

FRM

Maandblad over vrije
radio en televisie

8^e jaargang
nummer 10
Oktober 1981
Losse nummers

FL. 3,75

België BF. 55,-

FREE RADIO
MAGAZINE

&
TV!



Te koop:

komplete HUISDRUKKERIJ (Offset A4)

Bestaande uit: ROTAPRINT type TTR tafeloffsetmachine A4
GESTETNER type DT-1 plaatmaker
2 stuks PAPERHANDLING electr. vergaarmachines 12 stations A4 type 770
Verder compleet met documentatie, inkt, chemicaliën, ca. 150 offsetplaten met negatieven, en verder alle benodigdheden dus geheel startklaar. Inkl. enkele restanten papier.

PRIJS. . . . f 5000,= incl. BTW ALLEEN IN EÉN KOOP. Inl. FRM Tel. 020-327464

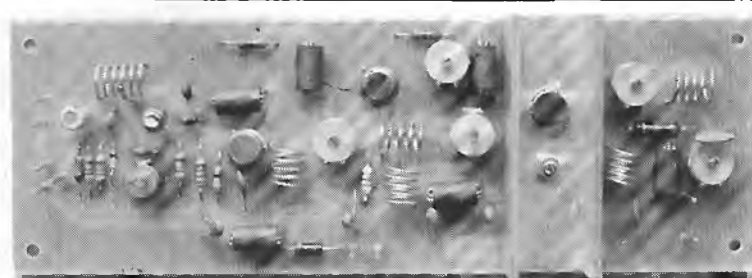

FM zender

4-TRAPS FM ZENDER 5 WATT.

Uitgangsimpedantie: 50/75 Ohm
Afstembereik: 88-110 MHz.
Fijnafstemming: ca. 3 MHz.
Stabiliteit: <10 kHz
Modulatiespanning: 200 mV
Voedingsspanning: 9-13 Volt ca. 1 Amp.

Fl. 99,50

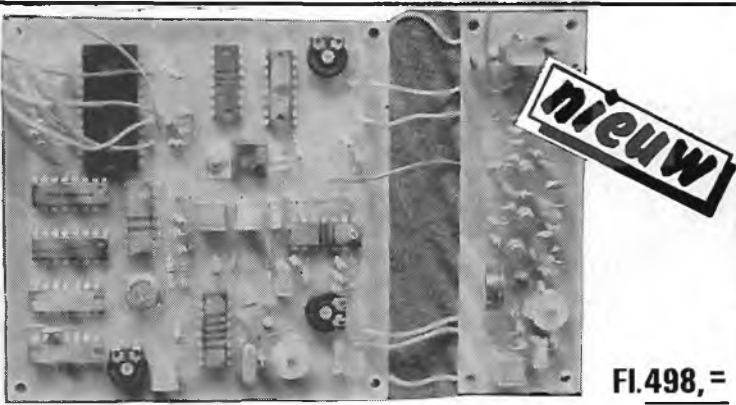

Fl. 498,=

PLL/Kristal gestuurde oscillator. Inbouwmodule, compleet gebouwd en afgeregeld. Uitgang 50 Ohm, 0,5 volt p.p. uitgang is reeds gebufferd. Freq. regeling in stappen van 100 kHz d.m.v. duimwielscake-laars.

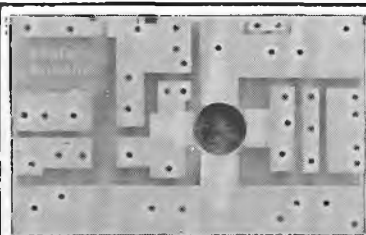
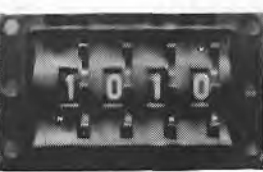

PRINTJE voor het maken van een lineair met de BLY87a of de BLY88A. De print is geboord en heeft een soldeermasker. Een bouwbeschrijving wordt bijgeleverd.

PRIJS. . . FL. 6,=

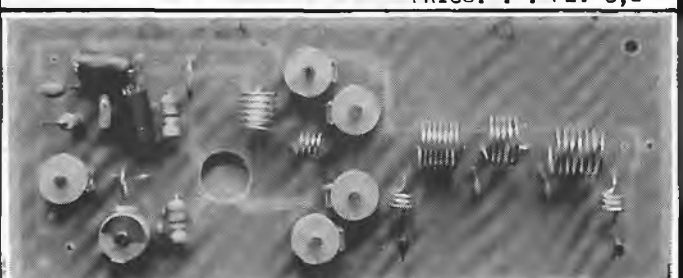

FM lineair op print gebouwd en getest met filter.
1 Watt in - 10 Watt uit met BLY 87A.....f 100,00
3 Watt in - 18 Watt uit met BLY 88A.....f 115,00
5 Watt in - 35 Watt uit met SD1272f 135,00

FM zenders compl. in kast zonder voeding
30 Watt VFO.....f 598,00 50 Watt VFO....f 798,00
30 Watt PLL.....f 998,00 50 Watt PLL....f1198,00

Winkelverkoop: ASIAN ELECTRONICS
Papaverhoek 22 Amsterdam-N
Tel. 020-327514
Geopend Di. tm Vr. 10.00-18.00 uur
Zaterdags van 10.00-17.00 uur.
's Maandags gesloten . . . GEEN koopavond.

Prijswijziging voorbehouden

T.V. zenders kristal gestuurd, eindtrap gemoduleerd,
10 Watt VHF kan. 4Fl. 1598,00
3,5 Watt UHF kan. 22 - 35Fl. 1798,00

levertijd ca. 3 weken

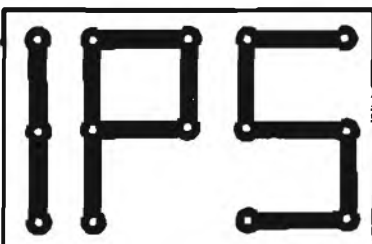

POSTBUS 10252, 1001 EG AMSTERDAM
GIRO : 909515 t.n.v. A. Debels

Inl. en postorder: Tel. **020-32 08 07**

Levering uitsluitend bij vooruitbetaling of onder rembours.
Prijzen incl. BTW en excl. evt. rembourskosten.

VERLENGING ABONNEMENT

Een sterretje in het vakje hiernaast betekent dat het abonnement verlopen is. Verlengingen dienen vóór het einde van de maand op onze girorekening te zijn bijgeschreven om te voorkomen dat men een nummer moet missen.

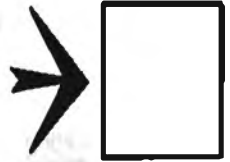

PRIJS ABONNEMENT: Verschijnt 11 x
Fl. 30,00 per jaar. per jaar.

Losse nummers Fl. 3,75 per stuk.
Vóóruit te voldoen op postgiro
35 38 279 t.n.v. Jose Herps /
Free Radio Magazine te Amsterdam

UITGEEFSTER / EINDREDAKTRICE:
Jose Herps

Uiterste sluitingsdatum inzendingen
kopij:

Novembernr.: 12 oktober 1981
Decembern.: 11 november 1981

Verschijningsdatum nr.11: 2 nov.1981

De inhoud van het FRM komt voor
een groot gedeelte tot stand door
inzendingen van de lezers. Deze
niet-redactionele artikelen behoe-
ven niet met de mening van de uit-
geefster overeen te stemmen.

Het geheel of gedeeltelijk over-
nemen van de inhoud van het FRM
is niet toegestaan zonder vooraf-
gaande schriftelijke toestemming
van de uitgeefster.

Inzendingen/Advertenties zijn voor
verantwoording van de inzender c.q.
adverteerder.

SUBSCRIPTION PRICE ABROAD:

People living outside Holland and Belgium
have to pay DG 40,- a year for 11 issues.

Single copies DG 4,- or 5 International
Reply Coupons.

Payments can be made by International
Money Order or cash by registered mail.

Bankcheques can not be accepted.

VERSPREIDER:

BETAPRESS B.V. - GILZE. Tel.01615-2851



Postbus 10252, 1001 EG Amsterdam
TEL. 020-327464

Foto omslag: Jurgen v/d Glind - Wolfheze

INHOUD:

Pag.:

- 4. Zeezenders
- 5. TV-piraten (Den Haag, Rotterdam, Roosendaal)
- 8. Edison TV - Amsterdam
- 10. Regionaal nieuws: Noord-Holland
- 11. Radio Caroline 2 - Bergen Nh.
- 14. Zuid-Holland
- 16. Zeeland
- 18. Noord-Brabant
- 23. Limburg
- 24. Piraatparade - Abonnementies - Agenda Meetings
- 25. Friesland - BELANGRIJKE MEDEDELING INZAKE
COMMUNICATIE TERSCHELLING
- 26. Radio Ooststellingwerf, Regionaal
- 27. Groningen
- 28. Drente / Overijssel
- 29. Gelderland
- 31. Utrecht
- 33. België
- 34. Korte Golf - DX-rapporten buitenland
- 35. Nieuw programma over lokale radio VARA
- 36. Het korrekt invullen van ontvangstrapporten
- 38. Techniek
- 39. Nieuwe serie: Studioteknik

EEN JAARABONNEMENT OP HET F.R.M. IS GOEDKOPER EN
HANDIGER! VUL IN DIE BON EN STUUR HEM OP.....

**NOTEER MIJ
ALS
ABONNEE!**

naam :
adres :
woonplaats :
postcode :
abonnement met ingang van:
x Gaarne toezending stortingskaart
x Maak zelf over op giro 3538279
(x doorhalen wat niet gewenst wordt)

HALLO, LUISTERAARS EN AMATEURS,

Na de uitbundigheid van het vorige F.R.M. gaan we wat sober-
tjes de herfst in met dit oktobernummer. De liefhebbers van
lange reportages zijn vorige keer aan hun trekken gekomen, nu
zijn het vooral diegenen, die klagen over het feit, dat de "grote"
stations in het westen van het land altijd zoveel aandacht
krijgen ten koste van de luisterrapporten, die (hopelijk) tevreden
kunnen zijn. Ook de provincie Noord-Brabant kon extra
aandacht krijgen, zodat de berg informatie daarvandaan weer
is weggewerkt en er voor volgende maand opnieuw kan worden
ingestuurd. In het novembernummer is waarschijnlijk het Haags
Regio Team weer present en kan de serie "In het Licht ge-
zet....." worden voortgezet. Je zlet het, 't F.R.M. is elke maand
weer anders.....

De afgelopen maand waren we aanwezig bij de meeting in Ter-
wolde en bij zo'n gelegenheid hoor je altijd wel weer dingen,
die onder de lezers "leven". Zo kregen we verschillende klach-
ten van mensen, die in hun F.R.M.'s blanco pagina's hadden
aangetroffen. Als die aan je standje komen, kan je ze een nieuw
exemplaar meegeven, maar dat is toch niet de bedoeling. Het
heeft geen enkele zin om te gaan klagen van "daar betaal ik
niet voor" en dan verder niets te doen. Iedereen heeft recht op
een gaaf exemplaar en voordat de FRM's worden verzonden
aan de abonnees, worden ze allemaal met de hand doorgebla-
derd om te zien of er misdrukken of blanco pagina's tussen zit-
ten, maar bij zo'n stapel is het altijd mogelijk, dat er wat over
het hoofd wordt gezien. Mocht iemand dan toevallig zo'n
kneusje toegestuurd krijgen, dan is 't het beste om meteen e-
ven te bellen voor een nieuw exemplaar. En wie toch al zo'n
hoge telefoonrekening heeft, kan het helemaal gemakkelijk
doen (en gratis): het blad gewoon terugstoppen in de originele
enveloppe, waarin het verzonden werd en er "retour afzender"
opzetten. Dan komt het automatisch weer in onze postbus te-
recht en we zien dan gauw genoeg hoe laat het is.

Dan zitten we nog steeds elke maand met het probleem, dat er
ook bladen zijn, die wel verstuurd worden, maar niet bij de a-
bonnees aankomen. Met dit probleem kampen wij niet alleen,
want Willem Bos van "Break-Break" vertelde ons, dat bij hun
per maand zo'n 25 à 30 bladen de plaats van bestemming niet
bereiken. Gelukkig zijn het er bij ons niet zoveel, maar toch elke
maand weer een paar. Op pagina 1 zetten we tegenwoordig
ook de verschijningsdatum van het volgende FRM (dat is de da-
tum, waarop wij de bladen naar het postkantoor brengen) en
wie zijn FRM dan niet minstens een week later in de bus heeft,
kan beter meteen opbellen.

De ene maand hebben we namelijk meer exemplaren over dan
de andere en soms gebeurt het, dat we binnen een week al
door de hele oplage heen zijn en dan wordt het moeilijk om nog
exemplaren na te zenden. Daarom wordt er ook altijd op ge-
hamerd, dat abonnees, die aan verlenging toe zijn, dit liefst me-
teen doen.

Na deze richtlijnen voor onze abonnees een blik in de toe-
komst:

Vorig jaar begonnen we -heel voorzichtig- met de losse win-
kelverkoop en inmiddels kunnen we blij van zijn vaststellen, dat
deze steeds succesvoller verloopt. Volgens onze verspreider,
Betapress, is het F.R.M. momenteel het bestverkopende vrije
radiotijdschrift op de markt en zijn we toegekomen aan het
"streefpercentage", dat destijds met de verspreider werd af-
gesproken. Gebleken is ook, dat ondanks de stijging van de los-
se nummervkoop het abonnementenbestand zo'n beetje
konstant blijft, zodat we mogen aannemen, dat de meeste vrije
radio en TV-fans het blad toch liever in de winkel kopen, om
wat voor reden dan ook.

Nu is het zo, dat het F.R.M. tot nu toe verspreid is in het z.g.
"B-circuit", wat inhoudt dat het niet in alle plaatsen in Neder-
land verkrijgbaar is en dat er een beperkt aantal verkooppun-
ten is. Tenelnde in het "A-circuit" te komen, zodat het aantal
verkooppunten- en plaatsen kan worden uitgebreid, hebben
we een oplage nodig van 10.000 exemplaren per maand, en
dat gaat gebeuren met ingang van december 1981. Vanaf die
maand hoef je dus niet meer de stad in in de hoop nog een
exemplaar te kunnen bemachtigen, maar kun je ook bijvoor-
beeld bij de sigarenwinkel terecht.

Uiteraard heeft deze oplageverhoging gevolgen voor de ad-
verteerders en eventuele toekomstige adverteerders. Een gro-
ter lezerspubliek moet betaald worden en dus vervallen per 1
december de hieronder vermelde advertentietarieven. Het is
dus alléén in het novembernummer nog mogelijk tegen het hui-
dige tarief te adverteren. De nieuwe advertentietarieven- en
voorwaarden zullen vaste en aspirantadverteerders zo spoedig
mogelijk worden toegezonden.

In verband met het bovenstaande zou het wel gemakkelijk zijn,
als ik een indkotle had, waar er eventueel nog behoefte is aan
(meer) FRM's in de winkel. Iedereen, die hieromtrent een op-
gave kan doen, verzoek ik vriendelijk even contact op te ne-
men of te schrijven naar de postbus, zodat ik het door kan ge-
ven aan de verspreider. Vast bedankt. JOSE.

Tot nader order zijn de advertentietarieven van het
Free Radio Magazine per 1/10/1981 als volgt vast-
gesteld:

1/1 PAGINA	f 425,--
1/2 PAGINA	f 250,--
1/4 PAGINA	f 130,--
1/8 PAGINA	f 80,--
1/16 PAGINA	f 50,--

Deze prijzen zijn exclusief 4% BTW

Bladspiegel: 210 x 297 mm.
Zetspiegel: 190 x 277 mm.

Steunkleur: f 500,-- Aflopend + 15%
Full Color: f 1.600,--

Advertentiekopij dient 3 weken vóór de verschij-
ningsdatum (zie pag.1) van het eerstvolgende num-
mer in ons bezit te zijn.

De in de kolom hiernaast vermelde prijzen zijn in-
clusief alle zet- en montagekosten. Reklameburo's
en adverteerders, die de kopij drukklaar aanleve-
ren, d.w.z. incl. gerasterde foto's, ontvangen een
korting van 15%.

Het Free Radio Magazine verschijnt 11 x per jaar.
In de maand augustus verschijnt het F.R.M. niet,
waarna in de maand september een extra dikke
uitgave volgt met kleurenomslag.

Advertentie-opdrachten worden door de uitgeef-
ster alléén geplaatst, indien 6 weken vóór de ver-
schijningsdatum een schriftelijke plaatsingsop-
dracht, voorzien van de handtekening van de op-
drachtgever is ontvangen. Na ontvangst van onze
factuur, dienen alle advertenties vóóruit betaald
te worden. De betaling dient uiterlijk de 15e van de
maand vóór de verschijning van het nummer,
waarin de advertentie wordt gewenst, op de giro-
rekening van het Free Radio Magazine bijgeschre-
ven te zijn. Indien aan deze voorwaarden niet vol-
daan wordt, behoudt de uitgeefster zich het recht
voor, de advertentie niet te plaatsen.

1.	25 FOLIETRIMMERS 4-20 pF	f 25,—
2.	25 FOLIETRIMMERS 10-60 pF	f 25,—
3.	10 LUCHTTRIMMERS 30 pF/500 volt	f 25,—
4.	25 FERRITKRAALTJES, 1 gats	f 8,50
5.	25 VARKESSNUITJES, 2 gats	f 12,50
6.	25 VARKESSNUITJES, 6 gats	f 12,50
7.	5 ZILVERDRAAD 0,8 mm	f 8,25
8.	5 ZILVERDRAAD 1 mm	f 9,25
9.	5 ZILVERDRAAD 1,5 mm	f 15,—
10.	5 ZILVERDRAAD 2 mm	f 19,25
11.	10 2N2219 A	f 10,—
12.	10 2N3866	f 40,—
13.	10 2N3553	f 40,—
14.	10 2N4427	f 50,—
15.	10 2N3924	f 85,—
16.	10 MRF 237	f 85,—
17.	1 MRF 238	f 45,—
18.	1 MRF 603	f 55,—
19.	1 MRF 245	f 220,—
20.	1 2N5590	f 55,—
21.	1 BLY 87	f 34,—
22.	1 BLY 88	f 49,—
23.	1 BLY 89	f 68,—
24.	1 BLY 90	f 138,—
25.	1 BLY 94	f 149,—
26.	3 2 SC 1306	f 25,—
27.	3 2 SC 1307 NEC	f 40,—
28.	1 TA 7205 P	f 14,50
29.	1 NEC 575 C 2	f 14,75
30.	25 SPOELVORM 4 mm met kern	f 18,50
31.	25 SPOELVORM 5 mm met kern	f 18,50
32.	25 SPOELVORM 6 mm met kern	f 22,50
33.	25 SPOELVORM 7 mm met kern	f 35,—
34.	ZENDBUIS 807	f 14,50
35.	ZENDBUIS QQE 03/12	f 22,50
36.	ZENDBUIS QQE 03/20	f 85,—
37.	ZENDBUIS QQE 06/40	f 159,—
38.	MODULATIETRAFO 5000 of 7000 naar 5 ohm	f 16,50
39.	SMOORSPOEL 60 mA	f 11,50
40.	SMOORSPOEL 100mA	f 19,50
41.	JACKSON AFSTEMCONDENSATORS, div. waardes	f 16,—
42.	COAX RELAIS KLEIN	f 68,—
43.	COAX RELAIS GROOT	f 119,—
44.	27 MC KRISTALLEN	f 6,50
45.	MATCHBOX voor 27 Mc	f 26,50
46.	LOW PASS FILTER	f 26,50
47.	FRIMUCORD KRISTAL STEREOCODER	f 145,—
48.	FRIMUCORD ANT. VERST. 30 dB max	f 49,—
49.	DUMMYLOAD 30 watt, 150 Mc max	f 38,50
50.	DUMMYLOAD 100 watt, 500 Mc max	f 169,—
51.	DUMMYLOAD 200 watt, 500 Mc max	f 225,—
52.	3 AMPERE VOEDING 13,8 volt	f 55,—
53.	5 AMPERE VOEDING 13,8 volt	f 85,—
54.	10 AMPERE VOEDING, BREMI	f 280,—
55.	PROFI DIPMETER VOOR AFREG. VAN H.F	f 285,—
56.	STUDIO QUICKSTART DRAAITAFELS Snelstart binnen 0,5 seconden door ingebouwde snelstarttoets. Speelt keihard door bij geluidsdruk van 120 dB, waarbij geen brom en rumble waarneembaar is. Geschikt voor op en inbouw. Set van 2 draaitafels	f 595,—

- 57 **PROFESSIONELE ECHOKAMER MET BAND**
Echte bandecho met cassette. Zeer speciale effecten zijn verkrijgbaar door de continu regelbare bandsnelheid. Echobalans en aantal echo's is regelbaar. Prijs f 440,—
- 58 **PIEUWBOX voor SOUNDEFFECTS**
Voor het verkrijgen van geluidseffecten zoals o.a. te horen zijn op tophits van Spargo. Regelbare snelheid en toonfrequentie. Een Roger Squire effect f 125,—
- 59 **ELECTRONISCHE DRUMMER-UNIT**
Complete elektronische soundmaker met maar liefst 12 verschillende rytmes; complete unit incl netvoeding, origineel Riha f 195,—
- 60 **FRIMUCORD DISCO & STUDIO GELUIDSMIXERS**
Reeds 12 jaar de toonaangevende mixers voor continugebruik. Uitgevoerd met professionele Préh schuifregelaars met koolstiftlopers en vertikaal geplaatste koolbanen; extra low noise circuits, naar keuze gewone of led vu-meters. Voorafluistering op alle kanalen en twee apart regelbare uitgangen. Met prettig werkende gescheiden toonregeling. Demonstraties en levering af Markt 36, Sittard
Type SQ 11 standaard f 1035,—
Type SQ 11 LED VU f 1195,—
Type LQ 12 met extra toonregeling voor mike f 1395,—
Type LQ 12 LED VU f 1495,—
- 61 **FRIMUCORD POWER VERSTERKER P.A. 300**
Uitgevoerd in stereo, met gescheiden power-supplies. Continuvermogen 300 watt (2 x 150 watt)
Music Power 440 watt (2 x 220 watt)
4 luidsprekeraansluitingen + 1 lichtorgelaansluiting per kanaal. Epoxy steekprinten met led-indikatie voor symmetrie. De ideale eindversterker voor Frimucord mixers en veel andere apparatuur... Compleet in stalen behuizing f 995,—



BESTEL NU.

Knip deze advertentie uit, vul uw bestelling in, en uw adres, en stuur hem naar ons op!

Verzending geschiedt onder rembours door heel Nederland! Levering naar België alleen bij vooruitbetaling op rek. 68.39.63.023 v.d. Ned. Middenst. Bank te Sittard.

NAAM

ADRES

WOONPL

TELEFOON

HANDTEKENING

Let op! Wij verzenden snel en degelijk de juiste artikelen. Vul uw naam en adres in en natuurlijk de door u gewenste artikelen. Verzending geschiedt onder rembours - kleine zendingen per post - grote per Van Gend & Loos. Ook hebben wij balieverkoop op ons adres: MARKT 36 te SITTARD, zodat u als u in de buurt bent - de artikelen kunt komen afhalen.

UW SPECIAAL-ADRES VOOR FRIMUCORD SOUND SYSTEMS en alle andere apparatuur:

FRITS MEURIS ELECTRONICS

MARKT 36 *  04490-14115 * SITTARD HOLLAND



"Magda Maria" in de haven van IJmuiden.

Radio Paradijs

Het was wel te verwachten: het zendschip "Magda Maria" van Radio Paradijs blijft voorlopig nog wel even aan de ketting. Tijdens het kort geding tegen de staat van maandag 24 augustus werden de eigenaren van het zendschip door maar liefst 4 advocaten vertegenwoordigd, die eisten, dat het schip binnen 48 uur weer op zee gebracht moest worden. Ze werden echter -zoals gewoonlijk- van het kastje naar de muur gestuurd, want volgens de vice-president van de rechtbank in Amsterdam waren ze met hun eis aan het verkeerde adres. Ze moesten niet bij de Amsterdamse rechtbank zijn, maar bij de Haagse. De Panamense eigenaar van het schip, Panlieve S.A. moet nu dus bij de Raadkamer van de Haagse rechtbank om teruggave vragen, maar of dat inmiddels gebeurd is, is in geen een krant te lezen geweest. Volgens De Kruijff, de bewuste vice-president van de Amsterdamse rechtbank, mag slechts in drie gevallen de rechter in kort geding over een beslag beslissen: als de Staat zich heeft schuldig gemaakt aan willekeur, misbruik heeft gemaakt van bevoegdheden of wanneer de zaak echt heel spoedeisend is. Volgens hem was daar in dit geval geen sprake van. Leendert Bedijn laat ons nog weten, dat John Montanus, die aan boord van de "Magda Maria" was tijdens de inbeslagname, in tegenstelling tot de krantenberichten, die zeiden dat hij kok zou zijn, wel degelijk DJ was. Bij Caroline werkte hij onder de naam "Kees Borrel".

(advertentie)

RADIO PARADIJS OPNAMES OP TAPE

6 uren BASF-tape over RADIO PARADIJS met 5 uur testuitzendingen op 26-7-1981 en 1 uur aktualiteiten.

PRIJS SLECHTS FL. 25,-

DOUWE DIJKSTRA, RETIEFSTRAAT 315,
3851 AJ ERMELO.

POSTGIRO: 3701082

Radio Caroline

Als datum voor de terugkeer van Radio Caroline wordt nu weer 15 oktober genoemd. Reden voor het -alwéér- uitstel: technische problemen. Enkele dagen voor de datum, die eerder was genoemd, namelijk 26 september, was technicus Peter Chicago nog bij Continental Electronics teneinde deze technische moeilijkheden te kunnen verhelpen.

Ronan O' Rahlilly verbleef intussen in New York om zelf besprekingen te voeren met Major Market, want de vice-president van dit radio-advertentiebedrijf, Roy Lindell, is bang, dat O' Rahlilly's telefoon wordt afgetapt. Bepaalde zaken, die alleen per telefoon werden besproken, lekten voortijdig uit, zodat dit vermoeden best eens gegrond zou kunnen zijn.

Voor de programma's van Caroline zijn inmiddels 8 DJ's aangevraagd, waaronder Wolfman Jack (die wel degelijk aparte programma's voor Caroline gaat opnemen) en Johnny Walker.

Wie alvast iets wil horen, al zijn het dan fluittonen, kan afstemmen op 515 meter middengolf, waarop elke avond testuitzendingen plaatsvinden. In verband met het rijmpje wordt gezegd, dat de golflengte 519 meter is.

Euro Radio: iets héél anders dan R. Europa!

Boze brief van EURO RADIO '80 en dat is mijn schuld. Het is me namelijk nooit zo duidelijk geweest, wat het verschil is tussen Euro Radio '80 en Radio Europa '80 en toen ik vorige maand illustratiemateriaal zocht bij het stukje over Ton v.d. Bergh, kwam ik het kopje "Euro Radio '80" tegen en omdat ik dacht, dat het verder niets uitmaakte,

fout dus. Hierbij het schrijven van Carel Andrews van Euro Radio, zonder de hatelijke opmerkingen richting Utrecht, want die neem ik voor mijn rekening:

EURO RADIO (INT.) -dat '80 moeten we maar vergeten, is een heuze organisatie, ingeschreven bij de K.v.K. als EURO DISCO PROMOTIONS. Deze E.D.P. heeft afgelopen zomer uitzendingen verzorgd in o.a. Italië aan het Comomeer (Radio ALTOLARIO). Nederlandse jongens als o.a. Rob Meeder zijn daar weken achtereen geweest en hebben met zeer veel succes een aantal uren per dag via deze zender programma's gemaakt (live). Veel Nederlandse en Belgische toeristen hebben hier profijt van gehad en tientallen zeer positieve reacties waren het gevolg. (Men had direct telefoon). Naar aanleiding hiervan gaat EURO RADIO INT. een eigen zender exploiteren in Consiglio Rumo aan datzelfde Comomeer. Deze zal geplaatst worden in de ruimtes van Radio Altolario en naast een aantal Italianen zullen er (zeker 's zomers) Nederlandse DJ's aanwezig zijn. Alles loopt verder via de vergunningen en directie van Radio Altolario. Verder tapeprogramma's vanuit Nederland etc. EURO RADIO gaat verder zendtijd huren in Spanje (zomer '82) en wanneer er zich andere mogelijkheden voordoen en gevonden worden, zullen deze worden aangegrepen. Inkomsten komen uit advertenties en er is een reclamebureau o.o. in Liechtenstein die advertising verzorgt (RAPRO ADVERTISING). Ook Italiaanse bedrijven adverteren, evenals een aantal internationale bedrijven. (o.a. EURO keukens, een jeansmerk etc.). EURO RADIO heeft dus waargemaakt, waar men in Perinaldo alleen maar van kon dromen en is blij, dat de samenwerking -waarvan wel eens sprake is geweest- nooit is doorgegaan. CAREL ANDREWS. (Mea culpa, JOSÉ).

Wordt nu lid van het dikke mhz-magazine, blad over vrije radio in binnen en buitenland. Wij hebben vele correspondenten in het buitenland. In het blad ook vele foto's! Jaarabonnement f15,- (dat zijn vier van die super dikke nummers!). Stuur even een brief of kaartje aan postbus 142-2200 AC-Noordwijk-holland. Betalen doet u pas later. Belgische lezers betalen 260 bfrs per jaar.



In het FRM heeft nog maar heel weinig gestaan over de illegale praktijken op de Haagse beeldbuis. Nu is er in Den Haag wel veel minder te zien dan in Amsterdam, (Red. Nu niet meer waarschijnlijk....) maar geheel terecht is het ontbreken van informatie toch ook niet, want er gebeurt wel degelijk wat via het kabelnet van de Casema.

De Haagse TV-piraten kampen met het probleem, dat de ontvangstantenne van de kabelmaatschappij midden in de Rijswijkse Plaspoelpolder staat, zodat Instralen moet gebeuren vanuit het open veld, vanaf een grote afstand of vanuit een ongunstige lokatie (zijkant antenne). Dit is waarschijnlijk de belangrijkste reden, dat de TV in Den Haag nooit tot grote bloei is gekomen (in tegenstelling tot de radio, maar dat is algemeen bekend).

In den beginne was er alleen HOFSTAD, die in samenwerking met de Amsterdamse collega's Randstad op de buis trachtte te brengen via het kanaal van België Frans 2. Echt goed gelukt is dit nooit, al zijn er wel enkele acceptabele testuitzendingen geweest. Later is de band met Randstad-Amsterdam kennelijk verbroken, want er kwamen nog slechts naamloze tests (testbolken en muziekfilmpjes) en pas de laatste weken verschijnt er zo heel af en toe een zwaar in de ruls zittende Hofstadsticker op het beeld.

Maar we lopen op de zaken vooruit. Na het matige Randstadsucces startte (ook via België Frans 2) TELSTAR TV, een project van een aantal media-enthousiastelingen, die ook op de radio al een flink potje meeblazen. Het kon natuurlijk niet uitblijven: op een avond zaten Randstad en Telstar tegelijkertijd te zenden, hetgeen leidde tot de koddige situatie, dat op een gegeven moment het beeld van Telstar (zeer slecht) te zien was, voorzien van het geluid van Randstad. Echt mooi en bevredigend was dit natuurlijk niet.



Telstar nam toen het verstandige besluit om uit te wijken naar een andere frequentie. Men koos voor kanaal 4 (Lopik Nederland 1) met als gevolg dat men vrolijk via het Ned.1 kanaal doorkwam. In het begin nog erg slecht, maar later redelijk. Toen waren er dus twee: Randstad (gemaakt door Hofstad) en Telstar (gemaakt door Kees, Henk en Sjors en gerelateerd aan o.a. Radio Disco Duck en Veronica Den Haag). Intussen had de Casema het prommapakket uitgebreid met onder andere België Frans 1. Hierop verscheen een aan Radio Klimop gerelateerd station: COSMOS TV (met als intro de leader van de fameuze Cosmosserie van Carl Sagan). In het begin was ook dit station vrij stuntelig, maar daar kwam vrij snel verandering in: beeld en geluid zijn behoorlijk stabiel en vrij goed van kwaliteit.



Een meningsverschil binnen de Telstar geleiders bracht een breuk teweeg: Henk en Sjors gingen door met Telstar en Kees ging (bijgestaan door zijn vrouw) verder onder de naam TV-DEN HAAG. Beiden clomden echter het kanaal van Ned.1, hetgeen weer tot ellende en ruzie leidde, maar gelukkig waren beide partijen zo verstandig om rond de tafel te gaan zitten (nadat de verzekering was ingelicht omtrent de schade) en een afspraak te maken omtrent de zendtijdsverdeling. Men kwam tot de volgende (zeer goede) afspraak, dat men om de avond gebruik mocht maken van Nederland 1.

Voordelen: de kijker weet, dat er iedere avond iets op Nederland 1 te beleven is, beide stations hoeven maar om de dag uit te zenden en men kon de oude apparatuur blijven gebruiken. Beide stations houden zich goed aan de afspraak en de oude problemen lijken alweer te zijn vergeten.

Cosmos-TV was tijdens deze perikelen echter gewoon doorgestaan met ademen en uitzenden en presenteert regelmatig soft-erotische films. Cosmos was tot voor enkele weken dagelijks in de lucht, maar kennelijk werd dit voor de heren toch wel wat te vermoeiend, want tegenwoordig is Cosmos nog maar 3 of 4 dagen per week te zien. (Maar in ieder geval iedere vrijdag en zaterdag).

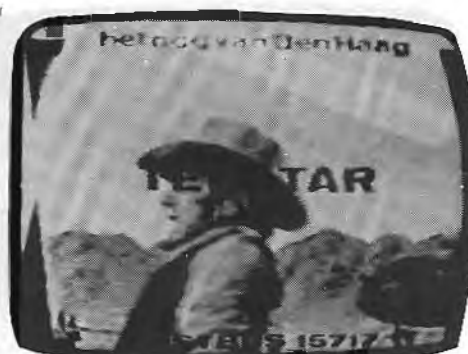

Piratenbloed kruipt waar het niet gaan kan en dus kregen zowel Telstar als Den Haag genoeg van het noodgedwongen een avond rusten. Men schond gelukkig niet de om en om afspraak met betrekking tot Nederland 1, maar zocht het simpelweg op andere kanalen (d'r zijn er toch zat in Den Haag, 12 om precies te zijn: Ned.1, Ned.2, België-Ned.1 en 2, België-Frans 1 en 2, Duitsland 1,2 en 3, BBC1 en 2 en ITV, plus nog een Casema infokanaal). En zo baarde Telstar een nieuw zendertje op Duitsland 3, eerst onder de naam STARLET met een duidelijk ander programma dan Telstar (éénmaal zelfs een pornofilm, de enige, die ooit in Den Haag is uitgezonden, voor zover ik weet), maar later gaf men toe gewoon Telstar te zijn. Éénmaal presteerde men het zelfs om aan 1 videorecorder 2 zenders te hangen zodat hetzelfde signaal via Ned.1 en Dtd.3 te volgen was. Wat Telstar kan, kan Den Haag natuurlijk ook en enkele weken later was via Dtd.1 het beeld van Den Haag te zien. Twee keer hetzelfde beeld op 2 zenders speelde Den Haag echter niet klaar. Nu is de situatie zo, dat Telstar en Den Haag om en om op Ned.1 te zien zijn (hoewel er wel eens een avondje wordt overgestagen) en dat als de ene zender op Ned.1 zit, de ander soms via één der Duitslanden te zien is. Den Haag kondigde aan vanaf half september echt dagelijks in de lucht te zijn, de ene dag via Ned.1 en de andere dag via Dtd.1.

Hofstad is nog steeds, zij het zeer onregelmatig, bezig met pogingen, maar het wil ze maar niet lukken. Soms zien we in Den Haag plotseling de Rotterdamse piraat MAASSTAD TV via Dtd.2, maar ik neem aan, dat het hier niet de Rotterdamse zender is, maar dat een Hogenoor of althans iemand bij de Rijswijkse antenne Rotterdamse videobanden draaft.

Telstar heeft in augustus nieuwe apparatuur aangeschaft en is nu in staat om dwars door films heen in prachtige kleuren de naam Telstar te laten verschijnen (of een telefoonnummer of de naam van de presentator). Ook heeft dit station een nieuwe, sterkere zender aangeschaft.

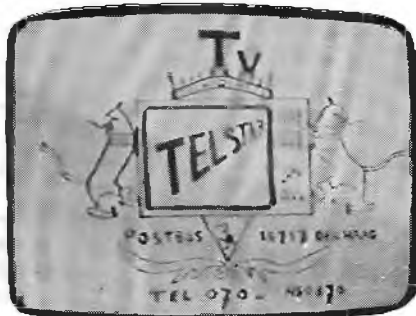



- Kan. 9 Ned.1 TELSTAR-DEN HAAG
- Kan.31 RTB1 COSMOS
- Kan.42 RTB2 HOFSTAD (pogingen, onregelmatig)
- Kan. 2 WDR1 DEN HAAG
- Kan. 5 ZDF MAASSTAD (onreg.)
- Kan.28 WDR3 TELSTAR of STARLET (onregelm.)

P.I. RAAT

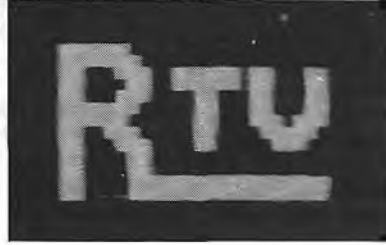

Dat deze voldoende sterk is, blijkt wel uit het feit, dat men zelfs reacties krijgt van niet-bekabelde kijkers in Den Haag en randgemeenten, die het signaal rechtstreeks uit de lucht halen.

Hier mee is dan direkt één van de ministeriele motieven voor afsluiting van de kabel ontzenuwd: het signaal is niet alleen door de kabelmaatschappij te ontvangen, maar voor iedereen die een antenne heeft. De kabelmaatschappij zal dus -wil ze niet de vrijheid van haar abonnees ernstig willen aantasten- deze signalen moeten blijven doorgeven. Trouwens: als de kabel afgesloten gaat worden, kost dat natuurlijk geld (apparatuur of mankracht) en het zou zeer onbillijk zijn, als de abonnee dit zou moeten betalen. Je zou dan betalen voor iets wat je wilt zien, maar niet móg zien.

De Haagse piraten hebben al aangekondigd, dat zij -als de kabel eventueel afgesloten wordt- zullen besluiten om "gewoon" te gaan uitzenden, zodat een ieder die signalen uit de ether kan halen. Dus Hagenaars: gooi je oude antenne nog niet weg!

Alle drie de Hagenaars (Cosmos, Telstar en Den Haag) werken met zelfgemaakte reclames, waarbij de kwaliteit en de lengte sterk verschillen. Cosmos heeft enkele aardige, maar ook een paar heel vervelende (voornamelijk door de ongewone lengte, twee minuten is niets bijzonders). Den Haag gaat wat beter te werk, maar heeft vaak moeite met beeld en geluid. De reclames van Telstar zijn het prettigst: kort maar krachtig en redelijk van kwaliteit. Ook maakt Telstar als enige gebruik van jingles (ingesproken door bekende radioprominenten als Peter Petersen en Petra & Gerrit Waal), terwijl Cosmos een eigen lied heeft laten maken door de bekende Haagse zingende deejay D.).

Tot zover het Haagse televisienieuws. Tot slot een overzichtje met kanaalindeling:



Rotterdam New Pop 81

SUKSES VOOR VRIJE RADIO & T.V.

TV-PIRATEN FILMDEN ELKAAR en RADIOPIRATEN FOTOGRAFEERDEN ELKAAR.

De met videocamera's en taperecorders uitgeruste piraten ging het voor de wind zondag 16 aug. op het New Pop '81 festival in het Zuiderpark te Rotterdam. Velen schoten meters video en bandrecordertape voor al de radiostations, die in de minderheid aanwezig waren, maar toch zeer professioneel voor de dag kwamen. Vooral Radio Benelux en een voor mij onbekend station (hadden geen T-shirt met naam er op). Radio Benelux was erg professioneel ten strijde getrokken: een techniker, uitgerust met een Uher reporter, hoofdtelefoon en een met erg grote windkap uitgeruste mikrofoon, een van hun beste DJ's (vind ik) Paul Storm en een fotografe. Ook zag ik een ploeg van Skala Radio lopen, die zowaar de mensen van Radio Benelux fotografeerde en ook druk was met opnames.

Bekende popbladen fotografeerden en maakten ook foto's van de ploeg van Benelux, die aan het interviewen was met een lid van Golden Earring en andere groepen. De zanger van de Earring was daar op bezoek om te kijken of er nog iets nieuws was.

Van de TV-piraten was vooral PARADISE TV erg aktief. Ik kwam hem overal tegen. Verder was daar de ploeg van R.T.V. 4 man sterk met 2 camera's en een Amsterdamse piraat (aan de stemmen te horen). (Red. Dat moet P.K.P. (PLOEG- KLASHORST-PLOEG geweest zijn, de alternatieve zender van de New Wave groep Sovjet Sex, die altijd veel aandacht aan deze muziekrichting besteden).

Dan was er nog een ploeg van L.O.V.E.R.- TV aanwezig en mensen van een nieuwe Rotterdamse TV-piraat. En aangezien de meeste piraten een podium hadden, konden ze ongemoeid hun gang gaan. Een sukses dus! De K.R.O. was er ook en keek erg boos naar al die piraten met hun passen. Erg leuk. Mag dit zo doorgaan en luister en kijk eens, wat deze jongens ervan gemaakt hebben. Bedankt piraten voor al dat werk. Ga zo door. Groeten van BERT VAN DAM - R' DAM.

Ook in Rotterdam hebben de vrije TV-zenders hun krachten gebundeld. In ieder geval vindt ook hier iedere woensdagavond een vergadering van de "piraten" plaats. We spraken met een woordvoerder van PARADISE TV, die ons mededeelde, dat dit station -mocht er ook in Rotterdam tot afsluiting van de kabel besloten worden- met rondstralende antennes gaat werken. Paradise is enige tijd uit de lucht geweest, nadat het station al twee maal gepakt is, maar gaat door. Onder meer werd kortgeleden de nieuwste James Bond film uitgezonden, die -heren van de Rotterdamse bioscopen!!! - niet door omkoperij werd aangeschaft, maar gewoon in België gekocht werd. Natuurlijk volgde ook hier de nodige bonje met de bioscopen en zelfs bedreigingen van die kant. Volgens Paradise is dit nergens voor nodig, aangezien de James Bond-film na zo'n 2 maanden te draaien nog zoveel publiek trekt, dat een medewerker een kwartier in de rij moest staan om een kaartje te kunnen kopen. Paradise is te zien via kan.11 (Ned.1).

PARADISE TV T-SHIRTS.

Er is nog een beperkte voorraad aanwezig van de T-shirts van Paradise T.V. met hetzelfde ontwerp als op de hiernaast afgebeelde sticker.

Prijs: f 16,50
(Inkl. portokosten)

Aan te vragen door middel van een briefje met daarbij ingesloten een Euro- of betaalcheque (zonder invulling naam begunstigde) en de vermelding van de gewenste maat: small, medium of large.

Het adres hiervoor is: POSTBUS 52650, 3007 KC ROTTERDAM.
(De stickers zijn ook nog verkrijgbaar).



Ter afsluiting van het Rotterdamse TVgebeuren hier nog wat bevindingen van kijkers:

Op hetzelfde kanaal (11 = Ned.1), waarop PARADISE normaal uitzendt, was na 28/29 augustus REGIONALE OMROEP EUROPOORT te zien. Beeld is zeer goed, bijna Hilversumkwaliteit, maar het geluid is onverstaabaar slecht. Hierdoor was het postbusnummer niet te horen.

Het uitzendschema van L.O.V.E.R.-TV is: woensdag + zaterdag: R' dam-Zuid en donderdag + zondag: R' dam-Noord, alsmede Schiedam, Vlaardingen en Den Haag. Dit laatste weet ik niet zeker, maar LOVER-TV zegt van wel.

P.T.R. zit in R' dam-Noord, dus wat ik zag was onder DX-omstandigheden.

Het installeren en uittesten van de benodigde apparatuur (o.a. voor de 2 straatverbindingen naar Pendrecht en Ommoord) voor het nieuwe ontvangststation van het kabelnet op de Medische Faculteit zal 3 tot 6 maanden langer duren, dus medio 1982. Maar misschien toch nog eerder. PAUL - ROTTERDAM-ZUID.

Wat de kabel TV piraten betreft: er zijn er nu genoeg. Ik kan er enkele opnoemen (C.A.I. Ommoord) in volgorde van goede kwaliteit:

MAASSTAD TV: goede kwaliteit beeld en geluid. Goede films.

P.T.R. Redelijke kwaliteit beeld, goed geluid. Redelijk goede films, tot nu toe de enige met porno.

L.O.V.E.R.-TV: Goede kwal. b/g Goede films.

R.T.V.: Red.kwal.beeld, geluid goed. Goede films, beetje oud.

A.T.W.-TV: 85% slecht beeld, goed geluid. Films redelijk tot matig, vaak erg oud.

CALYPSO TV: Goede kwal.beeld, goed geluid. Alleen testbeeld met geluid (hier gezien).

CONTINENTAL TV: Red.kwal.beeld, goed geluid. Alleen testbeeld met geluid.

Het rotte is, dat de meeste TV-piraten een krom afbuigend beeld hebben. Ikzelf weet niet hoe dat komt, misschien door de beeldsnelheid of zo of het hele spul gaat over zijn nek. (Red. De Amsterdamse TV-piraten geven in dat geval het advies het TV-toestel op het -hoogste- videokanaal af te stellen).

Ik zit naar Radio Atlantis te luisteren, die net doorgeven, dat ze deze week nog niet op TV komen. (11/9). Wat ik vaak erg jammer vind, is dat ze door de week niet uitzenden, bijvoorbeeld op België Ned. of België Frans, die er tamelijk vroeg uit zijn. Behalve A.T.W. zit er niemand in, alleen in het weekend is het stervensdruk, maar nog wel leuk. Ik zou zeggen: piraten ga zo door, maar doe wel iets aan die kromme beelden (kost kijkers). 95% van de mensen, die ik hier in de buurt spreek, kijkt elk weekend. Zo, dat was het dan weer wat betreft de TV-piraten vanuit Rotterdam Ommoord. Reakties kunt u storten op P.O.BOX 34072, 3005 GB ROTTERDAM. Geén stickers of kaartenruil. Linkerbovenhoek "P" (van Pionier).

Het allerlaatste bericht uit Rotterdam is dat hier op vrijdag 18/9 de eerste Turkse TV-piraat te zien was met eigen reclames, film en muziek via Ned.1. Het station was alleen in Zuid te zien.

Het uitzending was gedeeltelijk zonder geluid.

ROOSENDAAL.



Behalve een enkel beeld van "Esmeralda TV" (1 jaar geleden) en Niko TV op 14/8 (goed geluid, slecht tot geen beeld) was er op TV-gebied weinig te melden vanuit Roosendaal. Daar is vanaf de nacht van 11 op 12/9 verandering in gekomen. Radio NEPTUNO viert zijn 1e verjaardag en start als eerste echte TV-amateur in R' daal met uitzendingen via Dultsland 2 als TV-NEPTUNO. De pers had er vooraf al volop publiciteit aan gegeven, zodat men op een zeer grote kijkdichtheid kon rekenen. Om 1.05 u. verschijnt het testbeeld (zie foto boven) en ik hoop, dat Roosendaal er inmiddels vertrouwd mee is geraakt, hetgeen betekent dat alles nog draait. Op het moment, dat ik dit schrijf, kan ik enkel verslag geven van de eerste uitzending. Wanneer ik de als DJ Bor de Wolf bekende TV-amateur enkele dagen vóór de uitzending opzoek, vertelt hij voortaan elke week met een programma te komen, eigen producties en films. Geen porno, geen reclame. Hij vertelt me ook, dat z'n zender een Engelse is en gelijk is aan die waarmee Hr. Latjes in Tilburg opereerde. Bor laat me ook al wat zien van dat wat er nog allemaal op de beeldbuis bestemd is. Vol verwachting zat ik echter ook op dat late uur voor de huis..... ZDF bladert 'n laatste programma-overzicht weg en daar verschijnt 15 minuten lang het testbeeld van Neptuno met muziek en spraak. Als het programma start -een regionale artiestenshow- is de ontvangst als bij atmosferische storingen: matig, goed, soms slecht. Maar het is een prachtige gebeurtenis. Het eerste radiosignaal is ook uitgegroeid tot perfecte radio in Roosendaal en dus zit er in deze TV ook toekomst. Over de show zelf wil ik nog zeggen, dat het er allemaal netjes uitzag (Corrie Konings, Sonja, Mien Oostvogels, De Zingende Kopper, Eddie Wally) en dat het voor mij als kijker alleen maar fijn was ook dat te zien, wat bijvoorbeeld de TROS er uit knipt. Ko kwam tijdens de pauze even door het beeld om de telefoon op te nemen! Da's toch fijn om te zien. Heel het stel kwam de huiskamer in door een gerichte antenne op de TV-toren in Roosendaal te zetten. Gaan er in de toekomst nog meer TV-ploniers gebruik van maken???? Als ik het "radio" Niko "t.v." vraag, zegt hij, dat er een samenwerking in die richting bestaat met o.a. Willie Wortel (Veronica Radio) en één van de grondleggers op radiogebied in Roosendaal. Wat de toekomst brengt? We zullen zien! Groetjes en veel kijkgenot.

JAN DE WILDE.

Foto: Brabants Nieuwsblad. Met dank!

NOORDEN EN OOSTEN.

Uit goed ingelichte bron komt het bericht, dat per 1 oktober het Noorden en TV-piraat heeft gekregen. De proef is al geslaagd. Elke donderdag- en vrijdagavond zullen na afloop van de officiële programma's via het kanaal van Dultsland 2 de speelfilms de huiskamer binnenkomen. Mensen, die binnen de IJin Arnhem-Zwalle-Hoogezand wonen, kunnen de piraten-TV ontvangen. Buiten speelfilms zullen ook regionaal nieuws en optredens van regionale artiesten worden uitgezonden. De testuitzending vond plaats in Meppel begin september.

In Enschede zijn inmiddels ook al 2 TV-piraten actief: TV TITAN en dan nog een, maar die kunnen wij hier niet ontvangen. Maar de laatste 2 maanden hebben wij hier ook de TV-piraat E.T.V. met POSTBUS 2412. Ik heb contact gezocht met die jongens en hier de volgende gegevens: ze zijn begonnen met een eenvoudige, niet kristalgestuurde zender met ca. 0,25 Watt output (beeld) en 0,05 Watt (geluid). Deze zender is niet meer in gebruik, ze hebben later een wat betere zender in gebruik genomen met 3 Watt beeld en 0,3 Watt geluid met daarachter een lineair met een QGE 03/12 en een QGE 06/40, maar hiermee hebben zij een hoop problemen gehad, omdat door de geringe bandbreedte de geluidssignalen niet meekwamen. Verder gebruikt men een 10 elementantenne. Ze zijn nu bezig met een nieuwe stuurzender: een kristalgestuurde met 12 Watt beeld en 2 Watt geluid, waarmee al testen zijn gedaan en heel Enschede was bereikbaar. Het beeld was prima. Jongens van E.T.V. bedankt voor de medewerking. RADIO MOONLIGHT, POSTBUS 3674, ENSCHEDE.

UTRECHT.

Het gaat erg goed met de eerste TV-piraat in Utrecht: T.V.N.U. Bij een tocht door nachtelijk Utrecht en Nieuwegein bleek dat veel mensen naar de TV zaten te kijken. Ook adverteerders kan het station voldoende krijgen. Men heeft de afgelopen maanden trouwens niet te klagen gehad over publiciteit. Bij de première van het station kreeg men allereerst een bijzonder negatieve voorstelling via de plaatselijke krant. Dat werd later rechtgezet. De exploitant van de Utrechtse kabel, Casema, verklaarde later, dat men totaal geen moeite had met TVNU. Zolang de officiële programma's niet worden gestoord, is er niets aan de hand. TVNU mag wat hen betreft blijven. Op zat. 8/7 lezen we in de krant, dat TVNU van harte welkom is in het tijdelijke onderkomen van FC-Utrecht. Voorzitter Kees Werkhoven verklaart dit, nadat Til dwars was gaan liggen. Veel fans van FC-Utrecht hebben dit bericht met gejuich ontvangen. Diezelfde avond rept TVNU met geen woord over het aanbod van FC-Utrecht. Toch blijkt later dat men zeer ingenomen was met het aanbod; men bekijkt zelfs of het technisch haalbaar is. Aan de krant meldt men tenslotte, dat het enige probleem de verslaggeving is. De commentator is op dat ogenblik nog op vakantie in de USA. Opmerkelijke gebeurtenis is het verschijnen van zangeres Donna Lynton in een reclamespot voor een autorij school. Verder valt van deze avond te melden dat de kwaliteit van zowel het programma als beeld en geluid sterk verbeterd zijn.

Op 11/7 echter begint het CDA-gedeelte in de Utrechtse gemeenteraad stevig te kloelen. Zij vinden het al erg, dat er een TV-piraat is en als dat station dan ook nog eens voetbal gaat uitzenden, dan moet er toch wel even iets gebeuren. De volgende dag volgt dan het besluit dat TVNU uit het station geweerd dient te worden. Zolets is toch werkelijk ten CDA-hemelschreiend. Of leven we toch niet in zo'n vrij land? Op 15/7 volgt dan wel een interview met Kees Werkhoven, die het ook niet leuk vindt, maar er ook niets aan kan doen. Geen FC-Utrecht voor de Utrechters. Inmiddels is een afspraak gemaakt met iemand, die nogal goed met video overweg kan en met deze medewerker van een reeds overleden TV-piraat wordt een ontzettend goede muziekspecial in elkaar gedraaid. TVNU draait lekker en zo moet het blijven.

GEMINI TV. Sinds begin juli hebben we van dit station niets meer vernomen. En als we de berichten in het FRM van vorige maand zo bekijken hoeven we daar niet eens zo rouwig om te zijn. (Red. Ik heb een week of wat geleden een glimpje van ze opgevangen, toen ze samen met "Soepkip TV" door Luna TV zaten te storen op kan.65/Belgie 1. Gelukkig waren ze gauw weer weg).

VRIJE TELEVISIE UTRECHT. Dit station heeft het voor elkaar. Enkele weken terug stond er al een prachtige kristalgestuurde zender klaar voor gebruik. De medewerkers gingen hierop met vakantie en op dit moment moet na Dld.2 ook dit kanaal gevuld zijn met programma's. Verder is er uit Utrecht niets te melden op TV-gebied. Als je alle geruchten mocht geloven zouden er nog verschillende gegadigden zijn voor een plekje op de kabel, maar we zien nog niks. Plannen, daar lopen velen mee rond, maar er komt niets uit. Jammer!!!

VICTORIA TEAM - FRM.

HET GOOL.

In Hulzen (Nh) is het HUIZER TAATJE regelmatig te zien op kan.4. Het signaal van RTV-BENELUX is goed in Gool-Noord te nemen en het Hulzerse PTV-station PIRANA zendt iedere vrijdagavond uit op kan.35 (ZDF). Alle stations zijn van redelijk goede kwaliteit. Ook over "Piranha's" ging de film, die Benelux op 21/8 uitzond, de eerste na een reeks testuitzendingen. Vervolgens op 28/8 "Inplikken en wegwezen" en op 4/9 "Goldfinger" met James Bond. De uitzendingen vinden niet via het kabelnet plaats, maar via de "open ether", omdat nog maar een klein gedeelte van Hilversum bekabeld is. De uitzendingen vinden plaats op kan.4 na het programma van Ned.1. Op 11/9 kondigde men de eerste officiële uitzending aan. Eerst werden enkele commercials van de plaatselijke middenstand uitgezonden, waarna een omroepster met een enorme bril de film "Saturday Night Fever" aankondigde. De ontvangst was die dag erg slecht bij mij (Multiplex) en -bij navraag- ook bij anderen. Verder schijnen er plannen te zijn voor een TV-station dat op Ned.2 (kan.27) gaat uitzenden en eveneens op kan.4 zal een station in de lucht komen, dat na de tests uitstekend te horen en te zien was. Dit station is bedoeld voor het hele Gool. In oktober wordt definitief gestart op waarschijnlijk zaterdag- of zondagavond. (Met dank aan "Talk of the Town" en "Multiplex".)

EDISON-T.V.

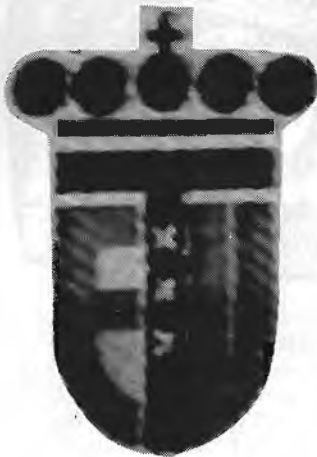

Dinsdag 8 september: we hadden er allemaal nog geen idee van, dat de TV-piraterij in Amsterdam al zo snel op de tocht zou komen te staan en voor die dag hadden we een afspraak gemaakt met de mensen achter EDISON TV. Alfred had al op de tocht gestaan en moest het op het laatste moment wegens grip en andere ellende laten afweten, dus toog ik in mijn uppie, gewapend met (loadzware) fototas en notitieblok per openbaar vervoer naar het afgesproken adres.

Als we het lijstje van vorige maand erbij nemen, zien we dat Edison TV uitzendt op woensdag-, donderdag- en tegenwoordig ook vast zondagavond via het kanaal van Ned.2 (11). Op donderdag 27/8 had ik echter vóór het begin van de uitzending een testbeeld gezien van "Empire TV" met Postbus 9468, 1000 AL AMSTERDAM, die als station uit Almere werd aangekondigd en op 3 en 7/9 met hetzelfde postbusnummer "Targa TV".

In mijn onschuld dacht ik, dat deze stations in samenwerking met Edison deze uitzendingen deden, maar op het afgesproken adres aangekomen, werd ik snel uit de droom geholpen. Na kennis te hebben gemaakt met Edison zelf en zijn naaste medewerker, werd me meteen verteld, dat "Targa" een stoorzender was geweest, ergens in Amsterdam-Zuid, die de avond tevoren door Edison was uitgepeeld en met een bezoek was vereerd, waarbij de hele zaak was besproken en Targa beloofde verder niet meer door het signaal van Edison heen te gaan zitten, welke belofte ook is gehouden, want verder heb ik dit station niet meer gezien.

Edison kon dus verder ongestoord uitzenden en deze uitzendingen bestaan uit reclames, die goed in elkaar zitten en goed worden ingesproken, gevolgd door een speelfilm. Het is een vrij nieuw station, maar dat was te wijten aan technische problemen. Edison vertelt hierover: "We zijn al 4 maanden geleden begonnen met een zender op Belgie 2 (kan.5). Van die 4 maanden is dat ding 3 maanden in de reparatie geweest. Hij deed het eenvoudig niet, terwijl het toch een professioneel apparaat was. Er was echter iets stuk in het lineaire gedeelte. Op 9 augustus zijn we toen met een nieuwe zender gestart op Ned.2. Die zender hebben we laten bouwen, omdat we het tegenover onze adverteerders niet meer konden maken om de boel steeds uit te stellen. De kwaliteit van de huidige zender laat niets te wensen over".

Dat laatste kan ik beamen, want ik kijk geregeld naar dit station, omdat ze meestal wel goede films uitzenden. Op mijn vraag, waarom ze -net als bijvoorbeeld Mokum TV- geen eigen producties uitzenden, antwoordt men, dat het geen zin heeft hier nog aan te beginnen, omdat het TV-gebeuren in Amsterdam misschien toch bijna afgelopen is. "We hebben er al een ontzettende hoop geld ingestoken en dat willen we er eerst uit zien te halen". Teneinde ze hier een handje mee te helpen..... even tijd voor een commercial:

EDISON T.V. T-SHIRTS.

Jazeker, ook van dit TV-station zijn T-shirts verkrijgbaar in de maten small, medium en large met als opdruk het Edison vignet. De prijs van dit T-shirt bedraagt f 20,-- inclusief porto- en verpakkingskosten en je ontvangt een exemplaar, als je dit bedrag stuurt naar:

POSTBUS 90336,
1006 BH AMSTERDAM.

Via hetzelfde adres zijn ook stickers verkrijgbaar, die voor f 5,-- (voor 2 stuks) aan te vragen zijn.

Het vele geld, dat door Edison al in het station is gestoken, is onder meer opgegaan aan de aanschaf van: U-matic recorders, professionele opname-apparatuur van Panasonic, een 3 buis camera van Sharp en een Philips tekst-computer met 6-kleuren mogelijkheid. En niet te vergeten de kristalgestuurde zender.

Om kijkers -en dus adverteerders- te trekken, zendt men dus kwalitatief goede films uit in meest het science-fiction en komische genre. Geen films, die nog in de bioscopen draaien, want moeilijkheden met de bioscoopbond worden vermeden. Edison kan bijvoorbeeld een kople van "Papillon"



kopen, maar zei tijdens het interview deze niet uit te willen zenden. Ja, ja, het is maar goed, dat ik mijn nachtrust elke dag opoffer om de piraten in de gaten te houden, want anders was het volslagen onzin geweest, wat hiervoor geschreven is. Want wat zag ik op woensdag 23/9: toch elgen produkties in de vorm van een interview met Johnny Jordaan, die in het Lucas Ziekenhuis ligt om te herstellen van een hartaanval + beroerte. En een programma-onderdeel met de titel "Candid Camera", een soort "Poets", waerover men het bij mijn bezoek ook had, maar waar men ook van wilde afzien. Als klap op de vuurpijl volgde het 1e deel van..... juist: de film "Papillon".

Maar goed, je kunt het ze niet kwalijk nemen, want het is nu eenmaal een verwarrende tijd voor de Amsterdamse piraten. Hier kom ik later nog op terug.

Bij de reclamespots had Edison ook al een aardig eigen idee: men laat een bekende Nederlander zien (de eerste was Toon Hermans), die iets zegt, maar de geluidsband loopt niet mee. De kijkers moeten dan "raden", wat de bekende Nederlander zegt over Edison TV en de winnaar krijgt dan van het station een entje voor 2 personen aangeboden in het restaurant van één van de adverteerders van Edison. Als afsluiting van dit portret van Edison TV volgt hier, exclusief voor de lezers van het F.R.M.:

PRIJSVRAAG:

Beantwoord de volgende vragen:

1) Wie was Edison? 2) Wanneer werd hij geboren? 3) Wat is zijn belangrijkste uitvinding geweest?

De antwoorden moeten met een leuke slagzin over Edison TV ingestuurd worden naar:

EDISON T.V.
POSTBUS 90336,
1006 BH AMSTERDAM

Degene, die de leukste slagzin verzint en bovendien de vragen goed beantwoord ontvangt een platen- of boekenbon ter waarde van VIJFTIG GULDEN!

Tot zover Edison TV, één van de vele TV-piraten, die Amsterdam rijk is en die nu door toedoen van 11 filmmaatschappijen, met de ondergang bedreigd wordt. De kranten hebben er al vol van gestaan, zodat ik mag aannemen, dat iedereen van de uitspraak van de rechter wel op de hoogte is. Als dit F.R.M. uitkomt, is het waarschijnlijk nog een kwestie van enkele dagen, hooguit weken, eer de beslissing van de K.T.A. valt of de knop na de officiële uitzendingen wel of niet om gaat. Tegen de zin van de K.T.A. zelf, tegen de zin van de piraten en tegen de zin van de kijkers. De verhalen, die in de kranten zijn gepubliceerd over de "plannen" van de piraten, zijn geheel voor rekening van de kranten of van de heer Jacobs van de K.T.A., want de piraten zelf zijn momenteel nog koortsachtig aan het beraadstagen, hoe zij hun uitzendingen kunnen redden, zonder daarbij de sympathie van het kijkerspubliek te verliezen. De protestakte op 15 september, waarbij het signaal van vooral de Duitse zenders werd "platgegooid" moet dan ook als éénmalig gezien worden. Op 23 september werd door de gezamenlijke piraten een spoedvergadering belegd.

In het begin ging het er bij deze vergadering nogal heetgebakerd toe, omdat René van Steen, die tot dan toe voorzitter was geweest, officieel zijn functie neerlegde. Dit met een stemmenaantal van 5 voor en 5 tegen en enkele onthoudingen. René vond toch, dat hij er het bijltje bij neer moest leggen, omdat zijn voorzitterschap teveel in verband werd gebracht met zijn station MOKUM T.V. en daardoor de positie van dit station, dat toch wel als het professioneelste en meest lokale TV-station gezien mag worden, in gevaar bracht. Ook vond hij, dat alles een beetje verkeerd begrepen was.

Het overgrote deel van de Amsterdamse TV-piraten was aanwezig en als nieuwe voorzitter werd gekozen een medewerker van VTA-RANDSTAD TV. Te verwachten is, dat de vergaderingen van nu af aan minder chaotisch zullen verlopen, omdat de nieuwe voorzitter de zaken wat harder aanpakt, geen laatkomers duldt en ingrijpt, als er teveel door elkaar gekakeld wordt, wat vroeger nog wel eens gebeurde. Iets, wat alleen maar in het voordeel van de vrije TV-zenders is, want in de situatie, die nu is ontstaan, is het zaak zeer eensgezind op te treden en de juiste beslissingen te nemen.

In ieder geval waren alle aanwezigen het erover eens, dat de "plannen", zoals die in de kranten werden vermeld, zoals het vernielen van kabels, storen van officiële uitzendingen e.d. uit den boze zijn.

Het belangrijkste punt is het voorkomen van het afsluiten van het kabelnet en één van de plannen, die tijdens deze vergadering werd gemaakt, is om met de 11 filmmaatschappijen te gaan praten en deze aan te bieden op de uit te zenden films auteursrechten te betalen, want het merendeel van de TV-stations wil toch wel films blijven uitzenden.

Dit idee stamt van Maarten Lamers, die ondanks het feit, dat de Satanische Omroep Stichting van het scherm verdwenen is met zijn omstreden programma's, nog wel meedoet. De plaats van de S.O.S. is ingenomen door de CRT-Lijn 4 (Commerciële Regionale Televisie), die normale programma's uitzendt. Dit station is het enige met een behoorlijk kapitaal achter de hand, maar de overige stations zijn bang, dat het betalen van rechten toch wel boven hun budget uit gaat. Als alternatief blijven dan over de elgen produkties of het uitzenden van films, waar geen auteursrechten op rusten, maar die geven weer het probleem: hoe kan de K.T.A. dit weten?

De K.T.A. komt de piraten ook hierin tegemoet, want op het kantoor aan de H.J.R.Wenckebachweg 163 ligt een lijst klaar met een opgave van alle films, die in handen zijn van de betreffende 11 filmmaatschappijen.

Andere oplossingen, die de heer Jacobs in de kranten en via Veronica's "Grote Verwarring" voorgesteld heeft, zijn: het uitzenden via rondstralende antennes, zodat ook mensen, die niet op de kabel zijn aangesloten de programma's kunnen volgen en het uitzenden van b.v. Dulfs nagesynchroniseerde films, zodat de K.T.A. niet kan bepalen, of het om officiële of "piraten"films gaat.

Wat dat eerste betreft, heb ik gehoord, dat GALACTICA TV bijvoorbeeld al eens in Den Helder ontvangen is, waar nog geen kabelsysteem is, dus mochten er mensen zijn, die Amsterdamse piraten op hun elgen antenne kunnen ontvangen, schrijf dan naar de K.T.A. (adres zie boven).

Met deze brieven is het voor de heer Jacobs misschien mogelijk de beslissing van de rechter teniet te doen, en kunnen we op die manier de piraten behouden.

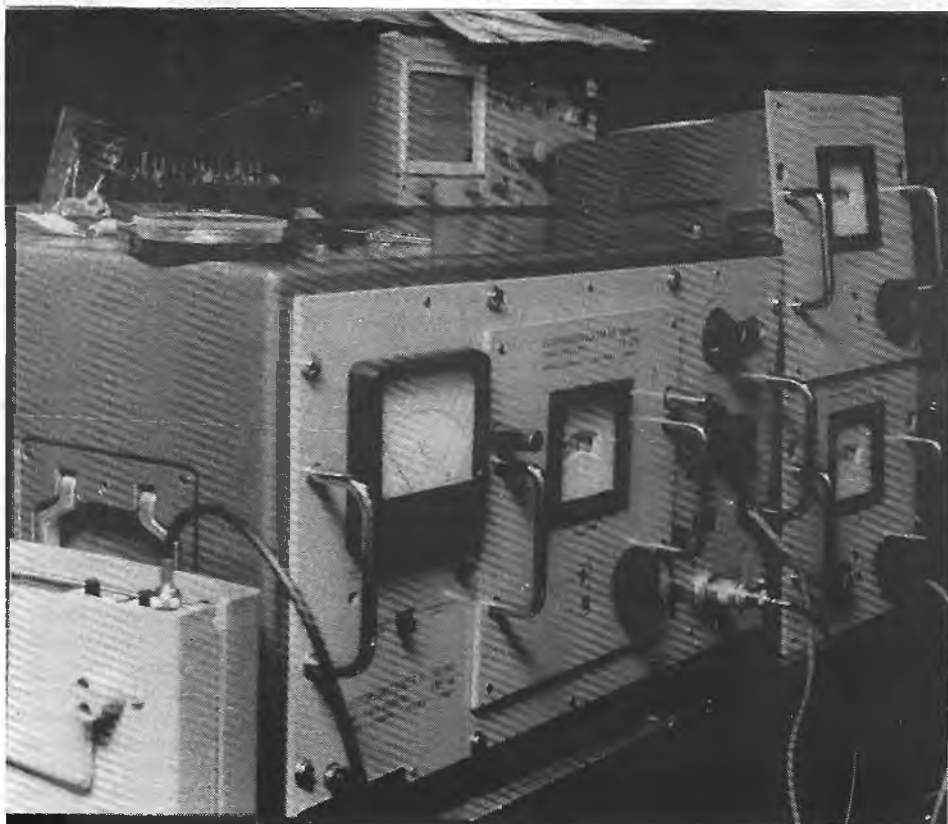

Zendapparatuur VTA-Randstad TV: binnenkort nutteloos?

NOORD-HOLLAND

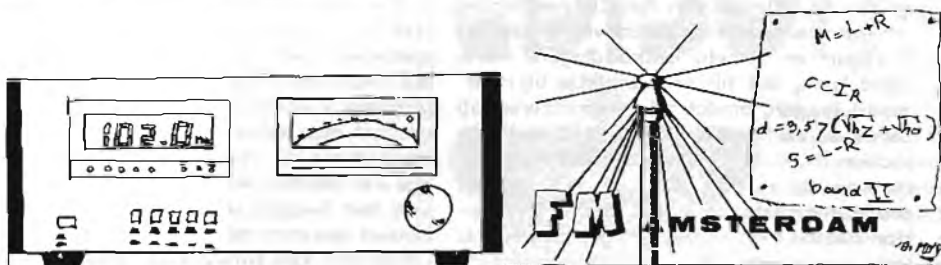

STUDIO BELT U MAAR. Sinds juni is Amsterdam weer een piratenstation rijker en voor de hoofdstad is dit toch wel een aanwinst gezien het Nederlands repertoire. (Nee hoor, ik vergeet ook "Studio Erik" niet). Maar "Belt U maar" is nùr eenmaal prettig om naar te luisteren. De naam zegt het al; luisteraars kunnen 's avonds bellen voor een verzoekplaatje. Uit het felt, dat de telefoon niet stil staat, blijkt dat er in Amsterdam toch ook behoefte aan nederlandstalige muziek bestaat.

DJ Ed brengt het avondprogramma op een fijne, rustige manier. Natuurlijk gaat er wel eens iets fout, maar dat mag de pret niet drukken. Hij weet de foutjes altijd op een leuke manier op te lossen. Laten we ook Jos en Anton niet vergeten: zij bemannen de telefoon en nemen verzoekjes op. De luisterdichtheid neemt nog steeds toe. Wekenlang heeft dit station gewerkt met een geleende zender, waar ze de betreffende personen nog steeds dankbaar voor zijn. Maar door gulle gaven van hun trouwe luisteraars hebben ze nu geld om een eigen zender te kopen.

Nu is het niet alleen Nederlands bij "Belt U Maar". Voor de liefhebbers is er dixieland en opera, dus voor elk wat wils. Al met al een fijn stel enthousiaste mensen, die hopelijk lang in de ether mogen blijven om hun luisteraars te plezieren met hun programma's.

PROGRAMMA'S:

Maandagavond: opera (ca. 2200 uur - op verzoek)

Vrijdagmiddag: dixielandmuziek (ca. 17.30 - 18.30 uur) en verder praktisch iedere avond in de lucht ('s maandags na 23.00 uur v.m. operaprogramma) om 22.00 uur met ned.talig verzoek.

Zoekt u maar eens naar dit station op de 100,9 MHz. Best gezellig!

LUISTERAMATRICE M.C.

Zo, M.C., het is toch niet alleen op de Veluwe, dat er iets voor de liefhebbers van nederlandstalig te beleven valt. Nou moet ik zeggen, dat ik nog nooit van bovengenoemd station gehoord had en ik denk ook niet, dat het hier te ontvangen is. Maar inderdaad: het nederlandstalig repertoire is in opkomst, want vooral op de "gewone FM" hoor je het steeds meer. Maar ook voor de fans van andere muzieksoorten valt er genoeg te luisteren.

Op de "kabel" is de situatie in het weekend bijna ideaal: Unique (102,4 MHz) met "middle of the road" van zaterdag 8.00 tot zondag 24.00 uur, Decibel met disco (maar ook wel pop en rock) van zaterdag 9.00 tot zondag 21.00 uur), MVA op zaterdag met (overwegend) Nederlands repertoire en Radio Nova is ook weer terug als "golden oldie" station. Zelf heb ik Nova nog niet gehoord; de favoriet hier in huis is momenteel Decibel.

De afgelopen maand is voor dit station niet zo vlekkeloos verlopen. Vorige maand werd aangekondigd, dat WDR3 zou worden verlaten v.m. de 400 klachten, die bij de KTA binnengekomen waren van klaslekkefhebbers en men heeft inderdaad een tijdje op WDR2 uitgezonden, maar vanwege de ongunstige lokatie bracht dit teveel storingen met zich mee. Dus: weer terug naar WDR3. Decibel wil een "vrije frequentie", zoals de 102,4 MHz. van Unique, maar de andere kanalen, die nog als ongebruikt in de KTA-lijst staan, zijn nog niet "opengegooid". Met de TV-uitzendingen is Decibel gestopt, omdat het verzorgen van goede uitzendingen zowel op radio als TV teveel problemen met zich meebracht en tot interne conflicten leidde. Men wil nu de radioprogramma's nog professioneler laten klinken, hoewel wij vinden, dat ze nu ook wel goed zijn. Het meest opmerkelijke programma is dat van John Holden zaterdagavonds, die presenteert op z'n Amerikaans (erg goed), maar van de luisteraars, die bellen ook verwacht, dat ze alles in het Engels zeggen, wat tot gemakkelijke situaties leidt. Decibel heeft ook het beste telefoonspel, wat ik ooit gehoord heb: "Tel met Decibel" in het programma van Jeroen van Inkel (ex-Unique), waarvoor je een hitlijst, een rekenmachine en een enorm snel reaktievermogen nodig hebt. Decibel ga zo door!

Verdere informatie: POSTBUS 5511, AMSTERDAM.

Om nog even op die "vrije frequentie" van Unique terug te komen: dit station heeft noodgedwongen de vrijdag vaarwel moeten zeggen, omdat doordeweek een stoorsignaal wordt uitgezonden (men zegt door de PTT). Vandaar die verhuizing naar de zaterdag, die het station wel ten goede komt, alleen: tijdens het weekend zijn er al zoveel stations in de lucht. Nieuwe aanwinst bij Unique is Will Luikinga, die om 12.00 uur te horen is met een speciaal programma voor Unique.

Will is overigens ook te horen op Hofstad Radio en te zien op TV-Sinclair met de "Pats Boem Show". Het correspondentie-adres van Unique is nog steeds: POSTBUS 1862, 2280 DW RIJSWIJK.

De aangekondigde terugkeer van Radio Iris is doorgaan en de eerste testuitzending vond begin september plaats op 102,6 MHz. Deze uitzending werd gepresenteerd door Johan Visser en Martin O'Poultry en luisteraars werden opgeroepen rapporten te sturen naar POSTBUS 2036, AMSTERDAM, zodat men wist hoe groot het bereik was.

JOSE.

AMSTELVEEN.

RADIO CANDLELIGHT is sinds enige weken weer actief op 98 MHz. Op zondagochtend beginnen ze met een programma speciaal voor de wat oudere luisteraar. Rond 12.00 uur volgt het programma voor de jeugd. Voor zover ik weet zijn er nog maar 2 DJ's: Henk en Plet van Bovenkerk. Ook Nederlandse muziek is vaak te horen bij Candlelight. Adres: POSTBUS 1160, 1000 BD AMSTERDAM.

V.R.O. (ook 98 MHz, maar iets hoger in de band) is ook de hele zondag te horen. Dit station brengt nu ook op zaterdag een leuk regionaal programma. Dit geldt ook voor

COSMOS (Vinkeveen), die de zendtijd heeft uitgebreid. Men begint nu zondags om 11.30 uur met non-stop en daarna de normale programmering op 101 MHz. Adres: POSTBUS 103, 3645 ZL VINKEVEEN. (PS: ik heb dit station ook eens op de dinsdagavond beluisterd, maar volgens mij is dit incidenteel).

De afgelopen vakantieweekenden hoorde ik uit Het Gooi ook nog wat muziekstations: 538 en Benelux (belden ca. 80%) met bijzonder goede programma's. Verder in aug./sept.: TWINS (H'sum) 80%; WHALE (R'dam) 40%; ATLANTIS (Kampen) 40%; FOX (Raamsdonkveer) 60%; MEXICAAN (Vroomshoop) 20%; STUDIO 81 (Utrecht) 60%; MONA LISA (A'foort) 30% en AMK (Soest) 80%.

Voor de ontvangen stations ligt een QSL-kaart klaar. Mochten er trouwens mensen zijn, die mij hebben geschreven en geen antwoord kregen, schrijf dan a.u.b. nog een keer. Ik heb namelijk al twee keer meegemaakt, dat mijn brieven niet aankwamen bij degenen, waar ik ze naar toe had gestuurd. Tot zover deze berichtgeving, LUISTERSTATION OLYMPIC, p/a STROMBOLI 11, 1186 CH AMSTELVEEN.

(advertentie)

MARCONELLI HOLLAND BV

Professionele FM zenders leverbaar in diverse vermogens. Direct leverbaar 40W zender nu f 345,00.

Overige prijzen op aanvraag. Wij leveren ook voedingen tot 30 A 0-16 Volt en antennes.

Correspondentie met opgaaf van telefoonnr. te richten aan:

Postbus 346,
1520 AH Wormerveer.

Radio Caroline 2



Hallo beste luistervrienden, Hier is een bericht van het Alkmaarse en Bergense radiostation Caroline 2 uit Bergen. Ons team bestaat uit 10 man:

- Peter v/d Ven
- Tineke v/d Ven
- Ferry Bosman
- Marlin v/d Stee
- Roger Miller
- Jacco Kimberly
- Brenda Bosman
- Kees Snijbonenmolen
- Marina Bosman
- Rob v/d Borg

Ik zal eens gaan vertellen, waarom wij uitzenden. Het is mij opgevallen, dat alle radiostations hetzelfde klinken, bijv. verzoekplaten. De meesten klinken zo saai en droog, sfeerloze radio enz..... Wij zenden uit voor: 1. VÉÉL humor, 2. Vrolijke, zeer gezellig klinkende radio met véél mooie jingles.



Ook gooien we er erg aparte programma's tussendoor, zoals: het onzichtbare, wat er toch is. En zeer idiote, belachelijke soorten humor en natuurlijk goede muziek.

Radio maken vind ik niet alleen zomaar een plaatje draaien; integendeel. Bijvoorbeeld: eigen producties, het opnemen van live-optredens, nauw contact met de luisteraar. Kortom, we hebben voor elk soort luisteraar een programma.

Naast het station hebben we ook nog een drive-in show onder de naam "Caroline 2 Drive-In Show", wat altijd goed loopt.

TECHNISCHE GEGEVENS:

- 4 Platenspelers (2 Dual, 1 Technics en 1 BSO)
- 3 Cassette decks (2 Akai, 1 Philips)
- 2 Mengpanelen (Alecto)
- 4 Mikrofoons (Audio Technica)
- 2 Bandrecorders (1 Philips, 1 Magneto-phon)
- 2 Zenders (14 Watt-104 MHz, 40 Watt-103 MHz.)
- 2 Antennes (5- en 3 elements)
- 1 Tuner/versterker (Quad 100W)

Wij hopen met z'n allen, dat de zeezender Caroline inmiddels teruggekeerd is.

Groetjes van Tineke en Peter v/d Ven en natuurlijk alle medewerkers.



Uitzending	Uitzending	Uitzending
10.00-13.00 13.00-15.00 15.00-18.00	11.00-13.00 13.00-15.00 15.00-18.00	12.00-13.00 13.00-15.00 15.00-18.00 18.00-21.00
Jacco Kimberly Peter v/d Ven Ferry Bosman	Jacco Kimberly Roger Miller	Jacco Kimberly Ferry Bosman
13.00-15.00 15.00-18.00	15.00-18.00 18.00-21.00	18.00-21.00 21.00-24.00
Peter v/d Ven Jacco Kimberly Ferry Bosman	Jacco Kimberly Ferry Bosman	Jacco Kimberly Ferry Bosman
15.00-18.00 18.00-21.00 21.00-24.00	18.00-21.00 21.00-24.00	21.00-24.00
Peter v/d Ven Jacco Kimberly Ferry Bosman	Jacco Kimberly Ferry Bosman	Jacco Kimberly Ferry Bosman

REKTIFIKATIE inzake S.O.N.A. - ALKMAAR

In het vorige nummer van FRM schreef ik het nog (op pag.27): met krantenberichten kun je niet voorzichtig genoeg zijn. En ja hoor, dat FRM was nog niet uit, of de S.O.N.A. (STICHTING OMROEP NEDERLANDSE ARTIESTEN) belde al op. Ten eerste om te bedanken voor de aandacht, die het FRM aan hun initiatief besteed had en ten tweede om erop te wijzen, dat in het artikel in Het Parool (waaruit wij -om de SONA te steunen- het bericht hadden overgenomen) een zetfout was geslopen met vervelende gevolgen. Het telefoonnummer is namelijk onjuist en moet zijn: 072 - 15.26.61.

Nogmaats: de SONA is dus een nieuwe omroep, die zendtijd wil aanvragen op radio en TV en deze wil vullen met Nederlandse producties. Wij raden daarom iedereen, die ook met een dergelijk project bezig is (o.a. de Fanclub Nederlandstalig Lied) contact op te nemen met de SONA teneinde de krachten te bundelen. Behalve telefonisch kan dat ook via POSTBUS 355, 1800 AJ ALKMAAR.

KRITIEK EN REGIO-INFO UIT 'DE KOP' VAN PETER:

Wie durfden er allemaal te beweren, dat illegale radio- en TV zenders totaal geen nut hebben en nooit iets zullen bereiken? Het waren er ooit velen, beste kollege wetsovertreders. De druk van alle Amsterdamse TV zenders, vele (door ondeskundige oenen) geschreven artikelen, maar dan dus ook een lokaal TV-kanaal. Kijk, kijk. Zou daar anno 1981 ook maar over gedroomd zijn, als er nooit één of andere "zonderling" zelf stiekum aan zijn video was gaan prutten? Zoals te doen gebruikelijk is het maar weer afwachten hoever de vlieger opgaat. De vraag is wat de nieuwbakken minister van CRM daarmee gaat doen. Laat men echter nooit vergeten, dat de plaatselijke bevolking het zelf moet gaan doen volgens eigen smaak en niet volgens een door de overheid opgelegde dwangbuis. Lokale radiostations moeten wél populair zijn bij de plaatselijke bevolking. In tegenstelling tot wat de één of andere _____ in "Oor" van vorige maand durfde te zeggen bij een artikel over Hofstad, Ondeskundigen denken dat er dan duizenden Top 40 stations zouden komen. Duizend keer fout!!!! Binnen elke stad liggen de verhoudingen weer anders. Kun je in Drenthe The Clash draaien?

Dus géén lokale radio volgens de nu bestaande mislukkingen à la STAD A'DAM, maar échte lokale radio, in te vullen door de plaatselijke bevolking zelf. Met muziek en informatie. Het is te hopen, dat hieraan gedacht wordt in de toekomst, wil men nog meer piraterij en een echte chaos voorkomen.

Na al deze denksport het ministerie van piratenzaken op de FM-band in en rond Alkmaar. RADIO ATLETICO is nog altijd ongewijzigd aanwezig op 105, RADIO EGMOND nu wat minder live-reportages, maar nog altijd erg sympathiek overkomend. R.N.H. mist nog steeds de lijn waardoor de programma's optimaal naar de luisteraar gebracht kunnen worden, maar draait verder konstant met de items uit het vorige FRM.

En dan CAROLINE BERGEN. Dat is nou de narigheid, als je over mensen moet schrijven, zonder ze zelf te kennen. Je schat ze soms verkeerd in. In hun laatste programma half augustus werd dan eindelijk de ware identiteit van de mensen achter de schermen onthuld, d.w.z. ze deden echt zoals ze waren. En dat heeft op mij een hele sympathieke indruk gemaakt. De exponent van: Bergen - kunstenaarsdorp kwam duidelijk naar voren en sommige medewerkers bleken echt goede programmamakers te zijn. Jammer, dat ze weg zijn, maar dat zeggen ze altijd over de "ddo-den".....

Nog een station, dat het blijftje erbij neer moet leggen: BENELUX-Bergen. Beschikken over verschillende studio's, waardoor het station niet echt verdwijnt, maar blijft draaien met o.a. ex-Caroline medewerkers. DUCKDALF en '80 organiseerden begin september een concert.

In de Alkmaarse etherwereld geen veranderingen van betekenis. Iedereen is weer terug en de gebruikelijke nieuwen: VERONICA ALKMAAR is daar één van en lijkt goed te gaan lopen. RADIO BARBADOS met the one and only Tony Tuner ook weer terug met softpop en tijdens met praatje met Theo Iepen we langs nog een zender in oprichting: RADIO BARBELLA met wat oudere nederlandstalige muziek. Wel Wel. SUPERSTAR is een ster, die ook flink rijst aan populariteit, RADIO LONDON en KAASSTAD gooien eveneens het bekende vlsje omhoog en dan is daar altijd nog RADIO MIRANDA. Is inmiddels verhuisd naar 89,5 MHz, om Interferenties te ontlopen. TV-MIRANDA is voorlopig opgeschort wegens problemen met een medewerker. En je kunt natuurlijk geen halve TV programma's gaan maken. Verklaarde onze Theo v.d.Steen. De radioservice loopt rustig door, met Harry van Leeuwen, bovengenoemde en ultraard de Vrije Alkmaarse, wat heel apart blijft klinken. Ben ik er nog wat vergeten: RADIO CAROLINE ALKMAAR, waarbij de onvoertroffen Joost den Draaier is weggegaan. Treurig! Het station draait zo goed en zo kwaad mogelijk door. Met Toine's MIR sluit ik af: hij draait constant op maandag en dinsdag met zus Lil. Dag luisteraars en amateurs, PETER VAN DAM - REGIO ALKMAAR.

HOORN.

Hier dan weer eens een berichtje van de CAESAR RADIO uit Hoorn. Allereerst zijn hier o.a. de volgende stations tijdens de af en toe vrij goede zomercondities ontvangen:

VERONICA (Sittard), ZWARTE PIRAAT (Roermond), EMT (Druten), PIONEER (Wijchen), KZ 2 (Coevorden), SONJA (Coevorden), BEO (Gaanderen), MONTE CARLO (Zelhem), ROBOT (Doetinchem), ZENDER X (R'dam), MARLEY (R'dam), RZN (R'dam), GLOBAAL (Den Haag), CAESAR RADIO (Schledam - antenne richting Den Haag), JUPITER (Zwaagwesteinde), WEGENBOUWER (Harkema), CHA CHA (Ochten), RDH (Den Hoorn), HURRICANE (Dordrecht), SATAN (Hoek van Holland), BLACK BEAUTY (Oosterhout), GALAXY (Kesteren), PALOMA (Dakkum), COMBI: (Amersfoort), CONCORDIA (Rijnsburg), LONDON (Raamsdonkveer), FOXY (Idem), KLEINE PALOMA (Haps), HERCULES (Lith), NORDERNEY (Den Haag), VERONICA (Kampen), DELMARE (Utrecht), EQUINOXE

(Ijmulden), BMX (Halfweg) en ALPINA (Leiden). De PTT was hier ook weer actief na de vakantie: 2 FM-stations waren hiervan de dupe. TROUWENS, MOONRAKER (Landsmeer) nog gecondoleerd en ook de BATTOR uit Heemskerk (Ik hoorde, dat je ook was opgepakt, maar weet niet wat daarvan waar is). Er zijn op TV al verscheldene films te zien geweest van de H.T.V. (Hoornse TV) maar deze doet het ook wat rustiger aan i.v.m. de verhoogde aktiviteiten van "ome" Klaas Eler.

De zender is hier tegenwoordig een 5 traps (BFW10, 2N918, 2N4427, 2N3553 en als eindtrap de BLY89a met een vermogen van 22 Watt) en de 8-elemente Fuba staat op ca. 11 meter hoogte. Reacties kunnen worden gestuurd naar: CAESAR RADIO, POSTBUS 330, 1620 AH HOORN Nh.

fm 104,2 mhz
qsl from station
papillon



Het korr. adres van PAPILLON luidt nog steeds: POSTBUS 1013, HOORN Nh.

DEN HELDER.

In het aug/sept.nr. stond dat RADIO ATLANTIS nieuw was. Dit is niet het geval, want Atlantis bestaat al zo'n 1 1/2 jaar en heet tegenwoordig RADIO NOVA. Zelf zijn wij van RADIO SUNSHINE (voorlopig) niet meer in de ether omdat onze zender is doorgeplept. Wij zijn 12 en 14 en komen dus financieel niet uit, vandaar dat het wel even gaat duren, voordat we een nieuwe zender hebben. Wij bestaan v/a augustus 1 jaar onder de naam Sunshine. Eerst heetten we "Mi Amigo" en onder die naam hielden we het 9 maanden vol. Ons programmablade nr. 1 is ook nog te verkrijgen voor Fl. 0,50 + Fl. 0,65 verzendkosten (alles in postzegels). Binnenkort verschijnt nr. 2 dat iets groter is en dat Fl. 0,75 kost. We hebben pas een elgen gloednieuw mengpaneel en een goede voeding van 13,8 Volt. Verder zoeken we nog medewerkers uit Den Helder tussen de 12 en 15 jaar. Een proefbandje (C60) is hartelijk welkom. We bestaan nu uit 3 medewerkers: Ik (Jan), Dave en Martin.

Technische gegevens: 2 Pickups, 3 Cassetterecorders, 1 Echobox, 2 Mikrofoons, 2 Koptelefoons, 2 Radio's, 1 Versterker, 1 Mengpaneel (10 50 B). Helaas nog geen equalizer. Wij draaien 60% popmuziek. RADIO SUNSHINE, VAN LINSCHOTENSTRAAT 12, DEN HELDER (Géén kaartenruil van 27 Mc-ers).

Zoals beloofd hier wat meer over BEACH RADIO. Dit is een combinatie van 3 stations, die elkaar steeds afwisselen op dezelfde frequentie: 102 MHz. Er wordt geprobeerd de luisteraar goede muziek te brengen, geen nederlandstalig!

De presentatie van de 3 heren is bijzonder goed -ze hebben ervaring- en ook de geluidskwaliteit is perfect. Voldoende pre-emphase en in goed stereo. Tijdens de bouwvak hebben ze 5 avonden per week uitgezonden van 17.00 tot 22.00 uur met veel muziek en lokaal nieuws. Alles gaat live en de drie DJ's zijn: Peter de Graaff, Hans v/d Mark en Harry van Doorn. Het postadres is: POSTBUS 230, 1600 AE ENKHUIZEN. Het zendervermogen varieert van 40 tot 60 Watt. Aan te bevelen!

Omdat ik niet in Den Helder zelf woon, maar iets ervoor, heb ik RADIO DEN HELDER (99,8 MHz, stereo) nooit ontvangen. Laatst lukte het me eindelijk en dat bleek een prima verrassing te zijn. Elke dag in de lucht met lokaal nieuws, goede presentatie en lekkere muziek. Onlangs heeft een lokaal blad het uitzendschema gepubliceerd. Eind augustus heb ik een gastprogramma bij RADIO HOLLAND gemaakt en het bleek weer eens, dat niet alleen een goed uitgeruste studio belangrijk is. Ook vakmanschap en creativiteit zijn belangrijk en dat hebben ze daar wel.

In de nieuwe Stereo Hifitest las ik, dat in België voor 12.000 zenders plaats zou zijn, wanneer ze niet verder reikten dan 20 km. En dat tussen de 100-104 MHz. Dat opent perspectieven voor de revolutie op medagebied in Nederland! Er hoeven dus niet enkele piraten gelegaliseerd te worden, maar we hebben dan een werkelijk gevarieerd zenderaanbod.

ERIC SWART - DEN HELDER.

HET GOOI.

RADIO HOLLAND

102,6 MHz POSTBUS 659 HILVERSUM

Eigenlijk klopt deze kop niet meer, want we zenden niet alleen meer uit op 102,6 MHz, maar ook op vele andere frequenties hier in Centraal-Nederland. Maar 102,6 blijft voor ons de belangrijkste frequentie, omdat we hierop 2 jaar geleden begonnen met uitzenden. Dat was op 28 sept. 1979. Toen we vorig jaar 1 jaar bestonden, hadden we een jubileumprogramma (je weet het vast nog wel: de tandem), maar dit jaar bestoten we niet zo'n uitzending in de lucht te brengen, maar een jubileumcassette op de grond te houden. (Inl. via de postbus).

Henk van Leer was weer terug uit Portugal en kon meteen de studio in om zijn programma te maken. Zou en lekker eten zijn goed voor de inspratie, bleek wel, want op 4/9 werd de Hilversumse kabel behoorlijk "aan de kabel" gevoeld. Henk had wat informatie ingewonnen en meteen iemand van het CAI kunnen interviewen. Interessant was het zeker. Daarvóór was een speciaal programma hoorbaar, dat uitstekend in elkaar zat. "Ab van der Berg" uit Den Helder kwam goed gemotiveerd en met uitstekend materiaal naar onze studio met als resultaat een prima gastprogramma. Ed had het uur daarvoor met een heel andere opzet dan anders. Een beklimning van het hoogste kabelsysteem van Nederland (in H'sum, dus), een bezoek aan één van de welnige aktieve middengolfstations in Het Gooi -de inmiddels bekende GOOI-RONDE en een bezoek aan het eerste Gooise TV piraten station: TV PIRANA uit Hulzen. Die 4e sept. was eveneens een unicum voor Radio Holland, want we zaten voor 't eerst op MG en wel op 219 meter.

GOOIKORRESPONDENT

Er is een tijd geweest, dat we hebben gesmeekt, of er alsjeblieft iemand uit Het Gooi eens iets wilde schrijven over de radiosituatie aldaar.

Het heeft een tijd geduurd, eer aan deze oproep gevolg werd gegeven, maar nu zijn we zover gekomen, dat er teveel van het goede is. Als vaste inzenders hebben we nu Radio Holland, Talk of the Town, Multiplex en Orion uit Bussum, terwijl Willem de Ruiters van Radio O.H.M., ook regelmatig wat van zich laat horen. Afgezien daarvan ontvangen we incidenteel dan ook nog stukjes van stations als b.v. Radio 538, ex-Radio Tuning etc. Er zijn nu 2 mogelijkheden: 1) Eén vaste korrespondent (of een team van korrespondenten, zoals het Haags Regio Team), die in overleg met elkaar een maandelijks artikel insturen 2) Alle huidige inzenders delen de beschikbare ruimte en sturen om de beurt wat in. Voorlopig houd ik me bij nr. 2 en heb de volgende indeling samengesteld:

FRM nr. 11/1981; TALK OF THE TOWN Nr. 12/1981; MULTIPLEX Nr. 1-1982; ORION Nr. 2-1982; RADIO HOLLAND etc. Elke zender krijgt 2 kolommen tot zijn beschikking, wat overeenkomt met een flinke brief. Wie erg veel te vertellen heeft, kan eventueel nog 1 kolom erbij pikken, maar beslist niet meer dan 1 pagina kopij insturen. Protesten, reacties en betere voorstellen zijn welkom. JOSÉ.

Wij hopen, dat we dit in de toekomst voort kunnen zetten, want het heeft een bereik van vele tientallen kilometers. Omdat er een ander muziekstation op 101,3 MHz. in de lucht was, ten tijde van onze uitzending, hebben wij ons stereosignaal verplaatst naar 102,9 MHz. Met goed resultaat, want de luisteraar kon dit signaal (met een perfecte kanaalscheiding en welnuig tot geen ruis, ook op afstand) blijkbaar snel genoeg vinden. Het signaal op 100,5 MHz. was bedoeld voor de luisteraars in de omliggende gebieden, zoals Eemland en Vechtstreek. Hoe de uitzending in oktober eruit zal zien, is al bekend, want wij hebben een kenner op het gebied van de zeezenders (met o.a. fragmenten van Radio Paradis) naar de studio laten komen en Ed zal een nederlandstalig uur presenteren met veel bekende namen, die achter nederlandstalige stations staan. Henk van Leer laat nog niets los over zijn uur en heeft zich teruggetrokken op een onbekend adres! Toch staat deze uitzending nog niet geheel vast, omdat er rond 2 okt. een nieuwe Holland telg verwacht wordt. Gezinsuitbreiding dus en dat laat zich niet regelen. Aangezien wij vast houden aan de eerste vrijdag van de maand, is het dus mogelijk, dat wij pas weer in november te horen zijn.

Voordat je verder leest, moeten wij even wat rechtzetten! Onder de kolom België van het FRM nr. 8/9 stond ook iets over een ex-medewerker van Radio Holland, die de zender voor Radio Marina gebouwd heeft. Henk van Leer is de enige, die de echte Radio Hollandzenders bouwt en is gelukkig nog steeds in ons midden. Dus gewoon even het woordje "ex" wegdenken.

Jammer trouwens, dat Radio Marina tijdelijk uit de lucht is, maar ze zijn niet de enige, want In Het Gooi zijn ook de EEMLAND uit Hulzen (een echte oude amateur) en de RCD (ook wel MISTY genoemd) uit Blaricum uit de lucht gehaald, maar dat was al in juli. Hopelijk zijn ze er spoedig weer.

En de complimenten voor RTV-BENELUX uit Hilversum, die nu niet alleen meer hoorbaar is door het hele Gooi, maar ook nog zichtbaar. (Red. Jammer, dat ze op 11/9 weer eens gepakt werden, nadat ze besloten hadden op TV reclame uit te gaan zenden. De weken daarvoor werden ze met rust gelaten, toen de uitzendingen nog niet commercieel waren, heb ik me laten vertellen).

Vele TV-stations zullen trouwens volgen in Het Gooi. Gelukkig maar, want het wordt een lange, koude winter! Hartelijke groeten van het gehele Radio Holland Team, dat binnenkort weer groter zal zijn.

RADIO HOLLAND, POSTBUS 659, 1200 AR HILVERSUM.

RADIO O.H.M. zendt nu elke maandagavond tussen 1900 en 2300 uur uit op 98 MHz. (of iets lager). Wegens (wéér) problemen moesten de middaguitzendingen vervallen. Het programma wordt verzorgd door: DAVID (Non-stop aan de Top), PETER VAN DRAAK en MAJOR TOM (Brood op de Plank, waarin iets minder disco, maar meer soul en pop).

Het beruchte (u weet wel waarom!) station HILVERSUM 5 is niet meer. Hun laatste uitzending was op 5/9. Reden is het felt, dat er een echte Hilversum 5 komt, die programma's voor de minderheden zal gaan uitzenden. Om verwarring en moeilijkheden te voorkomen is de illegale H 5 maar op tijd gestopt. Hun laatste uitzending was waarschijnlijk ook de beste. He-las was mede-oprichter Helco niet aanwezig. Het station zou op 14/11 twee jaar bestaan hebben. Ze danken nog iedereen, die verzoekjes heeft gestuurd, via de 27 Mc heeft gereageerd en gebeld. Vooral de reacties van Camping "Ligt en Lucht" en van de 27 Mc-ers uit Kortzenhoef en Loosdrecht, iedereen bedankt!

En dan nu even iets anders: TELE RADIO GOOI. Even een misverstand uit de weg helpen. Dit is niet het door Veronica verzonden station, maar iets heel anders. Tele Radio Gooi bestond al sinds mei 1979 en had toen een testuitzending met een zender van Test Radio Internationaal (al uit 1976 afkomstig). Is toen in de diepvries gestopt en medio augustus 1981 weer ontdoeld. Ze zenden nu met hele goede programma's op de zaterdagavond van 20.00 tot 24.00 uur op 102 MHz. In stereo. Ontvangstgebied o.a. Hilversum, Loosdrecht, Utrecht zijn.

WILLEM DE RUITER, POSTBUS 105, 1260 NA BLARICUM.

In de periode half aug. tot half sept. is er weer het één en ander gebeurd. Zo keerde RADIO 538 op 15/8 terug met een test en op 22/8 begonnen de officiële programma's weer. Deze lopen op zaterdagmiddag van 11.00 - 18.00 uur en zijn op het jongere publiek afgestemd. Presentatie goed, alleen de jingles zijn soms niet al te best aan elkaar gemonteerd en de kwaliteit zou ook wel wat beter kunnen. POSTBUS 1628, 1200 BP HILVERSUM.

RADIO NOORDZEE en MI AMIGO zijn nog steeds niet terug en volgens mij gebeurt dat ook niet meer. Wel schijnt men bezig te zijn met de opzet van een groot muziekstation dat elke dag gaat uitzenden van 's morgens 7 tot 's avonds 7 en in het weekend 24 uur per dag.

Het meest opvallende station van de afgelopen maand is wel RADIO CARIBE geweest. Op 21/8 werd hij gepakt, maar op 23/8 alweer terug en als klap op de vuurpijl was hij die dag ook nog LIVE VIA ZIJN EIGEN ZENDER te beluisteren in het

VARA-programma "Dubbellsjes". Onder-tussen gaat hij onverdroten door op de 94,5 met veel nederlandstalig. Het ziet er overigens naar uit, dat hij concurrentie gaat krijgen in de vorm van RADIO BARRACUDA, die onlangs begon met testuitzendingen op 95,5 MHz. met een vrij fors vermogen. Alleen laat de modulatiekwaliteit veel te wensen over, maar volgens hem worden de draaitafels binnenkort vervangen door betere typen.

RADIO VUURPIJL heeft zijn frequentie voor de zoveelste maal veranderd. Zaten men eerst zeer laag in de band (zie ook het stukje van luistermatrice M.C. van vorige maand), nu is men weer teruggekeerd naar de "oude" frequentie van 104 MHz.

Af en toe hoor ik uit andere lokaties muziekstations, die beslist de moeite waard zijn. Op 13/9 hoorde ik b.v. RADIO DYNEX vanuit Almere/Amsterdam (100 MHz), RADIO DECIBEL (A'dam) op 95 MHz, en RADIO CANDLELIGHT (A'veen) op ca. 93,5 MHz. met easy-listening muziek. Ook hoor ik iedere avond tussen 18.00 en 19.00 uur veel Hindoestanen uit Amsterdam, waarvan er één zelfs 90 à 95% binnenkomt, maar deze zijn natuurlijk minder de moeite waard. Tussen de 100 en 104 is het op QSO-gebied vrij rustig geworden. Alleen de CRAZYTIME steekt af en toe zijn zender wel eens aan en dan is het wel gezellig.

MULTIPLEX, POSTBUS 1544, HILVERSUM.

ORION, BUSSUM.

MIJN EIGEN LOKAAL PIRATEN NIEUWS

RADIO MAGNIFIEK (Weesp) is hier uitstekend te ontvangen. Iedere zaterdag is hij hier te beluisteren. Zelfs zonder antenne is hij idioot hard. Een muziekstation, groots van opzet en kwalitatief goede uitzendingen verzorgend.

Ook de afgelopen maand gebeurde het weer: mobiele zender TEX (uit Eindhoven) gehoord en gesproken uit de omgeving Breukelen. Arriveerde bij mij alsof het mijn buurman was. Zijn zender: BLY87A. Ontvangen 15 à 20%.

RADIO CITY (Leiden) experimenteel op 100,5 MHz. met 1 Watt gehoord en gesproken 10-15% (uitstekend). Tot slot weer even wat over mezelf. Weer eens wat veranderd: 5 elements omgebouwd tot een "raster antenne" met twee direktoren, SWR = 1:1. Effect was, dat de ontvangst beter werd, maar nog geen verbetering als zendantenne. De voor-achter verhouding voor "ontvangen" verbetert. Al met al toch een leuk experiment. (Tekening volgt volgende maand in de rubriek "Techniek").

ORION- BUSSUM.

ZUID-HOLLAND

HILLEGOM.

Op 13/9 was het dan zover: In Hillegom e.o. kon men naar een nieuw muziekstation luisteren. Van 9.00 - 11.00 uur was SUNSHINE RADIO in de lucht op 102 MHz. (101.6) met een non-stop programma. Voorlopig houdt het station deze tijden aan, al ligt het in de bedoeling om over enige tijd al om 6.00 uur te beginnen. Eindelijk eens iets voor de vroege vogels. De frequentie is ook niet voor niets gekozen, want om 11.00 uur begint hierop Radio Parade met haar uitzendingen, die tot 17.00 uur duren. Sunshine Radio hoopt zo snel mogelijk volwassen te zijn en hoopt dat iedereen op zondag veel plezier mag beleven aan de uitzendingen.
Groetjes, PAUL DE GROOT.

DEN HAAG.



Hier een briefje van DE GLOBAAL - 's Gravenhage. Het is hier erg druk in Den Haag. Ik ben al een tijd aktief op de 3 meter. Hier volgen een paar amateurs op afstand, die ontvangen zijn op een portable Grundig, niet zo gevoelig, n.l. 5pV. Antenne: open dipool:

BLACK BIRD	WASSENAAR	100%
PALLA	NAALDWIJK	20%
BERTUS	PIJNACKER	10%
AMPEX	LEIDEN	40%
GALAXY	ALPHEN a/d R.	5%

(super condities)

De zender aan deze kant is een stentor. Het vermogen is ca. 2 Watt bij 12 Volt (accu). Voorlopig kan ik hem echter niet gebruiken, omdat onze poes in het kastje waarin de zender staat, gejongd heeft.
GLOBAAL, POSTBUS 10387, DEN HAAG.

desiré

Op 20 juni 1981 begon de samenwerking tussen RADIO NOORDZEE en STUDIO DESIRÉ, zodat Noordzee nu in combinatie werkt met Studio Caroline, Radio Natasja en Désiré. Het draaien vanuit diverse studio's verloopt erg prettig.



Het in- en uitlopen van DJ's bij Radio Noordzee was uiteraard een hele opgave voor John en Len, nu de zendtijd steeds meer uitgebreid werd, maar we hebben nu meer mogelijkheden, als de RCD mocht binnenvallen. Alle studio's werken op 98,3 MHz. Dus "Het Oor van Den Haag" had het niet mis met de gedachte, dat Natasja op 98,3 MHz, zat. Dit blijft ook zo!

Even een reactie over Radio Benelux uit Rotterdam, die een slechte ervaring had met Communicatie Terschelling. Radio Noordzee heeft ook erg lang op zijn bestelling moeten wachten; er wordt daar veel beloofd en weinig gedaan.

In een artikel van Radio Torpedo worden 2 zenders in de ondertekening genoemd, n.l. Radio Benelux en Radio Mantor. Om verwarring te voorkomen: deze zenders werken niet meer onder die namen. Mantor is al jaren geleden opgeheven en Radio Benelux heet sinds ongeveer 1 jaar Mi Amigo.

WIM DE HAAN, RADIOZENDER "STUDIO DESIRÉ, p/a POSTBUS 16601, 2500 BP DEN HAAG.

HET WESTLAND.



Eerst wilden wij wat kwijt over het onderzoek van het Haagse Regio Team. Wat wij erg jammer vinden, is het feit, dat Hofstad erg laag uit de bus is gekomen. Want het mag dan minder populair zijn in Den Haag, maar in de randgemeenten zijn ze één van de populairste stations. Er wordt hier meer naar Hofstad geluisterd dan naar Hilversum 3. Eén van de leuke dingen van Hofstad is, dat ze geen duffe spelletjes uitzenden, zoals bingo of éénentwintigen. Verder is het 't best te ontvangen station uit Den Haag.

Verder zitten ze altijd in de lucht, dus altijd goede muziek. Een goed voorbeeld daarvan was de nieuwe LP van Earth & Fire. Twee weken voordat deze "primeur" was op Hilversum 3 was de plaat al te beluisteren geweest op Hofstad. De populariteit van Hofstad blijkt verder uit het feit, dat diverse grote winkelbedrijven het station door de hele zaak tot en horen. Want je hebt er geen storend gepraat zoals van Very Mad of Felix Zeurders of hoe ze ook mogen heten. Wij zijn in ieder geval blij met zo'n onderzoek, want je weet meteen weer wat er gaande is. Verder willen we Centraal nog feliciteren met hun eerste plaats.

(Red, Het korrespondentie-adres van Hofstad is sinds enige tijd: POSTBUS 47932, 2504 CE DEN HAAG).

Eindelijk hebben ondergetekenden de plakkers ontvangen. Het duurde "maar" 2 maanden, eer ze klaar waren. Dus iedereen, die de rapporten laat kreeg, sorry daarvoor.

RADIO WESTLAND is het meest populaire station bij de politie. Ze zijn zo ongeveer vogelvlj verklaard. De afgelopen weken wordt er druk op Westland gejaagd. Ze zijn er een keer uitgehaald, net nadat er een heel stuk in de Westlandse krant had gestaan over ze. Na deze keer kwam men uiteraard terug in de ether. Maar schijnbaar vonden de heren politie dat niet zo prettig, want men dacht, dat Westland het wel afgeleerd zou hebben. Dus dan maar weer peilen en eruit halen. Jammer voor de politie, maar..... ze vonden helemaal niets. In ieder geval wilden wij wel eens contact met Westland opnemen. Misschien dat dit van de kant van Westland mogelijk is.

In de lokatie hier is weer een nieuw station te beluisteren, uitzendend onder de naam MARANTA. Er zijn zo'n 6 testuitzendingen geweest onder de naam "Radio One". Ze zijn te horen op 90 MHz, en er wordt uitzendend op de donderdagavond en de hele zaterdag. Op donderdag draait men Nederlands, gouwe ouwe, Import en easy-listening in aparte programma's. Op de zaterdag wordt er van alles wat gedraafd.

DELTA EN BERMUDA, POSTBUS 231, 2690 AE 's GRAVENZANDE.

De stickers van CASANOVA zijn te krijgen tegen ruilstickers op onderstaand adres. Verder wil ik alle mensen, die op m'n vorige sticker gereageerd hebben, even hartelijk bedanken en die nog niets retour hebben gehad, moeten het maar even laten weten. Tot mijn spijt draai ik nog steeds niet, maar ik hoop dat dit niet lang meer zal duren.

(advertenties)

drie man, één naam tel: 070-554394
PETER DE GRAAF
SINGLE-VRIENDEN/OP REIS

Kotterstraat 98
2584 VD Den Haag

koop 'm!!
(voor f. 5,75)

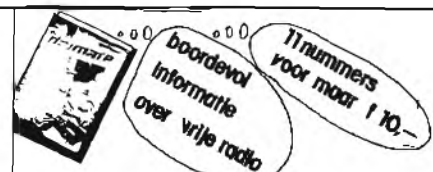

uitgever over een kwartje: ANVR - uitgevernummer 1268
16, Den Haag, of 010 7 40. - over de kilo 450426
1611 261000 - ter zake

delmare

REEUWIJK.

Hier in de regio is het zondags een heerlijk dag wat muziekzenders betreft: o.a. MI Amigo, Taurus, Big City, de Ouwe Piraat, Gold Crash, Radio Bosloop, ondergetekende en een zeer professioneel radiostation is beslist Radio Angelina op de 90,5 MHz. met prachtige tunes en grandioze muziekkwaliteit, met veel gouwe ouwe. Verder wordt er de andere dagen van de week veel gewaagd onder de pubers; ze kunnen beter een 27 Mc MARC speelgoed kopen om de mond een douw te geven. Er zijn ook wel goeie DX-stations in de buurt, maar dat zijn er maar bitter weinig. RADIO POLARIS, POSTBUS 27, 2810 AA REEUWIJK.

ROTTERDAM.

Hallo allemaal, na een paar maanden afwezigheid ben ik, MARLEY-toch maar weer eens in de pen geklommen om jullie, elders in het land, van het zendgebeuren op 3-meter in Rotterdam e.o. op de hoogte te houden.

Nou, hier wordt het nog steeds drukker op de band en dit heeft tot gevolg, dat er vaak grote ruzies over de band worden uitgevochten. Maar ja, ondanks deze negatieve ontwikkelingen zijn er hier toch wel een hoop goed georganiseerde populaire muziekstations met erg gevarieerde programma's. Enkele hiervan zijn AMERIKA, HOLLANDIA, MAASSTAD, TRANSATLANTIC en zich als zeezender voordoende ATLANTIS. Momenteel is hier in de lokale Radio PALOMINO toch wel het meest beluisterde station. Men zendt uit op 100,8 MHz. In stereo en dat iedere dag van de week.

Wat het DX-en betreft gaat het hier toch ook wel aardig en dat allemaal ondanks de vele muziekstations, die tot diep in de nacht verzoekprogramma's uitzenden. Enkele DX-ers, die geregeld te horen zijn, zijn: WHALE, CARAVAN, ZENDER X, PIONEER, RS en ik denk wel, dat ik mezelf er ook wel bij mag rekenen. Ik zend momenteel met een 7-traps transistorzender met in de eindtrap de MRF 238 (ca. 35 Watt) en de antenne is een 10-elementen op ca. 12 m. hoogte roteerbaar opgesteld. Ik heb de laatste weken toch nog wel aardige verbindingen gemaakt met o.a. Nw.-Weerdinge, Almelo, Hoorn, Winterswijk, Velden en Roermond, ondanks het feit, dat ik de juli-condities gemist heb. Dit kwam omdat ik met vakantie was in Amerika en ik heb daar helaas geen amateurs op de 3 meter kunnen beluisteren. Er waren wel veel lokale, legale stations in de lucht. In de tweede helft van augustus ontving ik echter o.a. WHISKY (Ten Boer), FELIX (N.O.Friesland), JACKY THE KILLER (Nw.-Weerdinge), READY MIX (Roswinke), VERONICA (Kampen), MANOLITO (Friesland), UNKEL HEINRICH (E' compassuum), RAKKER (Steenwijk), HARLEKINO (Almelo), STUDIO VAYA CON DIOS (Stokkem/B), HONKITONK (Heerlen), ZWARTE RIDDER (Z-Limburg) en BOKKERIJDER (Z-Limburg).

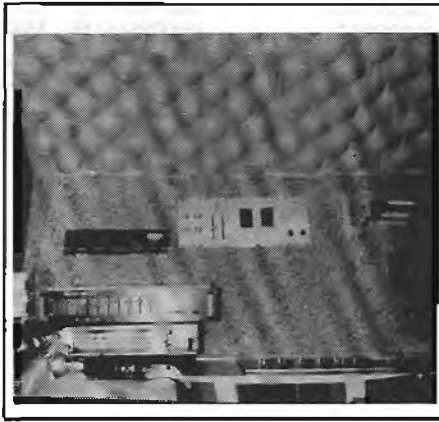

STUDIOGEGEVENS:

Studio 1:
 2 Draaitafels Arstona
 3 Mengpanelen 2 Alecto; 1 Philips
 2 Cassette decks Orion + Akai
 2 8-Tracks Akai + Nec + Realistic
 1 Equalizer Roelofs
 1 Tuner Philips
 2 Afspeler cass. Philips
 1 Analoge Echo Alecto
 2 Mikrofoons M.D.
 1 Tape deck Teac (26 cm. spoelen)
 1 Versterker N.A.D.

Studio 2:
 2 Draaitafels Philips
 3 Mikrofoons 2 M.D. + 1 Akai
 1 Regle/mengtafel D & R
 1 Tuner Grundig
 2 Cass. decks J.V.C.
 1 Taperecorder Teac (26 cm. spoelen)

Studio 3:
 2 Draaitafels Technics
 2 Cass. decks
 1 Tuner
 1 Mengtafel
 1 Taperecorder Teac (26 cm. spoelen)

Studio 4:
 2 Taperec. " " "
 1 Cass. deck Realistic
 1 Equalizer Roelofs

Groeten aan alle radiostations in Nederland.

L.R.A.M., POSTBUS 242, 2690 AE 's GRAVENZANDE. (FM 102 MHz. stereo).



En als laatste nog even een oproep aan alle amateurs in het Oosten: schrijf eens wat vaker, er staat nog lang niet genoeg in ult-hoofdzakelijk- de provincie Overijssel. Groetjes en hou ' m hoog en droog. RADIO CASANOVA, POSTBUS 98, 2690 AB 's GRAVENZANDE (Géén naam op enveloppe vermelden, s.v.p.).

MONSTER.

De L.R.A.M. (LOKALE RADIO "ATLANTIS" MONSTER) is nog steeds met test- en proefuitzendingen bezig, dit zal nog wel tot eind december duren. Maar vanaf 2 januari hopen wij met de programma's te beginnen. In de vorige brief is een foutje geslopen in de programmering: er stond tussen 1100-1200 uur non-stop muziek; dit moet zijn: "Tuttle Fruttie met Ria", een leuk gevarieerd programma met vast daarin de "mop van de week", uitgaans visie en wat lichte informatie.

Intussen zijn er ook wat foto's genomen van studio 1, die hierbij afgedrukt zijn. Ook zoeken we nog steeds DJ's. Dus, gegadigden, schrijf even een kaartje met naam, adres en telefoonnummer naar onze postbus.

Ieder, die schrijft krijgt bericht terug. Je moet in ieder geval wel op de zondagmiddag vrij zijn.

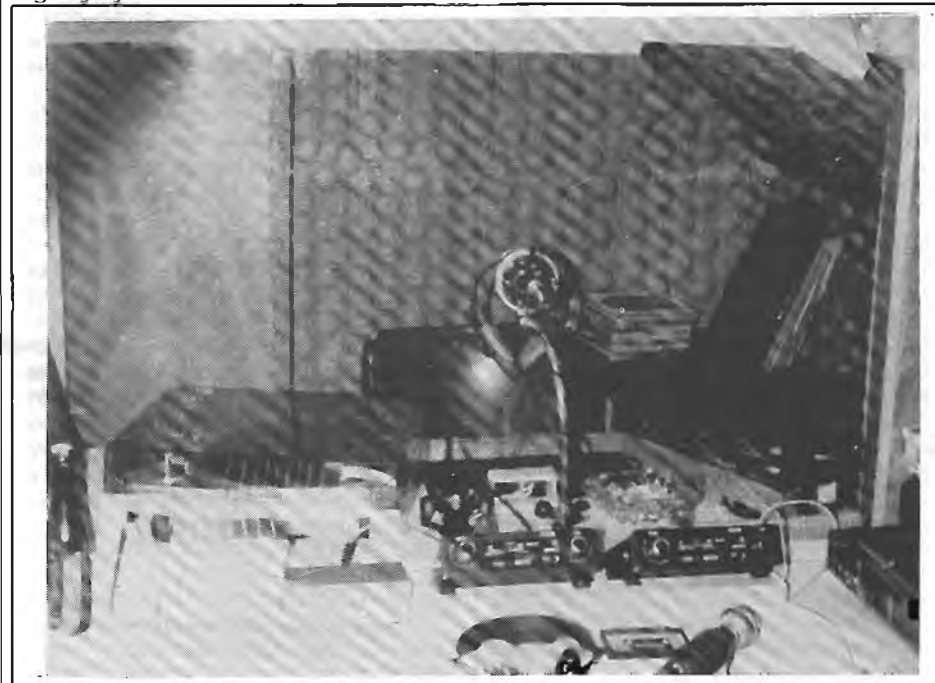

Amateurs, die willen reageren op dit stukje en lusterrapportje kunnen schrijven naar onderstaand adres. U krijgt dan een volledig ontvangstrapport toegestuurd en mijn sticker is ook altijd te ruil.

RADIO MARLEY, POSTBUS 9319, 3007 AH ROTTERDAM.

RADIO BENELUX

Op 5 september verzorgde Radio Benelux om. ca. 4.30 uur 3e uitzending op groot vermogen met ongeveer 140 Watt op FM. Dhr. Otte sloeg weer toe (voor de 2e keer) en nu komt het: volgens hem waren er geen klachten over storing, maar zijn wij te goed en te perfect bezig. De volgende keer, aldus Dhr. Otte, zou hij zelfs de BUMA en de FIOD achter ons aan sturen. Waarom??? Omdat we het te goed deden, dus. Stations, die storen en niet goed in elkaar zitten, laat hij gaan. Dank u, wij hebben ons vakantiegeld erin zitten, allemaal om niet te storen en een goede zender te hebben, zodat niemand last van ons had. Maar ja, dat mag ook niet. Storen wel!!!!

En daar zit ons team dan: geen geld meer, dus daaaaag mensen. In deze wereld mag niets meer. Zelfs goede stations, waaraan Hilversum 3 nog niet aan kan tippen. Wij stoppen met Benelux, maar u hoort nog van ons. Ieder zijn elgen weg met in het achterhoofd de goede en leuke tijd van F.R.H. en Radio Benelux. Bedankt luisteraars en bedankt, Benelux Team. Het ga jullie goed. Wij wachten tot er iemand in Den Haag wijs wordt.

Groetjes, RENÉ VAN DER MEER, BENELUX RADIO.

P.S. In één week tijd er uit gehaald in Rotterdam door politie en R.C.D.:

RADIO T.V.

PALOMINO	PARADICE
DISCO (2x)	R.T.V.
MUSTANG	
BENELUX	
ATLANTIS	
enz. enz.	
enz. enz.	

ELCO, kijk uit!!!!



Hier weer eens een lusterrapport van PIONEER - ROTTERDAM:

TOKYO	DOKKUM	40%
R.B. ✕	ZAANDAM	40%
STOCKHOLM	HARKEMA	95%
MANOLITO	?	26%
ARABIER	GROOTEGAST	35%
FLAMINGO	HARKEMA	10%
THUNDERBIRD ✕	AALSMEER	4%
BLACK MARLEY	PUTTEN	50%
AGIO	ALKMAAR	25%
KANSAS	HOORN	10%
VALENTINA	SPRUNDEL	20%
BELGO ✕	DOETINCHEM	20%
MANOLITO	SURHUISTERVEEN	4%
ZEESMURF	OLDEBROEK	3%
WATERVIS	ZELHEM	30%
VRIJ DRENTE	?	10%

SCOOBY DOO ✕	WIERDEN	5%
CONCORDIA	VROOMSHOOP	35%
TROPICAL	TIEL	40%
R.P.D.	DEEST	10%
E.N.T.	DRUTEN	10%
RADIO FRIESLAND	HEEGENMEER	5%
MEGA	ERMELO	20%
UNETI	NIJK'VEEN	10%
GREASY TIME	HILVERSUM	5%
F.M.A.	AMSTERDAM	5%

Ontvanger: Rotel tuner, Gev. 0,6 µV / 26 dB/SR op 103 MHz. +8,9 elements antenne, zelfbouw op 10 à 12 meter boven N.A.P.

Ant. 8 el. uitgedipt op 101 MHz.

Ant. 9 el. uitgedipt op 103 MHz.

(Belden zijn te koop).

Voor reacties kunt u schrijven naar: PIONEER, POSTBUS 34072, 3005 GB ROTTERDAM. (Niet voor sticker- of kaarten ruil).

RIDDERKERK.

RADIO VERONICA. Op 18/9 was het dan zover: vrije radiominnend Bolnes beleefde de eerste uitzending van Radio Veronica. DJ Will van der Steen heette alle luisteraars welkom op de 100 MHz. In het eerste halfuur veel gouwe ouwen in de "Golden Oldieshow". De uitzending duurde tot 17.00 uur en de beide discjockeys vroegen de luisteraars om meer naar de programma's te luisteren. Veronica heeft een zeer zwakke zender, maar wil zo snel mogelijk een betere (sterkere) zender aanschaffen. We zoeken ook nog ervaren medewerkers (technici, DJ's) om dan dagelijkse uitzendingen te gaan verzorgen. Op legale basis hoopt Radio Veronica, zo snel mogelijk, dagelijks programma's uit te kunnen zenden van 0700-1900 uur. Maar zover is het nog lang niet.

PROGRAMMERING:

Dinsdag: 1600-1630: Will v/d Steen
 Woensdag: 1430-1500u. Tom Smit Show
 1500-1530u. Radio Info + Music
 Vrijdag: 1530-1600u. Golden Oldie Show
 1600-1630u. Non-stop hittippers
 1630-1700u. Weekendshow

OUDEKERK a/d IJSSEL.

Hier in Ouderkerk is het ineens ontzettend rustig op de band. Dit komt deels door de RCD en deels door de kwaliteit van de zenders. Momenteel ben ik (HOLIDAY 101,65 MHz,) het enige station, maar verleden maand waren er vier. Begin 1980 kreeg ik mijn eerste (meet) zender van ca. 1/2 Watt op 12V. Daarop aangesloten een GP antenne en later een dipool. Skipname was toen: E.V.R. Het vermogen is nu ca. 4 Watt en komt uit een 3-traps torrenbak met in de eindtrap de MRF237. Dat gaat via een 3-elements richting Z.W. (Rotterdam).

Het eerste station in Ouderkerk was -voor zover ik weet- ook een QSO-station ROMEO OSCAR. Het derde was GOLDEN SOUND, een station met een beetje pech.

De zender sneuvelde door bovenaarde krachten keer op keer. Als laatste een in Ouderkerk enorm populair muziekstation TYNIE genaamd, dagelijks een gevarieerd muziekprogramma met 30 à 40 Watt of -indien nodig- meer. Begin augustus voor de 2e maal eruit gehaald. Tenslotte: WHALE (R' dam) nog bedankt voor de informatie over de antenne. HOLIDAY - OUDEKERK a/d IJSSEL.

ZEELAND

Op 4/4/81 kwam er een einde aan de samenwerking tussen RADIO POPULAR en RADIO DECIBEL, hoewel de verhouding tussen beide stations altijd goed is gebleven.



Vanaf die datum werden de uitzendingen van deze stations stopgezet en met de vakantiekantte in het vooruitzicht besloten ze pas verder te gaan in aug./sept., maar dan wel gescheld. De meningen over commercie e.d. waren te ver uit elkaar komen te liggen om nog een gezamenlijke uitzending te verzorgen. Wel zullen beide stations eventueel in de toekomst rekening houden met elkaars uitzendtijden e.d. zodat de verhouding onderling goed blijft. Een voorbeeld daarvan was op 12 sept. het gastprogramma van Ronald v.d. Zee op Radio Decibel. Een week eerder was Popular al opnieuw gestart. Dit station is momenteel in de lucht met een zender, die heel Middelburg bestrijkt. Binnenkort hopen we het vermogen te kunnen verhogen, zodat we begin volgend jaar, waarschijnlijk in maart, weer op de oude sterkte zullen zijn, t.w. 40 Watt. Popular heeft nog steeds een gebrek aan DJ's, dus gelintresseerden kunnen nog steeds proefbanden insturen. Ook stations, die programma's en jingles willen uitwisselen, blijven welkom.

Uit de laatste geruchten, gehoord bij andere amateurs, blijkt dat ook RADIO CITY weer opnieuw wil beginnen. Verder is ons ter ore gekomen, dat RADIO ATLANTIC nu echt definitief van de baan is. Overigens is ook het Zeeuws Ether Nieuws, het pratenblaadje voor de Zeeuwse platen, stopgezet, dit omdat er te weinig belangstelling onder de stations was om actieve medewerking te verlenen. Jammer trouwens, want men had nu eindelijk een goede drukker gevonden, die het blad in offset drukte. Meer gedrukte informatie geeft Radio Popular sinds kort zelf uit. Een exemplaar van dit informatieblaadje is voor een postzegel van 65 cent gratis aan te vragen. Ook kun je nog steeds stickers aanvragen: er zijn nu nieuwe groene verkrijgbaar (zie hieronder).



Ook de oude (zie boven) zijn nog in beperkte mate verkrijgbaar. Ook deze stickers zijn gratis aan te vragen tegen een postzegel van 65 ct.

Tenslotte wil ik nog even onze Belgische collega's (?) er op wijzen, dat zij met hun extreem hoge vermogens vaak weinig plaats overlaten voor zwakkere stations en DX-stations hier in Zeeland. Ook namens vele anderen in onze provincie, wil ik hen vragen, of daar niet iets aan kan worden gedaan. RADIO POPULAR, POSTBUS 415, 4330 AK MIDDELBURG.

Het station, dat vorige maand VIER JAAR bestond.

DECIBEL

Daar gingen dan eindelijk de programma's van RADIO DECIBEL de lucht in en dat was op 12 sept. j.l. Door vele tegenlagen moesten de uitzendingen tot die datum worden uitgesteld. Maar ja, het noodlot schijnt ons te achtervolgen en zo gebeurde het bij de test op 11/9 dat er het één en ander fout ging. Met als gevolg dat uit de zender de volgende onderdelen in rook opgingen: 2N2219, 2N3866 2N3553, MRF237 en MRF603. Ook de meeste halfgeleiders in de voeding gaven de geest. Het enige wat niet het leven liet, was de oscillator. Een aardige tegenslag op de dag voor uitzending, maar onze technici zijn rappe knapen, zodat dezelfde avond het grootste gedeelte al hersteld was. Maar we konden niet met de beloofde 15 Watt de lucht in. Na een kleine vergadering besloten we toch maar op 12/9 te beginnen, zij het op een iets zwakkere zender. En eindelijk was het dan zover; Walcheren heeft haar eigen lokale radiostation.

Als Decibelbelledisc werd voor die zaterdag Christopher Cross gekozen met zijn nieuwste: "Arthur's Theme". Barend Beekman nam het 7e uur voor z'n rekening, met daarin uiteraard de vaste programmapunten: om kwart vóór en kwart over: Decibelaktueel. Dit is de Informatieve rubriek met lokaal nieuws, Barend maakte melding van de Souburgse jaarmarkt. Verder op het halfuur is er de Decibelnewsflashback, waar we vorige keer al iets over vertelden. Deze newsflashback bevat een oud krantenbericht met daarna een plaat uit het desbetreffende jaar. Op 12/9 hadden we 1975 gekozen. Met dank aan de PZC voor de oude krantenberichten. Uiteraard ging de Delmarepromo ook in de ether, want dat kan ook niet anders; het Decibelteam verzorgt gewest 27 (Walcheren). Mochten er dus mensen vragen hebben omtrent Delmore, dan kunnen ze altijd contact met ons opnemen. Delmare vecht voor vrije radio en Decibel vecht mee!!! Het programma van Barend werd gevolgd door dat van Peter de Wit, die aan het begin de Decibelbelledisc jankend startte. Het dubbel draaien van platen schijnt besmettelijk te zijn, want de luisteraars konden die dag meermalen dezelfde platen horen. In Decibelaktueel gaf Peter een overzicht van de films, die dit weekend op de buis te zien waren. Jammer, dat er op Walcheren geen TV-praten zitten, anders was het lijstje waarschijnlijk een stuk langer geworden. Ook een prijsvraagje was een onderdeel in dit programma.

Op zaterdag 26 december zendt Decibel de Top 100 aller tijden uit. Ook jij kunt meewerken aan de samenstelling door je persoonlijke Top 10 naar Decibel te sturen en niet naar één of andere postbus in Hilversum.

Peter de Wit werd gevolgd door een kwartiertje Gijs Geschlere, die een zeer speciale en unieke uitvoering liet horen van "Your Love" van de formatie Lime. Mensen, die geïnteresseerd zijn in deze versie, kunnen altijd contact opnemen met Gijs via onze postbus. Na Gijs kwam het gastprogramma van Ronald van der Zee.

"Uitzendend op 104 MHz, met muziekprogramma's voor Middelburg e.o. is dit Decibel".

Als er nog DJ's in den lande zijn, die eens een gastprogramma voor hun rekening willen nemen, neem dan eens contact met ons op. Ook mensen, die jingles voor ons willen maken, kunnen eveneens schrijven naar het postbusadres. In het programma van Ronald zaten hier en daar enkele Populaire jingles verwerkt. Ronald, hartelijk bedankt voor dit programma en wellicht tot een volgende keer.

Onder het motto: "Als je blij wilt blijven" ging bij Simon Stip voor de laatste keer die zaterdag de Decibelbelledisc de ether in, een absolute aanrader voor degenen, die van mooie muziek houden. Simon maakte in Decibelaktueel melding van de wielerronde door Dauwendaele (een wijk in Middelburg). In zijn programma zat ook onze Duitse DJ, die de toeristen nog even duidelijk maakte wat Decibel precies inhoudt. Hij scheen ook nog perfect Frans te spreken, zodat hij de achtergebleven Franse toeristen ook nog het één en ander wijs kon maken. Zo zie je maar weer, Decibel is van alle markten thuis en bewijst, dat lokale radio ook kan op een "piratenstation".

DECIBEL, POSTBUS 604, 4330 AP MIDDELBURG.

RADIO VRIJ



Omdat de meeste Radio Vrij medewerkers de Vllsingse bars wel zo'n beetje uit hun duim kennen (!!!) stonden we toch wel even raar te kijken, toen we in het laatste FRM iets lazen over de Vllsingse bar "Graaf van Zelhem".

Zeker omdat we i.s.m. deze bar een popconcert georganiseerd zouden hebben. Onzin dus, deze bar bestaat niet en het hier bedoelde openluchtfestival werd niet door ons georganiseerd, maar door de bars "De Stoof", "The Three Barrels" en jongerensociëteit "De Plek", dit dan wel i.s.m. Radio Vrij en de presenteraar de Graaf van Gelre. Verder is Radio Vrij niet opgepakt, toen dit helaas wel met FRL en Radio City gebeurde in die nacht toen het inderdaad "roerig" was. Die bewuste nacht hebben wij namelijk een uitzending laten schieten. Gelukkig maar!

Verder is de opmerking betreffende FRL-Radio knap misselijk en ongepast, zeker omdat het helaas mislukte "Zomerradio '80"-project dit jaar wel ruimschoots goed was gemaakt. Tot die bewuste datum dus. FRL was tot die tijd in Walcheren en zelfs gedeeltelijk Zeeuws Vlaanderen redelijk tot goed te ontvangen.



Het is dan ook te hopen dat luisteramateur "Le Maitre" in het vervolg zijn informatie wat beter natrekt alvorens het FRM aan te schrijven. Meer informatie over Radio Vrij vind je in de "Radio Vrij Biografie" van september 1981, Inlichtingen hierover: RADIO VRIJ, POSTBUS 1116, OOST-SQU-BURG.

GOES.

Hier een briefje van de Zeeuwse WMR. Ik werk met een 5-traps zender op 101,3 MHz, stereo (kristalgestuurd). En als alles goed blijft, gaan binnenkort met een 7-traps 30 Watt stereozender. De antennes: een 3 elementen horizontaal voor de programma's, een Fuba 8 el. voor de QSO's en een 7 el. voor ontvangst vertikaal met een FM G.P. ca. 15 m. hoog, geheel roteerbaar. En dit allemaal op nog geen 200 m. van de Oosterschelde. Programma's: voorlopig op zondag, maar binnenkort ga ik de Zeeuwse vrije radiostations bij elkaar proberen te krijgen om zo een goede afspraak te maken over de programmering op zondag. Muziek: alles behalve hard rock en punkmuziek.

24/8 was het weer pet. RADIO ATLANTIS, die sinds kort zijn naam veranderd had in Radio LIBERTY, was van 9.00 tot 10.00 uur bezig uit te zenden op 102,3 MHz. 's Middags was men ook weer actief, ditmaal met een wat vreemde uitzending. Het was wel leuk, vooral als je een 27 Mc bak had: er werd n.l. een QSO gehouden op 3 en 11 meter. De 3-meter zender stond continu aan. Het station op 11 meter werkte ook konstant, maar liet om de 10 min. de mike los voor breakers. Zo werd 1 QSO op 2 radiobanden gedraaid. Voor de rest zijn hier regelmatig nog wat piraten actief.

Zondag:

10-18u. Radio BENELUX-Goes op 102,6 Mc

18-19u. WMRT-Goes op 102,6 MHz.

19-21u. ETERNITY-Goes op 102,3 MHz.

Maandag:

19-??u. RADIO EAGLE-'s Gravenpolder op 102,5 MHz.

Woensdag:

17-20u. LIBERTY-Goes op 102,3 MHz.

Zaterdag:

10-13u. NOORDZEE-Goes op 102,4 MHz. In Goes wordt ook aan piraten TV gewerkt, niet via de kabel, want die is hier niet, maar met straalverbinding door twee stations. WMRT is bezig met testuitzendingen en het andere station is nog niet bekend. Er wordt door WMRT zowel met 4 richtantennes als rondstralers gewerkt. Vermogen is 50 Watt.

HANS - GOES.

Red. Tot zover Zeeland. Er waren nog 2 reacties op de vergissing van "Le Maitre" inzake Radio Vrij, maar die kwamen op hetzelfde neer als wat dit station zelf schrijft. Misschien is dit via de radio toch niet zo duidelijk overgekomen.

Eén van deze reacties kwam van Peter de Wetering uit Middelburg, die ook liet weten, dat hij het FRM voor het eerst in de winkel had gekocht en dat hij als leek in het FRM kreten tegenkwam, waar hij geen bal van snapt. Peter, misschien kun je nog eens schrijven, welke kreten dit precies zijn, zodat we in een volgend nummer eens een uitleg kunnen geven, want er zullen inmiddels wel meer nieuwe lezers bijgekomen zijn, die niet helemaal op de hoogte zijn van het "radiojargon", waar wij zo aan gewend zijn.

NOORD-BRABANT

WOUDRICHEM.



Hier in het land van Heusden en Altena zitten ook amateurs, alhoewel ik denk dat er veel luisteramateurs tussen zitten, gezien de vele richtantennes en de welinge stations (een handjevol). In Woudrichem zitten ook muziekstations op zondag: één met ned.talig en één met disco/ned.talig, een aardig station met van ca. 10.00 - 18.00 uur muziek. Ook hebben zij een fan- of ledenclub en maken regionale reclame. Ze werken met een aantal DJ's.

Ook waren er de afgelopen tijd goede condities en ontvangen werden met een 8-elementen antenne en open dipool 12,2 meter boven NAP en een Prinzsound tuner: 7-6-1981:

RIO	GRONINGEN	101.8	20%
MANOLITO	SURHUISTERV.	101.5	30%
BLACK MOLLY	PUTTEN	100.8	20%
J.THE KILLER	NW.WEERD.	100.9	25%
AQUARIUS	TOLLEBEEK	100.6	?
SANTINO	DEDEMSVAART	100.7	25%
RENALDO	WINSCHOTEN	100.0	10%

7-6-1981:			
VL.SCHOTEL	SUAMEER	101.9	35%
MARLEY	ROTTERDAM	100.3	25%
STUDIO 81	UTRECHT	100.0	100%
ARABIER	GROOTEGAST	100.7	45%
CONTACT	BRUSSEL	101.3	35%
SUPERSPEED	A.PAULOWNA	99.8	30%

Kaarten zijn verstuurd, maar ik heb er slechts een paar retour gehad. Kaarten met rapport aan te vragen.

RADIO STAD WOUDRICHEM, POSTBUS 14, 4285 BT WOUDRICHEM (Géén naam op de enveloppe, s.v.p.!!!!).

HALSTEREN.



3-Kleuren sticker "Radio Albatros" is te verkrijgen tegen fullstickers. Adres: WATERSTRAAT 9, HALSTEREN NB.

Hier een luisterrapport van luisteramateur 007. Receivers zijn: Technics SA100K, gev. 1,2 µV bij 26 dB/SR en Grundig Satelliet 1400, prof. wereldontvanger. Antennes: 5 elements en longwire 40 meter. Hoogte: 30m. + N.A.P.

1580 Kc. NOORDERSTER	45%
1613 Kc. KORENBLOEM	100%

1620 Kc. ATLETICO (in QSO) 90%
1622 Kc. WATERKANON 10%
Verder heb ik nog veel meer MG-amateurs ontvangen, maar ZE ZEIDEN NIET, WIE ZE WAREN. Enkele stations, die hier wel eens goed binnenkomen (en kwamen) op FM zijn: ACCORDEOLA (R'dam), BWQ (Vl'dingen), LUCKY (Den Haag), MBC (Schledam), DTR (Rijswijk), EXCELLENT (Vl'dingen), EMPIRE (R'dam), ELECTRONIC (Gouda), FORTUNA (Katwijk a/Z), GPD (Delft) JB (Krimpen a/d IJssel), REVVOX (H'sum), SONIC (Wassenaar), TFR (Rijswijk) en VELONA (Hoogvliet). Bij sommige stations is het al lang geleden. Evt. stickers of QSL-kaarten van deze en andere stations kunnen gestuurd worden naar:

DX-STATION 007, NW.MOLENWEG 25, 4661 SG HALSTEREN NB.

WOUW.

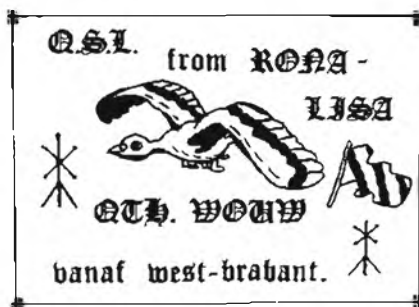

Ten eerste wil ik alle stations bedanken, die reageren op mijn inzendingen in het FRM. Ook de stations, die wat terugsturen, als ik ze rapport zend. Ik ben ook al een paar maanden naar de MG aan het luisteren, waarop ik soms toch wel een station tegenkom (klinkt meestal ver weg door allerlei fluittonen). Hier in W-Brabant draaien geen stations op MG. (Alleen ROMANTICA-Zundert heb ik er wel 'ns op gehoord). Als je hier pratenstations wilt beluisteren, moet je zoeken op de 3-meter FM band. Boven de hemel van deze stations paktten zich donkere wolken samen op zondag 12/7. Toen werd nl. de zenders ZEESTER (Rucphen), CINDY en TELSTAR (St.Willebrord) en BORSULINO (Sprundel) het zwijgen opgelegd. Zij waren van 1/2 tot 3 jaar in de lucht. Begin juli waren er goede condities. Ik heb toen weer vele stations ontvangen:

6-7-1981:			
0.30 FLORIGO	HARKEMA	210 km	
0.34 PRESIDENT	BOLSWARD	188 km	
0.40 VL.SCHOTEL	SUAMEER	212 km	
0.55 FENIX	SURHUIZUM	220 km	
1.05 FOXY	R'DONKSVEER	36 km	
1.15 AQUARIUS	TOLLEBEEK	154 km	
1.44 WHALE	ROTTERDAM	45 km	
22.46 MANOLITO	FRIESLAND		
23.02 ROMANTICA	?		
23.03 VIKING	PUTTEN	120 km	
23.15 EDELWEISS	LUNTEREN	105 km	
23.45 SCHUILHOEKJE	MARUM	223 km	

7-7-1981:			
23.15 ZILVERVOS	HARKEMA	210 km	
23.44 PETER PECH	LEEK	225 km	
23.46 WEHKAMP	?		

8-7-1981:			
0.15 BILLY TURF	HEERENVEEN	190 km	
0.25 SANTINO	DEDEMSVAART	185 km	
(in stereo met klein ruisje)			

00.29 JANTJE BETON	AUG.GA	222 km
00.40 PANORAMA	BOLSWARD	188 km
00.56 RAKKER	STEENWIJK	183 km
01.02 WEGENBOUWER	HARKEMA	210 km
01.04 BL.PIRAAT	HODGEVEEN	195 km
01.11 KILLER	NW.WEERD.	230 km
01.29 VIKING	ALMELO	180 km
01.35 CONCORDIA	RIJNSBURG	75 km
01.46 OMEGA	N.O.FR.LAND	
01.47 NATASJA	EMMEN	220 km
01.51 KAAP RADIO	OUDE PEKELA	
01.54 VICTOR ALPHA	ZUTPHEN	140 km
12-7-1981:		
23.18 MARLEY	ROTTERDAM	45 km
23.32 AASVISISSERMAN?		

De afstanden in km. zijn in vogelvlucht! Sommige amateurs heb ik zelf al rapport gestuurd. Hier wordt ontvangen met een 7-el. Stalle antenne op ca. 10 m. hoogte, daarachter een ant.versterker (winst 23 dB). Ontvanger: Philips 741. U kunt alsnog een bevestiging van uw ontvangst krijgen door een briefje met QSL-kaart of sticker te sturen. U krijgt dan enkele van mijn kaarten retour. Natuurlijk ook een ingevulde. Mijn QSL-kaart is niet te koop of te ruil voor andere amateurs.

LUISTERAMATEUR RONA LISA, WESEMAE-LESTRAAT 44, 4724 AH WOUW.

KLUNDERT.

Zondag 2/8 bestond DYNAMITE RADIO 1 JAAR!!!

Dat betekende een speciale uitzending van maar liefst 12 uur van 800 tot 2000 uur. Dit was tevens het 1-jarig bestaan van pratenzenders in Klundert.

Om 8.30 uur kwamen de eerste gasten al: het team van RADIO VRIJ-Klundert. Dynamite werd overladen met bossen bloemen. Om 9.00 uur volgde collega RADIO PAPILON uit Oudenbosch met vrouw en kind en werd het al aardig druk in de studio. Om 9.30 uur kwam het eerste verzoekje binnen bij onze telefoniste en er volgden meer...

Deze verzoekjes werden v/a 13.00 uur gedraaid, Karel de Kaper en Pietje Puk hebben mij de hele dag geholpen (van "Vrij Klundert"). Ook hadden we die dag een prijsvraag en deze ging over de Prins en Prinses van Wales. Tussen de programma's door werd ook nog aandacht besteed aan de zeezenders. (Vanaf september is de hele geschiedenis van de zeezenders te horen bij Dynamite). RADIO ACAPULCO kwam tegen elven ook nog even langs en 's middags waren de JUPITER, CASA-BLANCA, TORNADO en niet te vergeten TOONTJE CILECOON van RADIO PALOMA (en lady) present. Toontje is net als Adje Patatje van Dynamite ook zo'n praat van het eerste uur. Alle aanwezige amateurs mochten achter de mike. Alles ging prima tot er gebeld werd dat we telkens wegvielen in Klundert. Na onderzoek bleek dat een collega zo vriendelijk was om te storen.



Deze "amateur" is door ons uitgepeeld en dit is weer een bewijs dat er nog altijd mensen zijn, die elkaar het licht in de ogen niet gunnen. Dat storen heeft een paar uur geduurd. Het was nog niet afgelopen, of er meldde zich weer een kwal. Ditmaal via de telefoon. Ikzelf was elders in Klundert: de ontvangst aan 't controleren, toen ik met spoed teruggeroepen werd. In de studio aangekomen hoorde ik het verhaal aan en heb zelf gezegd de telefoon af te sluiten. De verzoekjes werden afgedraaid en dat waren er bijna 50 in een paar uurtjes tijd. Om 18.30 uur was het mijn beurt voor de finale van de dag. Tot 20.00 uur gezellige ned. talige muziek gedraaid, zoals ook de gehele dag. Om 19.45 uur bedankte het Radio Vrij Team voor de fijne dag en wensde Dynamite nog veel succes in de loop van de tijd. Het laatste woord was weer aan Adjé Patatje. In een dankwoord aan alle amateurs, die aanwezig waren, onze telefoniste, de luisteraars en speciale dank aan m'n collega, die zo vriendelijk was geweest om te storen.

20.00 Uur: de 12 uren Dynamite Radio zaten er op: een nieuw record voor ons station en tevens voor Klundert. We hebben een fijne dag gehad. Om 20.30 uur hadden we vergadering over 't pratenbal, dat gehouden zal worden op 16 okt. in Klundert. De zendtijden van Dynamite Radio zijn: zondag 11.00 - 14.00 uur en maandag 18.00 - 22.00 uur op 102.7 MHz. DYNAMITE RADIO, POSTBUS 82, 4790 AB KLUNDERT.

In aansluiting op het verhaal van Dynamite willen wij van RADIO VRIJ KLUNDERT iets vertellen over de geschiedenis van ons station, welke nauw samenhangt met Dynamite. Wij hoorden dit station op 105.5 MHz. en zeiden: "Dat lijkt ons ook wel wat". Dus probeerden we achter het adres te komen van de bewuste amateur en konden daarna gaan zenden met zijn hulp. De eerste zender vonden we al gauw: een 1 Watt torrenbak met een zelfbouw antenne van 2 radio-antennes. We zaten met 1 pick-up en mikrofoon rechtstreeks op de zender. Hierop hebben wij enkele weken zitten spelen en merkten, dat het zo niets was. Weer op zoek dus en we kregen een bouw pakket van een stentor van 5 Watt. We lieten hem bouwen door Dynamite en kochten een 8 el. antenne en dit was het. Wij zijn er toch onder bezweken, want inmiddels zitten we met een 25 Watt buizenbak met de QOE zonder linaal en zijn van plan een rondstralende antenne aan te schaffen, omdat we uitsluitend programma's draaien op 102 MHz. Hiertoe zijn we in het bezit van de volgende apparatuur: 2 draaitafels (Sony), 1 cass.deck (Audio Sonic), 1 mengpaneel (Panasonic), 1 mikrofoon (Akal) en 1 tuner (Sony). De samenwerking van de piraten in Klundert is optimaal. Enkele namen: RADIO VRIJ KLUNDERT, DYNAMITE, ACAPULCO, PALOMA, ROBIN HOOD met programma's en TORNADO, JUPITER, FLIPPER, CASABLANCA zijn de QSO-stations.

Groetjes: RADIO VRIJ KLUNDERT TEAM.

STEENBERGEN.

Sinds enkele maanden is er hier een vereniging voor de illegale zendamateur. De naam: ILLEGALE RADIO AMATEURS STEENBERGEN ofwel I.R.A.S.

Onder Illegaal verstaan wij zowel de 3-meter amateurs als wel de jongens die



Dit wordt echter ook gedaan op de mensen, die contacten maken met de rest van de wereld, want dat is ook ten strengste verboden. Wij vonden, dat we elkaar dan maar moeten helpen zoveel we maar kunnen, vandaar deze groep. Er bestaan genoeg 27 Mc verenigingen, maar daar heb je als illegaal geen moer aan. Voor de 3-meter amateur is zo'n vereniging al helemaal niets, omdat ze van onze hobby helemaal niets weten, laat staan dat ze wat voor je kunnen doen. Voor de amateur op die hogere frequenties is bij een 27 Mc club ook al niets, want die denken dat zij het zijn, die knippen en storen en daar is niet tegenin te praten, vandaar deze vereniging. Voor hen, die belangstelling hebben in en rond de lokale Steenbergen: men kan voor Inlichtingen terecht bij: POSTBUS 33, 4756 ZG KRUISLAND.



We hebben hier enkele stations met Engelstalige muziek en veel met nederlands-talig, b.v. Monaco, Correct, Ufo, Modern (Eng.) en Posthoom, Benelux, Nachtegaal, Vrij Steenbergen, Erica (Ned.). Een nieuw station is ELVIS, hij draait natuurlijk veel muziek van Elvis Presley. In de maand juli ontving ik de volgende stations:

LUCKY BIRD	WEMELDINGE	90%
SMERDIEK	ST. MAARTENSD.	75%
TUSSENGAS	OUD-GASTEL	80%
SATURNUS	OUD-GASTEL	50%
COSTA DEL SOL	OUD-GASTEL	90%
LIBANON (?)	RAAMSDONKSVEER	40%
Vanuit België:		
CONTACT	BRUSSEL	40%
DENDERLAND	TURNHOUT	55%
SATELLITE	BRUSSEL	30%

Ook nog 2 franstalige stations, waarvan ik de naam niet meer weet.

Dan had ik nog een vraag: wanneer krijgen we weer eens wat te horen van Caroline, MI Amigo of Delmare (zeezenders dus). Stuur eens een briefje of zo: SAMSON, POSTBUS 32, 4840 AA PRINSEN-BEEK.

BREDA.

Hier weer eens een briefje van de NOVA uit Breda. Ik dacht eerst, dat de condities niet meer zouden komen, maar toch. Eind juli was het weer raak. Jammer dat ik

toen geen zender had, op 27 juli. De volgende dag heb ik er even een in elkaar gezet en de dag erna toch nog afstanden kunnen draaien. Van die 27e juli heb ik nog wat rapporten:

PLUTO	NIJKERK	30%
ZUIDERZEE	ENKHUIZEN	25%
TORERO	NUNSPPEET	15%
TALK OF THE TOWN	BLARICUM	30%
SATELLIET	LUNTEREN	40%
EKKO	BAAK	50%
STARLIGHT	ZELHEM	40%
BARON	ZUTPHEN	20%
ST. GENIETER	HARKEMA	65%
ATLANTIS	GELDERMALSEN	35%
WHISKEY	TEN BOER	40%
R.B.S.	HOOGLAND	30%
AQUARIUS	N.O. POLDER	30%
SANTUND	DEDEMSVAART	30%
GLORIA	SNEEK	50%
FENIX	SURHUIZUM	35%
FLIEREFLUITER	INGEN	40%
TELSTAR	GRONINGEN	30%
GLOOZO	N.O. GRONINGEN	30%
ESMERALDA	OSS	30%
ZWARTE TULP	LAUWERSOOG	22%
KOLIBRI	ELST	30%
MEGA	ERMELD	35%
BARCELONA	VRIEZENVEEN	%/%
WATERVIS	ZELHEM	50%
BB?	ALMELO	35%
SPOTVOGEL	EMMEN	30%
MEXICAAN	VROOMSHOOP	50%
SILVANO	Z.O. GELDERLAND	30%
RONA LISA	TIEL	30%
RUSICOM	VEENENDAAL	30%
EXPANSIE	ALMELO	30%
MONZA	MEGHELEN	40%
CALIMERO	GOOR	35%
VRIJE RADIO	RUURLO	40%
VL. HOLLANDER	GENNEP	30%
BOE BOE	NIJKERKERVEEN	30%
WITTE WASBEER	DOETINCHEM	30%
UNCLE HEINRICH	EMMERCOMPASCUUM	30%
JACKY THE KILLER	NW.-WEERDINGE	60%
APACHE	EMMEN	30%
BAHAMA	ALMELO	20%
R. BREMEN?	WINSUM	20%
ZWARTE SCHUIF	TIEL	35%

Misschien zijn er amateurs, die een kaart of sticker willen sturen. Ontvangen wordt met een 11 elements Stolle en de AT-2200 van Akal met 1,7 µV gevoeligheid.

Ik was nog vergeten dat READY MIX uit Roswinkel die dag bijna 40% was, maar dat wist hij al. De groeten, tot horens en laat je niet pakken: NOVA, POSTBUS 4992, 4803 EZ BREDA.



MADE.

Beste radio-amateurs, dit is de Inleiding van 'n verhaal dat ik een aantal dagen geleden hoorde. Ik zat er op m'n gemak naar te luisteren en het verhaal ontroerde me, niet alleen omdat het een mooi verhaal is, maar ook omdat het gebaseerd is op waarheid.

De Laatste Etherpiraat.

Ik ben waarschijnlijk de allerlaatste etherpiraat. Al urenlang zoek ik de FM band af en heb nog geen enkel piratenstation gehoord en dat terwijl vroeger dagelijks honderden piratenstations zich op de band bevonden. Alleen een irriterend geruis is te horen, verder is er niets.

Gisteren hoorde je ze nog allemaal en nu, alles is weg. Jaren lang ging het primo, schreven kranten grote koppen over sympathieke radio-amateurs. We wisten dat uitzenden niet mocht op de 3 meter band, maar ja, zolang de samenwerking tussen ons en onze collega's wel goed bleef, blijft de RCD ook wel weg. Er werd af en toe eens een piraat gepakt, maar in verhouding tot het zeer grote aantal was dat te verwaarlozen, dat geloofde ik ook tot voor enkele uren.

Het gebeurde om drie uur in de nacht: opeens rinkelde mijn telefoon en terwijl ik me slaperig met m'n naam meldde, hoorde ik een opgewonden stem, die me vertelde, dat ergens in de stad een piratenoorlog was ontstaan, doordat de ene amateur de andere geen gelegenheid had gegeven ook zijn uitzending te doen. En toen hoorde ik aan de andere kant van de lijn een enorme knal en de telefoonhoorn, die tegen de muur op botste. Ik begreep er niets van en schreeuwde: "Wat gebeurt er bij jullie? Geef antwoord, a.u.b.!"

Ik dacht aan alle onderlinge pesterijen van de laatste tijd en vooral aan de RCD, die in alle dagbladen had aangekondigd, dat we allemaal zouden worden opgerold, als we zo door bleven gaan. Toen lachten we er eigenlijk om en dachten: "Zover kan het toch nooit komen". Dat dacht ik ook tot voor enkele uren en terwijl alle tumult nog naklinkt in m'n oren realiseer ik me, dat er iets gebeurd is, waaraan ik niets kan veranderen. Dan hoorde ik door de telefoon het geluid van jankende sirenes en 'n mij onbekende stem zei: "Hang maar op, joh. De 3 meter band heeft zichzelf de dos omgedaan".

De tronen liepen over mijn wangen: al m'n vrienden gearresteerd of eenvoudigweg verdwenen. En zo zit ik aan mijn radio zend/ontvanger al uren te wachten op een teken van leven. ik ben, geloof ik, nog de enige en laatste amateur op de 3 meter band.

Beste radio-amateurs, dit verhaal heb ik gedroomd, maar het beangstigende beeld daarvan laat me niet meer los, omdat meer en meer blijkt, dat sommige radio-amateurs elkaar steeds meer naar het leven staan. En eerlijk: als jullie zo doorgaan, is er geen houden meer aan en trekt straks Hilversum toch nog aan het langste eind.

© **WORLD**COPYRIGHT
1981

By Dutch **ENERGY MUSIC** ed.
Hazepad 8-b - 4325 AV BRED A

Ook op single:
MRG 1005.

Verder wil ik nog vermelden, dat er zoveel vraag was naar muziekbanden en cassettes, dat men hier begonnen is met "Music Service Made". Voor meer informatie: POSTBUS 155, 4920 AD MADE.

Van de radiostations hier is weinig te melden, alleen 3 nieuwe stations: REVOX, DX en af en toe een muziekprogramma van DE FAMILIE en DE TEDDYBEER. Groetjes, BARRY V/D MEER.

TILBURG.

RADIOMANNETJE ADRI (104,3 MHz) had de koffie klaarstaan op 29/7, toen hij bezoek kreeg van PTT en politie, maar de heren hadden geen tijd voor een bakke leut. Wel hadden ze interesse in een zendbakke en dpmeter (de schade bleef dus beperkt). Toen Adri de koffie ophad na een kwartier ging hij verder, waar hij gebleven was. Ons is van storingen door "t Radiomannetje" al maandenlang niets gebleken. De nieuwe zender van RADIO TILBURG (101,1 MHz) -dagelijks v/o 14,00 uur- had in het begin nog met kinderziektes te kampen. De spraakmodulatie liet nogal te wensen over.

Over het algemeen wordt in deze omgeving goed tussen de piratenzenders samengewerkt. Hoorden wij enkele maanden terug nog EDELWEISS en DISCOUNT tegelijk op dezelfde frequentie (103,2 MHz) nu blijken er afspraken over zendtijden te zijn gemaakt, ook met PALOMA INT. (P.B.212, Goirle, 013-344910). Paloma werkt nu met de vroegere Calypso-zender. Ex-Paloma Joost is via de zender RODEO op 102,6 (soms 102,8) ook weer een weekendmuziekprogramma begonnen (P.B.205, Goirle, 013-344652).

Ook tussen CAROLINE (100,2 MHz), disco weekend i.s.m. VELONA A'dam (adres: Tuinstraat 96, 350452) en TIJL UILENSPIEGEL (100,4) zijn afspraken over zendtijden gemaakt, evenals tussen STARLIGHT, TITANIC en TELSTAR (104,6, befaamd om

zijn jingles, bijna dagelijks in de lucht) en tussen PZN en FLAMINGO (nieuwe stijl: Info-radio, nieuwe P.B.2014, Tb of P.B.12, Ravels, België) -ook de oude adressen zijn nog geldig-. Tussen sommige stations bestaat een gezonde rivaliteit, die aan de programma's ten goede kan komen. Wat de presentatie aangaat, is hier variatie genoeg, van mooi rustig en evenwichtig bij bljv. Edelweiss tot verbazend vlot bij bljv. GUNSMOKE uit Gilze. Er wordt hier natuurlijk door sommigen ook wel wat aangerommeld, maar dat zullen ze zelf ook wel weten. De laatste tijd worden er nogal wat ellentange telefoongesprekken met luisteraars uitgezonden, die voor anderen niet interessant zijn. In augustus werd ATLANTIS uit Haaren het zwijgen opgelegd: Atlantis heeft nu vérgevorderde plannen voor een midden-golfzender (wegens drukte op de FM-band). Begin september was de beurt aan de Tilburgse BENELUX, maar deze was binnen enkele uren weer terug op de 102 MHz.

Door verlaging van de frequentie van zijn SUNSHINE-muziekstation (naar 100,4 MHz) kwam Ad Latjes in konflikt met de stations Tijn Ullenspiegel en Caroline, inmiddels opgelost door tijdelijke verduwning en verschuiving van Sunshine naar 108 MHz. De voortvarendheid, waarmee nieuwkomer Latjes een plaatselijke frequentie- en zendtijverdeling op de 3m-band wilde organiseren (op een door hem uitgeroepen vergadering verschenen enkele tientallen belangstellenden) is een aantal gevestigde piraten tijdelijk in het verkeerde keelgat geschoten. Door bemiddeling van het Radiomannetje Adri werd het geschil gelukkig bijgelegd en een piratenoorlog voorkomen. Er wordt een nieuwe vergadering voorbereid (waarschijnlijk binnen één maand) om tot één eensgezinde club te komen. ("Tilburgs Ether Collectief"). Belangstellende (kandidaat-) piraten kunnen zich melden

via (Flamingo): POSTBUS 667, TILBURG of (Telstar): NIC BEETSSTRAAT 14, TILBURG. Tel. 013-684190. Groeten, LUISTERMEESJE OLIJFJE, POSTBUS 708, 5000 AS TILBURG.

Beste luistermeesje, namens het RADIO CASINO team uit Tilburg het volgende: Casino bestaat uit 1 DJ: Perritje Herritje, 2 telefoonbeantwoorders, nl. Astrid in de studio en Bert, met assistentie van zijn vrouw Annemarie aan de andere kant. Het telefoonnummer is UITSLUITEND: 013-353094. Het andere nummer was ons vorige adres en we wilden deze mensen verder geen moeilijkheden bezorgen. Onze installatie bestaat uit:

Studio 1: mengpaneel Phonic; 2 draaitafels Philips, quartzgestuurd; cassette-deck: Philips N2543; recelver Philips AH683 2 x 47W. en mikrofoon Primo.

Studio 2: (tevens opnamestudio van jingles etc.): mengpaneel zelfbouw ingebouwde equalizer; 1 voorversterker Philips; 1 eindversterker Philips; 3 draaitafels Philips en 2 cass.decks (idem st.1); 1 bandrec. Philips oud model met tloetsen + 2 mikrofoons (idem st.1).

Singles: 1100 en LP's 600, waarvan vele geschenken zijn door donateurs.

Wij zijn eerst begonnen in januari/februari met nachtuitzendingen (disco), maar 's nachts eenmaal opgepakt en weer begonnen in april '81 met daguitzendingen, met af en toe wat reclame om de onkosten te dekken. Onze zendtijden: ma. t/m vr. van 9 tot 12 of van 1 tot 5 uur (verandert om de week), za. van 9 tot 12 en zondag- en dinsdagavond van 8 tot 11 uur. Op andere tijden is op "onze" frequentie (eigenlijk 106,1) Radio Ramona + Radio Country Road te horen. Dus 'n goede samenwerking zo hoog op de band! In 2 1/2 maand kregen we meer dan 250 donateurs, alle dagen verzoekjes, die 1 dag tevoren telefonisch aangevraagd worden. Nieuwe donateurs melden zich tijdens de uitzendingen en kunnen rechtstreeks 2 platen aanvragen.

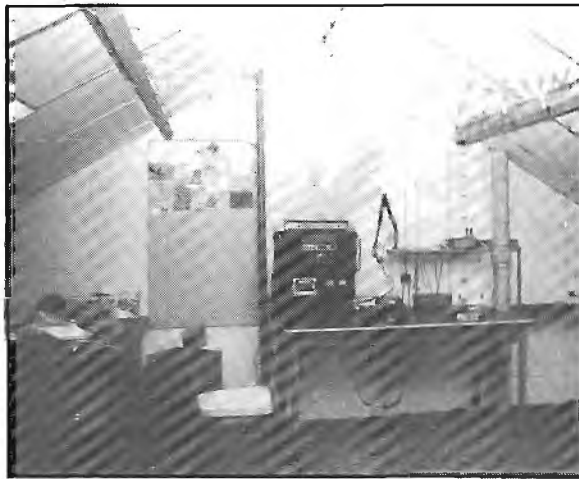
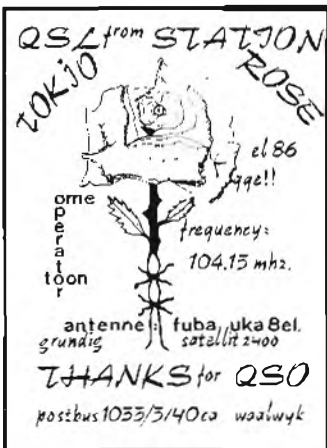

Sinds april dit jaar zend ik uit op de 3-meter band onder de naam "TOKYO ROSE". Tokyo Rose was in de 2e Wereldoorlog een Japanse legerzender, die met Amerikaanse programma's de Amerikanen probeerde te desillusioneren (met succes). Daar Tokyo Rose voor de collega-piraat schijnbaar moeilijk uit te spreken is, heb ik me de naam "Orme Toontje" maar als tweede naam aangemeten. Ik werk met de volgende spullen:

ZENDER: buizenzender 2 x EL86 in balans, power ongeveer 15 Watt

ANTENNE: Fuba 8 elements roterend op tien meter

ONTVANGER: Grundig Satelliet 2400 wereldontvanger

MENGPANEEL: Phonic MIKE; Eagle MC 60 1 SWR-METER; Motorola 8-1354A.

De buizenzender is gebouwd door collega-piraat de ARROW (Orme Piet) en hij voldoet prima aan de verwachtingen. En dan nu nog een lijstje van amateurs, waarmee ik gewerkt heb:

SIERRA BRAVO	SCHIJNDEL	100.33	10%
APOLLO	BREDA	101.09	60%
ANGEL	LEERSUM	102.75	65%
DELTA RADIO	ETTEN-LEUR	101.34	50%
FOXY	RAAMSDONKSVEER	104.74	70%
ZWARTE BOEF	ELST (UTRECHT)	102.08	10%
ROMEO SIERRA	ROTTERDAM	103.83	55%
F.M.A.	AMSTERDAM	104.36	2%
CENTRAAL	VOORSCHOTEN	100.11	10%
SIGMA	WARMOND	100.09	9%
ZEBRA 2	SCHOONHOVEN	102.22	2%
ARROW	WAALWIJK	103.80	100%
MALTA	RIJSWIJK	101.46	8%
MEXICO	AALTEN	102.08	55%
NOORDPOOL	OMG. DOETINCHEM	104.28	5%
DYNAMO	COEVORDEN	102.00	2%
ALFINE	BARNEVELD	101.89	10%
SONICA	LEERSUM	100.53	55%
SALLANDER	VEENENDAAL	100.85	20%

Op afstand:

ZWERVER	BEILEN	102.90	15%
MANOLITO	FRIESLAND	101.90	10%
STILLE GENIETER	HARKEMA	?	5%
RINALDO	WINSCHOTEN	101.35	2%
JACKY THE KILLER	NIEUW-WEERDINGE	101.46	60%
GOUDSTER	STEENWIJK	101.71	2%
ANTONIO	OUDE PEKELA	102.97	2%
FRIESE ETHERPIRAAT	FRIESLAND	101.25	5%
BLONDE PIRAAT	HOOGVEEN	103.02	10%
ZUID-WESTER	ZUID-WEST DRENTHE	101.38	15%
SUZUKI	DEDEMSVAART	103.59	5%
BUITENZORG	VROOMSHOOP	101.22	55%

Dat waren dan de berichten uit Waalwijk. De groeten aan alle amateurs en veel succes met de hobby. Eventuele reacties aan: OME TOON, POSTBUS 1033, 5140 CA WAALWIJK.

DEN BOSCH.

Nu wij ook 1 jaar bestaan, willen wij ons ook eens aan u voorstellen: het RADIO SILVERSTAR TEAM uit Den Bosch. Het team bestaat uit 3 DJ's, waaronder een vrouwelijke, die hier in de lokatie enorme successen boekt. Onze schuilnamen zijn: Gerrit den Draaier, Han den Hollander en Lady Silvia. Verder beschikken wij over twee telefonistes, Erika en Marlan genaamd en niet te vergeten onze secretaris Henk. We zetten ons allemaal in om een zo goed mogelijk programma te brengen voor onze luisteraars. Programma's, die gepresenteerd worden op woensdag en vrijdag van 1600-2000 uur. Op zaterdag zijn wij er ook weer vanaf 10,00 uur totdat het laatste verzoekje er uit is en dat is ook

wel eens 's avonds om 20,00 uur geweest. Dus kunt u nagaan, hoe populair we zijn, als je bedenkt, dat die verzoekjes in een tijd van 2 1/2 uur aangevraagd worden. Nee, we gaan niet zeggen, dat we de beste zijn en de sterkste, maar we durven best te zeggen, dat we toch in die categorie een plaatsje veroverd hebben. Het is voor ons geen commerciële bezigheid, ondanks het feit dat we wel wat reclame draaien, maar daar worden dingen mee gedaan, zoals onkostendekking en leuke prijsvraagjes voor onze luisteraars. Ook beschikken we over een eigen monteur, die flink verstand van zaken heeft. We hebben 2 zenders, waarvan er een stereo is. Op 11 juli bestonden we 1 jaar en dat feit werd gevierd met de hele dag door prijsvragen. De prijzen werden door luisteraars en winkeliers bijeen gebracht. Jammer genoeg konden we geen groot feest geven, maar ongezien we onverdag bij onze baas present moeten zijn, is dit qua tijd onmogelijk. Eigenlijk hadden we ons een beetje met de datum vergist, maar ja! Voor de gelegenheid hadden we onze zendtijd speciaal ingedeeld: we zonden uit op 10/7 van 1600-2000 uur en zouden om 0,00 uur terugkomen voor de nachtuitzending, die tot de volgende dag non-stop tot 19,00 uur zou duren, dus toch een lange ruk van 19 uur. En dat voor 3 DJ's, die elkaar om de 2 uur aflosten. Ook onze secretaris, Marlan en koffiemeisje Riek waren de hele nacht stand-by om de telefoon aan te nemen voor de prijsvragen. Voor de gelegenheid hebben we ook nieuwe stickers (zie afbeelding) en lidmaatschapskaarten laten drukken voor al onze leden. De hele nacht en ook de daaropvolgende dag bleven de telefoons rood-gloeïend staan, zodat op een gegeven ogenblik de hoorn er niet eens meer op gelegd hoefde te worden. En met onze nieuwe zender van 100 Watt blezen we een flink eind weg, zodat ook ver buiten Den Bosch meegelusterd kon worden. We schatten, dat het aantal luisteraars in de duizenden liep. Ook wilden wij de collega 3 meteramateurs bedanken voor hun spontane reacties en voor de publiciteit, die zij aan onze zaak hebben besteed. U ziet wel, zo kan het ook, inplaats van dat geruzie, waar je alleen de luisteraars en jezelf mee dupeert. Het was voor ons een zware, maar onvergetelijke dag en we zien er met weemoed op terug. Misschien doen we het nog wel eens. Wie weet!

De onderlinge verstandhouding met de andere grote radiostations is dus goed, maar we willen wel helemaal zelfstandig zijn, rekening houdend met de anderen. De programma's, die we draaien, worden in deze lokatie erg gewaardeerd. Zoals de "Oud van Goud" show, gepresenteerd door Han den Hollander, waarin zelfs platen van voor de oorlog of rond de eeuwwisseling te horen zijn. Han draait ze gelijk. Daarbij heeft hij ook nog een tik van draai-orgels, dus de oudjes zitten elke zaterdagmorgen te genieten. Dan Gerrit den Draaier met zijn "Kris Kros door Elkaar" show en Lady Silvia met groetjes en verzoekjes. En niet te vergeten: ALLEEN NEDERLANDSTALIG: dat is en blijft onze doelstelling. Zo, dat was het dan. U weet nu precies wie en wat we zijn. Voor eventuele correspondentie:

RADIO SILVERSTAR, POSTBUS 2245, 5202 CE DEN BOSCH.

Hans den Hollander, Lady Silvia, Gerrit den Draaier en medewerkers.



RADIO MOONLIGHT

Radio Moonlight is ontstaan na het uiteenvallen van Radio Blacklight. We hebben de zendtijd ingekort en u kunt ons beluisteren iedere zaterdag van 11.00 tot 19.00 uur en zondags van 16.00 tot 23.00 uur op 100 MHz./kan.43 FM. Ook is er een planning om de naam te veranderen i.v.m. uitzendingen op TV, maar dat zal nog wel even duren.

PROGRAMMERING.

Zaterdag:

- 11u. Ben v.d.Laan-Op zijn Hollands
 - 13u. Ilse de Jong-Mixshow
 - 14u. Frank Kraamer-Muzikale fruitmand
 - 15u. Albert Roberto - Mixshow
 - 16u. Henk de Gooyer - Goud van Oud
 - 17u. Henk de Gooyer - Verzoekhoek
 - 18u. Wim Slim - Verzoekhoek
 - 19u. Sluiting.
- #### Zondag:
- 16u. Ilse de Jong - Mixshow
 - 17u. Ben v.d.Laan-Rammel maar raak
 - 18u. Frank Kraamer -Muz.Fruitmand
 - 19u. Wim Slim-Praat paal 19
 - 20u. Henk de Gooyer-Moonlight Candlelight
 - 21u. Albert Roberto-Verzoekhoek
 - 23u. Sluiting.

Radio Moonlight heeft het Bossche record van 89 uur nonstop in de ether verbroken. Het nieuwe record is 222 uur en 45 min. toen moesten we wegens omstandigheden de ether verlaten. We waren vrijdagmiddag 17/7 van start gegaan met de marathonuitzending. Het was de bedoeling om 336 uur (2 volle weken) vol te maken. Maar zondag 27/7 om 22.45 uur moesten we uitschakelen. Aan die uitzending werkten mee: Henk de Gooyer, Albert Roberto, Ben v.d.Laan, Wim Slim, Frank Kraamer, Ilse de Jong en de telefonistes Patty en Kelly. Als er amateurs zijn, die dit record willen verbeteren, dan wensen wij ze veel succes. U kunt reageren via ons adres:

RADIO MOONLIGHT, POSTBUS 5047, 5201 GB DEN BOSCH.

HEUSDEN.



Verkrijgbaar tegen ruilstickers + extra postzegel van 65 cent.

Aanvragen t.n.v. JOOST, POSTBUS 57, 5256 ZH HEUSDEN Nb.

EERSEL.

Hier dan een berichtje van DJ Pletje Dekker van RADIO BIANCA en DJ Frits Vlamvuur van RADIO ATLANTA. Blanca zit al vanaf 28 september 1980 in de ether vanuit de lokatie Eindhoven op de 102 MHz. In stereo en is iedere zondagavond van 20.00 - 22.00 uur te beluisteren met 80% nederlandstalige muziek. ADe 50e uitzending hadden we er onlangs opzitten. Hier nog wat gegevens over de zender e.d.:



Een zeer goed afgeregeld 5 Watt zender met eindtrap MRF237, de stereocoder is IC-gemoduleerd, de antenne is een 8 el. op 13,5 meter hoogte, richting Z.W. Verder zijn wij in het bezit van 2 Lenco draaitafels, een 6-kan. Alecto mengpaneel, 1 Alecto equalizer en 2 cass.decks (Akal en Marantz) + 1 tapedeck van het merk Teac. Reakties:

RADIO BIANCA, POSTBUS 36, 5520 AA EERSEL (Ook voor stickers).

RADIO ATLANTA is een gloednieuw station in N-Brabant. Mijn medewerker is Kees Kruidnagel. Wij zijn v/a 10/5 iedere vrijdagavond te horen van 19.00 - 21.00 uur met 100% nederlandstalige muziek, die op verzoek gedraaid wordt. We hebben in de lokatie Eersel talrijke luisteraars, die iedere vrijdag paraat zijn en afstemmen op 101.43 MHz. (stereo). Technische gegevens:

ZENDER: 5 Watt stentor (eindtrap MRF237)

STEREOCODER: IC-modulator

ANTENNE: FM 8 elements (Hoogte 10m)

Richting: Zuid-West.

Verder werken we met diverse draaitafels, cassettedecks en mengpaneel.

FRITS VLAMVUUR, p/a RADIO ATLANTA, POSTBUS 9, 5560 AA RIETHOVEN.



SCHIJNDEL.

Door de aanschaf van een 7 el. roterende antenne heb ik (luisteramateur Jos) veel stations beluisterd, die ik eerder nooit gehoord heb. Ontvangen met een Schneider tuner 7035 o.a. Radio CAROLIEN (Arnhem), prima uit de ruis, evenals Radio VIONA uit Oss. SNEEUWWITJE (Gld) was ook goed te ontvangen en Radio KESSEL (Lb) in stereo met iets ruis, wat wel mag op deze afstand. Regelmatig worden hier in Schijndel goed genomen: VERONICA (Volkel), MOONLIGHT (Uden), DOLFIJN (Den Bosch) en PALOMA (St.Michielsgestel) met een prima verzoekplatenprogramma. Jammer genoeg wordt er teveel aandacht besteed (en tijd) aan het telefoonnummer voor aanmelding van verzoekjes. Zo'n 3 of 4 maal in 2 uur is wel voldoende, vind ik. Andere amateurs: SCOOBY DOO (Venhorst) goede ontvangst, RADIO 'T WEVERKE

(Gemert), TILLY (Volkel) prima ontv., SPOOKY (Veghel) gezellig verzoekplaten-progr. en RADIO HAWAII uit St.Michiels-gestel.

Een heel nieuw station is Radio ARIBA uit Volkel. Ook ontving ik nog: JAMAICA (Oss), V.O.W.Radio (Budel), JOHNNY ZONDER MONEY (Rosmaten), RADIO VRIJ EINDHOVEN (stereo), RAMONA (goede ontv.) en SAVANNA (nieuw) uit Oss, ARONA (Wamel Gld, goede ontv.), ARIKA (Berghem Gld), POWERBEIN (Lieshout) en RADIO TELSTAR uit Schijndel met een geheel nieuwe opzet, namelijk dagelijkse uitzendingen.

Verder ontvang ik nog steeds iedere zondag van 1200-1400 uur DE KLEINE TEDDYBEER uit Volkel met nog altijd een uitstekend nederlandstalig verzoekplatenprogramma, waar zeer veel mensen naar luisteren. Dat bleek wel na de inzendingen voor de oplossing van een zomerkwis. De Teddybeer weet hoe het moet, evenals meerdere amateurs uit Volkel e.o. LUISTERAMATEUR JOS, POSTBUS 135, 5480 AC SCHIJNDEL.

EINDHOVEN.

Sinds enkele weken is het definitief bekend geworden, dat Eindhoven aangewezen is als gastheer van één van de vestigingen van de RCD. Dit was geen schokkend nieuws meer voor de heren amateurs, omdat het al een half jaar geleden vast stond. Enkele maanden terug stonden er in diverse landelijke kranten advertenties van de overheid met de boodschap dat er opsporingsbeambten gezocht werden i.v.m. de uitbreiding die de RCD zou ondergaan. Natuurlijk zijn er mensen geweest, die zich daarvoor hebben aangemeld en deze personen zouden een opleiding krijgen. Meestal bestaat zo'n opleiding uit een theoretisch gedeelte en een praktisch gedeelte. Naar het schijnt zit het theoretische gedeelte er op, want de heren van de RCD zijn de laatste tijd wel ontzettend actief. Nadat Radio DEBORAH (2 keer) en Radio SANTAMARIA opgespoord waren en dankzij de plaatselijke politie het zwijgen werd opgelegd, moest ook het nog zeer jonge, maar al razend populaire station Radio BANANA eraan geloven. Men was dagelijks te horen van 7.00 tot 1.00 uur en dat alles in stereo op 101.3 MHz. De uitzendingen waren overal in Eindhoven goed te nemen. Als reden voor het uit de lucht halen, werd door de heren opgegeven dat dit gedaan is na een reeks van klachten. Maar goed ingelichte bronnen wisten wel te vertellen, dat dit geen storingsklachten waren, maar klachten over de dalende luistercijfers van Omroep Brabant, die wel erg te lijden had van dit station. Het is nog stil op 101.3 MHz, maar een banan zit meestal aan een tros. Dus wie weet? Voor meer info: POSTBUS 9034, EINDHOVEN.

Daarnaast werd in Gemert 4 stations het zwijgen opgelegd, w.o. Radio HOLLYWOOD. Namens deze kant nog veel succes daar in Gemert met de wederopbouw van jullie stations.

Radio Deborah, nog steeds mijn plaatselijke favoriet, heeft wel erg te lijden gehad onder de 2 invallen. Men is niet te stuiten geweest en men was daags daarna weer gewoon te horen, maar met een veel kleiner vermogen en in mono. Maar achter de schermen werd koortsachtig gewerkt om

zo spoedig mogelijk weer met het bekende goede (en storingsvrije!) signaal in de lucht te zitten en dat zal inmiddels wel gebeurd zijn. Voor meer info: POSTBUS 9513, EINDHOVEN.

RADIO VRIJ EINDHOVEN heeft haar programmaschema veranderd en is i.p.v. de vrijdagavond en zondagmorgen nu op de zaterdag te beluisteren en wel van 08.00 tot 18.00 uur. Dit alles in stereo op 102 MHz.

Het team van RADIO MARINA, het gezellige station op 104 is weer terug van weg geweest en men heeft meteen besloten om de zendtijd uit te breiden met een half uur tot 23.00 - 03.00 tijdens de zondagnacht. Tot het team van DJ's is nu ook Wim Smit van Radio King Kong toegevoegd. Marina heeft een eigen voetbalelftal en degenen, die willen voetballen tegen ons, kunnen contact opnemen. Er zijn QSL-kaarten aanwezig (mooie 3-kleurige) en tevens beschikken wij over een drive-in show, die aangevraagd kan worden. Schriftelijk zijn wij nog steeds te bereiken via POSTBUS 1358, 5602 BJ EINDHOVEN. Wij wensen iedereen veel plezier met de programma's en tevens willen we alle collega's en luisteraars, die de afgelopen tijd meegewerkt hebben enorm bedanken voor de prettige samenwerking. DE MARINA MEDEWERKERS: Tom van Dauven, Guus ten Anker, Paul v/d Lucht en Wim Smit. (Een programma-overzicht is verkrijgbaar via de postbus).



Op RADIO KING KONG was enige tijd geleden een programma van John de Jong te horen met flitsen van -wat ik persoonlijk nog altijd de beste DJ aller tijden in Nederland vind- Joost den Draaijer. Die flitsen varieerden van de Veronica-tijd tot aan zijn afscheldsprogramma op H3 toe. Nu ik het toch over King Kong heb: dit station is enige tijd uit de lucht geweest en heeft nu een ander uitzendschema. Tevens zijn er nieuwe DJ's aangetrokken, dus dat belooft wot op 104 Mhz. In stereo. POSTBUS 1358, EINDHOVEN.

RADIO FLASHBACK heeft een speciaal programma van Sandy (De Lachbouter) en Corry (zonder Rekels) Konings uitgezonden, die uitsluitend nederlandsstalige platen draaiden. Daarvoor was Kees de Bruin te horen met een

Phonogramprogramma waarin ook uitgebreid reclame voor de Delmare Omroep Organisatie werd gemaakt en de Delmare Top 33 werd geplugd. POSTBUS 5231, EINDHOVEN.

Als alles naar wens verloopt, heeft op zondag 13/9 de eerste officiële uitzending plaatsgevonden van RADIO PIONEER met o.a. programma's van Hans Mijland en Frans v.d.Veen, die werkzaam zijn bij Radio Marisol. Groetjes, KEES DE BRUIN, POSTBUS 522B, EINDHOVEN. (Voor reacties en sticker- en QSL-kaartenruil. Natuurlijk staat dit adres open voor meer info van stations uit de regio.)

LIESHOUT.

Ik -de VONKENBOER- ben een paar maanden rustig geweest wegens verbouwing van de zendstudio. Ook heb ik een

nieuwe zender (40W) en zit weer regelmatig aan de band. Lieshout is het momenteel rustig: een stuk of 3 stations zijn af en toe te horen. Over muzikenzenders hebben we niet te klagen, b.v. SPOOKY (Veghel) SANDOKAN (Roggel), ZWARTE PANTER (Deurne) en MASKERADE (Boekel). Een (naam onbekend) station uit Boerdonk??? (Red. Duldelijk schrijven, s.v.p.) wil ik vragen of hij zondagsavonds wat hoger kan gaan zitten, want dan zit de Spooky erin. Ditzelfde geldt voor de GALACTICA (Aarle-Rixtel), alleen die moet naar beneden. Verder wil ik de Hilltops bedanken voor het toesturen van de plaat. Ik heb hem ook weer vele keren gedraaid. Mijn QSL is aan te vragen tegen een retourzegel + QSL of schema. Hou het Nederlandse lied hoog!!
VONKENBOER, p/a AKKER 4, 5737 BR LIESHOUT Nb.

LIMBURG

OSPEL.



In de lokale Ospel zijn 6 of 7 radio-amateurs. Eén ervan zijn wij: Tom en Jerry van studio HAWAII. Wij draaien iedere woensdag van 19.00 tot 20.30. Daarna nemen twee vrienden van ons de band over, Ernie en Bert van Radio HEIDI en die draaien dan door tot 22.30 uur. Dit alles is te beluisteren op 101.8 MHz. van de FM-band. Als er nog amateurs zijn, die misschien een sticker willen ruilen, dat kan. Stuur maar een sticker + postzegel naar mijn P.O.Box en dan krijg je er 100% een (of het aantal dat je gestuurd hebt) retour.

STUDIO HAWAII, POSTBUS 2776, 6030 AB NEDERWEERT.

MAASTRICHT.

Hier in Maastricht is het opvallend rustig de laatste 2 maanden. Overdag hoort men alleen ruis of ik moet beginnen te draaien. Hier in Limburg zijn er ook heel wat gepakt, o.a. Studio HAWAII, DE RODE EEND en Studio MAGDALENA, waarvan Hawaii met zender TOTO weer in de lucht is, evenals de Rode Eend. Alleen Magdalena is -na 4 keer gepakt te zijn- tot op heden niet terug. Hij zond uit vanuit een auto op een stuk wêland. Toen hij gepakt werd, was de RCD 27 Mc-ers aan het pellen, die stoorden en met opgevoerde MARC-bakjes werkten. Die vonden ze niet, maar wel dus onze FM-er op 104 MHz. Alles werd in beslag genomen, zelfs de antenne. Bij de Rode Eend werd ook alles in beslag genomen. Zelfs de tafel, waar alles was ingebouwd en de antenne (spriet). Nu zijn er nog wel studio's in Maastricht, zoals studio TIROL (zendt alleen 's avonds uit) en nog een paar, waarvan ik de namen niet ken, maar overdag is er niet één meer te horen, alleen stations uit Heerlen en Sittard. Tenminste, als de zender sterk genoeg is en dan soms nog met ruis.

Zelf kan ik ook alleen 's avonds, omdat dan de kust vrij is. Ik zend dan met een 40 Watt zender van Comm. Terschelling met als antenne een kruisdiplol en Stolle richtantenne 7 elements met een lus van 1,28. De studio bestaat uit 2 x Akal draaitafel APC20B, 1 Akal cassettedeck, 1 Lenco tuner en een 8-sporen recorder als jinglemachine. Een taperecorder heb ik niet, wel een kleine cassette-recorder om eventueel de programma's op te nemen. De mikro is van Hoslden (geen echo).

Verder wil ik degene bedanken, die mij het plaatje van Jeanine heeft gestuurd, wat voor mij een verrassing was. Hiervoor de gulle gever nog hartelijk bedankt. Ik zal het plaatje een paar maal in mijn programma opnemen. Ook zou ik de gever van deze plaat willen vragen of hij mij misschien ook de plaat zou kunnen sturen van de Hilltops: "De Kerk van Willebrord" en "27 Mc". Ik zou deze plaat graag willen hebben, natuurlijk tegen kostprijs. Blijvoorbaat dank hiervoor. Zo, dat was het weer van deze kant.

STUDIO DELMARE 2, POSTBUS 2133, 6201 CA MAASTRICHT.

(advertenties)

GEÏNTERESSEERD IN GOLDEN OLDIES

VRAAG ONZE CATALOGUS!

DISCO DE MAN - MAASTRICHT - TEL. 043-12117

KRISTALGESTUURDE STEREOCODERS..... f 235,--

Individueel vervaardigd, getest en afgeregeld. Kan-naalscheiding 45 dB. Uitsluitend verkrijgbaar onder rembours. Informatie of bestelling:

A.F.C. ELECTRONICS, POSTBUS 151, 5120 AD RIJEN (N.Br.). En: wij geven 1/2 jaar garantie.....

PiraatParade

OVERZICHT VAN DE MAAND SEPTEMBER:

1. MOEDER MAG IK TROUWEN GAAN - The Belcanto's
2. DE NEDERLANDSE STERRE - Rubberen Robbie
3. ZEEMAN - Ciska Peters
4. KOM VAN DAT DAK AF - Peter Koelewijn & The Rockets
5. ONS DORPJE - De Rhapsodies
6. ONSCHULDIG GEVANGEN - Herman Lippinkhof
7. ALS DE SPOTVOGEL FLUIT - Gronings Duo
8. ALLE GOEIE DINGEN IN DRIEEN - Harten Drie
9. VAN 'S MORGENS TOT 'S AVONDS - De Roffels
10. WORDT NOOIT VERLIEFD - De Havenzangers
11. VROEGER WAS ER HEIDE - J.T.J. Trio
12. DE LACHKABOUTERS - Sandy en de Lachkabouters
13. DE KWAKKELDANS - Sonja
14. DOOK ALS IK ER NIET BEN - Imca Marina
15. EEN GOUDEN GRIFFEL VOOR DE ETHERPIRATEN - Anja
16. DE WITPEN - Jo Hogendoorn
17. STILLE WILLIE - B.B.Band
18. OEH WAT EEN VOLK - Normaal
19. EEN DRENTSE MET EEN TUKKER - Ellis en Ben
20. MOEDERHART - Paloma Trio

(advertentie)

24 OCT.

SINT-OEDENRODE

GROTE LAND. FM.MG. MEETING

in zalen **DE BEURS** heuvel 44

mm.v. boemerang g.key

lilian-corine-a.vander heijden

b.rees-kleine piraat-jj.polska

anita e.v.a.

zaal open **18.00** aanvang **19.30**

inl. en voorverk. postbus 360

postcode 5460 aj te veghel

TOT ZIENS !!

Abonnentjes

TE KOOP AANGEBODEN:

VOEDING, gesch. voor olle buizenzenders 6,3V-6A-250-0,3A-700V-0,5A. Absoluut bromvrlj. Vr.pr. Fl. 750,--. Inl. POSTBUS 120, 6880 AC VELP Gld.

BUIZENZENDER + VOEDING (3m) 2 x EL86; 18W FL 175,--. Kontaktadres: KOLKRIJST 44, 3828 EK HOOGLAND.

FM-ZENDER ca. 30W + toebehoren, zoals SWR-meter, antenne e.d. wegens beelndgng hobby. Prijs no.t.k. Tel. 08859-2133 (Na 18,00 uur).

Phillips VOEDING 10A, 5-30V FL 300,-- + FM-ZENDER 4-traps 5W FL 75,-- MRF238 + KOEL-BLOK Fl. 40,--; STEREOCODER FL 30,--; MENG-PANEEL 6-kan. FL 150,--; TOONREG. FL. 30,--. Inl. p/a AKKER 4, 5737 BR LIESHOUT (Met opgave van tel.nr. en "V" in de linkerbovenhoek).

FM-LINEAIR BLY90 (53 Watt) bij 14,5 V, compleet in bak + grote koelplaat, FL 250,--. POSTBUS 411, EMMEN.

TE KOOP GEVRAAGD:

TUNER ca. Fl. 225,--. Gevoelgheld 0,8 µV. VONKENBOER, p/a AKKER 4, 5737 BR LIESHOUT.

SCHEMA's of Informatie en aanbdingen van meerdipools antennesysteem voor FM. Ook gevraagd fabrieks FM-ZENDER (b.v. Rohde & Schwarz) 100-500 W, storingsvrij. Aanbdingen: POSTBUS 25, 6740 AB LUNTEREN.

BUIZENLINEAIR (geheel kant en klaar) met QGE 06/40 met beschrijving van power in en power uit. S.v.p. met opgave van tel.nr. Prijsopgaven: POSTBUS 7, 4754 ZG STAMPERSGAT.

VERSTERKER 100W +MODULATIETRAFO. Hoogen laagphmige uitgang + MG-LINEAIR (50W in-1000W uit). POSTBUS 5051, NAARDEN. Tel. 02159-45681.

INFORMATIE over MG/KG stations (freq., uitzendtijden, adresen, lokaties, QSL-krt., foldermateriaal e.d.). VERBINDINGSWEG 8, 2988 CE RIDDERKERK.

Agenda Meetings.

9 Okt. Grandioze meeting Vrije Radio Omroep Budel met artiesten. Entree: Fl. 10,--. Zaal Riva te Budel. Aanvang: 20,00 uur. Inl. POSTBUS 3005, 6027 ZG SOERENDONK.

16 Okt. Landelijke meeting "Het Dorpshuis" te Voorthuizen aan de Doelen Engweg m.m.v. artiesten. Kaarten: voorverkoop Fl. 7,50, zaal Fl. 10,--. Inl. J.LIJSVELD, MERIDIAAN 48B, AMERSFOORT.

16 Okt. Piratenbal te Klundert m.m.v. artiesten, o.a. Sonja. Informatie en kaartverkoop: SYNAMITE RADIO, POSTBUS 82, 4790 KLUNDERT.

17 Okt. Groot pratenreffen in "Het Palet", Klein Groverstraat 165, Spekholzerheide. GRATIS ENTREE.

24 Okt. Meeting St.Oedenrode (zie advertentie hiernaast)

24 Okt. Nacht van de Piraat (zie advertentie omslag)

30 Okt. Nederlandse artiestenparade I.V.A.Zaal, Buntlaan 2, Driebergen. Zaal open: 19,00 uur. Aanvang: 20,00 uur. Kaarten: Fl. 12,50. Verkrijgbaar bij diverse firma's te Driebergen.

30 Okt. Grote meeting Zaal De Pauw, Kade 46a, Roosendaal Vele artiesten. Aanvang: 20,00 uur. Zaal open: 18,30 uur. Inl.tel. 01620-51059.

6 Nov. Landelijke meeting in De Wogge te Halle, Kerkstraat 2 (bij DoelInchem). Met artiesten. Zaal open: 19,00 uur. Aanvang: 20,00 u. Inl. POSTBUS 80, 7140 AB GROENLO of tel. 05440-2567.

FRIESLAND

MEDEDELING INZAKE COMMUNICATIE TERSCHELLING - Een oplossing wordt geboden.

Ondanks beloftes van A.Heslinga van Communicatie Terschelling is gebleken, dat er nog steeds tientallen (wat slechts een -waarschijnlijk te- lage schatting is) mensen zijn, die bestellingen hebben gedaan, die vooruit betaald zijn en die niets geleverd hebben gekregen. Deze kwalijke praktijken, die we onderhand gerust met oplichterij kunnen betiteln, zijn inmiddels ook bekend bij de Rijkspolitie van Terschelling, die graag de zaak in behandeling wil nemen, maar daar tot nu toe nog niet de gelegenheid voor heeft gehad, omdat zij hiervoor schriftelijke aangiften van de gedupeerden nodig heeft. Waarschijnlijk durft niemand aangifte te doen, omdat men bang is, dat de politie misbruik zal maken van de gegevens, die men moet overleggen. Ik heb echter telefonisch contact gehad met de Rijkspolitie van Terschelling en deze garandeert iedereen, die alsnog een schriftelijke aangifte wil doen, dat deze diskreet en vertrouwelijk behandeld zal worden en dat er geen gegevens bij de RCD of andere instanties terecht zullen komen, die betrekking hebben op de aangever. Het gaat de politie er in dit geval alléén maar om aan deze flessetrekkerij een einde te kunnen maken en eventueel tot arrestatie van A.Heslinga over te kunnen gaan.

Hoe kan men deze aangifte doen? Het eenvoudigste is naar een politieburo in de eigen woonplaats te gaan en daar aangifte te doen, liefst met overlegging van betalingsbewijzen. Ook de politie in andere plaatsen in Nederland is verplicht tot diskretie in deze zaak. Wie dit toch liever niet wil, kan ook zelf naar Terschelling gaan naar het buro van de Rijkspolitie aldaar. Wie ook dat niet aandurft, kan de aangifte ook schriftelijk insturen naar Terschelling, maar dan wordt wel aangeraden eerst een Buro voor Rechtshulp of een Wetswinkel te raadplegen, want de aangifte moet wel aan de wettelijke eisen voldoen. Wie zich er zelf van wil overtuigen, dat de politie in deze zaak vertrouwd kan worden, kan zelf bellen naar de Rijkspolitie Terschelling onder tel. nr. 05620 - 2280 van 800-1200 uur en 1300-1600 uur.

Naar aanleiding van deze zaak wil ik er nogmaals op wijzen (zie ook pag.1), dat ik als uitgeefster niet verantwoordelijk ben voor inzendingen van adverteerders en dat het reageren op advertenties -niet alleen in dit blad- altijd op eigen risico is. Aan te raden is dan ook, vooral bij nieuwe adverteerders, nooit vooruit te betalen en zeker niet geld kontant in een envelop te sturen, want dan heeft men geen enkel betalingsbewijs. Het beste is onder rembours te bestellen, d.w.z. dat men bij ontvangst van de goederen aan de postbode betaald.

José Herps - Uitgeefster Free Radio Magazine.

TWIJZELERHEIDE.

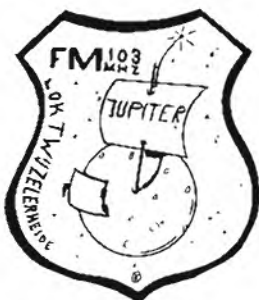

RADIO JUPITER werkt op FM 103 MHz. met een transistorzender met als eindtor de BLY87A, die een vermogen van ca. 8 Watt afgeeft. De antenne is hier een 7 elements Stolle op ca. 13 meter hoogte.

Ik hoop binnenkort met wat meer vermogen aan de band te komen, nl. zo'n 35 Watt. Op het ogenblik draai ik nog in mono, maar er hangen al plannen in de lucht om in stereo te gaan uitzenden.

Ik draai meestal iedere zondag van 10,30 tot 12,30 uur platenprogramma met soms verzoekjes rechtstreeks per telefoon, waar veel belangstelling voor is hier bij de luisteraars in deze lokale. Maar soms sla ik een zondag over, omdat er dan een ander station op dezelfde frequentie zit, wat het gevolg is van een ontzettend groot aantal FM-amateurs in deze lokale in N.O.Friesland. Er worden hier dan ook geregeld amateurs uit de lucht gehaald.

Zo, dit waren dan voor de eerste keer wat gegevens van de Jupiter. Ik wens alle amateurs nog veel succes met de hobby en hou 'm hoog en droeg! Groetjes vanuit Twijzelerheide van de Jupiter. Bijgaande sticker kan geruild worden tegen andere stickers via:

POSTBUS 47, 9270 AA ZWAAGWESTEINDE Fr. (De sticker is in 6 kleuren verkrijgbaar).

LEEWARDEN.

ILLEGALE VERONICA VESTIGT ZENDRECORD: Met het Wilhelmus besloot Radio Veronica haar non-stop uitzending van 804 uur. Van 1 mei af zaten de mannen achter de zender: Oetle van Zwol (Ome Karel), Johan Stienstra (Ome Tinus), Peter v/d Molen (Ome Joop), Wouter Bul (Zwarte Panter) en technische man Henk van Zwol (Catweazle). Onafgebroken in de lucht geweest, vastberaden, niet gestoord door de politie, slaagden ze erin het zendrecord op 804 uur te brengen. Ruim 120 uur meer dan de toppen tot voor kort. Veronica (we hebben minstens 40.000 luisteraars in en buiten de stad opereerde vanuit de Populierstraat in Leeuwarden. (Ik hoop dat u dit zal plaatsen. Het is misschien wel wat laat, maar beter laat dan nooit.)

ZWARTE PANTER - LEEUWARDEN.



Deze sticker is verkrijgbaar in 4 kleuren en kan geruild worden via:

POSTBUS 7040, 8903 JA LEEUWARDEN.



Ook de sticker van Mercurius kan nog steeds geruild worden (6 kleuren) via: POSTBUS 1144, 8900 CC LEEUWARDEN.

WITMARSUM.

Ontvangen werden op een Arte wereldontvanger met 5 el. antenne op 7 meter hoogte de volgende stations. Voor reacties kunt u schrijven naar:

RADIO CALIMERO, POSTBUS 19, 8748 AC WITMARSUM.

18/8 MANOLITO SURHUISTERVEEN	70%
18/8 NACHTWACHT SNEEK	55%
18/8 GR. DOVER ?	50%
16/8 VRIJE VOGEL LAUWERSMEER	30%
16/8 POSTDUIF ?	35%
16/8 VR. VOGEL MAKKUM	90%
16/8 SCHILLEBOER ST. ANNAPAROCHIE	55%
16/8 ST. GENIETER FRANEKERLAND	60%
22/8 TIARA ?	15%
22/8 VREDESDUIF WORKUM e.o.	95%
23/8 RAMONA BOLSWARD	100%
23/8 NOORDZEE HARLINGEN	90%
23/8 VICTORIA SNEEK	35%
23/8 JACHTHOORN MINERTSSCHA	85%
18/8 ST. WANHOOP DRACHTEN	35%
18/8 ZENZORZ. HOOREN	15%
18/8 BENELUX SNEEK	40%
17/8 NACHTUIJL GRONINGERLAND	65%
17/8 MONSA ?	65%
18/8 DELMARE BOLSWARD	70%

(Tijd: 21,15 uur). FM 100.13 MHz. Tijdens het programma konden verzoekjes worden aangevraagd. Ga zo door, amateur.

De Postduif, die ik op 16/8 hoorde op FM 95.44 MHz, had ook een prima programma. Ook het uurtje voor het huis van bewaring was zeer het beluisteren waard. De Vredesduif, die op 102.14 MHz. uitzendt; is één van de betere 3-meter amateurs. Goed zo!

R Hallo collega's,

A Hier weer eens wat copij om het blad te vullen met dit keer een interview met Radio Ooststellingwerf Regionaal.

B Verder is hier nog weinig op TV-gebied. Nogmaals voor de derde maal: hoge heren TV-piraten. Stuur mij alstublieft uw bevindingen over de TV-piraterij. Want na een oproep van 2 maal is er nog geen één reaktie binnengekomen.

I Verder gaat het hier zo z'n gangetje. Er komen hier steeds meer piraten. Jongens, houwen zo.

I En dan nu het interview met de vrije radiozender R.O.R.

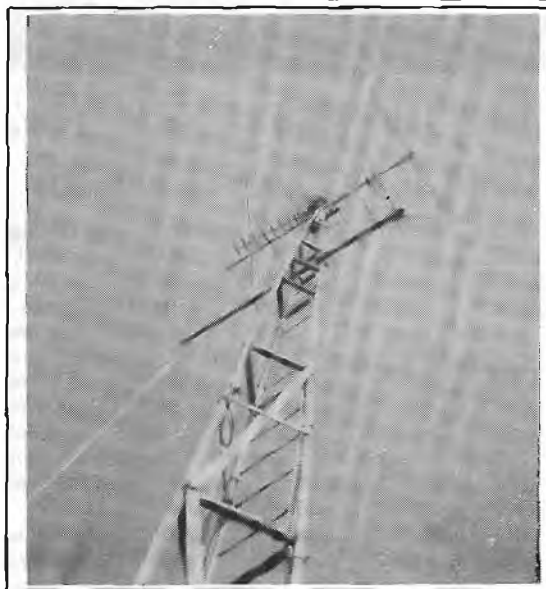

OOSTSTELLINGWERF regionaal.

Na enig zoeken kwam ik bij de heer, die de public relations verzorgt voor Radio Ooststellingwerf Regionaal. Ja, na voorgaande maand een lokaal station bezocht te hebben, nu bij deze gelegenheid eens een regionaal station. Na de R.O.R. al een keer ontvangen te hebben, moet ik zeggen: best is de moeite waard om te beluisteren.

Het ontstaan van het station is zoals zovelen: er liepen drie mensen met ideeën rond om met een regionaal zendstation te beginnen. En zijn toen aan het werk gegaan. Zodoende werd het in maart 1981 verwezenlijkt. Men zat eerst in de lokatie Oosterwolde, maar daar zat het geheel -om het zo maar te zeggen- teveel in de kijker.

Dus nu is men verhuisd naar een lokatie buiten Oosterwolde. En echt, voor de mensen, die bij willen blijven met wat er in de regio gebeurt, ik raad jullie aan om zaterdagavonds eens af te stemmen op de R.O.R. Men draaide eerst veelvuldig met de telefoon, maar dat is nu gebeurd in verband met de risico's, die daaraan vastza-

ten, en heeft eerst veel problemen gehad met de zender, maar die zijn nu nagenoeg opgelost. De overhand in de programma's heeft de Nederlandse muziek. Maar ook wordt er wel soft popmuziek gedraaid. Ik zal maar zeggen: een verhouding van 70 : 30%.

Men wil de regio- artiesten ook de kans geven om via de R.O.R. enige vorm van bekendheid te krijgen. De artiest (of artiesten), die er wel wat in ziet (zien), kunnen alvast schrijven naar het correspondentie-adres.

Men heeft ook contacten met een vrouwelijke discjockey. Dus dat belooft straks wat te worden. Men draait nu met 2 vaste deejays, dus hopelijk straks met 3. Men draait nog niet commercieel, maar misschien komt dat in de toekomst nog wel. Er wordt hierover nog overleg gepleegd.

Jingles zijn op het ogenblik in de maak door ondergetekende. Rest mij nog de programmering te geven van de R.O.R.

ELKE ZATERDAGAVOND:

- 20.00 - 21.00 uur: Non stop
- 21.00 - 21.15 uur: Regio Nieuws
- 21.15 - 21.30 uur: Nederlandse Tip 15
- 21.30 - 22.00 uur: Nederlandstalige Top Tien
- 22.00 - 24.00 uur: Verzoekplaten

FREQUENTIE:

Kanaal 48 / 100,3 MHz. F.M.

TECHNISCHE GEGEVENS:

- Draaitafels: Garrard SP25MKV
Philips 209 S
- Mengpaneel: Alecto MX890
- Equalizer: Roelofs GE 108 PK
- Tapedeck: Sony TC252
- Cassettedeck: Tersay TPL 810
- Versterker: ZB 81 (2 x 30 W.)
- Zender: Buizenzender
- Continu vermogen: 80 Watt
- Piekvermogen: 125 Watt

KORRESPONDENTIE-ADRES:

R.O.R.
POSTBUS 13,
9290 AA WIJNJEUWOUDE.

Dit interview werd verzorgd voor het Free Radio Magazine door:
RADIO CASABLANCA, POSTBUS 276, 8440
AG HEERENVEEN of STATIONSSTRAAT 23,
8431 ET OOSTERWOLDE.

Mochten er nog stations zijn, die ook geïnterviewd willen worden, dan kunnen deze gerust schrijven naar bovenstaand correspondentie-adres (van Casablanca natuurlijk).



GRONINGEN

GRONINGEN.

STORING
STORING

FM 96-99 Mhz radio dus
DONDERDAG 20.00 UUR

EEN PROGRAMMA TEGEN DE DRAAD

OVER
KRAKEN
(ANTI)MILITARISME
GEWAPEND VERZET
POLITIE
GEHEIME DIENSTEN
IMPERIALISME
NEO FASCISME
ECONOMIE
B'WESTHUID



Graag wil ik eens ingaan op wat er hier in Groningen nu zoal globaal te beluisteren is en ultraard heb ik het hier over de illegale radiostations. De FM band zit hier vol met piraten, die Nederlandstalige muziek uitzenden en dan vooral met telefoonspelletjes, vrijwel 24 uur per dag lang. Persoonlijk hou ik niet van die muziek.

Enkele uitschieters zijn: RADIO GRONINGEN (met lokaal nieuws en veel gouwe oude platen en reclame) op 104 MHz, elke zondagavond van 20.00 tot 23.00 uur.

RADIO CATAPULT met veel politiek en New Wave live opnames tussen de 96 - 99 MHz, elke donderdagavond van 20.00 - 23.00 uur, een soort lokale VPRO. Uitzendingen worden wekelijks het programma "Storing", dat een onderdeel vormt van de uitzendingen van het zendcollectief Groningen. Diverse groeperingen brengen op de donderdagavond andere programma's ten gehore. De eerste uitzending vond plaats op 18 juni en in een stencil licht het zendcollectief het programma als volgt toe:

"Storing is een programma voor en door de buitenparlementaire linkse oppositie. "Storing" wil zoveel mogelijk onderwerpen aansnijden die voor deze beweging, waar we zelf een onderdeel van zijn, van belang kunnen zijn. Het programma heet "Storing", omdat we een stoorzender willen zijn voor de burgerlijke media. Het maakt daarbij geen principieel verschil of het nu gaat om de geschreven pers of om radio en TV. Van de burgerlijke media hebben we niets anders te verwachten dan verdraaiing, censuur, doodzwijgen, lasterpraat, kortom manipulatie. Tegen de vijanden van dit systeem wordt oorlog gevoerd, een oorlog, die voor het overgrote deel via de media loopt. Media zijn belangrijk: voor de andere kant en dus ook voor ons. Media verschaffen macht, macht aan degenen, die verantwoordelijk zijn. "Storing" wil tegeninformatie geven, die die macht kan aantasten. Wij niet alleen natuurlijk. Wij zien onszelf als een heel klein onderdeelje van een beweging, die een skala aan infor-

matiekanalen ter beschikking heeft. Samen vechten we voor stukjes menselijkheid, voor een leefbaardere wereld. Die wereld wordt ons niet op een presenteerblaadje aangeboden, maar zal bevochten moeten worden. De stemmen van de mensen, die deze strijd voeren, laat "Storing" horen. Konkreet willen we met een groep van zo'n 10 personen wekelijks een programma van rond 1 uur in elkaar draaien, waarin we aandacht besteden aan onderwerpen als anti-kernenergie, vrouwenstrijd, kraken, gewapend verzet in Europa, anti-militarisme etc. Naast een aantal korte berichten uit binnen- en buitenland behandelen we steeds één of meerdere thema's, vaak in de vorm van interviews. Verder doen we iets met gedichten, behandelen we nieuw uitgekomen tijdschriften, boeken e.d. en draaien we muziek, die je niet elke dag hoort, geven we praktische tips. Ach, we willen eigenlijk zoveel, meer dan we momenteel aankunnen".

Waarschijnlijk zendt dit station vanuit een kraakpand.

Af en toe valt hier RADIO LIBANON en RADIO NEPTUNUS te beluisteren en niet te vergeten de K98, wat ook wel stations zijn, die in ieder geval geen Nederlandse rotzool draaien. Ook kan men hier soms een -naar mijn mening- Turkse illegale zender beluisteren.

Zelf ben ik van plan in december te starten met een eigen New Wave radiostation, genaamd RADIO CLIMAX met programma's in de stijl, zoals John Peel ze brengt.

Want New Wave is over het algemeen de muzieksoort, waar ik van hou. Trouwens, waarom tref ik zo weinig liefhebbers van New Wave muziek op de band? Mochten er liefhebbers zijn, die van deze muzieksoort houden, dan raad ik ze aan eens te luisteren naar de John Peel Show, elke maandag- t/m donderdagavond van 23.00 - 01.00 uur op BBC1. (Red. En donderdags van 21.00-23.00 uur + zaterdagochtend van 03.00-05.00 uur via BFBS-Germany).

Tijdens o.a. de data 6/8 en 1/9 's nachts waren er goede DX-condities op de FM-band. Op 6/8 heb ik bijzonder veel Noord- en Zuid-Hollandse stations ontvangen en opgenomen op cassette. Op 1/9 daarentegen stations uit het zuidoosten van het land. Met name de VLIEGENDE HOLLANDER uit Genneep wil ik noemen, omdat dit een zeer sterk en goed gemoduleerd station is.

Hier wordt ontvangen op een 8-element Stolle rotory beam antenne op ca. 17 meter hoogte. De tuner is van het merk Luxman. Zondagsmorgens wordt hier geluisterd naar de 41,43 en 48 meter banden op een Sony ICF-5900W ontvanger. Veel opnames maak ik van deze stations. Ook heb ik veel opnames van deze landpiraten. Sinds 1969 ben ik actief op de 11 meterband onder de call PAPPAX-RAY.

GEEF OM NEW WAVE.

JOHAN MUNSTRA - GRONINGEN.

RADIO PIONIER en ZENDSTER MELETE is zo'n station, dat nederlandstalige plaatjes draait, elke zaterdagavond van 1900 - 0100 uur op 100,6 MHz. In stereo. Voor verzoekjes kan men bellen 050 - 25 40 77. Dit station heeft een fanclub en geregeld wordt een fanclubblad uitgegeven. Het adres is: POSTBUS 729, 9728 ND GRONINGEN.

NIEUWE PEKELA.



Deze QSL-kaart is tegen ruilstickers of QSL-kaarten aan te vragen bij: RADIO CAROLINE, POSTBUS 59, NIEUWE PEKELA Gr.

WESTERWOLDE.

De amateurs in het Noorden verschillen toch wel van die in de rest van het land. Hier gaat het wat minder professioneel en commercieel toe, dacht ik. Engelstalige muziek neemt hier een bescheiden plaatsje in, terwijl Nederlands de hoofdmoot is. Een Noorderling belt graag tijdens de uitzending en vraagt dan een verzoekje aan, o.a. bij BAREND MET DE PET op zaterdagavond, READY MIX op vrijdag, RAINALDO & SYLVIA en een aantal zenders in de Pekela's. Op zondag tevens JANTJE DE STROPER en DE ARABIER uit Alteveer. Een goed bericht voor de radio-amateurs uit deze regio: opsporingsambtenaar v.d.Werff stapte op. Hij neemt afscheid van de politie na 40 dienstjaren. Hij was enkel en alleen belast met het opsporen van "radio-piraten" en de rijkspolitie heeft geen opvolger aangewezen. Daardoor komt de opsporing van "piraten" geheel bij de RCD van de PTT te liggen. Er is in Groningen echter geen opsporingsambtenaar gestationeerd. Eén dag in de week zal een andere controleur "slechts" in Groningen zijn. Dat v.d.Werff het al wat kalmer aan deed, was in Groningen al merkbaar. Sinds nov. 1980 is in de "stad" al geen amateur meer gepakt. In de 12 jaar, dat v.d.Werff opsporingsman is, heeft hij maar liefst 1.200 zenders uit de lucht gehaald Dat is dus 100 per jaar oftewel 2 per week. Heeft het Noorden nu "vrij spel"? Laten we maar niet te optimistisch zijn. De onderstaande jongens hebben nog wel kennis gemaakt met de heer v.d.Werff. Zij raakten hun apparatuur nog net kwijt: NAK, OME JOOP (MG) en VRIJE VOGEL (Ter Apel), RODE PAREL (FM)-Havelte, AUTO BABY (Wildervank), NOOTIGE-DACHT (Veendam), TEXAS JOHNNY (FM)-Stadskanaal, RADIO DELFZIJL (FM)-Delfzijl, WILDE HAVANNA (Alteveer), ASCONA (Musselkanaal) en GRONINGEN-STAD (Groningen).

DRENTE

EEXTERVEENSCHKANAAL.

Hier dan een schrijven van de Fanclub Sneeuwbal Trio, welke reeds 5 jaar zeer actief in de weer is voor de popularisering van het nederlandsstalige lied in Nederland. Onlangs vond er weer één van de vele jaarlijkse activiteiten plaats in Almelo, waar werd getracht definitief het Nederlands Record nederlandsstalige platendraaien op hun naam te zetten en het schijnt de DJ van Studio Noord Frenthe -een proten drive-in discotheek- te zijn gelukt. Vorig jaar bleek hun record met 45 uur niet voldoende, want kort erna ging dit record alweer over in andere handen, dus werd besloten een 2e poging te wagen en wel op 25 t/m 28/7 jl. zodat ze op een tijdsduur van maar liefst 70 uur kwam te staan. De DJ was Karel de Kaper, bijgestaan door Jan de Zeeman. Karel de Kaper is dezelfde persoon, die 5 jaar geleden het Initiatief nam een fanclub voor het Sneeuwbal Trio op te richten en waar hij zich nog steeds voor inzet.

Hij bedankt dan ook iedereen die bij heeft gedragen tot het slagen van dit record d.m.v. het zenden van plugplaten e.d. FANCLUB HET SNEEUWBAL TRIO, p/a SEMSSTRAAT 127, 9659 PM EEXTERVEENSCHKANAAL.

2e EXLOERMOND.

In augustus werden de volgende stations uit de lucht gehaald: VLIEGENDE HOLLANDER (Emmen), een station uit Hoogeveen, VASCO (Nw.Dordrecht), BLONDE MADONNA (Emmen) en in september: SANTANA en VENETIE (Emmen), PARADISE en RICK DE KIKKER (2e Exloermond) en TORPEDO (Klazena-veen).

DANKBETUIGING na een oproep voor stickers en QSL-kaarten voor DIANA HENDRIKS, WERFSTRAAT 45, STADSKANAAL in het FRM van dec.1980. Nog hartelijk bedankt, ook namens haar vader en moeder aan iedereen, die haar wat stuurde.

ZENDER OP DUITSLAND. Noordelijke o- toomalarmgroepen en Duitse aktiegroepen willen een zender in Oost- Groningen installeren om hoofdzakelijk de Duitse bevolking in de grensstreek te informeren over de gevaren van kernenergie.

MANS SCHEPERS, A.DE VRIES- STRAAT 28, 9571 AJ TWEEDE EXLOERMOND.

NIEUW-AMSTERDAM.

Meester Vos, hoofd van een éénmans- schooltje te Nieuw-Amsterdam staat bekend als de zingende meester, die nu reeds drie plaatjes gemaakt heeft. Soms zingt hij samen met leerlingen van zijn school (de Vosjes) en soms alleen. Het eerste plaatje "De Turftrain" (Telstar 2871) werd in het Noorden een groot succes. De tweede plaat "Meester Waarom?" werd zelf op Hilversum 3 gedraaid, evenals de laatste plaat "Amerika", die onlangs werd uitgebracht. Inlichtingen: MEESTER VOS, WARMEERWEG 163, EM- MEN. Tel. 05910-12114.

OVERIJSEL

ZWOLLE.



In het FRM van augustus/september is in een kort artikel van ons een fout komen te staan van jullie zijde.

Wij zouden het bij deze alstublieft in het volgende veranderd zien:

KLEINE PIRAAT en LADY: 27 Mc Audio-Sonic MS201 zender-ontvanger. GPA 27 1/2 antenne.

Luisteramateurs FM: Erres ontvanger. Antenne 7 elements ANKARO type 7/3. Jullie hadden Awkard antenne geschreven, het is dus Ankaro. (Red, Ook hier geldt weer: duidelijk schrijven s.v.p. Vooral getypte brieven zijn we hier gek op).

Verder is hier onze nieuwste QSL-kaart bijgesloten. Zou u die alstublieft ook in het oktobernummer willen afdrucken. De kaart is te ruil tegen andere kaarten of stickers en aan te vragen via onderstaand adres. Bij voorbaat onze hartelijke dank.

Groeten van JAN en DIENTJE. (Binnenkort staat er een reportage over ons in het blad Delmare).

27 MC +LUISTERSTATION KLEINE PIRAAT en LADY, POSTBUS 1302, 8001 BH ZWOLLE. QSL-kaarten en stickerruil.

Red, Het is dat de rest van Overijssel weer te belazerd is geweest om wat in te sturen, maar hierbij wijs ik er nog eens op, dat we in het F.R.M. het plaatsen van 27 Mc QSL-kaarten e.d. zoveel mogelijk willen

beperken. Jullie noemen je "luisteramateurs", dus waarom schrijven jullie niet eens iets over stations, die in Zwolle en omgeving te horen zijn? Ik neem tenminste aan, dat die er wel zijn.

HARDENBERG.

RADIO DE TUINKABOUTER zat 21 augustus 1978 voor het eerst aan de band met een H.F.65. Een jaar later kocht ik een EL84 en daar draai ik nog steeds mee. Hij geeft zo'n vermogen van 9 à 10 Watt en ik heb een 8-elements antenne op 16 meter hoogte. Verder heb ik nog:

- 1 Philips versterker
- 2 Philips pick-ups
- 1 Mengpaneel Beuno 2000
- 2 Cassetterecorders
- 1 Elec mikrofoon
- 1 dyn. mikrofoon
- 3 Radio's (lampen)
- 1 Tijd klok

Een korrespondentie-adres heb ik helaas nog niet, maar daar wordt aan gewerkt.

RADIO DE TUINKABOUTER - HARDENBERG.

PS. KLEINE JAGER RADIO i.s.n. OUDE WHISKY in de lokatie Bergentheim draait met 15 Watt op 101.6 MHz.

DEVENTER.

Hallo lezers, hier weer even het maandelijkse ontvangstrapportje van de CONFUSION uit Deventer.

YAMAHA
TARZAN
MORGENWIND
BERKENRODE
BOEKANIER
STILLE GENIETER
BLAUWE KARABIJN
MANDLITO
ZWARTE TULP
ANTONIO
INDIA DELTA

GRAMSBERGEN
VRIEZENVEEN
HOOGVEEEN
WINSCHOTEN
KUIJNDEREN
HARKEMA
COEVORDEN
FRIESLAND
LAUWERSOOG
OUDE PEKELA
LAUWERSOOG

FLAMINGO
SCHUILHOEKJE
TORONTO
NEW MEXICO
AL CAPONE
READY MIX

KOOTWIJKERBROEK
MARUM
PEIZE
KOOTSTERTILLE
COEVORDEN
ROSWINKEL

Al deze stations ontvangen op een Pioneer tuner/versterker met een gevoeligheid van 1,7 µV en antenne 3 elements op 10 meter hoogte, roterend.

Dat was het weer, de groetjes en succes met dit geweldige blad.

Voor reacties: POSTBUS 686, 7400 AR DEVENTER ("C" in de linkerbovenhoek).

Red, Bedankt voor het compliment, Confusion, maar jammer genoeg denkt niet iedereen in met name Overijssel, Drente en Gelderland er zo over. Vooral op meetings krijgen we vaak te horen, waarom er altijd lange reportages uit het Westen van het land in het FRM staan en nooit iets over deze provincies. Nou, daarom dus: dit is het trieste resultaat van de inzendingen uit Drente en Overijssel. Nog niet eens 1 pagina bij elkaar. Ook de aanblijef van MERCURY uit Hilversum in het julnummer om praten te bezoeken tijdens zijn fietsvakantie, heeft niets opgeleverd. Op die meetings wordt ook vaak gezegd: "Dat en dat station wil best in het FRM", maar hoe moeten wij dat weten? Nogmaals: we willen desnoods best zelf een keer langs komen voor een reportage, maar dan moet er wel iemand even een briefje schrijven naar de postbus of even bellen (020-327464), zodat er een afspraak gemaakt kan worden. Een korrespondent in Drente en Overijssel zou natuurlijk helemaal mooi zijn, maar in de loop van al die jaren, dat het FRM nu bestaat, heeft zich nog nooit iemand hiervoor beschikbaar willen stellen. Stations, die een publikatie willen, kunnen ook zelf wel wat insturen: een sticker of QSL-kaart van hun FM- of MG station met verder alle gegevens, die ze kwijt willen. Het kost je alleen maar een postzegel.

GELDERLAND

VOORTHUIZEN.

Hier is weer een stukje tekst van Toon van FM-station ALOHA. Ik heb in het vorige nummer ook al wat met Piet geschreven, maar ik doe het nu ook wel eens alleen. Ik heb er over na zitten denken en ik denk maar als vaste reglo-korrespondent te gaan dienen, omdat er vanuit de Veluwe niet veel geschreven wordt en er toch vrij veel FM-stations zitten. De meesten zitten met een klein vermogen -net als wij- maar we hebben toch ook amateurs, die met zo'n 60 à 70 Watt werken.

Na het voorlopige vertrek van Piet (de omstandigheden lieten het niet toe), zal ik het zaakje alleen moeten runnen. Piet is vertrokken, niet omdat hij er geen zin meer in had, maar omdat hij dit jaar hard wil gaan werken, daar dit zijn examenjaar wordt. Hij zal nog wel regelmatig in de studio zijn.

Na veel gemelter te hebben gehad met de 5-Watt stentor: eerst ging de eindtor in rook op (MRF 237), de staande golf bleek niet in orde te zijn en de voeding die niet "schoongemaakt" was, dat wil zeggen dat er een condensator en 2 spoelen moest worden ingezet, zodat voor het grootste gedeelte de 50 hZ. brom verdwenen was. (Wie heeft hier geen last van?), is alles o.k.

Dan nog wat over de amateurs hier in de buurt: het wordt hier tegenwoordig steeds drukker op de 3 meter, wat niet zeggen wil dat het er ongezelliger wordt, want ik luister al zo'n 3 jaar en in die tijd is er heel wat veranderd. Je kunt tegenwoordig vroeg in de avond al geen verbinding meer maken, omdat de muziekstations hun programma draaien. Dan nog wat gegevens over de apparatuur:

Zender: 6 Watt stentor (eindtrap komt nog wel).

Draaitafels: Tesla (2x) en 1 Philips

Mengpaneel: Phonic 1000

Voeding: Expert 3000

Microfoon: Sony

Cassetdeck: Philips 5100

Wat platen betreft, heb ik slechts bij elkaar 400 stuks. Cassettes: 40. Dit was dan weer wat betreft FM-station Aloha. De groeten van Toon en Piet en hou 'em in de lucht. Voor reacties:

FAM.TEN HOVEN, EENDRACHTSTRAAT 15, 3784 KA TERSCHUUR met "A" in de linkerbovenhoek.

PUTTEN.



De kaart van de VIKING is aan te vragen tegen ruilkaarten, POSTBUS 246, 3860 AE NIJKERK.

WINTERSWIJK.

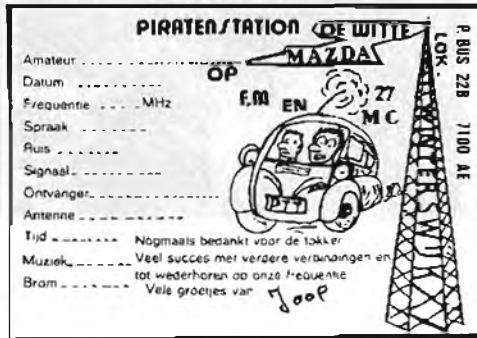

Hier even een briefje van de WITTE MAZDA uit Winterswijk. Ik wil de ATLETICO 2 en de LADY uit Aalsmeer bedanken voor de 4 gezellige dagen, die we daar gehad hebben. Het was bijzonder leuk en ook gezellig. Ik heb daar ook een paar keer een platenprogramma mogen draaien. Hier volgen nog een paar stations, waarmee ik in de afgelopen weken ge-DX-ed heb:

RODEO	ZAAANSTAD
DONDERVOGEL	ZAAANSTAD
ATLETICO 2	AALSMEER
ATLANTIS	GENNEP
VLIEGENDE HOLL.	GENNEP
FENIX	SURHUIZUM Fr.
MANOLITO	SURHUISTERVEEN
STOCKHOLM	HARKEMA
ZWARTE TULP	LAUWERSOOG
ZWARTE PIRAAT	ROERMOND

Tot zover het DX-rapport. Alle stations ontvangen op een 7 elements antenne, 17 meter hoog. WITTE MAZDA, POSTBUS 228, 7100 AE WINTERSWIJK.



Met de volgende stations heb ik -DE BARETTA- gerapport. Ontvangen op een 8 elements antenne, 10 meter hoog roterend en een Blaupunkt bulzenradio.

NOORDZEE	STADSKANAAL	70%
DISPLAY	RIJNSBURG	30%
EL BIMBO	HEERLEN	50%
ZOEF DE HAAS	OUDE PEKELA	65%
TORNADO	NIEUWE PEKELA	50%
FENIX	SURHUIZUM	60%
EL CAPONE	COEVORDEN	90%
MEBO 2	GRONINGEN	50%
WILDE HAVANNA	GRONINGEN	20%
COSMOS	LEERDAM	50%
BOUWAKKER	OUDE PEKELA	50%
BLACK ARROW	TEN BOER	50%
MANOLITO	SURHUISTERVEEN	100%
READY MIX	ROSWINKEL	100%
HEKTOR LIMA	VRIEZENVEEN	100%
EXPANSIE	ALMELO	100%
VL.SCHOTEL	SUERMEER Fr.	60%
TIME TUNNEL	OUDE PEKELA	50%
ZWARTE PIRAAT	ROERMOND	40%
TIJDBREKER	HARKEMA	50%

DOETINCHEM.



Deze QSL-kaart is verkrijgbaar tegen een andere QSL-kaart of een sticker. Postzegel bijsluitend. Kleuren: blauw, oranje, geel en rood. Adres: E. BOELS, DWARSSTUKKERWEG 12, 9591 TE ONSTWEDDE.

APELDOORN.

Hierbij wil ik dan de volgende amateurs hartelijk bedanken voor de stickers, die ik nooit ontvangen heb. Willen deze misschien alsnog reageren?

HILLIE BILLIE	WARNSVELD
WITTE STER	VORDEN
VRIJE RADIO	RUURLO
TAMBOEBITS	VENLO
TEXAS	HOGEZAND
RADIO MOBY DICK	VRIEZENVEEN
DE SPOTVOGEL	VEENDAM
VELUWSE PIRAAT	HARKAMP
BARETTA	WINTERSWIJK
VLIEGENDE TIJGER	KUINRE Ov.
RADIO VIOLA	ULFT
CASABLANCA	ULFT
ZWARTE BOEKANIER	EMMEN

Bij voorbaat dank! STUDIO EIGENBELANG, POSTBUS 3023, 7303 GE APELDOORN.



In de maand juli ontvangen de volgende stations:

WHISKY	TEN BOER	50%
MORGENWIND	HOOGVEEN	30%
ZEEIJGER	ASSEN	30%
VL.SCHOTEL	SUAMEER	25%
ESMERALDA	AMERSFOORT	30%
BOEKANIER (en LADY)	AMERSFOORT	65%
MI AMIGO	AMERSFOORT	30%
RAMONA	OSS	20%
VALENTINO	ZELHEM	20%
ZWARTE ADELAAR	DOESBURG	40%
RAINBOW	BAARN	20%
VAGEBOND	AMERSFOORT	20%
ZWARTE MEXICAAN	HENGELO Gld.	40%
MARIANNE	GAANDEREN	40%
CINDERELLA	ZUTPHEN	70%
TARZAN	VRIEZENVEEN	45%

Onze sticker (6 kleuren) is te ruil. LUISTERAMATEUR DE TROUWE HERDER, STAALWEG 42, 7335 ER APELDOORN.



Om een goede meeting te organiseren en om ook nog volle zalen te trekken is heel wat nodig. Toch is het de Victor Combinatie uit Apeldoorn in samenwerking met Luisteramateur Eppe uit Wilp en verdere medewerkers weer voortreffelijk gelukt. Zoals vorig jaar slaagde men er weer in om de zalen van de Scherpenhof in Terwolde te vullen met zo'n 1.100 personen. Dus wat publiek betreft, was het weer prima voor elkaar. Dit gold ook voor het artiestenpakket, dat deze avond optrad. Zo werd de avond geopend door het welbekende dans- en begeleidingsorkest (dat ook vorig jaar de avond van de meeting verzorgde) Con Amour of de Piraten Boys. Als eerste artiest trad op: Henk Wijngaard.

Jammer was het, dat Henk Wijngaard al om 1900 uur moest optreden. Graag hadden we hem iets later op de avond gehad. Vooral, omdat er velen van ver, speciaal voor hem naar de Scherpenhof kwamen. Enkelen hiervan kwamen spijtig genoeg te laat voor het optreden. Maar verder viel er toch ook nog genoeg te genieten van de artiesten. Fantastisch was het optreden van Rotus, bekend van radio en TV en bekend van het winnen van de "Gouden Stulver" in Stuf es In, op zijn accordeon. Na Rotus trad onze welbekende Andy op met zijn fantastisch mooie stem. Jammer genoeg horen of zien we Andy lang niet genoeg op radio of TV. Maar misschien komt dat nog. Na Andy kwamen de Tijdbrekers op het podium en zij werden gevolgd door de bekende Vaassense troubadour Frans Nieuwenhuls.

Maar Frans kwam niet alleen uit Vaassen. Ook bracht hij 6 kinderen mee om het bekende lied "Dolfinarium Harderwijk" ten gehore te brengen. Iets minder bekend is de zangeres Heleen, die na Frans Nieuwenhuis optrad. Maar zingen, dat kan ze. Heleen belooft zeker nog een groot zangeres te worden. Uit Wageningen kwam de zanger Ben Rees, samen met 2 charmante dames. Ook nog niet zo bekend, maar niet minder goed is de zanger Jord van Voorthulzen, die na Ben Rees optrad. Als laatste en als klapper van de avond konden we genieten van het optreden van Sonja.

Zo tegen 22.00 uur mocht de Victor Combinatie met Eppe de 1000e bezoeker verwelkomen. Dit was Ready Mix uit Roswinkel, die uit handen van de organisatoren een mooie draagbare stereoradio met cassette mocht ontvangen. Tussen al de optredens van de artiesten door (die voortreffelijk werden aangekondigd door Gerry Schonewille), werden er loten verkocht in de zalen. Zo op het eind van de avond werd de trekking verricht met prachtige prijzen, zoals horloges, radio's, scanners, koptelefoon, fototoestel en nog veel meer. Ook was er als prijs een krentenbrood van ruim 2 1/2 meter en als hoofdprijs was er een 3-daagse reis naar Parijs. De gelukkige winnaar van die hoofdprijs was de zendamateur Wilhelm Tell uit St. Willebrord. (Red. Wilhelm vertelde ons, dat hij samen met de Waldolala naar Parijs gaat. Ze waren er met 5 man: Trouwe Herder, Loop-d-Loop, Benelli, Benelux, Waldolala en hadden samen voor Fl. 250,- aan loten gekocht).

Al met al kunnen we terugzien op een zeer geslaagde avond in de mooie zalen van de Scherpenhof. Niet alleen de zalen van de Scherpenhof waren goed gevuld, ook de gongen naar de grote zaal stonden vol met stands, om zo hun waren aan de man/vrouw te brengen. Zo waren er o.a. Boetiek Kiss, D' Olde Grammofoon met z'n plaatjes, Free Radio Magazine, Kanaaltje Q, verkoop van stickers, bandjes enz.

De avond was zo goed geslaagd, dat er volgend jaar zeker een herhaling zal komen. Vooral wanneer het weer zo perfect wordt georganiseerd door de Victor Combinatie en Eppe en de verdere medewerkers. Ook zeker op zijn plaats is een compliment aan de leiding van de Scherpenhof en aan al de bedieners en bediensters. Uit handen van Gerry Schonewille ontvingen alle artiesten die avond een leuk presentje en namens de organisatoren ontvingen de artiesten uit handen van Miss Victor een mooi bosje bloemen.



WENUM-WIESEL.



Deze sticker is er in 4 kleuren te ruilen tegen stickers en QSL-kaarten. Kaarten zijn hier ook aanwezig van dit station.
GRONDBEWERKER,
POSTBUS 3202,
7345 ZG
WENUM-WIESEL.

ULFT.

RADIO SCOOBY DOO van de "Achterhoek" is elke dinsdagavond vanaf 20.00 uur op 101,5 MHz. In de lucht. Van 2000- 2200 uur met verzoekjes en tussen 2200 en 2300 uur met non-stop muziek. De lokatie is Aze-wijn en Scooby Doo heeft nieuwe stickers. Voor een postzegel van 65 cent krijgt u deze stickers bij:
RADIO SCOOBY DOO, POSTBUS 94, 7070 AB ULFT Gld.

ZELHEM.

RADIO AKTIEF is elke maandag en vrijdag op ca. 102 MHz, te horen. Op maandag duurt het programma 2 uur: van 20.00 tot 22.00 uur met de tune, de Radio Aktief Song, de "Knaller van de Week", stukjes kabaret en de Radio Aktief Top 15. Op vrijdag kunt u Radio Aktief beluisteren tussen 20.00 en 24.00 uur met een verzoekplatenprogramma. De luisteraars kunnen bellen voor verzoekjes naar twee verschillende nummers, een voor een bandopname en een voor verzoekjes door de deejay. Radio Aktief heeft leuke stickers en ook een fanclub met het volgende adres: Marjo Scharenborg, Koningin Jullanaaan 1, 7221 BL Steenderen. Voor vijf gulden krijgt u een grote sticker als lidmaatschapsbewijs.
Het adres van RADIO AKTIEF: POSTBUS 75, 7020 AB ZELHEM.

NIJMEGEN.

RADIO ATLANTIS INTERNATIONAAL is zo'n zeer professioneel station. Het is elke zondag in de lucht van 10,00 tot 16,00 uur met de volgende programmering:

- 1000u. Erik de Groot-"De Regio Show"
- 1100u. Frank v/d Welder-"De 19 Disc Show"
- 1200u. De Peter Palla Show
- 1300u. Plaatjes en Praatjes
- 1400u. De 83-45 Toeren Show met Rick van der Meer.
- 1500u. De Van Bommel Affaire
- 1600u. Zendersluiting

De frequentie is 100 Mhz. In het programma zijn veel jingles en reclames van Nijmeegse zaken te horen. Om 1300 en 1500 uur is er kort nieuws en de weersverwachting.

Korrespondentie-adres: POSTBUS 6814, 6503 GH NIJMEGEN.

TWELLO.

Van de luisteramateur "Apple Happie" zijn 4 verschillende stickers te verkrijgen, uitstuitend tegen ruilstickers via POSTBUS 72, 7390 AB TWELLO.

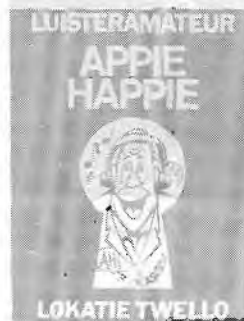

UTRECHT.

RADIO NOORD. Het Nieuwegeinse station draait lekker. Er zijn geen problemen. Er zijn adverteerders, maar die zijn er altijd al geweest. De programma's van de vakantiegangers werden door anderen waargenomen en nu is alles weer bij het oude. Begijn dit jaar werd R.N. uit de lucht gehaald door o.a. de welbekende heer Hoencamp. Noord was zo weer terug en de spanning, die bleef, was die van de straf. Nou, dat viel dus ook wel mee. Fl. 300,- boete en verder niets. Radio Noord is gelukkig niet het kind van de rekening. Regelmatig gebeurt het dat Noord door een ander station op 102 MHz. wordt doorgeprikt. Normaal is R.N. op 97.8 MHz. via de antenne en 102 MHz. via de kabel te beluisteren. Nu dus ook op 102 MHz. via de antenne. Dat is erg leuk. De medewerkers van Radio Noord vinden het ook best. Zij zouden eigenlijk wel eens kennis willen maken met het station, dat voor deze extra zorgt. Dus mocht hij/zij dit lezen, schrijf dan even naar POSTBUS 147, NIEUWEGEIN.

RADIO AVOM. Aangekondigd als zeezender. Grote stukken in de krant enz. Zelfs het FRM tuinde er in. Het "zendschip" lag in de Utrechtse binnenstad en strandde daar na enkele uren. De medewerkers waren echter getipt en men wisselde de goede zender snel voor een mindere. Die goede zender doet nu dienst bij Radio Noord, maar die hebben verder met dit station niets te maken. Radio Avom werd dus uit de lucht gehaald en enkele medewerkers moesten zich verantwoorden. Zij kregen voor hun daad Fl. 500,- boete. Dan moeten ze de boel ook maar niet flessen. Zeezender, hah.....

RADIO 2000. Nederlandstalige muziek is de hoofdschotel bij dit station. Men werkt veel met de telefoon en die blijft op zo'n uitzendavond rinkelen. Afgelopen maand was er een minder leuk telefoontje bij. Er bleek lemand te zijn met bijna hetzelfde telefoonnummer en die was niet zo blij met alle verkeerddraaiers. Hij waarschuwde. Geen politiewerk, maar dat zou wel komen, als men door zou gaan. Radio 2000 draait nog steeds, dus er zal wel een oplossing voor gevonden zijn.

RADIO DESPERADO. Veel is er over dit station niet bekend. Op vrijdagochtend maakt men muziek en dat vinden veel mensen erg fijn. De programma's zijn goed verzorgd en zo te horen krijgt Desperado verzoekjes genoeg. De ontvangst is in heel Utrecht goed.

RADIO FLASHBACK. Men heeft het vermogen vermoedelijk wel verhoogd. Vroeger reed je Utrecht uit en dan was je Flashback kwijt op je autoradio. Dat is nu voorbij. Tot ver voorbij Vianen was het station luid en duidelijk te beluisteren. Hopelijk krijgen ze of en toe wat leuke rapportjes binnen van afstandsluisteraars, want dat is altijd wel leuk om te weten. In dit gebied komen steeds meer QSO-stations. Het liep eerst een beetje leeg, maar nu is er weer een opgaande lijn. Enkele van die jongens, die hard doorkomen: MIKE HOTEL (De Meern), STUDIO '81 (Utrecht) en PIONEER (Zelst).

FLAMINGO RADIO. Dit was een bekend QSO-station in Utrecht e.o. Maar Flamingo is niet meer. Het volgende stukje schreef hij naar de redactie van Victoria:

"Ik was sinds een paar dagen druk aan het experimenteren met een QRE 03/20. Het enige, dat nog ontbrak was een sterke voeding. Die werd aangeschaft en na uren bloed, zweet en tranen kreeg ik iets uit 't apparaat, dat de moeite waard was. Dus ik oproepen en verbinding vragen. Dat ging grandioos. Overal spetterde het binnen. Ik was dik tevreden, want overal kwam ik evenhard binnen als b.v. Studio '81, terwijl het apparaat op een laag pitje stond te werken. Helaas was die vreugde maar van een korte duur. De volgende ochtend schakel ik rond 10.00 uur in en meteen komt de politie binnen. De rest kennen jullie wel. Er is gelukkig niet al te veel in beslag genomen. Misschien horen jullie me nog wel eens. Bij deze doe ik mijn verraders de groeten en ik hoop, dat ze er gelukkig mee zijn. Groeten van de Flamingo".

RADIO HERICO. In het augustusnummer van Victoria werd dit inmiddels ontzettend populaire station in de spotlight gezet. De mensen, die meewerken aan Herico, danken hun naam aan het 27 Mc gebeuren in Utrecht. Het zijn Wilky, Papa Terror en Lady en Blue of Hawaii. Het station is wekelijks te beluisteren op 94,6 MHz., waarbij 80 Watt via een 5-elementen antenne de ether ingestuurd wordt. De apparatuur is simpel, doch bijzonder goed in conditie gehouden en dit stelt de medewerkers in staat om zulke pulke programma's te maken. Herico is eigenlijk ontstaan door het wegvallen van Radio Amigo en Utrecht zat toen zonder zender, die het Nederlandse lied uitstraalde. Op 1-12-1979 startte men derhalve met Radio Herico. Blonde Willem gaf de nodige aanwijzingen en werd DJ. Maar hij moest het station al spoedig de rug toekeren omdat hij weer bedreigd werd. Op 21/12/1980

volgt er een inval. Radio Herico wordt het zwijgen opgelegd. Niet voor lang -het station is snel weer terug en doet of er niets gebeurd is.

Tijdens de uitzending geeft men een telefoonnummer door. Zo kan men verzoekjes aanvragen, die als het even kan, allemaal gedraaid worden. Inmiddels zijn dat er zo'n 250 per avond, dus maak je borst maar nat. We hopen voor de medewerkers en de luisteraars dat het station nog lang mag doorgaan.

RADIO GLADIOOL. De progressieve zender van Utrecht deed weer van zich spreken. Dit keer werd niet gevraagd om ruiten in te gooien en agentjes te molesteren. Nee, dit keer was het serieus iets goeds. De auto-weg door Amelsweerd, die er niet mag komen, maar er toch komt. Trist voor de vereniging "Vrienden van Amelsweerd", die al 10 jaar strijdt voor behoud van het bos. Zij werkten mee aan het programma, dat veel informatie bood. Postieve radio kan dus ook!!!!!!!

LUISTERSTATION VICTORIA. Bestaat alweer bijna 5 jaar. Pim wist toen nog niet, dat het maandblad Victoria ook al bestond en koos die naam omdat die erg mooi is. Toevalligwijs zat Luisterstation Victoria ook in Utrecht toen het ontstond nadat op het kleine radootje plotseling een piraat knalhard binnenkwam. Het bleek een buurman te zijn, die enkele huizen verderop woonde. De Rotel RX802 werd toen snel aangesloten op de centrale antenne van de flat. Deze lag in de Utrechtse wijk Overvecht. De ligging bleek nogal gunstig. Uit alle delen van het land kwamen de "verre jongens" kethard binnen. Vaak waren het niet eens de kondities, die tot een goede ontvangst bijdroegen. Favoriete stations waren toendertijd Weekend Muziek Radio en Radio Benelux uit Hilversum en uit Utrecht Hof van Holland. Een verhuizing deed de goede lokatie teniet en de nieuwe lokatie bleek een stuk ongunstiger te liggen. Vlak naast een gebouw van de gemeente was het moeilijk goede resultaten te boeken. Hoogstzelden kwamen er leuke DX-ontvangsten tot stand. Ook de op het dak geplaatste antenne kon hier niets aan veranderen. Maar een nieuwe verhuizing bracht luisterstation Victoria weer een betere lokatie. Zo'n kilometer van de brug van Vianen wordt in een huis aan de Lek een kamer ingericht die de ontvangsten zal meemaken. En er zijn al goede ontvangsten geweest, getuige het lijstje onderaan. Er wordt trouwens niet alleen op FM geluisterd. Ook middengolf en vooral de korte golf worden veel beluisterd. Hiervoor is ook de Grundig 3400 Satelliet aangeschaft. De KG-stations werken met lage vermogens en bereiken toch veel landen. Sommige zijn zelfs met 10 Watt in de USA beluisterd. Zij reageren ook leuk op rapporten. Vooral European Music Radio en Radio Julte hebben een leuke QSL-kaart gestuurd op een toegezonden rapprt. Op dit ogenblik wordt vooral in het weekend veel geprobeerd om een paar verre stations te horen. Radio Contact uit Brussel, Eldorado uit Gorinchem, Radio Noord Nieuwegein en zeer zeker Radio Holland uit Hilversum kunnen rekenen op een vaste luisteraar. Mochten er stations zijn, die meer informatie willen hebben betreffende dit luisterstation, dan

Hé vrije radio
fanaat
heb je
deze al?



VICTORIA
maandblad voor vrije radio

Voor 25 gulden
krijg je 12 nummers
met van alles over vrije
radio. Start 25 gulden
op giro nr. 4236627 t.n.v.
F. van Woudenberg in
Utrecht of schrijf naar
postbus 8318, 3503 RH
in Utrecht!!

kunnen ze altijd schrijven naar:
LUISTERSTATION VICTORIA, POSTBUS
2308, 3500 AH UTRECHT.

En dan de resultaten:

13 augustus:

PIETJE PUK	LEEUWARDEN	45%
BARTJE	PEIZE	40%
DUMMY	KAMPEN	45%
BLONDE ZEEMAN	HARLINGEN	30%
VICTORIA	HARLINGEN	30%
BELGO	DOETINCHEM	45%

15 augustus:

VALENTINO	DIDAM	40%
ENTERPRISE	BRONKHORST	30%
BLAUWE ZWALUW	GAANDEREN	40%
BOSUIL	ROGDEL	25%
BELAMIE	CADIER EN KEER	40%
ESMERALDA	ECHT	40%
FLAMINGO	HARKEMA	20%
EASY SOUND	ROSWINKEL	25%

29 augustus:

MANOLITO	SURHUISTERVEEN	40%
VERONICA	SITTARD	40%

RADIO JONG EUROPA. Dit station probeert nu in te breken op de kabel. Pogingen om dit te volbrengen verliepen nogal stroef omdat de zender een beetje vertiep. Het is de bedoeling om net onder België te komen. Helaas kwam het station een keer op de frequentie van Radio Noord terecht, waarvoor oprechte verontschuldgingen. Het was beslist niet de bedoeling. Radio Jong Europa gaat door. Volgende maand meer over de inbraak!!!!

RADIO CAROLINE. Dit station draait nog altijd naar behoren, hoewel er af en toe stations zijn, die het proberen weg te drukken, hetgeen als bijzonder onsportief gezien mag worden. Het station heeft T-shirts laten drukken en die zien er erg goed uit. Om de financiën goed te laten draaien is het station ook reclames uit gaan zenden. Radio Caroline is elk week-end te beluisteren.

RADIO NOORDZEE. Helaas is dit station niet al te voorzichtig en stoort men regelmatig. Mensen, kijk uit a.u.b. en test alléén op het "dummy load". Duitsland 2 werd in een Utrechtse wijk volledig weggedrukt. Radio Jong Europa heeft dit trouwens ook gepresteerd. Mensen, nogmaals: wees voorzichtig want je haalt je moellikheden op je nek, terwijl dit zo gemakkelijk te verhelpen is.

RADIO PROMOTIE. Doodse stilte betreffende dit station. Het wordt de laatste tijd weinig gehoord, maar de hoeveelheid post, die binnenkwam, is er de oorzaak van geweest, dat Promotie zweeg. Voorlopig heeft men toegezegd 2 keer per maand te gaan uitzenden. Heeft u promotie, dan stuurt u dit maar naar de postbus van Victoria, die het doorspeelt aan Radio Promotie. Dit alles gebeurt gratis, dus..... wat let u!!!! RADIO PROMOTIE, p/a POSTBUS 8318, 3503 RH UTRECHT.

VICTORIA TEAM - FRM.

ZEIST.

RADIO TACOMA. op 15/8 kwam dit nieuwe muziekstation voor het eerst in de ether met nog geen officiële uitzending, maar een testprogramma. Tijdens deze uitzending had men wat problemen met de draaiflats, maar dat was gelukkig spoedig opgelost. De dag erna werd gestart met de officiële programma's, verzorgd door Michel en Arie. De frequentie was 100 MHz, maar werd nogal veel gewijzigd na die 16

augustus, dan zat men op 101 en dan weer op 100, enz. Uiteindelijk werd gekozen voor de 106 MHz. Sinds 5/9 zendt Tacoma elke dag uit van 18,00 tot 21,00 uur en zaterdag van 14,00 tot 18,00 uur (kan ook 17,00u. wezen). Meestal is er zaterdag tussen 1700 en 1800 uur één muzieksoort te horen, non-stop gedraaid. DJ's zijn Barend, Michel en Herman. De muziek is zeer gevarieerd: eerst wat engelstalig en daarna Nederlands. Iedere week kan men meedoen aan een kwis, de luisteraar moet dan aan de hand van een fragment van de tune een bekende TV-serie raden. Daarmee is een platenbon te winnen, de moeite waard dus. Radio Tacoma draait ook reclames voor bedrijven in Zeist e.o. Voor de prijsvraag en natuurlijk voor verzoekplaten kun je schrijven naar: TACOMA, p/a DR.BOSPLEIN 3, 3705 DA ZEIST.

RADIO DE VRIJE VOGELS. Dit station houdt het nog steeds goed vol en wordt ook steeds populairder. Te merken is dit o.a. aan de stroom van verzoekjes in de postbus en via de telefoon. Tegenwoordig wordt de prijsvraag gepresenteerd door "De Notaris", ook de uitslag wordt door hem bekend gemaakt. In het programma van 23/8 werd aangekondigd dat Radio AL CAPONE via De Vrije Vogels te horen is. VRIJE VOGELS, POSTBUS 187, 3730 AD DE BILT (Let op: postcode gewijzigd).

LOKALE OMROEP ZEIST. Alweer wat nieuws uit Zeist, L.O.Z. Niet helemaal nieuw, want er werken oude bekenden bij het station. Op 29/8 was dit station voor het eerst te horen op 102 MHz. De medewerkers waren: Tom Tom Tommetje (Venus Radio), Arie Kanarie (De Duivenmelker) en Klaas Vaak (R.Flietsend) en deze laatstgenoemde zat bij velen waarschijnlijk bekend in de oren hebben geklonken. Na 29/8 is het station niet meer gehoord.

RADIO VENUS. zendt zeer onregelmatige muziekprogramma's uit op 102 MHz. Doordeweeks draait dit station 's avonds nog wel wat muziek. Af en toe geeft hij ook wel eens een algemeen CQ aan 3 meter. Geen postbusnummer bekend.

QSO-STATIONS. Het is een tijdje rustig geweest wat deze stations betreft. In de maand augustus was er weer een kleine opleving. Stations, die toen regelmatig actief waren: Connector, Venus, in de vroege uurtjes van 27/8 was Radio Daylight weer eens te horen. Ook Camel heeft een éénmalige oproep gedaan en er is nog een nieuw QSO-station bijgekomen: Radio EAGLE. Deze wil ook gaan starten met muziekuitzendingen.

Op afstand werd nog gehoord RADIO HOFSTAD uit Den Haag, 97,8 MHz. Hofstad werd ontvangen op 6 sept., live vanaf het Malieveld in Den Haag. Nog een kleine verbetering van de vorige keer: RADIO ELDORADO uit Gorinchem zendt niet uit op 98,5 MHz, maar op 95,8 MHz. Men zendt ook nog niet het hele weekend uit.....

KLAAS VAN OUYEN, BRUGAKKER 58-69, 3704 MX ZEIST.

AMERSFOORT.

Naar aanleiding van de opmerking in het FRM van aug/sept. even een teken van leven betreffende de E.R.O.O. en dus RADIO EEMLAND. De fraaie "statuten" zijn niet meer dan een wens van de E.R.O.O. zoals

EEMLAND
REGIO
OMROEP
ORGANISATIE



POSTBUS 536

3800 AM AMERSFOORT

wij vinden dat er lokale radio moet komen. Waarom? Omdat de piraterij gewoon de spulgateen gaat uitlopen. Geklungel in de ether van hier tot weet ik waar, ruzies, bijna buurtoorlogen enz.

Natuurlijk zijn we hier nog steeds voor vrije radio etc. etc. Alleen vinden we dat er toch gewoon regels moeten komen om lokale stations op poten te zetten. Ziedaar dus ons eertijds verzonden "rapport". Overigens was het niet onze bedoeling dat de publikatie er moest komen van deze toelichting, echter daartoe gingen jullie uit elgen beweging over. Ons prima..... Hoe meer mensen deze wensen overnemen en blij CRM indienen, hoe beter. Verder zijn er op onze toelichting tientallen reacties, allen positief, losgekomen en reageren ook enkele politieke partijen redelijk enz. Ook de Amersfoortse Courant en het Veluws Dagblad hebben artikelen gewijd aan ons initiatief.

Van uitzendingen is niets terechtgekomen om de volgende redenen:

a. We wilden eerst nog een reactie afwachten van CRM op aanvraag nummer 3.
b. Andere radio-activiteiten hielden enkelen van ons danig aan het werk, zodat Eemland er wat betreft uitzendingen voorlopig bij in schoot. Deze activiteiten waren iets of wat belangrijker. Voorlopig is er echter weer wat tijd om aan Eemland te sleutelen. Daartoe zoeken wij in de regio Eemland naar enkele figuren, welke willen zorgdragen (mede) voor de uitzendingen. Verder zoeken wij nog een persoon voor het maken van interviews e.d.

c. Er kwam een groot aantal uren/tijd te pas voor medewerking aan Gemini enz. enz.

Echter: stilzitten doen we hier niet en mogelijk binnenkort meer info over RADIO EEMLAND.

Namens E.R.O.O. - CAREL ANDREWS.

DRIEBERGEN.

In april 1981 begon Ome Joop, operator van RADIO CONVOI met testuitzendingen. Hij was toen helemaal in een experimenteel stadium en had weinig of geen verstand van zenders. Hij begon met een gekend zelfbouw printje met een "vermogen" van 2 Watt. Dit had een bijzonder slecht effect omdat de potmeter stuk was. Hierna volgde weer een zelfbouwzender, ditmaal professioneler met 5 Watt op een 3 elements antenne. Dit had meer succes, bleek wel en deze zender was over heel Driebergen te horen. Helaas, het geluk was niet met hem, omdat een plaatselijke amateur hem dikwijls stoorde. Daarom kocht hij zijn 3e bak, buizen met 40 Watt en gelijk maar een 7 elements antenne, waarmee nu nog wordt gedraaid. Na in juni ternauwernood aan politie en RCD ontsnapt te zijn, werd overhaast aan de vakantiestop begonnen. De studio werd verbouwd en nu wordt uitgezonden op woensdag en vrijdag van 8,00-11,30 uur op 103 MHz.

België

Het is gebeurd: In de nacht van 18 op 19 september werd de wet aangenomen, die inhoudt, dat de vrije radio in België er door is. Niet zonder meer: men moet onder meer aan culturele voorwaarden voldoen, er mag géén commercie bedreven worden, connecties met politieke partijen zijn niet toegestaan en men moet een bepaald bedrag betalen om de ether in te kunnen. Maar in ieder geval is in België in een paar jaar tijd gelukt, waar we hier in Nederland al jaren voor bezig zijn. Intussen is er echter nog heel wat gebeurd en we geven het woord aan enkele Belgische briefschrijvers:

DE KUSTSTREEK.

OOSTENDE. Sinds begin juni is hier al heel wat gebeurd. Op 12 juni in de namiddag startte Radio CONTACT met een 2e zender aan de kust in Oostende op 100,3 MHz. De zender bleek niet al te welkom bij de V.R.O. (Vrije Radio Oostende = Carolientje, Noordzee en Studio One), want Contact kreeg onmiddellijk een stoorzender van de VRO op de gebruikte frequentie. Zowel de ontvangst- als de uitzendantenne is geplaatst op het Europacentrum (34 verdiepingen/ 106 meter hoog) te Oostende. Doordat de elgenars en de huisbewaarder van de hele zaak niet op de hoogte zijn en de antennes niet al te stevig zijn vastgemaakt, wordt door de elgenars een klacht ingediend. Het gevolg is, dat de zondag erop Contact al inbeslaggenomen wordt.

Op 3/7 startte dan het eerste professionele geluid hier aan de kust: RADIO KOMPAS op 101.75 MHz. Adres: POSTBUS 190, B-8400 OOSTENDE. Kompas v.z.w. (vereniging zonder winst oogmerk) staat voor Kulturele Onafhankelijke Maatschappelijke Publieke Audio Service. Ook dit station bleek bij de VRO niet welkom. Het was te professioneel in vergelijking met hun amateuristisch gebabbel. Af en toe wordt Kompas gestoord en de VRO schoof van 102,2 naar 101,9 MHz. om Kompas weg te drukken. Het bleef daar echter niet bij: tijdens de tweede nacht van de uitzendingen worden de elektriciteitskabels langs de weg op 300 meter van de studio's doorgesneden, waardoor Kompas uit de lucht verdween en de omwonenden zonder electriciteit kwamen te zitten. Enkele minuten later ging de VRO-stoorzender uit de lucht. Schade: meer dan 6.000 gulden.

Kompas was snel terug en ook de volgende dagen werden de Kompasmedewerkers lastig gevallen. Toen bleek dat hun signaal ook op de luchtvaartfrequenties werd uitgezonden, ging Kompas op 9 juli uit de lucht. Op hetzelfde ogenblik begon de VRO ook 24 op 24 uur uit te zenden met als programma-aanbod voortdurend dezelfde banden. Intussen bouwde men een nieuwe hogere zendmast van 30 meter en op 26/7 om 0.00 uur was Kompas er terug. De VRO bleef storen en op 29/7 werd het vermogen van Kompas sterk verhoogd. Door de breedbandigheid en het enorm overgemoedte signaal van de VRO is Kompas regelmatig slecht te ontvangen in Oostende. Radio Kompas wordt nu al vergeleken met Radio Contact en Radio Gemini. Voor 100 BF is men lid van de Kompas Fanclub. Radio Kompas heeft ook knapgemaakte jingles.

RADIO GALAXY op 103 MHz. (POSTBUS 89, B-8400 OOSTENDE) is nu dagelijks te beluisteren tussen 10,00 en 20,00 uur. De plaatselijke pers hier in Oostende schreef midden juli: "Oostende kent 2 eerlijke vrije radio's: Radio Galaxy, het hart van Oostende op 103 MHz, en Radio Kompas, de toeristische kustradio op 101,75 MHz." Dit allemaal i.v.m. de VRO-activiteiten, die de andere stations bijna kapot hebben gemaakt.

Op 1/7 startte Radio Contact opnieuw met een 2e zender aan de kust, nu te Blankenberge. De VRO (opnieuw!) diende klacht in wegens het gebruik van een relaiszender en Contact werd opnieuw op 16/7 inbeslaggenomen.

Aan de Westkust zijn eind juli zowel Radio HORIZON (Nieuwpoort) en RADIO MARINA (Koksijde-Oostduinkerke) op last van het parket uit de lucht moeten gaan, ze gingen anders opgepakt worden.

Begin juli is de situatie als volgt in de Kuststreek:

103 MHz. Radio Galaxy tijdens het weekend en 's avonds (16-21u)

102,2 MHz. VRO tijdens weekend en 's avonds 17-20 uur, sterk amateuristisch.

101,75 MHz. Radio Kompas 24u op 24u professioneel.

Net zoals vroeger wordt het nieuwe station "Kompas" gestoord door de VRO. De VRO zendt gewoon uit op 101,9 ipv 102,2 MHz, en na een week stopt Kompas. En dan begint VRO ook 24 op 24 uur. Gevolg is, dat in Oostende heel wat mensen afstemmen op Galaxy, die tijdens de zomerperiode van 10-20 uur in de lucht was of die gewoon de vrije radio afzetten.

Op 26 juli 1981 begint Kompas opnieuw met de uitzendingen op 101,7 MHz, met het hogere vermogen. Noordzee legt daar pardoes haar 100 Watt zender op. Door die stoorzenders regende het klachten bij de kabelmaatschappij, omdat Carolientje en Noordzee stoorzenders soms tot 300 Watt in een zeer drukbewoonde wijk gebruikten en storingen, zowel op radio als TV veroorzaakten. Begin september was Kompas een week zeer goed te beluisteren te Oostende. De reacties van de luisteraars bleken overweldigend. Meer dan 70 brieven per dag.

Op 10 september verhuisde Carolientje weer van 102,2 MHz, maar 102 met een zeer zware zender. Ondertussen beginnen de VRO-stations ook onderling ruzie te maken. Noordzee verhuisde naar 100,2 en Studio One naar 102,7 MHz. Er kwamen inmiddels ook steeds meer kleinere zender-tjes in de lucht te Oostende, zoals:

RADIO CALIFORNIA, RADIO ATLANTIS (POSTBUS 1, B-8400 OOSTENDE) terug in de lucht, RADIO ATLANTIC (POSTBUS 210) en VOICE of the COAST (POSTBUS 149) op 103 MHz.

Te Leffinge RADIO MELONIA op 101 MHz, zondags. Adres: POSTBUS 11, B-8430 MIDDELKERKE.

Te Jabbeke: RADIO ACTIVITY op 102,8 MHz, dagelijks. Adres: POSTBUS 11, B-8220 JABBEKE.

Te Brugge: VRIJE BRUGSE RADIO OMROEP met testuitzendingen.

En dan plots op 13/9 deelde Kompas mee om 19,00 uur: "om 21,00 uur gaan we uit de lucht. We willen de legaliteit binnengaan en daarom willen we ons eerst verdiepen in

het Koninklijk Besluit. We gaan de mast verhogen tot de wettelijke 35 meter en hopen binnenkort met 100 Watt ongestoord terug in de lucht te komen". Het adres van de studio werd vernoemd en binnen het half uur zag het zwart van het volk tot 1 km. van de studio's. Kompas deelde mee, dat ze door die storingen verplicht waren geweest een tijd uit te zenden met 240 Watt. Ook de studio zal verbouwd worden en de interviews met de verantwoordelijken van diverse verenigingen zullen dan veel vlotter verlopen.

BERT REE - OOSTENDE.

ESSEN.



Ons station is gevestigd in Essen, 1 km. van de Nederlandse grens (Roosendaal). Wij zijn nu zo'n 1 1/2 jaar in de lucht en toch zeer populair bij ons in de streek. Onze muziek, die wij draaien, is hoofdzakelijk toch nederlandsstalig. Vandaar, dat wij zoveel luisteraars hebben. Onze zender heeft een vermogen van ca. 40 Watt en we maken gebruik van een rondstraal antenne. De programmering is als volgt:

Woensdag: 1600-2000u. Sjef Gazon
Top 40 Scholieren Top 10.
Vrijdag: 1600-2000u. Jerom Haver-
mout: gevarieerd progr.
Zaterdag: 0900-1200u. BAKKEN DE
BAKSTEEN met zijn
verzoekplatenprogr.
1200-1300u. Jan met de
Pet - Sport uit onze ge-
meente (Duiven en voetbal
zijn erg belangrijk)
1300-1600u. Verzoekplaten
1000-1100u. Koos de Bok-
De Oude Hollandse Doos
1100-1200u. Piratensucces-
Hollandse Nieuwe
1200-1300u. Biep Biep v/d
FM-vrij programma
1300-1500u. Koos Interna-
tionaal terug in de tijd
1500-1700u. Chris de Cor-
te-Soul + BRT Top Dertig

IZEGEM.

Inmiddels is RADIO NEPTUNUS sedert 2/8 opnieuw goed en wel in de ether met uitzendingen op zondag tussen 12,00 en 18,00 uur op 101,5 MHz.

De bestelde zender van Communicatie Terschelling kregen we geruime tijd geleden binnen. Wij zien echter af van de bestelde voeding, waarvoor wij destijds 445 gulden betaalden. Hopelijk zien wij dit bedrag van Hr. Heslinga ooit nog eens terug. (Red. Zie pag. 25). Inmiddels werken wij met hetzelfde type zender, dat destijds in beslag werd genomen. Onze uitzendingen gaan nog steeds door iedere zondag tussen

12.00 en 18.00 uur.
RADIO NEPTUNUS, POSTBUS 33, B-8700
IZEGEM.

NIEUWMOER-KALMTHOUT.

Beste lezers van FRM, hier volgen enkele ontvangstrapporten van zenders, die de afgelopen weken gehoord werden in Kalmthout (Antwerpen). Vooreerst wil ik u mijn ontvangstapparatuur voorstellen. Tuner: Noordmende TU1300A (digiitaal), 1 µV bij 75 Ohm (40 kHz. zwaai; S/R = 26 dB), FM ruisspanningsofstand (mono/stereo): 68/59 dB, Vangverhouding (Ue = 1mV, f = 40 kHz, S/R = 30 dB): 1,4 dB. Antenne 9 elements zelfbouw, plek 101.8 MHz. Versterking ca. 11 dB. Ik gebruik geen A.T.V. De tuner heeft een S-meter met Led-Indicatie (zeer lui).

104.2 SLOW MOTION	ZEVENHUIZEN	20%
103.6 REV0X	MADE	20%
101.4 J. THE KILLER	NW.WEERDINGE	40%
100.2 SUPER SPEED	DEN HELDER	40%
102.9 ANGEL (stereo)	LEERSUM	40%
105.4 PANDRAMA "	BOLSWARD	20%
102.2 RAMONA "	NIJKERK	40%
101.0 BLACK MOLLY	GELDERLAND	20%
101.4 READY MIX	ROSWINKEL	20%
104.1 MI AMIGO	GORINCHEM	20%
102.2 BATAVIER	EMMELOORD	20%
100.3 ZUIDERZEE	ENKHUIZEN	20%
104.3 RADON	EMST	20%
103.0 FOXTROT ZULU	DORDRECHT	20%
102.8 REACTOR	TIEL	20%
103.1 PALOMA INT.	POPPEL	20%
104.1 NESCO	GOUDA	20%
104.1 FOX Y	RAAMSDONK V.	40%
102.3 SARINA	HARKEMA	20%
103.0 GOLF ROMEO	OLDEBROEK	20%
104.7 LADY BLACK.		
BEAUTY	OOSTERHOUT	20%
100.2 MONTREAL	HULSHORST	20%
100.6 MIDLAND	ZUIDEGEM	20%
102.1 TELSTAR	WAMEL	20%
101.8 KWAT	LEERDAM	20%
100.2 PELIKAAN	KESTEREN	40%
102.9 FLAMINGO	0UD.MARSSUM	20%
101.4 WHISKEY	TEN BOER	20%
103.0 ADELAAR	DIEPENVEEN	20%
101.4 METEOR	VUGHT	20%
102.7 MONZA	EDE	20%
101.3 NIEUW MEXICO	N-FRIESLAND	20%
102.3 E.M.T.	DRUTEN	20%
102.6 GLORIA	SNEEK	20%
103.7 BLAUWE DRUIF	ARNHEM	20%
101.6 CRAZY TIME	HILVERSUM	20%
103.6 CHARLY GOLF	KRIMPEN IJ.	20%
103.7 ZEEMEEUW	VOORTHUIZEN	20%
102.6 STILLE GENIETER	HARKEMA	40%
101.1 ? POSTBUS 113	VROOMSHOOP	20%

Amateurs, ik hoop u hiermee een dienst te hebben bewezen. Graag had ik ook enkele schema's ontvangen van o.a. FM-stuurzenders (VFO en kristalgestuurd), eindtrappen, stereocoders, VHF en UHF TV-zenders.

Reakties naar: P.TILBORGHES, BOOM-GAARDSTRAAT 15, B-2180 NIEUWMOER-KALMTHOUT.

Tot zover België. Zoals jullie zien liet Fippo dit keer verstek gaan. Er zijn bij hem geen artikelen binnengekomen, wat er op wijst, dat niet alle Belgische stations zo happig op hem zijn. Daarom gokken we het er toch maar weer op dat er geen valse inzendingen binnenkomen en kunnen stations ook zelf hun artikelen kwijt bij de redakteur van dit blad. Adres: POSTBUS 10252, 1001 EG AMSTERDAM.

KORTE GOLF

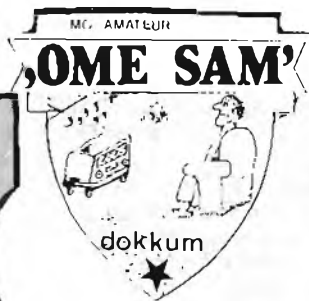

Naar aanleiding van de ontvangstrapporten in Free Radio Magazine no.8/9 op de kortegolf het volgende:
Na 4 jaar experimenteren op de FM met zenders en vooral ook antennes onder een mln of meer bekende naam ben ik in het begin van april '81 begonnen op de kortegolf.

Dit onder de naam RADIO HOLLAND INTERNATIONAAL. Mijn frequentie is 7.315 kHz. voor testuitzendingen en ik zend uit elke 1e zondag van de maand. Voor de officiële uitzending gebruik ik de 2e zondag van de maand, vanaf ongeveer 9.00 uur GMT. Vaste onderdelen van het programma zijn: Neil Diamond 1 LP, The Beatles 5 nummers, nederlandstalig: 30 min., Tom de Wit Show: 30 - 60 min. en een gast DJ: 30 min. Als gast DJ kan iedereen (ook in Nederland) een tape, in welke taal dan ook opsturen (ook Fries!!!!!!). Het zendvermogen van Radio Holland is ongeveer 50 Watt. Als antenne gebruik ik twee typen van Fritzel, een windom en een meerbanden verticale straler. Per uitzending ontvang ik post uit: W-Duitland, Noorwegen, Zweden, Denemarken, Frankrijk en enkele uit Nederland, totaal ongeveer 50 per keer. Iedere brief met een S.I.N.P.O.-rapport wordt beantwoord met een QSL-kaart, sticker en een button. Stickers en buttons zijn ook los verkrijgbaar, maar dan wel 3 postzegels van 65 cent insluiten voor portokosten. Op de button staat het mannetje van de sticker afgebeeld met als opschrift: "Kelzer der Piraten". Wanneer u mij heeft ontvangen, dan graag een briefje naar:
POSTBUS 201, 9100 AE DOKKUM. Many greetings from R.H.I. and KEEP LISTENING!!

Peter Scheu heeft weer rooie oren

Hallo FRM-lezers, hier is weer een briefje van mijn kant over de ontvangst van de mid-dengolfamateurs in de maanden augustus en september:

Datum:	Station:	Golfl.	Ontv.
1.8	NOORDZEE (QSO met Curaçao)	180m.	2
2.8	NOORDZEE	180m.	1/2
2.8	PARADISO (Klazienaveen)	180m.	2
2.8	TEXAS COWBOY (QSO met Moby Dick)	180m.	3
2.8	CONCORDIA (QSO)	227m.	3
2.8	RODEO (Doetinchem) + QSO met Mandoera	227m.	3/4
2.8	COWBOY JIMMY	180m.	1/2
7.8	SPANNINGZOEKER ('s morgens)	180m.	4/5
9.8	VENUS	227m.	3/4
10.8	TEXAS COWBOY	180m.	2
13.8	CURACAË (QSO)	180m.	2/3
14.8	SAPPORO (QSO met Tom Poes, Diamant, Swieber en Zwarte Piraat)	180m.	2
14.8	ATLETICO ('s morgens)	180m.	2/3
14.8	NACHTRIJDER (QSO met Noordzee)	180m.	3
16.8	COWBOY JIMMY	180m.	1/2
16.8	RODEO (Doetinchem) + QSO met Ome Willem	227m.	2/3
16.8	SCOTLAND	227m.	1/2
17.8	JAPIE DE STOELNMATTER ('s morgens)	180m.	2
26.8	DUKATIE (QSO met Kleine Smurf)	180m.	2/3
26.8	RUIMZICHT (QSO met Vader Abraham en Flying Dutchman)	227m.	2
26.8	OLIEMAN ('s morgens)	180m.	2/3
27.8	TEXAS COWBOY	180m.	3
27.8	VADER ABRAHAM	180m.	2
29.8	OOSTZEE RADIO (QSO)	180m.	2
30.8	ZWARTE BISON met ARONA (QSO met Tom Poes, Dukatie)	180m.	2
30.8	ARONA (QSO met Tom Poes, Sapporo, Wal-dolala, Vossenjager, Swieber)	180m.	2/3
31.8	KORENBLOEM	180m.	3/4
9.9	OLIEMAN ('s morgens)	180m.	2
9.9	KORENBLOEM	180m.	2/3
10.9	TARZAN met ALBA	180m.	2/3
12.9	KRISTAL	227m.	4
13.9	ZWARTE BISON met ARONA (QSO)	180m.	2

13.9	DERANG UTAN	227m.	1/2
13.9	ARISTONA (QSO met Santana)	180m.	2
13.9	SLOTENMAKER (QSO met Tom Poes, Vossenjager en Veluwe Boer)	180m.	2/3
13.9	ATLETICO	180m.	2/3
13.9	TEXAS COWBOY	180m.	2/3
14.9	SPANNINGZOEKER ('s morgens)	180m.	3

Verder zoek ik weer correspondentie-adressen van de amateurs: Atletico, Slotenmaker, Aristona (Nieuwleusen), Oostzee Radio, Sapporo, Dukati, Zwarte Piraat, Curaçao, Paradijs (klazienaveen), Bremen (Klazienaveen), Koning, Vrije Piraat, Zwarte Meer. Jongens, wie kan mij weer helpen? Tot een volgende keer, de groetjes,

PETER SCHEU, WALTER-KOHN-STRASSE 11, DDR-13 EBERSWALDE-FINOW 1.

Ik heb besloten luisteramateur te worden en heb de naam "INTERNATIONAL LISTENERS RADIO STATION" - I.L.R.S. gekozen. Ik ben in het bezit van een Schneider stereo ontvanger en een Stolle antenne met rotor. Als er stations zijn, die reageren, worden hun brieven beantwoord met een QSL-kaart. Deze moet ik echter nog laten drukken en aangezonden dit hier in Duitsland nogal duur is, wil ik iedereen, die mij een goed adres hiervoor in Nederland kan aanbevelen, verzoeken mij dit zo spoedig mogelijk mede te delen. Voorlopig maak ik gebruik van een "nood" QSL-kaart.

Op 20/8 ontving ik Radio JUDAICA, CALIMERO en TROUBADOUR. Op 24/8 (vanaf 0.00 CET (= Middel Europese Tijd) Radio VRIJBUITER, BELGO (Doetinchem), EMT (Utrecht), APOLLO HENKIE (Zelhem), WATERVIS (Zelhem), PULLESTER (Vierenserg??), WITTE WASBEER (Zelhem). Op 25/8: STILLE GENIETER (Harkema), KATZEP 2 (Coevorden), CONCORDIA (Vriezenveen?), MARIANNE (Gaanderen/Doetinchem), AMIGO (Lochem), EKKO LIMA (Vriezenveen), ALASKA (Halle), ONKEL HEINRICH (Emmercompascuum), NACHTEGAAL (?), EXPANSIE (?), NACHTUIL (Groningen), TORNADO (Nwe.Pekela), ZWARTE MEREL (?). 26/8 v/a 0.14u.: TITANIC (Lochem), GELDERLAND (Goesbeek), BRAVO (Well, N-Limb.), NOORDZEE (Stadskanaal), MANOLITO (Z.O.Friesland, 100%), VELETA (enige vrouw - Gelderland), ALASKA (Halle), ELBIMBO (Heerlen), KLEINE PALOMA (Haps), CALYPSO (kerkrade), SATURNUS (N-Br), PIONEER (Bergen?). 27/8 v/a 1.01u.: JUMBO (Z.O.Gron.), ANTONIO (Oude Pekela, 100%), STOCKHOLM (Harkema), BLAUWE DUIF (Amhem), DESPERADO (Doetinchem), APOLLO HENKIE (Geld.), RITMEESTER (Z.W.Gron.), KOLIBRI (Kesteren), NACHTLANDER (Almelo), JOHNNY RAMKO (geen verdere gegevens, verm. 5 Watt), VROLIJKE GELUIDSMAKER (Wulfero??), SKY ANGEL (vrouw! - Almelo), BIG CITY (Zevenaar, 10%), 1604 (?), APACHE (Emmen), PHOENIX (Friesl.), ARABIER (Grootegast) en de DRENTSE BOER (Emmen).

De volgende stations worden bedankt voor hun QSL-post: Jacky the Killer, Watervis, Beo, Ready Mix, Easy Sound, Aquarius. De volgende middengolfstations hebben niet geantwoord: Amigos Int.(31/7), Horizon Int.(14/2), Houston (4/4), Concordia (25/4), Edelbuizerd (8/5), Black Diesel (17/5), Hawaii (16/5), Black Dog (16/5), White Star (18/5), Black Hunter (6/6) en de FM-stations Mero (13/7), Robot (13/7), Jeneven Silver (16/7), Lucifer (23/7). De dato zijn die, waarop ik hen rapport heb gestuurd. Ook heb ik "Luistermeesje Olijffe" uit Tilburg een brief geschreven, waarop ik nooit antwoord heb gekregen. Op 5/9 ben ik nog bij Tilburg in de buurt geweest en ontving daar op mijn Philips radiootje, o.a. Radio TILBURG op 104 MHz. Ik heb begrepen, dat dit station 3 x per week uitzendt op dinsdag, donderdag en zondag. Ook hoorde ik Radio CONTACT en Radio FLAMINGO vertelde, dat zij beter zijn dan de anderen. Dan ontving ik nog een station, genaamd RADIO VRIJ STEENBERGEN.

Om 13.20u. kon ik via dit station beluisteren:

"Smile", uit de Top 40: ShakIn! Stevens; "Green Door", David Alexander "Oh, lady Mary" en jingles. Radio Vrij Steenberg is een vrij muziekstation op 94 MHz. met een muziekkeus van 50% ned.talig en 50% Engels.

Men uit van 900-1100 uur en op zondagavond wordt er disco gedraaid. In Bergen op Zoom hoorde ik Radio APOLLO met disco en Radio MONTE CARLO met Top 40 werk. Bij Bergen op Zoom in de buurt Radio PRADO (?) op 104 MHz. Ik denk, dat dit een Belgisch station was, evenals Radio MAEVA en Radio ANNIC met het adres: POSTBUS 126, 2000 ANTWERPEN. Om 18.55 uur ontving ik nog Radio ARIZONA uit Breda.

Ik zou het op prijs stellen als al deze stations willen reageren met een sticker en -als zij die hebben- een QSL-kaart.

INTERNATIONAL LISTENERS RADIO STATION, MICHAEL KLOSINSKY, D-4060 VIERSEN, WEST GERMANY.

Tot zover weer de luisterrapporten uit het buitenland. Op de volgende pagina hebben we maar weer eens de handleiding voor het invullen van een goed ontvangstrapport afgedrukt, want ondanks het feit, dat we deze al herhaalde malen hebben gepubliceerd, blijkt, dat er nog steeds een hoop mensen zijn, die niet weten, hoe ze 'n rapport moeten invullen. Het gevolg is dan, dat ze geen antwoord krijgen van stations, die ze aanschrijven, want vooral KG-stations antwoorden alleen, als aan de eisen van het rapport voldaan wordt.

VARA VARA VARA VARA

Een omroep in een piratenblad? Wat krijgen we nou weer? Ik weet het: normaal beperken we het schrijven over de omroepen zoveel mogelijk, maar dit keer toch een uitzondering, want iedereen, die zich inzet voor vrije radio, moet een kans krijgen.

Velen onder ons vragen zich al een tijdje af, wat de VARA eigenlijk van plan is. Vooral de wedstrijd voor vrije radiostations gaf een hoop mensen te denken en wij waren dan ook hoogst verbaasd, toen we een telefoontje kregen van de VARA, waarbij we uitgenodigd werden aanwezig te zijn bij een vergadering in verband met een nieuw radioprogramma.

Aangekomen in het VARA gebouw te Hilversum, werden we verwelkomd door Stephanie Brokerhof en bleek, dat ook andere vrije radio bladen aanwezig waren: Willem Bos van "Break Break", Dhr. Van Beesd van de NCBF, Ton van Draanen van "Freewave". Jammer genoeg kon de uitgever van "Kanaaltje Q" niet zelf aanwezig zijn en dit blad werd vertegenwoordigd door Ko Schoots van de TV rubriek. Ook was er iemand van de ZON (zlekenomroepen) aanwezig.

Reden voor de bijeenkomst is het nieuwe programma van de VARA getiteld "Luchtrum", dat vanaf 7 oktober elke woensdag van 19.20 - 20.00 uur op Hilversum 2 (MG +

FM) zal worden uitgezonden. In totaal komen er 50 afleveringen. Omroepsecretaris Herman van Wijk was aanwezig om het doel van dit programma toe te lichten en met een ijzeren geduld liet hij het spervuur van -over het algemeen wantrouwend- vragen over zich heen gaan. In het kort komt het er op neer, dat dit programma zal handelen over alle facetten van kleinschalige radio en de VARA vindt, dat de huidige etherpiraten een belangrijke rol kunnen spelen in de ontwikkeling en eventuele legalisering hiervan. Daarom moet het programma een soort "clubblad" worden voor iedereen, die zich bezighoudt met radio. Lokale stations kunnen zich tot de VARA wenden voor advies, bijv. op politiek, juridisch en zelfs technisch gebied, waarbij nog wel even moet worden bekeken, in hoeverre de VARA zich dat wettelijk kan permitteren. Kommersjele radio komt er niet bij aan te pas, want hier is de VARA fel tegen, volgens hen mag de adverteerder geen invloed hebben op de programma's. De belangstelling gaat vooral uit naar de stations, die meer doen dan alleen maar plaatjes draaien en die stations kunnen ook de gelegenheid krijgen om in het programma hun doelstellingen en werkwijze toe te lichten. Medewerkers zijn: Hein Elbrink, Marle-Annette van Grinsven, Kees Ploeger, Stephanie Brokerhof, Koos Zwart, Nico Haasbroek en Rolf de Meyer. De VARA zegt het "avontuur" weer in te willen en vindt dat er in Hilversum tegenwoordig te clichématig geprogrammeerd wordt, terwijl veel vrije radiostations laten zien, dat het ook anders en beter kan. We zijn zeer benieuwd, dus laten we allemaal maar beginnen met eerst eens te gaan luisteren.

José.



ONTVANGSTRAPPORTEN

EEN GOED ONTVANGSTRAPPORT opstellen is niet moeilijk. Toch komen er nog veel vragen bij ons binnen omtrent de door de (luister)amateur te gebruiken codes. Vandaar deze beknopte handleiding voor het samenstellen van een luisterrapport, dat aan alle eisen voldoet. Een ontvangstrapport, samengesteld volgens deze handleiding, zal over de hele wereld begrepen worden en beloond worden met een Q.S.L. -kaart.

Dat voor een goede ontvangst de beste ontvanger met een speciale antenne soms nog niet voldoet, is wel bekend. De luisterrapporten laten echter vaak te wensen over.

Radiostations, of ze nu legaal of illegaal zijn, willen niet alleen weten, dat ze ontvangen zijn, maar vooral hoe en hoelang ze ontvangen zijn. Met andere woorden: een rapport kan niet uitgebreid genoeg zijn.

Ten eerste geven we de stationsnaam met land, eventueel stad; de datum van ontvangst en de frequentie in kHz. of MHz. Dan volgt een tijd in G.M.T. (Greenwich Mean Time); deze wordt in het radioverkeer over de hele wereld als standaardtijd aangehouden.

Bij een tijdsaanduiding in lokale tijd moet duidelijk vermeld worden, of dit de tijd in het land van ontvangst of dat van uitzending is.

Vervolgens het belangrijkste van het hele rapport: De SINPO of SINFO code (beide mogen worden gebruikt):

S = Signaalsterkte, onderverdeeld in 5 cijferwaarderingen:

5 = Uitstekend 4 = Goed 3 = Redelijk 2 = Zwak 1 = Zeer zwak

Deze signaalsterkte moet worden beoordeeld aan de hand van een S-meter met een indeling van 1 t/m 5 of op het gehoor of in vergelijking met een sterk station.

I = Interferentie (d.i. storing veroorzaakt door een ander station op of nabij dezelfde frequentie)

5 = Geen 4 = Zwak 3 = Matig 2 = Sterk 1 = Zeer sterk

N = Storing (Noise: Atmosferische storing zoals onweer, atmosferische ontlading e.d. kraak en/of ruis, niet afkomstig van zender of ontvanger).

5 = Geen 4 = Zwak 3 = Matig 2 = Sterk 1 = Zeer sterk

P of **F** = Fading (Op en neer gaan van condities):

5 = Geen 4 = Zwak 3 = Matig 2 = Sterk 1 = Zeer sterk

O = Totaal indruk:

5 = Uitstekend 4 = Goed 3 = Matig 2 = Slecht 1 = Zeer slecht

Deze SINPO-code dient bij voorkeur enkele malen vermeld te worden met een tussenpauze van b.v. 5 minuten en onder "description" kan dan iets van de inhoud van het programma vermeld worden. Sommige stations eisen vermelding van de inhoud (gedraaide platen, gesproken tekst etc.) en wanneer dit niet gedaan wordt, dan zullen deze stations een kaart terugsturen, waarop staat dat het rapport niet voldoende is om een Q.S.L. als bevestiging te sturen. Niet noodzakelijk, wel gewenst, is het opgeven van het station dat de I (interferentiestoring) veroorzaakte. En dat alles in het Engels.

Dan is het meestal noodzakelijk voor de gewenste Q.S.L.-kaart één of meerdere Internationale Antwoord Coupons (I.R.C.'s) mee te sturen. Deze zijn op elk postkantoor te verkrijgen.

Illegale stations vermelden meestal wel, hoeveel I.R.C.'s zij willen hebben, maar voor officiële stations is het meestal een gok, dus stuur er voor alle zekerheid maar één mee. De reden, dat een ontvangstrapport vaak zo uitvoerig moet zijn, is dat verzamelaars van Q.S.L.-kaarten soms vals spelen, door stations in een boek als bijvoorbeeld het "World Radio & TV- Handbook" op te zoeken en dan een gefingeerd bericht sturen met het doel een Q.S.L.-kaart te ontvangen.

Door vermelding van programmafragmenten is men er zeker van, dat het station ook werkelijk beluisterd is.

P.A. ELECTRONICS

POSTBUS 44 9980AA UITHUIZEN

Verzending geschiedt na ontvangst van gedeekte bank- of giro-cheques (levertijd ca. 10 dagen)

STEREO-CODER MET PREËMFASE-VERSTERKER & KRISTALOSCILLATOR

NIEUW!

- Perfecte kanaalscheiding
- Omschakelbaar mono/stereo
- Instelbare VU-uitschermingsmeters
- Regelbaar uitgangsvermogen
- Uitgevoerd met Low Schottky IC's
- Sterke kunststof behuizing

BYPASSENDE NETVOEDING 12V/1A

FL 49,-



FL 225,-
(incl. verz. kosten)

Stichting Media Communicatie

Postbus 53121 - 1007 RC Amsterdam

Postgiro: 4065700
Banque de Paris 63 44 95 216

Bent u ook een fan van Ray Charles? Dan houdt u ook van de muziek van Rosa King, Ned. grootste blueszangeres. Onlangs nam ze een LP op voor ons Paradise label, welke Live LP elke radioamateur voor f 15,- in zijn bezit kan krijgen. Titel: "The Rosa King favorite ballads".

Najaarsaanbieding:

Jingles LP met de jingles van Veronica, Mi Amigo, Caroline, Delmare, Condor Voice of Peace, Atlantis e.a. f 10,-

Zeezenders 1978-79, de beroemde doc. van Hudson en De Wit-over Caroline, Mi Amigo en Delmare f 10,-

De Historie van het zendschip Mi Amigo, verteld door Mark Jacobs, met S.O.S berichten, een huwelijksvoltrekking, shows, etc. f 15,-

EP's: Caroline Souvenirs, Mi Amigo Souvenirs en Caroline Farewell
f 7, 50 per stuk f 18,- per 3 stuks, hierop alle jingles van deze stations en de zinkpartij.

Caroline fotoboek f 20,-

Op 14 november a.s organiseren wij weer een piratomiddag in Amsterdam in het Obrechthuis. Aanvang 13.00 uur. Prijs f 5,-
Tel. info 020-721141 na 18.00 uur.

Techniek

Wat de technische rubriek van de ASSH betreft, is er nogal wat in de soep gelopen door de vakantie. Jaap, die de "Radiotechniek voor de beginner" verzorgt is nog steeds weg, dus ook dit keer komt deze rubriek weer te vervallen. Geert was vorige maand nog in Oostenrijk en Rob trad als vervanger op, maar hij wist waarschijnlijk niet, dat de kopij op tijd binnen moest zijn en die arriveerde dan ook pas, toen het blad allang bij de drukker in behandeling was. Het belangrijkste uit zijn brief was een aanvulling op het schema in het julinumnummer en wel dat CD=AA138 en dat de RFC's zijn ca. 6 windingen gewonden in een 3-gats vorkensneusje en tenslotte de R5, die 10 kOhm is bij 3 Watt. Volgen nu enkele belangrijke mededelingen van Geert in de:

ASSH-NIEUWSBRIEF NR. 6/1981:

Ik wil hierbij maar meteen even -en eveneens in het openbaar- gebruik maken van de mogelijkheid om Multiplex Hilversum van antwoord te dienen naar aanleiding van zijn stukje in FRM 8/9. Multiplex heeft namelijk met zijn stukje op een paar punten gelijk en verdient het daarom niet te lang op antwoord te hoeven wachten. Hierover later.....

Goed, het eerste punt: in de afgelopen maanden hebben we moeten konstateren, dat er een steeds toenemend aantal briefschrijvers is, die blijkbaar niet geheel en al (meer) weten, hoe de "spelregels" binnen ons schemaburo zijn. Het fenomeen voltrekt zich voornamelijk rond het niet meesturen van geadresseerde en voldoende gefrankeerde antwoorders. Tot nu toe zijn we ervan uit gegaan, dat wij ook deze amateurs moesten beantwoorden, maar het effect hiervan, gekoppeld aan het steeds groter wordende aantal, was wel dat we er in de zomermaanden ruim f 200,- aan porto hebben doorgedraaid. Ja, wat wil je met een enorm aantal brieven per week. Jullie begrijpen, beste lezers, dat we daar niet mee door kunnen gaan

en daarom nog een keer de spelregels:

Schriftelijke reacties worden door ons schriftelijk beantwoord. Zorg er dus voor, dat indien je informatie wenst of anderszins, je een aan jezelf geadresseerde en volgende gefrankeerde enveloppe bijsluit. Geen enveloppe bij de hand? Geen probleem: sluit dan de extra porto bij in je brief.

Als er lijsten worden aangevraagd, sluit dan naast een voldoende grote en voldoende gefrankeerde enveloppe f 2,- in kleine postzegels bij voor de vergoeding van de lijsten. De vergoeding is -volledigheidshalve- f 2,- per lijst. Bestellingsinformatie kun je krijgen via de infofoon of middels de bijsluiter die bijgesloten wordt bij bestelde lijsten.....

En nu dan naar Multiplex: Vooraf, beste Multiplex, kon je je brief in FRM niet wat vriendelijker van toon laten zijn. We vinden hier toch wel, dat wij dat wel een beetje verdienen. Nu al zo'n duizendtal vrije radiomensen hebben we met ons initiatief van maart 1980 op weg geholpen. We werken ons soms rot voor de vrije radio en de waardering zien we alleen door het grote aantal reacties per week, schriftelijk via de postbus en telefonisch via de infofoon. Zou José dan toch gelijk hebben met haar uitlatingen.....? Je weet wel: zolang het goed gaat geen berichten, maar oh- wee, als je eens fouten maakt. Ook hier is het zo, Multiplex: waar gewerkt wordt, worden fouten gemaakt. En ook: we hebben nooit beweerd, dat wij "eenooig" zijn in het land der "blinden". (Hoewel.... af en toe lijkt het er wel eens op.....) Ingaande op je opmerkingen het volgende:

Waarom er tot nu toe geen schema's gepubliceerd zijn met transistoren. Je doelde hiermee op de rubriek van Jaap: "Radiotechniek voor de beginner".

Jaap goed kennende weet ik, dat hij de buis ziet als het component bij uitstek, waaruit ook de halfgeleider is voortgekomen. Bovendien valt van de buis nog heel wat te leren. Iemand, die de buis begrijpt, snapt ook waarom en hoe de halfgeleider werkt. Met een buis kun je fouten maken zonder al te grote gevolgen voor het component zelf. Kom daar bij de "tor" maar eens om. Vandaar waarschijnlijk dat nu nog de buis centraal staat. De opdonder van 250 Volt is een soms niet zo prettig bijverschijnsel. Dodelijk is deze opdonder nooit, omdat het ampèrage zo beperkt is (bij 12 Volt 700 Ampère sla je zeker dood weet je). Enfin, wellicht wil Jaap er in het novembernummer nog iets over zeggen. Dan is hij aan de beurt voor de "nieuwsbrief" en komt er ook weer een vervolg op zijn rubriek.

Even terzijde: vanuit de copij zie ik, dat hij voor een buizenschema alvast wat transistoren-vervangschema's heeft gemaakt.... dus even geduld, het komt wel.

Over puntje 2, Multiplex, lopen onze -en niet alleen onze, maar vele- meningen uiteen. De één zweert bij epoxy, een ander weer niet. De HF-isolerende eigenschappen lopen tussen epoxy en pertinax, beiden zijnde kunststoffsproducten niet zo erg ver uiteen. Het gaat -en daar heb je volkomen gelijk in- over hoe je de zaken aanpakt. Gepruts met goed materiaal geeft ook slechte resultaten.

Voorts, een superreg is geen gemakkelijke ontvanger. Het is inderdaad zaak om de speelcombinaties goed af te scherpen. Nu, niet voor niets staan er in het schema die stippelijntjes om deze speelcombinaties. Goed gebouwd werkt deze ontvanger echter naar wens....

Zelf-oscillerende zender met 1 penthode-buis in ECO-schakeling. Ook te gebruiken als stuurtrap **Z.O.D.Z.I**

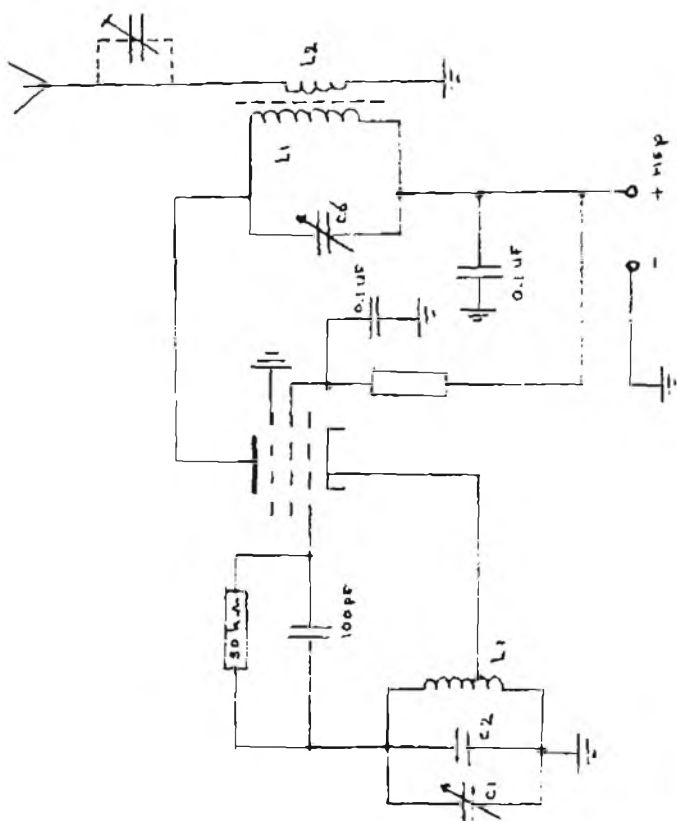

Zelf-oscillerende 3-mtr-FM-zender.

best. nr: ztfm.1

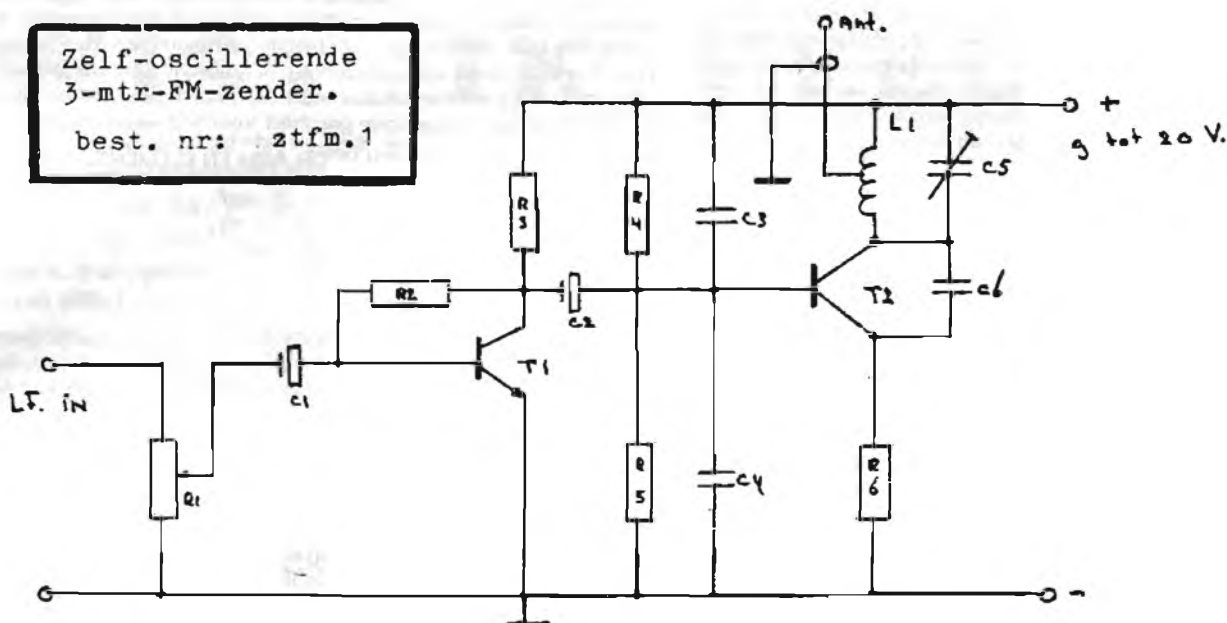

Componentenlijst:

Weerstanden:

R1=potm. 220 kOhm lin.
R2= 220 kOhm
R3= 4.7 kOhm
R4= 10 kOhm
R5= 10 kOhm
R6= 100 Ohm.

Condensatoren:

C1= Elco 10 uF 16 V.
C2= Elco 10 uF 16 V.
C3= 470 pF
C4= 470 pF
C5= trimmer
C6= 20 pF
C6= 5 pF

Spoels:

L1 is afhankelijk van frequentie 4 tot 6 windingen 1 mm geëmailleerd k.draad om Ø 10mm. Men kan ook verz. k. draad gebruiken.

Voor wat betreft de buizen ontvanger: ik zou willen zeggen Multiplex, bouw 'm eens, alvorens je conclusies trekt. De FM-unit is echter niet meer in de handel verkrijgbaar, voor zover ik weet. Deze unit is nog wel te vinden in radio's uit omstreeks de jaren '60, waarvan de meesten, omdat ze erg goed zijn, nog wel zullen werken.

Over de FM-zender, die zoveel op de Josty-kit lijkt heb je goed opgemerkt dat het schema niet compleet was. Er was niet eens een antenne-aansluiting getekend. Bedankt Multiplex. Met je opmerkzaamheid heb je diverse amateurs, die dat dingetje besteld zouden hebben, moeilijkheden bespaard. Ik laat hierboven samen met deze reactie een gereviseerd schema publiceren.

Over die FMZ 4 zijn via de infoon al diverse reacties binnengekomen volgens Rob, onze vervanger tijdens de vakantie. Het betrof hier een schema, dat niet meer in de collectie zat, juist omdat het in geen deel deugde. Hoe het schema erin gekomen is, weet ik niet maar zeker, dat het de mis-

kleun van de maand was. Oké, Multiplex en lezers, dat was het. Vriendelijke groeten, namens ons team.
Geert.

ASSH,
POSTBUS 360,
1700 AJ
HEERHUGOWAARD.

Tel.: 02207-16601
Alléén woensdagavond
van 20.00 - 21.00
uur voor allerlei zaken en van
21.00 - 21.30 uur
voor technische informatie.

Tot zover ASSH versus Multiplex. Ik zei het toch al: technisch zijn het nooit met elkaar eens. Allemaal vinden ze hun eigen systeem het beste.

Om nog meer jolijt aan het technische front toe te voegen, verwelkomen we vanaf deze maand een nieuwe gast in het F.R.M.: Erik Swart uit Den Helder, die als aanvulling op de zender- en ontvangerstechniek e.d. van de ASSH ook wat maandelijkse informatie wil gaan geven over de studio-techniek. Het lijkt mij, dat er heel wat aan hebben, dus daar gaan we dan:

José.

STUDIOTECHNIEK

deel 1: de platenspeler.

Het is mijn bedoeling om in deze aflevering wat sprookjes door te prikken, je een globaal inzicht in de werking te geven en je te laten zien, wat voor eisen je aan een platenspeler mag stellen. Wat doet een platenspeler nu precies? Het enige, wat het apparaat moet doen, is een plateau met een zo constant mogelijke snelheid rond te draaien, een element in de gelegenheid te stellen de groeven zo goed mogelijk af te tasten en het geluid zo min mogelijk te kleuren. Daartoe is elke platenspeler voorzien van een aandrijving en een arm met element. Laten we dat eens nader gaan bekijken:

DE AANDRIJVING.

Er zijn in principe 3 manieren in gebruik, namelijk:

1. Via een tussenwiel
2. Via een direkt gekoppelde motor (DD)
3. Via een snaar.

Methode 1 wordt bijna niet meer gebruikt, dus daar zullen we ons verder niet mee bezighouden. Methode 2, de DD: bij deze aandrijfvorm wordt het plateau aangedreven door middel van een ulstert langzaam lopende (33 of 45 toeren) DC motor, die direkt aan de plateau-os is gekoppeld. Dit heeft voor- en nadelen, maar is zeker niet zo goed als een snaar-aangedreven platenspeler. Hoe mooi ze er ook uitzien. Hieronder wordt uiteengezet waarom niet, maar daarop vooruitlopend kan worden gezegd, dat zo'n 10 jaar geleden alle platenspelers snaar-aangedreven waren. Echter de Japanners kwamen op de markt, zij verzonden de DD, die wat meer status had dan de snaaraandrijving. Dit alleen om de verkoop! Maar nu schijnt iedereen persé een "direct-drive" te willen hebben, die slechter is dan een snaar en alleen maar geïntroduceerd werd vanwege de verkoop, want het was iets nieuws. De mensen willen of en toe gewoon belazerd worden.

Waarom is een snaar beter dan een DD? Dit omdat bij een DD de motor altijd direkt gekoppeld zit aan het plateau en zodoende veel gemakkelijker allerlei motorgestommel (= rumbte) door kan geven via het plateau aan het element. Dit wordt bij de snaar

voorkomen omdat de snaar zelf werkt als een akoestisch filter. Ook kan een DD niet goed geveerd worden, zodat wanneer je hem aanstoot, de luidsprekers dit ook horen als een dof dreun in de luidsprekers. Dit wordt bij een snaar voorkomen door gebruik te maken van een sub-chassis. Hierbij worden de arm en het plateau onafhankelijk geveerd van het hoofdachassis en wordt niet, zoals bij een DD, de hele platenspeler geveerd via de poten. Ook werkt bij een snaaraandrijving het plateau als vlieg-wiel, zodat wow & flutter (= snelheidsafwijking) wordt voorkomen. Maar deze mag bij elke goede platenspeler niet hoorbaar zijn! Zaken als rumble, floor- en airfeedback zijn verkooptechnisch veel minder interessant en worden daarom wat ondergeschoven (het is n.l. wat duurder), terwijl zij minstens zo belangrijk zijn.

REDELIJKE EISEN VOOR EEN DRAAITAFEL.

Rumble vlg. DIN-B kleiner dan -60 dB
ongewogen kleiner dan -40 dB
Wow en flutter maximaal 0,15%.

DE ARM EN HET ELEMENT.

De materie over armen is uitermate complex maar kortweg kan wel gesteld worden dat -als grove vuistregel- een "high compliance" (Red. letterlijk vertaald "hoge soepelheid") element optimaal in een "low mass" arm past en een low compliance element het beste samengaat met een high mass arm. Waarschijnlijk sla je nu helemaal op tilt en daarom zal ik het maar wat verduidelijken.

Met een high compliance element wordt een element bedoeld waarvan de naald zeer soepel en gemakkelijk beweegt. Ze heeft dus een lage naalddruk en een hoge stijfheid. Bij een low compliance element is dit precies omgekeerd. Met een low mass arm wordt bedoeld een arm, die zeer weinig massa bezit. Dus een zo lichte en dun mogelijke armbuis, een uiterst lichte shell (Red. Naald- of elementhouder) en een zeer geringe lagerwrijving (10-25 mgf). Een high mass arm is weer precies omgekeerd. Een goed voorbeeld van een low mass arm zijn de armen van Dual platenspelers, terwijl de armen van Akai of Technics -in feite alle S-armen- tot de high mass armen behoren. Waarom moet nu een high compliance element in een low mass arm? Wel, omdat de naald zeer gemakkelijk beweegt kan dus ook volstaan worden met een uiterst lichte arm, omdat het element geen neiging zal hebben met de naald mee te gaan bewegen. Bij een low compliance element is dit dus weer precies omgekeerd. De compliance van een element is af te lezen aan de compliantie (mm/N) statisch of dynamisch, zie hieronder:

compliantie:

mm/N	high compliance	low compl.
statisch:		
lateraal	> 25	< 17
vertikaal	> 15	< 10
dynamisch:		
lateraal	> 20	< 15
vertikaal	> 15	< 10

1 = low mass arm

2 = high mass arm

Akai	2	Sansui	2
Denon	1	Sony	2
Dual	1	Technics	2
Lenco (disco)	2	Thorens	1
Philips	1		

In principe is een S-arm zwaarder dan een J of I-arm en daarom niet te verkiezen. Als je dit niet in acht neemt, zal er ook wel geluid uit je draaitafel komen, alleen met een geschikter element -wat niet duurder is- zal het veel beter klinken. Het beste kun je een magneto-dynamisch (MD) element gebruiken. Hierbij wordt een magneetje bewogen door de naalddrager. Deze induceert een stroompje in de daaromheengelegen spoeltjes.

Ook de omgekeerde versie bestaat: hierbij bewegen dus de spoelen en staan de magneten stil. Voor ons niet belangrijk, want het is erg duur en vereist nog een aparte voor-voorversterker of transformator. Kwalitatief gezien is een MD-element veel beter dan een zgn. keramisch element, dat werkt meer als een beter soort slijpsteen. Voordeel is wel, dat het uitgangsniveau erg hoog is. (ca. 300 mV), zodat geen aparte voorversterker benodigd is. Maar omdat van een keramisch element de compliantie erg laag is en de naalddruk tamelijk hoog, valt dit toch af te raden.

Wel is het bij een MD-element noodzakelijk een zgn. RIAA-voorversterker te gebruiken; deze corrigeert een bepaalde snijkarakteristiek en brengt het uitgangsniveau van het element (ca. 3 mV) op een voldoende hoog niveau om een versterker of mengpaneel te kunnen uitsturen. Maar in praktisch alle mengpanelen zijn de p.u.-uitgangen geschikt voor MD-elementen.

VERDERE REDELIJKE EISEN VOOR ARM EN ELEMENT.

lagerwrijving	< 30 mgf
resonantiefrequentie	12-15 Hz.
effectieve tipmassa	< 1 mg
frequentiebereik	20 - 20.000 Hz. + 2-3 dB
kanaalscheiding	min. 25 dB bij 1.000 Hz.

Er zijn diverse naaldvormen in de handel, voornamelijk gericht op hifi-gebruik, maar in ons geval heeft de ronde naald de voorkeur, omdat dan de kans op plaatbeschadigingen het kleinste is.

Volgende maand zal ik specifiek ingaan op de eisen, die door een radiostation gesteld worden aan platenspelers en zal ik een overzicht geven van platenspelers, die bij uitstek geschikt zijn voor radiostations. Bij deze aflevering ging het er om je een globaal inzicht te verschaffen in de werking, zodat je niet meer met je mond vol tanden staat bij een gewekste handelaar, die je dan van alles kan aansmeren. Echt, er zit veel kof ander het koren. Ook hoop ik een begin te maken met het behandelen van mengpanelen. Als je kritiek, op- of aanmerkingen of wat anders hebt, lieft via het FRM, want ik heb nog geen postbus. Tot de volgende maand!

ERIK SWART.

(Red. Eerste vraag: wat betekent mgf?)

(advertentie)

HAAST?

Dan kunt U bij ons niet terecht voor FM zenders. Wij leveren speciaal voor België kwaliteits FM zenders welke stuk voor stuk nauwkeurig worden afgeregeld op de gewenste frequentie en getest. Het door ons opgegeven vermogen is ook echt het RF uitgangsvermogen, en niet het totaal opgenomen vermogen. PLL kristal gestuurde oscillatoren mogelijk met freq. regeling in stappen van 100 kHz. d.m.v. duimwiel-schakelaars; 2x gebufferde osc.; 5-traps stuurzender; een eindtrap voor 30 Watt of een 2-traps eindversterker voor 50 Watt output. Alles compleet in kast, echter zonder voeding (13,6V.) Standaard is de zender uitgerust met een 3-delig filter ter onderdrukking van harmonischen. Op bestelling kunnen ook andere filters ingebouwd worden zodat een onderdrukking van 80dB kan worden bereikt.

30 Watt FM mono VFO vanaf BFR 10.000,=
50 Watt FM mono VFO vanaf BFR 13.300,=
30 Watt FM mono PLL vanaf BFR 16.600,=
50 Watt FM mono PLL vanaf BFR 20.000,=
UHF TV zenders kristal gestuurd, eindtrap gemoduleerd. 3 Watt vanaf BFR 30.000,= levertijd 3 weken.

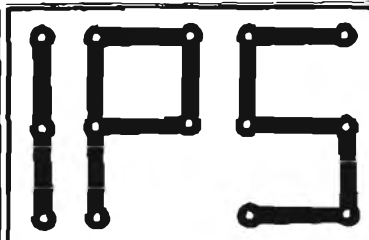

Inlichtingen:

POSTBUS 10252
1001 EG Amsterdam

TEL: 020- 32 08 07

WIST IK VEEL!

Woon ik in noord-holland, en ben op zoek naar een BLY 87A en een NE 555. Rij ik door heel Amsterdam krijg een bekeuring vanwege dubbel parkeren, 3 uur onderweg geen NE 555 te koop. Kom ik thuis en lees ik dat ik dat ook in Amsterdam noord kan kopen, geen parkeer problemen en nog goedkoper ook. Me'n hele weekeinde naar de knopen. Maar afijn de volgende keer dan maar naar Amsterdam Noord.

★ Zendtransistors ★

folietrimmers philips			
1,2	-	5,5pF	f1,=
1,5	-	10 pF	f1,=
1,8	-	22 pF	f1,=
4	-	40 pF	f1,30
4,5	-	65 pF	f1,30
6	-	80 pF	f1,90
6	-	100 pF	f1,60
11	-	120 pF	f2,45

BLY	87A	f 30,00
BLY	88A	f 42,50
BLY	89A	f 62,50
BLY	90A	f112,50
BFR	90	f. 3,40
BFR	91	f 4,20
BFR	93	f 3,25
BFR	94	f 49,00
BFR	96	f 6,25
BFW	16A	f 3,95
MRF	237	f 9,25
MRF	238	f 39,00
MRF	245	f169,00
MRF	450A	f 77,50
MRF	603	f 45,00
MRF	475	f 8,75
SD	1127	f 9,25
2N	2219	f 1,25
2N	3553	f 4,75
2N	3866	f 4,95
2N	3924	f 7,90
2N	4427	f 3,95
2N	5590	f 35,00

Koelblokken thermische weerstand 0,55°C/Watt f 49,=
speciaal voor de MRF245

H.F. smoorspoeltjes

* 1uH t/m 4,7mH f 0,65 *

Brugcel 100V-35A f12,50



GESPECIALISEERD IN H.F. MATERIAAL

Tronser trimmers verzilverd

1,7pf- 6,5pf	f 2,45
2,1pf-13,3pf	f 2,70
2,5pf-21,0pf	f 2,95
2,6pf-23,5pf	f 3,25
2,6pf-34,5pf	f 4,45
4,5pf-55,0pf	f 6,50

VERDER NOG EEN KLEINE GREEP UIT ONS PROGRAMMA;

Coax kabels, PL259 pluggen, N-connectors BNC pluggen, paneelmeters, keramische condensators, MKM cond, weerstanden, potmeters, spanningsstab, knoppen, led's, spoelvormpjes, ferrietkralen, lampjes, kasten, elko's, tantaalelko's, I.C.'s, div. montagemateriaal,

ARCO mica condensatoren voor lineaire eintrappen

Arco 404	4pf- 60pf	f6,40
Arco 406	15pf-115pf	f8,20
Arco 462	5pf- 80pf	f4,30
Arco 463	10pf-180pf	f4,70
Arco 464	25pf-280pf	f4,80
Arco 465	50pf-380pf	f5,90
Arco 467	105pf-580pf	f6,75

Zilver mica condensatoren

van het merk Jahre voor transistoreindtrappen tot + 200 Watt. Bruikbaar tot ver in de gigahertzen.

Leverbaar in de volgende waarden,

10pf-20pf-30pf-40pf-60pf
80pf-100pf-200pf-250pf-300pf
en 470pf van f 3,65 t/m f 5,40

COAX RELAIS SIEMENS
miniatuur uitvoering
bijv. voor omschakelen f14,50
zenden naar ontvangst
Max.verm. 25Watt 12Volt



▶ SUPER SUPER SUPER ◀
wij hebben vanaf
▶ 1972 t/m 1981 alle ◀
▶ UKW-BERICHTTE ◀

prijzen incl. btw

WIJ DOEN GEEN
VERZENDINGEN

ASIAN

Tel. 020-327514
s'maandags gesloten

ELECTRONICS

Papaverhoek 22
1032 J7 Amsterdam NOORD

geopend van dins. t/m vrijdag 10.00-18.00 UUR
zaterdag 10.00-17.00 UUR

SPORTPALEIS

AHOY
ROTTERDAM

24 op 25 oktober



**NACHT
VAN DE PIRAAT**

Nadere informatie bij:

REBEL PRODUCTION B.V.

Postbus 2252 - 5001 CG

Tilburg - Telefoon 013-420758- 435137

Voorverkoop kassa AHOY ma t/m za van 10 tot 16 uur
en voorts alle VVV-kantoren en de bekende verkoopadressen.