

VERLENGING ABONNEMENT

ALS HET ABONNEMENT VERLOPEN IS, VINDT U BIJGAAND EEN ACCEPTGIROKAART.

Verlengingen dienen vóór het einde van de maand op onze girorekening te zijn bijgeschreven om te voorkomen dat men een nummer moet missen.

**BELGIË,
GEEN
BANKBE-
TALING
AUB!**

FRM

PRIJS ABONNEMENT: (Verschijnt 11x per jaar)

Fl. 32,50 per jaar.

Losse nummers Fl. 3,95 per stuk.

Vóóruit te voldoen op postgiro

35 38 279 t.n.v. José Herps /

Free Radio Magazine te Amsterdam

UITGEEFSTER / EINDREDAKTRICE:

José Herps

Uiterste **sluitingsdatum** inzendingen kopij:

Dec. 1982 -13/11

Jan. 1983 -13/12

Verschijningsdatum nr.12: **1 DEC. 1982**

De inhoud van het FRM komt voor een groot gedeelte tot stand door inzendingen van de lezers. Deze niet-redactionele artikelen behoeven niet met de mening van de uitgeefster overeen te stemmen.

Het geheel of gedeeltelijk overnemen van de inhoud van het FRM is niet toegestaan zonder voorafgaande schriftelijke toestemming van de uitgeefster.

Inzendingen/Advertenties zijn voor verantwoording van de inzender c.q. adverteerder.

SUBSCRIPTION PRICE ABROAD:

People living outside Holland and Belgium have to pay DG 50,- a year for 11 issues.

Single copies DG 6,45 or 7 International Reply Coupons.

Payments can be made by International Money Order or cash by registered mail.

Bankcheques can not be accepted.

Verspreider Nederland:

BETAPRESS BV - GILZE. Tel. 01615-2851

Verspreider België:

AMP - BRUSSEL. Tel. 02-5240130

Druk: Habo / Dacosta - Utrecht

**FREE RADIO
MAGAZINE**



Postbus 10252 - 1001 EG Amsterdam
TEL 020 - 327464

INHOUD:

Pag.:

- 2 Het F.R.M. in 1983
- 3 Verkooppunten (elektronikazaken e.d.)
- 6. V Vrije Radio in Nederland
- 8 Fotoreportage "Sister Paradise" - Amsterdam
- 11 Televisie
- 14 Radio Heideroosje - Venlo
- 15 Abonnementies
- 16 DX-rapporten - FM/MG/KG
- 19 Stickers en QSL-kaarten
- 21 The Voice of Peace - september 1982
- 22/23 Miniposter "Peace Ship"
- 24 Engelse zeezenders in de jaren '60 (1)
- 25 Zeezenders (?) 1982
- 26 SMC: Interview met Hans Verlaan (ex Car.DJ)
- 27 E.V.R.T.S.-82: Resultaten etherenquête
- 30 TECHNIEK: 2-meter lineair voor portofoons(50W)
- 32 Frekwentieteller 1.000 MHz.
- 34 ASSH - Zendertechniek: Neutrodyniseren
- 37 Kritiek op de techniek door Multiplex
- 38 Reacties en rektifikaties i.v.m. de techniek
- 40 Schema 3 Traps FM-buizenzender (3 meter)
- 41 Kristalgestuurde stereocoder - deel 1
- 42 Limiter/compressor

EEN JAARABONNEMENT OP HET F.R.M. IS GOEDKOPER EN HANDIGER! VUL IN DIE BON EN STUUR HEM OP ...

**NOTEER MIJ
ALS
ABONNEE!**

naam :

adres :

woonplaats :

postcode :

abbonement met ingang van:

Gaarne toezending stortingskaart

Maak zelf over op giro 3538279

(X) doorhalen wat niet gewenst wordt)



Het Free radio magazine in 1983.

Dit wordt een lang voorwoord; er valt namelijk nogal wat te vertellen. Ik weet in elk geval, dat ik dit niet voor niets zit te schrijven, want er is één fan van deze rubriek, die het voorwoord als beste rubriek invulde bij zijn pollformulier. Speciaal voor hem en verder voor wie het wil lezen mijn -voorloplge- plannen als uitgeefster van het F.R.M., waarbij rekening wordt gehouden met de poll-resultaten, die tot nu toe zijn binnengekomen. Ondanks het feit, dat dit er wel bedroevend weinig zijn: het aantal lezers is sinds 1979 (toen de laatste poll werd gehouden) vertienvoudigd, terwijl het aantal inzendingen zo'n beetje hetzelfde is. Ik hou het er dus maar op, dat de grote meerderheid zwi-gend toestemt en mochten er nog mensen zijn, die het niet eens zijn met de planning voor 1983, dan kunnen ze nog tot 15 november alsnog het pollformulier uit het oktobernummer insturen.

Het doet mij plezier, dat de verandering die in april van dit jaar is ingevoerd kennelijk in goede aarde is gevallen. Vandaar dat er eigenlijk welnig aan de opzet van het F.R.M. gewijzigd zal worden in het komende jaar.

D'r uit

Eén -zeer belangrijke- wijziging is met onmiddellijke ingang in dit nummer al doorgevoerd. Vanaf deze maand ontbreekt de rubriek, die door sommige inzenders als "smartlappen" werd aangeduid, de informatie over -voornamelijk- nederlandstalige artiesten dus. Ik zal eerlijk toegeven, dat deze informatie alleen maar geplaatst werd om de platenmaatschappijen een beetje tegemoet te komen. Tot nu toe heeft men daar echter welnig of niets tegenover gesteld en aangezien deze rubriek unaniem door de inzenders als slechtste rubriek werd ingevuld, heb ik besloten dit soort informatie totaal weg te laten vallen. Alleen als er platen e.d. op de markt worden gebracht, waarvan ik mag aannemen, dat ze voor illegale zenders interessant zijn (zoals in dit nummer bijvoorbeeld de nieuwe jingle single), dan zal daaraan nog wat aandacht worden besteed. Maar biografien etc. zoals die het afgelopen jaar zijn geplaatst, komen er niet meer in.

Daardoor komen er zo'n 4 pagina's vrij en daar zal natuurlijk iets anders mee gedaan moeten worden. Ook hiermee is in dit nummer al begonnen.

Zeezenders

Daar heb ik me toch wel enigzins op verkeken: ze zijn niet uit de vrije radiowereld weg te branden. Het hele jaar is er niets te horen geweest en of dat volgend jaar wel het geval zal zijn, staat nog te bezien, maar men wil erover lezen, dat is duidelijk. Wat opvalt is, dat degenen, die de techniek als beste rubriek uitkozen (verreweg het merendeel) ook geïnteresseerd is in het off-shoregebeuren. Vandaar dat daaraan met ingang van dit nummer aan tegemoetgekomen wordt. Alleen. hoe? Over het huidige zeezendergebeuren valt nu niet zoveel te berichten, vandaar dat ik dan toch maar het verleden ga oprakelen. Daar zijn in de loop der tijd al vaker verzoekjes voor binnengekomen, maar omdat bijna elk ander vrije radioblad al zo'n geschiedenis heeft gepubliceerd of dat nog doet, ben ik er nooit aan begonnen. Trouwens, in het F.R.M. zelf is in de jaargang 1975 - 1976 ook al een geschiedenis te lezen geweest, waarmee ik toen heel lang bezig geweest ben. (Toen had ik nog wat meer vrije tijd dan tegenwoordig). Die geschiedenis heb ik weer opgezocht en het verschil met de publikatie destijds zal zijn, dat er nu foto's bij geplaatst kunnen worden, hetgeen bij de vroegere -gestencilde- versie niet mogelijk was.

Poster

Tevens ben ik van plan om -op veler verzoek- elke maand een poster op de middenpagina's te plaatsen van (oude) zendschepen. Of dat zal lukken, hangt af van het feit, of ik daarvoor geschikt materiaal kan krijgen. Ik heb een behoorlijk archief met oude foto's, maar helaas zijn die van een dusdanig slechte kwaliteit, dat er maar een wazige toestand van zou overblijven, als ik ze zo groot laat uitvergroten.

Vandaar hierbij een oproep: iedereen, die in het bezit is van foto's (zwart/wit) of dia's van de vroegere zeezenders -lieft foto's van de schepen in volle glorie op zee- gelieve deze op te sturen naar Postbus 10252, 1001 EG Amsterdam. Let op: het moeten foto's zijn van zeer goede kwaliteit (persfotoniveau) en liefst afgedrukt op het formaat 13 x 18 of groter. Kleinbeeldnegatieven zijn ook welkom. De foto's worden op verzoek teruggezonden aan de eigenaars. Over een eventuele geldelijke vergoeding valt te praten, maar liever niet, omdat het laten rasteren en afdrucken ook al een hoop geld kost.

Nabestellingen losse nummers

Het septembernummer met o.a. het schema van de 5 Watt FM-zender is nog in ruime mate verkrijgbaar. Dit nr. kan besteld worden voor f 3,95 + f 1,- aandeel portokosten. Hetzelfde geldt voor het oktobernummer.
Betalingen via postgiro 3538279 Inv Free Radio Magazine, Amsterdam of d.m.v. postzegels in een gesloten enveloppe naar Postbus 10252, 1001 EG Amsterdam.

NOG EEN VERKOOPADRES:

Loco Electronics,
Rabenhauptstraat 37,
9725 CB GRONINGEN.
Tel. 050 - 257039.

Begroting

Die extrakosten in verband met de posters zijn natuurlijk op het geheel genomen niet zo groot, maar ook de andere onkosten zullen het komend jaar weer stijgen. Ook wil ik proberen het pell -vooral van de techniek- hoger te krijgen en verwacht wordt, dat dit eveneens niet zonder extra kosten zal gaan. Bovendien zullen er waarschijnlijk nieuwe machines aangeschaft moeten worden (de adresseermachine staat zo ongeveer op instorten en hoelang de Adler nog mee gaat, is vantevoren ook niet te zeggen).

Gebleken is in elk geval wel, dat de huidige prijzen voor abonnementen en losse nummers te laag zijn. Het is net genoeg om het blad een jaar lang "rond" te laten draaien, nog steeds zonder schulden of leningen, wat al heel wat is, maar iets extraas kan er niet van af. Vandaar dat ik in overweging had genomen het FRM 6 x per jaar te laten verschijnen in plaats van 11 x, om zodoende te trachten de prijzen hetzelfde te houden door op de onkosten te besparen. Bij nadere berekeningen blijkt echter, dat op die manier ook de inkomstenkant dermate daalt, dat er helemaal geen sprake zou zijn van een besparing. Het zou zelfs een achteruitgang betekenen.

Gelukkig blijkt het met de "koopkracht" van het FRM-publiek nogal gunstig gesteld te zijn: het merendeel van de inzenders is het absoluut niet eens met een verschijningsfrequentie van 6 x per jaar (sommigen vinden 11 x al te weinig) en bijna iedereen heeft er een hogere prijs voor over om het F.R.M. te laten zoals het nu is.

Dus. so be it.

Prijzen 1983.

Rookwolkjes uit de rekenmachine met al dat getel; om het F.R.M. -uitgaande van de huidige oplage en verkoopcijfers en het huidige abonneebestand- optimaal te laten functioneren, zou een abonnementsprijs van minstens f 39,95 per jaar noodzakelijk zijn. De losse nummerprijs zou f 4,50 moeten bedragen. Nu zou dat wel een erg drastische verhoging betekenen en omdat ik altijd (tè?) optimistisch ben, reken ik er op, dat de verlengingen van het abonnement het komend jaar wat gunstiger uit zullen vallen dan dit jaar -in verband met de wijzigingen- het geval is geweest. Als de aanwas van nieuwe abonnees dan hetzelfde blijft of misschien nog groeit, betekent dat uiteraard meer inkomsten.

Met de oplage van de losse nummers is het intussen zo, dat het verkoopperscentage bijna bij het "streefgetal" ligt, althans voor Nederland.

Wat België betreft is de oplage inmiddels zo herzien, dat er geen verlies meer wordt geleden en als het even kan, probeer ik de verkoop via de Belgische boekwinkels te handhaven ten behoeve van die mensen, die het blad daar wèl kopen. Er moet echter verder rekening mee gehouden worden, dat deze verkoop eventueel gestaakt wordt in het komend jaar.

Goed. Hoeveel wordt het dan wèl? f 39,95 zou dus het maximum zijn; het minimum ligt bij f 36,50 per jaar voor het abonnement. Om nog een beetje armsglag te hebben reken ik daarbij f 1,- per abonnee per jaar voor de genoemde extra kosten, zodat de abonnementsprijs voor 1983 definitief vastgesteld is op f 37,50 per jaar voor 11 nummers. De prijs voor losse nummers in de winkel wordt f 4,25.

Deze prijzen gaan in per 1 januari 1983 en gelden dus ook voor degenen, die zich vóór die datum opgeven voor een abonnement in 1983/1984. Tevens zullen de abonnees, die met ingang van januari weer aan verlengen toe zijn in het FRM van december hun acceptgirokaart met het nieuwe bedrag vinden.

Kan het wat vlotter svp?

Wat de abonnementen betreft nog even het volgende: wettelijk is het zo geregeld, dat een abonnement voor onbepaalde tijd wordt aangegaan en dat een opzegging schriftelijk vantevoren moet worden opgegeven. In de meeste tijdschriften wordt dat in de colofon vermeld. Nu hoeft al dat wettelijke gedoe voor mij niet zo, dus als er niet betaald wordt, wordt er gewoon geen blad meer verstuurd. Alleen zou het voor mij wel zo makkelijk zijn, als iedereen die wèl het abonnement verlengt, dat ook meteen doet, als hij/zij de acceptgiro in het blad vindt. Vooral de laatste maanden komen de betalingen vaak pas na 2 maanden binnen, vandaar dat de verlengers voor december hun kaart al in het oktobernummer hebben gevonden. Het abonnement wordt wel gewoon verlengd m.i.v. december.

Dus graag in het vervolg op tijd betalen; het nasturen van losse nummers is toch al zo duur (f 2,30 per blad momenteel) en de kans bestaat dat de exemplaren van een bepaalde maand snel uitverkocht zijn, zodat ik gewoon geen blad meer kan sturen. Volgende maand meer over FRM 1983. José.

(Vervolg resultaten etherenquête pag.29).

26 Stations gaven op, dat één der betrokkenen een MARC-machtiging heeft; 9 dat één der betrokkenen een amateurzendmachtiging (A,B,C of D) bezit en 6 stations dat één of meer betrokkenen zowel een MARC als een amateurzendmachtiging bezit.

(50) WORDT EEN (OF MEER) TIJDSCHRIFT(EN) OP HET GEBIED VAN DE VRIJE RADIO GELEZEN EN ZO JA WELK(E)?

Aantal antwoorden: 95 waarvan 87 ja en 8 nee.

81 Stations lezen het FRM, 25 Kanaaltje Q, 9 Delmare, 7 Break-Break (R.A.M.); 6 RAL; 6 Victoria en verder een varieteit van tijdschriften waarvan geen van allen door meer dan 5 stations werd genoemd.

OKTOBER 1982.

EVRTS-82 ©

singleclub holland

postbus 85

emmercompascuum



Begin 1982 is men in Emmercompascuum begonnen met de oprichting van de SINGLECLUB HOLLAND. De oprichters zochten naar een manier om regionale artiesten in heel Nederland op de zenders en in de platenwinkels te krijgen. Het is namelijk gebleken, dat platen van regionale artiesten bijna nooit verder komen dan de regio, waarin ze wonen.

Na het plaatsen van advertenties in enige veelgelezen platenbladen, bleek er een onvoorstelbare behoefte te bestaan aan een dergelijke club, want in zeer korte tijd meldden zich grote aantallen etherpiraten uit alle delen van Nederland als lid aan. Elke tweede maandag van de maand verstuurt de Singleclub Holland 10 nieuwe Hollandse singles aan de leden tegen een sterk gereduceerde prijs met de bedoeling, dat ze deze singles gaan promoten. Deze singles zijn absoluut nieuw, want op de dag van verzending is er nog geen plaat van verkocht. Dat zijn afspraken, die gemaakt zijn met de grammofonplatenmaatschappij.

Het belang van de SINGLECLUB HOLLAND is nu al duidelijk bewezen, want of een artiest alleen maar in Drente op de zenders komt of in heel Nederland kun je zien aan THE DUTCHBOYS met hun "BOER HARMS".

Ook voor de platenhandel is de SINGLECLUB een uitkomst, want heeft een plaat in het pakket gezeten, dan krijgt de handel er zeker vraag naar en is men verzekerd van verkoop.

Uiteraard is het duidelijk dat de SINGLECLUB HOLLAND steeds op zoek is naar etherpiraten, die lid willen worden en mee willen helpen met deze promotie.

PROMOTIE

De enigste manier om een Hollandse plaat van het uiterste zuiden tot het hoogste noorden op de zenders te krijgen is de SINGLECLUB HOLLAND. In zeer korte tijd is deze piraten club gegroeid tot een van de meest belangrijke promotie-kanalen voor Hollandse artiesten. De leden van de SINGLECLUB HOLLAND krijgen elke maand tegen een sterk gereduceerde prijs 10 singles thuisgestuurd met de bedoeling ze te promoten.

Wat wij zoeken zijn etherpiraten die met ons mee willen doen.

informatie:

SINGLECLUB HOLLAND
POSTBUS 85
7880 AA EMMERCOMPASCUUM



**Top Format
biedt keuze uit vele nieuwe
82/83 jingle pakketten!**

Top Format Productions creëert:
● jinglepakketten ● reklamejingles
● gezongen dj.-namen
● news intro's ● muzikale imago's

Wij produceren met gebruikmaking van solide Amerikaanse backing tracks.

N.B. Top Format produceert de TROS/Hilversum3-jingles, het Veronica-pakket, Avro's Toppop intro/extro + jingles, en vele anderen.

Op verzoek zenden wij onze 1982 demo cassette.

Top Format Productions B.V.
de meest professionele jingleproducent
in de Benelux.
Parklaan 95, 2011 KS Haarlem.
Tel. 023-320640/310522.



VRIJE RADIO IN NEDERLAND

TEST

Nu in België voor veel piraten een legale status valt te verdienen, zijn de verwachtingen voor een soortgelijke ontwikkeling in Nederland hoog gespannen.

Het is dan ook eens nuttig een puntenlijstje op te stellen van een achttal piraten, die zeer regelmatig uitzenden en hier voortreffelijk zijn te ontvangen (voor zover zij op vol vermogen uitstralen en natuurlijk niet gestoord worden. Sommigen timmeren bovendien hard aan de weg om "nummer één" in hun lokatie te worden. Vandaar een vergelijkend onderzoekje.

Stations die voor een onderdeel lager dan 5 scoren, zijn uitgesloten.

STATIONS	APPARATUUR	PROGRAMMERING	PRESENTATIE	TOTAAL
1. F.F.R. (Rotterdam)	9-	8	9	26-
2. AMERIKA (Rotterdam)	8	8	9	25
3. DECIBEL (Amsterdam)	7	7	7	21
4. TRANSATLANTIC (Rotterdam)	6	7	8	21
5. CENTRAAL (Den Haag)	6 1/2	7	7	20 1/2
6. SUNSHINE (Alblasserdam)	6	6	7	19
7. TELSTAR (Den Haag)	5	6	7	18
8. ATLANTIS (Rotterdam)	5	6	?	11 (+?)

Apparatuur

Wat de apparatuur betreft het volgende: je kunt duidelijk horen, of men goedkoop spul of kwaliteitsapparatuur hanteert. De afregeling van de apparatuur is niet in de test betrokken. (misschien kan die kritische PTT-ambtenaar die in het FRM van maart j.l. schreef, eens een kijkje bij deze piraten nemen?) Verder is de kwaliteit op "mono" beoordeeld. Tijdens storingen hebben wij de beoordeling opgeschort.

Programmering

Bij de programmering is gelet op de gevarieerdheid van de programma's. Sommigen draaien alleen maar tophits en/of verzoekjes, zodat andere genres niet of nauwelijks aan bod komen. Voor een totaalprogramma zijn deze stations dan ook niet geschikt; wij gaan ervan uit dat een totaalprogramma de meeste kans van slagen heeft om een zender over-eind te houden.

Presentatie

De presentatie blijft een persoonlijke beoordeling. Onze afkeer voor het type van de "opgeblazen" discjockey op Hilversum 3 speelt in ieder geval een rol bij de beoordeling.

Bij F.F.R. hebben wij een schoolmeesterachtige min achter de 9 gezet; dit is vanwege de technische probleempjes, die zij wel eens hebben.

Bij Atlantis hebben wij -in de tijd dat wij luistereniemand de programma's horen presenteren.

Eén en ander is met een Luxman T 300-V beluisterd.

LUISTERPOST SCHARREGAT, PASSAGE 3-52, 2042 KR ZANDVOORT (Geén stickers, géén bouw-schema's)

RAZZIA OP VRIJE ZENDERS

Allereerst wil ik stellen, dat ik graag naar de vrije zenders luister en deze ook graag altijd zou willen beluisteren. Echter. . . . door optreden van de Radio Controle Dienst gaan er soms enkele zenders voor enige tijd uit de lucht.

Wat ik dan niet begrijp is dit:

Als er zo'n dag is dat de vrije zenders uit de lucht worden gehaald, waarom waarschuwt men elkaar dan niet? Als de eerste zender in beslag wordt genomen, dan heeft men toch ruimschoots de tijd om collega's te bellen. Dat bespaart veel geld en de volgende keer wordt een ander de dupe en krijgt u een telefoontje.

Het moet toch mogelijk zijn dit te realiseren. Dan blijven wij, de luisteraars, steeds voorzien van goede muziekstations.

Of is het soms net als met de zuilen? Die misgunnen elkaar ook elk uurtje zendtijd. Kom jongens (of meisjes), steek de koppen eens bij elkaar zodat er een degelijk overleg op gang komt en de R.C.D. minder kans van slagen heeft.

Want u bent er voor ons, zoals er steeds wordt gezegd. Laat het dan ook zo blijven.

COR LUCKE - ZWANENBURG.

Red. Ik weet niet hoe het zit in andere lokaties, maar hier in Amsterdam is het herhaaldelijk voorgekomen, dat een piraat, die men wilde waarschuwen gewoon niet bereikbaar was, omdat de R.C.D. de telefoon afgesneden had. We hebben dit zelf aan den lijve ondervonden, dus het is niet altijd de schuld van de piraten. In zo'n geval kan men natuurlijk ook, voor zover dat bekend is, naar het adres van de te waarschuwen piraat gaan, maar dan moet je wel goed uitkijken, dat je niet gevolgd wordt.

MIDDENGOLF

Hier een noodkreet van een luisteramateur, die de middengolpiraterij een warm hart toedraagt.

Op zondag 3 oktober hoorde ik op de M.G. een Q.S.O. tussen de "Walvisbaai" uit Dokkum en "Radio Schotland" uit Bellen. Wat ik hoorde, zette me aan tot het schrijven van dit ingezonden stuk.

De twee bovengenoemde radiostations bevestigden een al eerder door mij geconstateerde vervreemding tussen het F.R.M. en de M.G. piraten.

Het eerste dat ik te horen kreeg van beide heren was, dat het maandblad F.R.M. de laatste 2 à 3 jaar, wat betreft de middengolf sterk achteruit is gegaan, op z'n Hollands gezegd vinden de heren het een waardeloos blad, o.m. geen enkele beschrijving van M.G. zenders, geen rapporten, op een enkeling na. Met andere woorden, alles is F.M. wat de klok slaat.

Door mijn rapporten in het F.R.M. werd ik regelmatig opgebeld door radiostations. Ook daar heb ik dat gehoord; er waren verschillende stations die hun abonnement zouden opzeggen.

Ik vind het een betreurenswaardige zaak, dat dit gebeurt.

Maar?????? Moeten de heren M.G. amateurs de handen niet in eigen boezem steken? Is het niet zo, dat de inhoud van het F.R.M. mede bepaald wordt door de amateurs zelf?

Kritiek hebben is een gezonde zaak, maar ze moet wel gegrond zijn. Het is zo gemakkelijk iemand de schuld ervan te geven. Pak zelf de pen eens en lucht je hart. Misschien kunnen we daar nog wat van opsteken en de eenzijdigheid is er dan ook gelijk van af.

Als luisteramateur stuur ik regelmatig rapporten in en ze worden bijna altijd geplaatst en er is geen verschil tussen M.G. en F.M.

Het is jammer, dat ik niet centraal zit wat de M.G. betreft, anders zouden er beslist daar ook reportages in het F.R.M. van komen. Maar kilometers zijn heden ten dage haast niet meer te betalen.

Mijn konklusie is dan ook: pak de pen ter hand en schrijf eens iets positiefs in de vorm van een ingezonden stuk of maak bij een collega-amateur een reportage. En dan zullen we merken dat het weer als vanouds wordt; voor elk wat wils, dat is het F.R.M. en de M.G. die tenslotte aan de wieg heeft gestaan van de MG-piraterij.

Heeft u reacties, hetzij telefonisch (01874-1824) of schriftelijk: **LUJSTERAMATEUR SCHOLEKSTER, MOLENDIJK 79, 3255 AM OUDE TONGE** ofwel **RIEN VAN DIJK.**

Red. Juist. . . . Ik had het zelf niet beter kunnen stellen. Alleen begin ik er meer en meer aan te twijfelen, of er wel zoveel belangstelling is voor de middengolf, als de amateurs die op deze band (nog) werkzaam zijn, altijd suggereren.

Ik paker maar weer de -voorlopige- resultaten van de poll bij: van de (totnu toe) 79 binnengekomen inzendingen is er niet één, die de MG als beste rubriek opgeeft. Dat kan natuurlijk aan het gebrek aan MG liggen. Er zijn 2 inzenders die de reportage over Brescia begin dit jaar als beste reportage opgeven en bij de suggesties zijn er 4 voor meer middengolf.

Ook dat kan liggen aan het feit, dat de MG-amateurs het F.R.M. de rug toekeren, hetgeen jammer is, maar ik zou ook niet weten, hoe dit opgelost moet worden.

De verwijdering is ontstaan na het vertrek van de "Kanaalstreekcorrespondent", die als enige bereid was de MG-amateurs in het Noorden van het land te bezoeken en er uitstekende reportages aan te wijden.

Na zijn verdwijnen uit het FRM zijn er meermalen oproepen geplaatst voor "vervangers", waarop zich niemand meldde. We hebben zelfs aangeboden zelf MG-stations te komen bezoeken, maar ook daarop kwam geen enkele reactie. Toevallig kwam ik kortgeleden telefonisch in contact met de zender "Valentino" uit Emmen en heb toen meteen gevraagd of we dan bij hem een reportage konden maken. Dat zal gebeuren, dus je ziet het: aan ons ligt het niet.

RADIO

Sister Paradise



VRIDAG ZATERDAG ZONDAG
VRIJE ETHER

FM102

PB 80631 1005BP ADAM

AMSTERDAM, oktober '82.

Bij een recente vergadering van de "Stichting Vrij Ether Amsterdam", waarin een deel van de hoofdstedelijke vrije ether- en kabelradiostations plus de vrij TV stations zich verenigd heeft, werd vastgesteld (door schattingen) dat Amsterdam momenteel zo'n 7 à 80 muziekstations rijk is. Hierin zijn inbegrepen de kleine buurtzendertjes, die met een stentor werken maar ook de grote stations, die met "Harry's draaien.

(De bekendste stations zijn natuurlijk Radio Unique, Decibel en Nova).

Hoedo? Wat is een "Harry"? Dat zijn van die loelers van FM-zenders, die uit Duitsland komen. Hofstar Radio uit Den Haag heeft die term gelanceerd, alieer bij hun heetten ze "Henry's".

Amsterdam kan dus onderhand wedijveren met Der Haag, wat het zenderbestand betreft. Hoewel? Hoe het er in Den Haag voorstaat horen we volgende maand waarschijnlijk wel, als we Telstar Radio aldaar gaan bezoeken.

Maar nu hebben we het over Amsterdam. Je vraag je af, waarom er nog mensen zijn, die bij zo'n overvloed nog met een nieuw station in de lucht komen. Er zijn er echter zat en één van die stations is "Radio Sister Paradise", dat nu alweer zo'n half jaartje draait in de vrije ether op 101.6 MHz.

Rijles

Voor het ontstaan van Sister Paradise ben ikzelf indirect een beetje medeverantwoordelijk. De interesse voor de FM-band ontstond namelijk bij stationseigenaar/programma-leider Willem van Egmond, toen hij mij enige jaren geleden rijlessen gaf, tussen het gein-trappen door. Uiteraard vroeg hij op een gegeven moment, wat ik zoal deed voor de kost en wilde toen gelijk zien, wat dat dan voor een blad was, dat ik maandelijks "aan de piraat" bracht. Gevolg: weer een (trouwe) abonnee erbij.

In die tijd opereerde Willem nog op de 27 Mc, maar hij voelde er toch wel wat voor om eens op de 3 meter te gaan beginnen. Het duurde nog tot begin 1982, toen hij door Fred Hoogenbosch en René Bekkers werd aangespoord mee te gaan doen met een nieuw FM-station. We kunnen Fred en René dus wel beschouwen als de eigenlijke initiatiefnemers van Radio Sister Paradise.

Daar gaat ie dan:

Ons bezoek vond plaats op 17 oktober, wat voor ons wel gunstig uitkwam, omdat de hele ploeg op dat moment onvrijwillig werkeloos was. Er waren wat problemen van buitenaf, waar men mee kampte en hierdoor was men gedwongen een andere lokatie te zoeken, hetgeen inmiddels alweer gebeurd is.

Net als bij het interview met Radio Decibel was de hele medewerkersploeg aanwezig: Willem zelf, die voornamelijk het woord voerde, René en Fred, Lex de Wit, Koen de Jong, Michel de Wit, Paul de Groot, Peter de Vries, Eric de Jager, Edwin de Rood, Tony Barkey en Karin, de vrouwelijke DJ, annex telefoniste. Misschien waren er nog wel meer mensen; het was in elk geval een drukte van jewelste.

Het begin van het gesprek ging over de toekomst: met de nieuwe lokatie in het vooruitzicht werden al bij voorbaat grootse plannen gesmeed, o.a. voor het opnemen van interviews met bekende artiesten. Met Risqué was dit al rond en verder staat o.a. Tante Leen op het programma. Ook wil men interviews gaan brengen met bijvoorbeeld de spelers van Ajax.

Radio Sister Paradise is alleen in het weekend te horen. Voorheen niet het hele weekend, maar nu de nieuwe lokatie in gebruik is genomen, begint men op vrijdagmiddag om 16.00 uur om zondags om 24.00 uur de laatste tonen door de ether te laten klinken.

Het "genoegen" van een inbeslagname mocht men ook al smaken (Bedankt Klaas): tijdens het 7e weekend was er een inval. De schade bleef beperkt tot zender en voeding.

Mag ik even iets vragen?

Zei ik bescheiden, toen Willem even stopte voor een adempauze. Als interviewer wil je tenslotte ook wel enige inbreng, wat in dit geval niet zo eenvoudig was. Iets wat ik me al een tijd afvroeg, sinds Willem bij ons kwam met zijn verhalen over Sister Paradise, was hoe ze aan die naam gekomen zijn. Het antwoord was verrassend simpel. Naast mij, in een goedgevulde platenbak, stond de 12" single van de Time Bandits, getiteld "Sister Paradise". Het gezongen gedeelte daarvan wordt als tune gebruikt, de jingles met de stationsnaam zitten meteen "ingebouwd" en het instrumentale gedeelte wordt als achtergrond voor aankondigingen e.d. gebruikt.

Een nadeel voor mij was, dat ik het station wel kende van de verhalen erover, maar dat ik het eigenlijk nooit echt beluisterd had. Het vermogen was altijd van dien aard geweest, dat het station in Noord niet te ontvangen was en pas een week of wat voor ons bezoek lukte dat wel. We hebben toen een tijdlang geluisterd, eerst thuis, later in de auto en het bleek dat men tot in Zuid zeer goed doorkwam. Alleen het programma, dat gebracht werd bestond voornamelijk uit discomuziek, zodat bij mij de gedachte al begon te spelen, dat je het zo goed naar Decibel kunt luisteren.

Op mijn vraag, hoe de muziekk keuze van Sister Paradise is, kreeg ik inderdaad het antwoord, dat de muziek hoofdzakelijk uit disco bestaat, maar verder ook uit Top 40 werk, lips enz. Nederlandstalig komt eveneens aan bod, maar dan wel liefst met enig "niveau": vooral de nieuwe stromingen, zoals Drukwerk, Plebs e.d. krijgen ruime aandacht.

De medewerkers spreken liever van Nederlandse producties, omdat ook de Nederlandse artiesten, die in een andere taal zingen, naar voren worden gebracht in een "Nederlandse bodem programma". Dan nemen de phone-ins en de verzoekplaten-programma's nog een belangrijke plaats in, omdat de luisteraars dat toch schijnen te willen, zoals uit de reacties blijkt.

Konkurrentie

Nu ben ik zelf ook luisteraar en tijdens het weekend ontvangen we hier zo'n 20 stations -de kabel niet eens meegerekend-, die dan één voor één "gekeurd" worden, waarbij we dan meestal tot de konklusie komen, dat het zo'n beetje allemaal hetzelfde is en dan de beste er maar uitpikken. Momenteel is dat R.C.S. die de hele zaterdag op de kabel te horen is via de R.T.B.F. zender. En voor de rest zijn het dan toch Decibel of Unique, die opgezet worden, omdat die nu eenmaal het professioneelst klinken.

Maar kun je zoiets nu naar voren brengen, als er zoveel mensen, blakend van enthousiasme om je heen zitten? Bij Sister Paradise kan dat en wat nog leuker was: er ontspan zich een zeer interessante discussie.

Ik begon met -nog voorzichtig- te vragen, of men stations als Decibel en Unique niet als konkurrenten beschouwt. Dit werd ontkennend beantwoord, waarbij men ook Radio Nova (intussen ook alweer uit elkaar gevallen in Nova en het nieuwe Radio Kontakt) als "tegenstander" naar voren bracht. Eén van de argumenten was, dat Sister Paradise een nieuw station is, zodat het misschien voor de "gevestigde" stations eerder een konkurrent kan worden.





Totaalprogramma

"Wij proberen een totaalprogramma te brengen met voor elk wat wils. Op vrijdag hebben wij bijvoorbeeld een algemeen programma met aan het eind van de avond "zwijlmuziek", op zaterdag is er een programma met oud werk, waar erg veel belangstelling voor is, we hebben een "duoshow", gepresenteerd door 2 DJ's, die er in deze show een puinhoop van maken, daarna volgt het Nederlandse bodemprogramma en daarna weer verzoekjes. 's Avonds hebben we dan een uitzending met een zelfgemaakte Importlijst, die nu bestaat uit 40 platen". "Wat het publiek het leukst vindt? Aan de 200 à 300 verzoekjes, die hier per weekend binnenkomen te zien: vooral disco, maar ook wel het Nederlandse werk. We zijn ons er terdege van bewust, dat we nogal "clichématig" van start zijn gegaan en we zijn er allemaal sterk voor eens iets nieuws te gaan brengen, maar dat moet gewoon geleidelijk gaan".

Nu begint de discussie goed op gang te komen. Paul, de oudste DJ van het station, die o.a. het Nederlandse bodemprogramma presenteert, komt er bij zitten en het gesprek komt op de opzet van radiostations. In deze tijd, zowel legaal als illegaal. Moet een modern radiostation maar blijven voortborduren op de formule van de oude zeezenders of wordt het tijd, dat er eens iets anders komt?

Wij zijn er nog niet

"We zijn nu zo'n half jaar bezig, we weten dat we een aardig luisterpubliek hebben, maar we kennen ook onze elgen tekortkomingen. Bij een ander station zou men misschien denken, dat het zo wel voldoende is; bij ons begint de uitdaging nu echter pas goed. Aan de programmering moet nog heel wat geschaafd worden en dat gebeurt in gezamenlijk overleg. Samen bepalen we bijvoorbeeld, welke programma's wel of niet gehandhaafd worden. Zo was de "Duoshow" eerst een programma van 4 uur. Dat is nu teruggebracht tot 2 uur, omdat we aan de reacties van de luisteraars merkten, dat 4 uur "loltrappen" een beetje teveel van het goede was. Het blijft dus een kwestie van experimenteren, om op die manier te trachten het station te perfectloneren, waarbij in de eerste plaats rekening wordt gehouden met de wensen van de luisteraars. Zo hebben we op zondagmiddag een vragenspel, waarbij platenbonnen te winnen zijn. De telefoon staat roodgloeiend, ondanks het feit, dat er eigenlijk maar stomme vragen gesteld worden. Ook dat is voor verbetering vatbaar, wat eveneens geldt voor het niveau van de DJ's.

Zeer leerzaam is het kritisch beluisteren van andere stations, bijvoorbeeld Radio West en Kontakt. We leren veel van elkaar en nemen elkaars kritiek ter harte.

Verder vinden er veel behoorlijk energerende vergaderingen plaats, waarin het programmabeleid besproken wordt en waarbij vaak harde woorden vallen. Tot nu toe is dat echter voor geen van de medewerkers aanleiding geweest om op te stappen. Aan de andere kant hebben de DJ's toch ook wel een behoorlijke vrijheid, vooral in hun platenkeuze. Niemand hoeft te draaien waar hij/zij geen zin in heeft, behalve als er verzoekjes zijn natuurlijk.

Economisch gezien heeft dit station een harde kern, zodat -als een aantal DJ's onverhoopt toch zou opstappen- het station toch kan blijven bestaan".



Sister Paradise is wel een commerciële station, maar heeft slechts weinig adverteerders. De spoeling is dun en men zal eerst wat bekender moeten worden. Men kan zich (nog?) niet tot de "grote" stations rekenen, al is het bereik, sinds het vermogen van de zender werd opgevoerd, wel aanmerkelijk: luisterrapporten kwamen binnen uit o.a. Utrecht (stad), Overveen, Amstelveen, Buitenveldert, Noord (wat over het algemeen een "rothoek" is) en Zuid.

Over de technische kant hadden we het nog niet gehad: er wordt een "normale" FM-zender gebruikt met lineair, waarvan het vermogen liever niet bekend wordt gemaakt. Waar het station momenteel dringend behoefte aan heeft, is een goede zendertechnicus, liefst ook met ervaring op buizengebied. Ook nieuwe DJ's kan men gebruiken, met het oog op de nachtprogramma's, die nu ingevoerd zijn in verband met de uitgebreide programmering. Sollicitaties via de postbus of telefonisch: 020- 11.23.53.

Op het gebied van studioteknik nog een tip voor collega's: op de foto op de pagina hiernaast zie je een gewone snaaraangedreven draaitafel, waarvan het metaalgedeelte vrijwel helemaal uitgeboord is en zo omgebouwd tot snelstartdraaitafel. Lapje vilt erover en je kunt de plaat cuen tot op de centimeter.

Dat was het zo'n beetje, wat Sister Paradise betreft. We nemen afscheid van de medewerkers en rijden weg met het gevoel, dat we eens niet zo'n geïkt interview hebben gemaakt. De ideeën van dit station zijn goed; men wil een nieuwe impuls geven aan het medium radio en het wachten is op inspiratie. En dat is in mijn ogen al heel wat. We zullen zien en -hopelijk- horen wat hier allemaal van terecht komt.

(Foto's: Alfred Debels).



José.

AMSTERDAM — Een medewerker van de Amsterdamse vrije radio- en televisiezender „De Vrije Keizer” heeft gisteren bij de politie aangifte gedaan wegens bedreiging. In een uitzending van Radio STAD Amsterdam uitte een medewerker van Einstein TV — een andere clandestiene zender — dreigementen aan het adres van De Vrije Keizer, de piraat van de krakers. Hij dreigde niet alleen de uitzendingen van de krakerszender te verstoren, maar ook de studio te ontruimen en de apparatuur te vernietigen, eventueel met wapengeweld.

Het conflict tussen de piratenzenders ontstond maandag, toen medewerkers van Einstein tv-opnamen probeerden te maken bij de rellen rond de ontruiming van de Lucky Luyk. Zij deden dit vanuit een getralied politiebuisje, dat zij onlangs voor tweeduizend gulden kochten van de marechaussee. Dinsdag besloten ze de politie een handje te helpen. Krakers was deze hulp niet ontgaan. Woensdagochtend werd het busje getroffen door een brandbom.

Eigenaar P. H., medewerker van Einstein TV en aanvoerder van een knokploeg, eist tweeduizend gulden schadevergoeding. Zo niet dan zegt hij de rekening op een andere wijze met de kraakbeweging te zullen vereffenen, onder meer door de Vrije Keizer uit de weg te ruimen.

Televisie

De oktobermaand is weer een bewegene maand geworden; zeker voor Amsterdam. De ontruiming van de Lucky Luyk is gepaard gegaan met vechtpartijen tussen o.a. Einstein TV en de krakers. Wat was het geval? In een coproductie met Mokum TV wilde Einstein de ontruiming van de Lucky Luyk filmen. Men zat in een voormalig politiebuisje te filmen. De krakers dachten dat politieambtenaren de ontruiming filmden, dus men keerde zich tegen het busje. Later werd het busje uitgebrand teruggevonden. Volgens de pers (zie stukje uit De Volkskrant) zou iemand van Einstein daarna de krakers bedreigd hebben.

Normaliter zouden wij aan dit soort verhalen geen aandacht geschonken hebben, ware het niet, dat door dit soort negatieve (voor de vrije radio en TV althans) verhalen de belangen van de piraten geschaad worden. Want, de overheid heeft nu een stok achter de deur om een einde te maken aan alle "illegale" activiteiten op de kabel.

In dezelfde week werd Amsterdam verrast met de vertoning van de complete nieuwe Stones film op de kabel. De uitzending werd verzorgd door Stads TV. Op korte termijn gezien natuurlijk proficiat aan Stads TV, maar op de lange duur gezien misschien toch niet zo geslaagd.

Want, wederom zal nu de bioscoopbond zich tegen de activiteiten van particulieren op de kabel richten.

Red. Het gevolg was dan ook, dat de kabel m.i.v. 22/10 helemaal voor piraten is afgesloten. Sindsdien zitten we elke avond met storingen.

TV Uniek

De samenwerking tussen Mokum en Sinclair is nu volledig. Voortaan zal men als TV Uniek terugkeren. Onlangs heeft men via de nieuwe stichting L.T.R.A. op een braderie nieuwe leden, c.q. donateurs aangeetrokken. Ook Radio Uniek is in dit nieuwe samenwerkingsverband begrepen. Op de foto op de volgende pagina ziet u René van Steen in de Uniek TV studio (voorheen Mokum TV studio).



Radio Uniek gaat binnenkort ook via discotheken donateurs werven en men hoopt binnenkort ook de "Uniek Drive-In Show" te starten. Radio Uniek zendt 7 dagen per week uit gedurende 12 uur en wel van 7.00 tot 19.00 uur. TV Uniek zal via diverse nieuwe programma's Amsterdammers die iets te zeggen hebben, een kans geven voor de camera te komen. Gega-digden kunnen zich nu reeds schriftelijk opgeven via Postbus 53121 te Amsterdam bij de Stichting L.T.R.A.

APELDOORN

Gerrit P. van TV Vrij Apeldoorn is onlangs veroordeeld tot een boete van f 3000,-- , waarvan f 1000,-- voorwaardelijk. De in beslag genomen apparatuur zal worden vernietigd. Deze vertegenwoordigt een waarde van zo'n f 8000,--. Een andere hoofdverdachte moest wegens gebrek aan bewijs worden vrijgesproken. Ruim 150 fans van het populaire TV-station woonden de zitting bij. TVA en de 2 andere Apeldoornse TV-stations Evening TV en Space TV hebben besloten de uitzendingen voorlopig te staken, in afwachting van betere tijden. Er waren geen klachten over storing geweest.

LEIDEN

De Leidse PTV heeft op 11 oktober weer een uitzending verzorgd voor het eerst sinds januari. Men zond via Duitsland 2 een eigen produktie over een sociaal geval in Leiden uit. Aangekondigd werd dat dit de laatste uitzending geweest is van dit station.

Ook Nederland 3 was die avond even in de lucht op het Belgische net met een oproep tot steun.

In het Leidsch Dagblad van de daaropvolgende dag werd een uitgebreid interview geplaatst met de makers van de PTV uitzending, die dit waagstuk ondernamen, omdat in dezelfde krant een tijdje daarvoor was aangekondigd dat de PTV opnieuw zou gaan beginnen met een rondstralende zender. Men wist niet, wie voor dit bericht verantwoordelijk was, maar de "echte" PTV-ers wisten er in ieder geval niets van.

De laatste uitzending van de PTV was gewijd aan de Leidenaar Smittenaar, die in een juridisch gevecht is gewikkeld in verband met de zorg om zijn dochter. Hiermee maakte PTV een uitzondering op het principe: geen politiek, geen sociale problemen.

C.R.M.

In Nederland is geen ruimte voor een systeem van vrij ethergebruik, vindt J.W.Reinold, het hoofd van de directie radio, televisie en pers van het ministerie van CRM. Volgens deze heer zou door de vrijgeving van de 27 Mc. al een stukje ellende te zien geweest zijn omdat de vraag daar het aanbod overtrof. Tot zover kunnen we het met hem eens zijn, maar "dat daardoor de mensen op zoek zijn gegaan om zich toch over grotere afstanden verstaanbaar te maken, hetgeen leidde tot verontachtzaming van de regels en uiteindelijk tot piraterij", is toch op zijn minst een rare uitspraak te noemen. Misschien dat dit alleen slaat op het toegenomen gebruik van lijnairs op de 27 Mc. Maar daaraan valt te twijfelen, gezien de volgende uitspraak van dhr. Reinold: hij vindt verder dat de piraten in hun huidige vorm moeten verdwijnen, maar voelt niets voor een selectief opsporingsbeleid. "Als de piraten aantonen dat een bepaalde programmatie behoefte niet wordt bevredigd, dan ligt er een taak voor de legale omroepen om daarin te voorzien".

Hoelang we daarop nog moeten wachten, wordt er niet bijverteld.

Jingle single 3

Onder deze titel komt deze maand een nieuwe jingleplaat op de markt, die geproduceerd werd door Top Format Productions in Haarlem. In tegenstelling tot de eerder in deze serie verschenen "Jingle Singles 1 en 2", waar op de A-kant Amerikaanse jingles stonden, terwijl de B-kant instrumentaal was, is deze nieuwe single geheel instrumentaal. Er staan in totaal 30 stukken op van 60, 30 en 20 seconden, die gebruikt kunnen worden als openers, closers, achtergrondjes voor mededelingen enz. enz. Ook speciale nieuwsintro's ontbreken niet. De modernste technieken zijn gebruikt -o.a. synthesizers- om van deze single een zeer eigentijds, zo niet futuristisch geheel te maken.

De plaat is uitgebracht op het Fleet/Ariola label.

S.M.C. nieuws

De huidige recessie is ook S.M.C. (Stichting Media Communicatie) niet ongemerkt voorbij gegaan. Door het wegvallen van de zeezenders constateerden wij een teruglopende vraag naar zeezender boeken en platen. Deze terugloop werd door ons opgevangen door de activiteiten te verleggen naar o.a. de muzikale richting en wel de blues en de salsa. Wij brachten in 1981 en 1982 twee LP's uit, welke goed werden ontvangen. De muziek is weliswaar niet zeer commercieel. Dit soort activiteiten moeten wij er wel bijdoen, daar wij anders financieel niet in staat zijn in de komende maanden nieuw zeezendermateriaal uit te brengen. En nieuw materiaal komt er, getuige de nieuwe dubbelepee, waar intussen zeer velen op hebben ingeschreven.

Doelbewust hebben wij tot heden echter een vraag van de vele fans onbeantwoord gelaten: dit betreft de talloze verzoeken om een brochure samen te stellen waar men diverse platen uit de 60-er jaren kan kopen, hoe hoog een bepaalde plaat op de hitlijsten stond etc.

In samenwerking met Hans Knot van "Freewave" (velen kennen zijn uitstekende produkties reeds van onze LP "Historie van de Mi Amigo" en de Jingles op "Caroline Farewell") geven wij binnenkort een boek van 128 pagina's uit, waarin zeer gedetailleerd ALLE hitlijsten staan van 1960-1970 uit Amerika, Engeland en Nederland. Een "must" dus voor elke discjockey, een naslagwerk voor een ieder, die een bepaalde plaat zoekt uit de zestigste jaren. Het boek gaat f 20,- kosten (incl. verzendkosten) doch voor de snelle beslissers bieden wij dit boek tot 15 dec. a.s. aan voor f 17,50. Wij laten slechts een beperkt aantal drukken (niet meer dan 1000) dus wees er snel bij.

Afgelopen maand kregen wij ineens welgeteld 183 verzoeken om de LP "Zeezenders 1978-1979", alsmede de jingle LP. Waarom de vraag opeens zo groot is, begrijpen wij niet goed. Tot heden moesten alle verzoeken om nalevering met nee beantwoord worden. Echter medio oktober kregen wij van één van onze afnemers het verzoek om enige LP's terug te kopen, waaraan wij gaarne gevolg gaven. Dus die 183 lezers opgelet: de LP "Zeezenders 1978-1979" en de LP "Jingles vanaf de Noordzee" kunnen voor f 19,50 per stuk in beperkte mate weer besteld worden bij S.M.C. Voor verdere gegevens zie advertentie elders in dit blad.

Wij hopen dat deze geste door de fans op prijs wordt gesteld. (Rob Olthof).

Record in harnas

Eind september bracht de 19 jarige amateur "Radio Veronica" uit Doornspijk het Veluws record éénmanszenden op 87 uur en een kwartier. Het oude record stond op naam van de "Titanic" met 81 uur.

Veronica startte de uitzending om 20.30 uur op zondagavond en op donderdagochtend 11.45 uur ging de zender weer uit. De prestatie van deze amateur is helemaal bewonderenswaardig als we bedenken, dat hij in het "harnas" achter de bak zat, omdat hij bij een auto-ongeluk een nekvervel gebroken had.

Bovendien was een andere wervel gescheurd. Proficiat met het record Veronica en beterschap.

Uit de lucht

In het Oosten van het land is de laatste maanden behoorlijk huisgehouden door PTT en politie. Vooral Coevorden e.o. werd zwaar getroffen: in anderhalf uur tijd werden daar maar liefst 53 piratenzenders uit de lucht gehaald. In Vollenhove werden 10 zenders bij 6 amateurs in beslag genomen. In dezelfde plaats werd "De Zee-meermin" het slachtoffer, toen de politie tussenbeide moest komen bij een ruzie, die hij met een mede-amateur had. In Raalte waren "Rona Lisa", "Linda", "Black Fire" en "Tokio" bij verschillende gelegenheden uit de ether gevestigd. In Ommen ging het om de "Silver Bird", terwijl in Wijhe de "Paramaribo" hetzelfde overkwam. In Zwolle was het de illegale zender "Popeye", die met een iets te groot vermogen de buurt tot last was en in Dedemsvaart/Balkbrug werden "Motor-muis", "Titanic" en "Bonanza" betrapt. Eén en ander kon opgehaald worden uit diverse krantenberichten, die ons werden toegestuurd door "Electro Arie" uit Nieuwleusen, alleen stonden er geen data bij vermeld, dus wanneer de Inbeslagnames precies hebben plaatsgevonden, meldt de geschiedenis niet. Toch bedankt, Arie.

Dank u!

Namens het gehele Anita- en Claudia team zouden wij alle collega's, artiesten en verder alle mensen, die aanwezig waren willen bedanken voor de succesvolle avond van 2 september in café-zaal "Marktzicht".



14 X UIT DE LUCHT

Maandag 18 oktober 1982: de telefoon gaat. Aan de andere kant van de lijn heb ik "De Rat", spraekbuus van het station "Heideroosje" uit Venlo. Vrolijk deelt hij mee, dat hij op zondag 17 oktober voor de 14e keer uit de ether gehaald is.

Nu is dat op zich niet zo heel bijzonder; als ik denk aan Uniek hier in Amsterdam, Hofstad Den Haag, Atlantis Rotterdam en noem ze maar op, dan zijn er wel stations te vinden, die nog meer inbeslagnames op hun naam hebben staan. In de loop van dat -lange- telefoongesprek bleek echter, dat er toch wel iets bijzonders aan dit geval is en dat Vrouwe Justitia daar in Limburg wel erg vreemde ideeën heeft.

En Oompie Koerier? Zullen de fans zeggen. Die had ik express nog niet genoemd, omdat die in het gesprek werd aangehaald. De Rat heeft nauwe contacten met deze amateur, die onlangs van Zuidbroek naar Nijkerk verhuisde en die het -na eveneens 14 keer gepakt te zijn- verder voor gezien houdt, wat de piraterij betreft. Het verschil tussen beide amateurs is, dat Oompie er 27 jaar over gedaan heeft om 14 maal uit de ether te worden gehaald, terwijl Heideroosje dit twijfelachtige genoegen in 2 jaar tijd mocht hebben.

In Venlo zijn zo'n 45 à 50 illegale zenders actief, waarvan Heideroosje wel de populairste genoemd mag worden. Ook buiten Limburg is dit station altijd druk beluisterd, o.a. in Groningen en Friesland.

RADIO HEIDEROOSJE



STUDIO 1 tel. 40595
SPRAEKBUUS . DE RAT

(De Rat vraagt zich trouwens af, waarom hij niet vaker in de DX-rapporten voorkomt).

De uitzendingen begonnen in 1980 en al gauw werd het aantal luisteraars op 70.000 à 80.000 geschat. Datzelfde jaar vond al de eerste inval plaats. Voor die eerste keer kreeg De Rat van de rechter in Roermond een boete van f 500,-- + 2 weken voorwaardelijk. Daarna werd hij in 10 dagen tijd 7 keer gepakt en moest voor deze 7 keren tegelijk voorkomen. Het vonnis luidde: opnieuw een boete van f 500,-- en een onvoorwaardelijke gevangenisstraf van maar liefst 15 weken, waarvan 5 weken dan vriendelijkerwijze in voorwaardelijk werden omgezet. Nr. 8 t/m 11 volgden: 6 weken onvoorwaardelijk erbij, waarvan 4 voorwaardelijk. In totaal heeft De Rat nu voor 12 keer uitspraak gehad. Bij die 12e keer werden de 2 + 7 weken voorwaardelijk eveneens omgezet in onvoorwaardelijk en werd er nog 2 weken aan toegevoegd voor de 12e keer.

Dat alles houdt in, dat deze amateur nu 25 weken gevangenisstraf voor de boeg heeft en hij verwacht binnenkort elk ogenblik afgehaald te worden om naar Breda te gaan.

Tot nu toe is het gelukt om door middel van een ziekerapport uit de nor te blijven, maar op den duur zal De Rat er toch aan moeten geloven.

Buiten de opgelegde straffen is er in de loop van die 2 jaar ook nog eens een klein kapitaaltje aan apparatuur. Bij de laatste rechtszaak werd geschat, dat er toen al voor in totaal f 140.000,-- aan materiaal in beslag genomen was. In het begin gebruikte Heideroosje nogal dure studio-apparatuur, waar De Rat later wel op teruggekomen is. Ook werd bij de eerste keer de hele platenkollektie in beslag genomen, wat een gevoelige financiële klap betekende. Die klap werd gedeeltelijk opgevangen door de sponsors van het station. Al die tijd zijn alle reclame-inkomsten gebruikt om het station in stand te houden.

Je zou verwachten, dat iemand, die dit alles meemaakt toch wel genoeg zou krijgen van het zenden, maar dan ben je bij De Rat aan het verkeerde adres. Heideroosje gaat door en dat heeft hij de rechter ook verteld. Pas als Venlo een echt lokaal station heeft, dat de hele dag te beluisteren is en bovendien aan de wensen van de luisteraars voldoet, stopt De Rat ermee.

Dus voorlopig nog een hele tijd, kunnen we wel stellen. Heideroosje blijft elke dag te beluisteren via de FM-band, zoals dat de afgelopen 2 jaar al het geval is geweest, misschien met een half jaar onderbreking.

De laatste tijd wordt er gedraaid met een buizenzender van 70 à 80 Watt. Want -zoals we van elders uit het land ook al horen- het leuke is er wel af wat de piraterij betreft. Het is een kwestie geworden van trachten jezelf op de band te handhaven en met een klein zendertje kom je eenvoudig niet aan bod.

De Rat vindt, dat er een betere samenwerking zou moeten komen tussen de amateurs en is voorstander van een gezamenlijk station op de FM-band. Iedereen in Venlo en omgeving, die er iets voor voelt hieraan mee te werken, kan contact met hem opnemen.

Een unicum in Limburg was een uitzending van Heideroosje vanuit een feesttent (live) met een verslag van een wielervedstrijd, afgewisseld met muziek. In de tent waren 2000 mensen aanwezig, terwijl achteraf bekend werd, dat 65% van de inwoners van Venlo e.o. de TV had afgezet om die avond naar deze uitzending te luisteren.

In die tijd ondervond Heideroosje ook veel financiële steun van de luisteraars, maar na zoveel inbeslagnames is het animo duidelijk afgenomen, wat begrijpelijk is.

Voor verdere informatie over HEIDEROOSJE is het adres: SCHUTROESTRAAT 20, 5914 NA VENLO of tel. 077-40595.

José.

DX-rapporten: Elke maand wordt per provincie het meest volledige rapport geplaatst.

FM (3 meter)

STATION	LOKATIE	Freq.			
TMS	ALBLASSERDAM	101.75	-30dB	OSCAR	HEERENVEEN 101.40 -26
WINDKRACHT 7	ALMELO	102.60	-16dB	ROZENKRANS	HEERLEN 102.85 -0
MASCOTTE	ALMELO	103.35	-32dB	ZORRO	HEERLEN 100.30 -0
SKY ANGEL*	ALMELO	103.35	-32dB	BARBAROSSA*	HENGLO 103.50 -28
PUMA	ALMELO	103.10	-28dB	ROSALIEN*	HENGLO 103.80 -28
RINGO STARR	AMERSFOORT	101.75	-30dB	SKOEBIDOE	HIERDEN 102.60 -26
HOUTHAKKER*	AMERONGEN	102.75	-30dB	SKY	HENDRIK IDO AMBACHT 102.85 -26
DFN*	ALPHEN a/d RIJN	100.60	-42dB	ALBATROS*	HOEVEN 101.90 -30
KOSMOS*	ALPHEN a/d RIJN	102.30	-28dB	PELLEBOER*	HOEVEN 101.55 -26
FLASHBACK*	ALPHEN a/d RIJN	101.30	-10dB	SATURNUS	HOOGVEËN 100.60 -26
EKKO*	BAAK	101.20	-22dB	ONBEKEND*	HOOGSTRATEN(B) 101.35 -18
FANTASY	BAARLE-NASSAU	102.85	-12dB	ALERIO	HOOGVLIET 104.20 -16
KATHARINA	BARNEVELD	100.35	-0 dB	VERONICA*	HULSHORST 100.55 -18
MEXICO	BEERTA	103.45	-30dB	SANTANA	INGEN 104.85 -22
ELKO	BEUNINGEN	103.75	-0 dB	ANITA	INGEN 104.65 -22
BLACKJACK	BOSSCHENHOOFD	100.40	-30dB	NOLAN	KAMPEN 102.60 -32
NEUTRON*	BRECHT(B)	104.80	-18dB	VRIJE RADIO	KERKDRIEL 105.40 -0
NOVA*	BREDA	104.40	-40dB	BLITZER*	KINDERDIJK 106.10 -28
BL.KARABIJN*	COEVORDEN	100.60	-22dB	ARIZONA	KLUNDERT 101.80 -28
SYLVANIA*	COEVORDEN	101.20	-22dB	TORNADO	KONINGSBOSCH 100.55 -28
WESTERBEEK	COEVORDEN	100.70	-32dB	JONGENBOER*	KOUDHOORN 100.20 -28
VRC	CULEMBORG	102.55	-28dB	ADVENTURE	KRIMPEN 104.55 -22
TITANIC*	DEDEMSVAART	100.65	-16dB	FREESTYLE*	KRIMPEN 101.75 -28
ELEKTRON	DEDEMSVAART	102.25	-24dB	FUNKY*	KRUISLAND 100.20 -30
AMV	DEVENTER	102.70	-24dB	TOLEDO*	KRUISLAND 100.55 -30
CITY-POWER	DEVENTER	102.65	-26dB	SCHORPIOEN	LAUWERSOOG 100.15 -28
GROEMPIES	DIDAM	105.20	-24dB	KOSMOS	LEERDAM 101.25 -28
PIETJE BEL	DINXPERLOO	100.90	-22dB	KIPZENDER	LEEUWARDEN 104.75 -22
COSTA BRAVA	DOKKUM	100.35	-28dB	JAMES BOND*	LEIDSCHEMENDAM 103.40 -24
HURRICANE*	DORDRECHT	104.30	-30dB	HAVANNA	LICHTENVOORDE 104.15 -18
VITESSE*	DORDRECHT	101.15	-48dB	POWERLINE	LIESHOUT 101.10 -18
BELGO*	DOETINCHEM	101.65	-32dB	J.DE PORTIER	LOBITH 100.20 -0
TÖRENVALK*	DWINGELOO	102.00	-12dB	ORKA	LOCHEM 101.15 -20
MIDD.BRABANT	DRUNEN	104.25	-14dB	TITANIC*	LOCHEM 100.75 -28
HOPELOOS	EDE	100.25	-22dB	SATELIET	LUNTEREN 102.80 -32
VRIJHEID	EEMEN	100.00	-0 dB	FIREBALL	MAARSSSEN 102.70 -28
GRONINGERLAND	EEMSHAVEN	104.05	-28dB	BARRACUDA	MAASLAND 101.65 -28
CONNECTOR	EINDHOVEN	104.40	-0 dB	PALOMA	MADE 102.80 -28
EUROPA*	EINDHOVEN	105.30	-16dB	MONZA*	MECHELEN 104.50 -28
SOUND & VISION	EINDHOVEN	104.60	-0 dB	SPOETNIK	NIEUWENHAAGE 101.20 -18
FIESTA	EMMEN	103.70	-18dB	STEENBOK*	NUNSPPEET 102.70 -32
BARETTA	EMMEN	100.55	-18dB	UNIT	NUNSPPEET 102.75 -20
BLOEMENDAL	EMMEN	103.20	-28dB	PAVOS	NIJMEGEN 100.30 -28
AMICO*	EMMEN	101.90	-24dB	CORONA*	OOSTERBEEK 104.20 -30
SPOTVOGEL	EMMEN	102.45	-30dB	KRANTENBOER	OLDEBROEK 103.00 -32
DRENTSE BOER*	EMMEN	102.15	-30dB	685*	OUD-VOSSEMEER 103.65 -30
ONKEL HEINRICH	EMMERCOMPASCUUM	102.15	-18dB	DECIBEL	OVERPELT (B) 102.95 -10
DRENTSE RIJDER	EMMERCOMPASCUUM	101.20	-18dB	BLACK MOLLY*	PUTTEN 102.05 -28
SKYSCRAPER*	ELST	100.70	-24dB	FLYING DOG*	PUTTEN 100.10 -28
HAVANNA*	ENSCHEDÉ	101.15	-36dB	METSEL-BILLY	PUTTEN 101.35 -28
BERLINA	ETTEN-LEUR	101.30	-24dB	PLUTO	PUTTEN 101.90 -20
MEXICO*	ETTEN-LEUR	103.70	-28dB	PALOMA*	RAALTE 103.05 -28
DE PUTTER	ETTEN-LEUR	104.55	-32dB	FOXY*	RAAMSDONKSVEER 104.40 -18
TELSTAR*	GAANDEREN	104.40	-20dB	SHADOW	RENKUM 101.10 -18
VLJHOLLANDER	GENNEP	102.30	-24dB	ELSAT	ROERMOND 104.45 -14
GUNSMOKE	GILZE	100.45	-26dB	Zw.PIRAAT 2*	ROERMOND 100.60 -28
AMAPOLA	GOES	102.90	-30dB	ARZ*	ROOSENDAAL 102.75 -30
RODEO	GOIRLE	101.10	-28dB	HORIZON*	ROOSENDAAL 104.20 -28
ALADIN*	GORSSEL	104.50	-0 dB	ZWERVER*	ROOSENDAAL 104.30 -28
ANTARIS*	GOLDA	104.80	-20dB	JOHNNY FEVER*	ROSMALEN 104.35 -28
NESCO*	GOUDERAK	103.00	-38dB	READY MIX*	ROSWINKEL 101.15 -54
RODE PIMPERNEL	GRONINGEN (Stad)	102.60	0 dB	ATLANTIS	ROTTERDAM 100.10 -28
SNEEUWGANS	GRONINGEN (Stad)	102.30	-24dB	AVANTI*	ROTTERDAM 101.80 -28
WILDE HAVANNA*	GRONINGEN (Stad)	103.15	-28dB	CAR*	ROTTERDAM 101.75 -32
ALASKA*	HALLE	101.90	-30dB	EAGLE*	ROTTERDAM 101.75 -34
SOUND	HALSTEREN	101.25	-20 dB	ENERGY	ROTTERDAM 104.70 -28
KL.PALOMA	HAPS	100.70	-12dB	GLADSTONE*	ROTTERDAM 100.30 -32
SALAMANDER*	HARKEMA	103.45	-30dB	MAASSTAD*	ROTTERDAM 100.10 -34
STOCKHOLM	HARKEMA	101.20	-30dB	PIONEER*	ROTTERDAM 100.50 -30
DRANKORGEL*	HEERENVEEN	101.85	-38dB	TWEETY	ROTTERDAM 101.30 -20
				WHALE*	ROTTERDAM 102.80 -38
				VLEERMUIS*	RUURLO 102.65 -18
				ROME SIERRA	SCHIJNDEL 103.70 -12
				RONA LISA*	SCHIJNDEL 100.55 -28
				LA PASTORELLA	SITTARD 101.20 -28

VERONICA*	STTARD	103.75	-24dB
CHICAGO*	SPRUNDEL	100.10	-28dB
GRANADA	SPRUNDEL	104.80	-16dB
SAPPORRO*	SPRUNDEL	101.65	-30dB
EL MARANJO*	STEIN	104.25	-18dB
ALBANO*	ST.WILLEBRORD	101.95	-26dB
HERCULES*	ST.WILLEBRORD	104.10	-22dB
PANTER	ST.WILLEBRORD	101.20	-22dB
ROYAL	ST.WILLEBRORD	105.15	-12dB
VL.SCHOTEL	SUAMEER	101.60	-28dB
DUBBEL DUTCH	SURHUISTERVEEN	103.75	-18dB
MARKANT	SURHUISTERVEEN	103.75	-30dB
POLDERLAND	TERNEUZEN	104.30	-0 dB
GELDERSE RAKKER	TWELLO	101.85	-0 dB
PANORAMA*	UDEN	104.40	-12dB
CONDOR	VEENENDAAL	100.25	-28dB
HAMBURG	VELUWE	102.20	-28dB
ALBATROS	VERSCHURE	103.65	-28dB
POOLSTER*	VIERLINGSBEEK	101.10	-26dB
TRANSISTOR	VLIJNEN	100.55	-28dB
ARIANE	VRIEZENVEEN	101.80	-24dB
MERCURY	WAGENINGEN	104.35	-0 dB
CALIMERA	WEESP	100.70	-0 dB
WHISKY	WESTLAND	103.15	-20dB
WOORIDGE*	WOUBRUGGE	102.95	-32dB
BOUWVAKKER	WOUDSEND	101.95	-30dB
BARETTA*	WINTERSWIJK	102.70	-16dB
WITTE MAZDA*	WINTERSWIJK	103.00	-18dB
ALASKA	WIJK BIJ DUURSTEDEN	101.20	-18dB
ENTERPRICE*	ZEIST	100.25	-16dB
BIG CITY	ZEVENAAR	104.70	-20dB
ARABIER*	ZEVENHUIZEN	101.45	-28dB
SLOWMOTION*	ZEVENHUIZEN	104.65	-28dB
RITMEESTER	ZEVENHUIZEN (Gr)	103.15	-26dB
ZILVERMEEUW	ZOELEN	100.65	-32dB
ESMERALDA	Z-LIMBURG	100.40	-24dB
ENALCO	ZUIDWOLDE	100.60	-18dB
ERELY BIRD	ZUNDERT	104.90	-26dB
SPEEDY GONZALES	ZUNDERT	105.00	-34dB
MIDLAND	ZUILICHEM	104.10	-18dB
ANICK	ANTWERPEN(B)	103.00	-20dB

100.5 CATHARINA	BARNEVELD	20%	NW
100.5 CENTRAAL	ZUID-HOLLAND	40%	WZW
100.5 GUNSMOKE	GILZE	25%	ZW
100.6 HEIDEROOSJE	VENLO	25%	ZW
100.8 EENZAME VISSER	OPEINDE	40%	N
101.0 POOLSTER	VIERLINGSBEEK	60%	ZZW
101.0 BENELUX	EUPEN (B), P.B.10	20%	ZZW
101.0 RADIO SEVEN	ASSE (B)		
101.2 ONKEL HEINRICH	EMMERCOMPASCUUM	60%	N
101.3 KLEINE JOEPIE	BEERS (stereo)	60%	ZZW
101.3 DESPERADO	BORN (Z-L)	20%	ZZW
101.6 BLACK SHADOW	RAALTE (stereo)	100%	N
101.7 FRANSTALIG	?	10%	ZZW
101.9 RODEO	GOIRLE	60%	ZZW
102.0 ALBATROS	HOEVEN (PB 65)	20%	ZW
102.0 TYFOON	ROTTERDAM	25%	W
102.0 RIETVOGEL	HOOGVEEN	10%	ZW
102.0 TINUS	VELUWE	40%	ZW
102.4 VL.HOLLANDER	BRABANT	65%	ZZW
102.5 ETNA	ZAANDAM	25%	W
102.5 TARZAN	VRIEZENVEEN	20%	W
102.5 MUSTANG	EPE? (PB 8097)	30%	W
102.6 NORDERNEY	PIJNACKER	25%	ZW
102.6 VL.HOLLANDER	GENNEP (stereo)	60%	ZW
102.8 NELSON	BEILEN?	20%	ZW
102.9 AMAPOLA	GOES (PB 425)	20%	ZW
102.9 WILDE HAVANNA	GRONINGEN (Stad)	40%	ZW
103.0 SPOTVOGEL	EMMEN	60%	N
103.0 NOLAN	KAMPEN	20%	N
103.1 R.B.S.	SPRUNDEL (stereo)	30%	ZW
103.5 MAEVA	BRUSSEL	20%	WZW
103.8 BLAUWE DUIF	ARNHEM (stereo)	80%	ZW
103.9 SILVERBIRD	ELSLOO	20%	ZZW
104.1 TAMARA	TIEL	25%	ZW
104.2 HORIZON	ROOSENDAL	35%	ZW
104.4 MARKANT	SURHUISTERVEEN	60%	N
104.6 ULTRAVOX	TIEL	10%	W
104.7 SOUND & VISION	EINDHOVEN	25%	ZZW
104.7 SLOWMOTION	ZEVENHUIZEN	20%	W
104.9 DIAMANT	HEDEL	10%	ZZW
105.1 WITTE TORNADO	ALMELO	80%	NO

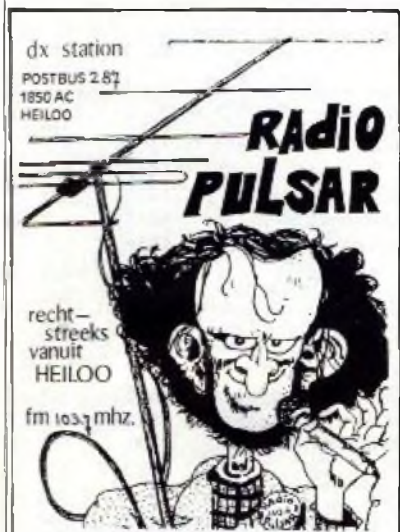

Al deze stations werden in Helloo ontvangen in september en de 1e week oktober. De genoemde stations zijn in ieder geval van buiten N-Holland, in tegenstelling tot sommige lulterrapportjes, waarin alleen amateurs voorkamen binnen een straal van enkele tientallen km's. (Ik snap niet, dat dit nog geplaatst worden) Men werd ontvangen op een 6 el. antenne (zelfbouw op een hoogte van 13m, NAP en een digitale tuner, Technics ST-54, Gev. 0,9 µV, ruisgrens 0% (dB), de S-meter van dit apparaat heeft ook een digitale uitlezing in dB's, van 0 tot max. 54 dB.

Bij elk station staat dus ook de afstemming, hoewel dit natuurlijk niet zo heel veel zegt: het ene station met weinig vermogen zal hier misschien harder binnenkomen dan een andere amateur, die uit dezelfde omgeving met veel meer vermogen uitzendt, door wisselen de condities, antennestand etc. Rest mijnog te vertellen dat de met * gemerkte stations ooit eens door mij gewerkt zijn en een aantal stations ontvangen werden door twee andere bekende DX-amateurs uit deze buurt, de ROMEO SIERRA uit Helloo en de MINIVOX uit Egmond-Binnen. PULSAR RADIO, POSTBUS 287, 1850 AC HEILDO.

100.2 DRAAIENDE SLIJTER	NIJKERK	35%	NW
100.2 ZILVERMEEUW	ZOELEN	40%	NW
100.3 FRANSTALIG STATION	?	20%	Z
100.3 EL BIMBO	HELMOND	40%	ZW
100.4 VULCO	ST.M.GESTEL	40%	ZZW
100.4 RADIO VIOLA	?	10%	Z

Deze stations werden ontvangen op een Crest T 2000 digitaal tuner (gevoelbaar) en 7-elemente Stolle (zie foto) op 12 meter hoogte roterend. Stations, die willen reageren, kunnen schrijven naar: FLORIDA, p/o NASSAU-LAAN 43, 7242 CK LOCHEM, (Geen stiekerruit). De stations werden in de afgelopen maanden ontvangen

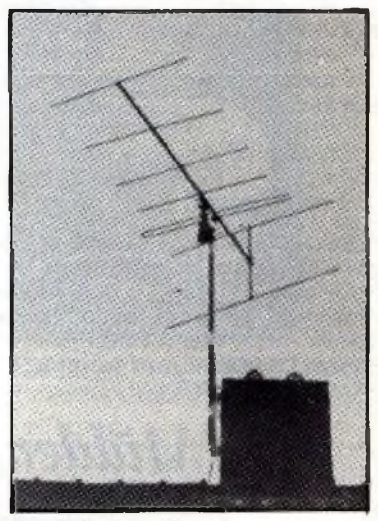

1.9 ZWERVER	BEILEN	101.8	45%
	TITANIC	102.8	60%
	MALLE PIETJE	100.8	55%
	R.B.D.	103.9	20%
4.9 DISPLAY	RIJNSBURG	100.6	50%
	GRONINGEN	103.8	56%
	DORDRECHT	101.1	39%
	ROTTERDAM	100.2	77%
	TITANIC	101.2	23%
	685	101.9	70%
	CONNECTOR	104.4	21%
	TWEETY	101.7	27%
	BARBIER	104.3	65%
	JOHNNY FEVER	104.0	55%
5.9 PELLEBOER	HOEVEN	101.6	44%
	MISTRAL	104.8	23%
	COSMOS	101.0	64%

5.9 VITESSE	DORDRECHT	101.1	58%
12.9 BLACK ARROW	TEN BOER	101.3	85%
NOVA	BREDA	104.7	20%
ONBEKEND	HOOGSTRATEN (B)	101.4	55%
EDELWEISS	GRONINGEN	101.9	38%
WILDE HAVANNA	GRONINGEN	102.8	72%
TIKO	GRONINGEN	101.7	75%
BARTJE	PEIZE	101.9	75%
KIP ZEMDER	LEEUWARDEN	104.7	68%
ROTOR	MAARN	100.5	45%
APOLLO	BREDA	104.3	18%
EL BIMBO	HEERLEN	100.4	30%
ABBAY ROAD	GRONINGEN	102.8	65%
ZILVERMEEUW	N.O.FRIESLAND	103.3	65%
TEXAS BILLY	HOOGVEEEN	103.4	63%
13.9 EL BIMBO	HEERLEN	100.4	50%
JAPIE	LEIDEN	102.8	19%
BANANA	EINDHOVEN	101.2	30%
14.9 A.R.Z.	ROSENDAAL	102.7	55%
SAPORRO	SPRUNDEL	101.4	58%
16.9 JANTJE BETON	AUGUSTINUSGA	101.7	60%
VL.HOLLANDER	GENNEP	102.3	60%
A.R.Z.	ROSENDAAL	102.7	30%
HORIZON	ROSENDAAL	104.3	18%
BOEMERANG	VEENDAM	101.9	60%
17.9 BLACK ARROW	TEN BOER	101.3	67%
JAN VAN GENT	NIEUWLEUSEN	103.1	20%
MARIANNE	VROOMSHOOP	102.7	75%
JANTJE BETON	AUGUSTINUSGA	101.7	60%
18.9 TOKIO ROSE	WAALWIJK	104.2	10%
PIONEER	VOORSCHOTEN	102.8	25%
PULSAR	HEILOO	103.9	20%
19.9 DE LOKALE	ZWIGGELTE	102.3	10%
DE GROTE ONBEKEND	HOOGVEEEN	102.9	65%
CENTRAAL	EERBEEK	100.6	40%
RODEO	GOIRLE	101.7	34%
FERRARI	ZELHEM	102.6	60%
ZW.PIRAAAT ST.2	ROERMOND	101.9	64%
FLAMINGO	OOTMARSSUM	101.0	85%
EL PASO	HAAKSBERGEN	100.6	75%
WESTERBEEK	COEVORDEN	100.6	85%
23.9 J.B.AMATEUR	VALTHERMOND	102.0	75%
READY MIX	ROSWINKEL	101.1	80%
25.9 VERITÉ	HARDENBERG	103.0	60%
ORKA	LOCHEM	101.2	73%
AMODENBURG	HENGELO Gld.	102.6	45%
26.9 AMIGO	EMMEN	102.7	58%
VERITÉ	HARDENBERG	103.0	59%
FLAMINGO	OOTMARSSUM	101.9	85%
T.D.K.	HARDENBERG	102.3	32%
AMODENBURG	HENGELO Gld.	102.6	60%

Deze amateurs zijn ontvangen op een Marantz tuner ST 300. De gevoeligheid van de ontvanger is 1,5 µV bij 26 dB/SR; ruisgrens ligt ongeveer bij 10%. Op deze ontvanger is 85% maximaal. Antenne: 8 elements Fuba op 16m. hoogte roterend opgesteld. Zonder A.T.V. Voor reacties en/of stiekerruill kunt u schrijven: POEMA EN ROSITA, p/o G.BORGESIUSSTRAAT 11, 7604 XJ ALMELO. U krijgt 100% wat retour.

Middengolf

		kHz	
3.9 LONDEN	COEVORDEN	1569	30%
MONTEVIDEO	LEMMER	1567	70%
WALDOLALA v/a	DE VELUWE	1615	80%
5.9 JACQUELINE	DIDAM	1500	40%
KORAALVISSER	LEMMER	955	100%
8.9 KLEINE SLOPER	KUNNRE	1570	60%
OME JAN RADIO	ELBURG	1618	80%
DIAMANT	LELYSTAD	1627	80%
BIZON	VROOMSHOOP	1319	30%
VRIJE AMATEUR	BUSSUM	1624	60%
11.9 VRIJE VOGEL	NIEUWE PEKELA	1610	55%
DE PANTER v/a	DE VELUWE	1611	70%
DELTA	GIESSENBURG	1626	90%
12.9 RODE DRAAK	KATWIJK?	1604	90%
13.9 BONTE KOE	KAMPEN	1568	100%
FLAMINGO	HARDENBERG	1624	35%
KRISTAL v/a	TWENTE	1622	60%
POOLSTER	ENKHUIZEN	1636	85%
BLONDE ZEEMAN	NUNSPEET	1616	75%

13.9 ARISTONA	NIEUWLEUSEN	1614	70%
ZWARTE BISON	ELBURG	1624	95%
ZWAARDVIS	ROUVEEN	1615	80%
14.9 OCHTENDSTER	?	1577	55%
BLACK POWER	HOOGVEEEN	1560	65%
BOSKABOUTER	UDDDEL	1615	80%
16.9 WALVISBAAI	DOKKUM	1568	70%
WADDENZEE	DOKKUM	1570	50%
19.9 NOOITGEDACHT	LOCHEM	1336	60%
21.9 BOSFAZANT v/a	DE WETERING	1605	80%
CABALLERO	HOOGVEEEN	1614	60%
ZEESTER	STEENWIJK	1614	65%
BIG CITY	NIEUWLEUSEN	1342	45%
TEDDY BEER	ZUIDWOLDE	1616	50%
22.9 KARPER	NIJMEGEN	1609	80%
24.9 FRIESE PATRIJS	?	1562	70%
MAROKKO	ELBURG	1568	90%
GELE ROOS	OLDENBROEK	1574	45%

Zo, MG-amateurs, dit waren weer de rapporten van de mooie maand september. Ten overvloed wil ik nogmaals vriendelijk verzoeken wat vaker P.O.Box o.i.d. te noemen, voor het van mijn kant sturen van bevestigingen. Hopelijk willen jullie hiervan notitie nemen.

Ontvanger: Panasonic DR49. Superheterodyne methode, Gv. S/N 10 dB 60µV/m. S/N 26 dB 400 µV/m. Antenne: ca. 20 mtr. draad op 12 meter hoogte. Zijn er amateurs die meer willen weten????? Even bellen: 01874-1824 of schrijven naar: L.A. SCHOLEKSTER, MOLENDIJK 79, 3255 AM OUDE TONGE t.a.v. RIEN VAN DIJK.

2.10 DELMARE	KOP N.-HOLLAND	1624	60%
3.10 ATLETICO	N.O.POLDER		80%
ZANDHAAS	EDE	1612	20%
WALDOLALA	VELUWE	1615	10%
OME JAN	ELBURG	1615	15%
KORENBLOEM	NIEUWLEUSEN	1623	10%
NACHTRIJDER	BEILEN	1612	10%
4.10 VRIJE AMATEUR	BUSSUM	1618	10%
TOM POES	HARDERWIJK	1620	40%

(Draalde een muziekprogr. In de middag. Kwam lekker hard door, evenals de Atletico en de Delmare. Dat is uitstekend

hier, omdat ontvangen wordt op een ferroceptor, die er normaal achter op de tuner gemonteerd zit -staaf van 20 cm.-. Tuner is een Akai AT-K 33.

LUISTERAMATEUR THUNDERBIRD, POSTBUS 1030, 2445 GZ AARLANDERVEEN Z.-H.

23.9 DRENTSE WILDE	?	1617	4,0
ZORRO	WESTERBORK	1605	6,7
X.Y.Z.	?	1606	4,0
WALVISBAAI	DOKKUM	1610	3,0
JOHNNY RINGO	UITHUIZEN	1611	4,2
BLAUWE VINK	DALFSEN	1638	3,5
BANDITO?	LEMELERVELD	1639	2,0
ZWARTE BOEKANIER	WESTERBORK	1640	9,6
CUPIDO	HAVELTE	1648	3,8
24.9 GOUDVIS	?	1607	2,0
SMOKKELKAPITEIN	OVERIJSSSEL	1607	3,1
STEPPEWOLF	BEILEN	1608	5,0
VRIJE PIRAAAT	TER APEL	1614	5,5
TOM POES	BEILEN	1621	7,5
ARISTONA	?	1623	3,5
BONTE KOE	?	1624	3,6
RONALISA	SCHOONOORD	1632	9,4
GOUDEN ZWAAN	HAVELTE	1639	3,0
2.10 DAYTONA	HOOGVEEEN	1580	10,0
4.10 DE FLUITER	STEENWIJK	1624	2,0
5.10 ZEELANDIA	KLAZIENAVEEN	1624	5,0
BLACK POWER	HOOGVEEEN	1621	10,0

Ontvanger: DX-300 Realistic.

Antenne: ca. 40 m. lang, hoogte 9 m. RF gdr op 10.

C.KUIPERS, BRAMMERTSTRAAT 6, 7848 BD SCHOONOORD Dr.



Deze sticker van de CASABLANCA en DRACULA is verkrijgbaar tegen ruilstickers via POSTBUS 98, 9800 AB ZUIDHORN Gn.

STICKERS EN QSL-KAARTEN

Palma: ruil met postzegel

**Ruilen!
Aanvragen!**



Marina:
Ruilen/aanvragen via Postbus 1358, 5602 BJ Eindhoven. Postzegel bij-sluiten.

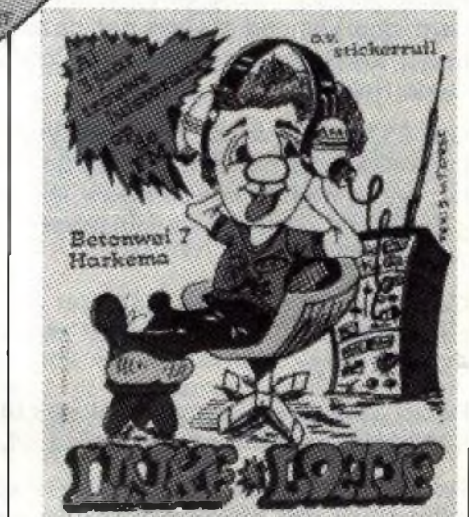

Ruilen tegen stickers. Géén QSL-kaarten. Aanvragen: 2 postzegels van 70 ct. "L" in linkerbovenhoek.



Poema & Rosita: ruilen tegen stickers. Géén QSL-kaarten.



Texas: te ruil.



Scooby Dog: Postbus 97, 9800 AB Zuidhorn Gn.

Scooby Dog: te ruil in 4 kleuren.



Covacks: te ruil tegen andere stickers. Géén 27 Mc. 4 Kleuren.



Texaco: kalender en sticker verkrijgbaar via Postbus 27, 7038 ZG Zeddam.

Door mijn handicap is mijn grote hobby het sparen van stickers. Zou u mij nog aan iets kunnen helpen voor mijn verzameling. Ik zou u er erg dankbaar voor zijn.

JANTIEN PRINS, MIDDENWEG 3, 9698 AN WEDDE Gn.

Daar ik een trouw luisteraar ben van de piraten, zou ik goedwillende amateurs willen verzoeken mij een sticker van hun station te sturen. Ik ben oud en kom niet vaak de deur meer uit, vandaar dat het verzamelen van stickers een grote hobby en tijdverdrijf voor mij betekent.
Hartelijke dank, JOH.KONINGS, TUINSTRAAT 7, 4714 CH SPRUNDEL.

Alléén 3 meter QSL-kaarten.



Alligator: voor ruilen stuur jouw kaart met een postzegel naar SOSP:ALLIGATOR, PB 5234, EINDHOVEN

Korte Golf.

19 September:

World Music Radio keert terug in de ether. Dit keer niet vanuit Andorra, maar vanuit Italië. De sinpo was 55333 en er werd uitgezonden op 6220 kHz.

Een nieuw Nederlands station diende zich aan onder de naam Radio Noordzee Internationaal. De uitzending vond plaats op 6233 kHz, en de sinpo voor de eerste testuitzending was 55545. Een bijzonder hard doorkomend station dat dezelfde postbus gebruikt als Radio Tom Cat, m.n. Postbus 50, 9665 ZH Oude Pekela.

Op 6310 kHz. werd Radio Whyvin gehoord. Vermoedelijk was het een testbandje van Radio Caroline, want Whyvin is een nieuw lokaal station in Engeland, dat uitzendt via middengolf en FM. De sinpo was 35333.

Caroline schakelde dus wat later in en kreeg op deze frequentie 35333, terwijl men op 6850 kHz. 55545 kreeg.

Radio East Coast Commercial was te beluisteren op 6218 kHz. en zond een herhaling uit. Sinpo 55434.

Radio Tom Cat uit Nederland was op 6240 kHz. te beluisteren. De sinpo was 55223. Het moet gezegd worden, dat de allereerste uitzending van dit station tevens de beste was. Tom Cat presteert het regelmatig om op zondagmorgen als het vreselijk druk is een rapportje van een ander station te vragen. Dat is toch ongehoord.

Radio Delmare uit België wil terug naar zee. Je krijgt bij je verificatie voor een goed rapport dan ook meteen een bankoverschrijvingskaart. De Belgen krijgen 25212 als sinpo.

West Side Radio zat op 6280 kHz. en was bijna niet te nemen. Sinpo 15111.

Radio Atlantis, vermoedelijk uit Engeland kreeg sinpo 25122 voor hun uitzending op 6255 kHz.

South West Radio uit Duitsland op 6275 kHz. scoorde 15111.

26 September:

Britain Radio International die er een beetje lang over doet om rapportjes te beantwoorden, zat vandaag op 6225 kHz. en kreeg sinpo 35333.

Radio Nova Int. uit Rotterdam op 7290 kHz. met sinpo 25222.

Free Radio Service Holland was er weer met zoals gebruikelijk een zeer goed programma. Men zond alleen weer op 7315 kHz. en de ontvangst was 55444.

West Side Radio uit de U.K. op 6280 kHz. deed het minder met sinpo 25122.

Delmare zendt iedere week uit en vandaag kreeg men als sinpo 25133 op 6206 kHz. Af en toe spet-

tert dit station knap tegen Radio Valicaan aan. Ik vind dat niet erg, maar het is geen gehoor en er bestaat natuurlijk de mogelijkheid dat de heren er moeilijkheden door krijgen.

Op 6238 kHz. zat een UNID. Sinpo 25233. Wie weet er meer?

Radio Cavendish op 6255 kHz. kreeg sinpo 35333 en is iedere uitzending telefonisch bereikbaar.

Tenslotte Radio Krypton op 6265 kHz. met sinpo 25111.

3 Oktober:

Radio Gerona Int. op 6225 kHz. met sinpo 55545.

Radio Caroline op de gebruikelijke frequenties 6310 kHz. met sinpo 55444, waarop eerst nog even getest werd en op 6850 kHz. met sinpo 45444.

Delmare uit België op 6205 kHz. met sinpo 35433.

Radio Nova uit Rotterdam op 7290 kHz. met sinpo 35233.

Radio Krypton op 6265 kHz. met sinpo 45233.

Tenslotte Radio Bluebird op 6250 kHz. met sinpo 25232 met een testuitzending.

10 Oktober:

Delmare op 6205 kHz. met sinpo 25333.

German Music Radio kwam absurd hard door vandaag. Sinpo 45544 op 6237 kHz.

Krypton op 6265 kHz. deed het ook goed met 45444.

En Nova Int. uit Rotterdam op 7290 kHz. kreeg sinpo 35233.

Tot zover de ontvangsten van deze maand. Reageer eens. POSTBUS 2308, 3500 GH UTRECHT. LUISTERSTATION VICTORIA.

Red. Bij zijn inzending van het poll-formulier schrijft luisterstation Victoria o.m. het volgende: "Ik schrijf, met alle plezier overigens, alles terwijl ik regelmatig in de postbus reacties op deze stukjes krijg. In mijn antwoord probeer ik deze mensen ertoe te bewegen dat zij ook eens hun bevindingen op papier zetten en naar jullie opsturen. Maar er komt niets. Alleen Johan Munstra uit Groningen schreef een keertje iets. Van zoiets baal ik stevig. Ik vraag me dan ook af, of het wel zin heeft om met de kortegolfrubriek door te gaan".

De voorlopige resultaten er maar weer bijgehaald en het blijkt, dat bij de beste rubriek "DX en KG" behoorlijk hoog scoort. Aan de andere kant wordt de KG in 5 gevallen apart als slechtste rubriek genoemd. Bij de suggesties komen we echter ook weer 4 inzenders tegen, die zelfs om meer korte golf vragen, dus we kunnen over het algemeen toch wel zeggen, dat er voor deze banden belangstelling bestaat. Alleen zou er van mij persoonlijk ook wel wat meer bijkunnen dan alleen rapportjes. Wie doet er eens wat aan?

1982 caroline

Ronan O'Rahilly is er niet erg op vooruit gegaan, als je ziet, dat hij bijna 20 jaar geleden nog in het geheim zijn zeezenderproject kon voorbereiden. Tegenwoordig is dat wel anders: iedere stap, die onze "rebel" zet, wordt nauwlettend gadegeslagen door duizenden vrije radio ogen.

Hoe zijn de laatste ontwikkelingen? Aangezien Rob Olthof niet veel te vertellen heeft in verband met Caroline, zal ik wat nieuws weergeven, dat ik uit Engeland (uit betrouwbare bron) ontving van iemand, die liever niet bekend wil worden:

De meeste details zijn wel bekend gemaakt in het artikel in het Algemeen Dagblad van 27 augustus j.l. De hele zaak is weer een typische Caroline neptoesstand. Twee essentiële felten moeten hierbij in het oog gehouden worden:

1) Ronan heeft het voor elkaar gekregen om de "Imagine" op zijn naam te laten registreren. Dit is echter alleen op papier, maar niet in werkelijkheid.

2) De Yanks hebben voor het schip betaald en voor alle apparatuur e.d. in totaal voor een bedrag van \$ 530.000,-- maar ze weten nu dat het schip, plus alles wat er aan boord is, maar een klein gedeelte van dit bedrag hebben gekost.

Hierdoor zijn er nu twee brandende vragen: 1) Wie is nu eigenlijk de werkelijke eigenaar van het schip? 2) Wat is er gebeurd met het "verdwenen" geld?

De grote meeting tussen Ronan en zijn advocaten met de Yanks en hun juridische vertegenwoordigers heeft geen enkele oplossing of overeenkomst opgeleverd. De Amerikanen hebben daarop een wettelijk document weten te verkrijgen, waarmee zij Panama verzochten de registratie van het schip te veranderen van Ronan's naam in die van hen. Dit werd door Panama resoluut geweigerd.

Hierop volgde de publicatie van het artikel in het A.D. over Radio Caroline. De organisatie raakte in paniek en zond een team van DJ's (waaronder Samantha Dubois en Stewart Russel) naar Spanje, nadat hen verteld was, dat de problemen met de Amerikanen voorbij waren. Toen deze DJ's in Spanje aankwamen, ontdekten ze, dat die problemen er nog wel degelijk waren en dat het schip nog lang niet uit zou varen. Een Spaanse krant schrijft dat de "Imagine" toch uit zal varen, waarop een snelle reactie van de Yanks volgde om hier een eind aan te maken. Al gauw gaan er geruchten dat er een paar flinke rechtszaken op komst zijn in Spanje en Amerika.

4 Oktober 1982: Ronan zegt dat hij "optimistisch" blijft. Hij heeft nieuwe sponsors (de oorspronkelijke Caroline medewerkers mogen deze niet en hebben de organisatie de rug toegekeerd: Johnny Walker presenteert nu een dagelijks programma bij Radio

West, waar hij een andere ex-piraat tegenkwam: Dave Cash.

Crispian St. John doet produktiewerk voor Metro Radio in Newcastle. Rockin' Robin is teruggekeerd naar Liverpool vanuit Spanje. Johnny Jason werkt voor LBC-Londen en klaagt dat hij een goede job op Radio City heeft opgegeven op grond van Ronan's beloftes. Radio Caroline's "proggy's controller" Annie Challis is "het wachten zat" en houdt zich bezig met promotiewerk voor Johnny Walker, Elton John, David Essex etc. Maar dat zegt allemaal niks, wacht maar af hoe ze weer terug komen rennen, als de "Imagine" toch voor de Engelse kust zou verschijnen) en hoopt, dat hij het schip toch op zee zal krijgen en in de lucht. Hij wenst geen verdere geruchten meer en met opzet vertelt hij zelfs Johnnie Walker en Annie Challis niets over zijn laatste plannen. Ronan moet de "Imagine" uiterlijk met de Kerst op zee zien te krijgen, omdat hij na die datum het schip kwijtraakt aan de Spanjaarden ter vergoeding van de havenkosten en het aan boord verrichte werk.

Tot zover het laatste nieuws over Caroline. Of uit al dit gekrakeel nog ooit een zeezender zal voortkomen? Verder schijnt er nog iemand rond te lopen (niemand weet wie het is), die rondbazuint dat het hele artikel in het A.D. een "fake" was en dat de "Manor Park" het nieuwe Carolineschip zou zijn. Wie het FRM het afgelopen jaar gevolgd heeft, zal zich nog herinneren, dat de "Manor Park" het schip is van het mislukte Radio Ventura project en de betrokken personen verzekeren ons, dat dit schip nog steeds op dezelfde plaats ligt en dat er geen mast of zenders aan boord geïnstalleerd zijn.

RADIO EUROPA

De laatste tijd zijn er weer nieuwe geruchten (?) over een zeezenderproject onder de naam Radio Europa. Rob Olthof schrijft, dat hij van Hans Knot (Freewave) hoorde, dat in Italië een zendschip van deze organisatie in beslag is genomen. Kort daarop werd ik gebeld door een DJ van een lokaal Nederlands station, die beweert dat hij bij Radio Europa gaat werken, als deze zeezender in februari of maart van het volgend jaar vanuit de Theemsmondiging van start zal gaan. Radio Europa zou zelfs twee schepen hebben.

CAROLINE ROADSHOW

Met de Caroline Roadshow schijnt het ook bergafwaarts te gaan. In het persbulletin van de Caroline Movement schrijft men, dat de DJ's alleen nog Robb Eden, Buster en de vroegere promotiemanager Roger Carr zijn, terwijl Rob Day nog maar af en toe wat presentatiewerk doet. Tom Anderson is vertrokken om in Nederland te gaan werken en Barry St. James is eveneens iets anders gaan doen. Het aantal bezoekers van de roadshows is ook aanzienlijk gedaald. De laatste show vond plaats op 30 juli in Sudbury. Bekend is, dat de organisatie nogal met financiële moeilijkheden te kampen heeft.

Men verwacht, dat er binnenkort een splitsing plaats zal vinden. Het adres Box 1962 in Londen wordt niet meer gebruikt.

José.

door Rob Olthof (St. Media Comm.)

Interview met HANS VERLAAN.

Zoals bekend mag worden verondersteld zakte op 19 maart 1980 de MV "Mi Amigo" langzaam maar zeker naar de bodem van de Noordzee.

De laatste Nederlandse DJ welke enige dagen tevoren naar boord ging was de jonge Hans Verlaan, nu 20 jaar. S.M.C. had een interview met hem:

Hans, kun je de lezers vertellen wanneer je benaderd werd door de Caroline-organisatie?

H. : Eind januari 1980. Ik ging toen enige bandprogramma's voor hen opnemen, waarvan er zowaar nog een is uitgezonden. Enkele tapes liggen op de zeebodem.

SMC : Wanneer kwam je werkelijk aan boord?

H. : Ik moest eerst 3 weken wachten. Tenslotte ging ik met een tender vanaf Sheerness naar de Mi Amigo, waar ik niet ben aangekomen, omdat de motor defect raakte en wij enige tijd op zee zwalkten. Tenslotte werden we door dezelfde mensen van de kustwacht opgepikt, die ons later tijdens die rampzalige dag van boord haalden. Onderweg werd nog voor f 2000,- aan voedsel overboord gekieperd, alsmede tapes van Maasbach en Toornvliet.

SMC : Hans, vertel ons iets over die laatste rampzalige dag.

H. : Wel, ik deed om 14.00 uur het nieuws. Kort daarna kwam Tom Anderson naar boven met de mededeling, dat we van het anker waren geslagen. Via de korte golf zochten we contact met de kustwacht. In de latere nieuwsuitzendingen riepen we codenummers op, dat we op drift waren en dringend assistentie nodig hadden. Om omstreeks 18.00 uur liepen we op een zandbank. Om 20.00 uur hadden we hoog water en het schip raakte weer op drift. In die tijd schuurden we over de bodem waardoor kennelijk lekken zijn ontstaan. Om 22.00 uur kwam een helikopter overvliegen, die echter niets kon doen i.v.m. het noodweer. Rond die tijd ontdekte Tom Anderson, dat de machinekamer vol water stond. Hij stond al tot zijn middel in het water. Hij heeft nog de pompen aangezet, maar het mocht niet baten.

Om 24.00 uur, toen we de verschrikkelijke beslissing moesten nemen de boot te verlaten, hebben we voor de laatste maal de zender uitgeschakeld, nadat we voor de laatste keer "Caroline" van The Fortunes gespeeld hadden. We moesten ons nog haasten omdat de reddingboot al klaar lag.

SMC : Hans, bedankt voor dit eerste interview. Volgende keer zullen we eens gaan praten over je werk bij Radio Uniek in Amsterdam.

(Overigens, de laatste nacht van Caroline staat op een plaatje, getiteld: "Caroline Farewell", welke nog steeds voor f 5,- bij de Stichting Mediacommunicatie verkrijgbaar is).

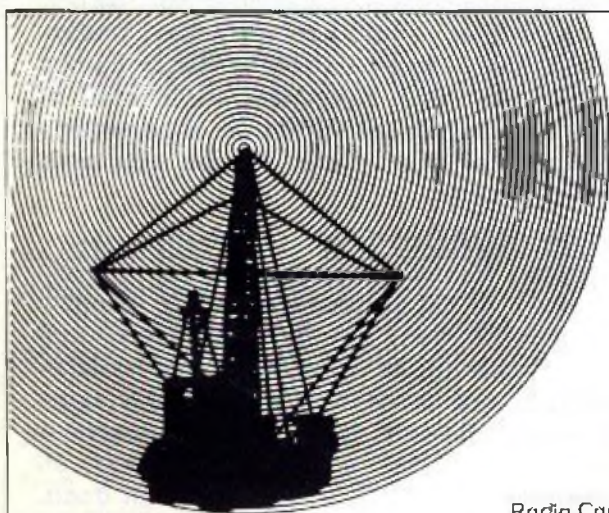

(advertentie)

Stichting Media Communicatie

Postbus 53121 - 1007 RC Amsterdam

NIEUW: Dubbel LP "Pirate Memories", met jingles van Radio Noordzee (authentiek aan boord opgenomen), Caroline, Mi Amigo, Atlantis, Europa 80 (de mastertape) en een verslag van Radio Paradjs. De plaat komt uit in december en kost u slechts Fl. 25,- incl. verzendkosten.

Radio Caroline dubbel poster, met vele foto's uit o.a. de studio's, de zendschepen Mi Amigo en Frederica. Prijs Fl. 10,- incl. verzendkosten en koker.

Radio Paradjs poster:
Fl. 7,50

30 minuten jingles van Caroline, Mi Amigo en de fotale zinkpartij op 3 singles. Nog beperkt voorradig Fl. 10,-.

NIEUW! Boek "Hitmemories met alle hitsingles uit de zestiger jaren, geschreven door Hans Knot Fl. 20,-. Komt uit in dec. a.s. Nu betalen, dan Fl. 17,50 (Na 15 dec. Fl. 20,-).

Sweet Caroline/Delmare tune, Single Fl. 5,-

Caroline boek: nog zeer beperkt voorradig Fl. 20,-.

Postgiro: 4065700

In verband met een onderzoek (genaamd EVRTS-82) voor een scriptie, heb ik de afgelopen maand aan enkele honderden vrije radio- en TV stations een vragenlijst gestuurd, waarin een flink aantal vragen over de stations en hun eigenaars. De adressen van de stations zijn verzameld uit jaargang *81 van het FRM. Aan de anonimiteit van de stations en hun eigenaars wordt verder geen afbreuk gedaan, omdat niet gevraagd wordt naar namen of adressen en de vragenlijsten op geen enkele wijze zijn gemerkt. Het gaat er bij dit onderzoek om te proberen meer te weten te komen over de stations en hun eigenaars, de gebruikte apparatuur e.d. De identiteit van degenen, die de vragenlijsten terugsturen na beantwoording, is van geen enkel belang. De resultaten zullen t.z.t. in het .F.R.M. bekendgemaakt worden.

Met vriendelijke groeten,

FRM MEI 1982

EVRTS-82, BOSKOOP.

Resultaten

ALGEMEEN.

Er werden 297 enqueteformulieren verzonden. Daarvan werden er 4 onbestelbaar terugontvangen, 102 stations reageerden. Van die reacties waren er 5, waarin werd medegedeeld, dat niet aan de enquête zou worden meegewerkt of waarin om nadere informatie werd gevraagd. Eén station zond het enqueteformulier pas in, nadat alle resultaten al waren berekend! Uiteindelijk bleven er aldus 96 bruikbare enqueteformulieren over.

(1) IN WELKE PROVINCIE LIGT DE LOKATIE VAN HET STATION?

De 96 stations die een bruikbaar antwoord gaven zijn als volgt over Nederland verspreid: Drente 4 (12); Friesland 8 (29); Gelderland 15 (46); Groningen 5 (10); Limburg 6 (9); Noord-Brabant 17 (71); Noord-Holland 13 (36); Overijssel 4 (17); Utrecht 6 (19); Zeeland 4 (8); Zuid-Holland 14 (40). De cijfers tussen haakjes geven het aantal stations aan, dat werd aangeschreven.

(2) WIE IS DE EIGENAAR VAN DE ZENDER?

Aantal antwoorden: 95. 68 Stations gaven op dat één persoon de eigenaar is; 22 stations dat meerdere personen eigenaar zijn; 2 zenders zijn van een NV of BV; 2 van een vereniging en 1 van een stichting.

(3) IS DE OVERIGE APPARATUUR OOK EIGENDOM VAN DE ZENDEREIGENAAR(S)?

Aantal antwoorden: 96. De vraag werd door 84 stations met "ja" en door 12 stations met "nee" beantwoord.

(4) WAT IS DE LEEFTIJD VAN DE ZENDEREIGENAAR OF ALS ER MEERDERE ZIJN WAT IS HUN GEMIDDELDE LEEFTIJD?

Aantal antwoorden: 90. De gemiddelde leeftijd is 25 jaar. De oudste was 52 jaar en de jongste 13 jaar.

(5) ALS ER EEN ZENDEIGENAAR IS; IS DAT EEN MAN?

Aantal antwoorden: 68. De vraag werd door 67 met "ja" en door 1 station met "nee" beantwoord.

(6) ALS ER MEERDERE EIGENAARS ZIJN, HOEVEEL VAN HEN ZIJN MAN EN HOEVEEL VROUW?

Van de 22 stations, die meerdere eigenaars hebben, beantwoordden er 21 deze vraag en wel 14 met ja en 7 met nee.

(7) IS DE ZENDEREIGENAAR, OF ALS ER MEERDERE ZIJN DE DIREKTEUR (LEIDER) VAN HET STATION ER-GENS IN LOONDIENT ETC.?

Aantal antwoorden: 86. 35 Stations gaven op ergens in loondienst te zijn; 9 zijn zelfstandig; 20 zijn schoolgaand; 9 werkloos; 8 sociaal uitkeringsstrekker en 5 gaven op tot geen der genoemde categorieën te behoren.

(8) HOEVEEL PERSONEN ZIJN BIJ HET VERZORGEN VAN DE UITZENDINGEN BETROKKEN?

Aantal antwoorden: 95. Gemiddeld zijn er 5 personen bij de verzorging betrokken. Bij 50 stations zijn daarbij alleen mannen betrokken; bij 45 zowel mannen als vrouwen en bij 1 station uitsluitend vrouwen. In totaal gaat het om 387 mannen en 88 vrouwen.

(9) WAT IS DE (GEMIDDELDE) LEEFTIJD VAN DEGENEN DIE BIJ DE UITZENDINGEN ZIJN BETROKKEN?

Aantal antwoorden: 92. De gemiddelde leeftijd is: 24 jaar.

(10) VOOR HOEVEEL GULDEN IS ER -NAAR SCHATTING- IN HET STATION (ZENDER PLUS ALLE OVERIGE APPARATUUR) GEINVESTEERD?

Aantal antwoorden: 91. In totaal is er ongeveer Fl. 752.000,-- door deze 91 stations in apparatuur etc. gestoken. Gemiddeld is dit dus Fl. 8300,-- per station. De meeste stations (62) hebben tussen de Fl. 1000,-- en Fl. 7000,-- geïnvesteerd.

(11) HOE IS DE ZENDEREIGENAAR OF ALS ER MEERDERE ZIJN DE DIREKTEUR ER TOE GEKOMEN OM TE GAAN UITZENDEN?

- 29 Stations geven op met uitzenden begonnen te zijn onder invloed van vrienden of bekenden die al uitzonden.
- 21 Stations zijn ertoe gekomen omdat ze na lange tijd naar vrije stations te hebben geluisterd, zelf wel eens wilden uitzenden.
- 33 Stations deelden mede, dat geen van de in het enqueteformulier geboden mogelijkheden op hen van toepassing was.
- 8 Stations deelden mede, dat zowel het onder a. als b. vermeldde (zie hierboven) hen ertoe had gebracht.
- Eén Station deelde mede, dat zowel het onder a. als c. vermeldde hem tot uitzenden had gebracht.
- Eén Station deelde mede, dat zowel het onder b. als c. vermeldde hem ertoe had gebracht.

(12) WAAROM WORDT UITGEZONDEN?

Aantal antwoorden: 95.

- a. 5 stations zenden uit omdat ze het leuk vinden.
- b. 1 station zendt uit omdat dit spannend wordt gevonden.
- c. 3 stations zenden uit om zelfgebouwde zenders te testen.
- d. 27 stations zenden uit ten behoeve van de luisteraars.
- e. 2 stations zenden uit om geld te verdienen.
- f. 7 stations zenden uit om een andere dan de hiervoor genoemde redenen.
- g. De overigen geven meerdere redenen op, namelijk 3 x a.b.; 4 x a.b.c.; 3 x a.c.; 4 x a.c.d.; 1 x a.c.f.; 19 x a.d.; 4 x a.d.f.; 1 x a.f.; 1 x b.c.; 2 x c.d.; 1 x c.d.f.; 1 x c.e.; 2 x c.f.; 4 x d.f.

(13) SINDS WANNEER IS HET STATION IN DE LUCHT (GEWEEST)?

Aantal antwoorden: 95. 14 Stations begonnen in 1981; 23 in 1980; 24 in 1979; 8 in 1978; 10 in 1977 en de overige 16 vóór 1977.

(14) IS HET STATION NOG STEEDS IN DE LUCHT?

Aantal antwoorden: 96. 82 Stations beantwoordden deze vraag met ja en 14 met nee.

(15) TOT WELKE CATEGORIE KAN HET STATION GEREKEND WORDEN?

Aantal antwoorden: 80. 14 Stations rekenen zich tot de categorie commerciële muziekstations; 46 tot de categorie niet-commerciële muziekstations; 15 tot de categorie QSO-station en 5 tot een andere dan de hiervoor genoemde categorieën.

(16) OP WELKE BANDEN WORDT UITGEZONDEN?

Aantal antwoorden: 96. 81 Stations zenden alleen op de FM-band uit; 3 alleen op de MG; 4 op FM en MG; 2 op FM, MG en KG; 1 op FM, MG, KG en een andere band; 2 op FM en KG; 1 op MG en KG en 2 op FM en een andere band.

(17) WORDT INGESTRAALD OP DE ANTENNE VAN EEN KABELNET?

Aantal antwoorden: 95. 25 Stations stralen in op een kabelnetantenne, 70 doen dat niet.

(18) WORDT EEN ZELFGEBOUWDE ZENDER(S) GEBRUIKT?

Aantal antwoorden: 90. 66 Stations werken met een zelfgebouwde zender; 24 met gekochte zenders.

(19) ALS GEEN ZELFGEBOUWDE ZENDER WORDT GEBRUIKT, IS DIE DAN IN NEDERLAND GEKOCHT?

Aantal antwoorden: 24, waarvan 19 de zender in Nederland kochten en 5 elders.

(20) WAT IS (ONGEVEER) HET UITGANGSVERMOGEN VAN DE ZENDER DIE MEESTAL WORDT GEBRUIKT?

Aantal antwoorden: 93. 14 Stations hebben 100 à 150 Watt; 13 hebben 40 à 45 Watt; 8 hebben 15 à 20 Watt; 7 hebben 30 à 35 Watt; 7 hebben 5 à 10 Watt; 6 hebben 20 à 25 Watt; 6 hebben 80 à 85 Watt; 5 hebben 25 à 30 Watt; 5 hebben 150 à 200 Watt; 4 hebben 1000 Watt of meer en de rest een ander dan de genoemde vermogens tussen de 1 en 1000 Watt.

(21) WAT VOOR ANTENNE WORDT MEESTAL GEBRUIKT?

Aantal antwoorden: 94. 21 Stations gebruiken meestal een rondstraalantenne; 59 meestal een richtantenne en 14 een rondstraal- en/of een richtantenne.

(22) HOE HOOG STAAT DE ANTENNE (ONGEVEER) BOVEN DE BEGANE GROND?

Aantal antwoorden: 95. De gemiddelde hoogte bedraagt ongeveer 17 meter. De antennes van 50 stations staan tussen de 10 en 16 meter hoog; 9 stations geven op dat hun antenne 30 meter hoog staat of hoger. De antennehoogten van de overige stations variëren van 7 tot 3 meter.

(23) ALS COMMERCIEEL WORDT UITGEZONDEN ETC.

De 14 stations die opgaven een commercieel muziekstation te zijn en de 5 stations die geen categorie bij het antwoord op vraag 5 gaven, konden op de volgende vragen een geldig antwoord geven.

- a. WORDT ER EEN BOEKHOUDING BIJGEHOUDEN? Aantal antwoorden: 17, waarvan 8 ja en 9 nee.
- b. WORDT EVENTUELE WINST AAN DE BELASTINGEN OPGEGEVEN? Aantal antwoorden: 16, waarvan 3 ja en 13 nee.
- c. DEKKEN DE INKOMSTEN DE UITGAVEN? Aantal antwoorden 17, waarvan 9 ja en 8 nee.
- d. HEEFT DE BELASTINGDIENST AL EENS OM INLICHTINGEN OVER DE FINANCIËN VAN HET STATION GEVRAAGD?
Aantal antwoorden: 17, waarvan 2 ja en 15 nee.
- e. WORDT BTW BEREKEND EN AFGEDRAGEN? Aantal antwoorden 17, waarvan 3 ja en 14 nee.
- f. WORDEN SOCIALE LASTEN/LOONBELASTING INGEHOUDEN EN AFGEDRAGEN? Aantal antwoorden 17, waarvan 1 ja en 16 nee.
- g. WORDEN ER NOG ANDERE COMMERCIELE AKTIVITEITEN GEPLEEGD (BIJV. DISCOTHEEK?): Aantal antwoorden 17, waarvan 5 ja en 12 nee.

(24) IS ER EEN FANCLUB VOOR HET STATION?

Aantal antwoorden: 93, waarvan 12 ja en 81 nee.

(25) HEEFT HET STATION BETALENDE LEDEN OF DONATEURS?

Aantal antwoorden: 91, waarvan 12 ja en 79 nee.

(26) WORDT ER EEN LEDEN- OF PROGRAMMABLAD UITGEGEVEN?

Aantal antwoorden 94, waarvan 18 ja en 76 nee.

(27) WORDEN DE PROGRAMMAGEGEGEVENS GEPUBLICEERD IN EEN DAG- OF WEEKBLAD?

Aantal antwoorden: 93, waarvan 9 ja en 84 nee.

(28) OP WELKE DAGEN WORDT UITGEZONDEN?

Aantal antwoorden: 81, waarvan 10 alleen op zaterdag; 17 alleen op zondag; 9 dagelijks en de rest op 1 of meerdere dagen.

Het weekeinde is favoriet: 34 stations verzorgen een uitzending op vrijdag; 36 een op zaterdag en 46 een op zondag.

(29) OP WELKE TIJDEN WORDT UITGEZONDEN?

Van de 46 zondaguitzendingen zijn van 39 de zendtijden bekend; daaruit blijkt dat de meeste gebruikte tijden liggen tussen 10,00 en 14,00 uur. Van de 36 op vrijdag uitzendende stations vermelden er 30 de zendtijden. Daaruit blijkt dat de meeste gebruikte tijden liggen tussen 11,00 en 17,00 uur en tussen 19,00 en 24,00 uur. Van de 34 op vrijdag uitzendende stations vermelden er 30 de tijden. De meestgebruikte liggen tussen 09,00 en 13,00 uur en tussen 20,00 en 24,00 uur. De overige stations zenden op allerlei tijdstippen uit.

(30) ALS HET EEN MUZIEKSTATION BETREFT, WORDT ER DAN ALLEEN NEDERLANDSE/NEDERLANDSTALIGE MUZIEK UITGEZONDEN?

Van de 14 commerciële en de 46 niet-commerciële muziekstations beantwoordden er 22 met ja en 38 met nee.

(31) WORDT ER IN DE UITZENDINGEN LOKAAL EN/OF REGIONAAL NIEUWS GEGEVEN?

Aantal antwoorden: 69, waarvan 42 ja en 27 nee.

(32) WORDEN EVENTUELE PROGRAMMA'S "LIVE" UITGEZONDEN?

Aantal antwoorden: 67, waarvan 50 ja en 17 nee.

(33) WORDEN ER TIJDENS DE UITZENDINGEN LUISTERAARS VIA DE TELEFOON IN DE UITZENDINGEN GELATEN?

Aantal antwoorden: 69, waarvan 22 ja en 47 nee.

(34) WORDEN ER TIJDENS DE UITZENDINGEN VOORZORGSMATREGELEN GETROFFEN OM TE VOORKOMEN DAT DE POLITIE/RCD DE ZENDER KAN OPSPOREN EN IN BESLAG NEMEN?

Aantal antwoorden: 92, waarvan 49 nee en 43 ja.

(35) IS BEKEND DAT VOOR HET UITZENDEN VAN MUZIEKWERKEN VAAK TOESTEMMING NODIG IS VAN BUMA?

Aantal antwoorden: 93, waarvan 74 ja en 19 nee.

(36) ZOU U BEREID ZIJN AUTEURSRECHTEN TE BETALEN?

Aantal antwoorden: 90, waarvan 41 ja en 49 nee.

(37) WORDEN PLUG- OF PROMOTIEPLATEN/BANDEN ONTVANGEN VAN ARTIESTEN OF BEDRIJVEN?

Aantal antwoorden: 92, waarvan 50 ja en 42 nee.

(38) IS HET STATION AL EENS DOOR POLITIE/RCD UIT DE LUCHT GEHAALD EN ZO JA HOE VAAK?

Aantal antwoorden: 94, waarvan 41 ja en 53 nee. De 41 stations, die met ja antwoordden, werden zesamen 96 maal uit de lucht gehaald.

(39) TOT HOEVEEL BOETE EN/OF GEVANGENISSTRAF WERD ZENDEREIGENAAR OF DIREKTEUR IN TOTAAL VEROORDEELD?

De 41 stations die vraag 38 met ja beantwoordden werden tot in totaal 297 dagen onvoorwaardelijke gevangenisstraf veroordeeld; 28 dagen voorwaardelijke gevangenisstraf met variërende proeftijden. Aan boetes werd in totaal Fl. 20.000,-- opgelegd.

(40) WERD BEHALVE DE ZENDER OOK STEEDS ANDERE APPARATUUR (VERSTERKER, ANTENNE, MENG-PANEEL, PLATEN ETC.) DOOR POLITIE/RCD IN BESLAG GENOMEN?

Antwoorden: 41, waarvan 29 ja en 12 nee.

(41) VOOR WELK BEDRAG WERD -NAAR SCHATTING- IN TOTAAL DOOR DE RECHTER VERBEURD VERKLAARD?

Van de 41 stations die vraag 38 met ja beantwoordden, werd bij 32 stations in totaal -naar schatting- voor Fl. 389.000,-- in beslag genomen.

(42) WAT ZOU U HET VERVELENDSTE VINDEN ALS U VEROORDEELD ZOU WORDEN?

Aantal antwoorden: 88. 44 Stations zouden het 't vervelendste vinden als alles (zender, versterker, audiospullen, platen enz) verbeurd zou worden verklaard. 3 Stations verklaarden verbeurdverklaring van de zender en veroordeling tot geldboete het naars te vinden. 41 Stations zouden verbeurdverklaring van de zender en veroordeling tot gevangenisstraf het vervelendste vinden.

(43) HOE GROOT (KLEIN) ACHT U DE KANS OM GEPAKT TE WORDEN DOOR POLITIE/RCD?

Aantal antwoorden: 87. 19 Station achten de kans erg groot, 6 Achten de kans groot, 31 middelmatig groot; 22 klein en 9 erg klein.

(44) ZIJN ER MET NABURIGE STATIONS AFSPRAKEN GEMAAKT OVER UITZENDTIJDEN OF FREQUENTIEGEBRUIK?

Aantal antwoorden: 93, waarvan 57 ja en 36 nee.

(45) WORDT STORING ONDERVONDEN VAN ANDERE VRIJE RADIOSTATIONS?

Aantal antwoorden: 95. 33 Stations gaven op soms storing te ondervinden; 21 stations vaak; 19 soms en 22 zelden.

(46) STOREN UW UITZENDINGEN ANDERE LEGALE UITZENDINGEN (POLITIE, LUCHTVAART, OMROEP, TV)?

Aantal antwoorden: 93. 1 Station gaf op te storen, 14 Deelden mee dit niet te weten en 78 zeiden niet te storen.

(47) ALS LOKALE RADIO IN DE TOEKOMST IN GROTERE MATE DAN NU HET GEVAL IS GAAT PLAATSVINDEN, WORDT DAN GEPROBEERD EEN ZENDMAGTIGING OF ZENDTIJD TE VERKRIJGEN?

Aantal antwoorden: 93. 52 Stations antwoordden met ja; 15 met ja indien commercieel werken wordt toegestaan en 26 met nee.

(48) IS AL EENS GEPROBEERD EEN ZENDMAGTIGING/ZENDTIJD TE VERKRIJGEN?

Aantal antwoorden: 94, waarvan 12 ja en 82 nee.

(49) IS EEN VAN DEGENEN, DIE BETROKKEN IS BIJ HET VERZORGEN VAN DE UITZENDINGEN IN HET BEZIT VAN EEN ZENDMAGTIGING?

(Vervolg: zie pag. 4)

2-Meter Lineair Voor Portofoons (50 Watt)

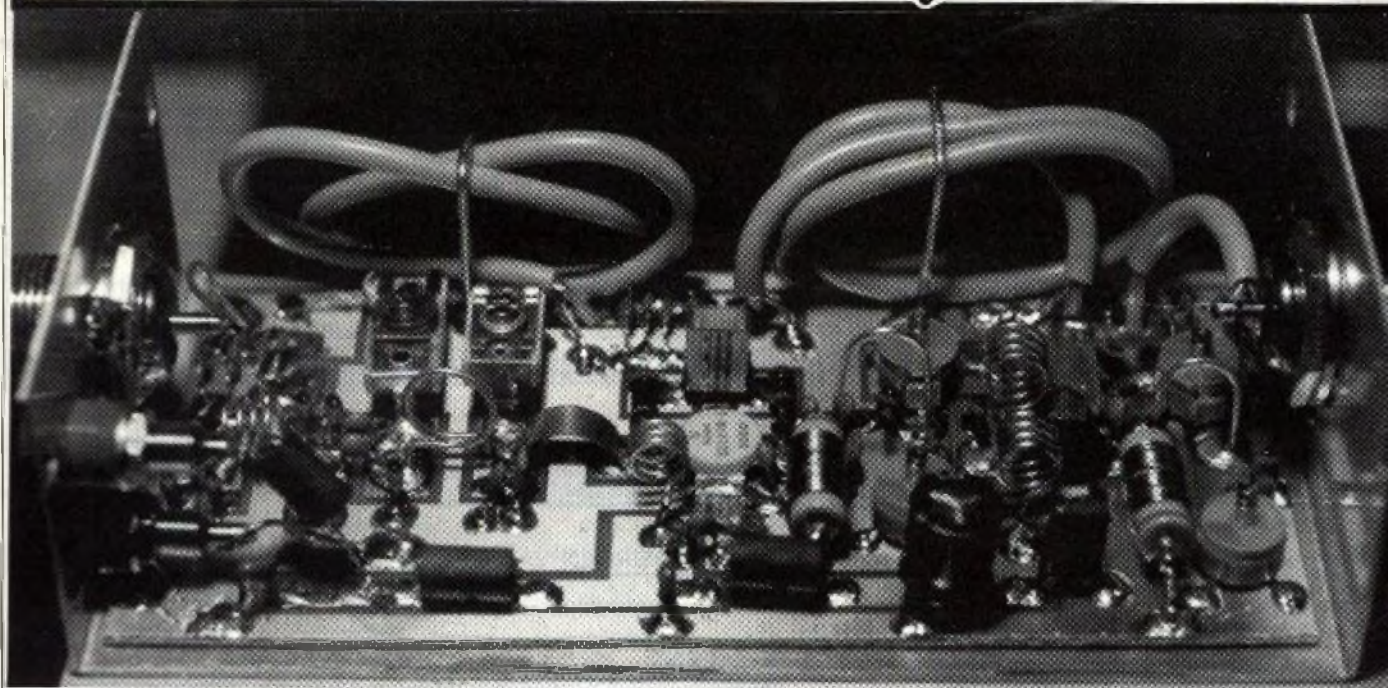

Voor het steeds groter wordende aantal officiële amateurs, dat het FRM leest en vanwege de positieve reacties, die ik heb gehad op de publikaties van lineairs met gegevens voor de 2-meter band, nu eens een lineair dat specifiek voor één doel ontworpen is. Dit lineair is speciaal bedoeld voor 2-meter portofoons. Veel van deze portofoons hebben een uitgangsvermogen van 1 à 1,5 Watt. De portofoon wordt vaak meegenomen in de auto en speciaal daarmee is rekening gehouden bij dit ontwerp. De hele schakeling is (net als de portofoon zelf) zo compact mogelijk gehouden. Het printplaatje is 13,5 x 6,5 cm, en het geheel met coax, chassisdelen en voedingsplugjes past mooi in een Teko kastje model 4 B. Samen met een koelblok hebben we dan een handzaam blokje dat gemakkelijk ergens onder het dashboard kan worden weggewerkt. Doordat alles vrij dicht op elkaar gepropt zit, is wel enige bouwervaring vereist en niet op de laatste plaats een kleine soldeerbout. Daar de portofoon een zend/ontvanger is, tevens op de print een diodeschakeling voor het automatisch omschakelen van zenden naar ontvangen. De schakeling werkt uiteraard op 12 - 14 Volt voedingsspanning.

Gemiddeld bedraagt de output ca. 45 Watt. We hebben meerdere testmodellen gemaakt en bij volle portofoonaccu en met draaiende automotor wordt gemakkelijk een uitgangsvermogen van ruim 50 Watt gehaald. Eén exemplaar haalde zelfs ruim 60 Watt, maar toen moesten we wel even flink gas geven. Het stroomverbruik is ca. 7 Ampère. Voor onregelmatig en kortstondig gebruik is een koelprofiel SK08 met een lengte van 15 cm. voldoende. Wanneer het lineair voor uitgebreide QSO's wordt gebruikt, moet zeker een groter koelblok worden genomen; er dient ook rekening te worden gehouden met de vaak hoge temperaturen in de auto en de slechte luchtcirculatie b.v. onder of in een dashboard. De bouw van het lineair zal -buiten hier en daar wat "priegelwerk"- weinig problemen opleveren. De transistoren moeten met de onderkant door de print en het kastje heen direct het koelblok raken. Voor de SD 1278 koelpasta gebruiken. Bij mij wilde de BLY87 soms blijven oscilleren na het uitschakelen van de input, vandaar de condensator van 4p7 tussen collector en massa. Eventueel kan bij oscillatie deze condensator nog ietsje groter worden gemaakt, b.v. 6p8. Het verdient aanbeveling eerst het lineair aan te sluiten en af te regelen, alvorens de coax-omschakelverbinding wordt gemaakt. Deze stukken coax hebben een lengte van 341 mm. Dit is een kwart golflengte x de verkortingsfactor (0,66) bij ca. 145 MHz. Ik heb zelf 50 Ohms dun coax gebruikt waarvan het typenummer mij helaas onbekend is. De kleur is grijs en de doorsnede is 3,5 mm. (Komt bij Asian El. vandaan). Ook bruikbaar is RG274. Er zullen wel meer types bruikbaar zijn, maar om alles compact te houden, zijn we wel verplicht een dunne en soepele coax te gebruiken. Zoals op de foto te zien is, kan de coaxkabel willekeurig opgerold worden en met een stuk stevig koperdraad kunnen de rolletjes op hun plaats worden gehouden, om te voorkomen dat deze tegen een spoel komen te liggen en door de warmte smelten, zodat kortsluitingen kunnen ontstaan.

De terugkoppeling bij de SD1278 voorkomt oscilleren van de transistor en beschermt deze enigszins tegen misaanpassingen. Voor de diodeschakeling heb ik gebruik gemaakt van de gegevens vermeld in "VHF-UHF Manual" door D.S.Evans en G.R. Jessop, onder de amateurs waarschijnlijk geen onbekend werk. De 40 pF trimmers zijn folietrimmers; de 20 en 60 pF trimmers zijn ker. trimmers. b.v. Arco. Alle condensators zijn keramisch, alleen de 470 NF cond. is een Mkh cond. L5 is een gewoon fabrieks smoorspoeltje en hoeft dus niet zelf gewikkeld te worden. Succes bij het bouwen. A,DEBELS.

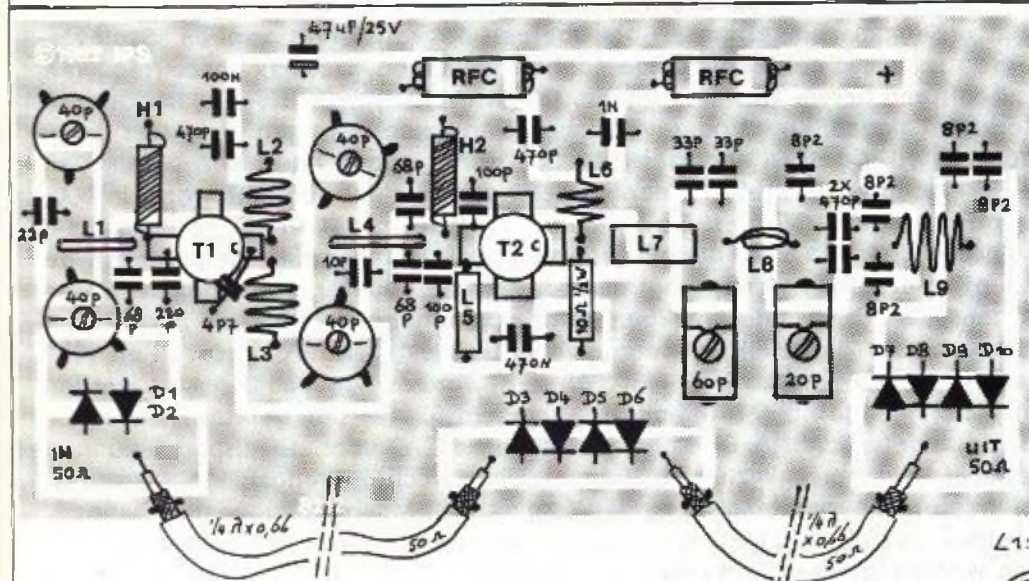
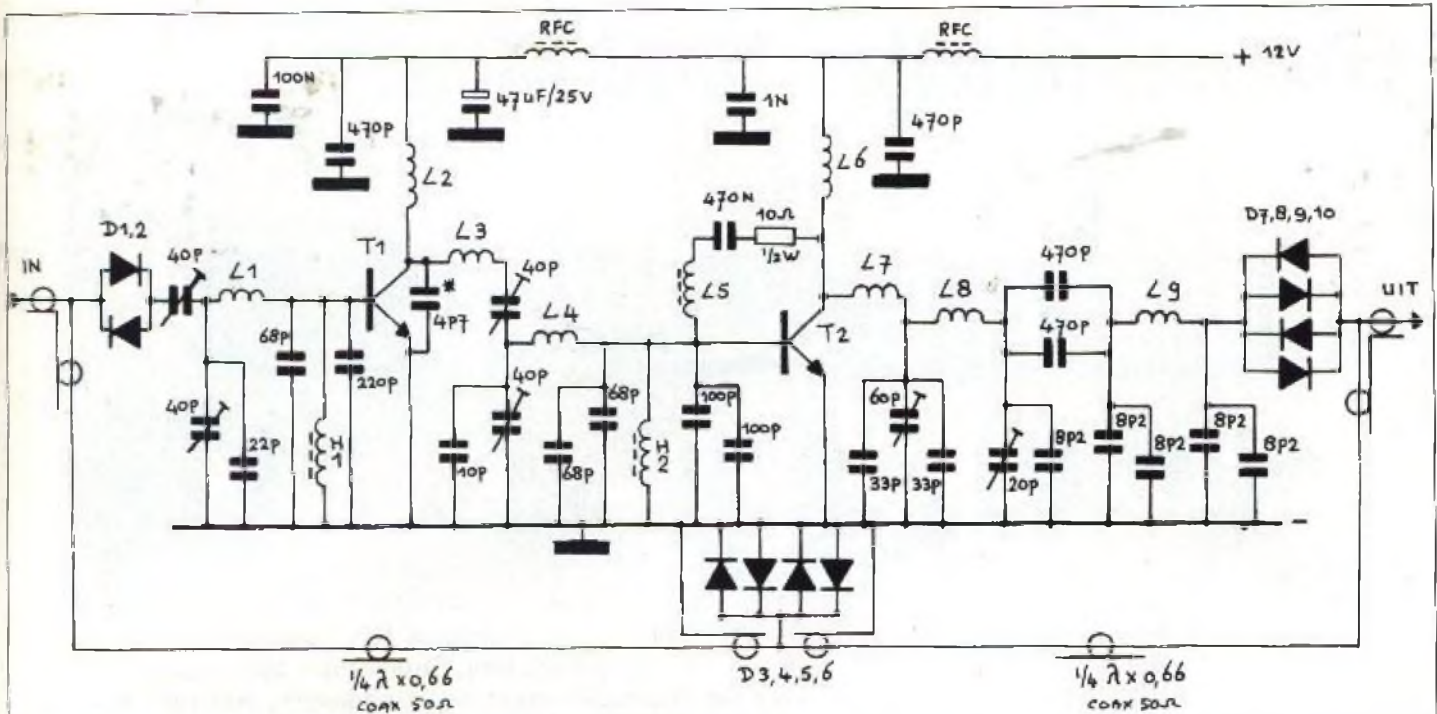

- T1 = BLY87A
- T2 = SD1278
- D1 tm. D10 = BAX13
- L2 = 4wdg. Ø 6mm, draad 0,8 mm, spatie 1,5 mm
- L3 = IDEM
- L5 = 1 uH smoorspoel
- L6 = 3wdg. Ø 5mm, draad 1mm spatie 2mm.
- L9 = 4wdg. Ø 6mm, draad 0,8 mm, spatie 1mm.
- H1, H2 = 15 wdg. geëmailleerd koperdraad 0,5 mm om 22 Ω 1W koolweerstand gewikkeld.
- RFC = 6-gats ferrietkraal.

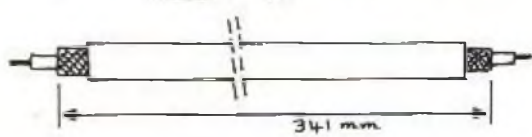

H1, H2 = 15 WDG. GEËMAILLEERD KOPERDRAAD 0,5 mm OM 22 Ω 1W KOOLWEERSTAND GEWIKKELD.

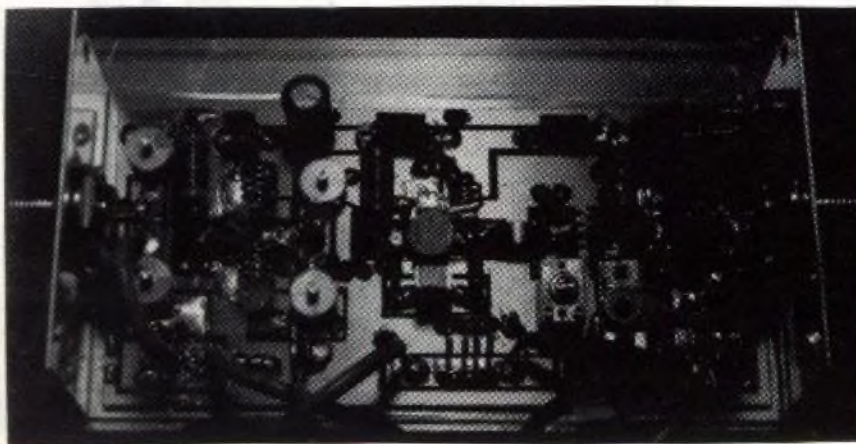
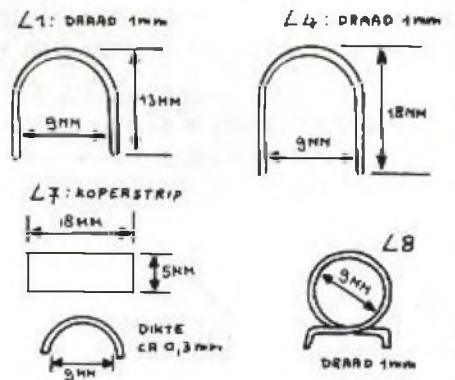

De print voor dit lineair is verkrijgbaar door overmaking van Fl. 17,50 op Postgiro: 909515 t.n.v. A.Dabels, Postbus 10252, 1001 EG Amsterdam. De prijs is incl. BTW en verzendkosten. Voor verzending onder rembours wordt Fl. 8,50 extra in rekening gebracht. Bij de firma Asian Electronics is een compleet onderdelenpakket verkrijgbaar

Frekwentieteller 1000 MHz.

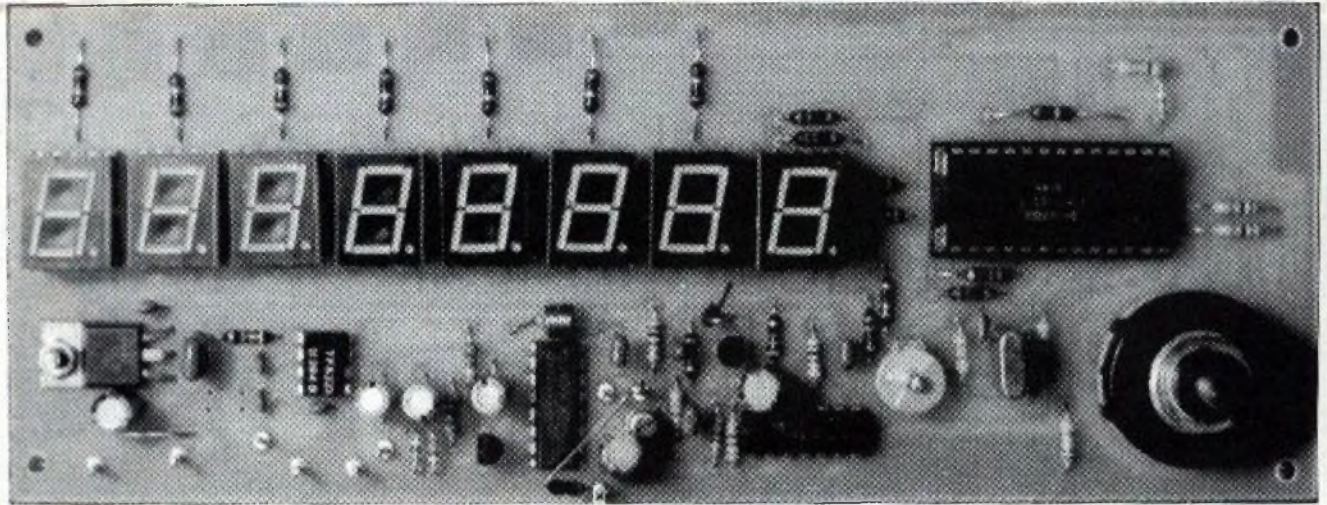

Deze maand eens een meetinstrument voor hogere frequenties. De counter is een mooi compromis tussen prijs en prestaties. Het is geen professionele counter voor het gehele freq. bereik tot 1 GHz, maar voor de prijs is de teller zonder meer goed bruikbaar voor het "normale" meet en afregelwerk. Het hart van de counter is de 7216D. Hierin zit bijna alles wat in veel counters met meerdere ic's wordt verwezenlijkt. De 7216D bevat een osc., poorttijd en komma omzetting en ook meteen de aansturing van de display's. Zonder veel externe componenten is dus al een eenvoudige counter te maken. De max. osc. freq. van dit IC is 10 MHz. De LF ingang heeft een bereik van ca. 10 KHz. tot ca. 4,5 MHz. Op hogere frequenties laat IC2 het afweten. T3 versterkt het signaal zodat de gevoeligheid van beide ingangen ongeveer gelijk wordt. IC2 deelt het signaal door 64 en IC3 deelt nogmaals door 2. De HF ingang heeft een bereik van ca. 4 MHz. tot ca. 1GHz.. De HF ingang werkt met IC1, een 64 deler die normaal gebruikt wordt in b.v. TV tuners en heeft al een ingebouwde voorversterker. De uitgang is vrij laag, zodat T1 en T2 dit signaal weer versterken en daarna eveneens door IC3 weer door 2 gedeeld wordt. Het enige afregelpunt van de schakeling is de trimmer van 65 pF. Met deze trimmer moet de osc. van de counter met behulp van een bekende freq. exact worden afgeregeld. (b.v. met een ijkgenerator). De schakeling werkt op ca. 12 volt gelijkspanning. Deze spanning wordt voor de belangrijkste componenten gestabiliseerd op 5 volt en voor T1 en T2 is deze spanning niet erg kritisch, zodat evt. met een zeer eenvoudige voeding kan worden volstaan. D1 tm. D4 beschermen de ingangen tegen te hoge spanningen. S2 dient bij gebruik van de LF ingang gesloten te worden, daar anders onjuiste uitlezing wordt gekregen. Voor de displays kunnen verschillende types worden gebruikt. Het verschil zit hem voornamelijk in lichtopbrengst, kleur en prijs. Het ligt in de bedoeling de komende tijd meer meetschakelingen te plaatsen. Mocht je suggesties hebben, deze zijn altijd welkom op postbus 10252, 1001 EG Amsterdam. Schema's kunnen we trouwens altijd gebruiken. Porto en koplekosten worden uiteraard vergoed.

Van deze teller is een voorgeboorde print leverbaar. De print is verkrijgbaar door overmaking van Fl. 27,50 op Postgiro 909515 t.n.v. A. Debels, Postbus 10252, 1001 EG Amsterdam. Tevens gaat Asian Electronics weer een onderdelen pakket leveren; zie adv. elders in dit blad.

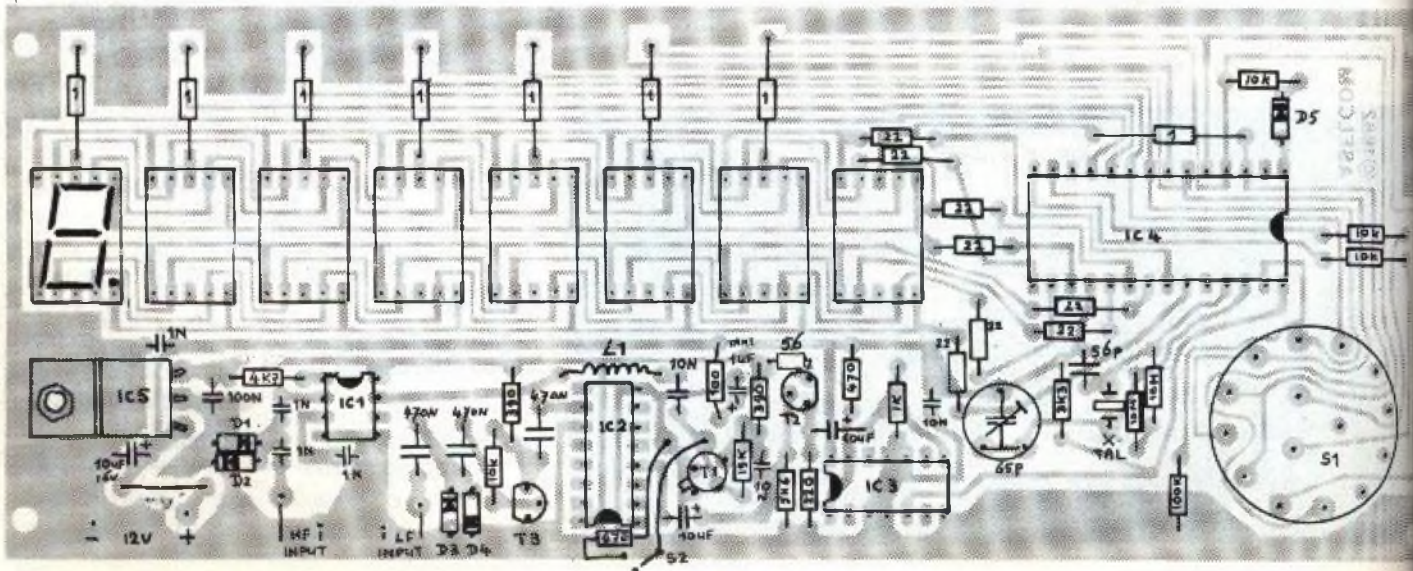

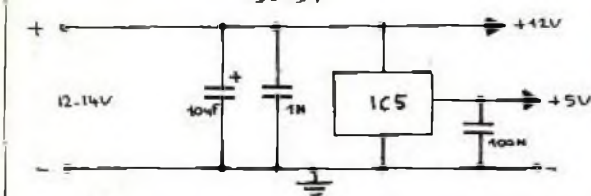
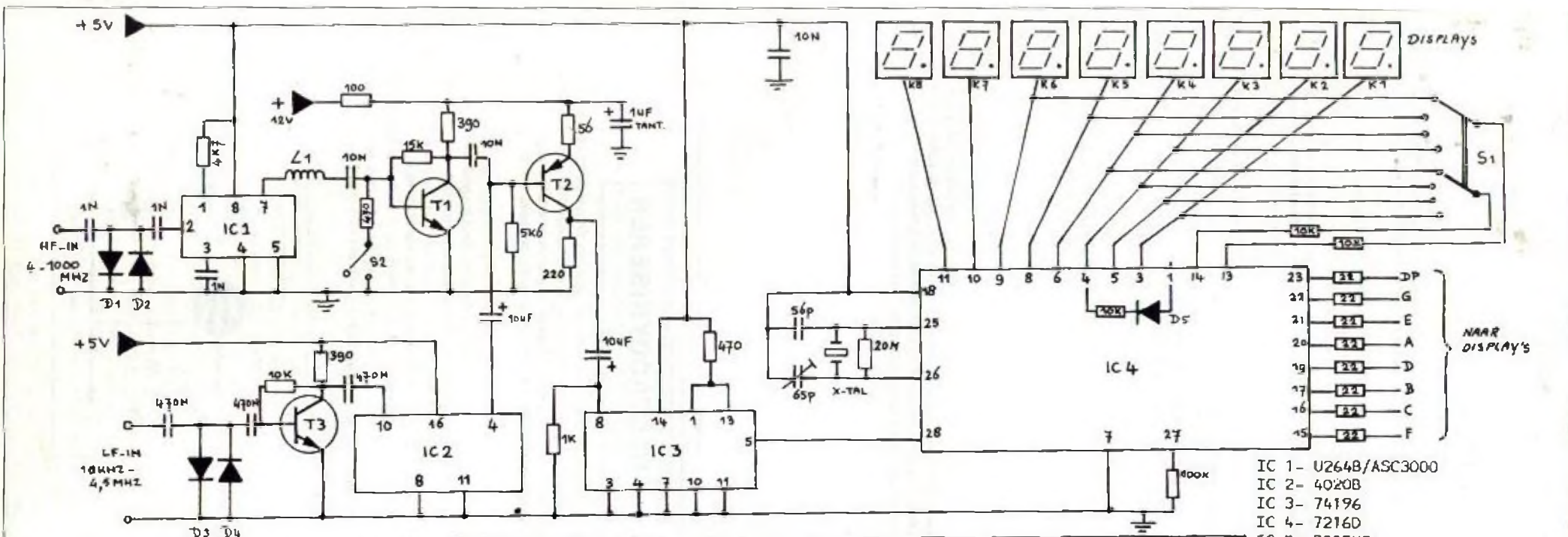

Voor IC1 kunnen zowel de ASC3000 als de U264B worden gebruikt. De IC's zijn vrijwel gelijk. De ASC3000 heeft een sinusvormig uitgangssignaal en de U264B een blokvormig. Het laagste frequentiebereik van 10 kHz. is voornamelijk de schuld van IC2. Deze deler accepteert op lage frequenties vrijwel alleen blokgolven. Deze blokgolven kunnen dus tot een veel lagere freq. worden gemeten.

- IC 1 - U264B/ASC3000
- IC 2 - 4020B
- IC 3 - 74196
- IC 4 - 7216D
- IC 5 - 7805UC
- T1 - BFY90
- T2 - BF324
- T3 - BC549B
- D1, D2 - BAX13
- D3, D4, D5 - 1N4148
- X-Tal - 7,8125 MHz.
- Display - 8x FND500/TIL322/TIL702
- L1 - 6 wdg. Ø 4 mm.
- S1 - 2x 4 standen
- S2 - 1x aan/uit

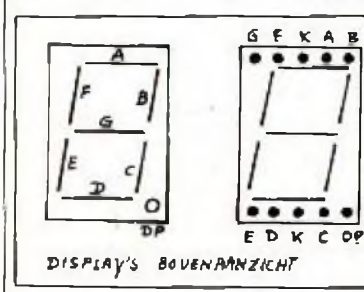

Voor diegenen die eens zelf met deze schakeling willen experimenteren hierbij de volgende tips: Tussen T3 en IC2 een Schmitt Trigger plaatsen en IC3 vervangen door een 74LS393; theoretisch krijgt de LF input dan een bereik van 200 Hz. tot 40 MHz. De teller is dan ook bruikbaar voor lagere frequenties. Doordat deze ingang dan doorloopt tot 40 MHz. kan de capaciteit op de HF ingang van 2x 1nF behoorlijk verkleind worden, evenals de koppelcondensator tussen L1 en T1 zodat daardoor deze ingang wat makkelijker door kan lopen tot boven de 1GHz. Theoretisch moet 1,2 à 1,3 GHz. haalbaar zijn. Wij gaan hiermee ook nog experimenteren, en als de resultaten echt de moeite waard zij zullen we misschien volgend jaar nogmaals een teller plaatsen. Succes.

Alfred Debels.

Freq. bereik; 10 kHz.-1 GHz.
Input ca. 50 mV.
Voeding: 12 Volt DC, 180 MA.

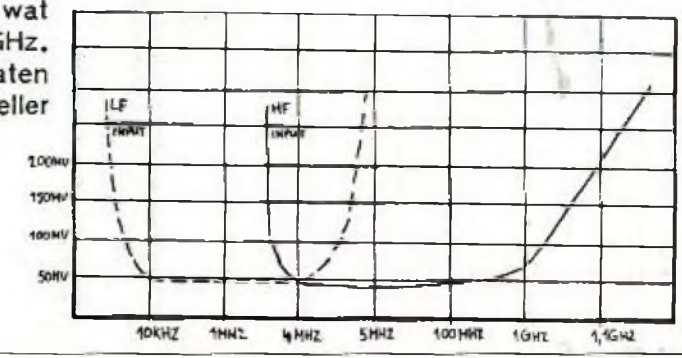

«Schema's»

Wahnu, daar zijn we dan weer met al onze -terechte of onterechte- pretenties in onze zoveelste nieuwsbrief van ons bestaand Nieuwsbrief? Ach, zoveel nieuws is er op dit moment nog niet. Op het moment, dat ik dit stukje concipieer kan ik nog niet overzien, of onze oproep van vorige maand succes heeft gehad. Wat, weet je niet, beste lezer, wat voor oproep? Kijk dan even héél goed in het oktobernummer en -belangrijker nog-, reageer met HULP.....

Voor nu en hopelijk voor altijd, wil ik even wat kwijt over "SCHEMA'S". Dat zijn dus NIET die kindertekeningetjes, waarin eventjes op een gebrekkige manier wordt duidelijk gemaakt hoe buisjes, c.q. transistoren d.m.v. lijntjes met elkaar en met andere cirkeltjes en vierkantjes verbonden zijn. Eén voorbeeldje van hoe het beslist niet moet, staat elders in de rubriek "Techniek" gepubliceerd.

Het valt mij eigenlijk nog knap tegen wat sommige vrije radiomensen onder "schema's" verstaan. Het getuigt beslist niet van alle kennis op het gebied van een op zichzelf mooie hobby. Ik zou me eigenlijk schamen indien ik zulk soort tekeningetjes aan mede-amateurs zou toezenden.

In elk geval, ons bureau kan zulk soort tekeningetjes niet gebruiken. We hebben onze oproep gedaan teneinde vrijwel met een te gebruiken schema's te bekomen ten behoeve van de innovatie van ons schemobureau. Zelf hebben we helaas wat te weinig tijd om alles zelf te doen.

Porto

Dan zitten we met nog iets. Een niet zo prettig iets, want ik had gehoopt er lang nog aan te kunnen ontkomen. Het is zo, dat de portokosten een steeds grotere aanslag doen op ons werkbudget. Voor wat de lijsten betreft, daarvoor hadden we reeds ingevoerd de porto door de aanvrager wordt betaald. De bestellingen te versturen kost echter zeer veel porto. De enveloppen zijn meestal groter dan gemiddeld, worden dus nog wel eens gewaagd teneinde te controleren, of de porto voldoende is. Het gebeurt nog wel eens, dat dit niet het geval is, met als gevolg: strafporto voor de ontvanger. Een doorgewone, gemiddelde bestelling, kost ongeveer Fl. 4,- aan postzegels!

Voor bestellingen die klein zijn, leggen we er door middel van de porto op toe en dat brengt op den duur budgetaire problemen met zich mee. Hierom stonden we voor de keuze om de vergoedingen voor de schema's weer eens wat te verhogen of ertoe over te gaan bestellingen beneden de Fl. 15,- niet meer franco te verzenden. Onze keuze is op de laatste maatregel gevallen. Vanaf heden dus graag ook voor bestellingen beneden het gemiddelde een gefrankeerde en aan jezelf geadresseerde enveloppe bijsluiten. De gemiddelde en de boven-gemiddelde bestelling blijven voornamelijk franco huis in de hoop dat onze nationale postbestellingsdienst niet weer zal overgaan tot rigoureuze portoverhogingen.

In de veronderstelling dat wij echter weer veel goedmaken door middel van de rubriek van Geert, vertrouw ik erop, dat ASSH zijn functie zal kunnen blijven vervullen. Het is overigens nog erg stil hier op het bureau. De infoan houdt zich soms wel een half uur achtereen stil. De brieven belopen voorlopig niet meer dan een tiental per week. Groeten allen en tot een volgende keer.

JAAP.

INFOON: Tel. nr. 02207-16601 - ALLEEN OP WOENSDAGAVOND VAN 20.00 - 21.00 UUR VOOR ALGEMENE INFORMATIE EN VAN 21.00 - 21.30 UUR VOOR TECHNISCHE INFORMATIE. HOUDT U STRIKT AAN DEZE TIJDEN, ANDERS IS ER BINNENKORT GEEN INFOON MEER!!!!!!

ZENDERTECHNIEK VOOR DE AMATEUR

NEUTRODYNISEREN

Indien we m.n. in een eindtrap werken met triodebuisen - en tot nu toe deden we niet veel anders- is het noodzakelijk aandacht te hebben voor het neutrodyniseren. Tot nog toe hebben we ons nog niet zo bemoeid met die trap, die meestal in een zender, voorafgaande aan de eindtrap is geschakeld, de driver en hebben we deze trap in de afbeeldingen aangeduid met een cirkeltje, de symbolische weergave van iets, dat een RF-sigitaal op een eindtrap instuurt, afwel de "generator".

Die "generator" zit a.h.w. vlak voor de roosterkring van de eindtrap en heeft tot taak om voldoende RF-energie in te sturen in het roosterstroomgebied van onze eind-triode. De generator -of laten we het beestje maar bij zijn werkelijke naam noemen -de driver- stuurt in op de afgestemde roosterkring. De anodekring echter staat afgestemd op dezelfde frequentie en de gevolgen hiervan kunnen zijn, dat we opgezeteld komen te zitten met de -in hoofdstuk 3 reeds behandelde- T.P.T.G. oscillator met alle ongewenste verschijnselen die hiermee gepaard gaan. De vrij grote anode-rooster capaciteit is hiervan de oorzaak. In fig. 4.8, staat de situatie afgebeeld en hierin is de hier uitwendig getekende (maar natuurlijk binnen de buis aanwezige) Cag de anode-rooster-capaciteit.

De impedantie van Cag is afhankelijk van de frequentie en deze impedantie bepaalt samen met de impedantie van de rooster-L-C-kring en de anode L-C-kring de neiging tot zelfoscilleren van een P.A. De stalligheid van de buis speelt ook een rol.

Hoe hoger nu de frequentie wordt, des te lager wordt de impedantie, de wisselstroomweerstand van Cag. Die Cag betekent de koppeling tussen de anode en roosterkring en mede hierdoor

bemerken we dat een triode, gezien de neiging tot zelfoscilleren van de schakeling waarin hij werd toegepast, op de hogere frequenties al gauw onbruikbaar gaat worden. Tenzij..... Tenzij we neutrodynisatie toe gaan passen.

Denk nu niet, dat dit zo ontzettend moeilijk is. Eigenlijk is het wel eenvoudig als we het principe van neutrodyniseren daar hebben waarin het er eigenlijk alleen maar om gaat om de ongewenste trillingsoverdracht via Cag ongedaan te maken. De eenvoudige wijze om dit te realiseren is, dezelfde trilling in tegenfase op de rooster te brengen, maar wat blijft is, dat dit op papier makkelijk gaat dan in de praktijk, juist omdat het om zulke geringe spanningen gaat, dat er bijna geen meten aan is.

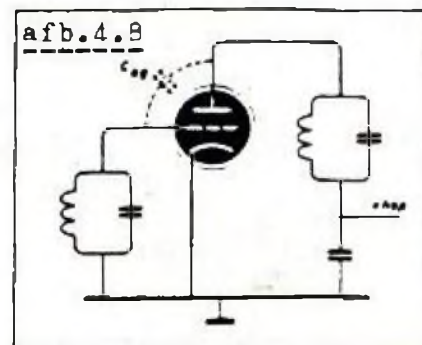

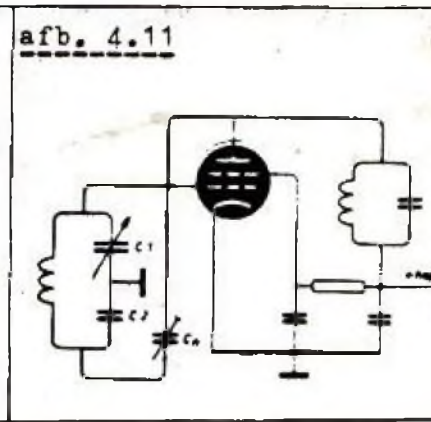
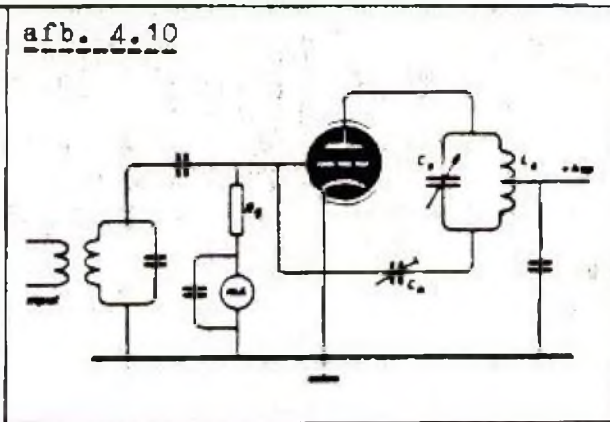
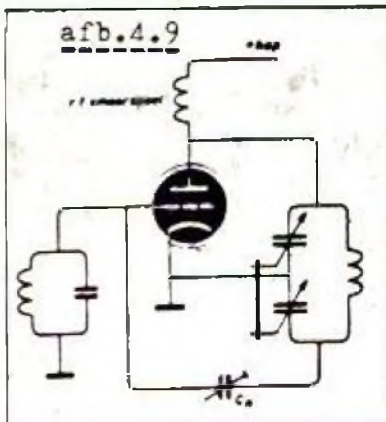

We zeiden al, zie een trilling in tegenfase op het rooster te brengen. Deze trilling moet dus 180 graden gedraaid worden. Een mogelijkheid om dit te doen is door de anode-kring L_a-C_a halfweg aan aarde te leggen. De beide kringuiteinden zijn dan in tegenfase tot elkaar en via C_n (neutrodynisatie-condensator) brengen we de gewenste spanning op het rooster. We zien dit toegepast in afb. 4.9.

In afbeelding 4.10 hebben we de kring halfweg aan aarde gelegd door een tweevoudige C_a te nemen, waarvan iedere helft gelijk is aan $2 \times$ de normale C_a . Hier zitten echter wat moeilijkheden van RF-aard, want de anode moet ook ergens zijn hsp, van daar krijgen en dat kan alleen maar via een RF-smoorspoeltje.

Neutrodyniseren valt echter lang niet in alle gevallen mee, vooral omdat het, bij de hoge frequenties bijvoorbeeld gaat om zeer kleine, praktisch niet meetbare waarden van C_n . Soms is deze C_n onder de 2 pF. Er is echter een makkelijker te hanteren oplossing te bedenken, waarin de anodekring helemaal intact te laten doch de roosterkring in twee helften te splitsen. Dit is te doen met bijvoorbeeld een gedeelde condensator of met een gedeelde spoel zoals in resp. afbeelding 4.11 en 4.10 werd toegepast.

Bij de gedeelde condensator kunnen we dan een helft variabel laten zijn terwijl de andere helft "vast" en ettelijke malen groter - tot 30 keer groter toe in waarde- waarmee we het voordeel behalen dat de impedantie van die veel grotere C_{g2} veel lager is dan die van de kleine C_{g1} .

Om nu de zaak te neutrodyniseren moeten we C_n evenzovele malen groter maken als C_{g2} groter is dan C_{g1} . Nu komen we wel in hanteerbare en meetbare waarden van de neutrodynisatie-condensator C_n . In de anodekring echter is dit kunstje niet uit te halen.

De afregeling van de neutrodynisering is vrij eenvoudig. Bij een buis doen we dit bij ingeschakelde gloeispanning, doch zonder anodespanning. Voor het afregelen maakt het namelijk niet uit of er anodespanning is, daar de inwendige buiscapaciteit vrijwel niets verandert bij ingeschakelde anodespanning. Dit in complete tegenstelling tot de verandering door de gloei-stroom veroorzaakt.

We brengen de sturing op de roosterkring en regelen deze met behulp van een metertje af op maximale roosterstroom. De meter plaatsen we hiertoe aan het koude einde van het rooster-circuit naar massa.

Verstemmen we nu de anodekring en passeren we hierbij de frequentie van de roostersturing, dan loopt de roosterstroom terug. De anodekring absorbeert dan energie via een buiscapaciteit C_{ag} of via C_n . Eerst als we C_n zodanig hebben verdraaid dat hij even groot is als C_{ag} , zal de anodekring niets meer absorberen en hebben we de eerder gemeten roosterstroom weer terug. Al blijven we nu aan de anodekring verstemmen, dan zullen we niets meer merken aan de roosterzijde. We gaan nu -te beginnen met een klein beetje- anodespanning toevoeren. Op de stand waar C_a-L_a een dip laat zien in de anodestroom zal de roosterstroom maximaal zijn. Als dit niet zo is, dan krijgen we dit zonder meer voor elkaar door C_n nog even wat te verstemmen.

Ingeval er in de eindtrap een balansgeschakelde buis wordt toegepast, dan moeten we ook tot neutrodynisering overgaan. Het verschil tussen een P.A. met één buis is, dat hier echter wel balansspanningen al aanwezig zijn, zowel aan de rooster- als aan de anodekant. We hebben hier met zeer kleine C_n 's te maken die in waarde exact aan elkaar gelijk moeten zijn en die gekruist aangesloten dienen te worden. Verder is het systeem hetzelfde als hierboven werd omschreven en ook de afregeling is hetzelfde systeem. Let echter op de waarden van de

twee C_n 's gelijk.

Om tenstote een mogelijkheid aan te reiken, waarmee de neutrodynisering kan worden omzeild, kunnen we een triode toepassen, die voorzien is van een rooster-aarding. Door zijn schakeling vormt het rooster dan een afscherming tussen kathode en anode, welke ook buiten de buis om kan worden voortgezet in een omringende bescherming van een metalen plaat of buis-huls.

De sturing van zo'n buis komt op de kathode en de capaciteit tussen anode en kathode is uiterst klein. Dankzij de afscherming is er vrijwel geen terugwerking. Deze zogenaamde "grounded-Grid" schakeling heeft zo zijn voor- en nadelen. De stuurgenerator "ziet" in de kathode een veel lagere impedantie dan in het geval van de roostersturing, waardoor er een grotere stuurenergie wordt vereist. Verloren is dit extra vermogen echter niet. Het komt in het anodecircuit tevoorschijn als extra output.

Passen we in een eindtrap echter transistoren toe, dan is neutrodynisering niet nodig. Dit door de eigenlijk geheel andere karakteristiek van "torren" ten opzichte van de buis.

Nog een manier om neutrodynisering te ontlopen zonder de -meest vrij hoge- kosten te moeten maken, vinden we in het gebruik van meerroosterbuisen zoals de penthode en de tetroden, waarin de capaciteit tussen rooster en anode zeer klein is. Ook is er de mogelijkheid om -en dan met name bij hoge frequenties- samengestelde buizen te gebruiken. Dat wil zeggen, meer -meestal- twee buizen binnen één ballon. Bij deze buizen heeft het ingebouwde neutrodyniseringssysteem in de vorm van twee staafjes binnen in de glasballon al zoveel effect dat een neutrodynisering buiten de buis niet meer nodig is. De twee staafjes namelijk fungeren als een neutrodyniseringscondensator en zijn, reeds voordat de glasballon werd dichtgesmolten, door bijbulgen op hun juiste waarde ingesteld. Een voorbeeld van zo'n buis is de QGE 06/40.

De schermroosterbuisen, zowel de tetrode als de penthode, vertonen op bepaalde punten grote verschillen met de trioden. De grootte van de anodestroom hangt namelijk niet zozeer af van de hoogte van de anodespanning. Hieruit volgt natuurlijk dat we bij af- en/of verstemming van een kring, aangehangen aan een meerroosterbuis geen sterke anodestroom-dip mogen verwachten.

De belasting aan deze aangehangen kring speelt ook hier echter een duidelijke rol.

Deze belasting R_a moet al flink hoog zijn om een zodanige spanningsval te verkrijgen, dat de spanning op de anode van de buis lager wordt als die op het schermrooster. De "dip" krijgen we dus niet te zien bij een "Ro" van -te- lage waarde en dit bemoeilijkt het juist afstemmen enigzins. Niet "onoverkomelijk" echter, want ook hier "trekken" we dan een truukendoos open en vergroten we " R_a ".

Toch is hier een waarschuwing op zijn plaats, want we moeten ervoor zorgen, dat R_a ook niet te groot wordt gekozen t.b.v. een zeer duidelijke "dip". Bij een te grote dip -het zichtbare bewijs van een juiste afstemming- is de waarde van de anodespanning zodanig laag geworden dat het schermrooster de taak van de anode overneemt en we te maken krijgen met een triode in plaats van met een meerroosterbuis.

Als er dan toevallig geen stroombeperkende weerstand is geschakeld in het schermrooster-circuit, dan gaat dit rooster rood staan waarmee het dan spoedig met onze dure buis is gebeurd. Die kan daar echt niet lang tegen.

fig 4.12

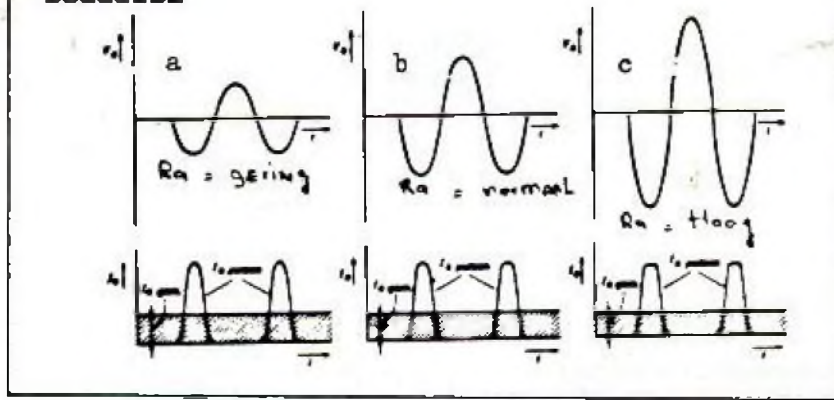

Het schermrooster gaat echter alleen maar rood staan, indien R_a te groot is en/of ingeval de anodekring niet is belast (maak maar eens tijdens het in-bedrijf zijn van de zender met een meerroosterbuis in de eindtrap de antenne los,

Wat we voor ogen moeten houden is - dat is wat zichtbaar gemaakt is in afb. 4.12 a,b,c- dat een hoge waarde van R_a een geringe belastingsweerstand betekent en dat derhalve een lage R_a een hoge belastingsweerstand inhoudt. Het rendement -aangeduid met P - is ook hier het product van de momentele stroomwaarde en de spanning over de belastingsweerstand R_a

Het rendement van meerroosterbuizen in zoiets als een eindtrap van een zender is maximaal als de anodestroom I_a ongeveer 80% bedraagt van de kortsluitstroom van de buis. (Je weet nog wel dat was wanneer de anode van de buis rechtstreeks aan de plus van Hoogspanning). Het maximale vermogen wordt opgenomen bij een I_a van 90% van deze kortsluitstroom. Dit is dan ook het vermogen in R_a ofwel een antenne(belasting).

Het vermogen dat aldus overblijft -100% minus 80% is 20%-wordt door de buis in warmte omgezet. Dit noemen we de "dissipatie" van de buis. De anode, die de hoofdzaak van deze dissipatie voor zijn rekening neemt, bestaat uit zwartgemaakt blik en bezit veelal vrij grote afmetingen teneinde de warmte flink te kunnen uitstralen. Het schermrooster daarentegen bestaat uit een soort netwerk van dunne draadjes met geringe uitstralingsmogelijkheden. De dissipatie van zo'n schermrooster kan -en mag- dus niet groot zijn. Dit verklaart tevens het overlijden van een buis, indien een schermrooster daar een foutieve R_a de functie van anode overneemt. De warmte kan niet weg. Het rooster gaat gloeien en geeft binnen korte tijd de geest waardoor de buis op zijn hoogst nog (met geluk) als triode dienst kan doen. Meestal echter gaat dat ook niet meer, door de opbouw van de buis.....

Bij een zender evenals bij een ontvanger dient het schermrooster met een condensator naar massa of kathode gekoppeld te zijn om dit rooster te vrijwaren voor RF-trillingen c.z.q. voor RF kort te sluiten.

Om soms onvermijdelijk optredende te hoge stromen bij het schermrooster vandaan te houden (denk aan "het rood staan") dient het rooster via een seriële weerstand gevoerd te worden.

TENSLOTTE.

Voor een eindtrap is het gebruik van een meerroosterbuis aan te bevelen boven het gebruiken van een triode. Dit zowiezo al om de optredende moeilijkheden in verband met neutralisatie wat makkelijker het hoofd te kunnen bieden, maar ook en niet in de laatste plaats omdat er met een meerroosterbuis meer rendement kan worden behaald. De grafiek in fig. 4.13 laat dit zien.

- De doorlopende lijn in de rechterbovenhoek van de grafiek geeft de gemiddelde anodestroom I_a aan.
- De kromme van het opgenomen vermogen P , uitgezet met een streepjeslijn tegen de waarden van R_a . Duidelijk wordt dat het maximum ligt bij een stroom die ca. 85% bedraagt van de kortsluitstroom.
- Tenslotte de rendementskromme, met een stippellijn uitgezet tegen de diverse waarden van R_a . Het maximum zien we optreden bij een stroom I_a die 80% bedraagt van de kortsluitwaarde van I_a .

Met een A, B of C instelling van een eindtrap kunnen we het rendement soms nog verbeteren. Guidelijk steekt in deze de C-instelling uit boven de A en de B instelling. Een eindtrap wordt om deze reden dan ook in 9 van de 10 gevallen op C ingesteld. Bij deze C-instelling is het zo, dat er helemaal geen anodestroompuls komen als de amplitude van de stuurspanning niet zo groot is, dat de buis (die in de C-instelling met een fikse negatieve rooster spanning dichtgedrukt zit) opgedrukt wordt. De piekwaarde van V_1 , ofwel de stuurspanning, moet hoger zijn dan het afknijppunt van de buis onder de nul-lijn ligt. We kunnen natuurlijk in het roosterstroomgebied niet ongelimiteerd insturen, want eens loopt de buis "in zijn verzadiging" (de kathode kan niet méér elektronen afgeven) en dan wordt de anodespanning nul. Dit is dus anders dan bij een A en B instelling, waarbij ook bij een geringe amplitude van de stuurspanning reeds anodestroom loopt.

GEERT.

fig. 4.13

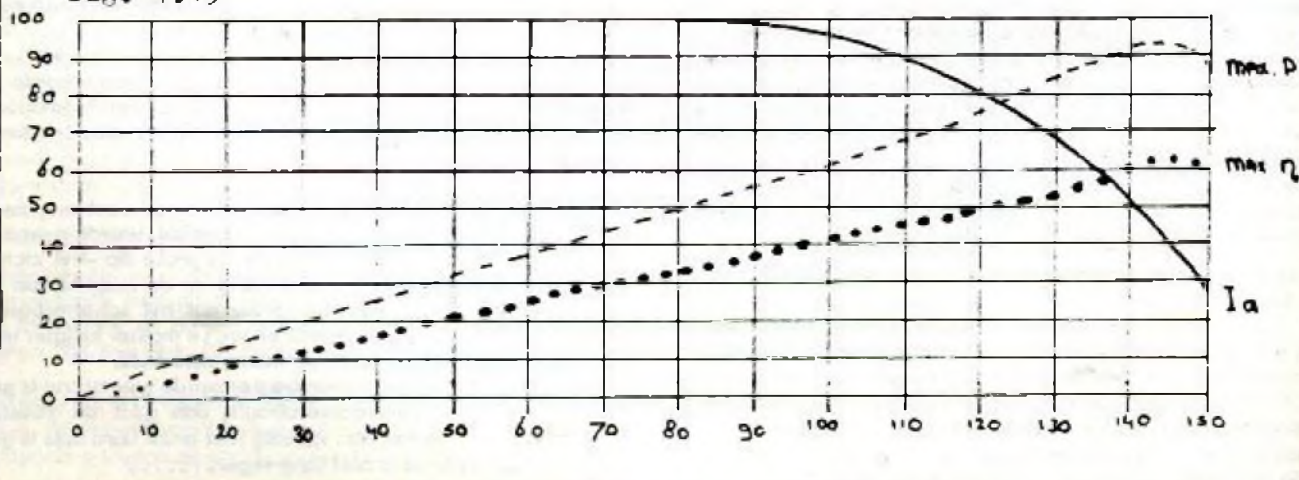

Kritiek op de techniek door Multiplex.

Fig. 1

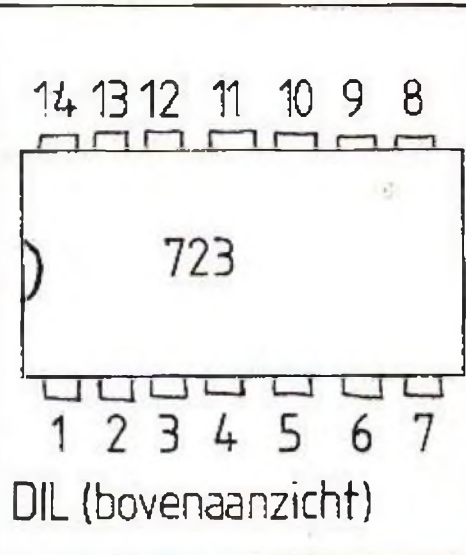
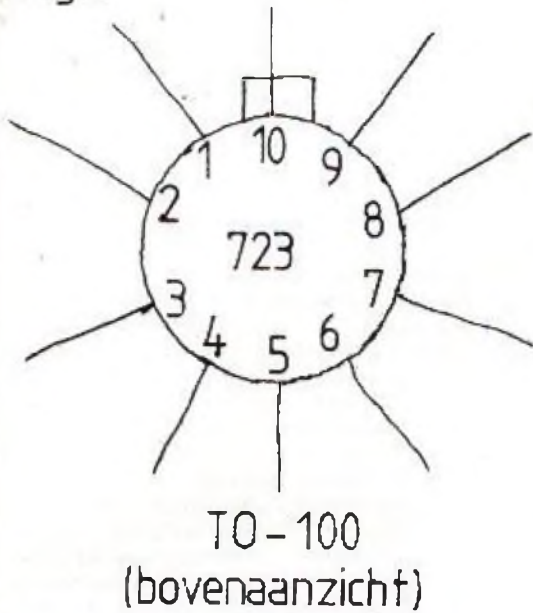

DIL	TO-100
PEN 1	= -
2	= 10
3	= 1
4	= 2
5	= 3
6	= 4
7	= 5
8	= -
9	= -
10	= 6
11	= 7
12	= 8
13	= 9
14	= -

Omdat de doorlaatweerstand van de torren nooit exact gelijk zijn, zal er door de ene meer stroom lopen dan door de andere.

Deel daartoe eerst de maximale totaalstroom door het aantal eindtransistoren. Dit is de stroom door de eindtransistoren afzonderlijk. De waarde van de serie-weerstanden volgt nu uit:

$$R_s = \frac{0,7}{I_T} \text{ waarin } I_T \text{ de stroom door de}$$

eindtransistoren afzonderlijk is, dus niet de totaalstroom! Rond de berekende waarde naar beneden af. De weerstanden moeten een vermogen kunnen verdragen dat minstens $0,7 I_T$ bedraagt.

Dit omdat de spanning over de weerstanden maximaal 0,7 Volt kan worden. In de formules dient de stroom in Ampères te worden ingevuld, de uitkomsten zijn in Ohms en Watts.

Verder moet nog worden opgemerkt dat de voeding voor hoogfrequentgebruik behoorlijk moet worden ontkoppeld, daar anders de stabilisatieregeling beïnvloed kan worden. Behalve ontkoppelcondensatoren van 10 nF naar massa moeten er dus ook HF-smoorspoelen in de plusleiding geplaatst worden. Wel dient men dik draad te gebruiken (liefst 1,5 mm. Ø) vanwege de grote stromen. Voor de afvlakelco (40.000 µF) moet men minstens een 30 V-type nemen, omdat de spanning over de afvlakelco in onbelaste toestand ongeveer 1,4 maal de trafospaansing is en bij een 20 V trafo dus 28 Volt bedraagt. Uiteraard moet die trafo wel de benodigde stroom kunnen leveren zonder "in elkaar te zakken". Tenslotte neemt men ter beveiliging van het geheel nog een zekering van zo'n 2 A in de 220 V. leiding op.

Zo, na enkele maanden afwezigheid ben ik dan toch weer terug, want de technische rubriek in het FRM van september 1982 vormde genoeg stof tot schrijven voor mij.

VOEDING FRM SEPT.

Allereerst wil ik de 12V/20 Amp. voeding op blz. 33 eens onder de loep nemen, omdat op dat schema nogal wat aan te merken valt. Het betreffende schema is met een bekend stabilisatie-IC opgebouwd, nl. de uA 723. Er bestaan echter twee uitvoeringen van dat IC, namelijk de Dual-In-Line (DIL) uitvoering en de (ronde) TO-100 uitvoering. In het schema is de 14-pens DIL-behuizing gebruikt en zijn daar dus de aansluitingen van gegeven. Maar..... de aansluitingen van de 10-pens TO-100 uitvoering van de 723 zijn NIET DEZELFDE als die van de DIL-uitvoering. In figuur 1 geef ik daarom de bovenaanzichten van beide uitvoeringen en een tabel van de corresponderende IC-aansluitingen bij de DIL- en TO-100 uitvoering. Verder is de "stroombeperking" in het schema wat raar uitgevallen. Normaal gebeurt dat met weerstanden die in de plusleiding zitten. Als de stroom door die weerstanden te groot wordt, overschrijdt de spanningsval over de weerstand een bepaalde waarde, zodat een transistor in geleiding komt en de uitgangsspanning omlaag trekt. In het onderhavige schema zien we echter geen weerstanden zitten, maar zekeringen..... Als die zekeringen bij zo'n 30 Ampère doorlopen, krijgt de stroombeperkingstransistor in het IC de volle spanning op zijn basis-emitterovergang en overlijdt dus stilzwingend. Bij vervanging van de zekeringen moet u dus ook het IC vervangen!

Er is trouwens nog een reden, waarom die weerstanden absoluut noodzakelijk zijn; wanneer u twee vermogenstransistoren parallel zet (zoals in dit schema is gebeurd) verwacht u natuurlijk dat de stroom door iedere transistor precies de helft is van de totaalstroom. Maar in de praktijk blijkt dat fors tegen te vallen.

In het betreffende schema kan er bij een totaalstroom van 20 Ampère best 14 Amp. door de ene 2N3772 lopen en slechts 5 Amp. door de andere..... Het gevolg is dat die ene tor veel warmer wordt dan normaal en dus sneller de geest geeft. Dat wordt nu voorkomen door in de emitterleiding van iedere tor een weerstand te zetten; de stroom wordt nu veel beter verdeeld. Over de waarde van die weerstanden straks meer.

Ook de temperatuurbeveiliging in het schema is niet optimaal. De schrijver van het betreffende stuk - de Santiago uit Wychen - had er minstens bij moeten vermelden, dat de transistor 1 OP HET KOELBLOK VAN DE EINDTRANSISTOREN gemonteerd moet worden. Want alleen DAN werkt hij als "heat detector". Die temperatuurbeveiliging kan overigens veel fraaier. In figuur 2 is een temperatuurbeveiliging met NTC-weerstand gegeven. De NTC-weerstand moet op het koelblok van de eindtransistoren gemonteerd worden, met de potmeter wordt de "kritische" temperatuur ingesteld.

Nog even een opmerking over de eindtransistoren. In het schema staat de 2N3772 vermeld, maar de verkrijgbaarheid van dat type blijkt hier en daar nog wel eens problemen op te leveren. Zelfs hier in Hilversum zijn ze niet te krijgen. Daarom kan men ook wel de 2N3055 gebruiken. Deze torren zijn echter minder "zwaar" dan de 2N3772.

Daarom moet u meer torren parallel zetten, voor 20 Amp. zult u er zeker wel 5 nodig hebben.

De waarde van de serieweerstand kunt u berekenen.

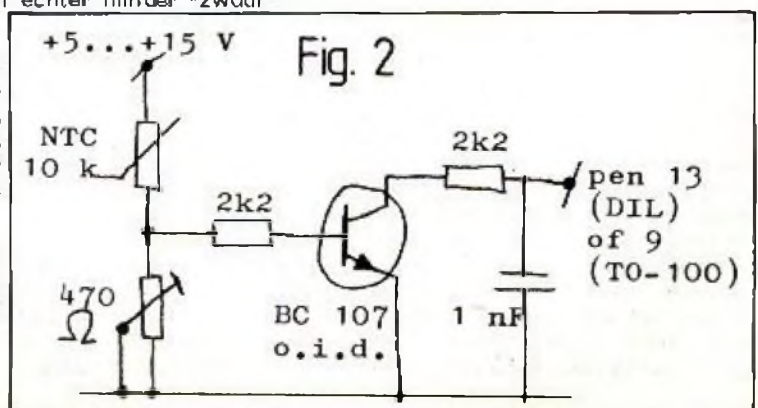

FRM

Maandblad over vrije
radio en televisie

9^e jaargang

nummer 11

Nov. 1982

Losse nummers

FL. 3,95

België BF. 75,-

FREE RADIO
MAGAZINE

&
TV!

In dit nummer:
Frequentiecounter
tot 1.000 MHz.

