

FRM

Maandblad over vrije
radio en televisie

10^e jaargang

nummer 5

Mei 1983

Losse nummers

FL. 4,25

België BF.85,-

FREE RADIO
MAGAZINE



Fotoposter:
Radio Uilenspiegel (1963)

RADIO DAKOTA
BARNEVELD

VOICE OF PEACE

RADIO 77
BELGIE

US RADIO

TECHNIEK

FRANS NIENHUIJS, OUDSTE (PIRATEN)DJ BIJ RADIO
ATLANTIS ROTTERDAM.

INTERVIEW EN REPORTAGE

VFO/5Watt-FM zender

5 Watt FM zender uit FRM sept.1982. Aparte osc. print, met de spoel op de print geëtsd en spanningsstabilisator voor minimaal verloop. Uitgerust met 2-traps buffer, 25mW breedbandversterker en potm. voor fijnafstemming.

3-traps 5 Watt versterker op dubbelzijdige print met filter na de eindtrap.

Beide printen zijn geboord en worden geleverd met bouwbeschrijving.

Osc. print best.nr. 8209 . . Fl.16,00

Stuurzender ,, ,, 8210 . . Fl.25,00

Bij gelijktijdige bestelling Fl.40,00

FRM PRINTEN

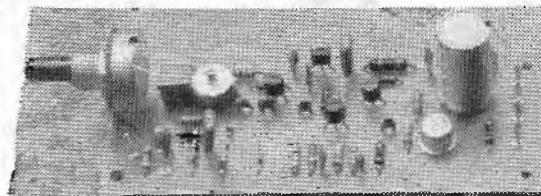

Stereocoder

Kristalgestuurde stereocoder uit FRM 1-1983 met preëmphasis, 15kc-filter, 19kc-filter en 38kc-filter. De print wordt geleverd met bouwbeschrijving. Best.nr. 8301...Fl.20,00
Idem met de 2 spoelen voor de filters Fl.22,50

Compressor/limiter

Schakeling uit FRM 2-1983. Limiter met 2 regelbare ingangen. 1 lijningang en 1 microfooningang met extra dyn. compressor.

Geboorde print met bouwbeschrijving. Best. nr. 8302 Fl. 20,00

PLL Oscillator

Kristalgestuurde PLL oscillator uit FRM 3-1983. Stabiliteit < 500 Hz. Regelbaar in freq. van 90-109,9Mhz. Ingang aangepast aan stereocoder en de uitgang is gelijk aan de VFO uitgang, dus zonder meer te koppelen met de 5 Watt stuurzender.

Geboorde print met bouwbeschrijving- Best. nr. 8303 Fl. 25,00

2M/50W. Lin. voor portofoons

50 Watt lineair uit FRM 11-1982. Speciaal voor portofoons 144-148 MHz. Werkt op 12-14 volt en geeft ruim 50 Watt output bij een input van 1 Watt. Zeer compact, speciaal voor mobiel gebruik, met diodezend/ontvangschakelaar.

Geboorde print met bouwbeschrijving. Best. nr. 8212 Fl. 17,50

1000MC Frekwentieteller

1000 MHz. frekwentieteller uit FRM 11-1982. 2 ingangen, 10 kHz.-1000MHz. ca. 50 mV. Poorttijd-en komma-schakelaar op de print. 8-cijferig display. De print is geboord en wordt geleverd met een bouwbeschrijving. Bestelnummer: 8211 Fl. 27,50

1000MC Prescaler

1000 MHz. prescaler uit FRM 12-1982. Deze prescaler past op vrijwel elke counter en breidt het meetbereik uit tot 1000MHz. De prescaler heeft een bereik van 10MHz. tot 1000 MHz. en zet dit om naar 10 kHz. tot 1000 kHz., dus ook geen verschuiven van de komma noodzakelijk. Werkt op 12 volt gelijkspanning.

Geboorde print met bouwbeschrijving. Best. nr. 5600 Fl. 17,50

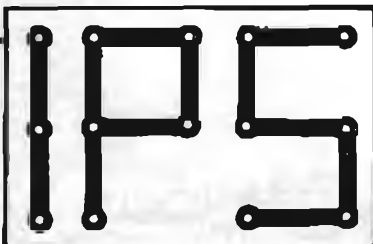

POSTBUS 10252, 1001 EG AMSTERDAM

GIRO : 909515 t.n.v. A.Debels

InL en postorder: Tel. **020-32 08 07**

Levering uitsluitend bij vooruitbetaling of onder rembours.

Prijzen incl. BTW en excl. evt. rembourskosten.

VERLENGING ABONNEMENT

ALS HET ABONNEMENT VERLOPEN IS, VINDT U BIJGAAND EEN ACCEPTGIROKAART.

Verlengingen dienen vóór het einde van de maand op onze girorekening te zijn bijgeschreven om te voorkomen dat men een nummer moet missen.

BELGIË:
GEEN
BANKBE-
TALING
AUB!

FRM

PRIJS ABONNEMENT: (Verschijnt 11x per jaar)
Fl. 37,50 per jaar.

Losse nummers Fl. 4,25 per stuk.

Vóóruit te voldoen op postgiro

35 38 279 t.n.v. José Herps /

Free Radio Magazine te Amsterdam

UITGEEFSTER / EINDREDAKTRICE:

José Herps

Uiterste sluitingsdatum inzendingen kopij:

Nr. 6: 14.5.1983

Nr. 7/8: 10.6.1983

Verschijningsdatum nr. 6: 1 juni 1983

De inhoud van het FRM komt voor een groot gedeelte tot stand door inzendingen van de lezers. Deze niet-redactionele artikelen behoeven niet met de mening van de uitgeefster overeen te stemmen.

Het geheel of gedeeltelijk overnemen van de inhoud van het FRM is niet toegestaan zonder voorafgaande schriftelijke toestemming van de uitgeefster.

Inzendingen/Advertenties zijn voor verantwoording van de inzender c.q. adverteerder.

SUBSCRIPTION PRICE ABROAD:

People living outside Holland and Belgium have to pay DG 50,- a year for 11 issues.

Single copies DG 6,45 or 7 International Reply Coupons.

Payments can be made by International **POSTAL** Order or cash by registered mail.

Bankcheques can not be accepted.

Verspreider Nederland:

BETAPRESS BV - GILZE. Tel. 01615-2900

Verspreider België:

AMP - BRUSSEL. Tel. 02-5240130

Druk: Habo / Dacosta - Utrecht

**FREE RADIO
MAGAZINE**



Postbus 10252 - 1001 EG Amsterdam
TEL. 020 - 327464

INHOUD:

Pag.:

4. Vrije Radio in Nederland
6. Samenvatting ontwerpmedianota Min.Brinkman
8. Radio Atlantis Rotterdam - Reportage
10. Interview met Frans Nienhuijs
11. Stichting Vrije Legale Radio
12. Radio Dakota Barneveld (MG)
13. DX-Rapporten
15. Stickers en QSL-kaarten
16. Korte Golfrubriek
18. The Voice of Peace: actuele informatie/foto's
21. Geschiedenis zeezenders: Radio Scotland
- 22/23: Fotoposter Radio Uifenspiegel
24. On en Offshore door John Wendale
25. Piraten: een satirisch verhaal
26. U.S. Radio - Deel 3 (slot)
28. Radio 77 te Sint-Niklaas - Reportage
32. Techniek: Vermogensregeling + voeding 1,5-15V
33. Oscillator met dual-gate Fet (3 meter)
34. Lineair met BLY 87/88/89
35. 25 Watt FM Sender til radiofonibåndet
36. ASSH Schemaservice
37. Voedingen - door Ronald v.d. Plas
39. Aktie "Anja moet blijven" / ASSH-AF
40. Nogmaals de 10 Watter (en nog wat meer)

EEN JAARABONNEMENT OP HET F.R.M. IS GOEDKOPER EN HANDIGER! VUL IN DIE BON EN STUUR HEM OP...

**NOTEER MIJ
ALS
ABONNEE!**

naam :

adres :

woonplaats :

postcode :

abbonement met ingang van:

- × Gaarne toezending stortingskaart
- × Maak zelf over op giro 3538279
- (× doorhalen wat niet gewenst wordt)



VALS

Veel ruimte blijft me weer niet, zo ingeklemd tussen Peter en de oude nummers, maar Peter heeft al een hoop van de grieven, die ikzelf koester na het uittikken van de samenvatting van de ontwerpmedianota, behandeld.

Overigens nog iedereen bedankt voor het medeleven, de kaarten enz. Als ik me een beetje rustig houd, gaat het allemaal wel weer. Alleen is dat rustig houden wel moeilijk: na het volgen van de recente ontwikkelingen op mediagebied komt de buikpijn weer volop terug. Hoe is het mogelijk dat er in deze tijd nog zulke maatregelen genomen kunnen worden? Na het afkondigen van de anti-zeezenderwet zijn de wetswijziging en de medianota wel het toppunt van mensenvriendelijke maatregelen. Gunstig is daarbij misschien dat de vrije radiofanaten niet meer alleen staan in de strijd tegen de overheid. De grote omroepen, de legale amateurs, bezitters van scanners en wereldontvangers kunnen zich nu ook in die strijd werpen.

Laten we hopen dat Brinkman zijn concept nog eens grondig herziet en met een echte medianota komt, die meer op de werkelijkheid is afgestemd.

Even iets anders: van Peter hiernaast en Radio Egmond hoorde ik, dat er de afgelopen tijd mensen rondlopen in de provincie Noord-Holland, die bij stations proberen binnen te dringen als z.g. "korrespondenten van het FRM". Welke bedoelingen zij daarbij hebben, is niet bekend. In ieder geval is met mij geen contact opgenomen door deze "korrespondenten", dus ik raad aan: wees op je hoede. José.

NABESTELLING LOSSE NUMMERS FRM

De volgende uitgaven van het FRM zijn nog leverbaar. Alle andere nummers zijn geheel uitverkocht: September 1982 met o.a. 5 Watt FM-zender en schema voor de BLX15 (Ruime voorraad).

November 1982 met o.a. 2 meter lineair voor portofoons en een 1000 MHz. frekwentieteller (zeer beperkte voorraad).

December 1982 met o.a. 1000 MHz. prescaler voor vrijwel alle counters (Ruime voorraad).

Januari 1983 met uitgebreide informatie en schema's van stereocoders (beperkte voorraad).

Februari 1983 met het schema van een limiter/dynamiekkompressor.

Maart 1983 met o.a. een PLL (X-tal) 3 meter FM oscillator.

April 1983 met o.a. 10 Watt 3 meter zender.

De nummers uit 1982 kosten f 4,95 en die uit 1983 kosten f 5,25. Deze prijs is inclusief een eigen bijdrage van f 1,-- in de portokosten.

Bestellingen d.m.v. beveling op postgiro 3538279 t.n.v. J.Herps/Free Radio Magazine, Postbus 10252, 1001 EG Amsterdam. Betaling is ook mogelijk d.m.v. het opsturen van postzegels in een gesloten enveloppe naar de postbus.

MEDIATERREUR

Mediaterreur. Dat is het woord van deze maand, het woord dat voortdurend bij me opwelt als ik de blik laat dwalen over krantenknipsels van de laatste tijd, beste burgerlijk ongehoorzamen.

Laat ik beginnen bij het nieuwste en gruwelijkste staaltje van bovengenoemde mediaterreur, n.l. het scammerwetje. Zo wordt het geringschattend genoemd, maar eigenlijk is het een zoveelste duivels plan van de overheid de vrijheid van pers aan banden te leggen. De ontvangst van politie, brandweer en zelfs enige legale amateurbanden wordt hierbij aan banden gelegd. Woorden schieten mij tekort bij het lezen van zoets.

Dat men het uitzenden van radio- en TV-signalen aan banden legt, kan ik mij -onder voorbehoud- nog wel voorstellen, hoewel dit netwerk van regels en bepalingen in principe een beperking van de vrijheid van meningsuiting betekent. Dat laatste mag je nooit vergeten.

Maar dan wordt dus nu, onder de verblijsterde ogen van Nederland een begin gemaakt met het beperken van de ontvangstmogelijkheden van de burger! Ik zeg hier een begin, maar de kabelkijkers lijden er natuurlijk al jarenlang onder. Een overheid, die bepaalt waarnaar de burger mag kijken en luisteren. Deze misselijk makende, in denkpatroon vastgeroeste heren proberen er dus nu "even" een "wetje" doorheen te drukken, zich misschien niet eens realiserend dat dit z.g. "wetje" een reële aanslag betekent op de ontvangstvrijheid. Dit maakt de weg vrij voor de meest belachelijke wetten zoals een verbod op het kijken/luisteren naar illegale uitzendingen. Het klinkt absurd, is het ook, maar van deze z.g. "beleidsmakers" kun je alles verwachten. We gaan hier toe naar Duitse toestanden, waar men in sommige hotels i.p.v. een radlotoestel een knop vindt waarmee je vier Beierse zenders kunt ontvangen en verder niets.

Behalve dus dat het principiële onaanvaardbaar is zo'n wet erdoor te willen drukken, is het ook praktisch onnodig. Zo nu en dan schijnt de politie inderdaad wat hinder te ondervinden van enthousiaste scanners, maar net zo vaak helpen deze mensen de instanties omdat twee meer weten dan één. Maar het is met name uit principe onverteerbaar dat er ooit zo iets door zou komen, omdat het doodsimpel mogelijk moet zijn de instanties die uit naam van ons allen de openbare orde handhaven en hulp bieden te ontvangen en zo te controleren. Vervalt die mogelijkheid, dan gaan deze instanties een staat in een staat vormen, waar de gewone burger geen vat meer op heeft. Dit laatste is niet zo vergezocht als het misschien klinkt.

Gelukkig is er al een aantal landgenoten wakker en paraat, dat harde acties heeft aangekondigd tegen deze banaliteiten. Nederland wordt wakker, het is nog geen 1984.

Verder met onze eigen sores, mijne heren en dames. Er verscheen een ontwerp-medianota van glamourboy Brinkman, waarin uiteraard niets over piraten. Wij bestaan ook officieel niet, d.w.z. in de ogen van de wet, een piraat is geen rechtspersoon en kan als zodanig dus ook helemaal niet worden aangeslagen voor auteursrechten o.j.d. Heren politie-agenten, probeer dat eens te onthouden.

In die nota valt wel het woord lokale en regionale radio, met name dat de bestaande minder geld zullen krijgen. Maar dat geeft niet, ze hebben het toch niet nodig. Niet echt tenminste. Verder mogen kranten een soort commerciële lokale teletekst gaan uitgeven op de kabel.

Terwijl de plaatselijke zendaspirant niet commercieel mag zijn. En verder niets konkreets, zodat wij kunnen constateren dat ook dit ministerie geen inzicht bezit op kleinschalige radio, er zich slechts met de grootste tegenzin ook nog even mee wil bemoeien, omdat dat schijnt te moeten tegenwoordig.

Het wordt inderdaad eens tijd volwassen te worden op mediagebied in Nederland. En als het even kan nog voor 1984.

PETER,
POSTBUS 43,
1713 ZG OBDAM.

VERKOOPPUNTEN

FRM:

Het Free Radio Magazine is verkrijgbaar bij ca. 1500 boek- en tijdschriftenwinkels in Nederland en enkele honderden verkooppunten in België. Wie wil weten, of er zo'n winkel in zijn/haar buurt is, kan het best even contact opnemen met de betreffende verspreider. Telefoonnummers op pag. 1.
 Buiten deze verkooppunten is het F.R.M. eveneens verkrijgbaar bij de hierna vermelde elektronikazaken. Mochten er meer handelaren in communicatie- en elektronica-apparatuur interesse hebben in de verkoop van het F.R.M. in hun zaak, dan kunnen zij contact opnemen met de uitgeefster. (Tel. 020-327464).

Elcon Electronics, Utrechtsestraat 108, 1017 VS AMSTERDAM. Tel.020-279378/232552	Piratenshop Culemborg Everwijnstraat 21 A, 4104 BB CULEMBORG. Tel.03450-16767 (Gr.pl.)	Hupra, Hommelstraat 77, 6828 AJ ARNHEM. Tel.085-426716	Elkatronic, Plantage 128, 8261 BP KAMPEN. Tel.05202-11671
Asian Electronics, Papaverhoek 22, 1032 JZ AMSTERDAM. Tel. 020-327514	De Jong B.V. Korte Bosstraat 4, 4611MABERGEN OP Z. Tel.01640-36028		Delta Electronics, Noordweg 32, 8262 BS KAMPEN. Tel.05202-12493
Eddy's Electro Shop, De Clerqstraat 16, 1052 ND AMSTERDAM. Tel. 020-837979	Kok Electronics, Nwe.Beestenmarkt 20-22, 2312 CH LEIDEN.	Hobby, Dr.H.Noodtstraat 34 A, 7001 DX DOETINCHEM. Tel.08340-23329	Leekster Elektronicahuis De Klap 16, 9351 GB LEEK. Tel.05945-15786
D.K.Elektronika, Javastraat 15, 1094 GX AMSTERDAM. Tel.020 - 935013	Electra, Haagdijk 53, 4811 TW Breda. Tel.076-135173	"B.E.", Gasthuisstraat 60 I, 7101 DW WINTERSWIJK. Tel.05430-14799	Fa.Ypma, Boven Oosterdiep 61, 9641 JN VEENDAM. Tel.05987-17458
Musitapes, Neckerdijk 1, 1441 GX PURMEREND. Tel.02290-28413	Mitchell Electronics, J.Aartestraat 70, 5017 EE TILBURG. Tel.013-360848	Altena Radio/TV, Nieuwstad 14, 7201 NP ZUTPHEN. Tel.05750-16972	Foto v.d.Tuuk, Raadhuislaan 23, 9665 JA OUDE PEKELA Tel. 05978-13384
Elektr.Centrum Zaanstad Warmoesstraat 15, 1521 CJ WORMERVEER. Tel.075-282941	Meys, Grotestraat 207, 5141 JS WAALWIJK. Tel.04160-32190	Radio Nijhuis, De Heurne 30-32, 7511 DS ENSCHEDE. Tel.053-315169	
Musitapes, Hogendijk 147, 1506 AG ZAANDAM.	Ben van Dijk, Boschmeersingel 119, 5223 HH Den Bosch. Tel.073-216232	v.d.Sande, Hengelosestraat 176, 7521 AK ENSCHEDE. Tel.053-350396	<p>Had ik maar in het FRM geadvertiseerd</p>  <p>Wees slimmer! Bel meteen: 020-327464.</p>
E.O.S. Dorpsstraat 241, 1722 EA Z-SCHARWOUDE Tel.02260-7403	Mutron, Heggestraat 7, 5664 BE GELDROP. Tel.040-863949	Explorer Electronics, Nieuwstraat 147, 7605 AD ALMELO. Tel.05490-14832	
Electron, Laat 38, 1811 EJ ALKMAAR. Tel. 072-113180	Rens, Grote Kerkstraat 21, 5911 CG VENLO. Tel.077-16504	H/o Haverslag, Sibculoseweg 36, 7676PC WESTERHAAR Tel.05498-59381	
Fa.Ruco, Baanstraat 33, 1941 CE BEVERWIJK. Tel. 02510-20409	Fa.Regenboog, Brusselsestraat 99, 6211 PD Maastricht Tel.043-12257	Van Veen Electronica, Houtweg 113, 7823 PE EMMEN. Tel. 05910-28526	
Elra B.V. Zwartjansstraat 38 A, 3035 AT ROTTERDAM. Tel.010-664038	Fa.Regenboog, Akerstraat 21, 6411 GW HEERLEN. Tel.045-716829	"Het Platenhoekje", Wilhelminastraat 2, 7902 BP HOOGEVEEN.	
Smink, Smeepoortstraat 23, 3841 EG HARDERWIJK. Tel.03410-12991	Mateman, Nieuwstraat 3, 6701 DE WAGENINGEN. Tel.08370-12444	Fa.Fakkert, Th.A.Kempisstraat 126, 8022 AC ZWOLLE. Tel.05200-32357	
Van Hove Electr. Passage 52, 3901 AZ VEENENDAAL. Tel.08385-18228	Eylander B.V. Veenderweg 51, 6713 AC Ede Gld. Tel.08380-17548	Micron, Waagpassage 104, 8232 DW LELYSTAD. Tel.03200-26851	

BELGISCHE MENTALITEIT?

De strijd van de piraten met de wet wordt steeds harder. Als je elke dag zo in de kranten leest over de boetes en de straffen, dan vergaat je toch wel een beetje de zin om te zenden. Soms vraag je je af, waarvoor je het eigenlijk doet. Als piraat krijg je wel eens bedreigingen via de telefoon en via dreigbrieven. Ik vraag me dan af, of deze mensen wel beseffen wat ze doen. Als men eens wist wat het allemaal kost om goed in de band te zitten. Ik geloof niet, dat ze zich dat realiseren. Sommigen maken er zelfs een sport van.

Ergers is het nog voor de piraten, die in de grensgebieden wonen, met name aan de Belgische grens, hetgeen bij mij het geval is. Zoals de meesten wel weten, is in België het zenden zo goed als toegestaan. En het mooiste vind ik nog, dat het mensen aan de andere kant van de grens verboden wordt. Maar toch zijn ze van maandag t/m zondag in de lucht van 9.00 tot 24.00 uur. Een andere frequentie kiezen is mogelijk, want men zit bij mij van de 100 tot de 104 MHz. En dat de hele dag, zodat de Nederlandse amateurs niet meer aan de band kunnen komen. Lukt het deze amateurs toch, dan gaat men in België na, wie het is en wordt de politie gebeld. Zo ontving ik laatst een brief van een Belgisch station, dat ik hem zou storen en dat hij daar wel een eind aan zou maken. Hij zit op 101.7 en ik op 104.5 MHz. maar hij komt bij mij door tot op de 108. Nu weet ik niet, wie er nu stoort? Ik begrijp alleen niet, wat voor mentaliteit dit is.

RADIO BLUE SKY, POSTBUS 2133, 6201 CA MAASTRICHT.

TAMBOER

Hierbij wil ik Anton bedanken voor de reportage die hij over mij heeft gemaakt in het februari-nummer. Het was geweldig mooi. Dus Anton: ga zo door! Verder wil ik al die mensen bedanken voor de reacties die ze stuurden. Het waren er heel wat. Wij, Tamboer & Carolina vanaf Hoogeveen draaien elke zaterdagmorgen nog van 8.00 tot 12.00 uur op de MG 180m.

Verder wilde ik nog even melden dat de Zender Vrijheid 101 uur op de FM heeft gedraaid. Dat heeft hij alleen gedaan. Hij moest bij alle platen de titels en de artiesten noemen. Groetjes van TAMBOER, POSTBUS 23, 7914 ZG NOORDSCHE-SCHUT.

LEGALISATIE OOK VOOR DX-ERS?

Mijne heren en dames, en verder iedereen die vóór legalisatie van vrije radio (en TV) is. Reeds vele malen hebben er in het FRM mooie en minder mooie praatjes gestaan van voor- en tegenstanders van legalisatie. (En dan met name onze "welbekende heer Olthoff"). Ik zelf ben er min of meer voorstander van, maar dat doet er nu even niet toe. Ter zake: stel nu eens dat de vrije radio zich na veel moeite heeft kunnen legaliseren. Da's leuk, als luisteraar kun je er dan verzekerd van zijn, dat er "goede" programma's in jouw omgeving worden uitgezonden. Voor de (bestaande) muziekstations zou dit ook een vooruitgang zijn. Maar hoe moet het dan met de radio-amateurs, c.q. DX-ers op MG en FM (3m). Voor hen zal het waarschijnlijk wat moeilijker worden, om ook legaal te kunnen uitzenden.

Nu zou je kunnen zeggen: er bestaat ook zoiets als de 27 Mc. Maar juist veel amateurs hebben op de 27 Mc gezeten en zijn overgegaan op MG of FM omdat het op de 27 Mc te druk werd. Een andere oplossing zou misschien kunnen zijn, dat er net zulke cursussen worden ingevoerd als er voor de 2 meter zijn, maar dan voor MG en FM. Op zo'n manier zou de vrije radio voor zowel de muziekstations als voor de DX-ers en natuurlijk ook voor de luisteraar verbeterd kunnen worden.

Maar misschien maak ik me druk om niets. Want het zal voorlopig nog wel even duren, voordat het Nederlandse "piratenwereldje" met elkaar verenigd is en het tot landelijke acties komt. En dit zal -denk ik- wel nodig zijn na de invoering van de wetswijziging. Maar daarvoor heb ik nu lang genoeg gezegd. De groetjes.

WILL VAN RAAK, CURTIUSSTRAAT 9, 5142 BA WAALWIJK.

RADIO MAEVA OP MIDDENGOLF?

Geruchten doen de ronde als zou Maeva toch op middengolf starten. De plannen? Men zou een zender van 30 kW plaatsen in Frankrijk die gans België zou bestrijken. Overdag met Vlaamse en 's avonds franstalige programma's. Men zal dan zo rond half mei starten rond het 2-jarig bestaan.

DEBO ROBERT, HIERWEG 186, B-8799 ST.-BAAFS-VIJVE.

RADIO-OVERPEINZINGEN DOOR MULTIPLEX

Ja, jullie zullen wel gedacht hebben: "Waar blijft ie nou?" Inderdaad, ik ben zo'n drie maanden weggeweest, maar dat heeft zo zijn reden. Allereerst stond mijn antenne na een storm begin februari dusdanig krom, dat het me beter leek hem er maar af te halen. Toen maar een noodoplossinkje gemaakt op zolder, maar helaas niet draaibaar en de ontvangst van de piratenstations bleek belabberd te zijn.

Maar dat was nog niet het enige. In februari moest ondergetekende ook nog onder het mes van de chirurg evenals José (die ik overigens nog van harte beterschap toewens. Red. Bedankt!) Natuurlijk ook de radio meegenomen (de portable uiteraard) en eens bekeken wat er zoal te ontvangen was. En ja hoor, een grote Hilversumse piraat kwam binnen. Maar wat gebeurt er? Na een paar plaatjes gedraaid te hebben trekt ie ineens de telefoonschuif open waarna een hele reeks mensen (vaak nog bekenden) hun familie groet. Allemaal leuk en aardig, maar..... wie heeft daar nu wat aan? Hooguit degenen die groeten en gegroet worden, maar verder niemand. Kijkeens, wanneer ik mijn tante zondig wil groeten, pak ik de telefoon en bel haar rechtstreeks op. Niemand behalve zij heeft daar een boodschap aan! Wanneer je dat soort stations hoort zeggen dat ze voor een "breed" publiek werken klinkt dat mij toch wel wat vreemd in de oren. Wie een programma voor een breed publiek wil maken, moet ervoor zorgen dat hij een programma maakt waar iedereen TEGELIJK wat aan heeft. Er zijn nogal wat stations waarbij de creativiteit ver te zoeken is. Bijvoorbeeld die stations die de meest onzinnige telefoonspelletjes brengen. Zoiets is duidelijk het werk van mensen, die zo graag willen zenden, maar niet weten, wat ze moeten uitzenden. Dus, beste piraten.... laat die hoorn op de haak liggen en maak een programma, dat je zelf leuk vindt. En dat zonder een ander na te open. Kun je dat niet? Blijf er dan uit!

Nog een aardige methode: neem je programma op de band op en draai het dan af, terwijl je er eens rustig voor gaat zitten. Als je je eigen programma dan niet om aan te horen vindt, stop er dan mee! En niet te gauw denken: "Ach, het zal wel goed zijn", want dat is er nu juist de oorzaak van dat er tegenwoordig maar wat aangerommeld wordt. Kortom: nooit tevreden zijn!

Dan las ik in het maartnummer nog iets over een "V.R.L. i.o." die de Nederlandse piraten wil verenigen (in de huidige situatie m.i. een hopeloze zaak). Maar goed, die V.R.L. heeft een aantal doelstellingen opgesteld, waarvan er één luidt: "Status station wordt bepaald door het aantal betalende leden". Nu weet ik niet wat de V.R.L. onder "status" verstaat (zendtijd, vermogen o.i.d.?) maar hiermee wil de V.R.L. dus eigenlijk het huidige omroepbestel in het groot! Wat gebeurt er namelijk: alle stations willen zoveel mogelijk leden en dat leidt tot reclamecampagnes met het beken de agressieve TROS- en VOO karakter, spiegelgladde en oppervlakkige programma's om zoveel mogelijk luisteraars/kijkers te trekken en een concurrentieslag die de diverse stations verder van elkaar brengt i.p.v. dichterbij elkaar. Bundeling van het piratenbestand is prima maar je moet je daarbij wel realiseren, waarom al die piraten in de lucht zijn, nl. omdat het officiële omroepbestel niet voldoet. Het doet dan op zijn zachtst gezegd wel wat vreemd aan als je dan een systeem lanceert dat gebaseerd is op datzelfde omroepbestel.....

Technische overpeinzingen

Allereerst mijn waardering voor het artikel van Anja v.d. Steeg in het vorige FRM. Het werd eens tijd dat er een diepgaande beschouwing van dit onderwerp (hf-versterkers) wordt gepubliceerd. De meeste boeken op dit gebied zijn te oppervlakkig en teveel op de praktijk gericht waarbij men dan ook de diverse aspecten van "het zenden" op één hoop veegt. De meeste lezers zullen er wel anders over denken (te theoretisch) maar voor degenen, die zelf een zender willen ontwerpen is dit een uitkomst. Hopelijk wordt dit zo voortgezet!

Dan wilde ik nog wijzen op een printfout van de PLL-oscillator uit het maartnummer. Direct na de modulatie-varicap komt een C van 100 pf, die naar de LC kring van de oscillator gaat, zoals in het schema staat. Op de print gaat deze C echter niet naar de kring, maar naar de ont koppel-C bij de tweede varicap van 1 nf. Het zal duidelijk zijn, dat er dan van modulatie weinig meer terecht komt. Verbind deze condensator van 100 pf op

de print dus door met de anode van de PLL-variapen niet met de kathode. Verder zit er in het schema tussen pen 9 van de LM 324 en massa en serieschakeling van een R van 1k5 en een C van 680 nf. Dit RC-netwerk moet echter tussen pen 8 en massa zitten, hetgeen op de print overigens al het geval is. De hele schakeling werkt als het euvel met de variapen verholpen is overigens prima. Ik heb al een station ermee horen werken en het bleef rotsvast op de frequentie staan. Zolets is wel plezierig als je bedenkt dat er steeds meer synthesizer-tuners komen, die ook kristalgestuurd zijn.

Trouwens, nog even iets voor de stereostations. Er zijn nogal wat piraten die hun piloottoon véél te hard hebben staan. Sommige tuners kunnen daar niet tegen, de mijne bijv. gaat een fluittoon produceren wanneer de piloottoon te hard is. Controleer dus dit niveau; de juiste sterkte is -20 dB t.o.v. maximale modulatie. Het stereolampje moet "niet blijven branden".

Tot zover mijn betoog. In 't vervolg zal ik de naam "Multiplex" maar niet meer gebruiken, want het is toch al zo'n 1 1/2 jaar geleden, dat ik mijn zendactiviteiten moest staken. Toch schijnen er nog mensen te zijn, die het woord "luisterstation" niet lezen en mij zelfs foldertjes van 10 kW zenders toesturen. Alsof je een emmer leeggooit!

JAN BREDBEËK, DIEPENDAALSELAAN 255, 1214 KD HILVERSUM.

IS DE MAAT VOL?

De inbeslagnames zijn de laatste tijd weer niet van de lucht geweest. Zo ging de RCD in Eindhoven zo tekeer, dat daar nu geen enkel station meer over is. Alleen Radio Marina, dat op 22/3 slachtoffer werd van een inval plant een terugkeer, maar de rest is of uitgeweken naar België of durft het helemaal niet meer aan.

Via Luisteramateur Scholekster liet de Montevideo uit Lemmer ons weten, dat hij voor de 3e keer uit de lucht gehaald is en voorlopig niet meer terugkeert. Hij vroeg ons speciaal te vermelden, dat de RCD bij hem heel schappelijk was en maar 2 dingen meenam. De rest lieten ze allemaal staan. Wel kreeg de Montevideo de waarschuwing dat er bij een eventuele volgende keer ook een navordering van de BUMA zou komen. Vandaar!

En zo zijn er in het hele land wel voorbeelden aan te halen. Centraal en Hofstad Den Haag werden opgepakt om KRO's "Brandpunt" aan filmmateriaal te helpen, maar de meeste indruk hebben toch de inbeslagnames in Amsterdam gemaakt en in het bijzonder die bij de stations Uniek en Decibel. De kranten stonden vol met koppen als "De maat is vol", "Piraten dreigen PTT met sabotage" enz. Het bleef niet alleen bij dreigen. Of dit wenselijk is, daarover zijn de meningen verdeeld. John Wendale heeft er in ieder geval geen goed woord voor over en ook Rob Olthof denkt er het zijne over. (Eindelijk zijn ze het 'ns met elkaar eens.....):

TERUG NAAR AF.....

Enige weken geleden werd het populairste radiostation van Amsterdam (Radio Unique) uit de lucht gehaald. De akte was goed voorbereid. De studio zowel als de zender werden in beslag genomen. Discjockeys Menno Dekker, Ron de Loos en Hans Verlaan werden gearresteerd. De schade was Fl. 30.000,--. Hiermee zou de zaak afgelopen zijn, ware het niet, dat sommige "vrije radio enthousiasten" meenden de RCD te moeten afstraffen door het in brand steken van een busje. Schade Fl. 100000,-- c.q. voor de belastingbetaler. De morele schade is nog groter, want de zeer aarzelende dialoog, welke met de overheid was gestart, is nu volkomen kapot gemaakt.

De week later werden we op onaangename wijze verrast door de inbeslagname van Decibel. Ook nu werd als vergelding een busje in brand gestoken. Je vraagt je af, waar ze mee bezig zijn. Zelfs de meest toegewijde piratenfan weet toch dat RCD ambtenaren mensen zijn, die alleen maar hun werk doen. Is het niet logisch, dat straks velen zeggen: "Piraten? Weg er mee!" En dat is toch wel het laatste, dat we willen? ROB OLTHOF.

PIRATE MEMORIES NU LEVERBAAR.

Waar blijft de Pirate Memories serie? Dat vragen een heleboel mensen zich af, die belden waar hun bestelling blijft. We kunnen hen -zij het rijkelijk laat- geruststellen. De platenmaatschappij in Den Bosch liet ons weten, dat nu eindelijk de platen in productie kunnen worden gebracht. Men heeft moeite gehad met de Radio Paradijs organisatie over de jingles op de maxisingle "Historie van Paradijs". Nadat nu enige coupures zijn aangebracht, kan de plaat op de markt gebracht worden. Voor tel. info: Marmicha 073-21.41.50. ROB OLTHOF.

START?.....VAN ROB DE ZWART

Wie van de drie?

Bij het aanschouwen van de aprileditie van Neerlands meest utilitaire piratenblad, viel mij een aantal zaken op. O.A.: het felt dat -na vergelijking met de RTV-bode van de omroep die beoogt dat als je jong bent nog steeds iets schijnt te willen- ik tot de verrassende conclusie kwam dat de afdeling offshore in eerder genoemd blad voor minstens 80% bestond uit informatie uit eerdere FRM's over het nieuwe Caroline project met de foto's van o.a. Dick Witkovsky, Peter Chicago (testende de zender) en een total-shot van de "Ross Revenge". Dezelfde context en foto's, dat kan geen toeval zijn. Je kunt dit vergelijken met "Wie van de drie". De jury wordt voorgezeten door Ronan himself. Hoofdverdachten zijn Olthof, Wendale en T.de Munck. Plotseling wordt conservatief Nederland opgeschrikt met een vierde naam: Ruud Hendriks, een grote verwarring stichtende persoonlijkheid die zich al eens eerder liet vereeuwigen in een wasecht "Hofstad" textieltje. De brandende vraag luidt: Wie spreekt de waarheid?

Geen vrije radio, maar wel dure

Om de zaak tot de volgende maand te separeren, hier nog iets om de eeuwige honger naar ethernieuws te stillen:

Zoals velen, die de Hilversum 3 studio reeds bezochten zagen, is het muziekpaviljoen van de NOS, van waaruit de uitzendingen via de radio plaatsvinden, reeds gedurende enkele maanden onderworpen aan een verscherpte bewaking. Velligheldienst, manshoge hekken, bezoekerstopjes, Onder de omroepmedewerkers heerst nu al de vraag: Hoelang nog? Het complex heeft als "nickname" de naam als zijnde een fort overgehouden (Fort NOS).

De NOS is weer duidelijk bezig en dat terwijl de TROS roept dat het de programma's zijn, die het 'm doen. Zoals men echter ook weet, vinden niet alle uitzendingen van H'sum 3 plaats vanuit het paviljoen. De KRO was verstandig genoeg en koos voor een studio buiten het complex in de Emmastraat in Hilversum. Daar werken de deejays samen met de technicus in de Eind Controle Kamer (ECK). Inmiddels heeft de NOS als facilitair bedrijf besloten om een nieuwe DJ-tafel (lees: presentatiemeubel) te kopen. Het staat al vast dat de tafel op de particuliere markt aangekocht zal worden. De NOS zal de randapparatuur zoals verbindingen, intercom, telefoonvork etc. zelf gaan fabriceren. Al deze apparatuur zal in de toekomst waarschijnlijk digitaal worden aangestuurd. Zo maakt het Nederlands luisterpubliek ook nog eens kennis met de manier waarop het zijn belastinggelden kwijtraakt.

En nog zolets

Ook een verspilling van belastingopbrengst is het om H.Remmers te laten aanrommelen met satellietuitzendingen. Voornoemde kon zijn on-idealistische groothedswaanzin met alle waarschijnlijkheid niet kwijt in "Remmers ontmoet". Wat de belasting daarmee te maken heeft? Wel, één van de adverteerders is het ministerie van Economische Zaken Holland on Satellites: tulpen, klompen, molens en landpiraten (Remmers, Niehe en Spee). Nog even en H.O.S. gaat zich beroepen op de noemer PAY-TV.

Golden Wave

Nog even een reactie op de 1 aprilgrap van Radio "Golden Wave". Zelfs Olthof scheen erin te geloven, want in een gemeenschappelijke uitgave van de Caroline Radio Club, SMC en Visioen schreef Rob het volgende: "Mocht er dit jaar Radio Caroline of Golden Wave voor de kust liggen, dan zullen wij inderdaad boottochten naar de zeezenders organiseren...".

Tot slot nog even het volgende: Naar verluidt is er door twee particulieren in Scheveningen naarstig gezocht naar een side-trawler met flink draagvermogen en stabiliteit. Duidelijk is wel, dat het hier niet zal gaan om visliefhebbers. Commercieel alom dus!

Overigens is de omroep met de best beluisterde radio- en TV programma's (nee, niet de E.O.) van plan om weer een sturt uit te halen. Medio september.

Tot de volgende maand (voor je het weet.....)

ROB DE ZWART,
POSTBUS 412, ZOETERMEER.

HERSENKRONKELS VAN MIN. BRINKMAN

SAMENVATTING VAN DE (ONTWERP)MEDIANOTA 1983

Inleiding

In deze nota presenteert het kabinet een aantal beleidsvoornemens ten aanzien van de massamedia. Beoogd wordt een antwoord te geven op de talrijke vragen die worden opgeworpen voor de snelle en ingrijpende technische ontwikkelingen, die zich hebben voorgedaan sedert het uitbrengen van de nota over het Massamediabeleid in 1975. Deze ontwikkelingen hebben geleid of zullen binnen afzienbare tijd leiden tot een aantal zogezegde "nieuwe media", zoals o.m. Teletekst, Vidtel, satellietomroep en abonnee TV. Maar ook aan de "traditionele media" -radio, televisie en pers- zijn actuele ontwikkelingen niet voorbij gegaan, terwijl verwacht mag worden dat de introductie van de nieuwe media van invloed zal zijn op aard en functie van de traditionele media. Deze nota besteedt aandacht aan beide categorieën en gaat tevens in op de financiële en juridische aspecten van het mediabeleid. Het in augustus 1982 door de WRR uitgebrachte rapport over een samenhangend mediabeleid, geschraagd door een respectabel aantal deelstudies, heeft een belangrijke impuls gegeven aan de formulering van het kabinetsbeleid ten aanzien van de media. Voorts zijn de commentaren op de aanbevelingen van de WRR van een groot aantal belanghebbende instanties zoveel mogelijk betrokken in de thans gepresenteerde beleidsvoornemens. Hoe belangrijk zij ook zijn, de technische ontwikkelingen vormen zeker niet de enige aanleiding tot het uitbrengen van deze nota. Er hebben zich in het afgelopen decennium een aantal ingrijpende maatschappelijke veranderingen voorgedaan. Door de toenemende werkloosheid en de vergrijzing van de bevolking hebben steeds meer mensen behoefte aan zinvolle tijdsbesteding, actief of passief. Voorts heeft Nederland zich ontwikkeld tot een multi-culturele samenleving, waarin allerlei groepen de mogelijkheid moeten hebben hun culturele waarden uit te dragen en kennis te nemen van elkaars cultuur. Ten slotte kan gewezen worden op de behoefte en noodzaak tot actieve participatie van burgers in de samenleving. Op al deze terreinen kunnen de media een rol van belang spelen. Deze technische en maatschappelijke ontwikkelingen vragen om een samenhangend overheidsbeleid ten aanzien van de media.

Uitgangspunten voor het mediabeleid.

Het beleid, neergelegd in deze nota, is gebaseerd op een tweetal principiële uitgangspunten. In de eerste plaats wil het kabinet twee grondwaarden van de democratie bevestigen, beschermen en bestendigen, namelijk de uitingsvrijheid en de pluriformiteit. Het kabinet streeft naar behoud van ons huidige pluriforme omroep- en persbestel. In de tweede plaats wil het kabinet ruimte bieden aan nieuwe ontwikkelingen ("nieuwe media"), zeker waar deze

zijn toegespitst op de wensen en behoeften van individuen en kleine groepen.

Adviesorganen.

Om tot een verbetering van de adviseringsstructuur te komen is het kabinet voornemens de huidige Omroepraad en Persraad samen te voegen tot een nieuw adviesorgaan: de Media-raad. De adviserende taken van de Reclameraad zullen daarin eveneens worden ondergebracht. Het Bedrijfsfonds voor de Pers zal een aparte wettelijke basis krijgen.

OMROEP

Landelijke omroep

Het kabinet wil de grondslag van ons omroepbestel, de pluriformiteit en de non-commercialiteit met kracht beschermen en bestendigen. Het kabinet neemt aan, dat er nog altijd een breed maatschappelijk draagvlak bestaat voor het huidige bestel; dat blijkt o.a. uit de hoge organisatiegraad van kijkers en luisteraars en eveneens uit de resultaten van kijk- en luisteronderzoek. Het kabinet is voornemens de zendtijd voor landelijke televisie uit te breiden; per okt. 1984 met 6 uur per week en per okt. 1985 met 14 uur per week. Voor deze uitbreiding kunnen diverse argumenten worden aangevoerd: een toenemende behoefte aan dagtelevisie wegens de toename van vrije tijd en de stijging van het aantal personen dat niet deelneemt aan het arbeidsproces; de noodzaak om zendtijd in te ruimen voor dienstverlening aan diverse minderheden en groepen met specifieke interesses; zorg om het groeiend buitenlands aanbod. Zendtijduitbreiding ten gevolge van een eventuele statusverhoging moet gevonden worden door re-allocatie binnen de bestaande totale zendtijd en niet door uitbreiding van de totale zendtijd.

Teneinde de waarden van het huidige non-commercialiteit omroepbestel overeind te houden, zal met name gelet worden:

- de toetreding tot het bestel
- het volledig programmavoorschrift
- het functioneren van de gezamenlijkheid van de omroep
- de non-commercialiteit

Vanaf 1985 moeten omroeporganisaties kunnen aantonen dat zij representatief zijn voor een bepaalde maatschappelijke, culturele, godsdienstige dan wel geestelijke stroming in het volk. De Media-raad zal bij toetsing daarvan advies geven en kan daartoe organisaties in de samenleving horen alsmede publieksonderzoek houden. Voldoet een zendgemachtigde niet aan dit wettelijk voorschrift, dan krijgt hij gedurende een periode van 2 jaar de gelegenheid alsnog aan de representativiteits-eis te voldoen. Voldoet hij na deze periode nog niet aan deze eis, dan zal de zendmachtiging worden ingetrokken.

Toetsing van de representativiteit van zendgemachtigden zal eens per 7 jaar plaatsvinden. Ontkoppeling van abonnement op een omroepblad en lidmaatschap van de desbetreffende omroep wordt niet overwogen, omdat een daartoe strekkend voorstel reeds in 1976 en in 1978 door de Kamer werd verworpen. Wel wil het kabinet abonnees pas als volwaardig lid van een omroep beschouwen, als zij daaromtrent een positieve wilsverklaring hebben afgegeven. Omroepverkiezingen worden niet wenselijk geacht.

Het volledig programmavoorschrift wordt operationeel gemaakt en op naleving ervan zal nauwkeurig worden toegezien. Voor de onderdelen cultuur, verstrooiing, educatie en informatie worden minimumpercentages gesteld.

Via de NOS als vertegenwoordiger van de gezamenlijkheid zullen alle zendgemachtigden in de gelegenheid worden gesteld mee te werken aan het raamprogramma dat via de ECS zal worden aangeboden aan de kabelexploitanten. Ook in de exploitatie van abonnee-TV zullen de omroepen in gezamenlijk verband deelnemen, evenals bij een Europees programma en bij merchandising. De positie en taak van het Facilitair Bedrijf worden op dit moment door de NOS onderzocht. Het kabinet wil hier ruimte scheppen voor de marktsector. De programmataken van de NOS en de daaraan gekoppelde zendtijd worden opnieuw bezien; voor de zendtijd zal een plafond worden vastgesteld. De omroepen dienen zich te onthouden van nevenactiviteiten. Op naleving van de voorschriften zal streng worden toegezien. De merchandisingactiviteiten zullen centraal worden bedreven door een apart bureau bij de NOS.

Wat de landelijke radio-omroep betreft wil het kabinet tegemoet komen aan de wens van de luisteraars om tot een betere horizontale en verticale zenderstyling te komen; hiertoe zullen zenderredacties met (wettelijke) bevoegdheden worden gecreëerd. Uitbreiding van landelijke radiozendtijd wordt niet overwogen. Ter financiering van de TV-zendtijduitbreiding wordt de STER-zendtijd geleidelijk uitgebreid met 1 1/2 uur per week, gespreid over een periode van 4 jaar. Tevens wordt een "zwevend" reclameblok geïntroduceerd.

Regionale omroep

Het kabinet meent dat de verdere ontwikkeling van regionale omroep afhankelijk moet zijn van de desbetreffende wensen en behoeften in de regio. Financiering zal dan ook dienen te geschieden door de regio zelf. De gedachten gaan uit naar een systeem van provinciale opslagen op de omroepbijdrage tot een bepaald maximum (voor omroepbijdrage A f 10,--, voor omroepbijdrage B f 3,--) met een aanvullende rijksbijdrage in die gevallen waarin de opbrengst van de opslag niet ver genoeg reikt (dunbevolkte regio's). Het is geen taak voor de rijksoverheid om een landelijke bedekking voor regionale omroep na te streven. Ten behoeve van de aanvullende financiering van rijkswege (gebonden aan een maximum) denkt het kabinet aan uitzending van de landelijke STER-reclame via regionale zenders.

Lokale zenders

Voorstellen zullen worden gedaan voor een definitieve wettelijke regeling van het vergunningstelsel, waarin door de minister aan te wijzen lokale representatieve instellingen met het beheer zullen worden belast. Financiering uit gemeentelijke middelen, opslagen op kabelabonnement, contributies en donaties. Reclame als financieringsbron zal niet worden toegestaan aan de representatieve culturele instellingen. Naast deze instelling wordt ook de pers toegang tot de kabel geboden; de pers kan programma's aanbieden aan de representatieve instelling maar levens zelfstandig een kabelkrant en kabeltekst exploiteren. In deze kabelkrant en kabeltekst zal grafische reclame worden toegestaan ter versterking van de positie van de pers. De Mediaraad zal gevraagd worden om advies inzake de gemeenschappelijke exploitatie van kabelkrant en kabeltekst door alle plaatselijk verschijnende persorganen.

Het kabinetsbeleid ten aanzien van de nieuwe media heeft een drietal uitgangspunten. In de eerste plaats is in enkele gevallen sprake van een zekere schaarste; bij Teletekst zijn maximaal 400 pagina's mogelijk en voor landelijke abonneetelevisie beschikt ons land vooralsnog over slechts één kanaal met landelijke bedekking. In zulke gevallen dient de overheid regulerend op te treden.

In de tweede plaats mogen nieuwe media niet de pluriformiteit ondermijnen van ons huidige omroepen persbestel.

In de derde plaats wil het kabinet een kans geven aan nieuwe ontwikkelingen, waarbij tevens ruimte wordt geboden aan exploitatie door de marktsector.

XX

Hier laat ik het voorlopig even bij. In de rest van de samenvatting komen nog enkele voor ons minder belangrijke zaken aan de orde en die worden eventueel in het volgende nummer nog gepubliceerd.

Het zal iedereen duidelijk zijn, dat de voorstander van vrije radio van dit kabinet niets, maar dan ook niets te verwachten heeft. Zelfs het huidige omroepbestel, dat men zegt te willen beschermen, staat op de tocht, hetgeen te merken is aan de paniekreacties van de VOO, TROS en AVRO. Het afschaffen van het zuilensysteem is -zeker voor de FRM-lezers- wenselijk, maar persoonlijk had ik liever gezien, dat men dan begint bij de andere omroepen. Op deze manier zitten we over een paar jaar opgescheept met een paar zuilen, die allemaal een politieke partij achter zich hebben, zodat de greep van de overheid op de media nog groter wordt dan ze nu al is. En mocht het zover komen, dat de onafhankelijke omroepen inderdaad verdwijnen, dan moet je er toch niet aan denken, wat er nog aan programma-aanbod overblijft. Protesten aan: Minister Brinkman, Ministerie van WVC, Sir W.Churchill-laan 362, 2284 JN Rijswijk. Tel. 070-949233.

José.

RADIO

ATLANTIS

ROTTERDAM

Op een zonnige zondag in maart stapte ik in de trein naar Rotterdam om Radio Atlantis te bezoeken. Dit station, dat tot-één van de grootste illegale lokale zenders gerekend mag worden, heeft de twijfelachtige eer om door de R.C.D. al ruim 20 maal te zijn opgepakt.

Nog geen tien minuten nadat ik de trein op het Centraal Station was uitgestapt, werd ik al door hun auto opgepikt. Weer tien minuten later zat ik tegenover Paul van Delft in een flat, welke uitkijkt op het water.

"Radio Atlantis is ruim anderhalf jaar geleden gestart", zo vertelde Paul. "De eerste zender was een 50 Watter. We draaiden toen van 's morgens 07.00 tot 's avonds 19.00 uur. Nu zitten we 24 uur per dag in de lucht met een vermogen van 100 Watt, een heel goede antenne (zie foto), die heel Rotterdam bestrijkt en door onze horizontale programmering een ongekende populariteit kent".

Dit laatste kan ik als niet-luisteraar beamen: de roem van Radio Atlantis overtreft zelfs nog die van Radio Hofstad Den Haag.

"Kort na onze start", vervolgt Paul, "kwamen er stations in de Maasstad bij als Transatlantic en Radio Atlantic. Ons format is simpel: wij willen programma's presenteren, die door een luisterpubliek van 8 tot 80 jaar geapprecieerd worden. Als je onze programma's moet vergelijken met die van de vroegere zeezenders, dan lijken ze nog het meeste op die van R.N.I.

We brengen om het uur nieuws. Onze staf bestaat uit: 1 technische man en 15 presentatoren. Zelf spreken wij liever niet over DJ's. Vele van onze programma's

zijn nonstop. Als wij een duidelijk "easy-listening" station waren, dan kun je ons nog het beste vergelijken met het vroegere Radio 390. Geen wilde Hilversum 3 presentatie, maar een rustig geluidsbehangetje, hetgeen overdag ook zeer wordt gewaardeerd door de huisvrouw".

DUIDELIJKE LEIDING

Waarin Atlantis zich heel duidelijk onderscheidt van andere stations: er staat één man aan het roer, die de lakens uitdeelt en binnen zijn eigen verantwoordelijkheid kan iedereen zich uitleven. Te laat komen, eigen baasje spelen wordt meteen afgestraft met ontslag op staande voet.

JINGLES

Via een eigen produktieburo, studio 59 genoemd, worden jingles vervaardigd. Deze zijn van een steengoede kwaliteit: ze zijn namelijk afkomstig uit Engeland van een jinglefabriekje, dat o.a. jingles voor de zeezenders vervaardigde.



"Dit was pure noodzaak", aldus Paul, "omdat wij in eerste instantie bij Ren Groot jingles lieten maken, die ons bij afluisteren dusdanig tegenvielen, dat we de band linea recta terugzonden. Nu hebben we uitstekende kontakten in Engeland en we kunnen nu voor minder dan de helft van de prijs betere jingles vervaardigen".

NEUS VOOR ZAKEN

Dat Paul een goede neus voor kwaliteit en publiciteit heeft, is wel gebleken, toen enige maanden geleden in de krant stond, dat Frans Nienhuijs ontslagen was bij de TROS en dezelfde Frans liet weten dat hij gaarne via een "piraat" zijn bekende programma "Men vraagt en wij draaien" weer wilde presenteren. Meteen werd met Frans contact gezocht en nog geen week later ging het eerste programma de lucht in. Atlantis deed hiermee een goede gooi, want het programma werd meteen één van de populairste.

PERSONEEL

Atlantis is ook één van de weinige stations of misschien wel het enige station, dat zijn mensen rekruteert uit een andere plaats dan waar het station gevestigd is. De meeste presentatoren nemen thuis hun programma op.

"Hiermee voorkom je dat men gaat egotrippen en er discussies over de beste en minder goede presentatoren kunnen ontstaan".

SMC: "Hoeveel adverteerders heeft Atlantis?"

Paul: "Ongeveer 15. Onze tarieven zijn iets hoger dan het landelijk gemiddelde".

SMC: "Hoe zijn jullie kontakten

met andere collega's?"

Paul: "Goed. We spreken ze nauwkeurig. Je moet nooit de illusie hebben, dat je met z'n allen iets kunt organiseren bijvoorbeeld. Enfin, dat heb je zelf wel gemerkt. Kijk, er zijn piraten en piraten. Waarom kunnen piraten zich niet organiseren? Omdat er een groot verschil bestaat tussen het ene station en het andere. Het milieu waaruit men voortkomt speelt hierin natuurlijk ook een grote rol. De opleiding en het niveau van de oprichters van een station moet je uiteraard niet uitvlakken. Sommige stations willen radiootje spelen, anderen willen radiomaken".

Eén ding is duidelijk geworden: Atlantis kan het

ROB OLT Hof - SMC.

XXXXXXXXXXXXXXXXXXXXXXXXXXXX

De volgende aanvullende informatie over Atlantis Rotterdam ontvangen we van een luisteraar van het station:

PROGRAMMERING FM 100.1 MHz.

- 07.00-08.00u. Peter Laby
- 08.00-09.00u. Joop de Graaf
- 09.00-10.00u. Postbus 59 *
- 10.00-11.00u. Paul van Delft
- 11.00-12.00u. John Kars
- 12.00-13.00u. Robert Tielman
- 13.00-14.00u. Nonstop



Paul van Delft na de zoveelste inval door de RGD

- 14.00-15.00u. Nonstop
- 15.00-16.00u. Michel de Ruiter
- 16.00-17.00u. Nonstop
- 17.00-18.00u. Robert Tielman
- 18.00-07.00u. Nonstop

Op zaterdag en zondag zijn er aangepaste weekendprogramma's met o.a. "Atlantis Nonstop Top 50" (alternatieve hitlijst met veel disco, new wave en nummers uit de Billboard Top 100), "Geschiedenis van de zeezenders" (elke za. en zo. van 16.00 tot 17.00 uur) en het verzoekplatenprogramma van Frans Nienhuys.

* Verzoekjes van winkels en bedrijven in Rotterdam e.o.

De nieuwsuitzendingen worden gedaan van ma. t/m vr. 08.00 tot 19.00 uur en za./zo. 09.00 tot 19.00 uur. Nieuwsteam: Ella, Marco, Sharrel en Theo.

LAATSTE STUNT

Het uitdelen van 30 duizend gulden in kontanten vanwege het 2-jarig bestaan, in samenwerking met een Rotterdamse winkeliersvereniging.

Momenteel zijn in Rotterdam de volgende 24 uren stations te beluisteren:

- 90 MHz. Radio Caroline, 100.1 MHz. Radio Atlantis, 103.65 MHz. Radio Havenstad en op 103.85 MHz. Radio Amerika.

In het weekend zijn dit er meer met F.R.R. (Free Radio R'dam), die samen met Atlantis tot de beste muziekstations kan worden gerekend.

DEN HAAG

Op 12 april is Radio Centraal voor de 24e keer uit de lucht gehaald (dat is trouwens 1 maal meer dan Atlantis Rotterdam). Diezelfde dag werd het ook weer stil op de 97.8 MHz, want de heren van de Radio Controle Dienst houden meer van ruis op deze frequentie dan van de muzikale klanken van Hofstad Radio.

Als we de H.I.R.O.-periode meerekenen, is Hofstad Radio nu ruim 30 maal uit de lucht gehaald.

De volgende 24 uren stations zijn momenteel in Den Haag te horen:

- 94.5 (94.7) MHz. Radio Centraal
- 95.8 MHz. Radio Telstar
- 97,25 MHz. Radio Stad Den Haag
- 97,8 MHz. Radio Hofstad

Er is de laatste tijd sprake van een nauwere samenwerking tussen Atlantis Rotterdam en Centraal Den Haag. Dit valt op naar aanleiding van de reclames en de nieuwe jinglepakketten.

MR. Y - DELFT.

Radio Atlantis

Postbus 59

3000 AB

ROTTERDAM



SMC OP BEZOEK BIJ NEDERLANDS OUDSTE DISCJOCKEY: FRANS NIENHUIJS

Frans Nienhuijs: acteur, voordrachtskunstenaar en cabarettier werd geboren op 3 augustus 1905 in Utrecht. Had vanaf zijn prille jeugd een grote interesse voor toneel en cabaret. Zo speelde hij op z'n 12e jaar al in de Paljas. Helaas moest Frans van zijn 14e tot zijn 18e voor kok spelen in Zwolle, alhoewel zijn grote ideaal nog steeds "het toneel" bleef. Op voorstel van Mw. Esther de Boer van Rijk bleef hij na zijn kortstondige bestaan als kok bij het toneel. Vanaf 1923 tot en met 1932 speelde hij allerlei rollen: zijn eerste salaris was "maar liefst" f 25,--.

VARA

In 1932 kwam de grote ommekeer in het leven van Frans: Willem van Capellen (Ome Keesje voor de ouderen onder ons) nodigde hem uit voor de hoorspelkern. Zo speelde hij ook onder leiding van Kommer Klijn en Adolf Bouwmeester en Jan Lemaire. In 1935 verlengde de Vara zijn kontrakt met de hoorspelkern niet. Toch bleef hij bij de Vara: Frans werd uitgenodigd om het verzoekplatenprogramma voor de luisteraars te gaan presenteren; iets geheel nieuws voor dit medium. "Meteen had ik een titel", aldus Frans, "het werd 'Men vraagt en wij draaien'. Met onderbreking van de oorlogsjaren bleef Frans Nienhuijs dit programma van 30 minuten voor de Vara presenteren. Toch was Frans Nienhuijs ook op andere fronten actief. In 1935 formeerde hij een eigen cabaretensemble, dat van 1930 tot 1965 bestaan heeft. In zijn programma kwamen o.a. voor: Willy en Willeke Alberti, Mieke Telkamp, The 3 Jacksons, Kilima Hawaiians en The Chico's. In 1946 ontmoette hij zijn latere vrouw Lily Rost bij het cabaret van Kees Manders. In 1951 verbrak de Vara het kontrakt met Frans Nienhuijs.

VERONICA en TROS

In 1961 ontmoette Frans Nienhuijs Sloodmans, een aandeelhouder van Veronica. Veronica zond toen net een jaar uit. Sloodmans nodigde Frans uit om zijn destijds zo populaire verzoekplatenprogramma voor de Veronica mikrofoon te vervolgen. "Ik hapte meteen en het succes was overweldigend". De samenwerking met Veronica bleef goed, want tot 25 augustus 1974 heb ik mijn programma mogen blijven presenteren". Frans staat ondertussen op en haalt uit de kast een tape van het laatste programma. Zichtbaar geëmotioneerd beluistert hij het laatste deel van dit programma.

"In 1975 nodigde de Tros mij uit om het programma 'Café Chantant' te presenteren. Ook dat heb ik met veel genoegen gedaan tot mijn afscheid op 27 september 1982. Ik was net bij de Tros toen Veronica "aan land kwam" en Rob Out mij vroeg het klassieke programma op Hilversum 4 te gaan doen. Ik heb hierover lang nagedacht, doch moest het tenslotte afwijzen omdat ik -zoals gezegd- bij de Tros zat. Je moet loyaal zijn, nietwaar".

SMC: "U heeft ook 2 singles gemaakt, nietwaar?"

F.N.: "Ja, de eerste was 'Broeder Willem/De mensen' en de tweede 'Welkom thuis/Grijze haren, jong van hart'".

SMC: "Wat is het succes van Frans Nienhuijs?"

F.N.: "Ik ben voor velen een biechtvader. Ik heb aanhang onder alle leeftijdsgroepen, mijn stem is uit zenden te herkennen en men hoort, dat ik niet zuiver beroepsmatig bezig ben, maar mijn hele hart en ziel leg ik in mijn werk".

SMC: "Een laatste vraag. Bent u nooit uitgenodigd om voor Radio Mi Amigo te werken?"

F.N.: "Nee, vreemd genoeg niet. Ik heb er overigens ook geen moeite voor gedaan hoor. Ik ben nu gelukkig bij Atlantis Rotterdam en schrijf dat vooral op: tegen onkostenvergoeding en niet meer".

SMC: "Meneer Nienhuijs, wij hopen dat u nog vele jaren door kunt gaan.

ROB OLT Hof-SMC.

STICHTING VRIJE LEGALE RADIO

Ten eerste FRM nog bedankt voor de publiciteit, het heeft 35 reacties van serieuze gegadigden opgeleverd uit alle delen van het land, een heugelijk feit, maar nog lang niet genoeg.

U weet onze doelstelling: een verruiming van de omroepwet in Nederland, deze zal en moet er gewoon binnen afzienbare tijd komen. Het is toch ondenkbaar dat in een (democratisch) land als Nederland er een aantal kortzichtige landsbestuurders een enorme bevolkingsgroep maar even de mond gaat snoeren, NEE zij zullen luisteren naar de stem des volks, zij en wij willen Vrije Radio in Nederland. Luisteren naar wie ik wil!! Maar wel op een correcte wijze, wij denken aan een aantal vrije frequenties op de FM-band per stad of regio waar een aantal stations op kunnen uitzenden en wie dat moeten gaan worden, nu dat bepaalt diezelfde bevolking wel weer.

Per aantal inwoners heb je als omroeporganisatie dan een x-aantal leden nodig om in aanmerking te komen voor een machtiging. Jezelf bedruipen, zonder overheidsbemoeienis of subsidie of omroepbijdrage. Politiek strikt neutraal. En dan de minderheids-groeperingen, cultureel sociaal en maatschappelijke organisaties? zullen dan bepaalde politieke partijen gaan zeggen. Nu wij denken in dat geval geef ze 10 tot 15 procent verplichte zendtijd. Commercie is in hun ogen vies, in mijn ogen zeer schoon en aantrekkelijk.

Advertentiekoppeling met de dagbladen mag ook verplicht worden. Het resultaat het gaat de pers en de staat veel en veel beter.

Een enquête onder de bevolking van Den Helder 64.000 inwoners wees uit dat 75 % het hiermee eens is, Lokale Radio volgens inhoudelijk voorbeeld Stad Amsterdam, veel gelul is totaal ongewenst en overbodig.

Dus blijft over Vrije Legale Commerciële Lokale en Regionale Radio. Daarom een oproep aan alle ruimdenkende serieuze radiozenders en sympathisanten in Nederland.

LAAT UW STEM HOREN!!!! DOE MEE, BUNDEL JE EN SAMEN GAAN WE NAAR DEN HAAG EN ZULLEN DE MINISTER DWINGEN TE LUISTEREN NAAR DE STEM DES VOLKS (IK WIL LUISTEREN NAAR WIE IK WIL, IK WIL VRIJE LEGALE RADIO EN TELEVISIE).

En alle zendamateurs die elkaar dwars zitten, waarom? Wees ruimdenkend, ga met elkaar om tafel zitten en maak afspraken. Pas dan ben je de beste en de sterkste en laat de gemeente dan merken dat je samen één bent samen met de bevolking. Geef je de wethouder opdracht dit Den Haag te laten weten.

Voor inlichtingen over de werkwijze van de S.V.L.R. en aktievoering dan kun je bellen 02230-16825-22855-30391.

Tot de volgende maand!!

Peter Stuyvenberg
voorzitter, S.V.L.R.

Postbus 118
1780 AC Den Helder

EEN KLEIN VERSLAG DOOR L.A. SCHOLEKSTER

Door omstandigheden moesten we op een dag naar Amersfoort en aangezien er in die contrijen nogal wat MG-amateurs zitten, ben ik mijn briefwisseling met de desbetreffenden eens nagegaan en stuitte op een uitnodiging van Radio Dakota uit Barneveld, waar de deur altijd voor ons open zou staan.

Dus even een telefoontje die richting uit, dat ze ons op een bepaalde tijd konden verwachten.

Telefooncentrale

En nu zitten we gezellig met elkaar onder het genot van een kop koffie te luisteren naar wat de Dakota te vertellen heeft.

De Dakota, die als zoveel amateurs aangespoord is door een bevriend station, n.l. de 807 ism Marianne fungeerde bij dit station als "telefooncentrale" en zelfs voor meerderen. De belangstelling was gewekt en er stond weldra een zender in huis met een 4 x 807 versterker en twee pick-ups. De eerste uitzendingen gingen hiermee letterlijk en figuurlijk in rook op; door een verkeerde aansluiting verbrandde de voedingstrafo. Maar dat weerhield hem er niet van om door te gaan en daarna ging het ook veel beter. Mede door de inzet van anderen, die hem hielpen het station Dakota te realiseren.

Het eerste aangekondigde programma werd daarom speciaal voor die mensen gedraaid en ook voor diegenen, die platen geschonken hadden.

Verzoekjes

Op 25 september 1981 is er officieel begonnen met het draaien van verzoekplaten en dit programma kreeg in de loop van een aantal weken een geheel eigen karakter. Dit mede door de inbreng van het luisterend publiek, dat veel afwisseling bracht met het indienen van de verzoekjes.

Uitgezonden wordt er uitsluitend op de zondagmorgen van 10.15 uur tot om en nabij 13.30 uur, naar gelang het aantal verzoekjes. Donderdags wordt er uitgezonden door de dochter van de Dakota, zendster Anja, daarvan zijn de tijden van ca. 17.30 tot 18.30 uur, ook op verzoek.

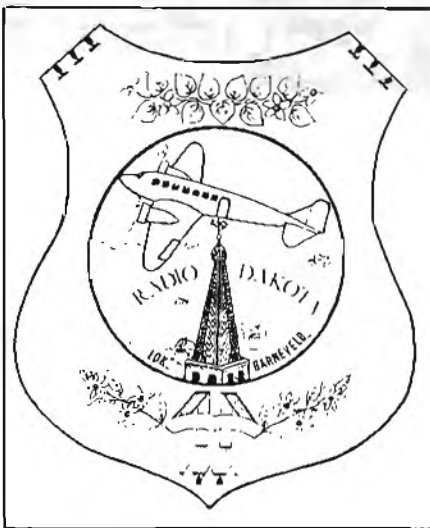

Ratoe stand

Elke zondag is er een "ratoe" stand, een soort puzzel die begonnen is na de kerst van 1981. Deze puzzels zijn zo aangeslagen bij de luisteraars, dat de ene telefoon, die beschikbaar was, roodgloeiend stond, dus werd de hulp ingeroepen van een kennis, die daarop zijn telefoonlijn opstelde. Eén van de leukste puzzels die er geweest is (het is eigenlijk een raadsel) was die met de volgende omschrijving: "welk dier bestaat voor 75% uit wol?". Als oplossing kwamen 125 telefoontjes binnen met maar zo'n 10 goede; de meesten hadden schaaap als oplossing doorgegeven en dat was dus fout. Het goede antwoord luidt: "wolf". Daar is nog menig woordje over gewisseld en over gediscussieerd, maar het was de waarheid. Zo zie je maar weer, gemakkelijk zijn ze beslist niet. Meestal bestaat de opgave uit een door elkaar gehusseld aantal letters die samengevoegd moeten worden door middel van een cryptische omschrijving. Uitteraard worden de meeste prijzen ter beschikking gesteld door de luisteraars zelf.

Op mijn vraag wat de Dakota denkt over de nieuwe wet in aantocht, zegt hij: "Op ons kleine piraten niet van toepassing. Het is meer om de commerciële zenders te doen, die vaak inkomsten hebben uit reclame e.d."

De verzoekjes die bij de Dakota aangevraagd worden komen hoofdzakelijk van buiten de lokatie Barneveld in een kring van 40 à 50 km.

Daar tussendoor zijn wat uitschieters van verdere afstanden. Al met al een zeer afwisselend geheel, wat het programma een eigen karakter geeft. Men draait niet alleen nederlandstalig, maar ook veel instrumentaal, waar Dakota zelf ook een groot liefhebber van is. Het grote succes van de piraat is volgens de Dakota, dat de meeste luisteraars nieuwsgierig zijn naar de namen van mensen die platen aanvragen en aangeboden krijgen, vandaar de grote luisterdichtheid.

Het is één en al gezelligheid in huize Dakota, maar dat is bekend: de piraterij is zeer gastvrij. De telefoon gaat en we krijgen de groeten van de Buffels uit Veenendaal (nog wel bedankt Buffel, namens de Scholekster).

De sigaren doen de ronde onder protest van de aanwezige dames en we krijgen gelijk te horen, dat er niet gekust mag worden, voordat de tanden geïmagineerd zijn.

Ook bij de Dakota zit het leegaal worden er niet in; er zijn dan regels die je voorgeschoteld krijgt en die de spanning rond de piraterij eruit halen.

Er is nog één ding, dat de Dakota kwijt wil: volgens hem is het jammer, dat er zo weinig instrumentaal gedraaid wordt, niet alleen bij de piraten, maar ook bij de omroepzenders. De ware muzikliefhebber komt niet aan zijn trekken. "En het is toch zo mooi, ook in de lichte muziek. Er zijn heel wat platen die zonder gezang mooier zouden zijn. Maar wat heet gezang? Het is meer gebiër en geschreeuw en daarmee worden vaak vele platen verkracht".

De Dakota houdt van puur natuur en dat kan men horen ook door af te stemmen op de 180 meter zondagmorgens. Probeer het eens, het zal u best bevallen.

DX-rapporten

Bij deze ontvangstrapporten van verschillende banden. Wij hebben de volgende vragen aan de amateurs:
 1. Wat is er geworden van Radio Mustang, die uitzond op 220 meter elke zondag van 10.00 t/m 14.00 u? (lokatie Lochem). 2. Zijn er amateurs, die een programma van ca. 1 uur willen uitzenden voor ons. Inhoud muziek + vragen aan de luisteraars waar zij behoefte aan hebben: engelstalig, hollandstalig, klassiek en waar zij het meest naar luisteren: MG-FM-KG. De betreffende amateur heeft hiervan ook zijn voordelen, zoals 1 uur aardig programma, ontvangstrapporten en een antwoord op de vraag waar behoefte aan is, als men dit zelf al niet wist. Het winnen van deze informatie heeft vooral tot doel te kijken hoe het ideale radiostation eruit moet zien en eveneens op welke band, mono of stereo enz. Amateurs, die hieraan mee willen werken kunnen schrijven naar:
 PALERMO, ROSITA TEAM, A.B., POSTBUS 3702, 7302 GK APELDOORN. Nu dan de rapporten:

Datum	Station	Lokatie	SINPO	Tijd	Freq.
06.03.83	STER V.MONTEVIDEO	DEVENTER	45455	10.40u.	1115 kHz.
	BAJESKLANT	EERBEEK	45555	10.45u.	1125 kHz.
	1604	WILP	34544	10.47u.	1240 kHz.
	NOOITGEDACHT	LOCHEM?	53455	10.50u.	1250 kHz.
	ZWERVER	KAMPEN	32243	10.55u.	1280 kHz.
	PALOMA	DIDAM	33243	11.06u.	1510 kHz.
	TURBOLIENJTJE	IJSSELVALLEI	34323	11.15u.	1589 kHz.
	ZILVERVOS	ELBURG	23243	11.17u.	1601 kHz.
	GROENE SPECHT	APELDOORN	55555	11.30u.	1287 kHz.
	BAANBREKER	RUURLO	45434	13.00u.	1250 kHz.
	R.RADIO	ENGELAND?	23223	11.35u.	6225 kHz.
	LADY FOXY	APELDOORN	55354	23.25u.	100.3 MHz.(st)
	GRIJZE ROODSTAART	LOENEN	45344	23.27u.	100.8 MHz.(m)
	07.03.83	COWBOY HENKIE	COEVORDEN	34323	09.25u.
REINTJE DE VOS		KAMPEN	34344	22.18u.	1608 kHz.
WALDOLALA		VELUWE	45344	22.21u.	1608 kHz.
MARISCHA		-	34323	22.24u.	1610 kHz.
DONALD DUCK		-	34523	22.26u.	1615 kHz.
GELE ROOS		OLDEBROEK	24322	22.31u.	1610 kHz.
08.03.83	RODE PIRAAT	-	23223	17.35u.	1610 kHz.
	DOFFEL	-	23323	18.32u.	1610 kHz.
	ONBEKEND	-	34323	22.15u.	1620 kHz.
	DELTA	GIESSENBURG	23233	22.20u.	1620 kHz.
13.03.83	R.DORTMUND	DEVENTER	34454	10.50u.	1135 kHz.
	HEIDEROOSJE	VELUWE	34444	11.00u.	1280 kHz.
	HEIDEROOSJE	APELDOORN	54555	11.40u.	103.9 MHz.(m)
	ONBEKEND	RUURLO	45444	12.55u.	1287 kHz.
	RODE STER	MARKELO	35454	12.57u.	1280 kHz.
	MARIANNE	EMST	45455	13.30u.	1220 kHz.
14.03.83	AIRWAVE	APELDOORN	55455	21.30u.	100.4 MHz.(st)
	ETHERKAMPIOEN	EMST?	34434	17.05u.	1608 kHz.
	KORTENA	OLDENZAAL	23322	17.20u.	1609 kHz.
	ZONNESTRAAL	GRONINGEN	32232	17.25u.	1607 kHz.
	VLIEGENVANGER	LELYSTAD	32322	18.30u.	1612 kHz.
	ZUIDERZEE	EIBERGEN	45344	18.32u.	1618 kHz.
	ATLETICO	N-HOLLAND	35454	18.37u.	1618 kHz.
16.03.83	OLIEMAN	-	45434	07.00u.	1615 kHz.
	ZWARTE NON	COEVORDEN	34534	16.00u.	1600 kHz.
	WEHKAMP	OLDEBROEK	55445	16.03u.	1600 kHz.
	NOORDZEE	HOOGEVEEN	35434	16.04u.	1602 kHz.
	GROENE SPECHT	APELDOORN	54555	18.15u.	1606 kHz.
	BLAUWE VINK	DALFSEN	35444	18.16u.	1605 kHz.
	GROTE JAGER	N.O.P.	33433	18.20u.	1615 kHz.
	BOUWVAKKEP	-	35434	15.00u.	1608 kHz.
17.03.83	KLEINE RAKKER	WEZEP	34423	22.55u.	1615 kHz.
	STEENBOK	MONNICKENDAM	34454	16.30u.	1611 kHz.
18.03.83	POOLSTER	ENKHUIZEN	34344	18.00u.	1627 kHz.
	FLUITER	STEENWIJK	34343	17.55u.	1626 kHz.

19.03.83	DIAMANT	LELYSTAD	34324	00.30u.	1605 kHz.
	RUBBEREN ROBBIE	DEVENTER	45454	11.10u.	1125 kHz.
	COLUMBIA	EPE	45344	11.32u.	1180 kHz.
	INTERPOL	OLDENZAAL	35454	11.40u.	1180 kHz.
	TORENMOES	-	35554	12.15u.	1280 kHz.
	ROYAL	-	34333	17.05u.	1123 kHz.
	NACHTRIJDER?	-(Muziekprogramma)	42352	17.30u.	1630 kHz.
	POLYDOR	-	45454	17.36u.	1630 kHz.
	DERBY	HOOGVEEN	35434	17.45u.	1625 kHz.
	BONTE KOE	KAMPEN	34353	18.30u.	1610 kHz.
	SONJA	-	44343	18.31u.	1620 kHz.
	ROMANTICA	HOOGVEEN	23353	18.35u.	1615 kHz.
20.03.83	NEPTUNUS	EERBEEK	45455	10.06u.	1145 kHz.
	R.FREEDOM INT.	SCHOTLAND	35444	10.40u.	6230 kHz.
	R.KRYPTON	U.K.(4 jaar)	34332	11.00u.	6265 kHz.
	V1	TWENTE	35454	11.20u.	1250 kHz.
	PELIKAAN	LOCHEM	45354	11.46u.	1410 kHz.
	PALOMA	DIDAM	35454	12.05u.	1505 kHz.
	TONY	MARKELO	22152	12.12u.	1415 kHz.
	OME DOKTOR	GELD.ACHTERHOEK	45355	12.46u.	1260 kHz.
	IJSSELSTEIN	-	35554	12.55u.	1270 kHz.
	ORANG OETANG	-	25454	13.30u.	1230 kHz.
	NOVA 4	-	35343	13.47u.	1625 kHz.
	ZILVERSCHOON	LOENEN	45554	13.48u.	1625 kHz.
	NOORDPOOL	-	25352	13.50u.	1625 kHz.

Uit de lucht gehaald: 10/3 Wuppies (A'doorn) en 16/3: Vliegende Schotel (A'doom). Eén verzoek aan de amateurs: noem eens vaker de lokatie en evt. postbus of korr.adres, zodat wij kunnen schrijven en het staat beter bij de rapporten. Wat ik me ook afvraag: waarom allemaal op de ca. 1600-1630 kHz.? Ze zitten elkaar gewoon weg te drukken, 3 tot 4 stations tegelijk. Het luisteren wordt dan vaak erg moeilijk. Kan er ook in het FRM weer eens aandacht besteed worden aan de kleine amateur, dus niet commerciële of groot opgezette stations? (Red. Zoals Dakota-Barneveld?). Artikels als FRS-Holland, Radio Tamboer, zeezenders en natuurlijk de techniek vinden wij erg goed. Groetjes en ga zo door.

Ontvangen in febr. en mrt. met redelijke-goede condities. Ontvanger: Technics SA 103. Gev. 1,2 mV bij 26 dB S/R. Ant.: 5 el. op 14m. roterend. Zender: 6 traps 6 Watt uit FRM sept. 1982. Voor korrespondentie en QSL-kaarten: ZWARTE PANTER, POSTBUS 167, 6940 AB DIDAM Gld.

FM

VRIJBUI TER	CULEMBORG	25444	61 km.	101.00 MHz.
VITESSE	DORDRECHT	14455	99 km.	101.80 MHz.
RODEO	GOIRLE	25444	86 km.	101.80 MHz.
A.R.Z.	ROSENDAA L	25445	116 km.	102.20 MHz.
BARBAPAPPA	RENSWOUDE	24544	42 km.	100.80 MHz.
CONDOR	VEENENDAAL	35554	40 km.	100.20 MHz.
MOBY DICK	ARNHEM	45555	16 km.	105.20 MHz.
PANDAROSA	ARNHEM	55554	16 km.	101.20 MHz.
BLAUWE DUIF	ARNHEM	55555	16 km.	103.70 MHz.
PINK PANTHER	ARNHEM	45554	16 km.	103.20 MHz.
PLASTIC SOUND	ARNHEM	45555	16 km.	102.20 MHz.
GUNSMOKE	GILZE	?	93 km.	?
MARLBORO	NIJMEGEN	35554	23 km.	102.90 MHz.
VRIJE RADIO	BRUMMEN	45554	17 km.	101.00 MHz.
BLACK ARROW	TEN BOER	25345	150 km.	102.20 MHz.
LENCO	ROTTERDAM	12233	110 km.	104.60 MHz.
STUDIO 2	CULEMBORG	25454	61 km.	104.60 MHz.
ROTOR RADIO	MAARN	12344	53 km.	100.50 MHz.
TARGONA	TIEL	34554	48 km.	104.20 MHz.
SPIDO	GRJESBEEK	35544	23 km.	?
CONNECTOR	EINDHOVEN	25454	71 km.	104.40 MHz.
VL.HOLLANDER	GENNEP	55555	30 km.	102.30 MHz.
E.F.M.	ALPHEN a/d RIJN	24434	104 km.	100.50 MHz.
ETERNITY	ROTTERDAM	15344	110 km.	105.20 MHz.
ZILVERMEEUW	ZOELEN	35554	?	100.30 MHz.
AMUDENBERG	HENGEL O	55554	18 km.	102.70 MHz.
MI AMIGO	EPE	23433	46 km.	103.80 MHz.
BONANZA	EPE	35454	46 km.	100.90 MHz.

TELEVISIE

ATLANTIC	ALKMAAR	KAN.65	3	5	-----
A.C.	ALKMAAR	KAN.52	5	2	6
TRIX	ALKMAAR	KAN.,?	1	1	-----
CITY	ALKMAAR	KAN.32	1	1	
ORION	ALKMAAR	KAN.35	3	2	
H.O.S.	HEERHUGOWAARD	KAN.30	4	2/3	7
B.O.S.	BERGEN Nh.	KAN.??	2	1	

Deze stations wil ik volgende maand uitvoerig bespreken, aangezien er weinig aandacht besteed wordt aan de amateur TV.

1. SLECHT 2. MATIG 3. REDELIJK 4. GOED 5. ZEER GOED

6. Het beeld en geluid zijn niet goed op elkaar afgeregeld. 7. Het geluid is soms met ruis, dan weer ruisvrij. Er wordt hier ontvangen op een Panasonic. Antenne: Fuba 94 elements.

ATLETICO, POSTBUS 113, 1960 AC HEEMSKERK. Ook door mij ontvangen op FM-3 meter:

MERCATOR	BORGERHOUT	21.00u.	22313	101.1	02.03.83
ANTIGOON	ANTWERPEN	21.10u.	33221	100.6	02.03.83
MAEVA	BELGIE	21.20u.	33221	103.5	02.03.83
MINERVA	BELGIE	22.00u.	21221	100.3	26.02.83
RADIO ONE	ST.NIKLAAS	22.15u.	11111	103.0	26.02.83
RADIO SEVEN	BELGIE	22.25u.	33233	101.8	26.02.83
RADIO VRIJ	??????	23.30u.	55555	103.7	26.02.83

Ontvanger: Aristona AR2000. Antenne: 10 elements zelfbouw. Hoogte 12m. boven NA.P. Reacties: POSTBUS 47, UITGEEST.

5/3: 10.05u. EDELKAMPIOEN	EMST	34343	1622 kc.	MIDDENGOLF	6/3: 12.40u. SONJA	UUDEL	14443	1619 kc.
10.07u. GROTE JAGER	N.O.P.	23443	1625 kc.		12.45u. KORAALVISSER	N.O.P.	54455	1500 kc.
10.10u. PIEREMENT	MARKEN	23343	1619 kc.		13.30u. MONTEVIDEO	LEMMER	23453	1561 kc.
10.55u. VRIJE EV.OMR.	EMST	24444	1410 kc.		13.45u. WALDOLALA	VELUWE	23443	1618 kc.
12.05u. DELTA	GIESSENB.	54454	1637 kc.		13.50u. 807/MARIANNE	BARNEVELD	34454	1605 kc.
13.30u. ANTONIO	OVERIJSSSEL	14343	1562 kc.		14.15u. CURACAO	OLDENZAAL	15333	1640 kc.
13.45u. EGELANDER	STEENWIJK	13443	1567 kc.		14.17u. ZILVERSCHOON	LAGE VEL.	15232	1637 kc.
14.10u. SOTO	KUINRE	34454	1562 kc.		15.15u. ESMERALDA	's HEERENB.	44444	1565 kc.
14.40u. HOUTHAKKER	DENEKAMP	14343	1640 kc.		7/3: 12.20u. BAANBREKER	RUURLLO	34434	1635 kc.
14.48u. CONCORDIA	VRIEZENVEEN	23443	1627 kc.		12.25u. JOPIE PRUTSER	NIJK.VEEN	22332	1624 kc.
15.07u. VRIJE VOGEL	NWE,PEKELA	32353	1606 kc.		14.45u. COWBOY HENK	NW,LEUSEN	24444	1618 kc.
6/3: 10.10u. SPOETNIK	LEMMER	24353	1566 kc.		8/3: 14.20u. OUDE NORTON	't HARDE	14353	1619 kc.
10.20u. ZANDHAAS	EDE	54444	1610 kc.		15.10u. MANTA	STEENWIJK	24453	1620 kc.
10.30u. DAKOTA	BARNEVELD	44444	1610 kc.		17.05u. RODE PIRAAT	LELYSTAD	13453	1622 kc.
13.20u. DELMARE	KOP N-H	55555	1577 kc.	"SCHOLEKSTER", MOLENDIJK 79, 3255 AM	OUDE TONGE.			

STICKERS EN QSL-KAARTEN

**Ruilen!
Aanvragen!**

from **QSL** station

Lady MISPOES

ALBLASSERDAM OPERATOR

"JEANETTE"

THANKS FOR QSO

MUZIEKSTATION

EVA LOBI 12.800 RADIO

FM ZENDAMATEUR

Zendster Thea en Marion

Techniek Nr 13

Ons adres is Postbus 4419 5940 AA Velden

Postbus 3023 APELDOORN 7303 GE

Opgevoerd door de radio geluisterd het is EB die luistert

LSM MOBY DICK FM

Lusteraamateur Studio Eigenbelang

ADRESSEN

Zendamateur Lady Mispoes,
p/a Mauritsstraat 6,
2951 XG ALBLASSERDAM.(Kaartruil)

Studio Eigenbelang,
Postbus 3023,
7303 GE APELDOORN.
"E.B." in de linkerbovenhoek s.v.p.

Plaatsing is GRATIS. Stuur ook eens iets in!

World Music Radio

Even een grandiose fout rechtzetten. Het F.R.M. werd vorige maand lelijk om de tuin geleid. World Music Radio is een station, dat het de laatste jaren niet zo makkelijk heeft gehad. Men ging echter keihard door en heeft nieuwe mogelijkheden om terug te keren gevonden. Via Radio Milano zou men de langverwachte comeback maken. Toen liep het weer spaak, want na wat testuitzendingen liet de Italiaanse Staat via hun PTT weten, dat alle kortegolfstations hun frequenties moesten verlaten en gewoon een plekje in de 49 of 41 mb moesten zoeken. Als Radio Milano dat moet doen gaat WMR natuurlijk gewoon mee. Maar ook andere stations moesten elders een plek zoeken. Radio Milano zit nu op 6181 kHz. Men poogt zo spoedig mogelijk met een 5 kW. zender in de lucht te komen.

Dit was natuurlijk een tegenslag voor World Music Radio. Maar het station ging toch weer gewoon door. Dan komt er plotseling een adreswijziging. Het "nieuwe" adres zullen we maar niet meer afdrukken en het is te hopen dat jullie, geachte lezers, geen geld naar het "nieuwe" adres gestuurd hebben, want het betreft hier dus weer een zootje oplichters. Peter Verbruggen van FRS-H was enkele weken geleden bij de echte W.M.R. in Amsterdam en daar wist men niets van een nieuw adres. Onzin. Ook is hetgeen de andere "WMR-organisatie" terugstuurt niet geweldig. Van WMR-Amsterdam krijg je op keurig briefpapier een aardige brief en het geheel doet zeer professioneel aan. WMR-? stuurt een vodje. Pas dus goed op. Het adres van de enige echter WORLD MUSIC RADIO is nog steeds POSTBUS 4078 in AMSTERDAM.

Vreemde condities

Op 13 maart trad het Apollo Relay Network, eigenlijk voor de laatste keer, in werking. Als eerste programma werd Radio Enterprise, voor de eerste keer de ether in geslingerd. Dat gebeurde daadwerkelijk, maar er was in vele delen van Europa niets te horen. Dave Scott, de "big man" achter Radio Apollo schreef daarom meteen een brief, waarin te lezen was dat het signaal niet verder droeg dan zo'n 15 kilometer van de lokatie. Een vreemde geschiedenis en Dave was dan ook behoorlijk ongerust. Was de zender nu weer niet goed? De zender was wel goed. In de postbus van Radio Enterprise lagen zo'n 40 rapporten. Deze kwamen hoofdzakelijk uit Oost- en West-Duitsland. De atlas werd erbij gepakt en toen bleek dat er hele grote stukken waren waar men het signaal niet had kunnen nemen. Nederland bleef verstoken van geluid, België en Engeland hadden ook pech, maar in Noord-Duitsland was het signaal wel te horen. Centraal Duitsland had ook pech, maar in Beieren was het signaal keihard.

Zelfs in Zwitserland werd het station gehoord, evenals in Frankrijk, maar daar alleen in de buurt van Grenoble. Oost-Duitsland gaf hetzelfde beeld als hun broeders in West-Duitsland. De andere stations, die via het relaystation werden uitgezonden, hadden overigens met dezelfde problemen te kampen. Dave Scott heeft nu besloten om alle programma's nogmaals uit te zenden. Daarna stopt het relaywerk.

Pasen 1983: FRS-H zou een extraatje verzorgen, maar wederom werd er niets gehoord. Dat was gek. Eigenlijk kunnen we niet precies vertellen of er post is binnengekomen bij dit station, maar we vermoeden van wel. Peter Verbruggen bleek nogal ongerust, maar na het verhaal van Enterprise gehoord te hebben zag hij het toch wel weer zitten. Evenals bij Enterprise was ook Peter het erover eens, dat zoiets wel een keertje leuk is, maar het is toch eigenlijk niet de bedoeling van de hobby. Peter doet grote moeite om de FRS-H in de lucht te houden. Na de raid is hij helemaal op andere stations aangewezen. Dat is best vervelend maar tot nu toe is het aardig gelukt. De leukste poging is wel om via Radio Milano uit te gaan zenden. Of dat zoiets lukt. . . . ? Maar het zou natuurlijk wel erg leuk zijn. Deze maand zal FRS-H gewoon met een volledig programma te beluisteren zijn. Op 7315 kHz., dus probeer het maar eens. Het adres van FRS-H is POSTBUS 41, 7700 AA DEDEMSVAART en dat van RADIO ENTERPRISE: POSTBUS 2006, 3500 GH UTRECHT.

Radio Apollo Int.

Dit station maakte met haar relay-uitzendingen dus iets geks mee. Dit was dan ook de reden, dat er in de weken daarna druk geëxperimenteerd werd met de zender. Het Apollo Relay Network zal nog één keer dienst doen. Daarna is het afgelopen en zullen stations als Radio Freedom/Star, Galactica en Enterprise naar andere mogelijkheden moeten uitkijken. E.e.a. brengt niet met zich mee, dat Apollo helemaal ophoudt te bestaan. Men gaat zelfs beter door dan ooit. Er is nu al verschillende keren geschreven, dat er nog maar zo weinig stations zijn, die echt een volledig programma uitzenden. Apollo wil zich nu in dat kleine rijtje gaan scharen. Hiervoor wil men nu internationale programma's gaan brengen. Er waren mensen nodig voor dit doel, maar het ziet er niet naar uit, dat Dave Scott deze gevonden heeft. Wanneer Apollo echt met dit internationale programma gaat beginnen is nog niet bekend. Maar de programma's zullen in ieder geval gedaan worden onder het bij Apollo al bekende motto: "The International DX-ers station". De frequentie die gebruikt gaat worden is 7330 kHz. ook al is Apollo op het ogenblik zo'n beetje de grootste "zwerfer" op de korte golf band. Zodra de start er is of komt, lezen jullie dat. Het adres is P.O.BOX 319, EDENBRIDGE, KENT, U.K.

Radio Rag

Een nieuwe. Alweer, maar toch eigenlijk wel leuk. Zo krijg je wel een hele kollektie QSL-kaarten e.d. Er is nog niet veel over dit station bekend. Zelf heb ik het nog nooit ontvangen, maar men schijnt regelmatig via 6225 kHz. uit te zenden. POSTBUS 88 in MANCHESTER is het adres.

Radio Shorelink

Dit is een nieuw station uit Engeland dat uitzendt in de 48 mb op 6220 kHz. Het is echter heel goed mogelijk, dat men al is uitgezonden naar een andere frequentie, omdat de uitzendingen gestoord werden door Britain Radio International. Dit station zit al lange tijd op 6225 kHz. De antenne van Radio Shorelink is 44,8 meter lang. De zender levert 10 Watt. Men is nauw verbonden met de Caroline-organisatie (welke?). Deze had op 30 april weer een meeting. De programma's van Radio Shoreline beginnen met Steve Webb's "Review of soul music plates in London". Dan volgt de Andy Allman Show, Keith Acher's "Mailbag Music-show" en Ian Johnson met "Free Radio News". Keith Archers heeft een gastdeejay in zijn programma. Ian Johnson is een geïnteresseerd piraat want hij werkte al bij 6 verschillende stations. Hij werkt nu voor enkele stations in London en is full time free radio journalist voor de Caroline Movement. Alle medewerkers hebben al een vrije radiogeschiedenis achter zich. Helaas stond er bij de bij ons binnengekomen informatie geen adres.

Radio Stella

Vroeger werkte dit station onder de naam Radio Thistle, maar nadat de GPO roet in het eten had gegooid besloot men onder een nieuwe naam verder te gaan. Het gevolg van de raid waren boetes van 100 en 50 pond. De zender is er eentje, die 20 Watt levert en men gebruikt een halve golf dipool. Frequenties tussen 7300 en 7340 kHz. zijn het meest in trek. Er wordt iedere eerste zondag van de maand uitgezonden. Uitzendtijden zijn van 09.00 tot 11.00 uur GMT. Ook de medewerkers van Radio Stella zien het uitzendnet met laag vermogen in de korte golf als een uitdaging omdat er een groot bereik is. Mensen, die rapporten sturen, worden dan ook uitgebreid beantwoord. Men is bijzonder schouwig met promotiemateriaal. Het adres is: 17, GLENDEVON ROAD, EDENBOROUGH in SCOTLAND.

Radio Atlantis

Een vreemde eend in de bijt. Er waren enkele uitzendingen te horen in de 48 mb van dit station, maar er werd helemaal geen adres doorgegeven. Vreemd, want zulks is zeker bij kortegolfstations wel gebruikelijk. Er werd gedacht, dat dit station uit Engeland kwam, maar dat bleek een heel andere Radio Atlantis te zijn. In Engeland ontving men wel post voor het station, waar men uiteraard niets aan had. Nu werd daarop verteld, dat het station uit Duitsland kwam. Dat kan best wel, maar nu wordt ook Nederland genoemd als land van herkomst. Vreemd. Wie kan er opheldering geven???????

Radio Nolan Int.

Op 27 februari was Radio Nolan weer een keer te beluisteren op 11.562 kHz. Het programma duurde 3 uur en er werden verschillende specials uitgezonden. Door de nogal indrukwekkende geschiedenis van dit station is het onmogelijk om regelmatige uitzendingen te gaan verzorgen. Het signaal werd vooral in Duitsland en Skandinavie keihard ontvangen.

Radiozender Rembrandt

Ook weer een nieuwe die enkele maanden terug enkele keren te beluisteren was in de 48 mb. Enkele keertjes maar. Men zond uit op 6247 kHz. en later nog eens op 6260 kHz. Het signaal was over het algemeen slecht.

UK Radio is Phoenix is Station 41

Gekompliceerd lijkt het allemaal wel. Er zijn nogal wat stations, die "UK" in de naam verwerken. Daardoor ontstonden er problemen.

Mensen die niet wisten waar ze hun rapport naar toe moesten sturen e.d. Dus besloot alvast één van de stations van naam te veranderen. UK Radio werd Radio Phoenix en ging op 7306 kHz. uitzenden, wat overigens helemaal geen succes was, want de uitzendingen werden gigantisch gestoord door fading. Daarom besloot men om maar eens naar een andere plek uit te kijken en dat werd 7374 kHz. De naam werd ook nu weer veranderd. Momenteel zendt men dus uit onder de naam Station 41. Er is tenslotte een nieuw adres in gebruik genomen.

Mensen, die nog naar het oude adres hebben geschreven, zullen hoogstwaarschijnlijk geen antwoord ontvangen hebben. Het nieuwe adres luidt: 7, CHANTRY AVENUE, NORTHWICH, HARTFORD, CHESHIRE CW8 1LZ in ENGLAND.

UK Radio blijft UK Radio

Dit is een ander station dan hierboven vermeld staat. Laten we dat allereerst even aantekenen. Dit UK Radio zet International achter de naam. Men zendt uit op 7352 kHz. Het adres is P.O.BOX 144, WOLVERHAMPTON MV2 0VL, ENGLAND

Radio Freedom/Star

Dit station komt natuurlijk uit Nieuw Zeeland. De uitzendingen van het station verliepen tot voor kort via Radio Apollo International maar zoals eerder beschreven houdt men hiermee op. Het is dus zaak voor Freedom/Star om een nieuw adres te vinden. Er komt waarschijnlijk nog een keer een uitzending en de luisteraars, die zo'n leuke QSL-kaart willen hebben kunnen dan nog toehappen. Die uitzending zal naar alle waarschijnlijkheid via 7330 kHz. uitgezonden worden. Alleen op welke zondag e.e.a. plaatsvindt is nog niet bekend. Het adres van Radio Freedom/Star is P.O.BOX 1437, HASTINGS, NEW ZEALAND.

European Music Radio

Jarenlang was dit het beste station, dat er te beluisteren was. Maar Barry Stephens moest zijn zender inleveren, toen de GPO op bezoek kwam. Daarna ging EMR wel door via FRS-H maar echt zoals vroeger werd het niet meer. Nu is het definitief afgelopen met het station. Een dezer weken werd het laatste programma van European Music Radio uitgezonden. Erg jammer voor Barry! Reacties op dit programma kunnen naar Postbus 41, Dedemsvaart worden gestuurd met de aantekening: EMR-FRS-H. Peter Verbruggen zal er zeker voor zorgen, dat Barry alle brieven krijgt.

ONTVANGSTEN

13/3: Op 6910 kHz. Dublin Radio! sinpo 45444 en ze antwoorden waanzinnig snel. Testuitzending van Skandinavisch Free Radio op 7340 kHz. sinpo 25222. Radio Hexagon op 6240 kHz. sinpo 35222. West Side Radio 6280 kHz. sinpo 25333. Krypton U.K. als altijd op 6265 kHz. met redelijke ontvangst: 35333. Apollo Relay Network in bedrijf met uitzendingen van Freedom/Star, Galactica uit België en Enterprise uit Nederland. De reden van het uitblijven van een goede ontvangst staat eerder beschreven. 20/3: Vaticaan zit nu weer op 6250 kHz. Het wordt wel een beetje vervelend. KBC Radio (P.B.999, Antwerpen) 6260 kHz. sinpo 25333. R.Freedom uit Schotland 6230 kHz. met goed signaal: 45434. FRS-H op 6243 kHz. met sinpo 45444. Gemini reageert goed op het wegvallen van R.Vaticaan met programma op 6220 kHz. en komen zeer goed door: 45444. R.Titanic is een tijdje weggeweest maar nu weer op 6260 kHz. Ontvangst niet geweldig: 25222. R.Krypton bestond vandaag precies 4 jaar en schakelde 1 uur eerder in dan anders. Goed programma met terugblik op de afgelopen 4 jaar met een mindere ontvangst dan gewend 35222. Later zelfs 33111 wegens station bovenop en naast Krypton. Geen call. Caroline op 6315 met sinpo 25222. Station 41 op 7325 met sinpo 25177. Delmare op 6205 met dof geluid en sinpo 25322. Apollo testte op 6275 kHz. (25322); later nog programma van R.Freedom/Star met sinpo 25323. 27/3: Ned. station op 6245 kHz. Misschien Zender Rembrandt? Sinpo prima: 55455. RHA op 7345 kHz. met sinpo 55455. Britain R.Int. op 6225 kHz. met sinpo 25222 (minder dan normaal). West Side R. hordend en stotend op 6280 kHz. met sinpo 15211. Station 41 (UK) testte op 7373 kHz.: hele verbetering t.o.v. het gesputter op 7306 kHz. Sinpo 35333 voor dit voormalige R.Phoenix. Delmare Italia uit België(?) op 6205 kHz. sinpo 35333 en Daytona (Ned.) op 6235 kHz. sinpo 25111 had te kampen met erg veel fading. R.Stella of Linda op 6213 kHz. kwam niet best binnen vanuit Schotland: 15111. Karaalvisser 7290 kHz. met programma van begin jan.1983 (DJ Peter Petersen). Sinpo 35433. Krypton op 6267 kHz. met sinpo 35333. 3/4: Idiote condities. Heel zachtjes Station 41 op 7373 kHz. met sinpo 23422. Op 7318 kHz. UNID met adres in Cornwall. Sinpo 15333. Apollo waarschijnlijk uit Ierland 6240 kHz. sinpo 33333. West Side R. 6280 kHz. sinpo 23222. UK Radio Int. (Wolverhampton) 7350 kHz. sinpo 34333. 4/4: R.Kristel live tot 16.00u. met tel.nr. + nieuw adres: 58, Oldersbrook Road, London, UK. Sinpo 35333. Alweer St.41 7374 kHz. sinpo 25333. Voice of the Leek (P.O. Box 319, Edenbridge, Kent) vanuit Wales in het Welsh. 6265 kHz. Sinpo 35433 (redelijk).

1540 kHz.

Voice of Peace

100 MHz.



De enige zeezender, die anno 1983 nog in de lucht is. Uitzendend voor de kust van Israël in de hoop de mensen tot vrede te brengen, wat vooral in het Midden-Oosten zo hard nodig is. the Voice of Peace, vanaf het "Peace Ship".

Hier in West-Europa kennen de meesten de programma's van the Voice of Peace van bandopnames, maar toch leven we mee met de mensen, die zich daar op zo'n unieke wijze met vrije radio bezighouden. Dit schrijf ik eigenlijk meer voor de bemanning van het schip, die dit artikel te zijner tijd in handen zal krijgen.

Want -na al die jaren- hebben we eindelijk rechtstreeks contact met het Peace ship: in december lag er tot mijn verbazing een brief in de postbus, die volgeplakt was met fraaie Israëlische postzegels. Deze brief was afkomstig van Stuart Rogers, technicus bij the Voice of Peace, die het volgende schreef:

"Ik schrijf jullie vanaf het Peace ship in Israël met wat aktuele informatie over het station. Ik ben een Engelsman en voordat ik hier ging werken, was ik een regelmatig lezer van het F.R.M. en ik hield bijzonder veel van de technische artikelen. Ik ben

één van de twee technici aan boord op dit moment.

The Voice of Peace heeft al regelmatige uitzendingen voor Israël en omliggende landen verzorgd in de afgelopen tien jaar. Men zendt uit vanaf een radiozendschip dat een ligplaats heeft in internationale wateren van de Middellandse Zee. Zoals jullie ongetwijfeld al weten, is Abe Nathan de eigenaar van het station.

Het station zendt op de middengolf uit op 1539 kHz, waarbij gebruik gemaakt wordt van twee 25 kW, omgebouwde "Morse code" zenders. Een "combiner" maakt het mogelijk, dat de twee zenders simultaan kunnen uitzenden. Op het ogenblik is er slechts één zender in gebruik, dus het vermogen waarmee wij uitzenden is nu maar 25 kW.

We hebben ook een FM-service in stereo, waarbij een tamelijk moderne "Harris" zender wordt gebruikt en ons effectief uitgestraalde vermogen is 80 kW. De stroom komt van 3 generatoren, een Rolls Royce 300 KVA en 2 Allis Chalmers 250 KVA en 350 KVA generatoren.

We krijgen ontvangstrapporten binnen uit landen als Zweden, Finland en Zuid-Afrika, wat toch een behoorlijke afstand is.

Het schip zelf is vrij oud; het werd gebouwd in Nederland in 1939 en de originele naam was de MV "Cito". Maar het schip verkeert nog steeds in goede staat.

Op 31 oktober j.l. verliet het schip haar ligplaats, die zich normaal 4 mijl vanaf Tel-Aviv bevindt, om naar de haven van Haifa te gaan voor een opknappbeurt in het droogdok. Het is bijna 2 jaar geleden, dat dit voor het laatst gebeurd is.

In zo'n droogdok wordt het schip helemaal uit het water gehaald, zodat de romp kan worden nagekeken en -waar nodig- gerepareerd.

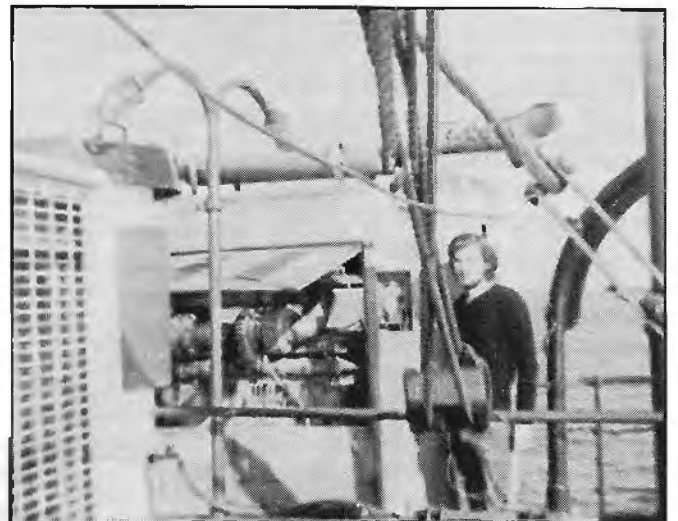

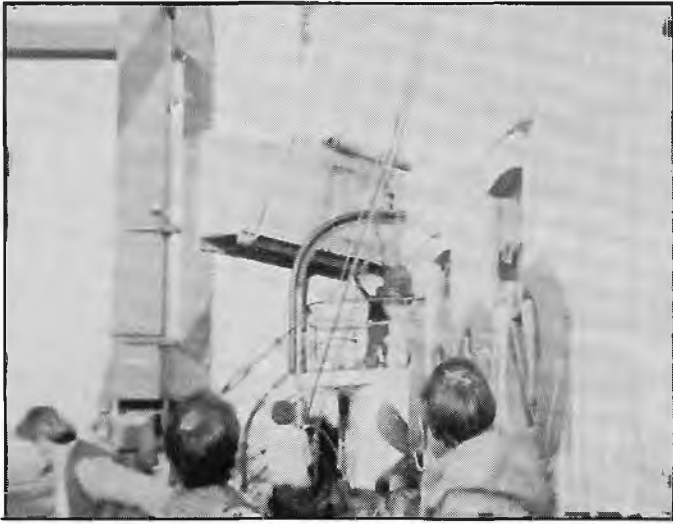

Het repareren en schilderen van de romp was binnen 5 dagen gebeurd en het station was weer in de lucht op 5 novemebr 1982. Momenteel zijn er 7 discjockeys aan boord: Robby White, Doug Wood, Graham Day, Geoff Fitch, John Burnill, Digby Taylor, Dave Asher (ex Radio Delmare), die allemaal Engels zijn. Ook is er een kok, een boordwerktuigkundige, een Nederlandse kapitein en ikzelf en Steve Growcott zijn de zendertechnici.

De programmering is gevarieerd. Het station is een soort easy listeningzender, die de vrede propageert door de muziek, gericht op het Midden-Oosten. Maar ook Top 40 en rockmuziek worden regelmatig gedraaid.

Breakfast Show	06.00-09.00 uur
Morning music	09.00-12.00 uur
Afternoon delight	12.00-14.00 uur
Siesta	14.00-16.00 uur
Old Gold Retold	16.00-17.00 uur
Featured Artist	17.00-18.00 uur
Twilight	18.00-19.30 uur
Classical music	19.30-21.00 uur
Specialist music (bv rock)	21.00-24.00 uur
Midnight show	00.00-03.00 uur
Nightbeat	03.00-06.00 uur

Wij hopen allemaal dat het station nog vele jaren in de lucht zal kunnen blijven. Stuart".

Nadat ik deze brief had gelezen besloot ik eerst terug te schrijven en Stuart het novembernummer te sturen met de -al zeg ik het zelf- zeer fraaie poster van het Peace Ship. Ik vroeg hem daarbij meteen hoeveel er waar was van de geruchten, die toen de ronde deden, dat het station in Israël verboden zou worden en dat Abe Nathan van plan was met het schip naar de Ierse Zee te komen. En uiteraard, of iemand daar nog wat foto's voor ons had, zodat we konden zien hoe de toestand momenteel is.

Ik had al eens eerder naar Israël geschreven en toen geen antwoord gekregen, maar dit keer bleek het goed te zijn gegaan. Begin maart kwam er weer een brief, vergezeld van de foto's, die hierbij afgedrukt zijn en Stuart vertelt verder:

" Bedankt voor het F.R.M. Onze Nederlandse kapitein heeft het artikel over de V.o.P. voor ons vertaald. Jammer genoeg zijn de bijgesloten foto's niet van zo'n beste kwaliteit, maar ze werden gemaakt met een goedkope camera. De foto's lijken me wel vanzelfsprekend. Ik zal binnenkort wat meer foto's sturen, maar ik moet dan eerst aan wal om ze te laten afdrucken.

Wat betreft de geruchten: Abe Nathan was inderdaad van plan het schip naar Ierland te brengen. Hij is er al zo lang mee bezig geweest om een zendvergunning te krijgen van de Israëlische regering zodat hij de uitzendingen vanaf land kan

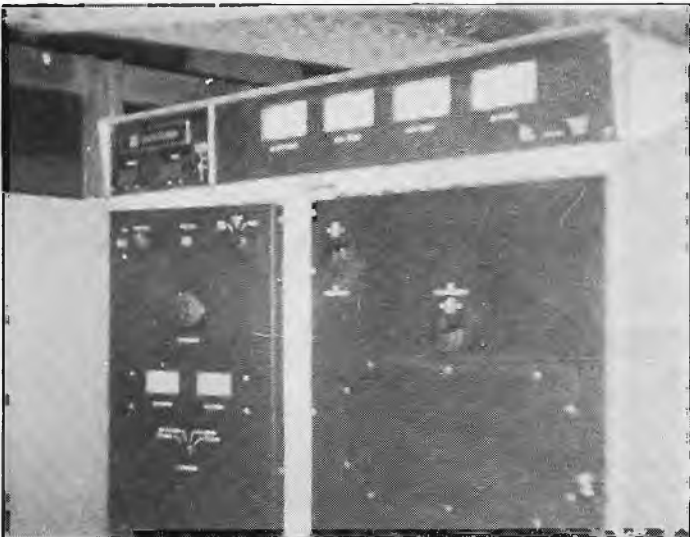

קול השלום

THE VOICE OF PEACE קול השלום

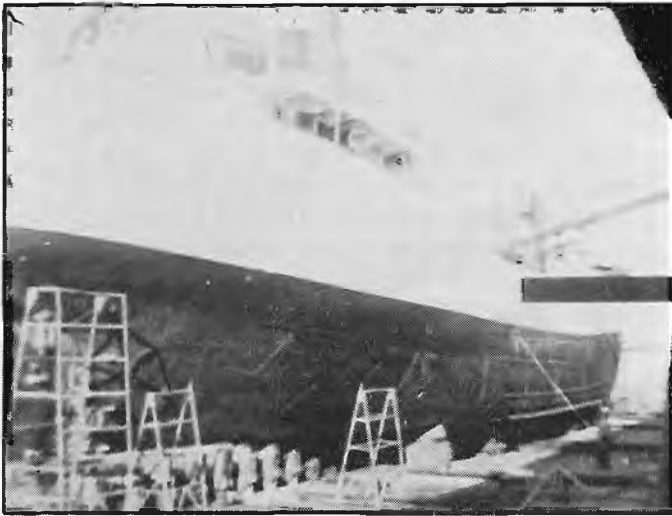

voortzetten. Eén aanvraag van hem is door de Knesset behandeld, maar bij de tweede keer werd het plan afgekeurd. Hij protesteerde door het station uit de lucht te laten gaan op 31 december 1981. Daarna vloog hij naar Ierland om te zien of hij daar zou kunnen uitzenden vanaf de Ierse Zee.

Het bleek dat zulks leveel problemen zou geven, dus keerde Abe terug om The Voice of Peace hier weer in de ether te brengen op 7 maart 1982.

370 Seventh Avenue
Suite 1800
New York, N.Y. 10001

President
Abe Nathan

Vice-President
Prof. Laurence Birns
Prof. Seymour Melma

Secretary
Maxwell Y. Cohn

Treasurer
Rabbi Steph

Members or

C. Danielsson
Art D'Lugoff
Eileen Egan
Rabbi M. Eisenrath
Ray Gould
Herbert Greenberg
Abe Kirschenbaum
Rev. Charles McTague
Joseph Michenfelder
Robert Miller
Rev. R. Neuhous
Rabbi M. Robinson
Igal Rodenko
Robert Schwartz
Adrian Unger
John Volkmar
Harold Weiner
Prof. G. Zeegers

Mailing addresses:

U.S.A.
Peace Ship Fund
P.O. Box 1111
F.D.R. Station
New York, N.Y. 10022

CANADA:
Peace Ship Fund
C/O The Canadian Council of Churches
40 St Clair Ave E
Toronto 290, Ontario

FRANCE:
Comité Français pour le
Bateau de la Paix
Boîte Postale 155
13206 Marseille

FONDATION pour la
Paix Shalom
17, rue de la Victoire
75009 Paris

HOLLAND:
Vredeschipfond
Groot Halsebroekseweg 12,
Wassenaar

BELGIUM:
Shalom Peace Foundation
Kasteelestraat 148
1820 Strombeek-Bever

ISRAEL:
Peace Ship Fund
P.O. Box 4399
Tel-Aviv

CYPRUS:
Peace Ship Fund
P.O. Box 2374
Nicosia

A Project
of the Shalom
Peace Foundation, Inc.

Tegenwoordig schijnt de Israëlische regering zich niet zo druk meer te maken over de uitzendingen van buiten de territoriale wateren met de bevoorrading vanuit Tel-Aviv, wat natuurlijk fantastisch is.

Wat niet zo leuk was, is dat we kortgeleden te kampen hebben gehad met zeer zware stormen. Op de 19e februari, om ongeveer 2.30 uur 's nachts brak de ankerketting in wat waarschijnlijk de zwaarste storm is geweest deze winter. Ons anker werd zwaar beschadigd door de kracht van de storm en het duurde nog tot 4.00 uur, eer we ons reserve-anker konden laten zakken. In de tussentijd kon de kapitein de hoofdmotor starten en ons in de golven sturen.

Nadat we erin geslaagd waren het reserve-anker te laten zakken, kwamen we tot de ontdekking dat we tot 1 1/2 mijl voor de kust waren afgedreven, ondanks het feit, dat de motor de zware stromingen de baas was gebleven.

Sindsdien zijn we in een haven terechtgekomen, namelijk Achdod, die zo'n 15 mijl ten zuiden van Tel-Aviv ligt en waar de noodzakelijke reparaties werden uitgevoerd. Tijdens de storm kwamen we er ook achter dat de voedingskabel van de FM-zender in brand was gevlogen tengevolge van de zware regenval. We kregen het voor elkaar een gedeelte van de voeding te vervangen nadat het station om middernacht de lucht uit gegaan was.

Iedereen was behoorlijk uitgeput na deze storm.

Maar momenteel is alles weer zo'n beetje bij het oude. Graham Day heeft het station verlaten en Dave Thomas is gekomen om hem te vervangen. Ook hij is een Engelsman. Doug Wood is nu de programmaleider, terwijl hij ook als DJ te horen is in "Morning Music".

Het laatste nieuws is dat het schip momenteel in de haven van Haifa ligt voor werkzaamheden aan de middengolfantenne en het plaatsen van een nieuwe generator.

Ik hou jullie verder op de hoogte.

STUART.
TEL-AVIV,
ISRAEL.

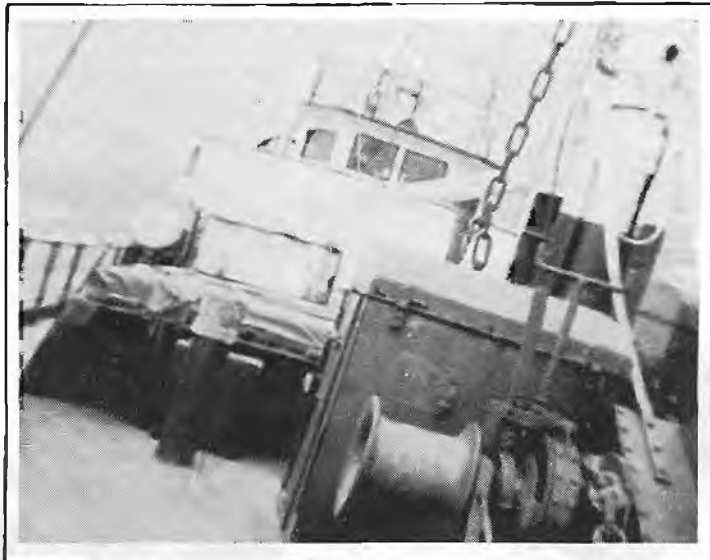

DE ENGEELSE ZEEZENDERS IN DE JAAREN '60.

HERHALING UIT FRM
JAARGANG 1975

Het luisterpubliek van de zeezenders werd al geschat op 10 tot 15 miljoen mensen en algemeen werd aangenomen, dat de regering aan deze cijfers niet zomaar voorbij zou gaan. In december werd door Mr. Wedgwood Benn aangekondigd, dat de piraten nooit zouden worden gelegaliseerd en dat er nu stappen zouden worden gedaan om hen uit de lucht te halen. Maar aangezien hij dit al onderhalf jaar zei, trok geen mens er zich iets van aan. De piraten hadden al die tijd hun gang kunnen gaan en waren er zeer wel bij gevaren, omdat er geheel geen controle op was. En niet alleen de regering was hier niet zo gelukkig mee, maar ook van andere zijden kwamen er bezwaren tegen de piratenzenders. De "Musicians Union" en de "British Copyright Council" verklaarden hen de oorlog en dreigden met boycot van de platenverkoop, maar ook dit bleek geen effect te hebben op de machtige zeezenders.

Mr. Wedgwood Benn wist niet meer wat hij doen moest. In januari was de Europese Conventie getekend, zodat hij het zich niet kon veroorloven de piraten te legaliseren. Aan de andere kant zou hij het luisterpubliek en dus de kiezers tegen zich krijgen als hij de piraten zou verbieden. De Sunday Express gaf hem de volgende raad: "Waarom gaat de BBC er niet toe over dezelfde programma's te brengen als de piraten nu doen. Dan luistert er geen mens meer naar die zeezenders".

RADIO SCOTLAND

Toen de klokken het nieuwe jaar inluiden, deed een nieuw station haar intrede: Radio Scotland. Dat was onderhand al niets bijzonders meer, want er kwam nu bijna elke week wel een nieuw station bij. Dit veranderde evenwel niets aan het aantal luisteraars, dat konstant bleef en dit werd de reden voor de stijgende concurrentie tussen de piraten onderling. Het jaar 1966 zou het jaar worden van tragedies, sabotages, intimidaties en ruzies. Dit heeft in 1967 tot gevolg gehad, dat het doodvonnis over de Engelse zeezenders eindelijk getekend zou worden.

Maar zover was het nog niet. Radio Scotland - "Swinging tot you on 242" - nam zijn ligplaats 4 mijl vanaf Dunbar bij de monding van de Firth of Forth in. Tien minuten voor middernacht op Oudejaarsavond kwam het station in de lucht. Paul Young, een jonge acteur uit Edinburgh sprak het openingswoord en de directeur van City and County Commercial Radio (Scotland) Ltd. gaf een korte verklaring over de doeleinden van het nieuwe station. Mr. T.V. Shields had zijn droom - Radio Scotland - tot waarheid gemaakt. Terwijl hij gewerkt had voor de miljonair Lord Thomson of Fleet, voor wie hij een autobiografie moest verzorgen, kwam hij erachter dat Thomsons rijkdom gebaseerd was op de commerciële radio. Toen hij, jaren later, de ontwikkelingen van de piratenstations in Europa gadesloeg, begon hij een plan te bedenken om een radiostation op te richten, dat speciaal voor Schotland bestemd was. Maar zoals zo velen voor hem, werd hij gekonfronteerd met allerlei bijkomende toestanden, zoals ten eerste de geldkwestie, het vinden en kopen van een geschikt schip en de zendapparatuur. Het kostte hem een reis door stad en land om er alleen maar achter te komen, dat alle geschikte schepen of gezonken of onteigend waren wegens geldgebrek van de eigenaars.

Tenslotte vond hij het ex-lichtschip "Comet" in Zuid-Ierland, dat uitgerust werd voor haar nieuwe taak. Er werd een zendmast op geplaatst en er werden 2 dieselgeneratoren en 2 zenders met een vermogen van 20 kW geïnstalleerd. Het schip had geen motoren en moest gesleept worden naar de nieuwe ligplaats voor de Schotse oostkust. Al tijdens de eerste dagen van uitzending kwam Radio Scotland in conflict met de kustwacht van Dunbar. Door één van de DJ's van het station werd doorgegeven dat er een alarmsignaal was gehoord en de kustwacht rukte meteen uit. Dit alarm bleek later vals te zijn geweest. De eerste weken draaide het station niet op vol vermogen, maar 2 weken lang met 8 kW. Op 16 januari echter kon men overgaan op 20 kW. Ook had men in die begintijd te kampen met ernstige technische problemen. Het begon met de antenne, wat er toe leidde dat het station eind januari de lucht uit moest. Gevolg was dat het hoofdkantoor honderden telefoontjes kreeg van tieners. Daarna ging het mis met de generatoren en vervolgens met het signaal, dat vooral tijdens de nacht werd verpest door een sterke fluittoon. Dit noodzaakte het station te verhuizen van 1241 kHz. naar 1260 kHz. De station identification "swinging tot you on 242" bleef echter gehandhaafd. Hierop volgde weer een zenderstoring, waardoor men zelfs 3 dagen uit de lucht bleef. De luisteraars werden onderhand ontevreden, maar wat nog veel verontrustender was, was dat de adverteerders er ook nog eens een nachtje over gingen slapen, voordat ze hun reclameboodschappen aan dit station toevertrouwen.

De heer Shields bleef optimistisch ondanks alles en meende dat het allemaal wel los zou lopen en dat er van Radio Scotland binnen korte tijd wel een eerste klas station gemaakt kon worden.



Poster: De Belgische zeezender Radio Uilenspiegel op het strand bij Cadzand (1963)

Archief Freewave

Met dank aan Hans Knot

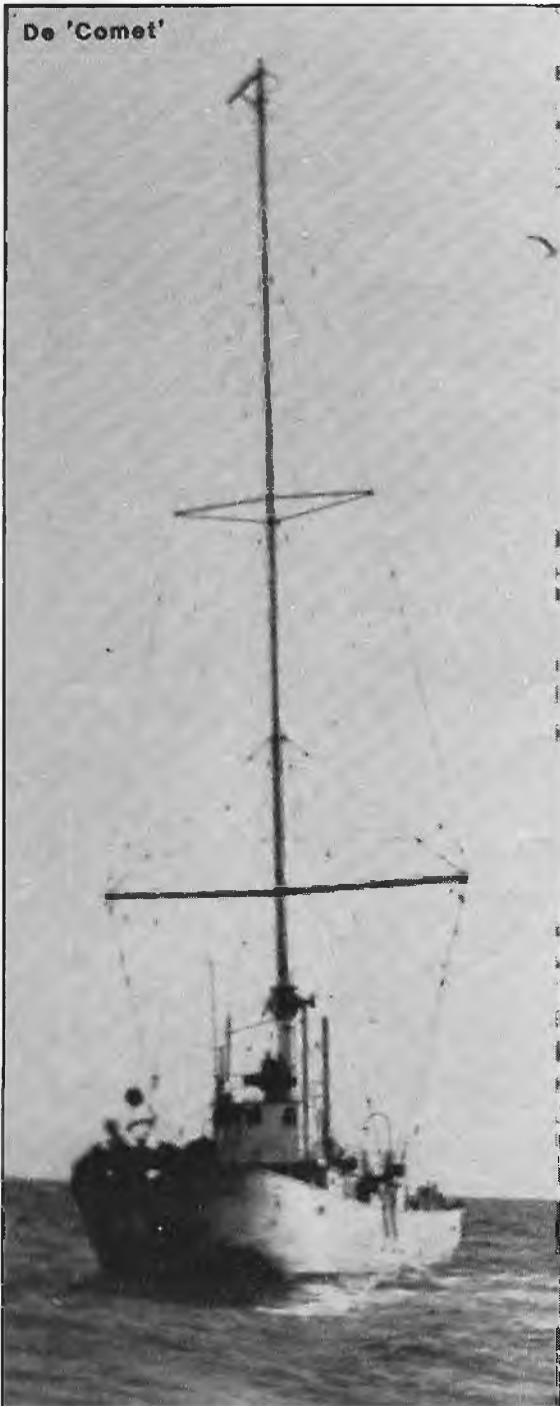

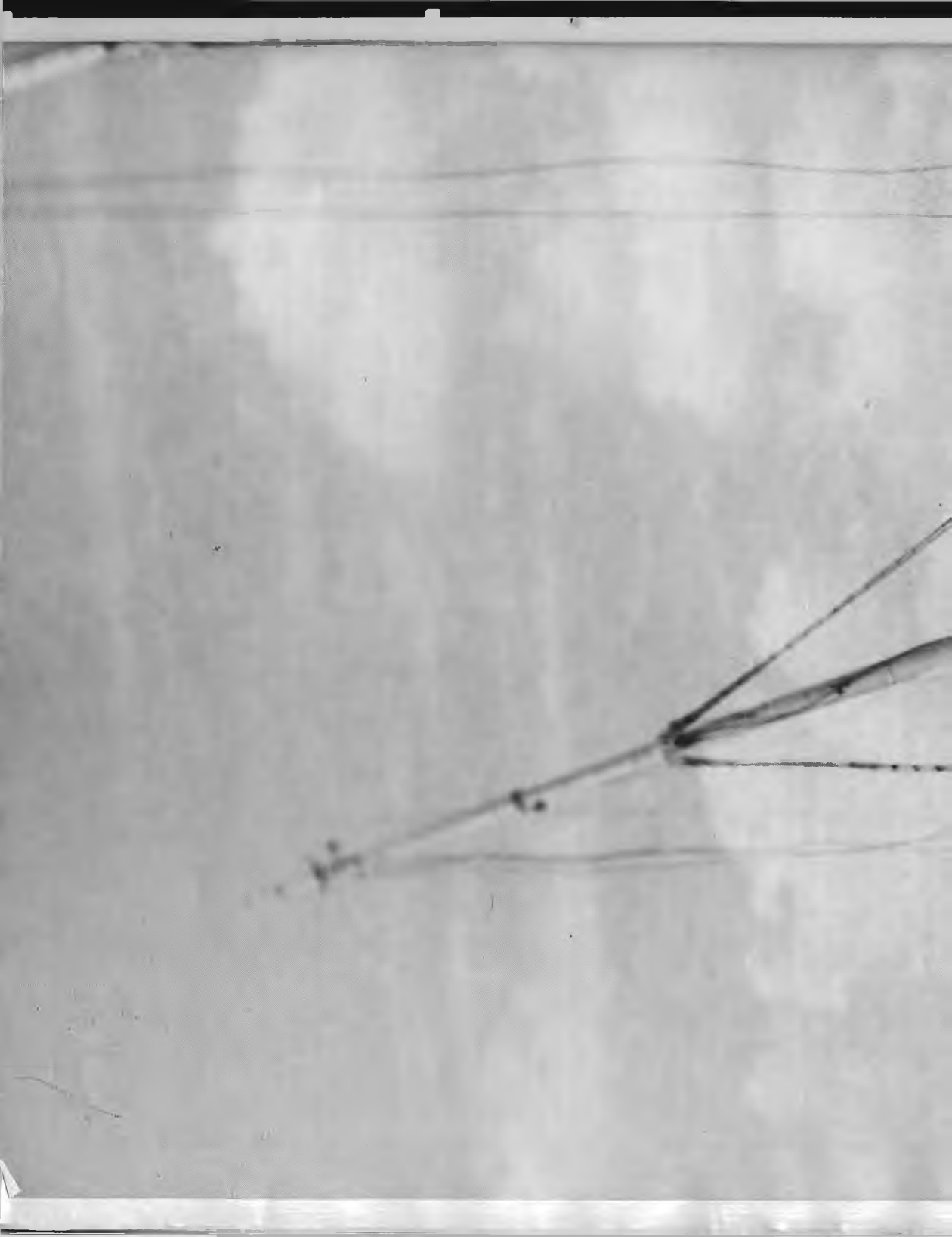

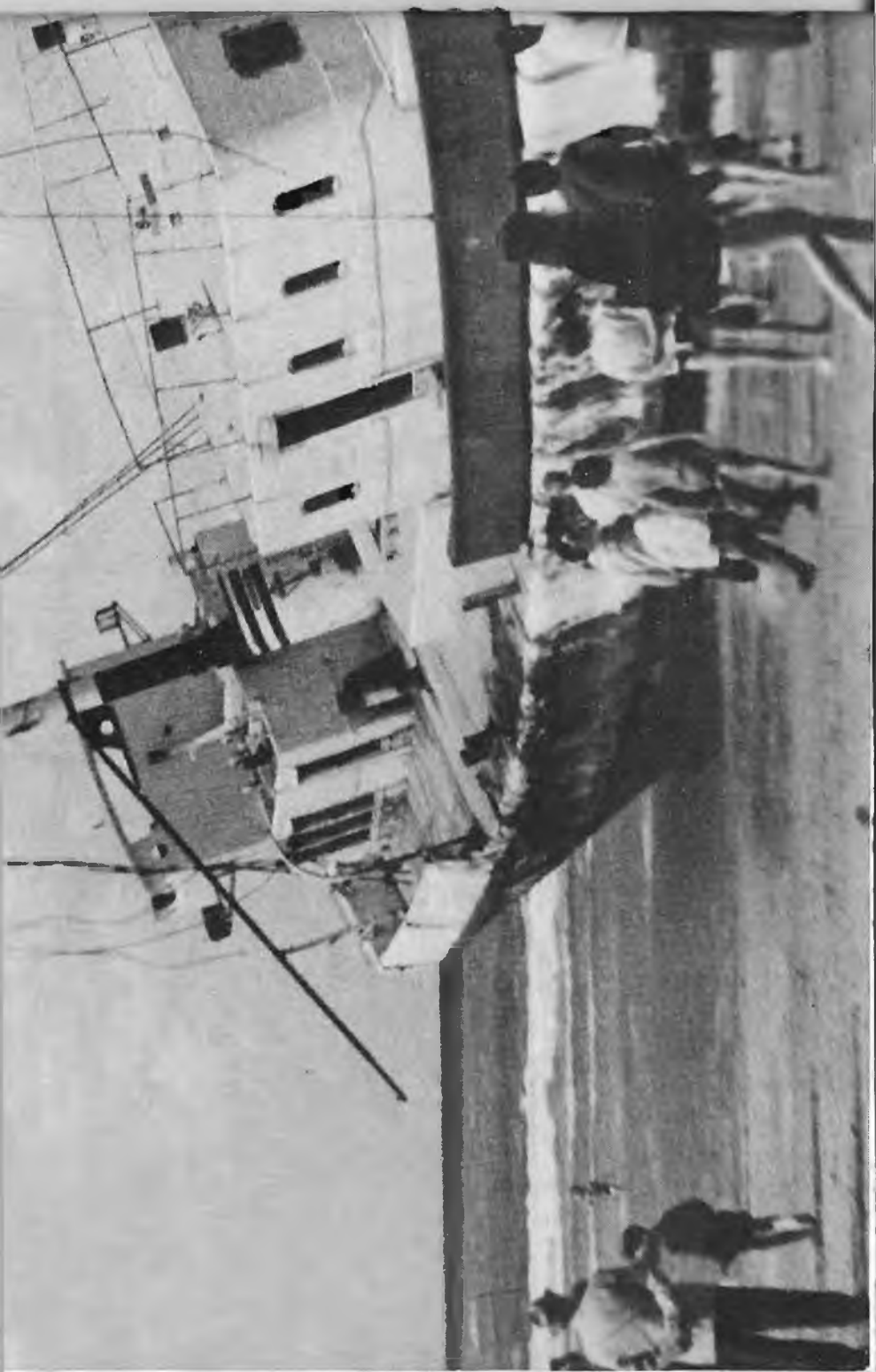

FRM

FREE RADIO
MAGAZINE

&
TV!

UILENSPIEGEL

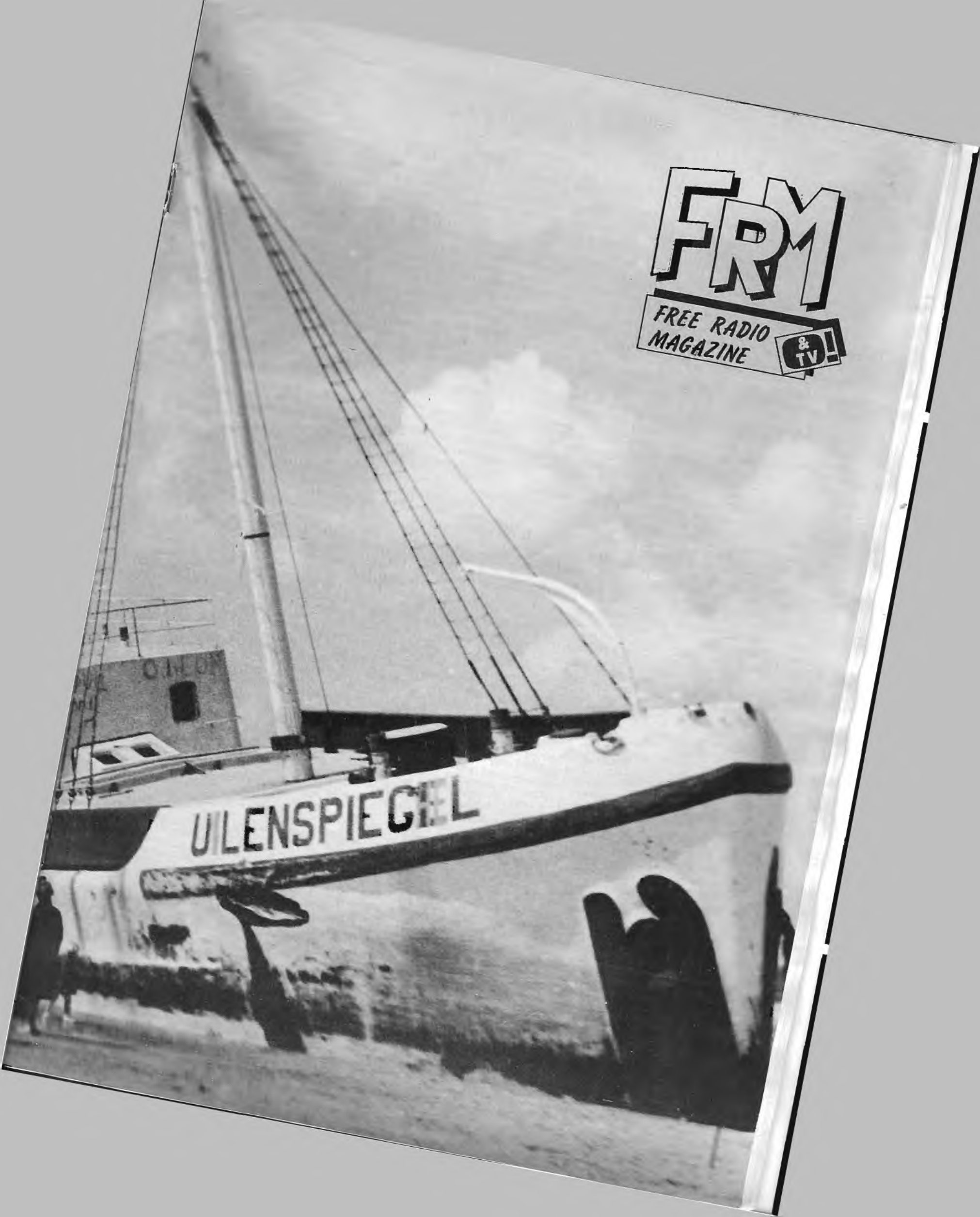

O'RAHILLY & CAREY: 'THE ODD COUPLE'?

Nog maar een maand geleden lieten wij weten, dat Radio Süd in oktober opnieuw van start zou gaan vanuit Andorra en wel met een vermogen van 600 kW op 819 kHz. Ook maakten we melding van het feit, dat Radio Nova in Ierland nu ietwat nerveus is geworden omdat ook zij die frequentie gebruiken en rond deze tijd met een nieuwe 50 kW zender en nieuwe richtantenne op 819 kHz. zouden gaan uitzenden. Nu echter blijkt dat Radio Süd al aan het testen is op de bewuste plek in de middengolf. En het signaal is (uiteraard) zo sterk dat het in Mid-Engeland wordt ontvangen. De testen vinden meestal plaats tussen 18.00 en 21.00 uur 's avonds juist op een tijdstip dat Radio Nova in Engeland goed te ontvangen is. Nova's directeur Chris Carey reageert nog steeds erg vreemd op de komst van Radio Süd op zijn frequentie. "Ik lig er niet wakker van", zo zegt hij. En toen we hem het gerucht voorlegden, dat de Ierse piratenstations in augustus aangepakt zouden gaan worden, antwoordde hij: "Dan hou ik ermee op en ga rentenieren". Ondanks zijn bewering dat de 50 kW zender al in de lucht is, blijkt Nova nog altijd slecht te ontvangen te zijn in Engeland. Hetgeen inhoudt, dat er nog geen 50.000 Watt door zijn antenne wordt gestuurd. Het gerucht, dat Chris Carey zijn 50 kW zender Radio Caroline wilde noemen, is ook waar. "Want", zo vertelde Carey, "dat leek mij aanvankelijk een goed idee, omdat O' Rahilly toch niet in staat blijkt met Caroline te beginnen. "Sinds enige tijd heb ik het idee weer laten vallen", klonk het uit Carey's mond. Maar duidelijk is, dat hij veel verzwijgt. Op de vraag of hij in contact staat met Ronan O' Rahilly, antwoordde hij negatief. Ook dat was gelogen, omdat wij er zeker van zijn, dat Ronan in maart met Carey heeft gebeld, nadat wij hem vertelden dat Carey een 50 kilowatt had gekocht bij Besco in Texas en dat hij goed in de slappe was zou zitten; Nova boert namelijk goed. Bovendien heeft Carey nog een tweede station "Kiss Radio" op FM, ook in Dublin. "Kun je mij Ronan's nummer niet geven", zei Carey toen handig. Want één ding is zeker, O' Rahilly heeft Chris gezegd geen telefoon te hebben en zal hem een nummer van een kontaktpersoon hebben gegeven. Carey dacht ons zo één of ander geheim nummer te kunnen ontfutselen, dat niet bestaat. Voor de zekerheid gaven wij Carey het nummer van een kontaktpersoon en wachten nu maar weer eens af, hoe die twee elkaar bedonderen. Iets anders hebben ze namelijk nog nooit gedaan, dus daar zal het nu ook wel weer op uitdraaien.

RADIO CAROLINE SCHIJNDOOD?

Vanuit Spanje en Amerika werd ons bericht, dat de Spaanse justitie tot de slotsom is gekomen, dat het zendschip "The M.V. Ross Revenge" - ex. "Freyer", hoewel op naam van één van de Liechtensteinse firma's van O' Rahilly "Seamore", eigenlijk niet meer als eigendom van deze firma beschouwd kan worden. De vele miljoenen guldens, die in het project zijn gepompt, in totaal ca. twee en een half

miljoen, zowel door de Amerikaanse financiers als door een aantal leveranciers van apparatuur, staan niet in balans met het door Caroline bestede geld direct naar het schip.

Als de Amerikanen Fl. 400.000,-- overmaakten voor een bepaalde besteding aan het schip, ging slechts een kwart naar het schip en de rest verdween naar elders. Een goed voorbeeld hiervan waren de zenders. Tegen de financiers werd gezegd, dat er nieuwe zenders aan boord werden geïnstalleerd. Slechts voor een deel van het hiertoe overgemaakte geld werden gebruikte zenders gekocht. De rest en het grootste deel van het bedrag verdween. En dit gebeurde niet alleen met de zenders. Vast staat nu, dat er door O' Rahilly en de zijnen behoorlijk "slordig" met het geld werd omgesprongen. Hiervan is de Spaanse justitie volledig op de hoogte en het schijnt nu ook de Engelse justitie. Een speciaal team van FBI medewerkers van de afdeling Internationale Fraude heeft onlangs een "werkbezoek" gebracht aan Spanje, zodat het gerechtshof in Bilbao en in Madrid nu zeker weet waarover een beslissing wordt genomen. En zoals het er nu uitziet zal de Ross Revenge spoedig in het openbaar worden verkocht. De opbrengst (en wat zal die zijn?) wordt verdeeld onder de schuldeisers. Dat schijnen er inmiddels al heel wat te zijn! Het ziet er dus slecht uit voor O' Rahilly. Niet alleen raakt hij zijn "Lady" kwijt, maar wellicht ook nog zijn zo geliefde vrijheid. Volgens de Amerikanen zal het er zeker van komen, dat hij wordt gearresteerd en berecht wordt wegens internationale oplichting. "Hij heeft twintig jaar lang iedereen weten op te lichten en God knows how he got away with it", zei een zagsman van het financieringsconsortium. "Maar hij is nu een bulldog op zijn pad tegengekomen en dat zijn wij", zo sprak hij verder. Het consortium zal alles doen om de Ross "terug te kopen". "Want", zo gaat de zagsman verder, "O' Rahilly blijkt niet in staat te zijn om Radio Caroline op een fatsoenlijke manier terug te brengen. En wij zijn dat wel". De vraag is alleen of wij precies dezelfde "ouderwetse" technieken zullen hanteren als O' Rahilly dat van plan was". Als wij dus moeten afgaan op de Amerikanen is Caroline nog niet dood. Schijndood misschien?

CHINESE ZEEZENDER?

Verschillende bronnen melden, dat er sinds enkele maanden voor de kust van China een zeezender zou zijn afgebeeld. Waar precies is niet bekend. Wel, dat het station "Radio Sparks" zou heten. Uitzendingen zouden op de kortegolf worden gepleegd en wel in de 19 meterband, lemand ooit Radio Sparks ontvangen? Wij zijn benieuwd en dit kan ook gezien de datum- geen 1 aprilgrap zijn.

TV-SCHIP ODELIA

Er schijnt weer wat leven te komen in het Odeliaprojekt. Oorspronkelijk was dit projekt bedoeld om vanaf de Middellandse Zee naast The Voice of Peace televisie-uitzendingen te verzorgen, gericht op Tel-Aviv. Veel is daar echter nooit van gekomen. Stationmanager Paul Greenwald wordt in Israël achter tralies gehouden en binnenkort berecht wegens aan-

randing, dus niet wegens piraterij! In 1981 zou hij een meisje hebben uitgenodigd voor een screentest voor Odelia TV. Achteraf bleek dat het meisje meer had gekregen dan een screentest alleen. We hebben gehoord, dat het schip nu ergens in de buurt van Turkije ligt, waar het ook als radiostation uitgerust zal worden. De bestemming is echter onbekend. Al toen de Odelia naast het Peace Ship verankerd lag in 1981, was er sprake van dat het station ook een radiokonkurrent voor The Voice of Peace zou worden. Het ziet er nu naar uit, dat dit niet het laatste zal zijn, dat we over dit Griekse schip zullen horen.

ONZE CENTEN NAAR HET OOSTBLOK

De N.O.S. heeft enige maanden geleden Fl. 63.000,-- ter beschikking gekregen om TV-programma's te kunnen verkopen aan de Oostbloklanden. Wie alleen dit gegeven sec zou beschouwen, zou de indruk kunnen hebben dat de NOS een nieuwe markt zou hebben ontdekt om Nederlandse omroepprogramma's op te slijten. Of wellicht, dat dit bedrag ter hand genomen zou kunnen worden voor onderzoek naar de vraag om programma's; marktonderzoek dus. Het geld, dat door WVC werd verstrekt, heeft niets met promotie of onderzoek te maken. Helaas niet. Zou er namelijk marketinggericht gewerkt worden door de NOS, dan was een dergelijk onderzoek zeker op z'n plaats geweest. Uit zo'n onderzoek zou kunnen blijken aan welk soort programma's per station behoefte is. Tot nu toe heeft men slechts een paar culturele producties aan Hongarije verkocht. Andere Oostbloklanden als Tsjecho-Slowakije, Joegoslavië en Toemenie tonen sowieso geen beloningsstelling. De staatsinkopers voor de diverse "Rode Omroepen" hebben laten weten dat ze te weinig geld hebben om buitenlandse programma's aan te kopen. Hoewel dus ook al zonder gedegen vooronderzoek blijkt, dat er een flauwe belangstelling is en bijna geen geld, zet de NOS toch door. Om het die "arme" jongens daar toch mogelijk te maken naar onze programma's te kijken, worden de 63 mille nu gewoon gebruikt om de prijsstelling hiervan op "Oost Europees Pijl" (OEP dus) te brengen. Als ze dit jaar nu eens een keer de Rode Plein Parade in Moskou (de z.g. RPPM) zouden overstaan en dat budget zouden gebruiken voor de verbetering van de Rode Omroep? Of misschien kunnen de budgetten voor de enorm sterke stoorzenders (die zelfs sommige lokale stations in Engeland 's avonds in de problemen brengen, o.a. Radio London en BBC3) worden verschoven naar de "normale" omroep. De stoorzenders kunnen wellicht worden omgebouwd tot Gewone Rode Radio Stations (GRRS dus). Om maar niet te spreken van alle op het Westen gerichte Rode Propaganda Radio Stations (RPRS dus) die in grote getale zowel de MG als de KG vervuilen. En dan hoor je de NOS al zeggen, maar ja, dat is ons "pakkie-an" niet, het gaat hier om culturele uitwisselingsprogramma's. Wellicht zal het bedrag beter te gebruiken zijn voor goed marktonderzoek, zodat er op den duur wel een duidelijk beeld ontstaat van potentiële afzetgebieden voor programma's. Dat kan ons wellicht weer behoeden voor toekomstige verhogingen van de omroepbijdrage.



PIRATEN

EEN SATIRISCH VERHAAL VAN
JOHN WENDALE

**PIRAAT UIT
DE LUCHT:
PEILWAGEN
VERNIELD**

Ik kreeg vorige maand een briefje van een actiegroep. Dit keer niet tegen kernenergie, kernwapens, vrouwenonvriendelijke mannen, onzuivere koffie of andere wereldschokkende problemen. Nee, nu had het zomaar iets te maken met het ons aller geliefde onderwerp "vrije radio".

Zonder nog op de toon van het epistel in te gaan, zag het er meteen al wat vreemd uit. Het was niet getypt of geschreven, maar bestond uit een met krantenletters in elkaar geplakt bericht. Ik telde 3 doodskoppen en een vignet of embleem van de actiegroep. Blijkbaar was de ontwerper van het grafische hoogstandje geïnspireerd door literatuur uit het begin van de jaren veertig, die door onze oosterburen in grote oplagen over ganz Europa werd verspreid. Het waren twee onweersflitsen, die b.v. ook door de wat merkwaardige popgroep Kiss worden gebruikt als laatste twee letters van hun naam. Het lijkt mij, gezien mijn toekomstige gezondheid maar beter om de naam van de "club" niet te gebruiken.

De brief was een uitnodiging -al werd dit woord niet gehanteerd- om naar een eerste bijeenkomst te komen waarop aan vrije radiofiguren (zo stond daar geplakt) uit de doeken zou worden gedaan hoe de "vrije jongens" voortaan ongestoord in de lucht "kennen" blijven. Ook bleek uit het Prittstiftwerkje dat de bijeenkomst bedoeld zou zijn om een landelijke organisatie op te richten, die definitief zou zorgen voor genoeg vrije frequenties. "Zodat", aldus de groep, "wij voortaan niet meer gestoord kennen worden door Hilversum en dat wij onze spullen niet meer in beslag hoeven laten nemen". Merkwaardig genoeg vond de bijeenkomst plaats in een verlaten PTT-loods ergens in de polder. Het was nogal zoeken, dus ik was een kwartier later dan de aanvang gepland was. Eenmaal binnen, dacht ik dat er vast nog meer geïnviteerden aan het zoeken waren. Aan een tafel achter in de zaal zaten drie -hoofdzakelijk in zwart leer gehulde- personen. Over de respektievelijke hoofden waren bivakmutsen getrokken. De ruimte werd verlicht door slechts enkele kaarsen. In dat licht onthulde ik nog twee bezoekers; zij hadden alleen geen bivakmuts op. De muts in het midden was al aan het woord: "een voorbeeld dus van onse akties. Een ander voorbeeld was het lamlegge van Hilversum II op 28 maart. Dat waren nog maar prikakties, zoals jullie wel begrijpe. Het betere werk komt nog. Binnekort geve wij onse eise af bij de boys op het Binnehof. Als ze niet snel uit de ether gaan met die Hilversumse zenders gane we pas echt tekeer. Late hunnie maar op de middegolf blijve, neme wij de FM. Begrijppie wat ik bedoel? We gaan net zolang door totte wij onse zin hebbe. En wat dachten jullie van die twee RCD ouwtoos, soooo, die fikte lekker, niet dan? En iedereen", zo ging de muts verder, "iedereen die zich bij ons aansluit, betaal maar 25 guldentjes. Krijg tie toch mooi resultaat voor, niet dan? Wij hebben uitgerekend, me maat dan, links van mijn, want tie heb een rekemasjen, dat as tienduizend vrije jongens meedoen dattewe dan genoeg poen hebbe, ieder jaar weer om alle RCD -dus witte muize- wages op te blaze. En nog genoeg over voor het kope van handgranaten, dat doet nu mijn maat rechts van me in Libië, en die kenne we steeds in de Hilversumse studio's gooie".

Het zweet brak mij uit, ondanks de enorm koude ruimte. Is dit nu vrije radio, dacht ik. "Sijn er nog vrage misschien?", zei de muts. "Eh ja", zei ik voorzichtig, "kun je echte vrije radio beter niet op een wat democratischer manier realiseren?". "Gelul, demokratiek realiseren hellup niks. Aktie, begrijppie, dat help".

Maat links nam nu het woord: "'t Is jammer, dat d'r zo weinig zijn gekome, vanavond, maar dat komt doordat me maat links de brieven aan iedereen met Albert Heijn zegels heb verstuurd". Ik keek naar de enveloppe die ik uit mijn binnenzak had gehaald. Inderdaad, het was mij niet opgevallen. De PTT blijkbaar wel, op die van mij en mijn twee medebezoekers na. "Maar", ging hij zelfverzekerd verder, "over een paar dagen ken je lache, want dan gane we de Hilversum drie schijnheilen gijzele. En dan hebbe we tijd genoeg om iedereen duidelijk te make, dat het nou tijd wor voor de vrije jonges, wij dus. We hebbe vanavond maar vast een kist met handgranate meegenome. Als jullie er een paar wille hebbe om vas wat voorpubliciteit te make, dan ken dat".

Mijn medebezoekers stonden op en voegden zich bij de bivakkers. Alle vijf stonden zij over de kist gebogen, druk pratend over de manier waarop het helse tuig tot ontploffing gebracht kon worden.

Ik zag mijn kans schoon en sloop de keet uit. Snel startte ik mijn wagen en raasde de polderweg op. Opeens hoorde ik achter mij een daverende explosie. Een enorme vuurzee had de plaats ingenomen van de PTT-keet.

"Aktie, begrijppie, dat hellup", gonsde het nog door mijn hoofd.

Amsterdam — Een peil-
en van de Radio Con-
post (RCD) van



3

U.S. RADIO

door John Wendale



'Narrowcasting'

Zoals we in de vorige aflevering al konden lezen, is de Amerikaanse kijker niet alleen afhankelijk van de grote networks, maar staat een ruime aanvulling ter beschikking zoals diverse lokale stations, public broadcasting, de buitenlandse uitzendingen, bijvoorbeeld in het Spaans, verscheidene religieuze stations enz. enz. Wanneer hier nog de kabel aan wordt toegevoegd, is het aanbod vele malen groter. Voorbeelden zijn: kanalen voor kinderprogramma's, weerberichten, nieuws, sport, cultuur, gezondheid en live-verslagen van de regeringsvergaderingen. Al deze kanalen leggen de basis voor een gezonde opzet van "narrowcasting", d.w.z. programma's die zijn afgestemd op bepaalde groepen kijkers in plaats van op de grootste gemene deler.

Natuurlijk leidt ook deze ontwikkeling niet tot een Utopia. Kwaliteitsprogramma's eisen talent en geld, ongeacht het aantal beschikbare kanalen.

Ondanks dit feit verschaft die nieuwe diversiteit de programma's, die de kijkers willen, aangetoond door de explosieve groei van kabelsystemen.

En, zoals de radio de televisie heeft overleefd, zo zal ook deze nieuwe vorm van concurrentie slechts aanvullend werken en niet vernietigend. De meerderheid van de stations heeft dan ook nog steeds een gezonde groei te zien gegeven, lokaal en interlokaal (networks).

D.B.S.

Maar de "deregulation" en de technische vooruitgang bieden de Amerikaan nog veel meer mogelijkheden, zoals "Direct Satellite-to-home broadcasting" (D.B.S) en de F.C.C. heeft televisiestations de vrijheid gegeven via satelliet te gaan uitzenden naar of kleine TV-stations of direct naar schotels op het dak van particulieren. D.B.S. maakt het mogelijk twintig nieuwe kanalen toe te voegen aan de bestaande, zodat zowel nieuwe commerciële als paystations weer een kans hebben gekregen.

Meer ruimte voor radio.

Ook de radio heeft men meer ruimte toebedeeld. In 1979 ging de World Administrative Radio Conference akkoord met een Amerikaans voorstel om de middengolfzenders met 10% in aantal te verhogen in de jaren '80. Om dit mogelijk te maken is de F.C.C. gedeeltelijk van het principe afgestapt van "clear channels, d.w.z. dat sommige frequenties slechts één station bevatten. In het verleden is dit ooit ingevoerd, omdat het aantal stations nog beperkt was en het publiek een ruime keuze moest hebben van AM radiostations. Door dit systeem te verlaten creëert de F.C.C. een reeks "nieuwe" frequenties voor toekomstige lokale stations. Ook krijgt een aantal "daytime" stations toestemming ook 's avonds en 's nachts te gaan uitzenden. Deze twee stappen maken ruimte voor 500 nieuwe stations.

Min of meer gebaseerd op hetzelfde principe zal er ook meer "ruimte" worden geschapen voor low-power televisiestations, die de "gaten" kunnen vullen van het bereik van de bestaande stations. De F.C.C. heeft al duizenden aanvragen om zo'n station te kunnen starten; zoveel dat de F.C.C. gedwongen is om de start te vertragen, omdat er goed afgewogen dient te worden, wie een vergunning toegewezen zal krijgen.

Als voorbeeld van het vrije marktmechanisme en de voordelen, die daaruit voortvloeien voor de consument binnen het gebied van de media mag natuurlijk het voor-

gaande dienen.

Maar het volgende is hierop wellicht een aanvulling, die aan duidelijkheid niets te wensen overlaat.

Veertien jaar geleden besloot de F.C.C. het monopolie van A.T. & T. ten aanzien van de telefoon op te heffen en vandaag de dag is de consument er vrij in om iedere gewenste soort telefoon te kopen of te huren en deze in te pluggen op de "Bell kabel". Modellen lopen uiteen van eenvoudige zwarte tot Mickey Mouse ontwerpen. De kracht van concurrentie dwingt de Amerikaanse P.T.T. (A.T. & T.) om nog meer "sophisticated" communicatie-apparatuur te ontwerpen voor huis en kantoor.

Unregulation

Echter ondanks de nieuwe vormen van omroep en uitbreiding van de frequenties blijft er t.o.v. de vraag toch een tekort bestaan. En om de beschikbare frequenties eerlijk te verdelen onder de belangstellende stations in spé, is het noodzakelijk dit bij één organisatie te houden. Daarover twijfelt ook niemand in Amerika. Maar er is toch nogal wat kritiek op de procedures die de F.C.C. hanteert. Deze zouden aspirantstations nogal op kosten jagen en de informatie in de weg staan.

Over het algemeen is men het met die kritiek eens in Washington. F.C.C.'s directeur Mark Fowler heeft dan ook aangekondigd een "unregulation" beleid op te zetten, waarbij de meeste regels en wetten, die nu als barrière werken grondig aangepakt zullen worden of totaal uit "het boek" zullen worden geschrapt. Al in 1980 werden heel wat hindernissen omvergeworpen. Zo is de geldigheidsduur van de vergunningen voor radio- en TV-stations verlengd en er wordt nu verder gewerkt aan het teniet doen van de bureaucratie rond aanvragen van zendmachtigingen.

Tijdens het presidentschap van Carter werd het voorstel gedaan meer ruimte te creëren op de middengolf, door de bandbreedte per station van 10 kHz terug te brengen tot de Europese norm van 9 kHz.

Dit systeem sloeg echter niet aan vanwege de hoge kosten die hierdoor zouden ontstaan bij de stations en fabrikanten van zend- en ontvangstapparatuur.

Een ander voorbeeld is wel de veranderde houding van de F.C.C. ten opzichte van haar reglementen voor het houden van meer dan één radio en/of TV-station.

Ondanks het feit dat in 1980 een vergevorderd onderzoek gaande was over bepalingen t.o.v. het bezit van radio- en TV-stations, is nu besloten hier van af te stappen. Fowler van de F.C.C. zei, dat de concurrentie zo sterk is, dat veel van de eigendomsregels niet meer nodig zijn.

Ook weer op basis van diezelfde concurrentiepositie heeft de F.C.C. voorgesteld de controle op prijzen voor reclamezendtijd sterk terug te brengen. In de senaat ging men nog een stapje verder; daar wilde men nu helemaal van deze controle af.

Maar, zoals hiervoor gezegd, het scheppen van orde in de frequenties blijft een taak van de F.C.C. en het is ook een taak, die steeds moeilijker wordt. Want frequenties worden niet alleen door radio- en TV-stations gebruikt, maar ook door telefoon, taxi, telex, politie, brandweer, luchtvaart, zeevaart, leger, satellieten en zelfs voor astronomie. De z.g. "clear channels" (schone kanalen) zijn natuurlijk van groot belang voor de "Buck Rogers" ontwikkelingen (ruimte-exploitatie) die we deze eeuw kunnen verwachten; van polstelefoon tot fabrieken in de ruimte. Deze vaak zeer variabele toepassingen scheppen grote problemen. Want de meeste van laatstgenoemde toepassingen vragen om schone kanalen; iedere storing hierop kan een ramp betekenen. Vandaar ook dat er op de laatste World Radio Conference door 100 landen drie maanden over werd gedebatteerd. En men is nog lang niet uitgesproken, want nog zeven vergaderingen over gespecialiseerde items uit het totale gebied zullen nog volgen. Eén daarvan zal zeker de nodige aandacht vragen.

De foto's, die eerder gepubliceerd werden in het F.R.M. van feb. 1977 tonen het Amerikaanse station KNTN-AM/KNBQ-FM.

Pim van Maren bezocht dit station in Tacoma waar platen, jingles e.d. per computer gevoed worden, via een carousselsysteem.

Derde wereldlanden zullen bij de verdeling van frequenties zeker evenredig veel claims leggen als de landen van de westerse wereld, hoewel het nog vele tientallen jaren zou kunnen duren, voordat zij aan benutting van die golflengten toe zijn.

Het eerlijk verdelen van frequenties is een moeilijke zaak. Tot voor kort hield de F.C.C. vele hearings onder de aanvragers van frequenties om zo uit te vinden wie welke frequentie waard was. Maar dit zou een zaak van jaren worden en zou bovendien enorme vertragingen veroorzaken. De regering heeft de F.C.C. dan ook opgedragen voortaan loting toe te passen bij de verdeling. De F.C.C. is hier niet zo blij mee en er wordt daarom een beroep gedaan op de F.C.C. om met een nieuw voorstel te komen.

In een afronding van haar beleid gaat de F.C.C. in op de gevolgen van de nieuwe media t.o.v. de werkgelegenheid en de bereikbaarheid van alle electronica voor lagere inkomensgroepen.

Dit laatste geldt met name voor elektronische diensten als databanden, geldverkeer, inkopen, huis-tot-huiscommunicatie e.d. De nieuwe communicatie technologieën bieden enerzijds een enorme mogelijkheid voor de industrie en het zakenleven, maar maken anderzijds met name de banen waarvoor een lagere opleiding geldt grotendeels onnodig.

Televisieprogramma's, die nu vrij te ontvangen zijn, kunnen best eens overgeheveld worden naar het pay TV systeem. De noodzaak deze ontwikkeling goed te begeleiden wordt hoog geacht door de F.C.C. Maar, zo houdt de F.C.C. vol, het "deregulation"beleid helpt mee nieuwe initiatieven tot ontwikkeling te brengen en in de komende tien jaar zal het een aangename uitdaging zijn die nieuwe ontwikkelingen voor iedereen open te stellen.

Voorlopig is men er in Nederland nog niet uit hoe nu de omroep in goede banen te leiden, dus te reguleren. Aan dereguleren is men hier nog lang niet toe.

John Wendale.



België



RADIO SEVENTY-SEVEN

TE ST. NIKLAAS



EEN REPORTAGE VAN HANS & KO



Hallo mensen, hier weer een artikel uit België van Hans en Ko. Helaas in de maanden maart en april geen reportage; daarom maken we het nu extra goed met deze maand een artikel over Seventy-Seven, dat we verder 77 noemen en voor mei hebben we een afspraak met Radio Tiger (102.1 MHz.). Het station is gevestigd in St.Niklaas, dat ligt tussen Antwerpen en Gent.

Naast 77 zijn ook Radio One (103.2 MHz.) en wat andere kleine stations in St.Niklaas gevestigd, vlakbij deze plaats ligt Stekene en daar nestelt Radio Tiger.

Radio 77 heeft zich gezeteld in een appartement van 6 etages. Men zit op de 6e etage. Bovenop het appartement staat de 4 maal gestapelde dipool, waar een 500 Watter op gezet kan worden.

Wij waren door Jonathan Seagull -een bekende DJ, o.a. van Kontakt- uitgenodigd om in zijn programma te praten over vrije radio in België en Nederland.

Op een mooie zondagmiddag in maart waren wij 3 uur live bij Seventy-Seven en we spraken over grote stations als Radio Decibel (omdat J.Seagull daar zelf was geweest) en maakten vergelijkingen met de vrije radio in België.

77

Voornaamste conclusie was eigenlijk wel dat Nederlanders veel nauwer betrokken zijn bij een station. Het was erg gezellig in de studio en Ko heeft de afwas en sportuitslagen gedaan in de keuken. Voor ons programma begon spraken we nog met alias Luc van Drenthe uit Roosendaal en Jan Cramer uit Steenbergen, die al geruime tijd draaien bij Seventy-Seven, in het weekend live en door de week op tape. Vooral Jan draait een populair programma, namelijk "Poproulette", een telefoonspelletje, dat van 12.00 tot 13.00 uur openstaat voor de Belgische luisteraars en van 13.00 tot 14.00 uur voor de Nederlanders. Prijzen variëren van een bloemetje tot reizen naar Mallorca en New York in samenwerking met een aantal zaken.

De studio bestaat uit alle gebruikelijke apparaten, waaronder de bekende Technics SI-1200 MKII snelstartdraaitafels. De studio is nog lang niet compleet en binnenkort zal er een nieuw mengpaneel komen, alsook een nieuwe opnamestudio.

De stuurzender en eindtrap zijn van Esse-Ci uit Italië, resp. EXC20 en RFB400 met een maximale power van 375 Watt.

TEGENSLAGEN

Toen het station startte was het juli 1982, oprichter Wil van der Steen was afkomstig van Radio

Tiger. Hij startte 77 omdat hij het professioneler wou aanpakken dan bij Tiger het geval was. Dat dit gemakkelijker gezegd is dan gedaan, weten alle radiomanagers inmiddels wel.

Bij 77 startte men met slechte DJ's en veel fouten, maar dit werd geleidelijk aan beter en beter. In augustus 1982 werd op een nacht de zender gestolen ('s nachts was men uit de lucht). Dit was een zware financiële strop, vlak daarna raakte een bouwkraan de antenne die deze flink deed beschadigen en als klap in een mengpaneel sloeg de bliksem in dit apparaat.

Tot op 16 maart jl. is het station nog niet opgepakt, ondanks het feit, dat men de zo noodzakelijke reclame uitzendt. Dit verbaasde zowel de medewerkers als ons; Radio Annick is er begin dit jaar al door opgepakt, al was dit een oude klacht.

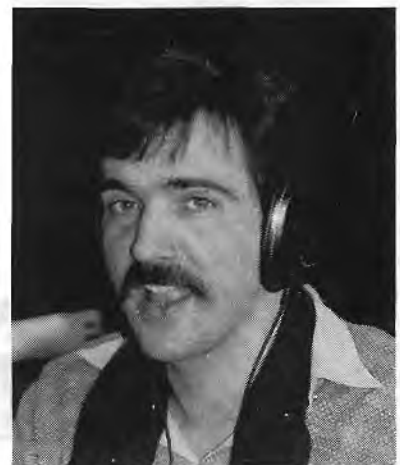

DJ Jan Cramer uit Steenbergen

GELD!!!!!!

De meeste van de 30 à 35 medewerk(st)ers worden nog niet betaald. Bij sommige medewerkers bestaat de indruk dat er wel wordt betaald aan de grotere namen. Hierdoor kunnen grote problemen ontstaan, hetgeen we al zagen in de zeezenderwereld. Voornaamste punten zijn: het idealisme gaat er bij velen af, als men al lang bezig is; het is geen echte vrije radio meer, waardoor er zowel voor medewerk(st)ers als luisteraars minder spanning aan is.

In België is men veel minder betrokken (vooral de luisteraars) bij een station, vooral nu het er zo veel geworden zijn.

Voor Radio Annick staat als goede betaler bekend, Ron van de Plas en Luc de Groot strijken ongeveer f 40,-- per uur op. Een begrijpelijke situatie ontstaat dat de betere onbetaalde discjockey het ook bij b.v. Annick gaat proberen en wegloopt bij zijn eerdere idealisme (= station). Het idealisme is nu geruild voor salaris wat van ons zonder meer mag. Het zal alleen de zwakste stations langzaam kapotmaken.

Dat 77 zeker niet bij de zwaksten zal zijn, hebben we al gezien, ondanks het feit dat dit station sponsorvrij is komt het sterk opzetten. Het klinkt als een klokje bij 77; alleen om 24.00 uur staat alles stil omdat er voor nachtprogramma's nog geen geld is.

Wil van der Steen vertelt ons, dat andere verhalen onjuist zijn. "Het is echt de financiële kant die alles tegen houdt.

Door die tegenslagen als zenderdiefstal, antennebeschadiging en blikseminslag hadden we nu verder weggestaan, maar we mogen eigenlijk blij zijn, dat er nog nooit iets is meegenomen", zo sprak Wil nog tijdens het interview. Op 16 maart werd echter ook de hele studio leeggehaald.

"De zender stoort absoluut niet. Op ongeveer 20 meter afstand staat een grote centrale antenne waar we alleen maar op onze 101.45 MHz. binnenkomen (= -/-70 dB). In Hulst (Nederland) gaat men Seventy-Seven opnemen op het kabelsysteem, het signaal wordt ontvangen en onder de 100 MHz. opnieuw op de kabel gezet" zo vertelt hij verder.



Jonathan Seagull



LEGALISATIE

Voor 77 is het 99,5% zeker, dat er een legalisatie aankomt. Het enige waar men nog op wacht is de uiteindelijke eisen en de frequentieverdeling. Radio 77 heeft een prima advocaat - een Vlaams liberaal (een minister, die liever zijn naam niet vermeld zag) en de medewerk (st)ers hebben een persoonlijke advocaat voor als er iets verkeerd mocht gaan. Wat jammer is, is dat er geen interesse meer bestaat voor een drive-in show (dat horen we overal) en dat scheelt ook in inkomsten.

Met uitzondering van enkele stations zoals o.a. Maeva, die er ieder weekend (in maart) gemiddeld 16 per week noteerde. Wil van der Steen vindt zijn station nog lang niet perfect. "Allereerst gaan we werken aan een opnamestudio en nachtprogramma's. Als de kosten er uit zijn gaan we de medewerk(st)ers uitbetalen".

JINGLES

Enige kritiek willen we nog wel kwijt: de jingles -op de WABC jingles na- zijn matig tot slecht, het nieuws is nogal amateuristisch en te lokaal gebonden voor de grootte van het station. Men maakt onder meer gebruik van de door Zoo recording uit Amsterdam gemaakte jingles. In deze jingles (we hebben zelf ook al eens een pakket laten maken) zingt altijd dezelfde dame, die niet alleen naar onze mening hiervoor niet geschikt is). Technisch zitten deze jingles goed in elkaar, de prijs is ook redelijk, maar ze zijn onverstaanbaar gezongen. Dit moesten we even kwijt als kritiek op Zoo recording studio.

Radio 77 is nog lang niet af, maar zal zeker één van de grootste stations van België worden. Van ons krijgen ze een dikke 8.

LICENTIES: SEPT. '83

De verwachting bestaat dat de eerste licenties in België in september van dit jaar uitgegeven gaan worden. Wij moeten dit nog zien; de Croo kan het nog jaren tegenhouden. Van de ruim 700 gegadigden zijn er ongeveer 200 die deze licentie zullen ontvangen. De overigen zouden illegaal verder moeten en daar worden al strenge regels voor gemaakt.



.Stuurzender en eindtrap

MISLUKTE TEST

Tijdens de nacht van 27 op 28 maart was Radio Seventy-Seven te horen op 100.20 Mhz. Deze testuitzending werd gedaan om te kijken of men beter te beluisteren was.

Het signaal ging in Zeeland van 20% (op de 101.45 MHz.) naar 60% (op de 100.20 Mhz.) met dezelfde power, namelijk 100 Watt. Het station werd hier ontvangen op een Televes antenne.

Op 28 maart hakte men de knoop door en ging officieel over op de nieuwe frequentie van 100.20 MHz.

Dat dit niet door iedereen in dank afgenomen zou worden, bleek al snel: Radio Spoenik zette Radio Seventy-Seven zo onder druk dat men op 29 maart weer naar de 101.45 MHz. moest verhuizen.

Dat Seventy-Seven het niet gemakkelijk heeft de laatste tijd, is wel duidelijk.

Men heeft overigens inmiddels wel de jingles vervangen voor perfecte Amerikaanse.

Succes, Seventy-Seven.

HANS & KO.

(Reacties op dit artikel kunnen gestuurd worden via Postbus 10252, 1001 EG AMSTERDAM. Dit adres geldt tevens voor Belgische stations, die zich willen aanmelden voor een interview door Hans & Ko in één van de komende FRM's).

VERDER BELGISCH NIEUWS



RADIO SEVEN

Is weer goed te ontvangen. Het vermogen is inmiddels weer op het oude peil en de perfecte programma's klinken als vanouds. Radio Seven is ondanks het feit dat er de laatste tijd nogal wat stations opgepakt worden door reclame-uitzendingen, nog steeds keihard met reclame bezig. Reclames zijn niet alleen voor en na het hele uur te horen, maar ook tussen de programma's door.

MAEVA

Maakt tegenwoordig ook reclame, zij het in beperkte mate. Het vermogen van Maeva is ook weer volgens het oude recept, want ze klinken keihard.

De situatie in België is onbegrijpelijk, zo doet men de ene inval na de andere, dan alleen pakt men een station op als er klachten zijn over storing of reclame, dan weer is het een hele tijd rustig en vervolgens pakt men weer enkele stations die reclame uitzenden.

Ze laten tevens vele stations zitten, die ook reclame uitzenden. Bij de invallen wordt het ene station verzegeld, het andere volledig in beslag genomen en bij weer een ander neemt men alleen de zender in beslag. Zo zijn er stations die vele keren door dezelfde klacht in beslag zijn genomen (denk aan Maeva e.d.), waarvan de ene keer de zender wordt meegenomen, de andere keer alles en dan weer een studio wordt verzegeld.

In Nederland komen dergelijke situaties ook wel voor, maar dan weet je tenminste waar je aan toe bent. In België is het altijd een onzekere zaak en dat komt omdat men zelf niet meer weet, hoe de boel in elkaar zit.

RADIO EXPRESS

Is een station, waar geen reclame wordt gedraaid (m.u.v. slukreclame) en het vermogen ligt in de 3 cijfers. In het februari-nummer heeft een artikel over dit station gestaan. Toen vermoedden we dat het vermogen aanzienlijk hoger was; nu is het in ieder geval



niet meer dan 150-Watt. Overigens waren we vergeten te vermelden, dat Peter van Dam een bijna even grote steunpilaar is voor Radio Express als Luc van Kapelle. Peter van Dam is ook op Hilversum 3 te horen met "Vraag en Aanbod".

Express heeft de reclame niet echt nodig (nog niet); alle onkosten worden afgeschreven door een Antwerpse courant.

Express is hard bezig om het station voor Groot-Antwerpen te worden, helaas is de frequentie 101.9 Mhz. op veel plaatsen niet te ontvangen, daar Radio Tiger (102.50 MHz.) zo breed en sterk is en Radio Beveland (101.75 MHz.) de laatste tijd ook keihard doorkomt.

Nogal wat problemen voor veel stations, veel frequentieveranderingen en heel veel haat en rijd onder elkaar.

BRT STOOZENDER

Op 29 maart kwam de B.R.T. met hun nieuwe zender in de lucht, vanaf 30 maart met een stereosignaal en piep tot 1 april. Helaas geen 1 aprilgrap, want op die datum ging de zender officieel de lucht in op 102.8 MHz. FM en AM 1512 kHz. De programma's lopen van 07.00 tot 10.00 uur en van 16.00 tot 19.00 uur. Daar tussendoor wordt de zender van B.R.T. 2 gezet.

Niets nieuws deze zogenaamde jeugdzender, wel popmuziek maar gepresenteerd wordt door

een niet te geloven ouwe lullenclub. Er wordt gesproken over 50.000 Watt, die in een straal van 60 km. om Brussel te ontvangen moet zijn (iemand uit Amsterdam ontving ze met 80%). De nieuwe zender krijgt de naam Studio Brussel mee.

Dat dit bij heel veel mensen en stations niet in goede aarde viel, bleek al snel. Er werd gesproken over een concurrentiestrijd met de B.R.T. die expres op de vrije radiofrequentie is gaan zitten. Sommige stations wilden een actie gaan beginnen, hetgeen door anderen kon worden tegengehouden.

De BRT Studio Brussel is de enige officiële op deze frequenties en kan alles wat in de weg zit (en dat zijn ze eigenlijk allemaal) opruimen. Vooral de stations tussen de 102.6 en 103.2 MHz. zitten in de problemen. Wat denk je van Radio Annick (103 MHz.) die zijn advertenties niet meer verkoopt. En niet te vergeten de andere stations, want ze zijn gewoon niet meer te beluisteren. Het meest ergeren de mensen zich over de manier waarop de zender wordt gebruikt; er zijn uiteindelijk maar 6 uur in-gebruik. De BRT zit al in behoorlijke financiële problemen en kan de zenders, die men al had niet eens behoorlijk bezetten. Al met al een zet van de BRT die nogal wat verandering kan brengen voor de vrije radio en dat is net wat men wilde bij de BRT. De frequentie 102.8 MHz. is wel goed gekozen, want daar zitten net de kleinste stations. Als men op 101 (Seven) of rond de 103.5 (Maeva) was gaan zitten, had er een behoorlijk radio-oorlogje gekomen; trouwens deze stations hadden dan het vermogen zeer behoorlijk opgepept.

Wat een ellende daar in België en ik maar denken, aan het Goede Doel met juist: België.

Als er stations zijn, die hierop een reactie willen geven dan heel graag, want dit probleem leeft enorm in België.

HANS & KO.

Techniek

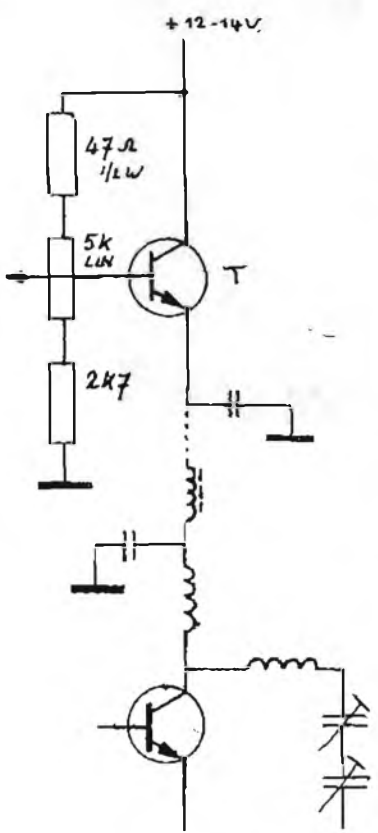

VERMOGENSREGELING

Met dit schema kan het vermogen van een zender geregeld worden, door de transistor T tussen de collector van de stuurtraptransistor en de + van de voeding te plaatsen. Voor T dient een NPN vermogenstransistor te worden gebruikt, b.v. de 2N3055, de BD201 o.i.d. Plaats de vermogensregeling bij de stuurtransistor en niet op de eindtrap, daar de stroom voor de eindtor ook door de tor van de regeling moet lopen. Indien afgebeelde schakeling tussen de MRF237 en de voeding wordt geplaatst zal het vermogen van de eindtrap (b.v. MRF238) regelbaar worden tussen 5 Watt en 35 Watt. Eventueel moet de 2K7 weerstand iets worden vergroot, daar bij te lage voedingsspanning de stuurtrap kan gaan oscilleren. Afhankelijk van het vermogen van de stuurtor en de gebruikte regeltransistor dient T op een koelplaatje te worden gemonteerd.

Succes, Alfred.

VOEDING 1,5-15 VOLT 10 AMP.

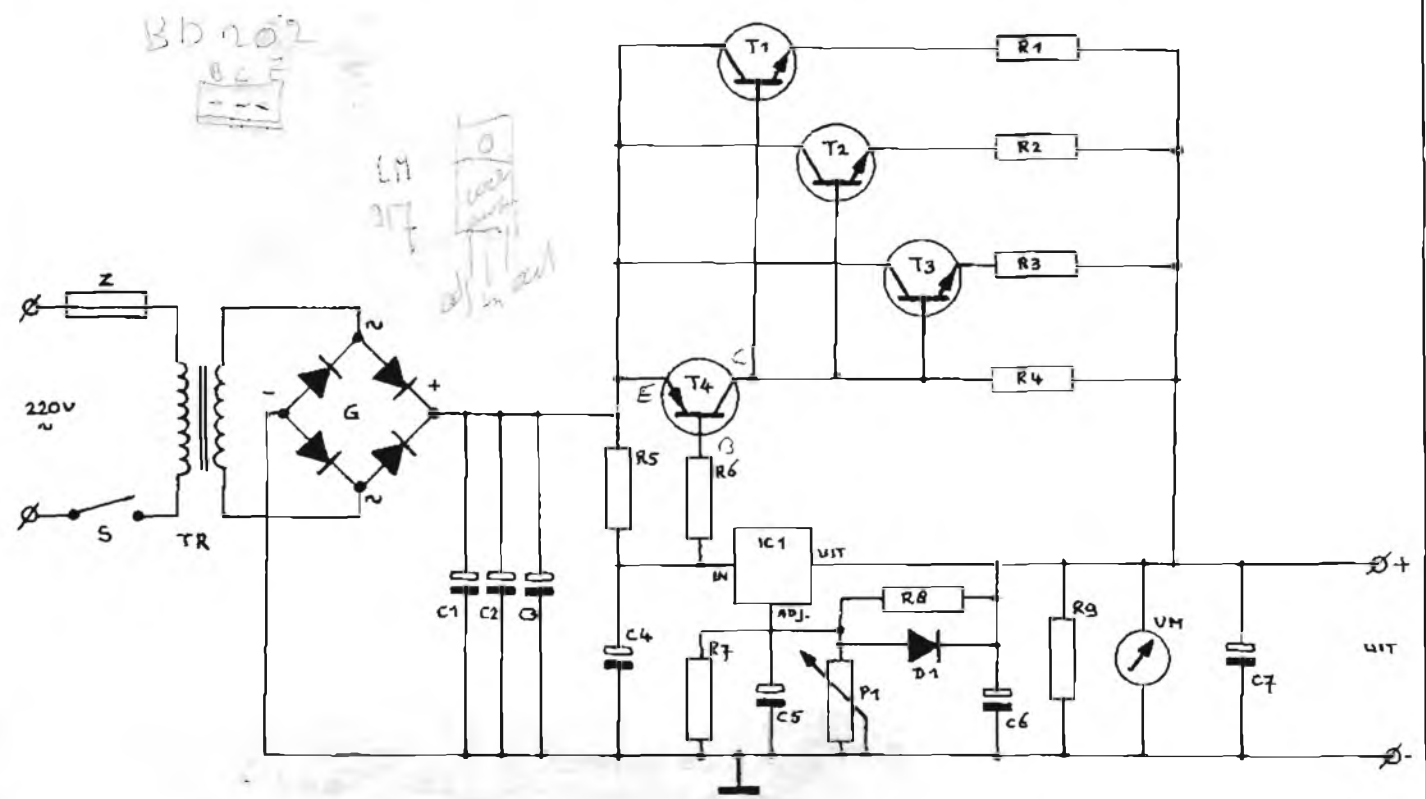

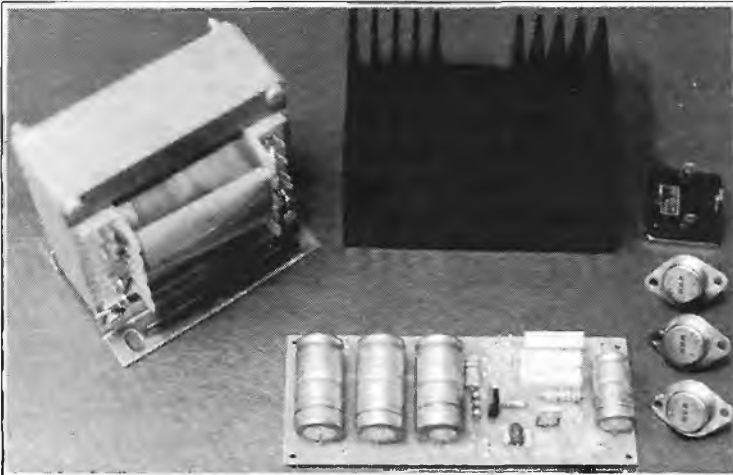

- T1, T2, T3 = 2N3055
 T4 = BD202
 IC1 = LM317T
 D1 = 1N4001
 G = Brugcel 10A
 TR = Trafo 18V/10A
 Z = Zek. 1A

 C1, C2, C3 = 4700 uF/35V
 C4, C5, C6 = 1uF/35V Tantaal
 C7 = 1000uF/25V

 R1, R2, R3 = 0,18E 5W
 R4 = 330E 1W
 R5 = 22E 1W
 R6 = 150E 1/2W
 R7 = 5K6 1/2W
 R8 = 120E 1/2W
 R9 = 1K2 1/2W
 P1 = 5K Lin.
 VM = 20 Volt DC

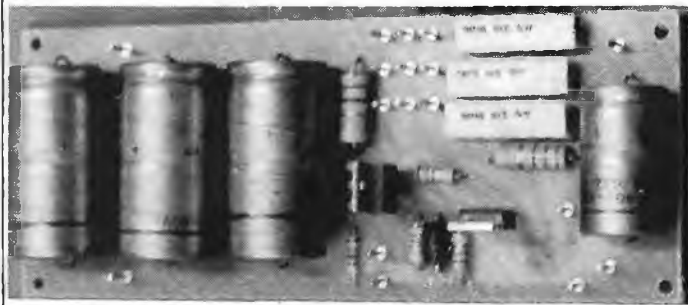

De hier geplaatste voeding heeft een regelbereik van ca. 1,5 volt tot 15 volt bij een stroom van maximaal 10 Amp. De voeding is erg eenvoudig van opzet en vrij goedkoop te maken. Door de eenvoudige opzet mogen dan ook niet al te hoge eisen gesteld worden. De voeding werkt prima bij een eenmaal ingestelde spanning bij belasting en is daardoor prima te gebruiken als voeding voor eindtrappen. Bij variabele belasting vindt er verloop in de spanning plaats, en bij variabele spanning verloopt de stroom. (Hoe lager de spanning, hoe lager de maximale stroom). De voeding kan een konstante stroom leveren van 10 Amp. mits de koeling voldoende is en de trafo dit kan verwerken.

Gebruik voor de 2N3055's een flinke koelplaat. Ook de brugcel dient gekoeld te worden met een koelprofiel, of d.m.v. montage tegen de metalen behuizing. Eventueel kan de maximale stroom opgevoerd worden tot ca. 13 Amp. door toevoeging van een vierde 2N3055. De trafo en de brugcel moeten dan wel aangepast worden aan deze grotere stroom.

De schakeling is bestand tegen kortstondige kortsluiting. Bij kortsluiting van de uitgang gaat er nogal wat vermogen door de schakeling op de print lopen en door de weerstanden van 0,18E, die dan na enige tijd sneuvelen c.q. in rook opgaan. Echter "normale" kortsluitingen worden goed doorstaan.

De stroom is begrensd op 10 Amp. Bij hogere stromen loopt de spanning snel terug.

Met dank aan Radio Nova voor het testen van de schakeling en het beschikbaar stellen van het schema en de printlayout.

Van deze schakeling is een voorgeboorde print verkrijgbaar door overmaking van Fl. 15,00 op Giro 909515 t.n.v. A. Debels, Postbus 10252, 1001 EG Amsterdam. Verzending onder Rembours kost Fl. 8,50 extra.

Oscillator met Dual Gate Fet (3-meter)

Deze osc. schakeling is ingestuurd door een lezer uit Rijswijk vanwege het bezwaar dat de meeste osc. schakelingen tot nu toe in het FRM geplaatst, met transistoren, nogal wat ruis produceren. De ruis van deze osc. is aanmerkelijk minder. De osc. is opgebouwd rond een Dual Gate Mosfet. Gate 1 komt op 1 winding van de koude kant van spoel L, welke uit 3 windingen bestaat. (Ø 6mm).

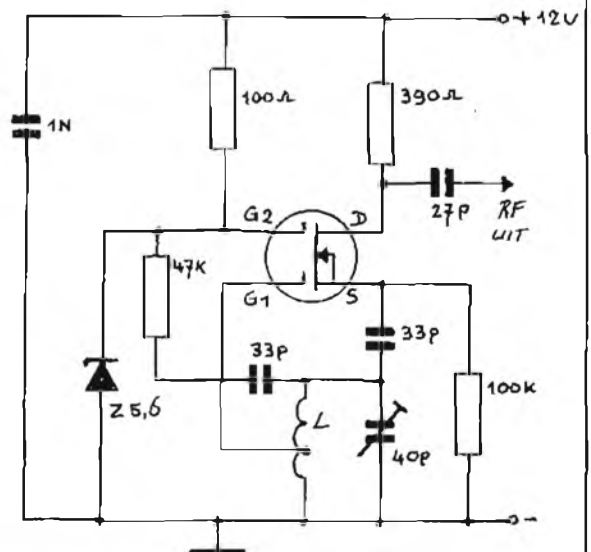

LINEAIR MET BLY 87/88/89

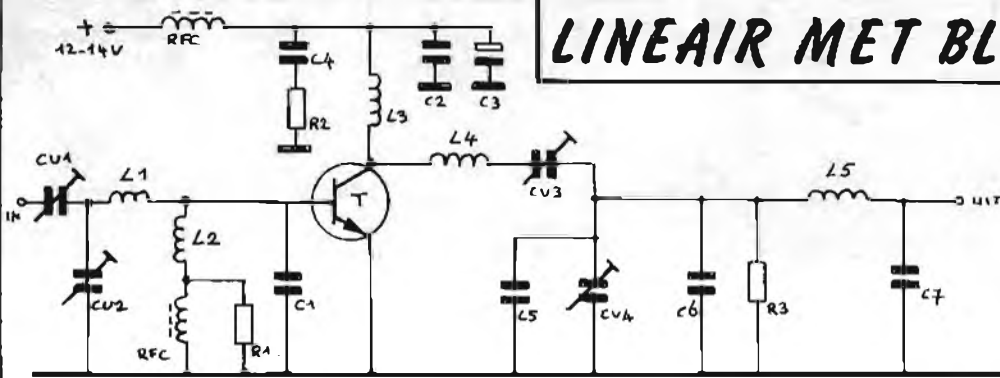

	87	88	89
CV1-2	Folietrimmer 65 pF	Folietrimmer 65 pF	Folietrimmer 65 pF
CV3-4	" " " 65 pF	" " " 65 pF	Ker. trimmer 65 pF
C1	47 pF ker. cond.	47 pF ker. cond.	2x 47 pF ker. cond.
C2	220 pF " "	220 pF " "	220 pF " "
C3	47 uF/35V	47 uF/35V	47 uF/35V
C4	100 nF ker. cond.	100 nF ker. cond.	100 nF ker. cond.
C5	22 pF " "	22 pF " "	22 pF " "
C6	10 pF " "	10 pF " "	10 pF " "
C7	27 pF " "	27 pF " "	27 pF " "
L1	1 wdq. Ø 6 mm.	1 wdq. Ø 6 mm.	1 wdq. Ø 6 mm.
L2	7 wdq. Ø 3 mm.	7 wdq. Ø 3 mm.	7 wdq. Ø 3 mm.
L3	3 wdq. Ø 6 mm.	3 wdq. Ø 6 mm.	4 wdq. Ø 6 mm.
L4	5 wdq. Ø 6 mm.	3 wdq. Ø 6 mm.	2 wdq. Ø 6 mm.
L5	4 wdq. Ø 6 mm.	4 wdq. Ø 6 mm.	4 wdq. Ø 6 mm.
R1-2	10 Ohm 1/2 W	10 Ohm 1/2 W	10 Ohm 1/2 W
R3	1k5 1W koolweerstand	1k5 1W kool	1k5 1w kool

RFC = 6-gats ferrietkraal (varkenssnuetje) VK 200.20
 L2 draaddoorsnede 0,5 mm. alle andere spoelen draadd. 1 mm.

BLY 87A 1W input- 10W output 13,8 volt 2 Amp.
 BLY 88A 4W input- 18W output 13,8 volt 4 Amp.
 BLY 89A 10W input- 40W output 13,8 volt 6 Amp.

De print op een koelprofiel monteren en bij voorkeur in een metalen kast inbouwen. Koelprofiel voor BLY 87: 6°/W, BLY 88: 3°/W en BLY 89: 1,5°/W. Lineair eerst aansluiten op SWR-meter en dummyload of antenne en dan input en voeding aansluiten.

Afregelen door de trimmers te verdraaien op max. vermogen op de SWR-meter. Deze schakeling is vrij van zelfosc. en beveiligd tegen kortstondige misaanpassingen d.m.v. de 1k5 weerstand op de uigang. Deze weerstand zorgt ervoor dat bij een misaanpassing de stroom door de transistor iets terugloopt in tegenstelling tot het oplopen van de stroom bij het ontbreken van deze weerstand. Door het teruglopen van de stroom, kan de transistor een misaanpassing langer doorstaan alvorens defect te raken.

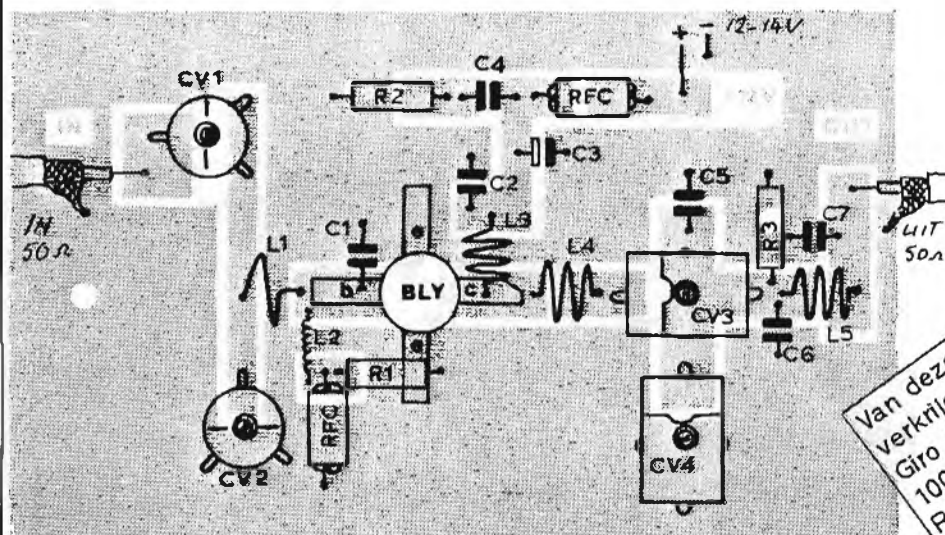

Van deze schakeling is een voorgeboorde print verkrijgbaar door overmaking van Fl. 15,00 op Giro 909515 t.n.v. A. Debels, Postbus 10252, 1001 EG Amsterdam. Verzending onder Rembours kost Fl. 8,50 extra.

25 WATT FM -SENDER TIL RADIOFONIBÅNDET

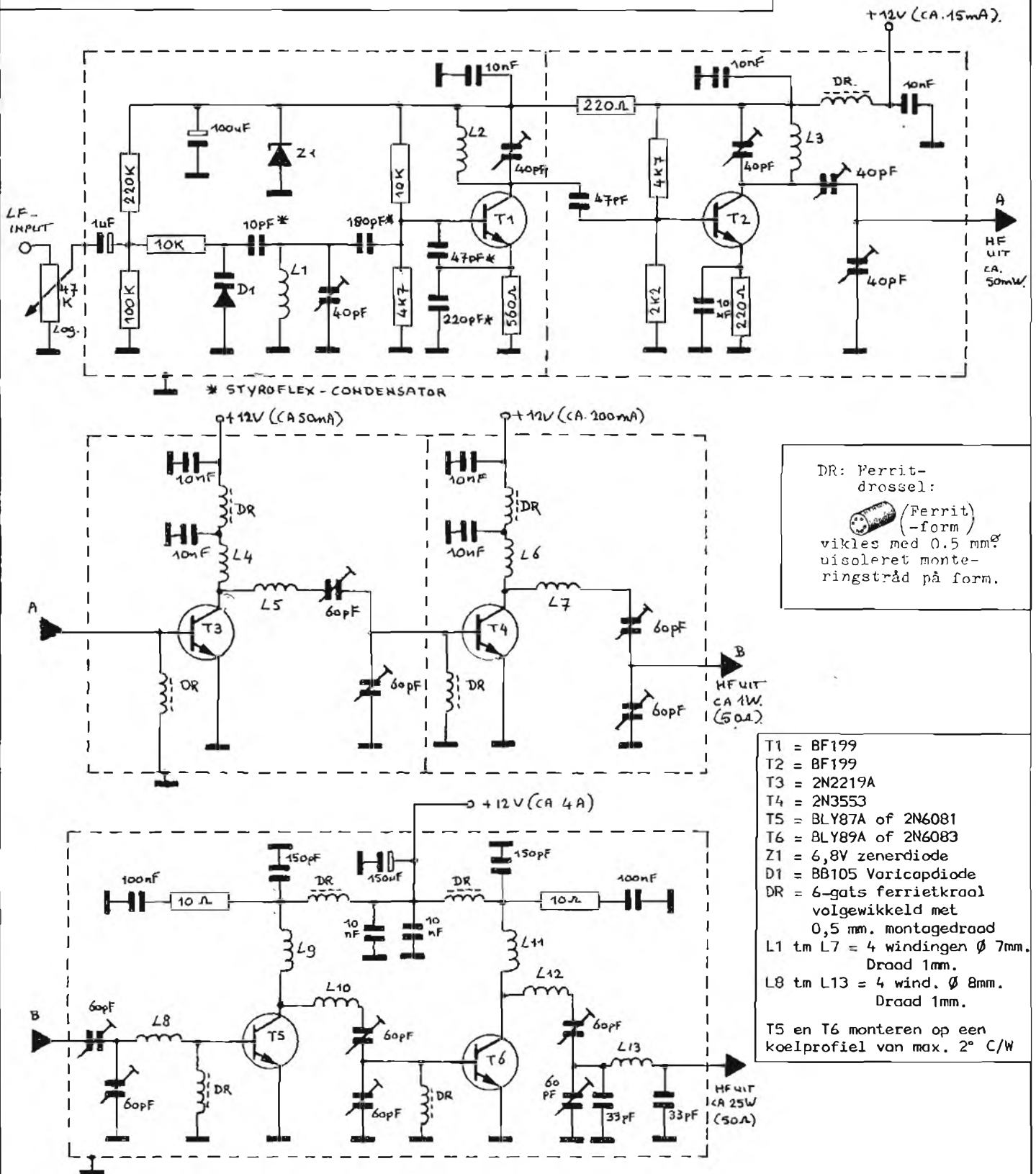

Bovenstaand schema (met origineel opschrift) komt van een lezer uit Denemarken en is geplaatst voor die mensen, die ons gevraagd hebben eens iets te plaatsen om "zwevend" te kunnen bouwen. De stippellijntjes zijn de schotjes waartussen alles gemonteerd dient te worden. Ervaring is hiervoor zeker vereist. Alle draadeinden dienen zo kort mogelijk gehouden te worden. Op moeilijke knooppunten kan een hulpweerstand van 10M naar massa geplaatst worden.

Succes.



UITVERKOOP.....NIEUWE KORRESPONDENT..... AFSTANDSBEDIENING ZENDERS.....BOEKJES ANTENNESYSTEMEN.....

Hallo beste lezers,

Heb je deze maand toevallig behoefte aan goedkope schema's? Aan iets anders soms? Dan moeten jullie dit keer maar eens goed in de "abonnementies" kijken ASSH moet weer wat mappen uitruimen en wil ook wat ander spul kwijt. Het kan natuurlijk zijn, dat er iets van je gaáng bij zit.

Eén raad wil ik jullie wel geven: reageer vlot als je iets wilt overnemen, want de ervaring heeft geleerd, dat het stukgoed zó vertrokken is. De voorraad is beperkt.

Er is ook ander nieuws te melden: we hebben er een zeer goede regiokorrespondent bijgekregen voor onze Amateur Schema Service. Het is Hans, een jongen die in zijn omgeving zeker wel enigszins bekend zal zijn door zijn activiteiten bij Radio Noordzee in Zeeland. Ik heb hem nog niet persoonlijk ontmoet, maar uit wat hij nu al heeft laten zien, lijkt hij een technéut van het zuiverste (Noordzee)water. Zolets als Geert

Uiteraard heb ik Hans eerst gevraagd of ik hem in de ASSH-rubriek binnen FRM-Techniek mocht vermelden, c.q. voorstellen. Welnu, daar had hij geen bezwaar tegen.

Hans werkt dus in de provincie Zeeland. De hele provincie!!! Het leek mij erg veel van het goede, maar Hans vond dat hij dat best zou kunnen waarmaken, getuige zijn laatste bericht. Een bericht overigens, dat ook dit keer weer werd bijgegaan door een machtig interessant schema van een PLL-drie-meter-zender met Frequentie Modulatie. Bovendien, een stereocoder ingebouwd! Dat soort schema's is haast zeldzaam te noemen. Ondergetekende is tenminste zo gegrepen door dit schakelingetje, dat hij -ondanks het voortdurend gebrek aan tijd- het ding op poten aan het zetten is. Reuze benieuwd naar de resultaten en even gedag aan zijn amateurstatus. Enfin, het schema is te verkrijgen bij ASSH. Het is nog niet op de nieuwe lijsten aangevuld, maar dat zal wel gauw het geval zijn. De lezers kunnen zich in elk geval voorstellen, dat ik blij denk te kunnen zijn met deze regiokorrespondent.

De amateurs in regio Zeeland Het kan zo zijn dat Hans inachtig zijn functie als Regionaal Technisch Korrespondent voor ASSH jullie eens op komt zoeken voor een praatje over de techniek en apparatuur, die jullie zoal op de radio en TV-stations gebruiken. Ontvang hem dan hartelijk; hij komt van goede huize. Jullie komen zo in het ASSH-nieuws in de FRM Techniek rubriek en dat is dan weer een opsteker voor jullie station, zeker als jullie wat aparts of superdoordachts hebben uitgedokterd.

Wil je niet op Hans zijn berichten om langs te komen wachten, dan kunnen jullie hem natuurlijk ook uitnodigen. Zijn adres is POST-BUS 274, 4460 AR te GOES.

Van het noordwestelijk front, ASSH-AF -Erik-, hoor ik tot op heden weinig. Dat ligt zeker ook aan mezelf, want de infoon heb ik diverse malen niet bediend. Geschreven heb ik hem ook niet, op het verzenen van een serie schema's na. Ik vermoed echter, dat Erik op dit moment nog wel druk is met het opzetten van zijn AF-schemaservice. Stiltzitten zal hij wel niet en wie weet komt hij binnenkort met een "klapper", zodat ie in ene keer berucht, bekend en vermaard is.

Wie weet trouwens het één en ander -liefst veel- van afstandsbediening van zenders af? De RCD-activiteiten schijnen zó toe te nemen, dat ik tegenwoordig vragen krijg over schakelschema's van op afstand bediende zenders. Deze afstandsbediening dient dan zo mogelijk "selective-call systems" te zijn, teneinde te voorkomen dat één amateur alle zenders van de lokatie in werking stelt met een druk op de knop om zijn zender -zo'n honderd meter verderop- aan de praat te krijgen.

Goede ideeën of suggesties zijn ook van harte welkom, want daarmee valt wellicht iets te ontwerpen. Reacties worden hier op POSTBUS 360, 1700 AJ HEERHUGOWAARD, met spanning afgewacht. De -over een poosje vergaarde- kennis komt jullie via ASSH of via publikaties in FRM zeker ten goede. Er schijnen in dit landje al enkele systemen op deze wijze te draaien. De grote voordelen moeten, voor zover de berichtgeving hieromtrent strekt, zijn dat in geval van opsporing slechts de hoofdzender -dus die waarmee het programma wordt uitgezonden- kon worden gelokaliseerd. Arrestaties konden niet worden gedaan, aangezien er gewoon niemand in de buurt van de zender was en niet kon worden nagegaan waarvandaan het ding werd bediend. Verder weet ik natuurlijk wel wat hierover. Meer moet ik echter niet loslaten, omdat ik dan de kans loop geheimen te verklappen. Nu ik dit zo neerzet, bedenk ik, dat het misschien niet zo verstandig is om zulke systemen te publiceren. Iedereen kan er dan bij, dus ook de RCD. Enfin, we vinden er met zijn allen wel een manier voor om het bekend, doch onder ons, te houden.

Nog één ding.

Deel 1 en waarschijnlijk ook wel deel 2 van het boekje ANTENNESYSTEMEN is uit. Deel 1 behandelt de eerste theoretische begrippen van de antennesystemen en hun feeders, aanpassingen e.d. Naar mijn idee een verduidelijkend geschriftje van ASSH, welke al wat misvattingen over antennes uit de weg kan ruimen. Je kunt het vanaf 15 april bij ASSH verkrijgen. Bij voldoende animo en belangstelling, doch zeker pas na voltooiing van deel 2 kan er publikatie in het FRM plaatsvinden.

JAAP.

SCHEMA SERVICE

Schema's kunnen aangevraagd worden in de categorieën: Zenders, Ontvangers, AF-versterkers en meetapparatuur. Verder is er nog een categorie "diversen". De lijsten van voorhanden schema's in de diverse categorieën kunnen gratis aangevraagd worden, mits voorzien van een grote, voldoende gefrankeerde antwoordenvolp.

Voor bestellingen van schema's onder de Fl. 15,- worden portokosten in rekening gebracht. Dit ook weer door het meesturen van een gefrankeerde antwoordenvolp bij de betreffende bestelling.

Het adres voor schriftelijke reakties op de artikelen van ASSH en voor aanvragen van schema's, alsmede bestellingen van schema's is:

POSTBUS 360, 1700 AJ HEERHUGOWAARD.

OPROEP REDAKTIE

Het komt de laatste tijd weer steeds vaker voor, dat bij de redactie, c.q. uitgeefster van het F.R.M. brieven binnenkomen met aanvragen voor de meest uiteenlopende schema's. Deze brieven worden zonder uitzondering teruggestuurd onder verwijzing naar de AMATEUR SCHEMA SERVICE te HEERHUGOWAARD.

De publikaties en de schemaservice van de ASSH zijn juist in het leverigeroepen om de redactie dit soort dingen uit handen te nemen.

Dus nogmaals: aanvragen voor schema's kunnen alléén gedaan worden bij de ASSH (voor de voorwaarden zie de kolom hiernaast) en niet bij de redactie/uitgeefster van het FRM.

José.

VOEDINGEN

Inzending van Ronald v.d. Plas, Postbus 28552, 3003 JB Rotterdam

INLEIDING:

Iedere voeding bestaat in principe uit drie delen:

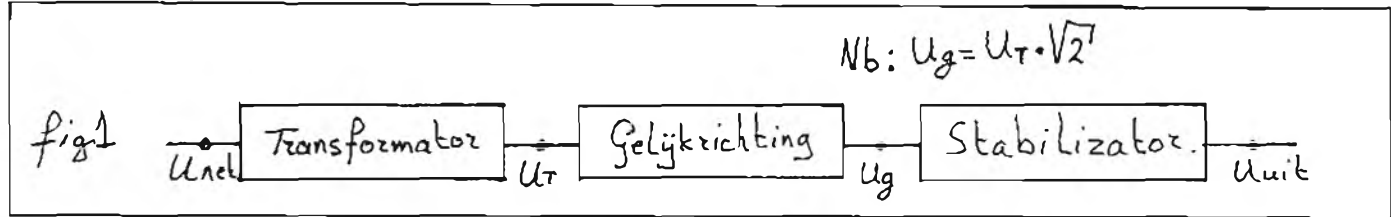

Transformatorkeuze en gelijkrichtermethode zijn sterk van elkaar afhankelijk. De stabilisatiemethode kan onafhankelijk worden gekozen.

TRANSFORMATOR EN GELIJKRICHTING

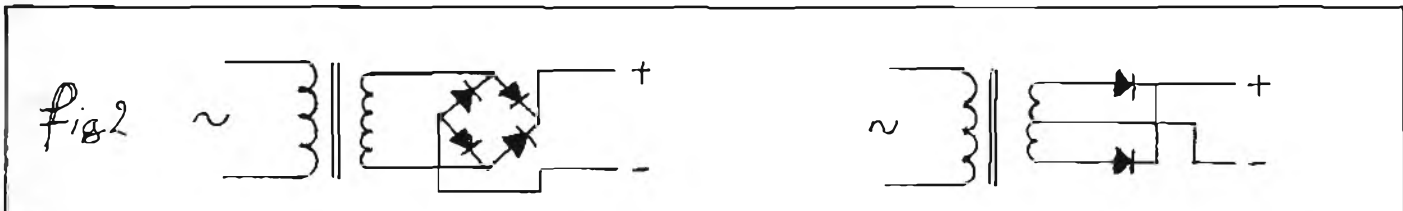

Voordeel	Nadeel	Voordeel	Nadeel
Gelijkrichtcel kan in plaats van de 4 D's worden toegepast.	Bij hogere Amp. moet de draaddiameter aan de secundaire zijde vrij dik worden.	Minder diodes. Bij hogere Amp. wordt de stroom door twee spoelen geleverd, dus toch nog een dunne draad.	Diodes kunnen niet door een gelijkrichtcel worden vervangen.

STABILISATIEMETHODEN

De eenvoudigste stabilisator is een elco, maar met alleen een elco ben je niet klaar; er is ook een spanningsbepalend element nodig, bijvoorbeeld een zenerdiode.

SHUNT OF PARALLELSTABILISATOR

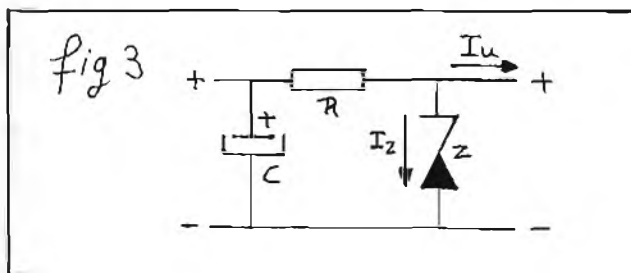

Bij deze methode geldt de vuistregel: stroom (I_d) door de zener en de uitgangsstroom I_u moeten nagenoeg gelijk zijn, d.i.v. het vermogen van de zener en de R. Deze stab. schak. wordt wel toegepast op stentors; met "extra oscillatorstabilisator" staat er dan bij. De stab. faktor van deze schakeling is echter vrij laag. Je moet dus wel een erg slechte voeding hebben wil deze schakeling merkbaar verschil uitmaken in stabiliteit van de zender.

SERIESTABILISATOR

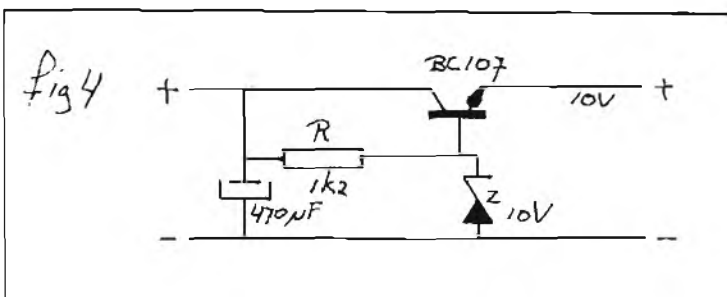

Nu is de belastingsbeperking afhankelijk van de gekozen transistor, die als serie-element geschakeld is.

De weerstand R. moet ervoor zorgen dat de stroom door de zener niet te klein wordt, omdat deze anders niet meer volledig zou geleiden en de spanning dus niet meer gelijk zou zijn met de zenerspanning.

Het voordeel is dat de uitgangsstroom groter mag zijn dan de diodestroom.

Het nadeel is, dat bij kortsluiting de serietransistor defect raakt. De belastingsbeperking kan worden aangepast door toepassing van meerdere transistoren.

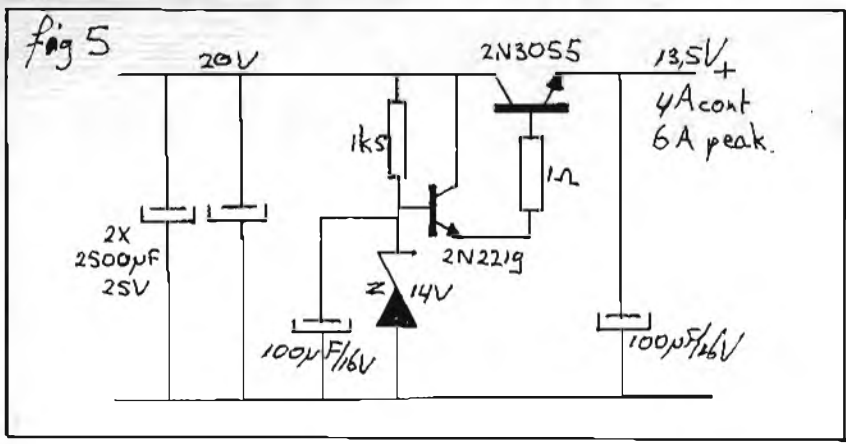

Deze schakeling wordt veelal toegepast in fabrieksvoedingen bijvoorbeeld bij de Phonic type PP-1-204-G.

Ook nu geldt dat bij kortsluiting de transistoren worden opgeblazen.

Tot nu toe was het spanningsbepalend element altijd nagenoeg gelijk aan de uitgangsspanning. Dit is niet altijd gewenst of noodzakelijk. Door middel van terugkoppeling en spanningsdeling kan het spanningsbepalend element worden teruggebracht tot referentiespanningsleverancier, ook daar zal terugkoppeling ervoor zorgen dat de voeding zichzelf gaat controleren en corrigeren.

TERUGGEKOPPELDE SERIESTABILISATOR

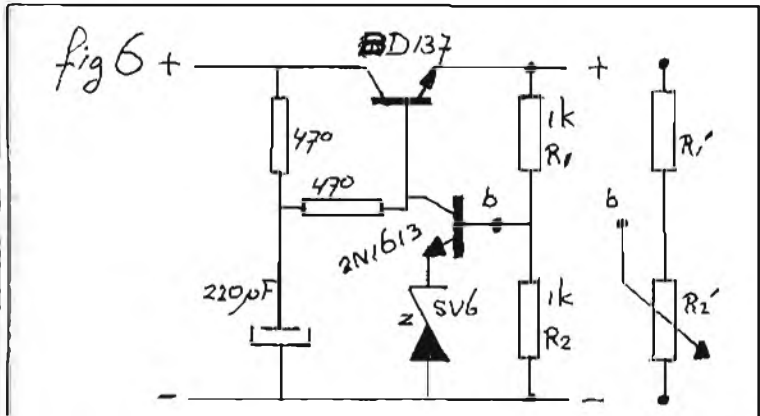

Door de verhouding in de waarden van R1 en R2 is de spanning op punt b bepaald.

De U_{be} T1 is 0,4 Volt; hierdoor is deze in geleiding en de stroom door de zener boven de minimale zenerstroom.

Wanneer nu de uitgangsspanning door een belastingsvariatie daalt, zal ook de spanning op punt b dalen, de spanning op de emitter van T1 blijft echter konstant (dit is immers de zener-spanning). De collectorstroom van T1 zal door de spanningsdaling op punt b kleiner worden. Het spanningsverlies over de 2 x 470 Ohm weerstanden neemt af.

De spanning op de collector van T1 neemt daarentegen toe. Deze toename wordt door T2 aan de uitgang doorgegeven; deze stijgt dus weer naar het juiste niveau.

Wanneer men de uitgangsspanning regelbaar wil maken, kan dat door de weerstand R2 te vervangen door een potmeter, waarvan de looper aan punt b komt te liggen.

N.b. Uit het voorgaande blijkt dat als de spanning op punt b daalt, de uitgangsspanning stijgt. Hoe lager de potmeter wordt gedraaid, hoe hoger de uitgangsspanning wordt.

xx

Tot nu toe zijn als actieve componenten uitsluitend transistors toegepast; de terugkoppeling kan natuurlijk ook via een opamp (IC) worden gerealiseerd.

TERUGGEKOPPELDE OPAMP SERIESTABILISATOR

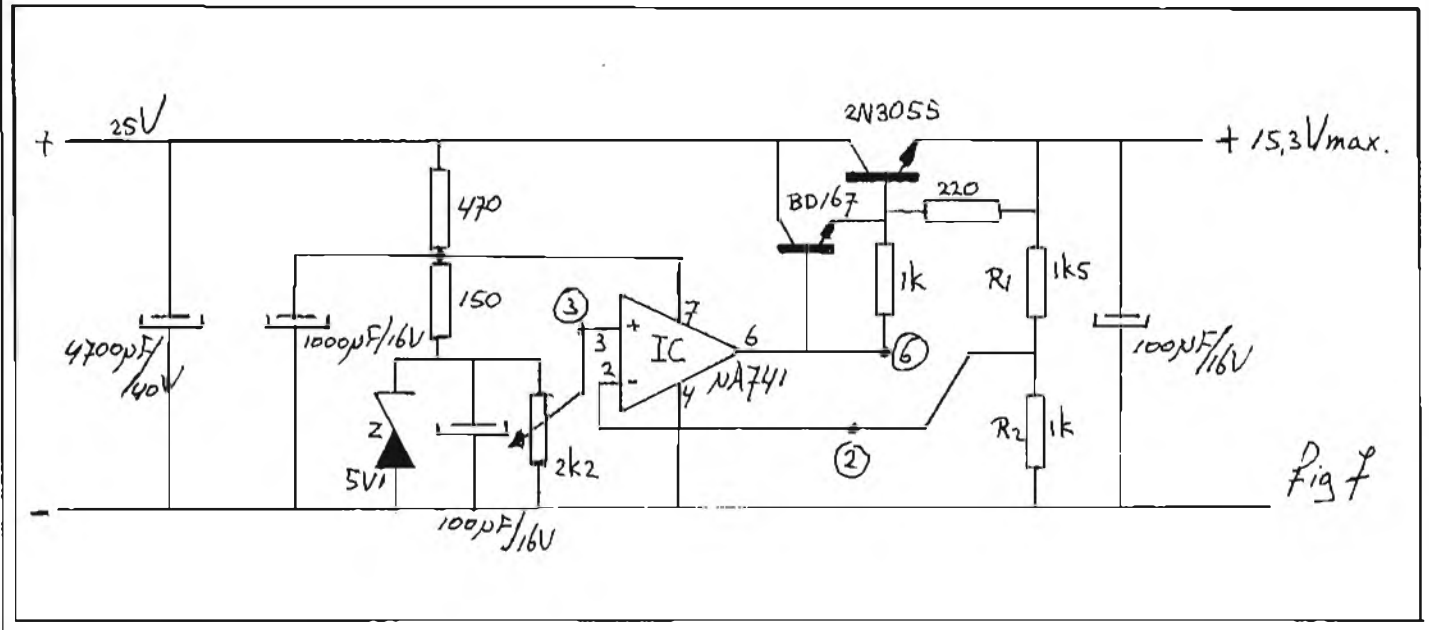

In figuur 7 wordt de opamp toegepast als verschilversterker, de verhouding R1 : R2 bepaalt de spanning op punt 2, de opamp vergelijkt deze met de referentiespanning op punt 3. Wanneer de uitgangsspanning door belastingvariatie daalt, zal ook de spanning op punt 2 dalen, de referentiespanning op punt 3 blijft gelijk en zal dus in vergelijking met punt 2 een hogere spanning hebben. De opamp uitgang (6) zal dan stijgen, via de transistor leidt dit weer tot stijging van de uitgangsspanning.

Nb.
$$U_{uit} = \frac{R1 + R2}{R2} \times U(3)$$

Tenslotte: er zijn natuurlijk nog meer stabilisatiemogelijkheden, er zijn speciale voedings IC's: 78 L00 en LM 723 enz. Goede voorbeelden hiervan hebben al eerder in het F.R.M. gestaan.

Ook zijn er nog geschakelde voedingen (met pulsgenerators) voor laboratoriumgebruik. Er zijn dus legio mogelijkheden, het belangrijkste bij de keus moet altijd de verhouding kosten t.o.v. resultaat zijn. Ik persoonlijk prefereer de opamp serie stabilisator, omdat deze zich het snelst corrigeert. Iedereen veel succes.

RONALD V.D. PLAS.

P.S. Ik ben erg geschokt over jullie "anti kindertekeningetjes" actie. Als werkloze kansarme jonge bijstandtrekker kan ik me geen striksymbolen veroorloven; ik moet voor mijn torretjes sparen.

Red. Zoals je ziet waren je tekeningen zo duidelijk, dat we ze zonder meer over konden nemen, wat bewijst dat je zonder striksymbolen ook goede schema's kunt tekenen. Aan de andere kant zijn er mensen, die er met striksymbolen nog een "kindertekeningetje" van weten te maken.

"AKTIE ANJA MOET BLIJVEN"



On danks het feit, dat de artikelen van Anja v.d.Steeg nu niet bepaald de gemakkelijkste zijn, zijn er toch behoorlijk wat gunstige reacties gekomen op de oproep in het aprilnummer van het FRM. De leukste stond op de achterkaart van de boven afgedrukte QSL-kaart van -wie anders dan?- alweer Ronald v/d Plas uit Rotterdam, die het kort en bondig samenvatte: "JA, MEER ANJA V/D STEEG IN 'T FRM. ZE IS DUIDELIJKER DAN DIE ZAK VAN EEN LERAAR VAN ME".

Een lezer uit Halsteren: "Na zo'n 3 maal het hele stuk doorgevoerd te hebben kan ik zeggen: IN EEN WOORD FANTASTISCH. Hoewel vermoedelijk maar een klein percentage van de FRM-lezers zal begrijpen wat daar allemaal staat is het toch een prima stuk. Zo blijkt weer eens, dat vrouwen verstand van zaken kunnen hebben. Wat mij betreft mogen er zo meer stukken geplaatst worden. Ik vraag me trouwens af, hoe ze aan de wijsheid komt. Toch wil ik graag één opmerking plaatsen. Op blz. 35 (FRM 4-83) wordt de Collectorstroom berekend. Volgens mijn bescheiden mening kan dat iets eenvoudiger. Neem eens:

$$P_{out} = U_{ce} \times I_{ce}$$

De waarde, die je dan krijgt benadert de door Anja berekende waarden zeer goed. Dit gaat toch iets sneller of niet. De formule van de Ict. van de -Tor (blz.35) is ook maar een benadering. VERDER EEN PRACHTSTUK."

Uit Middelharnis: "Ik vind het uitstekend, dat er zulke artikelen geplaatst worden, aangezien velen maar wat aanrotzoolen omdat de formules niet bekend zijn of anderszins. Daarom: GA ZO DOOR! "

Een kleine greep uit de reacties, die aanleiding zijn voor de redactie om tegen Anja te zeggen: DOORGAAN! Alleen zou het voor ons wel wat gemakkelijker zijn, als we op de één of andere manier rechtstreeks contact met je kunnen opnemen. Diskretie verzekerd!

ASSH-AF, POSTBUS 1023, DEN HELDER.

In het vorige FRM heb je kunnen lezen, dat ASSH-AF operationeel is geworden m.i.v. april. Gezien het aantal zenderbestellingen, dat ik heb gekregen alles nog even op een rijtje: ASSH-AF is een "dochter" van ASSH-Heerhugowaard. ASSH-AF kun je alleen benaderen voor zaken, die geluid betreffen. Dus GEEN zenders!!!!!!

Er is een schemakollektie aangelegd, een bestellijst verkrijg je door een aan jezelf gericht en gefrankeerde enveloppe op te sturen. De schema's betreffen alleen AUDIO, dus nogmaals: GEEN ZENDERS! Daarvoor moet je in Heerhugowaard zijn. Overigens, de prijzen van de schema's liggen echt niet hoog, er zitten echt hele leuke items bij. Dat is nu wel duidelijk, denk ik.

In dagblad "Trouw" stond nog een heel aardig stuk over etherpiraten en de luchtmacht. Omdat ik mag aannemen, dat niet iedereen dat blad leest, even de hoofdpunten uit dat artikel.

- Minstens één keer per week komen er klachten binnen van vliegers c.q. grondstations betreffende storing veroorzaakt door illegaal ethergebruik.

- Vanwege toenemende storingen heeft de luchtmacht de RCD verzocht om binnen een straal van 15 km. rond de vliegbases extra alert te zijn.

- Luchtmacht klaagt niet over RCD: bij klachten van de luchtmacht is er direkt ingrijpen: hoge prioriteit.

- Aantal opgerolde zenders vorig jaar: 5300 stuks

- Aantal klacht en vorig jaar: 5000 stuks

- Aantal gepakte FM-zenders: 2800 stuks

- Aantal werkzame ambtenaren: 25 stuks

De meeste storingen wat de luchtmacht betreft worden veroorzaakt door FM-zenders.

Uit het bovenstaande blijkt wel dat het met de kwaliteit van Neerland's zenderpark bepaald droevig is gesteld. Met die nieuwe wetswijziging zal het -naar mijn mening- eerder slechter dan beter worden. Eén voordeel zie ik wel: alle "rommel" zal van de markt verdwijnen. Daar het waarschijnlijk toch niet zo moeilijk zal zijn om aan onderdelen te komen, ligt hier een open doel voor diverse lieden om de kwaliteit van de Nederlandse zender te verbeteren.

De zelfbouw zal nu veel belangrijker worden. Wat ook leuk zelfgebouwd kan worden, zijn allerlei studiooefjes. Wel een beetje afgekeken van Hilversum, maar bij ons station bewijst het dagelijks zijn nut. Over de opbouw van de NOS DJ-tafel en hoe dat zelf gebouwd kan worden, ga ik het volgende maand hebben. Don hoop ik het onderwerp "jingle" wat verder uit te diepen.

Dus: ALLEEN voor audio-info kun je bij mij terecht, dat loopt van schema's tot technische oplossingen, programma-adviezen etc.

Misschien wel leuk om te vermelden: uit het FRM van maart zou je de indruk kunnen krijgen, dat het in Den Helder perfect is. Nou, dat is niet zo. Bijna geen station werkt met pre-emphase, het taalgebruik van de doorsnee DJ is slecht net zoals de Engelse uitspraak. Jingles stammen nog uit het Veronica tijdperk. Uitzonderingen niet te na gesproken. ERIC.

Nogmaals de 10-Watter (en nog wat meer.....)

Er zijn nogal wat vragen binnengekomen rond de 10 watter van de vorige maand. Opvallend veel amateurs hebben deze 10 watter in mootjes gehakt, of willen dit alsnog doen. Dat was al enigszins verwacht, want (en de meesten hadden dat al opgemerkt) er was bij het ontwerp van de print al rekening mee gehouden. In de eerste plaats de oscillator. Deze kan eenvoudig losgezaagd worden. Uit de inzendingen blijkt om 2 redenen. 1: om een reeds in het bezit zijnde IPS VFO te gebruiken (welke vrijwel gelijk is aan de oscillator van de 10 watter). en ten tweede om de osc. in een eigen afgeschermd behuizing onder te brengen. Bij gebruik van de andere osc. kan deze zonder meer met een stukje soepel coax op de basis van T5 aangesloten worden. De spanningsstabilisator op de "grote" print kan dan vervallen. Bij het loszagen van de eigen osc. om deze in een aparte behuizing onder te brengen moeten nog enige verbindingen aangebracht worden, zie hiervoor bijgeplaatste opstelling. Tevens zijn er enkele amateurs geweest die de eindtrap losgekoppeld hebben om ook deze in een afscherming onder te brengen waarna de eindtrap geen vermogen meer wilde leveren. Dat kan kloppen omdat er vaak een verbinding tussen de 2N3553 en de laatste trap gemaakt wordt met een stukje coax. Op dat moment wordt de uitgang van de

2N3553 met de twee trimmers aangepast aan de coax, en niet aan de basis van de BLY87A. Daarom moet na het stukje coax nogmaals twee trimmers worden gebruikt om de coax imp. weer aan de basis van de volgende transistor aan te passen. Eventueel moet hier ook nog een spoeltje geplaatst worden. (zie schema).

Verder komen er elke maand klachten binnen dat de schema's niet deugen, en de fout ligt volgens de klagers altijd bij IPS of het FRM omdat er altijd wel een kennis is die weet te vertellen dat van de schakeling niets deugt. Het is jammer dat deze mensen hierbij nooit vertellen wat er dan niet aan deugt. Al met al zijn IPS en Asian electronics tot nog toe altijd in staat geweest om de schakelingen weer aan de gang te krijgen, zij het met een vaak fikse rekening. Tot nu toe zijn er dan ook nog geen schakelingen geweest die niet zouden deugen. Wanneer dat het geval geweest zou zijn, zouden ook wij de schakeling niet aan de gang kunnen krijgen.

Het is meermalen voorgekomen dat een halve print overgebouwd moest worden om het geheel weer goed te laten werken. Alle publikatie in het FRM, mits van de hand van IPS, zijn 2x gebouwd door IPS en dan nog 2x door bevriende ervaren amateurs. Pas dan wordt de printlayout geplaatst. Soms zitten er kleine verschillen tussen printlayout en schema maar deze zijn meestal niet van essentieel belang voor de werking van de schakeling. De printlayout is het uiteindelijke goede ontwerp en in deze vorm hebben wij 4 exemplaren getest. De waarden van de componenten op deze printlayout kunnen dan ook als de

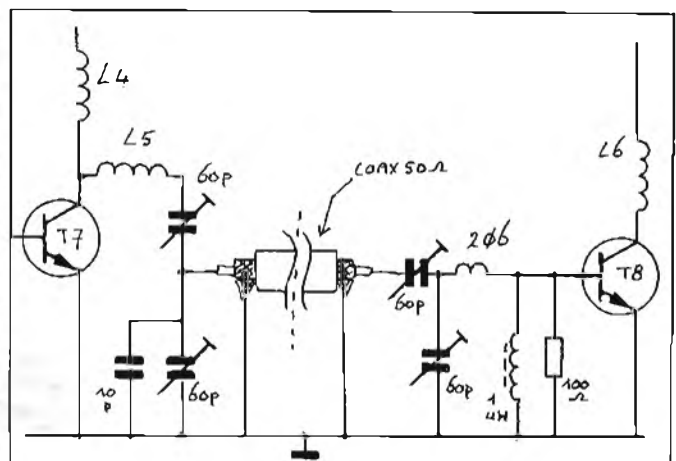
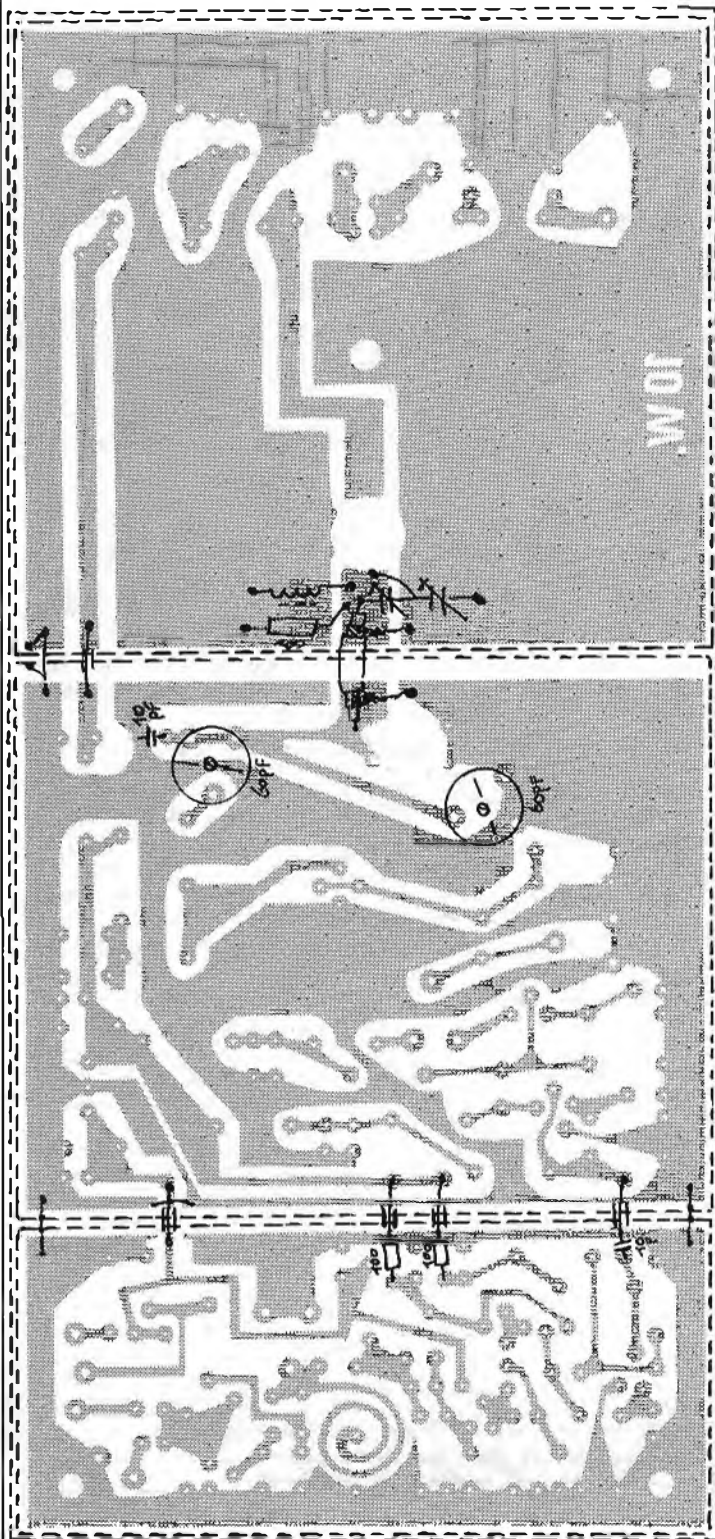

juiste worden aangehouden.

Dat een ontwerp goed is, wil nog niet altijd betekenen dat bij het nabouwen de schakeling ook meteen goed werkt (en dat geldt zeker niet alleen voor de schema's in het FRM). Wij hebben de printen nog altijd kunnen repareren en meestal ligt het dan ook aan het ontbreken van ervaring en meetinstrumenten van de bouwer. Zolang alles goed gaat heb je weinig of geen meetinstrumenten nodig. Gaat het echter mis, dan heb je wel degelijk behoorlijk wat meetapparatuur nodig om de fouten op te sporen.

Wanneer je deze niet bezit, of geen bevriende relatie hebt die deze wel bezit en ook nog bereid is om te helpen, dan sta je vaak volkomen machteloos. Wat we bij reparaties vaak tegenkomen zijn defekte IC's en vooral veel slecht soldeerwerk. (Een cursus solderen is hard nodig). We hebben zelf printen terug gekregen waar enkele componenten zo met de hand uitgetrokken konden worden; van solderen was hier geen sprake. Het soldeer zat gewoon een beetje tegen de print geplakt en was nauwelijks gesmolten geweest. Verder is het een veel voorkomende fout dat er te lang gesoldeerd wordt (waarschijnlijk iets te lage temp. van de stift) zodat dan onderdelen aan de langdurige hoge temp. ter zielen gaan. Opvallend vaak worden solderverbindingen vergeten, ondanks beweerde "grondige" controle van de bouwer.

Dan hebben we nog de verwisselde weerstanden, de vierkante spoelen en de achterlijk lange draden aan de componenten, maar dat gaat meestal dan samen met alle eerder genoemde fouten en bijna geheel overbouwen van de print is dan de enige oplossing. (mits de print nog te gebruiken is).

Al met al verdient het aanbeveling om eerst te bekijken of je de schakeling wel aankan en of je in staat bent evt. problemen zelf of met behulp van een ander op te lossen, voordat tot de bouw wordt overgegaan.

Enkele naslagwerken waarin opgezocht kan worden wat bepaalde onderdelen (vooral IC's) moeten doen zijn uiteraard noodzakelijk, want meten heeft weinig zin als je niet weet wat er gemeten moet worden.

Alfred.

Gevraagd

Hoofdtelefoon Pioneer type SE305 (Hilversum 3). Evt. ruilbaar met and. hoofdtelefoon? (Type Techn. EAH-T4). Inl. na 1800u. Rob. Tel. 079-16,91,47 (Ztm.).

Omvormer 12V in - 220V uit en 807 lampen. POSTBUS 14, 9150 AA Holwerd.

General Electric ontvanger 49 MC-AM-CB evt. met bijbehorende WT voor 49 MC. Tel. 05190-6413.

Voor ons komende FM projekt zijn wij geïnteresseerd in: kontakt met andere FM-stations in jullie land om informatie uit te wisselen. Tevens kontakt met iemand die FM-zenders bouwt of verkoopt. S.BLIXT, POSTE RESTANTE, S-101 10 STOCKHOLM 1, SWEDEN.

Abonnentjes

Prijs: f 2,- per regel van 50 letters, spaties of leestekens. Getypte tekst of blokletters. Abonnementjes moeten vóór de 10e v.d. maand binnen zijn.

Betaling: V o o r u i t b e t a l i n g op giro 3538279 i.n.v. Free Radio Magazine, Postbus 10252, 1001 EG Amsterdam of bijsluiting in postzegels van het verschuldigde bedrag naar: FRM, Postbus 10252, 1001 EG Amsterdam.

Abonnementjes kunnen alléén geplaatst worden door PARTICULIEREN. Band-/cass. opnames, stickers, schema's etc. worden geaccepteerd. HANDELAREN kunnen onze advertentietarieven aanvragen.

Aangeboden

Oude Philips buizenontvanger type: B592A met FM-Mg-KG-LG. Tel. 05190-6413.

PLL Gest.FM-zender + stereocoder + DUBBEL lineair + mengpaneel & voeding, alles van het merk MULTIPLEX. De zender + lineair zijn R.T.T. goedgekeurd. Prijs FL 1.300,-. Reacties van 18.00 t/m 20.00 u. Tel. 02510-31897. Vragen naar Sjaack.

Moet weg! Uit Frankrijk nog enkele prof. buizen 50/100 Watt PLL X-tal zenders met FM op 90-180 Mc., met voeding FL 800,-. Ook 20 Watt compleet FL 300,-. De laatste stereocoder, prof. met X-tal, sinus en echt matrix systeem! Ingeb. voeding en pre-emphase FL 200,-. UHF TV zender 50 Watt (sync.) met X-tal en VSB systeem FL 1.500,-. Enkele Fuba UHF antennes FL 50,-. Een erg mooie VHF-PLL sturing max. 200 Mc. met 12,5 kanaalafstand en 10,7 Mc. Rx +/- 600 Kc shift en lockbeveiliging FL 300,-. Bel: 030 - 733811.

AKG MICROFOON CK8, C451EB v.verst., B46E voeding z.g.a.n. en Technics SL5310 PLATENSPELER. Tel. 030 - 6244,41.

Mic. Sennheiser m.kabel en adapt. (md 421) + plopkop (prof.). Inl. na 18.00u. Rob. Tel. 079 - 16,91,47 (Ztm.).

Compl. V.T. kast + voeding FL 650,-. Drietraps FM Buizenzender + voeding topverm. ca. 150 Watt FL 600,-. Inl. Postbus 122, 7160 AC Neede.

ASSH ruimt op: uit de voorraad boekjes m.40 bladen schema's en beschrijvingen. Alleen cat. "zenders" FL 10,-. Van alles wat: FL 7,50, zolang voorr. strekt, 2 FM-zenders 5 W. FL 75,-, 10W. FL 100,-. Een at.ont.mast, 12 dlg. à 150 cm. m.alle tuien, grondpennen en toebeh. FL 100,-. Doos klass. buizen (ca.60) FL 100,-. POSTBUS 360, 1700 AJ Heerhugowaard of woensdags bellen (proberen) 02207-16601.

Prof.scheepsvaartzender van 500 W. voor MG/KG (incl. ingeb. 220V voeding) van SRA, Type MT600. Modulatiemogelijkheden A1, A2 en A3. Voor inl. 03494-54161. PNOTK.

Wegens beëindigen hobby: 5 traps stuurzender (BLY 87a) 8W. + lineair (MRF238) 25W. Schema's worden meegeleverd. Prijs n.o.t.k. Postbus 123, 3000 AC Rotterdam.

7 Traps FM-zender ca. 180W. + 2 voedingen, Wattmeter, rotor, 5 blowers, 6 + 7 elem. richtant., kabels e.d. Te bevr. Zendertje Monaliza Sprundel. Tel. 01653-2057. Vragen naar Sjak.

150 W. lineair met BLX15 werkende print FL 200,-; 300W (2x15) werkende print FL 600,-; BLX15 FL 100,-. Na 18,00 uur: 03410-15650 (vraag naar Jan Peter).

7 Traps FM-zender 5W, toonreg. VFO in kast FL 225,-; voeding 10A 7-15V. FL 300,-. Tel. 01828-15405.

7 Traps FM-ZENDER 7 Watt FL 175,-; 2 traps eindtrap ca.65 Watt op koellichaam met powerregeling FL 250,-; 15V 12A gestab. voeding ringkerntrafo(!) FL 200,-; MIDLAND 77fm005 27 Mc. 44 kan. Ingebouwde eindtrap 15 Watt omschakelbaar 0,5 naar 15 Watt FL 200,-; GPA 27 1/2 HMP basisantenne FL 50,-. Tel. 01672-2868 na 17,00 uur.

Gevraagd

SCANNER best.ged. Br.minl. n. B.Zijlstro, Schoolstraat 15, 9258 CE EESTRUM.

Gebouwde bakken met 5-traps zender
absoluut storingsvrij.

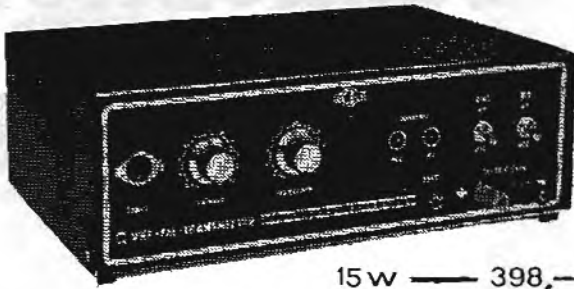

10 AMPERE VOEDING:
TYPE BRS 35 fl. 225,-

15 w	—	398,-
40 w	—	449,-
50 w	—	498,-
65 w	—	549,-
100 w	—	895,-

Op frequentie gepiekte
rondstralers f. 40,-
(freq. opgeven).

Tonen:			
MRF 237	fl.	9,95	- 20%
MRF 238	"	42,50	
BLY 87	"	32,50	Korting
BLY 88	"	42,50	
BLY 89	"	62,50	
BLY 90	"	110,-	

Richtantennes
Fuba UK 8 8-elemente fl. 129,-
Fuba UK 9 9-elemente fl. 139,-



markt 13 5451bs mill
tel. 08859-2580

's maandags de gehele dag gesloten

Stichting Media Communicatie

Postbus 53121 - 1007 RC Amsterdam

SMC bestaat binnenkort 5 jaar en dat gaan we vieren (i.s.m. met de Caroline Radio Club) door een PIRATO 83 te houden op zat. 4 juni a.s. in de grote zaal van de Wilhelminakerk aan de Jul. van Stolberglaan/Louise Henriettestraat 6 te Den Haag. Aanvang: 11.00 uur. Zaal open 10.30 uur. Einde ca. 16.30 uur. Vertoond worden films over zeezenders Caroline, City, RTV Noordzee (REM), Sealand, Paradijs en R.N.I. Prijs FL 10,-.

SINGLE "MAN OF ACTION"/"2001" van Les Reed. De beken de Noordzee tune FL 7,50.

LP ZEEZENDERS 1978-1979. Met jingles van Caroline, Mi Amigo, Delmare. De S.O.S. berichten van René de Leeuw, interview met een meisje aan boord van de Mi Amigo. De fragmenten worden aaneengesproken door Ruud Hendriks en Erik de Zwart van Veronica. FL 19,50.

LP ZEEZENDERJINGLES. Meer dan 200 jingles voor FL 19,50. Belde LP's tesamen voor FL 32,50.

AANBIEDING: 3 singles met jingles en tunes van Caroline, Mi Amigo en Delmare voor FL 10,-. Set van 5 MAXISINGLES: Pirate Memories (1) met de Paradijs Story, Atlantis en tunes, Mi Amigo tunes voor FL 35,- incl. verzendkosten. De platen zijn ook los verkrijgbaar voor FL 7,50 per stuk. Vraag onze nieuwe folder aan. Postzegel inluiten van 20 cent, s.v.p.

BOEK: 64 pagina's met over de 100 foto's van Caroline. Prijs: FL 20,-.

NIEUW!!!! S.M.C. produceert uw jingles of commercials voor uw station. Prijzen vanaf FL 100,- tot FL 2000,-. Voor dit laatste bedrag krijgt u jingles die geproduceerd werden bij dezelfde jinglefabriek waar Caroline haar laatste set liet vervaardigen.

HOE WORD IK DISCJOCKEY? Op muziekassette laat een ex-zeezenderjock horen hoe het moet. FL 22,50

POSTERS - VOORJAARSAANBIEDING - Radio Paradijs poster voor slechts FL 6,-. Radio Caroline dubbelposter FL 10,- (vele foto's van de belde zendschepen van 1964 tot 1980)

NIEUW!!!! Radio Noordzee Story: een fotoboek op A5 formaat 56 pagina's foto's met tekst. FL 8,10 incl. verzendkosten. Een uitgave van Delmedia.

CAROLINE T-SHIRTS FL 16,- incl. verzendkosten.

WAAR BLIJFT "PIRATE MEMORIES" NOU? Regelmatig krijgen we brieven en telefoontjes van mensen, die vragen waar hun bestelling blijft. De plaat kan nu eindelijk in productie worden gebracht. Voor tel. info: Mamicha - 073 - 21.41.50.

Postgiro:

4065700

Telefoon:

020-721141

(Na 18.00 uur)

Man of Action
Also sprach Zarathustra



The Les Reed Orchestra

VAN BEERS STICKERS:
EEN SCHOT IN DE
ROOS!



stickers*t-shirts*stempels*tegels*

onze stickers worden geleverd in alle mogelijke
maten, aantallen, vormen en mooie kleuren....

INFORMEER EENS naar alle mogelijk-
heden en onze snelle levertijden.....!

West.Havendijk 14 Postb.1123-4700 BC
01650-419 49 ROSENDAAL

40 & 100 WATT



SPECIALE AANBIEDING:
 MRF603 10W/100MHz f. 19,90
 MRF238 30W/100MHz f. 34,50
 BLY90c 45W/100MHz f. 69,-

De V40A en V100 zijn VHF vermogensversterkers ontworpen voor de 88-108MHz band en voor FM-gebruik.

De V40A is d.m.v. een automatische staandegolf-beveiliging beschermd tegen misaanpassing.

De V100 waarschuwt d.m.v. een auditief signaal bij een slechte staandegolf-verhouding.

Meer features zijn:

- Vrij van spurious oscillaties
- Zeer hoge versterking
- Hoge onderdrukking van harmonischen
- 12-15 Volt voedingsspanning
- SO239 connectors aan in- en uitgang
- Inclusief voedingskabels en connectors



Postbus 3 6596 ZG Milsbeek
 tel. 08851 - 3659



type	P _{in}	P _{uit}	U	I	f	afmeting	prijs
V40A	1W	15W	13,8V	2,5A	88-108MHz	128x144 x84 mm	f. 299,- incl. btw
	2W	25W	13,8V	3,2A			
	5W	40W	13,8V	4,4A			
V100	2W	60W	13,8V	5A	88-108MHz	228x144 x84 mm	f. 579,- incl. btw
	4W	75W	13,8V	6A			
	8W	100W	13,8V	8A			

Zo kunt u bestellen: • Schriftelijk • Via storting op gironummer 414200 • Telefonisch

D.K.ELEKTRONIKA

JAVASTRAAT 15,
 1094 GX AMSTERDAM. Tel.: 020-935013

ANTENNEMATERIALEN VOOR RADIO - TV - SCANNERS - 27 MHz EN 3m APPARATUUR

Schuifmast 9 meter (telescoop) Fl. 125,-

U.K.S.14: 14-elements richtantenne voor de
 3 meter amateur Fl. 150,-

BREM1 10 A. gestab. voeding Fl. 199,-

X4 → X-tal gestuurde 3 meter zender
 5 Watt. Kompleet in kast Fl. 298,-

NU GEHEEL VERNIEUWDE ZENDER!!!
 X30 → X-tal gestuurde 3 meter zender
 in kast. 30-35 Watt (incl. kristal op gewenste
 frequentie) Fl. 525,-

LOSSE KRISTALLEN voor andere freq. Per st. Fl. 50,-

ALCOM 3 meter zender 5 Watt in kast Fl. 119,-

* MENGpaneLEN, EQUALISERS (ook gecombineerd),
 DRAAITAFELS, KOPTelefoONS, ROTOREN, SWR-METERS,
 MICROfoONS, 27 MC etc. etc.

* DRAADLOZE TELEfoONS,

ANTwoORDAPPARATEN

VANAF Fl. 199,- *



MODULES

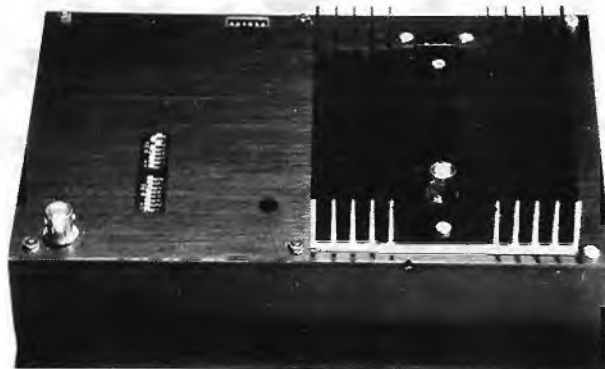

PLL op fundamentele frequentie van 87,5 tot 108Mhz per 10Khz
 zonder regeling

Stabiliteit: beter dan 400Hz

Ingang gevoeligheid: +6db lin of met 50µS preëmphasis op 10KΩ
 Regelbare uitgangsvermogen van 1 watt (EXC 01) of van 20 watt
 (EXC 20)

Uitgang voor frequentiemeter en lock indicator

Voeding: 12 Vcc

Prijs: EXC 01: 12 500 FB en EXC 20: 18 500 FB (speciale prijzen
 vanaf 3 stukken)

Onze modules zijn 100 % geregeld en getest geleverd

We hebben ook versterkers, antennes, enz...

We zoeken verdelers voor Holland en noord België

HITEC

71, Woestelaan, 1090 Brussel

Tel.: 02/428 74 94

BEWAARBAND F.R.M.

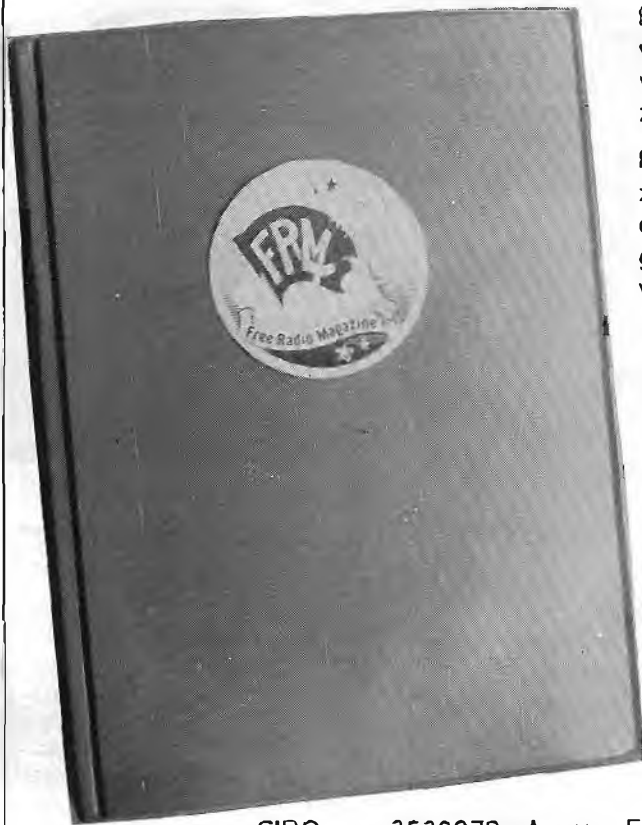

Bewaar je F.R.M.'s netjes in deze stevige bewaarband van groene kunststof. Uniek opbergsysteem d.m.v. strips, waar het blad achter geschoven wordt en zonder uit te zakken blijft zitten.

Eén band is voldoende voor een hele jaargang. De banden zijn ook geschikt voor de 2 voorgaande jaargangen. Op de rug transparant vakje, waarin een kaartje kan worden geschoven voor vermelding van jaargang en andere gegevens.

PRIJS: Fl. 19,95

De prijs is inclusief verzend- en verpakkingskosten. Bij verzending onder rembours f 6,-- extra rembourskosten.

Bespaar guldens!

Spaar nu portokosten. . . . Bij gelijktijdige bestelling van de bewaarband + oude nummers van het F.R.M. (zie pagina 2) vervallen de portokosten van de bestelde F.R.M.'s.

GIRO : 3538279 t.n.v. FREE RADIO MAGAZINE, POSTBUS 10252, 1001 EG AMSTERDAM.

PATRONIX 05953-3370



50 WATT FM ZENDER NOG 26 STUKS
 ★ VFO 2MHZ VOEDING 15 VOLT
 OP=OP=OP=OP = NU FL 225,-

★ 15 VOLT 10 AMP. VOEDING NOG 17 STUKS
 KORTSLUITVAST MET TIPDRINGKERNTRAFO

★ 50V/5A NOG 3 ST. NU FL 225,-
 VOOR BLX15 FL 250,- MONO FL 99,- (2X)

★ 8 WATT FM ZENDER STEREO FL 129,- (3X)

★ 40 WATT LINEAIR BIJ ONS FL 99,-
 MET MRF 238 OF SD1278 NOG 29 STUKS

DIT KOMT NIET WEER!!!!

★ STEREOCODER MET X.TAL FL 59,- (10 ST.)

★ MRF 238 FL 32,50 ★ SD 1278 FL 49,00

★ MRF 245 FL 129,00 ★ SD 1127 FL 750

★ 2N5643 FL 32,50 ★ TIP3055 FL 2,50

BANDPASSFILTER 68.108 MHZ FL 69,-

ALLE ZENDINGEN GESCHIEDEN ONDER REMBOURS. BIJ BESTELLINGEN BOVEN FL 350,- WORDEN GEEN VERZENDKOSTEN IN REKENING GEBRACHT.

GEBOUWDE FRM PRINTEN ☆

5 Watt Stuurzender _____ Fl. 85,--

VFO _____ Fl. 55,--

~~Stereo-coder UITVERKOCHT FL 75,--~~

~~Dyn. compr. Limiter IDEM FL 70,--~~

1000 MHz.prescaler ^{DE LAATSTE} Fl. 85,--

Lin.35 Watt (SD1272) NOG HAAR EÉN!
 op koelblok Fl. 110,--

AL DEZE MODULES ZIJN SLECHTS EENMAAL GEBRUIKT VOOR HET TESTEN EN VOOR DE FOTO'S VAN DE PUBLIKATIES IN HET F.R.M.

ER ZIJN DAN OOK SLECHTS ENKELE EX. LEVERBAAR, VANDAAR LEVERING UITSLUITEND ONDER REMBOURS NA TELF. BESTELLING. PRIJS IS INKL. REMBOURS KOSTEN.

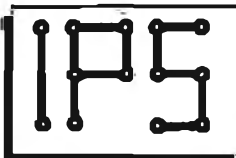

POSTBUS 10252, 1001 EG AMSTERDAM

Tel. 020-320807

meek it elektronica postservice

Wij stoppen met 3 meter en
27 mhz.
U toch niet?

Laatste kans!

natuurlijk
getest en afgeregeld
en
Printjoent
kwaliteit

	Stentor 5 watt 39.-	Superstentor 3 watt 59.- tot 5 watt	Stentor 19- 3 watt 19.- maximaal.	Stereo Coder met pre-emphasis krietal. 39.-
	25 watt lineair 13,8 volt 69. ⁵⁰	40 watt lineair in luxe kast. 125.-	Stentor in luxe kast. 85.-	15 watt lineair - in kast - 99.-
→ 27 mhz. - inbouw 2 watt lineair 12. ⁵⁰ 5 watt lineair 20. ⁵⁰ 12 watt lineair 42. ⁵⁰ 44 kanalen 39.-	→ 27 mhz. - inbouw Progerpiep 25.- Idem zonder relais 10.- Skipper 10.-	150 watt lineair 39.- print compleet zelf op zeel-monteren TRAFo 68.-	250 watt - lineair - 1190.-	Stekerbaby- foon delektische 49.-

Snel nog even uw voorraad aan vullen voor één Juni, u weet wel.

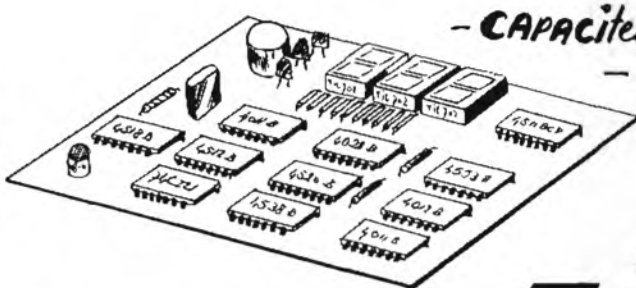
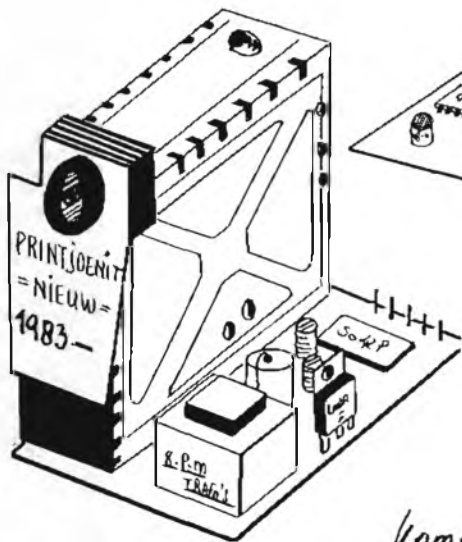

- CAPACITEITS meter =
- automatische bereik
- omschakeling

gebouwd en getest
225.-

Bouw pakket
185.-

Converter /

na F.v. geluid op
uw F.m. Tuner

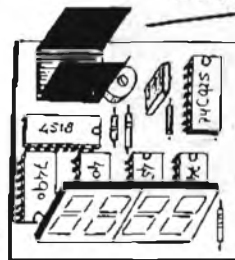

kompleet, met voeding
en bediening 109.-

alleen deze maand.
let op → 119.-

AANBIEDING

150 mhz
frequentie
Counter

BALIEVERKOOP - POSTORDERS - WINKELVERKOOP - HANDEL-INDUSTRIE

bovenstaande produkten +
partijgoederen elke zaterdag
van 11.00-15.30 MEEK IT
ELEKTRONICA
Dekkershoekje 27 (loods)
achter Ford-garage...
DEN HAAG-LOOSDUINEN

postbus 53197
MEEK-IT DEN HAAG
tel. 070-295624
BETALING ...
GIRO 4354087
BANK MNB 669561983
verzendkosten 5,-
rembours 10,-

GORIS ELEKTRONICA

Binnenwatersloot 18A
DELFT,
TEL. 015-130489

INKOOP EN VERKOOP

BEL 070-673923
TELEX 31382

ROPLA ELEKTRONICS...
Dekkershoek 27
Den Haag - Holland

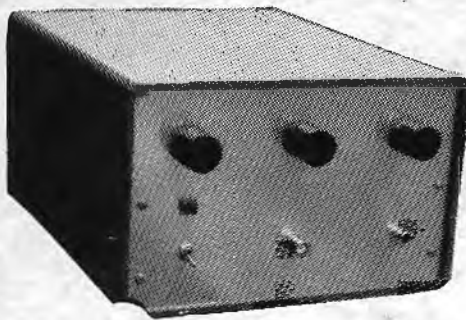

TV zenders werken allen op 14 Volt hebben aparte ingangen voor video en audio voorzien van potmeters om het video en audio te regelen ook het Sync. signaal kan geregeld worden voor een goede beeld stabiliteit.



FM OMROEP ZENDERS

KRISTAL GESTUURD kan doormiddel van duimwielschakelaars op de juiste freq. worden gezet.
 Vermogen 30 Watt.
 Voeding 13,8 Volt nominaal
 Stroom 5 Amp nominaal f 998,00
 Frequentie drift beter dan 100 Hz
 Modulatie gevoeligheid 50 mVolt.
 Modulatie ingang regelbaar op gewenste gevoeligheid.
 Harmonische onderdrukking voldoet aan R.T.T. Eisen. (belgische ptt)
 Afmetingen 30breed 10 hoog 20 cm diep

ZENDERS VOOR EXPORT in Nederland verboden.

VOOR MEER INFORMATIE ZIE ADVERTENTIE'S VORIGE MAAND

TV ZENDERS

KRISTAL GESTUURD Kanaal 2,3 of 4 VHF 10 Watt f1498,00
 TV zenders alleen kristal gestuurd
 kanaal 5 t/m 12 10Watt VHF f1498,00
 kanaal 21 t/m 68 3Watt is UHF f1498,00
 VHF 60Watt f1998,00

UHF meer als 3Watt op aanvraag. Bij bestelling gewenste kanaal opgeven en een aanbetaling van f200,00 omdat wij niet met een partij kristallen willen blijven zitten.
 LEVERTIJD 5 à 10 dagen na aanbetaling. Voor grotere vermogens gelieve te informeren.

OPGEGEVEN VERMOGEN IS MINIMAAL EN GEGARANDEERD voor de TV zenders is het vermogen van het Sync. signaal gemeten, en ook minimaal.
 Harmonische onderdrukking is 65 dB

Geschikt voor kleuren weergave

KWALITEIT HEEFT ZIJN PRIJS

alle zenders met een halfjaar garantie

ASELCOM wettig gedeponeerd handelsmerk

ASELCOM LAAGDOORLAAT FILTER onderdrukt alle harmonische zelf van de slechtste zenders, verlies minder dan 0,5dB maximaal vermogen 60 Watt. is toegestaan te monteren tussen f 47,50 zender en antenne voorzien van aansluitpluggen.
 ART. NR. 2153

NIEUW ONDERDELEN PAKKET STEREO-CODER uit het jan. nummer van het FRM alle onderdelen en de print zoals gewoonlijk bestelnr. 3569

f 65,00

NIEUW

50 Watt 2 meter lineair Alle onderdelen volgens FRM schema voor U bij elkaar gezocht. Dat is even makkelijk. 1 watt in 45 watt uit. speciaal voor portofoons.

ART. NR. 3429 f 148,50

Koelblok voor deze 2 meter lineair 20cm lang
 ART. NR. 1776 f 16,50

Bijbehorend kastje
 ART. NR. 3051 f 6,30

ASELCOM

★★★★LET OP

ONDERDELEN PAKKETTEN

opruiming van de BGY33 moduul 100mW in 20W uit f 249,00

150 W. LINEAIR

vermogen meer dan : 150 Watt
 ingangsvermogen : 30 Watt
 harmonische onderd.: beter dan 55 dB
 koeling : ingeb. ventilator
 eindtransistor : BLX 15
 voeding ingebouwd : dus direct 220 V
 afmetingen : 30x20x10 cm

1495, =

PAKKET 35 WATT FM ZENDER
 Frequentie is regelbaar, werkt op 13,8 Volt een compleet pakket oscillator buffertrap en een 35 Watt eindtrap plus de kast om het geheel in te bouwen knoppen pluggen schakelaars alles word meegeleverd om Uw eigen professionele zender te bouwen.
 En natuurlijk een bouwbeschrijving
 ARTIKEL NUMMER 1718 f 298,00

LINEAIR 90 WATT FRM juli/aug. '82 werkt met de MRF245
 Alle onderdelen incl. mrf245+print en een bouwbeschrijving.
 (zonder koelblok)
 ARTIKEL NUMMER 2851 f 250,00
 Koelblok voor 90 Wattter f 25,90
 ARTIKEL NUMMER 1779

PAKKET 35 WATT KRISTAL GESTUURDE ZENDER ★
 Als de 35Watt regelbare zender doch nu kristal gestuurd.
 Zodat U absoluut geen frequentie verloop meer heeft, werkt met een echt kristal deze word niet mee geleverd omdat wij Uw frequentie niet weten. (op bestelling leverbaar)
 Ook compleet met kast enz.
 beschrijving word ook meegeleverd. f 349,00
 ARTIKEL NUMMER 1719

LINEAIR 35 WATT FRM april '82 met de MRF238 direct achter de buffertrap te gebruiken.
 Alle onderdelen+print+MRF238 en een bouwbeschrijving. f 98,00
 ARTIKEL NUMMER 2144
 Koelblok voor 35Wattter f 9,90
 ARTIKEL NUMMER 1775

PAKKET LINEAIR 10 WATT nog niet beschreven
 Werkt met de BLY87 op 13,8Volt.
 Mooi klein print is 4X6,5 cm alle onderdelen en bouwbeschrijving+ BLY f 47,00
 ARTIKEL NUMMER 1720

LINEAIR 50 WATT FRM juli/aug. '82 met de SD1278 ongelooftelijk wat een hard looper.
 Alle onderdelen de SD1278 en de print plus natuurlijk de bouwbeschrijving.
 ARTIKEL NUMMER 2850 f 120,00
 Koelblok voor 50Wattter f 14,50
 ARTIKEL NUMMER 1716

KOELBLOK voor BLY87 of BLY88 lineair
 ARTIKEL NUMMER 1721 f 5,75

BLIK kastje voor de 35 of 50 wattter
 ARTIKEL NUMMER 1839 f 7,95

PAKKET LINEAIR 20WATT nog niet beschreven
 Werkt met BLY88 op 13,8Volt
 Verder als de 10Wattter f 60,00
 ARTIKEL NUMMER 1721

GEBOUWDE PREËMPHASE op print en getest werkt op 12 Volt knal goed.
 ART. NR. 3428 f 27,00

1000 MHz frekwentie-teller onderdelen pakket volgens FRM schema (merk aselcom)
 ART. NR. 1725 f 299,00

ZE ZIJN ER WEER DIE ZENDKONINKJES SD1278 f 74,80

Ook de instelbare groundplane antenne voor 3 mtr. is weer in voorraad, belastbaar tot 500Watt SWR 1:1.1
 ART. NR. 1866 f 69,00
 alleen afhalen.

★ OOK NIEUW ZIJN DE ARTIKEL NUMMERS
 ★ wilt U deze alstublieft opgeven bij een bestelling.
 ★ Dan krijgt U in ieder geval het goede pakket.

ASIAN ELECTRONICS TEL. 020-327514
 papaverhoek 22 1032 JZ AMSTERDAM NOORD
 's-maandags GESLOTEN zaterdag 10-17 UUR
 din/vrijdag 10-18 UUR

* ASIAN ELECTRONICS afdeling postorders tel. 020-327514 *

ASIAN ELECTRONICS