

# FRM

Maandblad over vrije  
radio en televisie

10<sup>e</sup> jaargang

nummer 10

Oktober 1983

Losse nummers

FL. 4,25

België BF. 85,-

FREE RADIO  
MAGAZINE



Poster: Radio Caroline



**VOOR DE ZELFBOUWER:**

**STEREO  
MENG-paneel**

NIEUWE SERIE VOOR  
LUISTERAAR EN  
AMATEUR:

**ANTENNE  
SYSTEMEN**

**ZEEZENDERS:**  
VOICE OF PEACE NU  
OOK OP KORTEGOLF  
NIEUWS OVER  
RADIO CAROLINE

**REPORTAGES:**  
DISCO BILLY,  
ROOSENDAALS FM-STATION 18x UIT DE ETHER GEHAALD  
RADIO DAYTONA: HARDROCK OP DE KORTE GOLF (2)



**Computerzelfbouwprojekt (3)**

## VFO 88-108 MHz(FM)

osc. print, met de spoel op de print geëtst en spanningsstabilisator voor minimaal verloop. Uitgerust met 2-traps buffer, 25mW breedbandversterker en potm. voor fijnafstemming.

Osc. print best.nr. 8209 . . Fl.16,00

# FRM PRINTEN

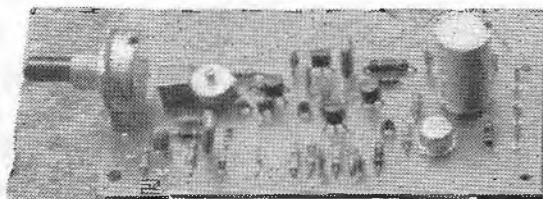

## Stereocoder

Kristalgestuurde stereocoder uit FRM 1-1983 met preëmphasis, 15kc-filter, 19kc-filter en 38kc-filter. De print wordt geleverd met bouwbeschrijving. Best.nr. 8301.

met de 2 spoelen voor de filters . . . . . Fl.22,50

## Compressor/limiter

Schakeling uit FRM 2-1983. Limiter met 2 regelbare ingangen. 1 lijningang en 1 microfooningang met extra dyn. compressor.

Geboorde print met bouwbeschrijving. Best. nr. 8302 . . . . . Fl. 20,00

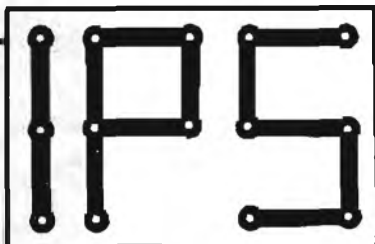

POSTBUS 10252, 1001 EG AMSTERDAM

GIRO : 909515 t.n.v. A.Debels

Inl. en postorder: Tel. **020-32 08 07**

Levering uitsluitend bij vooruitbetaling of onder rembours.

Prijzen incl. BTW en excl. evt. rembourskosten.

# BEWAARBAND F.R.M.

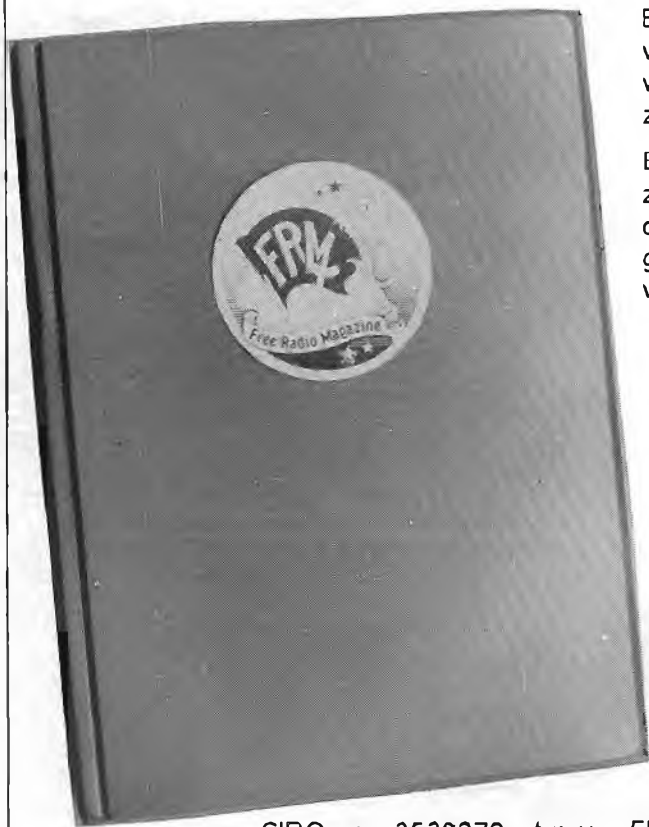

Bewaar je F.R.M.'s netjes in deze stevige bewaarband van groene kunststof. Uniek opbergsysteem d.m.v. strips, waar het blad achter geschoven wordt en zonder uit te zakken blijft zitten.

Eén band is voldoende voor een hele jaargang. De banden zijn ook geschikt voor de 2 voorgaande jaargangen. Op de rug transparant vakje, waarin een kaartje kan worden geschoven voor vermelding van jaargang en andere gegevens.

**PRIJS: Fl. 19,95**

De prijs is inclusief verzend- en verpakingskosten. Bij verzending onder rembours f 6,-- extra rembourskosten.

***Bespaar guldens!***

Spaar nu portokosten. . . . . Bij gelijktijdige bestelling van de bewaarband + oude nummers van het F.R.M. (zie pagina 2) vervallen de portokosten van de bestelde F.R.M.'s.

GIRO : 3538279 t.n.v. FREE RADIO MAGAZINE, POSTBUS 10252, 1001 EG AMSTERDAM.

# VERLENGING ABONNEMENT

ALS HET ABONNEMENT VERLOPEN IS, VINDT U BIJGAAND EEN ACCEPTGIROKAART.

Verlengingen dienen vóór het einde van de maand op onze girorekening te zijn bijgeschreven om te voorkomen dat men een nummer moet missen.

**BELGIË:**  
GEEN  
BANKBE-  
TALING  
AUB!

# FRM

**PRIJS ABONNEMENT:** (Verschijnt 11x per jaar)

Fl. 37,50 per jaar.

Losse nummers Fl. 4,25 per stuk.

Vóóruit te voldoen op postgiro

35 38 279 t.n.v. José Herps /

Free Radio Magazine te Amsterdam

**UITGEEFSTER / EINDREDAKTRICE:**

José Herps

Uiterste sluitingsdatum inzendingen kopij:

Nov. 1983: 14-10-1983

Dec. 1983: 11-11-1983

Verschijningsdatum nr. 11: 1 nov. 1983

De inhoud van het FRM komt voor een groot gedeelte tot stand door inzendingen van de lezers. Deze niet-redactionele artikelen behoeven niet met de mening van de uitgeefster overeen te stemmen.

Het geheel of gedeeltelijk overnemen van de inhoud van het FRM is niet toegestaan zonder voorafgaande schriftelijke toestemming van de uitgeefster.

Inzendingen/Advertenties zijn voor verantwoording van de inzender c.q. adverteerder.

**SUBSCRIPTION PRICE ABROAD:**

People living outside Holland and Belgium have to pay DG 50,- a year for 11 issues.

Single copies DG 6,45 or 7 International Reply Coupons.

Payments can be made by International POSTAL Order or cash by registered mail.

Bankcheques can not be accepted.

Verspreider Nederland:

BETAPRESS BV - GILZE. Tel. 01615-2900

Verspreider België:

AMP - BRUSSEL. Tel. 02-5240130

Druk: Habo / Dacosta - Utrecht

**FREE RADIO  
MAGAZINE**



Postbus 10252 - 1001 EG Amsterdam  
TEL. 020 - 327464

## INHOUD:

Pag.:

3. Abonnementies
4. FM-Station "Disco Billy" - Roosendaal
8. Vrije Radio in Nederland
10. Radio Daytona (KG) - Deel 2
14. DX-Rapporten
15. DX-Rapporten/Stickers & QSL-kaartenruil
16. Gerard van Dam: Nederlands bekendste piraat
17. Berichten uit de regio (SMC)
18. Voice of Peace nu ook op de korte golf
20. Foto: De "Ross Revenge" in Santander
21. De Engelse zeezenders in de jaren '60
24. On- & Offshore door John Wendale
26. Radio Nova - Italië.
28. Kortegolfontvangsten
30. Radio Stad Antwerpen
32. Antennes voor de 3-meter band (Deel 1)
34. Stereo mengpaneel: zelfbouw in moduluvorm
39. Antennesystemen (Deel 1) - A.S.S.H.
41. Schema 350 Watt Lineair
42. Interfacekaarten voor de Apple(achtigen)
44. Hex-Dec Conversie v.d. Apple (programma)

Op de achterzijde van het omslag een kleurenfoto van de "Ross Revenge" op zee.

Foto + copyright: Fred Bolland.

EEN JAARABONNEMENT OP HET F.R.M. IS GOEDKOPER EN HANDIGER! VUL IN DIE BON EN STUUR HEM OP ...

**NOTEER MIJ  
ALS  
ABONNEE!**

naam : .....

adres : .....

woonplaats : .....

postcode : .....

abonement met ingang van: .....

- Gaame toezending stortingskaart
- Maak zelf over op giro 3538279
- (x doorhalen wat niet gewenst wordt)



## BEGROTING 1984

Zoals ik vorige maand al schreef, is het wel de bedoeling, dat het FRM haar naam eer aan blijft doen en vooral op zeezendergebied is daar alle aanleiding toe. We kunnen momenteel al 2 zeezenders ontvangen hier en dat is lang geleden, nietwaar? En als we J.W. mogen geloven, is er nog een derde in het verschiet ook. . . . .

Wanneer de autoriteiten zich nu een beetje rustig houden, hebben we daarover in elk geval genoeg te schrijven voorlopig.

Hoe de situatie zich aan land ontwikkelt, is afwachten geblazen. . . Voorlopig zijn er nog stations zat, waarvan een groot aantal -wat programmering e.d. betreft- best met de collega's op zee kan wedijveren.

De zelfbouwende amateur kunnen we ook nog wel het één en ander blijven bieden, zoals deze maand het beloofde mengpaneel en de start van 2 nieuwe series over antennes van ASSH en Anja v.d.Steeg. Wat de computer aangaat, hebben we het "ergste" gehad: verder wordt er per maand één uitbreiding geplaatst en af en toe eens een leuk programma.

Materiaal zat dus om het jubileumjaar van het FRM mee door te komen, alleen hoe het financieel geroid moet worden????

Na de presentatie van de miljardennota door de regering, die "steun aan de bedrijven" geeft door hun klanten straatarm te maken, moet ik maar eens flink aan het cijferen gaan. Eén ding is zeker: de prijs voor het abonnement en de losse nummers gaat niet omhoog. Ik kom hier volgende maand nog op terug.

José.

## Nabestelling losse nummers FRM:

De volgende uitgaven van het F.R.M. zijn nog leverbaar. Alle andere nummers zijn geheel uitverkocht:

- SEPTEMBER 1982: o.a. Stads TV - Amsterdam, Radio Delight - Amsterdam, Radio Starlight - Tilburg, foto's van het Veronicaschip vóór en na de verbouwing tot dancing, 4-traps FM-buizenzender, gestab. voeding 12V/20A, schema + bouwbeschrijving 5 Watt FM-zender 88-108 MHz., tabellen betr.verliezen in ant.kabel, HF-stuurverst. 15-20W. voor 100 MHz., zelfstellende SW-meter. Van dit nr. is nog een ruime voorraad aanwezig.
- DECEMBER 1982: Radio Unique - Amsterdam, Telstar Radio/TV - Den Haag, FRS-H (korte golf), poster "Mi Amigo", Radio Gemini - Kortrijk, test Dateq stereo-mixer, UHF-modules voor TV-zenders, TV-antennelips, 1000 MHz. prescaler voor freq.tellers, toonregeling, schema BLY94, voeding 12V/0,4-0,8A.
- FEBRUARI 1983: Radio Tamboer - Hoogeveen, Radio Decibel - Amsterdam, uitgebr.verklaring SINPO-code, poster "Shivering Sands" fort - Radio City, div. vrije radio's in Antwerpen, limiter/dynamiëkkompressor, 2-10 W. eindversterker met BLY89A, middengolfzender 50-130W (1400-1700 kHz).
- MAART 1983: Stads Radio Nieuwediep - Den Helder, Radio Sjuul - Amsterdam, poster "Oceaan 7" - Radio 270, U.S.Radio (1), PLL-oscillator, spraakfilter, MG-zender (2).
- APRIL 1983: Volledige tekst wetswijziging (voorlopig nog niet van kracht), Blonde Man en Mini Mondo - Barger Oosterveld, poster Radio Condor, U.S.Radio (2), 10 Watt FM-zender, het ontwerpen van HF-versterker.
- MEI 1983: Radio Atlantis - Rotterdam, interview Frans Nienhuijs, Voice of Peace, poster "Uilenpiegel" v. Radio Antwerpen, U.S.Radio (3), Radio Seventy-Seven te St.Niklaas, vermogensregeling, voeding 1,5-15V/10A, Osc. met dual gate fet (3m), lineair met BLY 87,88,89, 25W. FM-zender.
- JUNI 1983: Radio Schotland - Beilen, CBN (enige KG-piraat) in Australië (1), Radio Palermo - Essen, Radio Cristal Area en Radio Int.Crema - Italië, omrekentabel MHz. - kanalen (3m), bekn.verkl. SINPO-code, mini MG en FM ontvangertjes, test Jupiter Ace microcomputer, 5-traps transistorzender 3-3,5 W., eindtrap BLY87 + filter.
- JULI/AUG.'83 Het succesvolle extra dikke vakantienummer van 1983 met reportages over Citty TV-Alkmaar, Radio Zwarte Rakker op de middengolf, Free Radio Rotterdam (FM), CBN in Australië (2), 10 jaar Voice of Peace met paginagrote kleurenfoto van het Peace Ship en 2 kleurenposters van de Mebo 2 en de Norderney. Bovendien het Grote Computer Zelfbouw Projekt. Prijs van dit nummer: f 5,25 + f 1,-- porto.
- SEPT. 1983: Is bijna uitverkocht. Daarom s.v.p. eerst even bellen.

De nummers uit 1982 kosten f 4,95 en de nummers van 1983 kosten f 5,25. Deze prijzen zijn inclusief een eigen bijdrage in de portokosten van f 1,--.

Betaling d.m.v. overmaking op postgiro 3538279 tnv José Herps/Free Radio Magazine, Postbus 10252, 1001 EG AMSTERDAM. Betaling is ook mogelijk d.m.v. het opsturen van postzegels in een gesloten enveloppe naar het postbusadres.

Verzoekje: Geen postzegels van f 10,-- of meer sturen, want de PTT wil ze niet ruilen.

# Abonnenties

Prijs: f 2,-- per regel van 50 letters, spaties of leestekens. Getypte tekst of blokletters. Abonnenties moeten vóór de 10e v.d. maand binnen zijn.

**Betaling:** Vooruitbetaling op giro 3538279 t.n.v. Free Radio Magazine, Postbus 10252, 1001 EG Amsterdam of bijsluiting in postzegels van het verschuldigde bedrag naar: FRM, Postbus 10252, 1001 EG Amsterdam.

Abonnenties kunnen alléén geplaatst worden door PARTICULIEREN. Band-/cass. opnames, stickers, schema's etc. worden geaccepteerd. HANDELAREN kunnen onze advertentietarieven aanvragen.

## Aangeboden

3 LAMPENZENDERS + 1 TRANSISTORZENDER met een STEEROCODER. Alles in één koop. Fl. 350,--. Inl. POSTBUS 497, HOOGEZAND.

QQE 06/40 ca. 150W. lin. Fl. 275,--; Grets TELEX compl. met teletprinter (conf) + monitor ultg. 50 en 75 Bouds Fl. 375,--; Midt. 6001 al mod. 200 Ch. Fl. 450,--; 27 Mc. lin. 220V. 200 W. SSB Fl. 225,--; 3m. ltn. compl. werkend met 2n6084, ca. 70W/15V. Fl. 190,--; DYNACO stereo entvert. 2 x 100W. Fl. 290,--; Cass. deck CD-314 MARANTZ Fl. 200,--. Inl. tel. 01653-2746.

FM-ZENDER 10W. geheel ingebouwd + pluggen Fl. 150,--; MENGPANEEL (3-kanals) + toonregeling + pre-emfasis Fl. 30,--; Power-SWR meter Fl. 50,--; 6-elementen ANTENNE Fl. 30,--; 4 buizen type EL34 (30W per stuk) Fl. 15,-- per stuk. Inl. Tel. 078-124445.

FM-ZENDER 50 Watt (fabr.) Fl. 350,-- +10 Watt zender stereo Fl. 175,--. Inl. RA, POSTBUS 28162, 3003 KD ROTTERDAM.

Racal HF-LINEAIR 1,6-30 MHz. Output 100 Watt Fl. 295,--; Zend-ontvanger BC1000 40-48 MHz. Fl. 150,--; Major M588 27 MHz. 120 kanalen AM/FM/SSB Fl. 295,--; Nieuw in doos: Sigma 4 el. beam 27 MHz. Fl. 150,--; Nieuwe Italiaanse 3 meter GP max. 40 Watt Fl. 50,--. Tel. 010-780124.

Complete prof. Philips C.A. ant.versterker, bestaande uit montage rail, voeding 24V., K.27 U.H.F. verst. K4 V.H.F. verst. en FM verst. Verst. is regelbaar. T.E.A.B. of ruil. Tel. 020-850535 of POSTBUS 61043, 1005 HA AMSTERDAM.

Prof. FM-ZENDER (elndrap MRF 245) 100 Watt Fl. 800,--; BUIZENZENDER kristalgestuurd inkl. voeding en QQE 06/40 Fl. 800,--. Moet weg wegens beëindiging hobby. Inl. POSTBUS 321, 4460 AS GOES.

HANDSCANNER SBE. Freq.: 148-174 MHz. Ook wel rullen tegen iets anders. POSTBUS 16, 9150 AA HOLWERD Fr.

125 Verschillende piratenstickers voor Fl. 30,--. H,DE VRIES, A-KELEI 38, 8265 KD KAMPEN.

## Gevraagd

Schema's van transistorgestuurde AM en KG zenders, ca. 10W. liefst met printlay-out. PETER DE WINTER, POSTBUS 5975, 3008 AZ ROTTERDAM.

MIDDENGOLFZENDER, liefst compleet. Inl. + prijsopgave aan: S.H., P.O.BOX 49, 5408 ZG VOLKEL Nb.

FM-BUIZENZENDER + VOEDING (QQE 06/40). Inl. + prijsopgave + evt. tel. nr. aan: P.O.BOX 49, 5408 ZG VOLKEL Nb.

## Meeting

Op 12 NOVEMBER wordt een landelijke meeting georganiseerd door amateurs uit West-Brabant en Zeeland in Zaal "Kunstmin" te Oudenbosch aan de Polderstraat 7. De zaal is open om 18,00 uur en de aanvang is om 20,00 uur.

# Stichting Media Communicatie

Postbus 53121 - 1007 RC Amsterdam

## Boottochten naar het Carolinezendechip

1) ALS MENEER PELLEBOER HET GOED VINDT; BOOTTOCHT VANUIT SCHEVENINGEN EN IJMUIDEN NAAR HET RADIOSCHIP ROSS REVENGE, VERTREK VRIJDAGSAVONDS OM ACHT UUR. AANKOMST BIJ CAROLINE CA. 12,00 UUR ZATERDAGMIDDAG. PRIJS NOG STEEDS Fl. 250,-- (VOEDSEL INBEGREPEN).

2) RADIO CAROLINE KLEURENPOSTER Fl. 12,50. WE HEBBEN NOG EEN KLEINE HOEVEELHEID IN KUNNEN SLAAN, DUS HAAST U A.U.B. DE VORIGE VOORRAAD VAN 50 STUKS WAS IN NAUWELIJKS EEN WEEK OP. VERZENDING IN KOKER.

3) WEDEROM WEER LEVERBAAR: RADIO CAROLINE FOTOBOEK. MET DE HELE GESCHIEDENIS VAN HET LEGENDARISCHE STATION. Fl. 20,--.

### Caroline LP

4) LP "DE GESCHIEDENIS VAN RADIO CAROLINE": DOOR MARC JACOBS AANEENGESPROKEN. VELE JINGLES, WAARONDER HISTORISCHE, S.O.S.-BERICHTEN, EEN HUWELIJK AANBOORD. EEN KWALITEITSPRODUKT. PRIJS Fl. 17,--.

5) SPECIALE AANBIEDING: BOEK & PLAAT SAMEN Fl. 32,--.

6) SINGLE: RADIO CAROLINE SOUVENIRS: 14 MINUTEN JINGLES EN DAT VOOR Fl. 7,50.

7) FEESTAANBIEDING: POSTER RADIO PARADIJS Fl. 5,--. (VERZENDING IN KOKER)

8) WELLICHT DE LAATSTE MAAND: SERIE BESTAANDE UIT 5 EP'S: "PIRATE MEMORIES". EP'S MET JINGLES VAN CAROLINE, MI AMIGO, RADIO NORDSEE, ATLANTIS EN PARADIJS. ALLE 5 VOOR Fl. 35,--. LOS Fl. 7,90.

9) ZOEKT U JINGLES VOOR UW STATION? PROBEERT U EENS S.M.C. VANAF Fl. 150,-- KRIJGT U 8 JINGLES, VANAF Fl. 200,-- INGEZONGEN, VANAF Fl. 300,-- MET SYNTHESIZER, VANAF Fl. 400,-- GEZONGEN MET SYNTHESIZER. N.B. GEEN DEMOBANDJES VOORRADIG.

10) LP MET VERONICA JINGLES Fl. 15,--

11) LP "ZEEZENDERS 1978-1979" Fl. 19,50

12) LP "ZEEZENDERJINGLES" MET 200 JINGLES VAN ALLE ZENDERS VOOR DE NEDERLANDSE EN BELGISCHE KUST VOOR Fl. 19,50.

BEIDE LP'S TESAMEN Fl. 32,50

### Caroline stickers

13) OP Veler verzoek: CAROLINE STICKERS (MET DE CAROLINE BEL) 6 STUKS VOOR Fl. 5,--; 14 VOOR Fl. 10,--

BESTELLINGEN ONDER REMBOURS ZIJN OOK MOGELIJK; BIJ EEN REMBOURSEMENT MOET Fl. 8,50 BIJ BOVENVERMELDE PRIJZEN OPGETELD WORDEN.

Postgiro: 4065700

Tel.: 020-721141 (Na 18.00 uur)



"Disco Billy", zomaar een piraat uit het Brabantse land, maar wèl een, die reeds 18 maal zijn spulletjes heeft moeten inleveren bij de overheid. Iets om trots op te zijn? We zochten hem op in het hart van de piraterij: Roosendaal en ik stelde deze vraag aan hem. . . . .

### IN HART EN NIEREN

De autorit ernaartoe is bijna tropisch, om en nabij de 30<sup>o</sup> Celsius en het was stil op de radio wat piraten betreft, wat ergens logisch is: je moet er maar zitten: op een zolderkamertje vlak onder de pannen; ze zullen wel aan het strand gezeten hebben of met vakantie in Spanje.

Eén ding is echter zeker: Disco Billy was wel aanwezig en wel in de "Piratenkuil" van Roosendaal - Café Sport van Jan en Ria Dam. Disco Billy is piraat in hart en nieren. Hij is begonnen op 8-jarige leeftijd met 27 Mc apparatuur, wat hem is aangeleerd door een zoon van de vorige eigenaar van Café Sport, die nu de titel van ingenieur voor zijn naam heeft staan.



## Roosendaals FM-station al 18 maal uit de lucht gehaald

Daarna kwam er een 1 Watt FM-zendertje, dat hij gebruikte voor een praatje en een plaatje, bestemd voor bekenden en vrienden in de straat, waar hij woonde, want bekendheid werd er niet aan gegeven, in die beginjaren.

### DE EERSTE KEER

Ik stel hem de vraag: "De eerste keer, dat de politie of RCD bij je binnenstapte, stamt dat ook uit die tijd?"

Disco Billy krabt zich op het hoofd en moet even nadenken en zegt dan: "Ja, dat is een krommetijd geleden, de eerste keer". En met horten en stoten komt het er dan toch uit: vrijdagavond 25 januari 1971, om 22.00 uur. Billy was niet in de ether die avond, was zelfs niet thuis. Ze kwamen met 17 man sterk en ontzagen niets, door deuren en dakramen kwam men binnen. Men kwam voor 27 Mc-apparatuur, maar nam alles mee, ook de 3-meter-spullen. Er was ook nog een grappige kant aan deze zaak, n.l. men had het onderling nog wel eens over het aanzetten van een strijkijzer (het woord dat gebruikt werd voor lineair) en het gevolg hiervan was, dat de aanwezige strijkijzers in het huis ook in beslag genomen werden door

de politie; zoveel verstand hadden de heren ervan. Die avond werd er op 13 plaatsen in Roosendaal een inval gedaan, waarvan 11 met succes.

### VRIJSPRAAK

Disco Billy was toen al lid van de V.R.A.N.C.B.H.C. voluit Vereniging Radio Amateurs Nederlandse Citizen Band Hobby Club, gevestigd te Rotterdam. Deze vereniging had een eigen advocaat in dienst, die dan ook meteen werd ingeschakeld en Billy kreeg het advies mee van Mr. van Gullik om alles te ontkennen. Omdat Billy die avond niet thuis was, werd er een briefje achtergelaten door de politie met erop vermeld, dat hij zich zo snel mogelijk op het bureau moest melden. Dat gebeurde pas de volgende dag, maar niet om zich te melden maar om aangifte te doen van diefstal, van al de inbeslaggenomen apparatuur. Dit in opdracht van zijn advocaat, maar daar trapte de politie niet in: Disco Billy werd in de cel gezet in afwachting van het eropvolgende verhoor, waar de heren echter ook niet veel wijzer van werden. Het enige, dat ze uit de mond van de verdachte te horen kregen was het zinnetje: "Dat laat ik aan mijn advocaat over". Ze wisten niet, wat ze daarmee aanmoesten. Zijn vader, die inmiddels gearriveerd was, kreeg tenslotte zijn zoon mee naar huis.

Het proces dat volgde was -wat de wet betreft- een dubieuze zaak, omdat op het moment van inbeslagname, het in bezit hebben van zendapparatuur niet strafbaar was. Uitspraak: vrijpraak voor Disco Billy, maar zijn 27 Mc en 3-meterspulletjes kreeg hij niet mee, omdat de wet tijdens de duur van het proces gewijzigd werd in een verbod van het in bezit hebben van zendapparatuur. Die vrijpraak is hard aangekomen bij de politie, die dit dan ook niet kon verkroppen. Tenslotte werden ze, door hun ma-



nier van doen, in hun hemd gezet. Het gevolg hiervan werd, dat de weken en maanden na de uitspraak er geen rust meer was in de studio van Disco Billy: dan weer 'n inval zonder succes, dan weer een met succes. Men kwam met klachten over geluidsoverlast, zelfs de muziekvergunning van de zaak van zijn ouders werd ingetrokken, dit alles door de miskleun van de politie, die eerste keer. Het kostte Disco Billy een vermogen aan apparatuur; hij weet zelfs de data niet meer precies van al die inbeslagnames; het liep toen uit tot om en nabij de 10 keer.

### RADIO PIRATEN VERENIGING

Het gevolg van al deze schermutselingen in Roosendaal was: het oprichten van een "Radio Piraten Vereniging", waarin alle FM-piraten werden samengebundeld. Zelfs deed men mee aan carnavalsoptochten (zie foto's). Met veel succes overigens. Het mooiste van deze stunt was, dat de politie niet weg te krijgen was. Men liep zelfs met foto toestellen om alle medewerkers op de kliek te zetten, omdat dit waarschijnlijk later nog wel eens van pas zou kunnen komen. Een aantal van de piraten, die meededen met dit carnavalsgebeuren was: "Mi Amigo", "Zwerfer", "Disco Billy", "Oude Dolf", "Chifa" e.v.a. Door deze activiteiten kregen de piraten meer bekendheid, men kreeg een grotere luisterkring, mede ook dankzij een carnavalsplaat die gemaakt werd. Deze plaat werd een grote hit in Roosendaal e.o. beter zelfs dan het plaatje van de Carnavalsvereniging en dat prikte een beetje. Gevolg: uitsluiting van deelname aan de optocht van het volgend jaar, maar dat deed de FM-piratenclub niet. Die was inmiddels uitgegroeid tot 240 leden waarvan er velen actief zijn in de piraterij. De vereniging heeft zelfs een eigen clubblad "De Draaggolf". Daarin komt ook de inzet van Disco Billy naar voren, d.m.v. het schrijven van stukjes.

### OOK TV-PIRAAT

In deze tijd is Disco Billy nog vele malen gepakt, eveneens omdat hij niet terugdeinsde voor TV-piraterij. "Het komt vanzelf", zegt hij, "Je knutselt wat omdat je niet stil kunt zitten en dan moet het uitprobeerd worden en zo ontdek je een nieuwe vorm van piraterij".



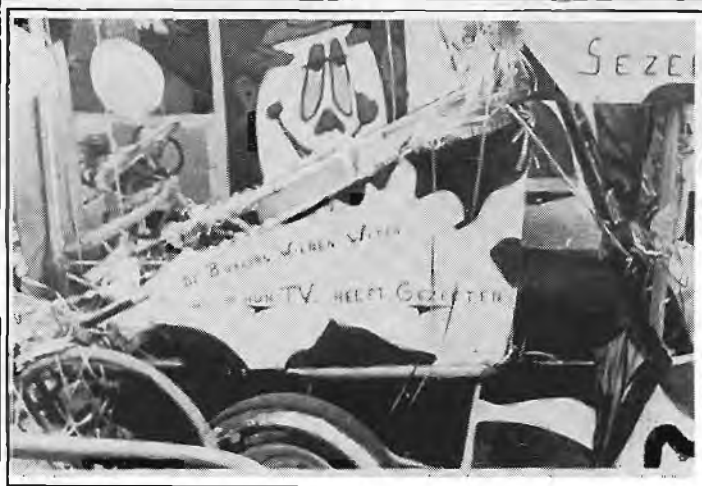

Inmiddels werd de 17e keer geneeerd, de aanschaf van steeds weer nieuwe installaties kostte een vermogen, maar ook de boetes -variërend van f600,- tot f1200,- - rezen de pan uit. Steeds echter kwam Disco Billy weer terug in de ether, mede dankzij de supporters en de sponsors, die hem niet in de kou lieten staan.

### RAZZIA'S IN 1982

Toen kwam de gedenkwaardige week in september 1982. Deze week werd er in Roosendaal e.o. een ware etherrazzia uitgevoerd door politie en R.C.D. en weer was Disco Billy aan de beurt, voor de 18e keer. Men stak toen de koppen bij elkaar en men kwam tot het volgende resultaat. Ik citeer uit het Dagblad "De Stem van West-Brabant" van zaterdag 2 oktober 1982:

"Na enkele dagen van betrekkelijke etherstilte was de Roosendaalse FM-band gistermiddag alweer volgepakt met lokale etherschuimers, die enthousiast het Nederlandse lied uitdrogen. De Roosendaalse piraten bezinnen zich inmiddels op fikse maatregelen voor de toekomst, nu duidelijk wordt, dat de PTT Roosendaal voorlopig niet meer links zal laten liggen bij haar felle etherrazzia's.

De meeste piraten zijn al afgestopt van regelmatige uitzendtijden. Ze zouden het de RCD daarmee te gemakkelijk maken", zegt de voorzitter van de piratenvereniging Disco Billy. "Bijna alle collega's hebben hun dure materiaal weggehaald en vervangen door goedkoper spul en men draait met een noodzendertje. We moeten eerst eens afwachten wat er verder gaat gebeuren".

Overigens komt het PTT-optreden in de omgeving van Roosendaal niet als een donderslag bij heldere hemel. "We hadden dit al een jaar zien aankomen", zegt Disco Billy, "het werd te gek: 240 piraten op de 60.000 inwoners (1 piraat op 250 inwoners dus). De ether was te druk geworden, dit kon gewoon niet goed meer blijven gaan".

De piraten willen nu dan ook stappen ondernemen om de etherchaos wat te minderen. De vereniging probeert allereerst te voorkomen, dat de piraten elkaar storen. "Zodra we een storende zender ontdekken, zullen we proberen de problemen te verhelpen", betoogt Disco Billy. "Bovendien willen we trachten de piraten met elkaar te laten samenwerken, zoals dat al is gebeurd bij Radio Delta of Radio 220. Daar zijn 8 individuele piraten één station begonnen. Heel handig, want de ether wordt er stukken rustiger door, omdat samengaan in één klap 7 stations scheelt. Een extra voordeel is, dat die jongens 7 keer opnieuw kunnen beginnen, als ze worden opgepakt".

De piratenvereniging is ook op juridisch terrein actief geworden. Inmiddels heeft de club contact gezocht met

een advocaat, die de belangen van de piraten moet verdedigen. Voorlopig ligt er al werk genoeg voor hem in het verschiet, omdat binnen één week vijf leden van de vereniging een proces-verbaal kregen, na inbeslagname van hun piratenzenders. Maar volgens Disco Billy blijft het voor de RCD met alle octies vechten tegen de bierkaai. "Je bent piraat in hort en nieren en dat blijf je ook".

Aldus geciteerd uit de "Stem van West-Brabant" in een interview met Disco Billy.

En nu komt mijn vraag weer naar voren: "Ben je er trots op 18 maal gepakt te zijn?"

"Nou, trots bepaald niet. Het is beslist niet leuk en daarbij komt nog dat het een vermogen heeft gekost. Maar al deze dingen maken ons alleen nog maar fanatieker", aldus Disco Billy.

### RADIO EN DISCO

En hij zendt er verder weer lustig op los, steeds wisselend van studio en niet meer op vaste tijden, maar wel regelmatig op de 104 MHz.

Radio Disco Billy -de naam zegt het al- niet alleen via radio, maar ook met zijn disco, wordt hij veel gevraagd op bruiloften en partijen door het hele land.







Disco Billy, een druk bezet man, niet alleen met radio, TV en disco, maar ook in het verenigingsleven waarin hij vele functies bekleedt. Ook iemand, die met raad en daad klaarstaat voor wie dan ook, maar dat is de trek, die in iedere Brabander schuilt.

Apparatuur, waarmee gedraaid wordt is:

Zender: Ca. 140 Watt met BLX 15 transistors (zelfbouw)

Voeding: 1) 16V voor stuurzender  
2) 50V voor BLX-15

Mengpaneel: M.L.O.

Draaitafels: 2 x Philips

Cass.decks: 2 x Sharp

Bandrec. 2 x Akai

Antenne: G.P.A. rondstraler en 15 elements beam.

Voor meer informatie schrijf je:

DISCO BILLY,  
ST. JOZEFSTRAAT 11,  
ROSENDAAL.  
Tel. 01650-35533.

Beslist géén stickerruil.

Deze reportage werd verzorgd door: RIEN VAN DIJK, MOLENDIJK 79, 3255 AM OUDE-TONGE alias "LUISTERAMATEUR DE SCHOL-EKSTER".



Zandvoort, 8 september 1983

## Open brief

Aan de Directie  
van de  
Dienst Omroepbijdragen  
Postbus 50505  
2505 LM 's-Gravenhage

L.S.

Tegelijk met mijn overmaking van het jaarlijkse luistergeld gelieve U hierbij mijn opgave van de meest beluisterde zenders over het afgelopen jaar aan te treffen.

Mijn luistergeld kunt U nu op verantwoorde wijze aan de betrokken eigenaren uitbetalen.

		%
Free Radio Rotterdam	Rotterdam	11
Centraal	Den Haag	10
B.B.C.(incl.World Service)	Londen, Groot-Brittannië	10
R.T.B.	Brussel, België	8
B.R.T.	Brussel, België	7,5
Hilversum (incl.Wereldomroep)	Adres U welbekend	7
Amor	Rotterdam	6
Decibel	Amsterdam	4
France Musique	Parijs, Frankrijk	4
Nord Picardie	Lille, Frankrijk	4
Unique	Amsterdam	3
Luxemburg	Luxemburg	3
A.F.N.	Frankfurt am Main, W.Duitsl.	2,5
W.D.R.	Keulen, West-Duitsland	2
Orwell	Ipswich, Groot-Brittannië	2
Nova	Amsterdam	2
Sjuul	Amsterdam	2
Veronica	Rotterdam (niet te verwarren met Veronica-Hilversum)	2

De resterende 10% zijn overige zenders; voor het overgrote deel vrije zenders, die reeds na korte tijd gedwongen werden de uitzendingen te staken.

In plaats van de rest ten onrechte aan Hilversum over te maken, adviseer ik U een rekening te openen ten name van een Fonds Vrije Zenders ter ondersteuning en stimulering van veelbelovende programmamakers.

Naar ik aanneem zult U over een en ander eerst een ministerieel besluit willen afwachten. Een beter inzicht in het luistergedrag van het Nederlandse volk wordt echter wel steeds urgenter, daarom zou een gebaar in de richting van de luisteraar dan ook zeker niet misplaatst zijn.

Hogachtend,  
E.J.Wieringa,  
Passage 3-52,  
2042 KR Zandvoort.



# VRIJE RADIO IN NEDERLAND & TV

## HILVERSUM'S MODULATIE

Naar aanleiding van het (overigens uitstekende) stuk over overmodulatie in het juli/aug.nr. van de ASSH kwam er vorige maand een reactie van Santiago-Wycken, dat de Hilversums een te grote freq. zwaai hebben. Dat was dan gebaseerd op het artikel van Ing. Ivo Maatman in FRM 1-1 83. Mijn ervaring is echter, dat Hilversum helemaal niet te hard moduleert, in vergelijking met bv. Belgische (BRT- en RTBF-) zenders zelfs zacht. Volgens de PTT is de max. frequentiezwaai 60 kHz, i.p.v. de gebruikelijke 75 kHz, om "enige reserve te hebben" (m.i. onzin want de schaarse dynamiek van FM-zenders wordt zo nog verder beperkt). Dit betekent dat Hilversum nooit verder dan -2 dB komt (hoewel dit ook lang niet altijd gehaald wordt, vaak staan de zenders te jakkeren op -10 dB of zo). Goed, je wilt dus het uitstroomniveau instellen m.b.v. Hilversum 3. Heel geschikt hiervoor zijn de testuitzendingen die op maandagavond na 24.00 uur op H<sup>1</sup>-sum 3 en op vrijdagavond na 24.00 uur op H<sup>1</sup>-sum 4 worden uitgezonden. De tweede stap van deze test is n.l. een 1 kHz. toon op maximale sterkte. Set de meters dan op 0 en zet de limiter zó, dat hij dan net niet clipt. Eén of twee dB harder mag ook wel, gezien het voorafgaande. Overigens is een limiter absoluut noodzakelijk, zeker voor diegenen die de telefoon gebruiken of gasten voor de mikrofoon halen. Ik heb het al eens eerder gezegd zonder veel respons: veel praten hebben hun stereo-piloottoon véét te hard staan. Meestal draait men wat aan de potmetertjes in de coder en stelt dan op "vol open" in. Resultaat: vieze ruis op de zijbanden en op tilt slaande decoders in ontvangers (fluittonen en zo). Stel toch zo in, dat het lampje net aan gaat, dat werkt veel beter. Wat je ook nogal eens tegenkomt: monostations die alleen het linkerkanal op de zender hebben staan. Als ze dan een wat ouderwets opgenomen stereoplaat draaien, vragen ze zich af, waarom ze alleen de zang horen!

## COMPUTERS

Zelf heb ik hier ook zo'n ding staan en speel er wat mee. Misschien zullen jullie in de toekomst nog wel diverse programmaatjes te lezen krijgen (bv. formules etc.). Overigens valt het mij op, dat zelfbouw ook wat computers betreft eigenlijk niet goedkoper meer is dan "kant en klaar". Er zijn nl. al 48 K-computers op de markt voor minder dan Fl. 700,— en dat is toch wel wat minder dan de ruim Fl. 1300,— plus een week bouwen die je voor zelfbouw kwijt bent. Natuurlijk laten we hier wel de kwaliteit enz. buiten beschouwing, maar ik ben toch benieuwd wat nu de mogelijkheden van de zelfbouwcomputer zijn (naar ik verwacht heel veel, maar dat lees ik dan nog wel).

Rest mij nog te zeggen, dat ik het roerend eens ben met H.Z. uit Groningen en tegen Piet ten Hoven uit Terschuur wil ik zeggen: Je kunt de PSP en de maatschappelijk werkers wel door het slijk halen en vinden dat gastarbeiders geen recht hebben op eigen programma's, maar er zijn altijd nog mensen, die behoefte aan iets anders hebben dan smartlappen en telefoonspelletjes. En die ook hun ongenoegen mogen uiten als er weer een zender van de kabel gedrukt wordt.

Groeten en tot een volgen de keer.

JAN BREDENBEEK, DIEPENDAALSELAAN 255, 1214 KD HILVERSUM.

## SINPFEMO-CODE

Tijdens mijn vakantie vond ik aan het strand een pakje poplepen, bij elkaar gebonden door een stukje touw. Na het gedroogd te hebben bleken het boeken te zijn van een radio-officier van een schip. Er stonden behalve frequenties ook verscheidene codes in waaronder SINPO en SINPFEMO. Er stond bij, dat de SINPO code voor telegrafie is en de SINPFEMO voor telefonie. Aangezien de SINPFEMO code ook iets over de modulatie zegt -wat volgens mij veel stations op prijs stellen- vraag ik me af waarom men in de ontvangtrapporten de SINPO telegrafie gebruikt. Onder aan de pagina de SINPFEMO code.

TJALF BLOEM, ZEND-LUISTERAMATEUR SILICIUM, PURMEREND.

Red. Waarom in ontvangtrapporten de SINPO code wordt gebruikt, is ons ook niet bekend. Wel is het zo, dat de SINPO code over de hele wereld wordt gebruikt, ook voor ontvangstbevestiging van officiële stations en door deze stations geaccepteerd wordt. Eén en onder blijkt o.a. uit de "Kurzwellenbibel", die we kregen bij aankoop van onze Grundig Satellit ontvangers, waaruit ik een klein stukje citeer:

"Men dient gegevens te verstrekken over Signaalsterkte, storingen door andere zenders, atmosferische storingen, fading en tevens een totaalbeoordeling te geven. Hiertoe dient de SINPO-code, die door nagenoeg alle kortegolfmroepzenders ter wereld gebruikt wordt. De vijf letters SINPO zijn de beginletters van de beoordelingscriteria: Signaalsterkte, Interferentie, Noise (atm.storingen), Fading (op- en neer gaand signaal van de zender) en Overall Rating (totaalbeoordeling).

Nadere gegevens omtrent modulatie e.d. worden uiteraard ook op prijs gesteld, waarvan meestal extra ruimte is opengelaten op de ontvangtrapporten. Maar misschien heb je d.m.v. deze inzending een eerste aanzet gegeven tot het hanteren van de SINPFEMO-code.

schaal	S	I	N	P	F	E	M	O
	signaalsterkte	interferentie	ruis	propagatieverstoring	fading	modulatie kwaliteit      diepte		algemeen
5	uitstekend	nul	nul	nul	nul	uitstekend	max.	uitstekend
4	goed	gering	gering	gering	gering	goed	goed	goed
3	redelijk	matig	matig	matig	matig	redelijk	redelijk	redelijk
2	arm	veel	veel	veel	veel	slecht	slecht	slecht
1	slecht	extreem	extreem	extreem	extreem	heel slecht	overge-moduleert	heel slecht

## UIT DE WAARD.....

Vandaag 10 september, met Caroline keihard aan, een berichtje uit Heerhugowaard. Op lokaal, regionaal en landelijk radio- en TV gebied is hier gelukkig nog wel een boel te beleven. Jullie in de Randstad zijn een aantal jaren geleden zo dom geweest om "Jaaaaa!" tegen die zg. "heilige" kabel te zeggen; wij als Heerhugowaarders Gode zij dank niet. Vorig jaar had onze geachte overheid de kabels al in de grond liggen, maar toen zijn we "fl-guurlijk" bijna unaniem in opstand gekomen. Want hadden we ja gezegd, dan zouden de aansluitkosten op ca. Fl. 780,- gekomen zijn en dan nog eens Fl. 25,- per maand als contributie. En dat niet alleen..... men garandeerde (en nog steeds!) slechts de ontvangst van Ned.1,2, Duitsland 1 & 2 en verder..... julst: niets!!!

Doordat die "heilige" kabel er niet is gekomen, zijn hier in de Waard meer dan 5000 (!) Fibra antennes, rotors, versterkers en toebehoren verkocht. Gevolg: winkeliers gelukkig met een hoge omzet, minder werkloosheid en een enorme stimulans voor de antennefabrikanten, die door die rotokabel (eens geprezen, nu door menigeen vervuist) aardig richting bijstand gedwongen werden -voor werkgevers heet dat geloof ik "bedrijfs subsidie"-.

En om het kringetje maar weer rond te maken: juist ja..... wéér zoveel "mee-eters" erbij.

Op dit moment hebben wij hier in de lokatie de keuze uit... schrik niet: 24 TV-stations!!! (bij mooi weer).

**RADIO:** Op FM zowel als middengolf zijn hier zat goede stations. Ik doe zo maar een greep van wat ik afgelopen zondag ontving: R.N.H. op 103.5 Mhz., L.O.L. (wat een gelm) op 103.7, "Yob Yum" 98 Mhz., Uniek 98.1 Mc. (wat staat te weer hoog), "De Waardse Galbak" (gooit FM, VHF en UHF helemaal dicht; jongen, als we jou te pakken krijgen, dan zwaait er wat!) en op de middengolf onze "Kraandrijver", ergens rond de 200 mtr. "Radio Valentijn 1242 kHz./242m., Frisco 220 mtr. (Volle bak, jochle, is de familie nog zeeziek geworden met het sportvissen?) en dat allemaal ontvangen op een Pioneer RX o.i.d. 20 en als antenne: de centrale verwarming.....

**MEDIANOTA:** De laatste tijd staat de krant ('t leugenaartje voor de één en voor een ander de waarheid) vol over de medianota van meneer Brinkman. Juist, de nota waarin de omroepen eindelijk -het wéér tijd- flink aan banden worden gelegd. We kunnen hier natuurlijk over jerejneren, maar eigenlijk is die meneer Brinkman een heel slim mannetje, want doordat de omroepen gedwongen worden steeds slechtere programma's te leveren, krijgen de vrije stations de kans om nog populairder te worden en als de dag komt dat de omroepen het zwijgen opgelegd wordt, dan scheelt het de Nederlander (die nog kijk- en luistergeld betaalt) Fl. 150,- per jaar en dat is tegen die tijd toch een dagje Slagharen voor het hele gezin. Brinkman, wat mij betreft mag je je gang gaan, maar kijk niet gek op als straks in 1987 heel Nederland naar Caroline of Luxemburg luistert.

**VRIJE TV:** Op lokaal en regionaal gebied is ook wat de TV betreft hier het nodige te beleven. HOS, ORION, NOVA 2 en ATLANTIC zijn bijna iedere avond in de lucht met informatie, reportages en speelfilms. Je kunt -gezien de kwaliteit van de uitzendingen- wel merken, dat het TV-gebeuren aardig uit de kinderschoenen begint te groeien.

Gezien de ervaringen in het verleden, dat wanneer er teveel publiciteit aan een vrij radio- of TV station gegeven wordt, dit gegarandeerd problemen krijgt met de instanties, geef ik in het lijstje hieronder slechts summier gegevens en diegenen die wat meer over deze TV-stations willen weten, bellen me maar om een afspraak te maken voor een avondje vrije TV kijken (wel zelf drank meenemen, ook ik lijd onder de regeringsmaatregelen.

NAAM STATION:	FREQUENTIE:	BEOORDELING:
H.O.S.	Kanaal 30 UHF	Goed **
ORION	Kanaal 42 UHF	Matig/red. *
NOVA 2	Kanaal 49 UHF	Goed **
ATLANTIK	Kanaal 65 UHF	Redelijk/goed *

In tegenstelling tot elders in het land gedragen de opsporingsambtenaren zich hier in de regio zeer geciviliseerd. Dit komt denk ik doordat men zich hier bij inbeslagname niet geconfronteerd ziet met felle tegenstand en agressie van de bevolking. De sportiviteit zit er van beide kanten gelukkig nog in en voor een door het publiek vervuiste RCD ambtenaar is het veel prettiger om met koffie i.p.v. scheldpartijen te worden ontvangen. Mijn vak zou het niet zijn: bij nacht en ontij een fabriekspijp inklimmen en wanneer je dan eindelijk na veel halsbrekende toe-

ren met de eindrapop de begane grond staat, tot de ontdekking komen, dat het station alweer vrolijk verder draait.

**BOETES EN GEVANGENISSTRAFFEN:** In het vorige FRM schreef mijn grote (telefonische) vriend Rob Olthof een flink stuk over de wantoestanden bij het vervolgingsbeleid van de Nederlandse justitie. Gedeeltelijk ga ik met zijn visie mee, zeker waar het gewelds- en zedenmisdrijven betreft, maar dat een vrije zender eigenaar onevenredig zwaar gestraft zou worden, dat ben ik niet met hem eens.

Want een echte misdadiger wordt in onze ogen dan wel veroordeeld, maar hij hoeft nooit meer ergens te solliciteren, de buurt haalt zijn neus op, wanneer hij/zij langskomt en men is voor het leven getekend. Maar wanneer een zender eigenaar veroordeeld wordt, dan krijgt men in het ongunstigste geval een boete van Fl. 500,- en 6 maanden gevangenisstraf; de luisteraars houden een inzameling voor de boete, verzorgen de plantjes en de huisdierenen wanneer men vrijkomt, dan staat er al een nieuwe zender klaar. Wat werk betreft, hoeft men zich ook geen zorgen te maken, want wie wil er nu geen beroemdheid als werknemer hebben? En wat die onevenredig hoge boetes betreft: de cipiers, officiers van justitie en de rechter moeten toch ergens van betaald worden?

Tot zover mijn relaas uit een stormachtig Heerhugowaard, de mensen die mij willen bellen over bovenstaande artikelen, kunnen mij bereiken onder nr. 02207-16376 tussen 20.00 en 20.30 uur.  
P.VAN DIJK.

## OLTHOF'S OOGKLEPPEN

Hierbij wil ik even reageren op een artikel in het sept.nr. van het FRM. Het gaat over hetgeen Rob Olthof schreef over het "erbij horen". Hiermee ben ik het niet geheel eens, omdat in feite hier in deze buurt (Z.W.Drenthe) weinig echt grote stations voorkomen. En zeker geen stations, die een groot bedrag hebben uitgegeven aan jingles. Hier in onze lokatie zijn we met 3 stations: zender Heinrich, Vrije Vogel en Zuidwest Radio. Wij draaien met een vermogen van 5 Watt en hebben een bereik van zo'n 10 à 15 km. en krijgen een redelijk aantal reakties uit de lokatie. Ik weet wel, dat de situatie in het "Westen" anders is dan hier, maar dan nog vind ik dat Rob Olthof teveel met oogkleppen heeft gekeken en daardoor geen reeel beeld heeft van de situatie. Voor reakties houd ik me aanbevolen.

ZUIDWESTER RADIO, Reakties naar: S.O.H.Z. POSTBUS 17, 7970 AA HAVELTE (Z in de linkerbovenhoek).

## KOOP ZELF MAAR EEN ZENDER, H.Z.!!!

Naar aanleiding van de brief van H.Z. uit Groningen wil ik mijn mening wel eens op papier zetten. Ook hier in Friesland wordt hoofdzakelijk nederlandstalige muziek op de piratenzenders gedraaid. En waarom? Heus niet voor de luisteraars alleen, maar ook omdat wij zelf van deze muziek houden. Moeten we dan muziek draaien, waar we zelf niets aan vinden?

En omdat ik ook nog een beetje een Fries accent heb, ben ik a-social (aldus H.Z.). Wil je je favoriete muziek over de radio horen, dan neem je het risico maar door zelf een zender te kopen, zodat je ook je medelusteraars van deze muziek kunt voorzien. Zoals je misschien wel weet staat het Noorden van ons democratisch landje er bekend om, dat er honderden nederlandstalige draaiende platen zitten. Al jaren lang! En anno 1983 durft een luisteraar een poging te ondernemen om dat te veranderen? ZINLOOS! Groninger piraten: GA ZO DOOR! Sorry, H.Z. maar zo zie ik het.

RADIO BARACUDA, POSTBUS 4507, 8902 EM LEEUWARDEN.

## RADIO MUSTANG (MG)

Op verzoek hierbij wat meer gegevens over Radio Mustang (MG). Ons station bestaat in oktober 1983 acht jaar en is inmiddels 3 x gepakt. De eerste keer op 13-1-1980; er werd toen voor ca. Fl. 1500,- aan apparatuur in beslag genomen en we kregen een boete van Fl. 850,-. We zijn toen verplaatst van Eibergen naar Lochem Gld. Daar hebben we uitgezonden van half juni 1980 t/m 1-3-1981 elke zondag. Daarna volgde weer een inbeslagname met een V.T.kast. Weer Fl. 1500,- aan apparatuur kwijt + een boete van Fl. 1700,-. In mei 1981 zijn we opnieuw begonnen met een zwaardere type zender (B.C.610). Daarmee zijn we in de lucht geweest van mei 1981 t/m 12-12-1982. Toen werden we weer uit de lucht gehaald; Fl. 2000,- apparatuur en een boete van Fl. 800,-. Vervolgens hebben we een half jaar stilgelegen tot jl. 7 augustus 1983. Nu zenden we elke zondag uit van 10.00 tot 14.00 uur op de 1386 kHz. in de middengolffband. Zonder onderlinge ruzies!!!  
H.J.A.V. (MEDEWERKER RADIO MUSTANG).

**NU AMBITIEUS  
EN PROFESSIONEEL:**

**DEEL 2**

**RADIO  
'DAYTONA'  
UIT  
WESTERWOLDE:**

6240 kHz.

**Hardrock op  
de kortegolf  
via 'n X-tal  
gest. zender.**



"Op de antenne stond 10 Ampère. Het was echt grof spul. Ik had een ampèremeter, die al teruggesteld was, maar desondanks lag hij in de hoek. Dan had ik nog de nodige problemen met de Variac. Dat kring werd ook snikheet. Had een vermogen van 9 Amp. maar toch ging de wikkeling smelten. Na al dat gedonder werd ik er goed flauw van. De QB-buizen kon ik goed verkopen en heb ze toen verkocht aan "De Vaticaan". Dat was tevens het einde van het QB-tijdperk".

**SCHOOLEXAMEN**

"Daarna begon ik met een kristalgestuurde oscillator EL 84. Eindtrap 4 x 807. Deze middengolfzender funktioneerde naar behoren. Het uitgangsvermogen bedroeg ongeveer 100 Watt; 4 à 5 Amp. op de antenne. Met een 2 x 813 modulator was de spanning 1000 Volt. Het was een genot om daar 's nachts mee uit te zenden. Het was een vertrouwde zender. Je kon er nog eens een keer bij weglopen zonder dat er wat gebeurde. Ik zat wel eens thuis als de zender aan de band stond. Toen kwam Radio Moskou op de 227 m. Ben toen gestopt, kreeg het te druk met school en de vele korrespondentie, die binnenkwam en zich maar opstapelde. De tijd ontbrak om verder te gaan. Mijn examen stond voor de deur en nadien begon ik weer op een andere golflengte, 186 meter, omdat de 227m. niet meer te gebruiken was, vanwege Radio Moskou waar ik erg veel last van had. Zo'n kristalgestuurde zender zet je maar op een kanaal en je hoeft je verder geen zorgen meer te maken omdat je nooit naast de draaggolf zit.

Halfweg 1982, begin juni, had ik weer tijd. Altijd 's nachts en goede reacties. Maar op de 186 meter had ik storing van andere amateurs omdat alles en iedereen op die golflengte ging zitten. Soms hoorde ik van DX-ers uit Duitsland, dat op die golflengte of vlak ernaast ook een ander station zat. Ben toen verhuisd naar 1620 kHz. Maar met de kristalgestuurde zender is mij de 180 meter erg tegengevallen. De laatste middengolffuitzending dateert van maart j.l.

**DX-ERS: MIDDENGOLF NIET INTERESSANT MEER**

Negatieve reacties van sommige andere middengolfpiraten kreeg ik ook te incasseren. Smalend merkte men op dat dat piratenstation met zijn Engelse hardrockmuziek ook meende zonedig Engels te moeten lulen. En meer van dat soort reacties. Vandaar dat middengolf voor mij een beetje gedaan is. De DX-ers gingen ondertussen meer naar de kortegolf. Hoempamuziek hoort in het buitenland nergens naar, evenals Hollandse platen. Misschien wel als je genoeg drank ophebt, dat laat ik maar in het midden. Men schreef dat de middengolf niet interessant meer was. December 1982 begon ik met kortegolffuitzendingen

TEKST EN FOTO'S:

**"DE KANAALSTREEKKORRESPONDENT"**

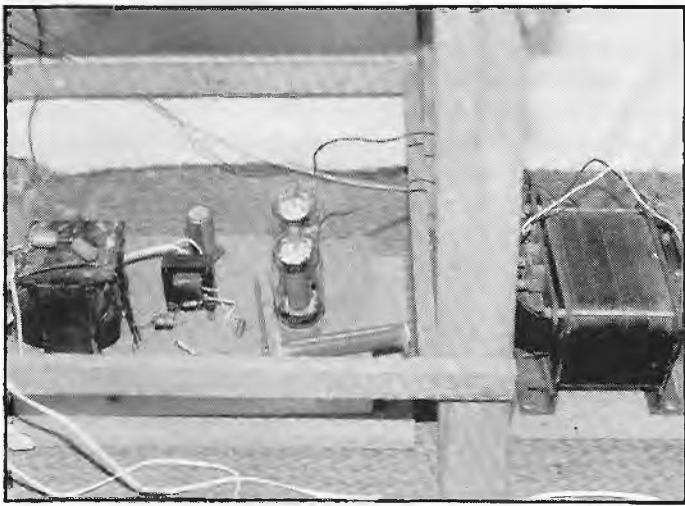

Tijdens de testuitzendingen kwamen er al heel wat reacties. Signaalsterkte bleek uitstekend te zijn. Van sommige DX-ers moet je wel eens horen, dat hun dit of dat niet aanstaat, maar ze vertellen je dan niet, hoe het wèl moet. Maar er zijn er ook, die met positieve ideeën aankomen, die erg bruikbaar zijn. Eén keer in de maand had ik op de KG een testuitzending. In het begin waren het live-uitzendingen. Maar als er iets mis ging, kon je niets herstellen.

De zender is een kristaloscillator met als buffer een EL84, eindtrap 807. Spanning op de eindtrap ongeveer tussen de 700 en 800 Volt. Eerste testuitzendingen op de KG werden gedaan met een langdraadantenne; volle golf 48 meter. Deze antenne was bruikbaar voor de middengolf (180 meter) en voor de korte golf. Er tussen zat een aanpassingstrafo. Na een viertal uitzendingen hebben we een open dipoolantenne gemaakt. Opgesteld in een hoek van  $20^{\circ}$ , schuin aflopend, een zogenaamde afstralingshoek. De top is 12 meter hoog. De antenne staat richting Oost-West. De staande golf is 1 : 1; dat geeft praktisch geen verlies. Het uitgangsvermogen bedraagt 40 Watt E.R.P. is dan ook ongeveer 40 Watt.

Het is een hele toer geweest om de antennemast op te zetten. In december 1977, bij "Vampier" hebben we de mast in elkaar gelast. Met een traktor en een paar wagens hebben we de mast opgehaald. Vanwege uitstekende delen hadden we de nodige problemen op de openbare weg. Eén van ons hield soms het verkeer tegen. Een ander fietste achter de laatste wagen en had het uiteinde van de mast op zijn schouder. Toen de mast naast de woning omhooggetrokken was, bleek de top te zwaar, zodat hij over het dak kletterde. Het bovenste gedeelte was geknikt, dit werd eraf gesneden met een flex en op de grond werd er een nieuw uiteinde aan gelast. Het werd inmiddels al aardig donker, brommers werden op een schuine plank geplaatst, die op een boerenwagen lag en met dat provisorische licht lukte het ons zo tegen 7 uur 's avonds de antennemast te plaatsen.

## TOEKOMST

Met programma's zoals we die in de naaste toekomst willen brengen, zijn we al begonnen", zegt Henk enthousiast. "Het ligt in de bedoeling dat er in de 48 meter band programma's van 3 uur worden uitgezonden. Daar werken dan 3 DJ's aan mee. Ieder neemt een uur voor z'n rekening. We krijgen dan de "Barry Goldwine Show" met hardrockmuziek, "John Smith met Fabulous Sound of the Sixties" en ikzelf een uur lang met muziek uit de jaren '70. Bestlist geen disco. Alles wordt vantevoren op band opgenomen. We beschikken over 2 tape-decks en een nagalm, zodat we in staat zijn alles vantevoren op band te zetten. Fouten en onregelmatigheden willen we zoveel mogelijk beperken. Verder hebben we in het programma een verzoekhoek ingecalculerd, een zogenaamde "R.D.I. Request Corner". DX-ers kunnen in de "corner" plaatjes aanvragen. Voor de eerstvolgende uitzending zijn er alweer voldoende verzoekjes. KG-DX-ers variëren van 10 tot 50 jaar. We hebben ook veel oudere luisteraars, die het erg op prijs stellen, als ze de platen uit hun jeugd terughoren.



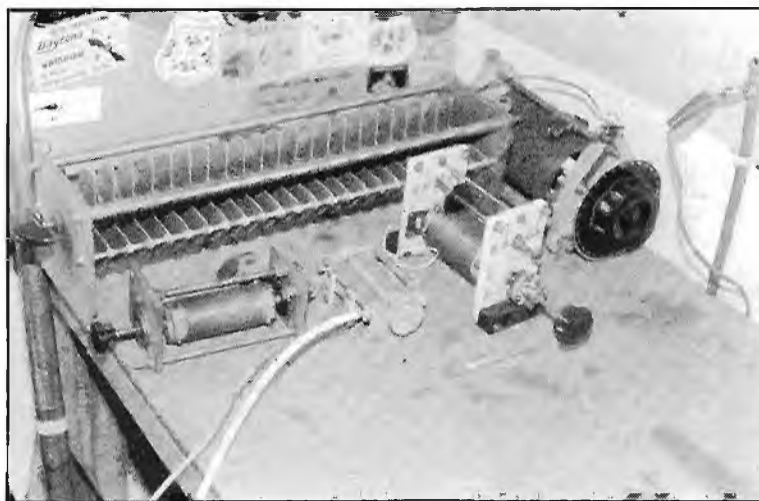

Soms hebben we dan ook nog de beschikking over een gast-DJ. Binnenkort krijg ik er een uit Zwitserland. Die vent heeft zelf een opnamestudio en zijn band voegen we er dan bij tussen. Je zou er ook een wedstrijdje van kunnen maken, maar het is uiteraard moeilijk om daar scheidsrechter over te zijn. Thuis zijn al verschillende DX-ers lang geweest, die mij een paar jaar geleden hoorden op de MG. Zoals Josef en Andreas uit Zwitserland, die 2 nachten overbleven. Uit Noorwegen heb ik ook al eens iemand gehad, verder uit Duitsland en Engeland. Die jongens hebben voor het zenden erg veel belangstelling".

Bé, Henk's 23-jarige vriend, merkt op: "Soms krijg je brieven waarin vermeld staat, dat men de mening is toegeedaan, dat achter het zenden een hele organisatie staat. Niets is natuurlijk minder waar, het is in feite maar erg simpel".

Daytona: "Cassettebanden worden ook veelvuldig toegezonden. Ik kreeg een opname toegestuurd uit West-Berlijn. Je weet niet, wat je hoort. Laat die band eens afspelen, Bé", voegt hij z'n vriend toe.

Het is eerst even zoeken tussen de vele cassettes, maar dan -als de juiste band is gevonden- klinkt het signaal hard en duidelijk. "In het begin hoor je een beetje morse ertussendoor", licht Henk toe, "maar als je altijd zo doorkomt in het buitenland, teken ik ervoor". Vervolgens hoor ik nog een gedeelte van hun eerstvolgende uitzending, die al op de band staat. Bé is nog niet helemaal tevreden. Zegt: "Als je voordien alles op band zet, kun je van tevoren alles gaan uitzoeken, zoals bijvoorbeeld de jaartallen bij de platen. In de toekomst willen we kleine specials gaan doen van bepaalde groepen. Zoals The Beatles, Rolling Stones, Beach Boys en meer van dat soort groepen. Dat lijkt ons bijzonder leuk. Afgewisseld met jingles".

Beiden zijn het erover eens, dat een uitzending op de korte golf meer voldoening geeft dan een middengolffuitzending. Ze vinden alletwee dat er op de KG meer aan elkaar wordt gedacht. Omdat men in dat golfbereik elkaar beslist niet gaat storen. Altijd zit er een kanaal tussen, lichten ze toe. Dat alleen al is een aanmerkelijk verschil ten opzichte van de MG, ook omdat er geen QSO's worden gemaakt. En verder is het allemaal veel professioneler.

Henk: "Engelstalige muziek op de FM wil men niet horen, met die muziek kom je er niet tussen. En rockmuziek is vanzelfsprekend helemaal taboe. Als je dat konstant op de FM draait, ga je er uit. Als ik op de FM zou gaan uitzenden -het is mijn band niet, maar stel, als ik het zou doen- dan draaide ik hardrock op een professionele basis, zonder telefonische aanvragen ertussen. Nu hoor je wel eens vaak dat er iets mis gaat, omdat men vergeet de microfoon dicht te zetten. Ik ben meer een persoon om alles bij voorbaat op te nemen.

Je kunt de band terug laten spoelen en hebt zo-  
doende controle of alles goed is opgenomen. Van-  
daar dat we opname- en uitzendstudio strikt ge-  
scheiden houden. Hier in de opnamestudio staat  
nogal wat dure apparatuur; in de uitzendstudio  
slaan de allergeoedkoopste platenspelers.

## JOHN SMITH

De zon brandt op het dak van de wagen. Als ik het  
portier opentrek, slaat de warmte me tegemoet.  
"Daytona" werpt een blik op de thermometer en  
mompelt dat het binnen 45 graden is. Al vóór het  
interview had hij gevraagd of ik nog even mee wil-  
de rijden naar zijn oom, wiens hobby platen verza-  
melen is en die in het bezit is van een grote kollek-  
tie. Onder het pseudoniem "John Smith" is hij nauw  
bij het zendgebeuren betrokken. Vooral zijn platen-  
kennis van de jaren '60 en '70 blijkt van onschat-  
bare waarde. We rijden het erf af, op weg naar de  
plaats, die wel eens "De poort van Westerwolde"  
wordt genoemd. Het asfalt glimt. De lucht trilt  
zachtjes in de verte. We komen langs wuivende,  
goudgele korenvelden, die weer afgewisseld wor-  
den door het donkere groen van aardappelen en  
bietenvelden.

"Wordt de opbrengst goed? De bieten zijn erg laat  
gezaaid", laat hij er op volgen. "Dit vanwege het e-  
norm natte voorjaar. Afwachten, hè".

Tijdens de rit verhaalt hij, dat hij eigenlijk door de  
DX-ers begonenn is met het verzamelen van post-  
zegels. "Dit is nu ook één van mijn hobbies gewor-  
den", laat hij me weten. Uit verschillende landen  
kreeg hij prachtige zegels mee opgestuurd, die per  
land gerangschikt worden. Na iedere uitzending ko-  
men er weer brieven en kan hij z'n hobby verder  
uitbouwen.

In de verte duikt weer de oude juffertoren op, die  
het landschap symboliseert. Als de deur op het  
aangekomen adres opengaat, komt een grote Ierse  
selder ons tegemoet. Springt tegen me op en likt  
gretig mijn hand. Het uitgelaten dier steekt enkele  
ogenblikken later nieuwsgierig zijn snuit in m'n fo-  
tofas, wanneer ik een opname maak van de vele  
duizenden singles. Achter het huis, in de riante tuin  
van de vrijwel nieuwe woning, drinken we een wel-  
kome, koele pils. "John Smith" is één en al oor en is  
vol belangstelling, wanneer het onderwerp DX-ing  
en radio ter sprake komt. Vraagt bescheiden of ik  
hem toesta, dat hij eens bij mij langs mag komen,  
omdat zijn belangstelling is gewekt.

Als ik enige tijd later bij "Daytona" thuis m'n spullen  
in z'n studio bij elkaar zoek, vraagt zijn moeder of  
ik een boterham kom meeën. Ik werp een blik op  
mijn horloge. Vriendelijk, maar beslist wijs ik het  
aangebodene van de hand. Mijn vrouw rekt op  
me, laat ik haar weten. Ze knikt.

Onderweg werp ik nog een blik op de gewassen.  
Inderdaad, denk ik, de bieten konden wel iets be-  
ter. . . . .

Q.S.L. FROM YOUR DUTCH PIRATESTATION:

**Daytona** & **VAMPIER**

TO: \_\_\_\_\_ P.O. BOX 10  
NAME: \_\_\_\_\_ 9540 AA VLAGTWEDDE  
DATE: \_\_\_\_\_ HOLLAND  
TIME: \_\_\_\_\_ Technical remarks  
POWER: \_\_\_\_\_ 250 watts  
FREQ: \_\_\_\_\_ antenna  
S.I.N.P.B.: \_\_\_\_\_ 40m. long, 20m high

## TECHNISCHE GEGEVENS:

### UITZENDSTUDIO:

**Middengolvenzender:** Kristalgestuurde oscillator EL84  
Eindtrap 4 x 807  
Anodespanning ca. 1000 Volt.  
2 x 813  
**Modulator:** 2 x 520V (brug). Max. 700 mA.  
**Voeding:** 1 x 8 A - 1 x 9 A.  
**Variac:** 2 x 70W, 4 x 2N3055  
**Versterker:** 1/4 golf langdraad. Hoogte:  
**Antenne:** 12 tot 20 meter.  
**Platenspelers:** 2 x Philips 224  
**Cassette-deck:** Sharp RT 100  
**Mengpaneel:** Monacor MPX 1000  
**Mikrofoon:** Beyer  
**Ontvanger:** Philips

**Kortegolvenzender:** Kristalgest. oscillator EF 80  
Buffer: EL 84  
Eindtrap 807  
Vermogen 40 Watt.  
E.R.P. 40 Watt.  
**Antenne:** Open dipool 12m. hoog onder 'n  
hoek van 20° Opstelling: O-W.

### OPNAMESTUDIO:

**Platenspelers:** 2 x Kenwood KD 1600  
**Cassette-decks:** Nikko ND300  
Silver CS 90  
**Bandrecorder:** Philips N 4504  
**Mengpanelen:** Liese Elektronik DM 1500 A  
Phonic SM 2000  
**Mikrofoons:** 2 x Akai ADM 80  
**Ontvanger:** Grundig Satelliet 1400 SL  
**Geluidseffekten:** Monacor - Philips  
**Platen:** 4500 singles ; 900 LP's.

### KORRESPONDENTIE-ADRES:

(Wordt door meerdere personen gebruikt)

RADIO DAYTONA INTERNATIONAAL (R.D.I.),  
POSTBUS 10,  
9540 AA VLAGTWEDDE.

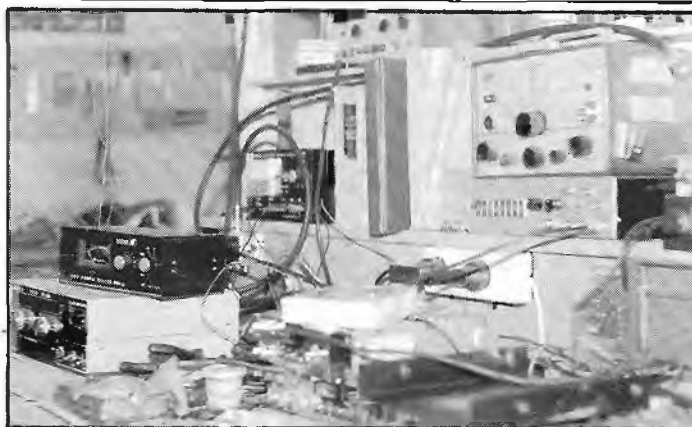

# DX-rapporten

Station	Lokatie	sinpo
11.07 02.44u. EXPERIMENTEEL	HOORN	54554 101.6
12.07 03.25u. D.F.N.	ALPHEN Rijn	45444 100.8
14.07 01.28u. BELGO	DOETINCHEM	54554 102.1
20.07 11.49u. SPLENDER	ALKMAAR	13242 103.7
24.07 11.30u. BLACK D.J.	NOORDWIJK	35344 104.8
01.25u. CONDOR	AMSTERDAM	15241 104.1
01.58u. ARENA	DELFT	24454 101.1
20.08 02.35u. COWBOY	ALKMAAR	24343 103.2
22.08 12.00u. VALENCIA	ENKHUIZEN	45454 102.0
01.40u. POSTDUIF	DEN HAAG	14232 100.7
01.25u. POLARIS	NOORDWIJK	32223 101.9
30.08 02.33u. READYMIX	ROSWINKEL	45555 102.6
01.39u. ORION	ROTTERDAM	24454 102.7
03.00u. U.F.O.	NIJMEGEN	24453 101.2
04.09 01.27u. ZANDHAAS	VELUWE	35344 105.1

Ontvanger: Akai ATK22 tuner + ant.verst. Antenne: Fuba 8 elem. roteren d. Hoogte 16 meter, geplekt op 102 MHz.  
Amateurs kunnen een bevestiging krijgen door te schrijven naar: POSTBUS 43, 2200 AF HARLINGEN, LUISTERST. MERCURIE.

03.07 01.59u. SPACE 2000	ERMELO	14422 100.50
02.03u. READY MIX	ROSWINKEL	25455 102.60
(Stereo: Postbus 27, 7830 AA ROSWINKEL)		
02.16u. COLUMBIA	COEVORDEN	14332 100.25
02.47u. RAINBOW	BAARN	15444 102.90
02.55u. R.H.C.	N.W.FRIESLAND	15444 100.50
04.07 15.45u. ATLANTIS	ROTTERDAM	15434 100.10
15.51u. PIONEER	UITGEEST	15445 104.25
15.55u. D.F.N.	ALPHEN Rijn	25455 100.60
05.07 08.00u. F.R.R. (stereo)	ROTTERDAM	25455 105.70
06.07 22.54u. COMMANDER	ZAANDAM	? 102.60
08.07 18.27u. DISPLAY	RIJNSBURG	45545 100.60
11.07 00.08u. V.J.P.	IJMUIDEN	35445 102.10
00.10u. GONZO	ZEVENHUIZEN	25555 104.55
00.13u. HOLLANDIA	ETTEN-LEUR	44444 101.90
00.22u. VITESSE	DORDRECHT	34444 101.30
00.35u. ASCONA	ALPHEN Rijn	14444 105.25
00.40u. PANORAMA	BOLSWARD	14333 105.25
00.42u. MOONDOG	TER AAR	15445 105.00
00.46u. U.F.O.	ST.MICH.GESTEL	25355 105.00
21.19u. DELTA	AMSTERDAM	15444 104.45
12.07 18.53u. RADIO MOOR	ROTTERDAM	15343 106.70
23.04u. BONANZA	AKKRUM	24434 103.55
13.07 22.47u. INTERCITY	UITGEEST	45555 103.50
14.07 23.03u. NIEUWEDIJEP	DEN HELDER	45455 100.95
23.07u. DE ATLANTA	HOORN	24333 104.85
23.30u. ESMERALDA	H.H.WAARD	44344 100.40
23.34u. SARINA RADIO	BREEZAND	45555 100.35
23.36u. ZILVERVOS	HARKEMA	45555 101.75
23.39u. INDEX (stereo)	ENKHUIZEN	35244 ?
23.42u. BLACK ARROW	TEN BOER (st)	55555 102.00
23.50u. FLAMINGO	HARKEMA (st)	45455 102.30
23.58u. 685 (stereo)	OUD-VOSSEM.	44444 100.85
15.07 00.05u. LOODSTORM(st)	NWE.PEKELA	45455 100.65
00.11u. ZWARTE TULP	LAUWERSOOG	45555 102.15
00.27u. FENIX	HARKEMA	45545 105.55
00.30u. NOORDZEE (st)	STADSKANAAL	45445 101.15
00.33u. MARATHON	DEN HAAG	35444 100.50
00.42u. ROTEX (stereo)	HOORN	55455 102.00
00.45u. ENTERPRISE (st)	GRONINGEN ST.	35445 104.35
00.49u. RIBANA RADIO	N.O.FRIESLAND	55555 101.05
18.07 21.27u. BAROMETER	ANDIJK	24444 101.00
23.10u. SYNTHESIZER	LEIDEN	25555 104.10
21.07 23.55u. ENTERPRISE	MEDEMBLIK	15454 103.20
24.07 23.42u. APOLLO	ALKMAAR	25544 104.90
25.07 01.32u. AUDIO	H.J.AMBACHT	14444 103.15
01.35u. ARENA (stereo)	DELFT	34344 101.05
26.07 06.28u. MAEVA	BRUSSEL	35545 103.50
27.07 21.09u. CONDOR	WADDINXVEEN	14343 104.75
28.07 23.20u. IRIS	BEEMSTER	14444 104.85
29.08 15.52u. VICTORIA (st)	SNEEK	24323 101.95
30.08 13.43u. HORIZON (st)	ENKHUIZEN	35444 101.05
31.08 09.48u. Idem, Postbus 249, 1600 AE Enkh.		55555 101.00

01.09 17.45u. OCTAAF (st) AMSTERDAM 25454 93.00  
Tuner: Marantz ST450, Antenne: Fuba 8 elem. Hoogte ca. 30m.  
Roterend Rotor: Sky King SU-20000 3m.  
RADIO CLIPPER (momenteel niet actief op 3m.), p/a SCHUMANN-  
STRAAT 3, 1962 ET HEEMSKERK.

Ontvangen in de maand augustus 1983:

BLACK ARROW	TEN BOER	45554 101.9
COSMOS	LEERDAM	34554 101.1
JANTJE BETON	AUGUSTINUSGA	45555 103.9
HAWAII, POSTBUS 266,	NUNSPHEET	55555 102.3
VELUWSE BOER	ELSPHEET	21443 102.4
TEXAS, POSTBUS 17,	RENSWOUDE	44554 103.4
ZUIDWESTER	Z.W.DRENTHE	45555 101.2
PUSSYCAT	N.FRIESLAND	12443 100.7
EL DORADO, POSTBUS 103,	COEVORDEN	44554 102.0
HAWAII, POSTBUS 287,	KAMPEN	55555 100.3
EENOKKO, POSTBUS 34,	ZUIDWOLDE	45555 102.1
SPOTVOGEL, POSTBUS 411,	EMMEN	44554 102.5
GRANADA	EMMERCOMPAS	33544 103.0
CALIMERO, P.B.109, VOORTHUIZEN ZWARTEBR.		22443 103.2
?, POSTBUS 110,	OUDE PEKELA	45554 103.8
NACHTWACHT, POSTBUS 2006, SNEEK		45454 102.5
GLORIA	SNEEK	44554 101.7
VLIEGENDE SCHOTEL	SUAMEER	45555 102.1
VITESSE, POSTBUS 9102,	DORDRECHT	33454 101.3
HOLLANDIA	ETTEN-LEUR	22453 102.2
CONDOR	HOEVELAKEN	55555 101.1
DYNAMITE	HOEVELAKEN	22444 102.8
GUNSMOKE(P.B.2, RIEL)	GILZE	23454 101.6
ARIANNE, POSTBUS 17	VRIEZENVEEN	33453 100.7
TITAN	CULEMBORG	45554 102.1
T.M.S.	ALBLASSERDAM	34444 104.2
TURFTRAPPER, POSTBUS 22,	EDERVEEN	22453 101.8
ZWARTE JOPIE	NUNSPHEET	34554 101.2
STEENBOK	NUNSPHEET	55555 100.9
ARENA, POSTBUS 720,	DELFT	34554 101.2
DELTA	VOORTHUIZEN	23354 102.7
BARRACUDA	KAMPEN	55555 102.0
GOUDVINK	NUNSPHEET	55555 102.1
HENK DE DRAAIER	ZWOLLE	23443 101.8
ZWARTE BISON	NUNSPHEET	55555 100.0
EDELWEISS, POSTBUS 78,	LUNTEREN	45555 101.9
JAVA	KAMPEN	55555 100.2
ENTERPRICE	KAMPEN	55555 100.8
VALKENIER	DOORNSPIJK	45555 102.1
BONTE KANARIE	KAMPEN	55555 100.0
BROMSNOR	NUNSPHEET	45555 100.7
SEVEN	KAMPEN	55555 101.5
KL.ZEEMAN, POSTBUS 16,	LEMELERVELD	23444 102.0
GLORIA	GROOTEGAST Gr.	23454 104.2
VRIJ HULSHORST	HULSHORST	34454 102.2
ARABIER	HULSHORST	32554 102.3
MARATHON	KAMPEN	55555 100.6
RIA	JOURE	12243 101.9
WEERWOLF	IJSSELMUIDEN	35423 104.6
FOREL	HARDERWIJK	45554 103.0
ARONA	NUNSPHEET	33454 101.5
BONTE SPECHT	NUNSPHEET	43353 100.3
DELTA, POSTBUS 297,	NUNSPHEET	33344 101.8
VERONICA, P.B.272, NUNSPHEET	HULSHORST	55555 100.7
RAPSODY	KOOTWIJK	24453 101.2
FLYING DOG, POSTBUS 246,	PUTTEN	34453 100.2
ECHO	NUNSPHEET	45554 101.0
REXONA	RUINDERWOLD	55555 101.1
NOORDZEE, POSTBUS 219,	STADSKANAAL	45555 101.3
MUSTANG	ZWARTSLUIS	55555 102.1
ORION	KAMPEN	55555 100.9
VULCANO, POSTBUS 297,	NUNSPHEET	55555 100.2
BONANZA	NUNSPHEET	45554 101.8

De bovengenoemde amateurs kunnen een ingevulde QSL-kaart aanvragen. Verzamelaars kunnen ook wel een kaartje aanvragen. Dan wèl graag een postzegeltje bijsluiten.  
H.DE VRIES, AKELEI 38, 8265 KD KAMPEN.



				kc.
17.07	10.45u.	CAROLINE	STEENWIJK	44244 1571
	10.55u.	TUINMAN	STAPHORST	54344 1359
	11.17u.	CUPIDO	HAVELTE	54454 1415
	11.27u.	KORENBLOEM	NW.LEUSEN	54555 1329
	11.30u.	EGELANDER	STEENWIJK	44344 1517
	11.57u.	WEHKAMP	KAMPERVEEN	55455 1466
	12.31u.	BRANDARIS	STEENWIJK	54455 1597
	12.40u.	VL.HOLLANDER	WESTERBORK	34344 1612
	12.45u.	CME JOOP	GIETHOORN	55555 1580
	12.53u.	VATICAAN	ELIM	53344 1444
	13.45u.	MOBY DICK	HAVELTE	54454 1484
	15.35u.	DE VALK	OOSTERWOLDE	54354 1357
	16.45u.	POSTDUIF	WEZEP	55455 1575
18.07	09.43u.	KLEINE JOPIE	IJSSELMUIDEN	55455 1619
	11.45u.	DIAMANT	LELYSTAD	14444 1626
	11.54u.	CONCORDIA	VRIEZENVEEN	54454 1610
	12.00u.	ZUIDERZEE	EIBERGEN	34344 1610
	12.02u.	WALVISBAAI	DOKKUM	14343 1577
	17.10u.	RENTENIER	't HARDE	24344 1608
	17.18u.	KRISTAL	OLDENZAAL	54243 1619
	17.22u.	FRISCO	OOSTERWOLDE	55455 1377
	19.00u.	GELE ROOS	OLDEBROEK	54355 1620
	19.05u.	ROCKIN' BILLY	NW.LEUSEN	54455 1563
19.07	11.02u.	MEXICO	ELBURG	54555 1616
	11.40u.	CUDE NORTON	't HARDE	54344 1618
	11.50u.	ONBEKENDE	STEENWIJK	54354 1578
20.07	11.05u.	FRIESE STORMV.	RODEN	24243 1562
	11.07u.	FLUITER	STEENWIJK	55354 1565
	11.10u.	KLEINE SLOPER	KUINRE	55455 1564
	11.55u.	JAN DE BOSW.	N.W.GRON.	13242 1571
	17.05u.	GOLDEN WONDER	VOLLENHOVE	54354 1525
	17.07u.	BLACK POWER	HOOGVEEN	54454 1617
	17.10u.	ZEEMEERMIN	KRAGGENBURG	54444 1529
21.07	17.35u.	ALPENKRUIZER	NIEUWELANDE	54354 1528
22.07	12.15u.	DUCATIE	HAVELTE	55354 1619
	12.25u.	MAANVIS	?	54454 1614
24.07	11.20u.	ST.V.MONTEVIDEO	DEVENTER	54243 1135
	12.00u.	ARMADA	LEMELERVELD	55455 1634
	12.10u.	DAKOTA	BARNEVELD	23343 1609
26.07	18.50u.	BLONDE ZEEMAN	NUNSPPEET	53343 1615
27.07	15.08u.	POOLSTER	ENKHUIZEN	14343 1614
28.07	11.10u.	DE HULK	ELBURG	44444 1616
	11.14u.	GROTE JAGER	N.O.P.	44454 1612
	11.30u.	RUIMZICHT	COEVORDEN	34454 1613
	17.10u.	CASSANDRA	HOORN	24444 1577
	17.35u.	BOSKABOUTER	UDEL	22342 1604
	17.42u.	SOTO	KUINRE	54454 1568
29.07	11.43u.	ANTONIO	TWENTE	24243 1619
	11.50u.	LONDEN	HOOGVEEN	54454 1601
	12.00u.	PANTER	SALLAND	55555 1561
30.07	12.00u.	NOVA 4	STAPHORST	55555 1600
	12.07u.	SMOKKELAAR	HOOGVEEN	44344 1579
	13.13u.	B07	BARNEVELD	14243 1626
	13.15u.	SAPPORO	VOORTHUIZEN	12342 1618
31.07	10.18u.	SCHADUWJAGER	HOOGVEEN	54454 1563
01.08	11.17u.	ZWAARDVIS	ROUVEEN	55455 1624
	13.50u.	GOUDVIS	STAPHORST	53454 1621

Deze middengolfrapporten kwamen dit keer niet vanuit Oude-Tonge, maar uit Hasselt In Overijssel tijdens onze vakantie. Ontvanger: Panasonic DR49 via ferrietantenne. Reacties of verzoeken om schriftelijke rapporten naar: LUISTERAMATEUR "SCHOLEKSTER", MOLENDIJK 79, 3255 AM OUDE-TONGE. Tel. 01874-1824.

								km
01.06	17.40u.	102.9	40%	RAINBOW	BAARN	34443	75	
	17.43u.	102.3	30%	HORIZON	VEENEND.	24333	65	
02.06	19.20u.	103.0	25%	CALYPSO	EDERVEEN	25333	62	
04.06	22.10u.	104.4	10%	MONTA 2(?)	SITTARD	14342	48	
	22.15u.	101.0	70%	AMORE MIO	ARNHEM	34443	48	
05.06	01.20u.	101.1	35%	LUCIFER	LEECOM	34433	35	
	01.25u.	103.3	35%	SPLENDOR	SASSENH.	35443	30	
	01.35u.	104.0	45%	NESCO	GOUDERAK	34433	20	
	01.42u.	104.2	35%	BONANZA	WANROY	35343	80	
	01.43u.	101.8	50%	COSMOS	LEERDAM	45444	100	
	01.44u.	101.8	50%	EDELWEISS	LUNTEREN	35444	57	
	1.51u.	104.0	15%	AMAZONE	CULEMB.	24232	90	
	02.00u.	105.0	25%	D.R.O.	EDE	25343	57	
	02.03u.	102.6	60%	READYMIX	ROSWINKEL	33343	75	
	02.10u.	101.2	20%	ARENA	DELFT	22332	145	
	02.14u.	104.2	35%	P.H.	VREELAND	34333	95	
	02.17u.	103.0	30%	SATELLIET	LUNTEREN	34333	57	
	02.21u.	101.8	40%	ESCAPE	KATWIJK Zh	35433	140	
	02.25u.	104.8	15%	EMPIRE	N' WIJKERH.	24332	132	
	02.28u.	100.9	25%	HERCULES 104	VUGHT	23332	104	
	02.45u.	100.6	10%	DELMARE	OTTOLAND	14332	112	
	08.00u.	103.4	25%	WITTE MUIZEN	ECK & WIEL	25343	75	
	08.10u.	104.5	40%	CENTRUM	R' DAM	34343	140	
	16.25u.	104.0	45%	INTERPOWER	HOOGVEEN	35433	50	
	20.50u.	102.8	40%	HEIDEWIPPER	DAMWOUDE	35453	116	
	20.55u.	100.9	65%	IJSBEER	OSSENZIJL	35343	68	
	20.57u.	102.9	60%	SISKE DE RAT	DAMWOUDE	35453	116	
	21.15u.	103.3	25%	ZW.PAREL	SURH.VEEN	25332	100	
06.06	17.35u.	101.7	20%	VITESSE	HOOGVEEN	25332	50	
	18.22u.	103.3	25%	PIONIER	LEEK	23333	98	
	19.47u.	101.8	30%	ANTIGOON	VENHORST	33333	88	
	20.25u.	100.6	30%	PILOOTSTORM	N.PEKELA	35343	96	
	20.37u.	100.6	40%	ATLANTIS	N.WOLDE Fr.	34433	70	
	20.55u.	101.8	50%	BENELUX	HAALDEREN	35343	56	
07.06	17.35u.	101.4	25%	VENETIE	EMMEN	24333	65	
	17.54u.	102.7	55%	LUTINO	GELD.EIL.	35433	50	
	17.58u.	103.0	25%	CALIMERO	ZW.BROEK	25332	65	
08.06	21.25u.	104.5	65%	RONALISA	DODEWRD.	45444	65	
	21.31u.	101.2	65%	NIRE	ARNHEM	45454	50	
	21.35u.	100.5	50%	ATLANTIS	V' DAAL	33433	65	
	21.40u.	101.1	35%	CENTRAAL	NIJKERK	24332	65	
	22.00u.	100.8	25%	RAINBOW	BEMMEL	22331	55	
09.06	17.34u.	103.9	25%	BONANZA	AKKRUM	34333	92	
10.06	21.28u.	101.8	55%	WITTE TULP	AMERONGEN	35433	75	
11.06	01.41u.	104.0	25%	LADY MARINA	ELST Gld.	24333	72	
	01.43u.	101.4		TELSTAR	BAARN	25333	75	
	01.45u.	103.9	15%	ATLETICO	C' BORG	14232	90	
	01.53u.	101.7	20%	ZW.SIEGO 1	NIJMEGEN	24332	65	
	01.57u.	104.4	15%	CENTENNIAL	ARNHEM	15333	50	
	02.08u.	101.0	20%	FR.PIRAAAT	K.S.TILLE	25433	105	
	02.18u.	101.4	20%	TROPICAL	TIEL	24333	80	
	02.30u.	104.7	10%	TYPHOON	W' NINGEN	24332	60	
	02.40u.	101.7	30%	NOORDZEE	TIEL	25333	80	
	10.12u.	102.6	30%	HILLIE BILLIE	HOOGVEEN	25333	50	
	10.35u.	104.0	35%	MUSKETIER	UITHUIZEN	25333	126	
	10.53u.	103.3	55%	KAMELEON?	C.PEKELA	34343	100	
	11.25u.	101.0	65%	BLONDE MAN	NW.A' DAM	35433	55	

Ant. 9 elem. roterend op 7 meter. Ontvanger: Philips buizentuner. Freq. bij benoeding. De stations kunnen altijd stickers sturen (geen ruilstickers) of om meer informatie vragen. Voor antwoord een aan zichzelf gedraaide enveloppe + postzegel van 70 ct., meesturen. DICK V.D.KNAAP JR., CANADASTRAAT 97 7451 ZL HOLTEN Ov. (Vergeet het JR. a.u.b. niet!!!)

STICKERS/QLS-KAARTEN

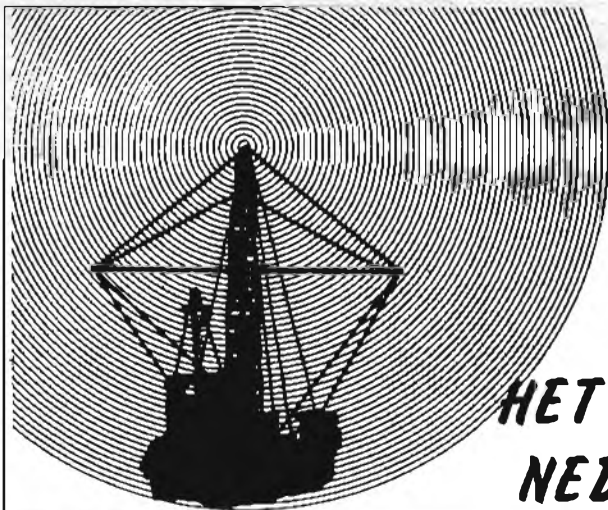

# Stichting Media

## Communicatie

### **HET FENOMEEN GERARD VAN DAM. NEDERLANDS BEKENDSTE PIRAAT**



De 2 Carolineschepen in Amsterdam

Op een zonnige avond in de maand juni wandelde Zijne Heiligheid de S.M.C.-burelen binnen op verzoek van mij om een praatje te houden over zijn ervaringen in de radiopiraterij.

Zoals bekend verrichtte Gerard van Dam in de jaren '70 allerlei hand- en spandiensten voor Radio Veronica en Radio Noordzee. In 1972 kocht Gerard de "Mi Amigo" om later in dat jaar de Nederlandse service van Radio Caroline op te zetten.

Na de beruchte muiterij volgde het "aftreden" van Van Dam.

Jaren later deed Gerard weer van zich spreken in de geruchtmakende Delmare-affaire, eerst met een hele wildwesttoestand in de haven van Scheveningen, later op volle zee.

Maar, laten we Gerard zelf aan het woord laten. . . . .

#### **1970: VAN DAM KOOPT DE MI AMIGO**

"Toen ik in 1970 geattendeerd werd op twee radioschepen in de Amsterdamse haven, ben ik gaan kijken. Ik zag die schepen daar liggen -dat intrigeerde me enorm- ik wist dat ze van Caroline waren. Ik had al eens eerder kennis gemaakt met de Engelse piraterij en ik wilde wel zo'n schip hebben.

Meteen heb ik geld bij elkaar gescharreld en een scheepsmakelaar (een zekere Hofman) een bod laten doen op de kleinste van de twee: de "Mi Amigo". De veiling werd gehouden in een restaurant aan het Damrak en daar werd bij opbod en afslag de "Mi Amigo" voor f 20.000,- verkocht. Enfin, er kwamen nog kosten bij en op het contract -dat ik overigens nog steeds heb- staat dat de kosten voor G.J.Th.Van Dam f 23.500,- waren, inclusief ploggeld.

Tesamen met een aantal jongens heb ik toen ontslag genomen bij mijn baas -ik had toch niet zo'n zin meer in het baantje- en met de jongens die ik verzameld had zijn we het schip gaan opknappen. We hebben het versleept naar de Havens Noord en daar hebben we aan de kade een grote hoeveelheid rottigheid uit het schip gesloopt. Een prachttijd was dat, waarin we ook nog een groot aantal bekeuringen hebben gehad.

#### **PETER CHICAGO**

In die tijd kwamen er altijd rondvaartboten langs en dan hoorde je de meisjes van die boten in 3 talen vertellen, wat dat nou voor een schip was met zo'n imbeciele mast er op. . . . . Het schip werd in enkele maanden opgeknapt.

Toen kwam ik in contact met Peter Chicago, die ons kwam helpen. Chicago was ontslagen bij Radio Noordzee, omdat hij onderdelen van de Mebo 2 meenam en in de zenders van de Mi Amigo monteerde.

Peter knapte de zenders op en toen hebben we het schip laten verslepen naar de Houthaven in Zaandam -het Melkpad-. Daar hebben we de zenders weer helemaal zendklaar gemaakt. Het schip wilden we het dok inhebben om ook de onderkant te laten nakijken -platen erop laten lassen etc.- maar dat kon toen niet. Daar kregen we namelijk geen toestemming voor, want men was bang, dat het schip -als het hoog en droog stond- zou omkiepen met die hoge mast.

Dat ging dus niet. We hebben toen pogingen ondernomen om het schip in dok te krijgen, maar dat was onbegonnen werk. Het kostte iets van f 30.000,- aan dokgeld.



Tegen eind augustus kregen de autoriteiten in de gaten dat er weer een zender bij kwam, want Peter Chicago deed in de haven van Zaandam testuitzendingen. Hij was met 10 kW op z'n gemak aan het zenden. . . . . "

(Wordt vervolgd)



## Berichten uit de regio

### PAUL VAN DELFT IN HET ZIEKENHUIS

De vele inbeslagnames en het gedonder met de politie hebben hun uitwerking niet gemist: zojuist hoorde ik van 'n nieuwslezer van Radio Atlantis te Rotterdam, dat de eigenaar van het station, Paul van Delft, een hartaanval heeft gehad en nu in een ziekenhuis in Antwerpen is opgenomen. Het zou een aardige geste zijn, als de lezers van het F.R.M. hun blijk van hun medeleven zouden geven door het zenden van bescerscncapskaarten.

Het adres hiervoor is:

PAUL VAN DELFT,  
p/a POSTBUS 59,  
3000 AB ROTTERDAM.

### DANK VOOR DE REAKTIES

Bedankt mensen voor jullie positieve reacties (62 in totaal) op mijn vorige stukje. Collega's van onder meer Radio Atlantis hebben dit zeer gewaardeerd.

### RADIO CAROLINE

De Stichting Media Communicatie heeft wel geweten, dat er een zendschip voor de kust ligt. Vanaf de eerste dag dat de zeezender er lag tot op de dag van vandaag krijgen we per avond ruim 30 telefoontjes.

Op dit moment hebben ruim 35 man zich gemeld als deelnemer voor een boottocht vanuit Neder-

land, doch tot nog toe zat het weer niet mee. Vanaf 1 oktober bestaat voor ons de mogelijkheid om ook vanuit Ijmuiden te varen. We hopen dat het de komende maanden windstil wordt. Zoals bekend wordt er met windkracht 6 of meer niet gevaren. Alle deelnemers krijgen een formulier toegezonden, waarop precies beschreven staat, wat men moet meenemen etc.

### CAROLINEMIDDAG

Volgende maand zal er weer een Carolinemiddag worden georganiseerd. Dit keer vindt dit evenement plaats in Amsterdam. Er blijkt al een overweldigende belangstelling voor deze middag te zijn, vandaar dat men zich van te voren gelieve op te geven door middel van storting van f 5,- op girorekening 4065700 f.n.v. Stichting Media Communicatie te Amsterdam.

### JINGLES

Sinds kort kan men bij S.M.C. goedkoop terecht voor jingles, waarbij men gebruik kan laten maken van zangstemmen en/of synthesizer.

Degenen, die belangstelling hebben, kunnen ons even bellen. (Telefoon: 020-72.11.41 ná 18.00 uur). Bovendien komen we binnenkort met een promotieplaatje uit, waarop u voorbeelden kunt horen.

Prijzen reeds vanaf f 150,- (8 jingles). Zie ook onze advertentie elders in dit blad.

### 'INBREKERS' STER-RADIO IN RUIME ZIN GEVONNIST

De Amsterdamse bedrijven Han Zandvliet, Carshop Ben Nieuwenhuysse en Edelsmid Roel hebben onrechtmatig gehandeld met het door een radiopraat laten uitzenden van elgen reclame tijdens reguliere Sterradioreklameblakken. Hen hangt een dwangsom van Fl.10.000,- boven het hoofd, niet alleen als zij opnieuw "inbreken" in Ster- radiotijd, maar überhaupt als zij op radio en tv reclame laten uitzenden "anders dan door tussenkomst van de Ster".

Met dit ruimere vonnis in kort geding volgt vice-president mr. B.J. Asscher van de Amsterdamse arrondissementsrechtbank de eis van procureur mr. F.A. Bannier, optredend namens Ster, de bureaus VDB/Compton, Result & Masius en De Bruin Burgers en hun klanten Arcade Nederland, Ricoh Nederland en Goossens Meubelen. Dat de uitspraak zich niet beperkt tot alleen het "inbreken" is conform de Omroepwet, die de Ster het alleenrecht toekent om etherreclame te verzorgen.

Asscher heeft geen geloof gehecht aan de uitspraken van Zandvliet en Nieuwenhuysse dat zij de piraat geen opdracht hadden gegeven tot het maken van reclame. Belde bedrijven suggereerden ter zitting dat de piraat ongevraagd de reclame uitzond met het doel zo andere, potentiele adverteerders te werven.

De vice-president baseert zijn conclusie van onrechtmatig handelen op drie gegevens. Eén bedrijf, Centrum Gebruikte Goederen, dat aanvankelijk ook zou worden gedagvaard, liet na sommatie weten, inderdaad opdracht tot reclame te hebben verstrekt aan de piraat. Schriftelijk zegde het bedrijf toe de piraat het inbreken te laten stoppen.

Daarnaast constateert Asscher, dat sinds de dag dat de adverteerders werden gesommeerd met de reclame-uitzendingen te stoppen, die reclame niet meer te horen is geweest. "Tenslotte leert de algemene ervaring dat men voor diensten moet betalen". Dat argument blijft volgens Asscher overeind. (Uit:

(Uit: "A dformatie")

1540 KHZ.

# Voice of Peace

100 MHz.

## NU OOK OP KORTE GOLF:

### 6238 KHZ.

Hallo allemaal,

Hier weer wat berichten van jullie korrespondent aan boord van het "Peace Ship". Eind juni/begin juli ben ik 3 weken weggeweest voor een welverdiende vakantie naar huis in Engeland, waarbij ik ook nog een kort bezoek heb gebracht aan Nederland.

De laatste keer (in het juli/augustusnummer) vertelde ik jullie over het 10-jarig bestaan van de "Voice of Peace". Het ging allemaal erg goed: Abe kwam aan boord met gasten en Israëliische popsterren. Er werd feest gevierd en we hadden een "buffet" aan boord, terwijl filmploegen van de Zwitserse en Israëliische televisie opnames maakten van ons en het schip.

We zijn wat dichterbij de kust gaan liggen voor deze gelegenheid, zodat kleine bootjes om ons heen konden varen en aan konden leggen. Het was allemaal heel plezierig.

's Avonds hield Abe Nathan een speech, waarbij hij een gedetailleerd verslag deed van de geschiedenis van het "Peace Ship". We hebben deze toespraak op tape opgenomen. In één van de volgende FRM's kunnen jullie de tekst ervan verwachten, maar daar gaat nog wat tijd inzitten, eer ik dat uitgewerkt heb.

Jammer genoeg kon ik geen foto's maken van de festiviteiten, omdat ik niet aan een film kon komen voor mijn camera. Eén van de problemen, als je 3 mijl uit de kust zit. . . . .

Toen ik thuis was in Engeland, ontmoette ik Doug Wood nog, die -nadat hij hier op het Peace Ship heeft gewerkt- naar Radio Nova in Italië was vertrokken. Daar is hij inmiddels ook alweer weg en nu presenteert hij de zaterdagochtendshow op het nieuwe ILR station "Signal Radio" in Stoke-on-Trent.

Op 13 juli kwam ik terug hier op het schip en in de tussentijd bleek Digby Taylor naar Engeland te zijn vertrokken en waren er twee nieuwe DJ's gekomen.

Gerry Keeble kwam op 4 juli bij ons, terwijl Geoff Tracy op 11 juli de gelederen kwam versterken. Ze zijn alletwee afkomstig uit Engeland. Daarna hebben we nog twee filmploegen hier gehad: een van C.B.S.-TV en een van de Japanse televisie, die op 14 juli druk in de weer waren.

קול השלום  
לחדרו הישן

Abe heeft plannen om zich kandidaat te stellen voor het burgemeesterschap van Tel-Aviv en hij zegt dat als hij Burgemeester wordt (en dat is helemaal niet onwaarschijnlijk), hij een goede kans maakt om de regering ertoe over te halen toestemming te geven, dat het station vanaf het vasteland mag uitzenden.

Maar het grote nieuws is natuurlijk, dat we nu ook uitzenden via de 48 meterband op de kortegolf. Voorlopig gaat het allemaal nog provisorisch met testuitzendingen op 6.238 kHz. met 400 Watt AM. De zender is gebouwd van bij elkaar geraapte onderdelen, die we aan boord hadden.

Maar we hebben toch al luisterrapporten gekregen uit Engeland, Nederland en West-Duitsland tot nu toe en het ziet er toch wel veelbelovend uit.

Abe is nu bezig te onderhandelen over de aankoop van een 10 kW AM-zender in de Verenigde Staten.

Misschien blijven we wel via deze kortegolffrequentie uitzenden, maar op het ogenblik zijn we daar nog niet zeker van. We zijn nu zo'n beetje twee maanden in de lucht met deze zender en voor die tijd hebben we er een behoorlijke tijd aan gewerkt.

Het is een buizenzender met twee 4-400A Eimac buizen in de eindtrap, een 6/46 tetrode stuurtrap terwijl de modulatie verzorgd wordt volgens de "series-gate" methode.

De antenne is momenteel een centre-fed dipool, gespannen van de voorste mast naar de midscheepsmast. We moesten een speciale antenntuner maken om het middengolfsignaal te "onderdrukken".

Ik wilde hierover nog niets vantevoren bekendmaken voor het geval we met ernstige problemen te maken zouden krijgen.

Voorlopig zenden we onze normale programma's uit via de korte golf, maar in de toekomst wil Abe er misschien iets anders mee gaan doen.

Er zijn wat foto's gemaakt van deze zender, maar jullie moeten ook hiervoor wat geduld hebben, aangezien het filmpje eerst aan land moet worden gebracht om ontwikkeld te worden en er afdrucken van te laten maken.

Ik zal jullie ook op de hoogte houden van de ontwikkelingen betreffende de aankoop van de 10 kW



zender. Mochten er lezers zijn, die bepaalde vragen hebben, schrijf dan naar José, die ze verder aan mij zal doorgeven.

Stuart Rogers.

**Foto:**

**Technicus John Burnill.**

**Links de MG-zenders**

### BOOTTRIPS

WIE HET CAROLINESCHIP WIL BEKIJKEN, KAN BIJ VOLDOENDE BELANGSTELLING EN BIJ GOED WEER MEE MET EEN TRIP, DIE VOORLOPIG IEDERE ZATERDAG EN ZONDAG IS GEPLAND. HIER VOLGT DE HANDELWIJZE:

- MET DE OLAUINE VANAF VLISSINGEN NAAR SHEERNESS. (52 UUR RETOUR Fl, 75,--). = GELDIGHEID.
- IN SHEERNESS WORDT MEN OPGEHAALD DOOR EEN BUSJE
- MET DE BOOT LANGS FORTEN NAAR DE "ROSS REVENGE",
- OP DE TERUGWEG LANGS DE GEZONKEN MI AMIGO (DE MAST IS NOG 30 METER BOVEN HET ZEE-OPPERVLAK). DUUR TOCHT 12 UUR.
- KOSTEN BOOTTOCHT 35 ENGELSE PONDEN (ca, Fl, 175,--)
- AANMELDEN BIJ F.BOLLAND, FRED,HENDRIKLAAN 163, 2582 CA DEN HAAG.
- BIJ SLECHT WEER ZAL WORDEN GETRACHT DE VOLGENDE DAG TE VERTREKKEN. ZO NIET, HOEFT MEN NIET TE BETALEN.

### KLEURENPOSTER

WIE DUS MET SLECHT WEER TE KAMPEN KRIJGT, KAN ALTIJD NOG ZO'N MOOIE KLEURENPOSTER VAN HET NIEUWE CAROLINESCHIP BESTELLEN. KOSTEN SLECHTS ÉÉN TIJNTJE, INCL. PORTO. DE POSTER IS TE BESTELLEN DOOR OVERMAKING VAN DAT TIJNTJE OP POSTGIRO 1956398 T.N.V. F. BOLLAND - DEN HAAG.

\*\*\*\*\*  
 \* 25 JAAR ZEEZENDER GESCHIEDENIS OP VIDEO!  
 \* Ruim een uur lang genieten van al het  
 \* fraais dat in 25 jaar tot ons kwam vanaf  
 \* de woelige zee. Met o.a. V.O.P., Mebo 2,  
 \* Capitol, Veronica, Caroline, de forten én  
 \* natuurlijk ook de "ROSS REVANGE" en nog  
 \* veel meer! Bestel hem nu voor slechts  
 \* f 200,-- (inkl. ALLE kosten). Verkrijg-  
 \* baar op ieder systeem!! Voor incl. tel.:  
 \* 02154-14678 of even een kaartje naar:  
 \* Postbus 659, 1200 AR Hilversum.  
 \* DIT MAG JE GEWOON NIET MISSEN!!!!!!!!!!!!  
 \* TEVENS PRODUCEREN WIJ TOP-JINGLES VOOR U!  
 \* \*\*\*\*\*

### AANVULLING

#### OVERZICHT ZENDSCHEPEN

Beste John Wendale,

Naar aanleiding van het "Overzicht zendschepen" in het F.R.M. van juli/augustus 1983 wilde ik graag enige dingen rechtzetten, n.l.:

- 3) Angela moet zijn Mebo I (één) of "Biärkoy"
- 4) Al Fatah moet zijn Silvretta. Was steunzender van de Libische staatsomroep. (Red. Is nog steeds zo).
- 5) De Borkum Riff is in 1964 vervangen door de Norderney.
- 6) Het schip van Radio Caroline North heette Frederika en is in 1971 gesloopt.
- 17) De Magdalena werd al in 1979 in Ouwkerk (Zeeland) gesloopt.
- 19) De Morgenster is verkocht aan iemand die niets met zeezenders te maken heeft.
- 20) De Mi Amigo is op 19 maart 1980 gezonken.
- 21) De Norderney is omgebouwd tot een bar-dancing en niet tot een discotheek-restaurant. Het schip heeft de gehele zomer van 1983 in Middeburg gelegen.

MARTIN VAN KAMPEN, KL. DOORNBOS 9 A, 4816 GK BREDA.

#### MEDEDELING INZ. FOTO'S CAROLINE FRM 9-'83

DE FOTO'S VAN HET CAROLINE ZENDSCHIP "ROSS REVENGE", WELKE GEPUBLICEERD WERDEN IN HET F.R.M. VAN SEPT.1983 WERDEN GEMAAKT EN ONS TER BESCHIKKING GESTELD DOOR DE HEER F.BOLLAND. DE COPYRIGHTS OP DEZE FOTO'S BERUSTEN EVENEENS BIJ DE HEER BOLLAND. OVERNAME KAN DUS ALLEEN GESCHIEDEN MET ZIJN TOESTEMMING. BIJ HET TER PERSE GAAN VAN NR. 9-1983 WAREN DEZE GEGEVENS NOG NIET BIJ DE REDAKTIE VAN HET F.R.M. BEKEND.

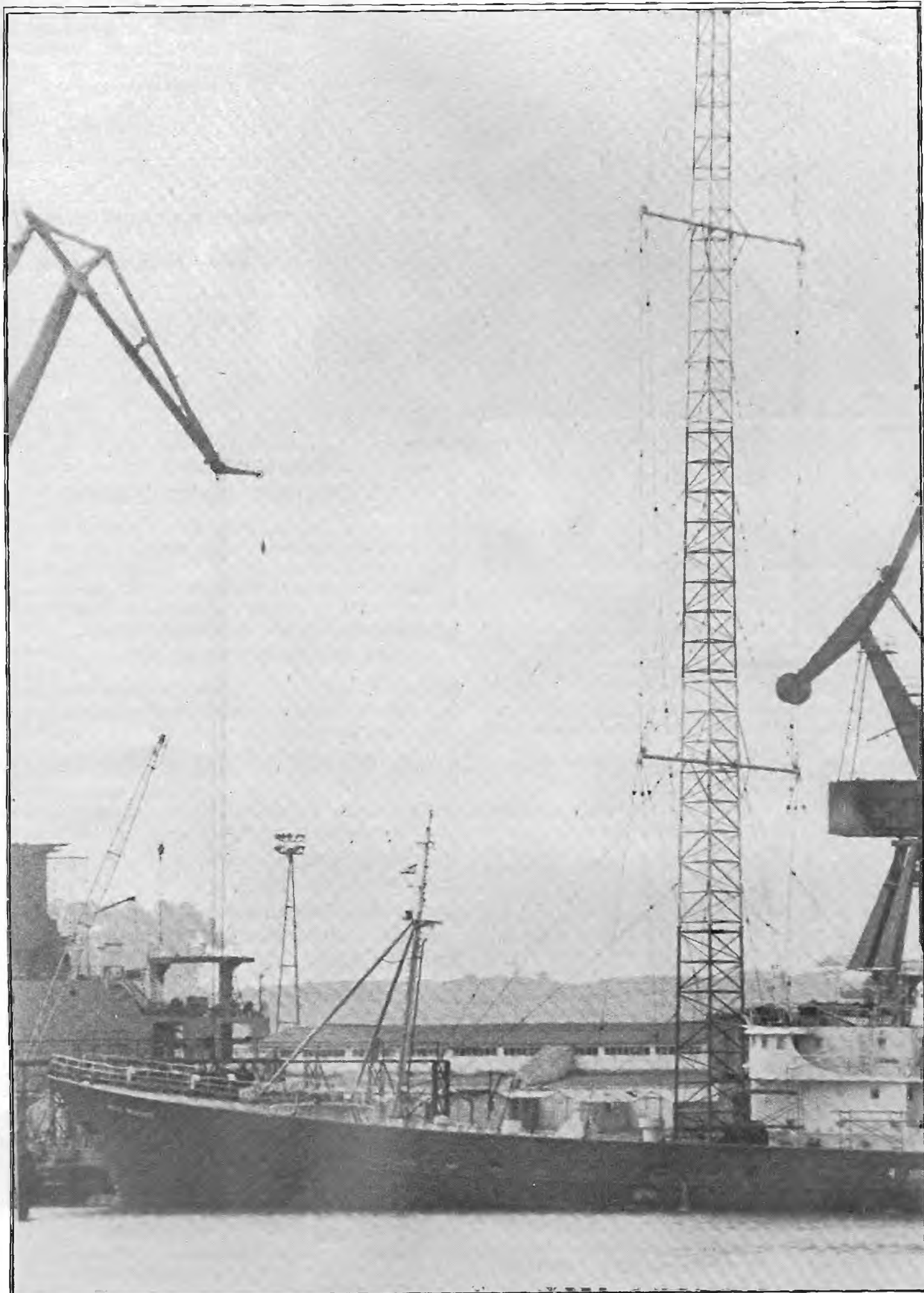

Do Ross Revenge voor vertrek in de haven van Santander

© John Wendale

# DE ENGELSE ZEEZENDERS IN DE JAREN '60.

HERHALING UIT FRANK  
JAARGANG 1975

## HET ADVERTEREN VIA DE ZEEZENDERS IN DE SIXTIES.

Advertieren op Radio Caroline kostte in de gloriejijd:

06.00-07.00u.	Per 20 sec. Fl. 700,-
07.00-09.00u.	Fl. 1.100,-
09.00-12.00u.	Fl. 800,-
12.00-15.00u.	Fl. 1.000,-
15.00-16.30u.	Fl. 700,-
16.30-06.00u.	Fl. 1.000,-

De tarieven werden gebaseerd op het aantal luisteraars, dat op die tijden was afgestemd op het station. Op piektijden, zoals van 7 tot 9 uur 's morgens, als de radio aanstaat tijdens het ontbijt en in de auto op weg naar het werk, is het aantal luisteraars het grootst.

Aan adverteerders was geen gebrek, omdat het effect van de advertenties overduidelijk was. De krant "News of the World" had een grotere oplage (2 1/2% meer) in de gebieden, waar Caroline te ontvangen was. Deze krant had dan ook een kontrakt voor een heel jaar.

Radio Caroline hield zich wel aan de reclamecode: zo werd een politieke partij, die zen d'ijd wilde huren, afgewezen.

Caroline had ook gesponsorde programma's. Daaronder waren een paar zeer succesvolle kwissen met grote geldprijzen voor de luisteraars. Het meeste succes had ongetwijfeld "Caroline Cash Casino", dat éénmaal per uur op het hele uur werd uitgezonden tussen 9.00 en 12.00 uur. Het programma werd gepresenteerd door Bill Hearn. De luisteraars werd gevraagd om aan de hand van gegevens, die in de vorm van rijmpjes waren gegoten, een beschreven onderwerp of persoon te raden.



Andy Archer, nu DJ bij Radio Caroline

Elke dag werd een nieuw raadsel opgegeven en de luisteraars konden hun inzendingen sturen naar het Caroline House met een bewijsje, dat zeeën pro-dukt van één van de sponsors van het programma hadden gekocht. De adverteerders, die hun medewerking verleenden, waren Findus Frozen Food, Galaxy Chocolate, V.P. Wines, Nabisco Shredded Wheat, Libbys, Brands Quality Foods, S.P.C. Fruit, Alberto Shampoo en Weetabix. De grootste jackpot, die ooit aan een luisteraar werd uitbetaald, was ongeveer Fl. 40.000,-. In de 11e week van het spel kwam bij Caroline House al de miljoenste deelnemer binnen!

Andere spelletjes waren "Caroline Free Petrol Promotion" en "Partners Profit", gesponsord door Weetabix en Lucky Birthday Bonanza.

Er waren ook uitzendingen van Amerikaanse evangelisten met ietwat aanmatigende namen als "The Voice of Prophecy", "The Herald of Truth", "The Hour of Decision" en "The World Tomorrow". De meeste piratenstations brachten dit soort programma's, zoals letterlijk honderden commerciële radiostations over de hele wereld dit doen. Ze moesten wel uitkijken, op welk uur van de dag deze programma's de ether ingingen, want het was bekend, dat het aantal luisteraars dan enorm daalde en dat deze dan gauw afstemden op een concurrent, die wel popmuziek ten gehore bracht. Maar men verdiende goed aan deze religieuze uitzendingen en er wordt beweerd, dat vooral die stations, die vanaf de forten uitzonden, het zonder deze gelden niet gered zouden hebben.

Dit was echter niet het geval met Radio Caroline, want daar was de opbrengst van de reclames na 18 maanden uitzenden al opgelopen tot ruim 7 miljoen gulden. Hetzelfde gold voor Radio London, waar men na 2 maanden uitzenden al op 2 miljoen gulden stond, terwijl de tarieven nog iets hoger lagen dan bij Caroline: zo tussen de Fl. 1.000,- en Fl. 1.500,- per minuut.

Na 18 maanden uitzenden had dit station -volgens een nationaal onderzoek in maart 1966- niet minder dan 10.330.000 luisteraars en de verkooporganisatie, Radio Sales Ltd., had advertenties lopen van o.a. Pye, Cross & Blackwell, 20th Century Fox, Lyons en Warner Bros. In februari 1967 werd de 1000e adverteerder geboekt: John West Foods. Een van de merkwaardigste felten uit de piratengeschiedenis is, dat in 1966 de National Coal Board Radio 390 gebruikte voor hun personeelsswerving. In 1965 had de Egg Marketing Board ook al een maand geboekt bij Radio Caroline, want ook organisaties als deze hadden wel

door, dat het publiek, waarvan zij afhankelijk waren, het best bereikt kon worden via de zeezenders. Eertijheidshalve moet wel vermeld worden dat deze campagne later werd afgezegd wegens "politieke redenen". Zelfs de politie gebruikte Radio Caroline om een atletiekwedstrijd aan te kondigen -daarbij de waarschuwingen van de G.P.O. dat het verboden was naar een illegaal station te luisteren in de wind slaand-.

Philip Birch, directeur van Radio London, beweerde, dat praktisch elke grote adverteerder commercials had op zijn station, met uitzondering van Schweppes. Voor de adverteerders waren de zeezenders een uitkomst, omdat de mensen in die tijd nog niet zoveel televisie keken en de kosten voor TV-commercials veel te hoog waren. Een adverteerder met 10.000 paar nylonkousen dacht een advertentiecampagne van een maand nodig te hebben, maar was binnen een week uitverkocht, terwijl hij nog bestellingen had liggen voor 35.000 paar extra. In maart 1966 werd de opbrengst van Radio London geschat op zo'n 6 miljoen per jaar, waarvan 90% van de adverteerders kwam. In deze tijd lag Radio Caroline duidelijk achter bij Radio London en daar was een reden voor: Radio London gebruikte een veel sterkere zender (50 kW tegen de 10 kW van Caroline) en bereikte aldus een veel groter publiek. Ook was de golfengte heel goed gekozen tussen het "Light Programme" en de "Home Service" van de B.B.C. tegen Caroline's politie tegen bijna het eind van de middengolfband op 199 meter.

In mei kreeg Caroline echter een nieuwe zender van 50 kW en begon met haar testuitzendingen op 259 meter, vlak naast Radio London op 266 meter. Dit in de hoop haar populariteit te verbeteren.

Tegen de tijd waren de advertentietarieven van London en Caroline al gestegen tot Fl. 1500,- per minuut en in deze maand werd een commissie samengeroepen door de Bond van Adverteerders en 8 zeezenders om de efficiency en de toekomst van deze vorm van adverteren te bespreken. De voorzitter van deze vergadering, David Kinloch, verklaarde dat er zeker behoefte was aan deze vorm van adverteren, maar dat de bonden er gelukkiger mee zouden zijn, als ze niet illegaal was. Dit betekende een stap vooruit in de richting van commerciële radio en was weer een teken van het succes der piraten.

**Poster: de 'Mi Amigo',  
het vorige zendschip  
van Caroline**

**Foto: Theo Dencker.**







# FRM

FREE RADIO  
MAGAZINE



## RADIO CAROLINE 'BELT' WEER

Sinds vrijdag 14 september hebben de Caroline DJ's weer een (goede) gewoonte ingevoerd. Precies op het hele uur wordt de tijd vermeld en weer vergezeld van de twee kleunen op de bel. En een week eerder werd een voorzichtig begin gemaakt met nieuws op een aantal essentiële momenten van de dag. Voorlopig wordt dit nieuws nog door de jocks voorgelezen, maar het ligt in de bedoeling dat er een speciale nieuwsredacteur aan boord komt, die het nieuws via telexberichten uit Amerika selekteert, redigeert en voorleest op de hele uren.

Inmiddels is ook alles weer in orde met de stroomvoorziening. Toen de Ross Revenge op 8 augustus voor anker ging, bleek namelijk dat één van de "Man" generatoren een defekte koppeling had. Op 9 september werd dit euvel verholpen. Gedurende die afgelopen maand werd zolang gebruik gemaakt van één der scheepsgeneratoren met het vervelende bijverschijnsel van achtergrondgeluiden, als de mikrofoon openstond.

Wat nog niet is verholpen, is het probleem met de modulatie van de 50 kW zender, maar ook daaraan wordt gesteeld. Voorlopig wordt er hierdoor nog maar met half vermogen uitgezonden. Ondanks dat zijn er op het Amerikaanse adres al duizenden brieven binnengekomen uit heel Europa. Uitgaande van een vermogen van 25 kW, betekent het eigenlijk dat de werkelijke sterkte ca. 75 kW, is. Het voordeel van zenden op water is namelijk, dat hierdoor het signaal drie maal zo sterk wordt.

Op dit moment wacht men op het schip met smart op een nieuwe "optimod", een elektronisch apparaat dat aan de zender gekoppeld zal worden om de modulatie te verbeteren en te corrigeren, b.v. bij het heen en weer gaan van de mast. Zou men op dit moment de sterkte van de zender opvoeren, dan ontstaat het "shot-gun" effect dat bij de stort van Caroline vaak te horen was. Dit werd veroorzaakt door slecht weer (wind), waarbij door het zwaaien van de mast de zender ging "klapperen".

Zeer spoedig, maar dit is misschien nu je dit leest al het geval, zullen er jingles worden gebruikt. Ook de commercials zijn snel te verwachten. En wanneer er op dat moment ook na 3.00 uur 's nachts (Ned.tijd) op een 24 uren schema zal worden uitgezonden, kunnen we pas echt zeggen en horen, dat Radio Caroline terug is. Het is nu allemaal nog wat kaal.....

Ronan O'Rahilly heeft ook aangekondigd binnenkort een kantoor te zullen openen in Monaco, waar alle post voor het station, afkomstig van de luisteraars, heen kan worden gezonden. Ik hoop dit zo spoedig mogelijk door te kunnen geven, misschien nog vóórdat het op het station te horen is.

Graag zou ik reacties van jullie ontvangen met jullie mening over Radio Caroline. Op mijn beurt zal ik er in een volgende "O & O" op terugkomen en bovendien zal ik alle op- en aanmerkingen doorspelen aan Caroline. Stuur je kaartje naar de redactie van het F.R.M.....

Ik ben benieuwd naar jullie reacties. Wellicht dat je in ieder geval iets kunt zeggen per disc jockey; iets over de jock zelf en iets over de muziek, die hij draait. En verder zijn er nog talloze onderwerpen om op te reageren. De namen van de DJ's zijn: Richard Ross (Tony Gareth is momenteel -tijdelijk- aan land), Peter Clark, Andy Archer, Tom Anderson en Dixie Peach.

Als laatste nieuwtje over Caroline kan ik vertellen, dat op 19 september Caroline's advocaat in New York een officiële aanklacht heeft ingediend bij de FBI tegen de man die de organisatie zo lang heeft gedwarsboord en die enige honderdduizenden dollars, afkomstig van de Amerikaanse financiers, in zijn zak schijnt te hebben gestoken. Deze James Ryan heeft ook op 5 april 1982 een poging gedaan in de Ambassade van Honduras om de Ross Revenge te registreren in Honduras onder zijn naam. Hij werd toen vergezeld door Helene Morrison, de vrouw van één der financiers en Paul Hodge (een overgelopen Caroliner, die geld rook in de States), die zich uitgaaf voor de Engelse advocaat van het tweetal. In Amerika is dit een zeer strafbaar feit en komt neer op volsheid in geschrift. De Honduraanse ambassadeur zal als getuige optreden in het voordeel van Caroline. Het drietal zal dit jaar zeker niet zonder problemen rondlopen. Hopelijk in het volgende FRM meer nieuws hierover.

## NIEUW ZEEZENDERPROJEKT

Waarschijnlijk denk je bij het lezen van deze kop dat dit artikel weer een aanloop is tot een 1-aprilgrap, zoals Tom de Munck en ondergetekende dit voorjaar publiceerden in Freewave en FRM. Nog steeds krijgen we reacties op die grap rond "Radio Golden Wave". Veel positieve, maar ook blijkt dat een aantal figuren zich genomen voelt, omdat zij op hun beurt op één of andere manier met de (valse) informatie iets hebben gedaan. Het zij vertaald in het Engels en gepubliceerd in blij. het magazine van de Caroline Movement of rondverteld alsof het hun eigen verhaal zou zijn geweest.

Maar het is nog lang geen 1 april, dus in die richting valt nog niets te verwachten. Nee, het project, waarover ik het nu wil hebben, lijkt enige levensvatbaarheid te hebben gekregen in de afgelopen maanden. In het voorjaar werd ik door één van mijn Engelse contacten geïnformeerd over de plannen voor een zeezender, die in de internationale wateren voor de Deense kust zou moeten gaan uitzenden. In principe is dit al een oud plan van de Engelse DJ met de slechte reputatie: Chrispian St.John. Zijn plan was om zo'n radiostation "Radio Scan" te noemen of "Scan Radio". Waar die vier letters op slaan, moge duidelijk zijn. Door het gebrek aan financiers en door een knullige presentatie door de lieden van zichzelf bij potentiële rijkkaards, liep het steeds mis. Een aantal keren was bij zo'n poging ook Paul Alexander betrokken. Thans een zeibaas in een brouwerij en vroeger oolt een blauwe maandag bij Caroline als DJ. Op de één of andere manier schijnt deze Paul via Ierland aan een man gekomen te zijn, die wel brood zag in een

zendschip. Hij en een aantal Amerikaanse relaties zegden toe genoeg geld op tafel te leggen om het SCAN-project te water te laten.

Omdat Paul als manager en projectleider bij de financiers door de mand dreigde te vallen, probeerde hij zijn positie te versterken door een kennis bij het project te betrekken, die wel van waken wist. Het was de eigenaar van "Radio Soverain" uit Londen. Een commerciële piratenzender, die 24 uur per dag en met succes "golden oldies" draait. Vrijwel direct nadat deze eigenaar met de naam Kenning zich met de zaak ging bemoeien, leek alles voor de wind te gaan. Toen ik Paul Alexander liet weten hoe de vork in de steel zat, bleek hij bereid om nog het één en ander uit de school te kloppen. Volgens Paul was het schip dat het station zou moeten gaan huisvesten al gekocht en bevindt zich momenteel in Amerika, waar er in een scheepswerf hard aan wordt gewerkt. Begin november moet de extrawler met een gewicht van ca. 1000 ton (dan moet de lengte ongeveer 90 meter zijn) gereed zijn. De overtocht vanuit Amerika neemt ook nog eens zo'n twee à drie weken in beslag. Dus als Paul Alexander niet jakerig (of "jokerig") doet, dan valt er begin december weer wat te beleven.

Verder zet Paul, dat er een reclame-omzet in het eerste jaar valt te verwachten van 14 miljoen dollar (dat moet ik nog zien, J.W.). Het format wordt top 40 en 18 uur per dag worden er in Spanje opgenomen getapete programma's uitgezonden. Het meest ongeloofwaardige aan de hele geschiedenis is het verhaal, dat op het schip alles dubbel zal worden uitgevoerd (zoals bij één vliegtuig, J.W.). Mocht er iets uitvallen, dan kan de stand-by apparatuur meteen in actie komen. Zo vertelde Paul, dat er wellicht zelfs een tweede mast op het schip gezet zal worden.

Het zendvermogen is 100 Watt, maar ook hier zal een tweede 100 Watt zender stand-by staan. Verder wilde Paul Alexander niet gaan met zijn informatie. Wel was hij bereid de naam en het telefoonnummer te geven van zijn "partner" in dit project in Amerika, Martin Cooper, die bij een organisatie met de naam Transcom schijnt te werken.

Toen ik deze Cooper belde, bleek die eigenlijk wat geschrokken te zijn over de stroom achtergrondinformatie die reeds tot mij gekomen was. Meer dan Paul liet Martin Cooper dan ook niet los, maar wel bereid te zijn mij de primeur te geven voor het vasteland van Europa, één week voor de start van het station.

Inmiddels blijkt dat de naam voor het station "Star Radio" moet gaan worden. In juli adverteerde Paul in de "Record Mirror" en vroeg DJ's te reageren als zij ervaring hadden bij- en wilden werken voor een internationaal radiostation. Volgens Paul kreeg hij veel respons. Er waren zelfs behoorlijk wat klinkende namen bij volgens de kletsgrage Engelsman, zoals Mike Stevens (ex Caroline), Mark Lawrence (Ierse vrije radio scene) en Allan West (ex RNI).

Onze FRM reporter Rob Otthof, ook wel bekend van die stichting met zoveel communicatie. In het vaandel, meldde het al in het septembernummer, Allan West was ondeugend geweest en had zijn ontslag gekregen bij Wiltshire Radio. Kans om ooit nog aan de bak te komen bij één van de ILR stations, had Allan niet meer.

Hoewel hij in een interview uit 1982 ooit had gezegd nooit meer voor een zeezender te willen werken, blijkt dat hij nu weinig keus meer heeft (Caroline probeert hem overigens ook al te strikken). Vlak voordat mijn artikel naar de redactie werd verzonden, verklaarde Paul Alexander, dat er alleen Amerikaanse DJ's op het schip zouden komen te zitten. (Red. Waarom adverteerde hij dan in een Engels popblad?).

Ik ben benieuwd wat daar allemaal van terecht komt..... ? .....

### RADIO VENTURA

Een paar maanden geleden wond een aantal collega's van aanverwante bladen (Caroline Movement Bulletin maakte het helemaal bont) zich nogal op, doordat een vrije radiofiguur (uit Leiden, dacht ik zo) iedereen die het maar wilde weten had verteld, dat er twee schepen in de Scheveningse haven lagen, die voor een offshoreproject gebruikt zouden worden. Het waren de "Catherine C" en de "Big Cat". De laatste zou als tender en de eerste als zendschip bedield zijn. Nu heb ik daar al eens over geschreven en duidelijk gemaakt, dat het allemaal onzin was.

Helaas beschikte ik toen niet over foto's. Nu wel. Wellicht aardig om beide schepen te tonen.

De "Big Cat" doet nog steeds gewoon dienst als vissersvaartuig en de "Catherine-C" ligt -voor zover ik weet- nog steeds te koop voor \$ 500.000,-. De hoogte van de prijs is niet mis. Maar dat komt omdat het schip is uitgerust met diverse meetapparatuur om oceanografisch onderzoek mee te verrichten. Volgens de toenmalige geruchten zou de laatste schuilt bestemd zijn voor het moelt gelukte station Radio Ventura.

Ik hoop hiermee definitief het gerucht ontzenuwd te hebben.

### RADIO NOVA

Alle geruchten krijgen een beurt in deze aflevering van "On- & Offshore".

Opnieuw laat Chris Carey -eigenaar van de grootste Ierse landpiraat Radio Nova in Dublin- van zich horen.

Niet dat hij zelf zo spraakzaam is over zijn plannen, maar een vaste medewerker van hem wel. Deze onthulde dat Carey rondoopt met plannen om ook in Londen een Radio Nova op te zetten. Hij heeft namelijk kunnen zien, hoe al sinds lange tijd stations als Souverain en Jacky 24 uur per dag hun gang kunnen gaan.

"Bovendien", zo vermeldde de Novaman, "de inbeslaggenomen 50 kW middengolfzender wordt in oktober aan ons teruggegeven".

Het is echter ondenkbaar, dat Nova in Londen met zo'n hoog vermogen langer dan drie uur zal kunnen uitzenden. De Londense politie, vergezeld van de Engelse "witte mulzen" zullen dan op z'n stoep staan. Vooral omdat het juist de Engelse regering (Home Office) is geweest, die -na de geruchten dat Nova vanuit Dublin met 50 kW zou gaan uitzenden- pressie heeft uitgeoefend om Carey dit te beletten. Want zo gebeurde het ook.

Carey zal zich moeten beperken tot een laag vermogen op de FM.

Tevens hangt de Engelse piraten hetzelfde boven het hoofd als de Nederlandse. Binnen enige tijd zal een nieuwe "Telegraph Bill" door de regering worden besproken. In dit nieuwe wetsontwerp wordt voorgesteld om het bezit van een zender voortaan strafbaar te stellen. Met zware boetes en gevangenisstraffen worden de Engelse landpiraten nu bedreigd. Of zij, wanneer die nieuwe wet is aangenomen (het kan best nog twee jaar duren) rustig door zullen gaan, valt nog te bezien. Voorlopig schijnt Chris Carey zich niet te laten weerhouden om in Londen zijn mast neer te zetten.

### MEBO 1 & MEBO 2 - FINITO

Ook moet het maar eens afgelopen zijn met de geruchten over de terugkeer van R.N.I. en de Mebo II. Enige maanden geleden gonsde het dat de Mebo in Lissa-

bon zou liggen om opnieuw te worden verbouwd tot zendschip.

Nu houdt een aantal van onze Engelse vakbroeders glashard vol, dat de Mebo toch weer in Lissabon zou liggen. En om het nog sensationeler te maken, voegde men er aan toe, dat ook de "Laissez Faire" (Olga Patricia) in Spanje of Portugal in een haven zou liggen om weer zendklaar te worden gemaakt. Het laatste vaartuig was ooit de basis voor o.a. Swinging Radio England. Uitsluitel over de definitieve situatie gaf Robin Banks. Robin was bij RNI zowel DJ als zender-technicus en is nog steeds in dienst van Mebo S.A. in Zürich. Hij vertelde dat de Mebo's I en II door het Libische leger waren gekocht. Al spoedig bleek dat zij geen behoefte hadden aan de schepen zelf, maar alleen aan de elektronika. De Mebo I hebben ze laten zinken en de Mebo II ligt nog steeds weg te rotten in de haven van Tripoli. (Red. Inmiddels hebben we gehoord, dat de Mebo II nog wel degelijk door de Libiers wordt gebruikt. Zie ook FRM 9-1983). Robin zei dat er nog steeds een brok in zijn keel zit vanwege de wijze waarop het Libische leger met belde schepen is omgegaan. Het blijkt dat Meister en Bollier de offshore business nog niet de rug hebben toegekeerd. Onlangs moesten ze offerte uitbrengen voor de bouw van een radio- en TV-zendschip dat dienst moet gaan doen in de Middellandse Zee.

De "Laissez Faire" vaart echter nog steeds, in tegenstelling tot de meeste ex-zendschepen. In 1968 werd het schip na de invoering van de Marine Offences Bill teruggevaren naar Amerika. Na enige tijd ongerept in een particuliere haven te koop te hebben gelegen, besloot men in 1970 de elektronika te verwijderen en het schip voor een peuleschil aan een overheidscheepsmakelaar te verkopen. In 1973 werd de Laissez Faire, die door de Amerikaanse overheid inmiddels "Aquarius" was genoemd, verkocht aan de firma Haynie Product Inc. in Virginia. Ook toen kreeg zij een nieuwe naam: de "O.J. Conrod Jr.". En nog steeds doorkliefte de van oorsprong hetende Olga Patricia de golven van de Atlantische Oceaan, maar nu om te vissen..... JOHN WENDALE.



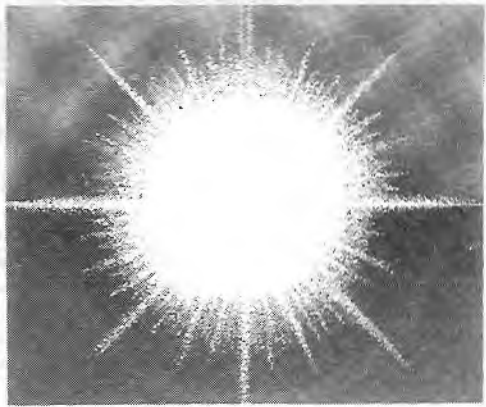

**radio nova**

## 'THE MUSIC'S JUST BEGUN' AAN DE FRANSE RIVIERA

Na een uitstekende vakantie in Zuid-Frankrijk restte ons op donderdag 26 mei jl. nog één trip: n.l. een bezoek aan het radiostation, waar we 14 dagen met veel plezier naar hadden geluisterd: RADIO NOVA INTERNATIONAL op 101.2 MHz. FM.

Tijdens het telefonisch-aanvragen van een verzoekje had ex-Voice of Peace discjockey Doug Wood ons al uitgelegd hoe we moesten rijden en dit bleek zeer eenvoudig. Drie jaar geleden had ik Nova al eens een bezoek gebracht in Camporosso na een middag zoekwerk. In 1982 was het station echter van lokatie verhuisd en nu bracht de ANWB-auto, die we na een total-loss in Nederland 10 minuten voor onze vakantie hadden meegekregen, ons snel en hoog richting Seborga aan de Italiaanse Riviera.

Seborga is een typisch Italiaans dorpje met vele nauwe straatjes en de Nova villa staat midden in een rij huizen aan zo'n steegje. Door stom toeval ontmoetten we in een winkeltje, waar we een ansichtkaart gingen kopen, een Engelsman, die Steve Jerkinson, de DJ van het net geëindigde ochtendprogramma bleek te zijn. Zeer enthousiast nam hij ons mee naar de Nova villa, waar hij ons aan de andere DJ's voorstelde, die veel over het station vertelden.

### 'EUROPE'S NUMBER ONE'

Na de eerste Nova-periode vanaf 15-4-1979 onder leiding van Danny Thomas en Niels van Schijndel was het station eigendom geweest van ene Martin ("Don't mention that name") Kronendijk, een Nederlander die eigenaar was van een vegetarisch restaurant in Menton. Sinds 1 mei 1983 was het station nu echter eigendom van een Engels consortium. Het station is nu volledig Engels en zendt dagelijks uit van 07.00 tot 01.00 uur 's nachts en in het weekend vaak ook 's nachts. Er werken 3 ex Voice of Peace DJ's, n.l. Doug Wood (inmiddels bij Signal Radio in Engeland), Geoff Fitch en Grant Ballard. Ook de technicus Andy Howard heeft bij de V.o.P. gewerkt. Verdere Nova DJ's zijn David Batson, de enige die de verhuizing van het station medio 1982 heeft meegemaakt, Steve Jerkinson, Pete Turst, Mark Dezzani en Jane Brown. Naast deze live-DJ's zijn er 's avonds een aantal programma's op band zoals The Beatles Story en de Clive Elliot Oldies Show (lijkt sprekend op Ray Warner op Atlantis in 1974). Veel programma's worden door 2 DJ's verzorgd, waarbij de één 2 en de ander 3 dagen van de week vult. Zondagsmiddags wordt de Nova Top Thirty (een soort Europarade) uitgezonden. In het programmaschema was ook Graham Day opgenomen, doch deze werkte nog steeds bij de Voice of Peace. De programma's uit de Nova studio's worden via een laagvermogenzender op 89.3 MHz. uitgezonden naar een in de buurt gelegen heuveltop waar de zender en antenne staan, die het signaal op 101.2 MHz. naar de Franse Riviera zenden. Tot Marseille is Nova goed te horen en ook op Noord-Corsica wordt naar het station geluisterd.

Bij goede FM-condities is zelfs ontvangst in Algerije mogelijk. De popmuziek, die Nova uitzendt, wordt afgewisseld met zeer veel rubrieken, zoals "Maritime Weather", "Sportpage", "Nova Reports", "Money Market", "Children's Corner" en nieuwsberichten om het andere uur. Eveneens wordt een aantal hoorspelen uitgezonden, waarvan er meerdere afkomstig zijn van Radio Nederland Wereldomroep.

"Man of Action" wordt slechts sporadisch gedraaid; de herkenningmelodie van het station is de jingle "Radio Nova, the music's just begun, Radio Nova Europe's Number One".

Sinds 1 mei wordt de echte frequentie 101.2 MHz. ook genoemd; daarvoor werd 101.5 opgegeven, hoewel het station altijd op 101.2

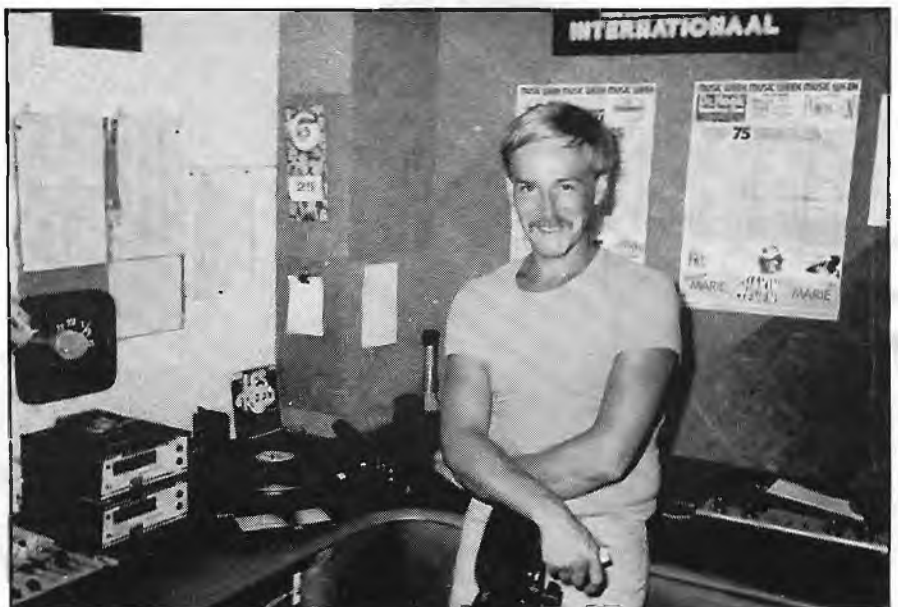

Niels van Schijndel, één van de oprichters

heeft uitgezonden. Opvallend ten opzichte van mijn bezoek in 1980 was het grote enthousiasme, waarmee alle DJ's werken en de interesse voor de radiosituatie in Nederland. Al met al een uitstekend station waar de gemiddeld ca. 30.000 luisteraars aan de Cote d'Azur hopelijk nog jarenlang veel plezier van zullen hebben.

DOUWE DIJKSTRA,  
RETIEFSTRAAT 315,  
3851 AJ ERMELO.

EEN BASF-TAPE MET 6 UUR EX-VOICE OF PEACE DJ'S OP RADIO NOVA INT. IS VERKRIJGBAAR DOOR OVERMAKING VAN FL. 25,- OP GIRONR. 3701082 T.N.V. D.DIJKSTRA TE ERMELO. OF VOOR FL. 50,- VOOR 6 UUR CHROME-CASSETTES.



From May 1, 1983, Radio Nova is owned and operated by a new, professional team. What difference will you hear? You'll hear Radio Nova as far as Toulon; you'll hear music shows; features for all interests; special shows for cars, finance, cooking, coverage of local events such as the Monaco Grand Prix; good international news. More competitions, more local news and interviews, more local events, more local involvement. . . . . Radio Nova's station is a large 3-storey villa which also contains offices, a music library and a technical workshop. There are 2 well-equipped studio's, one for transmission, the other for production of commercials and features. A third studio -for interviews- will soon be constructed. Radio Nova's full staff of producers, broadcasters, journalists and salesmen will be more than 30 people. . . . . The heart of Radio Nova is music. Not just pop music -jazz, rock, country-and-western, classical - hard, soft, slow. A new season started in May featuring many more types of music. Three major shows a day presenting modern pop music plus special shows for old favourites, European Top Twenty and latest British hits. Specially commissioned shows feature regularly jazz, rock, classical and many more. . . . . Radio Nova has a large audience with a wide variety of interests. Morning and afternoon programmes feature a softer approach to music with lots of special features. Shows such as "Cooking" with Nicholas Barnes and "Business Matters" by Roger Collis plus short features in magazine programmes provide a balanced programme schedule. Childrens features, "what's on", natural history, sports, local history, dining out, shopping guides, short stories and more. . . . . Radio Nova broadcasts in English only to the large English-speaking audience on the Riviera which includes Americans, Germans, Dutch, Scandinavians and those Europeans who traditionally speak English. Radio Nova is local radio with programmes to suit all of its audience range. The audience is big, spends more than the national average and can be easily reached only by Radio Nova. . . . (Uit een brochure voor adverteerders e.d. uitgegeven door Radio Nova).

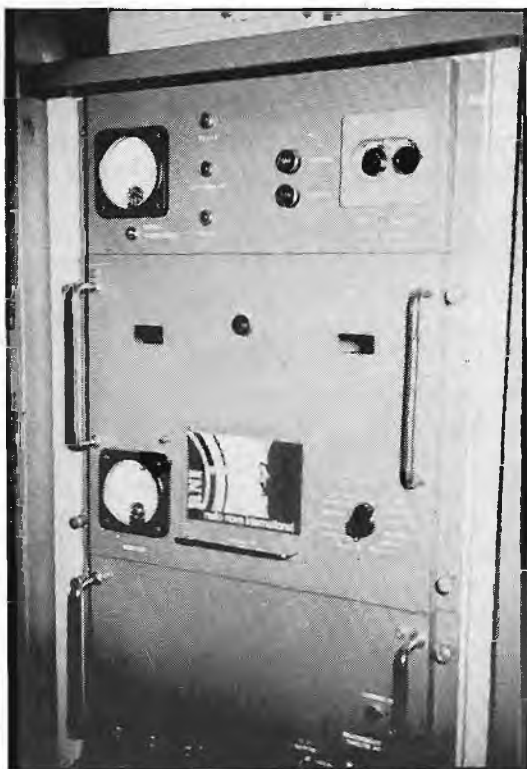

**Radio Nova International,  
Via Mateotti, 18012 Seborga  
Italy. Tel.:(0184) 291155.**

# KORTEGOLFBERICHTEN

## ONTVANGSTEN:

6 Augustus. Dit was een zaterdag en eigenlijk verwacht je dan niet zo heel veel van de korte golfpiraten. Deze zaterdag bracht echter een bijzonder aangename verrassing. De middengolf was inmiddels tot treurens toe afgezocht na een geluid van Caroline en ten einde raad stroopten wij de kortegolfbanden af. Daar troffen we een geheel nieuw Duits KG-station aan. Het was Radio Telex. Nooit van gehoord. Maar misschien hebben we volgende keer wat meer gegevens betreffende dit station. Men zond uit op 7314 kHz. en de ontvangst was 45333.

7 Augustus. Dit was dus de dag, waarop bijna niet geluisterd is. En helaas: niemand hielp een handje of er moet de afgelopen week nog wat binnengekomen zijn. Dan verwerken we dat volgende maand wel. Vermoedelijk was het Radio Nolan International, die uitzond met sinpo 45444 via 7320 kHz. Op 6205 kHz. vinden we Delmare België met een voortreffelijk signaal: sinpo 45444. Dit station is trouwens toch behoorlijk aan de beterende hand. Gezondheid, zullen we maar zeggen. Ja en dan houdt het dus op voor vandaag. Op naar volgende week.

14 Augustus. Een Unid is de eerste, die we horen. Het station zendt uit op 7315 kHz. Radio Nova International van ons aller A.J.Beirens moddert weer een beetje aan op 6292 kHz. De sinpo voor deze onfortuinlijken is 15111. Unids vonden we ook op 6268 kHz., want het was beslist Radio Krypton niet. En ook op 6275 kHz. vonden we een Unid. Beide ongeïdentificeerden kwamen uit de U.K. Op 6260 kHz. vonden we wel Radio Krypton met een perfect signaal. De sinpo was 45344. Het station kon ook op 7710 kHz. beluisterd worden. Radio Daytona was er om Nederland te vertegenwoordigen. Dat deden ze prima met sinpo 45444. Men is daar ook altijd nog benieuwd hoe het station in de diverse landen doorkomt. Dus schrijf naar Postbus 10, Vlagtwedde in Nederland. Tenslotte Radio Xanadu. Dit Engelse station gaat steeds vaker uitzenden en het gaat ook steeds beter. Dat is een verheugende mededeling, want het station heeft met behoorlijk wat pech te kampen gehad. Nu was Xanadu weer te horen op 6300 kHz. met sinpo 34333.

## VOICE OF PEACE GEHOORD!

Dan volgde er een leuk weekje: Niet alleen Radio Caroline werd gehoord vanaf zee, maar ook de VOICE OF PEACE, . . . . . Dit station zendt uit met een kortegolfzender op laag vermogen op 6238 kHz. en de ontvangst was dus matig. De zender werkte niet op vol vermogen. Ook uit Engeland en Zweden kreeg ik berichten, dat de Voice daar gehoord was. Eerst deed men de uitzendingen zonder identificatie, maar later werd er wel verteld waar het geluid vandaan kwam. Probeer het dus ook.

21 Augustus. Een dag naar mijn hart. Je komt oren te kort.

Via Delmare horen we FRS-H en doordat Delmare wat beter draait, draait FRS-H natuurlijk lekker mee. Een goede zender op wat kleine aanmerkingen na en nu dus ook goede programma's. De sinpo was 45444.

België stort zich ook steeds meer op het kortegolfgebeuren. Ontlangs ontving ik nog een brief met het verzoek om een kortegolfzender te leveren. Dat zou ik wel leuk vinden, maar ik heb ze niet, dus dit soort vragen is niet meer van toepassing. Ik heb wel enkele adressen, waar die dingen gebouwd worden, dus mensen die interesse hebben, mogen altijd schrijven.

Ook uit België komt Radio Brigitte. Het station zond uit via 6295 kHz. en krijgt sinpo 25232. Op 6238 kHz. zat een station, dat Postbus 41 etc. doorgaf als adres maar een call werd niet genomen. Spijtig. Radio 48 en Radio Apollo International zorgden vandaag voor het zout in de pap. Op 6305 kHz. was Radio Apollo te beluisteren. Dave Scott interviewde de stationmanager van Radio 48. Op hetzelfde ogenblik zond Radio 48 uit via 6218 kHz. en daar was Dave Scott te beluisteren met de mailbagshow.. Op 6305 kHz. kreeg Dave met Apollo sinpo 25223 en Radio 48 kreeg sinpo 34343. Apollo gebruikt P.O.Box 319, Edenbridge, Kent in de U.K., terwijl rapporten voor Radio 48 naar 32, Victoria Road etc. moeten.

Via de zender van Radio Freedom was Offshore Radio Connections te horen. Zij brachten veel oud nieuws over zeezenders met als hoofdmoot Radio Caroline. Een matig programma op 6230 kHz. Vooral de smeekbede aan Thatcher raakte kant noch wal. De sinpo was 25322.

Even terug naar Peter Verbruggen en zijn FRS-H. Want naast de uitzending vanuit België via Delmare was het station ook gewoon op de gebruikelijke frequentie 7315 kHz. te horen. Deze uitzending liep gelijk met de andere en kwam vanuit Engeland. De sinpo was ook hier verbluffend goed: 45444 en dat is niet gek. . . . .

Radio Atlantique 2000 is één van de vreemdste stations uit de geschiedenis. Men zwalkt werkelijk de band rond. Nu waren ze weer te beluisteren via 7340 kHz. met sinpo 25222. Het adres: . . . . . al sla je me dood. . . . . Iedere keer verandert dat weer. Dan is het weer Rue Jaun Grimud en dan moet de post weer naar Dedemsvaart. Er is geen touw aan vast te knopen. De sinpo was 25222. Radio Enterprise uit Ierland werd gehoord op 6317 kHz. en werd nooit eerder zo slecht ontvangen. Sinpo 15111.

Radio Freedom uit Schotland kwam op 6230 kHz. door en kreeg sinpo 15111.

Dave Scott van Apollo goolde na zijn programma ook Radio Sunday uit Duitsland nog even in de lucht. De condities namen echter sterk af, zodat het niet zo lekker meer klonk. De sinpo was 25222.

Sunday is te bereiken via 32, Victoria Road etc. Delmare deed zelf nog een programma nadat FRS-H klaar was. De sinpo was 34322.

Ja . . . . . en de Voice of Peace was in de avonden te horen via 6238 kHz. met sinpo 22222.

**28 Augustus:** Britain Radio International is helemaal terug. Zij maakten de start van dit jaar samen met enkele andere stations opmerkelijk. Zij werden niet gepakt, vandaar dat ze nog altijd te beluisteren zijn. Via 6225 kHz. zonden zij uit en de sinpo was 35111. Het adres is ook 32, Victoria Road etc.

Radio Delmare uit België was te horen op 6205 kHz. en de sinpo was 45344. Radio Brigitte uit datzelfde land werd gehoord op 6298 kHz. met sinpo 15111. Dan was er een Nederlands station, dat heel even inschakelde op 6260 kHz. en daar een bandje met schunnige moppen ten gehore bracht. Jammer, dit is echt niet nodig. Probeer het eens met presentatie en vertel ook even wie je bent.

Dan een nieuw Nederlands station: de naam is Radio Arena en het adres is Postbus 47 te 7010 AA Gaanderen. Arena zond uit op 5244 kHz. en krijgt sinpo 25122. Radio Krypton was uiteraard te horen op 6265 kHz. en krijgt weer een goede sinpo: 35433. Op 6280 zat een Unid uit de U.K. Datzelfde was het geval op 6270 kHz. UK Radio International was te horen op 7350 kHz. met een redelijke sinpo: 35223, terwijl men bekend maakte in het vervolg erg vroeg in de ochtend te willen gaan uitzenden.

**29 Augustus:** Een Bank Holiday in Engeland en dan zenden verschillende stations ook uit. Radio Kristel is een station, dat alleen op zulke dagen uitzendt. De sinpo was 35333 voor de uitzending op 6230 kHz. Men maakte ook gebruik van de telefoon. Luisteraars konden een nummer in Londen bellen. Britain Radio International had wel een beetje last van de eerder genoemde. B.R.I. zendt uit op 6225 kHz. en ook zij waren deze Bank Holiday te beluisteren. Dat hadden ze gisteren aangekondigd en dat is dan ook de reden, dat Radio Kristel 5 kHz. opschoof. Ook U.K. International was te horen. Dit keer op 7355 kHz. met sinpo 25111. Verder nog twee Unids op 6206 kHz. en 6200 kHz.

**3 September:** Helaas. vakantie en op een andere lokatie was iemand stevig aan het boren, zodat er niets gehoord werd. We houden ons aanbevolen jullie ontvangsten te krijgen. Dit was het dan weer voor deze maand. Volgende maand meer.

VICTORIA,  
POSTBUS 19037,  
3501 DA UTRECHT.

(Red.: Jammer, Victoria, dat je op 3 september niet hebt geluisterd. Waarschijnlijk daarna wel, want ik las dat ook jij inmiddels de teruggekeerde Radio Iris uit Amsterdam hebt ontvangen op 6235 kHz. Voortaan -als alles goed gaat- weer iedere zondag te beluisteren.)

## WIE MAAKT ME LOS?

### PLATEN EN STICKERS

#### Oasis - 'Guitar Holiday'

Single met de tune van Radio Mi Amigo 272m. vanaf de "Magdaleno". Leuk voor verzamelaars en zeer geschikt om als tune te gebruiken voor je eigen station. Prijs incl. porto ..... f 4,--

#### Stickers

2 Meerkleurige vinylstickers van P.T.V. (televisie-piraat uit Leiden) + 1 meerkleurige vinylsticker van het F.R.M. Prijs incl. porto ..... f 5,--

#### 2e hands LP's

LP "The Horse" - Cliff Nobles met o.a. de gelijknamige tune van de Veronica Drive-in show en andere leuke instrumentaaltjes..... f 10,--

Verz.LP "Veronica Teleflight presents RCA Nashville Sound" met Jim Reeves-"I love you because", Skeeter David-"End of the World", "Jambalaya", Dolly Parton-"Jolene", Bobby Bare-"Detroit City", Skeeter Davis & Bobby Bare-"A dear John Letter", Floyd Cramer-"Java", Hank Locklin-"Send me the pillow", Chet Atkins-"Yakety Axe" e.v.o. Prijs..... f 15,--

LP "Put the hammer down" met Amerikaanse CB-songs: o.a. C.W.McCall-"Convoy", Merle Haggard-"White Line Fever" ..... f 15,--

"Hilversum III Troetel Elpee" met Sandra & Andres-"Que je t'aime", Nico Barentsz-"Monika", Anita Kerr Singers-"Daytime, nighttime", Jules de Corte-"Koninginnedag", Elton John-"Bordersong", Ciska Peters-"Het laatste uur", Mouth & MacNeal-"Hey, you love", Jenny Areon-"Bedstee aan 't IJ", Magna Carta-"Airport Song", Leon de Graaff-"Pittsburgh in the Rain", Audience-"You're not smilin'" en Atomic Rooster-"Devil's Answer". Op de hoes div. H'3 DJ's in hun jonge jaren. In red.staat..... f 10,--

"Hitpiraten op de Middengolf" LP met Kleine Arthur-"Mommie, ik zie tranen in je ogen", Noorder Bar Trio-"Het schone Drentse land", Gilde Duo-"Mühle im Schwarzwald", Ellis en Ben-"De Barkrukkendans", Jack Ekkelboom-"De Vluchteling", Kermisklanten-"Zigeuner Tango", Bambino's-"Zing met mij lieve Poppie", Jan en Zwaantje-"Veronica", Boer Koekoek-"Ik blijf toch altijd een boertje", Ellis-"Adio mijn Napoli", Anja en Johnny-"Jaren komen, jaren gaan", Kermisklanten-"Speelbal van de golven" en Rosita & Club '68-"Jij bent een leugenaar". Tevens t.k.a. Vol.2. Prijs per stuk.....f 10,--

LP's "Nederlandstalige Hits Mi Amigo". Vol. 1, 2 en 3 en Mi Amigo's Karnavalsklappers met o.a. "Amalia". Tegen hoogste bod.

Verder nog diverse "Hits voor etherpiraten" e.d. LP's met Nederlandstalige nummers.

De platen verkeren in goede staat.

Verzendkosten: 1 - 3 LP's: f 4,25.  
3 of meer f 5,25

Verzending onder rembours is ook mogelijk; de remboorskosten bedragen per zending f 8,50

GIRO: 3538279 t.n.v. José Herps te Amsterdam. Bestellingen onder rembours via Postbus 10252 te 1001 EG AMSTERDAM.

(N.B. Van de aangeboden 2e hands LP's is van elk maar één exemplaar aanwezig. Aangeraden wordt dan ook even telefonisch te informeren: 020-32.74.64)

# Radio Stad



# Stad V.Z.W.

POSTBUS 20  
2800 BERCHEM 1  
TEL. 03/ 218 74 85

Tijdens de zomermaanden poogt Stad het contact met z'n luisteraars te onderhouden dankzij de bereidwillige medewerking van Radio Annick en Delta Radio, die ons de volgende zendingen afstonden:

op Delta (100.1): woensdag 19-21u  
donderdag 18-20u  
op Annick (103): zondag 12-14u, met kalenderinfo, nieuwe muziek, de laatste dertig, en het laatste nieuws over Stad.

Zo luister je ook nog eens naar een vrije zender!

## TWEE ANTWERPSE VRIJE RADIO'S OPGEPAKT

Rijkswachters, bijgestaan door technici van de RTT, hebben gisteren een inval gedaan bij de Antwerpse vrije radio's "Stad" en "Antwerp City-Pelgrim". Op de beide adressen, respectievelijk Willem Van Laarstraat te Berchem en Gilisplaats te Antwerpen, werd zend- en studiomateriaal meegenomen. De zendantennes werden verzegeld.

Het betreft hier twee vrije radio's waarvan het erkenningsdossier onlangs door de Raad van niet-openbare radio's was goedgekeurd.

Voor de inbeslagname werd later als reden opgegeven dat het uitzendvermogen hoger lag dan toegelaten wordt.

Donderdagavond kwam radio "Stad" alweer in de ether maar nu op de frequentie 102,3 MHz.

Bij de onthulling van het Van Dijck-monument op de Meir was een protest-delegatie van radio Stad aanwezig (zie foto).

's Avonds om 20 u. had dan nog een solidariteitsbijeenkomst met andere vrije radio's plaats in het Raamtheater aan de Hoogstraat.

**ANTWERPEN.** — Omdat meer dan een maand geleden bij controles van de RTT was gebleken dat hun zendvermogen te sterk was zijn gisteren twee Antwerpse vrije radio's in beslag genomen door de rijkswacht, op last van onderzoeksrechter Bruynse-raede. De «slachtoffers»: Radio Stad en Radio Antwerp City Pelgrim zagen hun zendmateriaal in beslag genomen.

**D**E inval van de rijkswacht met diensten van de RTT gebeurde gisteren omstreeks het middaguur. De verraste medewerkers van beide vrije radio's - die onlangs hun erkenning kregen van de Raad voor de Vrije radio's - hadden aanvankelijk het raden naar het waarom van de gerechtelijke actie en verbaasden er zich over dat ze een huiszoekingsbevel van 24 april jl. onder de neus geduwd kregen. Door ons ondervraagd bevestigde de verantwoordelijke onderzoeksrechter dat inderdaad de actie er kwam omwille van de overtreding van de zendvoor-

men en gaf hij toe dat het huiszoekingsbevel van eind april dateert. Maar dat meer dan een maand nadien wordt opgetreden noemde hij «niet abnormaal».

De verantwoordelijken van Radio Stad gaven toe dat op het moment van het RTT-bezoek - nu volle twee maanden geleden - inderdaad de zendsterkte te hoog lag en dat sindsdien het zendvermogen licht was teruggeschroefd. Bij Radio Stad werd de volledige zendinstallatie (maar niet de draaitafels en platen) meegenomen, en bij Radio City

Pelgrim ging ook de zendantenne mee.

Merkwaardig noemden Radio Stad-medewerkers ook het feit dat een aantal cassettes en beheerraadsverslagen mee werden in beslag genomen. De vraag wordt ook gesteld waarom Radio Stad en Pelgrim worden aangepakt en niet Radio Express van wie iedereen in het wereldje weet dat én zijn zendantenne te hoog is én zijn zendvermogen te sterk.

Gisteren was er bij de officiële plaatsing van het standbeeld van Antoon Van Dijck op de Antwerpse Meir een kort en stul protest van Radio Stad-medewerkers. Gisteravond werd verzamelen geblazen voor de vrije radio-mensen om deze onverwachte gerechtelijke actie te bespreken. Radio Stad maakte zich gistermiddag sterk om tegen de avond terug in de eter te zijn en wel op 102.3. Vanuit de gedempte dokken, vanwaar City Pelgrim uitzendt kwam de mededeling dat men zo snel mogelijk terug met de uitzendingen wou starten.

(JVD)

**IN BESLAG GENOMEN,  
MAAR NIET UIT DE LUCHT!  
NU OP 102.3 FM**



## HET LIJKT DE TROS WEL!

Wie nu lid wordt van Radio Stad, ontvangt alle nummers van dit STADSBLAD tot 30 juni 1984!

Maar daarvoor moet je het niet doen. Het gaat om de radioprogramma's. Als je vindt dat échte stadradio in Antwerpen een nieuwe kans moet krijgen, help ons dan mee uit de penarie en stort even 100 fr. op bankrk. 001-1255905-25 of stuur het in een briefomslag met extra postzegel naar Postbus 20, 2600 Berchem 1. Of overtuig je buurman, je moeder, je lief of je tante. Dan krijgen zij het Stadsblad er ook bij.

radio stad

WEER IN DE  
ANTWERPSE

ETHER

1983 : de zomer van de Grote Stilte! Wij kunnen u wel weer vertellen dat er achter de schermen van Radio Stad al twee maanden hard gewerkt wordt, maar intussen heb je daarvan nog niets op je radio gehoord. Behalve dan op frequenties die aan Delta Radio en Radio Annick toebehoren, want er is nog wél solidariteit onder de Antwerpse vrije radio's. Sinds de dubbele (en kostelijke !) pech van juni jl. hebben we echter steeds als streefdatum 1 september vooropgesteld. Vanaf september mag je dus ongetwijfeld Radio Stad weer in de ether verwachten.

Bij deze mooie belofte past natuurlijk wel een kleine verantwoording van twee maanden stilzwijgen. Waarom permitteren wij ons de luxe om zolang uit de ether te blijven ?

Pure noodzaak. Vrije radio is een heel dure zaak geworden, en als je weer helemaal opnieuw moet beginnen (althans wat de technische uitrusting betreft), moet je wél eerst een voldoende financiële draagkracht opbouwen. Daar komt bij dat het inrichten en afstellen van de apparatuur ook wel enkele weken vergt.

Maar er is nog een andere reden. Stad was eigenlijk dringend aan een nieuwe injectie toe, en we wilden van deze gelegenheid gebruik maken om de boel eens duchtig uit te luchten. De hele programmatie werd daarom door de programmaraad aan een kritisch onderzoek onderworpen, de zwakke plekken werden vervangen en nieuwe ideeën krijgen weer een kans. Een

en ander heeft tot soms drastische veranderingen aanleiding gegeven, maar de nieuwe Radio Stad zal vanaf september dan ook weer als nieuw klinken. Stad heeft als eerste Antwerpse stadradio immers een oude reputatie weer op te krikken. De informatie zal beter gegroepeerd worden en de nieuwsdienst uitgebreid. Een reeks volstrekt nieuwe programma's doen hun intrede, en de bestaande krijgen een nieuwe plaats of worden in een aangepast kader ingepast. Niet dat je Radio Stad niet meer zal herkennen; de vertrouwde stemmen blijven, en wellicht vind je er zelfs een paar méér terug, want er werden weer enkele ex-medewerkers opnieuw aangetrokken. Naast de programmatie, was ook de technische kwaliteit van Radio Stad aan enig herstel toe, want de laatste tijd was de 103.8 steeds meer het slachtoffer van de onhoudbaar geworden zenders-jungle die de Antwerpse ether helaas geworden is, zodat de ontvangst voor een groot deel van onze luisteraars gewoon onmogelijk was geworden. Liever dan mee te doen aan deze eskaltie van steeds sterkere -en meer storende- zenders, hebben wij er de voorkeur aan gegeven een betere uitzendplaats te zoeken. En ook dat kost tijd.

Deze maand blijft het dus nog stil rond Radio Stad, maar we vragen u niet zonder reden nog enkele weken meer geduld. Stad komt terug, we zijn niet van plan het nu op te geven. Liever niet, dan niet beter, in de ether! Tot in september...op de radio!

## VAKATURES

Ook zonder de R.V.A. kun je nog werk vinden. Wie op vrijwillige basis een interessante be"zigheid wil, moet maar even contact opnemen met de **nieuwsdienst** van Radio Stad. Er wordt daar momenteel een nieuwe ploeg gevormd. Als je één dag op de week de Antwerpse aktualiteit wil volgen

en daarover enkele berichtjes, telefonische of opgenomen interviewtjes en misschien een reportage wil maken, aarzel dan niet je medewerking aan te bieden op het bekende adres van Stad, met vermelding "Nieuwsdienst".

Een aangezien een stadradio nog heel wat méér mensen nodig heeft dan wat je op de radio hoort, kan je ook bij ons terecht voor dingen als

promotie, sekretariaatswerk, technische hulp, drive-ins, enz... Je zal hier in elk geval een entoesiaste ploeg medewerkers vinden en wellicht ook een nieuwe vriendenkring. Slechts één adres:

Radio Stad  
Pb 20  
2600 Berchem 1

# Antennes voor de 3-meter band (Deel 1)

Het antennesysteem is de laatste schakel in de keten van het zendstation. De elektromagnetische golf van de zender gaat via het diëlectricum van de transmissielijn naar de antenne, deze laatste zorgt voor de overdracht naar de "ether". Een goede antenne is dus minstens zo belangrijk als een goede zender.

In de praktijk is het vaak moeilijk een passende oplossing voor het antenneprobleem te vinden. Het begint meestal al met het verbod van de woningbouw om een antenne op het dak te plaatsen. Het is trouwens vaak onverstandig een antenne opvallend buiten het pand te laten steken. Er zijn altijd mensen die alleen bij het zien al van de antenne menen storing waar te kunnen nemen. Het vergemakkelijkt eveneens het peilwerk van PTT en politie.

## Horizontaal of vertikaal

Er zijn verschillende manieren om een elektromagnetische golf te polariseren. De twee belangrijkste vormen van polarisatie zijn horizontale en verticale polarisatie. Hoe dit is voor te stellen is getekend in fig. 1. Beide vormen hebben hun voor- en nadelen. De FM-omroepzenders zijn allemaal horizontaal gepolariseerd, dus zo ook de centrale antennesystemen en andere ontvangstantennes voor de FM-band. Het is dus aan te raden voor horizontale polarisatie te kiezen. De bezitters van draagbare radio's kunnen hun antennes hiervan naar believen draaien. Het lijkt nu of de luisteraars in de auto geen ontvangst meer zouden hebben, maar dit blijkt in de praktijk wel mee te vallen; door reflecties e.d. is de verzwakking soms maar zo'n 3 dB.

## Dipool

We kunnen een dipool maken door een stuk transmissielijn open te buigen. Een symmetrische lijn dient symmetrisch, een co-axiale lijn dient co-axiaal opengebogen te worden (fig. 2). In de praktijk nemen we echter koperen, messing of aluminium staven c.q. plaatwerk. De totale dipoolengte is meestal een halve golflengte. Uit fig. 2 zien we al min of meer dat een dipool bestaande uit twee gelijke staven niet met een co-axkabel kan worden verbonden. De "assymmetrische dipool", beter Ground-Plane, kan niet met een symmetrische voedingslijn aangestuurd worden.

Als we een horizontaal gepolariseerde golf uit willen zenden gebruiken we hiervoor de dipool en stellen deze horizontaal op.

## Stralingsdiagram

Het stralingsdiagram zegt iets over de richtingsgevoeligheid van een antenne. In fig. 3 is het stralingsdiagram van een dipool met een lengte van een halve golflengte getekend, in fig. 4 het diagram van een dipool met een lengte van een hele golflengte. Van de zijkant gezien (de as van de dipool) is de dipool een rondstraler, met andere woorden: de meeste energie wordt naar boven en naar beneden gestraald. Dit is weergegeven in fig. 5. Door het plaatsen van meerdere dipolen boven elkaar kan de energie weer in goede banen worden geleid (fig. 6). Dit kan na-

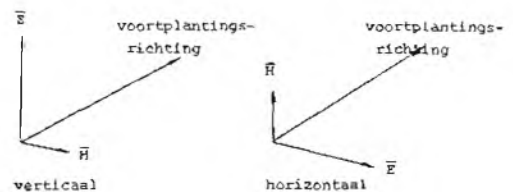

Fig. 1 Verticale en horizontale polarisatie

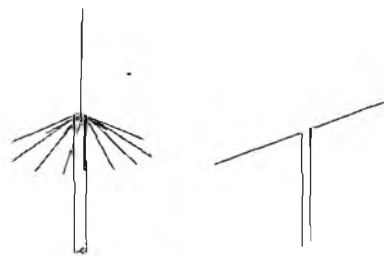

Fig. 2 Dipoolvormen



Fig. 3

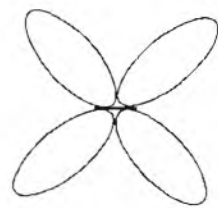

Fig. 4

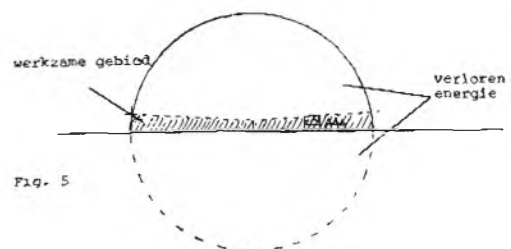

Fig. 5



Fig. 6

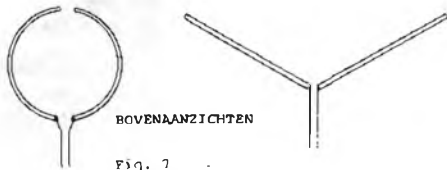

Fig. 7

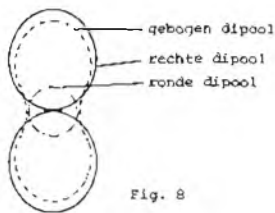

Fig. 8

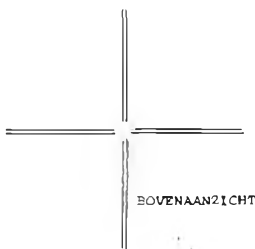

Fig. 9 De kruisdipool

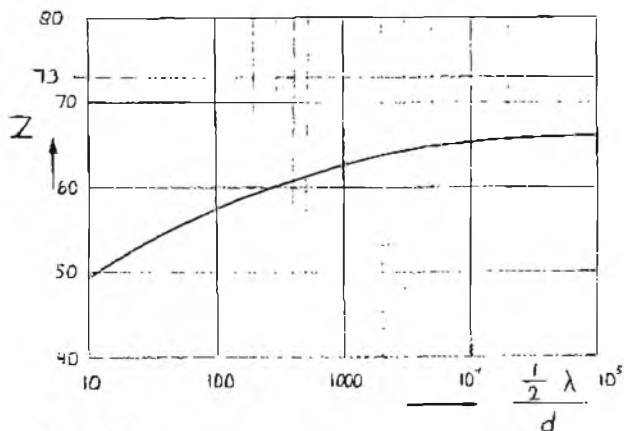

Fig. 10

tuurlijk alleen als daar de ruimte voor is; wil een zogenaamd "array" effectief werken, dan dient dit array zo vrij mogelijk te staan. Van boven af gezien veranderd het stralingsdiagram nauwelijks.

Het kan zijn dat we niet tevreden zijn met het stralingspatroon van de dipool. Loodrecht op de dipool is de ontvangst goed, echter in de lengterichting is de ontvangst minimaal. We kunnen het stralingsdiagram wijzigen door de vorm van de dipool te veranderen. Dit is de eenvoudigste methode. Door de dipool rond te buigen wordt de dipool een rondstraler. In verband met aanpassingsproblemen is het rondbuigen van de dipool af te raden. Ook zal zo'n ronde dipool nauwelijks meer energie uitstralen. Beter is het om de hoek tussen de twee dipoolhelften te verkleinen (fig. 7). Het bijbehorende stralingsdiagram is geschetst in fig. 8. In dezelfde figuur is ter vergelijking ook getekend de stralingsdiagrammen van de rechte dipool en de ronde dipool.

Indien we een "echte" rondstraler willen, dan moeten we weer gebruik maken van meerdere dipolen. Het eenvoudigste is om twee dipolen haaks op elkaar te zetten. Dit heet dan een "kruisdipool" (fig. 9). Het stralingsdiagram is zuiver rond, echter iets verzwakt ten opzichte van de normale dipool. Wil men de veldsterkte in de horizontale richting opvoeren dan zal er weer gestapeld moeten worden, men krijgt dan een array van kruisdipolen. Over de voeding van kruisdipolen en arrays wordt nog teruggekomen.

Het kan ook voorkomen dat we helemaal geen rondstraler willen maar een ander, misschien zeer grillig gevormd, stralingspatroon, om de zenderenergie zo effectief mogelijk bij de luisteraars thuis te brengen. Soms kan dan met een meerdere-elementsantenne (Yagi) worden volstaan (of een array van yagi's), meestal moeten echter omvangrijke, en dus opvallende en dure antenne-installaties worden geplaatst.

## Aanpassing

Berekend kan worden, dat de impedantie van een gestrekte dipool ongeveer 73 Ohm is. Dit geldt voor een dipool die vervaardigd is van geleiders met een oneindig kleine diameter en absoluut vrij is opgesteld. In werkelijkheid zijn, in verband met de hiermee optredende verliezen, de geleiders niet oneindig dun en is de dipool niet vrij opgesteld. De uiteindelijke impedantie is afhankelijk van de aard en afstand van de omgeving tot de dipool, de impedantie kan zowel groter als kleiner worden door dit effect. De impedantie van de dipool wordt verlaagd als de diameter van de geleiders toe neemt. Het verband tussen dipooldikte en impedantie is weergegeven in fig. 10. Een bijkomend effect is dat de bandbreedte toeneemt naarmate de dipool dikker wordt. Verder is de impedantie nog afhankelijk van de vorm van de dipool. Er kan gesteld worden dat de impedantie hoger wordt bij elke vormverandering van de dipool. Hoe de impedantie gemeten kan worden en hoe er aangepast kan worden is reeds behandeld in het vorige artikel. Er moeten echter nog wat dingen in het oog worden gehouden.

# STEREO MENGPANEEL

## Zelfbouw mixer in moduul-vorm

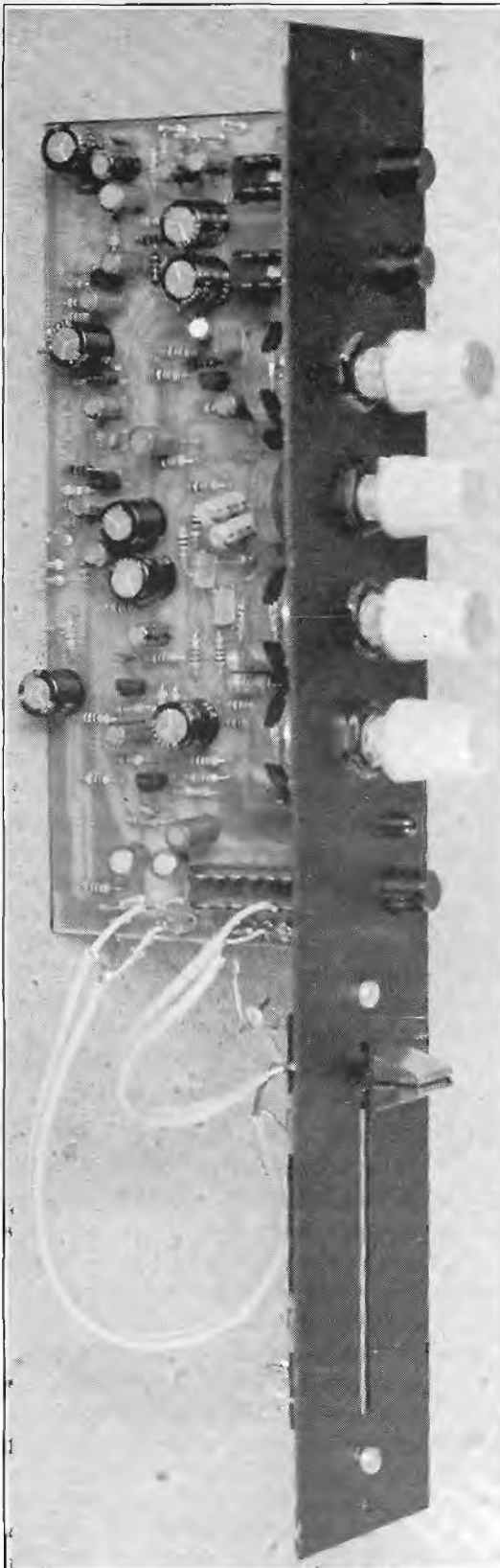

Daar is dan eindelijk het mengpaneel. Dat het zolang ge-  
duurd heeft ligt voornamelijk aan het feit, dat ik lang  
heb gezocht naar een zo universeel mogelijk ontwerp met  
zo min mogelijk bedrading. Het nabouwen van een print  
valt wel mee, maar de bedrading naar de schakelaars en  
de potmeters is normaal een bron van ergernis en brom.  
Er blijft natuurlijk altijd wel wat te bedraden over, maar  
ik dacht dat ik het zo wel tot een minimum had terugge-  
bracht. Alle schakelaars en potmeters zitten direkt op de  
print. alleen de printen onderling dienen met  
afgeschermde snoeren verbonden te worden. Verder moet  
de spanning nog aangesloten worden en is het  
noodzakelijk de faders te bedraden. De faders zitten  
niet op de print, daar dat een dure oplossing is, en dan  
ben je ook meteen aan één type schuifpotmeter gebonden.  
Het geheel is in moduulvorm ontworpen, zodat elk kanaal  
op een frontpaneel kan worden gemonteerd wat erg  
handig is bij reparatie en bij eventueel uitbreiden van de  
mixer. Voor het laatste kan gebruik worden gemaakt van  
z.g. blinde panelen, die dan later door modules vervangen  
kunnen worden. Bij reparatie kan eenvoudig een geheel  
paneel worden verwijderd, waarna de mixer normaal in  
bedrijf kan blijven. De modules kunnen in speciaal  
daarvoor in de handel verkrijgbare kasten worden  
geschoven en vastgezet worden. De mixer kan standaard  
met 8 kanalen worden uitgerust. Indien meer kanalen  
gewenst zijn, moet een extra som-versterker worden  
gebruikt, en dient de voeding aangepast te worden. Het  
aantal kanalen kan dan elke keer met 7 stuks worden  
uitgebreid.

Elke voorversterker is d.m.v. een schakelaar omschakel-  
baar van lijningang naar microfooningang. De keuze tus-  
sen micr. of p.u. dient op de print te worden gemaakt.  
Verder heeft elk kanaal:

Stereo/Mono schakelaar, balans-regeling, volume-voorin-  
stelling, hoge- en lage- tonen regeling, voorafluistering  
en volume regeling met schuifpotmeters.

De mixer heeft 2 uitgangen:

1 x 775 mV 600 Ohm en 1 x 600 mV 200 Ohm, voor extra  
lange leidingen.

Verder nog een VU-meter uitgang, een koptelefoon uit-  
gang, welke ook voor een luidspreker geschikt is ( 8 Ohm  
, 1 Watt). Tot slot een master-volume regelaar en een  
potmeter voor de koptelefoon-uitgang.

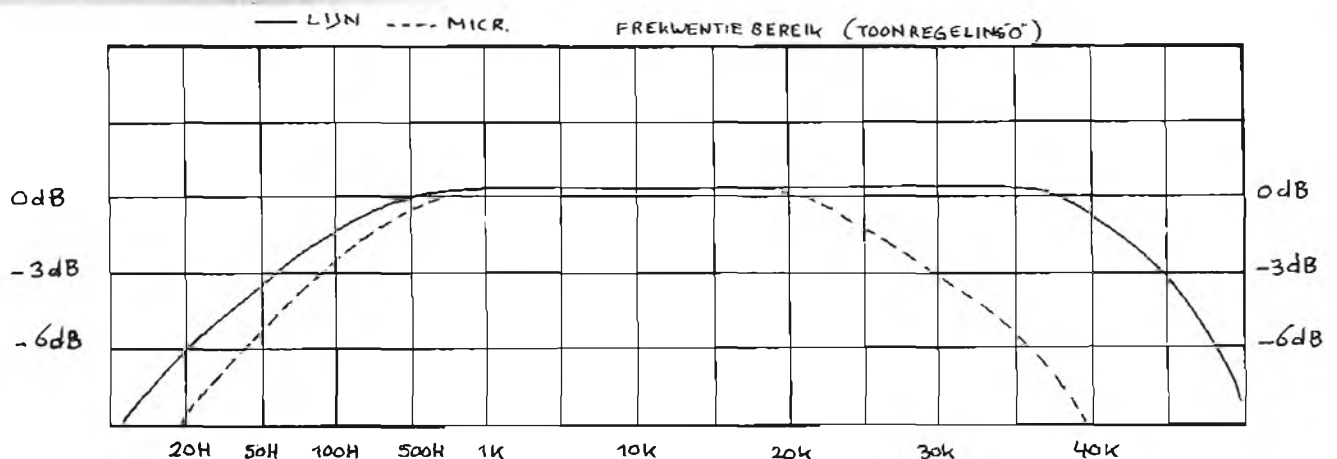

De microfooningangen kunnen met microfoontrafo's uitgebreid worden. Deze trafo's worden door diverse fabrikanten geleverd en zijn tamelijk duur, maar voor wie zich aan elk ruisje ergert verdient het wel aanbeveling deze trafo's te gebruiken. Het beste kunnen 1:5 trafo's gebruikt worden (200 Ohm in - 1 K uit). Uiteraard hoort daar een kwaliteits-microfoon bij, anders is het vrij zinloos. De ruis kan nog iets verminderd worden door de weerstanden in de ingangsversterker te vervangen door metaalfilmweerstand. Op diverse plaatsen is een HF-ontkoppeling aangebracht.

Alle schema's zijn voor één kanaal getekend, daar de beide kanalen identiek zijn. Alleen de koptelefoonversterker is in Stereo getekend, daar hier een Stereo-IC is gebruikt, waar sommige aansluitingen slechts éénmaal voorkomen.

De Led's gaan branden, als de voorafluistering wordt ingeschakeld.

De beschrijving van de mixer is over 2 maanden uitgespreid, daar het als 1 artikel te lang zou worden. Wie haast heeft moet alles zelf maken, want er is nog niets verkrijgbaar op het gebied van printen en frontpanelen en deze zullen alleen bij voldoende belangstelling gemaakt worden. Hetzelfde geldt voor de eventueel in de handel te brengen onderdelenpakketten. De belangrijkste printen zijn van hetzelfde formaat en zullen dan ongeveer Fl. 20,00 gaan kosten, inkl. BTW en verzendkosten. En dat alles als er belangstelling voor is, dus laat het maar even weten.

Dus nog geen geld overmaken, alleen de bestelling opgeven.

Nog even wat technische gegevens:

Lijningang: kanaalscheiding > 55 dB, S/R verhouding > 60 dB.

Microfooningang: kanaalscheiding > 45 dB, S/R verhouding > 50 dB.

Bij gebruik van een trafo en metaalfilmweerstand, wordt de S/R verhouding ca. 55 dB.

Hoge- en lage- tonenregeling + 12 dB.

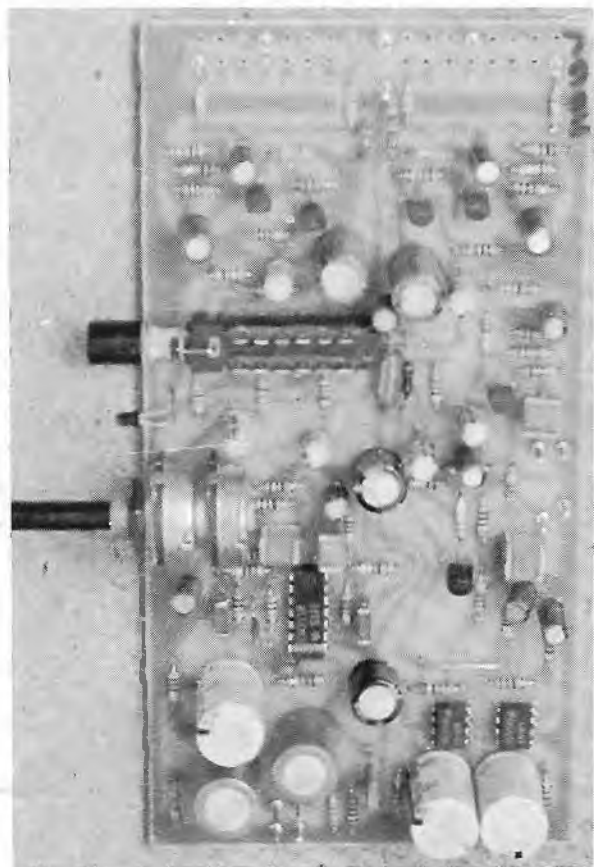

**Koptelefoonmoduul**

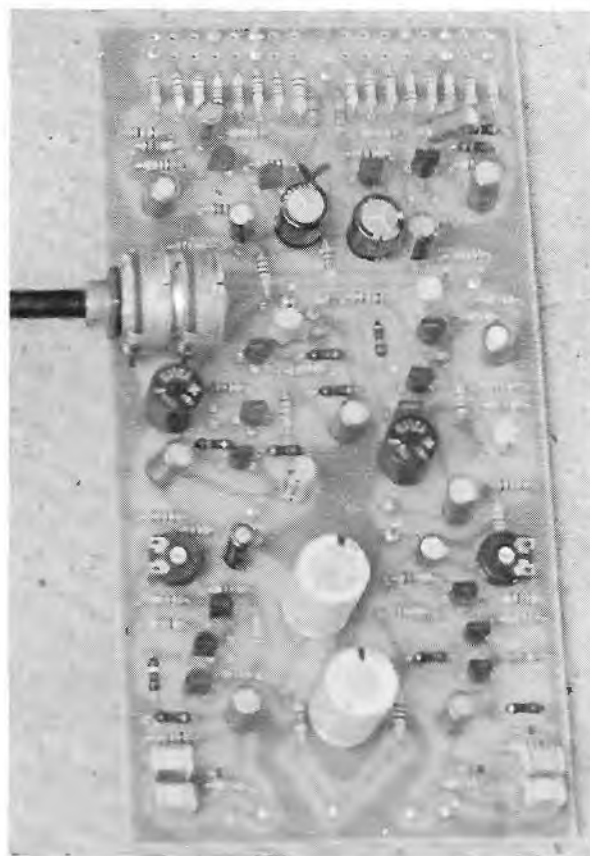

**Lijnversterker/VU-metermoduul**

**Tot volgende maand**

MICR. R1-1K R1-2K2  
 R2-10K R2-68K  
 C1-10UF C1-2,2UF  
 T = BC550C

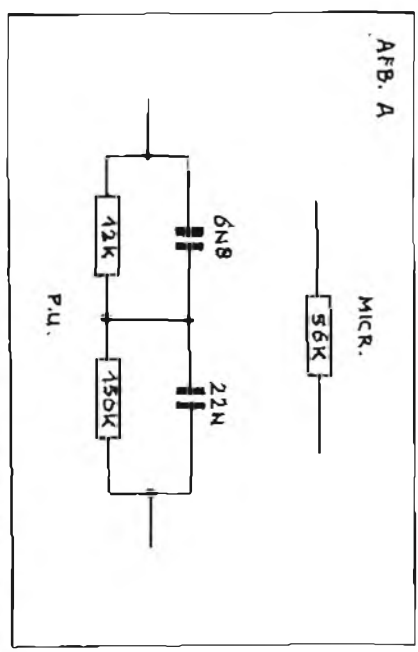
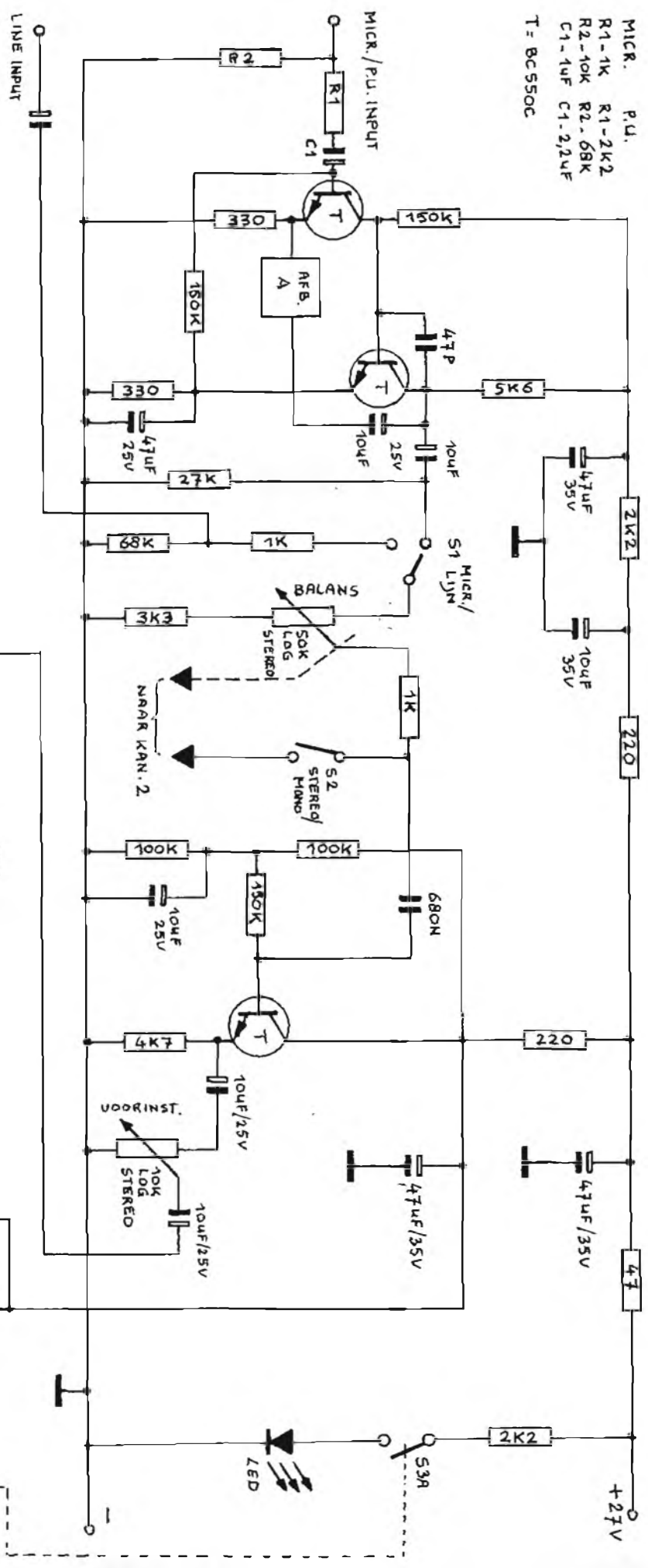

VOORVERSTERKER/TOONREGELING

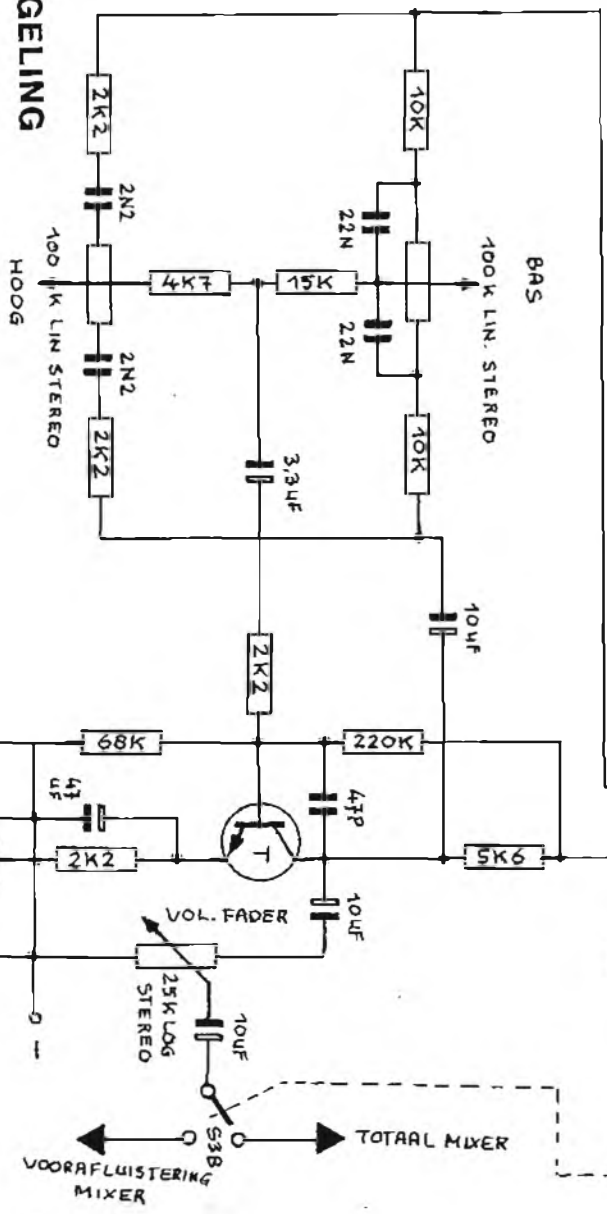

VOORAFLUISTERING MIXER

TOTAAL MIXER

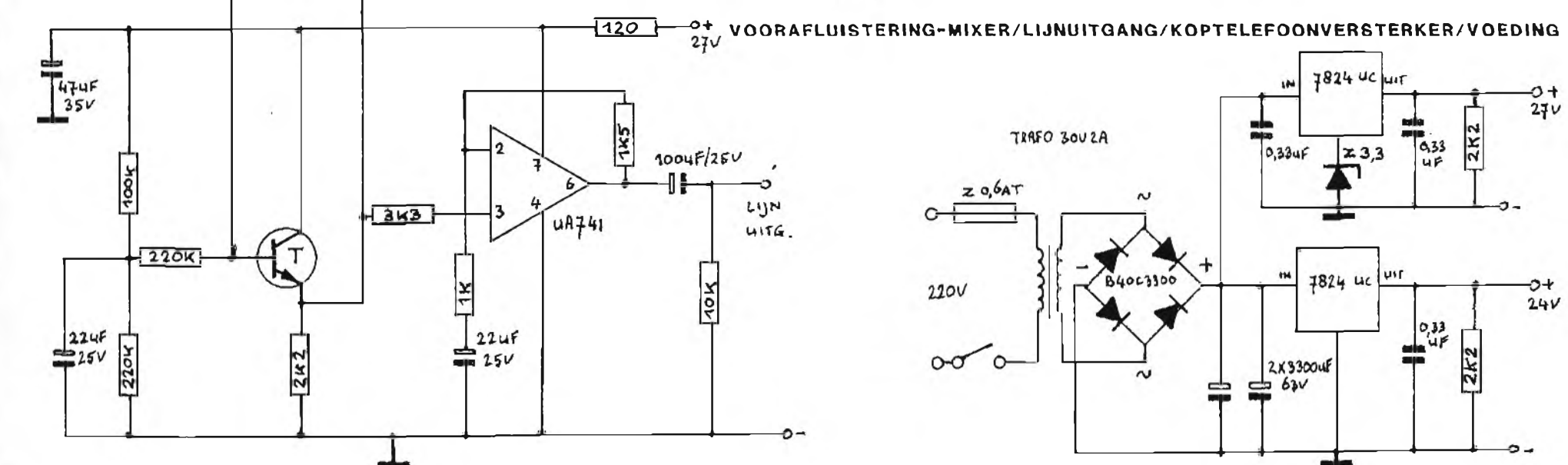
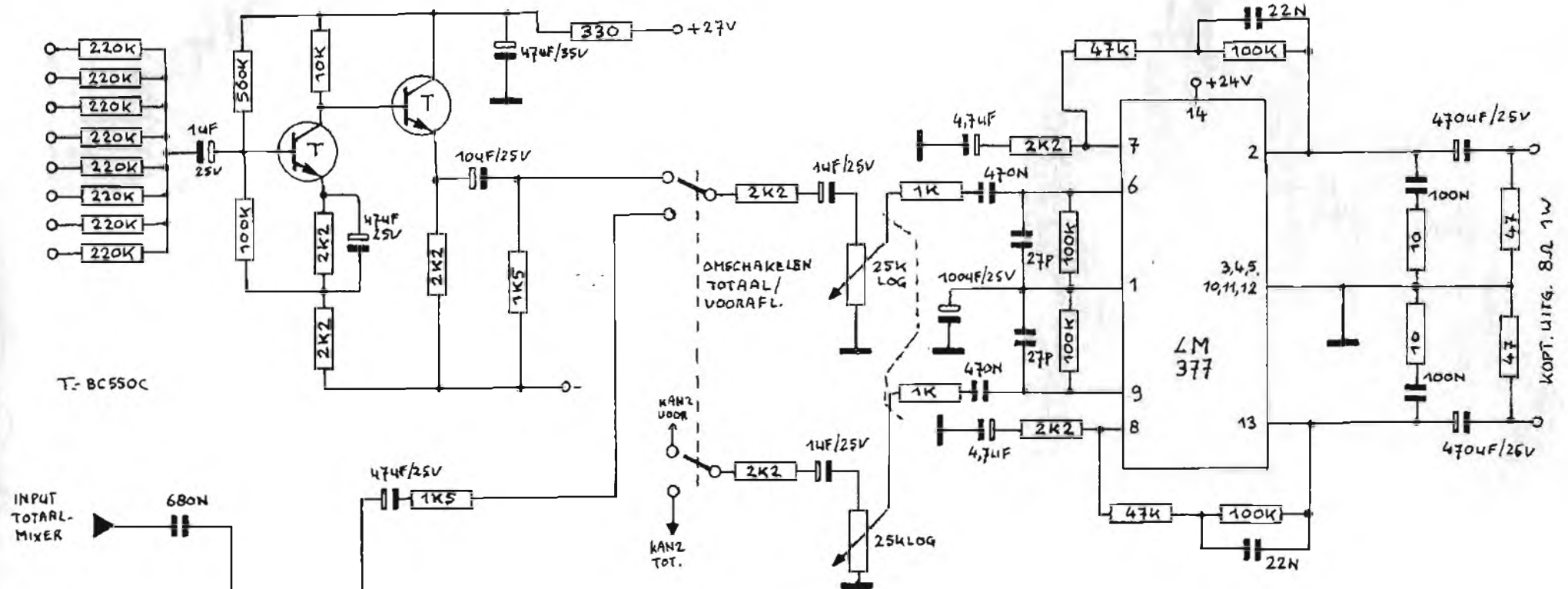

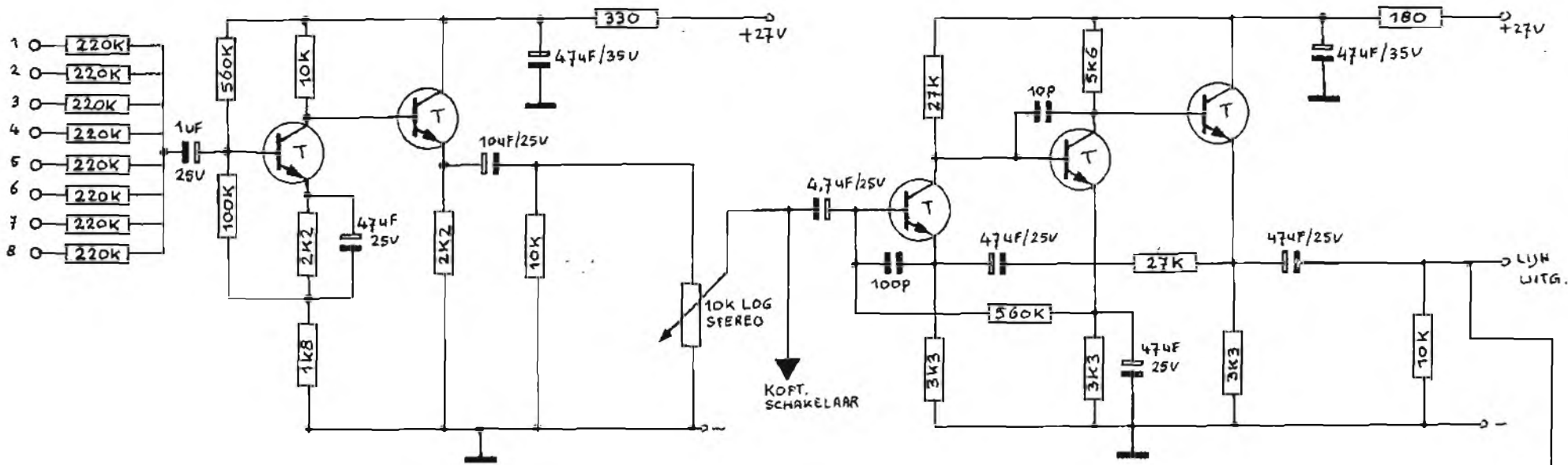

**TOTAALMIXER/LIJNUITGANG/VU-METERSTURING**

T = BC550C  
 D = 1N4148  
 M = VU-METER  
 50-200 uA

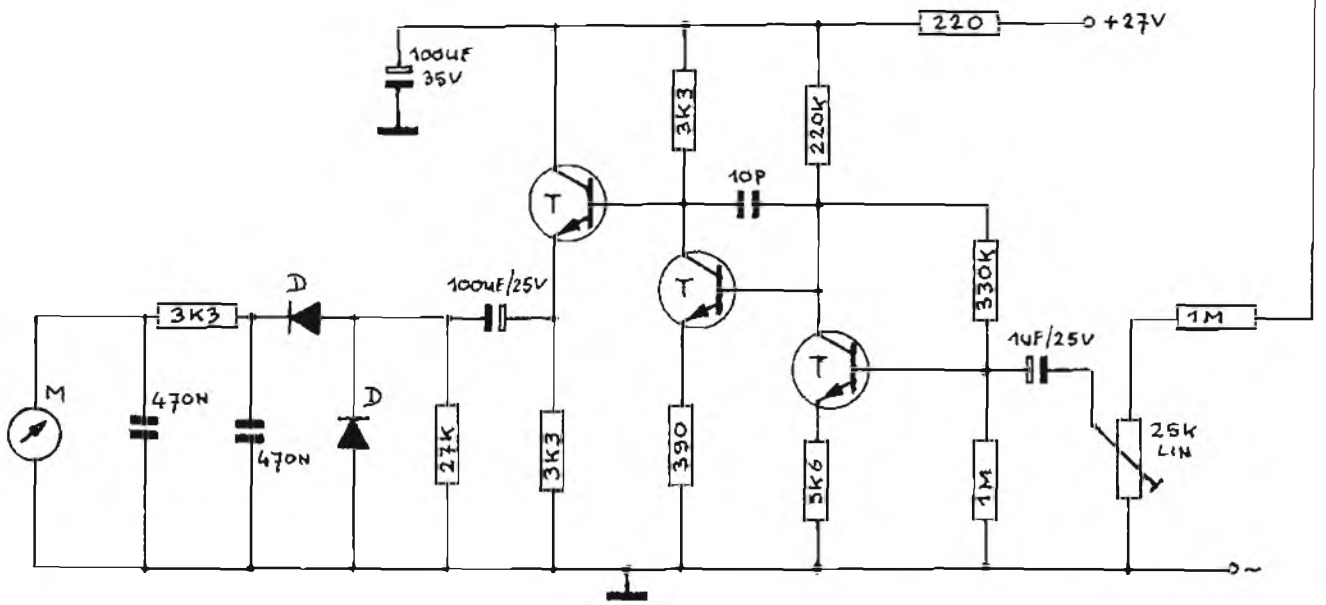
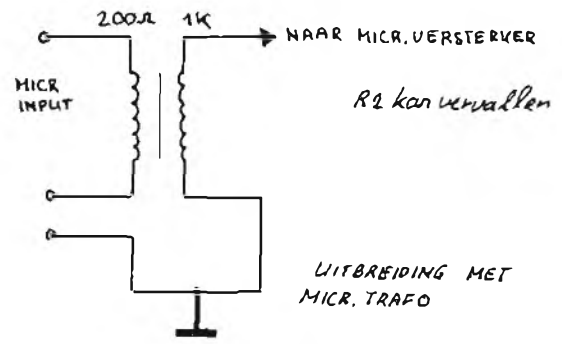



# Het onheil is terug (en de infooon ook)

Hallo lezers,

Na de "radostilte" rond ASSH moet 't dan nu maar weer eens gebeuren. Het wordt trouwens tijd, denk ik, want -1- Men ver-geet snel en -2- ik moet snel weer aan de bak, want anders haalt de publikatie het oktobernummer niet eens.

Allemaal een goede vakantie gehad? Welnu, aan deze kant is alles heel redelijk verlopen. In Nederland blijven en dan nog voor ruim 3/4 van de hele vakantietijd mooi weer hebben ook, dat is vermeldenswaard. Eigenlijk lach ik in mijn vuistje om al die vakantiegangers die dachten in een welbekend Buitenland de zon te zullen vinden en daarvoor heel dik wilden betalen. Veel van deze illusies zijn in het water gevallen. Letterlijk . . . . .

Voor wat betreft ASSH kan ik de lezer vertellen, dat in de maand oktober de infooon weer wordt aangesloten. Je kunt dus weer bellen over schema's en om informatie. Een gezellige babbel is leuk, maar ik vrees dat -als ik dat laat gaan- ik andere infoners te kort doe. Immers, er is maar kort tijd om in één infooon-avond te stoppen. Voorlopig dus in de maand oktober, zoals ik reeds zei. Voor de daaropvolgende maanden weet ik nog niet, of ik de infooon erbij kan houden.

Reageer dus zoveel mogelijk schriftelijk en neem die 3 à 4 weken wachten op antwoord van ons. Doe niet zoals een Zuiderbuur-amateur, die reeds na enkele weken tekeer begon te gaan en dan nog in het meest abominabele Nederlands, dat ik in de afgelopen jaren heb gezien. Deze amateur heeft het zagezegd verbruid. Ik heb hem dan ook maar afgeraden om ooit nog bestellingen te plaatsen bij een "club", die hij niet vertrouwt. Immers, dat is onverstandig.

Voor deze keer breng ik een stukje van mijn boekje "Antennesystemen, deel 1" in het FRM uit. Ik hoop dat het aanstaat en dat de lezers weer als vanouds kunnen zeggen: "Hè, ASSH brengt weer 'ns iets leuks uit". Ik heb mijn boekje in april-mei 1983 voltooid. Kersvers dus en bij ASSH volop verkrijgbaar. Dus als je niet wilt wachten tot alles is gepubliceerd (ik denk pas tegen mei 1984) dan kun je het hele werkje via de postbus bestellen. Informeer maar eens.

Deel 2 is nog niet geheel voltooid. Ik probeer dat wel, maar ook hier is het de vraag of het me -net als bij de infooon- allemaal nog wel zal lukken. Eind september begint mijn universitaire studie en tegen het einde daarvan vind ik mezelf vast veel te goed voor jullie, denk je ook niet?

Tenslotte, vanaf deze plaats mijn groeten aan mijn -helaas nog wat weinige- regionale korrespondenten. Als jullie het al niet wisten, dan weet je nu dat het onheil weer op zijn plaats is teruggekeerd in de hoop er met de medewerkers van ASSH en met jullie -als belangrijke schakel met de amateurwereld- een goed jaar van te maken. Radio Caroline hebben we inmiddels terug. Dat moet toch als een goed teken worden gezien. Wordt 1984 weer eens een jaar van de vrije radio, of wachten we nog efftjes? Hoe dan ook, één van mijn eerste taken na het klaarmaken van de publikatie voor oktober zal moeten zijn: de weerzinwekkende pulnhoop in het "hoofdkantoor" te bestrijden en terug te brengen tot een min of meer aanvaardbare rotzooi. Ik heb er nog niet alle zin in. . . . .

Allemaal tot zins,

JAAP.

## ANTENNESYSTEMEN

De antenne is als het ware de "mond van de zender" en het "oor van de ontvanger". De naam komt voort naar 't schijnt uit de Insektenwereld, waar o.a. voelsprietten van torren en kevers "antennes" genoemd worden.

Om met een zender zover mogelijk te komen, moeten we eigenlijk heel veel aandacht aan ons antennesysteem schenken. Er wordt echter nog wel eens van uit gegaan, dat de antenne en alles wat daaraan hangt, behalve dan de zender of de ontvanger, minder belangrijk is. De antenne is zo nog wel eens de sluitpost op de begroting. Een slechte zaak en onterecht, vind ik.

Aan de antenne en aan de voedingslijn emaar toe -de feeder- moeten we om te beginnen al een aantal eisen incalculeren:

- De antenne moet zo hoog mogelijk worden opgesteld. Liefst zo hoog, dat hij boven bebouwing en/of begroeiing uitsteekt.
- De verbinding tussen zender en antenne dient zo verliesvrij mogelijk te zijn. Deze feeder is uitsluitend een transportlijn. Hij mag dus niet -of bijna niet- zelf gaan stralen.

In antennes zelf is tegenwoordig legio keus. In het algemeen worden de door de amateurs gebruikte systemen grotendeels bepaald door werkelijke ruimte die beschikbaar is en door de ruimte in de portemonnaie.

Voor hogere frequenties worden weer andere typen toegepast dan voor de lagere frequenties. De antennes zijn over het algemeen symmetrisch van opbouw. In principe zou men op lagere frequenties de systemen ook symmetrisch moeten uitvoeren, maar in verband met de dan te calculeren afmetingen van zo'n antenne, stuit dit op bezwaren. Dat werk is slechts weggelegd voor de zenders van de Nederlandse en buitenlandse omroep.

Amateurs richten zich dus op een andere aanpak, waarin antennes zodanig worden opgesteld, dat de maximaal verkrijgbare uitstraling "gericht" uitgestraald wordt. De professionele amateurantennes zijn dan ook bijna zonder uitzondering richtinggevoelige antennes, die dan ook veelal "draaibaar" op een rotor op de zendmast worden gemonteerd.

Goed, we gaan meer terzake komen nu:

Fig. 1

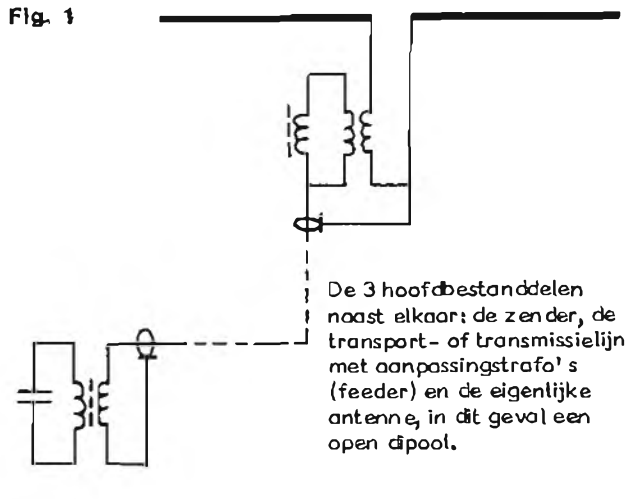

De 3 hoofdbestanddelen naast elkaar: de zender, de transport- of transmissielijn met aanpassingstrafo's (feeder) en de eiglijke antenne, in dit geval een open dipool.

In figuur 1 staan de drie hoofdbestanddelen van een antennesysteem bij elkaar. We zien de uitkoppelspoel van de zender, waarop aangesloten de feeder of transmissielijn en tenslotte de eiglijke antenne.

De aanpassing van deze drie hoofdbestanddelen op elkaar is een zeer belangrijk punt. De einderling van de zender bezit een bepaalde impedantie (weerstand) die voor de uitzendfrequentie een Ohmse waarde bezit. De capacatieve en inductieve reactanties vallen bij resonantie tegen elkaar weg. Ook bij de antennesystemen kunnen we van een bepaalde weerstand spreken. Deze impedantie noemen we de stralingsweerstand en is onverschillig van toepassing of we nu een zender eraan hebben hangen of een radio.

Ten derde krijgen we te maken met de transmissielijn of feeder. De feeder bezit ook een weerstand die we aanduiden met de karakteristieke impedantie. De drie genoemde ketens

**Figuur 2:**

In A zien we een klassieke, doch goedwerkende feeder, bestaande uit twee parallel lijnen. De lijnen worden op afstand van elkaar gehouden door spreaders of spacers. Meestal worden de spreaders gemaakt van glas of keramiek, maar ook in parafine gekookt hout werkt goed.

In B, de moderne vervanger van A: de lintlijn.

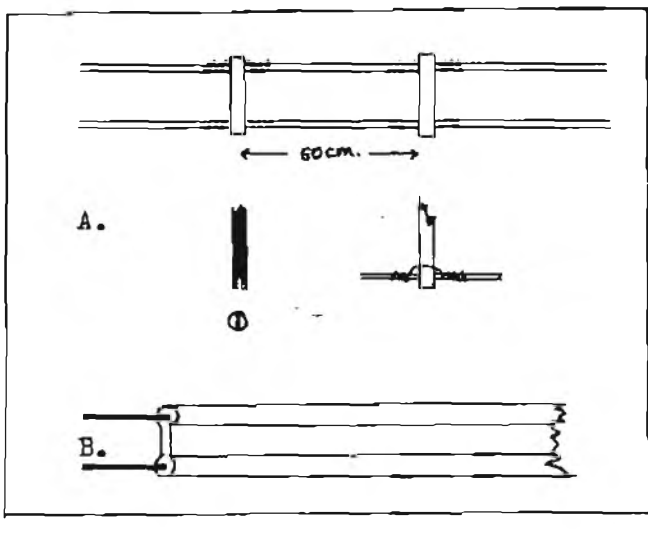

denen een Ohmse waarde te hebben, die ongeveer gelijk aan elkaar is. Om nu zo min mogelijk verliezen te krijgen aan RF-energie, welke we de antenne insturen, moeten we transformeren. Dit transformeren kun je eigenlijk vergelijken met een signaal uit een hoog-Ohmige eindbuis van een LF-versterker, dat omgevormd moet worden tot de waarde van de laag-Ohmige spreekspoel van de luidspreker. Dit gebeurt dan met de welbekende "uitgangstransformator".

De eerste transformatie tussen zender en antenne is die van transformatie tussen zender en feeder. De tweede transformatie is die tussen feeder en antenne.

**DE FEEDER**

De feeder, een twee-aderige voedingslijn is in een alledaagse verschijning in de vorm van de "lintkabel" tussen de ontvanger voor televisie en de antenne. Een andere vorm is de zogenaamde coaxiale kabel. Ook deze kabel vinden we tussen onze televisie- en radio-ontvanger in de huiskamer en de antenne op het dak of verbonden met de aansluitdoos van het Centraal Antenne- of Kabelsysteem.

Voor wat betreft de feeder, die we nu gaan toepassen, voor onze zender moeten we vasthouden aan het principe, dat deze feeder niet mag stralen. Wanneer we nu als feeder een enkelvoudige draad zouden kiezen en de aarde als retourleiding zouden inschakelen, dan zou rondom die draad een RF-veld ontstaan. Hier komen we later op terug.

We kunnen echter vaststellen dat een zeer groot deel van deze ongewenste e-straling ongedaan gemaakt kan worden door een retourleiding, waardoor precies dezelfde RF-stroom loopt, doch in tegengestelde richting.

Deze is vlak langs de hééngaande draad aan te brengen. Het uitwendige RF-veld komt hierdoor praktisch op nul terecht, daar beide velden elkaar opheffen.

Nu is de lintlijn, die voor TV gebruikt wordt maar één vorm van de mogelijkheden om twee geleiders op een bepaalde afstand van elkaar te doen lopen. Een andere mogelijkheid is het spannen van twee draden, onderling op een bepaalde afstand gehouden door zogenaamde spacers -dit zijn afstandhouders van isolatiemateriaal-. Dit kan echter niet "zomaar" en/of lukraak op de gok.

De afstand tussen de twee draden mag nooit meer dan ongeveer één-honderdste van de golflengte bedragen. Hoe we spacers gebruiken, zien we in afbeelding 2 uitgetekend.

Weer een andere mogelijkheid is de coaxiale geleider. Deze kan het best worden vergeleken met een holle metalen buis waardoorheen, in het midden gehouden door isolerend materiaal, een ander buisje loopt. We hebben hier de welbekende coaxkabel bij de post, welke in de praktijk bestaat uit een koperdraad, waaromheen een isolatielaag van polytheen. Hieromheen is een gevlochten metalen afscherming, de Braiding, aangebracht. De braiding wordt dan weer tegen weersinvloeden beschermd door een laagje polyvinylchloride.

De kerndraad kan, al naar gelang de soort coaxkabel uit een massieve koperen lijn bestaan ofwel uit litze (een aantal dunne koperdraadjes in elkaar gedraald).

Het grote voordeel van de coax is, dat er totaal geen straling naar buiten optreedt. Een nadeel is een factor meer verlies dan het verlies, dat bij de lintkabel optreedt.

Een voordeel van de coax boven het lint is dat een lintkabel verhoudingsgewijs sneller achteruitgaat, als gevolg van weersinvloeden.

Coaxiale kabels worden soms uitgevoerd met een lucht-dielectricum. De massieve polytheenisolatie is dan vervangen door een spiraal van dit materiaal rond de kern van de kabel. Bij een lucht-dielectricum-coaxkabel is het zaak om vacht uit deze kabel te houden. Dit is echter gemakkelijker dan het zo lijkt. De zeer speciaal uitgevoerde aansluitpluggen zorgen daar dan wel voor.

Het komt ook voor, dat de lucht is vervangen door stikstofgas. Bij coaxiale kabel met een gas- of lucht-dielectricum komen we echter op het ulterst professionele vlak. Het is ook zo duur dat de amateur dit soort coax nauwelijks toepast.

**SCHEMA SERVICE**

Schema's kunnen aangevraagd worden in de categorieën: Zenders, Ontvangers, AF-versterkers en meetapparatuur. Verder is er nog een categorie "diversen". De lijsten van voorhanden schema's in de diverse categorieën kunnen gratis aangevraagd worden, mits voorzien van een grote, voldoende gefrankeerde antwoordenvolp.

Voor bestellingen van schema's onder de Fl. 15,- worden portokosten in rekening gebracht. Dit ook weer door het meesturen van een gefrankeerde antwoordenvolp bij de betreffende bestelling.

Het adres voor schriftelijke reacties op de artikelen van ASSH en voor aanvragen van schema's, alsmede bestellingen van schema's is:

POSTBUS 360, 1700 AJ HEERHUGOWAARD.

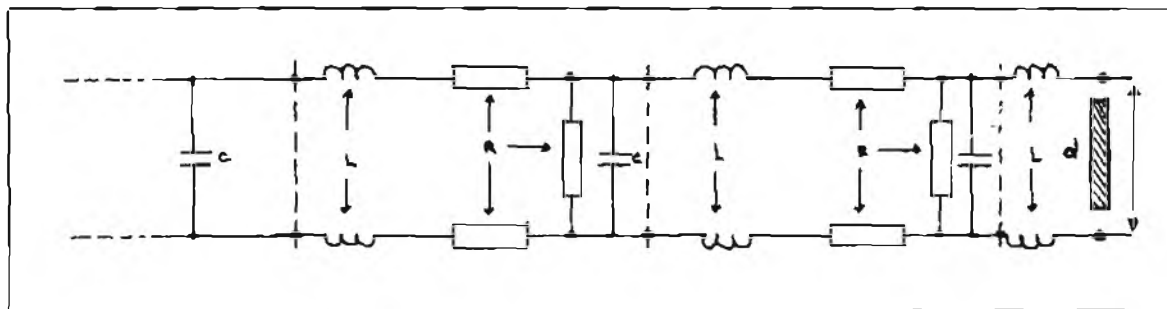

**Figuur 3:**

Een lijn zoals bijvoorbeeld in figuur twee bestaat eigenlijk uit een aaneenschakeling van zelfinducties L, serie weerstanden R, die weer onderling verbonden zijn met condensatoren C en lekweerstanden R.

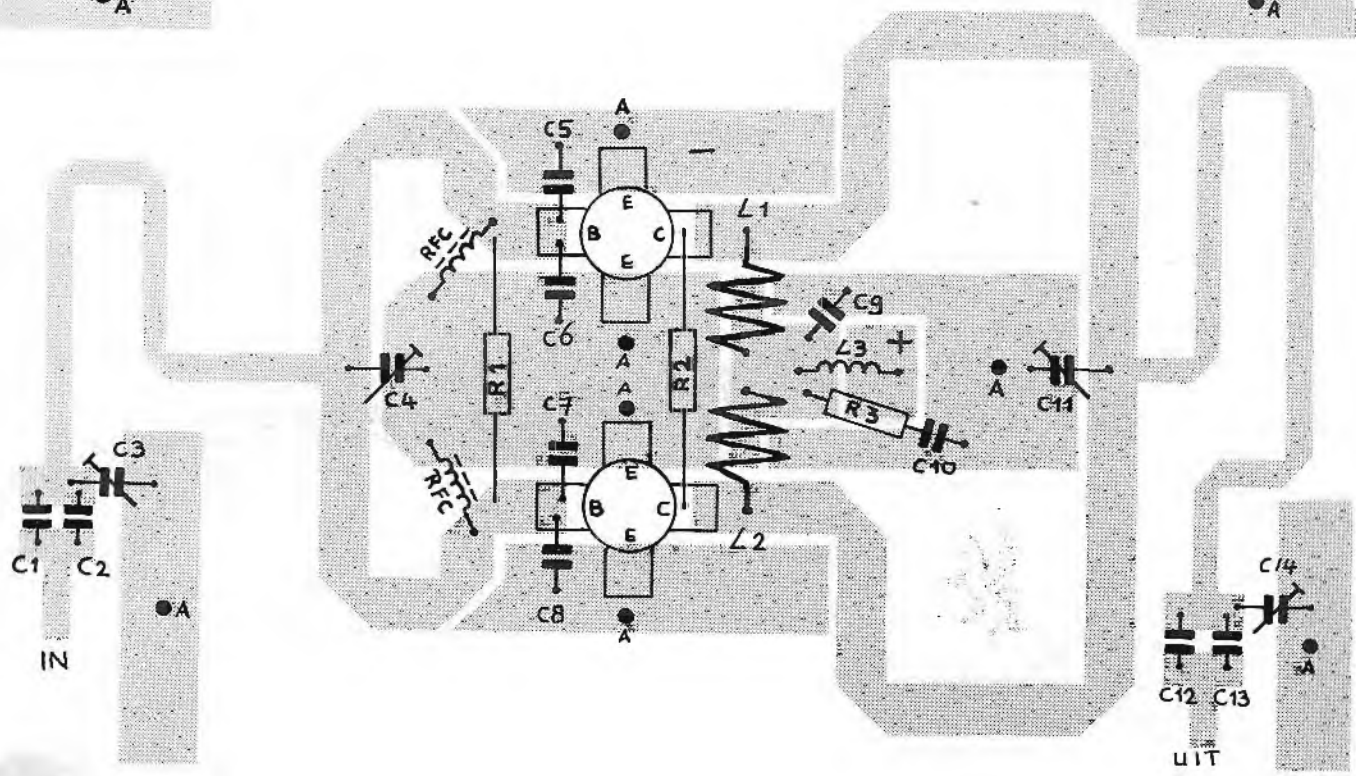
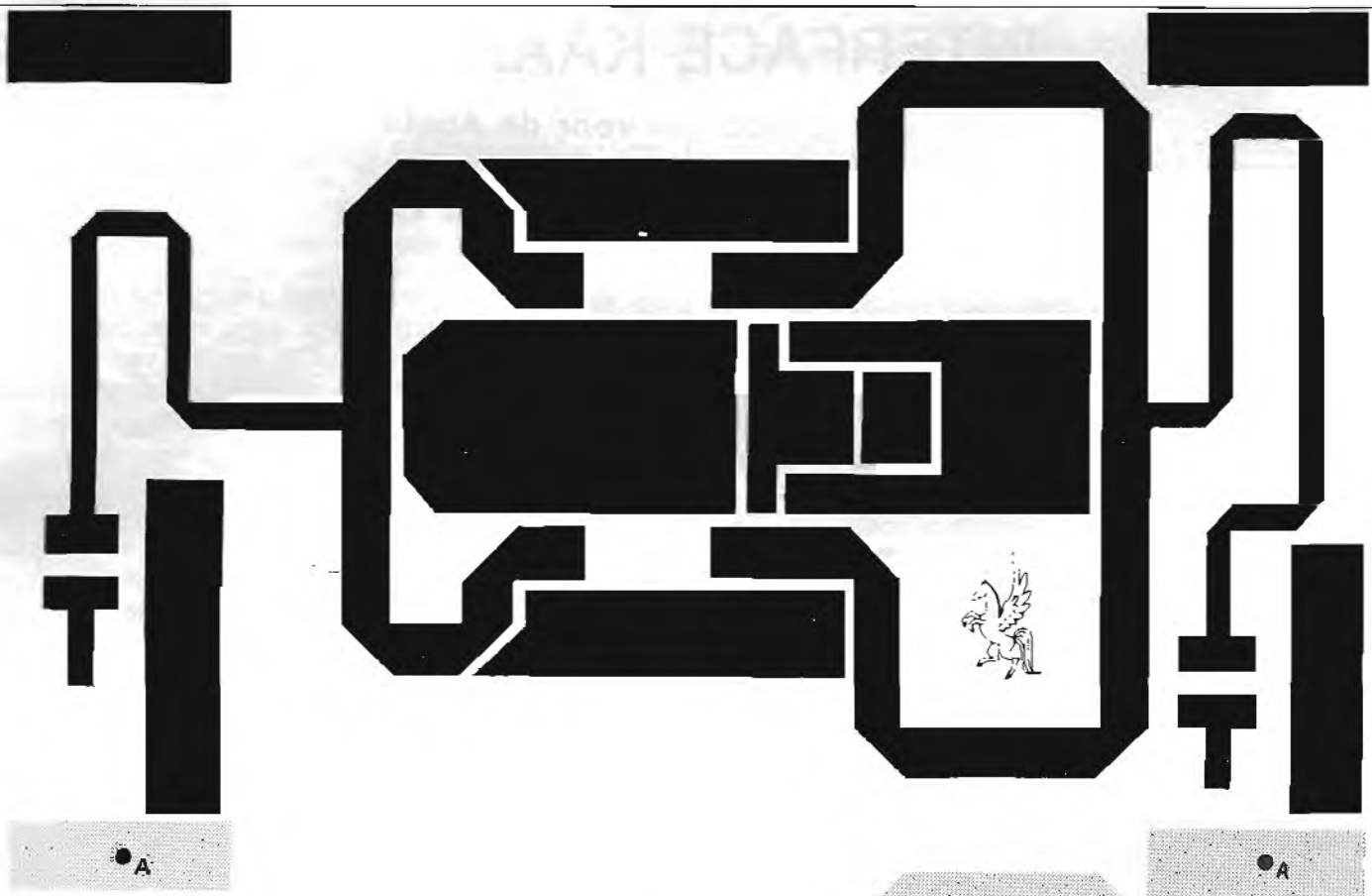

### 350 Watt Lineair

- C1, C2, C12, C13 - 470 pF Mica
- C5, C6, C7, C8, - 200 pF zilver mica
- C3, C14 - 80 pF ker. trimmer
- C4, C11 - 280 pF ker. trimmer
- C9 - 1 nF/100V ker.
- C10 - 270 pF/100V ker.
- R1, R2, R3 - 15 OHm/10W koolweerstand
- L1, L2 - 3 windingen verzilverd koperdraad doorsnede 9mm. draaddikte 1,5 mm.
- L3 - stukje 1,5 mm koperdraad waarover 2 ferrietkralen geschoven zijn.
- RFC - 6-gets ferrietkraal

De beide transistoren zijn van het type BLX-15. De onderzijde van de print dient geheel koper te zijn. Op de punten "A" onder- en bovenzijde van de print doorverbinden. Gebruik HF epoxy met een dikke koperloog. Alleen nabouwen indien voldoende vakkennis aanwezig is !! Denk erom een SWR-meter, een koelblok en een dummyload van voldoende vermogen te gebruiken. Een blower is absoluut noodzakelijk, en dan ook nog een echte. Een gewone ventilator is onvoldoende. Indien aan bovenstaande eisen niet kan worden voldaan, is nabouwen WAANZIN.

Input 40 Watt, Output 350 Watt  
Voeding 50 Volt - 7 Amp.

# INTERFACE KAARTEN

(Uitbreidingskaarten voor de Apple)

## Geheugenuitbreiding

De meest gangbare uitbreiding is wel de 16 K RAM kaart. Het Apple geheugen komt hiermee op 64 K RAM in totaal.

Deze 16 K RAM-kaart, ook wel language kaart genoemd is eigenlijk onontbeerlijk voor de Apple II of soortgelijke computers. Met de language kaart krijgt men de mogelijkheid om andere talen dan Applesoft te gebruiken. Integer-basic is daarvan wel de meest gebruikelijke in de bestaande software.

Afgezien van de talen kan de 16 K RAM kaart ook gebruikt worden om de DOS in op te slaan, het programma dat hier b.v. voor gebruikt kan worden is de "DOS-mover".

Ook kunnen bepaalde sorteerroulines in de kaart worden opgeslagen. De 16 K RAM kaart zit normaal in slot 1. Het laden van Integer-basic vanaf b.v. de DOS-disc gebeurt dan automatisch.

Verder zijn er geheugen-uitbreidingen tot 256 K RAM.

## Kleurenkaart

De Apple heeft standaard wel kleur ingebouwd, maar dat is volgens de Amerikaanse NTSC norm. Aansluiten op een videomonitor van dit systeem, of op b.v. een omschakelbare monitor zoals JVC deze in de handel brengt, gaat ook niet zonder meer, daar hier met een netfrequentie van 50 Hz wordt gewerkt, en in de USA met 60 Hz.

Het ombouwen en aanpassen vereist daarom wel een behoorlijke kennis van zowel de computer als het videogebeuren. Vandaar dat er een uitbreidingskaart is voor het PAL kleuren systeem.

Deze kaart heeft een video-uitgang. Voor gebruik op een kleuren TV is weer een RF-modulator nodig, maar het verschil in kwaliteit is erg groot.

Het mooiste beeld wordt verkregen op een monitor met RGB ingang.

## 80 karakter kaart

De Apple video monitor kent slechts 40 karakters op een lijn. De printer bijna altijd meer. Het beeld op de monitor is dus niet gelijk aan dat van de printer. In sommige gevallen, zoals bij tekstverwerking kan dat erg lastig zijn. Ook corrigeren is makkelijker met alle tekst achter elkaar op een regel.

Hiervoor is de 80 karakter kaart in de handel. De kaart heeft een eigen video uitgang waarop de monitor continue wordt aangesloten. De kaart zoals t.z.t. beschreven en door Asian in de handel gebracht, is software matig omschakelbaar van 40 naar 80 karakters. Er hoeven dus geen schakelaars op de kaart worden omgezet. Verder is het mogelijk een tweede karakter set in te bouwen. De kaart heeft standaard hoofd- en kleine letters.

Voor gebruik met diverse Pascal en CP/M programma's behoort de kaart in slot 3 te zitten; omschakelen gebeurt dan automatisch vanuit het programma.

## Printer-interface

Wanneer een printer op de Apple moet worden aangesloten, is een printer-interface kaart noodzakelijk. Hiervan zijn er diverse in de handel. De aanschaf ervan is geheel afhankelijk van de aan te schaffen printer.

We kunnen alleen adviseren bij de printer direkt een interface voor de Apple te kopen.

Er zijn genoeg combinaties te bedenken die niet of minder goed werken, en omdat te voorkomen is gelijktijdige aanschaf aan te bevelen.

De printerinterfacekaart zit standaard in slot 1.

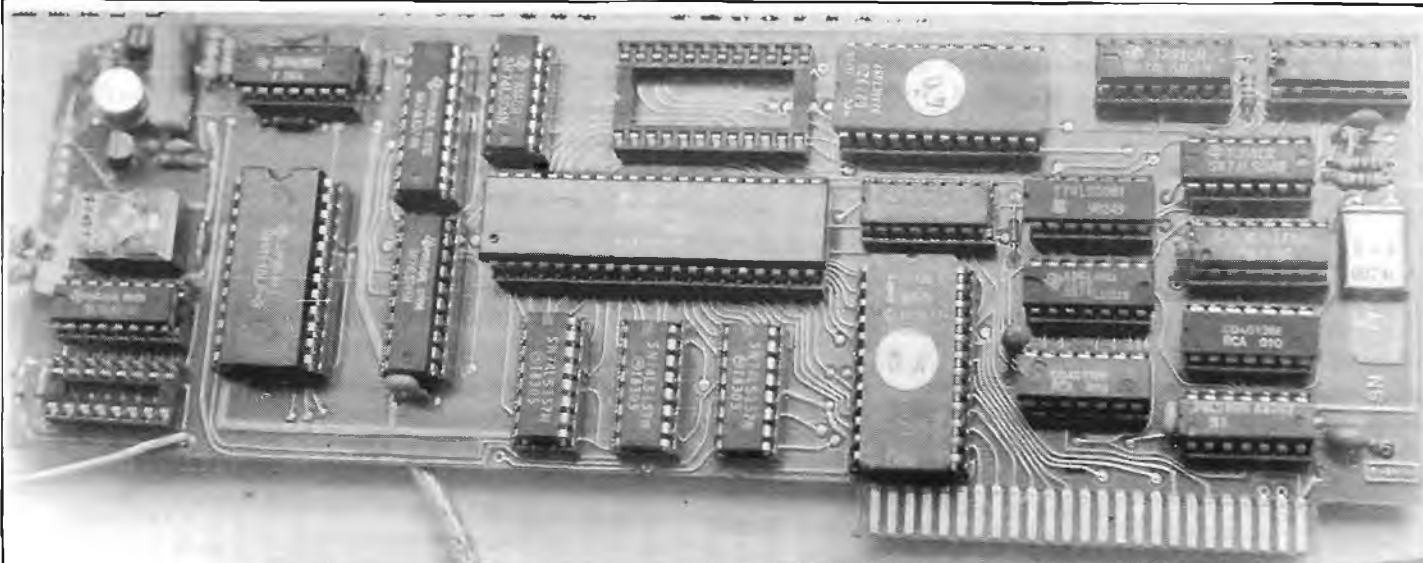

80 kar. kaart

## Z-80 kaart

De Apple kan in tegenstelling tot heel veel andere computers met een ander Operating-system werken, zoals CP/M.

CP/M staat voor Control Program for Micro-computers. Dit door Digital Reseach ontwikkelde softwaresysteem wordt meestal in combinatie met de microprocessors 8080, 8085 en Z80 ingezet. Het systeem is in machinetaal voor deze CPU's geschreven.

Om ook met de Apple CP/M te kunnen draaien waardoor een grote hoeveelheid goede software binnen Uw bereik komt is de z.g. Z80 kaart noodzakelijk. Er zijn diverse Z80 kaarten in de handel. Aanschaf is mede afhankelijk van de toe te passen software.

## Disc-drive controller

Wanneer met disc-drives wordt gewerkt is de aanschaf van een controller noodzakelijk. Bij de meeste gangbare drives kan een controller worden bijgeleverd. Op 1 controller kunnen meestal 2 drives worden aangesloten. Uitbreiding naar meerdere disc-drives is mogelijk. De Apple werkt normaal onder DOS 3.3 met standaard 5 1/4 " floppy's, enkelzijdig; waarbij de opslagcapaciteit per floppy ca. 125 Kb is. Er zijn diverse andere (grotere) systemen in de handel, die echter soms niet helemaal Apple-compatible zijn.

Dit kan vaak in een later stadium aan het licht komen, wanneer een systeem plotseling blijft hangen of wanneer er ineens iets "zoek" raakt. Wanneer je zowel hardware-matig als software-matig op de hoogte bent is er meestal wel uit te komen. Ben je echter alleen eindgebruiker, dus doe je niets aan het programmeren zelf, dan kan dat erg lastig zijn. Er staat gelukkig tegenover, dat heel wat leveranciers bereid zijn om bij problemen te helpen; zij steken er ook weer wat van op en kunnen herhaling voorkomen.

## Joystick

Geen kaart, maar wel vaak nodig is de joystick.

Deze is noodzakelijk bij veel van de spelletjes, die voor Apple in de handel zijn. Denk bij deze spelletjes echter niet aan de gekleurde blokjes, die je bij veel (spel)computers over het beeldscherm ziet klungelen. De games voor de Apple zijn vaak zeer fraai met erg fijne details. Sommige spellen doen niet onder voor die, welke in de automatenhallen staan.

Om te spelen heb je dus die joystick nodig. Deze zijn er in alle soorten en maten, en ook in alle prijzen. (Tussen 50 en 300 gulden zo'n beetje).

Voor de meeste spellen voldoen de goedkopere redelijk tot goed. De duurdere zijn bedoeld voor de topsporters.

Er zijn nog vele andere uitbreidingen, zoals die, bedoeld voor communicatie tussen computers onderling zowel direkt, als via de telefoon met behulp van een telefoonmodem.

Ook zijn er kaarten om van de Apple een 16-bits computer te maken, of b.v. een klokkaart, zodat tijd en datum altijd vanuit de computer leverbaar zijn. Dan zijn er nog kaarten om signalen van Analoog naar Digitaal om te zetten en omgekeerd. Ook kan met de Apple muziek worden gemaakt (synthesizer) en kan met de Apple worden "gesproken": instructies kunnen dan via een microfoon in de computer worden ingevoerd.

Al met al zijn de mogelijkheden vrijwel onbeperkt.



DISC-DRIVE

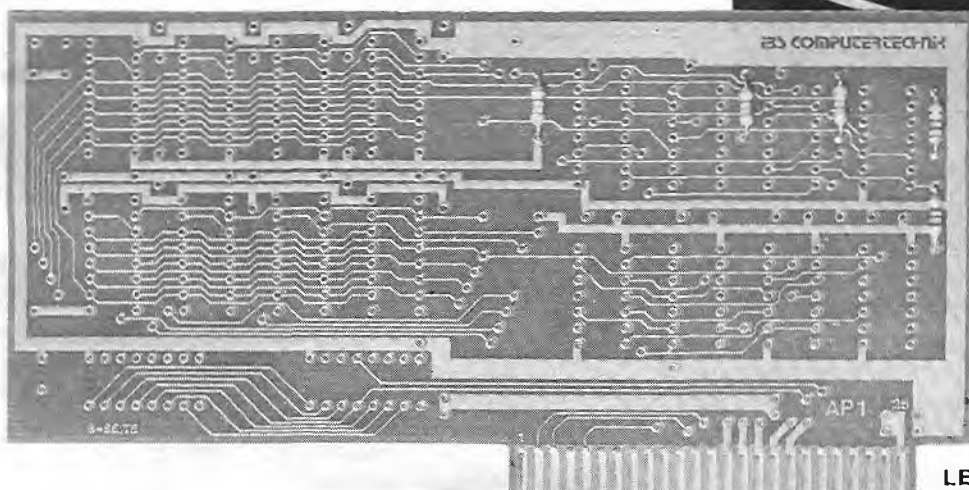

LEGE 16K RAM KAART

# HEX-DEC conversie voor de Apple

(en ook DEC-HEX conversie)

```
10 DIM A$(15)
20 HOME
30 INVERSE
40 PRINT "
50 PRINT "OMZETTEN HEXADECIMAAL
    NAAR DECIMAAL EN "
60 PRINT "OMGEKEERD
70 PRINT "
80 NORMAL
90 PRINT
100 PRINT " 1= HEXADECIMAAL NAAR
    DECIMAAL "
110 PRINT " 2= DECIMAAL NAAR HEX
    ADECIMAAL "
120 INPUT A
130 IF A = 1 THEN GOTO 160
140 IF A = 2 THEN GOTO 510
150 GOTO 20
160 PRINT
170 PRINT "GEEF HEX. GETAL (MAX.
    FFFF !!). CIJFERS/LETTERS 6
    ESCHEIDEN DOOR EEN KOMMA"
180 PRINT
190 INPUT C$,D$,E$,F$
195 GOSUB 200
196 GOTO 360
200 A$(0) = "0"
210 A$(1) = "1"
220 A$(2) = "2"
230 A$(3) = "3"
240 A$(4) = "4"
250 A$(5) = "5"
260 A$(6) = "6"
270 A$(7) = "7"
280 A$(8) = "8"
290 A$(9) = "9"
300 A$(10) = "A"
310 A$(11) = "B"
320 A$(12) = "C"
330 A$(13) = "D"
340 A$(14) = "E"
350 A$(15) = "F"
354 RETURN
360 FOR L = 0 TO 15
370 IF C$ = A$(L) THEN C = L
380 IF D$ = A$(L) THEN D = L
390 IF E$ = A$(L) THEN E = L
400 IF F$ = A$(L) THEN F = L
410 NEXT L
420 F = F * 1
430 E = E * 16
440 D = D * (16 * 16)
450 C = C * (16 * 16 * 16)
460 K = F + E + D + C
470 PRINT
480 PRINT "HEX. ";C$;D$;E$;F$;"
    = ";K;" DECIMAAL "
490 PRINT
500 GOTO 90
510 PRINT
```

Hier een Basic programmaatje om Decimale getallen om te zetten naar Hexadecimaal en omgekeerd. Toevallig was ik 2 maanden geleden allerlei kleine programma's van een Casio zakcomputer om aan het zetten naar de zelfbouw Apple, die nu al weer enige tijd tot mijn genoegen (en het ongenoegen van enige huisgenoten) prima draait. In die zelfde maand las ik een stukje in de HCC van Augustus over het zelfde onderwerp, dat door een lezer was ingestuurd. Volgens de inzender was Applesoft voor deze conversie niet geschikt, en hij had zelf een machinetaal programma geschreven, dat echter volgens zijn zeggen nog niet tot tevredenheid werkte.

Nu had ik op de Casio al zo'n programma, en het overzetten naar de Apple gaf geen problemen. Nu kan het best zijn dat ik het artikel niet goed heb begrepen, want ik ben ook maar een beginner in het programmeren, en van machine-taal snap ik helemaal niets. Maar goed, hier staat het dan. Alle noodzakelijke gegevens verschijnen op het beeldscherm, mits alle regeltjes goed worden overgenomen.

Regel 30,40,70 en 80 kunnen zonder meer vervallen, want deze zijn bij het overnemen alleen maar lastig vanwege het tellen van de spaties en zijn verder alleen maar voor de sier.

Wanneer alle tekstregels worden verwijderd, blijft een als subroutine bruikbaar programma over, wat nog maar ca. 700 bytes in beslag neemt.

Nu kan ik me voorstellen, dat niet iedereen om dit programma verlegen zat, maar ik moest ergens mee beginnen.

Wanneer er belangstelling voor het publiceren van eenvoudige programma's is dan hoor ik dat wel. Misschien is er wel belangstelling voor andere aspecten van het computergebeuren.

Laat het maar weten.

```
520 PRINT "VOER DECIMAAL GETAL I
    N (MAX. 65535)"
530 PRINT
540 INPUT A
550 IF A > 65535 THEN GOTO 510
560 W = 0:G = 0:Y = 0:Z = 0
570 W = INT (A) / 16
580 G = INT (W) / 16
590 Y = INT (G) / 16
600 Z = INT (Y) / 16
610 Q = W - INT (W):C = Q * 16
620 D = G - INT (G):D = D * 16
630 P = Y - INT (Y):E = P * 16
640 M = Z - INT (Z):F = M * 16
650 GOSUB 200
655 PRINT
660 PRINT "DECIMAAL ";A;" = ";A$
    (F);A$(E);A$(D);A$(C);" HEX.
670 GOTO 90
```

Wel wil ik er op wijzen dat we voorlopig in principe ons alleen met eenvoudige dingen voor de beginners gaan bezighouden. Er zijn al genoeg bladen die bijna alleen voor de gevorderden publiceren, en deze bladen zijn voor de beginners vrijwel onleesbaar. En deze computerrubriek in het FRM is in eerste instantie bedoeld voor diegenen die net hun zelfbouw appeltje hebben gebouwd, en er nu ook wat mee willen doen.

Tot volgende maand,

Alfred.

# ASIAN

# ELECTRONICS

PAPAVERHOEK 22 's-Maandags GESLOTEN  
 1032 JZ AMSTERDAM-NOORD Dinsdag t.m. Vrijdag 10-18 uur  
 TEL: 020-327514 Zaterdag 10-17 uur

Binnenkort meer uitbreidingskaarten voor Apple en Apple-compatible computers.  
 Losse Apple slotconnectors 50-polig p/s f 15,-

UHF modulator (past in APPLE-slot. Compleet onderdelenpakket . . . . . Fl. 25,00

### SCHAKELENDE VOEDING

KHSB 340 +5V/10Amp. -5V/1Amp.  
 +12V/ 3Amp. -12V/1Amp.  
 Begrensd op 65Watt . . . . . Fl. 327,00

GEEN BOUWPAKKET. Compleet in behuizing.

Professionele ventilator 117x117 mm. 220Volt.  
 Zolang de voorraad strekt. . . . . Fl. 59,00

UV Buisje 6Watt met E27 fitting. Speciaal om EPROM's te wissen. Er kunnen 4 EPROM's tegelijk mee gewist worden . . . . . Fl. 47,50

## STEREO CODER weer leverbaar

STEREOCODER KRISTALGESTUURD

Print en alle onderdelen met bouwbeschrijving.  
 Best. nr. 3569 . . . . . Fl. 69,00

### MOTHERBOARD

Compleet onderdelenpakket met 8 slots en 48K Ram.  
 Met IC-voetjes! APPLE compatible . . . . Fl. 849,00

16k RAM (language kaart) f 169,--  
 80 karakterkaart met sofswitch f 299,--  
 Z80 kaart (CP/M) f 169,--  
 MITAC diskdrive 5,25" (35 tracks/Shugart mechaniek)  
 100% Apple-compatible. Geén bouwpakket. f1328,--  
 CONTROLLER voor diskdrive. Geén bouwpakket. f 250,--  
 VERBATIM DISKETTES. Per doosje f 90,--  
 EA MONITOR. Groen scherm 12". Bandbr. 20Mhz. f 561,--  
 19" KAST. 132mm hoog. Groot genoeg voor Apple compatible bord, alle interfacekaarten en voeding.  
 Prijs: f 99,50

Levering onder Rembours Fl. 8,50 extra  
 Bestellingen onder FL 50,00 alléén na  
 vooruitbetaling + Fl. 11,50 verzend- en  
 administratie-kosten.

BANK:N.M.B. Reknr. 69.7110.893  
 (Giro v.d. bank: 2922)

ALLE PRIJZEN INKL. BTW.  
 Prijswijziging voorbehouden



Gebouwde bakken met 5-traps zender  
 absoluut storingsvrij.

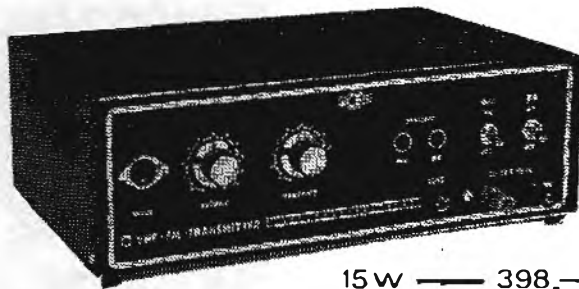

10 AMPERE VOEDING:  
 TYPE BRS 35 fl. 225,-

15w — 398,-  
 40w — 449,-  
 50w — 498,-  
 65w — 549,-  
 100w — 895,-

Op frequentie gepiekte  
 rondstralers f. 40,-  
 (freq. opgeven).

Torren: ← 10%  
 MRF 237 fl. 9,95  
 MRF 238 " 42,50  
 BLY 87 " 32,50  
 BLY 88 " 42,50  
 BLY 89 " 62,50  
 BLY 90 " 110,- ← korting

tel. 08859-3559

Richtantennes  
 Fuba UK 8 8-elements fl. 129,-  
 Fuba UK 9 9-elements fl. 139,-



## MILL ELEKTRONIKA

POSTBUS 62  
 5450 AB MILL

's maandags de gehele dag gesloten



ADVERTEER IN HET FRM !

Bel meteen:  
 020-327464.

