

# FRM

Maandblad over vrije  
radio en televisie

Dubbel nummer  
t.g.v. poststaking

MET ADVERTENTIE  
TARIEVEN 1984

10e/11e jaargang

nummer 12/1

Gecombineerde uitgave dec. 1983/jan. 1984

Losse nummers

FL. 8,50

België BF.170,-

FREE RADIO  
MAGAZINE



NIEUWE ZEEZENDER VOOR  
ENGELSE KUST VERWACHT



Zendschip Radio Caroline  
'Ross Revenge'

STEREO MENGpaneel (ZELFBOUW):  
LAATSTE DEEL MET PRINTLAY-OUTS

2WATT FM-ZENDER (3 METER)  
MET PRINTLAY-OUT

# NABESTELLING LOSSE NUMMERS

De volgende uitgaven van het F.R.M. zijn nog leverbaar. Alle andere nummers zijn uitverkocht.

- SEPTEMBER 1982: STADS-TV Amsterdam, Radio DELIGHT - Amsterdam, Radio STARLIGHT - Tilburg, foto's van het Veronica-schip vóór en na de verbouwing, 4-traps FM-BUIZENZENDER, gestab. voeding 12V/20A, schema + bouwbeschrijving 5 WATT FM-ZENDER 88-108 MHz., tabellen betr. verliezen in antennekabels, HF-STUURVERST. 15-20W. voor 100 MHz., zelfinstellende SWR-meter. (Nog ruime voorraad aanwezig)
- DECEMBER 1982: Op het omslag een KLEURENFOTO van de ROSS REVENGE, Radio UNIQUE-Amsterdam, TELSTAR Radio/TV in Den Haag, FRS-H (Korte Golf), poster "Mi Amigo", Radio GEMINI te Kortrijk, test Dateq STEREO MIXER, UHF-modules voor TV-ZENDERS, TV-antennetips, 1000 MHz. PRESCALER voor freq.tellers, toonregeling, schema BLY94, voeding 12V/0,4 - 0,8 Amp. (De voorraad hiervan begint hard te slinken).
- FEBRUARI 1983: Radio TAMBOER-Hoogeveen, Radio DECIBEL-Amsterdam, uitgebreide verklaring SINPO-code, poster "Shivering Sands Fort" van Radio City, div. vrije radio's in Antwerpen, limiter/dynamiëkkompressor, 2-10 Watt eindversterker met BLY89A, middelfolgzender 50-130W.(1400-1700 kHz).
- APRIL 1983: Volledige tekst wetswijziging (nog steeds niet van kracht), BLONDE MAN en MINI MONDO te Barger-Oosterveld, poster Radio Concord, U.S.Radio, 10 WATT FM-ZENDER, ontwerpen van HF-versterkers.
- MEI 1983: Radio ATLANTIS - Rotterdam & interview met FRANS NIENHUIJS, Voice of Peace, poster "Uilenspiegel" van Radio Antwerpen, U.S.Radio, Radio SEVENTY-SEVEN te St.Niklaas, vermogensregeling, VOEDING 1,5-15V/10A, OSCILLATOR met Dual-Gate Fet (3 meter), LINEAIR met BLY87,88,89 en een 25 W. FM-ZENDER.
- JUNI 1983: Radio SCHOTLAND-Beiten, C.B.N. de enige KG-piraat in Australië, Radio PALERMO-Essen, Radio CRISTAL AREA en INT.CREMA (It), Omrekentabel MHz.-kanalen voor 3 meter, beknopte verklaring SINPO-code, MINI MG-en FM ONTVANGERTJES, test Jupiter Ace microcomputer,-traps transistorzender 3-3,5 Watt, eindtrap BLY87 + filter.
- JULI/AUG.1983: Het succesvolle extra dikke vakantienummer van 1983 met reportages over CITY-TV te Alkmaar, Radio ZWARTE RAKKER (MG), FREE RADIO R'DAM (FM), C.B.N. Australië (2), 10 jaar VOICE OF PEACE met paginagrote KLEURENFOTO van het PEACE SHIP en 2 KLEURENPOSTERS van de NORDERNEY en de MEOB 2. Bovendien deel 1 van het Grote COMPUTER zelfbouw project (APPLE-compatible). Verder: NOORD-ZEE-IJmuiden (FM), een overzicht van alle zendschepen, een artikel over OVERMODULATIE, Automatische Amplitude Control Unit en een zelfbouw DUMMYLOAD. DE PRIJS VAN DIT NUMMER IS Fl. 5,25 + Fl.1,--
- SEPTEMBER 1983: Richtlijnen strafvorderingsbeleid inzake clandestien zenden, Radio DELIGHT-Waalwijk (FM), RADIO DAY-TONA: hardrock op de korte golf (deel 1), paginagrote foto + poster van de ROSS REVENGE + alle info over de terugkeer van Radio CAROLINE 1983, 370 vrije radio's erkend in België met overzicht, Radio SUNSHINE-Dublin, Single Stub Line Aanpassing (Open balun) met Smith-Chart, 180 WATT FM-LINEAIR voor 3 meter met print lay-out. VOEDING, KEY-BOARD en TV-MODULATOR voor APPLE (compatible) COMPUTER.

De nummers uit 1982 kosten f 4,95 en die uit 1983 f 5,25 (Nr.7/8 f 5,25). Deze prijzen zijn exclusief een eigen bijdrage in de portokosten van f 1,--. Betaling d.m.v. overmaking op postgiro 3538279 t.n.v. José Herps/FRM, Postbus 10252, 1001 EG AMSTERDAM. Betaling is ook mogelijk d.m.v. het opsturen van postzegels in een gesloten enveloppe naar het postbusadres (Niet van f 10,-- of meer s.v.p.).

## BEWAARBAND F.R.M.

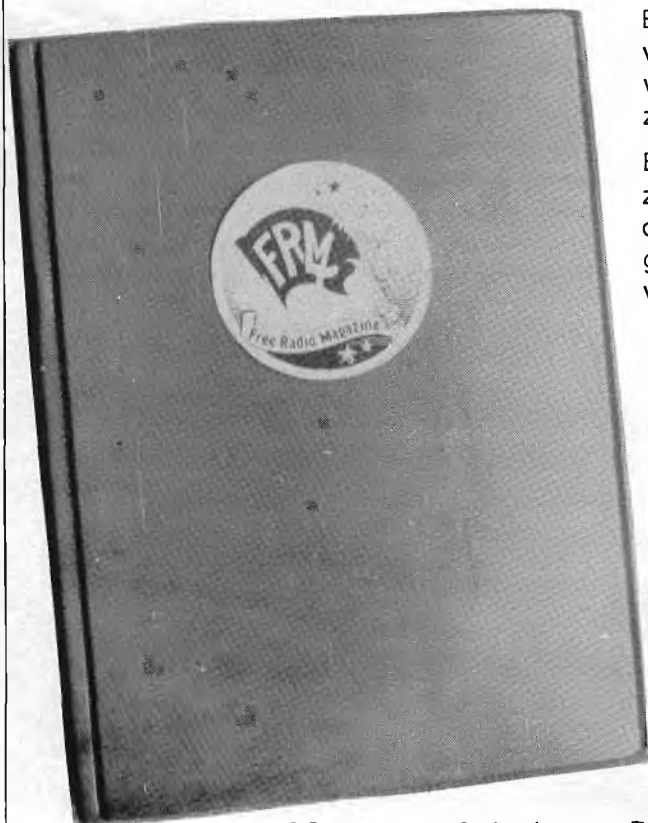

Bewaar je F.R.M.'s netjes in deze stevige bewaarband van groene kunststof. Uniek opbergsysteem d.m.v. strips, waar het blad achter geschoven wordt en zonder uit te zakken blijft zitten.

Eén band is voldoende voor een hele jaargang. De banden zijn ook geschikt voor de 2 voorgaande jaargangen. Op de rug transparant vakje, waarin een kaartje kan worden geschoven voor vermelding van jaargang en andere gegevens.

**PRIJS: Fl. 19,95**

De prijs is inclusief verzend- en verpakingskosten. Bij verzending onder rembours f 6,-- extra rembourskosten.

***Bespaar guldens!***

Spaar nu portokosten. . . . Bij gelijktijdige bestelling van de bewaarband + oude nummers van het F.R.M. vervallen de portokosten van de bestelde F.R.M.'s.

GIRO : 3538279 t.n.v. FREE RADIO MAGAZINE, POSTBUS 10252, 1001 EG AMSTERDAM.

# VERLENGING ABONNEMENT

ALS HET ABONNEMENT VERLOPEN IS, VINDT U BIJGAAND EEN ACCEPTGIROKAART.

Verlengingen dienen vóór het einde van de maand op onze girorekening te zijn bijgeschreven om te voorkomen dat men een nummer moet missen.

**BELGIË:**  
GEEN  
BANKBE-  
TALING  
AUB!

# FRM

**PRIJS ABONNEMENT:** (Verschijnt 10x per jaar)

Fl. 37,50 per jaar.

Losse nummers Fl. 4,25 per stuk.

Vóóruit te voldoen op postgiro

35 38 279 t.n.v. José Herps /

Free Radio Magazine te Amsterdam

**UITGEEFSTER / EINDREDAKTRICE:**

José Herps

Uiterste **sluitingsdatum** inzendingen kopij:

Februari 1984: 10 jan. 1984

Maart 1984: 10 feb. 1984

Verschijningsdatum nr. 2-1984: 1.2.'84

De inhoud van het FRM komt voor een groot gedeelte tot stand door inzendingen van de lezers. Deze niet-redactionele artikelen behoeven niet met de mening van de uitgeefster overeen te stemmen.

Het geheel of gedeeltelijk overnemen van de inhoud van het FRM is niet toegestaan zonder voorafgaande schriftelijke toestemming van de uitgeefster.

Inzendingen/Advertenties zijn voor verantwoording van de inzender c.q. adverteerder.

**SUBSCRIPTION PRICE ABROAD:**

People living outside Holland and Belgium have to pay DG 50,- a year for 10 issues.

Single copies DG 6,45 or 7 International Reply Coupons.

Payments can be made by International POSTAL Order or cash by registered mail.

Bankcheques can not be accepted.

Verspreider Nederland:  
BETAPRESS BV - GILZE.

Verspreider België:  
AMP - BRUSSEL.

Druk: Habo / Dacosta - Utrecht



Postbus 10252 - 1001 EG Amsterdam  
TEL. 020 - 327464

## INHOUD:

Pag.:

- 8. Radio Unique: Wildwesttaferelen in Amsterdam
- 10. Radio Daytona tot zwijgen gebracht
- 11. Korte Golf informatie
- 22. Morning TV Zutphen
- 24. Europees nieuws
- 26. Radio Fantasy - Kempen (reportage)
- 30. Offshore nieuws, interviews, foto's etc.
- 37. Abonnementies
- 46. Radio Eastwave - Hamont (reportage)
- 50. Experimentele stereocoder - Anja v.d.Steeg
- 54. 2 Watt FM-zender voor de 3 meterband
- 56. Modulatie-indicator
- 58. Antennesystemen - Deel 3 (A.S.S.H.)
- 60. Frekwentieteller - nu van 1 Hz. tot 1000 MHz.
- 62. Stereo mengpaneel - met print lay-outs (3)
- 71. Seriëel - parallel - seriëel omzetter (Apple)
- 72. Programma's voor de Apple computer
- 73. 16 K RAM-kaart voor Apple(achtigen)
- 75. Spelen op de Apple met de Atari joystick

En verder alle vaste rubrieken.

Foto's omslag (voor en achter):

Theo Dencker.

EEN JAARABONNEMENT OP HET F.R.M. IS GOEDKOPER EN HANDIGER! VUL IN DIE BON EN STUUR HEM OP ...

### NOTEER MIJ ALS ABONNEE!

naam : .....

adres : .....

woonplaats : .....

postcode : .....

abbonement met ingang van: .....

- Gaarne toezending stortingskaart
- Maak zelf over op giro 3538279
- (x) doorhalen wat niet gewenst wordt)



\* \* \* \* \*

\* **Free Radio** \*

\* **Magazine** \*

\* Postbus 10252, \*

\* 1001 EG \*

\* Amsterdam \*

\* wenst u \*

\* *Prettige* \*

\* *Kerstdagen* \*

\* *en een* \*

\* *Gelukkig* \*

\* *Nieuwjaar* \*

\* \* \* \* \*

## HET FRM 'GEPAKT'

Hè, hè, daar is het dan eindelijk, of liever gezegd: daar zijn ze. Er zat niets anders op dan er maar twee tegelijk uit te brengen en voor degenen, die nog niet gebeld hebben, hierbij alsnog een kleine uitleg:

Normaal gesproken zijn het de lezers van het F.R.M., die -helaas- door de P.T.T. het zwijgen wordt opgelegd. Dit keer was het 't F.R.M. zelf, dat de klos was, weliswaar door een andere afdeling van ons geliefde staatsbedrijf.

Via de telefoon kreeg ik al reacties in de trant van: "Ja, maar die staking was toch al afgelopen, toen het decembernummer moest uitkomen", maar men hield er geen rekening mee, dat we hier vanaf 7 november helemaal niets meer aan post hebben binnengekregen, aangezien het districtspostkantoor Amsterdam één van de knooppunten van de aktie was.

Het gevolg was, dat we hier 2 1/2 week voor Jan met de korte achternaam hebben gezeten: er kon wel iets verwerkt worden, omdat de vaste medewerkers hun bijdragen per telefoon doorgaven, maar dat bleek toch niet voldoende te zijn om een heel F.R.M. mee te vullen.

Toen er een eind aan de akties gekomen was, duurde het nog een week of wat, totdat we aan konden nemen, dat alles binnen was en moest er zeer hard gewerkt worden om de achterstand in te halen, hetgeen resulteerde in dit allerdikste F.R.M. dat ooit uitgebracht is, al zijn er het eigenlijk twee in één.

Het is een rare situatie, dat je als tijdschrift over vrije radio zo afhankelijk bent van een bedrijf, dat eigenlijk je "vijand" is. Misschien dat het in de toekomst nog eens mogelijk wordt de verzending via een particulier bedrijf te gaan doen, maar dan blijven we altijd nog met het probleem van de toezending van de copy zitten.

Privatisering is een veelgehoorde kreet geweest de afgelopen tijd en wellicht gaat men ook nog wel eens inzien, dat privatisering van de omroep in Nederland minstens net zo belangrijk is.

En ik in het novembernummer nog een oproep doen om een abonnement te nemen.

Gelukkig is er een behoorlijk aantal lezers geweest, dat aan die oproep gehoor heeft gegeven, dus hierbij nog maar een keer: hoe meer abonnees, hoe beter en iedereen krijgt zijn F.R.M. wat er ook gebeurt. Dat is nu al bijna 10 jaar het geval geweest en het moet wel erg raar lopen, als dat in het 11e (en volgende jaren) niet het geval zou zijn.

Waar ook aardig wat reacties op gekomen zijn, is de poll in het vorige nummer. Over het algemeen waren deze reacties weer positief, net als vorig jaar en -na ze globaal doorgelezen te hebben- kunnen er alvast wat konklusies uit getrokken worden.

De belangstelling voor de zeezenders is weer helemaal terug, maar ook de techneuten doen uitgebreid mee. Wat de eerste categorie betreft, zitten we wel goed, maar de afdeling techniek blijft toch problemen geven. Men blijft vragen om schema's e.d. op het gebied van 3 meter, terwijl we hier het gevoel hebben, dat we onderhand alles al behandeld hebben. Ook is er veel vraag naar midden- en kortegolfschema's; daar hebben we het inmiddels ook al uitgebreid over gehad.

Om dus aan alle wensen tegemoet te kunnen komen, zal de technische redaktie uitgebreid moeten worden. Gelukkig heeft Anja v.d.Steeg al toegezegd ons regelmatig van inzendingen te zullen voorzien en met ASSH kunnen we in elk geval wat betreft de serie over antennesystemen ook nog wel even terecht, maar dat is blijkbaar toch niet genoeg.

## WIE WIL ER GELD?

Voor diegenen, die werkelijk wat te bieden hebben aan de FRM-lezers in de vorm van artikelen op technisch gebied, valt er van nu af aan wat te verdienen. Voor een uitgewerkt artikel, compleet met schema's en evt. print lay-outs, wordt f 50,- geboden. Vereist is dan wel, dat de schema's/tekeningen op maat drukklaar worden ingestuurd (zie de diverse inzendingen in dit nummer) en dat ze geplaatst worden. De betaling volgt dus, nadat de inzending in het F.R.M. gepubliceerd is en als de inzending om welke reden dan ook niet geplaatst wordt, heb je helaas voor niets je best gedaan.

Geef bij je inzending een bank- of gironummer op, waarnaar de betaling overgemaakt kan worden.

Zoals elk jaar het geval is, hebben we ook bij deze poll weer een zeer omstreden rubriek. Vorig jaar waren het de Nederlandse artiesten en platen, die rigoreus uit het F.R.M. verwijderd werden en dit jaar schijnt dat de computerinformatie te worden. Er zijn wel voorstanders, die het poll-formulier hebben ingestuurd, maar hun aantal is te verwaarlozen t.o.v. het aantal tegenstanders. Dus . . . . . als je wel waarde hecht aan de computerrubriek, dan heb je nog vóór 31 december de tijd om alsnog te reageren.

Tot februari. . . . .

JOSE.

Printen voor de bouw van het mengpaneel zoals beschreven in FRM 10-11-12/1983.

De printen zijn geboord. Voor de componenten-opstelling wordt verwezen naar FRM 12-1983. Standaard zijn acht kanalen mogelijk.

MIX-1.....VOORVERSTERKER/TOONREGELING.  
Deze print bevat 1 stereo kanaal en wordt geleverd met een voorbedrukt en geboord frontpaneel en een aluminium afdekplaat.

.....Fl. 25,00

MIX-2.....VOORAFLUISTERING-MIXER/LIJNVERSTERKER/KOPTELEFOONVERSTERKER.....

.....Fl. 17,50

MIX-3.....TOTAAL-MIXER/LIJNUITGANG/VU-METERVERSTERKER.

.....Fl. 17,50

MIX-4.....VOEDING/TOONGENERATOR

.....Fl. 15,00

KOMPLETE SET VOOR 8 KANALEN:

8 x Mix-1 met frontplaten + 1 x Mix-2 +

1 x Mix-3 + 1 x Mix-4.....Fl. 220,00

## STEREO MENG-PANEEL

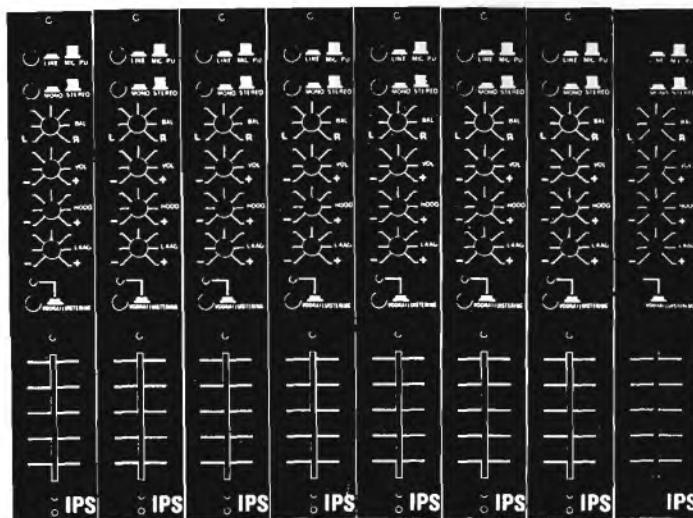

### STEREO-CODER

Print voor de bouw van de kristal-ge-  
stuurde Stereo-Coder uit FRM 1-1983.  
Coder met preemphases, 15 Kc filter, 19  
Kc filter en 38 Kc filter. De print wordt  
geleverd met de componenten opstelling en  
2 spullen voor de filters.

PRIJS:.....Fl. 22,50

### LIMITER/DYNAMIEKKOMPRESSOR.

Print voor de bouw van de limiter uit het  
FRM van Februari 1983. Zowel microfoon  
ingang als lijningang met volume-rege-  
laars, mengversterker en dynamiek rege-  
laar. De print wordt geleverd met compo-  
nenten opstelling.

PRIJS:.....Fl. 20,00

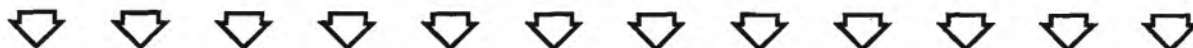
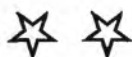

OCCASIONS.....OCCASIONS.....OCCASIONS.....OCCASIONS...

HEATHKIT DUMMY LOAD 50 Ohm. Maximaal 1000 Watt. Koeling d.m.v. olie.  
C.a 4 liter olie nodig.....prijs ..Fl. 75,00

UHF SWR/POWER/MODULATIE-meter. Monacor FSI-740. Watt-meter belast-  
baar 20/200 Watt. Modulatie-meter RMS/PEP (werkt op 220 Volt).  
Aansluitingen met N-connectors.....Prijs...Fl. 150,00

Microfoon standaard met hengel. Zware uitvoering....Prijs..Fl. 50,00

Camping antenne voor mastbevestiging. FM en TV (VHF en UHF) in kunst-  
stof behuizing met antenneversterkers, voeding en aansluitkabels.  
Werkt zowel op 220 volt als op 12 Volt.....Prijs...Fl. 75,00

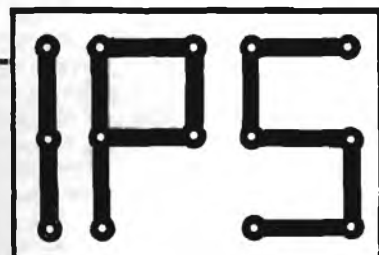

POSTBUS 10252 1001 EG AMSTERDAM

GIRO: 909515 t.n.v. A.DEBELS

Tel. 020-320807

Levering uitsluitend bij vooruitbetaling of onder Rembours.  
Prijzen incl. B.T.W. en excl. Rembourskosten

# VRIJE RADIO IN NEDERLAND

## RADIO UNIQUE CONCERTZENDER

Met Ingang van 7 november zondeen week lang iedere avond vanaf 18,45 uur op de Amsterdamse kabel de "concertzender" uit met serieuze muziek. Dit gebeurde op 102,4 Mhz. en was dus alleen bestemd voor degenen, die aangesloten zijn op de kabel.

Radio Unique scheen dit nogal onrechtvaardig te vinden, vandaar dat men besloot de programma's te relayeren via hun normale frequentie: 98.1 MHz. Omdat de Unique luisteraars niet verstoken bleven van hun programma's, waren de normale uitzendingen van Radio Unique te horen op 98.5 MHz.

## AMSTERDAM: WEER EVEN TV-PIRAAT

Eveneens op de Amsterdamse kabel, maar nu op de televisie: na lange tijd een TV-piraat! Op vrijdag 11 november konden we via het kanaal van BRT1 (Kan.65) rond 14,00 uur een uitzending zien van tekenfilms en reclames. Waarom de K.T.A. deze uitzending niet onderbrak, weten we niet. Misschien dat ze daar ook met een aktie bezig waren. Zal wel weer op een boete uitdraaien.

Het beeld en de kleuren van de illegale uitzending waren goed, maar er trad wel interferentie op ten gevolge van atmosferische storingen, die de week daarvoor zowel op de B.B.C. als de B.R.T. al optraden.

Aan de reclames te zien hadden we hier weer met dezelfde piraat te maken, die enige maanden geleden na de uitzendingen van de Nederlandse TV reclamespots door het jaarnaal voor doven en slechthorenden uitzond en die op de kabelradio ook inbraken op de STER. Men was hiervoor al veroordeeld.

## HET PIRAATJE VAN RADIO EGMOND

In Nederland wemelt het onderhand van de lokale en regionale radiostations en veel van deze stations geven een blaadje uit, waarin ze de luisteraars op de hoogte houden van het tellen en zellen van "hun" station. Veel stations zenden ons regelmatig zo'n blaadje toe (waarvoor dank), o.a. Radio Egmond, waarvan we nr.4 van de 3e jaargang (okt.1983) in de postbus vonden. Hier volgen wat uittreksels:

Geachte lezers,

We zitten alweer volop in de herfst en dat kun je buiten alweer goed merken, terwijl de kachel al weer goed brandt. Als het dan zo laat wordt in het jaar, ga je alweer aan Sinterklaas denken en dat betekent voor de medewerkers van R.E. weer extra actief zijn. Zoals u wel zal weten is het bij R.E. een traditie geworden om dan voor de kinderen een leuke middag te organiseren, ook dit jaar zijn we dat weer van plan en wel op 3 december in de grote zaal van Café Swart te Egmond-Binnen. Over deze kleutermiddag worden nadere mededelingen gedaan via de radio.

U zal wel gemerkt hebben dat R.E. heel wat uren meer in de lucht is dan voorheen en dat is weer een hele vooruitgang. Ik heb net even de uren bij elkaar geteld en kom op 56,5 uur totaal en we zullen in de toekomst nog meer uren in de lucht zijn. Ook is het kinderprogramma weer teruggekeerd en het uurtje voor de huisvrouwen. Ik zal stoppen met het opnoemen van het programma want dat kunt u elders in het piraatje vinden. ARIE BOMBARIE.

Leuk, hè? Zo krijgen we weer eens een indruk van wat er zoal leeft bij de diverse stations in Nederland en van de moeite die men zich getroost om het de luisteraars naar de zinnen te maken. Dat komt ook tot uitdrukking in een andere bijdrage in "Het Piraatje", dat ondertekend is met "EEN D.J.":

## HET LEVEN VAN EEN DJ GAAT NIET OVER ROZEN

Nee zeker niet, het leven van een D.J. gaat zeker niet over rozen, hooguit met blote voeten. Ja, wat dacht je: zoveel uur verplicht uitzenden, op je fietsje in weer en wind door de plassen met gevolg natte en vieze broek naar de studio, waar je met klamme blauwe handen tracht het mengpaneel te bedienen.

Waarbij je dan ook nog tot de ontdekking komt, dat de mikrofoon schijf is afgebroken. En dan die buiten-uitzend-urser-activiteiten: Reklame maken, schoonmaken, live-reportages, platen kopen, interviews enz. Ze zeggen

wel eens: "Waarom zet je je bed er niet neer, dan hoef je niet op en neer te rijden naar huis om te slapen".

En dan zijn er ook nog mensen, die denken dat er aan verdend wordt. Nou ja, nu vraag ik je!!! Dan zat je er toch de godganzen dag????!! Kom je een keertje bij de snack om daar 'ns een lekker patatje te nuttigen, begint men de bekende vragen te stellen over radio..... Nou, dan krijg ik geen hap meer door m'n keel.....

En dan die vreselijke handtekeningenjagers. Je kunt gewoon niet eens meer rustig in je uppie naar je bed! Dan zijn er nog steeds jongens en meisjes, die D.J. willen worden bij Radio Egmond. Wat bezielt jullie???? Kijk uit!!!! Er is geen weg terug!!!! Maar het ergste is nog, dat je de kans loopt om gepakt te worden. Nou, dan hang je, althans bijna, of je kan Fl. 15,000,-- neertellen of een half jaar zitten. Alhoewel: nu die ambtenaren toch extra moeten inleveren, zullen de politie en de R.C.D. toch wel minder hun best doen.

Hebben ze je weer gestrikt voor een uitzending, dan heb je altijd weer die lastige telefoon. Mensen, die proberen je om te praten om een verzoekje te draaien en natuurlijk die mensen die je bellen en dan niets zeggen en weer neerleggen. Dus, beste mensen, respecteer die jongens toch, want die zitten er niet voor de lol. Nog vragen? Ons adres: Postbus 27, 1935 ZG Egmond-Binnen.

Nu stop ik maar met waarschuwen, want ik moet nog langs de bloemenwinkel om een bos rozen te halen, want dat staat leuk in de studio.

## AKTIE DE ETHER VRIJ

Bij deze roep ik alle piraten van Nederland op om samen met ons te zorgen voor een vrije ether. Het ligt in de bedoeling om de Tweede Kamer het volgende voorstel te doen:

"Zoals u weet zijn er in Nederland verschillende regionale zenders. Deze kosten het Rijk jaarlijks handenvol geld. Als ze in de Tweede Kamer nu zeggen, dat deze moeten verdwijnen, besparen ze deze centen. Als ze in de plaats daarvoor iedere gemeente één zendgemachtigde geven en de gemeente kan deze uitgeven aan een radio-omroep (piraat), dan is het Rijk van deze zorg af.

De gemeente zal hen moeten gaan onderhouden, maar als deze radio-omroepen nu commercieel mogen werken, dan is de gemeente hier ook vanaf, dus kan ieder radiostation zijn eigen kosten dekken door reclame te maken.

Momenteel is er een verzoek onderweg naar het ministerie van W.V.C. om legalisatie van lokale radiostations. Mocht dit geen resultaat opleveren, dan zijn wij van plan een landelijke protestactie op touw te zetten. Want wij vinden het belachelijk, dat dit in België, Frankrijk, Italië enz. wel gaat en in Nederland niet.

Wilt u deze aktie steunen, dan kunt u een brief met uw naam, adres plus handtekening en eventueel een reactie op de aktie sturen in een gesloten enveloppe met een ingesloten postzegel van 70 ct. voor antwoord en verdere informatie naar:

ACTIE DE ETHER VRIJ, POSTBUS 3005, 6027 ZG SOERENDONK.

## NIEUW HAAGS SUPERSTATION

In kringen van grote radiostations in Den Haag heeft men al maanden moeten aanhoren dat met Kerstmis '83 een nieuwe Haagse zender de lucht in gaat. Over de naam en de frequentie bestaan nogal wat onduidelijkheden, hierover wat opheldering! Het nieuwe station gaat RADIO AMBASSADOR heten en de frequentie zal ongeveer te vinden zijn rond de 97,9 MHz.

Er zijn regelmatig proefuitzendingen te horen, die gemiddeld niet langer duren dan zo'n half uur. Het vermogen is nog voor velen een grote vraag (voor mij ook, wel wordt gezegd tussen 100 en 200 Watt).

Ook blijkt het bepaald geen klein station te worden, dat blijkt uit de DJ's, de zender en vooral de studio's. Het verhaal deed ook de ronde, dat Ambassador "geboren" is uit de grootste stations van Den Haag en omstreken. Dat is weliswaar niet juist, maar er bestaat een goede samenwerking tussen het meestbeluisterde station van Den Haag en dit Ambassador. Organisatorisch schijnt alles perfect in elkaar te zitten, maar ja, we moeten nog even wachten tot eind december om te horen, wat het werkelijk wordt. De jingles van Radio Ambassador kunnen alvast als voorbeeld dienen voor menig station.

RADIO CONDOR

# UIT DE WAARD - PETER VAN DIJK

Zo, eindelijk weer eens tijd gevonden om een stukje redactie te maken over het wel en wee van de Noord-Hollandse vrije radio en tv.

Naar aanleiding van mijn oproep om te reageren op de stukjes, die ik in het oktobernummer geplaatst heb, is slechts één reactie binnengekomen en wel van "Neptunus" uit Medemblik. Hij was verbaasd, dat zijn station niet bij de rubriek radio vermeld was. Tja, jong, dat's logisch, hè? Je bent er slechts onregelmatig en ik ben echt niet in staat om 24 uur per dag op alle frequenties op de middengolf uit te luisteren, dus heb ik voor de meest eenvoudige manier gekozen, namelijk alleen de stations die op vaste tijden in de lucht zijn, te vermelden.

Daar ik ervan overtuigd ben, dat ook gewone mensen dit blad kopen en die luisteren niet naar DX- en onregelmatig uitzendende stations, maar zijn gewoon geïnteresseerd in de vrije radio over het algemeen.

Het is mij trouwens opgevallen, dat enkele stations niet op de frequentie zenden, die zij opgeven. Het meest toonaangevend hiervoor zijn wel Radio Noord-Holland uit Heerhugowaard op de 103,5 MHz. Die zit in werkelijkheid op de 103,35 of 103,45 of op de 103,60 MHz.; afhankelijk van de dag of van wat voor zender ze gebruiken. En Radio Den Helder, die zegt op de 99,8 MHz, te zitten terwijl ze in feite op de 99,55 MHz, zitten. Op 96,2 FM zit géén Radio Decibel, maar steunzender Markelo. Decibel vindt u op juist exact 96,05 MHz. Decibel gaf als reden op, dat "96,2 FM" beter klinkt dan: "Dit is Decibel Radio op 96,05 MHz, FM", maar als trotse bezitter van een digitale tuner zoek je je als leek wel het apezuur.....

## DE VRIJE TEEVEE

STATION	KAN.	LOKATIE	ONTVANGST
TRIAx	31	ALKMAAR	SLECHT
A.O.S.	57	"	ZEER GOED
ATLANTIC TV	65	"	ZEER GOED

De ontwikkelingen bij de vrije tv zijn zowel positief als wel negatief. Allereerst de goede berichten:

De A.O.S. (= Alkmaarse Omroep Stichting) heeft zijn zender nu zodanig verbeterd, dat het kijken naar dit station een "streling voor het oog" is geworden. Voorheen -tijdens de testuitzendingen- was dit wel anders.

Atlantic T.V. -eveneens uit Alkmaar- doet aardig zijn best om een nonstop 24 uren tv-station te worden, vooral in de weekenden....., alleen zou ik de eigenaar willen verzoeken om tijdens de vroege avonden niet zulke "bloederige" films te draaien. Immers, kinderen kijken ook rond die tijd en zelf vind ik het ook niet zo prettig om bij het nuttigen van een warm gehaktballetje gekonfronteerd te worden met in tweeën gespleten en afgehakte hoofden. Brrrrrrrrrr.....  
Verder niets dan lof en ga zo door, Atlantic.

Trouwens, het speciale Sint Nicolaasprogramma van de Alkmaarse Omroep Stichting met daarin de intocht van de Sint te Alkmaar kwam bijzonder professioneel over. Goede beeld- en geluidskwaliteit plus presentatie verdienen een eervolle vermelding.

Helaas ook slechte berichten:

H.O.S. uit Heerhugowaard moest wegens een enorme financiële strop stoppen. Vanaf deze plaats wil ik, mede namens de vele, vele kijkers H.O.S. bedanken voor anderhalf jaar kijkplezier en misschien tot ziens?

Orion TV uit Alkmaar kwam tot een vervelende ontdekking: zijn zender was verdwenen, oftewel "gejat". Het zal wel even duren, eer Orion terug van weggeweest is.

Promise T.V. uit Heerhugowaard is al een tijdje niet meer in de lucht. Het hoe en waarom is tot op heden niet bekend.

Ook Caroline T.V. is hier in Heerhugowaard niet meer te ontvangen.

oooooooooooooooooooo

De Telegraaf kan er overigens ook wat van, hoor. Er zouden zeer harde maatregelen genomen worden tegen de vrije tv-stations in Alkmaar. Nu moet men daar bij die grootste krant van Nederland niet de feiten verdraaien. Het betreft hier "videopraten", u weet wel, die jongens die nieuwe bioscoopfilms kopiëren, waardoor de filmmakers flink gedupeerd raken.

Ja, de autoriteiten kijken wel uit: voor elk uit de lucht gehaald tv-station komen er namelijk vier kleintjes terug. (Bijvoorbeeld na het stoppen van H.O.S. kwamen er binnen twee weken twee kleine stations voor in de plaats). En dat is natuurlijk pertinent de bedoeling niet. Naar ik aanneem tenminste, of ze moeten daar met personeel te veel zitten.

## TOT SLOT EEN NIEUWJAARSGEDICHT:

Als ik 's avonds thutskom van het werk, moe en krom,  
is het op radio en tv bij de omroepen een enorme benede,  
niets dan pure ellen de.  
Lubbers en Den Uyl spuiten op 1 en 2 niets dan vuil,  
Wat ben ik als Waarder dan blij,  
dat er is hier nog radio en tv, frank en vrij,  
dus zit ik in m'n lule stoel, zeer tevrede,  
te luisteren en te kijken  
naar de vrije radio en teevee.

De hartelijke groetjes en het beste in 1984,

PETER VAN DIJK,  
HEERHUGOWAARD.  
Telefoon:  
02207 - 16376.

## PS: NOG EEN STUNTJE BIJ UNIQUE

Op vrijdag 18 november werd Radio Unique maar weer eens -zeer tijdelijk- uit de lucht gehaald, samen met nog 5 andere Amsterdamse stations. Probleempje echter voor de R.C.D.: meneer Rood kon de mast niet in. Hij is halverwege blijven staan en moest onverrichterzake terugkeren naar beneden. Men moest toen het G.E.B. bellen, die de stroom af sloot, zodat Unique op die manier het uitzenden onmogelijk werd gemaakt. De zender staat er dus nog steeds, maar men kan er niet bij.

**VOLUME 1**  
**44 Splinternieuwe Nederlands gezongen JINGLES**  
& **14 CONCEPT commercials**  
**Jingle Single**

Productie: Top Format Productions B.V.

### KANT A:

#### REGIONAAL:

- Muziek uit je eigen streek
- Regionale hitlijst
- Regionaal op FM

#### LOKAAL

- Lokaal nieuws
- Lokale hitlijst
- Lokaal talent
- Lokaal op FM

#### DISCO

- Disco import primeur
- Je hoort erbij in je eigen discolife
- Nonstop dancing
- Disco-dancers do it in the mix (whisper)

#### ALGEMEEN

- Informatie
- De muziek met...
- (Vul in: Je naam, station, disco etc.)
- Zomerherinnering

- Winterherinnering
- Kom er eens bij, want bij ons voel je je thuis
- Het is goud, het is oud
- Nonstop
- Hollandse hit
- Oud-Hollands-oud
- Een weekend vol muziek
- Radio voor jou en mij
- Uur na uur muziek
- Weekend radio, vrijetijd radio
- In de lucht voor jong en oud
- De hele dag muziek voor jou
- Kerstins op de radio
- Wij wensen u prettige kerstdagen (Whisper)
- Nieuw-gloedje nieuw
- Single van de week
- Verzoekplaat
- Welterusten
- Goedemorgen
- Goedemiddag
- Goieavond
- Goedemorgen
- Goedemiddag
- Goieavond
- Gefeliciteerd (Hard-shout)

### KANT B:

- Uw vrije radio (Hard-shout)
- Nonstop (Whisper)
- Prettig weekend (Whisper)
- De ziekenomroep die weet wat je wilt
- Sportnieuws... (muziek)...
- Dit was het sportnieuws (30 sec)

### KANT B: CONCEPT-COMMERCIALS-30 SEK.

- (muziek) ... Kwaliteit staat steeds voorop!
- (muziek) ... Unieke koop!
- (muziek) ... Service en garantie!
- (muziek) ... Kom even bij ons langs!
- (muziek) ... Voor vakwerk en zekerheid!
- (muziek) ... Daar ben je altijd thuis!
- (muziek) ... Klaar terwijl u wacht!
- (muziek) ... Zolang de voorraad strekt!
- (muziek) ... De laagste in prijs!
- (muziek) ... Altijd rime keus!
- (muziek) ... Bel en bestel!
- (muziek) ... Niet goed, geld terug!
- (muziek) ... Aandacht! voor iedere klant!
- (muziek) ... En dat is belooft!

Top Format productions introduceert als eerste in Europa "Concept-Commercials". Dit zijn muziek-tracks van 30 seconden, om zelf in te spreken, met een reeds ingezongen einde van algemene aard. Deze Concept-Commercials zijn daarom voor praktisch elk commercieel doel geschikt. Bijvoorbeeld lokale/regionale adverteerders, reclamespots voor en/of in winkelcentra, in discoteken etc.



Catalogus nr. 60108



## NIEUWE JINGLEPLAAT UIT

Het wordt je als vrij radiostation tegenwoordig wel erg gemakkelijk gemaakt om met goede jingles of commercials voor de dag te komen. Als ik nog denk aan de tijd, dat je hele platenkasten vol moest verzamelen met muziekjes, die wel eens geschikt zouden kunnen zijn voor het inspreken van spotjes of bandopnames kreeg aangeboden met kopien van zeezenderjingles

.....

Dat alles behoort gelukkig tot het verleden, want Top Format Productions uit Haarlem zorgt er voor, dat iedereen, die zich bezighoudt met het maken van radioprogramma's etc. op eenvoudige wijze professionele spotjes kan gebruiken. Ditmaal gebeurt dat met de release van "Jingle Single 4", die deze maand bij platenmaatschappij Ariola werd uitgebracht en nu volop in de platenzaken verkrijgbaar zou moeten zijn.

De naam "Jingle Single" zegt het al: we hebben hier te maken met een 12" single op 45 t.p.m. wat de opnamekwaliteit zeer ten goede komt.

Op kant 1 vinden we 44 Nederlands gezongen jingles en Intro's, die voornamelijk gericht zijn op de lokale en regionale radiostations en aangezien er van "vrije radio" wordt gesproken, zullen ook Belgische stations deze plaat zeker kunnen gebruiken voor hun programmerie. Eveneens is aan de ziekenomroepen gedacht.

Op de B-kant iets geheel nieuws: Top Format introduceert hier als eerste in Europa "Concept-Commercials". Achtergrondmuziekjes van 30 seconden lengte, die uiteraard door een handgered met het mengpaneel oneindig lang kunnen worden uitgebreid, die afgesloten worden met een ingezongen einde, dat zo algemeen mogelijk is gehouden. De teksten vind je in de advertentie op de pagina hiervoor. Ook hier is weer rekening gehouden met een breed publiek; buiten de lokale/regionale radiostations kunnen ook bijvoorbeeld winkelcentra, diskotheken e.d. van deze plaat gebruik maken.

Omdat er ook kerstjingles op deze plaat voorkomen, zou ik zeggen: ren nog even gauw naar de platenwinkel, dan kun je meteen aan de slag ermee. De produktie van deze uitstekende "Jingle Single 4" is in handen van Ren Groot en nieuwkomer Bart van Gogh, die sinds 1 september de geledenen bij Top Format is komen versterken en die zich heeft gespecialiseerd in het vervaardigen van regionale spots en jingles. Wie meer inlichtingen wil vragen of geïnteresseerd is in andere produktieactiviteiten van Top Format (eigen stationsjingles, commercials enz.) kan bellen naar: 023-320640/310522.

## ROB CANDY VEROOORDEELD

Rob Candy, eigenaar van het Haagse Radio Centraal, is door de rechtbank veroordeeld tot 4 maanden, waarvan 2 voorwaardelijk. Zijn verdediger was topadvocaat Mr. Moskovitch, de vroegere verdediger van Menten.

## PAUL VAN DELFT TERUG

Paul van Delft van Radio Atlantis, is weer terug. Het station is weer enige tijd in de lucht. Gefeliciteerd, Paul.

## OPROEP

Vanaf 1979 was ik abonnee op het F.R.M. Er hebben toen enkele ingezonden stukjes van mij ingestaan, waarop door enkele mensen is gereageerd. Met één jongen correspondeerde ik toen regelmatig, maar door diverse omstandigheden is door toedoen van mij het contact verloren gegaan. Ik wil graag weer eens contact met hem opnemen, maar helaas: adres onbekend. Het gaat om Otto van Laan uit Kamerik.

Dan mijn 2e probleem: vanaf 1979, toen ik abonnee werd, heb ik alle FRM's keurig bewaard. Maar in 1982 is onze zolder uitgebrand en daarbij mijn kostbare verzameling FRM's. Mijn vraag aan de lezers is nu: willen diegenen, die nummers hebben van vóór 1982 en die deze bladen kwijt willen, contact met mij opnemen? Bij voorbaat hartelijk dank.

JOHN DEKKER, NARCISSENSTRAAT 5A, 6707 HK WAGENINGEN.

## DE GRENSTREEK

Sinds de komst van de R.C.D. naar Eindhoven is het hier opmerkelijk stil geworden op de FM-band. Alle bekende stations zoals Deborah, SantaMaría, Pandora, Marina, Caravan, Europa, Moor- bij en sinds kort ook Banana zijn door RCD acties of dreiging uit de lucht. Slechts twee stations zijn er en toe nog te horen: Radio Lichtstad -op 102 MHz.- en de extreem linkse aktiezen der Radio Totalloss, rond de 104 MHz. Deze zender wordt echter na iedere uitzending het zwijgen opgelegd, officieel vanwege storings-

klachten. De provocerende taal van Totalloss zal echter ook niet bijdragen tot een langdurig bestaan.

Rondom Eindhoven zijn nog diverse zenders aktief. Iedere zondag van 13,00 tot 17,00 uur Radio Sint Tonio, op 102 Mhz. vanuit Veldhoven met verzoekplaten. En Small Wonder elke maandag- en dinsdagavond van 21,00 tot 00,00 uur op 104 MHz. met uitsluitend soul, disco en funk muziek.

Small Wonder is een volledig anoniem station. Geen postbus, lokatie of presentatie met namen. De verschillende DJ's worden aangekondigd als: "de volgende kandidaat". In een volgend artikel meer aandacht voor dit opmerkelijke station.

Wie dagelijks naar vrije radioprogramma's wil luisteren, stemt af op één van de Belgische stations uit de Grensstreek. Tegenwoordig zijn er drie Belgische zenders goed te ontvangen in Eindhoven e.o.: Signaal op 100,3 MHz. vanuit Overpelt, Eastwave op 100,8 MHz. en Starlight op 94,8 MHz. vanuit Pop- pel, ten zuiden van Tilburg!

Signaal is een echt lokaal station. Nieuws, aktualiteiten, sport, klassieke muziek, cultuur en jeugdprogramma's, niets ontbreekt op de 100,3 MHz. Wie ernaar luistert zal denken, dat er allemaal mensen met een radio-opleiding werken. Toch zijn het allemaal vrijwilligers, die deze professionele programma's maken. Veelal doen zij niet onder voor hun collega's bij de B.R.T.

Eastwave Radio is een popstation met leuke programma's die duidelijk ook gericht zijn op Nederland. Jingles, muziek en DJ's zijn de inhoudelijke aspecten. Verder geen bijzondere zaken. Nieuws e.d. ontbreken.

En dan is er nog Starlight Radio, vanuit Tilburg uitgeweken naar België. Bijzonder professioneel, 24 uur per dag, commercieel, met reclame in de wijde omgeving. Niets is Belgisch bij Starlight, behalve de lokatie dan. Wat Atlantis Rotterdam dus van plan is, heeft Starlight al gedaan.

RENÉ VAN HOOF.

## RADIO MARISOL WIL LEGALITEIT

Het is alweer ruim twee jaar geleden, dat Radio Marisol voor het eerst iets van zich liet horen. In deze twee jaar is Marisol uitgegroeid tot één van de meestbeluisterde stations van Utrecht en omgeving, gericht op het regionale informatiegebieden. Tot 30 nov. 1981 funktioneerde dit station uitsluitend als wijkzender, maar vanaf juni 1982 zijn we verdergegaan als informatie/muziekstation voor de regio Utrecht. Het hoogtepunt van de uitzendingen vond plaats op 8 sept. 1982, de verkiezingen voor de tweede kamer der staten generaal, eigen reportages gemaakt bij de stemburo's, de diverse verkiezingsbijeenkomsten van de vier grote partijen, o.a. met de huidige premier Lubbers en de burgemeesters van Utrecht en Nieuwegein en niet te vergeten de vele straatgesprekken met de gewone Utrechtse burger. Kortom, lokale radio zoals het zou moeten in de jaren '80; dat er grote behoefte is aan dit soort radio is ons die dag wel gebleken. Met ingang van 2 sept. 1983 is er een grote zendruitzending tot stand gekomen. We zenden nu alle dagen van de week uit, behalve de woensdag.

De dinsdag en donderdag zijn voorlopig nog zo goed als non-stop en op vrijdag zijn er de gewone gepresenteerde programma's te beluisteren. Op woensdagen is waarschijnlijk inmiddels ook al met de uitzendingen begonnen.

Tegenwoordig zijn we niet meer op 98,4, maar op 95,8 MHz. in de FM-band te ontvangen, in de hoop nu dan in heel Utrecht ongestoord te beluisteren te zijn.

In de nabije toekomst hopen we de Stichting Lokale Radio Utrecht op te richten, met als doelstelling lokale radio voor Utrecht e.o. te verzorgen en dit 24 uur per dag.

RADIO MARISOL, POSTBUS 269, 3430 AG NIEUWEGEIN.

## PIRATENRECORD

Walter de Laat, discjockey bij Radio Einstein te Amsterdam, heeft het onlangs gepresteerd 65 uur achtereen via de zender van het station, waar hij voor werkt, platen te draaien. In ieder geval brak hij daarmee het hoofdstedelijke record. De 16-jarige Walter kreeg erg veel steun van de luisteraars, vooral van een meisje uit Purmerend, dat voortdurend met hem in contact bleef. Van een nieuwe recordpoging ziet deze Weesper, die op de Electro-Technische School in Amsterdam zit, voorlopig af.

Voordat hij bij Radio Einstein ging werken (bestaat inmiddels ook alweer ruim twee jaar), was Walter DJ bij een vrije radio in Weesp, genaamd Radio Majestic. Gefeliciteerd, Walter.



## VOOR- EN NADELEN

De voor- en nadelen van het amateur zijn (zowel zend- als luisteramateur) in een dorp: Hier in het dorp zijn enkele (zeer) jeugdige zendamateurs. Het nadeel is, dat wanneer je begint, de luisteraars zó weten wie je bent en dat is lastig als het niet van je ouders mag. Je begint te zenden met een vermogen van ongeveer 3/4 tot 2 Watt. Maar voordat je kunt gaan zenden, moet je eerst de één of andere voedingsbron hebben. Dit wordt dan een accu -ander spul is te duur- en dan nog iets: hoe krijg je die antenne op het dak?

Dit waren allemaal minpunten; de pluspunten zijn: de mensen denken meteen (en zeggen): "Durf jij dat" en "Als ze je alles weghalen, wat doe je dan". Als je op die vragen goed antwoordt dan krijgen de mensen misschien een hoge dunk van je en dat is nou net het leuke van je hobby. Trouwens, waarom moeten alleen de mensen, die al langer in "het vak" zitten, schrijven? JEUGDIGEN, LAAT EENS WAT VAN JE HOREN.....

INTERCOM RADIO, p/a KASTEELLAAN 8a, 5855 AE WELL Lb. (P.S. Hopelijk krijg ik hier reactie op, dan heb ik tenminste wat te doen in de avonden).

## AKTIES IN Woudrichem

Na een angstvallige rustperiode van ca. 2 1/2 jaar wat betreft akties van politie en/of R.C.D. werd die "rustperiode" op 25 september 1983 grondig verstoord door het razendnelle optreden van deze instanties. In een half uur tijd werd het zwijgen opgelegd aan 3 piraten in Groot-Woudrichem. Als eerste viel de beurt aan het Brabants Boertje. Deze piraat zond het nederlandstalige lied al menig jaartje door de ether, met als gevolg razende populariteit onder de liefhebbers van dit genre. Tot ver in de omgeving was hij te beluisteren met de echte nederlandstalige piratenkraker. Verschillende artiesten waren graaggeziene gasten in de studio van de Brabantse Boer en werden mede dankzij dit station populair. Tijdens deze aktie zagen zij hun zender, voeding, mengpaneel en een pick-up in de auto van de politie verdwijnen. Bovendien werd tegen 2 medewerkers proces-verbaal opgemaakt. Vóór de inval was er door de R.C.D. een bandopname gemaakt als bewijs.

Na de inval bij de Brabantse Boer was de beurt aan discopiraat Radio Vrij Nederland. Deze piraat staat bekend vanwege zijn vele akties. De bestaande fanclub, c.q. ledenlijst groeide gestaag na het vieren van hun 2-jarig bestaan. Geen zondag ging er voorbij of zij waren te beluisteren, al of niet tijdens een peilaktie van de R.C.D. Totale inbeslagname van de zender, alsmede een proces-verbaal tegen 2 medewerkers gingen ermee gepaard. Waarom er bij de één een pick-up en mixer in beslag werd genomen en bij de ander niet, zal altijd wel een vraag blijven.

De derde piraat in de lijst van inbeslaggenomen zenders is Radio Vrij Brabant (Andel)- gemeente Groot-Woudrichem. De uitzendingen van dit station waren enkele weken daarvoor al gestopt. Toevallig waren zij op die bewuste zondag 25 september aan het afregelen, misschien wegens het hervatten van hun programma's. Pech voor deze heren dus.

Later is mij gebleken dat in de gemeente Almerik toch nog één piraat in de lucht was, n.l. Radio Noord-Brabant. Deze was te beluisteren met gevarieerde muziek en diverse DJ's. Met een 7-tal ambtenaren werd deze piraat op woensdag 2 november 1983 uit de ether gehaald.

Na deze akties zijn er in Woudrichem e.o. geen zenders meer te beluisteren, zelfs geen testuitzending. Ben ik te somber gestemd als ik zeg dat het niet meer mogelijk is in Woudrichem een gehele avond muziek te brengen, zoals bijvoorbeeld na de vele inbeslagnames in Rotterdam of Den Haag?

Het wordt wel tijd dat alle piraten hun krachten gaan bundelen, want samenwerking was er nauwelijks of niet aanwezig. Wat mij betreft graag, want ik heb -zoals velen met mij- de hobby de politiewagen in zien gaan en wacht nu "werkeloos" af.

Toch heb ik nog iets positiefs te melden n.l. de oprichting van de neutrale bijzondere lokale omroep, afgekort L.O.W. Het wachten is op de medewerking van de gemeenteraad, de zendmachtiging van de minister en de steun van de bevolking. De doelstelling der stichting: "Het bevorderen van de totstandkoming van een lokale omroep in de gemeente Woudrichem, onder meer door de oprichting, het beheer en de exploitatie van een lokale omroep, alles zonder winstoogmerk. Het maken van programma's voor een zo breed mogelijk publiek en voor alle gezinden, zonder onderscheid des persoons in de zin van: politiek, kleur, ras, nationaliteit en/of geloofsovertuiging. De uit te

zenden programma's dienen een informatief en/of representatief karakter te dragen, waarbij sociale, maatschappelijke en culturele belangen behartigd en vertegenwoordigd dienen te worden. De uit te zenden programma's zullen niet in strijd zijn met het algemeen belang". De stichting is aangesloten bij de Organisatie Lokale Omroepen in Nederland (OLON) en de Stichting Lokale Radio- en Televisie-omroepen West-Brabant. De reden voor het nemen van het initiatief om te komen tot een lokale omroep in Woudrichem is gelegen in het hiat dat bestaat in de lokale communicatie. Duidelijk werd dit aangetoond door het opkomen van de etherpiraterij. Dit hiat bestaat niet alleen in de gemeente Woudrichem. De medianota die de minister van W.V.C. aan de Tweede Kamer heeft aangeboden, is hiervan een bevestiging. Deze medianota opent de mogelijkheid om in het hiat op legale wijze te voorzien. Tot zover een gedeelte van het bericht over de oprichting van de L.O.W. in het Nieuwsblad Heusden/Altena van 13 okt. 1983.

Zullen we een plaatje draaien op de goede afloop. Proost! Mijn steun heb of krijg je, L.O.W. en laten we hopen, dat het wat wordt, want wil je blijven dan moet je blijven draaien of niet soms? Iedereen de groeten en meer succes als in Woudrichem. SJAAK MOLENAAR, POSTBUS 14, 4285 ZG Woudrichem.

## VERBOND

In Maasdriel (Bommelerwaard) worden de illegale radio- en TV-uitzendingen van etherplaten zó op prijs gesteld, dat B & W met hen een verbond gaan sluiten. Het oogluikend toezien wordt dan omgezet in een volgens de gemeente wettelijk verantwoorde samenwerking. Voor een driedelig proefprogramma, waarvan de eerste in januari in de lucht komt, wil het college de volledige kosten van Fl. 4500,- voor zijn rekening nemen. Via een enquête onder de bewoners zal daarna bekeken worden, welke programma's het meest in de smaak vallen. Men wil uiteindelijk komen tot een stichting, die waarschijnlijk gefinancierd zal worden door contributieverhoging van de centrale antenne en subsidies van het Kon. Julianafonds e.d.

## DE JONGE LUISTERAAR

Het aantal jongeren, dat nog naar de radio luistert, is aan het dalen. De N.O.S. komt tot deze konklusie na een meting die van 21.2.1983 t/m 6.3.1983 werd gehouden. Vooral Hilversum 3 ging zwaar achteruit: van 8,1% in 1980 naar 5,4%. Hilversum 1 steeg lichtjes van 1,2% naar 2%, Hilversum 2 ging terug naar 0,3% en de luisterdichtheid van Hilversum 4 was niet eens te meten, zo welnig jongeren hebben hiervoor belangstelling. 1% luistert naar de "overige zenders", waarvan 0,7% naar vrije radiostations. Dat betekent, dat deze laatste categorie aan populariteit heeft gewonnen en men komt op 8% voor de totale luistertijd, die door jongeren aan de radio wordt besteed.

## POLITIEKE LOKALE RADIO?

Nu -naar aanleiding van de medianota- de stichtingen tot oprichting van lokale radiozenders ineens als paddestoelen uit de grond schieten, wordt Nederland weer met een nieuw probleem geconfronteerd. De OLON is bang, dat de lokale omroep een politieke zaak gaat worden. Men vindt dat dit gevaar levensgroot aanwezig is, als de plannen van min. Brinkman doorgaan om het toekennen van zendmachtigingen over te laten aan de gemeentepolitiek. OLON: "Om de opkomst van onafhankelijke lokale zenders mogelijk te maken, moeten beslissingen over zendmachtigingen zeker in de eerste tien jaar door de nationale overheid worden genomen. De organisatie van lokale omroepen is in Nederland nog niet zover gevorderd als in België.

Het gemeentebestuur moet niet zelf een lokaal omroepbestel oprichten. Dit zou in strijd zijn met de beginselen van onafhankelijke journalistiek. Eigen overheidsmedia vormen een bedreiging van de uitingvrijheid van de burger".

Volgens de OLON-voorzitter T. Helsterkamp is het ontwikkelen van een medabeleid voor gemeenten een volstrekt nieuwe zaak, die al snel kan leiden tot verhitte debatten in de gemeenteraad.

## OPGELET, HEREN D.J.'S !!!!!!!!!!!

Wij leveren voor discotheken -prof. of amateur-:  
VOORBESPEELDE AUDIOCASSETTES, met of  
zonder jingles (veel onbekende), echo, reklame  
enz. Wil je nonstop werken, dan is dit je kans. . .  
Bel 's middags tussen 1600 en 1800 uur naar:

A.T.T. AUDIO PRODUKTIES

03410-16629.

## "WILDWEST" TAFERELEN IN AMSTERDAM

Er komt geen eind aan het Unique verhaal: na twee vergeefse pogingen om de zender uit de oude fabriekspijp te verwijderen aan de Distelweg in Amsterdam-Noord, kwam de R.C.D. op 24 november weer terug voor een derde poging.

Dit keer scheen men het bij Unique welletjes te vinden, want voor het eerst in de geschiedenis van dit station werd de R.C.D.-aktie via de ether bekendgemaakt met het gevolg dat zich al snel een ware mensenmenigte naar de Distelweg spoedde, waar de boel al snel aardig uit de hand liep. Om 14.45 uur waren de heren van de Radio Controle Dienst al bezig, maar het lukte weer niet om de zender te bereiken, die bovenin de fabriekspijp is gebouwd. Na de eerste inbeslagname zijn er enkele sporten van de trap, die naar boven voert weggezaagd, vandaar dat men dit keer probeerde met behulp van een helikopter bij de apparatuur te komen. Tevergeefs.

Tegen 17.00 uur liet men toen maar weer de stroom afsluiten door het G.E.B.

Daarmee was de pret echter nog lang niet afgelopen: op het terrein waren enkele technische medewerkers van Unique aanwezig, die zich zagen geconfronteerd met o.a. de heer Roth.

Nu weet deze heer zich over het algemeen nog wel te gedragen (hoewel, in Den Haag weten ze ook wel het één en ander over hem te vertellen), maar in zijn "gevolg" bevond zich ook de heer Van Empelen, waarvan al jaren bekend is..... (Ja, hoe zeg je dat zonder beledigend te worden?). Enfin, meneer vond het nodig om te laten zien, dat hij met een schietijzer kan omgaan en knalde er lustig op los. Een andere ambtenaar van de R.C.D. (waarom voerden die eigenlijk geen aktie?) begon met een breekijszer een jongen zijn hand kapot te rammen en dit alles ging de Uniquemedewerkers nu werkelijk te ver..... De R.C.D. werd opgesloten in het fabrieksgebouw, hun kostbare busje moest het ontgelden. Kortom, weer een vergeefse poging. Het mooiste was nog, dat de politie, die aanwezig was, geen poot uitstak om de onfortuinlijke ambtenaren te hulp te komen, want de politie was nog wel bezig met haar aktie en weigerde derhalve medewerking te verlenen.

Dat Radio Unique niet stuk te krijgen is, bewees men de volgende dag alweer: nog geen 24 uur nadat men uit de ether was gegaan, kwam men er alweer in via een andere zender. In stereo, maar niet ruisvrij, zodat men al snel op mono overging. De eerste plaat, die Peter v.d. Holst triomfantelijk ten gehore bracht, was "Fool, if you think it's over" van Chris Rea, die al vaker bij dit soort gelegenheden over de band te horen is geweest.

Daarna is Unique ook niet meer weggeweest: inmiddels is aan de S-meter van de tuner te zien, dat men weer "normaal" uitzendt en kunnen we gewoon naar de programma's luisteren. Zoals bijvoorbeeld op 5 december, toen de Sint bij "Radio Unico" op bezoek kwam, tijdens een live-uitzending, gepresenteerd door Menno Dekker. De stem van deze Sint vertoonde opvallend veel gelijkenis met die van de "professor" uit de "Kletsmeiershow", die elke week op zondag vanaf 18.00 uur te horen is. Jammer, dat die rubriek "terminologie" afgeschaft is overigens, maar het blijft een waanzinnig programma.

Zo ook deze Sinterklaasshow, die niets weg had van wat je normaal aan Sinteren op de radio hoort. Deze Sint ging meteen aan de Franse cognac en stelde ons met behulp van zijn grote boek op een wel zeer bijzondere wijze aan de Unique medewerkers voor.

Wist je bijvoorbeeld, dat de heer "Stekker" (Menno dus) lila haar heeft? Of dat Frits Koning zijn haar met een gebakvorkje kamt? De schimmel, Gerard geheten, moest bij een parkeerautomat gedumpt worden, omdat hij te lastig werd en nog in Menno's platenkoffertje plaste ook.

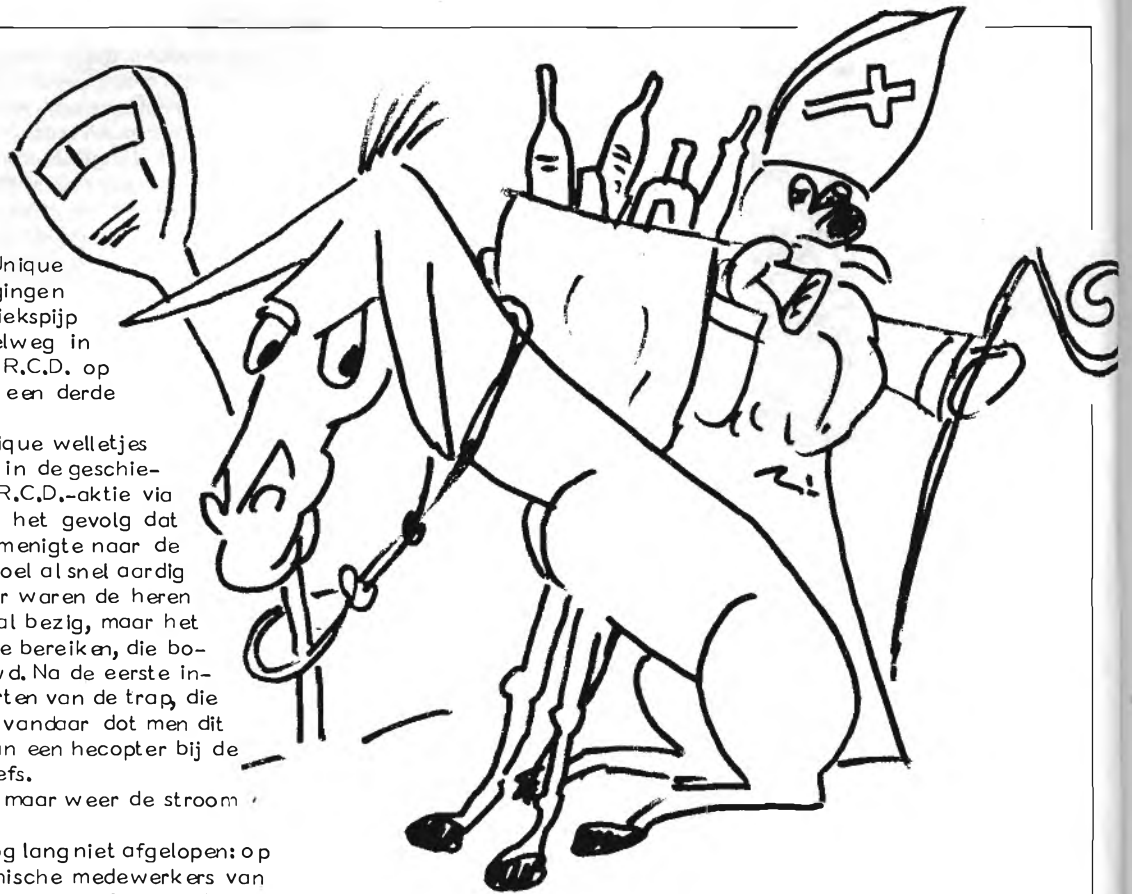

En zo ging het door tot in het derde uur, dat overgenomen werd door Peter v.d. Holst. Een aardige van de Sint vond ik ook wel zijn onderbreking van de verkeersmededelingen, waarin hij de automobilisten, die toch al in de file stonden bij de Coentunnel verzocht de linkerrijbaan in de tunnel vrij te houden, omdat hij nog in Hoorn ergens op bezoek moest. "Gelukkig rij ik vandaag niet met zijspan, want anders had ik de rechterstrook ook nog platgewalst", aldus de goedheiligman.

Al met al een aardig programma, maar men moet niet denken, dat het bij Unique altijd zo'n dulle boel is. Over het algemeen is men serieus bezig met programmamaken en nog steeds met succes.

Dat Unique ook de luisteraars ter harte gaat, bewees een ingezonden brief in Het Parool naar aanleiding van de opsporingsaktie, waarin de briefschrijver zich beklagt over het feit, dat de R.C.D. niets doet aan de opsporing van de echte ethervervuilers, maar wel een station als Unique elke keer te grazen probeert te nemen, iets waar menigeen het mee eens zal zijn.

Naar aanleiding van dit alles wil ik meteen een oproep doen aan de lezers van het F.R.M. om ook eens een beschrijving te geven van een station, waar je graag naar luistert, omdat het iets "toevoegt aan het medium radio". De laatste tijd hoor en lees ik vaak negatieve kritiek t.a.v. vrije radiostations, omdat ze niet "vernieuwend" zouden zijn. Vooral in België wordt dit verwijt steeds vaker gehoord. Wellicht kunnen we op die manier laten zien, dat deze kritieken ongegrond zijn en dat er wel degelijk goede stations zijn. Dat moet ook haast wel, want anders zouden de vrije radiostations niet zo populair zijn en steeds aan populariteit winnen.

In Amsterdam is er in ieder geval al een aantal stations, dat de aandacht trekt en waaraan zelfs een artikel gewijd werd in de "Plugkrant" van december 1983. Het gaat hier om de stations W.H.S. en Robotnik (vroeger op TV), die tegenwoordig hun op de jongeren gerichte programma's gezamenlijk uitzenden via de 95,5 MHz. Ook R.V.Z. doet mee, maar wordt door de andere stations toch een beetje als een vreemde eend in de bijt gezien. Verder is er nog Radio GOT, die aan dit initiatief meebet. W.H.S. GOT en Robotnik zenden zenden niet-commerciele en avantgardistisch getinte popmuziek uit; R.V.Z. is wat minder extreem. De R.V.Z. discjockeys draaien gewoon muziek uit hun eigen platenverzameling.

Alles bij elkaar genomen begint de vrije radiosituatie in Amsterdam behoorlijk ideaal te worden: voor elk wat wils.

JOSÉ.

Na een lange en hevige doodstrijd is uiteindelijk op 5 december j.l., 's middags om half drie, Radio Atlantis voor de 36e en laatste keer uit de ether verwijderd.

Radio Atlantis had in haar ruim 2-jarig bestaan een grote populariteit onder de Rotterdamse bevolking opgebouwd, welke in de ogen van de overheid een bedreiging vormde voor het omroepbestel, met name de overheidsradio Rijnmond.

De medewerkers van Radio Atlantis zeggen u dank voor het vertrouwen dat u door dik en dun in het station gehad heeft.

Vaarwel.

Atlantis

## NOG EVEN DEURGOEMPEN

Wij willen met deze brief de redactie van F.R.M. en de correspondent van A.S.S.H. in de regio Gelderland, Ronald, bedanken voor het interview, dat van De Goempies - Didam in het novembernummer heeft gestaan.

Allereerst de zeer correcte manier van benaderen via ons postbusnummer. Vervolgens Ronald, die zich terdege bewust was (is) van zijn verantwoording wat betreft bescherming van het station. Wij bevelen niet alleen eventuele vermogens waarmee gewerkt wordt, een goed verstaander . . . . ., maar ook achtergronden en omstandigheden, die nadelig uit kunnen werken op een zorgvuldig opgebouwd image van het station.

Ook de sfeer van onze programma's kwam volgens vele luisteraars zeer sterk in het interview naar voren. Ronald, hiervoor onze complimenten en dank. Verder vonden wij de plaatsing inclusief foto's, opmaak erg leuk en pakkend.

Wij zouden andere piraten willen aanraden om gerust positief op een interview te reageren (zeker voor wat betreft Ronald) en wij wensen F.R.M. nog een hele lange en zekere toekomst toe.

NAMENS "GOEMPIES"-DIDAM,

ROB.

(Red. Bedankt, Rob, voor deze leuke reactie; we blijven ons best doen. Aan je raad aan andere piraten wil ik nog het volgende toevoegen: als je niet zeker weet, of je werkelijk door iemand van het F.R.M. wordt benaderd, bel dan even: 020-32.74.64, want af en toe hoor ik wel eens rare verhalen. Steeds minder gelukkig dan vroeger. Onlangs bijvoorbeeld nog zou ik persoonlijk een TV-station in Heerhugowaard telefonisch om een interview gevraagd hebben en volgens de eigenaar van dat station gescholden hebben, toen dat geweigerd werd. Gelukkig werd dat verhaal door hem verteld aan iemand, die mij wel beter kent en die daar hartelijk om moest lachen, maar je weet nooit waar zulke praatjes nog meer terecht komen. . . . .)

Overigens ben ik zelf ook weer in staat "de piraat op te gaan" voor het maken van interviews, dus er kunnen weer afspraken gemaakt worden).

## NEDERLANDSE PIRATEN IN BELGIE

In de grensstreek van Nederland en België doet zich een merkwaardig feit voor: steeds meer radiostations uit Nederland gaan hun activiteiten naar de andere kant van de grens (België dus) verleggen. Maar nu komt het fraaie: deze stations, zoals bijvoorbeeld Radio Continue onder Breda en Radio Starlight onder Tilburg blazen met behoorlijk grote vermogens richting Nederland, zijn commercieel met op Nederland gerichte reclameboodschappen en lappen zowat alle regels aangaande de niet-openbare radio's aan hun laars.

Maar diezelfde stations presteren het wel om een zendvergunning van de Belgische overheid te willen gaan lospeuteren. Het is mijns inziens nogal naïef te veronderstellen, dat deze stations een vergunning krijgen, maar het zou best kunnen ge-

beuren. Waar blijven dan de wat kleinere stations in de grensstreek, die na veel moeite voorlopig administratief erkend zijn en die om hun vergunning niet te verspelen niets verkeerd mogen doen?

Er ontstaat dus een wat vreemde situatie, waar de Belgische overheid niets aan schijnt te doen. Mijns inziens is hier sprake van een min of meer ongelijke behandeling en het is ook niet vreemd, dat de genoemde kleinere radiostations zijn gaan klagen. Acties bleven tot nu toe uit.

(Red. Nou, uitblijven? Enkele weken geleden vertelde Tom van Dauven mij, dat Radio Continue ermee opgehouden is. Het station zond uit op 98,3 MHz. Buiten Continue werd alles onder de 100 MHz, eruit gehaald. Starlight is inmiddels al twee maal opgerold en zendt nu uit op 102 MHz.

Tom van Dauven zelf moest vorige maand voor de rechter verschijnen wegens zijn piratenactiviteiten in Eindhoven, o.a. met Radio Marina. Hij werd veroordeeld tot een boete van Fl. 750,- en een voorwaardelijke gevangenisstraf van 2 weken. En uiteraard de gebruikelijk proeftijd van twee jaar.

Zo zie je maar weer, dat de in het voorjaar van 1983 gepubliceerde richtlijnen voor de op te leggen boetes aan illegale zenders wel meevallen. Fl. 750,- is een vrij normaal bedrag, dus degenen die bang zijn dat ze Fl. 15.000,- moeten betalen, als ze gepakt worden, kunnen hierbij gerust zijn.

Met een hierbij een reactie op vragen van sommige poll-inzenders: ik zou niet weten, wat we verder nog voor juridische informatie in het F.R.M. zouden kunnen plaatsen. De materie is in de afgelopen jaargang helemaal uitgekauwd. Ik krijg de indruk, dat er mensen zijn, die van ons een soort "vrijbrief" willen hebben om wel illegaal uit te kunnen zenden en toch buiten schot te blijven wat de R.C.D. betreft. Vergeet dat maar rustig. Als je met een clandestiene zender de lucht in gaat, weet je dat je tegen de wet handelt en dat je daar ook eventueel de consequenties van moet trekken.)

## BELGISCHE PIRATEN IN NEDERLAND

Minister Brinkman van W.V.C. en de omroepspecialisten van de twee grootste fracties van de Tweede Kamer der Staten Generaal zijn van mening dat het college van Burgemeester en Wethouders van het Zeeuws-Vlaamse Hulst nogal stevig buiten hun boekje zijn gegaan door drie Belgische radiopiraten op het lokale kabelnet toe te laten.

De drie vrije radiozenders: Radio 77 uit Sint-Niklaas, Radio Tiger uit Stekene en Radio Reynaert uit De Klinge worden al enkele maanden via het kabelnet doorgelaten in de huiskamers van Hulst. De drie piraten hebben in Brussel wel een zendvergunning aangevraagd, maar daarover is nog geen beslissing genomen, dus opereert dit drietal illegaal.

De burgemeester van Hulst beweert, dat de drie Belgen zonder gemeentelijke toestemming door de K.T.N. (Kabel televisie Nederland) op het kabelnet zijn gezet.



VANUIT HARPEL IN HET HART VAN WESTERWOLDE

# 11 September 1983: RADIO DAYTONA IS NIET MEER.

**JONGE, VEELBELOVENDE ETHERPIRAAT DOOR RCD  
TOT ZWIJGEN GEBRACHT**

**VERSLAG: DE KANAALSTREEKKORRESPONDENT**

Een berichtje in de Winschoter Courant trok m'n aandacht: "Zender Harpel uit de lucht gehaald", luidde de kop. Het bleek, dat de 22-jarige H.D.H. die clandestien uitzond op de kortegolf onder de naam Daytona was opgespoord. In het september- en oktobernummer van het FRM stond deze jonge etherpiraat centraal middels een uitgebreide reportage.

Na het lezen van dit bericht bleef ik enkele ogenblikken in gedachten verzonken. Piekerde me suf of ik misschien aanknopingspunten had gepubliceerd die het opsporen hadden vergemakkelijkt. Ik herinnerde mij het gesprek dat ik met Bé en Henk voerde, de jongens achter de zender Daytona. Dat ze me verschillende keren op het hart drukten bepaalde details achterwege te laten. Natuurlijk voldeed ik aan hun verzoek.

Tientallen gesprekken heb ik in de loop der jaren met piraten gevoerd en hun verslag laten publiceren in dit blad. Van sensatiezucht is van mijn kant nooit sprake geweest. Bij het uitwerken van een bepaald verslag ging ik altijd met de uiterste zorgvuldigheid te werk. Vaak bleek ook dat naar mijn mening al te openhartige passages niet gepubliceerd dienden te worden. Omdat ik van mening was dat de betrokken piraat daarmee zichzelf schade zou berokkenen. In een vrijmoedig gesprek zegt men wel eens dingen waarvan men later ongetwijfeld spijt zal krijgen, indien men ze terugleest op het kille, witte papier. Ik nam die jongens dan in bescherming, iets waar ze me later dankbaar voor waren. Vanuit dat oogpunt bezien, ben ik er toch wel een beetje trots op, dat zoveel piratendeuren voor mij opengingen en ik onder de "illegalen" verschillende vrienden heb gemaakt. Dit getuigt van wederzijds vertrouwen. En dit vertrouwen mag niet worden beschaamd. ....

Toen ik afgelopen zomer Daytona interviewde was ik blij zijn ouders te gast op de boerderij: een 2 km. lange oprijlaan voert naar de boerenhoeve. Buren wonen op ruime afstand en het uitzicht in dit gedeelte van Westerwolde is wijds. In het verslag wordt hiervan geen melding gemaakt. Nu haal ik het aan om daarmee het volgende te illustreren. Een detail, dat hierop aansluit, zoals Daytona, die vertelde: "Een uur, voordat ik de uitzending startte waren R.C.D. en politie op een kilometer afstand van de woning gedropt. Het is dan 10 uur in de morgen. Krulpend door droge sloten hadden ze eerst een uur in een malsveld gezeten, voordat ze tot actie overgingen". Kort nadat hij is opgepakt mag ik hem binnen enkele weken twee keer begroeten. Eerst met John Smith, later komt hij nog eens langs met Radio Nolan. Uit die gesprekken, tezamen met een toegezonden brief, waarin hij alles nog eens op een rijtje zette, maakte ik de nu volgende samenvatting:

"Alles leek normaal die zondagmorgen", zegt Henk blijmoedig. "De platen stonden netjes in een rij, de vloer was aangeveegd en de koffie stond te pruttelen. Ik heb nog een uur de tijd. Over het erf lopend werp ik nog een blik op de antennes. De hond loopt onrustig langs de grens van zijn domein. Het lijkt of hij het wil verdedigen, tegen iets wat er niet is. Het is mij niet duidelijk dat het dier vanmorgen bezelt. Voordat ik de studio inga, roep ik de hond terug. Langzamerhand is nu de tijd gekomen om met de uitzending te beginnen. De zender werkt zoals gewoonlijk naar behoren. Op het tijdsein van 11.00 uur start ik de taperecorder. De band loopt, maar tot mijn verbazing hoor ik niets. Na een vluchtige controle kom ik tot de ontdekking dat de zender niet gemoduleerd wordt. Na enig zoeken ontdek ik de fout; het zit in de modulatiecitrafo. Nadat dit euvl is verholpen wordt het signaal van Radio Daytona de ether ingeslingerd. Het zweeft van mijn voorhoofd wissend werp ik een blik op de studioklok. Te laat..... Ik haal m'n schouders op.

Rustig genietend van m'n eerste sigaret hoor ik plotseling de grote Deense dog als een gek tekeer gaan. Ik verlaat de studio om eens polshoogte te nemen. Zes heren verschijnen er plots om de hoek van het huis. Ze zijn gekleed alsof ze hebben overwinterd op Nova Zembla. Tot op dat moment had ik nog niets in de gaten. "Goedemorgen, ben jij Radio Daytona?" Ik knik. "Nou, dat komt dan leuk uit, wij zijn namelijk van de Radio Controle Dienst".

Ze lopen met me mee de studio binnen. Ik beëindig op een ongebruikelijke manier de uitzending en schakel de zender uit. Nadat de heren wat hadden rondgekeken, namen ze plaats aan de bar. Eén van hen nam een soort minbakkie ter hand en riep een collega op, die buiten gezichtsafstand ergens in een auto zat te wachten. Genietend van de hun aangeboden koffie, zitten een paar agenten nieuwsgierig in enige FRM's te bladeren. De mensen van de R.C.D. laten zich ontvallen, dat het "Free Radio Magazine" in hun kringen een veelgelezen blad is. Ik vraag of het interview er misschien debet aan was, dat ik nu opgepakt ben. Met stellige overtuiging verzekeren ze mij, dat dit echt niet het geval was, omdat deze actie al maanden vantevoren gepland was. De reden van deze operatie was niet het veroorzaken van storing of verraad, maar enkel en alleen de populariteit van Daytona Radio, die het station genoot in binnen- en buitenland. Uit hun woorden kon ik vervolgens uitmaken, dat de trouwste luisteraars bij de R.C.D. zitten.

In een gemoedelijke sfeer hebben we een uurtje zitten praten. Daarna werd de zendapparatuur in een politiebuis geladen.

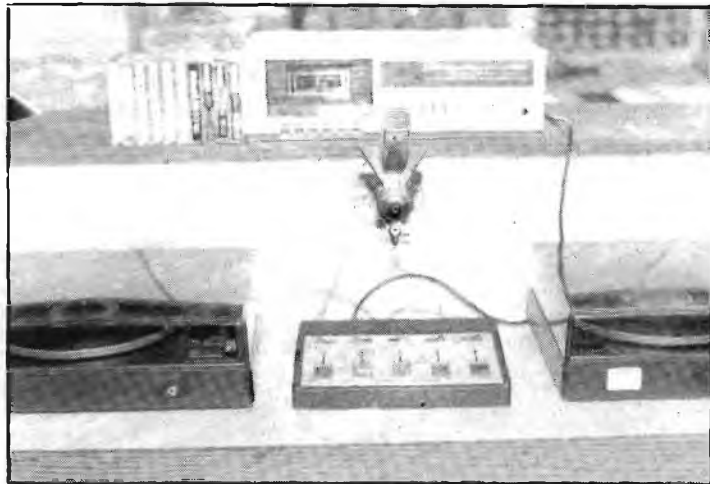

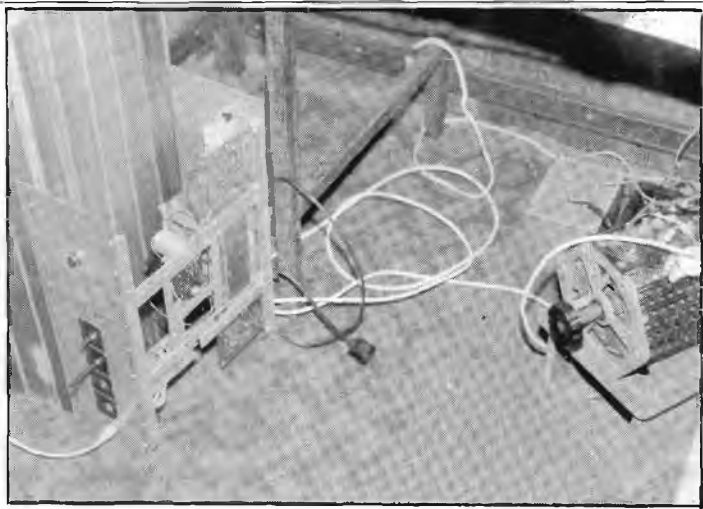

Nadat ze ieder nog een sticker en QSL-kaart aan hun verzameling hadden toegevoegd, stapten ze in de bus en vertrokken richting Vlagtwedde. Ik was een ervaring rijk. . . . . "Daytona benadrukt nogmaals dat de mensen van de Radio Controle Dienst echt geen onmens zijn, zoals hij al zo vaak in wilde piratenverhalen had gehoord. Dat het ook op een nette manier kan werd door deze inbeslagname bewezen. Hij maakt er verder ook geen punt van. Wist dat hij dingen deed, die bij de Nederlandse wetgeving zijn verboden.

Zijn zender zwijgt. . . . . Maar hij gaat verder. Op een legale basis. Want alles wat met radio te maken heeft, heeft zijn belangstelling. Bij mij thuis bekeek hij mijn ontvangstapparatuur, de vele honderden QSL-kaarten en diploma's van verschillende landen die ik als DX-er heb verzameld. Een nieuwe wereld ging voor hem open. Ik noteerde voor hem verschillende frequenties, zodat hij als nieuwbakken DX-er kon beginnen. Enthousiast als hij is, ben ik ervan overtuigd dat hij het in deze tak van de radio ook ver zal schoppen. En ik wens hem daarbij alle succes. . . . .

Tot slot spreekt Daytona zijn dank uit aan alle luisteraars, die hem de afgelopen jaren hebben gesteund met hun reacties uit binnen- en buitenland. Allen wenst hij nog veel luisterplezier met de nog aanwezige stations op de korte golf.

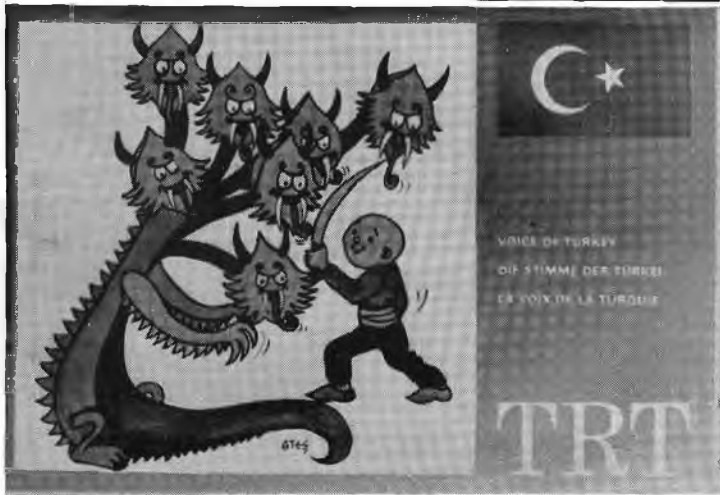
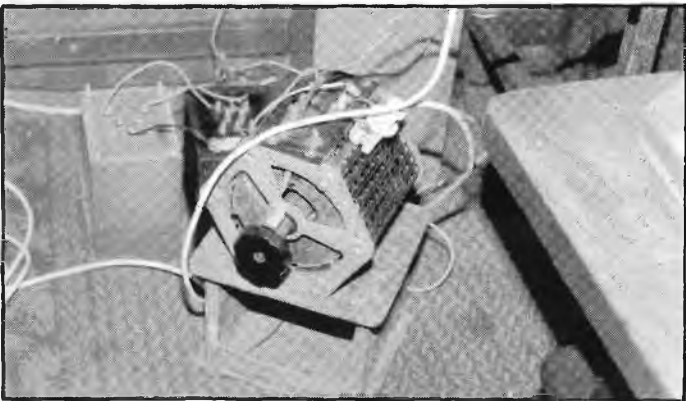

## DX-HERINNERINGEN

De inzending van de Kanaalstreekcorrespondent was het laatste, dat ik ontvangen had op maandag 7 november in mijn briefbus. En daar zit ik dan een week later, terwijl het werk zich opstapelt op de postkantoren, onvrijwillig mee te staken met de ambtenaren.

En dan ga je allerlei dingen doen, waar je normaal nooit aan toe komt. Bij het uitwerken van het laatste gedeelte van het vorige artikel, waarin de Kanaalstreekcorrespondent schrijft, dat hij Daytona aan het DX-en zet, herinnerde ik me, dat wij ons daar zelf ook nog eens mee bezig hebben gehouden, jaren geleden.

Ik denk dat er misschien nog wel meer lezers zijn, die zich interesseren voor deze tak van de radiohobby en daarom heb ik de Kanaalstreekcorrespondent gevraagd, of hij daarover eens een artikel kan schrijven, maar ook die brief ligt nu ergens op het postkantoor te wachten. . . . .

## PLAKBOEKEN

Ik dus aan het zoeken; het moest ergens in de begintijd van onze "radlocarrière" geweest zijn en dat werd beginnen bij het begin. Mijn allereerste plakboek met het opschrift "Marex Radio Plakboek okt. 73 -" komt tevoorschijn. De start van een inmiddels behoorlijke rij plakboeken, maar hierin is nog niets te vinden wat lijkt op buitenlandse QSL-kaarten. Wel allemaal brieven van luisteraars, die onze uitzendingen op 104 MHz. FM gehoord hadden, teksten van de "Klaas Eier en Witte Mulzen songs", die live ten gehore werden gebracht via de zender, foto's die tijdens de opnames zijn gemaakt, lidkaarten, het eerste omslag, een bewijs van ontvangst voor 2 FM-zendertjes met toebehoren ten name van Alfred Debels met de handtekening van Klaas Eier er onder, de dagvaarding en als laatste een lijvig dossier over onze tweede rechtszaak in verband met de uitzendingen van Capital Radio, samen met Ad Roberts.

Leuk allemaal en wel passend in het kader van het 10-jarig bestaan, dat in april voor de deur staat, maar niet wat ik zoek. In het tweede plakboek, dat begint in augustus 1974 gaat het er meer op lijken; QSL-kaarten van langvergeten FM-stations als Radio Enterprise uit Haarlem, Radio Caesar, Bravo Mike uit Friesland. Op de korte golf Radio Gemini (die nog wel bestaat) en het legendarische A.B.C. Europe en daar komen ook al de eerste officiële stations op de proppen: Capital Radio hoorden we op 10 juli 1975 op 1546 kHz, MG om 02.00 uur GMT. Het echte DX-werk begint met WYFR "the International Voice of Family Radio" met zenders in Scituate, Massachusetts, U.S.A. ontvangen op 24/8/1975 op 17865 kHz, 14.00 uur GMT. Radio R.S.A. "The Voice of South Africa" met als adres P.O.Box 4559 te Johannesburg. Van dat station hebben we nog jarenlang regelmatig een zeer fraai uitgevoerde newsletter gekregen.

De mooiste kaart, die erbij zit, heb ik hieronder laten afbeelden: T.R.T. "The Voice of Turkey", ontvangen op 9515 kHz, d.d. 30/9/1975. Verder nog kaarten van de B.B.C. World Service, Radio Sweden en onze eigen Radio Nederland Wereldroep, Radio Hallam er nog even tussendoor op de middengolf, terwijl we in februari 1976 een ontvangstrapport stuurden naar Radio Luxemburg, in april gevolgd door een QSL-kaart van de "Rundfunk der D.D.R.".

De R.I.A.S. werd dan nog gehoord in juli van dat jaar en dan scheen de DX-manie voorbij te zijn, al kom ik ook nog een paar kaarten tegen van 2-meter amateurs.

DATE : 30.9.1975  
DATUM :

KELOGLAN, an amiable bald hero in Turkish folk stories, who is for development and against wickedness. He also symbolizes the ideals and aspirations of his own society.

Dear Josje Herps.....  
We confirm that the station you heard was our station marked on the table. Yours faithfully,

ADDRESSES .....

Lieber .....

Wir bestätigen, dass die Station die Sie hörten, unsere Station ist, die wir hier angekreuzt haben.

Cher .....

Nous confirmons que l'émission que vous avez écouté a été diffusée par notre station indiquée ci-contre

Language	Time C.M.T.	Frequency kHz	Wave length m.
Turkish	03:57-22:00	9515	31.53
"	25:55-09:00	11800	25.25
"	09:00-13:25	11800	25.25
"	18:30-20:55	11800	25.25
"	13:30-14:30	11800	25.25
Arabic	14:30-15:00	11800	25.25
Rumanian	14:30-15:00	11800	25.25
Greek	15:00-15:30	11800	25.25
Bulgarian	15:30-16:00	11800	25.25
Serbo-Croatian	16:00-16:30	11800	25.25
German	21:00-21:30	11800	25.25
French	21:30-22:00	11800	25.25
English	22:00-22:15	11800	25.25

IF UNDELIVERED, PLEASE RETURN TO "VOICE OF TURKEY" T.R.T. MITHATPAŞA CAD 37 ANKARA - TURKEY

ALJANS-TURK MATTHAEDER TURKIE-REDAKTIEUR

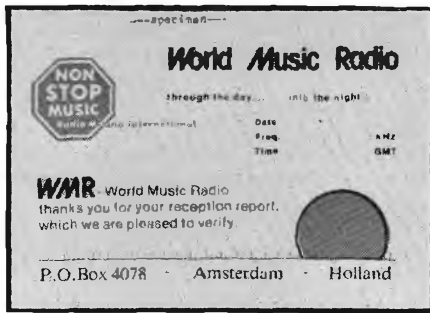

## HET F.R.M. IN 1976

We bleven echter wel luisteren, maar meer naar de illegale kortegolf. Toen speelde het kortegolfgebeuren zich voornamelijk af in de 49 meterband en wij luisterden daarnaar op onze eerste Grundig Satellit: de 2000. De hiernaast afgebeelde brief van World Music Radio uit juli 1976 is misschien wel aardig met de aankondiging van de start van het station op 28 augustus 1976. Eronder het laatste persbericht, dat we van W.M.R. ontvingen. Nu is het geen punt meer om een dergelijke brief met de QSL-kaarten af te laten drukken, maar in het augustusnummer van het F.R.M. in 1976 kwam W.M.R. er maar bekaaid af met een paar regeltjes, die toen nog getikt werden op de eerste elektrische schrijfmachine: een "antiek e" IBM. Voor een gestencilde blaadje van maar liefst 16 pagina's betaalde men Fl. 17,50 per jaar en uit het feit, dat we -zoals in het voorwoord staat- de frankering bij abonnement erdoor hadden, maak ik op, dat het magische aantal van 250 abonnees net was gehaald. Waarschijnlijk nog niet eens, want de eerste tijd zijn er heel wat gratis nummers verstuurd om het vereiste aantal te bereiken.

Van foto's en ander illustratiemateriaal was nog geen sprake, vandaar hierbij alsnog de complete brief van W.M.R. uit 1976.

## SPELREGELS BIJ DX-EN

Zoals je ziet wordt in deze brief gevraagd om 2 Internationale antwoordcoupons voor het verifiëren van het ontvangstbericht met een QSL-kaart en dat is zeer belangrijk, vooral als je een luisterrapport stuurt naar een officieel station. Deze Internationale antwoordcoupons zijn op het postkantoor verkrijgbaar en kosten twee keer zoveel als ze opbrengen; iets wat ik nooit begrepen heb. Maar ja, aan buitenlandse postzegels hebben de stations niets, dus is dit de enige manier om een bevestiging van je ontvangst te krijgen.

Verder is het bij het invullen van een ontvangstrapport zeer belangrijk om alle gegevens zo goed mogelijk op te geven. Buiten de SINPO-code wordt meestal nog verlangd, dat men de tijd van ontvangst opgeeft (in G.M.T.) en korte beschrijvingen van de ontvangen uitzending (b.v. titels van gedraaide platen, namen van presentatoren e.d.). Doe je dat niet, dan kun je wel vergeten, dat je antwoord krijgt. Maar als je alles korrekt hebt opgegeven, kun je er bij officiële stations meestal wel van opaan, dat je antwoord krijgt, iets wat er bij illegale zenders nog wel eens aan ontbreekt.

In zijn artikel heeft de Kanaalstreekcorrespondent het ook nog over diploma's, die hij in de loop van de afgelopen jaren heeft gekregen. Wat dat inhoudt, weet ik niet, want zozeer hebben we ons nooit verdiept in het DX-en. Misschien dat we dat nog eens van hem horen in één van de komende FRM's.

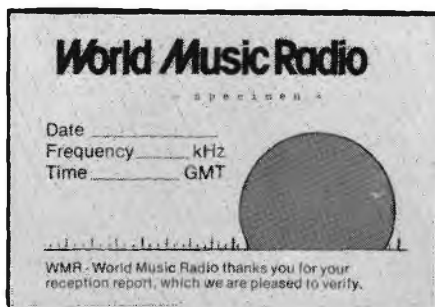

## World Music Radio

### PERSBERICHT

Een nieuw commercieel radiostation start in Europa -  
WORLD MUSIC RADIO in de lucht vanaf 28 augustus 1976.

World Music Radio is een onafhankelijke groep radio mensen die zich tot doel heeft gesteld het op alle wettelijke manieren bevorderen van het op internationale commerciële basis uitzenden van "contemporary music" in het bijzonder op de kortegolf.

Op 28 augustus 1976 beginnen de uitzendingen in de 49 meter band op een frequentie van 6230 kHz (48,15 m) om te beginnen elke zaterdag van 09.00 tot 14.00 GMT.

De huidige serie uitzendingen zullen minstens 3 maanden duren en hebben een experimenteel karakter. Ze worden uitzonden door Radio Andorra in het vorstendom Andorra, hoog in de bergen van de Pyreneeën tussen Frankrijk en Spanje. Hoewel het signaal aanvankelijk niet sterk zal zijn, zal het mogelijk zijn dit nieuwe station in noord Europa te ontvangen - speciaal in de Benelux, Duitsland, Engeland en zuid Scandinavië. Naar verwachting zal het signaal aanmerkelijk verbeteren al naar gelang de modificaties aan de huidige zendinstallatie vorderen. Als het experiment succesvol blijkt, zal het aantal programma's uren aanzienlijk worden uitgebreid.

De programmering van dit nieuwe Europese commerciële radiostation is gebaseerd op internationale "contemporary music" en is gericht op een luisterpubliek door geheel Europa. Het accent van de programma's ligt op muziek en de presentatie zal voornamelijk in het Engels zijn, echter in combinatie met andere Europese talen.

Ontvangstberichten worden graag tegemoet gezien op het volgende adres en worden, indien vergezeld van 2 internationale antwoordcoupons, bevestigd met een QSL-kaart.

World Music Radio, P.O. Box 4078, Amsterdam, Holland.

De programma's zullen worden gepresenteerd door:

Lee Alvin  
Paul Dane  
Bob Rouser  
Danny Thomas  
Theo Versaasten

Nadere gegevens en inlichtingen over advertentie tarieven zijn op verzoek verkrijgbaar van:

W.M.R. Sales Promotions  
P.O. Box 6  
Esch (NB), Holland  
Telephone 04116 - 8702  
Telex 50642 eepar nl

Amsterdam, July 1976

"A world of sound on the international radio dial"

Belz. Kortegolfberichten, nov. 1983: N.B. Het EMJDE adres van WMR is P.O. Box 4078, 1009 AB AMSTERDAM. Dus géén adres in België... in Venlo één niet! Let op! Anderen maken van onze naam gebruik!!

## World Music Radio

P.O. Box 4078 - Amsterdam - Holland

November, 1983

### LATEST INFORMATION

WORLD MUSIC RADIO (WMR) is registered as a non-profit foundation (a "Stichting") under the Law of The Netherlands, to promote better international understanding through worldwide broadcasting of musical entertainment and impartial information. WMR is completely independent and non-political. It formerly broadcast via Radio Andorra.

WORLD MUSIC RADIO now broadcasts in association with RADIO DUBLIN INTERNATIONAL on AM and FM-stereo locally in the area of Dublin (1552 kHz and 90.1 MHz FM), as well as on 6910 kHz SHORT-WAVE worldwide as follows:

SUNDAYS 05.45 - 10.00 GMT/UTC

MONDAYS 02.00 - 06.15 GMT/UTC

Presenters: Lee Alvin, Paul Dane, Oscar Hansen, and John Sinclair (with information on the international radio scene contributed by Andy Sennitt, Assistant Editor of the WORLD RADIO TV HANDBOOK, Copenhagen).

N.B. RADIO DUBLIN INTERNATIONAL is the ONLY radio station in the Republic of Ireland regularly broadcasting internationally.

WORLD MUSIC RADIO can also be heard from northern Italy via RADIO MILANO INTERNATIONAL on SHORT-WAVE (7205/7295 kHz - 41 metre band) and locally in the area of Milan on 101.5MHz FM-stereo and 102.0 MHz FM. Also locally in the area of Pavia: via PAVIA RADIO CITY (PRC) on 101.6 MHz FM, and NINETY-ONE RADIO on 91 MHz FM.

The mailing address of WORLD MUSIC RADIO is:

P.O. Box 4078  
1009 AB AMSTERDAM  
The Netherlands

Short-wave DXers! Correct reception reports (please include details of programs heard) accompanied by IOD International Reply Coupons (IRC's) will be verified by WMR's QSL Card. If you live outside Europe, please enclose an extra IRC if you require a reply by airmail. Listeners in The Netherlands may send 2 x 70 cents postage stamps.

The DUBLIN RADIO TV HANDBOOK is an essential source of reference for all short-wave DXers and listeners. The 1984 Edition is now in preparation and will contain up-to-date listings of call signs, frequencies, program schedules, addresses of long-wave, medium wave (MW), short-wave, FM and television stations around the world. Order your copy today!

# KBC (SW) met primeur voor Europa: Wolfman Jack op Radio Caroline

Begin deze week kwam er een interessant telefoontje tot mij en wel van D.J. Tom de Wit van het kortegolfstation K.B.C. Radio, dat uitzendt op 6262 kHz. vanuit België. Tom wist me te vertellen, dat binnenkort programma's van Wolfman Jack te verwachten zijn via Radio Caroline op 319 meter in de middengolf. Volgens zijn berichten zou dit in de weekends van 12.00 - 15.00 uur zijn, terwijl door de week variabele uitzendtijden aangehouden worden.

Hij kon mij zelfs een stukje tape laten horen, waarop de Wolfman te beluisteren is, terwijl hij inderdaad zegt, dat het programma op Caroline wordt uitgezonden. Alleen was niet uit de platenkeus op te maken van wanneer deze opname precies is: het meest recente nummer, dat er opstaat is van Phil Collins "In the air tonight", dat ook alweer uit 1981 staat.

Ik moest echter maar eens luisteren op de korte golf de volgende zondag en dat is vandaag, de 13e november, geweest. Om 11.20 uur Nederlandse tijd stemde ik de Crusader af op 6262 kHz. en verwachtte al half en half alleen maar een zootje ge-fluit en gelep te horen, maar dat viel gelukkig mee. Als SINPO kan ik zelfs 43323 geven.

Ik hoorde nog net het eind van een engelstalig programma, gepresenteerd door ????? Davls, waarna een nederlandstalige discjockey (Tom de Wit zelf?) het programma overnam en de beruchte bandopname aankondigde. Hij vertelde ook, dat K.B.C. is uitgeweken naar België wegens problemen met de Nederlandse justitie. Het station geeft ook een "newsletter" uit en om die aan te vragen kan men schrijven naar POSTBUS 725, ARNHEM. Verder geldt dit adres natuurlijk eveneens voor het inzien van luisterrapporten.

Om 11.36 uur werd dan het bandje gestart en ik hoorde hetzelfde als eerder die week via de telefoon: 3 minuten in totaal, aangezien de platen waren ingekort. Het signaal werd intussen steeds slechter: morsesenen en een soort pulsebeat telsterden mijn oor. Tien minuten later werd de opname nog eens herhaald, waarbij de discjockey blééf zéppen, dat dit een wereldprimeur voor Europa was o.f.d.

Om 11.50 uur beëindigde K.B.C. de uitzending en vertelde, dat men doorging op de F.M. maar dan alleen voor regionale ontvangst in België.

Omdat ik toch met de koptelefoon opzat, zocht ik nog even verder op de 49 meter band in de hoop net zoveel stations te horen als ik iedere keer van luisterstation Victoria opkrijg in de kortegolfrubriek. Misschien dat er eerder op de ochtend meer stations te beluisteren waren, maar nu was het behoorlijk stil. En over het algemeen is de ontvangst hier toch al niet denderend. Vroeger, toen we de Satelliet nog hadden, kon je nog van alles regelen. Daar zat onder meer een aparte schoal op voor de KG-banden, waarop je de stations beter kon selecteren. Bij de Crusader kun je alleen de antenne wat bijstellen en met de calibrator de frequentie nog wat wijzigen. Verder zit er een keuzeschakelaar op, waarmee je de bandbreedte wat kunt versmallen, zodat er wat noise wegvalt, maar dat is het dan wel. Bij dit werk mis ik mijn Grundigje toch wel, . . . . .

Maar het lukte toch om nog een station te horen te krijgen: Radio Mi Amigo op 6225 kHz. die van mij SINPO 43223 krijgt. De modulatie was duidelijk minder dan die van K.B.C.: een beetje dof. Er werden golden oldies gedraaid en de presentatie was in het Engels. Om 12.00 uur werd dit station rigoreus weggedrukt door een ander -officieel- station. Met carillonmuziek werd aangekondigd, dat er een programma van start zou gaan en dat werd bij mij dan afgewisseld met Middle of the Road, die "Tweedde Dee, Tweedde Dum" zong. De stoorzender bleek van Evangelische aard te zijn en toen wist ik weer, waarom ik vroeger met het beluisteren van de korte golf was gestopt. Terwijl de dutstallige zender een preek ten gehore bracht, weerklonk op Radio Mi Amigo Jimi Hendrix met "Hey Joe". Mijn oren tuitten nu onderhand en ik vond dat het voor vandaag weer welletjes was geweest. De Crusader ging uit en de FM-tuner aan, waar helder en ruisvrij Radio Unique te horen was met eindelijk weer een normaal signaal. Een verademing. Maar petje af voor luisterstation Victoria en al die andere KG-luisteraars, die dit geweld elk weekend doorstaan.

Over luisterstation Victoria gesproken: Ik denk dat hij het volgende wel leuk zal vinden: tijdens het telefoongesprek met Tom de Wit beloofde deze mij ook nog, dat hij binnenkort eens wat meer informatie over K.B.C. Radio op zou sturen met daarbij wat foto's van de studio's e.d. Hopelijk houdt hij zijn belofte, maar intussen ben ik zelf wat in het archief gaan grasmaaien.

Omdat ik tijdens de uitzending hoorde dat K.B.C. naar België is uitgeweken, nam ik aan dat dit station al eerder te beluisteren was geweest en om daar meer over te weten te komen, ging ik eens bladeren in de afgelopen jaargangen van het F.R.M. In de kortegolfrubriek.

In één van de weinige polls, die tot nu toe is binnengekomen, stond een opmerking ten aanzien van de KG-rubriek. Deze inzender vond, dat het misschien beter zou zijn om de kortegolfontvangsten in een kolom te plaatsen, net zoals dat bij de MG- en FM-rapporten gebeurt. Terwijl ik die pagina's aan het napluizen was, dacht ik dat hiervoor wel iets te zeggen is, want ik moet zeggen, dat het lastig is, als je gegevens over een bepaald station ertussenuit wilt vissen. Dus, Victoria, als je dit leest. . . . . .

Ik ben begonnen met de jaargang 1983 en in het aprilnummer komt K.B.C. het eerst voor: ontvangen op 20/3 op 6260 kHz. met als adres een andere postbus in Arnhem.

Daarvoor was het station op 9/1 "eindelijk weer eens te beluisteren op 6260 kHz."

Dan volgt er inderdaad een hele tijd niets en vinden we K.B.C. weer op 15/8/1982 op 6260 kHz. en later nog op 6225 kHz., terwijl in de ontvangsten op 25/7/1982 staat, dat "Radio K.B.C. het 2e station uit België was en men live presenteerde". Conclusie tot zover: K.B.C. zond al vanuit België uit en verder is er weinig bekend over ze bij luisterstation Victoria.

Op 29/5/1982 werd DJ Tom de Wit gehoord, maar niet op K.B.C. doch op I.B.C. De laatste uitzending van K.B.C. had plaatsgevonden in februari 1982.

Daarvoor was men te ontvangen geweest op 6220 kHz. op 8/11/1981 en weer wordt Tom de Wit genoemd. Toen werd als adres echter gebruikt: Postbus 23 te Ederveen en dat adres komt mij zeer bekend voor, zijnde het voormalige adres van Radio K-PO.

Luisterstation Victoria wist er geen raad mee, want in het jaarnummer van 1982 schrijft hij onder KG-adressen België: "KBC geeft geen adres op. Wie weet het adres? Misschien is dit hetzelfde station als Radio Northsea en Radio Seven, zie Holland. Misschien ook hetzelfde als Radio Paradise (18/10 ontvangen op 6224 kHz.) Wie geeft uitsluitsel?"

In het decembernummer van 1981 wordt K.B.C. zelf echter vermeld: op 6220 kHz. ontvangen ook op 18/10.

De meeste informatie kom ik tegen in het juninummer van 1981: weer wordt Tom de Wit genoemd in een brief van K-PO, Postbus 23, Ederveen. Men schrijft dat het station op 3 mei 1981 voor de 5e keer uit de lucht gehaald werd, terwijl op 6230 kHz. de uitzending plaatsvond.

Het station zelf dateert al van september 1974, toen uitgezonden werd via de FM-band op 101 MHz. Op 14-7-1977 was de eerste inbeslagname door de Nederlandse opsporingsdienst, de tweede keer gebeurde dat op 12-9-1977 en de derde keer op 30-9-1979.

Tom de Wit blijkt dus een veteraan te zijn op het gebied van de vrije radio en het zou daarom wel leuk zijn, als hij ons in het beloofde artikel eens precies kan vertellen, wat er met Radio K-PO en K.B.C. gebeurd is.

En daarmee beëindig ik mijn duik in het verleden wat het DX-en betreft.

José.

# Loglijst van vrije zenders op de korte golf

ONTVANGEN IN BERLIJN MET ONTVANGTOESTEL GRUNDIG SATELLIT 2100 EN DE IN-  
GEBOUWDE TELESCOOPANTENNE.

Datum	Tijd UTC	Freq	Station	SINPO
01.10.83	09.47-10.22u. + 10.40-12.48u.	7317	R.E.C.C. - diverse programma's	2-342-332-3
01.10.83	10.22-10.40u.	7330	Radio Lynda - Test	242-332-3
01.10.83	12.51-13.16u.	7295	World Music Radio (via Radio Milano)	3-43443
02.10.83	09.21-10.08u. + 11.21-11.30u. + 12.13-12.28u.	6300	Radio Brigitte -pop/jingles	2-342-333
02.10.83	09.29	6280	Radio Westside	34333
02.10.83	10.08-10.30u.	6235	Radio Lynda	24333
02.10.83	10.41-10.45u.	7335	UNID, Engelse aankondigingen, instr.muziek	2-34232
02.10.83	10.48-11.00u. + 11.30-12.12u. + 12.29-13.00u.	6206	Radio Delmare, Engels	3-44433
02.10.83	11.00-11.17u.	6265	Radio Madison, Engels	3-442-342-3
02.10.83	13.00-14.05u.	7295	World Music Radio (via Radio Milano)	342-32-32-3
08.10.83	09.12-11.15u.	11586	R.E.C.C. - test	33333
08.10.83	11.16-11.41u.	7315	Radio Lynda - test	2-34333
08.10.83	13.05-13.30u.	7295	Radio Milano Int., Eng. aankondigingen "test"	34333
08.10.83	13.30-13.32u.	7105	Radio Time, Italiaans	33333
09.10.83	09.17-10.12u. + 10.22-13.08u.	6206	F.R.S.-H (via Radio Delmare)	33-4333
09.10.83	10.13-10.21u.	7315	UNID, polka + instr. muziek, geheel overgemod.	2-34333
09.10.83	13.09-14.25u.	6206	Radio Delmare, Engels	34433
11.10.83	17.10-17.33u.	6240	Voice of Peace	2-332-322
14.10.83	16.15-16.50u.	6240	Voice of Peace, VoP jingle	3332-32-3
15.10.83	09.13-12.47u.	7317	R.E.C.C. div. programma's	3433-43
16.10.83	09.15-09.25u.	6910	Radio Dublin, Engels	34333
16.10.83	10.03-10.11u.	7315	Radio Lynda	342-333
16.10.83	10.12-10.15u.	7320	UNID, rockmuziek, zonder aankondigingen	4443-44
16.10.83	09.25-10.03u. + 10.15-13.12u.	6206	FRS-H (Via Radio Delmare)	3-4443-43-4
16.10.83	13.12-13.14u.	6206	Radio Delmare, aankondigingen	4443-43-4
16.10.83	13.14-13.42u.	6206	FRS-H (herhaling van het duitstalige programma van vanmorgen)	33-433-43
16.10.83	13.42-14.23u.	6206	Radio Delmare (eigen programma)	33-433-43
22.10.83	09.14-13.06u.	11586	R.E.C.C. - test, div. prog.	33-433-43
23.10.83	08.54-09.00u. + 09.12-09.36u.	7325	Radio Delta/Elburg	3-443-433
23.10.83	09.40-09.52u.	7295	Radio Victoria (via Milano) Duits	44433-4
23.10.83	09.52-10.03u. + 12.03-12.08u.	7320	Radio Medicine (?), aank.in div. talen	45433-4
23.10.83	10.03-10.21u. + 10.26-11.31u. + 12.28-12.45u.	6225	Radio Mi Amigo (Hengelo), rockmuziek	3-4443-43
23.10.83	10.21-10.23u.	7195	Radio Victoria, parallel met 7105 kHz.	242-333
23.10.83	10.21-10.23u.	7105	Radio Victoria, parallel met 7195 kHz.	34333
23.10.83	11.31-11.55u. + 12.08-12.27u.	7330	UNID (Radio Apollo?)	24232
23.10.83	12.45-12.50u.	7325	Radio Lynda	322-332
23.10.83	12.50-14.05u.	6225	Radio Mi Amigo (Hengelo)	4443-44
29.10.83	09.47-13.20u.	7317	R.E.C.C. div. programma's	322-332
29.10.83	10.50	6206	Radio 49 International (via Delmare)	44433
29.10.83	12.06	6225	Radio K-BC, Engels	33333
29.10.83	11.21	7319	B.B.M.S. (storingen met R.E.C.C.)	32232
30.10.83	09.17-09.33u.	6910	Radio Dublin	2-33333
30.10.83	09.33-09.40u.	7195	Radio Victoria, Duits	1-22232



30.10.83	09.52-10.14u. + 11.46-12.10u. + 12.31-13.22u.	6206	Radio Delmare.	3-43333
30.10.83	10.14-10.34u.	6305	Radio Madison, Duits, Box 41, Dedemsvaart	3-422-332
30.10.83	10.35-11.00u.	7375	Radio Santana, aank. Nederl. + Engels	43333
30.10.83	11.06-11.46u.	6240	Radio Batida, adres: c/o Bernd Schröder, Hauptpostlagernd, Hannover.	3433-43-4
30.10.83	12.10-12.31u.	7295	Radio Victoria (?), nonstop muziek	32232

Frequenties zijn geschat. NORBERT SCHEEL, GUSTAV-MUELLERSTRASSE 43, D-1000 BERLIN 62, B.R.D.

Bedankt, Norbert, voor deze loglijst, die als geroepen komt, aangezien Luisterstation Victoria dit keer verstek heeft laten gaan. Meteen komen ook de K.G.-freaks aan hun trekken, die de DX-rapporten liever in een lijst zagen.

Op Norbert kom ik zo nog even terug, maar eerst wordt Victoria nog even aan het woord gelaten, want die was vorige keer nog niet helemaal klaar met zijn betoog inzake Radio Vaticaan:

Radio Noordzee Int. mocht zo'n tien jaar terug al niet vanaf de bekende schuit uitzenden op 6210 kHz. Dat stoorde de halve wereld. Radio Vaticaan startte kort daarop wel uitzendingen via deze frequentie en toen klaagde niemand. De heer is heilig, maar wat te doen met zijn discipelen?

Dan nog wat inventarisatie: Radio Europe uit Italië wordt regelmatig gehoord op 9425 kHz., met matig signaal. De Voice of Peace is er ook nog steeds op 6238 kHz. en de Engelse piraat Radio Europe International (P.O.Box 319, Edenbridge, Kent, U.K.) keert binnenkort terug in de ether via -waarschijnlijk- 6300 kHz. Channel Radio is waarschijnlijk de unid op 6195 kHz. en Radio Paradise uit de U.S.A. zal binnenkort testuitzendingen gaan doen naar Europa.

Volgende keer, naast de rapporten, waarschijnlijk nieuws over illegale stations met politiek in hun uitzendingen, adressen van de Ierse stations en meer kort nieuws.

LUISTERSTATION VICTORIA, POSTBUS 19037, 3501 DA UTRECHT.

### RADIO NOVA S.W.

Op zondag 13 november startte Radio Nova S.W. op 6290 kHz. met de officiële programma's. De uitzendingen vinden plaats in het Frans, Engels, Duits, Nederlands en zowaar ook in het Russisch.

Men vroeg ons mede te delen, dat A.J.Beirens niet de eigenaar is van dit station, dat ook niet van Belgische origine is. Het vermogen bedraagt ongeveer 80 Watt en men wilde nog kwijt, dat er ex-discjockeys van Radio Nova-Italië meewerken. We hopen binnenkort meer informatie van dit nieuwe radiostation te krijgen.

### CLCG-MAGAZINE

Terug naar Norbert Scheel. Norbert is medewerker van het Duitse CLCG-Magazin, dat maandelijks uitgebracht wordt door de Clandestine Listener's Club Germany, P.O.Box 54 01 01, D-4100 Duisburg 11 in de Bondsrepubliek.

In dit CLCG-Magazine vindt je pagina's vol met "Kurzwellen Logs", zoals hierbij door Norbert inge-

stuurd. In het volgende nummer worden -zoals bij meer DX-blaadjes gebruikelijk is- de "looptijdenlijst" en de "zwarte lijst" wat betreft de QSL-kaarten, d.w.z. hoelang de diverse stations erover doen om je luisterrapporten te beantwoorden en een opsomming van die stations, die na 6 maanden nog niets van zich hebben laten horen, gepubliceerd.

Nog wat voorbeelden van KG-DX-nieuwtjes uit het nummer 10/11/1983:

RADIO EUROPA INT. Box 1, I-18030 Perinaldo Imperia in Italië kan af en toe op ca. 9420 kHz. gehoord worden. Op 7215 kHz. (SSB) kan nog een Italiaans particulier station beluisterd worden, maar de naam is helaas onbekend.

RADIO XANADU, 42 Northcote Road, West Croydon, Surrey, England, is om de 14 dagen te horen op 6300 kHz. Inmiddels wordt de post van luisteraars beantwoord.

WORLD LISTENERS SERVICE, 14 Queens Drive, Narborough, Leicester, England, zendt onregelmatig uit via de 48m. band op 6225 kHz. op de zondagmorgen. Het station is geïnteresseerd in informatie over andere Free Radio's.

RADIO MILANO INT. Via Locatelli 6, I-Milano, Italia, zendt tegenwoordig uit met een vermogen van 5 kW. op de nieuwe frequentie 7295 kHz. Inmiddels zijn er ook Engelse programma's te horen.

R.E.C.C. kondigde in het programma van 1 oktober aan, dat er op 8 okt. getest zou worden op de reeds vroeger gebruikte frequentie 11586 kHz. tussen 09.00 en 11.15 uur UTC (Dit is Midden-Europese tijd -/- 1 uur, dus gewoon onze tijd). Op deze QRG wordt elke 2e en 4e zaterdag van de maand uitgezonden. Het voorlopige programma-schema ziet er als volgt uit: elke 1e en 3e zaterdag op 7317 kHz. en elke 2e en 4e zaterdag op 11586 kHz. (evt. ook 11578 of 11400 kHz). De te gebruiken frequentie voor de 5e zaterdag (indien aanwezig) blijft open. Daar de zenders momenteel mobiel met accu's in bedrijf zijn, kan men niet meer over zo'n groot vermogen beschikken en kunnen de beide zenders niet meer tegelijkertijd gebruikt worden. R.E.C.C. heeft een nieuw adres: 32, Victoria Road, Salisbury, Wiltshire, SP1 3NG, England.

Zo, nu is het wel genoeg. Wie er meer over wil weten, moet maar 2 IRC's sturen naar de CLCG. Tevens wil men graag informatie over stations in Nederland en België.

ich h<sup>Ö</sup>re...



Jeden  
Samstag  
und  
Sonntag  
ab 9.00 Uhr  
MEZ auf  
Kurzwellen  
im  
41-meter  
Europaband!

RADIO VICTORIA, Postfach 1214  
D-6380 BAD HOMBURG v.d.H., BRD

Vorige maand schreef Luisterstation Victoria een stukje over het Duitse kortegolfstation Victoria, waarbij ik een afdruk van hun sticker plaatste, die ik gekregen had uit Italië. (Wat is het toch heerlijk om Europeaan te zijn, nietwaar?).

In een gulle bui dacht ik: "Kom, laat ik die jongens van Victoria een exemplaar sturen van het F.R.M., zodat ze kunnen zien, dat ze erin staan.

Nu deed ik dat vroeger wel vaker, zo'n present-exemplaar sturen naar buitenlandse stations, maar dat heb ik al snel afgeleerd, want van de meesten hoor je niks terug en aangezien de porto naar het buitenland toch al zo hoog is. . . . .

Maar de mensen achter Victoria zijn van het goede soort en ik ontving een hele enthousiaste brief terug met de mededeling, dat dit het eerste exemplaar was, dat men ooit gezien had van het F.R.M. alhoewel men er al veel over gehoord had.

Voorts laat men ons weten, dat de reacties op het station overweldigend zijn. "Nadat we die bewuste zaterdag begonnen als grote verrassing voor vele luisteraars, die ons tegenkwamen, terwijl ze eventjes over de 41 meterband fietsten -alles moest nog geheim blijven ook- werden we overspoeld met brieven. We hebben ze nog niet allemaal geteld, maar op 10 oktober -drie weken na de start- hadden we al 406 luisterrapporten uit 15 landen.

Roger Kirk, die de brief schreef, sluit verder wat infomateriaal in, waar het volgende in te lezen valt: Sorry, sorry, sorry, we hadden ongelijk, maar dit keer was dat een gelukje. . . . . Op het allerlaatste moment arriveerde die laatste bandopname, die nog vermist werd in Milaan, zodat we dit weekend (5/6 november) voor de eerste keer 100% terugwaren op 7295 kHz.

We schreven dat persbulletin met de verkeerde informatie vóórdat we de uitzending hoorden. Het spijt ons, maar we zijn toch ook wel blij. . . . .

Meer nieuws: A.W.R. testuitzendingen arriveerden in Milaan (2 verschillende cassettes) en de programmering zal binnenkort beginnen. De te gebruiken frequenties zijn:

22.00-24.00 uur: 7125/7130/7215/7285 kHz.

22.00-23.00 uur: 7200 kHz.

23.00-24.00 uur: 7205/7235/7265 kHz.

Alle tijden C.E.T. (Central European Time)

Dus als je een duitstalige testuitzending hoort van Adventist World Radio op één van de bovengenoemde frequenties, dan kun je er zeker van zijn, dat dit Radio Milano is. . . . .

Radio Time is verhuisd naar 7140 kHz, met een sterkere zender en verklaarde, dat dit voortaan de hoofdfrequentie van dit station zal zijn. In het geval van nachtelijke interferentie zal Radio Time tijdens de nacht/avond verhuizen naar 7135 of 7145 kHz. Het Florentijnse station zal voorlopig echter uitsluitend 24 uur per dag via 7140 kHz, te beluisteren zijn en parallel op 6145, dat sinds juni 1983 met slechts 40 Watt in gebruik is.

En ook hier geldt weer: wie meer wil lezen, kan deze "pressreleases" aanvragen bij Radio Victoria via het postbusadres.

## RADIO VICTORIA PROGRAMMÜBERSICHT

## S O N N T A G

### S A M S T A G

9:00 ROCKOVERTURE  
9:45 RV - T-I-P-PARADE  
10:00 RV - SUPER ZWANZIG  
11:00 POPHISTORY (Oldies)  
11:30 POSTFACH 1214 (Beantwortung  
interessanter Hörerbriefe)  
12:00 MITTAGSDISKOTHEK

9:00 MUSIK-MUSIK-MUSIK  
9:45 "WAVES" WWDXC-DX-PROGRAMM  
10:00 INFO-SHOW (News, Quiz, Konzert)  
11:00 POPHISTORY (Oldies)  
11:30 GAST-DJ-SHOW oder WUNSCHKONZ  
von Hörerfanclubmitgliedern  
12:00 MITTAGSDISKOTHEK

Frequenzen : 7.295 kHz-41.12 m  
Sam/Sonn. 7.140 kHz-42.02 m  
von 9:00 11.860 kHz-25.30 m  
-13:00 MEZ 1.301 kHz-230.6 m

T-i-p-parade : 9:45 MEZ Samstag  
RV-Super-20 : 10:00 MEZ Samstag



SHORTWAVE AND FM STATION

# RADIO BRIGITTE

P.O. BOX 10 -7954 ZG ROUVEEN  
NETHERLANDS

Beste FRM-lezers en luisteraars,

Hier is wat informatie over Radio Brigitte, die u hopelijk zal interesseren:

Radio Brigitte is een vrij radiostation zonder commerciële bijbedoelingen. De uitzendingen vinden eens per maand plaats en worden verzorgd door enkele enthousiastelingen, die het gevoel hebben, dat zij een service van muziek en informatie kunnen brengen aan alle korte golfluisteraars. Deze uitzendingen zijn zuiver bedoeld als hobby en voor ons een manier om vrienden te maken door middel van het medium radio.

Radio Brigitte werd voor het eerst gehoord op 8 februari 1980, hetgeen resulteerde in luister-rapporten vanuit Engeland, Nederland, België, Oost- en West Duitsland, Frankrijk, Tjecho-Slowa-kije, Schotland, Ierland en Finland.

De uitzendingen worden gedaan vanuit België, maar onze postbus is in Nederland.

## STATIONSINFORMATIE:

Zender GRC 9

Vermogen: 25 Watt

Antenne: 25 meter longwire

## STUDIO-APPARATUUR:

Studioruimte 25 m<sup>2</sup>

1 Music Mixer Electronics 1050 B

2 Cassetterecorders Philips 2415

1 Taperecorder Philips 4417

2 Draaitafels Wharfedale

Radio Brigitte's programmaschema bestaat uit de "Drive-In Show", de "Free Radio Brigitte spot" en programma's met gevarieerde muziek.

De programma's worden uitgezonden op de vierde zondag van de maand op de volgende fre-quenties:

6235/6306/6298 kHz. vanaf 08.00 uur U.T.C. (Winterprogrammering)

## PROGRAMMA-INFORMATIE:

08.00 uur U.T.C.

Good morning show

09.00 uur U.T.C.

Mail Box en DX-programma

10.00 uur U.T.C.

Radio Brigitte Drive In Show

12.00 uur U.T.C.

Einde van het programma met vriendelijke groeten

Voor elk korrekt ingevuld luisterrapport zenden we u een QSL-kaart, een munt, postzegel en een fraaie sticker van ons station.

We hopen, dat u zult blijven luisteren in de toekomst, want ons station is afhankelijk van u. . . .

*Radio  
Brigitte*

73's en veel luisterplezier,

Brigitte van Gelder en

Frans Van Der Stappen.

# DX-rapporten

%

Datum	Tijd	Station	Freq.	SINPO
10.08	06.30u.	OLIEMAN	180m.	35433
13.08	01.45u.	KRISTAL	180m.	13222
14.08	00.10u.	COWBOY JIMMY	180m.	24433
14.08	00.40u.	CURACAO	180m.	24422
14.08	00.50u.	DRUPSTONJAGER	180m.	44434
14.08	00.50u.	SPANNINGZOEKER (QSO)	180m.	45434
14.08	00.40u.	CONCORDIA (QSO)	180m.	35433
14.08	01.15u.	RUIMZICHT (QSO)	180m.	24432
14.08	02.10u.	ARMADA (QSO)	180m.	35433
14.08	23.00u.	COWBOY HENKIE	180m.	34433
24.08	06.30u.	DERBY	180m.	35333
28.08	01.10u.	COWBOY JIMMY	180m.	34433
29.08	06.25u.	SPANNINGZOEKER	180m.	35433
10.09	01.10u.	SPANNINGZOEKER (QSO)	180m.	35433
10.09	01.25u.	ATLETICO (QSO)	180m.	25432
11.09	02.15u.	SPANNINGZOEKER (QSO)	180m.	25332
12.09	06.15u.	SPANNINGZOEKER	180m.	44444
21.09	06.30u.	OLIEMAN	180m.	34433
25.09	01.25u.	SPANNINGZOEKER (+ QSO)	180m.	44344
25.09	02.05u.	VLIEGENDE HOLLANDER (QSO)	180m.	34333
25.09	02.45u.	VLIEGENDE HOLLANDER INT.	229m.	22332
25.09	22.45u.	COWBOY HENKIE	180m.	34433
25.09	22.50u.	SCHOTLAND	180m.	23432
26.09	06.15u.	SPANNINGZOEKER	180m.	45444

Reakties zijn welkom. Verder ruil ik nog steeds stickers.  
 Ook Radio Caroline kan hier vaak ontvangen worden op 319 m.  
 's morgens en 's avonds vaak goed en 's nachts na 01.00 uur  
 (als Radio Finland - ook op deze golfengte- uit de lucht gaat,  
 meest uitstekend.  
 PETER SCHEU, WALTER-KOHN-STRASSE 11, DDR-1300 EBERS-  
 WALDE-FINOW 1.

23.09	19.45u.	EUR. UNIVERISTY	ANTWERPEN	104,0	35444
24.09	02.55u.	AMIGO	BORN	103,8	44445
	03.05u.	FANTASY	RAVELS	102,9	45555
	03.10u.	JUMBO/LOLITA	SITTARD	102,0	44544
	03.35u.	BELGO	DOETINCHEM	102,1	33443
	03.37u.	ARGENTINA	SITTARD	104,2	45555
	04.30u.	MAEVA	BRUSSEL	103,5	45554
	09.45u.	ROYAAL	HAMONT	101,2	45554
	10.10u.	OETERPIRATEN	N.OETEREN	101,6	44444
	22.00u.	SIGNAAL	OVERPELT	100,2	45555
	22.15u.	VERONICA ANDERS	MAASEIK	103,0	33334
	22.20u.	MONZA	SITTARD	104,7	55555
25.09	02.10u.	EL BIMBO	HEERLEN	100,2	55555
	02.45u.	LA PASCARELLA	SITTARD	102,1	45555 st.
	02.50u.	ANNICK	BORGERH.	103,0	11221
	13.40u.	EASTWAVE	HAMONT	100,8	23232
26.09	16.05u.	VRIJE VOGEL	MAASEIK	104,5	45454
	16.07u.	GRENSLAND	KINROOI	101,0	44334
29.09	06.30u.	DISTE (?)	EUPEN	104,0	45554
01.10	03.45u.	ZUID LIMBURG	TONGEREN	104,0	35554
	10.10u.	ARCAN	BILZEN	101,9	45555
	02.10	HOESELT	HOESELT	101,9	45555
04.10	06.30u.	EAGLE	ARENDONK	103,8	34443
07.10	15.05u.	EXPRES	LOMMEL	104,2	35343
09.10	21.25u.	VERONIQUE INT.	WALLONIE	105,8	45555
	21.40u.	BONNE ANTENNE	WALLONIE	105,5	15111
13.10	14.45u.	TIJGER	STENEKE (?)	101,1	24333
	16.30u.	STARLIGHT	SUSTEREN	104,8	45554
15.10	12.50u.	TELSTAR	?	103,3	34554
16.10	01.20u.	NOVA ZEMBLA	MONTFORT	100,3	55555 st.
	01.35u.	COMBINO	SIMPELVELD	104,2	45555
	02.00u.	ZWARTE PIR.6	ROERMOND	104,0	55555
	18.10u.	MILANO	MONTFORT	104,1	55555 st.
	17.30u.	WILMA	ROERMOND	102,0	55555 st.
17.10	10.20u.	MEXICO	GEELEN	105,0	45554
	22.33u.	VRIJ MEEUWEN	MEEUWEN	103,0	13231

Antenne: Fuba 8 elements roterend.  
 ENOLA, IRENESTRAAT 23, 6077 AW ST.ODILIENBERG (Limburg)

22.10	NACHTWACHT	SNEEK	100,2	30	44554
	ZWARTE PIJL	SURHUISTERV.	103,7	15	35433
	INTERVAL	DONKERBROEK	104,3	15	34553
	RADIO BREMEN	WINSUM	102,0	75	55555
	VALENTINO	DIDAM	103,1	60	45554
	FLORIDA	URETERP	103,1	30	44554
	GOLFBREKER	SOMEREN-EIND	104,6	30	45554
	GROTE GERMAAN	OPENDE	103,3	15	34443
	FENIX	HARKEMA	101,1	60	45554
	SPERWER	Z.O.FR.LAND	102,1	30	34554
	SNEEUWUITER	HARKEMA	102,1	30	45444
	APOLLO	OUDEBOSCH	104,7	10	25322
	D.F.N.	ALPHEN Rijn	100,5	60	45554
	VITESSE	DORDRECHT	101,2	30	45554
	MISTRAL	BOSKOOP	104,6	15	35553
	NESCO	GOUDERAK	104,2	30	44554
	DRANKORGEL	DRACHTEN	101,7	100	55545
	SPOTVOGEL	EMMEN	102,6	45	45554
	KRANTENBOER	OLDEBROEK	100,4	45	45554
	MEBO 2	GRONINGEN St.	100,4	45	45554
	TROPICAL	TJEL	101,3	30	45554
	ARENA	DELFT	101,0	60	45555
	PANDA	VEENENDAAL	100,2	5	25532
	MOBY DICK	WEZEP	101,0	45	45554
	SANTANA	N.O.FR.LAND	103,7	30	45433
	RITMEESTER (Gn)	ZEVENHUIZEN	104,7	45	45534
	COSMOS	ALMELO	103,1	15	24442
	BLONDE ZEEMAN	HARLINGEN	100,7	15	35443
	PELLEBOER	HOEVEN	102,1	45	45544
23.10	MEBO 2	GRON.(Stad)	100,4	30	43544
	ESCAPE	KATWIJK Zh.	100,3	15	35433
	PALOMA	ZWAAGW.EINDE	103,6	45	45554
	D.F.N.	ALPHEN Rijn	100,5	75	45554
	VITESSE	DORDRECHT	101,1	75	45554
	GUNSMOKE	GILZE	101,0	75	45554
	NEUTRON	BRECHT (B)	105,3	5	25342
	CAR	ROTTERDAM	102,2	60	43454
	TIRONA	HAREN	105,3	10	34433
	F.R.R.	ROTTERDAM	105,7	30	45554
	SULTANA	EDE	100,1	30	44554
	SMOKKELAAR	SEVENUM	100,3	15	34553
	AMAZONE	BEUSICHEM	100,4	15	32543
	KLEINE PALOMA	HAPS	101,2	30	42354
	ROLANDO	WANROY	104,5	15	35553
	CALYPSO	GENDEREN	105,0	15	35553
	ARGENTINA	SITTARD	104,4	10	25453
	A.R.Z.	ROOSEDAAL	104,4	45	45554
	PIONEER	ROTTERDAM	100,4	45	45454
	AUDIO	H.LAMBACHT	103,0	15	31453
	VALENCIA	ZWIJNDRECHT	106,2	15	35553
	EL BIMBO	HEERLEN	100,3	15	34453
	MONACO	WOUW	104,6	30	35553
	S.W.R.	CAPELLE IJssel	104,6	30	45554
	MIX	DELFT	105,3	5	25352
	PELLEBOER	HOEVEN	102,1	75	45554
	PROTON	DONGEN	105,0	5	23442
	D.R.	HARDINXVELD	106,1	15	35553
	RONALISA	HARKEMA	101,7	30	42354
	SCHORPIOEN	HEDEL	105,1	15	22352
	BLACK ARROW	TEN BOER	102,1	90	54555
	PILOOTSTORM	NWE,PEKELA	104,2	60	45554
	NESCO	GOUDERAK	104,2	60	43554
	TORNADO	EINDHOVEN	105,5	15	33554
	ZWERVER	ROOSEDAAL	105,0	60	43554
	EUROPA	EINDHOVEN	104,6	30	43554
	STERREWACHT	SLOTEN	101,7	30	42344
	WOODPECK	N.O.FR.LAND	100,4	60	45554
	FOREL	HARDERWIJK	104,4	45	45554
	SNOOPY	BARNEVELD	104,3	15	33353
	GOEMPIES	DIDAM	104,0	75	45554
	OLYMPUS	ZWIJNDRECHT	107,1	10	25552
	APOLLO	HOOGVEEN	104,8	30	45554
	WHISKY	TEN BOER	101,9	30	45554
	FERNANDO	VRIEZENVEEN	104,4	30	45554
	H.L.	VRIEZENVEEN	105,6	30	44554

23.10	TORTELDUIF	KOOTWIJKERBROEK	102.2	60	44554
	CONDOR	HOEVELAKEN	101.2	100	55555
	HOUTHAKKER	AMERONGEN	102.1	45	44554
	VICTORIA	NAGELEN	103.7	45	45554
	D.F.N.	ALPHEN a/d Rijn	100.5	45	45554
	ELCO	ROTTERDAM	101.3	60	45554
	FOCUS	OEGSTGEEST	101.8	45	43554
24.10	AMAZONE	SOMEREN	103.5	30	45554
	SPACE 2000	ERMELO	100.4	75	45554
	BOSUIL	EDE	101.9	60	45554
	KWANTUM	ENSCHDEDE	104.1	10	25352
	PLASTIC SOUND	ARNHEM	104.4	15	35453

Tijdens deze dagen goede condities. Ontvanger: Kenwood KT900  
0,8 µV gev. bij 26 dB s/R (ruisgrens 5%)

Antenne: 8 el. Fuba 13 mtr. NAP roteebaar  
7 el. Stolle 11 mtr. NAP

Amateurs, die een volledig rapportje willen enz. kunnen schrijven  
naar: L.A. NOORDZEE, BACHSTRAAT 32, 1901 VN CASTRICUM.

07.10	WITTE ROOS	ABBEKERK	103.2		55555
09.10	BARBADOS	WIERINGEN	102.0		55555
10.10	NACHTEGAAL	ALKMAAR	102.2		45554
12.10	ZW. SCHAAP	WIERINGEN	103.0		55555
21.10	BRANCARDIA	EGMOND aan Zee	102.0		44554
24.10	HORIZON	ENKHUIZEN	101.2		45454
30.10	TSARINA	ANNA-PAULOWNA	101.3		55555
30.10	ST. HOOGVEEEN	HOOGVEEEN	103.3		22142
01.11	MI AMIGO	GRONINGEN	104.0		55545
01.11	CALYPSO	EGMOND aan Zee	102.0		44554
01.11	ATLANTIKA	PURMEREND	104.5		34333
02.11	DELTA ZULU	ZAANDAM	105.5		34344
	FENIX	HARKEMA	105.0		44345
	MONTANO	N.O. GRONINGEN	105.0		23233
	KLEINE MAN	AUGUSTINUSGA Fr.	102.0		54345
	ROEFER	GILZE	101.5		31323
	KOSMOS	LEERDAM	101.3		21513
	ALBATROS	TILBURG	103.5		43434
	ALBATROS	HOEVEN	103.5		42323
03.11	BL. CARABIJN	COEVORDEN	103.0		22333
	VRIJE RADIO	LAUWERSOOG	103.5		54445
	NOORDZEE	STADSKANAAL	101.0		55455
	WERVELWIND	GRONINGEN	101.1		33333
	KARONA	HAULERWIJK	101.0		32544
	RODE PIMPERNEL	GRONINGEN	103.3		33413
	LAMBIEK	VENLO	100.0		34434
	COLORADO	VEENDAM	102.0		43445
	BLONDE MAN	NIEUW-AMSTERDAM	105.0		55545
04.11	FLORIDA	GRONINGEN	104.5		11342
	KLEINE JOHNNY	?	103.5		11242
	MEBO 2	GRONINGEN Stad	101.3		23343
	RADIO EGMOND	EGMOND	104.0		43444

Deze stations werden ontvangen op een Schnelder Team 50 RC.  
Antenne: 8-el. Fuba op 12 mtr.  
RADIO NEPTUNUS, POSTBUS 101, 1670 AC MEDEMBLIK Nh.



02.10	08.47 JENNIGIE	ELBURG	150 km.	53343	1619 kHz
	08.56 KRAANDR.	SCHAGEN	140	53444	1515
	09.01 MONTEVIDEO	DEVENTER	157	33343	1132
	10.10 DAKOTA	BARNEVELD	113	54454	1605
	11.30 EGELANDER	STEENWIJK	196	13443	1634
	11.31 DERBY	ELIM	210	53443	1598
	12.20 CASSANDRA	HOORN	140	34444	1578
	13.27 FLAMINGO	N-HOLLAND	140	34444	1580
	13.30 NOORDPOOL	DAMWOUDE	240	33333	1580
08.10	10.00 MISSISSIPPI	NIJKERK	113	33443	1614
	10.03 PIEREMENT	MARKEN	112	32433	1615
	11.09 MANOLITO	EMST	147	54444	1408
	12.30 KORAALV.	LEMMER	178	55555	1569
	12.34 MEXICO	ELBURG	150	55455	1623
	13.07 WALDOLALA	UDEL	125	55354	1619
	14.18 J.RINGO	UITHUIZEN	280	54434	1564
	14.30 ?	DOKKUM	240	54444	1567
	15.05 DELMARE	N-HOLLAND	92	55555	1622
	15.07 VR. AMATEUR	NAARDEN	100	13233	1622
	23.38 KOMEE T	HOOGVEEEN	208	54435	1612
09.10	08.16 KE.SLOPER	KUINRE	182	43434	1623
	11.00 SPOETNIK	LEMMER	178	53444	1580
	12.09 PALOMA	DIDAM	145	55455	1567
	12.23 SOTO	KUINRE	182	54455	1563
	12.25 TESTPIR.	ELBURG	150	34444	1622
	12.28 DELTA	ELBURG	150	52423	1570
	12.40 SANTANA	EIBERGEN	190	53323	1290
	12.45 VL.HOLL.	WESTERBORK	227	54434	1291
	12.53 REMBRANDT	KILDER	150	33233	1571
	14.13 CURACAO	OLDENZAAL	215	44434	1636
	14.30 DELTA	GIESSENBURG	55	55555	1637
	14.36 POOLSTER	ENKHUIZEN	145	55454	1636
	14.40 ESMERALDA	's HEERENB.	150	54454	1566
10.10	16.15 RODE PIRAAT	LELYSTAD	135	33343	1623
	18.07 ATLETICO	N-HOLLAND	92	55455	1625
11.10	12.39 NEPTUNUS	MEDEMBLIK	147	33233	1566
	18.00 H.J. TUINMAN	HOOGEZAND	260	54444	1622
	18.10 J.BOSWACHTER	N.O. GRON.	280	52322	1623
	18.11 GR.SPECHT	APELDOORN	145	54324	1622
12.10	12.10 DIAMANT	LELYSTAD	135	44454	1617
	12.25 HULK	ELBURG	150	32243	1614
13.10	13.13 STORMVOGEL	RODEN	240	22222	1565
	16.14 NACHTRIJDER	HOOGLAND	103	43223	1613
14.10	12.35 BATAVIA	COEVORDEN	220	34443	1615
15.10	08.40 MARISKA	ELBURG	150	53444	1619
	08.50 N.VLINDER	HASSELT	171	44444	1622
	10.19 807	BARNEVELD	113	55455	1614
	10.25 SAPORRO	VOORTHUIZEN	118	55454	1615
	15.20 VRIJE VOGEL	NWE. PEKELA	260	55555	1612
16.10	13.52 CONCORDIA	VRIEZENVEEN	195	54444	1626
	13.58 ARMADA	LEMELERVELD	180	44444	1625
	14.12 ONBEKENDE	RUURLO	171	53444	1325
	15.15 IJ Z	Z-HOLLAND	60	55454	1625
21.10	15.00 G.WONDER	VOLLENHOVE	175	34454	1625
22.10	09.22 GR.JAGER	N.O.P.	175	54454	1625
	14.55 VOLENDAM	VOLENDAM	117	54454	1615
23.10	12.00 SONJA	UDEL	137	53444	1606
	12.10 FLUITER	STEENWIJK	196	43433	1569
	12.18 MONTEVIDEO	LEMMER	178	54444	1560
	12.53 TAMBOER	HOOGVEEEN	208	55555	1613
24.10	18.00 ZUIDERZEE	EIBERGEN	190	54534	1615

Ontvanger: Panasonic DR49. Antenne: aardedraad  
Verder wil ik van de gelegenheid gebruik maken - ook namens mijn vrouw - om alle amateurs te bedanken voor de brieven, kaarten en attenties die wij hebben mogen ontvangen na de geboorte van onze zoon Robbin. Nogmaals bedankt!

LUISTERAMATEUR SCHOLEKSTER, RIEN VAN DIJK, MOLENDIJK  
79, 3255 AM OUDE TONGE. Tel. 01874-1824.

WIJ WILLEN ALLE PIRATEN EN ALLE  
LUISTERAMATEURS PRETTIGE  
KERSTDAGEN EN EEN VOORSPOEDIG  
1984 TOEWENSEN.  
MOBY-DICK F.M. i.s.m.  
STUDIO EIGENBELANG,  
POSTBUS 3023,  
APELDOORN.

					%
27.09	MIX	DELFT	105.5	43455	2
	LEEUWERIK	KATWIJK	104.3	23343	0
	CAR	ROTTERDAM	102.4	34444	0
28.09	STAR	ROTTERDAM	?	44554	5
	SYNTHESIZER	LEIDEN	104.4	55545	10
04.10	ARENA	DELFT	101.3	45545	5
	SIBA	DELFT	101.9	23433	0
	D.F.N.	ALPHEN Rijn	100.6	55545	7
08.10	WOEBRITS	WOUBRUGGE	103.0	34444	1
25.10	DYNAMITE	HOEVELAKEN	?	34434	1
27.10	REACTOR	TIEL	?	34444	1
	COMBINATIE I	AMERSFOORT	104.8	34434	1
	COMBINATIE II	AMERSFOORT	104.7	55545	10
	V.O.M.	MIJDRECHT	?	34444	1
01.11	BELGO	DOETINCHEM	102.1	34434	1
	PANORAMA	ENSCHEDÉ	104.7	22232	0
	ANGEL	EDE	105.9	45544	5
02.11	BELMONDO	BABBERICH	101.8	44544	5
	RAMONA	NIJKERK	100.8	32334	5
05.11	ZEPPELIN	DE RIJP	102.3	54555	30
	STINGRAY	HOOGVLIET	106.8	24233	0
	L.E.D.	MAASSLUIS	102.2	12322	0

Ontvanger: Sansui T-505. Gev. 0,9 µV bij 26 dB/SR. Ant.: 4-el. zelfbouw op 10 mtr. Met de stations werd ook gewerkt, met 1,5 Watt t/m 25.10 en daarna 20 Watt. De S-meter is loei- en loei-zwaar; de ruisgrens is 0% en de meeste stations komen tussen 0 en 10% binnen. Hilversums zijn wel 100% en enkele andere stations, w.o. Kosmik (Zaanstad), Goliath (Landsmeer), Intercity (Krommenie) en Medeo (Wormerveer). ZEND-/LUISTERAMATEUR SATELLIET, POSTBUS 192, 1540 AD KOOG a/d ZAAAN (Lok. Wormerveer).

06.11	R.NOORD-HOLLAND	HEERHUGOW.	104.0	55555	
09.11	RADIO EGMOND	EGMOND	104.0	54455	
10.11	GLORIA	GRONINGEN	104.5	22333	
	MARKANT	FRIESLAND	104.5	12433	
11.11	DRANKORGEL	DRACHTEN	102.0	55555	
	NACHTVOGEL	IRNSUM	103.0	55555	
	SATURNUS	IRNSUM	103.0	55455	
	SONNY BOY	VROOMSHOOP	101.0	55555	
	ALPENJAGER	NW.A' DAM	101.5	55455	
	SATELLIET	WORMERVEER	104.5	33434	
	HAWAII	NUNSPEET	103.0	43555	
	ZILVERMEEUW	VRIEZENVEEN	103.0	34555	
	KL.PALOMA	N-BRABANT	103.5	21323	
	ZW.RUITER	ENKHUIZEN	100.0	55555	
	VR.TREKKER	??????????	103.0	55555	
13.11	K.LANGEDIJK	BR.OPLANGED.	101.6	43423	
18.11	R.DEN HELDER	DEN HELDER	100.0	44555	
21.11	BARBELA	HEERHUGOW.	104.8	55555	
	ATLANTIS	????????????	104.0	55555	
28.11	RADIO STAD	AMSTERDAM	102.0	11221	
29.11	VRIJE TIJD RADIO	HOORN	103.0	55455	
	DECIBEL	AMSTERDAM	96.0	55545	
	NACHTWACHT	SNEEK	100.0	31123	
30.11	VICTORIA	HOORN	101.0	55555	

NEPTUNUS, POSTBUS 101, MEDEMBLIK (Zie ook pag.19)

	Tijd		kHz.	km.
04.11	17.52	GR.SPECHT	1638	44434 145
	17.53	ATLETICO	1638	55555 92
	17.56	CURACAO	1638	54545 215
	18.05	DRUKST.JAGER	1637	54545 220
	18.09	MEDICIJNMAN	1637	54444 157
05.11	10.08	GROTE JAGER	1624	54444 175
	10.15	BAVARIA	1617	43443 250
	10.30	PARADISE	1323	54555 160
	11.49	807	1620	54544 113
	12.05	H.A.	7349	55455 240
	13.03	NACHTRIJD	1613	54555 103
	13.05	DELTA	1608	54555 55
	13.57	ZW.PANTER	1619	54454 150
	17.15	ZUIDERZEE	1621	53434 190
06.11	10.13	PALOMA	1570	53343 145
	10.15	MUSICA R.HOLL.	7316	54434 260
	10.55	TAMBOER	1609	33443 208
	11.11	APOLLO	7326	54434 230
	11.37	ONBEKENDE	1325	52433 175
	13.05	ESMERALDA	1565	53444 150
	13.41	WALDOLALA	1620	53554 137

LUISTERAMATEUR SCHOLEKSTER (Zie ook pag.19)

	datum	stationsnaam	locatie	SINPO	freq.
1	5-11-83	WILDEBRAS	SLAGHAREN	33433	103.3
2		TEXAS	HARKEMA	45444	103.1
3	6-11-83	VRIJHEID	RUINEN	54444	100.4
4		ZENDSTER ANITA	EMMELOORD	34333	102.2
5		MUSTANG	ZWARTSLUIS	44333	101.6
6		ELCO	HOOGVEEEN	24322	103.5
7		STAD HOOGVEEEN	HOOGVEEEN	34434	103.3
8		KLEINE ZEEMAN	LEMELERVELD	32222	100.9
9	7-11-83	ESMERALDA	WEZEP	45554	103.5
10		JUPITER	RUINEN	55555	100.2
11		VERONICA	NOORDWOLDE	24233	101.8
12		MUSTANG	ZWARTSLUIS	45344	101.6
13		WINSTON	HOOGVEEEN	34243	104.4
14		C. TUSSENGRAS	HAVELTE	55555	100.2
15	9-11-83	DE PUNTER	GIETHOORN	33454	103.6
16	9-11-83	ESMERALDA	WEZEP	34354	103.5
17	10-11-83	ZUIDPOOL	DOETICHEM	13242	103.1
18		STARLIGHT	ST. JANSKLOOSTER	34233	103.8
19		VRIJBUIJTER	OLDEBORN	23343	104.2
20		DELTA ZULU	ZAANDAM	24343	105.5
21	13-11-83	HEIDEKREKEL	WOLVEGA	33444	101.9
22	14-11-83	ZWALUW	ELIM	34243	100.0
23		ATLANTIS	NOORDWOLDE	23243	100.5
24		C. TUSSENGRAS	HAVELTE	45545	101.5
25		EPP0	UFFELTE	34354	104.0
26	16-11-83	PELIKAAN	STEENWIJK	23343	101.0
27		MI AMIGO	HAVELTE	55455	100.2
28	18-11-83	EUROPA	HULSHORST	23423	103.5
29		FLYING DUTCHMAN	ZWARTSLUIS	32433	101.2
30		MUSTANG	ZWARTSLUIS	45544	101.8
31		TITAN	CULEMBORG	33223	102.1
32	19-11-83	ONBEKEND	HOOGSTRATEN (B)	45555	104.1
33		COSMOS	LEERDAM	34444	101.2
34		VITESSE	DORDRECHT	33233	101.2
35		VLIEGENDE HOLL.	GENNEP	45434	102.7
36	23-11-83	STARLIGHT	ST. JANSKLOOSTER	45344	103.6
37		PARTIZAAN	GIETHOORN	44354	102.2
38		RIETVOGEL	ST. JANSKLOOSTER	32343	100.8

Ontvangen op een AKAI 1020L met een 3 elements antenne op een hoogte van 18 meter (35 meter boven NAP)  
 Voor reacties en verdere gegevens kunt U schrijven naar Zuidwester radio Postbus 17 7970 AA Havelte.  
 Indien antwoord gewenst wordt antwoordzegel bijsluiten

Zuidwester radio  
 Havelte (Dr)

Zoals hierboven wil ik er nog wel een paar. Lekker makkelijk en meteen een voorbeeld van wat je als amateur met een computer kunt doen.  
 Maar voor degenen, die nog niet zo modern zijn uitgerust, heb ik op de pagina hiernaast een concept DX-rapport gemaakt, dat men kan gebruiken voor het insturen van DX-rapporten voor deze rubriek. Maak er een stel fotokopieën van en je hebt voorlopig genoeg. Natuurlijk kan men ze dan ook voor eigen gebruik nemen. Bij het insturen naar het F.R.M. graag de eerste 6 kolommen zo volledig mogelijk invullen; de laatste 2 mogen ingevuld worden, maar dat hoeft niet persé.  
 Op deze manier krijgen we de rapporten allemaal in dezelfde volgorde, wat wel wat gemakkelijker zal zijn met het uitwerken. Degenen, die liever zelf een rapport maken, verzoek ik voortaan ook de hiernaast gebruikte volgorde der kolommen aan te houden.  
 Vast bedankt en veel plezier ermee.

JOSÉ.



# Peilen piraat moeilijke klus

(Van een onzer verslaggevers)

**ZUTPHEN.** - De Zutphense politie verwacht niet, dat er nog meer aanhoudingen zullen volgen in de groep mensen achter de lokale tv-piraat Morning TV, die vannacht door politie en PTT uit de lucht is gehaald. Brigadier Knopers van de afdeling bijzondere wetten: "Het hangt natuurlijk af van het beleid van de officier van justitie, maar ik denk dat het blijft bij de twee mensen tegen wie vannacht procesverbaal is opgemaakt. In Apeldoorn zijn een paar jaar geleden in de zaak tegen een plaatselijke piraat daar wel meer aanhoudingen verricht, ook in de kring van medewerkers. Maar dat betrof toen commerciële activiteiten."

Knopers heeft niet de indruk gekregen dat Morning TV zich op het commerciële pad begaf. "In ieder geval niet in ernstige mate. Als dat het geval was geweest, zouden ze ongetwijfeld ook over betere apparatuur hebben beschikt."

Morning TV werkte, zo bleek afgelopen nacht, met een vrij zwakke zender, die in de onmiddellijk nabijheid van de centrale antenne op de Sterflat moest worden opgesteld. Afgelopen nacht stond de zender overigens in een weiland ter hoogte van de Draaijomsdreef.

## Seriesus

De Zutphense politie heeft de tv-piraat vrij lang ongemoeid gelaten. De eerste illegale uitzendingen op het kabelnet begonnen al in het voorjaar van 1982, en pas twee maanden geleden kwam de opsporing van de grond.

Grote vraag, die het laatste jaar ook sterk leefde onder het Zutphense publiek, is waarom heeft de politie niet eerder ingegrepen?

Hoofdinspecteur Bakker: "In eerste instantie waren de uitzendingen nogal onregelmatig. Pas werd er wekelijks uitgezonden. Toen hebben we besloten, dat er toch maar eens wat aan gedaan moest worden."

Probleem was echter dat je niet altijd de beschikking hebt over de diensten van de PTT. En het peilen van een televisiezender is een stuk moeilijker dan bij een radiozender.

Vandaar dat het wat lang heeft geduurd."

## Geen razzia

Er was ook nog een andere mogelijkheid geweest, volgens Bakker, en wel het uitkammen van de omgeving met een groot aantal politiemannen, op het moment dat er een uitzending aan de gang was.

"Daar hebben we echter bewust vanaf gezien. We wilden zorgvuldig te werk gaan en de zaak niet het karakter van een razzia geven."

De Zutphense televisiebezitters die aangesloten zijn op de kabel, zullen het voorlopig moeten stellen zonder de extra speelfilms op een laat tijdstip en zonder de rubriek Morninginfo, waarin vooral de activiteiten van het Zutphense verenigingsleven werden belicht. C. P., de man die deze rubriek de interviews deed en vannacht werd aangehouden:

"De mensen hoeven beslist niet te verwachten dat we snel weer terugkomen. Dat zou alleen om financiële redenen al niet kunnen, want er is voor een mooi bedrag aan apparatuur in beslag genomen."

## Brieven

Op dit moment zijn we vooral benieuwd hoe de rechter straks zal oordelen", aldus P. "En natuurlijk zijn we benieuwd naar de reacties van de kijkers. De meeste mensen in Zutphen kennen ons postbusnummer, dus we verwachten toch wel de nodige brieven te krijgen in de komende dagen."

Overigens was het voor Morning TV geen verrassing, dat men vannacht tegen de lamp aanliep:

"We wisten natuurlijk tevoren, dat het een keer zou kunnen gebeuren", aldus P. R. "En bovendien

waren we al gewaarschuwd dat politie en PTT met peilingen bezig waren. Trouwens toen we vannacht de apparatuur kwamen ophalen zagen we uit de verste al dat we werden opgewacht. We zijn er desondanks toch maar heengelopen.

Als je met dit soort dingen bezig bent, weet je dat het een keer mis gaat."

Zutphen is deze week iets unieks kwijtgeraakt. Morning TV, de enige min of meer professionele televisiepiraat in het oosten des lands zit niet langer op de kabel. Na twee jaar te hebben uitgezonden zijn de tv-amateurs tegen de lamp gelopen.

Vele Zutphenaren zullen dit betreuren. Voor tal van mensen die op het kabelnet zijn aangesloten (en langzamerhand is dat bijna iedereen in de stad) was Morning TV een graag geziene gast op de buis. Ook al viel er heel wat af te dingen op het peil van de uitgezonden speelfilms en op de kwaliteit van de reportages van videoband die in Zutphen, vooral bij verenigingsactiviteiten, werden gemaakt.

Toch moet geconstateerd worden, dat terecht een eind werd gemaakt aan de activiteiten van Morning TV. Ze waren nu eenmaal illegaal en het is de taak van politie en justitie erop toe te zien dat de wet wordt gehandhaafd.

Anderzijds kun je stellen dat er door het stoppen van deze televisieuitzendingen een gat valt. Uit de animo van diverse verenigingen om met hun activiteiten "op de buis" te komen valt af te leiden dat er behoefte bestaat aan een medium dat vogeltoonstellingen, tenniswedstrijden en feestavonden in beeld kan brengen. Op een andere, soms aanvullende wijze dan krant, huis-aan-huis-bladen of clubkrantjes dat kunnen.

Aan de vraag naar de medium zal te zijner tijd toch moeten worden voldaan. En op legale wijze kan dat alleen door een lokale omroep. En dan is het toch bedenkelijk dat deze week op een themabijeenkomst (nog wel dezelfde avond als die waarop Morning TV de lucht uitging) vooral gepraat werd over de de vraag of er eigenlijk wel behoefte aan lokale omroep bestaat! (Jan Buter)

DONATIE STICKER '82/'83



POSTBUS 129  
7200 AC ZUTPHEN

PRIJS F 10,-



# Morning TV overstelpt door reacties

## 'Lokale omroep had er

## al lang kunnen zijn'

**ZUTPHEN.** - "We gingen op het laatst zo in dat werk op, dat we bijna vergaten dat we illegaal bezig waren. En zeker de laatste weken namen we misschien wel wat teveel risico's. We gokten er eerlijk gezegd ook een beetje op dat de PTT-opsporingsdienst ons nu, in deze tijd van ambtenarenacties, wel met rust zou laten. Nou, dat bleek dus duidelijk niet het geval."

Paul R. en Kees P. (hun volledige namen willen ze liever niet in de krant hebben) kijken met erg veel plezier terug op hun activiteiten als tv-piraten. Activiteiten waaraan afgelopen donderdagavond (of eigenlijk vrijdagmorgen in de aller-eerste uurtjes) door politie en PTT-opsporingsdienst een einde werd gemaakt.

Activiteiten ook echter, waaraan volgens Paul en Kees niet alleen zichzelf, maar ontzettend veel Zutphenaren plezier beleefden. Dat blijkt volgens het tweetal uit het enorme aantal reacties dat het heeft gekregen toen bekend werd dat Morning TV uit de lucht was gehaald.

Paul: "Direct de volgende dag al lag er een pak brieven in de postbus. Kees, die omdat hij als interviewer in beeld kwam het meest bekend is, kan zich al bijna nergens meer vertonen of hij wordt aan de jas getrokken. En eigenlijk geldt dat voor ons allemaal; als we ergens komen waar de mensen ons kennen drukken ze ons spontaan geld in de hand."

### Aderlating

**Geheel onwelkom is dat geld overigens niet, want het feit dat hun apparatuur in beslag is genomen, heeft een flinke financiële aderlating betekend voor de vijf mensen achter de Zutphense tv-piraat.**

Maar voor het opnieuw opzetten van een illegale televisiezender zullen de giften niet worden gebruikt. Wat dat betreft zijn Paul en Kees zeer beslist: ze keren niet terug op het kabelnet!

Paul: "Nee, we hebben het met veel plezier gedaan en hadden ook nog een hele boel plannen, maar het

moet nu afgelopen zijn. We moeten straks voor de rechter komen en eerlijk gezegd verwachten we, dat die ons wel flink zal aanpakken. Dan kunnen de mensen niet verwachten dat we daarna opnieuw al die risico's gaan lopen!"

### Legale lokale omroep

Wel zou het leuk zijn, vinden Paul en Kees, als het gat dat door het verdwijnen van Morning TV is gevallen, wordt opgevuld. Door wie dan ook. En dat mag wat hen betreft ook best door een legale lokale omroep worden gedaan.

Paul: "Alleen wordt er hier in Zutphen zoveel gepraat. Nu hebben ze vorige week zitten discussiëren over de vraag of er wel behoefte aan bestaat. Nou, die behoefte bestaat er wel degelijk. Dat hebben wij wel gemerkt met onze rubriek Morninfo".

Het is de vaste overtuiging van de twee tv-piraten, dat de lokale omroep er al lang had kunnen zijn. Het enige dat je ervoor nodig hebt is een bedrag van zo'n pakweg 25 000 gulden, als eenmalige uitgave voor goede apparatuur. Kees: "En verder een paar enthousiaste vrijwilligers. Want daar zul je toch mee moeten doen. Nou, ik denk dat die gemakkelijk te vinden zijn. Ook wel mensen met kennis van zaken."

Paul: "Ja, wat dat betreft snap ik niet dat die werkgroep die zich in Zutphen met die lokale omroep bezighoudt, nooit met ons contact heeft opgenomen. Tenslotte hebben wij enige ervaring en weten we wat er in Zutphen leeft. Maar wie weet gebeurt dat nog eens. Kunnen we misschien die serie over de Zutphense monumenten, die toen we werden gepakt half af was, toch nog uitzenden. Maar dan legaal!"

## Actiegroep ijvert voor Morning-tv

**ZUTPHEN.** - Sympathisanten van de Zutphense tv-piraat Morning-tv hebben een actiegroep gevormd die geld in moet zamelen voor de mensen achter het tv-station. De actiegroep wil in eerste instantie zo'n vijf mille bijeenbrengen.

Morning-tv werd vorige week in de nacht van donderdag op vrijdag plotseling uit de lucht gehaald. In een brief aan Zutphense bedrijven en instellingen vraagt actievoerder Gerti Witzand nu om (financiële) steun voor de medewerkers van Morning-tv die apparatuur ter waarde van zo'n vijf mille bij de politie hebben moeten inleveren.

Intussen hebben vijftientig "fans van Morning-tv" een door hen ondertekende open brief rondgestuurd. In die brief doen de fans een oproep aan de Centrale Antenne Inrichting (CAI) in Zutphen.

Volgens de brief heeft de CAI veel kabelansluitingen te danken aan de uitzendingen van Morning-tv. Volgens de fans van de "piraat" heeft Morning-tv nooit aan echte piraterij gedaan, want het station heeft de normale televisie-uitzendingen nooit gestoord. De brief: "Wij zijn van mening dat, wanneer u een enquête zou houden onder de aangeslotenen op het kabelnet, 99 procent van de mensen zou zeggen: terug op de buis met Morning-tv, eventueel met toestemming en in samenwerking met de CAI in Zutphen."

# "VRIJE RADIO" IN ZWITSERLAND

Sinds 1 november j.l. zenden in Zwitserland privé-stations uit. Als jullie misschien in ons land op vakantie gaan, wil je vast wel weten, hoe het gesteld is met de uitzendtijden en de frequenties. Met dit bericht mag je voor jezelf uitmaken, hoe goed en "vrij" deze stations zijn:

## 1. RADIO EXTRABE - Stadt Bern.

FM 97.1 MHz.

Hoofddirecteur en ex-D.R.S.-medewerker Matthias Lauterburg zoekt met zijn station het direkte contact met het grote publiek. De studio's zijn gevestigd in het restaurant Löwen, 3000 Bern, om dit contact mogelijk te maken. Op het 24-uurs programma zou ten minste 18 uur muziek worden uitgezonden. Overigens zou een lid van mijn eigen cassettecorrespondentievereniging medewerker van dit station zijn . . . . .

## 2. RADIO BASILISK - Stadt Basel.

FM 100.9 MHz.

De studio's van dit station bevinden zich in de Rittergasse 23, 4000 Basel. Hoofddirecteur Christian Heeb, ex-D.R.S., S.W.F. 3 en Radio 24 medewerker, wil met dit station 24 uur per dag lokale informatie, aktualiteitenrubrieken, spelletjes etc. brengen. Daarvoor zijn 15 professionele DJ's aangetrokken.

## 3. RADIO RAURACH - 4450 Sissach/BL.

FM 94.4 MHz.

Adres van de studio's is Hauptstrasse 23, 4450 Sissach/BL. Dit lokale 24 uur programma zou door de verenigingen in deze regio zelf gemaakt worden. Iedere dag een andere vereniging, die het programma verzorgt. Of dit wel lukt?



Dit is mijn geluids- en luisterstudio. De twee radio's zijn links de Philips FL 990, rechts de Space Commander GS 8008 DX. De kleine radio is uitgerust met TV-en 27 Mc frequenties.

**Rolf Schmid-Leuenberger**  
Bachwiesstr. 8/Postfach 170

CH-9102 Herisau,

## 4. RADIO SUNSHINE - 6463 Rotkreuz.

FM 93.1 MHz.

De Zwitserse Radio Sunshine, een ex-piraat van de F.R.C.H., wil samen met Radio 24 een 24 uurs programma met lokale en regionale informatie uitzenden.

## 5. RADIO 24 - Stadt Zürich.

FM 99.1 MHz.

Hoofddirecteur Roger Schawinski heeft zin om dezelfde programmering als vroeger uit te zenden, maar nu gelukkig niet meer illegaal. De studio's zijn te vinden aan de Konradstrasse, 8000 Zürich.

## 6. RADIO ZÜRISSEE - 8712 Stäfa/ZH.

FM 104.9 MHz.

Natuurlijk wil ook dit station een groot publiek bereiken met z'n programma's. Oldies, maar ook het nationale en internationale hitgebeuren zouden de nodige aandacht krijgen, uiteraard 24 uur per dag. Studio's: Seestrasse, 8712 Stäfa/ZH.

## 7. RADIO z - Stadt Zürich.

FM 104.2 MHz.

Hier werkt het grootste aantal D.R.S.-medewerkers: hoofddirecteur Alfred Fetscherin, programmaleider Heinz Pfenninger (vroeger muziek"chef" van Radio D.R.S.) en de hoofd-dir. Hans-Peter Meng willen in hun 24-uurs programma eigen informatie, culturele informatie uit de gehele wereld en belangrijke gebeurtenissen, maar ook hoofdzakelijk een "sound- & music programma" uitzenden, wat dat dan ook mag zijn. . . . . De studio's van dit station zijn gevestigd aan de Kreuzstrasse 28, 8000 Zürich.

## 8. ALTERNATIVES LOKAALRADIO - Stadt Zürich.

FM 88.1 MHz.

A.L.R. is een specifiek luisteraarsstation, waar de luisteraars (onbetaald) radio maken. Uitzendingen van dit station vinden plaats tussen 17.00 en 24.00 uur. Dit station is één van de weinige zonder commerciële opdrachten.

Over de kwaliteit van de programma's van deze stations is nog niets te zeggen; dit moeten we maar aan de luisteraars overlaten. Maar tussen 21 en 31 oktober bracht Radio D.R.S. 1 iedere dag een voorstelling van deze stations, die 1 uur duurde. Dit programma is -mono- door mij opgenomen. Wel in het Zwitserse dialect, maar als je interesse hebt, schrijf even naar mijn adres of stuur mij een cassette (C60 of C120). De kopie krijg je gratis.

# EN DE REST VAN EUROPA



## ENGELAND

In aansluiting op onze opsomming van Engelse stations de vorige keer, hier nog een kleine aanvulling.

Op de FM zijn er nog verscheidene stations, die af en toe eens opduiken, meestal tijdens vakanties. Een voorbeeld hiervan is "Radio Santa Claus", die we zeer binnenkort wel weer kunnen verwachten.

Dan zijn er nog wat middengolfstations:

RADIO JACKIE 1323 24u., 7 dg. 50 W.  
R. SOVEREIGN 1503 1900-2400u. 30 W.  
SOUTHERN R. 1413 1200-1700u. 50 W.  
(zondags)  
RADIO CITY 1250 1000-1500u. 50 W.  
(zondags)

Er zijn nog wel meer MG-stations en verschillende KG-stations, maar deze komen en gaan ook met de seizoenen.

Als er mensen zijn, die nog andere (Engelse) stations kennen, c.q. gehoord hebben, schrijf het ons, zodat wij ernaar kunnen luisteren.

DAVID & JOHN, B.C.M. BOX 65,  
LONDON WC1N 3XX, ENGLAND.

## ERU: WET OP NIEUWE COMMUNICATIEMIDDELEN

De Europese Radio Unie (ERU) heeft met de kabeltelevisie maatschappijen een overeenkomst getekend waarbij die maatschappijen aan de ERU 15% van de door hun klanten betaalde abonnementen zullen afdragen. Deze bedragen worden door de ERU aan haar leden verdeeld, volgens de heer Anthony Jennings van de juridische commissie van de ERU.

Tot nu toe waren het voornamelijk de Belgische, Nederlandse en Luxemburgse kabelmaatschappijen, die de televisie-uitzendingen gewoon "inpijken" voor uitzending via hun kabelnetten.

De juridische commissie van de ERU, die vergaderde in Toulouse (Frankrijk), nam tevens een ander besluit.

Men wil er bij de Raad van Europa op aandringen dat er snel stappen worden ondernomen inzake een spoedige uitwerking van een wet op de nieuwe communicatiemedia, met name de satellieten voor rechtstreekse uitzending en de grensoverschrijdende reclame-uitzendingen.

De 68 afgevaardigden van 26 Europese en aan de Middellandse Zee liggende landen, die aan de vergadering deelnamen, onderzochten ook de "videopiraterij" inzake de op cassettes opgenomen televisieprogramma's die aan het publiek worden verhuurd of verkocht.

## DUITSE TELEVISIE MET ONDERTITELING

Je zal het niet willen geloven, maar binnenkort kun je John Wayne op de Duitse T.V. weer gewoon "hands up" horen zeggen in plaats van "Hände hoch". Het zal een hele verademing zijn. De Duitse televisiemensen hebben namelijk belangstelling getoond voor ons nieuwe systeem van elektronische ondertiteling, dat in 1982 hier is uitgetest tijdens de serie "Edelvrouw, Bedelvrouw".

Dit systeem -een soort telexlettertje- wordt volgend jaar op het eerste en tweede net bij ons ook toegepast.

De stap naar ondertiteling wordt door de Duitsers genomen, omdat het nasynchroniseren te duur wordt. Dat zal even wennen worden voor onze Oosterburen. In ieder geval heeft het voor hen één voordeel, de Engelse uitspraak kan alleen maar beter worden dan die nu is.

JOHN WENDALE.

(Red. Inmiddels is al op zeer kleine schaal met dit experiment begonnen, o.a. tijdens een musicalfilm met Fred Astaire. Bezitters van een stereo televisie, die bovendien nog een coder hebben, kunnen in de naaste toekomst kiezen uit films in een duitstalige of originele uitvoering).

## RTL

Met ingang van januari 1984 begint R.T.L. (Radio Télé Luxembourg) met een nieuw televisiestation, dat speciaal gericht is op de Bondsrepubliek Duitsland. Het bereik van de zender is zo'n 150 km.

## DE BELGEN EN TV- REKLAME

Het peilingsinstituut I.M.R. (Institute for Marketing Research) heeft tijdens een onderzoek onder 1376 personen van 18 tot 64 jaar vastgesteld, dat 56% van de Belgische bevolking voorstander is van reclame op de televisie. Bijna 20% had geen mening en minder dan een kwart (23%) verwierpt elke vorm van reclame. Twee procent van de ondervraagden was niet in het bezit van een TV-toestel.

Tegen zijn vooral de jongeren tussen 18 en 24 jaar en de ouderen van 55 tot 64 jaar. In Vlaanderen zijn er minder bezwaren dan in Wallonië en Brussel. Vlamingen: 17% tegen; Walen (28%) en Brusselaars (31%).

De tegenstanders vinden vooral, dat er al genoeg reclame op het scherm te zien is uit de omliggende landen. Ook een argument is dat men bang is voor onderbreking van de programma's, hetgeen de Belgen kennen van de programma's van Luxemburg. De voorstanders vinden het informatie-aanbod van de reclame aantrekkelijk of stellen, dat reclame hen niet stoort. Vier procent "Houdt van reclame".

Kleinere groepen denken aan promotie van Belgische producten en daardoor wellicht betere programma's.

Buiten wat eigen uitlatingen van bewindslieden is het in België nog altijd niet duidelijk of TV-reclame al dan niet toegelaten zal worden. De keus tussen een STER-achtig systeem bij de BRT of een geheel commerciële kanaal is nog steeds niet gemaakt.

VRIJE  
RADIO

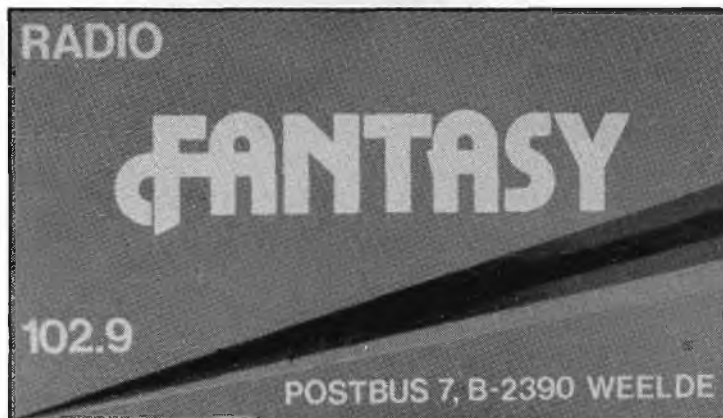

IN DE  
KEMPEN

Weelde ligt in de Belgische Kempen. Het is maar een klein dorp halfweg Tilburg en Turnhout (de hoofdstad van de Belgische Kempen). De gemeente Weelde is ook de vestigingsplaats van Radio Fantasy, één van de vele, niet-openbare radio's, die onze zuiderburen kennen. Radio Fantasy behoort tot de stations, die een voorlopige administratieve erkenning hebben gekregen van de Belgische regering. In de schrijvende pers van Nederland wordt Radio Fantasy wel eens aangeduid als een zogenaamd "grenstation". Men wil dat bij deze ontkennen: Radio Fantasy is volledig Belgisch en zendt in principe ook alleen voor België uit. Dat er ook heel veel mensen uit Nederland luisteren vindt men bij Fantasy mooi meegenomen. Wèl werkt er een aantal Nederlandse presentatoren, maar bij welk Belgisch radiostation in de grensstreek, of soms daarbuiten, is dat niet het geval?

## GESCHIEDENIS

Aanleiding tot deze pennevrucht was het drie-jarig bestaan van Radio Fantasy, dat op 30 oktober 1983 op uitbundige wijze werd gevierd, tesamen met zo'n 1600 fans.

Hoe is het allemaal begonnen? Radio Fantasy is in augustus 1980 ontstaan uit een initiatief van Eric de Vos en André de Zwijger. Deze twee lieden wilden een vriend thuis van muziek voorzien en kozen daarvoor de weg der radiotelegrafie. Het radiostation was er dus; de naam nog niet. Die werd ontleend aan de titel van een toendertijd zeer populaire plaat van Earth, Wind & Fire, getiteld "Fantasy". Het station was geboren. . . . .

In deze beginperiode waren zowel het zendvermogen, het aantal medewerkers en het aantal uitzendingen beperkt. Men zond uit in de weekeinden op 102.8 MHz. FM. Een peilactie van de R.T.T. waarbij men op spektakulaire wijze de dans ontsprong, maakte aan het einde van 1980 een voorlopig stoppen van de uitzendingen noodzakelijk.

Deze stilte duurde zo'n half jaar en medio mei 1981 maakte Radio Fantasy haar come-back. De uitzendfrequentie werd enigzins gewijzigd en was vanaf dat moment 102.9 MHz. Heden ten dage is deze nog steeds dezelfde.

In september 1981 volgt een forse zendtjuiduitbreiding, waardoor er nu het gehele weekeinde wordt uitgezonden. Ook gaat het vermogen, waarmee men uitzendt stevig de hoogte in, zo stevig zelfs, dat men er later grote problemen mee krijgt. Door het grote zendvermogen valt Radio Fantasy nu ook in grote delen van Noord-Brabant in Nederland te beluisteren.



Rob v/d Meer en  
Dirk Landing in  
"Sterrewacht"



In deze periode gaat het zeer voorspoedig met Radio Fantasy, zó voorspoedig zelfs, dat Nederlandse discjockeys oog voor het station beginnen te krijgen. Het duurt nog wel enige tijd, voordat de eerste Nederlander op het station te horen is, maar in april 1982 is het dan zover: de naam van deze eerste niet-Belg op Radio Fantasy was zeer toepasselijk Koos en Hollander.

Hij zou de eerste van -wat later bleek- een lange rij worden.

Namen als die van Jack van der Plas, Frans de Wit, Rob van der Meer en Dirk Landing verwerven een vaste plaats in de Fantasy programmering.

Met de komst van deze deejays is het mogelijk een reeds lang gekoesterde wens in vervulling te doen gaan. Radio Fantasy gaat dan beginnen met uitzendingen op de doordeweekse dagen en wel van 's ochtends 07.00 uur tot 's avonds 24.00 uur. Over hoe dit technisch allemaal gerealiseerd werd, komen we later terug.

Lang vinden de uitzendingen plaats vanuit een tot studio gepromoveerde caravan. Deze was -om lekke aan het dak te voorkomen- voor alle zekerheid in een grote loods geplaatst. Iedere bezoeker werd altijd gastvrij onthaald maar eigenlijk was er geen ruimte. Met de groeiende programmering werd het uitzenden vanuit de caravan steeds problematischer; hij werd gewoon veel te klein. Uiteindelijk werden het er twee met daarnaast nog een ontvangstruimte voor gasten en publiek. Alles werd door de medewerkers van het station tesamen met enkele vrienden en bekenden in eigen beheer verbouwd. Het geheel werd op 10 oktober 1982 door het duizendste fanclublid geopend. In dit geval was dat de in de omgeving van Weelde wonende Corry Konings.

## TEGENSLAGEN

Je zou haast gaan denken, dat de geschiedenis van Radio Fantasy uit louter hoogtepunten bestaat. Toch is er ook een tweetal grote tegenslagen geweest. De eerste tegenslag noteren we op 12 juni 1982- Tijdens een zomerse onweersbui slaat de bliksem in op de antenne, waardoor deze en de zender worden verwoest. Dat was vervelend, maar er was overheen te komen.

Van veel vervelender en ook ernstiger aard waren de gebeurtenissen, die op 27 oktober 1982 plaatsvonden rondom Radio Fantasy. Op die dag namelijk kwam de R.T.T. langs, die zender, studio en antenne verzegelde. De R.T.T. had namelijk geconstateerd dat het uitgestraalde vermogen ver boven het toegestane moest liggen en dat vonden de heren toch wat teveel van het goede.

Verslagenheid alom. Via een bevriend collega vond een nooduitzending plaats, waarin aan de luisteraars werd verteld, wat er voorgevallen was.

Deze uitzending moest echter voortijdig beëindigd worden omdat er wederom activiteiten van de R.T.T. dreigden.

Pas dan blijkt hoe populair Radio Fantasy in deze streek geworden is.

Van alle kanten werd hulp geboden, zowel in materiële als financiële zin.

Per dag worden zo'n 60 tot 80 nieuwe fanclubleden ingeschreven.



Foto boven: studio 1

Foto onder: studio 2



# RADIO FANTASY

Inrichting studio



Cassettesysteem met schakelklok



Het één en ander resulteerde in de terugkeer van Radio Fantasy op 30 oktober 1982. Nu met een nieuwe fabriekszender en een zendmast, die men voor een prikkie van een boer gekocht had, omdat "het ding toch maar in de weg stond".

De zender levert keurig het door de R.T.T. toegestane vermogen en voldoet verder aan alle door deze dienst gestelde eisen. Overigens heeft de R.T.T. de zender gecontroleerd, maar men heeft Radio Fantasy niet meer op onregelmatigheden kunnen betrappen. Het vermogen moest wel ietsje teruggeregeld worden, maar dat lag niet aan de zender, doch aan de gebruikte schema's.



## PROGRAMMERING

Sinds de zomer van 1983 zendt Radio Fantasy 24 uur per dag uit. In België noemen ze dat zeer fraai: "het station is 24 op 24 in de lucht". Nadere beschouwing van het programmaschema van Radio Fantasy leert, dat de programmering in vier blokken uiteenvalt:

- 1: De dagprogrammering, deze loopt van 06.00 uur 's ochtends tot 19.00 uur 's avonds en is op een enkele uitzondering na volledig horizontaal geprogrammeerd, in hoofdzaak met lichte muziekprogramma's.
- 2: De avondprogrammering, deze loopt van 19.00 uur 's avonds tot middernacht en is in hoofdzaak gevuld met programma's, die aandacht schenken aan meer gespecialiseerde muzieksoorten, zoals nederlandstalig, gouwe ouwe, rock 'n roll en easy listening.  
Als rode draad door de avondprogrammering is er elke avond het programma "Sterrewacht", een programma, waarmee de luisteraar mag doen, wat hij/zij wil. Het is op elke doordeweekse dag te beluisteren tussen 21.00 en 23.00 uur en bevat telefoonspelletjes, kwisjes, verzoekplaten en gasten in de studio. Het wordt bij wisselbeurt elke dag door een andere presentator (of door presentatoren) gebracht, die door de manier van presenteren een steentje bijdraagt (of bijdragen) aan het gezicht van het programma.
- 3: De nachtprogrammering, deze loopt van middernacht tot 06.00 uur in de ochtend en bevat voornamelijk non stop programma's. Men is op het ogenblik bezig een aantal presentatoren voor deze uren te zoeken.

- 4: De weekeindprogrammering, deze bestaat voornamelijk uit een aantal hitparades, zoekplatenprogramma's, het berichtenuur, de sportsjo en het programma "Fantasy Totaal".

Ook in het weekeinde zijn er nachtprogramma's. Deze worden wel gepresenteerd en worden de ether ingeslingerd onder de noemer "Weekeind-nachtradio".

Verder worden alle programma's zoveel mogelijk live uitgezonden. Dit gebeurt om de vele bezoekers een blik in de Fantasykeuken te gunnen.

Het afgelopen najaar is geëxperimenteerd met lokatie-uitzendingen van "Fantasy Totaal". Een experiment, dat bevredigend is verlopen en wat volgend zomerseizoen zeker gecontinueerd zal worden. Vaak waren er tientallen mensen rond de mobiele studio te vinden en het promotieteam en de fanclub deden goede zaken.

Radio Fantasy is sinds kort voorzien van een professioneel ingezongen jinglepakket, afkomstig van een Haags bedrijfje. Verder is er een aantal d.j.'s, dat zich bezighoudt met de fabricage van allhande promo's.

## TECHNIEK

Onder deze kop volgt nu eens geen verhaal over zenders en vermogens, maar over de wijze, waarop Radio Fantasy haar vooraf opgenomen programma's de ether inslingert. Er is een zelfontwikkeld en gebouwd klokschakelsysteem (in goed Nederlands: timer) in de studio aanwezig, waarop in principe 12 cassetterecorders kunnen worden aangesloten. Het systeem zorgt ervoor, dat het programma op het vooraf ingestelde tijdstip wordt gestart en 5 seconden voor de start van een volgend programma automatisch wegzakt. Daarna wordt het volgende programma door het systeem gestart. Zo kan met een relatief geringe lokatiebemanning toch aardig lang worden uitgezonden zonder tussenkomst van mensen.

## FINANCIEN

Radio Fantasy maakt zich niet schuldig aan commercie, maar moet natuurlijk wel aan geld zien te komen om het station te kunnen bekostigen. Een gunstig feit is in deze, dat de dj's werken op vrijwillige basis en dus niet worden betaald. Ondanks dit is er weinig financiële speelruimte en moet ieder uit te geven frankje toch op z'n minst tweemaal worden omgedraaid voordat het wordt uitgegeven. Voordeel is dan wel, dat het in ieder geval verantwoord wordt besteed. De financiële bronnen, die Radio Fantasy de nodige geldmiddelen geven zijn de verkoop van het promotiemateriaal, de fanclub met zo'n 2500 leden en de Radio Fantasy Drive-In Sjo. Laatstgenoemde loopt uitstekend en in het hoogseizoen zijn 3 à 4 boekingen per week-eind geen uitzondering. De Radio Fantasy Drive-In Sjo is een begrip in de Belgische Kempen en ook daarbuiten.

## ANEKDOTES

Uiteraard kent het verhaal van Radio Fantasy een aantal humoristische gebeurtenissen. Twee van de fraaiste zijn opgetekend.

Het eerste stamt uit de beginperiode van Radio Fantasy. De eigenaren werden getipt dat de R.T.T. op de eerstvolgende uitzenddag van het station wel eens langs zou kunnen komen.

Als voorzorgsmaatregel werd de gehele studio-richting door André de Zwijger en Eric de Vos in de kofferbak van een auto ingebouwd. Men kon dan, indien de R.T.T. in de buurt zou komen, op simpele wijze met alle apparatuur wegvluchten.

Tijdens de bewuste uitzending zou André aan het eind van de straat met een mobilfoon posten en bij eventueel gevaar alarm slaan. Op een gegeven moment kwam inderdaad de peilwagen van de R.T.T. langs André, die compleet in paniek "Wegwezen" riep, echter met zo'n volume dat de mobilfoon overbodig was. Snel werden bij de auto alle verbindingkabels doorgeknipt, waarbij vergeten werd dat er nog best spanning op zou kunnen staan. Een enorme vonkenregen was het gevolg maar Fantasy ontsnapte.

## 1 APRIL

Het nuvolgende verhaal is van recentere datum en stamt uit april 1983. Via de zender werd aangekondigd, dat Radio Fantasy van frekwentie zou veranderen, dit in verband met de uitzendingen van studio Brussel op 102.8 MHz, vlak tegen Radio Fantasy. Omdat de F.M. al bomvol zat, zou men uitwijken naar de 538 meter middengolf. 's Middags om 12.00 uur zou dit gebeuren gaan plaatsvinden. Om het zoeken van de luisteraar naar de nieuwe frekwentie te vergemakkelijken zou men door middel van een stuursignaal van de oude naar de nieuwe frekwentie "gestuurd" worden. Tientallen telefoontjes waren het gevolg, de mensen konden Fantasy nog wel op F.M. horen, maar niet op de middengolf. Ook het stuursignaal zorgde voor onoverkomelijke problemen, de kalender blijkbaar ook, want een blik daarop zou de reagerende luisteraars verteld hebben, dat het 1 april was. De luisteraars wisten de grap te waarderen; hij haalde zelfs de regionale pers.

& & & & & &

Radio Fantasy is gewoon een gezellig familiestation voor de Kempen, dat onder jong en oud een enorme populariteit geniet. Waarschijnlijk is dit te wijten aan het feit, dat men dicht bij de luisteraars staat en de luisteraar dit ook als zodanig ervaart. Iedereen kan zeker in de weekeinden de studio binnenlopen en de d.j.'s ontmoeten. Als je zelf eens wilt gaan kijken: het adres is:

SCHOOLSTRAAT 66,  
WEELDE in BELGIË.

Het is tevens het adres, waar je naar kunt schrijven, als je meer informatie over het station wilt.

P.S. Tijdens de storm van za./zo. 26/27 nov. kwamen de antennes naar beneden. Het geheel is inmiddels "provisorisch" hersteld. Radio Fantasy was niet de enige, die onder de storm leed. Van talloze vrije radio's knakten masten en antennes.

Tekst: TON MONQUIL.  
Foto's: HENK DE LANGE.

# Stichting Media

## Communicatie

### HET FENOMEEN GERARD VAN DAM. NEDERLANDS BEKENDSTE PIRAAT

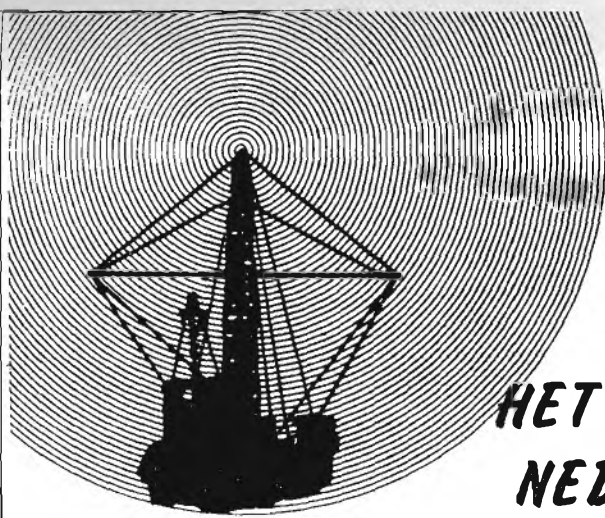

#### BLIKSEMBEZOEK AAN NEDERLAND

"In december 1972 kwamen er troubles met de Engelsen. Kapitein van de Kamp maakte ruzie met de Engelse bemanning. Hij had f 25.000,-- ontvangen om het schip naar binnen te laten slepen. Het schip, de "Mi Amigo" werd naar IJmuiden versleept, waar het op 31 december binnenvoer. Even daarvoor zijn de zeer pittige ruzies op het dek door de marine en het N.O.S.-journaal gadeslagen. De Gier van Seanews Centre heeft één en ander nog gefilmd. De autoriteiten in Nederland waren zo blij, dat we naar de haven gesleept werden, dat ze vergaten het schip in te klaren. Ik had dat vrijwel direkt in de gaten. We zijn toen versleept naar de douanehaven van Amsterdam, vlak achter het Centraal Station.

De volgende dag -1 januari 1973- viel op een zondag. Ik ben die dag naar een sleepvaartbedrijf gegaan en met f 5.000,-- in de hand heb ik die mensen opdracht gegeven de "Mi Amigo" weer weg te slepen. Het schip was niet ingeklaard, dus behoefde het ook niet uitgeklaard te worden. Het was officieel eens in Nederland. Dit was een keihard argument, want wettelijk waren we er helemaal niet. Op die zondag waren er ook geen ambtenaren beschikbaar om die inklaring in orde te maken. Als de donder zijn we weer naar IJmuiden gegaan, waar we in de haven werden opgehouden door de advocaat van de bemanning onder leiding van v.d.Kamp, die zijn f 25.000,-- al zijn neus voorbij zag gaan. We werden in een haventje geloodst en toen heeft de havenpolitie ons de opdracht gegeven het gat te dichtten, dat de toenmalige "Dolfijn" van rederij Jacq Vrolijk een keer op zee in de kont van het zendschip geramd had. Dat gat moest gedicht worden vóór 8.30 uur 's morgens, want dan zouden de autoriteiten komen om het schip alsnog in te klaren. Die zondagnacht is er onderhandeld met de bemanning. Er kwam 17 duizend gulden op tafel en op maandagochtend 8.00 uur was het gat dicht. De ketting werd eraf gehaald en sleper Koos van Laar bracht ons meteen naar buiten. Iedereen had het nakijken . . . . .

#### WEER IN DE LUCHT

's Middagsom 13.00 uur waren we alweer in de lucht en wel op 259 meter. (Even voor de close-down in de nacht van 30 op 31 december 1972 deed Peter Chicago de mededeling dat Caroline van golfengete zou veranderen). We hebben toen een hele poos goed uitgezonden. We maakten een deeltje met Koos v.d.Boon, dat was een jongen in nappa en suede. Samen met hem hebben we M.E. Productions opgericht. We verkochten per week voor 25 mille aan spots. In die tijd was er goed te eten aan boord. Er werden nieuwe generatoren neergezet enz. Maar dat was niet naar de zin van de Engelsen. Zij wilden voor de Engelse kust liggen en Engelse programma's uitzenden. Wat moesten ze met die stomme Hollanders? Daar hadden ze geen zin in en ze begonnen het zaakje te saboteren.

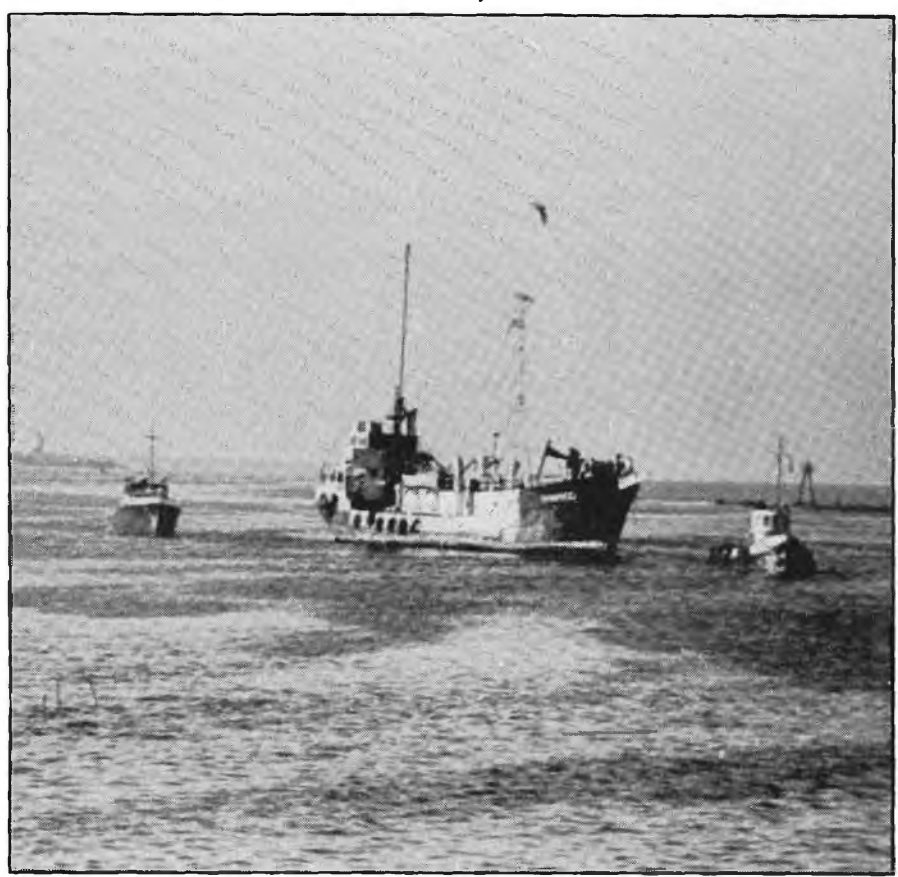





Het was voor M.E.Productions niet meer haalbaar om de zaak draaiende te houden. De Engelsen hebben de boel toen overgenomen en wij (Van Dam en Kees v.d.Boom) zetten een streep onder M.E.Productions. Tegen Ronan hebben we gezegd, dat we ermee stopten. Ik ben toen uit Caroline gestapt en begonnen met het opzetten van winkels, zoals "Boom Boom" op de Beeklaan, "Young Shop" in Voorburg, de "Textiel Shop" in Den Haag enz.

### **RADIO ATLANTIS**

Echter, na een tijdje winkelier te zijn geweest, gaf ik ook daar de brui aan. Op een gegeven moment kwam ik in aanraking met ene Frans Reinders.

Hij vertelde me, dat hij een relatie in België had met veel geld, die een zendstation wilde beginnen. Deze Adriaan van Landschoot wilde bovendien zijn vrouw Jeanine verrassen met een cadeautje op Tweede Kerstdag in de vorm van een eigen radioprogramma. Enige maanden daarvoor had hij een debacle gehad met Sylvain Tack van Radio Mi Amigo. Tack was zijn toenmalige compagnon. Tack was doorgestaan vanaf de "Mi Amigo" en hij -Van Landschoot- was uit het projekt gegooid.

Enfin, ik werd als piratenexpert meegenomen naar België en kwam daar aan bij Van Landschoot, die mij vraagt: "Wat kost dat nou, zo'n zendschip?"

"Weet ik veel", zei ik. "Een ton of zo, maar wel cash op tafel". Van Landschoot zei dat dat goed was; ik kon de volgende morgen terugkomen.

Dus eh . . . . . ik had toendertijd niet zoveel tanden. . . . . die laatste drie vielen prompt in het gras. . . . . Toen ik daar de volgende dag kwam werd me daar een koffertje op tafel gezet met inderdaad f 100.000, -- er in. En dat was dan afgeboekt van de "zwarte" bankrekening van Van Landschoot. In Belgenland heb je witte en zwarte rekeningen.

En daar zat ik dan met een ton. . . . . Geen schip, helemaal niets, wel honderdduizend gulden. Ik had wel de opdracht: "2 December a.s. wil ik hem horen op de radio". En ik had maar 3 maanden de tijd om de hele zaak op te zetten, want het was al september. In de tussentijd waren we te weten gekomen, dat ene Steph Willemsen met de "Condor" op de Noordzee beland was zonder zenders, zeg maar. Hij was in het bezit van een oude 10 kW. zender, die niet werkte. Hij had bandrecorders uit de Middeleeuwen. . . . . kortom, die jongen zat zonder geld, wist dus niet het één en ander tot stand te brengen, demonstreerde op een gegeven moment dat alles zou werken en het enige dat we zagen was een lichtflits. We zijn toen met reder van Laar naar de Condor gegaan om te kijken of het schip wel deugde. Dat was het geval en we hebben toen de deal gemaakt: f 50.000,-- , niet meer ouwehoeren en wegwezen. Wij boot. . . . .

Ik heb toen f 50.000,-- betaald (ik heb trouwens nog de afrekening). Op zeker moment word ik 's nachts gewekt met de mededeling, dat de "Condor" stuurloos rondreef. Hij was van zijn anker geslagen. Wij er naar toe. Weissmüller (rederij) was erheen gegaan en had vastgemaakt aan de Condor. De jongens zijn overgestapt en met de "Bernard van Leer" naar IJmuiden gebracht. De volgende dag heb ik f 20.000, -- betaald om de Condor die nacht op zee te houden en de dag daarop heeft Koos van Laar de boot naar Cuxhafen gesleept, nadat we eerst een heleboel spullen aan boord hadden gebracht. Bijna 48 uur later kwam de Condor in Cuxhafen aan. Ik heb toen een agent georganiseerd (in Duitsland moet je een agent hebben die alles voor je regelt). Het schip heeft daar 2 maanden in de haven gelegen en in die twee maanden hebben we hard gewerkt aan boord.

### **DE DOOD VAN CHRIS KLINKENBERG**

Het zielige is wel dat we aan boord een jongen van 17 jaar hadden, een zekere Chris Klinkenberg, een vriend van Lion Keezer. Hij verdronk. Hij was 's avonds gaan stappen en van de loopplank gevallen. Voor mij blijft het de vraag, of hij was gevallen of dat de plank was gebroken. Of hij van de loopplank is afgeduwd, is een grof verhaal, dat nooit is bewezen".

Hierop interrumpeer ik Gerard met de opmerking, dat Arie Swanenveld (de leverancier van de Atlantis zender) had gehoord, dat Chris nooit dronk, hetgeen ik zelf ook kan bevestigen.

Van Dam gaat verder: "Ja, ik ben er niet bij geweest; ik weet wel dat ik net uit Cuxhafen was teruggekomen en ik met een snelle auto, welke ik van Van Landschoot had gekregen -een Ford Capri- in staat was om in enige uren van Cuxhafen naar Den Haag te rijden. Enfin, ik was net naar bed gegaan, toen ik telefonisch de mededeling kreeg, dat ik weer naar Cuxhafen moest komen, omdat er een ongeluk was gebeurd. Dus ik weer in die Capri naar Cuxhafen. Ik kom daar aan in een hotel op een berg en daar zit 't

hele zootje te kniesoren op de hotelkamer (wat gezegd moet worden, moet gezegd: ik had voldoende geld om het goed te organiseren, vandaar dat het toentertijd ook lukte). Het bleek toen, dat Chris Klinkenberg (de technicus) was verdronken in de haven. Hij werd opgebaard in Duitsland en later overgebracht naar Leiden. Niemand, maar dan ook niemand was bereid naar zijn ouders, of liever gezegd zijn moeder toe te gaan, ook zijn zogenaamde vriend Lion Keezer niet. Dus ik kreeg het klusje op te knappen, haar te vertellen dat haar enige zoon in de haven was verdronken. De kosten voor transport en begrafenis beliepen f 5.000,-- en die heeft Van Landschoot nooit betaald, hetgeen ik schofferig vond. Ik ben toen naar Chris zijn moeder gegaan en heb haar het hele verhaal verteld, wat zij overigens al gehoord had van de politie. Het is gebleken, dat de jongens aan boord een feestje hadden gevierd van hun eerste verdiende salaris. Ik had voor ieder f 1.000,-- achtergelaten voor de eerste maand werk. De jongens zijn --nadat ik in de middag naar huis ben gegaan-- gaan stappen in Cuxhafen. Ze hebben gezopen als ketters". (Hierop interrumpeer ik opnieuw met de mededeling, dat Chris niet dronk). Gerard vervolgt: "Misschien mag dat een reden zijn, dat ze hem aan het drinken hebben gezet. Ik weet dat ze gingen doorzakken. Het was koud, het had geijzeld en misschien is hij uitgedleden. . . . of hij heeft van een aantal bezopen knullen een schouderklopje gehad. . . . "

S.M.C.: Er werd ook beweerd, dat Chris aan boord iets had gezien, dat hij niet had mogen zien.

(Wordt vervolgd).

## CAROLINE..... EN HOE VERDER?

Wat niemand in eerste instantie verwachtte: na ruim twee jaar kwam Radio Caroline toch terug in de ether, met een schitterende boot, een zeer hoge zendmast en een uitstekende zender. Met een openingsprogramma, zo slecht als nog nooit vertoond werd en (vooral in het begin) met veel te "heavy" muziek. Na ruim drie maanden zenden vallen de volgende dingen op:

Ze worden tot op heden niet gestoord door de Britse overheid. Op zich al een merkwaardig feit, want ik herinner me nog de zomerdagen van 1970, toen de Mebo 2 van Radio Northsea Int. voor de Engelse kust lag. Van meet af aan werden zij gestoord en wel zo zwaar, dat er zelfs vragen over in het Britse parlement gesteld werden. Niets in dit geval. Waarom niet? Heeft dit iets te maken met de Ierse nationaliteit van Ronan? (Ronan's grootvader was mede-oprichter van de I.R.A.).

Heeft Ronan het op een akkoordje kunnen gooien met Margaret Thatcher? Waar leeft Caroline van? Niet van de reclames, alhoewel deze nu onderhand zouden moeten beginnen. Ik neem aan, dat ze niet van de plugplaten kunnen leven. Aan boord verbruikt men tussen de 800 en 1200 liter olie per dag. Dit is per maand 36000 liter à f 1,-- de liter. Reken maar uit. Op z'n minst moeten die drie maanden zenden dus al f 108.000, -- gekost hebben.

Waar hopen ze op? Op Nederlandse of Belgische uitzendingen via de tweede zender? Als ik goed ben ingelicht heeft Caroline al diverse "vrijers" die naar haar "hand" dingen: Patrick Valain, die een soort Maeva-programma onder de naam Radio Bravo wil brengen (bron: krant uit België), Adriaan van Landschoot met Atlantis, dan een niet met name te noemen groep Nederlanders die een speciale service wil hebben op de tweede zender.

Nu heb ik mij ook laten vertellen, dat deze tweede zender technisch nog niet in staat is om de ether in te gaan. Er zouden nog diverse onderdelen ontbreken.

Volgens een insider uit het zuiden des lands: Het is net een rot gebit.

Er zitten draden en buizen in, maar het is totaal incompleet.

Het is net schaken: wat doet de Nederlandse en Belgische overheid zodra er een Nederlands programma vanaf de Ross Revenge uitgestraald wordt?

Een raadseltje voor de kerstdagen: Waarom heeft de grootste krant van Nederland nog met geen woord gerept over Caroline? (Even hardop denken: zou het iets te maken kunnen hebben met enige rivaliteit tussen de Telegraaf en het Algemeen Dagblad? Of . . . . zou het ook te maken kunnen hebben met bijvoorbeeld een aanbod, gedaan door Caroline aan diverse media in Nederland om aan boord te kijken, waarbij de "toegangsprijs" een beetje te hoog is uitgevallen?).

De Nederlandse media hebben trouwens toch opvallend weinig aandacht aan de terugkeer van Caroline besteed. Alleen de weekbladen Aktueel en Nieuwe Revue hebben iets geschreven. Tot mijn verbazing besteedde de Volkskrant van zaterdag 5-11-1983 een zeer gefundeerd artikel aan Caroline. Men wist bijvoorbeeld te vertellen, dat het aantal luisteraars 3 miljoen is (moet zijn 4 miljoen, volgens Gallup), dat er opvallend veel platen geplugd worden en dat de aanwezigheid van Caroline reeds invloed heeft op de hitlijsten van Nederland en Engeland. Even gaat deze krant over de schreef, als men schrijft: "levert het pluggen van platen voldoende geld op om in de lucht te blijven? Dat moet binnen een jaar blijken. De engelstalige uitzendingen van Radio Nordsee strandden zelfs MET reclamespots al binnen een half jaar". Correctie: dit moet zijn binnen 9 maanden en met behulp van Veronica. Maar dit zijn details.

Ronan voelt niets voor nederlandstalige uitzendingen, aldus de krant. Dank je de koekoek. Buiten het feit, dat de tweede zender nog niet stand-by is, is een andere reden om niet in het Nederlands te gaan uitzenden, het verkleinen van het risico. Als men Hollanders aan boord zet, dan bestaat de kans dat de boys van justitie ze er af halen.

Natuurlijk zouden ze wel toestemming moeten vragen aan Margaret T. maar dat is slechts een formaliteit. Overigens, zit u op Nederlandse uitzendingen te wachten?

Waar we niet op zitten te wachten is de muziekkeuze, zoals die nu op de zender klinkt. Toch nog teveel heavy, te weinig gouwe ouwe, te weinig country, te weinig easy listening. Joost de Draayer, nog steeds de Godfather van de zeezenders van Nederlandse origine, zei altijd: "De meest te appreciëren formule is nog steeds: één ouwe, één top veertig en één onbekende". Voor die onbekende kun je natuurlijk een plugplaat invullen.

Als je zoiets schrijft krijg je altijd van de 20-jarigen het verwijt te horen, dat je niet altijd "ouwe lul-len"muziek moet draaien, maar meer heavy metal en disco. Dit soort opmerkingen kun je altijd afstraffen met de opmerking te maken, dat er in de jaren zestig GOUD verdiend werd door de platenmaatschappijen en dat er tegenwoordig alleen maar wordt ingekrompen. Platengigant Phonogram zal binnen enkele jaren zelfs geheel uit Nederland zijn verdwenen.

Met andere woorden: Jan Publiek waardeert dit genre gewoon niet. Wie nu een willekeurige platenzaak binnenstapt, ziet bakken vol staan met gouwe ouwe, muziek uit de jaren '50 en '60. Kennelijk wordt deze muziek dus ook door de jeugd van nu gewaardeerd.

Ik kan me dan ook niet voorstellen, dat een station kan blijven bestaan van louter plugplaten van de aard, die men nu ten gehore brengt. Mijns inziens doet men er verstandig aan nu het roer om te gooien, voordat het te laat is. Want laten we eerlijk zijn. . . . . Caroline willen we niet missen. . . . .

Voor alle duidelijkheid: net als al die andere miljoenen mensen ben ik blij ik een fan van Caroline. We zijn blij met haar terugkeer en deze terugkeer werkt als een katalysator: je kunt er donder op zeggen, dat Paradijs, mogelijk Mi Amigo en Delmare zullen volgen. Volgens een insider uit de Paradijsorganisatie is het nu best mogelijk, dat men in het voorjaar terug in de lucht is en gaat zenden voor de Nederlandse kust. Dat belooft een mooi jaar 1984 te worden. . . . .

### BOOTTOCHTEN

September is een slechte maand geweest, veel te veel wind om een redelijke tocht te maken. Zodoende hebben we maar 1 tocht kunnen maken en wel met een schipper, die geintimideerd werd door een boot van de Engelse douane en daardoor niet langszij durfde te gaan. We willen echter deze winter met kalm weer toch tenminste 1 tocht maken en wel met een Deense schoener. De bedoeling is om vrijdagavond om ca. 8.00 uur 's morgens te vertrekken. Zie verder onze advertentie.

ROB OLT Hof (S.M.C.)



Foto: Theo Dencker

# THE VOICE OF PEACE קול השלום

## De geschiedenis van het station door Abe Nathan.

Deel 2

"Ja, het was een lange reis en toch -vandaag tien jaar geleden- heeft dit schip, dit goede kleine schip, een prachtig schip, de hele oceaan overgestoken en konden we met onze uitzendingen beginnen. We startten met de woorden "Shalom", "Salaam", "Peace", "Vrede", zoals we vandaag de dag nog zeggen.

Mensen vragen mij wel eens: "Abe, denk je nog steeds, dat je in deze 10 jaar wel enig succes hebt geboekt?" Wat betekent succes? Op het gebied van menselijk begrip is er geen succes. We zijn naar de maan geweest, maar de mensen hebben nog altijd niet geleerd om met elkaar te spreken, met elkaar te overleggen. Zelfs tegenwoordig zijn er nog spanningen in het Midden-Oosten. Ze willen geen oorlog, maar spreken er wel konstant over en er is maar een kleine vonk nodig om dit hele gebied te laten ontvlammen. Daarom blijven wij om begrip vragen; meer verantwoordelijkheid onder de leiders.

Zijn er aan beide kanten niet al genoeg jonge levens opgeofferd?

Mensen, die nooit een kans in het leven hebben gehad, sterven maar, in naam van vaderland en vlag. Wij steken speeches af bij hun graven, trachten ze in herinnering te houden; zij liggen echter in hun graf. Daarom gaan wij door en als iemand een beter idee heeft. . . . . kom er maar mee voor de dag, dan doen wij mee.

Als ik zo terugkijk op die tien jaar die achter ons liggen en denk aan al die mensen, die kwamen uit Joegoslavië, Amerika, Canada, overal vandaan. In feite kan ik geen land bedenken waar niemand een rol heeft gespeeld bij het instandhouden van ons station en ons schip en daarom heeft het overleefd: menselijke stormen, stormen op zee, problemen aan boord. Het is geen gemakkelijke weg geweest, maar maar als je er nu aan terugdenkt, dan blijft alleen de vreugde over. Door hard werken, zelfvertrouwen, koppigheid en doorzetting hebben we kunnen volhouden en met het geloof -zoals ik geloof- dat iemand daarboven ons zo diep liet zakken, dat we op het punt stonden het op te geven, maar ons daarna weer omhoogtrok en ons dóór liet gaan.

Tien jaar geleden, toen we begonnen, zeiden we: "Laten we geen reclame maken; we moeten de mensen zien te bereiken". Maar de generatoren spreken de taal der liefde niet en die hadden olie nodig. We zaten al gauw zonder geld en de Oktober Oorlog kwam. Dus zeiden we tegen elkaar: "Hier is wat te doen voor ons"; het anker werd gelicht en we voeren naar het Suezkanaal tijdens de eerste gevechtsdag. Op weg naar het kanaal kwam een Israëliësch marineschip langszij en men schreeuwde: "Abe, ga terug naar de haven". Ik antwoordde: "Nee, het is ook onze oorlog en wij gaan erop af". Nu hadden we een vrij snel schip en ik gaf de kapitein orders om de motoren op volle toeren te laten draaien. Onze topsnelheid was 8 knopen en de marine kon ons niet bijhouden. Onze koppigheid won het en we kwamen niet terug. . . . .

Ze lieten ons met rust, maar het was een mooi gezicht: de opvarenden van die marineboot wensten ons geluk. Zij dachten waarschijnlijk ook, dat we gek waren.

20 Kilometer van Port Saïd lieten we het anker neer en we probeerden met de mensen te praten van beide partijen en ze ertoe over te halen op te houden met het afmaken van elkaar, omdat zij hun broeders doodden.

Ik zal nooit vergeten hoe het er een keer 's nachts uitzag. Het was donker, maar aan de horizon kon je de flitsen van geweervuur zien, van bommen die omhoog gingen: de wapens van de oorlog. En dan zo'n klein scheepje, dat probeerde de mensen tot rede te brengen midden in een oorlog, treurig maar mooi. Toen de oorlogsactiviteiten in het Noorden toenamen, voeren we noordwaarts naar de haven van Beiroet en na 4 dagen smeekten ze ons weg te gaan, omdat ze ons niet in de oorlog betrokken wilden zien.

De oorlog was voorbij en er was alleen tijd om de doden te tellen. Wij konden niet meer spreken, want er waren geen financiële middelen meer.

We besloten om naar Europa te varen en daar geld bij elkaar te zamelen om door te kunnen gaan en ik herinnerde me, dat Zijne Heiligheid Paus Paulus, toen hij mij de vredesmedaille uitreikte, mij met warmte toesprak: "Ik zal je helpen, als je hulp nodig hebt om door te kunnen gaan".



Dat was echter al een paar jaar daarvoor geweest. We voeren naar Rome en ik deed een beroep op de paus en de katholieken ons te helpen om door te gaan. Maar niemand stond ons te woord aan de telefoon, niemand beantwoordde onze brieven en telegrammen. We gingen door naar Marseille, waar ik geen geld meer had om de bemanning te betalen, die dus allemaal naar huis gingen. En weer zat ik alleen in een haven te wachten tot er iets zou gebeuren. Het enige dat gebeurde was, dat er een koper kwam voor het schip. Ik stond op het punt het schip tegen elke prijs te verkopen en ik wilde naar huis, maar iedere keer dat we de papieren zouden tekenen, kwam er iets tussen. God zij dank werd het schip niet verkocht.

Op een keer liep ik 's avonds op straat en kwam er een knap, jong meisje –een hoertje– op me af, dat iets in het Frans tegen me zei. Ik zei dat ze me met rust moest laten, maar toen zei zij in het Engels: "Ik ken jou". Ik weer: "Ik weet zeker, dat je me niet kent". "Oh, jawel, ik heb je foto in de krant gezien, jij bent van de Voice of Peace". "Nou, ik ben blij, dat je dat gezien hebt". Zij: "Zullen we een kop koffie gaan drinken?". Een kop koffie kon ik me nog wel permitteren en toen we zaten, raakte zij onder de indruk van de hele geschiedenis en zei: "Vannacht zal ik alleen voor jou werken".

Ze meende het, want de volgende ochtend klopte er iemand op de deur van mijn hut en daar stond ze: "Alles wat ik vannacht voor je bij elkaar kon krijgen was 504 frank, iets over de 100\$. Het had meer kunnen zijn, maar het regende". Dat was één van onze beste bijdragen.

Het duurde anderhalf jaar eer ik uit Marseille kon vertrekken. Ik ging in hongerstaking, ik weet niet wat ik allemaal deed, het enige dat er op aan kwam, was uit die haven te komen. Toen kwam er plotseling op een goede dag een jonge onderwijzer met zijn vrouw en vier kinderen naar me toe en vertelde: "Abe, we kennen elkaar nu een paar maanden, we weten dat je je schip probeert te verkopen en dat je praktisch aan de grond zit. Wij hebben een erfenis gekregen".

Alles wat ik nodig had was 30.000\$ om de rekeningen in de haven te betalen en olie te kopen voor de reis naar het Midden-Oosten. En daar komt die man naar me toe, terwijl ik alles al bijna opgegeven had en zei: "Op onze rekening in Zürich hebben we 30.000\$ staan. Mijn vrouw en kinderen hebben besloten het aan jou te geven in plaats van het naar Frankrijk te laten overmaken, waar we er 90% belasting over moeten betalen". Zijn naam is Joe Shoferburger en ieder jaar danken wij hem nog steeds hiervoor.

Om een lang verhaal kort te maken: binnen 10 dagen voer het Peace Ship van Marseille terug naar het oostelijk deel van de Middellandse Zee, maar dit keer was ik wijzer. We besloten reclame te gaan uitzenden en vertegenwoordigers te zoeken. God zij dank hebben we sinds die tijd niemand meer om hulp hoeven vragen. Sinds die dag hebben we geleerd te geven en hoe meer we gaven, des te meer kregen we.

Mensen kwamen en gingen, afkomstig uit de hele wereld en in die jaren hebben we elke storm doorstaan. In de winters verloren we onze ankers en ankerkettingen en onze antennes liepen schade op, maar op de één of andere manier konden we doorgaan, ondanks de tegenslagen. Zelfs tijdens de laatste storm zijn er duizenden dollars verloren gegaan. Maar we hebben overleefd, we spelen nog steeds mee in het spel van geven en nemen. Ik ben nog nooit zo'n rijk man geweest, omdat ik weet dat ik geleerd heb hoe ik moet geven.

Ik hoop dat jullie –onze gasten op dit feest– allemaal klaar zijn met de champagne, omdat ik jullie ga vragen de flessen mee te brengen en naar de studio te komen. Zodra we een nieuwe plaat draaien, wil ik een toast uitbrengen op jullie allemaal en klinken op de fijne mensen, die ons publiek zijn.

Die mensen, die al die jaren al naar ons luisteren. Al wat ik kan zeggen over deze jaren in alle eerlijkheid is dat we het hebben geprobeerd, we hebben moeilijkheden gehad, maar we hebben doorgezet en we hebben zoveel geleerd in die tijd, dat het woord succes niet belangrijk is. We mislukken alleen, als we zouden stoppen en zolang we doorgaan met wat we doen, is dat de manier, waarop wij "succes" spellen. Deze nacht is van ons. . . . .

Zo, dat was het. Een heel verhaal, dat zullen jullie wel met me eens zijn. Na deze speech, ging Abe verder met het voorstellen van de bemanning en bracht een toast uit op het schip, de bemanning en het station.

De volgende dag voeren we dichterbij de kust en draaiden de hele dag muziek van de Beatles, terwijl er gasten aan boord kwamen voor de party.

De bemanning aan boord bestond toen uit de volgende mensen:

Kapitein:	Aaldijke (Nederland)
Scheepstechnicus:	Arnold Bio (Filippijnen)
Kok:	Rhada Krishna (India)
Matroos:	Dave Frick (Amerika)



Geoff Tracy in de studio

Aan boord aanwezige radiomensen:

Technici:

Stuart Rogers (U.K.)  
John Burnill (U.K.)

Discjockeys:

Digby Taylor (U.K.)  
Robby White (U.K.)  
Dave Asher (U.K.)  
Dave Thomas (U.K.)  
Adrian Scally (U.K.).

Het laatste nieuws is, dat we inmiddels alweer twee nieuwe DJ's hebben, die alletwee een cursus hebben gevolgd aan de National Broadcast School in Londen. Hun namen zijn Dave (alweer een) Fortune en Clive Grahame. Gerry Keeble had er genoeg van en is een paar weken geleden vertrokken.

### KORTE GOLF

Abe onderhandelt met enkele mensen in de Verenigde Staten over de aankoop van een 10 kW kortegolfzender, meerbandig. Omdat er plannen zijn tijdens de komende winter (weer) in het droogdok te gaan, hopen we dan deze zender te kunnen installeren.

Aan de andere kant waren we stomverbaasd over de resultaten met onze zelfbouw 400 Watter. Binnen enkele weken na de eerste testuitzendingen ontvingen we meer dan 20 luisterrapporten uit de Scandinavische landen, 11 uit West- en Oost-Duitsland, 3 uit Nieuw- Zeeland, 1 uit Australië, 5 uit Italië, 4 uit Engeland, 5 uit de Verenigde Staten (waaronder een van Arthur T.Cusher, die bij Radio Nederland werkt als journalist), 1 uit Nederland (Marcel Rommerts uit Eindhoven) en 1 uit België (van Jos Bertels uit Hasselt).

Het ziet er dus naar uit, dat we een redelijk vrij kanaal hebben uitgekozen en dat alles wat we nodig hebben, wat meer vermogen is.

Tot nu toe zijn John en ik echter zeer tevreden over de resultaten.

Dat is het weer, tot een volgende brief.

STUART ROGERS.

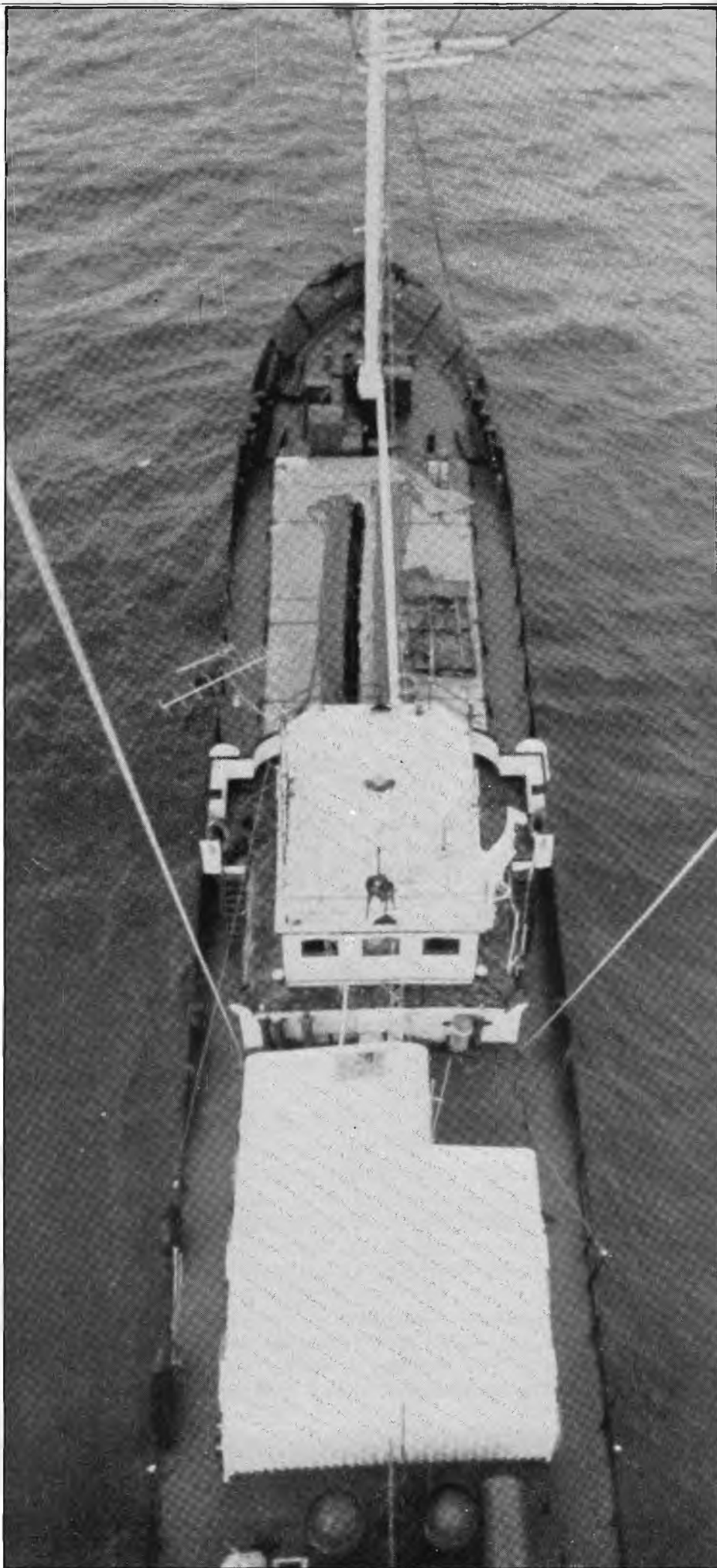

# Abonnenties

Prijs: f 2,- per regel van 50 letters, spaties of leestekens. Getypte tekst of blokletters. Abonnenties moeten vóór de 10e v.d. maand binnen zijn.

**Betaling:** V o o r u i t b e t a l i n g op giro 3538279 t.n.v. Free Radio Magazine, Postbus 10252, 1001 EG Amsterdam of bijsluiting in postzegels van het verschuldigde bedrag naar: FRM, Postbus 10252, 1001 EG Amsterdam.

Abonnenties kunnen alléén geplaatst worden door PARTICULIEREN. Band-/cass. opnames, stickers, schema's etc. worden geaccepteerd. HANDELAREN kunnen onze advertentietarieven aanvragen.

## Aangeboden

RECTIFICATIE: 9-traps FM-ZENDER 65W. X-talgest. STEREO-CODER, VFO 3 MHz., powerreg. + voeding zonder trafo. In één kast. Fl. 400,-. Tel. 01672-2868, na 18.00 uur.

100 Watt FM-ZENDER + st.coder + voeding 20V/35 Amp. (Netzerøet) + Aleco 6-kan. mengp. Hoogste bod geldt! Inl. : TELEVISIESTRAAT 58A, 4702 PX ROOSENDAAL.

2400V. VOEDING 360 mA In kast. VOEDING 6,3V/8A + 400V/200 mA in één kast. Negspanning van -90 V. Alles in één koop: Fl. 940,-. Alleen 2400V Fl. 460,-; andere Fl. 477,-. Alles is uitgetest. Tel. 03469-1372 (Na. 18.00 uur).

MIDDENGOLFZENDERS compleet: 40W, zeer klein en mooi Fl. 250,-; 50W ! 220,-; 100W Fl. 175,-. Trafo 110V. Fl. 25,-; 807 buizen à Fl. 11,-. Tel. 02276-244.

ZENDER +4C x 250, v/a 100 MHz., voeding, mengpaneel, draaitafel en richtantenne 15 dB. Ook wel ruilen voor 2 mtr. set. Tel. 05910-10075.

3 FM-ZENDERS: Dubbel EL34, EL84, transistor +lineair en stereo-coder. Samen Fl. 200,-. Inl. POSTBUS 497, HOOGEZAND Gn.

Prof.FM-ZENDER pre-emph. 10-traps, PLL, 35W, filters Fl. 400,-; Lineair 100W met MRF 245 Fl. 300,-; Zender idem stereo Fl. 480,-. Inl. POSTBUS 8097, 6710 AB EDE.

1 DUBBEL 807 dumpzender +voeding 1900Volt; 2 losse VT's + voeding 1x1200 en 1x1900 Volt; 4 Lampenversterkers ca. 40 Watt. Alles samen Fl. 1000,- (Ook los verkrijgbaar). Tel. 02230-19995.

COSOR Midden-/Kortegolf zender 4 x 813, 1 kW, modulatie A,M, Professionele kwaliteit met handboek Fl. 1250,-. Evt. ruilen voor TV-zender. Inl. 02230-28031.

Z.g.a.n.: 2 Technics SL 1200 draaitafels, 2 Aka1 GXF 90 cass.deck, 12 kan. mengpaneel met per kan. faderstart, toonregeling, voor-afl. enz. Alles samen Fl. 3850,-; Revox B77 4-sp. Fl. 1950,-; Teac A3300SX Fl. 1400,-. KEES NIJSEN. Tel. 01670-63704.

BUIZENZENDER QQE-03/12 Fl. 225,- incl. voeding. Eén 27 Mc bak "Superstar": 5 x 120 kan. FM/CW/AM/USB/LSB incl. filter. Prijs Fl. 400,-. Tel. 05270-14607.

KG-ZENDER 125 Watt (Philips. BOX 725, ARNHEM. Tel. 08387-1929.

Compl. APPLE, nieuw Fl. 1500,-; fabr. voeding met V-A-meter 0-60V/6A Fl. 500,-; fabr. voed. 0-20V/20A Fl. 250,-; 0-35V/15 A Fl. 250,-; Trafo 18V/50A Fl. 75,-; Trafo 18V/20A Fl. 75,-. Tel. 085-253884.

Div. SINGLES van 1974 tot 1982. 200 Stuks engelstalig Fl. 200,-. Tel. 010-226360 van 1800-1900 uur. Vragen naar Marcel.

## Gevraagd

ENGLISH GUY, age 36, into Free Radio, porno & Record collecting, seeks Dutch girl/guy willing to regularly exchange Dutch Hit Parade/Tip Parade, records for records available here in the U.K. Brieven via redactie FRM (Postzegel Fl. 0,70 bijsluiten).

T.V.-ZENDER (compleet) + antenne voor een bereik van 6 à 7 km. Inl. 02230-19995.

Top 40 SINGLES vanaf 1960 tot heden. Tel. 01810-2118 (Vragen naar Frilts).

## STICHTING MEDIA COMMUNICATIE



1) Single "Help Alarm Politie/Scanner. Een single van Corona en SMC over de Ned. politie. Een must voor stations, die graag Ned. muziek draaien. Fl. 5,-.

2) I.v.m. de zeer geslaagde 2e Carolinemiddag op 26 nov. j.l. organiseren wij i.s.m. de CRC wederom zo'n filmmiddag en wel op zaterdag 27 maart 1984. Prijs in de voorverkoop Fl. 5,-; aan de zaal Fl. 6,-. O.a. wordt vertoond een film opgenomen aan boord van de Ross Revenge van 40 minuten.

3) Radio Caroline kleurenposter. De allerlaatste Fl. 12,50.

4) LP "Geschiedenis van het zendschip Mi Amigo", oftewel de Caroline Story. met introductie door Marc Jacobs. Bevat de volgende fragmenten: flitsen van Radio Nord, Radio Atlanta met Tony Withers, Caroline's 1-jarig jubileum in 1965 met wensen van artiesten, de huwelijksplechtigheid van Mike Luvzit aan boord van het schip, Dave Lee Travis en Jerry Super Leighton, Robbie Dale en The Emperor Rosko, Johnny Walker met "Caroline Continues" op 14.8.1967, Gerard van Dam over zijn "piratenmuseum", 1972: Mi Amigo terug op zee, de Candy Sex-show, Veronica aan boord "Mi Amigo", Peter van Dam op Radio Mi Amigo, S.O.S. Mi Amigo op drift op 8.11.1975, golfngtewisselingen, Stuart Russell en Herman de Graaff, het "Wespenlied", div. Caroline en Mi Amigojingles, Samantha Dubois, Steve England jingles, zinkpartij op 19.3.1980. Prijs slechts Fl. 17,-.

5) Paradijsposter Fl. 5,-. Verzending in koker. Tezamen met de Carolinposter Fl. 15,-.

6) Caroline fotoboek Fl. 20,-; 64 pagina's kl. en zw/w foto's

7) Nog beperkt voorradig: de EP's uit de serie Pirate Memories. Kompleet 5 EP's Fl. 35,-; per plaat Fl. 7,90.

8) NIEUW!!!! Caroline fotoboekje. Een uitgave van de CRC Fl. 6,-. In dit boekje (40 pagina's met foto's) het verhaal van de glorieuze "come-back" van het station met vele foto's uit de studio's. Haast u, de voorraad is beperkt!!!!!!

9) Zwart/wit fotoposter van Caroline, gedrukt op zeer dik papier Fl. 5,-. U krijgt geleverd 2 posters van 28 x 35 cm. en 21 x 40 cm. Tezamen met het Caroline fotoboekje betaalt u Fl. 7,50

10) Man of Action, de tune van Radio Noordzee, Fl. 7,50

11) NIEUW!!! Tune "Caroline" van The Fortunes op LP Fl. 15,- (Dit is de LP "Fortunes Greatest Hits)

12) LP 100 Veronica jingles Fl. 15,-

13) LP 200 Jingles van de piratenzenders Fl. 19,50

14) LP Zeezenders 1978-1979 Fl. 19,50. Beide LP's Fl. 32,50

15) Caroline stickers 6 voor Fl. 5,- of 14 voor Fl. 10,- (Haast u, ze zijn bijna uitverkocht).

16) De laatste Caroline T-shirts Fl. 16,-. Nog voorr. extra L. 17) Zoekt u jingles voor uw eigen station? Laat ze maken bij SMC. Snel.... Voordelig.... V/a Fl. 150,- krijgt u 8 jingles, v/a Fl. 200,- 8 ingezongen, v/a Fl. 300,- met synthesizer. (Demo's worden niet geleverd).

18) Wie gaat er gratis mee naar het Caroline schip. Elke besteller vanaf Fl. 5,- krijgt 1 nummer. Een bestelling v/a Fl. 10,- dus 2 "lootjes". Op 31 maart maken we bekend via dit blad, wie er gratis meegaat naar de Ross Revenge, Radiostations, die dus bij ons een jinglepakket bestellen, ontvangen een x-aantal lootjes, die ze aan hun luisteraars kunnen uitdelen.

Leveringen onder rembours zijn mogelijk bij bijbetaling van Fl. 8,50 rembourskosten.

POSTGIRO: 4065700. Tel. 020-721141 (Na 1800 uur).



CAROLINE

100



# FRM

FREE RADIO  
MAGAZINE

&  
TV!

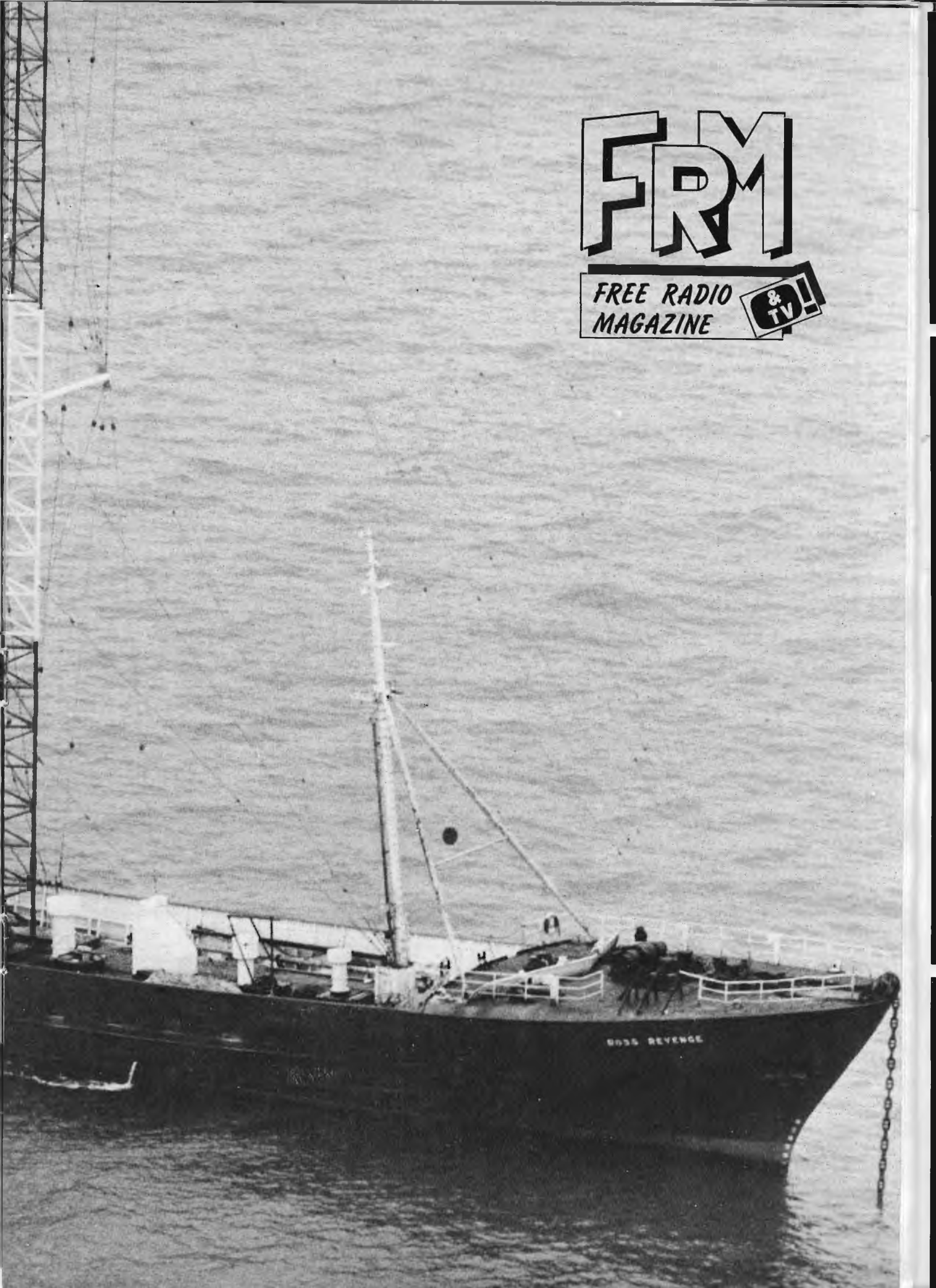

# DE ENGEELSE ZEEZENDERS IN DE JAREN '60.

HERHALING UIT FRM

JAARGANG 1975

## HET LEVEN AAN BOORD VAN EEN ZENDSCHIP

Het leven van een DJ aan boord van een zeezender was vaak hard en uitputtend. De eerste vereisten voor een goede DJ waren natuurlijk een goed stem en een goede presentatietechniek, maar het was ook zeer belangrijk, dat hij goed met andere mensen kon opschieten en dat had je ook wel nodig, als je veertien dagen lang opgesloten zat op een vrij kleine oppervlakte. Iemand die discjockey werd, kwam al gauw tot de ontdekking, dat je dagenlang aan boord van een schip zat opgesloten, lange werkdagen maakte van 's morgens vroeg tot 's avonds laat en daarbij je goede humeur niet mocht verliezen.

De normale indeling voor een discjockey was twee weken aan boord, waarvan zeven werkdagen en dan een week vrij. Radio Caroline en Radio London betaalden salarissen, die vergelijkbaar waren met die van de B.B.C. De mensen van Radio London begonnen meestal met een salaris van Fl. 1350,-- per maand en konden, als ze de positie van "senior deejay" bereikt hadden, opklimmen tot het dubbele.

Radio Caroline betaalde de mensen volgens de normen, die golden voor de internationale wateren, waarbij het betalen van inkomstenbelasting werd vermeden. Simon Dee, die 15 maanden bij Caroline heeft gewerkt, heeft nooit meer dan Fl. 300,-- per week verdiend, maar werd -nadat hij bij Caroline wegging- meteen bij de B.B.C. aangenomen. In de zomer van 1966 was hij één van de populairste B.B.C. discjockeys en verdiende hij meer dan Fl. 250.000,-- per jaar, opbrengst van advertentiewerk en persoonlijke optredens inbegrepen. Nog een jaar later had hij een eigen televisieshow, die ontzettend populair bleek.

Caroline was volgens hem voor een DJ alleen maar goed als springplank naar belangrijker werk. Toen bekend werd, dat de piratenstations zouden gaan verdwijnen, ging de B.B.C. een poststation voorbereiden en nam daarvoor die mensen in dienst, die het meest in aanmerking kwamen: de deejays van de piraten. Gevolg was, dat nog vóórdat de antipiratenwet van kracht werd er al een stel DJ's werd weggevoerd, waarbij een vette betaling in het vooruitzicht werd gesteld.

Eén van de eerste discjockeys, die overliep, was Kenny Everett (foto), in 1975 de populairste discjockey van heel Engeland en tegenwoordig nog aanbeden door het publiek vanwege zijn "Kenny Everett Video Show" op de televisie.

De B.B.C. betaalde waarschijnlijk wel erg goed, want een tijdje voordat hij voor hen ging werken, had "Cuddly Ken" in het blad "Beatwave" nog de meest afschuwelijke kritiek over de Beeb gespuid en dat wordt hem nu nog kwalijk genomen door mensen, die vinden dat hij er dan

ook niet voor had moeten gaan werken. Andere discjockeys vertieten de zeezenders om minder commerciële redenen. Simon Dee herinnert zich nog, dat hij een zeer sterke maag had en die had je ook wel nodig, want het was geen pretje om bij windkracht 10 over een paneel te hangen, waarop de resten van de maaginhoud van je voorganger nog te zien waren.

Eén van de senior DJ's van Caroline South, Tom Lodge, reageerde altijd op zijn zeeziekte met de woorden: "Eet veel en wees blij, blij, blij". Het luisterpubliek was er duidelijk niet van gediend te weten, dat degene achter de microfoon, die er was om hen bezig te houden, intussen de hele studio onderkotste.

Maar ondanks de verschrikkingen aan boord van een piratenschip, kreeg Radio Scotland naar aanleiding van een advertentie voor nieuwe discjockeys 500 sollicitaties tegen Fl. 200,-- per week.

Ook voor de technische staf was het leven aan boord geen lolletje. Radio Scotland adverteerde voor een technicus die kon werken met een schroevendraaier in de ene hand en een emmer in de andere. Het werken met antenne-installaties en hoogfrequentiezenders op een zeer kleine oppervlakte leverde vaak grote problemen op. In zulke omstandigheden is het erg moeilijk de antenne optimaal te laten werken en ook metalen voorwerpen krijgen onder zulke condities de neiging zich op te laden, zodat menige arme discjockey, die een deur wilde opendoen een opdonder kreeg, die hem in de andere hoek van de kamer deed belanden. Vooral Radio City en Radio Essex, die vanaf fortén uitzonden, stonden bekend om dit soort geintjes.



Kenny Everett

De discjockeys, die vaak te brutaal en te kletsrig genoemd werden, zorgden voor een grote aanhang voor de stations, waarvoor ze werkten. Ronan O'Rahilly gaf hiervoor de reden: "Onze mensen, in tegenstelling tot die van de B.B.C., zijn menselijk. Bij het publiek komen ze over als mensen van vlees en bloed, die frisse lucht ademen en niet door kunstmatige ademhaling op de been worden gehouden. Ze maken menselijke fouten en kunnen soms te ver gaan, maar het blijven mensen en geen B.B.C. automaatjes".

Het was niet alleen ongemakkelijk om aan boord van een zeezender te werken, soms kon het echt gevaarlijk zijn. Dat ondervonden de Caroline DJ's, toen ze met touwen van hun gestrande schip aan land moesten worden gehaald. Eind 1964 liep een dergelijk ongeluk op een tragedie uit: drie mensen verdronken op mysterieuze wijze bij het verlaten van het fort, waar Radio Invicta van uitzond. Discjockey Paul Beresford, die bij Radio 390 werkte, voelde zich naar hij zei "een beetje geschokt", toen op een keer de bliksem insloeg op Red Sands Tower.

De luisteraars leefden wel mee met de avonturen van de discjockeys. Dat ondervond Earl Richmond van Radio London, die zijn pols verstukte bij het oppakken van een pak Beatleplaten. Hij kreeg 5125 beterschapswensen!

Aan boord van een zendschip hoefde je je in ieder geval niet te vervelen. Toen bij Radio London een Amerikaanse straaljager verongelukte, redde deejay Pete Brady de piloot het leven door de zee in te duiken en bezorgde tegelijk de nieuwsdienst een wereldprimeur.

Britain Radio had een soortgelijk buitenkansje, toen vlakbij het schip een boortoren omklepte en zij de luisteraars konden vergasten op een minute-to-minute reportage.

Er zijn ook heel wat gelegenheden geweest, waarbij de deejays of anderen aan boord plotseling wegens ziekte naar land moesten worden gebracht. Toen kapitein Van Liesnaut van Caroline North door de scheepshond werd gebeten, zond het schip een S.O.S.-bericht uit en een reddingsboot uit Ramsay werd gecharterd met een dokter aan boord.

In juli 1967 werd de kapitein van Radio 270 ziek en toen het station via de zender om hulp vroeg, werden de reddingsdiensten binnen het bereik van de zender overstroomd met telefoontjes van luisteraars.

POSTER:

De 'Ross Revenge' vanuit de lucht gezien

Foto: Theo Dencker



# RADIO SCOTLAND

## SWINGS TO YOU ON 242



### BRUILOFT AAN BOORD

Op 21 september 1966 gingen twee boten vanuit Ramsay op weg naar Caroline North, dit keer niet vanwege zo'n ernstige zaak als hiervoor wordt beschreven. Deze boten zaten vol met bruiloftsgasten! Discjockey Mike Luvzit had besloten aan boord van het schip te trouwen, de huwelijksplechtigheid werd geleid door kapitein Martin Gips en direct uitzonden.

Discjockeys waren er op uit een zo groot mogelijke persoonlijke aanhang op te bouwen, hetgeen niet alleen leidde tot bergen brieven met lofbetuigingen, maar zelfs tot huwelijksaanvragen. Mike Ahern, die op Caroline van 9-12 een programma deed, dat speciaal op huisvrouwen was afgestemd, vertelde dat hij vier à vijf aanvragen per week ontving van gescheiden vrouwen, weduwen en gefrustreerde huisvrouwen.

Johnnie Walker van Radio Caroline was enorm populair, vooral bij de jonge vrouwelijke luisteraars, die hij elke avond om 23.00 uur op een zeer sexy wijze goedenacht wenste. Hij begon een eigen fanclub, die geleid werd door zijn moeder in Solihull. Door de club werd onder meer aangeboden een "Kiss in the Car License" voor paartjes, die dóór konden blijven kussen tijdens een bepaalde plaat, die elke avond om 23.30 uur werd gedraaid. Dat de offshore stations een vast onderdeel van het leven van bepaalde mensen waren geworden, bleek uit de enorme hoeveelheid post, die altijd binnenkwam. Aan boord van Radio Scotland maakten discjockeys Tony Meehan, Mel Howard en Jack McLaughlin bijna een eind aan hun fanmail, toen ze een keer uit verveling een rondje om het schip wilden gaan zwemmen. Dit zwempartijtje werd rigoreus onderbroken door een school haaien, die naast hen opdook. Toen de DJ's hem smeerden naar de touwlander, die in aller ijel vanaf het schip werd neergelaten, verlieten twee haaien de anderen om hen te achtervolgen. Gelukkig liep het allemaal nog goed af; Tony, Mel en Jack kwamen er zonder kleerscheuren, maar wel behoorlijk geschrokken, van af. Het mooiste verhaal betreft de discjockeys van Radio City, maar daar komen we later nog op terug.

### BRAND BIJ SCOTLAND

In april 1966 was er opnieuw een verhevigde concurrentie merkbaar tussen de piraten onderling. Radio London was in de ether met een 50 kW zender en dat was voor Radio Caroline, die natuurlijk niet achter wilde blijven, aanleiding om ook het vermogen op te voeren. Beide stations konden in heel Groot-Brittannië ontvangen worden, Radio Scotland bereikte heel Schotland en het noordelijk deel van Engeland. Naar aanleiding van ontvangen luisterrapporten veranderde het radioschip "Comet" haar positie van

Firth of Forth naar Firth of Clyde, waar zij bij Troon haar ankers uitgooide. Volgens berekeningen zou de ontvangst verbeterd worden in Glasgow en het midden van Schotland, waar het grootste gedeelte van de bevolking woont. Het schip van Radio Scotland werd gesleept rond de Schotse noordkust en terwijl dit gebeurde gingen de uitzendingen gewoon door. Het zag er echter even naar uit, dat de dagen van het schip geteld waren, toen op een vroege morgen -terwijl de "Comet" langs Petershead voer- hoofdiscjockey Bob Spencer de hele boel wekte met de kreet "Vuur!!!". Nadat iedereen uit bed gesprongen was, zagen ze dikke, zwarte rookwolken uit de generatorruimte komen. Kapitein Fleming, die het commando over het schip voerde en een lid van de bemanning konden de haard van het vuur bereiken met natte handdoeken en over hun gezicht en slaagden erin het vuur meester te worden met behulp van brandblussers.



Radio City beweerde het vermogen opgevoerd te hebben tot 20 kW en was goed te ontvangen in Zuidoost- en Oost Engeland. Radio 390 zat met het vermogen al over de 50 kW en was zeer populair bij de huisvrouwen, die de zoetige muziek van dit station erg schenen te waarderen. Radio Essex, het zwakste station van allemaal, was behoorlijk te ontvangen in Oost- en Zuidoost Engeland.

### EN NOG MEER STATIONS

Ondanks al deze bestaande stations waren er nog steeds plannen voor nieuwe. Op 2 april zou Radio 270 de lucht ingaan, maar dit moest nog even worden uitgesteld, voornamelijk door problemen met het installeren van de antenne. Eind april kondigde het advertentiebureau Pearl & Dean aan, dat een door Amerikanen gesponsord station over enkele dagen zou gaan uitzenden voor de kust van Essex. Het schip zou twee stations gaan herber-

gen, namelijk Radio England en Britain Radio. Nog een nieuw station, Radio Channel, zou bijna klaar zijn om te gaan uitzenden vanaf een ankerplaats bij Bexhill in Sussex. Een maand lang was een mysterieus station: Radio Dynavision, te horen, maar daarna werd van deze zender niets meer vernomen. Een dergelijk station was ook Radio Jim, waarvan naderhand eveneens niets meer werd gehoord.

Eind mei kwamen Radio England en Britain Radio in de lucht met testuitzendingen en begin juni werd aangevangen met de regelmatige uitzendingen. Het schip, dat in de Tweede Wereldoorlog was gebruikt, kwam uit Amerika en was voor zo'n 10 miljoen gulden uitgerust als zendschip in Biscaya Harbour, Miami, Florida. Oorspronkelijk heette het schip de "Olga Patricia" maar deze naam werd veranderd in "Laissez Faire". De twee stations hadden aparte studio's, maar maakten wel gezamenlijk gebruik van de 60 meter hoge zendmast.

Het station werd gefinancierd door Amerikaanse zakenlui, maar ook Pearl & Dean hadden belangen in de onderneming. Twee van de Amerikanen waren William Vick -directeur van het station- en Jack Nixon -coördinator van de organisatie. Vick, een 40 jaar oude Texaan, had al zekelijke ervaringen met chemische industrieën, alle en het bankierswezen. Hij was al eerder deelgenoot geweest bij Radio London, maar had zich teruggetrokken. Vanaf het begin werd door hem doorgevoerd, dat Radio England/Britain Radio eigenlijk een licentie wilden hebben om vanaf land uit te kunnen zenden. Later werd ook inderdaad een officiële aanvraag ingediend bij de Postmaster-General. Bij het van start gaan van het station verklaarde Nixon: "Wij doen niets illegaals, maar we zullen onze activiteiten aanpassen om overeenkomstig bepaalde wetgevingen te handelen, die door de regering worden uitgebracht. We zullen rechten betalen aan de Performing Rights Society, maar niet aan de platenmaatschappijen, omdat wij hun platen niet verkopen".

Mr. Ernest Pearl, van Pearl & Dean, verklaarde wat ongetwijfeld de grootste hoop van de piraten was: "Er moet commerciële radio in dit land komen. Het is overduidelijk, dat het publiek dit wil en geen een regering kan het volk onthouden wat het wenst".

De Laissez Faire lag voor anker bij Harwich onder Panamese vlag en toen de beide stations de lucht ingingen, waren zij het krachtigst van alle offshore stations: Radio England zond 24 uur per dag uit op 227 meter met 55 kW, terwijl Britain Radio met hetzelfde vermogen op 355 meter middengolf uitzond.

Foto: Oude antenne van Radio City op Shivering Sands

## RYAN KAN HET NIET LATEN

De groep van voormalige financiers van Radio Caroline, onder leiding van James G. Ryan, probeert nog steeds geld bij elkaar te krijgen om zelf ook een zeezender in de lucht te krijgen. James Ryan, waarvan nu vaststaat dat hij tot de grootste financiële meesteroeplichters van de United States behoort, start dit project omdat hij -zo beweert hij- miljoenen dollars gaat verdienen. Tevens is hij van plan O' Rahilly te dwarsbomen en als concurrent al zijn adverteerders af te pikken. Ryan had enige maanden geleden \$ 10.000.-- als eerste betaling gedaan op op een schip; op 23 okt. zou hij de tweede termijn van \$ 350.000.-- betaald moeten hebben. Hij dacht slim te zijn en nodigde de eigenaar uit naar Amerika (zelf mag hij het land niet uit van de F.B.I. omdat hij na een veroordeling vrij is gelaten "on parole", d.w.z. op erewoord). Hij probeerde de eigenaar zo gek te krijgen om partner in het project te worden voor 50%. Hij zou wel deel uit gaan maken van een miljoenenproject. Natuurlijk moest hij zijn schip als aandeel inbrengen, maar dat was "peanuts" in verhouding tot de miljoenenwinsten die zouden worden gemaakt. De eigenaar trapt er niet in en ging terug naar Noorwegen. Wie dacht dat het hiermee afgelopen zou zijn met Ryan's oplichterspraktijken, kan het vergeten, want begin november verspreidde Ryan een prospectus, waarin de mogelijkheid werd geboden aandelen te kopen van zijn zeezenderproject. De totale hoogte van de uit te geven aandelen bedroeg 10 miljoen dollar! De firma naam, die voor dit project wordt gebruikt, is Global Media Incorporated, d.w.z. de internationale media representant voor Radio Ursula. De naam Ursula is niet een willekeurige. De vrouw van Ryan (zijn tweede vrouw, waar hij in 1960 mee trouwde) is Ursula. Volgens de prospectus zou Radio Ursula met een 50 kW kortegolf- en 300 kW middengolfzender gaan uitzenden. Het schip zou voor anker moeten gaan in het Engelse Kanaal (Ryan noemt het Kanaal, maar daar leg je natuurlijk geen zeezender neer). Brutaalweg wordt in de prospectus de naam van het schip al genoemd: de "Nortlys". Dit schip is een Noors passagierschip, dat momenteel wordt gebruikt als hotelschip voor duikers. Terwijl Ryan het schip niet meer bezit, noemt hij het toch, hetgeen al zeer bedenkelijk is. En mocht de uitgifte van de Global Media aandelen ooit plaatsvinden, dan zal dat aanleiding zijn voor de F.B.I. om meteen in te grijpen, daar dit een illegale zaak is. Zeker wanneer Ryan tracht Europeanen te interesseren voor deze aandelen. De wetten in Europa verbieden iedere vorm van medewerking aan een dergelijk project. Bovendien is de voorgenomen uitgifte van de Global aandelen niet wettelijk goedgekeurd door de Amerikaanse justitie en Exchange Commission. Toen de "Nortlys" op 8 nov. in Noorwegen uitelndelijk aan een kennis van de eigenaar werd verkocht, zal dat een grote verrassing zijn geweest voor Robert N. Langworthy uit New York en David Stern uit Philadelphia, twee van de als directeur geregistreerde handlangers van Ryan en

uiteeraard voor James Ryan zelf. Ze hadden de Noorse eigenaar namelijk gevraagd om nog 6 maanden te wachten op Global; dan zou het geld er wel zijn. Nu staat dus vast, hoe men aan het geld had willen komen. Volgens David Stern heeft de groep al het benodigde aankapitaal reeds van privé-investeerders op de bank. Hij weigerde echter namen van investeerders en van de bank te geven. Ook gaf hij geen commentaar op het feit, dat de voorgenomen aandelenuitgifte met de prospectus niet waren goedgekeurd en geregistreerd door de Securities & Exchange Commission. Bij het ter perse gaan van dit artikel was James Ryan niet te bereiken, zo meldden de mensen, die bij hem thuis en op zijn kantoor de telefoon aannamen. Het staat wel vast, dat de Amerikaanse justitie lucht heeft gekregen van Ryan's nieuwste poging financiers voor miljoenen op te lichten.

## CAROLINE WETENSWAARDIGHEDEN

Het schijnt dat B.B.C. zendertechnici zich nogal zorgen maken over de afregeling van de Caroline 50 kW, R.C.A.-zender. Ze lieten een boodschap overbrengen naar Peter Chicago welke verbeteringen hij zou kunnen aanbrengen, vooral ten aanzien van het "spetteren" van het signaal in de naastgelegen kanalen 594 kHz, waar een lokaal I.L.R.-station aan het testen is en op 972 kHz, waar West-Duitsland op uitzendt met de N.D.R. en W.D.R., vonden de B.B.C.-technici, dat er iets moest gebeuren. Blijkbaar is Chicago van mening, dat hij de zender perfect heeft afgeregeld, want hij legde het -illegale- advies van de B.B.C. naast zich neer. Niet alleen de B.B.C. heeft getracht om Caroline te adviseren ten aanzien van het signaal, ook anderen deden een poging in die richting. Echter met hetzelfde resultaat. Op 1 november werd van de 50 kW, naar 10 kW, geschakeld. De reden hiervoor was montage van een nieuwe "optimod" (een apparaat om de modulatie optimaal te maken). Na twee dagen sleutelen kon weer worden teruggeschakeld naar de 50 kW. Dat alles niet helemaal lekker zat, bleek een dag later, toen aan het eind van de middag een aantal keren de zender uitviel. Na korte tijd had men het euvel verholpen. Vanaf 4 nov. namelijk zou de zender continu moeten gaan draaien in het weekend, dit als voorbereiding op een continue 24 uren dienst.

Wat bij ons 4 mei is, is in Engeland 11 november, d.w.z. de Nationale Dodenherdenking. Ook in Engeland zwijgen alle radiostations twee minuten en wel om 11.00 uur 's morgens. Om die tijd echter op Caroline begon Andy Archer vrolijk zijn programma. Dit heeft nogal wat kwaad bloed gezet bij veel Engelsen. Voor zover de herinnering teruggaat, nam Caroline in de jaren '60 en '70 die 2 minuten stilte wel in acht.

Vanaf 11 november is Caroline nu de hele week 24 uur per dag in de lucht. Het nachtprogramma wordt verzorgd door Tony Scott, de zwager van Robb Eden, tevens kok bij Caroline. Opnieuw deed zich in dit weekend hetzelfde euvel voor als kort na de start; door de hevige storm en de ruwe zee werd de "Ross Revenge" nog-

al heen en weer geslingerd. Hierbij gaat er door het scheefhangen van de antennekabels en de mast iets mis met de modulatie, waardoor de zender zichzelf uitschakelt bij wijze van beveiliging.

Er wordt nogal gegist over de bevoorradiging van water en olie. Hoe dan ook, het is nog steeds op tijd aanwezig. Laten we maar in het midden laten, hoe het er komt en hoe de financiële afwikkeling hiervan is verlopen.

Op het Caroline-kantoor begint men zich steeds meer zorgen te maken over de "carrier-tone" -draaggolf- die aan het eind van de middag zich door het Carolinesignaal mengt op 963 kHz. Er wordt voorlopig aangenomen, dat deze afkomstig is uit Tunesie, waar Radio Tunis een zender heeft op die frequentie met een vermogen van 200 kW. Het blijkt dat men in Engeland meer last heeft van de carrier-tone dan op het vasteland. Het komt geregeld voor, dat de ontvangst van Caroline volledig onmogelijk wordt gemaakt. Met name in de omgeving van Portsmouth heeft men 's avonds met dit probleem te kampen.

Voorlopig voor een maand is er weer een nieuwe D.J. gekontracteerd: Peter Quinn.

In de vrije radiowereld maakt men zich meer zorgen over het feit, dat er nog geen commercials op Caroline te horen zijn dan bij de Caroline-organisatie zelf. Sinds augustus is Don Kelly, de Amerikaanse vertegenwoordiger van Caroline (en manager van Wolfman Jack) de Europese reclamemarkt aan het bewerken. Hij bezoekt zowel adverteerders als reclameburo's. Volgens Kelly gaat alles prima en is de belangstelling groot te noemen. Hij gaf aan, dat het alleen erg lang duurt, voordat na het eerste contact met een adverteerder, de definitieve opdracht binnen is en dat de tape met het spotje op het schip is. Bovendien hadden de meeste middelgrote en grote bedrijven hun plannen en budgetten voor 1983 vastgelegd; ze kunnen daar aan het eind van het jaar niet zomaar in gaan wijzigen, hoe graag sommigen dat ook zouden willen doen. "Gelukkig", zei Kelly, "waren we bij iedereen op tijd om ze de mogelijkheid te bieden ook zendtijd op Caroline te laten opnemen in hun budgetten voor 1984". Uitgaande van deze situatie ziet het er naar uit, dat de grote klap pas eind december/begin januari zal komen. We zijn benieuwd. Er zijn al namen gevallen van een paar grote adverteerders, zoals Wrigley Chewing Gum, Newsweek Magazine, Monarch Calculators en verder Jamaican Airways en Jamaican Beer. O' Rahilly houdt nog steeds vast aan de gedachte, dat hij met alle commercials op één dag wil beginnen.

## ORBIT RADIO

Ex-Caroline deejay Johnny Moss, die de laatste jaren vooral werkte bij Sunshine Radio en Radio Nova in Ierland, heeft plannen om een eigen radiostation te beginnen. Volgens één van zijn vroegere collega's wil hij in Londen starten met "Orbit Radio". Met een 5 kW, middengolfzender, die al klaar zou staan voor transport uit Ierland.

Ook zou er al een jinglepakk et zijn gemaa door niemand minder dan Brian McKenzie en Tony Allen. Eén ding moet in twijfel worden getrokken: Johnny wil een zendmast van 50 meter neerzetten. In Nederland blijven hoge masten nog wel eens voor langere tijd staan, maar het is bekend dat de Engelse PTT korte metten maakt met dit soort piraten.

### NOS STOORT AMATEURS

Enige tijd geleden moesten enkele radioamateurs

konstateren, dat er vreemde dingen gebeurden op kortegolffrequenties, die internationaal aan radiozendamateurs zijn toegewezen. Op werkdagen werd de ontvangst in de 10- en 20 meterbanden, te weten rond de frequenties 28.150 kHz. en 14.075 kHz. zwaar gestoord door vreemde zoem- en bleepgeluiden. De Radiocontroledienst van de P.T.T. heeft bevestigd, dat het hier z.g. "spurious" signalen betreft, die afkomstig waren van de zender die de N.O.S. in gebruik heeft voor haar personenroepinstallatie, welke volgens de P.T.T. alleen mag zenden op 26.750 kHz. De R.C.D. heeft hierover al enige malen contact met de N.O.S. gehad en op 16 augustus van dit jaar heeft een keuring van het N.O.S.-materiaal plaatsgevonden. De zender bleek inderdaad niet in orde en de N.O.S. heeft het advies gekregen de apparatuur te laten repareren. Volgens een aantal amateurs, die op eerder genoemde frequenties opereren, is het een tijdlang bijna niet mogelijk geweest hun hobby naar wens uit te voeren. Die N.O.S. toch.....

### SATELLITE TV

Het commerciële Engelse TV-station Satellite T.V., onlangs voor een zacht prijsje in handen gekomen van het Australisch/Engelse krantenconcern News International van Rupert Murdoch, zendt al sinds april 1982 via de Eurosat testsatelliet twee commerciële programma's uit naar kabelstations in Finland, Noorwegen en Zwitserland. Elke dag 2 uur lang komen ze nog slechts 350.000 huiskamers binnen. "Maar dat gaat veranderen", heeft Murdoch al aangekondigd. Hij wil via een D.B.S. ("Direct Broadcast Satellite") gaan uitzenden naar de huiskamers zelf, waardoor het voor nationale overheden zinloos wordt de signalen van hun kabelnetten te weren. Hij wil een sekte oprichten, die voor heel Europa abonnee-TV gaat toeleveren. Hij wil zich wat dat betreft zelfs niet concentreren op Europa alleen. "Ik heb drie continenten op het oog", verklaarde hij onlangs. Zeker is, dat hij transpondertijd gaat kopen op satellieten in Amerika en Australië. Murdoch: "We gaan Satellite Television uitbreiden tot een station, dat in heel Europa kabelprogramma's op het gebied van amusement en nieuwsvoorziening aanbiedt. Er ligt via de komende satellieten een geweldige markt voor ons open". Om te beginnen heeft hij 50 miljoen gulden in het project gepompt. Bepaald geen peuleschil.

### REMMERS DOET HET BEST OP USA-SATELLIET

Het Amerikaanse satellietproject "Holland on Satellite" van Henri Remmers blijkt een succes te zijn geworden. Het aantal uitzendingen is uitgebreid naar naar 4 x 1 uur per week.

De reclamezendtijd van veel programma's is volgeboekt en de eerste kijkdichtheidscijfers geven aan, dat er gemiddeld zo'n 625.000 mensen per week kijken. "Satellite Programme Network" hield van 19 t/m 22 sept. een telefonisch onderzoek onder 157 abonnees van Tulsa Cable T.V. Er blijken zo'n 3.500.000 kijkers wel eens naar "Holland on Satellite" gekeken te hebben. Eénmaal per maand kijken zo'n 2.500.000 mensen. Van de ondervraagden, die pas door het onderzoek van het Hollandse programma hoorden, zei 16% in het vervolg te zullen kijken. Dat is een potentieel van ruim 4 miljoen mensen.

### ON- & OMBUDS

Bedankt weer voor de brieven. Eén ervan wil ik graag aanhalen en wel die van Kees Riemens uit Baarland. Kees attendeert mij op de proza, die Gerard van Dam schrijft in zijn "Media Delmare", het tijdschrift van "de resten van Radio Delmare".

Van Dam beweert dat de 50 kW zender van Caroline afkomstig is van Chris Carey van Radio Nova in Ierland. Gerard weet te melden, dat de oorspronkelijke (R.C.A.) zenders van boord zijn gehaald door schuldeisers, in de tijd dat de "Ross Revenge" nog in Spanje lag. Heel terecht zegt briefschrijver Kees dat dit volgens hem niet mogelijk is; hij had in één van de vorige "On- & Offshores" gelezen, dat de Ierse politie de zender in beslag genomen had. En Kees heeft gelijk: pas in het begin van november werd de zender aan Carey teruggegeven. Dus het is pure loriekoek. Bovendien waren er geen schuldeisers in staat om maar één schroef van boord te halen, omdat er beslag was gelegd op het schip. De firma's die nog een rekening hadden openstaan t.l.v. Caroline, zijn in Santander allemaal keurig betaald door de nieuwe financiers.

Verder beweert Van Dam, dat de oorspronkelijke studio's in een Portakabin op het achterdek verwijderd zijn door een verhuurder van die verplaatsbare ruimte. Ook dit is onzin. De portakabin werd door de Caroline-organisatie op eigen initiatief van de Ross gehaald om vier redenen. Ten eerste konden de programma's nooit storingsvrij worden weergegeven vanwege de hoge elektrische lading uit de antenne, die invloed uitoefende op de studio-apparatuur. Ten tweede, de weg naar de studio moest altijd buitenom, dus als het zou stormen was dit een riskant tochtje. Ten derde: Peter Chicago wilde de studio's altijd al binnen hebben, maar O'Rahilly wilde de deejays een uitzicht over zee laten hebben en ten vierde: uiteindelijk besloot O'Rahilly voornamelijk uit esthetisch oogpunt om toch maar Chicago zijn zin te geven. "Met die kist achterop het dek, leek het wel of de Lady een rugzak aanhad", had O'Rahilly gezegd.

Kees noemt in zijn brief nog een paar punten uit Van Dam's stukje over Caroline, die allen onwaar of verdraaid zijn. Bovendien is het O'Rahilly -ondanks alle tegenwerking- wél gelukt om een zeezender in de lucht te krijgen. En dat is iets waar Gerard van Dam, na een reeks vlissersboten aan justitie te hebben overgedragen, nooit meer in geslaagd is. Ik ben blij dat Gerard er wel in geslaagd is in Zeeland een goede boterham te verdienen met zijn drukkerij. Maar drukken en journalistiek zijn twee totaal verschillende vakgebieden. J.W.

## HET NIEUWE ZEEZENDERPROJEKT:

# LASER 730

In het diepste geheim is er de afgelopen maanden hard gewerkt aan het nieuwe zendschip met aan boord het "Contemporary Hit Radio" format station LASER 730 (Seven thirty). Volgens de planning zou het station een week voor kerstmis in de lucht moeten zijn, dus eigenlijk al op dit moment.

### DE GESCHIEDENIS

In het vroege voorjaar liepen een paar Amerikanen, aangestoken door alle verhalen over Caroline, rond met plannen ook een station te beginnen in Europa. Hoewel geld geen probleem was, wisten ze niet goed hoe de zaak aan te pakken. Al snel raakten ze in contact met een paar mensen, die in het verleden al de nodige adviezen hadden verstrekt t.b.v. de oprichting van radiostations die vanaf zee hebben geopereerd.

De werknaam van het project werd "Star Radio", hoewel niemand nog zeker wist of het station zo zou gaan heten. Men wilde in ieder geval een kwaliteitsproject opzetten, dat probleemloos in de lucht zou kunnen blijven. Er werd dan ook besloten om een aantal essentiële zaken aan boord dubbel uit te voeren, zodat in geval van storing direct kan worden overgeschakeld op stand-by apparatuur.

Aanvankelijk waren de Amerikanen zelfs van plan om twee 100 kW zenders te nemen.

Maar eerst moest er worden gezocht naar een goed schip. Na enig zoeken belandde men bij Gardline Shipping Ltd. in Suffolk. Daar lag een voormalig onderzoekschip te koop, dat zee-onderzoek uitgevoerd had o.a. voor de Britse Marine. Het was de 57 meter lange "Gardline Seeker", met een gewicht van zo'n 500 ton (dat is ongeveer de lengte en het gewicht van de Mebo 2). Het schip zou in 1954 gebouwd zijn in Rasmussen in Duitsland en liep toen van de werf met de naam "Charterer". Het schip was te koop voor 65.000 Engelse ponden. De Amerikanen kochten het schip en voeren ermee naar Florida, waar het in de haven van Lauderdale afmeerde.

Men maakte allerlei berekeningen voor de inrichting van de "Seeker", voordat definitief met het werk op een scheepswerf zou worden begonnen. Omdat de wens al bestond om te gaan uitzenden op een frequentie tussen de 520 en 800 kHz., werd er hard nagedacht over het antennesysteem. Bij een dergelijke frequentie moest de mast in ieder geval boven de 100 meter zijn. Theoretisch kon er wel een hoge mast op het schip van 57 meter, maar in de praktijk zou blijken, dat die er niet erg lang op zou blijven staan. Zo werd o.a. het idee geopperd om geen mast te nemen, maar de antennedraden op te hangen aan een zeppelinachtige ballon.

Over één ding behoefde men zich in ieder geval geen zorgen te maken en dat was over het schip zelf.

Het was in prima conditie.

Bovendien had het een paar unieke voor- delen ten opzichte van alle andere schepen die ooit bekeken werden. In de eerste plaats kon er voor zes maanden voedsel, water en olie worden ingeslagen. En het schip heeft apparatuur aan boord om zelf drinkwater te maken uit zeeewater.

Begin september werd de "Gardline Seeker" van een nieuwe naam voorzien, de "Communicator" en naar een scheepswerf gebracht in Port Lauderdale bij Miami, de "Tracor Marine Yard". Onder leiding van directeur John Schaeffer werd het werk meteen gestart. Twee maanden werd er keihard gewerkt om het project begin november gereed te hebben. In het droogdok werd de huid van de Communicator voorzien van een speciale coating, zodat er zo lang mogelijk op zee gelegen zal kunnen worden, zonder dat de romp te snel door roest zal worden aangetast.

Al spoedig bleek dat de oorspronkelijke planning om op 4 december voor de Engelse kust te liggen, niet werd gehaald.

Half september echter waren alle discjockeys al in dienst en bereidden zich in het diepste geheim ergens in Florida voor op de programma's van LASER 730. Het zijn top discjockeys, afkomstig van stations in Miami, New York, Los Angeles en Seattle!

#### AMERIKAANS

Ook LASER 730 zal nieuws gaan verzorgen. Dit schijnt te worden gesponsord door Time Magazine. Dit nieuws wordt ontvangen via de Satelliet-ontvangst- en zend- apparatuur aan boord, waarmee volledige communicatie mogelijk is met het Amerikaanse kantoor op Madison Avenue in New York. (Ooit was het de bedoeling geweest dat Caroline ook via een satelliet in verbinding zou staan met Amerikaanse studio's).

De naam van het station: LASER 730 doet wat bijzonder aan en is zeker origineel. Het achtervoegsel 730 -seven thirty- is typisch Amerikaans. Veel stations noemen daar de naam van hun station ook in één adem met de frequentie. 730 Staat voor 730 kHz. wat in feite 729 kHz. moet zijn; overeenkomend met 411.5 meter. Volgens de Laserorganisatie wordt er uitgezonden met een signaal van ongeveer 80 kW., afkomstig van twee nieuwe, aan elkaar gekoppelde 50 kW zenders van het merk C.S.I.

Met name omdat 729 kHz. direct naast B.B.C.4 is, geeft men het signaal een smalle modulatie en wordt niet -zoals bij Caroline- gebruik gemaakt van een optimod, die het signaal bijna op FM- kwaliteit brengt, want dit heeft het nadeel van een breed signaal met kans op "spetteren" in naastgelegen signalen.

Het schijnt dat men heeft afgezien van de ballon om de antennedraden aan te bevestigen.

Er gaan geruchten, dat er nu een mast op het schip staat van ca. 108 meter. (Red. In een recente uitzending van het N.O.S.-programma "Hobbyscoop" werd gezegd, dat de antennes wel met behulp van helium ballonnen zouden worden opgehangen. Men wist ook te vertellen, dat er hierdoor slechts met een vermogen van 5 kW. gewerkt kon worden. Het bericht was afkomstig van de B.B.C. World Service).

Volgens de bouwer van de CarolInemast is het onmogelijk op een schip van 57 meter een mast te plaatsen, die twee keer zo lang is.

"Erop zetten kan altijd", verklaarde hij, "maar zodra het schip in ruw weer komt, breekt de mast af, onherroepelijk". Of er blijkt sprake te zijn van een totaal nieuw antennesysteem of het is een gewoon "mastje" van 60 meter.

#### REKLAME

Volgens één van de betrokkenen in het Laserproject is er al behoorlijk veel reclamezandtijd verkocht. Waarschijnlijk is ook het kontrakt met Phillip Morris nog van kracht. Een paar maanden geleden claimde men voor 2 miljoen dollar per jaar commercials te gaan uitzenden voor deze sigarettengigant.

Op donderdag 17 november vertrok de Communicator richting Europa. Tussens- tops zouden zijn gemaakt bij de Baha- ma's en in een Spaanse haven, waar olie en voedsel aan boord werden gebracht. Naar verwachting kan ook daar de mast wel op het schip zijn gezet. Aan boord bevonden zich 20 personen. Het lijkt mij dat er zes man bemanning, 2 technici en zo'n 12 deejays aan boord zullen zijn. Wie het allemaal zeker wil weten, leest gewoon het volgende F.R.M.

In tegenstelling tot bij de start van Caroline, is nu de frequentie om zo nu en dan eens op te luisteren, of er al iets is, definitief.

#### WAT VINDT RONAN ERVAN?

Toen ik Ronan O'Rahilly om commentaar vroeg op de komst van LASER 730, zei hij: "Ik geloof het pas echt als ik het station hoor. Maar ik begin aan het verhaal wel meer geloof te hechten dan een paar weken geleden. In principe vind ik het een goede zaak dat de monopoliepositie van de Europese stations opnieuw wordt doorbroken. Ik denk niet dat LASER ons pijn zal doen. Misschien zullen er wat luisteraars van three-one-nine naar seven-thirty draaien, maar daar liggen wij niet wakker van. Ik hoorde, dat het station een top 40 format heeft; dat betekent dat ze B.B.C. 1, Luxemburg en Hilversum 3 meer pijn zullen doen dan de Lady. Voorlopig wachten wij rustig af en blijven ons station verbeteren, waar mogelijk. Vanaf kerstmis begint bij ons de boel pas echt te swingen".

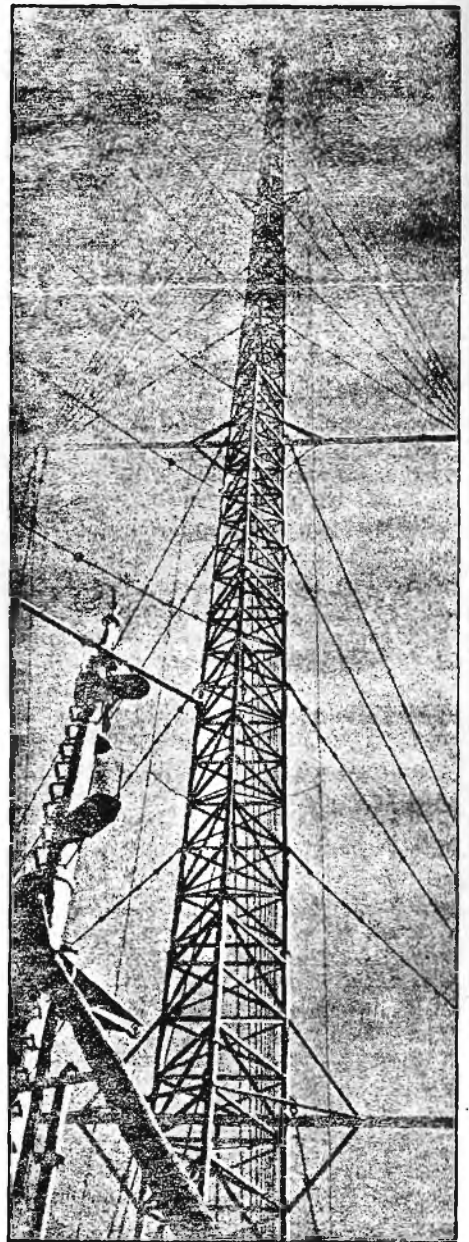

**1984:  
HET WORDT  
WEER GEZELLIG  
OP  
DE NOORDZEE!**

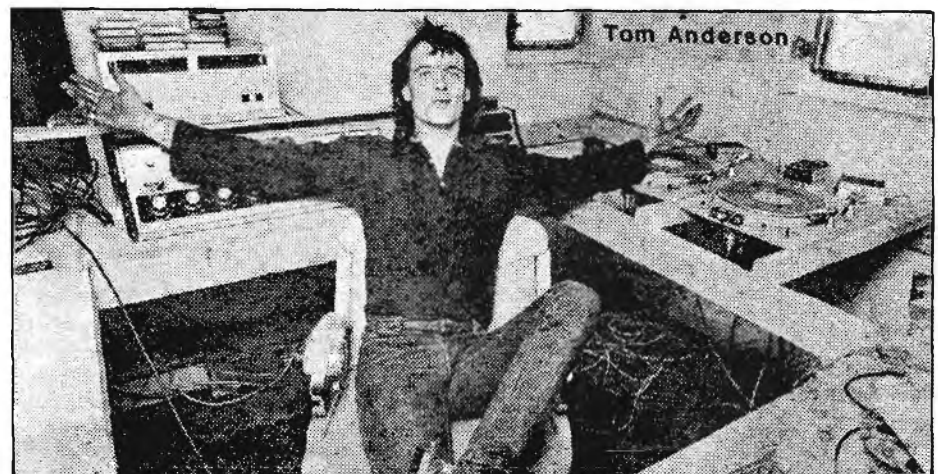

# WAT GEKRABBEL VAN EEN ZEEZENDERFANAAT

Het begon allemaal heel onschuldig; als ventje van 9 jaar kreeg ik mijn eerste transistorradio. Wat was ik blij! Tja, nu restte er slechts één probleem: waar vind ik een goede popzender? Hilversum 3 misschien? Nee, dat was niets.

Ik zette m'n radio dus maar weg..... Een paar dagen later vertelde iemand (J.A.) mij, dat hij een erg goed station wist; dat bleek Radio Mi Amigo te zijn op 259. (Herinner je je het nog? "Mi Amigo's Lleveling"). Ik heb m'n radio onmiddellijk weer van stal gehaald. Dag en "Nacht" stond Radio Mi Amigo te brullen in mijn kamer. Na een jaar was mijn favoriete transistorradio inmiddels al vervangen door een radio-cassetterecorder, waarmee ik ijverig Mi Amigo programma's opnam, omdat ze wel eens "Weg" konden zijn..... Dat waren ze na een tijd ook.... Tja, wat kon ik doen? Natuurlijk iedere ochtend even de middengolf afdraaien en verder alleen maar afwachten. Ik had slechts 11 cassettes van Mi Amigo en ik trok alle haren uit mijn hoofd, dat ik niet wat meer had opgenomen.

Op een goede dag hoorde ik op de 319 Radio Caroline. Het bleek, dat ze minstens even goed waren als Mi Amigo. Na een aantal maanden was het helemaal feest bij mij; Mi Amigo (272) was terug! Ik sloeg ijverig aan het opnemen..... 21 Sept. 1979: "Magdalena" geenterd..... 19 Maart 1980: de "Mi Amigo" gezonken.....

Nu waren er geen zeezenders meer. Wat rot. Ik heb toen maar zelf een radiostation opgericht in Emmeloord. Ik vond een oude babyfoon (9V / 0,6 W. FM). Ik heb daar een 3-elementen antenne op aangesloten en verder heb ik er geen 9, maar 16 Volt opgezet. Ik zond uit via de mikrofoon die op de print zat en ik had een bereik van 300 meter!!!! (Radio Mi Amigo uit Emmeloord). Na 4 maanden prutsen heb ik een 5 Watt FM-zender gekocht, die ik professioneel heb laten afregelen. Ik had nu een bereik van maximaal 10 km. Ik had mijn naam veranderd in Radio Caroline en met behulp van R.A. had ik eigen Carolineingles.

Na 2 jaar ijverig zenden had ik geen tijd meer voor deze hobby; bovendien draaide de zender op z'n laatste krachten. Ik ben er toen maar mee gestopt (dat was wel even wennen).

Donderdag 18 september 1983 was het echter zover: Radio Caroline was terug!!!! De ontvangst hier? Denderend! De programma's? Steengoed, net zoals de F.R.M. Ik probeer iedereen om te turnen tot Carolineman; met succes, want éénmaal luisteren betekent altijd luisteren. Ik hoop, dat we de komende jaren kunnen luisteren naar "Caroline, music into the eighties". P.F.

P.S. Hier is het strijdlid van Mi Amigo 259, gezongen door Frank van der Mast en Mark Jacobs:

Ik zit op de Noordzee en ik draai platen,  
ik doe het elke dag, want ik kan het niet laten.  
Ons scheepje is dan wel niet zo groot,  
voor ons blijft het de allerbeste boot.

Dertien uur lang op twee-vijf-negen,  
wij draaien door bij zon of regen.  
Met Mi Amigo's vrolijke geluid,  
bent u toch wel het allerbeste uit.

Mi Amigo weg, dat is de regering's streven,  
maar we blijven hier om u muziek te geven.  
Met Mi Amigo's vrolijke geluid,  
bent u toch wel het allerbeste uit.

Ik heb nog een aantal vragen: Is er in Nederland een Caroline fanclub? Red. Jazeker. De Caroline Radio Club, Postbus 402, 2270 CK VOORBURG. Zoals vorige maand al vermeld, is onlangs het Caroline Radio Nieuws verschenen (Eduard van Loon is weer beter).

Wat zijn de afmetingen van de "Ross" en de "Mi Amigo"? In "On- & Offshore" van dec. '82 wordt vermeld, dat de Ross 77 meter lang is; de "Mi Amigo" was bijna 41 meter lang, ca. 7 meter breed, 470 ton.

Wanneer komt Caroline op de F.M.? Red. Deze vraag leggen we hierbij voor aan John Wendle.....

De onderstaande foto is één van de fraaie opnames, die voorkomen in nr. 25 van "Monitor Magazine" van Roland C. "Buster" Pearson.

Dit "souvenir issue" kan voor mensen buiten Engeland aangevraagd worden voor 3 Internationale Antwoord Coupons (postkantoor) die gestuurd moeten worden naar: 31, AVONDALE ROAD, BENFLEET, ESSEX, SS7 1EH, ENGLAND.



Back row: Tom Anderson, Dixie Peach, Dave Simmons & Robin Ross. In the front row are Andy Archer & Tony Gareth.

# RADIO EASTWAVE S.E. HAMONT

## Jong en aktief

Dit interview met Radio Eastwave is op een nogal ongebruikelijke manier tot stand gekomen: niet wat de voorbereidingen betreft, maar wel wat de uitwerking aangaat.

Na het bezoek van Tom van Dauven aan Eastwave, waren de foto's nog nèt voor de staking aangekomen in de FRM- postbus, maar de tekst ontbrak nog.

Aangezien er geen mogelijkheid was om de tekst per post bij de FRM-redactie te krijgen, werd de telefoon ingeschakeld. Met de bandrecorder aangesloten op het telefoontoestel, volgt hier het mondelinge verslag van Tom van Dauven:

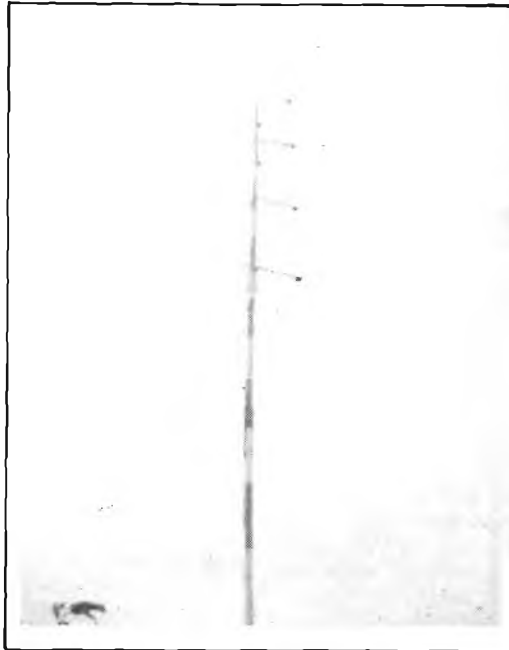

### DICHT BIJ NEDERLAND

Op een late zaterdagmiddag werd ik door een goede bekende neergezet voor de studio van Radio Eastwave. Een grote rood/witte mast (26 meter hoog) met vier dipolen staat voor het pand. Ik ontdekte snel, dat deze zender zeer dicht bij de Nederlandse grens staat. Naar mijn schatting moet dit slechts 50 meter zijn.

De Radio Controle Dienst heeft dit radiostation al eens uitgepeild, maar maar kon er helaas/ gelukkig (doorhalen wat niet gewenst wordt) niet bij.

De zender is door de week 12 uur per dag in de lucht, van 12.00 uur tot 24.00 uur en in het weekend van 08.00 uur tot 02.00 uur via de 100.8 MHz, in de 3 meter FM-band.

### HET BEGIN

Het is allemaal begonnen op 9 oktober 1981 met Tom van der Lucht (voorzitter), die samen met John de Jong programma's ging draaien op vrijdagavond van 18.00 tot 20.00 uur.

Tom van der Lucht is zoon van de eigenaar van één der grootste discotheken van Zuid-Oost Brabant: de "Riva" in Budel.

Het "Wapen van Budel", een pizzeria in deze plaats, de "Apollobar" in Hamont zijn ook van zijn vader.

John de Jong was al te horen via de V.R.O.B. (de Vrije Radio Omroep in Budel).

Hij zou een week later nog een naam bedenken voor nog een andere radio-aangelegenheid in Hamont.

De frequentie heeft men gewijzigd van 101.2 naar 100.8 Mhz. Snel werden de uitzendingen uitgebreid tot 24.00 uur op vrijdagavond en kwam de zondagmorgen er bij. De deejays waren deels live, deels op band te beluisteren.

In aanvang was men nogal bang, omdat het illegaal was, maar daar heb je gelukkig in België niet zulke grote problemen mee als in Nederland.

### KERSTSTUNT

Van 13 medewerkers ging men naar 30 medewerkers. Het werd kerstmis en er moest een stunt bedacht worden om nog wat sterker de aandacht te vestigen op de stations in Hamont. De twee Hamontse stations besloten om éénmalig een z.g. "kerstzender" op te zetten, doorspekt met veel reclames en dat gedurende 96 uur . . . . .



De lokatie



Het Eastwave Team



Het station heette W.M.R. (Weekend Music Radio) en zond uit vanuit een boerderij in Budel. De zender was tot in de wijde omgeving heel goed te ontvangen.

Het idee voor deze kerststunt was afkomstig van John en collega Cees Molenaar. Men was al een half jaar tevoren met de opnames gestart.

## RADIO ROYAAL

Uit deze kerstspecial was bij een paar mensen het idee ontstaan om de twee Hamontse stations samen te voegen tot één groot station en dat zorgde voor een hele hoop ellende, haat en nijd, die nog steeds voortduurt.

Eén van de stations, Eastwave, trok zich plotseling terug na de besprekingen. De bedoeling was, dat het station "Royaal" zou gaan heten, want zo heette de zender, die een week later na Eastwave gestart werd. De drive-in shows zouden dan onder de naam "Eastwave" mogen doorgaan.

Een tweede gevolg van dit alles was, dat een aantal deejays van Eastwave naar de collega ging en daarna waren de vrienden geen vrienden meer. Er is een soort "koude oorlog" ontstaan.

Eastwave is toen een eigen weg ingeslagen. Men begon een drive-in show en ging de legaliteit aanvragen. Helaas werden hun papieren te laat ingevuld, vandaar dat voor hen de eerste fase later volgt.

## NOG ALTIJD NIEUWE AANVRAGEN

Volgens het ministerie, waarmee ik telefonisch contact heb gehad -het Belgische uiteraard- is het nog altijd mogelijk stations op te richten. En dit was geen eenmalige mogelijkheid, alleen lopen de fases dan later. Deze mogelijkheid blijft, zolang er frequenties beschikbaar zijn. Echter wil het ministerie in de toekomst de grens wel gaan respekteren. Het vermogen is voorlopig gesteld op 100 Watt of minder met een antennehoogte van 30 meter boven het maaiveld.

(N.v.d.r. : het "maaiveld" is een begrip uit de bouwkunde en wordt als volgt omschreven: "de bovenkant van het oorspronkelijke terrein, waar een gebouw zal worden opgericht. Naderhand moet dan in de meeste gevallen dit terrein rond het gebouw worden opgehoogd en de bovenkant daarvan wordt ook wel maaiveldhoogte genoemd").

Men houdt rekening met een 8 kilometer straal en geen 16 km. straal, zoals sommigen denken.

Volgens de medewerkers van Radio Eastwave is de eerste fase positief en is hieraan geen ruchtbaarheid gegeven. Men besteedt regelmatig aandacht aan diverse artiesten, zoals enige tijd geleden met een grote special van Hans de Booij. Zelfs een grote omroep als de N.C.R.V. heeft alle medewerking tijdens een "Los-Vast"-programma gegeven om artiesten te interviewen. In het verleden waren ook al Peter Koelewijn, Powerplay en de Millionaires te gast.

De programma's zijn momenteel nog grotendeels op de jeugd gericht; men wil echter het één en ander gaan veranderen.



Leon van Donk, Tom van der Lucht  
en ondergetekende



De studioruimte met zelfbouw mengpaneel



## HET RADIO EASTWAVE RALLEY TEAM



Wat heel apart is bij Eastwave, is dat men in plaats van een voetbalelftal een ralleyteam heeft. De grote Eastwave auto is regelmatig actief.

29 Oktober was de laatste ralleydag van het seizoen. Er zijn teamralleys over heel Belgisch-Limburg. In februari wil men weer gaan rijden.

De ralley is internationaal in de landen Nederland, Zweden en ook in de Ardennen zul je de Eastwave auto aantreffen. De auto, waarmee gereden wordt, is overigens een Opel Kadett.

### BESTUUR

Radio Eastwave heeft een bestuur, een beheerraad van 7 personen, die regelmatig vergaderen. Dit bestuur bestaat voornamelijk uit Belgen. Tevens zijn er 9 Belgische discjockeys.

Het totale team bestaat momenteel uit 35 man. Vanaf 1 januari 1984 wil de beheerraad een Eastwave Radioblad gaan uitgeven.

Het radiostation wordt heel moeilijk gefinancierd. Veel wordt betaald uit eigen zak. Er zijn geen sponsors en slechts enkele promo's.

Wèl zijn er veel activiteiten, zoals droppingen, loterijen enz.

Op onze vraag wat men van de toekomst verwacht, was het antwoord: "Veel organiseren en goed doorgaan".



Radio Eastwave kan momenteel nog heel wat medewerkers gebruiken. Mocht men interesse hebben, kan men schriftelijk contact opnemen via het volgende adres:

TOOMSTRAAT 27,  
3590 HAMONT.  
BELGIE.

Telefonisch is dit eveneens mogelijk via nummer:

011/445968.  
(Vanuit België)

of

09/3211445968.  
(Vanuit Nederland)

Helaas is dit verhaal door allerlei omstandigheden -de post- niet compleet en daarom zullen we in het februarinummer van het Free Radio Magazine er het één en ander aan toevoegen.

Tekst en foto's:

TOM VAN DAUVEN.



P.S. Over Radio Royaal kan nog vermeld worden, dat dit station niet meer uitzendt nadat het failliet is gegaan. Het geld is op, men moest alweer gaan verhuizen en nu is het definitief afgelopen.

Met Radio Signaal -het station, dat vorige keer door Tom van Dauven werd bezocht- gaat het aanmerkelijk beter: de uitzendingen worden steeds populairder en klinken ook zeer professioneel. Tom: "Ik verschoot me te barste vanmorgen om 06.00 uur, toen de pieptoon weer de lucht inging. Ze zenden 20 uur per dag uit en mooi om zes uur ineens: pieieiep, 5 keer achter elkaar met daarna de kreet "Signaal van de Week". Ik denk, nou zeg. Da's mooi, hè?"





## Uit de Belgische pers:

### RADIO MAEVA VOOR DE RECHTER

BRUSSEL — Voor de 24ste kamer van de korrektionele rechtbank te Brussel begon dinsdag het proces van Radio Maeva. Zeventien medewerkers en beheerders van deze vrije radio moesten voor de rechtbank verschijnen om zich te verantwoorden op de beschuldiging van het organiseren van niet-toegelaten radio-uitzendingen of van het meehelpen aan de verwezenlijking van deze uitzending. Het openbaar ministerie tilde gisteren niet al te zwaar aan deze beschuldigingen, maar vroeg toch een principiële straf omdat volgens hem „deze manier van vrije radio maken onduidelbaar” is. De verdediging sprak van „idealisten die een zuivere vorm van familieradio brachten” en vroeg opschorting of uitstel.

De medewerkers en beheerders van radio Maeva werden vooral beschuldigd voor feiten gepleegd tussen 1 mei 1981 (de beginperiode van de vrije radio) en 5 augustus 1982 (nadat de zender voor de zoveelste keer in beslag was genomen). De lijst gedaagden was gisteren 17 namen lang: Hugo Adam, Patrick Coens, Roland Davidt, Franky De Bruw, Willy De Geest, Koenraad Heymans, Jozef De Smedt, Patrick Van Hevelyn, Rudy Van Hevelyn, Lise Vertongen, Marc Steckelbinckx, Christian Hendrickx, Jean-Marie Koymans, Anie Van Loon, Eric Van Houte, Marc De Munck en Noël D'Hondt. De voorzitter van de rechtbank, rechter Winderickx, poogde van hen een antwoord te krijgen op vragen als: „Waarom radio Maeva” en „Waarom met een zendkracht die zwaar genoeg was om andere lokale radio's weg te drukken.”

Voorzitter van de beheerraad van de vzw Radio Maeva, Hugo Adams, werd hierover als eerste ondervraagd, maar bleef een antwoord schuldig. „Ik heb geen benul van techniek”, zei hij. Ook de eigenaar van de zendmast van de vrije radio kon geen pasklaar antwoord uit zijn mouw schudden. „Ik wist dat er met meer dan 50 watt werd gewerkt, maar...?”

De voorzitter, die het soms op zijn heupen kreeg omdat hij door naburige boorgeluiden (in het paleis te Brussel zijn „altijd” werken aan de gang) werd gestoord, gooide het dan maar op een andere boeg en vroeg heel vriendelijk aan alle betichten: „Waarom hielden jullie zich niet aan de opgelegde beperkingen. Kan iemand mij hierop een antwoord geven.” Een beklagde, wiens naam in het boorlawaai verloren ging, poogde toen een verantwoording te geven over het hoe en het waarom van Radio Maeva. „We hadden het voorbeeld van radio Contact en wisten dat er nood bestond aan een populaire zender voor een zo groot mogelijk publiek. Daarom richtten wij ons naar Vlaanderen. Bij de oprichting van onze radio, was er nog geen sprake van enig KB ter zake. Richtlijnen voor de sterkte van de zender waren er dus ook nog niet.”

Het openbaar ministerie zei nadien dat hij de zaak niet wou dramatiseren. „Wij hebben hier geen misdadigers voor ons. Maar die manier van radio maken is onduidelbaar. Maeva verdrukte de lokale radio's. De wetgever spreekt nu eenmaal nog niet van regionale radio's. Ik vraag een principiële straf.”

### PATRICK VALAIN HIEROVER:

*In een veel te klein kamertje, met opschrift kamer 5 bis - lokaal 22, kwamen op uitnodiging van procureur Steppé de afgelopen week 17 beklagden samen, om zich voor het Hof te verantwoorden over een eventuele betrokkenheid bij illegale radio-uitzendingen, de afgelopen twee en een half jaar.*

*Behalve 17 gedagvaardden, verschenen ook zo'n 150 sympathisanten aan de ingang van deze rechtszaal. Sommigen hadden de trip naar Brussel ondernomen, gewapend met foto toestel of anderen zelfs met opname-apparaat.*

*Vrij vlug werd het duidelijk dat deze attributen niet gewenst waren tijdens de debatten en werd alles weer veilig opgeborgen, op verzoek van de voorzitter. In een eerder gemoedelijke sfeer werd de zaak geopend, door een voorzitter die duidelijk blijk gaf van een zeer goede dossierkennis. Hoofdvraag was natuurlijk waarom Maeva, waarrond alles draaide, na ettelijke beslagleggingen bleef doorgaan met uitzendingen op een hoger dan het toegelaten vermogen. Na heel wat heen en weer gepraat was het voor iedereen duidelijk dat de mensen achter Maeva, een totaal andere kijk hebben op het fenomeen vrije radio, dan de wetgever.*

*Radio zoals Maeva dat wenst te brengen is eerder een doortrekken van de ter ziele gegane zeezenders hun systeem. Een radiostation dat in leven kan blijven dank zij de luisteraars en dus niet een station dat in leven blijft in het belang van de medewerkers omdat zijzelf er wat aan hebben.*

*De procureur die matige straffen vorderde, wees er op dat niet alleen de 17 beklagden in overtreding waren, maar dat meer dan 800 verschillende radiostations momenteel in de illegaliteit werken. De mensen van Maeva werden tot 14 maal bezocht door de ambtenaren van de P.T.T., waarbij telkens voor honderdduizenden franken aan materieel werd meegenomen. Voor de procureur leek deze straf zelf reeds zwaar genoeg.*

# EXPERIMENTELE STEREOCODER

door Anja v.d. Steeg

Als we in stereo willen uitzenden kunnen we natuurlijk een stereocoder kópen, dit stuit echter meestal op financiële bezwaren. Een alternatief is de stereocoder zelf te bouwen. Natuurlijk stellen we aan de te bouwen coder bepaalde eisen. De kwaliteit moet goed zijn, eenvoudig zijn te bouwen (courante componenten), omdat het meetinstrumentarium zich meestal beperkt tot een universeelmeter dient de coder weinig of geen afregelpunten te bevatten, als laatste dient de prijs nog zeer gunstig te zijn. In het volgend ontwerp heb ik geprobeerd met al deze factoren rekening te houden.

## PRINCIPE

De gebruikelijke methode om een stereo-multiplex-signaal te verkrijgen is het sommeren van de volgende drie signalen: het somsignaal van de kanalen L en R, het verschilsignaal van de kanalen L en R gemoduleerd op (vermenigvuldigd met) een 38 kHz hulpdraaggolf en een 19 kHz pilootton.

Een andere methode ter verkrijging van het MPX-signaal wordt hier toegepast. Later zullen we zien dat het op hetzelfde neerkomt als de "gebruikelijke methode", alleen is er minder electronica voor nodig.

het principe van het volgend ontwerp komt op het volgende neer: we verbinden de uitgang van onze multiplexer afwisselend met het linkerkanal en met het rechterkanal van de audio-bron. Een soort omschakelaar dus. Als we nu 38000 maal per seconde omschakelen tussen L en R kan een FM-ontvanger met een stereodecoder hier iets mee doen. We weten dat de ontvanger gesynchroniseerd moet worden met een 19 kHz signaal, dit moet er dan op een of andere manier nog bijgemengd worden. Dit is alles. Het prinsipeschema is getekend in fig. 1.

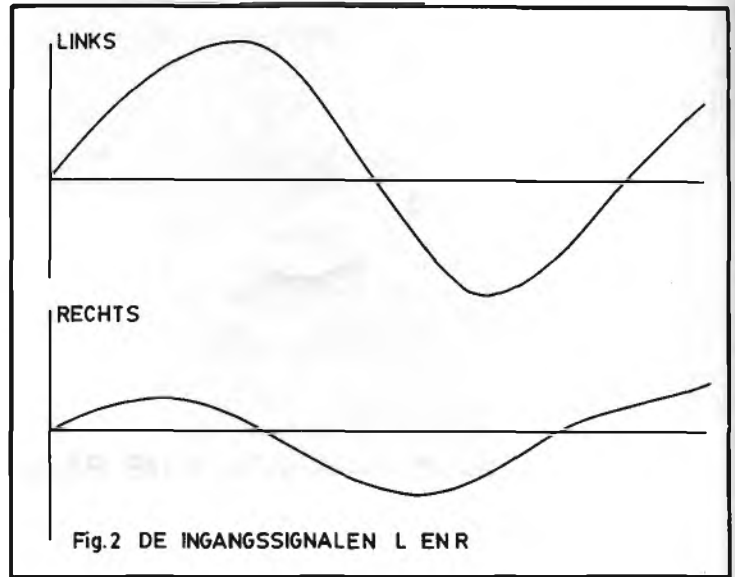
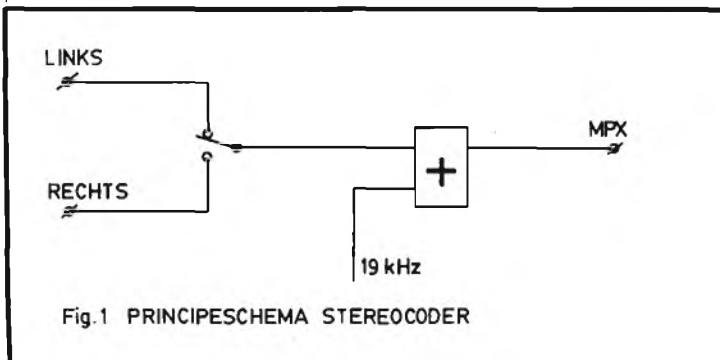

In eerste instantie lijkt het in de versterkte niet op een "echte" stereocoder. Toch blijkt dit wel mee te vallen als we eens nader gaan bekijken wat het uitgangssignaal van onze coder is. Stel dat we aan de audio-ingangen L en R de signalen aanbieden zoals geschetst in fig. 2. Aan de uitgang van de coder zien we dan een signaal zoals in fig. 3 getekend. Door het schakelen krijgen we een soort blokkig signaal. De "blokken" hebben een frequentie van 38 kHz. We zien dat de top-topwaarde van de "blokgolf" gelijk is aan het verschil tussen de topwaardes van de signalen L en R. De amplitude van de blokgolf is dus de helft hiervan; dus  $\frac{L - R}{2}$ .

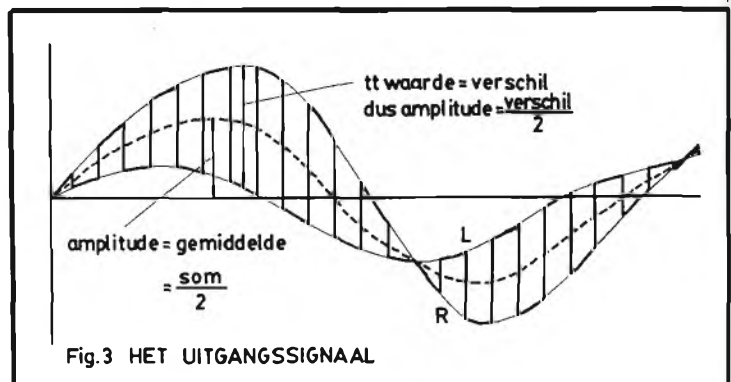

De gemiddelde waarde van de blokgolf is niet gelijk aan 0; er zit nog een laagfrequentsignaal op (in fig. 2 aangegeven met een streeplijn). Wie vroeger goed heeft opgelet op school weet nog dat het rekenkundige gemiddelde van twee variabelen gelijk is aan de som hiervan en deze gedeeld door twee. Dit is dan ook de



Fig. 4 FREQUENTIESPECTRUM MPX-SIGNAAL

amplitude van de laagfrequent component: de helft van de som van de topwaardes van de signalen L en R; dus  $\frac{L + R}{2}$ .

We hebben nu dus: een L + R signaal gesuperponeerd op een door een L - R signaal gemoduleerde 38 kHz draaggolf en hier de helft van. En dit is precies wat we willen hebben.

Maar... we hebben nog iets meer. De 38 kHz draaggolf is namelijk blokvormig. Volgens Fourier kan deze blok golf worden ontbonden in een oneindig aantal sinusvormige golven: een grondgolf en oneven harmonischen. De zijbanden (L - R) komen óók rond de harmonischen te liggen. De 38 kHz zélf is onderdrukt. Eén en ander is geschetst in fig. 4.

We moeten dus een filter maken zodat alleen frequenties lager dan ongeveer 53 kHz doorgelaten worden, en wel zonder de amplitude van de 38 kHz draaggolf (én zijbanden) aan te tasten. Een kleine afwijking in de verhouding van de signalen L + R en "L - R" (de amplitude van de 38 kHz golf) heeft al gelijk een slechte kanaalscheiding tot gevolg. Willen we een filter maken dan moet dit tot zeker 53 kHz recht lopen.

Kijken we nog eens naar fig. 4, dan zien we dat het uiteindelijke HF-signaal van de zender erg breedbandig zou worden als we geen filter zouden toepassen. Als dan de ontvanger ook breedbandig genoeg is kan dit aanleiding zijn tot het minder goed functioneren van zijn decoder. Een eenvoudig filter kan de mogelijke problemen al verhelpen.

De in de ontvanger aanwezige decoder heeft een 19 kHz piloottoon nodig om een 38 kHz oscillator in de pas te laten lopen met het signaal dat wij uitzenden. Uiteraard moeten we er dan voor zorgen dat de 19 kHz die wij gaan uitzenden in de pas loopt met de omschakelfrequentie. We leiden de 19 kHz af van de 38 kHz schakelfrequentie door deze te delen door twee met behulp van een flipflop. De faserelatie is dan automatisch goed. We hebben echter nu wel een blokvormige piloottoon. Dit kan echter niet zó bezwaarlijk zijn: de amplitude van de piloottoon hoeft niet groot te

zijn (ongeveer 7 % van het modulatiesignaal), de derde harmonische is dus  $\frac{7}{3}$  % hiervan (57 kHz), de vijfde harmonische (95 kHz) is nog kleiner ( $\frac{7}{5}$  %) én wordt nog eens door het laagdoorlaatfilter voor de 38 kHz harmonischen verzwakt. We mogen NIET de 19 kHz-blok vooraf gaan filteren, doen we dit toch dan zal de door het filter geïntroduceerde tijdsvertraging de goede faserelatie tussen de 19 kHz piloottoon en 38 kHz hulpdraaggolf verstoren.

Een andere eis waaraan voldaan moet worden is dat de duty-cycle van het 38 kHz signaal gelijk is aan 50 %. Het is dáárom dat het 38 kHz signaal van een flipflop betrokken wordt. De ingangsfrequentie is dan 76 kHz, de duty-cycle hiervan is niet meer van belang. Als we deze ingang verder nog bufferen met een schmitt-trigger dan kunnen ook analoge 76 kHz signalen worden aangeboden. In fig. 5 is het hart van de coder getekend zoals deze in de praktijk is getest. Voor de schakelaars kunnen we CMOS "transmission gates" van het type 4066 gebruiken. De beide kanten van de gates dienen op het zelfde gelijkspanningsnivo te worden gehouden. Als er gelijkspanning mee geschakeld wordt krijgt men "schakelklikken" in het 38 kHz ritme; met andere woorden: de 38 kHz hulpdraaggolf wordt niet goed meer onderdrukt. De schakelaars worden daarom met behulp van de weerstanden R1, R2 en R3 op de halve voedingsspanning (6 V) ingesteld en ontkoppeld door C1, C2 en C3. Denk eraan: C3 moet ook groot genoeg zijn om het laagfrequente L + R signaal te kunnen verwerken!

De piloottoon wordt bij het MPX-signaal gemengd in de op-amp, na eerst door R6, R7 en R8 op het gewenste nivo te zijn gebracht. Mocht het nivo te laag zijn dan kan R7 nog iets worden vergroot. Voor de op-amp is een NE 5534 gekozen, een type met goede eigenschappen. Omdat de op-amp maar één maal versterkt moet de frequentie karakteristiek worden begrensd door C5. C4 is opgenomen om eventuele oscillaties tegen te gaan. De halve voedingsspanning wordt gecreëerd middels R10 en R11 en wordt ontkoppeld door C8.

Het laagdoorlaatfilter wordt gevormd door R9 en C7 (fig. 6). Het hangt van de modulator en kabel af welke waarden deze moeten hebben. Bij de modulator die ik zelf gebruikte bleken de in het schema aangegeven waarden goed te voldoen. Een laagdoorlaatfilter van de 6<sup>e</sup> orde gaf iets verbetering in de kanaalscheiding en maakte het zendersignaal niet zo breedbandig. Het is het beste om de waarde van R9 zó te kiezen dat de kanaalscheiding optimaal is. Als R9 lager uitvalt dan 400 Ohm dan moet

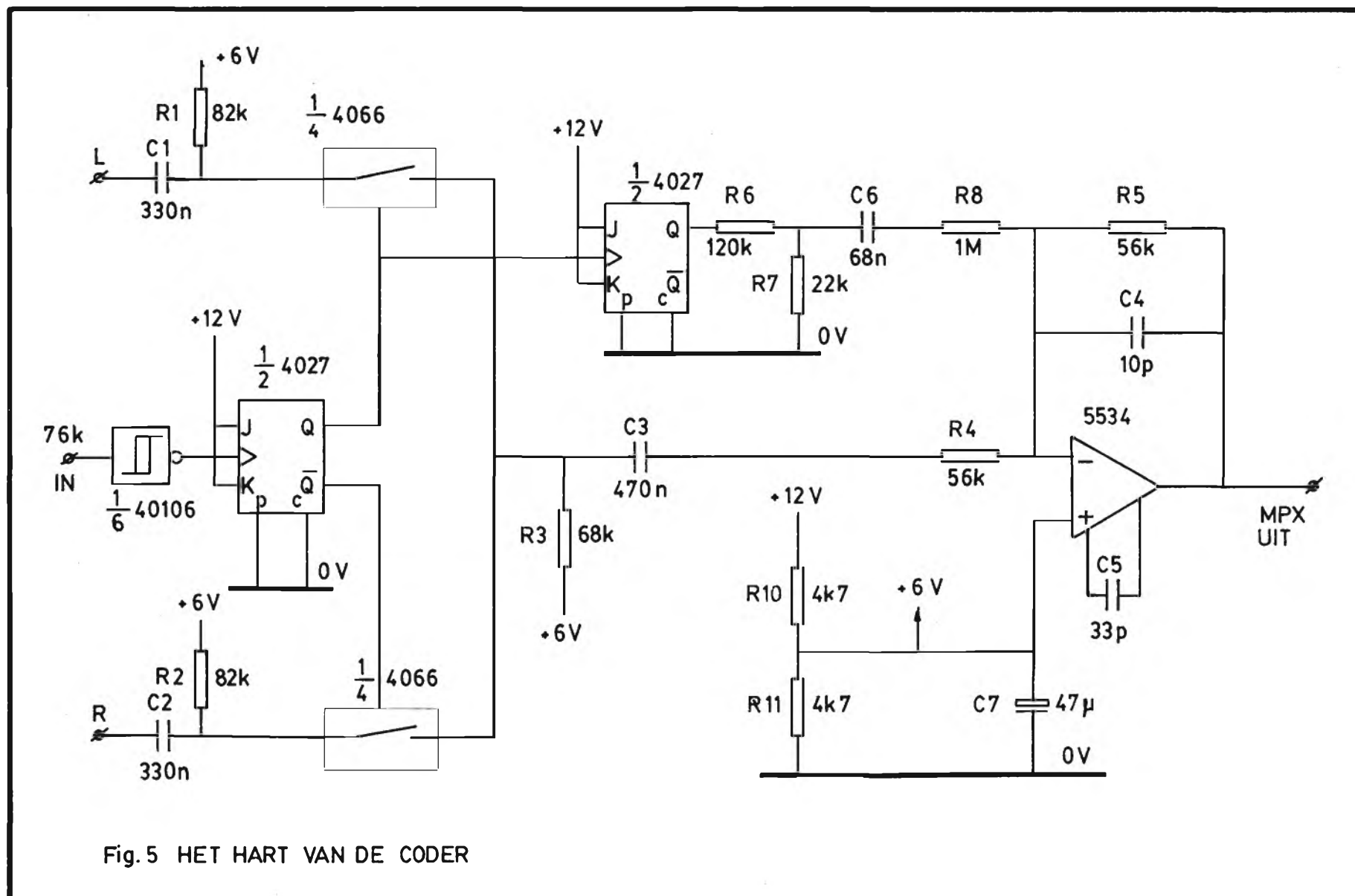

Fig. 5 HET HART VAN DE CODER

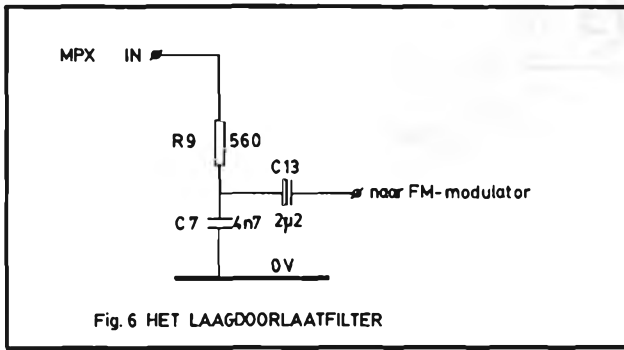

Fig. 6 HET LAAGDOORLAATFILTER

C7 kleiner worden gemaakt omdat anders de op-amp zijn uitgangsspanning niet meer kan leveren. (het gebruik van een 741 is wel af te raden). R9 moet ook weer niet te groot worden, omdat dan de modulator te veel invloed heeft op het filter. Even de moeite nemen om te experimenteren dus.

Als er al een pre-emphasis-netwerk in de modulator was ingebouwd moet deze eraf! De modulator moet een zo recht mogelijke frequentie karakteristiek hebben, anders ontstaat er weer verschil tussen R + L en R - L. Een goede modulator is dus een vereiste. Als men lage tonen in het andere kanaal hoort doorspetteren is de frequentie karakteristiek niet recht.

Als laatste krijgen we dan nog de pre-emphasisnetwerken. Deze moeten nu in stereo (dubbel dus) worden uitgevoerd. Het kan handig zijn als de schakeling gelijk een bufferende werking heeft, het kost nog geen gulden meer. Een oplossing is de schakeling uit fig. 7. C12 zorgt ervoor dat de versterking bij c.a. 3,2 kHz gaat toenemen met 6 dB/oktaaf. C11 begrenst deze toename tot iets van 20 kHz.

Nu nog ergens een 76 kHz signaal vandaan zien te halen. Aangezien in het IC 40106 nog 5 schmitt-triggers-inverters over zijn had ik van één van de overgebleven poorten de volgende oscillator gemaakt, zie fig. 8. Met de 20-slags potmeter was de frequentie van 76 kHz zeer goed in te stellen. Deze oscillator gaf tijdens de proefnemingen met deze coder steeds goede resultaten en verliep niet merkbaar.

Als men echter liever een X-taloscillator wil gebruiken kan dat natuurlijk ook. N.B.: vergeet niet de niet-gebruikte CMOS-ingangen naar 0 V of naar + 12 V te leiden!

Deze coder gaf bij gebruik van een modulator en FM-ontvanger van doorsnee kwaliteit een kanaalscheiding van ruim 20 dB met de aangegeven componentenwaarden. Naar mijn mening is dit voor een goede stereo-weergave met een natuurlijke basisbreedte ruim voldoende. De coder kan dus zonder meer worden gebouwd, diegenen die nog ontevreden zijn zullen nog wat met het filter moeten experimenteren om optimale resultaten te behalen. Ook op andere punten is de coder nog voor kleine verbeteringen vatbaar, de liefhebbers kunnen hier nog flink wat avondjes aan spenderen...

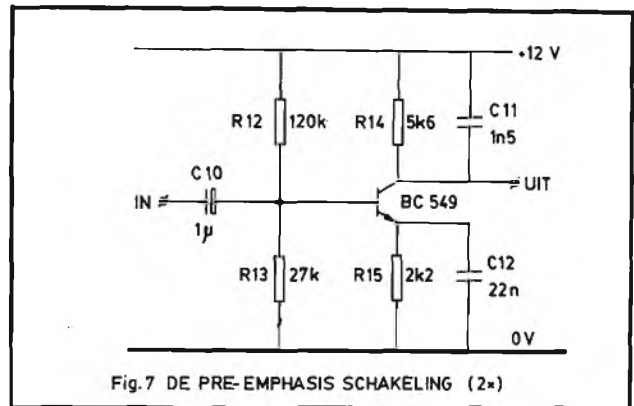

Fig. 7 DE PRE-EMPHASIS SCHAKELING (2x)

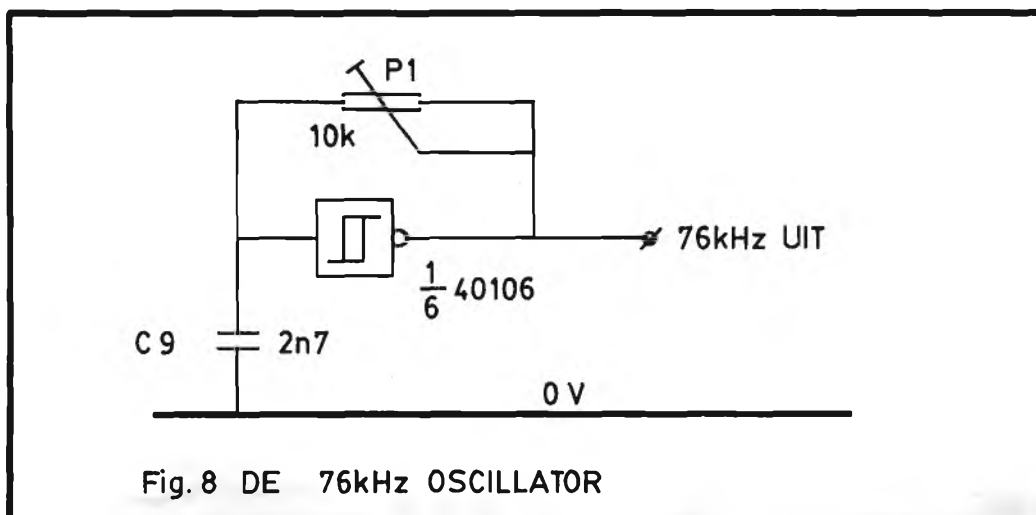

Fig. 8 DE 76kHz OSCILLATOR

## 2 WATT FM-ZENDER (3 METERBAND)

Het blijkt, dat er nog altijd veel vraag is naar (stuur)zenders, vrij eenvoudig te bouwen en qua vermogen zo rond de 2 Watt liggen. In dit artikel is nu een 2 Watt zender met transistoren weergegeven, die eenvoudig te bouwen is en weinig afregelproblemen oplevert.

Het gaat hier om een 4-traps zender, waarbij de oscillator direct op de zendfrequentie staat afregeld. De buffer staat in klasse A ingesteld en bevat een parallelkring in het collectorcircuit. Als eindtransistor is een 2n3553 of een MRF237 te gebruiken.

De eindtransistor moet wel goed gekoeld worden; bij de 2n3553 een flinke koelster en bij de MRF 237 wordt het huisje aan de print gesoldeerd (de MRF komt aan de onderkant van de print).

### GEDRAG L.C.KRINGEN

Wat iedere H.F. fanaat zou moeten weten, maar helaas is dit niet het geval, is dit: het gedrag van L.C. kringen. Het verschil tussen parallel- en seriekringen is -denk ik- het beste uit te leggen via een tekening (zie figuur 1).

Zk staat voor kringimpedantie (weerstand) en  $F_0$  is de resonantie frequentie; de frequentie waarop de kring staat afgestemd.

Zoals je ziet heeft een seriekring op  $F_0$  de minste weerstand en een parallelkring op  $F_0$  de grootste weerstand. In de buffer zullen dus frequenties buiten  $F_0$  via een ontkoppelcondensator naar de massa worden afgevoerd. Bij de driver (T3) zullen frequenties buiten  $F_0$  niet aan de eindtrap worden doorgegeven. De resonantiefrequentie is als volgt te vinden:

$$L = \frac{25330}{f \times f \times c}$$

L = Zelfinductie (spoel) in  $\mu\text{H}$

C = Condensator in pF

F = Resonantiefrequentie  $F_0$  in MHz.

Nu is een condensator wel zo te koop, maar een spoel van de voor ons bedoelde waarde niet. De gegevens voor de spoel zijn als volgt te berekenen:

$$\frac{\mu_0 n^2 \pi d^2}{4L_1} = L_2$$

$\mu_0 = 1,257 \times 10^{-6}$  (constant voor een luchtspoel)

n = aantal windingen

d = diameter van de spoel (in meters)

$L_1$  = Lengte van de spoel (in meters)

$L_2$  = Zelfinductie in Henry

Na dit stukje theorie weer snel terug naar het eigenlijke bouwen van de zender.

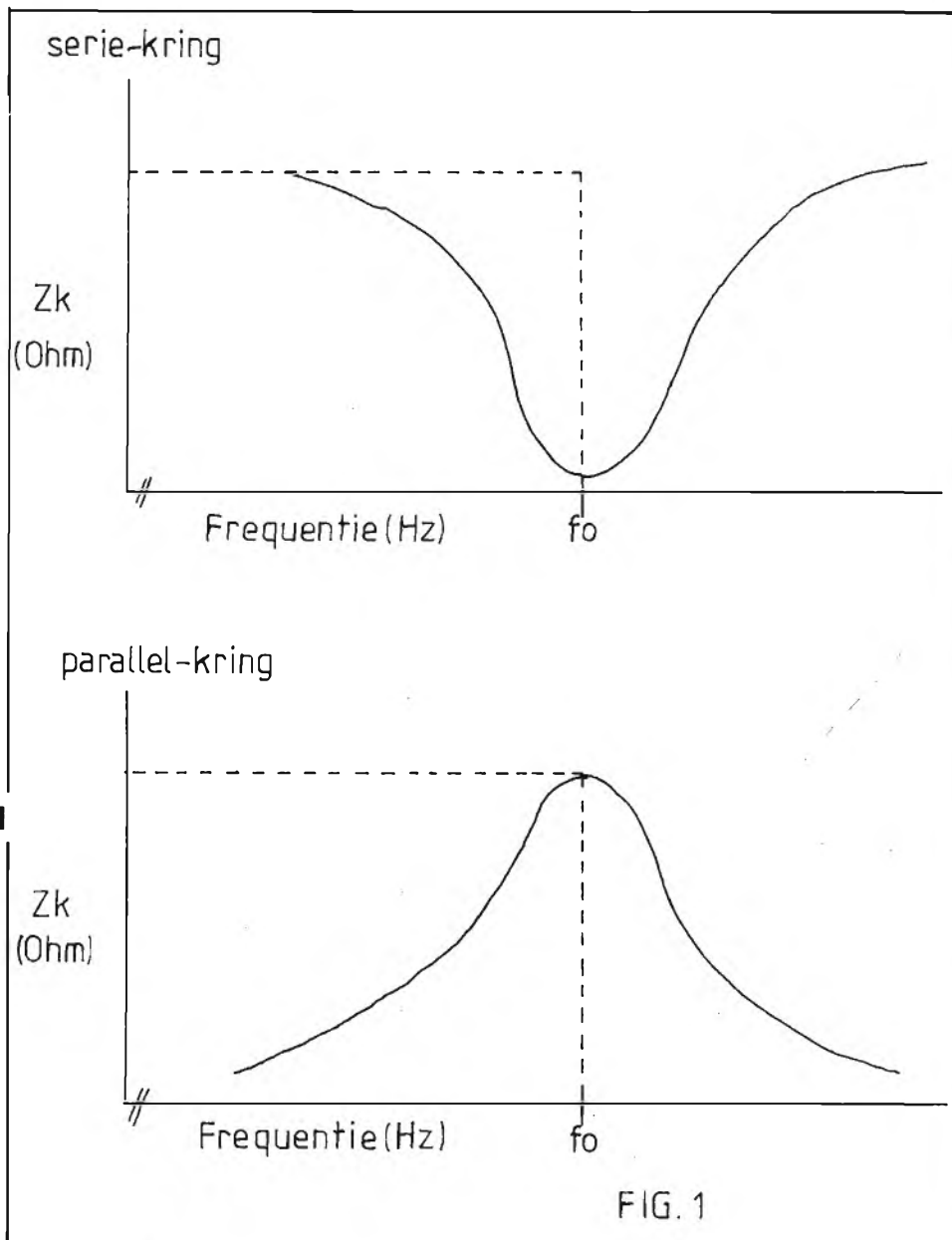



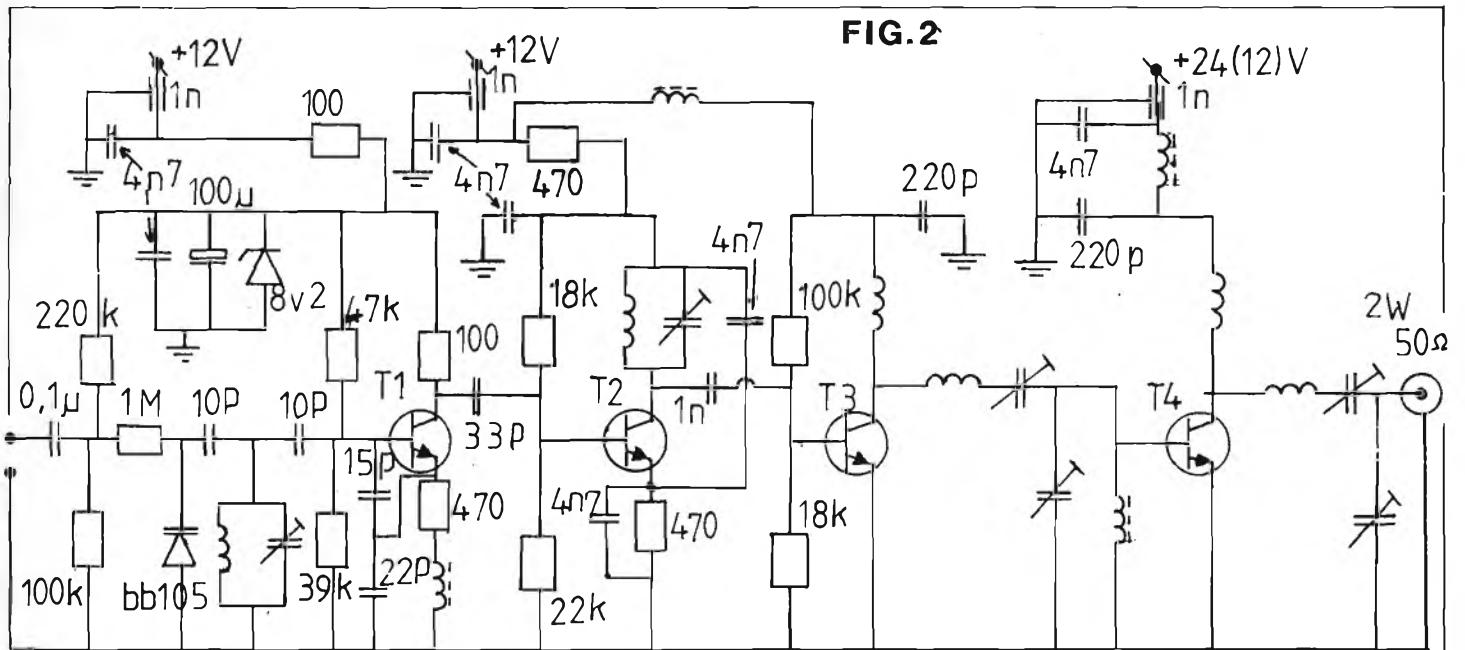

FIG. 2

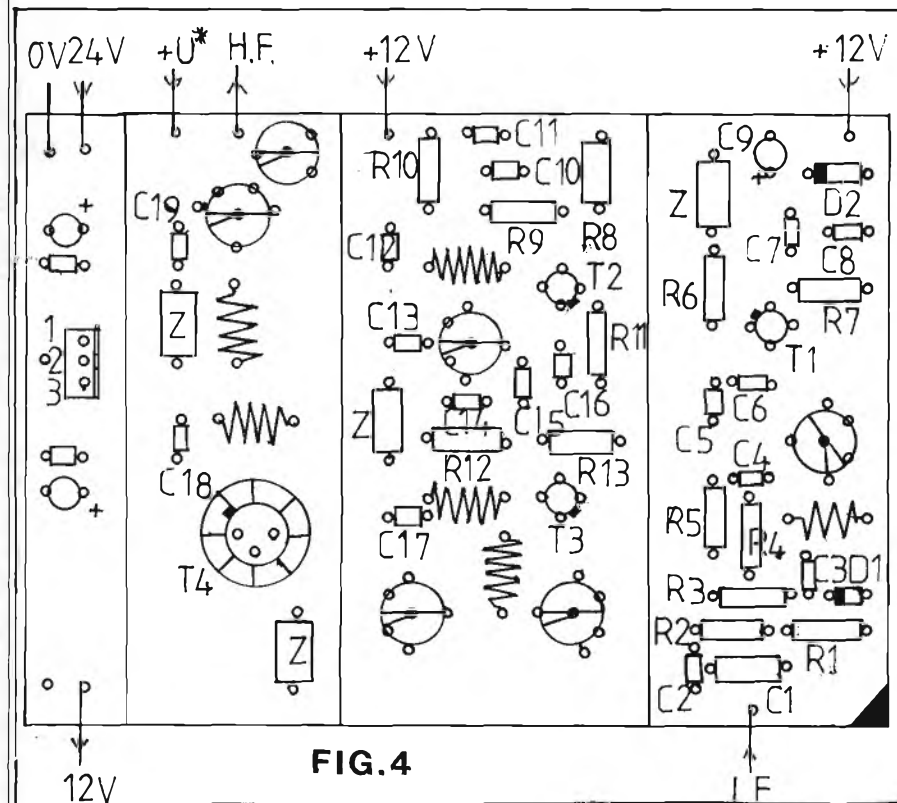

FIG. 4

In fig. 2 zie je het schema en ik dacht dat er hier aan duidelijkheid niets te wensen overliet. De print is in fig. 3 afgebeeld en hierbij moet nog worden vermeld, dat het hier om een dubbelzijdige print gaat. De onderkant van de print doet dienst als aardvlak. Alle onderdelen, die dus met de massa moeten worden verbonden, worden dus via een gaatje aan de onderzijde vastgesoldeerd.

In fig. 4 zie je de componentenopstelling. Als je als eindtransistor een 2n3553 gebruikt, wordt de voedingsspanning van de eindtrap 24 V. en in dit geval wordt het spanningsstabilisatiegedeelte links wel gebruikt. Het bevat een  $\mu A7812$ , 2 x 22  $\mu F$  35V. tantaal Elko en 2x 0,1  $\mu F$  keramische condensatoren. Bij toepassing van een MRF237 wordt dit gedeelte niet gebruikt en wordt de voeding van de eindtrap gewoon 12 V.

FIG. 3

Na het afregelen van de zender waren de resultaten hier als volgt:

Eindtrans.:	MRF237	2n3553
Stroom eindtor:	336 mA	109 mA
Output power:	2,3 W.	1,9 W.
Rendement eindtor:	57%	72%
Freq.verloop na 5 minuten:	7600 Hz.	7600 Hz.

De zender (iedere zender) dient men af te regelen met behulp van een powermeter, dummyload en trimsleutel. Gebruik dus geen schroevendraaier.

Zorg ervoor, dat alle kringen goed op  $F_0$  staan, want de z.g. spiegels zijn het gevolg ervan, dat een kring net buiten  $F_0$  valt en steeds door  $F_0$  wordt "aangetikt" en hierbij ontstaan allerlei mengprodukten.

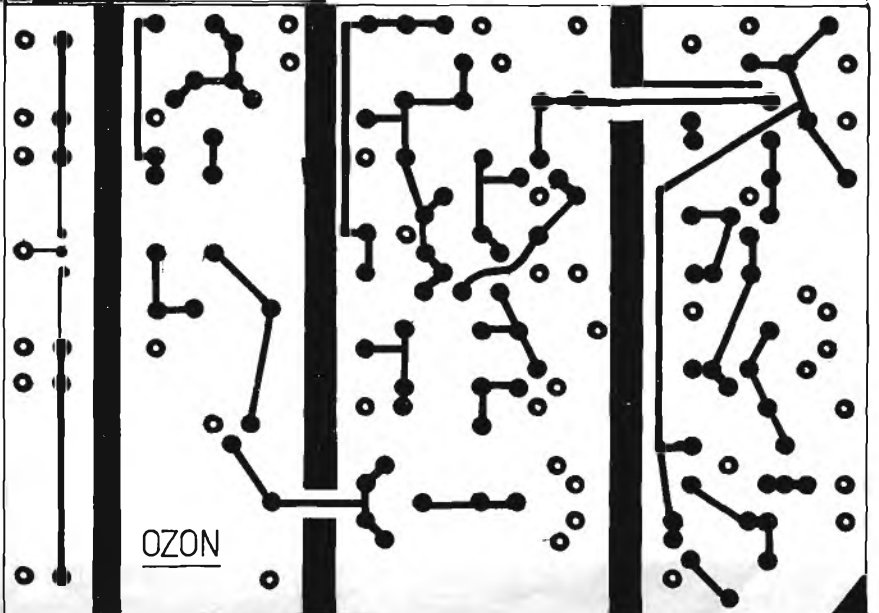

OZON

## COMPONENTEN

### Transistoren:

T1 = T2 = T3 = 2N918 of BFY90  
T4 = MRF237 of 2n3553  
(zie tekst)

### Trimmers:

Allemaal 60 pF folie.

### Spoelen:

Allemaal 57 nH: 4 windingen Ø  
6 mm.  
Ø 1 mm. verzilverd koperdraad  
uittrekken tot 10 mm.

Groetjes, OZON RADIO.

Men dient hiervoor dus zorg te dragen (eventueel met een dipmeter afregelen).

Tot slot: de koppelkring tussen T3 en T4 staat zeer scherp ingesteld; het afregelen hier moet dus zeer nauwkeurig gebeuren. Nog wat: Het goed afregelen van een meertrapszender kost veel tijd en geduld. Begin bij het afregelen met het op frequentie zetten van de oscillator en regel dan vanaf de eindtrap verder af. Dus van achter naar voren.

Als er nog vragen of opmerkingen zijn, kun je schrijven naar:

F.Spel,  
Kramatweg 79 III,  
1095 KB AMSTERDAM.

N.B. Zorg, dat je niet overmoduleert. . . . . Beter te zacht dan te hard. . . . .

## MODULATIE-INDICATOR

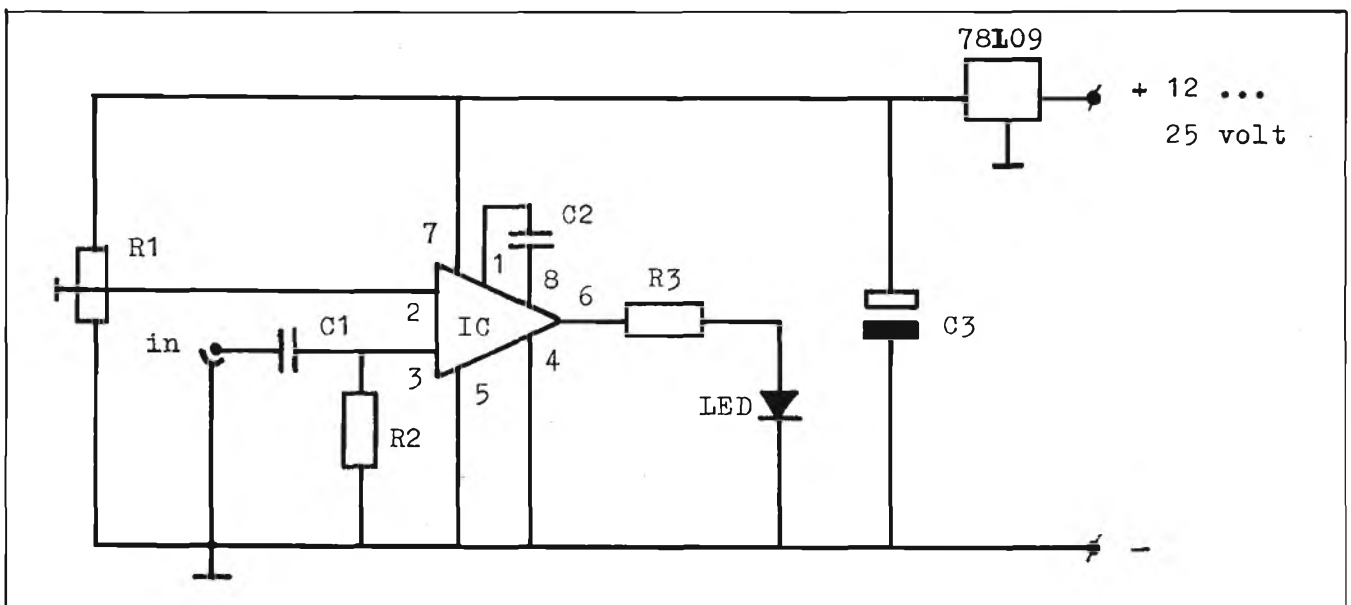

Als praktisch vervolg op het artikel "Over modulatie of overmodulatie van Ronald (ASSH Gelderland) in FRM 7/8-1983, hierbij een schema en de print lay-out van een schakeling om visueel de swing van een FM-zender te controleren.

De schakeling is opgebouwd rond een CMOS-IC, de CA3130, welke wordt gebruikt als comparator. In de schakeling is tevens een voltageregulator opgenomen, waardoor de aangelegde spanning 12 tot 25 Volt mag bedragen.

De ingangsimpedantie is behoorlijk hoog, zodat de ingang op ieder geschikt punt aangesloten kan worden. Bij voorkeur dient de ingang te worden aangesloten op de modulatiepotentiometer.

### ONDERDELEN:

Regulator = 78L09 of eventueel de 78L08  
CMOS-IC = CA3130T (TO-5); CA3130S (DIL)  
LED = naar keuze  
R1 = instelpotentiometer, de 50 kOhm  
R2 = 1,2 MOhm, (kool, 1/4 W. 5%)  
R3 = 680 Ohm, (kool, 1/4 W. 5%)  
C1 = 100 nF, (MKM, steek 7,5 of 10 mm)  
C2 = 82 pF (keramisch)  
C3 = 100 uF, (elco, 16V, radiaal)  
en 6 print soldeerpenen.

Voor R3, de stroombegrenzer van de LED, kan eventueel een waarde worden genomen tussen de 680 Ohm en 1000 Ohm; dit hangt enigzins af van de gekozen LED.

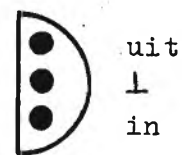

78L09, bovenzijde

Print lay-out gezien vanaf de componentzijde

uit (+) naar LED; uit (-) naar LED

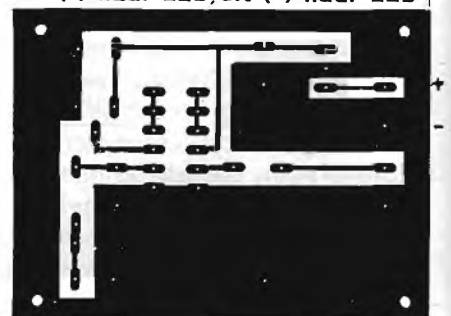

AF-ingang

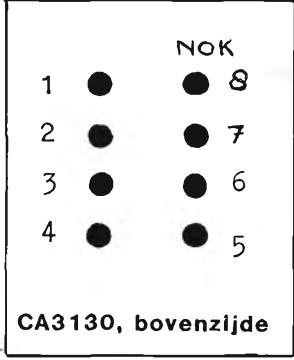

Belangrijk: Van de modulatiepotentiometer naar de AF-ingang, afgeschermd kabel gebruiken. . . . .

**AFREGELING:**

Sluit de uitgang van een tuner aan op de ingang van de Modulatie-indicator en stem de tuner af op H3. Verdraai de instelpotentiometer zodanig, totdat de LED net begint op te lichten. Deze stand komt dan vrijwel overeen met een swing van 60 kHz. welke -althans in Nederland- standaard is voor de omroepzenders. Een elegantere methode van afregelen is om de Modulatie-indicator af te regelen gedurende de wekelijkse stereotest op Hilversum 3. Deze stereotest is elke vrijdag even na 24.00 uur. Hierin wordt in test-stap 2 een signaal uitgezonden van 1 kHz. op + 6 dB niveau, gedurende ca. 1 minuut.

Dit signaal komt exact overeen met de maximale swing van 60 kHz. Verdraai nu ook weer de instelpotentiometer totdat de LED net begint op te lichten.

Gaan we nu zenden, dan hoeft alleen de modulatiepotentiometer van de zender verdraaid te worden, totdat de LED net begint op te lichten. De draaggolf wordt nu gemoduleerd met een swing van maximaal 60 kHz. ; over- en ondermodulatie behoort tot het verleden.

Voor de liefhebbers: de gehele stereotest staat gepubliceerd in het tijdschrift "Radio Bulletin" van april '78, auteur W.Bos, PAØ WBK. In deze publikatie wordt de nodige toelichting gegeven over de uitgezonden testsignalen. Voor vragen over deze test kan men tevens terecht bij de N.O.S., afd. In- en Externe Betrekkingen, Postbus 10, 1200 JB Hilversum.

Veel succes en 73's, **FRANS.**

Voor reacties retourpostzegels meesturen. Schrijven naar: RADIO VEROBB (in de linkerbovenhoek een "V") POSTBUS 230, 3720 AE BILTHOVEN.

**STEREO CODER**

- STEREO CODER-KRISTAL GESTUURD.  
Print en alle onderdelen met bouwbeschrijving.  
Best. nr. 3569 F1. 69,00
- 1000 MHZ COUNTER  
FREKWENTIE-TELLER ONDERDELEN PAKKET  
Twee ingangen: 2 Hz tot 10 MHz en 10 MHz tot 1000 MHz. Gevoeligheid beide ingangen 10 mV.  
4 poorttijden met komma verschuiving. Omschakeling hoge naar lage bereik. Alles op de print aanwezig. Alleen trafo nog en klaar.  
Best. nr. 1725 F1. 299,00
- PLL-OSCILLATOR  
Kompleet pakket met duimwielschakelaars.  
Best. nr. 3720 F1. 159,00
- 10 WATT LINEAIR  
Onderdelen pakket met BLY87 F1. 50,00
- 20 WATT LINEAIR  
Onderdelen pakket met BLY88 F1. 65,00
- PRESCALER TOT 1000 MHZ.  
Voor de mensen die al een frekwentieteller hebben. Deelt door 1000, dus de komma kan blijven staan. (Khz. wordt MHz.). Gevoeligheid 10mV.  
Best. nr. 3500 F1. 89,00

**BOUW NU ZELF UW COMPUTER MET EEN ASELCOM ONDERDELEN PAKKET.**

- Enige gegevens APPLE gelijkwaardig dit houdt in 48 K-RAM, 12 K-ROM is uit te breiden tot 64K-RAM (met extra kaart) 8 Slots voor uitbreidingskaarten cassette in/uitgang video uitgang en kleurmogelijkheid. ( met onze kleurenkaart ) f 849,= Teveel om op te noemen meer info in de winkel.
- UITBREIDINGS KAARTEN VOOR ASELCOM COMPUTER  
Word als onderdelen pakket geleverd dus zelf even in elkaar solderen en honderden guldens verdienen. Met eerste klas kwaliteit IC-voeten
- 16 K-RAM kaart ( language kaart )..... f 169,= Z-80 kaart met Z-80 processor om bijv. onder CP/M te draaien..... f 169,= De 80 tekens kaart om met de computer 80 tekens op het scherm te krijgen met SOFT-SWITCH omschakelbaar 40 naar 80 tek. f 299,= Experimenteer kaarten past in het SLOT dubbelzijdig niet doorgemetaliseerd f 36,50 Experimenteerkaart wel doorgem. met goudk.f 56,50
- DE KLEUREN KAART NU OOK IN PAKKENVORM leverbaar deze kaart zet de Amerikaanse kleuren om in Nederlandse kleuren past in het slot SCHITTEREND OM NU EINDELIJK EENS SPELLETJES IN KLEUR TE ZIEN EEN WARE SENSATIE.....f 169,=
- UHF-modulator om comp. op de TV aan te sluiten past ook in Computer Slot..... f 25,=
- SERIEEL naar PARALLEL omzetter onderdelen pakket om bijvoorbeeld Uw toetsenbord met een serieele uitgang toch parallel op Uw Computer aan te sluiten. f 79,=
- PARALLEL naar SERIEEL omzetter als boven omschreven maar omgekeerd beiden zijn ook bruikbaar om bijv. Uw printer serieel aan te sluiten VOORDELEN HIERVAN zijn minder kans op storing en grote afstand + 25meter van COMP. mogelijk. ook dit pakket kost..... f 79,=

- VERBATIM diskettes doosje van 10stuks.....f 90,=
- Losse slot konnektors met vergulde kont. f 15,=
- Geschakelde voeding 5V-5Amp. 12V-5Amp. -5V-1Amp. -12V-1Amp. .... f292,=
- Overige rand app. zoals stekkers pluggen en dergelijke in de winkel in voorraad

**ASIAN ELECTRONICS**

PAPAVERHOEK 22 's-Maandags GESLOTEN  
1032 JZ AMSTERDAM-NOORD Dinsdag t.m. Vrijdag 10-18 uur  
TEL: 020-327514 Zaterdag 10-17 uur

## De Lecher Systemen

In deze wil ik een paar systemen de revue laten passeren. We beginnen maar met een systeem, dat zeer veel mogelijkheden biedt, de LECHER-SYSTEMEN.....

In deze antennefeeder zitten zoals al aangehaald veel mogelijkheden. Tot dusver hebben we slechts feeders van oneindige lengte en van 10 maal de golflengte gezien, welke aan het einde open of gesloten waren. Gaan we de feeder echter verkleinen tot op een halve- of een kwart golflengte, open of gesloten aan het einde, dan gaat deze feeder zich als een echte afstemkring gedragen. Een L-C-kring dus..... In deze feeder treden staande golven op. Het gekke is nu, dat daar waar de feeder als transportlijn dienst doet, deze staande golven ongewenst zijn. In de Lecher worden ze echter juist bevorderd.

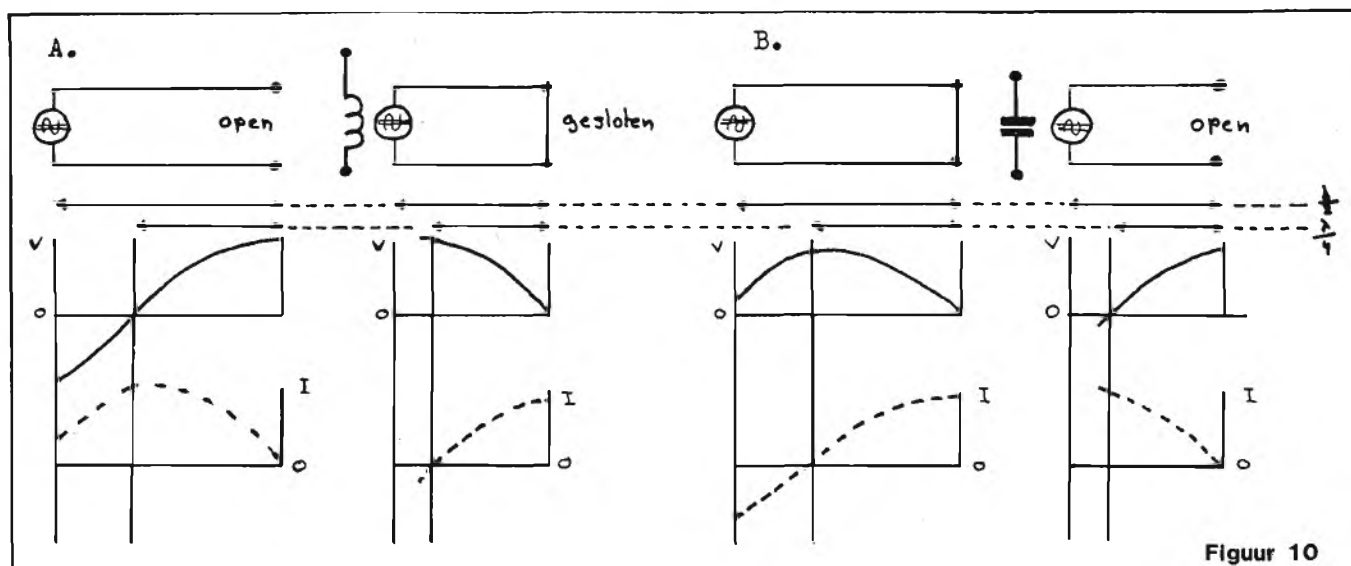

Figuur 10

Stralerlengten van antennes gedragen zich in A inductief en in B capacitief. De open dipool in A en de gesloten dipool in A, resp.  $1/2 \lambda$  en een stralerlengte tussen  $1/2 \lambda$  en  $1/4 \lambda$  in, gedragen zich inductief. In B gedragen de gesloten dipool van  $1/2 \lambda$  en de open dipool zich capacitief.

Om nu wat meer inzicht te verkrijgen in de Lecher materie gaan we hierna diverse mogelijkheden bekijken, waarbij we steeds een generator G voor hoogfrequente trillingen gebruiken.

### DE GESLOTEN LIJN

De lijn is een halve golflengte lang -figuur 9 A- en aan het einde gesloten. De spanning is op dat punt dus 0. Dat kan niet eens anders. De stroom op dat punt is echter maximaal. In het midden treedt een maximum spanning op en we spreken dus van een spanningsbuik. De stroom gaat door de nullijn van de stroomknoop.

Van hetzelfde karakter nu, is ook een L-C-kring in resonantie. We spreken van spanningsresonantie in dit geval.

Een halve golf kring, aan het einde gesloten, kan als afstemkring met spanningsresonantie dienen. De impedantie van dergelijke kringen is laag, hebben in feite een lage Ohmse waarde. Dit komt omdat de reactieve weerstanden tegen elkaar wegvallen.

### DE OPEN LIJN

In figuur 9 B zien we eenzelfde lijn als die in 9 A. Alleen is deze nu open aan het einde. Hier zal geen stroom worden afgenomen, zodat er aan het einde van de lijn een maximale spanning optreedt bij een minimale stroom.

In het midden echter vinden we een spanningsminimum (de spanningsknoop) terwijl daar tevens het stroommaximum -de stroombuik- optreedt. Weer treden er staande golven op.

Vanuit de Generator gezien is hier sprake van een stroomresonantie, evenals bij een L-C-parallelkring. Bij de stroomresonantie spreken we over blokkeringsweerstand, die een zeer hoge waarde aanneemt als de verliezen gering zijn.

De nu behandelde Lecher lijnen zijn twee hoofdvormen, die vaak als afstemkringen toegepast worden. Een paar andere hoofdvormen vinden we in de kwart-golflengte lijnen. Bij de lijn, die aan het einde open is, krijgt de generator, wat de stroom- en spanningsverdeling betreft, een verrassende overeenkomst te 'zien' met

de halve golflijn die aan het einde gesloten is. Ook hier treden staande golven op. Als afstemkring kan de kwart golflengtelijn ook vergeleken worden met de L-C seriekring en spreken we over spanningsresonantie met een zeer lage impedantie. Bij een kwart golflijn, die aan het einde gesloten is, treden ook staande golven op, maar -alweer vanuit de generator 'gezien'- lijken de verschijnselen volkomen op de eerste helft van een halvegolflijn met het open einde. Omdat in dat geval duidelijk sprake was van stroomresonantie, spreken we ook bij deze lijn van stroomresonantie met zeer hoge -blokkerings- weerstand.

Nu zijn de lijnen van een halve- en een kwart golflengte natuurlijk het meest ideaal. Hierom werden deze lijnen in de hierboven aangehaalde hoofdvormen als voorbeeld gebruikt. Er zijn echter ook tussenvormen mogelijk.

Als eerste noemen we maar de open lijn met een lengte ergens tussen kwart- en half in. Zo'n soort lijn echter biedt niet de gelegenheid voor een golf om zich te ontplooiën. Het geheel gedraagt zich als een inductieve reactantie -figuur 10A-. De overeenkomst met een L-C-kring is echter vrij gemakkelijk te trekken. Zo'n eind lijn is een L-C-kring, afgestemd op 'n kortere golflengte, dus voor een hogere frequentie dan door de generator wordt aangeboden. De lijn gedraagt zich dan als een zelfinductie.

Ook de gesloten lijn van dit type biedt aan een golf niet de gelegenheid zich te ontplooiën. Zie figuur 10 B. Deze lijn gedraagt zich als een condensator, dus capacitief. De capacitieve reactantie bezit hier een hogere waarde dan de inductieve reactantie.

Open lijn-eindjes welke nog korter zijn dan een kwart golflengte gedragen zich ook capacitief, terwijl gesloten lijn-eindjes van kortere lengte dan een kwart golflengte zich als een zelfinductie gedragen.

Zolang we nu niet met een lijn te maken hebben, waarvan de lengte minstens 10 keer de golflengte bedraagt zullen de eigenschappen van de hierboven behandelde lijnen hiermee overeenkomen. Na het doorlopen van 1 x de golflengte -bijv. de lengte tussen 1 en 1 1/4 golflengte- moeten we bij een gesloten lijn rekenen op inductief gedrag. Bij een open lijn van deze lengte moeten we rekenen op inductief gedrag.

Lecher-systemen kunnen dienen als afstemkringen. Bij VHF en UHF vormen deze systemen vaak de enige mogelijkheid om af te stemmen. Lechers met een lengte van meerdere malen een kwart golflengte vinden toepassing in UHF en VHF. In zo'n geval spreken we van meervoudige resonantie.

Verdergaande kunnen we deze soort lijnen gebruiken als spoelen of als capaciteiten om bestaande kringen aan te vullen. Bij deze toepassing kunnen we door lengteverandering tot de juiste capacitieve of inductieve waarde komen. Heel mooi zijn hierbij de gesloten lijnen, waarbij met een verschuifbare kortsluiting de gewenste aanpassing wordt verkregen.

Ook als zeefkring kunnen we met de Lecherlijnen veel bereiken. Onze zender bijvoorbeeld moet vrij van harmonischen zijn. Als we nu een gesloten kwart-golflijn

namen, dan heeft die een heel hoge impedantie (bij stroomresonantie) voor de gewenste frequentie. De z.g. grondfrequentie of fundamentele frequentie. We kunnen deze lijn dan rustig parallel op de feeder hangen, maar in de eerste harmonische (op dubbele frequentie, doch op halve golflengte) heeft deze lijn nu juist de afmetingen van een halve golf lijn en vormt hij een zeer lage impedantie. Hij maakt a.h.w. een stevige kortsluiting en niet alleen voor de 1e harmonische, maar voor alle even harmonischen.

#### DE VELOCITY-FACTOR

Zoals reeds gezegd, een lijn met een lengte die groter is dan 10 maal de golflengte van de golven, die erop in worden gestuurd, bezit een zuivere ohmse waarde. Indien er zogenaamde lopende golven optreden en de lijn aan het einde gesloten is, of afgesloten met een ohmse weerstand van de  $Z_0$  van de lijn zelf, dan is dat zo. Ook als er een antenne aan hangt, die voor het betrokken frequentiegebied een zuivere ohmse reactantie bezit, waarvan de waarde even groot is als  $Z_0$  van deze kabel, is er sprake van een zuivere ohmse waarde. Nu kunnen we natuurlijk denken, dat we al metend met een duimstok wel een lengtelijn kunnen afmeten van bijvoorbeeld een halve golf of een veelvoud daarvan en dat we hiermee van alle aanpassingsmoeilijkheden af zijn. Dit is echter niet waar.

Als we bijvoorbeeld gaan meten aan een juist aangepaste feeder, dan komen we al vlot tot de ontdekking, dat de met de stok gemeten lengte beslist niet overeenkomt met de golflengte. De golflengte van een elektrisch trilling is namelijk gerefereerd aan zijn voortplantingssnelheid in de open lucht. In een omgeving waar isolatiemateriaal wordt toegepast is deze voortplantingssnelheid aanmerkelijk geringer. Dit is afhankelijk van het soort materiaal. Waar we hier over praten is de zogenaamde Velocity-factor.

Om een voorbeeld te geven: de V.F. voor massief polytheen isolatiemateriaal is 0.66. Willen we dus een kwart-golf-kring voor 100 MHz. berekenen, dan moeten we de lengte daarvan als volgt berekenen:

100 MHz. staat voor een golflengte van drie meter. Een kwart golflengte is  $\frac{1}{4} \times 3 = 0.75$ . De lengte van de kabel wordt dus  $0.66 \times 0.75 = 50$  centimeter.

Voor lintlijnen is de V.F. ofwel de verkortingsfactor zo'n 0.82. Zouden we nu een kwartgolflijn voor 100 MHz. van dit lintlijn willen maken, dan komen we op de volgende berekening:

Een kwart-golflengte is  $\frac{1}{4} \times 3 = 0.75 = 0.82 \times 0.75 = 61.5$  cm.

Met de Verkortingsfactor worden in de praktijk de meeste fouten gemaakt. Meestal gewoon door onwetendheid. Als je een kabel voor een feeder aanschaft, laat je dan door de handelaar vertellen, welke verkortingsfactor voor deze lijn geldt. Het kan je een hoop narigheid en een slechte SWR besparen.

Tot de volgende maand.....JAAP (ASSH) .

# FREKWENTIETELLER

door Alfred Debels

Nu van 1 Hz. tot 1000 MHz.

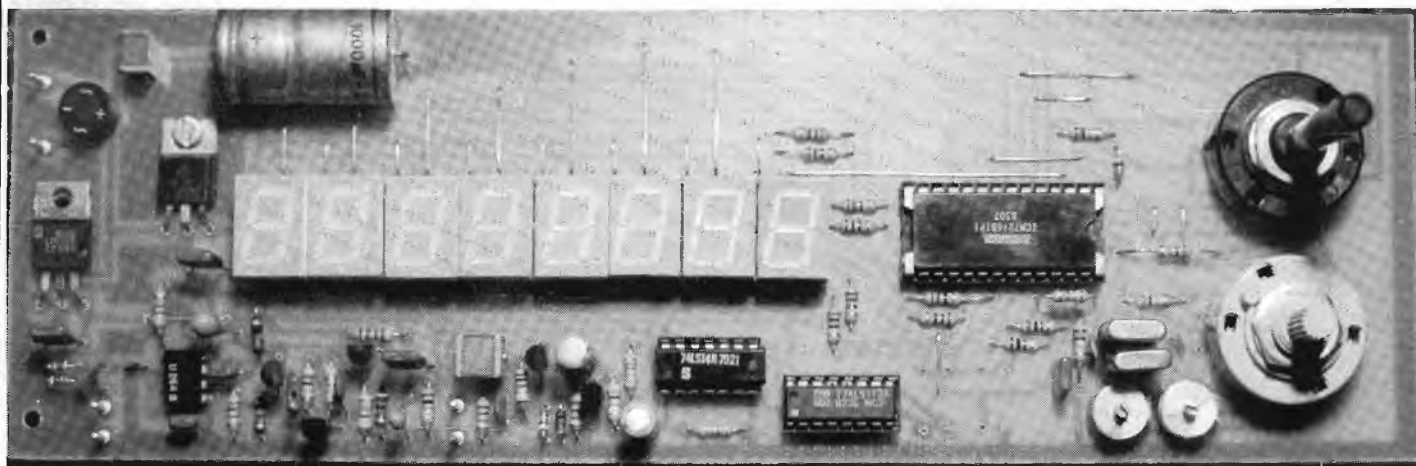

Nogmaals een frequentiecounter in het FRM. Met deze counter zijn enkele wensen van de lezers in vervulling gegaan. De belangrijkste verandering is de uitbreiding van het frequentiebereik. Dit loopt nu van 1 Hz. helemaal door tot 1 GHz., dus eindelijk is ook het hele lf-bereik te meten. Het lf-bereik werkt nu ook goed bij sinusvormige signalen. Eveneens is aan de wens tegemoet gekomen de ingang van het lf-bereik hoogohmig uit te voeren. Door toevoeging van een extra FET is de ingangsimpedantie nu ca. 1 M-ohm. De schakeling, waarin gemeten wordt, is nu aan minder belasting onderhevig dan bij de vorige counter.

Het bereik van 1 Hz. is verkregen door deze ingang rechtstreeks aan het teller-IC (7216) te koppelen, zonder delers. Om dit weer te verwezenlijken, moest het counter-IC uitgevoerd worden met 2 kristallen en 2 schakelaars. Verder zijn de displays dichter bij elkaar geplaatst, zodat de print ingebouwd kan worden met standaard in de handel verkrijgbare vensters. Het een en ander heeft wel tot gevolg, dat de print nu een behoorlijk aantal draadbrugjes bevat en dat de print aanmerkelijk groter is geworden. Toch is de print niet al te groot, zodat er nog een ruime keus aan behuizingen overblijft, waar de print ingebouwd kan worden. Om alles compleet te maken, zit het hele voedingsgedeelte ook op de print. Alleen een trafo is nog nodig om de print bedrijfsklaar te maken. de 5 v. spanningsstabilisator wordt behoorlijk warm en het is aan te raden deze met een m3 boutje en moertje op de print te bevestigen, met een klein koelplaatje aan de achterzijde.

Op de foto is te zien dat de elco van de voeding aan de voorzijde gemonteerd is. Deze kan beter aan de achterzijde gesoldeerd worden, omdat de elco anders te ver uitsteekt, wat het inbouwen bemoeilijkt. De schakeling gebruikt ca. 350 mA (alle displays aan), dus er is slechts een kleine trafo nodig van ca. 15 v. AC. Uiteraard kan de schakeling in combinatie met een reeds bestaande 15 V.DC voeding gebruikt worden.

De ingangen zijn vrij gevoelig, wat tot gevolg heeft dat de displays blijven uitlezen, ook als er niets is aangesloten. Dit is niet erg; zodra een spanning aan de ingang aangeboden wordt, die voldoende is springen de displays op de juiste frequentie. Het aanblijven van de displays kan voorkomen worden door op de basis van de BF-199 een weerstand naar massa te leggen. Dit kan gemakkelijk op de achterzijde van de print; wel loopt de gevoeligheid dan terug. De LF-ingang heeft een gevoeligheid van 25 mV. RMS. Deze zakt terug naar 100 mV. wanneer er een weerstand van 3K3 op de basis van de BF-199 wordt geplaatst.

Bij de HF-ingang dient dit een weerstand van 1K te zijn. Dit maakt voor de gevoeligheid bij deze ingang niets uit, alleen loopt het frequentiebereik in dit geval niet verder door dan ca. 750 MHz. Je moet zelf maar bekijken, hoe belangrijk je een en ander vindt.

De maat van de print is 8 x 25 cm.

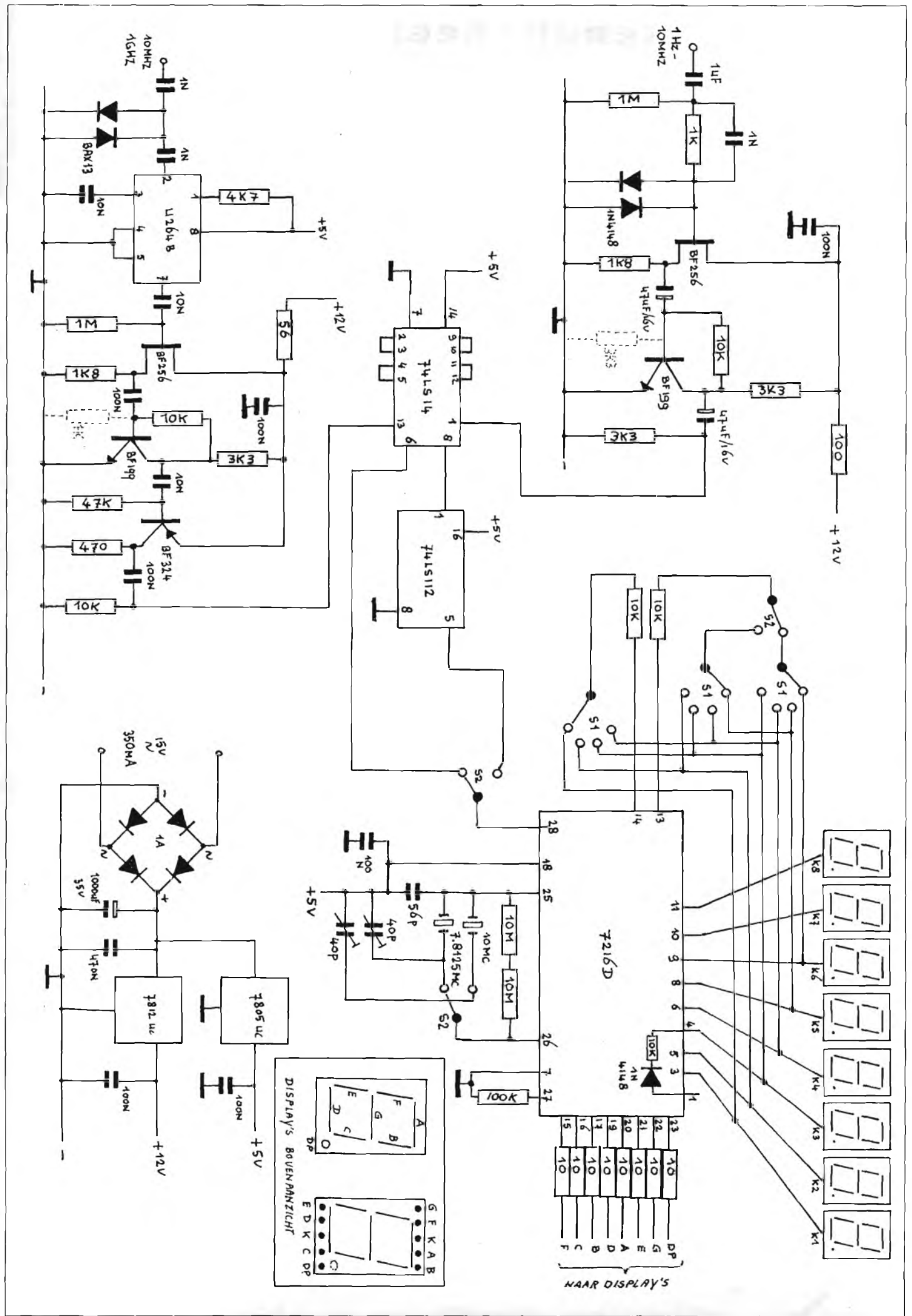

# Stereo- mengpaneel Deel 3

## Toch maar wel

Voor velen waarschijnlijk geheel onverwacht dan toch weer het mengpaneel in het F.R.M. In eerste instantie kreeg ik uiteindelijk 7 reacties op de vraag of er belangstelling was voor dit artikel en voor eventuele printen hiervoor. Naar aanleiding van dit teleurstellende resultaat stond in het vorige nummer, dat het geen zin had om er mee door te gaan en weer als gevolg hierop kwam er een stroom van reacties los. Zowel Jose als ik kregen brieven en telefoontjes om toch door te gaan, en ineens kwamen er ook bestellingen binnen. Een enkeling gaf eerlijk toe, dat hij niet gereageerd had omdat hij er gewoon te belazerd voor was en vond dat anderen maar voor hem moesten reageren. Maar ja, als iedereen er zo over denkt (en daar leek het wel op) dan gebeurt er natuurlijk nooit meer iets. Gelukkig kwam er toen een poststaking, waardoor het FRM niet kon verschijnen, zodat ik in de gelegenheid was om alles alsnog uit te werken en alles drukkbaar te maken voor dit nummer.

Nu gebeurt zo iets wel vaker, en wel bij de regelmatig terugkerende FRM-Poll. Ook hier komen na het publiceren van de uitslag de reacties pas los, en vooral van die mensen, die hun formulier niet hadden ingestuurd naar de redactie. Vaak gaat het dan om negatieve reacties omdat een favoriete rubriek ingekort is of zelfs geheel verdwijnt. Op de vraag waarom dan niet aan de Poll is meegedaan komt er meestal een flutverhaal. Dus, denk er nog maar even over na of je toch niet alsnog het formulier moet insturen. Met de uitslag van deze Poll wordt wel degelijk rekening gehouden bij het bepalen van de inhoud van het blad.

Terug naar de mixer.

Zo'n beetje alles wat er nog onafgemaakt lag is uitgewerkt en in dit dubbel-dikke nummer geplaatst. Er was toch ruimte genoeg. Ook de printlayouts zijn geplaatst, omdat er erg veel mensen waren, die de printen zelf wilden maken. Tevens zijn alle printen geboord leverbaar, echter zonder bouwbeschrijving, omdat alles in het FRM is gepubliceerd.

De ingangsprinten (MIX 1) worden geleverd met een voorgeboorde frontplaat van epoxy. Deze zijn matzwart met witte opdruk. Tevens zit hier een voorgeboorde aluminium afdekplaat bij, om tussen frontpaneel en print te monteren. Deze moet er voor zorgen dat de versterker gaat brommen. De massa van de print moet verbonden met de aluminium afdekplaat, wat het beste kan gebeuren door middel van een stukje draad en een soldeerlip. Deze soldeerlip kan het beste worden bevestigd op de bout waarmee de fader wordt vastgezet.

De printen zijn tamelijk kompakt, maar met behulp van de printlayouts en de geplaatste foto's moet het mogelijk zijn de printen probleemloos in elkaar te zetten.

Toch is het af te raden deze schakelingen te bouwen als er geen of erg weinig ervaring is opgedaan met het monteren en solderen van dit soort schakelingen. Zoals ik al eens eerder heb geschreven, heb je geen meetinstrumenten nodig voor het bouwen, maar als een en ander niet werkt, om wat voor reden dan ook, dan heb je toch echt meetapparatuur nodig om de storing te kunnen lokaliseren. Ik wordt regelmatig door mensen gebeld, die dan verwachten dat ik even door de telefoon kan bekijken, waarom een schakeling niet funktioneeret. Uiteraard is dit niet mogelijk. Ook ik kan dit alleen maar door de gehele schakeling door te meten. Ik wil niemand ontmoedigen, maar dat een schakeling getest is en goed werkt is nog geen garantie dat na het nabouwen ook alles naar behoren werkt. Niet alleen halfgeleiders, maar ook condensatoren en zelfs een enkele keer een weerstand kan met solderen defekt raken.

Tot slot de beste wensen voor het komende jaar en succes met het bouwen.....Alfred.



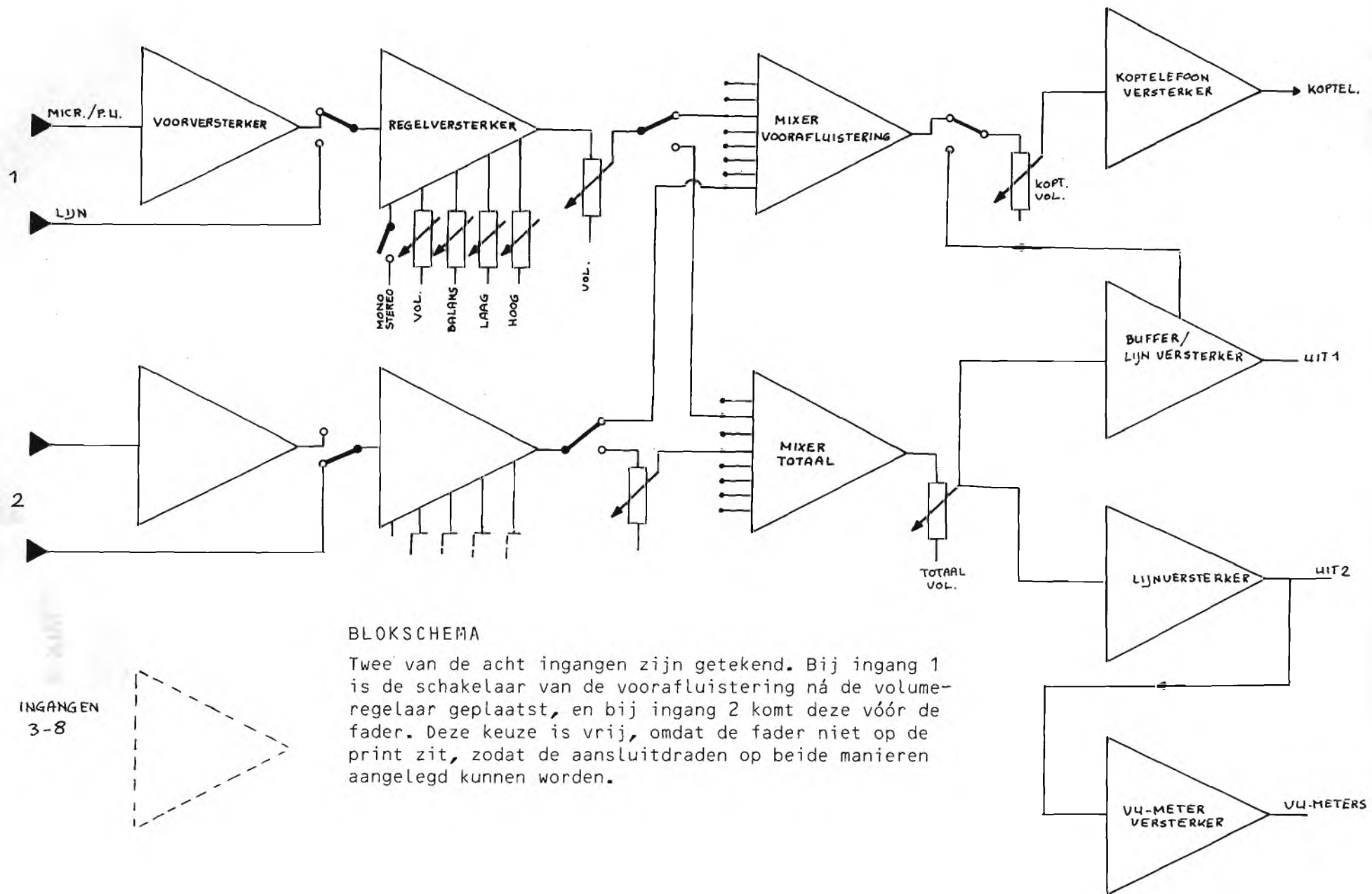

### BLOKSCHEMA

Twee van de acht ingangen zijn getekend. Bij ingang 1 is de schakelaar van de voorafluistering ná de volumeregelaar geplaatst, en bij ingang 2 komt deze vóór de fader. Deze keuze is vrij, omdat de fader niet op de print zit, zodat de aansluitdraden op beide manieren aangelegd kunnen worden.

INGANGEN  
3-8

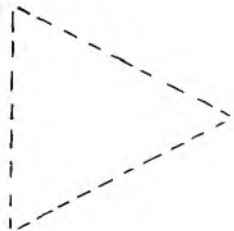

## Onderdelenlijst

MIX 1	MIX 2	MIX 3
8 x BC 550C	1 x LM377	16 x BC550C
1 x LED 6 mm.	6 x BC550C	4 x 1N4148
	2 x uA741	
2 x 47 E	1 x LED 6mm.	2 x 180 E
4 x 220 E		2 x 220 E
4 x 330 E	2 x 10 E	2 x 330 E
6 x 1K	2 x 47 E	2 x 390 E
12 x 2K2	2 x 120 E	2 x 1K8
2 x 3K3	2 x 330 E	4 x 2K2
4 x 4K7	4 x 1K	12 x 3K3
4 x 10K	6 x 1K5	2 x 5K6
2 x 12K	12 x 2K2	6 x 10K
2 x 15K	2 x 3K3	6 x 27K
2 x 27K	4 x 10K	2 x 100K
2 x 56K	2 x 47K	18 x 220K
2 x 68K	8 x 100K	2 x 330K
4 x 100K	20 x 220K	4 x 560K
8 x 150K	2 x 560K	4 x 1M
2 x 220K		
	1 x 25K Potm. Log.Stereo	2 x instelpotm. 25K (horz.)
2 x 100K Potm. Lin.Stereo		1 x 10K Potm. Log.Stereo
1 x 25K Schuifpotm. Log.Stereo	1 x Shadow schak. 4 x om	
	40 x printpennen	40 x printpennen
1 x 10K Potm. Log.Stereo		4 x 10pF
	2 x 27pF	2 x 100pF
1 x 50K Potm. Log.Stereo	2 x 22N	4 x 470N
	2 x 100N	4 x 1uF/25V
	2 x 470N	2 x 4,7uF/25
2 x Shadow schak. 2 x om	2 x 680N	2 x 10uF/25
1 x Idem 4 x om	4 x 1uF/25V	8 x 47uF/25
40 x printpennen	2 x 4,7uF/25	2 x 100uF/25
	2 x 10uF/25	4 x 47uF/35
	4 x 22uF/25	2 x 100uF/35
	4 x 47uF/25	
4 x 47pF	2 x 100uF/25	
4 x 2N2	2 x 470uF/25	
2 x 6N8	4 x 47uF/35	
6 x 22N		
2 x 680N		
2 x 1uF/25V		
2 x 2,2uF/25		
2 x 3,3uF/25		
12 x 10uF/25		
4 x 47uF/25		
4 x 10uF/35		
6 x 47uF/35		

### TE KOOP:

1 set mixer printen, compleet gebouwd.  
Deze printen zijn gebruikt voor de foto's in het FRM gepubliceerd bij het artikel over de Stereo-mixer. De vierde print is niet compleet, hier ontbreekt nog het voedingsgedeelte. De andere drie printen zijn zoals op de foto's te zien geheel afgebouwd met potmeters en schakelaars.

PRIJS: f 125,-(voor alle vier)

Inlichtingen: 020-320807

## MIX4

### Voedingsgedeelte

- 2 x 7824UC
- 1 x Z 3,3V
- 1 x B40C2200
- 3 x 2200uF/40V
- 3 x 330N
- 2 x 2K7
- 2 x FK201 koelprofiel

### Toongenerator:

- 2 x BC550C
- 1 x 47uF/35V
- 1 x 22uF/25
- 3 x 100N (MKH)
- 1 x 22N (MKH)
- 1 x 100pF
  
- 1 x 390 E
- 1 x 680 E
- 2 x 1K
- 2 x 1K8
- 1 x 2K2
- 1 x 15K
- 1 x 220K
- 1 x 330K
- 1 x 1M
- 2 x 10M

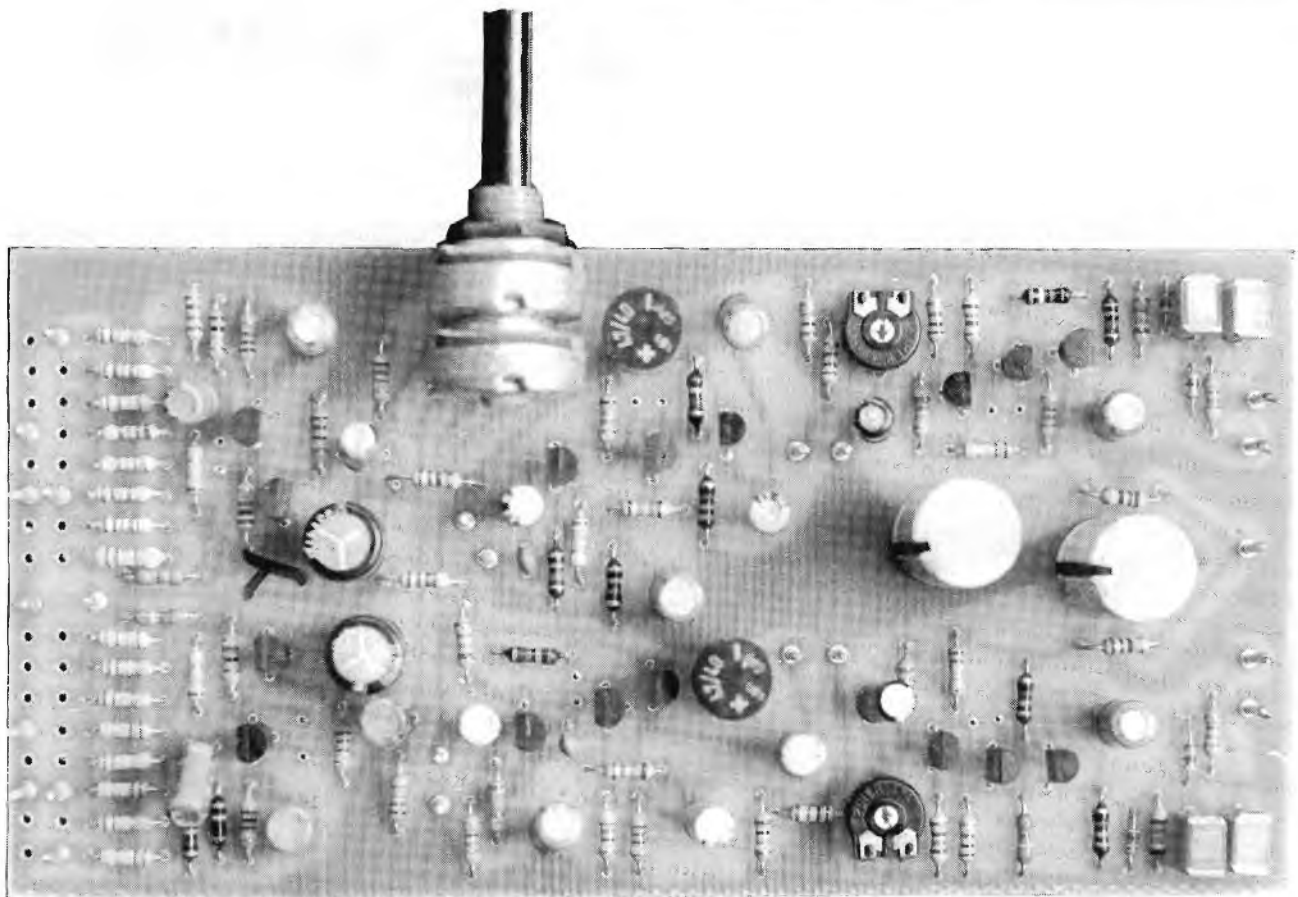
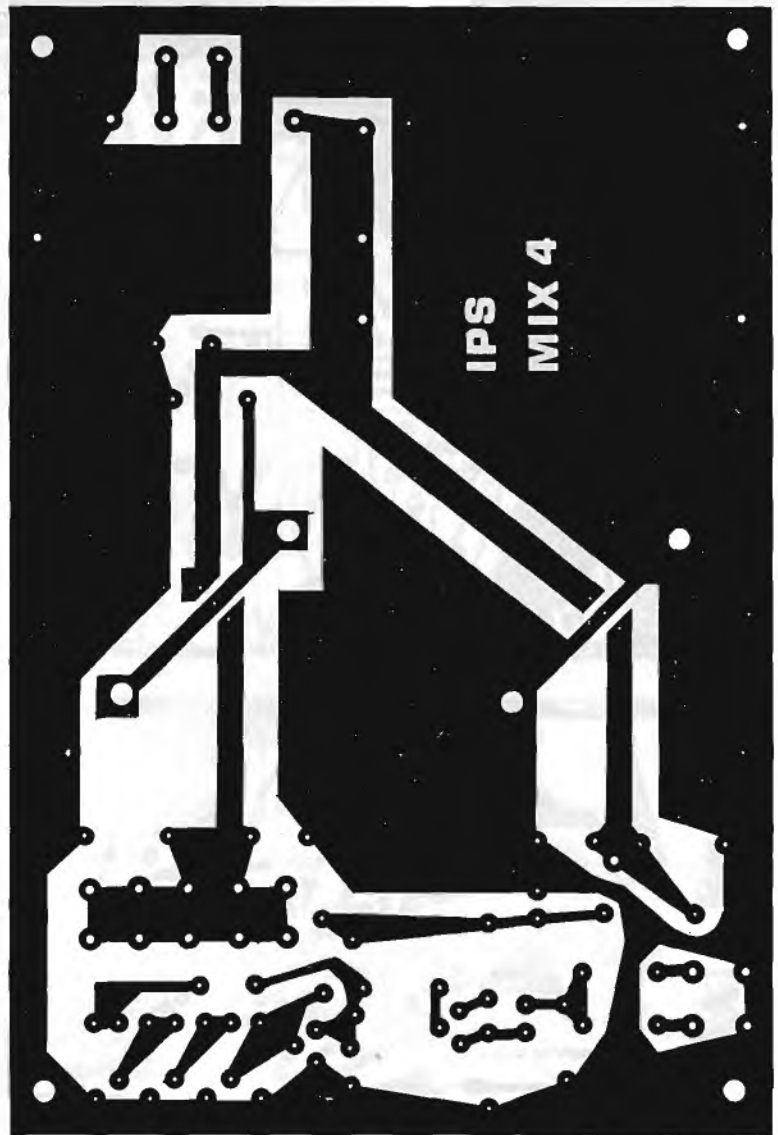

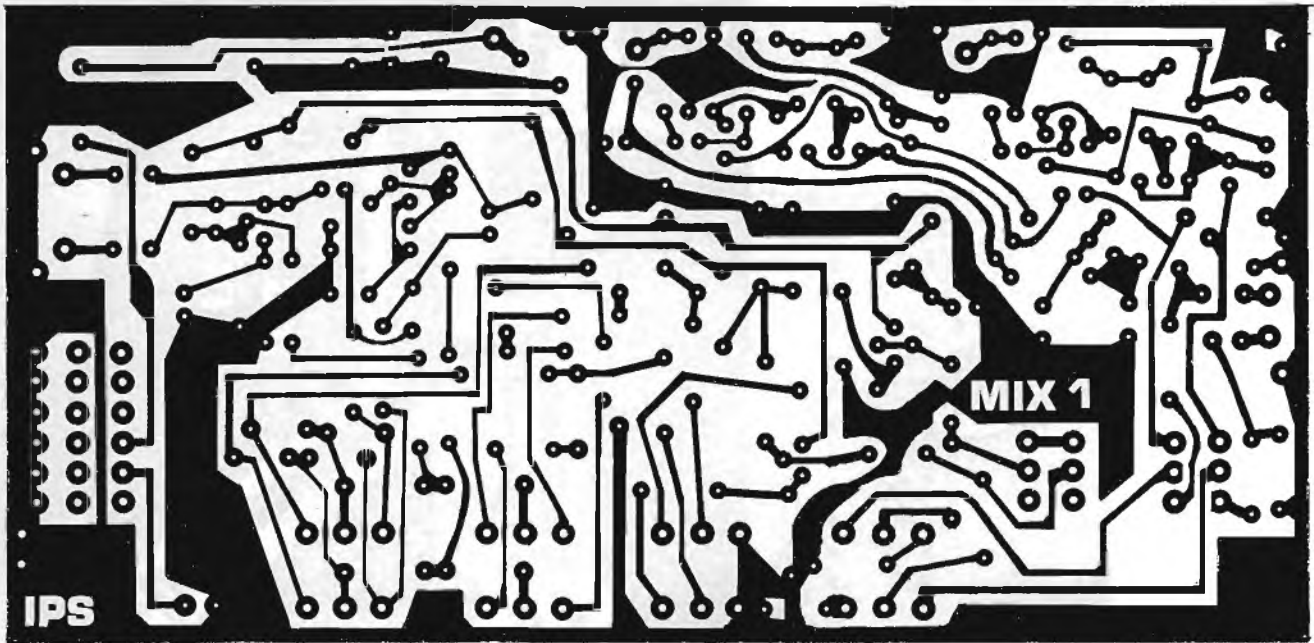

IPS

MIX 1

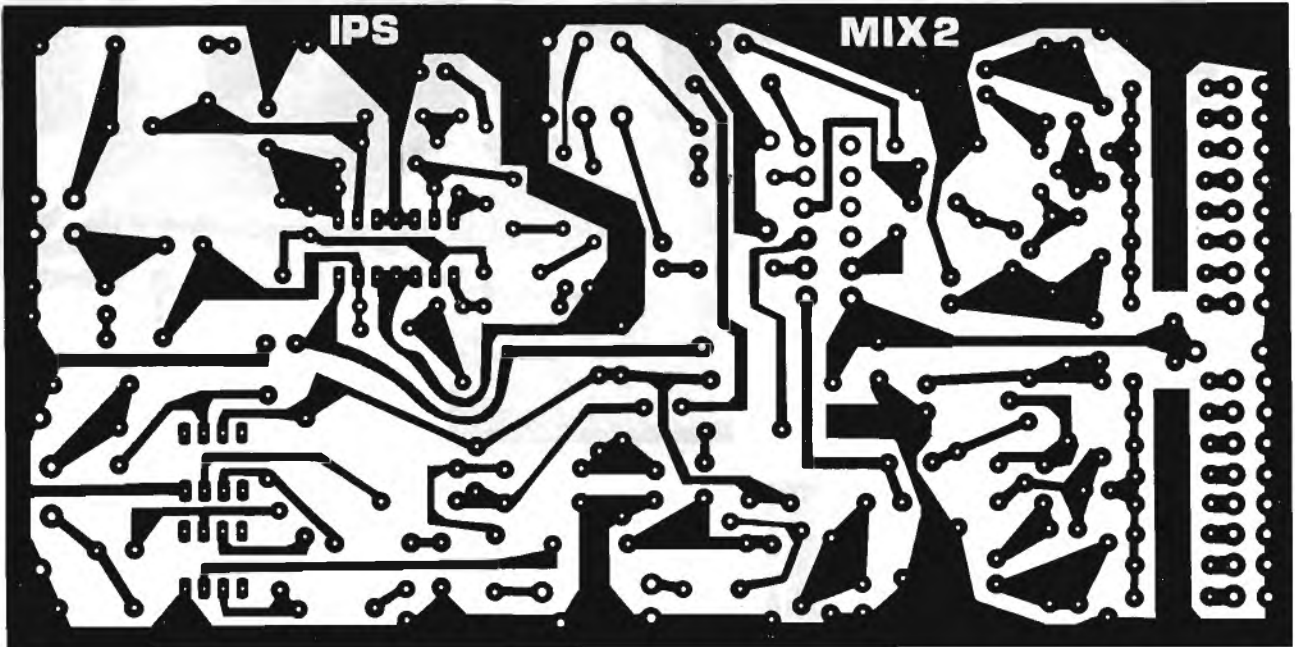

IPS

MIX 2

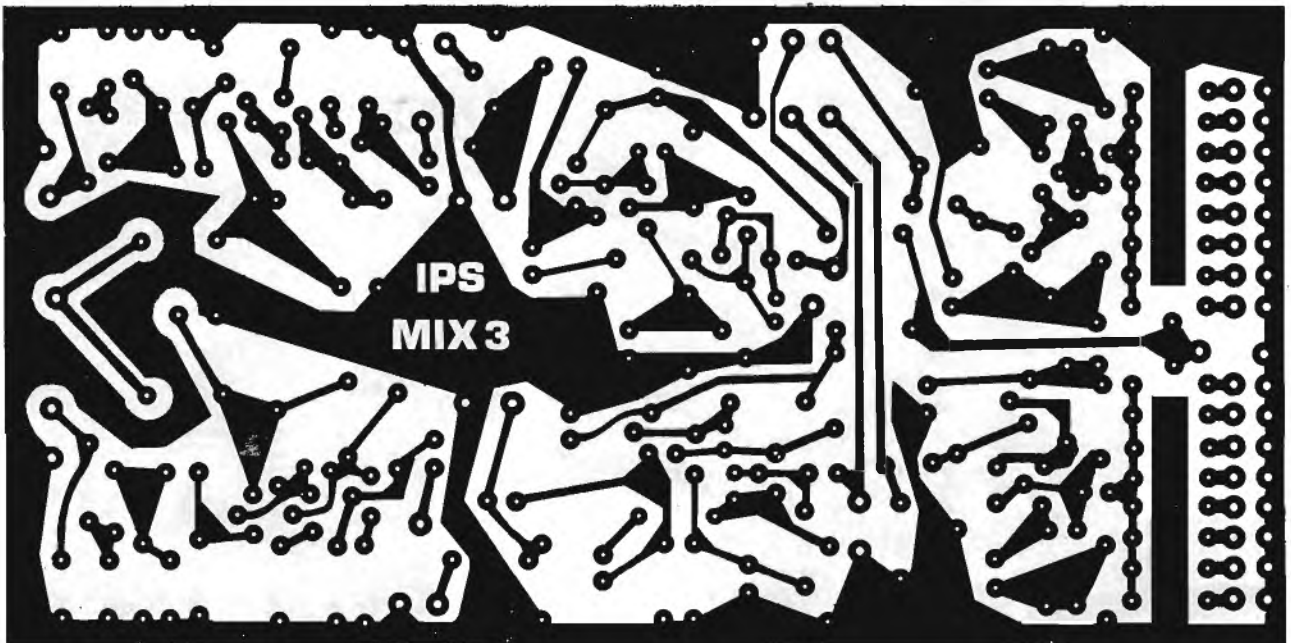

IPS  
MIX 3

AFB. A

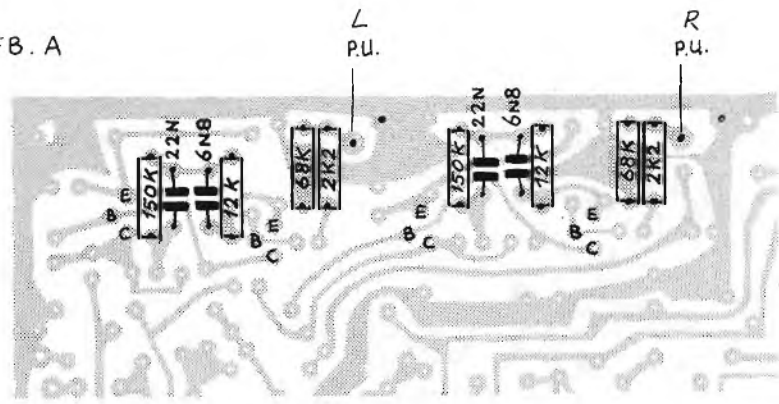

De print is geschakeld als microfoon/lijversterker. Om de ingangen geschikt te maken voor P.U. dienen de componenten veranderd te worden volgens afbeelding A. De uitgang gaat eerst naar de faders voordat omgeschakeld kan worden tussen totaal- en voorafluistering. Wanneer de faders na de schakelaar gewent zijn, kan de uitgang van de print eerst naar de schakelaar gebracht worden, en vandaar naar de faders en de volgende trap. De bedrading van de print naar de faders en naar de schakelaar (AFGESCHERMEDE DRADEN !!!) moeten op de soldeerlipjes van de schakelaar gesoldeerd worden. Alle potmeters en de faders moeten stereo-typen zijn.

**VOORVERSTERKER/TOONREGELING**

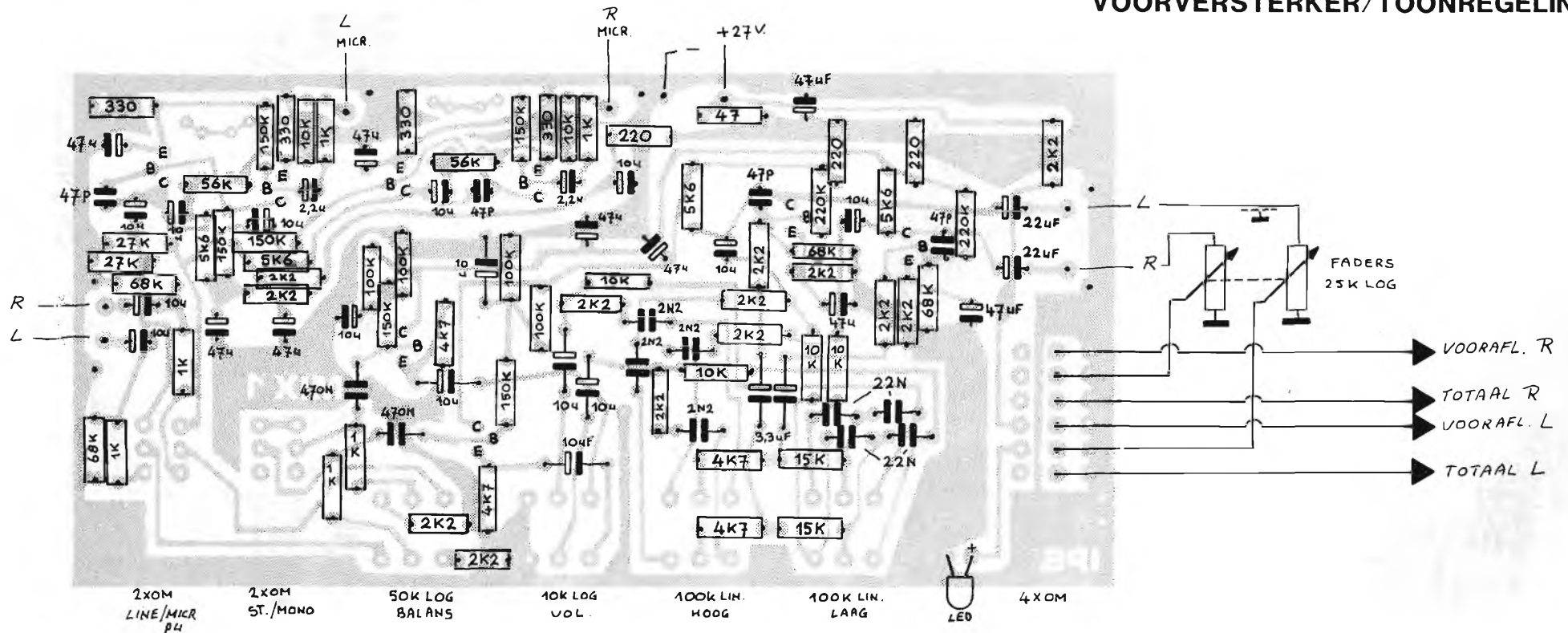

- 2xOM LINE/MICR p4
- 2xOM ST./MONO
- 50K LOG BALANS
- 10K LOG VOL.
- 100K LIN. HOOG
- 100K LIN. LAAG
- 4xOM LED

# VOORAFLUISTERING- / TOTAAL-MIXER

## VU-METER EN UITGANGSVERSTERKERS

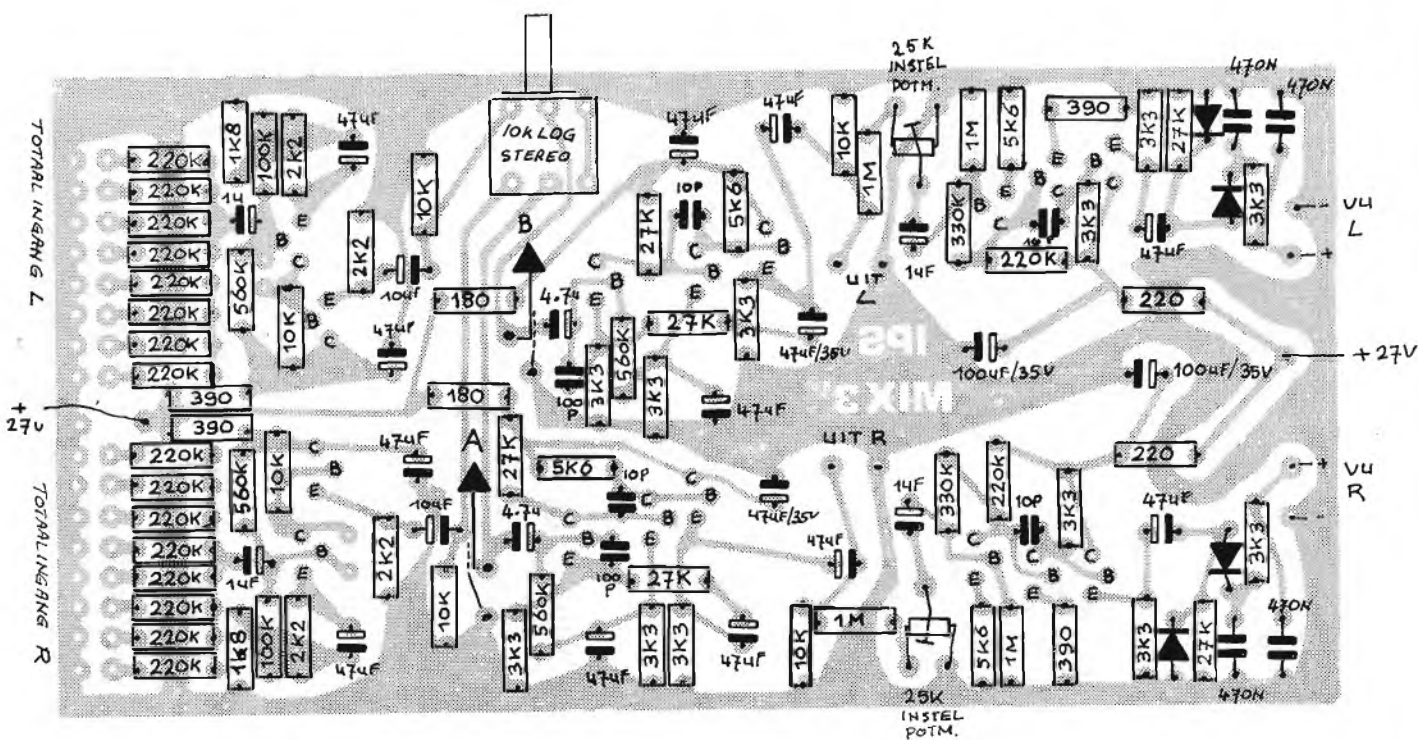
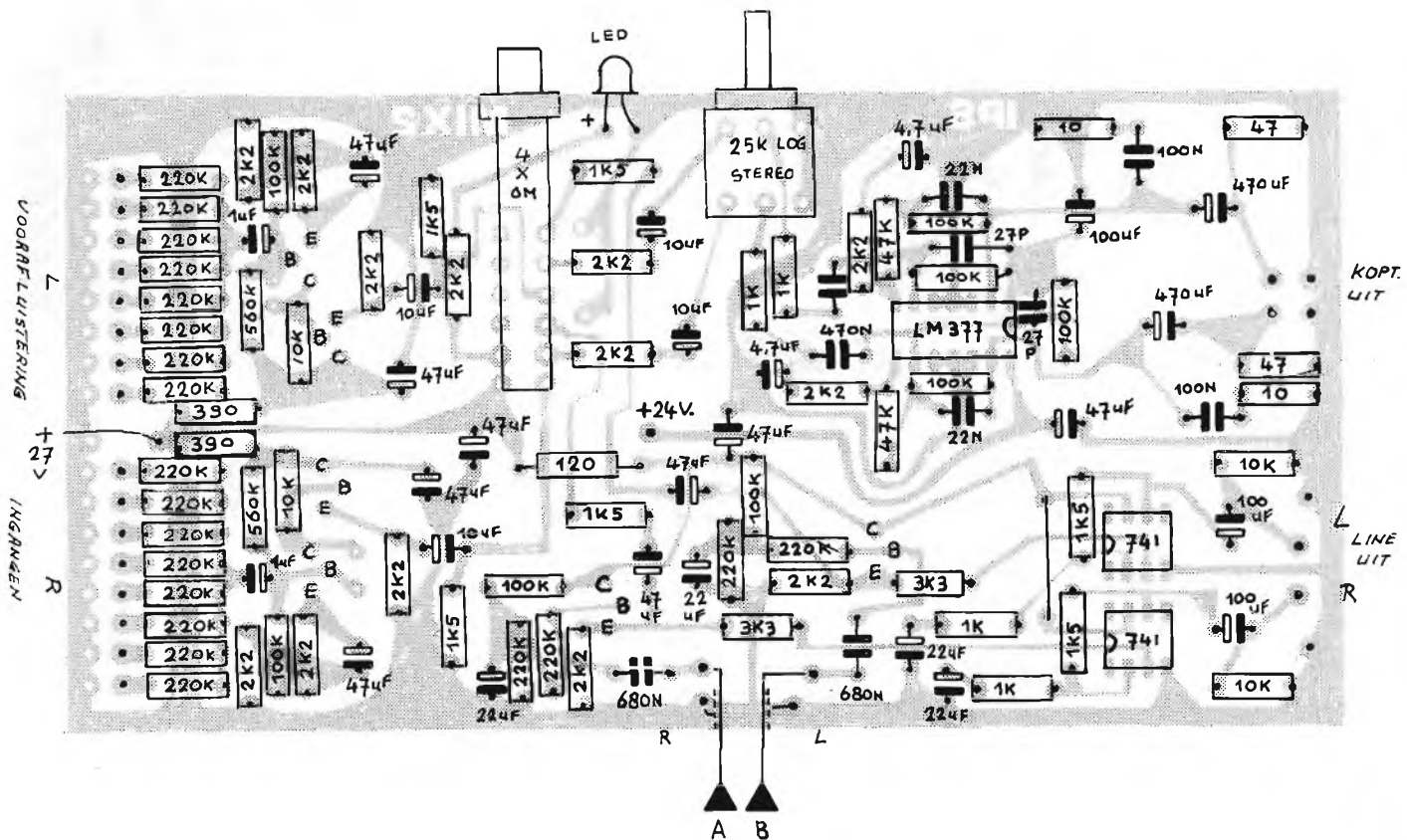

# VOEDING/TOONGENERATOR

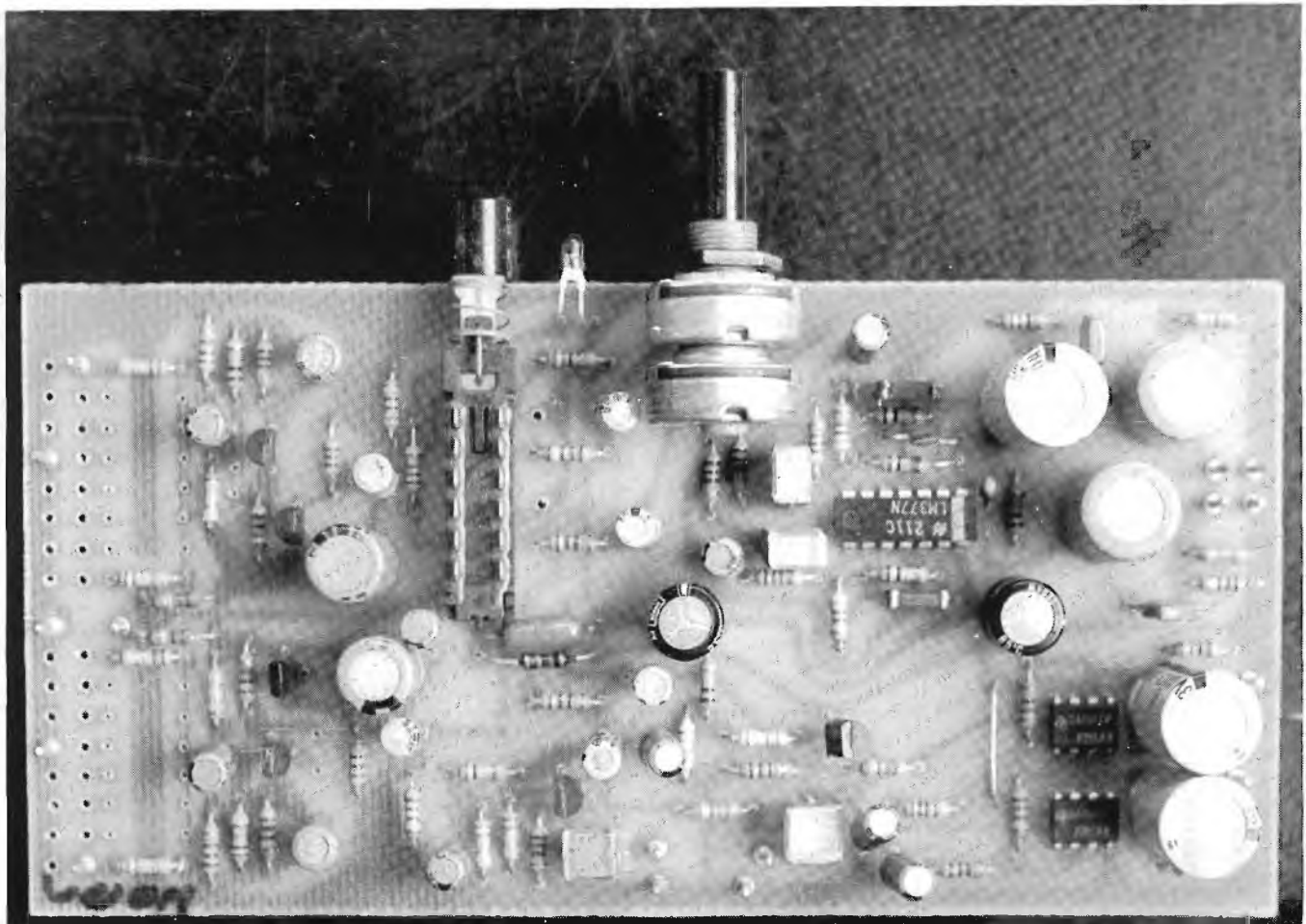
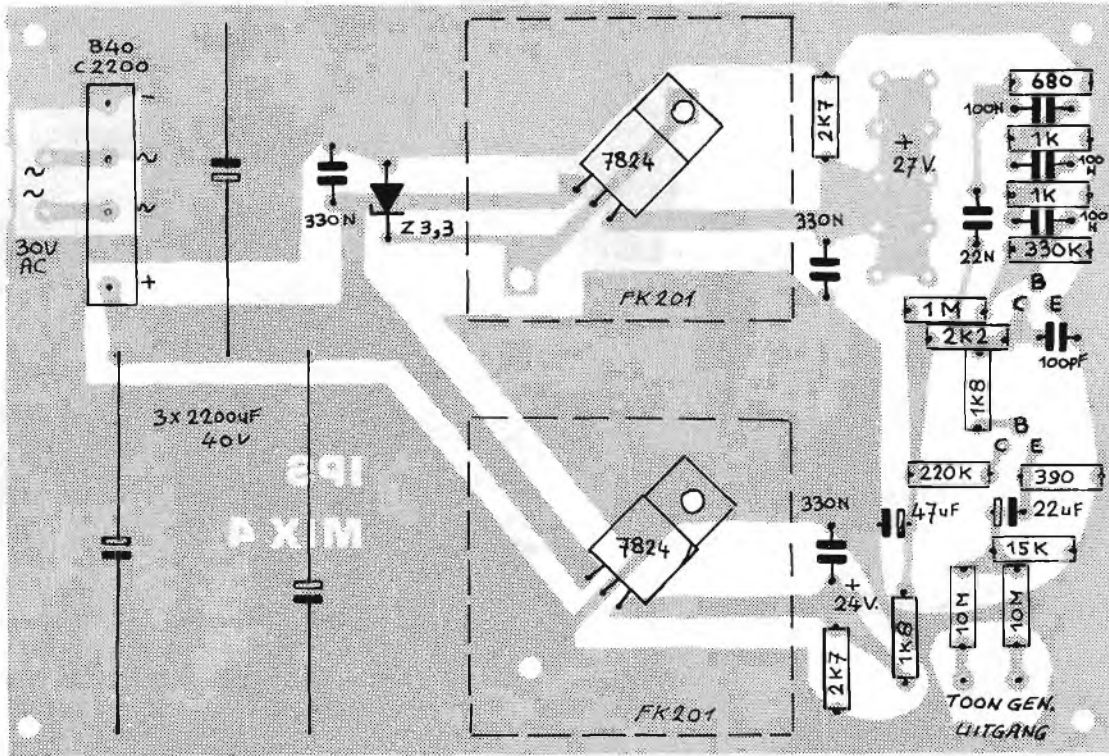

# PALLAS MICRO-COMPUTER

PALLAS MICROCOMPUTER  
(Apple compatible)  
48 K RAM

Met volledig numeriek  
toetsenbord (zoals op  
rekenmachines). Zowel  
hoofd- als kleine let-  
ters standaard. 7 slots  
voor uitbreidingskaar-  
ten. Engelse handlei-  
ding en Basic boeken.

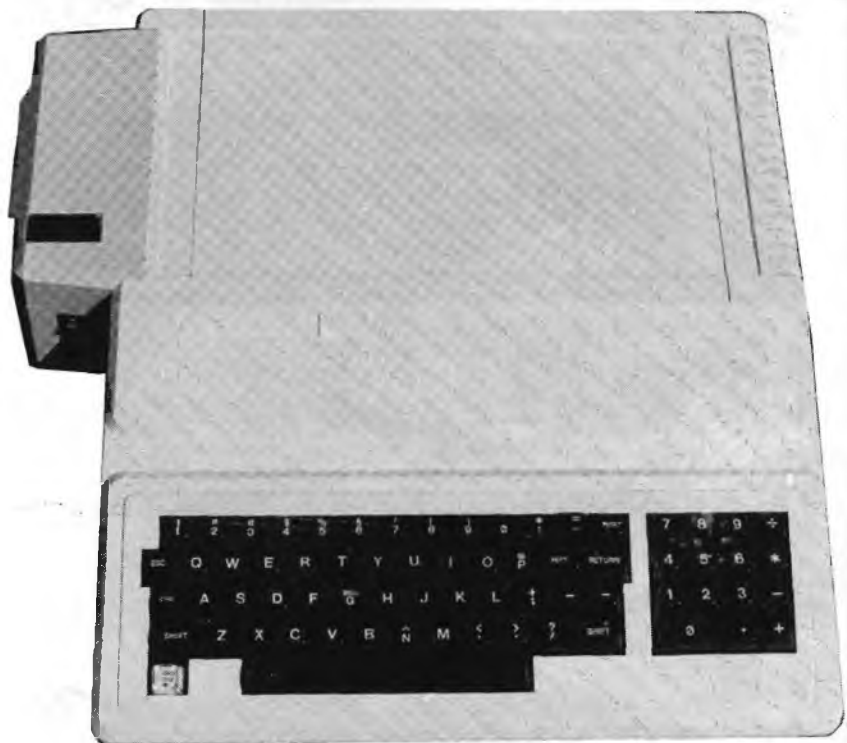

**Fl. 2095,-- (ex.BTW)**

Op bovenstaande foto de PALLAS met ventilator.  
Deze ventilator is niet in de prijs inbegrepen.

	<u>EXCL. BTW</u>	<u>INCL. BTW</u>
PALLAS 48K RAM.....	f 2095,00	2470,00
MITAC diskdrive.....	f 1105,00	1310,00
MITAC diskdrive met contr. DOS 3.3....	f 1375,00	1625,00
12" MONITOR-groen scherm,ontspiegeld	f 475,00	560,00
<u>UITBREIDINGSKAARTEN</u>		
16K RAM KAART(Language card).....	f 295,00	349,00
Z80 KAART.....	f 345,00	408,00
PAL KLEURENKAART.....	f 345,00	408,00
DISK CONTROLLER KAART DOS 3.3.....	f 275,00	325,00
VENTILATOR (zie foto).....	f 211,00	249,00
TV MODULATOR .....	f 50,00	59,00
80 KARAKTER KAART met softswitch (VIDEX compatible).....	f 475,00	561,00
SERIELE KAART.....	f 295,00	349,00
PARALLEL KAART.....	f 265,00	313,00
JOYSTICK.....	f 75,00	89,00
<u>VERBATIM DISKETTES (51/4" SS/DD-40 TRK)</u>		
per 10 stuks in doos.....	f 85,00	100,00

Tussentijdse prijswijziging  
voorbehouden.

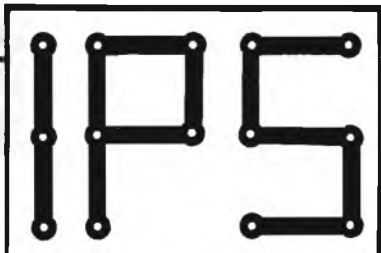

POSTBUS 10252 1001 EG AMSTERDAM  
GIRO: 909515 t.n.v. A.DEBELS Tel. 020-320807

Levering uitsluitend bij vooruitbetaling of onder Rembours.  
Prijzen incl. B.T.W. en excl. Rembourskosten



## SERIEEL-PARALLEL-SERIEEL

### PROTON / APPLE

De hier beschreven printen zijn bedoeld om keyboard signalen om te zetten. In eerste instantie is de serieel-parallel omzetter gemaakt om de serie-uitgang van het Proton keyboard geschikt te maken voor de Apple parallel ingang. Deze print (fig.2) is dan ook speciaal voor de Apple gemaakt en de aansluiting op het moederbord gebeurt met een 'wire-wrap' ic-voetje op de print (zie foto). Deze voetjes hebben extra lange aansluitpennen, zodat het gehele printje probleemloos in de keyboard-connector van de Apple gestoken kan worden. Makkelijker kan het haast niet; geen bevestiging en aansluitdraden in de computer. Op de 3 pennen kan nu de kabel met de serie-uitgang van het keyboard aangesloten worden. De tweede print is bedoeld om parallel uitgangen serieel te maken zodat bovenstaand verhaal ook met andere toetsenborden gedaan kan worden. Dit printje moet dan ergens in het toetsenbord worden ingebouwd. De foto's zijn vrijwel op ware grootte zodat een indruk van het printformaat wordt verkregen. WAAROM?

Bij parallel aansluitingen lopen de signalen van bijvoorbeeld keyboard naar computer via meerdere aders (meestal 8 tot 9). Deze aders zijn vrijwel nooit afgeschermd en daardoor gevoelig voor storing van buitenaf. De meestal hiervoor gebruikte flat-cable is verder nogal stug en makkelijk te beschadigen. Bij serie-uitgangen loopt het signaal door 1 of twee aders welke wel afgeschermd zijn. Deze snoeren zijn soepeler en ook in spiraal vorm verkrijgbaar. De lengte is nu minder belangrijk zodat het toetsenbord zonder meer enkele meters van de computer geplaatst kan worden. Wanneer een flexibele opstelling gewenst is kunnen deze schakelingen een uitkomst zijn.

Uiteraard kan een en ander ook met andere computers; de print moet dan wel worden aangepast. Alle 'plussen' zijn 5 Volt.

Tot een volgende keer. Alfred.

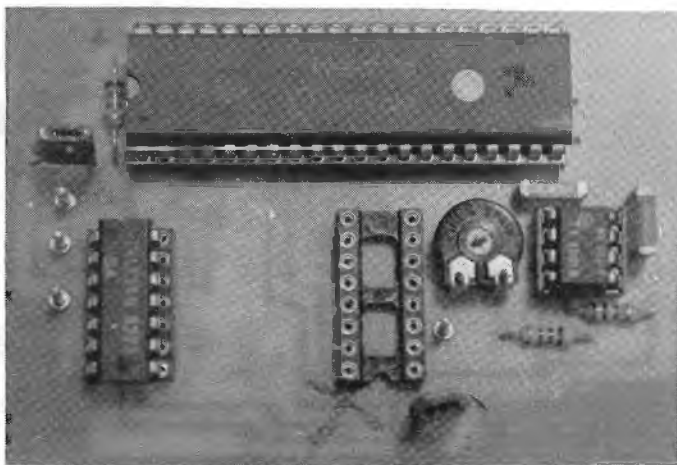
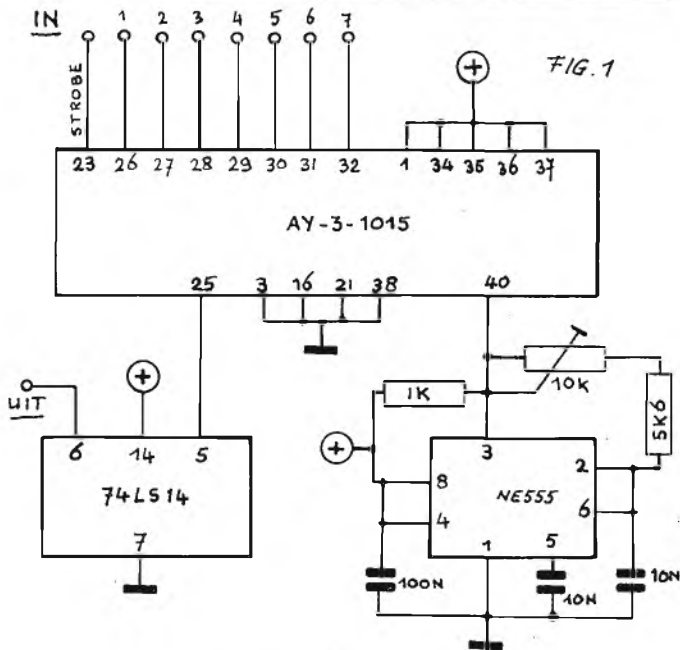
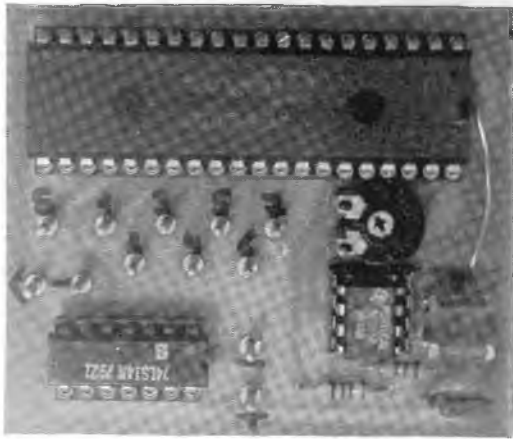
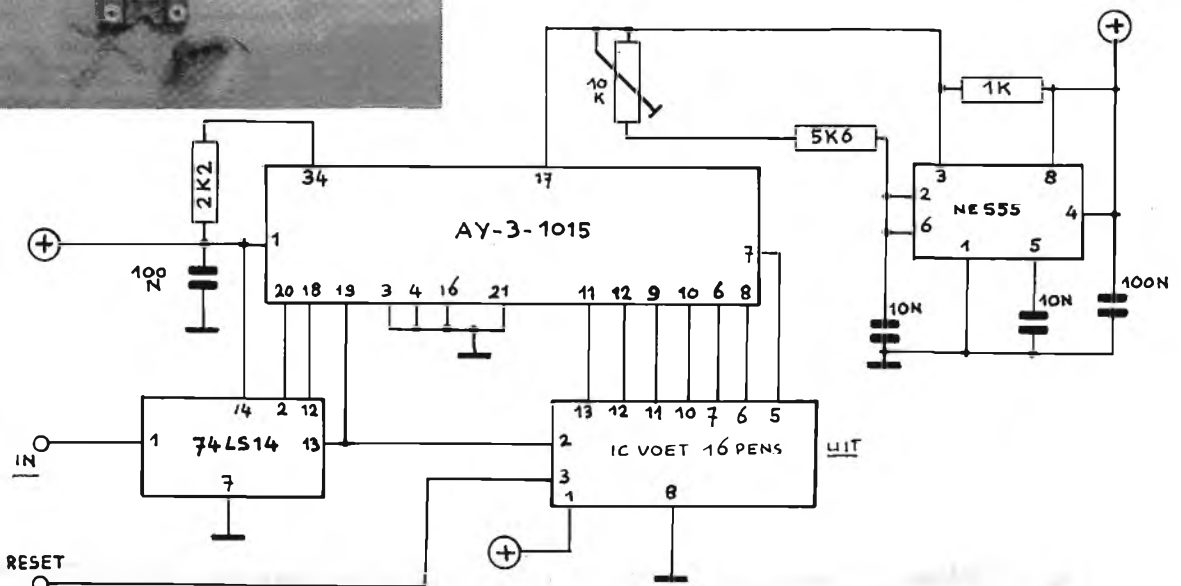

FIG. 2



## Programma's voor de APPLE

```

10 POKE 782,173: POKE 783,48: POKE 784,192: POKE 785,136
15 POKE 786,208: POKE 787,5: POKE 788,206: POKE 789,13
30 POKE 790,3: POKE 791,240: POKE 792,9: POKE 793,202
40 POKE 794,208: POKE 795,245: POKE 796,174: POKE 797,12
50 POKE 798,3: POKE 799,76: POKE 800,14: POKE 801,3: POKE 802,96
100 REM T1=TOONHOOGTE: 1 = HOOG , 255 = LAAG
101 REM T2=LENGTE TOON: 1 = KORT , 255 = LANG
105 T2 = 1
110 FOR I = 1 TO 255 STEP 5
115 T1 = I
120 POKE 780,T1: POKE 781,T2: CALL 782
130 NEXT
150 T2 = T2 + 5
160 IF T2 >= 255 THEN 200
170 GOTO 110
200 END

```

## Muziek met de Apple

Het bovenste programma is bedoeld als demonstratie van de tonen die mogelijk zijn. Regel 10 tm. regel 50 zijn de machine instructies die de geluiden mogelijk maken. Deze zijn dus vast, evenals regel 120. Door T1 en T2 te veranderen en naar regel 120 te springen kan dus een melodie worden gemaakt of b.v. geluiden voor een spelletje. De max. waarde voor zowel T1 als T2 is 255. Bij een hogere waarde laat de computer het afweten, dus hou dat in de gaten. Bovenstaand programma laat de tonen horen met met een verschillende lengte en tijdsduur. Wanneer step 5 uit regel 110 en +5 uit regel 150 vervangen worden door een 1 kunnen alle mogelijkheden hoorbaar gemaakt worden.

\*\*\*\*\*  
Het onderstaande programma is een routine om bedragen af te ronden en netjes afgedrukt te krijgen. Afronding gebeurt in regel 10040 op 2 decimalen achter de komma. Applesoft-Basic heeft hiervoor geen instructie net zomin als een instructie voor het opmaken van getallen, zodat hiervoor een programma nodig is.

Het linker kolommetje laat het verschil zien tussen de getallen 'normaal' afgedrukt met daarnaast afgedrukt met de 'Druk\$'.

## Afdrukken van getallen

```

10000 REM ***EDIT subroutine voor het opmaken van af te drukken getallen***
10010 DRUK$ = " 0.00"
10020 CR$ = " "
10030 ON X = < 0 GOTO 10110
10040 LET X = INT (X * 100 + 0.5) / 100
10050 LET N = X + 0.001
10060 LET W$ = STR$ (N)
10070 LET A = LEN (W$)
10080 LET B = A - 1
10090 IF N < 0.009 THEN W$ = " " : A = 2 : B = 0
10100 DRUK$ = LEFT$ (DRUK$,10 - B) + LEFT$ (W$,A - 1) + CR$
10105 RETURN
10110 LET X = INT (X * 100 + 0.5) / 100
10120 LET N = X - (2 * X) + 0.001:CR$ = "-"
10130 GOTO 10060

```

# 16 K RAM kaart.

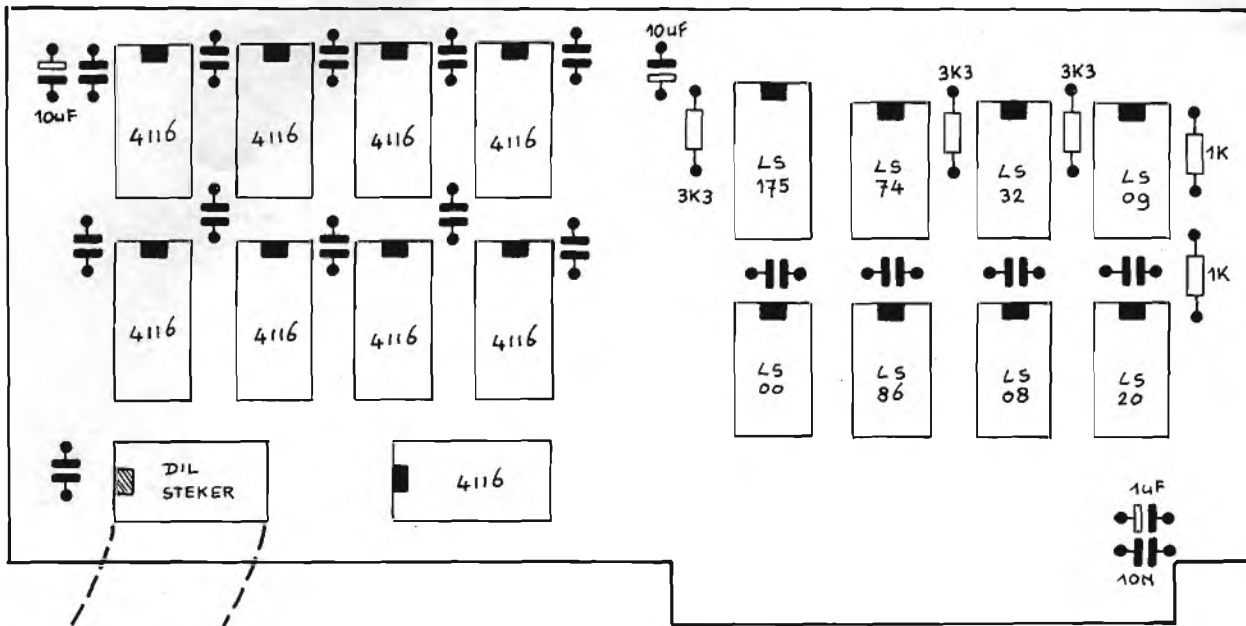

De condensatoren, waar geen waarde bij vermeld staat, zijn alle 100 nF keramisch. De elco's zijn tantaalelco's van 25 volt. Evenals vorige maand bij de 80 kar. kaart laat de tekening zien, hoe de kaart met het snoer en de twee dil-stekers aangesloten kan worden op het moederbord. Met deze tekening zou het plaatsen geen problemen mogen opleveren.

De 16 K RAM kaart is een uitbreiding die vrijwel iedere Apple-bezitter in zijn computer heeft zitten. Het geheugen wordt hiermee uitgebreid naar 64 K en de kaart wordt tevens gebruikt om de programmeertaal INTEGER-Basic op te slaan. Er zijn ook programma's om de D.O.S. in deze kaart op te slaan. De kaart hoort in slot 0 te zitten, en de werking kan worden gecontroleerd door de DOS diskette te laden. Als alles in orde is verschijnt op het scherm:  
(LOADING INTEGER INTO LANGUAGE CARD).

Wanneer INTEGER-BASIC gewenst is, kan vanuit APPLESOFT naar INTEGER worden omgeschakeld door 'INT <RETURN>', en om weer terug in Applesoft te komen, kan dit met 'FP <RETURN>'.

Het werken met Integer heeft zowel voor- als nadelen. Het belangrijkste nadeel is de beperkte 'woordenschat'. Integer-basic heeft veel minder instructies dan Applesoft, en slechts enkele instructies die Applesoft weer niet heeft. De mogelijkheden zijn daardoor iets beperkt. Daar staat tegenover dat Integer aanmerkelijk sneller is, en dat kan voor sommige programma's belangrijk zijn. De beperkingen zitten zowel in de rekenfuncties als in de string-functies. Programmeren in Integer is iets een vuidiger, en door de hogere snelheid is het zeker de moeite waard om deze taal eens te bestuderen.

Deze pagina is later gemaakt dan de volgende met de joystick. Ik kan inmiddels vermelden dat de tekstverwerker weer een stapje verder is gevorderd. Buiten wat op de volgende pagina hierover staat, kan ik nu ook zinnen corrigeren en heb ik nu een tabulator, die ik echter nog niet heb gebruikt. Jose gelooft er echter nog niet zo erg in, dus ik zal er nog wat meer hoofdpijn voor over moeten hebben om ook haar tevreden te stellen.

AFB 1



FOTO 2



AFB.3

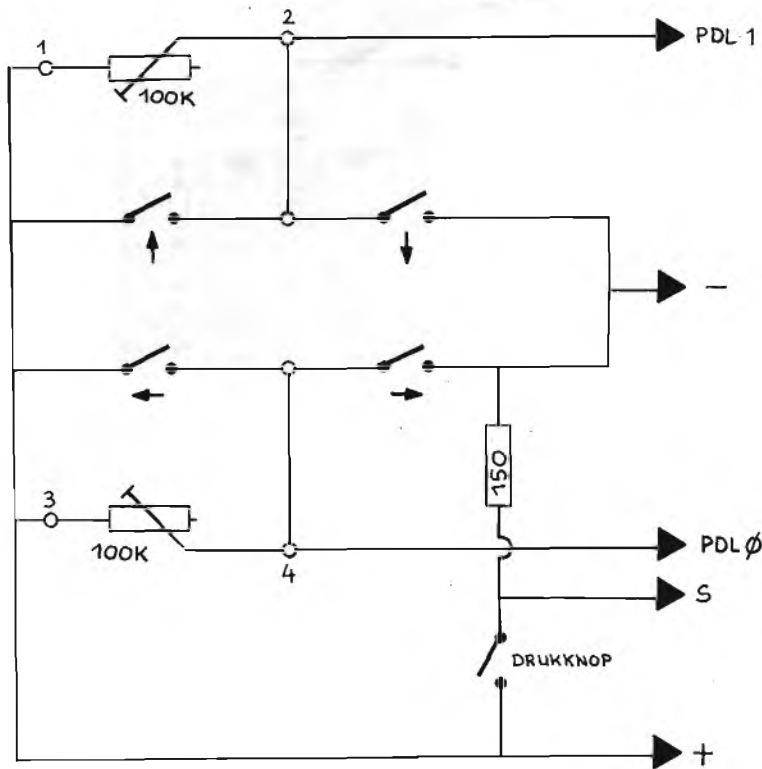
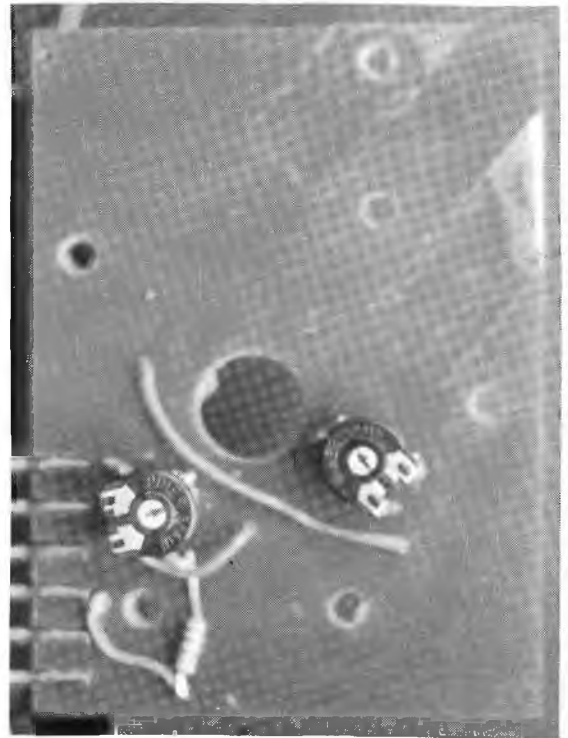
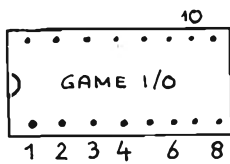

AFB 4

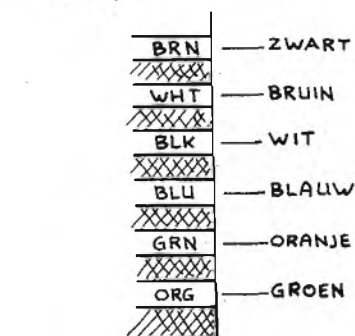

AFB.6

ijRUN	PDL 0	PDL 1	SCHAKELAAR(S)	
126		127	0	0
126		128	0	0
126		128	0	0
126		128	0	0
0		128	0	0
0	←	128	0	0
0		128	0	0
125		127	0	0
255	→	128	0	0
255		127	0	0
128		0	0	0
128	↑	0	0	0
126		255	0	0
127	↓	255	0	0
126		255	128	128
127		129	128	128
127		128	128	128
127		128	0	0
127		127	0	0

ijLIST

```

10 REM GEMIDDELDE WAARDE PDL 0 EN 1 MOET CA. 127 ZIJN
20 TEXT : HOME : PRINT "PDL 0      PDL 1      SCHAKELAAR(S)"
30 PRINT : PRINT : POKE 34,3
40 PRINT PDL (0);: POKE 36,11: PRINT PDL (1);: POKE 36,21: PRINT PEEK ( -
    16287);: POKE 36,31: PRINT PEEK ( - 16286)
50 GOTO 40
    
```

AFB.5



## Spelen op de APPLE met een ATARI joystick

Het zal wel duidelijk zijn dat dit artikel speciaal voor de spelfanaten onder ons is. Ik hoor daar zelf ook bij, en sinds de aanschaf van de zelfbouw Apple en de verkoop van de Atari spelcomputer heb ik me behoorlijk zitten ergeren aan de kwaliteit van de goedkope joysticks. Deze kosten toch nog meestal zo rond de zestig gulden en zijn geheel ongeschikt voor het spelen van Pacman achtige spellen. Om deze spellen te spelen heb je al gauw een joystick van ca. 150 gulden nodig. Nu had ik nog een Atari joystick achter de hand gehouden om deze om te bouwen, wat bij deze is gebeurd. De andere spellen gaan prima met de normale joysticks, het probleem met de Pacman-achtige spellen zit in de middenstand van deze met potmeters uitgevoerde handelingen. Deze stand is niet nauwkeurig genoeg om de pilhapper in de juiste richting te laten gaan. De dure joysticks hebben een automatische correctie op deze middenstand, en dat is nu net, wat we op de Atari stick gaan bijbouwen.

De hier geplaatste foto's en tekeningen laten zien hoe de vrij goedkope Atari stick kan worden omgebouwd.

De resultaten zijn uitstekend.

Uiteraard kan elke andere joystick die volgens het zelfde principe werkt worden gebruikt, alleen is er kans dat de aansluitdraden of de plug iets anders is uitgevoerd, zodat dat dan zelf moet worden uitgezocht. Ik heb de aansluitdraden van de Atari op de print omgewisseld, zodat de aangegoten connector gewoon in gebruik blijft en via een verloop-deel of een chassisdeel aan de connector van de Apple gekoppeld kan worden. FOTO 1 toont de koperzijde van de Atari print. Deze moet op 3 plaatsen onderbroken worden (aangegeven met \*). Dit wordt gedaan door voorzichtig een strookje folie weg te snijden en het onderliggende koper ook weg te snijden of te krabben. Dit alles rustig en nauwkeurig doen !! De rest van de folie moet op z'n plaats blijven, anders vallen de contacten er uit !! Om de soldeer verbindingen te maken wordt ook weer een klein vierkantje folie weggesneden. Voordat het gaatje wordt geboord eerst even het koper schoonkrabben, anders houdt het soldeer niet. De onderdelen en de verbindingen moeten op de achterkant van de print (Zie FOTO 2). Deze zijn behalve voor de instelpotjes gestippeld getekent op foto 1. Afb.1 geeft het schema van de aangepaste schakeling. Afb.2 is de verloopplug of het chassisdeel waarop de Atari connector moet worden aangesloten, gezien aan de voorzijde! De nummers komen overeen met de nummers van de connector op de Apple (zie Afb.3). Afb.4 laat zien hoe de draden van de Atari op de print worden.

Afb.5 is een programmaatje om de Atari af te regelen. In de middenstand moeten zowel PDL-0 als PDL-1 een waarde hebben van ca. 127. Dit moet vrij nauwkeurig met de instelpotjes worden afgeregeld. Afb. 6 laat het

programma zien zoals het loopt op het beeldscherm. De pijlen geven de richting aan van de knuppel. De waardes die erbij staan moet je dan zien als je de stuurknuppel in de aangegeven richting duwt. 127 is dus voor de stand neutraal en moet met de instelpotjes worden afgeregeld. De schakelaar moet een waarde van 128 of hoger geven wanneer deze wordt ingedrukt. Los moet de waarde 0 zijn.

Hoe vind je trouwens mijn "tekstverwerker?". Sinds vorige maand kan ik nu komma's e.d. gebruiken in een string; en ook wordt nu de rechterkant netjes uitgelijnd. We komen er wel. Elke maand een stukje eraan breien tot het resultaat dusdanig is dat het hele FRM ermee gedaan kan worden. Dan kan Jose haar computer ook gaan gebruiken.

Succes met de schakeling. Tot volgende maand. Alfred.

FOTO 1

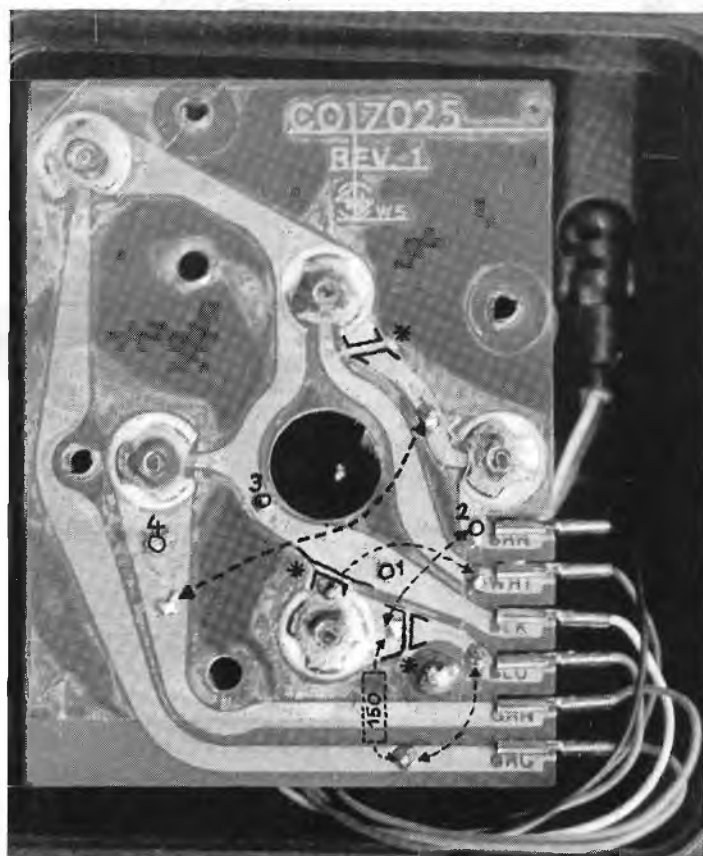

AFB. 2

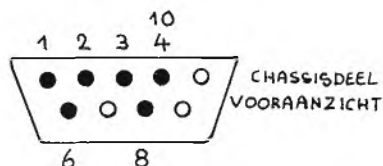

**EEN GOEIE BAK LAAT JE NIET IN DE STEEK !**



**ABSOLUUT STORINGVRIJ !**



15 watt	—	398,-
40 watt	—	449,-
50 watt	—	498,-
65 watt	—	549,-
100 watt	—	895,-

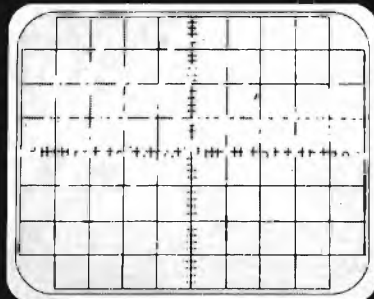

**SEMI-PROFESIONELE MIXER MX 7700**  
Inbouwmodel

Discomixer met equalizer, 4 regelbare ingangen - omschakelbaar voor diverse apparatuur - LED level indicatie - talk over switch - mono-stereo switch - fader en cue - equalizer over 5 gebieden - zwart aluminium front met witte opdruk. AC 220 V/50 Hz.

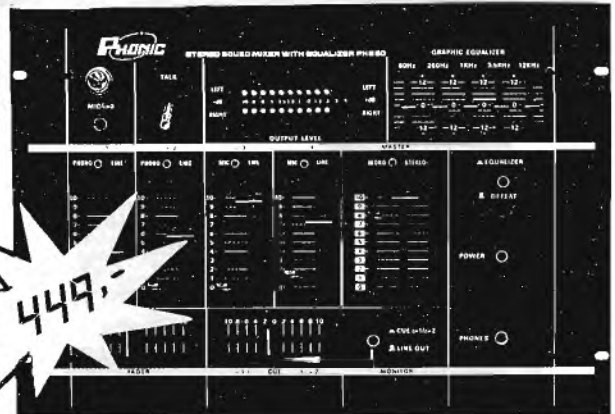

**MILL ELEKTRONIKA BV.** POSTBUS 62  
5450 AB MILL

mill elektronika, niet alleen HET adres voor de zendamateur en de elektronika-hobbyist. u kunt bij ons ook terecht voor disco-apparatuur, meet-instrumenten, muziek-instrumenten, hifi-apparatuur, enz....

**POSTORDERSERVICE** DOOR HEEL NEDERLAND !

BEL VOOR GRATIS FOLDERS → **08859-3559**

**PACOM** 05953-3804  
POSTBUS 44, 9980AA UITHUIZEN

**ZE ZIJN ER WEER!!!!**

SLECHTS ?? STUKS  
**50 WATT**  
**PATRONIX FM-ZENDER**

in kast  
**199,-** gld.

BESTELLEN: TELEFONISCH (REMBOURS-KOSTEN FL10,00), OF D.M.V. ONDERSTAANDE BON (GEDEKTE CHEQUE(S) INSLUITEN, GEEN VERZENDKOSTEN)

**BON**  x 50 WATT ZENDER  
freq. .... MHz  
naam .....  
adres .....  
p.c. .... woonpl.....

**REGIONAAL ELEKTRONIKS**

**OMROEP ZENDERS**

**NIET DE GOEDKOOPSTE, MAAR WEL DE BESTE !**  
LEVERING VAN O.A. PROFESSIONELE OMROEPZENDERS IN DE VERMOGENS VAN 10-200.000 WATT.  
VAN GP-ANTENNES TOT ANTENNEPARKEN, VAN PIJPMASTEN TOT KONSTRUKTIEMASTEN.  
KOMPLEET INGERICHTE STUDIO'S.  
NAB-JINGLEMACHINES VAN HET MERK F.T.M.  
JINGLEPAKKETTEN.  
PROFESSIONELE MENGTAFELS VAN HET MERK J.D.-ELEKTRONIKS v/a f 1.200,--

MAAND AANBIEDING :

5.000 WATT FM-ZENDER VAN HET MERK D.B. INKLUSIEF INSTALLATIE BINNEN DE E.E.G. PRIJS: f 50.000,-- (INKLUSIEF B.T.W.)

*Informatie en bestellingen:*

**REGIONAAL ELEKTRONIKS**  
Postbus 61224, 2506 AE Den Haag  
Telefoon 070 - 88 73 54



