

FRM

Maandblad over vrije
radio en televisie

TECHNIEK:
KOMPLETE
UHF
TV-ZENDER
EN
ANTENNES

11^e jaargang
nummer 4/5
April/Mei 1984
Losse nummers

FL. 5,25

België BF.100,-

**FREE RADIO
MAGAZINE**

**10
JAAR!**

**POSTERS: 'CHEETA II'
en 'GALAXY'**



STICHTING MEDIA COMMUNICATIE

POSTBUS 53121, 1007 RC AMSTERDAM

Postgiro: 4065700

Tel.: 020-721141 (na 18.00 uur)

Bankrek: 63.44.95.216



SMC BOOTTOCHTEN

1) Vanuit Vlissingen i.s.m. Delmare. Elke vrijdag avond tot zondagochtend naar de Ross Revenge. Prijs f 210,= Daar wij met een betrekkelijk klein gezelschap varen, is de kans om aan boord te komen bijna 100%. U bent deelnemer

door storting van een inlegsom van f 25,= De rest wordt aan boord betaald.

2) Vanuit IJmuiden met een logger. Prijs f 160,= Vooruit te betalen f 80,= Vertrek vrijdagavond. Terugkomst zondagmiddag in IJmuiden.

Voor Tel. incl. 020-721141 (na 1800 uur).

BOEKEN: (verkrijgbaar vanaf april a.s.)

1) Nieuw Caroline fotoboek, ruim 80 pagina's met foto's vanaf 1964 tot 1980, geheel bijgewerkt f 25,= incl. de plaat "welcome Caroline".

2) Twintig jaar Caroline. 225 pagina's geschiedenis, geschreven door Hans Knot, Tom de Munck, Jelle Knot en Karel Gerbers. f 25,=

3) Caroline story, opgetekend uit krantenberichten, verlucht met vele foto's f 15,= incl. plaat.

L.P. "RADIO CAROLINE STORY" gemaakt door Hans Knot en Ton van Draanen. f 12,=

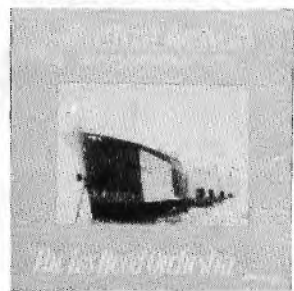
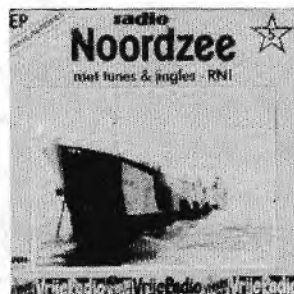

PIRATE MEMORIES SERIE, bestaande uit 5 EP's: Radio Paradise, Caroline, Mi Amigo, Radio Noordzee, en Atlantis. Jingles, tunes etc. f 35,=.

Prijs per plaat f 7,90.

Single: MAN OF ACTION, tune van Radio Noordzee f 7,50.

Poster: Radio Caroline, een pracht kleurenposter f 9,50.

LP "caroline" van The Fortunes. f 16,= (Fortunes greatest hits)

LP 100 Veronica jingles en diverse tunes f 15,=

NIEUW.....LP met jingles voor radiostations. Met diverse tunes w.o. Man of action en The Kid f 17,50

AANBIEDING..... Jubileumuitgave van de Caroline Radio Club: fotoboekje + Rass Revenge kleurenposter..... f 15,= (boekje los f 7,50)

Videofilm over 25 jaar zeezenders. 62 minuten film op alle videosystemen. f 175,= Uitsluitend bij vooruitbetaling.

Videofilms zenden wij niet onder Rembours.

ZOEKT U JINGLES VOOR UW STATION ?

Laat SMC Uw jingles en commercials maken.

Onze prijzen: 8 jingles voor f 150,-- (ingesproken)

8 ingezongen jingles f 325,--

Speciale aanbieding: 12 commercials, ingesproken in "Hilversum" f 200,--

Leveringen onder Rembours zijn mogelijk. U betaalt f 8,50 aan Rembourskosten extra met uitzondering van bestellingen boven f 50,--

Nog steeds verkrijgbaar de LP "Zeezenders 78-79 met Ruud Hendriks en Erik de Zwart. Zij vertellen de geschiedenis van Delmare, Mi-Amigo en Caroline..... f 19,50



VERLENGING ABONNEMENT

ALS HET ABONNEMENT VERLOPEN IS, VINDT U BIJGAAND EEN ACCEPTGIROKAART. Verlangingen dienen vóór het einde van de maand op onze girorekening te zijn bijgeschreven om te voorkomen dat men een nummer moet missen.

BELGIË:
GEEN
BANKBE-
TALING
AUB!

FRM

PRIJS ABONNEMENT: (Verschijnt 10x per jaar)
Fl. 37,50 per jaar.
Losse nummers Fl. 5,25 per stuk.
Vóóruit te voldoen op postgiro
35 38 279 t.n.v. José Herps /
Free Radio Magazine te Amsterdam

UITGEEFSTER / EINDREDAKTRICE:
José Herps

Uiterste **sluitingsdatum** inzendingen kopij:

Juninr. : 11 mei 1984

Verschijningsdatum nr. 6: 1 juni 1984

De inhoud van het FRM komt voor een groot gedeelte tot stand door inzendingen van de lezers. Deze niet-redactionele artikelen behoeven niet met de mening van de uitgeefster overeen te stemmen. Het geheel of gedeeltelijk overnemen van de inhoud van het FRM is niet toegestaan zonder voorafgaande schriftelijke toestemming van de uitgeefster. Inzendingen/Advertenties zijn voor verantwoording van de inzender c.q. adverteerder.

SUBSCRIPTION PRICE ABROAD:

People living outside Holland and Belgium have to pay DG 50,- a year for 10 issues. Single copies DG 6,45 or 7 International Reply Coupons. Payments can be made by International POSTAL Order or cash by registered mail. **Bankcheques can not be accepted.**

Verspreider Nederland:
BETAPRESS BV - GILZE.

Verspreider België:
AMP - BRUSSEL.

Druk: Habo / Dacosta - Utrecht



Postbus 10252 - 1001 EG Amsterdam
TEL. 020 - 327464

INHOUD:

Pag.:

4. Vrije Radio in Nederland
6. Radio Power-Campingradio op de Veluwe
9. Havenstad Radio - Rotterdam
13. Aktie:
Vrije Radio's voor Noord-Oost Brazilië.
15. Abonnementies
16. DX-rapporten
20. Twintig jaar Radio Caroline
21. Boeken over zeezenders
24. Interview met Gerard van Dam (deel 7):
Het begin van Delmare
26. De Voice of Peace
28. Engelse zeezenders in de jaren '60
33. On- & Offshore - John Wendale
36. Weekend Muziek Radio- FM Westkust
39. WEVER-Nieuwe organisatie voor vrije radio's
41. Radio Horizon in de problemen
42. Radio Mi Amigo komt terug aan land
43. Lokale Radio in Zwitserland
44. Groeten uit Duitsland - 2 jaar later
45. Radio Victoria S.W.
46. Concept DX-rapport
47. Techniek: complete UHF-TV zender en antennes
53. UHF-lineair voor videorecorders
54. Het bouwen van HF-schakelingen door Anja v.d. Steeg
56. Basisbreedteregeling voor 3 meter FM-zenders
57. Telefoonmengenheid

LET OP! IN MEI VERSCHIJNT ER GEEN FRM!

EEN JAARABONNEMENT OP HET F.R.M. IS GOEDKOPER EN
HANDIGER! VUL IN DIE BON EN STUUR HEM OP ...

NOTEER MIJ ALS ABONNEE!

naam :
adres :
woonplaats :
postcode :
abonnement met ingang van:

Gaarne toezending stortingskaart
 Maak zelf over op giro 3538279
(doorhalen wat niet gewenst wordt)



HALLO FANS

Da's lang geleden, hè, dat dat boven deze pagina stond. Ik wed, dat de meesten onder jullie deze kop niet eens kennen.

Dit is het dus. Al die jaren ben je ongemerkt bezig en ineens is het op de kop af tien jaar geleden dat het eerste blad uitgebracht werd. Nou ja, blad.

Ik zag trouwens in de laatste "Offshore Echoes" uit Frankrijk, dat ook zij hun 10-jarig jubileum vieren en als "RadioVisie" nog bestond, was het voor hen ook zover geweest. Allemaal zo ongeveer in dezelfde tijd begonnen, toen er een eind kwam aan het zeezendertijdperk met Veronica, Noordzee en Atlantis en er een begin gemaakt werd met het landpiratentijdperk. Nu, tien jaar later is het zeer waarschijnlijk, dat we aan het begin staan van een nieuw zeezendertijdperk en dat de vrije radio aan land nog lang niet aan zijn eind gekomen is, al zag het er af en toe somber uit. De stations schijnen toch sterker te zijn dan sommige tegenstanders gedacht hebben.

Van amateur naar professional geldt voor veel van de stations die we momenteel kennen en eigenlijk geldt het ook voor het F.R.M. Of ik dat leuk vind, weet ik eerlijk gezegd niet zo goed. Pas geleden las ik in een folder van een Engelse firma, die abonnementen op vrije radiobladen verzorgt, dat het Free Radio Magazine beschouwd mag worden als het beste vrije radioblad, dat er ooit is geweest en dan voel je je natuurlijk wel een beetje trots, maar aan de andere kant is het ook zo, dat je door de lezers/stations op een soort "voetstuk" geplaatst wordt. Vroeger werden we als een soort collega's beschouwd. Als je nu bij een station komt, word je als een "mevrouw" behandeld. Maar ja, dat zal wel onvermijdelijk zijn. Het went wel, denk ik.

Op naar het volgende tienjarig jubileum nu in 1994. Dat lijkt nog een heel eind weg, maar dat was hetzelfde in 1974, toen we er nog niet eens aan dachten, dat het malle programma-blaadje, waar we toen min of meer voor de lol mee begonnen, na al die tijd nog zou bestaan. Wie weet, wat er in die tussentijd allemaal gaat gebeuren.

Wat er op korte termijn gaat gebeuren, weet ik wel: deze "mevrouw" gaat er eerst eens een paar weekjes tussenuit. Tot half mei gaarne niet bellen; er zijn wel mensen aanwezig hier, maar die hebben het druk met hele andere zaken dan vrije radio.

Tot juni,

José.



"MONTESA" te DIEREN,

Houdt op 26 mei 1984 een ARTIESTENGALA te Didam in de zaal "Het Zwijnshoofd".

Inl. telefonisch (voorverkoop kaarten): 08338-1064 / 08330-20332 / 05756-40607
Aanvang 19.30 uur. Zaal open 19.00 uur.

Met medewerking van:

AD VAN HOORN
KARIN

Presentatie: Ad Roland

ANNEKE DRENT
CONNY

Kaarten f 10,-- (voorverkoop)
f 12,50 (aan de zaal)

FRANS NEUTELING
MARIAN WEBER

THEO VAN DOORN.
FANTAS IE

NABESTELLING LOSSE NUMMERS F.R.M.

De volgende uitgaven van het F.R.M. zijn nog leverbaar. Alle andere nummers zijn uitverkocht.

SEPTEMBER 1982:

Stads-TV Amsterdam, Radio Delight-Amsterdam, Radio Starlight-Tilburg, foto's van het Veronicaschip vóór en na de verbouwing, 4-traps FM buizenzender, gestab.voeding 12V/20A., schema's + bouwbeschr. 5 WATT FM-ZENDER 88-108 MHz., tabellen betr. verliezen in ant.kabels, HF-STUURVERST. 15-20W. voor 100 MHz., zelfinstellende SWR-meter.
(Nog ruime voorraad aanwezig) Prijs f 3,95

APRIL 1983:

Volledige tekst wetswijziging i.v.m. verkoop zendapp., Blonde Man & Mini Mondo-Barger-Oosterveld, poster Radio Condor, U.S.Radio, 10 WATT FM-ZENDER, ontwerpen van HF-versterkers.
(Nog ruime voorraad aanwezig) Prijs f 4,25

MEI 1983:

Radio Atlantis-Rotterdam + interview met Frans Nienhuys, Voice of Peace, poster "Uilenspiegel" (Radio Antwerpen), U.S.Radio, Radio Seventy-Seven te St.Niklaas, vermogensregeling, voeding 1,5-15V/10A, oscillator met dual-gate FET (3 meter), LINEAIR met BLY 87,88,89 + een 25 WATT FM-ZENDER.
(Nog ruime voorraad aanwezig) Prijs f 4,25

JUNI 1983:

Radio Schotland-Beilen, CBN-de enige KG-piraat in Australië, Radio Palermo-Essen, Radio Cristal Area en Int.Crema (Italië), omrekentabel van MHz. naar kanalen voor 3 meter, beknopte verklaring SINPO-code, MINI MG- en FM ontvanger-tjes, test Jupiter Ace microcomputer, 5-traps FM-zender 3-3,5 Watt, eindtrap BLY87 + filter.
(Nog redelijke voorraad aanwezig) Prijs f 4,25

JULI/AUGUSTUS 1983:

Het succesvolle extra dikke vakantienr. van 1983 met reportages over Citty TV-Alkmaar, Radio Zwarte Rakker (MG), Free Radio Rotterdam (FM), CBN Australië (2), 10 jaar Voice of Peace met paginagrote kleurenfoto van het Peace Ship en 2 kleurenposters van de Norderney en de Mebo 2, deel 1 groot computer zelfbouw projekt (Apple compatible). Verder: Noordzee-IJmuiden, een overzicht van alle zendschepen, een artikel over overmodulatie, een automatische amplitude controle unit en een zelfbouw dummyload.
(Nog ruime voorraad aanwezig) Prijs f 5,25

OKTOBER 1983:

Radio Disco Billy-Roosendaal, Radio Daytona: hardrock op de kortegolf, interview met Gerard van Dam (1), Voice of Peace op KG, poster "Mi Amigo", Radio Caroline, Radio Nova-Italië, Radio Stad-Antwerpen, antennes voor de 3m. band (1), stereo mengpaneel voor zelfbouw (1), antennesystemen (1), 350 Watt lineair voor 3 meter, interfacekaarten v.d. Apple, HEX-DEC conversie v.d.Apple computer, omslag: kleurenfoto "Ross Revenge"
(Nog redelijke voorraad aanwezig) Prijs f 4,25

NOVEMBER 1983:

BESTELLING OOK MOGELIJK
VIA POSTBUS 10252, 1001 EG
AMSTERDAM dmv POSTZEGELS
IN GESLOTEN ENVELOPPE.

Radio "De Goempies"-Didam, TV-DX en, Gerard v.Dam (2), geschiedenis van de Voice of Peace door Abe Nathan (1), poster "Peace Ship", Radio Caroline, Radio Signaal-Overpelt, stereo-mengpaneel (2), antennes 3m. band (2), ant. systemen (2), 80 karakterkaart v.d. Apple, programma berekening kleurcodes weerstanden (Apple).
(Nog redelijke voorraad aanwezig) Prijs f 4,25

DECEMBER 1983/ JANUARI 1984

Dubbelnummer met o.a. Radio Fantasy (Kempen), poster "Ross Revenge", Radio Eastwave (Hamont) en in de techniekkrubriek: experimentele stereocoder, 2 Watt FM zender, modulatie-indicator, antennesystemen deel 3 (Lecher systemen), frekwentieteller 1 Hz.-1000 MHz., stereo mengpaneel (3) met print lay-outs. Voor de Applecomputer: programma's, 16 k RAM kaart, spelen op de Apple met een Atari joystick.
Let op: dubbele prijs, maar éénmaal portokosten. Prijs f 8,50

FEBRUARI 1984:

Interview met QSO-station Valentino (Didam), poster "Magdalena" (Mi Amigo 272), grensstreekradio's. Techniek: Frequentiestabilisator, 1 Watt FM-zender + 10 Watt lineair (IPS), Ant.systemen (4): Marconi-antenne en de dipool.
Prijs f 4,25

MAART 1984:

Nog ruime voorraad

Prijs f 4,25

Portokosten per nummer f 1,--. Giro 3538279 t.n.v. J.Herps/FRM te Amsterdam.

VRIJE RADIO & TV IN NEDERLAND

HILVERSUM SPEEL VALS

Op dinsdag 28 februari is Radio Unique weer eens in het nieuws: grote kop in de krant: "Justitie zet leger in tegen radiopiraten".

Unique had de twijfelachtige eer het eerste station te zijn, dat het slachtoffer werd van de Brigade Speciale Beveiliging, de B.S.B. Dit blijkt een keurkorps te zijn van de Koninklijke Marechaussee, dat radioapparatuur, die op zeer moeilijk bereikbare plaatsen is verstopt, onschadelijk moet maken.

Bij Radio Unique ging het om de bekende fabriekspijp in Amsterdam-Noord. Vorige keer lukte het de R.C.D. en de politie niet de zender te verwijderen en nu moest de B.S.B. dan laten zien, wat zij kon. Ditmaal lukte het wel de zender te ontmantelen en ook de antenne is van de pijp gehaald, naar we hoorden met behulp van helikopters. Degene, die hierover belde, vond het eens belachelijke zaak, vooral omdat het hier om een zender ging, die al twee maanden niet meer in gebruik was. Maar aangezien het in bezit hebben van illegale apparatuur al strafbaar is, zal het justitie een zorg zijn of de spullen wel of niet in gebruik zijn.

Hebben we hier nu te maken met een bepaalde vorm van erkenning? Bij het krantenartikel stond vermeld, dat deze akties voortkomen uit het feit, dat de Hilversumse omroepen bij de overheid hebben aangedrongen om harder op te treden tegen radiopiraten, omdat deze steeds meer luisteraars trekken.

Daar sluit een later artikel in dezelfde krant op aan, waarin gemeld werd, dat de Raad van Beheer van de NOS het advies uitbracht aan de landelijke en regionale omroepen om meer nederlandsstalige muziek uit te zenden teneinde op die manier de concurrentie van de piraten het hoofd te bieden.

Een beetje vreemde reden wordt hierbij opgegeven: tv-piraterij is de laatste tijd sterk afgenomen, volgens de Raad, nadat de legale tv-zenders op de late uren avondfilms zijn gaan uitzenden. En dat sterkt de Raad in de overtuiging, dat de radiopiraterij bestreden moet worden met meer nederlandsstalige muziek.

Zo kennen we er nog een paar: de officiële zenders zijn pas late films gaan uitzenden, toen bijna alle kabelnetten dichtgegooid waren voor de tv-piraten en nadat de laatste stations, die via de vrije ether uitzonden, uit de lucht gehaald waren (op enkele "bolwerken" na, waar de tv-piraten als vanouds populairder bleven dan de Hilversummers).

Volgens dezelfde kromme redenering worden dan nu zeker eerst alle radiostations opgedoekt met behulp van het leger, de marine, de NATO en wat er verder nog nodig is en dan gaat Hilversum over op het draaien van nederlandsstalig werk.

Larie, allemaal. De populairste piraten in het westen van het land zijn nog altijd diegenen, die een behoorlijk popprogramma brengen en hoe wil men die in Hilversum gaan bestrijden?

Tien jaar geleden waren het de zeezenders, die het moesten ontgelden; nu de landzenders.

RADIO CENTRAAL

Ja, Hilversum, er is meer nodig om goede radio te maken. Dat bewijst Unique nog steeds in Amsterdam (de luisteraars hebben niet eens iets gemerkt van de inbeslagname) en met Unique nog een tiental andere stations in de hoofdstad. Ook Rotterdam heeft een aantal zeer populaire stations en Den Haag als vanouds eveneens.

Eén van die stations is Radio Centraal, dat we hierbij eerst feliciteren, want al tien jaar gaat Centraal gelijk op met het F.R.M. dus die zijn ook met hun 10-jarig jubileum bezig.

Wat Centraal betreft, moet er wat rechtgezet worden: vorige maand drukten we wat cartoons af van dit station met de mededeling, dat ook wij hier ons afvragen waar de beloofde reportage blijft. Hierop kwam een reactie van een Centraalmedewerker, die vorig jaar een hele middag bezig is geweest met onze "korrespondent" Rob de Zwart uit Zoetermeer, hem die's heeft laten zien, materiaal heeft meegegeven etc. Voor niets, zo is dus achteraf gebleken, want Rob de Zwart heeft helemaal niets meer van zich laten horen.

Radio Centraal laat hierbij weten, dat het niet aan hun heeft gelegen, dat de reportage niet is doorgegaan.

JINGLETREND

Mij is het eigenlijk nog niet zo opgevallen, maar volgens jinglemakend Nederland zijn er ook wat deze programmahulpjes betreft trends waar te nemen.

De laatste trend is het streven van de wat grotere commerciële stations naar "geliktere" spots, d.w.z. dat de reclamespots niet meer zo lang zijn, dat er wordt afgestapt van het zingen en dat de spotjes kort worden gehouden, zoals bij de STER en niet meer met zo'n "echte DJ-stem" worden ingesproken. Wie de mode wil volgen als radiostation, moet maar eens gauw het oor te luisteren gaan leggen en de beurs opentrekken. Bij Top Format bijvoorbeeld komen de kosten per spot op een bedrag v/o Fl. 300,--.

ZEELAND

Zoals jullie weten is het in Zeeland slecht gesteld met de piraten. Er is in Middelburg en Vlissingen een handjevol stations en dan nog een boel Belgische stations.

Radio Commodore en Radio FM '84 zijn op zondag 11 maart uit de lucht gehaald en het is niet zeker, of ze nog terugkomen. De Middelburgse vrije radio "Popular" is waarschijnlijk begonnen met uitzendingen vanuit België.

Dan is er ook nog R.A.M.: Radio As Middel, een goed station dat elke maandagavond uitzendt met allerlei thema's, zoals het aktiehuis en de filmweek van vorige maand. Dit alles met goede interviews en toepasselijke muziek.

Radio Adventure, Apollo en Titonic zenden onregelmatig uit. Het laatste station is Radio Zebulon. Zij zenden elke zondagmiddag uit, maar de modulatie is erg slecht en de programma's zijn ook niet zo geweldig.

Het beste station uit de regio is Radio Noordzee, uitzendend vanuit Watervliet in België. Dit "Belgische" station zendt speciaal voor Zeeuws-Vlaanderen en Zeeland uit. Met een mast van ca. 25 meter en het toegestane vermogen komen ze in Zeeland prima door. De programma's zijn prima en zeer gevarieerd. Het station bestaat grotendeels uit Nederlandse discjockeys. Verder is er elke zondagmiddag een spel, waarbij leuke prijzen te winnen zijn. Dan nu een overzicht van de nog uitzendende stations:

RADIO NOORDZEE - 103,1 Mhz.
Elke dag 07.00 - 19.00 uur. In het weekend 24 uur.
RADIO POPULAR - 104,5 MHz.
Zaterdag 07.00 tot zondag 19.00 uur.
RADIO ZEBULON - 104,7 MHz. -
Zondag 12.00 - 19.00 uur.
RADIO AS MIDDEL - 101,5 MHz. -
Maandag 12.00 - 19.00 uur.

Eventuele reacties kunnen gestuurd worden naar:

J.W. JANSEN, MAASSTRAAT 7, 4388 TN OOST-SOUBURG.

EN FRIESLAND?

Omdat de meeste Friese lezers te beroerd zijn om de pen eens ter hand te nemen, zal ik dat maar 'ns op me nemen. Ik zelf ben de persoon achter de zender SATURNUS, als dx-er en mede-oprichter van de I.R.O. de muziekzender voor midden- en noord-west Friesland op FM.

Jarenlang draaiden we bij de I.R.O. nederlandsstalige muziek. We hadden erg veel luisteraars die erg tevreden waren. We zonden uit met ongeveer 150 W. zodat het bereik in dit dunbevolkte gebied erg goed was. We hadden zelfs op de Friese eilanden vaste luisteraars.

Op 2 mei 1983 deed de R.C.D. i.s.m. de rijkspolitie een inval in beide studio's, terwijl er niet werd uitgezonden. Men wilde -zo werd er gezegd- een confrontatie met de luisteraars uit de weg gaan. Men vond één zender (van m'n collega Nachvogel). In de andere studio vonden de heren (bij de aktie waren er 5 betrokken) niets.

De luisteraars, die ons hadden beloofd dat ze ons in een minder goede tijd zouden steunen, lieten niets van zich horen.

Voor ons was dat een teken, dat we eerst maar eens moesten nadenken over de oorzak(en) daarvan. We kwamen tot het volgende:

- Wat de muzikaleuze betreft zijn er zat alternatieven.
- Het maakt de luisteraars niet uit hoe de presentatie, de studioteknik en/of de kwaliteit van het signaal is.

En inderdaad. De band zit hier vol met stations, die zeer amateuristisch hun nederlands- en friestalige plaatjes draaien. De presentatie is bij de meeste stations erg slecht: de volgende plaat laat tijden op zich wachten, veel gekuch en gehoest in de microfoon, het schrapen van de keel en altijd weer die monotone aankondigingen, waarbij je steeds dezelfde zinnen hoort. Het is bar en boos!

Bovendien is het signaal vaak slecht: véél te hard gemoduleerd (de signaalmeter fungeert als VU-meter), slechte kanaalscheiding bij 'n stereosignaal of een gebrek aan klankkleur.

Nu wil ik niet beweten, dat dit bij ieder station het geval is, maar wel bij teveel! De gemiddelde luisteraar maakt zich niet druk over die situatie, dus ga maar door.

Bij de I.R.O. waren we op 1e kerstdag gestart met een nieuwe opzet: geen muziek draaien, die ook via Hilversum te beluisteren was, maar gevestigde, betere, moderne platen. Dus geen nederlandsstalige muziek meer. Onze doelgroep: van 13 - 30 jaar. De reacties waren prima, al wilden de oudere mensen ons als vanouds terug.

De grote klap kwam al op 5 februari jl. om ca. 16.00 uur. Bij een inval (9 à 10 mensen waren bij deze actie betrokken) werd de hele zendinstallatie in beslag genomen. Dit alles vond plaats in de Saturnusstudio. De schade is te groot om opnieuw te kunnen starten.

OPROEP

Het lijkt me aantrekkelijk en niet onmogelijk om met een nieuwe ploeg enthousiaste mensen een station in centraal Friesland op te zetten. Hoog in het vaandel zal goede muziek komen te staan, naast informatie en andere activiteiten. Mocht je belangstelling hebben om mee te doen, dan kun je informatie krijgen en gegevens verstrekken via onderstaande postbus.

Het enige goede station dat hier ontvangen kon worden, is het nieuwe "Freewave" uit Sneek op 103.4 MHz. in stereo. Helaas is het signaal niet erg hard, maar ze noemen zichzelf dan ook lokaal.

Voor de rest is het FM-gebeuren maar niks!

Als Saturnus Int. bedank ik alle stations uit Nederland en België, waarmee ik de afgelopen jaren verbindingen had en de vele luisteramateurs, die hun rapporten toezonden of publiceerden in het F.R.M. Tot horens of ziens. Groeten, KOOS.

SATURNUS/I.R.O., POSTBUS 15, 9010 AA IRNSUM.

Naar aanleiding van het nu volgen de zijn al jarenlang vragen bij het FRM binnengekomen, waarop we nooit een antwoord konden geven. Maar eindelijk hebben we nu een artikel gevonden van een deskundige en we riskeren de maatregelen van "Het Piraatje" van Radio Egmond wegens schending van copyrights om jullie deze belangrijke voorlichting niet te onthouden. Meer informatie: POSTBUS 27, 1935 ZG EGMOND.

RICHTLIJNEN TER OPRICHTING VAN EEN PIRATENZEN DER

1. Men werpe het .T.V.toestel van drie hoog het raam uit. Abrupt, maar voldoende, want de tijd van kassiekijken is voorbij.
 2. Overtuig uw echtgenote ervan, dat de huiskamer ontruimd moet worden om plaats te maken voor z'n dapparaatuur.
 3. Klompen, schoenen e.d. stoppen we in de vuilniszak of gaan naar een instelling ten behoeve van zielige medemenssen. Dit om storend geluid te weren.
 4. Elementen, die de concentratie beïnvloeden, zoals vrienden, familieleden, deurwaarders etc. wordt een valse adreswijziging gestuurd.
 5. Op korte termijn moet er flink wat geld voorhanden zijn. Daar hard werken niet loont, zult u een bank of zoiets moeten beroven of graven in de Zelster bossen.
 6. Men kope z'n dapparaatuur voor een paar honderd florijnen en vrage de buurman of hij je gehakket kan ontvangen.
 7. Het blijkt zwak te zijn, dus enkele briefjes van duizend worden ingezet om iets groters te kopen.
 8. De overkant van de straat weet geluiden als "Arnie, hou jij m' n tassie effe vast" van u op te vangen. Enkeleen raken geïnteresseerd. Zo ook een aldaar wonende brigadier van politie.
 9. Na de inval herhalen we bovenstaande procedure en schaffe men een z'n dapparaat aan van Fl. 10.000,-- alsmede een nieuwe antenne van 10 meter hoogte, daar de oude de windkracht niet heeft overleefd.
 10. Het ontslagbriefje van uw baas wegens snurken onder het werk opent mogelijkheden tot optimale inzet voor de uitzendingen.
 11. "Annie, hou jij m' n tassie effe vast" is versleten en gaat op de zenuwen werken van de luisteraars. Dus een extra Fl. 5000,-- uitgetrokken om het platenbestand wat op te vijzelen.
 12. Ter verbetering van het geluid wordt er wat gesoldeerd e.d. waarna het hele apparaat ontloft en uitbrandt.
 13. Na renovatie van geblakerde muren en meubilair schaft men nieuwe materiaal aan.
 14. De inval van de politie was onvoorzien. Alweer nieuwe apparatuur dus. En duurder om meer bereik te krijgen.
 15. Schuldeisers worden lastig, dus maar weer graven.
 16. Het werd echter tijd, dat er geld kwam, want de echtscheidingsprocedure en de daaraan verbonden alimentatie vielen hoog uit.
 17. Opnieuw graven, want de electrotechnicus is niet goedkoop. Om stereogeluid te verkrijgen was hij echter onontbeerlijk.
 18. Het op de maat meedienen en daarbij de maat slaan met een honkbalknuppel wordt door de rechter verkeerd uitgelegd. De politie-agent, die tijdens de inval tegen de knuppel aanliep mag het ziekenhuis alweer verlaten. De zender blijft 14 dagen van uw aanwezigheid verstoken.
 19. Tenslotte komt u erachter dat een nieuwe antenne van minstens 50 meter hoogte en een technische uitrusting van ongeveer Fl. 80.000,-- gekoppeld aan een 8000 manuren werk nodig zijn om Radio Egmond enigzins te evenaren. Daarbij moeten 20 mensen gevonden worden, die zich kosteloos voortdurend inzetten voor het onderhoud, reparaties en uitbreiding op technisch gebied, het verzorgen van programma's en (eventueel) een programmablad verspreiden, nieuwe platen, promotie etc. etc.
- Zo, u weet hoe het moet. Wij horen van u.

SIEM PATISANT.

Top Format maakt er een hit van!

Nu ook gesproken commercials met *vakbekwame stemmen

uit de (STER)-reklame- en audiovisuele wereld.

*perfekte achtergrondmuziek in lengtes van 10, 20, 30, of 60 seconden.

*spektakulaire geluidseffekten.

Vraag ook naar onze 1984 jinglepakketten en onze gezongen reklamejingles.

Bel Ren Groot of Bart van Gogh bij Top Format Productions B.V.
Kenaupark 30, 2011 MT Haarlem. Tel. 023-320640/310522.



REKLAME SPOTS

Zéér aantrekkelijke prijzen!

Tekst: José Herps

OP DE CAMPING MET JE EIGEN VRIJE RADIO AAN:

Foto's: Alfred Debels

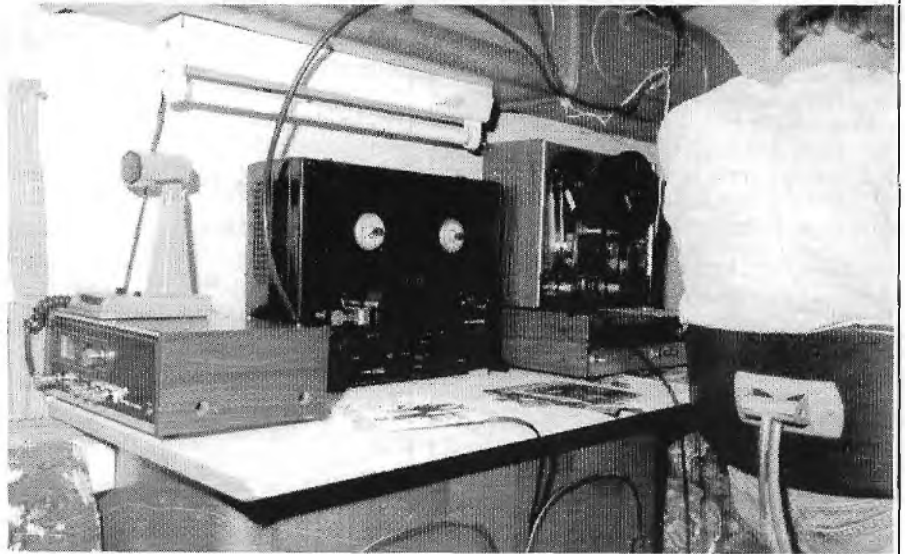

RADIO

POWER v/a de Veluwe 104 MHz.

Eindelijk weer eens zelf op weg voor een reportage; na alle ellende met ziektes e.d. vorig jaar was daar sinds Citty-TV in Alkmaar niets meer van gekomen.

Aanleiding voor deze reportage was een telefoontje van Mark Star uit Rotterdam, die ons uitnodigde eens een kijkje te komen nemen op een camping op de Veluwe, alwaar al ruim twee jaar uitzendingen worden verzorgd door het team van Radio Power. Leek een leuk idee, dus we maakten een afspraak voor zondag 11 maart.

FM LUILEKKERLAND

Om 12.00 uur reden we weg uit Amsterdam met op de autoradio Radio Atlantis op ca. 100 MHz. Dit station staat bij ons de laatste tijd behoorlijk wat aan vanwege de goede muziekkus. Op deze zondagmiddag was er voor de verandering weer eens een gepresenteerd programma te beluisteren. Er wordt namelijk op dit station nogal vaak nonstop gedraaid, iets waar wij overigens niets op tegen hebben.

De muziek is wat "wilder" dan bij Unique en nog een belangrijke reden voor het beluisteren van Atlantis is, dat dit station het enige is, dat op onze tuner het "computergeweld" aankan, want die krenge maken zo ongeveer alle radiobeluistering onmogelijk. Op de autoradio had Atlantis een nogal "sissende" modulatie, maar later bleek dat dat nogal logisch was.

De vorige keer, dat we langs Amersfoort kwamen, had ik daar een station gehoord, dat Radio Super heet en dat erg goed klonk. In de luisterrapporten in het FRM van februari vond ik dit station op 97.6 MHz, en ik had die frequentie genoteerd, zodat ik onderweg kon proberen of we Super nog even konden opvangen. Na Diemen werd dus de eerste poging gedaan.

Dat bleek moeilijker te zijn dan ik dacht: geen Super te vinden. Wel 4 stations rond die frequentie, waarvan ik er één van verdacht Hilversum 3 te zijn. Je hoort het verschil nauwelijks meer, als ze daar toevallig eens een goed programma hebben. Dit keer was dat dus niet het geval; Ad Roland. (Dit is zuiver een persoonlijke mening). Het station naast H3 klonk "professioneler", maar dat bleek Radio Benelux te zijn met DJ Raymond.

Om een lang verhaal kort te maken, Super werd niet gevonden en inmiddels waren we al aardig richting einddoel gekomen en werden de engelstalige stations steeds schaarser boven de 100 MHz. Bij Hulshorst konden we op een parkeerplaats echter nog wel Peter van der Holst horen (Unique dus), maar die verdween zodra we de snelweg weer opreden.

DE CAMPING

Genoeg nu over al die "lokale" stations. We kwamen tenslotte voor Radio Power, die we overigens ook niet te pakken kregen op de autoradio.

Bij de ingang van de camping stond Mark Star met één van de medewerkers ons al op te wachten, wat een goede afspraak bleek te zijn geweest, want anders hadden we het nooit gevonden. Een behoorlijk wandelingetje voerde ons langs stacaravans en huisjes, waar een aardig aantal campingbewoners al bezig was met werk in de tuintjes en dat soort dingen. Deze camping kan het hele jaar bewoond worden, alleen moet je één maand naar huis. Het was dus niet zoals we verwacht hadden, dat de boel nog uitgestorven zou zijn.

Wat we zeker niet verwacht hadden, was het pak sneeuw, dat er lag;

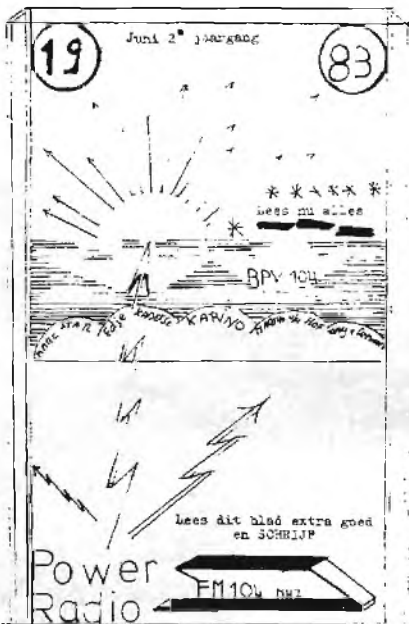



bij ons in Amsterdam had het helemaal niet gesneeuwd, maar hier was de dag tevoren een tiental centimeters gevallen.

Op de plaats van bestemming aangekomen, bleek dat de uitzendingen worden gedaan vanuit een vrij kleine caravan met als "halletje" een tent. We namen plaats op de banken en kregen eerst een kop koffie aangeboden. Ongelooflijk, wat er allemaal kan in zo'n kleine ruimte.

Radio Power is een initiatief van 7 jongens, waarvan er 3 uit Amsterdam en 4 uit Rotterdam afkomstig zijn, zo vertelde ons woordvoerder Mark Star. De uitzendingen vinden live plaats in het weekend van zaterdag 10.00 - 24.00 uur en zondag van 10.00 tot 16.00 uur.

Het idee werd zes jaar geleden geboren. Mark kreeg van iemand een meetzendentje van 1,5 Watt (dat was tenminste de bedoeling). Een paar luisteraars konden slechts de uitzendingen volgen. Het meetzendentje werd al spoedig opgevolgd door een stentor van 5 Watt. De stentor maakte plaats voor een zelfbouwzender en momenteel werkt men met een Patronixzender. Mark heeft hier nogal wat kritiek op: volgens hem is het gewoon een stentor met een paar trappen ertussen. Op het maximale vermogen van 50 Watt produceert deze zender ook nogal wat spiegels. "Vandaar dat we er maar op 20 Watt mee draaien, dan hebben we tenminste maar één spiegel", aldus Mark. Bij aflevering bleek het ding ook nog op 90 MHz. te staan, terwijl op de bon 104 MHz. vermeld werd. "We hebben hem toen nog bij Unique laten repareren". Binnenkort is Power via een PLL-zender te beluisteren en moeten deze problemen verleden tijd zijn.

"Maar hoe zijn jullie nu op deze camping terechtgekomen?". Mark: "Via kennissen. Ik had hier een keer gelogeed en zag het wel zitten om hier te gaan uitzenden. Thuis ging dat een beetje moeilijk, omdat we een nogal lastige buurman hebben".

MEDEWERKERS

Tony van Leeuwen, die tijdens het interview het programma presenteerde en dus op alle foto's te zien is, was de eerste, die medewerker werd van Mark. Ze zaten niet altijd in de caravan, maar hebben in de omgeving ook nog de nodige lokaties gehad, zoals bijvoorbeeld in een oud huis, een kelder etc.

Tony doet al vanaf het begin mee. Nummer drie was Edje Kadetje, die het tweetal op de camping leerde kennen. Karino is nummer 4: hij moest een keer invallen voor Tony en dit sloeg enorm aan bij de -veelal wat oudere- luisteraars.

Hij draait veel gouwe ouwe. Karino's zoon Martin van 't Hof kwam meteen ook maar meedoen; Benny Jansen was nummertje zes en de rij wordt gesloten door Leo, die zopas zijn eerste uitzending achter de rug heeft.

R.P.V. POSTBUS 258, 8070 AG NUNSPEET

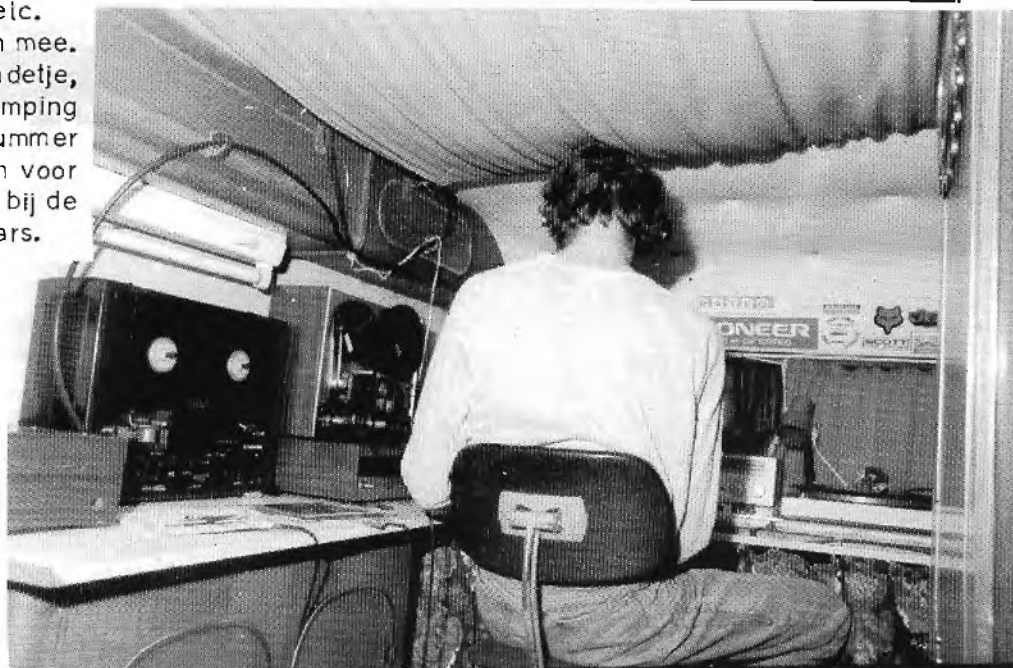

Op de foto's zie je vooraan een basisbak staan. Deze staat standby, omdat er pas twee stations uit Hulshorst en Harderwijk uit de lucht gehaald zijn. Via de 27 Mc kunnen de Powermensen eventueel gewaarschuwd worden door campingbewoners, als er soms "onraad" mocht zijn. Verder bestaat de studio-apparatuur in de caravan uit:

- 2 bandrecorders (1 Uher en 1 Akai)
- 1 tuner (Sony)
- 2 draaitafels (Akai)
- 1 mengpaneel (Phonic - naar limiter)
- 1 mengpaneel (REM Elektronics) als hoofdpaneel
- 1 cassettedeck Sharp
- 1 hoofdtelefoon Akai en 1 mikrofoon (Akai).



Sommige van deze apparaten zijn gekocht uit de opbrengst van de fanclub. Totnutoe zijn alleen nog mensen van de camping lid, maar men hoopt dit uit te breiden. Het eerste jaar werd een ledental van 50 gehaald, vorig jaar liep dat op tot 80 en dit jaar hoopt men tot 100 te komen. Op 10 maart was men net weer begonnen met werven en op die ene dag waren er alweer 17 aanmeldingen, dus dat begon al goed. Het lidmaatschap kost een tientje en de leden krijgen daarvoor een sticker, een balpen en een programmablad en natuurlijk de programma's van Radio Power. In het programmablad is een pagina opgenomen, waarop men verzoekplaten kan invullen. Deze verzoekjes worden opgehaald. FRM-lezers, die een Powerpen willen aanvragen, kunnen dat doen via de postbus van Radio Power. Stuur een gefrankeerde antwoordenvolp en je ontvangt je balpen.

Radio Power is enigzins commercieel. De afgelopen twee jaar heeft men wat reclames gehad en de medewerkers hopen ook dit jaar weer wat adverteerders aan te trekken. "Het zal echter wel wat problemen geven", zegt Mark, "want de mensen hier in de buurt zijn er wat huiverig voor. Vooral na de TV-piraten-tijd". (Jawel, ook hier).

De muziekkus is ook op de mensen in de buurt afgestemd. Er wordt voor elk watwils gedraaid, variërend van top 40 tot nederlandstalig, James Last etc.

De antenne (een 3 elements Fuba) is opgehangen in een boom. Deze (de antenne dus; de boom doet nog langer mee) is al vanaf het begin van de partij. Tussendoor is er nog gebruik gemaakt van een scannerantenne, maar die is gestolen. Dat verklaarde ook meteen, waarom de ontvangst in de auto niet mogelijk was, want de 3-elements is gericht. Binnenkort wordt er waarschijnlijk overgegaan op een Televesantenne o.i.d. en dan hoopt men het bereik ook wat uit te breiden.

Daar laten we het bij, wat Radio Power betreft. Het is nogal mistig op de Veluwe en we hebben ook nog een afspraak in Lelystad. Mark brengt ons terug naar de auto en uiteraard probeer ik toch nog even of Radio Power door wil komen. Op 104.5 MHz. klinkt een behoorlijk hard signaal en de structuur van het programma doet aan die van Power denken, maar het blijkt Radio Europa uit Hulshorst te zijn in stereo, zoals de presentator laat weten.

In de IJsselmeerpolder richting Lelystad horen we Radio Atlantis Amsterdam weer en die blijft verder de hele weg opstaan.

Bij onze kennis in Lelystad horen we waarom Atlantis overal zo akelig hard doorkomt. Hij wist dit, omdat de technicus van het station dat in een overvolle elektronikazaak te Amsterdam haarfijn stond uit te leggen.

Niet zo'n slim idee, technicus. Je weet nooit, wie er mee staat te luisteren en voor je het weet staat het in geuren en kleuren in het FRM of nog erger.

Ik zal er maar van uitgaan, dat deze informatie niet voor publikatie in aanmerking komt. Misschien dat de programmamakers van Atlantis zelf eens willen vertellen, hoe het één en ander in zijn werk gaat bij dit station.



FOTOTIP: Wel eens je kostbare kleurenfilm naar zo'n 1-uurs service gebracht? Wij wel en bijna hadden we geen foto's gehad bij deze reportage. Ontwikkelmachine stuk bij de Bijenkorf op het Damrak. Je krijgt dan een nieuw filmpje, maar je opnames ben je kwijt. Wij toch eigenwijs en de gehavende film meegenomen. Thuis een fixeerbad gegeven en op die manier toch nog iets van de opnames kunnen redden. Laat je dus niet afscheppen en red in zo'n geval wat er te redden valt. N.b. Er moet wel iets op het filmpje over zijn.

In ieder geval: Mark en de rest van het Powerteam, hartelijk bedankt voor de gastvrijheid.

José.

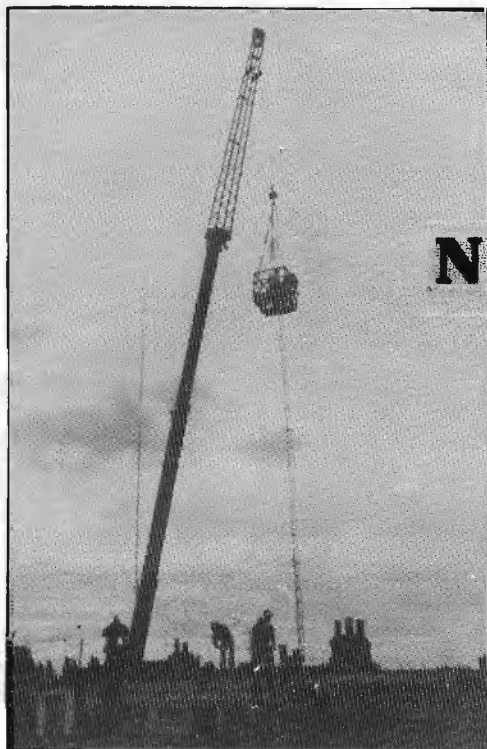

HAVENSTAD RADIO

FM 100.1 MHz.

NONSTOPRADIO IN 1984

Voor Havenstad Rotterdam was het nodig om een bijna volledige lijst van invallen op te stellen. Het zijn er in totaal 8 geweest in iets meer dan een jaar tijd. De laatste inval vond onlangs plaats in januari 1984. Met het opnieuw in de lucht komen van de zender waren er nogal wat DJ's verdwenen en de frequentie is veranderd van 103.5 in 100.1 MHz.

- | | | | |
|----|--------------|------------------|----------------|
| 1. | 18 juli 1982 | Nieuwe Binnenweg | 100 Watt live |
| 2. | 2 aug.1982 | idem | 100 Watt live |
| 3. | 11 mrt.1983 | idem | 40 Watt tape |
| 4. | 13 juni 1983 | idem | 400 Watt tape |
| 5. | 19 juli 1983 | idem | 480 Watt tape |
| 6. | 25 juli 1983 | idem | 350 Watt tape |
| 7. | 7 sept.1983 | idem | 500 Watt tape. |

(Voordat de 3e inval kwam, werd men getipt dat de R.C.D. weer zou komen en ging het vermogen omhoog van 400 naar 40 Watt).

Voor de laatste inval draaide de zender op een vermogen van 1245 Watt (7 januari 1984).

De verste afstand, die gehaald is, was met kerst 1983 in De Lemmer in Friesland. Verder ook nog Goes in Zeeland, Beekbergen bij Apeldoorn, Alkmaar, Amsterdam, Utrecht, Haarlem, Breda -op de autoradio- en Wuustwezel in België.

DE BEGINTIJD

De oprichters kwamen van verschillende radiostations. Het waren Marcel van Dam, Marc van Dale en Alberto. De voorbereidingen waren oktober 1982. Men startte op 22 november 1982 met een klein team. De grote man achter de radio is Marcel. Havenstad moest een bandstation worden met als format non-stop-gepresenteerd-nonstop.

Aanvankelijk werd het station opgezet met progressieve muziek, o.a. hardrock, maar dit werd niet geaccepteerd door de adverteerders. Het roer moest dus omgegooid worden. Dan maar een familiestation.

In de eerste weken van januari 1982 was de zender in de lucht van 07.00 tot 19.00 uur, 12 uur per dag dus. Dat is snel uitgebreid tot 24 uur per dag. Het geluid is goed; men is goed in de lucht met goedkope apparatuur, op de zender na. Na een inval is men dezelfde dag nog of de dag daarna al terug. "The Show must go on", weinig aandacht aan een inval besteden, is het motto.

Tom van Dauven (TVD): "Hoe zijn de kontakten met andere stations?"

Marcel: "Klote. Er is geen ruzie, maar er zijn jaloerse stations, die vroeger groter waren. Een station, dat op 104 MHz. zat, was jaloers. Een aantal jongens ging naar Havenstad en weer terug. Er zijn weinig kontakten, dus ook verder weinig problemen.

We kunnen de handel door zo'n 20 adverteerders continu in de lucht houden. De zender wordt om de 14 dagen gecontroleerd met een oscilloscoop.



Marc

Marcel

HAVENSTAD RADIO

maakt het Rotterdamse zakenleven
weer aantrekkelijk!

HAVENSTAD RADIO FM

POSTBUS 62049 TEL. 77 23 31

Bij het opzetten van de zendmast werd een hoogwerker gebruikt.



**HAVENSTAD
RADIO**

POSTBUS 62049
ROTTERDAM
TEL. 010 - 77.23.31

FM 103.2 MHz

WIJ BESTAAN 1 JAAR

**Ook daarna proberen wij door te gaan
met 24 uur per dag muziek en
informatie voor geheel Zuid Holland**

Met professionele discjockey's, zoals:

10.00 - 11.00 uur	Marcel van Dem	met Havenstad Expresso
12.00 - 13.00 uur	Jerry Neeskens	met Goede Middag show
15.00 - 16.00 uur	Peter van Amstel	met Alles van Amstel
16.00 - 17.00 uur	Alberto v.h. Hof	met Huiswerk lever
17.00 - 18.00 uur	Marc van Dale	met Inhalen
18.00 - 19.00 uur	Dave	met Wordt vervolgd
21.00 - 22.00 uur	Sjet Heavy	met Hardrock muziek
23.00 - 24.00 uur	Sjors Groenendijk	met Wachten op Middernacht

Overige uren zijn nonstop muziek met Rinus v.d. Velde en Lars v.d. Berg

Ondanks het hoge vermogen zijn er totaal geen storingen. Mocht dit wel zo zijn, dan is het antwoord een inval".

Alberto van het Hof en Marc van Dale zijn via Veronica op Hilversum 1 geweest op het Stadhuisplein. Havenstad werd gepromoot en er werd een aantal platen af- en aangekondigd bij Lex Harding in "Muziek terwijl u werkt".

Interviews zijn er geweest met Benny Neyman, Arie Ribbens, George Kooymans enz. enz.

Het éénjarig bestaan (zie affiche boven) werd gevierd op 22 november 1983. 's Avonds waren de programma's live te beluisteren via een straalzender vanuit een speciale stand.

Op 17 september had er al een programma live vanaf de Binnenweg plaatsgevonden. Veel cadeaux werden hierbij weggegeven. De braderie is lichtelijk gesponsord en kostte erg veel geld. Hiervoor was een speciale auto gehuurd en er was persoonlijk contact met de luisteraars. Alles was vantevoren gepland. Boven alle verwachtingen bleek de opkomst zeer groot te zijn. Er was o.a. een modeshow, die gesponsord werd door Peppermint Kleding.

JINGLES

Een aantal van de door Havenstad gebruikte jingles is geproduceerd door J.N.R.Produkties Rotterdam, een vriendschappelijk jinglebedrijfje dat jingles produceert in een geheel eigen stijl. Ook zijn er wat jingles die geproduceerd zijn door Hans Knot en eveneens het aanhoren meer dan waard zijn.

RADIO RIJNMOND

Dat is de nieuwe regiozender, die le-gaal functioneert en Hilversum 3 doorstuurt met een monosignaal.

"Er is geen bal aan, als je de subsidie in aanmerking neemt, die ze krijgen", zegt Marcel. "Als ze ons de garantie geven, dat we niet weer gepakt worden, kunnen we het gratis doen", aldus Marc van Dale. Marcel vult aan: "En dan voor het kabelnet 10 gulden betalen? Waarvoor? Waarom moeten de mensen betalen voor iets dat ze niet willen? Havenstad draait wel leuk en doet het gratis. Als wij de kans krijgen, kunnen wij het ook, maar niet zoals het nu gebeurt.



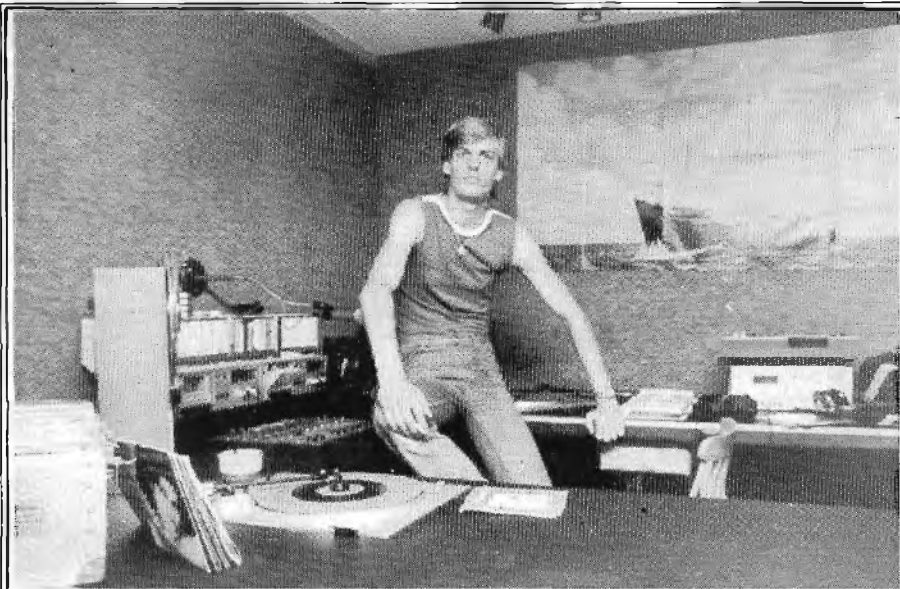

Marcel in de opnamestudio

Wij willen ook belasting betalen over de reclame, maar het mag niet. BUMA-rechten willen we ook wel betalen, maar we krijgen geen kans. Waarom mogen we niet commercieel werken?"

Onlangs was Havenstad in Het Vrije Volk te zien. Daar vroegen ze ook, wat men van Rijnmond dacht.

Havenstad Radio pleit -net zoals Paul van Delft van Atlantis- voor commerciële lokale muziekradio met erg veel informatie over Rotterdam e.o. Dat is Paul van Delft kwalijk genomen.

TVD: "Wat zijn jullie toekomstplannen?"

Marcel: "DJ's uit Hilversum proberen aan te trekken, die ooit eens bekend zijn geweest. Hierbij nodig ik ze uit om contact op te nemen: 010-772331. We proberen om een nog professioneler jinglepakket te krijgen".

De antenemast is 23 meter hoog (zie foto's). De hele grote mast is omgewaaid bij een zware storm.

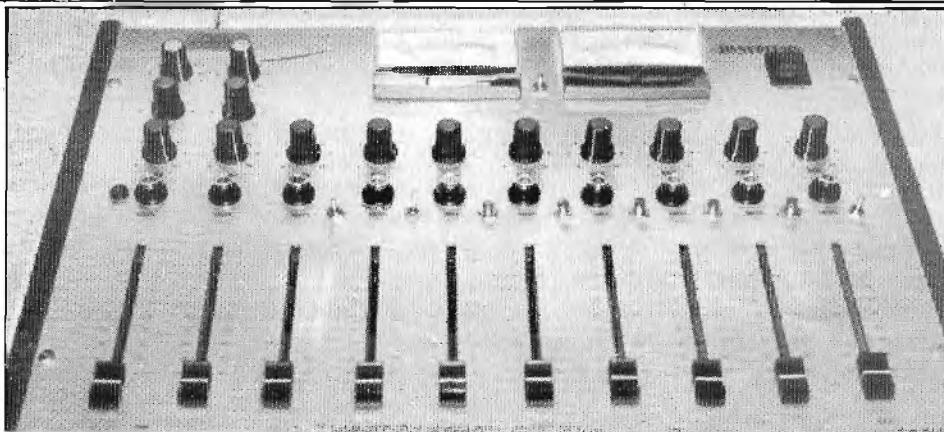

Momenteel is men druk bezig met het plaatsen van een vrij hoge antenemast (34 m. vanaf het dak; in totaal zo'n 49 meter). Men werkt op het ogenblik met 2 studio's.

"We blijven continu doorgaan. Van Dam geeft niet snel op. We blijven op dezelfde plaats uitzenden".

Het doel van de programmering is muziek: 40% gouwe ouwe voor de regio Zuid-Holland. Er zijn regelmatig aanbiedingen van grote mensen, maar de kosten zijn te hoog.

Ieder uur horen we de "vlaggeschijf". Dat is meestal een goede nieuwe, progressieve plaat van bijv. Paul Young, Yes o.i.d.

Marc live tijdens zomerfeest

"We willen gaan starten met nieuwsuitzendingen met regionaal nieuws".

De nonstop programma's worden verzorgd door: Sjors Groenendijk, Lars van de Berg, Rob van Erp, Rinus van de Velde, Marcel van Dam en Marc van Dale.

Dank voor het gastvrije etentje en hopelijk een langer leven dan Atlantis.

TOM VAN DAUVEN.

(De foto's werden beschikbaar gesteld door de medewerkers van Havenstad Radio, waarvoor onze dank).

Inbeslaggenomen lineair

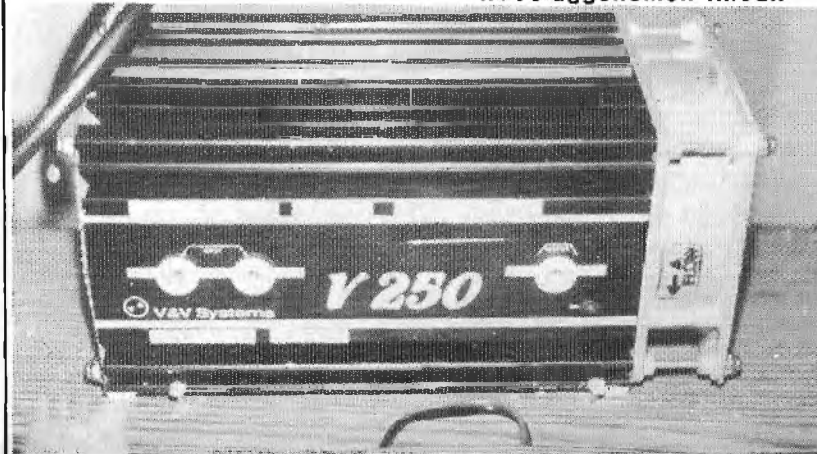



STICHTING ONTWIKKELINGSHULP N.O. BRAZILIË

Olmengaard 2 - 5051 ZZ Goirle

Telefoon 013 - 343711

Patersweg 19 - 5721 KL Asten

Telefoon 04936 - 1249

Rabobank Goirle - Rek.nr. 11.68.92.412

Palmeira dos Indios,
febr. 1984

Beste Vrienden,

Even tijd voor wat algemeen nieuws uit Brasil. De toestand hier is allesbehalve rooskleurig. De honger en het gebrek aan water nemen steeds grotere afmetingen aan. Sinds 7 maanden is er geen druppel regen meer gevallen; er is geen oogst geweest en dus heerst er grote werkloosheid onder de landarbeiders. Door het gebrek aan drinkwater in het binnenland trekken de mensen naar ons in de stad. De hele dag komen ze aan de deur om eten, drinken en onderdak. We hebben al veel zakken bonen gekocht en het doet je goed als je ziet hoe gelukkig mensen weggaan met de wetenschap dat ze weer een paar dagen kunnen eten.

U begrijpt dat het voor ons af en toe ook te veel is en dat we de hemel smeken een einde te maken aan deze toestand; de hemel echter blijft blauw en de zon onbarmhartig heet; we zitten constant boven de 35 graden.

De waterwagens, die de regering beschikbaar heeft gesteld, rijden af en aan, maar komen slechts eens in de 14 dagen op dezelfde locatie.

Helaas wordt het water niet altijd eerlijk verdeeld. De meer gegoeden komen met een ton voor 200 liter, terwijl een arme drommel heel veel moeite heeft om zijn kruikje van 5 liter gevuld te krijgen.

Kom je tekort, dan moet je maar zien. Ze lopen soms dan ook 15 tot 20 km. ver om een kruikje water te halen. Ik heb nog nooit zoiets gezien.

De handel in water is groot. De beteren slaan daar weer munt uit. Wel is het treurig hoe je bepaalde gezinnen aantreft. De kinderen zo ondervoed en apatisch. Je moet dat zien.

Dan dank ik de Heer, dat we zoveel geholpen worden door onze goede voortrekkers in Holland en hier iets aan kunnen doen. Want al is het maar een druppel op de plaat, je kunt het zo goed zien.

Er worden toch ontzaglijk veel mensen door ons allemaal geholpen.

We wachten op de eerste regenbuien en we moeten de moed er maar in houden.

Beste vrienden, hier laat ik het bij. Ik wens jullie veel goeds. Veel waardering en liefs van

tu Bernadete v.d. Pillaar

Voetnoot:

De Stichting heeft een paar projekten, die ze graag op zou willen starten. O.a. de bouw van toiletten in de armenwijk, het opknappen van het consultatiebureau voor a.s. moeders en zuielingen. Hierbij doen we een oproep aan scholen of werkgroepen die wellicht actie kunnen of willen voeren.

Misschien wilt U hieraan denken in uw kontakten met scholen etc.

namens de Stichting,

Roelof Mangelmann

VRIJE RADIO'S ZINGEN VOOR NOORD-OOST BRAZILIE

Via deze weg roepen wij alle vrije radiozenders op om deel te nemen aan het

PIRATENSONGFESTIVAL 1984

De Stichting Noord-Oost Brazilië heeft een aantal promotors kunnen motiveren een programma te organiseren met als doel hulp te bieden aan het noodlijdende N.O.Brazilië.

In Palmeira dos Indios in de Braziliaanse staat Alagoas werkt zuster Bernadette van den Til-laert van de missiezusters uit Asten als verpleegster, vroedvrouw en sociaal werkster. Zij is daar zeer actief om het lot van de allerarmsten te verbeteren.

In februari 1984 schreef zij nevenstaande brief waaruit blijkt hoe miserabel en onmenselijk de situatie mede door de langdurige droogte is. Wij hebben dan ook besloten hulp te bieden.

Het ligt in de bedoeling een groots landelijk piratensongfestival te organiseren waarvan inmiddels een kant en klaar uitgewerkt plan op tafel ligt.

Verder zijn er reeds onderhandelingen gevoerd met enkele omroepen, die geïnteresseerd zijn om dit idee via radio en tv te steunen. Wij roepen dan ook alle vrije radiostations op om aan dit programma mee te werken.

Voor uitgebreide informatie kunt u een briefje schrijven naar:

**WERKGROEP PIRATENSONGFESTIVAL 1984, GITAAR 66, 6444 DP EWIJK.
TEL. 08872-3035 of 01652-7430**

Wij en Zij

N.O.Brazilië is pas in de laatste decennia zowel in Brazilië zelf als in het Westen als probleemgebied "ontdekt". Landbouw en veeteelt hebben er regelmatig te kampen met perioden van grote droogte, er is te weinig kapitaal omdat dit elders in het land veel meer rendement afwerpt, op het platteland is het percentage analfabetisme nog zeer hoog (ongeveer 60%), de kindersterfte tussen het eerste en vijfde levensjaar bedraagt er meer dan 50% en de gemiddelde leeftijd ligt hier rond de 29 jaar. Daar komt nog bij dat dit platteland door een maatschappelijke structuur wordt gekenmerkt waarin vaak alleen het recht van de sterkste lijkt te gelden: het zijn vooral de grootgrondbezitters die vaak naar willekeur met hun knechten omspringen. Omdat er veel werkloosheid heerst en de meeste grond in handen van enkelen is, hebben de knechts en hun gezinnen geen andere alternatieven voor deze onderdrukking of het zou de trek naar de grote steden moeten zijn, die echter voor nagenoeg alle ongeschoolde arbeiders op een teleurstelling uitloopt, omdat ook de Braziliaanse economie stagneert. Het devies voor alle ontwikkelingssamenwerking in dit gebied moet dus zijn: zo min mogelijk mensen weg te laten trekken - maar hoe? De boeren/grondeigenaren lijken alle troeven in handen te hebben: vanwege de grote werkloosheid kunnen zij de lonen voorschrijven (die dan vaak maar de helft van het officiële minimumloon

bedragen). Ze kunnen de knechts verbieden om ergens anders wat bij te verdienen en vooral: de knechts wonen met hun gezin in een hut op het land van de boer, zodat het gezin bij de minste onenigheid dakloos wordt. Bovendien moet een vrouw, wanneer haar man sterft (gemiddelde leeftijd: 29) met haar kinderen de behuizing verlaten, zodat ze in elk opzicht op straat staat. Hoe kun je nu ondanks alles in deze menonwaardige situatie verandering aanbrengen?

Dit is slechts een gedeelte van een schrijven van de Stichting Ontwikkelingshulp N.O.Brazilië, één van de vele organisaties, die ons land telt, die proberen daadwerkelijk iets te doen voor de minder bedeelde medemens in de derde wereld.

Door belangeloos deze ruimte beschikbaar te stellen voor de promotie van het piratensongfestival hopen we op onze manier ook een steentje bij te dragen en we hopen natuurlijk dat de actie een succes zal worden.

Het is in ieder geval een origineel idee en misschien lukt het op deze wijze een landelijk gebeuren te organiseren, dat de zaak van de vrije radio in Nederland (Belgische stations mogen natuurlijk ook meedoen, graag zelfs) ten goede komt en tegelijkertijd meehelpt aan het lenigen van de nood in N.O.Brazilië.

Meedoen dus allemaal,

José.

ORION NR. 1

In deze aflevering van het F.R.M. missen we de rubriek "Uit de Waard", die onderhand al tot de vaste inzendingen gerekend mag worden. Dit wegens het door de griep geveld zijn van Peter van Dijk. Inmiddels zal hij wel weer beter zijn, want zó lang duurt een griepje doorgaans niet. Hopelijk ben je volgende keer weer van de partij, Peter en dan zonder zelfoutjes.

In de aflevering van vorige maand van "Uit de Waard" zag de TV Top 10 er nogal vreemd uit met 2 x Nova erin. Opnummer 1 had ORION TV moeten staan, maar Excuses voor deze vergissing.

DWEILEN MET DE KRAAN OPEN

Zo kon je het wel stellen in de eerste lenteweek. Tijd voor de grote schoonmaak, dacht de R.C.D. waarschijnlijk en toog aan het werk in Amsterdam.

Radio Unique hadden ze al gehad, dus was Radio Atlantis dit keer aan de beurt en de informatie, die we hier nog voor publicatie achterwege hadden gehouden, stond met foto's en al in "De Telegraaf".

De volgende dag -vrijdag 23 maart- werden er diverse slagen geslagen. 's Middags kregen we een telefoontje van "ons" station R.V.Z. die mededeelden, dat ze na 6 jaar voor de eerste keer uit de lucht gehaald waren. Nu de R.C.D. het dan eindelijk toch weet, kunnen we eens vertellen, wat de letters R.V.Z. betekenen, namelijk "Radio Vrij Zilverberg". De Zilverberg is een studentenflat hier in Amsterdam-Noord, vandaar dat we het op verzoek van de medewerkers van het station, altijd bij die afkorting gelaten hebben.

Mogelijk komen ze wel weer terug, maar voorlopig moeten ze nog even bijkomen.

Dezelfde dag werden ook Star Radio, Radio Unique nog een keer en Radio Sjuul uit de lucht gehaald. Waarschijnlijk zijn er nog wel enkele stations uitgehaald, maar eigenlijk doet dat er niet zoveel toe, want ze zijn toch weer allemaal zo terug.

Even lijkt het, alsof de band daadwerkelijk leeggehaald is en blijven er twee of drie grote stations over en de volgende dag is het alweer als vanouds. Wat heeft het dan nog voor in om die razzia's uit te voeren? Het kost aan de ene kant een hoop tijd en (belasting)geld en aan de andere kant ongemak voor de luisteraars en adverteerders en zinloos geldverlies voor de stations, die weer zoveel duizendjes kwijt zijn aan een nieuwe zender.

Inmiddels zitten we dus weer gewoon te luisteren naar het zoveelste favoriete station. Radio Atlantis staat alweer op de tweede plaats en nr.1 hier is nu Radio Sjuul. Op een gegeven moment waren die nog als enigen in de lucht en viel het ineens op, hoe goed die in de tussentijd geworden zijn. Houen zo, jongens!

Goed, hopelijk is men in Hilversum eventjes tevreden gesteld door de akties tegen de vrije radio's en blijven we voorlopig verschoond van nieuwe razzia's.

NEDERLANDSE ANTILLEN

Daar ik met de marine naar de Nederlandse Antillen ben, leek het mij wel leuk om een stukje over de radiozenders aldaar te schrijven, omdat het een vreemde zaak is, dat er daar veel meer is toegestaan dan in Nederland het geval is, terwijl het ook "Nederland" is.

Op Curacao zijn er twee nederlandstalige stations, namelijk "OIEK 1" en "OIEK 2" (vreemde naam, nietwaar?).

Deze stations zijn Amerikaans van programmering. Dat betekent dat er na iedere plaat zo'n beetje reclame gemaakt wordt. "OIEK 2" is van de twee de meest beluisterde zender.

Wat mij vooral opviel was de verschrikkelijk slechte kwaliteit van de uitzendingen. Er worden namelijk veel fouten gemaakt met bijvoorbeeld de reklamespots, die vaak fout worden gestart etc. Tevens viel mij op dat de stereo-uitzendingen op de FM van zeer slechte kwaliteit waren: ze ruisen erg, het ene kanaal is veel harder dan het andere en de mikrofooningang stond stijf van de H.F. inslag. Zeer amateuristisch dus.

Nu zulst u zich misschien afvragen wat er daar dan wel mag, wat in Nederland niet mag. Nou, dat is eigenlijk simpel: particuliere omroep. Iedereen kan een vergunning aanvragen en gaan draaien, iets wat in Nederland nog steeds niet kan (he-laa). Zo dat was het dan, ik wou het toch graag even kwijt.....

"ALFO" - APELDOORN. Terug in de ether vanaf juli 1984. Tot dan!!!!!!!

LUISTERRAPPORT

Een station op 14 verschillende frequenties, Hilversum 1 t/m 4 moeilijk te ontvangen. Station met prachtige modulatie; helaas zo hard dat ik absoluut niets kan verstaan. 1 Station met iets teveel bas in het geluid en dus niet om aan te horen. Etc. Etc.

Heren piraten, u gaat mij toch niet vertellen, dat het niet beter kan, hè? Het gaat mij hier niet om het luisterrapport, maar om de storingen. Ik bedoel, toen ik kennis maakte met de vrije radiowereld, leerde ik als eerste dat je moet proberen zo storingsvrij mogelijk te werken. Bij de stations, waar ik tot dusver heb gedraaid is dit redelijk gelukt. Stations op 1 frequentie en anders draai ik er niet. Maar dan mensen zoals bovengenoemd op 14 frequenties!!!! Die piraten bezorgen toch een slechte naam aan de rest.

Nog even een ander voorval i.v.m. storingen: een tijdje geleden moest in het Cultureel Centrum De Vest hier een voorstelling worden afgebroken wegens storing op de geluidsapparatuur door een piraat. Ik kom mijn tante tegen (die de voorstelling bezocht) en krijg te horen dat ze absoluut de pest heeft aan piraten. Dat is best te begrijpen, maar als wij (dus alle piraten) nog lang zo doorgaan, dan kunnen we het wel vergeten.

Nog even terug naar dat stations op 14 frequenties: ik hoorde net dat ze op 105 MHz. zitten, maar daar ontvang ik ze niet? Hoe kan dat? Kopen wij dure meetinstrumenten om onze zender goed af te regelen en zo'n verpest het dan voor de rest. Ik ben boos. SANDER "DE BOER", p/a CAROLINE 2, POSTBUS 55, SCHOORL.

EEN BETERE M.G.ONTVANGST?

Dat kan met de "M.G.zolderantenne". Hij is solide, richtinggevoelig, draaibaar en bevat een fijnafstelling. Uitermate geschikt voor Caroline en de landpiraten. Prijs f 115,--. Te bestellen bij D.C.T. POSTBUS 209, 1250 AE LAREN Nh. Postgiro: 5572382.

OPNIEUW UITGEBRACHTE SINGLES:

Lizzy en Lucky - Kleine meisjes worden groot

Berritta - Gelukkigste verjaardag

Distributie: DE ZWARTE SCHIJF, HOPESEWEG 18-A, SCHERPENZEEL. Tel. 03497-1788.

EEN RADIOPROGRAMMA VOOR JOUW STATION.

C60 TDK-SA 1 uur programma vanaf f 15,--
C120 TDK-SA 2 uur programma vanaf f 25,--
Elke programmалengte leverbaar voor ieder station.
Zend een aan jezelf gerichte envelop aan:

STILON, POSTBUS 545, 3430 AM NIEUWEGEIN.

SOUND PRODUCTIONS ROTTERDAM

Wegens enorm succes Top40 e.a. prog. nu op C90 of 3uurs band, C90 fl.18.- Band vanaf fl.45.-. Betalingen: rembours of bank, vooruit; Porto voor onze kosten, remboursement niet. Nieuw voor Ned., bij SPR 3uurs nonstop prog. volgens Laser 730 format (De rage bij Amerikaanse stations) Info-pakket+muziek lijsten à fl.1.-postzegels, postbus 21182-3001-AD, Rotterdam Of tel. 010-143293 / 010-584047, Vermeld bij betaling: AMRO-Bank, Rotterdam, 44.08.18.249, In zake SPR, Postbus 28590-3003-JB, Rotterdam.

Abonnenties

Prijs: f 2,-- per regel van 50 letters, spaties of leestekens. Getypte tekst of blokletters. Abonnenties moeten vóór de 10e v.d. maand binnen zijn.

Betaling: Vooruitbetaling op giro 3538279 t.n.v. Free Radio Magazine, Postbus 10252, 1001 EG Amsterdam of bijsluiting in postzegels van het verschuldigde bedrag naar: FRM, Postbus 10252, 1001 EG Amsterdam.

Abonnenties kunnen alléén geplaatst worden door PARTICULIEREN. Band-/cass. opnames, stickers, schema's etc. worden geaccepteerd. HANDELAREN kunnen onze advertentietarieven aanvragen.

Aangeboden

ZENDBUIZEN: VT4C,813,805,100TH,250TH,450TL,860,811A, QB5/1750, QE08/200, TB2,5/300,4-65A,803,V1505,QQE04/20, QQE06/40,QQE03/12,6146,832A,4x250,4x150,PE1/100,8252, RL12P35,807,EL34,6L6 etc. Incl. Tel.02550-32348 + Fuba 9 el. + rotor, TU m. 2 rotsp.+RF meter, hsp voeding 2000 V, Trafc 4000 V + condensators + variac, RF amp.meters, rotsp., afstem c's, div. meters en veel losse onderdelen. Incl. 02550-32348.

2 MG-ZENDERS 1 x 3,5/750 QB compleet + 1 VT4C compleet. Eindversterker 8 x 807 + variac II Amp. + Geloze versterker 4 x EL34. Te bevr. bij: J.PALS, ZONNEDAUW 11, WEITEVEEN Dr.

FM-ZENDER 15W met stereocoder voor Fl. 100,--; met SWR-meter voor Fl. 140,--. Incl. bij "ALPHA RADIO", p/a Oud-Kilderseweg 51, 7007 GL DOETINCHEM.

Complete FM-ZENDINSTALLATIE, bestaande uit: stuurzender met VFO, Ingangvolumereg., stereo/mono schakelbaar; lineair ca. 40W.; reservelineair; voeding; SWR/Powermeter; blowers; filters; alle connectors en kabels; 6 kan. stereo mengpaneel; 2 draaitafels; HiFi stereo verst.; stereo LED VU-meter; mikrofoons met standaard. Alles in één koop. Vraagprijs: Fl. 1400,--. Voor incl. tel.: 08334-5637.

Losse VT + voeding + versterker Fl. 250,--; dubbel 807 (dump) + voeding Fl. 375,--; TV-zender + antenne (2 Watt UHF) Fl. 800,--. Tel. 02230-19995.

16 kan. AUDIOMENGPANEEL MM ELEC. Veel mogelijkheden voor groep/orkest/band/theater. Bfrs. 50.000/Fl. 2500,--. HELMICH WILLY, ELLERMANSTR.74, B-2000 ANTWERPEN, BELGIE. Tel. Na 17.00 uur en W.E.: 03/234.15.16 (Vraag naar Willy).

FM-ZENDER 50 W - zeer stabiel - storingsvrij + voeding + 4 gekoppelde dipoolantennes + ca. 27 m. coax RG217 U + fiches. Alles aan 15.000 Bfrs. of Fl. 750,--. Schrijven aan: P.O.BOX 70, B-9700 OUDENAARDE, BELGIE.

FRM-STEREOCODER met PH, toonregeling ingeb. Fl. 150,--. Tel. 01803-2145 (Na 17.00 uur).

VOEDING 10 A. + 5A lineair SD1272 met ingeb. stabilisatie-unit e.v.t. met zender. Tel. 015-561126.

FM-ZENDER 35 W. met ingeb. pre-emphase + Aselcom filter (70 dB/200 MHz.) Fl. 200,-- + z.g.a.n. Breml BRS35 (13.8V/10A) Fl. 150,-- + lim/compr. Fl. 75,--. Tel. 01810-2118.

10 Watt FM-ZENDER (FRM4-'83) in kast m, klein defect. Zender BLY Fl. 90,--, met BLY Fl. 120,--. POSTBUS 10285, TILBURG.

FRM nrs. '76: nr. 3; '77: nr.7; '78: nr.3,4,6/11; '79: nr. 1/11; '80: nr. 1/11; '81: nr. 1/9; '83: nr. 9. Alles in nieuwstaat: Fl. 65,-- ex porto. PIETER: 035-858253 (Alléén tussen 18.00 en 19.00 uur).

Gevraagd:

2-Sporen A77 Revox TAPEDECK 19 + 38 cm/s. In goede staat tegen redelijke prijs. Tel. 020-939845 (Van 19.30-23.00 uur; ben niet altijd aanwezig wegens variabele werktijden).

Met spoed, evt. tegen verg. goed werkend SCHEMA MRF245. Tevens t.k. gev. vrij uitgebr. MENGPANEEL. RADIO SALSA, POSTBUS 701, DORDRECHT.

DJ's, presentators, medewerkers gezocht voor: drive-in show, radiostations, geluidsstudio !!! Reacties aan: STILON, POSTBUS 545, 3430 AM NIEUWEGEIN.

Enthousiaste, ervaren groep mensen is bijna klaar met de organisatie van een professioneel, commercieel STATION in Kennemerland, dat 7 dagen per week moet draaien. Nu zijn wij op zoek naar een aantal ervaren dj's voor alle takken van muziek. In april starten we onze uitzendingen. Interesse? Dan graag een proefbandje en wat gegevens over jezelf naar: POSTBUS 477, 1970 AL IJMUIDEN.

HET 'LOW BUDGET' TARIEF

Iederéén kan nu in het F.R.M. adverteren: speciaal voor de "kleine" adverteerder, wiens advertenties niet in aanmerking komen voor de rubriek "abonnenties", is de prijs van 1/16 pagina verlaagd tot f 25,--.

Wie dus in het komende jaar wil adverteren met platen, foto's, cassettes, boottrips en noem maar op, kan gebruik maken van dit speciale advertentietarief.

Voorwaarden: Deze kleine advertenties dienen vantevoren betaald te worden. Men kan een keus maken uit de volgende betalingswijzen:

- Per giro: Tegelijk met de opgave van de tekst een o-verboeking doen op postgiro 3538279 t.n.v. J.Herps/F.R.M. te Amsterdam.
- Girobetaalkaart: Deze insluiten bij de advertentieopdracht.
- Eurocheque: Idem
- Kontante betaling per aangetekende brief bij de advertentie-opdracht.
- Buitenland: per int. postwissel, Eurocheque of kontant per aangetekende brief.

ZELF ZENDERS BOUWEN?

Dat kan dan nu zeker een makkie worden met het unieke FM-ZENDERSCHEMABOEK. Met daarin 32 glasheldere FM-schema's tot 120 Watt. Plus als extra 3 x M.G. Bestel het voor f 15,-- bij: D.C.T. POSTBUS 209, 1250 AE LAREN. Postgiro: 5572382.

Kleine oplage, bestel dus snel.

PHILIPS VHF - TRANSISTOREN :

BLY 90 - F 85. - BLY 94 - F 90. -
BLW 77 - 130Watt - F 115. -
incl. verzendkosten !

INL : 02154 - 14678.

VOOR DE LOKALE RADIOSTATIONS

jingles, commercials, tunes,
etc. voor spotprijzen.

WAAKSTAD STUDIO POSTBUS 6811 6503 GH NIJMEGEN

ook complete programma's
en muziekbanden.
vraag vrijblijvend informatie.

DX-rapporten

Dat.	Tijd	Station	Lokatie	Freq.	SINPO	% km.	
02.03	1700u.	RIJNSTAD	LEIDEN	99.8	5555	99	
	1725u.	AMDR	ROTTERDAM	106.8	2324	20	
	1735u.	UNIQUE	AMSTERDAM	98.1	5545	90	
	1750u.	DECIBEL	AMSTERDAM	96.0	3334	60	
	1840u.	CENTRAAL	DEN HAAG	94.5	3234	50	
	1845u.	TELSTAR	DEN HAAG	96.0	4544	80	
	1850u.	TRANSVAAL	DEN HAAG	92.0	4454	75	
	1910u.	SUPERSCOND	LEIDEN	104.2	3223	20	
	1920u.	ARGO	LEIDEN	104.1	3334	40	
	1935u.	MI AMIGO	BERKEL R.S.	104.3	5555	99	
	1940u.	LADYLOVER	LEIDEN	101.5	5555	99	
	2230u.	COLUMBIA	ROTTERDAM	103.8	5555	99	
03.03	1145u.	PENELOPE	DEN HAAG	107.0	4545	80	
	1200u.	F.R.R.	ROTTERDAM	105.8	3323	40	
	1210u.	AMERIKA	ROTTERDAM	103.8	3343	50	
	1300u.	L.D.R.	LEIDEN	102.5	5555	99	
	1320u.	779	LEIDEN	95.9	5555	99	
	1400u.	MOONLIGHT	LEIDEN	101.8	5444	99	
	1610u.	SWEETLAKE C.	ZOETERMEER	94.0	5555	99	
	1620u.	TRANS ATL.	ROTTERDAM	92.5	3234	50	
	1840u.	PALERMO	LEIDEN	97.9	3334	50	
	2130u.	ENTERPRISE	LEIDEN	101.0	5555	99	
	2300u.	GROEISTAD	ZOETERMEER	98.5	5555	99	
04.03	0845u.	CENTRUM	ROTTERDAM	105.5	3334	60	
	0900u.	HAVENSTAD	ROTTERDAM	100.1	5555	99	
	0925u.	PALOMA	?	97.2	2333	40	
	0930u.	INTERNAT.	DEN HAAG	96.1	4434	60	
	0935u.	QUANA	ZOETERMEER	96.0	2333	45	
	0940u.	MARIBEL	HAARLEM	95.3	2222	25	
	0950u.	PRO DEO	LEIDEN	104.5	5555	99	
	1030u.	LIBERTY	LEIDEN	101.6	3223	40	
	1120u.	I.O.I.	HONSELERSD.	91.0	3433	50	
	1215u.	1215u.	ATLANTIS	AMSTERDAM	100.5	3333	60
	1220u.	CITY	VOORSCHOTEN	101.2	5555	99	
	1240u.	CESAR	LEIDEN	106.0	5555	99	
	1620u.	CONSTANT	LEIDEN	99.2	3233	25	
	1635u.	ATLETICO	LEIDEN	92.0	3232	20	
05.03	0900u.	ATLANTIC	ROTTERDAM	96.1	3223	45	
	0920u.	IJSBEER	ROTTERDAM	102.0	3334	60	
	1005u.	STAD	AMSTERDAM	102.0	3333	35	
	1008u.	NEVERMIND	LEIDEN	103.6	5555	99	

Luisterstation NOVA Int. MAASSTRAAT 7, OOST-SOUBURG.
Ontv.: Audio Sonic. Ant.: telescoopantenne. Ontvangst had plaats in Leiden.

De stations kunnen een compleet ontvangstrapport krijgen door een briefje te sturen naar mijn adres (qsl-kaart retour). Gelieve wel een postzegel bij te sluiten.

08.02	0805u.	OLIEMAN	WEZEP	180m.	44434
11.02	0030u.	DRUPSTONJ.	UELSEN(BRD)	180m.	45534
	0125u.	ATLETICO	N-HOLLAND	180m.	35534
	0215u.	CURACAO	OLDENZAAL	180m.	35434
	0250u.	COWB.JIMMY	ZUIDBROEK	180m.	24432
12.02	2240u.	COWB.HENKIE	NIEUWLEUSEN	180m.	44434
23.02	0125u.	DRUPSTONJ.	B.R.D.	180m.	34333
25.02	0130u.	SCHADUWJ.	HOOGVEEEN	180m.	44334

	0140u.	SPANNINGZ.	HOOGVEEEN	180m.	44334
02.03	0755u.	DERBY	HOOGVEEEN	180m.	55555
03.03	0030u.	CURACAO	OLDENZAAL	180m.	34432
	0100u.	SPANNINGZ.	HOOGVEEEN	180m.	44433
	0135u.	SANTANA	EIBERGEN	180m.	34333
	0220u.	COWB.JIMMY	ZUIDBROEK	180m.	34333
	0250u.	BL.BULLDOG	FRIESLAND	180m.	14332
04.03	0100u.	ALPENJAGER	VROOMSHOOP	180m.	33332
07.03	0700u.	OLIEMAN	WEZEP	180m.	35433
10.03	0120u.	SP.ZOEKER	HOOGVEEEN	180m.	45534
	0150u.	RUJMZICHT	VROOMSHOOP	180m.	34533
	0215u.	SANTANA	EIBERGEN	180m.	34432
	0230u.	BL.ZWERVER	OLDENZAAL	180m.	24532
	0245u.	GOLFBREKER	?	180m.	24432
	2300u.	HOUTBOER	OLDENBROEK	180m.	35533
11.03	0125u.	NACHTRIJDER	EMMERCOMP.	180m.	24432
	0140u.	CURACAO	OLDENZAAL	180m.	24432
	0220u.	COWB.JIMMY	ZUIDBROEK	180m.	24432
12.03	0000u.	COWB.HENKIE	NIEUWLEUSEN	180m.	34533

Ontvangen door PETER SCHEU, WALTER-KOHN-STRASSE 11, DDR-1300 EBERSWALDE-FINOW 1.

20.02	0730u.	ANTWERP	ANTWERPEN	102.5	34435	100
	0735u.	ANTIGOON	ANTWERPEN	100.6	23435	100
	0740u.	ANNICK	ANTWERPEN	103.1	24335	100
	0750u.	EXPRESS	ANTWERPEN	101.8	32344	100
	0800u.	PALERMO	ESSEN	102.2	13344	120
	0810u.	MAEVA	BRUSSEL	103.5	23334	146
22.02	0720u.	STUDIO BR.	BRUSSEL	102.8	33435	146
	0735u.	CONTINUE	BREDA	103.5	13435	51
23.02	0800u.	NOVA	HAASTRECHT	93.8	24335	57
24.02	2350u.	SJUUL	AMSTERDAM	97.7	33345	73
	0125u.	UNIQUE	AMSTERDAM	98.1	24335	73
	0130u.	BEVERLAND	MELSELE	101.7	13224	115
25.02	1410u.	STAD	DEN HAAG	97.1	55555	21
	1420u.	TELSTAR	DEN HAAG	95.8	55555	21
	1430u.	CENTRAAL	DEN HAAG	94.4	55555	21
	1435u.	HOFSTAD	DEN HAAG	97.8	55555	21
27.02	0730u.	TRANSHOLL.	ZOETERMEER	93.8	24345	25
	0800u.	PALOMA	RIDDERKERK	91.8	23321	30
	2340u.	VALENCIA	ZWIJNDRECHT	105.1	34433	35

Ontvangen op een ATK33 tuner zonder ATV. Ant. 8-elements Fuba. Antenne vertikaal opgesteld op 20 meter boven N.A.P.

Verder wilde ik Paul van Delft feliciteren met de goede programma's die hij weer maakt bij Radio ANTWERP (ex-Atlantis Rotterdam). Zoals je weet is hij verhuisd naar België om daar weer een zender te beginnen en zo te horen is het hem aardig gelukt.

FANTASY/NOVA, POSTBUS 6051, 3002 AB ROTTERDAM.

P.S.: Alle testrapporten zijn opgenomen op band.

11.02	SANTANA	BEILEN	1609	45354	04.02	1325u.CASSANOVA	OLDEBROEK	1621	34343	38	153
	SCHADUW	ZWARTEMEER	1613	45354		1327u.ZW.MEXICAAN	WEKEROM	1615	54344	67	120
	RUIMZICHT	???	1614	45354		1329u.KL.SLOPER	KUINRE	1618	33343	38	182
	GLD.WONDER	VOLLENHOVE	1576	45454		1340u.DIAMANT	LELYSTAD	1618	55354	50	135
12.02	TAMBOER	N'SCHUT	1608	45454		1400u.SWIEBERTJE	ERMELO	1621	54344	44	122
	ALP.KRUIZER	ELIM	1579	44353		1703u.CURACAO	OLDENZAAL	1620	53333	50	215
15.02	KL.CAFEH.	???	1618	44333		1800u.DRUKSTR.J.	DENEKAMP	1626	54444	64	220
17.02	BOER KRELIS	HARKEMA	1613	55555		1814u.MOSKOU	?	1626	34444	37	???
	SANTANA	BEILEN	1625	45454		1818u.BL.ZEEMAN	NUNSPREET	1616	54444	61	141
	EDELWEISS	GRONINGEN	1615	45454		1950u.BONTEKOE	KAMPEN	1614	53433	58	163
	BAVARIA	AMELAND	1620	55555		1956u.RODE PIRAAT	LELYSTAD	1621	33433	30	135
19.02	VRIJ NEDERL.???		1617	45454	05.02	0951u.NDOORMAN	NIJKERK	1619	54455	61	113
	SCHORPIOEN	ZOUTKAMP	1624	45454		0953u.PALOMA	DIDAM	1570	44444	44	145
	TAMBOER	N'SCHUT	1616	45354		1054u.KRAANDR.	SCHAGEN	1515	53444	57	140
23.02	TEXAS COWB.???		1616	45454		1100u.SPOETNIK	LEMMER	1566	43444	37	178
	ONBEKENDE	STEENWIJK	1574	34353		1122u.DAKOTA	BARNEVELD	1618	55455	58	113
	BRANDARIS	STEENWIJK	1574	44454		1136u.FRS-H	DEDEMSVAART	7320	43434	43	???
	VEENPIRAAT	COEVORDEN	1572	22232		1201u.SONJA	UDDEL	1615	35444	33	137
	CURACAO	OLDENZAAL	1570	34353		1247u.CASSANDRA	HOORN	1636	35454	35	120
	SOTO	KUINRE(?)	1581	45554		1251u.SOTO	KUINRE	1565	54455	50	182
26.02	EDELWEISS	GRONINGEN	1568	45554		1319u.VRIJE VOGEL	NW. PEKELA	1614	55555	61	260
	BOER KRELIS	HARKEMA	1565	55555		1448u.POSTDUIF	WEZEP	1624	14443	16	160
27.02	FR.STORMV.	RODEN	1616	45454		1455u.FERRARI	OLDEBROEK	1621	44454	36	153
28.02	MONICA	???	1568	45554	07.02	1800u.TEXAS	VROOMSHOOP	1617	43323	33	
	NEPTUNUS	MEDEMBLIK	1558	34353	08.02	1245u.WELBEKEND	COEVORDEN	1620	33343	26	220
	MEXICO	???	1573	45454		1716u.ATLETICO	KOP N-HOLL.	1620	55455	70	92
	PARADIJSV.	APPINGEDAM	1571	45354		1721u.STROPER	ELBURG	1617	44333	38	149
	RUIMZICHT	???	1624	44353		1751u.GR.SPECHT	APELDOORN	1620	34433	22	145
	POSTDUIF	WEZEP	1619	34353		1755u.RUIMZICHT	VROOMSHOOP	1628	43333	60	220
29.02	OLIEMAN	VELUWE	1622	45354		1757u.ZUIDERZEE	EIBERGEN	1623	55455	77	190
	DR.BLAUW(?)	GRONINGEN	1618	34353		1817u.NACHTZWERV.	OLDENZAAL	1623	23333	19	215
	DIAMANT/ PAREL	LELYSTAD	1620	24343	09.02	1836u.ARMADA	L'VELD	1637	53444	65	180
	BIG CITY	NIEUWLEUSEN	1571	33343	11.02	0847u.N.VLINDER	HASSELT	1619	53444	50	171
	ARMADA	L'VELD	1614	34353		1202u.GLD.WONDER	VOLLENHOVE	1575	54453	59	175
	DERBY	HOOGEVEEN	1603	45554		1244u.SCHADUW	ZWARTEMEER	1612	34444	35	247
	BL.POWER	HOOGEVEEN	1609	45554		1254u.ZEETIJGER	KUINRE	1620	14343	17	182
	KIVIET	NIEUWLEUSEN	1627	33333		1308u.BOSKABOUTER	UDDEL	1614	25443	27	137
	NACHTZW.	OLDENZAAL	1641	43333		1333u.BIG CITY	NIEUWLEUSEN	1620	13443	14	188
01.03	BOSFAZANT	???	1617	35354		1437u.MEBO 2	NIEUWLEUSEN	1614	14353	20	188
	HULK	ELBURG	1616	23242		1441u.SANTANA	EIBERGEN	1614	24444	26	190
	TOM PUES	???	1624	23343		1457u.ONBEKENDE	STEENWIJK	1613	14353	18	196
	APOLLO	ALKMAAR	1625	23222	12.02	1121u.ALP.KRUISER	NIEUWLANDE	1579	14453	17	214
	DE VOGEL	???	1606	35354		1130u.MONTEVIDEO	DEVENTER	1136	54454	51	157
	DUIMELOT	???	1605	34353		1143u.HEIDERSOESJE	KILDER	1292	55455	60	152
	GLD.WONDER	VOLLENHOVE	1582	34353		1225u.SAPPORO	VOORTHUIZEN	1620	54354	57	118
	MARMOT	???	1582	35353	16.02	1740u.LASER 730	ENG.KUST	728	54454	67	???
	DERBY	HOOGEVEEN	1621	45354		1845u.SANTANA	BEILEN	1626	54434	59	219
	FLAMINGO	ELBURG(?)	1622	34353	18.02	0822u.SASKIA	ELBURG	1618	53344	63	149
	DIAMANT	LELYSTAD	1621	21111		1256u.VL.HOLL.	WESTERBORK	1611	33543	34	227
	NOOITGED.	NW.LEUSEN	1625	33333		1355u.GELE ROOS	OLDEBROEK	1622	44454	46	153
	MEXICO	ELBURG	1623	45343	19.02	1300u.REMBRANDT	KILDER	1580	53444	42	145
	HOUTHAKKER	DENEKAMP	1622	33343		1413u.MI AMIGO	DEN HELDER	1566	54455	60	160
	GROTE JAGER	N.O.P.	1581	34343		1828u.MEXICO	ELBURG	1624	55424	64	149
03.03	SLOPER	KUINRE	1625	44454	20.02	1832u.RENTENIER	't HARDE	1622	54434	70	150
	FLAMINGO	ELBURG	1608	34353		1837u.EDELWEISS	VELUWE	1622	12212	10	150
	VEENPIRAAT	COEVORDEN	1608	23343	21.02	1543u.ZANDHAAS	EDE	1615	55455	66	117
	BARTJE	ZUIDBROEK	1619	45354		1630u.ZU.MEXIKAAN	WEKEROM	1615	54444	60	120
	NOORDZEE	DEDEMSVAART	1620	33353	23.02	1542u.Z.S. ANJA	BARNEVELD	1615	55455	63	113
	COWBOY	ZUIDBROEK	1624	34353	26.02	1235u.LUCTOR	ZEELAND	1616	55555	90	20
	MOSKOU	???	1610	24343	28.02	0905u.TAMBOER	HOOGEVEEN	1615	34444	43	208
	HOUTHAKKER	DENEKAMP	1619	35343							
	HAWAII	EMMERCOMP.	1245	24352							

RIEN VAN DIJK, MOLENDIJK 79, OUDE TONGE. Ontvanger: Panasonic DR49. Antenne: langdraad ca. 40 meter. (Luisteramateur Scholekster)

19.02	0006u.SKYLINE	RIJSWIJK Zh.	106.0	22432	10
	0038u.ATLANTIS	OUDEBOSCH	103.1	45554	70
	0041u.MONACO	WOIJW	105.1	45554	80
	0100u.R.V.O.	OUDEBOSCH	105.2	45554	70
	0103u.ROSELLA	OUDEBOSCH	101.2	55555	90
	0108u.R.P.S.	ST.BUITEN	101.5	55555	99
	0129u.PELLEBOER	HOEVEN	102.0	45554	80
	0201u.A.R.Z.	ROSENDAAL	104.8	55555	99
	0215u.HURRICANE	RIJSWIJK Zh.	106.0	34444	40
	0219u.DELTA	SPRUNDEL	105.3	35444	50
	0220u.ARENA	DELFT	101.0	55555	99
	0238u.FORTUNA	RUCPHEN	105.6	34443	20
	0247u.CAR	ROTTERDAM	105.3	34444	30
	0304u.RIO DE JAN.	OUDEBOSCH	104.0	44444	40
	0320u.ATLANTIS	OUDEBOSCH	103.1	45554	70
20.02	0005u.A.D.Z.	ZEVENBERGEN	106.0	13442	10
	0035u.MONTESA	ST.WILLEBR.	104.8	32443	60
26.02	0126u.ELDORA	GILZE	101.1	55555	99
	0139u.V.R.Z.	LG.ZWALUWE	106.0	24432	20
	0150u.BUITENZORG	ROSENDAAL	104.5	34443	30

Ontvanger: Grundig CS160.Gev.1,2 uv bij 26 dB S/R.
Ant.: 7-elements roteerbaar op ca. 10m. hoogte zonder ATV.

MEXICO RADIO, HELLEGATSWEG 4, 4797 SM WILLEMSTAD Nb.

10.02	1515u.ONBEKEND	HOOGSTRATEN	104.3	33513	15
	1520u.MALTA	DELFT	105.5	25533	0
13.02	0006u.BL. PIRAAT	HOOGVEEN	103.8	14443	0
	0015u.GLORIA	GROOTEGAST	104.5	43554	30
	0017u.ZW.KATER	?	100.5	31543	15
	0026u.EENELCO	ZUIDWOLDE	102.0	35523	15
	0029u.T.R.O.	OMMEN	102.6	14512	0
	0030u.MI AMIGO	GRONINGEN-S	104.0	34523	15
	0050u.ZW.BISON	Z.W.FRIESL.	103.7	35534	15
	0102u.Zw.ZWALUW	DONKERBROEK	103.8	35544	15
	2223u.MORGENWIND	HOOGVEEN	101.7	33544	15
	2230u.STERREWACHT	LEMMER	101.8	24443	0
	2240u.MERCURIUS	?	101.8	44534	30
	2307u.EL BIMBO	N.O.FRIESL.	101.9	24543	0
14.02	1745u.LUCKY LUKE	WINSUM	102.9	45534	30
	1750u.BOSUIL	EDE	101.9	43554	45
	1752u.BLACK MOLLY	PUTTEN Gld.	102.6	45554	45
	1755u.BLACK ARROW	TEN BOER	101.8	45534	60
	1811u.W.TORNADO	JUBBEGA	100.5	43554	45
	1825u.PANORAMA	BOLSWARD	100.9	42533	30
	1831u.EENELCO	ZUIDWOLDE	102.0	44534	30
	1904u.BONANZA	ZW.W.EINDE	101.3	45554	30
	2220u.SPERWER	Z.O.FRIESL.	102.0	12532	0
	2246u.ZEEROVER	HAULERWIJK	100.6	43554	30
	2255u.INTERVAL	DONKERBROEK	104.1	43554	30
	2259u.RATTENV.	LUTTELGEEST	101.0	33533	15
	2301u.VALENTINO	DIDAM	103.3	43554	30
	2310u.TREKVOGEL	Z.W.FRIESL.	101.0	45555	60
	2312u.MOONLIGHT	HOOGVEEN	100.9	45534	30
	2323u.ZUIDWESTER	HAVELTE	102.7	45555	30
	2335u.ARENA	DELFT	101.1	55555	90
	2352u.GOUJVIS	NWE.SCHANS	103.4	33523	0
	2400u.ZEEWOLF	LAUWERSOOG	103.5	34544	15
15.02	0004u.MONZA	BEILEN	104.1	34554	15
	0007u.MARKANT	TER APEL	101.1	35543	15
	0008u.NACHTVOGEL	IRNSUM	102.3	45534	30
	0011u.ELCO	HOOGVEEN	103.0	33533	15
	0015u.BOKKE DE H.	DOKKUM	102.6	25543	0

18.02	0027u.PALOMA	ZW.W.EINDE	105.0	35554	15
	0030u.BOSUIL	EDE	101.9	44544	30
	0034u.GLORIA	SNEEK	102.5	55555	75
	0037u.ARENA	DELFT	101.1	42454	60
	0045u.ZILVERVOS	N.O.P.	100.6	33323	15
	0057u.FLAMINGO	HARKEMA	103.1	44554	45
	0104u.SARINA	HARKEMA	102.3	41543	75
	0109u.VALENCIA	DOKKUM	104.3	35433	15
	0117u.BLACK ARROW	TEN BOER	104.0	45554	45
	0125u.ZEEWOLF	LAUWERSOOG	103.5	33353	15
	0135u.SUNSHINE	EPE (?)	101.2	13442	0
27.02	0009u.WOUBRIDGE	WOUBRUGGE	102.9	42554	45
	1642u.Zw.MADONNA	OMG.HARKEMA	102.9	35434	15
	1658u.FLAMINGO	HARKEMA	102.3	35513	15
04.03	0122u.ZILVEREXPR.	BERGUM (?)	103.4	34534	15
	0124u.BREMEN	WINSUM	102.0	32453	15
05.03	0001u.POOLSTER	OLDENZAAL	103.7	25512	0
	0027u.ATLETICO	RAALTE	104.1	13412	0
	0032u.COMB.2	AMERSFOORT	104.4	44444	30
	0035u.STUDIO 8	CULEMBORG	104.3	35454	15
	1611u.CALIMERO	ZWARTEBROEK	103.0	44534	30
06.03	1755u.PAPAGAAT	BENNEKOM	101.3	44554	45
	1820u.ZEESMURF	?	101.9	44534	30
	1832u.VR.MIJNW.	OMG.WIERDEN	102.6	34433	15
	1915u.ZEEWOLF	LAUWERSOOG	103.5	44554	30
	2241u.KREKEL	OLDEBROEK	100.7	42354	30
	2321u.VERKENNER	GRONINGEN-S	103.5	35354	15

Ontv.: Kenwood 0,8 uV gev. Ant.: Fuba 8-el. 13m. NAP (hor.) en Stolle 7-el. 11m. NAP (vert.)

Helaas waren de condities de laatste twee maanden niet zo denderend voor het DX-en; ik hoop dat dit weer wat beter wordt. Natuurlijk kunnen amateurs weer schrijven voor rapportjes enz. HANS HOF/L.A. NOORDZEE, BACHSTRAAT 32, 1901 VN CASTRICUM.

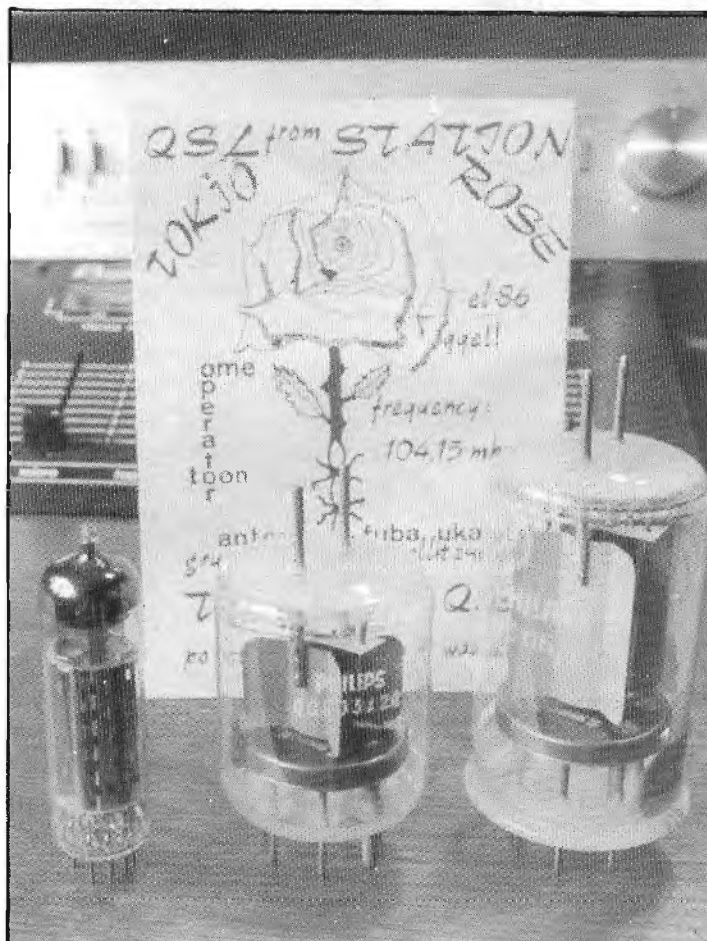

01.02	1855u.	BOEMERANG	BOXMEER	105.1	35454	60
	1857u.	ZILVERSTER	LEDEACKER	101.3	24355	40
05.02	0215u.	VICTORIA	KERKDRIEL	101.3	15255	20
	0225u.	CENTRAAL	VENLO	101.0	45555	80 ST.
	0230u.	PELIKAAN	M-LIMBURG	103.1	55555	99
	0245u.	PASTORELLA	SITTARD	102.1	24354	40 ST.
	0248u.	VERONICA	SITTARD	103.2	25355	40 ST.
	1520u.?		ZOELEN	100.9	24255	40 ST.
	1600u.	WILMA	OVERASSEL	103.4	25255	40 ST.
	1610u.	ATLANTIS	VEENENDAAL	100.1	32455	50
08.02	1750u.	VALENTINO	DIDAM	103.4	25355	40 ST.
10.02	2230u.	ROSA	ARNHEM	103.1	45555	80
	2235u.	ZWARTE BOEF	ELST	102.0	23355	40
11.02	1030u.	KLINKER	REYKEVOORT	102.4	35544	60
12.02	1615u.	PALOMA	GROESBEEK	101.4	45553	80
13.02	1635u.	RADIO 2000	ARNHEM	102.6	33455	60 ST.
	1705u.	TITANIC R.	DOSTERHOUT	101.9	44555	80
	1750u.	MUSTANG	?	103.0	25355	40
14.02	2000u.	MUPPET(S)	LUNTEREN	101.0	24455	40
16.02	1625u.	PANDA ROSA	ARNHEM(?)	104.6	35543	60
	1745u.	ARIZONA	TIEL	104.1	35455	60
17.02	2245u.	VERONICA	M-BETUWE	103.8	25353	40
	2310u.	BARBAPAPPA	RENSWOUDE	101.2	34355	60
22.02	1740u.	UNIEK	GENNEP	101.4	15254	20
	1845u.	PARADISO	GROESBEEK	103.8	45555	80
26.02	1410u.	MELANDO	NIJMEGEN	105.3	15255	20 ST.
27.02	1715u.	ZUIDERKRUIS	ROERMOND	101.0	24455	40
29.02	1530u.	DE RAINBOW	BEMMEL	101.4	35455	60

Ontv.: ITT 2500. Ant.: 4- en 6-elements F.M.
 Korr.adres: INTERCOM RADIO, p/a KASTEELLAAN 8a, 5855
 AE WELL Lb. Geen stickers, QSL-kaarten o.i.d.

21.01	MAEVA	BRUSSEL	103.5	55555	99	90
	NOORDZEE	WATERVLIET	103.1	55555	99	22
	EXPRESS	ANTWERPEN	101.0	24334	35	66
	DELTA	?	104.8	23223	30	?
	WEST	WATERLAND-O	102.6	55555	90	20
	SATURNUS	MALDEGEM	103.9	55555	99	32
22.01	INTERNAT.	KAPRIJKE	105.0	34423	50	30
	NOVA	?	104.9	32433	30	?
	SUPERSTAR	GENT	102.3	23323	50	50
	BEVERLAND	BEVEREN	101.9	34554	70	59
	ANTIGOON	ANTWERPEN	100.3	52334	70	65
	AKTIEF	ANTWERPEN	106.0	23333	40	65
	COMMODORE	VLISSINGEN	101.5	55555	99	5
	ZEBULON	MIDDELBURG	104.7	55555	99	-
23.01	V.B.R.O.	BRUGGE	102.9	45545	80	35
24.01	TRAK	?	105.0	23322	15	?
26.01	ONE	GENT	102.4	43442	75	50
04.02	ARCAN	ANTWERPEN	106.2	55555	90	65
05.02	ADVENTURE	MIDDELBURG	104.2	55555	99	-
	POPULAR	MIDDELBURG	104.5	55555	99	-
	FM-84	O-SOUBURG	101.2	55555	99	3
06.02	TIJGER	STEKENE	102.0	55555	99	40
	SEVENTY-7	ST.NIKLAAS	101.3	33333	50	48
15.02	AS MIDDEL	MIDDELBURG	101.4	55555	99	-
	W.L.S.INT.	DUINKERKEN	102.1	34323	60	90
16.02	MAGIC?MUSIC	ANTWERPEN	104.1	43324	50	65

MIDDENGOLF:

16.02	LASER 730	NOORDZEE	629	32332	60
16.02	CAROLINE	NOORDZEE	963	55555	99

radio *lokatie Middelburg. to:*

GALAXY

met *Time:*
 Michael the Count. *Date:*
 en
 Rob van Zanten.

KEIHARD...DE BESTE
 OM VAN TE SMILLEN.

104 104.5 105 106

RADIO Galaxy iedere keer via FM 104.5 Mhz. *opmerking: VIA 105 Mhz*

Om persoonlijke redenen kunnen we helaas geen adres opgeven. MICHAEL DE COUNT en ROB VAN ZANTEN (namens RADIO GALAXY).

OPROEP AAN ALLE DX-ERS

Ik vraag me de laatste tijd heel vaak af; waar is iedereen? Zijn ze ermee gekapt of hebben ze geen zin, is het te druk op de FM of last van muziekstations? Wat is de reden, dat er niemand op de FM-band meer DX't? Op een doordeweekse avond bijvoorbeeld? Ik luister op verschillende tijden uit op de FM, maar niets. Praktisch helemaal stil; alleen enkele duplezers uit Amsterdam, Delft, Zoetermeer, Alphen a/d Rijn enz. Dus het ligt niet aan de ontvangst hier, aangezien ik IJnsom op 88.60 MHz, hier gemiddeld 50% ontvang, terwijl dit bij de meesten ca. 20% is.

Misschien zijn jullie bang er niet doorheen te komen, maar dat is onzin. Met zo'n 25 Watt moet je hier ong. 40% binnenkomen vanuit Utrecht, Amsterdam enz. Hier in Rotterdam stikt het van de muziekstations, maar daar heb ik weinig last van omdat zij vertikaal zitten en ik horizontaal. Ik zit ca. 1 km. van Amerika Radio en Havenstad verwijderd, maar ontvang ze niet of nauwelijks, dus je komt hier al snel binnen (tenminste horizontaal).

Neen, heren DX-ers, kom pak je spullen bij elkaar, brul over de FM-band in richting Rotterdam of waarheen je maar wilt. Breng er in ieder geval een beetje leven in, want zoals het er nu uitziet, lijkt het wel 1974 i.p.v. 1984, zo stil als het is. DX-ers, zet hem op of sluit hem aan en probeer het gerust eens. In de weekends om ca. 2.00 uur ben ik meest QRV, door de weeks ca. 21.00 uur. Niet elke avond, maar meestal toch wel.

Wat muziekstations betreft, luister ik het liefst naar Amerika, omdat die de meeste muziek draait: veel nonstop en weinig reclames. Als ik op sommige andere stations afstem, hoor ik alleen reclame met af en toe muziek en dat is erg storend als je aan het werk bent of zoiets. Op de frequentie van F.R.R. hoor ik 9 van de 10 keer niets dan alleen een draaggolf; erg jammer, het kan zo leuk zijn op de FM met véél meer muziek en véél minder ge.o.h. PIONEER RADIO, P.O.BOX 34072, 3005 GB ROTTERDAM.

TWINTIG JAAR CAROLINE

Nog enkele weken scheiden ons van het 20-jarig bestaan van Radio Caroline. Een radiostation dat ontstond, nadat Ronan O'Rahilly, als manager van ondermeer de popzanger Georgie Fame, het niet langer meer kon verkroppen dat de BBC een absolute monopoliepositie had op het gebied van radio in Engeland. Naast een poging, tot het laten promoten van zijn artiesten via de BBC, had hij ook nog een poging ondernomen om zijn artiesten te laten pluggen via het commerciële radio Luxemburg. In die tijd was het echter ook onmogelijk om platen gedraaid te krijgen, als je niet bij grote platenmaatschappijen was ondergebracht. Decca, Philips en een aantal andere grote maatschappijen hadden hiervoor een te grote vinger in de pap.

Nadat O'Rahilly het prille succes van radio Veronica, gestart in 1979, had aanschouwd, leek het hem duidelijk dat er maar één manier was om de minder bekende artiesten te laten promoten. Dit was het oprichten van een eigen radiostation, dat de naam Radio Caroline met zich meekreeg, en dat werd gehuisvest op een schip varende in internationale wateren. Velen zagen het idee als onzinnig en geldverspillend. Ronan, een zoon van een rijke Ier, ging door met zijn plannen en kan nu, na 20 jaar, zeggen dat hij de eerste was die met een zeezender voor de Engelse kust lag. Radio Caroline heeft in de afgelopen 20 jaar een turbulent leven geleid. Het was de eerste, maar ook enige zender, die overbleef na de invoering van de anti-zeezenderwet in Engeland (Marine Offences Act 1967).

Nadat Radio Caroline, in 1964, van start ging, volgden spoedig vele andere zeezenders. De eerste was Radio Atlanta, die op dezelfde werf als de Frederica van Radio Caroline werd uitgerust. Atlanta zou reeds, na enkele weken van uitzending, een fusie aangaan met Radio Caroline. Zo ontstonden Radio Caroline North en Radio Caroline South. Hierna volgden stations als Radio Sutch, Invicta, Radio London, Radio City, Radio 270, Radio Schotland etc. Dankzij de ideeën van Ronan zijn er vele andere stations bijgekomen en heeft dit niet alleen geleid tot de grote ontwikkeling van de Britse Popmuziek, in de 60'er jaren, maar ook tot de oprichting van Radio One en de invoering van de commerciële radio in Engeland.

RADIO

Nadat de beide Carolineschepen, Mi Amigo en Frederica, door de Fa. Wijsmuller naar Amsterdam waren gesleept, wegens het niet nakomen van betalingsafspraken, kwam Radio Caroline in 1970 terug. Daarvoor bleef Ronan O'Rahilly in het nieuws door telkens de pers te bestoken met plannen voor televisieuitzendingen vanuit een vliegtuig. In 1970 steunde hij de verkiezingscampagne van de Conservatieve Partij, via de zenders van Radio Northsea International, hetgeen de Labourregering deed besluiten opdracht te geven aan de GPO (Engelse PTT) om de uitzendingen van Caroline te storen.

In 1972 wist Ronan O'Rahilly, via stroomman Gerard van Dam, de Mi Amigo terug te kopen op een openbare verkoop in Amsterdam. Het schip werd, onder valse dekmantel, opnieuw uitgerust en was in september 1972 opnieuw in de lucht.

Financieel en organisatorisch zat het allemaal niet zo goed, zodat het tot de meest vreemde toestanden leidde, ondermeer tot het binnenslepen van de Mi Amigo -door een aantal schuldeisers. In de daarop volgende jaren zijn er een groot aantal organisaties geweest, die gebruik hebben gemaakt van zendtijd, die werd gekocht van de Carolineorganisatie. We noemen niet alléén de kerkelijke organisaties van ds. Toornvliet en Johan Maasbach, maar ook Radio Seagull, Radio Veronica, Radio Atlantis, Radio Joepie, Radio Caroline Nederland en Radio Mi Amigo. Tevens worden de pogingen van Radio Delmare en Radio Hollandia, tot het aankopen van zendtijd, uitgebreid belicht. In de 20 jaar van haar bestaan is er ontzettend veel gebeurd binnen de Caroline organisatie. Naast allerlei organisaties was het station omgeven door strandingen, zenderuitval, lekkage, arrestaties en rechtzaken.

Dit gaf aanleiding voor Hans Knot, Tom de Munck, Jelle Knot en Karel Gerbers, om een klein jaar lang te werken aan een boek rondom het beroemde, soms beruchte, station, dat nog steeds uitzend vanaf de woelige Noordzee.

Het is geen verhaal geworden uit historische overleving; immers, zowel Hans en Jelle hebben de Carolineorganisatie vanaf 1964 van nabij meegemaakt. Er is geput uit het grote krantenarchief van Hans en al zijn persoonlijke aantekeningen. Ook werd gebruik gemaakt van artikelen uit de twee radiobladen, die door de jaren heen door Hans en anderen zijn uitgegeven, te weten Pirate Radio News en Freewave Media Magazine. Ook andere bronnen waren een welkome aanvulling. Tevens

werden vele ex-medewerkers van de verschillende stations benaderd voor hun mening omtrent bepaalde facetten van de historie. Karel Gerbers heeft zich, vanaf de begin 70'er jaren, beziggehouden met het gebeuren op de Mi Amigo en is vooral op juridisch gebied van dienst geweest bij het schrijven van het boek. Hij stond garant voor de hoofdstukken over de jaren 1972 en 1973. Hans Knot schreef de hoofdstukken vanaf 1963 t/m 1971 en van 1974 t/m de zinkpartij van de Mi Amigo in maart 1980. Jelle Knot zorgde voornamelijk voor de taalkundige correcties en het geven van advies omtrent de historie. Tenslotte dient genoemd te worden Tom de Munck, die zich ging bezighouden met de 'eventuele' terugkeer van Radio Caroline, na het zinken van de MV Mi Amigo. Velen zagen hem in het begin als een koffiedikkijker, maar de redactie van het Freewave Media Magazine bleef hem geloven en publiceerde, als enige, al zijn verhalen. Dat hij gelijk heeft gekregen weet inmiddels iedereen. Hij is dan ook verantwoordelijk voor de hoofdstukken vanaf maart 1980. Naast het historische verhaal staan er in het boek veel foto's, die afkomstig zijn van meesterfotograaf Theo Dencker en verder uit de persoonlijke archieven van de medewerkers van dit boek, inclusief Jelle Boonstra. Verder is er veel publiciteitsmateriaal in het boek terug te vinden, dat is uitgegeven door de vele organisaties die zondtijd hebben gekocht via de Carolineorganisatie. Al met al een boek, waaraan he vele avonden plezier kunt beleven. Het is een must voor elke zeezenderliefhebber en voor alle radiofans.

HET BOEK ZAL OP DE MARKT VERSCHIJNEN VOOR DE PRIJS VAN:

f 25,--

BESTELLINGEN VIA:

S.M.C.

POSTBUS 53121,
1007 RC AMSTERDAM.

POSTGIRO: 4065700.

BANK: 63.44.95.216.

BOEKEN OVER ZEEZENDERS

Jarenlang is het aanbod zeer mager geweest voor de geïnteresseerde fan, die iets wil lezen over zeezenders in het algemeen of over een station in het bijzonder. Als ik nu naar mijn boekenkast kijk, kom ik toch heel wat titels tegen van boeken die in de afgelopen 20 jaar zijn verschenen.

WHEN PIRATES RULED THE WAVES. Van de onvolprezen Paul Harris. Dit boek werd in 1968 uitgegeven bij Impulse Publications in Londen.

Voorts schreef Paul nog: BROADCASTING FROM THE HIGH SEAS. Een vervolg en uitbreiding van zijn eerste boek. Dit boek verscheen in oktober 1976. Wellicht is dit boek nog te verkrijgen bij Hans Verbaan van de F.R.C.-Holland.

TEN DAYS IN THE LIFE OF A LADY. Is een boek, geschreven door Simon Barrett en gaat over Caroline tijdens een storm toen o.a. de marine nog aan boord kwam. Ook zeer aanbevelenswaardig.

In 1964 kwam een boek uit, getiteld: CAROLINE. Dit werd geschreven door John Venmore Rowland. Een alleraardigste pocket.

Helaas horen we de laatste jaren niets meer van Paul Harris en Music Radio Promotions. Dit is zeer jammer, want de jongens brachten uitstekende platen en boeken uit, waaronder fotoboeken van Caroline en andere piraten.

Een boek, dat u beslist te pakken moet proberen te krijgen is het fotoboek OFFSHORE RADIO van Gary Bishop. Uitzonderlijk goed.

In Nederland is het wat het uitgeven van boeken betreft nogal matig gesteld. Basart bracht wel 3 fotoboeken uit van Radio Noordzee. Kennelijk in een zeer ruime oplage, want een deel van de editie lag nog jaren bij De Slegte.

Een qua inhoud veel interessanter boek is TO BE A PIRATE KING, ook alweer van Paul Harris en dit gaat over de geschiedenis van Capital Radio en Noordzee. (Paul was destijds zeer nauw betrokken bij het eerste station).

In 1975 kwam een zeer goed boek uit, getiteld: VERONICA, 1 JAAR LATER, geschreven door Rob Out. Vol met foto's en met een zeer interessante tekst.

Daarna werd het eigenlijk stil op het boekenfront. Tot in 1980 3-Master Productions uitkwam met het CAROLINE FOTOBOEK. Dit boek is een groot succes geworden. In ruim een jaar werd de hele oplage uitverkocht. Thans is dit boek weer in de herdruk, echter uitgebreid met ruim 16 pagina's foto's van de "Ross Revenge".

Dit boek komt zeer binnenkort van de drukker en kost f 25,--. Voor die f 25,-- wordt er ook nog een grammofoonplaat bijgeleverd.

Zoals uit het nevenstaande persbericht blijkt, zat ook de Freewave redactie niet stil en thans meldt zich nog een derde uitgever: Reva Kapelle.

Zij brengen een boek uit met verzamelde persberichten over Radio Caroline, geïllustreerd met foto's.

S.M.C.

RADIO CAROLINE: NA 20 JAAR NOG SPRINGLEVEND

Op een zaterdag in februari is een aantal mensen, waaronder Henny Valks en ondergetekende vertrokken vanuit Yerseke met een vissersboot om "even" te gaan kijken bij Radio Caroline. Tijdens de reis luisterden we naar Radio Caroline en Laser 730. Laser, die men bij Caroline "Lisa" noemt, was in de lucht met testuitzendingen. Wat we hoorden klonk erg goed. Het verschil tussen Caroline en Laser is, dat Caroline een station is met een Ierse eigenaar en de DJ's zijn Engels. Laser daarentegen is volledig Amerikaans. Het ligt in de bedoeling van Laser een top 40 station te maken. Laser is momenteel nog heel erg zwak. Naar mijn gevoel beschikt men maar over een paar honderd Watt. Als Laser op een sterker vermogen overgaat, kan dit station een stevige concurrentie bieden. Bij Laser zijn inmiddels al drie ballonnen de lucht in verdwenen. Dit is een vrij kostbare zaak geweest. Van het ballonnensysteem heeft men nu maar afgezien. Aan boord van de Communicator komt nu (of is nu) een antennesysteem, dat lijkt op dat van het oude Veronica.

De contacten tussen Laser 730 en Caroline zijn erg goed. Naar onze schatting moet Laser dichterbij de Engelse kust liggen dan Caroline.

's Nachts rond 1.00 uur kwamen we langs de "Ross Revenge", die geheel verlicht was. Het is een zeer luxe en groot schip. Het was niet gemakkelijk om aan boord te komen. De zee was erg ruw, waardoor een paar jongens flink zeeziek geworden waren. Ondergetekende had daar gelukkig weinig last van. De mensen aan boord van de "Ross Revenge" waren zeer gastvrij. Dat was onvoorstelbaar. Eerst hielden ze ons aan boord en toen moesten we gedroogd worden, want onze kleren waren behoorlijk nat geworden van het zeewater. Het kombuis was warm en gezellig ingericht. De koffie stond al snel op tafel en er werd druk gepraat.

Zo vroeg ik aan Tom Anderson, wat er waar was van de geruchten dat er een Nederlands station op de zender van Caroline zou komen.

"Weinig kans," zo luidde zijn antwoord. "Het station wordt gefinancierd door Amerikanen en die zijn in het geheel niet geïnteresseerd in een Nederlandstalig station, maar wel in een Engelse aangelegenheid. Er zal als alles volgens planning verloopt geen Nederlands station aan boord van de "Ross Revenge" komen".

Een Nederlands station is dus momenteel niet interessant. Jammer, het is wel handig om een station in je eigen taal te horen. Als er een tweede station op de "Ross Revenge" zal komen, dan zal dit waarschijnlijk een Engelstalig religieus station zijn.

De laatste tijd heeft Caroline bijna continu op een vrij hoog vermogen gedraaid. Over een tekort aan olie werd niet gesproken. De zenders aan boord zien er zeer goed uit. Een paar weken geleden heeft men problemen gehad met de ankerketting. Tijdens een zware storm brak deze. Op dit moment maakt men weer gebruik van de originele ketting, die bij het schip hoort. Door het breken van de ketting heeft Caroline gekozen voor een andere ligplaats, iets verderop.

Van de Engelse justitie heeft Caroline niet zo heel veel last. Hier en daar wat problemen. Extreem gezien zou men moeten rekenen met een gevangenisstraf van 2 jaar.

Kortgeleden was Ronan O'Rahilly nog twee uur aan boord, samen met een ploeg van de Australische televisie, die graag opnames wilde maken. De kans zit er in, dat binnenkort de B.B.C. ook eens komt.

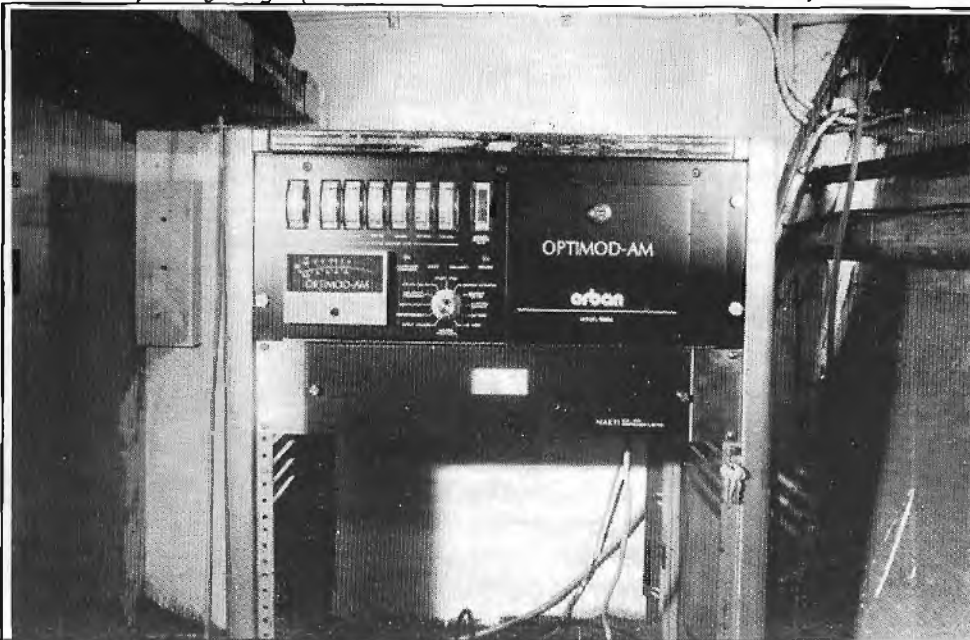

De DJ's ontvangen erg veel post. Die wordt mooi gesorteerd in diverse bakken, die aan de muur hangen, bijvoorbeeld: England, Norway, Holland etc.

Het was erg jammer, dat we alweer snel afscheid moesten nemen, omdat de zee nogal ruw was. Dat vonden de Caroline DJ's ook.

**De Orban Optimod en
Marti limiter/kompressor**

I want to thank the dj's and captain of Radio Carolina for the great hospitality. I hope that there will be another possibility to go to the Ross Revenge again and talk with the dj's,
Ook bij deze bedank ik de kapitein, Fred, Jan en iedereen voor alle goede zorgen, alsmede Leen en Marjo.

TOM VAN DAUVEN.

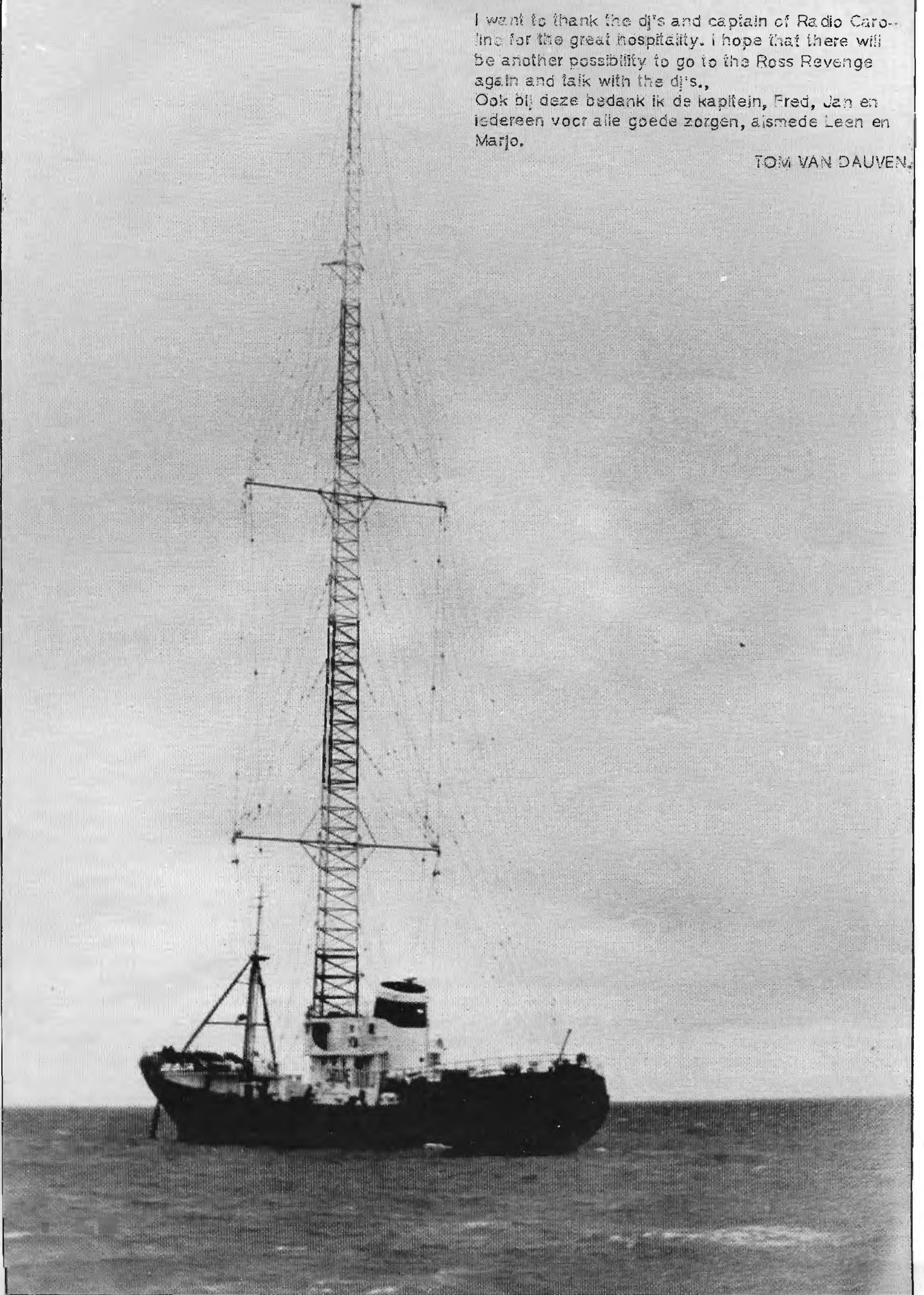

HET FENOMEEN GERARD VAN DAM. NEDERLANDS BEKENDSTE PIRAAT

DEEL 7



"Ronan had wel verstand van radio, maar niet van film. Toen wij op 19 december 1979 met de Epivan naar buiten gingen -wij ontsnapten toen uit de haven van Scheveningen- hadden wij een ton gasolie, voldoende voedsel en een knaap van een generator aan boord en voldoende middelen om Caroline te laten voortbestaan. Mijn plan was Caroline te redden van zinken, alles op ons gemak op de Noordzee over te gaan bouwen aan boord van dat nieuwe, grote schip, want de Scheveningen 54 was een perfect schip. Wij hadden in de Scheveningse haven een voorkonstruktie gemaakt voor een nieuwe mast; de bedoeling was, dat O'Rahilly op dat moment met f 150.000,- over de brug kwam. Op dat moment zou de Mi Amigo ontmanteld worden en de Scheveningen 54 omgebouwd worden tot nieuw zendschip van Caroline. Immers, de Mi Amigo was niet meer te redden omdat overal gaten en scheuren inzaten."

DELMARE

Op dat moment onderbreek ik Gerard, ten einde hem de gelegenheid te geven het begin van het Delmaretijdperk te vertellen.

Trefwoorden:

DE AEGIR - DHR.HENSEN - STEPH WILLEMSSEN.



Inbeslagname van de 'Aegir zendapparatuur'

"Op een gegeven moment wilde ik en een aantal kornuiten van mij een boot kopen. We ontmoetten in Colijnsplaat een zekere meneer Hensen. Hensen was zo'n onsympatieke gladjanus, zo'n enge vent, dat wij afspraken dat wij de boot voor f 45.000,- zouden kopen, maar Hensen moest het grootste gedeelte van het bedrag zwart hebben. We spraken af dat hij f 15.000,- wit zou ontvangen en f 30.000,- zwart. Ondertussen bleef bij sportvissen met die boot. Die boot heeft hij in die tijd verwaarloosd.

Hij dacht: "Ik krijg die centen wel". Op een nacht, nadat hij getekend had voor die f 30.000,- hebben wij de "Aegir" weggevoerd, de Schelde uit, Rotterdam in, via Delft naar de Laakhaven in Den Haag. Er is een gemeenteverordening in Den Haag (art.2) dat iedere Hagenaar het recht heeft om een havenplaats toegewezen te krijgen voor zijn boot. Nou, daar kwam ik met mijn boot. We zijn aan de Laakkade begonnen de Aegir op te knappen en meneer Hensen kon fluiten naar zijn zwarte geld. Er stond nergens, dat hij nog geld van ons zou krijgen; hij wilde pertinent dat hij zwart uitbetaald zou worden. Nou, hij kon fluiten naar zijn geld.

Wij waren een padvindergroepje en we hadden ook padvindersoniformenten aan. We hadden in de dump grijze uniformen en witte boordjes gekocht en allemaal blauwe spijkerbroeken met zo'n riempje. Het imago werkte goed. We waren bijvoorbeeld in Rotterdam en ik kreeg de Aegir niet tegen de kant, dus kwam er een sleepboot die prompt een rekening presenteerde van f 1.000,- om ons tegen de kant te leggen. Toen heb ik een brief geschreven, dat ik het een schande vond dat arme padvindersoniformenten zo gepakt werden. Ik kreeg een brief terug waarin stond, dat het eigenlijk wel zielig was en dat de rekening verscheurd kon worden.



Interieur Aegir



Ja, we hadden zenders nodig. Ik besloot Steph Willemsen op te zoeken. Ik wist me namelijk te herinneren dat deze destijds betrokken was bij de "Condor". De hele piratenwereld is een klikje, waarin iedereen iedereen kent.

Steph Willemsen liet me toen een zender zien in het Kenaupark. Hij is toen nog meegeweest met de rondvaart naar de Scheveningse haven.

De zender is nooit aan boord gekomen, want er werd een inval gedaan bij hem thuis, zoals je kunt zien op de foto's."

(Wordt vervolgd).

1540 kHz.

Voice of Peace

100 MHz.

Vorige keer waren we gebleven bij zaterdag 21 januari. Er gebeurde niet veel tot de volgende donderdag:

Donderdag 26 januari: Er werd storm voorspeld voor ons gebied en het weer werd zeer ruw. Om 15.30 uur werd besloten het anker te lichten en zuidwaarts te varen naar kalmere wateren. We kwamen ten zuiden van Ashdod voor anker te liggen en daar wachtten we de voorspelde storm af. Tegen 20.00 uur was het weer nog slechter geworden met zware wind- en regenvlagen, onweer etc. terwijl we naar het zuiden voeren en veel andere schepen vonden het zo te zien ook beter om te storm te ontlopen. Zoals de motorfanker m/t "Gale", die elke week bij Tel Aviv voor anker gaat om olie te lossen, die aan het eind van elke week bij Ashdod wordt gehaald. Ik was op de brug met de Nederlandse kapitein Alldike van 17.00 tot 02.30 uur. Ik moest de radio bedienen en assisteren bij het radiokontakt met Abe Nathan. Om 19.00 uur werden de zenders afgezet, omdat we ernstige problemen met de generatoren hadden. Eindelijk kwamen we bij Ashdod aan rond 04.00 uur, daarna draaiden we en voeren naar Haifa in het noorden. Om 16.00 uur konden we voor anker voor de kust bij Tel Aviv.

Ook op 26 januari was er een nieuwe DJ gearriveerd, John Dwyer, die in 1973/1974 heeft gewerkt bij het offshorestation Radio Atlantis en vorig jaar werkte hij zes maanden bij Radio KEZY in Anaheim, Californië/USA. We kregen ook een nieuwe kok en een matroos.

Zaterdag 28 januari: Om 12.00 uur gaan we weer de lucht in en de generator begint het opnieuw te begeven.

Maandag 30 januari: De FM-zender wordt ongeveer 2 uur lang uitgeschakeld voor onderhoudswerkzaamheden.

Donderdag 2 februari: Om 07.15 uur varen we de haven van Ashdod binnen om de Aziss generator aan bakboord te laten verwijderen voor reparatie. Ook wordt er meer water aan boord gebracht en om 11.30 uur kunnen we weer vertrekken naar Tel Aviv. Het station komt weer in de lucht om ca. 11.45 uur en we keren terug op onze oorspronkelijke ankerplaats om ongeveer 14.00 uur, al liggen we maar 1 1/2 mijl uit de kust in plaats van de gebruikelijke 3 mijl.

Zondag 5 februari: Abe vliegt een week naar Londen voor zaken, d.w.z. hij wil proberen daar adverteerders aan te trekken voor het station en wat apparatuur kopen voor de Voice of Peace. De volgende dag komt er weer een nieuwe DJ bij aan boord, zodat het totaal aantal DJ's nu acht is.

קול השלום
לדבריו היה

Dinsdag 7 februari: We zitten weer in een storm, windkracht 5 tot 6 en moeten overgaan op stormtapes. Tevens zijn er nog steeds problemen met de kortegolfzender, die zichzelf telkens uitschakelt.

Donderdag 9 februari: We kunnen weer normaal gaan uitzenden om 18.00 uur; de zee is rustiger dan de afgelopen dagen het geval is geweest. 's Middags vroeg één van de matrozen me of ik iemand kende onder de DJ's, die een pil tegen zeeziekte wilde kopen voor \$ 10,-- (U.S.). Nu hangt er een zeeziekepil aan het mededelingenbord in de studio met een briefje erbij: "Te koop: \$ 10,-- (U.S.)".

Vrijdag 10 februari: John Dwyer zegt tijdens de "Afternoon Delight Show" dat Chris Garrod om 14.00 uur te horen zal zijn met een uur lang siesta muziek. "Hij ziet er werkelijk prima uit met zijn strooien hoedje en zijn zonnebrilletje". Dus ik de studio in met een strooien hoedje op en zonnebril op de neus om het "Siesta programma" te presenteren. Nu word ik door John Dwyer "Siesta Joe" genoemd.

Tijdens de volgende dagen hangt er een soort vreemde interferentie over het hele schip. Vreselijke storingen komen van de hoofduitzendstudio en gaan vandaaruit naar de produktiestudio. Dan klaagt de kapitein dat op zijn radio haast geen kortegolf meer te ontvangen is en de televisie in de televisieruimte is ook al haast niet meer te gebruiken. Hetzelfde geldt voor de FM-radio op de brug. De antennevoeding van de kortegolfzender is gerepareerd en de middengolfzender moet op zondag 12 februari afgezet worden zodat de KG-antenne aangepast kan worden. Op deze dag komt Abe terug uit Londen.

Vrijdag 17 februari: Het station gaat de lucht uit om 01.00 uur wegens werkzaamheden, die uitgevoerd moeten worden en om de kortegolfzender weer in gebruik te kunnen nemen. Eindelijk komen we opnieuw in de lucht op middengolf en FM en na twee weken ook op kortegolf.

Zaterdag 25 februari: Abe komt naar het schip toe met een cameraploeg van de Zweedse televisie en leest een vredesboodschap voor aan de luisteraars in het Hebreeuws en in het Engels.

Intussen filmde de tv-crew lustig het hele schip. Ook deed Reuven, die vroeger als deejay werkte op de Voice of Peace, een gastprogramma van één uur in het Hebreeuws. Dit was de eerste show in het Hebreeuws sinds een hele lange tijd, volgens Abe. Verder werden er beloftes gedaan betreffende een nieuwe zendertechnicus die op weg naar het Peace Ship zou zijn. Deze keer is het de bedoeling dat hij een Israëli is.

OFFSHOREPRIMEUR

Donderdag 1 maart: De kortegolfzender gaat weer uit de lucht om 02.30 uur. Zo te zien is het weer de antennevoeding, die voor problemen zorgt.

Op vrijdag 2 maart zorgt de Voice of Peace voor een primeur in de geschiedenis van de offshore radio, door een 2 minuten durend computerprogramma uit te zenden via de middengolf- en de FM-zender. Dit was een experiment, dat zeer succesvol bleek te zijn. Ondanks het feit, dat de V.o.P. niet het eerste station is dat dit soort experiment heeft uitgevoerd (de B.B.C. deed het in Engeland in 1982 of 1983), is het in ieder geval het eerste radiostation dat vanaf een schip uitzendt dat ooit zoiets gedaan heeft.

Zondag 4 maart: Door het Israëli'sche Ministerie van Communicatie wordt contact opgenomen met de Voice of Peace en men krijgt het bevel met de uitzendingen op 6240 kHz. (48 meter band) te stoppen. Als reden wordt opgegeven, dat deze frequentie in de Internationale marineband ligt. Ze hadden een klacht ontvangen van de International Telecommunications Union (I.T.U.) in Genève, Zwitserland, die het idee opperden dat we een frequentie in de 49 meter band zouden gebruiken. Ook het radiostation de Voice of Hope werd gezegd de uitzendingen via de korte golf te staken. Of de Voice of Peace nog terug zal komen op de korte golf is nog niet zeker, al druist dit in tegen Abe Nathan's plannen om een 10 kW. kortegolfzender te installeren.

Dan wordt er nog gezegd, dat er een mogelijkheid is dat de ex-Radio Noordzee/Caroline zendertechnicus/D.J. Bob Noakes misschien weer terugkomt op het Peace Ship als technicus, maar dit is zeker niet definitief.

Maar ik heb wel begrepen, dat we hier zitten te springen om een goede zendertechnicus, dus als er iemand is die dit leest en er wat voor voelt als technicus voor de Voice of Peace te werken, dan kan hij eventueel contact opnemen met Abe via het volgende telefoonnummer:

010 972 243/81

Wel, dat is dan weer wat betreft het nieuws over de Voice of Peace. Als er weer wat te melden is, zal ik dat zeker doen. De afgebeelde foto toont een aantal DJ's op de brug van het Peace Ship:

Van links naar rechts: Dave Asher, Kevin van Gelden, Quentin "Quincy" Martin, Dave Thomas (programme controller), Geoff Webster en John Dwyer.

Overigens heeft deejay Geoff Webster het Peace Ship inmiddels alweer verlaten om terug te vliegen naar Engeland, nadat hij hier zes maanden heeft doorgebracht.

De discjockeys, die nu nog aan boord zijn, zijn:

Dave Thomas (programme controller), die waarschijnlijk in juni weggaat.

Dave Asher, die waarschijnlijk in mei vertrekt.

Kevin van Gelden

Quinten "Quincy" Martin

John Dwyer

Andy Collins

Chris "Siesta Joe" Garrod

CHRIS GARROD.



DE ENGELSE ZEEZENDERS IN DE JAAREN '60.

VERHAALING UIT FRM
JAARGANG 1975

Radio 270 was uitgerust met een 10 kW RCA zender, die een zeer sterk signaal uitzond in het noordelijk deel van Engeland en de Midlands. Eén van de dagbladen in Lincolnshire vermeldde twee dagen na het begin van de uitzendingen dat er "een radio-oorlog zou uitbreken in het gebied van Lincolnshire". Klarblijkelijk was het signaal op 270 m. zó sterk, dat er klachten kwamen van teenagers, die hun favoriete piraat op 266 meter -Radio London- niet meer konden horen.

Radio 270, dat vanaf 07.00 uur uitzond, raakte al gauw ingeburgerd in het Noorden. De uitzendingen bestonden uit non-stop muziek met op elk uur nieuws en weerbericht. In het begin werd dit opzettelijk nog onderbroken door aanbiedingen en wedstrijden. Zoals het vinden van de "beste moeder van Engeland. Schrijf in niet meer dan 100 woorden....." Of "raad het totale gewicht van de zeven 270-mensen.". Ook cryptogrammen, waarin de namen van de discjockeys waren verwerkt, waren erg in. Het voornaamste doel van deze spelletjes was het onderzoeken van het publiek. Wat voor mensen luisterden er naar 270?

Met het oog op de dreigende wetswijzigingen met betrekking tot de piraten, was de voorzorg genomen het schip in te laten schrijven in Puerto Cortes in Honduras, terwijl een in Engeland ingeschreven firma: Ellambar Investments Ltd. op papier haar kapitaal van 50.000,- pond had geleend aan een dubieuze Panamese firma: Progressiva Compania Commercial S.A. De firma -ook op papier- had de leiding van het radioschip, terwijl een andere Panamese zaak de eigenaar was. Vertegenwoordiger van deze Panamese firma's was de 23-jarige Australier Noel Miller -hoofdiscjockey op Radio 270 en ook de programme-director van het station-. Voornaamste aandeelhouder van Progressiva was de Amerikaan Jack Lamont, een oude vriend van Will Proudfoot, de directeur. Er waren ook veel Australiers onder de deejays en dat was zeer welkom, omdat er een personeelstop voor Engelse DJ's dreigde. Wilf Proudfoot stond bij de eerste uitzending al te pochen, dat zij het meest waterdichte zendstelsel hadden.

GEDURENDE DE maand juni leek het er even op, dat de Engelse regering toch iets van de piraten geleerd had. Eén van de kranten meldde, dat de Britse regering van plan was een piratenstation te beginnen aan boord van een vliegdekschip, dat voor anker lag bij de kust van Mozambique. De zender zou gericht worden op Rhodesia (Zimbabwe) om de dreigende onafhankelijkheidsverklaring te boycotten. Dit is echter nooit doorgegaan.

Nog een zeer ongebruikelijk verhaal over een piratenstation kwam los, toen er werd gezegd, dat een groep zakenlui op Nieuw-Zeeland een nieuw piratenstation wilde beginnen: Radio Hauraki.

Toen dit station in december de uitzendingen startte, was het meteen enorm populair. Maar eind januari 1968, nauwelijks een jaar later, kwam er abrupt een einde aan Radio Hauraki, toen de 160 ton metende "Tiri", vanwaar het station uitzond, op de rotsen van Great Barrier te pletter sloeg. Duizenden luisteraars hoorden het live verslag van één der discjockeys aan boord. Het station ging uit de lucht met een harde kraken de klap en een stem, die zei: "De rotsen zijn al binnen zwenbereik I love you, mum and dad". Alle discjockeys konden worden gered en ook de hte bemanning, maar de "Tiri" brak aan stukken op de rotsen en werd een total loss.

Niet alleen waren er plannen voor piraten in de Indische Oceaan en bij Nieuw-Zeeland, maar in juni was Radio 365 bezig met voorbereidingen. Het station wilde het Noorden van Engeland bestrijken met een FM zender. "Radio Caesar" had in die tijd ook testuitzendingen, "Radio Channel" zou bij Bexhill voor anker liggen, "Radio Mayflower" zou bijna klaar zijn, alsook "Radio Freedom". "Radio Manchester" zou een zusterschip van Radio London worden om voor het noordelijk deel van Engeland uit te gaan zenden. Aangevoerd door dit succes kondigde Radio 390 aan, dat ze er nog een schip bij wilde nemen (dit was dan de Cheeta II -zie ook de poster- het voormalige zendschip van Radio Syd). Dat werd dan Radio 390 North. En men hoopte op die manier heel Engeland en Wales te bereiken.

Radio London kocht een 75 kW zender om zich met de aangekondigde piraten te kunnen meten en ook met het sterkere Radio England, Radio Caroline, dat ook niet wilde achterblijven, kwam met de aankondiging, dat ze hun 10 kW zender van het noordelijke station bij het eiland Mon, tot 50 kW zouden opvoeren. Het was duidelijk -zelfs voor de meest fervente offshore-aanhanger, dat de hele boel zeer uit de hand begon te lopen.....

Zoals het zich in juni 1966 liet aanzien, zouden we tegen het eind van het jaar meer dan 20 radiostations rond de Britse kust gelegen gehad hebben. Men zag de chaos al voor zich, als dit aantal zich nog zou uitbreiden tot misschien wel 100 illegale popstations, die stuk voor stuk een hen niet toegewezen frequentie zouden bezetten en mogelijk storingen zouden veroorzaken in het buitenland. Storingen van de scheepvaart, binnenlandse diensten en misschien zelfs de BBC ook nog in overweging nemend, werd aangekondigd dat de maatregelen tegen de piraten met alle belangrijke details al op papier stonden en dat de regering eindelijk wakker was geworden en in deze situatie geen rekening meer kon houden met een eventueel verlies van kiezers. De premier verklaarde dat er over de maatregelen tegen de piraten meer brieven waren binnengekomen dan over de prijsstop.

Men wist toen nog niet, dat de daaropvolgende week dramatische gebeurtenissen het doodvonnis van de piraten nog zouden bespoedigen.

DE DOOD VAN REG CALVERT

Deze gebeurtenissen waren de sensationeelste, die ooit met piratenradio te maken hadden gehad en die meer deden denken aan de echte oude piraten. Alle ingrediënten voor een echte piratenstory waren aanwezig: enteringen, dreigementen, gijzelingen en schietpartijen. De gebeurtenissen rond Radio City, het station op Shivering Sands Tower in de Theemsmond in die week van juni 1966 deden denken aan een eerste klas thriller. Pas op 23 juni haalde het verhaal de kranten, maar dan wel meteen op de voorpagina: "Politie ondertoeft enteroors van piratenstation - Shivering Sands onderzoek naar dood van baas". De kranten probeerden de informatie, die ze hadden te rijmen, maar dat lukte niet.

De felten waren deze: op 19 juni werd Radio City bezet en tot zwijgen gebracht door tien onbekende mannen en een vrouw. Op 21 juni werd Reginald Calvert doodgegoot in het huis van Major Oliver Smedley, één van de oprichters van Radio Atlanta, het station dat ging samenwerken met Radio Caroline.

Waarom Calvert werd neergeschoot was de vraag, die iedereen zich stelde, maar Smedley werd gearresteerd en aangeklaagd wegens moord.

Op 18 juni ging de telefoon in het huis van "Big Alf", de 60 jaar oude heer Alfred Bullen. Dit telefoontje kwam van zijn baas, J. Brodish, die mensen verhuurde voor werk op schepen. nadat de bemanning was afbetaald.

Hij vertelde Big Alf om tien van zijn mannen klaar te houden voor een karweitje de volgende dag. Big Alf vertelt later: "We stonden allemaal klaar op de pier van Gravesand, zonder dat we wisten wat er aan de hand was. Een man ontmoette ons daar, die zich voorstelde en die ook een grote magere vrouw bij zich had, die zich Kitty Black noemde. Die zou als kokkin fungeren.

We gingen in de sleepboot en zoals ik al vermoedde, was de vrouw helemaal geen kokkin, want in de boot nam ze me apart en vertelde dat het de bedoeling was het fort te gaan bezetten. Ze zei, dat de apparatuur aan een zeker iemand toebehoorde en dat wij moesten verhinderen, dat deze verder gebruikt werd. We lagen allemaal te pitten, toen we om 03.00 uur aankwamen en allen, de vrouw inkluis, klommen we het fort op. De bezetting van Radio City was 7 man sterk, maar deze zagen al gauw in dat ze weinig konden uirichten.

De man en vrouw kregen de zendkristallen te pakken en dat was het laatste, dat we van hen gezien hebben".

POSTER 1: de 'Cheeta II'

FRM

FREE RADIO
MAGAZINE

&
TV!

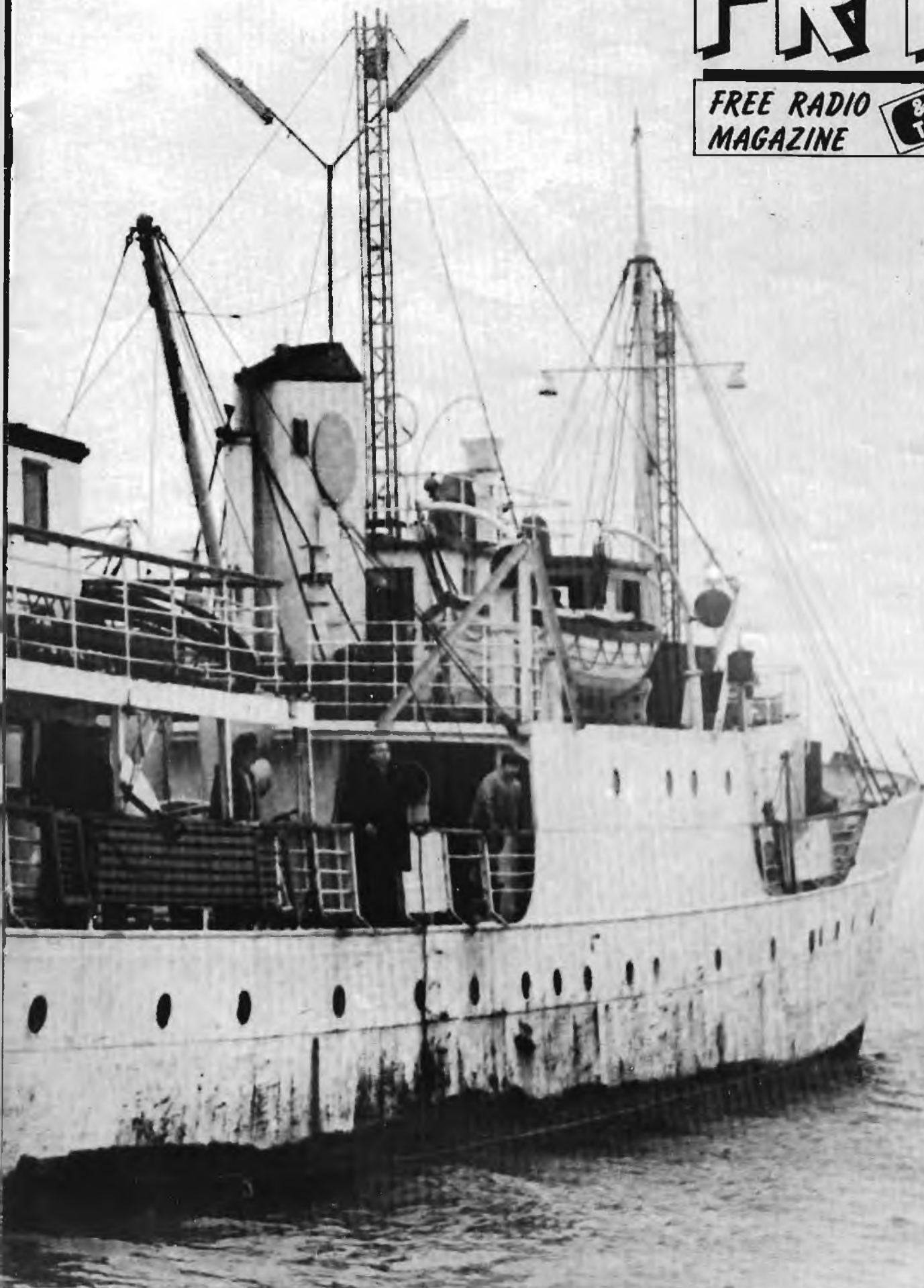

FRM

FREE RADIO
MAGAZINE



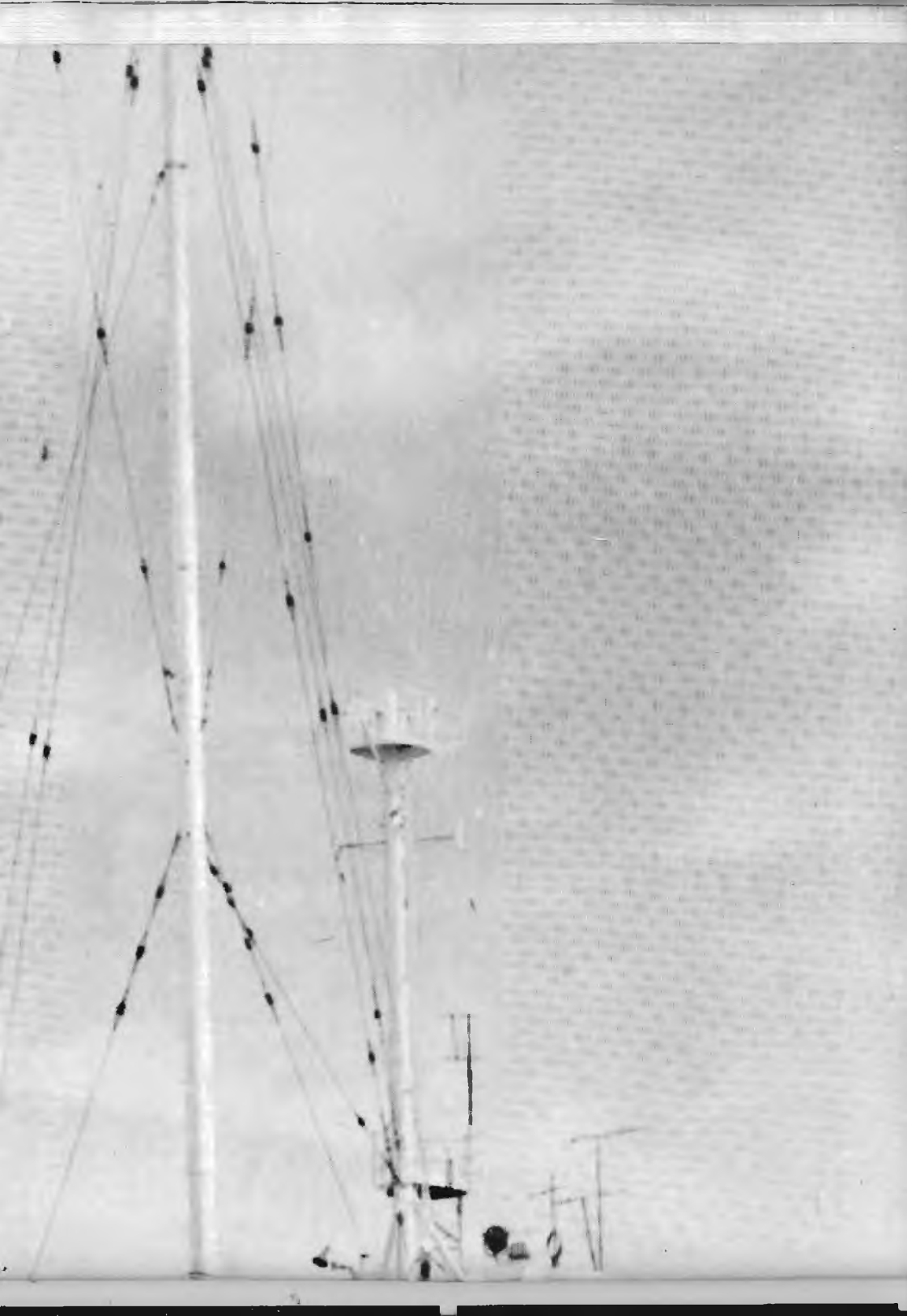

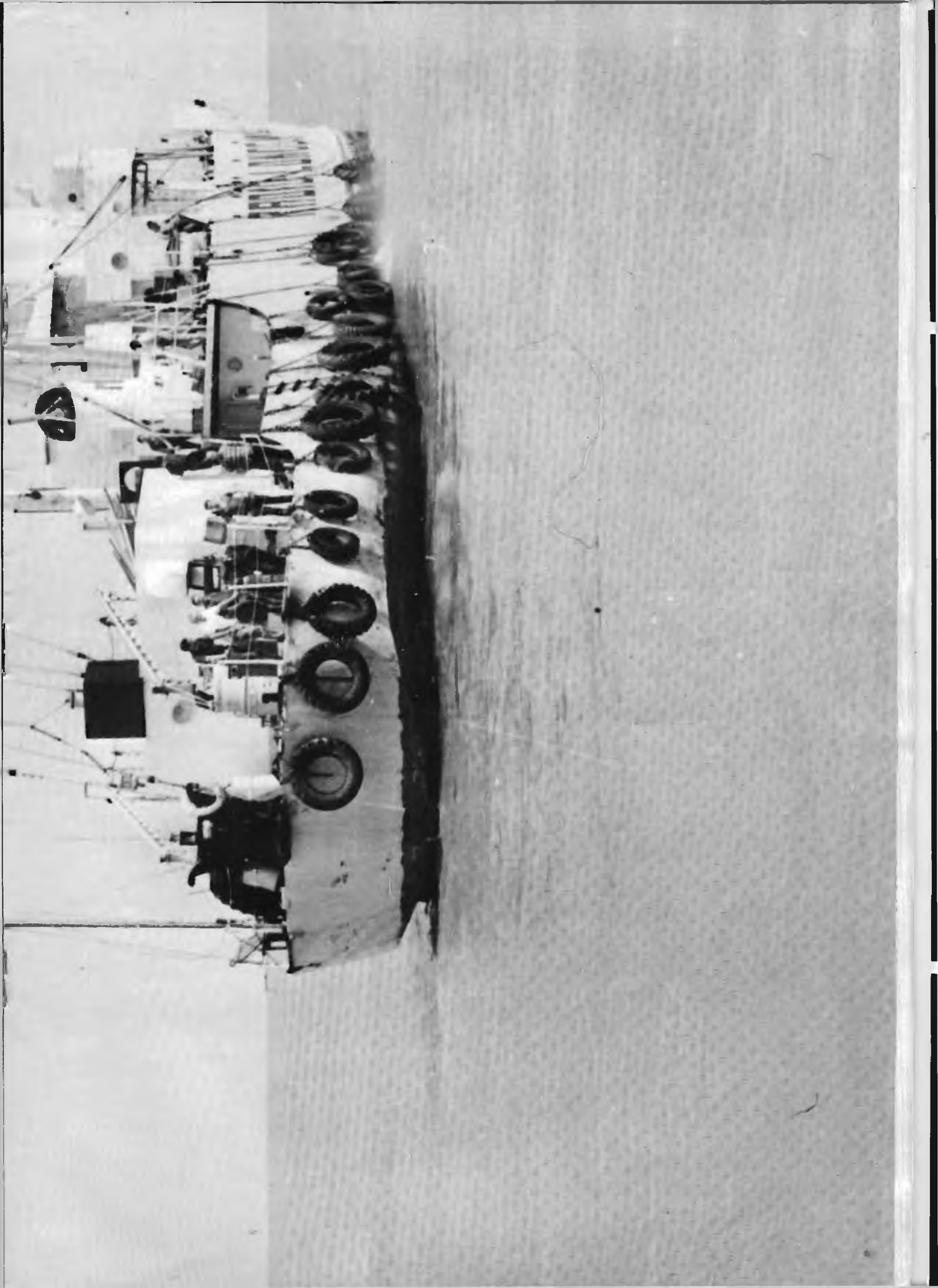

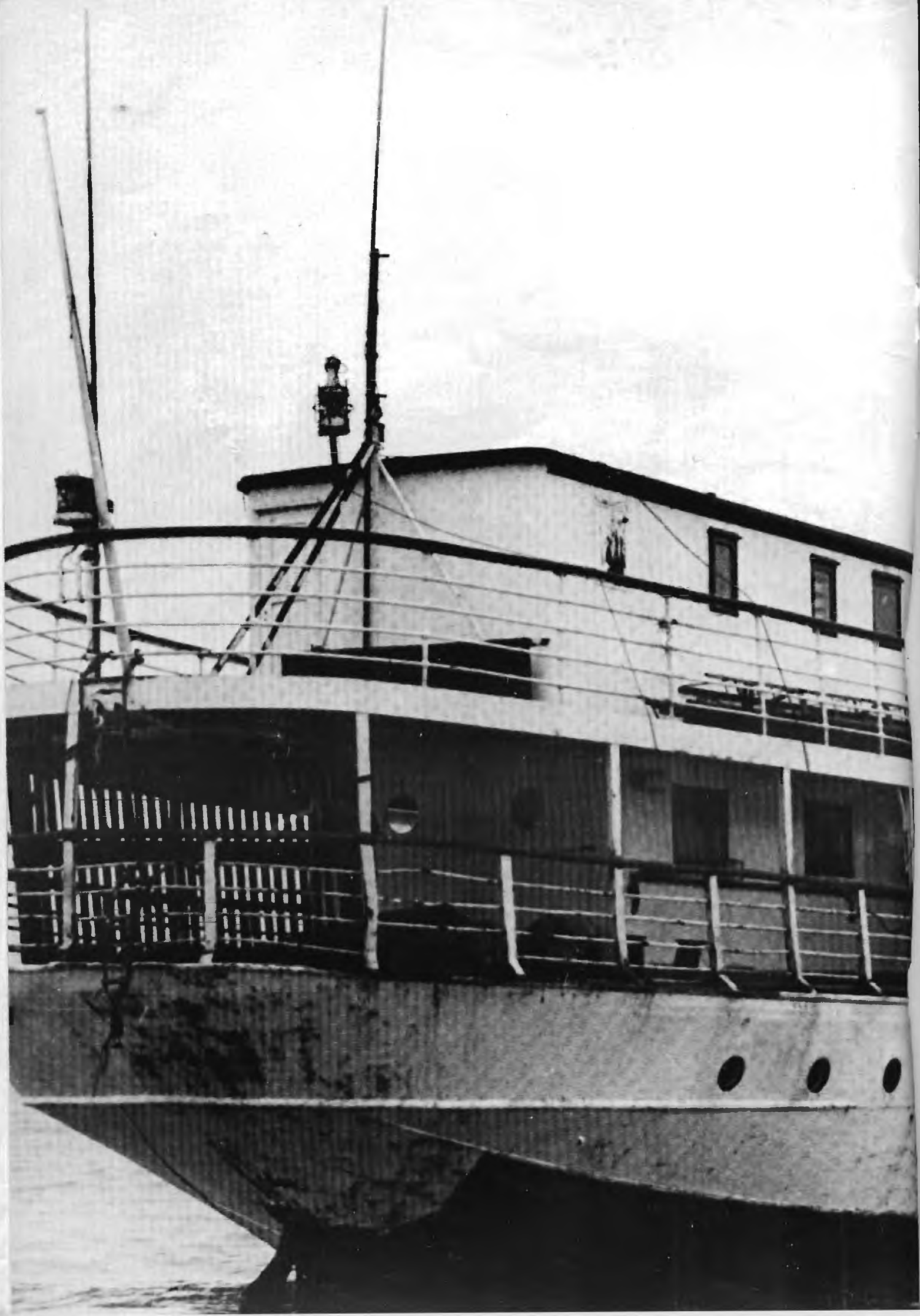

ON- & OFFSHORE door John Wendale

W.R.L.I. /

OFWEL RADIO LONDON TERUG !

Vorige maand gokte ik, dat het nieuwste project op offshoregebied uit Amerika wellicht Swinging Radio England of Britain Radio zou gaan heten, zoals dat halverwege de jaren '60 het geval was. Dit werd mij ingegeven door de namen achter het project, die genoemd werden, o.a. van Don Pearson, die één van de financiers was van de stations op het zendschip de "Laissez Faire". Wel, dit was onjuist, hoewel: ik zot er niet ver naast, want de projectleider van het nieuwe zendschip was zo aardig om mij vanuit Amerika wat meer te vertellen over hun plan.

En het is niet zomaar een plan, want op 14 augustus dit jaar, om 1 minuut na drie uur komt na afwezigheid van 17 jaar WONDERFUL RADIO LONDON (INTERNATIONAL) terug van weggeveest.

Vanaf het schip "For Freedom" zal niet alleen Radio London in de lucht komen, maar ook een Gospelstation met de naam "Voice of Free Gospel" (V.F.G.). London zal van 06.00 tot 19.00 uur (Eng.tijd) in de lucht zijn en V.F.G. van 19.00 uur tot in de late uurtjes.

In de eerste week van juli hoopt men het meeste werk aan het schip te hebben verricht, waarna het vanuit een Amerikaanse haven volle zee zal kiezen om begin augustus in de buurt van zijn twee concurrenten te gaan testen. Eerst zal V.F.G. in de ether komen. Het zendvermogen zal 50 kW. zijn.

Blijkbaar is de vroegere directeur van Radio London niet betrokken bij dit project, aangezien hij het volgens de financiers in the Sixties niet zo best had gedaan. Of andere oude medewerkers wel terug zullen komen, is niet duidelijk. Voorlopig is dit de informatie, die gepubliceerd mag worden, maar het wordt vervolgd. J.W.

LASER: ZES JAAR GELEDEN EERSTE IDEEEN.

In de loop van 1978 kwam eigenlijk de eerste kiem boven aarde van het huidige Laserproject. Discjockey Chrispian St. John liep al enige tijd rond met plannen zelf een zeezender te beginnen. Zonder succes trachtte hij financiers voor zijn project te vinden. Chrispian wil SCAN Radio opzetten, dat via de FM een deel van Denemarken zou moeten bereiken met top 40 muziek. Hij raakte in contact met Carl Kingston, die bevriend was met Paul Alexander Rusling, die zaken deed in de horecawereld. Chrispian had vernomen, dat Rusling ook een zeezenderfreak was, die naar mogelijkheden zocht om eveneens een project op te zetten. Chrispian haalde Carl over om met zijn vriend Paul te gaan praten, of hij niet bereid zou zijn om geld in Scan Radio te steken. Maar deze weigerde omdat het station een klein bereik zou hebben en commercieel niets zou opleveren.

In november 1978 werd Carl opnieuw benaderd door Chrispian. Nu lanceerde de deejay een nieuw plan: hij stelde voor om opnieuw te beginnen met Swinging Radio England vanaf het fort "Tongue Towers".

En weer sprak Carl met Paul Rusling over het nieuwe plan. Rusling was in die tijd manager van het Swan Hotel in de buurt van Tunbridge Wells. Hoewel Paul niet zoveel in het plan zag, was hij wel bereid om er met Chrispian over te praten. Allereerst liet hij hem weten, dat Tongue Towers volledig ongeschikt was omdat het niet echt in internationale wateren lag vanwege de zandbanken tussen het fort en de kust. Hij stelde voor om Knock John te gebruiken, dat zou ook Londen met een sterker signaal bereiken.

Rusling wilde eventueel wel financieren, maar dan moest Chrispian afzien van zijn pure top 40 format. T.a.v. adverteerders zou dit niet haalbaar zijn. Een combinatie van top 40 en golden oldies leek hem het beste voor het station. In eerste instantie zei Chrispian, dat het dan voor hem niet meer hoefde, maar omdat hij niemand anders met geld kon vinden, kwam hij later toch weer bij Paul Rusling aankloppen.

Eind november (1978) wist Chrispian St. John de hand te leggen op correspondentie die een groep Engelsen, die Radio Ventura wilde beginnen, voerde met de Venture Capital Consultants Bank of Encino (L.A.). Deze bank was door Ventura benaderd i.v.m. een mogelijke financiering van hun project. Ventura moest gaan klinken als Caroline in de jaren '60. Ze hadden al een optie op een schip (kleine coaster) the m/v "Manor Park". In de brief die in het bezit was gekomen van Chrispian, bleek vermeld te staan, dat er een aanbieding werd gedaan voor een lening van 1 miljoen dollar met een terugbetalingstermijn van 5 jaar. Met dit gegeven ging Paul Rusling op onderzoek uit of met deze financiering het Scan Project te water gelaten kon worden. Bovendien waren er inmiddels al goede contacten met een drietal adverteerders, die voor 120.000 dollar per maand wilden adverteren. Zij waren ook bereid om op hun reclamecontracten voorschotten te verlenen zodra "het" schip gereed zou zijn.

Zo begon opeens het Scan Project weer tot leven te komen. Alleen wilde Rusling de zaken veel grootser aanpakken dan Chrispian dat oorspronkelijk had voorgesteld. Er moest een schip van zo'n 1500 ton komen waarop een 100 kW. AM-zender zou worden geplaatst. De ankerplaats zou in het Skagerrak tussen Noorwegen en Denemarken zijn. Vanaf die plek kon een groot deel van Europa worden bereikt, inclusief Engeland en Nederland. Rusling wilde ook contacten leggen met religieuze groeperingen die volgens hem graag hun programma's naar de Oost-Europese en Scandinavische landen wilden uitstralen.

Paul Rusling moest een list verzinnen om de Venture Capital Bank van het Radio Ventura project af te halen en hen te interesseren voor Scan Radio. Om zijn eigen gemoedsrust te sussen zei Paul tegen zichzelf dat het Ventura project toch nooit van de grond zou komen door de amateuristische aanpak en dat alles tenslotte in elkaar zou storten. Hij huurde een Amerikaanse advocaat in, die de onderhandelingen begon met de Ventura Bank. Eind december zou Paul zelf naar de Verenigde Staten gaan om te trachten de zaken af te ronden. In principe verklaarde de bank zich akkoord met het plan.

Maar men eiste nog wel een extra commissie van 30.000 dollar. Volgens Paul in die tijd, werd hieraan voldaan. Hij moest, om het geld bij elkaar te krijgen, wel zover gaan, dat zijn huis als borgstelling ingebracht moest worden. Al spoedig bleek, dat de bank een grote stem in de dagelijkse gang van zaken bij het project wilde hebben. Dat beviel Paul in het geheel niet; hij had al zoveel tijd en geld in het project gestoken, zo beweerde hij toen, dat hij zich niet door de "Yanks" wilde laten sturen. Blijkbaar had Paul ook een firma in Panama opgericht op welke naam de lening moest komen. Deze "Northern Media Development Corporation of Panama" was ook formeel onderhandelingspartner met de Venture Capital bank. In dit alles bleef de rol van Chrispian St. John beperkt tot de rol van programma director, die hem door Paul was toebedeeld. Vanwege de reputatie van Chrispian liet Rusling iedereen, die het maar wilde horen, weten dat hij en Chrispian zeker geen partners waren en dat zij dat ook nooit zouden worden. In die tijd beweerde Rusling ook aanzienlijke bedragen aan St. John te hebben betaald voor zijn diensten en onkosten. Paul A. Rusling liet het niet bij de onderhandelingen met de Venture Bank; ook andere banken en zelfs potentiële financiers in het Midden-Oosten werden benaderd.

Blijkbaar ging er tijdens al die pogingen om geld binnen te krijgen heel wat geld uit. Bovendien stond Paul Rusling's vrouw op het punt een baby te krijgen. Toen zij een dochter kregen werd haar de naam Chrystal gegeven. Het grote geldgebrek noopte de jonge vader om toch weer een baan te zoeken. Zijn huis in Hull moest hij verkopen. In 1978 had hij dit gekocht en hij had er maar weinig in vertoefd. Rusling zag kans zich in te kopen (of iets van dien aard) in een tavern/pub "The Punch" in Whitstable in Kent. In mei 1982 dacht hij wel zaken te kunnen doen met een aantal Arabische staten. Op één van de "consultanten" van Libië probeerde hij tijdens een aantal gesprekken geld los te peuteren. Dat hij zich hierbij op zeer glad ijs begaf, was blijkbaar voor Paul geen beletsel. Chrispian mocht bij deze besprekingen niet aanwezig zijn, omdat hij op de "Voice of Peace" had gewerkt. Hypocriet stelde Rusling, dat dit bij de Libiers een slechte indruk zou maken. Toch schijnt Chrispian in een later stadium ook met de Libiers te hebben gesproken. En wel om de Mebo 2 van hen te kopen. Paul Rusling was hier echter zwaar op tegen, omdat hij vond dat het een slecht schip was. Bovendien wilde hij niet op een schip zitten met een slechte reputatie. Blijkbaar zat het hem nog steeds dwars wat Meister en Bollier hadden "geflikt", toen Bull Verwey had getracht R.N.I. het zwijgen op te leggen voor een bepaalde tijd, door hen een aanzienlijke som geld te betalen. R.N.I. was na korte tijd toch weer gestart en stortte het geld terug naar Veronica.

Hoewel Paul de "Manor Park" een ongeschikt schip vond, liet hij Chrispian St. John toch pogingen ondernemen om het in hun bezit te krijgen. Het geld om het schip officieel aan te kopen, ontbrak. Ook leerde het duo op een schip dat vlakbij de "Manor Park" lag. De eigenaar van dat schip was Viv Stanshall, de ex-zanger van de Bonzo

Dog Doo Dah Band. Stanshall wilde zijn schip laten verbouwen tot restaurant. Zijn Amerikaanse vrouw werd door Chrispian bewerkt en zo ver gebracht dat zij haar echtgenoot vroeg om het radio project, dat haar voorgeschoteld was, te financieren. Maar ondanks de pogingen van zijn vrouw, besloot Stanshall al zijn aandacht aan zijn eigen schip te schenken.

Dan is Paul Rusling begin 1983 betrokken bij een volledig nieuw project. Al zijn aandacht schenkt Rusling opeens aan dit project en zegt pas publiciteit voor de zaak te willen, als het schip -gereed en al- op zee ligt. Dat schip zou overigens direkt beschikbaar zijn, zonder havengelden te moeten betalen of wat dan ook. Later blijkt het over de "Catharina-C" te gaan, een schip voor zee-onderzoek. Het lag te koop in de haven van Scheveningen van 500.000 dollar. (Zo vertelde de directeur van de scheepswerf). De hoge prijs was vanwege de kostbare researchapparatuur aan boord. De Venture Capital Bank had dit schip beschikbaar ook bezocht nadat Rusling hen hierop had gewezen. Weer later krijgt Rusling onenigheid met de bank, omdat zij reeds 12.000 dollar hadden uitgegeven om drie schepen te gaan bekijken. Steeds meer ook kreeg Paul Rusling het idee dat de "Venture Bank jongens" het idee beschikbaar geheel hadden "gestolen" en het project geheel zelf willen uitvoeren. Degene, die het schip in eerste instantie onder de aandacht van Paul bracht, was Hans Verbaan, die zich de voorman noemt van de FRC-Holland. Uiteindelijk zetten Paul en Chrispian toch door, hoewel Paul bleef rondschreeuwen, dat zij besteld geen partners waren.

Ook in januari 1982 was Rusling betrokken geweest bij een "project" en raakte in die tijd in contact met een groep, die scheen te bestaan uit een paar Nederlanders, Australiers en een ex-V.o.P. deejay: Andrew Yates, die min of meer ook de leider van "het gebeuren" was. Zij beweerden een schip te hebben en twee 10 kW. zenders en het plan was in april voor de kust van Engeland (Essex) te beginnen. Er zou een 24 uren Nederlandse service komen en op de één of andere manier ook een Engelse service. Plotseling duikt bij dit project de naam van R.O. (zijn naam zal ik maar niet volledig noemen) op. Zijn rol in het geheel is niet erg duidelijk. Wel blijkt hij contacten te hebben gehad met Paul Alexander Rusling. Deze laatste zag veel in het project en hij was ervan overtuigd dat het met het geld wel goed zat. In eerste instantie werd Paul benaderd om de zenders in Nederland te komen inspekteren. Paul zei namelijk dat hij (ook) een zendertechnicus zou zijn tegen het gezelschap. Al snel komt Rusling erachter met een clubje ontzettende amateurs te maken te hebben. Ook de programmatische kant van de zaak lijkt volgens hem nergens op. Tenslotte sterft het plan.

Het latere plan rond de Catharina-C loopt fout, omdat er blijktbaar een communicatiestoomis was ontstaan tussen H.V. en Rusling. Paul Rusling denkt dat het door het slechte Engels is ontstaan dat zijn Nederlandse vriend spreekt.

Dan wordt het enige tijd stil rond Rusling en over Chrispian St. John circuleren steeds meer verhalen over diverse praktijken van oplichting en diefstal.

Chrispian zal zich dan ook op 21 mei voor een rechter moeten verantwoorden. St. John kwam uiteindelijk in contact met John Kenning. Deze Londenaar had juist de start gemaakt met zijn golden oldies station Radio Sovereign. Chrispian werd door Kenning aangesteld als programmeur. Na verloop van tijd werd het station steeds vaker opgerold door de Home Office en Kenning ging naar plannen zoeken om zijn station naar zee te verhuizen. Op één of andere manier (en Chrispian zal hierin zeker een bemiddelende rol hebben gespeeld) raakte Kenning in contact met Paul Alexander Rusling. Deze was juist bezig met een stel Amerikanen plannen te smeden voor een zeezender. Kenning kwam op een gunstig moment, want aan een tweede station op het schip was al gedacht. Kenning zou gesponsord worden door een relatie van Rusling. Het was Hugh O'Brian, eigenaar van een "race cours" voor paardenrennen. O'Brian zou goed in zijn slappe was zitten. Geruchten gingen dat O'Brian Kenning niet meer wilde financieren, maar dat hij en Rusling samen geld inbrachten bij het Amerikaanse project.

In augustus 1983 reisde Kenning naar de Amerikaanse projectleider, die later Roy Lindau bleek te zijn van Major Market Radio. Roy liet Kenning weten geen belangstelling te hebben. Paul Alexander Rusling bleef hun "consultant". De firma Deko Overseas Incorporated werd opgericht en eind augustus werd het aangekochte schip, The "Gardline Seeker", een voormalig zee-onderzoek schip vanuit Engeland overgevoerd naar Miami in de haven van Port Lauderdale. In de Tracor Marine Yard zou het schip worden verbouwd tot drijvend radiostation.

Roy Lindau betreft een kantoorje niet ver van Major Market Radio op Madison Avenue nr. 341 op de 9e etage. Het bordje op de deur zegt: M.M.I. (Music Media Inc.). Al spoedig bleek dat het station LASER 730 zou gaan heten, een top 40 station dat niet vies zou zijn van golden oldies.

Tot zover de voorgeschiedenis. Het verdere verloop van de gang van zaken rond Laser hebben we reeds in de voorgaande FRM's weergegeven.

We pakken daarom de draad weer op bij half februari:

Op zaterdag 18 februari was het station Laser 730 aan een tweede werkelijke testserie bezig, hoewel op delen van de dagen daarvoor -zij het met een nog lager vermogen- ook werd getest.

Johnny Moss en Blake Williams namen op zondag 19 februari afscheid van de luisterraars met een gezellige show. Zij vertelden dat het station (een naam werd nog steeds niet genoemd) over een aantal weken weer terug in de lucht zou zijn, maar dan met een (zeer???) sterk vermogen.

Vorige keer schreef ik dat er een 65 meter hoge zendmast op het schip zou komen. Wel, dit had een woordvoerder van Paul Alexander Rusling mij verteld in opdracht van Paul. Ook al hiervoor probeerde Rusling mij knollen voor citroenen te verkopen, maar dat is hem slechts een enkele keer gelukt. Er waren gelukkig ook nog andere bronnen dan meneer Rusling.

Zo hoorde ik, dat de gebruikte antenne in de dagen een spinnweb van koperdraad was, dat over het gehele schip was gespannen.

Ondanks het feit dat maar met 700 Watt werd uitgezonden (bruto 1000 Watt/1 kW.) zorgde de "rol" koperdraad toch nog voor een redelijk signaal. Een vervellende bijkomstigheid was wel dat er soms vonkenregens ontstonden, die kleine brandjes op het dek van de "Communicator" veroorzaakten.

Rusling vertelde een Britse collegajournalist dat de organisatie ook een schip voor de Scandinavische kust zou neerleggen. "There's where the market is", zou hij hebben gezegd. Wij weten gelukkig, dat dit ook onzin is.

Op 18 februari gebeurde wat moest gebeuren: eindelijk had de Amerikaanse Lasser organisatie genoeg van mr. Paul Alexander Rusling's stomme bokkesprongen. Hij werd ontslagen. Jammer voor hem, want hij had juist een nieuw huis gekocht in Turn Bay in Kent.

In de tijd dat de mikrofoons dichtstonden op de Communicator verbleven Blake Williams en Johnny Moss aan land. Rusling had Blake ondergebracht bij Caroline DJ Carl Kingston in Hull en Johnny bij John Burch van de Caroline Movement.

Op 1 maart probeerde een maatje van Rusling, die in zijn pub The Punch steeds de telefoon aannam, mij wijs te maken dat 355 meter de nieuwe frequentie zou worden, ofwel 846 kHz. Wie op die frequentie gaat uitzenden, krijgt onmiddellijk klachten van diverse Europese stations, dus ze zouden wel uitkijken. Hoewel later bleek dat er ook voor die frequentie een kristal aan boord schijnt te zijn (als enige, aanvullend op 729 kHz). Later beweert "de maat" dat er ook op 550 kHz, zal worden getest. Ook weer onzin. Dat zou 558 moeten zijn.

Kort daarna hoor ik definitief dat de aangekondigde mast van over de 60 meter nonsens is. Op het schip komt een Veronica-stijl antenne. Hiervoor worden (werden) twee (langere dan al op het schip) masten aan land vervaardigd. In Ierland, zo beweerde Rusling tegen iedereen, woont één van de financiers, mr. Hugh O'Brian, die in paardenraces doet. In Amerika zei men echter nooit van deze O'Brian gehoord te hebben.

En dan op 6 maart was Roy Lindau van Music Media Inc. vanuit zijn "Laserkantoor" bereid om te bevestigen dat Rusling inderdaad de zak had gekregen. "Ondanks het feit dat hij hard werkte", zo zei hij, "leek het erop alsof hij de boel aan het saboteren was om uiteindelijk, wanneer het project ingestort was, de "bits & pieces" op te rapen en het zelf te beginnen. Lindau had ook al diverse maatregelen genomen om de infiltratie van Caroline en ex-Carolinefiguren ongedaan te maken. Blake Williams vertrok uit Hull en vond een ander, "neutraal" onderkomen.

Op 8 maart belde Rusling met de projectleider van een nieuw Amerikaans project waarover ik al melding maakte. Hij vertelde hem genoeg te hebben van Laser en dat hij zelf was weggegaan. Volgens Rusling was het een rommeltje (dat had hij er zelf van gemaakt) en was het geld op. Hij vertelde de Amerikaan, dat hij al 14 dagen voor Caroline werkte als engineer op het schip (alweer een leugen!). De Amerikaan was echter niet van Little Lot getikt en checkte Rusling.

Op basis daarvan kon hij Rusling's vraag, of hij wellicht voor dit nieuwe projekt kon gaan werken, met nee beantwoorden.

Roy Lindau kondigde van zijn kant aan, dat het station volledig door Amerikaanse deejays zal worden gerund. En Johnny Moss dan? Zo vragen wij ons af. Johnny zal ook wel weer op de Communicator terechtgekomen zijn door toedoen van Paul Rusling. De Amerikaanse leiding had Rusling opgedragen alleen met muziek te testen. Ook daaraan heeft hij zich zeker niet gehouden.

Als Laser terug is (of komt) zal dat wellicht weer op 411 meter/729 kHz. zijn.

CAROLINE VANAF HALF FEBRUARI

Ondanks het feit dat Simon Barret en Robin Ross twijfelden om op de Ross weer programma's te gaan verzorgen, waren hun stemmen kort daarna weer te horen. Grand Bentson, Tony Whale en Andy Archer zullen voorgoed wegblijven. Andy Archer hebben we in het vorige FRM al besproken.

Op 18 februari was er een nieuwe deejay, Steven Phillips, de zoveelste vriend van Carl Kingston. Carl zal voorlopig zelf niet op Caroline te horen zijn. Hij vond het beter om tussen door een paar weken produktiewerk te doen voor Humbershire Radio. Archer trouwens kreeg zomaar de Breakfast Show op Guildfort Radio + een bedrijfsauto. Hoe is het mogelijk. ?

Dixie Peach was een tijdje onvindbaar. We weten nu waarom. Zijn agent heeft hem een baantje bezorgd bij Radio One (B.B.C.) waar hij de zaterdagavond Disco Show doet. Dus ook hij hield het voor gezien.

Chrispian (Jay Jackson) St. John blijft het nieuws lezen en doet een enkele keer als invaller een show. Hij moet trouwens op 21 mei voorkomen voor 6 blokaanklachten, die weer onder te verdelen zijn in tientallen gevallen van oplichting, fraude, diefstal e.d. Volgens insiders kost hem dit zeker 6 maanden cel. Je begrijpt, dat dit bij de Caroline-organisatie niet lekker ligt. De vraag is hoe lang "Chris Jackson" nog op de veilige Ross zal blijven.

Op 20 februari wordt definitief bekend dat deejay Tony Whale naar Italië is vertrokken om daar bij het nieuwe FM-station van John Kenning te gaan werken. Zoals in Londen, gaat dit station weer Radio Sovereign heten.

Op 22 februari blijkt dat Diane Mather, een Amerikaanse deejay van Radio Wood Green (een intern station voor een Londens winkelcentrum als Top Shop) bij Caroline gaat werken onder de naam Diane Lawrence. Grand Benson schijnt ook op weg te zijn gegaan naar Italië. De Caroline deejays hebben nog steeds de pee in vanwege de slechte betalingen. Bovendien weten ze dat hun collega's bij Laser 50 pond per week meer zullen verdienen: 150 pond per week.

Opnieuw komt bovendien dat O' Rahilly nu toch echt harde plannen heeft voor een tweede station, waarbij klassieke muziek en religieuze booschappen elkaar op 538 kHz. (537 meter) zullen afwisselen. Dit "Caroline II" (zullen we het voorlopig maar noemen) gaat de ether in op de 10 kW RCD. EVEN VOOR DE DUIDELIJKHEID: Deze 10 kilowatt was ooit een 5 kW zender, doch is door de vorige eigenaar "opgevoerd" met 5 kW, dus.

En dan staat er nog een (echte) halfge-sloopte 5 kW zender, die als onderdelenmagazijn wordt gebruikt.

Eén ding is in ieder geval goed aan deze opzet en dat is de frequentie. Als ik Ronan was, zou ik alle aandacht maar aan Caroline schenken, dat is m.i. nog hard nodig.

Op 24 februari is aan het I.L.R.-station "North Down Radio", dat verwoede pogingen deed om met een carrier vlak naast Caroline op 954 kHz. boven het randgespetter op 963 kHz. uit te komen, een nieuwe frequentie verstrekt door de Home Office (D.T.I.). Het wordt nu 1242 kHz. Ook zou de Home Office een overzicht hebben verspreid met "nieuwe" frequenties voor lokale radio in Engeland. Eén van die frequenties is 963 kHz.!!!!

Op 28 februari trekken drie deejays in de "London Standard" (avondkrant) van leer tegen de Caroline-organisatie. Het zijn Andy Archer en Peter Clark. De derde deejay wenst anoniem te blijven. Hun grootste klacht was de achterstallige betaling.

Carl Kingston blijkt wel steeds volledig te zijn betaald, maar desondanks teken de hij wel een kontrakt van 12 weken bij Radio Humberside (I.L.R.). Carl wist me te vertellen dat dit slechts tijdelijk zou zijn. Zo goed als zeker zal hij weer op Caroline te horen zijn, als het kontrakt met Humberside is beëindigd.

Op 3 maart sleepte het anker weer over het Nock Deepzand. Het gewone scheepsanker was niet zwaar genoeg om de storm te doorstaan. De zender was ook de gehele ochtend uit de lucht. Opnieuw raakte de Ross vast op een zandbank, waardoor wederom de ankerketting (de eerste keer was op 20 januari) brak. Maar dat was niet het enige, dat verkeerd liep. Het drinkwater was al twee dagen op. Het allergrootste probleem echter was wel de ziekte van DJ Steve Phillips. Hij was zo zeeziek geworden, dat hij zelfs bloed overgaf. Ondanks alle toezeggingen, die kort daarvoor over de radio waren gedaan over bevoorradig en aflossing, was er geen tender te zien. Als protest sloten de deejays op zondag 4 maart om 24.00 uur de programma's. Om 23.45 uur deden zij hun laatste aankondiging en heel cynisch werd er gezegd: "This is especially for Mike at the office", waarop tot 24.00 uur drie tracks van de Loving Awareness LP werden gedraaid. Insiders vertelden mij dat dit betekende: "You bastards, you promised us all, tenders, doctors, water, but nothing arrived".

Diverse keren was er o.a. via de kortegolf getracht om contact te zoeken met de organisatie aan land. Steeds weer zonder resultaat. Tenslotte riep men de hulp in van de bemanning van Loser, die via de satelliet contact per telefoon zochten met mensen aan wal, die uiteindelijk Ronan waarschuwden. O' Rahilly bleek van alle paniek niet op de hoogte te zijn.

Om nog even op Chrispian St. John terug te komen: het schijnt dat hij gevlucht is. Nu op Panomees grondgebied, vormt hij een groot probleem voor de Carolinestaf. Het kantoor staat onder hevige druk om hem aan land te laten zetten. St. John kampt bovendien met een zeer slechte gezondheid. Hij is veel te dik, heeft last van zijn hart en roekt ca. 75 sigaretten per dag. Voordat hij bij Caroline kwam, had zijn dokter hem gewaarschuwd dat als hij zijn "life style" niet zou aanpassen, er voor

hem nog maar 1 of 2 jaar plaats op deze aarde zal zijn.

De lang aangekondigde vrouwelijke deejay, Diane Lawrence, kwam op 12 maart in de lucht. Een goede doad uit oogpunt van emancipatie, maar als deejay had zij beter bij Wood Green kunnen blijven.

Maar het ziet er naar uit dat we Tony Garreth en Peter Quinn weer terug zullen horen op Caroline. Eindelijk weer eens het betere werk, dus!!!

Tot besluit nog even dit: de Caroline Movement dacht in Nederland (we staan hier toch bekend als betrouwbare zakenlieden) tegen een redelijke prijs Carolineposters te kunnen bestellen. De eerste leverancier vroeg een dermate belachelijke prijs, dat naar een andere leverancier werd gezocht (van dezelfde poster!!!!!!!). Die was al snel gevonden; geld werd overgemaakt, zo'n 400 gulden, maar de posterleverancier zel nooit te hebben ontvangen.

Vanzelfsprekend gingen hier maanden overheen, inclusief het over en weer "welles-nietes" gedoe. Bovendien was er nog de poststaking. Uit pure wanhoop besloot men nog eens met de "dure" leverancier te praten. Deze was bereid zijn prijs iets aan te passen. Er volgde een "order" van zo'n Fl. 250,- en de posters kwamen in Engeland aan.

De Caroline Movement heeft via de Nederlandse P.T.T. wel een onderzoek aangevraagd naar de bestemming van de eerste geldzending.

Wie in Engeland een Carolineposter wil hebben, kan er beter zelf een laten drukken. Hij zal niet goedkoop zijn. Ik heb niet zo'n hoge pet op van de C.M. maar ik vind het toch wel jammer, dat z.g. vrije radiofiguren uit Nederland van de naïviteit van die Club misbruik maken.

MAEVA/BRAVO

Ik word er wel wat moe van, maar vooruit. Volgens Belgische insiders, is het Patrick Valoin toch serieus. Na zijn mislukte onderhandelingen met Ronan O' Rahilly over de huur van de 10 kW zender, blijkt de organisatie razendsnel te hebben gewerkt. Want diezelfde Belgische insiders wisten me te vertellen dat wellicht al in april of mei Radio Bravo "in den ether" zou komen. Bravo dus en tot volgende keer.

JOHN WENDALE,



Crispian St John



FM WESTKUST 102.8



W.M.R. is inmiddels uitgegroeid tot een lokaal vrij radiostation van redelijk kaliber. Het station onderging grote veranderingen en die vinden trouwens nog steeds plaats, zodat wat aandacht voor dit station in het Free Radio Magazine zeker belangrijk is.

TD'S & SYNDICATED PROGRAMMES

Juli 1983 doet het bestuur een oproep aan alle medewerkers om zich daadwerkelijk in te spannen voor het "1e kermis TD". Wederom wordt het bestuur door diverse mensen negatief geadviseerd om een TD te organiseren, aangezien de jeugd op school met zware examens bezig is. De jeugd vindt W.M.R. erg leuk, dus komen ze. Met 700 mensen is het weer succesvol. Vanzelfsprekend is het bestuur van WMR dolblij met het succes. Tijdens de kermisdagen wordt de WMR-dreunplaat van de week veelvuldig gedraaid op de 102.8.

Tijdens de zomermaanden is het een moeilijke periode, omdat de meeste medewerkers gaan werken. Overigens heeft men veel werk met de drive-ins. Men is aanwezig op openluchtballs, avondmarkten, bierfeesten en andere gelegenheden met daarnaast de TD's in het casino van Koksijde voor diverse verenigingen. Zij hebben erg veel interesse voor de drive-in en dit jaar wordt hun kas gespijst als nooit tevoren. Iedereen is enthousiast. Deze mensen hebben geld in het laatje nodig en dankzij WMR kunnen ze dit jaar aardig wat materiaal aankopen. Een leuk voorval is wanneer blijkt dat bij een openluchtbal te Oostduinkerke tijdens zeer slecht weer de jeugd in de stromende regen blijft doordansen en alles vol is.

Tijdens de zomer is het ook het één en ander veranderd bij WMR. Met de grote drukte raken diverse medewerkers overbelast en het blijkt dat er iets moet veranderen, want er zijn teveel programmamakers, die teveel uren maken. Peter de Vries neemt contact op met een organisatie, die "Syndicated Radio programma's" verkoopt en heeft toevallig nog een hoop geluk ook. Het blijkt, dat alleen in West-Vlaanderen geen enkel station is, dat ze uitzendt, omdat er geen kapitaal zit in deze provincie en omdat de radiostations geen reclame draaien. Daarom zijn deze programma's niet te betalen. Uiteindelijk belandt Peter bij iemand, die een vijftal stations bezoekt om de onkosten solidair te verdelen en zo ook geheel West-Vlaanderen te bestrijken met deze programma's. Er wordt een hoop tijd gespaard en aldus zijn professionele programma's van Belgisch grootste vrije radio's te horen op W.M.R. In West-Vlaanderen start W.M.R. als eerste met deze vorm van programma's.



PROGRAMMA'S

Van maandag tot en met vrijdag zijn er zes vaste deejays te horen in een horizontale programmering. De andere stations, die meewerken volgen en de pakketten cassettes worden doorgegeven aan elkaar. Misschien een tip voor de Nederlandse stations?

De organisatie uit Antwerpen belooft verder dat in oktober een studio met copieer-machines zou klaar zijn, zodat alle stations in België dezelfde tijd het zelfde pakket ontvangen. Dat gebeurt, maar alleen West-Vlaanderen blijft achter, zodat de stations de pakketten nog steeds aan elkaar moeten doorgeven.

Enkele DJ's zijn inmiddels om diverse redenen al niet meer te horen, zoals Danny de Bruyn (Seven DJ) en ex-WLS baas Willy van Lee. Op dit ogenblik hoor je op WMR:

0900-1000u. "Ochtendpauze" met Luc van Kapellen (ex-zeezender Atlantis en programmaleider van Kontakt uit Brussel)

1000-1100u. Dirk de Vries met "Stofzuiger", een programma voor de huisvrouw. Dirk is de hoofdorganisator van de Syndicated Radio Programma's. Bij Radio Annick wordt deze DJ voor één uur live-uitzending maar liefst 400 Bfrs. betaald.

1400-1500u. "Platenbak" met Kas Robijn (ex-Maeva en programmaleider Radio Plus uit Gent)

1600-1700u. "Tussendoor" met Luc van Toren (Plus DJ)

1700-1800u. "Radio Revue" met Peter van de Lande (Plus DJ, alhier bij de luisteraars zeer populair).

Dit zijn de 6 vaste DJ's, die van maandag tot en met vrijdag te horen zijn. Ondertussen kwam Will de Jongh, een Belgisch Nederlander de gelederen versterken bij WMR. Will is afkomstig van Radio Kompas, eens het populairste station van West-Vlaanderen, toen met 1 kW op antenne. Hij presenteert het programma "Lunch Express" van 12.00 tot 13.00 uur.

Tussen 15.00 en 16.00 uur is er het programma "Gouden van Dagen" met onze nieuwe collega Rocky. Hij draait hoofdzakelijk muziek van Edith Piaf, Luis Mariano, Duitse schlagers enz. Als Rocky er niet is, vervangt Tom v.d. Velde hem met non-stop muziek.

Het verzoekenplatenprogramma "De Verzoekbus" is inmiddels afgeschaft. De luisteraars kunnen nu overdag telefoneren om een plaat aan te vragen, doch deze worden niet gedraaid wanneer de syndicated programma's gedraaid worden.

WEDSTRIJDEN

W.M.R. organiseert weer regelmatig wedstrijden. De prijzen worden geschonken door de plaatselijke winkeliers. Er zijn bijvoorbeeld waardebonnen, boeken, enz. Tijdens de zomermaanden waren er iedere dag 5 kaarten van ongeveer 300 Bfr. te winnen om het ontspanningspark Safari-Bellewaarde te bezoeken.

Ondertussen kwam men bij W.M.R. te weten, dat alle platenwinkels aan de Westkust de Veronica Top 40 volgen. Het is overigens bekend, dat -in tegenstelling tot de andere provincies in België- West-Vlaanderen nog steeds erg Veronica minded is. Daarom is ook nu de WMR top 30 gebaseerd op de Veronica Top 40. Sinds oktober heeft men bij W.M.R. nu ook een tipparade, die gepresenteerd wordt door Steven Poorteman.



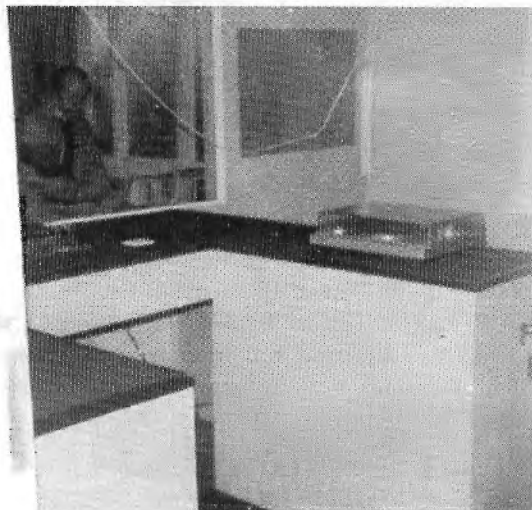
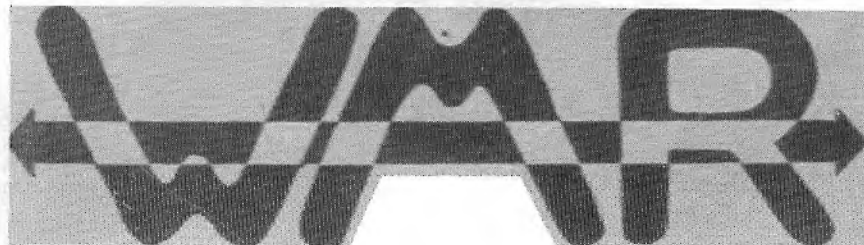

's Morgens vroeg is er het programma "Welkom in de wereld der wakkeren", gepresenteerd door Jonathan. Wegens werkomstandigheden en andere redenen hebben Patricia, Guust Flater en Gina het station verlaten.

Vanaf december wordt er 1 à 2 keer per maand een documentaire gedraaid van collega A.R. van der Paardt, de figuur achter "All American Radio Tacoma Sunrise". In dit programma informatie over de radio in de Verenigde Staten en fragmenten van diverse lokale radio's aldaar. Dit gebeurt aan de hand van Amerikaanse radio-programma's, die iedere maand vanuit de States opgestuurd worden. Een uniek programma dus.

Nog steeds is er behoefte aan documentaires over offshore radio. Hiervoor worden studiotapes gebruikt en allerhande informatiebronnen. In België heeft Peter de Vries de grootste collectie verzamelbanden van offshore radio. Vanzelfsprekend is dit programma dus van zijn hand. In deze reeks programma's duikt men het offshore-verleden in. Je hoort programmafragmenten die uitgezonden zijn geweest van diverse zendschepen, interviews met zeezender DJ's etc.

Hugo zorgt in de zondagvoormiddag voor een programma waar verenigingen aan bod komen.

De Vlaamse Top 15 op zondag is ondertussen de nederlandsstalige top 15 geworden en wordt gepresenteerd door de zanger Eddy uit Kluisbergen (WLS-DJ). Ook Tony Winter maakt af en toe programma's.

LEGALISATIE

In de toekomst is er één groot probleem en dat is de legalisatie. De grote vraag is: zal WMR het halen? Net zoals andere vrije radio's in België heeft WMR een VZW opgericht, waar WMR betekent: Westelijke Muziek Informatieve Radio-Omroep.

Sinds 1 oktober heeft WMR zichzelf nog maar eens een naam bijgegeven, nl. FM-Westkust, net zoals bijv. Radio Gemini zichzelf FM-Kortrijk noemt.

De letters WMR zijn eigenlijk ontstaan uit RMW wat staat voor Radio Marina Westkust, dat uitzond begin



1981. Het was destijds zo dat Radio Marina op verzoek van de procureur des Konings (dat is het hoofd van het parket te Veurne) de uitzendingen moest staken na twee politiebezoeken. Toen Peter de Vries de heer procureur ging opzoeken, vertelde de man dat er geen proces-verbaal zou komen als Radio Marina niet terugkwam. Peter beloofde dat, doch kwam in samenwerking met een ander station terug onder een andere naam. Wegens diverse wanpraktijken verliet Peter het station en begon toen met W.M.R.

Met W.M.R. was R.M.W. ook terug, doch weinigen wisten dit. R.M.W. begon als vrije radio in 1981, maar van 1971 tot 1981 pirateerde Jonathan al op de FM-band onder de naam Radio Marina, dit samen met een tweetal vrienden.

APPARATUUR

We bekijken nu eens de technische kant van de zaak bij W.M.R.: W.M.R. werkt met twee rondstralende antennes die overigens zelfbouw zijn. In de uitzendstudio staat een QR-mengpaneel waarvan de mogelijkheden zeer groot zijn. In het mengpaneel zit een limiter. Verder twee Technics snelstarters, Sennheiser microfoon en Sennheiser koptelefoon. Als cassetterecorders worden 1 Akai autoreverse en 1 JVC gebruikt. De versterker is van Marantz en de twee boxen zijn van Kenwood. In de opnamestudio staat nu een Rodec mengpaneel, 2 Sony pick-ups, 1 Akai bandrecorder en twee cassetterecorders: Tensai en Philips. Daarnaast is er nog een reserve Kenwood bandrecorder. Voor interviews is er nog een speciaal voor dit doel geschikte draagbare Philips recorder en ook nog telefonisch materiaal in en buiten de studio voor rechtstreekse reportages.

KONTAKTADRES: 09-3258515156

De studio van W.M.R. is gevestigd aan de F.ROPSWEG 11 te B-8460 KOKSIJDE-Bad. Het telefoonnummer is 058 515156. Schriftelijk is W.M.R. te bereiken via POSTBUS 19, B-8460 KOKSIJDE. Bij W.M.R. worden de contacten met de Nederlandse radiobladen alsook de contacten met Nederlandse DJ's onderhouden door Peter. Hij is meestal afwezig, want hij is reder/visser op de Noordzee. Voor telefonisch contacten: Hugo. Tel. 058 514653, liefst rond 19.30 uur.

Als promotie-artikelen heeft W.M.R. stickers, zonnebanden voor de auto, blauwe T-shirts en het familie-album dat gratis bij een artikel geleverd wordt en waarin de geschiedenis van het station beknopt beschreven wordt, DJ's voorgesteld worden etc. Mochten er mensen zijn die graag voor W.M.R. zouden willen draaien; wij kunnen er nog genoeg gebruiken.

Nu maar hopen dat W.M.R. de legalisatie haalt. Wetenswaardig is dat in België verscheidene stations hun apparatuur nog moeten afbetalen of dat het eigendom is van één of meerdere DJ's en dat er stations zijn die slechts boven of flink in de rode cijfers zitten. Wat W.M.R. betreft is alle apparatuur eigendom van V.Z.W. Het zou zonde zijn, als een station dat waarschijnlijk financieel leefbaar gehouden

kan worden, zou moeten verdwijnen. Trouwens, als de legalisatie komt, zullen de R.T.T. en SABAM de rekening aanbieden. Diverse stations zullen sneuvelen en voor velen zal het moeilijk worden om het hoofd boven water te houden. Een oplossing zou zijn het toelaten van reclame, maar dat wordt een nieuwe strijd voor de vrije radio's, na de legalisatie.

Iedereen de groetjes, het W.M.R.-team: PETER DE VRIES en TOM VAN DAUVEN. (Foto's: Tom van Dauven). Reacties: POSTBUS 1358, 5602 BJ EINDHOVEN.

westvlamse vereniging erkende radio's

V.Z.W.

WEVER

kosteel «Thocoglie»
doorniksesteenweg 218, 8500 Kortrijk

"Opnieuw een vereniging voor lokale radio's..."

zui je zeggen, en gelijk heb je ook. Er bestaan inderdaad al verschillende verenigingen, die zich tot de jongste tijd in de wereld van de media richten. Voor velen ligt hier een nieuwe markt open, een markt, die zo vlug mogelijk moet afgeroomd worden. Commerciële spots, tijdschriften, informatiemapjes... het hele gamma ken je wel.

Waarom dan WEVER?

Omdat WEVER anders is en andere doelstellingen heeft.

Het zal jullie ook wel opgevallen zijn dat radio maken niet zo simpel is, als je het eerst had voorgesteld. Met veel enthousiasme zijn jullie er enkele maanden geleden aan begonnen. Wij ook. Je voelde je wereldveroveraars, pioniers, die het nu eens zouden bewijzen. Wij ook.

Maar ook wij, zoals jullie, botsten na een tijdje op problemen, soms van praktische aard, soms van financiële aard, soms ook van heel menselijke aard. En om die problemen op te lossen stonden we alleen. Nergens moesten wij aankloppen om raad. Neem nu bijvoorbeeld dat erkenningsdossier... jawel, je begrijpt het al.

EEN UITGESTOKEN HAND NAAR ALLE WESTVLAAMSE LOKALE RADIO'S

Daarom...

Daarom hebben wij ons verenigd. Wij, dat zijn enkele goedmenenden uit het bonte Westvlaamse vrije-radiowereldje. Mensen, die ervan overtuigd zijn dat alleen toch maar alleen is, en dat we samen toch nog altijd sterker zijn. Nee, we hebben geen commerciële doeleinden, niemand van ons zal er rijk van worden. Trouwens, wie zal aan een vrije radio beginnen om zich te verrijken. In het Westvlaams zegt men: «je scheurt er alleen maar je 'sleppen' aan...»

En toch doen wij het!

Omdat wij erin geloven! Omdat wij geloven dat al onze radio-omroepen nóg beter zullen worden, als er een organisme bestaat, waar ervaringen en ideeën kunnen uitgewisseld worden, waar elk van ons terecht kan met vragen en problemen, waar we samen een vuist kunnen maken als hier of daar de vrije radio's in het nauw worden gedreven (want dat zou toch wel eens kunnen gebeuren, nietwaar)...

Terzake

Ja, laten wij even realistisch worden. Wat beoogt WEVER in feite, wat kan en wat zal ze doen?

Om hierop een antwoord te krijgen kunnen wij best even de statuten inkijken.

Daarin staat:

«De vereniging heeft tot doel de Westvlaamse niet-openbare radio's die erkend zijn te groeperen, teneinde de samenwerking te bevorderen en de bloei van de niet-openbare radio's mede te bewerkstelligen. Hiertoe kunnen ondermeer volgende activiteiten worden ontplooid:

- advies verstrekken aan de erkende niet-openbare radio's
- organiseren van informatieverstrekking
- inrichten van lessencycli voor medewerkers aan erkende niet-openbare radio's
- op gang brengen en bevorderen van de samenwerking tussen de erkende niet-openbare radio's, enerzijds en de sociale, culturele, sportieve en onderwijsverenigingen anderzijds
- onderzoeken van middelen en instanties die de erkende niet-openbare radio's financieel kunnen ondersteunen binnen het wettelijk kader
- kontakten leggen met politieke, administratieve en gerechtelijke instanties ten einde de goede werking van de erkende niet-openbare radio's te bevorderen
- alle andere wettelijke activiteiten ontplooiën die op enige wijze de erkende niet-openbare radio's kunnen ondersteunen.»

Maar dit is niet alles...

want de statuten zeggen verder, in de administratieve taal, eigen aan dergelijke documenten: «De opsomming is niet limitatief. Zo dit nuttig wordt geoordeeld, kan de vereniging deze activiteiten ook ontplooiën ten bate van niet-openbare radio's die voor erkenning in aanmerking komen.»

Al dan niet erkend zijn is dus niet zo belangrijk. Als we elkaar maar kunnen helpen. Er zijn genoeg zaken die we samen zoveel beter kunnen aanpakken.

Met dank vanwege WEVER

dit is vanwege

voorzitter Roland Van Hecke,
Menensestraat 448, 8610 Wevelgem

ondervoorzitters André Desmidt,
Apollo XI-laan 20, 8300 Knokke-Heist en
Mark Vandevoorde, De Meersen 22, 8200 Brugge

sekretaris Jan Breyne, Korte Meers 1, 8900 Ieper

penningmeester Danny Schacht
Zeelaan 40, 8460 Koksijde

public relations Roger Verhoest,
Kerkhofblommestraat 1a, 8140 Staden

beheerders:

Marc Coopman, Heirweg 123, 8720 Kuurne
Daniël Verhaeghe, Tervaetestraat 24, 8161 Keiem
Dirk Wanzele,

Stationsdreef 148, bus 25, 8800 Roeselare
Jean-Marie Claeren,

Diksmuidesteeuweg 136, 8800 Roeselare
Eric Phyfferoen,

Nachtegalenlaan 21, 8750 Hulste-Harelbeke
Eric Holle,

Edward De Denestraat 27/501, 8320 Brugge
Jan Durnez, M. Frenchlaan 5, 8900 Ieper



Wens je meer inlichtingen, een bezoek,...

schrijf gerust naar WEVER vzw

Westvlaamse Vereniging voor Erkende Radio's
Kasteel 't Hooghe

Doornikseweg 220, 8500 KORTRIJK

of telefoneer naar (057) 20 26 23 en vraag naar
Jan Breyne.

Nieuwpoort, 25 februari 1984

Tengevolge van een subjectieve berichtgeving in het dagblad "Het Volk" van zaterdag 18 februari 1984, omtrent een luisterspel, uitgezonden door Radio Horizon uit Nieuwpoort op 17 februari en de dubieuze rechtzetting van dit bericht in de krant van maandag 20 februari, meldt de Raad van Beheer dat :

- °Op 17 februari 1984 tussen 16 en 18 uur, in het filmprogramma, naar aanleiding van de eerste projectie van de film "The day after" in Oostende, en een luisterspel werd uitgezonden waarin allusie werd gemaakt op een nucleaire ontploffing in het Brusselsse. Dit luisterspel klonk, zoals elk goed luisterspel past, zeer realistisch.
- °Dit luisterspel werd verschillende malen vóóraf aangekondigd in het programma als fictief. Opnamen bevestigen dit.
- °Na het luisterspel werd meermaals herhaald dat het een luisterspel betrof.
- °Na de uitzending werden een vijftal telefoons beantwoord aan luisteraars die zekere wensten omtrent het fictief zijn van dit luisterspel.
- °Na onderzoek, door ons uitgevoerd, is er geen enkele noodoproep bekend bij de hulpdiensten, die wijzen op enige vorm van paniek. Van een massale paniek was zeker geen sprake.

Desondanks heeft Radio Horizon zich verontschuldigd bij de personen die dit luisterspel verkeerd interpreterden en worden maatregelen getroffen om elke verwarring uit te sluiten in de toekomst :

- °Deze uitzendingen worden volledig opgenomen.
- °Deze uitzendingen worden om de 2 uur minimum drie dagen op voorhand aangekondigd.
- °Deze uitzendingen worden volledig neergeschreven en ter goedkeuring voorgelagd aan de Raad van Beheer.

De Raad van Beheer betreunt dat het dagblad "Het Volk" zonder enige vorm van onderzoek bij Radio Horizon zelf, een bezwaar, op sensatie gericht artikel heeft gepubliceerd. Bestaat er geen deontologie bij de persmensen ?

Ook stelt Radio Horizon zich vragen over de ernst van de BRT radio nieuwsdienst, die zonder enige controle dit foutieve en overdreven bericht zonder bronvermelding heeft overgenomen in de nieuwsbulletins van 8 en 9 uur op zaterdagmorgen 18 februari en die dus de fout maakt welke men zo graag aan vrije radio's toeschrijft : foutieve berichtgeving wegens amateurisme.

Radio Horizon drukt hierbij de wens uit dat zeer snel een regeling wordt getroffen door de wetgever en de uitvoerende macht, zodat eindelijk de activiteiten van de radio legaal zijn, en dat incidenten zoals dit, op een serieuze en eerlijke wijze geregeld worden, want nu kan Radio Horizon geen maatregelen treffen tegen geciteerde dubieuze handelwijzen.

Vaak wordt vrije radio verweten onbezonnen om te springen met een krachtig medium. Blijkbaar beseffen bepaalde beroepsmensen van pers en gevestigde radio de kracht van hun medium ook niet altijd.

Radio Horizon zal alles in het werk stellen om in de toekomst elke verwarringsmogelijkheid te bannen uit haar uitzendingen. De Raad van Beheer hoopt, dat de betrokken persmensen zullen inzien dat zij wat haast van stapel zijn gelopen en dat zij fouten hebben gemaakt, of is toegeven te moeilijk soms ?



Rechts van de feiten :

- °De apparatuur van Radio Horizon werd vrijdagmiddag 24 februari rond 15u30 door de gerechtelijke diensten van Veurne in beslag genomen.
- °Deze inbeslagname gebeurde vrij vlot zonder enig incident en op een zongevulde wijze.
- °De antennes werden verzegeld.
- °De lokalen blijven toegankelijk.
- °Reden van de inbeslagname. Wegens illegaal uitzenden en naar aanleiding van de uitzending van vrijdag 17 februari tussen 16 en 18 uur geciteerd door dagblad Het Volk en BRT-radionieuwsdienst.

Horizon hoopt zeer snel alle apparatuur terug te krijgen en is verwonderd van de zeer ernstige gevolgen die dit minimale incident van vrijdag 17 februari teweeg brengen.

NAIENS RAAD VAN BEHEER
RADIO HORIZON

Dat radiomaken in Zuid-België zelfs nog gevaarlijk kan zijn, bewijst een nogal vervelend voorval in Nieuwpoort. Enkele weken geleden is Radio Horizon te Nieuwpoort opgepakt door de B.O.B. (8 à 10 man). Men heeft voor 1 miljoen frank, dat is ongeveer 55.000 Nederlandse gulden, in beslag genomen. Radio Horizon heeft voorlopig een verbod om uit te zenden. De schuld ligt echter bij de krant. De B.R.T. heeft klakkeloos het nieuws dat door de krant gepubliceerd werd, overgenomen.

Het ging allemaal over een 3 minuten durend item, een soort luisterspel, over een atoombom, die gevallen zou zijn waardoor nogal wat paniek zou zijn ontstaan. Een regionale krant "Het Volk", heeft hieraan op een overdreven manier aandacht besteed. Volgens diverse mensen in de omgeving van Nieuwpoort is er helemaal geen paniek geweest rond deze uitzending van Horizon. Dit hebben de mensen van verschillende diensten mij medegedeeld.

Horizon is alleen maar opgepakt door een vrouw van een journalist hoort iets, vertelt het aan haar man, het komt in de krant terecht. De BRT neemt het over in het nieuws. Er komt een reactie vanuit Brussel naar het parket. Het parket treedt op. De eerste maal komt de rijkswacht de cassette halen en de tweede maal treedt de B.O.B. op met een inval. Er is nu een flinke discussie hierover aan de gang. Het is momenteel dus levensgevaarlijk aan de westkust voor de vrije radio's. Brussel informeert en het parket treedt zeer streng op.

Het vreemde is dat de B.R.T. het bericht helemaal niet op juistheid heeft gecontroleerd. Ze checken het dus helemaal niet na. De B.R.T. vertelde tegen Horizon, dat deze mensen daarvoor geen tijd hadden.

Een schandelijke zaak dus, maar aan de andere kant is het ook niet zo slim van Radio Horizon om een dergelijk programma uit te zenden. Het geeft alleen maar aanleiding tot excessen en die moet je zoveel mogelijk voorkomen.

Dus al met al een heel duidelijke waarschuwing aan alle vrije radio collega's in Nederland en België: wees voorzichtig met het maken van informatieve programma's, die een eventuele inbeslagname en/of verdere problemen zouden kunnen veroorzaken. Spreekt vantevoren de zaak eerst goed door.

Gecondoleerd, programmaleider Bart van der Zee en iedereen van Horizon. We hopen maar, dat jullie snel weer mogen gaan uitzenden.

TOM VAN DAUVEN,
POSTBUS 1358,
5602 BJ EINDHOVEN.

Voor eventuele reacties is Radio Horizon te bereiken via het volgende adres:

ASTRIDLAAN 124, B-8450 NIEUWPOORT.
Tel. (058) 23.72.48

MI AMIGO KOMT TERUG AAN LAND

Het is nu echt tijd geworden om met een populaire familieradio voor de dag te komen, waar zoveel Vlamingen behoefte aan hebben. Waar kulturele informatie, regionaal nieuws, interviews, gesprekken met bijzondere personen, sport, muziek en in het bijzonder de luisteraars zelf belangrijk zijn.

Nu eens echt iets dat ze in onze Europese hoofdstad niet gewoon zijn.

M i A m i g o I n t e r n a t i o n a a l, waar nu het verschil met de reeds bestaande vrije radio's in Brussel, Mi Amigo is niet enkel gericht naar de schoolklassen, ook niet enkel voor diegenen die tevreden zijn met een Vlaams liedje, Radio Mi Amigo zal vooral verschillen in programmatie met al de andere niet-openbare radio's in Brussel.

Mi Amigo wil door zijn unieke programmatie alle lagen der bevolking bereiken. Van de gewone man tot de rentenier, de kinderen, de schoollopende jeugd en vooral de duizenden pendelaars die dagelijks naar Brussel komen werken. De huisvrouw, zij wordt ook niet vergeten. De zieken, de herstelden, voor iedereen is wat voorzien. Ook de vorm der programs is geheel anders, absoluut niet vergelijkbaar, veel soepeler, gericht en zeker dynamischer. Nieuwe Ideeën in positieve zin.

De nadruk zal vooral liggen op ontspanning. De muziek zal zo gevarieerd mogelijk zijn, rekening houdend met alle lagen der bevolking. Hoofdzakelijk populaire muziek. muziek voor iedereen.

Gespecialiseerde programma's natuurlijk op het gepaste uur. Komt daar nog bij dat alle medewerkers de knepen van het vak kennen, met een programmaleider, die nu reeds zes jaar in radio- en muzikwereld rondtoert: STEVE ENGLAND.

Radio Mi Amigo zal bewijzen dat radiomaken mogelijk is, kwalitatief en met enthousiasme is de betere radio voor het Brusselse bijna startklaar, met als enig streefsel op eigen efficiënte manier en met weinig gepraat onze dagelijkse leefwereld het aangenamer te maken.

De muziekkeuze uitgekend door de professionele programmaleider Steve England zal aangevuld worden met gespecialiseerde programma's; wij willen toch iedereen verwennen. Wij willen verklappen dat bij ons zeker en vast de Belgische artiest niet zal vergeten worden. Mi Amigo's programma's zullen er zijn voor de luisteraars, naar hun noodzaak en per dag, exclusief voor de negentien gemeenten van Brussel.

Verder voorziet Mi Amigo Internationaal z'n promotieteam, z'n nieuwsdienst, z'n sportredactie en drive-in shows.

Wat hebben wij nu nog nodig? Professionele presentators, nieuwslezers, redactieteam, promotiemensen, losse medewerkers

Je wilt met ons meedoen als presentator, O.K. stuur jouw proefcassette met naam en adres naar ons toe, voor alle andere medewerkers curriculum vitae met foto:

POSTBUS 40,

B-1000 BRUSSEL 23.

De uitzendingen zullen dagelijks 24 uur op 24 verzorgd worden. Voor de juiste uitzendfrequentie nog eventjes geduld: je vindt ons wel.

Is het jullie nu duidelijk, waarom dit nieuwe station M i A m i g o heet.

Lees Free Radio Magazine in juni, dan krijg je de voorstelling van de ploeg, de studio's en de programma's. In elk geval, binnen de kortste tijd veel luisterplezier.

MI AMIGO INTERNATIONAAL

" DE LAATSTE,
DE BESTE"



GROETEN UIT DUITSLAND, 2 JAAR LATER

DE SITUATIE VAN DE (VRIJE) RADIO ANNO 1984,
OPGEMAAKT DOOR TOON HENDRIKS.

Weinig avontuur

Lezers van het FRM. Voor 2 jaar ben ik in Duitsland geweest om tijdens mijn verblijf iets over de vrije radiosituatie aldaar te weten te komen. Het was een kort bericht, waarin niet de toestand van de vrije radio in Duitsland kon worden gepeild. Ik heb nu getracht de zaak uitgebreider te behandelen, om een reëel beeld van de radio anno '84 in Duitsland tot stand te kunnen laten komen.

Wat voorafging

FREDENBURG. Het is alweer 2 jaar geleden, dat ik meldde, hoe de (vrije) radiosituatie er in de Bondsrepubliek voorstond. Toen, in februari 1982, luisterde ik op een gevoelige autoradio en had tot mijn spijt niets gehoord, behalve de officiële stations als Z.D.F., W.D.R., A.R.D., B.R. etc. Het enige, wat mij bekend werd gemaakt was dat er korte testuitzendingen plaatsvonden, vluchtig werd geëxperimenteerd (Wintersberg) door een jongeman, die -zonder ooit iets te hebben verwezenlijkt- 1700,- DM als boete kreeg.

Dan was algemeen bekend dat een bepaald slag "mensen" stations opkwam, dat een politieke of andere stroming vertegenwoordigde, d.m.v. radio hun standpunt tot uiting brachten. Dat zij -wanneer ze op zo'n manier vrije radio maken- de publieke opinie tegen zich krijgen en niet populair worden, is zo klaar als een klont. Ik kom hier nog op terug.

Stilstand

2 Jaar is een lange tijd; lang genoeg om voor veel veranderingen te zorgen. Nederland heeft dit, wat de vrije radio aangaat, NIET bewezen, maar (zo begin ik te begrijpen): de Duitsers zijn ook niet bepaald vlot. Duitsland is op het ogenblik nog het enige land dat een blanco programma heeft voor lokaliseren van en het meewerken aan lokale vrije radio. (Nederland zit wat dit betreft niet in zo'n benarde positie als Duitsland; bij ons is in elk geval te merken dat er wordt gewerkt en de mensen -vaak van piratenzijde- er flink mee bezig zijn). Van lokale radio kan voorlopig nog verwacht worden, dat men óók in Bonn hiervoor de neus ophaalt. Alleen wat mij nog het meest bevreemd: het lijkt of de Duitsers er geen interesse voor hebben. Zou men soms tevreden zijn met de staatsradio zoals die nu is. ?

Band nog vrij

Februari 1982 of januari 1984: wanneer je de band afzoekt is er geen enkel verschil. Je hoort niets dat lijkt op bewegingen onder de bevolking die bezig is met "Free Radio". De hele FM-band (ik heb met een vrije goede radio uitgeluisterd) zit overvol met "bondszenders".

Iedere bondsstaat heeft namelijk zijn eigen zender, die speciaal voor die betreffende bondsstaat programma's brengt, zoals de Bayerische Rundfunk

(voor Zuidoost-Duitsland), Hessische Rundfunk, Radio Saarbrücken etc. Ongelooflijk, wat een droge be-doening. er is mij geen land bekend, waar zo weinig van de bevolking uit gaat als Duitsland. Aan de strenge optredens hier zou het toch niet helemaal kunnen liggen. In Finland bijvoorbeeld was men brutaal, grof en er waren (zijn) veel vrije stations die onverzettelijk doorgingen of -gaan.

Nu moet wel gezegd worden: ik zit in een vrij rustige omgeving. Fredenburg ligt grof geschat tussen de grote steden Frankfurt en Dortmund. Je moet een flink eind rijden tot je je in één der grote plaatsen bevindt en daar is wel (af en toe) hier en daar piratenactiviteit te bespeuren, maar dan meestal gestoken in een politieke jas. Deze stations hebben vaak weinig aanhang en zijn mede verantwoordelijk voor de slechte naam van vrije radio in Duitsland, omdat men dus veelal alleen dat soort gekleurde zenders kent en daar vaak tegen gekant is. Hun extreme doel op welk gebied dan ook, staat velen tegen, omdat het hier vaak om minderheidsgroepen gaat. Je moet heus niet denken, dat er helemaal niets is, want in Noord-Duitsland heb ik wel muziekstations gehoord. Je bent ze onderweg echter snel kwijt en de namen heb ik niet gehoord. Er wordt veelal popmuziek gedraaid.

Relatief gezien zijn deze stations schaars als ze vergeleken worden met onze stations, aan de andere kant zijn de "gekleurde" piraten in Nederland weer te tellen.

Wanneer de overheid werkelijk lastig is, is de lol voor de muziekstations er af, dus blijven de politieke stations omdat ze hun doelstelling belangrijker vinden.

Muziekstations

Nederland komt er bekaaid van af, als het om officiële zenders gaat. De Duitse ether kent zo ongeveer 40 officiële staatszenders.

PRESENTATIE: Er is een wereld van verschil als we de presentatoren van ons land en de Bondsrepubliek vergelijken. De "Hilversum III" mentaliteit ben ik hier niet tegengekomen: geen geblaf of gebliër of brutaal gepraat. Nee, de Duitsers presenteren de programma's uitstekend en werken niet op de zenuwen. Af en toe komen ze wel lakoniek over en hebben ze wat droge opmerkingen. Als er een plaat is afgelopen en de presentator krijgt het woord, dan vertelt hij of zij iets wat met de tekst van de plaat te maken heeft. Er is ook vaak gelegenheid tot het opnemen van platen: men waagt het zelden om door het eind van de plaat de microfoonschuif open te zetten. Men kan hier ook veel nonstopmuziek beluisteren.

Wat ook niet zelden wordt gehanteerd is 3 platen

achter elkaar te draaien en dan weer wat kort gepraat. Men schijnt van jingles niet te weten, want alles gaat zonder deze hulpmiddelen in programma's. Een vorm van "Top 40" of Nationale top 50 schijnt hier in mindere mate in een behoefte te voorzien, want ook dat is een programma, dat niet als bij ons, zo uitgebreid is. Maar de presentator praat zo rustig en lakoniek, dat ik het gevoel heb dat er een persoon achter de mikrofoon zit, die reeds de 50 gepasseerd is. Het nationale produkt wordt niet (zoals bij ons) in het verdomhoekje gedrukt. Veel duitstalige produkties zijn te beluisteren. Persoonlijk vind ik de muziekkus beter en worden niet allerlei goedkope produkties gedraaid zoals vaak op H3, die dikwijls de betere muziek links laat liggen, maar hier wordt geselecteerd in alle muziekstromingen. Ik hoorde, dat men niet zelf de "smaakmaker" van het volk is (dus dat de radiomakers bepalen wat er wel en niet gedraaid wordt), echter men moet platen draaien, die door een grote groep mensen worden uitgezocht.

Ook hier een hoop politiek geleuter en (zeer) veel klassiek en opera. Er zijn hier zelfs verschillende klassieke zenders te beluisteren.

Het andere gezicht is: veel gepraat (programma's 2 à 3 uur zonder muziek komen voor) en droevige kamerorkesten.

Konklusie

Duitsland schijnt nog niet rijp te zijn voor vrije radio. Er gaat niets van de bevolking uit, of het moeten de politieke zenders zijn, die hier vrije radio vertegenwoordigen. Er zijn wel muziekstations, maar in geringe mate en in bepaalde gebieden (Noordduitsland). Staatsradio gaat hier volgens een net programma en is wat ouderwets. Goede Duitse programma's zijn -voor de nachtbrakers onder ons-: "bis zweij dabei", muziekprogramma's van grote klasse.

Duitsland is geen piratenland en voor de echte radiofanaat is het hier niet om uit te houden. Je kunt hier werkelijk aan de knop van je ontvanger blijven draaien.

Tot zover het relaas over Duitse radio. Groeten aan alle lezers, luisteraars en amateurs van:

TOON (Aloha-Voorthuizen). Uw reacties evt. naar: EENDRACHTSTRAAT 15, 3784 KA TERSCHUUR met een "A" in de linkerbovenhoek.

VICTORIA CONTRA VICTORIA

Deze maand hebben we geen kortegolfrubriek. Luisterstation Victoria liet weten, dat het voorbereiden en uitwerken van zijn maandelijkse bijdrage er deze keer wegens ziekte bij Ingeschoten is. Van harte beterschap gewenst van deze kant en hopelijk weer tot de volgende uitgave van het FRM in juni.

Toch zitten we niet helemaal zonder Victoria's, want Roger Kirk begint een trouwe brieven-schrijver te worden en heeft weer wat nieuws te melden over het Duitse kortegolfstation Radio Victoria. Overigens komt "onze" Victoria ook nog ter sprake, want zijn opmerkingen over zijn naamgenoot in het FRM van februari zijn duidelijk in een verkeerd keelgat geschoten:

Tijdens de maand maand hebben we via de ether het volgende aan onze luisteraars laten weten: Iedereen, die ons een chrome-dioxide-cassette (Maxell X-II-S indien mogelijk) stuurt van 90 minuten plus 2 IRC's binnen West-Duitsland of 3 IRC's daarbuiten, krijgt deze cassette terug met ons zogenaamde "a-koestische visitekaartje", geschikt voor walkmen/autoradiocassettedecks etc. De nieuwste jingles en plugplaten van maart 1984 zijn nonstop te vinden op deze cassette, die een goed beeld geeft van ons station. (Red. Ik kan deze cassette aanbevelen; ik heb er zelf ook een kopie van ontvangen en er staat werkelijk zeer goede muziek op, o.a. veel 12" singles en special mixes).

Misschien kan Luisterstation Victoria deze cassette beter ook eens aanvragen, want ik kan me niet voorstellen, dat hij werkelijk **LUISTERT** om verschillende redenen:

Hij heeft onze zeer sterke relaisuitzending op de nieuwe frequentie 7195 kHz. gedurende de laatste twee weken van oktober en de eerste twee weekends van november **n i e t** gehoord met een beter signaal dan dat van de andere zender van Radio Time op 7105 kHz. (Radio Time is overigens nog niet in gebruik door ons, we moeten nog even afwachten.)

En - **w i e** bepaalt wat professioneel is en wat niet??? Ik en veel van onze luisteraars vinden het leuk, zoals de eerste "jingles" waren samengesteld uit diverse stukjes muziek. Misschien komt dat omdat de Nederlanders niet verstaan wat er in die spotjes wordt gezegd? Belachelijk. Toevallig -dat wisten wij niet eens- zonden Radio 24 en Radio Brenner, twee bekende FM-stations in Noord-Italië, die uitzendingen verzorg(d)en gericht op Zwitserland/Oostenrijk/München enkele jingles van ONS uit op **d e z e l f d e** manier. We wisten daar niets van, maar hoorden wat bandopnames van deze stations en konden het niet nalaten te lachen. Dus, jongens, wat is "professioneel" en wat niet???

Het is ook niet waar dat wij alleen maar voor Duitsland uitzenden. We hebben in de tussentijd zoveel luisteraars gekregen in Zwitserland, Oostenrijk, Zuid-Tirol, Noord-Italië, Luxemburg en het duitssprekende gedeelte van Frankrijk, niet te vergeten Oost-Duitsland, dat we rustig kunnen stellen, dat ons bereik veel verder is dan enkel West-Duitsland.

We zouden het op prijs stellen, als we op **o n z e** manier verder konden gaan zonder nonsens-kritiek. Wij zijn wat muziek betreft ongetwijfeld het beste station dat in de lucht is. Ik ben wel een beetje kwaad, want we werken keihard om bepaalde ernstige problemen op te lossen.

ROGER KIRK, RADIO VICTORIA, POSTFACH 12 14, D-6380 BAD HOMBURG 1, WESTERN-GERMANY.

Complete UHF-TV zender en antennes.

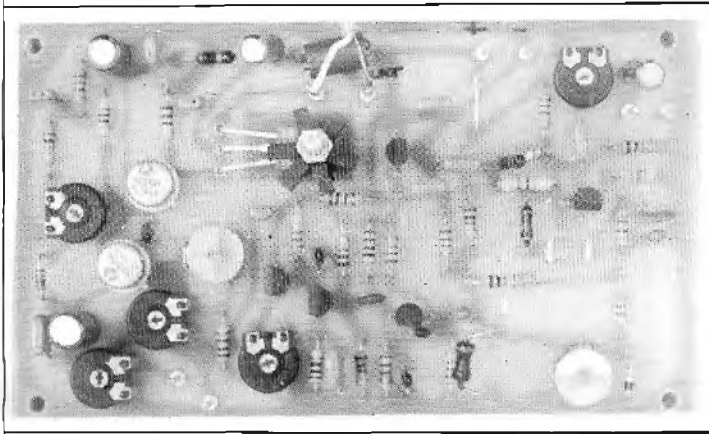

Deze TV zender is opgebouwd met 3 printen. De eerste print bevat de modulator. Dit is de enige enkelzijdige print. Behalve de spoel voor de 5,5 MHz. oscillator is de schakeling van deze modulator niet erg kritisch. De transistoren zijn als normale versterkertrappen geschakeld en kunnen gerust door andere typen vervangen worden. Ik heb voor de oscillator een 8,2 uH smoerspoel gebruikt, wat wel de makkelijkste oplossing is maar niet de mooiste. Voor een mooie sinus kan het beste een spoeltje gewikkeld worden; ca. 35 windingen geëmailleerd koperdraad van 0,5 mm

op een spoelvorm met ferrietkern met een doorsnede van 5 à 6 mm. De trimmer en de condensator van 22 pF kunnen dan vervallen en de frequentie wordt dan met de kern ingesteld. Het afregelen kan direkt op een scoop gebeuren of achteraf via het beeld en geluid op een TV toestel. In tegenstelling tot b.v. FM-zenders moet er nu eens niet op maximaal vermogen worden afgeregeld, maar voor de hele zender geldt, dat alles op maximale kwaliteit moet worden afgeregeld, en dat komt niet overeen met het maximale vermogen.

De tweede print van de TV zender bevat de kristaloscillator en de twee frequentievermenigvuldigers. De oscillator en dus de kristalfrequentie is de uitzendfrequentie gedeeld door negen. De spoelwaardes op de print horen bij een kristalfrequentie van ongeveer 60 MHz. Wie hoger in de band wil gaan zenden, zal dus de spoelen moeten aanpassen. Na de oscillator volgen 2 verdrievoudigers. Dit geeft/komt neer op een vermenigvuldigfactor 9. Het zal duidelijk zijn dat het werken op zulke hoge frequenties alleen zin heeft als een behoorlijke ervaring aanwezig is en ook goede meetapparatuur. De laatste print bevat een 3-traps versterker. Afhankelijk van de uitzendfrequentie is het vermogen van deze zender 1 à 3 Watt. De laatste trap wordt door de modulator gestuurd, wat een optimale kwaliteit geeft.

De printen moeten in aparte kastjes van aluminium of epoxy worden gebouwd. Denk erom dat de pluggen op deze kastjes direkt op de print aansluiten. Wanneer hier korte stukjes draad worden gebruikt gaan deze als spoel fungeren en moet alles aangepast worden.

Zoals al eerder gezegd heeft het voor beginners geen enkele zin deze schakeling na te

bouwen. Daar ikzelf voor deze frequenties geen apparatuur heb, kan ik dus ook niet helpen met advies of met evt. afregelen van de zender. Ik heb het ook uitbesteed dus je zal het geheel zelf of met hulp uit eigen kring moeten opknappen.

Wie deze schakeling met goed gevolg in elkaar krijgt, zal zeker tevreden zijn over de prima resultaten.

Succes met het bouwen.

ALFRED.

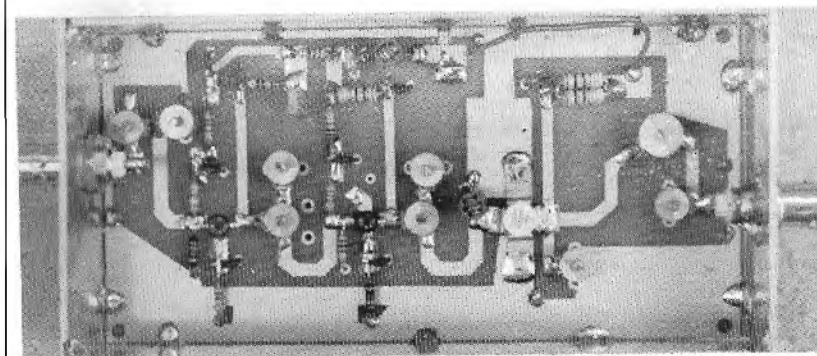
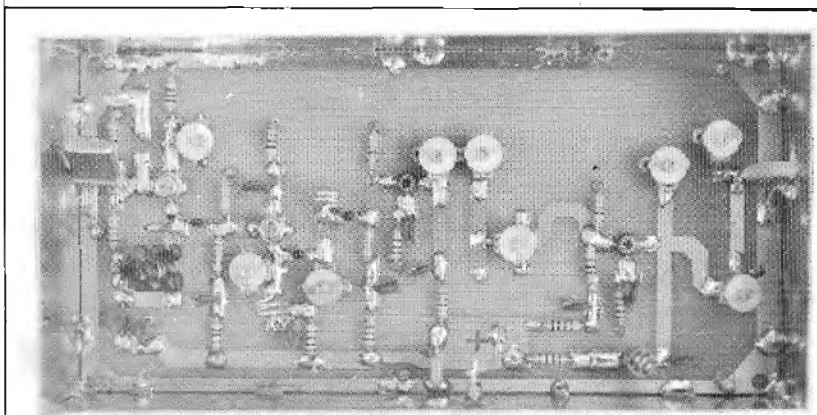

Beide zendantennes op deze pagina zijn in deze vorm bij TV stations in gebruik. De eerste is een normale Ned 2 raster antenne, waarvan het raster is verwijderd. 2 van de vier dipolen worden een kwartslag gedraaid en weer op de mast gemonteerd.

De antenne kan met een balun aangepast worden. Deze antenne is een rondstraler.

De volgende antenne is een richtantenne en deze moet helemaal zelf worden gebouwd. Het voorbeeld op de foto is gemaakt van 5mm. koperpijp zoals dat wordt gebruikt voor olieleidingen van kachels e.d.

De achterplaat hoeft niet massief te zijn zoals op de foto. Dit kan ook met b.v. kippegaas of met het raster van bovenstaande antenne. De afstand tussen de antenne en de achterplaat moet instelbaar zijn, daar deze afstand de staande-golf beïnvloed. Dus eerst afregelen op een swr-meter en dan pas vast zetten.

Het voorbeeld op de foto is nogal robuust uitgevoerd omdat die voor mobiel gebruik is gemaakt. Zelf kan je dit alles wat eenvoudiger houden. De antenne is erg klein, dus bij normale vaste opstelling, hoeft er niet zo moeilijk gedaan te worden.

De coax kan direkt op de antenne worden aangesloten.

De antenne moet wel geïsoleerd van de achterplaat worden gemonteerd.

De openingshoek van deze antenne is ongeveer 70 graden.

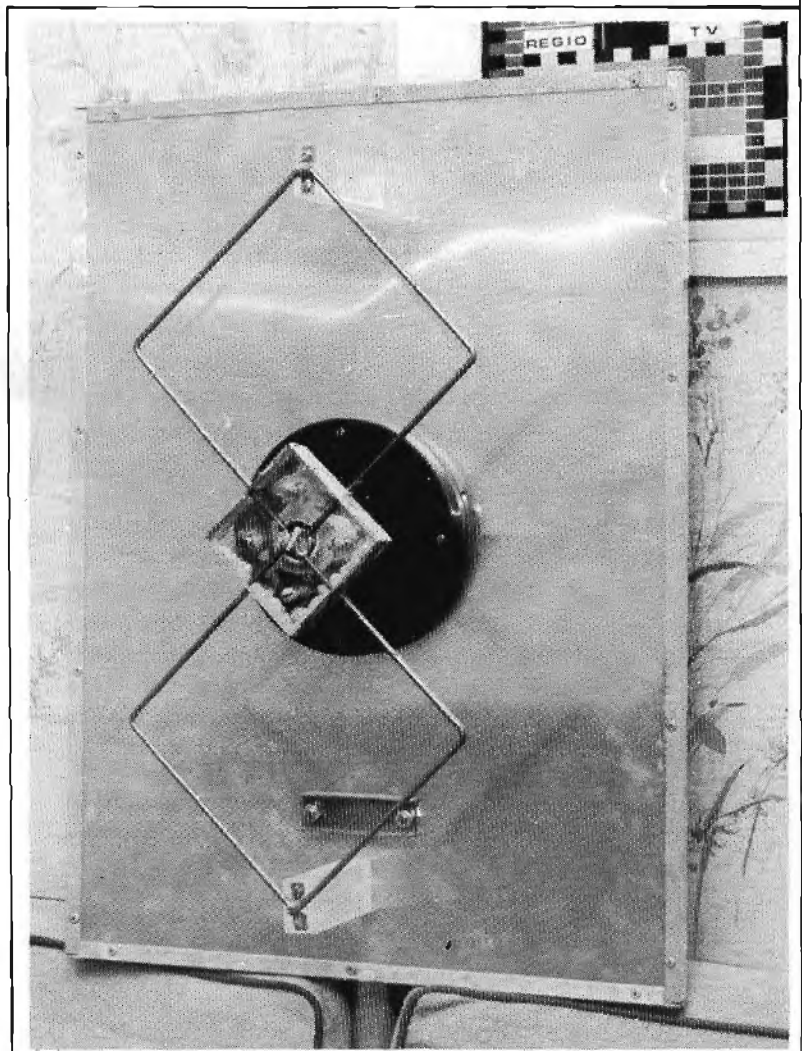
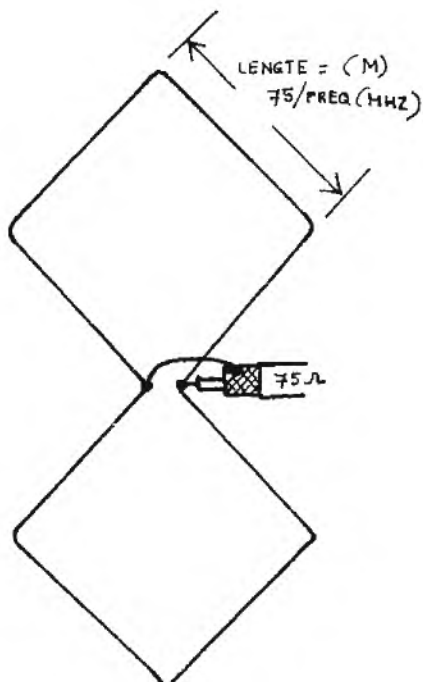
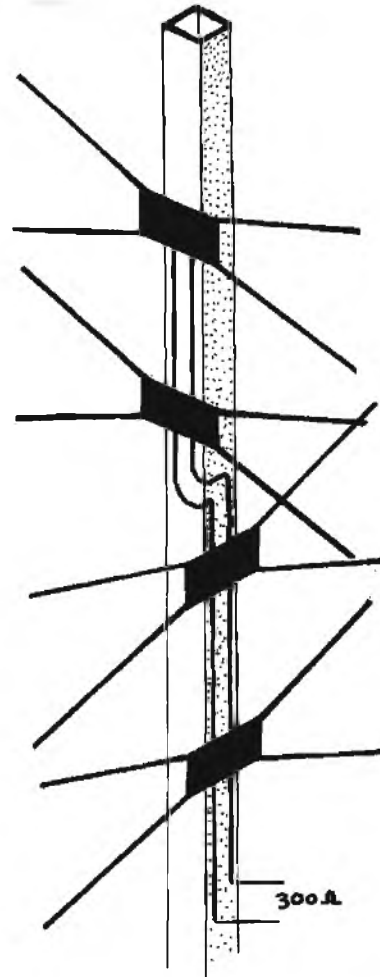

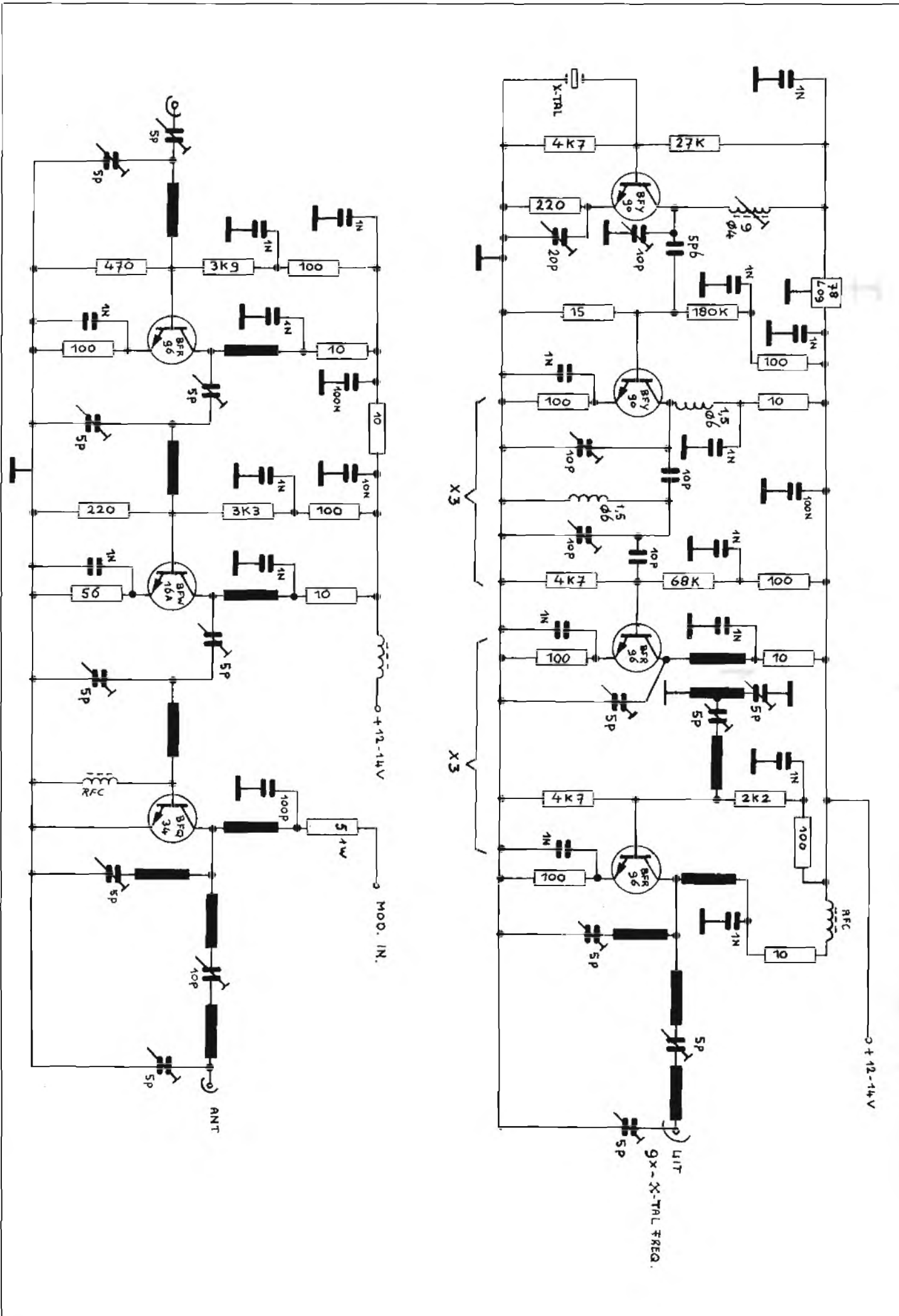

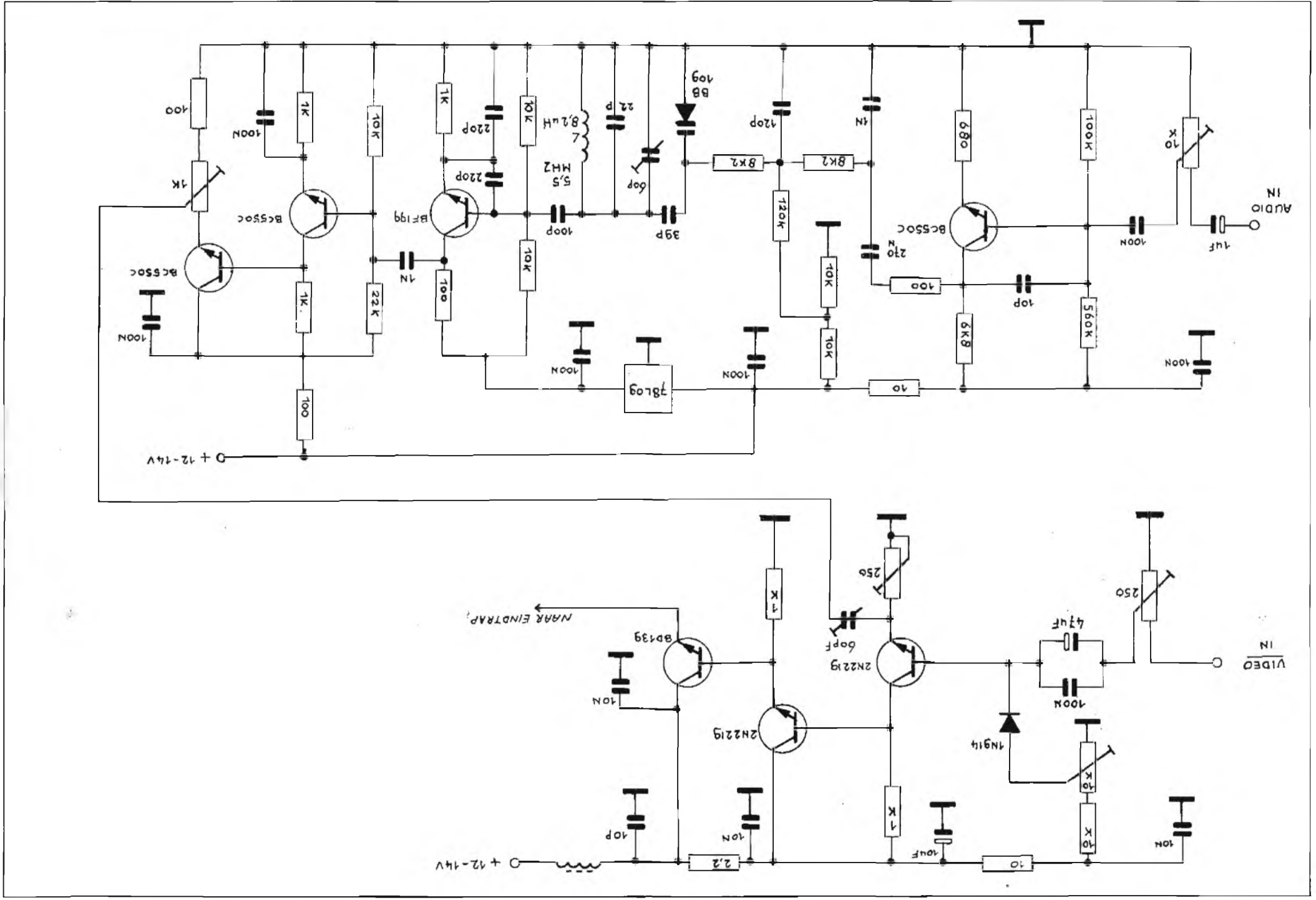

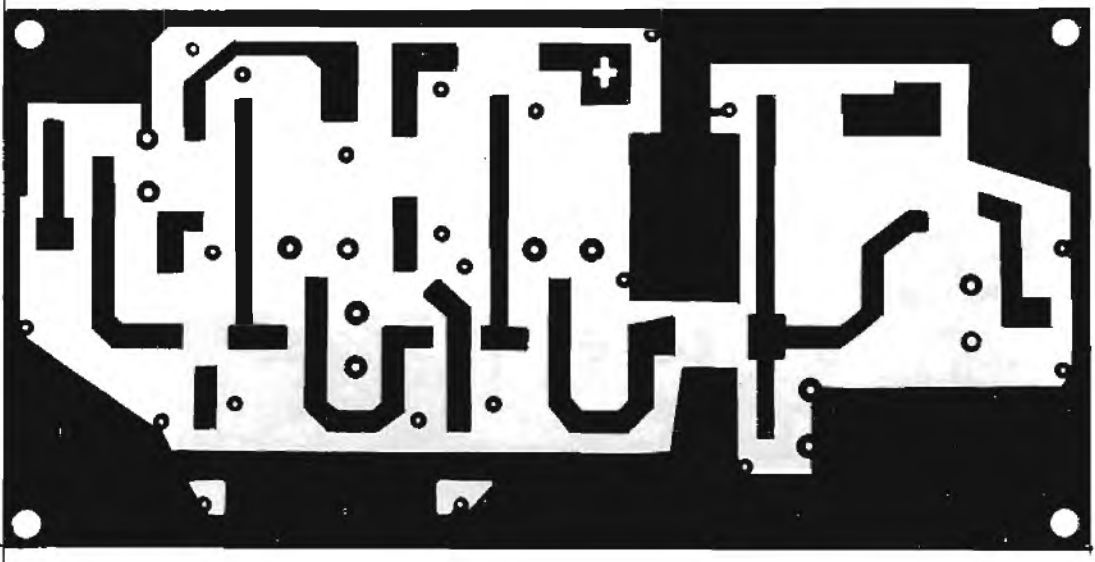
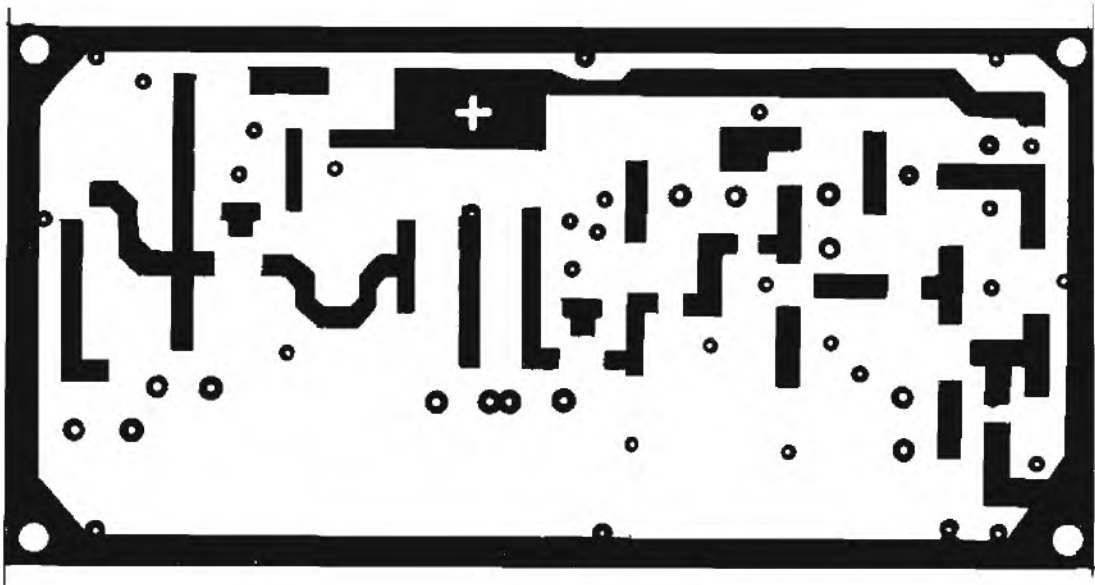
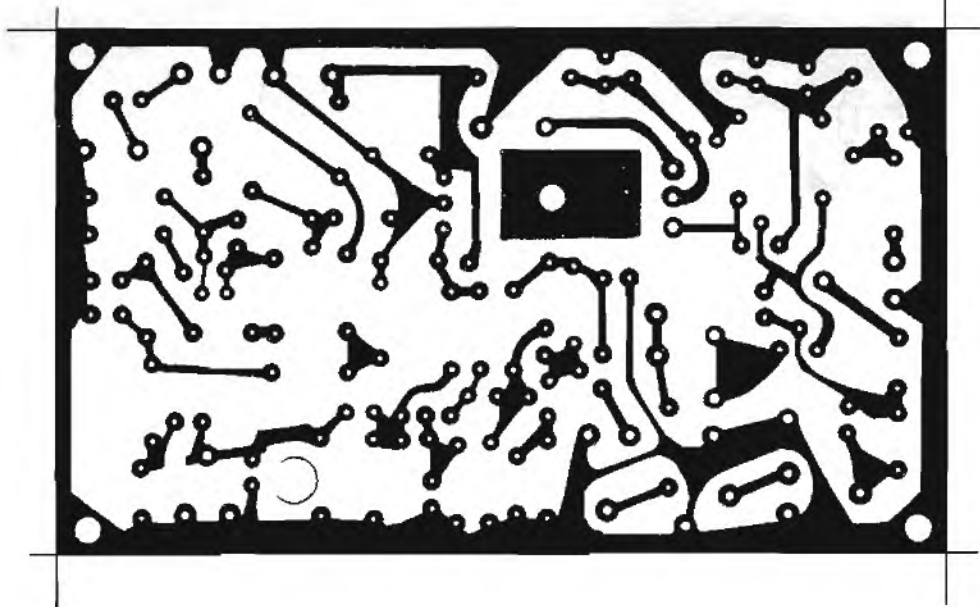

UHF-Lineair voor videorecorders

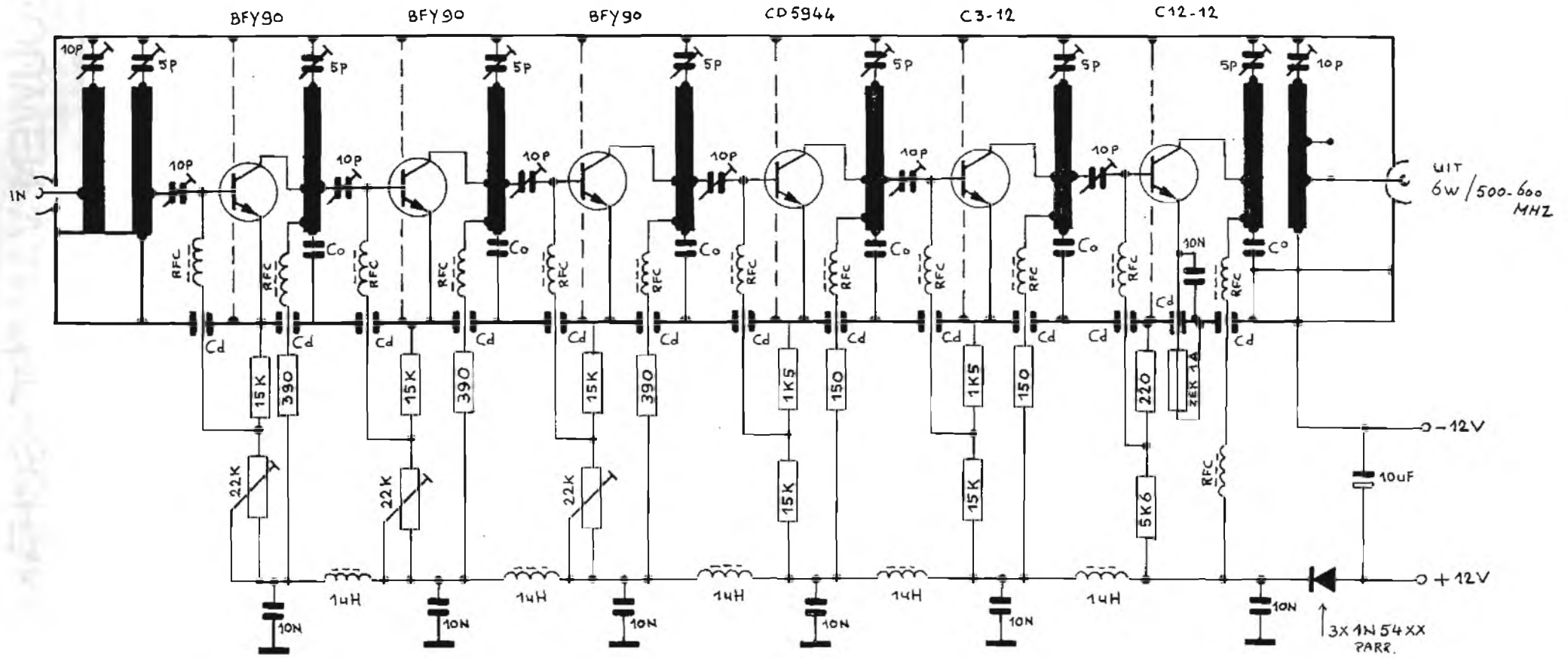

Alle doorvoercondensatoren (Cd) 100 nF keramisch.

Co = keramische schijf 1 nF.

RFC=HF smoorspoel Ø 4mm. met 12 windingen 0,5mm geëmailleerd koperdraad

Alle stripspoelen 25mm. lang bij ca. 3mm breed of ca. 2mm doorsnede, bij voorkeur verzilverd!!!

HET BOUWEN VAN "HF-SCHAKELINGEN"

Anja vd Steeg

Er zijn veel vragen in de postbus binnengekomen over hoe een schakeling voor hoogfrequente signalen nu eigenlijk het beste mechanisch opgebouwd kan worden. In het volgende artikel zal ik op deze vragen zo goed mogelijk in gaan.

De goede werking van een bepaald ontwerp hangt niet alleen af van een "goed schema", het hangt ook af van de manier waarop de schakeling mechanisch wordt opgebouwd. Vooral bij schakelingen die zich laten kenmerken door de woorden hoge-versterking en/of hoogfrequent worden strenge eisen aan de opbouw gesteld.

Bij het bouwen van een schakeling gaan we uit van een bepaald schema dat we in gedachten hebben of op papier hebben staan. Willen we dit schema in praktijk brengen dan is het het verstandigste het schema om te werken tot het "wisselstroom-schema". Hoe dat in zijn werk gaat kan misschien het beste worden toegelicht met een voorbeeld. In fig. 1 staat een schema van een VHF-versterker,

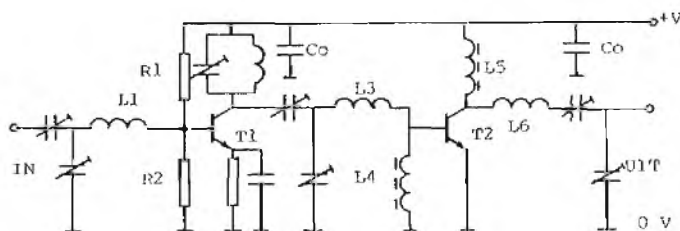

FIGUUR 1 VHF-VERSTERKER

In fig. 2 is het wisselstroomschema hiervan getekend.

De gelijkspanningsvoedingslijn vormt een kortsluiting voor HF-signalen naar massa via de ont koppelcondensatoren C_0 . Bij afwezigheid van deze ont koppelcondensatoren gaat de gelijkspanning van de lijn inzakken als de transistor stroom trekt:

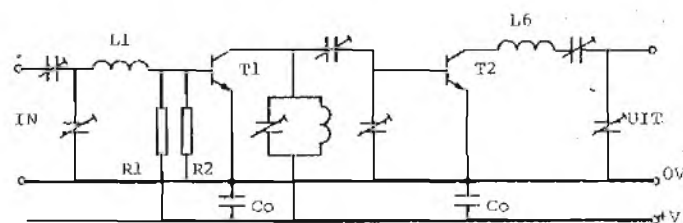

FIGUUR 2 HET WISSELSTROOMSCHEMA

als we naar fig. 1 kijken zien we dat transistor T2 in klasse C staat ingesteld. De collectorstroom hiervan zal een verloop hebben zoals in fig. 3a is geschetst. Bij een grootvermogenstransistor kunnen de stroompieken wel 30...40 A groot zijn! De gemiddelde (gelijk-)stroom is dan iets van 7...10 A. De voedingslijnen op de print zijn meestal

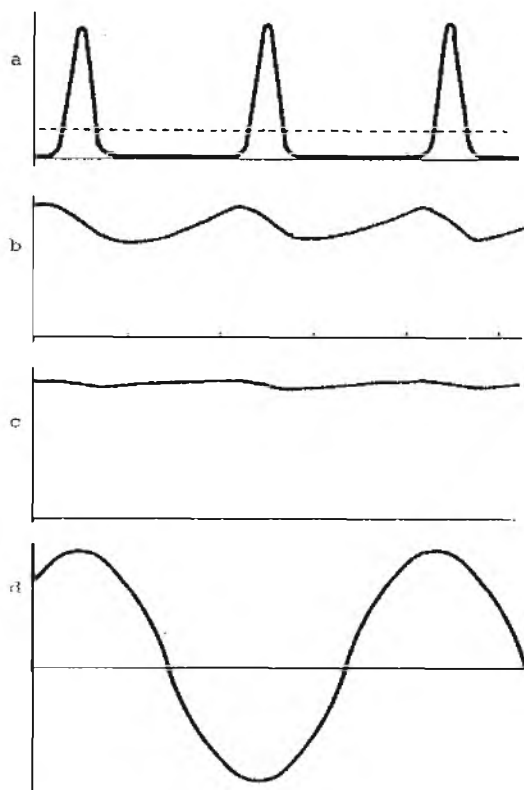

FIGUUR 3

verre van ideaal en gedragen zich overwegend inductief. Bij een stroompiek van de transistor zal de spanning dus ook inzakken. De voedingspanning komt er dan uit te zien als in fig. 3b is geschetst. Dat de spanning niet terugzakt naar nul komt door het smoorspoeltje L5 en door de parasitaire capaciteit van de voedingslijn. Aan de andere kant van L5 varieert de spanning erg sterk (fig. 3d), maar dat is juist wat we willen, zo komen we uiteindelijk aan onze uitgangsspanning.

De in fig. 3b getekende rimpel op de voedingspanning kan al veel roet in het eten gooien, deze rimpel kan bijvoorbeeld via R_1 op de basis van T1 komen te staan. We kunnen zo last krijgen van oscillaties. Plaatsen we nu een condensator met goede HF-eigenschappen over de voedingslijn dan wordt de HF-rimpel minder (fig. 3c). De piekstroom wordt nu direct uit de condensator getrokken en de condensator wordt weer bijgeladen via de voedingslijn. Als de inductiviteit van de voedingslijn te groot is dan duurt het opladen te lang, de condensator ontlad stapjesgewijs en o.a. dit kan leiden tot oscillaties met frequenties van 100 kHz...10 MHz. Een speciaal dempingsnetwerkje kan hier uitkomst brengen.

Uit het voorgaande volgt dat de ont koppelcondensator(en) moet(en) komen tussen L5 en het knooppunt van L5 en de voedingslijn. In fig. 4 zijn een paar mogelijkheden geschetst. Voor de ont koppeling van de voeding bij transistor T1 geldt een zelfde verhaal.

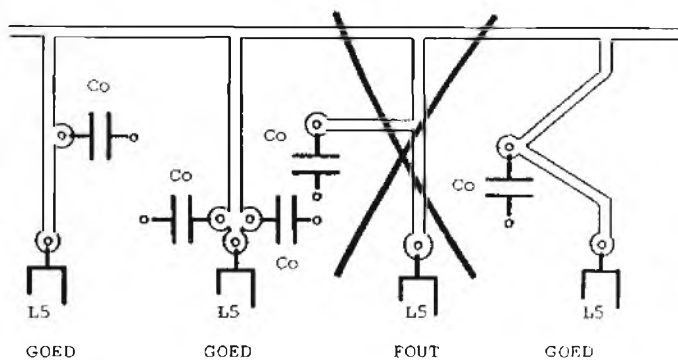

FIGUUR 4

Voor de verdere opbouw van de schakeling het wisselstroomschema aanhouden. De verbindingen tussen de componenten onderling zo kort mogelijk houden, maar er tevens op letten dat er geen ongewenste koppelingen kunnen ontstaan omdat spoelen of stroomvoerende delen te dicht bij elkaar staan! Omdat de golflengte nogal groot is ten opzichte van het te bouwen object zullen de effecten van lange printsporen nog niet zo merkbaar zijn, echter bij transistorindtrappen voor grote vermogens kan, omdat de impedanties hier vrij laag zijn, de zelfinductie van een printspootje wél een grote rol spelen.

Een ander punt waar veel problemen mee kunnen ontstaan is het aarden. Theoretisch is een aarde een aarde, maar in de praktijk is de weerstand en zelfinductie van een aardvlak niet nul. Als er dus een stroom door dit vlak loopt komt er dus ook een spanning over te staan, ofwel: verschillende platen op het aardvlak hebben een verschillende potentiaal. Dit kan voor "gevoelige" versterkers kwalijke gevolgen hebben. Het kan zijn dat de spanning die over de aarde staat wordt opgeteld bij de ingangsspanning en dit kan ongewenste terugkoppeling veroorzaken en zelfs oscillaties op de meest vreemde frequenties. Fig. 5a geeft hier een voorbeeld van. Fig. 5b geeft een mogelijkheid om dit probleem te omzeilen, het beste is echter om ervoor te zorgen dat grote stromen niet door de aardvlakken van voorversterkers kunnen gaan lopen. Dit is onder meer te bereiken door de + en - van

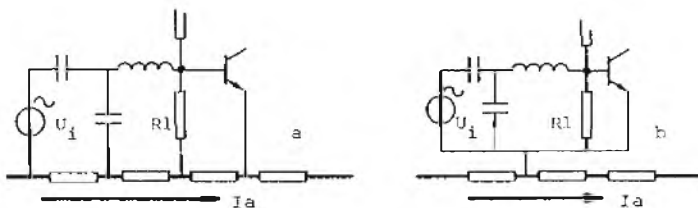

FIGUUR 5

de voedingsspanning aan te sluiten bij de uitgang van de versterker en niet bij de ingang. Om de zelfinductie en weerstand van de aardvlakken zo klein mogelijk te houden dienen deze vlakken zo groot mogelijk te worden gemaakt.

Als laatste maatregel tegen oscilleren kunnen nog geaarde schotjes worden geplaatst tussen de versterkertrappen onderling, of de versterkertrappen in aparte compartimenten worden gebouwd. Eén en ander moet nu verder naar eigen inzicht en gevoel afgebouwd worden.

Voor de constructie van het apparaat zijn er tal van mogelijkheden, het ligt er maar aan wat men het gemakkelijkste vindt, de één zweert bij printmontage, terwijl de ander vindt dat er niets beters bestaat dan alles "zwevend" te bouwen op keramische en glazen steuntjes. Het werkt allemaal even goed, als de voorgaande aanwijzingen maar in acht worden genomen. Printmontage is natuurlijk wel stevig en compact, het heeft echter als nadeel dat als men nog niet helemaal zeker is van de goede werking van een schakeling het vaak erg moeilijk is om er iets bij te bouwen of bijvoorbeeld een kleine condensator of trimmer te vervangen door een grotere. Om te experimenteren is het vaak gemakkelijker dit op een stuk printplaat te doen waar al het koper nog opzit en deze plaat als aardplaat te nemen. De schakeling wordt dan gebouwd op kleine strookjes printmateriaal, welke met velpon op het koper van de aardplaat worden gelijmd. Hierop worden dan weer de componenten gesoldeerd. Zo is het niet zo moeilijk om dingen te wijzigen en als de schakeling naar behoren werkt kan dezelfde layout direct als printontwerp worden gebruikt. De onderkant van een dubbelzijdige printplaat wordt dan eveneens als aardvlak benut.

Als als laatste de schakeling in een kantje wordt gebouwd moeten dezelfde regels weer in acht worden genomen, met name er weer op letten dat er geen grote stromen door "verkeerde" delen kunnen lopen.

Ik hoop dat door het schrijven van dit artikel het voor sommigen weer wat gemakkelijker wordt om een al dan niet beproefd ontwerp om te zetten in een goed werkend apparaat.

Dutch Trading

NIEUW ! Schema's voor de bouw van een schotelantenne inclusief verdere gegevens diameter 3.048 mtr. Compleet boekwerk 25 pagina's fl 30,00

Boek *Televisie Satelieten* van Chriet Titular, het boek bevat 145 pagina's informatie en kost bij ons fl. 39,25

Boek en Boekwerk samen fl. 60,00. Alle prijzen zijn inclusief B.T.W. en verzendkosten. Te bestellen door overmaking van het bedrag op onderstaande rekening t.n.v. Dutch Trading Medemblik. Na ontvangst van het bedrag heeft u het na ca 1 week in huis.



Bankrelatie:
Nutsspaarbank te Medemblik
Rek.nr. 84.75.23.748

Registered at chamber of commerce Hoorn nr. 10.190

BASISBREEDTEREGELING

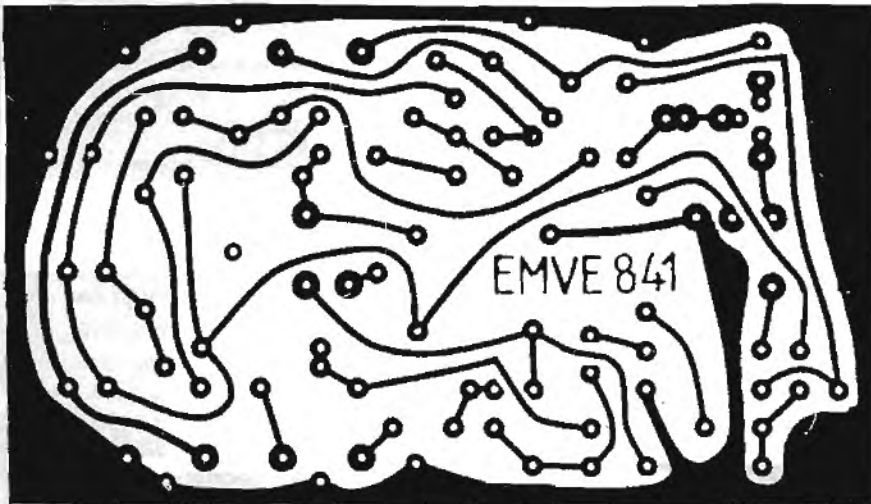
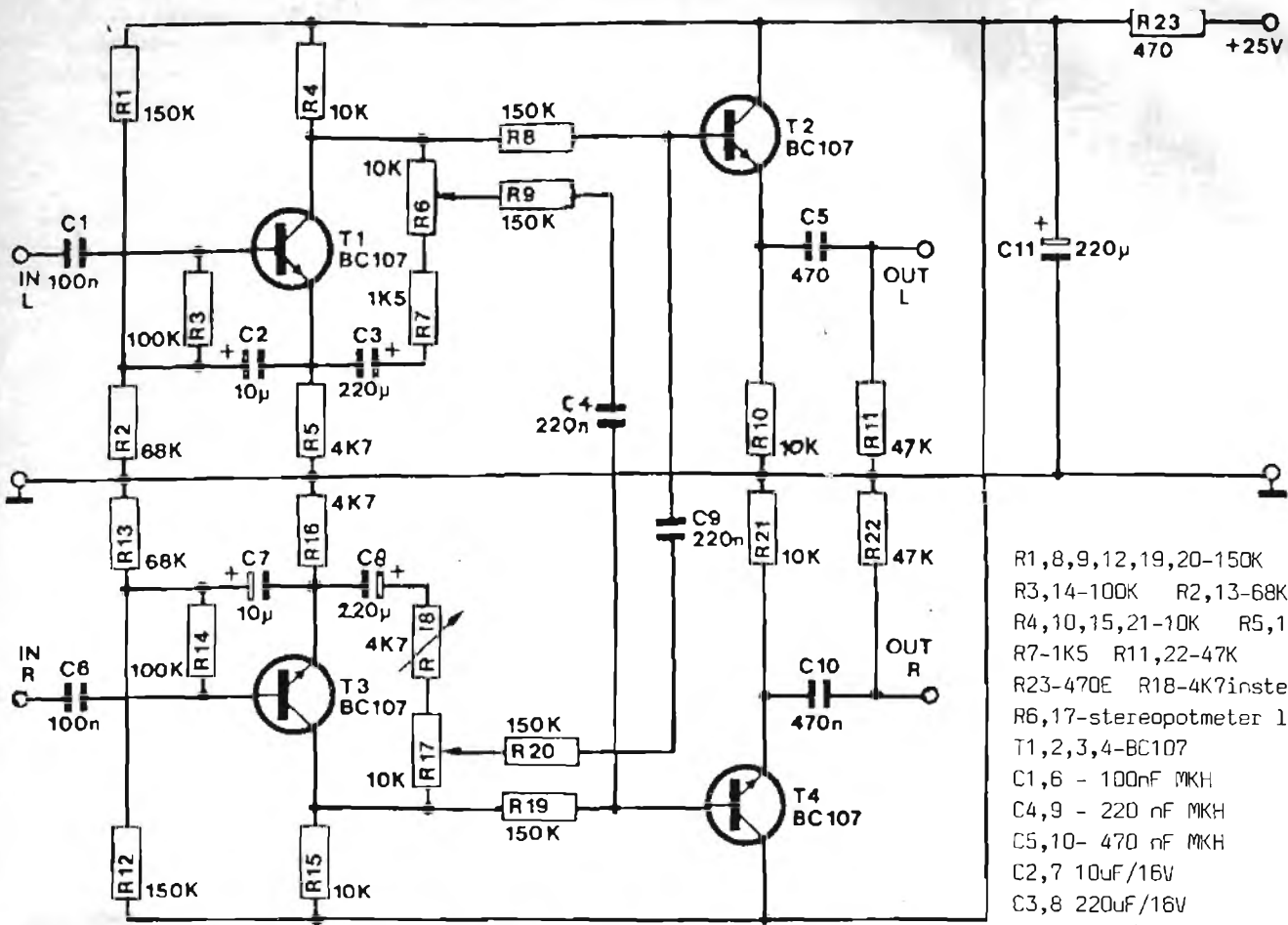

Met deze schakeling kan maximale kanaalscheiding worden bereikt. Tevens kan met deze schakeling het zgn. spatial of superstereo verwezenlijkt worden.

Afregeling: beide uitgangen aansluiten op de ingang van een stereoversterker. Ingangen blijven open. Raak met een vinger de linker ingang aan, balans en versterker naar rechts (kanaal R) en vervolgens de potmeter (R6+R17) instellen op minimale brom. Nu hetzelfde voor het linker kanaal.

De BC107 kan vervangen worden door de wat ruisarmere en goedkopere BC550.

Veel succes,

Eksjun Radio Tilburg 107.3 MHz.

Ejoens.

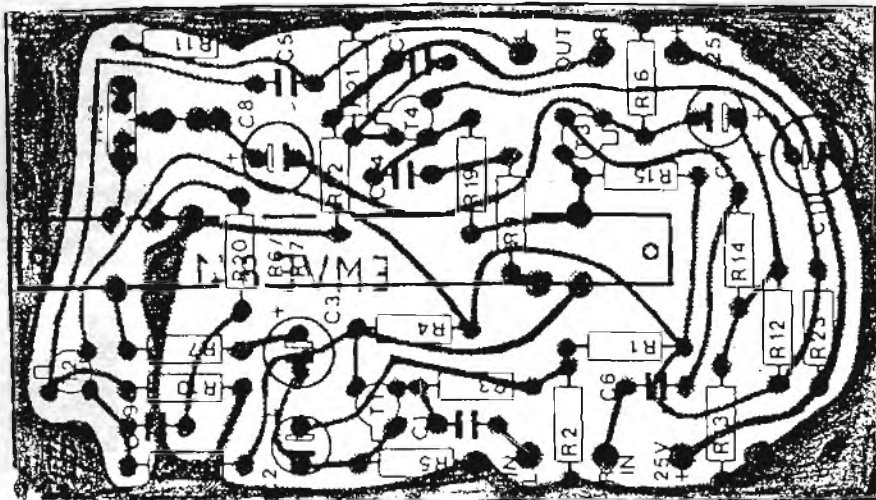

TELEFOONMENGGENHEID

Veel lezers hadden er al om gevraagd, en uit België komt de oplossing, een mogelijkheid om telefoongesprekken via mengpaneel en zender te voeren.

Afgewerkt bestaat het toestel uit 2 kastjes. Eén waarin aan de bovenzijde 2 openingen gemaakt zijn, zodat de telefoon er in past (zie tekening). Het gehele kastje dient aan de binnenzijde van geluiddempend materiaal te worden voorzien. Ook de openingen voor de telefoon moeten met b.v. schuimrubber worden afgewerkt om geluiden uit de omgeving (b.v. studio) te dempen. In het kastje bevinden zich een eenvoudige dynamische microfoon (200 à 600 Ohm) en een kleine luidspreker van 4-8 Ohm, 2 Watt.

Het andere kastje bevat de print, 5 potmeters (mono), 2 schakelaars en de chassisdelen voor de pluggen. Er kan een externe voeding worden gebruikt, of de voeding kan ook in dit kastje worden ingebouwd. Alle verbindingen dienen met afgeschermd snoer te worden gemaakt om brom en storing te voorkomen.

COMPONENTEN:	Alle condensatoren 16 à 18 volt types, alle weerstanden $\frac{1}{2}$ W.
C1 - 100 uF	P1 - 100K log. tussen B en C; regelt de sterkte van het microfoonsignaal.
C2 - 22 uF	P2 - 47K log. tussen H en I; regelt het mengsignaal.
C3 - 6,8 pF	P3 - 10K log. tussen het ingangsignaal van het mengpaneel en G; regelt het AUX-mengpaneelsignaal.
C4 - 22 uF	P4 - 100K log. tussen J en S; regelt de input op het IC.
C5 - 47 uF	P5 - 1M lin. tussen T en V; regelt de geluidsterkte van de luidspreker.
C6 - 10 uF	T1, T3, T4 = BC 107B
C7 - 47 uF	T2 = BC 237
C8 - 100 uF	T5 = AC 187
C9 - 47 uF	T6 = AC 188 Complementair paar met elk een koelblokje.
C10 - 100 uF	SW = schakelaar tussen A en K (keuze telefooninput aan/uit).
C11 - 10 uF	DR1 = draadbrug tussen R en Q
C12 - 470 uF	DR2 = draadbrug tussen O en P
C13 - 1 uF	IC = uA 741
C14 - 10 uF	Massa aan punt F; plus voeding aan punt K
C15 - 470 uF	Deze schakeling is ingestuurd door: Geert v. Nuffel, Nerenbroekstraat 7, B-9410 Erpe-Mere
R1 - 150K	
R2 - 1K8	
R3 - 2K7	
R4 - 470E	
R5 - 150K	
R6 - 150K	
R7 - 680E	
R8 - 47K	
R9 - 3K9	
R10 - 1M2	
R11 - 1M	
R12 - 820E	
R13 - 1K	
R14 - 1K	
R15 - 12K	
R16 - 100K	
R17 - 100K	
R18 - 10K	
R19 - 100K	

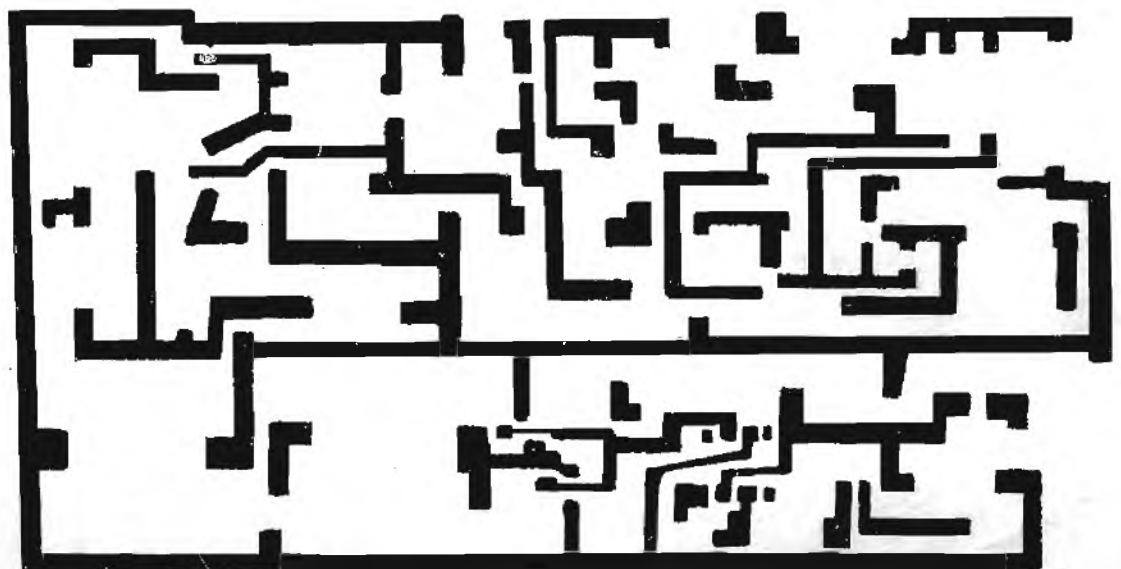

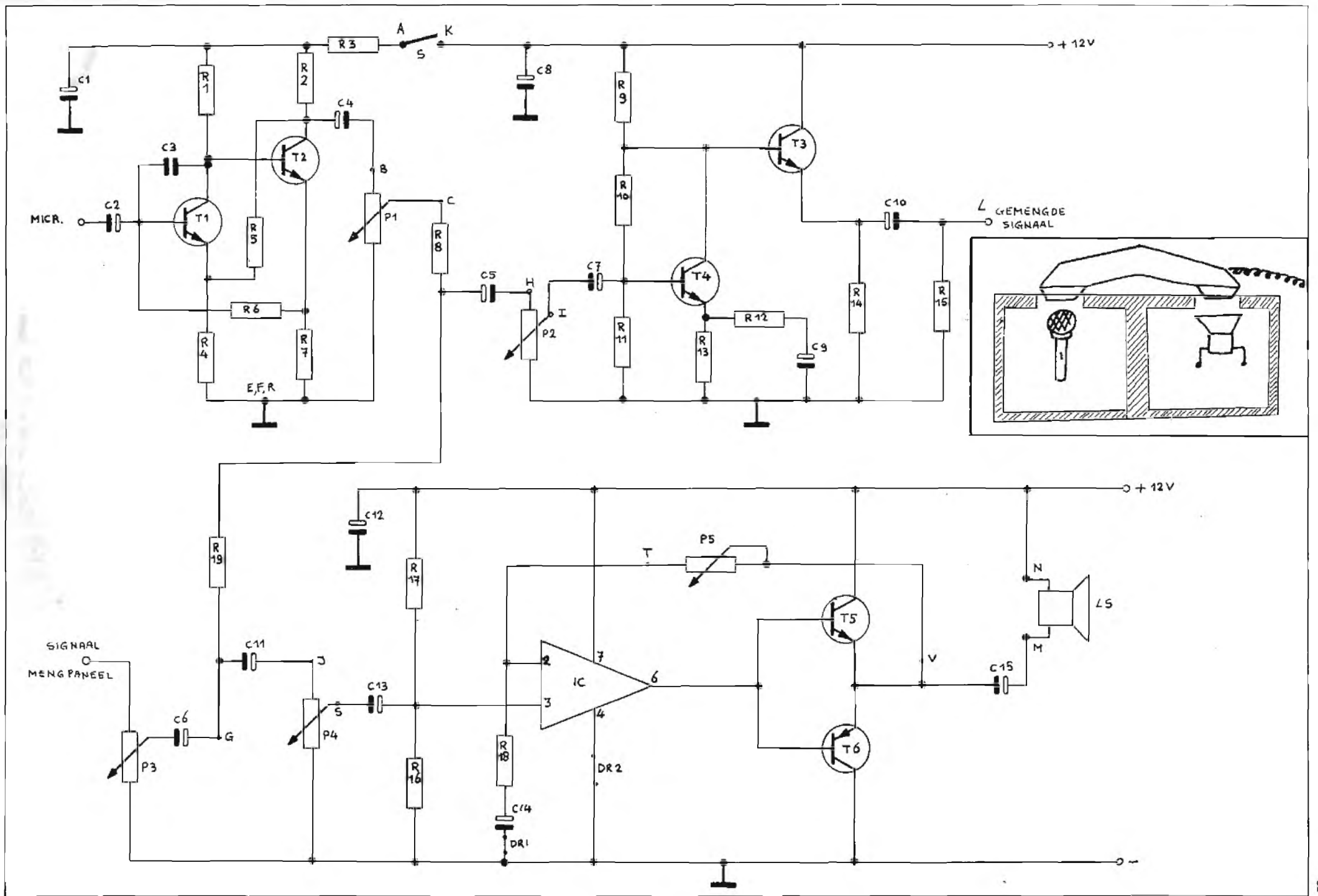

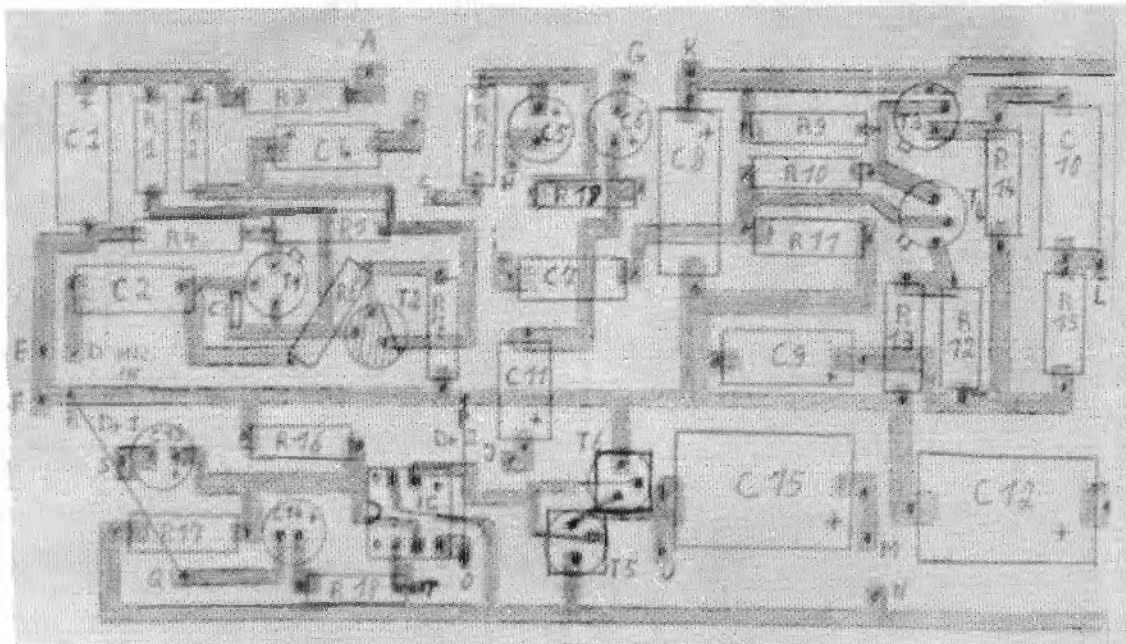

Amateur Schema Service

De lijsten van voorhanden zijnde schema's zijn aan te vragen via POSTBUS 360, 1700 AJ HEERHUGO-WAARD en betreffen de volgende categorieën: ZENDERS EN VOEDINGSAPPARATUUR
ONTVANGERS
AF-VERSTERKERS (beperkt)
MEETAPPARATUUR.

Voor de aanvraag van de lijsten niet vergeten de gefrankeerde en aan jezelf geadresseerde antwoord-enveloppe bij te sluiten. De tijd tussen ontvangst en antwoord ligt in de huidige situatie op ongeveer 5 weken.

Voor het doen van eventuele bestellingen: lees de bijsluiter die altijd wordt meegestuurd met aangevraagde lijsten. Bestellingen beneden de f 15,-- niet franco thuis. Dan graag gefrankeerde antwoorten-enveloppe bijsluiten.

DE INFOON WORDT AFGESNEDEN:

Onlangs lieten we weten, dat de ASSH-infoon was verplaatst naar de woensdagavond tussen 19.00 en 20.00 uur. Dit was voordien van 20.00 tot 21.30 uur. De woensdagavond is echter onderhand een puur onhandige avond gebleken voor ASSH. Voor de amateurs was kennelijk 19.00 tot 20.00 uur een onhandige tijd. Er werd weinig gebruik gemaakt van de infoon. Met ingang van maart 1984 wordt de infoon op woensdag opgeheven. Daarvoor in de plaats komt een flinke zaterdagavond éénmaal per maand. De infoonavond wordt apart vooraf aangekondigd in het FRM.

HET LAATSTE STUKJE VAN ANTENNESYSTEMEN DEEL 1:

Voor deze maand ligt dan voor het allerlaatste stukje van Antennesystemen, deel 1. Klar ligt inmiddels het tweede deel van deze serie, waarin nog dieper op de antennematerie wordt ingegaan. ASSH zou heel graag weten hoe de lezers de antennerubriek hebben gevonden. Reacties graag via de postbus.

IN VOORBEREIDING:

Storingen veroorzaken leidt vaak tot veel narigheid. Wat te doen om dat te voorkomen en ook wat de doen om de storing te verhelpen, dat komt in een uitgebreid artikel van ASSH te zijner tijd aan de orde. ASSH verwacht het artikel tegen maart 1984 al klaar te hebben. Het is dan al via de postbus te bestellen.

GEERT, JAAP EN RONALD.

AMSTERDAMS MEEST VOORDELIGE ELECTRONICA SPECIAALZAAK

ALLE PRIJZEN INCL. BTW
wijzigingen voorbehouden



ASELCOM ONDERDELEN PAKKETTEN



DE CATALOGUS

EEN BOEKWERK OP A4 FORMAAT MET
MAARLEFST 64 PAG. BOORDEVOL
INFORMATIE OVER TRANSISTOREN EN
I.C.'s enz. EN NATUURLIJK ONZE
VLIJMSCHERPE PRIJZEN.

VRAAG HEM NU AAN DOOR f 6,- op
onze Bankrek. te storten
NR. 69.71.10.893 of via postgiro
2922 t.n.v. 69.71.10.893
LET OP UW NAAM EN ADRES en
graag met vermelding CATALOGUS
U KUNT HEM NATUURLIJK OOK KOMEN
AFHALEN VOOR f 2,95

1000 MHZ COUNTER

FREKVENTIE-TELLER ONDERDELEN PAKKET
technische gegevens:
twee ingangen 2Hz tot 10MHz en
10MHz tot 1000MHz
gevoeligheid beide ingangen 10mV
4 Poorttijden met komma verschuiving
omschakeling hoge naar lage bereik
Alles op de print aanwezig alleen
nog een trafo en klaar
ARTIKEL NUMMER 1725 f 299,-

PRESALER TOT 1000 Mhz PAKKET
voor de mensen die al een frekwentie
teller hebben deelt door 1000 dus de
komma kan blijven staan Khz word Mhz
gevoeligheid ook 10mV (met print)
ARTIKEL NUMMER 3500 f 89,-

MRF237	9,25
MRF238	41,30
MRF245	169,00
MRF475	12,35
MRF603	62,05
SD1127	9,95
SD1272	48,30
SD1278	89,05
SD1441	349,00
BLY87	37,25
BLY88	47,90
BLY89	61,30
BLY90	135,70

POTJE KOELPASTA
5 Gram f 3,50

Fotogevoelig-
print 10x16cm.
per stuk f 5,75

Na velerlei verzoeken zijn wij weer begonnen met het opstarten van onderdelen pakketten voor zenders e.d. Indien alles goed gaat zullen de eerste pakketten ongeveer eind April leverbaar zijn, let wel de ASELCOM pakketten zijn stuk voor stuk zelfstandige schakelingen welke niet in het FRM zijn gepubliceerd. De kwaliteit van de pakketten zijn uiteraard zoals U van ons gewend bent en gegarandeerd door het wettig gedeponeerde merk ASELCOM.

met vriendelijke groeten,
ASIAN ELECTRONICS

VFO pakket stabiele vrijlopende oscillator op print, met tekening voor de print opstelling en alle onderdelen die daar op nodig zijn.

Werkt op 12 Volt + 4 transistoren 2 varicaps enz.
Leverbaar onder ARTIKELNR. F2142 prijs f 59,00

STURZENDER 5Watt voor achter de VFO of achter de PLL unit, ook op print en alle onderdelen plus de print opstelling werkt met ongeveer 3 transistoren. ARTIKELNR. F2143 prijs f 69,00

PLL UNIT als onderdelen pakket zeer stabiele kristalgestuurde oscillator voorzien van duimwiel schakelaars om digitaal de frekwentie in te kunnen stellen.

Zeer beproefd ontwerp waarvan meer dan 375 exemplaren reeds zijn verkocht, leverbaar onder ARTIKELNR. F3715 prijs f 169,00

30 WATT EINDTRAP met de MRF238 werkt op 12Volt 5watt input is voldoende om deze eindtrap volledig open te sturen met uitgangsfilter op print, evenals de voorgaande pakketten voorzien van printtekening en alle daarop voorkomende onderdelen.

Leverbaar onder ARTIKELNR. F2144 prijs f 99,00

Koelblok voor de 30watter is ook leverbaar onder ARTIKELNR. F1716 (lengte 15cm) prijs f 15,00

KRISTAL GESTUURDE STEREOCODER waarvan wij reeds meer dan 600 pakketten hebben verkocht, blijft ook weer leverbaar voorzien van 19KC filter en een sublieme kanaalscheiding die de meeste radio's overtreft afm. print 9x11cm. werkt ook op 12V

Leverbaar onder ARTIKELNR. F3569 prijs f 69,00

10 Watt zeer leuk en klein eindtrapje met de overbekende BLY87 ongeveer 1 watt aan de ingang is voldoende. 12Volt en de rest is bekend print enz.

Leverbaar onder ARTIKELNR. F1720 prijs f 59,00

20 Watt eindtrap als de boven omschreven maar echter met een zwaardere transistor de BLY88.

werkt ook op 12 Volt en de benodigde stuurenergie is 3watt
Leverbaar onder ARTIKELNR. F1721 prijs f 69,00

Koelblokje voor de 10 of 20WATT eindtrap lengte 7,5 cm ideaal om de BLY transistoren op werk temperatuur te houden ARTIKELNR. F1774 prijs f 8,50

Volledig gemonteerde zenders alleen leverbaar op bestelling (na borg) levertijd ongeveer 2 weken
Indien de planning goed gaat kunnen wij die in beperkte oplage leveren vanaf half April.

TV ZENDERS

KRISTAL GESTUURD Kanaal 2,3 of 4 VHF 10 Watt f1498,00
TV zenders alleen kristal gestuurd
kanaal 5 t/m 12 10Watt VHF f1498,00
kanaal 21 t/m 68 3Watt is UHF f1498,00
VHF 60Watt f1998,00

UHF meer als 3Watt op aanvraag. Bij bestelling
gewenste kanaal opgeven en een aanbetaling
van f200,00 omdat wij niet met een partij
kristallen willen blijven zitten.
LEVERTIJD 5 à 10 dagen na aanbetaling. Voor grotere
vermogens gelieve te informeren.

OPGEGEVEN VERMOGEN IS MINIMAAL EN GEGARANDEERD
voor de TV zenders is het vermogen van het Sync.
signaal gemeten, en ook minimaal.
Harmonische onderdrukking is 65 dB

TV zenders werken allen op
14 Volt hebben aparte in-
gangen voor video en audio
voorzien van potmeters om
het video en audio te regel-
en ook het Sync. signaal kan
geregeld worden voor een
goede beeld stabiliteit.

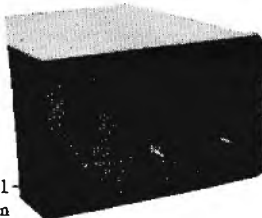

KRISTAL GESTUURD kan doormiddel van
duimwiel schakelaars op de juiste freq.
worden gezet.
Vermogen 30 Watt.
Voeding 13,8 Volt nominaal
Stroom 5 Amp nominaal f 998,00
Frequentie drift beter dan 100 Hz
Modulatie gevoeligheid 50 mV.
Modulatie ingang regelbaar op gewenste
gevoeligheid.

FM OMROEP ZENDERS



ASIAN ELECTRONICS

TEL. 020-327514
PAPAVEERHOEK 22
POSTORDER 1032 JZ AMSTERDAM

5-Maandags GESLOTEN
Dinsdag t.m. Vrijdag 10-18 uur
Zaterdag 10-17 uur

**STORINGVRIJ... JA, DAT
KAN!!!**



Gebouwde bakken met 5-traps zender
absoluut storingsvrij.

15 W.....	398.-
30 W.....	425.-
40 W.....	449.-
50 W.....	498.-
65 W.....	549.-
100 W.....	895.-

Op frequentie gepiekte
rondstralers f. 40,-
(freq. opgeven).

Postorderservice door het ge-
hele land.

BEL VOOR GRATIS FOLDERS

mill

elektronika b.v. TELEFOON 08859-3559

markt 5-7 5451 bs mill

's-maandags gesloten

OPNIEUW BEPERKT LEVERBAAR
BESTEL SNEL

origineel PYE

85 watt buizenzender met
QQE-06-40 en ingebouwde
netvoeding.

Degelijke 19 inch Rack-behuizing
met handgrepen;

850,-

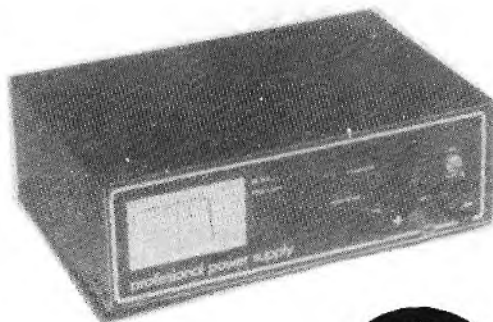

10 AMPERE VOEDING:

ingangsspanning 220 Volt
uitgangsspanning 12,6 Volt

INTERN REGELBAAR

fl. 225,-



**Het maken van jingles is
een kunst op zich....**

WE ZIJN ER NOG!

Met een nieuwe studio en een nieuw telefoonnummer. De rest is het-
zelfde. Iets goeds hoef je ook niet te veranderen.

Slechts verbeterend

Dus nog steeds een uitstekend klinkend jingle-pakket v.a. Fl. 150,-
incl., opgenomen in gerenommeerde studio's.

Probeer het gerust ergens anders, je komt toch weer op ons terug...

Gesproken of gezongen jingles, commercials etc. Zoo-studio heeft
ze voor je, of ze bestaan niet....

Schrijf of bel: ZOO-sound recording studio
Postbus 4285, 1009 AG Amsterdam.
Tel. 020-853573.

Tot horen....

ZOO-sound recording studio

**ITALIAANSE DIPOOL
MET ZEER HOOG
STRALINGSRENDAMENT.**



Gegevens: S.W.R.: 1,2:1

Bandbreedte: 5 MHz.

Impedantie: 50 Ohm.

Max. inputpower: 600 W.

Ook te koppelen als: 2 antennes. Winst 3,5 dB
4 antennes. Winst 7,0 dB

Ook als: 3 elements uitvoering. Winst 7,0 dB

Prijzen: 1 DP fl. 198,-

2 DP (1200 W.) fl. 395,-

4 DP (2400 W.) fl. 795,-

3 elements fl. 298,-

Koppelunits: voor 2 DP fl. 350,-

voor 4 DP fl. 395,-

INTERIM INT. POSTBUS 6278,

2001 HG HAARLEM.

TEL.: 023-356412

BELGIE: POSTBUS 88, 2000 ANTWERPEN.



jingle machines

fa. simrek

Herenstraat 17 - 3911 JA Rhenen
Telefoon 08376-6376

- T 70 NAB 'A' kleinste professionele jinglemachine f 836,- (1 jaar garantie)
- T 100 NAB 'A' de meest verkochte jinglemachine f 1172,- (5 jaar garantie)
- T 101 NAB 'A' Record en Playback jinglemachine f 2012,- (5 jaar garantie)
- T 250 NAB 'A' jinglemachine voor specialistisch gebruik (prijs op aanvraag)

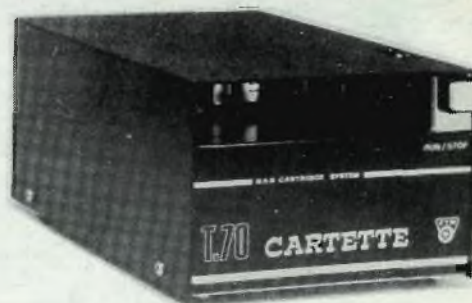

- Blue Cartridges f 4,45 per stuk, per 100 f 3,61 per stuk/Audio Pack Cartridges f 10,70 per stuk (minimum afname 5 stuks)
- Maxell Tapes 18 cm, 6,5 uur bij 9,5 cm/s. f 27,50
- Rondstraal antenne voor 3 meter band f 71,40
- Professionele Rondstraal zendantenne voor 3 meter band (type Ross Revenge 12dB) f 1890,-
- Professionele Broadcastmengtafel merk JD f 1554,62
- Comp/Limiters f 209,25
- FM-stereo coder (analoog, dus geen ruis op afstand, kanaalscheiding 55 dB) f 251,-
- Video copieversterkers f 293,- - Video fader f 584,- - Video distributor (10 kan.) f 584,-
- Importeur Kwikdisk snelstart-systeem. Alle prijzen zijn excl. BTW - prijswijziging voorbehouden!

Voor FTM-jinglemachines kunt u ook terecht bij:

Eddy's Electroshop, de Clercqstraat 16, Amsterdam 020 - 83 79 79 / JD-Electronics, de Lareyweg 76, Den Haag 070 - 45 64 95 / KR-Electronics, Rijnkade 53, Arnhem 085 - 51 03 51

BEWAARBAND F.R.M.

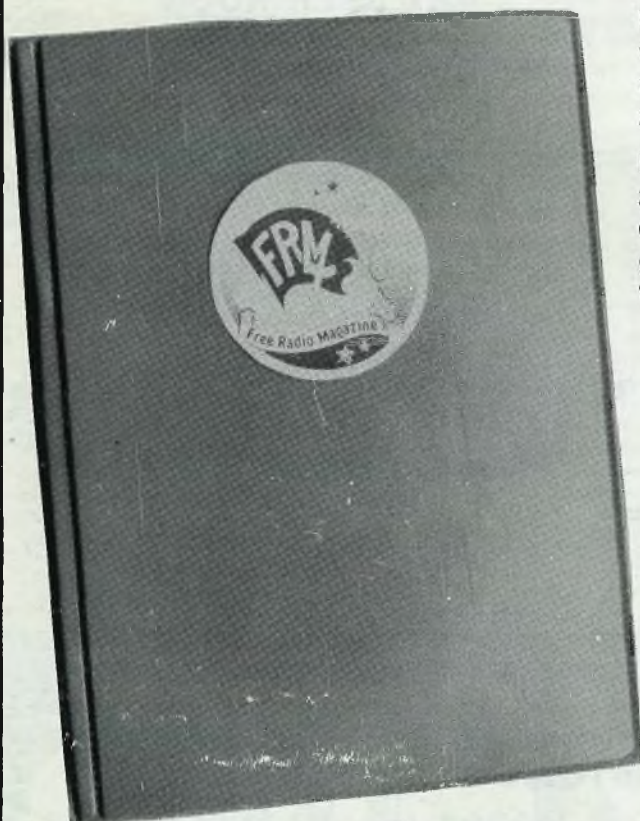

Bewaar je F.R.M.'s netjes in deze stevige bewaarband van groene kunststof. Uniek opbergsysteem d.m.v. strips, waar het blad achter geschoven wordt en zonder uit te zakken blijft zitten.

Eén band is voldoende voor een hele jaargang. De banden zijn ook geschikt voor de 2 voorgaande jaargangen. Op de rug transparant vakje, waarin een kaartje kan worden geschoven voor vermelding van jaargang en andere gegevens.

PRIJS: Fl. 19,95

De prijs is inclusief verzend- en verpakkingskosten. Bij verzending onder rembours f 6,-- extra rembourskosten.

Bespaar guldens!

Spaar nu portokosten. . . . Bij gelijktijdige bestelling van de bewaarband + oude nummers van het F.R.M. vervallen de portokosten van de bestelde F.R.M.'s.

Betaling op postgiro 3538279 tnv J.Herps/FRM, Postbus 10252, 1001 EG Amsterdam.