

FRM

**FREE RADIO
MAGAZINE**

**&
TV**

radio 77

**Maandblad over vrije
radio en televisie**

11^e jaargang
nummer 11
november 1984
Losse nummers

FL. 4,25

België BF 85,-



**RADIO 77 - ST. NIKLAAS:
HET STATION VOOR WAASLAND
EN ZEEUWS-
VLAANDEREN**



**jingle
machines**

fa. simrek

Herenstraat 1^a - 3911 JA Rhenen
Telefoon 08376-6376

NIEUW/NIEUW/NIEUW/NIEUW/NIEUW



FTM Stereo Compressor/Limiter

Uitgevoerd in een robuuste 19 inch kast
Technische specificatie: Gelijk aan onze Mono uitvoering

ter introductie: **f 499,-**

**STUNTAANBIEDING
250 W PROFLINE ZENDER
PLL EN STEREOCODER**

in 19 inch kast, met ingebouwde voeding en ringkerntrafo op frequentie gezet en algeregeld
nu voor f 2478,-

(aanbieding alleen geldig in de maand november)

NIEUW/NIEUW/NIEUW

De Simrek DM 1508 is een professionele 8 kanaals mengtafel met een main en remote output, een 3 bands equalizer op de output en auto-lading op dj mikrofoon.

De Simrek DM 1508 kost **f 1659,-**

Het kleinere broertje, de Simrek DM 1506 kost **f 1049,-**



SNELSTART DRAAITAFEL

Hier ziet u afgebeeld het revolutionaire snelstartstelsel KWIKDISK voor elk type draaitafel. Met behulp van deze kwikdisk wordt elke draaitafel binnen 10 minuten een snelstartdraaitafel. Deze montage is door iedereen uit te voeren.

De prijs, voor twee draaitafels, is **f 209,-**

NOVEMBER-AANBIEDING

Plastic singlehoesjes **21 cent per stuk**
minimum afname 400 stuks

Lab-tape f 89,- / 10 kanaals stereo broadcastmengtafel f 1565,- / stereo-coder f 245,- / Bestel-, Kantoor-, en Albaladres: Herenstraat 1a, Rhenen (Utr.) Postorder-service Binnen 24 uur door geheel Nederland. U kunt ons bezien van maandag tot en met zaterdag (ook 's avonds)!

Alle prijzen zijn excl. BTW - Prijwijziging voorbehouden

NABESTELLING LOSSE NUMMERS F.R.M.

De volgende uitgaven van het F.R.M. zijn nog leverbaar. Alle andere nummers zijn uitverkocht.

SEPTEMBER 1982:

Stads-TV Amsterdam, Radio Dalight-Amsterdam, Radio Starlight-Tilburg, foto's van het Veronleeschip voor en na de verbouwing, 4-traps FM hulzenzender, geluchvoeding 12V/20A, schema's * houwbeschrijving 5 WATT FM-zender 80-100 MHz., tabelen betr. verliezen in antenneshells, HF-STUURVERST. 15-20W, voor 100 MHz., zelfinstellende SWR-meter, Nog ruime voorraad aanwezig. Prijs fl. 3,95/BF 75,--

APRIL 1983

Volledige tekst wetswijziging i.v.m. verkoop zendp., Radio Blonde Man & Mini Mondo te Barger-Oosterveld, poster Radio Condor, U.S. Radio, 10 WATT FM-zender, ontwerpen van HF-versterkers. Nog ruime voorraad aanwezig. Prijs fl. 4,25/BF 85,--

MEI 1983

Radio Atlantie-Rotterdam * interview met Frans Nienhuijs, Voice of Peace, poster "Uitenspiegel" (Radio Antwerpen 1963), U.S. Radio, Radio Seventy-Seven te St. Nikolaas, vermogensregeling, voeding 1,5-15V/10A., oscillator met dual-gate FET (5-meter), LI-NEAIR met BLY 87,88 en 85 * een 75 watt FM-ZENDER. Nog behoorlijke voorraad aanwezig. Prijs fl. 4,25/BF 85,--

JUNI 1983

Radio Schotland-Ballon, CBN (enige KG-praak in Australië), Radio Palermo te Easen (België), Radio Cristal Area an Int.Croma (Italië), omkrantstabel van MHz. naar kanalen voor 3 meter, beknopte verklaring SINPO-codes, MINI HG- en FM-ontvangers (loos had je al een zelfhouw walkmanradio kunnen hebben!), test Jupiter Ace, 5-traps FM-zender 3-3,5 watt, eindtrap BLY87 * filter. Beperkte voorraad! Prijs fl. 4,25/BF 85,--

JULI/AUGUSTUS 1983

Het succesvolle extra dikke vakantienummer van 1983 met reportages over City-TV Alkmaar, Radio Zwarte Rabber (NGI), Free Radio Rotterdam, CBH Australië, 12). 10 jaar Voice of Peace met paginagrote kleurenfoto van het Peace Ship en twee kleurenposters van de Nordernny en de Maha 2. Verder deel 1 van het grote computerzelfhouwproject (Apple compatibel), Radio Noordzeelijnmulden, een overzicht van alle zenders, een artikel over evenmodulatie, een automatische amplitude controle unit en een zelfhouw dummyload. Prijs fl. 5,25/BF 100,--

DECEMBER 1983/JANUARI 1984

Duuhelnummer met o.a. Radio Fantasy Kempen, poster "Ross Revenge", Radio Eastwaze Hamont, en technieken: experimentele stereocoder, 2 watt FM-zender, modulatie-indicator, antennesyst. 3 (Lecher systemen), frequentieteller 1 Hz.-1000 MHz., stereo meesponeel (3) met printlay-outs. Voor de Applecomputer: programma's 16k RAM kaart, spelen op de Apple met een Atari joystick. Let op: duuhels prijs! Prijs fl. 8,50/BF 170,--

FEBRUARI 1984

Interview met DSO-station Valentino Dildam, poster "Magdalena" (MI Amigo 272), grensstreekradio's. Techniek: frequentiestabilisator, 1 watt FM-zender * 10 watt lineair (IPS), antennesyst. 4: Marconi antenne en de dipool. Behoorlijke voorraad. Prijs fl. 4,25/BF 85,--

MAART 1984

Populair TV Medemhik, Radio Star Amsterdam, Starlight Radio Dan Haag, Int. van Dam (6), poster Magda Maria (Radio Paradijs), V.O.P./Radio Europa Int., Satellite Broadcasting Cy.Duilsland (KGI). Boekbespreking: "Lokale Radiohoak" door A.J. Beirens, Radio Grensland Kinrool, hoofdantennenvorsterker, verboudingstabel vermogen/reikwijdte voor UHF TV-zenders, antennesystemen: dipolen, omslag, kleurenfoto "MI Amigo". Nog redelijke voorraad aanwezig. Prijs fl. 4,25/BF 85,--

APRIL/MEI 1984

1e Extra dikke nummer van 1984 met o.a. Radio Power v/a de Veluwe, Havenslad Radio Rotterdam, Piratenongefestival 1984, 20 jaar Radio Caroline, int. van Dam (7), dagboek Voice of Peace, twee posters: Cheats II en Galaxy (Radio Londen), W.M.R. Westkust Radio te Koksijde, UNF TV-zender * antenne, UNF lineair voor videorecorders, het bouwen van HF-schakelingen, basisbreedteregeling, telefoonmenigheid. Nog redelijke voorraad aanwezig. Prijs fl. 5,25/BF 100,--

JUNI 1984

Radio Atlantie-Amsterdam, Radio Langedijk, Uitspraak H.R. Inz. Magda Maria, poster Ross Revenge, Int. van Dam (deal 6), 20 jaar Radio Caroline, Laser 558, Big L, Radio Kompas-Dordone, Radio In W-Duilsland, Antennesystemen: koppelingen, 5 watt FM-zender. Nog ruime voorraad aanwezig. Prijs fl. 4,25/BF 85,--

JULI 1984

Prijs fl. 4,25/BF 85,--

AUGUSTUS 1984

Prijs fl. 4,25/BF 85,--

SEPTEMBER/OKTOBER 1984

Prijs fl. 5,25/BF 100,--

NOVEMBER 1984

Prijs fl. 4,25/BF 85,--

DECEMBER 1984

Prijs fl. 4,25/BF 85,--

[Bij vooruithetstelling van nog te verschijnen nummers hoeft geen porto te worden betaald.]

N.B. LET OP DE SPECIALE AANBIEDING VOOR NIEUWE ABONNEES PER 1.1.1984: DE HELE JAARGANG 1984 VOOR DE ABONNEMENTSPRIJS VAN FL. 37,50 ILLIJ ZIE PAGINA 4.

De portokosten bedragen per nummer fl. 1,--/BF 20,--. Betalingen op postgiro 5530279 of voor België: G-Bank Hestelt 235-0430464-87 t.n.v. J.Herps/FRM te Amsterdam. Bestelling is ook mogelijk d.m.v. postzegels in een gesloten enveloppe naar POSTBUS 10252, 1001 EG AMSTERDAM.

VERLENGING ABONNEMENT

ALS HET ABONNEMENT VERLOPEN IS, VINDT U BIJGAAND EEN ACCEPTGIROKAART.

Verlengingen dienen vóór het einde van de maand op onze girorekening te zijn bijgeschreven om te voorkomen dat men een nummer moet missen.

BELGIË:

BANKBE-
TALING
AUB!

FRM

PRIJS ABONNEMENT: (Verschijnt 10x per jaar)

Fl. 37,50 per jaar

Losse nummers Fl 4,25 per stuk

Vóórruit te voldoen op postgiro

35 38 279 t.n.v. José Herps /
Free Radio Magazine te Amsterdam

UITGEEFSTER / EINDREDAKTRICE:

José Herps

Uiterste sluitingsdatum inzendingen kopij:

12 Nov. 1984

Verschijningsdatum nr. 12: 3/12/'84

De inhoud van het FRM komt voor een groot gedeelte tot stand door inzendingen van de lezers. Deze niet-redactionele artikelen behoeven niet met de mening van de uitgeefster overeen te stemmen.

Het geheel of gedeeltelijk overnemen van de inhoud van het FRM is niet toegestaan zonder voorafgaande schriftelijke toestemming van de uitgeefster.

Inzendingen/Advertenties zijn voor verantwoording van de inzender o.q. adverteerder

SUBSCRIPTION PRICE ABROAD:

People living outside Holland and Belgium have to pay DG 50,- a year for 10 issues.

Single copies DG 6,45 or 7 International

Reply Coupons

Payments can be made by International POSTAL

Order or cash by registered mail.

Bankcheques can not be accepted.

Verspreider Nederland:
BETAPRESS BV - GILZE

Verspreider België:
AMP - BRUSSEL

Druk: Habo / Dacosta - Utrecht

**FREE RADIO
MAGAZINE**



Postbus 10252 - 1001 EG Amsterdam
TEL. 020 - 327464

INHOUD:

Pag.:

2. Nabestelling losse nummers FRM
6. Vrije Radio In Nederland
10. De Middelburgse Ether
12. Uit de Waard - Peter Van Dijk
13. Abonnementies
14. Korte Golf
20. De Engelse Zeezenders in de jaren '60
- 22/23. Poster Laser 558 - Theo Dencker
24. On- & Offshore door John Wendale
29. Vaar mee met S.M.C.
30. Boekbesprekingen
32. Radio 77 - Sint-Niklaas
37. Vrije Radio Festival Vlaanderen
39. Techniek: MG-zenders
40. Antennesystemen: Rhombic- en ontvangst
42. Oscillator (VFO) voor FM met Dual-Gate Mosfet (3)

EEN JAARABONNEMENT OP HET FRM IS GOEDKOPER EN
HANDIGER! VUL IN DIE BON EN STUUR HEM OP...

**NOTEER MIJ
ALS
ABONNEE!**

naam :

adres :

woonplaats :

postcode :

- x Gaarne toezending stortingskaart
- x Maak zelf over op giro 3538279
- (x doorhalen wat niet gewenst wordt)



HET IS ALWEER BIJNA ZOVER: 1985

Na de tweede onderbreking in de verschijning van het F.R.M. dit jaar, pakken we hier de draad weer op en heuginnen we aan het langje ten hooplijks niet te koude wintersizoen. Het jaar zit er dus alweer bijna op en in de afgelopen vrije periodes heb ik in alle rust kunnen overleggen wat er in het jaar 1985 met het F.R.M. gaat gebeuren en dat is heel wat.

MEER F.R.M.....

Na vaststelling van de verkoopresultaten van de afgelopen jaren, waarin dit blad in de boekwinkel verkrijgbaar is, valt op dat de extra dikke nummers altijd het best worden, ondanks het feit, dat ze duurder zijn dan de normale "dunne" nummers. Het maakt niet uit in welke maanden deze nummers uitkomen; of het nu in juli/augustus is of april/mei. Zelfs het duhalnummer van december/januari, dat we moesten uitbrengen als gevolg van de poststaking, vond een hooftelijke aftrek in de winkels, waarbij de theorie dat de hetero verkoop aan het feit zou kunnen liggen, dat die extra dikke nummers voor twee maanden zijn, in het water valt.

De enige conclusie, die ik dus kan trekken uit bovenvermelde feiten, is dat de FRM-lezers over het algemeen liever meer informatie hebben in een nummer en bereid zijn daar ook meer voor te betalen. En dank zij de moderne techniek hoek ik in het komende jaar aan die hooftelijke meer informatie te kunnen voldoen. We zijn nu aardig bedreven in het werken met de computer, het schoelt een hoop tijd en die vrijgekomen tijd kan besteed worden aan het permanent toevoegen van een aantal pagina's aan jullie bladzijde. Voorlopig zal het F.R.M. met ingang van januari 1985 worden uitgebreid tot 56 pagina's en in de loop van het jaar zal dan bepaald worden of een verdere uitbreiding nog haalbaar is.

VOOR MEER GELD.....

Tot zover het goede nieuws. Minder leuk zullen jullie het wellicht vinden, dat die uitbreiding geld gaat kosten. Nu kunnen de huidige tarieven toch niet gehandhaafd worden, dus een verhoging van zowel de abonnementsprijs als de losse nummerprijs zat er in ieder geval al in. In het afgelopen jaar zijn we door vrijwel alle leveranciers "verrast" met prijsverhogingen, waarbij de drukker wel de kroon spande en dat is al de grootste onkostenpost alka keer. De tarieven voor het F.R.M. zijn met ingang van 1 januari 1985 als volgt:

Losse nummers:	Fl. 4,55
	8frs. 100,--
Abonnement Nederland (10 nummers):	Fl. 45,--
Abonnement België	8frs. 850,--

Subscription price outside Holland and Belgium from 1.1.1985	80. 60,--
Single copies (including postage etc.)	80. 10,--
(To be paid cash in Dutch Guilders by registered mail only; haakcheques etc. will not be accepted anymore).	

Het verschil tussen de Belgische losse nummer- en abonnementsprijs wordt veroorzaakt door het feit, dat onze verspreider een andere (wettelijk vastgestelde) koers haantocht dan wij. Voor het abonnement wordt de globale wisselkoers gebruikt, die we bij de bank krijgen.

VOORDEEL NIEUWE ABONNEES

Om te voorkomen, dat nieuwe abonnees nog even slim willen zijn en gauw een abonnement willen opgeven tegen de prijs van dit jaar, worden er met onmiddellijke ingang geen abonnementen meer aangenomen voor 1984. Nieuwe abonnees kunnen zich dus alleen opgeven met ingang van 1 januari a.s. en ontvangen een acceptatiekaart voor Fl. 45,--.

Wel is er een aardige aanleiding voor nieuwe abonnees: voor de verandering is er uit de losse nummers, die over zijn van dit jaar, nog een complete jaargang samen te stellen en diegenen, die zich als abonnee opgeven voor 1985, kunnen de complete jaargang 1984 bestellen voor de abonnementsprijs van Fl. 37,50 en dat is inclusief het december 1983/januari 1984 nummer, dus nog een extra voordeel. Aangezien het april/ma nummer niet zo uitgebreid meer tegenwoordig is, kan deze speciale aanleiding slechts gelden voor ca. 25 mensen, dus wees er snel bij! De enige manier om van deze

aanleiding gebruik te maken is door het totaalbedrag ad Fl. 82,50 over te maken op post giro 3538279 i.n.v. J.Jorops/FRM te Amsterdam of voor België Bfrs. 1550,-- op rekeningnr. 235-0430464-87 bij de G-Bank te Hasselt, eveneens i.n.v. J.Jorops/FRM te Amsterdam. Mochten er zoveel reacties komen, dat de jaargang niet meer volledig gevuld kan worden, dan zal het aantal nummers worden aangevuld met uitgaven uit 1982 en 1983. Om er helemaal een feest van te maken, kan men tegen bijbetaling van Fl. 17,50/Bfrs. 330,-- er ook nog een Heuwardhand bijbestellen, zodat het totaalbedrag dan op Fl. 100,-- rond uitkomt. Uiteraard kan deze aanleiding pas geleverd worden, als het volgende nummer van december 1984 verschenen is.

DE INHOUD IN 1985

Tot zover de financiële kant van de zaak. Nu het een en ander betreffende de inhoud van het F.R.M. Wat valt er te verwachten in 1985?

ZEEZENDERS: Gezien de reacties op het luisteronderzoek kan rustig aangenomen worden, dat de zoekendinformatie zoals die momenteel is, gehandhaafd kan worden. Het aantal inzendingen wordt op het ogenblik al geschat op 250 - 300 en het had nog meer kunnen zijn, als die ene leper die 70 formulieren tegelijk instuurde de hooft wel handig aangepakt had en niet alle gegevens hetzelfde had ingavuld in hetzelfde handschrift. Dat daarbij 4 verschillende kleuren helpend worden gebruikt, mocht ons ook al niet om de tuin leiden en helemaal mee was het om de enveloppen te voorzien van gefluoreerde adressen met totaal verklaarde postcodes. Als "wonderland postcodeboek" kan ik alleen maar lachen als ik voor Nijverheid Brunnen een postcode zie, die begint met 20 (Maarim). Leuk geprobeerd, maar zonde van die 70 kopien en postzegels, die nu in de vuilniszak verdwenen zijn. De offshore-informatie blijft dus ook in het komende jaar zoals die nu is, met John Wendels als belangrijkste informant. Of er ook grote kluisenposters van af kunnen, staat te hazelen, maar in elk geval wil ik de achterkant van het omslag reserveren voor een miniposter op A4-formaat in kleur. Gezien de haastelike goede kluisenfoto's, die de laatste tijd werd aangeleverd, dank ik dat dat wel een jaartje zal lukken. Uiteraard hangt ook een ander af van de ontwikkelingen bij de zeezenders: voorlopig zit het er echter wel naar uit, dat de zaken op de Noordzee goed gaan.

Offshore-informatie heeft voorts het voordeel, dat zij interessant is voor een zeer groot deel van de lezers. Bijna iedereen kennen ons verspreidingsgebed kan Laser en Caroline ontvangen er veel mensen vinden het toch wel leuk om over deze stations op de hoogte gehouden te worden. En dat niet alleen in Nederland; opvallend is het grote aantal aan het luisteronderzoek door Belgische lezers. De aankomende lezender van de Nieuw met de strakking: "Zeezenders wag uit het FRM" zal wel teleurgesteld zijn, maar jammer voor jou de zeezenders blijven.

BELEGIE: Nog een emtradere afdeling, waar wij Nederlanders schier niet meer omhan kunnen. We zullen ons erbij naar moeten leggen, dat het F.R.M. geen zuiver Nederlandse blad meer is, maar een internationaal. Nu kunnen we de hultantenders in de rest van Europa nog als een vrij kleine groep beschouwen - al begint de belangstelling uit vooral Engeland en Duitsland toch ook steeds groter te worden, maar het aantal nummers dat in België wordt verkocht, kan niet meer verwaarloosd worden. De Belgische stations en lezers hebben dus eenderhand net zoveel recht op een flinke portie van het F.R.M. als de Nederlanders. Voorts biedt België veel meer zekerheid op het gebied van vrije radio, zongezien het al zover is, dat de stations van overheldewege met rust gelaten worden en dus niet han hooven te zijn voor publiciteit. Het is momenteel zelfs al zo, dat Belgische vrij radio's die een reportage over hun statien willen, op de wachtlijst moeten.

Voor de berichtgeving over België blijft Frank Vermeij ook het volgende jaar present als maker van reportages en waarschijnlijk zullen Alfred en ik ook wel vaker naar ons Zolderhuren afzakken. Andere inzenders zullen aan hem kunnen, als de ruimte het toelaat. Voorlopig echter liever geen copy insturen, a.u.h. want er ligt nog mer dan genoeg voor minstens drie maanden.

Van de hand van Tom van Dauven staan nog twee reportages op 't programma en dan is het wat hem betreft afgelopen is België. Dit toestanden in de Grensstraat behan eerste geleid, dat het van ham allemaal niet meer hoest. Of wa van ham nog reportages over Nederlandse stations kunnen verwachten, staat nog te bezien.

VRIJE RADIO IN NEDERLAND:

De oproep van vorige maand heeft succes gehad: het team van S.P.R. heeft zich aangemeld als medewerkers FRM afdeling Zuid-Holland nu op hun programma staan o.a. een interview met Radio Atlantis over de samenwerking met de AVRO en een reportage over Radio Stad Rotterdam, een station dat ons een tijdje geleden zelf al benaderd had met de vraag of we eens langs konden komen, wat hierbij dus 'hopelijk' geregeld is. Verder blijven we natuurlijk ons best doen om informatie te brengen over de Nederlandse vrije radiostations, maar in tegenstelling tot de Belgen staan onze eigen stations nu niet bepaald in de rij om in het FRM te komen met het oog op de mogelijk grotere pakken. En dat is erg jammer, want het zijn juist de interessantste stations, die geen pubiciteit willen. De bezwaren van lezers buiten de Randstad zullen wel blijven gelden: van Nederland valt er weinig te lezen en er komen dan wel suggesties, maar het initiatief moet altijd van een ander komen.

De afdeling Vrije TV blijft voorlopig wel vertegenwoordigd in de persoon van ons aller Peter van Dijk Uit De Waard; ook weer de randstad en niet door iedereen gewaardeerd, maar toch wel door een behoorlijk mensen, wat verdere publicatie zeker rechtvaardigt.

KORSE COLF: Crean we gewoon mee verder. (Ja, he, Victoria?)

TECHNIEK: In mijn ogen wordt dat het grootste probleem: nog steeds komen er weinig bruikbare zendingen binnen en de technische redactie hier staat op een zeer laag pijl. Ik denk dat het meest zinnige wat de techniek betreft is eerder vercrenen artikelen te herhalen met de print lay-outs erbij, want in het vervolg zullen de vrije radiostations gedwongen zijn hun zenders zelf te bouwen. Waarschijnlijk hebben jullie het al gehoord en anders zie je het wel in de advertentie; het is definitief afgelopen met de verkoop van zenders en onderdelen. Er mag zelfs niet meer ma goedverte worden. De enige hoop om nog aan kant en klare zenders te komen, is misschien nog België, zolang daar de wettelijke bepaling nog niet is ingevoerd dat de stations gebruik moeten maken van R.T.T.zenders. En anders: zorg dat je zelf in staat bent een (goede) zender te bouwen. Kun je dat niet, hou dan iedereen te vriend, die het wel kan. Van A.S.S.W. is een nieuwe serie in voorbereiding over ontzoren, die als alles goed gaat, in januari van start kan gaan.

TE HUUR

De AVRO steunt niet zomaar Radio Atlantis Rotterdam. Dat komt door de fantastische programma's, flitsende jingles en professionele reclamespots.

NU VOOR ELK STATION BESCHIKBAAR!

PAUL van DELFT fl. 15,- Bf. 295,-

ROBERT TILLMANN fl. 15,- Bf. 295,-

LARA fl. 15,- Bf. 295,-

KAS van IERSEL e.v.a. op aanvraag

Non stop, met hits en veel oldies fl. 10,- Bf. 195,-
USA, top 50 met Am. d. 3 uur fl. 50,- Bf. 995,-

RECLAMESPOTS EN JINGLES BINNEN
24 UUR GELEVERD fl. 50,- Bf. 995,-

GOEIE SPOTS
MEER ADVERTISEERDERS

Wij zijn kleine vergoeding voor bend in verhoudingen

Briggs audio TELEFOON:
pb 59
Rotterdam 070-872.856

VERGICEN: Dat was het wel zo'n beetje wat de vaste rubrieken zongaf. Rest nog de informatie, die vooral de laatste maanden steeds meer uit de overige landen van Europa binnenkomt. Met name vanuit Engeland wordt de vraag steeds sterker om een "FRM-international" gedeelte met de teksten in het Engels, ik geloof dat daar niet zo'n bezwaar tegen zal zijn, gezien de uit het luisteronderzoek gelukken kennis van het Engels bij de FRM lezers over het algemeen, dus ik zal eens kijken in hoeverre we aan die vraag kunnen beantwoorden.

Al met al nog genoeg mogelijkheden om met het F.R.M. weer een jaar ertergenaan te gaan. De verschijningsfrequentie van 10 keer per jaar blijft gehandhaafd, vooral nu er tussen die twee vrije periodes extra hard gewerkt moet worden. Wij blijven ons best doen om het F.R.M. ook in het jaar 1985 weer 'het beste vrije radio blad ter wereld' (volgens een Engelse lezer) te laten zijn en nu maar hopen, dat er genoeg lezers en vooral ophoorders zullen zijn, die ons daarbij steunen.

Veel steun hebben we in elk geval gehad van de circa 50 stations, die onze promotie hebben aangevraagd en draaien. Tevens zijn er via de diverse korrespondenten ook nog tientallen plaatjes verspreid onder stations. Altemaal erg hartelijk!

NIEUWE WET VAN KRACHT

Eind van dit jaar - bijna dus - is het zover: de al zolang verwachtte en gevreesde wetswijziging is er door. In het FMK van april 1983 werd al de hele tekst van die wetswijziging gepubliceerd, zodat we er hier niet zo diep mee op hoefden in te gaan. De nieuwe voorschriften voor ondernemers in zendinrichtingen en ontvanginrichtingen zijn handvatten openbaar gemaakt in een brochure van de Radio Controle Dienst. Deze brochure werd verspreid tijdens de Firaat en degenen, die hem nog niet hebben, kunnen hem aanvragen bij de R.C.D., Postbus 570, 9700 AN GRONINGEN of tel. via nummer 050-602142.

In het kort komt het hierop neer: met ingang van wetswijziging januari 1985 mag er geen zendapparatuur meer worden verkocht via de elektronikazaken e.d., welke niet wettelijk goedgekeurd is. Sterker nog: zelfs onderdelen mogen niet meer verkocht worden en dat geldt helaas ook voor printen, zodat hier iemand voorzigtig naar een sluis van bron van inkomsten aan het zoeken is. In dit nummer dus de laatste advertentie van I.P.S. en ook van andere adverteerders. De consumenten van deze nieuwe maatregelen zullen duidelijk zijn: voor het F.R.N. een derving van inkomsten door het wegvallen van adverteerders, want het adverteren met verhoeden apparatuur wordt ook strafbaar. Misschien dat er wat Belgische bedrijven zullen inspringen, zolang daar nog zendapparatuur verkocht mag worden, maar dat is afwachten gebieden.

Voor de illegale stations zal het weer zelfhouden worden. Het effect van het "zendertekort" begint nu al merkbaar te worden: er komen hier al hoorlijck met wanhopige telefoontjes binnen van mensen, die stad en land afzoeken naar een zender. Veel winkels hebben hun voorraden al uitverkocht en zijn uiteraard niet van plan deze aan te vullen. Gelukkig zijn er in de loop van de afgelopen jaargangen genoeg zendemmen in dit blad gepubliceerd en zolang publiekatie niet verhoeden is, gaan we daar ook mee door, zoals beloofd met print lay-outs.

Of men nu door deze maatregelen het gewenste effect zal bereiken, namelijk de uitbreiding van het piratenbestand, valt te betwijfelen. De handel in zendapparatuur voor de piratenhanden via de winkels is eigenlijk van vrij recente datum en voor die tijd konden de stations altijd wel aan hun apparatuur komen. Ik denk, dat er juist een overvloedig effect wordt bereikt, omdat net de laatste jaren de kwaliteit van de zendapparatuur elandelijk wat beter begon te worden (over het algemeen gesproken dan) en dat kwam nu juist door de concurrentie van de handelaars onder elkaar. Binnenkort moeten de zelfhouters weer aan het werk en dat is niet zo erg, als ze kunnen hopen, maar we zijn er in de loop der tijd wel achter gekomen, dat er jammer genoeg ook heel wat afgeprutst wordt. En door deze prutters door zo'n wet te dwingen om zelf in te hopen, werkt men de storingsklachten weer in de hand. En dat zal het image van de vrije radio niet ten goede komen.....

WE ZULLEN DOORGAAN

Ach ja, als rechtgeaarde freaks moeten we ook deze hinderpaal op de weg naar vrije radio maar weer manmoedig nemen. Voorlopig blijft er nog genoeg te halutieren en zangieren er in de afgelopen weken veel materiaal over de Nederlandse vrije radio te hinnengokomen, besteden we daar deze maand ruim aandacht aan, zodat die liefhebbers ook weer eens aan hun trekken komen.

Hier in Amsterdam zit de FM-hand nog hoorlijck vol, al is de muziekkeuze er wat beperkter en gewaarden. Radio Unique is niet meer teruggekeerd in de ether na de "stunt" in de

Vachttraat, wat zeker een gemis te noemen is. Wel is er een nieuw station opgedoken op 103 Mhz. waarbij ee-Unique medewerker te horen zijn. Dat station heb ik zelf nog niet gehoord.

Voor de rest nog de bekende namen en de funky music.



Op de achterkant van deze sticker de volgende mededeling:

"We kunnen, al is het soms moeilijk, gelukkig een hoofd nog hopen water houden. Al zijn we er zondag 15 september ook alweer voor de 14e keer uitgehoed en dat in 10-12 weken tijd. Radiomaken was leuk in Amsterdam, maar er blijft hoop op betere tijden".

OCTAAF - AMSTERDAM: 24 uur per dag - 7 dagen per week/soms 6, maar ja.....

Vervelend, ho, om zoets te lezen en het is zo'n aardig station.

MET HULP VAN DE GEMEENTE

Anders gaat het eraan toe in Amersfoort: van Cera! Andreus van Radio Eemland kregen we een pak krantenknipsels toegestuurd met verrassende berichten:

Onder de kop "Burgemeester Schreuder: Als Radio Eemland niet kloort, is het ons heet" in de Amersfoortse Courant/Valuis Dagblad, valt te lezen dat er inderdaad een deal is gemaakt met de Radio Controle Dienst om het station niet uit de lucht te halen, als er geen sprake van storing is. In een vervolgartikel op 10 sept. maakt men bekend, dat ook de Utrechtse hoofdofficier van justitie, mr. Kerstel, zich vroelidig kon vinden in het hoelz van het Amersfoortse gemeentebestuur.

Maar uiteraard is de zaak niet zo rooskleurig, want er is ook nog een ministerie in dit land en als er roet in het eten gegooid kan worden is men er als de kippen bij. Dinsdag 11 september: "Reaktie ministerie op uitspraken over Radio Eemland, Kouding van Amersfoort verveerpelijck". Het ministerie dringt aan op een stagvaardige hostrijding van illegale zenders, "temeer daar er geen plannen zijn voor de invoering van commerciële radio". De zenders moeten aangepakt worden en daarbij is het al dan niet storen op het reguliere radioverkeer van ondergeschikt belang. "Het beleid is gericht op hostrijding en niet op ooghkend loosten".

En ook de mediaspecialisten van CDA en PvdA op de achterste banen, de eerste vooral vanwege het zwarte geld, dat bij commerciële stations als Eemland binnen zou komen en het ontduiken van belasting en auteursrechten.

Leuk wordt het echter in de krant van woensdag 12 september. In het vorige hoofdstuk ging het over het ministerie van W.V.C. (we gebruiken maar de afkorting, want volledig slaat het toch nergens op), maar er bestaat ook nog een ministerie van Verkeer en Waterstaat en daar stant men het standpunt van Amersfoort en mr. Kerstel wel. Staatssecretaris drs. J.F. Scharpenhuizen van Verkeer en Waterstaat vindt, dat alleen hij storingsklachten moet worden opgetroden en hierover is overleg gepleegd met de directeur-generaal van de PTT.

EEMLAND REGIO OMROEP ORGANISATIE



POSTBUS 536 3800 AM AMERSFOORT

Er is inmiddels een heilige diskussie gaande tussen de verschillende politieke partijen, waarbij men het er over eens schijnt te zijn, dat er een mediotone moet komen inzake het gemeentelijk beleid ten opzichte van illegale radiozenders. In de A.C. van zaterdag 15 september mag Radio Eemland zelf eindelijk ook iets zeggen: "Zwart geld hij Radio Eemland, ik zal niet ontkennen, dat er zwart geld hij ons binnenkomt. Dat kan ook niet anders, want wij kunnen geen helasting afdragen. Net zoals ook de Buma/Stemra geen geld van ons willen hebben, omdat ze geen zaken kunnen doen met een illegale zender. Wij zouden graag anders willen en zijn op zoek naar mogelijkheden om toch helasting te betalen. En om onze goede wil te tonen, hebben we deze week ook een bedrag overgemaakt naar Buma/Stemra, dat ze niet terug kunnen storten".

Ik zie in dit artikel, dat Carel inmiddels Andriessen heet. "Al het geld, dat hij ons binnenkomt door middel van reclamospots of donaties, wordt gebruikt voor de aanschaf van apparatuur", verzekert hij in een reactie op de publicaties in de krant. "Er hijft niets aan de strijktok hangen. Niemand van de medewerkers heeft ooit een cent verdiend aan Radio Eemland, maar huiltzen kun je dat natuurlijk niet. Maar als je west, dat er hier voor zo'n echt-ter-negendruzend gulden aan apparatuur staat, dan kun je wel nagaan, hoeveel er (niet) overblijft.

Voor de medewerkers van Radio Eemland zijn de Belgische stations het grote voorbeeld. Over Radio Kontakt in Brussel: "Daar is het precies zo gegaan als hier in Amersfoort en ik denk dat het hier uiteindelijk net zo zal gaan als daar. Kontakt hegen als een radiozender, opgezet door een groep studenten. Vanaf het begin heeft dat station getracht zich onmisbaar te maken door maar dan alleen muziek te brengen, net als wij nu doen. Op een gegeven moment wilde de gemeente Brussel niet meer dat de opsporingsdienst zou ingrijpen. En dat heeft er enkele jaren later toe geleid dat een groot aantal illegale stations werd gelegaliseerd. Waarom kunnen zulke dingen in België wel en hier in Nederland niet?" Over de "kwastie Radio Eemland" is voorlopig het laatste woord nog niet gezegd en dat is alleen maar gunstig. Eindelijk komt er eens een diskussie op gang, waarbij niet ledoren tegen vrije, commerciële radio is, al kunnen we er niet op hopen, dat er een hoelasting zal vallen in het voordeel van de vrije radio. Of heel misschien toch wel....?

IPB 294
3300 AG
EEMLAND

EN MET HULP VAN DE AVRO

Hag een groot radiostation, dat weliswaar al maanden niet meer in lieerland zit, kwam ook in het nieuws en wel Radio Atlantis uit Rotterdam. Paul van Delft was uitgeweken naar Antwerpen, waar hij twee - nu bijna gelegaliseerde - stations heeft, maar waarschijnlijk had hij toch heimwee naar zijn eigen stad en dat bracht hem op het idee hij de Hilversumse omroepen aan te kloppen en te vragen om ondersteuning voor zijn plan om Radio Atlantis nieuw - en ditmaal legaal - leven in te blazen en wel met uitzendingen 24 uur per dag.

De VARA en de VOD toonden geen belangstelling, maar tot Paul's grote verassing reageerde Wilho van der Linde wel. Hij werd uitgenodigd voor een gesprek, waarbij hij uitlagde wat hij wel en niet wilde en er vonden daarna besprekingen plaats met stamdeurwerkers en met voorzitter Wallis de Vries. Het resultaat was, dat de AVRO het lood van de Stichting Atlantis Omroep Organisatie te steunen hij het realiseren van een lokale radiozender voor Rotterdam. Begin september werd een aanvraag ingediend bij minister Brinkman van W.V.C. Ook werd door Atlantis een officiële aanvraag ingediend bij de gemeente Rotterdam.

De samenwerking zal zowel op programmatisch als technisch gebied plaatsvinden. De AVRO is hiermee de eerste landelijke omroep, die zich op de lokale radiomarkt stort. De VARA is ook al een tijdje bezig in die richting, maar nog niet verder gekomen dan wat besprekingen in Drente en Limburg. Dat de omroepen ineens zo'n belangstelling hebben voor lokale radio, komt door een hoopjaling in de mediotone (art. 47) van Brinkman, waarin vermeld wordt, dat grotere gemeenten in ons land vanaf 1 september van dit jaar een lokale radiostation mogen hebben, mits daarvoor een zendmachtiging is verleend.

De naam Radio Rijnmond viel dus al snel, want velen menen dat dit station dan als eerste in aanmerking zou komen. De juridische dienst van de AVRO spreekt dit echter met klem tegen, daar Radio Rijnmond een regionale zender is en geen zendmachtiging heeft om ook lokaal uit te zenden. Als dat zo was, zou Rijnmond het zendrecht in alle Rijnmondgemeenten kunnen oplossen. "Wij willen Rijnmond haast geen concurrentie aandoen. Onze zendsaanspraak hehelt het gebruik van een vrije aharfrequentie; wij gaan niet op de kabel zitten", verklaarde Rob Rotgans (Paul van Delft, dus) aan de pers. Een half jaar geleden heeft Rotgans een wethouder Henk van der Pols 50.000 handtekeningen aangehouden als ondersteuning voor het verkrijgen van een z.g. "representatieve lijstverklaring". Die verklaring is er tot nu toe nog niet gekomen, maar samen met de AVRO wordt daar momenteel flink achteraan gezeten.

Via de nieuwe, legale Radio Atlantis wil Paul van Delft een muziek- en informatieprogramma ten gehore brengen in dezelfde stijl, die men de afgelopen twee jaar in Rotterdam van hem gewond was. Er zijn zo'n 300 verenigingen en instellingen benaderd met het verzoek sympathie te betuigen met de doelstellingen van Atlantis, waarvan 80% positief reageerde. Ook de gemeente zelf kan van de faciliteiten van de zender gebruik maken. "Het komt mij als utterst zinnig voor om als een soort doorgeefluik te gaan fungeren, zeker ook voor de buitenlandse Rotterdammers", aldus Paul.

De financiële mogelijkheden zijn tussertijl: een commerciële zender met reclamaspots, zodat het station de gemeente geen cent kost en dag- en weekbladen en bijdrage krijgen uit de inkomsten of het runnen van het station door vrijwilligers en afhankelijk zijn van de inbreng van de AVRO, wel de gemeente op zo'n twee ton per jaar zou komen.

De studio van Radio Atlantis kan gevestigd worden in een van de etalages van De Bijenkorf aan de Coolingsl, wat de kosten voor huisvesting en electriciteit zou oplossen. Zoals al zo vaak gezegd is en tot nu toe werd daar weling gelooft aan gehocht; het realiseren van een behoorlijk lokaal radiostation heeft geen miljoenen te kosten. Elke dag waar wordt er hewezen, dat je met weling geld veel mensen kunt amuseren. Succes, Paul.

G.R.O.: GEEN LANG LEVEN

In het Noorden van het land blijkt, dat het fenomeen vrie commerciële radio daar zeker niet zo geaccepteerd wordt als bijvoorbeeld in het Westen. Het station G.R.O. waarvoor verschillende lezers ons "vol trots" informeerden, was geen lang leven beschoren. Na het twee weken luiden worden ze uit de lucht gehaald, niet vanwege storingsklachten, maar vanwege het commerciële karakter van het station. Voor fl. 12.000,- aan apparatuur werd in beslag genomen, waaronder de platenkollektie van ca. 800 singles.

Het kluisblad van het hoorden hesteelde hier een hele pagina aan in haar hijlge "Dagwaak reportage" en de hele tendens van dat artikel was, dat commerciële radio daar in Groningen eigenlijk niet zo gewenst is. De traditionele zenders, zoals bijvoorbeeld Ompie Koerier, zijn nog tot daar aan toe, maar dit soort "omroepen", die -hijna- dagelijks langdurig uitzenden en hun programma's ook nog doorpakken met lokale STER-hoedschappen, nee, dat is maar eiks. Radio Noord (de regionale zender in het Noorden) wilde met de G.R.O. niets te maken hebben en heeschoorde het station als een "spookrijder, die overs door alle regels hanjert". De O.O.C.C. (Stichting Omroep Organisatie Groningen, die waarschijnlijk de toekomstige officiële stadsomroep in Groningen wordt) nam daarentegen niet eens de moeite om de "konkurrens" te heulsteren. Beide instanties namen weliswaar geen maatregelen om de G.R.O. uit de ether te laten halen. Dat werd aan de R.C.D. overgelaten, die hijlkaar toch met twee maten meet: zoals we net hebben kunnen lezen, wordt er met Amersfoort een overeenkomst gesloten om een station als Eemland ongemoeid te laten, zolang er geen storingsklachten zijn, maar in eigen stad wilde men voorkomen dat het station G.R.O. "warteel zou schieten" en daarom moest het verdwynen, ondanks het feit dat er van storingen geen sprake was. De medewerkers van de G.R.O. willen zo snel mogelijk waar de lucht in en misschien is dat inmiddels alweer gelukt. Radio Logo en Randstad Radio zonden op de dag na de inval nog steeds uit.

FRANEKER: EX-PIRATEN LEGAAL?

We hebben nog even in het Noorden en archiveren een stukje op naar Friesland. In Franeker werden een hurgemeester Hartkamp 1800 handtekeningen aangehouden door het Comité Lokale Omroep Franeker. Dit comité heesat uit ex-piraten, die hun krachten hebben gebundeld om samen tot een legale, lokale omroep te komen. Om in aanmerking te komen voor een michtiging, die door W.V.C. moet worden verstrekt, zal het comité wel enige concessies moeten doen, want om representatief te zijn voor de gemeente, wordt er wel van te verlangd, dat het programma-aanbod drastisch wordt gewijzigd.

TORENSTAD WEER GEPAKT

Radio Torenstad, het populairste station van Zutphen, moest het ook weer eens onigelden, voor de derde keer binnen een jaar. Ook hier was de reden opnieuw de commerciële aard van het station. Na de eerste twee invallen was het vermogen vermindert en werd er ook niet meer zo frequent uitgezonden. Ook was volgens de politie de kwaliteit van de zendapparatuur minder dan de voorgaande keren.

VRIJE RADIO IN NIJMEGEN

Hallo F.R.M.

Eerst wil ik even zeggen, dat ik jullie blad helemaal te gek vind, maar waarom schrijven jullie bijna nooit stukjes over de grote piratenstaties in Gelderland. Ook wel eens daar geweest? Nee, den woret het hard tijd dat jullie daar eens om kijlke gaan nemen.

Mel name in Nijmegen. Daar ligt de toekomst van de illegale radiostations. Ze zijn er twee groots opgezette professionele radiostations in Nijmegen: Keizerstad Radio en Delta Radio en verder zijn er nog Radio Totsal en Radio City, maar die zijn wat minder populair.

Keizerstad

Radio Keizerstad heesat nu iets langer dan 2 jaar. Zij hebben de hool heel rustig opgehoud. Na het eerste jaar op vrijdag, zaterdag en zondag te hebben uitgezonden, draalen ze nu leders dag, eerst van 7 tot 7, nu van 7.00 tot 24.00 uur. Het station heeft niet de naam alleen een popstatie te zijn, maar geeft ook lokale informatie en zelfs op speciale dagen ook live-verslagen vanuit de binnenstad of elders. Dit gebeurt -neem ik aan- met studentzenders. Het geluid van dit station is perfect en ultraaard in stereo. Wel eveneens uniek is aan Keizerstad, is dat ze, wanneer ze gepakt worden, altijd de volgende dag terug zijn, wat er ook gebeurt. Er is ook al twee keer ingebroken in de flat waar ze altijd zitten op 12 hoog, maar dat vormde geen holotel. Het was laatst voor de 24e keer raak, maar ze gaan gewoon stug door. Er wordt nooit op hand gewerkt; alles gaat live de lucht in. Men maakt er ook geen geheim van, waar zij uitzenden: als je vooraan in Nijmegen aankomt, zie je een groot doek met daarop "Keizerstad 95,5 FM".

Het station beschikt over een zeer uitgebreid jinglapakket en zeer professionele reklamspots, meestal ingezongen. De muziek, die gedraaid wordt, is in felte voor ledereen, want alles wordt gedraaid.

Delta

Ze ook heb je in Nijmegen Delta Radio. Dit station zendt uit op 90,2 MHz.FM. Delta heeft wel de naam alleen een popstatie te zijn en draait 24 uur per dag, 7 dagen per week. Ook dit station beschikt over een professioneel jinglapakket en reklamas, de discjockeys zijn erg goed en alles wordt -net als hij Keizerstad- live gedaan, dag en nacht.

Delta is maar gericht op Arnhem en de riehtantenne staat daarom ook naar het Oosten gericht. Keizerstad daarentegen heeft een rondstraalantenne en is overal in een straal van 30 km. buiten Nijmegen te ontvangen. Beide stations hebben een drive-in show met promotietoel.

Zo, ik hoop dat ik jullie een hootje heb ingelicht over de geng van zaken hier en met name over deze staties, die -decht ik- toch wel uniek zijn in Nederland. Want dat die ooit op zullen geven, lijkt me toch wel ondenkbaar. Wilschlen voor jullie een raden te meer om daar eens een kijlke te gaan nemen en een verslag met foto's ervan te maken. Sterkte met jullie blad gewenst. Grootjoe, FRANK.

Red. Bedankt voor de informatie over deze stations. Zoals Jn ziet, hadden we al een hutton van Keizerstad gekregen van Ronald van ASSH-Gelderland, die ons hegin dit jaar al een reportage over dit station heletoe had. Helaas niets meer over gehoord. Maar we zullen zien, of we er zelf iets een kunnen doen. Dat hangt echter natuurlijk ook van de stations af.



LIMBURGSE SAMENWERKING

Sinds korte tijd is Radio Rosita Well samengegaan met INTERCOM Studio Well, tot voor kort hielde zeer kleine, onbekende stations. Onze nieuwe speet is "naar wij hopen" professioneler en groter. Eventueel zouden wij in de toekomst ook commerciële willen draaien.

Voorlopig houden we het vermogen zeer laag (ca. 15 Watt). Onze ueddeling is om dit, "als alles goed verloopt", op te voeren naar zo'n 60 Watt. Om te beginnen draaien we afwisselend met een ander lokaal station, om de week op 106 MHz. Onze muziekkeuze is afgestemd op jong en oud, dus voor de jeugd van 0 tot 97, ouder wordt het problematischer.

Voor meer info:
INDICO RADIO LIMBURG, p/a ELSTERDIJK 6, 5855 AT WELL LH.

DE ETHER IN VENLO e.o.

Hier weer eens een reactie vanuit Limburg. Hier zitten geen "professionele" piraten, hoor! Maar wel goede amateurs, die goed van kwaliteit zijn, wat de muziek en de moduletie betreft.

Nat eerste station, dat hier te ontvangen is, is Radio R.M.C. op 101 MHz., een station waar Ad van Hoorn achter de mikrofoon zit en "De Mulk". Dit is een soort Familiestation, zou je kunnen zeggen. Er worden nederlandse platen gedraaid en er zijn speltjes, waarmee leuke prijzen te winnen zijn. Vorig jaar september werd er een meeting georganiseerd, wat de luisteraars zo goed hield, dat er in oktober nog een volgde. Misschien dat zo'n evenement dit jaar ook weer georganiseerd wordt.

Nog een station op dezelfde frequentie is Radio Heideroosje, een station dat eerst elke dag uitzond met o.a. verzoekjes en een kinderprogramma. Men moest echter de zondtijd wel hepperen na een stuk of tien keer uit de lucht te zijn gegaan.

Radio Lemlich uit Velden zendt uit in stereo met goede muziek van goede kwaliteit, weliswaar nonstop. De muziekkeuze varieert van Elvis tot disco.

Verder zijn er nog Radio R.E.G.P., een station dat disco-muziek uitzendt. Een bekend programma is "R.E.G.P.-Totaal", dat steengoed is en prime in elkaar zit. Uitzonden wordt op 103,5 MHz. en dat is mono. Ga zo door, jengens! Radio R.E.G.P. is in de ether op zaterdagmiddag van 16.00 tot 18.00 uur.

Jammer genoeg wordt hier niet veel geluisterd naar deze stations. De jeugd stemt hier namelijk af op Hilversum 3 en het F.R.M. wordt hier -neem ik aan- ook niet veel geluisterd.

LUISTERSTATION COSMOS, LESSINGSTRAAT 17, 5924 CA VENLO LH,

P.S. De radiostations uit Amersdam zijn steengoed en die uit Rotterdam ook. Dan heb ik het bijvoorbeeld over ANDR uit Rotterdam op 106,8 MHz. met goede jingles en ijns kwaliteit muziek. O, ja, Amerika ook hoor! Deze stations worden op 23-8-1984 hier gehoord.

NIEUW STATION IN BREDA

Er gaan geruchten, sterker nog, er zijn al testuitzendingen geweest van een nieuw, professioneel radiostation in Breda. Op zondag 30 september waren er testuitzendingen met zeer goede nonstop handen op de 98,5 MHz. De elgen jingles waren zeer aardig en zo te horen gebruikte men oude zezenderjingles van Weekend Music Radio. Het staat al engzinc vast dat de uitzendingen van vrijdag tot zondag zullen plaatsvinden. Men zoekt naar adverteerders en hoopt binnen afzienbare tijd de lucht in te gaan. Als DJ's werden namen als Rob Hudson, Alex, Bert Vermeer, Jan Blok en nog wat andere genoemd. De eerste vier komen van Radio Europa '80 en beschikken over redelijke kwaliteiten. Voor reacties en informatie: POSTBUS 4584, BREDA. We zijn hanteld!

BERNARD VAN DE MEUVEL

THOLENSE ETHER LEEG OP LAST VAN POLITIE

Wat zou u er als piraat van vinden, als u na 5 jaar platen draaien door de politie (op vriendelijke manier) wordt gevraagd nooit meer uit te zenden? Wel een vreemde zaak natuurlijk. Dat vonden wij ook, aangezien het ons is overkomen. Onder "wij" moeten we dan verstaan alle piraten van het eiland Tholen. Dat waren er op dat moment (30.8.1984) zo'n 25. We werden allemaal (apart) uitgenodigd op het politiebureau en kregen te horen, dat we onze illegale activiteiten moesten stoppen.

De reden? Er werd gestoord op het vliegverkeer. Belachelijk, want persoonlijk luister ik ook op die frequenties en er is nog nooit een piraat overgekomen, wel enkele heren 27 Hercules!

Een stuk om de hoed te slaan, dus. Tevens zijn de vermogens hier zo laag (van 3 tot 75 Watt), dat het toch heet wel meevalt en als dat dan zou storen, dan zouden boven België alle vliegtuigen wel als bakstenen naar horden komen. Vreemd, na 5 jaar ineens geen enkele vrije, lokale radio meer in de omgeving. Misschien zit er meer achter, zoals bijvoorbeeld het idee van een "tagaal"-lokaal station op de kabel (idee van een ex-radiopiraat). Maar dit wordt sowieso al een fiasco, omdat a) de kabelzetting minder is dan 20E en b) niet alle kernen aangesloten zijn (Tholen bestaat uit 7 kernen) en c) men na 5 maanden nog altijd niet "representatief" is.

We hopen echter naar op betere tijden. Of ze zullen naar België moeten verhuizen!

RADIO BEHELUX, POSTBUS 50, 4650 AB THOLEN ZH.



DE
ZATERDAGS 9.00-10.00
DIN NODT HEBB HET
ZELF IN BREDEN

WEEKEND SPIED OP 98,5 MHz
MAGJESTIC RADIO
MAGJESTIC RADIO
MAGJESTIC RADIO
MAGJESTIC RADIO

Radio Majestic naar de rechter

WEESP - Radio Majestic wil van een rechtszaak proberen de apparatuur terug te krijgen die de politie vorige week dinsdag in beslag heeft genomen.

Nadat bewoners van de Keulsevaartstraat hadden geklaagd over een slechte ontvangst van radio en televisie, was de politie een woning in de Keulsevaartstraat binnengevallen en trof daar apparatuur van Radio Majestic aan. De politie nam twee pickups, twee cassette-reorders, een kopieelefoon en een groot aantal elpos, singles en cassettebandjes mee ter waarde van 10.000 gulden

Volgens een woordvoerder van Radio Majestic heeft de politie met de inbeslagname niet de studio te pakken gehad van waaruit werd uitgezonden.

I ♥ MAJESTIC

DE MIDDELBURGSE ETHER

RADIO ZEBULON

Radio Zehulon, die uitzond op 104,7 MHz, is gestopt. De eigenaar van dit station had na enkele jaren zingend en een inhaalagname geen zin meer om verder te gaan, maar volgens hem komt Zehulon binnen enkele maanden weer terug in de ether.

Popular'84

Radio Popular vatte het plan op na de zoveelste inhaalagname in december 1983 naar België te verhuizen. Een lokatie was in januari gevonden en er werd begonnen met de inbouw van een complete live-studio, die overigens nooit in bedrijf is geweest. Tegen het pand in Watervliet verrees een zendmast van 25 meter hoog, voorzien van 4 gestapelde dipolen. Die zouden voldoende blijken te zijn om in een groot deel van Zeeland goed binnen te komen. Eind januari werd nog begonnen met uitzendingen op de 104,5 MHz. F.M. Het was de bedoeling, dat Radio Popular voortaan een weekendradio zou worden; 36 uur per weekend was de planning. Aldus hegon men ook met de invulling van de programmering; namen als Ben de Groot, Rob Verhaeghe en Hugo Meulenhroek tekenden voor de verzorging van de uren.....

In februari hegon het station een steeds hatere vorm te krijgen; men raakte op elkaar ingespeeld, terwijl de reclamefopdrachten ook ditmaal lieken tegen te vallen.

Maar de grootste tegenvaller kreeg men half maart te verwerken; Zeeland en West-Vlaanderen werden geteisterd door een voorjaarsstorm, die menige dekpan heeft gekost. Voor Popular het moment waarop alles echt miaging. De 25 meter hoge mast ging, ondanks de stevige tulgege, tegen de vlakke. De huishaas vond hem met enige schade aan het pand terug. Hij waarschuwde de organisatie. Als er verder werd doorgezonden, zou de Rijkswacht worden ingeschakeld. Men besloot om maar te verfrakken. Gezien de zwakke financiële positie achtte men een confrontatie met de Belgische overheid niet gewenst. Enkele medewerkers verlieten het station, terwijl de rest doorzocht naar een nieuwe lokatie om het avontuur voort te zetten. Uiteraard werd die niet op tijd gevonden en het werd stil rond weekendradio Popular. Het station is te bereiken via POSTBUS 415, 4330 AK MIDDELBURG.

RAM

radio als middel

Radio Als Middel werd op maandagavond 26 maart uit de lucht gehaald door de RCD op grond van storing, maar volgens een medewerker van dit station was hiervan totaal geen sprake. Op maandag 1 oktober echter was RAM weer terug in de ether met informatie en muziek voor heel Middelburg. RAM zendt elke maandag uit op 104,6 MHz, van 21.00 - 24.00 uur en is te bereiken via POSTBUS 555, 4330 AN MIDDELBURG.

**WIJ WILLEN AAN DE SLAG
MET LOKALE RADIO
DAT WILLEN WE DOEN OP
EIGEN FINANCIËLE KRACHT
ZONDER SUBSIDIE, MAAR
WEL MET UW STEUN**

**VECHT MEE VOOR VRIJE,
LOKALE OMROEP!**

CENTRUM RADIO

Op 5 mei hegon een nieuw station op 104,2 MHz, met nonstopuitzendingen: Centrum Radio. Na in mei driemaal te hebben uitgezonden werd het stil rond dit station, in september was men weer te haluisteren op de 103,75 MHz. Alweer met nonstopuitzendingen, die nooit langer duren dan 1 uur. Centrum Radio is te bereiken onder POSTBUS 434, 4330 AK MIDDELBURG.

CENTRUM RADIO



**CENTRUM RADIO zoekt
nog medewerkers voor het maken van
reportages, programma's en de
nieuwsbrief!**

**CENTRUM RADIO
postbus 434
4330 AK Middelburg**

RADIO MI AMIGO

Radio Mi Amigo is ook al een nieuw station in Middelburg. Begin augustus hegon men met nonstopuitzendingen op 102,5 MHz. De zender bleek echter te storen en de organisatie vond het onverantwoord verder te zenden, dus ging men na enkele weken uit de lucht. In september werden de uitzendingen hervat met een storingsvrije zender op 101,5 MHz. Het signaal is erg hard en de modulatie is uitstekend. De presentatie is in handen van Rob van Zanten en Boh van der Meer (ex-Zehulon DJ's). Verder is dit station af en toe te horen op de 180m, middengolf. Men zendt vrijwel ledere zondag uit. Adres: POSTBUS 7068, 4330 CB MIDDELBURG.



KEIHARD... DE BESTE

RADIO BENELUX EN APOLLO

Deze twee stations zijn experimentele zenders die erg onregelmatig uitzenden. Radio Benelux is een echte wijkzender en zendt uit op de 105 MHz. Radio Apollo heeft een groter bereik en zendt veel discussie uit op 104,3 MHz. De beide stations hebben geen contactadres.

RADIO-ADVENTURE

Radio Adventure zendt op onregelmatige tijden uit op 103.75 MHz. Presentatie wordt verzorgd door Mark Jacobs, die in zijn programma het "hetero sloopwerk" draait.

Adres: POSTBUS 434, 4330 AK MIDDELBURG.

RADIO JOJO

Op maandagavond 7 september klonk plotseling een nieuw geluid op 99.2 MHz: Radio JoJo. Dit station wordt waarschijnlijk gerund door ex-discojockeys van Radio City, dat al enkele jaren niet meer uitzendt. Het signaal van JoJo is in Middelburg erg hard met een redelijke modulatie. Het station gebruikt als postbusadres: POSTBUS 357, 4380 AJ VLISSEINGEN.



JOJO RADIO

RADIO NOORDZEE

Radio Noordzee is nog altijd het populairste Belgische station op Walcheren met dagelijkse uitzendingen van 07.00 tot 21.00 uur, in het weekend 24 op 24 uur. Er hebben nogal wat DJ's het station verlaten en daarom brengt men vrij veel nonstop ten gehore. In oktober werd Radio Noordzee door de R.T.T. het zwijgen opgelegd wegens te groot vermogen. Een week later was men alweer op het oude horek terug, alleen overgemoduleerd.

Adres: POSTBUS 3, 4506 ZG CADZAND, NEDERLAND.

Dit was dan het overzicht van de Middelburgse ether in het najaar van 1984. Het begint nu eindelijk weer eens echt druk te worden op de FM. Stations, die 24 uur per dag uitzenden, zullen hier waarschijnlijk nooit komen.

Voor reacties kan men schrijven naar:
FREEWAVE, POSTBUS 7068, 4330 GB MIDDELBURG.

RADIO NOORDZEE - 103.1 FM

Elke dag
van 7.00 ~ 19.00 uur
en in 't weekend
24 uur

Postbus 3 - 4506 ZG Cadzand (Ned.)
Tel. 046-221950

Roosendaal - 0493-317600
Tel. (0493) 317600

35 m. hoog, 4 dipolen →

Zendmast Radio Noordzee



UIT DE WAARD - PETER VAN DIJK

ALKMAARSE KJKERS GEDUPERD DOOR ETHERBOEREN

Geachte redactie, Wij willen even iets kwijt over de TV piraten hier in de lokale Almeer (Quaragepolder). Voor een half jaar terug startte Keapstad TV zijn uitzendingen hier via kanaal 29 UHF. Het was echt niet te geloven; dit station deed niks aan reclame en had ook geen overdreven lange pauzes, maar zond gewoon om de dag 2 films per avond uit. Dit alleen al was iets bijzonders. Het haald en geluid waren uitstekend te ontvangen tot ver in de omgeving. De mensen raagden dan ook meestal als er tijdens de pauze geheld mocht worden. Ook wij hielden regelmatig en wat ons meteen opviel was dat we echt vriendelijke tv waard worden gezien en niet afgebluft worden, zoals hijs vaak andere TV piraten.

Naar na drie maanden hegon de eerste allende: een bepaalde andere TV piraat (waars van de naam maar niet zullen noemen) hegon doelhout de uitzendingen van Keapstad TV te storen. De man achter Keapstad was echter ook niet voor een get te vangen; hij hield in snel tempo een nieuwe zender en hervatte zijn uitzendingen toen op kanaal 35,5 UHF. Dit ging ongeveer 3 maanden goed en toen hegon een andere piraat vanuit dezelfde lokale uit te zenden op kanaal 50 UHF. Deze nieuwe piraat heeft zijn antenne zo dicht bij de centrale antenne-installatie geplaatst, dat er een ook onmiddellijk storing optrad op de Nederlandse zenders. Er zijn diverse berichten bij deze stoorzender ingediend, maar dat haalde niets uit. De piraat op kanaal 50 heeft gewoon zijn zender afgelegen tijdens TV tijd (da 's avonds van 20.00 - 24.00 uur) en stoorde er juist op los, waardoor Keapstad TV de uitzendingen moest staken. Dit uit voorzorg om te voorkomen, dat hij hij een RCD-ruval gelukkig uit de lucht gehaald zou worden.

Nu is er een eindelijk een TV station, dat de mensen geen zelf afgeleidde, een goed gevarieerde programma's draagt en die leuk omlijst door de aankondigingen te laten vertellen door 3 verschillende omroepers. Een station, waarvan de signaal niet eindelijk een de zender lag te sleutelen tijdens de uitzendingen. Naar Keapstad TV moest verhuizen door de schuld van negatieve etherhaseran. Dit rlt ons als kijker echt niet lekker, vandaar dat wij een ongerust lange deze zelf duidelijk willen maken. Omdat Keapstad zelf niets van deze brief afweet, hebben we de namen van de stoorzenders niet genoemd, zodat men hem niets kan verwijten. Wij willen onze brief graag afgedrukt zien, zodat Keapstad TV weet, dat de kijkers hem niet vergeten zijn en dat hij ons door zijn uitzendingen heeft laten zien dat TV piraterij ook op een positieve manier kan. Wij hebben er als kijkers dan ook altijd met plezier naar gekeken. Naar helooe.....die tijd is geweest.

FAM. DEKOR, FAM. VAN WEERD, FAM. DE BRUIN, MW. JOHNSERS, FAM. JASPERS en nog 6 mensen, die hun naam niet genoemd willen hebben. Allen uit ALKMAAR.



Hallo liebe kijk- en luister vrienden, 't is alweer november; wat gaat die tijd hard zeg. Enfin nog 1 maendeje om 1984 zit er weer op. Zewel op radio als TV begint het er hier weer aardig op te lijken. Met name de TV is --na de tegenstelling van het afgelopen jaar-- heboorlijk hijgestroken....

Atlantic TV is na een afwezigheid van 8 maanden dan eindelijk weer te ontvangen en hoe..... Een bijzonder strak signaal, zo r overstraling en s.g. "hoelohrom". Leuks films en een technheid, dat "leefft". Op 29 okt. moeet dit station voorkomen; de uitslag zou nog wel eens zeer verrassend kunnen zijn.....

A.G.S. zal eveneens top het moment van verschijnen van dit hied voor met uitzendingen van start zijn gegaan....

Spoetnik TV verspeelde in september een zender aan de politie. Als reden werd storting op het CA --n-- gegeven; later bleek dat deze al gene een --tig aantal keren naar het M.R. had geheld. Sportief, hoor. Een week later was Spoetnik echter alweer te zien met zijn station Spoetnik 2.....

Ook in Meerhugewaard hebben we 'n nieuwe komer: Metropole TV, een station, dat erg veel videoclips e.d. brengt.

Satelliet TV is "verhulde" van kan.30 naar 29. Dit i.v.m. een collega uit Almeer, die op 30 zendt.

Nova TV draait nu alweer een dikke 2 maanden volgens programma, gecombineerd met een goed signaal, hetsch dit een grote bijdracht. Alweer --meer mijn mening-- Atlantic draait in bekende maanden wel wat kijkers naar zich toe zal trekken van andere stations. Met lijst mij trouwens niet geheel onverschuldig als de vrije TV opblijvers eens rond de tafel zouden gaan zitten om gezamenlijk de uitzendingen en films te bespreken, die zowel ten voordele van de kijker als henzelf (RCD e.d.)

Videohone v/d T. heeft het schijnbaar moeilijk; hij adverteert nu al enige weken met de vrest, dat hij oude schoenen nodig heeft en door grif fl. 200.-- voor over heeft hij zandach van een nieuwe RTV). Je krijgt daar zelfs een videorecorder voor slechts fl. 1.--, maar dan moet je eerst wel 2 jaar lang, elke week, 3 videotilts huren voor fl. 30.-- per week. Een dure beweging; een rekenoemette levert dan toch 'n totaal-hadrag op van fl. 3121.-- in die 2 jaar en dit vind ik aan de prijzige kant voor een videorecorder. Wellwaar huur je elke week 3 films, maar deze kosten in de normale videoverhuur voor een hele week nooit meer dan fl. 10.-- tot fl. 15.-- per 3 en zou u elke week --2 jaar lang--, zomer en winter 3 films huren?

VRIJE TV - KANALEN OVERZICHT

NAAM STATION:	UMF:	TEST	REG.	ONREG.
POPULAIR TV	25		XX	
REGIO TV	26			XX
SATELLIET TV	29		XX	
TRIAK TV	30		XX	
SPOETNIK 2	32	XX		
COMFREN TV	33	XX		
METROPOLE TV	34	XX		
ORION TV	42		XX	
DOLBY TV	48	XX		
NOVA	50		XX	
A.G.S.	57	XX		
ATLANTIC TV	66		XX	

VRIJE RADIO IN DE WIJDE REGIO:

De vrije radio in deze regio begint volbreken te worden en dat is een gunstige zaak, zeker voor de luisterfanaal. Om van handen af te beginnen in de FM-band: Radio Miranda zendt momenteel "de klok rond", veel nonstop, niet overmatig veel reclames en een redelijk goed te ontvangen stereosignaal.

Radio London, het Noordhollandse plaatsradio van Deichem, doet de laatste maanden erg veel liferageparties van evenementen in de regio en brengt verder veel disco en new wave.

Radio Universe, een nieuwkomer met Goud van Oost en top fourtymuziek, voor zover de instanties het toelaten 24 uur per dag.

Radio Metropole is eindelijk terug na de lavel in juli jl. Een complimentje voor de kwaliteit is hier wel op 'n plaats. W.M.R., een station dat vooral in het weekeinde uitzendt, richt zich meer op het gehele Westfriesland gezin. De muziekkeuze is goed, maar de presentatie nog te verharren.

Radio Fun-Tun draait fsgelukkig erg veel nonstop muziek, vooral op werkagen, als de "praet"omroepen hun dek hebben, is dit prettig om aan te horen.

Boven de 100 Mhz. is het nog even druk als vanouds. Hier wil ik alleen Radio Noordholland en Satelliet Radio noemen, welke op regelmatige tijden hun programma's brengen.

Een station hem ik vergeten: Radio Eemrarden, dat hijne alre avond te luistert en met Goud van Oost, nederlandslandig en country & western. Sticker en foto studio op pag. 8.

ENKELE FREQUENTIES VAN GEMOEDEN STATIONS

MIRANDA	91.10	TAB-TUN	97.85
LONDON	54.00	ESHERALDA	102.20
UNIVERSE	95.25	R.N.H.	103.45
W.M.R.	95.60	RENO	104.05
		SATELLITE	104.35

Op de midden golf is het erg rustig. Alleen Kraanvogel doet zijn best om elke zondag het verkoopplatenprogramma voor lang en eue zo professioneel mogelijk te brengen.

Abonnementies

Prij: / 2,-- per regel van 50 letters, spaties of leestekens. Gelypte tekst of blokletters. Abonnementies moeten vóór de 10e v.d. maand binnen zijn.

Betaling: V o o r u i t b e t a l i n g op giro 5338279 t.n.v. Free Radio Magazine, Postbus 10252, 1001 EG Amsterdam of bijsluiting in postzegels van het verschuldigde bedrag naar: FRM, Postbus 10252, 1001 EG Amsterdam.

Abonnementies kunnen alleen geplaatst worden door PARTICULIEREN, Bond-/cass. opnames, stickers, schema's etc. worden goedgekeurd. HANDELAARS kunnen onze advertentieadvertenties aanvragen.

Aangeboden

4 Tagl richtantennen (3 motorhand) - 8 elementen leder- atzenderlijb 12 db winst - in parallel geplaatst 4 x 12 = 48 db winst - compleet met koppelaar, behaals en pluggen - SWR 1:1 - Alles in uitstekende staat - Prijs Fl. 1650,--
Lineair met BLX15 transistor - in 30 Watt, out 150 Watt - compleet met voeding en boiling - Prijs Fl. 1350,--. Telefoon: België 011/681904 (na 18.00 uur)

Channel Master rotor, va. Inki, 10M behal Fl. 150,--
Voeding 13,8 V-7A Fl. 50,-- Prof. Iah, voeding G-50 V-1A Fl. 125,-- 27MC 22Kan. Philips Fl. 35,-- Ant. CPA Fl. 20,--. Bellen na 7 uur: 071-767781 (2-NL).

Ta ruil aangeboden: Pacific 200 4x200 kenelinhak, prof. tafelmikro, voeding, SWR-meter, filter, snoertjes, 3 elemente haam, rotor, klok. Ruilen tegen goede computer-scanner. Tel. 01749-47486, tussen 17.30 en 18.30u.

Low pass filter, onderdrukking 3 60 db Fl. 40,-- afstembaar L.P. filter, o.e. 3 50 db, handhreedte 3 of 6 MHz. Fl. 50,--. Tel. 02154-16273 na 18.45 uur.

Kompl. studio + sender 35W, voeding 15V-14 Amp., mengpaneel Philips, stereo modulator Philips PM6450, 2 x pick-up C.E.C. ST110, Set micr. Philips. 1450 Singles + 100 LP's ned. talig. Uitzelftand in 1 koop. Vaste prijs Fl. 5000,--. Tel. 02977-28466.

Kortegelf zend/ontvanger ca. 20 Watt. Telefunken RT77GRC-9-CY, met originele microfoon, echter zonder antenne en generator, maar wel met voeding voor 220V~ Prijs Fl. 195,-- (afhalen) of t.o.e.h. Digital Echo, weinig gebruikt voor microfoon en/of gitaar. Vele instelmogelijkheden zowel Jack als tulpeaansluitingen, overaturingsindicator, gelmitid instelbaar, mooi geluid. Prijs Fl. 175,-- (incl. verz.) of t.o.e.h.

Frequentieteller voor FM of CB, 5 cijfers teenvondig in te bouwen Fl. 50,-- (incl. verz.).

ARD synthetizer, type AXE Fl. 750,-- of t.o.e.h. (afhalen).

Rohde & Schwarz zindtrap + voeding. T.o.e.h.
Inlichtingen: S.van 't Goor. Tel. 03610-19200 (na 18.00 uur).

Prof. FM zender 35W; Kristalgestuurd; stereo. Bulzen-zender 15W. mono. Tel. 04160-30290.

FM-zenders: 100W, hulzen met voeding, SW, BW, stereo, lineair 35W, voedingen, mengpaneel, 27 Mc lineair, Philips MG-zender ca. 100W. Tel. 05225-2582 (Harm).

Tegen elk aannemelijk bod: zo goed als nieuwe Sony N.T.L. 10 autoreverse cassetteplayer. 15 uur monstet met garantie. Inlichtingen: Tel. 01833-2344 na 17.00 uur.

Coax RC177U (500hm), Ningenad, 5mm, hultenn, 24mm, demping 4, SdB/1200 MHz, 100m, Prijs rot 60M, Fl. 150,--. Norm plug Fl. 25,-- (U 24mm). Tel. 072-610469 (Jeroen).

Prof. FM zender CTE X-talgestuurd 20W. Prijs 25000 BF of Fl. 1390,--. Boeeler 100 W, op 220 V~ + SWR-meter Zetelig (10 tot 1000W hij 50 tot 150 MHz.) Prijs 25000 BF of Fl. 1390,--. Tel. België 054/32.36.00.

Piraten in Nederland opgelost! Er wordt een documentaire op cass. over jullie gemaakt; zowel de grote als de kleine stations. Wie meewerken wil graag even een briefje naar:

H. Posthuma, Beckemastraat 12, 8651 BE IJlst.

Geplast, emhienen Laser 550 (20 cm) 4 voor Fl. 5,--. 10 voor Fl. 10,--. Bestelling d.m.v. postzegels naar J.v.d. Van, Postbus 213, 7040 AE 's Heerenberg.

Stickers o.e. Lener 558. Ook div. cass. v. zeezenders. Fl. 5,50. Tel. 03610-14448.

Div. oph. Radio Noordzee '74 op cass. Fl. 5,-- p. st. fcc-cl. verz. 1. Tel. 03410-19200.

Gevraagd:

Ijk-bristellen met een waarde van 100 kHz. -250 kHz. -500 kHz. - van 1 Mc. Liefst alleen 1 Mc. Telefoon: 085-617867.

2 Technics SL1200 MK2 draaitafels en autoreverse handrecorders. Postbus 13735, 2501 ES DEN HAAG.

Boeken over 2 en 3 meter of andere technische boeken. Tel. 02154-18273 na 18.45u. Vragen naar Eric.

jingles	commercials	promo's
DJ-shouts & whispers		
accapella's	stationcalls	inserts
	effects & logo's	



ZIAJA & DORST

VAN IDEE TOT EINDPRODUKT

Met een eigen geluidsstudio, reclametekst-schrijvers, bekende professionele spreek- en zangstemmen, eigen voorraad muziek voor jingles en commercials en de snelste levertijd!

Bereikbaar overdag en 's avonds.
Tel. 070 - 983090 - 687893 - 456495

Vraag naar ROBERTO of JURGEN.

Voor een democassette fl. 5,-- maar:

POSTBUS 71769,
DEN HAAG.

ROCK 'N' GOLF

Zo mensen, de vakantie zit er nu wel voor iedereen op. We hebben met het RRM weer een maandelijks overzichten en om eerlijk te zijn heb ik het hier niet over de vakantie, maar ik denk dat er voorzichtigen waren omtrent een groter en heter aantal KG-stations. We hebben dat met spanning afgewacht en voorzichtig geknepen in de winter erg veel van uitgehoord. Nieuwe stations en tijden, die ne gerulme tijd van stilte weer terugkerde. Dat zit volgens mij in het jaargebied, want na een zomer brigitte mensen was die haken en ogen in de winter. Het is nu tijd van uitzendend weer omhoog. Anderen doen nog verwoede pogingen om hun programma's ten gehore te brengen. Radio Avalanche is daar een voorbeeld van. Zij hebben nog geen attractie gevonden, dat het voor hen wil regalen. Lijkt me een beetje onwaarschijnlijk, want er zijn verschillende stations, die wel late voor anderen willen doen. Misschien zoeken de mensen van Avalanche wel in de richting van de boek. Nou, leuk is natuurlijk ook, dat de Free Radio Service Holland is teruggekeerd en dat deed men uiteraard gelijk met het Belgische Radio Delmare. Alleen zijn er nog wat problemen, want de uitzendingen worden niet tijdig ontvangen. Een lokaal station op KG Noord hat ook niet te zijn, dus zoekt men in België naar een oplossing, maar dat schijnt nogal met tijd in het spel. Radio Enterprises uit Nederland deed het de afgelopen maanden redelijk omvochtig voor een tijdje te zijn. Radio 4B int, en Radio Apollo deden een consulting en maakten een iets leuker met de naam van het woord en eigenlijk toch niet overdreven leuk, want voor hetzelfde geld....

In de UK is er bij de stations nogal wat irritatie, omdat men niet weet waarom en op welke frequentie men wil gaan zenden. Het gevolg kan dus storing zijn en dat is niet bevorderlijk voor de sfeer. Van heeft dus heel wat idee te ondernemen tegen dit soort irritatie. Daarnaast is er ook nog een oerding een leuk idee ontstaan. Ook daarvoor meer. Er was weer een station, dat een jubileum vierde en zo kunnen we nog wel even doorgaan. Er is de afgelopen maanden dus heel wat te weten en te horen. Het is nu uitzendend over gaan vertellen. We hebben daarmee in Nederland na Karin Nicholas Sharp, Kees Swanger, Apollo IX, Aert in Howard Bell en Charles van Driest bedankt te hebben.

RADIO ENTERPRISE.

The Voice of the Netherlands is de bijnaam van dit station. Radio Enterprise is een gelegenheidsstation uit Nederland, dat uitzendend via de enig overgebleven zender van Radio Apollo int. De afgelopen maanden werd er 4 keer uitzendend. Het was in de winter, in het bestaan van dit station, want voordien was men nooit vaker dan 3 keer te beluisteren. Vaak wordt er gerdandend dat dit soort stations helemaal niet zo gelukkig is bij de luisteraars, maar dat is niet het geval. Radio Enterprise -die overigens zit ook wel een beetje deze indruk hebben- denken daar inmiddels heel anders van. De condities laten verstandelijk nu, na de eerste maanden met de resultaten liken daarom niet erg bevredigend, maar daar is wel een beetje verandering in gekomen. Nu kunnen er anno niet de eerste week veel rapporten binnen, maar strömde ca. 2000 met een goede met name ruim binnen. Het enthousiasme is derhalve ruim teruggekeerd. Radio Enterprise pikt er niet over op te stoppen en misschien is er voor dit jaar nog een uitzending. E.s.a. moet wel in overleg met Dave Scott van Radio Apollo, maar veel problemen zal dat niet oplossen. Er werd dit keer uitzendend in de 41 m., op 7350 en 7320 kHz, en tevens in de 41 m., op 5200 kHz, onder het motto: Radio Delmare is er toch nog niet". Nou, dat Belgische station was er die dag wel, maar bracht zo weinig storing dat er gewoon doorgeslagen werd. Dit was in de winter, dat er via Delmare werd uitzendend. Het duurde een beetje lang bij dit station en de mensen bij Enterprise geloven in stations, die regelmatig te beluisteren waren. De geruchten van de terugkeer, was niet meer waar, want je ook een ja radio deed, je hoorde niets, in de rapporten, die uit Engeland kwamen, was te lezen dat er een kleine storing was door interferentie met een ander station en sommi-

gen wisten met zekerheid te vertellen dat dit FRS-H was. Die zenden uit via Delmare, dus de terugkeer was een feit, hoewel het niet als verwacht was. Het was een beetje een God, terug naar Enterprise. In de loop der tijd kwamen verschillende rapporten binnen uit Finland, Denemarken, Noorwegen, Oost- en West-Duitsland, België, Engeland, Ierland en Nederland. Het lijkt het er op dat er nu een uit Noordland iets ontvangen werd, maar er waren ook rapporten uit Frankrijk, Italië, Zwitserland en voor het eerst ook Oostenrijk. Het is heel belangrijk om te weten dat er nu een oude bekende van het RRM uit Rotterdam. Een sukses waren de uitzendingen dus wel, in tegenstelling tot de veel langere uitzendingen van Apollo, die toch nu zo vaak in de ether was. Waarschijnlijk zal Enterprise in november of december nog een keer uitzenden, terwijl er in de toekomst een uitzending op Amerika gericht zal worden i.s.v. Radio Apollo en Radio 4B. Deze uitzending zal met een forse aantal wattjes de lucht ingaan, want Howard Bell is een knutselaar hij uitzet en hij heeft goede plannen van een zender van minimaal 300 watt.

Wat men, degen die ontzettend vlotend de Duitse taal machtig is, is op het ogenblik bezig een nieuwe studio te bouwen voor de opbouw van de programma's. De oude studio was een beetje te klein, maar een waardevol gebied bleek wel een verwarming. In de winter was het ijskoud in de studio en dat is niet zo bevorderlijk voor de kwaliteit van de programma's, want niet alleen sloegen de platen wel, ook de stemmen waren wat trillend over en dat is natuurlijk helemaal niet zo leuk. Er werd dan ook een idee opgesteld, dat de uitzending rechtstreeks uit de studio kwam. Dit wordt nu met een apparaat, als verwarming traktat versterker. Een vooruitgang.

Radio Enterprise heeft bijna alle rapporten schrijvers verrest met een extra'tje n.v.v. van de afgelopen maanden. Het was een menschen, die inceased 2 IRC's hadden bijgecloten, kregen een foto van de Rocc Ravenna. Die waren natuurlijk zo op en er zijn nu meer foto's besteld. Dit mensen die er nog niet ontvangen hebben, moeten wel even attente, want hij de volgende uitzending is er weer zo'n verassing. Het is inmiddels bekend, dat het station de hand heeft weten te leggen op de laatste foto's van de twee ontvangers, die het mogelijk onze Noordzee stieren, dus daar kan een rapporte'elver de volgende keer op rekenen. Deze foto's zullen niet dezelfde zijn als de vorige keer, dus het is altijd wel de moeite waard een rapporte'el te zenden.

Ten slotte kunnen we mededelen, dat Enterprise wat reklame in haar programma's stopt. Er worden mededelen de pogingen om de leden van de Nederlandse RRM en Mediadelmare. Daarnaast promotie met ook de VRS. Er is op het ogenblik nog overleg gaande, maar alles wijst erop dat Enterprise binnen niet al te lange tijd kan worden opgevoerd. Het is nu in de hand liggend om een flaal over de bekende zenders. Men heeft het dan niet over de zenders van heden, maar ook over die van 20 jaar geleden. Daarvoor is het nu een beetje te laat. Radio Apollo nog wat aangetrokken om een uitzending te krijgen van wat de luisteraars willen, heeft Dave Scott een vragenlijst samengesteld die ook via Radio Enterprise te verkrijgen is. Anderen die interesse hebben in een invullen (hier gaat het dus om mensen, die wel even naar Apollo of Enterprise geluisterd hebben) kunnen zo'n lijst aanvragen. Als zij het invullen met hun naam en adres, ontvangen zij een zenderfoto. Geïnteresseerden kunnen schrijven naar onderstaand adres. Radio Enterprise gaat door en doet wat extra's. Het adres is nu altijd: POSTBUS 19074, 3501 DE UTRECHT IN NEDERLAND.

FREE RADIO SERVICE HOLLAND.

horen. Een week later zoud de programma's herbehold worden, maar toen ontstonden er problemen met de zender en het werd weer een week later. Dus op 29 juli was FRS-H weer in de ether, maar wederom was er Hitter weinig te ontvangen. Weer een poging op 5 augustus. Hiervan wist men hij FRS-H helemaal niets, zodat er daar ook niet geluisterd werd. Een week later was er een nieuw programma, dat programma's voor de 4e keer de ether in. Weer werd er niets gehoord op en enkele minuten na, die dan nog al tijd laterst. "Goed, we proberen het gewoon nog aan keer", dacht men in België, maar in Nederland was het programma op dinsdag 14/8 weer uitzendend. Dit keer, volgens FRS-H Coe DX, was er wel een signaal te beluisteren op 6205 kHz. In aller lijf werd er een programma voor de 19e augustus gemaakt. Een test van 2 uur, die twee keer werd uitzendend. Het signaal was af en toe redelijk, maar een momentje later was er hij, weer helemaal niets te beluisteren. Er werd op dat moment uitzendend met een vermogen van 50 Watt. Dit vermogen zou zammerkelijk verhoogd geen worden tot 600 W, Goed, Delmare komt er nu misschien een beetje hoperv, maar wat wil het geval? De FRS-H krijgt de post via de adres van Deventer. Dit programma is hijlkaar een paar maanden vabente, want er was al bijna 2 maanden niets doorgestuurd door de FRS-H. Zo was je natuurlijk noelt, maar het was een beetje een beetje. Die klachten kwamen ook van andere stations. Echter, in de week later zou men wel post krijgen, want de uitzending van 19/8 werd in verschillende delen van Europa wel ontvangen. Men heeft dus de oerast weer opegeakt. In oktober is er weer geteet en als die taet gelaagd is, den zullen we weer kunnen geloven van echte FRS-H programma's. Een volledige 5 uur durende uitzending is zending van 19/8 werd in ontvangst weer wil worden. Maar die moet wel alse in orde zijn. Het adres van de FRS-H: POSTBUS 41, 7700 AA OEDERSVAART, NEDERLAND.

RADIO INTERNATIONAL.

Gokk dit is de Nederlands taal. Men zendt niet meer op vaak uit, maar onlangs wel op 624 kHz. In de 4B m. Er werd hoofdzakelijk muziek uitzendend, die men in het buitenland hieldte met Polkamusik. Het wil wel zeggen, dat er geen aanpak is mogelijk. Het is nu wel ook mogelijk om te krijgen. Het is nu ook anders bekend werd gemaakt. Radio International is na die datum niet meer gehoord en misschien krijgen we wel weer een lange pauze. Het programma duurde immers vanaf 15 augustus 1982.

RADIO TONAIR INTERNATIONAL.

Een nieuw station. De afgelopen maanden werd Radio Tonair verschillende keren in grote delen van Europa gehoord. Maar ook dit is niet het station, dat liefhebbers van kortegolfradio zo vaak horen. Het is nu wel ook met stations uit andere delen van Europa een habbetje te maken. Dit is tenminste de ervaring van mensen, die het station op 12/8 hoorden. Hetzelfde gebeurde op 2 en 9 september. Het programma werd op adres door: POSTBUS 36, 7010 AA GAARREIN.

RADIO WAVES INTERNATIONAL.

Ook Frankrijk spreekt tegenwoordig een woordje mee, als het aankomt op KG-privatier. Radio Waves int. Is daar een voorbeeld van en doet het ook alse een regelmatig gehoord te worden wordt. Of het nu is een beetje special. Er werd toen een bijzonder lange tijd uitgetrokken voor de promotie van de LP van Howard Jones. Daarnaast zendt RW regelmatig programma's uit van andere stations. Over enkele weken bestaat RW precies een jaar en men wil dat vierden door een special programma te maken voor en door de luisteraars. Die mochten een handje sturen met een programma van 30 of 45 minuten. De haat zouden uitzendend worden, dus dat wordt met spanning luisteren. Op het moment zijn de uitzendingen van RW te beluisteren in de 41 m., op 7338 kHz. De complete programma's worden nu mededelen van de schrijver hiernaal met de wereld te zijn. RW heeft ook een adres: B.P. 130, F-92504 RUEIL-MALMAISON CEDEX, FRANCE.

RADIO TIME.

Hiermee zijn we in Italië aanbeland en we hebben meteen met het station, waarmee het

helmaal niet zo heet gaat. Zoals vele Nederlanders, prefereerde Radio Tim de 41 m., een men koos voor 7105 kHz. Daar werd men soms heel goed ontvangen. Het was zelfs het station dat echter uit de ether verdwenen omdat men het in Italië helemaal niet zo leuk vond dat het station deze frequentie gebruikte. Dit situatie is een herhaling van enkele jaren terug, toen drie stations hun frequentie moesten verlaten om ruimte te maken. Zij mochten toen wel hun apparatuur behouden, maar moesten uitzelen naar een andere frequentie. Tim zond dus een jaar uit op 7105 kHz, en moet daar nu ver van de Italiaanse autoriteiten ook weer van verdwijnen. Misschien zou het gemakkelijker zijn als die mensen zelf voor een frequentie zouden zorgen. Maar goed, daar zullen ze wel goed zijn in hebben. Radio Tim is die sinds juli uit de lucht, maar is zeker niet van plan te blijven zwijgen. Men heeft inmiddels al druk aan de knop van de radio zittingen en aan een aardige frequentie te ontdekken voor herneelde uitzendingen. We zijn hieuweid

RADIO BILAND INTERNATIONAL

Dit station schijnt het nog 't heet getroffen te hebben. Zij hebben een redelijke frequentie in de 41 m., en kunnen - naast af en toe een eigen programma ook regelmatig de zender versieren aan o.a. Radio Victoria uit Duitsland en Radio Earth Int. uit de USA. In Milaan werden enkele plannen gemaakt om naast de gebruikelijke frequentie van 7295 kHz, ook via andere frequenties te gaan uitzenden en dat tevens te laten in andere landen. Dat deed men een postje, maar werd niet afgevaardigd voor zover het geboden. Geen uitzendingen meer in de 31 m., maar men zou druk me heilij was. Waarschijnlijk heeft o.e.a., ook te maken met de geruchten, die er waren en die geruchten werden weer werkhiljheid als een het geval van Radio Tim. Men drij Millan wanhoop met echter helemaal niet, want er wordt naast die kortegolf frequentie ook nog gebruik gemaakt van 1301 kHz, in de middeengolf en ook op FM is het station te ontvangen. Maar een onder de naam Radio 101. De programma's van laatste genoemd station worden uit ons via de KG uitzendingen en dat klinkt heel wel aardig, maar als je dat station wilt ontvangen, zul je toch in de buurt van Milaan moeten gaan wonen.

RADIO EARTH INTERNATIONAL

Om kort te gaan: het is een Amerikaanse organisatie. Geen echt radio station. Er worden programma's gemaakt en dan wordt er op verschillende stations in de wereld terecht gehouden en zo komt men dan op de borte golf, in Europa is het station te ontvangen op 7295 kHz. Via de zenders van het eerder genoemde Radio Milano Int. Radio Earth Int. is echter wel gek op post en men heeft daarvoor 80371, DUISCADO, 1110115, 03666, U.S.A. als contactadres gekozen.

RADIO U.S.A.

Dit is ook een station uit de USA en dit keer wel een echte partij, want het station zendt af en toe illegaal uit op het gebied van Magnus Maxwell dus. Natuurlijk zijn ze in Nederland en naast omgeving niet te ontvangen. Maar daar werd het op gevonden. Radio USA zendt in de stakete programma's uit voor Radio Apollo Int. en Apollo doet dat voor Radio USA in Europa. Men kijkt daar eerst even waar men een leuk plajke zonder storing kan vinden en dan wordt de hoel daarop afgesteld. Het adres van Radio USA is: P.O. BOX 5074, HILLO, HAWAII, U.S.A.

FDEI 1

Er komen de afgelopen maanden vaak klachten binnen over stations die wel in rapporten verspreiden, maar nimmer mbardoud geven. Dat wordt nu Internationaal aangepakt. Verscheidene organisaties gaan pogingen de mensen, die families naar KG-stations schrijven te waarschuwen, wanneer zij naar een bepaald station schrijven. Die stations worden zijje gezet en dat rijtje wordt in Engeland, Duitsland en ook Nederland, gepubliceerd. Dan weten jullie van wie je waarschiijnlijk niet te verwachten hebt. Radio Gloria Int. was op 01-01-84 te heiljstads via 6255 kHz. Rad. MI Amig. was dat op 6275 kHz, en de datum was 11-09-84. Het Engelse County Radio op 7350 kHz, zelfs di-

verse men. Ook uit Engeland en ook bij verschillende gelegenheden: Radio Zandu op 6200 kHz, Radio Albatros op 7350 kHz, regeerde niet. Free Radio Scandinavia op 6200 en 7320 kHz, zond uit op 02-10-83 en op 01-04-84. Radio Eastcoast Commercial heent-voerde de post van 07-04-84 niet, maar dit station heeft heiljstads met problemen gehad, dus er was wat doorgeplijft zijn. Radio Stella op 7320 kHz moet de post van 18-03-84 nog altijd naarbouden. Westend Music Radio was te horen op 7380 kHz, an dat gebeurde op 22-04-84. Radio Atlantis uit Engeland op 29-04-84 en ten laatste het Duitse Sued West Radio, dat uitzond op 27-05-84 via 6235 kHz. Daarnaast er waren en dat zijn er nogal wat, hebben tot nu toe niet gereageerd op de reacties van de luisteraars. Foel dual Kija dus uit alle je een rapport sturt. Je loopt de kans teleurgesteld te worden. En als ook jij slechte ervaring hebt, laat het ons dan weten, dan gaan wij gewond door met ons lijstje. Stations, die wel reageren, mogen ook wel vermeld worden. Zeker als ze uit bovenstaand lijstje komen, want dan kunnen we ze schoppen en rehabiliteren.

RADIO TITANIC INTERNATIONAL

In september bestond dit station 9 jaar en daarmee is het tevens een van de oudste stations, die we in de KG-monden tegenkomen. De eerste was 3 september 1975. Er werd toen weer uitzendingen in de 25 m. afgevaardigd, die men daarvoor koos, was 11.430 kHz. Radio Titanic Int. wil in de komende jaren minimaal 3 keer per jaar een uitzending verzorgen in de 26 m., maar die uitzendingen zullen ook wel heiljstads worden in de 41 m. op 7350 kHz. Radio Titanic Int. ontving ook al een heiljstads tijl niet meer via P.B.#1, 7700 AA Dordrecht. Hopelijk zijn ook deze problemen voor het station opgelost. Daarje van het station is Mark Brown, die deze informatie verstrekte.

SUNRISE RADIO.

Een ander station uit het Noorden van Europa is Sunrise Radio. Het is hiermee een van de laatste stations uit deze omgeving, hoewel er zeker in Finland nogal wat stations actief zijn, maar met een aanzienlijk laag vermogen werken. Hierdoor worden zij niet in onze regio's te ontvangen. Radio is alsling bijvoorbeeld al par anke karens uilt in het land ontvangen en dat kan eigenlijik niet de bedoeling zijn. Maar de politie treest dit ook voort zenden erg afzand op en dat is dan ook de reden, waarom Sunrise Radio niet zo vaak te heiljstads is te horen. De mede-werkers van Sunrise Radio willen heel wel maar gaan doen. De afgelopen jaren is het met 't station aan heiljstads hergevoerde gegaan en daar wil men wat aan veranderden. Zo was men bijzonder teleurgesteld in de luisteraars. Sunrise Radio kreeg heel zoveel post binnen, wat misschien ook wel aan de medewerkers zelf lag, want de uitzendingen in de 26 m. worden nu eenmaal een stuk minder heiljstads dan in de 41 m. uitzendingen. Op 6 sept. 1981 was de eerste uitzending in toen wil in de 41 m., op 6260 kHz. De stilje hetrof het alichte een besluitzending. Keurlijjk reakties de medewerkers anroem -stieet an men heiljstads ankele weken later nog te horen. Maar meer de eerste discussie was, maar dit keer het men een heiljstads terug ingeschakeld op 11.415 kHz. Dit laatste als op, maar men was toch erg heiljstads naar het resultaat.

Dat heiljstads bijzonder goed en veel hater dan de resultaten, die men eerder had gehoeft met de uitzendingen in de 46 m. Men kan dan ook het heiljstads op 6260 kHz, voorlopig maar te laten voor wat het was en 11.415 kHz, werd de frequentie voor Sunrise Radio. Er kwam door de jaren heen vele positieve reakties binnen af de uitzendingen, maar na verloop van tijd worden die reakties minder en het station raakte hierdoor aan heiljstads uit de gras op de luisteraar. Men heeft enkele maanden terug heiljstads opslag te heiljstads en een heiljstads meer aan de public reakties te gaan werken. Sunrise Radio kijl f uitzending in de 26 m., maar men heeft niet meer uitsluitend via de 11.415 kHz. Het heiljstads, Maar tevens ook de heiljstads gebruik te maken van 11.410 en 11.460 kHz. Ook de programma's zijn aanzienlijk veranderd: lag de nadruk vroeger op muziek, tegenwoordig zendt men ook Infoprogramma's uit, waarvan de

DI-Show natuurlijk de populairste is. Sunrise Radio heiljstads weer omhoog vanuit het dal, waarin het terecht gekomen was. Slecht de heiljstads heiljstads. Het adres is: Radio Victoria, Hun adres is POSTBUS 41, 7700 AA DEEPSWAART. Een cassette met een programma is af te verkrijgen voor slechts 5 IRC's.

RADIO VICTORIA

Dat werd even aan rotzool. Radio Victoria kreeg een postje een niet af te heiljstads publiciteit. We wisten echter niet of o.e.a. terecht was. Het geval wil dal dit station uitland en wil Reade uitzendingen naar heiljstads verloop. Men zendt echter ook uit via BNL - Radio uit België en daar ontstonden de problemen. Radio Banelus was een station, dat enorm goed draaide, maar op den duur toch heiljstads te duur werd voor de eigenaren. De heiljstads heiljstads was heiljstads aan wat Juliet, de voormalige ploeg van World Music Radio 2, die toen de naam stalen van het echte station, dat nu via Radio Dublin te heiljstads is. Die mensen schijnen ook niet al te heiljstads zijn geweest. Maar heiljstads het station waren blijven werken, kregen er binnen de kortste keren de halve van een stapelen op. Slechts enkele mensen, Radio Banelus leek dus dood, maar men was niet te heiljstads reakties. Radio, radishoprogramma's, die overigens niet erg geliefd waren hij het luisterpubliek. Radio Victoria liet de programma's ook via Banelus uitzenden, maar daar kwam vrij abrupt een einde aan. Er was wederom rust en nu had Roger Kirk van Victoria het gedaan. De heiljstads afreis zij allijl in deze heiljstads. Hij liet een bedrag van ongeveer tachtien-1500 gulden voor de programma's gevraagd hebben. Dat klinkt niet alleen sterk, dat is het ook. Roger Kirk vertelde mij op zijn heiljstads, dat hij nog nooit een cent van de heiljstads had gezien., snijl in de verlaag ging voor Banelus/heiljstads op en nu vroeger snel een nieuw. Nu was men uitgeweken naar Italië, waar men een lokatie had gevonden, die erg gunstig was. Daar zou men niet op FM gaan uitzenden, maar via de KG. De eerste uitzending was op 11 september 1981, met een vermogen van niet minder dan 80 kilowatt (!!) hebben... Dat zou allemaal nog wel kunnen, maar men verklaarde tevens dat deze zender in Duitsland niet te ontvangen zou zijn. Dit is helemaal niksibare arlie, want dan zou die zender in de meeste landen te ontvangen zijn. De stations Haven albaar in de heren vliegen en dat is niet heiljstads voor het anime van de luisteraars. Uiteindelijk heiljstads men dan maar de heiljstads erop te leggen en tot een afgevoerde te komen. Dat is inmiddels gebeurd en nu worden de programma's door Radio Victoria en die van Banelus weer door beide stations uitzendingen. Bij monden van Roger Kirk heeft men verklaard dat deze vorm van Full maar in 1983 nog door zal gaan. Daarna wil men een andere vorm heiljstads, maar nu verder moet gaan met het station, want het kost erg veel geld en dat moet ook maar steeds aangevraagd worden. Hopelijk vindt hij een oplossing.

RADIO 101

Dit is helemaal iets aparte. De informatie, die men in de rondte strooft, is bijzonder tegenstrijdig. Wat we eigenlijk albaar maar weten is dat het station op 7350 kHz, die is de kortegolf frequentie, maar men kan eventueel te hoorfing nog wel een stukje opschuiven. Er is ook wat een de zender gestuurd, zodat de modulator een heel stuk heiljstads is den in het verleden. Het vermogen van die zender zou 500 watt hebben. Volgens de informatie, die van het station ontbreekt is, zou men een lokatie in Ierland hebben, maar dat wordt door velen heiljstads. Ook DOrs in Ierland staan wat dit heiljstads voor een reddeel, want een zender die 500 watt produceert, zou toch wel wat harder binnen mogen heiljstads. Radio 101 International start naar uitlandfing op om 855 uwt (DWT). Er wordt den een heiljstads gestaan en op 09.00 uur gaat het officiële programma de lucht in. Volgens die niet over de heiljstads informatie van het station zand men enkele maanden terug met een vermogen van 4000 watt uit in de 11 m., op 27.005 kHz. Er zouden ontzettend veel heiljstads heiljstads zijn. Het grootste deel van de heiljstads is heiljstads. Het heiljstads heiljstads rapporten. Men wil er brotten voor deze heiljstads zending maar post binnen dan voor alle uitzendingen op 7450 kHz. samen. Er waren ook wel wat mensen die schreven, omdat

vla de zender van Dalmer, maar dat ging niet door in inmiddels weten wel, hoe dat kwam. Noedgedingen stelde men de start uit en nu hoopt men dat Johan Rood de haal spoedig in orde heeft. Het adres voor Parrot Radio te heren is, te POSTBUS 41, (EDDUSVAART).

INLEIDING

De voorbije maanden hebben we meermalen te maken gehad met stations - van naam of van genomen werd. Dat ging ten eerste niet altijd vanwege de matige condities, maar de tweede reden is het feit, dat er ook stations zijn, die helemaal geen naam geven. Enkele weken terug was er zo'n station. Wie men wel deed, was het uitzenden van programfragmenten van lagerzenders, die hier en der over de wereld verspreid hun zegen doen. We hoorden dan: J.F.M., K.F. Ten Toon en J.N. Vliet. Het bleek nu toch niet zo leuk voor andere stations als een dergelijk station een frequente vasthoudt. Als je eens haktikt, hoewel stations er eigenlijk uitzenden, dan is er bijna een reactie. Dit soort genaties heeft dus niet zo nodig.

INLO 2 BLEEK NOL EUREDE

In de maand juli konden we buuraal een station uit Engeland ontvangen, dat alleen maar handen uitzond van andere stations. Zo hoorde we fragmenten van Veroniceprogramma's, Radio Hi Am en van Stephen Blahut. Toen even Invlei, ABC England, Sunshine Radio uit Ludlow en wat muziek. Die uitzendingen vonden plaats op 8 en 15 juli 1984 op 6240 kHz. De presentator was Paul Graham en de referentie was dat het station tijdelijk de naam W.A.B.C. wil gebruiken. Enkele weken later werd die naam echter al veranderd in Koi Europe. Het schijnt dat men in de buurt van Leicester een lokatie heeft. Tijdens de uitzendingen maakt men een telefoonnummer bekend en als dat nummer gedeeld wordt, komt Paul persoonlijk in de lijn. Het heeft dus veel weg van een eenmansstation. Dit nieuwe nummer wordt vermeld op 12 noon, voor het eerst gebruikt in Engeland heeft men een nieuw adres opgesteld voor de illegale stations. Veel stations hebben er nog geen gebruik van gemaakt, maar Koi Europe doet dat wel: P.O. BOX 5, HUNSTANTON, NORFOLK PE36 SAU, ENGLAND. Paul Graham wilt ons verder nog te vertellen, dat het station regelmatig in de ether zal komen.

RADIO APOLLO INTERNATIONAL

Ook Radio Apollo heeft het niet zo leuk gevonden dat de kondities niet zo geweldig waren in juli, waren er nog twee vreemde kenmerken in de 41 mhz. want toen hield het station een internationale uitzending die in Engeland nauwelijks ontvangen werd. Op het vastland van Europa was het wel te horen, maar er kwamen ook rapporten binnen uit Italië en Zuid-Spanje. Dat stemde de medewerkers waar enigszins tevreden. Toch wilden Dave Scott ook Engeland van het programma laten gelinken. Dus besloot hij het uitzenden van programma's enkele weken later weer uit te zenden. I.e.m. Radio 48 int. De programmeur werden weer gestart en Dave had een speciaal handje meegenomen om enkele uitbuitende speciale aan te zenden die in elk geval te horen zijn door Mike Davis. Allereerst hoorden we een geweldige special over de Beatles met leuke muziek en veel informatie. Die hele uitzending liep op 6200 kHz. (6800 op de ontvangst in Engeland) was heel goed, terug het uitzenden van het vasteland van Europa een stuk minder was. Het was dan ook een heerohlijk oplichting te horen dat, nu Radio 48 int. haar uitzending heeft gestopt, de buuraal van het vasteland van Mike Davis zou uitzending worden via de 7315 kHz. Die special ging over Radio London, de voormalige zender. Het klonk er lekker, totdat er plots niets meer te horen was. Datzelfde gebeurde met East Coast Commercial en dus schrokken we daar enigszins van. Even een halfliep met ergens in Engeland. Dave was natuurlijk nog niet thuis, dus begonnen we de uitzending te lijgen. Enkele weken later het verlossende telefoontje uit Engeland: de beide stations bestaan nog steeds en er is niemand gepakt. Wel was men heerohlijk geschrokken. Dave had met de hand verweesde zijn ons naar Radio London. Het bleek nu wel een liep terug naar de schuilplaats waar Howard Bell de antenne van Radio 48 aan het demonteren was. Hij hoorde toen aan auto naderen en schrok zich rot toen hij een haasthustje zag. Het zij niet met de staat van de meeste illegale stations de pillingen geeft. Hij

proheerde er dus samen met Howard tussenuit te knippen en de haal dan meer achter te laten, wat achteraf niet nodig bleek. Vanuit de lijn, zei hij, zeg halde heren het huize stopde. Men kan deze keer bij de opzet van nieuwsluigeling in de omgeving, maar men zag niemand. Toen zei van de buze, dat het "lichts een piratenstation was" en dus niets ontbrekende over te zijn. Het bleek dat de vogelwacht te zijn en die wilde - als de vogelwacht gekund - wel een paar vreemde vogels tellen. Zover kwamen ze niet, want die vreemde vogels lieten zich niet zigen. Toen het huize weg werd, werd in xlar lijn de hele opzet te illegaal afgebroken en nam men meteen de banen. Thuis werd er eerst maar een horral genomen, want de schrik zat er op. In beide stations zijn nu de beide uitzendingen uitgeschakeld. Ze heren nu terug. Radio Apollo zal dat, als jullie dit lezen, al wel gedaan hebben. De reden van het wijzigen zat niet in het feit, dat de vogelwacht even naar "lichts een piratenstation" kwam kijken, maar in het feit, dat Dave even naar de Ross ging en daarna per vliegtuig naar het ook altijd zonnige Zuiden. En zelfs daar, met al die mooie vrouwen, die men nu als sluisgevoel meent te krijgen omdat er bijna niets op de radio te ontvangen was daar er teveel heren waren. Vreemde vogel dus.

Intussen heeft Apollo int. een nieuw infobulletin met inhoud van de informatie van het station en de meeste medewerkers, die R.A.I. mogelijk maken. Alle hrischrijvers - en dat waren er nu de laatste uitzending bijna 100 - hebben de beide spullen zoals de DEL-kaart en een infobook ook nog vragenformulier om terug te sturen i.v.m. een soort luisteronderzoek. De medewerkers van R.A.I. willen weten wat de luisteraars van het station vinden en wat zij aan de hand van de uitzendingen willen hebben. Apollo is er immers voor de luisteraar. Het is de bedoeling dat men even goed onderzoek doet de luisteraar over het station en haar activiteiten kan geven. Er moeten er heerohlijk wezigen men om een aardig haeld te krijgen. Mensen die aan het onderzoek willen meewerken, kunnen altijd zo'n formulier aanvragen. Voor de mensen die via POSTBUS 1907, 6501 DE UTRECHT. Juist achter ook gebrukt maken van de onderstaande adresen.

Met kunnen we in de toekomst van Radio Apollo Hirsch moeten we de zaak handmatig maken dat het station het wel veranderen kan n.v.w. de hinnergekomen lijsten, maar voorlopig staat er heel wat op het programma. Allereerst moet die Radio London Special van Mike Scott er nog uit. Dan volgt de Radio special over het nieuwe Radio Caroline, want daar zijn halde heren aan posjes te gast geweest en er is erg veel handmatig materiaal meegenomen. De Nederlandse service zal overgeschakelen van de behoudende banding een minder harde muziek en er wordt al druk gewerkt aan een verzameling platen uit de vroeger jaren '60. Mike Davis gaat door met speciale en Mike Scott blijft actief als presenteren. Daarnaast blijft Marcel van Dam gewoon de Duitse service doen, die overigens hij onze heren hijzonder goed aanslaat, want ze worden in Engeland nauwelijks gehoord. Het belang van de afgelopen maanden was vervuld. Dat is natuurlijk ontzettend leuk voor Marcel, want hij is gewoon een Nederlander, die toevallig bij Davits spreekt. Dave Scott heeft trouwens onlangs een late aardige meegemaakt. De telefoon ging en het bleek een journaliste te zijn, die een artikelkenaar over vrije radio wilde maken. Of ze nog lange hals komen. Dave vond het heel en later - toen het gesprek albevoende wilde de journaliste niet vertellen, hoe zij aan Davits telefoonnummer gekomen was. Toch vreemd. Maar goed, de journaliste het Jane van der Meer, die zij niet meer van de Duitse. De serie, die zij wilde maken, moet elke vorm van vrije radio bevatten en bestaat uit 4 delen. Het eerste deel gaat over Laser 58, een zender van de piraten op de Middengolf en daar zouden dan weer enkele andere ingepikt worden die het meest bekend zijn. Vooral Radio Jacky stond hoog op het verlanlijstje. De FM zou niet vergeten worden was groot het belangstelling voor de korte golf, die ook maar niet ontloopt, dus ook daarover een uitgebreid artikel. Dave vond het alom wel leuk, maar zei hij te hopen, dat zij niet te lang zou duren. Het bleef nu wel 1325 kHz. Maar daarhaelt is men ook te houteren via de FM-hend op 94,4 kHz, en de KG op 7350 kHz. Het station maakt gebruik van de bekende postbus in Edeonbride, maar daar zoekt men nu iets anders voor.

uitgaven de artikelen zouden komen, maar misschien kunnen wij er de komende tijd nog wat over vertellen, want Dave heeft heelde een exemplaar op te sturen. Er werden ook nog wat foto's gemaakt van de studio, die niet af was, maar over dus ruim 9 maanden hard en gewerkt was. Verder kunnen we nu mededelen, dat Apollo int. in de komende maanden weer gewoon in de lucht zal komen. De uitzendingen zullen nu komen voor andere stations. Het nieuwe adres is Immedië behand: Radio Enterprise (NL) en Radio ISA (Hawaii). Mischien dat men ook nog iets voor andere stations gaat doen, maar dat is nu niet zeker. De het nieuw adres: P.O. BOX 5, HUNSTANTON, NORFOLK, PE36 SAU, ENGLAND.

MIDDENGOLF

Zo, dat was dan de korte golf. Er kwamen nog wel nieuwtjes binnen, die we nog even kunnen plukken. Zo was DELTA Radio uit Nederland weer aan ker te horen op 16-09-84 in de 41 mhz op 7350 kHz. Het bleef nu wel uitzendingen heeft een enorme pac: door de storm werden de zenders beschadigd en men te druk nieuw aan het bouwen. Voor het eind van het jaar hoogi men weer de ether te zijn. Verder bleef de lijn die naar het vasteland verwijzen, die heerohlijk hijlgewerkt zijn. Dan zijn er de laatste tijd weer wat vragen hinnergekomen betreffende de middengolf. WILCO uit Nederland heeft nu een uitzendingen niet. Ik zou zeggen: lees de artikelen van John Wendale, want die wil het best geïnformeerd in Nederland. Garuchten zijn er genoeg. Radio Eastcoast Commercial bracht er nu een uitzendingen, maar het uitzendingen vertelden ze, dat het echt allemaal wer was en dat er serious gewerkt wordt aan de terugkeer van een zender. Er zouden ook uitzendingen komen betreffende de middengolf. Het zou zo iets zoals verzin ik ook. Maar ik ben er iets voorzichtiger mee geworden, toen ik Chris Lotzere, die altijd wel in is voor een nieuwje, vertelde, dat Laser nog wel even wezigen zou. Het bleef nu wel uitzendingen er! Dus let op Wendale! Die weet er meer van! Dan zijn we aangekomen op de volgende, voor sommige mensen hijlbaar vreemde vraag, of er niet een late idee gekomen op er definitief was op te houden. Maar hebben de volgende de laatste berichten - lat deden. Er wordt in de HG uitgezonden via 1611 kHz, met een zenderjaar van 2000 watt. Bij hetere horderen de uitzendingen van de Middengolf, België en Frankrijk ontvangen. Naast te uitzendingen zijn er ook nog verschillende programma's, die men via de FM-hend uitzent op 104 en 94,6 MHz.

RADIO HORIZON

Dit is een station, dat een lokatie heeft in het Zuiden van Engeland. Door de matregelen, die de regering wil nemen, zijn de medewerkers op het lokale idee gekomen op er definitief was op te houden. Maar hebben de volgende de laatste berichten - lat deden. Er wordt in de HG uitgezonden via 1611 kHz, met een zenderjaar van 2000 watt. Bij hetere horderen de uitzendingen van de Middengolf, België en Frankrijk ontvangen. Naast te uitzendingen zijn er ook nog verschillende programma's, die men via de FM-hend uitzent op 104 en 94,6 MHz.

RADIO JACKY

Dit station, het uitzenden in London en misschien ook in Engeland, gaat nu uitzending vanaf een zender. Dit werd onlangs ook een keer gezegd, maar het herudt dus een gerucht, dat absoluut niet waar bleek te zijn. De medewerkers van het station hopen in de nabije toekomst een vergoeding te krijgen om legal verder te kunnen gaan met het station. Inmiddels is men wel uitgeweken naar een nieuwe frequentie. Radio Jacky heeft aangekondigd, dat zij nu een zeer zolang het mogelijk is er dat op 1564 kHz.

COUNTY RADIO

De mensen uit Birmingham n.v. kennen dit station allemaal. Ook dit is een station, dat zich niet uit het veilde laat alann door de op handen zijnde matregelen. Het station heeft verlaagd de uitzendingen, maar dat doet men via 1325 kHz. Maar daarhaelt is men ook te houteren via de FM-hend op 94,4 kHz, en de KG op 7350 kHz. Het station maakt gebruik van de bekende postbus in Edeonbride, maar daar zoekt men nu iets anders voor.

RADIO TELSTAR.

Een oudje, dat vorig jaar terugkeerde en dit deed met hulp van andere stations, waardoor het station via verschillende frequenties te behouden was. Intussen is er maar weinig veranderd, het station zendt nu tijd uit om zeel dat ook wel blijven doen. Van origine is dit een Schote station. Er wordt uitgezonden via 1323 MHz, in de middagpof.

RADIO VERONICA.

Dit is een station in de buurt van Cheshire. Er wordt op het moment uitgezonden via de band van een frequentie van 103.2 MHz, maar men wil binnen afzienbare tijd ook op 4G te horen zijn.

LONDEN.

In Londen heeft men de laatste maanden een ware explosie gehad van allerlei stations, zoals wij die in Nederland ook wel kennen. Het zijn de stations van de gastheiders, waarbij in Engeland en vooral in de hoofdstad G. Griens de noventoon voeren. Andere sta-

tionen, die erbij gekomen zijn: Andromeda Radio (1278 kHz), een station dat isoers middag en avond in de ether te vinden is. Radio Activity (94.1 MHz.) met als adres: BSOX 94, LONDON WC 1 N 3 XX, Dread Broadcasting Corp. (193.9 MHz.), Countdown Radio (192.1 MHz.), isders daag in de ether na 16.00 uur. Radio Gah zendt uit op 103.7 MHz., Radio Gemini op 103.3 MHz. en men vermoedt dat de medeouders van dit station dezelfde stijl als van het KG-station.

LONDON WEEKEND RADIO.

Dit is ook een van de nieuwe stations, die de Londense ether vult. Het station doet haar uiterste best om redelijk te klinken, want er is de laatste tijd ontzettend veel kommerentie in Londen. Er wordt uitgezonden in de weekenden op 92.6 MHz, maar ook hier bestaan er bestonden plannen voor HG-zendingen.

SUNSHINE RADIO SHROPSHIRE.

Een enorme sprong heeft dit station de laatste

periode gemaakt. Men is behoorlijk populair geworden. Met de 10ere organisatie heeft men het te maken. Het heeft men met overgelen genomen tegen de akties, die het station getroffen hebben, nadat men in Engeland licht had gekregen van de populariteit ervan. Men heeft de gender in een caravan staan, waar de wissel onder verstandig geleidoep zijn om niet weg te slaan te kunnen worden. Het moet zijn er behoorlijk herriezake opgetrokken om akties te verijdelen. De handen worden nu automatisch gestart en men heeft slechts enkele keren per dag op te hoerden? te zijn, waar w.v.a. opgesteld staat. De post voor het station: laat men ook gewoon naar deze farm station: WILLA FARM, GREETE, LUDLOW, SHROPSHIRE, ENGLAND.

We zullen het hier maar bij laten, iedereen, die schreef, heeft inmiddels wel een reactie gehad. Voor de ontvangersstrakten zijn de beste slijp? gekozen. We hebben daarbij gebruik gemaakt van de rapporten, waarop ook de ontvangersapparatuur vermeld staat. Reakties: POSTBUE 19037, 3501 DA UTRECHT.

TIJD	STATION	LOKATIE	FREQ.	SIMPLO		
05.08	09.45	APOLLO INT.	6700	35333		
		ENTERPRISE	6200	35333		
	11.30	F.R.S.-44	6204	25122		
	11.35	UNID	6216	24127		
	08.15	INTERNAT. ORNL	6225	15222		
	09.15	UNID (OSO INT.?)	6228	35122		
	09.30	UNID (INT.?)	6230	35122		
	10.50	KRYPTON	6264	34233		
	10.45	WESTSIDE	6270	35222		
	10.40	M. AMIGO	6285	25222		
	09.50	MISTY MOUNTAIN	6305	25122		
	11.00	MISTY MOUNTAIN	6317	25222		
	13.00	WESTSIDE INT.	6327	25122		
	09.30	NA N GAEL	6340	24222		
	09.40	VALLEI	6349	14111		
	10.00	TUR IN	6310	24222		
	10.05	VICTORIA	7295	14222		
	08.30	ABC TRAMPRE	7325	34222		
	09.00	ATLANTIQUE 2000	7350	24122		
	10.15	ORISTAL	7375	35222		
	09.10	101 INT.	7415	14222		
	09.35	SUNRISE	11416	14322		
11.08	11.00	DUBL IN	6910	34333		
	09.10	VICTORIA	7295	34233		
	11.15	MILANO INT.	7295	34333		
	10.15	EAST.COMM.	ENGLAND	7316	44444	
12.09	09.30	APOLLO INT.	ENGLAND	6199	25333	
	11.40	NOI EUROPE	ENGLAND	6234	24222	
	10.00	48 INT.	ENGLAND	6235	25222	
	09.45	WABC LEICESTER	ENGLAND (NOL)	6238	35333	
	10.15	BRITAIN R. INT.	ENGLAND	6240	35333	
	11.10	KRYPTON INT.	ENGLAND	6265	23122	
	11.50	WESTSIDE INT.	ENGLAND	6278	34322	
	10.15	BIG BROTHER	DUITSLAND	6283	45233	
	09.40	DUBL IN	ENGLAND	6310	24222	
	09.50	DUBL IN	ENGLAND	6310	44333	
	08.45	VICTORIA	DUITSLAND	7295	24122	
	12.00	MILANO	ITALIE	7295	24122	
	10.15	RADIO LONDON	ENGLAND	7316	34333	
	09.35	R. WIVES INT.	FRANKR. JK	7346	25122	
	11.20	RIVI R. RADIO	ENGLAND	7346	25122	
	10.05	101 INT.	DUITSLAND (?)	7445	44333	
18.06	10.40	NA N GAEL	ENGLAND	6340	22222	
	09.40	DUBL IN	ENGLAND	6310	23333	
	08.00	VICTORIA	DUITSLAND	7295	34233	
	10.35	ABC TRAMPRE	ENGLAND	7325	24232	
		FRS-7	NEDERLAND	6206	24222	
		PRESHER	ENGLAND	6216	22222	
		FREEDOM INT.	SCHOTLAND	6234	14222	
		UNID	?	6238	12111	
		KRYPTON INT.	ENGLAND	6264	34222	
		WESTSIDE INT.	ENGLAND	6280	44444	
		VALLEI	ENGLAND	6317	23122	
		NA N GAEL	ENGLAND	6340	15122	
		DUBL IN	ENGLAND	6310	25122	
		THE	ITALIE	7104	24111	
		VICTORIA	DUITSLAND	7295	23122	
		EARTH INT.	U.S.A.	7295	23122	
		BATIDA	DUITSLAND	7320	23425	
		ABC TRAMPRE	ENGLAND	7325	24222	
		WIVES INT.	ENGLAND	7340	14111	
		PACIFIC INT.	ENGLAND	7340	14211	
		STATION 41	ENGLAND	7374	33333	
		ORISTAL	ENGLAND	7375	24122	
		101 INT.	DUITSLAND	7445	24222	
		DPIRE	ENGLAND	6205	24232	
		SAND	NEDERLAND	6274	14111	
		FREEDOM INT.	SCHOTLAND	6234	25222	
		10.00	BRITAIN INT.	ENGLAND	6240	45333
		10.05	KRYPTON	ENGLAND	6265	35233
		10.10	WESTSIDE INT.	ENGLAND	6278	24222
		10.20	M. AMIGO	ENGLAND	6285	14222
		10.25	UNID	ENGLAND (?)	6300	15222

01.09	09.20	EAST.COMM.	ENGLAND	6280	34333
	09.15	NA N GAEL	ENGLAND	6340	34333
	09.30	DUBL IN	ENGLAND	6310	44444
	10.00	VICTORIA	DUITSLAND	7295	34233
	11.30	MILANO	ITALIE	7295	34233
	09.45	ABC TRAMPRE	ENGLAND	7325	44344
02.09	08.35	FRS-7	NEDERLAND	6206	46464
	09.00	UNID	NEDERLAND (?)	6230	15111
	09.10	TOMAR	NEDERLAND	6240	35233
	10.20	KRYPTON	ENGLAND	6265	34233
	11.00	CAPITAL INT.	ENGLAND	6268	24333
	10.05	WESTSIDE INT.	ENGLAND	6280	34233
	11.00	SATELLITE R.C.	DUITSLAND	6290	34233
	10.30	UNID (DARRI?)	ENGLAND	6293	4....
	11.10	TOMAR	ENGLAND	6240	15111
	09.00	BRIGITTE	BELGIE	6299	13111
	09.45	NA N GAEL	ENGLAND	6340	25222
	10.45	DUBL IN	ENGLAND	6310	35233
	09.30	VICTORIA	DUITSLAND	7295	34333
	11.25	MILANO INT.	ITALIE	7295	34333
	08.30	ABC TRAMPRE	ENGLAND	7325	33333
	09.00	WIVES INT.	FRANKR. JK	7335	24333
	09.40	PACIFIC INT.	ENGLAND	7339	24333
	10.05	K.B.C.	NEDERLAND	7339	24333
	11.00	C.L.C.C.G.	DUITSLAND	7339	24333
	12.00	UNID	?	7370	3....
	09.05	101 INT.	DUITSLAND	7445	35222
	09.15	THE	ITALIE	7104	25222
08.09	30.00	WIVES INT.	ENGLAND	6910	24222
	09.15	VICTORIA	DUITSLAND	7295	34333
	10.00	ABC TRAMPRE	ENGLAND	7325	35233
09.09	11.00	UNID	NEDERLAND	6195	12111
	08.35	DEL MAR	BELGIE	6206	44444
	09.45	WIVES INT.	ENGLAND	6206	21222
	09.45	BIG BROTHER	DUITSLAND	6275	34222
	09.00	UK RADIO INT.	ENGLAND	6240	24222
	10.40	BLUEBIRD INT.	NEDERLAND (OSO)	6241	24322
	10.00	TOMAR	NEDERLAND	6244	23222
	10.15	KRYPTON	ENGLAND	6265	33333
	11.00	UNID	ENGLAND (?)	6275	2....
	10.20	WESTSIDE INT.	ENGLAND	6278	34333
	11.30	VALLEI	?	6293	7....
	09.00	VALLEI	?	6314	25222
	12.00	DUBL IN	ENGLAND	6310	35333
	08.10	PN-RADIO	BELGIE	7295	25333
	09.40	VICTORIA	DUITSLAND	7295	25333
	10.35	UNID	71NOSTOP MDZ.	73715	34333
	09.15	BLACK CITY	DUITSLAND	7320	25222
	10.15	BATIDA	DUITSLAND	7326	25232
	09.30	WIVES INT.	FRANKR. JK	7335	25232
	11.05	ORISTAL	ENGLAND	7375	33433
	09.05	101 INT.	DUITSLAND	7445	34333
	10.30	TITANIC INT.	NOORDE N	11430	25122
15.09	08.00	UNID	ENGLAND	6910	45323
	08.10	VICTORIA	DUITSLAND	7295	35333
	09.35	GARTH INT.	ENGLAND	7295	35333
	09.45	ABC TRAMPRE	ENGLAND	7325	34233
16.09	08.20	UK RADIO INT.	ENGLAND	6240	24222
	08.00	TOMAR	NEDERLAND	6243	25333
	10.00	KRYPTON	ENGLAND	6264	23233
	10.35	WESTSIDE INT.	ENGLAND	6280	33333
	09.40	VALLEI	ENGLAND	6315	23222
	09.15	DUBL IN	ENGLAND	6310	35333
	09.00	DELTA	NEDERLAND	7325	45444
	10.30	BATIDA	DUITSLAND	7325	34222
	12.10	UNID	DUITSLAND (?)	7370	35222
	10.20	STATION 41	ENGLAND	7374	24122
	11.00	101 INT.	DUITSLAND	7445	25222
22.09	11.00	DUBL IN	ENGLAND	6910	45333
	10.15	VICTORIA	DUITSLAND	7295	25233
	25.10	W.M.R.	SCHOTLAND (?)	6200	24122
	10.00	UNID (DEL MAR)	NEDERL.	6207	25333
	10.10	FREEDOM INT.	ENGLAND	6240	24232
		WORLD MUSIC R.	NEDERLAND	6910	34333
		SPELETO	ITALIE	7140	14222

DX-rapport

ONTVANGERS:
 GUMMINGEN: GUMMINGEN
 GUMMINGEN: GUMMINGEN
 ANTHEM: TELECOMPT.
 LUISBURG-STATION VICTORIA, 3501 DA UTRECHT.

DE ENGELSE ZEEZONDERS IN DE JAAREN '60.

HERHALING UIT F.R.M.
JAARGANG 1975

Hiervoor bestonden diverse plannen, variërend van een BBC-zender, die de hele dag popmuziek zou verzorgen tot lokale stations - al dan niet onder supervisie van de regering - in de stijl van Manx Radio.

Al gauw bleek echter, dat zelfs een kommersieel station nooit de vrijheid zou hebben van een zender, want een licentie wordt omiddelbaar geconfronteerd met de bepalingen van de "Copyright Act" van 1956, die voorschrijven dat een muziekstation niet meer dan 75 uur muziek per week mag uitzenden. De zenders kwamen vrijwel allemaal boven het duhale van dit aantal, zodat het publiek nooit een algehele compensatie voor de zenders zou krijgen.

Een direct gevolg van de afkondiging van de anti-piratenwet was in ieder geval, dat er geen nieuwe zenders naar hijkwamen. Er werd niets meer gehoord van Radio 365, Radio Channel, Radio Mayflower, Radio Dynavision, Radio Caesar en alle andere stations, die uitzendingen hadden aangekondigd in de loop van het jaar.

Op 21 september volgde weer een aanval op de piraten: Radio 390 ontving een dagvaarding, waarin het station werd aangeklaagd op 16 augustus op Red Sands Towers op onwettige wijze te hebben gebruik gemaakt van een zender. Ted Althury, die waarschijnlijk een hoede van 100 pond en 3 maanden gevangenis te wachten stond, verklaarde zich door deze aanklacht niet te laten intimidieren en de uitzendingen van Radio 390 gewoon door te laten gaan. Op de 29e ontving Roy Bates van Radio Essex een soortgelijke dagvaarding, die door hem fel betreden werd. Als argument voerde hij aan, dat zijn station niet onder de Britse jurisdictie viel vanwege de ligging buiten de territoriale wateren.

Tegelijkertijd werd er aangevoerd, dat het station een ander fort had hemschikt; op Tongue Sands bij Margate en dat er plannen waren voor een nieuw station: Radio Albatross.

Dit waarschijnlijk om een andere lokatie te hebben in het geval dat het onmogelijk zou worden de uitzendingen vanaf Knock John Fort voort te zetten.

Een station ontving geen dagvaarding en dat was Radio City, nu eigendom van Dorothy Calvert, die al vastgevoren had gezegd, dat ze was dagvaarding zou herstellen. Haar man was al naar Schotland geweest om politiebescherming aan te vragen, zodat het fort in juni behalve was en daar had men hem verzekerd, dat het fort buiten de Britse jurisdictie viel.

In het kader van het wetsontwerp en de dagvaardingen van Radio Essex en 390 begonnen de andere stations zich af te vragen, hoe het verder zou moeten in de toekomst.

De direktie van Radio Scotland hieldte een vergadering in Glasgow om kwam tot de conclusie dat ze moesten doorgaan om het trouw luisterpubliek in Schotland en Noord-Ierland niet in de steek te laten.



Roy Bates

Radio Caroline organiseerde meetings in het hele land en riep de luisteraars op petities te sturen naar de regering. Britain Radio en Radio England volgden dit voorbeeld.

De piraten werden al zijk afgedaan beschouwd, maar men was wel heneuud, wat er er voor in de plaats zou komen. De B.B.C. zat hem al te knijpen, want men was er zich terdege van bewust, dat men een echte popzender nooit zou kunnen waarmaken. Om haar gezicht een beetje te redden, kwam de B.B.C. met de uitslag van een "onderzoek", waaruit moest hijkken, dat de piraten nauwelijks een luisterpubliek hadden. Dit in schriftelijke tegenstelling tot een enkele week daarvoor gehouden onderzoek door een onafhankelijke organisatie, dat aantoonde dat de piraten een luisterpubliek hadden van naar liefst 27 miljoen mensen!

Ook heweerde de B.B.C. dat er per dag 4 keer zoveel mensen naar hun "licht programma" luisterden dan naar alle piraten samen. In het jaarlijkse rapport over 1965/1966 ging de B.B.C. nog verder: de piraten zouden het "luistergenot" van vele luisteraars in eigen land storen en ook zouden ze wettelijke eigendommen van de Engelse aristocraten, grammofoonplatenmaatschappijen en andere copyrighthouders schanden door geen auteursrechten te betalen. Maar toch zou de B.B.C. dan in ieder geval met een alternatief moeten komen, wat in de eerste plaats al onmogelijk was door het feit, dat men aan de voorgeschreven "need-time" was gebonden.

De regering wilde in ieder geval geen zendervergunningen geven aan particuliere ondernemingen, ondanks het feit dat veel Conservatieven openlijk de piraten en kommersieel radio in het algemeen steunden.

EINDE VAN RADIO 390

Eind november was het zover: de strijd van de zeezenders tegen de regering werd verlegd van de zee naar de rechtzaal en het zou de eerste keer worden, dat de C.P.O. een overwinning haalde.

Op 24 november begon de rechtszaak tegen Estuary Ltd. de exploitant van Radio 390, uitzendend vanaf Red Sands Tower in de Theemonding. Met hulp van 4 technici was het voor de C.P.O. een koud kunstje om aan te tonen, dat Radio 390 illegaal had uitgezonden. Moellijker werd het om te bewijzen dat het fort onder de Britse rechtspraak viel, maar uiteindelijk lukte ook dit. De volgende dag, op vrijdagavond, voer Victor Davis met zijn boot "Mailard" vanuit Whitstable naar Red Sands Towers. Hij had een tape bij zich met een opname, die gemaakt werd door Ted Althury de woensdag daarvoor, op de vooravond van de hoorzitting. Op deze tape gaf hij de reden op voor de verdwijning van Radio 390 en hij zei dat het zijn gelukkigste tijd was geweest. Daarna ging Radio 390, het "sweet music station", voorgoed uit de lucht.....

De volgende woensdag was de dag, waarop een andere piraat voor het gerecht voor zijn leven vecht. Mr. Roy Bates, oprichter en eigenaar van Radio Essex, moet voorkomen op Rochford Magistrates Court wegens overtreding van de Telegraaf- en Telefoonwet van 1949 door middel van het gebruik van een zender zonder vergunning vanaf Knock John Tower in de Theemonding.

Mr. Bates verscheen zonder verdediging en pleitte, dat het station buiten de jurisdictie van het gerechtshof viel, daar het meer dan drie zee mijlen buiten de kust van Essex lag. Hij verklaarde, dat de nieuwe manier van vaststelling van de 3-mijls zone alles te Haven ging, wat hij in zijn 25-jarige loopbaan als zee-man geleerd had. "Ik geloof dat bepaalde feiten enigszins worden verdraaid om tot bepaalde resultaten te komen", zo luidde zijn commentaar.

Mr. John Hawley, dezelfde opname aangeklager als tijdens de zaak tegen Radio 390, was aanwezig en hij probeerde dezelfde tactiek te volgen als toen. Ook ditmaal met hetzelfde resultaat. Mr. Bates liet het gerecht weten geen verklaring te willen afleggen.

Stichting Media Communicatie

Tel.: 020- 62.11.41 (Na 18.00 uur)

POSTGIRO: 4065700

BANK: 63.44.05.216

Postbus 53121 - 1007 RC Amsterdam



ZEEZENDERMIDDAG

Op 24 NOVEMBER a.s. organiseert SMC wederom een zeezendermiddag. Deze keer vertonen wij weer films. Bijvoorbeeld: de Laser film is aangekomen, een door SMC gemaakte film over onze hooftochten naar Caroline en Laser, een film getiteld: '25 Jaar Zeezenders' + de

aanwezigheid van Caroline DJ's, een technicus van R.N.I., we maken de winnaar bekend van de hooftochtcompetitie enz. enz.

Adres: SPEERSTRAAT 7, AMSTERDAM. Via klij het Olympisch stadion. Te bereiken met trams 16 en 24. Aanvang: 11.00 uur. Entree: fl. 7,50.

Ook de auteur van het boek "20 Jaar Caroline": Hans Knot zal aanwezig zijn.

NIEUWE BOEKEN

BIJ S.M.C.

1) HITSOUNDS OF THE SIXTIES. Met enige noelgwerk, waarin u alle hits uit Amerika, Engeland en Nederland geschieden kunt vinden per maand en per land. Dus een overzicht vanaf jan.1960 t/m dec.1969. Fl. 17,50.

2) 20 JAAR CAROLINE, geschreven door o.a. Hans Knot. Verder commentaar overbodig. Een meesterwerk. Fl. 25,00.

3) RADIO CAROLINE FOTOBOEK, UITGAVE 2. Met o.a. 40 foto's van de Ross Revenge. inclusief plaat Fl. 25,00.

4) PIRATE RADIO THEN AND NOW door Stuart Henry en Mike van Joel. Prijs ca. Fl.30,00. Dit boek behandelt de geschiedenis van de Engelse zeezenders in de jaren '60. Bent u geïnteresseerd? Stuur ons dan een kaartje.

5) LAST OF THE PIRATES. A saga of everyday life on board Radio Caroline, geschreven door Bob Noakes. Nu leverbaar! Prijs ca. Fl.42,50.

CAROLINE II



963 KHZ 319 MTRS



PLATEN

- 1) Geschiedenis Radio Caroline. De beroemde documentaire van Hans Knot. Fl. 12,--
- 2) Welcome Caroline/ 1e Dag van uitzending. Fl. 7,50
- 3) NIEUW! Radio Veronica's Greatest Hits + gratis jingle EP Fl.19,50.
Met o.a. Trogg, Chris Andrews, The Herd, Santana, Elton John, Shocking Blue. Slechts tot eind december leverbaar, dus haast uit
- 4) Veronica's 100 jingles. De beroemde CBS LP + de beroemdste songs, groot gemaakt door Veronica. Fl. 16,00.

Stuart Henry & Mike van Joel

PIRATE RADIO THEN AND NOW



POSTERS

Radio Caroline kleurenposter Fl. 9,50
Laser poster Fl. 7,20
Beide posters samen voor Fl.12,00

CASSETTES

- 1) Zeezenders 80-84; fragmenten van 1 1/2 uur adembenemende zeezenderavonturen, opgenomen en gemixt door Piet Treffers. De terugkeer van Caroline, de komst van Laser en Radio Paradijs. Fl. 18,50.
- 2) Zeezenders 74; documentaire over het jaar 1974 met o.a. de close-down van Atlantis. Fl. 15,00. Tijdsduur 45 min.
- 3) Zeezenderjingles. Tijdsduur 45 min. Fl. 15,00.
- 4) Flashback of the Sixties, deel 1. Jingles van London, Caroline, City, Radio England, Britain Radio, RNI etc.etc. Fl. 15,--.
- 5) Flashback of the Sixties, deel 2. Fl. 15,00.
- 6) Pirate Memories. Jingles van Atlantis, RNI, Caroline, MI Amigo + de geschiedenis van Paradijs. Fl. 18,50.
- 7) MI Amigo Souvenirs, Caroline Souvenirs, Caroline Farewell EP's nu op cassette. Alle 3 voor Fl. 18,50.

BOOTTOCHTEN:

We varen nu vanuit België en Nederland. Vanuit België kost een hooftocht fl. 175,--. Vertrektijd 22.00 uur 's avonds, vertoer vanuit Nederland naar België wordt geregeld. Behalve dit prijsvoordeel is het ook plezierig te weten, dat de reistijd nu maar 6 uur is en dat wij nu ruim 4 uur op de Ross Revenge kunnen doorbrengen. U bent deelnemer door storting van fl. 100,-- op onze bank- of girorekening. Gevaren wordt uitsluitend tot windkracht 6. Brood meenemen s.v.p. Slaapzak en paspoort niet vergeten!

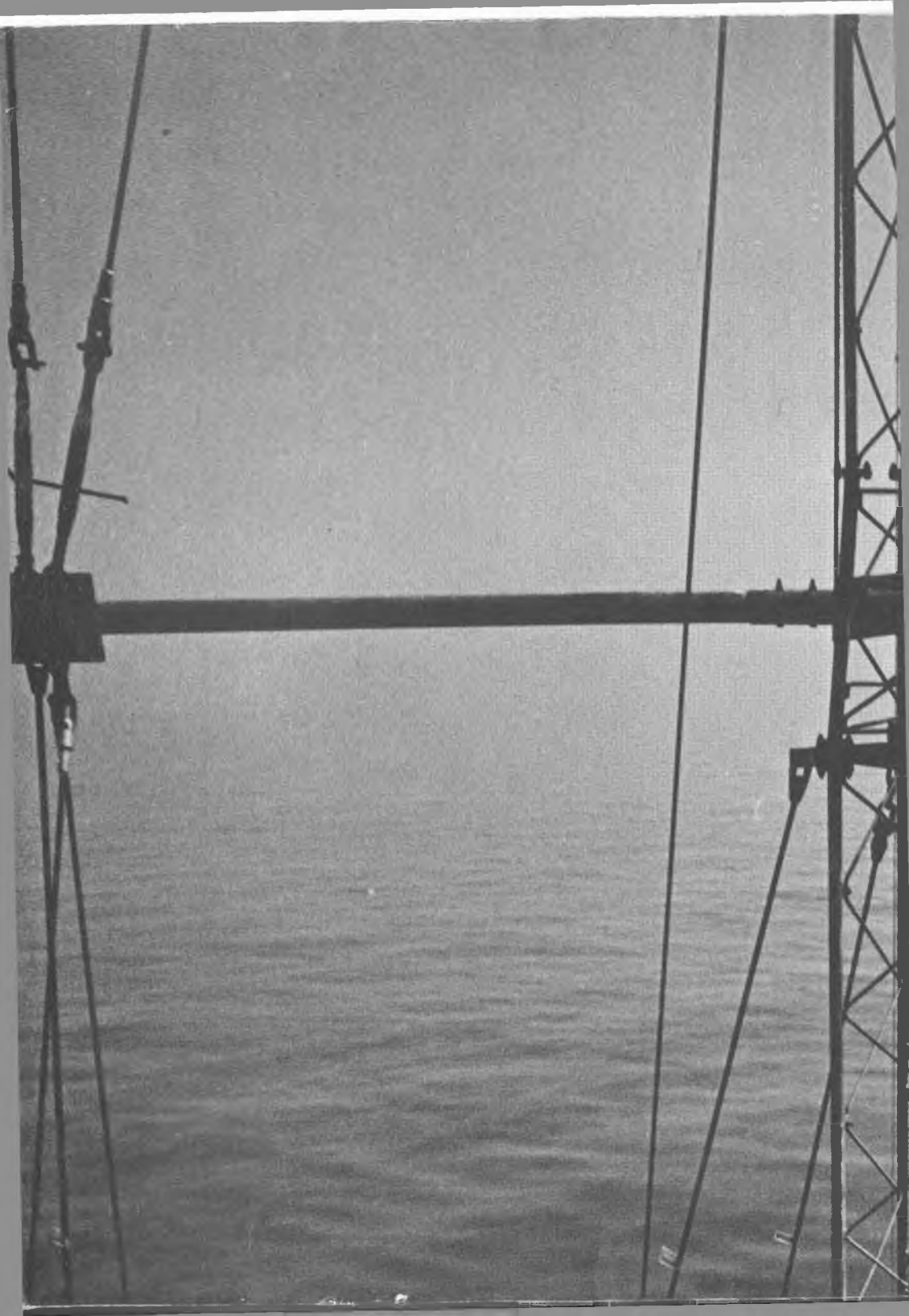

FRM

FREE RADIO
MAGAZINE & TV!

Laser 558 (Foto: Theo Dencker)

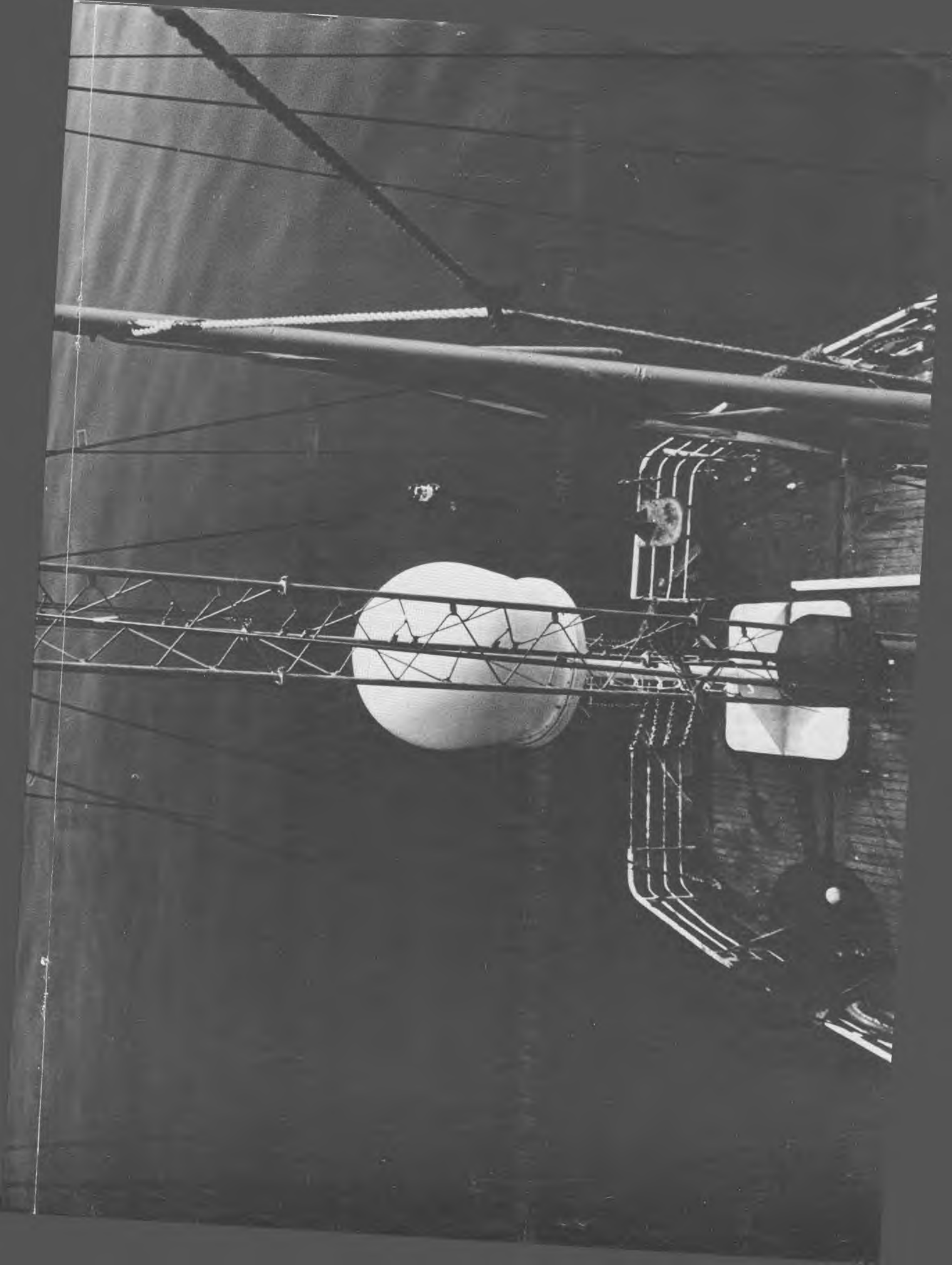

Er valt heel wat nieuws in te halen met deze O & O, gezien de "Onthouding" in de maand oktober. Ik dank alle ingezonden briefschrijvers voor hun hartverwarmende op- en aanmerkingen. "We hebben er nota van genomen", zou Lührs zeggen. Min of meer in telegrafisch verstaan worden we door de afgeplande maanden heen. Meleas kunnen we de meeste zaken niet te uitgebreid behandelen, anders zou dat het hele F.R.M. in beslag nemen.



VLNR: TED, ANDY JOHNSON, DAVE RICHARDS, JAY JACKSON, STUART RUSSELL EN BOB DE KAPITEIN.

Radio Caroline

Zoals ik al had aangekondigd, heeft Caroline haar format drastisch aangepakt. De grote verandering vond vooral plaats in eind augustus, toen de Top 500 werd herhaald tijdens het 21-jarig bestaan van de zender. Om stellig met Laser te kunnen concurreren werden zowel de presentatie, de jingles als de muziek meer aan de smaak van de massa aangepast. Dat dit ten koste gaat van een groep luisteraars die nogal verkocht is aan de wat zwaardere op de maat liggende muziek, heeft de Caroline-organisatie voor lief genomen.

We krijgen alsnog het merkwaardige verschijnsel van een kiuwen top 40-achtige radiostations, zonder enig duidelijk verschil in format: Laser, Caroline, Luxemburg, B.B.C. One en voor de Londen-aars ook nog eens Capital Radio. En wie weet voegen zich over enige tijd ook Radio London ("Eig L") en Paradijs bij dit clubje. Caroline blijft voorlopig vrolijk doorgaan op twee frequenties en wordt met de dag populairder. Er wordt een gedeelte om de 50 kw zender van 963 kHz. te schakelen naar 576 kHz. en de 10 kWattler op 963 te zetten. Maar het zou heel eens zo kunnen blijven, omdat de hinderlijke toon 's avonds uit 315 is voortrokken. Bij Caroline zegt men, dat de storing afkomstig was van Tunis, waar met een off-channelkristal op 962 kHz. (oude normaal) werd uitgezonden. Tunis was er achtergekomen, dat dit 963 moest zijn en weg was de fluittoon. Zoals ook al een van de briefschrijvers suggereerde, is 585 kHz. een aardige frequentie. Peter Chicago was daar ook al achter en mogelijkwijls zal 576 een kanaaltje opschuiven. Er schijnt een zeer serieuze kandidaat te zijn op en 963 kHz. een Nederlandse service te gaan runnen, inclusief radiodomeinen. D'Rahilly vraagt voor die uur echter nog steeds zo'n hoog bedrag, dat liefhebbers daardoor worden afgeschrikt.

Ronan zou er verstandiger aan doen om de zenderuur hij zangvat laag te houden en het bedrag dan gelidelijk op te voeren. Als er dan toch een Nederlandse service moet komen, geef die dan ook een kans om te beginnen.

De diplexer om met twee signalen vanaf een mast te kunnen uitzenden, werd door Chicago zelf gehouden. Geld om er te kopen kreeg de superknutselaar niet van Ronan.

John Lewis voegde zich bij Caroline, ook wel bekend als Johnny Moss of Stephen Bishop. Deze ex-Caroliner nam een goede aanwinst worden genoemd, Johnny was nog maar net op de Ross, of zijn vriend Blake Williams gaf er de brul aan en ging -platzak- terug naar Amerika. Hoewel hij kans heeft gezien de eerste aanzetten te realiseren om van Caroline een echt publiekstation te maken, waren de betalingen er niet naar. Volgens Blake had hij nog 800 pond tegoad aan loon. Achteraf zegt hij opfit te hebben bij Laser weggegaan te zijn.

De Engelse pers staat trouwens regelmatig vol met berichten van de vanhasteling t.w.v. deejays. De Oeerver voegde daar onlangs nog aan toe dat de financiële situatie zo slecht is, dat het project spoedig in handen zou vallen van een religieuze organisatie uit Amerika. Moge God het verhoeden!

Toen Ronan eind augustus werd gevraagd, wie eigenlijk het nieuwe anker had aangebracht, antwoordde hij de Engelse journalist: "De firma W heeft dat gedaan en ze gompden ons ook nog val met olie". Ronan voegde er aan toe, dat ze de betaling wel kunnen vergaten. "Dat is hun straf voor 1968". De Ier deelt hiermee op het weggelepen van de helden Carolineschepen in 1968 door de fa. W. naar Nederland, waardoor Caroline pas vier jaar later weer in de lucht kon komen.

Over de start van de Laser Roadshow in Engeland, opgezet door ex-Caroliner Robbie Day, zie Ronan, dat het op deze manier erg handig was om te weten te komen, wat de concurrentie aan het doen is..... Verder in deze O & O lees je er meer over!

Na een maand verliet Stuart Russell de steeds roestigere wordende Race Revange voorgoed. Zijn vakantie was om; hij is nu weer truckdriver. Peter Quinn horen we ook niet meer op Caroline. Hij werkt bij Southern Sound in Brighton. Overigens kreeg hij onlangs een aanbeveling om bij Nova in Dublin te komen werken. Vincent Monsey in New York, Caroline's zendtijdverkooper en postadres van het station, vertelde me dat hij in onderhandeling is met 4 tot 5 grote internationale adverteerders, die zeer veel belangstelling tonen om op het station te gaan adverteren.

En dan.... zomaar op 14 september, klinkt de stem van Samantha (Dubois) op 319. Meer wil ik er eigenlijk niet over zeggen.....

Ook een nieuwe en uitstekende (naar mijn haecheid mening) mannelijke deejay was vanaf die datum te horen, Walton Ashton. Ex-station controller Anie Challis heeft nu werkelijk genoeg van haar achterstallige salaris en onkostenvergoedingen, die zijn opgelopen (zo zegt zij zelf) tot 50.000 pond. Zij overlegt de heerput open te trekken en de vuile was van Caroline buiten te hangen -met name over Ronan- als ze niet snel wordt betaald. In de maand september kreeg Peter Chicago het weer eens op zijn heupen. Volgens deejays die aan land waren gekomen, gaat hij als een dictator te keer. Zo loopt hij bijvoorbeeld zomaar de studio binnen, kijkt naar de platen die nog gedraaid moeten worden en zegt dan: "Oh



JOHN LEWIS GEEFT HET STUURWIEL EEN PRIS VERFJE. LASER STAAT SLECHTS IN DE GRONDVERF. Foto's: Laenderl Vingerling.



ACHTERAANZICHT FW-ZENDER

nee, die en die plaat worden niet gedraaid. Als je het wel doet, zet ik de zender uit". Zo verhoed hij Jay Jackson om bepaalde delen van het nieuws uit te zenden, Jay pikte dat niet en stapte voortijdig van hoord. In Londen deed hij zijn heklog bij Ronan. Die rat in een lastig parket, want hij is behoorlijk afhankelijk van Chicago. Maar toen Newsweek hij O'Rahilly melde, dat zij hun campagne alleen wilden voortzetten op Caroline, als Jackson het nieuws zou verzorgen, moest Ronan Peter wel vragen om zich wat rustiger te gedragen aan hoord.

Een van de nieuwe adverteerders zou wel eens "Buddelster" kunnen zijn, een Duitse-Amerikaans hiermerk. Mike Barrington was onlangs nog aan hoord om de tweede (defecte) generator te repareren. Aangezien er een nieuw filter nodig was om het apparaat goed draaiende te krijgen, stelde Mike aan Ronan voor een nieuw exemplaar te kopen. Ronan stelde ook hiervoor geen geld beschikbaar. "Als je een filter nodig hebt, dan heb je hem maar van die andere af", schijnt hij gezegd te hebben. "Bast", zei Mike toen en verduwen.

En dan op 27 september heette Caroline opens "Radio Caroline International". Geen wonder, met een All Europe Radio als concurrent en een Wonderful Radio London International als (mogelijke) toekomstige rivaal; misschien zelfs de grootste. En ja hoor, op diezelfde datum wordt ook de "return of the Caroline Roadshow" aangekondigd en niemand minder dan Robbie Day is de organisator. Toen hij op 29 sept. even aan hoord was van de Roes, las hij tussen neus en lippen door ook nog even het nieuws. Immiddels heeft Ronan Jay Jackson aangeboden om de "Afternoon Show" op Caroline te doen. Als pleister op de wonde.



Ronan is er trouwens erg zeker van, dat Laser een commerciële flop wordt. Hij denkt erover om de eigenares "EURAD" en hoed te doen en van de Communicator Radio Carolina North te maken. De London Standard, de krant die het de zeezenders de laatste tijd met haar onthullingen nogal moeilijks maakt, wordt een doorn in O'Rahilly's cogl. Hij overweegt juridische stappen tegen het blad. Maar welke advocaat zal hem nog van dienst zijn? Zijn voormalige New Yorkse advocaat John Leonard heeft nog steeds een rekening openstaan van tachtig niet 100.000 dollar! En dat sinds maart 1983. Want daarna was het vooral de Spanse advocaat Santiago Zabalza die zorgde dat Ronan ongemeld het schip uit Santander kon laten vertrekken uit de klauwen van James Ryan, Carolina's voormalige financiële hamdelselaar. Dat zijn financiële hemiddelingen uit niets anders bestonden dan puur frauduleuze praktijken is nu voor 99% komen vast te

Dit gebeurde toen een aantal F.B.I.-agenten een "undercover" operatie hadden opgezet om met een nepfirma voor financiële transakties een stel oplichters te vangen. Ryan kreeg lucht van deze nieuwe "firma" en probeerde op zijn heurt deze op te lichten voor aanzienlijke bedragen. Beter huijwsmateriaal kun je je niet indenken dan dat van de F.B.I.-agenten, die zich door Ryan lieten "oplichten". Op 4 februari van het volgende jaar moet Ryan voor deze 12 aanklachten voor de rechter verschijnen. En dan te hedenken, dat hij in november 1980 pas uit de gevangenis was ontlassen, waar hij 3 jaar had gezeten voor financiële zwendel z.s.

Nu we het toch over rechtszaken hebben: Andy Archer moet er voor de rechter verschijnen, nog twee keer, zo werd mij verteld. Wellicht is hij in hoger beroep gegaan tegen zijn opgelegde boete van 600 pond.



DE LIVESTUDIO, VLAK VOOR BEGIN VAN DE UITZENDINGEN.
Foto's: Rob Olfhof.

staan. Zonder dat Ryan het zich realiseerde, is hij de gehele periode van begin 1981 tot "vandaag" aan toe door de F.B.I. in de gaten gehouden. Meer in het begin van 1983 werd het de Amerikaanse financiers te veel. Zij zagen min of meer in, dat zij door Ryan waren bestolen i.p.v. door Caroline en dienden een verzoek tot onderzoek in bij de F.B.I. om uit te vinden wat er met hun geld was gebeurd. Van de meer dan driekwart miljoen dollar was aardig wat verdwenen. Onlangs rondde de F.B.I. het onderzoek tegen James Ryan af en in totaal ontstonden 12 aanklachten tegen de "financiële" makelaar: 3 wegens molesde, geplaatst tijdens verhoren door de Grand Jury van het U.S. Justice Department, 6 gevallen van fraude en 3 gevallen van fraude per post, telefoon en telex. Het aardige is dat Ryan al in okt. 1982 bij de F.B.I. tegen de lamp flap.

Op 1 oktober probeerde Caroline even uit hoe het zou zijn om het nieuws 5 minuten voor het hele uur uit te zenden. Het bleek niet te havalen. Twee nieuwsuitzendingen verder werd op het hele uur weer gestart met de Newsweek News Jingle.

Paul McKenna is weer een nieuwe deejay voor Caroline. Paul heeft o.a. gewerkt voor Radio Sovereign en hij Top Shop Radio. Hij zou ook trachten (hij is een vaardige producer) nieuwe nieuwstijlings te maken. Ook blijkt Jay Jackson weer terug te zijn gegaan, maar de toegesegde Afternoon Show presenteert hij duidelijk niet, gezien de komst van McKenna.

Julie moeten allemaal de groeten hebben van Blake Williams uit Phoenix, U.S.A. waar hij weer bij zijn "oude" station werkt.

Op 8 oktober weer een nieuwe jock: Dave Windsor. En rond die tijd werd de Caroline Road Show de Caroline Rock Show, aangekondigd met een goede promozie. Caroline zendt nu al 22 uur per dag uit en dat is niet mis.

LASER 558

Ik was nauwelijks terug van vakantie, toen eind augustus een "verkoopsbriefje" van Paul Alexander Rueling in mijn brievenbus gleed. Op een fotokopieetje werd het hoeks aangehouden, dat Rueling had geschreven nadat hij bij de Laserleving in somen was geraakt; "Rueling's 'Neveng'" zou het apitaal gestoken kunnen hebben. Maar dat doet het niet; "The Lid of Laser 558" breeg het ala titel, ofwel de herput van Laser 558 wordt geopend, Rueling vertelde in zijn briefje dat het boek onthullende feiten geeft over techniek en mensen. Voor fl. 55,- zou ik het in handen kunnen krijgen. Gelukkig had een aantal Engelse vrienden het meteen al geleszen. Volgens hem is het zeer slecht geschreven en vertelt het hoekje niets meer dan we allemaal al wisten. Bovendien doet Rueling het voorkomen alsof hij alles alleen heeft opgezekt en dat de Amerikanen maar zuchtwaren (zijn). Vooral Roy Lindou wordt voor alles uitgemaakt wat mogelijk is. Wie fl. 55,- overheeft om het boek slecht gedrukt-boekje te kopen, zal er wellicht spijt van krijgen. Dat Rueling's boek hij Roy Lindou slecht is gevallen zit niemand verbazen. Lindou vertelde mij dat hij aan brief zal sturen naar de vijf radioladen en organisaties, waarin hij precies uiteenzet, wat Paul Rueling werkelijk heeft uitgehaald en wat een tijdverlies het project heeft opgelopen door zijn ideeën, zoals de ballenontenent. Overigens blijft Rueling volhouden dat de werkelijke eigenaar een Iers mijnsair/bakeman is. Ook in een telefoongesprek met mij volhardde hij hierin en bevestigde, dat de naam die ik ooit gehoord had Ph.S. de juiste is. Lindou daarentegen zegt dat Rueling niet weet, waar hij over praat en dat de eigenaar van Laser EURAD is. (En Panamese maatschappij) puur en alleen in het heil van Amerikanen. Direct nadat Rueling's boek was verschenen, publiceerde de London Standard het verhaal, dat BBC TV-medewerker Roger Parry hij Laser betrokken was geweest als adviseur. Parry verklaarde tegenover de pers dat het wil de duim was gezopen en dat hij niets met het station te maken had. Het had hij ooit contact gehad met mensen van het station omdat hij een reportage wilde maken over Laser 558.

Op 26 augustus zei Jessy Brandon: "We're now going 24 hours!" Maar dat is nog steeds niet gebeurd. Rond die tijd was Mighty Joe Young aan hoord om aan de zenders te werken. Met name gedurende de nachtelijke uren was hij met testen ook "on air" te horen. Omdat er vanuit Ierland nog altijd licenzen kwamen over het storen door Laser op de R.T.C.-frequentie -nood nadat de Amerikaanse filters op hun zenders hadden geplaatst om 4,5 van de 9 kHz, aan de randen van het 558 signaal weg te filteren-besloot Laser aan te tonen, dat zij het niet waren, maar Caroline vanaf 576 kHz. Hiartoe werd op zondag 2 september een paar uur niets uitgezonden, maar de zender bleef wel aan staan. De Ieren bleek overtuigd en weten nu beter. Caroline gebruikt namelijk geen filters en speelt er nog steeds op beide frequenties lustig op los in naastgelegen kanalen.



AAN DER VAN DE COMMUNICATOR.

Tegen het eind van september had men een hoord van de Communicator uiteindelijk de tweede C.S.I.-zender van 25 Ww. waar aan de gang. Het apparaat was voor onderdelen laaggeplunderd t.h.v. zender nr. 1. Beide zenders kunnen met 4 verschillende vermogens uitzenden: 5,10, 20 en 25 Ww. De antenneconstructie van Laser schijnt zo slecht te zijn, dat hij slecht weer het vermogen omhoog moet van 25 naar 5 Ww., omdat er andere de meest vreemde dingen gehouren, zoals verbruiken van deks en brandst of allerlei elektronische doer.

De erfenis van Rueling? Volgens Lindou wel. Wanneer er een goed had komt op het schip zal het worden verkocht en een nieuw schip zal daarvoor in de plaats komen. Maar wie wil zo'n breng hebben? Wanneer dit F.R.M. in de huus valt zal het luisteronderzoek van Laser, gehouden in Engeland, Nederland en België, afgerond zijn. Dus maar daarover in het decembernummer.

Volgens Roy Lindou van M.W.M. in New York zou de uitkomst veel nieuwe advaerders opleveren.

En dan.... late maar dan een maand na het verschijnen van Paul Alexander's boekje "The Lid of Laser 558", neemt nog iemand wraak. Nota hene op de 13e september. The Punch Tavern Whitehall, het werkterrein van zathas Paul Alexander Rueling, was in de middaggeulstijgtijd. Op een persoon na: Rueling zelf. Zijn vrouw en kinderen hadden kort voor zijning het oude pand verlaten en het ook alscif er niemand meer was. Rueling was achter een dufje gaan doen op de hovenafleg. Al gauw werd hij geseekt door een rooklucht. Vanaf die eerste etage wist Paul via een raam naar handen te springen. De hols hegane grond, d.w.z. de dub, stond in lichterslae. Ondanks de onrust kon het van de brandweer handse de pui geheel uit; de hovenafleg liep alleen wat waterschade op. De volgende dag stelde de politie vast, dat de brand was veroorzaakt door een petrolvulbranchom en stelde aan verder onderzoek in. Het zal dufteeljk zijn, wie Rueling de

schuld geeft van de brand: Roy Lindou. Deze zegt echter, dat het heel zo zou kunnen zijn, dat Rueling de brand zelf heeft aangestoken; hij was tenslotte alleen thuis. De wrae schuldige zal wel nooit gevonden worden.....

Rohlie Day werd door Roy Lindou verteld te stoppen met de Road Show voor Laser, nadat Lindou had ontfoet dat Day informatie over Laser een de verhoorde mensen doorgeleid en ook omlet Rohlie Day had gezegd dat hij een partner had, die Erik Luncheon heette. Erik bleek echter Roger Carr te zijn, ook wrae een ex-Caroline medewerker. Dit werd de M.M.I.-haas iets tevel van het goede en hij zette er een streep onder.

Paul Alexander Rueling acht heeft het niet opgegeven. Na de mislukking met zezender Laser schijnt hij zijn oude plannen voor Scan Radio uit de kast te hebben gehaald. Een schip voor de Deense kust..... Hij schijnt ook alweer een financieer te hebben gevonden. Zou het dezelfde of een andere rijke ier zijn?

Op 1 oktober was het don zover. Laser begon uiteindelijk -alende de start op 24 mei- met radiobn. "SKI Hagazina" met ook alweer een adres op Madison Avenue, heet de epite of. Om het geheel wat commercieel te laten blinken, werden de promotie voor het eigen station rijkelijck de ether ingestrooid. Zo ook de spots voor de Toengangster Club. De zondag daarvoor werd met "Sixties Sunday" dooreenheid met wrae maar "nieuwe" jingles. Later op de dag de tweede commercial voor autohuusapparaat van het merk "Ashwin".

Op 5 oktober ging de Nederlandse Laser Road Show van start, na diverse keren vooraf geprooot te zijn op het station. Volgens organisator Frans van der Drift sloopt men in Nederland nog niet zoveel van het hegrig Road Show. Zo werd hij regelmatig gebeld door mensen, die keurijke hij hem wilden bestellen. De toegangrijke til de R.S. ligt in ons land een stuk lager dan in Engeland, omdat het daar meer een happening is met meer activiteiten. Hier blijft het hoperaal tot het "drive-in-discotheek" idee. De deejays zijn Nederlands, Vlaems en soms Amerikaans. Wanneer de deejays van het schip tijd hebben, komen ze een half uurtje presenteren. Er worden zalen geseekt voor ca. 400 tot 500 personen. Frans v.d. Drift hovenarde overigens dat zijn spots op 558 gratis worden gehoord in ruil voor de promotie die de Road Show voor de zezender maakt. Van der Drift zegt niet direct in contact te staan met Music Media Int. in New York, maar met M.W.M. in Nederland. Na van hem een posthuadres te hebben gebregeen, was het makkelijck om via de P.T.T. de naam van de huurder van die posthu te krijgen. En dan is het soms frappant wie er achter zit. Ook nu weer. In België schijnt de "Laser Road Show" niet zo aan te slaen. Er zijn al zoveel drive-in shows van de "vrije radio's", die ook nog niet zeer lage tarieven waken. Het er nauwelijck een "marks" in Belgiëland te vinden.

Volgens Roy Lindou kunnen bepaalde functies (na haardeling door M.W.M.) gratis info om laten roepen op Laser. Dus voorzitters van functies in den lande dit te jullie kans.....

Het blijkt dat Jessy Brandon toch zo nu en dan wat werk doet voor Capital Radio in Londen. Het schijnt voice-over werk te zijn dat op tape komt te staan. Tegen

BRIEF ROY LINDAU

Dear Sir,
I assume by now that Paul Rusling has sent you a copy of his book about Laser in the hope that you would write more about it.

His writings are not very honest and rather inaccurate. If I remained silent it would give the book an air of authenticity it doesn't deserve. Laser 558 is successful today because of the efforts of a great team of workers. While some people have left the project, the overall turnover in personnel is far lower than most land based radio stations. The real facts documented by file drawers of memos and letters in my office would make even duller reading than Paul's book.

Paul was just a minor figure. Dake Overseas, the original investor group, engaged him as an engineering consultant to oversee installation of transmitters and studio equipment on the M.V. Communicator. After equipment was installed he tried to get heavily involved with other phases of the operation like supply and programming.

When he returned to England he began to recruit British people to help with the project while the owners tried to keep it 100% American. When Laser tried to go on the air at 730 kHz, they discovered Paul had completely failed as the installing engineer. To begin with, he had recommended a frequency which caused interference with BBC Radio 4 in London. The halloon aerial system failed, but everyone had agreed that it was an experimental worth trying. Anyway, Paul had promised everyone if it did fail he would rig a "T" antenna system between the existing masts and have it operating at 45% of the efficiency of the halloon aerial -- all in a matter of hours. But after two weeks of trial and error trying to defeat the laws of physics he was only able to put on a low power signal that was totally unmarketable as a Pan European medium. In the process he damaged several thousand pounds worth of equipment and caused fires on deck. He left things in such a mess that the owners had no choice but to let him go if they ever wanted to get Laser on the air with a strong signal. They then started to look for new investors and competent engineers and operators.

Ten weeks after Rusling's departure a new group, Eurad, S.A. with a 100% American crew and deejays successfully launched Laser 558. Paul Rusling had absolutely nothing to do with its success. His book is nothing but a feeble attempt to cover up his past mistakes. Any entries about happenings after his dismissal in March are based on hearsay and rumor. From his book and reports to the press in the past few months he's certainly not shown himself to be a friend of Laser or free radio. He obviously takes great pleasure in trying to bring down Laser and snitching on decent people he tried to recruit into the project. As a journalist he's a good publican; his book is like an account of a stable boy taking all the credit for a Derby winner.

Best regards,

Roy Lindau
President.



HOLLY MICHAELS IN THE ON-AIR STUDIO.

aan van de Capitalmensen vertelde Jessy, dat zee wist dat Laser "crap" klonk, oftevel niet te prulmen. Maar toch wil ze er blijven, in de hoop ooit programme controler te worden. Ze gaf ook toe, dat het schip nu niet bepaald een goede keuze was geweest. Ook hoopt ze, dat er spoedig een goed jinglepakket aan hoord komt. De huidige 4 jingles, die door JAM in de U.S.A. zijn gemaakt, waren het maximum. JAM wilde de goede relatie met de BBC niet verstoren.....

De Laser Lovars and Communicator Road Show kwam in Engeland ook weer terug "onder new management".

Op 15-10 was er weer een nieuwe Laser-jock te horen; Dave Chalny. Hij bracht waarschijnlijk ook de cartridge mee voor de nieuwe adverteerder, de derde internationale krant van de wereld: "U.S.A. Today".

Helaas moet ik melden dat voor geen van de spots betaald wordt - dit uit zeer goede bron. USA Today's directeur is een vriendje van Roy Lindau. Laser krijgt voor 25.000 dollar aan advertentie ruimte in die krant om adverteerders te werven. Ook de directeur van Astwin bussers is een vriendje van Lindau, d.w.z. een metro-vriendje. Hij ontmoet hem iedere ochtend in de metro in New York. Ski Magazine op Madison Avenue wordt ook al door een vriendje van Lindau gerund. Een ski-vriendje dus. Hoe lang kan dit doorgaan?.....

Red. Daar het niet mogelijk was de originele brief af te drukken, hebben we hier de volledige tekst in het Engels overgenomen, om eventuele misverstanden door vertaling te voorkomen. Bovendien gaat de inhoud toch alleen diegenen aan, die de Engelse taal kunnen lezen, aangezien het boek van Paul Rusling ook in die taal geschreven is.



DE GASFLESSEN VOOR DE BALLOON ANTENNE BEVINDEN ZICH NOG STEEDS OP HET DEK VAN DE COMMUNICATOR.

DEZE FOTO'S WERDEN AFGELOPEN MAAND GEMAKEN DOOR "P.H." TIJDENS EEN BOOTTOCHT VAN S.M.C.

NIEUWTJES TUSSEN WAL EN SCHIP

Na het relaas over de twee drijvende popzenders wil ik juist zeker de volgende korte nieuwtjes niet onthouden. In de Record Mirror van augustus schreef James Hamilton dat Carl Kingston (zijn vriend.....) in Dallas zou zijn om daar voor het station KVMX wat werk te doen. Een halietje naar Carl leerde me dat hij nog steeds gewoon thuis zat. Carl bevestigde dat zijn uitgenodigd door de directeur van KVMX, niemand minder dan Don Pierson. De (ex) Caroline DJ wist nog niet wanneer hij zou vertrekken. Wel moest hij toegeven dat zijn reis naar KVMX in Dallas ook te maken had met zijn belangstelling voor de terugkeer van Radio London. Hij hoopte dat, na daar goede contacten te hebben gelegd, o.e.a. met John England van WRLI, er wellicht een haantje voor hem vrij zou zijn bij het nieuwe zeezenderproject.

De waarheid echter, kwam van John England. Hij vertelde, dat Carl geheld had naar Don Pierson, met de vraag of hij wat werk voor hem kon doen in de States. Dat leek Pierson wel aardig en zei: "Kom maar". Toen Pierson dit echter aan John England vertelde, kreeg hij de wind van voren. England zou gezegd hebben: "Ge nooit met een ex-Caroline medewerker in zee, dat gaat nooit goed". Bovendien gaat alles wat hij hier aan informatie opkopt over WRLI direct naar Ronan O'Rahilly".

Als Radio London doorgaat, verwacht ik even ex-Caroline jocks te horen, dus....

 The m/v Hanor Park, het schip dat bijna de haak zou worden voor Radio Ventura, maar door tussenkomen van Chrislan St. John en Paul Rusling niet voor dit doel gebruikt kon worden, is nu uiteindelijk wel verkocht. Het bracht nu nog maar 6.000 pond op. Vijf jaar geleden was de vraagprijs 20.000 pond. De koper is Andy Anderson. Nee, niet die Andy. De koper knapt het schip weer op voor vrachtovervoer.

 Er gaan geruchten dat de Volce of Peace er een concurrent hij gaat krijgen, die "The Voice of the Orient" moet gaan heten. Er is in de buurt een schip gesignaleerd met de naam m/v Jane, dat voor dit doel zou moeten worden ongeschouwd.

 Alan West zit trouwens op de VOP, waar hij als programmeur directeur zou gaan werken. Bij zijn aankomst bleek hij geen p.d. te kunnen worden. Iemand anders was in die tussentijd benoemd. Alan, die onder de naam Rob Scott werkt, flirt ook met (wat er van over is) Radio Paradijs.

 Volgens een van de overgebleven Paradijsorganisatoren, is de rechtszaak over het zendschip weer een paar maanden uitgesteld. De Nederlandse overheid probeert de zaak zo lang mogelijk te raken. Dat mag duidelijk zijn.

 Op 30 augustus vierde Radio Nova in Dublin haar 3-jarig bestaan.

 Op 27 oktober verscheen officieel het boek van Bob Roakes - "Last of the Pirates". De moeltes van het lezen waard. Voor meer informatie kun je schrijven naar: Paul Harris Publishing, 40 York Place, Edinburgh EH1 3NU, Scotland. Tel. 031-5569696.

En dan Radio London: ik weet nog steeds niet wat ervan te denken. De diverse bibliotheken die ik erover sprak schijnen heel serieuze te werk te gaan. Ook een tweetal journalisten u. a. s. i. a. s. die artikelen over WRLI schreven en interviews hadden met John England en Ben Toney kwamen tot de conclusie dat het allemaal heel echt leek. Het vervelende is, dat in tegenstelling tot andere plannen, hier werkelijk niets uitteft over een (mogelijke) plaats waar het schip zou worden uitgerust etc. etc. ik heb wel een foto bemachtigd van het type schip, waarvan John England zegt dat het dat moet worden, een z.g. hevoorraadings-schip voor Noordzee olieplatforms.



Ondanks de weinige aanknopingspunten en de grote geheimhouding, blijf ik er hopen op zitten. Hopelijk dus meer nieuws in het decembernummer. Volgens de WRLI organisatie, zou Sig L volgens de laatste planning nog steeds op 2e kerstdag de lucht in moeten gaan. Ook de Volce of Free Gospel, het station dat het in de avonden van Radio London moet overnemen, zou op die dag te ontvangen moeten zijn. Om eerlijk te zijn, ik begin er steeds minder in te geloven.....
 JOHN WENDALE.



ZENDKRISTAL RADIO CAROLINE (963 kHz.)
 (FOTO ROB OLTHOFF)

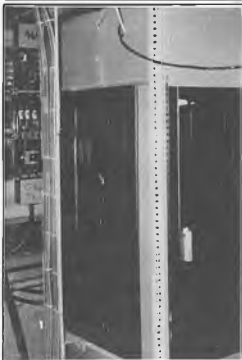

FM-ZENDER AAN BOORD ROSS REVENGE
 (FOTO ROB OLTHOFF)

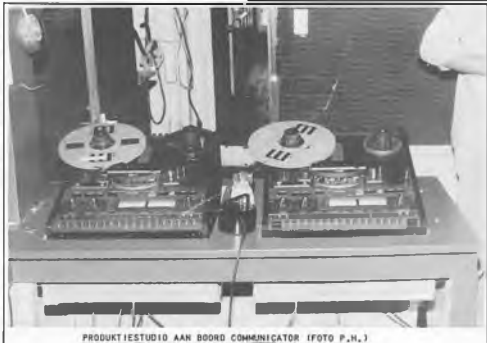

PRODUCTIESTUDIO AAN BOORD COMMUNICATOR (FOTO P.H.)

VAAR MEE MET S.M.C.

RADIO CAROLINE: af en toe nog een bui, maar hoofdzakelijk opklaringen.....

Het weerbericht typeert op dit moment de gang van zaken bij Caroline. Na een zeer langdurige inoopperperiode, waarin geldgebrek de grote storende faktor bleek te zijn op deejays en discototee te kunnen betalen, lijkt er aan dit alles nu een einde te komen. Peter Chicago vertelde, dat er veel hadrijven een offerte hadden aangevraagd om airtime te kopen. Natuurlijk zal niet ieder hadrijf hierop positief reageren, maar de verwachting is wel, dat er toch minimaal een stuk of zes grote adverteerders hij zullen komen. Dat de financiële problemen bijna zijn opgelost blijkt ook uit de behoorlijke voorraad brandstof, die - na wekenlang op het randje van iets en niets te zijn gebleven - nu is opgehouwd tot probleemloos dertig dagen ultienden. Om het geheel kracht bij te zetten, zijn de potten verf uitlandelijk ook gearriveerd en krijgt het schip zijn prachtige glans van vorig jaar augustus weer terug.

De goede vooruitzichten stemmen de deejays tot grote tevredenheid. De inwendige mens wordt voortaan versterkt door een nieuwe scheepskok, die de maaltijden op gezette tijden serveert. De teampeset is door het gezellig tafelen weer opperheest. Shaun, zo heet de kok, stelt zelfs voor het diner een speciale menulijst samen.

Op onze weg door het schip troffen we enige weken geleden een nieuwe ster aan, Robbie Day genaamd. Robbie, bekend van de Laser Road Show, kwam contacten leggen om de Caroline Road Show op te starten. Het plotselinge vertrek van Robbie Day bij de Laser Road Show heeft alles te maken met de verhouding Lindau - Day - geld.

Een Nederlandse Road Show zal niet lang meer op zich laten wachten. De Hollandse uitgave van Caroline kan de aanwezigheid van minstens een deejay geranderen. Simon Barrett, Grant Benson en John Lewis zullen elkaar afwisselen.

Over John Lewis gesproken: hij kreeg onlangs een contract aangeboden om te gaan verken voor een lokaal, legaal station. Hij verkoopt echter de sfeer en gezelligheid van Caroline boven het grote geld. Klasse, Johnny!

Zendertechnicus Peter Chicago vindt dat zijn werk als af en toe worden beschouwd en zal binnenkort naar Dallas teruggaan om daar zijn werk als zenderinstallateur te hervatten. De zenders werken momenteel optimaal en het succes van 576 kHz. had men in Londen en omgeving helemaal niet verwacht. De frequentie is zelfs tot in bepaalde delen van Wales te hoelsteren. Tijdens het korte bezoek van Peter aan Nederland, verhaalde hij zich over de onverwachte sterfte van het 963 kHz. signaal, dat hier veel duidelijker voorkomt dan in Londen, waar men met moeite Caroline eruit kan pakken.

Om de geruchten naar drekt weer hardnobbig de kop in te drukken: het bezoek van Peter aan Nederland was niets meer dan een vriendenbezoek en geen zakenreis in verband met nederlandstalige uitzendingen.

De terugkeer van Samantha Dubois was voor velen geen verrassing meer, omdat zij de vriendin is geweest van Peter. De heer Ronan O'Reilly bekeert de kunst van het schaakspel zeer goed. Samantha, van gehoorde Nieuw-Zeelandse, is de enige vrouw aan boord. Ze beheert de Nederlandse taal behoorlijk, waardoor het voor de Nederlandse bezoekers prettig is om in hun eigen taal te woord gestaan te worden.

Al dit nieuws over Caroline doet vermoeden, dat Laser niet meer bestaat. Het tegendeel is waar, maar doordat de bezoeken aan de Communicator slechts sporadisch worden toegestaan, is het echte "ult de eerste hand nieuws" schaars. Onzekerheid omtrent de problemen met het antennesysteem blijft voortduren, evenals betreffende de verstopte filters van de watermachine die van zout water zout water maakt/moet maken. De relaties tussen de bemanningen van Laser en Caroline zijn weer geheel hersteld. Dankzij superaanle rubberboten zijn interne bezoeken weer aan de orde van de dag geweest in de moede periode. Als je over een goede maag hecht en stevige zeehans hebt, is het maken van een hoottrip de enige manier om eens een kijkje te nemen achter de schermen van de zeezenders. De trips blijven het gehele jaar door georganiseerd worden, maar vanwege de grote belangstelling is het verstandig tijdig te boeken.



EEN GEZELLIG ONDERONSJE HEBBEN MICHAEL MET DE HOND RAFFLES, PETER CHICAGO EN "YOUNG MAN" GRANT BENSON.
(FOTO LEENDERT VINGERLING)

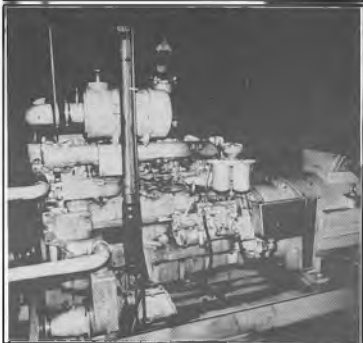

Tekst en foto's: Rob Olthof/
Leendert Vingerling.

BOEKRECENSIE:

'LAST OF THE PIRATES' - BOB NOAKES.

The Last of the Pirates, een titel die niet geheel de lading dekt van het boek, waarbij het behoort. Het boek vertelt over Radio Caroline maar dit station is natuurlijk niet 'the last pirate'. De ondertitel van het boek is wel geheel gelijklopend aan de inhoud van het boek, waar we het over hebben: 'The saga of everyday life on board Radio Caroline'. Rond deze tijd verschijnt het boek op de markt en is geschreven door Bob Noakes. Het is een boeiend en spannend verhaal van de zendertchnicus en ook latere deejay Bob, die in 1973 aan boord van de MV Mi Amigo kwam te werken en hier bleef tot enkele weken voor de invoering van de anti zeezenderwet in Nederland (31.8.74). Bob begint zijn verhaal in 1972, toen de voorbereidingen waren gestart om Radio Caroline weer terug in de ether te brengen vanaf de MV Mi Amigo, nadat deze boot - samen met het zusterschip de MV Frederika - ruim 4 jaar lang voor oud vuil had gelegen in de haven van Amsterdam. De eerste hoofdstukken omtrent deze periode bestaan dus uit een verhaal van overlevering, hetgeen altijd wel tot enige kleine onjuistheden leidt. Maar daarna is het boek een aaneenschakeling van spanning, sensatie en sex. Van het laatstgenoemde is er, na het lezen van het boek, bij mij een beetje te veel gebracht. Het geeft soms een te schokkend beeld van het homo-sexuele leven. Je krijgt op pagina 11 meteen al te lezen dat Andy Archer gek op jonge knaapjes is en dat hij iedere woensdagmiddag na de Scheveningsse bosjes ging om daar iets op te scharrelen etc. Maar goed, verder vertelt Noakes het hele leven aan boord en vooral het lijden van diegenen die op de Mi Amigo hebben gewerkt, zeer goed weer. De onderlinge saamhorigheid, het arrogante gedrag van anderen, het drugsgebruik aan boord, de financiële moeilijkheden, de vele pechsituaties waardoor het station vele malen uit de lucht moest. De samenwerking met Atlantis en Mi Amigo, maar ook het enige echte ware Seagull verhaal zoals deze nog nooit is geschreven. De pogingen tot overname van de leiding over het schip door Carey, Palmer en Noakes, om er in 1974 weer een gezond station te maken. Te veel om op te noemen. Aan het 237 pagina's tellende boek kun je vele avonden leesplezier beleven waarin eindelijk eens niet een historische opsomming maar een levensbeschrijving staat weergegeven. Noakes, nu een technicus bedrijf hebbend in Amsterdam, heeft 7 jaar lang (met onderbrekingen) gewerkt

aan het boek en het hoort zondermeer op de boekenplank thuis van elke zeezenderfan. De laatste hoofdstukken zijn ingeruimd voor de beschrijving van de tegenstelling ofwel van de luxeuze weken die Noakes nadien doorbracht aan boord van de MEBO II (RNI). Het boek wordt uitgegeven in Edingburgh bij Paul Harris Publ. en zal op de Nederlandse markt worden gebracht via een Importeur. Tevens is het boek leverbaar bij de Stichting Media Communicatie. De prijs van het boek, en hoe te bestellen zal worden weergegeven in de advertenties van de SMC. Hans Knot.

THE LID OF LASER

Anno 1984, 2 zeezenders en evenzo 2 boeken. Naast het boek van Bob Noakes is er nu ook een boek van Paul Alexander Rusling. Paul was eerder, in 1973, werkzaam als deejay, in de periode dat Caroline all day engelse programma's verzorgde via de 389 meter. Nadien heeft Paul zich bezig gehouden in het discotheekcircuit in Engeland, met het voorbereiden van een mislukt zeezenderproject (SCAN) gericht op Skandinavië en gedurende de laatste jaren ondermeer met het runnen van een ouderwetse engelse pub in het havenplaatsje Whistable. Maar, Paul deed meer. Vanaf begin 1983 is hij betrokken geweest bij de voorbereidingen van het LASERproject, heeft de zeer moeilijke periode meegemaakt tot aan de officiële start van het station in mei van dit jaar. Over deze periode heeft hij nu een boek geschreven. Voor de vele Laserfans zal het een boek zijn om van te smullen en voor de andere zeezenderfans zal het boek een openbaring zijn, want duidelijk uit het boek is te lezen onder welke omstandigheden, welk wantrouwen en verraad een project uiteindelijk tot stand komt. Het is niet mijn bedoeling om in een kort stukje te vertellen wat zoal behandeld wordt in het boek. Wel wil ik enkele zaken naar voren halen die mij verward, verbaasd of geamuseerd hebben bij het lezen. Eerst even twee missers: Allereerst vertelt Paul over de allereerste zeezender in de 50'er jaren (VOA), maar iedere zeezenderfanaat weet dat er in de eind 20'er en begin 30'er jaren al zeezenders waren te vinden voor resp. de kust van Australië en Amerika. Verder meldt Rusling dat de zenders van Paradise door de Nederlandse PTT ingebouwd diene te worden in het ruim van het zendschip. Juist hierover moet nog een uitspraak volgen. Leuke bijzonderheden voeren echter de boventoon in het boek. Zo blijkt John Kenning van Sovereign Radio (London) in de begin periode betrokken te zijn geweest bij de voorbereidingen en dat met veel bravour

en verhalen over veel geld. Het schip de Gardline Secker werd aangekocht door de Ierse investeerder in het project. Vanaf de aankoop is het duidelijk geweest dat men een 'in class' schip hadden gekocht. Hierdoor kan, bij een eventueel falen van het project, het schip direct weer verkocht worden en terug worden gebracht in de vaart. Het lag tevens in de bedoeling dat de MV Communicator in principe twee stations zou gaan herbergen. Daarvoor waren de namen STAR radio en radio WAVES gekozen. Ronan O'Rahilly schijnt persoonlijk bij Lindau er op aan gedrongen te hebben de 1134 kHz te gaan gebruiken waardoor er geen onnodige storingen zouden ontstaan. Het boek heeft tot in de kleinste details een technische uitleg, iets wat in andere boeken over de zeezenders vaak gemist wordt. Verder is er te lezen dat er eerst 2 keer per uur nieuws zou worden gebracht op LASER en dat de decays in geen geval commentaar mochten leveren op de items. Tijdens een vergadering zou Jessie Brandon spontaan gesteld hebben: Third World War just begun. 4 Nuclear bombs exploded. Now back to music with the Stones and Gett of my clouds. Lees hoe een ondeskundige kapitein de ballast overboord liet zetten en hoe Rick Harris, tijdens een tussenstop op de Azoren, werd gearresteerd. Hoe technici van de BBC en IBA geadviseerd hebben. Dat een oude bekende weer te voorschijn komt in de persoon van Robin Banks en dat een voormalig adviseur van Radio Nord (1960) nu ook weer terug te vinden is in het verhaal (Jack Mullaney). Een opzienbarend hoofdstuk is het verhaal omtrent de pogingen om via de bekende antenneballonnen de uitzendingen uit te stralen. Hoe na het mislukken van deze pogingen zelfs werd overwogen om het schip binnen te slepen en te verkopen. Gelukkig zijn er binnen het project, waaronder Rusling zelf. In het boek zijn tientallen, niet eerder gepubliceerde, foto's te vinden.

HN EIGENAREN VAN RADIOSTATIONS!

Voelt u er wat voor om een professionele zeezender DJ een programma te laten presenteren? De DJ's in kwestie zijn Simon Barrett en Grant Benson. Simon and Grant komen een uurtje hij u presenteren voor Fl. 25,-. Bij een abonnement wordt de prijs van een uurtje verlaagd tot Fl. 17,50.

Voelt u er wat voor? Bel dan 020-621141 na 18.00u.

VOOR DE LAATSTE VRIJE RADIO INFORMATIE EN DE BESTE KOLLEKTIE VAN FREE RADIO ITEMS: TIJDSCHRIFTEN, PLATEN, BANDEN, VIDEOS, FOTO'S, POSTERS, T-SHIRTS, SWEAT-SHIRTS, CAR STICKERS, SUN VISERS EN DE NU AL BERDEME LOOP/FRAME MIDDENGOLF ANTENNES, NEEM KONTAKT OP MET:

"ANDRAKS U.K." - P.O. BOX 539, BLACKPOOL FYI ARE, ENGLAND.

EEN NIEUW PRODUKT VAN TOP FORMAT! 'PRODUCTION IDEAS'

Een library ("bibliothek") van meer dan 1.000 stockgeluiden, uitermate geschikt voor radio-stations. Met nieuwinstro's, openers, jinglathema's, muziekaccents, muzikale logo's, elektronische vocodergeluiden, slingers, computerlikes plus allerlei spacegeluiden, syndrums, muzikale jaargetijdenthema's, Kortom: teveel om op te noemen! Meer dan 1.000 geluiden en geluidseffecten, in lengte variërend van 4 seconden tot 1,5 minuut. Leverbaar op 10 cassettebanden (C60) of 20 geluidshanden 19 cm/s (volspoor, stereo). Allen opgenomen met DBX ruisonderdrukking.

Prijs: Op cassette FL. 1.250,-
Op hand FL. 1.495,-

Caroline Radio Club



'GLANZENDE ROSS REVENGE poster z/w 31x21 cm.' slechts fl. 2,50-

'GLANZENDE COMMUNICATOR poster z/w 31x21 cm.' slechts fl. 2,75-

CAROLINE sticker 0 11 cm. met Ross Revenge logo en tekst: Radio Caroline with love from the North Sea - 963 kHz. - 319 m; per stuk slechts Fl. 1,50; 7 voor Fl. 5,-; 16 voor Fl. 10,- of 25 voor Fl. 15,-.

MI AMIGO DRIVE-IN SHOW kleurenposter *62x43cm Fl. 5,-. CAROLINE poster z/w 61x35cm. - 14 verch. foto's van Old Lady - studio, mast, newsroom enz. - Fl. 5,- of 100 Bfrs.

CAROLINE poster *z/w 61x35cm. net als vorige poster, maar dan met foto's van Caroline South, Caroline North, Seagull, Nord, mv's FREDERICIA en MI AMIGO + antenne NA het sinken op 20.3.1980 Fl. 5,- of 100 Bfrs./5 cm enz.

BESTELLINGEN hij vooruithaling op giro 1673943 l.n.v. Eduard van Loon, Postbus 319, 2690 AH 's GRAVENZANDE of per postwissel of per (aangetekende) brief; voor Inl. Caroline Radio Club sluit ajb 1 IRC of postz. hij.

* verzending in koker!

**Een club
om lid van te zijn.**

Officieel "LASER LOVER" T-Shirt in 2 kleuren, SMG, 25 gulden.

LASER 558 Kleuren Poster, "Communicator" of een set in de nottoerged de "Ross Revenge" 45x65 cm, slechts 15 gulden.

LASER 558 Kleuren Foto's, 3 sets van 10 Foto's, Sets IR.1., IR.2., IR.3., gemaakt aanboord v/b Radiochip "Communicator" met DJ's in bemanning, Per Set van 10 Foto's 20 gulden.

Wij hebben ook boeken, Ip's, T-shirts, Video's, Foto's, etc: van Caroline en oude Radiochips, vraag GRATIS lijst aan.

Bestellingen aan: Free Radio Campaign-Holland, Postgrootenoor 1074229, Postbus 17460, 2502 CL Den Haag, Holland.

radio 77

POSTBUS 77
2700 SINT-NIKLAAS

☎ (05) 777.07.37

Tekst: José Herps

Foto's: Alfred Debels/ Radio 77

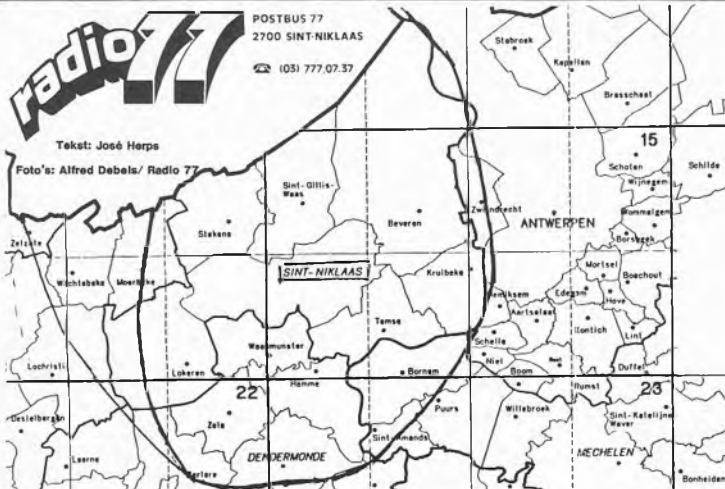

RADIO 77 WIL MET ALLES DE EERSTE ZIJN. (EN SOMS LUKT DAT AARDIG!)

De eerste kennismaking van de FRM-lezers met Radio 77 dateert uit mei 1983, toen dit station beschreven werd door Hans & Ko. Naar aanleiding van die reportage kregen wij ter redactie een telefoontje van Pierre Cant, die tegenwoordig de (programma)leider van dit station is. Hij vond, dat de informatie, die toen gegeven werd, momenteel niet meer van toepassing is en vroeg om een "herkansing". Omdat onze vakantie nog net 1 weekendje lang was begin oktober, besloten we er zelf op af te gaan en spraken af voor zaterdag de 6e.

We bereikten St.Niklaas via een touristische route (m.a.w. afslag gemist) en met behulp van de beschrijving, die ik 's ochtends nog telefonisch van de dienstdoende DJ had gekregen, kwamen we in het gedeelte terecht, waar we moesten zijn. Twee enorme zendmasten bovenop een flat zezen de rest van de weg en we arriveerden. Op tijd kan ik niet zeggen, want die hadden we nog niet afgesproken, maar Pierre was er al.

Het bleek, dat we eigenlijk oude bekenden zijn (al hadden we elkaar nog nooit gezien). In de tijd, dat Baffle nog bestond, hadden we nog samengewerkt aan de bandservice "Geschiedenis van de zeezenders", die toentertijd ook op Mi Amigo werd uitgezonden. De nostalgie dreigde even toe te slaan, maar we vermanden ons, want we waren tenslotte gekomen voor een hernieuwde kennismaking met Radio 77.



De koffie stond al snel op tafel en 't eerste, dat ik wilde weten, was de exacte frequentie. Sinds ons vertrek uit Antwerpen had ik over de FM gefliet om 77 te vinden, wat in de stad zelf niet lukte wegens het grote aantal stations.

Op de snelweg richting Gent lukte het wel en hoorden we alvast een gedeelte van de "Regionale Hitparade", gepresenteerd door Peter de Winter.

Pierre: "De officiële frequentie is -vanuit St.Niklaas- 101.4 MHz. Maar in Nederland worden we via Hulst op het kabelnet van de Casema omgezet op 100.8 MHz. We zijn zodoende ook in het grootste gedeelte van Zeeuws-Vlaanderen te ontvangen. Dit na een succesvolle aanvraag via de gemeente Hulst. Casema heeft toen een omzetter geplaatst en sinds november 1983 zijn onze uitzendingen via de kabel in Nederland te horen. Er zijn ons geen beperkingen opgelegd, alleen is het ons verboden op Nederland gerichte reclame uit te zenden en daar houden wij ons uiteraard aan.

Radio 77 is officieel gestart op 1 juli 1982. De naam komt van WABC uit New York". (de bekende PAMS-jingles, beginnend met "77.....WABC", die inmiddels niet meer door 77 gebruikt worden).

"In het begin hadden we eigenlijk teveel medewerkers, waardoor het geheel nogal rommelig was. Stilaan is de boel beter georganiseerd".

Terwijl we praten, zit Peter de Winter vrolijk zijn Regionale Hitparade te presenteren, waarover Pierre het volgende vertelt:

"Deze hitparade wordt samengesteld uit de verkoopresultaten van de platenhandel in het Waasland (de streek rond St.Niklaas) en Zeeuws-Vlaanderen. Een beetje volgens het systeem van de Top 40, waardoor het een betrouwbare lijst is met -omdat de resultaten zowel uit Nederland als



DE HAL: "NOG EEN BEETJE KAAL, MAAR WE ZIJN NOG AAN HET INRICHTEN"



DE ON-AIR STUDIO



PETER DE WINTER: EN ZINGEN, DAT IE KANT

Belgie komen- soms verrassen- de noteringen.

Wat medewerkers aangaat, zitten we nu op een vast aantal van 15 man, free lancers inbegrepen. Iedereen heeft hier een betaalde job. Deze salarissen worden betaald uit de reclame-opbrengsten. Het is nu eindelijk zover, dat wij vrije radio's met rust gelaten worden. Het Parket-Generaal heeft de procureurs hiertoe het bevel gegeven, daar de PVV en de CVP bezig zijn met een compromiswetsvoorstel om per uur 5 minuten reclame toe te laten. Wanneer deze wet aangenomen wordt, is nog niet bekend, maar dit is in ieder geval een gunstige ontwikkeling.

Nu kunnen we tenminste aan uitbreiden gaan denken. We zitten hier in een gunstige lokatie ten opzichte van Nederland en we gaan dan ook binnenkort een antenne installeren, die speciaal gericht is op Nederland; de bedoeling is om hiermee tot Rotterdam binnen te komen". (Dat zal best lukken, want de DX-ers ontvangen 77 nu al behoorlijk goed. Kijk maar eens in de DX-rapporten van het afgelopen jaar.)

"De studio en de andere ruimtes in de flat zijn eigenlijk nog steeds in de inrichtingsfase. In het begin hebben we zoveel tegenslagen gehad: eerst een werkkraan tegen de antenne, een bliksemingslag, de zender werd gestolen en in maart 1983 ook nog alles inbeslaggenomen wegens het uitzenden van reclame. Alles bij elkaar is dat een financiële ramp geweest, die we nu pas enigzins te boven beginnen te komen. Daarom ben ik blij, dat we in elk geval van de kans van inbeslagnames af zijn".

Als ik de foto's uit het meinr.'83 eens bekijk en de apparatuur vergelijk met wat er nu staat, is er toch al een hoop verbeterd in die tussentijd. Wat opvalt in de wand in de live-studio is een televisie volgens een van de laatste modellen met een ingebouwde printer voor teletekst. Deze wordt gebruikt om het nieuws mee samen te stellen. Ook kan men er het weerbericht, de top 40 en noem maar op mee tevoorschijn toveren.



PIERRE CANT IN DE TWEEDE STUDIO IN DE RADIO 77 FLAT

teletekst

top-10 singles

Rank	Artist	Title
1	U2	With or Without You
2	U2	Where the Streets Have No Name
3	U2	Look Back in Anger
4	U2	Bad
5	U2	Into the Sun
6	U2	Where the Streets Have No Name
7	U2	Where the Streets Have No Name
8	U2	Where the Streets Have No Name
9	U2	Where the Streets Have No Name
10	U2	Where the Streets Have No Name

Binnenkort wordt er een grote printer in gebruik genomen, want dan wordt het nieuws voortaan geleverd door de Gazet van Antwerpen via een telefoonmodem. Deze krant gaat dit in de toekomst doen met 12 grote Belgische vrije radio's. Zo werkt Radio 77 ook samen met I.P.B. (Informations Publicite Benelux), die o.a. de reclame voor R.T.L. verzorgt. I.P.B. heeft sinds kort een eigen regie voor de vrije radio's, die de toepasselijke naam "I.P.B. Transistor" heeft gekregen.



OPRIJZEN VAN DE 30 METER HOGE NIEUWE ZENDMAST

RADIO: 77
FREQUENCE: 101.4 MHZ.
VILLE: SINT-NIKLAAS
POPULATION DANS LA ZONE:
160.000

AUDIENCE GLOBALE: (68.700)
AUDIENCE 1 JOUR MOYEN (32.300)

CIJFERS VAN HET I.P.B. BETREFFENDE RADIO 77, DEZE CIJFERS HEBBEN ALLEEN BETREKKING OP HET BELGISCHE LUISTERGEBIED!

Adverteerders, die via I.P.O. worden geworven zijn o.a. Tide, Nestle, Mr.Foto, Bureau Toerisme Tunesie, Sportpaleis Antwerpen, Rijk der Vrouw, Fiat en Toyota.

Pierre: "Onze spots worden aangekocht bij T.M. in Dallas en zelf ingesproken. We hebben daar wat connecties opgebouwd, zodat we nu als eerste radiostation in Europa een heel jinglepakket hebben kunnen laten maken bij deze firma, ingezongen en wel. Deze serie heet "The Magic FM" en wij zijn daar erg fier op.

Normaal mogen jinglepakketten, die in Amerika nog op radio en TV draaien, niet in Europa uitgebracht worden. De enige uitzondering, die hierop ooit is gemaakt, is Veronica geweest, maar die hebben natuurlijk al langer hun contacten in de States".

PROGRAMMA'S

Goed, de advertenties en de spots hebben we nu gehad, maar -wat natuurlijk het belangrijkste is bij een radiostation en zeker een groot- hoe zit het met de programma's? Tot nu toe hebben we alleen nog de Regionale Hitparade gehoord, die overigens prima klinkt, maar verder?

Pierre: Wij hanteren in de piekuren het z.g. H.H.O.T.; het "Hot Format". Daarbij staat de "H" voor "Hit", de tweede "H" voor "Hitback" (goede nummers uit de jaren '80-'83, die je niet zo vaak meer hoort), de "O" = "Oldie" ('60-'70) en de "T" tenslotte staat voor "Tip".

Buiten de muziek hebben we uiteraard de nieuwsuitzendingen vanaf 6.00 uur tot 24.00 uur. En let op: wij brengen elk uur ander nieuws (van Teletekst/Gazet van Antwerpen). Daarbij is drie maal per dag het nieuws regionaal. Tot nu toe bestond dat regionale nieuws alleen uit aankondigingen, maar vanaf nu gaan we er met de promotiewagen op uit om ook achtergrondinfo op lokatie, interviews, live-uitzendingen en noem maar op te kunnen doen. De wagen is uitgerust met telefoonverbinding (auto-telefoon), zodat we altijd met iedereen (ook de studio) telefonisch contact kunnen opnemen. Dit is een vrij dure aangelegenheid geweest, die we dankzij een sponsor hebben kunnen realiseren".

In een hoek van de studio had ik al een pak platen van Queen zien staan en ik had het goed geraden: er zou een special worden uitgezonden. Elke zaterdag tussen 18.00 en 19.00 uur is er zo'n speciaal programma onder de naam "Fanclub", waarin platen van een bepaalde artiest/groep nonstop te horen worden gebracht. En op deze avond was Queen dus aan de beurt.

DE EERSTE MET STUNTS

Nu komt Pierre pas goed op dreuf. Enthousiast begint hij te vertellen over de diverse stunts, die Radio 77 op touw zet of heeft gezet:

"Volgend jaar zullen we drie maanden lang aan het Gardameer te beluisteren zijn op 88, 96.5, 96.8, 99 en 105.6 MHz. Dit dankzij een samenwerking met Radio Montebaldo. Stel je eens voor: op iedere frequentie hebben zij een 2 kiloWatt zender". De afgelopen zomer was Pierre al in Italië om contacten te leggen, wat een beetje moeilijk ging vanwege het taalprobleem, maar nu is alles in kannen en kruiken. Hij staat op om even later terug te komen met 4 singles van hetzelfde nummer, opgenomen door verschillende artiesten. "Tijdens dat zomerverlof hoorde ik de plaat "Kalimba de Luna" van Tony Esposito. Volgens mij zat er een hit in, maar het nummer was alleen op LP verkrijgbaar. Die LP heb ik meegenomen en een bandopname van het nummer laten horen aan verschillende platenmaatschappijen. Het resultaat is dat het nummer nu op 4 labels is uitgebracht door 4 groepen. Maar Tony is de enige echte versie en is door Radio 77 "ontdekt".

Iedereen, die dus in de maanden juni, juli en augustus naar het Noorden van Italië op vakantie gaat, zit goed, want dan hoor je in elk geval een station, dat ook iets voor de toeristen doet. Het station heeft een bereik van de Brennerpas tot Verona. Je kunt er zelfs via 77 naar toe; daartoe is er de "77 Travel Club" en dat kan best voordelig zijn.



non stop music stereo

RADIO MONTEBALDO

7:52260
tel. 045-7152600



Zendmast Radio Montebaldo, waar via gerichte antenne het signaal van de (5 x) 2 kW zenders vertrekt, bovenop verschillende hergotoppen.



Pierre in Italia: de programma's van Radio Montebaldo gaan nonstop computergestuurd de ether in. In 1985 lopen hier de Radio 77 programma's voor de Belgische en Nederlandse toeristen.

Radio 77



Pierre Cant links. Naast hem de station manager van Radio Montebaldo: Roberto Russini.



CONCESSIONARIA PER LA
PUBBLICITÀ NAZIONALE
Divisione Radio Italia

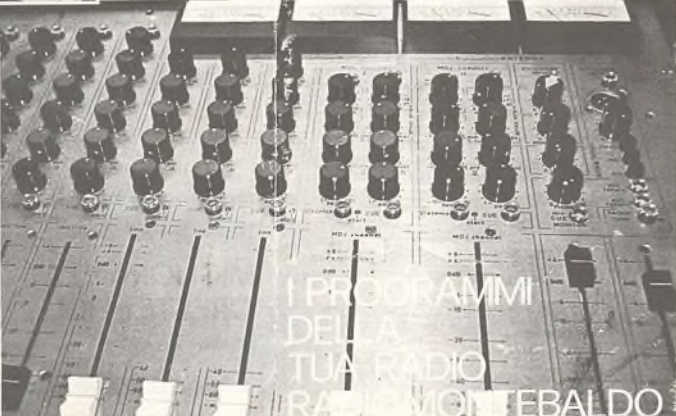

I PROGRAMMI
DELLA
TUA RADIO
RADIO MONTEBALDO

Zo organiseerde men bijvoorbeeld dit jaar een reisje van een week naar Benidorm voor nog geen Fl. 400,-- , waarbij o.a. een bezoek aan de Radio 77 Drive-In Show inbegrepen was. Maar als er gestunt wordt, gaat er ook wel eens iets mis. Pierre aarzelt eerst even om het te vertellen, beslist dan dat ook zoiets er bij hoort:

"Vorig jaar hadden we een prachtige stunt: wij zonden elke dag 4 maal een spot uit voor Air Florida en hadden een prijsvraag waarbij elke dag 1 gratis ticket naar Miami te winnen was. Dit is zegge en schrijve twee keer goedgegaan en toen ging Air Florida failliet. Erg jammer, maar misschien kunnen we er nog mee doorgaan, want we zijn in onderhandeling met een andere luchtvaartmaatschappij, die wel belangstelling heeft. Ja, je moet toch bezig blijven en zo proberen wij dus met alles de eerste te zijn".

Ik vroeg me al af, wat al die Air Florida posters aan de muren moesten. We besloten dat er nu wel genoeg informatie op papier stond, maar voordat we weggingen, moesten we nog even de nieuwe jingleset uit Amerika horen. Terwijl Pierre de cassettes ging halen, dacht ik bij mezelf: "Dat zullen wel weer van die afgezaagde Amerikaanse wauwelspots zijn", maar dat pakte even anders uit..... Pierre had niets teveel gezegd: dit is inderdaad een subliem setje jingles. Ook erg leuk zijn de jingles, die Radio Montebaldo heeft gemaakt voor de zomerruitzendingen: in het Italiaans (bedankt, Teleac!) wordt Radio 77 aangekondigd als het "zusterstation" uit België, dat volgende zomer te beluisteren zal zijn.

Nu nog wat foto's: de studio stond er vlot op, maar nu moesten Pierre en Alfred nog even halsbrekende toeren uithalen om op het dak te komen voor de foto van de zendmast. Ik bleef wachten in de -stille- ruimte, want de cassette-recorder was uitgezet en hoorde alleen een luidkeels zingende Peter de Winter, die zich met de koptelefoon op nergens van bewust was. Komisch effect geeft dat altijd.

Nadat Peter's programma was afgelopen, volgde een nonstop uurtje, waarin mooi de halve studio afgebroken kon worden om een fraaie foto voor de omslagpagina te maken. Toen het filmpje, dat Pierre even gauw had gehaald, volgeschoten was, was het tijd om afscheid te nemen.

Wij begaven ons weer richting Antwerpen, na nog even een blik op de promotiewagen te hebben geworpen (mooi karretje, hoor!) en met Radio 77's nonstop muziek uit de luidspreker. We waren het er over eens, dat dit de eerste keer was, dat we in België bij een leuk station waren geweest en dat we tot nu toe nog nooit ergens zo aardig ontvangen waren. Vandaar dat we hopen, dat Pierre en de zijnen hun plannen kunnen verwezenlijken en dat zowel de luisteraars in België als in Nederland nog lang van dit station kunnen genieten.

RADIO JINGLES

Top Format maakt jouw station tot een professioneel station!

- Top Format Productions creëert:
- jinglepakketten ● reclamejingles
 - gezongen dj-namen
 - news intro's ● muzikale imago's

Wij produceren met gebruikmaking van solde Amerikaanse bading tracks.

N.B. Top Format produceert de TROS/Hilversum 3-jingles, het Veronica-pakket, Avro's Toppop intro/extro + jingles, en vele anderen.

Op verzoek zenden wij prijzen en onze nieuwe demo-cassette.
(kosten 120,- incl. porto).

Top Format Productions B.V.
de meest professionele jingleproducent
in de Benelux.
Kenaupark 30, 2011 MT Haarlem.
Tel 023-320640/310522.



VRIJE RADIO FESTIVAL: DE BESTE VAN VLAANDEREN

Op 29/6/84 had in Eeklo (B) de behendmaking plaats van de 40 beste vrije radio's in Vlaanderen. 377 Vrije radio's uit Vlaanderen hadden een 30 minuten durend programmafragmenten) opgestuurd. Het festival greep plaats onder impuls van Adriaan van Land-schoot (de Belgische platen- en bloezenfabrikant, die in 1973 van start ging met zender Atlantia). Hoofdprijs was 100.000 BF (ca. Fl. 5.550,-).

PRIJS:

100.000 BF	1. VRIJE RADIO LEUVEN (heeft reclame)
20.000 BF	
19.000 BF	3. FM OOSTENDE-RADIO ANDROMEDA
18.000 BF	4. WLS-KLUISBERGEN (reclame)
17.000 BF	5. VERONA - TORHOUT
16.000 BF	6. UFO - IZEGEM.
15.000 BF	7. IMPULS - ROTSELAAR
14.000 BF	8. AMERICA - MEULEBEKE
13.000 BF	9. GENTSE RADIO OMROEP NOORDZEE
12.000 BF	10. TELEX - HERENTHOUT

Nr. 2 is Radio West uit Helet-op-den-Berg kwam zijn prijs niet ophalen en dus kreeg nr. 1 deze prijs erbij. Vanaf nr. 11 t/m 40 kreeg elk station een prijs van BF 5000,-.

Het geheel werd gepresenteerd door Ad Visser en muzikale hoofdattractie waren de Star Sisters.

HET 'LOW BUDGET' TARIEF

Iederéén kan nu in het F.R.M. adverteren: speciaal voor de "kleine" adverteerder, wiens advertenties niet in aanmerking komen voor de rubriek "Abonnementen", is de prijs van 1/16 pagina verlaagd tot f 25,--.

Wie dus in het komende jaar wil adverteren met platen, foto's, cassettes, bootprints en noem maar op, kan gebruik maken van dit speciale advertentie-tarief.

Voorwaarden: Deze kleine advertenties dienen vantevoren betaald te worden. Men kan een keus maken uit de volgende betalingswijzen:

- Per giro: Tegelijk met de opgave van de tekst een overboeking doen op postgiro 3538279 i.n.v. J.Herps/F.R.M. te Amsterdam.
- Girobetaalkaart: Deze insluiten bij de advertentieopdracht.
- Eurocheque: Idem
- Kontante betaling per aangelegende brief bij de advertentie-opdracht.
- Buitenland: per int. postwissel, Eurocheque of kontant per aangelegende brief.

MAXIMAAL 1 ADVERTENTIE PER UITGAVE

!! STORINGSVRIJE FM, APPARATUUR!!

5 watt - f175,- | 35 watt - f375,-
20 watt - f300,- | 55 watt - f435,-

vermogens leverbaar tot 220 watt, onderdrukkingen volgens RTT norm, zeer stabiel, volledige garantie, BEWI PRODUCTS TILBURG 013-367216

REBEL SOUND PRODUCTS

- produceert commercials vanaf 35.00
 - heeft ruim 1001 titels gouwe ouwe
 - speciale GOLDEN OLDIE 1p aktie
- TEL 03402 - 47477

SOUND PRODUCTIONS ROTTERDAM

Grootste voorraad non-stop muziek van Nederland en verzending door geheel Europa.
Top 40, Disco, Mix, Laser, Goud v. Oud, Evergreen, Eurovisie, Lichter-goud, Speciale ser., op basis van cassette; heel laag geprijsd.
Bestel nu een info-pakket APL, f.-, postgelegd.
Nu bij bestelling 5 maal C90 gratis naar keuze, meer hier over en allerlei andere aanbiedingen en kortingen in info-pakket.
Gratis cassette C90 vanaf f. 10,- alle in.
GFR stuur. Foneer pick-up-scheiden ongeacht model Pl. 10,-, zie info-pakket voor code-nummers.
Bestel 1000 uw St. Nictlaas en/of kerst non-stop hander cast.
Info aanvragen naar postbus 28550-3005 JB of 24102-3001 AD P.O. can
Let op: de nieuwe serie C90 USA Disco non-stop is weer verkrijg-bear en nu ook een speciale New Wave cast. C90 Pl. 15,- alle in



AMS

Postbus 52647
3007 KC Rotterdam
Tel.: 010 - 84 72 20

ALLROUND MUSIC SERVICE, de beste voor ingesproken Jingle's en Commercials
Winter-aanbieding: 5 gesproken spots f 200,- (geldig tot 31 dec.). Vraag naar onze Demo-tape. Tevens verkopen wij vele apparatuur voor Uw Station of Diskotheek. Leverancier van: FTM, Allecto, D&R, Fane en J.D. systems. Voor Radio programma's kunt u ook bij ons terecht. Bel nu !!



EDDY'S ELECTROSHOP

De Creetzgrift 16 - Amsterdam - Telefoon 020 837078

ZEEZENDERFANS OPGELET!! Bestel nu de "speciale uitgave" OFFSHORE, waarin goede artikelen en kwaliteitsfoto's staan van de zeezender RADIO CAROLINE en LASER 558.
OFFSHORE WORDT UITGEBRACHT door de "Caroline Radio Club" in Nederland. Stuur nog vandaag een briefje van Fl. 5,- of een banknoetje van 100 Gfls of een 5 DM hijljet naar: cRc/OFFshore - Postbus 319 - 2690 AM 's Gravenzande. Binnen 10 dagen ontvang je dan OFFSHORE magazine + gratis Caroline-sticker!!

GRATIS.....GRATIS.....GRATIS.....

HET SCHEMA VAN EEN ECHE 1,25 KW FM-ZENDER, ALS U NU MET UNIEKE FM-ZEEDERSCHENABOER BESTELT, MET DAARIN 32 GLASHELDERE FM-SCHEMA'S TOT 120 WATT + ALS EXTRA ORIE N.C.
BESTEL HET VOOR FL. 15,- BIJ:
O.C.T. - POSTBUS 209, 1250 AE LAREN N.P. POSTGIRO: 55 72 382.

PROFESSIELE PHILIPS VOEDINGEN (CONTINU GEBRUIK)
TYPE 1: 10-24V 10-15A (VOOR BV. 2X8LY94) F275,--
TYPE 2: 12-14V 15A (VOOR BV. 2X8LY90) F250,--
TYPE 3: 12-14V 7A (VOOR BV. 1X8LY90) F135,--
ALLE TYPES ZIJN KORTSLUITVAEST EN BEVEILIGD TEGEN OVERSPANNING. SPANNINGSVERLIES OVER VOEDINGSLIJDEN KAN WORDEN GECOMPENSEERD (REMOTE SENSING). UITGEBREIDE DOCUMENTATIE GRATIS. INFO: 040-418683.

NU 5 UUR LUISTERPLEZIER OP CASSETTE!
NOG EENMAAL HOOGTEPUNTEN VAN DE ZEEZENDERS:
VERONICA, RMI, CAROLINE, SEAGULL E.V.A.
VOOR FL. 10,- HEEFT U DEZE UNIEKE CASSETTES.
BESTELLEN BIJ:
HETTE POSTHUIS,
ROCKMASTRAAT 12,
8651 BE 'IJLST (FRL)

NU OF NOOIT! ZEEZENDERS OP VIDEO! PERFEKTE KWALITEIT; VAN MERCUR TOT LASER, DUS GEHEEL KOMPLEET (o.a. Ross Revanch, Mebo, Capital, Mi Amigo, V.O.P., London, Atlantis en nog veel meer). Leverbaar voor alle systemen!
VANAVOND NOG BESTELLEN VOOR f 100,- (alle-in) Ja, echt waar!!!! Tel. 02154-14678 of Postbus 659, 1200 AR HILVERSUM --NU DOEN--



De CT-1000 cue-lone jingle-machine van E.A.P. heeft een starttijd van minder dan 25/100 seconde 3 jingle-cassettes met 12 jingles worden gratis bijgeleverd

Fl. 595,-

INTERIM INTERNATIONAAL TEL.: 023-356412

Techniek

Rect. MG-zender FRM 2-'84

In het febr.nr. van het FRM: N.G.zender 1400-1700 kHz, staat een blunder in het schema van de eindtrap (2 x 807 parallel). De stuurroosters van de PA-hulzen dienen aan massa geleid te worden, vermits het gaal om een geaarde rooster-schakeling, waarbij een neutrodyname schakeling mag weggelaten worden. De HF-sturing gebeurt op de kathode (807) wat typisch is voor een "grounded grid" amplifier.

De modulatie kan gebeuren in serie met de HT plaat + scherm-rooster of alleen in serie met de HT (+B) van de plaatkring (= zilvere ondemodulatie) zeker voor de 2,5 - 5 MHz. smooispeel.

Voor de aansluiting van de hulzen raadplege men het hulzenboek.

LUYPAERT JOZEF, POSTSTRAAT 7, B-9370 LEBBEKE, BELGIË.

MG-zender FRM 9/10-'84

In het schema van de M.G.-zender uit het sept./okt.nr. zijn een paar foutjes gesloepen: te beginnen met het schema zelf: de kathode (punt 4) van de 807 moet verbanden worden met massa (aarde) - zie tekening.

Verder een klein foutje in de tekst: hij 't hoofdstuk "Eindtrap" staat t.a.v. de negatiefinstelling: "Nu draait men het negatief terug met zolang tot de eindstroom gaat trekken". Dit zou moeten zijn: "net zolang tot de Anode van de eindhulze (807) stroom begint te trekken".

Vervolgens nog wat aanvullingen en opmerkingen:

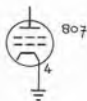

DE ANEHEKE

Bij ruimtelagebruik kan op de helft van een langdraadantenne een spoel worden geplaatst:

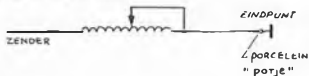

Bij een draadlengte van ca. 15 meter kom je uit op een spoel van ca. 80 windingen, draad 1,5 mm. (installatiedraad) op P.V.C. doorsnede 80 mm. De spoel moet uitgeveerd worden met aftakkingen om de ca. 5 windingen. De juiste aftakking kan men op een eenvoudige manier vinden m.b.v. een oude hulzenradio met afstemmoeg. (ook een moderne radio met hulzenantenna-aansluiting en afstemmeter is te gebruiken). Men stemt deze af op de gewenste frequentie en zoekt op de spoel de aftakking, waarbij de ontvangst op die frequentie het best is. Nu zit men redelijk goed met de aanpassing van de antenne.

Beter is het afregelen m.b.v. een S.W.R.-meter. Hiermee kan tevens de juiste aftakking op het Pi-filiter gevonden worden. Zelf deed ik dit met een S.W.R.-meter van de 27 Mc. Een S.W.R.-meter, speciaal voor de middengolf verdient echter de voorkeur. (Heeft iemand daar misschien een schema van?)

Dan nog een opmerking betreffende het kristal: de trimmer van 30 pF is niet heelst noodzakelijk en kan ook weggelaten worden. Het kristal moet dan direct met massa (aarde) worden verbanden.

Ik raad collega-amateurs op de M.G. aan om met een kristal te gaan draaien op een erkende frequentie (9 kHz, regeling; zie ook FRM sept./okt.). Vooral voor de "plattendraaiers" die toch meestal op een vaste frequentie uitzenden. Het voordeel is, dat het gefluit, dat vooral 's avonds optreedt als de hultenlandse zenders sterker worden tot het verleden gaat behoren en dat klinkt ook veel meer voor de luisteraars. Het nadeel is echter, dat op een bepaalde afstand, waar de andere zender op jouw kanaal sterker is, jezelf vertrekken bent.

Nog een goede raad voor de plattendraaiers: hijf zoveel mogelijk in de officiële omroepband (lager dan 1600 kHz).

Hier in het Oosten schijnt men op zondag allemaal te moeten draaien op en rond de 152 meter en het resultaat is: veel storing. Er zijn overdag frequenties genoeg huiten de 152 m. (hijf, 200 - 220 meter). En wordt dan 's avonds zo'n hultenlandse station sterker, dan wordt alleen je herak wat kleiner; het hinderlijke gefluit in de buurt is dan teminste verdwenen.

Zoek als kristalfrequentie natuurlijk niet een frequentie uit, waarop een nogal sterk hultenlandse station uitzendt.

Reakties of verbeteringen van het schema of de tekst zijn altijd welkom via de postbus van het FRM.

Groeten, "Apple".

P.S. Op de middengolf is de 9 kHz. afstand van toepassing. Weet iemand misschien ook welke regeling op de kortegolf geldt?

Reaktie Eksjun-Jojo FRM 7 en 8-'84

Betreffende de reaktie op het artikel vermogensmeting van mijn hand, door die "Jojo" uit Bostkoop, even een wiskundelesje, voordat iedereen in Tilburg o.o., alsmede de FRM-lezers ondergetekende uitlachen of onkunde gaan verwijten! Zoals Jojo al zei, met je met dit schema de loppingspanning van de wisselspanning. De effectieve waarde hereken je dan door inderdaad door $\sqrt{2}$ te delen. Ook is de totale weerstand van de weerstanden 50 Ohm. Welnu:

$$V = I \cdot R \Rightarrow I = \frac{V}{R}$$

$$P = I^2 \cdot R \Rightarrow P = \frac{V_{\text{eff}}^2}{R} \cdot R = \frac{V_{\text{eff}}^2}{R}$$

$$V_{\text{eff}} = \frac{V_{\text{top}} + 0,7}{\sqrt{2}}$$

$$\text{dus } P = \frac{(V_{\text{top}} + 0,7)^2}{50} = \frac{(V_{\text{top}} + 0,7)^2}{50}$$

en dit is wel degelijk: $\frac{(V_{\text{top}} + 0,7)^2}{100}$! ! ! ! !

Hé, Jojo! Groeten van de Eksjun uit Tilburg.

DE RHOMBISCHE ANTENNE

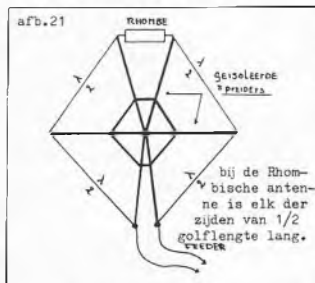

Een antenne, die slechts is weggelegd voor die hofkont onder de radio-amateurs, die de beschikking heeft over flink wat ruimte, is de rhombische antenne [fig. 21]. Het woord Rhombic is afgeleid van het Engelse woord rhombic, hetgeen "ruit" betekent. Wetende nu, dat elk van de zijden van deze ruit minstens een halve golflengte lang moet zijn, dan is meteen verklaard, waarom er zoveel ruimte wordt gevraagd. Hoewel de Rhombic niet zoveel toepassing zal vinden, juist vanwege het ontbreken van ruimte (of het zou een Rhombic moeten zijn voor de meterhanden) willen we hem in deze serie niet laten ontbreken. Aan het ene einde van de Rhombic zien we de feeder. Aan het andere einde wordt een afsluiterstand aangetroffen. De feeder wordt afgestemd, dus hebben we niet met lopende golven te maken. Door de grote afmetingen van de Rhombic en de daaraan verbonden vaste opstelling is slechts ontvangst uit twee richtingen mogelijk. Het voordeel van deze antenne is de grote gain voor zwakke signalen, tot 15 dB aan toe. Maken we elk van de zijden van de Rhombic minstens 40 meter lang (= 1/2 golf voor 80 meter) dan is deze antenne bijzonder goed voor de 80, 40 en 20 meterhanden. De specialiteit is de ontvangst van zwakke signalen. De hoekaanpassing met de ruit hangt af van de draadlengte. Bij $L = 3 \cdot X$ is die bijvoorbeeld 60 graden.

ONTVANGSTANTENNES

In het algemeen kunnen we stellen, dat elke zendantenne tevens als ontvangstantenne kan dienen. De elsen, gesteld aan een zendantenne of ontvangstantenne lopen niet zover uiteen. Het is zaak om ze zo hoog mogelijk boven de behuizing uit te laten steken. Tevens, om zo min mogelijk verliezen door zoiets als isolatielak te hewerkstellen en tenslotte de zaken zo maken en afregelen, dat er geen kans is op storingen. Bij een zendantenne bijvoorbeeld omdat een feeder straalt. Bij ontvangstantennes, dat er geen storingen uit elektrische apparaten binnenkomen.

Als we het over symmetrische ontvangstantennes hebben, dan is het ook hier noodzakelijk om deze antenne op de kabel aan te passen, zoals ook voor symmetrische zendantennes. Bij gewone ontvangst van de broadcasting

stations wordt er niet naar gestreefd om het antenne-circuit af te stemmen. Dit is, omdat het te ontvangen gebied breed is.

Bovendien verschillen de antennes van de luisteraars onderling wel heel erg. Enige specialisatie is hier welhaast uit den boze, iets wat ook de fabrikanten van de ontvangers in de gaten houden, want er wordt gestreefd naar een compromis. Het enige dat afgestemd is, is het rooster-circuit van de radio zelf en de koppeling met de antenne is heel losjes. De afstemming van het antenne-circuit heeft natuurlijk een flinke winst aan signaalsterkte ten gevolge. Gezien achter de legio verschillen in antennes is de eenkopsafstemming problematisch. Dit zou bovendien een extra afstemcondensator vereisen.

Voor de zendamateur kan het noodzakelijk zijn om een zwakke tegenspeler binnen te halen. Dan is er al veel meer te zeggen voor die extra afstemmer. Als dit niet

afb. 22

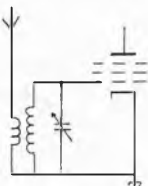

Bij de antennekoppeling van een gewone ontvanger is de antenne niet afgestemd

afb. 23

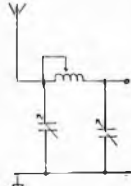

Het Collins- of Pi-filter, nu voor een ontvanger geschakeld.

afb. 24



De aankoppeling van een coax-kabel op een ontvanger

Een coaxiaal-omschakeling met amphenol-plugs.

Met bekrachtiging van de spoel wordt de op A binnenkomende leiding naar punt C of punt B geleid. De Zo blijft behouden.

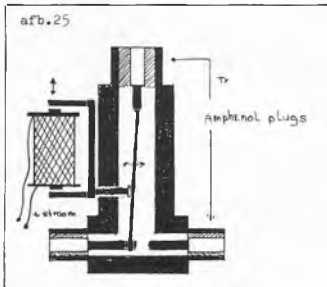

voldoende is, dan kan ook hier -op de ontvangzijde- een Collins- of Pi filter goede diensten bewijzen. De vraag komt natuurlijk naar voren of het niet verstandiger zou zijn om er -naast de af opgezette zendantenne- een ontvangstantenne op na te houden.

In het algemeen is het echter zo, dat we niet tegelijkertijd kunnen zenden en ontvangen. Het komt er dus alleen op aan om tijdig over te schakelen van zenden naar ontvangen. Als dit uwerhaupt eens vergeten zou worden, dan zul je zeker gewaarschuwd worden door een vreemd geurtje, dat uit je ontvanger opstijgt en je reukorgaan zal herkennen.

Het omschakelen met de hand heeft het risico van het opluizen van het detectordeel van je radio bij vergeten. Ook kan het je eindtrap van je zender beschadigen of ook opluizen. Het is hierom, dat amateurs de elektrische omschakeling toepassen. Makkelijker en bovendien eleganter dan de handschakelaar. Zo'n elektrische omschakelaar zouden we kunnen laten meelopen met het inschakelen van de zender, door op de microfoon een zogenaamde Push-to-talk-switch op te nemen. Een nog mooier systeem is het om het omschakelen te laten sturen door onze spraak of door ons telegrafiesignaal. Dit is een zuiver elektronische omschakeling. Een schakeling, die dan wel zo snel moet zijn, dat de eerste lettergreep van het eerstgesproken woord niet verloren gaat. Deze manier wordt wel het "break-in" werken genoemd en vindt vooral toepassing bij SSB en CW.

Gebruiken we een coaxialekabel, dan kunnen we voor een elektrische omschakelaar het z.g. contactrelais, zoals in afb. 25 staat weergegeven, toepassen. Voor feeders is een duhulploze omschakelaar noodzakelijk -zie afb.26- en in beide gevallen moet de Zo (karakteristieke Impedantie) van de kabel of feeder konstant blijven op de plaats waar de omschakelaar van zenden naar ontvanger en vice-versa zit, anders zouden er reflecties gaan optreden.

Nu zijn contacten dingen, die het in de hultenlucht niet lang volhouden. Verder moeten ze bij het zenden probleemloos een zekere -soms sterke- stroom kunnen verdragen. Bij de ontvanger kan het dus nodig zijn om over te gaan van symmetrisch naar a-symmetrisch of omgekeerd. Deze problematiek hebben we reeds eerder besproken.

Bij al deze schakelinrichtingen is het toch wel noodzakelijk dat eerst de antenne van de ontvanger afgeschakeld wordt voordat de RF uit de zender zal gaan komen. Is dit niet het geval, dan is de kans reëel dat we met onze eigen zender de eerste huis van de ontvanger, meestal in de detectorschakeling of in de RF-versterker, om zeep helpen.

afb.26

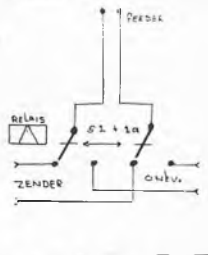

Het verdient wel aanbeveling om bij het zenden de ontvangeringang op aarde te leggen. Slechts bij het z.g. duplexen blijven zowel de zender als de ontvanger tegelijkertijd in de lucht. Dit doet men dan wel om telkens het woord -of teken voor- over te vermijden waarmee wordt aangegeven, dat de tegenspeler aan het woord kan komen.

Een antenne wordt met de hand omschakeld van zender naar ontvanger. Toepassing ook m.b.v. een relais.

Het is een middel om de conversatie vlotter te laten verlopen, maar er zijn wel enige technische mogelijkheden te overwinnen. Ten eerste moeten we bij duplexen op een andere frequentie zenden dan die waarop we ontvangen. Er dient ook een goede zeefkring voor de ontvanger te worden gebouwd, die afgestemd is op de eigen zender. Voorts is het verstandig om de ontvangerantenne of in elk geval de ontvanger zelf te voorzien van een goede afscherming, zo ver mogelijk weg van de zender-antenne.

De zenderindrap van de zender moet ook van een degelijke afscherming worden voorzien. Deze maatregelen blijven noodzakelijk, ook als de zend- en ontvangsfrequentie ver uit elkaar liggen. Een staalje van kunnen in dit opzicht vinden we in sommige mobilifoons. Alles is zeer compact gehouden, maar toch is de RF-installing in het ontvangerdeel voorkomen.

afb. 27

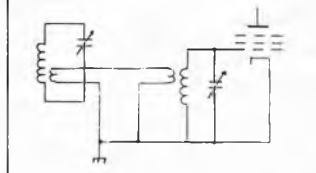

We gebruiken een afstembare tussenkring, die via een "link" op de ontvanger is gekoppeld.

Oscillator (VFO) voor FM met Dual-gate Mosfet (3)

Zowel in FRM 5-'83 als FRM 6-'83 stond een V.F.O. gepubliceerd, opgehouwd rond een mosfet, de BF 900. In beide nummers was wat onduidelijkheid omtrent de aansluitdata van deze BF 900. De schakeling uit FRM 6-'83 maar eens onder de loupe genomen, gehouden, wat modificaties aangebracht en hier het resultaat:

TEST

Op de eerste plaats en dat geldt voor alle VFO's, die geschikt zijn voor FM, dient de DC uitlaat stabiel te zijn en goed ontkoppeld voor HF. Een kleine rimpel op deze DC brengt al een deviatie (zwaai) teweeg, welke hoorbaar is als brom. Tijdens de test stond de frequentie-fijnerregeling in de middenstand en was de oscillatiefrequentie afgetrimt op 105.000 MHz. De uitgang afgesloten door middel van een dummy-load (50 Ohm) op de ingang een LF-sigitaal van 1 kHz, en de deviatie op 75 kHz.

Voedingsspanning: 15 Volt DC (rimpel < 1 mV)
Opgenomen stroom: 50 mA
Uitgangsspanning: 60 mV (top-top)
Frequentiedrift: < 0,005 MHz, over 5 h bedrijfstijd

De frequentiedrift meerdere malen bepaald vanaf een "koude" start tot een maximale bedrijfstijd van 5 h.

Op een doorsnee tuner (AKA AT2450) over deze 5 h. geen drift hemerkt. Zolang een doorsnee tuner geen drift geeft, is deze verder niet meer interessant.

Op een counter (resolutie 0,001 MHz.) na 1 uur een drift van 0,005 MHz., daarna tot aan de 5 h. geheel vrij van drift.

BOUWTPS

- Gehruik een goede kwaliteit duhhezijdig epoxyprint, waarvan 1 zijde dienst doet als massavlak. Op de punten "A" een doorverbinding naar dit massavlak.
- Gehruik geouderde componenten, daar deze zich in de praktijk stabielere gedragen. Bulg de aansluitdraden van de componenten subtiel op maat m.b.v. een puntheftang en voorkom altijd spanningen van mechanische aard. Houdt de aansluitdraden altijd zo kort mogelijk. Mechanische spanningen uitlen zich in de praktijk vaak als frequentiesprongen-tjes, resp. frequentiedrift.
- Wikkel de spoel -een spoel moet altijd rond zijn- op een spiraalhoortje van 8 mm, en neem als spatie 1 mm.
De aansluitdraden dienen een lengte te hebben van 8 mm., welke wordt bemeaten vanaf de axiale hartlijn van de spoel tot aan de print. Zie tekening.
Neem voor de draad liefst verzilverd of anders vertind Cu-draad van 1 mm.
- Op de plaats voor het huis van de mosfet wordt een gat gehoord van 5 mm., zodat dit huis ligt verzonken in de printplaat en de aansluitlatten rusten op de koperhaan.
- Na het bestukken wordt de oscillator in een metalen behuizing ondergebracht, zodanig dat het massavlak goed metallisch contact maakt met de bodem van de behuizing.
Gehruik voor het fixeren van de print M3 houtjes met moeren en voer de aansluitingen uit met afgeschermde kabel (bijv. RG 174/U).

COMPONENTEN

Weerstanden:

1: 100 kOhm
2: 220 kOhm
3: 150 Ohm
4: 47 kOhm
5: 47 kOhm
6: 47 kOhm
7: 100 Ohm

Condensatoren:

1 1/m 4, 6 en 14: 1 nF ker.
5: 100 uF sico 25 V
7: 0,1 uF MKS
8: 2,7 pF ker. (zwart)
9: 3,3 pF ker. (zwart)
10: 4,7 pF ker. (zwart)
11: 10 pF ker. (zwart)
12: 18 pF ker. (violet)
13: 3,9 pF ker. (violet)
15: 1 uF ker. (rood)

Overigen:

T1: BF900

VR: regulator 78L09 of 78L08

D: cap.diode BB222 of eq.

L: spoel, 4 wdg., draad 1 mm. (zie tekst)

PM: pot.meter lin.kool 10 kOhm

T: folie-trimmer (grijs) 40 pF

FX: varkensneusje 6-gats, 5 gaten vullen met geom. Cu-draad 0,5 mm.

Alle weerstanden metaalfilm (1/4 W 1X), behoudens R5 welke een koolweerstand moet zijn (1/4 W. 5X). De kleur genoemd achter de capaciteitswaarde is het temperatuurscoefficient van de condensator.

Een oscillator moet altijd ondergebracht worden in een geheel afsluithare metalen behuizing en laten volgen door een goed gedimensioneerde voltrap(pen), zodat terugwerking op de oscillator minimaal is.

Veel succes met de bouw. Zinnvolle reacties e.d. zijn altijd welkom en kunnen gericht worden aan (retourpostzegel meezenden):

YER08B, POSTBUS 230, 3720 AE BILTHOVEN.

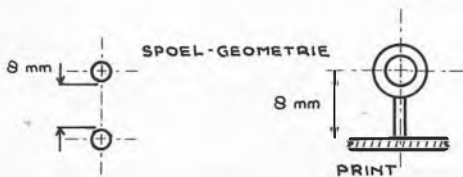
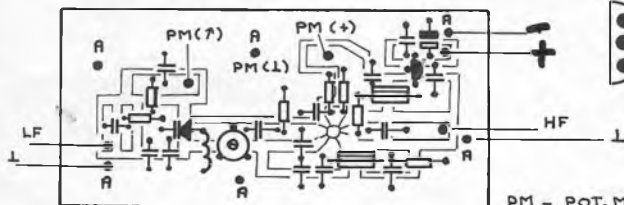
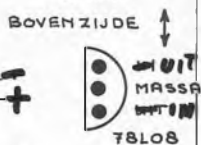
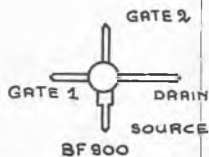
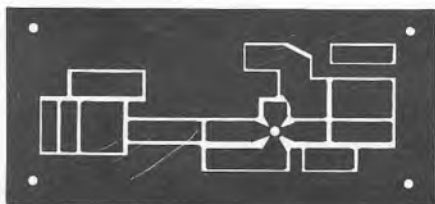
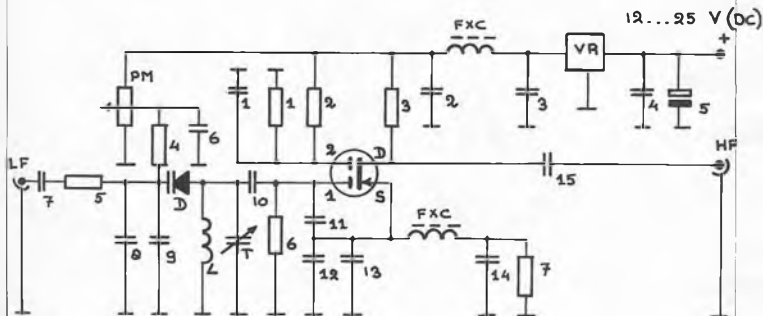

De nieuwe wet verbiedt straks ook de handel in HF-apparatuur, bouwpakketten, printen enz. en ook het adverteren ermee, dus dit is de laatste advertentie en de laatste kans om nog wat in voorraad te nemen.

5 WATT FM-ZENDERPRINT

DUBBELZIJDIGE print voor de bouw van de FM zender uit FRM Juni 1984. Zowel stuurzender als de oscillator op dezelfde print. Aansluitmogelijkheid van een PLL. De print is geboord en wordt geleverd met een componentenopstelling. De laatste kans!! Neem er een paar in voorraad.

Prijs per stuk Fl. 25,00

Prijs per 5 stuks Fl.100,00

Alleen de print van de 5 Watt zender kan via de Giro besteld worden door het bedrag over te maken op Giro: 909515 t.n.v. A.Debels, Postbus 10252 1001 EG Amsterdam.

Dezelfde zender als bouwpakket. De laatste 3 !!

Prijs onderdelenpakket + print ... Fl. 75,00

Print voor de bouw van een lineair. Zowel geschikt voor de MRF 238 als voor de BLY 87,88,89. Voor beide transistoren is een componentenopstelling leverbaar.

Nog maar een paar printen!!!.....Fl. 15,00 per stuk.

RESTANTEN ONDERDELEN

Voor de zelfbouwer!! Pakket trimmers. 65 keramische trimmers (Amroh en Arco) plus 45 folietrimmers. Van 20 tot 180 pF.

Slechts 1 pakket.....Fl. 65,00

Pakket transistoren:

9 x 2N3553...10 x 2N4427...25 x 2N918...5 x BFY90..Fl. 35,00 een prikkie dus!

Partij vertind koperdraad:

300 gr. 1,5mm....250 gr. 1mm....4 kg. 0,8mm....2 kg. 0,6mm.

Spotprijsje:.....Fl.1,20,00

50% KORTING

Opbergladebakjes: per element Fl. 5,00

Zelfbouw 5-10 Watt monoversterkertje in kast. Alleen al de kast kost meer:

Fl. 20,00

Verder nog wat HF connectors, chassisdelen en koppelkabels.

LET OP !!!!! DIT GAAT ER OOK UIT !!!!!

OCCASIONS

REGELBARE VOEDING: MONACOR type PS430.

Торизираат uit deze serie. Regelbaar 0-20 Volt. Stroom continue 20 Amp. piek 30 Amp.

Met Volt en Amp. meter. Besciligd tegen kortsluiting, overbelasting en oververhitting

!!!!!! Gewicht 11 KG. Dus wel even ophalen!

Prijs:.....Fl. 250,00

FREKWENTIELELIER

Het oude model uit het FRM. Frekwentieberoek 20 KHz. tot 1 GHz. Ingebouwd in kast met voeding. Fl. 100,00

VOOR DE KENNERS!!!!

NARDA DUMMYLOAD type 376 BNN. 40 Watt. DC 12,4 GHz. !!!! N-Connectoraansluiting. Fl. 200,00

INLICHTINGEN TEL: 020-320807

Het gaat hier om restanten, dus maak geen geld over via de giro !!
Eerst even bellen en bestellen.

Alleen de printen worden per post verstuurd. De rest moet zelf worden afgehaald.

VOOR UW TIENTJE VANGEN WE DE EERSTE KLAP OP



Het dumpen van radio-actief afval gaat door. De strijd ertegen door Greenpeace ook. Voor één tientje van u, vangen we straks de eerste klappen op. Waardoor het dumpen publiciteit krijgt, endus wordt bemoeilijkt. Dat vechten doen we altijd zonder wapens. Maar zonder dat tientje redden we het niet.

U blijft thuis, maar helpt ons met minimaal 'n tientje. Méér geld geven mag ook, graag zelfs. U wordt 4 x per jaar op de hoogte gehouden met onze Greenpeace kwartaalkrant. Bedankt, u hoort nog van ons.

Deze bon opsluren naar Greenpeace Nederland, antwoordnummer 10734, 1000 RA Amsterdam. (Postzegel niet nodig). Bellen mag ook: 020-236545. U krijgt per omgaande 'n acceptgiro en bent donateur.

GREENPEACE

Naam: _____

Adres: _____

Postcode: _____

Plaats: _____

IK BLIJF THUIS, MAAR HELP GREENPEACE



jingle machines

fa. simrek

Herenstraat 1^a - 3911 JA Rhenen
Telefoon 08376-6376

HET GROTE NIEUWS!!!

De FTM T500 serie

Een belevenis op het gebied van jingle-machines.

Vraag nu de uitgebreide informatie-folder aan bij de Firma SIMREK

SIMREK DIRECT DRIVE DRAAITAFEL

Deze direct drive draaitafel heeft een starttijd van 0,2 sec. en is door zijn minimale feedback een probleemloze draaitafel voor „de studio“ of „drive in show“

prijs f 839,-

MAXELL TAPE

Met een spoeldiameter van 18 cm, totale speelduur maar liefst 6,5 uur bij een snelheid van 9,5 cm/s stuurt bij 0dB input plus 3dB uit!

prijs f 27,50



AUDIOPAK CARTRIDGES

ALLÉÉN IN NOVEMBER f 9,50 min. afn. 10 stuks

Audio-Pak A-2 een professionele broadcast cartridge. Ervaring sinds eind 50er jaren. Professionele bandgeleiding met uiterst kleine fouthoek. Speciaal ontworpen aandruk-viltjes. Bandtransport vergrendeling. Het A-2 model heeft zijn betrouwbaarheid in de afgelopen 20 jaar duidelijk bewezen!

De fa. SIMREK richt ook compl. studio's in. Voor een vrijblijvend gesprek met één van onze mensen kunt u contact opnemen.

PS: Nu ook leverbaar Cartridge opbergssystemen

Lub-tape f 89,- / 10 kanaals stereo broadcastmengtafel f 1595,- / stereo-coder f 249,- / Bestel-, Kantoor- en Althaaadres: Herenstraat 1a, Rhenen (Utr.) Postorder-service binnen 24 uur door geheel Nederland. U kunt ons bellen van maandag tot en met zaterdag (ook 's avonds!)

Alle prijzen zijn excl. BTW - Prijswijziging voorbehouden