

FRM

FREE RADIO
& TV
MAGAZINE

Maandblad over vrije
radio en televisie

11^e jaargang

nummer 12

DECEMBER 1984

Losse nummers

FL. 4,25

België BF 85 -

REPORTAGES: RADIO KEIZERSTAD - NIJMEGEN & RADIO AVALON - RIDDERKERK
BELGIË: RADIO DYNAMO - KNOCKE-HEIST (INTERVIEW MET A.J. BEIRENS) &
A.R.D.-DEURNE & RADIO UILENSPIEGEL - ROESELARE



jingle machines

fa. simrek

Herenstraat 1^a - 3911 JA Rhenen
Telefoon 08376-6376

pli uitbreiding f 210,- stereo uitbreiding f 210,-



FM ZENDER:

Deze zender is zeer professioneel uitgevoerd en leverbaar op alle frequenties tussen 88-108 Mhz.

	zonder voeding	met voeding
50 W	f 499,-	f 679,-
100 W	f 839,-	f 1179,-
150 W	f 1424,-	

De binnenkant van de T-500 serie (model T 501)



NIEUW/NIEUW/NIEUW/NIEUW/NIEUW/NIEUW

De FTM T 500 serie is een concept van kwaliteit, prijs en betrouwbaarheid. De FTM T 500 serie bevat: Weergave machines en Opname/Weergave machines in zowel mono als stereo. Voor uitgebreide informatie kunt u de FTM folder aanvragen bij bovenstaand adres of een bezoek brengen aart: Eddy's Elektro Shop Amsterdam/Dateq Almere/D.B. Electronica Terneuzen/Fokko Dijkstra Emmeloord/Rodeo Promotion Borne/Ohio Sound Tilburg/JD Electronics Den Haag



ROSS REVENGE

Professionele 3 meter FM zend-antenne. Windbelastbaarheid: 180 Km/u - Belastbaarheid 1 Kw - Gain: 3dB - Frequentie 88-108 - Mhz - SWR 1:1,05.

1 dipool 3dB	f 166,-
1 set van 2 (6dB) incl. koppel-units	f 440,-
1 set van 4 (12dB) incl koppel-units	f 923,-



SIMREK GAJ 835 SNELSTARTDRAAITAFEL

Deze unieke draaitafel-unit heeft een zeer snelle starttijd van 0,3 sec. bij 33 r.p.m. Elektronisch scherpzetten van de plaat met vooruit/achteruit motorfunctie. De pick-up arm en de draaischijf zijn vrij opgehangen. De snelheidsregelaar maakt deze unit uitermate geschikt voor het mixen. Alle functies zijn gemonteerd op een apart paneel (afstandsbediening). Eenvoudige montage

prijs per 2 f 752,-

FTM compr./limiter

Deze FTM compressor/limiter is onmisbaar voor de professionele huisomroep of lokale omroep. Voorkomt over-modulatie en te zacht moduleren. Alle functies zijn regelbaar. (Op verzoek wordt de compressor/limiter door ons ingesteld.)

f 209,-

NIEUW NIEUW

Binnenkort leverbaar **SHURE** Mikrofoons low budget range

Alle prijzen zijn excl. BTW - Prijswijziging voorbehouden



jingle machines

fa. simrek

Herenstraat 1^a - 3911 JA Rhenen
Telefoon 08376-6376

NIEUW/NIEUW/NIEUW/NIEUW/NIEUW



Dual Simrek Compressor/Limiter

De Dual Simrek Comp./Limit. is de ideale comp./Limit. voor het gebruik in combinatie met een stereo mengtafel.

Het stereo-uitgangssignaal wordt naar de ingang van de Dual Comp./Limit. gevoerd waardoor volgapparatuur (tape-decks, cassetterecorders, videoapparatuur, eindversterkers etc.) niet meer overstuurd kan worden, ook worden te zachte signalen opgetrokken.

Hierdoor krijgt u een audio-uitgangssignaal dat 'altijd' binnen de ingestelde waarde zal blijven.

Uitgevoerd in een robuuste 19 inch kast
Technische specificatie: Gelijk aan onze Mono uitvoering
ter introductie: **f 499,-**

NIEUW/NIEUW/NIEUW

De Simrek DM 1508 is een professionele 8 kanaals mengtafel met een main en remote output, een 3 bands equalizer op de output en auto-fading op de microfoon.

De Simrek DM 1508 kost **f 1659,-**

Het kleinere broertje, de Simrek DM 1506 kost **f 1049,-**



SNELSTART DRAAITAFEL

Hier ziet u afgebeeld het revolutionaire snelstartstelsel KWIKDISK voor elk type draaitafel. Met behulp van deze kwikdisk wordt elke draaitafel binnen 10 minuten een snelstartdraaitafel. Deze montage is door iedereen uit te voeren.

De prijs, voor twee draaitafels, is **f 209,-**

*De Fa Simrek wenst een ieder
Prettige Feestdagen en een
Gelukkig 1985*

Lub-tape f 29,- / 10 kanaals stereo breedbandmengtafel f 1596,- / stereo-coder f 249,- / Simrek Direct Drive Draaitafel f 839,- / Model Tape 6.5 uur bij 9.5 cm/s op 18 cm kasje f 27.50 / Audio Pak Cartridges f 10,20 (min. afname 5 stuks) / Binnenkort leverbaar Telefoonmarken / E.A.P. 27 1000 Imitatie-Jinglemachine f 499,- / Plastic Singlehoesjes 20 cent per stuk (min. afname 100 stuks) - Bestel-, Kantoor-, en Afhaaladres: Herenstraat 1a, Rhenen (Utr.) Postorder-service binnen 24 uur door geheel Nederland. U kunt ons bellen van maandag tot en met zaterdag (ook 's avonds)

Alle prijzen zijn excl. B.T.W. - Prijswijziging voorbehouden

NABESTELLING LOSSE NUMMERS F.R.M.

De volgende uitgaven van het F.R.M. zijn nog leverbaar. Alle andere nummers zijn uitverkocht.

SEPTEMBER 1982:	Slader-TV Amsterdam, Radio Delight-Amsterdam, Radio Starlight-Tilburg, foto's van het Veronicaschip voor en na de verbouwing, 4-traps FM hulvenzender, gestab.vvoeding 12V/20A, schakels + bouwbeschrijving 5 WATT FM-zender 88-108 MHz., tabellen betr. verlopen in antennekabels, HF-STUURVERST. 15-20W, voor 100 MHz., zelfinstellende SWR-meter. Nog ruime voorraad aanwezig.	Prijs fl. 3,95/BF 75,--
APRIL 1983	Volledige tekst wetswijziging i.v.m. verkoop zendapp., Radio Blonde Man & Mini Mondo te Berger-Oosterveld, poster Radio Condor, U.S.Radio, 10 WATT FM-zender, ontwerpen van HF-versterkers. Nog ruime voorraad aanwezig.	Prijs fl. 4,25/BF 85,--
MEI 1983	Radio Atlantis-Rotterdam + Interview met Frans Nienhuis, Voice of Peace, poster "Unionpiegel" (Radio Antwerpen 1983), U.S.Radio, Radio Seventy-Seven te St.Niklaas, vermogensregeling, voeding 1,5-15V/10A., oscillator met dual-gate FET (3-meter), LI-NEAIR met BLY 87,88 en 89 + een 25 Watt FM-ZENDER. Nog behoorlijke voorraad aanwezig.	Prijs fl. 4,25/BF 85,--
JUNI 1983	Radio Scholland-Ballen, CBN (enige KG-piraat in Australië), Radio Palermo te Essen (België), Radio Cristal Area en Int.Crema (Italië), omreken tabel van MHz. naar kanalen voor 3 meter, knopje te verkopering SINPO-code, MINI HG- en FM-ontvangers (die had je al een zelfbouw walkmanradio kunnen hebben!), test Jupiter Ace, 5-traps FM-zender 3-3,5 Watt, eindtrap BLY92 + filter. Bepaalde voorraad!	Prijs fl. 4,25/BF 85,--
JULI/AUGUSTUS 1983	Het succesvolle extra dikke vakantienummer van 1983 met reportages over Gitty-TV Alkmaar, Radio Zwarte Rakker (MG), Free Radio Rotterdam, CBN Austr. (2), 10 jaar Voice of Peace met pagina's grote kleurenfoto van het Peace Ship en twee kleurenposters van de Morderney en de Meho 2. Verder deel 1 van het grote computerzelfbouwproject (Apple compatible), Radio Noordzee-IJmuiden, een overzicht van alle zendschepen, een artikel over overmodulatie, een automatische amplitude controle unit en een zelfbouw dummyload.	Prijs fl. 5,25/BF 100,--
DECEMBER 1983/JANUARI 1984	Dubbelnummer met o.a. Radio Fantasy Kampen, poster "Rosa Revenge", Radio Eastwave Hamont, en technische experimentele stereocoder, 2 Watt FM-zender, modulatie-indicator, antennesyst.3 (Luchter systeem), frequentieteller 1 Hz.-1000 MHz., stereo mangpaneel (3) met printlay-outs. Voor de Applecomputers programma's 16K RAM kaart, spelen op de Apple met een Atari joystick. Let op: dubbele prijs!	Prijs fl. 8,50/BF 170,--
FEBRUARI 1984	Interview met QSO-station Valentina Didam, poster "Magdalena" (MI Amigo 272), grensstreekradio's. Techniek: frequentiestabilisator, 1 Watt FM-zender + 10 Watt lineair (IPS), antennesyst.4; Marconi antenne en de dipool. Behoorlijke voorraad	Prijs fl. 4,25/BF 85,--
MAART 1984	Populair TV Medemliik, Radio Star Amsterdam, Starlight Radio Den Haag, int.van Dam (6), poster Magda Maria (Radio Paradis), V.o.P./Radio Europe Int., Satellite Broadcasting Cy.Duitsland (KG), Boekbespreking: "Lokale Radiohoek" door A.J.Balrens, Radio Grenzland Klaroel, breedbandantenneversterker, verhoudingstabiel vermogen/rekwijsite voor UHF TV-zenders, antennesystemen: dipolen, omslag: kleurenfoto "Ni Amigo", Nog redelijke voorraad aanwezig.	Prijs fl. 4,25/BF 85,--
APRIL/MEI 1984	1e Extra dikke nummer van 1984 met o.a. Radio Power v/o de Veluwe, Havenstad Radio Rotterdam, Piratensongfestival 1984, 20 jaar Radio Caroline, int.van Dam (7), dagboek Voice of Peace, twee posters: Chesta II en Galaxy (Radio London), W.M.R. Westkust Radio te Kokslide, UHF TV-zender + antennes, UHF lineair voor videorecorders, het bouwen van HF-schakelingen, basishreedteregeling, telefoonmengersheid. Nog redelijke voorraad aanwezig.	Prijs fl. 5,25/BF 100,--
JUNI 1984	Radio Atlantis-Amsterdam, Radio Lengedijk, Uitspraak M.R. inz. Magda Maria, poster Rosa Revenge, int.van Dam (deel 6), 20 jaar Radio Caroline, Laser 558, Big L, Radio Koopaa-Oostende, Radio In W-Duitsland, Antennesystemen: koppelingen, 5 Watt FM-zender. Nog ruime voorraad aanwezig.	Prijs fl. 4,25/BF 85,--
JULI 1984		Prijs fl. 4,25/BF 85,--
AUGUSTUS 1984		Prijs fl. 4,25/BF 85,--
SEPTEMBER/OKTOBER 1984		Prijs fl. 5,25/BF 100,--
NOVEMBER 1984		Prijs fl. 4,25/BF 85,--
DECEMBER 1984		Prijs fl. 4,25/BF 85,--

N.B. LET OP DE SPECIALE AANBIEDING VOOR NIEUWE ABOONNEES PER 1.1.1985: DE HELE JAARGANG 1984 VOOR DE ABOONNEMENTSPRIJS VAN FL. 37,50 (!!!!)

De portokosten bedragen per nummer fl. 1,--/BF 20,--. Betalingen op postgiro 3538279 of voor België: C-Bank Haazelt 235-0430464-87 t.n.v. J.Werpa/FRN te Amsterdam. Bestelling is ook mogelijk d.m.v. postzegels in een gesloten enveloppe naar POSTBUS 10252, 1001 EG AMSTERDAM.

VERLENGING ABONNEMENT

ALS HET ABONNEMENT VERLOPEN IS, VINDT U BIJGAAND EEN ACCEPTEERKAART. Verlangingen dienen vóór het einde van de maand op onze girorekening te zijn bijgeschreven om te voorkomen dat men een nummer moet missen.



FRM

PRIJS ABONNEMENT: (Verschijnt 10x per jaar)
Fl. 45,- per jaar.
Losse nummers FL 4,95 per stuk. m.l.v. 1-85
Vóóruit te voldoen op postgiro
35 38 279 t.n.v. José Herps /
Free Radio Magazine te Amsterdam

UITGEEFSTER / EINDREDAKTRICE:
José Herps

Uiterste sluitingsdatum inzendingen kopij:
10 DECEMBER 1984

Verschijningsdatum nr. 1-85: **2 JAN. 1985**

De inhoud van het FRM komt voor een groot gedeelte tot stand door inzendingen van de lezers. Deze niet-redactionele artikelen behoeven niet met de mening van de uitgeefster overeen te stemmen. Het geheel of gedeeltelijk overnemen van de inhoud van het FRM is niet toegestaan zonder voorafgaande schriftelijke toestemming van de uitgeefster. Inzendingen/advertenties zijn voor verantwoording van de inzender c.q. adverteerder.

SUBSCRIPTION PRICE ABROAD:
People living outside Holland and Belgium have to pay DG 60,- a year for 10 issues.
Single copies DG 10,-

Payments can be made
cash by registered mail.
Bankcheques can not be accepted.

Verspreider Nederland:
BETAPRESS BV - GILZE

Verspreider België:
AMP - BRUSSEL

Druk: Habo / Dacosta - Utrecht

**FREE RADIO
& TV
MAGAZINE**

Postbus 10252 - 1001 EG Amsterdam
TEL. 020 - 327464

INHOUD:

Pag.:

5. Uit de Waard: Beknopte geschiedenis van de Vrije Radio en TV in Nederland
6. Keizerstad Radio - Nijmegen
9. Akties voor Vrije Radio en Televisie
10. Radio Avalon - Ridderkerk
14. DX-Rapporten
20. Engelse zeezenders in de jaren '60
24. Abonnementies
25. On- & Offshore door John Wendale
28. Vaar mee met S.M.C.
29. De avonturen van de Nederlandse Overheid tegen de Magda Maria - deel 3.
30. België: Interview met A.J. Beirens - Van R.S.A. tot Radio Dynamo
34. Autonome Radio Deurne
36. Radio Uilenspiegel - Roeselare
37. Korte Golf Rubriek
40. Techniek: Storingen en wat je eraan kunt doen
42. " : Antennesystemen (Slot)

EEN JAARABONNEMENT OP HET F.R.M. IS GOEDKOPER EN HANDIGER! VUL IN DIE BON EN STUUR HEM OP...

**NOTEER MIJ
ALS
ABONNEE!**

naam :
adres :
woonplaats :
postcode :

- Gaarne toezending stortingskaart
- Maak zelf over op giro 3538279
- (x doorhalen wat niet gewenst wordt)



MERRY WEIHNACHTEN, TOUT LE MONDE

Zo, de meertaligen en de buitenlandse lezers hebben we in 1 klap gehad en voor de degenen, die niet zo thuis zijn in vreemde talen: allemaal Prettige Kerstdagen toegewenst.

Niet de nieuwjaarswensen wacht ik nog even, want -als iedereen meewerkt- gaat het komende nummer al voor de kerstdagen op de post. Als iedereen meewerkt nogmaals, want de copy voor het januarinummer 1985 moet al minstens de 10e hier aanwezig zijn, aangezien de afspraak met de drukker al op de 17e december vastgesteld is.

DOUS, MEDEWERKERS EN ADVERTEERDERS! ZORG DAT DE SPULLEN OP TIJD BINNEN ZIJN!

Ik heb in dit nummer geprobeerd de achterstanden zoveel mogelijk weg te werken en de benadeelde groepen onder de lezers tegemoet te komen. Zo is de poster dit keer vervallen en daarvoor in de plaats heb ik een collage gemaakt van alle zeezenderfoto's, die nog in het archief lagen. Volgende maand kunnen we dus weer met een schone lei beginnen en kan het meest recente materiaal geplaatst worden. En daar zitten hele leuke dingen bij! Jammer genoeg niet het nagelschaartje van Peter Chicago, maar daar wordt aan gewerkt, speciaal voor John Wendale.

Door het vervallen van de poster is er plaats vrijgemaakt voor extra DX-rapporten, want het weglaten van de rapportjes leidde afgelopen maand tot de oprichting van de Stichting tot Behoud van het DX-rapport in het FRM, die bij deze weer opgeheven kan worden, want me dunkt..... Ook de andere belangengroepen komen aan hun trekken: de zeezenderinfo is geheel geplaatst, er zijn 2 reportages over Nederlandse statinns en diverse Belgische stations. Wat wil je nog meer?

Zucht! Techniek! Ja, ik weet het en het is niet zo, dat er geen rekening wordt gehouden met de uitslag van de poll van alweer een behoorlijke tijd terug, maar om aan die wensen tegemoet te komen, moet er wel bruikbaar materiaal binnen komen. En dat blijkt er gewoon niet te zijn, op de uitzonderingen na, die wel geplaatst zijn. Ik blijf m'n best doen om goed schemamateriaal te pakken te krijgen en in ieder geval wordt er al hard gewerkt aan het al eerder geplaatste PLL-schema. De fouten worden eruit gehaald en het resultaat zie je dan wel in het komende nummer. Ook in het januarinummer de uitslag van het Caroline/Laser onderzoek. De verwerking van de uitslagen bleek meer tijd te kosten dan we verwacht hadden en zoals gewoonlijk werd de uiterste inzendingdatum weer met voeten overtreden, vandaar het uitstel.

Dan valt nog een reportage te verwachten over Radio MI Amigo in België, waarvan gezegd wordt, dat het de opvolger is van de gelijknamige zeezender. Verder ligt er nog het een en ander over Zwitserland, Noorwegen en Frankrijk. Misschien dat ik daar met die extra pagina's nu eens aan toekom.

Voorlopig allemaal veel leesplezier met dit FRM en ik ga vast hard aan de slag om het volgende op tijd klaar te krijgen.

Groetjes,
JOSE.

FRM Prijzen 1985:

De tarieven voor het F.R.M. zijn met ingang van 1 januari 1985 als volgt:

Losse nummers: Fl. 4,95
Bfrs. 100,00

Abonnement Nederland (10 nummers) Fl. 45,-
Abonnement België " " Bfrs. 850,00

Subscription price outside Holland and Belgium from 1.1.1985 DG. 60,-
Single copies (including postage etc.) DG. 10,-
(To be paid cash in Dutch Guilders by registered mail only; bankcheques etc. will not be accepted anymore).



AMS

Postbus 52647
3007 KC Rotterdam

Tel.: 010 - 84 72 20

ALLROUND MUSIC SERVICE, de beste voor ingesproken Jingles en Commercials.

Winter aanbieding: 5 gesproken spots f 200,- (geldig tot 31 dec.). Vraag naar onze Demo-tape. Tevens verkopen wij vele apparatuur voor Uw Station of Diskotheek. Leverancier van: FTM, Alecto, D&R, Fane en J.D. systems. Voor Radio-programma's kunt u ook bij ons terecht. Bel nu !!

UIT DE WAARD - PETER VAN DIJK

Rad. De hierbij geplaatste tekening stamt uit de begintijd van de Alkmaarse vrije TV en werd toen gepubliceerd in een huurkrantje.

Het fenomeen vrije radio bestaat al zolang de allereerste omroepwet van kracht werd. In de vooroorlogse jaren was de kans om "gepakt" te worden vrij gering; gestroft werd er niet of nauwelijks. In de donkere jaren '40/'45 stond op zandakvultolten de kogel, maar ook toen waren diverse radiostations actief.

De jaren '50 en '60 stond in het teken van de zeezenders. In die periode waren slechts enkele landzenders actief; er werd dan ook niet hard opgetreden tegen de vrije radiostations.

De jaren '70 brachten een ware hausse op radiogehied, zeker na het verdwijnen van de (meestal) zeezenders. Het gevolg hiervan was, dat justitie handremmaatregelen nam om het "kwaad" in de klem te smoren, iets wat het tegenovergestelde tot gevolg had: elk radiostation dat gepakt werd, is door 2 nieuwe opgevolgd.

Een nieuw fenomeen kondigde zich aan: de vrije TV.....

Eerst keurig via de kabel in Amsterdam, Londen, Den Haag, Rotterdam, Utrecht enz. later ook via de vrije ether te Alkmaar het station E.M.T. Paniekrakblaas bij rageringsinstanties, omroepen en filmbonden zorgden ervoor, dat in de jaren '80 de kabel weer werd dichtgegooid. Maart 1980 was een historische maand, voor het eerst in de geschiedenis is het de burger toegestaan om tegen betaling van fl. 55,- per jaar te zenden via de 27 Mc. Men ging hiertoe over, omdat het toch dwellen met de kragen open was, wat de vrije communicatie betrof. Na een betrekkelijke rust op het TV-front -na het zandverhod op de kabel- begon de vrije TV zich via de vrije ether te manifesteren, met als spaarpunten Almelo en de kop van Noord-Holland. Na de gerichte akties van de RCD tegen E.M.T. verzeichnen, kort na elkaar, Albatros, Atlantic en Orion TV, AFS, Galaxy en RDS volgden.

Ondanks diverse justitionele akties zijn Atlantic en Orion nog steeds volgens programma actief en is het rijtje in de loop van 1982 aangevuld met Nova, ADS, Trix, Satellita, Populair en vele anderen.

Op radiogebied is het wat rustiger dan in de jaren '70, waarschijnlijk heeft dit te maken met 't (opnieuw) verschijnen van de zeezenders.



Nu ik dit alles nog eens op m'n gemak doorneem, vraag ik me af, of het niet verstandig is om zowel de vrije radio- als TV-stations tegen 'n jaarlijkse vergoeding, gewoon hun gang te laten gaan. Dat scheelt u en mij onze belastingcenten, de stations worden nog professioneler en last but not least: levert dit vruchten op voor de staat, film- en videobonden, daar het te betalen bedrag per jaar voor de vergunning, verdeeld kan worden onder de diverse belanghebbenden.

Maar ja, wie zouden er dan tegen zijn????? Juleit ja, de omroepen en met name VARA, VPRO, NCRV en KRO zouden zich hier fel tegen verzetten. Want dan zouden met name deze omroepen hun programma's af moeten stemmen op de kijker en dat is moeilijk te vertalen voor hen, die gevend zijn het volk voor te zetten, wat zij denken, dat goed voor ons is.

Raaklles op het hovenstaands zie ik gaarne in het komende FRM tegemoet. Een volgende keer hoop ik wat uitgebreider in te gaan op deze materie en misschien leest iemand, die in Den Haag wat in de melk te brakkelen heeft, deze rubriek en staat hij of zij er welwillend tegenover, zodat we dindelijk eens "kopen met spijkers" kunnen vieren.....



Jingles en Commercials!

Top Format maakt er een hit van.

• jinglepakketten • reklamejingles • gezongen d.j.-namen • news intro's • muzikale imago's

Wij produceren met gebruikmaking van solide Amerikaanse backing tracks. Op verzoek zenden wij prijzen en onze nieuwste demo-cassette. (Kosten f 20,- incl. porto).

Top Format Productions B.V.,
de meest professionele jingleproducent in de Benelux.
Postbus 6040, 2001 HA Haarlem Tel. 023-320640/310522.





"OP DE EERSTE PLAATS: VRIJE RADIO"

Het vorige FRM was nog maar net uit, of er kwam al een telefoontje uit Nijmegen: Radio Keizerstad had geen bezwaar tegen een reportage, dus meteen maar een afspraak gemaakt.

De afgesproken datum was dinsdag 6 november, een nogal druilerige dag, zodat er van mijn plan om de stad te bekijken (waar ik tot mijn schande nog nooit geweest was) niets terecht kwam. Meteen dus maar doorgereden naar de opgegeven lokatie. Een eind voor Nijmegen was het station op 95.5 Mhz. al volop te beluisteren en de eerste indruk was prima. Wie denkt, dat professionele radio alleen in de Randstad te horen is, moet maar eens richting Nijmegen gaan, want dit station (en overigens sommige andere, zoals Radio Delta) doet niet onder voor een Unique, Centraal of noem ze maar op.

In een opzicht vind ik de programmering van Keizerstad zelfs prettiger om naar te luisteren (en dit is zuiver persoonlijk): er wordt hier geen reclame tijdens de programma's gedraaid, maar men werkt volgens het "STER-systeem", dus blokjes reclame voor en na het nieuws.

Het was even zoeken naar het juiste adres, waar we werden ontvangen door John de Groot en Wim de Bruijn, die verder het woord zouden voeren. Radio Keizerstad is gevestigd in een ruime flat met daarin twee studioruimtes. Wat het maken van foto's betreft, kwamen we op een wat ongelegen tijdstip: de oude studio was in het afbraakstadium en men vond het niet zo representatief om daarvan foto's te publiceren en de nieuwe studio was net in aanbouw. Daarvan wel foto's, maar zoals je ziet, stond er nog geen apparatuur in. Wel al een fraai gemetselde ombouw en een aparte nieuwskamer, van de presentatiestudio gescheiden door een glaswand.

Verder een ontvangstruimte, waar de telefonist(e) zetelt: het telefoonnummer (080-44.88.00) is altijd bereikbaar tijdens de uitzendingen en er zijn altijd minstens twee medewerkers in het pand aanwezig, zodat het hier nooit voor zal komen, dat een DJ tijdens het programma ook nog de telefoon moet bedienen. Deze middag waren er meer mensen aanwezig, zodat wij (om rustig te kunnen praten) meegenomen werden naar een apart spreekkamertje, waar het gesprek van start ging:

Omdat ik veel over het station gehoord had, maar er eigenlijk verder weinig over wist, vroeg ik eerst om een korte beschrijving. Radio Keizerstad is begonnen in 1982; het eerste weekend van september. In het begin werden alleen bandprogramma's uitgezonden, die in diverse studio's werden opgenomen. Uitgezonden werd enkel op vrijdag, zaterdag en zondag. Eind vorig jaar werd de zendtijd uitgebreid tot 12 uur per dag en sinds kort is dat 17 uur per dag. Aan een volledige programmering begint men niet, omdat 24 uur lokale radio geen haalbare kaart is. 's Nachts is de luisterdichtheid in elk geval al een stuk minder en degenen, die 's nachts naar de radio willen luisteren, kunnen bij collegastations terecht.

Alleen voor speciale gelegenheden worden uitzonderingen gemaakt, zoals bijvoorbeeld kerstmarathons e.d.

In de regio is Radio Keizerstad het enige station met lokale informatie, welke meest tijdens het weekend de ether ingaat. Door de week kan de info worden doorgegeven via de telefoon.

VOOR DE MAKERS EEN SERIEUZE ZAAK

Onze eerste indruk al aan het begin van het gesprek was, dat we hier te maken hebben met mensen die zeer serieus bezig zijn met vrije radio en er ook alles voor over hebben om dit station in de lucht te houden. En wie weet in de toekomst heel misschien legaal.....?

Want het blijkt, dat ook in Nijmegen de lokale overheid niet zo negatief denkt over vrije, lokale radio als dat bij de rijksoverheid het geval is. Net een week voor ons interview hadden Wim en John een gesprek gehad met de gemeente over lokale radio, op uitnodiging van de gemeente. B. & W. van Nijmegen zijn zich aan het oriënteren over de mogelijkheden in verband met lokale radio en hadden diverse stations, organisaties, zoals het Audet Concern, ziekenomroepen, Radio Oost uitgenodigd, die hiermee bezig zijn. "Het feit, dat we werden uitgenodigd, is al een zekere vorm van erkenning", vindt John. "Wat wij tijdens dat gesprek naar voren hebben gebracht, is dat een soort Radio Oost voor Nijmegen haar doel voorbij zou streven. Veel praten en weinig muziek trekt nooit een groot luisterpubliek. Juist door middel van de muziek kun je zoveel mogelijk mensen bereiken. Een ander station dat uitgenodigd was, is Radio Rataplan. Misschien ken je die naam wel uit de kranten in verband met kraakakties e.d. De laatste tijd zijn ze wat rustiger geworden. Zo'n station krijgt veel aandacht in de pers -ze worden "geplugd" door de Gelderlander, maar het is een feit, dat dergelijke stations altijd maar voor een select publiek zullen werken. Als de ether vrij zou worden gegeven, zal Rataplan wel een plek vinden, daar twijfel ik niet aan".

Na deze zijsprong gaan we weer over op het onderwerp, waarvoor we kwamen: Radio Keizerstad. Al met al is men toch wel tevreden over het resultaat van het gesprek met de gemeente. Het heeft in elk geval meer opgeleverd dan de aanvraag, die men indiende bij de minister voor een zendvergunning, waarop alleen maar het bekende antwoord kwam.

John: "Voor ons zijn er twee idealen en dat is op de eerste plaats Vrije Radio en op de tweede plaats Lokale Radio".

VOOR DE LUISTERAARS LEUK EN INFORMATIEF

Na al deze politieke toestanden wilde ik toch ook wel iets weten over het station zelf. "Wat voor format hanteren jullie?".

"De deejays hebben de indikatie om nederlandsstalig, gouwe ouwe en nieuw werk te draaien. Hoe ze dat indelen, laten we aan henzelf over, maar over het algemeen is het zo, dat bijvoorbeeld tussen 10.00 en 12.00 uur meer Nederlands wordt gedraaid, 's middags meer hits en 's avonds wat rustiger muziek. Zo is er elke avond tussen 23.00 en 24.00 uur het programma "Close Down" met muziek, die tegen "Easy-Listening" aan ligt.

Verder zijn er ook speciale programma's, zoals "Rommelmarkt", waarin spullen aangeboden kunnen worden om te kopen of verkopen. Gemiddeld komen er tijdens dit programma zo'n 70 telefoontjes per uur. De luisteraars komen live in de uitzending, wat tot gevolg heeft dat de lijn soms overbelast raakt. Dit programma wordt uitgezonden op zondagmiddag, evenals het ook zeer populaire prijsvraagprogramma "Keizerspoor". Momenteel zijn er minimaal 12 prijzen beschikbaar, variërend van "twee meter bier" tot salades, videobanden, bloemen enz. Echt grote prijzen zijn het niet, al hebben we toch ook eens een zwart/wit TV gehad. De prijzen worden beschikbaar gesteld door sponsors, die niet tot de adverteerders behoren".

Ik merk hier op, dat me al opgevallen was, dat er geen spotjes tijdens het programma gedraaid worden, waarop mij verteld wordt, dat reclames alleen gedraaid worden van 07.00 tot 18.00 uur, zoals gezegd volgens het STER-systeem.

"Verdere speciale programma's, die alleen tijdens het weekend te horen zijn, zijn o.a. een kinderprogramma, Import disco, echte Rock 'n' Roll, de top 15 en de tippade, die worden samengesteld aan de hand van verkoopcijfers van de meest representatieve platenzaak hier in Nijmegen".

95,5 presenteert van
13 1/m 23 - JULI:



10 dagen & nachten

LOKALE RADIO ZODALS 'T HOORT!

4438DD - Postbus 40060 - 6504 AB Nijmegen

EVENEMENTENRADIO

"Zijn er verder nog bijzondere initiatieven, waardoor Keizerstad zich onderscheidt van andere stations?"

"Jazeker, zo werken wij bijvoorbeeld ook op lokatie tijdens gebeurtenissen als zomerfeesten en andere evenementen. De "Aktie voor Polen", die hier gehouden werd en waar veel prominente artiesten aan meewerkten, zoals Maywood, de Havenzangers e.d. ging live de lucht in.

Tijdens de zomerfeesten van Nijmegen hebben we zelfs vanaf een schip op de Waal een verslag van het vuurwerk uitgezonden, met om ons heen de boten van de waterpolitie. Overigens werken we bij zulke gelegenheden inderdaad met straalzenders".

NIEUWS

"Toekomstplannen?"

"Wat we graag willen en waar we ook hard mee bezig zijn, is het opzetten van een eigen nieuwsvoorziening. Begin 1985 zal dat waarschijnlijk rond zijn.

Er zijn twee medewerkers voor beschikbaar.

Het gaat hierbij niet alleen om lokaal nieuws, maar of we het nieuws, dat we van Hilversum overnemen, zullen weglaten weten we nog niet.

Verder zijn we bezig met de bouw van de nieuwe studio".

Op dit punt van het gesprek gaan we even terug in het verleden, want nu komen we op het punt van de inbeslagnames. Radio Keizerstad heeft al 22 invalen achter de rug, waarbij bijna alle keren de studio werd leeggehaald. De R.C.D. en de politie zijn redelijk sportief hier, maar een keer ging het toch bijna mis:

" Bij de 14e of 15e inval ontstond er bijna een knokpartij, omdat men toen ook de ombouw wilde meenemen. Op de een of andere manier was deze inbeslagname via de zender te horen, zodat er binnen een mum van tijd een hele menigte verzameld was

beneden. Toen men dat hoorde van die ombouw, werden er mensen kwaad en dat resulteerde in de vernieling van een busje van de politie. Wij waren daar uiteraard niet zo gelukkig mee, omdat dat soort dingen toch schade toebrengt aan je image als station".

PROMOTIE

"Dan hebben we nog ons promotieteam om ons station aan het publiek voor te stellen. Het is onbegonnen werk om het publiek hier uit te nodigen, dus doen we het op die manier, bijvoorbeeld tijdens de "Nijmeegse Gezinsbeurs".

Ook worden optredens, die in Nijmegen plaatsvinden live opgenomen en later uitgezonden. What Fun ("The right side's won") en Vitesse hebben we al gehad. Roberto Jacketti & The Scooters, alsmede het Klein Orkest staan nog op het programma".

Wim: "Vergeet de disco show niet. Draait trouwens lekker".

"Waar hangt dat spandock ergens, waar die briefschrijver het vorige keer over had?"

"Ik denk, dat hij de borden bedoelt, die we vroeger over de balkons gespannen hadden. Die hebben we echter weg moeten doen, omdat ze gingen klapperen als het waaide en dat konden de burens niet zo waarderen".



De toekomstige nieuwskamer

Tot slot wil John nog even iets kwijt over de collegastations. "Onze lokatie is de beste van Nijmegen. Het nadeel is, dat er binnen de kortste keren een heel stel stations in dezelfde buurt zat, wat storingen tot gevolg had. Naar aanleiding van die storingen kwamen er uiteraard weer negatieve publicaties in de pers. Ook daarom zou het beter zijn als lokale radio legaal werd".

Tekst: Jose Herps.
Foto's: Alfred Debels.



AKTIES VOOR VRIJE RADIO EN TELEVISIE



PIETER CALAND

TELEVISIE STICHTING

In het Free Radio & TV Magazine van april 1982 heeft een ieder al kennis kunnen nemen van de ideeën van de Pieter Caland Televisie Stichting.

Langs deze weg willen wij graag nog onze dank uitspreken aan de redactie van het FRM en aan de vele mensen, die daar zo spontaan op hebben gereageerd.

De Caland T.V. Stichting heeft al vanaf 13 april 1982 een loezegging voor een zondmachtiging. Helaas biedt de medianota veel te weinig ruimte aan particuliere initiatieven met ideale doelstellingen.

Vanaf socialistische kant wordt ook vanwege partijpolitieke ideologie de zaak afgeremd en houdt men blindklappen voor ten aanzien van de technologische ontwikkelingen. Eenzelfde heeld bij de christen-democraten.

Speciaal de VARA heeft er zich op toegelegd om initiatieven, waarin zij niet duidelijk een vinger in de pap hebben, de grond in te horen, bijvoorbeeld tijdens de uitzendingen van het programma "Luchtruim" op de vrijdagavonden vorig jaar. Evenzo is het bij de GLON en de ROOS. Gezien het aantal verenigingen en stichtingen in dit land die bij bovengenoemde instanties niet zijn of willen zijn aangesloten, zou het wellicht zinvol zijn om zelf een nieuwe organisatie in het leven te roepen, waarin we dan samen sterker naar voren kunnen komen.

Gaarne jullie reacties richten aan:

PIETER CALAND T.V. STICHTING,
POSTBUS 26187,
3002 ED ROTTERDAM.

Met vriendelijke groeten,
Gerard M. Ras (Voorzitter).

In maart 1984 is er met mondjesmaat in de landelijke pers aandacht besteed aan de uitslag van een onderzoek ten behoeve van de radiopiraten. Het onderzoek maakte deel uit van een groot luisteronderzoek, gehouden door "INTERVIEW" instituut voor marktinformatie (Drs. M. de Hond) in opdracht van de N.O.S.

Uit dit onderzoek te gebleken, dat een zeer groot deel van de Nederlandse bevolking (bijna 47%) wel eens naar een radiopiraat luistert.

In het VARA-programma "Hot van Eden" van dinsdag 18 september j.l. heb ik nogmaals dit onderzoek in de publiciteit proberen te brengen, omdat de uitslag gepiraat is en een dergelijke uitslag door de omroepen nooit in het openbaar zal worden gebracht.

Mocht er onder collega vrije radiozenders interesse zijn in dit officiële onderzoek, dan ben ik bereid ze een kopie te sturen van de samenvatting van het onderzoek. Ook is de mogelijkheid voor een radio-interview over het onderzoek aanwezig. T.z.t. kan het onderzoek ook in het F.R.M. gepubliceerd worden (een computeruitdraai van het gehele onderzoek is aanwezig).



FM 94.5



Help mee dit onderzoek in de publiciteit te brengen en schrijf naar:

RADIO CENTRAAL,
t.n.v. FRED ZET,

POSTBUS 71429,

2507 BA DEN HAAG.

(* antwoordzegel).

RADIO AVALON - RIDDERKERK

door **Luisteramateur
Scholekster**

U zult wel zeggen: "Daar heb je hem ook weer". Eerst doet hij een boekje open in negatieve zin over Avalon (FRM 8-'84), maar het heeft wel geleid tot het oplossen van de problemen.

KORT

VOORWOORD

Ik zal proberen in deze reportage uitleg te geven over het reilen en zeilen van een radio piratenstation, dat boven alle succes eenvoudig gebleven is. Dat het luisterpubliek wat brengt van klein tot groot en dat doe ik dan in mijn eigen bewoordingen, zonder hoogstaande, technische, voor velen onbegrijpelijke taal:

Op een avond zat ik zoals gewoonlijk weer wat aan mijn ontvanger te draaien, op zoek naar voor mij nog onbekende FM muziekstations. Het zoeken duurde niet lang (sinds kort heb ik een actieve antenne aangesloten op mijn "G.P.-tje") vanaf de 89 MHz. tot aan de 108 MHz. zit het barstensvol piraten, die redelijk te ontvangen zijn in Oude Tonge. Ze komen uit Nederland en België; de meesten zijn al gelokaliseerd door mij.

Op een gegeven moment hoorde ik een stem, die ik niet thuis kon brengen, de frequentie is 106,2 MHz. Ik laat de ontvanger een poosje staan, de muziek die men draait is van goede kwaliteit, afwisselend, voor elk wat wils. De stem, die het programma presenteert, klinkt goed in de oren; beslist niet dat "gejaagde" zoals bij veel stations.

Men kan ook bellen tijdens de uitzending en aan de hand van het kengetal kom ik achter de lokatie. Het plaatje is nu compleet. De naam van het station had ik al eerder gehoord. Er gaat een lampje branden, want het wordt weer eens tijd voor een reportage in het FRM en daar komt nog bij dat ik zo'n station niet aan mijn neus voorbij kan laten gaan. Radio Avalon uit Ridderkerk, we komen er aan! Een afspraak was gauw gemaakt en hier volgt het verslag van mijn bezoek.

Ridderkerk, een middelgrote gemeente, dicht tegen Rotterdam aan, een kleine 50.000 inwoners. Ook hier zijn radiopiraten te vinden, wel op FM, want de middengolf heeft hier nog niet zijn intrede gedaan, op een enkel experiment na. Toch vertoont deze gemeente overeenkomsten met het Noorden, waar wel MG piraten te vinden zijn. Als je in de auto zit, heb je er niet zo'n erg in, maar met je ogen open zie je de overeenkomst beslist: ze knikken je vriendelijk toe. Altijd ja, nooit nee en brengen het "zwarte goud" naar boven.

Ja knikken doen de Ridderkerkse bevolking en die van omliggende gemeentes en wel tegen Radio Avalon, niet weg te cijferen uit deze omgeving en ver daarbuiten. Vertel geen negatieve dingen over Avalon, want men zou je aanvliegen. Dit bewijst hoe populair het station is en ze vallen ook beslist onder de categorie "uitstekend", te danken aan hun programmering en presentatie. Buiten de zeer afwisselende programma's, passeren er in de studio artiesten, die er een praatje komen maken en een bepaalde toelichting komen geven over een plaat. Veelal wordt dan aan de artiest in kwestie meteen een "special" gewijd. Ook de "Afval Race" is zeer populair. Deze quiz is gericht op de intelligentie van de luisteraar en -de naam zegt het al- er wordt hier met een afvalstelsel gewerkt. Een paar maal per uitzending wordt een reclamespotje gedraaid, waarvan de opbrengsten besteed worden om de onkosten te dekken van nieuwe apparatuur, mede omdat de heren van de R.C.D. de deur van Avalon ook wel weten te vinden, in totaal al 6 keer. Krantenknipsels getuigen hiervan. Ik zal er een citeren:

"RADIO AVALON UIT DE LUCHT".

-Afgelopen vrijdag heeft de politie in samenwerking met de RCD twee illegale radiozenders uit de lucht gehaald. Een der zenders, Radio "Avalon", opererend vanuit een woning in Eolnes, was een aantal weken geleden gestart met een grootse lotenverkoopactie voor de Henk Fivetvereniging. Met deze actie wil men geld bijeen brengen voor het Sophia Kinderziekenhuis ter behandeling van jeugdige lijders aan hart- en vaatziekten. Het Avalon-team is door de inheeslegname duddelig verantwoordigd, dat het inmiddels een brief aan de koningin en de tweede kamer voorzitter Dolman heeft geschreven. Daarin wordt geprotesteerd tegen de inheeslegname: "Zoveel mensen luisteren vijf dagen per week naar onze zender. Wij -het Avalon Team- deden de uitzendingen met veel plezier; jong en oud amuseerde zich met onze programma's en spelletjes. Bovendien deden wij veel goed werk, zoals de lotenverkoop voor de Henk Fivetvereniging. Inmiddels hebben wij voor dit goede doel al vijftienduizend loten verkocht".





RONALD O'NEAL AAN HET WERK TIJDENS DE UITZENDING.



RONALD O'NEAL (L) EN OUD-DELMARE MEDEWERKER ROB VERMEER (R).

SAMEN STERK

Aldus het krantenknipsel. Uit dit citaat blijkt wel, dat zo'n station als Avalon (en ik weet zeker, dat er nog veel meer stations zijn, die dit doen) een sociale functie vervult. Helaas is de overheid hier ongevoelig voor en toch kan en moet men hier iets aan gaan doen. De individuele acties zetten geen zoden aan de dijk, zodat men de krachten zou moeten bundelen en dan "pats", naar Den Haag. Dan moeten ze wel luisteren, maar!!!! Wie wil dit op poten zetten? Kijk maar naar andere landen: Italië, België..... Daar kan het wel en trouwens ook in Nederland. Zie Veronica maar eens, men heeft het pas nog op TV kunnen zien: Den Haag was te klein, het gevolg was wel legalisering. En dat kan ook voor een plaatselijk station, maar wel onder het motto: "Samen Sterk". Ik ben een beetje afgedwaald; verder met Avalon.

Ik zal de gehele programmering niet uitleggen, maar een paar programma's licht ik er uit. De quiz hebben we gehad. Verder van vrijdag- op zaterdagnacht van 00.00 tot 01.00 uur "Easy Listening", een programma met alleen sfeermuziek, afgewisseld met wat proza, zowel uit een bundel alsook ingezonden door luisteraars; dit is beslist uniek. Dinsdag- en vrijdagmorgens: "Van Ontbijt tot Middagdis", ook het beluisteren waard. Dit programma wordt veel beluisterd door huisvrouwen en bedrijven, die hun reacties erop laten blijken door middel van de telefoon. "Tussen haakjes", ik begrijp best dat de lezers zeggen: "Wat heb ik daar nu aan?" Toch kunt u hier uw voordeel mee doen. Deze vorm van programmering is beslist de moeite waard. Men kan ook altijd bellen naar Avalon voor informatie.



DE SEKRETAARSE VAN RADIO AVALON EN ENIGE BELANGSTELLENDEN.



DE MOBIELE DRIVE-IN SHOW VAN RADIO AVALON: GOED EN NIET DUUR !

MARATHONUITZENDING

Ik citeer uit een krantenartikel
van woensdag 14 maart 1984:



ROB VERMEER IN AKTIE TIJDENS
DE RADIO AVALON DRIVE-IN SHOW.

RADIO AVALON KAN TEGEN ZIJN VERLIES.

Ridderkerk— Via de "zender voor buiten kantoorsuren" Radio Avalon vestigde hij aandacht op zich met een marathonuitzending van 43 uur. Ronald O'Neal is dan ook een van de stuwende krachten van de sinds twee jaar actieve piratenzender. "We brengen wat de mensen willen", aldus de nieuwe Ridderkerkse recordhouder. Ondanks het feit, dat de plaats al vijf keer uit de lucht gehaald is en zeven verhuizingen noodzakelijk waren, heeft ook Avalon het aangedurfd om onafgebroken bijna twee dagen in de lucht te blijven. "Een zenuwenstrijd naarmate je vordert. Je gaat overal spoken zien, maar dat hoort nu eenmaal bij het spel", vertelt discjockey Ronald O'Neal, kortweg Ron, die het hravourstukje volbracht, hij lijkt overigens de enige hinnen dit piratenstation, die tot een dergelijke prestatie kan komen, omdat de overige medewerkers van Avalon in de continu-dienst zitten. "Maar ondanks het feit, dat de mensen op ieder moment kunnen worden opgeroepen, zijn we een heel regelmatig station. Er treden wel eens wijzigingen op in de programmering, maar over het algemeen draaien we een vast omlijnd weekprogramma", aldus Ron, die al sinds de start van Avalon op de 106.2 Mhz. uitzendt. "We zijn ooit begonnen vanuit Rotterdam, maar gericht op Ridderkerk. In het laatste jaar is daar verandering in gekomen, maar dat heeft gelukkig onze populariteit niet aangetast".

Een verklaring voor die populariteit kon Ron ook geven. "Onze zender brengt niet alleen de "Leidsa Steutelgaten" en aanvankelijk repertoire. Wij brengen wat de mensen willen en dat blijkt dus ook disco, rock 'n' roll en easy listening te zijn. De stem van de luisteraar leit hij ons zwaar mee, wat wij draaien haast al tijd voor de helft uit verzoekplaten. Op de stereozender(?) heeft Avalon ook een plaats ingeruild voor spelletjes met de luisteraar. Ook hiervoor blijkt de belangstelling groot. Het letterspel levert op zondag vaak 100 tot 150 oplossingen op, terwijl hij "Reed van Plaats" de telefoon altijd roodgloeiend staat. "En natuurlijk heb je hij dit alles ook de stille luisteraars, waaruit blijkt dat we wel degelijk in een behoefte voorzien".

Ook kunnen luisteraars wat te koop vragen of te koop aanbieden. Deze "Koopjeshoek" is iedere vrijdagavond in de lucht. Bij dit alles komt vanzelfsprekend het al dan niet legaliseren van piraten ter sprake. De Ridderkerkse recordhouder heeft hier een uitgesproken mening over.

"Gewoon laten zoals het is, zoals het nu gaat, gaat het toch prima? We zijn niemand tot last en brengen desondanks radio toch veel mensen vinden dat radio moet klinken".

Daar de Radiocontrole dienst jacht blijft maken op piraten, neemt Ron voor lief. "Het hoort bij het spel dat we spelen. Een spel waarvan we weten dat je altijd verliest. Maar zolang we telkens een nieuw materiaal weten te komen, blijven we desondanks in de "winnings mood".

Is dit niet sprekend? Zou elk piratenstation dit niet willen? Er is nog veel meer te vertellen over zo'n alledaags (nou ja, alledaags) station, maar het FRM zou dan te klein zijn. Er is in de tijd tussen interview en publicatie het een en ander veranderd. Voorheen deed oud-medewerker van Delmare Rob Vermeer mee. Maar deze heeft zich terug moeten trekken wegens te drukke werkzaamheden. Jammer van zo'n talent. Hetzelfde geldt voor Rik Loman, die er ook een punt achter moest zetten. Hun plaatsen zijn echter alweer ingenomen door andere talenten: Big Harry en Tony Berk.

Vanzelfsprekend heeft Radio Avalon ook een drive-in show onder de naam "Happy Sound" en daar zit veel kwaliteit in. Het grote verschil met andere drive-in shows is de prijs, vraag die maar eens op of bel voor verdere informatie: 01804-14659.

Radio Avalon is tijdens de uitzending te bereiken onder nummer 01804-28498. U kunt ook schrijven naar Postbus 9524, 3000 NA ROTTERDAM.

Omdat er nogal wat wisselingen zijn geweest in apparatuur, zijn er geen technische gegevens voorhanden.

Tekst: Luisteramateur Scholekster-Oude Tonge. Foto's: Rob Vermeer.

RADIO AVALON, POSTBUS 9524, 3000 NA ROTTERDAM. Telefoonnummer: 01804 - 28498.

RADIO AVALON : 106.2 Mhz. FM-STEREO

UIT DE WAARD < VERV. >

VRIJE TV

Hallo, lieve luister- en kijkvrienden van het FRM. 1984 zit er bijna weer op en als ik dan het afgelopen jaar nog eens de revue laat passeren, moet ik zeggen dat het een ruime periode is geweest. Ondanks tegenwerking van diverse instanties groeide het aantal vrije radio- en TV stations hier langzaam, maar gestaadig. De meeste TV stations houden zich aan hetzelfde gebod op filmgebied als de legale omroep: de films moeten minimaal 1/2 jaar terug al uit de bioscoop verdwenen zijn, anders worden ze niet gedraaid. Eveneens worden films, welke niet op video uit zijn, niet uitgezonden. Dit om de goede videotheken (degenen, die niet bij de videobond aangesloten zijn, maar wel legaal), het brood niet uit de mond te halen.

Atlantic TV is definitief terug op kanaal 66 UHF: i.s.m. de Alkmaarse Omroepstichting worden de programma's (hierna dagelijks aan de kijker aangeboden).

Nova heeft de zender aan 10.000 km. uur⁴ gegeven en is iets lager op kan. 50 uit gaan zenden (50-), hetgeen hard nodig was, omdat Nova bij condities weggedrukt werd door Channel 4, dat op kan. 50+ zit. Bij Nova resulteerde de gedane ingreep in een nog beter te ontvangen signaal, ook tijdens condities.

Orion TV is eindelijk met geluid te ontvangen. Dit station had hier de afgelopen veel problemen mee, maar sinds eind oktober is het nu wel gevonden en verholpen.

Metropole TV (34) bevindt zich nog steeds in het experimentele stadium, hetgeen resulteert in onregelmatige uitzendingen met wisselende ontvangstkwaliteit.

OVERZICHT T.V. DECEMBER 1984:

NAAM:	KANAAL:	REGELK:	VLGS. PROG.:	DNR.:	TEST:
SUNRISE	25	XX			
REGIO NIEUWS TEAM	26			XX	
SATELLIET TV	29		XX		
TRIAK TV	30+	XX			
METROPOLE TV	34				XX
SPOETNIK TV	37		XX		
ORION TV	42		XX		
DOLBY TV	48				XX
NOVA TV	50-		XX		
ATLANTIC/AOS TV	66		XX		

TV-gleeden van de volgende stations zijn in N-Holland verkrijgbaar:
Satelliet, Orion, Spetnik, Nova en Atlantic/AOS.

VRIJE RADIO

Allereerst wil ik bij deze Radio Esmeralda hartelijk danken voor het toezenden van de mooie sticker + foto. Kruisdrijver Radio zendt nog iedere zondag op de MC uit, met groot succes. Radio Unique heb ik maandag 12/11 om 16.15u. ook weer eens gehoord. Lang schijnt het niet geduurd te hebben, d.i. de 15e was het weer closing down. Radio Universe (95.15) zendt 24 uur per dag gezellige muziekprogramma's uit, het station is de laatste tijd bijzonder goed te ontvangen, dit waarschijnlijk doordat de zender een hoger vermogen afgaait.

LIJST BELANGRIJKSTE STATIONS IN DE REGIO:

MIRANCA	91.10	ABC	100.25
LONDON	94.05	ESMERALDA	101.00
UNIVERSE	95.15	WATERLAND	103.00
W.M.R.	95.40	R.N.H.	103.50
DECIBEL	96.05	SATELLITE	104.55
VAD-YUM	97.85	ATLANTIS	104.40

Zo, dat was mijn bijzorg voor 1984. Ik wens u allen fijne feestdagen en hopelijk tot 1985.

PETER VAN DIJK.

P.S. Wanneer er weer inzenders zijn met z.g. "klachten", willen zij dan zo vriendelijk zijn lichte naam, adres en telefoonnummer te vermelden en de brief te voorzien van een handtekening, want wat er vorige maand gebeurd is, kan echt niet door de beugel!!!!!!

RADIO ANDROMEDA ROTTERDAM

In het Vrije Volk stonden onlangs enige berichten over een Rotterdamse "superstation", dat ontstaan is uit een fusie van 7 radiopiraten.

Radio Andromeda is inderdaad stipt om ca. 8.00 uur 's morgens op 19 november 1984 op 100.1 Mhz. in mono begonnen. Spoedig bleek echter, dat hier 2 grote voormalige Rotterdamse stations achter zitten. Immers de 5 andere (om 7 te krijgen zoals in de krant stond vermeld) zijn nog met naam, postbus of telefoonnummers genoemd, vanwaar dan het woord samenwerking, waarvan in het interview in het Vrije Volk van 17/11 sprake is?

Havenstad en Hollywood maken de dienst uit met postbusnummer en telefoonnummer. Havenstad: 010-772331 en Hollywood: 010-855806. Dus wij vragen ons af, of meer dan 100 medewerkers niet sterk is overdreven en 7 stations? Volgens ons verhalen ze zandtijd aan anderen. Men doet ook telkens oproepen voor DJ's of nieuwslezers, want "ze kunnen nog heel mekaar gebruiken". Einde citaat.

SPR-Team, Rotterdam

Fusie zeven piraten

ROTTERDAM — Zeven Rotterdamse radiopiraten gaan vanaf maandag onder de naam radiostation 'Andromeda' 24 uur per dag in het Rijnmondgebied uitzenden. Het station is door 'fusies' tot stand gekomen en zal voortaan samen met 'gotwe ouwe hits' brengen uit de jaren '60-'70 via de FM-band 100 mhz.

Marcel van Dam van de voormalige radiopiraat 'Havenstad Radio' zegt: 'Met deze onderlinge samenwerking willen we een wapen vormen tegen de Radio Control Dienst. Als de RCD nu weer toelast dan helpen we elkaar. Via een gezamenlijk advertentiebudget maken we een pot.'

Fl. 833,- Incl. BTW?



GAJ 835

JAZEKER !!!!

De populaire "twinturtable" nu vanaf fl. 833,- Incl. afstandsbediening met pitchcontrol, back- en forwardcueing en voor 75,- doen we er nog 2 DJ elementen bij ook! (Zolang de voorraad strekt.)

VAN BEEK ELECTRONICA



KELBERGEN 45,

1104 LB AMSTERDAM.

TEL. 020-901666

DX-rapporten

DaT	Tijd	Station	Lokatie	Freq	BINPO	% km
17.09	15.07U	NIENE	DAALERPEEL	1612	24443	30
15.15U	COMEDY JIMMY	ZUIDBROEK	1610	13232	8	
15.27U	TURBO	BEROEN OP ZOM	1608	54455	55	
15.50U	GOLFBREKER	GLAMERBRUG	1620	14432	11	
15.39U	ALBATROS	ZWIJDRECHT	1618	55455	62	
16.57U	DONALD DUCK	OLDEBROEK	1615	42333	41	
17.03U	DELWARE	ZWIJDRECHT	1618	54455	63	
17.30U	DONDERSTORM	Z-HOLL. EIL.	1621	53444	44	
17.38U	SAKIANA	EIBERGEN	1609	54444	60	
18.09	16.50U	RUITZICHT	OOEVRDEN	1615	44444	45
16.52U	NACHTZWIEMER	OLDENZAAL	1624	55441	50	
17.00U	ARMADA	LEMELEVELD	1611	44444	48	
17.02U	FLAMINGO	HARDENBERG	1613	22333	19	
17.35U	MOONLIGHT	TER AFTEL	1614	54334	59	
17.47U	BRANDARIS	STEENWIJCK	1613	32333	32	
21.09	06.30U	DIERBY	HOOGVEEN	1615	55545	80
09.10U	PALOMA	DIDAM	1565	54445	68	
23.09	09.12U	NOORMAN	NIJWERK	1615	52434	71
09.16U	KLEINE SLOPER	KUJNHE	1610	54454	63	
11.41U	PIEFER	VELDHE	1627	53444	59	
12.40U	REMBRAND	KILDER	1570	44434	43	
13.35U	OMG. JOOP	GIETHOORN	1621	23433	27	
13.11U	APOLLIO 815	ALKMAR	1636	14233	6	
14.43U	ORDEME SPECT	APELDOORN	1637	15334	15	
14.48U	GIACAJU	OLDENZAAL	1638	24933	27	
24.09	07.00U	SPANNINGSDIEK	HOOGVEEN	1613	54424	63
08.38U	ZWARTE GANS	TER AFTEL	1620	44324	42	
11.29U	MOONLIGHT	HOOGVEEN	1617	32223	28	
12.06U	LIJZEN MAN	N.O. GRONINGEN	1622	12222	16	
17.29U	RENTENIER	T HARDE	1618	54344	49	
17.27U	ZWIEMER	ONSCHIEDDE	1625	43333	43	
17.45U	VRIJE VOEGEL	MW. PEKELA	1615	55555	70	
25.09	17.00U	ZUIDERZEE	EIBERGEN	1642	54344	53
26.09	20.20U	WALDOLALA	UDDER	1622	44334	47
27.09	14.54U	CASSANDRA	HOTON	1610	34454	38
28.09	19.29U	ARIZONA	DOETINCHEM	1620	54445	47
20.25U	ZWALW	OLDEBOORN	1612	54435	49	
21.24U	MOONLIGHD	LOGHEM	1618	54434	56	
29.09	17.25U	KLEINE PANEL	DOETINCHEM	1611	43334	36
30.09	10.28U	BO7	BARNVELD	1609	54434	56
10.36U	BIG NOISE	OORDECHT	1610	43453	43	
16.50U	NOORDERSTER	NOORDELIJKE	1623	43323	33	
11.44U	ALBATROS	ZEEUNSE EIL.	1614	55555	80	
16.10U	LUCTOR	ZEEUNSE EIL.	1616	55555	74	
02.10	15.18U	GOLFBREKER	GLAMERBRUG	1618	43333	35
15.22U	ZWIEMER	GLAMERBRUG	1622	54434	47	
Lulster amateur SCHOLESTER						
Ontvanger : PANASONIC DR49						
Antenne : Langdraad ca. 40 meter.						
Rien v. dijk, Molendijk 79, Oude-Tongel.						

15.09	15.32U	ALBATROS	ZELAND	180M	44554	60
15.38U	DONDERSTORM	Z-HOLL. EIL.	180M	33443	40	
15.48U	DELWARE	H. J. AMBACHT	180M	55555	90	
21.09	17.02U	ATLETICO	N-HOLLAND	180M	53354	78
17.06	RUITZICHT	VROONSHOOP	180M	21311	40	
17.37U	ZUIDERZEE	EIBERGEN	180M	53413	76	
18.10U	AMBOON??	OLDEBROEK	180M	32412	50	
22.09	12.00U	ARMADA	LEMELEVELD	180M	12332	18
12.45U	DELTA	GIESSEBURG	180M	58555	80	
24.09	16.36U	NORMAN	SLINKERNEER	180M	55555	84
17.07U	VRIJE VOEGEL	MW. PEKELA	180M	43333	70	
29.09	18.11U	CASSANDRA??	??	180M	35453	60
18.20U	LUKKIKO	??	180M	31543	60	
06.10	08.56U	DONDERSTORM	Z-HOLL. EIL.	180M	43233	60
13.00U	WALDOLALA	UDDER	180M	23142	37	
15.55U	ALBATROS	ZWIJDRECHT	180M	53354	80	
07.10	09.41U	NOORMAN	NIJWERK	180M	42423	60
13.16U	ARMADA	LEMELEVELD	180M	12342	20	
15.21U	VRIJE VOEGEL	MW. PEKELA	180M	44133	70	
08.10	16.29U	ALBATROS	ZWIJDRECHT	180M	55253	80
17.13U	ZUIDERZEE	EIBERGEN	180M	55334	80	
17.17U	GRONE SPECT	APELDOORN	180M	14142	20	
18.15U	DONDERSTORM	Z-HOLL. EIL.	180M	32322	63	
18.18U	ONBEKEND	RUURLOU	180M	91414	80	
09.10	11.42U	WALDOLALA	UDDER	180M	35354	42
15.54U	ZUIDERZEE	EIBERGEN	180M	13231	5	
14.20U	DELWARE	H. J. AMBACHT	180M	55555	80	
14.25U	DONDERSTORM	Z-HOLL. EIL.	180M	53355	69	
17.02	ALBATROS	ZWIJDRECHT	180M	52454	74	
17.15U	ZUIDERZEE	EIBERGEN	180M	51512	78	
10.10	11.34U	??	WESTBROEK	180M	14321	20
15.28U	DELWARE	H. J. AMBACHT	180M	53344	80	
16.36U	ALBATROS	ZWIJDRECHT	180M	52454	79	
16.39U	VRIJE VOEGEL	MW. PEKELA	180M	43323	60	
16.57U	DONDERSTORM	Z-HOLL. EIL.	180M	41323	62	
17.24U	ATLETICO	N-HOLLAND	180M	54444	78	
18.12U	ONBEKEND	RUURLOU	180M	53344	79	
Ontvanger : SUPERSCOPE R-310						
Antenne : langdraad ca. 35 meter.						
Sameter : gaat tot maximaal 643						
Wie kan mij informatie geven over Casader, LUKKIKO of de zendantenne uit westbroek die er op dat tijdstip in zat?						
100% retour. Groetjes en tot horens.						
NEPTUNUS uit Medemblik nog bedankt!						
Lulster/zendstation TURBO:						
Das de Ruller, Hengouwenstraat 1, 2983 TA Ridderkerk.						

23.09	TRNSATLANTIC	ROTTERDAM	091.05	43445	60	
WEST	MONSTER	091.85	44444	53		
CENTRAAL	DEN HAAG	094.60	44444	46		
TELSTAR	DEN HAAG	095.80	54444	46		
INTERNATIONAAL	DEN HAAG	099.30	54444	46		
STAD	DEN HAAG	097.30	54444	46		
ATLETICO	DEN HAAG	107.00	34444	46		
MI AMIGO	ANTWERPEN	107.85	34423	140		
ALCAN	ANTWERPEN	106.60	23422	140		
RAHSTAD	DEN HAAG	094.00	31442	40		
24.09	COLUMBIA	ROTTERDAM	103.10	42442	60	
F. duhet R	ROTTERDAM	105.70	44444	60		
PLECTER	RODENRIJS	107.80	34444	55		
AMIGO	ROTTERDAM	107.20	22442	60		
EEN BABYWACHT??	??	90.60	44444	??		
FLAMINGO	??	092.90	12442	??		
HOFSTAD	DEN HAAG	097.80	44444	46		
KONSTANT	DEN HAAG	099.40	32442	46		
AMERIKA	ROTTERDAM	103.80	42442	60		
AVELON	RIDDERKERK	106.20	33443	65		
EUROPA	SREDA	105.30	33442	100		
CONTINUE	MEERLE	103.50	43433	112		
25.09	NOVA	HAASVELD	093.70	32443	55	
LOKAL	SCHIEDAM	096.15	32443	60		
RATIBOW	DEN HAAG	100.30	31442	46		
ACTION	ROTTERDAM	134.95	33443	60		
METROPOOL	DEN HAAG	106.80	23443	46		
GLAZEN STAD	MONSTER	089.40	27442	55		
REBUS	WATERINGEN	088.40	21442	50		
NOVA	DEN HAAG	098.50	43444	46		
28.09	MIEVA	FRIJSSEL	105.80	43333	185	
LIBERTY	ANTWERPEN	107.50	32422	140		
AMER	ROTTERDAM	106.80	34443	60		
AKTIEF	ANTWERPEN	106.00	22422	140		
WEST	DEN HAAG	088.20	33443	46		
07.10	ROSA LISA	DEN HAAG	085.79	32442	46	
Ontvanger : LUXMAN T-300V						
Antenne : 3-elemente vertikaal richting zuid.						
Lulsterpost SCHARFEGAT, Passage 3-52, 2042 KR Zandvoort.						

07.08	18.30U	BONANZA	NOESBURG	103.20	12212	5	79
08.08	00.15U	WITTE VALK	APELDOORN	101.00	12217	5	90
19.08	23.50U	MR. RADIO EERBEEK	EERBEEK	101.10	13222	10	88
11.08	00.30U	BOEMERANG	EERBEEK	103.50	12212	10	88
00.32U	JOHNNY RINGO	ZUTPHEN	102.00	13313	10	92	
00.40U	VALENTINO BRANNOARIS	DIDAM	103.60	34433	40	69	
00.45U	WATERVIS	ZELHEM	101.20	12212	10	90	
02.15U	GLORIA	GRONINGEN	103.90	33323	40	213	
02.20U	FOUNDATION	APELDOORN	101.10	23222	20	90	
02.30U	ECHO	DIJEN	101.60	12212	5	80	
12.08	00.30U	COWBOY BINKIE	OLDEBROEK	101.00	12212	5	117
00.40U	DIT LICHTENHARE	AMSTERDAM	104.50	11211	2	112	
00.45U	JALIE KRIEKL	OLDEBOORN	102.00	12212	5	117	
00.50U	DELTA ZULU	ZAANDAM	106.50	34443	40	122	
00.55U	FLYING DUTCHMAN	MEZEP	106.50	11212	3	118	
00.58U	CARROUSEL	MASSEMEER	104.00	23222	20	190	
01.00U	NORTON	HAREMA	103.80	12222	10	202	
01.05U	FENIX	HAREMA	103.30	12222	10	202	
01.10U	R.M.X.	ZAANDAM	105.10	11212	2	122	
01.15U	JUDGE BOEY	UDDER	101.60	33334	40	96	
01.17U	VERKENNER	GRONINGEN	103.90	23324	20	213	
01.20U	KLEIN DUMPIE	DOETINCHEM	104.25	11212	3	82	
13.08	00.45U	BOSJIL	EDE	103.20	12222	10	65
01.15U	AMAZONE	HEUSDEN	101.00	12222	5	55	
23.50U	WITTE BISON	EPE	101.10	12222	10	107	
14.08	04.30U	MI AMIGO	GRUSSEL	107.80	22323	20	80
26.07	07.20U	SCHORPIOEN	HEESCH	105.90	12343	10	30
02.25U	JOHNNY FENIX	ROSMALEN	134.80	12232	10	28	
02.30U	VICTOR	NEUSDEN	105.00	44444	60	38	
03.00U	ARGENTINA	SITTARD	104.80	23333	20	68	
03.10U	VERONICA	SITTARD	104.30	23323	20	65	
27.08	00.40U	FANTIC	LOOSDUNEN	101.80	33424	40	105
06.09	18.45U	TELSTAR	BERGEYK	105.80	23343	20	21
18.50U	T-SHOCK	BLADEL	136.00	23332	20	27	
08.09	02.15U	LADY ZWARTE BOEF	EELST	101.70	33444	40	36
30.09	20.02U	DE BEVER	UDEN	131.75	34444	40	23
Ontvanger : PHILIPS AH109, Gev. 0,8uV/26dB S/M							
Antenne : 8-elemente PUA op 9,5 meter.							
Lulsteramateur 'KING CREOLE', Postbus 1358, 5602 BJ Eindhoven							

16,08	01,49U	ALBATROS	HOEVEN	101,90	45554	70
25,08	03,58U	AKTIEF	VOORTHUIZEN	101,80	21342	20
11,09	00,11U	A.R.Z.	ROSENDAL	104,90	32553	50
16,09	02,18U	ALTIIVITY	NOORDRECHT	106,70	45554	70
23,09	00,38U	APOLLO	OUDEHANSCH	104,70	32453	50
29,09	01,25U	AMAZONE	DEUSCHEN	101,90	35544	40
20,04	00,17J	B-7	HILVERSUM	104,20	24543	25
20,08	02,46U	BUTTERFLY	WIERINGEN	101,90	35544	30
22,08	02,50U	BELGO	DOETINCHEM	102,10	45544	60
27,08	22,19J	BERMUDA	DUTCHBEVERLAND	102,60	45544	80
16,08	00,02U	CALYPSO	GORINCHEM	104,10	53554	90
19,08	01,57U	COSMOS	WADDINKVEEN	101,70	34544	40
19,08	02,44U	CONSTELLATION	LEIDEN	104,90	45554	70
22,08	01,49U	CAPTITAL	VOORSCHOTEN	102,70	34544	40
25,08	01,52U	CONDIOS??	HEERENVEEN	101,90	24423	20
25,08	01,58U	CONCORDIA	FLYVOHOF	104,80	34453	30
25,06	03,26U	COMBINATIE-2	AMERSFOORT	104,60	32443	40
27,06	20,20U	COAX	DEN HAAG	100,90	45554	70
12,08	02,00U	DOC.HOLIDAY	DRACHTEN	101,90	12443	10
20,08	01,24U	DELMARVO	AMERSFOORT	105,40	24534	30
01,52U		ORANJEROEL	DRACHTEN	102,00	35534	30
05,09	20,08U	D.B.,K.	HELLEVOETSLUIS	105,20	55555	90
11,09	22,03U	DALTON	'S-GRANVENZANDE	105,90	35554	40
23,25U		D.F.N.	ALPHEN A/D RIJN	100,60	45554	80
16,08	00,18U	ELEKTRON	SLEEBRECHT	103,70	55555	90
25,08	03,44U	EMELOD	ZUTWONDELDE	101,90	34444	40
01,09	02,46U	ELEKTRON	ZUTPHENNER	102,20	45554	60
12,06	02,33U	FLAMINGO	HARENHA	101,90	35544	40
19,06	02,21U	FLAMINGO	DIEKEN	105,30	22543	20
25,08	01,18U	FENIX	HARENHA	101,90	35444	40
27,08	12,51U	FANTIC	LOOSDUNEN	101,90	55555	100
16,09	01,36U	FLASLIGHT	LEIDEN	102,10	34554	30
21,09	01,25U	F.L.R.	RHEN	104,40	33443	35
29,09	01,33U	FENIX	HARENHA	101,90	34433	30
12,08	01,97U	GLORIA	GRONINGEN	104,50	34554	40
23,08	00,47U	FANTASY GALAXY	MONNICKENDIJK	101,80	33433	30
25,08	01,18U	HEILIGE HOE	MIDNUM	106,40	24433	20
04,09	00,10U	HESD	VLAARDINGEN	103,90	55555	100
25,08	03,05U	INDEX	ENNHUIZEN	101,00	45554	60
01,09	02,00U	JANDE ROER	UDELD	101,90	35523	30
07,08	22,47U	KARABUSH	LEIPSDIENEN	104,40	34544	40
08,08	01,24U	KLEINEIT	WADDINKVEEN	105,90	35554	40
12,08	01,17U	KLEINE MAX	ONS.HARENHA	101,90	45554	60
25,04	01,20U	KIP (PETJE)	LEEUNARUEN	104,80	32443	35
19,08	02,78U	L'REPATOR	GOUDA	106,10	34554	30
19,08	03,19U	LEG	MAASLOUIS	103,30	55555	100
29,09	01,55U	LEUCACRIK	KATWIJK	104,10	32443	30
19,08	03,50U	MOONFLOWER	WADDINKVEEN	105,90	13543	15
20,08	00,54U	NETOOR	HILVERSUM	101,90	35544	40
02,09U		METRO	PAPENDRECHT	104,60	34554	40
21,09	21,15U	MONNIEKER	HOEK V. HOLLAND	105,40	33443	30
23,08	00,30U	MATRA	LEIDEN	106,40	35554	50
23,08	00,40U	MEIXIJO	WILLEHUSTAD	101,30	45554	65
29,09	02,16U	MI AMIGO	GRONINGEN	104,00	14432	10
25,08	01,45U	MOOROZEE	STADSKAANAL	101,20	34544	30
08,09	01,11U	NEUSBOORN	ODE	101,80	24433	20
07,09	00,38U	NOBODY	LOOSDUNEN	104,70	45554	80
27,08	20,55U	POWER	VOORSBURG	107,70	13452	15
11,09	00,32U	PELLEBOER	HOEVEN	102,20	45554	70
16,09	00,37U	P.H.Z.	ZOETHEMEER	102,20	45554	70
29,09	02,18U	PAALMA	FRIESLAND	101,90	35544	30
29,08	11,41U	QUICKSTAR	LEIDEN	104,90	34453	30
19,08	01,18U	ROOS	HILVERSUM	102,50	34544	40
29,09	02,47U	R.V.O.	OUDEHANSCH	105,00	45554	60
12,08	01,20U	SARINA	HARENHA	102,30	25443	20
01,24U		STUDIO 50	GRONINGEN	104,00	34444	40
19,06	02,24U	SATURNUS	RINSBURG	101,70	23543	20
22,08	03,17U	STIMRAY	HOOZVLIET	106,90	55555	95
25,08	01,08U	SALAMANDER	ONS.HARENHA	103,90	14433	5
02,40U		STUDIO VANELLE	BALKENBURG	101,20	34444	40
27,08	20,15U	SUPERSONIC	DEN HAAG	104,80	55555	90
29,09	01,20U	SPACE 2000	EMELOD	101,20	35444	40
01,38U		SCHORPIOEN	VRIEZEMEEN	104,10	14432	5
12,08	02,30U	S.R.	ZAAKSTREEK	101,90	35544	50
03,23U		S.W.R.	CAP.VAN YSSEL	101,60	45554	60
16,08	01,24U	TROPICAL	TIJEL	101,40	35554	50
20,08	01,13U	TITAN	OUDEBORG	102,60	35554	40
01,21U		TILT	LOOSDRECHT	104,50	35554	50
22,08	03,05U	TUNING	OOSTHUIZEN	106,90	34544	30
25,08	02,14U	T.L.S.	AMSTERDAM	106,50	45554	70
19,08	02,40U	W.L. SCHOTTEL	FRIESLAND	101,90	25543	20
23,08	02,24U	DE VIEZE MAN	GOUDA	106,00	44554	60
25,08	02,03U	VEROP??	BILTHOVEN	101,20	24443	20
01,31U		ZUIDWESTER	HAVELTE	101,90	35544	30
01,34U		ZOPPELIN	HUIZEN	101,40	34444	30
07,09	01,31U	ZNEVER	ROSENDAL	106,60	35554	40

Ontvanger: IERWOOD KYSEL
Antenne : 3-elementen full FRM 6-1982)

CEYRON (104.8 MHz, STENO) SCHIEDAM.

08,07	00,30U	EDELHEISS	LUNTEREN	101,10	44354	
00,40U		TEGHEBER	ENNHUIZEN	100,20	23232	
23,07	00,30U	ATLFTICO	RAALTE	103,60	23243	
23,07	02,40U	MOBY DICK	WEZEP	101,40	45444	
06,08	23,40U	RUITVOEL	ST. JANSKLOOSTER	100,90	23242	
08,08	23,50U	E.T.	HEERENVEEN	103,40	23242	
23,55U		AMAZONE	BEUSICHHEM	101,30	23343	
23,55U		VELUNSE HOER	ELSPREET	102,60	21232	
10,08	23,50U	CALYPSO	GORINCHEM	105,80	33343	
11,08	00,05U	NEUSDOORN	EDE	101,70	22332	
00,15U		JAPJE KREKEL	OLDE BRDEK	100,60	43444	
00,30U		VALENTINO	CIJFAM	103,00	55555	
00,25U		OLYMPUS	ZWIJNDRECHT	102,60	32233	
00,30U		DRAAIENDES LUIPER	NIJMEER	101,80	21222	
00,45U		CALYPSO	EDE	103,00	12212	
00,50U		SR	ASSEMBELIJT	101,70	21222	
00,50U		JUNGLEDOER	UDELD	101,00	21222	
00,55U		WATERVIS	ZELHEM	101,10	23333	
12,08	00,15U	GOLF ROMEO	OLDEBROEK	100,30	11222	
00,25U		FANTASY	MONNICKENDIJK	101,60	21232	
00,30U		CSMERALDA	WEZEP	103,30	23343	
02,15U		TROPICAL	TIJEL	101,40	23343	
02,25U		JUPITER	UDEN	101,70	22232	
14,08	01,15U	BFG CITY	ZEVENAAR	103,80	23343	
01,20U		WITTE MAZDA	WINTERSWIJK	103,20	33232	
01,30U		BELGO	DOETINCHEM	101,80	22332	
01,35U		PULSAR	REILLOO	103,50	12132	
01,39U		K.L. SCHILOPAD	DOETINCHEM	102,10	23343	
01,55U		FLYING DOG	PUTTEN	100,10	44454	
01,45U		MOBY DICK	WINTERSWIJK	101,20	23343	
01,55U		MOBY DICK	MULSHORST	102,60	44544	
18,08	02,55U	HOLTHAKKER	AMERONGEN	101,60	32343	
03,20U		MARIO	GOOR	104,00	12122	
03,25U		UFO	STERNWIJK	104,00	25233	
04,05U		FOHC	VLAARDINGEN	100,20	12121	
19,08	01,05U	FANTIC	LOOSDUNEN	101,80	23232	

Muziekstations:

16,06	23,00U	BEVERLAND	BEVEREN	101,70	32332	
23,05U		ANTIGON	ANTWERPEN	100,40	21212	
19,06	12,55U	CONTINUE	VEERLE	103,50	32333	
04,07	17,00U	NOELION	BELDIE	101,20	12122	
18,35U		FRANSLAND	KINROCK	100,95	23222	
06,07	07,48U	FALOMA	N-PRABANT??	100,30	21222	
08,00U		WEST NEDERLAND	EGMOND	104,20	33443	
07,07	05,45U	SATELLITE EMPRE	AMSTERDAM	104,80	32333	
05,55U		MIEVA	BRUSSEL	105,80	32333	
06,10U		EUROP. UNIVERSIT.	ANTWERPEN	104,00	23222	
09,00U		CAN CAN 3	AMSTERDAM	103,80	22232	
09,00U		ARCAN	BILZEN	101,90	34333	
09,05U		ARCAN	ANTWERPEN	103,30	32343	
19,08	22,30U	MI AMIGO	GELGIE	107,60	23232	
23,20U		DECIBEL	AMSTERDAM	096,05	32333	
20,06	08,30U	S.I.S.	BRUSSEL	104,60	23222	
08,30U		RADIO FREE	GENT	103,60	21222	
09,00U		MOOROZEE	WATERVLIET	103,30	21222	
09,05U		SATURNUS	HALVEDEEM	104,10	23222	
09,15U		RADIO BRUSSEL	BRUSSEL??	101,70	21222	
09,15U		MAGIC 7 MUSIC	BRUSSEL	105,20	23212	
09,20U		ARCAN	MOOTSSEL	106,40	12112	

Ontvanger UK: GRACIZ FANTASIA
Ontv.muziek : TELETON TOR 650
Antenne : 7-elemente STOLLE op 3,70m. (20m. NAP)
Coax 60 Ohm, 15 meter lang.

Zend/luistermonitor RP1 (Radio Pluto Internationaal)
Postbus 51, 9480 AB VRIES (Cr.)
100% rotator, 3aan stickers!

04,10	00,37U	BANWIELEWAAAL	WESTERHAAR	103,45	35454	9
00,45U		HEIDELBOM	SIBOULD	102,8	25354	15
00,46U		STERRENBOOG	GRANBERGEN	104,70	35354	30
00,48U		GROENE KIKKER	HENGELD	103,30		12
00,51U		VALKENIER	DOETINCHEM	104,15	13343	50
00,56U		KTO	HAAKSBERGEN	101,00	24444	20
01,00U		VRIJHEIDSTEAM	ELIM	100,80	13343	37
01,16U		JOHNNY RINGO	ZUTPHEN	103,70	24343	40
12,05U		KODAKS	APELDOORN	102,50	12332	48
17,05U		CAROLINA	LENELEWELD	102,75	25454	22
18,19U		RADIO TWENTIE	ENTER	102,40	25454	7
19,04U		VERONICA	COFVORDEN	101,70	25454	35
14,50U		HUT V. DOM TOM	ENSCHDEDE	103,65	24454	20
15,58U		RADIO REBEL	ENSCHDEDE	100,15	15353	20
14,10	10,41U	PARADISOVOEL	ENSCHDEDE	103,45	25354	20
15,10	19,17U	LAMBDA RADIO	ENSCHDEDE	102,40	24444	20
22,40U		LIMSE RAMER	ENSCHDEDE	101,10	25454	20
22,55U		DE STROPER	DEWENTER	101,75	12222	35
16,10	01,09U	HAMALANDRADIO	VREDEN (G.R.D.)	103,75	12332	35
01,10U		MERO II	GRONINGEN	100,60	24444	95
01,15U		WIDJENT	VREDEN	102,90	24444	35
01,23U		LUCKY LUKE	WINSUM	102,85	11111	105
01,24U		MOBY DICK	WINTERSWIJK	101,20	24343	40

Ontvanger: HARMANTZ ST450 an equalizer.
Antenne : NEB type 3423, 3-elementen + rotator.
Locatie : Almelo

Arthur Berkhoff, Postbus 11829, Amsterdam.

19,08	23,24U	P.J.L.L.	SPRANKAPLE	137,10	84444	30
		MELKBOER	DREVEDOORT	134,50	54344	35
		NOVA	OS	105,10	55454	33
25,07	00,43U	VICTOR	HELIGDEN	105,10	44444	18
04,09	00,48U	CADOLINE	SOMEREN	105,10	55555	56
03,00	25,50U	ZEEHOVER	HARDERWIJK	108,10	43444	36
01,09	23,58U	ALFA	HELVOND	105,10	43434	32
03,09	00,27U	ROERMOND	ROERMOND	104,90	35443	30
00,48U		EUROPA	WUUSTWEZEL	105,40	44344	28
24,09	00,40U	EEN PIRAAT	STROE	105,10	33333	20
	23,57U	MI AMIGO HOFSTAD	HELVOND	104,70	43343	25
		GIDDY UP GO	ARNHEM	104,50	43444	30
25,09	00,40U	SATURDAY N.FEVER	BOXTEL	43343	17	
27,09	00,48U	CENTRUM	LEDE	105,80	44343	25
22,19U		CENTRAAL	SOMEREN	104,30	43433	28
00,02U		JUPITER	TIEL	104,60	43333	25
		VERKENNER	RANDSTAD	104,50	44333	25
29,09	02,11U	KOENIGT	MARINKVELD	106,00	44434	28
29,09	01,01U	ZUIDWESTER	Z.W. DRENTHE	105,10	44444	25
08,10	01,07U	NAVOTA	TILBURG	106,60	44344	28
	23,45U	COUNTDOWN	EINDHOVEN	105,90	44333	27
10,10	01,13U	STERRENSDOEG	DOEVERDEN	104,90	21222	17
	18,45U	SEHELUX	PAAL	101,70	35434	40
	19,00U	MI AMIGO	WUUSTWEZEL	103,40	45444	38
	19,01U	ROYAAL	HAMONT	102,90	45545	50
	19,02U	SIGNAAL	OVERPELT	100,30	45444	54
11,10	01,40U	MOBY DIJK	EINDHOVEN	106,40	54444	10
	02,20U	EL BIMBO	HELVOND	108,00	55555	63
14,10	18,12U	THUNDERBOLT	EDE	107,10	23222	10
	00,05U	GIDDY UP GO	ARNHEM	104,50	44344	33
	00,37U	MI AMIGO	EERSEL	106,90	44434	32
	01,11U	ROMIX	VERBODVENEN	104,80	43333	21
	01,30U	ZWARTE ADELAAR	HOOGVEEN	104,80	45434	28
	01,52U	ZUIDWESTER	Z.W. DRENTHE	105,10	44434	30
03,09	00,41U	EUROPA	WUUSTWEZEL	105,40	45444	42
16,09	16,46U	MI AMIGO	BRUSSEL	107,90	45344	28
10,10	18,23U	2370	ARENBOEK	100,20	55555	71
	18,25U	SIGNAAL	BELGIE	100,30	43444	69
	18,27U	RADIO 2000	LOMPEL	101,00	43333	70
	18,30U	ROYAAL	HAMONT	102,90	43444	78
	18,31U	FANTASIE	WELDE	103,00	55555	78
	18,33U	ROOFS	BLADEL	104,50	55555	100
	18,35U	LEOPARD	LOMPEL	105,10	55555	72
	18,37U	EUROPA	WUUSTWEZEL	105,40	55555	50
	18,39U	ARCAN	MORTSEL	106,60	45444	30
	18,40U	MI AMIGO	BRUSSEL	107,80	45434	30

Ontvanger: FISHER FH2110
Antenne: Gf aangepast voor 3-meter, vertikaal, 14 m. hoogte.
U kunt reageren op het adres: Ericastraat 11, 5531 GJ Bladel,
Zender: Zenderstationneur KONZA en Radio Atlantico 105,00 Fw.
In de toekomst 104,2 Mhz.

11,06		FLAMINGO	HARHEM	101,85	44334	40
		SPERWER	WASTEMEER	101,20	43333	40
		ESKIMO	N.W. FRIESLAND	102,15	26334	40
		WIJ FRIESLAND	SNEEK	100,20	23332	10
12,06		HAVANNA	SNEEK	101,35	12333	5
		FLYING DOG	PUTTEN	100,15	58555	80
		BEJGO	DOETINCHEM	101,95	32323	20
		A.P.Z.	ROSENDAAL	104,55	55555	100
14,06		CALIMERO	ZWARTEBROEK	102,75	35444	40
		SPACE 2000	ERMULO	101,30	33444	40
19,06		WANTANA	HAARLEM	102,85	43434	40
06,07		ATLAS	SNEEK	101,06	45455	40
11,08		KIP	LEEUWARDEN	104,80	44555	50
12,08		SNEEDEN	WOLVGA	105,95	11232	3
		FNIX	HARHEM	101,75	43333	60
		DOG HOLIDAY	DRACHTEN	101,45	44334	60
		VERKENNER	GRONINGEN	105,65	53343	30
		TAMARA	RODENHUIZEN	100,25	43444	60
		SLEINE MAN	??	101,95	44444	60
		FLAMINGO	HARHEM	102,00	54545	70
		HARL. CENTRAAL	HARL. INGEN	100,15	22333	30
12,08		JOHNNY RADIO	LAUNERSDOEG	104,05	12122	3
		R.S.	HELD	104,30	23322	40
17,06		BARBAROSSA	HENDOLO	104,30	32333	40
18,06		FLYING DOG	PUTTEN	100,10	55555	70
		OLGRIA	GROTE GAST	104,30	43444	40
		SPACE 2000	ERMULO	101,30	34444	50
		V.L. SCHOTEL	DRACHTEN	102,25	55455	60
28,08		SIRIUS	SCHAGEN	105,00	54545	50
		F.B.L.	PURMEREND	101,95	55545	60
		E.R.H.	HOORN	101,85	44544	40
		FNIX	HARHEM	102,00	55555	80
		ROSLIL	EDE	101,80	24223	20
		GOLF ROMEO	OLENENKEDIK	100,20	45444	40
		KIPZENDER	LEEUWARDEN	104,80	48555	50
		HONDERDE WOLF	ERMELO	106,00	11211	10
26,08		HAWAII	MINSPECT	102,80	58585	90
		AVONDROOFS	GRIBBEK	104,70	32323	40
		WHISKEY	TENROER	104,70	33323	50
		ROOFSCHUTTEN	NIJNERKREEVEN	101,80	33233	40
		VERKENNER	GRONINGEN	103,45	22322	55
		JOHNNY FEVER	ROEMLEN	104,85	33323	40
16,09		FANTASIE	MONNINGENDAM	101,70	44344	40
		T.L.S.	AUGERDAM	106,60	22322	7

Ontvanger: MRRANTZ ST450 CO.9 W. 26 dB-ov.
Antenne: 1x 6-elementen FUBA en 1x 9-elementen zelfbouw.
25/23 meter hoogte.
Zender: 8-traps torrenbak 35 Watt met eindtrap met 2xSAMIS.

PIONEER, Postbus 34072, 3005 GB Rotterdam.

13,07		GOLDBER WONDER	??	1566	22343	10
29,07		KRAANMERKER	SCHAGEN	1512	23843	20
05,08		VRIJE VOGEL	OUDE PEKELA	1615	12132	5
09,08	18,25U	ARMADA	LEMELERVELD	1612	12132	5
	18,30U	DECLARIE	KOP V. N-HOLL.	1611	34443	30
11,08	14,58U	Zw.PAREL-R. PIRAAT	LELYSTAD	1611	13232	5
12,08	10,50U	HOORHAY	NIJMEIK	1614	13232	5
	11,10U	SAPPHORO	??	1621	13232	5
14,08	14,45U	OUDE NORTON	'T HARDE	1615	13122	3
	14,50U	PIEREMENT	MARREN	1616	13233	5
16,08	14,30U	WATERMAN	??	1622	23233	10
17,08	12,10U	DIAMANT	LELYSTAD	1620	23333	10
	18,10U	SMELLE HENKIE	??	1611	13132	3
	19,30U	ONE SAN	??	DIY.	23233	9
18,08	14,30U	CASA NOVA	??	1620	23233	12
	16,45U	HET KNIPPELTJE	??	1575	28333	14
	16,55U	TEST ZENDER	VEL. RANDBEREN	1620	23232	12
	22,00U	??	PURMEREND	1611	23333	8
19,08	10,40U	DAROTA	??	1617	12232	5
	10,55U	ZANDHAAS	EDE	1614	23232	8
	11,00U	DELHARE	KOP V. N-HOLL.	1624	34444	35
	17,45U	ALBATROS	KRUISLAND	1611	12332	5
	18,30U	ROOD WIT BLAUW	NAMINGENDAM	1613	23333	10
	18,05U	SONJA	VELDWE	1615	23333	8
	18,15U	TERUGSTROOMJAGER	??	1609	23333	8
	19,00U	GELIE ROOS	OLDENBROEK	1620	23233	8
20,08	12,00U	OUDE NORTON	'T HARDE	1615	23333	10
	18,45U	ONBEKEND	HAARLEM	1638	23333	10

Ontvanger: PHILIPS F2235 (150W./26dB en), GRUNDIG SATELLIT 1400SL.
Antenne: Langdraad en telescoop.
CLANDESTIJNE RADIO HOOFDORP.

31,07	21,15U	V.R.J.M.	MAASSLUIS	103,40	55555	100	
	22,01U	FANTIC	LOOSDUINEN	102,90	55555	100	
07,08	16,14U	TELSTAR	DEN HAAG	095,80	55555	90	
	16,16U	STAD	DEN HAAG	097,20	35455	60	
	16,17U	COLUMBIA	ROTTERDAM	103,15	44545	80	
	16,22U	N.R.D.	LOOSDUINEN	104,15	34453	40	
	16,30U	F.R.J.	ROTTERDAM	105,80	83343	40	
	16,50U	DELTA	ROSENDAAL	104,90	22423	20	
	16,56U	ARONNEIDA	ROTTERDAM	100,06	33353	60	
	17,12U	ENTERPRISE	??	099,45	44455	70	
	17,26U	TJJDROVER	HOOGVELT	107,00	34533	50	
	18,44U	LOLIT	GRIELLE	103,50	45555	80	
	21,27U	HURRYCANE	RIJSWIJK	106,10	43554	50	
	21,59U	RADIAAL	DEN HAAG	105,75	54555	80	
	22,31U	R.T.L.	RIJSWIJK	101,00	43553	50	
	22,45U	ILLEGAAAL	ROZENBURG	104,85	55555	100	
	22,50U	ELECTRON	SCHIEDAM	106,90	35443	60	
08,08	10,43U	DISCUS	DEN HAAG	101,15	33443	45	
	11,50U	COLUMBIA	BELGIE	107,00	12322	15	
	11,59U	CALYPSO	HOOGVELT	101,00	21122	10	
	12,20U	AMERIKA	ROTTERDAM	103,90	44543	70	
	13,26U	CENTRUM/DECIBEL	??	104,95	13112	10	
	14,11U	AMOR	ROTTERDAM	100,90	33343	40	
	17,24U	CENTRAAL	DEN HAAG	094,65	55555	100	
10,08	21,33U	TURBO	GRIELLE	104,25	45344	65	
11,08	00,04U	TRI	VLAARDINGEN	104,30	45434	60	
	15,08	20,30U	CONTINUE	BREDI	103,50	22352	25
17,08	18,14U	INTERLICHT	'S GRAVENZANDE	103,90	33433	40	
21,08	17,26U	GOLF DELTA	VLAARDINGEN	106,15	35433	60	

Ontvanger: AKAI AA-911
Antenne: meerdere elementen
RADIO ATLANTA MAASSLUIS
Reakties naar: Postbus 398, 3140 AJ Maassluis

06,08		UNION	EGMOND	101,20	44244	
		R.D.J.	??	105,00	55455	
		ZWARTE SCHAAP	WIERINGEN	102,50	55455	
07,08		MILKATIER	DEK SPIEL	104,50	12242	
		CALYPSO	GORINCHEM	104,00	31213	
		FANTASY	MONNINGENDAM	102,00	43323	
08,08		DELTA	HIDORN	104,00	55455	
		ZWARTE ZIJL	ZAANHAM	105,50	45455	
		SLEINE MAS	AUGUSTINUSGA	102,00	34133	
		AKTUEEL	ALKMARR	102,00	12132	
		PALAMAR	EGMOND	104,30	34144	
10,08		VERKENNER	GRONINGEN	104,00	55455	
11,06		STUDIO 90	GRONINGEN	104,00	44344	
		KIP ZENDER	LEEUWARDEN	105,00	44154	
		VIJFTIENDE WACHTER	??	104,00	22212	
		SALAMANDER	HARHEM	104,00	32423	
		TSAJINA	ANNA-PALOUWA	101,40	55555	
		A.J.M.Z.	ROSENDAAL	104,00	31212	
		CALYPSO	GORINCHEM	104,00	55555	
12,08		FRESHBENT	??	105,00	32322	
		OLYMPIA	GRONINGEN	104,50	23333	
		KLEINE MAN	AUGUSTINUSGA	102,00	55455	
		BRAVO MIKE	NOORDWIJK	102,00	12132	
		HOLLANDIA	DOHREBROEK	103,80	54555	
		CALYPSO	FRANKER	104,00	44344	
		DAY HOLIDAY	DRACHTEN	102,00	44454	
		TAMARA	FRIESLAND	101,20	44455	

Ontvanger: SCHNEIDER TEAM SC RC
Antenne: 8-elementen FUBA op 12 meter hoogte.
Middelfrequentier NEPTUNUS
Postbus 101, 1670 AC Nederhiltk.

07.08	06.00U	DERBY	HOOGEVEEN	180M	45344
09.08	22.45U	DRUKSTROOMJAGER	DE NEKAMP	180M	35222
11.08	01.00U	DRUKSTROOMJAGER	DE NEKAMP	180M	34233
12.08	00.45U	DRUKSTROOMJAGER	DE NEKAMP	180M	35333
13.08	06.45U	SPANNINGZOEKER	HOOGEVEEN	180M	45334
	07.32U	DRUKSTROOMJAGER	DE NEKAMP	180M	34543
	23.10U	MOOITGEDACHT	NIEULMUSEN	180M	25332
	23.15U	CURACAO	OLTIENZAAL	180M	35333
16.08	22.20U	DRUKSTROOMJAGER	DE NEKAMP	180M	35333
18.08	01.15U	DRUKSTROOMJAGER	DE NEKAMP	180M	35333
24.08	06.45U	DERBY	HOOGEVEEN	180M	35333
25.08	00.40U	DRUKSTROOMJAGER	DE NEKAMP	180M	35333
	01.20U	ATLETICO	N-HOLLAND	180M	24332
	01.35U	SAPPORO	VELUME	180M	25332
	01.40U	CONGOY JIMMY	ZUIDERDEK	180M	15332
26.08	00.45U	NL-HOLLANDER	WESTERBOK	180M	34332
	01.25U	SPANNINGZOEKER	HOOGEVEEN	180M	35333
	01.30U	ZWARTE NON	HOOGEVEEN	180M	34333
27.08	06.20U	SPANNINGZOEKER	HOOGEVEEN	180M	45544
05.09	23.10U	SAPPORO	VELUME	180M	24332
07.09	06.30U	DERBY	HOOGEVEEN	180M	34334
08.09	00.10U	DRUKSTROOMJAGER	DE NEKAMP	180M	24432
	00.40U	SCHADUWJAGER	HOOGEVEEN	180M	25432
	00.55U	SPANNINGZOEKER	HOOGEVEEN	180M	35434
	01.10U	NACHTRUIJDER	EMMELOORD	180M	15432
	01.25U	ZWARTE NON	HOOGEVEEN	180M	25432
	01.35U	ATLETICO	N-HOLLAND	180M	25432
	03.05U	CONGOY JIMMY	ZUIDERDEK	180M	25432
09.09	00.25U	KRISTAL	NIJVERDAL	180M	24432
	02.10U	CONGOY JIMMY	ZUIDERDEK	180M	24432
17.09	06.00U	SPANNINGZOEKER	HOOGEVEEN	180M	45434

PETER

02.10	10.39U	FREQUENCE NORD	LILLE (FR.)	094.70	23444
	10.51U	DELTA RADIO	ANTWERPEN	100.00	55555
	10.52U	RADIO RAMO	WILTRIK	100.20	43554
	10.52U	RADIO ANTIGON	ANTWERPEN	100.40	55555
	10.53U	MIHERVA	ANTWERPEN	100.70	32252
	10.54U	ENTREPRISE	DEURNE	100.90	55555
	10.57U	CENTRAAL	ANTWERPEN	101.35	42452
	10.58U	BEVERLAND	OMG. ST. NIJBOAS	101.75	45555
	10.58U	LOKAL	BERCHEM	102.10	55555
	10.59U	ATLANTIS	ANTWERPEN	102.50	55555
	11.00U	ANNICK	BORDERMOUT	103.04	55555
	11.00U	S.I.S.	ANTWERPEN	103.30	55555
	11.02U	FM 2000	ANTWERPEN	103.55	55555
	11.03U	EUR-UNIVERSITY	ANTWERPEN	104.00	55555
	11.04U	ATLANTICA	ANTWERPEN	104.45	55555
	11.05U	EXPRESS	ANTWERPEN	104.70	55555
	11.06U	TRAC	ANTWERPEN	105.00	45454
	11.06U	MAGIC 7 MUSIC	ASSE 77(BRUSSEL)	105.20	44544
	11.09U	MAEVA	BRUSSEL	105.75	45454
	11.12U	AKTIEF	KONTICH 77	106.00	42452
	11.13U	TITANIC	MEKSKOEN	106.20	41451
	11.15U	VICTORY	DEURNE	106.36	55555
	11.21U	ARCAN	MORTSEL	106.50	44554
	11.22U	LIBERTY	DEURNE	106.64	55555
	11.23U	BENELUX	DEURNE	107.30	45454
	11.25U	LES ROUTIERS	ANTWERPEN	107.59	45555
	11.26U	MI AMIGO	DUISBURG	107.79	33555

Ontvanger : GRUNDIG SATELLIT 1400 SL
Antenne : Tailincomantenne
Van Gestel Guido,
P. de Vriendstraat 34 bus 74, B-2600 BERCHEM (Antwerpen).

04.08	007	HARVEVELD	180M	32334
	NOORDSTER	STEENWIJK	180M	45354
	CASSANDRA	VEL. RANDMEER	180M	43433
	WADDENZEE	DOKKUM	180M	44445
	GELDE RODES	OLDENBROEK	180M	44445
	POSTDUIF	WEZEP	180M	55455
	APOLLO	ALKMAR	180M	55555
	MOLT 68	??	180M	41455
05.08	KRAANDERIJVER	SCHAAGEN	158M	55555
06.08	TORNADO	??	180M	33433
	SALLAND	??	180M	34454
07.08	OUDE MORTON	T HARDE	180M	32345
	VELUNGE TAMBOER	??	180M	44234
	GROTE JAGER	N.O.P.	182M	31245
	LAUNERSZEE	EMMELDOOR	180M	54445
	BOEFSTANT	WETERING	180M	43444
	BLAUWE BLOED	??	192M	43454
	BLAUWE PIRAAT	??	192M	21333
22.08	DIAMANT	LELYSTAD	180M	54445

Ontvanger : PHILIPS
Antenne : 35 meter lang, 10 meter hoog.
Middengolفزander RADIO NEPTUNUS.
Postbus 101, 1670 AC Medemblik.

31.08	14.00U	AKTIEF	KONTICH	106.00	55334	120
2E.08	19.40U	ANTWERP CITY	ANTWERPEN	107.60	25223	120
26.08	19.45U	MI AMIGO	DUISBURG	107.80	55555	
27.08	09.00U	ATLANTIS	MILONES	107.80	25111	
27.08	11.45U	MINI-PLUS	WALLONIE	101.00	32253	
29.08	08.50U	MAGIC	KOPELIK	102.10	21151	16
	12.03U	MONTANA	ZNEVEGEM	102.40	11151	15
04.09	19.50U	FREE	GENT	103.50	31252	33
10.09	21.00U	RADIO GO	GENT	103.20	55555	33
17.09	14.20U	WEST	BRANSEL	100.40	41333	25?
	14.30U	AMBIANCE	FRANKRIJK	087.80	55544	
	15.30U	CEBENEK	TOURNAI (FR)	093.90	55544	
	17.00U	MAYA	HERZEL	105.20	31233	25?
	18.05U	UNICUE	VL. BRABANT	104.70	55555	60?
18.09	18.30U	SAS BRUSSEL	BRUSSEL	104.50	12242	60?
20.09	10.39U	MINI-PLUS	WALLONIE	101.00	31252	
	10.43U	COPEVALE	TOURNAI (FR)	095.20	55455	
21.09	08.45U	NON-PLUS	FRANKRIJK	099.60	54555	
22.09	16.00U	AKTIEF	ZOMERGEM	105.90	11141	
23.09	08.30U	MONTANA	ZNEVEGEM	102.40	22142	14
	12.40U	MINI-MAX	MESKROEN	101.00	53555	25
24.09	09.00U	SUPERSTAR	GENT	102.30	55455	33
	09.00U	FREE	BRANSEL	102.00	24243	

Ontvanger : HITACHI K-50E
Antenne : FM antenne met versterker.
Lokatie : Sint-Baafs-Vijve
Adres : Postbus 90, B-8790 WARFEM (belgie).

09.10	18.19U	INDIGO	LITH	101.40	24322	35	146
	18.39U	PANTENZAAR	DE KRIM	104.10	55555	83	24
10.10	18.23U	VROUWIJN TREKKER	AME. PERELA	101.00	55555	100	30
	18.48U	STUDIO 50	GRONINGEN	104.20	54454	45	44
	19.04U	VERREMEER	GRONINGEN	103.70	44454	72	44
	19.27U	NEPTUNUS	HARVEVELD	104.20	43354	75	66
11.10	17.44U	TOONTJE LAGER	BALKDRUG	103.80	35454	65	37
	17.50U	VL-HOLLANDER	SLAGHAREN	101.00	44454	75	30
	18.42U	BONANZIE	TUBBERGEN	103.00	55555	85	49
	18.50U	HANZIE	WEZEP	102.00	22242	55	67
	18.55U	HOUTHAKER	TUBBERGEN	104.10	24353	48	49
13.10	18.30U	VELUNGE STER	WEZEP	103.80	44324	65	67
	18.35U	DECIFFE	WANROOY	103.90	45434	75	145
	19.22U	EUROPA	WUUSTHEZEL	105.40	24233	25	
	20.05U	MAEVA	BRUSSEL	105.60	25233	30	
	20.45U	MAGIC 7 MUSIC	BRUSSEL	105.30	15233	20	
	21.07U	BLAUWE MIN	RAMTE	103.00	54434	85	61
15.10	09.40U	ARIANNE	VRIEZENVEEN	101.00	54334	97	50
	21.45U	RIETVOGEL	ST. JANSKLOOSTER	101.00	55555	91	54
	22.53U	STROPER	VENTER	101.80	43444	67	78
16.10	14.05U	BLACK ARROW	TEN BOER	102.80	44454	80	49
	14.10	SCHRIKKIE	WINSCHOTEN	103.80	55555	85	38
	18.29U	STORMOGEL	ALDOSTERHAAR	103.00	34343	58	39
17.10	13.12U	AVONDROD	GIESBEEK	104.50	35323	50	108
	19.38U	MOBY DICK	OLDF. PERELA	103.80	55555	37	34
	22.10	VL-HOLLANDER	WEZEP	103.80	55545	90	67
23.10	20.50U	PACIFIC	GRONINGEN	105.00	35333	45	44
25.10	18.28U	FENIX	HARENHA	102.20	55455	94	56
28.10	18.21U	MOBY DICK	WEZEP	101.30	55435	90	67
29.10	18.00U	ROMEX	VRIEZENVEEN	104.40	55555	89	50
	18.07	SCHONLOIDEN	VRIEZENVEEN	104.10	55555	99	30
	18.44U	NEVEDA	WINSCHOTEN	103.50	45444	72	38
30.10	16.40U	VERONICA	DOETINCHEM	103.50	32353	30	102
31.10	14.15U	ATLETICO	HAARLE	103.90	55545	80	61
	17.16U	RODE BARON	SAPPEMEER	102.80	31242	40	36
	18.06	DE MARID	MEERSFOORT	105.30	55354	42	120
	18.40U	BUITENZORC	RENSHOUDE	101.70	44554	75	118

Ontvanger : BLAUWINKT
Antenne : 7-elementis YAGI op 11 meter hoogte.
Voor reacties of bevestiging kunt u schrijven naar:
F.v.d. Velde, Elbertstraat 25, 7848 AT Schoonoord.

12.08	00.11U	TELSTAR	SPIJRENISSE	104.70	44343	80	20
	00.48U	HURRICANE	SCHIEDAM	105.00	54444	95	25
	01.12U	KLEINE MAN	AUGUSTINUSGA	101.80	34343	40	204
	01.18U	GLORIA	BRIDOTTE GAST	104.40	33343	50	209
	01.33U	AXION	D'ADRE ECHT	100.10	54544	100	21
	01.37U	FLAMINGO	HARKEMA	101.10	32253	45	200
	01.58U	V.O.M.	MIJDRECHT	101.10	54454	90	64
	02.29U	OGC HOLLIDAY	DRACHTEN	101.80	33333	60	95
	02.18U	S.W.R.	CAPULE AD. IJSS.	101.80	44444	80	28
	02.50U	FENIX	HARKEMA	101.70	33343	45	200
	03.06U	102	ROTTERDAM	100.10	54444	100	28
13.08	00.25U	SCHOKKON	MENHIGENHOLM	103.90	44444	94	90
	00.44U	S.P.	ASSENDELFT	101.80	43444	80	88
	01.10U	D.F.N.	ALPHEN ADRIJN	100.40	34344	30	51
	01.53U	ATLAS	SNEEK	100.20	32352	30	170
14.08	00.16U	V.I.P.	IJMUIDEN	107.00	44444	50	85
	00.24U	HYPDEFYSE	ROTTERDAM	107.00	54445	100	28
	01.35U	ALDIO	H.I. LAMBACHT	103.00	55555	100	23
	01.36U	DRECON	N.N. LONKSRAND	104.00	53444	90	29
	01.50U	DETRON	SCHIEDAM	103.80	43333	80	25
	23.08U	MUSNETTER	BRILLE	104.90	44444	85	29
15.08	01.20U	PULSAR	HEILOO	103.80	53333	90	103
	01.46U	ELEKTROON	SLIEPDRICHT	103.90	54555	95	30
	02.00U	DARRACUDA	MAASLAND	101.10	55555	90	29
23.08	15.09U	MUREA	RIJSLIJK	104.80	44444	80	42
26.08	21.16U	MATTA	OELF	106.10	34443	75	35
	21.21U	TUNING	OOSTHUIZEN	106.80	33333	60	104
	21.29U	R.Z.A.	LANGMEER	105.00	23333	35	86
	21.51U	SUPERSONIC	DEN HAAG	104.70	43444	80	44
27.08	23.27U	SOUND	DORDRICHT	106.80	32333	50	21
28.08	00.02U	DISPLAY	ROTTERDAM	106.00	55555	95	28
	01.09U	FOOTROT SIENHA	MEKERK AC IJ.S.	100.10	43334	70	32
	20.45U	KINT	SCHIEDAM	101.80	54444	90	25

Ontvanger : GRUNDIG CS160 (1,2 uV bij 26 dB S/R).
Antenne : 7-elementis met gesloten dipool op 10m hoogte.
MEXICO RADIO
Kontaktadres: Hillegatsweg 4, 4797 SW Willemstad (NB).

03,08	22,26U	ZUIDWESTER	HAVELTE	104,60	55555
05,08	01,13U	ZUIDWESTER	WEEZEP	103,50	35555
01,13U	INTERVAL	HAILEFRANJK?	104,00	45555	
01,26U	DOC.HOLLIDAY	DRACHTEN	101,00	45455	
10,00U	STERRENNACHT	Z.W.FRIESLAND	101,80	34444	
11,00U	TROFFEL RADIO	KUINRE	100,40	35454	
11,25U	MUGBY	ST. JANXKOOSTER	101,80	45555	
12,16U	ZUIDWESTER	HAVELTE	104,60	55555	
12,18U	STILLE GENTIER	HARMEHA	102,00	55555	
12,50U	KIP	LEEUWARDEN	104,70	35554	
16,30U	HOORDSTER	ELIM	104,00	23232	
23,06U	DELTA ZULU	ZAANDAM	105,40	14344	
23,20U	JOOP DE KABELL.	STEENWIJMERHOLD	101,00	45555	
23,30U	GOLIBATH	LANDSMEER	105,20	12222	
06,08	17,49U	DELTA ZULU	ZAANDAM	105,30	12221
07,08	22,15U	FLORIDA	URETERP	103,00	35554
22,17U	STAFZENDER	NIEUWELIORNE	103,60	45555	
22,19U	ZILVESEN TROFFEL	KUINRE	100,20	45555	
22,20U	DOC.HOLLIDAY	URADITEN	101,20	45555	
08,08	19,46U	PIMPENEL	KUINRE	100,20	35455
19,52U	DOORZETTER	N.O.P.	100,40	35555	
09,08	09,50U	F.R.R.	ROTTERDAM	105,90	13222
09,55U	SATELLITE EMPIRE	AMSTERDAM	104,80	12111	
12,08	00,09U	VERONIGA	LEERDAM	104,40	12222
00,07U	P.Z.7	AMSTERDAM	105,00	11111	
00,09U	SATELLITE EMP.	AMSTERDAM	104,80	12222	
00,11U	ECHO AKTIEF	SCHALWIJK	105,40	24443	
00,21U	DELTA ZULU	ZAANDAM	105,30	35454	
00,30U	ATLANTICA	PURMEREND	104,20	25555	
20,08	23,50U	MONZA	BLANDE	105,00	13332
23,57U	PALOMA	ZWAAGSTEINDE	105,80	25232	
23,59	HERCULES	SCHIEDAM	104,00	13232	
24,00U	SIRIUS	VENHUIZEN	105,00	24444	
21,08	00,05U	DELTA ZULU	ZAANDAM	105,40	24444
00,07U	MOODAN	TIEL	104,00	35555	
00,10U	AMAZONE	?	101,00	24343	
00,13U	POWERLINE	OOSTHUIZEN	105,00	12221	
00,15U	GALAXY	MONNICRENDAM	106,80	22332	
00,22U	FLYER	CULEMBORG	104,40	13332	
00,24U	TROPICAL	TIEL	101,40	24433	
00,26U	DISPLAY	ROTTERDAM	106,00	13232	
00,30U	MI AMIGO	GRONINGEN	104,40	24444	
00,35U	FLANINGO	HARMEHA	102,00	45555	
00,39U	NEPTUNUS	ROSWALEN	104,80	13232	
00,40U	LEEJAGERIK	KATWIJK A/Z	104,20	25555	
00,42U	DELTA ZULU	ZAANDAM	105,40	25334	
00,47U	REAKTOR	TIEL	103,00	24443	
00,55U	SCHOKBETON	MONNICRENDAM	107,00	11111	
00,56U	CALYPSO	DE RIJP	103,80	13333	
00,57U	ORKA	KAMPEIN	105,60	13232	
00,59U	ROTEX	?	105,20	21212	
01,04U	FENIX	HARMEHA	101,80	45555	
01,07U	WITTE BISON	EPE	101,00	12221	
01,10U	DUPLEX	ALMELO	104,40	12222	
01,13U	HOORDZEE	STADSKANAAL	101,00	34444	
01,18U	KIP	LEEUWARDEN	104,60	45555	
01,20U	VL. SCHIKTEL	ONG. SVAAMEER	101,80	34445	
01,25U	BLACK DEVIL	ZEVENAAR	101,20	25222	
01,27U	BIG CITY	ZEVENAAR	104,00	35443	
01,30U	MORY DICK	WINTERSWIJK	101,00	34444	
23,30U	DELTA ZULU	ZAANDAM	105,40	35555	
23,36U	STUDIO 50	GRONINGEN	103,80	34444	
23,40U	GALAXY	MONNICRENDAM	104,40	23334	
23,43U	SIRIUS	VENHUIZEN	105,00	33333	
23,48U	POWERLINE	OOSTHUIZEN	105,00	32222	
23,53U	WHISKY	TEN BOER	104,60	24443	
23,57U	TESTPIRAAT	ZWARTEBROEK	104,80	13322	
23,59U	AMAZONE	FEUSICHEN?	101,00	11111	
24,00U	VRIJE RADIO	BREUMEN	100,80	22222	
22,08	00,01U	JANCO	WEEZEP	101,80	24444
00,06U	EDELWEISS	DOEVRORDEN	104,60	35555	
00,12U	NOSMEIT	HARDHOOVELD	105,80	24444	
00,16U	PACIFIC	ENKLUJZEN	103,00	23343	
00,22U	MONZA	H.WEERDINGEN	103,20	45555	
00,24U	VRIJ	IJSSELMUIDEN	101,80	34444	
00,25U	DOOF	HEEMSKERK	104,20	33343	
00,26U	FENIX	HARMEHA	101,80	55555	
00,42U	A.R.2.	ROOSENDAL	104,40	24433	
00,45U	ROOKUR	HILVERSUM	101,00	12322	
00,47U	ROLAND	WARMOND	101,40	24444	
00,52U	BRAND 17	HILVERSUM	104,20	22322	
00,54U	CALYPSO	DE RIJP	103,80	24444	
01,03U	DELTA	HOORN	103,40	23332	
01,15U	ZUIDWESTER	HAVELTE	104,40	55555	
25,08	00,40U	INTERFERENTIE	MEDEWIJK	104,40	23333
00,45U	R.7.A.	LANDSMEER	105,90	24444	
00,49U	BISON	OLDFERBROEK	102,20	25555	
01,07U	HSWALI	NUSSPLOT	102,60	34555	
01,09U	NEUSHOORN	EDE	101,60	13444	
21,25U	MIRNA	RITSWIJK	104,80	13232	
23,39U	EXPRESS	ANTWERPEN	104,80	14445	
04,09	16,40U	POMMETJE	KUINRE	100,80	45555

Ontvangers: ONKYD TX6500 MK 11
Antenne: 8-elementen horizontaal roterend op 12,5 meter.
Dit alles zonder antenneversterker.
Luisteramateur SATURNUS
p/o Zilverlaan 33-A, 8471 OX Wolfega.

29,07	STARLET	EINHONEN	104,60	25232	10	62
	BELGO	DOETINCHEM	102,10	35553	40	104
	MI AMIGO	ZUILICHEM	104,30	35553	35	20
30,07	DOOMPIES	DIOAM	104,20	45554	45	89
	CENTURION	??	102,10	23343	30	
36,06	TERRA	ROTTERDAM	104,60	35553	40	28
07,08	KIP	LEEUWARDEN	104,70	22323	25	170
	KLEINE MAN	AUGUSTINUS	101,90	34553	30	180
	PORTULIK	VROONSHOOP	104,50	23353	15	137
	MONTEVIDEO	ZEIST	101,00	45554	60	39
	N.B.D.	LOOSDRECHT	104,10	33453	25	52
	BEATBOX	WRAALWIJK	102,60	45554	60	21
08,08	R.T.L.	RITSWIJK	101,20	45454	30	44
	T.L.S.	AMSTERDAM	106,60	38453	35	64
	STUDIO FLORIS	ZEVENAAR	102,10	25232	15	87
	VRIJBLIJTER	ZELICHEM	102,20	45234	40	107
09,08	TESTPIRAAT	ZWARTEBROEK	104,50	23252	10	64
09,30	CAMOLINE	EDE	104,80	25352	20	61
	NEUSHOORN	EDE	101,80	45554	30	61
10,08	S.R.	ZAAASTREEK	102,10	23252	15	72
	DOC.HOLLIDAY	DRACHTEN	101,40	34353	30	160
	VERENIGD	GRONINGEN	103,60	34453	35	195
	ELECTRON	SPUNDEL	105,70	45554	30	37
11,08	HORGENWIND	HOOGEVEEN	103,80	35353	30	152
	VLUPTORENNACHT	HARLINGEN	103,80	35353	40	158
	ELK	DOKKUM	100,90	55555	70	188
	DELTA	GIESSENBURG	1634K	55555	90	4
	ALBATROS	ZFF AND	1634K	34553	50	
	PIEREMENT	??	1632K	32323	35	
12,08	MONTE CARLO	LEUSDEM??	101,50	21222	5	
	JAPIE KREKEL	OLDEBROEK	101,00	45554	30	102
	ENELCO	ZUIDWIND	101,40	34353	35	145
13,08	MERCURY	WAGENINGEN	105,00	34353	35	60
	CARUSSEL	WASVENER	103,80	34353	35	150
	SCHOKBETON	MONNICRENDAM	106,90	28232	15	73
	DRAKKORDEL	DRACHTEN	102,30	35453	40	160
14,08	V.I.P.	IJMUJLEN	107,00	35433	30	73
	KLEINE PALOMA	HAPS	101,50	45554	70	73
	KLEINE SCHILPAD	DOETINCHEM	102,20	33423	25	104
17,08	DR. SLIJTER	NIJMEK	102,30	34443	35	64
	SOJANEL	BARNEVELD	100,50	32343	25	64
18,08	LANDSKAMPION	HARMEHA	102,00	25323	20	180
	LOGBOJETER	LEEUWARDEN	102,30	34443	40	170
	VRIER VISSER	BEETOUH	103,90	34353	30	167
	FLYING DUTCHM.	WEEZEP	104,50	32343	30	106
	EDELWEISS	DOEVRORDEN	104,70	35343	30	163
	MERCURIUS	JOURE	102,10	45554	30	144
	TILT	LOOSDRECHT	104,50	34444	35	40
19,08	DRUKTROONJAGER	TENKAMP	1632K	43353	70	163
	FLAMINGO	DIJENEN	105,30	35353	30	65
	REFLEX	BEVERWIJK	106,40	34554	35	76
	CENTRAAL	PURMEREND	106,30	35553	30	90
20,08	ATLANTA	HOORN	106,50	33453	30	95
	FENIX	HARMEHA	101,90	34353	35	180
	M.R.A.	ALKMAAR	105,30	44334	30	91
21,08	VALENTINO	DIOAM	103,00	34554	50	49
	ROOU	HILVERSUM	101,10	22332	15	52
24,08	JONGE BOER	UOED	102,00	45554	30	82
	NACHTWACHT	FRIESLAND??	100,40	32323	30	
25,08	ZEPPELIN	DE RIJP	102,60	33233	30	83
	R.M.X.	ZAANDAM	104,80	34443	30	70
	SIRIUS	SCHAGEN	105,00	34553	30	110
	HOORDZEE	STADSKANAAL	101,40	21212	10	197

Ontvanger: PHILIPS FS212
Antenne: 9-elementen ingekorte YAGI op 10 meter hoog.
Middengolf: ingehoude ferrietstaaf.
Luister/DSG station ROEWELT, 106 Mhz, 25 Watt.
Lokatie Hardinxveld/Giesendam.

30,09	22,47U	FOCUS	HEILOO	103,60	55555	85
01,10	13,30U	BIG CITY	H.H. WAARD	105,26	21131	40
	13,49U	MAEVA	FRUSSEL	105,80	35553	60
	14,00U	MI AMIGO	FRUSSEL	107,83	35323	55
	14,35U	F.R.R.	ROTTERDAM	105,70	23333	30
	15,15U	MAGIC 7 MUSIC	BRUSSEL	105,24	33323	50
02,10	10,52U	AMIGO	ROTTERDAM	107,17	14132	5
03,10	00,39U	DELTA	ROOSENDAL	104,84	35434	45
	00,42U	EUROPA	WUUSTVEZEL	105,34	35434	60
	01,17U	XONSTANT	ZEEN HAAG	099,45	35555	60
	01,35U	ATLANTIS	ROTTERDAM	100,59	35545	55
	01,53U	UNIEK	BELGIE	104,68	13111	10
	02,17U	SEVENTY-SEVEN	ST.NIKLAAS	101,43	11111	10
04,10	11,10U	ARCAN	MORTSEL	106,55	13131	10
	12,56U	JACRETC	ALKMAAR	104,55	45555	65
	13,30U	OXTAUF	AMSTERDAM	093,01	45555	75
	13,49U	ATLANTIS	LEIDEN?	102,54	35444	60
	14,27U	STAR	AMSTERDAM	101,54	45555	80
05,10	10,17U	IMAGINATION	ALKMAAR	104,91	34434	60
	12,28U	SJUL	AMSTERDAM	097,75	45555	75
	13,45U	ATLANTIS	PURMEREND	104,16	45555	80
06,10	08,51U	V.R.L.	AMSTERDAM	089,51	45444	70
	12,30U	ENTERPRISE	ALKMAAR	101,11	44444	65
	14,45U	R.N.H.	H.H. WAARD	103,67	45444	75
	14,55U	ATLANTA	HOORN	106,53	15323	15
07,10	06,32U	HORIZON	ENHUIZEN	101,07	25333	40
07,10	17,22U	AKTIEF	SCHERMER	101,85	45555	80

Ontvanger: GRUNDIG SATELLIT 2400
Antenne: Rondstraler 16-elementen op 30 meter hoogte.
RADIO D'IPPER, Euraboulevard 465, 1966 sy Heemskerk.

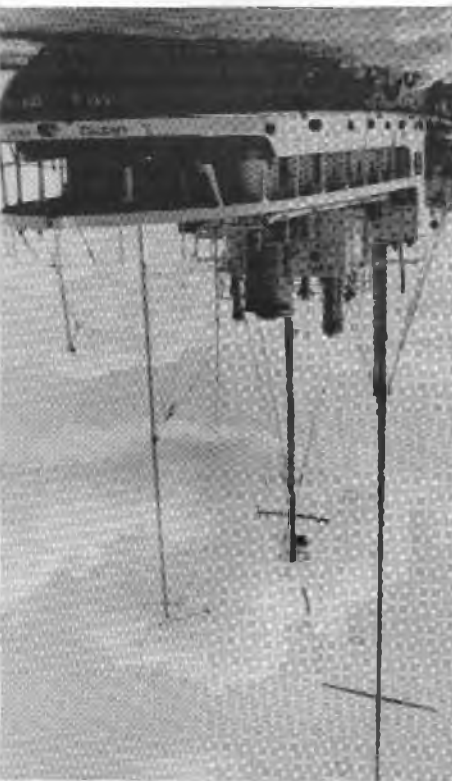

Station van de BBC in Londen. Het gebouw is een van de grootste gebouwen in de wereld.

Op 12 februari werd gezegd, dat Ted Al-
 leenry het door Amerikanen georganiseerde
 schip de "Lakes Falg" zou overnemen,
 waarbij de uitzendingen van Britain Radio
 plaatsvonden. De stijl van presentieren
 zou worden aangepast aan het soevereine
 tijd van Radio 390 en hij hoopte een
 grote uitzendingsruimte te kunnen herhalen
 door middel van het opvoeren van het
 vermogen van de zender. Protesten van de
 zijde van Britain Radio lieven niet uit
 en de manager van dit station, Jack Cur-
 tiz, nam zijn ontzag om "professionale
 tiz, om redelijke redenen". Wie nu de uit-
 zending over het station zou krijgen, was
 nog de vraag, want de directie van Radio
 390, Elizabeth Radio Ltd., zat tot over de
 oren in de problemen. Het aantal dagvaer-
 dingen was onderhand niet meer te tellen
 en de ene rechtszaak volgde na de andere.

Radio 390 was niet de enige, die met dit
 soort problemen te kampen had. Op 31
 januari 1967 kreeg Mrs. Dorothy Calvert
 een dagvaarding toegestuurd, in verband
 met illegale uitzendingen van Radio City.
 Het ergste van deze zaak was, dat zij in
 juni van het jaar daarvoor geen hulp had
 gekregen toen het werd overmeesterd,
 omdat het toen hielden de Britse Juridic-
 tie in het en reedat naar was gadood,
 was deze uitzending inname veranderd en
 werd zij veroordeeld tot een boete van
 honderd pond. Na deze veroordeling ha-
 sloot Mrs. Calvert Radio City te sluiten.
 Ook Radio Essex of B.M.S., onder welke
 naam het station nu bekend was geworden,
 ging in januari de lucht uit. De plannen
 kon om verschillende redenen niet te rea-
 liseren geweest.

worden en op die manier zitting zou
 kunnen worden, zoals dat bij
 plannen het geval was. Daarom moest de
 BBC ervoor zorgen dat zij haar program-
 mering zouden wijzigen, dat een positie-
 der in het reeds bestaende zenderpark
 werd ingevoegd. De BBC had de regering
 al medegedeeld, dat op weekdagen popu-
 laire muziek zou worden uitgezonden van
 5.30 tot 19.50 uur, daarna weer van
 22.00 tot 02.30 uur en op de zondagen
 11.00 de hele dag. Meer dan 5 uur zou
 muziek van symfonieorkesten ten gehore
 worden gebracht, terwijl de rest uit
 live-programma's zou bestaan, die op-
 etijd voor dit doel door de BBC zouden
 worden opgenomen.
 De enige mogelijkheid om een lokale
 muziekservice te realiseren zou via
 uitzending op FM zijn. Of deze lokale
 muziekservice zouden worden gefinan-
 ciërd uit diversiteits-afhankingen was
 nog steeds de vraag, want de regering
 kijkt er aan, of er dan nog wel iets
 van het lokale karakter der uitzendingen
 zou overblijven, als commerciële hebden-
 gen een rol zouden gaan spelen.

Men hoopte de nodige gelden bij elkaar te
 kunnen krijgen uit plaatselijke fondsen
 en rekende op steun van de gemeentera-
 en instellingen als universiteiten (in-
 dian aanwezig), kamers van kooplieden,
 Korkeben etc. Als zou blijven, dat hier-
 uit niet voldoende fondsen gnupt konden
 worden, kon men altijd nog naar alternat-
 ieven zoeken.

In de praktijk kwam het er op neer, dat
 de meeste gelden door de gemeentera-
 den werden worden geleverd, omdat de ande-
 re instellingen meestal zelf om geld vroegen
 in plaats van het weg te geven. We veel
 gerefereerd werd op 7 maart 1967 bangkon-
 digd, dat de eerste drie lokale stations
 zouden starten in Sharncliffe, Leicester en
 Liverpool. Eind maart werden nog vier
 andere steden genoemd: Brighton, Manches-
 ter, Nottingham en Stoke-on-Trent. Het
 werd echter nog een grote pulshoop en
 de protesten tegen de manier, waarop deze
 lokale stations zouden worden gerund,
 werden steeds luider.....

Even voor middernacht op 31 december 1966
 was Radio 390 opnieuw in de lucht geko-
 men. Ted Allehenry kondigde aan, dat het
 station nu in de ether zou blijven, want
 het bevel was gelteerd, dat Red Sanda
 Fort minstens anderhalf uur in huiten de
 territoriale wateren was gelegen. Hij
 liet het aan de G.P.O. over om Radio 390
 opnieuw voor de rechter te eisen, als
 zij het tegendeel konden bewijzen. Dit
 hoede echter niet eens, want volgens de
 Engelse Radio- en Telegraafwet van 1949
 is een persoon, die al eerder wegens het
 gebruik van illegale zenderapparatuur is
 veroordeeld, niet het opnieuw in de lucht
 gaan met zenderapparatuur nog steeds straf-
 baar en kan een boete worden gegeven voor
 iedere dag, dat er uitzendingen worden.
 Begin februari gaf Allehenry zich overge-
 ven, tennistie in zoverre, dat hij overen-
 afzag nog verder vanaf een fort uit te
 zenden, in een interview vertelde hij,
 dat hij toch weer heel zegg in het uitzem-
 den venst een schip.

Nedat Roy Bates schuldig was bevonden,
 ete de PTT verantwoordelijkheid van de
 zenderparatuur en het belang van een ge-
 deelte van de kosten van de rechtszaak.
 Haregen maakte Bates huzwar en wilde
 ring mocht niet plaatsvinden tot na het
 herop. Daarop legde het gerechtshof de
 maximale boete op ten hoogste van 100
 pond, maar er werd niets verheurdver-
 klard, zoals dat bij Radio 390 gebeurde
 was en over kostenvergoeding werd niet
 meer gesproken.

Bates, die rechtstreeks verklaarde de
 putten de rechtstreeks verklaarde de
 dat hij de eigenaar van het station was
 en dat er geen direktieuren e.c. waren,
 nam wie hij verantwoordelijk te leggen
 had. "Ik kan vast van plan in de lucht
 te blijven en te vechten". Hij zei nog
 steeds niet te aanvaarden, dat het fort
 binnen de territoriale wateren gelegen
 was. "Ik zal nooit accepteren, dat er
 iemand gestuurd kan worden, die mijn
 uitzendingen versniet en terwijl mijn
 herop hangende is, zal ik doorgaan met
 de programma's. Er zal commerciële radio
 in dit land komen en ik zal erbij zijn".
 Hij verklaarde zelfs verder te willen
 gaan. De volgende maand zou hij een
 nieuw en eteher station openen op Ton-
 gue Sande Tower. Hij hielden Margate
 en Bates de territoriale wateren, zoals
 die door de rechtshofden bepaald waren,
 inktusen zou Radio Essex verder gaan
 onder een nieuwe naam B.M.S. (Bri-
 tain Essex Music Station).

In november 1966 ging nog een station
 uit de lucht: Radio England. Er gingen
 geruchten over financiële moeilijkheden
 en gheek aan overtreedert bij dit
 station. Radio England was in totaal
 maar een half jaar in de lucht geweest.
 Het station werd op 14 november veran-
 gen door Radio Dootin, een nederlandse-
 telge zender. Britain Radio, ook uit-
 zending vanaf het schip "Lakes Falg",
 heeft met in de lucht.

Op 20 december was het dan zover: het zo
 vaak uitgezende "White Paper" van de
 Britse regering werd gepubliceerd. Dit
 bekende een dubbele overwinning voor
 de BBC: niet alleen werd verklaard, dat
 de BBC een "popstation" kan behouden op
 247 meter middengolf, maar ook kreeg de
 Corporation toestemming om 9 lokale
 zenders te exploiteren voor een profie-
 rde van 1 jaar.

DE ERGSTE ZEEZIELEN
 IN DE LAGER 700
 VERHAAL UIT F.M.
 JAARGANG 1975

Stichting Media Communicatie

Tel.: 020- 62.11.41 (Na 18.00 uur)

POSTGIRO: 4065700

BANK: 63.44.95.216

Postbus 53121 - 1007 RC Amsterdam



ZEEZENDERDAG

Op 22 dec. a.s. organiseert SMC in samenwerking met Radio Annick een zeezenderdag in Zaal Hof ter Loo in Bergerhout bij Antwerpen. De aanvang is om 11.00 uur. Entree ongeveer Bfrs. 100,- tot 150,-. Om de drie uur is er een nieuwe voorstelling.

Vertoond worden o.a. "25 Jaar Zeezenders" en een film over een door SMC georganiseerde boottocht naar Caroline en Laser.

N.B. Bergerhout ligt bij Antwerpen en is te bereiken door voorbij het Sportpaleis de afslag naar Bergerhout te nemen.

NIEUWE BOEKEN

BIJ S.M.C.



1) HITSOUNDS OF THE SIXTIES. Het enige naslagwerk, waarin u alle hits uit Amerika, Engeland en Nederland geschieden kunt vinden per maand en per land. Dus een overzicht vanaf jan.1960 t/m dec.1969. Fl. 17,50.

2) 20 JAAR CAROLINE, geschreven door o.a. Hans Knot. Verder commentaar overbodig. Een meesterwerk. Fl. 25,00.

Nu alweer de 5e druk van dit meesterwerk.

3) RADIO CAROLINE FOTODOEK, UITGAVE 2. Met o.a. 40 foto's van de Ross Revenge. Inclusief plaat Fl. 25,00.

4) PIRATE RADIO THEN AND NOW door Stuart Henry en Mike van Joel. Prijs ca. Fl.30,00. Dit boek behandelt de geschiedenis van de Engelse zeezenders in de jaren '60. Bent u geïnteresseerd? Stuur ons dan een kaartje.

5) LAST OF THE PIRATES. A saga of everyday life on board Radio Caroline, geschreven door Bob Noakes. Nu leverbaar! Prijs ca. Fl.42,50.

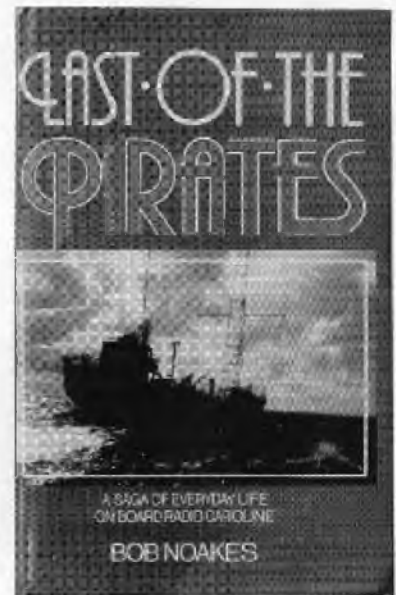

PLATEN

- 1) Geschiedenis Radio Caroline. De beroemde documentaire van Hans Knot. Fl. 12,-
- 2) Welcome Caroline/ 1e Dag van uitzending. Fl. 7,50
- 3) NIEUW! Radio Veronica's Greatest Hits + gratis jingle EP Fl.19,50.
Met o.a. Tragee, Chris Andrews, The Herd, Santana, Elton John, Shocking Blue. Slechts tot eind december leverbaar, dus haast u!
- 4) Veronica's 100 Jingles. De beroemde CBS LP + de beroemdste songs, groot gemaakt door Veronica. Fl. 16,00.

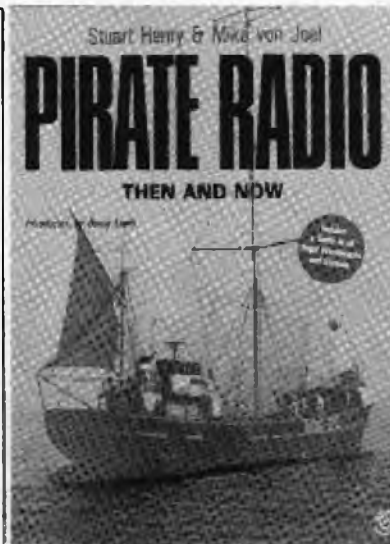

POSTERS

Radio Caroline kleurenposter Fl. 9,50
Laser poster Fl. 7,20
Beide posters samen voor Fl.12,00



CASSETTES

- 1) Zeezenders 80-84: fragmentenvaria 1 1/2 uur adembenemende zeezenderavonturen, opgenomen en gemixt door Piet Treffers. De terugkeer van Caroline, de komst van Laser en Radio Paradijs. Fl. 18,50.
- 2) Zeezenderjingles. Tijdaduur 45 minuten. Fl. 15,-.

T-SHIRT

Nieuw bij SMC: Het nieuwe Caroline/Monique T-shirt. Leverbaar in medium, large, extra large. Fl. 18,50 incl. verzendkosten.

STICKERS

Nieuwe Caroline/Monique stickers:
6 voor Fl. 5,-
14 voor Fl. 10,-

TIP VOOR RADIOSTATIONS

Simon Barrett en Grand Benson van Caroline presenteren bij u een uur voor Fl. 25,-. Bij "abonnement" kan de prijs zakken tot Fl. 17,50 per uur.

BOOTTOCHTEN:

WE VAREN NU VANUIT BELGIË. DE PRIJS VAN DE TOCHT BEDRAAGT FL. 180,-. VERVOER VANUIT NEDERLAND KAN GEREgeld WORDEN. VERTREKTIJD 22.00 UUR 'S AVONDS. DE REISTIJD IS 6 UUR EN NU VERBLIJVEN WE 8 UUR OP DE ROSS REVENGE, TERWIJL WE SINDS KORT OOK AAN BOORD VAN DE LASER KUNNEN. U BENT DEELNEMER DOOR STORTING VAN FL. 100,- OP ONZE BANK- OF GIROREKENING. GEVAREN WORDT UITSLUITEND TOT WINDKRACHT 6. BROOD MEENEMEN S.V.P. SLAAPZAK EN PASPOORT NIET VERGETEN !!!!!

LET OP: PRIJSWIJZIGING

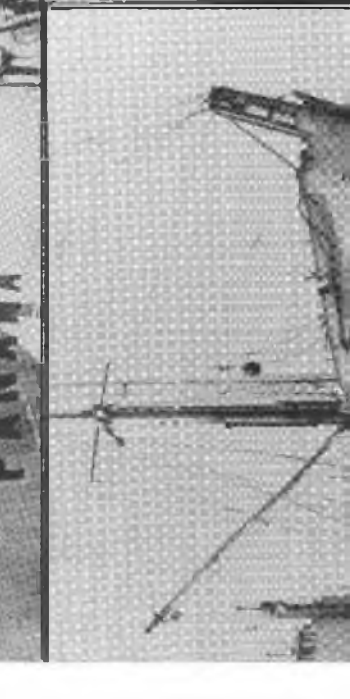
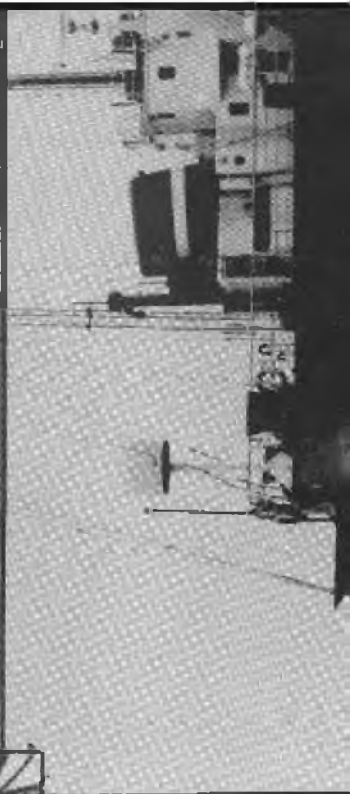

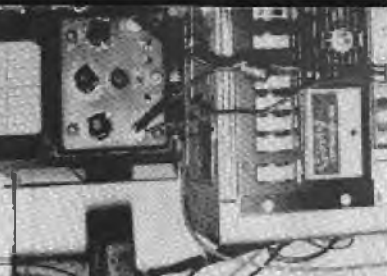

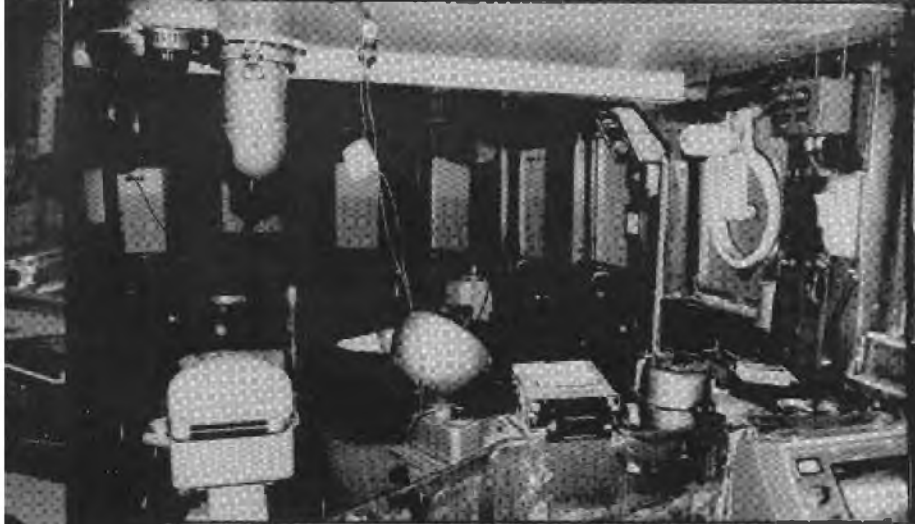

Verklaring foto's middenpagina's:

V.l.n.r. Bovens: Laer in het begin; DE DJ'S EN DE KAPITEIN: STEVE MASTERS, DAVID LEE STONE, JESSY BRANDON, KAPITEIN BUZZ COOY, JOE YOUNG EN RIC HARRIS - EDWIN KING AAN BOORD VAN DE ROSS - BIJ AFWEZIGHEID VAN JAY JACKSON BEREIDT ANDY JOHNSON HET NIEUWS VOOR - SIMON BARRETT, ANDY JOHNSON EN MICHAEL DE SCHEEPSTECHNICUS.

Midden boven: DE OPVARENDEN VAN DE COMMUNICATOR MOGEN ER MEER MET DE RUBBERBOOT OP UIT - CLOSE UP COMMUNICATOR - KAPITEIN "BOB THE SMOKER" VAN DE ROSS REVENGE ONDERHOUDT GEREELD KONTAKT MET HET VASTELAND - ELTON ANDREWS (VRIEND VAN BRIAN ALLEN).

Midden onder: DE OPTINDO (CAROLINE) ZORGT VOOR EEN GOEDE GELUIDSKWALITEIT OP DE MG - DE CAROLINE STUDIO - DE BRUG VAN DE ROSS.

Onder: DE DISCOTHEEK VAN DE ROSS - DE CAROLINE ZENDER - REGELAPPARATUUR CAROLINE - VOET VAN DE CAROLINE ZENDMAST - BRIAN ALLEN; PRIMA DJ EN EEN UITSTERKENDE ROK.

Foto's: Leendert Vingerling, P.N., S.M.C. en Tom van Duven.

ON- & OFFSHORE door John Wendale

RADIO MONIQUE INTERNATIONAAL (RMI) VANAF DE ROSS REVENGE

Als alle plannen niet letterlijk in het water zijn gevallen, zal (inmiddels R.M.I. - Radio Monique Int. - (hoe kom je er op?) de lucht in zijn gegaan met muziek vanaf het Carolineschip de "Ross Revenge".

Voorlopig zal eerst alleen met nonstop muziek worden begonnen, waarna steeds meer van het nederlandsstalige station ingevuld gaat worden.

Voorlopig zal eerst alleen met nonstop muziek worden begonnen, waarna steeds meer van het nederlandsstalige station ingevuld gaat worden.

Na maanden van onderhandelen is een groep, bestaande uit bekende vrije radio- en zenderlichaars uit Nederland en België, erin geslaagd met Caroline-eigenaar Ronan O'Rahilly tot overeenstemming te komen zendtijd te huren op een van de twee zenders aan boord. Op dit moment is het nog niet duidelijk of Monique op 963 of 585 kHz. (wellicht ook weer 578) zal gaan uitzenden. Oorspronkelijk had men de bedoeling al op 16 november te beginnen. Maar omdat de tweede zender was doorgebrand, werd dit uitgesteld. Op het moment van dit schrijven (20 nov.) is er een aantal Nederlanders aan boord, dat de nodige voorbereidingen zal treffen. De "deejays" onder hen zullen wellicht alleen nieuws lezen. Het idee van het format werd overgenomen van een Hilversumse groep uit de jaren '70, die ooit Radio Hollandia in de ether had willen brengen. In die tijd opereerden zij onder de naam "De Hoge Koot". De huidige groep kan gezien worden als een afspiegeling van de Radio Paradijsgroep, die duidelijk te kennen heeft gegeven met dit "zootje" niets te maken te willen hebben. "Zij verpesten het voor Paradisje", zo was de reactie. "Monique zal duidelijk invloed uitoefenen op de rechtszaken, die nog moeten worden geverd om het schip terug te krijgen. Bovendien heeft de nieuwe directeur van Monique - zoals hij zich nu noemt - gebruik gemaakt van Paradijsmateriaal en heeft hij al onze contacten henut". Verder deelde de Paradijzman mede, dat Monique de advocaat van Paradisje ook weer voor hun project heeft ingeschakeld. "Die man denkt wellicht, dat hij gemakkelijk met Paradisje te maken heeft", zo zal de ontzette woordvoerder van de geenfarde zender en voegde eraan toe, dat een aantal knapen ook kluissen voor Laer doet. "Kan je nagaan, wat een zootje!"

De programma's van Monique worden op cassettes opgenomen, zonder dat daar

de naam van het station op voorkomt of die van adverteerders; jingles en commercials worden op het schip ingelast. Meestal de programma's zullen ook te horen zijn op 'n regionaal Belgisch vrije radiostation, dat vroeger onder de naam "Delfijn" opzanda vanuit een grote caravan. De eerste week zal er dan alleen nonstopmuziek te horen zijn, de week daarna zal op het hele uur nieuws ingelast worden en zal de stationsidentificatie worden gegeven van R.M.I. Weer een week later zullen er meer stemmen te horen zijn, waarbij ieder half uur nieuwblokken worden voorgelezen. Dan zal ook de volledige naam van het station worden genoemd. Aan het station werkt een aantal zeer bekende presentatoren mee, die o.a. te horen waren op Radio Noordze, MI Amigo, Veronica en de nederlandsstalige Caroline-uitzendingen in de jaren '70. De contracten, die de presentatoren hebben getekend, zijn volgens insiders nogal onzijdig. Het station heeft zo het recht deejays op staande voet te ontslaan, als zij niet hevalien. De deejays zelf hebben een opzegtermijn van een jaar....

Als RMI-medewerkers worden genoemd: Tony Berk, Stan Haag, Vader Abraham, een 3-tal Veronicamedewerkers (maar die schijnen "nee" te hebben gezegd), Tom v.d. Velde, Johan Vleser, Nico van der Stee, Maarten de Jong, Erik Nes en Ad Roberts. Er onthreken nog een paar namen, maar die kunnen we beter achterwege laten.

Hoewel de Monique-organisatie al diverse keren is gewaarschuwd, dat door de autoriteiten in het bezaute Europese land) al eendig wordt geloerd op de afgaerde en gereediggende zender, slaan zij deze tips in de wind. Monique moet O'Rahilly - volgens diverse bronnen - maandelijks 100.000 gulden betalen voor zenderhuur... In eerste instantie werd al een borg voor 2 maanden naar Liechtenstein overgemaakt. Verder moest men nog een bankgarantie overleggen van 6 huurtermijnen. Aan dit alles schijnt nu voldaan te zijn, zodat Monique en Caroline nu zussjes zijn geworden. Er schijnen al aardig wat adverteerders gevonden te zijn en de medewerking van de Europese platenmaatschappijen zal er zeker ook zijn en niet alleen in de vorm van platen. Radio Monique wil zich immers gaan toeleggen op het draaien van Nederlandse producties, die dus niet perse nederlandsstalig heeven te zijn (Golden Earring zingt bijvoorbeeld in het Engels).

Radio Caroline zal zo goed als zeker de 963 kHz. verlaten om haar uitzen-

digen voort te zetten op de stand-by zender, die niet meer dan een paar kW. leverde. Volgens het Carolinekantoor is men bezig (nu het geld binnenstroomt) om een tweede 50 kW. zender te kopen, waarmee zij op 585 of 576 kHz. 24 uur per dag in de lucht zullen zijn. Als zij erin slagen om dat te realiseren op die frequentie en als er daadwerkelijk 50 kW. (hrata) uit de zender wordt gehaald - in tegenstelling tot de 25 kW uit de huidige - dan zal het bereik ongelooflijk groot zijn.

Wie er perse niets mee te maken heeft, is Patrick Valain van Radio Maeva. Vanwege de letters RMI werd door een aantal mensen de link gelegd naar Radio Maeva (int.). Er werd ook gezegd, dat zich een Amerikaan met het station beroeft, die in zijn land eigenaar is van een (lokaal) station, dat ongeveer het Veronica Nieuwradio-format heeft. Monique Nieuwradio? Wel, het zal weer duidelijk zijn, waar dat nieuws vandaan komt. Hilversum zal binnenkort wel weer een fakkerlicht in de nieuwsuitzendingen stoppen. Een ding is in elk geval duidelijk: we weten nu hoe het komt dat Caroline erin slaagt om 24 uur per dag in de lucht te blijven

Tot slot van het Monique kapittel: op 21/11 werd door Caroline op 576 kHz. getast, waarbij een kalhard signaal te horen was.



GOED IN DE ADVERTEERDERS

Hoe het er voor Laer begin december uitziet - het moment, waarop dit FRM uitkomt - valt nu, twee weken daarvoor, nog niet te zeggen. Ik zou zeggen: als de commercials zo frequent op de 558 kHz. nieuw binnenkomen als dat nu het geval is, het station met kerstmis vol zit. Voor wie alle namen nog eens op een rijtje wil hebben, volgen hier alle 12 adverteerders: USA Today, Ritz Magazine, Ashwin, Marlboro, America Goes Rock (dere spot is alleen 's avonds te horen, Roy Lindau wilde geen commentaar geven op de naam Marlboro in de spot), Figaro, Bose luidsprekers, een crackermerk (volgens Hans Knot van Freuwer; ik heb hem nog steeds niet gehoord), Kontiki, David Essex album, Rolling Stone Magazine. Volgens Ronan O'Rahilly zou Rolling Stone oorspronkelijk op Caroline adverteren). Ronan denkt dat er een spion binnen zijn

Verklaring foto's middenpagina's:

V.l.n.r. Bovens: Laer in het begin; DE DJ'S EN DE KAPITEIN: STEVE MASTERS, DAVID LEE STONE, JESSY BRANDON, KAPITEIN BUZZ CODY, JOE YOUNG EN RIC HARRIS - EDWIN KING AAN BOORD VAN DE ROSS - BIJ AFWEZIGHEID VAN JAY JACKSON BEREIDT ANDY JOHNSON HET NIEUWS VOOR - SIMON BARRETT, ANDY JOHNSON EN MICHAEL DE SCHEEPSTECHNICUS.

Midden boven: DE OPVARENDEN VAN DE COMMUNICATOR MOGEN ER MEER MET DE RUBBERBOOT OP UIT - CLOSE UP COMMUNICATOR - KAPITEIN "BOB THE SMOKER" VAN DE ROSS REVENGE ONDERHOUDT GEREELD KONTAKT MET HET VASTELAND - ELTON ANDREWS (VRIEND VAN BRIAN ALLEN).

Midden onder: DE OPTINDO (CAROLINE) ZORGT VOOR EEN GOEDE GELUIDSKWALITEIT OP DE MG - DE CAROLINE STUDIO - DE BRUG VAN DE ROSS.

Onder: DE DISCOTHEEK VAN DE ROSS - DE CAROLINE ZENDER - REGELAPPARATUUR CAROLINE - VOET VAN DE CAROLINE ZENDMAST - BRIAN ALLEN; PRIMA DJ EN EEN UITSTERKENDE ROK.

Foto's: Leendert Vingerling, P.N., S.M.C. en Tom van Duven.

ON- & OFFSHORE door John Wendale

RADIO MONIQUE INTERNATIONAAL (RMI) VANAF DE ROSS REVENGE

Als alle plannen niet letterlijk in het water zijn gevallen, zal (inmiddels R.M.I., "Radio Monique Int." - hoe kom je er op?) de lucht in zijn gegaan met muziek vanaf het Carolineschip de "Ross Revenge".

Voorlopig zal eerst alleen met nonstop muziek worden begonnen, waarna steeds meer van het nederlandsstalige station ingevuld gaat worden.

Voorlopig zal eerst alleen met nonstop muziek worden begonnen, waarna steeds meer van het nederlandsstalige station ingevuld gaat worden.

Na maanden van onderhandelen is een groep, bestaande uit bekende vrije radio- en zenderlichaars uit Nederland en België, erin geslaagd met Caroline-eigenaar Ronan O'Rahilly tot overeenstemming te komen zendtijd te huren op een van de twee zenders aan boord. Op dit moment is het nog niet duidelijk of Monique op 963 of 585 kHz. (wellicht ook weer 578) zal gaan uitzenden. Oorspronkelijk had men de bedoeling al op 16 november te beginnen. Maar omdat de tweede zender was doorgebrand, werd dit uitgesteld. Op het moment van dit schrijven (20 nov.) is er een aantal Nederlanders aan boord, dat de nodige voorbereidingen zal treffen. De "deejays" onder hen zullen wellicht alleen nieuws lezen. Het idee van het format werd overgenomen van een Hilversumse groep uit de jaren '70, die ooit Radio Hollandia in de ether had willen brengen. In die tijd opereerden zij onder de naam "De Hoge Koot". De huidige groep kan gezien worden als een afspiegeling van de Radio Paradijsgroep, die duidelijk te kennen heeft gegeven met dit "zootje" niets te maken te willen hebben. "Zij verpesten het voor Paradija", zo was de reactie. "Monique zal duidelijk invloed uitoefenen op de rechtszaken, die nog moeten worden geverd om het schip terug te krijgen. Bovendien heeft de nieuwe directeur van Monique - zoals hij zich nu noemt - gebruik gemaakt van Paradijsmateriaal en heeft hij al onze contacten henut". Verder deelde de Paradijzman mede, dat Monique de advocaat van Paradija ook waar voor hun project heeft ingeschakeld. "Die man denkt wellicht, dat hij gemakkelijk met Paradija te maken heeft", zo zal de ontbende woordvoerder van de geentarde zender en voegde eraan toe, dat een aantal knapen ook klussen voor Laer doet. "Kan je megaan, wat een zootje!"

De programma's van Monique worden op cassettes opgenomen, zonder dat daar

de naam van het station op voorkomt of die van advertaarders; jingles en commercials worden op het schip ingelast. Meerdere programma's zullen ook te horen zijn op 'n regionaal Belgisch vrije radiostation, dat vroeger onder de naam "Dolfin" opereerde vanuit een grote caravan. De eerste week zal er dan alleen nonstopmuziek te horen zijn, de week daarna zal op het hele uur nieuws ingelast worden en zal de stationsidentificatie worden gegeven van R.M.I. Weer een week later zullen er meer stemmen te horen zijn, waarbij ieder half uur nieuwblokken worden voorgelezen. Dan zal ook de volledige naam van het station worden genoemd. Aan het station werkt een aantal zeer bekende presentatoren mee, die o.a. te horen waren op Radio Noordze, MI Amigo, Veronica en de nederlandsstalige Caroline-uitzendingen in de jaren '70. De contracten, die de presentatoren hebben getekend, zijn volgens insiders nogal eenzijdig. Het station heeft zo het recht deejays op staande voet te ontslaan, als zij niet hewallen. De deejays zelf hebben een opzegtermijn van een jaar....

Als RMI-medewerkers worden genoemd: Tony Berk, Stan Haag, Vader Abraham, een 3-tal Veronicamedewerkers (maar die schijnen "nee" te hebben gezegd), Tom v.d. Velde, Johan Vlezer, Nico van der Stee, Maarten de Jong, Erik Nes en Ad Roberts. Er onthreken nog een paar namen, maar die kunnen we beter achterwege laten.

Hoewel de Monique-organisatie al diverse keren is gewaarschuwd, dat door de autoriteiten in het bekende Europese land al aardig wordt geloerd op de afgaerde en gereediggende zender, slaan zij deze tips in de wind. Monique moet O'Rahilly - volgens diverse bronnen - maandelijks 100.000 gulden betalen voor zenderhuur... In eerste instantie werd al een borg voor 2 maanden naar Lichtenstein overgemaakt. Verder moest men nog een bankgarantie overleggen van 6 uurtermijnen. Aan dit alles schijnt nu voldaan te zijn, zodat Monique en Caroline nu zussjes zijn geworden. Er schijnen al aardig wat adverteerders gevonden te zijn en de medewerking van de Europese platenmaatschappijen zal er zeker ook zijn en niet alleen in de vorm van platen. Radio Monique wil zich immers gaan toeleggen op het draaien van Nederlandse produkties, die dus niet perse nederlandsstalig hoeven te zijn (Golden Earring zingt bijvoorbeeld in het Engels).

Radio Caroline zal zo goed als zeker de 963 kHz. verlaten en haar uitzen-

dingen voort te zetten op de stand-by zender, die niet meer dan een paar kW. leverde. Volgens het Carolinekantoor is men bezig (nu het geld binnenstroomt) om een tweede 50 kW. zender te kopen, waarmee zij op 585 of 578 kHz. 24 uur per dag in de lucht zullen zijn. Als zij erin slagen om dat te realiseren op die frequentie en als er daadwerkelijk 50 kW. (hrtaal) uit de zender wordt gehaald - in tegenstelling tot de 25 kW uit de huidige - dan zal het bereik ongelooflijk groot zijn. Wie er perse niets mee te maken heeft, is Patrick Valain van Radio Maeva. Vanwege de letters RMI werd door een aantal mensen de link gelegd naar Radio Maeva (int.). Er werd ook gezegd, dat zich een Amerikaan met het station bemoeit, die in zijn land eigenaar is van een (lokaal) station, dat ongeveer het Veronica Nieuwradioformat heeft. Monique Nieuwradio? Wel, het zal weer duidelijk zijn, waar het nieuws vandaan komt. Hilversum zal binnenkort wel weer een fakherlicht in de nieuwsuitzendingen stoppen. Een ding is in elk geval duidelijk: we weten nu hoe het komt dat Caroline erin slaagt om 24 uur per dag in de lucht te blijven

Tot slot van het Monique kapittel: op 21/11 werd door Caroline op 578 kHz. getast, waarbij een kalhard signaal te horen was.



GOED IN DE ADVERTEERDERS

Hoe het er voor Laer begin december uitziet - het moment, waarop dit FRM uitkomt - valt nu, twee weken daarvoor, nog niet te zeggen. Ik zou zeggen: als de commercials zo frequent op de 558 kHz. nieuw binnenkomen als dat nu het geval is, het station met kerstmis vol zit. Voor wie alle namen nog eens op een rijtje wil hebben, volgen hier alle 12 adverteerders: USA Today, Ritz Magazine, Ashwin, Marlboro, America Goes Rock (dare spot is alleen 's avonds te horen, Roy Lindau wilde geen commentaar geven op de naam Marlboro in de spot), Figaro, Bose luidsprekers, een crackermerk (volgens Hans Knot van Freemove; ik heb hem nog steeds niet gehoord), Kontiki, David Essex album, Rolling Stone Magazine. Volgens Ronan O'Rahilly zou Rolling Stone oorspronkelijk op Caroline adverteren). Ronan denkt dat er een spion binnen zijn

Rond die tijd begon ook een aantal Caroline jocks aktief te worden op de Nederlandse vaste wal. Zo kwam Simon Jaffrell achter de microfoon van Radio Nova in Den Haag (98.2 MHz.). Vlak voordat Jay Jackson plaats maakte voor de Canadese Susan Charles, maakte hij een nieuwsitem, dat heel wat opschudding veroorzaakte in de lokale radiowereld in Engeland. Jay verzond het bericht, dat Cecilia Garmick, de gehate nazin van het ILR-station Invicta, waar o.a. Roger (Twiggy) Day en Duncan Johnson werkzaam zijn, hij dat station op staande voet ontslag had gekregen. Cecilia, die tot de grootste vijanden van de vrije radiowereld gerekend kan worden, is zelfs zeer gehaat bij haar eigen staf van Invicta. In de "News Room" van BBC Radio Kent schijnt 24 uur per dag Radio Caroline aan te staan, zodat daar het nadericht van Jackson ook binnenkwam. Bij Radio Kent genoot men ook van Cecilia's ontzag en werd dit bericht onmiddellijk in de nieuwsuitzendingen overgenomen. Later op de dag namen ook diverse ILR-stations dit bericht over, om aan het eind van de dag te horen, dat het niet waar was. Teleurstelling alom, maar men vond het een goede grap van Jay. Volgens het nieuwe schema bij Caroline zal Jay Jackson 4 weken op de hoort zijn en 4 weken aan wal, waarbij Susan Charles het nieuws zal lezen.

Paul McKenna heeft een aanbeveling gekregen van Chiltern Radio en overweegt die. Dave Winsor is bevoel zegekrak en die wil men niet meer terug. Van zijn kwaliteiten was het Caroliniekantoor ook niet bepaald onder de indruk. Dave zal zich waarschijnlijk bij Robin Ross voegen, die voor Red Rose Radio werkt. Keith King is de nieuwe jock, die de "graveyard spot" in de nachtelijke uren voor zijn rekening heeft genomen. Samantha is weer van het toneel verdwenen. Misschien is Radio Montique iets voor haar.....?

RADIO LONDON:

MEER ON- DAN OFFSHORE

In Amerika gaat het goed met Radio London, d.w.z. WRLI. Het syndicaled programma, dat wordt gepresenteerd door Chris Elliot is op steeds meer stations te horen en hoorders kregen zij extra zendtijd op het "borderstation" XERF, dat met 250 kW. Amerika inblaast; binnenkort trouwens met 500 kW. mind you. WRLI is dus nu o.a. ook te horen op KXOL, KVMX (een station van Don Pierson), WFAX en nog een paar. Big L organisator John England blijft koppig volhouden, dat het zeezenderplan geen fantasie is, maar pure werkelijkheid. John zegt, dat er pertinent een schip is, geheel gereed om uit te varen. "Dit zal echter pas gebeuren", zo zegt hij, "als alles commercieel rond is. Aan boord staat naast een AM-zender ook een korte golfhok, die speciaal ingezet wordt voor VFG, Voice of Free Gospel. Het Gospelstation, dat 's avonds de uitzendingen van WRLI om 19.00 uur Britse tijd moet overnemen".

In een van zijn brieven stelde England, dat WRLI en VFG twee volledig van elkaar onafhankelijke organisaties zijn. "London" is een project van The Four Freedoms Broadcast Network en VFG maakt deel uit van The Atlantic Charter Broadcasting Service. Ik denk dat als je naar de namen van de oprichters zou kunnen kijken twee helles niet mogelijk is in

Amerika) dat die exact hetzelfde zouden zijn.

T.o.v. de VFG zijn wel de namen van een paar Tenke evangelisten hoven komen drijven: Jerry Falwell, Jim Baker en Oral Roberts.

Voor "Big L" had John England al een DJ uit Dallas benaderd, of die voor WRLI wilde gaan werken. Het is Jim Murphy, die kennelijk ook niet meer zo piepjong is, omdat hij al in de sixties "Murph the Surf" werd genoemd. John zegt, dat VFG commercieel helemaal rond is; er hoeft geen airtime meer te worden verkocht. T.o.v. Radio London verwacht hij binnenkort rond te zijn met de onderhandelingen, die gaande zijn. Voor dit station wil men slechts 1 grote sponsor zien te vinden, een met het woord "Lon-

don" in de merknaam. John beweert, dat ze een firma hebben gevonden, die op het punt staat "ja" te zeggen.

"Als we na precies 17 jaar weer in de lucht komen", zo zegt England, "zal dat met dezelfde plaat zijn, waarmee we er in 1967 uit zijn gegaan: 'A Day In a Life' van The Beatles.

De Britse kortegolfzender East Coast Commercial was in het bezit gekomen van WRLI syndicaled tapes en heeft deze op 28 oktober uitgezonden op 6039 kHz. Dat heeft nogal wat hilariteit gegeven, omdat veel mensen dachten, dat de uitzending al van de nieuwe zeezender afkomstig was.

NIEUWTJES TUSSEN WAL EN SCHIP

Vincent Monsey van Caroline schrijft het ene memo na het andere, dat hij vanuit New York naar het Londense kantoor verzendt. Hij blijft aandringen op het invoeren van een gelijk format voor Caroline, d.w.z. 24 uur per dag hetzelfde type muziek. "En die muziek moet herkenbaar zijn", zo zegt hij, "niet van die liguere underground tracks met urenlange gitaarsolo's". Waar heb ik dat meer gehoord?

Vincent Monsey blijft trouwens heweren dat WRLI helemaal geen schip heeft. "Zij proberen alleen maar publiciteit te krijgen in de States door die piratenverhalen", zo vertelde hij nuchter. Misschien heeft hij nog wel gelijk ook.

Volgens een kenner moesten er bij East Anglia Productions in het archief nog alle "Radio Caroline International" jingles liggen uit de jaren '60 en '70. Het wordt dus tijd, dat iemand die op copyrightde zet en naar de Ross brengt.

In "The Express News" uit Dallas van 21 sept. staat een blabla verhaal over Caroline en Laser. Een ding is wel aardig: Laser's Holly Michaels wordt er genoemd en er wordt hij gezegd, dat zij voor haar Laserbaantje "Truck dispatcher" was. Zou zij echt aan de lopende band trucks in elkaar gezet hebben?

Allan weet, of moet ik Rob Scott zeggen, is in Nederland. Teleurgesteld teruggekeerd van de Voice of Peace avonturen, ruet hij nu uit hij een van de Paradijsvoormannen, in de hoop dat de Nederlandse Justitie de Magda Maria eindelijk eens vrij zal geven, zoals de Moge Raad dit al had besloten. En dat is ook alweer een jaar geleden!!!

Het schijnt weer vrede te zijn tussen Peter Chicago en Jay Jackson.

Wil de hoofdredakteur van het reclamewakblad nu eindelijk "Leon" eens vertellen over zeezenders te schrijven. In iedere 10 regels, die hij schrijft, zit wel een storende fout. De man weet werkelijk niet waar hij het over heeft.

Het op 27 oktober verschenen boek van Bob Nuskee, "Last of the Pirates", schijnt zo goed te zijn, dat Ronan O'Rahilly nog grijzer is geworden. Hoe is het moooooogelijk!!!!!!

Roger (Twiggy) Day heeft de balen van het nieuwe ILR-station Invicta Sound, waar hij als programmeur directeur werkzaam is. Roger is de hemoelzucht van zijn bazin Cecilia Garmick heu. Bovendien harst Invicta van de schulden. Leveranciers hebben al gezegd geleverde apparatuur terug te halen. Roger's "mate", Duncan Johnston, de ex-Big L deejay, kan ook niet volhouden, dat het er zo leuk is als aanvankelijk gepland. Invicta moet anders dan anders worden. Het resultaat is echter precies gelijk geworden aan alle andere Engelse lokale ILR-stations, "Rubbish", is de waardering, die de meeste jonge Engelsen ervoor hebben.

Zo is een ander ILR-station, Mercury, woedend op het DTI, omdat die geen akte ondernemen tegen Radio Jacky uit Londen. Mercury beweert dat Jacky alle commerciële oplokt. Met de hulp van een advocaat trecht men nu zelf Jacky de nek om te draaien. Dit lijkt meer op aandacht trekken (publiciteit) dan op een werkelijk juridische akte.

De "engineer" van wijlen South Coast Radio uit Ierland is al een paar keer op de Ross geweest om een 200 Watt FM-zender een de praat te krijgen. Waar heb dat nou voor nodig?

Het Caroliniekantoor maakt zich nogal zorgen over de rechtzaken van Andy Archer, vanwege het overtreeden van de WDA. Men is bang, dat hij verkeerde dingen gaat zeggen.

Zou het voor alle offshore radiostations niet efficiënter en economischer zijn, gezamenlijk een grote supertanker of een ander membeleschip te kopen? Tot 1985 en prettige feestdagen!

JOHN WENDALE.

VAAR MEE MET S.M.C.

Als de zwarte platen van de Sint niet liggen, dan gaat het nieuwe station Radio Monique vanaf de Ross Revenge de langverwachte nederlandsstalige uitzendingen verzorgen. Een financieel goed doortimmerd plan is door zaakvoornemer C'Rehilly van Radio Caroline geaccepteerd, waardoor de weg is vrijgemaakt om Nederland en België te bestoken met middelen of the road muziek. Dat Ronan niet over een nacht ijs gaat, is bekend, want er waren zeer veel groeperingen in Nederland en België met hem in de slag om de gunst te winnen. "De-gene, die met het haaste financieel zekere plan komt, krijgt van mij toestemming om het te proberen", aldus Ronan. "Ook al zijn er mensen, die massa's poen beloven, maar op mij geen betrouwbare indruk maken, dan nog zie ik ervan af". De juiste conclusie, die je uit deze woorden kunt trekken, is dat eerlijk het langst duurt, maar juist die eerlijkheid wordt vreemd genoeg altijd verlangd van de continentale zijde van de Noordzee. Als Ronan nu ook eens eerlijk zou zijn tegen discjockeys, bevoorraders, technici, vertelde dat het geld bij tijd en wijle op is, dan zal een ieder dat kunnen respecteren, maar de heel voorliggen dat er veel geld binnenkomt, dat is geen eerlijke zaak.

Wat Caroline de afgelopen maand goed heeft kunnen draaien, is het gevolg van de twee nieuwe adverteerders, EXPO 86 en Nikon. De eerste is een duizende klant i.o.v. hetafen, gazien de schuld die Caroline nog heeft in te lossen aan de Canadese financiers, de tweede is echter een serieuze zachteur, die 9 maanden van onderhandelen heeft gekost. Vele luisteraars zullen denken, dat de keren dat Caroline uit de lucht was, de gasolie wel weer op zou zijn, hebben het helemaal mis. De tuldraden, rekken, spanners en isolatoren moesten nodig vervangen worden. Dit werk kan tegenwoordig alleen bij windstil weer worden gedaan. SMC was daarvan getuige.

Xaren wa terug naar de "Dutch Service", dan valt ons op dat de grote zender gebruikt zal worden; dus de 319 meter. Het vermogen is volgens Stuart Vincent geschat op niet meer dan 25 kW, en dit zal niet veel veranderen, tenzij het antennesysteem een drastische, technisch verantwoorde ingreep zal ondergaan. De kleine zender, de 576 kHz., is al geruime tijd uit de lucht vanwege de twee transformators, die zijn opgeblazen. Een nieuwe is uit Canada onderweg en zal door Peter Chicago himself worden geïnstalleerd. Een manoeuvre, waarvan men aan hoort om humane redenen niet zo goddelijk is. Peter was de laatste tijd nogal koppig en eigenzinnig, waardoor er een ielde-haast relatie ontstond tussen hem en de rest van de bemanning.

Op die tweede frequentie zullen de Engelsen hun etje kwijt moeten, om pas 's avonds na 20.00 uur weer op de grote zender te kunnen tot 's morgens 05.00 uur, als de Nederlanders weer beginnen. Aan hoort is men tevreden met de komst van de "Dutch Service", omdat dit wel eens een garantie voor het voortbestaan van Caroline zou kunnen betekenen. Er is veel geld mee gemaakt en een graantje zouden de discjockeys kunnen meepikken in de vorm van uithaling van

de achterstallige lonen. De IJzaren regel van Ronan kennende zal dat nog wel even op zich laten wachten: "First the fuel, the water, the food, the old debts en wat overblijft, valt misschien te verdelen".

Behalve deze zaken hulten het schip, zijn er aan hoort nog wel een paar nieuwe gezichten. Een daarvan is Susan Charles, een Canadese dame, die het avontuur opzocht in Engeland en in een pub als barlender werd ontdekt. Zij vervult op heeljante wijze de taak van nieuwsdienst, door haar mooie stem. Ook nieuw is Keith King, een aardige, nog enigzins verlegen kerel van rond de 25 jaar. Hij vervangt Samantha Duhols, die in Nederland weer probeert een beter figuur te krijgen. Veel rust en eten zullen haar goed doen. Samantha heeft er toch weer veel zin in en zal met de regelmaat van een klok op Caroline te haluisteren zijn. De ship-singelner Mike Barrington is na een periode van 4 maanden ook weer aan land en zal nog steeds bijkomen van de zware bestudering van het technische gedeelte. Hij bleef net zo lang aan hoort, tot hij elk boutje en moortje kon vast- en losmaken. Een compliment waard voor een ondergewaardeerde functie.

Simon Barrett is nog steeds in Nederland op vakantie. Hij geniet met volle teugen van zijn "tweede vaderland". Simon probeert wat werk te zoeken in de radio- of discotheekwereld en dat is hem aardig gelukt. Zo'n 2 keer per week is hij aanwezig op het Veronica-schip in Vlissingen en doet verder wat kleiner discotheekwerk. Mocht je nog leuk werk voor Simon weten, dan zouden we dat graag van je willen horen.

Nog even terug naar de Ross Revenge. De nederlandsstalige uitzendingen, waarin het nieuws een centrale plaats in gaat nemen, kunnen hogen op vakmensen. Onlangs deed Johan Vlaser 's nachts al een proefprogramma. Goed old Ad Roberts is de tweede sterke man. Goed werk om deze twee oude roffen uit het vak weer ten tonela te voeren. Zouden de tijden van Veronica en Noordzee weer herleven?

Het hoofdstuk Laser want minder spectaculaire ontwikkelingen. Mighty Joe Young -de zencartechnicus- heeft door een betere aanpassing en verandering van het antennesysteem het vermogen weten op te voeren tot 29 kW. Dit zou betekenen, dat Laser over het geheel genomen veel beter te ontvangen zou moeten zijn. Het grote probleem bij Laser is dus niet zozeer meer de ontvangst van de uitzendingen, maar de personeel bezetting. Jessy naar Copital, Rick Harris -haar aertavijand- neemt vakantie op tot nieuwjaar, evenals David Lee Stone, die graag met Kerstmis een keertje thuis wil zijn. Wie gaat deze mensen vervangen? De betalingen bij Laser zijn bijzonder goed: fl. 1000,- per week is geen slecht betaalde job, dus daar kan het niet aan liggen. Het schijnbaar grote probleem is het verbot van het kantoor om niet-Amerikanen in dienst te nemen.

Er staan ontzettend veel Engelsen (zelfs van Caroline) te trappelen om bij Laser aan het werk te mogen. Hoe het zichzelf invult, moeten we maar afwachten. Je kunt natuurlijk ook eens zelf een kijkje gaan nemen aan hoort bij Laser. Dat kan, want het exclusieve recht is toegewezen door captain Tim aan SMC.

Tot ziens op een boottocht!!!!

DE ZINGENDE ZUSJES CAROLINE EN MONIQUE

Hoera, Caroline heeft er een zusje bij -zowaar een Nederlands sprekend zusje-. Alhoewel dit in eerste instantie een felicitatie waard is, stemt dit ook tot een zeker pessimisme. Want een ieder staat nog duidelijk de datum van 1 augustus 1991 voor de geest, toen de Nederlandse Justitie een zeer onsympathieke daad stelde door Radio Paradijs van zee te halen. Zal dit nu ook met de Ross Revenge gebeuren? Ik denk van niet, maar men moet er wel rekening mee houden, dat de Nederlandse overheid zich minder sportief zal opstellen dan de Engelsen. Uiteraard zal men het schip niet een Nederlandse haven binnensleepen, maar men kan wel de bevoorradings zeer bemoeilijken.

Justitie doet al hysterisch, als Radio Uniqua weer in de lucht komt (door iemand van Veronica wel eens de "broedkamer" van de omroep genoemd), leest staan dat Radio Monique populair wordt. Laser en Caroline zijn voor Engeland nog wel te tolereren, maar "drie is teveel". Een ding is duidelijk: de Nederlandse platenindustrie snakt naar een zender als Monique, waar eindelijk het Nederlandse produkt weer eens een kans krijgt. Laatst schreef de Telegraaf in een interview met Jan Corduener van Phonogram dat slechts 20% van de platenindustrie een Nederlands produkt is. Wat dat betreft: leve Radio Monique!!!!

EERSTE BELGISCHE ZEEZENDERDAG

Op uitnodiging van Radio Annick uit Antwerpen is SMC aanwezig op de 1e Belgische zeezendermiddag op zat. 22 dec. s.o. In zaal Hof ter Loo aan de Noordereingel te Borgerhout. Reservering is zeer gewenst. U kunt hollen naar Radio Annick vanuit België op nummer 03-2352400. Elke voorstelling duurt ca. 3 uur, een of meerdere discjockeys van Radio Caroline zijn tevens aanwezig. Voorts maken we per voorstelling een winnaar van een boottocht bekend en is een stand aanwezig, waar allerhande materiaal voorradig is, zoals platen, boeken en posters. Zie verder de SMC advertentie.

DE AVONTUREN VAN DE NEDERLANDSE OVERHEID TEGEN DE ,MAGDA MARIA,

Deel 3: Het VN Verdrag inzake de Zee

In deze aflevering wil ik het speciaal hebben over het laatste internationale verdrag dat door de Verenigde Naties is opgesteld omtrent alles wat samenhangt met de vrije zee. Dit vooral omdat de rechtbank in Den Haag maande zich o.a. op dit verdrag te moeten beroepen toen het te beoordelen vroeg of de inbeslagname van het zendschip van Radio Paradijs, de Magda Maria, rechtmatig zou zijn of niet.

Ik verwijz naar de twee vorige afleveringen in FRM B en 9/10 voor nadere informatie. Voor alle duidelijkheid wijs ik er op, dat de stukjes niet de pretentie hebben alle juridische aspecten tot in extenso te behandelen. Daarvoor is het aan te raden de vakliteratuur te raadplegen. De bedoeling is niet-juridisch geschoolden een handwijzer te geven van wat er zich rond de "Magda Maria" heeft afgespeeld en wat zich afspeelt in de juridische wereld t.a.v. de zeezenders in het algemeen.

Momenteel kan de ergste bedreiging voor zeezenders worden het "Verdrag inzake de Zee" van de Verenigde Naties. Voor de liefhebber: dit verdrag is te vinden in het Tractatenblad 1983, nummer 83. Speciaal de artikelen 109 en 110 zijn van belang in verband met het zenden van schepen of installaties vanaf de volle zee. Hoewel de originele teksten van het verdrag in het Frans en Engels zijn en het vertalen van juridische teksten eigenlijk horg staat voor verwarring, zal ik de volledige tekst van artikel 109 en een gedeelte van de tekst van artikel 110 in het Nederlands proberen weer te geven. Fouten in nuances sluit ik derhalve niet uit:

ARTIKEL 109

1. Alle staten zullen meewerken aan het tegengaan van illegale uitzendingen vanaf de hoge zee.
2. Voor het doel van dit verdrag betekent "illegale uitzendingen" het uitzenden van radio en/of televisie programma's vanaf een schip of een installatie op de hoge zee, met het doel een algemeen publiek te bereiken, in strijd met internationale verdragen. Uitgezonderd worden de uitzendingen in geval van nood.
3. Iedere persoon, die zich bezighoudt met "illegale uitzendingen" kan worden vervolgd voor het gerecht van:
 - a. de vlaggestaat van het schip (1)
 - b. het land, waar de installatie is geregistreerd (2)
 - c. de staat, wiens onderdanen aan het uitzenden meewerken (3)
 - d. iedere staat waar de uitzendingen kunnen worden ontvangen (4)
 - e. iedere staat waar de normale toegestane radio- of televisie-uitzendingen gestoord worden door "illegale uitzendingen" (5)

Noot 1: Momenteel zou Panama dus het land zijn, dat Caroline en Laser zou kunnen aanpakken, omdat de schepen daar geregistreerd staan.

Noot 2: Indien Nederland in 1964 niet de Wet Installaties Noordzee had aangenomen, zou het REM-eiland via deze wet te pakken kunnen worden genomen.

Noot 3: Laser gaat er prat op, dat er aan hoord van de Communicator alleen mensen met een Amerikaans paspoort zouden zitten en derhalve zou Engeland, hetzij Nederland of België niets kunnen uitrichten tegen de uitzendingen van dat

schip. Dat probleem zou dan ook voorbij zijn.

Noot 4: Indien op een blauwe maandag de programma's van de schepen zouden worden ontvangen in Rusland, zou deze staat gerechtigd zijn bijvoorbeeld Simon Barrett of David Lee Stone naar Siberia te zenden. Voorwaar geen prettig vooruitzicht voor de heren. De lol lijkt mij er dan snel vanaf.

Noot 5: Zoals de huidige situatie zich laat aanzien, zouden de beide schepen met een aan zekerheid grenzende waarschijnlijkheid door de Bondsrepubliek en Finland worden aangepakt.

4. Indien een staat rechtsmacht blijkt te hebben vanwege het gestelde in lid 3 van dit artikel en het gestelde in artikel 110 van dit Verdrag, kan zij ieder arrasteren die zich bezighoudt met "illegaal zenden" en kan zij de zendapparatuur in beslag nemen.

ARTIKEL 110 (gedeeltelijk)

De bevoegdheid tot bestrafen,

1. Een oorlogsschip dat op volle zee een schip tegenkomt kan mensen aan boord laten gaan indien er een redelijke grond is dat dit schip zich schuldig maakt aan (zeer vrij vertaald):
 - a. illegaal uitzenden aan de vlaggestaat van het oorlogsschip rechtsmacht heeft ex artikel 109 van dit Verdrag.

Het ziet er dus naar uit, dat indien dit verdrag geratificeerd wordt door een van de landen genoemd onder artikel 109 lid 2, het snel afgelopen zal zijn met de avonturen van Laser, Caroline en YOP.

Voor de echte zeezenderfanaat kan het hovanstaande een somber beeld oproepen. Echter zover als het Verdrag kan reiken, is het nog niet. De vraag is zelfs, of het zover zal komen. De Verenigde Naties hebben maar een zeer beperkte macht. Ook al heeft de wereld er twaalf jaar over gedaan de tekst van dit Verdrag samen te stellen, de afzonderlijke landen moeten de tekst van het Verdrag accepteren, zoals die er nu ligt. Veranderingen zijn niet toegestaan. Publicaties in de pers hebben al aangetoond, dat er een grote kloof is tussen wat de rijke en de armere landen willen. Ook is er verschil van mening tussen Oost en West. Van deze tegenstellingen zal de echte piraat kunnen profiteren. Wel is het zo, dat indien zestig landen het Verdrag hebben getekend, dit Verdrag zijn gelding zal hebben internationaal. Zestig landen is niet veel. Vooral wanneer men bedenkt, dat er legio landen zijn, die klakkeloos het voorbeeld zullen volgen van de "grootmachten".

Het moet de lezer zo langzamerhand wel duidelijk worden (ik verwijz naar het laatste gedeelte van deel 2) dat als de landen rondom de Noordzee dat zouden willen, er eenvoudig een einde gemaakt zou kunnen worden aan de avonturen van de Rose en de Communicator. Het is te hopen dat er geen gehoor tegelf zal uitbreken van zeezenders, zoals in de jaren '60, want dan voorziet ik ditmaal een "waterdichte" wetgeving tegen zeezenders. De oplossing is dan misschien de satellitradio. Daar is nauwelijks een wetgeving tegen opgewa-

radio delta roosendaal een groot
commercieel station dat vannuit
belgië uitzendingen verzorgd zoekt,
postbus 3500-4700 GA Roosendaal, D. J.

RADIO DELTA  **GEZOCHT**
ROSENDAAL  **DJ'S**
Let op!

**FREE RADIO PROMOTIONS '84 Biedt U de
documentaire Zeezenders '74-'84 ver-
krijgbaar op cass. En Progr. van REM-
eiland tot Laser 558. Vraag nu onze
vernieuwde lijsten aan! FREE RADIO
PROMOTIONS '84 Pb. 274 4460 AR Goes.**

België

INTERVIEW MET A.J.BEIRENS: VAN R.S.A. TOT RADIO DYNAMO

RADIO DYNAMO

100 MHz Knokke-Heist

door Frank Vermang



A.J.BEIRENS IN DE "POW-WAM"

Zaterdag 5 oktober: tramstation Oostende, 19h. Eindelijk is hij er. Wie? De kusttram natuurlijk, die ons -Koen Schoolmeester en ondergetekende- een 30 km. verder moet brengen naar Knokke-Heist, de uiterste gemeente aan de Belgische Oostkust vlak bij de Nederlandse grens. Een dikke 30 km. slechts en toch slaagt de hypermoderne, maar ook hypertrage kusttram er in d'r een uur over te rijden. 20h.: tramstation Knokke-Heist, een telefoontje richting RADIO DYNAMO en even later komt A.J.BEIRENS (ex-R.N.I., ex-Atlantis, auteur van "Het Lokale Radioboek", jinglefabrikant, programmadirekteur van Radio Dynamo.....) ons oppikken. Nog even later zitten we, voorzien van Maes Pils, in het gezellige studiopand van Dynamo. Een interview met A.J.Beirens, waarin we van de hak op de tak springen, maar waarvan ik hier een zo duidelijk mogelijke weergave probeer te geven.

"Wanneer ben je met radio in contact gekomen?"

A.J.: "Ik werd voor het eerst met hoogfrequent besmet in '68. Toen verzorgde ik een Nederlandse service bij Radio R.S.A. (Republic South Africa) via de korte golf".

"Maar daar bleef het niet bij."

A.J.: "Nee, ik was altijd al een luisteraar geweest van -hoofdzakelijk de Engelse- zeezenders en toen begin jaren '70 Radio Noordzee voor de Nederlandse kust begon uit te zenden, hield ik Meister en Bollier, die in Zuerich verbleven op de hoogte van zowat alles wat er met Noordzee gebeurde (in en uit de lucht gaan, veranderen van frequentie etc.....) Meister en Bollier konden R.N.I. immers alleen ontvangen wanneer de K.G.zender in de lucht was. Op een dag werd ik opgebeld door Meister. Hij zou me het schip laten zien. Ik heb mijn kans toen gegrepen en hen gevraagd of ik een engelstalig DX-programma kon verzorgen en het mocht".

"Jij kent beter Engels dan de meeste Engelsen. Hoe vond je het bij Noordzee?"

"Geweldig, om het kort te zeggen: de mooiste tijd van m'n leven. De sfeer aan boord was iets unieks. M'n eerste programma vond ik rotslecht, ik heb het nog steeds liggen, maar ik durf er niet meer naar te luisteren. Ik besepte dus wel, dat het moest verbeteren, als ik bij Noordzee wilde blijven. Toen hebben de Engelsen en Leo van der Goot me geweldig geholpen, zodat de kwaliteit van m'n programma's binnen de kortste keren op punt stond. Aanvankelijk verzorgde ik dus een DX-programma, zonder muziek, dus enkel DX-informatie, op de K.G. Later kwamen daar muziekprogramma's op de K.G. plus de M.G. en F.M. bij. Het leukste aan die

K.G. programma's waren de reacties, die je kreeg: uit Zuid-Afrika, de U.S.A., Australië..... de 10 kW. K.G.zender deed z'n best. Ik heb ooit op een programma 415 brieven ontvangen, fantastisch was dat.

Een van de anekdotes uit die tijd: toen de bomaanslag werd gepleegd op de Niebo 2, belde Meister me op en zei droogweg: "A.J., je hebt weer nieuws voor je DX-show. Ze hebben een bom aan boord geworpen".

Ook de kerstperiode was steeds een hoogtepunt. Wat er ook gebeurde, ik zorgde er altijd voor, dat ik rond die periode aan boord was. Op 31 augustus 1974 stierf ik als het ware. Tot op het laatste ogenblik bleven we met de engelstalige service aan boord om afscheid te nemen v.l.a. de K.G. Toen was het zover....." (Nu klinkt er toch wat heimwee in de stem van de anders zo onverstoorbare A.J. Beirens).

"En na '74?"

A.J.: "Vooral treuren en wat later ('75-'78) ben ik nog actief geweest bij enkele KG-piraten (European Music Radio uit Londen en A.B.C.-Europe uit Nederland). In '79 heb ik dan -samen met enkele Nederlanders- Radio Nova aan de Italiaanse Riviera opgericht. Het geld voor Nova was hoofdzakelijk van mij afkomstig. Inkomsten waren er weinig, ondanks het grote vermogen (40 kW. E.R.P.) en het grote zendbereik. De slechte rendabiliteit van Nova was vooral te wijten aan het feit, dat we 4-talig uitzonden. We hadden meteen loeihard in het Engels moeten gaan uitzenden. Toen kwamen er ook problemen met de Nederlanders en op een bepaald moment heb ik gezegd, dat ik ermee stopte. Ik was niet van plan om nog meer geld in het project te stoppen. Verbitterd trok ik me uit de radiowereld terug....."

"En toen?"

A.J.: "Het radiobloed zit me blijkbaar in de aderen, want 2 jaar later was ik alweer actief; de lokale radio kende z'n opgang in Vlaanderen en ik besloot een boek te schrijven over dit fenomeen. Moelijk was dat niet: 1 dag luisteren naar de fouten, die men op de vrije radio's maakt(e), die fouten verbeteren en je hebt meer dan genoeg stof om er een boek over te schrijven. Dat resulteerde dan in "Het Lokale Radioboek", een boek dat goed verkocht (en nog steeds verkoopt).

"En nu?"

A.J.: "Momenteel ben ik programmadirekteur bij RADIO DYNAMO. Dynamo bestaat sinds 1 april 1982 (geen aprilmoop). Toen ik bij Dynamo kwam, was het station een van die amateuristische vrije radio's, waar het in België van barst. Na veel hard werken slaagde ik er in Dynamo te maken tot wat het nu is: de nummer een aan de Belgische Oostkust. Ik slaagde daar o.a. in door streng op te treden. De ca. 25 medewerkers weten heel goed, dat ze zich aan de reglementen moeten houden of dat ze anders sankties op hun nek krijgen. Zo bekom je dat alleen "goede" medewerkers overblijven. Bovendien is het niet zo, dat er door dat strenge optreden een slechte sfeer ontstaat. Integendeel: de sfeer onder de medewerkers is prima; ze weten immers best dat ik die reglementen niet zomaar uitvind. Ieder reglement is gebaseerd op regels, die noodzakelijk zijn om radio te maken, zoals het hoort. De medewerkers mogen er trouwens steeds uitleg over vragen en voorstellen van hun kant zijn altijd welkom".

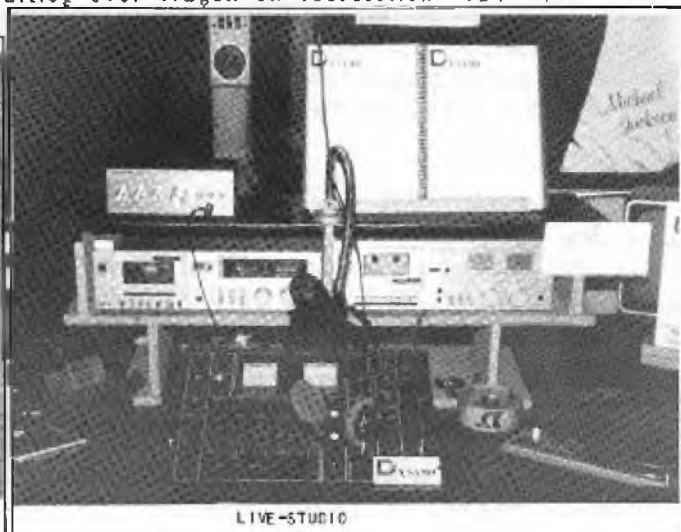



JAN VAN SLUIS IN DE LIVE STUDIO

DYNAMO

**MORE HOT HITS
MORE OFTEN!**

"Waar is de populariteit van Dynamo aan te danken?"

A.J.: "Vooral de originaliteit van het station, denk ik. We gebruiken originele slogans, jingles, ons studiogebouw draagt de Mexicaanse naam "Rancheria". Het klinkt toch veel leuker als je hoort: "Live uit de Rancheria" dan "Live uit de Dynamo studio". Ook aan adverteerders is er geen gebrek. We draaien lekker rond. Binnenkort wordt er zelfs een nieuw studiocomplex in gebruik genomen: de "Casa Grande".

Er is ook een strikt format: een muziekkeuze, die tussen top 40 en de betere muziek ligt. Belangrijk voor het station zijn ook de nieuwsuitzendingen: die worden samengesteld aan de hand van een hele reeks (officiële) stations: Voice of America, WFR (Florida), de Australische en Canadese radio.... Als er bijvoorbeeld iets gebeurt in Israël, dan beluisteren we de KG-uitzendingen van de Israëlische radio. We zorgen ook regelmatig voor primeurs: zo zorgde Barbara Stephanie Slewka (Hearst Newspapers in Washington) voor een rechtstreeks (telefonisch) verslag van het gesprek tussen Gromyko en Reagan in het Witte Huis.

Al met al is Dynamo natuurlijk nog niet, wat radio in mijn ogen zou moeten zijn. Om het met punten te zeggen: Dynamo krijgt 75 op 100, maar daartegenover staat dat ik de meeste andere Belgische stations 0 op 100 geef. België en de rest van Europa draven een behoorlijk stuk achter, wat radiomaken betreft. Het wordt hoog tijd, dat men begint meer naar de manier van radiomaken in Amerika te kijken en wat men daar doet aan te passen aan Europa. Dynamo is daar in ieder geval al mee begonnen. Wie volgt?"

Inmiddels was het al middernacht geworden. Koen en ik nemen afscheid van A.J. Belrens en begeven ons naar het tramstation in Knokke-Heist waar het tot ons doordringt, dat er helemaal geen trams meer rijden! Liften dan maar. Twee uur later zijn we dan, via 5 wagens, terug in Oostende aanbejand. Een pluspunt was, dat in een van de wagens, waarmee we een eind konden meerijden Caroline speelde. De luisteraars: mensen die "niets" afwisten van zeezenders. E c b t e luisteraars dus!

TEKST: FRANK VERMANG.
FOTO'S: KOEN SCHOOLMEESTER.
(FOTO OMSLAG: De nieuwskamer van Radio Dynamo).

10 JAAR LATER

De goede nieuwe dag op 31 augustus werd weer een denkerend succes voor Dynamo. Het sluiten van Noordzee, Veronica en Atlantis in 1974 werd op unieke wijze herdacht met een rits van hits die minstens tien jaar oud waren. Tussentijd waren ook de jingles en de bekendste reclames uit de zeezender tijd te horen. Een jingle hoorde in het siffle niet thuis. Die moesten de luisteraars kennen. De vroemde eenie in de bijl. was namelijk een briefje van duizend waard.

Sommige mensen reageerden al toen ze jingles van Radio Londen, Britain Radio, Radio Mercur, Radio Haverki (Nieuw Zeeland) of The Voice of Peace (Israël) hoorden, maar dat was natuurlijk verkeerd moede. Het maalde ons echter wel duidelijk dat er druk geluisterd werd naar "The day the music died".

Het briefje van duizend werd tenstote in de nacht gesleept door Kurt Boerjan uit Duinbergen. Hij had het meteen door dat een jingle van het Amerikaanse FM-station KQAL (89.5 MHz) op de zeezenderdag niet thuis hoorde. Een aantal andere mensen die over een minder geofeerde televisieviewer beschikten, hadden het nakijken.

**Koop enkel
nog een
FM-tuner
of radio
met een**

**FM-
band**

tot

**108
MHz**

Het wordt
overal
gezegd
en
gefluisterd
de

**GROTE
DEE**

wordt
het drukst
beluisterd!

BRUSSEL: DE RADIOMESTHOOP VAN BELGIE

Dit artikel is samengesteld door 11 mensen: 6 Vlaamstaligen, 2 Franstaligen, 2 echte Brusselaars (spraken de 2 talen door elkaar) en 1 vreemdeling. De verwerking van de gegevens van die 11 mensen en de uitwerking lag in handen van Rudy Dero. De stations, die beschreven worden zijn allen in Brussel uitstekend te ontvangen. De "groten", die het hulten Brussel uitzenden (zoals Seven, Meave, Mi Amigo) zijn weggelaten, omdat die beter 50 km. richting binnenland te ontvangen zijn dan 10 km. in Brussel zelf. Daar is de ontvangst slecht tot onmogelijk.

Algemeen genomen mag gezegd worden, dat het peil van bijna alle Brusselse stations behorend slecht is: slechte jocks (als je ze zo mag noemen), afschuwelijk slechte techniek, overmodulatie, slecht beheer.... Het zijn allemaal eigenschappen, die kenmerkend zijn voor de meeste Brusselse stations. De Contact 1 en 2 na is het een grote ellende. Tot groot genoegen van de grinnelachende RRT en RTB die hun luisterpubliek terug zien komen.

RADIO FLASH - 104.2: Eng slecht, naar toch nog een van de betere Brusselse stations. Franstalig. Muziekkeuze: 70% Franse chansons, 30% top veertig. Geen jingles. Enkele slechte reclames (hijv. In 1 spot behandeld men 15 producten met telkens de prijsvermelding van het artikel. Bovendien wordt de naam van de adverteerder slechts op het einde van de veel te lange spot vermeld). Hoofdzakelijk vrouwelijke deejays.

FREQUENCE ELLE: Blijkbaar onthraekt hier een programmaad. Elke DJ draait wat hij/zij wil en bovendien worden de jocks het blijkbaar niet eens over de frequentie waarop ze uitzenden. Ze zeggen allemaal iets anders. In tegenstelling tot wat de naam doet vermoeden, zijn er bij het station niet alleen vrouwelijke medewerkers. Er zijn ook enkele mannelijke DJ's. De ene dag klinkt dit station redelijk, de andere dag zou je wensen, dat het er niet was. Hangt af van DJ tot DJ dus. Franstalig.

ACTIVITE - 102.9: Franstalig. Het station wil meer zijn dan een muziekstation en men stelt zich ten dienste van de luisteraar. Zo loopt er een erg populair programma "Soul Contre Tous", waarin de luisteraar telefonisch of schriftelijk z'n problemen kan voorleggen aan een bevoegd persoon. Men roept ook regelmatig spotjes om van mensen, die werk zoeken, verloren voorwerpen e.d. Formats: Middle of the Road.

F.M.C. RADIO: Franstalig, maar met een nederlandstalige service, die echter zo slecht is, dat frans- en nederlandstaligen er niets aan hebben. Er is helemaal geen sprake van een format en de techniek is om te hulten: scherpe zetten van spots met de schuif van het mengpaneel open, praten door de voxalen, soms 2 maal dezelfde plaat in 1 uur, platen op verkeerd toerental enz. enz. Een troost voor F.M.C.: ze zijn niet de enigen, die zo slecht zijn.

BRUXELLES-INTER - 103.7: Franstalig. Te vergelijken met F.M.C. en -zo mogelijk- nog slechter. Sommige (van de overwegend vrouwelijke) jocks presenteren (of hoe je het ook noemen wilt) 3 uur na elkaar terwijl ze eigenlijk nog niet in staat zijn 2 platen hoorlijk aan elkaar te mixen. Het station, dat de gemiddelde Brusselaar zou willen laten in hosiage nemen. Het format is 80 - 90% franstalige platen en 10% top veertig.

CONTACT 1 - 101.3: Zonder twijfel de beste franstalige radio uit de Belgische Noordstad. Vlotte presentatie, erg goede en gevarieerde platenkeuze met veel aandacht voor gladnieuwe produkties, afgewisseld met professionele jingles en spots. Kortom: vrije radio, zoals het hoort!

CONTACT 2: Nederlandstalig hoortje van Contact 1: even professioneel. Een station, dat -ondanks de populariteit- niet op z'n lauweren gaat rusten, maar tracht de programma's nog beter te maken. Contact leunt aan bij de P.V.V., maar dat valt niet in de programma's te horen. Aan dergelijke stations heerst in Brussel een enorm gebrek. Zo moeilijk is het nu ook weer niet, wat?

De rest van de Brusselse ether zit opgevuld met allerlei overgemoduleerde signalen en overstaanbare mengelingen van allerhande stations, die rood elkaars golf lengte proberen luisteraars te krijgen, hetgeen uiteraard niet lukt. Zo kan het toch niet langer??!!

TEKST: Rudy Dero/Frank Vermang (Reacties welkom).

Red. Eerste reactie: Wat is er met al die goede stations gebeurd, die enkele jaren geleden in Brussel te horen waren: FM-Bruxel (uit de Huma kan ik opmaken, dat dit station nog bestaat), Satellite, Capitale enz. enz. ?

BELGIE - NEDERLAND: WANNEER GELIJK SPEL?

Op maandag 17 september deed Ze Kamerlid Konings van de Partij van de Arbeid z'n bezlag over de Vlaamse vrije radio's. Hij haalde de nieuwsuitzendingen van de RRT en poogde daarin zijn afkeer tegen de vrije meningevoering via de ether te uiten.

In de nieuwsuitzending wist Konings te vertellen, dat de regionale omroep voor Nederlands Limburg "Zuid" genoodzaakt geweest is van frequentie te veranderen wegens storingen van Vlaamse stations. Toen de RRT-journalist hem er op attent maakte, dat het probleem daarmee toch was opgelost, verklaarde Konings geeraard, dat er toch ook een overeenkomst bestaat tussen de Beneluxlanden en dat het dus niet logisch is, dat wat in Nederland verboden is, in België wel kan.

Waar Ze Kamerlid Konings zich het meest druk om maakt is om het feit, dat verachtende Nederlandse piraten uit de grensstreek zich laten opnemen in een Belgisch grenstroekstation en op die manier -volkomen legaal- op Nederland gerichte programma's maken. Daarag... Nederlandse wetgeving en draaaaag... R.C.D.!

Hoe meer ik die nieuwsuitzending beluister, des te meer krijg ik de indruk, dat Konings een van die politici is, die alleen maar naar de letter van de wet kijken en die mening hebben aan de mening van het volk (en dus ook aan uw kiezers, mancer Konings!). Ik vraag me trouwens af, waar men in Nederland het geld vandaan haalt om dergelijke regionale omroepen als "Zuid" (die een fortuinlijke kosten) te financieren. Er is duidelijk geen behoefte aan die omroepen en er luistert dan ook geen kat naar. (Behalve misschien Konings' kat).

En als er dan toch een overeenkomst moet zijn tussen Nederland en België, waarom laten jullie dan vrije radio niet toe? Het kost niets aan de gemeenschap en bovendien voorziet vrije radio duidelijk wat in een behoefte (kijk naar naar België) en het kan storingsvrij. De nood moet de PTT de zendapparatuur zelf maar leveren.

De reactie bij het Belgisch staatssecretariaat van de PTT is heel gematigd. Daar zegt men, dat het probleem zichzelf wel zal oplossen, als de vrije radio's een vaste frequentie zullen krijgen en een vergunning op zak zullen hebben. Dan zal men genoodzaakt zijn zich aan de wettelijke 8 km. te houden.

Immiddels is er al een frequentieplan voor de lokale stations opgesteld door de Belgische PTT en zijn er koplen verstuurd naar de minister van Cultuur Karel Pome en naar de Nederlandse PTT. Belgische en Nederlandse PTT en overheid willen duidelijk samen coördineren. Misschien toch nog toekomst voor de Nederlandse "piraat"?

Reactie welkom:

FRANK VERMANG, DUNNHELMSTRAAT 31, B-8400 OOSTENDE, BELGIE.

REKLAME TOEGELATEN

Enkele maanden terug was er nog discussie, of reclame zou worden toegelaten op de vrije radio's in Vlaanderen. In september is men begonnen werken aan een Koninklijk Besluit om te bepalen wanneer en hoeveel reclame er zal worden toegelaten. Waarschijnlijk komt het in blokjes, duidelijk afgescheiden van het programma met een maximum van 5 minuten per uur. Later meer hierover.

Autonome Radio Deurne:

"Groot luisterpubliek zal na legalisatie wegvallen"



Bij Zuiderlicht in Antwerpen werden we "opgepikt" door de voorzitter van de A.R.D., die geen enkele associatie heeft met Duitsland. ARD betekent namelijk heel eenvoudig "Autonome Radio Deurne". Dit Deurne ligt heel dicht bij Antwerpen. Het station is gestart in oktober 1982 onder de naam "Arbelders Radio Deurne". In aanvang waren er alleen maar werkende mensen bij betrokken, mensen met een baan dus. De zender mocht helaas niet genieten van snelle medewerking van zelfstandigen.

Het doel is familieradio te brengen. Dit kun je zelfs letterlijk nemen. De leiding van ARD is in handen van familie en kennissen en zij beheren ook de VZW. Het station is gehuisvest in een grote flat. De studio is vrij klein, evenals de ontvangstruimte. Men hoopt na of eventueel net voor de legalisatie te gaan verhuizen naar een groter pand.



STUDIO MET A.R.D. DISCJOCKEY.

De voorzitter vermoedt dat na de legalisatie veel luisteraars zullen afvallen. De zenders kunnen niet blijven draaien, zoals dat nu gebeurt. De vermogens zijn veel te hoog en zullen beslist omlaag moeten. De RTT grijpt ook regelmatig op diverse plaatsen in het land in. In mei is Antigonon bijvoorbeeld voor de derde maal in een maand tijd gelicht. Express is eenmaal gelicht. Zij zaten maar met 8 Watt, maar de antenne stond op een hoogte van maar liefst 90 meter. In Deurne zelf zijn 5 vrije radio's actief:

Radio 2000, Autonome Radio Deurne, Radio Enterprise, Radio Monte Carlo en Radio Liberty.

Er is geen contact tussen de stations, maar misschien is er een kans op toekomstige samenwerking.

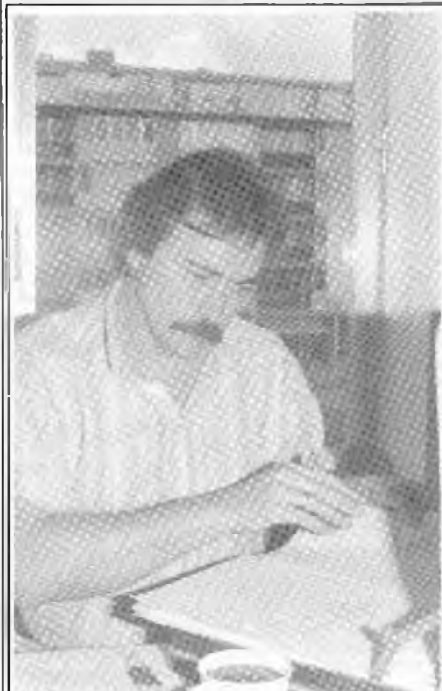

DE A.R.D. VOORZITTER

Als laatste praten we nog eens over de ontwikkeling van de fases in België en de bijkomende kosten. Fase 1 en 2 hebben de meeste stations al achter de rug. Fase 3 is de technische fase en die is momenteel aan de gang. De RTT heeft inmiddels een frequentieplan voorbereid of is daar nog mee bezig. Daar bestaan hier en daar nog twijfels over. Ook zal er een controle komen. Er zal RTT-goedgekeurde apparatuur moeten komen en dit zal zo'n 150.000 - 200.000 frank gaan kosten. De keuringskosten zullen ongeveer 15.000 tot 30.000 frank gaan bedragen. Fase 4 wordt dan de uiteindelijke beslissing. Fase 1 tot en met 3 zijn dus fases, die echt betrekking op de stations hebben. Deze vormen het vooradvies. Daaruit volgt fase 4.

Buiten de genoemde kosten komt er nog meer kijken. Het jaarlijkse vergunningsrecht is 9600 frank of 3600 frank voor 8, resp. 2 km. Dit laatste is wijkradio. Die kan ontstaan, als er meerdere gegadigden zijn en te weinig frequenties.

Ook de SABAM zal jaarlijks 4000 frank per zenduur per dag per bestreken gebied met 100.000 inwoners vragen.



De toekomst ziet er voor de vrije zenders dus niet zo rooskleurig uit. Reklame is noodzakelijk en misschien zijn er ook nog andere mogelijkheden. In Brasschaat bijvoorbeeld biedt de gemeente subsidie aan. Je bent dan wel politiek gebonden. Als men subsidie wil geven, moet het aan ieder station gebeuren. Doordat de kosten zo hoog zijn, is het wel eens mogelijk, dat veel stations zullen moeten stoppen. Een tijdje geleden ontving de ARD een brief, waarin 3 vragen gesteld werden aan de niet-openbare radio. Deze formulieren worden ook aan alle andere stations gestuurd. De vragen luiden:

1. Wilt u doorgaan?
2. Bent u bereid tot samenwerking met een andere NOR? (Men verwacht negatief). Kleinere stations zullen moeten gaan fuseren.
3. Bent u bereid uw gebied te verkleinen van 8 naar 2 km.? (Zal daar iemand ja op antwoorden?).

Als veel stations gelegaliseerd zijn, zal er nog een ander probleem komen. Hoe moet het met stations, die totaal geen faseverloop gehad hebben en niet geregistreerd staan? Stations, die niet alle fases doorlopen hebben? Stations, die niet de vermogens omlaagzetten en toch stug door blijven gaan met het opvoeren van de zendkracht? Stations, die zich niet houden aan hun eigen programmering, die goed-gekeurd is? Stations, die op Nederland gericht uitzenden?

Als het goed is, zal er dan toch een controle-apparaat van de kant van de overheid moeten komen met veel sanctiemogelijkheden.

Toch zal het voor veel stations een "kick" geven extra hard door te gaan, als ze telkens gepakt worden. Sommige stations zijn onderhand grote firma's geworden. Al deze zaken zal alleen de toekomst kunnen uitwijzen. Naar mijn bescheiden mening zal er tot 1987 nog niet veel gebeuren. Medio 1986 zal de W.A.R.C. weer gehouden worden, waar vergaderd zal worden over de verdeling van frequenties. Laten we maar hopen, dat er goede beslissingen genomen zullen worden, ook in België. Bij een definitieve ellende in de ether is niemand gebaat, ook niet de egotrippende eigenaars en discjockeys.

TEKST: Tom van Dauven.

FOTO'S: Tom van Dauven/Ad v.Gestel.



TOM VAN DAUVEN IN GESPREK MET DE VOORZITTER IN HET BIJZIJN VAN TWEE VAN DE NEDWERKERS.

RADIO UILENSPIEGEL - ROESELARE

Radio Uilenspiegel startte zijn uitzendingen op 1 april 1982 en is zo het op een na oudste radiostation in Roeselare. Toen de organisatie besloot om op 1 april met Radio Uilenspiegel te starten, dachten velen dat het om een heuse april mop ging, maar groot was de verwondering, toen men inderdaad op die beruchte dag in de ether was.

In die beginperiode had Uilenspiegel bitter weinig medewerkers, maar dat duurde niet lang, want na enkele weken kon men een heus programmaschema opstellen met een 20-tal medewerkers. De luisterdichtheid groeide ook gestaag aan, temeer omdat Uilenspiegel het plan had opgevat om tijdens de dag veel muziek te brengen voor huismoeders. Zo werd deze groep niet vergeten. Op de vakantiedagen en 's avonds kwam de jeugd aan haar trekken. Een grote tegenslag was wel, dat Uilenspiegel na enkele maanden de uitzendingen noodgedwongen moest beëindigen, omdat de RTT het materiaal en de zendinstallatie verzegelde. De redenen waren: een te groot vermogen en storing op de luchtvaartband. Na enige weken kwam Uilenspiegel terug in de ether, maar dan wel met een kleiner vermogen. Aangezien de ether overvol zat tussen 100 en 104 MHz, kon Uilenspiegel buiten Roeselare moeilijk ontvangen worden. Maar toch bleef men verder gaan en was het enthousiasme bij de medewerkers aanwezig. Zelfs mensen van sterkere radiostations kwamen zich bij onze ploeg voegen. De grote stap waagde Uilenspiegel in juni 1984 om als eerste radiostation in West-Vlaanderen uit te gaan zenden boven de 104 MHz. Na enkele nachtelijke testuitzendingen bestool de directie op 106.1 MHz. uit te zenden. Door die frequentiewijziging kreeg Uilenspiegel weer een groter zendbereik en steeds meer luisteraars stemden dagelijks af op 106.1 MHz. Na amper een week begonnen ook andere Westvlaamse radiostations boven de 104 uit te zenden. Tegenwoordig zendt Uilenspiegel nog steeds uit op 106.1 MHz. Een 50-tal medewerkers zorgt ervoor, dat de luisteraars dagelijks een enorme variatie van muziek en informatieve programma's voorgeschoteld krijgen. Dagelijks zijn er ook 3 nieuwsuitzendingen en er kan ook onmiddellijk ingegaan worden op een aktueel nieuwtje. Alle medewerkers zenden gratis voor niets uit, want Uilenspiegel maakt nog geen reclame, zolang dit bij de wet verboden is.

Uilenspiegel heeft ook een gunstig pre-advies voor wat betreft de erkenning van de Niet Openbare Radio's in België.

Talrijke vedetten uit de muziek- en sportwereld waren reeds te gast bij Radio Uilenspiegel. Ook vele vooraanstaande politici uit België hebben al een interview verleend via Radio Uilenspiegel. Op donderdag 20 september had Uilenspiegel het genoegen om minister Herman de Croo op bezoek te hebben. De minister stond een kort interview toe en belichtte de stand van zaken in verband met de legalisering van de lokale radio's.

Het contactadres van Radio Uilenspiegel is:
ZUIDSTRAAT 40, B-8800 ROESELARE, BELGIE.

TEKST EN FOTO'S: PAUL VERMEERSCH,
RUMBEEKSESTEENWEG 371,
B-8810 RUMBEKE/BELGIE.



PROGRAMMALEIDER "DE KASTELEIN"



SABINE, EEN VAN DE PRESENTATRICES

KORTE GOLF

Hallo, daar zijn we een met de laatste editie voor dit jaar. Dit werd wel het jaar van de waarheid genoemd. De enige link, die we hebben kunnen leggen tussen het boek, waarin dit alles beschreven wordt: "1984" van Orwell en de vrije radio is de verschijning van het station Radio Big Brother. Nou, we hebben een onvervuld jaartje achter de rug in Nederland en zeker ook in Europa. Natuurlijk, we hebben er een gezonder bijgekragen. Wij klikken echter alleen naar de X.G., en daar hielden we ook weer allerlei leuke dingen. Zo moesten de stations in Italië weer een ander plaatsje gaan zoeken. Dit keer niet allemaal, maar toch kwamen erkel te horen, dat ze nu later moesten doen voordat de regering tot actie zou moeten overgaan. Nederland zelf deed ook aan duit in het zakje. Free Radio Service Holland werd wederom tot zwoegen gebracht. Niet dat men dit station uit de lucht haalde; dit keer was het Radio Delmare uit België, die gepakt werd. De programma's van FRS-H werden door dit station uitgezonden en dus moest FRS-H weer zwijgen. Het station is inmiddels teruggekeerd!

Traakt zijn de geruchten eromtrent bladen in het buitenland. Twee goede bladen, t.w. Alpspec News en KOKC zullen binnen afzienbare tijd gaan verdwijnen. Wel, dit zijn geruchten. Het nieuws over het Engelse blad Alpspec News kwam binnen via een medewerker uit Engeland. Via Radio Victoria kwamen we te horen dat de KOKC uit Duitsland ook de laatste tijd heeft gehad. En als ik van dat blad de afgelopen maanden eens keek, dan moet ik echt toegeven, dat het niet meer is, wat het ooit geweest is en dat is vreselijk jammer.

Dan de mensen, die de afgelopen maanden een briefje schreven. Althans herbetaal dank. Zo schreef Nicholas Sharpe uit Engeland weer de nodige partij informatie en kwam er een dikke envelop binnen van Reliv uit Zwitserland met 2 cassette's 1 open brief en 1 programma van Radio 24. Mochten er mensen zijn, die hier ook wel ideeën hebben, dan moeten ze maar even schrijven. Dan loopt het weer tegen het eind van het jaar en rond de kerst zullen er wel leuke dingen te verwachten zijn. Schrijf je bevindingen, want ik heb ook maar twee oren. Tot slot wil ik de mensen van Tonair bedanken voor de reactie. Leuk! Sorry dat het posthuusnummer verkeerd vermeld stond. Even niet opgelet! Hun verhaal staat verderop en het is zeker goed nieuws, wat uit Nederlandse station ons te melden heeft.

Gok kwamen we weer de nodige medewerker van verschillende mensen uit Engeland. Ik ben eigenlijk benieuwd, of ze allemaal abnormaal zijn van dit blad. (Red. ik denk het wel, we hebben er tientallen in Engeland en via Amoreks U.K. worden elke maand ook nog de nodige exemplaren verspreid.) Peter Verhuggen van FRS-H heeft ook nog een kaartje en het laatste nieuws door te geven, dus zo tegen het eind van het jaar kan het niet maar kopot. Rust mij jullie alvast een heuse kerst te wensen en datzelfde geldt voor de jaarwisseling. Tot volgend jaar.

RADIO KRISTAL

Dit station is inmiddels bij de regelmatige luisteraars wel bekend. Er wordt uitsluitend op Engelse feestdagen uitgezonden. Tot nu toe altijd op 6225 kHz., maar aangezien was dat op 5230 kHz., omdat Britain Radio Int. al jaren op 6225 kHz. zit. Nu doen die jongens in Engeland meestal niet zo rot tegen elkaar en werd besloten dat Kristal een eindje op zou schuiven. Tegen de kerst zal men waarschijnlijk wel weer te horen zijn.

DE POSTBUS IN BREMEN

Je wordt er werkelijk al een toe gek van. Je zit 2 maanden te blokken om een knal informatie in dit blad te krijgen. Na het borten hekkje je de boel en zoek je nog wat adressen op. Die plant je er dan tussen. Vorige maand was dat ook het geval. Opgelucht goalde ik de envelop op de bus. De KB-rubriek zat in elk geval weer vol deze maand. Nu maken diverse stations gebruik van hetzelfde adres in dit geval in Duitsland. Engelse adressen kunnen per week veranderen. Bremen hield het aardig lang uit. Tot een week nadat de kopij voor het vorige RM de deur uit was. Toen kwam het bericht dat alle stations, die gebruik maken van die postbus een adreswijziging konden gaan aburen, want de Duitse PTT vond het nodig om de nummers te herzien. Nu was dat posthuusnummer in Bremen een onmogelijk getal en ik was blij, dat ik het helemaal op kon zeggen. Afgelopen maand heb ik dus opnieuw les gehad, want dat adres luidt nu weer: POSTFACH 750 925, D-2820 BREMEN, DUISLAND. We zullen dit adres in deze editie het Bremeradres blijven noemen. Noteer het ook even.

FD&I

Klanten kwamen er ook genoeg binnen. Hoofdzakelijk goede reacties op het feit, dat we vorige maand stations genoemd hebben die zich niet echt aan de regels gehouden hebben en de luisteraars in de kou laten staan. En er zijn er deze keer weer een paar! Radio Fireball werd de afgelopen zomer gehoord via de zender van Radio Canada. Fireball heeft geen enkel rapport beantwoord en dat geldt ook voor Radio Albatros, die we vorige maand al noemen. Niet zo mooi dus!

KEURIG

Er zijn echter ook stations, die wel netjes reageren op de toegestuurde rapporten. De OSL-kaart van Britain Int. heralste de meeste mensen binnen een maand en dat is keurig. Het doet mijn Nederlandse hart goed te vernemen, dat men ook bijzonder tevreden is over de toezending van de antwoorden van de Nederlandse stations. Radio Tonair stuurt keurig een berichtje terug. Gemiddeld is men 20 dagen kwijt om het antwoord in huis te hebben. Radio Delta Int. doet het ook aardig, want de mensen die het station een briefje stuurden, kregen al binnen 16 dagen een

herlichtje terug. Erg goed en een reclame voor de vrije radio! Het Amerikaanse station Radio Earth schijnt een hebbelijze Blackout te hebben en het duurt nu wel even, alvorens een briefje over bericht terugrijkt, gemiddeld zo'n 3 maanden. Dit zijn reacties van mensen, die mij schreven. Zelf heb ik goede ervaringen met Radio Victoria uit Duitsland, binnen 3 weken. Radio Enterprise uit Nederland doet het bijzaakbaar ook redelijk snel, want in Oost-Zweden had men binnen 14 dagen bericht terug. Radio Apollo Int. heeft gemiddeld 3 weken nodig. Op zich niet zo erg, want hun post gaat via het Bremeradres en dan duurt het uiteraard wel langer. Volgende maand hopelijk meer!

RADIO MIRAGE

Eensdijke voor een beetje nieuws uit de Scandinavische landen. Radio Mirage Int. wil de funore, die deze straat van Europa vroeger had, weer een beetje glans gaan geven door lotu extra's te doen. Men heeft het plan opgevat om binnen afzienbare tijd weer terug te komen in de 41 m, en daar programma's te brengen voor de mensen in Zweden en Noorwegen. Het is nog niet bekend wanneer, dus voorlopig moeten we het zelf in de gaten houden. RADIO MIRAGE, POSTBOKS 2778, ELVERHØY, N-9001, NORWAY.

SHAMROCK RADIO INTERNATIONAL

Ierland pakt al jaren mee, als het op X.G. aankomt. Shamrock Radio is een nieuw station dat in de toekomst vaker wil gaan uitzenden. Op 7 okt. werd men gehoord met een redelijk signaal op 6294 kHz. (Arms met een test. De ontvanger achtte de mikke vertelde, dat men nog aan het zoeken was naar een vrije frequentie. Dan zou het station bijzonder regelmatig te horen zijn. Er werd uitgezonden met een vermogen van 15 watt. RADIO SHAMROCK, 136 STAMFORD ROAD, DUBLIN, EIRE.

S.O.S. - THE SOUND OF SWITZERLAND

Wat we vorige maand nog niet wisten, was dat dit station op 30/9 voor het eerst echt in de ether was met een bijzonder zwak signaal, zodat ontvangst in Nederland nauwelijks mogelijk was. Er werd dan ook gesproken van een test. Het is nu nog mogen aanmerken de bedoeling van S.O.S. elke 5e zondag uit te zenden. Hierdoor bleken diverse luisteraars het idee te krijgen, dat S.O.S. samenwerkte met Radio Madison, die ook op dat soort dagen wil uitzenden. Tijdens de test werd POSTBUS 41, 7700 AA DEGENSVAAERT als de aangewezen postbus voor post genoemd.

RADIO TITANIC INTERNATIONAL

Zelfde adres als de S.O.S., maar dit station moest lang wachten op de post nu, v. d. 9e verjaardag. Uiteindelijk arriveerde die dan toch vanuit Drenthevaart, maar het waren slechts 2 rapporten. Een uit Duitsland en een uit Zweden. Ook kwam een rapport binnen uit Nieuw-Zeeland, maar dat had niets met de verjaardag te maken. Radio Kivi, het station, dat vroeger onder de naam Radio Star/Freedom uitzond, heeft een programma voor Radio Titanic uitgezonden op 5825 kHz. op 20 april j.l. Daar was een immanier, die het programma hoorde en heeft ook naar Europa te schrijven. Hij kan in elk geval rekenen op 'n brief terug. Die schrijver woont bijna 300 km. van de zendlocatie af (Healinge). Drie rapporten in totaal is niet zo veel. Het zal wel weer even duren, eer we iets van dit station vernemen.

RADIO APOLLO INTERNATIONAL

Zij blijven nieuws maken. Allereerst is dit een van de stations die het Bremeradres gebruiken en dat nummer is dus veranderd. Op 21 okt. was Apollo niet in de lucht wegens slechte van Dave Scott. Een week later lukte het wel, zowel op 6199 als op 7330 kHz. Uit de ingezonden formulieren blijkt het station in de 41 m. het heel ontvangen te worden op het vasteland, in Engeland juist in de 48 m. Vandaar dat Apollo even via 2 frequenties zal gaan uitzenden. Radio Apollo is ook gevraagd mee te werken aan een nieuw netwerk, dat in Engeland opgezet gaat worden. Alle meewerkende stations zullen om beurten uitzenden van verschillende locaties, maar men houdt wel dezelfde frequentie aan. De naam wordt waarschijnlijk U.K.Radio, maar dat is nog niet helemaal zeker. In de komende programma's van Apollo zullen wel een paar gekke hiaten zitten. De Nederlandse en Duitse services maken nog gebruik van het oude Bremeradres, waardoor teveel enkele ingrepen heeft moeten doen. Niet echt storing, maar wel merkbaar.

Radio Apollo is sinds kort enkele keren te herkennen in Oslo. Daar zit een SW-piraat, die de Apollo-programma's overneemt om ze lokaal uit te zenden. Erg leuk en we wachten met spanning de reacties uit Noorwegen af. Naast het Bremeradres gebruikt Apollo nu ook een nieuw adres in de U.S. omdat daar het oude adres ook al niet meer bruikbaar bleek te zijn: P.O. BOX 5, HINSTANTON, NORFOLK NE 36 SAL, ENGLAND.

RADIO ATLANTIS S.W.

Hetzelfde adres als Apollo. Op 30/9 was het station waar te horen, maar niet lang wegens slechte condities (30 min.). Een paar weken later moe condities waren niet eens zoveel beter konden we het station herkennen. Men heeft niet stilgezeten en er alles aan gedaan om het station beter voor de dag te laten komen. Zo heeft men bijv. een nieuwe OSL-kaart laten maken, die binnenkort naar iedereen gestuurd zal worden, die het station verrijkt met een rapport. Voor de kerst heeft Radio Atlantis een kaartje terug te keren voor een speciale show, die dan ook via andere frequenties uitgezonden zal worden. Allereerst op 6202 kHz. Daarnaast heeft men normaal de mogelijkheid om uit te zenden via 1140 kHz.M.G. en 105 kHz. F.M. Bij Radio Atlantis hoop men dat dit alles een groot succes zal worden. Wij zijn hieuwe.

Table with columns for call numbers (e.g., 07.10, 09.09, 10.00) and station names (e.g., IRLAND, BELGIË, DUTSCHAAND).

Table with columns for call numbers (e.g., 07.10, 09.09, 10.00) and station names (e.g., IRLAND, BELGIË, DUTSCHAAND).

KORTEGOLF ONTVANGSTEN

Free Radio Service Holland... De station is nu in gebruik... Het is belangrijk om te weten...

De station is nu in gebruik... Het is belangrijk om te weten... Het is belangrijk om te weten...

KORTEGOLF ONTVANGSTEN

Table with columns for date, time, and station name. Includes entries for 07.10, 13.10, 14.10, 29.09, and 30.09.

De station te haluistoren op 2295 kHz, in hinnenkort waarschijnlijk een etiket dan voorheen. Van van die tijd de schrift van naar het station: POSTBUS 1214, 0-6380 VAO HONOLULU, B.H.O.

Radio Victor is niet alleen gerespecteerd als een van de beste stations in de wereld, maar ook als een van de beste stations in de wereld. Het is een van de beste stations in de wereld, maar ook als een van de beste stations in de wereld.

Techniek

REKT. VFO UIT FRM 11/'84:

In de componentenopstelling van het V.F.O. uit het vorige FRM zijn per abuis de plus en de min verwisseld, verder werkt het schema goed, volgens de inzender van het artikel.

Storingen en wat je er aan kunt doen

Het ligt natuurlijk voor de hand om hier eens over te schrijven want storing komt nogal eens voor bij piraten. Meestal storing in de buurt op radio en televisie en buiten deze lokale storing worden nogal eens de frequenties van officiële diensten zoals politie, E.B., luchtvaart dichtgelegd.

Storing kun je hebben in zenders maar ook in ontvangers, Hi-Fi apparatuur en medische apparaten (b.v. pace makers). Op storing in ontvangers, Hi-Fi e.d. willen we hier niet verder ingaan, ook al is vaak storing in een radio of televisie slechts een indirect gevolg van een zender. De storing die dan optreedt is b.v. het gevolg van overload (te sterk signaal) of van sterke menging. Veel ontvangers zijn van inferieure kwaliteit. Vaak deugt er van de ontvangsteigenschappen niets, maar als de piraat er met z'n zender niet is, is er ook geen storing.

Terug naar storing in de zenders. Bij zenders kun je storing onderscheiden in verschillende categorieën. Zo kennen we: A- parasitair oscilleren (spatten). B- storing door harmonischen van de gewenste frequentie. C- spurious uit vermenigvuldigings- en meng-trappen. D- spurious van een P.F.L. (ruisen).

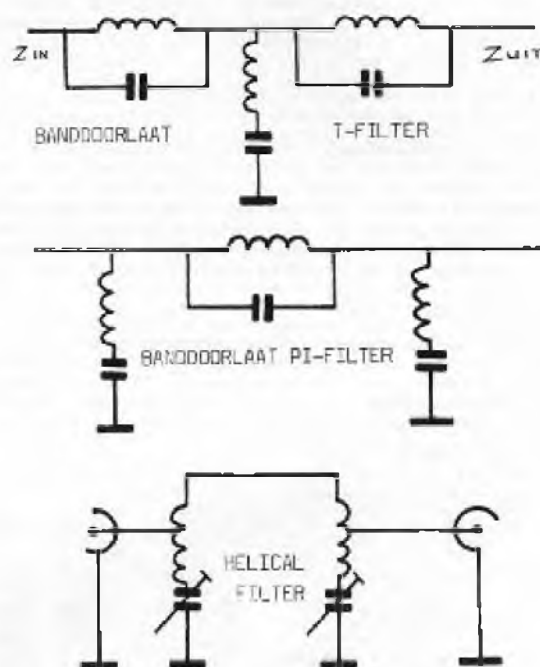
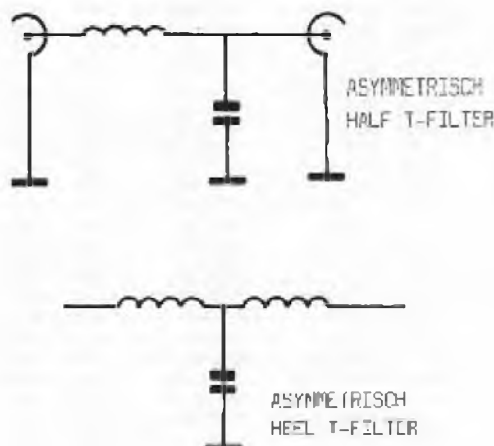

OORZAKEN:

Het parasitair oscilleren ontstaat door het genereren van een versterkertrap door foute afregeling, terugkoppeling via de voeding, een parasitaire capaciteit of inductiviteit. Spatten kan ook optreden als de koppeling tussen de zender en de antenne fout is of door een antenne die niet deugt.

Je moet n.l. rekening houden met het feit dat transistoren die door piraten gebruikt worden eigenlijk niet voor deze frequenties ontworpen zijn, maar meestal voor de 2-meter band. Met afnemende frequentie beginnen deze transistoren veel meer te versterken. Zeker op hele lage frequenties is deze versterking erg groot. De kans op genereren wordt o.a. hierdoor vergroot.

Spatten kun je vermijden door allereerst een deugdelijke konstruktie van de zender, goede afregeling en een goed banddoorlaatfilter.

HARMONISCHEN

Storing door harmonischen van het gewenste signaal ontstaat door de instelling van de vermogensversterker. Deze staan n.l. in klasse C of B hetgeen betekent dat de versterker nogal vervormt. Op zich is dat helemaal niet erg want het rendement is dan ook het grootst. Aan de uitgang van de zender moet dan wel een goed laagdoorlaatfilter opgenomen worden. Bij veel kleinere piraten zie je vaak dat geen enkel filter is opgenomen aan de uitgang. Dit kan ernstige storing opleveren in de luchtvaartband (3x 100 is 300 MHz.) en dit is ongeveer de militaire luchtvaartband.

Dan zijn er zenders die opgehouden zijn uit een kristaloscillator op lage frekwentie waarna vermenigvuldigd wordt tot de uitgangsfrekwentie. Sluit je zo'n zender aan op een antenne dan komt er behalve de gewenste frekwentie ook een heleboel rotzooi uit. Hier zijn ook weer een goed banddoorlaatfilter en een laagdoorlaatfilter gewenst.

Dan de laatste storingsbron: de ruisbulten van een Phase locked loop. Ruisbulten, zijbandjes, ontstaan door frekwenties die opgewekt worden door de delerketen van de P.L.L. en/of onvoldoende filtering van het regelsignaal welke de oscillator op frekwentie moet houden. De ruisbulten ontstaan door het schakelen van vooral de eerste deler die is aangesloten op de buffer of de oscillator. Het opnemen van een extra buffertrap voor de deler is een goede mogelijkheid. Zijbandjes kunnen ook ontstaan doordat het regelsignaal niet schoon is. Een laagdoorlaatfilter na de fasecomparator, dat voldoende steil is, voorkomt dit probleem. Verder is een goed scherp banddoorlaatfilter op de uitgangsfrekwentie geen overbodige luxe.

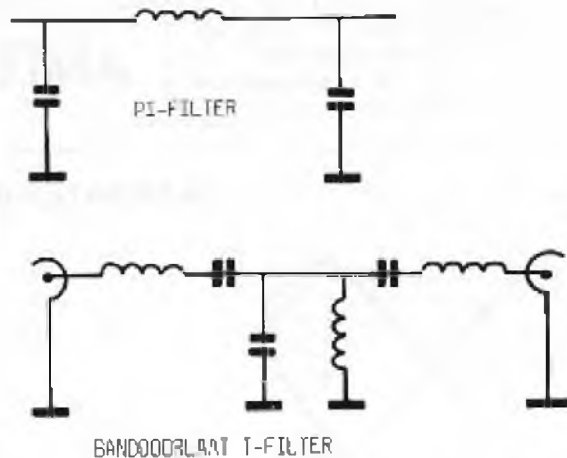
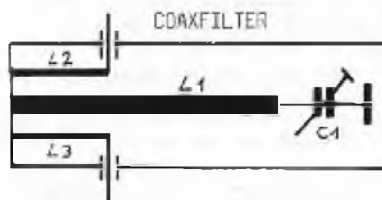

FILTERS

Voor ons doel zijn 4 soorten filters van belang:

- A- Het laagdoorlaatfilter.
- B- Het banddoorlaatfilter.
- C- Zuigkringen.
- D- Spierkringen.

Het laagdoorlaatfilter laat alleen energie door tot een bepaalde frekwentie en begint daarna te dempen. Dit filter is geschikt om harmonischen weg te filteren.

Het banddoorlaatfilter laat alleen energie door in een bepaalde frekwentieband.

De zuigkring vormt voor een bepaalde frekwentieband een kortsluiting.

De spierkring vormt voor een bepaalde frekwentieband een hoge weerstand.

De constructie en afregeling is niet makkelijk en je hebt nogal dure meetapparatuur nodig zoals een circuit-analyser, wobbulator en een spectrumanalyser.

Vreselijk duur spul. Het zelf maken en afregelen van filters is heel moeilijk.

In de handel zijn filters slecht verkrijgbaar, zeker voor de 3-meter band. Voor meer informatie over filters zie de advertentie.

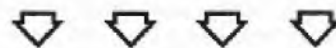

SOUND PRODUCTIONS ROTTERDAM

Grootste voorraad non-stop muziek van Nederland en versending door geheel Europa.
 Top 40, Disco, Mix, Laser, Soul v. Dvd, Overgreens, Duranix, Lichter-groep, Specials enz., op band of cassette: zeer laag geprijsd.
 Bestel nu een info-pakket 8Fl. 1,- postzegels.
 Nu bij bestelling 3 maal 090 4 gratis naar huis, maar hier over en allerlei andere aanbiedingen en kortingen in info-pakket.
 Zelfe cassettes 090 vanaf Fl. 70,- all in.
 SPH stunt: Pomax pick-upnalden ongeacht model Fl. 70,-, zie info-pakket voor details.
 Bestel tiding uw St. Nicolaas en/of Kerst non-stop kinder. Cass.
 Info aanvragen naar postbus 28090-3005 JB of 24155-3001 in B'ndam
 Het op de nieuwe serie CBS USA Disco non-stop is weer verkrijg-baar en nu ook een speciale New Wave editie. 060 Fl. 75,- all in

Voor meer informatie en bestellingen

kunt u terecht bij

de Vereniging Beeld en Geluid.

Tel. 073-136927

afb. 28

RAAMANTENNE

afb.28a

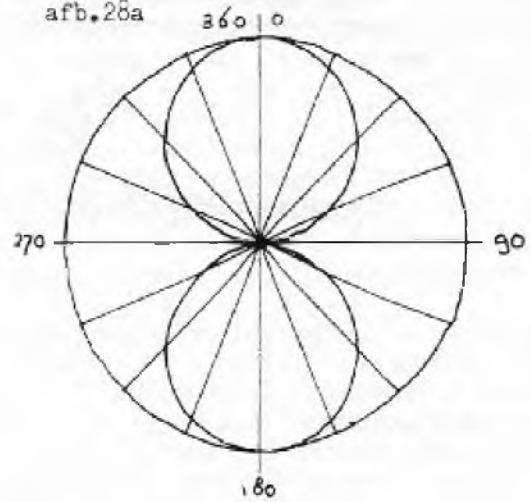
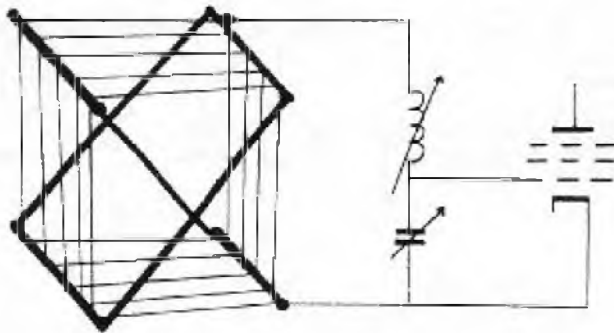

afb.28b

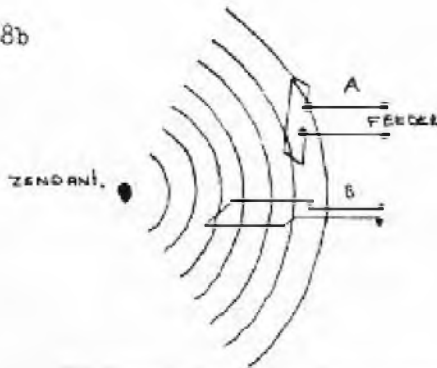

afb.28c: Een eenvoudige Raamantenne.

afb. b: Het stralingsdiagram van een Raam-antenne

afb. c: De electromagnetische krachtlijnen moeten de Raamantenne van een ontvanger snijden. In raam A worden er geen krachtlijnen gesneden. In raam B daarentegen wel.

In deze aflevering laatste aflevering van "Antennesystemen Deel 2" willen we nog even de raamantenne bespreken en dit doen we ondanks het gegeven, dat ze voor het normale amateurgebruik niet zo belangrijk zijn. Zijn diensten bewijst de raamantenne vooral bij de vosseljachten, want het zijn uitstekende pallinstrumenten voor het opsporen van een ergens verstopte zender, de vos.

Een raamantenne kan verschillende gedaantes hebben. Een eenvoudig soort staat afgebeeld in afb.28.

In deze afbeelding bestaat de antenne uit een spoel, welke om vier steunen geledeerd materiaal is gewonden. Er ontstaat dan een rechthoekige of vierkante raamantenne. Hoe breder de spoel is uitgewaaid, hoe beter hij zijn richtgevoelige werk kan doen. Voor de korte golflengden bevat de spoel maar weinig windingen. Dit is om het afstembaar te groot mogelijk te houden. De eigen capaciteit van de antenne moet gering zijn. De grootste ontvangststerkte wordt bereikt als het vlak van de raamantenne naar de zender wijst.

Een ontvangstdiagram van de raamantenne is weergegeven in afb.28a. Het is -evenwel de dipool- een 8 ligger en dat brengt het zich mee, dat we met deze antenne niet kunnen vaststellen, of een zender nu voor of achter ons is gesitueerd.

De raamantenne kan -iets wat in de praktijk nogal eens wordt toegepast- de rooster spoel van onze ontvanger vervangen. Hij moet dan wel uit zoveel windingen bestaan, dat er een complete vergelijkbaarheid is met de oorspronkelijke rooster spoel. Het is daarin hettemin mogelijk om de spoel -wat de raamantenne dan is; feitelijk altijd al is geweest- minder wikkelingen te geven dan de oorspronkelijke rooster spoel. In dit geval geven we de raamantenne een extra spoeltje met instelbare kern in serie mee, waardoor we in staat zijn om de voor de aanknopshedening van de afstemming benodigde waarde van zelfinductie beter in te stellen. Als voorbeeldje extra geldt het gegeven, dat de Q daardoor wat hoger wordt. De Q van het raam is namelijk vrijwel nihil.

De ontvangst-8 kan breed zijn. Het is dat in de praktijk vaak ook. We kunnen de bandbreedte verminderen door het antenne-effect uit te schakelen.

In de zendantennedraad loopt een stroom, die electromagnetische trillingen veroorzaakt. De zender straalt dus een electromagnetisch veld uit. Het is dit veld, dat in elke antennedraad, maar nog veel beter in een spoel -dus ook de raamantenne- een elektrische wisselspanning (RF) opwekt. Als het raam tenminste zo is geplaatst, dat het zoveel mogelijk het zich cirkelvormig uithredende electromagnetische veld snijdt (afb.28). Daarnaast voert de zenderantennedraad ook elektrische spanning die een electromagnetisch veld veroorzaakt. Een electromagnetisch veld is vergelijkbaar met het statische veld dat o.a. tussen de beide elektroden van een condensator bestaat. Welnu, ook dit electrostatische veld straalt, maar de rijkwijde is veel geringer dan dat van een electromagnetisch veld.

Heel veelal veroorzaakt het electromagnetische veld in een antennedraad of raamantenne een magnetische inductie. Heel dichtbij -dus bijvoorbeeld in de buurt van de vos- wordt bovendien ook nog capacitiële RF-energie overgedragen op de draden van de raamantenne. Door nu precies het middelpunt van de raamantennespoel op te zoeken en dit punt te borden, heraliken we, dat de capacitiële overdracht op de ene helft van de spoel de op de andere helft overgedragen spanning opheft.

Een andere manier om het antenne-effect op te heffen, is een electrostatische afscherming. Hiertoe wurpen we de antenne - of de spoel- draad enige malen door een ringvormige gehogen koperen huls.

De diameter van deze "ring" is zo ongeveer 40 cm. De einden van de hulsring mogen elkaar niet raken. Er ontbreekt 1 cm. anders zou deze huls een gesloten kortsluitwinding vormen.

afb. 29

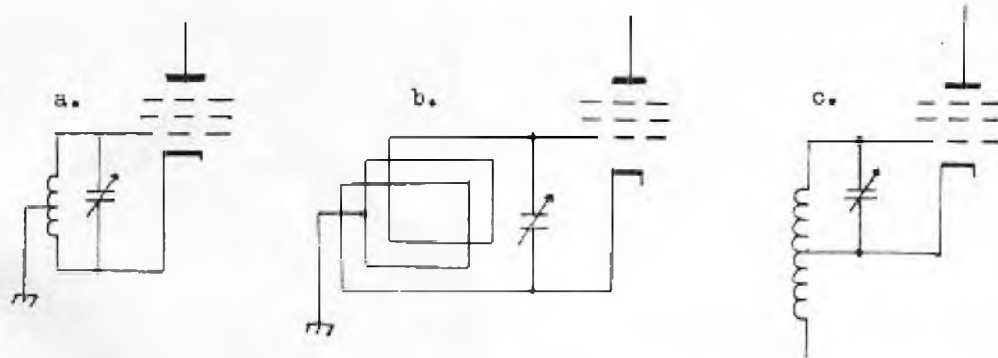

Het midden van het raam wordt geaard. De electrostatische ontvangst, die in elk van de beide helften even groot is wordt opgeheven (a en b). Een andere manier geeft c. en is het zogenaamde doorgewikkelde raam. Deze methode wordt aanbevolen als een goede aarde ontbreekt. De "loze" helft bevat evenveel windingen als de werkzame of actieve helft.

Een goede methode, die we nog even de revue willen laten passeran, is de eendraads raamantenne. Deze ene winding moet natuurlijk wel heel sterk gekoppeld zijn aan de rooster-spoel. Bij raamantennes voor omroepgebruik is dit echter moeilijk te realiseren in verband met de losse koppeling in de ontvanger.

Voor vreesjachten is dit echter wel te doen middels een ijzerkerntje. Zie hiervoor afd. 30h.

Bij de raamantenne zagen we, dat het stralingsdiagram een 8 is, waarbij de minimumstand van de ontvangststerkte veel duidelijker is te vinden dan de maximumstand. Hoe dan ook: een ding is duidelijk. Met een antenne met dit stralingsdiagram is het niet zonder meer te bepalen, of de zender voor of achter ons is opgesteld. We kunnen de positie van de zender slechts bepalen door naast de eerste peillijn een tweede peillijn te nemen.

We moeten deze tweede peillijn dan wel een behoorlijk eind verderop nemen.

Op de kaart, die we natuurlijk bij ons hebben tijdens een goede vreesjacht, zetten we eerst de eerste peilingslijn uit. Dan zetten we een tweede peilingslijn uit. We zullen dan al gauw bemerken, dat de twee lijnen elkaar ergens kruisen en daarmee is dan de plaats van de zender bij benadering aangegeven.

In het tweede geval spraken we van het nemen van een kruispelling.

Een dergelijke wijze van opzoeken kost wel veel tijd. Hoe goed de soort peiling ook is, het gaat bij een vreesjacht toch ook om tijd. Nu kunnen we veel tijd winnen door meteen na de eerste peiling te kunnen zeggen in welke richting de vos zit. Dit doen we door naast de raamantenne ook 'n moedwillig aangehachte spruitantenne te hulp te roepen. De spruitantenne zelf geeft geen enkel richteffect. Door nu het

afb. 30

In a. zien we de afgeschermde raamantenne. De windingen liggen in de buis. de buis is geaard.

In b. zien we de koppeling van een eendraadsantenne met de roosterspoel.

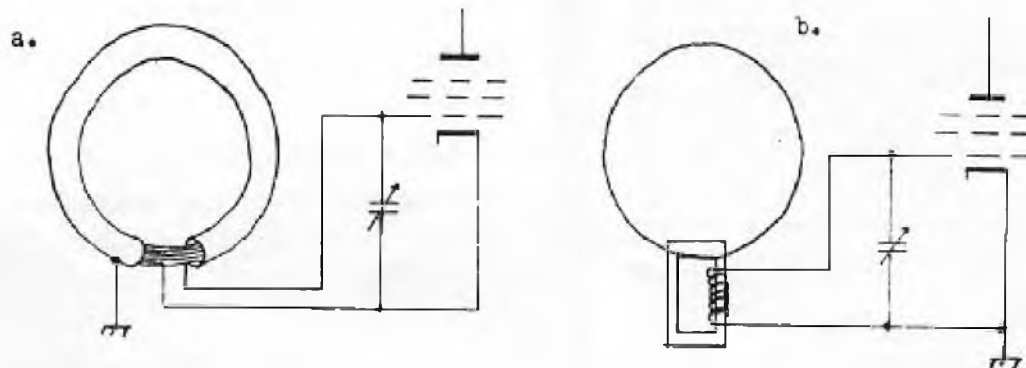

afb.31

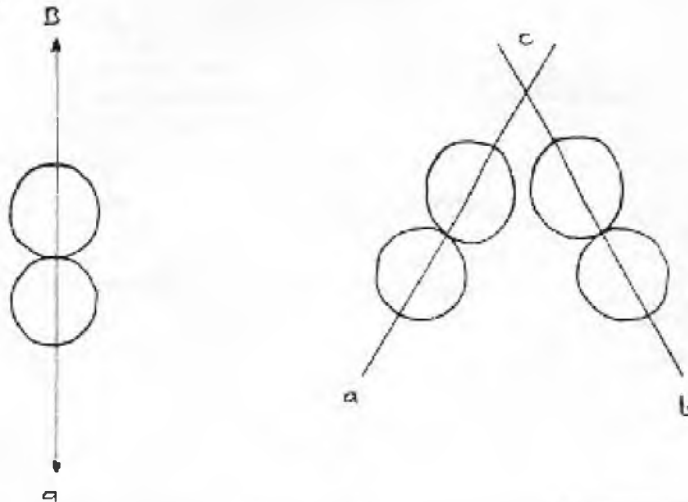

Bij de 1e peiling kan de zender zowel bij A als bij B zijn gesitueerd.

Een kruispeiling brengt meer zekerheid.

Bij deze tweede peiling weten we zeker dat we de zender in de richting van B moeten gaan zoeken.

afb.32

Een signaal van een sprietantenne A met een rond stralingsdiagram wordt gevoegd bij een signaal uit een raamantenne B. Hierna krijgen we signaal C.

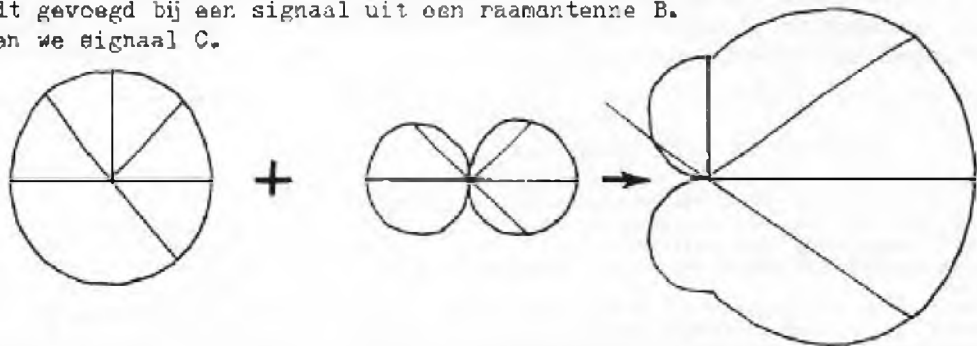

hiervan afkomstige signaal 90 graden te draaien en dat te voegen bij het raamantennesignaal, verkrijgen we een hartvormig stralingsdiagram (zie afb.32) waarbij het dus om het minimum gaat. Hoe dichterbij de vos, des te flauwer de afstemming van het minimum. Een ferrrietantenne is overigens ook bruikbaar als peilantenne. De voordelen hiervan zijn echter minder uitgesproken dan die bij gebruik op de omroepzenderen.

Waarmee we dus een het einde gekomen zijn van dit deel van de antennesystemen. Het was veel werk, maar graag gedaan. Zeker als we daarmee kunnen bereiken, dat ook de vrije radioamateurs minder vermogen zullen kunnen gebruiken. Een goed antennesysteem, opgezet met kennis van zaken, is namelijk een vereiste om met een minimaal vermogen zo ver mogelijk weg te kunnen werken. Daar minimaal vermogen vaak ook een minimale kans op het veroorzaken van storingen kan impliceren, is dat alleen maar een goede zaak.

Leve de antenne en het vermogen op de tweede, misschien wel derde plaats.

Het ASSH-Team.

Schrijver en samensteller van "Antennesystemen deel 1 en 2"

Jaap.

HIER IS IE DAN :

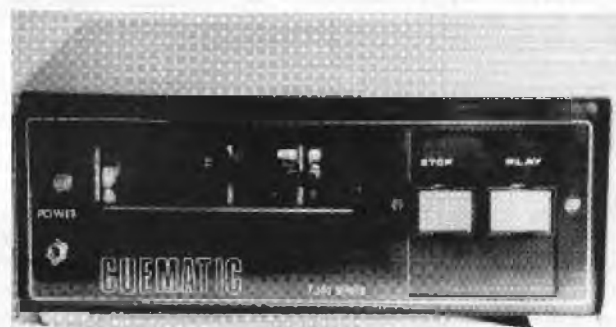

CUEMATIC

DESIGNED BY FITCH:

Jinglemachines al vanaf Fl. 1275,- Incl. BTW

VAN BEEK ELECTRONICA Importeur van:

Lad draaftafels, AEL cartridge machines, Musonik

cartridge opbergssystemen, Audlopak cartr.,

Anglepoise mike-arms.



KELBERGEN 45

1104 LB AMSTERDAM

Tel. 020-901666

50 instrumentals om je eigen jingles en commercials te maken.

5 tot 60 sec. muziekjes,
orgineel nieuw materiaal op
cassette voor 40 gulden.

WAALSTAD STUDIO POSTBUS 6811 6503 GH NIJMEGEN

bestellen via vooruitbetaling
op giro 3868123 t.n.v. WSN te Nijmegen.

ook jingles en commercials voor spotprijzen.

BEWAARBAND F.R.M.

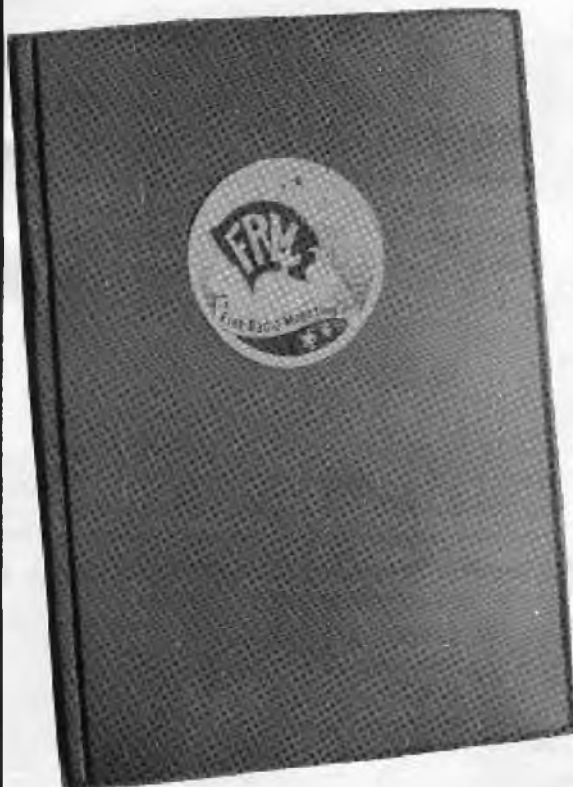

Bewaar je F.R.M.'s netjes in deze stevige bewaarband van groene kunststof. Uniek opbergsysteem d.m.v. strips, waar het blad achler geschoven wordt en zonder uit te zakken blijft zitten.

Eén band is voldoende voor een hele jaargang. De banden zijn ook geschikt voor de 2 voorgaande jaargangen. Op de rug transparant vakje, waarin een kaartje kan worden geschoven voor vermelding van jaargang en andere gegevens.

PRIJS: Fl. 19,95

De prijs is inclusief verzend- en verpakingskosten. Bij verzending onder rembours f 6,-- extra rembourskosten. (Remboursen alleen in Nederland. België: vooruitbetaling Bfrs. 365,-- op rek. G-Bank

Bespaar guldens!

Spaar nu portokosten. . . . Bij gelijktijdige bestelling van de bewaarband + oude nummers van het F.R.M. vervallen de portokosten van de bestelde F.R.M.'s.

Betaling op postgiro 3538279 tnv J.Herps/FRM, Postbus 10252, 1001 EG Amsterdam.

Kies voor JINGLES & COMMERCIALS

van  **KWALITEIT**

Onze productieprekers hebben hun "Gouden Kelen" gesmeerd, de tekstschrijver heeft een pakket originele ideeën gecreëerd, de zangers zingen nog strakker en de zangeressen.....LIEF!! In de maand DECEMBER werken wij er hard aan!

Onze voorraad muziek heeft zich gestaag uitgebreid en de studio is weleens 48 uur per dag open.

Dat mag ook wel want RADIO maken is een actuele bezigheid en de RADIO-MAKERS verdienen een snelle service!



ZIAJA & DORST
GELUIDSPRODUKTIES

van idee tot eindproduct!

reklamesp... ..ngs, whispers.

ES; RADIO KEIZERSTAD

BELGIE: RADIO DYNAMO - KNOKKE-HEIST

A.R.D.-DEURNE & RADIO UILENSPIE

*Je lacht,
Je huilt
maar je
moet wel verder*

En ruim 1 1/2 miljoen Nederlanders gaan verder. Ondanks een lichamelijke handicap. Het Nationaal Revalidatie Fonds helpt daarbij. Al 25 jaar. Duizenden projecten werden mogelijk.

Nadere informatie: Postbus 323,
3500 AH UTRECHT, Tel. 030-331165



**NATIONAAL
REVALIDATIE
FONDS**