

# FRM

TIJDSCHRIFT OVER VRIJE MEDIA

Verschijnt 10 x per jaar

LOSSE NRS. FL. 5,25/BF.106,-

13e Jaargang nr. 7: JULI 1986

FREE RADIO  
MAGAZINE

&  
TV!

Interview  
met  
Peter  
Teekamp

Alles over  
JINGLES

Diverse  
schon







Ger Lammers en Patricia Paay

# FRM

## PRIJS ABONNEMENT:

**FL. 18,- voor 4 nummers:**

**Aug. 1986 t/m dec. 1986**

**Losse nummers: FL.5,25 / BF.105,- per stuk**

Vóóruit te voldoen op postgiro  
35 38 279 t.n.v. José Herps /  
Free Radio Magazine te Amsterdam

## UITGEEFSTER / EINDREDAKTRICE:

José Herps

Uiterste **sluitingsdatum** inzendingen kopij:

**18 JULI 1986**

Verschijningsdatum nr. **8: 11 AUGUSTUS**

De inhoud van het FRM komt voor een groot gedeelte tot stand door inzendingen van de lezers. Deze niet-redactionele artikelen behoeven niet met de mening van de uitgeefster overeen te stemmen.

Het geheel of gedeeltelijk overnemen van de inhoud van het FRM is niet toegestaan zonder voorafgaande schriftelijke toestemming van de uitgeefster.

Inzendingen/Advertenties zijn voor verantwoording van de inzender c.q. adverteerder.

**Drukkerij:**

**Nimo Druk Monnickendam**

## **INHOUD:**

Pag.:

- FOTO OMSLAG: PETER TEEKAMP (FOTO  
VERONICA PERSDIENST)
4. ALLES OVER JINGLES
7. INTERVIEW MET PETER TEEKAMP
9. VRIJE RADIO IN NEDERLAND
13. UIT DE WAARD
16. RADIO UNIQUE AMSTERDAM
17. DX-RAPPORTEN
20. KORTE- EN MIDDENGOLFNIEUWS
28. TUSSEN WAL EN SCHIP
32. VAAR MEE MET SMC
34. INTERVIEW MET GER LAMMENS
35. FRM INTERNATIONAL
38. BELGIE: RADIO MIDDEN LIMBURG
44. TECHNIEK: DIVERSE SCHEMA'S

**Vul in die bon en stuur hem op. FL. 18,- VOOR 4 NUMMERS**

**NOTEER MIJ  
ALS  
ABONNEE!**

**FREE RADIO  
MAGAZINE**



Postbus 10252 - 1001 EG Amsterdam  
TEL. 020 - 327464

Naam: \_\_\_\_\_

Adres: \_\_\_\_\_

Postcode: \_\_\_\_\_

Woonplaats: \_\_\_\_\_

Ik betaal: • Hierbij kontant fl. 18,- (aangetekend!)

• Met bijgevoegde girobetaalkaart

• Met bijgevoegde Eurocheque

(Denk aan het nummer op de achterkant!)

• Direct op giro 3538279

(Doorhalen wat niet van toepassing is)

Een goed begin van de zomer, wat het F.R.M. betreft, want ondanks de "komkommertijd", is het blad behoorlijk gevuld dit keer. Mede dankzij een aantal inzenders, dat reageerde op de oproep in het vorige nummer om ook eens wat te schrijven. Bedankt allemaal en voor de volgende uitgave geldt, dat inzendingen -liefst uit delen van het land, waarover we normaliter weinig of niets horen-welkom blijven.

En alsof er nog niet genoeg nieuwtjes in dit blad staan, in dit voorwoord ook nog even een mededeling, die ons telefonisch door S.M.C. werd doorgegeven op de valreep:

Het zendschip van Laser 558, de "Communicator", dat -zoals bekend mag worden geacht- gekocht werd door East Anglian Productions uit Engeland, heeft op 12 juni j.l. de haven van Edwarton verlaten met onbekende bestemming. Bij het ter perse gaan van dit F.R.M. was het schip nog niet in de Theemsmonding gesignaleerd. Er wordt verwacht, dat wanneer de uitzendingen van start gaan, er ook een nederlandstalige service te horen zal zijn. Welke organisatie hierachter zit, kan nog niet worden medegedeeld.

Dan is er ook nog nieuws te melden betreffende het F.R.M. zelf: inmiddels is besloten, wie de nieuwe uitgever gaat worden vanaf 1 januari 1987 en verwacht wordt, dat de overdrachtsovereenkomst deze maand nog getekend zal worden. Nadere bijzonderheden zullen zo spoedig mogelijk in de resterende uitgaven van dit jaar bekend worden gemaakt.

Voor de rest valt er eigenlijk weinig meer te vertellen, dus ga ik de boel maar eens inpakken voor de drukker. Dan kan die zich met deze hitte lekker uitsloven, terwijl ik er een paar daagjes tussenuit knijp, want ik vind het welletjes geweest. De meesten onder jullie zullen deze maand wel wat langer weggaan dan een paar dagen en iedereen bij deze dus een fijne vakantie toegewenst en tot half augustus bij het volgende F.R.M.

Groetjes, JOSE.

## HOE "VRIJ" IS EEN GEHANDICAPTE MET TEVEEL VRIJE TIJD?

AVO-NEDERLAND bemiddelt bij en zoekt werk voor mensen met een handicap. Reeds 60 jaar. AVO-Nederland maakt nog meer mogelijk, o.a. opleidingen, vorming, recreatie, aanpassingen.

Opdat b.v. teveel

vrije tijd toch positief gebruikt wordt. AVO-Nederland helpt waar wettelijke voorzieningen ècht te kort schieten. Voor iedere gehandicapte!



beschermvrouwe HM de Koningin

antwoordnr. 201, 3800 VB Amersfoort.

Tel.: 033-63 52 14

Giro 625.000

gehandicapten kunnen vaak meer dan velen denken

AVO-NEDERLAND  
maakt er werk van

**Vraag inlichtingen STEUN ONS WERK**





# WAT ELKE PROGRAMMAMAKER MOET WETEN OVER

## Jingles!

door Henk van der Wijk

### ALGEMENE WENKEN

Jingles zijn voor een radiostation een onmisbaar onderdeel van de programmering. Jingles vertellen de luisteraars hoe een station heet of de golflengte of de lokatie. Maar jingles verstrekken ook programma-informatie. Met een jingle kan worden aangegeven welke rubriek er behandeld gaat worden. Of wat voor soort plaat er volgt, hoe de discjockey heet of wat de naam van het programma is.

Kortom: door middel van jingles krijgt de luisteraar informatie op allerlei gebied. Informatie, die natuurlijk op een andere manier gegeven zou kunnen worden, maar dan meteen een stuk saaier zou overkomen en veel minder prettig.

Jingles bepalen in belangrijke mate het karakter van een radiostation. Ze zijn van onwaarschijnlijk grote invloed op de indruk, die de luisteraars krijgen van een bepaald station. En die indruk moet positief zijn, anders wordt er overgeschakeld naar een ander station.

Wat ik hier vertel, is niets nieuws. Anders zou je ook niet overal ter wereld jingles tegenkomen. Van de grootste radiostations in de Verenigde Staten tot de kleinste zenders in donker Afrika.... overal worden jingles gebruikt. Jingles zijn echt onmisbaar.....!

Nu zijn er natuurlijk jingles en jingles. Radiomakers met verstand van hun vak hebben heel goed in de gaten, hoe belangrijk het is om met een echt professioneel jinglepakket te werken. Een station kan nog zo goed zijn, maar als de jingles niet deugen, dan gaat het toch snel bergafwaarts met de populariteit van zo'n station. Professionele radiomakers, vooral in de V.S., laten het produceren van jingles over aan mensen, die hierin gespecialiseerd zijn. Want jingles maken is een vak, waarvoor je meer nodig hebt dan je zou denken. Notenschrift, de kennis van de instrumenten, algemene muzikaleer, stemmen, de psychologie van het luisteren.... het komt er allemaal bij kijken.

### PRODUCENTEN

Het is nogal een "jungle" in jingleland. De een maakt jingles voor redelijke tarieven en kan bovendien perfecte kwaliteit leveren, de ander zegt de meest professionele van de Benelux te zijn en de jingles springen bovendien van plezier uit je radio.

Er zijn ook producenten, die gewoon effectieve spots maken en de jingles van alweer een andere firma passen tussen alle plaatjes en dan zijn er nog meerdere firma's, die zich de "jinglegigant van Nederland" noemen. En wie maakt ze nog maar weer van Top-Formaat?

Wij gaan het een en ander uit de doeken doen over jingleproducenten, hun beloftes, de kwaliteit, originaliteit en uiteraard de prijzen.

1. SPOTSHOP, POSTBUS 66155, 2506 GD DEN HAAG. Tel. 070-642678.

Bij de Spotshop kun je diverse jinglepakketten bestellen, zoals: het groot gezongen pakket "Best Station" met koor, exclusieve muziek en effecten met de mogelijkheid tot opname van toevoegingen. Het pakket is leverbaar in drie uitvoeringen: met twintig (fl. 1875,-), dertig (fl.





2350,--) of veertig (fl. 2750,--) jingles. Ook heeft de Spotshop het pakket "Plain Mix": diverse jingles met voice-overs, DJ shouts, computer-voice, deep voice-overs, the vox en losse shouts. Dit pakket heeft ook de mogelijkheid tot opname van toevoegingen en is eveneens te verkrijgen in 3 uitvoeringen: met twintig (fl. 975,--), dertig (fl. 1575,--) en met veertig (fl. 1975,--) jingles.

Mijn keuze viel op het pakket "Plain Mix" met twintig jingles en vrijwel alle jingles moesten voorzien worden van toevoegingen. Na bestelling duurde het 4 weken (!) en de jingles had ik in huis. Na het beluisteren van de spots viel mij op, dat de Spotshop inderdaad goed materiaal levert en bovendien kreeg ik niet de afgesproken twintig spots; echter maar liefst zesentwintig! Deze maakten elke "linkfunctie" mogelijk. Het geheel was zeer gevarieerd met in totaliteit veel uiteenlopende stemmen en effecten. Wat de Spotshop heeft beloofd, is men dus nagekomen. Afsluitend kan ik zeggen, dat ik over de Spotshop bijzonder tevreden ben en geen verdere kritiek te melden heb. Ik kan me bij hun slogan aansluiten: voor redelijke tarieven een goede kwaliteit leveren.

2. B&M PRODUKTIES, ZEEBURGERPAD 33, 1019 AA AMSTERDAM. Tel. 020-658551.  
Voor België: 0031-162057641.

Begin 1985 kwam ik erachter, dat een zekere Ferry van Beek uit Amsterdam leuke jingles produceerde. Vanaf die tijd ben ik dan ook een regelmatige afnemer van zijn produkten.

In eerste instantie was ik bijzonder tevreden met Van Beek. De vele voordelen: goede stemmen, snelle levertijd en over de prijs viel altijd wel te onderhandelen. Ook voor bijzondere opdrachten stond Ferry van Beek zijn mannetje.

Eind vorig jaar werd de firma van Beek omgedoopt tot B&M Produkties en kreeg een eigen studiopand aan het Zeeburgerpad in Amsterdam. Omdat ik in het verleden goede ervaringen met van Beek had opgedaan en nog wel enige nieuwe ideeën in mijn hoofd had voor nieuwe jingles, heb ik bij B&M een klein gezongen pakket en een groot aantal gesproken jingles besteld. In totaal 20 verschillende.

Tot mijn grote verbazing duurde het ontzettend lang, voordat ik de jingles kon gebruiken. Na circa 24 (!) telefoonsprekken, waarin mij alsmaar werd beloofd, dat "het" onderweg zou zijn en na in totaal 5 maanden te hebben gewacht, kreeg ik dan uiteindelijk mijn nieuwe jingleset.

De ingesproken jingles waren -zoals ik dat van van Beek gewend was- prima. Mijn enige kritiek viel echter op de ingezongen spots. Ik vind namelijk een ingezongen jingle met een duidelijk merkbaar Amsterdams accent heel hinderlijk voor mijn radioprogramma. Of misschien is het nu wel "in de mode": jingles a la Andre Hazes.

Dit is een opmerking, die niet beslist heel boos bedoeld is, maar het is een

feit, dat door B&M Produkties verbeterd kan worden.

Voorts kan ik B&M zeker wel aanbevelen, want ik ben ervan overtuigd, dat men zeker aan de foutjes zal werken en de stations, c.q. deejays goede produkten zullen leveren. Tot slot: mocht je overgaan tot het bestellen van een jinglepakket bij B&M Produkties, bespreek dan goede de uiterste leveringstermijn.

3. TOP FORMAT PRODUCTIONS B.V., POSTBUS 6040, 2001 HA HAARLEM.

De jingles van Top Format springen van plezier uit je radio! "DE succesformule voor radio in de Benelux" en "Er kan er maar 1 de beste zijn", dat zijn een paar kreten, die we kennen van Top Format uit Haarlem.

De concurrenten van Top Format beweren echter "het" nog beter te doen en zeggen zelfs, dat Top Format alleen de naam heeft en meer niet. Collega deejays beweren, dat Top Format ontzettend duur is en zelfs de firma zelf vertelt in haar advertenties niet de goedkoopste te zijn.

Een klein gezongen pakket met vijf ingezongen jingles plus toevoegingen en a-capella's kost fl. 1130,--. Dit pakket heb ik mij laten produceren en reeds na een aantal weken kon ik het resultaat beluisteren.

Mijn opdracht was werkelijk perfect uitgevoerd. Mijn teksten waren allemaal in het Amerikaans en het resultaat was verbluffend. Je kon beslist niet horen, dat het



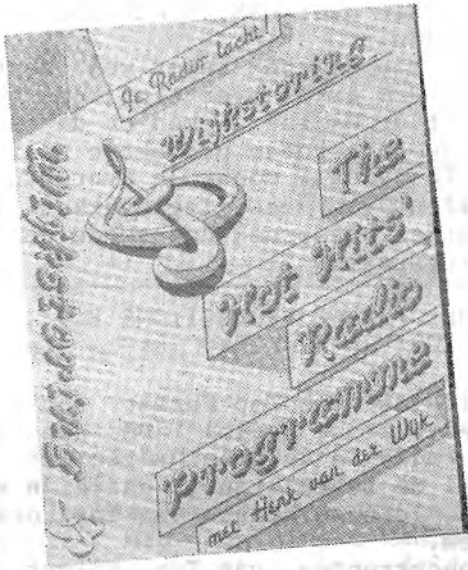

geheel in Haarlem was opgenomen. Na het beluisteren van de jingles kreeg je sterk de indruk, dat het geheel in Amerika was opgenomen. Volledig accentloos en erg professioneel!

Als je NA het beluisteren van de jingles de kwaliteit met de prijs gaat vergelijken, dan kom je tot de konklusie, dat Top Format niet de duurste, maar de goedkoopste jingleproducent is. Waarmee ik wil zeggen, dat veel jinglepakketten van andere producenten duidelijk minder professioneel zijn en snel gaan vervelen. De jingles van Top Format zijn herkenbaar en blijven in je hoofd hangen. Nu -bijna een jaar na mijn bestelling- vind ik de jingles nog steeds vreselijk goed.

Dit was voor mij aanleiding nog een pakket bij Top Format te bestellen, waarvan het resultaat eveneens geweldig is. Goede radio disc-jockeys, die een nieuw gezongen jinglepakket nodig hebben, kan ik gerust Top Format aanbevelen. Je kunt beter iets meer investeren. Je hebt er tenslotte ook veel langer plezier van en de luisteraars ook.

(NvdR. Top Format is wegens vakantie tijdens de maand juli gesloten, vandaar ook deze maand geen advertentie).

4. FA.SIMREK, HERENSTRAAT 1A, 3911 JA RHENEN. Tel. 08376-6376.

Begin 1982 bestelde ik regelmatig jingles bij de firma Simrek. In die tijd kon je gerust een paar meer bestellen, want deze firma was behoorlijk goedkoop. De prijzen waren dus zeer interessant: vijf ingesproken jingles voor honderd gulden. Het resultaat was ook meestal bijzonder goed. De jingles werden voornamelijk ingesproken door Eddie Keur (nu K.R.O.) en hij deed dat bijzonder leuk.

In de loop der jaren heeft het idealisme plaats moeten maken voor commercie. Zakenlijk gezien natuurlijk een gezonde ontwikkeling, alleen een beetje nadelig voor de

consument. Voor vijf jingles berekent de firma Simrek nu fl. 500,-. Deze zijn niet ingezongen, maar gewoon ingesproken, waarbij de producent ook nog een verschil maakt tussen de z.g. A en B stemmen.

Voor vijf jingles met de A stemmen berekent de firma Simrek circa fl. 800,-. Volgens de firma zelf krijg je dan bekende stemmen zoals Lex Harding, Jeroen van Inkel of iemand van Europa TV. De vijf jingles met de B stemmen worden ingesproken door onbekende disc-jockeys.

Aangezien mijn budget iets aan de lage kant was, heb ik besloten maar voor de B stemmen te kiezen. Zeven weken later kon ik het resultaat beluisteren. Het geheel was -net als vroeger- bijzonder leuk. Ik vind het alleen jammer, dat de prijzen zo enorm zijn gestegen.

Tot slot nog een positieve opmerking: Simrek is een van de weinige jingleproducenten, die de jingles ook op cartridge aflevert. Dat is voor de jinglemachinebezitters natuurlijk een groot voordeel.

HENK VAN DER WIJK, ACHTER DE HOOFDPOORT 29, 9693 BV NIEUWESCHANS. Tel. 05972-1639. Studio: 0031-494944-7492.

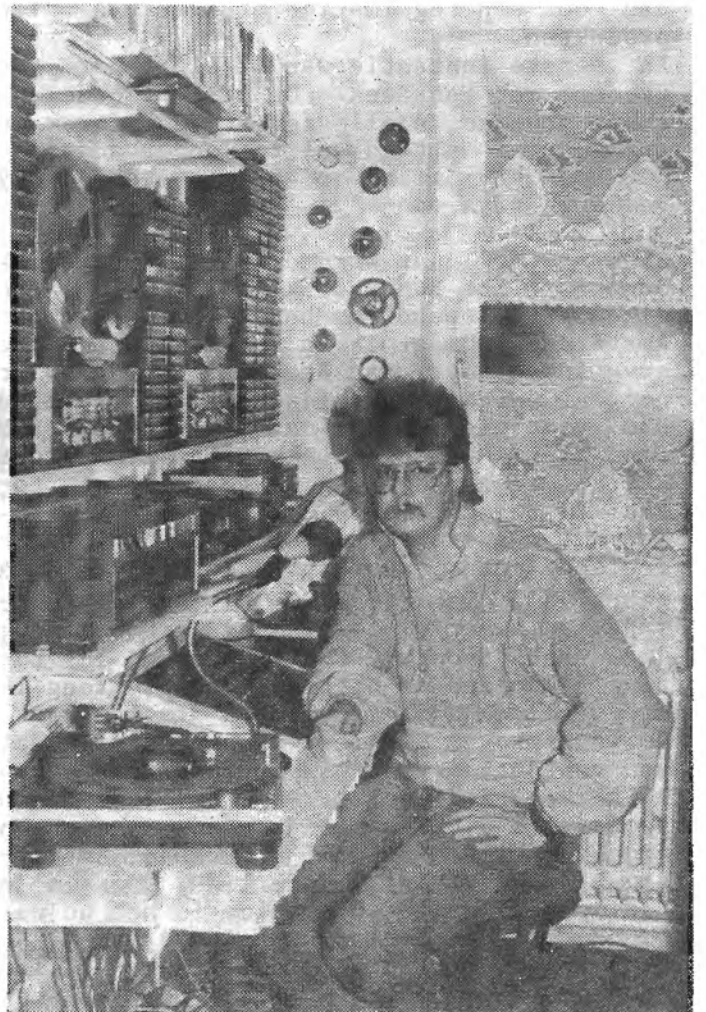



# PETER TEEKAMP:

## "Een goeie radioman behoeft géén voorbereiding!"

door Roelof Meyer

IEDERE VRIJDAG IS PETER TEEKAMP (FOTO OMSLAG) OP DE NEDERLANDSE RADIO TE HOREN. VOOR VERONICA MAAKT HIJ PROGRAMMA'S ALS "GOUD VAN OUT" EN "OH, WAT EEN NACHT". DAARNAAST IS HIJ WEKELIJKS TE BELUISTEREN OP VERSCHILLENDE LOKALE RADIOSTATIONS IN "MPM'S INFOSHOW". WIE GAAT ER SCHUIL ACHTER HET OMFLOERSTE STEMGELUID?

### Radio Caroline

Peter is al jaren bezig met radiomaken. "Ik ben ontzettend geïnteresseerd in massacommunicatie", vertelt hij. "Het boeit me enorm om iets te maken, dat later of meteen door een grote groep mensen gehoord kan worden. En het is hardstikke leuk, als ze het dan nog goed vinden ook!"

De interesse vond al gauw gestalte in het meewerken aan radioprogramma's. Peter raakte betrokken bij de terugkeer van Radio Caroline in 1980, na de periode die Caroline kende met Erik de Zwart en Rob Hudson (Ruud Hendriks).

"Ik heb zelf nooit een voet aan boord gezet. Dat was me te link. Ik maakte bandprogramma's. Dat was ook de opzet van Caroline, dus dat werkte goed. Er werden zoveel mogelijk programma's aan land opgenomen, wat natuurlijk als nadeel had, dat niets live kon. Maar het had ook zijn voordelen. We konden nu veel meer doen in de uitzendingen: telefoontjes plegen, prijsvragen organiseren en we hadden veel meer contact met het publiek. Op zo'n schip zit je maar....."

Het avontuur zoals velen dat proefden of zoals velen zich dat voorstelden, was aan Peter niet besteed. Geen woelige baren of hevige stormen of perioden van hongertijden. "Ik tufte in die tijd veel door België om de acquisitie voor Caroline te doen. Gezellig! Ik kwam bij al die bedrijven, die adverteerden over de vloer en werd daar onthaald met een Belgische gastvrijheid. Caroline was in België razend populair, veel populairder dan het station in Nederland ooit is geweest."

De Carolinetijd duurde niet echt lang. Het jaar 1980 bracht onheil: Peter had er toen (net als Carl de Jong) een half jaar gezeten met een dagelijks programma tussen 10.00 en 12.00 uur: "Espresso". Een zandbank werd het Carolineschip noodlottig.

### Ruimte voor zeezender

De zeezenders hadden Peter niet losgelaten. Nog maar net was het Carolinegebeuren na het zinken van het zendschip ten einde, of hij was bij de voorbereidingen van het groots opgezette Radio Paradijs. Druk in de weer met studio's opzetten, banden maken, spotjes inspreken, maakte Peter zich daar verdienstelijk. "Uiteindelijk heb ik daar maar een programma gemaakt. Op Radio Monique, die alleen nederlandstalige muziek zou gaan uitzenden. Daar hadden ze me, geloof ik, voor uitgezocht. Dat ene programma is uitgezonden op een zaterdag of zondag. Daarna was het avontuur alweer afgelopen. Radio Paradijs, de andere tak van de organisatie, heeft nooit een programma van mij gehad."

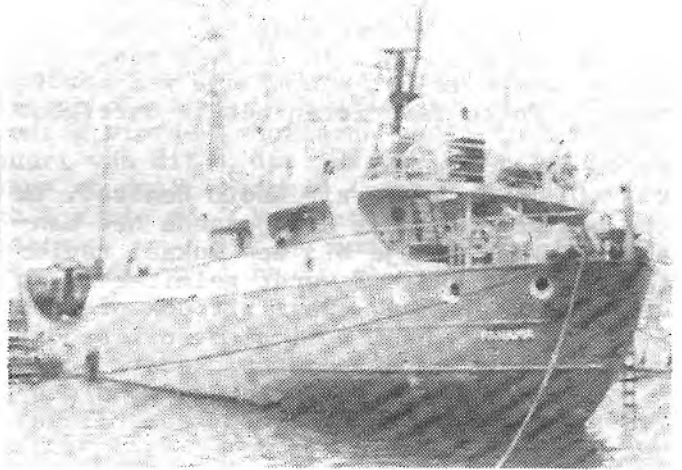

Peter heeft de zeezenderkringen zeer goed leren kennen en vertelt, dat er altijd wel problemen waren met geld, van wie het kwam en waar het naar toe ging. "Het grote voordeel daar was, dat je elke dag een programma had. Je bent dan de hele dag bezig met radiomaken. Je krijgt ideeën en je kunt ze de volgende dag al uitvoeren. Da's leuk, dat houdt je wakker. Het Hilversumse systeem is niet goed. Een keer per week een programma maakt je lui. Je doet zes dagen niks of wat anders en pas op de zevende dag ga je nadenken over je programma."

Het is een andere wereld, Hilversum. Is er eigenlijk nu nog steeds plaats voor een zeezender of hebben we aan Hilversum en de lokale radio genoeg?

"Ik behoor niet tot degenen, die vinden dat het zeezendertijdperk heeft afgedaan. Integendeel. Ik vind, dat er wel degelijk ruimte is voor een goede zeezender. Tuurlijk. Radio 3 is geen echte popzender; een zeezender zou dat zonder meer wel kunnen worden. Je moet uiteraard wel een goed geluid bieden en behoorlijk te ontvangen zijn, maar dan kan het echt! Ik vind het prima om naar een goeie middengolfradio te luisteren. Dat is soms beter dan al dat gepiep op de FM."

## Opstapje

Als radiomaker kun je het je niet veroorloven om ook niet eens zelf naar de radio te luisteren. "Ik luister veel naar Radio 3, logisch. Ik moet in de peiling houden wat kollega's uitspoken. Ik moet op de hoogte blijven. Maar verder.... vroeger luisterde ik veel naar Amerikaanse radio (AFN), vanwege de stijl, de sfeer. Ook RTL heeft mij wel eens een tijdje kunnen boeien. Een tijd geleden veranderde RTL van format. Zoiets kan voor mij aanleiding zijn om weer eens iets anders te kiezen. Ik luister niet zozeer naar programma's of deejays, maar meer naar een station als geheel. En zo'n verandering van format kan dan betekenen, dat ik uitwijk naar een ander. Laser is ook een tijdje wel aardig geweest. Echte favorieten heb ik overigens niet."

En.... lokale radio?

"Bij mij in de buurt zit Radio Eemland. Ik vind het goed, zoals die jongens het aanpakken. Vaak zie je bij een lokaal radiostation, dat Radio 3 wordt gelimiteerd en dat vind ik jammer. Daar zit ook niemand op te wachten. Heel veel piraten beschouwen zo'n station als opstapje naar Radio 3. Ze kunnen beter proberen een goed station te maken. Je kunt zoveel leuke dingen doen met lokale radio."

De mensen van die stations willen vaak verder. Wat zouden ze dan moeten doen?

"Bij Veronica krijgen we ontzettend veel bandjes binnen van mensen die graag bij Veronica een programma willen maken. Veel van die mensen spelen een ander, hebben een "poliep in de neus" en spelen DJ'tje. Dat is natuurlijk niet de bedoeling. Wees jezelf, pas je spraak een beetje aan en maak er iets leuks van. We kunnen nog steeds goeie mensen gebruiken."

Hoe ben jij zelf bij Veronica terechtgekomen?

Grinnikend: "Ik heb een bandje ingestuurd."

## Goeie radioman...

Je hebt natuurlijk je voorkeuren als het aankomt op de keuze van bepaalde programma's, die je zou kunnen maken. Peter heeft een heel duidelijke voorkeur voor programma's, die je zonder al teveel voorbereiding kunt maken. "Ik vind het heel plezierig als ik binnen kan lopen, kan gaan zitten en lekker mijn zegje kan doen en mijn plaatjes kan draaien. Dat is heel ontspannend en heel spontaan. Een goeie radioman behoeft geen voorbereidingen te treffen."

Zoals de nachtuitzendingen?

"Ja, heerlijk is dat. 't Is een beetje piraterig. Je kunt er meer van jezelf in kwijt. Overdag moet je je toch meer aan het format houden, maar 's nachts kun je nog eens leuke onverwachte dingen doen. We werken veel met de telefoon 's nachts, je kunt wat langer kletsen. Overdag zit je met een minimum aantal platen dat je moet draaien... je kent mijn formule: twee platen nonstop. Ik zeg dan erg weinig en dat is ook het beste. Mensen luisteren naar Radio 3 tijdens het werken of bezig zijn met iets en willen geen ge-o.h."

Het meest favoriete tijdstip om een programma te draaien is in de ochtend.

"De ochtend is wat gevarieerder dan de middag of de avond. Je kunt wat meer uiteenlopende muziek draaien. 's Middags bijvoorbeeld raak je toch al gauw verzeild bij het wat meer "heavy" spul voor de jongeren, die uit school komen. Bovendien kan ik 's ochtends gouwe ouwe draaien. Het programma "Goud van Out" doe ik dan ook erg graag. Ik wil niet zo van die "metstip-gestegen" items in mijn programma's." Dus, de Top 40 zou je niet willen presenteren?

"Toch wel, daar zitten veel items in, zoals de rebus en de concertagenda. Dat houdt het levendig. Plus, dat ik het leuk vind om van een lijstje te werken."

Voorlopig zullen we Peter Teekamp in de bekende programma's van hem tegenkomen, waar hij zich overigens prima op zijn gemak voelt. En natuurlijk is deze sympathieke radiomaker wekelijks op veel stations in Nederland en België te horen in zijn "Info Show".

"Da's ook handig van een lijstje werken, want Lex (de producer) heeft het altijd prima voorbereid."

Het fascinerende van massacommunicatie, het maken van iets dat door velen gehoord kan worden, heeft zich bij Peter op een prima manier vertaald, want als ik hem vraag wat hij verder nog voor programma's zou willen maken, zegt hij: "Ik ben eigenlijk best tevreden zo."



## NIJMEGEN

### SUPERCLAN EN DELTA RADIO

Hierbij een reactie op o.a. het stukje over Superclan en Delta Radio uit de korte golf rubriek van juni j.l. Daarin werd melding gemaakt van twee stations, die van 1 KG-zender van 100 Watt gebruik zouden maken. Dit klopt, maar een kleine toelichting is wel vereist. Allereerst Superclan Radio. Dit is een eenmansstation van een der vele DJ's van Delta Radio, namelijk Hans ten Hoge.

Het is hoogstwaarschijnlijk de bedoeling van het grootste station van Oost-Nederland haar luisteraars ook op vakantie van haar uitzendingen te kunnen laten genieten door de FM-uitzendingen via de KG door te pluggen. Dit is naar mijn weten uniek in Nederland.

De reden voor de korte uitzending van Superclan was, dat Hans ten Hoge op zondag bij Delta de "Denderende Dertig" presenteert en die begint om 13.00 uur, vandaar dus.

Delta had een korte uitzending omdat de FM-zender uit de lucht werd gehaald voor de 27e of 28e keer. Uiteraard is Delta niet het enige station in Nijmegen, hoewel het er niet meer zoveel zijn als een jaar geleden, toen de belastingdienst offers eiste. De rijkste en best georganiseerd kwamen na een staking van de uitzendingen na enkele maanden weer terug. Nieuwkomer Contact wapende zich vooraf door allerlei slimmigheidjes tegen de FIOD en haar kameraden van de belastingdienst.

Dit is het lijstje van de 3 grootsten:

DELTA RADIO, 90.1 MHz.  
Postbus 30025, Arnhem. Tel. 080-442244.  
RADIO CONTACT, 98.1 MHz.  
Postbus 38301, Nijmegen.  
Tel. 080-444000.  
KEIZERSTAD RADIO, 95.5 Mhz.  
Postbus 40050, Nijmegen.  
Tel. 080-448800.

De organisatie is prima, zoals o.a. te zien is aan de mooie en makkelijke telefoonnummers. Bij een inval van de RCD (gemiddeld om de 2 weken rond de klok van 12.00 uur) zijn de meeste stations zes uur later weer in de lucht. De presentatie is live en bij alle stations wordt 24 uur per dag live uitgezonden. Sinds kort wordt bij Delta en Keizerstad met een aanstuurzender gewerkt in verband met nieuwe regels van de verhuurder van de flats. Contact heeft de zender gewoon nog in de huiskamer staan.

Een klein nadeel is, dat deze stations zich allen in een nieuwbouwwijk in flats van 12 verdiepingen hebben gevestigd, waardoor er in de buurt nogal wat storingen voorkomen door de mengprodukten van de drie zenders. Men werkt met relatief lage vermogens, namelijk 150 tot 200 Watt. Meer is ook niet nodig wegens de hoogte van de flats en de zendmasten.

Uiteraard is hier in Nijmegen nog wat meer te beleven op radiogebied, maar dit zijn meer de z.g. "breakie-breakie stations". Met uitzondering van Radio Reflex op 93.8 Mhz, die op 3 mei j.l. haar heropening vierde nadat ze in januari van dit jaar door sabotage en dreigementen om haar lokatie de uitzendingen stopte. Kortom: Nijmegen is de radiostad van Gelderland.

### REKEN MEE MET SMC

In het Economisch Dagblad van 23 april j.l. stond een interessant stukje over "de vrije zenders". Lees even mee: "Jaarlijks spendeert de middenstand zo'n tien miljoen gulden aan reclame op illegale zenders. Een piraat is interessant voor de lokale adverteerder omdat hij in veel gevallen sterk bij de plaatselijke bevolking aanslaat." Einde citaat.

Tijdens een meeting, gehouden door het C.I.M.K. (Cen-

traal Instituut voor het Midden- en Kleinbedrijf), werd vooral het belang voor de middenstand van de vrije zender benadrukt.

De wat meer landelijk gerichte adverteerder is het goedkoopst uit bij Radio Monique, aldus het Ec. Dagblad, omdat deze zender slechts fl. 8000,- + 19% rekent voor 5 spots per dag. Bekend is het geval van Bose luidsprekers, die zijn omzet dankzij Monique praktisch verdubbeld zag.

Iemand, die niet bij Monique adverteert, maar wel enthousiast is over de verkoopresultaten, is schrijver Hans Knot, die opgetogen is over de enorme belangstelling, waarin zijn boek "Van REM tot TROS" zich mag verheugen.

"De eerste druk hadden we in een zeer behoorlijk aantal gemaakt", aldus Hans, "en die vloog weg."

Momenteel is de tweede druk van de pers gekomen.

De winnaar van de lootjes-actie is no. 313 en de gelukkige gaat binnenkort met SMC een boottocht maken.

### HAAGSE RADIO UNIQUE

Onderweg naar mijn goeroe in Naaldwijk, kwam ik Rob Hofland tegen in Den Haag, die sinds kort gebombardeerd is tot "woordvoerder" van het nieuwe Haagse station Radio Unique. Rob (24) heeft al de nodige ervaring in de Haagse vrije radio scene. Kwam in 1980 bij Hofstad Radio, inmiddels helaas ter ziele en in de begintijd wellicht Neerlands meest professionele radiozender. Deed voor 1980 enige vrije radio klusjes in Utrecht. Stapte enige tijd geleden uit Hofstad en vond wat mensen, die zin hadden om een nieuw type station op te zetten, geent op de leeftijd 25 tot 40 jaar, die houden van Amerikaanse en Engelse import, gelardeerd met LP-tracks en gouwe ouwe. "Helaas denken ze bij Bijzondere Wetten in Den Haag, dat Unique een soort voortzetting is van Hofstad en dat is beslist

niet waar", aldus Rob Hofland.

"Overigens, het werd wel een beetje te gek met Hofstad. Dit station heeft de twijfelachtige eer om in het Guinness Book of Records te komen als het meest opgerolde station van Nederland. Ruim 60 keer. Toen werd het Ewout te veel. Hofstad exit.

Radio Unique zit met 60 Watt op de 97.8 Mhz op de FM band. We behoren nog tot de groep hobbyisten. Als een station loopt, kun je pas je zakken vullen, maar voorlopig is dat er nog niet bij. Zeker gezien de oorlogssfeer, die er nog tussen de RCD en de piraten hangt. Praktisch elke week is het wel raak. Mocht Unique trouwens nog eens gepakt worden..... gelieve dan allemaal te verzamelen bij de Paul Krugerslaan in Den Haag. Neem s.v.p. allemaal een briefje van fl. 25,- mee..... voor een nieuwe zender. Weet je wel....."

Nog een laatste vraag van SMC aan Rob Hofland: "Hoe komen jullie als hobbyisten aan dat mooie jinglepakket?"

"Van iemand uit Amsterdam gekocht. Die had een stand op een zeezendermiddag."

## NEDERLAND UIT DE BOL?

In het FRM van september/oktober 1985 stond een artikel over het Nederlands Revalidatie Fonds m.b.t. de aktie "Nederland uit de Bol". In dit artikel werd de medewerking gevraagd van vrije radio stations voor promotie van de aktie. Op die oproep heeft ook mijn station gereageerd en al ras kwam er toen een infopakket met cassette. Op die cassette stond een promotie spot over de TV-uitzending van 30 sept. '85 met Ria Bremer. We hebben die spot toen in onze programmering verwerkt. In die spot was sprake van de mogelijkheid er achter te komen hoeveel mensen er bloembollen bestelden n.a.v. die spot, dit door die mensen 25 cent meer te laten overmaken dan anderen.

Omdat ik momenteel aan het verhuizen ben, kwam ik die cassette tegen en vroeg me af, hoeveel mensen er nu eigenlijk op die spot hadden gereageerd. Daarom nam ik contact op met de organisator van dit evenement "De Vrije Hand", Postbus 27033, 1002 AA Amsterdam met de vraag hoe de aktie was verlopen en hoeveel procent van de bestelde bloembollenpakketten besteld waren met die extra 25 cent. Kort gezegd: het resultaat van het inschakelen van de vrije radio's. Hierop kreeg ik van De Vrije Hand een brief, waarin werd medegedeeld, dat hun bureau helaas niet langer was betrokken bij de aktie "Nederland uit de Bol". En dat ik het beste contact kon opnemen met de heer J.R. van der Meer, directeur van het Nederlands Revalidatie Fonds, Postbus 323, 3500 AH Utrecht. Tel. 030-331165. Na herhaalde malen telefonisch tevergeefs te hebben getracht hem te bereiken, heb ik het maar weer schriftelijk gedaan met dezelfde vraag. Het antwoord van De Vrije Hand is gedateerd 6 mei 1986 en vlak daarna heb ik de brief naar van der Meer gestuurd. Tot op heden heb ik geen enkele reactie ontvangen...

Omdat ik toch wel wil weten hoeveel mensen er op de promo's hebben gereageerd, wend ik me nu tot het FRM. Ook het FRM heeft bijgedragen tot promotie van de aktie en naar ik aanneem veel lezers ook. Ik hoop, dat er onder jullie iemand is, die meer gegevens heeft of kan verkrijgen, zodat we misschien in een volgende uitgave wat over de resultaten kunnen lezen.

RONALD VAN DE PLAS,  
POSTBUS 28552,  
3003 JB ROTTERDAM.

## LOKAAL RADIO ROTTERDAM

In het FRM van juni stond een aardig stukje over CRR en aangezien Lokaal ook in het lijstje van de Blauwe Banaan stond, leek het mij de moeite waard eens te gaan luisteren.

Lang hoefde ik niet te zoeken: het signaal knalde er werkelijk uit. Op mijn tuner kwamen ze maar liefst 90% binnen in zuiver stereo. Na wat schrijven en bellen kwam ik in contact met Rob van het Hof, die op vrijdag nog even tijd vond om een kort interview af te staan.

Die bewuste vrijdag stapte ik de studio binnen en keek mijn ogen uit: een keur aan LP's en singles en apparatuur, waar menig station u tegen zegt.

Rob van het Hof ontving mij, terwijl aan de andere kant van het glas Ronald de Groot nonstop zat te draaien.

Eerste vraag: "Waarom wordt Radio Lokaal niet commercieel? Er is toch wel belangstelling?"

R.: "Zeker dat er belangstelling is, maar zoals je ziet: we hebben hier behoorlijke apparatuur staan, een goeie zender en de top 40 is altijd compleet."

P.: "De top 40 wekelijks bijhouden kost behoorlijk wat geld, neem ik aan?"

R.: "Jazeker, maar we hebben ook een goedlopende drive-in show; we moeten wekelijks ergens heen, dat is de belangrijkste bron van inkomsten."

P.: "Als Lokaal uit de lucht wordt gehaald (wat niet te hopen is), wat dan?"

R.: "Dan is de kans groot, dat we stoppen, alhoewel de schade gering zal blijven. Alles is doorgestraald. Ze zullen dus naar alle waarschijnlijkheid alleen de zender weghalen."

P.: "Blijft het bij de vrijdagavond of komt er in de toekomst meer Lokaal in de ether?"

R.: "Dat is zeker wel de bedoeling. Bijvoorbeeld op zaterdag en zondag, maar 7 dagen per week is onhaalbaar."



Het loopt tegen zevenen en Rob v/h Hof moet met zijn programma beginnen. Ik krijg een compleet promotie pakket: een T-shirt, wat pennen en stickers en dan maar huiswaarts om in de pen te klimmen. Lokaal is trouwens dag en nacht bereikbaar via 010-4182650 of via Postbus 33161, 3005 EB Rotterdam.

Nog even iets over Tuinstad Radio: die is enkele weken uit de lucht in verband met verhuizingen. Maar ook deze zal binnenkort weer met een keihard stereosignaal de ether inknallen. Dus luister ook eens naar een non-commercieel station. Dat kan ook heel leuk zijn.

PETER DE BRUIN,  
POSTBUS 33048,  
3005 ED ROTTERDAM.

## NIEUWS!

Weer nieuws uit de wereldhavenstad Rotterdam: zo gebeurt er niets, zo bruist het van het nieuws.

RADIO STAD CENTRAAL (eerder vermeld). Naar aanleiding van het artikel van P.de L. in het voorgaande nummer heb ik mijn scherpe oor te luisteren gelegd. Het vonnis: klasse, te gek en luisterbaar met o.a. De Stadsexpress met Peter van Amstel, op zondagochtend De Popkerk met Ferry van Loon (informatief, hitlijsten, popnieuws etc.), Rinus v.d. Velde, Rob de Jong, Mike Davis enz. Over P.v.Amstel en F.van Loon gaan ook de nodige -ware- geruchten, dat zij een syndicaatbedrijfje zijn begonnen. Kale programma's van goede tot zeer goede kwaliteit. Met wat omwegen ben ik aan zo'n tape gekomen en ik moet zeggen: de heren doen hun best en dat is zeer goed te horen. Dus, radiostations, die om goede programma's verlegen zitten kunnen de tapes kopen voor fl. 12,50 (geloof ik). De programma's staan op 2 x 30 min. tapes met pauzes voor info, breaks enz. Je kunt die tapes bestellen via 010-4833674 na 18.00 uur.

FRED LAMPOEN, 101.8, ROTTERDAM. POSTBUS 62276.

## KRIS KRAS DOOR NEDERLAND

In jullie blad vraag je om reacties van lezers, dus heb ik pen en papier gezocht om jullie het een en ander over mijn ervaringen te vertellen.

Ik ben vrachtwagenchauffeur en toer dagelijks door Nederland, zodat ik wel de nodige stations kan beluisteren.

Als ik begin met een van de beste, die op dit moment niet in de lucht is en hopelijk zo snel mogelijk terugkeert, dan is dat FOCUS 103 in Heiloo. Men heeft het volgens mij de RCD wel makkelijk gemaakt, want zelfs ik wist waar hun "studio" was, omdat de auto van Drukwerk voor de deur stond tijdens een special over hen. Maar het totale programma van Focus was erg goed en beluisterbaar tot de Afsluitdijk. Ook hun verslag van de Elfstedentocht toonde aan, wat zij kunnen. Overigens was dat in samenwerking met Radio Eemland en een station uit Hoofddorp, waarvan ik de naam niet meer weet.

Een station, dat ik ook erg goed vind, is Radio Horizon uit Enkhuizen. Maar ik zoek ze ook vaak voor niets. Wat daarvan de oorzaak is, is mij niet geheel duidelijk. Als zij er zijn hebben ze goede programma's.

Zakken we af langs Purmerend, dan pikken we Waterland even op, maar het signaal is niet zo sterk; de programma's wel. "Amsterdam heeft het bijna niet meer", volgens Radio Oktaaf, die ik meestal in Amsterdam beluister. Radio Oktaaf is prettig om naar te luisteren en ik kreeg op 1 april wel een brok in mijn keel, toen men om 13.00 uur zou stoppen met uitzenden vanwege hun aanvraag voor de kabel etc. etc. Ik wist, dat het 1 april was, maar begon er om 13.00 uur toch in te geloven en kreeg een weelig gevoel, toen de zender en enkele tellen later ook het stereolampje uitgingen. Gelukkig, na anderhalve lange minuut kwamen ze terug. Ga zo door, jongens.

Voor Den Haag heb ik geen voorkeurstation, hoewel Radio Groeistad uit Zoetermeer niet slecht is. Rotterdam heeft Free Radio Rotterdam, dat ik goed vind, als stond er in het laatste FRM een reactie van iemand, die vond dat er teveel nonstopprogramma's zijn, hetgeen ik wel als prettig ervaar.

In Brabant heb ik geen speciale stations en staat de middengolf aan op 963 kHz.

Rond Amersfoort zijn de piraten erg actief met als topper Radio Eemland op de 94 MHz en Radio Eemstad op 104 MHz. Beide stations zijn meer dan de moeite waard om te beluisteren en ik ben dan ook jaloers op de inwoners van Amersfoort, evenals die van Nijmegen met als toppers Delta en Keizerstad. Twee radiostations met topkwaliteit jingles, een groot bereik en prima presentatie. Ik hoop, dat ik nog vaak van hun programma's mag genieten en vele chauffeurs met mij.

Het Noorden biedt helaas weinig, ondanks het herhaalde proberen van enkele jongens van G.R.O., Randstad en Benelux. Het heeft nooit langer dan een paar weken geduurd. Daarom ben ik juist zo blij met Radio Monique, zodat je nog een alternatief hebt voor Hilversum, al is de ontvangstkwaliteit niet zo geweldig. In het Westen van het land is dit aanmerkelijk beter. Overdag luister ik vaak naar Monique, alleen geven de trams een ondraaglijke storing. Ik schrijf ook vrij regelmatig naar Monique om te zeggen wat ik ervan vind of om plaatjes aan te vragen voor het programma "Drie om drie gouwe ouwe". Ook schrijf ik vaak over DJ's, die weg zijn, zoals Johan Visser, Ron West en Walter Simons en de enige vrouwelijke DJ van vorige zomer Elly van Amstel. Helaas nooit een antwoord op die vragen, alleen het plaatje met een bedankje voor de brief. Ik luister voor 70% naar Monique, voor 20% naar de overige stations en 10%

naar Hilversum, in hoofdzaak 's nachts.

Ik ben sinds anderhalf jaar geabonneerd op het FRM en het blad boeit mij enorm. Meestal lees ik het net als een spannend boek in een keer uit. Bijzondere kritiek heb ik niet op jullie blad, dus ga zo door. Alleen mis ik wat interviews met boordmedewerkers van Monique.  
Succes met jullie blad,

BERT REKKER, VAARGEUL 248, GRONINGEN.

## DRACHTEN

Naar aanleiding van het artikel van Radio Pluto over muziekstations in het Noorden in het FRM van juni hier een aanvulling uit Friesland:

RADIO UNIEK uit DRACHTEN met een horizontale programmering iedere zaterdag van 15.00 tot 18.00 uur:

- 15-16 Theo van de Berg
- 16-17 De hits en de tips met Erik de Vries (o.a. De Top 5 van het Noorden).
- 17-18 Windkracht 5 tot 6 met Bart de Zwart.

Radio Uniek is te vinden op 102.0 MHz. Adres: RADIO UNIEK, POSTBUS 354, 9200 AJ DRACHTEN.

RADIO MARKANT ook met een horizontale programmering iedere zaterdag op 99.40 van 20.00 tot 22.00 uur.

- 20-21 Sportief zijn en beter worden met H.de Vries (dezelfde als op Radio Majorca)
- 21-22 Paul de Wit

L.OOSTERHOFF, TJAARDA 418, 9202 LA DRACHTEN.

## DRENTHE

Hallo, nederlandstalige muziekvrienden. Hier eens een keer wat berichten uit Drenthe. D'r wordt zo vaak gezegd, dat de FM band hier leeg is, maar dat is in Drenthe bepaald niet het geval. Zo heb je vanuit Assen nog diverse stations aan de 3 meter, zoals Radio Zuid, Radio Oost, Radio West, Rode Pimpernel en nog

een stel andere muziekstations. De uitzendtijden moet ik u helaas schuldig blijven.

Iedere zaterdag is vanuit Nieuw Weerdinge het nogal populaire muziekstation Neurenberg, Zwaluw, Noordzee en Sylvia te beluisteren vanaf 's morgens 7.00 uur tot 's middags 16.30 uur met een verzoekplatenprogramma in stereo. Ook is vanaf vrijdag 13 juni Radio Variant vanaf de Hondsrug weer actief met een nonstop platenprogramma, dat voornamelijk nederlandstalig is. Dit station is reeds eerder in de lucht geweest en wel op zondagsmiddags, maar door een grote verbouwing is besloten om nu iedere vrijdagavond te gaan draaien, omdat de 3 meter band op zondagmiddag toch helemaal volzit.

De apparatuur is als volgt:

Zender QQE03/12  
2 x Dual draaitafels  
1 x Akai cassettedeck  
1 x Philips versterker  
1 x Nordmende ontvanger  
1 x Phonic mengtafel  
1 x Phonic digital echo chamber  
1 x Monacor mikrofoon

DE HONDSRUGKORRESPONDENT.

## CONTINUE RHOON

Enkele weken geleden is Radio Continue uit de ether geplukt. Hierbij was het hele politiekorps actief in samenwerking met de heer van de Ree van de RCD.

Nou ja, heer? Deze man was zeer onbeschoft. Bij de inbeslagname is alle apparatuur in beslag genomen en er is een 15-jarige jongen aangehouden wegens pirate-rij. Er is voor 2500 gulden aan apparatuur meegenomen. De programma's gaan wel opnieuw van start, maar wanneer is nog niet precies bekend. Op het ogenblik zijn er alleen via de 105 MHz nonstopprogramma's te horen. De normale programma's waren -zeer onregelmatig- te beluisteren op 103 MHz in mono en 105 MHz in stereo.

TECHNICUS WILCO VERKERK, RADIO CONTINUE, POSTBUS 56539, 3000 NA ROTTERDAM.

## ???MEETING???

## OPROEP QSO-STATIONS

In samenwerking met andere amateurs, wil ondergetekende een MEETING organiseren in het Gooi in de periode september/oktober. Gezien het feit, dat we niet voor Jan met de korte achternaam willen organiseren, rekenen we op de belangstelling en de komst van zoveel mogelijk amateurs uit geheel Nederland. Als jullie na zo'n 3 jaar weer eens een MEETING van grote omvang willen, dan kun je schrijven naar POSTBUS 2012 in HILVERSUM. Aan de hand van de hoeveelheid reacties kunnen we kijken of het zinvol is om ermee door te gaan. Het ligt dus aan jullie !!!!!

Mocht je onverhoopt nog goede ideeën hebben voor deze meeting, dan kun je dit natuurlijk ook laten weten. Laat in ieder geval, andere niet-FRM-lezende QSO-stations ook weten, dat er een MEETING in aantocht is. Graag tot ziens. In de volgende FRM's kom je ongetwijfeld meer te weten.

Groeten,

HERCULES - HILVERSUM.

Namens: PIONEER-ROTTERDAM  
ARZ-ROOSENDAAL  
PELLEBOER-HOEVEN  
ROL-LISSE  
TEELT-LOOSDRECHT  
ACTIVITY-DORDRECHT

## RADIO AMSTERDAM NOORD

Midden juni kwam de RCD er door het nemen van relatieveldsterktemetingen achter, waar de zender van Radio Amsterdam Noord zich bevond. Samen met de politie van het bureau Waddenweg werd aan het pand een bezoek gebracht. Dat de deur op slot was, vormde geen probleem, want dankzij een machtiging van de hulpofficier van justitie, kon deze worden ingetrapt. Er was niemand in het pand aanwezig, maar wel bevond er zich een volledige zendinstallatie t.w.v. 22.000 gulden en deze werd uiteraard in beslag genomen. De eigenaren werden later opgespoord, voor verhoor vastgehouden en daarna weer op vrije voeten gesteld.

# Uit de Waard

DOOR WIM VERMEER EN PETER VAN DIJK

Zo, het valt niet mee om elke maand iets zinnigs op papier te zetten, zeker niet als de auto "met het blauwe zwaailicht" regelmatig de populairste radiostations opzoekt en hen het zwijgen oplegt. Maar goed, 't zijn de risico's van het vak, nietwaar?

FOCUS 103 is na een maandje stilte weer gestart met de uitzendingen. Weliswaar met de nodige onderbrekingen, maar toch probeert men - tegen de verdrukking in - het programma als vanouds te laten klinken.

DYNEX kampt met dezelfde problemen, maar ook zij gaan door.....

UNIVERSE is, zonder opgaaf van redenen, sinds 16 juni j.l. niet meer te horen geweest.

VOLTA EEN DUBBEL NUL heeft haar uitzendtijden uitgebreid. Er wordt nu elke werkdag uitgezonden vanaf 19.00 uur.

Met de TV gaat het goed. Zelfs een aantal nieuwkomers hebben zich in het hoogfrequentgebied gemeld. MUSTANG TV, een station dat voor enige weken met testuitzendingen was gestart, zendt nu bijna iedere avond volgens programma uit. CITY TV, bekend uit de eerste TV-jaren, is maandag 16 juni weer eens gezien. Wat de verdere plannen van dit station zijn, hoop ik in het volgende nummer te kunnen vertellen.

## KABEL

Over kabel gesproken: Heerhugowaard mag nu a raison van fl. 16,95 per maand kennismaken met de kabel met maar liefst 9 TV-stations, zo vertelde de Kabel NV trots.... ahum, welke? Nederland 1 en 2, België 1 en 2, Duitsland 1,2 en 3, Sky Channel en Music Box. Nou, nou, wat een uitbreiding. Buiten de laatste

## LIJST VRIJE TV-STATIONS JULI 1986

OMEGA TV	KANAAL 26 UHF	REGELMATIG
H.O.S. TV	KANAAL 29 UHF	REGELMATIG
CITY TV	KANAAL 30 UHF	REGELMATIG??
VENUS TV	KANAAL 32 UHF	REGELMATIG
MUSTANG TV	KANAAL 33 UHF	REGELMATIG
REDLINE	KANAAL 37 UHF	VOLGENS RODE SCHEMA
ORION TV	KANAAL 42 UHF	REGELMATIG
FIRE TV	KANAAL 52 UHF	REGELMATIG

## LIJST VRIJE RADIOSTATIONS IN DE REGIO

DOWNTOWN	91.15 MHZ	WEEKENDS
UNIVERSE	96.05	DAGELIJKS
PARADISE	97.20	"VAKANTIE"
YAB-YUM	97.95	WEEKENDS
VOLTA	99.65	DAGELIJKS
CASANOVA	99.75	WEEKENDS
ESMERALDA	100.50	NAAR BEHOEFTE
AKTIEF	101.70	DAGELIJKS
TELSTAR 102	102.55	WEEKENDS
FOCUS 103	103.15	24U (O.V.)
ACTION	103.85	
DYNEX	104.05	24U (O.V.)

(O.V.= Onder voorbehoud)

twee zijn alle bovengenoemde stations zonder veel problemen op de eigen antenne te ontvangen.

## SATELLIET

Nee, interessanter is de ontwikkeling bij het satellietgebeuren. Momenteel zijn met een investering van een paar duizend gulden (Handic fl. 3750,-, Sonim fl. 4700,-) reeds zo'n 20 stations te ontvangen, waaronder ook Filmnet ATN, Mirror Vision, Children Channel en Teleclub.

Het is voor velen (inclusief ondergetekende) nog steeds een hoop geld, maar er staat wel wat tegenover. De prognoses zijn, dat er medio 1990- zo'n 100 TV-zenders via de satelliet te ontvangen zullen zijn. Ga dan maar eens na, wat op de lange termijn (5 a 10 jaar) goedkoper is.....

De prijs voor een satellietontvangststation is trouwens in 2 1/2 maand

tijd gedaald met maar liefst 40%. De Sonim set kostte in maart nog zo'n slordige zeventuizend gulden.

Bovendien zal de huidige verkoopprijs nog wel verder dalen. Zeker met de komst (in 1987) van de z.g. "DBS satellieten", welke met een schoteltje van 60 cm te ontvangen zijn.

In de Waard is, naar aanleiding van de (te) snelle beslissing tot kabel, actie ondernomen door een aantal C.A.-eigenaren en de Federatie Woonlasten. 73 Gezinnen werden aangesloten op een satellietontvangststation, zonder omkeerbare polarisator en hebben nu de mogelijkheid om 9 stations te ontvangen, waarvan 7 satellietzenders voor de somma van.... fl. 8,- per maand. Elk satellietstation meer kost hen straks fl. 1,50 per jaar extra, dus het kan wel goedkoper en beter!



Dat was het dan weer voor deze zomerse julimaand. Ondergetekende duikt de achtertuin voor een week of 2 in, na de typemachine even naar mijn hobbycollegaschrijver Wim te hebben gebracht. Groetjes en.... be careful.

PETER VAN DIJK.

## STILTE NA DE STORM

Na de nogal "stormachtige" column van ondergetekende van vorige maand, deze maand een wat rustiger artikel. Hetgeen ook tekenend is voor de (vrije) radiosituatie momenteel in Noord-Holland. Voorzichtig kunnen we concluderen, dat de rust weer enigzins is teruggekeerd, maar dan wel met een wat uitgedund radiobestand.

Nog even in het kort "wat er voorafging" aan ons vervolghaak. Vorige maand konden jullie lezen, dat de officier van justitie (Alkmaar) en de heren van de Radio Controle Dienst het nodig vonden hun beleid, gericht op het "uitroeien der vrije zenders", aan te scherpen. Dit door middel van gerichte, regelmatige inbeslagnames en het beloven (en uitdelen) van absurd hoge boetes aan medewerkers en adverteerders. Over deze laatste "truuk" kunnen we nu medio juni gelukkig melden, dat deze niet het effect heeft, dat de officier er waarschijnlijk van verwacht had. Er bereiken mij maar weinig berichten over adverteerders, die echt uit gevaar voor een beboeting definitief zijn afgehaakt.

De nogal frequent gerichte RCD akties hebben helaas wel enig effect gehad. Vorige maand meldden we al, dat een aantal stations als gevolg hiervan definitief, dan wel tijdelijk afhaakte. Vlak voor de (hopelijk) "lange grote RCD zomervakantie" waren de heren nog even aktief en brachten op zondag 1 juni een bliksembezoek aan Hoorn. Een aantal stations werd hier in een tijdsbestek van drie uur uit de lucht gehaald.

Twee van de zenders, die het op die bewuste dag moesten ontgelden, waren RADIO BENELUX en RADIO 94 FM.

Voor het eerstgenoemde station was het gebeuren wel erg hatelijk. Radio Benelux was namelijk net sinds een dag op vol vermogen in de lucht en was dientengevolge in heel West-Friesland glashelder te ontvangen. De schade bedroeg enkele duizenden gulden en men raakte de zender en een deel van de studio-inventaris kwijt. Een Beneluxwoordvoerder vertelde desgevraagd "zo spoedig mogelijk weer in de lucht te zullen zijn".

Ook het verlies van Radio 94 FM is jammer voor radioluisterend Hoorn. Dit station bracht goede, snel gepresenteerde programma's, waarbij het z.g. "doorstarten" een begrip was. De toekomst van Radio 94 FM is momenteel nog onzeker, maar we houden je op de hoogte via jouw FRM.

RADIO YAB YUM baas John de Waard vertelde me, druk bezig te zijn met de reorganisatie van zijn station. "Maar", zo verzekerde John me, "na de zomer komen we zeker terug." Voor alle informatie over dit station kun je je schriftelijk richten tot Postbus 61 in Heerhugowaard.

Begin juni leek het Noord-Hollandse radiowereldje overigens meer op een grote voetbalclub. Dit gezien het flink aantal DJ "transfers" tussen de diverse stations. Dit gebeuren trof met name UNIVERSE RADIO, welke zender door het vertrek van een aantal disc-jockeys in personele problemen kwam.

Een oplossing werd gevonden in het cancellen van de dagprogrammering op werkdagen via de 96 MHz. Een Universe medewerker verklaarde: "De hele dag non-stop is ook geen oplossing. Nu kunnen we al onze energie richten op de avondprogramma's". Het station is schriftelijk te bereiken via Postbus 97, Alkmaar.

Rond diezelfde tijd werd het VOLTA 100 team aangevuld met enkele voormalige Universe en Caroline 2 medewerkers. De ploeg bestaat momenteel uit onder andere Jan Gupstra, Mart Peters, Marc Simons en Niels de Vries.

Volta DJ Mart Peters vertelde, dat het station vanaf 16 juni de avonduitzendingen op doordeweekse dagen zal opstarten. Volta 100 brengt professionele programma's met een strak muzikaal format en prima commercials en jingles. Voor alle informatie is het station te bereiken onder Postbusnummer 405 in Heerhugowaard.

FOCUS 103 is nog steeds uit de lucht. Een station overigens, waarover ondergetekende verschillende berichten bereiken. Sommige bronnen spreken van een definitief einde, anderen voorstellen een spoedige comeback van het station. We wachten af en je leest het in het FRM.

Feit is trouwens, dat Remco van Buuren op 12 juni de zender even aanzette en enkele uren de Focus jingles en commercials op de 103 MHz waren te beluisteren.

RADIO WATERLAND is definitief verleden tijd, aldus Waterland-DJ Cas Verhoeven.

**POSTBUS 405-1700 AK HEERHUGOWAARD**

# VOLTA

**99.65 FM ☎ 02207-17174**

Wederom een verlies voor de Noordhollandse ether dus. Waterland was een zeer professioneel en dichtbeluisterd radiostation. Men bracht ieder heel uur nieuws, lokale informatie en het station had de beschikking over perfecte commercials en jingles. Men verzorgde uitzendingen 14 uur per dag vanuit studio's in Purmerend op 96.1 MHz in stereo.

Terug van weggeweest is, ook sinds begin juni, DYNEX RADIO. Het station brengt weer de bekende programma's de klok rond op de 104. Ook dagelijks te beluisteren is RADIO HORIZON. Dit station zendt uit op 93,2 Mhz vanuit Enkhuizen. Hier vlak naast, de klok rond op 93 MHz RADIO OCTAAF uit Amsterdam. Dit laatste station is al ontelbare malen uit de lucht gehaald, maar men slaagt er telkens weer in terug te komen. Overigens, willen bepaalde (radio) heren uit Alkmaar de twee laatstgenoemde frequenties even overnemen en goed in hun oren knopen!

Tot zover het nieuws uit "radio-aktief Noord-Holland" Fijne vakantie allemaal, met veeeeeel zon en tot volgende maand.

WIM VERMEER.

## NOG EVEN NAAR ROTTERDAM

Na het lezen van de diverse Free Radio Magazines, waarin de verschillende radiostations uit Rotterdam belicht werden, vond ik dit het geschikte moment om te reageren. De opgesomde stations zijn duidelijk voorgetrokken, al dan niet door de medewerkers, werkzaam bij diverse stations, vandaar deze kanttekening.

TRANSATLANTIC bestaat nu 5 jaar. Deze vijf jaar zijn niet geheel vlekkeloos verlopen, want de programmering is in genoemde periode x-maal veranderd. In de maanden augustus en september '84 draaide alles prima, omdat iemand de banden keurig wisselde en om de twee uur het journaal, voorafgegaan door een Transatlantic tune perfect inmengde. Toen deze jongeman vertrok, was het nooit meer hetzelfde. Jammer, maar we zullen het met veel nonstop moeten doen. Hopen de dat de "bandenwisselaar" ooit nog terugkeert: een dikke pluim voor deze jongeman of vrouw?

RADIO AMERICA is een veteraan wat betreft radiomaken, maar is helaas niet meer. Rinus v/d Meer, de eigenaar van het station, heeft er heel wat tijd en zeer veel moeite ingestoken om dit station nummer 1 in Rotterdam te maken, hetgeen gelukt was. America was het station met live nachtuitzendingen, professionele jingles en goede DJ's. Jammer, America.... we zullen jullie missen.

FREE RADIO ROTTERDAM is de Radio 3 van Rotterdam en heeft niet veel meer te maken met vrije radio. Het beleid van de FRR directie gaat helemaal de verkeerde kant op: plaatje draaien, afkondigen, plaatje draaien. Jammer, want het had zo mooi kunnen zijn. Het enige goede programma op FRR is de "Black Out Show" met afwisselende platen, doelgerichte informatie en vlotte presentatie. Dikke pluim en ga zo door....

Over de zender MI AMIGO wil ik liever helemaal niet praten, omdat er al genoeg imitatie zeezenderstations zijn met knullige elpee jingles. Het had zo'n goed station kunnen zijn (maar

wel met een eigen identiteit).

Stations in Rotterdam, werk aan een eigen identiteit, geef de moed niet op en veel succes.

PAUL V/D ZEE - ROTTERDAM.

## RADIO MAASSTAD WAALWIJK

Omdat ik las, dat er zo weinig geschreven werd, leek dit me het juiste moment om eens te schrijven over een station uit het centrum van de Langstraat: Radio Maasstad. Dit is een station, dat iedere dag vanaf 18.00 uur tot 24.00 uur en in het weekend onafgebroken uitzendt. Nu alweer zo'n 3 jaar lang op 95.5 MHz in stereo. Maasstad dook zo'n 3 jaar geleden op tussen zo'n 7 andere stations, die toen vanuit Waalwijk uitzonden. Tegenwoordig zitten er maar 2 echte goede stations in Waalwijk en dat zijn RADIO ROYALE en MAASSTAD natuurlijk, die op het moment de populairste is.

Iemand met een goede antenne ontvangt hier ook nog RADIO FANTASY en RADIO CONTINU en verder valt er tegenwoordig weinig meer te beleven op de Waalwijkse radio. Al de genoemde stations bestaan van het draaien van reclames uit de regio, waarvan Radio Continuu de meeste draait en toch het kortst uitzendt. Radio Fantasy zendt het langst uit, namelijk onafgebroken. Wij hier in Waalwijk zijn echter dik tevreden met Radio Maasstad op de 95.5 MHz stereo. Luister volgende keer ook eens, als u in Noord-Brabant bent. U kunt schrijven naar Radio Maasstad via Postbus 508, Waalwijk.

I  MAJESTIC

stichting **unique fm**

postbus 22551  
1100 DB amsterdam  
telefoon 020-980670  
postgiro 4523030

Het Bestuur van de Stichting Unique FM brengt U op de hoogte van de stand van zaken met betrekking tot de radio-uitzendingen via het Amsterdamse kabelnet.

Omdat de PTT en de KTA het nieuwe lokale kanaal, waarop Unique FM zal gaan uitzenden (105,5 MHz), nog niet gebruiksklaar hebben, heeft het Bestuur besloten het begin van de uitzendingen tot ná het vakantie seizoen te verschuiven (eind augustus '86).

Ter herinnering:

De programma's van Unique FM zullen bestaan uit muziek, die elders niet of nauwelijks aan bod komt. Het genre is het best te benoemen als 'easy listening'. Bij Unique FM wordt deze term zo breed mogelijk geïnterpreteerd: jazz, pop, latin, blues, soul, enz.; Frans, Duits, Italiaans, Nederlands, Spaans, Roemeens, Braziliaans, Grieks, Zweeds, enz. enz. enz.. Naast de muziek wordt korte informatie gegeven over hulp- en dienstverlenende instellingen in Amsterdam.

Wij houden U op de hoogte!

Na de cassette met een overzicht van Radio Unique FM-jingles geeft de Stichting Unique FM een tweede cassette uit: wederom een COLLECTORS-ITEM.

Deze C 90 -cassette, opgenomen in Dolby-B-Stereo, bevat een documentaire over de geschiedenis van Radio Unique FM, met programmafragmenten, typische Unique-muziek en interviews met medewerkers.

WIJ DOEN U EEN SPECIAAL AANBOD

Als U vóór 31 juli deze documentaire-cassette bestelt, betaalt U f 21,50 in plaats van f 25,00.  
Natuurlijk inclusief verpakkings- en verzendkosten.  
De cassette krijgt U dan eind augustus thuis gestuurd.

Met vriendelijke groeten,

  
M. Dekker, voorzitter.

iedere avond  
**105,5 MHz**  
**23.00 - 2.00 uur**  
( 's maandags vanaf middernacht )

stichting

**unique fm**

postbus 22551  
1100 DB amsterdam  
postgiro 4523030



# DX-rapporten

DATUM TIJD	STATION	LOCATIE	FREQ.	SINPO	%	KM.
24.04 16.00	E.T.	KERKENVELD	102.00	55544	80	
26.04 12.00	ALASKA	HELLENDOORN	104.00	55555	100	
08.05 21.29	PARADISO	VROOMSHOOP	101.90	55555	100	
13.05 21.00	MALLORCA	BORDULO	104.80	43444	50	
14.05 23.00	POPI JOPI	ELIM	101.50	43333	60	
14.05 23.20	VRIJHEID	ELIM	101.50	44444	60	
17.05 00.43	ATLETICO	GOOR	102.40	55555	100	
17.05 00.55	VL. SCHOTEL	DRACHTEN??	102.00	34444	30	
17.05 01.12	ZILVERVOS	HARDENBERG	104.20	55555	100	
17.05 01.18	DE NOORDZEE	STADSKANAAL	101.00	33333	50	
17.05 01.28	RIJNLAND	BAKKEVEEN	102.80	32222	50	
17.05 01.35	BISON	WIERINGEN	102.00	32323	30	
17.05 01.37	MOONLIGHT	HOOGVEEEN	106.00	44444	80	
17.05 01.40	PARADISO	HEERENVEEN	104.00	34444	60	
17.05 01.42	ZILVERVOS	HARDENBERG	104.20	55555	100	
17.05 01.45	BISON	WIERINGEN	102.00	32323	30	
18.05 14.00	NOORDSTER	ELIM	104.00	55555	95	
18.05 00.43	ATLETICO	GOOR	102.40	55555	100	
19.05 01.15	BONANZA	WEZEP	103.80	44343	50	
19.05 01.31	MOONLIGHT	HOOGVEEEN	106.00	44444	80	
19.05 01.36	MUSTANG	VROOMSHOOP	101.90	55555	100	
20.05 10.53	RODE NACHTGAAL	HAARLE	104.00	33333	50	
21.05 16.53	BMW	WESTERHAAR	104.00	55555	100	
24.05 00.36	ROWEX	VRIEZENVEEN	105.00	55555	100	
24.05 00.46	ATLETICO	GOOR	102.40	55555	100	
24.05 00.52	COLORADO	ALMELO	104.00	44354	70	
25.05 10.14	VL. HOLLANDER	??	102.00	55555	100	
25.05 00.32	MI AMIGO	WEZEP	104.00	55555	90	
25.05 00.28	BLACK ANGEL	LUTTENBERG	102.00	55555	100	
25.05 00.31	BANJO	WEZEP	104.00	44444	70	
25.05 00.36	PIEP ZENDER	NW. LEUSEN	105.00	45444	80	
25.05 00.43	CENTURION	HEINO	100.00	55555	100	
25.05 01.04	TIJGER	DEVENTER	101.00	34222	40	
25.05 01.12	MOBY DICK	WEZEP	101.00	44444	70	
26.05 22.48	JAKULATOR??	RAALTE	104.00	55555	70	
26.05 23.00	SANDOKAN	??	102.00	44444	80	
26.05 23.10	BLACK ANGEL	LUTTENBERG	102.00	55555	100	
26.05 23.15	GRANADA	EMMERCOMPASC.	103.00	33333	40	
27.05 22.38	ZORRO	WESTERHAAR	102.00	55555	100	
27.05 22.50	TORNADO	BELTRUM	104.00	44444	75	
27.05 22.54	PIEP ZENDER	NW. LEUSEN	105.00	45444	80	
27.05 22.57	VRIJHEID	ELIM	101.50	44444	60	
31.05 01.16	NOORDSTER	ELIM	104.00	55555	60	
31.05 01.27	JOHNNY RINGO	ZUTPHEN	104.00	33333	40	
31.05 01.33	MI AMIGO	WEZEP	104.00	55555	90	
31.05 01.36	TORNADO	BELTRUM	104.00	44444	80	
31.05 01.39	PIET	VRIEZENVEEN	104.00	55555	100	

Lulsteramateer MI Amigo, De Schipperij 27, Helleendoorn  
Ontvanger: Aristona TR 1723. Antenne: 3-elemente yagi.

10.03 18.40	CENTURION	HEINO	101.00	22323	10	65
13.03 18.15	MUSTANG	VROOMSHOOP	105.10	34444	40	75
13.03 18.25	TOONTJE LAGER	BALKBRUG	104.30	23333	10	90
13.03 18.35	NORMENDE	MUSSELKANAAL	105.00	44445	60	140
13.03 18.50	VRIJHEID	STADSKANAAL	101.00	44445	60	145
13.03 18.59	MUSTANG	STADSKANAAL	101.00	22222	20	145
14.03 19.05	MOSKOW	ELIM	103.20	44545	50	95
20.03 18.15	SCHORPIOEN	WESTERHAAR	105.00	44545	50	70
01.04 18.25	CASSABLANCA	WESTERHAAR	104.00	45555	60	70
01.04 18.40	COSMOS	MARKELO	104.80	23453	25	50
02.04 18.25	SCHORPIOEN	WESTERHAAR	105.00	44555	50	70
28.04 17.30	NOORDZEE	STADSKANAAL	101.00	44435	47	145
14.05 00.35	POLYDOR	ALMELO	104.30	13343	15	65

MYSTIEK 101.90 Didam, Postbus 213, 7040 AE 's Heerenberg.  
Ontvanger: Electown S211 Antenne: 9-elemente met versterking van 10 dB' hoogte 13 meter.

10.05 00.05	GLADSTONE	ROZENBURG	103.85	44544	60	
11.05 12.40	EUROPOORT	MAASSLUIS	102.40	45555	80	
11.05 18.53	GOLDSTAR	NAALDWIJK	102.00	55555	100	
11.05 22.06	DELMARE	BRIELLE	104.65	32333	70	
11.05 23.45	BIANDA	??	102.50	21111	20	
12.05 18.03	STARLIGHT	NAALDWIJK	100.90	44544	80	
12.05 18.05	ATLANTIC	SCHIEDAM	103.20	33323	40	
12.05 22.45	T.R.I.	VLAARDINGEN	104.20	43444	80	
13.05 15.40	F.R.R.	ROTTERDAM	105.70	33444	40	

13.05 18.06	DELTA	??	106.70	35555	40	
13.05 22.03	VRIJBUITERS	??	103.60	34544	50	
13.05 22.50	CAPRISONIC	DE LIER	103.65	32333	55	
13.05 22.55	TECHNICS	KWINTSHEUL	101.35	22323	45	
14.05 13.11	NOVA	MAASDIJK	105.30	35444	50	
14.05 13.15	LOKAAL	ROTTERDAM	101.40	23333	40	
14.05 14.20	TWEETY	RIDDERKERK	104.50	21222	30	
14.05 16.00	SENIOR	VLAARDINGEN	107.15	23343	50	
14.05 17.55	CALIMERO	ROTTERDAM	106.20	22333	35	
14.05 18.45	KENWOOD	H.V. HOLLAND	104.30	55555	100	
14.05 22.37	PANDORRA	??	105.20	32322	60	
14.05 23.15	DYNAMIC	WESTVOORNE	105.10	34444	60	
15.05 16.43	LOTUS	ROTTERDAM	106.95	23444	30	
15.05 23.34	ROMCO MIKE	ZOETERMEER	104.10	12222	10	
15.05 16.57	MI AMIGO	ROTTERDAM	101.70	21132	40	
16.05 00.33	BARRACUDA	MAASLAND	101.10	55555	100	
16.05 00.56	T.X.A.	HELLEVOETSL.	101.60	35555	60	
16.05 01.36	TURBO	VLAARDINGEN	105.95	34554	50	
16.05 02.31	TIJGERDAAL	STEKEN (B)	107.50	21222	35	
16.05 14.33	STUDIO BRUSSEL	BRUSSEGEM(B)	102.80	45555	80	
16.05 22.13	ZOMERRADIO	ROTTERDAM	106.25	13232	40	
18.05 01.05	ACTION	ROTTERDAM	104.70	11343	25	
18.05 01.56	BENELUX	ROTTERDAM	104.75	11111	25	
18.05 02.13	ROYAAL	??	104.30	24343	40	
18.05 02.36	CAROLINE	??	104.90	13333	40	
18.05 17.18	CAPELLE	CAPELLE AD J.	100.90	21132	30	
18.05 22.57	ILLEGAAL	ROZENBURG	104.90	55555	100	
18.05 23.35	ECHO	VLAARDINGEN	105.90	35555	55	
19.05 00.32	DALTON	'S GRAVENZAND	105.25	32343	70	
19.05 00.46	SKYLINE	'S GRAVENZAND	106.40	45555	75	
19.05 01.44	TELETON	NAALDWIJK	105.75	45555	80	
19.05 17.29	ELBAKA	ROTTERDAM	106.20	23333	30	
20.05 01.00	D.K.W.	WESTVOORNE	101.00	24333	50	
20.05 07.34	ANTIGOON	MORTSEL (B)	100.40	23333	40	
21.05 00.27	ACTION	MAASSLUIS	104.65	24333	65	
21.05 11.30	BOEMERANG	ROTTERDAM	105.35	23444	25	
21.05 04.20	EXPO	NIEUWDOER (B)	105.90	23233	30	
21.05 05.34	BLOKGOLF	BOSKOOP	101.15	15233	5	
21.05 23.02	SYNTHESYZER	MAASSLUIS	106.35	55555	100	
22.05 01.25	??	??	107.90	23233	20	
22.05 13.07	AMOR	ROTTERDAM	106.80	23343	30	
22.05 18.15	CONTACT	MONSTER	101.95	45555	80	
22.05 23.20	FUN	VLAARDINGEN	102.55	45555	70	
23.05 00.08	MEXICO	WILLEMSTAD	106.50	33444	40	
23.05 01.50	FLYING ARROW	VLAARDINGEN	101.05	34334	60	
23.05 11.32	W.L.S. INT.	??	101.90	34444	50	
24.05 02.36	HILTON	VLAARDINGEN	104.80	23423	60	
25.05 05.30	RADIO 21	BELGIE	103.90	35555	50	
26.05 01.00	MI AMIGO	BELGIE	107.30	23223	25	
26.05 18.51	ANNICK	BRUSSEL	103.00	23323	20	
28.05 19.23	ELBOW	ROTTERDAM	100.40	23343	30	
29.05 19.05	HORIZON	MAASDIJK	100.45	35555	60	
30.05 22.56	POPULAR	MIDDELBURG	105.50	24333	30	
01.06 00.30	CANWOOD2	??	104.95	24433	35	
01.06 01.42	ELECTRONIC	SCHIEDAM	103.70	23243	25	
01.06 01.56	BENELUX	ROTTERDAM	104.80	22332	20	
01.06 02.03	S.W.R.	CAP. AD IJSS.	105.85	12333	15	
02.06 00.15	R.D.R.	ROTTERDAM	102.10	22133	20	

Skyline Radio, corr. adres: Min. Verschuurlaan 83,  
2285 EM Rijswijk (z-h)  
Ontvanger: Marantz ST450. Antenne: 8-elemente Yagi op 18m.

DATUM TIJD	STATION	LOCATIE	FREQ.	SINPO	%	KM.
27.05 00.20	STOCKHOLM	BERGUMMEER	106.50	24444	20	
	VERKENNER	GRONINGEN	104.50	55555	80	
	SALAMANDER	W-FRIESLAND	104.30	45455	80	
	SCHORPIOEN	N-FRIESLAND	104.30	23343	40	
	NOORDZEE	STADSKANAAL	101.00	54555	80	
00.30	TORONTO	OLDENBROEK	104.50	44545	80	
	VARIANT	STEENWIJK	101.80	34432	40	
	ATLETICO	BEILEN	101.90	23433	40	
	RADIO AKTIEF	KAMPEN	104.40	33433	40	
00.40	FIREFOX	N-FRIESLAND?	105.90	13233	20	
	ZW. KRAAI	AKRUM	104.90	32233	40	

LOTUS	RÖTTERDAM	107.00	33233	40
BLOKGOLF	BOSKOOP	104.60	23343	40
TWEETY	RIDDERKERK	104.60	33343	60
PIONIER	RÖTTERDAM	105.00	44454	60
S.W.R.	RÖTTERDAM	105.90	23343	40
NEPTUNUS	ROSMALEN	105.60	13122	20
MIDLAND	ZUILICHEM	104.50	32333	40
ACTIVITY	DORDRECHT	104.60	33233	60
THUNDERBIRD	ALKMAAR	105.20	11111	20
DUPLEX	ALMELO	104.40	22132	40
TORPEDO	TEN BOER	104.80	13222	20
IMPALA	ALKMAAR	105.90	21111	20
EDELWEIS	COEVORDEN	105.00	13232	40
BARRACUDA	MAASLAND	101.10	43444	60
BOKKERENNEN	SITTARD	104.20	34244	40
TRITON	TILBURG	105.10	12222	40
CITY HOPPER	EINDHOVEN	106.10	12112	20
SPEEDY	N-LIMBURG?	104.50	11121	20
MAMBO?	HEERLEN	104.90	45344	40
JOHNNY RINGO	ZUTPHEN	105.00	13323	40
RODEO	BAARLE NASSAU	104.20	23322	40
JAMAICA	BEEK	104.60	13232	20
TROPICAL	BRABANT?	101.10	23443	40
BISON	NW.WEERDINGEN	101.90	24332	40
IVANHOE	HOOGZAND	104.50	32333	20
BLACK ARROW	TEN BOER	104.30	43344	40
MUSKUSRAT	ANJUM	104.30	44444	60

Intown Radio Naarden. Postbus 197, Laren  
 Ontvanger: Sony ST JX21. Antenne: 8-elementis Fuba roterend  
 op 16 meter hoogte.

12.05	18.18	WHISKY	TEN BOER	104.70	43334
13.05	18.34	CALYPSO	FRANKEER	104.70	44444
14.05	01.54	MIDLAND	ZUILICHEM	104.40	32232
16.05	19.34	TUNING	OOSTHUIZEN	106.60	34343
17.05	00.24	VL. SCHOTEL	SUAMEER	101.90	33333
	00.51	VALENCIA	HOORN	107.00	44334
	01.32	RITMEESTER	ZEVENHUIZEN	104.90	21121
	01.42	TRONIC	OOSTERHOUT	104.90	32232
20.05	00.31	CENTRAAL	DROGEMAM	101.20	32434
	01.17	FLAMINGO	HARKEMA	101.00	32242
22.05	22.53	BOE BOE	NIJKERKERVEEN	104.50	32232
23.05	23.28	FRAGOR/R.A.	MONNIKENDAM	105.80	45434
24.05	00.11	INTELL	HEEMSTED	101.00	54344
	01.31	SKYLAB	ALPHEN A/D R.	103.80	21131
25.05	00.56	KENTUCKY	ROORDAHUIZUM	104.80	34334
	22.50	ZEPELIN	HUIZEN	101.60	43333
	23.11	S.O.S.	OOSTHUIZEN	104.70	43334
	23.52	D.Z.	ZAANDAM	105.50	55555
26.05	00.20	BIZAR	AMSTERDAM	101.20	54445
	00.28	PULSAR	HEILLOO	103.70	54455
	00.39	CONTINENTAL	KOUDEKERK	103.90	44444
	00.53	PYTHON	BUSSUM	104.60	43344
	01.10	FENIX	HARKEMA	106.00	34343
	01.19	RODE PIMPERNEL	GRONINGEN	104.80	31243
	01.50	FLYING DOG	PUTTEN	101.10	45434
	03.46	ATLAS	BARNEVELD	103.90	32233
	04.14	HJIGEND HERT	AKKRUM	105.00	21121
	22.40	ZW. KRAAI	AKKRUM	104.90	43333
	23.40	GRANADA	E.COMPOSCULUM	104.00	32222
	23.45	GLORIA	OMG.SNEEK	104.70	55555
27.05	00.05	CALYPSO	DE RIJP	104.70	44444
	00.10	MANUELA	HEERENVEEN	101.90	33333
	00.12	EDELWEISS	COEVORDEN	104.90	34343
	00.14	STOCKHOLM	BERGUMMERMEER	106.50	44444
	00.25	NOORDZEE	STADSKANAAL	101.00	33333
	00.32	SALAMANDER	HARKEMA	104.40	34343
	00.43	JOHNNY RINGO	ZUTPHEN	105.00	34344
	00.53	VARIANT	STEENWIJK	101.70	32242
	00.56	WITTE BISON	EPE	101.70	55555
	01.11	SATELLIET	DOKKUM	106.10	33333
	01.12	FIREFOX	HARKEMA	106.00	21132
	01.16	ALBATROS	SNEEK	102.60	55555
	01.20	THUNDERBIRD	ALKMAAR	105.30	34333
	01.37	COMBINATIE 3	AMERSFOORT	104.80	34343
	02.36	BLACK ARROW	TEN BOER	104.20	44444
	02.40	MUSKUSRAT	ANJUM	104.30	43444
	02.50	VERKENNER	GRONINGEN	104.50	55555
	11.59	VICTORIA	APELDOORN??	100.20	44444
02.06	00.15	BAROMETER	ANDIJK	104.70	32242
03.06	02.04	JANTJE BETON	KOLLUMERPOMP	104.70	33344

### MUZEKSTATIONS

24.02	16.53	OCTAAF	AMSTERDAM	092.90	11111
01.03	20.19	FOCUS 103	HEILLOO	103.00	54555
	21.21	KEIZERSTAD	NIJMEGEN	095.50	44334
02.03	00.28	ROYAAL	HAMONT	105.10	32323
13.03	16.00	PLUS	ÖUDENAARDE	105.30	43334
	20.50	DELTA	NIJMEGEN	090.20	23223
14.03	22.17	R.V.Z.	AMSTERDAM	095.50	54445
15.03	02.46	ACTIEF	ZUIDSCHERMER	101.80	22112
02.05	22.50	R.N.L.	LOMMEL	104.30	33333
03.05	00.30	SATELLITE ACTION	AMSTERDAM	090.20	12131
19.05	21.31	W.L.S.	CASSEL (FR.)	101.90	54445
25.05	23.05	FUTURELINE	AMSTERDAM	105.50	32232
	23.32	STAR	AMSTERDAM	101.60	32222
26.05	02.46	FREEWAVE	LEIDEN	096.20	55555
	03.21	EEMSTAD 105	AMERSFOORT	105.00	34343
30.05	15.02	VALENCIA	SPANJE!!	101.80	55555
03.06	02.00	MAEVA	BRUSSEL	105.70	44444

Wim Tiggelman, Doelenstraat 21, 3255 AB Oude-Tonge.  
 Ontvanger: Erres r.c.recorder. Antenne: 8-elementis Astro  
 binnenshuis op 6 meter hoogte, richting N.N.O.  
 Reacties worden altijd beloond met een briefje retour.

08.05	00.14	COMBINATIE 2	AMERSFOORT	104.05	14353	14	70
	00.16	DELTA	VOORTHUIZEN	102.95	34434	40	76
	01.39	CALIMERO	Z.O.NEDERLAND	104.05	14344	18	
11.05	00.49	VERKENNER	GRONINGEN	104.25	24334	20	138
	00.50	BONANZA	AKKRUM	101.40	14433	16	86
14.05	00.46	FENIX	HARKEMA	105.40	25434	20	112
19.05	00.18	WHISKEY	TEN BOER	104.60	24444	22	148
20.05	00.26	MIDLAND	ZUILICHEM	104.20	13453	16	95
	00.41	SCHORPIOEN	HELMOND	105.30	13344	16	140
	00.48	SJA-LA-LA	VENLO	104.10	14444	18	170
	00.49	PITON	BUSSUM	104.10	13333	14	50
	00.54	EL-BIMBO	HEERLEN	104.80	13444	14	207
	01.34	DYNAMITE	VALKENSWAARD	105.20	14444	16	150
	01.39	MIRAGE	ROSMALEN	105.80	24445	20	113
	01.43	SATELLITE	DOKKUM	105.95	14444	18	114
22.05	00.35	HECTOR LIMA	VRIEZENVEEN	104.95	14323	18	128
24.05	01.38	R.V.N.	DOKKUM	106.05	13343	14	113
	02.08	SPERWER	Z.O.FRIESLAND	104.10	14443	18	
	02.17	ZEPELIN	HUIZEN	101.50	44434	62	52
	02.47	HERCULES	HILVERSUM	101.20	24434	22	54
	03.24	COMBINATIE 3	AMERSFOORT	104.50	24445	22	70
25.05	01.36	CENTURION	UDEN	106.10	12224	12	120
	02.10	S.W.R.	OMG.ROTTERDAM	105.70	13444	16	80
	02.33	MARIANNE	NULAND	105.50	13444	16	110
	02.35	OXYGENE	OOSTERBEEK	105.40	14434	18	100
	00.42	DYNAMITE	VALKENSWAARD	105.25	13343	12	150
	00.43	TERRA	ROTTERDAM	105.00	23444	30	80
	01.19	KLEINE SIMBA	OUDE PEKELA	104.20	24444	38	160
	01.27	ONBEKEND	LEEWARDEN	104.50	13333	14	94
	01.29	STARVOGEL	NW.WEERDINGE	101.10	14444	18	150
	01.41	RODE PIMPERNEL	GRONINGEN	104.90	23434	22	138
	01.48	HAWAII	E.COMPOSCULUM	101.05	24444	22	156
	01.56	HAVANNA	DEVENTER	101.30	14445	18	104
	01.57	DUPLEX	COEVORDEN	105.60	14444	18	132
	02.07	WILDE HAVANNA	NO.FRIESLAND	104.80	34444	48	
	02.08	ZWARTE KRAAI	AKKRUM	104.90	34444	58	86
	02.10	YAGI	NO.FRIESLAND	105.50	45555	60	
	02.23	STUDIO 54	GRONINGEN	105.20	14445	20	138
	02.32	JOHNNY RINGO	ZUTPHEN	105.00	34445	40	114
	02.33	ECHO	DIJREN	105.40	14434	18	112
	04.13	DAKOTA	FRIESLAND	104.30	44444	62	
	05.11	HJIGEND HERT	FRIESLAND	104.30	34444	40	
	18.13	RONEX	VRIEZENVEEN	106.00	13434	18	128
	23.15	GLORIA	OMG.SNEEK	104.80	55555	80	76
27.05	00.08	STOCKHOLM	BERGUMMERMEER	106.20	13434	18	106
	00.26	SALAMANDER	HARKEMA	104.20	24444	20	112
	00.26	VERKENNER	GRONINGEN	104.50	14444	18	138
	00.27	NOORDZEE	STADSKANAAL	101.00	24435	38	154
	00.45	ALBATROS	SNEEK	102.50	34435	56	76
	01.18	TRITON	TILBURG	105.05	13333	18	120
	01.19	RODEO	BAARLE-NASSAU	104.10	13334	14	132
	01.20	ACTIVITY	DORDRECHT	104.10	24434	20	94
	01.29	NEPTUNUS	ROSMALEN	105.40	14444	18	113
	01.30	HURRICANE	DORDRECHT	104.10	24434	32	94
	01.44	WOKKE RIJDER	SITTARD	104.10	24434	20	95
	02.03	CITY HOPPER	EINDHOVEN	106.00	13444	16	140
	02.23	JAMAICA	BEEK	104.70	14344	16	206
	02.32	MONTANA	MID.LIMBURG	104.15	14444	18	180
	02.50	OCTOPUS	GORSSEL	106.40	14444	18	110

08.06	01.44	PIEP-ZENDER	NIEUWLEUSEN	104.70	14434	18	104
	02.14	POOS	'S GRAVENLAND	106.30	24444	18	
	02.15	T.C.	BRUMMEN	105.80	14434	18	113
	02.50	CARINA	HENGELO	101.10	34544	52	124
	02.51	HAMELAND	VREDEN (BRD)	104.50	13344	14	154
	02.52	WITTE ZWAAN	ZELHEM	104.55	14444	18	130
	03.09	MONZA	MECHELEN	104.15	13433	18	218
	03.12	ATLANTIS	VENENDAAL	100.95	34434	54	
	03.37	HORIZON	BAARN	102.30	12232	8	60
	03.40	SINGARO	NW.WEERDINGE	100.80	14333	12	150

Ontvanger: Optonica SA-2121. Antenne: Fuba 9-elemente geplakt op 106 Mhz. 10 meter boven NAP.  
Impala, lokatie Alkmaar, Postbus 47, 1850 AA Helloo

\*\*\*\*\*  
NEDERLANDSE STATIONS ONTVANGEN IN HET BUITENLAND  
\*\*\*\*\*

'Radio Schotland' heeft onderstaande stations ontvangen in zijn VOLVO-truck met behulp van de -standaard ingebouwde- VOLVO ontvanger. Door het ontbreken van een S-meter staan bij de rapporten alleen de INFO's.

STATION:	ONTVANGEN IN:	FREQ.	DATUM	TIJD	INFO
FRISCO - OOSTERWOLDE	PARIJS	1618K	28.03	00.30	3433
MONIQUE - NOORDZEE	MUENCHEN	963K	06.06	05.00	3423
MONIQUE - NOORDZEE	ODENSE (DK)	963K	10.06	17.00	4444
CAROLINE - NOORDZEE	ESBJERG (DK)	558K	10.06	21.00	5555
'807' - OLDENZAAL	ESBJERG	1618K	10.06	21.30	2222
SAPORRO - ??	ESBJERG	1618K	10.06	22.00	2232
PELIKAAN - LOCHEM	HANNOVER	1618	12.06	22.30	3323

Andere ontvangen stations noemden een postadres en hebben rechtstreeks bericht gehad. Een collega van 'Radio Schotland' heeft in TRELLEBORG (zuid Zweden) de volgende stations ontvangen DELTA - RUURL0 en SPANNINGZOEKER - HOOGEVEEN.

Verder is Radio Caroline nog ontvangen in: Marseille, Passau (z.o.Duitsland) en bij Stockholm.

Radio Schotland, Postbus 85, 9410 AB Bellen.

29.04	00.45	BLOK GOLF	BOSKOOP	101.40	12232	5	95
	00.50	C.T.N.	LEIDEN	101.20	12332	10	105
18.05	04.30	DAKOTA	GEMERT	106.50	44454	75	78
20.05	01.15	DELMARIA	AMERSFOORT	104.45	23323	20	78
	02.00	SKY TRAX	AMERSFOORT	101.15	11222	10	78
23.05	01.30	MOBY DICK	ARNHEM	104.50	11121	3	66
26.05	01.00	BARBAPAPPA	RENSWOLDE	101.05	12232	8	69
	01.15	DRIFMASTER	MILL	104.80	23343	30	32
27.05	01.20	VRIJHEID	STADSKANAAL	100.90	11221	5	200
	01.15	EDELWEISS	COEVORDEN	104.85	12122	5	163
	01.40	DUPLEX	ALMELO	104.30	12222	15	120
	01.45	RODE PIMPERNEL	GRONINGEN	104.80	11221	5	217
	02.05	VERKENNER	GRONINGEN	104.50	13323	18	217
	02.15	TROPICAL	TIEL	101.30	44444	70	47
	02.20	BLACK ARROW	TEN BOER	104.20	23323	35	225
	02.45	MUSKUSRAT	ANJUM	104.15	12122	4	223
	02.55	JOHNNY RINGO	ZUTPHEN	105.10	11232	15	93
31.05	01.00	DYNAMITE	VALKENSWAARD	105.40	44454	67	16
01.06	01.50	FLYING DOG	PUTTEN	101.10	23223	25	90
	02.30	KENTUCKY	VENENDAAL	101.20	12222	5	61
	03.00	CALIMERO	ZWARTEBROEK	104.00	23333	20	80
03.06	02.10	DELTA ZULU	ZAANDAM	105.50	22312	20	121
	02.30	FRAGOR	MONNICKENDAM	106.50	13312	18	117
	02.35	ZWARTE GAT	AMSTERDAM	106.50	13313	18	118
08.06	04.00	R.Z.N.	ALKMAAR	104.85	12111	4	
	03.00	S.O.S.	OOSTHUIZEN	104.70	13312	15	131
10.06	00.30	STOCKHOLM	BERGUMMERMEER	106.50	13322	15	197
	00.45	ZWARTE KRAAI	AKKRUM	104.75	11222	5	190
	02.35	OXYGENE	OOSTERBEEK	105.50	12322	10	65
14.06	00.50	SYNTHESIZER	MAASSLUIS	106.15	12332	15	100
	01.30	TWEETY	RIDDERKERK	104.65	23333	25	77
	03.00	PYTHON	BUSSUM	104.40	12222	15	94
15.06	01.00	TRONIC	OOSTERHOUT	104.70	12212	15	48

Ontvanger: Philips AH109. Antenne: 9-elemente Fuba roterend op ca. 25m. boven NAP.  
'CITYHOPPER', Postbus 1358, 5602 BJ Eindhoven.

25.05	11.30	FLAMINGO	HARDENBERG	180M	35444	40	
	11.40	MONTE VIDEO	DEVENTER	220M	35444	75	
	11.55	PANTER	DELFT 21 JL	220M	25344	70	
01.06	12.25	RODE PANTER	NIEUWLANDE	250M	25343	35	
05.06	17.20	KRISTAL	NIJVERDAL	180M	24344	60	
	17.27	FLAMINGO	HARDENBERG	180M	35444	40	

17.40	FRISCO	OOSTERWOLDE	180M	34354	60	
17.55	VERONA	EERBEEK	180M	24334	95	
18.02	DELMARE	N-HOLLAND	180M	34434	140	

Ontvanger: Philips. Antenne: draad 40 meter op 20 meter hoogte.  
Marten Hindriks, De Hulzen 46, 7894 BL Zwarte meer.  
Reakties altijd welkom, 100% retour!

01.04	01.20	ARMADA	LEMELERVELD	180M	35432		
04.04	09.15	BERKENRODE	ZWARTE MEER	180M	24532		
05.04	01.00	KRANTENMAN	LOCHEM	180M	13432		
05.04	01.45	SPANNINGZOEKER	HOOGEVEEN	180M	33433		
05.04	02.20	VERONA	LOCHEM	180M	33432		
06.04	02.00	TORENVALK	GAANDEREN	180M	12432		
06.04	02.25	GOLFBREKER	GLANERBRUG	180M	24432		
06.04	23.00	TEXAS COWBOY	NIEUWLEUSEN	180M	34433		
11.04	09.05	SANTANA	EIBERGEN	180M	34543		
12.04	00.20	VLEERMUIS	BRD??	180M	24432		
12.04	00.30	ALPENJAGER	??	180M	34433		
12.04	01.05	TOULOUSE	GRAMSBERGEN	180M	13432		
12.04	01.10	KRANTENMAN	LOCHEM	180M	33433		
12.04	02.25	VERONA	LOCHEM	180M	25432		
13.04	01.30	OERANG UTANG	'S HEERENBERG	199M	33433		
13.04	01.40	KRISTAL	NIJVERDAL	180M	25432		
13.04	01.50	GOLFBREKER	GLANERBRUG	180M	34434		
20.04	01.55	SPANNINGZOEKER	HOOGEVEEN	180M	44434		
20.04	02.25	ATLETICO	N-HOLLAND	180M	33432		
21.04	07.35	HAVANNA	??	180M	23432		
17.05	01.40	TJOBREKER	??	180M	25432		
18.05	02.05	HEIDEROOSJE	WEHL	199M	33432		

Let op, nieuw adres:  
Peter Scheu, Walter Kohn Strasse 11, Ebarswalde - finow 1,  
D.D.R. 1300.

KORTE GOLF

01.05	09.10	CANZONI	DUITSLAND	9810K	24232		
03.05	23.30	TORENVALK	NEDERLAND	1094K	44333		
	12.20	FOUR FREEDOMS	USA	6240K	34333		
	08.50	JOYSTICK	DUITSLAND	7295K	55555		
04.05	08.11	CHANNEL 292	UK	6206K	34333		
	12.20	NORTHSTAR	UK	6240K	35333		
	09.52	SUPERGLAN	NEDERLAND	6325K	44444		
	11.18	ATLANTIS	UK	7317K	24443		
05.05	10.42	KRISTEL	UK	6220K	24443		
	11.30	W.F.R.L.	UK	6299K	33322		
11.05	13.48	FALCON	UK	6202K	34233		
	09.55	RIVERSIDE	IERLAND	6210K	22222		
	10.10	G.L.C.G.	DUITSLAND	6240K	44433		
	09.15	DIAMOND	DUITSLAND	7312K	22222		
	10.45	ATLANTIQUE 2000	FRANKRIJK	7330K	44433		
17.05		HEIDEROOSJE	NEDERLAND	1508K	23222		
	23.15	INT. VERONA	ITALIE	1620K	24333		
18.05	09.50	WEEKEND MUSIC	SCHOTLAND	6200K	34333		
	09.30	SOVEREIGN	UK	6240K	34433		
	10.08	FRS-HOLLAND	NEDERLAND	6240K	34433		
	11.30	PRIVAT	DUITSLAND	6240K	34433		
	09.35	NOORDERZON	NEDERLAND	6295K	33333		
19.05	09.05	ALT. VATICAN	UK	6250K	34233		
	08.40	FLASH-1610	NEDERLAND	7325K	44444		
21.05	11.00	WRKY-KILLARMY	IERLAND	7325K	34333		
	14.48	JESSICA	UK	7325K	34333		
25.05	01.00	ORAN UTANG	NEDERLAND	1508K	24333		
	10.00	PEOPLES CHOISE	UK	6209K	44444		
	09.40	FRS-HOLLAND	NEDERLAND	6224K	43333		
	10.30	EASTCOAST COM.	UK	6230K	33333		
	10.10	GEMINI	UK	6232K	23333		
	11.00	ORION	UK	6266K	43443		
	11.05	RAINBOW	IERLAND	6240K	35333		
	11.37	CAPITOL	IERLAND	6268K	22222		
	11.00	WESTSIDE	IERLAND	6280K	23222		
	10.10	RIDICULOUS	NEDERLAND	6295K	24222		
	09.00	NORMAAL	NEDERLAND	6300K	35222		
	13.23	IRELAND	IERLAND	6310K	34433		
	09.45	VALLERIE	IERLAND	6400K	23222		
	09.00	DUBLIN	IERLAND	6910K	42343		
	08.50	EARTH	USA	7295K	44444		
	10.32	TUTENCHAMUN	DUITSLAND	7295K	44444		
	13.10	MILANO	ITALIE	7295K	44444		
	08.15	P.F.B.S.	DUITSLAND	7295K	22322		
	10.55	101 INT.	DUITSLAND	7325K	44444		
	09.25	BRIGITTE	BELGIE	7388K	23222		
	09.44	MARCONI	ITALIE	11651K	22122		

Jos Ielgraaff, postbus 19037, 3501 DA Utrecht.  
Ontvanger: Grundig Satellit 3400 met telescope antenne.



# NIEUWS VAN KORTE- EN MIDDENGOLF



## Sundays on 48 and 41 meters SW!

In vijf weken kan er veel gebeuren. Zo is het mogelijk, dat er plotseling ontzettend veel te beluisteren is. Een paar extra uren zou dan erg goed uitkomen. Gelukkig hebben we de afgelopen maand veel hulp gehad van anderen. Het was dus bruisend in de korte golf. Maar dat heeft natuurlijk wel weer gevolgen voor de middengolf, want zo af en toe doe je toch ook wel eens iets anders. Dus wat ontvangsten in deze band betreft, was het dit keer iets minder. Maar ook nu hebben we weer informatie over de stations, die diep in de nacht uitzenden. Maar we beginnen zoals gebruikelijk met de korte golf:

### ALTERNATIVE RADIO VATICAN

Dit station was met Pinksteren te beluisteren op 6250 kHz, waar ook het gewone (?) Vaticaan uitzendt. Het station was slechts 1 keer te horen. Er gaan geruchten, dat mensen van PFBS dit geintje uithaalden. Het adres is: 3, Rosewarne Cottages, Rosewarne Downs, near Camborne, Cornwall TR16 OBE in de UK.

### CANZONI RADIO

Dit station komt uit Duitsland en heeft een eigen zender. Het vermogen van dat bakje is 30 Watt en Canzoni zal er zeer binnenkort mee in de ether moeten komen. Men heeft enkele plekjes in de 48 mb gevonden, waar dat zou moeten gebeuren. Stem dus af op 6243 of 6310 kHz, want daar moet Canzoni in de ether komen. Naast de eigen uitzendingen zal het station programma's van Radio Kiwi uit Nieuw Zeeland ten gehore brengen. Canzoni gebruikt Postfach 1225, D-4354 Datteln in Duitsland.

### RADIO 48 INT.

Het gaat een beetje gek met dit station. Op 1 juni was men te horen in de 41 mb op 7360 kHz, maar slechts weinigen hoorden dat. Diezelfde dag, maar dan een paar uurtjes eerder was Radio 48 Int. te beluisteren via 6295 kHz, maar dat was niet het station van Howard Bell. Vervelend, want het tweede station maakte gebruik van dezelfde postbus als het originele station: Postbus 19074, 3501 DB Utrecht.

### RADIO ZETA INT.

Veel geschreeuw, weinig wol. Het station zou spoedig in de ether komen, maar tot op heden is het allemaal niet erg enerverend geweest. Nu is men op zoek naar een eigen zender.

Het adres: 28, Clyde Park, Hailsham, East Sussex in de U.K.

### RADIO VERONICA

Enkele maanden terug was er opeens een nieuw station uit Engeland te beluisteren. De naam is Radio Veronica en het betrof hier een lokaal FM-station uit Liverpool. Het station testte voor het eerst in de 48 meter band op 6275 kHz. Het is echter niet duidelijk of dit station een blijvertje is. Radio Veronica heeft het erg druk met de lokaliteiten en men heeft dus niet alle tijd om erg veel aan de korte golf te doen. Onlangs vierde Veronica - dat via 104.7 MHz te beluisteren is - haar eerste verjaardag en voor die gelegenheid was o.a. Bruce Purdy naar Liverpool gekomen. Terug naar de korte golfuitzendingen: Veronica heeft rapporten ontvangen van de Channel Eilanden tot diep in Schotland. Men was dik tevreden. Het adres: Neil Frazer, 81 Lark Lane, Liverpool 17, U.K.

### COUNTRYSIDE RADIO

Dit is een nieuw station uit Engeland. De afgelopen weken was het station te beluisteren via 6298 kHz in de 48 mb. Het adres: SW1, P.O.Box 105, Folkestone, Kent, U.K.

### W.F.R.L.

Wonderful Free Radio London is de naam van het station, dat onder leiding van Andy Walker (die reeds bekend was van Starboard Sounds) iedere tweede zondag van de maand in de ether komt via 6300 kHz. Men brengt veel muziek. Het adres is: P.O. Box 5, Hunstanton in de U.K.

### STARBOARD SOUND

Hoewel we het idee hadden dat dit station tot het verleden behoorde, blijkt nu dat men weer druk aan het zenden is geslagen. Men wil blijkbaar toch blijven uitzenden. Het adres van Starboard Sound is: 32, Victoria Road, Salisbury, Wiltshire SP1 3NG in de U.K.

### BRITAIN RADIO INT.

BRI bestaat inmiddels 6 jaar. In juni vierde het station de 6e verjaardag, maar het zit allemaal niet zo lekker bij BRI. Er zijn wat problemen met de medewerkers en die wil men oplossen, voordat men weer zoals gebruikelijk in de ether komt. Natuurlijk hoopt men zo spoedig mogelijk terug te zijn. BRI kent als adres: 32, Victoria Road enz. of Postbus 19074 in Utrecht.

### RADIO SKYWAVE INT.

Still going strong. Het station is te beluisteren via verschillende frequenties in de 48 mb, maar daarnaast is men ook via FM en middengolf te horen in en rond Dublin. Skywave wil op de korte golf programma's van andere stations gaan uitzenden. Binnenkort dus veel Duitse stations op de 6260 kHz. Het adres: Postfach 1686, Dublin 1, Irland.

### FINLAND

Hoog in het Noorden ligt een prachtig land met veel illegale stations. Vele stations bestaan al heel wat jaartjes, maar zijn nauwelijks in de rest van Europa te horen. In mei was het weer druk in de 48 mb in Finland. Voor de mensen, die enkele unids hebben

gehoord, volgt hier wat informatie. Radio Bristol was op 4 mei in de lucht via 6234 kHz. Radio Scanwood was op 19 mei te beluisteren via 6271 kHz en Radio Meteor zal binnenkort weer te horen zijn. Men heeft het plan om in de 41 mb te gaan uitzenden. Al deze stations gebruiken Postbus 41, 7700 AA Dedemsvaart als adres.

#### SUPERCLAN RADIO

Een Nederlands station dat het goed doet. Het station is een zijspng van Radio Delta uit Nijmegen. Er wordt bijna iedere zondag uitgezonden in de 48 mb. Het adres is Postbus 30025, 6803 AA Arnhem. Delta zendt uit op 90.2 MHz. De korte golf is op het ogenblik nog variabel. Men zoekt een goede plek. Superclan heeft goede plannen. Naast veel muziek wil men ook verschillende andere dingen gaan doen. Er wordt internationaal uitgezonden en men heeft zelfs het idee geopperd om dagelijks in de ether te komen.

#### RADIO CASABLANCA INT.

Een Nederlands station, dat de komende weken weer wil gaan uitzenden via de middengolf. Daar doet men dat via 1618 kHz. Daarnaast is men van plan om in de 48 mb te gaan uitzenden. Casablanca heeft als adres het aloude Postbus 25, 7880 AA Immercompascuum.

#### RADIO DUBLIN

Dit station komt uit Ierland en zendt al enkele jaren uit via 6910 kHz. De afgelopen maanden viel het station wat terug en werd de laatste weken helemaal niet meer gehoord. Sinds twee maanden is daarin weer verandering gekomen: Dublin is weer regelmatig via de eerder genoemde frequentie te beluisteren. Er is eigenlijk verschillende keren getest, waarbij men de programma's, die via FM en middengolf onder dezelfde naam in de ether zijn, ten gehore bracht. Maar de laatste weken is het station teruggekeerd in de oude glorie. Adres: 58 Inchicore Road, Kilmainham, Dublin 8, Ireland.

#### RADIO CLCG

Dit station heeft grote plannen voor de toekomst. Zo heeft men een oogje op 6603 kHz. Deze frequentie wordt gebruikt door Radio Pamela en dat station doet het voor CLCG. Daarnaast hoopt men vaak te beluisteren te zijn in de 48 mb. Een internationale show van het station is iedere derde zondag van de maand te horen via de zender van Radio Rainbow Int. in Ierland op 6240 kHz. Het adres is: Postfach 540101, D-4100 Duisburg 11, Duitsland.

#### RADIO CALIFORNIA

Een nieuw station uit Duitsland. Het station is regelmatig te beluisteren via Radio Milano Int. op 7295 kHz, Radio Waves Int. uit Frankrijk op 7339 kHz en men heeft ook zendtijd gehuurd bij Radio 101 International, waar de uitzendingen plaats zullen vinden op 7325 kHz of 7350 kHz. Het adres is: Postfach 220342, Wuppertal, BRD.

#### RADIO EASTCOAST COMMERCIAL

ECC zond jaren terug uit in de 26 mb. Die band verliet men, maar men is er nu teruggekeerd. Er wordt uitgezonden via de 11.584 kHz. Voorlopig bleek dat niet erg succesvol, want men heeft geen rapporten binnengekregen voor de eerste testuitzendingen. De medewerkers denken, dat dit aan de antenne ligt, daar deze nog niet optimaal is. Naast de uitzendingen in de 26 mb blijft Eastcoast Commercial gewoon uitzenden in de 48 mb. Het adres: P.O. Box 5, Hunstanton, UK.

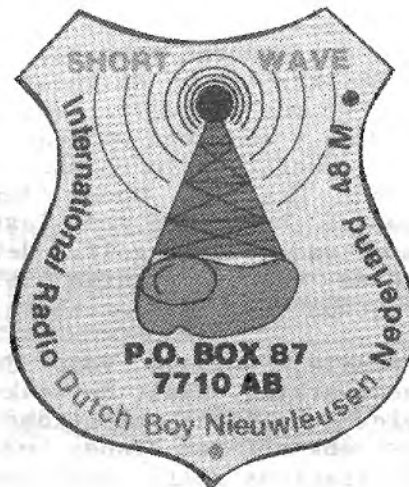

#### RADIO CHANNEL 292

Dit station is, na een afwezigheid van maar liefst 10 jaar weer teruggekeerd in de korte golf. Op 4 mei was het station te beluisteren via 6207 kHz in de 48 mb. Die frequentie kan men nu niet meer gebruiken, maar daarover later. Channel 292 maakt gebruik van Postfach 220342, D-5600 Wuppertal 22 in Duitsland.

#### MARCONI RADIO

De DX-ers radio. Dat moet dit Italiaanse station worden. Er wordt voorlopig op zaterdag en zondag uitgezonden met slechts 30 Watt. Toch is het station regelmatig in dit gedeelte van Europa te beluisteren via 11.651 kHz. Marconi wil graag een programma, gericht op de DX-ers, gaan uitzenden. De produktie kan bij clubs of andere organisaties liggen. Iedereen, die interesse heeft kan schrijven naar Via Gozzano 8, I-40127 Bologna, Italia.

#### WESTSIDE RADIO

Wederom een station uit Ierland. Normaal zendt Westside Radio uit via 6280 kHz, maar men heeft nu aangekondigd te zullen gaan zenden met een tweede zender, die zijn werk mag doen in de 26 mb. De frequentie daar wordt 11.463 kHz. Ondertussen gaan de uitzendingen in de 48 mb gewoon door. Het adres: 310 Collins Avenue West, Dublin 9, Ireland.

#### RADIO DELMARE

Radio Delmare is terug! Wie had dat gedacht. Na zo'n half jaar van doodse stilte keerde het Belgische station terug in de ether. De modulatie was niet perfect, maar wat niet is, kan nog komen. Met Delmare zullen er weer veel stations terugkeren. Radio VICTORIA was er al even op die eerste juni met een programma, dat bestemd was voor januari 1986. Leuke bijkomstigheid is, dat ook de FRS-Holland weer via Delmare in de ether zal komen, maar tevens mogelijkheden heeft gevonden bij andere stations. Dus misschien wel wekelijks FRS-H. Wat worden we toch verwend!

# MIDDENGOLF

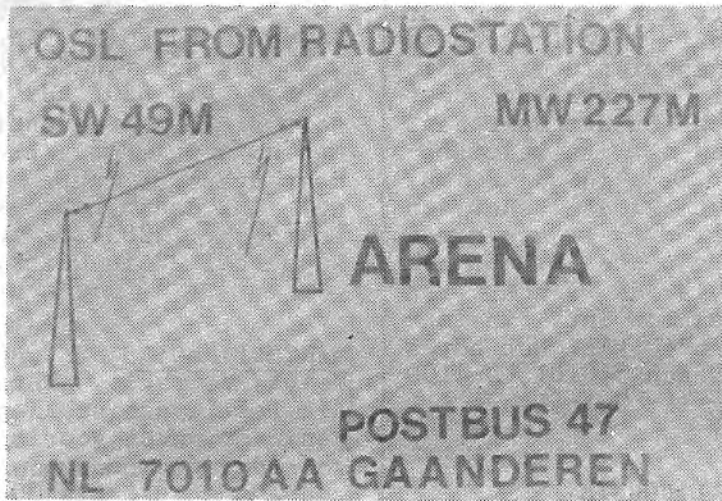

Over naar de middengolf. Hier schijnt nogal wat interesse voor te zijn, getuige de post die binnenkomt naar aanleiding van de artikelen. We kunnen beginnen met een minder leuk bericht. Eigenlijk al een oud bericht, maar voor het vorige FRM kwam het net een dag te laat. Het betreft RADIO ARENA. Dit station draaide 's nachts en soms overdag. In april draaide men gezellig, terwijl de RCD meeluisterde. Arena kreeg dus bezoek en werd het zwijgen opgelegd. Er kwamen enkele als burgers verklede politiemensen uit een blauwe Ford Granada en Arena legde het loodje. Radio Arena zal waarschijnlijk nooit meer terugkeren. Ook Radio ORANG UTAN moest het ontgelden. Ook daar verscheen de blauwe Ford Granada, maar hier stond men voor aap, want het station verliet als een haas de ether, waarna ook de Ford verdween. En nu we het toch over Orang Utan hebben, kunnen we misschien beter iets meer over dat station vertellen.



RADIO ORANG UTAN startte in 1977. Het station bestaat nu dus bijna 10 jaar en dat is een behoorlijke leeftijd voor een piraat. In die jaren zorgde het station voor de verschillende primeurtjes. Zo was het Orang Utan, die als eerste een test deed op 1508 kHz. Dat gebeurde op 24 maart 1985 en op die uitzending kwamen 21 reacties, waaronder een van Dario Monferini, de Italiaanse super DX-er. De ontvangst was die dag blijkbaar erg goed. In al die jaren heeft het station zeer veel rapporten ontvangen. Naast brieven uit de gebruikelijke landen ontving men ook post uit landen achter het IJzeren Gordijn en opmerkelijke resultaten zijn de ontvangsten van het station in Zaire en de USA. De zender van Orang Utan levert slechts (!) 200 Watt, maar de resultaten zijn goed, omdat men een superantenne heeft gemaakt, die goed uitgericht staat. Als alles goed gaat is Orang Utan in juli weer te beluisteren met een internationaal programma. Dat zal dan wederom gebeuren op 1508 kHz, maar de luisteraars moeten wel geduld hebben, want men wil wachten totdat Radio Polen de lucht uit is. Vanaf dat moment heeft men geen last meer van de draaggolf. Het adres van Orang Utan is: Postbus 114, 's Heerenberg.

Freddie, bedankt voor de medewerking. Naast de reacties van luisteraars komen er ook brieven binnen van de stations zelf. Over het

algemeen vinden zij, dat er in het FRM best wat meer aandacht besteed mag worden aan de middengolf. Een van die kanjers op de middengolf is Radio NEWSPAPERMAN. Ook van dit station kregen we de nodige informatie, die we natuurlijk niet achter willen houden. Newspaperman werkt ook onder de naam Radio Krantenman en Grote Verwarring. Het station startte 6 jaar geleden op een bescheiden manier, maar men had al spoedig door dat internationaal draaien leuke reacties opleverde. De eerste internationale uitzending leverde veel post op uit Engeland, Schotland, Zweden en uit de bandjes, die uit Finland werden opgestuurd blijkt dat de ontvangst ook daar bijzonder goed was. De Newspaperman is meestal rond de 1618 kHz te beluisteren, maar daar komt in de toekomst verandering in. Het station zal ook andere frequenties gaan proberen. De zender is een oud beestje uit 1964, maar levert een zendvermogen van 400 Watt. Binnenkort hoopt men te kunnen beschikken over een inverted V-antenne van 20 meter hoog. De afgelopen maanden is de Newspaperman wat minder vaak in de lucht geweest, daar men ook bij dit station wel eens andere verplichtingen heeft. Maar de aankomende winter (die wat mij betreft best wel een poosje weg mag blijven) komt de Krantenman zeker terug met betere programma's. Het adres, waar je de krant kunt krijgen is Postbus 178, 7240 AD Lochem.

## RADIO KRANTENMAN





# Stichting Media Communicatie

TEL.: 020-62.11.41 (NA 18.00 UUR)

POSTGIRO: 4065700 BANK: 63.44.95.216

POSTBUS 53121, 1007 RC AMSTERDAM

## ZOMERUITVERKOOP:

MONIQUE DRAAGTASSEN VAN LINNEN INCL. "MONIQUE"/"DE BEKENTENIS" VAN GERT V.O.ZEE VOOR FL. 10,-- (NOG STEEDS EEN BEPERKT AANTAL LEVERBAAR)

1 JAAR RADIO MONIQUE OP CASSETTE MET ALLE HOOGTEPUNTEN, DIEPTEPUNTEN, STORMEN, S.O.S.-BERICHTEN, DTI ETC. FL. 25,-- (SMC 1,2,3,5)



## BOEKEN

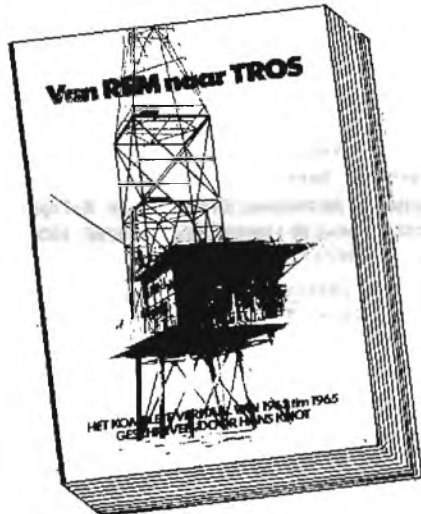

- 1) VAN REM TOT TROS: het verhaal over een zeezender, die de A-status in Hilversum bereikte. Alweer een meesterwerk van Hans Knot. Incl.verzendkosten FL. 20,--
- 2) HITSOUNDS OF THE SEVENTIES door Hans Knot. Alle hitlijsten uit Amerika, Engeland en Nederland FL. 17,50
- 3) HITSOUNDS OF THE SIXTIES door Hans Knot met alle hitlijsten uit Amerika, Engeland en Nederland geschieden per land en per maand. FL. 17,50
- 4) OFFSHORE RADIO van Gary Bishop: Het fotoboek over offshore radio met alle foto's FL. 35,--
- 5) RADIO CAROLINE FOTOBOEK, UITGAVE 2. Met o.a. 40 foto's van de Ross Revenge. Incl. plaat siechts FL. 20,--  
Prijs voor SMC donateurs FL. 15,--  
Nog 6 ex.vorradig. Komt niet meer!
- 6) LAST OF THE PIRATES door Bob Noakes. Na de overstelpende vraag konden wij gelukkig nog 15 exemplaren uit Engeland bemachtigen. Incl. verzendk. FL. 45,--  
SMC donateurs FL. 40,--  
Nog 2 ex. vorradig. Komt niet meer!



## CASSETTES

- 1) NIEUW: SMC AUDIOMAGAZINE DEEL 6: NIEUWJAARSVIERING, KOPPELING 558+963, STORM: LOSRUKKEN RIO GRANDE, ANKERBREUK ROSS FL. 11,--
- 2) SMC AUDIOMAGAZINE DEEL 5: KOMMENTAAR OP HET BINNENLOPEN VAN LASER, CAROLINE OP KG, MONIQUE 1 JAAR, EINDE RON WEST, OUD- EN NIEUWVIERING FL. 10,--
- 3) SMC AUDIOMAGAZINE DEEL 2 MET O.A. ENIGE MONIQUE JINGLES, DE KOMST VAN RADIO LONDON, BOOSCHAPPEN AAN LASER, HERDENKING MI AMIGO, DE MOEILIKHEDEN BIJ LASER, INTERVIEW JOHN MOSS ETC. FL. 7,50
- 4) SMC AUDIO MAGAZINE DEEL 3 MET DE HOOGTE- EN DIEPTEPUNTEN VAN DE MAANDEN JUNI, JULI TOT BEGIN AUG. INCL. NIEUWSFLITSEN ETC. FL. 10,--
- 5) SMC AUDIO MAGAZINE DEEL 4: "I SPY FOR THE DTI"; C-90 CASSETTE OVER DE KOMST VAN HET SPIONAGESCHIP BIJ DE ROSS REVENGE EN DE COMMUNICATOR. MET ALLE NIEUWSBERICHTEN UIT BINNEN- EN BUITENLAND, CHARLIE WOLFE MET ZIJN FLITSENDE COMMENTAREN ETC. TOT DE DRAMATISCHE AFLOOP VAN LASER. FL. 12,50
- 6) OVER DE KOMST VAN PARADIJS, CAROLINE EN LASER: "ZEEZENDERS 80-84" C-90 CASSETTE FL. 9,--

AANBIEDING: SMC AUDIO MAGS DELEN 1 T/M 4 PER ST. FL. 8,--  
EN DOC. FRAGMENTENVARIA (ZEEZENDERS 80-84) FL. 9,--  
(ZOLANG DE VOORRAAD STREKT)

## RADIO MONIQUE ALBUM:

NIEUW! RADIO MONIQUE ALBUM - EEN GRANDIOZE DOKUMENTAIRE, VERVAARDIGD DOOR RON WEST EN WALTER SIMONS, GESTOKEN IN EEN KLEURENHOES, INCL. ALLE JINGLES OP STUDIOKWALITEIT, INCL. ALLE S.O.S.-BERICHTEN ENZ. ENZ. FL. 21,00  
(INCL. VERZ. KOSTEN. SMC DOET ER GRATIS EEN STICKER EN EEN SINGLE BIJ)

**SPECIALE AKTIE:** BIJ ALLE BESTELLINGEN BOVEN FL. 25,-- DOET SMC ER GRATIS EEN SINGLE BIJ. DIT AANBOD GELDT TOT 31/8.

## T-SHIRTS

- NIEUW!! MONIQUE T-SHIRT: "MONIQUE DOET HET ELKE DAG" FL. 22,50
- NIEUW!! MONIQUE SWEATSHIRT: "MONIQUE DOET HET ELKE DAG" OF "RADIO MONIQUE" UITSLUITEND LEVERBAAR IN CREMEKLEUR MET RODE OPDRUK. PRIJS INCL. VERZ. K. FL. 38,50

UITVERKOOP T-SHIRTS ZIJN NIET MEER VOORRADIIG!!!!!!!!!!!!!!!!!!!!  
DE AANBIEDING VAN DE MONIQUE-SWEATSHIRTS IN DE MATEN LARGE EN EXTRA LARGE GELDT NOG WEL (INCL. VERZ. K.) FL. 38,50

## VIDEO

- 1) VIDEOFILM OVER LASER, CAROLINE EN MONIQUE. OP ALLE SYSTEMEN LEVERBAAR. FL. 75,--
- 2) GEFILMD MET HET NIEUWE SONY VIDEO 8 SYSTEEM AAN BOORD VAN DE ROSS REVENGE MET EEN REGISTRATIE VAN DE WANHOPIGE LASERKAPITEIN. 30 MINUTEN OP VHS EN BETA FL. 35,--  
OP DEZE FILM ZIET U TEVENS DE VERBETEN JACHT, DIE DE 'DIOPTIC SURVEYOR' MAAKTE OP BEZOEKERS. OP VELER VERZOEK IS DEZE FILM WEDEROM LEVERBAAR.
- 3) "PIRATE MEMORIES", EEN 65 MINUTEN DURENDE FILM OVER VERONICA, NOORDZEE, CAROLINE, MI AMIGO, DELMARE, PARADIJS EN ZELFS RADIO LONDON! VERKRIJGBAAR OP VHS EN BETA. LEVERTIJD ONGEVEER 2 WEKEN. FL. 85,--

## POSTERS/STICKERS

- STUNT: LASER KLEURENPOSTER - DE ORIGINELE NU FL. 10,--  
LASER POSTER ZWART/WIT FL. 5,--  
MONIQUE KLEURENPOSTER FL. 7,50
- HISTORISCHE POSTER: VERONICA OP HET STRAND VAN SCHEVENINGEN FL. 7,50  
PRIJS VOOR SMC-DONATEURS FL. 5,--
- GEPLASTIFICEERDE MONIQUE STICKERS:  
'I LOVE MONIQUE OP 319' 5 STUKS VOOR FL. 5,--

## BOOTTOCHTEN

WE VAREN VANUIT NEDERLAND OF BELGIE. DE PRIJS VAN DE BOOTTOCHT BEDRAAGT FL. 180,-- VERVOER VANUIT NEDERLAND KAN GEREGLD WORDEN. BIJ DE TOCHT DOEN WE DE ROSS REVENGE AAN. FOTOGRAFEREN IS TOEGESTAAN! U BENT DEELNEMER DOOR STORTING VAN FL. 100,-- OP ONZE BANK- OF GIROREKENING. GEVAREN WORDT UITSLUITEND TOT WINDKRACHT 6. BROOD MEENEMEN S.V.P. + SLAAPZAK. PASPOORT NIET VERGETEN!

# NABESTELLING LOSSE NUMMERS F.R.M.

- APRIL 1983 Volledige tekst wetswijziging i.v.m. verkoop zendapparatuur, Radio Blonde Man & Mini Mondo te Barger-Oosterveld, poster Radio Condor, Radio Noordzee - Krulstrand, U.S. Radio door John Wendale, 10 WATT FM-zender, het ontwerpen van Hoogfrequentversterkers door Anja v.d. Steeg, diverse modulatiesystemen (ASSH). Prijs fl. 4,25/BF 85,--
- JULI/AUGUSTUS 1983 Extra dik vakantienummer met reportages over Citty-TV Alkmaar, Radio Zwarte Rakker (MG), Free Radio Rotterdam, CBN Austr.(2), 10 Jaar Voice of Peace met kleurenfoto (A4) van het Peace Ship en 2 kleurenposters van de Norderney en de Mebo 2. Verder deel 1 van het grote computerzelfbouwproject (Apple compatible), een overzicht van alle zendschepen, een artikel over overmodulatie, automatische amplitude controle unit en een zelfbouw dummyload. Prijs fl. 5,25/BF 100,--
- DECEMBER 1983/ JANUARI 1984 Dubbelnummer met o.a. Radio Fantasy Kempen, poster "Ross Revenge", Radio Eastwave Hamont en techniek: experimentele stereocoder, 2 Watt FM-zender, modulatie-indicator, antennesyst.3 (Lecher systemen), frekwentieteller 1 Hz.-1000 MHz., stereo mengpaneel (3) met printlay-outs. Voor de Applecomputer: programma's 16k RAM kaart, spelen op de Apple met Atari joystick. Prijs fl. 8,50/BF 170,--
- JULI 1984 Radio Palermo-Dan Bosch, TV-stations Alkmaar, interview met Patrick Valain: van MI Amigo tot Maeva, Irish Free Radio Scene, Antennes: diverse dipolen, eenvoudige vermogensmeting. Prijs fl. 4,25/BF 85,--
- SEPTEMBER/ OKTOBER 1984 Extra dik: Radio Apollo (2), Radio Paradijs (2), 2 kleurenposters Ross Revenge en Communicator, Radio Intercity-Aveigem, Radio Reflex-Mechelen, interview met Erik Marljisse-Radio Benelux (1973), Radio Lommel VZW, Radio Zuiderlicht-Antwerpen, Middengolfzender 40 Watt (1350-1650 kHz.), Antennes: Groundplane & Zeppe-lin. Prijs fl. 5,25/BF 100,--
- DECEMBER 1984 Kelstered Radio - Nijmegen, Radio Avalon - Ridderkerk, Radio Paradijs (3), interview met A.J. Belrens: van R.S.A. tot Radio Dynamo, Autonome Radio Deurne, Radio Uilenspiegel - Roeselare, Techniek: Storingen en wat je eraan kunt doen, Antennes: raamantenne. Prijs fl. 4,25/BF 85,--
- JANUARI 1985 Radio Condor-Veenendaal, Radio Stad Rotterdam, Radio Monique vanaf de Noordzee, interview met Stan Haag, interview met Caroline DJ Simon Barrett, poster Communicator, Uitslagen fuisteronderzoek Caroline en Laser, Radio MI Amigo - Dulsburg (Belgie), Vrije radio in het Oostendse, Radio aktuell-St.Gallen (Zwitserland), FRM-International, PLL-oscillator met print lay-out en uitbreiding. Prijs fl. 4,95/BF 100,--
- FEBRUARI 1985 Lady Marina - Valburg, Uitslag onderzoek radiobeluistering piraten '84, Verslag boottocht naar zendschepen, Poster en reportage Sky Channel, Radio Beverland - Beveren, FRM International: interview with Caroline DJ Simon Barrett, Techniek: serie "Ontstoren"-deel 1, Stereocoder met printlay-out. Prijs fl. 4,95/BF 100,--
- MAART 1985 Oprichting Stichting Bevordering Lokale Omroep Nederland, Regionale Omroep Stichting - Hoogvliet, DJ Arnold van de Pavert, Het einde van de Kleine Piraat, interview met Caroline DJ Tom Anderson, Bob Noakes vertelt (1), Belgie: Radio Monique Regionaal - Oudenaarde, Radio Grensland - Kinrool, Alternatives Lokale Radio Zuerlich, FRM International: close down Radio Jackie - Londen, Techniek: "Ontstoren" (2), schema + printlay-out automatische relaiszender, schema stereo PLL-zender. Prijs fl. 4,95/BF 100,--
- APRIL/MEI 1985 Nieuw zendrecord in Groningen (Int.Kanaalstroekkorrespondent), Stichting Bevordering Lokale Radio Nederland, Radio Antigoon-Amsterdam, vrije radio in Gelderland, Radio Exact FM-Bovenkarspel, interview met vrije radio DJ Henk Roland, vrije radio in Den Bosch, gesproken brief v/a de "Ross Revenge", interview met Caroline DJ Johnny Lewis, Belgie: Leuven, bolwerk van vrije radio, interview met Frans Schuurblers, Techniek: "Ontstoren" (3), schema 15 kHz. laagdoorlaatfilter en actieve pre-emphasis. Omslag: kleurenfoto (A4) van Caroline technicus Peter Chicago. Prijs fl. 4,95/BF 100,--
- JUNI 1985 Richtlijnen voor het strafvorderingsbeleid inzake clandestien zenden in Nederland, interview met MG-station "Cowboy Jimmy" uit Zuidbroek, Caroline, Monique en Laser 558, Radio Noordzee-Hasselt (Belgie), Radio Zuerlsee-Staefa (Zwitserland), KG-Special: Radio Victoria (Duitsland) deel 1, 3 Jaar Sky Channel, Techniek: Ontstoren (4), EF-Gestuurde 815 MG-zender (20-40W) schema Prijs fl. 4,95/BF 100,--
- JULI 1985 Vrije Radio op Curacao: Radio Hoyer, interview met vrije radio DJ Henk van der Wijk, Radio Totaal-Nijmegen, Radio Monte Carlo-Zelst, Radio Exclusief-Middelburg, interview met Bob Noakes (3), Tennessee Sound: nieuwe zeezender?, interview met (Radio Atlantis) Paul van Delft, KG-Special: Radio Victoria (2), Techniek: Ontstoren (5-slot) Prijs fl. 4,95/BF 100,--
- AUGUSTUS 1985 Het mediabeleid in Nederland: vooral kleinschalige omroepen de dupe door John Wendale, Free Radio Rotterdam, Radio Columbia - Tilburg, interview Bob Noakes (4), Radio Westpoint (Belgische westkust), KG-Special: Radio Victoria (3), Converter voor abonnee TV op de markt, Techniek: Buffer/driver met BF 900,905,907, stereo basisbreedteregelaar. Prijs fl. 4,95/BF 100,--
- SEPTEMBER/ OKTOBER 1985 Radio Signaal - Moerkapelle, Jingles maken is een vak apart: een bezoek bij jingleproducent Zlaja & Dorst - Den Haag, interview met disc-amazone Lian Backx (Breda), WAPS en Decibel legaal op de Amsterdamse kabel, interview Bob Noakes (5), 'Dioptric Surveyor' belaaft zeezenders, exclusieve zeezenderfotoreportage door Theo Deneker, Belgie: de invloed van de vrije radio's op de legale omroep: interview met BRT2, KG-Special: Radio Victoria (slot), Met GRATIS Flexi-disc, waarop demo-jingles van Ferry van Beek. Prijs fl. 4,95/BF 100,--

- NOVEMBER 1985 Het Nederlands Omroepmuseum, Jongerenradio WAPS legaal op Amsterdamse kabel, B&M Producties: Interview met Jingleproducent Ferry van Beek, Radio Dixicana-Arnhem, Interview met Radio Rheinland (MG), Interview Bob Noekes (6), Radio Nova aan de Belgische kust, Radiostations Antwerpen, Techniek: Absorptie-dlp-frequentie-meter 75-225 MHz, Kleurenposter (A4) 'Ross Revenge' Prijs fl. 4.95/BF 100,--
- DECEMBER 1985 Eerste uitzending Radio Decibel via Amsterdamse kabel, Factum FM en Radio Proeflokaal Marconi-Amsterdam, Radio Guust-Hoorn, Klimop Den Haag: Bingo voor het goede doel, Uit de Waard door Peter van Dijk, Slot Interview Bob Noekes, Laser 558 uit de lucht, Boekbespreking 'Van REM tot TROS' door Hans Knot, België: Radio Delmare in Oudenaarde-Zingem, Radio Riviera 104 aan de Frans/Italiaanse kust, Inrichting lokale radio studio. Techniek: 1-krings ontvanger voor afregelen van zenders, 6-Traps FM bulzender door ASSH Prijs fl. 4.95/BF 100,--
- JANUARI 1986 Uitslag FRM-Poll 1985/1986, Radio Elbo-Rotterdam, Interview met Peter Allan (Radio Nieuwediep-Den Helder), Boekbespreking: "The Pirates who ruled the waves"-Jay Jackson, Wie is "De Verloren Zoon"?, Radio Antigoon-Antwerpen, Techniek: Afstembaar banddoorlaatfilter (50 Ohm), Zelfbouw televisiezender, Voeding bij 6-traps bulzender uit FRM 12/'85 Prijs FL. 5,25/BF 105,--
- FEBRUARI 1986 Vrije Radio in Nederland: Benefietavond voor gepakte piraat in Tilburg, Radio Orlon-Reuver, FRM for Africa, In Memoriam Buster Pearson, Radio Monique Enquete, Radio Rusling: nieuwe zeezender?, Interview met John Lewis (kapitein Ross Revenge) door Hans Knot, Radio Horizon-Nieuwpoort, Radio Antigoon-Antwerpen (2), Techniek: 3 schema's van voedingen, 50 Watt Lineair met BLW60 Prijs FL. 5,25/BF 105,--
- MAART 1986 Radio Flamingo-Rotterdam: Interview met Jackie en Theo, Unique FM-Amsterdam op de kabel, Transatlantic Radio-Rotterdam, Radio Nova-Heenvliet, Monique nieuws door Wim de Valk, Radio Mercur-Nijlen, Techniek: zelfbouw antennes voor FM 3 meter, schema 5 Watt FM-zender met print lay-out Prijs FL. 5,25/BF 105,--
- APRIL/MEI 1986 Radio Stad Roosendaal, Transatlantic Radio Rotterdam, 10 jaar Radio Eldorado Aalsmeer, Interview met "De Jansen & Jansen Show", Boekbespreking "Van Rem naar Tros" van Hans Knot, Uitslag van de Radio Monique Enquete, Interview met Ferry Eden door Hans Knot, Radio 't Ros Dendermonde. Prijs FL. 5,25/BF 105,--
- JUNI 1986 Rotterdam: Radio Exclusief, Radio Caldonia en Radio Stad Centraal, Provincie Utrecht, Muziekstations in het Noorden, Uit de Waard: Radio Focus 103 uit de lucht gehaald + Interview met Radio Telstar, Boekbespreking: "Vrije Radio in Vlaanderen" van Luk Standaert, MG: Radio Torenvalk en Delta Radio, Plaatbespreking: De Radio Monique LP, Techniek: Beatronica BT-16 zelfbouw mengerversterker met buizen. Prijs FL. 5,25/BF 105,--

PORTOKOSTEN: PER NUMMER FL. 1,--/BF 20,--.

BETALINGEN OP POSTGIRO 3538279 (!!!!)

BELGIE: G-BANK/HASSELT REK.: 235-0430464-87 TEN NAME VAN:  
JOSE HERPS/ FREE RADIO MAGAZINE, POSTBUS 10252, 1001 EG AMSTERDAM.  
BESTELLEN IS OOK MOGELIJK DOOR MIDDEL VAN POSTZEGELS (NEDERLANDSE!)  
IN EEN GESLOTEN ENVELOPPE NAAR DE POSTBUS.

## OPRUIMING FRM ARCHIEF

### BOEKEN:

TITEL:	AUTEUR:	JAAR:	PRIJS:
POPSMUK (POPJAARBOEK)	PIM OETS	1972	FL. 7,50
POPSCORE (INTERVIEWS EN REPORTAGES)	BERRIE ZAND-SCHOLTEN	1973	FL. 7,50
CAPITAL RADIO FUN BOEK	.CAPITAL RADIO LONDON	1977	FL. 7,50
THE WORLD'S BROADCASTING STATIONS AND EUR.FM/TV	C.J.BOTH (CA.6000 RADIO- EN TV-ZENDERS)	1980	FL. 10,--

IETS HEEL BIJZONDERS VOOR DE LIEFHEBBER:

"THE STORY OF POP": 4 LUXE VERZAMELBANDEN (ZWART MET GOUDOPDRUK) MET EEN POP-ENCYCLOPEDIË VAN DE JAREN '50, '60 EN '70.  
VEEL ILLUSTRATIES. KOMPLEET MET INDEX FL.200,--

DE BOEKEN VERKEREN IN GOEDE TOT ZEER GOEDE STAAT. VAN ELK BOEK IS 1 EXEMPLAAR AANWEZIG, DUS INLICHTINGEN/BESTELLINGEN  
UITSLUITEND TELEFONISCH: 020 - 327464 (VRAGEN NAAR JOSE)  
DE PRIJZEN ZIJN EXCLUSIEF REMBOURSKOSTEN (FL. 8,75)

**EERST BELLEN: 020-327464**

### PLATEN:

LP'S MET GELUIDSEFFECTEN E.O.:			
"STOEIEN MET GELUID, UITGEBRACHT T.G.V. 25 JAAR AMATEUR-GELUIDSREGISTRATIE		1976	FL. 7,50
SOUND EFFECTS: "DEATH & HORROR" (BBC RECORDS VOL.13) - KRAKENDE DEUREN, HUILENDE WEERWOLVEN ETC.		1977	FL. 7,50
GERAEUSCHE IN STEREO (2) VOOR SMALFILM, BAND EN DIA			FL. 5,--
GERAEUSCHE IN STEREO (3)			FL. 5,--
STEREOGELUIDEN VOOR DIA'S EN FILMS			FL. 5,--
STEREO DEMONSTRATIE EN GELUIDSEFFECTEN (DURECO)			FL. 5,--

### ZEEZENDERS EN/OF RADIO ALGEMEEN:

"ZEEZENDERS 1978-79": DELMARE 192, CAROLINE 319, MI AMIGO 272 (ST.MEDIA COMMUNICATIE)			FL. 25,--
DE LOVING AWARENESS LP			FL. 25,--
NEW RIDERS OF THE PURPLE SAGE - "GYPSY COWBOY" MET "FLYING TO THE SUN, SWEET CAROLINE"		1972	FL. 35,--
VANGELIS - "HEAVEN AND HELL" MET O.A. VERONICA/AD BOUMAN TUNE AKTIE "DE BEER IS LOS"		1975	FL. 10,--
SUPERSISTER - "PUDDING EN GISTEREN" MET O.A. "RADIO"		1970	FL. 20,--

**SINGLES: FL. 2,50 PER STUK. EXCL. REMBOURSKOSTEN FL.9,50 PER ZENDING (ONGEACHT HET AANTAL SINGLES)**

AMAZING RHYTHM ACES	THE END IS NOT IN SIGHT/SAME OLE# ME	CRUISE PABLO CUMMINGS BURTON CURVED AIR	NEVER HAD A LOVE/ATLANTA JUNE BURCH MAGIC/STAND TALL BACK STREET LUV/IT HAPPENED TODAY/MARIE ANTOINETTE AVENGING ANNIE/THE PRISONER DE 27 MC/M'N BAKKIE DISCO DUCK (PT. 1 & 2)
AMERICAN FLYER	LET ME DOWN EASY/QUEEN OF ALL MY WAYS	DALTREY ROGER DE 27 MC-ERS	MEOLEY PIANO/TEACHER#S TRAGEDY/SOUL BOOGIE IV CHICO/BRAHMA SPANISH STROLL/MIXED UP,SHOOK UP GIRL
ANDERSON ANKE	LA SOURCE (TUNETV-PROGR."RUUD EN LEONIE"	DEES RICK & HIS CAST OF IDIOTS	LA BAMBA/DEL MAR DE VAANDELDRAGER/IK HEB #N VEERTJE OP MIJN HOED
ANIMALS	BABY LET ME TAKE YOU HOME/GONNA SEND YOU BACK TO W	DEKKER JAAP BOOGIE SET DEKKER JAAP BOOGIE SET	RED/PIERROT MOTHER-IN-LAW/I CRIED MY LAST TEAR BATTLE OF NEW ORLEANS/PUTTIN# ON THE STYLE
ASHTON TONY	RESURRECTION SHUFFLE/BALLAD OF MR.GIVER	DELIRIO RICKY DEVILLE MINK	HAVE A DRINK ON ME/DROP DOWN MAMA WHEELS OF FORTUNE/SLAT KEY SOQUEL RAG
ASSOCIATION	WINDY/ALONG COMES MARY/CHERISH	DIABLOS LOS DEL PARAGUAY DINGETJE	TURN IT LOOSE/IT KEEPS YOU RUNNING ECHOES OF LOVE/THERE IS A LIGHT DOCTOR#S ORDERS/BABY DON#T LET THIS GOOD LOVE DIE
ATOMIC ROOSTER	DEVIL#S ANSWER/THE ROCK	DIZZY MAN#S BAND DOE ERNIE-K DONEGAN LONNIE	SHE IS ABOUT A MOVER/THE RAINS CAME MILK AND ALCOHOL/EVERY KIND OF VICE RIGHT PLACE WRONG TIME/I BEEN HOODOOD
ATOMIC ROOSTER	TELL YOUR STORY (SING YOUR SONG)/O.D.	DONEGAN LONNIE DOOBIE BROTHERS	SUPERMATIC DREAM/UNIVERSAL GIRL THIS WHEEL#S ON FIRE/A KIND OF LOVE IN
AYERS KEVIN	DAY BY DAY/THE UP SONG	DOOBIE BROTHERS DOOBIE BROTHERS DOUGLAS CAROL	VEERPONT/LOS POMPADOROS ONZICHTBARE ANDRE/IK BIJT OP EEN HOUTJE
B.T.EXPRESS	PEACE PIPE/GIVE IT WHAT YOU GOT	DOUGLAS SIR QUINTET DR.FEELGOOD DR.JOHN	TA-TA-TA/IK WIL MET JOU WEL DANSEN..... IK HEB HELE GROTE BLOEMKOOLE/TANTE ALIDA
BAO COMPANY	GOOD LOVIN# GONE BAD/WHISKY BOTTLE	DR.LOVE DRISCOLL JULIE & BRIAN AUGER DRS.P. DUIN ANDRE VAN	TINGELINGELING/ SCHRIJF NAAR OME JOOP CLAPPING WINGS/INDIAN FIG THE LONGER THE DISTANCE/CRAZY LOVERS
BAO COMPANY	ROCK #N ROLL FANTASY/CRAZY CIRCLES	DUIN ANDRE VAN	MOTHER PLAYED THE DOBRO/TWO MORE BOTTLES OF WINE
BAOFINGER	APPLE OF MY EYE/BLIND OWL	DUIN ANDRE VAN	SATURDAY NITE/DEPARTURE SERPENTINE FIRE (VOC. & INSTR.) DO ANYTHING YOU WANNA DO/SCHOOLGIRL LOVE
BAR-KAYS	SUMMER OF OUR LOVE/SHAKE YOUR RUMP TO THE FUNK	DUIN ANDRE VAN	BECAUSE THEY'RE YOUNG/REBEL WALK IK WIL JOU/DWAAS
BARCLAY JAMES HARVEST	MOCKING BIRD/GALADRIEL	DUKE OF BURLINGTON DUNDEE MAJOR BAND	STRANGE MAGIC/DAYBREAKER I#M ALIVE/DRUM DREAMS LOVE ME/(I DON#T KNOW WHY) I KEEP HANGING ON
BARKING & HOUNSDITCH	QUEEN OF THE ALLEY DOGS/DOG ROCK	EARLY BIRD	THAT#S MY BAG/WIZZY LIZZY FROM THE BEGINNING/LIVING SIN IN THE WINDMILLS OF YOUR MIND/I#LL BE YOUR VALENTI
CHORAL S	LIVE IN TROUBLE (PT.1 & 2)	EARTH,WIND & FIRE EARTH,WIND & FIRE EDDY & THE HOT RODS	BRAIN SALAD SURGERY/STILL.... YOU TURN ME ON FANFARE FOR THE COMMON MAN/BRAIN SALAD SURGERY
BARRON KNIGHTS	MONEY HONEY/MARYANNE	EDDY DUANNE EDUARD POLLE	WHERE DO I GO FROM HERE/GONE TOO FAR
BAY CITY ROLLERS	YESTERDAY#S HERO/MY LISA	ELECTRIC LIGHT ORCHESTRA ELECTRIC LIGHT ORCHESTRA ELLMAN YVONNE	AMERICA/DANCE LITTLE GIRL YOU ARE THE BLAME/REVIVED
BAY CITY ROLLERS	GOING NOWHERE/EVERYTHING'S ALLRIGHT	EMERSON,LAKE & PALMER EMERSON,LAKE & PALMER	RUNNING BEAR/ST.MATTHEW ST.MARK ST.LUKE & ST.JOHN OUT OF TIME/BABY MAKE IT SOON SPANISH HUSTLE/PUT YOUR LOVE (IN MY TENDER CARE)
BBC RECORDS & TAPES	HAD TO PHONE YA/IT#S O.K.	EMERSON,LAKE & PALMER EMERSON,LAKE & PALMER	THUNDER ISLAND/MAGIC MOMENT A HARD RAIN#S A-GONNA FALL/2.HB DAY TRIP TO BANGOR/PEEL THE TATTIES
BEACH BOYS	SATIN SHEETS/RAINY,WINDY,SUNSHINE	ENGLAND DAN & JOHN FORD COLEY ESSEX DAVID FACINATORS FARDON DON	BEACH BABY/BOTH SIDES OF THE STORY WHERE IS THE LOVE/MOOD
BELLAMY BROTHERS	THE PICTURE SHOW MAN/TAP TAP	FARLOWE CHRIS FATBACK BAND	FOGGY MOUNTAIN BREAKDOWN/DOWN IN THE FLOOD
BEST PETER	DO ANYTHING YOU WANNA (PT.1 & 2)	FERGUSON JAY FERRY BRYAN FIDDLER#S DRAM FIRST CLASS FLACK ROBERTA & HATHAWAY DONNY FLATT LESTER & SCRUGGS EARL FLEETWOOD MAC	NEED YOUR LOVE SO BAD/STOP MESSING ROUND
BETTERS HAROLD	JOURNEY TO THE MOON/JOURNEY IN THE RAIN	FLOATERS	FLOAT ON/EVERYTHING HAPPENS FOR A REASON
BIDOU ORCHESTRA	WHAT A BEAUTIFUL DAY/LET ME HOOPAPA	FOGHAT	FOOL FOR THE CITY/I JUST WANT TO MAKE LOVE TO YOU
BIG MOUTH & LITTLE EVE	SIDE SHOW/WORK ALL DAY	FORBERT STEVE	SAY GOODBYE TO LITTLE JO/YOU ARE DARN RIGHT
BIGGS BARRY	I BEEN HOODOOD/WAIT	FORMBY GEORGE	THE WINDOW CLEANER (B-SIDE PENROSE CHARLES)
BINTANGS	SURE FEELS GOOD/ARKANSAS LINE	FORTUNES FOX	BABY BY THE WAY/LONG WAY HOME IMAGINE ME IMAGINE YOU/IF I POINT AT THE MOON GET OFF/YOU MAKE ME HOT
BISHOP ELVIN	A.I.E.(A MWANA)/RASTIFERIA		
BLACK BLOOD	SABBATH BLOODY SABBATH/CHANGES		
BLACK SABBATH	IS IT E, IS IT YOU/HAPPY		
BLACKBURN TONY	YOUNG,GIFTED AND BLACK/WE KNOW		
BOB & MARCIA	FOOT STOMPIN# MUSIC/DANCE WITH YOUR PIANO		
BOHANNON HAMILTON	GREEN ONIONS/BOOT LEG		
BOOKER T. AND THE MGs	SWEET WILLIAM/I WON#T LET YOU DOWN		
BOWN ANDY	IT#S ONLY A MATTER OF TIME/WIZARD		
BREEZE	PASADENA/DR.JAZZ		
BROOKER#S BILL JUGBAND	SAD EYES/HOLLYWOOD CIRCLES		
BROOKLYN DREAMS	DO YA WANNA GET FUNKY WITH ME/BURNING LOVE BREAKOO		
BROWN PETER	I#M THE LEADER OF THE GANG/KINGS OF THE PARTY		
BROWNSVILLE STATION	I TRUST (EVERYTHING#S GONNA WORK OUT)/THIS IS MY O		
BYRDS	SHOTGUN WEDDING/I#M GONNA MAKE IT		
C ROY	AMAZING GRACE/GOD MUST HAVE BLESSED AMERICA		
CAMPBELL GLEN	MIDNIGHT CRUISER/SILENT SOUNDS		
CAPABILITY BROWN	L.I.A.R/KEEP DEATH OFF THE ROAD (DRIVE ON THE PAVEMEN		
CAPABILITY BROWN	IT#S ALL UP TO YOU/WHALE MEAT AGAIN		
CAPALDI JIM	CACHACA MECANICA		
CARLOS ERASMO	THE BERTHA BUTT BOOGIE (PT.1 & 2)		
CASTOR BUNCH JIMMY	TROGLODYTE/I PROMISE TO REMEMBER		
CASTOR BUNCH JIMMY	JESAMINE/I#VE GOT SOMETHING TOO		
CASUALS	UNION MAN/EASY WAY OUT		
CATE BROS.	LET#S HAVE SOME FUN/LOVE AT FIRST SIGHT		
CHAIRMEN OF THE BOARD	YOU GOT TO BE THE ONE/HAPPINESS IS YOUR MIDDLE NAM		
CHI-LITES	DANCE,DANCE,DANCE		
CHIC	(YOWSAH,YOWSAH,YOWSAH)/SAO PAULO		
CHRISTIAN NEIL	SHE#S GOT THE POWER/SOMEONE#S FOLLOWING ME AROUND		
CLARK FIVE DAVE	LIVE IN THE SKY/CHILDREN		
CLARK FIVE DAVE	LITTLE BITTY PRETTY ONE/REELIN# AND ROCKIN#		
CLERC JULIAN	ROMINA/A LA FIN JE PLEURE		
CLIFF JIMMY	SYNTHETIC WORLD/OM, HOW I MISS YOU		
COCO EL	LET#S GET IT TOGETHER/FAIT LE CHAT (DO THE CAT)		
COLE NATALIE	I#VE GOT LOVE ON MY MIND/UNPREDICTABLE YOU		
COLLINS JUDY	SEND IN THE CLOWNS/HOUSES		
COLOMBUS	MILKY WAYS/SUNSHINE		
COMMODORES	EASY/MACHINE GUN/I FEEL SANCTIFIED		
CONNORS NORMAN	YOU ARE MY STARSHIP/BUBBLES		
CONTINENTAL UPTIGHT BAND	PLEASE SING A SONG FOR US/SHE#S JUST A FRIEND		
COOKE SAM	YOU SEND ME/ANOTHER SATURDAY		
COTTON GENE	NIGHT/CHAIN GANG		
CROSBY DAVID & NASH	YOU#VE GOT ME RUNNIN#/IT#S OVER GOODBYE		
GRAHAM	CARRY ME/MAMA LION		
CRUISE PABLO	A PLACE IN THE SUN/EL VERANO		



FRANKLIN ARETHA  
FRANKLIN RODNEY  
FRIJID PINK  
GARFUNKEL ART (WITH PAUL SIMON)  
GENESIS  
GLITTER GARY  
GOMM IAN  
GOONS

GOULDMAN GRAHAM  
GRAND FUNK  
GRAND FUNK  
GRAND FUNK RAILROAD  
GRAY DOBIE

GROCE LARRY

GROUP 1850  
GUYS AND DOLLS

HAGAR SAMMY  
HAGEN NINA  
HAGEN NINA

HANK THE KNIFE AND THE JETS  
HARRIS EMMYLOU  
HARRIS JOHNNY ORCHESTRA  
HARRY WARREN  
HART ROD  
HAVENS RICHIE

HAYES ISAAC  
HAYWARD JUSTIN & LODGE JOHN  
HEADBOYS  
HEART  
HEART  
HEART  
HEATWAVE

HELLO

HENHOUSE FIVE PLUS TOO  
HENRY SIR AND HIS BUTLERS  
HILL BENNY

HILLSIDE SINGERS

HOLLIES

HOLLOWAY STANLEY

HOT CHOCOLATE  
HOT SCOTT BAND

HOTSHOTS  
HOWARD BILLY

HUDSON BROTHERS  
HUMBLE PIE  
JACKPOT  
JACKSON HEIGHTS  
JACKSON PYTHON LEE  
JOHN ELTON  
JOHNNY & THE HURRICANES  
JOHNSTON BRUCE  
JUDGE DREAD  
JUDGE DREAD  
JUDGE DREAD  
JUDGE DREAD  
K.K.KONG  
KANSAS

KANSAS

KAYAK  
KENDALL JOHNNY AND THE HERALDS  
KIHN GREG  
KINKS  
KISS  
KISS  
KISS  
L.A. JETS

LABELLE

LAFLAMME DAVID  
LAKE  
LAKE GREG

LEAPY LEE  
LESTER & DENWOOD  
LEWIE JONA

LIGHTFOOT GORDON  
LIGHTFOOT GORDON

LIGHTFOOT GORDON  
LIND BOB

LOOK INTO YOUR HEART/ROCK WITH ME  
THE GROOVE/GOD BLESS THE BLUES  
MUSIC FOR THE PEOPLE/SLOONY  
(WHAT A) WONDERFUL WORLD/WOODEN PLANES  
THE SILENT SUN/THAT IS ME  
ROCK AND ROLL (PT.1 & 2)  
HOLD OON/ANOTHER YEAR  
YING TONG SONG/I AM WALKING  
BACKWARDS FOR CHRISTMA  
SUNBURN/THINK ABOUT IT  
SHINING ON/MR.PRETTY BOY  
BAD TIME/GOOD & EVIL  
TAKE ME (MONO & STEREO)  
ROLL ON SWEET MISSISSIPPI/THE MUSIC IS REAL (MENTO)  
JUNK FOOD JUNKIE/MUDDY BOGGY BANJO MAN  
MOTHER NOHEAD/FIRE  
LET'S ALL GET TOGETHER/GUYS AND DOLLS  
YOU MAKE ME CRAZY/RECKLESS  
NATURTRAEENE/HEISS  
UNBESCHREIBLICH WEIBLICH/DER SPINNER  
GUITAR KING/GHOST TOWN

TOGETHER AGAIN/ONE OF THESE DAYS  
FOOTPRINTS ON THE MOON/LULU'S THEME  
I AM A RADIO/SAIL ON  
C.B.SAVAGE/BETTER OFF GONE  
ROCKY RACCOON/STOP PULLING AND PUSHING ME  
JOY (PT.1 & 2)  
BLUE GUITAR/WHEN I WAKE UP

STEPPING STONES/BEFORE TONIGHT  
BARRACUDA/CRY TO ME  
LITTLE QUEEN/TREAT ME WELL  
KICK IT OUT/GO ON CRY  
ALWAYS AND FOREVER/SUPER SOUL SISTER  
ANOTHER SCHOOL DAY/C#MON GET TOGETHER  
IN THE MOOD/CLASSICAL CLUCK  
CAMP/PRETTY STYLE  
ERNE (THE FASTEST MILKMAN IN THE WEST)/TING-A-LIN  
I'D LIKE TO TEACH THE WORLD TO SING/I BELIEVED IT  
SON OF A ROTTEN GAMBLER/LAYING TO THE MUSIC  
THE LION AND ALBERT (B-SIDE PENROSE CHARLES)  
CHANGING WORLD/BUMP AND DILLY DOWN  
THREE MILES HIGH (NO NUKES)/PRAY FOR LAUGHTER  
YESTERDAY MAN/JERUSALEM ROCK  
KING OF THE COPS/BOND IS A FOUR LETTER WORD  
HELP WANTED/THE LAST TIME I LOOKED  
NATURAL BORN WOMAN/I WILL GO ALONE  
ONE AND ONE IS TWO/BABY COME BACK  
RAGAMUFFINS FOOL/MAUREEN  
IN A BROKEN DREAM/DOING FINE  
PINBALL WIZARD/TAKE ME TO THE PILOT  
REVELLE ROCK/CROSS FIRE  
PIPELINE/DISNEY GIRLS  
BIG NINE/NINE AND A BIT SKANK  
BIG SIX/ONE ARMED BANDIT  
BIG EIGHT/MIND THE DOORS  
UP WITH THE COCK/BIG PUNK  
MONSTER WALK (PT. 1 & 2)  
CARRY ON WAYWARD SON/QUESTIONS OF MY CHILDHOOD  
POINT OF NO RETURN/CLOSET CHRONICLES  
STARLIGHT DANCER/IRENE  
ST.JAMES INFIRMARY/SHAKE HANDS/SEE SEE RIDER/HOOCH  
FOR YOU/MOOD MOOD NUMBER  
APEMAN/RATS  
DETROIT ROCK CITY/BETH  
HARD LUCK WOMAN/MR.SPEED  
SURE KNOW SOMETHING/DIRTY LIVING  
PRISONER (CAPTURED BY YOUR EYES)/I WILL GET ALONG  
GET YOU SOMEBODY NEW/WHO IS WATCHING THE WATCHER?  
WHITE BIRD (MONO & STEREO)  
TIME BOMB/CHASING COLOURS  
I BELIEVE IN FATHER  
CHRISTMAS/HUMBUG  
LITTLE ARROWS/TIME WILL TELL  
LAZY LADY/CELINA  
THE BABY SHE'S ON THE STREET/DENNY LAINE'S VALET  
CAREFREE HIGHWAY/SEVEN ISLAND SUITE  
THE WRECK OF THE EDMUND  
FITZGERALD/THE HOUSE YOU L  
THE CIRCLE IS SMALL/SWEET GUINEVERE  
ELUSIVE BUTTERFLY/CHERYL IS GOING HOME

LINDEN RICK VAN DER  
LINGO LAURIE AND THE  
DIPSTICKS  
LOBO

LODGE JOHN  
LOGGINS & MESSINA

LOGGINS & MESSINA  
LOGGINS & MESSINA  
LOSS JOE ORCHESTRA  
MACHO

MACNEAL MAGGIE

MANN'S MANFRED EARTH BAND  
MARK & CLARK BAND  
MARKS CAPT.SKID  
MASKERS  
MASON DAVE

MATTHEWS SOUTHERN  
COMFORT  
MATTHEWS IAN  
MCLEAN DON  
MEDICINE HEAD  
MERSEYS  
METERS  
MFSB

MFSB  
MICHELE  
MIDDLE OF THE ROAD  
MIDDLE OF THE ROAD

MIRACLES  
MIRLITONS

MOMENT OF TRUTH  
MONEY EDDIE

MORODER GIORGIO  
MORRISON VAN

MOTHER'S FINEST  
MOTORHEAD  
MOTORHEAD

MOTT THE HOOPLE  
MOTT THE HOOPLE  
MOUTH & MACNEAL  
MR.BIG  
MUHAMMAD IDRIS

MURPHY WALTER & BIG APPLE  
BAND  
MURPHY WALTER BAND  
MURRAY ANNE

NAVEL ORANGE CHOIR  
NEELY SAM  
NELSON RICK

NEW SEEKERS

NEW WORLD ORCHESTRA  
NEWTON-JOHN OLIVIA

NEWTON-JOHN OLIVIA

NORMAAL

NORMAAL

O'DAY ALAN

OFARIM & WINTER  
OLDFIELD MIKE  
OOSH BAND  
ORBISON ROY  
OSIBISA  
OSMOND DONNY & MARIE  
OSMOND DONNY & MARIE

OSMONDS  
OSMONDS  
OSMONDS  
OVATION  
OVATION  
OZARK MOUNTAIN DAREDEVILS  
PARANOIDS  
PARKER GRAHAM & THE  
RUMOUR  
PARSONS ALAN PROJECT

PASADENA ROOF ORCHESTRA

PAUL LYNSEY DE  
PENROSE CHARLES

PEOPLES CHOICE

PEREIRA NAZARE  
PERFECT PEOPLE  
PHILIPS ESTHER

GX1/SUPERDREAM GT-2000  
CONVOY G.B./ROCK IS DEAD

STANDING AT THE END OF THE LINE/STONEY  
STREET CAFE/THREW IT ALL AWAY  
WATCHING THE RIVER RUN/TRAVELING BLUES  
NOBODY BUT YOU/LONG TAIL CAT  
WATCHING THE RIVER RUN/ANGRY EYES  
MARCH OF THE MOOS/TANGO #65  
I'M A MAN/COSE THERE IS MUSIC IN THE AIR  
FOOLS TOGETHER/EMPTY PLACE,EMPTY SPACE  
JOYBRINGER/CAN'T EAT MEAT  
WORN DOWN PIANO (PT. 1 & 2)  
CHICK-A-BOOM/ABIGAIL  
THREE IS A CROWD/LIVING IN THE PAST  
THE LONELY ONE/MISTY MORNING  
STRANGER  
WOODSTOCK/BALLAD OF OBRAY RAMSEY

BROWN EYED GIRL/STEAMBOAT  
DREIDEL/BRONCO BILL'S LAMENT  
SLIP & SLIDE/CAJUN KICK  
SORROW/I THINK OF YOU  
BE MY LADY/NO MORE OKEY DOKE  
LOVE IS THE MESSAGE/MY ONE AND ONLY LOVE  
THE ZIP/MY MOOD  
SE MI VUOI LASCIARE/COSA VUOI DA ME  
HONEY NO/UNION SILVER  
TWEEDLE DEE TWEEDLE DUM/GIVE IT TIME  
LOVE MACHINE (PT.1 & 2)  
GA JE MEE NAAR WASTORA/RETTEKETET A.Z.  
HELPLESSLY (PT.1 & 2)  
BABY HOLD ON/SAVE A LITTLE ROOM IN YOUR HEART FOR  
CHASE/ISTANBUL BLUES  
WILD NIGHT/WHEN THAT EVENING SUN GOES DOWN  
FIRE/DONTCHA WANNA LOVE ME  
LEAVING HERE/STONE DEAD FOREVER  
DEAD MEN TELL NO TALES/TOO LATE, TOO LATE  
ALL THE YOUNG DUDES/ONE OF THE BOYS  
FOXY, FOXY/RUDI'S SONG  
AH, L'AMORE/I WANTED TO BE  
ROMEO/PHOTOGRAPHIC SMILE  
COULD HEAVEN EVER BE LIKE THIS (PT. 1 & 2)  
A FIFTH OF BEETHOVEN/CALIFORNIA STRUT  
FLIGHT #76 (PT. 1 & 2)  
DANCING ALL NIGHT LONG/SUNDAY SCHOOL TO BROADWAY  
PLAYBACK/A ROADSIDE SONG  
CAJUN SONG/SANCTUARY  
A FLOWER OPENS GENTLY BY/PALACE GUARD  
I'D LIKE TO TEACH THE WORLD TO SING/BOOM TOWN  
BUMBLE BEE/SYMPHONY NO.5  
DON'T CRY FOR ME ARGENTINA/I HONESTLY LOVE YOU  
EVERY FACE TELLS A STORY/LOVE YOU HOLD THE KEY  
HELLS ALS UN JACHTHOND/T IS KLOOTEN HIER  
IK BUN MAOR EEN EENVOUDIGE  
BOERENLUL/OH DEERNE  
STARTED OUT DANCING, ENDED UP MAKING LOVE/ANGIE BA  
SPEAK TO ME/O COME YOU  
PORTSMOUTH/ARGIERS  
HARI-KARI ON/MY GOOD WOMAN  
LANA/MEAN WOMAN BLUES  
THE WARRIOR/UHURU  
DEEP PURPLE/TAKE ME BACK AGAIN  
AIN'T NOTHING LIKE THE REAL THING/SING  
CRAZY HORSES/THAT IS MY GIRL  
I CANT LIVE A DREAM/CHECK IT OUT  
HEY MAMA/LADY OF THE BAND  
NO TROUBLES BUT LOVE/MELANIE  
CRAZY LOVING/STINGHEAD  
STUPID GUY/ROAD TO RUIN  
THE NEW YORK SHUFFLE/THE RAO

THE TURN OF A FRIENDLY CARD/SNAKE EYES  
WHITE CHRISTMAS/PAODLING MADELINE HOME  
ALL NIGHT/BLIND LEADING THE BLIND  
THE LAUGHING POLICEMAN/WINDOW CLEANER (GEORGE FORM  
PARTY IS A GROOVY THING/ASKING FOR TROUBLE  
CHERO DA CAROLINA/O POVY TA LA HOUSE IN THE COUNTRY/POLYANNA  
THE CHAINS/FEEL LIKE I WANNA CRY

# TUSSEN WAL EN SCHIP

## door John Wendale

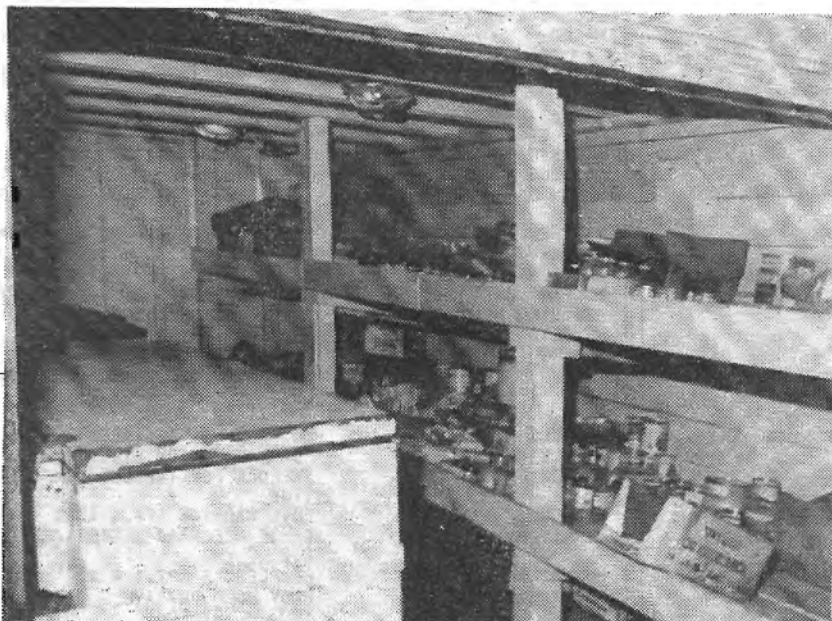

Zoals vorige maand alleen "Tussen Wal en Schip", d.w.z. korte(re) berichten. Waarom? De reden is simpel: het is komkommertijd. Er gebeurt niet veel en wat er wel gebeurt heeft niet veel om het lijf of wordt redelijk geheim gehouden (zoals alle details rond de terugkeer van de Communicator). Heel verstandig van de organisatie, maar vervelend voor degenen, die altijd het naadje van de panty willen weten. Ondanks al die komkommers hier dan toch de laatste nieuwtjes van shore en offshore.

### THE NANNELL

Ik geloof eigenlijk niet meer, dat de Nannell, die in februari van Southampton naar het Spaanse Santander voer, ooit is uitgeweken naar een Noord-Afrikaanse haven. Mocht dat dan toch zijn gebeurd, dan had dat geen zin, want het schip ligt (weer) in Santander op dit moment. Niet meer in de haven, maar iets daarbuiten, maar nog wel in Spaanse wateren. Geld om een ligplaats te betalen ontbreekt. De laatste berichten, die ik over het schip ontving waren uit de derde week van mei; langer konden mijn "verkenners" niet blijven. Op het middendek staat de vierkante teles-

coopmast, bestaande uit 4 secties van ongeveer 16 meter. Helaas was rond die tijd de zaak nog niet uitgeschoven. Op dat dek bevond zich ook een soort laadbak van een vrachtauto. In die bak is de mast in delen en wellicht nog ander materiaal aangevoerd uit Engeland. Zoals ik al in vorige artikelen meldde, zijn de meeste spullen tweedehands en net nog niet antiek. "Junk", had een medewerker gezegd, die in Spanje de moed had opgegeven en naar het Verenigd Koninkrijk was teruggekeerd.

Opmerkelijk is, dat de haven van registratie van het schip is verdwenen, Puerto Cortes. En nog steeds gaan de zaken met de "Spaanse slag". Er is studio-apparatuur aan boord, maar in mei was de bedrading nog niet gedaan. Aan boord konden mijn verkenners niet komen. Wie dat zou willen, had een schriftelijke verklaring nodig van de eigenaren, maar die -zo vertelde een bemanningslid- zitten in Engeland. Hiermee doelde hij op de gebroeders Harvey uit Sittingbourne in Kent. The Harveys geven echter niet thuis en zwijgen als het graf. Zo ook Paultje Rusling. Paul is alleen maar via zijn antwoordapparaat te beluisteren. Maar

ik blijf het proberen. Mogelijk wordt het projekt "overgenomen" door Amerikanen, die een optie hebben van 3 maanden. Vraag me niet, wanneer die afloopt. Maar ook dan zijn de problemen nog niet uit de ether. De Nannell werd, zoals aanvankelijk door hun Britse collega's, door de ambtenaren van het Spaanse ministerie van Binnenlandse Zaken, niet zeewaardig bevonden. Op welke gronden is nog niet bekend, maar zoiets kan op de meest onbenullige zaken gebeuren. Het zal me ook niets verbazen, als dit door een Brits verzoek is uitgevoerd. Vraag blijft: als er ooit genoeg geld op tafel komt om het projekt zee- en etherwaardig te maken, wanneer maar vooral wat zal er dan te horen zijn? De naam "Stereo 531" is al ter ziele. De laatste is nog steeds "Hits 576". Over AM-Stereo wordt maar helemaal niet meer gesproken. Ook rond het tweede station WSOL is het doodstil geworden. Maar wie weet zijn er weer Amerikaanse dollars gevonden om in ieder geval te kunnen starten. Volhouden is weer wat anders. Met een of twee station(s) die niet eens geld hebben om een behoorlijk jinglepakket te (laten) maken zijn we niet gediend. Het bij elkaar geplakte en gepikte zootje van Carolinejingles mag als voorbeeld dienen van hoe het niet moet. Maar ja, het is alweer twaalf jaar geleden, dat er voor het laatst een goed professioneel jinglepakket vanaf de Noordzee te beluisteren was. Helaas zijn de meeste lezers van FRM van een leeftijd, dat zij de zeezenders uit de jaren '70, laat staan de jaren '60 hebben meegemaakt.

& & & & &

## THE COMMUNICATOR

Op dit moment zijn de nieuwe eigenaren van de Communicator driftig in de weer om het zendschip zo gauw mogelijk weer op de Noordzee in het Knock Deep te krijgen. Op papier staan de bezitters van de drijvende ex-Laser behuizing vermeld als East Anglian Productions, ofwel Ray Anderson, een goede bekende uit de zeezenderwereld van de jaren '60 en '70. Maar insiders zeggen mij, dat Paul May (ex RNI), die ook onder de naam Paul Dean enige tijd als deejay voor Laser 558 werkte, 50% van de koopsom heeft betaald. Bovendien is Paul nu als technicus (!?) aan het sleutelen op de Communicator. Hij verbouwt de studio's en nieuwe apparatuur wordt ingebouwd. Het ziet ernaar uit, dat deze o.a. ook uit draaitafels zal bestaan. De Yanks gebruiken, zoals bekend, alleen maar cartridges (grote cassettes) waarop alle muziek was opgenomen.

Ook de masten werden verbeterd. Ik had gehoopt, dat er goede masten op gezet zouden worden of tenminste een goede, zoals bij Radio Caroline op de Ross. Men heeft echter de achterste mast, die krom was, gedeeltelijk afgebroken. De slechte delen werden overboord gegooid (tot grote ergernis van de Britse autoriteiten) en vervangen door nieuwe van hetzelfde type.

Het blijft dus een Mickey Mouse systeem, dat bij de eerste de beste storm wel weer gebreken zal vertonen of zelf weer zal breken. Het duo Anderson en May wordt terzijde gestaan door niemand minder dan de enige echte (naar mijn mening) offshore deejay Charlie Wolfe.

Maar ook bij dit projekt komt het financiële debacle wel weer om de hoek kijken. Weliswaar vormen de financiers nog niet zo'n groot probleem, maar toch wil Paul May meer "backers". Nieuwe financiers zouden het schip zeker in perfecte staat (voorzover dat mogelijk is bij de Communicator) moeten brengen.

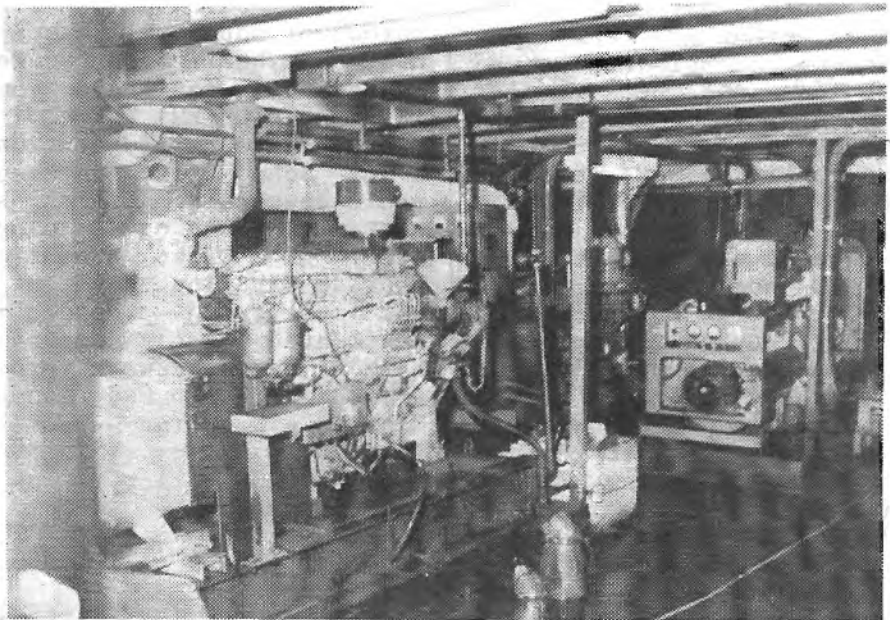

Paul is er voorstander van om de Engelse haven te verlaten en het schip in de Middellandse Zee te verankeren. Ik blijf van mening, dat dit een dwaalspoor is en dat het gewoon weer in het Knock Deep voor anker gaat. En dan durf ik met zekerheid te stellen, dat het weer Laser wordt met Charlie Wolfe als programme director.

Opvallend was, dat op 12 juni de Communicator van haar ankerplaats bij het dorpje Shotley op de rivier the Stour was vertrokken met onbekende bestemming. Monique's "managing director" heeft al geflirt met de Communicator. De prijs, die hij zou moeten betalen om met Monique -of welk ander station dan ook- vanaf het schip als tweede station te kunnen gaan uitzenden, is eenmalig fl. 200.000,-- en per maand fl. 50.000,-- (inclusief tender).

Als Monique Caroline zou verlaten betekent dit, dat het L.A. clubje zo goed als zonder geld komt te zitten. Of eigenlijk moet ik zeggen zonder olie en voedsel, want daarmee betaalt Monique voor de zendtijd. Ronan heeft inmiddels een aanbieding van een ultra rechtse groepering uit België om de Ross te huren. Dan moet wel het anker worden gelicht en naar de Vlaamse kust worden gevaren. Ik vraag me af of het hier om dezelfde ultra rechtse groep gaat, die aanvankelijk geld in Monique pompte. Ronan kennende,

zal hij hieraan niet snel toegeven, aangezien hij een fel tegenstander is van politiek vanaf de Noordzee.

## EUROSIEGE TERUG

Alle booteigenaren aan de Engelse kust zijn gewaarschuwd per brief door de Britse justitie, dat zij veroordeeld zullen worden, wanneer zij wat voor tochten dan ook naar (de) het zendschip/schepen maken. Inmiddels zijn al de nodige booteigenaren veroordeeld naar aanleiding van tenderwerk of zelfs Anoraktrips. Zelfs de Caroline Movement, die dit soort trips vanuit Engeland organiseert, staat op de lijst van de justitie. Iemand van de DTI heeft uit loyaliteit voor de zeezenders zijn baantje geriskeerd en de offshore-scene gewaarschuwd.

"We hebben de afgelopen maanden steeds het nodige door de vingers kunnen zien, maar de druk op ons wordt nu zo groot, dat we opnieuw actie moeten ondernemen", zo vertelde hij. Bovendien waarschuwde hij dat op zeer hoog niveau in de Caroline-organisatie een spion zit (zat!), die alles tot in de details doorgaf aan de D.T.I. Ronan is inmiddels gewaarschuwd. Dus in plaats van actie op zee is er nu sprake van actie aan land. Tenders worden nu in de havens opgewacht en bekeurd. Met name hierdoor is er lange tijd geen wisseling van deejays mogelijk geweest. Aan boord wist men daar niets van en bestond

het idee, dat ze in de steek werden gelaten. Platen met dubbele bodems waren dan ook het gevolg: "The heat is on again". Nog steeds probeert men de frequentie 558 kHz beschikbaar te krijgen voor Radio Essex (ILR). Niet alleen de DTI heeft zijn spionnen. Nu blijkt hoe Ronan precies weet, wat er "on the scene" gebeurt en zelfs op zijn schip. Ronan heeft hiervoor Caroline Movement hopman John Burch -tegenwoordig woonachtig in het dorpje Grays Thurrock in Essex-gestrikt. Burch allang blij. Dit is voor hem de kans van zijn leven om weer met zijn held te mogen praten. "Nu begrijpen we", zo vertelde een van de deejays, "waarom Burch van Ronan aan boord mag komen. Zo, dat was dus weer een roddel en.... nog waar ook.

## KORTE BERICHTEN

James Ryan, die aanvankelijk -al na twee keer uitstel- op 19 mei zou worden berecht voor de "Grand Jury" in Philadelphia, heeft opnieuw kans gezien om zijn arts en advocaat wegens gezondheidsredenen uitstel te laten vragen van zijn berechting. Voorlopig wordt het pas januari 1987.

Als eerste logger liep de "Scheveningen 54" met haring de haven van Scheveningen binnen. Deze boot was ooit bijna Delmare/Monique/Caroline geworden. Uiteindelijk werd de "54" verkocht aan een rederij in IJmuiden, die het schip na een opknopbeurt doorverkocht aan een visserij in Scheveningen. Holland & Holland(se nieuwe) - dit voor de insiders.

De Magda Maria is nu blijkbaar al de prooi geworden van rovers. Overall zijn op het schip de zegels verbroken, zijn duigen weg en is vernieling geconstateerd, zo vertelde bij ex-Paradijs directeur Ben Boode. "Een kennis van mij bracht wat spullen van het schip mee als bewijs dat er geen bewaking meer is", zei hij ontsteld en voegde eraan toe, dat de schuit ligt weg te rotten.

Wie John Burch niet als spion of hopman wil meemaken, kan hem iedere tweede zondag van de maand om 12.15 op 6300 kHz KG beluisteren op het vrije station WFRL. John heeft een free radio news show. Eigenlijk komt het maar op 1 ding neer: hij maakt promotie voor de Caroline Movement. Ook steelt hij programmafragmenten van Jonathan Mark's Media Network programma van Radio Nederlands Engelse uitzendingen.

Tot volgende keer en een prettige vakantie,  
JOHN WENDALE.

## REAKTIE OP REAKTIES

In het vorige FRM plaatste Jose drie reacties van lezers, die gedeeltelijk gingen over mijn On- & Offshore artikelen. Omdat ik de brieven ook pas in het blad kon lezen en niet vooraf, komt mijn reactie hierop misschien wel als Franse mosterd na de maaltijd, maar toch wil ik er wel even op ingaan. Allereerst de brief van Gerard Schuitemaker. Roddels en intriges interesseren hem niet, zegt hij. Dat zal best. Maar soms en dat is vooral in een periode voorafgaand aan nieuwe ontwikkelingen, is het best aardig om juist die "niet bevestigd te krijgen informatie" (want dat is het) te publiceren. Dat geeft namelijk een leuk beeld van wat er zo al "op de scene" wordt afgeabbeld en gefluisterd. In het prille stadium van ieder project gebeurt dit en zijn er bijna nooit mensen binnen een (offshore) organisatie bereid om dingen te bevestigen. En eigenlijk hebben ze daar groot gelijk in. Aan de andere kant is het zo, dat ik duidelijk een slag om de arm hou bij het schrijven over onzekerheden. En als het een roddel of gerucht is, zal ik nooit proberen er meer van te maken. Bovendien zijn er juist ook mensen, die in een vroeg stadium (dus het roddels en geruchtenstadium) al over nieuwe projecten willen lezen. Kennelijk zelfs zijn die mensen in de meerderheid, gezien

de reacties, die mij bereik en de weinige brieven, die ik onder ogen krijg. Trouwens, wie mijn rubriek door de jaren heen heeft gevolgd, weet dat hij (of zij) door mij meestal als eerste uitgebreid met foto's en al wordt geïnformeerd over nieuwe ontwikkelingen. En als jij het boeiender vindt om verhalen te lezen over de achtergronden van radiomaken, vind ik dat prima, maar in principe is On- & Offshore daar niet voor bedoeld. Een enkele keer doe ik dat wel, zoals een paar jaar geleden een uitgebreide serie over de Amerikaanse radiosituatie.

Verder moet je je bedenken, dat mijn medewerking aan dit blad meer "liefdewerk oud papier" is dan een beroepsmatige zaak. Voor mijn maandelijkse artikel krijg ik een kleine vergoeding, dat mag je best weten, maar ook die wordt steeds beperkter om redenen, die Jose al vaak genoeg in haar column heeft uitgelegd. Een telefoontje naar Amerika kost al gauw fl. 50,- (fl. 4,50 per minuut), dus als jij een interview met Catlett wilt (die zijn er trouwens genoeg geweest, omdat John Catlett mij vaak genoeg belde) moet je wel een fonds oprichten, zodat lange internationale gesprekken kunnen worden gevoerd. Bovendien zal Catlett Laser niet per satelliet terugbrengen, want toen dit verhaal in FRM bij je in de bus rolde, was het 1 april. En probeer FRM niet te vergelijken met "De Grote Verwarring", want als die informatie over de zeezenders willen hebben, dan bellen ze mij of Hans Knot. En hebben voor die informatie, die ons uren werk en kapitalen aan telefoontjes heeft gekost, ook nog eens geen cent over. Praat me dan ook niet over de "Grote Verwarring". Aanvankelijk, toen Ruud Hendriks nog de leiding over het programma had, was het de moeite waard. Hij heeft mij dan ook in het programma gehaald tegen een passende vergoeding (bijvoorbeeld bij de start van Caroline - mijn interview met Ronan O'Rahilly).



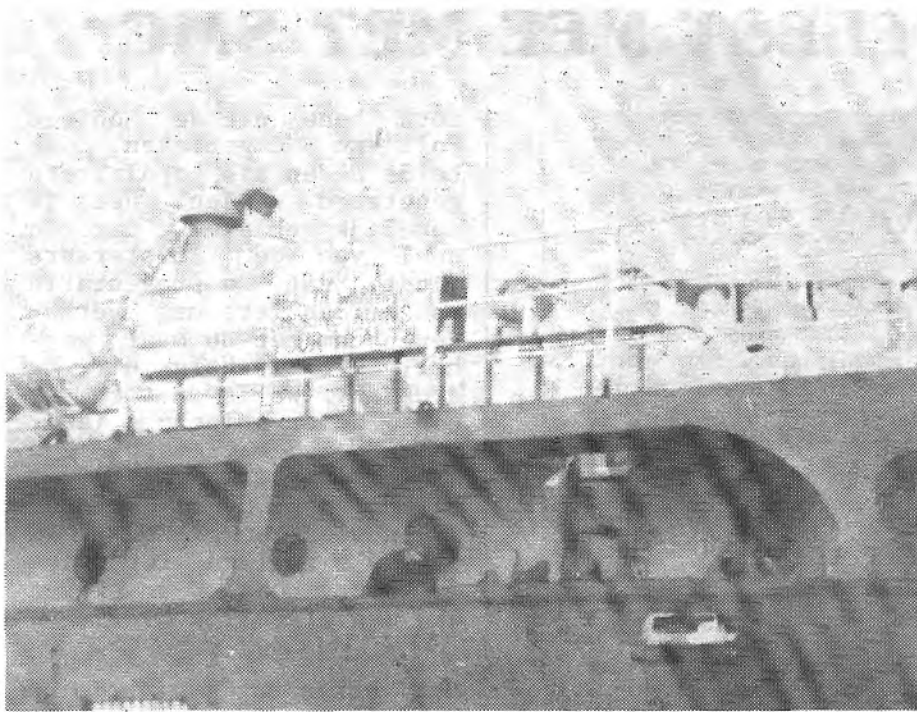

Dan de brief van Rudy Boetting. Ook hij heeft het over de roddelbladensfeer (het lijkt wel een samenzwering), die ik losliet op een stuk over Monique. In de eerste plaats: roddelbladen worden goed verkocht, als de beste. FRM heeft bij lange na niet zo'n oplage als welk roddelblad dan ook. Kennelijk is FRM dan ook geen roddelblad. Ik zal je vertellen, waarom ik toch soms roddels meeneem in O & O. Hiervoor is maar een reden: de hele zeezenderwereld zelf is een grote roddelklok. Met wie je ook spreekt, van welk bestaand of in oprichting zijnd station dan ook, men roddelt zoals in geen enkele andere branche. Het is haat en nijd. Het is helemaal niet het leuke, gezellige wereldje, waarvan jij en vele anderen dromen. Bij elkaar genomen bestaat de meerderheid van de offshore scene uit een bij elkaar geraapt zootje. Helaas. Helaas ja, want het is ook wel eens goed gegaan, zoals b.v. bij Radio London en Radio Noordzee. Daar wist men wat professioneel radiomaken was. Jammer genoeg kan dat bijna niet meer worden gezegd van de projecten uit de jaren '80. Wat dus pertinent NIET het geval is, is dat ik over Monique schrijf zoals ik nu doe, uit eigen frustraties omdat ik niet bij Radio Monique zou kunnen komen.

Ik zou zeggen: ga zelf eens op research uit, praat eens met wat mensen die bij het station betrokken zijn (geveest) en jouw dromen zijn over. Dan ben je weer klaarwakker. Ik weet wel, als je alleen luisteraar bent en je hoort niets anders dan het geluid van een station zelf, dan is het soms moeilijk te verteren, dat er negatief over het station wordt geschreven. Maar On- & Offshore is informatie over de stations, die je juist niet over de radio hoort. En als ik Monique -zoals jij zegt- "de grond in boor", dan doe ik dat op basis van 23 jaar ervaring met zeezenders. Ik zou zeggen, luister (nog) maar eens naar banden van Radio Veronica, Radio Noordzee of Radio London en dan kun je niets anders dan mij gelijk geven.

Als laatste reactie die van Y.Deelman. Geachte Y. (Ysbrand misschien) weet zelfs te beweren, dat ik helemaal niet van roddels hou. Wel, het tegendeel is waar. Sommige roddels zijn niet alleen zeer amusant, maar ook nog waar. Mijn ervaring is, dat ongeveer de helft van geruchten en roddels op waarheid berust of in ieder geval genoeg basis vormen om het werkelijke verhaal (de "zuiverste waarheid" dus, meneer Y.) boven water te krijgen. Ik schrijf dus liever over tien geruchten

dan over niets. Dan vindt Y. het van mij een nare gewoonte om de laatste maanden nauwelijks over Caroline en Monique te schrijven, maar meer over het ex-Rusling projekt Stereo 531.

Het antwoord is simpel. Er gebeurde bitter weinig met Caroline en haar kleine zusje en met het schip The Nannell juist van alles. Bovendien heb ik nooit geschreven dat het een enorm projekt zou worden. Integendeel. Lees mijn verhaal nog maar eens goed over. Het is (tot nu toe) een armetierig gedoe, waar steeds meer mensen van weglopen. De eerste was trouwens Rusling zelf.

En als ik zoals nu ook weer, af en toe eens wat schrijf over de Magda Maria, dan is dat omdat veel mensen juist willen weten wat er met die boot is gebeurd.

En nogmaals, die "paar woorden" over Caroline sinds december en klaar is Kees", zoals jij het noemt, die paar woorden waren het enige nieuws. Tenzij je wilt lezen wat de DJ's zondags eten en wie de trui van Johnny Lewis heeft gebreid. En voor jou geldt ook: Laser per satelliet was 1 april.

In het algemeen wil ik nog stellen, dat ik geen fanrubriek verzorg voor de zeezenders, maar alle ontwikkelingen kritisch, zeer kritisch volg en bovendien mijn pen steeds vul met relativerende inkt.

Ter afsluiting wil ik nog kwijt, dat het opvallend is dat ook Hans Knot van collegablad Freewave vaak boze brieven krijgt van Monique fans vanwege de berichtgeving over het station in zijn blad.

JOHN WENDALE.

P.S. Nu de kans bestaat, dat Laser terugkomt, heb ik weer eens wat banden van het station afgedraaid. En als je dat weer hoort, is er maar 1 konklusie: liever vandaag terug dan morgen, al was het alleen maar om konkurrentieredenen, die Caroline wakker zullen maken.

# TREUR EN FEEST MEE MET SMC



Enige weken geleden werd in het zondagmiddagmatinee op Radio Monique aandacht besteed aan "de bladen". Grote boosdoeners waren het F.R.M. en Freewave. Van de heren journalisten werd niets heel gelaten, echter de maandelijkse bijdragen van S.M.C. kregen een extra veeg uit de pan. De bladen en vooral de ingezonden stukken van S.M.C. en in mindere mate die van collega John Wendale schrijven "te negatief" over Radio Monique. De aard van de klachten valt in twee categorieën uiteen: te negatief over het station zelf en negatief over de presentatie van Ad Roberts en Ferry Eden. Laten we dit eens nader toelichten:

A. Monique zelf. Reeds enige maanden sijpelen in "de bladen" geruchten door over de slechte financiële zaken rondom Monique. Ad Roberts en Ferry Eden deden het in hun programma voorkomen alsof er niets aan de hand was, maar de heren weten beter. Men leze maar eens de hoestekst van de Monique LP. Diverse disc-jockeys hebben al aanmaningen verstuurd naar de organisatie in Spanje. Nota bene Ferry Eden begon zelf tijdens de beurs in Noordwijk over de soms belabberde financiële situatie.

Het is voor de vrije radiojournalisten een zeer eenvoudige zaak om van alle disc-jockeys een opgave te doen van wat zij nog te vorderen hebben, doch wij

menen er goed aan te doen de "vuile was" niet teveel buiten te hangen. Van deze kant willen wij echter nogmaals benadrukken, dat het personeel van Monique zelf met deze toch wel zeer onaangename berichten is gekomen.

Uiteraard hopen wij, dat deze nare zaken binnenkort snel worden opgelost, want wij - en tevens alle lezers en luisteraars - hopen Monique nog tot in lengte van dagen te blijven beluisteren. Laat daarover vooral geen misverstanden bestaan.

B. De presentatie van Ad Roberts en Ferry Eden. Ad en Ferry vinden, dat SMC en met name Olthof hen de grond in willen schrijven. Integendeel, heren. Ten eerste doet de prive mening van Rob Olthof er niet toe; daar is niemand in geïnteresseerd. Ten tweede is

nota bene uit de Monique Poll van SMC gebleken, dat beide heren als populairste genoteerd werden. Het is namelijk gebleken, dat een deel van de luisteraars vindt, dat de presentatie van beiden iets mag veranderen om het nu maar eens heel voorzichtig uit te drukken. We leven toch in een democratisch land, waarin iedereen voor zijn mening mag uitkomen?

Bovendien stond in hetzelfde nummer van FRM een vele pagina's tellend interview met Ferry Eden. Waar klaagt hij dan eigenlijk over?

Het enige dat men bereikt heeft is, dat met name het FRM de winkels uit is gevlogen, na de vele "reklameboodschappen" van de heren.

Ernstiger is de pure zwartmakerij van een "ingezonden briefschrijver", die voor de mikrofoon werd voorgelezen, waarin gesteld werd, dat de SMC boottochten nooit hun doel bereiken, dat men "urenlang op zee stuurloos ronddobberde" enz. enz.

De stakker, die dat geschreven heeft, moet de foto's in het FRM maar eens goed bekijken, want elke boottocht van ons is geëindigd met de bezoek aan de Ross Revenge. Slechts 1 maal in al die jaren is er iets misgegaan: voordat wij met onze huidige reisleder



Midden: Kees Borrel en Ferry Eden

in zee gingen, charterden we in 1983 een boot van een huisarts in Den Haag, die in Scheveningen een plezierjacht had. Met een 15-tal fans is op een avond de boot vertrokken naar de Ross. Daar aangekomen zag onze brave huisarts een douanebootje voor de Ross liggen. Dat deed hem de moed in de schoenen zinken, hij bleef toen voor de Ross liggen in plaats van de mensen aan boord over te zetten. Door de uitstekende samenwerking van onze reis-leider en de schipper is dit nu onmogelijk.

## AKTIE:

### ELLY VAN AMSTEL MOET TERUG OP MONIQUE

Veronica had en heeft Tinneke. Monique had (slechts gedurende 12 dagen) Elly van Amstel. Elly is een puur Amsterdams talent, die haar "opleiding" heeft genoten bij diverse Amsterdamse stations als Radio Amsterdam Noord, RCS, Nova, VRL en Atlantis Amsterdam. Even voordat Radio Unique uit de ether ging, kreeg ze haar vaste aanstelling bij dit station, maar helaas.... aan programma's maken is ze niet meer toegekomen.

De laatste tijd werkte ze bij Focus, ook alweer een station, dat met problemen kampt. Het ging er te goed, vandaar dat dit station bovenaan het "prioriteitenlijstje" van de overheid stond. Via Frits Koning (die haar vroeg voor Monique) kwam ze bij dit station in de zomer van 1985. Helaas was het bezoek aan de Ross Revenge maar van korte duur, want de zenuwen speelden Elly parten. Vooral het technische gedeelte kreeg ze niet onder de knie.

Heel jammer, want Elly is beslist een talent. Daarom pleiten we voor haar via deze inzending bij de directie van Radio Monique om Elly beslist een tweede kans te geven. We denken, dat een heleboel luisteraars aangenaam verrast zullen zijn als we Elly weer terughoren op de zender.



Gert van der Zee en Willem van Kooten in 1973

Op dit moment is Elly in Amsterdam nog te horen bij V.R.L. en Radio Aktief. SMC hoopt dat heel Nederland en België Elly binnenkort weer kan horen via Radio Monique.



Hebben we nog meer positief nieuws? Jazeker, Gert van der Zee (u weet wel, die jongen, die de plaat "De Bekentenis" heeft gemaakt - nog steeds leverbaar via SMC voor fl. 6,50) zit weer aan boord, alsmede Mark Stam en Jan Veldkamp. We vinden, dat deze jongens ontzettend goed hun best doen.

Het aantal reclames neemt ook gestaag toe: zo komt binnenkort Neckermann op de zender, Texas sigaretten en een video tijdschrift. Eerstdaags wordt in Ponypark Slagharen nog promotie gemaakt voor de Monique Drive-in Show.

## CAROLINE

Helaas minder goed nieuws: Fergie McNeil sloot een Hollandse deerne in zijn armen en besloot niet meer terug te gaan. Johnny Lewis komt jammer genoeg ook niet meer terug.

Zowel de 963 als de 558 service kampen nu met personeelsgebrek.

Binnenkort verwachten we wel een oude bekende terug op de Ross Revenge: Bob Noakes, bekend DJ en schrijver. Bob hoopt een paar weken programma's voor Caroline te presenteren.



# GER LAMMENS: 'The Voice'

Miljoenen mensen kennen zijn stem, aanzienlijk minder mensen kennen zijn gezicht. Naam: Ger Lammens. Beroep: schrijver/kommentarspreker. Of het nu een populaire zeezender is, een lokaal Amsterdams radiostation of de STER-reklame -dagelijks galmt zijn overbekende stemgeluid door de speakers miljoenen huiskamers binnen. Het Amsterdamse blad "Pleinaktueel" sprak met "Het Gezicht achter de Stem":

Ger Lammens (30) glimlacht ontwapenend achter zijn tweede glas Chivas Regal, wanneer wij hem in de Nightwatchbar van het American confronteren met zijn bijnaam in de Hilversumse studio's: "THE VOICE".

"Ik meen te weten, dat er al een meneertje in Amerika van die bijnaam voorzien is. Nee, houdt u het maar liever op het pseudoniem "De Verloren Zoon". Onder die naam heb ik immers een plaatje gemaakt."

We kennen die plaat. Veel gedraaid op de Amsterdamse piraten horen we Lammens regelmatig het relaas doen over de misstappen van minister Brinkman. Een parodieplaat op het vroegere succes van "Cowboy Gerard" met "Het Spel Kaarten", terwijl Lammens' stem telkens onderbroken wordt door het gezongen refrein door zangeressen Didi en Bonny St.Claire.

Ger bezit sinds een jaar een huisje in een rustiek Spaans dorpje, omdat hij aldaar voor toeristen shows en radioprogramma's presenteert. Toch keerde hij onlangs terug naar Nederland. Naar Amsterdam. Waarom? Ger, gebruid terug van de zon: "Heimwee. Rudi Carrell had me al gewaarschuwd. "Niks voor jou", zei hij. "Je wordt er gek." Hijzelf had in Marbella een villa met Ankie, maar begon zich temidden van die jet-set vreselijk te vervelen. Ik kom er natuurlijk nog wel regelmatig om mijn programma's te maken, maar Holland is mijn "heimat". Hilversum lag natuurlijk voor de hand, gezien mijn studiowerk, maar daar heb ik het wel gezien, nadat ik er jaren heb gewoond. Ik heb nu een leuk huisje met een tuin in Amsterdam-West. Daarbij werken we overigens bij radio en TV steeds meer met nieuwe, zogenaamde "Independant Units", dus onafhankelijke commerciële studio's, waarvan Amsterdam er een groeiend aantal zeer goeie bezit. Veel bioscoop-, STERspots en allerhande documentaires worden hier van commentaar voorzien."

Kan iedereen met een mooie stem nu ook reclamespots en films inspreken?

Ger: "Nee, zeker niet. Wij krijgen veel bandjes opgestuurd van mensen met de meest schitterende stemmen. Maar er zijn meer dan vocale "gaafheden" voor nodig. 't Is eigenlijk een kwestie van akteren. Je helemaal inleven in iets. Of dat nu een keiharde K-Tel of Arcadespot betreft, een aanprijzing van koekjes van Albert Heyn of een Socuterofilm over menstruatie."

Bekend zijn de spotjes waarin Lammens perfekt de stem van Willem Duys nabootst. Ook kan hij gemakkelijk verward worden met de befaamde bioscoopstem van Philip Bloemendaal.... het verschil is niet te horen. Vaak denkt men op de radio te doen te hebben met Duys, Carrell, Jan van Veen en noem maar op. Maar in werkelijkheid horen we Ger Lammens. We vragen hem waarom die bekende TV-sterren het niet zelf doen.

Lammens lacht luid: "Ha, ha. Natuurlijk gebeurt dat ook wel, maar wat denk je dat dergelijke heren, c.q. dames voor prijzen vragen, koekoek! Daarbij komt tevens dat velen in vaste dienst zijn bij een omroep en er niet bij mogen schnabbelen -Veronica daargelaten. Of in principe tegen reclamespots voor wasmiddelen ofzo zijn. Prima. Ben ik niet."

Geassisteerd door zijn verloofde Wanda, met wie hij eind dit jaar hoopt te trouwen, drijft hij sinds kort een stemmenburo. Na het gesprek met "Pleinaktueel" weet hij de naam: "THE VOICES". "Bedankt voor de naam", lacht hij ons toe, als hij snel vertrekt om zijn volgende film te gaan voorzien van zijn stem.

Red. Met dank aan Ger Lammens voor het beschikbaarstellen van de tekst van dit interview.

## RON'S AUDIO PRODUKTIES



R.A.P. LEVERT NET ZO SNEL ALS ONZE NAAM  
DOET VERMOEDEN OOK VOOR UW STATION  
SYNDICATED-EN RADIOPROGRAMMAS OP MAAT.

OP DIT MOMENT LEVERBAAR:

- \* **Ron West** (EX-MONIQUE)
- \* **Walter Simons** (EX-MONIQUE)
- \* **Simon Barrett** (EUROPA-TV)

MEER WETEN? BEL R.A.P.: 01740-27275  
VANUIT BELGIE 00-31174027275

SCHRIJVEN KAN OOK: RON'S AUDIO PRODUKTIES  
POSTBUS 171  
2670 AD NAALDWIJK



# FRM International



P.O. BOX 539  
BLACKPOOL

18th May 1986.

\*\*\*\*\*

**CAROLINE.** Memories of Laser were heard on this station this week, with The Laser Blast and "558" in Dutch after ID's. The Laser Blast was first heard on John Lewis's breakfast show last Monday and has been heard regularly since. Further new jingles were also heard, one for Dennis Jason, saying "Music Lovin' Dennis Jason". Two further promos asking for prospective advertisers to contact the New York office by letter or telephone were also noted. Line-up last Monday looked like this... 05.00 John Lewis. 09.00 David Andrews. 13.00 Dennis Jason. 17.00 Kevin Turner. 21.00 Jenny McKenzie. This line-up remained all week, until Saturday, with the exception of David Andrews standing in for Jenny for a while on Thursday evening. News was mostly covered by Mark Matthews, although others were heard reading it from time to time. Over on 963khz., Nigel Roberts presented the 21.00 show each evening, followed at 01.00 by either Mark Matthews or Stevie Lane, until 04.00.

On Saturday the line-up changed around as it does, but noted missing, and again, today, Dennis Jason, who has no doubt come off the ship, as he was only standing in temporarily. Possibly a new presenter may have been heard at 17.00 last night, although he seemed extremely nervous and made hardly any announcements. Other presenters were heard on the hour and on the half hour, during his show, with the weather forecast, and reading Lotto numbers out. No mention of this guy's name was made, as far as we can tell, and we can only wait for his next show, in order to ascertain who he actually is. Following 'Mr Anonymous', the welcome return of Andy Johnson, with a fresh, 'just back' sound. Andy went on until 02.00 this morning, when close-down was noted.

Over on the other side, Radio Monique seem to be short of taped shows this week, no doubt, due to the lack of a tender from Holland. The three presenters on board, Jan Veldkamp, Ruud van Vielson and Mark Staen having to work overtime in order to cover for the lack of pre-recorded shows.

1st June 1986.

**RADIO CAROLINE.** The line-up on the station remained fairly stable all week, with minor changes only being noted between 09.00 and 13.00 (presenters changing shows). A change of staff had to be imminent, but it was not until 17.00 on Saturday that a new voice was heard, none other than Liverpool's John Dwyer, no stranger to the Sea or pirate stations. John has featured rather a lot in "WR". His most recent position was at Radio West in Mullingar, Ireland. Before this he did two stints on the Voice of Peace, and helped run various stations in Liverpool, his most successful being MAR (Merseyland Alternative Radio). Prior to all this John did a short spell on Radio Atlantis from the Jeanine in 1974. John's name can be seen along with quite a number of known names on page 17 of Gerry Bishop's Offshore Radio book, a copy of which should be in everyone's collection. John's first show on the Ross was very good, and he, himself said at the end, that he had enjoyed it, which is unusual with first appearances. John introduced Andy 'Cosmic' Johnson at the end of his show,

but reports in today, indicated that Ian Akers had been heard later 'playing continuous music'. It does not appear at this stage, that any staff have left the ship, although calm seas today, may well see some further comings and goings. According to CM's Info-line at Reigate, Mike Barrington celebrates one year on the ship, today, without any shore leave. Is this a record? (except for Raffles, of course). Earlier in the day (Saturday), Dutch visitors were noted on the ship, and at 10.30 and 11.30, during the John Lewis show, a Dutch girl was heard reading the weather forecast and introducing the next record. John was also heard playing a VOP jingle, as this station were celebrating thirteen years on the air, this day. In the early hours of Saturday, following the Andy Johnson show, a live, Barclay James Harvest concert was aired. The station appeared to continue after this show, until 05.00, when the next day's shows commenced. They also mentioned a Fleetwood Mac Concert for Saturday night, but on tuning after 01.00, both 558 and 963 had left the air.

**CAROLINE OVERDRIVE.** Mark Matthews and Nigel Roberts were heard hosting this side, all week, although on Thursday and Friday, Bagwan's show was shortened to three hours and finished at mid-night. On Saturday night, Mark Matthews hosted the full four hours, till close-down at 01.00.



25th May 1986.

**THE VOICE OF PEACE.** Following the departure of Pete Jeffries after eight months, ex KFM, Manchester D.J., Rob Charles is set to join the station later this week (and join another ex-Manchester pirate D.J. there, Keith Lewis). Richard Staines, station programme director, sends us a report and tells us the line-up at present reads thus.... 06.00 Breakfast with David Shearer. 09.00 Chris Pearson. 12.00 Lewis at Lunchtime with Keith Lewis. 13.00 Heart to Heart(?) 15.00 Kassach. 16.00 Greg Fairlie. 18.00 Twilight Time. 19.30 Classical. 21.00 Russian. 22.00 Keith Lewis with Specialist Music. 00.00 Richard Staines. 03.00 Ray Sarsfield. Adverts are a bit thin, he tells us, but more are expected during the imminent Summer season. Transmitters are currently running well, with the AM on 1530khz., and 20kw., FM on 100mhz with about 80kw ERP. 31st May marks The VOP's 13th Birthday. Some celebrations are planned we understand.

No other news is at hand regarding Communicator or Nannell.

**CAROLINE.** Following last week's mention of 'Mr Anonymous' appearing at 19.00 last Saturday but one, we can now reveal that it was a gentleman by the name of "Charlie 'T' ", although we are still not certain whether or not he actually revealed his name on air. No doubt someone will tell us sooner or later. Apparently he left shortly after his programme, perhaps he felt un-suited to the life out there. Since then, it is not thought there have been any tenders with English presenters out to the ship, even as this is written (Sunday evening). Line-up on Monday read..... 05.00 John Lewis. 09.00 David Andrews. 13.00 This spot has been shared by the above two, doing two hours each on most days, with Kevin doing a two hour spot on Thursday. 17.00 Kevin Turner. 21.00 Andy Johnson. 01.00 Close. Everyone seems to have had a session with news,

including Mark Matthews, who is still not doing a programme on 558khz., which seems a pity as he is an excellent presenter. It seems he has been taken off programmes due to the fact that he will not stick to the format. A new Breakfast Show commenced last Monday, with traffic reports and currency advice being slotted in with Andy Johnson. The latter, at the commencement of his nightly show on 558, has been heard playing some quite 'unusual' tracks, which could only be described as humorous. In fact, humour has crept into the programming quite a lot over the past week or so. Over on 963khz., Nigel Roberts has been heard at 21.00 followed by possibly Mark Matthews or Stevie Lane, as in the previous week, but of this, we are not dead certain, as no logging was done at this time. Monique had a change of staff the previous weekend, and the three presenters now on the ship, are...Ad Roberts, Ferry Eden and Dick Verheul. The Laser blast, mentioned last week, is now being heard on Monique.

Today, at 15.57, just as Caroline and Monique were preparing to do a live 'outside on the deck' broadcast, in support of "Sports Aid '86" the generator failed and both services were off the air until 16.26. On the return, the O.B. got under way and John Lewis, Kevin Turner and Ad Roberts gave a commentary from outside (whilst running), whilst David Andrews looked after the studio.

Quite a number of new adverts have been heard this week.

A very popular record being played rather a lot at present on 558, is ex-pirate D.J., Terry Davies's "Waiting in the Wings". Apparently this record is not too readily available, but can be ordered by post from the following address.....P.O. Box 539, Westcliffe-on-Sea, Essex SSO 7DQ, enclosing a cheque or postal order for £1.75, made payable to Tedious Records. Please note, we have no stocks of this record in Blackpool, they must be ordered by you, direct from Essex.

### 8th June 1986.

**STEREO 576.** No news from Spain, out again, Ipswich Evening Star seems to have some info(see cuttings) and says the station will become a reality soon.

**CAROLINE.** Very little action on board, but certainly plenty around the vessel, as the D.TI once more mount an assault on visiting vessels, fishing vessels, in fact anyone in the North Sea, it seems. Towards the end of last week, helicopters with searchlights were reported over the Ross Revenge.(Thursday night). Last weekend, a number of people were actually stranded on the Ross, when the Police vessel, 'Alert III' intercepted approaching boats, and whilst there was not a lot they could do outside the territorial limits, did warn the skippers that once inside, they would be searched, questioned, passports examined and anything else they could come up with, like checking VHF radios etc. One fishing boat was warned that if he landed with more than the two crew on board, he would be in trouble. As a result, one boat returned without the full party on board, and faced questioning, whereas the other returned with no-one on board and was not questioned. Meanwhile, back out at the ship, one or two were quite worried and some messages were noted over the air, for families, others were enjoying the extra time on board. Finally, after about twelve hours, another vessel arrived from another port, and took off the remaining party and landed them in another part of the country, meaning a long trip back to their cars. In fact some people did not arrive home until around about mid-day, the next day.

Apart from that excitement, little has happened on board. It appeared the station was again short of presenters, or at least, talking presenters. Several are known to be on board, but are not doing normal programmes. Kevin Turner actually came off last weekend and his voice on Caroline is on tape, as is Charlie Wolf's, although Charlie was actually visiting last weekend and did make a live appearance briefly. Kevin is now in Vienna, fulfilling his contract with Blue Danube Radio. John Lewis, as well as doing his own show, is often heard with occasional links in the evening, although some of these are on tape. John Dwyar and David Andrews are both doing extra shows. Ian Akers, along with 'Caroline' who first appeared a few weeks ago, on an all night weekend show, are spinning the 21.00 till 05.00 marathon show. Both spinners have been heard with just the odd announcement from time to time, but very few and far between. Andy Johnson has been on news only and is not doing any shows. Mark Matthews is doing 21.00 till 01.00 on 963khz. Nigel Roberts, we are not sure about, he was on board after last weekend, but may well have hitched a lift off, as he has not been heard all week, as far as we know. Stevie Lane has been heard here, early week, at 01.00 on 963khz., but non-stop music was noted later in the week, at the same time. Caroline appeared in the early hours of Thursday, along with Ian and on one show, actually did a full six hours, from 23.00 till John commenced at 05.00. Kevin Turner's voice was noted on both Saturday and Sunday. Current line-up on 558....05.00 John Lewis. 09.00 David Andrews. 11.00 John Dwyar. 13.00 David Andrews. 17.00 John Dwyar. 21.00 till 05.00 Non-stop with Ian and Caroline.

15th June 1986.

\*\*\*\*\*

## קול השלום קריאת השלום

### THE VOICE OF PEACE

**THE VOICE OF PEACE.** Word reaches us this week from Chris 'The Boy' Pearson (remember him on Caroline, at Easter '85?). He tells us that the station has a very settled line-up and currently, it looked like 'this (the day before new guy, Rob Charles, joined)....00.00 'Midnite Affair' with Richard Staines. 03.00 'Nitebeat' with Ray Sarsfield. 06.00 'The Brecky Show' with Dave Shearer. 09.00 'Morning Music' with Chris Pearson. 12.00 'Music in the Middle' with various presenters. 13.00 'Heart to Heart', Phone-in with Abie. 15.00 Kassach, Arabic/Hebrew music. 16.00 'Drivetime' with Greg Fairly. 18.00 'Twilight Time', various. 19.30 Classical. 21.00 Russian. 22.00 'Specialist' with Keith Lewis.

The D.J.'s double up and make up their hours by presenting (spinning) the non-music shows. Dave James has now departed (18th May) and works in Tel Aviv.

Rob Charles has since arrived and replaced one of the presenters above, who would take shore leave.

Telephone reports during the week, tell us that the station is still having severe generator problems and is off the air from time to time. The latest report in, actually from Abie, yesterday lunchtime, tells us that the station has now been off the air for five days. Although the station has four generators, it appears that all are in a poor way. Delays in getting same repaired are being experienced, apparently due to some sort of holiday in Israel. Much well-needed advertising income has been lost as a result of these problems.

**THE COMMUNICATOR & THE NANNELL.** There does not seem to be anything to report on either of these two this week.

**RADIO CAROLINE.** 'Ghost' presenters continued to be heard this week, Kevin Turner for the first half of the week, Dennis Jason for the second half. 'Ghost' meaning that someone else was playing the music and slotting in pre-recorded 'links'. Known 'spinners' were Ian Akers and Caroline Martin. Both identified themselves at times, and read the weather on the half-hour, during these shows. The week started off with announcements of engineering work to be carried out during the night, reducing the on-air hours to eighteen, from 06.00 till 00.00. The line-up for most of the week read...06.00 John Lewis. 09.00 David Andrews. 13.00 'Kevin Turner'. 17.00 John Dwyar. 21.00 Ian Akers. On Thursday, 'Dennis Jason' replaced 'Kevin Turner' and Caroline Martin replaced Ian Akers. This was possibly Caroline's last programme, as on Friday, the whole line-up changed and she left the ship, along with John Lewis. Friday's Breakfast Show appeared, minus John Lewis and Andy Johnson who usually reads news, reports etc. This was undertaken by Dave Andrews, who stated that the rest of the crew seemed to be still in bed. No news was heard at all. Line-up was 06.00 Dave Andrews. 09.00 John Dwyar. 13.00 Andy Johnson. 17.00 John Dwyar. 19.00 'Ruffles Robot Radio' (Woof, woof), with Dave Andrews and Ian Akers. On Saturday, the only two live D.J.'s appeared to be Dave Andrews and John Dwyar. A record was played for Andy, Bagwan and Stevie, hoping they had a safe journey. From the what we have heard, we can only assume that by Saturday, the following had left the ship....John Lewis, Caroline Martin, Andy Johnson, Bagwan and Stevie Lane. The station continued to close at mid-night. On Sunday, a new voice was heard, reading the news at 09.00...Pat Downton(?) with an Australian accent. At 13.00 hours the return of Peter Phillips was noted.

A number of new adverts were heard in the week, one for an American football match, to be held today, another was for a pop festival in Belgium on 5th July and finally one for a Caroline Music Show on 17th June.

Over on 963khz., Mark Matthews has been heard every night with a much reduced 'Overdrive', closing, like 558 at 'mid-night' (for 'Father Barrington' to do some knob-twiddling!).

A Spin Magazine Radio Concert was broadcast at 22.00 last Sunday.

Finland, correspondent, John, in Danbury, wrote to Radio Finland enquiring how Caroline would fair once they introduced the new transmitter next January. He received a telex back and has kindly let us re-print it here.....

**WE ARE BUILDING A NEW MW-STATION FOR FREQUENCY 963 KHZ. AT THIS MOMENT WE ARE INSTALLING 600 KW TRANSMITTER DELIVERED BY BROWN BOVERI CO. AND WE WILL START TRANSMISSION JAN/FEBR. NEXT YEAR. OUR NEW ANTENNA IS MORE EFFICIENT THAN THE OLD ONE AND THE NEW SITE IS ALSO BETTER TXXXXX SO THE RADIATED POWER WILL BE ABOUT 10 TIMES HIGHER THAN THE EXISTING ONE.**



**NBA**  
**discoservice b.v.**

Postbus 260  
3360 AG Sliedrecht  
Tel. 01840 - 18091

K.v.K. Dordrecht nr. 42582

**NBA JINGLE SERVICE!**

DE MOOISTE JINGLES OP AMERIKAANSE BACKING TRACKS OF ZELFS SPECIAAL NAAR JOUW WENSEN GECOMPONEERD.

LET OP ONZE SCHERPE PRIJZEN:

DONUT REKLAMESPOT.....	FL.	550,--
SHOUT.....	FL.	60,--
WHISPER.....	FL.	60,--
JOCKSING.....	FL.	80,--
JINGLE MET MUZIEK.....	FL.	200,--
10 SONOVOX JINGLES.....	FL.	250,--

\* PRIJZEN EXCLUSIEF BTW

VOOR SPECIALE STATIONSPAKKETTEN PRIJZEN OP AANVRAAG.



- \* discoshows
- \* reclamespots
- \* jingles
- \* geluidsinstallatieverhuur
- \* discoinstallatieverhuur



**MONIQUE/HAPPY DRIVE-IN SHOWS**

**KOM OOK!**

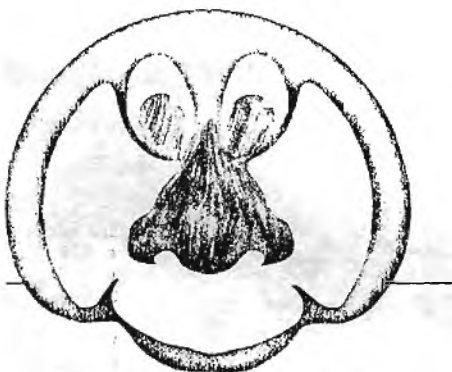

- 11 JULI STRANDPAVILJOEN TWINS TE SCHEVENINGEN VANAF 20.30 M.M.V. GERARD DE VRE
- 12 JULI SCHUURFEEST AAN DE ZUIDHOGEWEG TE OUWERKERK. AANVANG 21.00 UUR
- 18 JULI CENTRUM VAN RENESSE IN DE OPENLUCHT. AANVANG 17.00 U
- 19 JULI OUDE SNIP IN DE PUNT OM 22.00 UUR
- 20 JULI STRANDPAVILJOEN TE SCHARREDIJK. AANVANG 12.30 UUR
- 15 JULI T/M 15 AUG. IN PRETPARK SLAGHAREN. DRIEMAAL PER DAG EEN OPTREDEN VAN 45 MINUTEN
- 24 JULI T/M 27 JULI "SWINGING" SCHEVENINGEN" IN STRANDPAVILJOEN TWINS TE SCHEVENINGEN
- 2 AUG. MANEGE ZEVENKAMP TE ROTTERDAM. AANVANG 21.00 UUR M.M.V. GERARD DE VRE
- 9 AUG. VOETBALTOURNOOI TE HAARLEM. 20.00 TOT 24.00 UUR
- 10 AUG. KJP TE HUIBERGEN. AANVANG 16.00 UUR
- 14 AUG. WINKELCENTRUM EMMENHOUT. 9.00 TOT 20.30 UUR
- 15 AUG. ZAAL VENIX TE MEULEBEKE (B). AANVANG 20.00 UUR
- 29 AUG. CENTRUM KASTELEIN TE LISSE. AANVANG 21.00 UUR

we hebben het beste voor uw feest

we hebben het beste voor uw feest



## RADIO MIDDEN LIMBURG

### ZONHOVEN

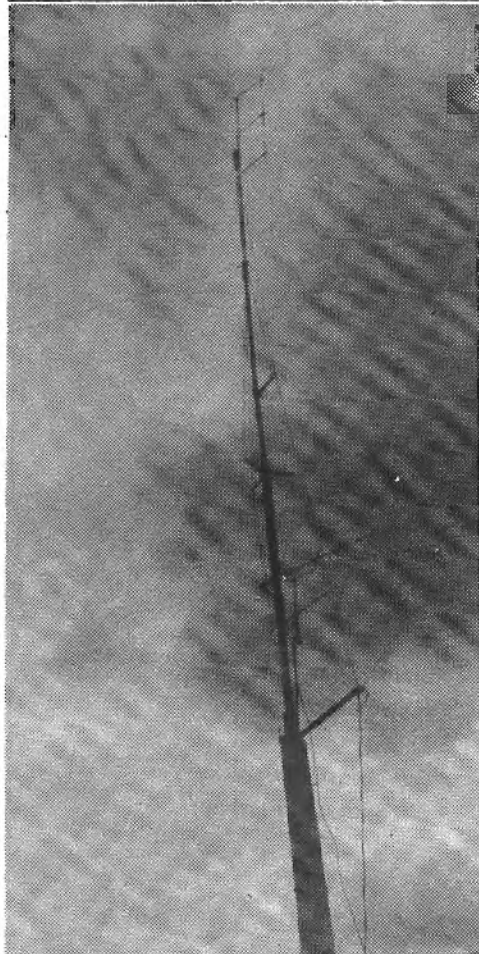

Radio Midden Limburg is een vrij nieuwe naam in het Limburgse; het station is immers nog maar ruim 1 jaar in de lucht. We willen echter weten, waar de eerste oorsprong van RML ligt en daarvoor moeten we wat verder terug in de tijd:

Een vijftal jaar geleden startte in Zonhoven een radiostation, dat het echter na 4 jaar uitzenden niet meer zag zitten en daarom besloten de eigenaars het station te verkopen. Nu was men in het bezit van de toen vereiste formulieren en erkenning, zodat er verschillende kandidaatkopers waren, waaronder de gemeente Zonhoven. Uiteindelijk kocht de huidige sponsor Vittal Mallot het station. Als doorgewinterde zakenman had Vittal van zaken doen veel verstand. Van radiomaken echter niet. Om alles op poten te zetten werd een viertal mensen, die bij stations in Hasselt werkzaam waren, aangetrokken. Op een eerste vergadering werd besloten om zo vlug mogelijk in de lucht te komen en 40 personen werden ingeschakeld om een grote hangar op 2 maanden

den tijd om te bouwen tot een studiocomplex.

Nog meer Zonhovenaars (circa 15), die bij diverse stations in Hasselt werkten, werden samen met anderen, aangetrokken om RML van bij de start meteen goed te laten klinken. Met dat "goed klinken" verstaat men heel sterk informatief werken (vooral regionaal) en daarnaast een veel muziek/weinig geklets formule te gebruiken. Een naam voor het station lag voor de hand: Zonhoven ligt geografisch gezien precies in het midden van Limburg. Vandaar dus.....: Radio Midden Limburg.

Op 1 mei 1985 was het dan zover: onder het geknal van champagnekurken kwam RML officieel in de lucht. De eerste frequentie was 103.5 MHz en na korte tijd kreeg men dan de officiële frequentie toegewezen: 106.1 MHz. "106.1" werd dus gebruikt om op kaartjes, affiches, stickers e.d. te drukken. Maar nadat dat gedaan was, kreeg men bericht van de RTT, dat er een fout in het frequentieschema zat en dat RML nu naar 105 MHz moest verhui-





zen. Je zou voor minder je hoofd tegen de muur slaan.

## PROGRAMMATIE:

Op 105 is de volgende programmatie hoorbaar:

- 6- 7 nonstop
- 7- 9 ochtendprogramma -  
aangepaste muziek en informatie
- 9-10 regionale info
- 10-11 nonstop
- 11-12 breed publiek gericht
- 12-14 licht verteerbare muziek
- 14-17 breed publiek gericht
- 17-19 hit muziek
- 19-24 gerichte programma's

weekend: tot 02h  
24-02 vrijdag en zaterdag:  
jeugd gericht  
zondag: oldies

zaterdag:  
ochtend: interview progr.  
namiddag: jeugd gericht  
avond: gericht

zondag:  
ochtend: klassiek, oldies  
programma door en voor een bedrijf  
namiddag: drie uur durend  
sportprogramma, verslagen  
(op verplaatsing), regionale en nationale uitslagen



## PRODUCERS

Bijna 70 mensen staan paraat om Radio Midden Limburg vlot in de lucht te houden: een dagelijks bestuur, presentators, promoteam, techniekers, beheerraad, "losse" medewerkers en producers.

Die producers houden eigenlijk het team samen. Er zijn producers voor: aanwerving, cultuur, animatie, jeugdprogramma, algemene programmatie, techniek en sport. Iedere producer heeft dus binnen de radio z'n specifieke werkterrein.

Eenmaal per week wordt er vergaderd en worden eventuele problemen door de hoofdproducer overgemaakt aan het dagelijks bestuur, die ze dan kan voorleggen aan de beheerraad. Voor dringende zaken moet een producer echter z'n verantwoordelijkheid nemen en onmiddellijk beslissen.

Radio Midden Limburg beschikt voor z'n uitzendingen over een gezellige ontvangstruimte, een platenruimte met meer dan 4000 platen. De ontvangstruimte wordt begrensd door een geluiddempende ruimte, waarachter een livestudio, een interviewstudio en een opnamestudio liggen.

Met dit alles is er een investering gemoeid van zo'n 2 miljoen frank, wat natuurlijk moet teruggewonnen worden via reclame. Wanneer er na verloop van tijd winst zou gemaakt worden zou dat geld verdeeld worden onder de medewerkers. Dit systeem verkiest men boven het aannemen van een of twee full-time medewerkers, omdat men vindt dat de huidige medewerkers het station "gemaakt" hebben en daarom ook mogen delen in de winst.

De reclame kost bij RML 10 frank per seconde; de spots worden zelf gemaakt, tenzij de handelaar in kwestie verkiest z'n spot bij een

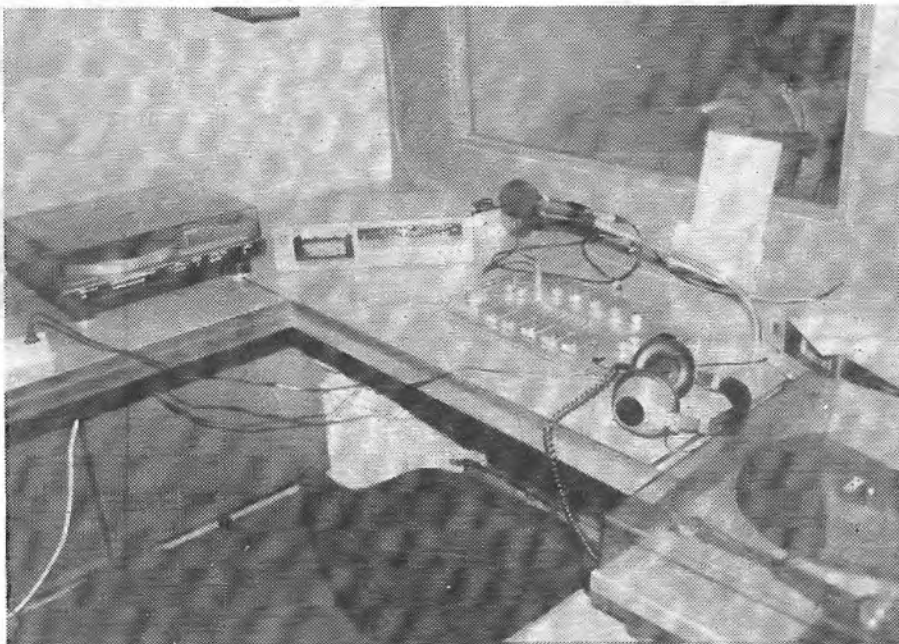



gespecialiseerde firma te laten maken. Tegenwoordig maakt men ook de jingles zelf. Een eerste pakket (zo'n 30 stuks) werd echter besteld.

In ruil voor reclame krijgt RML nieuws via een nieuwscomputer van de O.R.M. Het nieuws verschijnt driemaal per dag op antenne: om 9, 12 en 19 uur.

## PIONIER

Op gebied van de country muziek verricht Radio Midden Limburg echt pionierswerk. Men is volop bezig de markt af te tasten. Zo organiseerde men onlangs een optreden van het Engelse "Jenny Dee Trio" en dit optreden (en tevens de Belgische premiere) van deze countrygroep was succesvol te noemen. Vandaar ook, dat men op 18,19 en 20 juli a.s. een Truck Show + Country Festival organiseert. Oorspronkelijk was er echter aan RML gevraagd het "Alcatraz Festival" over te nemen, maar wegens een te grote concurrentie van dergelijke festivals in België besloot men dus te veranderen van genre. Men hoopt op een publiek van 10.000 man.

## TOEKOMST

Oorspronkelijk had Radio Midden Limburg een vergunning om van 11 tot 23 uur uit te zenden, maar men is erin geslaagd dit te doen veranderen in een 24/24



uurs vergunning. Van zodra de mogelijkheid zal bestaan, gaat RML dan ook 24h per dag uitzenden. Verder is er dan ook nog het eerder vermelde festival en blijft men verder werken om zo sterk mogelijk tegen hun grootste (enige?) concurrent, Radio Noordzee (Hasselt - zie het FRM van een paar maand terug) te staan.

RADIO MIDDEN LIMBURG.  
RAMAKERSVELDWEG 10,  
B-3520 ZONHOVEN.  
TEL. 011 814997

TEKST EN FOTO'S:  
FRANK VERMANG.



## FRM ABONNEMENTEN BELGIE:

HET ABONNEMENTSGELD VOOR BELGISCHE ABONNEES BEDRAAGT MOMENTEEL BFRS. 340,-- VOOR 4 NUMMERS VAN HET FRM VAN AUGUSTUS 1986 T/M DECEMBER 1986. U KUNT DIT BEDRAG OVERMAKEN OP BANKREKENING 235-0430464-87 BIJ DE GENERALE BANK TE HASSELT t.n.v. JOSE HERPS/FRM, POSTBUS 10252, 1001 EG AMSTERDAM. OOK LOSSE NUMMERS KUNNEN VIA DEZE REKENING BESTELD WORDEN. ZIE HIERVOOR PAGINA 25.

gen. Beter zouden deze omroepjes via de kabel gaan uitzenden en daarmee ruimte laten aan de grotere professionele kollega's.

Oorspronkelijk ontstaan in steden als Brussel, Antwerpen en Gent, boekten deze stadradio's dergelijke commerciële winsten, dat sinds een tijd die grote stadradio's stations in middelgrote steden als Brugge, Oostende en Kortrijk zijn gaan opkopen. Waarmee we tot enkele sterke belangengroepen komen, die hoofdzakelijk proberen om goeie commerciële radio te maken.

Over een aantal jaren gaan we slechts enkele netwerken hebben, die middelgrote en grote steden bedienen. Da's minder erg dan het lijkt. Want per slot van rekening is Vlaanderen maar 'n voorschoot groot en is er slechts een handvol competente radiofiguren. Door de aan-de-gang-zijnde netvorming kan iedereen straks gaan genieten van (min of meer) lokale radio, die naam waardig.

Deze tendens is ook vertaalbaar naar Kortrijk toe en hiermee kom ik op de artikelen van heer Decouttere en dame Hendriks, die eigenlijk beiden voor een deel gelijk hebben. De mening van een "oude rot" dus.

WLS is het eerste station, dat duidelijk de nieuwe universele weg is ingeslagen. Handig gebruik maakt van het professionele aanbod aan programma's in Vlaanderen en daarmee flink commercieel succes oogst. Zijn bepaalde spots inderdaad ingesproken met een duidelijk Nederlands akcent, dan zet je daartegenover de spots -op andere zenders- die in een Vlaams, barstensvol taalfouten, zijn gemaakt. De keuze is makkelijk.

WLS boert goed, verbetert gestadig en groeit tot een volwaardige lokale commerciële zender.

Magic volgt in het kielzog van WLS. Heeft een duidelijk minder commercieel management. Want bij Magic gaat men er nogal simplistisch vanuit dat commerciële radio betekent om zoveel mogelijk reclames te hebben. Waarbij men snel een soort Mi Amigo effect heeft. Reclames met nog wat platen ertussendoor. Kortom, de zender wil wel, maar slaagt er niet echt in bij gebrek aan richtlijnen. Het boekje "Hoe maak ik commerciële radio" zou hier wonderen doen. De ingrediënten zijn er. Ze moeten nog even geschud worden voor gebruik.

En dan blijft er natuurlijk Gemini. Een zender, die al die jaren koppig zijn eigen weg is blijven gaan. Er wordt inderdaad meer volwassen muziek gedraaid. Terwijl iedere medewerker klinkt, alsof hij inderdaad denkt, dat hij bij een beter soort radio werkt. Beetje hautain, soms verwaand, niet realistisch. Vaak vergelijkbaar met VPRO Radio, gekruid met een scheutje VARA. "Commerciële" is nog steeds een vies woord. Althans, zo laat men het uitschijnen. Wat niet inhoudt, dat de Gemini-uitzendingen waardeeloos zouden zijn. Alleen zijn ze commercieel niet aantrekkelijk voor adverteerders.

Gemini zal wel de beste lokale programma's maken. Een gaaf geluid en duidelijk zorg aan de originele uitzendingen zijn echter niet besteed aan het Kortrijkse publiek. Gemini is zo'n beetje aan het vechten tegen de bierkaai. Vaak puntgave programma's zonder enthousiasme, zonder vonk, die overspringt op de luisteraars. Het is wel mooi, maar het is zonde van alle moeite.

Want een ding is zeker en dat kan ik na al die jaren met grote zekerheid stellen: de luisteraar vraagt geen puntgave programma's. De luisteraar vraagt enthousiaste, sfeervolle programma's, waarbij men al eens de fout in mag gaan.

Als het maar leuk blijft. Radio is entertainment, show en business. Kan men deze twee elementen combineren, dan zit men goed.

Antigoon doet het in Antwerpen, Roya in Brugge, Contact in Brussel en WLS is goed op weg om hetzelfde te bereiken in Kortrijk. Magic heeft de business geroken, maar is de show vergeten, terwijl Gemini dan weer aan de omgekeerde ziekte lijdt. Reakties hierop zijn welkom op onderstaand adres.

JEAN-LUC BOSTYN,  
KERKHOFSTRAAT 33,  
8660 GELUWE, BELGIE.

## DUITSLAND RADIO C

In de rubriek "Korte Golf" las ik onlangs iets over Radio C. Ik geloof, dat niemand in Nederland weet, dat dit station al sinds 1985 op FM 101.1 en 105.9 in de deelstaat Beieren (BRD), Tirol (Oostenrijk) en Sued-Tirol (Italië) te ontvangen is. Volgens schattingen luisteren dagelijks rond 1 miljoen mensen ernaar.

Eigenaar en ondernemer Klaus Conrad (Conrad Electronics Hirschau) kocht in 1984 voor meerdere miljoenen DM 3 zenders: Radio C, Radio Rosengarten 104.5 en Radio 104 Sued-Tirol (100.8) met antennemasten in de Italiaanse Alpen en begon juni 1984 met 4 DJ's met testuitzendingen. De reakties waren goed op de vlot gepresenteerde muziek bij Radio C en al snel werden de programma's uitgebreid tot 24 uur per dag. Met 2 goed in de rotsen geplaatste 12 kW zenders met circulair uitstraling bereikte men zelfs Augsburg en Ingolstadt. Voor de Bayerische Rundfunk en de nieuwe kabelradio in Muenchen een doorn in het oog, maar er was niets aan te doen, omdat -zoals bekend- Italië een vrij radioland is. Eveneens zijn er een tijdje geleden problemen geweest met Radio Brenner.

WOLFRAM STEINHORST,  
REGENTENSTRASSE 55,  
D-5000 KOELN 80,  
WEST-DUITSLAND.





## SKY CHANNEL'S 4<sup>TH</sup> BIRTHDAY - APRIL 1986

### SKY CHANNEL CELEBRATES ITS 4th BIRTHDAY

**SKY CHANNEL**, Europe's largest satellite TV station, celebrated its 4th year of broadcasting on 26th April.

Seen in the photograph are members of staff from **SKY'S** London, Amsterdam, Brussels, Frankfurt and Danish offices.

**SKY CHANNEL**, known as Satellite Television in its early days, first went on air in April 1982, broadcasting 2 hours of entertainment to something under 200,000 homes in Norway and Finland.

Four years later, **SKY** reaches over 6 million homes in 13 countries across Europe, and this figure is expected to rise to approximately 10 million homes by the end of 1986.

On average, **SKY** produces 43% of its weekly schedule itself and the recent AGB Pan-European TV Audience Survey shows that **SKY** has come of age as a major broadcasting force in Europe.

The AGB Survey shows that **SKY** has a weekly audience reach of 36% across its network in the 4-64 age group, with average viewing hours of 3.7 weekly. Based on current network figures, **SKY** has a weekly audience of over **6 million viewers** watching the station, rising to over **7 million viewers** in 2 weeks and more than **11.5 viewers** in 13 weeks.



# 5 TRAPS FM-ZENDER

## (5 WATT)

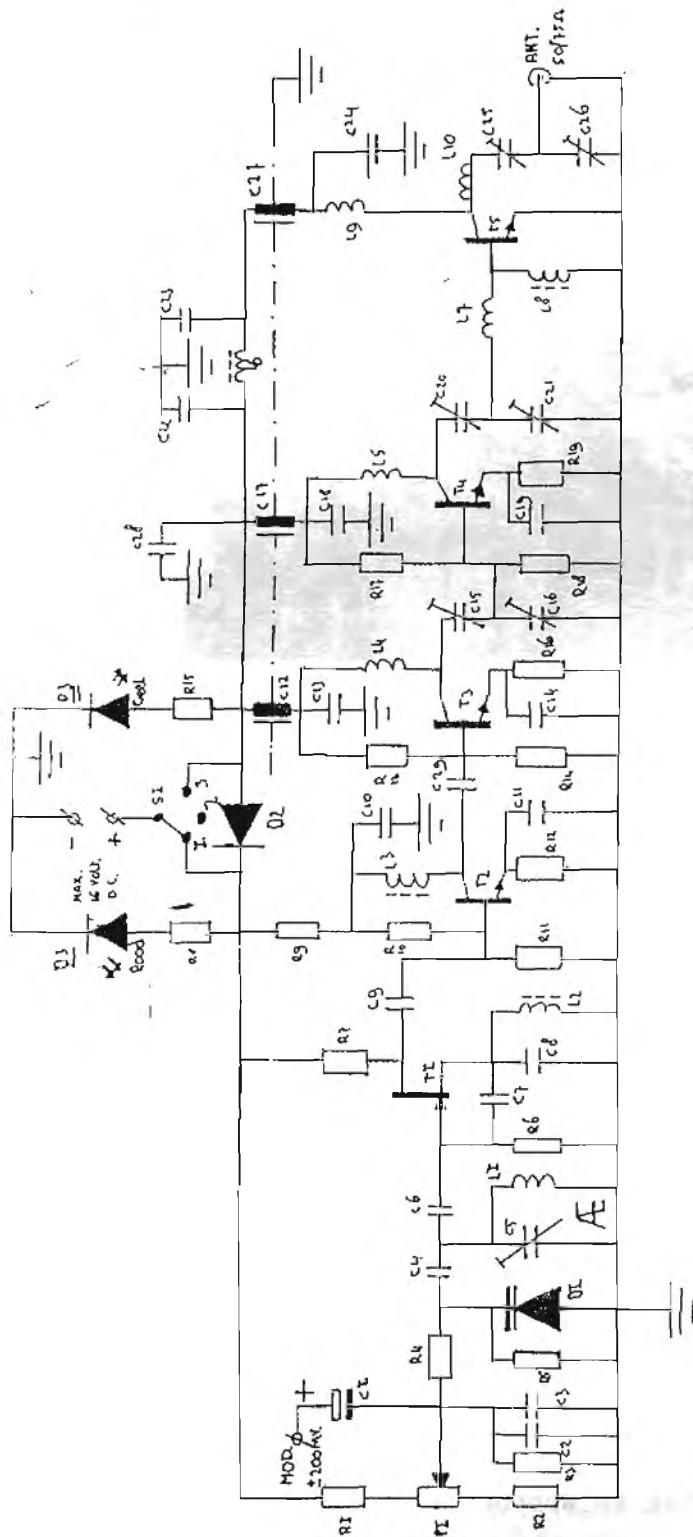

Deze zender, bestaande uit oscillator, buffer en 3 trappen, is goed voor zo'n 4,6 tot 5 Watt. Ik werk met deze zender zeer goed, maar dan is hij wel afgeregeld op een dipmeter. De zender is vrij stabiel en verloopt na ca. 5 minuten 40 kc. De zender is zwevend gebouwd; de laatste 3 trappen moeten van elkaar afgeschermd zijn in verband met mogelijke straling van de spoelen. Op stand 1 van de schakelaar staan de oscillator en de buffer aan. Op stand 2 staat de zender uit en op stand 3 staat de hele zender aan. Het is mogelijk, dat na het schakelen van stand 1 naar stand 3 de zender iets verloopt (max. 100 kc). Het is een regelbare oscillator van 3 Mhz. Regel eerst het eerste gedeelte af, zodat je op de juiste frequentie staat (oscillator + buffer). Sluit daarna de eindtrappen aan. Begin af te regelen bij de MRF, dan de 2M3866 en als laatste de 2N4427. Herhaal dit enkele keren. Zorg, dat je afregelt met een goede meter, dummyload en trimsleutel. GEEN SCHROEVEN-DRAAIER! De MRF en 2N4427 moeten gekoeld worden. Bij 14 Volt trekt de zender 740 mA. De doorvoercondensatoren dienen voor de ont koppeling van de spanning. Het is beter als ze er wel in zitten. Veel succes met het bouwen en de groetjes van de WHISKEY OSCAR uit MEDEMBLIK.

T1	-BFW 10	R8,15	-470 ohm	P1	-470 K
T2	-BFY 90	R9	-150 ohm	L1	-5wdg Ø 7mm
T3	-2N4427	R11	-3,3 K	L4,5,9	-4wdg Ø 7mm
T4	-2N3866	R12	-120 ohm	L7,10	-3wdg Ø 7mm
T5	-MRF237	R13,17	-1 K	L2,3,6,8	-varkensneusjes
D1	-BB102b	R14,18	-220 ohm	S1	-*)4
D2	-BA102	R16,19	-47 ohm	*)1	-tweekleurenledje + Geel
D3	-L.E.D. *)1	C2,10,14,19-1	1 NF	*)2	-frequentietrimmer
R1,2,4,10	-10 K	C3,13,18,24-100	100 KF	*)3	-doorvoercondensatoren
R3,5	-100 K	C4,6,7	-10 PF	*)4	-3-standenschakelaar
R6	-47 K	C5	-10/60 PF *)2		
R7	-100 ohm	C8	-20 PF		
		C9,29	-150 PF		
		C11	-470 PF		
		C22,23,28	-10 NF		
		C12,17,27	-1 NF *)3		
		C15,16,20,21,25,26	-10/60 PF		

# PLL-CIRCUIT voor o.a. 3 meter

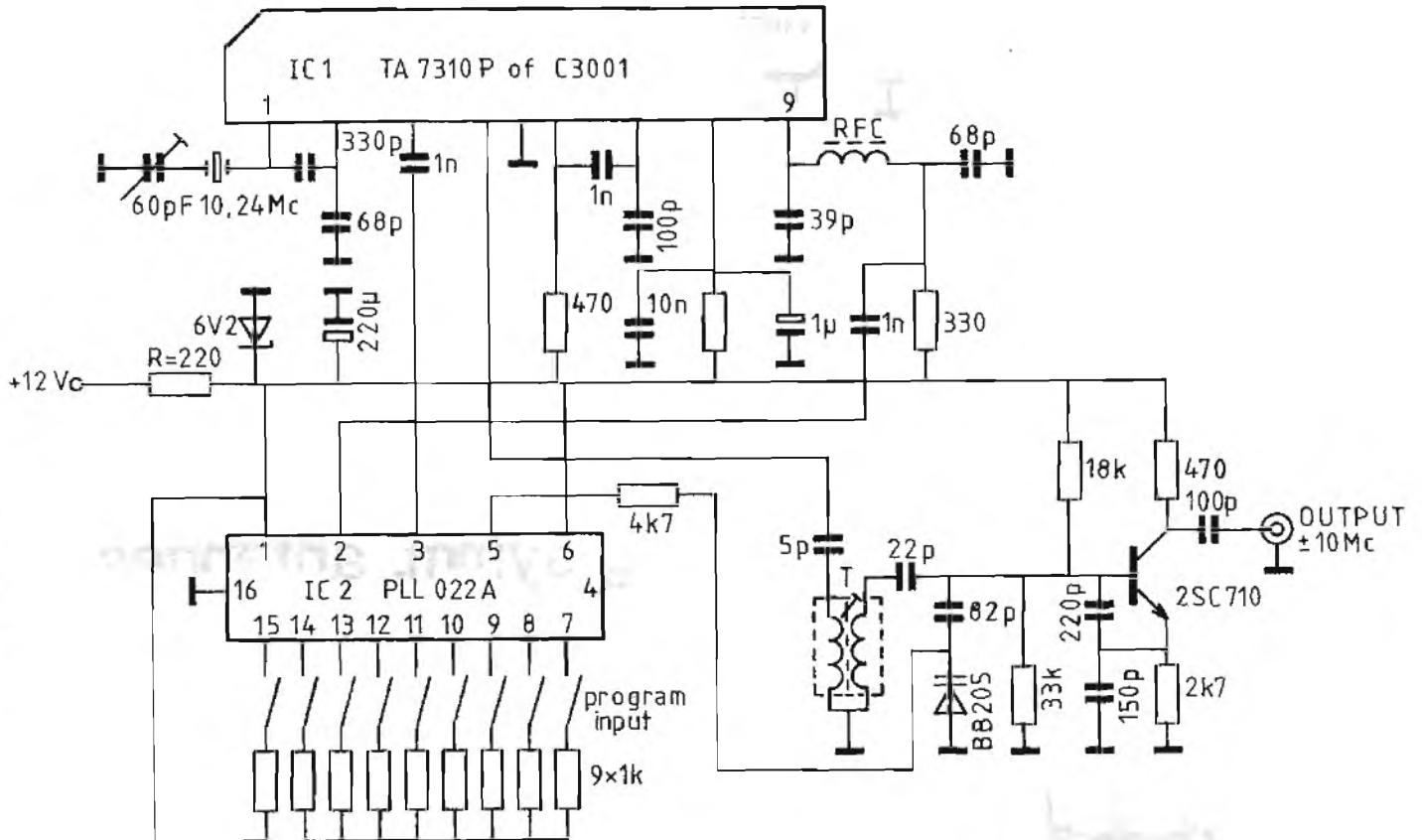

R kan 50 Ohm worden, als een 78L08 wordt gebruikt.

	IC PIN	7	8	9	10	11	12	13	14	15
BINAIR	N CODE	256	128	64	32	16	8	4	2	1

Voor b.v. 10 Mc output:

Xtal freq.-output freq.=10,240-10.000= 0,24

In de N-code zoek je 024, door div. IC punten te combineren, dus 16 + 8 = 24.

Door nu de schakelaars van de punten 11 en 12 aan de plus te leggen, moet door verdraaien van spoel T de output locken op 10 Mc. Door 023 in te voeren krijg je 10,24 - 0,23 = 10,01 enz. enz.

Verder kun je ook een 100 Mc oscillator gebruiken en de frequentie delen door "10". Dit gedeelte signaal wordt dan toegevoerd aan punt 4 van IC 1 via de SPF condensator en punt 5 van IC 2 via 4k7 naar de 100 Mc oscillator (varicap). Door op punt 4 van IC 2 ca. 9 Volt negatief te zetten verspringt de frequentie 5 kc inplaats van 10 kc; bij de 100 Mc oscillator 50 inplaats van 100 kc.

Voor reacties: Ex-piraat KILLER,  
POSTBUS 63, 9430 AB WESTERBORK, DR.  
(Antwoordzegel bijsluiten).

# Traploze vermogensregelaar

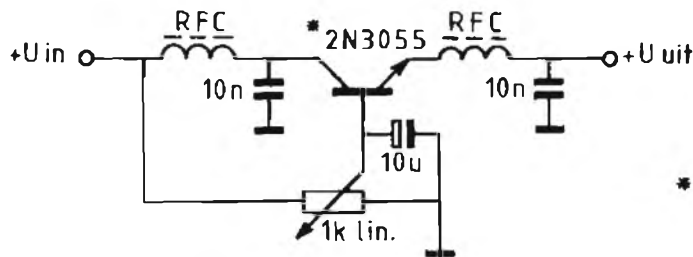

\*goed koelen!!

Beste amateurs,

Ik heb hier misschien een aardig schemaatje voor amateurs, die hun zender -wat betreft het vermogen- "trappenloos" willen regelen. De opzet is eenvoudig en het verloop van je zender (indien hij goed is!) erg klein of te verwaarlozen.

Bij gebruik van 2N3055:  $I_c = \text{ca. } 2 - 3 \text{ A}$ ,  
 bij gebruik van 2N3772:  $I_c = \text{ca. } 4 - 5 \text{ A}$ .

## BALUN voor aanpassing symm. antennes

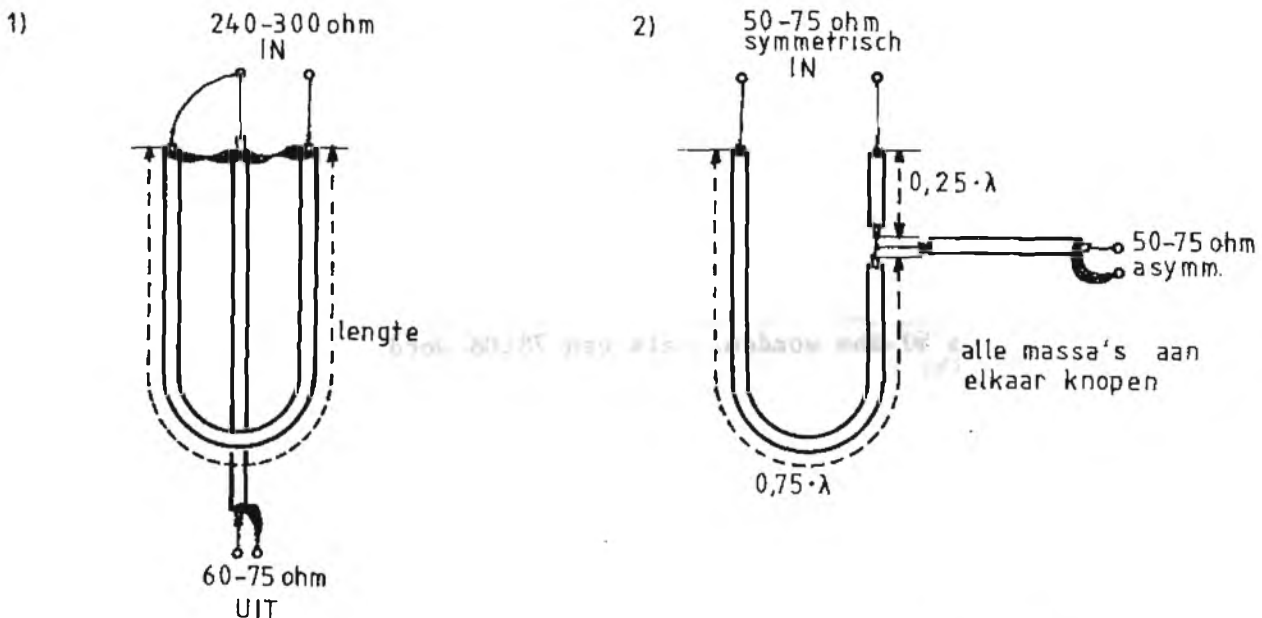

Ook heb ik hier een schema van een balun van coaxkabel, bestemd voor het aanpassen van symmetrische antennes op coaxkabels van dezelfde impedantie voor bijvoorbeeld een open dipool. NIET VOOR GESLOTEN!  
 Tussen twee haakjes: wil je op je gemak nog eens deze balun en de vorige balun van mij, die geschikt is voor 75 Ohm naar 240-300 Ohm nalezen, lees dan het boek "Theorie en Praktijk voor Zendamateurs" van J.L.Molema, uitgegeven door De Muiderkring (blz.89).

R.O.R. - BODEGRAVEN.

(Noot van de tekenaar: 0,66 kan de verkortingsfaktor van coax zijn).

# KRISTALGESTUURDE AM-ZENDER

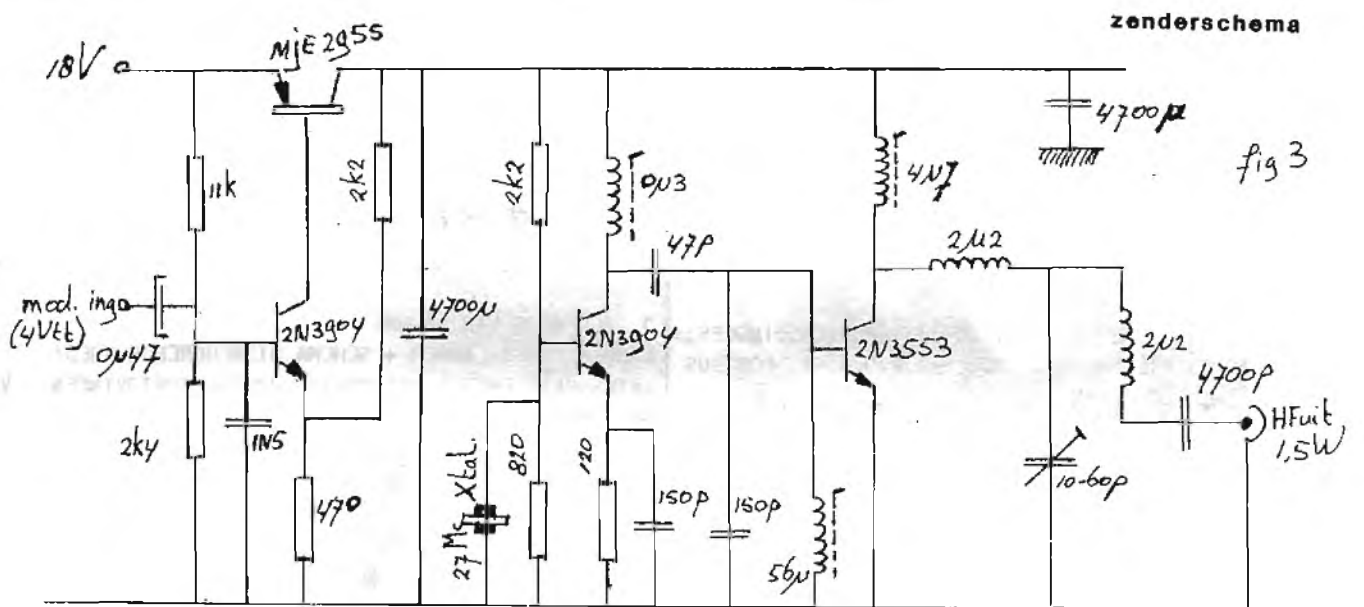
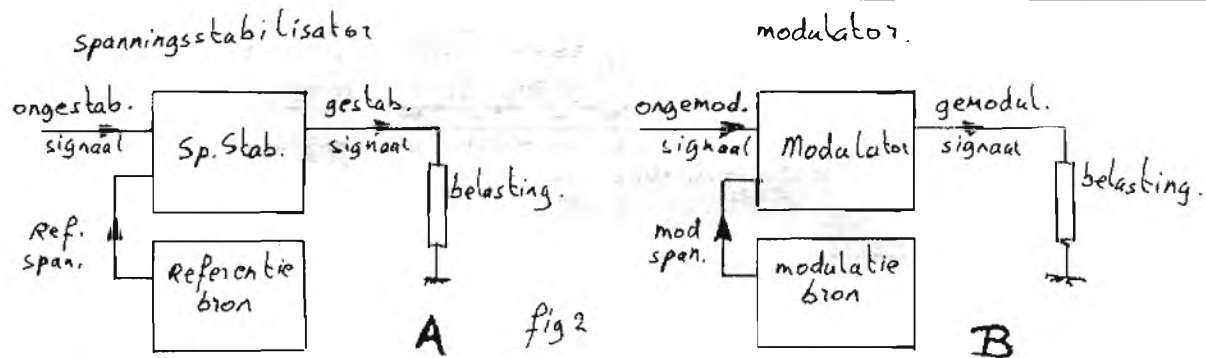
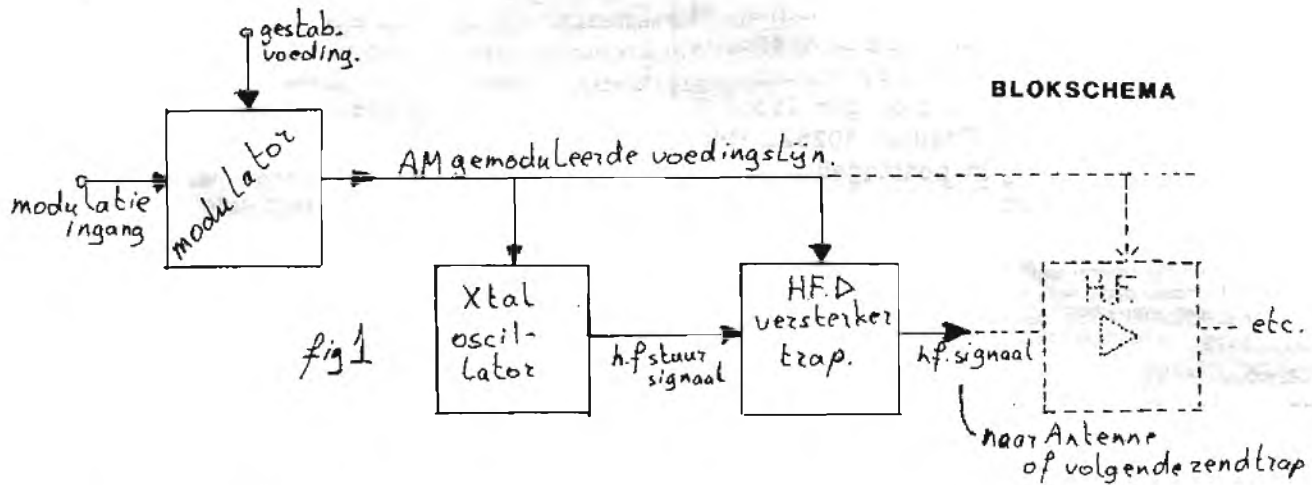

**WERKING:** Om Amplitude te moduleren wordt gebruik gemaakt van een "modulator", die het modulatiesignaal "codeert" (optelt eigenlijk) op de voedingslijn. De zo ontstane Ampl.gem. voedingspanning wordt gebruikt als voedingsbron voor alle aangesloten zendtrappen. Zie fig.1. De modulator is eigenlijk een moduleerbare spanningsstabilisator, vergelijk de blokschema's van fig.2 A en fig.2 B maar met elkaar.

De modulator heeft dan ook een belastings(stroom-)grens. Wanneer de belasting toeneemt (dus meer stroom gewenst is) dan moet de modulator fors(er) worden uitgevoerd; meerdere MJE2955 parallel bijvoorbeeld.

In figuur 3 is 1 MJE 2955 voldoende. Het uitgangsvermogen van deze schakeling bedraagt 1,5 Watt. Voor de spoelen kunnen vaste fabrieksspoelen worden gebruikt, maar het valt aan te bevelen hiervoor instelbare spoelen te nemen, zodat wanneer men een wat afwijkende kristalwaarde neemt er op maximaal vermogen afgeregeld kan worden. Bouw dusdanig dat de modulator de zendtrappen niet kan zien (afschermshotjes aanbrengen dus). MJE 2955 en 2N3553 dienen van een bescheiden koelvinnetje te worden voorzien.

RONALD V/D PLAS, POSTBUS 28552, 3003 JB ROTTERDAM.



# Abonnementies

Prijs: f 2,-- per regel van 50 letters, spaties of leestekens. Getypte tekst of blokletters. Abonnementies moeten vóór de 10e v.d. maand binnen zijn.

**Betaling:** Vooruitbetaling op giro 3538279 t.n.v. Free Radio Magazine, Postbus 10252, 1001 EG Amsterdam of bijsluiting in postzegels van het verschuldigde bedrag naar: FRM, Postbus 10252, 1001 EG Amsterdam.

Abonnementies kunnen alléén geplaatst worden door PARTICULIEREN. Band-/cass. opnames, stickers, schema's etc. worden geaccepteerd. HANDELAREN kunnen onze advertentietarieven aanvragen.

## AANGEBODEN:

CONSTRUCTIEMAST 18 METER MET KOOI IN DRIE DELEN + STEUN LAGER. VR.PR. FL. 1200,--. TEL. 05120-24092

FM-ZENDER: ECC85-QQE03/12-QQE06/10 MET INGB. VOEDING, DUS ALLES IN EEN KAST FL. 550,--. KRISTAL STEREOCODER, RUISVRIJ, KANAALSCHIEDING BETER DAN 50 DB, PRE-EMPHASE 50  $\mu$ S TOT 12 KHz. ALLEEN DE GEB. PRINT FL. 150,--; IN KAST FL. 200,--. POSTBUS 435, 7400 AK DEVENTER.

PROF. JINGLEPAKKET, WEGENS BEEINDIGING RADIOSTATION. PRIJS N.O.T.K. + MENGpaneel 12 KAN. FL. 1500,--. TEL. 01626 - 6050.

ATARI SOFT-CLUB/800 XL 130-XE/520-ST-INFO/ POSTBUS 243, 3340 AE H.I.AMBACHT. TEL. 078-125521

JHER 4000 REPORTAGERECORDER INCL. ALLE TOEBEH. WEINIG GEBRUIKT FL. 1700,--; FM-EINDTRAP 300 WATT FL. 800,--; VOEDING HIERVOOR FL. 250,--; COMPL. STRAALVERB. INCL. ANTENNES FL. 850,--. TEL. 072-330503 (NA 19.00 UUR)

BLX 15 OUTPUT 150 WATT FL. 175,--. BELLEN NAAR 080-777836 (NA 18.00 UUR - MARCEL)

ORIGINELE 1986 MASTETAPE MET 23(1) VERONICA JINGLES: O.A. TOP 40 EN FILLERS FL. 100,--. B.O.S.P., POSTBUS 25104, 3001 HC ROTTERDAM.

AKAI TUNER AT K22, VERSTERKER AM U22, CASS.DECK CS F9, 2 DRAAITAFELS AP D33 (PITCH CONTROL), BOXEN, MENGpaneelen DATEQ SPM5, LIESE DM1500A, ALLES VOOR FL. 1600,--. TEL. 02990-30838.

MENGpaneel + 2 PIONEER DRAAITAFELS + SWR, PWR & FS METER EN 20 METER RG/213 KABEL. T.E.A.B. OF RUILEN TEGEN FM ZENDER. TEL. 020-157828 (NA 17.00 UUR)

ZENDERS  
ONTVANGERS  
ANTENNES  
JINGLES  
STUDIO'S  
TV./VIDEO  
BOUWPAKKETTEN  
ONDERDELEN  
PLATEN

**ADVERTEREN IN HET FRM !!**  
deze ruimte kost slechts fl. 25,- (incl. BTW) ■ ■

## HET 'LOW BUDGET' TARIEF

Iederéén kan nu in het F.R.M. adverteren: speciaal voor de "kleine" adverteerder, wiens advertenties niet in aanmerking komen voor de rubriek "abonnementies", is de prijs van 1/16 pagina verlaagd tot f 25,--.

Wie dus in het komende jaar wil adverteren met platen, foto's, cassettes, boottrips en noem maar op, kan gebruik maken van dit speciale advertentietarief.

Voorwaarden: Deze kleine advertenties dienen vantevoren betaald te worden. Men kan een keus maken uit de volgende betalingswijzen:

- Per giro: Tegelijk met de opgave van de tekst een overboeking doen op postgiro 3538279 t.n.v. J.Herps/F.R.M. te Amsterdam.

- Girobetaalkaart: Deze insluiten bij de advertentieopdracht.

- Eurocheque: Idem

- Kontante betaling per aangetekende brief bij de advertentie-opdracht.

- Suidland: per Int. postwissel, Eurocheque of kontant per aangetekende brief.

**MAXIMAAL 1 ADVERTENTIE PER UITGAVE**

## GRATIS !

HET SCHEMA VAN EEN UITMUNTEND ANTI-STORINGSFILTER, ALS U NU HET UNIEKE FM-ZENDERSCHEMABOEK BESTELT. MET DAARIN 33 GLASHELDERE FM-SCHEMA'S TOT 1,25 K.W. PLUS ALS EXTRA DRIE M.G. BESTEL HET BOEKJE VOOR FL. 15,-- BIJ: D.C.T., POSTBUS 209, 1250 AE LAREN NH. POSTGIRO 5572382.

TV-ZENDER (5 WATT) MET VOEDING FINALE VHF BANDA 5, KANAAL 43

FM ZENDER 5 WATT + VERSTERKER 25 WATT

ZEND- EN ONTVANGSTANTENNE KANAAL 21-48

100 CASSETTES: OPNAME VRIJE- EN ZEEZENDERRADIO, MUZIEK, ALLERLEI, C60 C90 EN C120

NIEUWE AUTORADIO FM, MG, PRESELECTIES + ANTENNE. TEL. 059/27.92.00 VANUIT NEDERLAND: 09-32-59.27.92.00

3 SCHEMA'S VAN AM-ONTVANGERS (CA.1947) 1-LAMPER, 2-LAMPER EN 3-LAMPER + SCHEMA BIJBEHORENDE VOEDING + 2 ANTENNESYSTEMEN + UITVOERIGE BOUWBSCHRIJVINGEN. VOOR DE ECHE HOBBIYIST.

DOOR OVERMAKING VAN FL. 10,-- OP GIRONUMMER 2560169 tnv T.MAES, DEN BOSCH ONTVANGT U ZE GEFRANKEERD THUIS.

## VRJIE RADIO SHOP

ZEEZENDERUREN OP CASSETTE

RADIO VERONICA

DE TOP 100 ALLER TIJDEN 1974.

U hoort Tineke, Stan Haag, Will Luikinga en Rob Out.

8 uur luisterplezier....f 50,--

RADIO VERONICA

DE OFFICIELE OPENING OP 538 Mtr!  
Naast de testuitzending hoort u Lex Harding, Klaas Vaak e.a.

6 uur Veronica.....f 40,--

Postgiro 3423249  
J.Leijgraaff te Nieuwegein



Ger Lammers, Bul Verwey en Peter Koelewijn



# RADIO MAKEN IS EEN KEIHARD VAK

Radio maken vergt veel inzet, creativiteit en doorzettingsvermogen. Radiostations die dat allemaal hebben, geven de toon aan, het zijn trendstations. Trendstations zijn altijd op zoek naar iets nieuws, ze zullen altijd proberen beter te zijn dan de naaste concurrent.

Is dat misschien de reden dat trendstations als Keizerstad Nijmegen, Oktaaf Amsterdam, Magic Kortrijk België, Royaal Hamont Achel België en Klein Brabant Bornem België nu al gekozen hebben voor Alfasound?

*Alfasound*

**TRENDSETTER IN JINGLES EN COMMERCIALS**

**EXCLUSIEF VERTEGENWOORDIGD DOOR:**

**B & M Producties**

Zeeburgerpad 33  
1019 AA Amsterdam  
Tel.: 020 - 658551

Jingle's, commercials en plaatproducties

Voor voorbeelden van Alfasound-producten bel B&M's jinglefoon  
**020 - 901666**

Of vraag bij B&M de spiksplinternieuwe demo aan!