

FRM

TIJDSCHRIFT OVER VRIJE MEDIA

Verschijnt 10 x per jaar

LOSSE NRS. FL. 5,25/BF.105,-

13e Jaargang nr. 9/10, sept./okt. 1986

FREE RADIO
MAGAZINE

&
TV!



Radio Benidorm

Hoe begin ik
een radiostation? (2)

Interview met
Gert v/d Zee (2)

Techniek:

5W FM-zender

Regelbare voeding

0-650 V.



De Magdalena in Griekenland (Archief SMC)



FRM

UITGEEFSTER / EINDREDAKTRICE:

José Herps

Verschijningsdatum nr. 11:

20 oktober 1986

Uiterste **sluitingsdatum** inzendingen kopij:

6 oktober 1986

De inhoud van het FRM komt voor een groot gedeelte tot stand door inzendingen van de lezers. Deze niet-redactionele artikelen behoeven niet met de mening van de uitgeefster overeen te stemmen. Het geheel of gedeeltelijk overnemen van de inhoud van het FRM is niet toegestaan zonder voorafgaande schriftelijke toestemming van de uitgeefster. Inzendingen/Advertenties zijn voor verantwoording van de inzender c.q. adverteerder.

INHOUD:

Pag.:

4. HOE BEGIN IK EEN RADIOSTATION (2)
8. JINGLES EN COMMERCIALS
RADIO VERONA - WINSCHOTEN
10. MEER OVER SATELLIETONTVANGST
12. UIT DE WAARD
13. VRIJE RADIO IN NEDERLAND
18. DX-RAPPORTEN
20. NIEUWS VAN KORTE- EN MIDDENGOLF
28. GERT V/D ZEE STORY (DEEL 2)
30. DOBBER MEE MET S.M.C.
31. RADIO MONIQUE VERHAAL
33. 2E RADIO MONIQUE ENQUETE
34. ON- & OFFSHORE
38. BELGIE
40. RADIO BENIDORM - COSTA BLANCA
42. FRM INTERNATIONAL
44. FM MOSFET OSCILLATOR
45. ABONNENTIES
46. SCHEMA 5-WATT FM ZENDER
48. REGELBARE VOEDING 0-650 VOLT

Vul in die bon en stuur hem op. 2 NUMMERS VOOR FL. 9,- 

**NOTEER MIJ
ALS
ABONNEE!**

**FREE RADIO
MAGAZINE**



Postbus 10252 - 1001 EG Amsterdam
TEL. 020 - 327464

Naam: _____

Adres: _____

Postcode: _____

Woonplaats: _____

Ik betaal:

- Met bijgevoegde girobetaalkaart
- Met bijgevoegde Eurocheque
(Denk aan het nummer op de achterkant!)
- Direkt op giro 3538279

(Doorhalen wat niet van toepassing is)

ERGER JE MEE MET JOSE

De -niet eens zo heel erg oplettende- lezer zal het opvallen, dat in deze aflevering van het FRM onder de kop "Dobber mee met SMC" (die ik persoonlijk eigenlijk liever "Slijm mee met SMC" had genoemd) ineens behoorlijk met stroop wordt gesmeerd. Daarna volgt dan nog een duidelijk verhaal over Monique, dat door onduidelijke figuren is geschreven, maar die toch duidelijk zeer Moniquegezind zijn. Alhoewel men niet veel los wilde laten over deze ommezwaai, heb ik zo mijn vermoedens dat de Monique directie eindelijk eens in actie is gekomen.

Nu vind ik dat wel terecht, maar waar ik me aan erger, is de houding van sommige deejays. Toen John Wendale het te bont had gemaakt met zijn kritieken op Radio Monique, werd met SMC afgesproken, dat zij voortaan als een soort "spreekbuis" zouden gaan fungeren en dat in overleg met de aan boord zijnde deejays over het wel en wee op de Ross zou worden bericht.

De laatste maanden is die berichtgeving ontaard in een ge-wee-klaag over de financiële situatie van de heren en ik kan mij niet aan de indruk onttrekken, dat sommigen onder hen enerzijds SMC en anderzijds de Monique organisatie aardig tegen elkaar hebben uitgespeeld. En zodra men dan ondanks alles toch weer aan boord was, gauw -liefst in het "Zondagmiddagmatinee"- het FRM even af gaan kraken, zodat de baas maar vooral niet zou denken, dat die "verzinsels" van henzelf afkomstig zouden zijn.

Ik ben blij, dat SMC besloten heeft een eind te maken aan de "beursberichten" van de Monique DJ's en ik hoop, dat men de ingezonden brieven ter harte neemt en de lezer/luisteraar eens iets aardigs te lezen geeft in -in ieder geval de komende twee nummers-. Of gebeurt er nooit eens iets leuks aan boord van de Ross?

Wat die ingezonden brieven betreft: ook in een van de gepubliceerde brieven wordt gevraagd om melding van feiten als bijvoorbeeld de terugkeer van bepaalde DJ's. Ik vraag me altijd af, waarom mensen zoiets interessant vinden om te lezen. Daar heb je toch een radio voor.... Je hoort het vanzelf wel, als iemand weer achter de mikrofoon zit. Maar wie dat graag leest, kan altijd terecht bij de rubriek "FRM International", al is die in het Engels, want die jongens schijnen de hele dag aan de radio te hangen.

Iets heel anders nu:

Ook naar de Firato geweest? Ik wel. Lekker rustig op de tweede handelarendag. Zoals gewoonlijk viel het me allemaal weer zwaar tegen, al vond ik de standjes met de schotelantennes toch wel aardig.

Vanaf 1 september ben ik door verscheidene schotelbezitters gebeld, die zich niet zo happy voelen met het feit, dat Filmnet vanaf die datum op een andere manier van coderen is overgegaan. Ze kunnen niets meer ontvangen en er is ook geen mogelijkheid (voorlopig tenminste niet) om je als particulier te abonneren op Filmnet.

Toevallig belde Peter van Dijk nog even op en die wist raad: op de indoor-unit van de satellietontvangstinstallatie zit een negatief-positief schakelaar, die normaal altijd op "positief" staat. Door deze schakelaar om te zetten naar "negatief", kan men de uitzendingen van Filmnet toch volgen, zij het met wat mindere kwaliteit. Volgens Peter zijn de uitzendingen tot 17.00 uur gecodeerd, tot 03.00 uur en wordt dan overgegaan op een andere code.

Succes ermee. Ik kan lekker gratis 24 uur per dag kijken tot 1 december dankzij mijn abonnement, alleen jammer dat ik zo weinig tijd heb.

Groetjes, JOSE.

ZENDERS JINGLES
ONTVANGERS STUDIO'S
ANTENNES ?
TV./VIDEO
BOUWPAKKETTEN
ONDERDELEN
PLATEN

ADVERTEREN IN HET FRM !!
deze ruimte kost slechts fl. 25,- (Incl. BTW) ■ ■

Wegens de veelzijdige interesse nog verder te krijgen: TV-zenders (5Watt) met voeding, kanaal 43, perfecte afwerking. TV-zenders 2Watt, zonder voeding, kanaal instelbaar. Exclusief voor de vrije radio's en particulieren: exclusief interview met Sylvain Tack, ex-directeur van Radio MI AMIGO (interview van 50 min. op cassette). Tweedehandscassettes voor 40 bfr. op 2,5 fl. Tel. 059/27.92.00 vanuit Nederland 09-32-59.27.92.00

TOP FORMAT'S NIEUWE '86/'87 DEMO- CASSETTE IS NU UIT!



- Het nieuwste en heetste in nationale en internationale jingles.
- + EXTRA 7 swingende anti-alcohol spotjingles (30 sek.). Volledig gezongen versies, ingesproken versies, donuts. Voor gratis goodwill-gebruik op jouw station!
- Superchromdioxide cassette!
- Stuur f 25,- naar Postbus 6040, 2001 HA Haarlem/Holland.
- Of stort f 25,- op postgirorekening 4149494 t.n.v. Top Format Prod. BV.

TOP FORMAT productions b.v.
De succesformule voor radio in de Benelux.



Postbus 6040 2001 HA HAARLEM/Holland Tel. 023-320640/310522 Telex: 41605 tkom/top Telefax: 315473

Je hoort er pas bij.....

Wijk
storing

WIJKSTORING: iedere dag hits, tips, gouwe ouwe en veel popinfo. Pres. Henk van Wijk. 60 minuten, 5x per week. Proefband: f 10,-- in een envelop aan: MPM, Wijkstoring, Postbus 27145, 1002 AC Amsterdam. Prijs bij maandabonnement (20 afl.) f 14,70 per afl. (incl. btw, porto en cassette). Je radio lacht!

Disco
Mix

DISCO MIX: iedere week mon-stop een mix van oud en nieuw op 12-inch op beestachtig goeie wijze gemixed. Duur: 120 minuten. Proefband: f 10,-- in een envelop aan: MPM, Disco Mix, Postbus 27145, 1002 AC Amsterdam. Prijs bij kwartaalabonnement (13 afl.) f 35,-- per aflvering (incl. btw, porto en cassette) België: Bfr 875

Johan
Vermeer

JOHAN VERMEER: iedere week een uur lang gezellige muziek van deze professionele Unique-FM disc-jockey. 60 minuten. Proefband: f 10,-- in een envelop aan: MPM, Johan Vermeer, Postbus 27145, 1002 AC Amsterdam. Prijs bij kwartaalabonnement (13 afl.) f 13,50 per aflvering (incl. porto, btw en cassette) België: Bfr 330.

?

KANSEN VOOR ORIGINELE PROGRAMMAMAKERS: MPM heeft plaats voor enkele originele programma-ideeën voor de Benelux. Maak jij een programma waarvan je vindt dat het door méér stations uitgezonden kan worden, stuur ons dan een proefband. Misschien kunnen wij van jouw programma een hit maken! MPM, R&D, Postbus 27145, 1002 AC Amsterdam.

met MPM-programma's!

Hoe begin ik een radiostation?

Deel 2

DE STUDIO

Voor het verzorgen van radio-uitzendingen heb je behalve platen, zendapparatuur, een lokatie e.d. ook een studio en een studiolo-katie nodig. Ik wil nu eerst even ingaan op de studio-apparatuur. Op de andere onderwerpen kom ik later nog terug.

Wat moet er in een studio staan? Tja, grotendeels ligt dat een beetje aan je eigen eisen. Minimum vereiste is natuurlijk twee draaitafels, een mikrofoon en in ieder geval een cassette-deck om jingles op af te draaien. Je kunt het natuurlijk nog veel mooier maken met een of twee "echte" jinglemachines en een "paar" bandrecorders, maar de vraag is of je dat A) allemaal kunt betalen en B) of je dat wel nodig hebt. Uiteraard, menigeen "kickt" op mooie apparatuur, maar laten we eerst eens gaan denken aan de functie.

We moeten platen afspelen, dus hebben we platenspelers nodig. Om geen "witjes" in de programma's te doen ontstaan, nemen we er twee. Platenspelers kun je in elke prijsklasse krijgen. Het ligt aan jezelf wat je ervoor wilt uitgeven, maar een Philips platenspeler inclusief MD element voor een bedrag van 130 gulden voldoet al. Schakelaartje tussen het netsnoer, na het scherpstellen van de plaat hem zo'n 20 minuten terugdraaien en hij start binnen een seconde. Een goedkope platenspeler, uitgebreid met een snelstart systeem van b.v. de firma Simrek voldoet natuurlijk ook uitstekend.

Omdat we naar alle waarschijnlijkheid niet nonstop gaan draaien, hebben we behoefte aan een mikrofoon. Als het even kan een niet al te gevoelige, want dan zitten we al snel met b.v. het geluid van een W.C. die

wordt doorgetrokken of het geblaf van de hond van de bureu. Een mikrofoon hoeft helemaal niet van een duur merk te zijn of speciaal stereo. Een z.g. "Dolly Dots" mikrofoon van zo'n 30 a 40 gulden geeft al vrij goede resultaten, als hij voorzien is van een "plop-kap", die hinderlijke klanken zoals bij de S, P en T tegenhoudt. Zo'n kapje kost overigens hooguit 2,50 gulden.

We zitten nu al met drie componenten: 2 platenspelers en een mikrofoon, die door elkaar gemixed moeten kunnen worden, dus op naar een zaak, waar ze mengpanelen verkopen. Een vijf kanaals mengpaneel met voor-afluistering volstaat. Je kunt ze natuurlijk ook met equalizer, master schuif, talk over, afzonderlijke master voor het linker- en rechterkanaal, extra VU meters, tonen- en balansregelaars, per kanaal in te stellen volume, ingebouwde limiter en weet ik al niet kopen, maar veel van die extra's zijn alleen nuttig voor de doorgewinterde HiFi stereofreak met 'n geluidsinstallatie van 5 a 6 duizend gulden. Voor ons doel hebben we een gewoon mixertje nodig met vijf kanalen (1x mic., 2x tape/tuner, 2x al dan niet MD platenspelers) en de mogelijkheid tot voorafluistering. Een dergelijk mixertje van het merk Phonic kost je een luttele 160 gulden.

We proberen zo professioneel mogelijk te klinken, dus beschikken we naar alle waarschijnlijkheid over een jinglepakket. Echte jinglemachines zijn ons als zuinige Nederlanders te duur, dus nemen we een cassette-deck met een mechanische (!!!) pauzetoets. Het moet echt om een mechanische pauzetoets gaan, omdat vele van die soft-touch en elektronische pauzetoetsen vertraagd werken en dus niet geschikt zijn voor het onmiddellijk starten van een jingle. De Sharp RT-110 decks zijn uitermate bruikbaar als jinglemachine.

Cassette met jingles er in, gewenste jingle opzoeken, zodra de eerste klank weerklinkt STOP- of PAUZE toets indrukken, cassette uitnemen, het linker spoeltje met vinger of pen o.i.d. een klein stukje terugdraaien, er weer in, op PAUZE en PLAY drukken, PAUZE loslaten en voila: een snelstart jinglemachine! De Sharp decks zijn gebouwd op een stootje (de RT-10, die wij hebben staan gaat al vijf jaar mee onder de meest ruwe behandelingen) en zijn zeer goedkoop: variërend van zaak tot zaak is hij er vanaf fl. 175,--. Het mooiste is natuurlijk om twee van deze decks te kopen, zodat we na b.v. de commercials meteen een willekeurige jingle kunnen starten.

Een aantal onder ons zal tegen deze tijd wel denken, dat het hier gaat om een budgetopstelling en zich afvragen wat dit te maken heeft met de eerder door mij genoemde professionele instelling. Wel, het kopen van een tennisracket van 800 gulden maakt mij nog geen Ivan Lendl en het kopen van platenspelers van 500 gulden per stuk, echte jinglemachines en Revox bandrecorders maken van m'n station nog geen "Free Radio Rotterdam" of "Focus 103". De reden voor het aanschaffen van dure/duurdere apparatuur kan of bedieningsgemak of betere geluidskwaliteit zijn. Ik betwijfel echter of de gemiddelde luisteraar het verschil merkt tussen een op een Sharp deck opgenomen plaat (natuurlijk wel op chroom cassette) en een plaat, opgenomen op een HiFi stereo videorecorder, die het geluid digitaal optekent en een groter frequentiebereik heeft dan een Compact disc. Als ik bij het afspelen van die chroom cassette dan ook nog de bandselector op "normaal" zet, heb ik genoeg hoge tonen om de luisteraars te voorzien van een goed signaal.

Buiten de bovengenoemde minimaal vereiste apparatuur kun je je studio natuurlijk naar eigen believen en inzicht uitbouwen. Criteria hierbij zijn of je live vanuit de studio gaat werken of dat je er alleen maar de programma's opneemt. Als je er live uitzendt, is het beter niet al te dure spullen neer te zetten, omdat de heren van de Radio Controle Dienst vroeg of laat toch wel een keertje zullen langskomen om de boel mee te nemen. Het inrichten van een live studio moet zo eenvoudig mogelijk gebeuren. Dit vergroot je overlevingskansen op de lange duur aanmerkelijk. Als je i.p.v. 3000 gulden aan studio-apparatuur "slechts" 700 gulden kwijt bent na een inval, lijkt het me dat je heel wat meer met je geld kunt doen.....

Er is geen richtlijn voor het opstellen van studio-apparatuur. Wel is 't noodzakelijk de apparatuur zo te plaatsen, dat je geen professioneel atleet hoeft te zijn om ze te bereiken.

LIVE UITZENDEN OF NIET?

De vraag of we live gaan uitzenden (inclusief alle variaties) of bandopnames gaan maken, heeft direkt te maken met de radiosituatie hier in Nederland. Het is en blijft nog steeds illegaal. Dus als je gaat uitzenden loop je het risico de heren van de R.C.D. aan de deur te krijgen. Als je de zaken dan ook nog een beetje professioneel aanpakt en op commerciële basis draait is de kans 9 tegen 1, dat de heren komen.

Als je dan live uitzendt, kun je je studio-apparatuur en de meestal bij de studio aanwezige platen wel vaarwel zeggen. Die neemt de R.C.D. mee om vervolgens naar eigen zeggen te "vernietigen" en volgens beter wetenden te verkopen op o.a. politievervingen. Behalve live uitzenden is er ook nog de mogelijkheid van bandopnames. Men neemt de programma's vantevoren op en speelt ze dan op

relatief goedkope apparatuur af. Voordeel is dat er bij de zender geen platen en dure apparatuur aanwezig zijn.

Variaties op zowel live- als vooropgenomen uitzendingen zijn semi-live opgenomen programma's en straalverbindingen. Bij gebruikmaking moeten de studio- en zendlokaties wel dicht bij elkaar liggen of je moet gebruik willen maken van een straalverbinding van 10 Watt.....

PROGRAMMERING

Voor velen een onbelangrijke en met name nutteloze zaak. Ze draaien de hele dag hetzelfde met dat verschil, dat er om de twee uur een andere presentator zit. Als je echter van plan bent speciale programma's (b.v. informatieve) of bepaalde muziekprogramma's te gaan gebruiken, dan is een vooropgestelde programmering belangrijk.

Om jouw "Dauwtrappers top 10" of "Rotterdamse top 40" nu tegenover Veronica's top 40 te plaatsen is vragen om het verlies van luisteraars. Een programmering stel je zo op, dat je een concurrerend programma hebt staan op de dagen en uren, dat andere stations in jouw genre een programma hebben staan, waarmee je kunt concurreren. Hebben ze een ijzersterk programma staan, waar niet tegenop valt te boksen, dan is het maar beter niet te proberen luisteraars van dat programma weg te trekken. In dat geval kun je beter een heel ander programma plaatsen met zijn eigen specifieke groep luisteraars.

Stelregels zijn, dat je in de piekuren (globaal tussen 10.00 en 12.00 uur en 14.00 en 16.00 uur) commercieel verantwoorde programma's plaatst. Speciale muziekprogramma's, zoals Country & Western, Hardrock e.d., worden over het algemeen in de avonduren gepland.

Zorg dat er een niet te groot verschil tussen de programma's onderling ontstaat. Het Hilversum-paradon, Radio-3 systeem is berucht. Na een 2 uur durend Golden Oldie programma doet een Import Disco show

toch een beetje aan als een ijs- en ijskouwe douche.

Let wel: dit zijn algemene "regels". Een programmering deel je naar eigen believen in, natuurlijk wel rekening houdend met de behoeftes van de luisteraars.

UITZENDDAGEN EN -TIJDEN

Bij het bepalen van de uitzenddagen en -tijden gaan we uit van een tweetal vragen: "Wanneer wordt er geluisterd?" en "Kan ik dan genoeg mankracht optrommen om uit te zenden?"

Om met het eerste te beginnen: altijd. Er is altijd wel een luisteraar. Het enige dat verschilt is het aantal. 's Nachts luisteren er aanmerkelijk minder mensen dan overdag. 's Avonds is het luisteraantal al niet zo verschrikkelijk aantrekkelijk en op de beroemde en/of beruchte vrijdag- en zaterdagavond is dat nog minder.

De tweede vraag is veel belangrijker. Veelal zul je met vrijwilligers werken en die zijn niet altijd even enthousiast om 's nachts live uit te zenden. Ook als je gebruik maakt van banden, zal er toch iemand aanwezig moeten zijn om die te verwisselen.

En zoals altijd steekt ook hier weer het fenomeen R.C.D. de kop op. Toegegeven, wanneer je ook uitzendt, je zult altijd wel eens gepakt worden. Maar het is bekend, dat de R.C.D. de "grote jongens" liquideert. Voor een professioneel klinkend 7-dagen-per-week-en-24-uur-per-dag station, dat op een prettige commerciële basis draait, is regelmatig bezoek van de R.C.D. gegarandeerd. Voor een buurtstation met elke zondagochtend tussen 12 en 16 een uitzending met een live ingesproken "reklameboodschap" voor de slager op de hoek is zo'n geregelde interesse van de R.C.D. natuurlijk veel lager.

Nu wil ik daarmee niet zeggen, dat je dan maar weinig moet gaan uitzenden, maar zoals ik hierna onder het kopje "Commercie" zal behandelen, moet je de

R.C.D. niet gaan uitdagen of -anders gezegd- het ze gemakkelijk maken. Doorgaans wordt er uit een tweetal mogelijkheden gekozen met in totaal zes variaties. De twee mogelijkheden zijn 7 dagen per week of alleen in het weekend. De variaties zijn 24 uur per dag, 12 uur per dag of alleen 's avonds tot 0.00 uur.

COMMERCIE

Ding dong. "Dag mevrouw, is Zoete Lieve Gerritje nog thuis?" Of anders gezegd: wie gaat dat betalen? Vroeg of laat zullen de kosten niet meer uit je eigen zak betaald kunnen worden en dan wordt het tijd voor of nevenactiviteiten in de vorm van drive-in shows of adverteerders. De laatste zullen je in bepaalde gevallen niet altijd in geld betalen, maar in artikelen. Een platenzaak kan bijvoorbeeld je top 40 up-to-date houden (wat je anders op z'n minst 250 gulden per maand kost).

Adverteerders zijn zo'n beetje een noodzakelijk kwaad. Ze nemen een deel van je zendtijd in beslag, maar dekken wel je onkosten. En ja, inderdaad, ze vergroten je pakkans. Hoe commercieler je draait, hoe meer "grote" bedrijven je voor je kunt winnen, hoe "bedreigender" je wordt voor "Het Bestel" en dus hoe interessanter voor de R.C.D. Maak het dan ook niet te gek met adverteerders. Zorg dat je onkosten gedekt zijn, je een reserve kunt aanleggen voor het geval je gepakt wordt, maar ga die jongens niet uitdagen. Als je uitzendingen doorspekt zijn met reclameboodschappen en de berichten dat "de platen voor dit programma zijn geleverd door....." zal niet alleen de luisteraar zich mateloos gaan ergeren, maar ook de R.C.D. Kalm aan, dus!

Je zult je adverteerders ook moeten gaan selecteren. Als je een "stijlvol" of "net" station bent, is het niet erg slim om een coffeeshop, waar niet alleen koffie te verkrijgen is, te accepteren als adverteerder. Draai je ook voor het

oudere publiek, dan lijkt die commercial voor die sexshop me ook niet bepaald op z'n plaats.

Het beginnen van een drive-in show lijkt om bovengenoemde redenen een stuk aantrekkelijker. Ik zeg "lijkt", omdat dat nu niet bepaald zo is. Als je een drive-in begint kom je uit het illegale sfeertje en in het legale. De controle op BUMA/STEMRA rechten bij dit soort activiteiten is zeer, zeer streng en heeeeel accuraat. Bovendien zijn er zoveel drive-in shows (ook die niets met een station te maken hebben) dat je heel wat moet uitvoeren om er geld mee te verdienen. Een lichtshow afhuren is misschien een aardig idee, maar of die jongens van de HAVO zin hebben om dat te betalen voor een schoolfeestje?.....

De verkoop van promotieartikelen als shirts, stickers, tassen enz. is ook een niet te verwaarlozen bron van inkomsten. Deze markt, die voornamelijk uit een schare fans bestaat, is nooit verzadigd en betaalt graag wat extra voor een shirt als "hun" stationsnaam er maar op staat.

Adverteerders zullen overigens alleen betalen, als je in de lucht bent. Het is dus wel nuttig om vantevoren al wat zaken te benaderen. Maar overal krijg je te horen, dat ze je eerst "eens een maandje willen beluisteren". Begrijpelijk. Enne.... oh ja. Hoewel publicaties van de Nederlandse staat het wel doen vermoeden: rijk worden doe je er niet mee.....

JINGLES

In het julinumnummer heeft Henk van der Wijk al aandacht besteed aan jingles. Hij schrijft in zijn artikel: "Jingles zijn voor een radiostation een onmisbaar onderdeel van de programmering." Dat is ietwat extreem gesteld. Joost den Draayer, de man die de jingle naar Nederland haalde, heeft later in een interview gezegd, dat hij het betreunde het fenomeen hiernaartoe gehaald te heb-

ben omdat "het te pas en te onpas gebruikt wordt, ook als een gesproken woordje genoeg is."

Dat is gedeeltelijk waar. Jingles zijn in die zin onmisbaar geworden, dat we zo aan het karakter van dit verschijnsel gewend zijn, dat we ze gaan missen, als ze niet in een programma verwerkt zijn. Of ze echt noodzakelijk zijn, blijft natuurlijk de vraag. In plaats van elke keer gebruik te maken van je naamjingle, zou je ook zelf je naam even kunnen vermelden. Henk van der Wijk besteedde in zijn artikel aandacht aan de professionele jingleproducenten zoals daar zijn Top Format en B&M Producties. De meeste producenten leveren je een goed, professioneel jinglepakket. Als je een beetje goedkoop pakket hebt genomen, zit je wel met (te) "bekende" stemmen, die op bijna elk radiostation te horen zijn. Als je echter een beetje ruim budget hebt, kun je over het algemeen exact vermelden wat voor idee je in gedachten had voor je jinglepakket. Een beetje zeezenderachtig geluidje of juist een modern strak jaren '80 geluid. Misschien wel scratch jingles met veel sampling effecten.

Natuurlijk kun je ook je eigen jingles in elkaar flansen. Daarmee doel ik niet op het verknippen van bij elkaar geraapt Veronica en Noordzee werk. Nee, je zult dan een stuk creativiteit uit de kast moeten halen. Teksten bedenken, eventueel slogans. Muziekjes zoeken, ze verknippen, eventueel samplen of fassen. Voor de eerste de beste, die wat meer doet met zijn/haar apparatuur dan alleen maar afspelen of plaatjes opnemen, is dat zonder meer te doen.

Eventueel kun je naast je gekochte pakket ook eigen jingles gebruiken. Voordeel daarvan is dat ze goedkoop zijn en je zelfs op de aktualiteiten kunt inspeelen! Voor alle verdere informatie over dit onderwerp verwijs ik naar het al eerder genoemde uitstekende artikel van Henk van der Wijk in het julinumnummer.

CONCURRENTIE

En dan zetten we de zender aan.... starten onze programma's en zijn daarmee een onmiddellijke concurrentiestrijd begonnen met alle andere stations in ons genre. Het is een overlevingsstrijd om luisteraars en adverteerders.

Zelden zul je daadwerkelijk iets merken van zo'n concurrentiestrijd. Misschien dat als er een station is dat beter is dan het jouwe, dat er wat adverteerders verdwijnen. Het komt ook zelden voor, dat er onderling een daadwerkelijke concurrentiestrijd gevoerd wordt, zoals dat bij fabrikanten wel eens het geval is.

Toch zul je je concurrenten goed in de gaten moeten houden. Heb je een import programma, maar is dat andere station altijd eerder met nieuwe platen? Doe er iets aan! Verloot dat andere station de top 40 om luisteraars te winnen? Probeer iets te bedenken dat unieker is en de luisteraars aan jou bindt. Want er mogen dan nog zoveel stations zijn, dat van jou is het beste!

Veel succes!

RUUD M. HEIN,
P. SCHOLTENSTRAAT 52,
1063 NG AMSTERDAM.

Een duur uitziende advertentie plaatsen om je produkt aan de man te brengen, dat is geen kunst.....

Een hoop vage beloftes doen en daarna iemand afschepen met een minderwaardig geluidsprodukt, dat is geen kunst....

Een stuk muziek van een jingleplaat gebruiken en daar mensen overheen laten zingen en/of praten, dat is geen kunst...

DAT DOEN WIJ DUS OOK NIET...

Een unieke jingle/tune/commercial maken die je dus ook nergens anders kunt horen, dat is een kunst.

Een hoogwaardig geluidsprodukt leveren, in elke gewenste toonhoogte, lengte, snelheid, op band, cassette, digitale tape etc. en dat alles voor een belachelijk lage prijs, dat is pas een kunst.

DAT DOEN WIJ DUS WEL

Als je een unieke jingle zoekt, met origineel voor jouw station geschreven muziek (waar je dus meteen eigenaar van bent!) in onze digitale studio opgenomen, en niet te veel geld wilt uitgeven, neem dan eens contact met ons op. Bedenk alleen wel dat we, omdat we veel aandacht geven aan elke opdracht, er maar een beperkt aantal kunnen maken per maand. Wees er dus snel bij, anders kom je op de wachtlijst! Je mag bellen tussen 12 uur 's middags en 24 uur 's nachts, behalve op maandag en vrijdag: 020-853573 of schrijf een briefje naar:

POSTBUS 4265, 1009 AG AMSTERDAM. Tot horens!

3MASTER PRODUCTIONS

BENT U DE SYNDICATED PROGRAMMA'S OOK BEU?

3 MASTER PRODUCTIONS presenteert:
Professionele exclusieve radio programma's ook voor Uw station!

ZOALS U HET GRAAG HOORT.....
.....EN ZO HOORT HET DOK !!

3 MASTER PRODUCTIONS bewijst U:

Succes, meer adverteerders en Uw station het toonaangevende in de regio door Nederlandse Top DJ's als:

Willem van de Brink
Roelof Vink
Tom de Wit
Paul ten Hagen

Rob Dammers
Marcel Spijkerman
Billy Jones

Ordeel zelf: Een proeftape + uitgebreide programma informatie ontvangt U door FL. 10,- of 180 Bfr. en een aan Uzelf gerichte envelop te zenden aan:

3MASTER PRODUCTIONS,
VAN LIMBURG STYRUMSTRAAT 33,
7141 KX GROENLO.

VRIJE RADIO SHOP

RADIO CAROLINE SWEATER - f 45,-
LASER 558 SWEATER - f 45,-

BOEKEN

BROADCASTING FROM THE HIGH SEAS
Het meesterwerk van
PAUL HARRIS - f 50,-

LAST OF THE PIRATES
BOB NOAKES - f 50,-

TEN YEARS OF OFFSHORE RADIO
Een dubbelalbum - f 50,-

Postgiro 3423249

J. Leijgraaff te Nieuwegein



IEDERE WEEK LEES JE AL HET NIEUWS EN DE BESTE VERHALEN MET DE MOOISTE FOTO'S IN EEN NIEUW WEEKBLAD. "RADIO WEEK".

NEEM "RADIO WEEK" EEN KWARTAAL OP PROEF VOOR SLECHTS f 23.75 (13 nummers). Of neem direct een jaarabonnement voor f 87.50 (52 nummers).

ECHT AKTUEEL. PROFES-
SIONEEL. COMPACT EN GOED
LEESBAAR.

•vrije radio
•zeezenders
•disk-jockies

STORT UW BEDRAG NAAR KEUZE OP
POSTGIRO 34.98.046 VAN FASTNET
NOORDWIJK. BELGIË: BETALING
PER POSTWISSEL.

Jingles en commercials

Een lokaal radiostation in 1986 kan bijna niet meer zonder jingles en die zijn er natuurlijk niet alleen voor om de luisteraars te laten weten naar welk radiostation ze luisteren. Jingles zijn er ook voor om een radiostation goed en flitsend te laten klinken. En als je eenmaal professionele jingles hebt, dan kun je uiteraard niet aankomen bij je luisteraars en adverteerders met slecht afgewerkte, snel ingesproken commercials. Nee, ook die moeten flitsend en degelijk in elkaar zitten.

VELMON HEET VOORTAAN 'SOUND & VISION'

In 1985 startte het bedrijf Velmon Sound & Vision. Al meteen hadden vele kenners kun weg naar dit nieuwe bedrijf gevonden. Velmon wist hoe jingles en commercials moesten klinken.

Kortgeleden is het aantal activiteiten binnen het bedrijf dusdanig uitgebreid, dat Velmon voortaan SOUND & VISION heet. Sound & Vision zal in de toekomst voor dezelfde kwaliteit blijven staan als Velmon voorheen.

Sound & Vision maakt -natuurlijk in nauw overleg met de klant- o.a. stationcall jingles, naamjingles, shouts, whispers, jocksings en nog veel meer, maar uniek voor Nederland is het feit, dat Sound & Vision buiten de bekende "Stockmusic" jinglemuziek ook zelf muziek voor jingles produceert. Hierdoor is het mogelijk een radiostation anders dan anderen te doen klinken. Sound & Vision maakt uitsluitend gebruik van professionele zang- en spreekstemmen, dus kwaliteit is verzekerd!

En duur? Welnee! Sound & Vision is in zijn soort een van de goedkopere bedrijven in Nederland.

Wil je kennismaken met Sound & Vision. Dat is nu voor iedereen in Nederland mogelijk en voor de lezers van het Free Radio & TV Magazine in het bijzonder:

Je eigen shout voor maar FL. 25,--!!!!!!!
Stuur die FL. 25,-- naar Ocarinalaan 102, 2287 RC Rijswijk Zh en vergeet er uiteraard niet bij te schrijven wat voor shout je wilt. Deze kennismakingskorting van maar liefst FL. 35,-- geldt dus alleen voor FRM lezers in de maanden september en oktober. Wedden, dat ook jij in de ban zult raken van de kwaliteit, die Sound & Vision levert? Je kunt ook de nieuwe demo aanvragen. Stuur dan FL. 15,-- naar het bovenstaande adres.

Verder nog inlichtingen:
bel dan 070-93.26.18.



Als er over vrije radiostations in de provincie Groningen gesproken wordt, hebben de meesten het over de stad Groningen met haar (vroegere) stations G.R.O., Randstad en Benelux.

Helaas is dit alles verleden tijd en hoewel er vanuit Delfzijl ook een aantal kleine stations actief is geweest, is daar ook niet veel meer te beleven. Maar ondanks 'alles is het -naast de vaak nederlandstalig draaiende piraten- absoluut niet stil.

Vanuit Winschoten zendt namelijk al enige tijd Radio Verona uit op 99 MHz en dit station bestaat in deze vorm sinds zaterdag 18 mei 1985. Daarvoor waren "het brein" en enkele andere personen al actief op de zondag.

Verona ziet zichzelf als een lokale jongerenomroep en programmeert dan ook op haar vaste zaterdag alleen popmuziek, omdat er op de radio al teveel wordt gekletst. We proberen deze dag zo compleet mogelijk te laten klinken en de hulp van de luisteraar is hierbij altijd welkom, bijvoorbeeld door middel van zijn of haar favoriete top 3.



PROGRAMMERING

9.00-10.00 Ochtendgloren	- Bob Scooter	(rustige muziek)
10.00-11.00 Golden Oldies Club	- Jan van Rossum	(non-stop)
11.00-12.00 Musicbox	- Tommy Jones	(gevarieerd)
12.00-13.00 Middaguur	- Dennis v. Rooyen	(gevarieerd)
13.00-14.00 Jouw Favoriete Top 3	- Karel v. Meeuwijk	(verzoek)
14.00-15.00 Musicmachine	- Peter de Groot	(non-stop top 40)
15.00-16.00 Wonder World of Music	- Tedo v/d Berg	(popmuziek)
16.00-17.00 Wonder World of Music	- Gert v/d Molen	(popmuziek)
17.00-18.00 The Beat Goes On	- Eric Joe	(dancemix)

Het geheel wordt gebracht volgens de Top 40 formule.

De leeftijd van de DJ's varieert van 19 tot 30 jaar en naast de technicus (tevens voorzitter) heeft Verona ook een promotieteam. In tegenstelling tot wat Radio Pluto in het FRM van juni jl. schreef, is er geen sprake van, dat Verona uit de lucht zou zijn geweest, want we hebben nog steeds -vanaf die 18e meiedere zaterdag uitgezonden.

Omdat we niet commercieel zijn, betalen we alles uit eigen zak, omdat we vinden dat we met een goede lokale muziekradio de luisteraars meer van dienst zijn dan met het draaien van meer reclamespotjes en dus minder muziek (maar zoals gezegd, dat vinden wij).

In Nederland komt men op het ogenblik helaas niet verder dan lokale kabelradio en nu zijn wij niet tegen kabel, alleen ligt die hier in Winschoten nog niet.

Daarom denken wij, dat we het bij eventuele legalisatie van Verona (hopelijk in de toekomst) al direkt van legale etherradio moeten hebben. Dat dit mogelijk is kunnen we zien aan België en bovendien is op de FM-band voor Nederland de 105 t/m 108 MHz vrijgegeven voor legale lokale radio, dus van storingen kan geen sprake meer zijn.

Verona zendt nu in stereo uit op 99 MHz, omdat achter in de band de solostations

opereren en ook om zo storing te voorkomen (onze technicus Cor Liebrands past hier namelijk enorm voor op).

Reacties zijn -behalve natuurlijk in het FRM- ook welkom in onze postbus en dat is:

RADIO VERONA
POSTBUS 280
9670 AG WINSCHOTEN

De groeten van alle Verona medewerkers en tot horens.



SATELLIET ONTVANGST NU EN STRAKS

Vorige keer beloofde ik (in het artikel over schotels) jullie een aantal foto's en een testrapport over de off-setschotel. De foto's krijgen jullie dit keer (Red. Niet van Peter, maar uit de Sonim folder, die we op de Firato meenamen). Het artikel volgt nog, daar de desbetreffende, bij wie de test gehouden wordt, weinig tijd had.

Wel wil ik een ding zeggen: in de Firato-bijlage van het Algemeen Dagblad d.d. 23 augustus j.l. stond weer een leuke spraakverwarring te lezen: "Voor de huidige satellieten is een "kastje" nodig om het signaal om te zetten naar een normaal beeld (Hier wordt dus de downconverter bedoeld) en bij de toekomstige DBS satellieten niet." Iets wat dus niet korrekt is, want ook deze satellieten zenden in het 12 GHz gebied en signalen op zo'n hoge frequentie kunnen nog niet-ge transporteerd worden via coaxkabel e.d.

Wel is het zo, dat mensen die nu een ontvangstinstallatie voor satellietzenders kopen straks veel meer kunnen ontvangen dan de kopers van speciale DBS ontvangstinstallaties, iets wat weer te maken heeft met de schotelgrootte (DBS 60-90 cm en de huidige hebben een formaat van 1.20-1.80 m). Ook wat prijs betreft lopen DBS en Comm.sat ontvangsets niet zoveel uiteen. Het kostbaarste van de hele installatie is n.l. niet de schotel of de downconverter, maar de indoor-unit en die zijn qua uitvoering bijna hetzelfde, zodat DBS nooit meer dan een honderdje of zes minder zal kosten dan de huidige off-set installaties, terwijl de off-set uitvoering beduidend meer biedt (nu en in de toekomst).

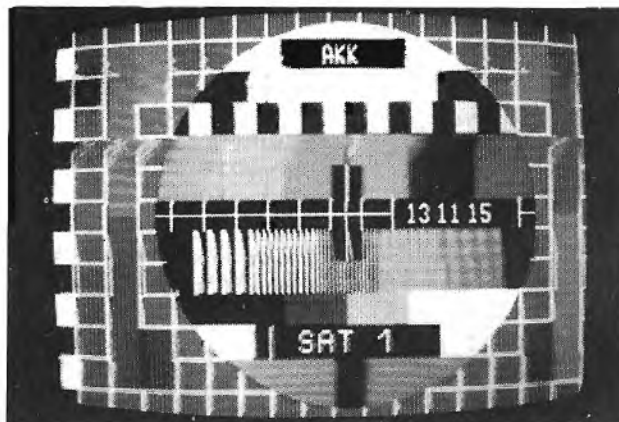

SAT 1:
Familieprogramma met films,
quizes, muziek en showpro-
gramma's



RAI UNO:
Italiaans programma met
hetzelfde, wat op dat mo-
ment ook in Italië te zien
is.



TELECLUB:
Zwitserse ATV, heeft alleen betere filmkeuze dan Filmnet (smaken verschillen). Films worden nagesynchroniseerd.



ATN/FILMNET BETAAL TV:
Films, algemene indruk over aanbod was onzerzijds matig.



EUROPA TV:
Nieuws en andere programma's uit geheel Europa.

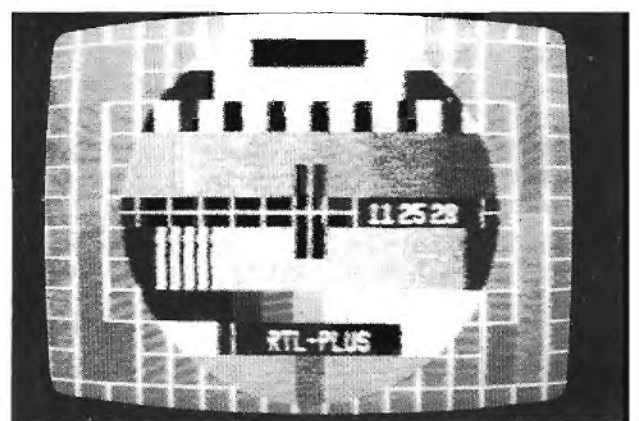

TELELUXEMBOURG:
Het Luxemburgse kanaal is hier minder te ontvangen, doordat er richting Oost-Europa wordt gestraald.



SSC 420 A

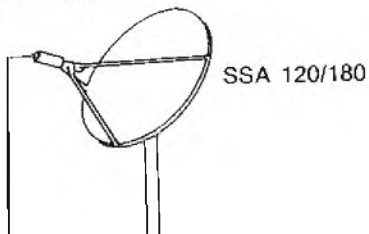

Receiver
SSR-7700



Verder zijn nog te ontvangen op de ECS1: TV5, Worldnet, Sat3, NWC, Sky Channel, Wall Street, ABC en af en toe Screensport (via Filmnet).

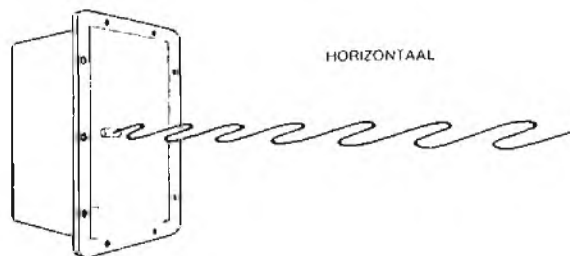

Schematisch in beeld gebracht, het verschil tussen horizontale en verticale polarisatie. Voor optimale ontvangst moet de ontvanger dezelfde polarisatie bezitten als de transponder

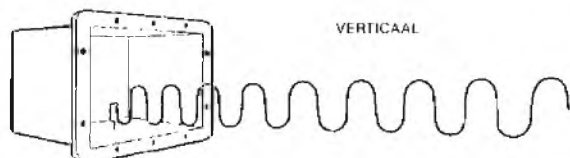

VRIJE RADIO & TV NEDERLAND

Uit de Waard

DOOR WIM VERMEER EN PETER VAN DIJK

Op de Noordhollandse TV is een nieuwkomer gesignaleerd: Genesis TV.

Delta en Omega TV zijn samen gaan werken; uitzendtijden en films worden op elkaar afgestemd en er wordt een programmaboekje uitgegeven, waarin beide stations uitgebreid met hun programmering vertegenwoordigd zijn.

Fun TV uit Heiloo is ondertussen begonnen met haar reguliere weekenduitzendingen op het kanaal van Ned. 1, maar na de officiële programma's.

TV-STATIONS SEPTEMBER 1986 (ONDER VOORBEHOUD)

NAAM:	KANAAL:	REG.	ONREG.
OMEGA TV	26-UHF	XX	
HOS	29-UHF	XX	
CITY TV	31 UHF	XX	
E.O.	31 UHF	XX	
DELTA TV	32 UHF	XX	
GENESIS	36 UHF		XX
ORION TV	42 UHF	XX	
TRIX TV	56 UHF	XX	
FUN TV	59 UHF	XX	
TEST?	66-UHF		XX

VRIJE RADIO IN DE REGIO

Door de vele stations, die in de zomermaanden een zogeheten zomerstop houden, ontstond er half augustus enig geharrewar over frequenties e.d.

Enkele nieuwkomers waren naarstig op zoek naar een vrij plekje op de FM-band en juist in deze tijd zijn veel niet-commerciële stations op vakantie, zodat het meer dan eens is voorgekomen, dat een nieuwe zender op het kanaal zat van een reeds langer bestaand station. Gelukkig is alles inmiddels weer op z'n pootjes terechtgekomen.

Op de lijst van stations zullen dan ook enige wijzigingen te zien zijn wat de frequenties betreft.

Tot zover mijn ietwat klein uitgevallen bijdrage van dit nummer. Gaarne geef ik de typmasjien voor uitgebreider nieuws over het radiogebeuren aan onze eigen Wimmel Vermeer.

Groetjes,
PETER VAN DIATSJIE (Weer verkouden dus.....)

VRIJE RADIOSTATIONS IN DE REGIO - SEPT.1986

RADIO AMSTERDAM NOORD	88.80 MHZ	W
EMERGENCY	90.10 MHZ	W
OCTAAF	93.00 MHZ	24
HORIZON	93.10 MHZ	D
FREEWAVE	96.15 MHZ	24
ATLANTIS	96.20 MHZ	W
YAB-YUM	97.85 MHZ	24
SINCLAIR	98.20 MHZ	W
VOLTA	99.60 MHZ	D
NIEUWEDIJEP	99.90 MHZ	D
ESMERALDA	100.50 MHZ	W
MI AMIGO	101.40 MHZ	W
STAR	101.60 MHZ	24
AKTIEF	101.80 MHZ	D
STATION MK	102.20 MHZ	W
TELSTAR ALKMAAR	102.25 MHZ	W
TELSTAR NH	102.50 MHZ	W
NOORDZEE	102.40 MHZ	D
GENESIS	102.60 MHZ	X
FOCUS	103.00 MHZ	24
CENTRAAL	103.30 MHZ	X
LIMELIGHT (?)	103.60 MHZ	W
AKTION	103.80 MHZ	D
DYNEX	104.10 MHZ	24

D = DAGELIJKS

W = WEEKEINDE

X = GEEN VASTE UITZENDTIJDEN

24 = 24 UURS STATION

HET GAAT BETER.....

Het gaat beter in de Noordhollandse ether. Met andere woorden: radioluisteren is hier weer een plezier aan het worden en het begrip vrije lokale radio krijgt weer glans, als je je tuner op FM afstemt. Radio met een hoofdletter "R" wordt gemaakt door stations als Volta, Focus, Swets, Sinclair, Octaaf, Horizon, Dynex en anderen.

Niet zo erg veel schokkend nieuws dit keer; het was rustig de afgelopen maand en we hopen, dat dit nog even zo blijft, als je begrijpt wat ik bedoel.

De wapenfeiten, die er zijn zal ik hieronder even netjes "stationsgewijs" afhandelen.

FOCUS 103 om te beginnen heeft de nonstop-banden weer keurig in de kast opgeborgen. Hiervoor in de plaats zijn de heren Frans van der Meer, Jansen, Nico Stevens en Jan Hogenkamp aangetrokken.

Het programma "Noord-Holland Lokaal" wordt sinds half augustus iedere middag gepresenteerd door (Rob Olthof, let op!) niemand minder dan Ad Roberts.

Focus heeft nu zodoende wederom gepresenteerde programma's van 's morgens zeven tot 's avonds tien uur. De jingles en commercials zijn weer als vanouds, het nieuws op het hele uur komt van het A.N.P. en het Focus-adres is Postbus 18, Heemskerk.

VOLTA RADIO, de nummer twee in de regio en bijna de nummer 1 draait uitstekend.

Jan Gupstra, over wie ik de vorige keer al het een en ander meldde, is inmiddels teruggekeerd bij het station. De eerste vokale geluiden van Jan waren te beluisteren op donderdagavond 14 augustus. Een fantastisch programma, waarbij de "Volta Telefoon" het nog nooit zo druk heeft gehad.

Elke doordeweekse avond overigens, kun je Volta beluisteren via de 99.6 FM vanaf 19.00 uur.

Op maandag- en vrijdagavond met de heren de Geus en Versteegh, dinsdagavond de Vries en Simons, woensdagavond Peters en van Gemeren en op donderdagavond zoals gezegd de heren Gupstra en van Bolink.

Het spreekt voor zich, neem ik aan, dat het station naast de doordeweekse avonden uiteraard 't hele weekend is te horen.

Volta is overigens "volop in beweging" en aan uitbreiding van het jingle- en commercialpakket, uitzendingen en het DJ-team wordt kontinu gewerkt.

Het adres is: Postbus 405, Heerhugowaard.

SINCLAIR is sinds 1 augustus wederom te beluisteren. Het format van het station bestaat voornamelijk uit disco. De uitzendingen vinden plaats ieder weekend op 97.6 MHz FM. Het station is tijdens uitzendingen te bereiken via telefoonnummer 072-156641.

Tot slot wil ik nog even vermelden, dat ik -in tegenstelling tot Peter van Dijk-DX'ers helemaal niet zo leuk vind. Ieder zijn hobby, daar heb ik het volste begrip voor, maar knal dan niet zondermeer je zender aan bovenop het eerste het beste muziekstation. Deze situatie is dus voor alle betrokkenen zeer irritant. Als de heren DX'ers (de goeie/serieuze buiten beschouwing gelaten) hier eens op gingen letten, ga ik het misschien ook nog wel leuk vinden.

Voor de komende 5 weken: veel luisterplezier en tot het volgende F.R.M.

WIM VERMEER.

LB RUSH



AUDIO-VIDEO

JINGLES SPOTS RADIO SHOWS

DEMOTAPE ? F 10,-
Meer informatie ; bel metèen !
05229 -2218
Het Niveen 55 7948 CL Nijeveen (NL)

LB RUSH

AUDIO-VIDEO

DORDRECHT

Beste FRM, hier even een briefje uit Dordrecht. In Dordt zijn er niet zoveel "grote" stations, maar allemaal van die kleintjes en QSO-ers.

Een maand of twee geleden zijn ze hier flink aan het peilen geweest. In de Hoeksewaard zijn er op 1 dag 14 stations uitgehaald met als best beluisterd station Radio Binnenmaas op 101.10 MHz in stereo.

Laat ik echter bij Dordt blijven: twee van de grootste stations zijn Radio Centraal en Radio Randstad. Radio Centraal (101.60) heette voorheen Radio Salza en werd na zo'n 4 jaar binnen twee weken twee keer uit de lucht gehaald. Radio Randstad begon na twee weken weg te zijn geweest weer flink te draaien op de 100.50 in stereo.

Zelf hebben we thuis ook een klein zendertje: Radio Sirius, voorheen Radio De Kaper. De DJ's zijn: Jan Reinsma, Robert en als bijna enige in Dordt een vrouwelijke DJ, ze heet Els de Jong.

Radio Enterprise (Decibel) en Radio Dynamite werden net als Radio Starlight gepakt. Alleen bij Radio Starlight zijn er een stuk of 3 tot 4 piraten bij. In februari heb ik een tuner/versterker gekocht en daarmee ontvang ik de volgende stations:

90.20 PALOMA -?
91.10 TRANSATLANTIC -R'DAM
95.40 EXCLUSIEF -DORDRECHT
96.00 ATLANTIC -SCHIEDAM
96.15 NOVA -?
96.40 2000 -R'DAM
98.10 ACTION -R'DAM
100.50 RANDSTAD -DORDRECHT
100.70 VAPO REG. -ALBL.DAM
100.90 CAPELLE -CAP.IJSSEL
101.60 CENTRAAL -DORDRECHT
101.80 MI AMIGO -R'DAM
102.00 ACTIEF -BELGIE
102.40 RAMONA -DORDRECHT
102.50 SIRIUS -DORDRECHT
102.65 INTERNAT.-BELGIE
102.45 COSMOS -MEERLE (B)
103.30 DELMONTE -R'DAM
103.50 S.B.S. -R'DAM
104.00 ACTION -R'DAM (?)

104.10 MI AMIGO -R'DAM
105.00 ACTIF -ZWIJNDRECHT
105.30 KINGSTON -R'DAM
105.30 EUROPA -BELGIE
105.40 CONTINU -MEERLE (B)
105.70 FREE RADIO -R'DAM
106.20 AURORA -RIDDERKERK
106.80 AMOR -R'DAM
107.90 EAGLE -ARENDONK (B)

Aan alle stations: draai ze en succes,

RADIO SIRIUS (102.50),
DORDRECHT.

RADIO AMERIKA

Ik, Rinus van der Meer, Radio Amerika Rotterdam, wilde even reageren op het stukje uit het FRM van juli 1986, blz. 15.

Zoals het daar staat, is niet helemaal waar. Radio Amerika is nog niet helemaal vertrokken. Overigens, dat "veteraan" kan ook wel anders uitgedrukt worden. Ik probeer het station al bijna 10 jaar draaiende te houden ondanks de goede en slechte tijden.

Het stukje over Free Radio Rotterdam vond ik ook niet zo leuk uitgedrukt. Hans van der Meer van F.R.R. heeft het net zo goed niet zo gemakkelijk om zijn station in de lucht te houden. En zeg nou eens eerlijk: je hoort op ieder station toch het af- en aankondigen van platen, alleen de een doet het anders dan de ander.

Ik wil nog even iets kwijt aan Paul v/d Zee, zoals hij zichzelf noemt. Laat je eens goed inlichten over stations en laat je oren niet hangen naar derden. Als je iets wilt weten, neem dan contact op met het betreffende station zelf.

LET OP! MISSCHIEN HOOR JE RADIO AMERIKA BINNENKORT WEER TERUG, MAAR NIET OP DE 103.8 MHZ. ALS HET ZOVER IS, LEES JE HET HIER IN HET FRM.

Voor alle verdere inlichtingen kun je bellen of schrijven:

RADIO AMERIKA,
POSTBUS 63085,
3002 JB ROTTERDAM.
TEL. 010-4765209.

REAKTIES OP RADIO

STAD CENTRAAL

ROTTERDAM

Wat een misselijk artikel stond er in het FRM van aug./sept. Geschreven door Radio Stad Centraal Rotterdam. Zitten ze daar even twee pagina's breed Rinus van der Meer, eigenaar van Amerika Radio af te kraken. Gloeiendgloeiende.... Waar hebben deze "kerels" het vak geleerd? Precies, bij Amerika. Wat is het langst bestaande, echt goede radiostation? Precies, Amerika.

Denken de heren soms "Het maakt niet uit, welke kant je op trapt, als je maar trapt, dan kom je hoger"? Laat Ome Sjaak met de Oorbelt jullie dan maar even uit de droom helpen: als je tegen een kei trapt, ga je niet omhoog, dan breek je je poten. En Rinus is een echte kei, een kei in het Maken van Radio. Echte Radio. Met programma's, die ergens over gaan. Dus niet elke week in "Rotterdam Info" drie maal vertellen, dat er een zootje artiesten op de Coolsingel komt spelen. Die staan er elke week, heren.

En dan dat lulverhaal over de frequentie. "Op 90 Mhz heb je nergens last van."

Ja, ja, maar dan zit je wel ingeklemd tussen Radio 4 en 3, zodat mensen die op de kabel aangesloten zijn en dicht bij jullie lokatie wonen, daar wel last van hebben. (Lijkt mij wel, ik woon zelf tegenover een ander radiostation en die drukken ook alles 2 Mhz breed weg. Huisspiegeltje, meneer, dat is normaal).

Nou, Ome Sjaak met de Oorbelt heeft er genoeg van. Van mij mogen al die z.g. professionelen worden verwijderd. Merendeels naapers van Amerika en Joko 3. Waardeloos.

Zo, mijn hart is gelucht en als het iemand niet bevalt, dan komt ie maar.

SJAAK MET DE OORBEL,
LINKER ROTTEKADE 162,
ROTTERDAM.

ROTTERDAM

Al enige maanden moeten wij ons ergeren aan de zogenaamde "ingezonden" stukken over hoe goed Radio Stad Centraal wel is. Overduidelijk hierbij is, dat dit door henzelf geschreven is, een wel erg simpele manier om de aandacht op je station te vestigen.

En dan als klap op de vuurpijl de 2 pagina's in het vorige FRM. Als je dat leest, denk je aan een soort superstation. Helaas voor deze heren ligt dat wel erg ver van de waarheid.

* RADIO STAD CENTRAAL is een station met een belabberd slecht geluid, een lachwekkend slecht jinglepakket en slome, soms vervelende discjockeys. Het enige positieve, dat ik kon ontdekken, waren de eigen nieuwsuitzendingen. Nee, Radio Stad Centraal zal meer moeten doen dan het schrijven van sprookjesverhalen om het niveau te bereiken van de twee betere stations in Rotterdam: Free Radio Rotterdam en Radio Amor.

* FREE RADIO ROTTERDAM: 7 dagen in de week van 's ochtends tot 's avonds met een goed geluid in stereo. Helaas veel te veel nonstop muziek, maar dit wordt door sommige goede programma's gecompenseerd. Bijvoorbeeld de reportages van de disco marathon 1986 uit Puttershoek, die boven de grijze massa uitspringen met goede programma's. Denk aan Roel Prins en Pier v/d Stappen.

* RADIO AMOR: 4 dagen in de week van donderdagochtend tot zondagnacht, 24 uur per dag met werkelijk een perfect geluid in stereo. Een een overvolle programmering met veel verschillende DJ's, waarvan er 3 met kop en schouders boven uitsteken, namelijk Ron v/d Steen, Erik de Ruiters en Paul Hofman, die verrassend goede programma's maken. Verder een vlot en leuk jingle- en reclamepakket.

* Opmerkelijk zijn de (sinds enkele weken) non-stop uitzendingen van RADIO TELSTAR, 24 uur per dag. Het geluid is van niet al te beste kwaliteit en het jinglepakket is overgenomen, maar er is dan toch weer een station, dat het aandurft.

* Helaas slecht nieuws over Radio Transatlantic, die al enkele maanden uit de lucht is, maar er gaan weer de wildste verhalen over legalisatie.

* Wat betreft de nederlandsstalige stations: RADIO ELBO en RADIO ACTION zijn nog steeds elke dag in de lucht met kwalitatief zeer slechte uitzendingen. Maar ja, het is nog steeds de hele dag "De groetjes aan Tante Alie" enz. dus het zal wel goed met ze gaan.

* Verder goed te ontvangen en te beluisteren in Rotterdam: Freewave-Leiden, Centraal en Stad-Den Haag en af en toe Radio Continu uit Breda.

TON V/D HOOFT - ROTTERDAM.

Red. In verband met Transatlantic werden wij gebeld door ene Max de Graaf, die meldde dat dit station failliet is gegaan na teveel invallen. Het afscheid werd "gevierd" met drie stranddagen te Haamstede in Zeeland, waarvan de laatste op 10 augustus j.l. plaatsvond met alle DJ's. Verschillende medewerkers zijn nu op andere stations te horen, o.a. Mark de Mast op Radio Monique, die tijdelijk inviel voor Tony Berk.

MIDDENGOLF

Naar aanleiding van het "Nieuws over korte- en middengolf" in het FRM van juli 1986 het volgende. Ik ben zelf middengolfamateur en het valt mij op, dat er de laatste tijd weer veel oude amateurs teruggekomen zijn, o.a. uit de Noordelijke provincies en Noord-Holland. Alleen vanuit Amsterdam hoor ik af en toe alleen de "Anode". Waar zijn de oude amateurs uit Amsterdam ge-

bleven, zoals "Roze Panter", "Hupsakee", "Iris", "Santiago" (een zeer sterk station) en nog veel meer, die ik al jaren niet meer hoor. Zijn de Amsterdamse middengolfamateurs ermee gestopt? Eind jaren '70 had ik veel QSO's met deze stations, maar ik hoor nu er geen een meer, behalve Anode. Zelf ben ik al meer dan 20 jaar amateur op de middengolf.

DE VRIJE AMATEUR-NAARDEN.

ZEELAND

Bij deze het beloofde stukje over het radiogebeuren in Zeeland. Allereerst even melding maken over een middengolfstation, dat hier in de regio zit. Het station komt uit de omgeving van Middelharnis en heet Radio Albatros. Het bestaat eigenlijk al enkele jaren, maar zit de laatste tijd slechts met laag vermogen aan de (180m) band. Enkele technische gegevens:

ZENDER: enkele 807-ongestuurd
VOEDING: 400V
ANTENNE: 18m lang, 10m hoog
VERSTERKER: 2 x EL84

Het station is te bereiken via Postbus 173, 3240 AD Middelharnis.

Verder is hier op het eiland weer een nieuw, zeer amateuristisch klinkend station te horen op 103 MHz, t.w. Radio Mi Amigo uit Achthuizen. Ze hebben eerst even op 102 MHz gezeten onder de naam Radio Olympic. Hoewel ze hier 100% binnenkomen, is er bijna niets van te verstaan door de slechte mikrofoon. De muziek (top 40) is overigens wel goed.

Op 16, 17 en 18 augustus waren er weer verschillende testuitzendingen te horen van Radio Superstar. Het prachtige stereosignaal was hier als vanouds weer 100% te ontvangen. Ik hoorde overigens, dat ze ook eens testuitzendingen op de MG hebben gedaan, maar dat heb ik helaas niet gehoord.

Nu zoals beloofd over naar Zeeland. Zoals jullie misschien wel weten, zijn alle stations in de omgeving Tholen, St.Philipsland en Schouwen-Duiveland gedwongen te stoppen met de uitzendingen. Ene heer Dalebout van de politie in Tholen heeft alle stations telefonische of schriftelijk verzocht te stoppen en anders zouden ze de apparatuur kwijt zijn. Van alle stations waren de huisadressen bekend.

Tegenwoordig zijn er nog enkele uitzendingen te horen van Radio Mi Amigo op het eiland Tholen en zeer onregelmatig (zo'n 2 keer per jaar) Radio Zeelandia uit St.Philipsland op 102.2 MHz. De rest is allemaal vrijwillig gestopt.

Onderstaand een overzichtje van de grootste stations, die enkele jaren geleden nog actief waren in Zeeland: Countyboys en Zeelandia - St.Philipsland, St. Annaland, Romantica, De Kleine Piraat - St. Annaland, De Scorpion-Stavenisse, Mi Amigo, Veronica, 't Sprietje, De Painterman, S'maerdië Int., Benelux - St.Maartensdijk, Romantica, Rian, Radio Noord Int. - Oud Vossemeer, Atletico, Pinokkio - Tholen, Radio Bru, Lokaal - Bruinisse, Radio Brouw - Brouwershaven, Truckstop - Zierikzee, Cupido, Veronica 2 - Hulst.

Zoals jullie zien een respectabele lijst! En dit zijn alleen maar stations met een redelijk tot zeer groot zendbereik, die ik ontvangen heb!

In Zeeland zijn overigens ook nog wat QSO-stations actief. Enkele namen: Flying Angel, R.V.D., Direct, Noordzee enz. Deze zitten echter nooit op afstand te werken.

Zo, nu weten jullie, dacht ik, wel zo'n beetje alles over het radiogebeuren in deze uithoek van Nederland. Voor vragen of reacties kun je natuurlijk altijd bij mij terecht. Ook van de "ex-stations" zou ik het zeer op prijs stellen.

Als er nog wat gebeurt op radiogebied hier (b.v. nieuwe stations) schrijf ik het wel aan het FRM en lees je het vanzelf in je favoriete radioblad! Verder de groeten vanaf het Zuidhollandse Goerree-Overflakkee van:

WIM TIGGELMAN,
DOELENSTRAAT 21,
3255 AB OUDE TONGE.

NIJMEGEN

Wie zou willen meewerken aan de oprichting van een non-commerciële radiozender in Nijmegen voor en door jongeren? Leeftijd onder de 22 jaar en wonende in of om Nijmegen.

Tevens dringend een ruimte gevraagd van waaruit wij zouden gaan kunnen opereren. Dus als je wilt meewerken aan een lokale jongerenradio voor Gelderland of ruimte hebt van waaruit het kan, schrijf dan even een briefje naar:

RICHARD t.a.v. FM-NIJMEGEN,
KAN.V.LENTSTRAAT 20,
6525 WG NIJMEGEN.

Tevens zend ik hier een schema bij van Nijmeegse zenders:

NAAM	FREQ.	TIJD
KEIZERSTAD	95.5	24
CONTACT	98.1	24
DELTA	90.2	24
RATAPLAN	102.5	24
LOKAAL	104.1	W
TOTAAL	97.7	24
CENTRAAL	105.5	WD
BONTE VALK	104.0	Zo/Do
RICARDO	104.1	Za

SOORT PROGRAMMA:

- 1) Voor jong en oud van pop tot Z.Z.N. Goede jingles.
- 2) Veelal popmuziek. Goede jingles. Elk half uur de groetjes.
- 3) Gewone doorsnee jongerenzender. Goede jingles.
- 4) Informatieve studenten-zender.
- 5) Hollands programma
- 6) Redelijk gevarieerd
- 7) Hollands begeleid door 2 oude DJ's
- 8) Familie gezelschapsprogramma. Donderdags v/a 22.00u. Country.
- 9) Zeer goed gevarieerd + leuke, vlotte DJ's

TWENTE

Twente is nog niet rijp voor het "grotere" werk. Het jarenlange geklungel in de Twentse ether gaat, ondanks het optimistische bericht in het vorige FRM, gewoon door. De initiatieven tot het opzetten van iets professionelere stations in de Enschedese ether zijn door de politie en de RCD de grond in geboord, zodat we het nu voorlopig alleen moeten doen met de echte amateurs, die na een paar uur draaien de zender weer uitzetten uit vrees gepakt te worden. Ik en velen met mij, denken terug aan een paar jaar geleden, toen daar plotse-ling een professioneel station was met 1 jingle, maar flitsende muziek. Radio Centraal Enschede heeft ongeveer 3 weken geduurd. De medewerkers kunnen terugkijken op een korte, maar hevige beroering in de Enschedese ether, maar het station was wel het populairste en dat binnen die 3 weken!

Tegenwoordig maakt nonstop muziek en (gegapte) jingles een station bijzonder populair, want er is niets anders! Het is een brok ellende in het Oosten: een LP op 45 toeren, een plaat die nog (verkeerd om) opgelegd moet worden als de piraat uitgesproken is en opmerkingen als "Op de zijkant staat nog steeds geen muziek" zijn hier aan de orde van de dag. Kortom, ik denk dat het tijd wordt dat er eens een paar grote stations uit het (verzadigde) Westen naar Twente komen, want.... de luisteraars zijn er wel, maar de ervaring en het doorzettingsvermogen zijn nog altijd ver zoek.

TOM VAN DE BERG,
POSTBUS 11007,
7502 LA ENSCHEDE.

P.S. Zou Nico van het toekomstige Radio Stad Enschede eens contact met mij willen opnemen?

Red. Als Nico toch bezig is, graag ook even contact opnemen met Sven Geerdinck, Louis Davidsstraat 40, 7558 LN Enschede.

HET GOOI

Hierbij meld ik enkele veranderingen en verbeteringen van fouten:

Radio Roulette zit in Baarn en niet in Doorn (103.5 Mc)

De juiste frequentie van Radio Digitaal (ook in Baarn) is 105.6 Mc. Beslist het beluisteren waard!

Over geweld gesproken; illegaal haalt illegaal uit de lucht. Wat is er namelijk aan de hand?

Radio Delta uit Hilversum (98.3 Mc) is uit de lucht gehaald door een heuse knokploeg. Naar zeggen komen ze terug, maar ik wacht al een maand!

Verder wil ik hierover niets mededelen in de hoop, dat mijn ruiten gespaard blijven.....

Radio Disco Action in Bussum (102.5 Mc) missen wij ook al een maand. De nieuwe zender en studio zijn echter al geregeld, zodat Het Gooi en omstreken weer kan luisteren naar "ons" op de 102.5 Mc dus.

R.A.F.F., gezeteld in Hilversum, is van 102 naar 102.3 Mc gegaan. Dit omdat sinds het begin van de vakantie de 102 op de kabel is bezet door Radio Rijnmond.

De kabel is ook in Hilversum voor ons erg problematisch vanwege mogelijke storing. Ook moet er nog gelet worden op instraalfrequenties in de ether.

Als laatste weet ik nog iets leuks te melden, iets nieuws, namelijk dat in Hilversum op ca. 95.7 Mc Radio Holland ons van muziek voorziet en dat in mono. Ze zijn goed te ontvangen en zenden uit elke dag van 7 uur 's ochtends tot 8 uur 's avonds. De muziek bestaat uit veel oude platen en dat op programmaband.

Op 100.1 Mc zit sinds een paar weken Radio Virginia - ook al vanuit Hilversum - in mono. Ze zenden elk weekend uit, alleen overdag met veel oudere popmuziek (op programmaband). Presentatie is mij niet opgevallen; ik

zal eens wat vaker luisteren. Het vermogen is gering, ca. 10 Watt, maar hun antenne staat op een van de 3 hoge flats, die Hilversum rijk is.

Tot zover. Achter in dit blad vinden jullie een eenvoudig schema van een 5-Watt FM-zender.

MIKE SIERRA - HILVERSUM.

AMSTERDAM

Hier een berichtje uit Amsterdam, waar volgens dit blad alles koek en ei is wat betreft de vrije radio. In voorgaande nummers wordt de gedachte gewekt, dat de vrije radiostations hier ongemoeid blijven.

Maar niets is minder waar. Er wordt hier namelijk niet eenmaal per week gesurveilleerd (lees: inbeslaggenomen), maar meestal dagelijks.

Toch blijven de meesten gewoon doordraaien. Grote stations hier in Amsterdam zijn o.a. V.R.L., Octaaf, Star en Continu. De eerstgenoemde, V.R.L. dus, heeft -denk ik- trouwens het record inbeslagnames, namelijk 102 keer, dus niet Octaaf.

V.R.L. draait nu alleen nog maar nonstop muziek, maar had voorheen een hele goede DJ-ploeg met zeer bekende namen als Peter v/d Holst, Johan Visser, Jan Hoogesteijn en Sebastiaan Stevens.

Momenteel draait Continu met professionele DJ's, o.a. Ruud van Velzen (ex-Monique). Verder is Octaaf ook meer dan het beluisteren waard. Star is sinds een maand of drie weer terug en doet het zeer leuk. Alleen de jingles zouden beter kunnen.

Zo, nu hebben jullie hopelijk wat objectievere info over de vrije radio in Amsterdam.

Vriendelijke groeten,

ROB REYNDERS - AMSTERDAM.

ROSENDAAL

Geachte lezer,

Het allerlaatste alternatief dat Roosendaal had, na stations als Paloma en Aktief, is ook weg.

Radio Stad Roosendaal (R.S.R.), een station met niet alleen muziek, maar ook lokale informatie over de gemeente Roosendaal en diverse ontspanningsmogelijkheden. Het station heeft moeten stoppen vanwege de steeds terugkerende problemen met de zender. Nog gaan er echter wel geruchten, dat een aantal DJ's van R.S.R. een lokale omroep in Roosendaal willen oprichten.

Maar ondanks deze pogingen zitten we in Roosendaal wel zonder een fatsoenlijk radiostation. Ook van wat over de grens komt (Palermo, Saturnus en Telstar), nee dat kun je geen radio-maken noemen.

Wel zijn er in Roosendaal testuitzendingen gehoord van Starlight 91.0, Valentijn Radio 105.8, Centraal Roosendaal 94.5, Nova 91.0 en Radio Baccara 94.5. Deze stations zijn meestal zo'n 2 tot 3 uur lang non-stop te horen en hierna hoor je er nooit meer iets van.

Van buiten Roosendaal is er echter wel een goed alternatief komen opduiken en wel UNIQUE uit Steenberg. Lokale informatie, afgewisseld met verschillende soorten muziek. Doorgaan jongens, al zou ik wel op zoek gaan naar een paar nieuwe DJ's. Dat laat soms nogal eens te wensen over. Maar zij laten tenminste iets van zich horen en dat kan in Roosendaal niet gezegd worden.

Hopelijk komt er binnenkort verandering in de meer dan slappe radiosituatie hier in Roosendaal. Zodra ik wat nadere informatie heb, zullen jullie het zeker als eersten weten.

MISTER GALAXY
ROSENDAAL.

DX-rapporten

DATUM TIJD STATION LOKATIE FREQ. SINPO % KM

MIDDENGOLF:

07.06	01.20	VERONA	LOCHEM	180M	13332	
	01.55	KRANTENMAN	LOCHEM	180M	23332	
08.06	03.00	LANGE KANNIBAAL	SCHEEMDA	180M	23333	
28.06	01.15	PELIKAAN	LOCHEM	180M	33333	
07.07	00.05	ZWERVER	ENSCHDEDE	180M	33232	
	00.10	DELMARE	NOORD-HOLLAND	180M	23232	
09.07	23.10	ARMADA	LEMELERVELD	180M	34433	
12.07	02.00	ALPENKRUIZER	ELIM	180M	34433	
13.07	01.20	SAPPORO	VELUME	180M	32432	
	02.00	ORANG UTAN	'S HEERENBERG	199M	33433	
	03.20	COWBOY JIMMY	ZUIDBROEK	180M	33433	
14.07	06.45	SPANNINGZOEKER	HOOGVEEEN	180M	34433	
26.07	00.20	ALPENJAGER	?	180M	33433	
27.07	01.30	TONAIR	GAANDEREN	274M	33433	
	02.50	SCHOTLAND	BEILEN	180M	33333	
	03.20	COMMODORE	BOEKELD	180M	45434	
	03.30	ATLETICO	NOORD-HOLLAND	180M	35333	
	03.50	POOLSTER	COEVEDEN	180M	35332	

PETER SCHEU, WALTER KOHNSTRASSE 11, EBERSWALDE-FINOW 1, DDR-1300

06.07	13.12	IJZEREN MAN	NIEUME PEKELA	180M	15555	53
	13.13	DAMRAKKER	??	180M	14545	
12.07	02.21	IJSBREKER	ACHTERHOEK	180M	13433	156
	02.23	ALBATROS	HOOGVEEEN	180M	13333	72
	02.28	COMMODORE	BOEKELD	180M	14434	132
	02.29	COWBOY JIMMY	ZUIDBROEK	180M	24544	42
13.07	02.23	ATLETICO	NOORD-HOLLAND	180M	13333	120
	02.26	SPANNINGZOEKER	HOOGVEEEN	180M	24434	72
27.07	12.28	PEPPER	??	220M	35454	
	13.33	DELTA	??	180M	14434	
02.08	12.12	PARADISVOGEL	??	180M	34544	
	12.15	ZOEF DE HAAS	??	180M	13433	
	13.21	DELTA	RUIJLO	180M	13433	140
	13.24	AMVARIA	AMELAND	180M	45555	42
03.08	14.23	FLAMINGO	HARDENBERG	180M	14444	91
	14.29	ARMADA	LEMELERVELD	180M	24444	100
06.08	14.50	OME WILLEM	??	180M	35545	
10.08	10.13	ZWERVER	??	180M	13444	
	10.14	TREKVOGEL	??	220M	25555	
	10.20	GOLFBREKER	GLANERBRUG	180M	35555	135
	10.55	EL PASO	ALMELO	180M	35555	115
	11.43	STER V. MONTEVI DEO	??	220M	13434	
	11.46	TONI MACARONI	APELDOORN	220M	13444	132
	12.01	PEDRO	??	220M	14444	
	12.02	WELBEKEND	DOETINCHEM	220M	14545	156
	12.04	JUMBO	OENE	220M	35555	113
	12.06	HEIDEROSJE	WEHL	220M	14444	154
	16.58	WEDUME	VELUME	220M	35555	
	17.03	JOHNNY RINGO	??	220M	24555	
	17.31	CURACAO	OLDENZAAL	180M	14544	124
11.08	17.35	FLAMINGO	ELIM?	180M	14434	75
12.08	11.43	GROENLAND	ENSCHDEDE	180M	45555	134
	12.59	PIERLY	LOCHEM	180M	35554	132
	13.11	PELSJAGER	??	180M	14444	
14.08	17.07	KRISTAL	NIJVERDAL	180M	14545	115
15.08	12.09	BLONDE ZWERVER	OLDENZAAL	180M	24444	124
	12.16	TOULOUSE	GRAMSBERGEN	180M	24545	85
	12.28	OKLAHOMA	BORNE	180M	35444	121
	12.28	ALPENKRUIZER	ELIM	180M	14444	75
18.08	10.14	ESKIMO	??	180M	45454	
	13.05	TELSTAR	??	180M	13444	

ONTVANGER: ARISTONA 5026/04. ANTENNE: STUK DRAAD VAN 3M LENGTE

F.M. - 3 METER:

19.06	23.15	COLORADO	EMST GLD.	101.2	13434	120
	23.50	REACTOR	TIEL	102.0	14444	176
20.06	18.19	UK 200	RIJJSSEN	102.1	13434	118
	18.20	BUIITENZORG	RENSWOUDE	102.3	13333	154
	18.21	SILVER CITY	ALMELO	102.0	14434	115
21.06	01.23	RINGO	RENSWOUDE	102.9	14545	154
	01.44	BRISTON	HAVELTE	102.4	14545	68
	02.00	CALIMERO	ZWARTBROEK	102.8	14444	143
	02.06	NOORDSTER	ELIM	104.3	14434	75
22.06	02.37	EDELWEISS	LUNTEREN	102.5	14444	120
03.07	23.05	WEHKAMP	KAMFERVEEN	102.2	14444	98
	23.20	R. TERSCHELLING	TERSCHELLING	102.1	14434	70
13.07	02.22	BARACUDA	EMMER-COMPAS	101.4	14544	77
02.08	01.32	VARIANT	WILLEMSDOORD	101.2	13434	62
05.08	00.42	ASCONA	NW. WEERDINGE	101.2	14434	75
	01.02	SINGERRO	NW. WEERDINGE	101.2	14434	75
10.08	13.09	MARCONELLI	GOOR	104.2	15555	128
	17.22	MASCOTTE	ALMELO	104.5	24555	115
	17.27	RAMBO	ALMELO	101.9	25555	115
	17.50	COLORADO	ENSCHDEDE	104.0	14535	133
	17.57	HUT VAN OOM TOM	ENSCHDEDE	103.7	25555	133
	18.10	ALPENJAGER	ALMELO	102.8	25555	115
11.08	18.06	MONZA	ALMELO	104.2	14444	115

18.35	TORNADO	ALMELO	103.6	13434	115	
13.04	UK 2	RIJJSSEN	102.8	25555	118	
13.12	KEIZER	ALMELO	105.0	13444	115	
13.21	TELSTAR	RIJJSSEN	105.2	14545	118	
14.06	POLYDOR	ALMELO	104.4	14545	115	
16.11	POEMA	ALMELO	102.5	14545	115	
16.34	BIANCA	GOOR	103.9	13434	128	
17.52	HEIDEPIRAAT	DIEREN	104.6	13434	146	
18.00	ALASKA	Z.O. GELDERLAND	103.8	14534		
18.03	ATLANTIS	ENSCHDEDE	104.8	14544	133	
13.08	12.59	WINCHESTER	WESTERHAAR	104.4	14545	102
14.08	11.51	HERTOG	VRIEZENVEEN	105.0	13444	108
	12.22	VRIJBUIJTER	GEESTEREN OV.	102.9	13434	108
	17.17	KOOTWIJK	GOOR	104.0	13434	128
15.08	13.28	SUNSHINE	WESTERHAAR	104.2	15555	102
17.08	01.14	DE MEREL	EMMER COMPAS	101.0	14534	77
	02.03	VALKENIER	DOORNSPIJK	101.4	14534	110

ONTVANGER: ARISTONA 5926/04. ANTENNE: 9-ELEMENTS FUBA OP 13 METER ZONDER VERSTERKING, WEL ROTEREND. REAKTIES ALTIJD WELKOM, ALTIJD BRIEF MET VERDERE INFO RETOUR. H. KUIT, AKKERSTRAAT 24, 9971 AR ULURUM GN.

11.07	00.00	RIENKA	TILBURG	104.5	55555	100
	00.20	SYNTHESIZER	MAASSLUIS	105.2	45555	80
	01.10	MOONLIGHT	HILVARENBEEK	105.7	45545	80
	01.45	RODEO	BAARLE-NASSAU	104.0	34444	60
	02.00	GALACTICA	ST. OEDENRODE	106.5	43444	80
13.07	01.30	FENIX	HARKEMA	106.7	23333	40
	01.55	TUNING	OOSTHUIZEN	106.7	34554	60
	03.15	EL BIMBO	HEERLEN	104.8	44555	80
14.07	01.00	VALENCIA	HOORN	107.0	34454	60
	01.15	S.O.S.	OOSTHUIZEN	107.0	34554	70
	02.00	WITTE ZWAAN	ZELHEM	105.3	24443	50
	03.30	BLUE ANGEL	VAASSEN	104.7	35545	60
16.07	17.30	PIEPZENDER	NIEUMLEUSEN	104.5	23443	40
	01.30	WHISKY	TEN BOER	104.7	55555	100
	01.50	STUDIO 54	GRONINGEN	105.1	34555	60
	02.05	VERKENNER	GRONINGEN	104.8	45555	90
17.07	15.00	COMMODORE/PAPILLON	HOORN	106.8	23332	40
	00.15	CITY HOPPER	EINDHOVEN	106.3	45555	80
20.07	00.30	ZWERVER	GRONINGEN	104.9	44554	80
21.07	11.30	BENELUX	ZOLLE	104.4	24554	40
	01.00	TORNADO	BELTRUM	104.2	35554	60
	01.30	VLEGENDE HOLLANDER	LIMBURG	103.9	33443	60
	02.00	JOHNNY RINGO	ZUTPHEN	105.1	45555	80
26.07	01.00	BRUTUS	PURMEREND	101.0	55555	100
02.08	00.30	GLADSTONE	ROTTERDAM	106.5	35555	60
	00.50	ROTEX	VRIEZENVEEN	105.8	34444	60
	01.00	BATAVIA	WINSCHOTEN	105.0	23433	40
	01.15	RODE STER	GRONINGEN	104.7	24434	50
	01.30	SPORTIEF	DIEVER	105.5	34554	60
	01.40	NORDMENDE	MUSSEL	105.1	24554	50
	01.45	FLAMINGO	HARKEMA	104.9	45555	80
03.08	00.30	BLAUWE DUIF	ARNHEM	104.2	55555	100
	01.00	BEERTJE	KAMPEN	104.4	23444	40

ONTVANGER: LUXMAN T4 TUNER. ANTENNE: 11 ELEMENTS YAGI (36M BOVEN HET GRAS). P.L.L.-HELSDINGEN (U)

09.08	23.30	FLEVOLAND	FLEVOLAND	95.85	33344	
	23.55	EEMLAND	AMERSFOORT	95.40	55555	
10.08	00.05	SUPER	AMERSFOORT	94.62	55555	
	00.10	R.A.N.	AMSTERDAM	88.80	55555	
	00.15	OCTAAF	AMSTERDAM	93.05	55555	
	00.40	FREEWAVE	LEIDEN	96.15	55555	
	00.45	KEIZERSTAD	NIJMEGEN	95.80	55555	
	01.00	DELTA	NIJMEGEN	90.10	55555	
	10.30	CONTACT	AMSTERDAM	91.75	33232	
	11.00	STAD	DEN HAAG	97.20	34333	
	11.10	SJUUL	AMSTERDAM	97.70	54444	
	11.35	ATLETICO	UTRECHT	94.00	55555	
	11.50	ROULETTE	BAARN	103.10	55555	
	11.55	DIGITAAL	BAARN	105.55	55555	
	12.05	EEMSTAD	AMERSFOORT	93.67	55555	
	13.00	FREEWAVE	LOOSDRECHT	95.60	53333	
	13.30	W.O.P.S.	LAREN	100.55	55555	
11.08	23.45	F.R.R.	ROTTERDAM	105.70	23333	
15.08	23.50	STAR	AMSTERDAM	101.60	45444	
16.08	09.30	DYNEX	BERGEN N.H.	104.05	23233	
	12.00	STARLIGHT	UIJTHOORN	94.85	55545	
	12.15	ELDORADO	AALSMEER	95.30	54455	
	14.00	AKTIEF	AMSTERDAM	98.15	55555	
	14.20	CONTINU	AMSTERDAM	89.57	44444	
	14.45	SATELLITE A	AMSTERDAM	90.20	44444	
18.08	23.15	EMPIRE	BUNNIK	104.97	55555	
21.08	21.35	ESMERALDA	AMSTERDAM	100.50	33334	

ONTVANGER: TECHNICS ST-255 ANTENNE: 8-ELEMENTS FUBA (VERTIKAAL OP 17 METER EN 5-ELEMENTS (HORIZONTAL) OP 14,5 METER. ZENDER: 3 X 2N708 2 X 8FV16A BLY88A (MRF 245)

B.F.M. KORR. ADRES: 2E NIEUMSTRAAT 34, 1211 JW HILVERSUM.

27.05	02.45	ACTIVITY	DORDRECHT	104.4	24233
13.08	02.40	ALASKA	Z.O.,GELDERLAND	104.1	13222
23.06	01.15	ALBATROS	ALMELO	102.3	23222
01.05	02.00	ANOUSCHKA	VEENENDAAL	101.1	34343
26.05	01.55	ATLAS	BARNEVELD	103.8	24222
05.05	22.00	BANJO	WEZEP	104.8	13122
26.05	01.20	BARBAPAPPA	RENSWOUDE	101.1	34223
26.05	00.30	BARETTA	WINTERSWIJK	105.4	11121
30.04	01.30	BAROMETER	ANDIJK	104.8	34323
27.05	02.45	BARACUDA	MAASLAND	101.2	34355
10.08	03.35	BENELUX	MUNSPLEET	103.3	55555
11.08	03.25	BENELUX	ZWOLLE	104.0	25343
17.05	01.30	BLAUME DUIF	ARNHEM	104.1	23223
20.05	00.55	BLOK GOLF	BOSKOOP	101.3	33443
30.04	00.45	B-19	BILTHOVEN	100.1	11221
27.05	03.15	BOKKENRIJDER	SITTARD	104.1	24232
30.04	01.10	BOSE (?)	'S GRAVELAND	100.0	32323
10.08	02.05	BUITENZORG	RENSWOUDE	102.5	24423
20.06	17.35	CALIMERO	DE RIJP	104.7	45434
01.05	02.15	CONSTELLATION	LEIDEN	101.3	12211
26.05	01.15	CONTINENTAL	KOUDEKERK RIJN	103.9	13222
30.04	01.40	DANCE REACTION	ROSMALEN	104.9	22122
11.08	03.55	ENTERPRISE	ZWOLLE	105.8	13222
10.08	02.10	FIREBALL	MAARSSSEN	102.5	34433
11.08	02.10	FLYING DUTCHMAN	ZWARTSLUIS	102.2	45444
18.06	23.00	GOUDHAANTJE	SCHERMER	102.5	45434
12.08	02.40	HEIDEPRAAT	DIEREN	104.8	34423
24.05	02.40	HERCULES	HILVERSUM	101.2	12111
30.04	01.05	HERCULES 104	VUCHT	104.7	23222
20.05	02.15	IMPALA	ALKMAAR	105.2	24222
08.06	00.55	JAGULATOR	RAALTE	104.1	24333
16.07	04.30	KLEINE JOEPIE	BEERS	104.9	12212
30.04	01.15	KM 050	VOORTHUIZEN	104.6	21222
26.05	00.15	MARATHON	DEN HAAG	101.1	34333
25.05	22.25	MILAMIGO	ALKMAAR	101.0	12111
30.04	01.25	MIRAGE	ROSMALEN	105.3	13122
17.05	01.15	MONITOR	APELDOORN	101.1	35444
20.06	17.20	MYSTIEK	OIDAM	101.9	44334
27.05	03.15	NIGHTBIRD	VENLO	104.9	12111
30.07	11.35	OXYGENE	OOSTERBEEK	105.2	13212
20.06	17.45	PHOENIX	BEVERWIJK	104.5	45454
10.08	02.55	PHZ	ZOETERMEER	100.5	12211
26.05	01.45	PYTHON	BUSSUM	104.0	22322
17.05	01.05	RAINBOW	RENSWOUDE	101.6	23222
30.04	01.05	RODEO	BAARLE-NASSAU	104.1	23232
26.05	02.00	R.O.O.L.	LISSE	??	23222
30.04	00.25	R.S.T.	VLAARDINGEN	103.6	34333
03.04	00.30	SATURNUS	RIJNSBURG	102.6	12111
27.05	03.50	SHALALA	VENLO	104.0	12121
24.05	01.40	SKYTRAX	AMERSFOORT	101.3	22343
26.05	02.20	SPECIAL LIGHT	UTRECHT	105.5	24222
27.05	03.00	SPEEDY	N-LIMBURG	104.2	23222
20.06	17.55	STARLIGHT	HELLOO	102.1	12131
16.07	02.35	STUDIO PANTER	ALMELO	101.9	12122
26.05	01.20	TERRA	ROTTERDAM	104.9	11111
24.05	01.35	TROPICAL	TIEL	101.3	33423
26.05	02.05	T.X.A.	HELLEVOETSLOUIS	101.1	11121
11.07	00.45	UK 2	RIJSSSEN	102.2	23312
17.07	00.45	VALKENIER	DOORNSPIJK	101.0	24333
17.07	00.15	VICTOR	HEUSDEN	104.8	23322
22.07	01.20	VLEGENDE HOLLANDER	GENNEP	102.8	23322
21.06	12.00	WITTE WOLF	EMST	104.0	22333
20.06	17.40	ZEPPELIN	DE RIJP	102.0	21222

ANTENNE: 7 ELEMENTS OP 3,7M ROTEREND. REAKTIES WELKOM, ALTIJD BE-
RICHT RETOUR AFZ. R.P.I. POSTBUS 51, 9480 AB VRIES (DR).

16.07	00.20	EDELWEISS	COEVORDEN	104.4	12222	14	152
	00.23	VRIJBUIJTER	SP'JK	102.1	12121	9	230
	00.30	VALENCIA	HOORN	107.1	11111	6	135
	00.36	FIESTA	EMMEN	104.8	11111	5	170
	00.41	FLYING DOG	PUTTEN	102.1	12122	8	90
	00.42	SKYTRAX	AMERSFOORT	105.6	12223	18	20
	00.46	WHISKY	TEN BOER	104.7	24334	32	215
	00.48	ARGENTINA	SITTARD	104.8	12223	19	52
	00.31	WITTE WASBEER	ZULHEM	102.1	12122	12	80
	01.08	JOHNNY RINGO	PUTTEN	105.2	23233	31	85
	01.17	JASMIJN	WESEPE	104.5	23323	32	105
	01.20	S.O.S.	OOSTHUIZEN	104.8	12212	16	135
17.07	00.24	E.M.T.	HEERLEN	104.9	23322	20	70
	00.59	BELAMI	MAASTRICHT	104.8	12233	18	70
19.07	13.58	VERKENNER	GRONINGEN	104.7	12121	8	205
20.07	00.38	P.L.L.	HELSDINGEN	105.8	12131	14	75
	01.11	SPERMER	Z.O.,FRIESLAND	104.1	12111	8	
	01.20	RAINLAND	BAKKEVEEN	104.0	11111	6	200
	01.37	MUSKUSRAT	ANJUM	104.2	12121	12	210
21.07	23.58	HIGH FASHION	EDE	105.2	12233	19	65
22.07	00.00	D.Z.	ZAANDAM	105.5	13122	12	125
	23.55	BLAUME DUIF	ARNHEM	104.1	12212	14	60
23.07	00.06	KEIZER	ALMELO	104.7	11111	4	120
	00.14	NOORDSTER	ELIM	104.0	11211	8	150
	00.29	VRIJBUIJTER	ARNHEM	102.0	11111	5	60
	00.34	MOONLIGHT	HOOGEVEEN	104.8	11111	4	150
28.07	00.15	ZWERVER	GRONINGEN	104.9	12323	10	205
	00.30	POLYDOR	GRONINGEN	104.9	12332	10	205
	00.36	FENIX	HARKEMA	106.7	12412	11	200
	00.41	MUSTANG	VROOMSHOOP	104.8	11212	8	125
	00.46	NEPAL	BARGER COMPAS	105.3	11232	9	170
	00.48	WITTE ZWAAN	ZULHEM	105.3	12123	14	80
	00.44	FLAMINGO	HARKEMA	104.8	23334	37	200

SCHORPIOEN-HELMOND. 105.6 MHZ. ONTVANGER: AKAI-AJL, ZELFBOUW S-
METER, ANT.: 8-ELEMENTS INGEKORTE RIJN OP 11 METER, ROTTEERBAAR.

DATUM TIJD	STATION	LAND	FREQ.	SINPO	%	KM
KORTE GOLF:						
26.07	23.40	TONAIR	NEDERLAND	1094	34233	
	13.00	DELMARE	BELGIE	6207	44444	
	13.40	C.L.C.G.	DUIJTSLAND	6207	34444	
	10.25	RIVERSIDE	IERLAND	6210	22122	
	11.00	ORION	U.K.	6240	32422	
	12.35	PEOPLE'S CHOICE R.	U.K.	6275	33233	
	08.44	JOYSTICK	DUIJTSLAND	7295	44544	
	09.43	LIMIT	DUIJTSLAND	7295	44544	
27.07	16.30	DELMARE	BELGIE	6207	34333	
	10.00	C.L.C.G.	DUIJTSLAND	6207	34332	
	11.41	MARABU	DUIJTSLAND	6207	34223	
	13.00	FRS HOLLAND	NEDERLAND	6207	34334	
	10.50	RAINBOW	IERLAND	6240	44444	
	08.45	SKYLINE	IERLAND	6261	22332	
	08.20	TRANS EUROPE RADIO	U.K.	6267	23222	
	11.00	ORION	U.K.	6267	22222	
	10.55	PEOPLE'S CHOICE R.	U.K.	6275	43333	
	09.25	FRS HOLLAND	NEDERLAND	6275	34333	
	10.20	WESTSIDE	IERLAND	6280	34223	
	09.15	GAMMA	NEDERLAND	6285	45444	
	09.40	GAMMA	NEDERLAND	6289	45344	
	12.00	WEEKEND MUSIC RADIO	SCHOTLAND	6290	44333	
	09.00	NORMAAL	NEDERLAND	6299	34333	
	09.10	RIVERSIDE	IERLAND	6306	22232	
	11.55	ABC RADIO WATERFORD	IERLAND	6306	22232	
	08.30	VOICE OF HOPE	IERLAND	6312	24222	
	12.30	IRELAND	IERLAND	6312	34443	
	10.50	F.M.T.R.	U.K.	6320	44544	
	07.45	EARTH	U.S.A.	7295	44444	
	08.50	CALIFORNIA	DUIJTSLAND	7295	45444	
	11.25	MILANO	ITALIE	7295	45444	
	08.15	101	DUIJTSLAND	7325	34223	
	09.00	CRYSTAL	U.K.	7375	24232	
	07.50	MARCONI	ITALIE	11651	24222	
02.08	00.10	TORNVAALK	NEDERLAND	1508	45344	
	00.02	KRISTEL	NEDERLAND	1611	23222	
	23.30	NIGHTRIDER	NEDERLAND	1614	24233	
	22.30	STARFLEET	DUIJTSLAND	1615	23222	
	08.50	W.R.INT.	U.K.	6240	33333	
	09.10	ORION	U.K.	6240	33333	
	09.50	DUBLIN	IERLAND	6910	45344	
	09.00	JOYSTICK	DUIJTSLAND	7295	45334	
	09.20	LIMIT	DUIJTSLAND	7295	45323	
	10.50	MILANO	ITALIE	7295	45322	
03.08	00.45	NIGHTRIDER	NEDERLAND	1613	33222	
	08.15	DELMARE	BELGIE	6206	33333	
	09.10	SCORPIO	DUIJTSLAND	6206	45334	
	08.55	P.F.B.S.	U.K.	6225	44434	
	10.00	EASTCOAST COMMERCIAL	U.K.	6230	45324	
	12.00	RAINBOW	IERLAND	6240	33422	
	08.40	W.R.INT.	U.K.	6266	35233	
	09.05	ORION	U.K.	6266	25333	
	08.25	NORMAAL	NEDERLAND	6275	34333	
	10.25	WESTSIDE	IERLAND	6280	45233	
	10.40	W.M.R.	SCHOTLAND	6290	44333	
	09.35	P.F.B.S.	U.K.	6293	45333	
	09.31	NOORDERZON	NEDERLAND	6300	34443	
	09.30	MARABU	DUIJTSLAND	6306	22222	
	10.25	ABC RADIO WATERFORD	IERLAND	6306	22333	
	10.00	IRELAND	IERLAND	6311	24213	
	11.30	VOICE OF HOPE	U.K.	6313	25133	
	08.05	F.M.T.R.	U.K.	6319	44233	
	11.05	SOUVEREIGN	U.K.	6319	44223	
	07.20	WORLD MUSIC RADIO	NEDERLAND	6910	45333	
	08.20	DUBLIN	IERLAND	6910	45344	
	08.00	101	DUIJTSLAND	7326	34323	
	08.05	MARCONI	ITALIE	11648	22312	
09.08	23.00	ARMADA	NEDERLAND	1614	45344	(1)
	11.20	ORION	U.K.	6240	24323	
	08.00	DUBLIN	IERLAND	6910	44333	
	08.40	JOYSTICK	DUIJTSLAND	7295	45444	
	09.20	LIMIT	DUIJTSLAND	7295	45444	
	11.10	MILANO	ITALIE	7295	45444	
	11.55	EUROPE (?)	ITALIE	9400	23222	
10.08	09.00	DELMARE	BELGIE	6206	45444	
	10.15	MARABU	DUIJTSLAND	6206	45444	
	11.10	LIBERTY SOUND	DUIJTSLAND	6206	45554	
	13.40	SCORPIO	DUIJTSLAND	6206	55555	(1)
	11.00	RIVERSIDE	IERLAND	6210	22222	
	11.15	PREMIER	IERLAND	6218	32213	
	13.13	BRITAIN RADIO INT.	U.K.	6225	33333	
	12.00	EASTCOAST COMMERCIAL	U.K.	6230	45554	
	11.18	RAINBOW	IERLAND	6240	34333	
	08.10	SKYWAVE	IERLAND	6261	33223	
	08.35	W.R.INT.	U.K.	6267	34333	
	10.50	ORION	U.K.	6267	34333	
	08.25	NORMAAL	NEDERLAND	6275	34333	
	10.52	FALCON	U.K.	6275	44444	
	12.00	WESTSIDE	IERLAND	6280	22222	
	11.00	W.F.R.L.	U.K.	6302	43444	
	12.00	IRELAND	IERLAND	6311	22222	
	08.49	VOICE OF HOPE	IERLAND	6311	22222	
	10.00	F.M.T.R.	U.K.	6320	34343	
	11.20	SOUVEREIGN	U.K.	6320	34333	

ONTVANGER: GRONDIG SATELLIET 3400
ANTENNE: TELESCOPE

JOS LEYGRAAFF, POSTBUS 19037, 3501 DA UTRECHT.

NIEUWS VAN KORTE- EN MIDDENGOLF

Allemaal een goede vakantie gehad? Veel mensen zijn ondanks het mooie weer toch uitgeweken naar het Zuiden, getuige de kaartjes, die we de afgelopen maanden in de postbus vonden. Dit betekende echter niet, dat de banden leeg bleven. Verre van dat. Zie de lijst met ontvangsten en overtuig jezelf. Het was gezellig druk en er was veel te beluisteren. Er is dus erg veel nieuws. We starten met de korte golf om daarna nog even op middengolf te gaan kijken.

RADIO CLCG

Veranderingen bij dit station uit Duitsland. Allereerst even vermelden, dat het station in de ether komt via de zender van Delmare. Maar CLCG heeft nieuwe medewerkers aange-trokken en hierdoor zullen de programma's er in de toekomst iets anders uit gaan zien. Daarnaast heeft men de keus definitief op Delmare laten vallen. De uitzendingen via Rainbow in Ierland zijn voor onbepaalde tijd opgeschort. Op 24 augustus hield CLCG haar eerste marathonzending. Deze liep van 08.00 uur tot 17.30 uur. Het station zendt iedere vierde zondag uit via 6206 kHz.

Het adres: P.O.Box 540101, D-4100 Duisburg 11, Duitsland.

CANZONI RADIO

De tweede uit Duitsland. Canzoni heeft een zender en dat's mooi, want dat hebben maar bijzonder weinig stations uit Duitsland. Tot op heden heeft men echter nog geen kans gezien om met deze zender (30 Watt) in de ether te komen. Men heeft te kampen met technische problemen, die in de komende weken opgelost zullen moeten worden. Daarna is het feest. Postbus 725 in Arnhem is het adres.

RADIO JOYSTICK

Nieuws van Joystick. Men gaat andere programma's uitzenden, want de oude zijn te chaotisch. Gelukkig maar, want het was inderdaad moeilijk om Joystick te volgen. Misschien dat de medewerkers dat zelf ook wel merkten door weinig post. De Intr-disco Show en Soundcheck komen te vervallen. De medewerkers, die deze programma's maakten, hebben het station de rug toegekeerd en zijn nu een eigen project aan het opzetten. Binnenkort dus meer nieuws over weer een nieuw station uit Duitsland. Intussen gaat Charlie Prince op zoek naar nieuwe medewerkers om Radio Joystick voort te laten leven. Charlie heeft inmiddels een stel noodprogramma's opgenomen en naar Italië gestuurd, waar de banden door Milano afgespeeld worden. Charlie moet ook voor een paar maanden naar Frankrijk, waardoor de beantwoording van de brieven wat langer op zich zal laten wachten. Mensen, die nu een rapport sturen, kunnen pas rond februari 1987 antwoord verwachten. Maar voor hen, die toch willen schrijven, volgt hier het adres: Postfach 220342, D-5600 Wuppertal 22 in Duitsland.

RAINBOW RADIO GERMANY

Dit station heeft de afgelopen maanden nogal wat kritiek te slikken gekregen van de verschillende vrije radiobladen. Nu is opbouwende kritiek nooit weg, maar je moet de kritiek wel eerst begrijpen en dan zie je hoe deze bedoeld is. Bij Rainbow schijnt dit niet mogelijk te zijn. We hebben een brief gekregen, waarvan iedereen die dat wenst een kopie kan krijgen. Waarom? Heel amusant geschreven en bijzonder veel nieuwe woorden. Uitbreiding van de woordenschat kan nooit kwaad, hoewel deze brief nimmer in aanmerking zal komen voor een prozaprijs! Het is echter wel duidelijk dat de mensen achter Rain-

bow bepaald niet aan Loving Awareness doen, getuige de mededeling dat de leidende man achter Starfleet Radio een lijdende man zal worden, als men hem tegenkomt. Rainbow is dus boos. Boos op bladen als Telex en dat is beslist niet het minste en ook op het FRM, omdat die bladen "Bullshxx" schrijven. Fijn om te weten. Ik hoop dat ik de summere informatie over het station zelf ook mag vermelden. Men had grote plannen voor 1987, maar daar komt door bovenvermelde publikaties niets van terecht. Men wijkt nu waarschijnlijk definitief uit naar FM. Verder heeft het station geen QSL-kaarten (komen wel) en heeft men een hekel aan mensen, die een rapport sturen, enkel en alleen om zo'n kaart te krijgen. Mocht je naar dit station toch iets willen schrijven, doe dat voorzichtig.... je weet nooit wat er kan gebeuren!

RADIO ATLANTIS INT.

Zwitserland heeft ook korte golf stations gehad. Maar Atlantis is echt een oude. Op 19 april werd het station voor het eerst sinds jaren weer gehoord met een golden oldie programma. Vergeet het maar. Iemand heeft zijn zender getest en daarvoor een oude band van Atlantis gebruikt. Het gevolg is natuurlijk, dat de vele mensen, die het station schreven, nimmer een antwoord kunnen verwachten. Jammer!

RADIO PRIVAT

Privat is nu op 6240 kHz te beluisteren. Het station wordt in de ether gebracht door Rainbow in Ierland. Zodra de relais regelmatig plaatsvinden, zullen er specialiteiten in de programma's gebracht worden, zoals een DX-show. Het adres: Turmstrasse 26, D-5600 Wuppertal 22, Duitsland.

RADIO TUTENCHAMUN

We blijven in Duitsland. Tutenchamun heeft enkele weken geleden geklaagd over het feit, dat hun uitzendingen worden gestoord door de uitzendingen van Radio Berlin Int. Als antwoord kreeg men te horen, dat men beter contact kon zoeken met het Duitse ministerie van Post en Telecommunicatie. Ook dat deed men!!!! Een antwoord schijnt men nog niet gehad te hebben. Het station is iedere zaterdag te beluisteren en soms ook op zondag via 7295 kHz. Het adres is: Postfach 220342, D-5600 Wuppertal 22, Duitsland.

RADIO UNIVERSUM

Op 20 juli is dit station in de lucht gekomen met een eigen 30 Watt zender. Helaas kwam er slechts een zwak signaal uit de zender. Het programma duurde 45 minuten en daarna werd er een programma van Falcon Radio gedraaid, eveneens met zwak signaal. Vervolgens schijnt het een uur geduurd te hebben alvorens de auto uit de bagger gehaald was. Dat zal dan wel de kick zijn van het uitzenden via korte golf. Het adres: zie Tutenchamun.

RADIO 101 INT.

Storing was het lot van dit station. Men zond uit via 7325 kHz en daar knalde de BBC ook aardig. 101 heeft derhalve een andere frequentie opgezocht met het gevolg, dat de ontvangst weer een stuk beter is. Er wordt nu uitgezonden via 7360 kHz en daar heeft men wel wat problemen met Radio Madison, maar met een beetje begrip voor elkaar is daar wel wat op te vinden. Postbus 2, Gemmenich, Belgie.

STARFLEET RADIO

Dit is dan het laatste station uit Duitsland, dat we zullen behandelen. Starfleet heeft vijanden, maar daarover hebben we het in het hoofdstuk Rainbow al

gehad. Starfleet gaat echter gewoon door met de uitzendingen en heeft nu ook Radio Orion uit de UK bereid gevonden om de programma's uit te zenden. Luisteren dus op 6240 kHz of 6267 kHz.

Het adres is Postbus 19074, 3501 DB Utrecht.

QSL ZWARTE LIJST

Helaas, er zijn weer verschillende stations, die niet reageren op ingezonden rapporten. We moeten jammer genoeg constateren, dat het Nederlandse middengolfstation Radio Casablanca veel mensen teleurgesteld heeft. Op korte golf hebben meer stations deze nare gewoonte. Radio Krypton uit de U.K. is gestopt en antwoordde de laatste schrijvers niet. Verder kwamen er klachten binnen over bijna alle stations uit de USA en Rebel Radio Network, Weekend Music Radio en Radio Julie uit de UK. Voorts baalden diverse mensen van Caroline op 963 kHz. Nimmer een antwoord gekregen. Datzelfde doet de Voice of Peace. Ook daar kwam geen antwoord van. Wees daarom voorzichtig. Radio Monique antwoordt wel, maar vraag niet hoe! Geen bevestiging van de juistheid van het rapport, maar slechts een lullig fotootje via SMC. Ook dit is natuurlijk geen public relations.

GAMMA RADIO

Gamma is weer terug in de ether. Het station werd enkele maanden terug door een bezoek van de RCD tijdelijk naar de historie getransfereerd. Maar Gamma is terug. Naast de gebruikelijke uitzendingen in de 48 mb geeft het station ook luistergenot via andere frequenties. Men heeft inmiddels getest via 5200 of 5295 kHz. Men wenst graag veel rapporten via Postbus 81, 3450 AB VLEUTEN in Nederland.

RADIO DUTCHBOY

Wederom een Nederlands station. Dutchboy heeft problemen. Er is iets mis met de zender en dit technische probleem hoopt men in de komende weken op te lossen. Dutchboy staat in het buitenland overigens bekend als "het station met de smartlappen". Zal best meevallen, denk ik. Postbus 87, 7710 AB Nieuwleusen.

RADIO IRELAND AND VOICE OF HOPE

De laatste weken horen we op 6311 kHz regelmatig uitzendingen van de Voice of Hoped. Tevens zijn daar de uitzendingen van Radio Ireland Int. te beluisteren. Je denkt dan uiteraard aan een relay, maar geruchten zeggen dat de Voice of Hope van een andere zender gebruik maakt. Overigens wel vreemd, dat het signaal even sterk blijft en ook de frequentie niet verandert. Wij houden het dus toch maar op een relay. 67, Dunmore Lawn, Ballymount, Dublin 24, Ireland is het adres van The Voice of Hope. Radio Ireland Int. kan bereikt worden via 31, Mountjoy Square, Dublin 1 in Ireland.

PEOPLE'S CHOICE RADIO

Dit FM-station gaat tevens door met de uitzendingen in de 48 mb. Het station is de laatste tijd regelmatig te beluisteren via 6275 kHz in de 48 mb. Discoliefhebbers kunnen bij dit station hun hart ophalen. Het adres is 75, The Broadway, Stoneleigh, London, UK.

RADIO SOUVEREIGN

Dit is een station uit de UK. De naam is leuk gekozen, maar het station heeft niets te maken met het geweldige station, dat enkele jaren terug in de UK actief was. Deze Sovereign zendt uit via 105 MHz in de FM-band en tevens op 6270 kHz voor de rest van Europa. Het adres is 5, Balaclava Road, Surbiton, Surrey, U.K.

THE SOUND OF SWEDEN

Op 6 juli heeft dit station een come-back gemaakt via een eigen zender. Er werd toen gevraagd om rapporten, want men wilde weten hoe de programma's in Europe te beluisteren waren. Men heeft plannen om bij een goede respons regelmatig te gaan uitzenden. Hoe het resultaat is geweest, weten we op dit moment nog niet. SOS is echter niet meer te beluisteren geweest. Maar wat niet is kan nog komen. Hopelijk hebben de medewerkers inmiddels ook de pen ter hand genomen, want Sound of Sweden hoort ook thuis op de zwarte lijst. Veel mensen wachten nog altijd op antwoord. Postbus 41, 7700 AA Dedemsvaart is het adres.

RADIO SCANWOOD

We horen niet vaak iets uit Finland, maar daar schijnt men toch ook bijzonder radio-aktief te zijn. In juni was dit station twee keer in de ether. Men koos 6205 en 6217 kHz in de 48 mb en als het goed is heeft men inmiddels ook via de 41 mb getest. Iemand, die deze uitzendingen gehoord heeft??? Het adres, waar bijna alle Finse bereikt kunnen worden, is Postbus 41, 7700 AA Dedemsvaart.

SUPER CLAN RADIO

Een Nederlands station, dat tot stilte gemaand is. De RCD heeft het station weliswaar niet uit de ether gehaald, maar het scheelde niet veel. Men wist reeds precies waar het station gehuisvest was. Derhalve namen de medewerkers van het station afscheid. Super Clan Radio is dus verleden tijd. Het adres is Postbus 30025, Arnhem.

TRANS EUROPE MUSIC RADIO

Een nieuw station, dat regelmatig via Radio Orion op 6266 kHz in de ether gebracht wordt. TEMR heeft op het moment nog geen QSL-kaarten, maar daar wordt aan gewerkt. Iedereen

krijgt in ieder geval antwoord. Men hanteert een golden oldie format. Het adres is 3, Rosewarne Cottages, Rosewarne Downs, Near Camborne, Cornwall, TR14 OBE, England.

RADIO TITANIC INT.

Ook dit station heeft grote plannen. Men heeft een zender afgesteld op de gebruikelijke banden en tevens gaat men testen in de 60 mb. Deze testuitzendingen zullen plaatsvinden rond de 5300 kHz. Titanic heeft dus stoute plannen. Het is een der oudste, nog bestaande stations in de korte golf banden.

MIDDENGOLF

Gaat het goed mee. De afgelopen weken was er regelmatig een goede keus te maken uit de verschillende stations. Zo hebben we Radio Scotland gehoord en ook de Armada was goed te beluisteren. Torenvalk was op 2 augustus met een bijzonder goed signaal te horen via 1508 kHz. We zitten echter nog altijd te wachten op stations, die eens wat meer over hun hobby willen vertellen. En dan ook nog even iets rechtzetten:

RADIO DELMARE

Vorige maand schreven we een stukje over het midden-golfstation Delmara. Dit moet dus Delmare zijn, maar dat is helemaal nog niet zo het probleem. Een onverlaat leverde ons het contact-adres en dat adres is helemaal niet het juiste. Delmare Nederland op midden-golf heeft deze naam enkele jaren terug aangenomen, nadat de zeezender definitief in de entrepothaven terecht was gekomen. Voor die tijd bestond het station ook al, maar onder een andere naam.

Op een zalige nacht zat ene Johan Rood zich aan boord van de zeezender Delmare te vervelen en probeerde toen een QSO vanaf zee, hetgeen lukte en half zendend Nederland op z'n kop zette. De landDelmare is een van de stations, waarmee toen contact gemaakt werd, want daarvoor heeft ook deze Delmare power genoeg. Tegenwoordig dus toch Delmare op middengolf, maar dan vanaf land. Het juiste adres is Postbus 5051, 1410 AB Naarden.

Dat was het weer. Volgende maand zullen we eens kijken of we iets meer kunnen vertellen over de stations uit Finland. Leg uw oor te luister en vertel ons of u iets hoort. Verder mag natuurlijk iedereen schrijven. Alles is welkom. Met dank aan Chris Latiers voor de hulp. Groeten,

JOS!!!!
POSTBUS 19037,
3501 DA UTRECHT.



ZOMERUITVERKOOP:

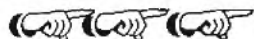

SMC HEEFT NOG DIVERSE RESTANTEN DIE NU WEG MOETEN:
T-SHIRTS: "I REMEMBER RADIO NORTHSEA" (MEDIUM) FL. 10,--; 1 RADIO CAROLINE
T-SHIRT (MEDIUM UIT 1964!) MET HET OODSHOOFD ER OP FL. 10,--; FLASHBACK 67
T-SHIRT L FL. 10,--; MAREX T-SHIRT MEDIUM FL. 10,--; RADIO GEMINI T-SHIRT
MEDIUM FL. 10,--.

BOEKEN



- 1) VAN REM TOT TROS: het verhaal over een zeezender, die de A-status in Hilversum bereikte. Alweer een meesterwerk van Hans Knot FL. 20,--
- 2) HITSOUNDS OF THE SEVENTIES door Hans Knot. Alle hitlijsten uit Amerika, Engeland en Nederland FL. 17,50
- 3) HITSOUNDS OF THE SIXTIES door Hans Knot met alle hitlijsten uit Amerika, Engeland en Nederland geschieden per land en per maand. FL. 17,50
- 4) OFFSHORE RADIO van Gary Bishop: Het fotoboek over offshore radio met alle foto's FL. 35,--
- 5) RADIO CAROLINE FOTOBOEK, UITGAVE 2. Voorlopig uitverkocht!!!!!!!!!!!!!!!!!!!!
- 6) LAST OF THE PIRATES door Bob Noakes. Wederom verkrijgbaar. Incl. verzendk. FL. 45,--
SMC donateurs FL. 40,--
- 7) PIRATE RADIO THEN AND NOW. Wederom verkrijgbaar FL. 37,50



CASSETTES

- 1) NIEUW: SMC HEEFT BESLAG KUNNEN LEGGEN OP EEN AANTAL STADIODIAPES, AFKOMSTIG VAN DE ROSS REVENGE. MAANDELIJKS ZULLEN WIJ EEN AANTAL VAN DEZE TAPES IN ONZE ADVERTENTIE OPNEMEN:
MO.1: JOHAN VISSER, DEC.1984
MO.2: 1E VIER SEIZOENEN ZOMERSHOW MET ALLE DJ'S EN LIVEMUZIEK VANUIT DE STUDIO, 21-6-'85
CA.3: CAROLINE MET NICK RICHARDS EN FERGIE, DIE HET ZINKEN VAN DE MI AMIGO HERDENKEN, 19-3-'85
MO.3: WINDKRACHT 4 TOT 6 MET AD ROBERTS, JULI 1985
DEZE PROGRAMMA'S DUREN 1 UUR EN WORDEN GELEVERD OP TDK C60 CASSETTE. PRIJS PER CASSETTE FL. 15,--
 - 2) SMC AUDIOMAGAZINE DEEL 6: NIEUWJAARSVIERING, KOPPELING 558+963, STORM: LOSRUKKEN RIO GRANDE, ANKERBREUK ROSS FL. 11,--
 - 3) SMC AUDIOMAGAZINE DEEL 5: KOMMENTAAR OP HET BINNENLOPEN VAN LASER, CAROLINE OP KG, MONIQUE 1 JAAR, EINDE RON WEST, OUD- EN NIEUWVIJERING FL. 10,--
 - 4) 1 JAAR RADIO MONIQUE, UPS EN DOWNS OP CASSETTE (SMC AUDIO MAG. 1,2,3,5) VOOR FL. 25,--
 - 5) NIEUW: SMC AUDIO MAGAZINE DEEL 7 (VOOR INHOUD ZIE VORIGE FRM) FL. 11,--
 - 6) NIEUW: SMC AUDIO MAGAZINE DEEL 8: 1E MAAL PRIJSBEWUST, OVERSCHAKELING ANDERE STUDIO, DUTCH LESSONS, BLIKSEMINSLAG, KRITISCHE BRIEVEN LUISTERAARS, SPORTAID ETC. FL. 11,--
SPECIALE AANBIEDING: AUDIO MAGS. 7+8 VOOR FL. 19,--
- NIEUW: "CAROLINE SOUVENIRS", EEN C-90 CASSETTE OVER DE LAATSTE MAANDEN VAN DE NED.SERVICE OP DE MI AMIGO, MET ZEER BIJZONDERE FRAGMENTEN ZOALS DE NODIGE HILARITEIT BIJ HET INSPREKEN VAN REKLAMESPOTJES. FL. 25,--
N.B.: UITLEVERING VINDT PAS EIND SEPTEMBER PLAATS.

RADIO MONIQUE ALBUM:

NIEUW! RADIO MONIQUE ALBUM - EEN GRANDIOZE DOKUMENTAIRE, VERVAARDIGD DOOR RON WEST EN WALTER SIMONS, GESTOKEN IN EEN KLEURENHOES, INCL. ALLE JINGLES OP STUDIOKWALITEIT, INCL. ALLE S.O.S.-BERICHTEN ENZ. ENZ. FL. 21,00

T-SHIRTS

- NIEUW!! MONIQUE T-SHIRT: "MONIQUE DOET HET ELKE DAG" FL. 22,50
NIEUW!! MONIQUE SWEATSHIRT "RADIO MONIQUE" NU IN DE KLEUREN GROEN/BLAUW
PRIJS INCL.VERZ.K. FL. 38,50

VIDEO

- 2) GEFILMD MET HET NIEUWE SONY VIDEO 8 SYSTEEM AAN BOORD VAN DE ROSS REVENGE MET EEN REGISTRATIE VAN DE WANHOPIGE LASERKAPITEIN. 30 MIN. OP VHS EN BETA FL. 35,--
OP DEZE FILM ZIET U TEVENS DE VERBETEN JACHT, DIE DE 'DIOPTIC SURVEYOR' MAAKTE OP BEZOEKERS. OP Veler VERZOEK IS DEZE FILM WEDEROM VERKRIJGBAAR.
- 3) "PIRATE MEMORIES", EEN 65 MINUTEN DURENDE FILM OVER VERONICA, NOORDZEE, CAROLINE, MI AMIGO, DELMARE, PARADIS EN ZELFS RADIO LONDON! VERKRIJGBAAR OP VHS EN BETA. LEVERTIJD ONGEVEER 2 WEKEN. FL. 85,--
- 4) NIET MEER LEVERBAAR

POSTERS/STICKERS

- STUNT: LASER KLEURENPOSTER - DE ORIGINELE NU FL. 10,--
LASER POSTER ZWART/WIT FL. 5,--
MONIQUE KLEURENPOSTER FL. 7,50
HISTORISCHE POSTER: VERONICA OP HET STRAND
VAN SCHEVENINGEN FL. 7,50
PRIJS VOOR SMC-DONATEURS FL. 5,--
GEPLASTIFICEERDE MONIQUE STICKERS:
'I LOVE MONIQUE OP 319' 5 STUKS VOOR FL. 5,--

NIEUW! RADIO MONIQUE KLEURENANSICHTKAARTEN:
(DE OFFICIELE) 6 STUKS VOOR FL. 5,--
NIEUW! NIEUWE RONDE MONIQUE STICKERS: 5 VOOR FL. 5,--

BOOTTOCHTEN

LAATSTE BOOTTOCHT OP VRIJDAGAVOND 10 OKTOBER A.S.!!!!!!!

WE VAREN VANUIT NEDERLAND OF BELGIE. DE PRIJS VAN DE BOOTTOCHT BEDRAAGT FL. 180,-- VERVOER VANUIT NEDERLAND KAN GEREGLD WORDEN. BIJ DE TOCHT DOEN WE DE ROSS REVENGE AAN. FOTOGRAFEREN IS TOEGESTAAN! U BENT DEELNEMER DOOR STORTING VAN FL. 100,-- OP ONZE BANK- OF GIROREKENING. GEVAREN WORDT UITSLUITEND TOT WINDKRACHT 6. BROOD MEENEMEN S.V.P. + SLAAPZAK. PASPOORT NIET VERGETEN!

NABESTELLING LOSSE NUMMERS F.R.M.

- APRIL 1983 Volledige tekst wetswijziging i.v.m. verkoop zendapparatuur, Radio Blonde Man & Mini Mondo te Barger-Oosterveld, poster Radio Condor, Radio Noordzee - Kruisland, U.S. Radio door John Wendale, 10 WATT FM-zender, het ontwerpen van Hoogfrequentversterkers door Anja v.d. Steeg, diverse modulatiesystemen (ASSH). Prijs fl. 4,25/BF 85,--
- JULI/AUGUSTUS 1983 Extra dik vakantienummer met reportages over City-TV Alkmaar, Radio Zwarte Rakker (MG), Free Radio Rotterdam, CBN Austr.(2), 10 jaar Voice of Peace met kleurenfoto (A4) van het Peace Ship en 2 kleurenposters van de Norderney en de Mebo 2. Verder deel 1 van het grote computerzelfbouwproject (Apple compatible), een overzicht van alle zendschepen, een artikel over overmodulatie, automatische amplitude controle unit en een zelfbouw dummyload. Prijs fl. 5,25/BF 100,--
- DECEMBER 1983/ JANUARI 1984 Dubbelnummer met o.a. Radio Fantasy Kempen, poster "Ross Revenge", Radio Eastwave Hamont en techniek: experimentele stereocoder, 2 Watt FM-zender, modulatie-indicator, antennesyst.3 (Lecher systemen), frekwentieteller 1 Hz.-1000 MHz., stereo mengpaneel (3) met printlay-outs. Voor de Applecomputer: programma's 16k RAM kaart, spelen op de Apple met Atari joystick. Prijs fl. 8,50/BF 170,--
- JULI 1984 Radio Palermo-Den Bosch, TV-stations Alkmaar, Interview met Patrick Valain: van Mi Amigo tot Maeva, Irish Free Radio Scene, Antennes: diverse dipolen, eenvoudige vermogensmeting. Prijs fl. 4,25/BF 85,--
- SEPTEMBER/ OKTOBER 1984 Extra dik: Radio Apollo (2), Radio Paradijs (2), 2 kleurenposters Ross Revenge en Communicator, Radio Intarcity-Avelgem, Radio Reflex-Mechelen, Interview met Erik Marijssse-Radio Benelux (1973), Radio Lommel VZW, Radio Zuiderlicht-Antwerpen, Middengolfzender 40 Watt (1350-1650 kHz.), Antennes: Groundplane & Zeppelin. Prijs fl. 5,25/BF 100,--
- DECEMBER 1984 Keizerstad Radio - Nijmegen, Radio Avalon - Ridderkerk, Radio Paradijs (3), Interview met A.J. Belrens: van R.S.A. tot Radio Dynamo, Autonome Radio Deurne, Radio Uilenspiegel - Roeselare, Techniek: Storingen en wat je eraan kunt doen, Antennes: raamantenne. Prijs fl. 4,25/BF 85,--
- JANUARI 1985 Radio Condor-Veenendaal, Radio Stad Rotterdam, Radio Monique vanaf de Noordzee, Interview met Stan Haag, Interview met Caroline DJ Simon Barrett, poster Communicator, Uitslagen luisteronderzoek Caroline en Laser, Radio Mi Amigo - Duisburg (Belgie), Vrije radio in het Oostendse, Radio aktuell-St.Gallen (Zwitserland), FRM-international, PLL-oscillator met print lay-out en uitbreiding. Prijs fl. 4,95/BF 100,--
- FEBRUARI 1985 Lady Marina - Valburg, Uitslag onderzoek radiobeluistering piraten '84, Verslag boottocht naar zendschepen, Poster en reportage Sky Channel, Radio Beverland - Beveren, FRM International: Interview with Caroline DJ Simon Barrett, Techniek: serie "Ontstoren"-deel 1, Stereocoder met printlay-out. Prijs fl. 4,95/BF 100,--
- MAART 1985 Oprichting Stichting Bevordering Lokale Omroep Nederland, Regionale Omroep Stichting - Hoogvliet, DJ Arnold van de Pavert, Het einde van de Kleine Piraat, Interview met Caroline DJ Tom Anderson, Bob Noakes vertelt (1), Belgie: Radio Monique Regionaal - Oudenaarde, Radio Grensland - Kinrooi, Alternatives Lokale Radio Zuerich, FRM International: close down Radio Jackie - Londen, Techniek: "Ontstoren" (2), schema + printlay-out automatische relaiszender, schema stereo PLL-zender. Prijs fl. 4,95/BF 100,--
- APRIL/MEI 1985 Nieuw zendrecord in Groningen (Int.Kanaalstreekkorrespondent), Stichting Bevordering Lokale Radio Nederland, Radio Antigoon-Amsterdam, vrije radio in Gelderland, Radio Exact FM-Bovenkarspel, Interview met vrije radio DJ Henk Roland, vrije radio in Den Bosch, gesproken brief v/a de "Ross Revenge", Interview met Caroline DJ Johnny Lewis, Belgie: Leuven, bolwerk van vrije radio, Interview met Frans Schuurbijs, Techniek: "Ontstoren" (3), schema 15 kHz. laagdoorlaatfilter en actieve pre-emphasis. Omslag: kleurenfoto (A4) van Caroline technicus Peter Chicago. Prijs fl. 4,95/BF 100,--
- JUNI 1985 Richtlijnen voor het strafvorderingsbeleid inzake clandestien zenden in Nederland, Interview met MG-station "Cowboy Jimmy" uit Zuidbroek, Caroline, Monique en Laser 558, Radio Noordzee-Hasselt (Belgie), Radio Zuerlsee-Staefa (Zwitserland), KG-Special: Radio Victoria (Duitsland) deel 1, 3 Jaar Sky Channel, Techniek: Ontstoren (4), EF-Gestuurde 815 MG-zender (20-40W) schema Prijs fl. 4,95/BF 100,--
- JULI 1985 Vrije Radio op Curacao: Radio Hoyer, Interview met vrije radio DJ Henk van der Wijk, Radio Totaal-Nijmegen, Radio Monte Carlo-Zeist, Radio Exclusief-Middelburg, Interview met Bob Noakes (3), Tennessee Sound: nieuwe zeezender?, Interview met (Radio Atlantis) Paul van Delft, KG-Special: Radio Victoria (2), Techniek: Ontstoren (5-slot) Prijs fl. 4,95/BF 100,--
- AUGUSTUS 1985 Het mediabelaid in Nederland: vooral kleinschalige omroepen de dupe door John Wendale, Free Radio Rotterdam, Radio Columbia - Tilburg, Interview Bob Noakes (4), Radio Westpoint (Belgische westkust), KG-Special: Radio Victoria (3), Converter voor abonnee TV op de markt, Techniek: Buffer/driver met BF 900,905,907, stereo basisbreedteregelaar. Prijs fl. 4,95/BF 100,--
- SEPTEMBER/ OKTOBER 1985 Radio Signaal - Moerkapelle, Jingles maken is een vak apart: een bezoek bij jingleproducent Ziaja & Dorst - Den Haag, Interview met disc-amazone Lian Backx (Breda), WAPS en Decibel legaal op de Amsterdamse kabel, Interview Bob Noakes (5), 'Dioptric Surveyor' belaaft zeezenders, exclusieve zeezenderfotoreportage door Theo Dencker, Belgie: de invloed van de vrije radio's op de legale omroep: Interview met BRT2, KG-Special: Radio Victoria (slot). Met GRATIS Flexi-disc, waarop demo-jingles van Ferry van Beek. Prijs fl. 4,95/BF 100,--

- NOVEMBER 1985 Het Nederlands Omroepmuseum, Jongerenradio WAPS legaal op Amsterdamse kabel, B&M Producties: Interview met Jingleproducent Ferry van Beek, Radio Dixicana-Arnhem, Interview met Radio Rheinland (MG), Interview Bob Noakes (6), Radio Nova aan de Belgische kust, Radiostations Antwerpen, Techniek: Absorptie-dip-frequentiemeter 75-225 MHz, Kleurenposter (A4) 'Ross Revenge' Prijs fl. 4.95/BF 100,--
- DECEMBER 1985 Eerste uitzending Radio Declbel via Amsterdamse kabel, Factum FM en Radio Proeflokaal Marconi-Amsterdam, Radio Guust-Hoorn, Klimop Den Haag: Bingo voor het goede doel, Uit de Waard door Peter van Dijk, Slot Interview Bob Noakes, Laser 558 uit de lucht, Boekbespreking 'Van REM tot TROS' door Hans Knot, België: Radio Delmare in Oudenaarde-Zingem, Radio Riviera 104 aan de Frans/Italiaanse kust, Inrichting lokale radio studio, Techniek: 1-krings ontvanger voor afregelen van zenders, 6-Traps FM bulzenzender door ASSH Prijs fl. 4.95/BF 100,--
- JANUARI 1986 Uitslag FRM-Poll 1985/1986, Radio Elbo-Rotterdam, Interview met Peter Allan (Radio Nieuwediep-Den Helder), Boekbespreking: "The Pirates who ruled the waves"-Jay Jackson, Wie is "De Verloren Zoon"?, Radio Antigoon-Antwerpen, Techniek: Afstembaar banddoorlaatfilter (50 Ohm), Zelfbouw televisiezender, Voeding bij 6-traps bulzenzender uit FRM 12/'85 Prijs FL. 5,25/BF 105,--
- FEBRUARI 1986 Vrije Radio in Nederland: Benefietavond voor gepakte piraat in Tilburg, Radio Orlon-Reuver, FRM for Africa, In Memoriam Buster Pearson, Radio Monique Enquete, Radio Rusling: nieuwe zeezender?, Interview met John Lewis (kapitein Ross Revenge) door Hans Knot, Radio Horizon-Nieuwpoort, Radio Antigoon-Antwerpen (2), Techniek: 3 schema's van voedingen, 50 Watt Lineair met BLW60 Prijs FL. 5,25/BF 105,--
- MAART 1986 Radio Flamingo-Rotterdam: Interview met Jackie en Theo, Unique FM-Amsterdam op de kabel, Transatlantic Radio-Rotterdam, Radio Nova-Heenvliet, Monique nieuws door Wim de Valk, Radio Mercur-Nijlen, Techniek: zelfbouw antennes voor FM 3 meter, schema 5 Watt FM-zender met print lay-out Prijs FL. 5,25/BF 105,--
- APRIL/MEI 1986 Radio Stad Roosendaal, Transatlantic Radio Rotterdam, 10 Jaar Radio Eldorado Aalsmeer, Interview met "De Jansen & Jansen Show", Boekbespreking "Van Rem naar Tros" van Hans Knot, Uitslag van de Radio Monique Enquete, Interview met Ferry Eden door Hans Knot, Radio 't Ros Dendermonde. Prijs FL. 5,25/BF 105,--
- JUNI 1986 Rotterdam: Radio Exclusief, Radio Caldonia en Radio Stad Centraal, Provincie Utrecht, Muziekstations in het Noorden, Uit de Waard: Radio Focus 103 uit de lucht gehaald + Interview met Radio Telstar, Boekbespreking: "Vrije Radio in Vlaanderen" van Luk Standaert, MG: Radio Torenvalk en Delta Radio, Plaatbespreking: De Radio Monique LP, Techniek: Beatronica BT-16 zelfbouw mengversterker met buizen. Prijs FL. 5,25/BF 105,--
- JULI 1986 Alles over jingles door Henk van der Wijk, Interview met Veronica DJ Peter Teekamp, Interview met Monique DJ Ger Lammens, België: reportage over Radio Midden Limburg te Zonhoven, Techniek: 5-traps FM zender 5 Watt, PLL-circuit voor o.a. 3 meter, Traploze vermogensregelaar, Balun voor aanpassing symmetrische antennes, Kristalgestuurde AM-zender. Prijs FL. 5,25/BF 105,--
- AUGUSTUS 1986 Hoe begin ik een radiostation? (1), Satellietontvangst nu en straks, Radio Stad Centraal Rotterdam, Gert v/d Zee Story (1), Techniek: compressor/limiter, Eenvoudige UHF-TV zender, 5 Traps bulzenzender 0,5 tot 70 Watt met frequentieverschuiving Prijs FL. 5,25/BF 105,--

PORTOKOSTEN: PER NUMMER FL. 1,--/BF 20,--.

BETALINGEN OP POSTGIRO 3538279 (!!!!)

BELGIE: G-BANK/HASSELT REK.: 235-0430464-87 TEN NAME VAN:
JOSE HERPS/ FREE RADIO MAGAZINE, POSTBUS 10252, 1001 EG AMSTERDAM.
BESTELLEN IS OOK MOGELIJK DOOR MIDDEL VAN POSTZEGELS (NEDERLANDSE!)
IN EEN GESLOTEN ENVELOPPE NAAR DE POSTBUS.

OPRUIMING FRM ARCHIEF

EERST BELLEN: 020-327464

BOEKEN:

TITEL:	AUTEUR:	JAAR:	PRIJS:
POPSMUK (POPJAARBOEK)	PIM OETS	1972	FL. 7,50
POPSCORE (INTERVIEWS EN REPORTAGES)	BERRIE ZAND-SCHOLTEN	1973	FL. 7,50
CAPITAL RADIO FUN BOEK	CAPITAL RADIO LONDON	1977	FL. 7,50

DE BOEKEN VERKEREN IN GOEDE TOT ZEER GOEDE STAAT. VAN ELK BOEK IS 1 EXEMPLAAR AANWEZIG, DUS INLICHTINGEN/BESTELLINGEN UITSLUITEND TELEFONISCH: 020 - 327464 (VRAGEN NAAR JOSE)
DE PRIJZEN ZIJN EXCLUSIEF REMBOURSKOSTEN

VERZAMEL ELPEES:

DUBBEL LP "32 FAVORIETEN": SPOOKY & SUE-SWINGING ON A STAR, GEORGE BAKER SELECTION-SING A SONG OF LOVE, FUNGUS-KAAP'REN VAREN, SHOES-MAKE UP YOUR MAKE UP, BZN-LOVE ME LIKE A LION, TEE SET-THE BANDSTAND, CIRCUS-BEER OR SANGRIA, C.JEROME-C'EST MOI, CIRCUS-OVER AND OVER, SILVIO-VERA, PICKEL NICKEL ORCH.-PIM PAM POM, PETER NOONE-MEET ME ON THE CORNER DOWN AT JOE'S CAFE, C.JEROME-BABY BOY, BOLLAND & BOLLAND-TRAIN TO YOUR HEART, SHOES-FACE TO FACE, GEORGE BAKER SELECTION-FLY AWAY LITTLE PARAGUAYO, MAC & KATIE KISSOON-LOVE WILL KEEP US TOGETHER, BOLLAND & BOLLAND-MEXICO, I CAN'T SAY GOODBYE, SILVIO-MARIAN COME BACK HOME, RAY STEVENS-THE STREAK, ANDY STAR-MELANIE, MIKE RONDELL-L'AMOUR EN FRANCE, ROCCO GRANATA-ZOMERSPROETJES, WALDO DE LOS RIOS-NABUCCO, POINTER SISTERS-YES WE CAN CAN, CHUCK BERRY-MY DING-A-LING, ALEXANDER CURLY-I'LL NEVER DRINK AGAIN, GLENN MILLER-IN THE MOOD, RALPH MCTELL-STREETS OF LONDON, MAC & KATIE KISSOON-SING ALONG, CHRIS MONTEZ-LOCO PORTI, MIKE & MICHAEL-A STAR FL. 10,--

"20 WORLD GREATS": BILL HALEY-ROCK AROUND THE CLOCK, JIMMY JONES-GOOD TIMIN', HANK BALLARD-FINGER POPPIN' TIME, RONETTES-BE MY BABY, CRYSTALS-HE'S A REBEL, SPOTNICKS-AMAPOLA, BEATLES-AIN'T SHE SWEET, LOU CHRISTIE-LIGHTNIN' STRIKES, TROGGS-WILD THING, JIMI HENDRIX-THE WIND CRIES MARY, SAM THE SHAM & THE PHARAOHS-LITTLE RED RINGHOOD, WHO-I CAN SEE FOR MILES, JOHNNY JOHNSON & THE BANDWAGON-BLAME IT ON THE PONY EXPRESS, CREAM-WHITE ROOM, JAMES BROWN-I GOT THE FEELING, EDISON LIGHTHOUSE-LOVE GROWS, HOLLIES-LONG COOL WOMAN, GLORIA GAYNOR-REACH OUT I'LL BE THERE, ERIC CLAPTON-I SHOT THE SHERIFF, BEE GEES-JIVE TALKIN' FL. 7,50

"DISCO SPECIALS": SAMMY DAVIS JR-BARETTA'S THEME, SHIRLEY & CY-I LIKE TO DANCE, B.C.GENERATION-STREET TALK, BARRY WHITE-YOU SEE THE TROUBLE WITH ME, KAI WARNER'S SALSOUL SENSATION-TANGERINE, RAMSEY LEWIS-THE INCROWD, STAMPEDERS-HIT THE ROAD JACK, 5000 VOLTS-BYE LOVE, LOVE UNLTD.-LOVE'S THEME, TRINITY-002.345.709 (THAT'S MY NUMBER), FIRE & RAIN-MAKE LOVE TO ME, LOVE UNLTD.ORCH.-BRING IT ON UP FL. 5,--

"FANTASTIC ORIGINAL HITS": JOE COCKER-WITH A LITTLE HELP FROM MY FRIENDS, MARJORINE, DELTA LADY, SOMETHING'S COMING ON, T-REX-BY THE LIGHT OF THE MAGICAL MOON, JEEPSTER, ONE INCH ROCK, THE MOVE-FLOWERS IN THE RAIN, BRONTOSAURUS, WHEN ALICE COMES BACK TO THE FARM, PROCOL HARUM-A SALTY DOG, CONQUISTADOR, HOMBURG FL. 7,50

"ISLAND PEOPLE": URIAH HEEP-EASY LIVIN', SPOOKY TOOTH-ALL SEWN UP, BRYAN FERRY-I LOVE HOW YOU LOVE ME, SUTHERLAND BROS.& QUIVER-YOU GOT ME ANYWAY, FREE-ALL RIGHT NOW, TRAFFIC-SHOOT OUT AT THE FANTASY FACTORY, ROXY MUSIC-DO THE STRAND, WAILERS-GET UP STAND UP, RABBIT-BROKEN ARROWS, KEN HENSLEY-FORTUNE, VIGENAR JOE(=ROBERT PALMER)-PROUD TO BE A HONKY WOMAN, KING CRIMSON-EASY MONEY FL. 7,50

"POP REVOLUTION": MIKE BLOOMFIELD & AL KOOPER-FEELIN' GROOVY, BLOOD SWEAT & TEARS-MORE AND MORE, SPIRIT-I GOT A LINE ON YOU, JOHN KAY-TWISTED, DON ELLIS-SCRATT & FLUGGS, ELECTRIC FLAG-SOUL SEARCHIN'-CHAMBER BROS.-YOU GOT THE POWER, AL KOOPER-I STAND ALONE, MOBY GRAPE-HOOCHIE, JOHN SIMON-PAINTING FOR FREAKOUT FL. 5,--

"ALL GOOD CLEAN FUN"(2 LP'S): ERIC BURDON & WAR-SPILL THE WINE, HELP YOURSELF-STREET SONG, NITTY GRITTY DIRT BAND-CHICKEN REEL, COLIN SCOT-TAKE ME AWAY, IF-HERE COMES MR.TIME, MAN-DAUGHTER OF THE FIREPLACE, COCHISE-HOME AGAIN, MORNING-DIRT ROADS, GYPSY-LET ME TAKE YOU HOME, ALLAN TAYLOR-SONG FOR KATHY, ERNIE GRAHAM-DON'T WANT ME ROUND YOU, CANNED HEAT & JOHN LEE HOOKER-BOOGIE CHILLEN NO.2, GROUNDHOGS-CHERRY RED, SUGARLOAF-HOT WATER, HAWKWIND-BE YOURSELF, AMON DUUL II-RACE FROM HERE TO YOUR EARS, MORNING-ROLL 'EM DOWN, CANNED HEAT-THAT'S ALL RIGHT MAMA, BRINSLEY SCHWARZ-FUNK ANGEL, REG KING-GONE AWAY, NITTY GRITTY DIRT BAND-YUKON RAILROAD, SWEET PAIN-JOY, B.B.BLUNDER-SEED FL. 5,--

"ROCK A DELICS": STEVE MILLER BAND-LIVIN' IN THE USA, QUICKSILVER MESSENGER SERVICE-DINO'S SONG, S.R.C.-BLACK SHEEP, GANDALF-CAN YOU TRAVEL IN THE DARK ALONE, STEVE MILLER BAND-DIME A CHANCE ROMANCE, Q.M.S.-PRIDE OF MAN, MAD RIVER-HIGH ALL THE TIME, HARDWATER-SANCTUARY, INSECT TRUST-MISS FUN CITY FL. 5,--

"HEY JUNE": BRAINBOX-TO YOU, OPUS-BABY COME ON, SLIGHT ACHE (BRAM & FEEK)-SECOND FLOOD, AHORA MAZDA-FALLEN TREE, CONTINENTAL UPTIGHT BAND-PLEASE SING A SONG FOR US, SEPTEMBER-LITTLE SISTER, ISLAND-SUPER WOMAN, BRAINBOX-SO HELPLESS, RITMO NATUREL (MET JAN AKKERMAN)-MORNING AFTER THE THIRD FL. 5,--

"THE ROCK MACHINE TURNS YOU ON": BOB DYLAN-I'LL BE YOUR BABY TONIGHT, MOBY GRAPE-CAN'T BE SO BAD, SPIRIT-FRESH GARBAGE, U.S.A.-I WON'T LEAVE MY WOODEN WIFE FOR YOU SUGAR, ZOMBIES-TIME OF THE SEASON, PEANUT BUTTER CONS.-TURN ON A FRIEND, LEONARD COHEN-SISTERS OF MERCY, BLOOD SWEAT & TEARS-MY DAYS ARE NUMBERED, BYRDS-DOLPHINS SMILE, SIMON & GARFUNKEL-SCARBOROUGH FAIR, TAJ MAHAL-STATESBORO BLUES, ELECTRIC FLAG-KILLING FLOOR, ROY HARPER-NOBODY'S GOT ANY MONEY IN THE SUMMER, TIM ROSE-COME AWAY MELINDA, VELVET OPERA-FLAMES FL. 7,--

"WELCOME THE ROCK PEOPLE" (3 LP'S): JOHNNY WINTER-JUMPIN' JACK FLASH, SWEATHOG-HALLELUJA, NIEMEN-STRANGE IS THIS WORLD, BLUE OYSTER CULT-I'M ON THE LAMB BUT I AIN'T NO SHEEP, TITANIC-HANGING OVER, JEFF BECK-SITUATION, R.E.O.SPEEDWAGON-157 RIVERSIDE AVENUE, BOB DYLAN-THE GRAND COULEE DAM, BARRY MANN-TOO MANY MONDAYS, FISHBAUGH, FISHBAUGH & ZORN-HINT OF A FREEZE, COLIN BLUNSTONE-SHE LOVES THE WAY THEY LOVE HER, ARGENT-CLOSER TO HEAVEN, CANE & ABLE-GIRL YOU MOVE ME, BLOOD SWEAT & TEARS-GO DOWN GAMBLIN', DREAMS-CALICO BABY, CHASE-SO MANY PEOPLE, EMERGENCY-HAPPINESS, BOZ SCAGGS-MONKEY TIME, DAVID CLAYTON THOMAS-MAGNIFICENT SANCTUARY BAND, EDGAR WINTER-COOL FOOL, POCO-HOE DOWN, NEW RIDERS OF THE PURPLE SAGE-HELLO MARY LOU, BYRDS-BUGLER, LOGGINS & MESSINA-TO MAKE A WOMAN FEEL WANTED, KRIS KRISTOFFERSON-LITTLE GIRL LOST, TAJ MAHAL-STEALIN', MAHAVISHNU ORCH.-DAWN, FIELDS-WHILE THE SUN STILL SHINES, SANTANA-PARA LOS RUMBEROS, SPIRIT-CHELSEA GIRLS, IT'S A BEAUTIFUL DAY-NO WORD FOR GLAD, COMPOST-COUNTRY SONG, HOME-TRAMP, MYLON-HOLY SMOKE DOO DAH BAND, REDBONE-THE SUN NEVER SHINES ON THE LONELY, GRIN-WHITE LIES, DR.HOOK & THE MEDICINE SHOW-I CALL THAT TRUE LOVE, GENYA RAVAN-WHAT KIND OF MAN ARE YOU, CHAMBERS BROS.-CELEBRATION OF LIFE, GROOTNA-I'M FUNKY FL. 7,50

"FILL YOUR HEAD WITH ROCK"(2 LP'S): CHICAGO-LISTEN, SANTANA-SAVOUR, SPIRIT-GIVE A LIFE TAKE A LIFE, STEAMHAMMER-PASSING THROUGH, BLOOD SWEAT & TEARS-SMILING PHASES, FLOCK-TIRED OF WAITING, BLACK WIDOW-COME TO THE SABBAT, ARGENT-DANCE IN THE SMOKE, BYRDS-GUNGA DIN, SKIN ALLEY-LIVING IN SIN, LAURA NYRO-GIBSON STREET, LEONARD COHEN-YOU KNOW WHO I AM, MOONDOG-STAMPING GROUND, AMORY KANE-THE INBETWEEN MAN, TREES-THE GARDEN OF JANE DELAWNEY, AL STEWART-A SMALL FRUIT SONG, TOM RUSH-DRIVING WHEEL, JANIS JOPLIN-TRY, AL KOOPER-ONE ROOM COUNTRY SHACK, TAJ MAHAL-SIX DAYS ON THE ROAD, MIKE BLOOMFIELD-DON'T THINK ABOUT IT BABY, PACIFIC GAS & ELECTRIC-BLUESBUSTER, JOHNNY WINTER-I LOVE EVERYBODY FL. 5,--

"ROCK BUSTER"(2 LP'S): IT'S A BEAUTIFUL DAY-DOON & DEWEY, BLOOD SWEAT & TEARS-SOMETHING COMIN' ON, SOFT MACHINE-OUT BLOODY RAGEOUS, MILES DAVIS-MILES RUNS THE VOODOO DOWN, FLOCK-URANIAN CIRCUS, SANTANA-BLACK MAGIC WOMAN, POCO-YOU BETTER THINK TWICE, MICK SOFTLEY-TIME MACHINE, BYRDS-ALL THINGS, BOB DYLAN-DAYS OF 49, TREES-POLLY ON THE SHORE, GARY FARR-IN THE MUD, ARGENT-WHERE ARE WE GOING WRONG, ROCK WORKSHOP-PRIMROSE HILL, SPIRIT-MR.SKIN, BLACK WIDOW-MARY CLARKE, SKIN ALLEY-THE QUEEN OF BAD INTENTIONS, ROBERT WYATT-TO MARK EVERYWHERE, REDBONE-CRAZY CAJUN CAKEWALK BAND, JOHNNY WINTER-GUESS I'LL GO AWAY, SHUGGIE OTIS-BOOTIE COOLER, NEW YORK ROCK ENSEMBLE-DON'T WAIT TOO LONG, SKID ROW-AN AWFUL LOT OF WOMAN, PACIFIC GAS & ELECTRIC-STAGGOLEE, EDGAR WINTER-TOBACCO ROAD, AL KOOPER-COUNTRY ROAD FL. 5,--

"THE BEST OF ISLAND": JETHRO TULL-A SONG FOR JEFFREY, SPOOKY TOOTH-SUNSHINE HELP ME, FREE-I'M A MOVER, ART-WHAT'S THAT SOUND, TRAMLINE-PEARLY QUEEN, TRAFFIC-YOU CAN ALL JOIN IN, FAIRPORT CONVENTION-MEET ON THE LEDGE, NIRVANA-RAINBOW CHASER, JOHN MARTYN-DUSTY, CLOUDS-I'LL GO GIRL, SPENCER DAVIS GROUP-SOMEBODY HELP ME, WYNDER K.FROG-GASOLINE ALLEY FL. 5,--

"THINK! POP PROGRESS '71"(2 LP'S): PROCOL HARUM-WHISKY TRAIN, GARY WRIGHT-GET ON THE RIGHT ROAD, BLACK PEARL-HERMIT FREAK SHOW, THE MOVE-TURKISH TRAMLINE CONDUCTOR BLUES, HUMBLE PIE-BIG BLACK DOG, SUPERTRAMP-NOTHING TO SHOW, PAUL BRETT SAGE-3D MONA LISA, FAIR WEATHER-YOU AIN'T NO FRIEND, JIMI HENDRIX-SUNSHINE OF YOUR LOVE, MAN-SUDDEN LIFE, ELTON JOHN-TAKE ME TO THE PILOT, FALCONS-FIRE HIGHER THAN THE MOUNTAIN, TITUS GROAN-OPEN THE DOOR HOMER, T.REX-JEWEL, STATUS QUO-IS IT REALLY ME? GOTTA GO HOME, LEE MICHAELS-WHAT NOW AMERICA, STRAWBS-WHERE IS THIS DREAM OF YOUR YOUTH FL. 7,50

"JUGGERNAUTS OF THE EARLY 70'S": JIM CROCE-YOU DON'T MESS AROUND WITH JIM, THREE OOG NIGHT-MAMA TOLD ME NOT TO COME, GRASS ROOTS-TWO DIVIDED BY LOVE, JAMES GANG-WALK AWAY, HAMILTON FRANK & REYNOLDS-DON'T PULL YOUR LOVE, STEPPENWOLF-ROCK ME, SMITH-BABY IT'S YOU, EDDIE HOLMAN-HEY THERE LONELY GIRL, MAMA CASS-MAKE YOUR OWN KIND OF MUSIC, GAYLE MCCORMICK-IT'S A CRYIN' SHAME, TOMMY ROE-STAGGER LEE, JOHN KAY-I'M MOVIN' ON FL. 6,--

PRIJZEN EXCLUSIEF REMBOURSKOSTEN VANAF FL. 9,50 AFHANKELIJK VAN HET GEWICHT VAN DE ZENDING.
VAN ELKE LP IS SLECHTS 1 EXEMPLAAR AANWEZIG. BESTELLINGEN DUS UITSLUITEND TELEFONISCH: 020-
327464 (VRAGEN NAAR JOSE).

ELPEES:

ADAM AND THE ANTS - KINGS OF THE WILD FRONTIERS FL. 7,50
 JAN AKKERMAN - PLEASURE POINT FL. 10,--
 ALLMAN BROTHERS BAND - BROTHERS AND SISTERS FL. 7,50
 ANIMALS - BEFORE WE WERE SO RUDELly INTERRUPTED FL. 7,50
 BADFINGER - WISH YOU WERE HERE FL. 5,--
 GEORGE BENSON - BREEZIN' (MET O.A. THIS MASQUERADE) FL. 7,50
 JOHN CALE - HELEN OF TROY FL. 5,--
 THE DAMNED - MUSIC FOR PLEASURE FL. 5,--
 MARGREET DOLMAN - EINDELIJK IN STEREO..... FL. 7,50
 FATS DOMINO - LIVE (O.A. BLUE MONDAY, I'M WALKIN') FL. 5,--
 DOOBIE BROTHERS - TOULOUSE STREET FL. 10,--
 PETER FRAMPTON - FRAMPTON'S CAMEL FL. 7,50
 J. GEILS BAND - MONKEY ISLAND FL. 5,--
 ALBERT HAMMOND - ALBERT HAMMOND (O.A. AIR DISASTER) FL. 5,--
 ELTON JOHN - MADMAN ACROSS THE WATER FL. 7,50
 ELTON JOHN - DON'T SHOOT ME..... FL. 7,50
 ELTON JOHN - CARIBOU FL. 7,50
 ELTON JOHN - CAPTAIN FANTASTIC..... FL. 7,50
 ELTON JOHN - BLUE MOVES (DUBBEL LP) FL. 10,--

LENE LOVIH - FLEX FL. 7,50
 RUFUS FEATURING CHAKA KHAN - RUFUSIZED FL. 7,50
 SHOES - BEST OF (O.A. OSAKA, NA-NA-NA) FL. 5,--
 SOUTHERN COMFORT - SOUTHERN COMFORT FL. 4,--
 SPOOKY TOOTH - YOU BROKE MY HEART... FL. 5,--
 STEALER'S WHEEL - STEALER'S WHEEL (O.A. LATE AGAIN) FL. 7,50
 STEELEYE SPAN - ALL AROUND MY HAT FL. 7,50
 STRANGLERS - NO MORE HEROES FL. 7,50
 STRAWBS WITH SANDY DENNY FL. 4,--
 SUPERSISTER - PUDDING EN GISTEREN (O.A. RADIO) FL. 10,--
 DIANA ROSS & THE SUPREMES - LET THE SUNSHINE IN FL. 5,--
 RACHEL SWEET - PROTECT THE INNOCENT FL. 5,--
 TOTO - TOTO (O.A. HOLD THE LINE) (AM. IMPORT) FL. 10,--
 VANGELIS - ALBEDO 0.39 FL. 7,50
 TONY JOE WHITE - TONY JOE WHITE FL. 5,--
 WIGWAM (FINLAND) - LUCKY GOLDEN STRIPES & STARPOSE) FL. 5,--
 TODD RUNDGREN'S UTOPIA - RA FL. 7,50
 THE WHO E.A. - TOMMY (DUBBEL LP) FL. 7,50
 GARY WRIGHT - THE LIGHT OF SMILES FL. 7,50
 Z.Z.TOP - TEJAS (AM. IMPORT) FL. 7,50

SINGLES: FL. 2,50 PER STUK. EXCL. REMBOURSKOSTEN FL.9,50 PER ZENDING (ONGEACHT HET AANTAL SINGLES)

ALPERT HERB & T.J.B.
 AMERICAN FLYER
 ANDERSON ANKE
 ATOMIC ROOSTER
 AYERS KEVIN
 B.T.EXPRESS
 BAD COMPANY
 BADFINGER
 BAR-KAYS
 BARCLAY JAMES HARVEST
 BARKING & HOUNDS/DITCH
 CHORAL S
 BBC RECORDS & TAPES
 BEACH BOYS
 BEST PETER
 BETTERS HAROLD
 BIDDU ORCHESTRA
 BINTANGS
 BLACK BLOOD
 BLACKBURN TONY
 BOHANNON HAMILTON
 BOWN ANDY
 BROOKER'S BILL JUGBAND
 BROOKLYN DREAMS
 BROWN PETER
 BROWNSVILLE STATION
 BYRDS
 CAPABILITY BROWN
 CAPABILITY BROWN
 CAPALDI JIM
 CARLOS ERASMO
 CASTOR BUNCH JIMMY
 CASTOR BUNCH JIMMY
 CATE BROS.
 CHAPIN HARRY
 CHI-LITES
 CHRISTIAN NEIL
 CLERC JULIEN
 COCO EL
 COLE NATALIE
 COLLINS JUDY
 COLOMBUS
 CONNORS NORMAN
 CONTINENTAL UPTIGHT BAND
 COTTON GENE
 CROSBY DAVID & NASH
 GRAHAM

EL BIMBO/CATFISH
 LET ME DOWN EASY/QUEEN OF ALL MY
 WAYS
 LA SOURCE (TUNETV-PROGR."RUUD EN
 LEONIE"
 TELL YOUR STORY (SING YOUR
 SONG)/O.D.
 DAY BY DAY/THE UP SONG
 PEACE PIPE/GIVE IT WHAT YOU GOT
 GOOD LOVIN' GONE BAD/WHISKY BOTTLE
 APPLE OF MY EYE/BLIND OWL
 SUMMER OF OUR LOVE/SHAKE YOUR RUMP
 TO THE FUNK
 MOCKING BIRD/GALADRIEL
 QUEEN OF THE ALLEY DOGS/DOG ROCK
 GOING NOWHERE/EVERYTHING'S ALLRIGHT
 HAD TO PHONE YA/IT'S O.K.
 THE PICTURE SHOW MAN/TAP TAP
 DO ANYTHING YOU WANNA (PT.1 & 2)
 JOURNEY TO THE MOON/JOURNEY IN THE
 RAIN
 I BEEN HOODOOD/WAIT
 A.I.E. (A MWANA)/RASTIFERIA
 IS IT ME, IS IT YOU/HAPPY
 FOOT STOMPIN' MUSIC/DANCE WITH YOUR
 PIANO
 SWEET WILLIAM/I WON'T LET YOU DOWN
 PASADENA/DR. JAZZ
 SAD EYES/HOLLYWOOD CIRCLES
 DO YA WANNA GET FUNKY WITH
 ME/BURNING LOVE BREAKOO
 I'M THE LEADER OF THE GANG/KINGS OF
 THE PARTY
 I TRUST (EVERYTHING'S GONNA WORK
 OUT)/THIS IS MY D
 MIDNIGHT CRUISER/SILENT SOUNDS
 LIAR/KEEP DEATH OFF THE ROAD (DRIVE
 ON THE PAVEMEN
 IT'S ALL UP TO YOU/WHALE MEAT AGAIN
 CACHACA MECANICA
 THE BERTHA BUTT BOOGIE (PT.1 & 2)
 TROGLODYTE/I PROMISE TO REMEMBER
 UNION MAN/EASY WAY OUT
 W.O.L.D./SHORT STORIES (KRASSEN IN
 BEGIN)
 YOU GOT TO BE THE ONE/HAPPINESS IS
 YOUR MIDDLE NAM
 SHE'S GOT THE POWER/SOMEONE'S
 FOLLOWING ME AROUND
 ROMINA/A LA FIN JE PLEURE
 LET'S GET IT TOGETHER/FAIT LE CHAT
 (DO THE CAT)
 I'VE GOT LOVE ON MY
 MIND/UNPREDICTABLE YOU
 SEND IN THE CLOWNS/HOUSES
 MILKY WAYS/SUNSHINE
 YOU ARE MY STARSHIP/BUBBLES
 PLEASE SING A SONG FOR US/SHE'S
 JUST A FRIEND
 YOU'VE GOT ME RUNNIN'/IT'S OVER
 GOODBYE
 CARRY ME/MAMA LION

CRUISE PABLO
 CRUISE PABLO
 CUMMINGS BURTON
 DALTRY ROGER
 DEES RICK & HIS CAST OF
 IDIOTS
 DEKKER JAAP BOOGIE SET
 DEKKER JAAP BOOGIE SET
 DELIRIO RICKY
 DIZZY MAN'S BAND
 DONEGAN LONNIE
 DONEGAN LONNIE
 DOOBIE BROTHERS
 DOOBIE BROTHERS
 DOOBIE BROTHERS
 DR. JOHN
 DR. LOVE
 DRISCOLL JULIE & BRIAN
 AUGER
 DRS.P.
 DUKE OF BURLINGTON
 EARLY BIRD
 EARTH,WIND & FIRE
 ELLIMAN YVONNE
 ELO MICHAEL
 EMERSON,LAKE & PALMER
 EMERSON,LAKE & PALMER
 ENGLAND DAN & JOHN FORD
 COLEY
 FACINATORS
 FARDON DON
 FATBACK BAND
 FIRST CLASS
 FOGHAT
 FORBERT STEVE
 FRANKLIN ARETHA
 FRANKLIN RODNEY
 FRIJIO PINK
 GARFUNKEL ART (WITH PAUL
 SIMON
 GOMM IAN
 GRAND FUNK
 GRAND FUNK
 GRAND FUNK RAILROAD
 GRAY DOBIE
 GROCE LARRY
 HAGAR SAMMY
 HAGEN NINA
 HAGEN NINA
 HANK THE KNIFE AND THE
 JETS

A PLACE IN THE SUN/EL VERANO
 NEVER HAD A LOVE/ATLANTA JUNE
 BURCH MAGIC/STAND TALL
 AVENGING ANNIE/THE PRISONER
 DISCO DUCK (PT. 1 & 2)
 MEDLEY
 PIANOTEACHER'S TRAGEDY/SOUL BOOGIE
 IV
 CHICO/BRAHMA
 RED/PIERROT
 BATTLE OF NEW ORLEANS/PUTTIN' ON
 THE STYLE
 HAVE A DRINK ON ME/DROP DOWN MAMA
 WHEELS OF FORTUNE/SLAT KEY SOQUEL
 RAG
 TURN IT LOOSE/IT KEEPS YOU RUNNING
 ECHOES OF LOVE/THERE IS A LIGHT
 RIGHT PLACE WRONG TIME/I BEEN
 HOODOOD
 SUPERMATIC DREAM/UNIVERSAL GIRL
 THIS WHEEL'S ON FIRE/A KIND OF LOVE
 IN
 VEERPONT/LOS POMPADOROS
 CLAPPING WINGS/INDIAN FIG
 MOTHER PLAYED THE DOBRO/TWO MORE
 BOTTLES OF WINE
 SERPENTINE FIRE (VOC. & INSTR.)
 LOVE ME/(I DON'T KNOW WHY) I KEEP
 HANGING ON
 THAT'S MY BAG/WIZZY LIZZY
 FROM THE BEGINNING/LIVING SIN
 BRAIN SALAD SURGERY/STILL.... YOU
 TURN ME ON
 WHERE DO I GO FROM HERE/GONE TOO
 FAR
 YOU ARE THE BLAME/REVIVED
 RUNNING BEAR/ST.MATTHEW ST.MARK
 ST.LUKE & ST. JOHN
 SPANISH HUSTLE/PUT YOUR LOVE (IN MY
 TENDER CARE)
 BEACH BABY/BOTH SIDES OF THE STORY
 FOOL FOR THE CITY/I JUST WANT TO
 MAKE LOVE TO YOU
 SAY GOODBYE TO LITTLE JO/YOU ARE
 DARN RIGHT
 LOOK INTO YOUR HEART/ROCK WITH ME
 THE GROOVE/GOD BLESS THE BLUES
 MUSIC FOR THE PEOPLE/SLOONY
 (WHAT A) WONDERFUL WORLD/WOODEN
 PLANES
 HOLD ON/ANOTHER YEAR
 SHINING ON/MR.PRETTY BOY
 BAD TIME/GOOD & EVIL
 TAKE ME (MONO & STEREO)
 ROLL ON SWEET MISSISSIPPI/THE MUSIC
 IS REAL (MENTO)
 JUNK FOOD JUNKIE/MUDDY BOGGY BANJO
 MAN
 YOU MAKE ME CRAZY/RECKLESS
 NATURTRAENE/HEISS
 UNBESCHREIBLICH WEIBLICH/DER
 SPINNER
 GUITAR KING/GHOST TOWN

GERT V/D ZEE STORY (2)

door S.M.C.

"Overigens, ik vind het jammer, dat Frans Nienhuis niet bij Radio Monique zit. Hij zou best een verzoekplatenprogramma op de vroege ochtend kunnen presenteren.

De laatste periode, dat ik aan boord zat, kregen we een zieke postduif te verplegen. Peter Chicago is een echte dierenvriend, zoals je weet. Wel, hij heeft de postduif meegenomen naar de kapiteinshut en wekelang verzorgd totdat het dier weer in staat was verder te vliegen. Zoals je misschien wel gehoord hebt, heeft hij - toen het schip nog in Spanje lag - een hond uit het water gered en die hond, Raffles genaamd, hebben we nog steeds aan boord.

Onlangs kregen we nog bezoek van twee Parool verslaggevers; ze wilden een zonnige reportage maken over Radio Monique en Caroline. Wie schetst mijn verbazing, toen ik las, dat er overal elektriciteitskabels op het dek lagen en dat er overal hondrollen lagen, zodat je nergens kunt zonnen op het dek. Dat is gewoon onzin. Ze hebben niet eens de moeite genomen het bovendeck te bekijken. Je kunt daar geweldig zonnen (klopt, SMC).

Voorts schreven ze dat het schip er vies en onverzorgd uitzag. Dat is ook onzin, zoals je weet. Het schip is fantastisch; we hebben twee televisietoestellen aan boord, een enorme accommodatie en genoeg te eten. De sfeer is goed en het schip is zeer zeewaardig. Verder is het vermogen van de zender groot (op dit moment 25 kiloWatt) en de laatste tijd is hij zelfs weer in Hilversum te ontvangen.

VERONICA

Om weer even terug te keren naar dit station: mijn grootste vriend blijft toch Tom Collins. Hij heeft me zo'n anderhalf jaar geleden uit de put geholpen. Dit komt altijd door de vrouwen - de mooiste zoogdieren, die God ooit heeft geschapen. Toen het uit was met mijn laatste relatie, kwam het aanbod van de Monique directie om daar het nieuws te presenteren. Dit heb ik met beide handen aangegrepen. Ik spreek, als ik aan land ben, veel commentaren in voor films en commercials."

SMC: "Doe je het voor het geld?"

Gert: "Kijk, als je bij Monique gaat werken, weet je dat je het niet voor het geld moet doen. Het is een stuk idealisme. "Verwaterde romantiek" schreef Het Parool. Gelul. Die romantiek is er nog steeds. Als je een dag aan boord zit, merk je het meteen. Twee jongens uit Nederland hebben zelfs een week aan boord gezeten om enige tuien in de mast te vervangen en het schip te verven."

SMC: "Hoe zit het met de post?"

Gert: "We krijgen zelfs brieven van mensen, die een tocht met SMC hebben meegeemaakt, die het sfeertje fantastisch vonden. Natuurlijk zijn er ook stress-situaties, wat wil je ook. Drie man, die 14 uur radio moeten maken per dag. Als je van vijf uur 's ochtends tot zeven uur 's avonds de verantwoording hebt over de live- en tapeprogramma's en soms ook nog tapeprogramma's, die uitvallen, moet ver-

Foto Ger Lammens





Peter Chicago (Foto: Ger Lammens)

vangen door liveprogramma's, dan moet je wel stressbestendig zijn. Neem nou Erwin v.d. Blik, een jongen die zeker zijn leeftijd in aanmerking genomen - zeer goede programma's maakt, maar geen nieuws kan lezen. Dat moeten Dick Verheul en mijn persoontje dan opvangen. Je moet dan continu het nieuws doen - in mijn geval moest ik het programma presenteren van 5 uur 's morgens tot 6.30 uur, dan Johan Maasbach instarten - als de band loopt het nieuws verzamelen voor 7 uur, dan het nieuws lezen om 8, 9, 10, 11, 12 en 13 uur, alsmede het nieuwsoverzicht geven op die tijd, na Tony Berk om 14.00 uur ga ik op het dek zonnen om daarna om 17.00, 18.00 en 19.00 uur het nieuws te doen + zender-sluiting. O ja, in de tussentijd doe je ook nog de techniek bij het programma van Maarten de Jong, die ik overigens een fantastische DJ vind."

SMC: "Waar heb jij het nieuwslezen geleerd?"

Gert: "Bij Philip Bloemendaal van het Polygoon Journaal. Die man is fantastisch; je krijgt een harde, maar zeer leerzame scholing van hem."

SMC: "Ooit weleens Ronan ontmoet?"

Gert: "Ik heb eenmaal, vele jaren geleden, Ronan ontmoet. Ik had die tijd een verhouding met Purdy uit de serie van "De Wrekers" en zodoende was ik vaak in Londen. Daar had ik eens een interview met Wolfman Jack in een hotelsuite. Kennelijk had hij wat coke gebruikt, want op een gegeven

moment zaten we naar een tv-programma te kijken en plotseling stond hij op en zei: "shitprogramma" en smet de tv van zeshoog naar beneden. Enfin, Wolfman kwam veel in een club, waar veel prominente radiofiguren kwamen en daar ontmoette ik Ronan."

SMC: "Hoe zie je de toekomst voor Caroline en Monique?"

Gert: "Wel, zolang Ronan zich bemoeit met Caroline en de bandjes van Van Kooten en Berk op Monique worden gedraaid, maak ik me geen zorgen. Kijk eens, die mensen maken programma's waar wat warmte van afstraalt. We zitten middenin de jaren '80, waar de mensen snakken naar wat menselijk contact. De programma's van Van Kooten vind ik om je te bescheuren en die van Berk vind ik warm. Het is een Rotterdamse jongen met een Rotterdams accentje. Hij zit twee meter van de microfoon en hij eet tijdens het programma. Hij praat dwars door een intro heen, maar hij kan 't doen. Bovendien, de manier waarop hij "Prijsbe-wust" presenteert, dat doet hij toch grandioos?"

SMC: "Laatste vraag. Hoever komt jullie signaal nu?"

Gert: "Wel, we ontvingen zelfs een kaartje uit Nieuw Zeeland en Geneve. Regelmatig krijgen we ook brieven uit Scandinavie."

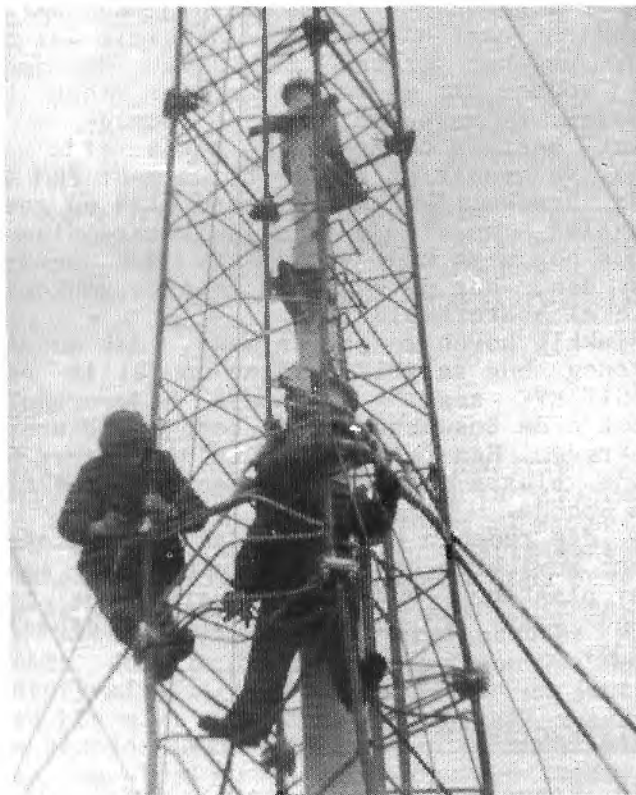

Installatie van de zendmast

(Archief-foto SMC)

DOBBER MEE MET SMC

Als je zo naar buiten kijkt, zou je niet zeggen, dat het nog steeds zomer is. De regen zwiept tegen de ramen en van de reisleider hoor ik, dat wederom een boottocht is uitgevallen en dat betekende passen, schuiven en meten en bellen of men bereid was een week eerder of later te vertrekken. Wij hebben dan ook besloten om op vrijdag 10 oktober a.s. de laatste tocht van dit jaar te maken. Dus.... als je nog wilt.... bel nog even.... 020-621141 na 18.00 uur. Uiteraard gaan we varen tot windkracht zes en beslist niet met storm.

VERMANING

Afgelopen maand zijn we behoorlijk terechtgewezen op een "uitglijder", die we maakten in het artikel over Gert v.d. Zee. Er stond een passage in over een slaapkamergebeuren, die beslist niet in een radioblad thuishoort. Degenen, die zich aan die passage gestoord hebben, bieden we onze welgemeende excuses aan.

HET ZEEGEBEUREN

In de afgelopen tijd hebben wij regelmatig aandacht besteed aan het financiële wel en wee van het personeel van Radio Monique. Wij vonden dat de luisteraars er recht op hadden te vernemen, waarom sommige DJ's niet meer op de zender te horen zijn/waren. Nu speelt er een probleem mee: FRM is een 5-wekelijks verschijnend blad en geen dagblad, waarin je de allerlaatste nieuwtjes nog even kunt verwerken. Het nadeel is dan, dat je soms met feitjes aankomt, die al achterhaald zijn.

Gelukkig horen we steeds meer, dat mensen alsnog hun salaris krijgen en dat is een POSITIEVE zaak. Zo heeft bijvoorbeeld Kootje de Boswachter zijn centjes binnengekregen. Een felicitatie is hier zeker op zijn plaats en zeker ook aan de directie in Spanje.

Om die redenen heeft SMC dan ook besloten geen berichten over financiële zaken meer te plaatsen, omdat die -zoals reeds gezegd- vaak bij publikatie al achterhaald zijn.

LUISTERCIJFERS

Wij kregen onlangs de laatste luistercijfers door van een door bureau Interview gehouden onderzoek. Deze cijfers zijn zeer verheugend. Radio Monique heeft een luisterbereik van maar liefst 1,4 miljoen luisteraars. (Meting week 24 en 25).

Het eerste onderzoek betreft de jongeren van 15 tot 24 jaar. Regelmatig luisteren 478.332 mensen. Soms: 978.000.

45% van de ondervraagden had van Monique gehoord.

Voorts strekte zich het onderzoek ook uit naar de huishoudens van 3 of meer personen: 936.000 af en toe, regelmatig meer dan de helft.

28,4% van alle huishoudens luistert min of meer regelmatig. Zet men de reclamekosten gecumuleerd af t.o.v. Radio 3, dan is men per 1000 mensen bij Monique FL. 0,63 kwijt, bij Hilversum FL. 1,18.

In het Westen van Nederland luisteren ruim een half miljoen mensen naar Monique, in de grote steden ruim 300.000 personen. Naar een programma als "Prijsbewust" wordt door ruim 300.000 mensen geluisterd.

(Met dank aan die vriendelijke meneer uit Noord-Brabant, die ons deze cijfers doorbelde).

CAROLINE

Uit een onlangs gehouden onderzoek in het graafschap Essex is gebleken, dat Caroline nu een bereik heeft van maar liefst 2,2 miljoen luisteraars. Het programma -dat blijkt uit de reacties, die we krijgen- klinkt als een klok. Zet 's morgens Johnny Lewis maar eens aan, die presenteert fantastisch.

Mike Barrington volgde Peter Chicago op als technicus. Voorts merkten we, dat het schip nu beslist een verfje nodig heeft.

LASER 558?

Ondanks alle geruchten ligt het schip nog steeds waar het een maand geleden ook lag. Technicus Bilbo is maar naar Engeland teruggegaan. Hij hoopte op een baantje op de Communicator.

NANNELL

Geen nieuws, goed nieuws? Helaas stond er enige weken geleden een pulpverhaal in de Panorama over een ultra rechtse groepering, die de uitzendingen vanaf de Nannell zou gaan doen. Iemand uit de vrije radiowereld heeft als grap de naam genoemd van de weduwe van Rost van Tonningen, voorman uit nazikringen in de 2e Wereldoorlog. De journalist moest er nog een fotootje bij hebben en deed er een stokoude kiek van de Mi Amigo bij. Waardeloos.....

Nog wat nagekomen berichten: In Kiel is het wrak van de "Galaxy", het voormalige zendschip van het legendarisch Radio London uit de sixties gelicht. Het schip zal worden gesloopt.

In december komt er van de hand van Hans Knot een boek uit over het niet minder legendarische Radio Noordzee. Wie het vast wil reserveren kan een kaartje schrijven naar S.M.C.

RADIO MONIQUE: een verhaal van doorzetten en volhouden

EEN BESCHOUWING

In december 1984 start voor de luisteraar het verhaal van Radio Monique. Velen zagen geen heil meer in een commercieel radiostation op de middengolf. De FM en de televisie hadden toch immers inmiddels Nederland en België veroverd. Toch kreeg Monique een geleidelijk warm welkom en het duurde zelfs tot de zomer van 1985, voordat de grote pers (tv, kranten en tijdschriften) hun achtergrondartikelen over dit nieuwe medium gingen brengen.

MILJOEN

Iets wat bijzonder terecht bleek, want al rond juni 1985 luisterden al zo'n miljoen Nederlanders regelmatig naar de swingende geluiden op 963 kHz. De cijfers kwamen van het bureau Interview in Amsterdam, dat dit onderzocht op verzoek van enkele reclamebureaux. Zo'n groei had niemand verwacht, want bij de start in december '84 berekende de N.O.S. voor Laser, Caroline en Monique gezamenlijk zo'n 300.000 luisteraars in Nederland.

VERONICA

Veronica bemerkte de concurrentie het duidelijkst bij de Radio 1 programma's en wijzigde haar beleid opvallend. Werd er eerst veelvuldig aandacht aan Monique geschonken, werd dit steeds minder en ook de in het programmablad opgenomen programmering verdween.

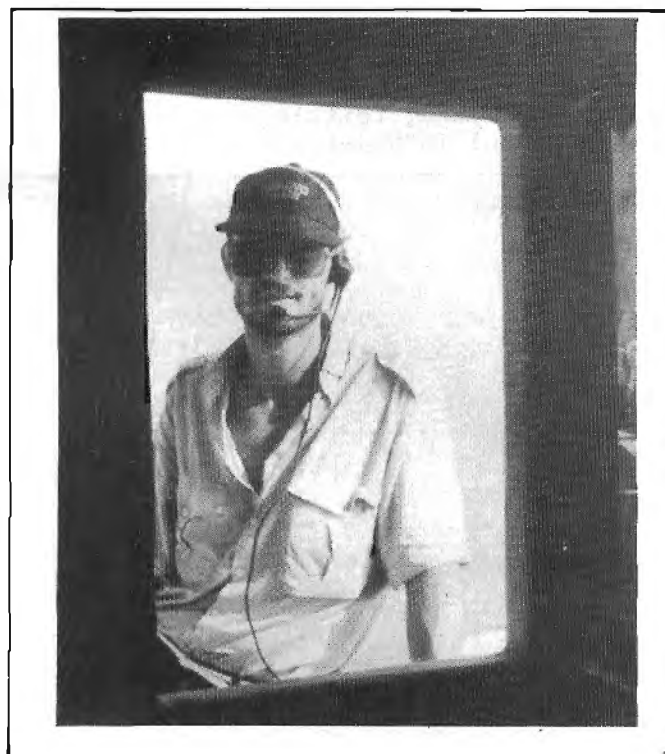

ADVERTEERDERS

De adverteerders van de zender krijgen een grotere omvang en duidelijk begint te worden, dat de grotere reclamebureaux vertrouwen krijgen in het medium Radio Monique.

Dan komt de justitie in de nazomer van 1985 tegen de zeezender in het geweer. Al de positieve artikelen en de goede luistercijfers vallen niet in goede aarde en na tot drie keer toe vragen in de Kamer wordt het tijd voor ingrijpen.

Werkelijk ingrijpen is onmogelijk sinds de uitspraak van de Hoge Raad in de Radio Paradijs zaak, dus is er niets anders te doen dan de Engelse overheid onder druk te zetten en de toenmalige adverteerders trachten te intimideren.

HANDIG

Bij Monique zijn duidelijk handige juristen aan het werk geweest om een volkomen legale zaak op te bouwen. De medewerkers werken namelijk niet voor Monique, maar voor een cassetteservicebedrijf (Music Media International). Daar maken zij wekelijks radioprogramma's op cassette bestemd voor fabrieken, bedrijven en radiostations in het buitenland. Deze programma's worden gefinancierd door de inkomsten van de opgenomen adverteerders. Vermoedelijk krijgt Monique deze banden via Spanje. Monique zelf kan draaien op de inkomsten van eigen internationale adverteerders, waarvan de spots rond het nieuws of in speciale breaks worden ingestart, live vanaf het zendschip.

DRUK

De druk van de Nederlandse justitie zette Engeland er ondermeer toe aan te trachten de levenslijn van de zeezender af te snijden middels een speciaal justitieschip. Maandenlang hield dit schip de Ross Revenge in de gaten. Er werden foto's gemaakt, er werd gewacht tot er iets gebeurde dat "niet door de beugel zou kunnen". Maar tevergeefs.... Monique ging door en justitie kon niet optreden. Het collega zeezenderstation Laser 558 kon een en ander niet aan en besloot de zee voor een veilige haven in te ruilen.

In Nederland bezocht de justitie grote bedrijven als Vendex, Esveha, Haagtechno, Atari etc. Dit om deze bedrijven te bewegen te stoppen met hun reclamecampagnes bij Music Media International, het cassettebedrijf met o.a. Joost den Draaier, Tony Berk, Eddy Ouwens en Pierre Kartner.

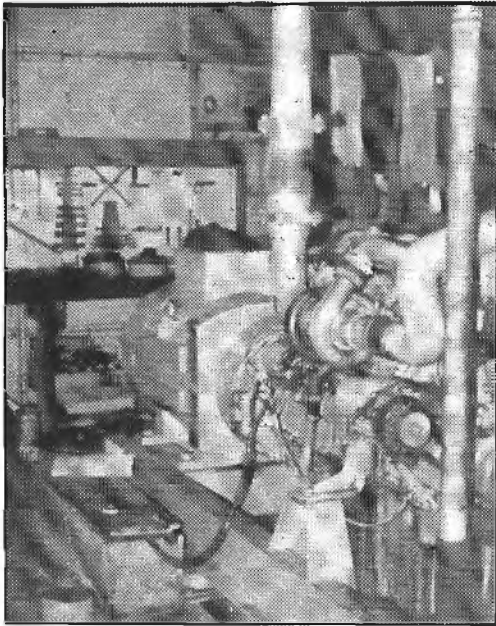

DOORZETTEN

Toch bleef de reclame-afdeling van M.M.I. doorzetten en met veel inzet wist ook de combinatie Caroline/Monique zich in de ether te handhaven. In 1986 zette de Monique-organisatie een nieuwe lijn in. Men verkoos de stilte naar buiten. Zo min mogelijk publiciteit halen en intern hard werken aan het vergroten van de luisterdichtheid. De studio's te Sliedrecht werden verruild voor een groot Music Media Studiocomplex aan de Vaartweg in Hilversum, waar ook de advertentiezaken worden afgehandeld. Programma's kregen meer lijn en het spel "Prijsbewust" werd opnieuw geïntroduceerd.

De stilte naar buiten effende de weg voor de wildste geruchten: het zou slecht gaan, DJ's lopen weg, Tony Berk en Joost den Draaier stoppen ermee, het kantoor van M.M.I. zou bezet zijn. Steeds weer ontdekken de luisteraars, dat al die geruchten niet op waarheid berusten.

INZET

Monique (het zendschip) overleefde dankzij de inzet van haar medewerkers op het moment dat de ankerketting brak en het schip

OMROEPEN

De Hilversumse omroepen schrokken van de door de N.O.S. bekendgemaakte luistercijfers. Een bijzonder groot aantal Nederlanders zou intussen Monique kennen en er regelmatig naar luisteren. De cijfers kennen we nog niet, maar Veronica besloot direct opnieuw de programmering van Monique weer in haar gids op te nemen.

Duidelijk is dat Monique drijft op mensen met wilskracht, die weten wat doorzetten is, ook in moeilijke tijden. De organisatie achter het station (vermoedelijk Canadezen en Amerikanen) laat zo min mogelijk informatie naar buiten komen. Toch worden er buiten de vaste media om allerhande acties opgezet om familie-pop-radio Monique nog populairder te maken.

Met ingang van maart 1986 is de vernieuwde promotie discoshow gestart, die duidelijk in geheel Nederland en België voor stationspromotie zorgt. Via het Spaanse adres liep deze zomer een ansichtkaartenactie en op het ponypark Slagharen kon men gedurende 30 dagen achter elkaar kennismaken met Radio Monique. In deze 30 dagen bezochten zo'n half miljoen Nederlanders dit pret-park. Tijdens deze actie, die werd bekostigd door Remia, Prive en Texas, werden 100.000 nieuwe Monique stickers uitgedeeld. Veel nieuwe luisteraars moet deze actie hebben opgeleverd.

LUISTERCIJFERS

De meest recente luistercijfers van bureau Interview, naar een onderzoek van juni j.l., bewijzen een nog steeds groeiend aantal Moniqueluisteraars. Dit ook mede door de invoering van het spel "Prijsbewust", waarbij een luisteraar zomaar in een kwartier tijd voor bijna 10.000 gulden aan prijzen kan winnen. Het luistertal gaat nu naar de 1,5 miljoen. Wie had dat gedacht in 1984, toen we de FM nog zo vereerden?

Opvallend is ook de toename van het aantal mannelijke luisteraars, die wellicht via de autoradio hebben ontdekt dat Monique ook de verkeersinfo prima volgt.

LUISTERAAR

De oplettende luisteraar ontdekt, dat regelmatig de aard en inhoud van de programma's worden gewijzigd. Zo is o.a. het programma van Eddy Ouwens een gezellig radio-uurtje geworden en verdient ook Ronald van der Meiden een pluim.

EINDBESCHOUWING

Hard werken en steeds weer doorgaan ondanks vele tegenslagen of negatieve berichten zijn de peilers achter Radio Monique. Peilers, die het station gemaakt hebben tot een feitelijk niet meer te missen geheel in Nederland.



2e RADIO MONIQUE ENQUETE

1) LUISTERT U WELEENS NAAR RADIO MONIQUE?

JA/NEE

ZO JA, HOEVEEL UREN PER DAG: _____ UUR

2) WELKE PROGRAMMA'S VINDT U GOED, WELKE SLECHT?

GAARNE MET REDENEN OMKLEDEN:

GOED _____

REDEN _____

SLECHT _____

REDEN _____

3) VINDT U DAT RADIO MONIQUE TE VEEL / GENOEG / TE WEINIG NEDERLANDSE
PRODUKTIES DRAAIT. (DOORHALEN WAT NIET VAN TOEPASSING IS)

4) LUISTERT U BEHALVE NAAR MONIQUE OOK NAAR CAROLINE? JA/NEE

JA/NEE

INDIEN HET ANTWOORD ONTKENNEND IS, WAAROM NIET?

REDEN _____

5) NAAR WELKE ZENDERS LUISTERT U NOG MEER? (TENMINSTE 1 STATION NOEMEN)

STATION(S): _____

6) WELKE PROGRAMMA'S MIST U OP RADIO MONIQUE? WELK GENRE MUZIEK?
(TOELICHTEN S.V.P.)

7) WIE VINDT U DE BESTE LIVE DISCJOCKEY OP MONIQUE?
(TENMINSTE 3 NOEMEN IN VOLGORDE VAN WAARDERING)

1: _____

2: _____

3: _____

8) WIE VINDT U DE BESTE TAPE DJ? (TENMINSTE 3 NOEMEN)

1: _____

2: _____

3: _____

9) VINDT U RADIO MONIQUE BETER / HETZELFDE / SLECHTER DAN EEN HALF JAAR
GELEDEN? UW ANTWOORD BEARGUMENTEREN S.V.P.

REDEN: _____

NAAM: _____

ADRES: _____

WOONPLAATS: _____

LEEFTIJD: _____ JAAR

INZENDINGEN STUREN AAN:
STICHTING MEDIA COMMUNICATIE
POSTBUS 53121
1007 RC AMSTERDAM

ONDER DE INZENDERS WORDEN MONIQUE T-SHIRTS, LP'S, STICKERS EN ANSICHTKAARTEN
VERLOOT.

TUSSEN WAL EN SCHIP

door John Wendale

De vijf weken zijn me weer om de oren gevlogen, zo blijkt wel weer. Jose hing alweer aan de telefoon, waar mijn artikel bleef. Dus opnieuw per expresse naar Amsterdam. Ik hoop alleen, dat de nieuwe eigenaar teruggaat naar een maandelijkse verschijning, zodat eenvoudige zielen als ondergetekende de inzendtermijn (deadline = jargon) kunnen onthouden.

Het zijn opnieuw de kleine nieuwtjes, die het hem doen deze keer. Het echte grote nieuws wil maar niet komen, m.a.w. het grote geld bij de projecten in de steigers ontbreekt nog altijd.

S'HITS

"STEREO HITS" dus schijnt nog steeds te bestaan. Volgens Chrispian St. John is Paul A. Rusling -voor insiders Young Paul- opnieuw naar de U.S.A. om bij een (aantal) Yank(s) geld los te peuteren voor een nieuw schip. Rusling heeft zo langzamerhand een vloot achter zich gelaten van nooit of half gelukte projecten. De (eerste) jingles heeft Paul al, d.w.z. ze zijn klaar en daar is dan alles mee gezegd. Toen Paul met de Nannell aan het stoeien was, moest aanvankelijk Stereo Hits 576 vanaf dit schip de lucht ingaan.

Rusling nam contact op met de Engelse PAMS jingleproducenten. Zij vertegenwoordigen PAMS-USA, die in het begin van de jaren '60 de beste jinglesets (ever made) produceerden voor Britain Radio, Radio England en Radio London. Young Paul liet PAMS weten voorlopig een kleine set te willen hebben "deep and quick". Het moesten voice sonovoxjingles zijn. Wanneer S'Hits eenmaal goed zou draaien, zou Rusling een complete set bestellen. Dat moest dan op basis van PAM's serie 43 "Good Vibrations".

De moederband met de sonovoxen ligt nog steeds in de koelkast bij PAMS (B&L Studio's). "Laatst", zo vertelde Chris Elliot van B&L mij, "belde Paul ons op vanuit zijn auto en gaf ons de "nieuwe" eigenaren door van het projekt en hun telefoonnummers. Gelukkig hebben we niet veel tijd en geld in die jingles hoeven steken, maar we hebben nu genoeg van die onbetrouwbare handel. Eerst John England met zijn Radio London en nu Rusling met zijn Shits 576."

Het zit er wel in, dat figuren als Rusling voortaan vooruit moeten betalen.

Trouwens, B&L hadden ook een paar proefjingles voor Laser gemaakt. Maar veel tijd kreeg Laser niet om er ja of nee tegen te zeggen. Kort nadat B&L de jingles hadden geleverd, zorgde kapitein Paternoster ervoor, dat de Communicator in de handen van de Britse autoriteiten terecht kwam. Over die gebeurtenis heb ik dan ook duidelijk mijn mening geventileerd. Ik denk dat Paul Rusling onder een hoedje speelde met Paternoster. Kort na het gebeuren ontkende Rusling tegenover mij Paternoster te kennen. Maar het blijkt dat dit soort figuren vanzelf door de mand valt, als je maar even geduld hebt. In het infobulletin van Chrispian St. John van 20-8-1986 "NOW RADIO" vertelt Rusling, dat hij de kapitein zeer goed kende. Aardig is ook dat Paternoster in interviews met de Britse pers steeds ontkende P.A. Rusling te kennen.

NANNELL

Diverse bronnen melden ongeveer hetzelfde over de toekomst van de Nannell. Er wordt gezegd, dat de voornaamste belanghebbenden bestaan uit een afsplitsing van Radio Monique. Het is vooral een voormalig nieuwslezer en deejay van het station, die de touw-

tjes in handen schijnt te hebben. Hij heeft namelijk de nodige financiën bijeen weten te krijgen om van het schip toch nog een zeezender te maken. Men is van plan om met de 10 kW zender te gaan draaien. Over stereo wordt helemaal niet meer gesproken en terecht. Wel wordt beweerd, dat de ex-Moniquers voor hun toekomstige Hollandse station een 35 kW FM-zender in Amerika hebben besteld en daar is nu het wachten op. Zodra de "kast" is geïnstalleerd, zal er dus weer een nieuw station voor onze of de Britse kust liggen te blazen. De roddels over de verhuizing van Monique naar de Nannell doen ook nog steeds de ronde.

Chrispian's bulletin zegt dat de bemanning en radio engineers nog steeds goed worden betaald, ondanks het weinige werk, dat aan boord wordt verricht. Er was zelfs een engineer, die vroeger ook bij Caroline hetzelfde werk pleegde te doen, die beweerde 250 pond per week te vangen. Ik denk dat Bilbo de komma "per ongeluk" een plaatsje naar rechts heeft geschoven. Verder meldt Chrispian, dat tot nu toe 420.000 pond aan de Nannell is gependend. We zien wel. Het gaat in ieder geval weer stormen.

COMMUNICATOR

Het was Robby Day, die zonodig weer van de Londen-se daken moest schreeuwen, dat Laser vanaf de Communicator zou starten op 14 augustus 15.00 uur (M.O.B.1967!) Maar op de dag zelf riep Day, dat het 14 dagen later zou worden. Nu ik dit schrijf, is het inmiddels 5 weken verder (vanaf 14/8) en nog geen Communicator. Het schip ligt nog steeds in de rivier de Stour voor anker. Als we de jongens op de Ross mogen geloven, dan is bij East Anglian Productions -de nieuwe eigenaren- het geld op om het schip zendklaar te maken.

Kennelijk heeft Ray Anderson van EAP (nog?) geen koper voor het schip en is er nog geen contract getekend. De vraag blijft echter of dat ooit zal gebeuren. Ik denk -en velen met mij- dat op papier de Communicator wel van eigenaar zal verwisselen, maar dat EAP de werkelijke bezitters blijven, die Laser in de lucht zullen brengen. Volgens Chrispian's bulletin "Now Radio" heeft EAP wel een "big offer" gekregen van lieden die er een "legal station with a unique format" van willen maken.

Het meest recente nieuws over het schip kreeg ik van mijn Engelse korrespondent, die de laatste zondag van augustus naar de Communicator is gevaren. De boot is compleet overgeschilderd. Nog steeds -maar dan weer met nieuwe letters- prijken de woorden "COMMUNICATOR PANAMA" achter op het schip. Het antennesysteem is volledig intact en de algemene indruk is, dat het schip klaar is. Er waren twee rubberboten met buitenboordmotoren aanwezig, een aan boord en een langszij. Op het dek lag nog steeds een enorme partij rommel. Verschillende lichten brandden en het geluid van een generator was te horen.

Na lang roepen kwam er eindelijk een knaap aan dek. Hij reageerde nogal nerveus omdat mijn korrespondent met een aantal vrienden op zijn boot langs het zendschip lag. Hij was bang voor een gewelddadige overname van het schip. Toen er werd gevraagd of Ray Anderson aan boord was, riep hij van niet. En toen er werd gevraagd of Paul er was, vroeg hij: "Welke Paul?"

"Paul uit Norwich", werd er geantwoord. Nee, die was er ook al niet. De bezoekers kregen geen toestemming om aan boord te komen. Het bemanningslid riep dat dit alleen met een brief van Ray of Paul kon. Zonder dat hij het wist, bevestigde hij hiermee een sterk vermoeden, dat "Paul" niemand anders is dan Paul May (uit Norwich), die een partner blijkt te zijn van Ray Anderson. May heeft naam

gemaakt als deejay op R.N.I. en in 1984 had hij enige tijd dezelfde functie voor Laser. Toen de bezoekers vroegen wie er nog meer aan boord waren, werd er op een bluftoontje geantwoord: "Oh, quite a few of us." Een ding was duidelijk; hij was dus alleen.

CAROLINE

Ronan heeft weer eens ruzie gehad met Monique. Het tweede Johan Maasbach programma, onder de paraplu van Monique, valt (eigenlijk) buiten de zendtijd van de Hollanders, namelijk van 19.00 tot 19.15 uur.

"Of jullie stoppen dat programma of ik krijg er geld voor", had Ronan aan Monique laten weten. Kennelijk heeft Monique nee tegen beide "voorstellen" gezegd en nog steeds hoor ik Johan Maasbach om 19.00 uur.

Als de zendmast inclusief antennes is vernieuwd, wordt de volgende stap F.M., zo werd er op de Ross gezegd. Er is een nieuw horizontaal kruis in de top van de mast gelast, waaraan de nieuwe antennedraden voor 558 en 963 komen te hangen.

Momenteel zendt 963 met 20 kW uit en 558 met 2,5 kW. Door alle extra's aan het eind van de zender, zoals optimod e.d. die (met blokjes) gewoon op de vloer staan en niet in rekken, krijgt het signaal toch een krachtig karakter.

Ronan wil 558 sterker hebben. Het probleem hierbij is, dat om technische redenen 963 dan in sterkte moet afnemen.

Merkwaardig is de houding van Chicago. Tijdens zijn lange afwezigheid was Mike Barrington er in geslaagd de 5 kW zender om te bouwen naar 10 kW. Toen Peter weer aan boord kwam, bracht hij de kast weer terug van 10 naar 5 kW. En zo zou ik nog uren door kunnen gaan.....

Overigens, het schip ziet er niet meer zo uit als in 1983. De roest begint aardig op te komen en de vervuiling slaat ook weer toe. Het barst van de potten verf aan boord (van het

merk MEBO!), maar er zijn geen kwasten.

Zodra er weer kwasten aan boord zijn, wordt op het achterdek 519 etc. vervangen door 558 etc.

Ten aanzien van de frequentie 558 kHz, die oorspronkelijk was bestemd voor Radio Essex, schijnen de Caroliners zich toch zorgen te maken.

Er is dan ook getest op alternatieve plekken op de middengolf, o.a. 819, 522 en 1404 kHz. Maar ook 819 is onzin, omdat daar binnenkort een Engels ILR-station moet gaan zenden. 522 KHz lijkt ook nergens op, omdat de meeste mensen die frequentie niet op hun radio hebben.

De deejays aan boord voelen zich in hun vrijheid beperkt door het straffe optreden van Peter Philips. Peter geeft zeer gedetailleerd aan, welke platen wel of niet kunnen worden gedraaid. En dat zijn ze bij Caroline niet gewend. Maar er is wel een duidelijk format ontstaan en dat is er voorheen (behalve in de sixties) nooit geweest. Peter is nog niet helemaal tevreden over het soundje, maar "he's working on that one...."

Johnny Lewis speelt regelmatig de tune van het programma van Roger (Twiggy) Day (ex-Caroline en ex-R.N.I.) Door middel van de Ventures tune hoopt Johnny wellicht de aandacht te trekken van Roger, die programmaleider is van het ILR-station Invicta.

REMMEN

Het vroegere REM-eiland voor de kust van Noordwijk zal worden gebruikt bij de training van mensen, die in de offshore werken. Dit heeft overigens niets met offshore radio te maken, maar met olie.

Het platform, waarvandaan ooit radio en televisie werd uitgezonden van de voorloper van de TROS, is al sinds lange tijd in gebruik bij Rijkswaterstaat als meetpost voor stromingen en temperaturen van het zilte water onder het gevaarte.

ZEER KORT

Charley Wolfe mag de aangeboden baan bij ILR Radio Mercury niet aanvaarden, omdat hem geen werkvergunning wordt verstrekt.

Diverse mensen in Engeland zetten zich nu voor Charley in en er is hem gezegd, dat hij schriftelijk vanuit de U.S.A. zijn verzoek voor een werkvergunning moet indienen.

Men vertrouwt er op dat het dan wel zal lukken. Over Red Tape gesproken.

+++++

Liz West, een andere ex-Laser jock heeft een baantje bij Luxemburg weten te krijgen. Sinds 50 jaar is het niet gebeurd, dat een vrouw een full-time job bij het station heeft gekregen. Liz heeft de show overgenomen van haar ex-Laser collega David Lee Stone tussen half een en drie uur 's nachts.

+++++

Dave Lee Stone is weer terug uit Luxemburg in Engeland en moet genoegen nemen met een part-time job bij ILR Radio Chiltern. Alleen op zaterdag heeft hij daar een show.

+++++

Tommy Rivers, ook al van Laser, is in zijn eigen land onder de pannen. Bij het station KSTP-AM in Saint Paul in Minnesota is hij gehuurd om als "weekend- & swing newscaster" de ether in te gaan.

+++++

Het Laser telefoonnummer in New York, waarop The Amsterdam Communication Corp. en Overseas Media via een antwoordapparaat waren te horen, is eindelijk na een zinloos (!) voortbestaan opgeheven.

+++++

Binnenkort wellicht meer over het toekomstige samenwerkingsstation Radio TARA. De Ierse RTE en Radio Luxemburg hebben plannen om op 254 kHz Lange Golf (waarop Chris Carey van

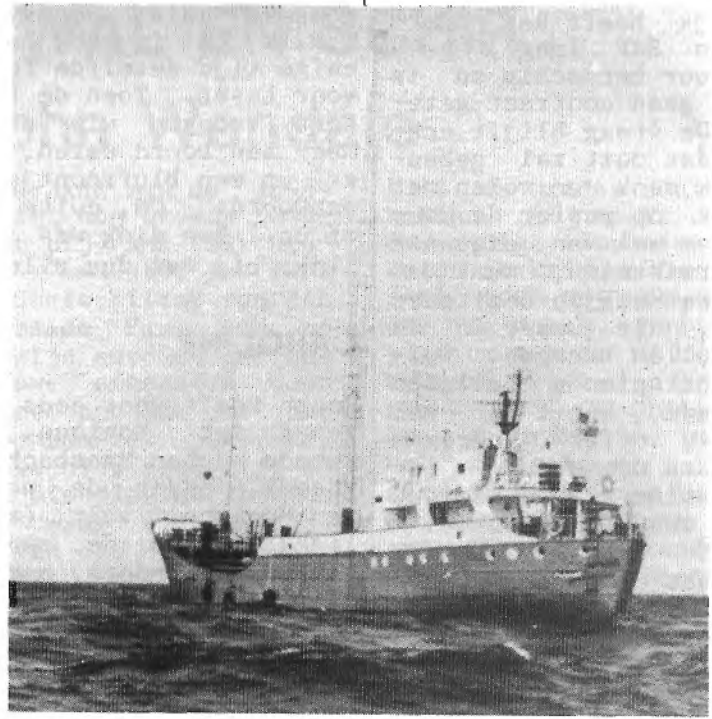

Archieffoto Radio Paradijs (SMC)

Radio Nova weleens getest heeft) een popstation te beginnen.

Die frequentie is reeds aan Ierland toebedeeld, dus dat kan het probleem niet zijn. Men wil met 500 kW ! Europa plat krijgen. Als Radio TARA met dezelfde professionele opzet als 208 van start gaat met engelstalige uitzendingen, dan kan dit best eens een topper worden.

+++++

Op de Ross is men toch slecht geïnformeerd, zo blijkt steeds weer. Daar waren de deejays er heilig van overtuigd, dat er op Sealand al een mast stond van zo'n 65 meter. Zeer recente observaties tonen aan dat dit niet het geval is.

+++++

Laser zond als eerste uit op 729 kHz. Opnieuw heeft de Britse omroep een voorbeeld van de "piraten" gevolgd. Momenteel wordt er op die frequentie getest door de BBC, die er nu weer BBC One en dan weer BBC Two op uitzendt.

Het ziet ernaar uit, dat er wordt getest voor BBC Radio Essex, dat 729 als alternatief voor 558 zal moeten nemen. Op de F.M. is men voor Essex aan het testen op 103.5 MHz.

+++++

De Caroline Movement Infolijn maar weer eens gebeld. Bespaar je de tijd en moeite. Ondanks het feit, dat ik toch een aardig mondje Engels spreek en versta, is dit bandje nauwelijks verstaanbaar voor mensen, die buiten de regio van het kengetal wonen.

Met een vreselijk dialect en 20 maal te snel las men non-stories voor. Zo sprak de padvindingsclub over de plannen van de Nannellbewoners om straks ergens tussen de 700 en 800 kHz in de lucht te komen. Op 729 kHz hoeft dat dus niet meer!

+++++

En zo sukkelen we maar weer verder en tot over vijf weken. Wie weet wat er dan weer niet gebeurd is.

+++++

P.S. Ik hoor net, dat ze half september het oude zendschip van Big L./Radio London uit de haven van Kiel gaan lichten. Theo Dencker zal erbij zijn om dit droevige moment vast te leggen op zijn Kodak films.

DE LEZER AAN HET WOORD

Beste lezer(es) van het FRM,

Met dit schrijven wil ik graag even een aantal dingen aan de orde stellen, die mij de laatste tijd zijn overkomen.

Omdat het in mijn eigen woonplaats erg rustig is wat betreft de vrije radio, had ik de mogelijkheid om me wat meer te oriënteren op een ander gebied, namelijk de zeezender Radio MONIQUE.

Ik ben in dit stukje niet van plan om bepaalde mensen en hun manier van schrijven door de mangel te halen. Dit is in de afgelopen maanden al veel te veel gebeurd en daardoor zijn de zeezenderrubrieken er -naar mijn mening- niet op vooruit gegaan. Als ik deze rubrieken van nu vergelijk met die van eind jaren '70, moet ik helaas tot de konklusie komen, dat die mij meer aanspreken. Er werd meer en uitgebreider geschreven hoe het leven aan boord was. Vaak kwamen de DJ's zelf aan het woord om hun verhaal te doen. Hiermee wil ik niet beweren, dat zulks nu helemaal niet meer voorkomt (denk aan de Gert van der Zee story), maar ik krijg soms toch het gevoel, dat er vaak vanuit een verkeerd standpunt wordt geschreven. De lezer(es) van het FRM, in het bijzonder de zeezenderliefhebber, wil graag weten wat er zich afspeelt op de Ross. Het is natuurlijk wel aardig om te weten, dat sommige DJ's financieel niet helemaal aan hun trekken komen, maar dat is niets nieuws. Een van de risico's van het vak is nu eenmaal dat je je salaris als zeezenderdeejay niet aan het eind van de maand op je giro gestort krijgt. Dit gaf vroeger al problemen en dat zal altijd wel moeilijkheden opleveren.

Met dit voorbeeld kan ik gelijk aangeven wat ik bedoel met schrijven vanuit een verkeerd standpunt. Je kunt een heel stuk vullen met informatie over financiële problemen en mensen die gedwongen worden om op vakantie te gaan (Mijmer mee met SMC - FRM nr.8 1986). Je kunt het ook gewoon als een feit vermelden en dan verder gaan met de ontwikkelingen aan boord. Zo miste ik in het laatste nummer onder andere:

- de komst van een aantal nieuwe DJ's, zoals Erwin van der Blik, Ron van der Plas.

- de terugkomst van Elly van Amstel en haar wederom korte verblijf op de Ross. Dit zijn trouwens allemaal gebeurtenissen, die zich voor 18 juli afspeelden (de sluitingsdatum voor kopij). Waarom dit niet vermeld werd, is voor mij een raadsel.

Als ik toch met SMC bezig ben, zou ik graag willen weten, wie deze stukjes schrijft, zodat de lezer weet waar hij/zij naar toe kan schrijven, als er lof of kritiek is. Bijvoorbaat dank!

Tot slot even iets anders: ik wil hierbij Jose erg bedanken voor haar vele werk, dat ze in de afgelopen jaren heeft verricht voor het FRM en haar opvolgster Marijke

Brugman heel veel succes toewensen. Ik kan alleen voor mezelf spreken, maar ik denk dat dit namens alle lezers/lezeressen gezegd kan worden.

ACTUEEL: In het Zondagmiddagmatinee van 17 augustus 1986 verklaarde Dick Verheul, dat het artikel van Olthof van het vorige FRM een verzinsel was. Suggestie voor Olthof: noem je rubriek voortaan "Mijmer en verzin mee met SMC".

KLAAS VAN OUYEN - ZEIST

++++
RADIO MONIQUE

Wat mij opvalt is, dat na meer dan een jaar, zo weinig aan promotie van het station is gedaan. Wie naar dit station luistert en waar is mij een raadsel.

In geen enkel bedrijf of winkel in mijn omgeving hoor ik ooit Monique aanstaan. Op scholen, waar ik kom, is het verschijnsel Monique bijna geheel onbekend. Het grote aantal FM-zenders in de Randstad doet mij vermoeden, dat de luisterdichtheid ook daar niet groot zal zijn.

Zou het Monique lukken een echte popzender te worden (vergelijk Radio London of recenter Laser) dan voorzie ik een goede toekomst voor deze zender.

Zoals er nu gewerkt wordt door de organisatie met de nadruk op het nederlandsstalige lied, hoort Monique thuis in het rijtje van de gewone FM-piraat.

Misschien moet ik eraan wennen, dat de tijden van de echte pop-zeezenders voorbij zijn. Het is nog een geluk dat Caroline 558 een goede formule heeft gevonden, zodat er vanaf de Ross Revenge toch nog iets komt, dat de moeite van het luisteren waard is.

KEIMPE DE BOER - SNEEK.

Red. Wel, Keimpe, in het duidelijke Monique verhaal heb je kunnen lezen, dat Monique barst van de luisteraars volgens bureau Interview en ik moet toegeven, dat ik het station een keer gehoord heb en wel in een van de strandpaviljoens in Bergen aan Zee, hetgeen meteen wel 10 luisteraars opleverde. Ook aan promotie schijnt hard gewerkt te worden.

En Klaas, uiteraard bedankt voor je lovende woorden in mijn richting. Het succes, dat je Marijke Brugman toewenste, blijkt inmiddels ietwat voorbarig, want zij is al van het toneel verdwenen, voordat ze erop geweest is. Verder mag ik niets vertellen. In het volgende FRM volgt de ontknoping. Wat je vragen aangaat, laat ik het beantwoorden over aan de desbetreffende correspondenten. Misschien dat deze in het komende nummer hun standpunt nader willen toelichten.

JOSE.

VLAANDEREN TEGEN VLAANDEREN

Geschiedenissen herhalen zich. Seizoenen komen en gaan, dezelfde mens blijft bestaan.....

Een Wim Sonneveld zong het ooit heel lyrisch als... de kat van Ome Willem komt weer....

Een rijtje spreuken en gezegdes die inderdaad kernachtig uitdrukken, dat er veelal niks nieuws onder de zon is. Ook het "vrije radio wereldje" ontsnapt daar niet aan. Als we de voorbije decennia bekijken, dan stoten we steevast op een aantal dezelfde namen: Ronan O'Rahilly, Rob Out, Fred Bolland, Lex Harding, Tony Berk, Joost den Draaijer en Danny Vuylsteke. Over deze laatste willen wij het hebben, want straks staat hij weer in het middelpunt van de belangstelling.

Danny Vuylsteke is een illustere Belg. Klein, corpulent, steeds druk pratend. Kortom een figuur, die nooit onopvallend door de massa stapt. Deze ex-postbediende die begin jaren '70 via het verhuren van geluidsinstallaties zich een kijkje achter de zeezenderschermen gunde, is een typische "kat van Ome Willem". Met de regelmaat van een goed geliede klok duikt hij sedert 1972 inderdaad in zowat alle zeezender- en vrije radiomiddens op. Hij verhuurde drive-in installaties aan Radio Noordzee, Atlantis en Mi Amigo. Delmare en Caroline zagen deze Belg komen en de volgende in het rijtje was Radio Paradijs. Danny Vuylsteke was de organisator en de rest van het verhaal kent u.

Dan haalden de Belgische lokale omroepen hem binnen (Maeva, Contact, Seven). Een project in Italië en Ierland, telkens onder de naam Radio Nova, laten we dan nog buiten beschouwing. Ook nu is Danny Vuylsteke weer terug!

NOORD-FRANKRIJK

Vuylsteke is in ieder geval een radiofanaat. Hij weet iets af van programmatie, heeft een professioneel gevoel voor jingles en reclames, maar zo zijn er natuurlijk wel meer. Hij is echter ook een vreemd, onorthodox zakenman. Deze figuur vinden we midden '86 terug in Noord-Frankrijk. Opnieuw alive and kicking! Onze hoofdrolspeler is momenteel salesmanager bij de firma "Cream" in Denderleeuw (Oost-Vlaanderen), welke zich specialiseert in "media creations". Dat leert ons althans het firmapresentatiekaartje. Met de totale mislukking van de Vlaamse vrije radio in het achterhoofd, heeft Danny-de-Kat een nieuw plan opgevat. Zenden vanuit Frankrijk, zo krachtig als maar kan, naar Vlaanderen. De theorie leert ons inderdaad, dat de Fransen niet zo krenkerig omspringen met zendvermogens. Tientallen kilowatts zijn bij hun vrije radio's doodgewoon.

RADIO ENERGIE

De Franse vrije radio heeft al een hele geschiedenis achter de rug. Eind jaren '70 schuchter van start gegaan, heeft deze beweging zich op vandaag ontplooit tot een sterk, commercieel netwerk van radio's allerhande. Het klassieke patroon van kleintjes, die opgeslorpt worden door groteren, waarna deze groteren weer opgeslorpt worden door de grootsten. Deze fusioneren en zo krijg je "superketens".

"Radio Energie" is op deze manier ontstaan. Een krachtige Parijse zender (10 kW stereo), die geheel Frankrijk door zusterstations heeft.

Laat het nu zo zijn, dat de Franse vrije-radio-reglementering voorziet, dat bepaalde zenders in bepaal-

de gebieden ook "meertalig" mogen uitzenden, dan begrijpt u meteen dat ook het grensgebied met Vlaanderen plots een zee van mogelijkheden biedt. De Parijse "Radio Energie" kocht (een tijd geleden al) de vergunning van het mini-stationnetje "Radio Tension" in de grensplaats Halluin (ooit Halewijn genoemd, toen Noord-Frankrijk nog een deel was van het rijke Vlaanderen).

Ga ervan uit, dat in het Franse Noorden 1 miljoen mensen wonen en dat je vanuit Halluin, met een toegestane tien kilowatt ook nog eens 2 miljoen Vlamingen "pakt", dan is het duidelijk hoe commercieel belangrijk een dergelijk uitgebouwd station hier kan zijn.

Daarom ging Radio Energie op zoek naar een Belgische medewerker en vindt zo... Danny Vuylsteke. Men smeedt plannen en onderzoekt de markt. Hieruit blijkt verrassend dat o.a. in het Kortrijkse nogal wat geluisterd wordt naar Franse vrije radio's, zoals "Radio Metropolis" en "Radio Fun". Er wordt een datum vooropgesteld voor de eerste nederlandsstalige uitzending: 1 juli 1986. Een datum, die men niet haalt.....

VLAANDEREN PLAT

25 Augustus werden de antennes afgewerkt op de Mont d'Halluin te Halluin. Op 28 augustus startten de uitzendingen op 103.3 MHz. Men wil flitsend uitpakken. Niet langzaam opbouwen, maar in 1 keer heel Vlaanderen verrassen met een professioneel nieuw geluid.

Experimenten hebben aangetoond, dat op een goede frequentie (103.3) met gemak de uitzendingen tot Gent en zelfs Antwerpen te ontvangen zijn. Dat een pak Vlaamse vrije radio's hierdoor van de kaart wordt geveegd, is een opmerkelijke bijkomstigheid.

Op de vraag hoe het nieuwe station zou klinken, antwoordde Danny het volgende: "De programmering moet snel zijn. Weinig gepraat, veel Amerikaanse muziek, meestal aan elkaar gelast met een "filler". Dit is een korte, herkenbare tekst, langer dan een normale jingle, maar eenvoudiger, niet noodzakelijk op muziek. Deze "filler" moet door zijn ritme en tekst twee platen aan elkaar kunnen lassen. Iedere deejay tussenkomst moet zo beperkt mogelijk zijn. En telkens moet de naam van het station vermeld worden. Reklameboodschappen komen in drie blokken, om de 20 minuten."

Overdag wordt in het Nederlands uitgezonden. Voor zover sprake kan zijn van gepresenteerde programma's zoals wij die kennen. 's Nachts is een combinatie van Frans en Engels te horen. Behalve de nieuwsuitzendingen, iets voor het hele uur om de anderen voor te zijn, staan alle programma's op band. Ze worden opgenomen in de studio's van "Radio Seven" in Brussel. Dit station, eigendom van Danny Vuylsteke, sloot haar deuren op 1 juni jl. De studio's werden enigzins verbouwd en klaargestoomd voor het vele tapewerk, dat o.a. zou gebeuren door Peter van Dam (KRO), Erik Deboodt (Brugse Radio), Norbert (Brugse Radio), Rudy van Vlaanderen (Radio's Contact en Seven) en Ton Schipper (ex Mi Amigo). De idee achter deze Brusselse studio's is vrij intelligent. In de Belgische hoofdstad zit men immers dichtbij alles en iedereen. Hierdoor wordt het makkelijk om belangrijke personen in de studio's te halen voor interviews, het afsluiten van contracten e.d. Kortom, zoals Hilversum belangrijk is voor Nederland, zo is Brussel belangrijk voor België.

Als nieuwslezer werden mensen uit de buurt gezocht. Een aantal huidige Radio Gemini medewerkers doet de overstap.

KAN DAT ALLEMAAL VANUIT FRANKRIJK

Hoe het staat met de wettelijkheid van het projekt is niet helemaal duidelijk. Er is immers geen klare lijn te krijgen in de informatie. Volgens mede-organisator D.Vuylsteke was het gemeentebestuur van Hal-luin, mits enig politiek aandringen, bereid tot medewerking. Wat inhoudt dat de gemeente haar toelating zou hebben gegeven aan de uitzendingen. Volgens de Franse wetgeving moet inderdaad de gemeente, als laatste, haar fiat geven over vrije uitzendingen. Als de gemeente het goed vindt, dan vindt de overheid het ook goed. Eenvoudig vertaald, uiteraard.

Feit is dat Danny de laatste maanden nogal wat reclames geronseld heeft in het Vlaamse landsgedeelte. Omdat de Vlaamse "Energie" nog niet in de lucht was, werden deze reclames voorlopig ondergebracht bij "Radio Metropolis".

VLAAMSE NACHTMERRIE

Een tien kilowatt sterke zender, gericht op België is een waar spookbeeld voor de Vlaamse lokale radio. Zoveel is duidelijk. De niet-openbare omroepen, zoals ze officieel heten, zijn immers bijzonder kwetsbaar. Hun zendvermogen van maximaal 100 Watt geeft hen een zo beperkt zendbereik, dat ze te weinig potentiële luisteraars hebben, wat hen niet zo bijster interessant maakt voor nationale adverteerders. Lokale reclamemakers betalen immers weinig of komen

ontgoocheld over de (te hoog gespannen) resultaten niet meer terug. Nationale adverteerders splitsen hun budget op over een x-aantal stations, geografisch verspreid. Dit adverteerdersprobleem heeft de Vlaamse lokale radio in een vicieuze cirkel doen belanden. Hierdoor stijgen de meeste omroepjes nauwelijks boven een amateuristisch niveau uit.

Om het hoofd boven water te houden moeten heel wat zenders zich tevreden stellen met het laten horen van aangekochte programma's. De zogenaamde "syndicated programmes". Deze cassette-uitzendingen zijn vaak zo neutraal en zo slecht van kwaliteit (tientallen keren gekopieerd). Bovendien hoor je ze overal, zodat de luisteraar sneller dan gedacht een andere zender opzoekt.

En Vlaanderen heeft al geen radiotraditie. Van nature uit zijn er al weinig getalenteerde programmamakers. Ofwel imiteert men de Nederlandse praatvaren ofwel doet men de sobere stijl van de BRT na. In beide gevallen zijn de originelen beter en kun je dus net zo goed op Monique of de BRT afstemmen.

Verdiene de stations weinig, dan geldt dit net zo goed voor de medewerkers. Een zeldzame geschoolde kracht krijgt maximaal 150 Bfr (8 gulden) per uur betaald. Daarbij moeten allerhande truuks bedacht worden om de belastingen te ontduiken, anders gaan die nog eens lopen met de helft. Gelukkig zijn de Belgen kampioen in het ontlopen van belastingen.....

(Wordt vervolgd)

WIM DE ROOY.

JINGLE VERZAMELAARS OPGELET!!! TE KOOP!!!
EEN UUR LANG SUPER KWALITEIT OP CHROME CASS.
JINGLES UIT: U.S.A., U.K., BELGIE EN NEDERLAND.
FRAGMENTEN VAN RADIO STATIONS UIT DE U.S.A.
DIT ALLES VOOR MAAR f 50,--. BEL 01626 - 6050.

Te Koop: Uniek 105 pagina's dik boek (ruim 40 foto's)
VERONICA 25 JAAR. Prijs f 20,-- (400 BFRS). Haast u,
nog slechts 15 stuks! Moniquetickers 10 voor f 5,--,
Zeezenderposters 3 voor f 5,--, Radio Views f 2,50.
POSTGIRO 43.22.034 t.n.v.L.Bedijn, Noordwijk.

RADIO BENIDORM INTERNACIONAL

Nederlands-Vlaamse programma's aan de Costa Blanca

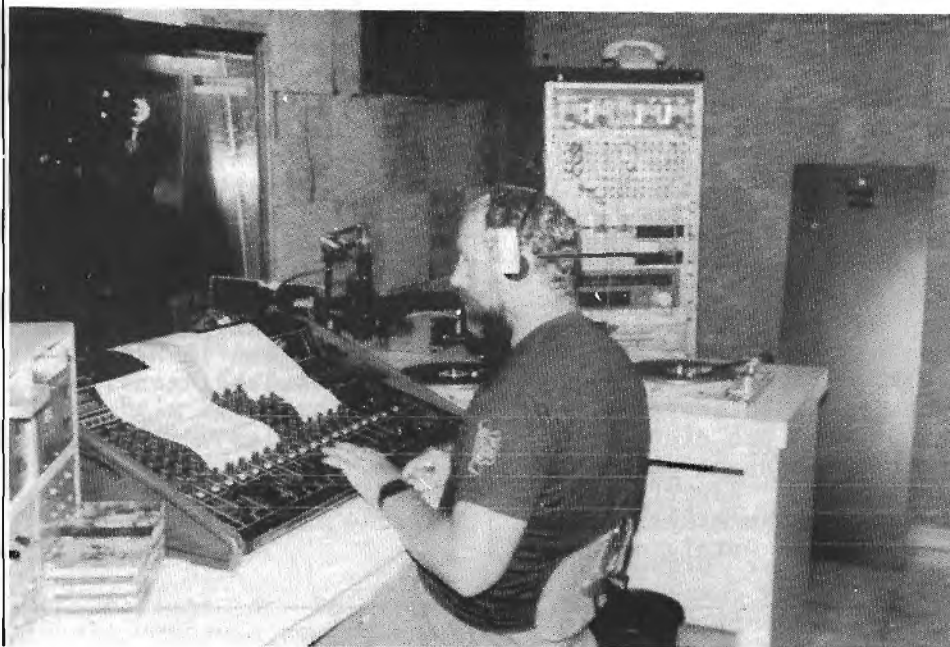

Peter Dieckman in de studio van Radio Benidorm tijdens zijn programma. Er zijn nog meerdere studio's in dit gebouw, als ook een interviewstudio, kantoor, computer enz.

Radio Benidorm Internacional is de regionale zender voor Benidorm en omgeving. Men zendt uit in o.a. Spaans, Nederlands, Frans en Engels.

Voor de niet-aardrijkskundigen onder u: Benidorm ligt aan de Spaanse Costa Blanca, tussen Valencia en Alicante en is een zeer populaire badplaats voor zowel Nederlanders als Belgen. Dit is voor een deel te danken aan de vele Nederlandse en Belgische bars en restaurants, die je in deze stad kunt vinden. Je waant je soms in eigen land, wanneer men Andre Hazes of de Antwerpse groep de Strangers hoort klinken uit de luidsprekers van de vele bars en winkels of zelfs vanuit de radio.

Want iedere dag is er een Nederlands-Vlaams programma via Radio Benidorm Internacional te horen.

Peter Dieckman presenteert al enkele jaren deze programma's. Men was zelfs bij de opname van de 1-2-3 show, in het nabij gelegen plaatsje Altea, met korte flitsen en interviews. Zoals je kunt zien in het programma-overzicht is er een grote variatie aan programma's en muziek, afgewisseld met jingles en reclame voor Nederlandse zaken in Benidorm en omgeving.

Men zendt iedere dag live uit op 102.9 MHz in stereo vanaf de Avenida Mediterraneo 53 of vanaf een lokatie ergens in Benidorm. De studio's zijn prima uitgerust, wat ik niet had verwacht. Via een relaisantenne en zender op het flatgebouw naast de studio's stuurt men het signaal naar de hoofdzender, die staat opgesteld op de heuvel achter de wijk "Rincon de Loix". Het vermogen van de zender bedraagt zo'n 500 Watt en de reikwijdte is ongeveer 150 km, volgens Peter Dieckman. Radio Benidorm Internacional is een volledig legaal station.

RADIO FM. 102.9 BENIDORM

internacional
Nederlands - Vlaams

DAGELIJKS IN DE LUCHT vanaf
14.00 uur op de F.M. 102,9 in Stereo

PROGRAMMAS:

- Maandag : Top 40.
- Dinsdag : Life van het strand of terras.
- Woensdag : Informatie en muziek.
- Donderdag : Informatie en de Verloting onder leden, met prachtige prijzen.
- Vrijdag : Nederlandstalige muziek.
- Zaterdag : Gouwe Ouwe muziek.
- Zondag : Easy Listening en nieuw uitgekomen platen van de afgelopen week.

Dagelijks om Half drie in het programma:

**NIEUWS WEERBERICHT EN SPORT
INFORMATIE OVER BENIDORM EN OMGEVING**

Voor een verzoekplaatje belt U tussen 13.00 uur en 15.00 dagelijks.

Tel: 858297. of 858296. (09-3465)

Wordt Lid van Radio Benidorm

Nederlands-Vlaams Programma

Voor ¹²⁵⁰~~1.000~~ pts per jaar steunt u het programma. (±20 gulden)

Daarvoor krijgt u: een Lidmaatschapskaart.

een Sticker.

en u doet mee elke week met de verloting van grandioze prijzen.



Voor wie het allemaal eens wil beluisteren, is een cassette te bestellen met een volledig Nederlands-Vlaams programma, compleet met jingles en reclame. Stuur een briefje van tien gulden of twee briefjes van honderd frank in een goed gesloten omslag tesamen met je naam en adres naar:

V.R.F.R.
POSTBUS 5,
B-2638 REET,
BELGIE

Boven op de heuvel het gebouwtje waar de ontvangstapparatuur van de relaiszender staat, alsook de hoofdzender. Op het dak ziet u een stukje van de zendmast. In de gevel van het gebouwtje staat ook de teller voor de stroomafname, zodat niet iedere keer iemand mee naar boven moet.

P.O. BOX 539
BLACKPOOL FY1 4RE
England

THE Weekly Report THE FIRST WITH THE NEWS, IN PRINT

U
ANORAKS

3rd August 1986

RADIO CAROLINE Judging by the past few weeks, the station's night for closure for maintenance is now Monday, as programmes continue throughout the night on Friday, Saturday and Sunday. Last Monday's line-up read...05.00 John Lewis. 09.00 Peter Philips. 13.00 Tony Peters. 17.00 Kevin Turner. 21.00 Jamie King, and continued throughout the week, the only change from last week being the exchanging of shows between Tony Peters and Kevin Turner. Dave James, who usually appears at 01.00 and does the final hour, missed his show completely on Monday, with the close-down, but continued from 01.00 till 05.00 for the remainder of the week. Morning news was read by Kevin Turner, lunch-time by John Lewis and afternoon by Jamie King. As normal, the weekend line-up was changed around and a new voice, Steve Essex, was heard at 17.00 yesterday. Peter Philips has not been heard this weekend and has possibly come off the ship.

Announcements of closure of both services, for essential aerial maintenance, only possible during daylight hours, were made on Wednesday, Thursday and Friday. On Wednesday, the station was off the air between 10.00 and 14.00 for this purpose. On Thursday, rough weather prevented the work being carried out. However, on Friday, the station left the air early, no doubt to catch up on the work, and returned by 14.00, as the sea was much calmer. It is understood that the work is being carried out to try and increase the power output of the station, although some maintenance of the mast must be underway, at the same time.

A competition has been aired during the week, on the John Lewis Show. The prize being offered is one of two Dire Straits live videos, and the question was... 'What was Dire Straits first hit single?'. An easy question, made even easier when John gave out the answer after asking the question during one of his shows.

Monday night saw Kevin Turner comment about the latest surprise on the ship... 'a cook that couldn't cook!' He then continued to complain of a rumbling stomach. When Jamie began her show, she said that she must be the only person on the ship, who was not complaining, and that was because she was not hungry. Things appeared to get back to normal on Tuesday, with meals being cooked again.

A different version of the Seagull Sales advert for the "Day in the Life" video was heard during the week. Also heard was a new advert for The Elvis Presley Fan Club.

Yet another new chair has had to be brought into the studio it seems, although John Lewis claims that this time, it is not all his fault that the chair broke.

10th August 1986

RADIO CAROLINE. Following the departure of Peter Philips, at the end of last week, and the arrival of Stevie Essex, as a replacement, no further staff changes have been noted this week. The line-up all week, with the exception of Monday, when they closed at mid-night, has been....05.00 John Lewis. 09.00 Kevin Turner. 13.00 Tony Peters. 17.00 Stevie Essex. 21.00 Jamie King. 01.00 Dave James. The news broadcasts this week, have been read by Kevin Turner in the mornings (who also read Monique Int. News at 08.30bst.) and Jamie King in the afternoon, with John Lewis being heard reading the lunchtime news. On the 13.00 news on Monday, there was a brief mention of the proposed new radio stations from Sealand, one of which was to have a Laser-type format. This report was not repeated at 16.00. No closures for aerial maintenance have been noted this week, although 963khz. was off the air for a substantial period on Saturday during the Radio Monique programmes. This service duly returned at 15.00 BST. There have been no new commercials heard this week, although a different advert for Superior Leisurewear has been aired and the Elvis Presley Fan Club advert, heard last weekend, has continued to be played during the week.

On 963khz., Tom Anderson continues to host Caroline Overdrive at 21.30 till 01.00. and Stevie Essex then continues through till 04.00 and the start of Monique programmes, except when there is early closure for maintenance. In all a very quiet, settled week.

Last Friday (8th), saw the first anniversary of the arrival of the Dioptric Surveyor, which heralded the start of 'Eurosiege '85'. The Dioptric can now be seen in the harbour in Ramsgate, and makes the odd trip to Harwich, fairly regularly, just to keep everything in working order.

Next Thursday sees the 19th Anniversary of the introduction of the Marine etc., Broadcasting Offences Act.

We have noticed ourselves, plus it has been reported by Frank in County Cork, that a Spanish station has been audible on 558khz., of late (at dusk here, but most of the day in Cork). It is not known if Caroline are on lower power, or the Spanish station is on higher power at this stage, but it does not look so good for the dark nights ahead of us.

THE COMMUNICATOR. Latest news about this ship is that it has been painted and looks very smart, sat in the River Stour. The funnel is now black instead of blue, and has yellow stripes on it. Nothing further is known, but sightseers tell us that it looks ready to sail somewhere.

17th August 1986.

CAROLINE. The news is even thin here this week, with exactly the same line-up as last week....05.00 John Lewis. 09.00 Kevin Turner. 13.00 Tony Peters. 17.00 Stevie Essex. 21.00 Jamie King. 01.00 Dave James. Monday continues to be the early closing night (01.00), but other than that, the station appeared to be 24 hours a day. News broadcasts also, were the same, Kevin Turner (AM), John Lewis (lunchtime) and Jamie King (PM).

On Monday, John mentioned that they had a mystery on their hands, having received a report that the mast of the Mi Amigo had finally disappeared under the sea. He then said that a ship had reported to them, that it was still there. He followed that up by saying that when visibility improved, they would check with their powerful binoculars, as it was only ten miles from the Ross Revenge. Nothing else has been heard since, but maybe one of our readers can throw some light on to this mystery.

A commercial for the Reading Rock '86 Festival has been heard on both Caroline 558 and Overdrive 963, to be held on 22nd, 23rd and 24th August. A new version read by John Lewis, of the Fashion Fair advert, has also been noted recently.

On 'Overdrive 963', Tom Anderson has once again been hosting the 21.30 until 01.00 spot, but following this, we have not logged, so can only presume that this also was the same, and it was Stevie Essex, but we will stand corrected on the latter.

No special programmes to commemorate the 14th August appear to have been aired, although we were not able to log the station at all times. We would be glad to hear from anyone who can tell us differently. However, out at sea, the lads (and lass) on the ship had visits from the Alert III Police launch, the R.A.F and U.S.A.F on the day. It is reported that some photos were taken by these 'visitors'.

24th August 1986.

SHIPS, PORTS AND LATE STATIONS. Nothing to add to what has already been printed in the press, although at this stage, it does appear that something is going to happen sooner or later, somewhere.

A letter in during the week from John Cattet, former boss of Laser 558, fills us in with a few answers to questions posed in "WR" Issue 118.... The song "Laser Radio" which was broadcast shortly before the station left the air, was sung and composed by Roger King.... "The Laser Rap" is probably a reference to the "Beat Soundtrack" of an earlier Laser Video, produced by Scott Randall's Media Design Agency. The soundtrack was arranged, written and performed by Jazzy E, M & M, City Sid, Peter Glass, James LaBoy, New York City, according to the credits on the video. Further information can possibly be obtained from Scott Randall, The Media Design Agency, 100 Park Avenue, New York, New York 10016, or by telephoning area code (212) 818 8900.

CAROLINE. After a quiet couple of weeks, both on the staff changes side, and the airing of new commercials, this past week has produced a mammoth amount of news. Monday saw the return of John Dwyar at his previous time slot of 13:00, appearing to replace Tony Peters at this time, who has not been heard, since doing the breakfast show on Sunday. Following John's first return show, a shift in the line-up brought Dave James from the overnight slot, to the 'Drive Time' show, with comments to suit, about it being the first time he has seen daylight through the studio porthole. The weekday line-up last week was: 0500 John Lewis 0900 Kevin Turner 1300 John Dwyar 1700 Dave James 2100 Jamie King. The station has been closing early during the week, but returned to 24 hours operation on Friday. Stevie Essex was also last heard on Sunday doing his early evening show, and following this, left the ship along with Tony Peters. As in the previous two weeks the news has been read at breakfast by Kevin Turner, lunchtime with John Lewis and teatime by Jamie King.

On Tuesday, the mystery of the Mi-Amigo mast was once again mentioned by Johnny, during his breakfast show. Apparently, those on board had still not found out whether the mast had collapsed or not, and visibility was so good that morning, that they were once again going to try and see it from the bridge on the Ross Revenge. As yet, no mention has been noted as to whether they were successful in their search of the horizon. Clive from Sussex has since written to us, after reading our comments last week, and he tells us that on 9th August, the mast of the Mi Amigo was indeed still standing, proudly and defiantly. He viewed it with his binoculars from a few miles to the South West. Also on Tuesday, Kevin Turner read out letters, just received, referring to an incident a few weeks ago. This involved a Dutchman who blew up the only kettle on board the Ross Revenge, after which, pans had to be used to boil water. Kevin replied to these letters, with 'tongue in cheek', by saying that 'because there are certain DJ's on board who cannot carry on without endless cups of tea, they now had two kettles, just in case the Dutchman blew up another one'. (We wonder whether he meant John Lewis on this occasion, as many cups of tea, or 'stosh' as it seems to be referred to sometimes, seem to be ferried into the studio for consumption each morning!)

To go along with the recent commercial for the Elvis Presley Fan Club, a competition has been aired during the week, with the prize being one of a hundred Elvis picture discs. To be eligible for a chance of winning one of these records, the correct answer to the following question must be given: 'When Elvis was with the Forces in Germany in the early 60's, he met a girl he was later to marry. What was her name?'

Several new advertisers have been heard this week, two of them being for special edition record sets, the first being for country music on MCA Records, and titled 'Country Fever'. Susan Charles did some of the voice-overs for this particular advert, along with some others this week. This was the first time her voice has been heard on the station for some time. The other record set was for Arista Records 10th Anniversary celebrations, and entitled 'Portrait of a Decade'. A further advert aired in the past few days was for vehicle insurance from Stone Motor Policies, (on which Andy Johnson's voice can be heard, showing he still seems to be involved with the station). To finish off the list of new commercials on Caroline this week, Wheatley Transport were offering us a fast, goods delivery service.

Details of temporary work for students trained in sports and drama, were made 'live' on occasions, adding to the other 'public service' announcements heard in recent months. The number for enquiries was 0480-59754. Information of use to those attending the Reading Festival, was aired increasingly towards Friday afternoon, when the first band was due on stage. This consisted of a run-down of the bands to play on the various days, and was read by Tom Anderson. Plugs for the Caroline Rock Show gig for Saturday, in Northfleet was also given during the latter part of the week.

Wednesday became the third anniversary of regular broadcasts from the Ross Revenge, and this fact was mentioned several times during the day. On the same morning, John Lewis said hello to an old friend who used to work 'not a million miles from here', and proceeded to play Charlie Wolf's theme tune. He explained that Charlie was returning to the States, that afternoon, thanked him for the many hours of entertaining programming last year, and wished him well for the future.

More D.J. changes took place over the Holiday weekend, despite poor weather conditions on the North Sea. A new voice was heard at 1300 on Saturday afternoon, and was that of Richard Jackson, who previously worked on Radio Nova, Zoom 103 and Energy 103 in Dublin, and before that, on Radio Jackie, up to its closure in February 1985. Caroline Martin also made a return to the ship and is hosting the overnight show on 558kHz, between 0100 and 0500, although, due to non-existent reception here, between 22.00 and 06.00, it is difficult to tell who is actually on the air. Kevin Turner has not been heard since Friday, so it looks like he is off the ship.

MOGEN WIJ JE EEN
DONUT-COMMERCIAL
AANBIEDEN
WAAR JE JE VINGERS BIJNA BIJ OPEET?



**PERFECT GEPRODUCEERDE
JINGLES & COMMERCIALS
MAAR OOK**

**SHOUTS, JOCKSINGS, WHISPERS,
PROFESSIONELE STEMMEN, FILLERS,
FUNNY-JINGLES, STATIONSONGS,
PROMOTIESPOTS, INSERTS EN
COMPLETE JINGLEPAKKETTEN
VANAF F. 1350,-**

**PROFESSIONELE SPOTS,
BESCHAAFD IN PRIJS EN
GEPRODUCEERD VAN
IDEE TOT EINDPRODUKT !!!**



ZIAJA & DORST

Miquelstraat 124 B - 2522 KV Den Haag

BESTEL de DEMOCASSETTE!

- * MET 15 GRATIS PROGRAMMA SHOUTS!
- * Veel verrassende voorbeelden van commercials en jingles
- * Dolby stereo superchrome cassette!
- * Stuur f 15,- naar Miquelstraat 124 B,
- * ☎ 070 - 99 92 25. 2522 KV DEN HAAG
- * Of stort f 15,- op postgirorekening: 5567950

SOUNDWAVE 105.95 MHz LEIDERDORP (REGIO LEIDEN)

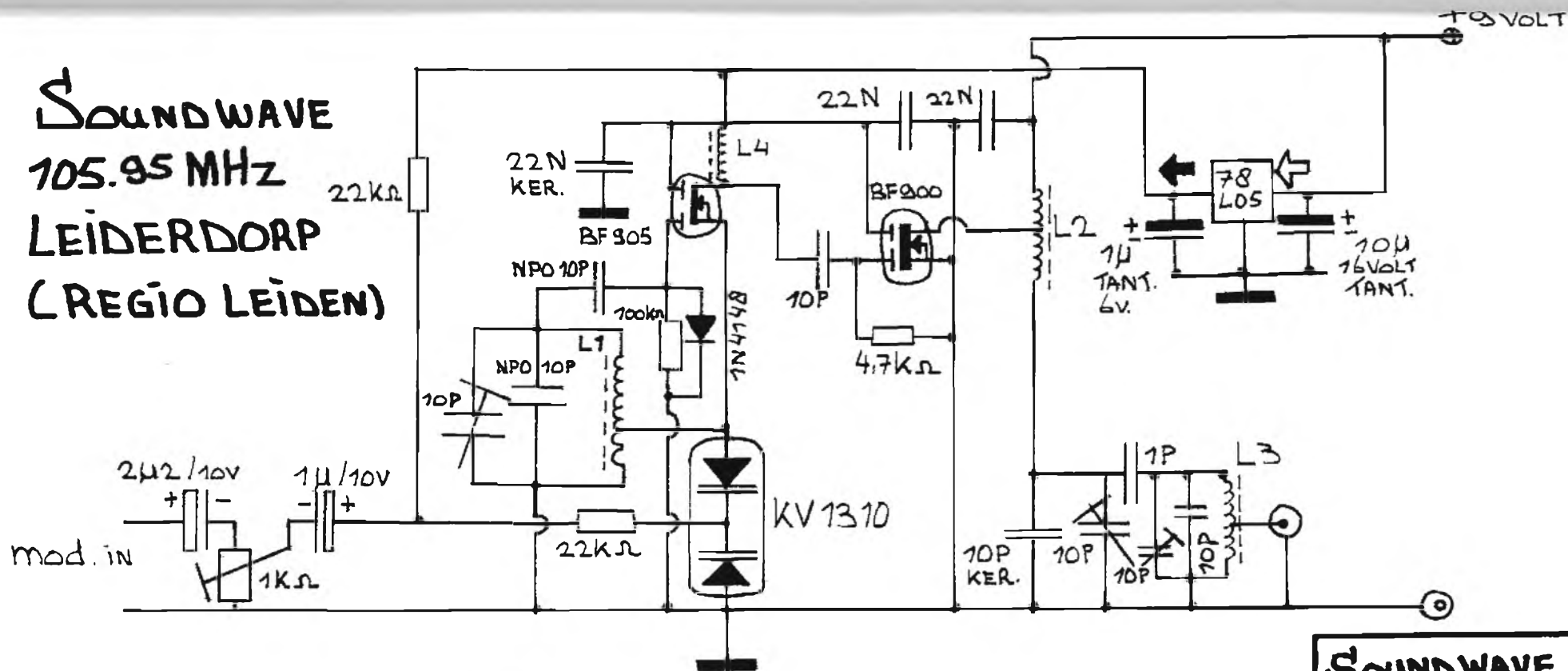

**SOUNDWAVE
105.95 FM ...**

* PERFEKTE FM MOSFET OSCILLATOR.

* VERMOGEN UIT: 10-50 mW.

* BĲZONDER STABIEL.

* UITGANGSFILTER.

* LAGE RUIS.

* EN2 --- EN2 ---

L1, L2, L3. STEEDS 6

WIND. 0,8mm CUL OP EEN RINGKERN 150-12 GEWIKKELD. DE AFTAKKING KOMT BIJ L1 OP 2W. VAN AF MASSA, BIJ L2,

OP 3W VAN MASSA, EN L3, 1W VAN MASSA.

* L4, 4W 0,3mm GELAKTE

KOPERDRAAD (CUL) DOOR EEN FERRIET. KRAALTJE.

SUCCESS!
Dick '86

Abonnentjes

Prijs: f 2,- per regel van 50 letters, spaties of leestekens. Getypte tekst of blokletters. Abonnentjes moeten vóór de 10e v.d. maand binnen zijn.

Betaling: Vooruitbetaling op giro 3538279 t.n.v. Free Radio Magazine, Postbus 10252, 1001 EG Amsterdam of bijsluiting in postzegels van het verschuldigde bedrag naar: FRM, Postbus 10252, 1001 EG Amsterdam.

Abonnentjes kunnen alléén geplaatst worden door PARTICULIEREN. Band-/cass. opnames, stickers, schema's etc. worden geaccepteerd. HANDELAREN kunnen onze advertentietarieven aanvragen.

AANGEBODEN:

VOOR DE BESTE MIDDEN- EN KORTEGOLFONTVANGST DIVERSE OUDE LAMPENRADIO'S, OOK MET REGELBARE ECHO. I.Z.G.S. TEL. 078-165206.

NOG CA. 11 STUKS BLX15 A FL. 160,-- TEL.01653-2746

MENGPANEEL RIM M6S MET FADERSTART NIEUW. TEVENS DIVERSE PHILIPS MENGPANEEL MODULES. DIVERSE PRINTEN FRM MENGPANEEL. DIVERSE PRINTEN DATEQ MENGPANEEL. PRIJZEN IN OVERLEG. TEL. 05782-4345 (NA 18.00 UUR)

AKAI TUNER AT-K22, VERSTERKER AM-U22, CASS.DECK CS-F9, 2 DRAAITAFELS AP-D33 (PITCH CONTROL), BOXEN, MENGPANELEN DATEQ SPM5, LIESE DM1500A, ALLES VOOR FL. 1250,--. TEL. 02990-30838.

FM-ZENDER 18 W FL. 200,-- Z.G.A.N.; 100W LINEAIR QOF 06/40 MET VOEDING FL. 400,--; 1 DIPOOL MET STALEN MAST 6M UITGEDIPT OP 101 MHZ FL. 100,--. TEL. 01856-2383.

1 VOEDING 15A FL. 200,--; 2 VOEDINGEN 2A FL. 50,-- P.ST.; 1 20W (BGY33) KRISTAL FM-ZENDER FL. 400,--; 1 SWR METER FL. 25,--; 1 BLOWER FL. 20,--; 1 MENGPANEEL FL. 200,--; 1 REGELB.VOEDING 0-30V/0-10A CONT. 15A PIEK FL. 400,--. TEL. 010-4384038.

5-KANAALS EQUALIZER FL. 40,--; 5-KANAALS MENGPANEEL FL. 50,--; FRM STEREOCODER FL. 100,--; 6-TRAPS FM-ZENDER MET BLY87, 7 WATT FL. 150,--; STAANDE GOLF EN VERMOGENSMETER FL. 70,--; VOEDING VOOR MENGPANEEL EN ZENDER FL. 100,--; 5-ELEMENTS ANTENNE FL. 20,-- EN EEN 5 METER LANGE PIJP VOOR DE ANTENNE FL. 20,--. VOOR MEER INFORMATIE BEL: 02159-15274.

GEVRAAGD:

ADRES OF POSTBUSNUMMER VAN CENTRAAL RADIO EN TV DE ZAAANSTAD. REAKTIES: POSTBUS 306, 6430 AH HOENSBROEK

UHF TV-ZENDER. REAKTIES: POSTBUS 6410, 1005 EK AMSTERDAM OF TEL. 020-171447 (18.00-20.00 UUR)

GEBOUWDE LINEAIR PRINTEN ZONDER TORREN (GETEST)

BLY87	IN	1W	OUT	10W	F 47,50	KRISTAL STEREOCODER GEBOUW
BLY88	IN	4W	OUT	18W	F 47,50	SINUSVORMIGE PILOOTTOON
BLY89	IN	10W	OUT	40W	F 55,--	KANAALSCHIEDING 50 DB
BLW60	IN	5W	OUT	50W	F 55,--	PRE-EMPHASE 50 µSEC.TOT 11,5 KHZ
SD1278	IN	3,5W	OUT	55W	F 60,--	SIGNAAL/RIJIS VERHOUDING 70 DB
BLY90	IN	10/20W	OUT	60/70W	F 60,--	PERFECT GEFILTERD, ALLEEN DE
MRF245	IN	18W	OUT	100W	F 75,--	PRINT F 150,--; IN KAST F 200,--

P.B. 435, 7400 AK DEVENTER. VERZ.KOSTEN F 7,50; REMBOURSKOSTEN F 10,-- OF VOORUITBET. OP REK.NR. 309126045 RABOBANK DEVENTER OVV NAAM EN PLAATS

HET 'LOW BUDGET' TARIEF

Iederéén kan nu in het F.R.M. adverteren: speciaal voor de "kleine" adverteerder, wiens advertenties niet in aanmerking komen voor de rubriek "abonnentjes", is de prijs van 1/16 pagina verlaagd tot f 25,--.

Wie dus in het komende jaar wil adverteren met platen, foto's, cassettes, boottrips en noem maar op, kan gebruik maken van dit speciale advertentietarief.

Voorwaarden: Deze kleine advertenties dienen vantevoren betaald te worden. Men kan een keus maken uit de volgende betalingswijzen:

- Per giro: Tegelijk met de opgave van de tekst een o-verboeking doen op postgiro 3538279 t.n.v. J.Herps/F.R.M. te Amsterdam.

- Girobetaalkaart: Deze insluiten bij de advertentieopdracht.

- Eurocheque: Idem

- Kontante betaling per aangetekende brief bij de advertentie-opdracht.

- Buitenland: per int. postwissel, Eurocheque of kontant per aangetekende brief.

MAXIMAAL 1 ADVERTENTIE PER UITGAVE

GRATIS !

HET SCHEMA VAN EEN UITMUNTEND ANTI-STORINGSFILTER, ALS U NU HET UNIEKE FM-ZENDERSCHEMABOEK BESTELT. MET DAARIN 33 GLASHELDRE FM-SCHEMA'S TOT 1,25 K.W. PLUS ALS EXTRA DRIE M.G. BESTEL HET BOEKJE VOOR FL. 15,-- BIJ: .D.C.T., POSTBUS 209, 1250 AE LAREN NH. POSTGIRO 5572382.

STUNTVERKOOP

R.F.TRANSISTOREN WAARONDER MRF'S, BLY'S, BLV'S, BLW'S EN SD'S, POWER OUT VAN 8 WATT TOT 300 WATT. ALLES NIEUW EN ONGEBRUIKT TEGEN NAGENDEG INKOOPPRIJZEN. TEL. 05750-19787 (WILFRIED)

TE KUIP PROFESSIONEEL JINGLE PAKKET
mengpaneel 12 kan f 995,--
prof.cass.deck met afst.bed.Sony f 495,--

2 technics platenspelers sl-q 310	f 450,--
2 compr.limiter, simrek zgan	f 310,--
2 tapedecks, akai & philips	f 250,--
echo, monacor, voor maar	f 100,--

BEL SNEL, 01626-6050

DISCO FREAKS OPGELET!

Iedere maand de Beste import Disco op T.D.K. sa 90 voor slechts f 22,50.
Stort f 22,50 op giro 19975 t.n.v. 365940496

EUROPA/VERONICA RADIO VIA DE SATELLIET

AANBIEDING 1: DE EERSTE 3 UUR MET ALFRED LAGARDE..... F 25,--
AANBIEDING 2: DE EERSTE 10 UUR MET ALFRED LAGARDE, SIMONE WALRAVEN EN LEO V/D GOOT..... F 67,50
AANBIEDING 3: DE EERSTE 15 UUR MET O.A. CHIEL VAN PRAAG EN PETER TEEKAMP..... F 97,50
VERDER HEBBEN WIJ NOG DIVERSE ANDERE OPNAMEN VAN EUROPA/VERONICA. BESTEL METEEN OF VRAAG EERST EEN GRATIS LIJST AAN.
WIM JANSSEN, KASTANJELAAN 31, 3843 JP HARDERWIJK. GIRO 5663820

5 WATT FM-ZENDER

88 - 108 MHz.

Een eenvoudig schema, maar vele malen met succes gebouwd door diverse andere amateurs. Ik heb zo'n 5 Watt zender gekocht voor fl. 100,- en getest. Ik moet zeggen, dat met een powermeter, dummy load en dipmeter deze zender goed storingsvrij af te regelen is, gemeten van ca. 26 MHz tot ca. 200 MHz op SWR 1 : 1,0....

- Let op de juiste montage van de diodes en de transistoren.
- De spoelen zijn rond gewikkeld om een kern van 6 mm, de spatie bedraagt < 1 mm.
Het draad is 1 mm verzilverd koperdraad.
- De trimmers zijn van (plastic) folie.
- De condensatoren zijn van het keramische type, behalve die van 470 Nf aan de modulatie-ingang, die is van poly-carbonaat oftewel M.K.M.

- De variabele capaciteitsdiode BB105 mag ook een BA102 zijn.
- De weerstanden zijn van koelfilm 1/4 Watt en 5% tol.
- De voeding bedraagt 12 tot 16 Volt; hij mag asymmetrisch zijn, als de (+) anode maar rimpelarm is, dus bromarm.
- De zender trekt onder de juiste condities ca. 1 Ampere stroom.
- De frequentieregeling geschiedt met de trimmer van 40 pf en de fijnafregeling met de potmeters van 220 kOhm.

Het geheel dient tussen de schotjes gebouwd te worden. Deze schotjes zijn aangegeven met stippelijntjes. De schotjes zijn van koperblad of van printplaat. Het geheel dient tussen deze schotjes "zwevend" gebouwd te worden, de onderdeeljes worden naar elkaar toe gebogen en snel en goed aan elkaar gesoldeerd. Als ondersteuning van de trimmers van 65 pf kunnen "eilandjes" gebruikt worden. Dit zijn stukjes printplaat met de koperkant naar boven van ca. 1 x 1 cm. Deze worden op de bodem gelijmd. De bodem is ook van printplaat of koperblad ca. 0,01 - 0,5 mm dik.

Paradise Dump-electronica

Zwolsseweg 15 Heerde 05782-2972 na 18.00 uur
Geopend Vrijdag 19 - 21.00 Zaterdag 9.30 - 17.00

===== **STUUT** =====

QQE06/40 f95,-; Trafo 13V 9A f35,-; MRF 245 f199,-
Metex 3530 Digitale Multimeter incl. trans- en cap.
meting f225,-; Aftakspoelen vanaf f17,50.

- Trafo's o.a. 6,3/12,6V 4A f22,50; 2 X 12V, 12A f65,-
2 X 300V; 2 X 425V enz. tot 6600V/1,5A f375,-.
- Elco's 30mF 1200V f15,-; 15mF 1800V f15,-;
50mF 4200V f37,50
- Diverse blowers, dummyloads, variac's tot 30A;
H.S.P condensatoren tot 30kV; trimmers; butterfly's;
- Grote collectie zend-, radio-, versterkerbuizen plus
bijbehorende voeten:
QQE03/12; QQE03/20; 832A; QB3/300; 807; 811A;
813; 814; EL34; EL36; EL503; PL519;
T.B.L. 6/3 (21.000 Watt)
- Stuurtrappen; eindtrappen; buizenversterkers tot
150 Watt waaronder Geloso.
- Grote collectie componenten op zend- en ontvangst
gebied.

En op de valreep kunnen wij u nog het volgende aanbieden:

BLX-15/170Watt; F150,-; BLW-96/225Watt; F199,-
Trafo 5,5/10/14,5/20/24,5/30V; F95,- nieuw 20A.
Uitlierbare stalen antennemast van 3,6 tot 18/24 M.

Dus tot ziens.....

De coaxiale kabel en de antenne moeten 52 Ohm voor H.F. zijn. Regel af op dummy load, power/SWR meter en eventueel nog met behulp van een dipmeter om de resonantiekringen te pieken op de gekozen frequentie. Zet de oscillator op frequentie en begin met afregelen van de laatste trap naar de buffer toe. Gebruik geen schroevendraaier, maar een trimsleutel en zorg dat de SWR van de antenne goed is.

Succes met de realisatie. Helaas kun je me niet schrijven voor problemen. Misschien dat je vragen in het FRM kunt laten plaatsen, dan kan ik de antwoorden laten publiceren.

MIKE SIERRA - HILVERSUM.

P.S. 2N2219 moet met een koelsterretje worden gekoeld, de MRF237 met een koelblok! Anders smelten de transistoren kapot.

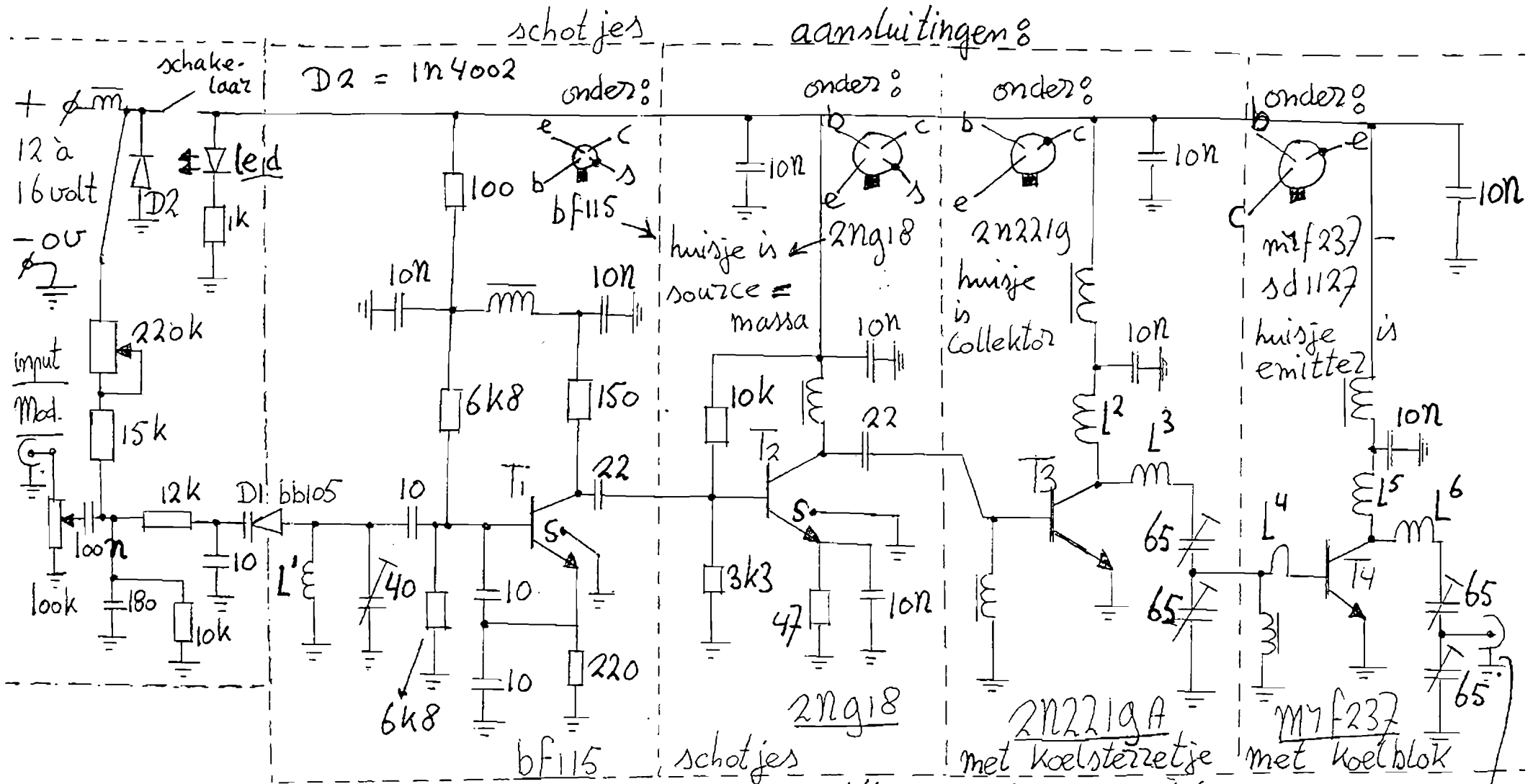

L_1 t/m 6, 4wdg ϕ 6mm
 \overline{m} : 6gats ferriet kraal, gewikkeld met 0,5 mm draad.
 $t_1 = \text{bf115}$ $t_2 = 2N918$ $t_3 = 2N2219(A)$ $t_4 = \text{m7f237}$
 $D_1 = \text{bb105 of ba102}$ $D_2 = 1N4002$ (sd1127)
 behalve L^4 , deze is 1wdg ϕ 6mm.
 met koelsterretje met koelblok
 H.F. output 52- Ω

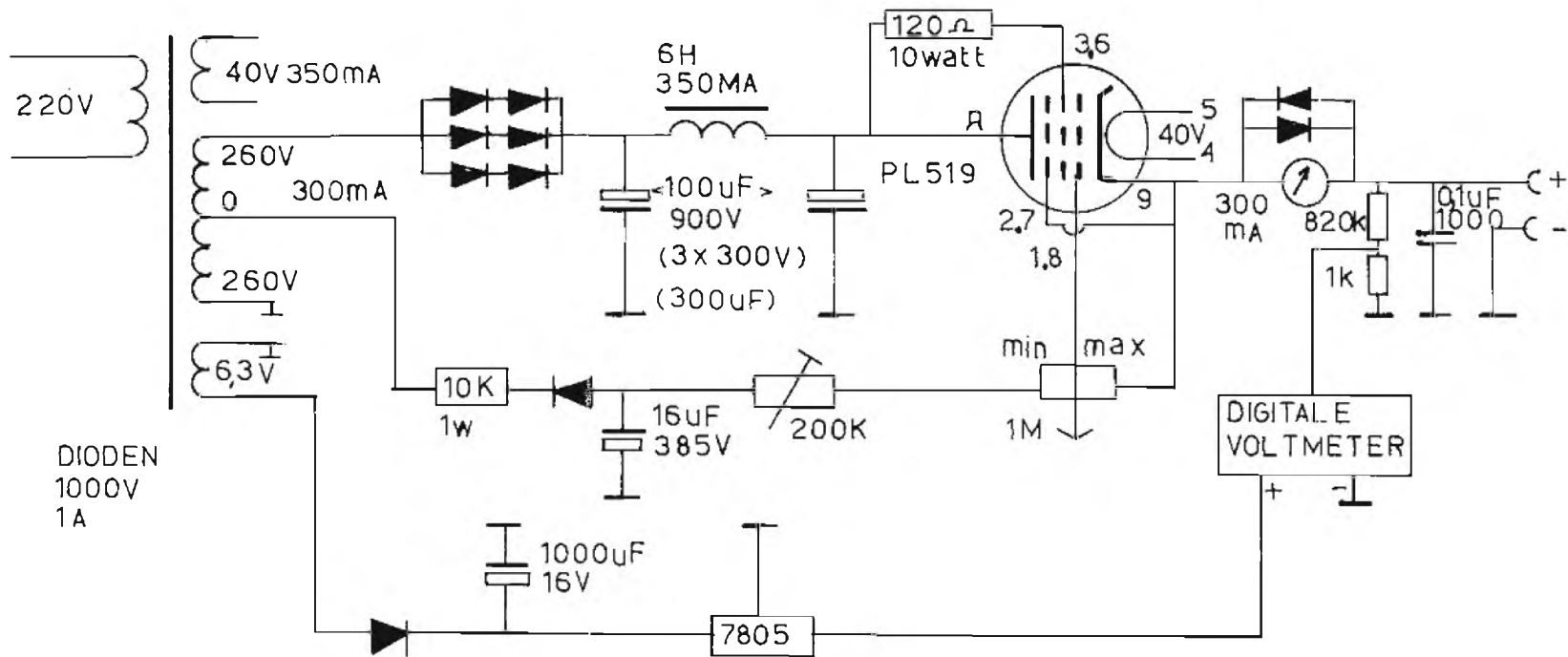

De uitgangsspanning is afhankelijk van de belasting en regelbaar vanaf 0 (zie tabel).

Afregelen:

Zet de potmeter op minimum uitgangsspanning en regel die verder terug naar 0 Volt met de instelpotmeter.

Voor reacties:

PC. Box I74,
Zuidlaren.



UITGANGSSPANNING	
mA	VOLT
50	650
100	600
200	550
300	475

VOEDING REGELBAAR 0 - 650 VOLT

B & M Producties

Zeeburgerpad 33
1019 AA Amsterdam
Tel.: 020 - 658551

Jingle's, commercials en plaatproducties

Jingle-cassette volume 5 uit !

Jocksings, shouts, whispers

Alle hits en meer, Familieradio, Popmuziek is meer, Romantische muziek, Rockexplosie, Verzoekplaat, Discopower, Je radio lacht, Nieuwsintro + extro, Hollandse hits.

Childrenshouts:

Familieradio, Rockexplosie, Discopower

60 sec. filler : 3 versies

Verkeersinformatie ... veilig op weg

**OP CASSETTE
FL 19,95
BF 400**

**OP TAPE 19 cm/s
FL 50,-
BF 950**



BEL & BESTEL 020 - 658551



Greenpeace bij de Ross (Foto: Ger Lammers)