

# FRM

TIJDSCHRIFT OVER VRIJE MEDIA

Verschijnt 10 x per jaar

LOSSE NRS. FL. 5,25/BF.105,-

13e Jaargang nr. 12, december 1986

FREE RADIO  
MAGAZINE

&  
TV

RADIO SEALAND: DE JAREN  
'60 HERLEVEN?

V.R.A.: 14 JAAR VRIJE RADIO  
IN AMSTERDAM

RADIO KOMPAS - NIEUWPOORT  
(BELGIË)

RADIO SCHLESWIG-HOLSTEIN

TECHNIEK PLL-ZENDER  
(STEREO) VOOR F.M.



Alles uit voorraad leverbaar!

# fa. simrek

## jingle machines

Herenstraat 1<sup>a</sup> - 3911 JA Rhenen  
Telefoon 08376-6376

# ZWART GELD

Bij ons kunt u met

BETALEN

Reklame-spots die opvallen en aandacht vragen  
dat zijn de reclame-spots van de **fa Simrek!**

Exclusieve vertegenwoordiging voor België

**Jeroen Straeter / Radirec B.V.B.A.**

Tel. 0 14 - 42 67 67

Simrek lowbudget jinglemachine . . . . .	f	<b>836,-</b>
Simrek T 500 jinglemachine . . . . .	f	<b>1340,-</b>
Simrek T 501 jinglemachine . . . . .	f	<b>2180,-</b>
Simrek GAJ 835 (2 snelstartdraaitafels) . . . . .	f	<b>920,-</b>
Ross Revenge zendantennes . . . . .	f	<b>176,-</b>

## NIEUW!

Simrek stereo-compr./lim. met noisegate . . . . .	f	<b>662,50</b>
Singlehoesjes min. afname 500 . . . . .	f	<b>0,28</b>
Maxell Tapes 18/180 6.5 uur/9.5 cm/s. . . . .	f	<b>27,50</b>
Maxell Tapes 25/120 4 uur/9.5 cm/s. . . . .	f	<b>24,00</b>
Shure mikrofoons vanaf . . . . .	f	<b>81,00</b>
Simrek DM 1508 8 kanaals mengtafels . . . . .	f	<b>1662,00</b>

***Nab cartridges nu interessante prijs bij grote afname***

*Vanaf december diverse nieuwe produkten:  
exciters / compressor / limiters / toonregel-units  
en hydraulisch bestuurd hijskraantjes*

Bestel-, Kantoor- en Afhaaladres: Herenstraat 1a, Rhenen (Utr.) Postorder-service  
door geheel Nederland binnen 24 uur. U kunt ons bellen van maandag tot en met zaterdag, ook 's avonds!

Alle prijzen zijn excl. BTW - Prijswijziging voorbehouden

# FRM

## UITGEEFSTER / EINDREDAKTRICE:

José Herps

De inhoud van het FRM komt voor een groot gedeelte tot stand door inzendingen van de lezers. Deze niet-redactionele artikelen behoeven niet met de mening van de uitgeefster overeen te stemmen. Het geheel of gedeeltelijk overnemen van de inhoud van het FRM is niet toegestaan zonder voorafgaande schriftelijke toestemming van de uitgeefster. Inzendingen/Advertenties zijn voor verantwoording van de inzender c.q. adverteerder.



Postbus 10252 – 1001 EG Amsterdam  
TEL. 020 - 327464

### **LET OP!**

*Het volgende FRM verschijnt begin januari 1987 en zal niet meer door de huidige uitgeefster worden uitgegeven. Inzendingen, korrespondentie, abonnementsopgaven, adreswijzigingen enz. dienen met onmiddellijke ingang te worden gezonden aan het adres van de nieuwe uitgever.*

Rinand Media bv.  
Adres : Postbus 1247  
1000 BE Amsterdam  
Telefoon : 020 - 683178  
Druk : Nimo Druk  
Monnickendam

*Uitgeverij Herps onthoudt zich verder van elke verantwoordelijkheid betreffende de uitgave FRM met ingang van 1 januari 1987.*

## **INHOUD:**

Pag.:

OMSLAG:	SEALAND (FOTO THEO DENCKER)
2:	INTERVIEW MET JEROEN VAN BAA- REN
5:	ABONNENTIES
6:	VRA: AL 14 JAAR VRIJE RADIO IN AMSTERDAM
10:	VRIJE RADIO IN NEDERLAND
13:	UIT DE WAARD
15:	SATELLIETONTVANGST
16:	KORTE- EN MIDDENGOLF
20:	DX-RAPPORTEN
24:	LOSSE NUMMERS FRM
26:	OPRUIMING FRM-ARCHIEF
29:	ZEEZENDERS
36:	RADIO KOMPAS-OOSTENDE
41:	RADIO DELMARE-GAVERE
42:	RADIO SCHLESWIG-HOLSTEIN
44:	TECHNIEK DOOR A.S.S.H.: VOEDING + PLL FM-ZENDER
48:	ELECTRONISCHE ANTENNE OM- SCHAKELAAR

# BEDANKT EN HET BESTE.....

Toch nog verwarring bij sommige mensen: de een dacht, dat het laatste FRM van mijn hand al verschenen was en de ander dacht juist weer, dat er nog een zou komen. Maar nee, hoor: dit FRM is echt het allerlaatste voor mij. Van nu af aan mogen anderen het overnemen.

Voor mij zit het er op en dat gaat gepaard met een enorm gevoel van opluchting. Al die jaren heeft er een grote verantwoordelijkheid op mijn -toch al niet zo brede- schouders gerust en ondanks de steun, die ik altijd van Alfred heb gehad, kwam het merendeel van het werk op mij aan. Ik ben in elk geval blij, dat het steeds is gelukt het FRM op tijd de deur uit te krijgen (behalve toen met de poststaking). Dat is iets, wat niet van elke uitgever gezegd kan worden. Na alle dankjes, die ik via dit blad en via de post heb mogen ontvangen en waar ik erg blij mee ben (heb ik toch het gevoel, dat het niet allemaal voor niets is geweest) is het nu mijn beurt om iedereen te bedanken, die het mede mogelijk heeft gemaakt, dat het FRM zo lang bestaat.

Allereerst natuurlijk de lezers en in het bijzonder de abonnees, zeker zij die de "harde kern" vormen: mensen die al sinds 1975 -nadat onze ingezonden stukken in het Veronicablad waren geplaatst- ieder jaar hun abonnement hebben verlengd en dat zijn er zeker enkele honderden.

Dan de medewerkers en inzenders, die ervoor zorg(d)en, dat het blad elke keer weer gevuld was met informatie: Rob Olthof, John Wendale, Jos, Frank Vermang, Peter van Dijk, Wim Vermeer en noem ze maar op. Bedankt voor jullie inzet en voor het steeds op tijd insturen van het redactionele materiaal en ik hoop, dat de samenwerking met de nieuwe hoofdredakteur net zo voorspoedig mag verlopen. Er valt nog zoveel te schrijven en te bedanken (ik zal wel een heleboel vergeten zijn, excuses daarvoor), maar het lijkt me beter Jeroen nu aan het woord te laten, want de toekomst van het FRM is tenslotte belangrijker dan het verleden. Iedereen de groeten, het beste met de hobby en vast prettige feestdagen toegewenst.

Jose.

---

## INTERVIEW MET JEROEN VAN BAAREN:

### "Er bestaat een enorme behoefte aan dit blad"



Al bijna dertien jaar bestaat het Free Radio Magazine en al die tijd is Jose Herps de stuwende kracht achter dit blad geweest.

Per 1 januari 1987 wordt het FRM overgenomen door een nieuwe uitgever: Rinand Media B.V. De nieuwe co-ordinator van het blad wordt Jeroen van Baaren en het FRM sprak met hem.

=====

FRM: Om eigenlijk maar met de deur in dit artikel te vallen; wat zijn precies je plannen?

"Hoe het blad er ongeveer uit gaat zien, kun je in het midden van dit nummer bekijken. Maar dat geeft echt maar een beetje een indruk, niets meer. Zo wordt uiteraard de voorpagina in full-colour gedrukt en staat de inhoud nog niet exact vast. Maar de lezers kunnen zich er in ieder geval iets bij voorstellen.

En wat de inhoud betreft. Tsja, het is natuurlijk vreselijk moeilijk om het iedereen naar de zin te maken. Toch willen we dat wel proberen, dus mochten er suggesties zijn, dan hoor ik dat graag."

# TOP FORMAT'S NIEUWE '86/'87 DEMO- CASSETTE IS NU UIT!



- Het nieuwste en heetste in nationale en internationale jingles.
- + EXTRA 7 swingende anti-alcohol spotjingles (30 sek.).  
Volledig gezongen versies, ingesproken versies, donuts.  
Voor gratis goodwill-gebruik op jouw station!
- Superchromdioxide cassette!
- Stuur f 25,- naar Postbus 6040, 2001 HA Haarlem/Holland.
- Of stort f 25,- op postgirorekening 4149494  
t.n.v. Top Format Prod. BV.

**TOP FORMAT productions b.v.**

De succesformule voor radio in de Benelux.



Postbus 6040 2001 HA HAARLEM/Holland Tel. 023-320640/310522 Telex: 41605 tkom/top Telefax: 315473

## Je hoort er pas bij.....

Wijk  
storing

WIJKSTORING: iedere dag hits, tips, gouwe ouwe en veel popinfo. Pres. henk van wijk. 60 minuten, 1x per week. Proefband: f 10,-- in een envelop aan: MPM, wijkstoring, Postbus 27145, 1002 AC Amsterdam. Prijs bij maandabonnement (20 afl.) f 14,70 per afl. (incl. btw, porto en cassette). Je radio lacht!

Disco  
Mix

DISCO MIX: iedere week non-stop een mix van oud en nieuw op 12-inch op beestachtig goeie wijze gemixed. Duur: 120 minuten. Proefband: f 10,-- in een envelop aan: MPM, disco mix, Postbus 27145, 1002 AC Amsterdam. Prijs bij kwartaalabonnement (13 afl.) f 35,-- per aflevering (incl. btw, porto en cassette) België: sfr 875

Johan  
Vermeer

JOHAN VERMEER: iedere week een uur lang gezellige muziek van deze professionele Unique-FM disc-jockey. 60 minuten. Proefband: f 10,-- in een envelop aan: MPM, Johan Vermeer, Postbus 27145, 1002 AC Amsterdam. Prijs bij kwartaalabonnement (13 afl.) f 13,50 per aflevering (incl. porto, btw en cassette) België: sfr 330.

Specials

SPECIALS VAN ROB DE NIJS, ANITA MEIJER EN FRANK BOEYEN: Een uur lang muziek en interview van deze artiesten. Een uur (met bijv. Rob de Nijs) kost f 15,--. Alle drie programma's samen: f 40,-- Schrijf even welke specials je wilt ontvangen, sluit het geld bij en stuur dit naar: MPM, Postbus 27145, 1002 AC Amsterdam.

**met MPM-programma's!**

FRM: "Hoe zijn de reacties tot nu toe?"

"Enorm goed! Echt, onverwacht. Er zijn heel veel nieuwe abonnees bijgekomen. Wel belden veel mensen op om te vragen, wat een 'shout' nu precies is. Nu, dat is een gesproken, geschreeuwde naam-jingle. Wanneer mensen een abonnement voor twee jaar nemen, dan laten wij die speciaal voor hen maken.

Verder bellen er ook enorm veel mensen, die helemaal niets aan die aanbieding hebben. Voor hen laten wij speciale FRM-klokjes maken. Ik zal jou er ook een sturen."

FRM: "Dank je. En wat krijgen mensen, als ze voor een jaar een abonnement nemen?"

"Dan krijgen ze een jinglecassette, die speciaal voor het FRM is gemaakt. Daar staan algemeen bruikbare jingles op en die cassette is beslist nergens anders te koop. Die wordt exclusief voor ons gemaakt.

Maar het belangrijkste vind ik dat ze een goed blad krijgen. Daar gaat het tenslotte om."

FRM: "Wat heb je eigenlijk hiervoor gedaan?"

"Eigenlijk van alles. Na de middelbare school heb ik twee jaar economie gestudeerd en ben in die periode ook met piraterij begonnen. Ondertussen heb ik nog in dienst gezeten en wat radiodokumentaires voor de TROS gemaakt. En daar tussendoor.. echt allerlei dingen. Te veel in ieder geval om op te noemen. Het lijkt me ook niet interessant voor de lezer. Nogmaals, het gaat om het blad."

FRM: "Wat zijn je verwachtingen van het blad in de toekomst?"

"Ik denk dat er een enorme behoefte aan dit blad is. Goede achtergrondinformatie over -al dan niet vrije- radio wordt eigenlijk niet geboden. De reacties zijn in ieder geval bijzonder hoopgevend. Ik hoop ook, dat de lezer blijft bijdragen door het insturen van informatie en dergelijke."

FRM: "Wil je verder nog iets kwijt?"

"Ja, bijzonder graag. Allereerst dat de lezers me tijdens kantooruren kunnen bereiken onder nummer 020-683178, mochten er vragen zijn. Dat nummer kan men trouwens ook bellen, als men zich wil opgeven als abonnee.

Verder wil ik mijn waardering en complimenten uitspreken voor Jose. Kijk, een goed blad maken is niet moeilijk; dat kan iedereen als je 16 uur per dag werkt. Jose heeft bijna DERTIEN jaar lang het blad gemaakt. En dat is vreselijk knap. De laatste tijd heeft ze twee bladen tegelijk uitgegeven; naast het FRM geeft ze ook de MSX-Gids uit. Echt, petje af."

## GRATIS !

HET SCHEMA VAN EEN UITMUNTEND ANTI-STORINGSFILTER, ALS U NU HET UNIEKE FM-ZENDERSCHEMABOEK BESTELT. MET DAARIN 33 GLASHELDERE FM-SCHEMA'S TOT 1,25 K.W. PLUS ALS EXTRA DRIE M.G. BESTEL HET BOEKJE VOOR FL. 15,-- BIJ: .D.C.T., POSTBUS 209, 1250 AE LAREN NH. POSTGIRO 5572382.

Complete 5 Watt PLL gestuurde FM zender incl. voeding gebouwd in mooie kast f 490,=. Middengolf- en korte golfzenders diverse vermogens tot Kilowatts evt. met voedingen en versterkers. Ook losse onderdelen verkrijgbaar. Grote F.M. zenders op bestelling. BLX 15 F 95,=. Print 2 x BLX 15 f 25,= Reacties: Radio Enterprise Postbus 173 3240 AD Middelharnis

DE H.F.R. ELECTRONICS ROSS REVENGE DIPOOL NOG STEEDS DE BESTE ZEND-/ONTVANGST ANTENNE VOOR MAAR FL. 125,-- PER DIPOOL. OOK IN SETS VAN 2 EN 4 DIPOLEN LEVERBAAR INCL. KOPPELUNITS.

BESTELLINGEN UITSLUITEND TELEFONISCH:  
072-621308 NA 18.00 UUR

PROFESSIONEEL JINGLEPAKKET TE KOOP  
FL. 225,--/BFR. 4000,--  
JINGLE COLLECTOR ITEM FL. 25,--  
TEL. 01626-6050

1 AKAI TAPEDECK TYPE GX 210D AUTOMATIC REVERSE IN STAAT VAN NIEUW FL. 550,--  
TEL. 070-807473.

1 FM-ZENDER MET VOEDING 20W, AFGESTELD OP 102.2 MHZ. VASTE PRIJS FL. 450,--  
TEVENS EEN FM-ZENDER 20 OPVOERBAAR TOT 40 WATT, AFGESTELD OP 102.2 MHZ. VASTE PRIJS FL. 600,--  
IS TE BELUISTEREN. ALLES IN PRIMA STAAT. GELIEVE TE BELLEN NA 18.00 UUR 01820-34696

ZENDTRANSISTOREN DIV. TYPES 2N3866, 2N4427, 2N3553, MRF237, 238, 245, SD1127, 1272, 1278, BLX15, BLW60 ETC.  
NIEUWE ZENDBUITZEN, QOE03/12-04/20, 6JB6A, 6KD6, 6146B ETC. TEL. 05258-1986 (VRAGEN NAAR HENK) OOK HEBBEN WIJ BUISJES VOOR ONTVANGERS.

**AANGEBODEN:**

COMPL. 50W PLL-STEREO FM-ZENDER FL. 1200,-; VERZ. SCHEMA'S 60 STUKS FL. 30,- (FM EN TV). 073-146701 (THEO)

VT KAST BC191 + VOEDING, STUURZENDER 807 + VOEDING, EINDTRAP 4X807 + VOEDING, GELOSO VERSTERKER 100 WATT, TU5 LD 1500-3000 KHZ, TU7 LD 4500-6200 KHZ, 4 X VT4C BUIZEN, MODULATIE-TR. VT KAST, IN-GANGSTR. VT KAST. TEL. 05735-1677.

BLX15 50V 150W FL. 125,-. POSTBUS 2103, 4807 CC BREDA.

1 FM-ZENDER 60W ZEER STABIEL EN STORINGSVRIJ + 4 GEKOPPELDE DIPOLANT. + 27M COAX RG217V + PLUGGEN. PR.: 8000 BFR. OF FL. 400,-  
1 LEGERZENDER-ONTV. TYPE RT67/GRC VAN 27 MC TOT 38 MC FM. MET VOED., MICRO, KABELS + KOPTEL. WERKT PRIMA. PR.: 5000 BFR. OF FL. 250,-  
TEL. 055/318990 IN BELGIE.

NOG CA. 11 STUKS BLX15 A FL. 160,-. TEL. 01653-2746

FTM JINGLEMACHINES 2 X T500, 1 X T501 FL. 4000,-  
SONY MTL10 CASSETTEWISSELAAR FL. 700,-.  
RON: 070-895405

OUDE NUMMERS FRM V/A SEPTEMBER 1975 T/M HEDEN. PRIJS NADER OVEREEN TE KOMEN. TEL. 020-240257

FRM PRINTEN GEB. EN GETEST 2 X OSC. + 2 X STUURZ. 5 WATT + 2 X STEREOCODER + 1 X PLL OSC. + 1 X EINDTR. SD1272. TEL. 01833-3641

L-C EQUALIZER 2 X 5 KAN. FL. 95,- GALMSYST. (VEER) FL. 80,-; 6 KAN. MENGPAAN. FL. 90,-; WEERG. CASS. DECK FL. 65,-; ATARI SPELCOMP. + 8 CASS. COMPL. FL. 140,-; 1 X BLY87 FL. 20,-; 2N5590 FL. 35,-; MRF245 + PRINT + KOELBLOK FL. 175,-; MRF238 + PRINT ETC. FL. 85,-; 5-TRAPS STUURZ. 50 MW IN-5W UIT FL. 65,-; ST. CODER + TOONREG. + BASISBR./SPATIALREG. IN KAST FL. 250,-.  
VOOR INFO 01803-18750 (PETER)

FM-STUURZENDER 4 TR/1,3W, 2 EINDTRAPPEN (BLY87A EN BLW60), TOTAAL VERMOGEN CA. 50W, STEREOCODER, REGELBARE VOEDING (10A). DIT ALLES VOOR FL. 600,-.  
ERP, POSTBUS 312, 3700 AH ZEIST.

RACAL ONTVANGER R.A.17L 1-30 MHZ. FL. 900,-. TEL. 05448-1862 (NA 18.00 UUR).

ONDERDELEN: BUIZEN VT4C, 814, 450TH, TU LADE NO.5, ROLSPOEL, M.A.METER, MOD.TRAFO VOOR VT-KAST, VARIAC 0-260V 20A. DIV. H.S.P. TRAFO'S, MOD.TRAFO B.C. 610. TEL. 05450-4843 (NA 19.00 UUR).

INGEBOUWDE FRM STEREOCODER FL. 75,-; VOEDING 12V-1,5A FL. 75,-; 5-ELEMENTS ANTENNE IN ZEER GOEDE STAAT FL. 20,-; STAANDE GOLF- EN VERMOGENSMETERS FL. 25,-. TEL. 02159-15274.

**GEVRAAGD:**

PROFESSIONEEL NOG OP TE RICHTEN STATION ZOekt MEDEWERKERS EN DJ'S, DIE ZICH VOOR 200% WILLEN INZETTEN. BEN JE 18+ EN WOONACHTIG IN OMGEVING ALKMAAR, BEL DAN NA 18.00 UUR 072-620941.

UHF TV-ZENDER. POSTBUS 6410, 1005 EK AMSTERDAM OF TEL. 020-171447 (18.00-20.00 UUR).

MOGEN WIJ JE EEN  
**DONUT-COMMERCIAL**

AANBIEDEN

WAAR JE JE VINGERS BIJNA BIJ OPEET?



**PERFECT GEPRODUCEERDE  
JINGLES & COMMERCIALS  
MAAR OOK**

**SHOUTS, JOCKSINGS, WHISPERS,  
PROFESSIONELE STEMMEN, FILLERS,  
FUNNY-JINGLES, STATIONSONGS,  
PROMOTIESPOTS, INSERTS EN  
COMPLETE JINGLEPAKKETTEN  
VANAF F. 1350,-**

**PROFESSIONELE SPOTS,  
BESCHAAFD IN PRIJS EN  
GEPRODUCEERD VAN  
IDEE TOT EINDPRODUKT !!!**



**ZPAJA & DORST**

Miquelstraat 124 B - 2522 KV Den Haag

**BESTEL de DEMOCASSETTE!**

- \* MET 15 GRATIS PROGRAMMA SHOUTS!
- \* Veel verrassende voorbeelden van commercials en jingles
- \* Dolby stereo superchrome cassette!
- \* Stuur f 15,- naar Miquelstraat 124 B.
- \* ☎ 070 - 99 92 25, 2522 KV DEN HAAG
- \* Of stort f 15,- op postgirorekening: 5567950



**V.R.A.:**

**AL 14 JAAR**



## **VRIJE RADIO IN AMSTERDAM**

Het is alweer 8 jaar geleden, dat wij met een verslag over het VRA station in het FRM stonden.

VRA is het oudste station van Amsterdam, zoals veel lezers nog wel zullen weten; de VRA werd in 1972 opgericht dus we zitten nu al 14 jaar onafgebroken in de lucht.

We begonnen met de uitzendingen op de middengolf 240 meter en in 1975 verhuisden we naar de 270 meter.

In 1981 gingen we naar de FM, waar we op 100.2 MHz onze uitzendingen verzorgden. Het station VRA draaide goed en we hadden dan ook veel luisteraars in de regio Amsterdam.

In 1982 werden bij de naam VRA die van de Radiovereniging MVA en de Stichting Evangelisch Centrum gevoegd. We gingen -in samenwerking- terug naar de middengolf 270 meter (1111 kHz), omdat het bereik groter was en we dus op meer luisteraars konden rekenen. En nu, na zoveel jaren, zijn we steeds elk weekend met onze programma's in de lucht.

### AKTIVITEITEN

We waren in al die jaren niet alleen met radio bezig. VRA/MVA begon ook met TV-opnames te maken van bekende artiesten. De opnames vonden altijd plaats in cafe Station Corner in Amsterdam, waar de fans en

bezoekers, maar ook de artiesten genoten van de zondagmiddagen. Onder de optredende artiesten waren vele bekende namen, zoals Ben Cramer, Andre Hazes, The Cats, Willy Alberti, Frans en Marsja, Bill van Dijk en vele anderen.

Door de goede kwaliteit van de programma's zonden onze collega's graag onze TV-opnames uit. Binnenkort beginnen we weer met onze Artiestenparades, want we kunnen u alvast melden, dat VRA/MVA spoedig weer met een eigen TV-station in de lucht zal zijn. We houden u op de hoogte!!!!

Verschillende discjockeys, die bij VRA/MVA begonnen, zijn nu bekende medewerkers in Hilversum. Er zijn vele DJ's gekomen en gegaan, maar na de vele veranderingen hebben we nu opnieuw een vaste kern opgebouwd.

### REAKTIES

Door ons sterke signaal op 270 meter krijgen we veel reacties en rapportjes uit vele delen van het land, o.a. Schiedam, Utrecht, Hoorn enz. Maar we zouden graag wat meer reacties krijgen uit Amsterdam zelf.

De uitzendtijden zijn op de zaterdag en zondag van 9 tot 4 uur. Iedereen vindt er



het programma, dat hij of zij leuk vindt: engelstalig, pop, nederlandstalig, klassiek, verzoekplaten en de Stichting Evangelisch Centrum, die vanuit een eigen studio hun programma's brengen. Muziek dus voor jong en oud op de 270 MHz (1111 kHz) middengolf, Radiovereniging MVA.

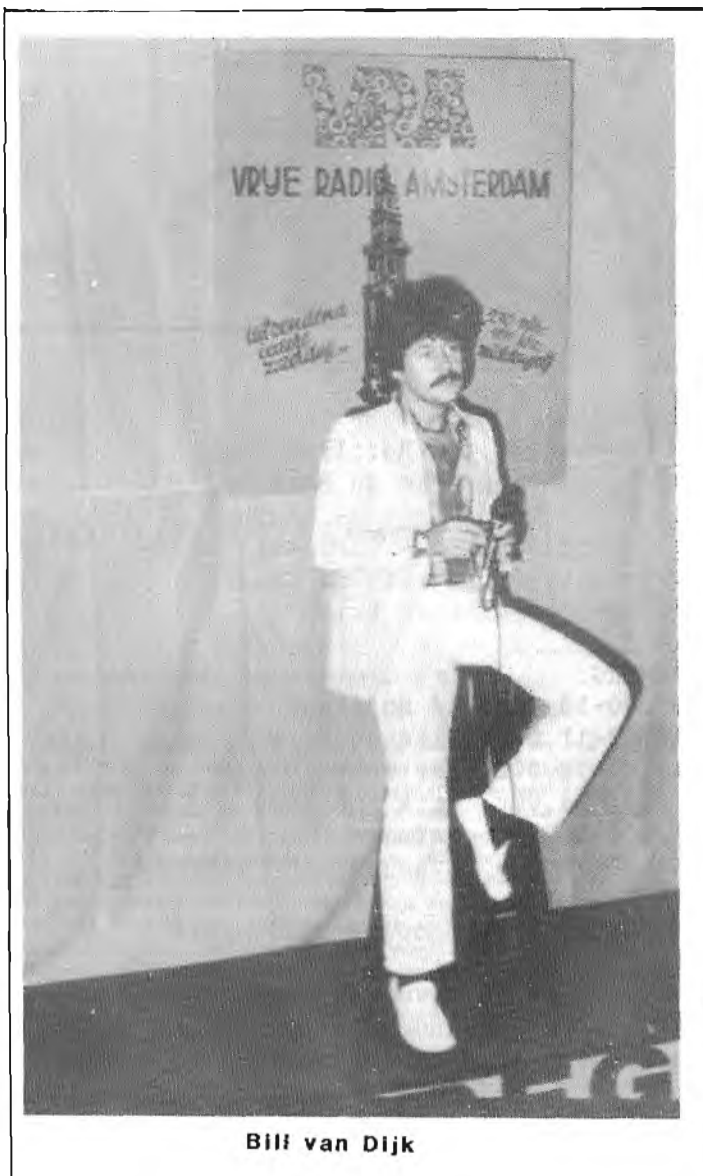

**Bill van Dijk**

#### FRANS EN MARSJA BIJ MVA

Het zangduo Frans en Marsja werkt mee aan de programma's van MVA Reg. Frans en Marsja, bekend van hun platen, o.a. "Bella Notte" en "Lorelei" doen dit werk met veel plezier.

Marsja Groeneveld presenteert het verzoekplatenprogramma en doet dat voortreffelijk. Er komen steeds meer goede reacties binnen. Naast het zingen is de radio een grote hobby van haar.

Frans de Bruyn houdt zich bezig met het programma "Mixage", waarin hij een mix van platen draait. Ook in dit programma vaak gesprekken met bekende artiesten, die uitgebreid aan het woord komen.



"Frans en Marsja" werken aan een nieuwe plaat, die binnenkort verschijnt. Maar ze blijven ook met overgave werken aan de MVA programma's.

#### RICK ROBINSON

Zaterdag 13.00-14.00 uur is hij te beluisteren met een stijlvol gevarieerd muziekprogramma met de nieuwste hits en goud van oud, waaronder engelstalig, Nederlands, Duits, Frans, pop, soul, disco, kortom iedere smaak is vertegenwoordigd.

Zondag 12.00-13.00 uur: een vlotverlopend geheel nederlandstalig programma met veel uiteenlopende genres: een uitzending voor de nederlandstalige, maar ook voor de niet-nederlandstalige muzikliefhebber.



**Frans & Marsja**

Martin de Graaf



### MARTIN DE GRAAF

Zondag 13.00-14.00 uur: gevarieerd muziekprogramma met oude en nieuwe hits, zowel engels- als nederlandstalig.

### AD HOFFLAND

Mag ik mij even voorstellen, Ad Hoffland is mijn naam en ik verzorg twee heerlijke uurtjes voor de Radiovereniging MVA.

"Klassieke Miniaturen" heb ik mijn programma's genoemd, die ik elke zaterdag en zondag voor de MVA verzorg. Leuke programma-uurtjes, waar voor mij veel voorbereidend werk aan vast zit. Maar ik doe dit werk graag en ik hoop, dat veel mensen er plezier aan beleven.

De vele reacties van de luisteraars zijn voor mij hierbij een grote steun. Mijn beroep is timmerman en ik werk bij een Amsterdams aannemersbedrijf. Ik heb veel hobbies, waarvan de radioprogramma's een van mijn mooiste is.

Op de zaterdag draai ik meestal de lichte klassieke muziek, zoals operette, volksliedjes en liedjes uit grootmoeders tijd. Zondags probeer ik zoveel als mogelijk is, kleine stukjes te laten horen van grote en kleine werken. Mijn favoriete componisten zijn hierbij Frans Liszt, Ludwig von Beethoven en Frans Schubert.

De techniek wordt voor mij verzorgd door Mike du Bois, omdat dit teveel werk is om alleen te doen.

Nog een woord van dank aan de VRA (de Vrije Radio Amsterdam), die onze uitzendingen steeds verzorgt en speciaal aan de directie van dit prachtige radionieuwsblad FRM, die het mogelijk maakte om u op deze manier eens met ons kennis te laten maken. Ik hoop dat ik dit werk nog heel lang mag blijven voortzetten bij de Radiovereniging MVA.

### PROGRAMMERING IN HET KORT

#### ZATERDAG:

09.00-10.00u. Ad Hoffland  
10.00-11.00u. Mike du Bois  
11.00-13.00u. Frans de Bruyn  
13.00-14.00u. Rick Robinson  
14.00-15.00u. Martin de Graaf  
15.00-16.00u. Alec Brian

#### ZONDAG:

09.00-10.00u. Ad Hoffland  
10.00-11.00u. Mike du Bois  
11.00-12.00u. Martin de Graaf  
12.00-13.00u. Rick Robinson  
13.00-14.00u. Marsja  
14.00-16.00u. Evangelisch Centrum

Er gebeurt meer op de middengolf!!!

Voor reacties, vragen, rapportjes, ideeën of de welbekende stationssticker kunt u schrijven of even bellen naar:

RADIOVERENIGING MVA,  
POSTBUS 6410,  
1005 EK AMSTERDAM.  
TEL.: 020-171447

(Iedere dag rechtstreeks van 18.00-20.00u. en daarbuiten via de telefoonbeantwoorder)

Tevens vraagt MVA ook nog enkele enthousiaste medewerkers, die een leuk programma willen verzorgen (leeftijd geen bezwaar). Bel even naar het hierboven vermelde telefoonnummer.

Wij wensen iedereen veel luisterplezier en de groeten aan de lezers van het FRM van het hele Radiovereniging MVA Team.

P.S. De medewerkers van het MVA Team zijn niet alleen op de 270 meter te beluisteren, maar komen binnenkort ook met een TV-zender en een FM-station in de lucht. Waar en wanneer wordt nog bekendgemaakt.



## TOTDAT HIJ KOMT



Ad Hoffland

In samenwerking met radio-vereniging M.V.A.

Ja, beste vrienden, het is mij een voorrecht om een bijdrage te leveren in dit blad F.R.M. Graag wil ik mij even aan u voorstellen. Mijn naam is Frits Nijenboer, oprichter van het Evangelisch Centrum "Totdat Hij komt" en medeoprichter van de radio vereniging M.V.A. Al ruim vijf jaar verzorg ik evangelische programma's voor de radio-vereniging M.V.A., die te beluisteren zijn op zaterdagmorgen van 10.00-11.00 uur en zondagmiddag van 14.00-16.00 uur op de 270 meter 1111 Khz. René Huivenaar maakt de programma's en samen presenteren we ze. René is begonnen door af en toe een platenprogramma in elkaar te zetten, maar toen zij eenmaal de smaak te pakken had was zij niet meer uit de studio weg te branden. Ook wil ik graag de programma-makers uit Groningen onder uw aandacht brengen: namelijk Klaasen en Haan met hun eigentijdse gospel-rockmuziek (1 x in de drie weken) en Joshua Ng, voorganger van de Chinese Kerk in Amsterdam, die elke laatste zondag van de maand een speciaal Chinees-programma verzorgt. Wij beseffen heel goed dat het niet zómaar iets is wat we aan het doen zijn. We hebben trouwens ervaren dat het hele M.V.A.-team zich dit terdege bewust is. Ondanks het feit dat we allemaal verschillend zijn kunnen we goed met elkaar opschieten. Het is net een stukje mozaïek; allemaal kleine en grote stukken gekleurd glas, die het tot een bont geheel maken. Ja, wij voelen ons hier best op onze plaats in dit stukje M.V.A. mozaïek, als ik het zo mag noemen. We willen onze programma's zo goed mogelijk verzorgen, maar we kunnen het niet alleen. U kunt ons helpen, vooral wat ons gospel-verzoekplaten programma betreft. Ons telefoonnummer is: 020-171447. U kunt ook schrijven naar stichting evangelisch centrum "Totdat Hij komt", Postbus 15322, 1001 MH Amsterdam. Door middel van onze radio uitzendingen hebben wij al fijne contacten gekregen. Zo vergeet ik nooit dat ik het kerst-programma opende in café Hans op de Amstelveenseweg te Amsterdam; na afloop zij iemand tegen me: "U bent nu een kroegdominee. Weet u trouwens hoe ze dat noemen? Een 'vrome neut'!" De Bijbel zegt: "Predik het evangelie aan de ganse schepping." Ik ben dankbaar dat de radio-vereniging M.V.A. ons deze mogelijkheid biedt. Stem dus af op 270 meter, 1111 Khz radio-vereniging M.V.A.

Evangelist  
Frits Nijenboer

# VRIJE RADIO & TV NEDERLAND

POSTBUS 508 5140 AM



maasstad  
radio  
95,5

Waalwijk

## WAALWIJK

Hallo, nog niet zo lang geleden, om precies te zijn in het julinummer had ik iets geschreven over MAASSTAD RADIO uit Waalwijk. Maasstad heeft nu ook een eigen promotieteam en het aantal discjockeys is nu uitgegroeid tot 21. Gelukkig gaat het nu een stuk beter met dit station sinds ze een paar maanden geleden opgepakt waren. Nu alleen nog wat aan het vermogen doen en ze zijn voor mij weer de grootste, de beste en de sterkste van de Langstraat.

## ROOSENDAAL

In een van de vorige FRM's schreven we nog, dat er in Roosendaal op radiogebied niets gebeurde. Op het moment is het gelukkig anders. Na het uit de lucht halen van Radio Unique uit Steenberg, meldden zich twee nieuwe stations in de Roosendaalse ether: Radio Valentijn 104.8 en Radio Baccara 94.6. Valentijn is een station, dat in het weekend draait met goede muziek en redelijke DJ's (o.a. Peter Groenedaal, Jack Spijkerman en Marcel de Groot). Radio Baccara 94.6 FM is een nieuw station. Dit station heeft echter tot nu toe pas een paar testuitzendingen gehad. Deze zondagen zagen er echter fantastisch uit. Goede muziek, elk uur de "Trendsetter", professionele DJ's (o.a. Ben de Graaff, Peter de Jongh, Ruud ter Linden, Mark van

Oslo, Peter van de Struis) en Top Format jingles. Dat Baccara professioneel bezig is, kun je merken aan de DJ's, die gerichte informatie geven, een uur lang een mixprogramma, opgenomen in een van de Roosendaalse discotheken door John Hoppenbrouwers en de Baccara Infolijn. Een antwoordapparaat geeft je meer informatie over Baccara en als je iets wilt weten, spreek je het na de pieptoon in en je wordt 's avonds gebeld. Zo zijn we er dus ook achtergekomen, dat tot december/januari er testuitzendingen zullen plaatsvinden met en zonder DJ's. Radio Baccara wil in het begin weekendradio presenteren en later 24 uur per dag. Baccara is nog op zoek naar sponsors en DJ's, dus reacties naar Postbus 3130, 4700 GC ROOSENDAAL.

MISTER GALAXY-ROOSENDAAL.

## NOG EVEN RADIO BACCARA

In het FRM van september/oktober las ik dat er in Roosendaal een aantal nieuwe stations aan het testen was. Ik luisterde er op de verschillende frequenties en ik hoorde welgeteld 1 station: Radio Baccara op 94.6 FM. Een station met hele goede muziek, zowel hits uit de top 40 als goud van oud. Ik kom zelf uit Den Haag, dus ik ben wel gewend aan goede radio. Baccara is een station, dat nog aan het testen is, maar dat wel te vergelijken is met Radio

Stad Den Haag (bestaan die trouwens nog?), waar ik altijd naar luisterde. Nu ik in Roosendaal woon, heb ik na Stad Roosendaal (2 maanden geleden gestopt) niets fatsoenlijks meer gehoord. Ik heb trouwens de indruk, dat verschillende DJ's van Stad Roosendaal nu bij Baccara te horen zijn (Ruud ter Linden, Mark van Oslo, Ben de Graaf en Peter de Jong). Ik hoop, dat er binnenkort vaste programma's en uitzenddagen komen. Baccara, veel succes.

PAUL VERSTRATEN-ROOSENDAAL.

## VENLO

Over VHC Radio schreef ik onlangs, dat dit station totaal is opgeheven. Men is tot op heden nog niet in de ether geweest. De medewerkers hebben er geen zin meer in. Waarom is niet bekend.

De afkorting VHC betekent Venlo Hard Correspondentiegroep en men zou deze groep als een punkbeweging kunnen omschrijven. Men zat dan ook in een kraakpand in Venlo. De zender was bijna altijd heel slecht afgeregeld met een veel te harde modulatie. Op het laatst was de kwaliteit iets beter.

Over Radio Wonderland, 104 FM, kan ik helaas ook alleen maar melden, dat het station failliet is. Na de laatste inval kreeg men ook nog problemen met een ander station, dat het signaal wegdrokte, waardoor de

buurt ging klagen bij de politie. Deze kwam meteen in actie en alles werd weer inbeslaggenomen: 2 bandrecorders, 200 banden, 2 zenders + 300 cassettebandjes. Men is daarna nog een keer teruggekomen, maar helaas op 25 oktober verdween men voorgoed uit de ether om nooit weer terug te keren. Ruud Berden, eigenaar van Radio Wonderland, zit nu zonder station, maar hij wijkt uit naar Rotterdam, waar hij een nieuw station wil beginnen. De naam zal dan zijn Fun FM 93.00. Wat het zal worden, moeten we maar afwachten.

Verder kan ik melden, dat de vrije radiozenders in Noord-Limburg erg actief zijn. Ten eerste heb je de Bejanka uit Venlo, die bijna iedere dag te horen is op 105.00, ook in het weekend. Moonlight uit Venlo draait alleen 's avonds op 105.3 en is onregelmatig in de lucht. Soms draaien de twee amateurs 6 weken achter elkaar en dan zijn ze weer niet te horen.

Uit Horst hoor je Radio Anushka op 104.50 en uit Horst Amerika hoor je iedere zondag Ronald & Donald op 102.00 MHz vanaf 9.00 uur. Uit Well komt Radio de Grenspera met reclames. Deze zit op 102.90.

Met de RCD in Noord-Limburg zat het een beetje mee dit jaar. Er werd minder inbeslaggenomen dan in de jaren 1982-1985. Radio Heideroosje en Radio RMC hadden toen wel erg veel reclames en de RCD greep in. Hier in Limburg zijn ze niet zo erg gesteld op commerciële stations, zodat de meesten nu zonder reclames draaien en dat gaat best zo.

RON BERS, BURG.MULDERSTRAAT  
13, 5913 AV VENLO.

## OPROEP AAN QSO-STATIONS.

Ik wil graag iets vragen aan alle QSO-stations. Het is namelijk mijn idee om een tijdschrift uit te brengen, maar wel in clubverband. Aan de hand van uw reacties kan ik zien wat jullie van mijn idee vinden. Ik kom hier nog nader op terug in het FRM.

POSTBUS 1413, 5000 BK TILBURG.

Jose, nog bedankt voor alle jaren leesplezier.

## DORDRECHT

Sinds het artikel uit Dordrecht in het vorige FRM is er weer heel wat gebeurd, want Radio Exclusief, Cosmos, Blue Star, Centraal, Ramona, Impala en Radio Delta zijn allemaal uit de lucht gehaald. Radio Randstad werd niet gepakt, maar is vrijwillig uit de ether gegaan. Dit station wil binnenkort weer terugkeren; legaal of illegaal. Men probeert op de kabel een zendvergunning te krijgen of misschien hebben ze die al. Radio Flamingo is er nu voor 1 week uit, maar als het nieuwe FRM uit is (dit dus) zitten ze weer te draaien op 103.6 MHz op vrijdag van 14.00-00.30 uur en zaterdag van 10.00-01.30 uur met gevarieerde muziek.

De Piraat Zonder Naam zendt nog steeds uit via de 104 MHz op zaterdag vanaf 19.00 uur met nederlandstalige muziek.

Radio Royaal (101.4) zendt eveneens nederlandstalig werk uit, maar van dit station zijn de uitzendtijden onbekend. Radio Merwerde draait gevarieerde muziek op de 104.3 MHz op zondag van 09.30 - 22.00 uur en op 103 MHz zendt Radio Herico nederlandstalige muziek uit. Radio Sirius zit nog altijd op 102.3 MHz van 08.00-10.00 uur. Een MegaHertz hoger (102.4) zit een nieuw station met de naam Carola en draait in het weekend gevarieerde muziek. Radio

Aktief is eveneens een nieuw geluid en is te vinden op 106.5 MHz op de zondag. Doorde week luister ik meestal naar Free Radio Rotterdam of naar Atlantic uit Schiedam. Verder nog bedankt voor het uitbrengen van alle FRM's.

GROETEN VAN RADIO SIRIUS.

## LOPIKERWAARD

Hallo, ik heb ontzettend veel te vertellen, maar ik probeer het kort te houden. Ik heb nu ongeveer 2 jaar een abonnement op het FRM. Een boeiend blad is het nog steeds voor mij. Het mooiste vind ik het, als het gaat over de landpiraten, vooral de interviews. Alleen jammer dat die er de laatste tijd weinig meer in staan.

DX-Rapporten vind ik geweldig en compleet in dit blad. Op de advertenties reageer ik nog wel eens.

Zo ook in het oktobernummer op de advertentie van Radio Week. En wel fl. 23,75 gestort, maar nog niets ontvangen.

Graag zou ik hierbij mijn dank uitspreken voor alle tijd en inspanningen van de uitgeefster Jose. Vandaar dat ik nu ook dit stukje schrijf.

Nu nog wat radiogebeuren op de FM band in de Lopikerwaard.

Het lukt hier jammer genoeg niet een station te ontvangen, dat 24 uur per dag uitzendt. Wel soms met condities zelfs vanuit België, maar dat is mij dit jaar nog niet gebeurd. Vorig jaar kwamen met goede condities stations vanuit België keihard binnen, o.a. Beverland, Vrije Vogel, Continu enz. en zelfs tot S8 R5.

Met de lokale stations is het hier rustig. Op de zondag is er nog wel eens wat te beleven. Hieronder een klein lijstje van stations, die behoorlijk hard zijn.

Radio Oudewater draait uitsluitend Hollands. IJsvogel uit de Krimperwaard eveneens uitsluitend Hollands. Atlanta uit Schoonhoven.

Op 22 oktober draaide ik nog even de band af voor de wat langere afstand. Hieronder de stations, die ik binnenkreeg:

Free Radio Rotterdam	S3 R5
Fantasy-Belgie	S2 R4
Paloma-Belgie	S1 R1

Deze drie zijn ontvangen op de ontvanger Sanyo RP8260 UM, waarvan de schaalverdeling onduidelijk is, vandaar geen frequentie. Antenne 14 meter hoog Discone.

De selectiviteit van een ontvanger is in deze omgeving zeer belangrijk vanwege de grote zenders hier in Lopik. Daarom vond ik het stukje in het vorige FRM over tunerproblemen zeer belangrijk en ik hoop dat alle vragen van Paul beantwoord worden via het FRM.

BART VAN LEEUWEN, POSTBUS 57, 3410 NA LOPIK.

NvdR. Paul uit Nijmegen heeft ons nog gebeld met de mededeling, dat hij dankzij een aanpassing van de antenne de geluidskwaliteit van zijn Philips FT145 tuner aanzienlijk heeft kunnen verbeteren. Daarom beveelt hij deze tuner voorlopig als beste keus aan. Op de verdere vragen, die hij stelde, hebben we helaas geen enkele reactie ontvangen.

## ALMELO

De A.O.S. (Almelose Omroep Stichting) is elke zondag 5 uur lang te beluisteren op 97.5 MHz. De muziekkeuze is gevarieerder geworden en het team van medewerkers bestaat nu uit 5 discjockeys, een nieuwslezer en een weerman. Ook de pers is wakker geworden en er heeft een interview plaatsgevonden met de plaatselijke krant. Voor Almelo is dit een uniek station, ook al omdat de anderen gewoon op de oude voet doorgaan. De A.O.S. wil ook wel legaal gaan opereren, maar veel medewerking krijgt men niet.

Verder is er nog het station "Ketelbinkie", elke dag tussen 18.00 en 19.00 uur op 102 MHz met 1 discjockey en goede muziek. Daarbuiten nog diverse andere stations, maar die zenden te onregelmatig uit om hier te vermelden.

Op de verticale dipool ontvingen we "Keizerstad" en "Delta" uit Nijmegen: goede muziek en presentatie en lekker om naar te luisteren.

Op de verticale dipool is verder niet veel te ontvangen. Dit ook omdat er hier veel Duitse zenders zitten tussen de 88 en 104 MHz.

## TV

Over de televisie kunnen we kort zijn: na de A.T.V. zijn er nog enkele TV-stations geweest in de omgeving hier, maar die zijn allemaal gestopt.

Ook Uniek TV Almelo is ermee opgehouden, tevens wegens gebrek aan belangstelling. Almelo is nu bijna geheel bekabeld en veel mensen hebben hun antenne-mast van het dak gehaald. De tijd van TV-piraten is hier jammer genoeg wel voorbij.

Zo, als er weer wat te melden valt, schrijf ik wel weer eens. Jose, veel succes met je andere blad en de nieuwe uitgever succes met het FRM toegewenst. We blijven het lezen.

JOOP, BRANDERSWEG 16, ALMELO.

## ZAANDAM

### ANTI CLIMAX

Geacht FRM, alhier een schrijven van dit persoon. Ik heb door werkzaamheden in het buitenland de aldaar aanwezige radiosituatie leren kennen. Het zal waarschijnlijk niemand verbazen, dat ik het Amerikaanse systeem preferer. Daar, in Galveston en Pasadena (Houston) heb ik het deejayvak geleerd bij diverse radiostations. Het voordeel van dit systeem is, dat er geen "dull moment" bestaat.

En, wil je Country & Western horen? O.K. stem dan af op K.I.C.K., dan heb je Country 24 op 24. Zo heb je ook specifieke Rock 'n' Roll, jazz, disco (en nog veel meer) stations.

En dan de anti-climax: Nederland. Hier weer aangekomen, in Emmen (Drenthe) een professioneel station proberen op te zetten. Alles ging goed, studio, relaisverbinding met de zendlocatie, zender, antenne en format (typisch Amerikaans).

Doch toen we uitzonden, begon de ellende. De tune "R.E.C., your powerful station", was nog niet afgelopen of we werden weggedrukt door een zogenaamd QSO-station, terwijl wij een zeer rustige frequentie hadden uitgezocht. Dit is nadien nog vele malen gebeurd en niet alleen door QSO-stations. We zijn verschillende malen van frequentie veranderd met negatief resultaat. Op een gegeven moment zijn we er toen maar mee opgehouden, want er was geen lol meer aan. Af en toe krijgen we het idee, dat het opzettelijk gebeurde. Willen ze soms geen professionele radiostations tolereren? Hoempa hoempa stations zijn hier genoeg. Je hoort ook altijd: "Ik hoop dat ik geen storing gehad heb en ook niet heb veroorzaakt, want dat is niet de bedoeling", maar ondertussen boeren ze wel over je heen.

Het is natuurlijk ook niet de bedoeling, dat we met 2 kilowatt gaan uitzenden, maar misschien is het de enige manier.

Voor werkzaamheden elders in de wereld zal ik de lage landen gaan verlaten. Als ik volgend jaar augustus hier terugkom, hoop ik dat Noord-Oost Nederland rijp is voor stations, zoals we die hier in het Westen van het land ook kennen. Dan is er hoop, dat R.E.C. alsnog de ether zal vullen, maar ik heb er een hard hoofd in.

DJ W.W. (spreek uit: dubbeldobbeljoe)

**LB RUSH** AUDIO-VIDEO

jingles, spots èn.....

top40  
**HIT**  
AUDIO RADIO  
met een glimlach

radioprogramma's

NIEUW van **LB RUSH**

55 minuten

DE NIEUWSTE HITS UIT DE BENELUX

DE BESTE NIEUWE

EN GROOT-BRITANNIË PLUS.....

DE BESTE OLDIES

EXCLUSIEVE HITS UIT DE BILLBOARD

USA HOT 100

VERDER DE TOP 10 HITS UIT DE USA VAN 10 EN 20 JAAR  
GELEDEN ÈN DE ROCK&ROLL CLASSIC

BERT  
VAN  
DER  
LAAN met



WHOOPS.....

**LB RUSH** AUDIO-VIDEO

**aanbieding voor snelbestellers:**

BIJ AFNAME VAN TENMINSTE 10 PROGRAMMA'S TOT 1-1-87

**2, jawèl: 2 gesproken jingles GRATIS ! !**

LB-RUSH Audio-Video Productions

Het Nieveen 55,  
7948 CL NIJEVEEN.

Tel.: 05229 - 2218

JINGLES/SPOTS/COMMERCIALS

RADIOGRAMMA'S

ACHTERGRONDmuziek SERVICE

8-SPOREN OPNAMESTUDIO

**Belangstelling ?**

**stuur de bon terug....**

**of bel metèèn !**

**(NL)05229-2218**



**JA, wij willen een proefprogramma ! F10,-/BFr250,-**

**(GAARNE CHEQUE, POSTWISSEL INSLUITEN)**

**naam radiostation:**

**adres/plaats:**

## Uit de Waard

door PETER VAN DIJK.

Hallo allemaal, fans, critici. In het laatste FRM, waaraan Jose als hoofdredactrice meewerkt, wil ik beginnen met een welgemeend dankwoord aan deze vrouw, die gedurende twaalf en een half jaar zichzelf volledig heeft gegeven voor het vrije radiogebeuren, zowel vanaf land als vanaf zee. Zeker het laatste jaar was voor haar zwaar; de MSX-Gids werd opgestart en het FRM moest ook weer elke maand op de planken gebracht worden. Kortom, een werkdag van 14 tot 16 uur was geen uitzondering voor onze Jose en haar restte dus niets anders dan het blad over te doen aan een andere "radio- en tv-fanaat".

M.i.v. januari 1987 is het dan zover, een enigzins gewijzigd FRM met een nieuwe directie, andere ideeën, maar..... en dat is iets waar we met z'n allen aan moeten wennen, zonder Jose.

Nou niet gaan huilen, ik bedoel alleen maar te zeggen: Jose, bedankt voor de 100% inzet gedurende de 12 1/2 jaar, die jij aan het Free Radio Magazine besteed hebt en dat je mij in de gelegenheid hebt gesteld om sinds eind 1982 mijn verhaaltjes kwijt te kunnen.

Ik wens jou en je nieuwe ploeg heel veel succes toe in de verdere opzet van de MSX-Gids en dat je ook dat blad tot een begrip in Nederland mag maken met net zo'n vaste lezerskring als het FRM.

Ik zal proberen, straks in 1987, mijn rubriek voort te zetten.

### VRIJE TV IN DE REGIO

Gezien het korte tijdsbestek, dat er tussen de inzendingstermijn van het nieuwe en het verschijnen van het vorige lag, is er niet zoveel nieuws te melden.

REM TV zendt of niet meer uit of heeft de antennes een andere kant opstaan, maar ik heb ze in ieder geval niet meer gezien. Venus doet het nog steeds op zondag en..... goed. Lekker signaaltje zonder "rommel".

### KANAAL:

OMEGA TV	26-UHF
HOS TV	29-UHF
STAD ALKMAAR	29+UHF
TV ST.PANCRAS	32/36 UHF
DELTA	34-UHF
FUN TV	39 UHF
ORION	42-UHF
VENUS TV	49+UHF
TRIX TV	56-UHF
ZAAANSTAD	68-UHF

### VRIJE RADIO IN DE WIJDE REGIO.

Zowel op lokaal als regionaal niveau maakt de vrije radio het goed. Dit ondanks het regelmatig wegvallen van de grote stations (grotendeels technische storingen door najaarsstormen).

Genesis deelde mij mee, nadat ik hem gebeld had, dat hij een dezer maanden zijn uitzendingen weer zal hervatten; hij was om privéredenen een paar weken niet in de lucht geweest.

Yab-Yum heeft de uitzendingen hervat op 26 oktober j.l.

Op wat grotere afstand kan ik melden, dat Freewave, Delta (Nijmegen), Atlantis en Roulette ondanks de belabberde condities van de afgelopen weken weer ontvangen zijn, weliswaar met de nodige fading, maar wel goed te volgen.

NAAM	FREQ.
AMSTERDAM NOORD	88.80
VRL	89.90
DELTA	90.15
DISCO ACTION	91.25
OCTAAF	93.00
HORIZON	93.30
IDEAAL FM	95.50
KEIZERSTAD	95.80
FREEWAVE	96.15
ATLANTIS	96.25
YAB-YUM	97.80
SINCLAIR	98.15
BENS DORP RADIO	99.20
CAROLINE ZAA NSTREEK	99.50
VOLTA	99.65
RADIO X	100.00
MI-AMIGO	101.00
ESMERALDA	101.50
STAR	101.60
AKTIEF	101.85
HOTLINE	102.00
TELSTAR ALKMAAR	102.15
DELTA NH	102.20
TELSTAR NH-NOORD	102.25
NOORDZEE	102.40
GENESIS	102.60
FOCUS	103.00
ROULETTE	103.10
CENTRAAL	103.30
LIFELINE	103.70
AKTION	103.90
TELSTAR NW-NOORD	104.00
DYNEX	104.05

In verband met de komende Kerstakties (een bijna ieder jaar terugkerend gebeuren) van de instanties zijn de vermeldingen betreffende de uitzendtijden bewust weggelaten.

#### WAARDSE GEDACHTEN

Allereerst wil ik iets rechtzetten. In het vorige FRM heb ik schijnbaar tegen een paar schenen geschopt, met name die van Volta, want het is niet leuk voor de huidige medewerkers, die het station draaiend houden

om te lezen dat het gezicht bepaald werd door een paar mensen, die bij het station weg zijn. Dus jongens en meisjes. Bij deze: SORRY!

Bij het doorlezen van het vorige FRM viel mij trouwens ook iets op, dat zo absurd is, dat ik er even op terug wil komen. Bij het regiogebeuren in de omgeving Kaatsheuvel stond vermeld, dat de onderlinge verstandhouding tussen de winkeliers verstoord wordt omdat slagerij "Bakker" wel op station X adverteert en bakker "Super" niet. Een van de redenen, waarom de instanties in die regio hebben ingegrepen, was o.a. bovenstaande.

Maar nu vraag ik u: als slagerij "Janssen" in het regionale weekblad een pagina per week adverteert en slager "Been" gaat klagen, dat Janssen de onderlinge verstandhouding verstoort, omdat hij -Been- nu ook gedwongen wordt om in dat weekblad te gaan publiceren de pers toch ook niet in beslag wordt genomen???

't Zal wel aan mij liggen, maar een kromme redenatie is het wel.

Ik hoop trouwens, dat Wim Vermeer in Jose's laatste FRM z'n bijdrage op tijd heeft kunnen aanleveren, want we misten hem de afgelopen maand wel. Maar ja, tegen griep is nu eenmaal weinig te doen.

PETER VAN DIJK.

#### en WIM VERMEER.

NvdR. In de bijdrage voor het vorige FRM, die te laat binnenkwam voor plaatsing, liet Wim Vermeer weten, dat die vertraging werd veroorzaakt door nogal ernstige familie-omstandigheden. Ook dit keer is er geen bijdrage van Wim's hand binnen, dus hierbij het artikel, dat eigenlijk vorige maand geplaatst had moeten worden, zodat Wim toch in dit FRM vertegenwoordigd is.

SWETS uit Alkmaar werd eind september op een late zaterdagavond uit de lucht gehaald. De financiële schade voor Swets bij deze inbeslagname viel gelukkig mee.

Dezelfde avond verdween ook SINCLAIR (Alkmaar) uit de ether. Of het hier om een inbeslagname of uit voorzorg ging, is onbekend. Beide stations zijn tot op heden (10/10) niet teruggehoord, hetgeen wederom als een verlies voor de Noordhollandse radioluisteraar moet worden beschouwd.

FOCUS 103 werd op 1 oktober het zwijgen opgelegd, maar was enkele dagen later alweer te beluisteren. Het team bestaat momenteel uit Frans van der Meer, Frits Koning, Ron Muller, Ad Roberts, Nico Stevens, Jan Hogenkamp en vele anderen. Het FOCUS telefoonnummer is 072-129211.

VOLTA heeft wederom haar uitzendingen uitgebreid. Tevens is het discjockeyteam versterkt met vier nieuwe (bekende) gezichten. Namen zal ik niet noemen; luister (99.6) en oordeel zelf. Het VOLTA-adres is: Postbus 405, Heerhugowaard.

WIM VERMEER.

#### GRIEVEN

Via deze weg wil ik even mijn grieven tegen MPM Syndicated programma service en het z.g. Radio View Magazine spuien.

Een aantal maanden geleden stond in ditzelfde tijdschrift een advertentie van MPM, toen nog met Peter Teekamp, Jeroen van Inkel en Leo van der Goot. In die advertentie stond, dat je een nieuwsbrief aan kon vragen en fl. 7,50 moest storten op de girorekening. Er werd een nieuwsbrief beloofd, die ik nooit ontvangen heb. Kan iemand van MPM mij dit toelichten?

Dan het Radio View Magazine dat volgens mij niet echt lang bestaan heeft. Ongeveer een jaar geleden stond de jonge heer Leendert Bedijn op de Radio Expo in Noordwijk. Ik gaf me op als lid en betaalde de onkosten, omdat dit zagezegd goedkoper zou zijn. Ik wacht nog steeds op deel 2 van het RVM. Ook van de redactie van het zojuist genoemde blad zie ik graag een reactie.

Al deze reacties naar: POSTBUS 3130, 4700 GC ROOSENDAAAL.



# SATELLIET ONTVANGST NU EN STRAKS

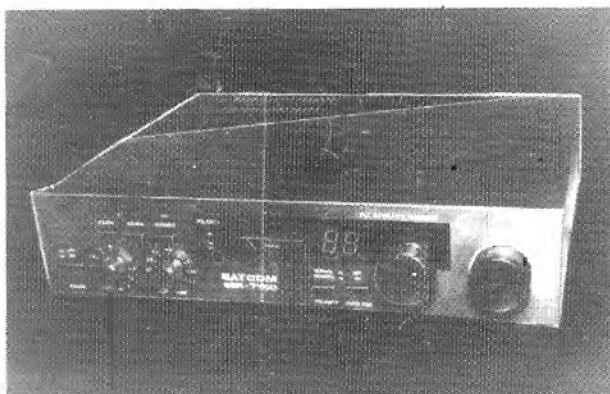

Het Amerikaanse regeringsstation Worldnet, dat nu iedere werkdag gedurende 2 uur via de transponder van TV5 te zien is, zal vanaf maart '87 haar uitzendingen uitbreiden. Deze zender, die de leukste dingen uit Amerika laat zien, zal -met een eigen transponder- op de (nog te lanceren) ECS4 satelliet gedurende 7 dagen per week haar programma's uit- (near-)stralen over West-Europa.

Dat de ECS2 aan vervanging toe is, blijkt wel uit het feit, dat zowel in het voorjaar als in de herfst 4 van de 12 transponders 's nachts gedurende een aantal uren niet te gebruiken zijn doordat de desbetreffende accu's niet of onvoldoende bijgeladen worden. De zonnepanelen die de transponder van stroom voorzien, krijgen dan geen zonnestraling voor zo'n uur of twee en dan schakelt de transponder zichzelf uit. Vervelende bijkomstigheid is dat het hier net de transponders van o.a. Music Box en RAI betreft, twee in geheel Europa bijzonder geliefde stations, zowel bij kabel- als bij eigen schotel kijkers.

Ook ondergetekende begint langzamerhand de "schotelkoorts" te krijgen. Die is ontstaan omdat een kennis mij in de afgelopen weken de gelegenheid gaf om dit gebeuren uitgebreid te bekijken, dus wie weet.....

Omdat Jose in verband met de overname van het FRM per 1 januari de redactie voor 31 oktober in haar bezit wilde hebben, ontbreekt de tijd mij om uitgebreid in te gaan op de schoteltest van het vorige FRM, maar u kunt in januari in ieder geval de tot nu toe voordeligste schotel (van de firma Anderson) uitvoerig beschreven zien. Verder zou ik graag, via het FRM, van de lezers vernemen, hoe deze -vrij nieuwe- rubriek bij u overkomt en... nieuwsgierig als ik ben: heeft u de stap al durven nemen om 'n schoteltje op dak of in de tuin te zetten?????

Voor de mensen, die het vorige FRM hebben gemist nog even in het kort:  
Voor iedereen met een jaarincome van fl. 27.000,-- of meer is een plankrediet van fl. 500,-- tot fl. 5000,-- zonder veel problemen te krijgen, waardoor een eigen schotel betaalbaar wordt. (Aflossing fl. 100,-- per maand, rente ca. 0,9% per maand).

Voor eigen woningbezitters komt een schotel, meegefinancierd in de hypotheek en over dezelfde looptijd op fl. 10,-- tot fl. 20,-- per maand, zodat voor hen een eigen schotel zelfs goedkoper wordt dan een abonnement op de kabel!

# NIEUWS VAN KORTE- EN MIDDENGOLF

Een waanzinnige maand achter de rug. We weten nu waar het FRM blijft. John Wendale schijnt ook naar de korte golf te luisteren, getuige zijn vriendelijke woorden over mr. England. John vindt de Four Freedoms Service maar slap en gelijk heeft hij. Het is inderdaad niet best. Het klinkt wel, maar het heeft weinig om het lijf en inderdaad wordt er om geld gevraagd. Het zijn maar kleine beetjes, maar het kan lekker oplopen voor de heer England. Ik heb mij laten vertellen, dat hij van dit geld al een tender bij elkaar heeft: een rubberboot met tweedehands roeispanen.

Zoals Veronica zegt: er was weer van alles te beleven en in oktober waren de kondities plotseling zo ontzettend goed, dat het gewoon angstig werd om de radio aan te zetten. Vooral 12 en 19 oktober waren topdagen. Kijk maar eens naar de lijst met ontvangsten. Ook zijn er enorm veel brieven binnengekomen. Misschien heeft nog niet iedereen antwoord gehad; de kopy kwam er immers ook nog tussendoor; maar vrees niet, de pen is nog niet leeg en het enthousiasme groots!

Voor we de middengolf helemaal de hemel inprijzen: er mogen uit deze hoek wel wat meer reacties komen. Ook via de middengolf zijn er eigenlijk idiote dingen te melden. Daar zullen we deze maand dan ook maar mee van start gaan.

## RADIO TORENVALK

Ons valkje was verschillende keren te beluisteren. Men bracht o.a. een programma in de ether van een station uit Finland. Radio Meteor is de naam en in eigen land probeert dit station het regelmatig op de korte golf, al is het helaas nog altijd niet gelukt om dit deel van Europa te bereiken. Op 12 oktober was het station ook weer te beluisteren. Torenvalk bedoelen we dus. Dit



keer op 1508 kHz en de ontvangst was -op een half uurtje na- voortreffelijk. Er werd een goed programma afgeleverd en dit hield tevens in dat er een programma in de Engelse taal werd gemaakt. Grote klasse. De medewerkers van het station hadden trouwens best reden tot jubelen: Delta uit Ruurlo kreeg een rapport uit Argentinië. Da's natuurlijk prachtig, maar ook wel iets om jaloers op te zijn. Torenvalk is dat niet meer, want ook zij kregen een rapport uit Argentinië. Uit dezelfde plaats als Delta, dus daar zit een fanatieke luisteraar. Maar Torenvalk kreeg ook een brief binnen van ene Jalan Kebon. En die zat gewoon thuis te luisteren. Zijn huis staat in Jakarta, wat volgens mijn Bos-atlas nog steeds in Indonesië ligt. Vrolijk werd er in de door mij ontvangen brief opgemerkt, dat het station bij een nog grotere verbetering van de kondities de wereld rond zou kunnen draaien. Begin november heeft Torenvalk de 1215 kHz uitgeprobeerd. Resultaten weten we natuurlijk nog niet, maar ik neem aan, dat ik het wel te horen krijg, als de eerste brief uit Japan binnen is, heren? Sukses. Torenvalk is te bereiken via Postbus 36, 7010 AA Gaanderen.

## RADIO MILANO INTERNATIONAL

Dit lijkt natuurlijk verdacht op korte golf, maar dat is het toch niet. We blijven even bij de middengolf. Toen wij onlangs diep in de nacht, gewapend tegen de slaap door het goed hard

zetten van het signaal door de koptelefoon, aan het speuren waren naar stations vonden wij Milano op 1301 kHz met een redelijk signaal. De uitzendingen waren lokaal voor Milaan, maar klonken ook voor Nieuwegein erg goed. Probeer maar eens.

## KORTE GOLF

### SUMMER RADIO 86

Leuke naam voor een station dat oorspronkelijk al enkele maanden terug in de ether had moeten komen. Maar met zo'n naam kun je alle kanten op, dus startte men met de eerste uitzending pas op 28 september 1986 en toen was het..... juist herfst. Er werd uitgezonden op 6298 kHz en verschillende mensen lopen nu te schreeuwen, dat Radio Brigitte uit België het signaal van SR 86 stoorde, maar ik wil deze mensen er wel even op attent maken, dat Brigitte al enkele jaren rond de 6300 kHz uitzendt en dus niet hoeft uit te wijken voor een station, dat het plotseling toch nog presteert om in de ether te komen. Summer Radio 86 schijnt in Zweden redelijk ontvangen geweest te zijn en dat is toch al heel wat. Wedden dat de naam binnenkort verandert? Postbus 41, 7700 AA Dedemsvaart.

### SUNRISE

### ARROW

### FREETIME

### FREE RADIO COMPANY

Dit zijn vier nieuwe stations, die dezelfde medewerker hebben en hij gooit met geld om relais te betalen. Voor die centen had hij een eigen zender kunnen kopen, maar dat weten er in

**Empfangsbericht - Reception Report .....**

<b>RADIO BRIGITTE</b>				RADIOHÖRER:				
DATUM: DATE	ZEIT/UTC: TIME	FREQUENZ: KHZ	S	I	N	P	O	PROGRAMME/INZELHEITEN:
EMPFANGER/ANTENNE: RECEIVER-ANTENNA		BEMERKUNGEN- REMARKS				ZUBEHÖR: EXTRAS		

Duitsland maar weinig. De relais lopen via Delmare op 6206 kHz zodat er bijna altijd een goede ontvangst is. De vier stations hebben allemaal hetzelfde adres, want anders zou het te moeilijk worden: Postbus 36, B-2050 Antwerpen, België en inderdaad, ook Delmare is via dit adres te bereiken.

**BRITAIN RADIO INTERNATIONAL**

Dit is een der besten op de kortegolf. Echter, begin dit jaar kreeg het station problemen en het heeft geruime tijd geduurd voor men weer iets kon ondernemen. Dus Peter Verbruggen, even opletten. In oktober en november voerde t B.R.I. een aantal testuitzendingen uit in de 48 mb. Via verschillende frequenties werden er korte uitzendingen gedaan. December wordt dan de maand van de come-back en wedden dat men dit rond de 25e doet? Op dit moment zit men verlegen om luisterapporten. Deze worden door de postbushouder niet meer verzameld, maar nog dezelfde dag doorgestuurd naar Roger Davis. Een antwoord zou dus ook vlot moeten gaan. Schrijf eens, als je zo'n test hoort en denk eraan: B.R.I. komt terug! Postbus 19074, 3501 DA Utrecht.

**ORION/FOUR FREEDOMS WORLD SERVICE.**

In de lijst met ontvangsten vinden we op 6200 kHz natuurlijk Radio Orion. Een goed station, komt uit Engeland. Maar bij alle uit-

zendingen van Orion mag je meteen aan FFWS denken. Dit station werd iedere keer als Orion zelf in de ether kwam ook in de ether gebracht. Helaas hebben verschillende mensen een beetje moeite om die twee uit elkaar te houden. Orion gebruikt immers jingles, die door John England gemaakt zijn (Heer Wendale, is dit een nieuwe manier om te betalen voor relais?). Ik heb echter een tip voor alle DX-ers. Luister maar gewoon op 6200 kHz. Hoor je goede muziek en gezellige stemmen, die het niet over dromen hebben, dan luister je naar Orion. Hoor je dit niet, draai dan maar naar een andere frequentie! Orion, 82B Edgewood Road, Rednal Birmingham B45 8SG, England.

**RADIO NOVA INTERNATIONAL**

Enkele maanden terug was dit station te beluisteren. De ontvangst was toen niet al te best en men verdween net zo plotseling als men gekomen was. Plotseling is wel leuk en de Tinus P van de korte golf dook enkele weken terug weer op. Er werd toen uitgezonden via 6298 kHz in de 48 mb en dat deed men fanatiek, want er waren uitzendingen in verschillende talen. De ontvangst was ook een stuk beter dan een paar maanden geleden. We hoorden jingles van het Ierse Nova, dat overigens niet meer bestaat. Goede jingles dus, maar niet erg origineel. Postbus 5, B-2638 Reet (Ik kan het ook niet helpen) in België.

**RADIO KRISTEL INTERNATIONAL**

Normaal gesproken is dit station uitsluitend te beluisteren op de feestdagen, waar men in Engeland naar uitkijkt. Maar op 28 september was Kristel er en toen bracht men de mededeling, dat men plannen had om wat vaker in de lucht te komen. Men heeft het dan over elke vierde zondag van de maand. De frequentie zal wel dezelfde blijven. Kristel is te ontvangen via 6221 kHz in de 48 meter band. Het adres is 541 Brighton Road, South Croyden, Surrey in England. Maar let tijdens het luisteren wel even op, want het station is bijna net zo vaak van adres veranderd als men uitgezonden heeft.

**RADIO STELLA & RADIO LYNDA**

Vroeger hoorde je deze stations bijna iedere zondag. Maar in Schotland heeft men het niet zo erg op piraten, dus werden deze stations uit de lucht gehaald. Bloed blijft echter kruipen waar het niet gaan kan, dus de medewerkers blijven actief in de vrije radio. Sinds kort zijn beide stations weer te beluisteren. Stella via de 6275 kHz. De medewerkers waren Jock Wilson en Jack Russell. De laatste heeft een eigen station onder de naam Weekend Music Radio en is regelmatig te horen via 6300 kHz. Het adres van Stella is 32, Victoria Road, Salisbury, Wiltshire, SP1 3NG, Engeland.

**ENERGY 103 - RADIO IRELAND**

Energy 103 is een van die kleppers uit Dublin. Je kent dat wel: groot vermogen, stereo tot diep in Engeland te beluisteren en zichzelf lokaal noemen. Radio Ireland International is een kortegolf station, dat met relatief weinig vermogen over Europa probeert te blazen. Radio Ireland vond het wel een aardige gedachte om Energy 103 aan het Europese luisterpubliek voor te stellen, dus werd er een programma door-

geprikt. Het vervelende is echter, dat het station daar natuurlijk helemaal niets van afweet. Die schrikken zich uiteraard rot, als er uit allerlei landen van Europa brieven binnenkomen met rapporten en verzoeken om QSL-kaarten. Die kunnen niet gegeven worden, want die zijn er gewoon niet. Jammer dan.

## BIG LOVE IS OVER EN HEET NU BRAZILIA

Vroeger hadden we een station in Duitsland, dat Big Love heette. Dat station was plotseling verdwenen en eigenlijk was dat mij niet opgevallen, want er zijn erg (te?) veel stations uit Duitsland. Maar Big Love leefde nog wel, want men komt weer terug. Via -u raadt het al- Radio Delmare uit België op 6206 kHz. De naam Big Love heeft men laten vallen. Gelukkig heeft men wel een nieuwe naam aangenomen, anders zou het zo'n kale bedoening worden. Brazilia is de nieuwe naam en het zou me niets verbazen, als de verificatie van een luisterrapport zou bestaan uit enkele koffiebollen. Het adres is: Postfach 220342, D-5600 Wuppertal 22 in Duitsland.

## RADIO MERCURY

Vroeger hadden we al een Radio Mercury. Dit station kwam, als ik me niet vergis, uit Denemarken. Maar er is nu een nieuwe. Deze komt uit Montfoort in Nederland. Het station was op 19 oktober bijzonder goed te ontvangen in Nieuwegein, maar dat is geen wonder. Het betrof hier een testuitzending in de 41 mb op 7374 kHz. Naast de goede ontvangst (hoe zou die in het buitenland geweest zijn?) was ook het programma van goede kwaliteit. Verschillende talen en goede muziek. We zijn benieuwd naar de verdere ontwikkelingen. Nederland kan met Mercury een goed station rijker zijn. Het adres is Postbus 84, 3417 ZH Montfoort in Nederland.



## GAMMA RADIO

Nog een Nederlands station en ook weer geen slecht. Peter de Jong heeft ons de afgelopen maand op de hoogte gehouden van de ontwikkelingen bij zijn station. In den beginne wilde men reguliere uitzendingen, echter door de studie is dit helaas niet mogelijk en moet Gamma terug naar af. Men blijft natuurlijk wel doorgaan, maar onregelmatig en de uitzendingen zullen lopen via 6284 kHz en ook zal men uitzendingen verzorgen via 11.400 kHz. Eind december zal er een speciaal programma gemaakt worden, dat een soort afscheid zal zijn. Gamma is te bereiken via Postbus 81, 3450 AB Vleuten. Post wordt altijd beantwoord en Peter meldde verder nog, dat het station het afgelopen jaar veel brieven heeft ontvangen uit vele landen. Laat het een stimulans zijn om door te gaan!

## RADIO NORMAAL

We blijven gewoon in Nederland. Normaal is een station, dat sinds maart te beluisteren is. De zender levert een vermogen van ongeveer 10 Watt en dat lijkt niet zo veel. Maar als je de lijst met binnengekomen brieven ziet, dan heeft Normaal mooi geen klagen. Naast uitzendingen in de korte golf is Normaal ook al sinds 1979 actief in de FM-band. Daar zendt men uit via 105 MHz. Naast de 10 Watt zender voor korte golf gebruikt men een kwart dipool. Dat is dus 12 meter draad. Luisteren naar dit station is Normaal. Dus haken maar. Kijk even naar bijgaand fotootje; dat is dus de zender.

## FREE RADIO SERVICE HOLLAND

Net als vorige maand sluiten we af met de FRS-H. Eerst even naar hun eigen maandblad. Nog steeds erg informatief en als verandering heeft men nu de layout aangepast. Dit komt het blaadje ten goede. Vervolgens heeft men het plan opgevat om een nieuwe video over het station te maken. Dan het nieuws over de uitzendingen: de derde zondag van september ging dus mooi de mist in, omdat de programmabanden niet op tijd

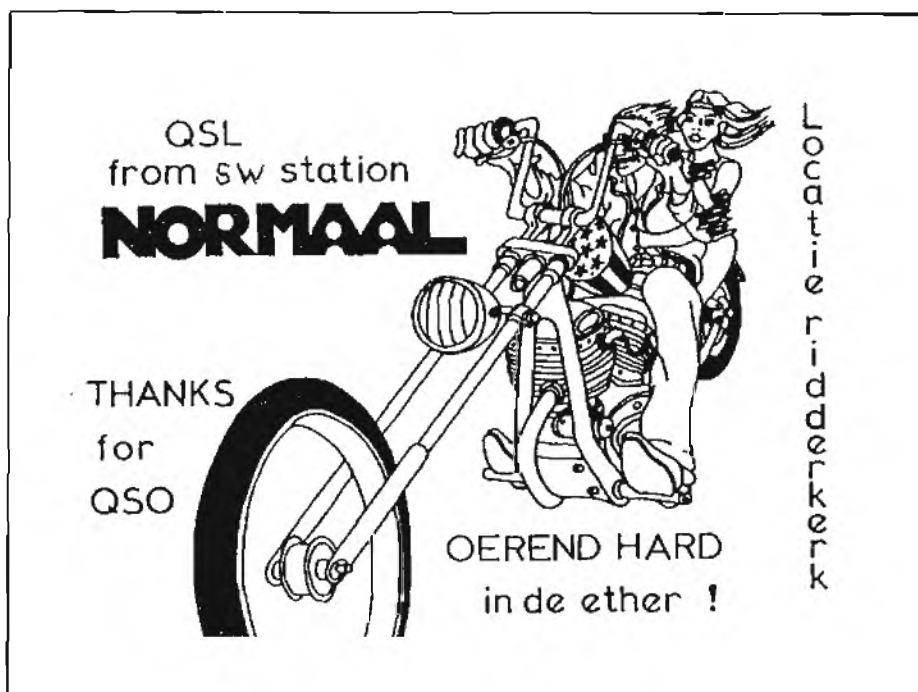

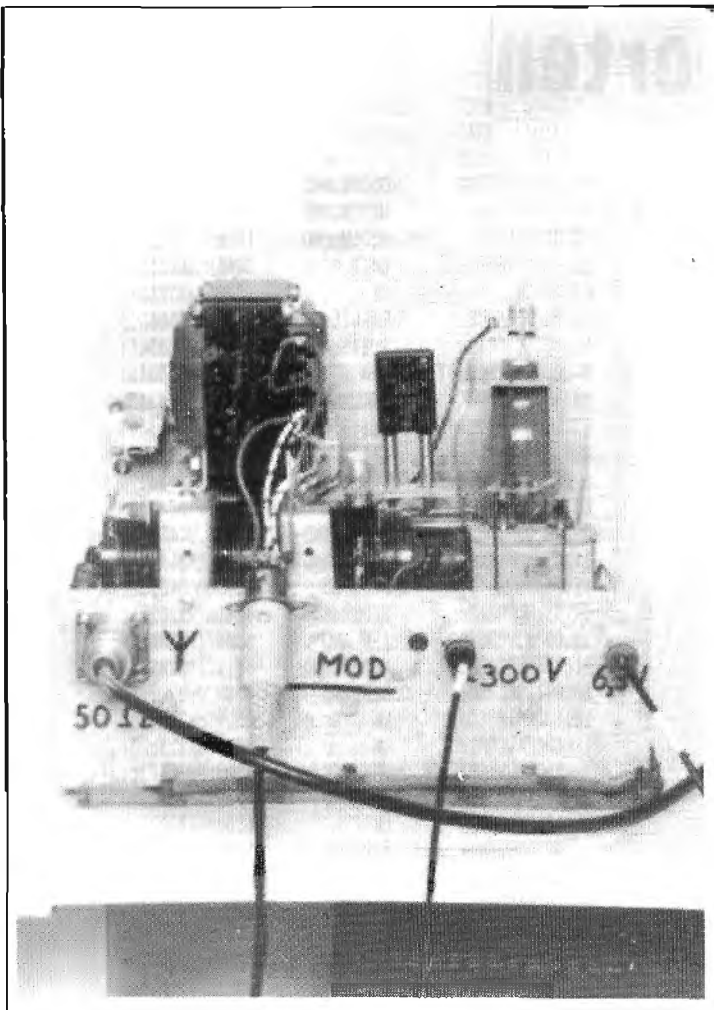

## JINGLES

Een duur uitzierende advertentie plaatsen om je produkt aan de man te brengen, dat is geen kunst.....

Een hoop vage beloftes doen en daarna iemand afschepen met een minderwaardig geluidsprodukt, dat is geen kunst....

Een stuk muziek van een jingleplaat gebruiken en daar mensen overheen laten zingen en/of praten, dat is geen kunst...

### DAT DOEN WIJ DUS OOK NIET...

Een unieke jingle/tune/commercial maken die je dus ook nergens anders kunt horen, dat is een kunst.

Een hoogwaardig geluidsprodukt leveren, in elke gewenste toonhoogte, lengte, snelheid, op band, cassette, digitale tape etc. en dat alles voor een belachelijk lage prijs, dat is pas een kunst.

### DAT DOEN WIJ DUS WEL

Als je een unieke jingle zoekt, met origineel voor jouw station geschreven muziek (waar je dus meteen eigenaar van bent!) in onze digitale studio opgenomen, en niet te veel geld wilt uitgeven, neem dan eens contact met ons op. Bedenk alleen wel dat we, omdat we veel aandacht geven aan elke opdracht, er maar een beperkt aantal kunnen maken per maand. Wees er dus snel bij, anders kom je op de wachtlijst! Je mag bellen tussen 12 uur 's middags en 24 uur 's nachts, behalve op maandag en vrijdag: 020-853573 of schrijf een briefje naar:

POSTBUS 4154, 1009 AB AMSTELROOIM. TEL. 020-853573

op de plaats van bestemming waren. Dat is vervelend. Daarom werden de programma's een week later uitzonden. Op 28 september was de gewone uitzending via de IRRS op 6830 kHz te beluisteren. Dat programma begon al om 08.00 uur, omdat men bij IRRS absoluut geen raad wist met zomertijd, Nederlandse tijd en Central European Time. Om 11.00 uur was het weer afgelopen. Niet echt leuk voor de FRS-H en wederom werd het programma herhaald. Dit keer op 12 oktober. De komende weken zal de FRS-H weer regelmatig te horen zijn op 6206 kHz via Delmare en op 6830 kHz via de IRRS. Misschien ook nog wel via enkele andere frequenties. De FRS-Holland is te bereiken via Postbus 41, 7700 AA Dordrecht.

Afsluiten zeg ik? De tafel biedt een trieste aanblik: nog vol met leuke items. Gaat allemaal de vuilnisbak in. Helaas. Beeindigen we met een dankwoord aan alle medewerkers van het radiostation, dat naast uitzenden ook leest en dus

informatie opstuurde. Dank u, heren!

Speciale dank aan Henk Klabbers, de goede kondities en mijn dochter, die mij liet uitslapen na een avond laat luisteren. Radio Casablanca mag van de zwarte lijst af en Apollo en Enterprise keren binnenkort terug via middengolf. Groeten, tot de volgende keer.

JOS, POSTBUS 19037, 3501 DA UTRECHT.

## RADIO DENTURA of VENTURA

Omdat er nog wat ruimte over is en bij Jos de vuilnisman al voorbij geweest is, hier nog een stukje over een (nieuw?) station uit Niedersachsen (BRD), dat er wel een heel originele manier op nahoudt om aan luisterrapporten te komen. "Stuur maar naar het FRM", zo werd er in de uitzending van 26/10 gezegd, "dan kunnen die je naam publiceren, waarna wij contact met je opnemen."

Ik vind het behoorlijk brutaal om dit zomaar zonder overleg te doen en ik zou de O.P. willen aanraden dit niet weer te flikken, want ik denk dat de nieuwe uitgever hier niet van gediend zal zijn. Om de 3 luisteraars, die een rapport instuurden, niet teleur te stellen, hierbij dan hun gegevens:

RAINER SCHUETTE, ANGERMUENDERSTRASSE 8A, D-1000 BERLIN 49, BRD.

BJÖRN FRANSSON, LUNDS, VASTERHEJDE, S-621 48, VISBY, SWEDEN.

ERIK WENNSTRÖM, BOX 94, S-62016 LJUGARN, SWEDEN.

Van de ruimte, die nu nog over is, wil ik graag even gebruik maken om Jos te bedanken voor zijn bijdragen aan het FRM, die altijd op tijd binnenkwamen en die altijd netjes uitgetikt waren.

Mijn voorwoord van vorige maand schijnt Jos echter enigszins in verwarring gebracht te hebben, want dit is echt het laatste FRM voor mij.

JOSE.

# DX-rapporten

DATUM TIJD	STATION	LOCATIE	FREQ.	SINPO	%	KM.
21.09	11.41	SKYWAVE	IERLAND	6261	23322	
	10.07	STELLA	SCHOTLAND	6275	35333	
	10.42	WESTSIDE	IERLAND	6280	24222	
	09.54	LIBERTY SOUND	FRANKRIJK	6280	24222	
	08.24	GAMMA	NEDERLAND	6293	45333	
	10.12	DUTCHBOY	NEDERLAND	6293	45343	
	09.20	TITANIC	NOORWEGEN	6293	35223	
	10.05	MARABU	DUITSLAND	6300	33323	
	11.00	FMTR	UK	6307	25222	
	12.05	FALCON	UK	6319	23222	
	10.15	NEPTUNE	NEDERLAND	6319	23222	
	11.20	RIVERSIDE	IERLAND	6525	23222	
	08.10	DUBLIN	IERLAND	6910	45444	
	07.50	WORLD MUSIC R.	NEDERLAND	6910	45444	
	08.00	MILANO	ITALIE	7295	45344	
	08.45	DISCOLINE	DUITSLAND	7295	45342	
	08.40	ATLANTIQUE2000	FRANKRIJK	7310	23132	
	08.50	101	DUITSLAND	7356	23333	
	09.55	KBC	NEDERLAND	7356	23333	
	10.00	DELTA	NEDERLAND	7406	35344	
	09.50	ATL. 2000	FRANKRIJK	7806	22222	
27.09	00.05	WOODPECKER	NEDERLAND	1613	34233	
	09.30	ORION	UK	6200	24333	
	09.40	SCORPIO	DUITSLAND	6206	34333	
	13.40	DELMARE	BELGIE	6206	35223	
	14.00	SUNRISE/ FREETIME	DUITSLAND	6206	35232	
	10.00	DUBLIN	IERLAND	6910	35333	
	08.45	TUTENCHAMUN	DUITSLAND	7295	24222	
28.09	13.00	ORION	UK	3465	45444	
	09.25	ORION	UK	6200	23333	
	09.00	DELMARE	BELGIE	6206	34323	
	09.10	CLCG	DUITSLAND	6206	25222	
	11.10	FREETIME/ARROW	DUITSLAND	6206	35322	
	13.15	FRS-HOLLAND	NEDERLAND	6206	35323	
	08.50	KRISTEL	UK	6220	25333	
	09.05	RAINBOW	IERLAND	6240	23233	
	09.15	PEOPLE'SGOSPEL	U.S.A.	6261	23222	
	09.45	SOUNDS	?	6261	22222	
	11.20	SKYWAVE	IERLAND	6261	22222	
	09.25	STELLA	SCHOTLAND	6274	34233	
	10.35	WESTSIDE	IERLAND	6280	24222	
	09.50	BRIGITTE	BELGIE	6300	35233	
	10.00	SUMMER R. 96	DUITSLAND	6300	23222	
	12.30	SPECTRUM W.B.	UK	6300	44344	
	11.45	NEPTUNE	NEDERLAND	6303	24222	
	09.19	MARABU	DUITSLAND	6306	25222	
	10.05	FMTR	UK	6319	34233	
	12.20	FMTR	UK	6340	34333	
	10.40	RIVERSIDE	IERLAND	6525	22122	
	10.15	FRS-H	NEDERLAND	6829	33233	
	08.15	DUBLIN	IERLAND	6910	45334	
	07.20	WMR	NEDERLAND	6910	35332	
	08.20	MILANO	ITALIE	7295	35333	
	08.55	DISCOLINE	DUITSLAND	7295	35332	
	08.35	101	DUITSLAND	7295	35233	
	08.40	RAINBOW	DUITSLAND	7390	23222	
04.10	00.10	TORENVALK	NEDERLAND	1094	35333	
	00.00	SAPPORO	NEDERLAND	1620	23333	
	08.05	EAST COAST COM.UK		6200	34434	
	11.30	ORION	UK	6200	34243	
	09.00	DELMARE	BELGIE	6206	23333	
	09.50	SUNRISE	DUITSLAND	6206	23333	
	11.35	LIMIT	DUITSLAND	6206	34333	
	10.15	RIVERSIDE	IERLAND	6210	22222	
	08.45	NOVA	BELGIE	6237	33233	
	09.30	NOVA	BELGIE	6294	35323	
	09.10	DUBLIN	IERLAND	6910	33223	
	08.50	CALIFORNIA	DUITSLAND	7295	34233	

	09.25	JOYSTICK	DUITSLAND	7295	34333	
05.10	00.25	DELTA	NEDERLAND	1507	23333	
	00.35	PERLEE	NEDERLAND	1510	22222	
	08.25	ORION	UK	3465	44333	
	08.35	ORION	UK	6200	33233	
	10.05	DELMARE	BELGIE	6206	35333	
	13.10	SCORPIO	DUITSLAND	6206	45334	
	09.00	EAST COAST COM.UK		6230	35333	
	08.50	RAINBOW	IERLAND	6240	34333	
	12.30	ORION	UK	6240	23333	
	08.15	PAMELA	UK	6243	22122	
	09.45	SKYWAVE	IERLAND	6261	33233	
	09.50	WESTSIDE	IERLAND	6280	23333	
	09.40	W.M.R.	SCHOTLAND	6290	44333	
	11.05	MONIAK	DUITSLAND	6296	24222	
	11.15	NOVA	BELGIE	6298	34323	
	09.55	NORMAAL	NEDERLAND	6311	22222	
	12.00	RIVERSIDE	IERLAND	6306	22322	
	11.50	NEPTUNE	NEDERLAND	6311	22222	
	10.00	IRELAND	IERLAND	6311	22222	
	10.10	FMTR	UK	6319	22322	
	11.10	FALCON	UK	6319	22322	
	14.05	SOVEREIGN	UK	6319	22322	
	09.30	RIVERSIDE	IERLAND	6525	23222	
	10.40	FALCON	UK	6830	34223	
	14.00	DUBLIN	IERLAND	6910	45444	
	07.20	WORLD MUSIC R.	NEDERLAND	6910	44344	
	08.15	EARTH	USA	7295	45544	
	09.45	WAVES	FRANKRIJK	7295	45544	
	11.37	MILANO	ITALIE	7295	45544	
	13.40	WINGS HEALING	USA	7295	44444	
	07.45	101	DUITSLAND	7356	33533	
	09.42	KBC	NEDERLAND	7356	33533	
	09.02	MARCONI	ITALIE	11545	33223	
11.10	23.40	METEOR	FINLAND	1094	35333	
	09.30	ORION	UK	6200	33233	
	11.00	DELMARE	BELGIE	6206	44444	
	13.25	WORLD STAR R.	DUITSLAND	6206	44444	
	10.00	DUBLIN	IERLAND	6910	34444	
12.10	01.20	TORENVALK	NEDERLAND	1508	35333	
	01.00	KRISTAL	NEDERLAND	1600	34444	
	00.50	TEXAS COWBOY	NEDERLAND	1615	33333	
	09.20	ORION	UK	6200	34333	
	09.25	LIBERTY SOUND	FRANKRIJK	6206	34343	
	14.43	DELMARE	BELGIE	6206	34444	
	11.30	LIMIT	DUITSLAND	6206	34442	
	11.35	MARABU	DUITSLAND	6206	44444	
	14.45	PAMELA	UK	6206	44344	
	12.40	NEPTUNE	NEDERLAND	6235	35233	
	09.55	POGO 104	DUITSLAND	6240	44444	
	12.20	RAINBOW	IERLAND	6240	45444	
	12.25	ORION	UK	6240	33333	
	12.45	PAMELA	UK	6240	44344	
	12.53	NEPTUNE	NEDERLAND	6240	35333	
	12.55	PFBS	UK	6240	44344	
	11.10	SKYWAVE	IERLAND	6261	23222	
	10.55	LYNDA	SCHOTLAND	6275	23222	
	11.05	WESTSIDE	IERLAND	6278	33223	
	12.48	NEPTUNE	NEDERLAND	6298	34333	
	12.00	WEEKEND MUS.R.	SCHOTLAND	6290	44344	
	11.00	DUTCHBOY	NEDERLAND	6295	23533	
	09.00	WFRL	UK	6301	44243	
	08.40	IRELAND	IERLAND	6311	34223	
	08.10	FMTR	UK	6319	44444	
	09.50	NEPTUNE	NEDERLAND	6330	44444	
	10.30	RIVERSIDE	IERLAND	6525	33233	
	09.55	FRS-H	NEDERLAND	6830	35233	
	12.20	FALCON	UK	6830	35223	
	08.00	DUBLIN	IERLAND	6910	45544	
	08.25	MILANO	ITALIE	7295	35444	
	09.35	PACKMAN	UK	7320	23222	

	09.52	DPI	UK	7320	23222
	10.12	PACKMAN	UK	7320	23222
	10.10	LIBERTY SOUND	FRANKRIJK	7325	33333
	08.30	101	DUITSLAND	7356	33433
	08.60	WAVES	FRANKRIJK	7375	34233
	10.15	CRYSTAL	UK	7375	25333
	11.00	WAVES	FRANKRIJK	7840	23433
	09.64	MARCONI	ITALIE	11548	34333
18.10	09.30	ORION	UK	6200	33333
	10.10	DELMARE	BELGIE	6206	34333
	10.15	PAMELA	UK	6206	34333
	12.20	POGO 104	DUITSLAND	6206	35333
	13.30	FREE RADIO CY.	UK	6206	35333
	10.00	DUBLIN	IERLAND	6910	45444
	08.45	MILANO	ITALIE	7295	35233
	09.15	CALIFORNIA	DUITSLAND	7295	35333
	10.25	JOYSTICK	DUITSLAND	7295	25332
19.10	09.37	ORION	UK	6200	33333
	08.45	LIBERTY SOUND	FRANKRIJK	6206	45343
	09.40	DELMARE	BELGIE	6206	45343
	15.20	FRS-H	NEDERLAND	6206	45344
	15.50	POGO 104	DUITSLAND	6206	45343
	11.20	PREMIER	IERLAND	6218	25222
	12.00	KRISTEL	UK	6220	35444
	13.05	BRITAIN R.INT.	UK	6225	35323
	11.50	SUD WEST RADIO	DUITSLAND	6225	35233
	12.10	EAST COAST COM.	UK	6230	24444
	10.31	BRITAIN R.INT.	UK	6230	35333
	12.50	NEPTUNE	NEDERLAND	6237	44444
	09.30	RAINBOW	IERLAND	6240	45444
	12.25	PAMELA	UK	6240	33333
	11.40	SKYWAVE	IERLAND	6261	23222
	12.30	ORION	UK	6266	43333
	13.00	DUTCHBOY	NEDERLAND	6274	45344
	08.55	NWER	UK	6275	34233
	09.52	DIAMOND	DUITSLAND	6278	33223
	09.55	WESTSIDE	IERLAND	6278	33223
	12.48	NORTHSTAR	UK	6284	33222
	12.11	ATLANTA	UK	6288	35344
	08.25	NOVA	BELGIE	6295	45334
	09.20	SOUVEREIGN	UK	6295	35223
	11.05	WEEKEND MUS.R.	SCHOTLAND	6300	35333
	10.00	NEPTUNE	NEDERLAND	6305	43443
	12.20	IRELAND	IERLAND	6310	43223
	12.00	FMTR	UK	6319	34434
	12.05	FMTR	UK	6370	22222
	11.30	RIVERSIDE	IERLAND	6525	22222
	10.56	FALCON	UK	6830	33433
	07.15	W.M.R.	NEDERLAND	6910	45444

ONTVANGER: GRUNDIG SATELLIET 3400. ANTENNE: TELESCOPE  
JOS LEYGRAAFF. POSTBUS 19037, 3501 DA UTRECHT.

07.08	00.40	JOHNNY RINGO	ZUTPHEN	105.15	25533
	00.42	WITTE BISON	EPE	104.85	45553
	00.44	R.V.N.	DOKKUM	106.00	45543
	00.47	OXYGENE	OOSTERBEEK	104.25	25534
	00.49	SCOOBY DOO	ROERMOND	106.20	13434
	01.02	TC	BRUMMEN	106.00	25434
	01.09	EL BIMBO	HEERLEN	104.80	25434
	23.15	FOCUS 103	DROEGHAM	105.25	45555
08.08	01.48	PLL	HELSDINGEN	105.90	14343
	01.49	BLUE BIO	DIDAM	105.90	15434
	01.51	ZILVERVOS	HARDENBERG	104.65	45553
	01.52	TROPICAL	TIEL	106.70	25544
10.08	00.50	SKY TRAX	AMERSFOORT	105.90	15434
11.08	00.40	ZWERVER	GRONINGEN	105.05	34544
	00.43	VERKENNER	GRONINGEN	104.35	33444
	00.43	BENELUX	ZWOLLE	104.00	45554
	00.45	BARRACUDA	RAALTE	102.00	23454
	00.47	TORNADO	OLDEBROEK	104.55	14443
	00.49	RODE PIMPERNEL	GRONINGEN	104.85	24553
	00.50	ROCKY	HOOGVEEEN	104.75	35553
	00.51	ENTERPRISE	ZWOLLE	105.90	35554
	01.09	R.P.S.	RIJSBERGEN	105.65	14324
	01.12	HEIDEPIRAAT	DIEREN	105.00	34553

	02.05	FREEWAVE	LEIDEN	96.20	14325
12.08	01.03	KRANTEBOER	OLDEBROEK	104.25	15544
	01.10	JOHNNY RINGO	ZUTPHEN	105.00	25543
	01.31	HIJGEND HERT	SNEEKERMEER	105.30	25544
14.08	01.46	BONTE KANARIE	EERBEEK	105.10	15543
	01.57	KENTUCKY	ROORDAHUIZUM	104.50	14444
15.08	00.21	VALENTINO	DIDAM	105.80	15434
	00.23	ELASTIEK	DIDAM	104.40	14433
	00.51	POLYDOR	GRONINGEN	105.80	45553
01.09	18.30	CALIMERO	AMERSFOORT	104.05	14344
	21.35	FIRATO	AMSTERDAM	94.30	23435
14.09	14.00	DESPERADO	KOLLUM	105.10	35555
19.09	14.03	KEIZERSTAD	NIJMEGEN	95.90	25525
	14.08	DELTA	NIJMEGEN	90.10	24525
	19.03	SINCLAIR	ALKMAAR	97.30	25435
	19.30	OCTAAF	AMSTERDAM	93.05	24535
21.09	00.26	EDELWEISS	LUNTEREN	104.75	35543
	00.31	TOPPER	LOCHEM	106.10	45553
	00.36	DYNAMITE	VALKENSWAARD	106.60	25434
	00.38	ECHO	DIEREN	105.35	35544
	00.45	JAMAICA	BEEK	105.10	25533
	00.55	SHALALA	VENLO	106.00	15434
01.10	19.15	EELAND	AMERSFOORT	95.40	25525
	19.22	FREEWAVE	KAMPEN	105.25	15435
	19.30	KONTAKT	NIJMEGEN	98.25	13535
	19.27	VRIJE VOGEL	HOOGKERK	106.05	35554
	19.35	HI-FIDELITY	ZEIST	106.85	15434
05.10	00.59	VRIJE RADIO	KAMPEN	105.15	35553
	01.01	HOUSTON	UITHUIZEN	105.45	12433
	01.10	JONGENBOER	UDEL	105.25	15523
	01.25	R.O.	HILVERSUM	105.90	25544
	01.27	STUDIO 19	ZELHEM	105.50	15434
	01.35	TWEETIE	RIDDERKERK	104.80	15534

ANTENNES: 3-ELEMENTS VERTIKAAL OP 4M + 2-ELEMENTS HORIZON-  
TAAL OP 5 M.

ONTVANGER: PIONEER TX-310

RADIO MAEVA. PAASKAMP 13. 8391 JA NOORWOLDE FR.

13.08	01.55	FLYING ANGEL	SLUISKIL	105.2	11242	6	129
	02.00	R.P.S.	SPRUNDEL	105.6	13333	12	72
	23.44	STILLE PIRAAT	URK	106.0	13343	5	66
	23.55	S.R.	ASSENDELFT	106.0	14444	10	53
14.08	00.56	FLAMINGO	HARKEMA	105.3	12433	12	131
	01.10	KENTUCKY	ROORDAHUIZUM	104.5	14434	15	113
16.08	01.13	C.T.N.	LEIDEN	105.5	24433	22	50
	03.28	T.X.A.	HELLEVOETSLUIS	104.6	13444	12	78
15.09	19.11	PLUTO	BREDA	107.0	11111	1	62
24.09	00.54	ZWARTE KRAAI	AKKRUM	104.7	13333	5	109
	01.02	ATLANTIS	GRONINGEN	104.3	14433	15	148
	01.10	HAWAII	GRONINGEN	105.2	12222	4	148
	01.19	POLDERLAND	TERNEUZEN	105.2	14344	10	125
	02.12	EL BIMBO	HEERLEN	104.9	13433	9	140
	02.18	OBBERKREINER	HEERLEN	104.9	14443	9	140
	02.30	FENIX	HARKEMA	106.5	13333	4	53
	03.07	LA POSTORELLA	SITTARD	104.8	14432	7	126
25.09	00.02	S.R.	ASSENDELFT	106.4	13343	4	53
27.09	01.05	P.B.	LISSE	105.3	13443	9	42
28.09	02.25	NEPTUNUS	ROSMALEN	105.6	24433	22	42
	03.10	R.EXPRESS	EINDHOVEN	106.0	12232	3	73
29.09	00.23	TRITON	TILBURG	105.2	14444	12	57
30.09	19.08	PHONIC	DEN HAAG	106.1	14444	8	63
	19.11	CAROLINA	HOOGVEEEN	104.1	25544	25	106
01.10	01.46	BARETTA	WINTERSWIJK	105.6	13323	8	98
	01.48	MYSTIEK	DIDAM	104.6	24334	28	61
	01.53	ECHO	DIEREN	105.4	14434	14	57
	02.12	RONEX	VRIEZENVEEN	106.1	15534	15	98
	02.19	HECTOR LIMA	VRIEZENVEEN	106.2	13433	18	98
	02.45	VERKENNER	GRONINGEN	104.2	13334	10	148
	17.41	MUSKUSRAT	ANJUM	104.5	14334	10	151
	17.42	VALENCIA	HOORN	105.9	12222	2	62
	22.46	ZILVERVOS	HARKEMA	105.0	13333	10	131
02.10	00.14	GOUDHAANTJE	SCHERMER	106.0	14321	4	60
	23.29	SHALALA	VENLO	106.2	14343	8	98

ONTVANGER: LUXMAN T-210-L 0,95 uV/30 dB MET EXTERNE ANALOGIE S-  
METER. ANTENNE: FUBA 8-ELEMENTS OP 15 METER BOVEN DE STOEP, RO-  
TEREND.

KORR. ADRES: POSTBUS 312, 3700 AH ZEIST.

DATUM TIJD	STATION	LOCATIE	FREQ.	SINPO	KM.
20.09	00.25 SKY TRAX	AMERSFOORT	105.5	45434 60	62
	00.27 T.R.M.	OSS	105.1	43434 60	60
21.09	00.15 TORNADO	BELTRUM?	106.0	43434 60	133
	01.06 MYSTIEK	DIDAM	104.7	43434 60	101
	01.30 DYNAMITE	HOEVELAKEN	105.2	22333 30	69
	01.35 RONEX	VRIEZENVEEN	106.0	33434 40	152
	01.40 SIMPLEX	NIJMEGEN	106.3	34434 40	82
	01.50 VL. HOLLANDER	GENNEP	102.7	55555 99	92
	01.57 VERONICA	HEESCH	106.1	44434 60	58
	02.03 WITTE ZWAAN	ZELHEM	105.3	42333 50	117
	02.05 ROCU	HILVERSUM	106.9	33434 40	48
	02.07 VALENTINO	DIDAM	104.9	54535 80	101
	02.08 TOPPER	LOCHEM	106.2	44435 60	127
	02.11 HI-FIDELITY	ZEIST	106.8	43435 60	52
	02.15 FLYER	CULEMBORG	105.5	32333 50	41
	02.16 EDELWEISS	LUNTEREN	105.2	44545 60	74
	02.17 ECHO	ENSCHDEDE	104.1	53435 40	159
	02.18 BUITENZORG	RENSHOUDE	104.1	53435 80	69
	02.22 M.B.S.	NIJMEGEN	105.2	33434 40	82
	02.35 SCHORPIOEN	HEESCH	106.1	34433 40	58
	02.41 PERFECTO	ARNHEM	105.9	44445 55	90
	02.55 KLEINE JOEPIE	BEERS	105.0	44445 60	81
	03.00 DRIEMASTER	MILL	104.2	43435 60	78
	03.02 JONGE BOER	UOEDL	105.5	55545 80	92
	03.05 FLAMINGO	MARKEMA	105.5	32344 40	180
28.09	01.25 ELECTRON?	UTRECHT	106.1	12242 15	51

#### MIDDENGOLF

25.09	18.05 HAWAII	?	1604	44444 60	
	18.45 FLAMINGO	HARDENBERG	1606	32424 45	159
30.09	18.50 KRANTENMAN	LOCHEM	1606	32334 55	127
	18.55 DELTA	RURLO	1605	32333 55	127
04.10	17.25 MELKWEG	VRIEZENVEEN	1605	22333 40	152
07.10	18.55 PELIKAAN	LOCHEM	1604	31323 60	127
	19.00 KRANTENMAN	LOCHEM	1604	32434 60	127
	21.15 807	BARNEVELD	1604	31323 60	74
11.10	17.40 TORENVALK	GAANDEREN	1604	32444 60	117
	17.55 DELTA	RURLO	1604	31333 60	127
	23.50 SAPPORO	?	1602	32233 55	
	23.55 807	BARNEVELD	1603	31333 60	74
22.10	22.55 PELIKAAN	LOCHEM	1605	32343 60	127
	23.00 ROBERTO	MARKELO	1606	32434 60	133

ONTVANGER: PHILIPS F2212 0,95 uV. ANTENNE: FM 10-ELEMENTS  
(BINNEN OP CA. 8 METER HOOGTE; VASTE RICHTING N-O,  
MG: LANGDRAAD 6 METER (ONDUIDELIJKE SCHAALAFLEZING)  
STORK RADIO, P/A WIJNSTRAAT 3, 3311 BT DORDRECHT.  
(100% RETOUR, GROETEN EN TOT HORENS OP 3 METER).

## VRIJE RADIO SHOP

### SPECIALE AANBIEDINGEN

OFFSHORE RADIO - GERRY BISHOP  
De geschiedenis van alle zeezenders.  
125 pagina's met 170 foto's  
Nu slechts.... f 29,95.

### CAROLINE INTO THE EIGHTIES

Geen uitgebreide tekst maar een collage van schitterende foto's.  
Samenstelling: Andy Archer.

Nu leverbaar voor f 22,50

Postgiro 3423249

J. Leijgraaff te Nieuwegein

## BEKNOPTE VERKLARING

### VAN DE S.I.N.P.O.-CODE

S = De ontvangen Signaalsterkte

1 = Nauwelijks waarneembaar. 2 = Slecht. 3 = Redelijk.

4 = Goed. 5 = Uitstekend.

I = Interferentie

1 = Extreem. 2 = Ernstig. 3 = Matig. 4 = Licht. 5 = Geen.

N = Noise (Ruis b.v. atmosferisch)

1 = Extreem. 2 = Ernstig. 3 = Matig. 4 = Licht. 5 = Geen.

P = Propagatie (Verstoring op de propagatieweg)

1 = Extreem. 2 = Ernstig. 3 = Matig. 4 = Licht. 5 = Geen.

O = Ontvangstwaarde

1 = Onbruikbaar. 2 = Slecht. 3 = Redelijk. 4 = Goed. 5 = Uitstekend.



De lijsten van voorhanden zijnde schema's zijn aan te vragen via POSTBUS 360, 1700 AJ HEERHUGOWAARD en betreffen de volgende categorieën:

ZENDERS EN VOEDINGSAPPARATUUR

ONTVANGERS

AF-VERSTERKERS (heperkt)

MEETAPPARATUUR

Voor de aanvraag van de lijsten niet vergeten de gefrankeerde en aan jezelf geadresseerde antwoordenvolp te sluiten. De tijd tussen ontvangst en antwoord ligt in de huidige situatie op ongeveer 5 weken.

Voor het doen van eventuele bestellingen: lees de bijsluiter die altijd wordt meegestuurd met aangevraagde lijsten. Bestellingen beneden de fl. 15,- niet franco thuis. Dan graag gefrankeerde antwoordenvolp te sluiten.



# Stichting Media Communicatie

TEL.: 020-62.11.41 (NA 18.00 UUR)

POSTGIRO: 4065700 BANK: 63.44.95.216

POSTBUS 53121, 1007 RC AMSTERDAM

ZEEZENDERDAG: OP ZATERDAG 29 NOV. A.S. ORGANISEERT SMC IN SAMENWERKING MET DE FRC EN HET BLAD FREEWAVE EEN VIDEO DAG MET GROOT SCHERM, DIE O.A. IN HET TEKEN STAAT VAN ONDER MEER RADIO NOORDZEE. GAST IS LEO VAN DER GOOT. AANVANG: 11.00 UUR, SLUITING: 17.00 UUR. HET ADRES: SPEERSTRAAT 9 TE AMSTERDAM BIJ HET OLYMPISCH STADION (DICHTBIJ DE APOLLOLAAN EN WILLEM DE ZWIJGERKERK). ENTREE: FL. 7,50

**NAJAARSUITVERKOOP:** MONIQUE SINGEL/DE BEKENTENIS FL. 5,50

## BOEKEN



- 1) VAN REM TOT TROS: het verhaal over een zeezender, die de A-status in Hilversum bereikte. Alweer een meesterwerk van Hans Knot  
Nog een beperkt aantal voorradig! FL. 20,--
- 2) OFFSHORE RADIO van Gerry Bishop: het fotoboek over offshore radio met alle foto's FL. 35,--
- 3) LAST OF THE PIRATES: het rode oortjes boek van Bob Noakes, over het leven aan boord van een radioschip FL. 45,--
- 4) NIEUW BIJ SMC: "ZEEZENDERS '86", een uit ruim 60 pagina's bestaande brochure over het wel en wee van Caroline, Monique en Laser. Met diverse foto's. Nu leverbaar FL. 8,25



## CASSETTES

SMC AUDIO MAGAZINES:

- 1) START MONIQUE. MISLUKTE KAPING LASER. LASER JINGLES. STORM OUD EN NIEUW  
FL. 8,50
- 2) KOMST RADIO LONDON. MONIQUE JINGLES EN INTERVIEW JOHNNY MOSS. MOEILIJKE-  
HEDEN LASER FL. 8,50
- 3) ZOMER OP MONIQUE. CAROLINE EN LASER. MAANDEN JUNI, JULI, AUGUSTUS '85  
FL. 8,50
- 4) I SPY FOR THE DTI, KOMST DTI BIJ LASER, CHARLY WOLFE MET COMMENTAREN (C-  
90 CASSETTE) FL. 10,--
- 5) COMMENTAREN OP BINNENLOPEN LASER, CAROLINE OP 558 EN KORTE GOLF, MONIQUE  
1 JAAR OUD, LAATSTE PROGRAMMA RON WEST FL. 8,50
- 6) NIEUWJAAR '86, STORM, LOSRUKKEN RIO GRANDE, ANKERBREUK ROSS FL. 8,50
- 7) 1E MAAL M. STAM, 1 APRIL, HERDENKEN BUSTER PEARSON FL. 10,--
- 8) 1E MAAL PRIJSBEWUST, OVERSCHAKELEN ANDERE STUDIO, DUTCH LESSON, BLIKSEM-  
INSLAG. KRITISCHE BRIEVEN LUISTERAARS. SPORTAID FL. 10,--
- 9) NIEUW: WEGGEDREVEN BOOT MET BEZOEKERS, DIV. STARTS OVERDRIVE. OP NIEUW  
R. HARDHOLT EN ELLY VAN AMSTEL, GERT V/D ZEE, TOM ANDERSON VANAF DE MAST,  
GROETEN SMC VANAF DE ROSS FL. 10,--
- 10) NIEUW: 1E MAAL J. MOLENAAR, COMMENTAAR OP FRM VAN D. VERHEUL, HAAGSE HAR-  
RIE. PSEUDOQUIZ RONAN O'RAHILLY, 1E MAAL H. VISSER FL. 10,--

VERDERE CASSETTES: CAROLINE SOUVENIRS. C-90 CASSETTE  
STUDIO KWALITEIT DOC. OVER HET LAATSTE HALFJAAR MI AMIGO FL. 25,--

MO 5: MAARTEN DE JONG LIVE VAN BOORD APRIL '85  
(STUDIOTAPE VAN DE ROSS REVENGE) FL. 15,--

MO 6: LAATSTE UUR RON WEST 31-12-'85 FL. 15,--

MO 7: JUKEBOX STAN HAAG, JUNI '85 FL. 15,--

MO 8: DE BESTE VAN '85: 1E UUR FL. 15,--

OV 1: CAROLINE OVERDRIVE F. MCNEILL MAART '86 FL. 15,--

OV 2: OVERDRIVE 24-4-'86 FL. 15,--

OV 3: OVERDRIVE MET BAGWAN AANKOMST EN VERTREK PER HELIKOPTER FL. 15,--

## T-SHIRTS

- NIEUW!! MONIQUE T-SHIRT: "MONIQUE DOET HET  
ELKE DAG" FL. 22,50
- NIEUW!! MONIQUE SWEATSHIRT "RADIO MONIQUE"  
NU IN DE KLEUREN GROEN/BLAUW  
PRIJS INCL. VERZ. K. FL. 38,50

## VIDEO

- 1) VIDEOFILM OVER LASER, CAROLINE EN MONIQUE. OP ALLE  
SYSTEMEN LEVERBAAR. FL. 75,--
- 2) GEFILMD MET HET NIEUWE SONY VIDEO 8 SYSTEEM AAN BOORD  
VAN DE ROSS REVENGE MET EEN REGISTRATIE VAN DE WANHOPI-  
GE LASERKAPITEIN. 30 MIN. OP VHS EN BETA FL. 35,--
- 3) "PIRATE MEMORIES", EEN 65 MINUTEN DURENDE FILM OVER  
VERONICA, NOORDZEE, CAROLINE, MI AMIGO, DELMARE, PARA-  
OIDS EN ZELFS RADIO LONDON! VERKRIJGBAAR OP VHS EN  
BETA. LEVERTIJD ONGEVEER 2 WEKEN. FL. 85,--
- 4) NIET MEER LEVERBAAR

## POSTERS/STICKERS

- LASER POSTER ZWART/WIT FL. 5,--
- MONIQUE KLEURENPOSTER FL. 7,50
- HISTORISCHE POSTER: VERONICA OP HET STRAND  
VAN SCHEVENINGEN FL. 7,50
- PRIJS VOOR SMC-DONATEURS FL. 5,--
- GEPLASTIFICEERDE MONIQUE STICKERS:  
'I LOVE MONIQUE OP 319' 5 STUKS VOOR FL. 5,--

NIEUW! RADIO MONIQUE KLEURENANSICHTKAARTEN:  
(DE OFFICIELE) 6 STUKS VOOR FL. 5,--

NIEUW! NIEUWE RONDE MONIQUE STICKERS: 5 VOOR FL. 5,--

## RADIO MONIQUE ALBUM:

NIEUW! RADIO MONIQUE ALBUM - EEN GRANDIOZE DOKUMENTAIRE,  
VERVAARDIGD DOOR RON WEST EN WALTER SIMONS, GESTOKEN IN  
EEN KLEURENHOES, INCL. ALLE JINGLES OP STUDIO KWALITEIT,  
INCL. ALLE S.O.S.-BERICHTEN ENZ. ENZ. FL. 21,00

# NABESTELLING LOSSE NUMMERS F.R.M.

APRIL 1983	Volledige tekst wetswijziging i.v.m. verkoop zendapparatuur, Radio Blonde Man & Mini Mondo te Barger-Oosterveld, poster Radio Condor, Radio Noordzee - Kruisland, U.S. Radio door John Wendale, 10 WATT FM-zender, het ontwerpen van Hoogfrequentversterkers door Anja v.d. Steeg, diverse modulatiesystemen (ASSH). Prijs fl. 4,25/BF 85,--
JULI/AUGUSTUS 1983	Extra dik vakantienummer met reportages over Clitty-TV Alkmaar, Radio Zwarte Rakker (MG), Free Radio Rotterdam, CBN Austr.(2), 10 jaar Voice of Peace met kleurenfoto (A4) van het Peace Ship en 2 kleurenposters van de Norderney en de Mebo 2. Verder deel I van het grote computerzelfbouwproject (Apple compatible), een overzicht van alle zendschepen, een artikel over overmodulatie, automatische amplitude controle unit en een zelfbouw dummyload. Prijs fl. 5,25/BF 100,--
DECEMBER 1983/ JANUARI 1984	Dubbelnummer met o.a. Radio Fantasy Kempen, poster "Ross Revenge", Radio Eastwave Hamont en techniek: experimentele stereocoder, 2 Watt FM-zender, modulatie-indicator, antennesyst.3 (Lecher systemen), frequentieteller 1 Hz.-1000 MHz., stereo mengpaneel (3) met printlay-outs. Voor de Applecomputers: programma's 16k RAM kaart, spelen op de Apple met Atari joystick. Prijs fl. 8,50/BF 170,--
SEPTEMBER/ OKTOBER 1984	Extra dik: Radio Apollo (2), Radio Paradijs (2), 2 kleurenposters Ross Revenge en Communicator, Radio Intercity-Avelgem, Radio Reflex-Mechelen, Interview met Erik Marijse-Radio Benelux (1973), Radio Lommel VZW, Radio Zuiderlicht-Antwerpen, Middengolfzender 40 Watt (1350-1650 kHz.), Antennes: Groundplane & Zeppelin. Prijs fl. 5,25/BF 100,--
DECEMBER 1984	Keizerstad Radio - Nijmegen, Radio Avalon - Ridderkerk, Radio Paradijs (3), Interview met A.J. Belrens van R.S.A. tot Radio Dynamo, Autonome Radio Deurne, Radio Uilenspiegel - Roeselare, Techniek: Storingen en wat je eraan kunt doen, Antennes: raamantenne. Prijs fl. 4,25/BF 85,--
JANUARI 1985	Radio Condor-Veenendaal, Radio Stad Rotterdam, Radio Monique vanaf de Noordzee, Interview met Stan Haag, Interview met Caroline DJ Simon Barrett, poster Communicator, Uitslagen Iulsteronderzoek Caroline en Laser, Radio MI Amigo - Duisburg (Belgie), Vrije radio in het Oostendse, Radio aktuell-St.Gallen (Zwitserland), FRM-International, PLL-oscillator met print lay-out en uitbreiding. Prijs fl. 4,95/BF 100,--
MAART 1985	Oprichting Stichting Bevordering Lokale Omroep Nederland, Regionale Omroep Stichting - Hoogvliet, DJ Arnold van de Pavert, Het einde van de Kleine Piraat, Interview met Caroline DJ Tom Anderson, Bob Noakes vertelt (1), Belgie: Radio Monique Regionaal - Dudenaarde, Radio Grensland - Kinrool, Alternatives Lokal Radio Zuerich, FRM International: close down Radio Jackie - Londen, Techniek: "Ontstoren" (2), schema + printlay-out automatische relaiszender, schema stereo PLL-zender. Prijs fl. 4,95/BF 100,--
JUNI 1985	Richtlijnen voor het strafvorderingsbeleid inzake clandestien zenden in Nederland, Interview met MG-station "Cowboy Jimmy" uit Zuidbroek, Caroline, Monique en Laser 558, Radio Noordzee-Hasselt (Belgie), Radio Zuerisee-Steefa (Zwitserland), KG-Special: Radio Victoria (Duitsland) deel 1, 3 Jaar Sky Channel, Techniek: Ontstoren (4), EF-Gestuurde 815 MG-zender (20-40W) schema Prijs fl. 4,95/BF 100,--
JULI 1985	Vrije Radio op Curacao: Radio Hoyer, Interview met vrije radio DJ Henk van der Wijk, Radio Totaal-Nijmegen, Radio Monte Carlo-Zelst, Radio Exclusief-Middelburg, Interview met Bob Noakes (3), Tennessee Sound: nieuwe zeezender?, Interview met (Radio Atlantis) Paul van Delft, KG-Special: Radio Victoria (2), Techniek: Ontstoren (5-slot) Prijs fl. 4,95/BF 100,--
AUGUSTUS 1985	Het mediabeleid in Nederland: vooral kleinschalige omroepen de dupe door John Wendale, Free Radio Rotterdam, Radio Columbia - Tilburg, Interview Bob Noakes (4), Radio Westpoint (Belgische westkust), KG-Special: Radio Victoria (3), Converter voor abonnee TV op de markt, Techniek: Buffer/driver met BF 900,905,907, stereo basisbreedteregelaar. Prijs fl. 4,95/BF 100,--
SEPTEMBER/ OKTOBER 1985	Radio Signaal - Moerkapelle, Jingles maken is een vak apart: een bezoek bij Jingleproducent Zlaja & Dorst - Den Haag, Interview met disc-amazone Llan Backx (Breda), WAPS en Decibel legaal op de Amsterdamse kabel, Interview Bob Noakes (5), 'Dioptric Surveyor' belaaft zeezenders, exclusieve zeezenderfotoreportage door Theo Dencker, Belgie: de invloed van de vrije radio's op de legale omroep: Interview met 8RT2, KG-Special: Radio Victoria (slot). Met GRATIS Flexi-disc, waarop demo-jingles van Ferry van Beek. Prijs fl. 4,95/BF 100,--
NOVEMBER 1985	Het Nederlands Omroepmuseum, Jongerenradio WAPS legaal op Amsterdamse kabel, B&M Producties: Interview met Jingleproducent Ferry van Beek, Radio Dixicana-Arnhem, Interview met Radio Rheinland (MG), Interview Bob Noakes (6), Radio Nova aan de Belgische kust, Radiostations Antwerpen, Techniek: Absorptie-dip-frequentiemeter 75-225 MHz, Kleurenposter (A4) 'Ross Revenge' Prijs fl. 4,95/BF 100,--
DECEMBER 1985	Eerste uitzending Radio Decibel via Amsterdamse kabel, Factum FM en Radio Proeflokaal Marconi-Amsterdam, Radio Guust-Hoorn, Kilmop Den Haag: Bingo voor het goede doel, Uit de Waard door Peter van Dijk, Slot Interview Bob Noakes, Laser 558 uit de lucht, Reekbespreking 'Van PEM tot TROS' door Hans Knot, Belgie: Radio DeImare in Dudenaarde-Zingem, Radio Riviera bij aan de Frans/Italiaanse kust, Inrichting lokale radio studio, Techniek: 1-krings ontvanger voor afregelen van zenders, G-Traps FM tulzender door ASSH Prijs fl. 4,95/BF 100,--

**INTERVIEW  
ADAM CURRY**

**DE RCD VAN  
BINNENUIT  
BEKEKEN**

**DECIBEL  
UNIQUE FM  
WAPS, -  
IS LEGAAL  
IDEAAL?**

Het FRM verschijnt 10 x per jaar  
Losse nummers: f 5,25 / BF 105  
14e jaargang nr. 1  
januari 1987

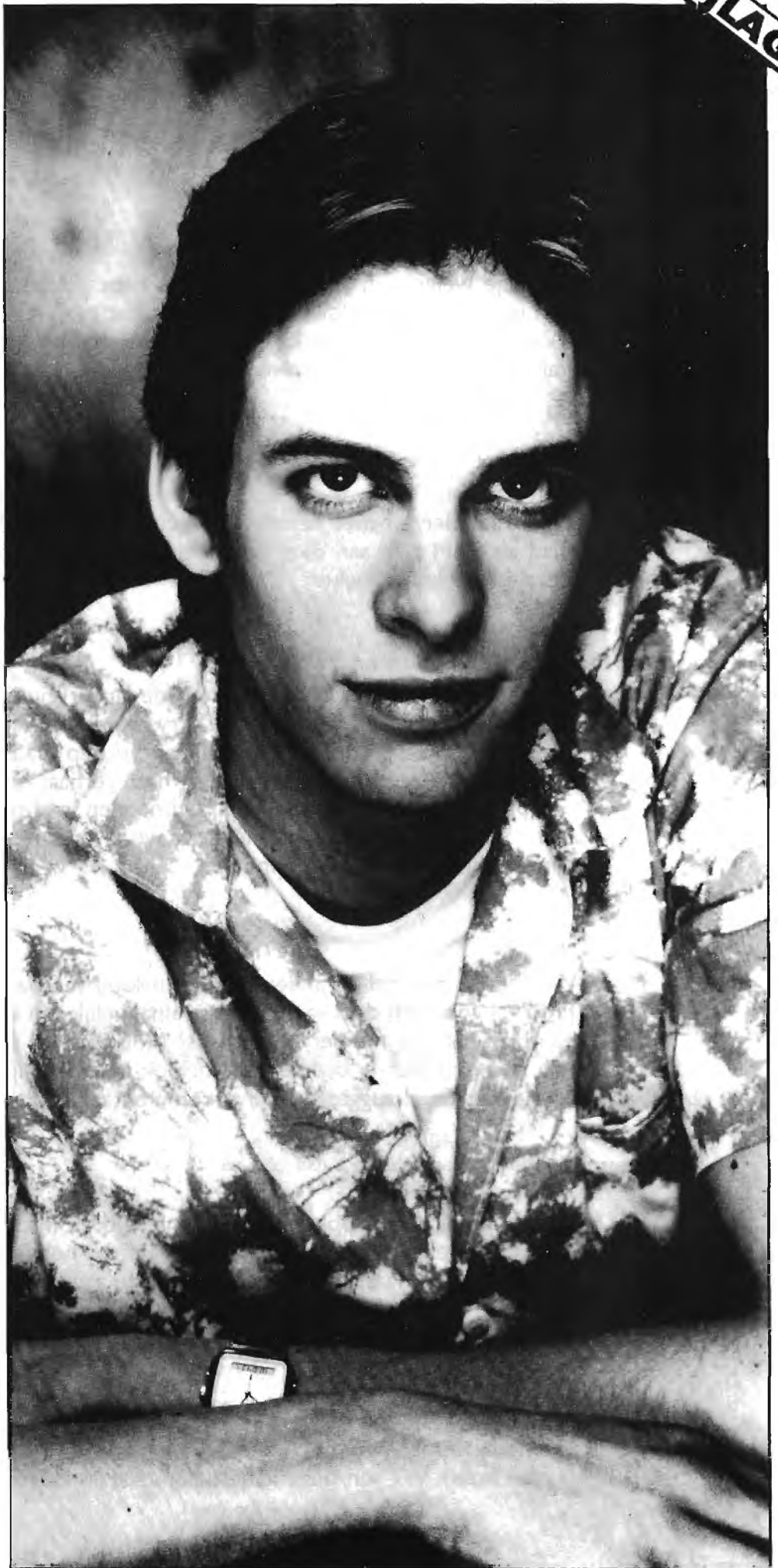

# EEN VERNIEUWD FRM?

Inderdaad !

Zoals je wellicht in eerdere nummers hebt gelezen, verandert het FRM per 1 januari van uitgever. Maar dat is niet het enige dat gaat veranderen !

Want naast een nieuwe lay-out, 'n constante kwaliteit papier en een moderner logo, zal ook de inhoud vernieuwen.

Immers, vrije radio is de laatste jaren nogal aan verandering onderhevig. Men gaat professioneler en met betere apparatuur te werk. Uiteraard is het belangrijk dat een blad als FRM zich aan deze veranderingen aanpast. Op deze pagina's kan je daar al 'n beetje mee kennismaken.

En wat hebben we je in het vernieuwde januari-nummer te bieden? In ieder geval een uitgebreid interview met Adam Curry, een verhaal over de legale kabelomroepen in Amsterdam, aandacht voor de ziekenomroep Radio Lucas én we geven de Radio Controle-Dienst de gelegenheid om haar verhaal eens te vertellen. Ook geven we je een profiel van platenmaatschappij Dureco, en je ontmoet Ton Daalhuisen, programma-leider TROS-radio. Verder handhaven we diverse populaire rubrieken zoals 'Studio- en zendtechniek' en de DX-rapporten.

Wat beslist niet zal veranderen is de invloed van de lezers. Want ook het vernieuwde FRM zal voor een deel van de lezers afhankelijk zijn en, wees eerlijk, je leest toch liever een blad dat nòg mooier en beter is? Nou dan!

Van een ding kan je dus zeker zijn: ook in 1987 blijft FRM jouw blad! Mocht je, naar wij hopen, nu al suggesties en/of commentaar hebben, dan horen we dat graag van je.

Iets dat je uiteraard ook van een vernieuwd en interessant magazine mag verwachten, is een minstens zo interessant aanbod. En dat hebben we voor je!

Op de bon hiernaast lees je alles over onze aantrekkelijke abonnementstarieven. Wilde jij altijd al lid worden van het FRM dan is het nù tijd, maar, let op: het betreft hier een eenmalige aanbieding, dus reageer snel !

Tenslotte hopen we dat je het vernieuwde FRM ook in 1987 met méér plezier zal blijven lezen. Wij van onze kant zullen daar in ieder geval alles voor doen!



Het FRM is een uitgave van:  
Rinand Media bv.  
Adres : Postbus 1247  
1000 BE Amsterdam  
Telefoon : 020 - 683178  
Druk : Nimo Druk  
Monnickendam  
Distributie: Betapress, Gilze



Interview Adam Curry .....	2
Studiotechniek .....	5
De radio van Ton Daalhuisen .....	6
Brieven .....	7
FOCUS 103 .....	8
Ziekenomroep Radio Lucas .....	11
Zeezenders .....	12
Belgische radiostations .....	14
DX-rapporten .....	16
Overzicht radiostations .....	18
Profiel Dureco .....	20
Releases .....	22
Promotieteams .....	23
Is Legaal Ideaal? .....	26
De Grote Verwarring .....	28
De RCD van binnenuit bekeken .....	29
Zendertechniek .....	30
MG / LG .....	31
Vooruitblik .....	32

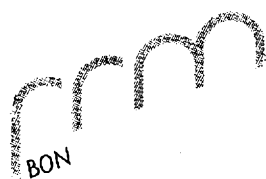

## IK WORD LID

en abonneer mij tot wederopzegging op het vernieuwde FRM

\*) voor 1 jaar à f 45,-- / BF 900  
en krijg een speciaal vervaardigde jinglecassette kado !

\*) voor 2 jaar à f 90,-- / BF 1800  
en krijg een shout ter waarde van f 70,-- gratis !

Tekst shout: .....

Ik betaal na ontvangst van uw acceptgirokaart.

Naam: .....

Adres: .....

Postcode: .....

Plaats: .....

Telefoon: .....  
(Vermeld je echte naam !)

Deze bon uitknippen en sturen naar FRM, antwoordnummer 10516,  
postcode 1000 RA in Amsterdam. De postzegel betalen wij voor je!  
Máár bellen gaat sneller: 020 - 683178.



NOORDEINDE 25 – MONNICKENDAM – TELEFOON 02995 - 1336 - 2555

# **DRUKWERK**

**ZOALS U HET WILT HEBBEN**

**GOED EN NIET DUUR !**

Wij leveren handels- en familie-drukwerk, zoals geboorte- en rouwdrukwerk, enveloppen, briefpapier, rekeningen, leaflets, strooifolders.

Verder drukken en afwerken van periodieken in kleinere en middelgrote oplagen.

Full-colour drukwerk voor alle mogelijke doeleinden.

Ook kunt u bij ons terecht voor o.a. copiëren, zeefdruk, pregen en stansen vanaf 6 x 10 cm tot 56 x 82 cm.



NOORDEINDE 25 – MONNICKENDAM – TELEFOON 02995 - 1336 - 2555

- JANUARI 1986 Uitslag FRM-Poll 1985/1986, Radio Elbo-Rotterdam. Interview met Peter Allan (Radio Nieuwediep-Den Helder), Boekbespreking: "The Pirates who ruled the waves"-Jay Jackson, Wie is "De Verloren Zoon"? Radio Antigoon-Antwerpen. Techniek: Afstembaar banddoorlaatfilter (50 Ohm), Zelfbouw TV-zender. Voeding bij 6-traps buizenzender uit FRM 12/'85 Prijs FL. 5.25/BF 105.--
- FEBRUARI 1986 Vrije Radio in Nederland: Benefietavond voor gepakte piraat in Tilburg, Radio Orion-Reuver, FRM for Africa, In memoriam Buster Pearson, Radio Monique Enquete, Radio Rusling: nieuwe zeezender?, Interview met John Lewis-kapitein van de Ross Revenge door Hans Knot, Radio Horizon-Nieuwpoort, Radio Antigoon-Antwerpen (2), Techniek: 3 schema's van voedingen, 50 Watt Lineair met BLW60. Prijs FL. 5.25/BF 105.--
- APRIL/MEI 1986 Radio Stad Roosendaal, Transatlantic Radio Rotterdam, 10 jaar Radio Eldorado Aalsmeer, Interview met "De Jansen & Jansen Show", Boekbespreking "Van Rem naar Tros" van Hans Knot, Uitslag van de Radio Monique Enquete, Interview met Ferry Eden door Hans Knot, Radio 't Ros Dendermonde. Prijs FL. 5.25/BF 105.--
- JUNI 1986 Rotterdam: Radio Exclusief, Radio Caldonia en Radio Stad Centraal, Provincie Utrecht, Muziekstations in het Noorden, Uit de Waard: Radio Focus 103 uit de lucht gehaald + interview met Radio Telstar, Boekbespreking: "Vrije Radio in Vlaanderen" van Luk Standaert, MG: Radio Torensvalk en Delta Radio, Plaatbespreking: De Radio Monique LP, Techniek: Beatronica BT-16 zelfbouw mengversterker met buizen. Prijs FL. 5.25/BF 105.--
- JULI 1986 Alles over jingles door Henk van der Wijk, Interview met Veronica DJ Peter Teekamp, Interview met Monique DJ Ger Lammens, België: reportage over Radio Midden Limburg te Zonhoven, Techniek: 5-traps FM zender 5 Watt, PLL-circuit voor o.a. 3 meter, Triapioze vermogensregelaar, Balun voor aanpassing symmetrische antennes, Kristalgestuurde AM-zender. Prijs FL. 5.25/BF 105.--
- AUGUSTUS 1986 Hoe begin ik een radiostation? (1), Satellietontvangst nu en straks, Radio Stad Centraal Rotterdam, Gert v/d Zee Story (1), Techniek: compressor/limiter, Eenvoudige UHF-TV zender, 5 Traps buizenzender 0.5 tot 70 Watt met frequentieverschuiving Prijs FL. 5.25/BF 105.--
- SEPTEMBER/  
OKTOBER 1986 Hoe begin ik een radiostation? (2), Radio Verona-Winschoten, Satellietontvangst nu en straks door Peter van Dijk, Gert v/d Zee Story (2), Radio Monique: een verhaal van doorzetten en volhouden, 2e Radio Monique Enquete, België: Vlaanderen tegen Vlaanderen-Radio Energie vanuit Frankrijk, Radio Benidorm: Nederlands-Vlaamse programma's aan de Spaanse Costa Blanca, Techniek: FM Mosfet Oscillator, 5 Watt FM-zender 88-108 MHz, Regelbare voeding 0-650 Volt. Prijs FL. 5.25/BF 105.--
- NOVEMBER 1986 Poster "Magda Maria", Satellietontvangst nu en straks-Peter van Dijk, Vrije Radio in Nederland, België: de Vlaamse nachtmerrrie, Tunerproblemen, Nieuws van korte- en middengolf, DX-rapporten, Bijlage: overzicht FRM in 1987, Uitslag 2e Radio Monique enquete, Interview met Max de Graaf (MMI), Interview met "Haagse Harrie" (klusjesman op de "Ross"), De "Magda Maria" is vrij, Wat gebeurde er werkelijk met de Mabo2?, Douaneterreur op de "Communicator", Techniek: J-antenne, 2-traps buizenzender met Lecher-kringen 18 Watt. Prijs FL. 5.25/BF 105.--

DEZE OUDE NUMMERS KUNNEN NOG TOT 31 DECEMBER 1986 BESTELD WORDEN DOOR MIDDEL VAN OVERMAKING VAN DE VERMELDE PRIJS + FL. 1.50 PORTO EN ADM.KOSTEN PER NUMMER OP POSTGIRO 3538279 T.N.V. J.HERPS/FREE RADIO MAGAZINE, POSTBUS 10252, 1001 EG AMSTERDAM.  
VOOR BELGIE: PORTO + ADM.KOSTEN BFRS. 30.--, OVERBOEKINGEN OP REK.NR. 235-0430464-27 BIJ DE GENERALE BANK TE HASSELT T.N.V. JOSE HERPS, POSTBUS 10252, 1001 EG AMSTERDAM.  
BESTELLEN IS OOK MOGELIJK DOOR MIDDEL VAN GELDIGE NEDERLANDSE POSTZEGELS IN EEN GESLOTEN ENVELOP TE STUREN NAAR POSTBUS 10252, 1001 EG AMSTERDAM.

## Voor de laatste keer: OPRUIMING FRM ARCHIEF

VERZAMEL LP'S:

EERST BELLEN: 020-327464

'20 WORLD GREATS': BILL HALEY-ROCK AROUND THE CLOCK, JIMMY JONES-GOOD TIMIN', HANK BALLARD-FINGER POPPIN' TIME, RONETTES-BE MY BABY, CRYSTALS-HE'S A REBEL, SPOTNICKS-AMAPOLA, BEATLES-AIN'T SHE SWEET, LOU CHRISTIE-LIGHTNIN' STRIKES, TROGGS-WILD THING, JIMI HENDRIX-THE WIND CRIES MARY, SAM THE SHAM & THE PHAROHS-LITTLE RED RIDINGHOOD, WHO-I CAN SEE FOR MILES, JOHNNY JOHNSON & THE BANDWAGON-BLAME IT ON THE PONY EXPRESS, CREAM-WHITE ROOM, JAMES BROWN-I GOT THE FEELING, EDISON LIGHTHOUSE-LOVE GROWS, MOLLIES-LONG COOL WOMAN, GLORIA GAYNOR-REACH OUT I'LL BE THERE, ERIC CLAPTON-I SHOT THE SHERIFF, BEE GEES-JIVE TALKIN'  
FL. 7.50

'FANTASTIC ORIGINAL HITS': JOE COCKER-WITH A LITTLE HELP FROM MY FRIENDS, MARJORINE, DELTA LADY, SOMETHING'S COMING ON, T-REX-BY THE LIGHT OF THE MAGICAL MOON, JEEPSTER, ONE INCH ROCK, THE MOVE-FLOWERS IN THE RAIN, BRONTOSAURUS, WHEN ALICE COMES BACK TO THE FARM, PROCOL HARUM-A SALTY DOG, CONQUISTADOR, HOMBURG  
FL. 7.50

'POP REVOLUTION': MIKE BLOOMFIELD & AL KOOPER-FEELIN' GROOVY, BLOOD SWEAT & TEARS-MORE AND MORE, SPIRIT-I GOT A LINE ON YOU, JOHN KAY-TWISTED, DON ELLIS-SCRATT & FLUGGS, ELECTRIC FLAG-SOUL SEARCHIN'-CHAMBER BROS.-YOU GOT THE POWER, AL KOOPER-I STAND ALONE, MOBY GRAPE-HOOCHIE, JOHN SIMON-PAINTING FOR FREAKOUT  
FL. 5.--

'ALL GOOD CLEAN FUN'(2 LP'S): ERIC BURDON & WAR-SPILL THE WINE, HELP YOURSELF-STREET SONG, NITTY GRITTY DIRT BAND-CHICKEN REEL, COLIN SCOT-TAKE ME AWAY, IF-HERE COMES MR.TIME, MAN-DAUGHTER OF THE FIREPLACE, COCHISE-HOME AGAIN, MORNING-DIRT ROADS, GYPSY-LET ME TAKE YOU HOME, ALLAN TAYLOR-SONG FOR KATHY, ERNIE GRAHAM-DON'T WANT ME ROUND YOU, CANNED HEAT & JOHN LEE HOOKER-BOOGIE CHILLEN NO.2, GROUNDHOGS-CHERRY RED, SUGARLOAF-HOT WATER, HAWKWIND-BE YOURSELF, AMON DUUL II-RACE FROM HERE TO YOUR EARS, MORNING-ROLL 'EM DOWN, CANNED HEAT-THAT'S ALL RIGHT MAMA, BRINSLEY SCHWARZ-FUNK ANGEL, REG KING-GONE AWAY, NITTY GRITTY DIRT BAND-YUKON RAILROAD, SWEET PAIN-JOY, B.B.BLUNDER-SEED  
FL. 5.--

'ROCK A DELICS': STEVE MILLER BAND-LIVIN' IN THE USA. QUICKSILVER MESSENGER SERVICE-DINO'S SONG, S.R.C.-BLACK SHEEP. GANDALF-CAN YOU TRAVEL IN THE DARK ALONE. STEVE MILLER BAND-DIME A CHANCE ROMANCE. O.M.S.-PRIDE OF MAN, MAD RIVER-HIGH ALL THE TIME. HARDWATER-SANCTUARY, INSECT TRUST-MISS FUN CITY FL. 5.--

'HEY JUNE': BRAINBOX-TO YOU. OPUS-BABY COME ON. SLIGHT ACHE (BRAM & FREEK)-SECOND FLOOD, AHORA MAZDA-FALLEN TREE. CONTINENTAL UPTIGHT BAND-PLEASE SING A SONG FOR US. SEPTEMBER-LITTLE SISTER. ISLAND-SUPER WOMAN. BRAINBOX-SO HELPLESS, RITMO NATUREL (MET JAN AKKERMAN)-MORNING AFTER THE THIRD FL. 5.--

'THE ROCK MACHINE TURNS YOU ON': BOB DYLAN-I'LL BE YOUR BABY TONIGHT. MOBY GRAPE-CAN'T BE SO BAD. SPIRIT-FRESH GARBAGE. U.S.A.-I WON'T LEAVE MY WOODEN WIFE FOR YOU SUGAR. ZOMBIES-TIME OF THE SEASON. PEANUT BUTTER CONS.-TURN ON A FRIEND, LEONARD COHEN-SISTERS OF MERCY, BLOOD SWEAT & TEARS-MY DAYS ARE NUMBERED. BYRDS-DOLPHINS SMILE, SIMON & GARFUNKEL-SCARBOROUGH FAIR, TAJ MAHAL-STATESBORO BLUES, ELECTRIC FLAG-KILLING FLOOR, ROY HARPER-NOBODY'S GOT ANY MONEY IN THE SUMMER, TIM ROSE-COME AWAY MELINDA, VELVET OPERA-FLAMES FL. 7.--

'ROCK BUSTER' (2 LP'S): IT'S A BEAUTIFUL DAY-DON & DEWEY, BLOOD SWEAT & TEARS-SOMETHING COMIN' ON, SOFT MACHINE-OUT BLOODY RAGEOUS, MILES DAVIS-MILES RUNS THE VODOO DOWN, FLOCK-URANIAN SIRCIUS, SANTANA-BLACK MAGIC WOMAN, POCO-YOU BETTER THINK TWICE, MICK SOFTLEY-TIME MACHINE, BYRDS-ALL THINGS, BOB DYLAN-DAYS OF 49, TREES-POLLY ON THE SHORE, GARY FARR-IN THE MUD, ARGENT-WHERE ARE WE GOING WRONG, ROCK WORKSHOP-PRIMROSE HILL, SPIRIT-MR.SKIN, BLACK WIDOW-MARY CLARKE, SKIN ALLEY-THE QUEEN OF BAD INTENTIONS, ROBERT WYATT-TO MARK EVERYWHERE, REDBONE-CRAZY CAJUN CAKEWALK BAND, JOHNNY WINTER-GUESS I'LL GO AWAY, SHUGGIE OTIS-BOOTIE COOLER, NEW YORK ROCK ENSEMBLE-DON'T WAIT TOO LONG, SKID ROW-AN AWFUL LOT OF WOMAN, PACIFIC GAS & ELECTRIC-STAGGOLEE, EDGAR WINTER-TOBACCO ROAD, AL KOOPER-COUNTRY ROAD FL. 5.--

'THE BEST OF ISLAND': JETHRO TULL-A SONG FOR JEFFREY, SPOOKY TOOTH-SUNSHINE HELP ME, FREE-I'M A MOVER, ART-WHAT'S THAT SOUND, TRAMLINE-PEARLY QUEEN, TRAFFIC-YOU CAN ALL JOIN IN, FAIRPORT CONVENTION-MEET ON THE LEDGE, NIRVANA-RAINBOW CHASER, JOHN MARTYN-DUSTY, CLOUDS-I'LL GO GIRL, SPENCER DAVIS GROUP-SOMEBODY HELP ME, WYNDER K.FROG-GASOLINE ALLEY FL. 5.--

'THINK! POP PROGRESS '71' (2 LP'S): PROCOL HARUM-WHISKY TRAIN, GARY WRIGHT-GET ON THE RIGHT ROAD, BLACK PEARL-HERMIT FREAK SHOW, THE MOVE-TURKISH TRAMLINE CONDUCTOR BLUES, HUMBLE PIE-BIG BLACK DOG, SUPERTRAMP-NOTHING TO SHOW, PAUL BRETT SAGE-3D MONA LISA, FAIR WEATHER-YOU AIN'T NO FRIEND, JIMI HENDRIX-SUNSHINE OF YOUR LOVE, MAN-SUDDEN LIFE, ELTON JOHN-TAKE ME TO THE PILOT, FALCONS-FIRE HIGHER THAN THE MOUNTAIN, TITUS GROAN-OPEN THE DOOR HOMER.T.REX-JEWEL, STATUS QUO-IS IT REALLY ME? GOTTA GO HOME, LEE MICHAELS-WHAT NOW AMERICA, STRAWBS-WHERE IS THIS DREAM OF YOUR YOUTH FL. 7.50

'JUGGERNAUTS OF THE EARLY 70'S': JIM CROCE-YOU DON'T MESS AROUND WITH JIM, THREE DOG NIGHT-MAMA TOLD ME NOT TO COME, GRASS ROOTS-TWO DIVIDED BY LOVE, JAMES GANG-WALK AWAY, HAMILTON FRANK & REYNOLDS-DON'T PULL YOUR LOVE, STEPPENWOLF-ROCK ME, SMITH-BABY IT'S YOU, EDDIE HOLMAN-HEY THERE LONELY GIRL, MAMA CASS-MAKE YOUR OWN KIND OF MUSIC, GAYLE MCCORMICK-IT'S A CRYIN' SHAME, TOMMY ROE-STAGGER LEE, JOHN KAY-I'M MOVIN' ON FL. 6.--

'K-TEL 20 POWER HITS' (VOL.2): TOMMY JAMES-DRAGGIN' THE LINE, DAWN-KNOCK THREE TIMES, PARTRIDGE FAMILY-DOESN'T SOMEBODY WANT TO BE WANTED, WADSWORTH FAMILY MANSION-SWEET MARY, DELFONICS-LOVE THE ONE YOU'RE WITH, DELLS-THE LOVE THEY HAD, MELANIE-PEACE WILL COME, OCEAN-PUT YOUR HAND IN THE HAND, BELLS-STAY AWHILE, SUGARLOAF-GREEN EYED LADY, GUESS WHO-SHAKIN' ALL OVER, FUZZ-I LOVE YOU FOR ALL SEASONS, BRIAN HYLAND-GYPSY WOMAN, TOMMY JAMES-I'M COMIN' HOME, RAY CHARLES-SWEET YOUNG THING LIKE YOU, CURTIS MAYFIELD-IF THERE'S A HELL BELOW WE'RE ALL GONNA GO, EDWIN HAWKINS SINGERS-OH HAPPY DAY, JOE SIMON-YOUR TIME TO CRY, DAWN-CANDIDA FL. 7.50

'BLACK GOLD' (2 LP'S): ARETHA FRANKLIN-SPANISH HARLEM, PERCY SLEDGE-WHEN A MAN LOVES A WOMAN, ROBERTA FLACK & DONNY HATHAWAY-YOU'VE GOT A FRIEND, OTIS REDDING-DOCK OF THE BAY, JACKIE MOORE-PRECIOUS PRECIOUS, BOOKER T & THE MG'S-GREEN ONIONS, R.B.GREAVES-TAKE A LETTER MARIA, DRIFTERS-THERE GOES MY BABY, SAM & DAVE-SOUL MAN, PERSUADERS-THIN LINE BETWEEN LOVE AND HATE, CLARENCE CARTER-PATCHES, MANU DIBANGO-SOUL MAKOSSA, DONNY HATHAWAY-THE SHETTO, BETTY WRIGHT-CLEAN UP WOMAN, BEN E.KING-DON'T PLAY THAT SONG, JOE TEX-SHOW ME, CARLA THOMAS-GEE WHIZ, BROCK BENTON-RAINY NIGHT IN GEORGIA, KING CURTIS-MEMPHIS SOUL STEW, ROBERTA FLACK-THE FIRST TIME EVER I SAW YOUR FACE, KING FLOYD-GROOVE ME, SPINNERS-ONE OF A KIND, BEGINNING OF THE END-FUNKY NASSAU, WILSON PICKETT-DON'T KNOCK MY LOVE FL. 12.50

'NEVER MARRY A PINK ELEPHANT': SHOCKING BLUE-NEVER MARRY A RAILROAD MAN, SERPENTINE-INSTANT ALISON, THE GANG-STOP YOUR LOVIN', BARRIE WEBB-MARTY, JERONIMO-THE LIGHT LIFE NEEDS, LEE REED-HOLLY HOLY, SHOCKING BLUE-FIREBALL OF LOVE & ROLL ENGINE ROLL, SERPENTINE-HEY DREAMER, JERONIMO-HANDS, DIANNE BROOKS-NEED TO BELONG, THE GANG-IT'S ROCKING, BARRIE WEBB-THINK ABOUT IT, SHOCKING BLUE-WILD WIND FL. 4.--

'THAT'S SOUL 3': JAMES BROWN-THERE IT IS, MILLIE JACKSON-MY MAN A SWEET MAN, ISLEY BROS.-POP THAT THANG, AL GREEN-BACK UP TRAIN, JOE SIMON-POWER OF LOVE, FREDERICK KNIGHT-I'VE BEEN LONELY FOR SO LONG, STAPLE SINGERS-I'LL TAKE YOU THERE, RUFUS THOMAS-6-3-3, ISAAC HAYES & DAVID PORTER-AIN'T THAT LOVIN' YOU, DONNIE ELBERT-THIS OLD HEART OF MINE, JB'S-PASS THE PEAS, MEL & TIM-STARTING ALL OVER AGAIN FL. 5.--

'TREET'S HIT TRAIN': HANK THE KNIFE & THE JETS-STAN THE GUNMAN, ALBERT WEST-MY DEAR ROSE, GEORGE BAKER SELECTION-MORNING SKY, LUCIFER-HOUSE FOR SALE, SPOOKY & SUE-SWINGIN' ON A STAR, ROEK WILLIAMS-E-35, FERRARI-SAILOR BOY, SILVIO-EVERYWHERE, GEORGE BAKER SEL.-PALOMA BLANCA, DIZZY MAN'S BAND-THE SHOW, ALEXANDER CURLY-AGGESUS, CATS-ONE WAY WIND, SLUMBERLANDBAND-ONE MONKEY IS NO MONKEY, JACK JERSEY-I WONDER, JOHNNY RODRIGUEZ-HEY MAL YO FL. 5.--

'20 SMASH HITS': DOOBIE BROS-LISTEN TO THE MUSIC, GLITTER BAND-ANGEL FACE, MEDICINE HEAD-SLIP & SLIDE, DRIFTERS-LIKE SISTER AND BROTHER, NEW SEEKERS-I GET A LITTLE SENTIMENTAL OVER YOU, BARRY BLUE-DANCIN', ALICE COOPER-TEENAGE LAMENT, FIRST CHOICE-SMARTY PANTS, LOVE UNLTO.ORCH.-LOVE'S THEME, BRYAN FERRY-A HARD RAIN'S A GONNA FALL, MOLLIES-THE AIR THAT I BREATHE, LINDA LEWIS-ROCK A DOODLE DOO, SLADE-MY FRIEND STAN, BAY CITY ROLLERS-REMEMBER, DAVID BOWIE-ROCK & ROLL SUICIDE, PAPER LACE-BILLY DON'T BE A HERO, ROXY MUSIC-STREET LIFE, DAWN-TIE A YELLOW RIBBON, FAMILY-BURLESQUE, GARY GLITTER-I'M THE LEADER OF THE GANG FL. 6.50

'24 GOOFY GREATS': NEW BEATS-BREAD & BUTTER, HOLLYWOOD ARGYLES-ALLEY OOP, JOHNNY THUNDER-LOOP DI LOOP, TROGGS-WILD THING, JEWEL AKINS-THE BIRDS AND THE BEES, JUDGE DREAD-BIG SIX, CURTIS LEE-PRETTY LITTLE ANGEL EYES, JOE JONES-YOU TALK TOO MUCH, TRASHMEN-SURFIN' BIRD, LARRY VERNE-MR.CUSTER, GOODIES-FUNKY GIBBON, 1910 FRUITGUM CY-SIMON SAYS, HOT SHOTS-SNOOPY VS.THE RED BARON, BOBBY DAY-ROCKIN' ROBIN, LARRY WILLIAMS-BONY MORONIE, LITTLE RICHARD-GOOD GOLLY MISS MOLLY, JOHNNY & THE HURRICANES-BEATNIK FLY, FENDERMEN-MULE SKINNER BLUES, LOVIN' SPOONFUL-NASHVILLE CATS, OLYMPICS-WESTERN MOVIES, OHIO EXPRESS-YUMMY YUMMY YUMMY, JOHN FRED & HIS PLAYBOY BAND-JUDY IN DISGUISE, TOMMY JONES & THE SHONDELLS-MONY MONY, COCKEREL CHORUS-NICE ONE CYRIL FL. 6.50

'DISCO MANIA': RUBETTES-FOO DEE OH DEE, LIMOUSINE-SEVENTY FIVE, BIG MOUTH & LITTLE EVE-UNCLE, VAN MCCOY-THE HUSTLE, MOMENTS & WHATNAUTS-GIRLS, SHIRLEY & CY-DISCO SHIRLEY, SWEET OKAY SUPER-SISTER-COCONUT WOMAN, SUGAR LOAF-DON'T CALL US..... DIZZY MAN'S BAND-THE OPERA, GALAXY LIN-LONG HOT SUMMER, ABBA-SOS, AFRIC SIMONE-RAMAYA, JOHNNY RODRIGUEZ-HASIBABA, DOOLEY SILVERSPoon-THERE'S ALWAYS ANOTHER GIRL, MAGGIE MCNEAL-NOTHING ELSE TO DO, TIMBLEWEEDS-SOMEWHERE BETWEEN, BARRY & EILEEN-IF YOU GO, RETTA YOUNG-SENDING OUT AN SOS, NAT BONELLA-OH MONAH, CATAPULT-SEVEN ELEVEN, SABBY TIGER-SLOW DOWN FL. 5.--

**ELPEES:** PRIJZEN EXCLUSIEF REMBOURSKOSTEN VANAF FL.10.-- AFHANKELIJK VAN HET GEWICHT VAN DE ZENDING.  
VAN ELKE LP IS SLECHTS 1 EXEMPLAAR AANWEZIG. BESTELLINGEN DUS UITSLUITEND TELEFONISCH: 020-327464 (VRAGEN NAAR JOSE).

JAN AKKERMAN - PLEASURE POINT	FL. 10.--	BEACH BOYS - HOLLAND	FL. 6.50
ALLMAN BROTHERS BAND - BROTHERS AND SISTERS	FL. 7.50	GEORGE BENSON - BREEZIN' (MET O.A. THIS MASQUERADE)	FL. 7.50
ANIMALS - BEFORE WE WERE SO RUDELY INTERRUPTED	FL. 7.50	BLUE OYSTER CULT - MIRRORS	FL. 5.--
BAZFINGER - WISH YOU WERE HERE	FL. 5.--	JOHN CALE - HELEN OF TROY	FL. 5.--
BEACH BOYS - 15 BIG ONES	FL. 7.50	JIM CROCE - I GOT A NAME	FL. 5.--



MARGREET OOLMAN - EINDELIJK IN STEREO.....	FL. 7,50	SOUTHERN COMFORT - SOUTHERN COMFORT	FL. 4,--
FATS DOMINO - LIVE (O.A. BLUE MONDAY,I'M WALKIN')	FL. 5,--	SPOOKY TOOTH - YOU BROKE MY HEART....	FL. 5,--
DOOBIE BROTHERS - TOULOUSE STREET	FL. 10,--	STEALER'S WHEEL - STEALER'S WHEEL (O.A. LATE AGAIN)	FL. 7,50
PETER FRAMPTON - FRAMPTON'S CAMEL	FL. 7,50	STRANGLERS - NO MORE HEROES	FL. 7,50
J.GEILS BAND - MONKEY ISLAND	FL. 5,--	STRAWBS WITH SANDY DENNY	FL. 4,--
GRAND FUNK - WE'RE AN AMERICAN BAND	FL. 5,--	SUPERSISTER - PUDDING EN GISTEREN (O.A.RADIO)	FL. 10,--
GRATEFUL DEAD - TERRAPIN STATION	FL. 5,--	DIANA ROSS & THE SUPREMES - LET THE SUNSHINE IN	FL. 5,--
ALBERT HAMMOND - ALBERT HAMMOND (O.A. AIR DISASTER)	FL. 5,--	RACHEL SWEET - PROTECT THE INNOCENT	FL. 5,--
ELTON JOHN - MADMAN ACROSS THE WATER	FL. 7,50	TOTO - TOTO (O.A. HOLD THE LINE)(AM.IMPORT)	FL. 10,--
ELTON JOHN - DON'T SHOOT ME.....	FL. 7,50	TODD RUNDGREN'S UTOPIA - RA	FL. 7,50
ELTON JOHN - CARIBOU	FL. 7,50	T-REX - TANX	FL. 5,--
ELTON JOHN - CAPTAIN FANTASTIC.....	FL. 7,50	UTOPIA - OOPS! WRONG PLANET	FL. 7,50
ELTON JOHN - BLUE MOVES (DUBBEL LP)	FL. 10,--	TONY JOE WHITE - TONY JOE WHITE	FL. 5,--
LENE LOVICH - FLEX	FL. 7,50	WIGWAM (FINLAND) - LUCKY GOLDEN STRIPES & STARPOSE)	FL. 5,--
L-SEVEN - DARK SIDE OF THE LINE	FL. 3,--	JOHNNY WINTER - STILL ALIVE AND WELL	FL. 5,--
LYNYRD SKYNYRD - NUTHIN' FANCY	FL. 5,--	GARY WRIGHT - THE LIGHT OF SMILES	FL. 7,50
KEIH MOON - TWO SIDES OF THE MOON (O.A. SOLID GOLD)	FL. 5,--	YES - YES	FL. 7,50
RUFUS FEATURING CHAKA KHAN - RUFUSIZED	FL. 7,50	Z.Z.TOP - TEJAS (AM.IMPORT)	FL. 7,50

## SINGLES: FL. 2,50 PER STUK. EXCL. REMBOURSKOSTEN FL.10,- PER ZENDING (ONGEACHT HET AANTAL SINGLES)

AMERICAN FLYER	LET ME DOWN EASY/QUEEN OF ALL MY WAYS	DOOBIE BROTHERS	TURN IT LOOSE/IT KEEPS YOU RUNNING
ANDERSON ANKE	LA SOURCE (TUNETV-PROGR."RUUD EN LEONIE"	DOOBIE BROTHERS	ECHOES OF LOVE/THERE IS A LIGHT
ATOMIC ROOSTER	TELL YOUR STORY (SING YOUR SONG)/O.D.	DORSEY LEE	WORKING IN THE COAL MINE/MEXICO
AYERS KEVIN	DAY BY DAY/THE UP SONG	DR.JOHN	RIGHT PLACE WRONG TIME/I BEEN HOODOOD
B.T.EXPRESS	PEACE PIPE/GIVE IT WHAT YOU GOT	DR.LOVE	SUPERMATIC DREAM/UNIVERSAL GIRL
BAD COMPANY	GOOD LOVIN' GONE BAD/WHISKY BOTTLE	DUKE OF BURLINGTON	CLAPPING WINGS/INDIAN FIG
BADFINGER	APPLE OF MY EYE/BLIND OWL	EARLY BIRD	MOTHER PLAYED THE DOBRO/TWO MORE BOTTLES OF WINE
BAR-KAYS	SUMMER OF OUR LOVE/SHAKE YOUR RUMP TO THE FUNK	EARTH QUAKE	FRIDAY ON MY MIND/MADNESS
BARKING & HOUNDSDITCH	QUEEN OF THE ALLEY DOGS/DOG ROCK	EARTH,WIND & FIRE	SERPENTINE FIRE (VOC. & INSTR.)
CHORAL S		ELO MICHAEL	THAT'S MY BAG/WIZZY LIZZY
BARRY LEN	LIKE A BABY/HAPPINESS	EMERSON,LAKE & PALMER	FROM THE BEGINNING/LIVING SIN
BBC RECORDS & TAPES	GOING NOWHERE/EVERYTHING'S ALLRIGHT	EMERSON,LAKE & PALMER	BRAIN SALAD SURGERY/STILL.... YOU TURN ME ON
BEACH BOYS	HAD TO PHONE YA/IT'S O.K.	ENGLAND DAN & JOHN FORD	WHERE DO I GO FROM HERE/GONE TOO FAR
BEST PETER	THE PICTURE SHOW MAN/TAP TAP	COLEY	
BETTERS HAROLD	DO ANYTHING YOU WANNA (PT.1 & 2)	FACINATORS	YOU ARE THE BLAME/REVIVED
BIDDU ORCHESTRA	JOURNEY TO THE MOON/JOURNEY IN THE RAIN	FARDON DON	RUNNING BEAR/ST.MATTHEW ST.MARK ST.LUKE & ST.JOHN
BINTANGS	I BEEN HOODOOD/WAIT	FATBACK BAND	SPANISH HUSTLE/PUT YOUR LOVE (IN MY TENDER CARE)
BLACK BLOOD	A.I.E.(A MWANA)/RASTIFERIA	FIRST CLASS	BEACH BABY/BOTH SIDES OF THE STORY
BOHANNON HAMILTON	FOOT STOMPIN' MUSIC/DANCE WITH YOUR PIANO	FOGHAT	FOOL FOR THE CITY/I JUST WANT TO MAKE LOVE TO YOU
BOWN ANDY	SWEET WILLIAM/I WON'T LET YOU DOWN	FORBERT STEVE	SAY GOODBYE TO LITTLE JO/YOU ARE DARN RIGHT
BROOKER'S BILL JUGBAND	PASADENA/DR.JAZZ	FRANKLIN ARETHA	LOOK INTO YOUR HEART/ROCK WITH ME
BROOKLYN DREAMS	SAD EYES/HOLLYWOOD CIRCLES	FRANKLIN RODNEY	THE GROOVE/GOD BLESS THE BLUES
BROWN PETER	DO YA WANNA GET FUNKY WITH ME/BURNING LOVE	FRIJID PINK	MUSIC FOR THE PEOPLE/SLOONY
	BREAKDC	GARFUNKEL ART (WITH PAUL SIMON)	(WHAT A) WONDERFUL WORLD/WOODEN PLANES
BROWNSVILLE STATION	I'M THE LEADER OF THE GANG/KINGS OF THE PARTY	GOMM IAN	HOLD ON/ANOTHER YEAR
BUGGLES	THE PLASTIC AGE/ISLAND	GRAHAM CENTRAL STATION	FEEL THE NEED/WE BE'S GETTIN' DOWN
BYRDS	I TRUST (EVERYTHING'S GONNA WORK OUT)/THIS IS MY D	GRAND FUNK	SHINING ON/MR.PRETTY BOY
	MIDNIGHT CRUISER/SILENT SOUNDS	GRAND FUNK	BAD TIME/GOOD & EVIL
CAPABILITY BROWN	LIAR/KEEP DEATH OFF THE ROAD (DRIVE ON THE PAVEMEN	GRAND FUNK RAILROAD	TAKE ME (MONO & STEREO)
CAPABILITY BROWN		GRAY DOBIE	ROLL ON SWEET MISSISSIPPI/THE MUSIC IS REAL (MENTO
CAPALDI JIM	IT'S ALL UP TO YOU/WHALE MEAT AGAIN	GROCE LARRY	JUNK FOOD JUNKIE/MUDDY BOGGY BANJO MAN
CARLOS ERASMO	CACHACA MECANICA	HARRIS JOHNNY ORCHESTRA	FOOTPRINTS ON THE MOON/LULU'S THEME
CASTOR BUNCH JIMMY	THE BERTHA BUTT BOOGIE (PT.1 & 2)	HARRY WARREN	I AM A RADIO/SAIL ON
CASTOR BUNCH JIMMY	TROGLODYTE/I PROMISE TO REMEMBER	HART ROD	C.B.SAVAGE/BETTER OFF GONE
CATE BROS.	UNION MAN/EASY WAY OUT	HARVEY ALEX	OLD FASHIONED FEELING/RUEBEN JAMES
CHI-LITES	YOU GOT TO BE THE ONE/HAPPINESS IS YOUR MIDDLE NAM	HAVENS RICHIE	ROCKY RACCOON/STOP PULLING AND PUSHING ME
	SHE'S GOT THE POWER/SOMEONE'S FOLLOWING ME AROUND	HAYES ISAAC	JOY (PT.1 & 2)
CHRISTIAN NEIL	ROMINA/A LA FIN JE PLEURE	HEADBOYS	STEPPING STONES/BEFORE TONIGHT
CLERC JULIEN	LET'S GET IT TOGETHER/FAIT LE CHAT (DO THE CAT)	HEART	LITTLE QUEEN/TREAT ME WELL
COCO EL	I'VE GOT LOVE ON MY MIND/UNPREDICTABLE YOU	HEART	KICK IT OUT/GO ON CRY
COLE NATALIE	MILKY WAYS/SUNSHINE	HOT CHOCOLATE	CHANGING WORLD/BUMP AND DILLY DOWN
COLOMBUS	YOU ARE MY STARSHIP/BUBBLES	HOT SCOTT BAND	THREE MILES HIGH (NO NUKES)/PRAY FOR LAUGHTER
CONNORS NORMAN	PLEASE SING A SONG FOR US/SHE'S JUST A FRIEND	HUDSON BROTHERS	HELP WANTED/THE LAST TIME I LOOKED
CONTINENTAL UPTIGHT BAND	YOU'VE GOT ME RUNNIN'/IT'S OVER GOODBYE	HUMBLE PIE	NATURAL BORN WOMAN/I WILL GO ALONE
COTTON GENE	CARRY ME/MAMA LION	JACKSON HEIGHTS	RAGAMUFFINS FOOL/MAUREEN
CROSBY DAVID & NASH		K.K.KONG	MONSTER WALK (PT. 1 & 2)
GRAHAM	A PLACE IN THE SUN/EL VERANO	KAYAK	STARLIGHT DANCER/IRENE
CRUISE PABLO	NEVER HAD A LOVE/ATLANTA JUNE	KENDALL JOHNNY AND THE	ST.JAMES INFIRMARY/SHAKE HANDS/SEE SEE
CRUISE PABLO	BURCH MAGIC/STAND TALL	HERALDS	RIDER/HOOCH
CUMMINGS BURTON	AVENGING ANNIE/THE PRISONER	L.A.JETS	PRISONER (CAPTURED BY YOUR EYES)/I WILL GET ALONG
DALTREY ROGER	DISCO DUCK (PT. 1 & 2)	LABELLE	GET YOU SOMEBODY NEW/WHO IS WATCHING THE WATCHER?
DEES RICK & HIS CAST OF IDIOTS		LAFLAMME DAVID	WHITE BIRD (MONO & STEREO)
DEKKER JAAP BOOGIE SET	MEDLEY		
DEKKER JAAP BOOGIE SET	PIANO TEACHER'S TRAGEDY/SOUL BOOGIE IV		
DELIRIO RICKY	CHICO/BRAHMA		
DONEGAN LONNIE	HAVE A DRINK ON ME/DROP DOWN MAMA		
DOOBIE BROTHERS	WHEELS OF FORTUNE/SLAT KEY SOGUEL RAG		

LAKE	TIME BOMB/CHASING COLOURS	SLY & THE FAMILY STONE	IF YOU WANT ME TO STAY/BABIES MAKING BABIES
LIGHTFOOT GORDON	THE CIRCLE IS SMALL/SWEET GUINEVERE	SPACE ART	ONYX/CARRERE
LOGGINS & MESSINA	WATCHING THE RIVER RUN/TRAVELING BLUES	STARR RINGO	A DOSE OF ROCK AND ROLL/CRYING
LOGGINS & MESSINA	NOBODY BUT YOU/LONG TAIL CAT	STEELEY DAN	THE FEZ/SIGN IN STRANGER
LOGGINS & MESSINA	WATCHING THE RIVER RUN/ANGRY EYES	STEPPENWOLF	SCREAMING NIGHT HOG/SPIRITUAL FANTASY
MACHO	I'M A MAN/COSE THERE IS MUSIC IN THE AIR	STEVENS RAY	AMERICA.COMMUNICATE WITH ME/MONKEY SEE.MONKEY DO
MARKS CAPT.SKID	CHICK-A-BOOM/ABIGAIL		SONG ON THE RADIO/A MAN FOR ALL SEASONS
MASKERS	THREE IS A CROWD/LIVING IN THE PAST	STEWART AL	LET ME BE YOUR CAR/SAILOR
METERS	BE MY LADY/NO MORE OKEY DOKE	STEWART ROD	TURN BACK THE PAGES/SHUFFLE JUST AS BAD
MFSB	THE ZIP/MY MOOD	STILLS STEPHEN	ISN'T IT ABOUT TIME/SO MANY TIMES
MICHELE	SE MI VUOI LASCIARE/COSA VUOI DA ME	STILLS STEPHEN - MANASSAS	MRS.O'REILLY/KEEP ON MOVING
MIRLITONS	GA JE MEE NAAR WASTORA/RETTEKETET A.Z.	STRING DRIVEN THING	MADEMOISELLE/LIGHT UP
MOMENT OF TRUTH	HELPLESSLY (PT.1 & 2)	STYX	COME WITH ME/SPRING AFFAIR
MORODER GIORGIO	CHASE/ISTANBUL BLUES	SUMMER DONNA	SECRETS/SOMETHING IS BURNING
MOTT THE HOOPLE	ALL THE YOUNG DUDES/ONE OF THE BOYS	SUTHERLAND BROTHERS & QUIVER	
MOUTH & MACNEAL	AH, L'AMORE/I WANTED TO BE	SYLVERS	NEW HORIZON/CHARISMA
MUHAMMAD IDRIS	COULD HEAVEN EVER BE LIKE THIS (PT. 1 & 2)	TAYLOR JOHNNIE	DISCO 9000/RIGHT NOW
MURPHY WALTER & BIG APPLE	A FIFTH OF BEETHOVEN/CALIFORNIA STRUT	TEMPTATIONS	YOU'VE GOT MY SOUL ON FIRE/HEAVENLY
BAND		TEMPTATIONS	IN A LIFETIME/I COULD NEVER STOP LOVING YOU
MURRAY ANNE	DANCING ALL NIGHT LONG/SUNDAY SCHOOL TO BROADWAY	THEODORE MIKE ORCHESTRA	THE BULL (PT.1 & 2)
	PLAYBACK/A ROADSIDE SONG	THORNE KEN ORCHESTRA	THE LEGIONS LAST PATROL THEME/KISSES IN THE NIGHT
NAVEL ORANGE CHOIR	CAJUN SONG/SANCTUARY		LET ME SERENADE YOU/STORYBOOK FEELING
NEELY SAM	SHORT PEOPLE/OLD MAN ON THE FARM		UNDERWATER (PT.1 & 2)
NEWMAN RANDY	STARTED OUT DANCING, ENDED UP MAKING LOVE/ANGIE BA		JESUS (PT.1 & 2)
O'DAY ALAN	SPEAK TO ME/O COME YOU		SULTANA/SING FOOL SING
	HARI-KARI ON/MY GOOD WOMAN		FEELING ALRIGHT?/WITHERING TREE
OFARIM & WINTER	THE WARRIOR/UHURU		BUNGLE IN THE JUNGLE/BACK-DOOR ANGELS
OOSH BAND	DEEP PURPLE/TAKE ME BACK AGAIN		I WANNA JUMP/TREATING US FUNKY
OSIBISA	AIN'T NOTHING LIKE THE REAL THING/SING		TRYING TO FIND MY BABY/HERE SHE COME
OSMOND DONNY & MARIE	HEY MAMA/LADY OF THE BAND		OOH! MOTHER/BOGTROTTER
OSMOND DONNY & MARIE	NO TROUBLES BUT LOVE/MELANIE		THAT IS THE WAY LIFE GOES/ANYTHING YOU WANT
OVATION	CRAZY LOVING/STINGHEAD		SARAGOSSA/SYMPHONIE POUR MARIE
OVATION	STUPID GUY/ROAD TO RUIN		CLOG DANCE/TIME TO LIVE
QZARK MOUNTAIN DAREDEVIL'S	WHITE CHRISTMAS/PADDLING MADELINE HOME		THE QUARTER MOON/HIPPY HIPPI SHAKE
PARANOIDS	ALL NIGHT/BLIND LEADING THE BLIND		DOWN THE LINE/BLESS THE BEASTS AND CHILDREN
PASADENA ROOF ORCHESTRA	PARTY IS A GROOVY THING/ASKING FOR TROUBLE		
PAUL LYNSEY DE	CHERO DA CAROLINA/O POVO TA LA		GIMME THAT BEAT (PT.1 & 2)
PEOPLES CHOICE	HOUSE IN THE COUNTRY/POLYANNA		SOULFUL EYES/HOLD ON TO YOUR HINEY
PEREIRA NAZARE	THE CHAINS/FEEL LIKE I WANNA CRY		BABY ELEPHANT WALK/EXPERIMENT IN TERROR
PERFECT PEOPLE	KING KONG (YOUR SONG)/DISCO KONG		BIG BERTHA/HEY,DRUMMER MAN
PHILIPS ESTHER			HANGING AROUND/WE ALL HAD A REAL GOOD TIME
PICKETT BOBBY & FERRARA	COME RIGHT HERE/INTERNATIONAL PLAYBOY		FRANKENSTEIN/UNDERCOVER MAN
PETER	BABY BOY/STREETS OF THIS TOWN (ODE TO FERNWOOD)		YOU HAVEN'T DONE NOTHING/BIG BROTHER
PICKETT WILSON	COME GO WITH ME/WIZZARD WUZZIT		D.I.V.O.R.C.E./ALMOST PERSUADED
PLACE MARY KAY	UNDER THE GUN/REPUTATION		
POCKETS	NA NA NA/MISTRAL		
POCO	MOODY BLUE/SHE THINKS I STILL CARE		
POWELL COZY	TAKE ME TO THE CAPTAIN/I AINT LOOKING ANYMORE		
PRESLEY ELVIS	SCOTTISH DOG DANCE (PT. 1 & 2)		
PRISM	WHO'S GOT THE MONSTER/SOUL WALKING (WHATNAUTS BAND)		
RED HACKLE PIPE BAND	THE PRESIDENTIAL DEBATE/SUITCASE		
RIMSHOTS	LOVE EXPERIENCE/BOULEVARD		
	EVENSONG/AMBERLEY		
ROAD HOG AND THE NEON	T-SHIRT/LITTLE RED JEANS		
CACTUS	SOMEONE TO LAY DOWN BESIDE ME/CRAZY		
ROCKAWAY BOULEVARD	DO YOUR DANCE (PT. 1 & 2)		
ROCKFIELD CHORALE	YOUR ON MY MIND/PUT YOUR MONEY WHERE YOUR MOUTH IS		
RONDELL MIKE	OOH BOY/YOU CANT PLEASE EVERYBODY		
RONSTADT LINDA	CONFIDE IN ME/GETTING READY FOR LOVE		
ROSE ROYCE	LET'S GO/MASHY		
ROSE ROYCE	IF I ONLY COULD/TIRED HANDS		
	POP CLUB CONVOY/POP CLUB SHUFFLE		
ROSE ROYCE	TWEE MOBIELE OGEN DIE KEKEN DE KRAKER AN/DE KATER		
	HOLLYWOOD/EARTH SONG		
	SATISFY YOU/WINDSONG		
	TANGERINE/GET HAPPY		
	JIN-GO-LO-BA/PERSUASION		
	(ONE MORE YEAR OF) DADDY'S LITTLE GIRL/I NEED THE		
	YOU GOTTA MAKE YOUR OWN SUNSHINE/PERFECT STRANGERS		
	GOD SAVE THE QUEEN/DID YOU NO WRONG		
	THE WORLD AT THEIR FEET/MUCHO MEXICO SEVEN-0		
	GET UP AND BOOGIE/SON OF A GUN		
	LET ME BE THE NUMBER ONE (PT.1 & 2)		
	TOCCATA/VIVALDI		
	SKY LOVERS/FANCY FANTASIA		



ZAKELIJKE SOFTWARE  
 EDUCATIEVE PROGRAMMA'S  
 UITGEBREIDE SPELPROGRAMMA'S  
 BASIC EN MACHINETAAL INFORMATIE  
 SOFTWARE RECENCIES

Dat alles 6x per jaar voor de prijs van slechts f 40,- voor een abonnement op 6 nummers. Losse nummers zijn verkrijgbaar bij de boekhandel en kosten f 7,95 p.st. Alle gepubliceerde software ook verkrijgbaar op cassette en diskette.

Inl. 020-327464.

# SCHOMMEL MEE MET SMC

Windje 8 uit het Westen, de kok op de Ross kan nog net zijn diner klaarmaken.

Beste lezers, dit is alweer de laatste inzending van SMC voor uitgeverij Jose Herps, die zich nu helemaal op het MSX-gebeuren gaat storten.

Met zeer gemengde gevoelens zullen velen van haar afscheid nemen, want het is natuurlijk menselijk, dat een ieder vaak een bestaande situatie, die hem of haar wel aanstaat, wil continueren.

Het FRM is aan verjonging toe en moet niet vergrijzen zoals Hilversum dat doet, zo ongeveer omschreef Jose het. Ze heeft ergens wel gelijk; het is wel eens goed als anderen het blad eens vanuit een andere gezichtshoek laten zien. Laten we wel zijn, als je tegenwoordig een willekeurig station opbelt en vraagt om een interview, dan zegt men in negen van de tien gevallen: "Artikel? Liever niet, want dan worden we de volgende dag al uit de lucht gehaald." Dat maakt het moeilijk voor het FRM oude stijl om nog over stations te schrijven. Bovendien hebben stations het heden ten dage niet gemakkelijk: de RCD is op volle sterkte, om de haverklap worden er in de grote steden stations uit de lucht gehaald. Laat staan, dat ze dan op publiciteit in het FRM zitten wachten.

Aan de andere kant zit de lezer op informatie te wachten. Schrijven over ziekenomroepen? Dat kun je wel doen, maar hoe lang hou je dat vol? Dus dan maar schrijven over de gevestigde omroepen in Nederland? De inmiddels gelegaliseerde ex-piraten, zoals Unique en Decibel uit Amsterdam? Hun bestaan hangt aan een zijden draad, zo verzekerde mij de voorzitter van Unique FM, Menno Dekker.

"Eerst zijn we illegaal, dan willen we legaal worden, met veel vijven en zessen is dat dan gelukt, we krijgen 3 rot uurtjes per dag te vullen in plaats van de situatie van vroeger 24 uur per dag. We mogen geen reclame maken, hebben dus praktisch geen inkomsten, maar moeten wel binnenkort de rekening van Buma/Stemra voldoen. Gelukkig ziet de Buma de noodzaak van regionale radio wel in, dus zal men proberen ons het leven niet al te zuur te maken. Wij houden onszelf in leven met de

verkoop van cassettes met jingles van Unique (kosten fl. 27,60 incl. verzendkosten, te bestellen door overmaking op giro 4523030 t.n.v. Unique FM te Amsterdam).

Ook de collega's Decibel en WAPS worden geplaagd door financiële problemen. Onbegrijpelijk dat de overheid dit niet beter geregeld heeft....." Tot zover Menno Dekker van Unique.

Kortom, de hele radioscene in Nederland is niet zo geweldig. Men kan dus de moed bewonderen van de nieuwe uitgever, die ons lijfblad op een hoger niveau wil brengen. Ik hoop, dat zij in staat zijn de oude schrijvers te behouden en nog nieuwe erbij kunnen en willen aantrekken om het blad tot een topniveau te brengen.

Men zou bijvoorbeeld de nodige aandacht kunnen besteden aan de nieuwe media zoals satelliet-TV en radio. "Bouw uw eigen satellietshotel" e.d. Ook een kritisch artikel over Europa TV zou niet mistaan. Meneer Brinkman stopt 42 miljoen van onze belastingcentjes in een TV-zender, die door praktisch niemand bekeken wordt. Had hij dat dan niet beter kunnen besteden aan regionale omroep?

## MONIQUE

Even onze hometaper P.Treffers gebeld:

3/10: 18.00 uur off air. Generatorproblemen.

4/10: Wim de Valk aan boord. Van boord A.Swets. Schijnt na Wim de Valk inmiddels de tweede drs. te zijn. Het werken en toeven aan boord werkt kennelijk positief op de hersenen.

5/10: 17.00 uur off air. De mast wordt geschilderd.

7/10: Off air tussen 9.00 en 11.15 uur.

8/10: 11.00-14.15 off air.

9/10: Tom Anderson weer aan boord.

10/10: Jan Veldkamp aan boord. Van boord Dick Verheul.

11/10: Van de Blik aan boord.

18/10: H.Visser en Erwin v.d. Blik van boord. Aan boord Ad Roberts en P. de Groot.

Ron van de Plas wordt nu als invaller beschouwd en zal niet veel meer te beluisteren zijn. Jan Moleenaar zullen we dit jaar ook niet meer horen.

Inmiddels zijn de nieuwe ankerkettingen gebracht, die ervoor zorgdragen dat de vorig jaar gerezen problemen dit jaar niet meer kunnen voorkomen. Nu de buizen nog. Het signaal is zelfs aan de kust na 17.00 uur nauwelijks meer te beluisteren!

29/10: Zender valt uit tussen 15.05-15.07 uur. Aan boord is Dave Owen, bekend van Radio Atlantis en Caro-



Messroom/eetkamer

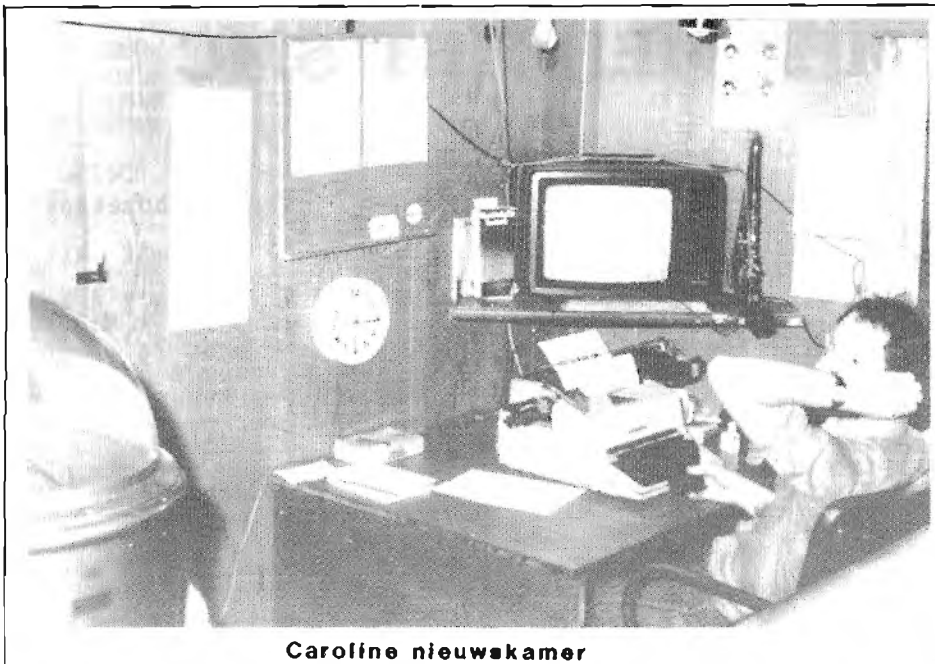

Caroline nieuwskamer

line van enige jaren geleden. Ook valt het op, dat er rond 19.00 uur weer nummers worden omgeroepen.

Intussen heeft men op de Ross ook wel begrepen, dat het gevaar levensgroot aanwezig is, dat met het opvoeren van het vermogen van de Finse zender, de ontvangst op 963 er niet beter op zal worden. Zo werd onlangs getest op 214 meter en wel in de nacht van zondag op maandag tussen 2 en 2.30 uur 's nachts.

Volgens het management bij Monique wil men echter zolang 't maar mogelijk is de 319 meter blijven bezetten. Men vreest verlies van luisteraars (niet ten onrechte; denk maar eens aan de frequentiewijziging van Veronica). Het aantal adverteerders bij Monique is weer toegenomen, o.a. Indola en Andrelon.

#### WIND

Het slechte weer van de afgelopen weken heeft ook Monique weer parten gespeeld. Sommige banden kwamen weer niet op tijd en de top 50 van Max de Graaf konden we helemaal vergeten. Onbegrijpelijk, dat vooral de bandjes van Tony Berk en Joost den Draayer niet in grotere hoeveelheden gemaakt worden, zodat de voorraad uit te zenden bandjes aan boord groter is.

#### PARADIJS

Op 31 oktober j.l. heeft er in de haven van Amsterdam op het zendschip Magda Maria een expertise plaatsge-

vonden naar de algemene conditie van het schip. SMC belde de woordvoerder van het station en vroeg om commentaar.

"Het schip verkeert in een miserabele conditie. Als we alles moeten opknappen of vervangen, dan kunnen we net zo goed een nieuw schip kopen. Leidingen zijn vernield, generatoren half gesloopt..... We proberen nu een koper te vinden voor de boot....." Betekent dit het einde voor Radio Paradijs? De tijd zal het leren.....

#### MONIQUE LP

De leveranciers en producenten van deze plaat hebben ons gemeld, dat inmiddels driekwart van de aanwezige voorraad verkocht is en de plaat niet meer wordt bijgeperst. Wil men de plaat nog in huis hebben (bijvoorbeeld voor Sinterklaas of Kerst) gelieve hem dan NU te kopen en niet te wachten totdat hij in zijn geheel is uitverkocht. Nog steeds zijn er mensen, die denken, dat we nog enige LP's "Zeezenders 78/79" in voorraad hebben, om eens een voorbeeld te noemen. Op is echter op.....

Wat ook echt op is: "Hitsounds of the sixties en seventies". De uitgever heeft onlangs zijn laatste exemplaren verkocht. Het boek "Van REM naar TROS" van Hans Knot is ook bijna op. Dit boek wordt niet meer bijgedrukt.

#### ZEEZENDERDAG

29 November a.s. organiseert SMC in samenwerking met Freewave en FRC een videodag in Amsterdam, Speer-

straat 9. Deze middag staat in het teken van Radio Noordzee. Wij vertonen de volgende films:

- 1) Interview Sylvain Tack
- 2) Freewave bezoekt de Ross
- 3) Peter Chicago vertelt over de zendapparatuur en leidt rond
- 4) Radio Nord
- 5) O'Rahilly file

Korte pauze. In de pauze wordt er o.a. een quiz georganiseerd door Hans Knot van Freewave. Vervolgens wordt het eerste exemplaar van het Radio Noordzee boek overhandigd aan Leo van der Goot (ex-Noordzee DJ) en daarna wordt de Radio Noordzee film vertoond.

Het boek van Hans Knot: "De Historie van RNI" wordt op de zeezenderdag voor fl. 22,50 verkocht en speciaal voor u gereserveerd. Bent u van plan dit boek te kopen, dan doet u er verstandig aan even te bellen naar SMC 's avonds tussen 18.00 en 20.00 uur. U geeft uw naam op als u naar de zeezenderdag komt en wij reserveren een exemplaar voor u. Het tweede boekje, dat op deze dag verkrijgbaar is, is "Zeezenders 86", inmiddels de tweede uitgave van uitgeverij Fastnet uit Noordwijk. Veel foto's, paar bijdrages van SMC en anderen en het geeft een aardig overzicht van de gebeurtenissen op zee van dit jaar. Verder staat er nog een artikel in over Sylvain Tack en de laatste ontwikkelingen over zeezenders. Het vorige boekje "Zeezenders 85" werd in een oplage van 1000 exemplaren gedrukt en was in nog geen 3 maanden tijd geheel uitverkocht. Speciale aanbieding tijdens de zeezenderdag: beide boeken voor fl. 25,--.

Zojuist ontvingen we het bericht, dat er diverse DJ's naar de zeezenderdag zullen komen, o.a. de pas getrouwde Fergie McNeil, alsmede enige Monique DJ's.

#### WAT VERSCHIJNT ER ZOAL IN 1987?

Ten eerste zal er een Nederlandse vertaling komen, aldus Bob Moakes, van zijn boek "Last of the pirates". Dit boek wordt pas in het najaar verwacht.

Er zijn plannen om met een nieuwe jingle LP of maxisingle uit te komen. Voorts wordt er gewerkt aan een nieuw fotoboek, dat omstreeks mei komend jaar het licht moet zien.

# WIL JIJ OOK VAN OEKEL EXCLUSIEF IN JE PROGRAMMA??



**75 piek  
reeds!!**

Jawel, de enige **echte SJEF VAN OEKEL** spreekt exclusief jouw dj-, stations- of discotheeknaam in!! Een unieke en betaalbare mogelijkheid om origineel en humoristisch voor de dag te komen! Vul onderstaande bon in en profiteer van deze:

### ZIAJA & DORST-AANBIEDING

die geldt tot 15 december a.s. Bij bestelling van meer dan 5 jingles kunnen wij voor een aantrekkelijke korting zorgen. Behalve de exclusieve

**VAN OEKEL - jingles** heeft **ZIAJA & DORST** deze maand speciale sets met **Kerst** en **nieuwjaarsjingles!** Wees er dit jaar op tijd bij en bel ons voor meer informatie: **tel: 070-999 225**



## ZIAJA & DORST

### BESTEL-BON

**JA, ik wil een exclusieve Van Oekel-jingle!!**

Naam: .....  
 Adres: .....  
 PC: ..... Plaats: .....  
 Telefoon: .....  
 DJ-naam: .....  
 Station/discotheek: .....

**(invullen in blokletters s.v.p.)**

Bon in een **gesloten** enveloppe en voldoende gefrankeerd sturen naar **Ziaja & Dorst**.  
 Bijsluiten: een girobetaalkaart, bankcheque of contant geld t.w.v. f 75,-.

Zonder vooruitbetaling wordt **niet** geleverd.

**INZENDEN TOT 15 DECEMBER 1986**

Bon sturen naar: **ZIAJA & DORST**  
**Miquelstraat 124B**  
**2522 KV Den Haag**

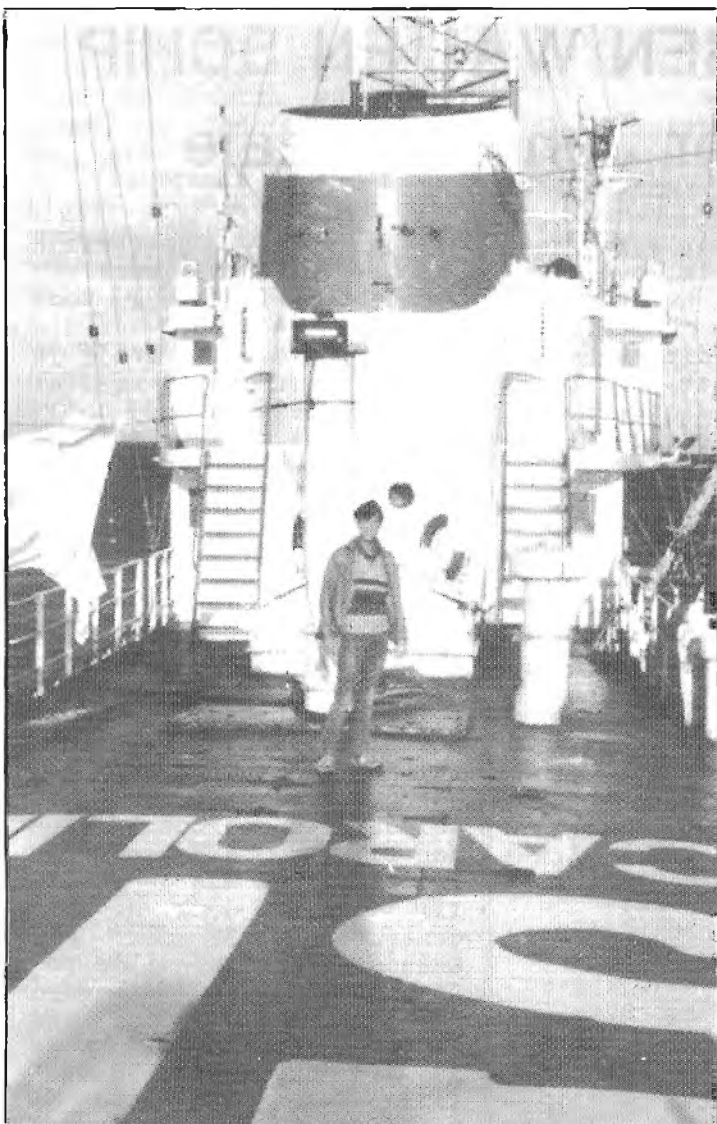

Johnny Lewis in de mess-room (Foto's: SMC)

SMC plant 3 zeezenderdagen in 1987. De eerste zal waarschijnlijk in maart plaatsvinden. Hoe blijft u op de hoogte? voor FRM lezers geen bezwaar. Zij lezen het in onze advertenties. Leest u onregelmatig dit soort tijdschriften, dan kunt u zich opgeven bij SMC. U komt dan in ons adressenbestand en wij zenden u elk kwartaal een nieuwsmagazine, vol met speciale aanbiedingen, waarbij donateurs van SMC gratis de meetings kunnen bezoeken en tevens kortingen kunnen krijgen op de artikelen. Het donateurschap voor 1987 bedraagt fl. 20,--.

### MONIQUE SWEATSHIRTS

We hadden de hoop al bijna opgegeven, maar nee hoor, eindelijk zijn ze dan toch gekomen. De nieuwe sweatshirts. Het lange wachten werd beloond met een werkelijk prachtig sweatshirt: blauw met goudgele letters. Schitterend gewoon. We hopen voor de dragers van het sweatshirt, dat het een strenge winter wordt, want het is gemaakt van dikke stof. Prijs is hetzelfde gebleven: fl. 38,50 (zie advertentie).

Rest ons nog uitgeverij Herps te bedanken voor de goede samenwerking in de afgelopen jaren en hen te danken voor het instandhouden van een stukje subcultuur uit de zestiger jaren: de zeezenders en de daaruit voortvloeiende vrije radio op het land. Heel hartelijk bedankt, mede namens alle lezers van het FRM voor al het werk, dat jullie verzet hebben in al die jaren.

BESTUUR SMC AMSTERDAM.  
PIET TREFFERS EN ROB OLT-HOF.

# TUSSEN WAL EN SCHIP

## door John Wendale

Nog maar een paar weken geleden schreef ik over de Communicator en het verwijderen van enige delen van de motor. Bovendien wees ik op het gevaar dat zou kunnen ontstaan, wanneer het zendschip in ruste op eigen gelegenheid op de rivier de Stour zou gaan ronddobberen.

Even nog speelde het door mijn gedachten dat eigenaar Ray Anderson best eens met opzet het anker een tikje zou kunnen lichten bij een windkracht boven het gemiddelde. Vooral bij een westenwind, zodat de Communicator richting zee zou kunnen drijven zonder op de zeevaardigheidsverklaring van de DTI te hoeven wachten.

### LEWIS DRIJFT AF

In de loop van oktober besloot Johnny Lewis de Ross Revenge te verlaten. Niet alleen omdat hij alweer lang aan boord was, maar ook vanwege zijn onenigheid met Peter Philips over het format en met Peter Chicago over alles en nog wat. Wegens de bekende problemen met "the office" gaf Johnny te kennen niet meer terug te komen, maar dat hebben we al meer gehoord en voor-

al van Lewis. Opmerkelijk is, dat de langblijvers aan boord het financieel voor zichzelf bederven, want als je van boord komt, krijg je wat er is en dat is meestal niet zo veel.

De jongens, die kortere periodes werken, zijn dan ook beter af als het op betalen aankomt.

Vooraf de jocks, van wie Ronan vindt, dat ze onmisbaar zijn, dreigen vaak met weggaan. Zij hebben goede ervaringen met deze tactiek. Er wordt dan onmiddellijk uitbetaald.

Hoewel balend van Caroline, balend van een schip was Johnny nog niet en hij meldde zich dan ook meteen aan bij Ray Anderson. De laatste vroeg aan de gedesillusioneerde jock of hij generator nr.5, die nog steeds defekt is, wilde repareren. Opnieuw bevond Lewis zich aan boord van een zendschip en dit keer dus als "engineer". Nauwelijks was hij aan boord of het weer sloeg om. Enorme windstoten veranderden de Stour in een wilde rivier. Het is nog niet bekend (maar dat komt nog) of het door mensenhanden gebeurde of geheel werd veroorzaakt door de natuur, maar hoe dan ook, op 20 oktober, nauwelijks drie weken nadat Ray Anderson de Engelse autoriteiten had gewaarschuwd voor de gevaren die aan een schip kleven zonder werkende motor, dreef de Communicator van zijn ankerplaats precies in de goede richting: die van de zee dus. Het zendschip sleepte met zijn anker over de bodem van de rivier en belandde enkele mijlen verder exact in het drukst bevaren gedeelte van de Stour; daar waar alle containerschepen voorbijtrekken. Nog maar 3 dagen later, op 24 oktober, toen de Communicator alweer op de oude ligplaats was teruggesleept, gebeurde wat Ray Anderson alsmat had gehoopt. Of het was door zijn brief aan de douane, waarin hij hen volledig verantwoordelijk stelde



voor eventuele schade aan zijn en andere schepen en voor de kosten van een sleepboot of doordat de heren waren geschrokken door de gebeurtenis op de twintigste, zij gaven zich gewonnen. Laat in de middag van de vierentwintigste kwam de douane aan boord en bracht de twee onderdelen terug, die zij van de hoofdmotor hadden meegenomen, "main drive shaft bearings".

Een overwinning voor Anderson dus, hoewel hij niet echt op die onderdelen zat te wachten. En dat zal de douane ook wel hebben geweten. Want zoals je weet uit mijn artikel van het vorige FRM, kreeg East Anglian Productions van alle kanten hulp aangeboden i.v.m. de twee ontbrekende onderdelen. De meest opvallende reactie uit de hoek, waaruit hij helemaal niet werd verwacht, kwam van rederij "Gardline Shipping". Omdat het zusterschip van de Communicator, de m/v Gardline Tracker, die nog maar een jaar geleden in huur door de DTI het zendschip de haven van Harwich binnenbracht, naar de sloop ging, bood de rederij spontaan de twee "main drive shaft bearings gratis aan.

Wonderbaarlijk mag wel genoemd worden, dat de Tracker aan de sloperij werd verkocht van de gebroeders Harvey in Sittingbourne. De Harvey Brothers zijn namelijk de eigenaren van de Nannell (waarover straks meer). Onduidelijk is nog of Gardline het schip aan de Harveys heeft aangeboden of dat de Harveys de Tracker op eigen initiatief aankochten.

Maar goed, de Communicator ligt weer op zijn rustplaats, nu geheel zonder defekten en met een werkende motor. Het wachten is vervolgens op de zeewaardigheidsverklaring van de DTI. Bovendien moet de registratie bij Panama opnieuw worden geregeld. Maar dat kan alleen met het felbegeerde papiertje van de DTI.

En hoelang blijven zij wachten met die zeewaardigheidsverklaring? Maar weinig mensen geloven, dat Ray in staat wordt gesteld voor Kerstmis uit te varen. De

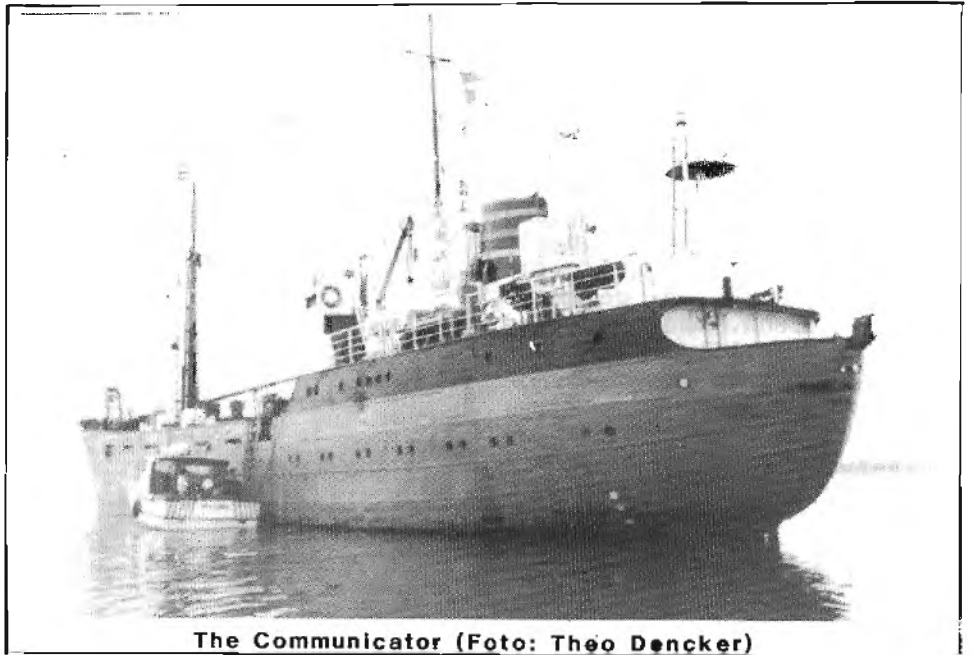

The Communicator (Foto: Theo Dencker)

Engelse autoriteiten realiseren zich maar al te goed, dat zij het schip eens moeten laten gaan, maar dan niet voor Kerstmis. Juist met Kerstmis is het ideaal om met een nieuw (?) station veel luisteraars te trekken. De vraag blijft nog steeds, wat er vanaf de Communicator de lucht in zal gaan en vanuit welke wateren. 1987 Zal in ieder geval in dit opzicht het jaar van de waarheid moeten worden.

Intussen heeft Johnny Lewis het veilige vasteland opgezocht. Maar vlak voor zijn vertrek vanaf de Communicator kreeg hij het verzoek van Ray Anderson "alles" aan te zetten en de zenders te testen op de dummy-load. (test-antenne off-air).

Hoewel dit voor Lewis een nogal verleidelijk verzoek was, weigerde hij dit uit te voeren, omdat er zelfs met een dummy-load sprake is van een uitzending, zij het in een beperkt gebied rondom het schip. Johnny maakte Ray duidelijk dat zodra de zender aangezet zou worden en er "een signaal" uit zou komen de autoriteiten meteen in actie zouden komen en Ray zijn zendschip wel zou kunnen vergeten, ondanks het dummy-load en op wat voor manier dan ook.

Dus Johnny stapte aan land en vertrok naar Londen. In het centrum van de Britse hoofdstad was juist de grootste platenzaak van Europa geopend (His Masters Voice) inclusief een eigen

intern radiostation. Het is een complete kopie van het station bij Top Shop. Trouwens, enkele jaren geleden had His Masters Voice al Europa's grootste platenzaak, totdat Richard Branson The Virgin Record Store opende. Maar nu heeft HMV enige aangrenzende panden opgekocht en na een drastische verbouwing zijn zij weer de grootste met Johnny als stationmanager van het interne radiostation.

Ik denk dat Johnny hier zolang zit als de Communicator "binnen" ligt. Eenmaal voorzien van een zeewaardigheidsverklaring zal Lewis weer jeuk in zijn zeebenen krijgen. Laten we het hopen voor Johnny, maar vooral ook voor ons.....

Hoe dan ook, Ray Anderson zond de Britse douane een bedankbriefje, omdat zij zo vriendelijk waren geweest de "main drive shaft bearings" terug te brengen. De DTI echter geeft het niet op. Onlangs nog dreigden ze een bevoorrader van de Communicator met maatregelen, als hij niet onmiddellijk zou stoppen met het brengen van olie naar het zendschip in couveuze. Een tijd lang hebben Ray en de zijnen de generatoren draaiende moeten houden (voor licht en verwarming) met diesel, die zij met ladingen jerrycans aan boord brachten. Wat een vak.....

## "WESTY"

Nog maar een paar dagen nadat ik de laatste wandelingen van Alan West aan het papier had toevertrouwd, had ik het schone genoegen hem hier in Den Haag in eigen persoon tegen het lijf te lopen bij een gezamenlijke vriend. Hoewel Alan bij hoog en laag blijft beweren dat zijn tapeservice "Air Raid" is overgegaan naar Barry Johnston's Anoraks UK, stelt Barry echter "No way, it stinks". Alan was nog maar amper in Den Haag of John Burch, van de Caroline Boy Scout Movement, hing aan de telefoon om mede te delen, dat Alan op de Ross Revenge werd verwacht om de breakfast show te gaan doen. Alan hield echter een slag om de arm, want hij (ondanks dat hij het tegendeel beweerde) wist donders goed dat "proggy chief" Peter Philips West niet aan boord wilde hebben.

Na een paar weken in de residentie te hebben geloogd, reisde Alan af naar de Italiaanse Cote d'Azur om daar voorlopig de plaats in te nemen van ex-Caroline deejay Dave Windsor bij "Riviera 104". Het kostte de wederzijdse Haagse vriend ettelijke telefoontjes naar Italië om Alan weer achter de mikrofoon te krijgen.

Het wordt tijd, dat Alan als kwaliteitsdeejay uit al die ondermaatse baantjes eens een kans krijgt op een eersteklas station. Vijftien jaar na RNI mag dat wel weer eens.

Misschien dat Meister en Bollier hem weer een kans kunnen geven. Het duo schijnt, zo blijkt uit een betrouwbare bron, nu bijzondere interesse te hebben in de aankoop van een zendschip in (verplichte) ruste. Wie weet, wellicht is hier een volgende keer meer over te schrijven.

## SPAANSE Vlieg

Al maanden schrijven mijn collega's en ik, dat de Nannell, gewikkeld in spinnewebben, ligt weg te roesten in een Spaanse haven.

Maar..... het tegendeel is waar, zo blijkt nu. Als na het uitdelen van een peppil is het potentiële zendschip van een Mickey Mouse project geactiveerd tot een kwaliteitsstation; d.w.z. voorlopig qua techniek. Goed betaalde zendertechnici werken in Baskenland met volle kracht aan de boot om hem over twee maanden helemaal zendklaar te hebben. Het ligt nog steeds in de bedoeling om de bestaande zenders (50 kW RCA Amplifase (oud krenge) + 2 x 10 kW)) uit te breiden met een 30 kW FM-zender, die eigenlijk voor een ander Nederlands project dienst had moeten doen in 1981. Het bestellen van een FM-zender in Amerika schijnt te lang te duren. Eigenaren van de Nannell en dat zijn voor 99% zeker de Harvey Brothers, hebben het schip verhuurd aan een groepje verzamelde landpiraten, die denken aan de exploitatie van meer dan 1 station. Op zich niet zo'n "unieke" gedachte, maar laten zij eerst maar eens zorgen genoeg inkomsten te hebben voor 1 station. Het leek er even op, dat de Harveys een paar Amerikanen de exploitatie gunden, maar dat liep spaak, zodat de "landpiraten" weer volop in the picture staan.

Zoals gebruikelijk is de aanpak enthousiast, maar kinderlijk naïef. Men doorziet maar nauwelijks welke "joekels" van problemen op je afkomen zodra je met een zendschip actief wordt. Ho-

pelijk slagen zij erin een goede adviseur in de arm te nemen om er iets goeds van te maken.

Waar we dus niet op zitten te wachten is een volgende Veronica imitatie a la Monique, a la Mi Amigo, a la Delmare, a la Nederlandse Caroline uit de jaren '70 etc. Een popformat hoeft echt niet meer. Het zal tijd worden, dat deze groep ontdekt dat er een grote markt is voor populaire 1940 t/m 1965 muziek. Maar ja, daar heb ik het al meer over gehad.

Als de commerciële exploitatie wordt overgelaten aan platendraaiers of platenverkopers heb ik weinig hoop op een waardevolle bijdrage aan de geschiedenis van de radio en die van de zeezenders in het bijzonder.

Als inderdaad de Nannell kans zou zien om over een maand of wat de rivierdelta bij Santander te verlaten, zal het radiostation niet alleen moeten opboksen tegen Caroline en Monique, maar wellicht ook tegen 1 of meer stations vanaf de Communicator en... vanaf Sealand.

Een ding kan rond de start zeker voor problemen zorgen en dat is het winterweer. Gezien de keuze, die werd gemaakt voor een telescoopmast, lijkt het mij dat zal worden uitgevaren met ingeschoven sekties. Maar dan? Op zee zal men de 90 meter (?) mast moeten uitschuiven. Met een bal-



Foto: Theo Dencker



lon? Wel, daar zal wel een wat zwaarder "kaliber" voor nodig zijn.

Ik zie de eerste maand(en) van 1987 met belangstelling tegemoet.

## WAT NU MARIA?

Alweer zo'n dikke twee maanden is de Magda Maria vrij om te vertrekken. Nou... zou je zeggen, dan zal dat al gebeurd zijn of zal dit binnenkort gebeuren. Het zendschip ligt echter nog steeds in de haven van Amsterdam en begint er alsmaar rotter uit te zien. Inmiddels lijkt het nu zo goed als zeker dat de ingreep van de Nederlandse overheid in 1981 succes heeft gehad. De directie van de zeer afgeslankte Paradijsorganisatie ziet er geen brood meer in om weer helemaal van voren af aan te beginnen.

Al is er een schip met toebehoren, het is in een dusdanige staat, dat het kapitalen zou kosten om het weer in de oorspronkelijke staat te brengen.

Natuurlijk zal er wel een schadevergoeding worden geëist bij de Nederlandse staat, maar dat kan een slepende zaak worden. De voorkeur wordt dus gegeven aan verkopen. Er zijn diverse aantrekkelijke aanbiedingen binnen. Met name enkele bijzonder goede uit Frankrijk. Opvallend was de informatie, die over het schip werd gevraagd door een contactpersoon, die in opdracht schijnt te werken van de firma Mebo S.A. in Zuerich.

Een laatste mogelijkheid is, dat het schip en met name de apparatuur apart zullen worden verkocht. Paradijs is niet meer... Maria zal zich moeten behelpen.....

## SPOKEN

Vlak voordat dit artikel naar Jose werd verzonden (weer per expresse natuurlijk), belde Hans Knot mij enigszins opgewonden op.

"Er ligt weer eens nieuw zendschip naast de Ross Revenge", riep hij mij olijk toe vanuit het hoge Noor-

den. Een van de Freewave lezers had op 5 november naar Caroline zitten luisteren en dacht daar John Dwyer het volgende te hebben horen zeggen: "Hallo nieuwe burens. Er ligt een groot wit schip naast ons dat al heeft getest. Het kan uitzenden op 5 frequenties. Een daarvan is zelfs in Zuid-Ierland ontvangen. Helaas hebben we geen tijd om een bezoekje te brengen. We wensen jullie veel succes."

Nogal verbaasd over een dergelijke stille aankomst, leek het mij goed even te checken in Engeland. Toen mijn Engelse vriend en correspondent mijn verhaal had aangehoord en weer was bijgekomen van de lachbui, vertelde hij waar het echt om ging. In werkelijkheid was het bericht: "Er is vandaag niet ver van de Ross een nieuw radiostation gestart. Het zou alleen voor de Essex County moeten zijn, maar het wordt zelfs in Zuid-Ierland ontvangen. Wij kunnen niet op jullie feestje komen, jongens, want wij draaien de hele dag op five five eight

Nu zal het wellicht duidelijk zijn tegen wie deejay John het had. Namelijk Radio Essex (BBC) die op 5 november met de uitzendingen zijn begonnen op 5-vijf dus-frequenties, AM en FM, en dus niet op 558 kHz!

## WINTER

Over Hans Knot gesproken: zijn nieuwste boek over Radio Noordzee/de Mebo II krijgt al aardig wat publiciteit. Meestal nogal positief, maar soms ook wat verwarrend, getuige het volgende bericht van 30 oktober in het reclamevakblad Adformatie:

*Harry de Winter*, oprichter en directeur van ID Productions, begint er een beetje genoeg van te krijgen. Regelmatig wordt hij verward met een andere Harry de Winter, die impresariaatachtige activiteiten ontplooit en af en toe aan de kaak wordt gesteld in bladen als Privé.

De verwarring is ook doorgedrongen tot het boekje „De his-

torie van RNI", een eigen uitgave van de Groningse zeezenderfanaat *Hans Knot*. Het behandelt de bewogen geschiedenis van Radio Noordzee en vertelt op de laatste pagina's wat er van alle betrokkenen is geworden. Een zekere Harry de Winter trad destijds als assistent op in de programma's van *Tony Berk*. Nu is hij volgens Knot tv-producer en achter de schermen actief bij Music Media International, de firma die banden levert voor de piraat Radio Monique - programma' n Willem van Kooten en diezelfde Berk.

Het eerste (tv-producer) slaat op Harry de Winter van ID, het tweede op die andere De Winter. „Het is heel vervelend", zegt de eerste, „om steeds met die ander te worden verward."

Het boekje van Knot is overigens een amusant overzicht vol wildwest-verhalen. Als laatste voefnoot vermeldt hij dat het Noordzee-schip in 1981 door het Libische leger tot zinken is gebracht.

Vermakelijk vonden wij het verhaal van technicus *Ferry de Groot*, die werd gedegradeerd omdat hij in de Dik Voormekaar-show van *André van Duin* voortdurend aan het woord kwam. Knot voegt eraan toe, dat Tony Berk óók zijn technicus liet meepraten en dat daartegen geen maatregelen werden genomen. Die technicus was dan ook *John de Mol jr*, de huidige tv-producent, maar destijds vooral het zontje van de directeur van Radio Noordzee.

Na wat contacten te hebben gebeld, kan ik maar tot 1 conclusie komen: er zijn inderdaad twee Harry de Winters. Juist, om kippevel van te krijgen dus.

Vraag blijft alleen: welke Harry is verantwoordelijk voor de zeezenderij en welke niet? Of waren ze het allebei? What's in a name?

Dit was dus de laatste "Tussen Wal en Schip" in een "Herps FRM". Ik wil hierbij Jose bedanken voor haar lankmoedige aanpak van mijn soms wat openhartige stukken en voor de vaak heetgebakerde reacties erop. De tijd heeft ons geleerd, dat kritiek (hoe vervelend soms ook) toch werkt. Ik ga dan ook op dezelfde voet verder bij de nieuwe uitgever van het FRM, Rinand Media B.V. Tot januari en prettige dagen!

JOHN WENDALE.

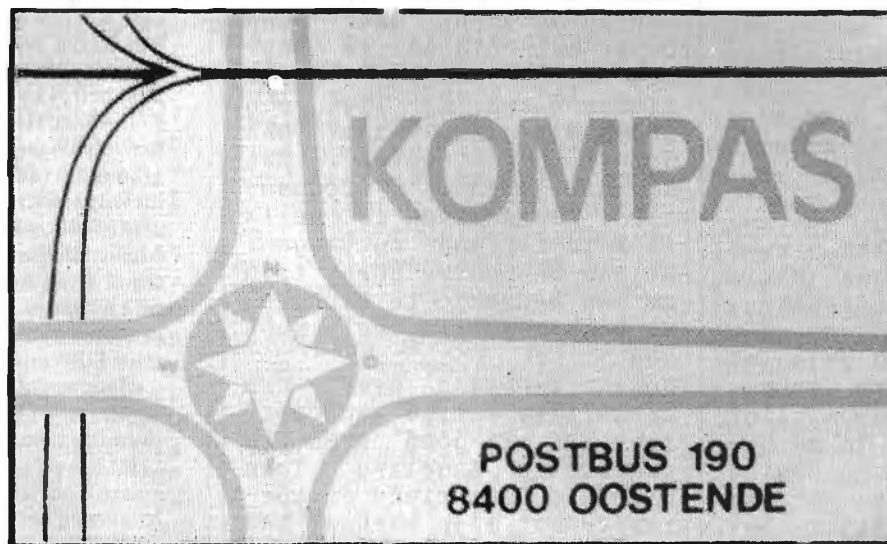

door Ruud Reedijk

(Met dank aan Paul van Dam  
en Peter Vandenberghe)

Sinds vorig jaar september werk ik (als Nederlander) voor Radio Kompas (vlak bij Oostende) in België.

Ik ben naar België gegaan, omdat de vrije radiosituatie daar heel wat beter is dan in Nederland. Ik heb ervaring met een aantal stations, voornamelijk in Den Haag, en ik moet tot mijn spijt zeggen, dat de RCD in ieder geval bereikt heeft, dat de lol er zo'n beetje af is.

Via een collega-deejay (Henk Versluis) kwam ik in contact met Radio Kompas en ik vind, dat ik het daar

goed getroffen heb. In dit artikel wil ik je iets vertellen over de geschiedenis van en de huidige situatie bij Radio Kompas.

Radio Kompas bestaat nu bijna 6 jaar en voor het allereerste begin moeten we terug naar 30 november 1980. In Oostende start Radio Noordzee haar uitzendingen. Ruim een maand later (1 januari 1981) begint Radio Carina-Gistel. Er volgt een aantal inbeslagnames en er zijn wat interne strubbelingen. De zenders zijn onregelmatig in de lucht en het personeel

wisselt vaak. In februari 1981 ontstaat er bij een aantal mensen het idee om een "toeristische kust-radio" op te richten. In april 1981 gaat deze zender van start. Eerst wordt nog even gedacht aan het gebruiken van de naam Radio Noordzee, maar gezien het toeristische doel van de zender zoekt men een naam, die "in vier talen goed moet klinken".

"Kompas" is de naam, die bedacht wordt en op 24 april 1981 klinkt de eerste testuitzending door de ether in West-Vlaanderen. Er wordt uitgezonden vanuit een appartement in Oostende en het vermogen is nog zwak. De burens maken door geklop kenbaar, dat ze het niet met de uitzendingen eens zijn. Het gevolg is, dat niet alle testuitzendingen vanuit dezelfde lokatie gedaan kunnen worden. In het begin zijn er ook vrij veel storingen door een concurrerende organisatie.

In juni 1981 vindt Radio Kompas een totaal vervallen gebouwtje ver buiten Oostende, namelijk in Zande. Deze "hoeve" wordt in een korte periode tot zendlokatie omgebouwd. Op 3 juli starten daar officieel de uitzendingen. Op dat moment is Kompas het eerste en e-



nige station in West-Vlaanderen, dat 24 uur per dag in de lucht is.

De reeds eerder genoemde concurrent zorgt echter voor nogal wat overlast en ook de RTT (de Belgische PTT) komt nog wel eens langs. Ondanks die problemen van buitenaf groeit de populariteit van Radio Kompas gestaag - voornamelijk dankzij de 24-uurs programmering. In Oostende wordt het station echter (door de storing van de concurrentie) slecht ontvangen. Het "toeristische" van Kompas komt hierdoor niet goed uit de verf.

Op 13 september 1981 gaat Kompas in verband met verbouwingen uit de lucht en een paar dagen later (19 september) verschijnt het Koninklijk Besluit ter legalisering van de vrije radio.

Korte tijd later is Kompas weer terug en vanaf 11 oktober zijn er Kompas-Totaal uitzendingen: programma's met interviews en sfeerbeelden, soms vanaf lokatie en lokale informatie.

Op 5 november 1981 is er een grote aktie van de RTT, waarbij een fiks aantal zenders (waaronder Kompas) in beslag wordt genomen. Op 11 november houden enkele stations een succesvolle betoging in Oostende.

Het duurt echter nog tot 18 december voordat Kompas kans ziet terug te keren. Een aantal malen moeten de uitzendingen nog onderbroken worden voor (dreigende) invallen, maar vanaf begin 1982 gaat het steeds beter met Kompas. In februari 1982 ontmoeten 3000 mensen elkaar in de 'Nacht van Kompas'. De 1 april grap van 1982 (Radio Kompas zou een zeezender starten) krijgt zelfs nationale bekendheid. Ook is Radio Kompas actief betrokken bij een aktie voor hongerend Polen. Het gevolg is, dat Kompas ook in de ziekenhuizen wordt doorgegeven op de bed-radio, naast de landelijke zenders.

Intussen was de behuizing van Kompas te klein geworden. Men zoekt een betere en grotere lokatie en vindt een oude boerderij aan de Bisschopshoek 41 te Koeke-

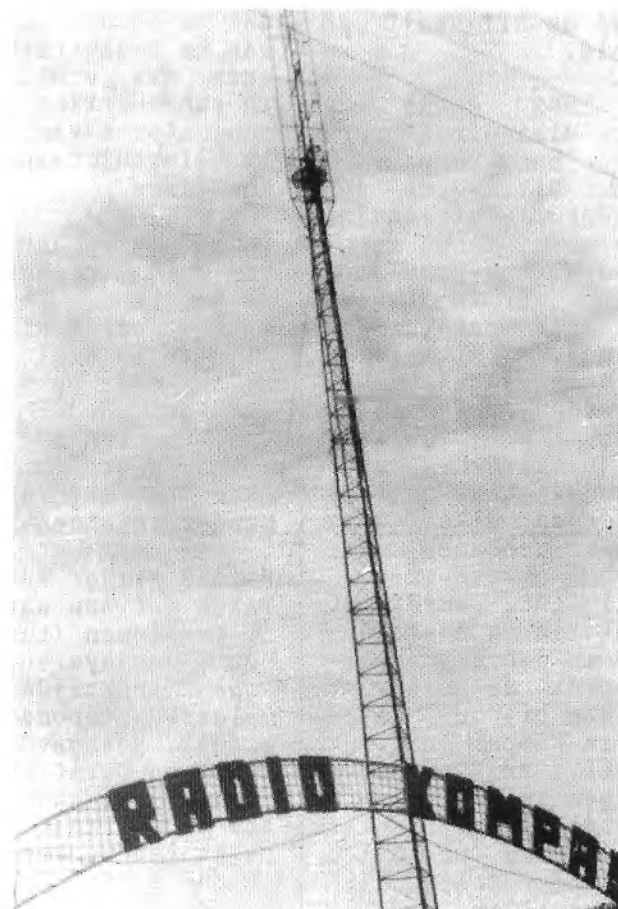



lare en dit is nog steeds de huidige lokatie. Het pand wordt door de medewerkers zelf verbouwd. Momenteel bevinden zich in het gebouw een live-studio, een opnamestudio, een interviewruimte, een ontvangstruimte annex vergaderkamer, een discotheek, een keuken, een magazijn en een slaapkamer. Naast het gebouwtje staat de mast (46 meter hoog) met daarin de vier rondstraalantennes. Vroeger waren dat er 5, maar de RTT stelt zo zijn regels.

In juni 1982 wordt de 'Nacht van Vlaanderen' verslagen door het Kompas-Totaal Team. Dit wordt een zeer succesvolle uitzending en Kompas maakt in de zomer van 1982 een zeer populaire periode door. Er zijn veel speciale 'Kompas-Totaal' uitzendingen, luisteraars komen massaal naar de door Kompas georganiseerde manifestaties, de T-shirts, badges, autostickers e.d. vinden hun weg naar de fans en er worden elke week prijsvragen gehouden, die veel respons opleveren. Op 17 juli 1982 wordt de nieuwe lokatie in Koekelare officieel in gebruik genomen en doordat de zendmast hoger is dan bij de lokatie in Zande is Kompas (uitzendend op 101.7 MHz) nu beter te ontvangen is. In Oostende start echter Radio Romantica op 101.4 MHz, waardoor Kompas in Oostende nauwelijks te ontvangen is, ook niet nadat men het vermogen van de zender opgeschroefd heeft.

Buiten Oostende is Kompas prima te ontvangen, dat blijkt wel als Kompas op 21 augustus 1982 een verslag geeft van een nationale vliegtuigrampoefening met een gefingeerd neergestort vliegtuig. Er komen zo'n 7000 mensen kijken naar het niet-bestaande vliegtuig. Kompas haalt de landelijke pers en komt op de nationale radio en televisie. Sommigen namen Kompas deze berichtgeving kwalijk, omdat ze dachten aan een grap van de medewerkers. Een en ander was echter geschied in samenwerking met de organisatoren van de nationale vliegtuigrampoefening te Koekelare.

Inmiddels is het zendvermogen dusdanig opgevoerd, dat de zender (1 kilowatt) storing veroorzaakt op de taxi's in Londen! Dientengevolge wordt op 9 september 1982 de zender in beslag genomen. Een week later is Kompas weer in de lucht, maar nu met aanmerkelijk minder vermogen.

Helaas krijgt Kompas nu te maken met een aantal interne problemen (raad van beheer, deejays en studio personeel enerzijds en de Koekelarese sponsor anderzijds). Het gevolg is dat sommigen eerst over ontslag denken. Dit gaat weliswaar niet door, maar doordat een paar medewerkers zich in november 1982 toch gaan bezighouden met de oprichting van een nieuwe stichting in Oostende, is er gedurende een flinke periode wat min-

der aandacht voor Kompas. De kwaliteit loopt achteruit, waardoor het station ook minder populair wordt. Gelukkig ziet Kompas kans uit het dal te geraken en na verloop van tijd gaat 't weer bergopwaarts met het station. Kompas heeft daarbij veel te danken aan het studio personeel, dat de zender door het jaar 1983 heeft heengesleept. Vanaf eind 1983/begin 1984 gaat het steeds beter met Kompas; er worden weer meer dingen georganiseerd, zowel speciale programma's als activiteiten/ festiviteiten en hierdoor wordt de band met de luisteraars steeds beter.

In 1984 krijgt Kompas zes keer controlerend bezoek van de RTT. Een keer wordt de zender verzegeld, omdat er met een te groot vermogen werd gezonden. De andere keren blijkt alles in orde. Ondanks het feit, dat de zender steeds in orde blijkt te zijn, is de ontvangst verre van ongestoord en in oktober 1984 besluit Kompas daarom van frequentie te wijzigen. Men gaat van 101.7 naar 106.4 MHz. De ontvangst is nu beter en de luisteraars volgen gelukkig naar de nieuwe frequentie.

Radio Kompas zendt inmiddels uit op de officieel toegewezen frequentie, dus in 1985 moesten de luisteraars wederom de radio anders instellen: Kompas zendt nu uit op 105.8 MHz.

Het feit, dat het goed gaat met Kompas, is mijns inziens te danken aan een aantal zaken:

Er wordt gewerkt met een horizontale programmering en de programma's starten op tijd. Er is een aantal gespecialiseerde programma's, maar bovenal: er is veel muziek op de zender. Het format zit zo'n beetje tussen "Middle of the Road" en "Pop" in en ook de "gouwe ouwen" worden niet verwaarloosd.

Om de luisteraars actief bij het station te betrekken, worden er regelmatig activiteiten georganiseerd. Bovendien kunnen de luisteraars zich abonneren op "Het Kompasertje" en wordt er wekelijks een gedrukt exemplaar van de top 40,



## KERSTJINGLE AANBIEDING

Programmamakers moeten vooruit kijken en merken dan dat de kerstdagen er weer aan komen. Je wilt natuurlijk op jouw lokale radiostation, in je discotheek of bij de ziekenomroep wat extra aandacht aan deze dagen besteden.

Heb je wel eens gedacht aan een sfeervol klinkende kerstjingle? **Sound & Vision** maakt het op dit moment aantrekkelijk om zo'n jingle aan te schaffen. Tot aan de kerstdagen kan je een kerstjingle bestellen voor maar *f* 100,—. Deze gezongen jingles kosten normaal *f* 225,— dus tel uit je winst! Een leuke manier om je luisteraars prettige kerstdagen te wensen. Ben je geïnteresseerd, stuur dan *f* 100,— naar de Ocarinalaan 102, 2287 RC Rijswijk of maak het bedrag over op Postbank nr. 326.216. Voor meer informatie of telefonische bestellingen bel je 070 - 932618.

## DE NIEUWE SOUND & VISION DEMO IS UIT!!

Voordat je wat bij ons bestelt wil je natuurlijk eerst horen was **Sound & Vision** zoal maakt. Bestel dan nu een **DEMO** bij bovenstaand adres. De *f* 15,— die je er voor betaalt krijg je weer terug als je in de toekomst voor meer dan *f* 100,— bij **Sound & Vision** besteedt.

Als je de DEMO gehoord hebt dan zal ook jij niet langer twijfelen en je jingles bij **Sound & Vision** bestellen, want die laten horen dat ook jij professioneel bezig bent!!

Vlaamse top 15 en ICM top 15 (Internationale Continentale Meertalige top 15) verspreid.

Bovendien -en dat is ook een zeer belangrijk punt- is de sfeer bij Kompas goed. Die goede sfeer wordt ook door de medewerkers ervaren, want vaak is er een aantal mensen, dat geen dienst heeft, toch in de studio te vinden en deejays die van ver komen en normaal hun programma op band afleveren, komen regelmatig naar de studio om 'live' te presenteren. Vooral voor de Nederlandse DJ's is dat een reis van vaak honderden kilometers.

Ik hoop, dat Kompas kans ziet om nog lang op dit niveau in de lucht te blijven en ik hoop er nog lang bij te kunnen zijn. Ik vind het alleen jammer, dat ik thuis de programma's niet kan ontvangen.

PS. In het FRM van juni 1984 heeft ook een artikel over Radio Kompas gestaan. Ik weet dat veel mensen de FRM's bewaren. In bovenstaand artikel heb ik daarom getracht niet in herhalingen te vallen.



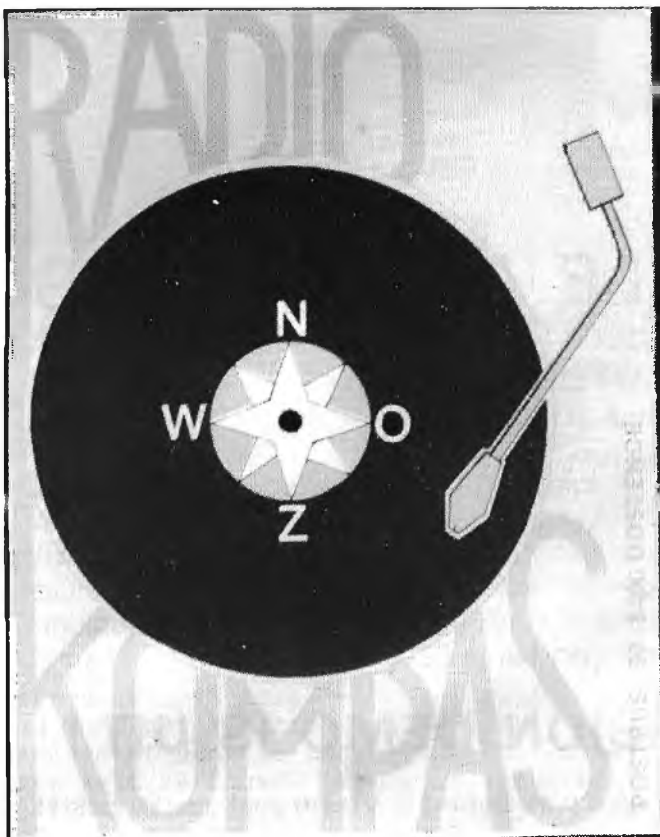

## PROGRAMMERING RADIO KOMPAS

Maandag t/m vrijdag: 00.00-06.00 uur: Non-stop muziek (meestal live)  
 06.00-07.00 uur: Peter Vanderhulst  
 07.00-08.00 uur: Maarten Beekman  
 08.00-09.00 uur: Wim Deruiter  
 09.00-11.00 uur: Werken op maat  
 11.00-12.00 uur: John Westland  
 12.00-13.00 uur: Nico Verbeek  
 13.00-14.00 uur: Henk Zuiderveld  
 14.00-15.00 uur: Peter van Zon  
 15.00-16.00 uur: Perry van Humbeek  
 16.00-17.00 uur: Ad van Rooij  
 17.00-18.00 uur: Wim Vandevelde

In de avond-uren en in het weekend wordt niet volledig horizontaal uitgezonden. Het programma-schema ziet er voor die uren en dagen als volgt uit:

Maandag en dinsdag: 18.00-19.00 uur: Geert Pauwels  
 19.00-20.00 uur: Dirk Vanderlinden  
 20.00-21.00 uur: Dirk Bakker  
 21.00-22.00 uur: Non-stop muziek  
 22.00-23.00 uur: Bobby Brown  
 23.00-24.00 uur: Non-stop muziek

Woensdag: 18.00-19.00 uur: Poef de Brouwer  
 19.00-20.00 uur: Dirk Vanderlinden  
 20.00-21.00 uur: Nico Verbeek (LP uur)  
 21.00-23.00 uur: Rinus Vandevelde en Peter van Amstel  
 23.00-24.00 uur: Non-stop muziek

Donderdag en vrijdag: 18.00-19.00 uur: Geert Pauwels  
 19.00-20.00 uur: Dirk Vanderlinden  
 20.00-21.00 uur: Dirk Bakker  
 21.00-22.00 uur: Piet Bergen  
 22.00-23.00 uur: Geert Deuzies  
 23.00-24.00 uur: Non-stop muziek

Zaterdag: 00.00-08.00 uur: Non-stop muziek  
 08.00-10.00 uur: René van de Linde  
 10.00-12.00 uur: Henk Zuiderveld  
 12.00-14.00 uur: Tipparade - Dirk Bakker  
 14.00-17.00 uur: Kompas Top 40 - Jan Desmedt  
 17.00-18.00 uur: Hitmuseum  
 18.00-19.00 uur: Don Diego  
 19.00-20.00 uur: Dirk Vanderlinden  
 20.00-22.00 uur: Joop ter Zee  
 22.00-01.00 uur: Bert Vos

Zondag: 01.00-07.00 uur: Non-stop muziek  
 07.00-08.00 uur: Rajece  
 08.00-09.00 uur: Accordeon-muziek  
 09.00-10.00 uur: Don Diego  
 10.00-11.00 uur: Kompas-Kultuur  
 11.00-12.00 uur: Vlaamse top 15 - Don Diego  
 12.00-14.00 uur: Ruud Reedijk  
 14.00-16.00 uur: Kompas-totaal  
 16.00-17.00 uur: Rob Reedijk  
 17.00-18.00 uur: Ruud Reedijk  
 18.00-19.00 uur: ICM top 15 - Geert Elslander  
 19.00-22.00 uur: De Top 40 Non-stop - Paul van Dae  
 22.00-24.00 uur: Stop top 100 - Henk Zuiderveld



**RADIO  
DELMARE**

OFFICIËLE FREQUENTIE  
VANAF NU

**105.9 Mhz**

**BAKKERIJ VAN IMSCHOOT**

Gedigesteerd 31 19700 Oudenaarde  
Tel. (055) 31 11 28

Soerenbrood  
op steeh gebakken

Deelnameprijs  
voor de 1000ste aflevering van 100  
Tijdschriften

## REISVERSLAG door Sjaak Molenaar

Dit artikel is geen begin van een tijdschrift voor buitenlandse reizen. Het is door mij geschreven omdat er veel onbegrip bestaat onder discjockeys betreffende het werken voor een buitenlands (lees Belgisch) radiostation.

Dit onbegrip bestaat meestal uit de volgende punten:

- Te ver weg
- Ik weet niet wat voor radiostation het is
- Ik kan niet te weten komen wat ze van mijn programma's vinden.

Een paar punten kun je oplossen bij het afsluiten van je kontrakt. Vraag of ze je regelmatig informatie toesturen en of er reacties op je programma's zijn. Ik heb wat dit betreft het juiste radiostation gevonden en tref dan ook regelmatig informatie in mijn postbus aan.

Bij een van die toezendingen zat een uitnodiging voor een feest ter gelegenheid van het 5-jarig bestaan van Radio Delmare VZW en dat is het station, waar ik nu alweer 3 jaar lang programma's voor maak. Het feest werd gehouden op zaterdag 26 oktober jl in zaal Racing te Gavere (B).

Om bij het begin van de reis te beginnen, schrijven we de vertrektijd op: zaterdagmiddag 1.30 uur te Woudrichem. Met de auto gaan we richting Breda - Antwerpen - Gent - Kortrijk.

Een klein stukje op de weg Kortrijk nemen we de afslag Oudenaarde. Na ca. 20 minuten te hebben gereden, pakken we de afslag Zingem, alwaar de studio's zich bevinden. Telkens weer ben je benieuwd hoe de studio's eruit zien. Eerder in de week was er een afspraak gemaakt dat er iemand in de studio aanwezig zou zijn. De pas geplaatste nieuwe mast van 45 meter is zeker voor ons nuchtere Nederlanders een bezienswaardigheid en moet voor thuis op de gevoelige plaat worden vastgelegd. De studio is ook een niet-alledaagse verschijning. Deze is ingericht met techniek- en spreekcel.

Daar de minister heeft besloten, dat Delmare de zendtijd moet delen met een ander radiostation zijn ze op deze dag niet in de ether. De aanwezige gastheer vertelt, dat er in de feestzaal te Gavere de generale repetitie gaande is als voorbereiding op de avond.

Het is inmiddels 16.00 uur en de kilometerteller staat op 180 km. Bij een bezoek aan zaal Racing te Gavere is de ontvangst overweldigend. We worden getrakteerd op een glaasje Coca. Om de maaltijd te nuttigen moeten we afreizen (Vlaams) naar de stad Oudenaarde ca. 15 km België in. De restaurants openen daar pas om 19.00 uur na de katholieke mis. Dus brengen we de tijd door met het bezichtigen van de stad en de winkels.

De dames willen toch wel eens echte friet en bonbons proeven, die daar ruim aanwezig zijn. De overige tijd brengen we in een van de vele cafe's door, waar we al gauw aan de praat raken met de daar aanwezige medewerkers van Radio Plus, die ik kende van de mooie jingles.

Het is tijd voor een warme hap, dus bezoeken we een degelijk restaurant. 's Avonds om 20.00 uur begint het feest in Gavere, waar diverse mensen -meestal nog onbekenden- verheugd op mij afkomen met de kreet: "Hallo Sjakske". Een ding moet je wel doen en dat is ABN spreken, daar ze je anders niet verstaan en wij hen niet.

Na een geweldige avond met veel artiesten en spelletjes, besluiten we om 2.00 uur 's nachts de terugreis te aanvaarden en nuttigen tijdens de 2 uur durende reis de meegebrachte broodjes. Aankomst thuis: 4.00 uur. Welterusten.....

Zo zie je, dat er ook leuke kanten aan een ver radiostation zitten, behalve dat eindeloze tapen. Bedankt, mensen in België voor deze geweldige dag. Bedankt namens Sjakske en kennissen.

**SJAAK MOLENAAR**

Postbus 14  
4285 ZG Woudrichem  
Nederland

# RADIO SCHLESWIG-HOLSTEIN: 'R.S.H.'

door Helmut Slawik & Stephan Kaiser

Foto's: Frank Schmitz



Sinds 1 juli 1986, 12.00 uur, is het noordelijkste bondsland van de B.R.D. in het bezit van een eigen radiostation. "Radio Schleswig-Holstein" ofwel R.S.H. werd echter al eind 1983 opgericht en drie maanden voor de opening begon RSH pas een programmaformat op te bouwen.

Uitgerust met een koor uit Duitsland werden bij Top Format Productions "meer dan 100 jingles en ook de stationsong "Hier im Norden ist dein Land" geproduceerd. De stichtingsgroep van RSH, de dagbladen van de deelstaat Schleswig-Holstein, kozen als eerste Duitse radiostation iets, dat in het buitenland al jaren met enorm succes wordt gehanteerd: een muziek en programmaformat!

In Nederland werd toevallig iemand gevonden, die van RSH het eerste Duitse "formatstation" maakte. RSH programmaleider Hermann StuemPERT was vroeger werkzaam bij de openbare zender SR1 Europawelle Saar. Op dit station wordt al sinds jaren de duitstalige versie van de "Europarade" uitgezonden. Deze show wordt door TROS programmaleider Ad Roland samengesteld en hij presenteert de Europarade ook elke donderdag op

Radio 3. De vriendschap tussen StuemPERT en Roland was dus de reden, dat Ad Roland tenslotte voor een "inwerkijd" naar Kiel (waar de studio's van RSH zich bevinden) kwam. Met een aantal van de huidige RSH jocks oefende Ad Roland al maanden, voordat RSH voor de eerste keer in de ether kwam.

Het RSH programmaformat bestaat overdag uit Hot Hits en Oldies, maar ook goede duitstalige opnames komen aan bod. De links van de deejays zijn meestal kort en "clutterfree" (zevervrij). Grappen worden er

echter wel gemaakt. Aktuele en belangrijke newsflashes worden meteen doorgestuurd, achtergrondberichten, informatieve tips en regionaal nieuws zijn voor iedereen begrijpelijk.

Een zenuur bij RSH begint met 3 minuten reclame tot ongeveer xx.15 volgt muziek (met links van de DJs) en hierna is een korte gesproken bijdrage te horen. Tot xx.27 volgt opnieuw muziek, om 3 voor half is er weer reclame, precies op het halve uur is er altijd een weerbericht en verkeers informatie te horen. Achter een kwartier muziek volgt om xx.45u. weer een kort gesproken item, tot aan het nieuwsbulletin muziek en om "5 voor" is er altijd (ook 's nachts) het "Nieuwste om 5 voor" op antenne. Zo kort mogelijk telefoneren journalisten, die ook voor de dagbladen in Schleswig-Holstein werken, hun mededelingen door; er is zeer veel lokaal en regionaal nieuws te beluisteren op RSH.

In de loop van de eerste 3 maanden werd de muziekkeuze na reacties van luisteraars licht aangepast: een portie minder rock en daarvoor wat meer duitstalige opnames in de loop van de dag. RSH is





ook het eerste radiostation in Duitsland, dat met een programmaklok werkt. De DJ kan dus precies aflezen, wanneer hij welke muziekstijl moet draaien (b.v. Oldie, jaren '60, Duits, etc.). Doordeweeks worden 's avonds na 19.00 uur speciale programma's uitgezonden: "RSH Hot Hits", "RSG Rock Pott", "RSH Extra (met discussies en achtergrondinformatie) en "RSH Special" met een dagelijks wisselende muziekrichting: country, swing, disco, oldies, rock 'n' roll.... Tot besluit van de dag draait RSH softmusic en de hele nacht door wordt het nachtprogramma "RSH Nachtschicht" -met op elk uur nieuws- uitgezonden. Op zondagavond presenteert RSH-chef Hermann Stuepert een programma met brieven en vragen van luisteraars (RSH-Inside).

De ploeg van RSH bestaat uit ongeveer 50 medewerkers die tussen de 20 en 42 jaar oud zijn. Slechts 2 van hen hebben vroeger al bij officiële stations in de BRD gewerkt; de rest van het team kwam volledig nieuw in de radiostudio. Toch is het resultaat op antenne voor de Bondsrepubliek professioneel te noemen en dat is niet in de laatste plaats aan Adje Roland te danken!

Adres:  
RADIO SCHLESWIG-HOLSTEIN,  
FUNKHAUS WITTLAND,  
WITTLAND 3,  
D-2300 KIEL 1,  
B.R.D.  
TEL. 0431 / 5870-0



SENDER:			kW
BUNGSBERG/PLOEN	100.2	50	
FLensburg	101.4	20	
HEIDE	103.8	15	
HELGOLAND	100.0	0,05	
KISDORF/HAMBURG	102.4	15	
LAUENBURG	102.9	20	
MOELLIN	102.5	1	
WESTERLAND/SYLT	102.8	5	

De lokale studio's zijn te vinden in Flensburg (A), Hamburg (B), Heide (C), Kiel (D) en Luebeck (E).

Binnen het zendbereik van RSH leven ongeveer 5 miljoen mensen, een aantal dat zich tijdens de zomermaanden verdubbelt. Tot nu toe zijn 3 van de 9 zenders nog niet in de lucht, de rest van het zenderpark zendt nog met lager vermogen uit. Medio volgend jaar, als het z.g. "Genfer Wellenplan" volledig van kracht zal zijn, is Schleswig-Holstein met 9 FM-zenders met een kracht tot 50 kW volledig verzorgd.

De zenders worden ter beschikking gesteld door de Deutsche Bundespost.

Bovendien is het technisch mogelijk, dat de vijf lokale studio's ieder apart programma's kunnen produceren en voor vijf gebieden kunnen uitzenden. Dit systeem wordt momenteel alleen gebruikt voor reclame, de agenda en verkeersinformatie.

RSH zendt uit voor mensen van 15 tot 45 jaar, maar ook ouderen stemmen regelmatig af op deze "Radio boven de 100".

"Radio Schleswig-Holstein" heeft in haar zendgebied na vier maanden uitzenden al net zoveel luisteraars als de officiële zender NDR2. Deze miljoen luisteraars zorgen er dan ook voor, dat volgend jaar de advertentietaarieven omhoog gaan.

Reclame is elke dag mogelijk, de wet eist reclame in blokken tot maximaal 12 minuten per uur, maar RSH heeft voor zichzelf een grens van 6 minuten per uur gesteld. Bovendien is reclame in combinatie met tijds melding, weerbericht of sportinfo mogelijk.

Het besluit is nu al genomen, dat RSH met de toekomstige commerciële stations FFN in Niedersachsen en Radio 104/OK Radio in Hamburg een reclameverbond zal sluiten.

Een bezoek bij RSH is zeker de moeite waard. De gezellige sfeer, die het station 24 uur per dag uitstraalt, is in de studio's terug te vinden. Met Radio Schleswig-Holstein begint een nieuw radiotijdperk in de Bondsrepubliek.



# Techniek

Hallo lezers en lezeressen

Naast ons kommentaar en onze suggesties bij het schema van de regelbare voeding van Black Devil, geven wij dit keer een leuk schema, dat we indertijd van "Noordzee Radio" uit 't Zeelandse Goes kregen.

Er zijn voor zover ons bekend al vele transmittertjes volgens dit schema gemaakt, en allen voldoen prima. Dat pleit voor 't ontwerp van Noordzee Radio.

Ook op ASSH is dit zendertje gebouwd. Gekonstateerd kon worden, dat er eigenlijk niets verbetering behoefde om een zendertje te hebben, waarmee leuk kon worden gewerkt. De printlayout vergemakkelijkt nog eens het bouwen van dit apparaatje.

Er is van dit schema ook nog een zeer uitgebreide versie te verkrijgen. Voor degenen die ook dit uitgebreide ding willen hebben, Zij kunnen zich wenden tot ASSH, onder het inmiddels zeer bekende postbusnummer 360 in Heerhugowaard. De postcode is 1700 AJ. We wensen de bouwers veel plezier en succes.

Tenslotte kunnen we meedelen, dat inmiddels, na jaren mag je wel stellen, de lijst is bijgewerkt van de categorie audio-apparatuur.. Als er trouwens nog zelfbouwers zijn die op dit gebied nog iets leuks en iets Up-to-date's hebben aan te bieden, dan houden we ons graag aanbevolen.

Voor nu weer, groeten en tot de volgende keer.

Amateur Schema Service, posbus 360  
1700 AJ Heerhugowaard, NH.

Met veel interesse zag ik in FRM van september/oktober de publicatie van "Black Devil" uit Zuidlaren. Ik wordt altijd weer enigszins gerustgesteld in de vrije en zelfbouwende radio-hobbeist, als er eentje is, die ook zelf eens wat durft te publiceren.

De regelbare voeding waar het hier om ging, hebben we hier dan ook even nagebouwd en geprobeerd, waarbij we ons echter wél een paar dingen afvroegen.

Waarom werd er zo "moeilijk" gedaan met bijvoorbeeld de gelijkrichter, in het schema van B.D., bestaande uit 3 paren parallel geschakelde dioden. Al schakel je 100 van zulke paren parallel, de gelijkrichter blijft de enkelfasige die hij ook kan zijn met slechts 1 diode. Dat spaart er voorlopig toch maar 5 uit....

De andere vraag was, waarom niet de volle capaciteit van de trafo gebruikt ?

Deze twee vragen losten wij in ons konsept -zie onderstaand schema- op door voor de gelijkrichter een diodenbrug te maken. Het voordeel: Al een hogere spanning direkt na de gelijkrichter (400 ipv. 250 Volt) met het volle behoud van de stroomsterkte die de trafo kon leveren (500 mA ipv. de op het konsept van B.D. gemeten 200 mA)

Na het afvlakfilter -waarin wij overigens voor de smoorspoel een willekeurige toepastenkomen we dan aan de PL519. Daar is natuurlijk helemaal geen bezwaar tegen aan te voe-

ren als je tenminste beschikt over een trafo die ook de hoge gloeispanning van 40 volt AC kan leveren. De meeste trafo's kunnen dat echter niet. Toepassing van een willekeurige penthode zoals de EL34 bijv. kan echter even goed en deze wordt door 6.3 AC aan 't gloeien gebracht.

Achter de penthode treffen we dan een mA meter, geschunt door twee dioden. Wij zijn zo vrij te stellen, dat deze "shunt" geen enkele functie vervult en derhalve net zo makkelijk kan worden weggelaten. Eventueel zou je een lage weerstand kunnen toepassen als gevreesd wordt, dat de meter kapot zou gaan of onjuist zal aangeven.

Tenslotte zijn we in de "regellijn" wat doende geweest. B.D. stelde, dat in zijn konsept middels de instelweerstand van 200 kOhm de zaak op 0 volt te stellen zou zijn. Welnu, zoals deze potmeter in het B.D. konsept staat regelt deze helemaal niets. Immers, daarvoor is nodig dat één der aansluitingen van deze instelweerstand mogelijkheden tot afvloeiing van stroom heeft en hoe doe je dat met een instelweerstand als vaste weerstand geschakeld zoals in het B.D. konsept. In ons konsept zorgen wij voor afvoeiing van stroom via de loper van deze instelweerstand naar massa. Ondanks deze voorziening echter, was er niet echt op 0 volt in te stellen. Dat was

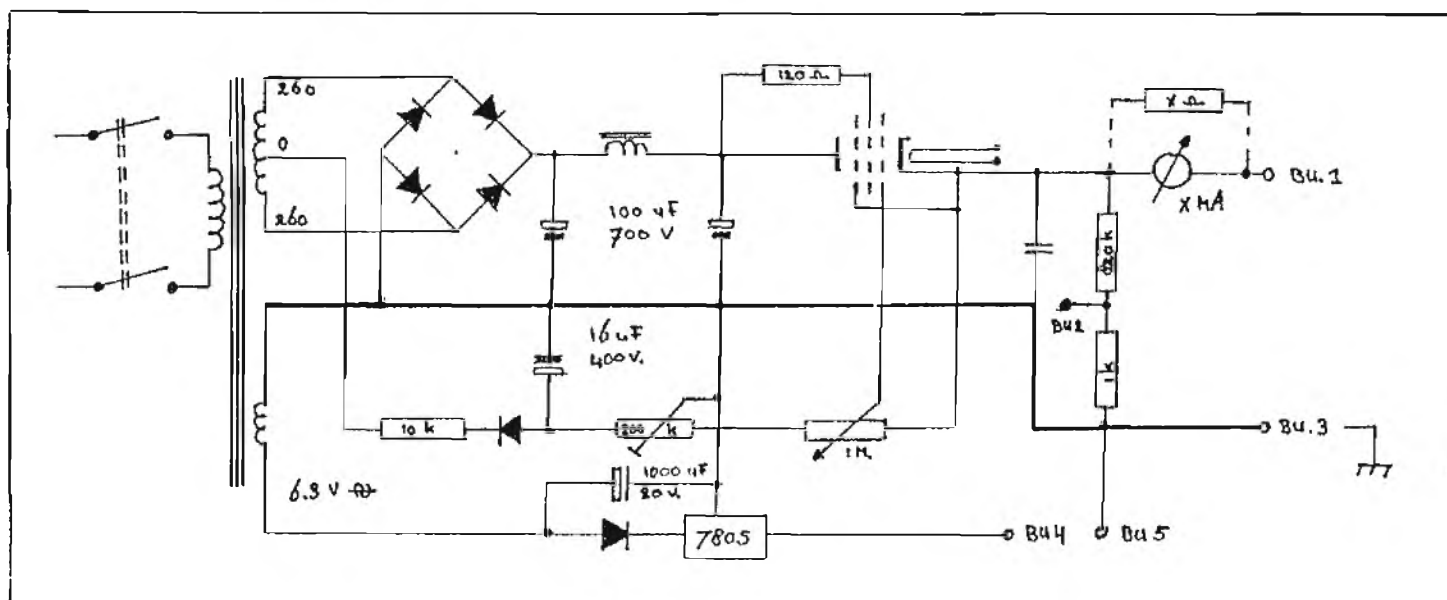

echter ook niet mogelijk in het B.D. konsept. Er kon minimaal tot plus 30 volt DC worden teruggeregeld en onze ideeën konden dit niet veranderen.

Tenslotte: Niet in het B.D. konsept, maar ook niet in ons konsept was de volle spanning-range van 0 tot 650 volt te halen. De range beweegt zich tussen plus 50 en 500 volt. De tabel mA bij voltage klopt niet. Moch in het B.D. konsept, noch in het onze, maar het is zeker niet zo dat de stroomsterkte "omgekeerd evenredig" is aan voltage zoals het tabelletje suggereert. Bij een lage uitgangsspanning is ook de stroomsterkte laag. De stroomsterkte neemt toe, bij toenemende spanning.

Het meest opvallende verschil tussen het B.D. konsept en het konsept wat wij hierbij gegeven hebben was het gedrag onder belasting.

In het B.D. konsept constateerden we -en wij menen, mede omdat al in het begin van de schakeling, na de gelijkrichter, al niet zo'n daverend groot vermogen voorhanden was - een flinke spanningsval (van de maximale 500 volt die onbelast haalbaar en dus te meten was, naar net 250 volt) bij een belasting met een vrij kleine balansversterker met ECC83 en 2x EL84, opname max. 200 mA.

Ons konsept deed 't wat dit betreft beter. De spanningsval hier was onder genoemde belasting ongeveer 50 volt, waarmee we dus 450 volt overhielden, genoeg voor de versterker. We voeren dit ook terug op de oplossing, die wij voor gelijkrichter kozen.

Als laatste punt willen we opmerken, dat 't jammer was, dat B.D. voor de digitale voltmeter geen schema gaf.

Het ASSH-Team  
Geert.



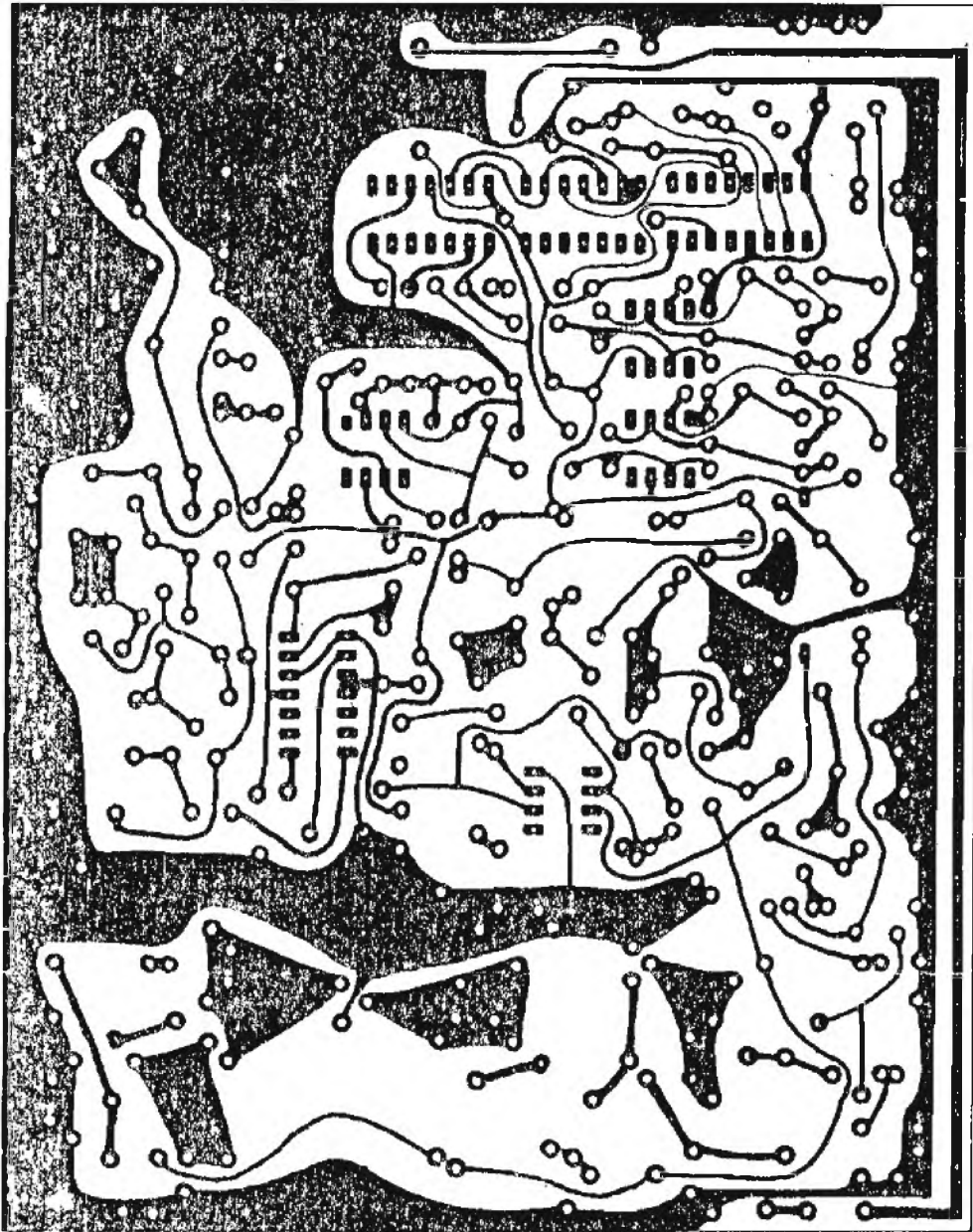

FIGUR 1

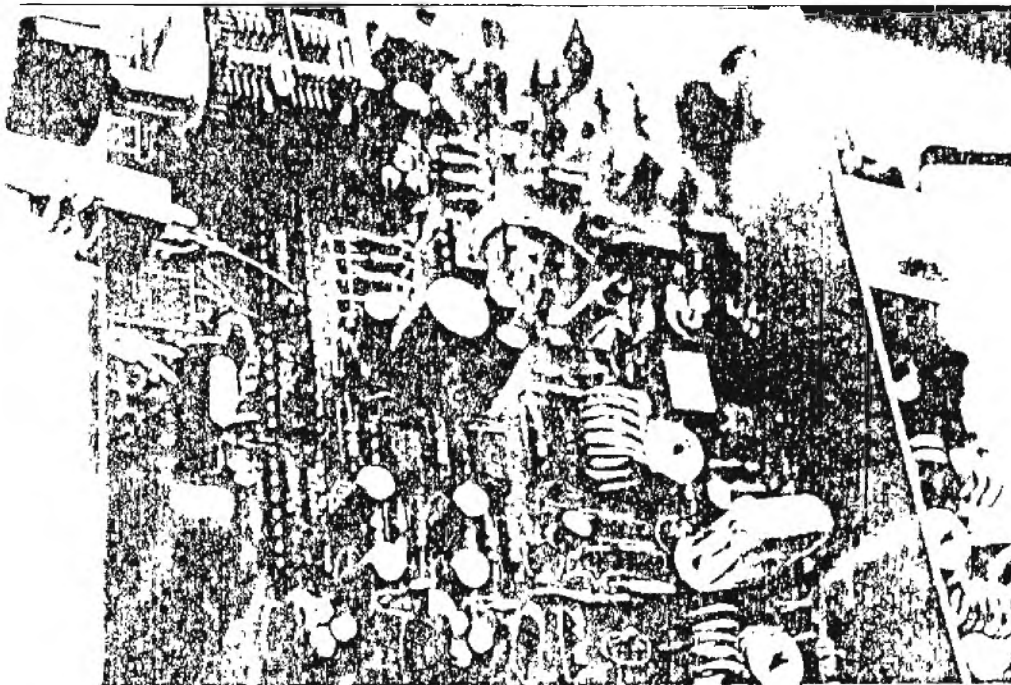

# ELECTRONISCHE ANTENNE OMSCHAKELAAR

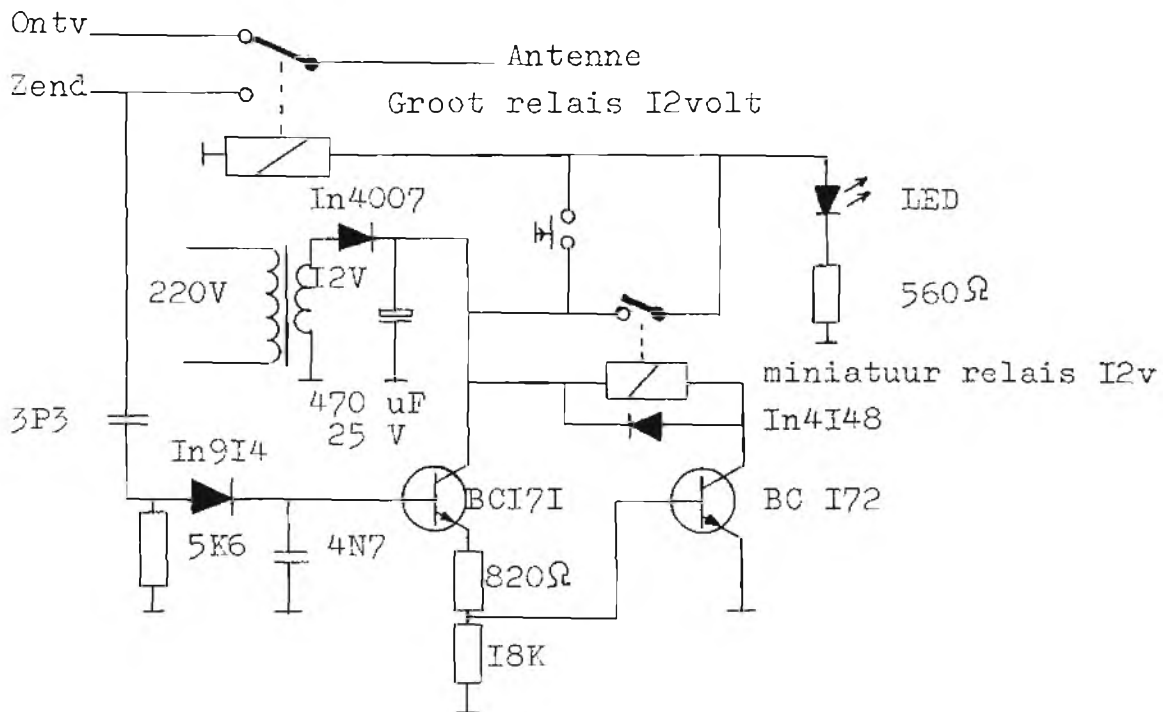

DE ANTENNE WORDT AUTOMATISCH OM GESCHAKELD  
ALS DE ZENDER INGESCHAKELD WORDT.  
ER MOET MINIMAAL 0,2 WATT INGESTUURD WORDEN  
ANDERS SLAAT HET RELAIS NIET OM.  
HET MAXIMALE VERMOGEN IS AFHANKELIJK VAN  
HET GROTE RELAIS .  
DE DRUK KNOP DIENT OM DE AFSTEMMING VAN  
HET TEGEN STATION TE BEKYKEN ZONDER ANTENNE.

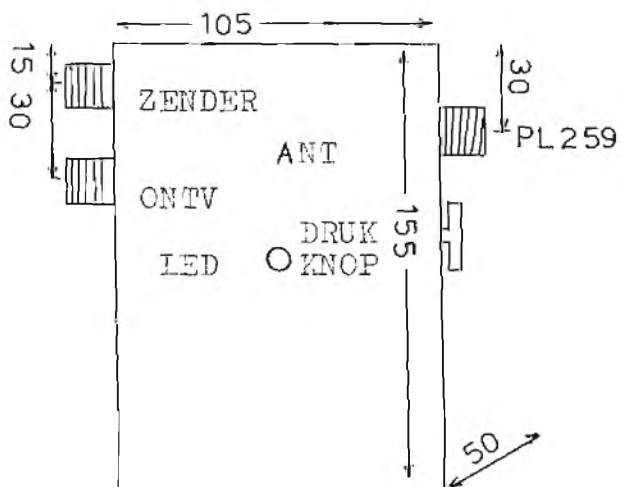

Voor reacties:  
PC.Box 174  
Zuidlaren



# B & M Producties

Zeeburgerpad 33  
1019 AA Amsterdam  
Tel.: 020 - 658551

Jingle's, commercials en plaatproducties

## Prettige Kerstdagen

en een

## Hoorspoedig 1987



## PERSONALITIES OF THE YEAR 1986:

RAY ANDERSON, THE NEW OWNER OF THE  
COMMUNICATOR  
FOTO'S: THEO DENCKER

THE (RADIO) SEALAND FAMILY:  
PRINCE ROY AND PRINCESS JOAN OF SEALAND (LEFT)  
PRINCE MICHAEL AND WIFE, JAMES (4 MONTHS OLD)

