

SEPT. 1988
NUMMER 9

losse verkoop f 4,75

DISCO DANCE

inclusief
frm
FREE RADIO MAGAZINE



Salt 'n' Pepa



FRM: Studio Brussel

Interview met: Siedah Garrett

verslag van New Music Seminar

Produktnieuws, hitlijsten, actueel disco nieuws,
platenrecensies, en nog veel meer.

STUDIO BRUSSEL; jong en flitsend?

Al eerder schreven we in het FRM over de commerciële tak van de Belgische staatsomroep. Toen echter ging het om een minder prettige toestand: de zender-uitbreidingen, waardoor vrije radio's van de band gedrukt werden. Nu de gemoederen wat dat betreft weer wat bekoeld zijn belichten wij ze opnieuw. Jong en dynamisch radiomaken gebeurt in België niet alleen op de niet-openbare radio's. Sinds 1 april 1983 probeert Studio Brussel enig tegenwicht te bieden.

Om een beeld van het station te krijgen moet je natuurlijk eerst aandachtig luisteren. Een informatie-pakket bestaande uit 5 bedrukte vouwblaadjes (van vroeger), twee stickers en een frequentietabelletje moet de achtergrondinformatie verschaffen. Een eerste indruk is die van een gezellig groepje mensen, dat met heel veel plezier bezig is met radio. Ook als je luistert straalt de eerlijkheid en de echtheid eraf. Slechts wanneer de een of andere deejay een Hollandse piratenpresentator probeert te imiteren (... en dan is hier de nieuwste van...) denk ik: "Oef". Het blijkt een uitzondering. Alles gaat op een hobbeldrafje, lekker loom en, echt Belgisch (?).

108.8

Op 1 april 1983 besluit de BRT haar programma-aanbod uit te breiden met een jong en flitsend station, dat commerciële radio maakt zonder reclames uit te zenden. De vrije radio's, dan nog gedoogde piraten, worden steeds professioneler en hoewel de BRT het nooit heeft toegegeven proberen ze op deze manier de "hit"-honger bij de luisteraars te stillen en het publiek vast te houden.

Behalve "jonge" muziek zendt Studio Brussel ook nieuws uit. Natuurlijk wordt ook dit op een snelle "hapklare" manier aangeboden.

Het eerste jaar zendt Studio Brussel alleen 's ochtends (de Ochtendspits van 7 tot 10) en laat in de middag (de Avondspits van 4 tot 7) uit. Pas na een jaar komt daar een programma bij dat van 12 tot 2 uitgezonden wordt. De naam van het programma luidt: de Middagspits!

Weer een jaar later worden de gaten die tussen de verschillende uitzendblokken vallen opgevuld. Studio Brussel zendt dan van 7 uur 's ochtends tot kwart over vijf 's middags uit. Het team van presentatoren bestaat dan uit drie man: Paul de Wijngaert, Jan Houtenkiet en Bert Genen. Het overzicht en de

algemene leiding is in handen van Jan Schoukens.

Een hoop frequentie-wijzigingen en uitbreidingen maken het eind '87 mogelijk dat heel België kan luisteren naar de uitzendingen van Studio Brussel. Sinds 1 september van dat jaar is er niet veel meer veranderd; er wordt elke dag van 7.00 tot 19.00, en in het weekend van 10.00 tot 19.00 uur uitgezonden via 5 FM- en één middengolf-frequentie (zie hiervoor het afgedrukte frequentiekaartje).

Overal een golfengte vóór.

Studio Brussel probeert dus eigenlijk commerciële radio te maken zonder reclames uit te zenden. Er wordt verder min of meer horizontaal geprogrammeerd en een programma-blok duurt drie uur. Een andere vingerwijziging in de richting van dat semi-commerciële is de spelletjes die de hele dag door gespeeld worden. Vaste items zijn: "De Brusselkwis"; een spel dat elke werkdag tussen 9 en 10

gespeeld wordt. Een kandidaat krijgt hierin drie stellingen voorgeschoteld welke hij/zij op juistheid moet beoordelen. Deze stellingen komen alledrie uit een vast vakgebied dat door de kandidaat gekozen wordt. Het tweede stadium in het spel is het raden van de naam van een bekend personage. Geen dom spelletje in de trant van 50-pop-of-een-envelop. Op zich geen slechte ontwikkeling maar in het licht van commerciële radio.....?

"Handelsbalans" houdt het midden tussen Snipperhit (Stenders&VanInkel) en Driedubbel (AVRO). De bedoeling is dat je drie heel erg korte fragmenten uit de SIBESA-lijst, de Top 50 van België herkent.

In "33-33", dat elke donderdag gespeeld wordt, moet je uit een cryptische omschrijving de titel van een lp herkennen. Ook dit spel is in ons land al eens gespeeld onder de naam Cryptogramfoonplaat (VARA).

In "De Viersprong" leiden vier aanwijzingen je naar een muzikaal kruispunt (?) waar iets of iemand verborgen zit. De prijs: 1000 franc platengeld.

Behalve deze vaste spelletjes zijn er ook regelmatig concertkaartjes en LP's te winnen. Als er prijzen worden weggegeven praten ze bij Studio Brussel over "De Firma Weggevers" en spreken niet van een prijzenregen maar van: tickets en platen die uit de radio komen rollen.

Gelukkig komt er behalve een prijs ook regelmatig een hoop goeie muziek uit de radio rollen. Opvallend is de muziekkeuze die natuurlijk bestaat uit een stapeltje hits, minimaal 12 en maximaal 16 per programmablok, maar

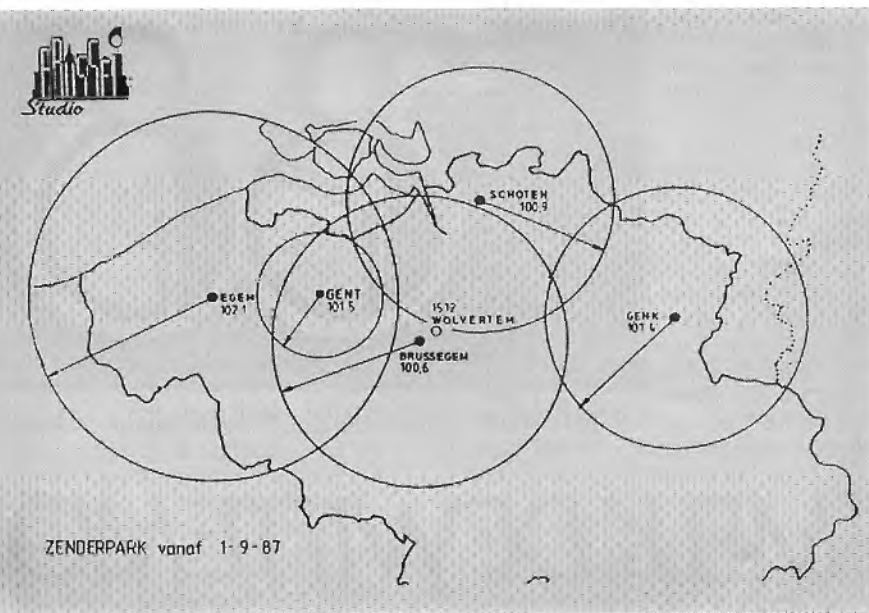

OVERAL
EEN GOLFLENGTE
voor

EGEM 102,1
GENT 101,5
SCHOTEN 100,9
GENK 101,4
BRUSSEGEM 100,6



ook uit een aantal lekkere lp-tracks en anderszins oorstrelende pop-muziek. Extreme muziekvormen komen slechts dan aan bos wanneer deze illustratief zijn voor een bepaalde stroming, of verduidelijkend werken bij bijvoorbeeld een concertaankondiging. Hardrock-platen en "crisis-muziek" (dat noemen ze in België: "intiemistische chansons") hoor je dan ook vrij weinig op Studio Brussel.

De informatiestroom op Studio Brussel is veelzijdig en konstant. Opvallende nieuwsberichtjes worden behandeld in veel vaste items. Zo is er de Carpool-informatie in samenwerking met Taxistop, huizenruil-informatie op zondagmiddag en natuurlijk ontbreekt ook de informatie over concerten, theateervoorstellingen en tentoonstellingen niet.

Elk uur zendt Studio Brussel een nieuwsbulletin uit. Overdag wordt dat aangeleverd door de radionieuwsdienst en 's avonds om 6 uur is er een dagoverzicht dat door de teletekst-redactie wordt verzorgd. De medewerkers die al deze informatie bij elkaar rapen en destilleren spreken niet van een redactie maar van een atletiekpiste. Men probeert altijd "één golflengte voor te blijven".

Een luxe?

Hoewel de vergelijking met een écht commercieel radiostation op nogal wat punten spaak gaat, kan Studio Brussel toch zeker goed concurreren met de Vrije Radio's. Juist omdat er geen radio gemaakt wordt om zoveel mogelijk adverteerders binnen te slepen, kan de programmering zo volwassen en spannend gehouden worden. Die ene jingle verwoordt al het leuke, mooie, en goede dat het station heeft: "Hé, ik ben Jessie Hallawee. Ik woon in Gent, en weet je wat ik leuk vind? Dat ik nu telkens met mijn auto door Gent kan rondhossen met de autoradio op Studio Brussel, en dat de zender nooit meer gestoord wordt. Een luxe...???"

SCHOMMEL MEE MET HET FRM

RADIO 558 IN DE ETHER

Wat niemand nog op korte termijn verwachtte gebeurde toch... Op zaterdag 9 juli kwam radio 558 in de ether. Ronan O'Rahilly was dus toch gezwicht voor de toenemende Ned. druk om Caroline overdag te laten schieten. We hoorden diverse nieuwkomers zoals Fred van Amstel, Ellie van Amstel (geen familie) en oud gediende zoals Walter Simons. Alhoewel er van de kant van de fans nauwelijks aandacht aan werd besteed, zijn de reacties van degenen die wel reageren onverdeeld gunstig. Men is zeer te spreken over het format en de muziekkeuze. Wat dat betreft is men definitief op de goede weg.

Een licht punt van kritiek: wie zit er nog te springen om een Top 50 op zondag??

Beter kan men daar een soort boordgebeuren van maken, net als destijds op Monique. Inmiddels is Maasbach ook weer terug en wel 's morgens van 6.30 tot 7.00 en 's avonds van 19.00 tot 19.30.

We vernamen dat Lex van Zandvoort niet meer terug komt, hij werd door de leiding te licht bevonden.

Tot onze verrassing blijkt de nieuwe lichting dj's van Caroline enige kwaliteits-dj's te hebben opgeleverd. Zelfs de ex-man van Fiona is terug op de zender: Dave Richards voor de freaks onder u.

Helaas konden wij door het slechte weer nog geen enkele boottrip ondernemen, de zee was te ruw. Bij Caroline overweegt men nu om toch een andere ligplaats te kiezen. In dat geval moet men wel een dag uit de ether... Ondertussen neemt bij radio 558 't aantal adverteerders snel toe: nieuwkomers zijn o.a. Dekados sigaretten, Smoking vloetjes, Atari, Tokai aanstekers en Sunrise reizen.

De programmering op de korte golf ziet er nu als volgt uit:

06.30-08.00 non stop gospels
08.00-08.30 Maasbach
08.30-12.00 non stop gospels
12.00-12.30 Maasbach
12.30-17.00 gospels
17.00-17.30 Maasbach (ned.)
17.30-22.00 non stop gospels
22.00-22.30 Maasbach (Engels)
22.30-07.00 non stop gospels

Zondag 14 juli 88 meldde Fred van Amstel dat men zonder eten zat. Vreemd genoeg schijnen dat soort problemen erbij te horen. Wanneer denkt het "management" dit te regelen?

Zou het niet verstandig zijn om een soort Cash Casino programma op te starten??? Men vindt het altijd leuk om iets te winnen en tenslotte zegt het spreekwoord: hoort zegt het voort.. ■

Kort Nieuws Kort Nieuws Kort Nieuws Kort Nieuws Kort Nieuws Kort Nieuws Ko

* **RADIO NEW YORK INTERNATIONAL**, heet het schip dat een paar weken geleden voor de kust van New York zou komen te liggen om radio-uitzendingen te gaan verzorgen. Doordat de scheepspapieren niet in orde waren kon dit nog niet gebeuren. De bedoeling is nu dat ergens in de eerste twee weken van september de uitzendingen van start zullen gaan. De uitzendingen zijn gericht op de USA, hoewel ook een korte golf-zender aan boord is,

waardoor Europa ook zou kunnen meegeënen. In de gaten houden dus.

* Op de **Vrije Radio-dag** op 29 oktober a.s. in Amsterdam zullen een aantal personen van Radio 10 en Cable One aanwezig zijn om het onderwerp "Satelliet" eens nader toe te lichten. Ook zijn er spreekbeurten te verwachten over de Korte golf.

* Laatste bericht over **Radio 558** is dat er nu toch een telefoonspelletje zou komen op de zondag-middag!

Free Radio Magazine

Free Radio Magazine

39

T.V.-antenne-versterker voor zelfbouw

De na-zomer is voor veel radiofreaks dé tijd om weer eens extra over de radio te draaien, op zoek naar verafgelegen stations. Vooral in de zomer, na een warme dag, kun je ineens opvallend veel stations ontvangen. Dat komt door zogenaamde 'condities'. Eigenlijk moet je spreken van goede condities, maar freaks onder elkaar.....

Goede ontvangst-condities worden veroorzaakt door luchtlagen die als reflector voor bepaalde golflengten gaan werken. Wanneer je op de FM-band ineens hoort dat Lopik wordt weggedrukt door een of andere dodo-piraat uit Italië betekent dat niet dat je ook op de middengolf een super-ontvangst hebt.

Het gaat te ver om precies uit te leggen hoe reflecties veroorzaakt worden. Feit is dat condities zich voordoen. Het effect dat ik net noemde; een zeer sterke zender in de buurt wordt weggedrukt door een zender die honderden kilometers verderop staat, is meer het gevolg van supercondities. Dan heeft het uitrichten van een antenne meestal weinig zin meer, en als het al zin heeft staat hij, wanneer hij goed uitgericht is, waarschijnlijk een heel vreemde richting op (moonbeam?).

Wanneer er echter sprake is van "gewone" condities gaan veel freaks roepen dat hun ontvangst niet gevoelig genoeg is. Het antenne-artikel in de DD van februari loste het grootste probleem al op. Iedereen heeft een antenne kunnen bouwen die volledig voldoet aan de gestelde eisen. Probleem blijft natuurlijk de kwaliteit (lees gevoeligheid) van de ontvanger. Tuners die er van buiten mooi en zwaar uit-

zien blijken van de binnenkant slecht een onselectief en ongevoelig radiotoetje te bevatten. Het gewicht zit dan vooral in de behuizing en de prijs. Het beste zou zijn je tuner aan je wader, je zoon, of je niet-technische vriendje te schenken, en vervolgens een beter apparaat aan te schaffen. Een goedkopere oplossing is het bouwen van een antenne-versterker die een lager ruisgetal heeft dan je tuner. Van dit soort schema's zijn er in de loop der jaren zoveel geplaatst; het zou zonde zijn van de kostbare ruimte in dit magazine om zoiets nog een keer te plaatsen.

Het geplaatste schema is ook geen FM-antenneversterker, maar een antenne versterker voor de lage UHF-band (televisie). Het hele verhaal over FM-ontvangst en de ongevoeligheid van goedkope tuners gaat namelijk ook op voor tv-ontvangers. Ook op deze band komen condities en supercondities voor. Het enige verschil is dat bijna alle televisies nogal ongevoelig zijn en dus wel wat extra signaal kunnen gebruiken. In het ontwerp is echter ook rekening gehouden met gevoelige televisies; de signaal-ruisverhouding van het versterkertje is uniek te noemen. Het ding is ontworpen en jaren getest en gebruikt door UHF luister- en kijk-amateurs. Er wordt

zelfs beweerd dat je met een Fuba A de zonne-ruis kan "zien", maar dat geloven we niet. Wel is zeker dat er stations mee bekeken kunnen worden die je zonder versterker niet of nauwelijks ontvangt. Voorwaarde is dan natuurlijk wel dat je secuur bouwt en vooral de verbindingen tussen de onderdelen kort houdt.

Om de gevoeligheid zo groot mogelijk te houden moet deze versterker wel "gedipt" (aan de frequentie aangepast) worden. Metingen hebben uitgewezen dat deze versterker een mcgahertz of 8 breed is (één tv-kanaal). Dat betekent dat je altijd even aan de trimmers moet draaien om te kijken of de ontvangst nog beter kan.

Het beste gebruik je deze versterker als volgt: Draai aan je televisie-afstemming tot je een station hebt gevonden dat je wilt zien maar dat niet genoeg signaal neerzet. Koppel je antenne-versterker tussen je antenne en je tv. Draai nu aan de trimmers tot je het beste plaatje hebt. De resultaten zullen je echt van je stoel doen vallen. De in het schema gegeven waarden maken een ontvangst mogelijk vanaf de 70 cm amateurband tot ongeveer kanaal 30 van de UHF-band. Natuurlijk kun je de versterker aanpassen voor een hogere of lagere frequentie-band.

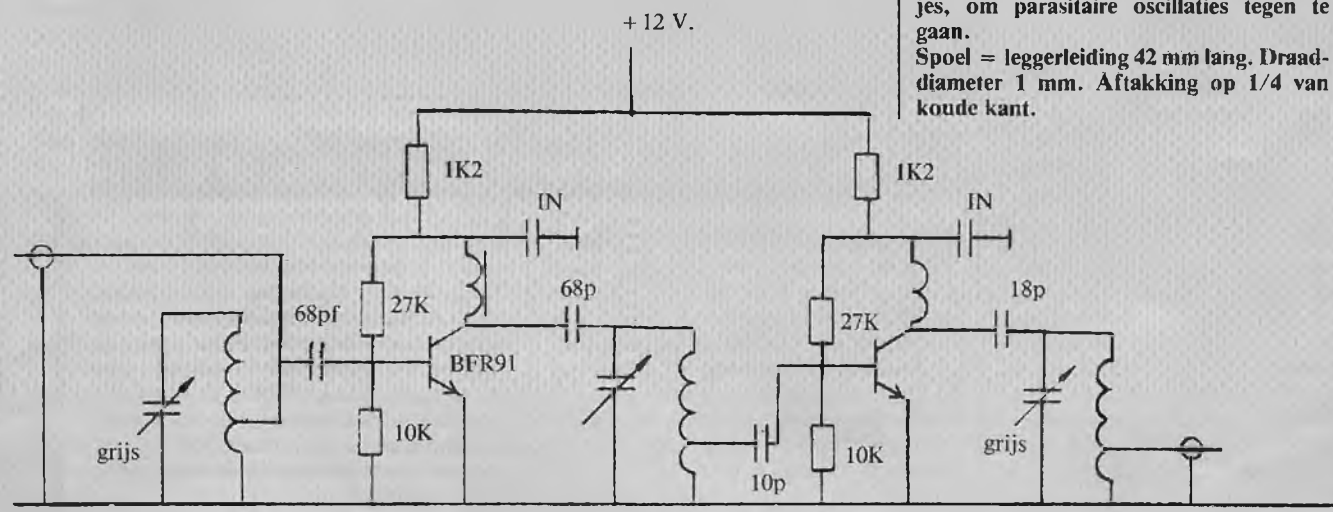

Let er bij het bouwen op dat je secuur te werk gaat. Plaats tussen de trappen schotjes, om parasitaire oscillaties tegen te gaan.

Spoel = leggerleiding 42 mm lang. Draaddiameter 1 mm. Aftakking op 1/4 van koude kant.

SCHOMMEL MEE MET HET FRM

In Memoriam

Hans Verbaan

De hele vrije radio wereld heeft een gevoelige klap gehad door het toch plotselinge overlijden van Hans Verbaan.

Hans Verbaan stichtte in 1987 de FRC Holland, een ned. tak van de Engelse organisatie. Na de close-down van de Engelse zeezenders (behalve Caroline natuurlijk) meenden de Engelse fans dat het tijd werd om zich te groeperen rond één vrije radio organisatie.

In Nederland was uitsluitend de Free Radio Action uit Rotterdam actief, echter eind 1968 viel deze uiteen door gebrek aan inspiratie.

Hans Verbaan kwam pas na die tijd met zijn FRC pas goed op dreef.

In 1970 begon hij met 't organiseren van regelmatige boottochten naar Veronica en Noordzee.

Eind 1969 kwam Hans nog in het nieuws als woordvoerder van het helaas geflopte project Radio Sovereign.

Eind '72 kwam de Mi Amigo weer op zee te liggen en Hans werd verzocht de Nederlandse fanclub van Caroline op te richten, tezamen met Lion Keezer.

Tot eind aug. '74 was Hans actief met de boottochten, na '74 werd het stil rond de Nederlandse FRC.

Pas met de start van Caroline en Laser werd Hans weer actief.

Zo organiseerde hij boottochten vanuit Frankrijk naar Caroline en hij was zeer betrokken bij de start van Laser. Bij de conventie in augustus '87 in London konden wij hem nog vinden op Driftback '87.

Hij ontmoette daar zijn grote vriend Ronan O'Rahilly.

Bij de laatste zeezenderdag in nov. '87 in Amsterdam was hij al zo vermagerd en verzwakt dat hij eigenlijk niet meer mee mocht doen. Zijn vrouw hielp hem toen met de verkoop en met films uitzoeken die gedraaid moesten worden.

Vele fans hebben Hans gedurende die maanden die hem nog restten een kaartje gestuurd. Lenie belde Piet Treffers en mijzelf op met het verzoek nog een keer Hans op te komen zoeken nu zij wisten dat het einde naderde.

Enige weken voor zijn dood bezochten Piet en ik hem en spraken die hele middag over de zeezenders en alles wat daarmee samenhangt. Het deed Hans goed.

Donderdag 21 juli moesten wij Hans naar zijn laatste rustplaats begeleiden.

Moge hij de rust vinden die hij zocht. Onder de genodigden waren enige mensen van Caroline en Monique; Ronan stuurde bloemen.... Hans vaarwel... bedankt voor alles wat je deed voor de vrije radio. Namens SMC en de vele duizenden fans van Noordzee, Caroline, Veronica en Laser....

Jingles



Jingles

shouts * whispers *
infomercials * stationsongs
* uropeners * jocks *
rapjingles *
advertisingsongs * jetjingles
* themapaketten etc.

Speciaal

Op maat geproduceerd voor:
lokale omroepen
discotheken
programmamakers
DJ's
programmasponsors etc.

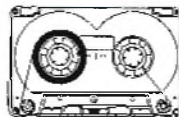

Bestel de demonstratiecassette met prijslijst en talloze voorbeelden van jingles en commercials.

Als extraatje staan op deze demo 30 GRATIS jingles en effecten voor algemeen gebruik.

* Stort f 20,- op girorekeningnr. 5567950

Of

* Stuur f 20,- in een gesloten en voldoende gefrankeerde enveloppe naar.

ZIAJA & DORST
productions©

MIQUELSTRAAT 124-B
2522 KV DEN HAAG
INLICHTINGEN: 070 - 999 225

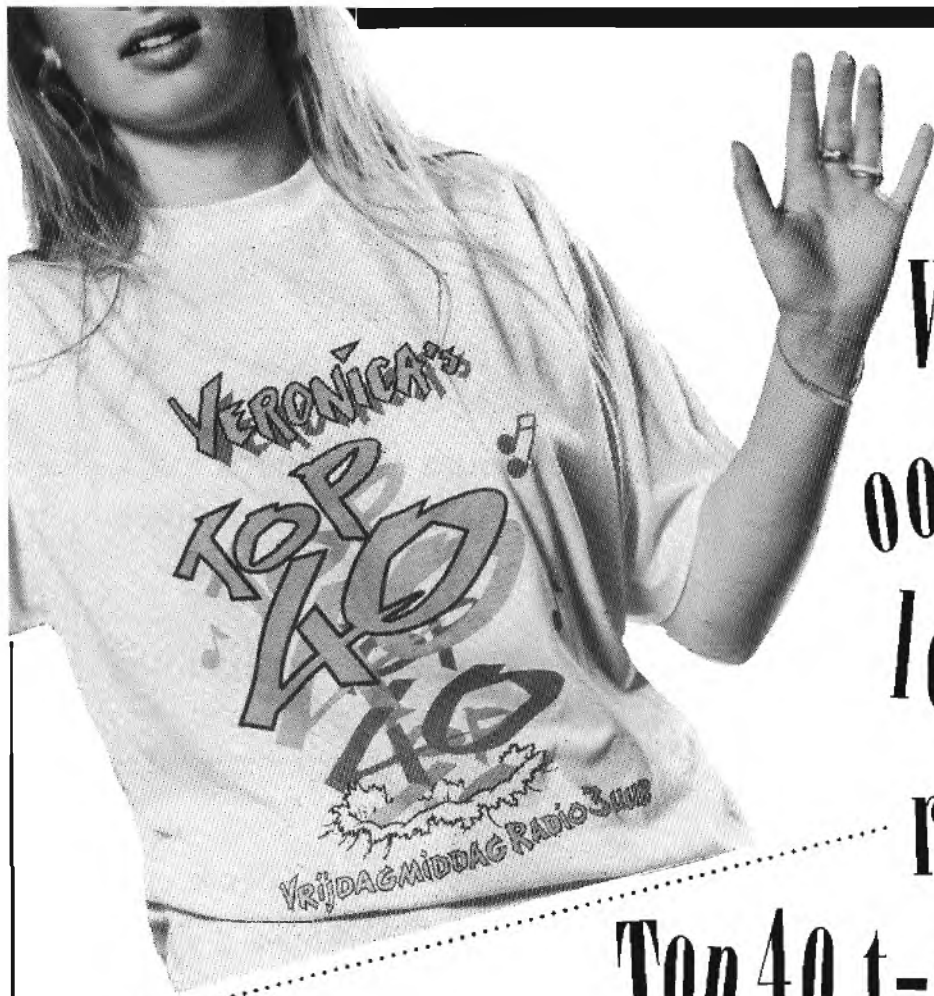

Wil jij
ook zo'n
lekker
ruim

Top 40 t-shirt!!!

Het Top 40 t-shirt is alleen verkrijgbaar in de maat XL.
De prijs van het Top 40 t-shirt is f 16,50 exclusief f 3,00 verzendkosten.

HOE MOET JE DAT LEKKERE RUIE TOP 40 T-SHIRT BESTELLEN?

- ① Door overmaking van het verschuldigde bedrag op girorekening 3362409 t.n.v. de Stichting Nederlandse Top 40 te Hilversum. Door overmaking van het verschuldigde bedrag op bankrekening 44.91.96.631 Amro Bank te Hilversum t.n.v. de Stichting Nederlandse Top 40.
- ② Door te bellen met de Stichting Nederlandse Top 40 te Hilversum, tel. 035 - 23 16 47.
- ③ Door een Eurocheque naar ons op te sturen.
- ④ Door een internationale postwissel naar ons toe te sturen (België).
- ⑤ Door de bon hiernaast in te vullen en op te sturen naar de Stichting Nederlandse Top 40 - Postbus 706, 1200 AS Hilversum. Je ontvangt dan een acceptgirokaart.

B O N	Naam: _____
	Adres: _____
	Postcode/plaats: _____
	_____ x Top 40 t-shirt à f 16,50 = f _____
	_____ x verzendkosten per Top 40 t-shirt à f 3,00 = f _____
	Totaal _____

DE RADIO 10-SCENE

door Peter Rijsenbrij

Het is onvoorstelbaar, maar op dit moment zit ik in mijn 'riante' achtertuin te bakken in de Hollandse zon en zit op mijn vrije zondag te mijmeren over het radiowezen en zijn bijkomstigheden. Dat is af en toe onvermijdelijk en tegelijkertijd best nuttig en zoals nu pak ik daar een stuk papier bij en ga even mijn gram halen. De Radiowereld is een fascinerend gebeuren. Waar veel gebeurt. Niet alleen in het Hilversumse of in 'ons' Amsterdam, maar ook daarbuiten. Het is een niet te bussen verhaal, zeker met de komst van satellietradio, waarmee een tijdperk is aangebroken van nieuwe deejay's die eindelijk de kans van hun leven krijgen, maar ook onverwachte transfers. Op dit moment zijn drie medewerkers van Radio 10 richting Hilversum gegaan en worden anderen weer aangetrokken om hun plaats in te nemen. Maar dit is niet het enige wat me op dit moment bezighoudt, nee ik ben een 'little' ontstemd over iets anders. Het volgende doet zich namelijk voor: het is zoals ik net al zei een zondag en Radio 1 tot en met 5 hoeien me voor geen centimeter, Radio 10 is een uitstekend alternatief, alleen heb ik in 'mijn' poldergemeente een probleem nl. geen doorgifte van Radio 10 op de kabel. Het is eigenlijk bezopen dat 'de hoge heren', die denken er verstand van te hebben, uit kunnen maken wat er wel en niet op de kabel komt. Ook al weer zo'n foute theorie. In de praktijk nl. wil men als luisteraar kiezen wat men wil. Toevallig viel er afgelopen week een rekening van de desbetreffende kabelmaatschappij in de brievenbus, met een aanhechtstel waarop vermeldt dat Radio Noord en Radio Fryslan' maar ook en hou je vast WDR 4 toegevoegd zijn aan het te ontvangen aantal programma's. Met alle respect voor de collegue bij die omroepen, maar daar zakt je broek gigantisch van af. Het enige is dat deze 'blijde boodschap' niets méér kost (nou nou wat een service). Nog even en ik overweeg een satellietchoisel op mijn dak. 'Doe dat dan ook' hoor ik je zeggen. Nou zo gemakkelijk gaat



dat niet, want ik wil namelijk dat jij als vaste lezer van DD/FRM dat ook op de voet kan blijven volgen. Goed, voorlopig moet ik het stellen met de nog overgebleven landpiraten, alhoewel daar ook bijna geen land mee te bezellen is, althans de klad zit er mogelijk in. De rechtbankpresident van Amsterdam mr. Asscher heeft nl. besloten dat een adverteerder op de piraat in het vervolg de kans loopt een boete van 5000 gulden aan zijn broek te krijgen voor iedere overtreding. De piraten zien dit met lode ogen aan en niemand (niemand?) had eigenlijk gedacht dat het zover zou komen en weliswaar zal men de maatregel niet in elke regio toepassen, tenminste niet direkt, want de adverteerders zijn in Amsterdam in hoger beroep gegaan, zodat er altijd nog allerlei uitspraken mogelijk zijn. Eerst wil men de adverteerders zelf de gelegenheid geven om hun advertentie-praktijken te staken. Gebeurt dat niet dan zal er een oplossing gezocht moeten worden. Piraten-collegae hebben al aangekondigd acties te zullen ondernemen of zoals een persoon tegen mij zei: "Ik heb een voorstel om mafia-praktijken te gaan toepassen. Als volgt: Piraat A belt een bedrijf op en zegt dat géén reclame 300 per week kost, willen ze dat niet dan kost het uitzenden per spot hun 5000 gulden per overtreding. Flauw? denk er maar over na, maar als mr. Asscher het zo stelt dat de adverteerder zelf verantwoordelijk is voor de uitgezonden spots...". Nou ja, laten we er maar over op houden. Een andere mogelijkheid naar voren brengen nl. het adverteren via de Stichting Audioreclame op Radio 10, dat is legaal en voorlopig is Radio 10 toch al te ontvangen in 2 miljoen huiskamers en bedrijven. Een gezond en goed alternatief dacht ik zo. Dit heet nu mijmeren in de zon en waag het niet om te zeggen dat ik een zonnesteek heb opgelopen want dit is een steek onderwater en daarmee kun je je hoofd aardig koel houden.

Tot de volgende maand en Ciao Ciao, Peter.

Noot van de redactie: Bij het ter perse gaan van dit nummer kwam het bericht binnen dat per 2 september de FLEVOPOLDER is overgegaan op het doorgeven van de uitzendingen van Radio 10.

STICHTING MEDIA COMMUNICATIE

POSTBUS 53121, 1007 RC AMSTERDAM - TELEFOON 020-6621141 (na 18.00 uur) - POSTGIRO 4065700 - BANK: 634495216

VRIJE RADIO DAG: op zaterdag 29 okt. a.s. aan de Stadhouderskade 89 te Amsterdam, nabij de Heineken brouwerij vlakbij de Weteringsschans. Grote happening i.v.m. 10 jarig bestaan Freewave en SMC. Entree aan de zaal f 10,— voorverkoop f 7,50.

Ze zijn er eindelijk:

RADIO LASER DUBBEL LP, MET ALLE JINGLES, RADIOFRAGMENTEN, SOS CALLS, ENZ. ENZ.
Prijis is een lachertje: f 31,— incl. verz. kosten.
Radio Noordzee dubbel LP: f 25,—
Radio Caroline dubbel LP: f 25,—.

BOEKEN: Last of the pirates. Bob Noakes beschrijft het leven aan boord van de Mi Amigo en Noordzee. Zeer pikant. f 25,—.
Lid of Laser: Meesterfantast Paul Alexander Rusling beschrijft Radio Laser. f 25,— met enige unieke foto's.
Gary Bioshop's fotoboek van alle zeezenders. Uniek. f 25,—.
Opnieuw leverbaar: Radio Caroline fotoboek. f 15,—
Radio Noordzeeboek van Hans Knot. Meesterlijk beschreven, mooie foto's. f 25,—
Radio London boek van Hans Knot. Commentaar overbodig. onmisbaar in elke boekenkast. f 25,—.
De kleintjes van de Noordzee. Knot beschrijft Capital Radio, Scotland en 270. Meesterlijk. f 25,—.

ECHTE FOTO'S: Laser april '86. f 11,— voor 5 foto's
Laser back at sea. 5 stuks f 11,—
Laser in Harwich. 5 stuks f 11,—
Het einde van Laser?? 5 stuks f 11,—
Caroline na de mastperikelen f 11,— voor 5 stuks.
Interieurfoto's Caroline. 5 stuks f 11,—

Tenslotte net uit: SMC Audio Mag. deel 21 + 22. Start Radio 558.
NIEUW: Voor discotheek DJ's: 250 Disco Jingles f 21,—

'Klink uit de Kabel'

In tegenstelling tot eerder gedane publicaties komen er wèl-klinkende klanken op het Amsterdamse kabelnet.

WAPS en de stichting Unique-FM zullen per 1 oktober het Salto kanaal-4 (105.5 Mhz.) muzikaal draagkrachtig maken.

Hierdoor wordt het eerste legale hoofdstedelijke muziek-station een feit.

Salto, de lokale omroeporganisatie voor Amsterdam, is verantwoordelijk voor de coördinatie en het beheer van vier radio-kanalen en een televisie-kanaal.

Aan de eerder tot de kabel toegelaten aspirant radio-aanbieders is door STAD destijds een zendmachtiging verleend. Salto hanteerde voor de toelating andere criteria waardoor een nieuwe lichting aspirant radio-aanbieders enige tijd op zich heeft laten wachten. Uiteindelijk is de Salto-adviesraad erin geslaagd de gegadigden zorgvuldig te filteren.

Per 1 oktober a.s. beschikt de Amsterdamse kabel over een 'licht/klassiek'-kanaal (102.4 Mhz), een 'meertalige muziek/info'-kanaal (104.5 Mhz.), een 'lichte muziek/info'-kanaal (104.9 Mhz.) en een 'pop-muziek'-kanaal (105.5 Mhz.).

Het programma van de stichting Unique-FM was voorheen te horen op 102.4 Mhz.: na de Concertzender.

Binnenkort zullen de 'saamhorigen': WAPS en Unique-FM, 24 uur per dag, op het pop-kanaal te beluisteren zijn.

Programma-indeling

Van 's avonds 9 uur tot 's morgens 9 uur is het vierde Salto-kanaal voor de stichting Unique-FM. Aansluitend maakt WAPS het etmaal rond. De soul-funk-disco-achtige muziek van WAPS, met de informatie bestemd voor werkloze jongeren, is al enige tijd bekend bij het Amsterdamse publiek. Men wacht echter af hoe Unique-FM gehoor zal geven aan deze zendtijd-uitbreiding. Unique-FM is onlangs een samenwerkingsverband aangegaan met twee nieuwe aspirant radio-aanbieders t.w. voormalig piraat R.A.N. (Radio Amsterdam Noord) en de stichting Déjà Vu. Onder de 'mantel'

van Unique-FM zal laatstgenoemde dagelijks een 'Gouwe Ouwe'-programma presenteren van 9 tot 10 uur 's avonds.

In eerste instantie heeft Déjà Vu een zelfstandige aanvraag ingediend bij Salto. In een later stadium bleek het muzikale karakter van het Déjà Vu-programma redelijk overeen te komen met dat van Unique-FM. Déjà Vu zal in haar gelijknamige programma trachten muzikaal sentiment te profileren voor de Amsterdamse 'oudere jongeren'. Hieronder wordt verstaan: "mededelen waar artiesten of groepen uit zijn ontstaan. (...) en niet enkel 'Hurt' van Timi Yuro draaien, maar ook minder bekende 'million-sellers' zoals 'Afternoon Delight' van de Starland Vocalband".

Tevens zullen, in samenwerking met de platenmaatschappijen, luisteraars worden geïnformeerd over recent uitgebrachte 'Gouwe Ouwe'-CD's.

Unique-FM zal het programma tot 2 uur 's nachts vervolgen met easy-listening-muziek, afgewisseld met lokale informatie over uiteenlopende sociale aspecten en maatschappelijke onderwerpen. De groep professionele (ex)radiomedewerkers die inmiddels aan de Unique FaMilie is toegevoegd staat garant voor 'radio' op niveau. Tenslotte zal tot 9 uur 's ochtends de voormalige piraat R.A.N. te beluisteren zijn. Na de meedogenloze akties van Justitie, RCD en de Fiscus in november '87, werd dit populaire station het illegale zwijgen opgelegd. Per 1 oktober a.s. is R.A.N. terug met muziek en informatie voor 'vroeg vogels'.

De uitzendingen zullen echter niet specifiek op Amsterdam-noord zijn gericht, doch lokale informatie over dit stadsdeel zal wel voorrang krijgen.

De KTA-kabel stopt nu eenmaal niet halwege de IJ-tunnel.

RADIO JINGLES?

De besten komen naar DE BESTE!

Top Format's spectaculaire DEMO '88 is nu verkrijgbaar. Start 25,- op girorekening 4149494 t.n.v. Top Format Productions BV in Haarlem of stuur 25,- in een envelop naar Top Format Productions BV, Postbus 6040, 2001 HA Haarlem. Vergeet niet je juiste naam, adres en postcode te vermelden.

Top Format leverde ondermeer jingle- en produktiemuziekpakketten aan: Tros ('Je moet bij de Tros zijn!'), Hit Radio Veronica 3, Radio 10, N.O.B. en vele, vele anderen!

TOP FORMAT productions b.v.
De succesformule voor radio in de Benelux.

P.O. Box 6040, 2001 HA Haarlem, Holland, Tel. 023 - 320640/310522, Telex 41605 tkom/top, Telefax 023 - 315473



DE ALLER-NIEUWSTE



- * NOG MEER CLASSICS
- * APARTE RUBRIEK CD SINGLES
- * OVERZICHTELIJK INGEDEELD
- * ONMISBAAR VOOR ELKE VERZAMELAAR

12"
BOYS TOWN GANG - CANT TAKE MY EYES OF YOU
OLIVER CHEATHAM - GET DOWN SATERDAYNIGHT
PEOPLES CHOICE - DO IT ANYWAY YOU WANNA
EARTH, WIND & FIRE - BOOGIE WONDERLAND
JOCELYN BROWN - SOMEBODY ELSSES GUY
BILLY CRYSTAL - YOU LOOK MARVELOUS
SHALAMAR - I CAN MAKE YOU FEEL GOOD
CENTRAL LINE - WALKING ON SUNSHINE
GIBSON BROTHERS - QUE SERA MI VIDA
GAP BAND - OOPS UP SIDE YOUR HEAD
FREDDIE JAMES - GET UP AND BOOGIE
BOOTSYS RUBBER BAND - BODY SLAM
DEAD OR ALIVE - YOU SPIN ME ROUND
STEVE ARRINGTON - FEELS SO REAL
CARL DOUGLAS - KUNG FU FIGHTING
ERUPTION - I CANT STAND THE RAIN
TOM BROWN - FUNKY FOR JAMAICA
SYLVESTER - DO YOU WANNA FUNK
D TRAIN - YOU'RE THE ONE FOR ME
ART OF NOISE - MOMENTS IN LOVE
SHARON REDD - BEAT THE STREET
ABBA - LAY ALL YOUR LOVE ON ME
ONE WAY - DONT THINK ABOUT IT
BRONSKI BEAT - SMALL TOWN BOY
DAN HARTMAN - RELIGHT MY FIRE
DOCTOR'S CAT - FEEL THE DRIVE
COOL NOTES - SPEND THE NIGHT
RUFUS & CHAKA - AINT NOBODY
MICHEAL JACKSON - BILLY JEAN

12"
LIME - YOUR LOVE
ALISHA - BABYTALK
OOD - IN THE BOTTLE
AURRA - LIKE I LIKE IT
LIME - RELIMED VOL 2
LIME - RELIMED VOL 3
NIGHTPEOPLE - AGAIN
LEVEL 42 - HOT WATER
LEVEL 42 - LOVE GAMES
BOMBERS - GET DANCIN'
BAR KAYS - SEX O MATIC
GEORGIO - TINA CHERRY
NU SHOOSZ - I CANT WAIT
MADONNA - BORDERLINE
CAPTAIN RAP - BAD TIMES
NORTH END - HAPPY DAYS
CERRONE - SUPERNATURE
HERBIE HANCOCK - ROCK IT
DESTINATION - MOVE ON UP
KURTIS BLOW - THE BREAKS
JOE BATAAN - RAP O CLAP O
BI ONDIE - HEART OF GLASS
MIDNIGHT STAR - HEADLINES
HEATWAVE - BOOGIE NIGHTS
JACKSONS - CAN YOU FEEL IT
JAMES BROWN - SEXMACHINE
PATRICK COWLEY - MENERGY
DURAN DURAN - GIRLS ON FILM
RAW SILK - DO IT TO THE MUSIC

MAAK 3,- OVER OP GIROREKENING 3399618 T.N.V. REBO RECORDS OF STUUR 3,- AAN POSTZEGELS NAAR:

KARELTJE, ANTWOORDNUMMER 9128 3500 ZA UTRECHT
VERZENDING PLATEN ONDER REMBOURS. BIJ BESTELLING GRATIS CATALOGUS.

KARELTJE, MARIAPLAATS 5 UTRECHT, TELEFOON : 030 - 315583