

# Funkschau

23. JAHRGANG

2. Okt.-Heft 1951 Nr. 20

ZEITSCHRIFT FÜR FUNKTECHNIKER

Erscheint am 5. und 20. eines jeden Monats



FRANZIS-VERLAG MÜNCHEN-BERLIN

Verlag der G. Franz'schen Buchdruckerei G. Emil Mayer

## Aus dem Inhalt

Aktuelle FUNKSCHAU ..... 392

Funktechnik in Israel ..... 392

Funktechnische Fachliteratur .. 392

So entsteht die neue 41-cm-Loewe-Opta-Rechteckröhre 393

FUNKSCHAU-Auslandsberichte ..... 394

Nachmals: Wiedergabe hoher Qualität ..... 394

Praktische Ausführung von Flankgleichrichtern für UKW-FM-Empfänger ..... 395

Klirrfaktormeßgeräte ..... 397

FUNKSCHAU-Konstruktionsseiten: KW-Amateursender „KWS 150“ für das 80-, 40-, 20- und 10-m-Band.. 399

Farbfernsehen in USA (Schluß aus Heft 19) ..... 403

Die Gitterbasisschaltung ..... 404

Für Fernsehfunkvorbereitete Breitbandantenne ..... 405

Einführung in die Fernseh-Praxis, 20. Folge: Sonstige Kippspannungserzeuger .... 406

Radio-Patentschau ..... 406

FUNKSCHAU-Neuheitenberichte, Neue deutsche Langspiel-Schallplatten, Elektronisches Uhrenprüfgerät ..... 408

## Unsere Beilagen:

RÖHREN-DOKUMENTE

ECC 82 (1 Blatt)

EY 51, DY 80, PY 81 (1 Blatt)

PL 83 (1 Blatt)

PY 80, PY 82 (1 Blatt)

Die Ingenieur-Ausgabe

enthält außerdem:

FUNKSCHAU-Schaltungssammlung mit 12 Schaltungen von **Heimempfängern**

Eine beinahe heilige Handlung stellt das Auftropfen der Kollodium-Lösung auf die Wasseroberfläche im Bildröhrenkolben dar. Es ist dies einer der wichtigsten Arbeitsvorgänge bei der Herstellung metallisierter Bildröhren.  
(Aufnahme aus der Röhrenfabrik der Loewe-Opta AG: E. Schwahn)





Die Fernsehstraße der Deutschen Industrie-Ausstellung  
Berlin 1951 zeigt die

## KATHREIN FERNSEH-ANTENNEN und den ANTENNEN-ROTOR

**ANTON KATHREIN ROSENHEIM (OBB.)**  
Älteste Spezialfabrik für Antennen und Blitzschutzapparate

**WUMO**  
DIE DEUTSCHE PRUNUMARKE



33 - 45 - 78  
**EINFACH-PLATTENSPIELER**  
Radio Gram Units • Chassis Tourne-Disque  
**PLATTENWECHSLER**  
Record Changers • Changeur De Disques  
Wechselstrom AC  
Allstrom DC/AC  
Cour. allem. Cour. cont. et allem. Batterie Batterie

**WUMO-APPARATEBAU GMBH**  
STUTTART-ZUFFENHAUSEN



**RUNDFUNKTECHNIKER  
BASTLER**

KENNEN SIE

*Cramolin?*

Eine Spur *Cramolin* zwischen den Kontakten an Hochfrequenz- und Wellenschaltern beseitigt unzulässige Übergangswiderstände und Wackelkontakte. *Cramolin* verhindert Oxydation, erhöht also die Betriebssicherheit Ihrer Geräte.

*Cramolin* darf in keinem Labor und in keiner Werkstätte fehlen.

R. SCHÄFER & CO. CHEM. FABRIK · MÜHLACKER / WURTT.

Der  
**NEUE**



mit  
**UKW**  
Bereich

**Universal-Empfänger-Prüfsender-Type PSK 101-MO**

Frequenzbereiche: 100 KHz - 20 MHz  
untert. in 7 Bereich. 85 - 105 MHz  
Modulationsfrequenz: 0 x veränderlich  
NF-Spannung: herausgeführt - regelbar  
Netzanschluß: 110/125/220 V. Wechselstr.  
Preis: netto DM. 358.- Größe: 245 x 180 x 115

Physikalisch-Techn.-Werkstätten GMBH Murnau/Obb.



**Star-METEOR „S“**

Ein 5-Röhren-6-Kreis-Hochleistungssuper für Lang-Mittel-Kurz- und Ultrakurzwellen in modernem, hochglanzpoliertem Holzgehäuse. Spezial-Eingangsschaltung, Zwischenfrequenz-Sperrkreis, 6 Steilkreise, 3-facher Schwundausgleich, Mag. Auge, Kurzwellenmikroskop, organisch eingebaute UKW-Superschaltung, 4-Watt-Endröhre, perm.-dyn. Vaillantlautsprecher, Gegenkopplung, kontinuierliche Tonblende, Anschluß für 2. Lautsprecher und Tonabnehmer. Wechselstromgerät mit den Röhren: ECH 42, EAF 42, EFM 11, EL 41, AZ 41

**Preis: DM. 278.-**

Exportausführungen (auch tropenfest):

LEVANTE W: Wie vorher, ohne UKW-Teil, LEVANTE B: Wie vorher, für Batteriebetrieb, ORIENT: Wie Meteor, ohne Lang- und UKW-Welle, 3-fach gespreizte Kurzwellen und Mittelwelle

In Vorbereitung zur späteren Lieferung:

STAR-NEPTUN 52. Ein 8-Röhren-7/14-Kreisplattensup. mit 5 Wellenbereich.

APPARÄTEBAU BACKNANG GmbH., Backnang / Wittbg.



## Deutsche Industrie - Ausstellung Berlin 1951

Am 6. Oktober eröffnete Bundeskanzler Dr. Adenauer die „Deutsche Industrie-Ausstellung Berlin 1951“. Die Eröffnungsfeier wurde durch direkte Fernsehaufnahmen über den Sender Witzleben übertragen, so daß auch Tausende von Berlinern außerhalb der Ausstellung auf den Bildschirmen der in zahlreichen Radiogeschäften Westberlins aufgestellten Fernsehempfänger die Eröffnungsfeierlichkeiten verfolgen konnten.

Das Berliner Messegelände rund um den Funkturm mit seinen prachtvollen im Herbstschmuck stehenden Blumen- und Gartenanlagen gab der überaus vielseitigen und repräsentativen Industrieschau einen idealen und würdigen Rahmen. Aber trotz der Vielseitigkeit des Gebotenen galt das Hauptinteresse der meisten Besucher dem Fernsehen und den Rundfunkgeräten der neuen Saison. So gehörte denn auch der Gemeinschaftsstand der westdeutschen Rundfunkindustrie, das Fernsehstudio des NWDR und die „Deutsche Fernsehstraße“ zu den Hauptanziehungspunkten der Industrieausstellung.

Bei allem Interesse aber, das man dem Fernsehen entgegenbringt, muß doch immer wieder betont werden, daß Fernsehen und Rundfunk etwas ganz verschiedenes ist. Wohl nichts charakterisiert diesen Unterschied besser als das von der Rundfunkindustrie propagierte Verschen

Radio immer spielbereit,  
Fernseh'n nur von Zeit zu Zeit!

Das Fernsehen will und kann auch gar nicht den Rundfunk ersetzen, ja, es kann noch nicht einmal in ernsthafte Konkurrenz zu ihm treten. Nach den Worten des Herrn Dr. W. Hensel von der Pressestelle der Rundfunkindustrie werden die 20 Fernsehempfänger bauenden Firmen in diesem Jahre nur wenige Tausend Geräte herstellen, während die Produktion für 1952 auf 60 000 bis 80 000 Stück und die für 1953 vielleicht auf 200 000 Empfänger ansteigen wird. Vielleicht geht es aber auch schneller, denn die Bauprogramme und Pläne der Sendegesellschaften wie der Bundespost lassen schon für das kommende Jahr einen sehr großzügigen und schnellen Ausbau des deutschen Fernsehernetzes erwarten. Und wo Sender sind, da braucht man schließlich auch Empfänger!

Was die deutsche Industrie im Bau von Fernsehempfängern heute schon wieder zu leisten vermag, das zeigte die „Deutsche Fernsehstraße“. Eine wahrhaft imposante Schau auf der 17 Werke rund 40 Empfängermodelle vorführten. Diese Repräsentationsausstellung der deutschen Fernsehindustrie war dem unübertrefflichen Organisationsstalent der Herren H. Schenk, W. Volckmann und K. Zimmermann zu verdanken. Die Entwürfe für die Straße fertigte Architekt G. Borck, Hannover-Berlin.

Der Gemeinschaftsstand der westdeutschen Rundfunkindustrie, der als Rundbau von dem Berliner Architekten Chr. Daube ausgeführt wurde, vermittelte eine beinahe lückenlose Übersicht über die neuesten Empfängermodelle der Produktion Westdeutschlands. Insgesamt zeigten auf dieser Sonderschau 20 Fabriken ihre Geräte, angefangen vom einfachsten und billigen Einkreiser — auch der lebt heute noch munter weiter — bis zur größten Musiktruhe mit allen nur erdenklichen empfangstechnischen und elektroakustischen Schikanen. Beim Publikum fand diese „Kleine Funkausstellung“, die übrigens vorbildlich übersichtlich aufgebaut war, größtes Interesse und lebhaftesten Beifall. Die auf dem Gemeinschaftsstand nicht vertretenen Firmen führten ihre Erzeugnisse auf eigenen Ständen vor.

In der gleichen Halle war eine große Fernseh Bühne des NWDR-Ausstellungsstudios errichtet, die ständig von Besuchermassen umlagert war. Von hier erfolgte ein Teil der Direktsendungen des täglichen 9-Stunden-Fernsehprogramms. Die technischen Geräte zur Aufnahme, Verstärkung und Übertragung der Bühnenszenen befanden sich in dem großen von der Fernseh GmbH gebauten NWDR-Fernsehswagen, der auch alle Einrichtungen zur Dia- und Filmsendung enthält und der hinter der Bühne auf dem Freigelände aufgestellt war. Neben den Bühnensendungen brachte das Ausstellungsprogramm Filmübertragungen sowie Direktaufnahmen von den Ausstellungsständen, vom Freigelände und aus der Stadt.

Größtes Interesse erweckte ferner der Stand der Deutschen Bundespost, die in Verbindung mit der Berliner Senatspost eine Fernseh-Richtverbindung zwischen dem Fernsehlabor der Bundespost in Berlin-Tempelhof und der Ausstellung unter Verwendung eines Ballempfängers und achtfach gebündelter Richtantennen im praktischen Betrieb vorführte.

Neben den großen „Attraktionen“ der Ausstellung gab es noch vieles Interessante zu sehen, und über manche Neuentwicklung werden wir unsere Leser später genauer informieren. Auf der Industrieschau war tatsächlich alles vertreten, was überhaupt zum Funk gehört. Da ist zunächst die Einzelteileindustrie zu nennen, die ihre Produktion nunmehr auf UKW und Fernsehen erweitert hat. Das Hauptmerkmal aller neu entwickelten Bauteile ist die teilweise sehr starke Verkleinerung der Abmessungen.

Auf dem Gebiet der Schallplattenwiedergabe geht die Entwicklung immer mehr in Richtung des Drei-Geschwindigkeiten-Plattenspielers des Tonarms mit möglichst geringem Auflagegewicht und des Mehrplattenautomaten mit Pausenschaltung. Für die ihre Platten gern selbst schneiden, gab es Tonföhen mit sehr niedrigem Rauschpegel und großem Frequenzumfang. Die Freunde der Magnetbandtechnik kamen ebenfalls auf ihre Kosten. Erwähnt sei hier nur das neue Klein-Magnetophon für Doppelspur und 19 cm Bandgeschwindigkeit der AEG bei einem linearen Frequenzgang bis zu etwa 10 kHz, das bei raffinierter Raumausnutzung in einem kleinen Koffer Platz findet.

Alles übrige einzeln aufzuführen, verbietet der Raum. Ob es sich um Lautsprecher handelt, um Fotozellen, um Diktiermaschinen oder Schwerhörigergeräte, um Germanium- oder Siliziumdioden, um Transistoren oder Varistoren, um Meßgeräte, um Antennenmaterial, um Trockengleichrichter, um Drähte oder Kabel, um Schaltuhren, Relais oder Werkzeuge oder Röhren, von allem war ein überreichliches Angebot vorhanden, darunter viel Neues und sehr viel wirklich Gutes.

Von den Auslandsausstellungen auf der Industrieschau zog wohl der Britische Pavillon die meisten Besucherscharen an sich. Hier wurde das Elektronengehirn „Nimrod“ gezeigt, das es in dem alten Nim-Spiel mit jedem noch so starken Gegner aufnimmt. Dieser Ferranti-Schnellrechner rechnet nicht nur schnell, sondern auch genau, behält die Resultate und trifft im Rahmen des Spieles seine eigenen Entscheidungen. Das Glanzstück der Britischen Ausstellung war jedoch das „Televisionema“ vom „Festival of Britain“ in dem als letzte Entwicklung der Filmtechnik der stereoskopische — dreidimensionale — Film, teils als Farbfilm im Technicolorverfahren, zur Vorführung kam. Die Wirkung dieser Filme war derart realistisch, daß eine Hand zum Greifen nahe schien und eine Giraffe ihren Kopf weit in den Zuschauerraum hineinstreckte. Hko

## Einkanal- oder

## Sechskanal - Empfänger

Die Konstrukteure von Fernsehempfängern haben sich mit der Frage auseinanderzusetzen, inwieweit der kommende Aufbau des deutschen und europäischen Fernsehernetzes heute schon bei der Entwicklung der Empfänger zu berücksichtigen ist. Man wird wohl annehmen dürfen, daß in den zwei nächsten Jahren der Empfang eines einzigen Fernsehsenders die Regel bilden wird und man höchstwahrscheinlich erst zu einem späteren Zeitpunkt mit einem zweiten oder gar dritten Fernsehprogramm rechnen darf.

Fast alle Sechskanalempfänger nehmen die Kanalschaltung entweder durch Druckschalensysteme oder mit Hilfe von Spezialschaltern vor; ausnahmsweise geschieht die Senderwahl auch durch kontinuierliche Abstimmung. Auf jeden Fall liegen die Herstellungskosten des Sechskanaltyps höher als die des Einkanal-Empfängers; denn abgesehen von der Umschalteinrichtung sind für jeden Kanal getrennte Schwingkreise bzw. Trimmer oder Spulen erforderlich. Da fast alle Fernsehempfänger im UKW-Hf-Teil drei Abstimmkreise verwenden, ergibt sich durch das Sechsfach-Abstimmaggregat ein erheblicher Mehraufwand gegenüber dem Einkanal-Gerät. Diese Tatsache bot den Fernseh-Ingenieuren der Krefft-AG. Veranlassung, in ihr Empfängerprogramm einen Einkanal-Fernsehempfänger aufzunehmen, der auf einen Fernsehkanal fest eingestellt ist, nachträglich jedoch auf jeden anderen Fernsehsender abgestimmt werden kann, wenn der Besitzer einmal den Wohnort wechselt.

Wer sich heute einen Fernsehempfänger zulegen kann, wird sicher die Mehrausgabe, die für den Sechskanaltyp aufzuwenden ist, nicht sehr zu spüren bekommen. Zu einem Zeitpunkt, in dem der Fernsehempfänger für einen größeren Interessentenkreis erschwinglich sein wird, dürfte die Entwicklung eines billigeren Einkanal-Empfängers jedoch höchst aktuell werden. Dieser Fernsehempfängertyp könnte ähnlich wie in England dazu berufen sein, Schrittmacher der Entwicklung zu werden.



# AKTUELLE FUNKSCHAU

## Vortragsreihe über Fernsehen

Das Außeninstitut der Technischen Universität, Berlin - Charlottenburg, beginnt am 13. November 1951 eine Vortragsreihe über Fernsehen. Die Vorträge werden jeden Dienstag abgehalten. Es werden u. a. Prof. Dr. Kleen, Prof. Dr. Leithäuser, Dr. Nestel, Dr. Möller, Prof. Dr. Schröter und Dr. Urpel sprechen. Es ist ferner geplant, vom 11. bis 13. Februar 1952 eine Arbeitstagung mit Referaten und Diskussionen abzuhalten, die mit einer Ausstellung verbunden sein wird.

## Nebensender Landau/Isar

Mitte September konnte der Nebensender Landau/Isar des Bayerischen Rundfunks seinen Versuchsbetrieb mit einer Leistung von 20 kW auf der Frequenz 1602 kHz (187,7 m) aufnehmen. Der Sender ist z. Z. von Sendebeginn bis 07.00 morgens und ab 17.00 Uhr bis Programmschluss im Betrieb.

## Telefunken-Werkstatthanleitungen

Für verschiedene Telefunken-Geräte der neuen Saison sind jetzt Werkstatthanleitungen mit Abgleichvorschriften und einer Liste der wichtigsten Ersatzteile mit Lagernummern erschienen. Skizzen der Skalensellführung und die wichtigsten technischen Daten vervollständigen diese für Werkstätten unentbehrlichen Arbeitsunterlagen.

## Hf-Generatoren im Friseursalon

Die Hf-Erwärmung wird durch ein neues UKW-Dauerwell-Gerät nun auch in den Dienst des Friseurhandwerks gestellt. Um die Behandlungszelt herabzusetzen, ist es erforderlich, die notwendige Wärme im Haargut selbst zu erzeugen und sie ihm nicht von außen zuzuführen. Von dieser Überlegung ausgehend wurde ein Gerät entwickelt, dessen Betriebsfrequenz entsprechend dem Hochfrequenzgesetz bei 27,12 MHz (11,06 m) liegt. Der mit zwei Röhren bestückte Sender (Blau-punkt KS 5101) ist auf einem Rollstativ untergebracht und für den Anschluß an das Wechselstrom-Lichtnetz bestimmt. Die Behandlungsdauer nach dem neuen Verfahren beträgt 20 bis 30 Minuten.

## UKW-Drehfunkfeuer

Kürzlich wurde auf dem Flugplatz Stuttgart-Echterdingen das erste der acht für das Bundesgebiet vorgesehenen UKW-Drehfunkfeuer (VOR) in Betrieb genommen. Die

von Lorenz errichtete Funknavigationsanlage strahlt nach allen Richtungen charakteristische Funksignale ab, die eine Vielzahl von Kursen vorzeichnen, so daß der Pilot auch bei fehlender Bodensicht den Zielhafen erreichen kann.

## Fernseh-Versuchsstrecke des FTZ

Für das Fernmeldetechnische Zentralamt (FTZ) hat Lorenz eine Fernseh-Versuchsstrecke Darmstadt-Feldberg (Taunus)—Darmstadt errichtet. Die notwendigen Versuchs- und Meßbahnen für die Dezimeter-Fernseh-Übertragungsstrecke Köln—Frankfurt sind vom Lorenz-Werk Pforzheim abgeschlossen worden.

## 150-kW-Sender AFN-Frankfurt

Auf der Frequenz 872 kHz (344 m) nahm vor kurzem ein neuer AFN-Sender bei Frankfurt/Main seinen Betrieb auf. Diese von Lorenz errichtete Anlage verwendet Doherty-Schaltung und ein in Nord-Süd-Richtung orientiertes Richtstrahl-Antennensystem.

## Funktechnische Fachliteratur

### Die Glimmröhre und ihre Schaltungen

Von Otto Paul Herrnkind. 64 Seiten mit 69 Bildern. Band 28 der RADIO-PRAKTIKER-BÜCHEREI, 1951. Franzis-Verlag, München. Preis 1,20 DM.

In der Radiopraxis kommt der Anwendung der Glimmröhre besondere Bedeutung zu, vor allem auf den Gebieten Prüftechnik, Schwingungserzeugung und Netzanschlußtechnik. In der vorliegenden Broschüre behandelt der Verfasser Glimmröhren, die das negative Glimmlicht benutzen.

Nach einem anschaulich geschriebenen Einführungsabschnitt über die Physik der Glimmentladung werden deren technische Größen besprochen. Die folgenden Ausführungen sind der Ausnutzung der optischen und elektrischen Eigenschaften der Entladung gewidmet, wobei die Abschnitte über Glimmröhren für Prüf-, Signal- und Anzeigzwecke ebenso großes Interesse verdienen, wie die Besprechung der mit Glimmröhren auszuführenden

Kipp-, Relais- und Gleichrichterschaltungen. Dem Charakter der RADIO-PRAKTIKER-BÜCHEREI entsprechend legt das neue, leistungswerte Bändchen das Hauptgewicht auf die Anwendung der Glimmröhre in der Praxis und bietet so auch dem Fortgeschrittenen manchen nützlichen schaltungstechnischen Hinweisen.

### Magnetbandspieler-Praxis

Von Wolfgang Junghans, Ing. 68 Seiten mit 36 Bildern und 3 Tabellen. Zweite Auflage. Band 9 der RADIO-PRAKTIKER-BÜCHEREI, 1951. Franzis-Verlag, München. Preis 1,20 DM.

Nach verhältnismäßig kurzer Zeit konnte die zweite Auflage des erfolgreichen RP-Bändchens über Magnetbandspieler-Praxis erscheinen. In dieser Broschüre gibt der Verfasser einen Überblick über den Stand der Magnetbandspieler-Technik, soweit sie den Radiopraktiker interessiert. Der Verfasser geht u. a. auf die physikalischen Grundlagen des Ferromagnetismus ein und beschreibt ausführlich die Aufsprech- und Abhörvorgänge. Weitere Ausführungen sind den Magnetköpfen, Bandsorten und Laufwerken gewidmet, während sich andere Kapitel mit den Kopierverfahren und Messungen befassen.

Wer sich mit der Tonbandaufnahme beschäftigt, findet in dem vorliegenden Bändchen willkommene Ratschläge für die Praxis, zugleich aber auch eine leicht verständliche Erklärung der theoretischen Zusammenhänge.

Preisliste Metrofunk, Berlin SW 68, Wilhelmstr. 40 a. 32 Seiten im Format DIN A 5 mit vielen Abbildungen.

Die Liste enthält zu teilweise ganz ungewöhnlich günstigen Preisen u. a. zahlreiche hochwertigere Einzelteile und Geräte aus ehemaliger Fertigung für den kommerziellen Bedarf. Insbesondere werden die KW-Amateure und die Techniker aus Werkstätten und Labors, die preiswerte und zuverlässige Hf-Bauteile suchen, gern auf diese Liste zurückgreifen. Neben einer großen Auswahl an Kondensatoren und Widerständen enthält die Liste viele Kleinteile, die mitunter schwer erhältlich sind, wie Lötösenplatten, Kaltlöteten, Geräteriffe, Medklemmen, Vielfachstecker, Präzisionsregler und del. Unter den angebotenen vollständigen Geräten fallen besonders die außerordentlich preiswerten kommerziellen UKW-Sender und -Empfänger sowie vollständige Mikrofon-Verstärker und Zubehör auf.

## FUNKSCHAU

Zeitschrift für Funktechniker

Herausgegeben vom

## FRANZIS-VERLAG MÜNCHEN

Verlag der G. Franz'schen Buchdruckerei G. Emil Mayer  
Erscheint zweimal monatlich, und zwar am 5. und 20. eines jeden Monats. Zu beziehen durch den Buch- und Zeitschriftenhandel, unmittelbar vom Verlag und durch die Post.

Monats-Bezugspreis für die gewöhnliche Ausgabe DM 1,40 (einschl. Postzeitungsgebühr) zuzüglich 6 Pfg. Zustellgebühr; für die Ingenieur-Ausgabe DM 2,— (einschl. Postzeitungsgebühr) zuzügl. 6 Pfg. Zustellgebühr. Preis des Einzelheftes der gewöhnlichen Ausgabe 70 Pfg., der Ingenieur-Ausgabe DM 1,—.

Redaktion, Vertrieb u. Anzeigenverwaltung: Franzis-Verlag, München 22, Odeonsplatz 1. — Fernruf: 2 41 81. — Postscheckkonto München 57 58.

Berliner Geschäftsstelle: Berlin - Friedenau, Grazer Damm 155. — Fernruf 71 67 68 — Postscheckkonto: Berlin-West Nr. 622 66.

Berliner Redaktion: O. P. Herrnkind, Berlin-Zehlendorf, Albertinenstr. 29. Fernruf: 84 71 45.

Verantwortl. für den Textteil: Werner W. Diefenbach; f. den Anzeigenteil: Paul Walde, München. — Anzeigenpreise n. Preisl. Nr. 7.

Auslandsvertretungen: Schweiz: Verlag H. Thal & Cie., Hitzkirch (Luz.) — Saar: Ludwig Schubert, Buchhandlung, Neunkirchen (Saar), Stummstraße 15.

Auslandsvertretungen: Schweiz: Verlag H. Thal & Cie., Hitzkirch (Luz.) — Saar: Ludwig Schubert, Buchhandlung, Neunkirchen (Saar), Stummstraße 15.

Auslandsvertretungen: Schweiz: Verlag H. Thal & Cie., Hitzkirch (Luz.) — Saar: Ludwig Schubert, Buchhandlung, Neunkirchen (Saar), Stummstraße 15.

Alleiniges Nachdruckrecht, auch auszugsweise, für Österreich wurde Herrn Ingenieur Ludwig Rathelner, Wien, übertragen.

Druck: G. Franz'sche Buchdruckerei G. Emil Mayer, (13 b) München 2, Luisenstr. 17. Fernsprecher: 5 16 25. Die FUNKSCHAU ist der IVW angeschlossen.



## Funktechnik in Israel

Die jüngste Demokratie der Welt ist ein kleines Land, ungefähr in der Größe von Württemberg, wobei fast die Hälfte noch kaum erschlossene Wüste ist. Seine Einwohnerzahl hat sich seit der Gründung des Staates vor drei Jahren durch Einwanderung mehr als verdoppelt und beträgt heute über 1,3 Millionen, wovon rund 160 000 Rundfunkteilnehmer sind. Die Rundfunk-Jahresgebühr ist minimal und beträgt nur 3 Israel-Pfund, was etwas mehr als der Tagesverdienst eines Arbeiters ist. Als Kuriosum sei erwähnt, daß nur netzgespeiste Empfänger gebührenpflichtig sind, also Batterie- und Detektor-Empfänger-Besitzer gratis hören können, ebenso wie Kriegsinvalide, Blinde usw.

Als der Staat Israel vor drei Jahren proklamiert wurde, waren außer ein paar schwachen Militärstationen von einigen 100 Watt keine Sender vorhanden, denn die von den Engländern betriebenen Großstationen lagen alle außerhalb des Landes auf arabischem Gebiet. So wurde in aller Eile bei Tel-Aviv eine von den Mandatsherren bei ihrem Abzug verlassene 800-Watt-Marine-Station für Mittelwelle umgebaut und behelfsmäßig in Betrieb genommen. Dazu kam dann später ein selbstgebaute Kurzwellensender mit 2,5 kW, der noch heute auf Welle 43,82 seinen Dienst versieht. Zur Zeit arbeitet die „Stimme Israels“ auf Kurzwelle 33,3 m mit 7,5 kW und auf Mittelwelle mit 10 kW. Es befinden sich jedoch zwei neue 50-kW-RCA-Stationen im Bau, die ausschließlich von einheimischen Technikern erstellt werden. Auch FM-Stationen gibt es schon seit einhalb Jahren in Israel. Allerdings übertragen diese 1-kW-Stationen das Rundfunkprogramm nur zwischen den Haupt- und Nebensendern (Jerusalem—Haifa). Im übrigen fehlt jede FM-Propagierung.

Die Nachfrage nach Empfangsgeräten ist enorm und kann von den hiesigen Erzeugern

auch nicht annähernd befriedigt werden. Einen regulären Import von fertigen Empfängern gibt es z. Z. nicht, da das Land seine minimalen Deviseneinkünfte für lebenswichtige Güter benötigt. Es gibt im Lande einige Produktionsstätten, die sich mit dem Zusammenbau von aus dem Ausland bezogenen Teilen befassen. Die größte davon produziert täglich etwa 25 Empfänger, und sie stellt auch einige Bestandteile selbst her, wie Spulensätze, Rollkondensatoren, Elektrolytkondensatoren und Lautsprecher; für die letzteren kommen Magnete und Membranen aus dem Ausland. 80 % dieser Produktion werden aber wieder in nahegelegene Länder, wie Türkei, Griechenland usw. exportiert, so daß für den Inlandsbedarf nicht viel übrig bleibt. Der Dollarerlös wird für den Einkauf von Einzelteilen und Rohmaterial verwendet. Ähnlich liegen die Verhältnisse bei drei oder vier anderen Erzeugern. Es werden nur Superhets hergestellt, mit mindestens drei Bändern. Oftmals auch mit mehreren gedehnten KW-Bändern. Die Qualität der Empfänger kann als gut bezeichnet werden. Das Preisniveau für einen Mittelklassen-Super ist ziemlich hoch; einschließl. Luxussteuer kostet ein solcher Empfänger etwa 100 Israel-Pfund, was zwei Monatslöhnen eines Durchschnittsarbeiters entspricht.

Da es im legalen Handel kaum Einzelteile und Ersatzröhren gibt, ist die Reparaturfähigkeit sehr erschwert. Naturgemäß kann sich das Radio-Amateurwesen kaum entwickeln. Zweifelloso wird sich in den nächsten Zeiten die Situation bessern, da zahlreiche ausländische Unternehmen hier Fabriken errichten werden. Z. B. erzeugt Philips schon jetzt Glühlampen in einem Umfang, der weit über den Inlandsbedarf hinausreicht. Philips wird in absehbarer Zeit mit dem Bau eines Radioröhrenwerkes beginnen, das den ganzen Nahen Osten versorgen soll. E. W.



## So entsteht die neue 41-cm-Loewe-Opta-Rechteckbildröhre

Die neue 41-cm-Rechteckbildröhre mit Aluminiumschirm, eine Entwicklung der Loewe-Opta AG., stellt derzeit die größte deutsche Rechteck-Fernsehbildröhre dar. Den großen Fortschritt der neuen Röhre läßt am deutlichsten der Vergleich mit einer der heute am meisten verwendeten 35-cm-Rechteckröhren erkennen. Beträgt bei diesen die Rasterfläche rund  $22,5 \times 29,5$  cm, liefert die neue Röhre ein Bild von  $27 \times 36$  cm. Aber trotz dieser erheblichen Bildflächenvergrößerung ist die Gesamtlänge der Röhre einschließlich Stifte nicht größer als die Länge einer 35-cm-Rechteckröhre. Und das ist das Wesentliche bei dieser Neukonstruktion: größeres Bild, aber keine vergrößerte Einbaulänge. Die Gehäuse für die 41-cm-Loewe-Röhren brauchen nicht einen Zenimeter tiefer zu sein als bei Verwendung von 35-cm-Röhren, und dabei erhält man noch eine um rund 50% größere Rasterfläche!

Die Loewe-Opta-Rechteckröhre arbeitet mit statischer Fokussierung — deshalb auch die kurze Baulänge —, so daß die sonst notwendige Fokussierungsspule oder der Permanentmagnet entfallen. Ebenso erübrigt sich der Ionenfallmagnet, da der Leuchtschirm mit Aluminium hinterlegt ist. Um den Röhrenhals wird jetzt nur noch das Ablenkspulenpaar gelegt, weiter nichts, sonst bleibt der Hals frei. Dadurch ergibt sich eine wohl kaum noch zu überbietende Vereinfachung bei der Auswechslung der Röhre.

Als erste Zeitschrift sind wir in der Lage, unseren Lesern den Werdegang einer solchen 41-cm-Loewe-Rechteckröhre mit Aluminiumschirm vorzuführen. Man wird erstaunt sein, welche unendliche Mühe und Präzision die Fertigung solch großer Bildröhren verlangt. Nur geschickteste Hände, peinlichste Sauberkeit und mikroskopische

Genauigkeit bieten die Gewähr für eine sichere — ohne zu großen Ausschuss arbeitende — Serienfabrikation.

Die aus der Glashütte bezogenen Vier-eckkolben aus 8 bis 10 mm starkem Bleiglas werden zunächst sauber gereinigt und erhalten dann den Röhrenhals angeschmolzen. Die erwähnte Stärke des Glases ist notwendig, da der evakuierte Kolben einen Druck von bald 4 t auszuhalten hat.

Als nächstes erfolgt das Aufbringen des Leuchtschirmes. Der Leuchtstoff, dessen Auswahl und Zusammensetzung sich nach der gewünschten Fluoreszenzfarbe richten, wird zunächst in Wasser aufgeschlämmt und die Flüssigkeit in den Kolben eingegossen. Hat sich die Leuchtstoffmasse auf dem Kolbenboden abgesetzt, gießt man das Wasser vorsichtig ab und trocknet den Rückstand unter Zuführung von Blasluft. Nach etwa einer halben Stunde ist der Leuchtschirm trocken und haftet dann fest auf dem Kolbenboden.

Der nun folgende Arbeitgang, das Aufdampfen des Aluminiumschirmes, ist das Schwierigste im Verlauf des gesamten Herstellungsprozesses. In den Kolben wird nochmals Wasser eingefüllt, und zwar so weit, bis der Flüssigkeitsspiegel etwa 2 bis 3 cm über dem Leuchtschirm steht. Hierauf läßt man eine genau bestimmte Menge in Azeton gelösten Kollodiums auftropfen, das sich auf der Wasseroberfläche in Form eines außerordentlich feinen Filmes ausbreitet. Anschließend wird das Wasser sehr vorsichtig wieder entfernt und zurück bleibt nach dem Verdunsten des Lösungsmittels ein dünnes Kollodiumhäutchen, das sich auf dem Leuchtschirm auflegt, und am Rande gleichzeitig am Glaskolben haftet. Allerdings, so einfach diese kurze Beschreibung klingt, so schwer ist es, einen glatten, faltenlosen und zusammenhängen-

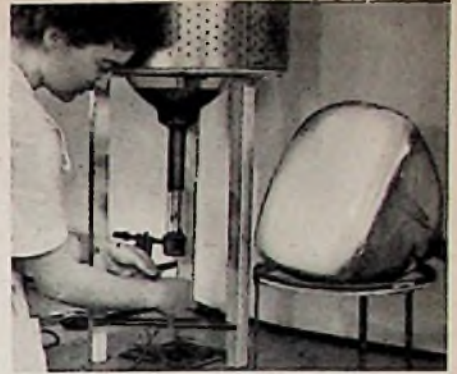

Aus der Herstellung aluminiumierter Rechteck-Bildröhren. Die Bildröhre ist evakuiert, die Heizwendel des Verdampfers wird an Spannung gelegt, das Aluminium verdampft und es bildet sich auf dem Kollodiumhäutchen sowie auf einem Teil der Kolbeninnenwand der Helligkeits- u. Kontraststeigernde Aluminium-Schirm

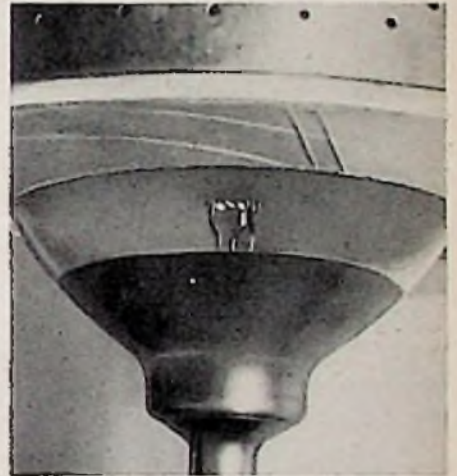

Die inmitten des Kolbens befindliche Molybdän-Heizspirale glüht, das Aluminium verdampft und beginnt sich auf dem Kollodiumhäutchen und einem Teil der Kolbeninnenwand als Aluminium-Spiegel niederzuschlagen

den Kollodiumfilm zu erzielen, der zudem noch am Kolbenglas und hier vor allem in den Ecken absolut festsitzen muß.

Inzwischen wird der „Verdampfer“ vorbereitet. Dieser stellt eine mehrfache Heizspirale aus Molybdändraht dar, auf die eine genau berechnete Menge reinen Aluminiums aufgebracht ist. Der Kolben kommt in ein Gestell — mit dem Hals nach unten — und wird nach Einführen des Verdampfers in den Kolben an eine Vakuumpumpe angeschlossen. Nach Erreichen eines bestimmten Vakuums wird die Heizwendel zum Glühen gebracht, das Aluminium verdampft und schlägt sich als ein etwa  $0,2...0,3 \mu$  starker Metallspiegel auf dem Kollodiumhäutchen und einem Teil der Kolbeninnenwand nieder. Nach ganz vorsichtigem Erkalten (jeder schroffe Temperaturwechsel kann ein Springen oder gar eine Implosion des Kolbens zur Folge haben — deshalb auch der im Bilde sichtbare Schutzkorb) wird dann der nunmehr verspiegelte Kolben von der Pumpe abgezogen.

Die Herstellung der Systemteile (Elektroden), deren Vorbehandlung (Reinigung, Entfettung und Entgasung) und ihre Montage geschehen ähnlich wie in der Röhrenfabrikation. Als letztes erhält das fertige System die Gettertasche, worauf es in den Kolbenhals eingeschmolzen wird.

Die jetzt im „Rohbau“ fertigen Bildröhren wandern zu den Pumpständen, wo sie bei gleichzeitiger Heizung zwecks Entgasung der Metallteile auf ein Endvakuum von etwa  $10^{-8}$  mm Hg gebracht werden. Im Verlauf der Evakuierung erfolgen dann noch die Formierung der Kathode sowie die Getterung (d. h. das Verdampfen der Getterpille durch Hf-Spulen-

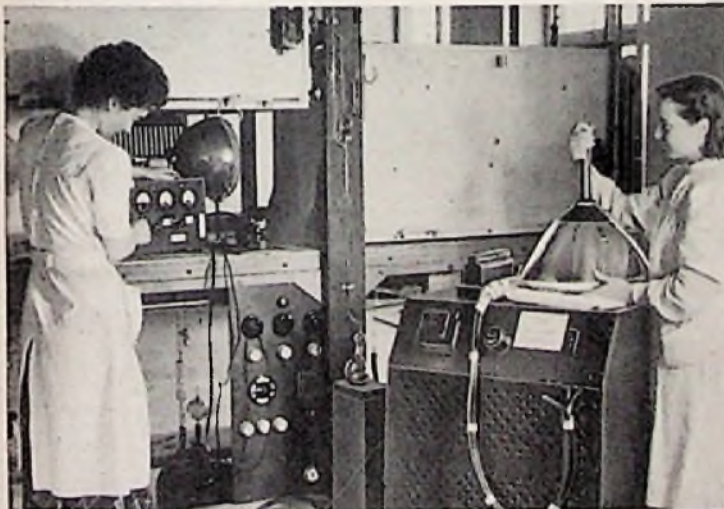

Beim Pumpen der großen Rechteck-Bildröhren. Die Tür eines Pumpschrankes ist geöffnet. Vor der Röhre das Gerät zur Formierung der Kathode, rechts der Glühender, der die Hf-Energie für die Getterung der Bildröhre liefert

Fotos aus der Röhrenfabrik der Loewe-Opta AG.: E. Schwahn

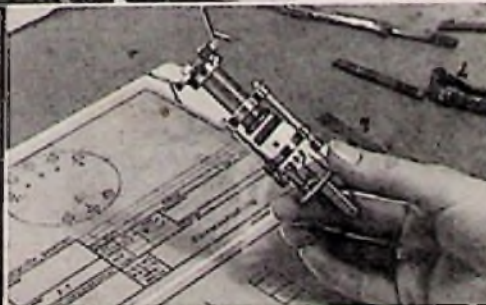
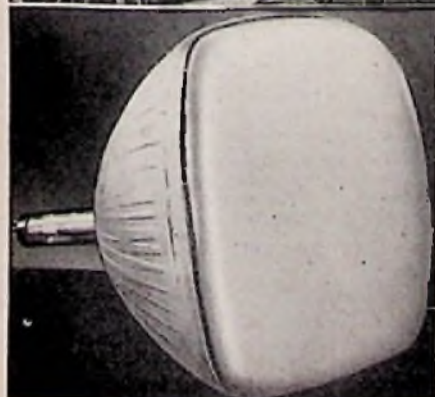

Das System einer Bildröhre

Links: Die fertige 41-cm-Rechteckbildröhre



heizung), deren Metallspiegel die letzten Gasreste absorbiert.

Nach dem Abschmelzen der Röhren von der Pumpe werden die Sockel aufgekittet und die Sockelstifte mit den Elektrodenzuleitungen verlötet. Im letzten Arbeitsgang nimmt man als Sicherheitsmaßnahme gegen die Implosionsgefahr eine Bandagierung und Lackierung des Kolbens vor.

Soweit in großen Zügen der Werdegang einer der neuen 41-cm-Opta-Rechteckröhren. Unerwähnt blieben die verschiedenen mechanischen und elektrischen Zwischenprüfungen sowie eine Reihe von Zwischenarbeitsvorgängen, die unsere Darstellung nur verwirren würden.

Von den Daten der neuen Röhre, deren Serienfabrikation bereits angelaufen ist, seien heute nur die wichtigsten Betriebswerte erwähnt:  $U_f = 6,3 \text{ V}$ ;  $I_f = 300 \text{ mA}$ ;  $U_{a1} = 400...500 \text{ V}$ ;  $U_{a2} = 12...14 \text{ kV}$ ;  $-U_g$  zur Dunkelsteuerung  $35...60 \text{ V}$ . Die ausführlichen Daten und Kennlinie folgen in einer späteren Veröffentlichung. Die größte Breite des Kolbens beträgt  $370 \text{ mm}$ , die größte Höhe  $310 \text{ mm}$  (Diagonale  $410 \text{ mm}$ ) die ganze Länge einschließlich Sockelstifte nur ca.  $410 \text{ mm}$ . Der Öffentlichkeit wurden die Röhren erstmalig auf der Deutschen Industrie-Ausstellung Berlin in den Loewe-Opta-Fernsehempfängern vorgeführt. Herrnkind

schluß eines Rundfunkgeräts ist darauf zu achten, daß die Eingangsspannung am Gitter der ersten Röhre  $0,1 \text{ Volt}$  nicht überschreitet. Andernfalls ist vor den Eingang ein Spannungsteiler zu schalten. Dieser kann z. B. aus zwei in Reihe geschalteten Widerständen von  $500 \text{ k}\Omega$  und  $20 \text{ k}\Omega$  bestehen. Das Ende des  $20\text{-k}\Omega$ -Widerstandes muß an Erde liegen. Die Eingangsspannung für den Verstärker wird an dem  $20\text{-k}\Omega$ -Widerstand abgenommen. Der Kondensator der  $9\text{-kHz}$ -Sperrreife hat eine Kapazität von  $31\ 300 \text{ pF}$ .

Der Katodenwiderstand parallel zum Hochtonregler 2 beträgt  $150 \Omega$ , was im übrigen aus den Ausführungen auf Seite 49 „Gegenkopplungsschaltungen“ ohne weiteres zu entnehmen ist. Der Kondensator des Baßreglers kann bis zu  $50 \mu\text{F}$  betragen. Die Kennlinien der Regelpotentiometer sind zweckmäßig logarithmisch. Die Regelung ist dann besser auf den gesamten Drehbereich verteilt. Dabei müssen die Potentiometer so angeschlossen werden, daß die Widerstandszunahme zunächst langsam und dann zunehmend steller erfolgt. Lineare Potentiometer haben oft reichlich hohe Anfangswerte, so daß sich insbesondere für die Hochtonregler und den Baßregler ein ungenügender Regelbereich ergibt. Besser nimmt man dann für den Hochtonregler 1 und Baßregler lineare Potentiometer von  $10 \text{ k}\Omega$ , sofern die Beschaffung solcher Regler mit logarithmischer Kennlinie Schwierigkeiten macht. Für den Hochtonregler 2 verwendet man, falls nur lineare Potentiometer zur Verfügung stehen, einen Wert von  $5 \text{ k}\Omega$ . Vor die Steuergitter der beiden EL 12 sind Widerstände von  $5 \text{ k}\Omega$  und vor die Schirmgitter Widerstände von einigen hundert Ohm zu schalten, damit die Röhren keine UKW-Schwingungen erzeugen. UKW-Schwingungen sind leicht daran zu erkennen, daß insbesondere bei größeren Lautstärken ein starkes Klirren auftritt. Diese Widerstände sind bekanntlich unmittelbar an die Röhrenfassungen anzulöten und bei allen Endröhren zu verwenden.

Vielach wird der Wunsch bestehen, einen solchen Verstärker mit einem Kristalltonabnehmer zu betreiben. Ganz besonders zu empfehlen ist das neue Dualchassis mit Tonabnehmer Typ 265 W. Da ein Kristalltonabnehmer höhere Spannung abgibt (etwa  $1 \text{ V}$ ), ist dieser bei Verwendung des Verstärkers nach Bild 13 über einen Spannungsteiler mit einem Gesamtwiderstand von  $1 \text{ M}\Omega$  anzuschließen. Die Verstärkung kann auch dadurch herabgesetzt werden, daß man die zweite EF 12 als Triode schaltet. Das Schirmgitter wird in diesem Fall mit der Anode verbunden. Es entfallen dann der Kondensator und Widerstand am Schirmgitter. Gleichzeitig muß der Gegenkopplungswiderstand von der Sekundärseite des Ausgangstransformators zum Hochtonregler 2 wesentlich verkleinert werden. Die richtige Größe läßt sich leicht so ermitteln, daß man den Verstärker einmal mit und einmal ohne Gegenkopplungswiderstand betreibt. Es muß ein beträchtlicher Lautstärkeunterschied zu beobachten sein.

Inzwischen wurde vielfach vom Verfasser die Isophon-Lautsprecher-Kombination BBK 2513 mit zwei Röhren EL 41 bzw. EL 11 verwendet. Diese Kombination kann wohl z. Z. als eine der besten handelsüblichen bezeichnet werden und ist daher zu empfehlen. Die Gegenkopplungsspannung wird bei Verwendung der Kombination von der Sekundärseite des größeren der beiden Ausgangstransformatoren abgenommen. Leider werden diese Kombinationen serienmäßig nicht mit einem Mittelabgriff an der Primärseite des Ausgangstransformators geliefert und müssen daher besonders bestellt werden. Der Verfasser möchte auch hierdurch anregen, daß diese Kombinationen serienmäßig mit einem zusätzlichen Mittelabgriff der Primärwicklung geliefert werden, wobei natürlich der Preis möglichst nicht erhöht werden dürfte.

Die Beschaffung der angegebenen Ringkerndrosseln macht im allgemeinen Schwierigkeiten. Ringkerndrosseln werden nur deshalb verwendet, weil sie unempfindlich gegen Streufelder von Transformatoren sind. Naturgemäß können auch normale Sineidspulen, insbesondere für den Baßregler, verwendet werden. Die Drosseln müssen einen Luftspalt haben und so aufgestellt werden, daß kein zusätzliches Brummen durch Einströmen entsteht. Dies ist oft nicht ganz leicht zu erreichen. Ringkernspulen werden von der Firma Preussler & Büssler in Berlin-Neukölln, Steinmetzstraße 43-45, hergestellt. Andererseits kann es durchaus möglich sein, solche Drosseln aus kommerziellen Beständen zu erhalten. Der Wert der Drossel des Baßreglers ist übrigens nicht kritisch.

Dr.-Ing. W. Dillenburger

## FUNKSCHAU - Auslandsberichte

### Einfacher Antennenverstärker für das Fernsehband

M. C. Entee beschreibt einen leicht zu bauenden, einfachen Antennenverstärker, der zum Anschluß an  $300\text{-}\Omega$ -Kabel angepaßt und ursprünglich für den Fernsehkanal 13 (210 bis  $216 \text{ MHz}$ ) dimensioniert ist. In der Schaltung (Bild 1) sind  $C_2$  und  $C_3$  Neutralisationskondensatoren, die folgendermaßen hergestellt werden: Um den  $16 \text{ mm}$  langen rechtwinklig abgeogenen Schenkel eines blanken Drahtes von

$2 \text{ mm } \phi$  werden 7 Windungen eines isolierten Drahtes mit  $0,6 \text{ mm } \phi$  gewickelt, die beim Abgleich auf Freiheit von Schwingneigung (hörbar und sichtbar im nachgeschalteten Fernsehempfänger) mit Hilfe eines Trolitul- oder Holzstäbchens mehr oder weniger vom Seelendraht heruntergeschoben werden. Der Aufbau (Bild 2) ist nicht kritisch — nur die Neutralisation und der Spulenabgleich (auf stärkstes Signal) fordern einige Sorgfalt. hgm

(Popular Science, Juni 1951, S. 193.)

	54...88 MHz		174...216 MHz	
$L_1, L_4$	$2\frac{1}{2}$ Windungen 0,6 Cu isol.	Windung neben Windung	$\frac{3}{4}$ Windungen 1,0 Cu isol.	auf je 4 mm Länge
$L_2$	$8\frac{3}{4}$ Windungen 0,32 CuL		$2\frac{1}{2}$ Windungen 1,0 Cu	
$L_3$	$6\frac{3}{4}$ Windungen 0,32 CuL		$2\frac{1}{2}$ Windungen 1,0 Cu	
$L_1, L_3$ (13 mm Innendurchmesser) freitragend über $L_2, L_3$ (9...10 mm Körperdurchmesser, mit Eisenkern)				



Bild 1. Schaltung eines einfachen Fernseh-Antennenverstärkers

### Widerstände für Fernsehempfänger

Die Firma Resistance Products Comp. hat verschiedene Widerstände konstruiert, die hohen Gleichströmen, Impuls- und Ausgleichsströmen, wie sie im Fernsehen Anwendung finden, standhalten. Sie können in Spannungsverdoppler-Schaltungen und auch dort Anwendung finden, wo Widerstände gewöhnlich eine beschränkte Lebensdauer haben.

Zwei Typen werden vorerst erhältlich sein und zwar die Ausführung TBR von  $1 \text{ M}\Omega$ ...  $10 \text{ M}\Omega$  (2 Watt max. bei  $50 \text{ Grad Celsius}$  und  $15\ 000 \text{ Volt Prüfspannung}$ ) und der Typ TFQ mit den Werten  $1 \text{ M}\Omega$ ...  $10 \text{ M}\Omega$  (3 Watt max. bei  $50^\circ \text{ C}$  und  $20\ 000 \text{ Volt Prüfspannung}$ ).

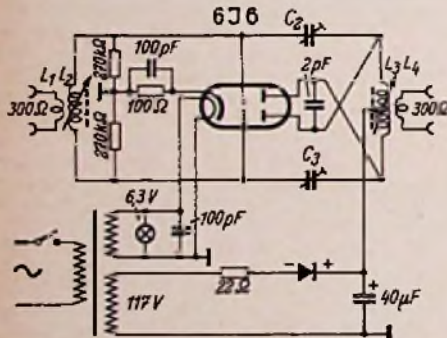
(Radio and Television News, April 1951) Ma.

### Nochmals:

## Wiedergabe hoher Qualität

Auf den in der FUNKSCHAU, 1951, Nr. 2 und 3, veröffentlichten Beitrag wurden so viele Anfragen an den Verfasser gerichtet, daß eine Ergänzung angebracht erscheint. Das Interesse galt durchweg der Schaltung nach Bild 13, in die sich beim Umzeichnen leider einige Fehler eingeschlichen haben. Der unmittelbar am Tonarm liegende Widerstand hat einen Wert von  $500 \Omega$ . In Verbindung mit dem Kondensator von  $0,5 \mu\text{F}$  in Serie mit dem  $300\text{-}\Omega$ -Widerstand bewirkt die Anordnung eine Anhebung der tiefen Frequenzen. Die Bässe sind bekanntlich auf Schallplatten mit zu geringer Amplitude geschnitten, um einen zu großen Rillenabstand zu vermeiden. Der mittlere der drei, an die Verbindung der beiden Drosselspulen anschließbaren Kondensatoren ist  $0,15 \mu\text{F}$  groß.

In dem Schaltbild ist aus Vereinfachungsgründen kein Lautstärkeregel einzeichnet worden. Dieser ist selbstverständlich notwendig. Zweckmäßig wird er am Gitter der zweiten EF 12 angeordnet. Es empfiehlt sich, ein Potentiometer von  $1 \text{ M}\Omega$  mit positiv logarithmischer Kennlinie zu verwenden. Der Schalter liegt am Gitter der EF 12. Beim An-



Bild 2. Aufbau des Antennenverstärkers. 1 Netztransformator, 2 Aluminiumschirme, 3 Neutronen  $C_2, C_3$ , 4 Steckdosen ( $300 \Omega$ ), 5 Trockengleichrichter, 6 Lötösenstreifen, 7 Träger für Röhrenfassung, 8 Fassung für Kontrollämpchen, 9  $L_3, L_4$ , 10  $L_1, L_2$



# Praktische Ausführung von Flankengleichrichtern für UKW-FM-Empfänger

In den Heften 3 und 4 der FUNKSCHAU, 1951, ist über die naturgegebenen Grenzen des Flankengleichrichters geschrieben worden. Mancher Leser mag dort den Eindruck gewonnen haben, daß die Flankendemodulation eine schlechte Lösung der FM-Gleichrichtung mit sich bringt und daß es sich nicht lohnt, sich mit solchen Anordnungen zu befassen. Dieser Eindruck wäre aber durchaus nicht begründet. Ein Flankengleichrichter wird zwar niemals einen ebenso guten Störabstand bei extrem kleinen Verzerrungen besitzen wie ausgesprochen hochwertige FM-Gleichrichter. Da er in der Regel ohne AM-Unterdrückung arbeitet, wird er auch gegen Reflexionsverzerrungen merklich empfindlicher sein als Geräte mit ausreichender Begrenzerwirkung. Es erscheint jedoch fraglich, ob man richtig daran tut, wenn man den billigen Flankengleichrichter mit den besten Lösungen einer modernen Technik vergleicht. Nimmt man als Vergleichsbasis nicht einen FM-Hochleistungsempfänger, sondern die Möglichkeiten des bisherigen AM-Rundfunkempfängers, so wird man feststellen können, daß der Flankengleichrichter meist durchaus konkurrenzfähige Ergebnisse liefert.

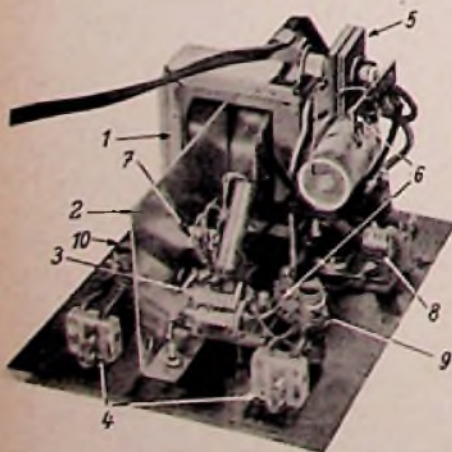
Man vergißt nämlich allzu leicht, daß die normalen AM-Sender und Empfänger — besonders bei hohen Modulationsgraden — merkliche Verzerrungen erzeugen. Da FM-Sender in bezug auf Verzerrungen wesentlich günstiger arbeiten und der bei einem Flankengleichrichter auftretende AM-Modulationsgrad klein ist, bestimmt der Klirrfaktor der Modulationsumwandlung abgesehen von den relativ seltenen Reflexionsverzerrungen praktisch allein das Niveau der Verzerrungen. Man kann deshalb in einem Flanken-Modulationswandler größere Verzerrungen zulassen, als es sonst für eine einzelne Stufe im Empfängerbau üblich ist. Die in den Heften 3 und 4 angegebenen kleinsten Werte der Kreisdämpfungen stellen deshalb einen FM-Empfang sicher, der — besonders bei starker Aussteuerung des Senders — mit üblicher Rundfunkqualität durchaus zu vergleichen ist, in vielen Fällen jedoch merklich besser sein dürfte.

Daß FM-Geräte mit Flankengleichrichtern anfälliger gegen Störungen sind als normale Rundfunkempfänger, kann auch nicht als wesentlicher Nachteil empfunden werden, da das UKW-Band von Natur aus merklich störärmer ist als die üblichen AM-Bänder.

Die wesentliche Schwäche des Flankengleichrichters liegt deshalb nur in seiner verhältnismäßig großen Empfindlichkeit gegen das Eigenrauschen des Empfängers. Diese Eigenschaft tritt überall dort besonders in Erscheinung, wo der empfangene Sender schwach einfällt. Bei Antennenspannungen von etwa 500  $\mu$ V aufwärts wird jedoch der akustische Hintergrund meist automatisch so ruhig, daß man dann mit einem richtig dimensionierten Flankengleichrichter durchaus befriedigende Ergebnisse erzielen kann.

Ein Flankengleichrichter erfordert wenig Aufwand und läßt sich leicht aufbauen. Wegen dieser Eigenschaft eignet er sich besonders gut zum Selbstbau von FM-Empfängern. Es sollen deshalb im Nachstehenden einige Möglichkeiten angegeben werden, wie solche Empfänger ausgeführt werden können.

## Der Kristalldetektor

In unmittelbarer Nähe eines UKW-Senders kann man manchmal auch mit Kristall-Detektoren brauchbare Ergebnisse erzielen. Wenn die Antenne so günstig angelegt ist, daß sie einige Hundertstel oder gar Zehntel Volt an den Empfänger abgeben kann, wird man mit einem richtig aufgebauten Kristall-Detektor und einem nachgeschalteten empfindlichen Niederfrequenzverstärker oft sogar Lautsprecherempfang erzielen können. Eine entsprechende Schaltung zeigt Bild 1.

Wichtig ist, daß man einen möglichst hochwertigen Gleichrichter-Kristall Kr verwendet. Die für Rundfunkzwecke üblichen Kristalle versagen bei UKW-Empfang meist vollständig. Brauchbar sind dagegen gute Germanium-Gleichrichter (z. B. SAF DS 80 oder Siemens RL 6 8/10). Der Ableitwiderstand  $R_1$  muß hochohmig sein, damit die Gleichrichterstrecke den Abstimmkreis nicht zu stark bedämpft; dadurch wird auch die Niederfrequenzseite des Gleichrichters hochohmig, und man kann ihr deshalb keine große NF-Leistung entnehmen. Der direkte Anschluß eines Kopfhörers ist hier also nicht möglich. Ein nachgeschalteter NF-Verstärker muß aus dem gleichen Grunde auch einen möglichst hochohmigen Eingang besitzen (wenigstens 500 k $\Omega$ , besser 1 M $\Omega$ ). Das ganze Gerät wird am besten in einem Blechgehäuse untergebracht, um Einstrahlung von niederfrequentem Brumm in die Leitung NF zu vermeiden.

Die Kopplung zwischen der Antennenspule  $L_1$  und der Kreisspule  $L_2$  muß sehr sorgfältig auf den günstigsten Wert eingestellt werden. Bei zu loser Kopplung ist die Energieübertragung schlecht, bei zu fester Kopplung wird der Abstimmkreis  $L_2, C_1$  durch die Antenne zu stark gedämpft, so daß die Flankensteilheit der Resonanzkurve und dadurch der Wirkungsgrad der FM-Demodulation absinken. Der Spulenaufbau nach Bild 1 erfordert einen Abstand in axialer Richtung von etwa 1 mm. Der günstigste Wert sollte aber in jedem Einzelfall durch Versuch ermittelt werden. Man baut deshalb die beiden Spulen  $L_1$  und  $L_2$  am besten freitragend so auf, daß man sie durch Verbiegen der Anschlußdrähte gegeneinander verstellen kann. Eine einmalige feste Einstellung auf lauteste Wiedergabe genügt. Für den Abstimmm-Drehkondensator  $C_1$  muß man keinen Feintrieb vorsehen. Die Abstimmung ist verhältnismäßig breit, so daß man meist mit einem auf die Achse aufgesetzten großen Drehknopf aus-

Bild 1. Schaltung eines Empfängers mit Kristalldetektor für FM-UKW-Empfang. Spulendaten:  $L_1 = 3^{1/2}$  Windungen, Isolierter Schaltdraht, 1 mm  $\varnothing$ , 19 mm Innendurchmesser, Windungen dicht nebeneinander liegend, Anzapfung 3 in Spulmitte.  $L_2 = 4^{1/2}$  Windungen, blanker verzinnter Kupferdraht, 1,5 mm  $\varnothing$ , 19 mm Innendurchmesser, 2,5...3 mm Steigung. Abstand d zwischen  $L_1$  und  $L_2$  bei 60- $\Omega$ -Antenne etwa 1 mm, bei 300- $\Omega$ -Antenne beide Spulen fest aneinander liegend



Bild 2. Schaltung eines Rückkopplungsaudions für FM-UKW-Empfang.  $L_1 = 2$  Windungen, 18 mm Innendurchmesser, aus isoliertem Schaltdraht 1 mm  $\varnothing$ .  $L_2 = 4$  Windungen, 18 mm Innendurchmesser, blanker verzinnter Kupferdraht, 1,5 mm  $\varnothing$ , 2,5...3 mm Steigung. Spulenabstand d: bei 60- $\Omega$ -Antenne 1...2 mm bei 300- $\Omega$ -Antenne beide Spulen fest aneinander liegend

kommen kann. Man achte nur darauf, daß die Achse des Drehkondensators geerdet wird.

Es soll jedoch ausdrücklich auf folgendes hingewiesen werden:

1. Ein solcher UKW-Kristall-Detektor funktioniert nur dann richtig, wenn die von der Antenne gelieferte Empfangsspannung sehr groß ist. Man kann also nur dann mit brauchbaren Ergebnissen rechnen, wenn man sich in unmittelbarer Nähe (bis zu oder allerhöchstens 3 km) eines kräftigen UKW-Senders befindet und eine gute Freiantenne verwendet.

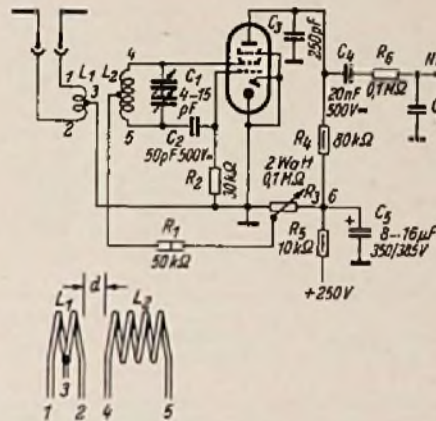
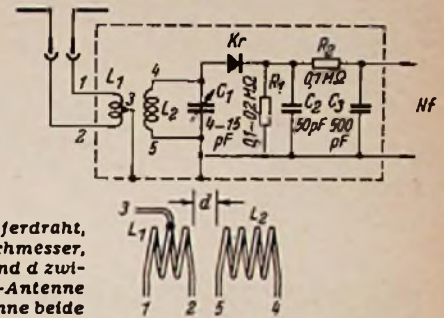
2. Die Dämpfung des Abstimmkreises ist ziemlich groß, die Flankensteilheit der Resonanzkurve deshalb recht klein. Dieser Umstand äußert sich zunächst durch einen entsprechend kleinen Wirkungsgrad der FM-Gleichrichtung. So lange der Sender sauber und ausschließlich FM-moduliert ist, wird an einem solchen Kristall-Empfänger deshalb auffallen, daß er merklich unempfindlicher ist als eine gleichwertige Anordnung bei AM-Betrieb. Die Wiedergabequalität ist jedoch durchaus brauchbar. Gefährlich ist jedoch dagegen, wenn der empfangene Sender außer seiner richtigen FM- auch noch eine merkliche AM-Modulation besitzt. Es wird dann durch die geringe Flankensteilheit des hier verwendeten Kreises das Verhältnis zwischen AM- und FM-Modulation leicht so verschlechtert, daß Verzerrungen in der Sendermodulation hörbar gemacht werden, die in anderen FM-Empfängern nicht in Erscheinung treten.

Aus den angeführten Gründen ist nicht zu erwarten, daß Kristall-Detektoren für UKW-Empfang auch nur annähernd ähnliche Bedeutung erreichen werden wie entsprechende Anordnungen für das Mittelwellenband. Es wäre aber denkbar, daß in besonders gelagerten Einzelfällen doch gute Ergebnisse zu erzielen sind.

## Das rückgekoppelte Audion

Wesentlich bessere Ergebnisse als mit einem Kristall-Detektor lassen sich mit einem rückgekoppelten Audion erzielen. Aber auch bei einem solchen Gerät ist die Empfangsleistung im UKW-Band kleiner als in den üblichen Rundfunkbereichen bei AM-Betrieb. Schwierigkeiten bereitet die richtige Einstellung der Rückkopplung aus zwei Gründen:

1. Während in den KW-, MW- und LW-Bereichen eine einwandfreie Regelung der Rückkopplung leicht zu erreichen ist, liegen die Verhältnisse im 3-m-Band wesentlich schwieriger. Man wird auf eine induktiv oder kapazitiv geregelte Rückkopplung meist verzichten und mit 3-Punktschaltungen arbeiten müssen. Zur Regelung der Rückkopplung muß man dann eine Betriebsspannung der Audionstufe verändern. Man kann auf diese Weise den Rückkopplungsgrad allerdings nur beschränkt regeln, wenn man gleichzeitig den Arbeitspunkt der rückgekoppelten Röhre nicht allzu ungünstig beeinflussen will.

2. Auch bei AM-Betrieb wird durch die Rückkopplung der Abstimmkreis des Audions entdämpft. Dadurch verbessert sich die



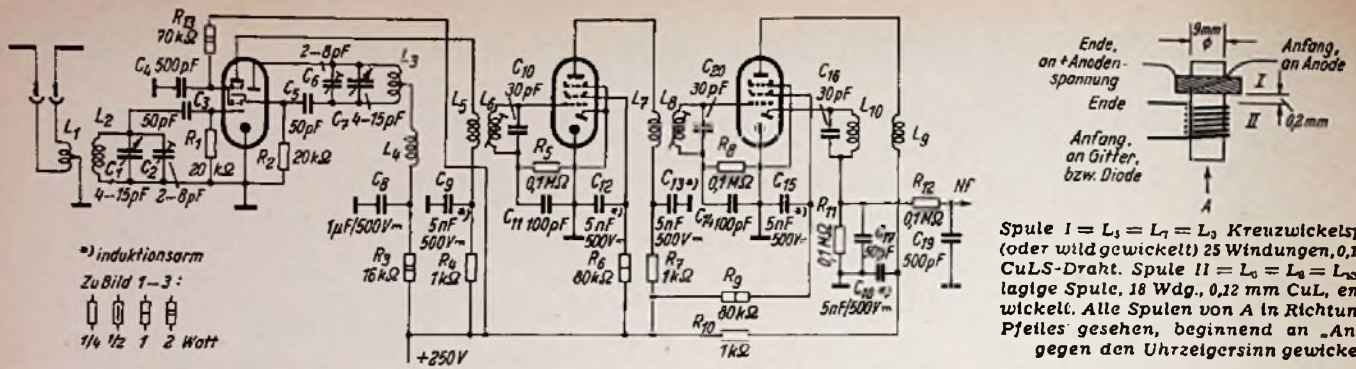

**Bild 3. Überlagerungsempfänger mit Flankengleichrichtung.**  $L_1 = 2\frac{1}{2}$  Windungen, isolierter Schaltdraht, auf  $L_1$  so gewickelt, daß eine Windung zwischen die erste Windung von  $L_2$  eingewickelt wird, die anderen  $1\frac{1}{2}$  Windungen liegen anschließend außerhalb von  $L_2$ . Mittelanzapfung wird kurz mit der Katode der Mischröhre verbunden.  $L_2 = 4$  Windungen, 14 mm  $\varnothing$ , CuL 1,2...1,5 mm  $\varnothing$ , 12 mm lang.  $L_3 = 3\frac{1}{2}$  Windungen, 14 mm  $\varnothing$ , 12 mm lang, blanker verzinneter Cu-Draht 1,5 mm  $\varnothing$ .  $L_4 = 750$  mm CuL-Draht, 0,3 mm  $\varnothing$  ohne Windungsabstand auf Isolierkörper von 8...10 mm  $\varnothing$  gewickelt

Transformation der empfangenen Spannung zwischen Antenne und dem Anschlußpunkt des Steuergitters. Man erreicht auf diesem Wege etwas ähnliches wie eine Hf-Verstärkung. Bei FM-Betrieb ist zwar diese Verstärkung auch durchaus erwünscht. Sie muß jedoch jetzt so erfolgen, daß die Form der Resonanzkurve auch für eine einwandfreie Modulationsumwandlung geeignet ist. Jede Änderung des Rückkopplungsgrades hat natürlich auch eine Veränderung der Flankensteilheit und der Krümmung der Resonanzkurve zur Folge. Das praktische Ergebnis dieser Tatsache ist, daß sich mit dem Betätigen der Rückkopplung die Abstimmung (Lage des Punktes mit der größten Flankensteilheit) und die Qualität der Wiedergabe (Größe des annähernd geradlinigen Arbeitsbereiches) ändert. Man kann aus diesem Grunde ein rückgekoppeltes Audion bei FM-Empfang im 3-m-Band nicht so wie bei üblichem Rundfunkempfang bedienen. Es ist sinnlos, die Entdämpfung so weit zu treiben, daß der Empfänger eben noch nicht schwingt. Die Verzerrungen werden dann unerträglich groß.

Ein Beispiel soll das erläutern:  
Bei üblichen AM-Rückkopplungsempfängern kann man die Entdämpfung meist ohne Schwierigkeiten so einstellen, daß die Dämpfung des Abstimmkreises auf  $\frac{1}{10}$  bis  $\frac{1}{15}$  ihrer ursprünglichen Größe absinkt. Ein Abstimmkreis im 3-m-Band läßt sich leicht so dimensionieren, daß er etwa 1% Dämpfung besitzt. Würde man die Rückkopplung so fest anziehen, daß ein solcher Kreis nur noch 0,1 bzw. 0,06% Dämpfung besitzt, so wäre er bereits bei Frequenzhuben von  $\pm 20$  bis  $\pm 25$  kHz voll ausgesteuert. Frequenzhuben von etwa  $\pm 30$  kHz aufwärts würden also schon merkliche Verzerrungen zur Folge haben. Um unverzerrten Empfang sicherzustellen, darf bei einem auf 3 m Wellenlänge abgestimmten Kreis eine Dämpfung von etwa 0,25% nicht unterschritten werden. Man wird bei FM-UKW-Empfang die Rückkopplung also nur so weit anziehen dürfen, daß der Abstimmkreis höchstens etwa 1:4 entdämpft wird.

Wo Empfangsspannungen von einigen Millivolt zur Verfügung stehen, kann man trotzdem solche Rückkopplungsempfänger mit Erfolg verwenden. Als Beispiel ist in Bild 2 ein geeignetes Schaltbild dargestellt. Eine EAF 42 bringt gute Ergebnisse, die angegebenen Daten beziehen sich deshalb auf diesen Röhrentyp. Man kann jedoch auch jede andere gute Hf-Pentode (EF 12, RV 12 P 2000 u. ä.) in der gleichen Schaltung verwenden, muß aber dann u. U. die Größe der einzelnen Widerstände an diese Röhre anpassen.

Wichtig ist besonders die richtige Dimensionierung des Schirmgitterwiderstandes. Durch den Drehwiderstand  $R_3$  wird die Steilheit der Röhre im Arbeitspunkt und damit die Größe der Rückkopplung verändert. Aus dem Vorgesagten ist klar, daß die Rückkopplung stets nur so weit angezogen werden darf, daß der Empfang eben noch unverzerrt bleibt. Zur Rückkopplungserzeugung wird hier das Schirmgitter der Röhre herangezogen. Es kann dadurch der Fall eintreten, daß der Schirmgitterstrom bis auf etwa 4 mA ansteigt. Die Widerstände  $R_1$  und  $R_3$  müssen so dimensioniert sein, daß sie bei einem so großen Strom nicht überlastet werden. Für das Potentiometer  $R_3$  wurde deshalb eine Nennlast von 2 Watt angegeben. Falls man ein solches Potentiometer nicht verwenden will, kann man  $R_3$  weglassen und dafür  $R_1$  über einen normalen Drehwiderstand von etwa 20 k $\Omega$  an den Anschlußpunkt 6 legen. Der Widerstand  $R_1$  muß dann allerdings in seiner Größe — je nach der verwendeten Röhre — sorgfältig so dimensioniert werden, daß man den richtigen Rückkopplungsgrad erhält.

Schaltet man hinter eine so aufgebaute Audionstufe einen üblichen 2stufigen Niederfrequenzverstärker (z. B. den Grammophonanschluß eines normalen Rundfunkempfängers), so erhält man zwar in vielen Fällen eine genügend große Leistung, um einen Lautsprecher betreiben zu können, man hat aber vielleicht Schwierigkeiten mit zu starkem Netzbrummen zu erwarten. Nötigenfalls muß man daher die Anodenspannung des Audions besonders gut sieben. Bei großer nachgeschalteter Nf-Verstärkung sollte u. U. ein getrenntes, sehr gut gesiebtes Netzgerät vorgesehen werden. Ein solches Netzgerät bedeutet keinen allzu großen Aufwand, es kann klein und billig ausgeführt werden,

da die Anodenstromaufnahme des Audions nur wenige Milliampere beträgt.

Als weitere Schwierigkeit muß man damit rechnen, daß bei Anschalten einer Antenne der Abstimmkreis durch unerwünschte Resonanzerscheinungen gedämpft wird. Dieser Effekt äußert sich durch „Schwänglöcher“, also dadurch, daß selbst bei sehr stark angezogener Rückkopplung das Audion auf einzelnen Stellen der Skala nicht zum Schwingen gebracht werden kann. Da meist nur ein einziger UKW-Sender zu empfangen ist, sind solche Schwänglöcher nicht sehr gefährlich. Sie stören nur dann, wenn sie dicht neben der Wellenlänge des gewünschten Senders liegen. Man kann sich dann so helfen, daß man die Antennenlänge geringfügig ändert oder eine losere Kopplung zwischen der Antennenspule  $L_1$  und der Kreisspule  $L_2$  einstellt.

Besser ist es allerdings, wenn man zwischen Antenne und Audion eine Trennstufe vorsieht. Verwendet man hier eine steile Röhre (z. B. EF 14 oder EF 42), so erhält man dadurch eine nicht unerhebliche Zunahme der Verstärkung.

Der Kondensator  $C_3$  soll auf dem kürzesten Wege die Anode mit der Katode verbinden. Das Steuergitter des Audions und die an ihm angeschlossenen Schaltteile  $L_2$ ,  $C_1$ ,  $C_2$  und  $R_2$  sind gegen Brummestreueung sehr empfindlich. Man muß deshalb für gute Abschirmung sorgen. Es empfiehlt sich daher, das ganze Gerät in ein geschlossenes Blechgehäuse einzusetzen.

Die Leistung eines Empfängers nach Bild 2 ist natürlich bedeutend besser als die eines Kristall-Detektors. Wo man z. B. mit einer guten Freiantenne und einem Kristall-Detektor nach Bild 1 eben noch UKW-Empfang erzielen kann, wird ein Gerät nach Bild 2 an einer mäßigen Zimmerantenne meist sehr gute Ergebnisse liefern.

**Der Überlagerungsempfänger als Flankengleichrichter**

Die bisher beschriebenen Empfänger sind in ihrer Empfangsleistung beschränkt. Es ist selbstverständlich, daß ein richtig aufgebauter Überlagerungsempfänger eine wesentlich größere Verstärkung und damit auch eine entsprechende Leistungsreserve besitzt. Der wichtigste Teil eines solchen Empfängers ist der Zf-Verstärker. Die Abstimmung der gewünschten Station wird so vorgenommen, daß der Arbeitspunkt auf der Flanke der Resonanzkurve des ganzen Zf-Verstärkers liegt, so daß hier eine Modulationsumwandlung erfolgt. Da ein Flankengleichrichter um so bessere Ergebnisse liefert, je größer die Anzahl von hintereinandergeschalteten Einzelkreisen ist, empfiehlt es sich, zur Kopplung der Verstärkerröhren Einzelkreise an Stelle der sonst üblichen Bandfilter zu verwenden. Bei der auch sonst für FM-Empfänger üblichen Zwischenfrequenz von 10,7 MHz erhält man auf diese Weise sehr einfache Spulenaufbauten. Damit der größte vorkommende Frequenzhub genügend verzerrungsfrei verarbeitet werden kann, muß die Dämpfung der Abstimmkreise genügend groß gewählt werden. Es ist deshalb nicht richtig, die Zf-Kreise — etwa so wie bei AM-Empfängern — besonders verlustfrei aufzubauen. Man wird also für die Spulen nicht Hf-Litze, sondern einfachen dünnen Kupfer-Lackdraht verwenden. Man wird u. U. sogar gut daran tun, die Abstimmkreise noch zusätzlich durch parallel geschaltete Widerstände (50...100 k $\Omega$ ) zu bedämpfen. Die Kreiswiderstände sind bei 10,7 MHz allerdings immer so klein, daß man mit einer einzigen Zf-Stufe nicht auskommt. Man muß vielmehr — ähnlich wie in hochwertigen FM-UKW-Supern — wenigstens zwei Zf-Röhren vorsehen. Es ist jedoch bei Flankengleichrichtung nicht notwendig, besonders steile Röhren zu verwenden. Wenn man den Arbeitspunkt normaler Hf-Pentoden richtig legt, erreicht man leicht so große Verstärkungen, daß das Eigenrauschen der ersten Röhre bereits deutlich in Erscheinung tritt. Eine weitere Erhöhung der Verstärkung hätte also keinen Sinn, da dadurch das Empfängergerauschen in gleichem Maße wie der Nutzempfang ansteigen würde.

Bild 3 zeigt das Schaltbild eines solchen Empfängers. Als Mischröhre kann man eine ECH 11 oder ECH 42 verwenden. Für die beiden Zf-Stufen eignet sich besonders die EAF 42, wobei die eingebaute Diode der ersten Stufe nicht benötigt und deshalb an Katode gelegt wird. Die Diode der zweiten EAF 42 dient zur Zf-Gleichrichtung.

Die drei Zf-Kreise sind jeweils induktiv angekoppelt und alle gleich aufgebaut. Die Abstimmung erfolgt durch einen Kern aus Kurzwelleneisen (Abmessungen:  $M 7 \times 18$  mm), der in die Spulen  $L_8$ ,  $L_9$  und  $L_{10}$  eingeschraubt wird. Die angegebenen Wickeldaten können für alle Spulen — besonders aber für die UKW-Kreise — nur als Richtlinien gelten. Da bei UKW-Empfängern ein merklicher Teil der Induktivitäten und Kapazitäten in der Verdrahtung und den angeschlossenen Röhren liegt, ist die

Spule I =  $L_1 = L_7 = L_9$ , Kreuzwickelspule (oder wild gewickelt) 25 Windungen, 0,15 mm CuL-S-Draht. Spule II =  $L_2 = L_4 = L_{10}$ , einlagige Spule, 18 Wdg., 0,12 mm CuL, eng gewickelt. Alle Spulen von A in Richtung des Pfeiles gesehen, beginnend an „Anfang“ gegen den Uhrzeigersinn gewickelt



Dimensionierung z. T. vom Aufbau abhängig. Man wird deshalb in manchen Fällen die Windungszahlen gegen die in Bild 3 angegebenen Werte geringfügig abändern müssen, um den richtigen Frequenzbereich einstellen zu können.

Weder die Mischstufe, noch die Zf-Röhren erhalten eine feste Gittervorspannung. Alle Röhren arbeiten deshalb normalerweise mit Gitterstrom. Man braucht nicht zu befürchten, daß dadurch die Abstimmkreise zu stark gedämpft werden. Ihre Resonanzwiderstände sind bei 10,7 MHz von Natur aus so klein, daß sich eine zusätzliche Belastung durch einen endlichen Widerstand der Gitter-Katodenstrecke nur wenig auswirken kann.

Die Gesamtverstärkung des ganzen UKW- und Zf-Teiles liegt in der Größenordnung von 5000. Es besteht deshalb die Gefahr, daß unerwünschte Rückwirkungen und Schwingneigung auftreten können. Um stabile Verhältnisse sicherzustellen, muß der Aufbau elektrisch sauber vorgenommen werden. Es ist darauf zu achten, daß Anoden- und Gitterkreise einer jeden Röhre gut gegeneinander abgeschirmt sind. Für die Kondensatoren C<sub>4</sub>, C<sub>8</sub>, C<sub>9</sub>, C<sub>12</sub>, C<sub>13</sub>, C<sub>15</sub> und C<sub>18</sub> ist nach Möglichkeit hochwertiges keramisches Material (bei großen Kapazitätswerten, am besten Epsilan) zu verwenden. Diese Kondensatoren sind mit möglichst kurzen Leitungen unmittelbar an die Katode der zugehörigen Röhre zu legen. Bei jeder Röhre soll ferner jeweils ein Heiz-

anschluß auf dem kürzesten Wege mit dem Chassisblech verbunden werden. Die Heizwicklung des Netztransformators wird dann einpolig mit dem Chassis verbunden, eine eigene Zuleitung der Heizspannung an die geerdeten Heizanschlüsse erübrigt sich dadurch. Sollte trotzdem Schwingneigung im Verstärker auftreten, so läßt sich diese oft dadurch beseitigen, daß man die Heizanschlüsse einer oder der anderen Röhre unmittelbar an der Fassung mit einem Keramik-Kondensator von 3000...5000 pF überbrückt. Besonders wichtig ist diese Maßnahme meist bei der Mischröhre. Es empfiehlt sich deshalb, die Heizanschlüsse dieser Röhre stets von vornherein zu überbrücken.

Das Abgleichen der Zf-Kreise erfolgt einfach so, daß man eine Frequenz von 10,7 MHz an das Steuergitter der Mischröhre legt und die einzelnen Zf-Kreise auf maximale Spannung abgleicht. Zur Anzeige kann man den Strom im Widerstand R<sub>11</sub> (Richtstrom der Gleichrichterdiode) messen oder hinter einen angeschlossenen Nf-Verstärker ein Outputmeter legen. Der Abgleich der UKW-Kreise erfolgt in üblicher Weise.

Der Bau eines solchen UKW-Empfängers kann durchaus empfohlen werden. Bei sauberer Anordnung und guten Einzelteilen sind kaum Schwierigkeiten zu erwarten. Der Aufwand ist verhältnismäßig klein, und die Empfangsleistung wird überall dort befriedigen, wo einige Hundert µV Empfangsspannung zur Verfügung stehen.  
Dipl.-Ing. A. Nowak

# Klirrfaktormessgeräte

Der nichtlineare Zusammenhang zwischen Eingangs- und Ausgangsamplitude bei einer Reihe von Zweipol- und Vierpolen setzt der Aussteuerfähigkeit dieser Gebilde eine Grenze, deren Lage sich nach den jeweiligen Betriebsanforderungen richtet. Die durch die Krümmung der Arbeitskennlinie auftretenden Kurvenformverzerrungen können als Maß für die amplitudenmäßige Aussteuerung dienen. Da sich nach Fourier jede beliebige Kurvenform als Summe einer rein sinusförmigen Grundwelle und einer Anzahl ganzzahliger Vielfache dieser Grundschwingung darstellen läßt, wurden die Verzerrungen, die eine sinusförmige Steuerspannung im Verlaufe eines nichtlinearen Übertragungsgliedes erfährt, von Klüpfmüller als

$$K = \sqrt{\frac{a_1^2 + a_2^2 + \dots + a_n^2}{a_0^2 + a_1^2 + a_2^2 + \dots + a_n^2}} = \frac{\sqrt{\text{Summe der Quadrate aller Oberwellen}}}{\sqrt{\text{Summe der Quadrate der Grundwelle + Oberwellen}}}$$

definiert und als „Klirrfaktor“ bezeichnet. An die Genauigkeit der meßtechnischen Erfassung nichtlinearer Verzerrungen wurden bis vor kurzem auf Grund anderer Unzulänglichkeiten im Verlaufe eines Übertragungsweges nur geringe Anforderungen gestellt. Die unterste Meßgrenze bewegte sich etwa in der Größenordnung von 3...5% Klirrfaktor. Für eingehendere Untersuchungen bestand vorerst nur in den Laboratorien Interesse.

Mit der Einführung der Trägerfrequenztechnik und der Verbesserung der Qualität tonfrequenter Übertragungen in neuerer Zeit begann das Problem der Verzerrungsverminderung aber auch im Betrieb an Bedeutung zu gewinnen. In den Trägerstromsystemen wurde es notwendig, laufende Messungen relativ kleiner Klirrfaktoren anzustellen, um das nichtlineare Übersprechen zu überwachen, das durch die in andere Kanäle gelangten Oberwellen einer an sich gesperrten Grundwelle entstand. In der Tonfrequenztechnik steigerte die Erweiterung des übertragenen Frequenzbandes durch Magnetophon und frequenzmodulierten UKW-Rundfunk die Hörbarkeit von Verzerrungen derart, daß auch dort genauere

Messungen unerlässlich wurden. Die Hörbarkeitsgrenze erwies sich im übrigen als eine sehr individuelle, schwer bestimmbare und von den verschiedensten Faktoren abhängige Schwelle; es zeigte sich aber, daß sie durch Mischvorgänge und unter Mit-



Bild 2. Ansicht der Klirrfaktormessbrücke FTO (50...15 000 Hz)

wirkung der Frequenzabhängigkeit des menschlichen Ohres schon bei sehr kleinen Klirrfaktorwerten überschritten wird und die Übertragungstechnik nunmehr zu einem Kompromiß zwischen Darbietungsgüte und Wirtschaftlichkeit zwingt.

Es haben sich nun im Laufe der Zeit aus den verschiedenen Meßmethoden zur Erfassung nichtlinearer Verzerrungen und ihrer Folgeerscheinungen in der Praxis etwa drei Verfahren durchsetzen können, die nebeneinander bestehen und — sich in ihrer Aussage ergänzend — den Prüfling jeweils von einer anderen Seite beleuchten. Der Aufwand dieser Methoden ist verschieden und zum Teil sehr erheblich.

Die Firma Rohde & Schwarz hat — gestützt auf die Erfahrungen in eigenen Laboratorien — zunächst der Entwicklung von Betriebsmeßgeräten den Vorzug gegeben und eine Reihe von Geräten geschaffen, die bei relativ einfacher und schneller Handhabung eine recht gute Übersicht über die nichtlinearen Eigenschaften verschiedenster Meßobjekte vermitteln.

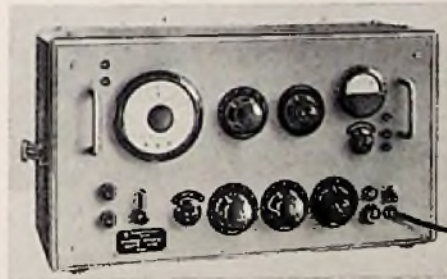
### Klirrfaktormessbrücke FTO

Die nach dem Prinzip der bekannten Klüpfmüller-Brücke gebaute Klirrfaktormessbrücke FTO (Bild 1 und 2) erlaubt Messungen von 1%...20% Klirrfaktor kontinuierlich im gesamten Frequenzbereich zwischen 45 und 15 000 Hz.

Durch eine Wheatstone-Brücke, deren abgleichbarer Zweig als Serienschaltung von R,



Bild 1. Prinzipschaltbild der Klirrfaktormessbrücke FTO

L und C ausgeführt wird, kann die Grundwelle des zu untersuchenden Frequenzgemisches mit einer Maximaldämpfung von etwa 80...100 db eliminiert werden. Der übrigbleibende Rest enthält dann alle Oberwellen und wird durch einen Umschalter wahlweise mit dem im Prozent- oder Promille-Verhältnis ohmsich herabgeteilten Gesamtgemisch verglichen und über einen empfindlichen Verstärker angezeigt.

### Direktzeigende Klirrfaktormesser

Aus den Betriebsanforderungen der UKW-Sende- und Empfangstechnik entstand das Bedürfnis nach einer direkten Anzeige nichtlinearer Verzerrungsprodukte, die es ermöglicht, die Änderungen des Klirrfaktors ohne zeitraubenden Nachgleich einer Brücke auch dann mit einem Blick ablesen zu können, wenn Frequenz und Amplitude der klirrfaktorbehafteten Spannung in gewissen Grenzen schwanken. Aus der Reihe der möglichen Meßverfahren erwies sich unter diesen Gesichtspunkten die Anwendung von Sieben zur Trennung der Grundwelle von den Oberwellen als zweckmäßig. Der hierzu nötige Aufwand ergab allerdings zwangsläufig eine Beschränkung auf wenige wichtige feste Meßfrequenzen.

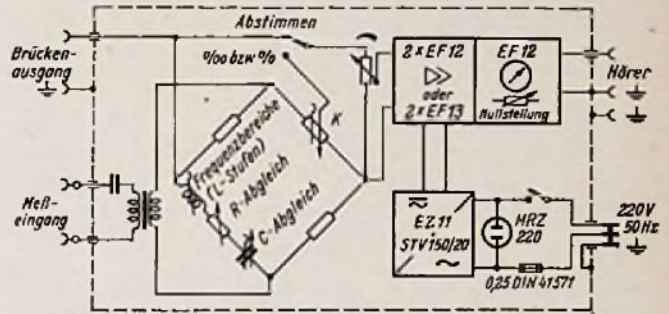
Die direktzeigenden Klirrfaktormessgeräte der Typenreihe FTZ entstanden als Vertreter dieses Meßprinzips (Bild 3). Sie werden je nach dem Aufgabenbereich sowohl für eine Meßfrequenz (FTZ BN 4815) als auch für vier feste Frequenzen (FTZ BN 4816) gefertigt. Der Aufbau ist im wesentlichen analog:

Die als Hochpässe ausgeführten Siebe liegen zwischen Eingangs- und Anzeigeverstärker und werden durch eine Eichleitung umgangen. Das zu untersuchende Frequenzgemisch kann also einmal über die Eichleitung und das andere Mal über den Hochpaß dem Anzeigeverstärker zugeführt werden. Bei der ersten Messung erscheint am Anzeigeelement der Effektivwert des Gesamtgemisches

$$U_1 = \sqrt{A_0^2 + A_1^2 + A_2^2 + \dots} V_{eff}$$

bei der zweiten Messung dagegen der Effektivwert sämtlicher Oberwellen



Bild 3. Direkt zeigendes Klirrfaktormessgerät für 4 Meßfrequenzen (Typ FTZ)





Bild 4. Prinzipschaltung des Geräusch- und Fremdpegelmessers UPF

$$U_1 = \sqrt{A_1^2 + A_2^2 + \dots} V_{eff.}$$

Der Klirrfaktor ist gemäß seiner Definition

$$K = \frac{U_1}{U_2}$$

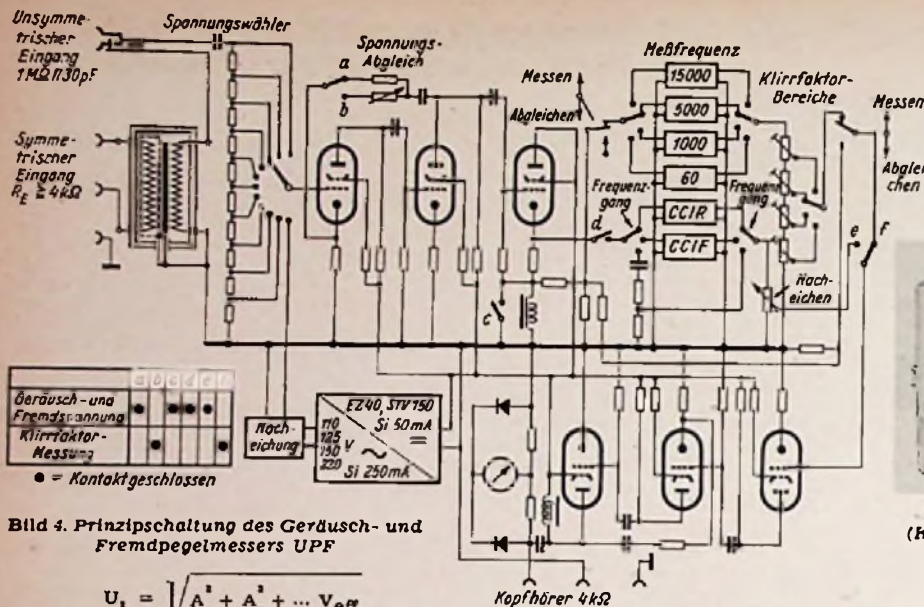
also der Quotient beider Anzeigen.

Die erforderliche Division wird durch Betätigung einer Drucktaste durchgeführt, die mit Hilfe einer durch die Eichleitung herabgestellten Spannung die Verstärkung des Gerätes in ein stets gleichbleibendes Verhältnis zur Amplitude der Eingangsspannung einregelt. Das Anzeigensystem kann dann in Prozent geeicht werden, so daß der Klirrfaktor unmittelbar ablesbar wird. Ein weiterer Spannungsteller vor dem Anzeilverstärker besorgt die Unterteilung in verschiedene Klirrfaktor-Meßbereiche.

Als Meßfrequenzen dienen vier wichtige Punkte des Tonfrequenzbandes. Als tiefste Frequenz wurden — im Hinblick auf die Erfassung der Eisenverzerrungen und mit einigem Abstand von der Netzfrequenz — 60 Hz gewählt; 1000 Hz liegen in der Mitte des Tonfrequenzspektrums, 5000 Hz und 15 000 Hz in der Nähe der oberen Grenzfrequenzen älterer bzw. moderner Übertragungsanlagen. An die Frequenzkonstanz des Meßgenerators werden dabei nur geringe Anforderungen gestellt: Der Klirrfaktorzeiger Type FTZ BN 4816 erlaubt Frequenzabweichungen bis zu  $\pm 5\%$  vom Nennwert und das Gerät FTZ BN 4815 — mit nur einem einzigen Hochpaß — ist brauchbar im gesamten Frequenzkanal zwischen 720 Hz und 1100 Hz. Messungen in Trägerfrequenzsystemen können ebenfalls mit einer Meßfrequenz von 15 000 Hz durchgeführt werden, da auch noch deren 3. Harmonische bei 45 kHz mit erfaßt wird, so daß sich durch diese vier Festfrequenzen ein in den meisten Fällen ausreichender Überblick über die Verzerrungsverhältnisse im Meßobjekt gewinnen läßt.

Die Anforderungen an die Selektivität der Filter richten sich nach der vorgesehenen unteren Klirrfaktormeßgrenze und sind bei der kleinsten noch ablesbaren Meßgröße von  $2\%$  Klirrfaktor relativ hoch. Verlangt wird eine Dämpfung von etwa  $-70 \dots -80$  db bei der Grundfrequenz  $+ 5\%$  und eine weitgehend ebene Durchlaßdämpfung von  $< -6$  db bereits bei der ersten Oberwelle. Viergliedrige, gebaute Hochpässe erfüllen diese Forderungen, wobei in der Nähe der Netzfrequenz auf sorgfältige Schirmung der Filterspulen geachtet wird. Die Filter sind leicht austauschbar und können auf Wunsch für spezielle Meßaufgaben auch in anderen als den vier angegebenen Frequenzen ausgeführt werden.

Der Vorverstärker, dessen Aufgaben die Wandlung der hohen Eingangsimpedanz auf den niedrigen Wellenwiderstand der Filter und die Anpassung an die Amplitude der Meßspannung sind, muß nahezu völlig frei von Eigenverzerrungen sein, um Fehlmessungen und Umpolfehler zu vermeiden. Der Eigenklirrfaktor des dreistufigen stark ge-

gekoppelten Verstärkers beträgt daher weniger als  $1\%$ .

Zwei Eingänge — unsymmetrisch mit einem Scheinwiderstand von  $1 M\Omega$  und symmetrisch ( $> 10 k\Omega$ ) — und der weite Bereich der zulässigen Eingangsspannung zwischen 50 mV und 4 V über den symmetrischen Eingang bzw. 150 V bei Benutzung des unsymmetrischen Eingangs machen die Geräte für alle praktisch vorkommenden Meßaufgaben brauchbar. Es können mit ihnen an niederohmigen Ausgängen mit relativ großen Spannungen Untersuchungen genau so vorgenommen werden wie an hochohmigen Widerständen im Verlaufe RC-gekoppelter Anfangsstufen-Verstärker.

Dem Anzeigesystem obliegt die Aufgabe, den Effektivwert der geometrischen Summe aller ausgesiebten Oberwellen, d. h. also einer stark verzerrten nicht sinusförmigen Schwingung anzugeben. Es muß daher eine echt quadratische Charakteristik aufweisen und kann keinesfalls eine in Effektivwerten geeichte Spitzenwertanzeige sein, wie es zur Anzeige von sinusförmigen Einzeltönen die Regel zu sein pflegt. — Die vielfältigen Untersuchungen in dieser Richtung zeigen, daß aus mancherlei Gründen einer bestimmten Anordnung von Trocken-Gleichrichtern der Vorzug gegeben werden muß, welche in einem bestimmten Aussteuerungsgebiet eine so weitgehend quadratische Charakteristik aufweist, daß trotz der Eichung mit Sinusspannungen der Effektivwert auch noch von solchen Rechteckimpulsen mit einem Fehler von weniger als einem db angezeigt wird, deren Tastverhältnis 1 : 10 und deren Scheitelwert dreimal größer als der Effektivwert sind.

#### Der Nutz- und Fremdpegelmessers UPF

Die Anforderungen an die Übertragungswege der Trägerfrequenztelefonie und vor allem der UKW- und Dezimeter-Verbindungen machen neben der Kontrolle des verzerrungsfreien Arbeitens gleichzeitig laufende Störpegelüberwachungen notwendig, die nach den Bestimmungen des CCI (Comitee Consultatif International) nicht frequenzlinear, sondern nach einer der Frequenzabhängigkeit des menschlichen Ohres und verschiedener Übertragungsglieder angepaßten Kurve erfolgen müssen. Es erwies sich nun aus mancherlei betrieblichen Gründen als zweckmäßig, das zu diesem Zwecke erforderliche Meßgerät, den Geräuschspannungsmesser, mit einem direktzeigenden Klirrfaktorzeiger in einem Gerät zu vereinigen.

Das aus diesen Überlegungen entstandene Kombinationsgerät, Typ UPF (Bild 4 und 5), stellt einen kompletten tonfrequenten Meßplatz dar, mit dessen Hilfe

- a) die Amplituden von Nutzspannungen und Störspannungen frequenzlinear gemessen,
- b) Störspannungen nach den Empfehlungen des CCI „bewertet“ gemessen und
- c) die Klirrfaktoren der Nutzspannungen bei vier verschiedenen Frequenzen bis herab

zu  $2\%$  Oberschwingungsanteil bestimmt werden können.

Die Betriebsarten sind mit Hilfe eines einfachen Umschalters wählbar; die Eichung der Skala erfolgt in mV, db und  $\%$ .

Der Klirrfaktorzeitwert entspricht in allen wesentlichen Daten den Geräten des Typs FTZ. Auch hier sind die Hochpässe leicht auswechselbar und — für den Normalfall — in denselben vier Meßfrequenzen ausgeführt worden. Der Frequenzgang des Gerätes er-



Bild 5. Nutz- und Fremdpegelmessgerät, Typ UPF (Kombiniertes Klirrfaktor- und Geräuschspannungs-Meßgerät)

streckt sich bis zu 45 kHz und erlaubt daher noch die Erfassung der 3. Harmonischen von 15 000 Hz. Der Geräuschspannungsmesser weist einen Meßbereich von  $-85$  db ( $43 \mu V$ ) bis  $+ 20$  db ( $7,75$  V) bei einem Frequenzumfang von  $30 \dots 15 000$  Hz auf und wird aus den beiden Verstärkern des Klirrfaktorzeigers gebildet, die zum Zwecke frequenzlinearer Nutzsammensensens direkt und zur Ermittlung des Störgewichtes unter Einfügung eines entsprechenden Netzwerks hintereinander geschaltet werden. Auf Grund der Empfehlungen des CCI werden für Rundfunk- und Fernsprechanwendungen zwei verschiedene Filter benützt, die sich hauptsächlich durch die Lage ihrer oberen Grenzfrequenzen unterscheiden.

Bei diesem Gerät empfiehlt sich ebenfalls eine vollquadratische Anzeige der Meßspannungen, da sich auch die Störspannungen aus stark verzerrten, nicht sinusförmigen Schwingungen zusammensetzen können. Die Vereinigung von Klirrfaktor- und Störspannungsmessung in einem einzigen Gerät erweist sich also nicht nur aus betrieblichen, sondern auch aus rein technischen Gründen als vorteilhaft und harmonisch. Der Einbau der Meßgleichrichter in einen Thermostaten beseitigt die unangenehmen Temperaturabhängigkeiten der Trocken-Gleichrichter im Anlaufstromgebiet und sichert die Konstanz der Eichung des Gerätes.

Die vielseitigen Möglichkeiten quantitativer und qualitativer Messungen von Nutz- und Störspannungen, die der Nutz- und Fremdpegelmessers UPF im Verein mit einem möglichst klirrfreien Tonfrequenzgenerator bietet, machen dieses Meßgerät zu einem idealen Hilfsmittel für den Sende- und Übertragungsbetrieb. Im Übertragungswagen wird das Gerät durch den kompakten Aufbau seines an sich nicht unbeträchtlichen Materialaufwandes wirkungsvoll Platz sparen helfen.

(Mittellung aus dem Laboratorium der Fa. Rohde & Schwarz, München)

G. Schellenberger

#### Drehkondensator für den Allwellen-Frequenzmesser nach Bauhoff M 4

Für den Bau des Allwellen-Frequenzmessers nach FUNKSCHAU-Bauheft M 4 wird ein Drehkondensator  $20 \dots 600$  pF benötigt, den die Einzelteile-Industrie listenmäßig nicht führt. Dieser Drehkondensator kann von der Firma Otto Gruener, Radio-, Elektro- und Musikwaren-Großhandlung, Winterbach bei Stuttgart, sofort ab Lager bezogen werden.

#### Eine Oszillatorschaltung mit praktisch konstanter Amplitude über den ganzen KW-Bereich

In diesem in Heft 16 der FUNKSCHAU, 1951 Seite 312, veröffentlichten Aufsatz hat sich ein Zeichenfehler eingeschlichen, und zwar kam in Bild 5 versehentlich der Kondensator  $C = 100$  pF in Fortfall, der im Kurzwellenspulensatz zwischen der Rückkopplungsspule und der Aufschaukelungsspule liegen muß. Dieser Kondensator ist also an der gleichen Stelle wie in Bild 3 einzufügen, d. h. zwischen den oberen Enden der beiden Spulen, die zu beiden Seiten des Buchstaben K gezeichnet sind.



# KW-Amateursender »KWS 150« für das 80-, 40-, 20- und 10-m-Band

## FUNKSCHAU-Konstruktionsseiten

Sauberer guter Ton bei Telegrafienbetrieb, hohe Frequenzkonstanz, gute und kräftige Modulation und rascher Frequenzwechsel bei Gleichwellenverkehr sind die Forderungen, die heute an einen Amateursender gestellt werden und die man bei wohlüberlegtem sauberem mechanischen und elektrischen Aufbau auch verwirklichen kann. Die aus zwei Baueinheiten bestehende Anlage entspricht dem neuesten Stand der Technik, so daß der KW-Amateur ein Gerät erhält, das sich allen Betriebsverhältnissen gewachsen zeigt. Bau und Betrieb dieses Senders ist nur Amateuren gestattet, die eine B-Lizenz besitzen.

### Grundsätzliche Schaltung

Das ausführliche Schaltbild dieses dreistufigen Senders ist auf Seite 400 wiedergegeben. Die Hochfrequenz wird in der als Drossel-ECO<sup>1)</sup> (elektronengekoppelter Oszillator) geschalteten Röhre RL 12 P 10<sup>2)</sup> erzeugt und über einen LC-Ausgang an das Steuergitter der nachfolgenden, als Frequenzverdoppler bzw. als Puffer geschalteten RL 12 P 10 gegeben. Die nunmehr verdoppelte oder geradeaus verstärkte Hf gelangt an das Steuergitter der Leistungs-Endverstärkeröhre LS 50. Diese mit einer Gleichstromaufnahme von 100...150 Watt arbeitende PA-Stufe gibt eine je nach der Frequenz verschiedene Hf-Leistung (output) von etwa 50...90 Watt ab, die über ein Collins-Antennenfilter der Antenne zugeleitet wird. Die Spannungsversorgung erfolgt über drei Netzteile für Hochspannung, Niederspannung und negative Gittervorspannung. Ein eingebautes Oszilloskop dient zur Modulationsüberwachung. Der fünfstufige Kraftverstärker „Magnafon“<sup>3)</sup> konnte nach kleinen Änderungen als Modulator benutzt werden und ist in der Schaltung eingezeichnet.

### Der Oszillator

wurde in der bekannten ECO-Schaltung ausgeführt. Diese Schaltung erwies sich als sehr stabil und wird, wenn man von der „Clapp“-Schaltung absieht, der aber einige Nachteile anhaften, nur von kristallgesteuerten Oszillatoren übertroffen. Die ECO-Schaltung<sup>1)</sup> ist die heute am meisten angewandte Steuerend-Schaltung für Amateursender. Der aperiodische Ausgang verhindert Rückwirkungen, die von den übrigen Stufen herühren können. Als Oszillatorröhre erwies sich die RL 12 P 10<sup>2)</sup> am geeignetsten. Anoden- und Schirmgitterspannung dieser Röhre sind im Interesse einer hohen Frequenzkonstanz stabilisiert. Um eine einwandfreie Tastung zu erreichen, wurde Gitterspannungs-Tastung gewählt. Bei offener Taste erhält das Steuergitter über einen Hochohmwiderstand (200 k $\Omega$ ) eine so hohe negative Gittervorspannung, daß kein Anodenstrom fließen kann. Wird die Taste gedrückt, hat der Gitterableitwiderstand (30 k $\Omega$ ) mit Masse Verbindung, und die Röhre beginnt zu schwingen. Dabei liegt der Hochohmwiderstand gegen Masse, belastet aber den Netzteil nur unwesentlich. Durch den Gitterstrom bedingt, stellt sich die Gittervorspannung des Oszillators automatisch ein. Da der Gitterableitwiderstand den Schwingkreis bedämpfen würde, ist in die Gitterleitung eine Hf-Drossel (2,5 mH) eingefügt worden. Auf 50- $\Omega$ -Widerstände gewickelte UKW-Drosseln (10 Windungen) schützen die Oszillatorröhre vor „wildem Schwingen“ im UKW-Gebiet. Um eine hohe Frequenzkonstanz zu erzielen, muß die sich stets verändernde Röhrenkapazität  $C_{gk}$  geschuntet

werden. Man erreicht dies durch Einschalten einer Parallelkapazität in den Schwingkreis. Außerdem ergibt sich dadurch echte Bandbreitenspreizung. Aus Gründen ausreichender Frequenzkonstanz muß zur Temperaturkompensation eine Parallelkapazität angeordnet werden. Der von der Fa. Kopt hergestellte Luftdrehkondensator von 2 X 150 pF eignet sich für diesen Zweck besonders. Der Oszillator ist umschaltbar. Als Umschalter dient ein Messerschalter in keramischer Ausführung (Mayr) mit 2x4 Kontakten. Die Grundfrequenzen liegen im 80- und 40-m-Amateurband. Ein in der Gitterleitung liegendes Instrument (Endausschlag 10 mA) gestattet eine Kontrolle des Schwingzustandes.

### Frequenzverdoppler (Puffer)

Diese Stufe kann wahlweise als Frequenzverdoppler oder Puffer verwendet werden und ist ebenfalls mit einer Röhre RL 12 P 10 bestückt. Durch Verlegen des Arbeitspunktes in das C-Gebiet wird eine Verzerrung des Anodenstromes erreicht, so daß der Anodenkreis auch auf die „Harmonischen“ der Oszillatorfrequenz abgestimmt werden kann. Die negative Gittervorspannung dieser Stufe ist regelbar und wird über eine Hf-Drossel dem Steuergitter zugeführt. Vor dem Steuergitter befindet sich eine UKW-Hf-Drossel, deren Windungen auf einem 50- $\Omega$ -Widerstand gewickelt sind. Ein eingebautes Anodeninstrument erleichtert die Abstimmung. Um Spannungsüberschläge und Kurzschlüsse zu vermeiden, wurde in Serie zum Auskopplungs-Drehkondensator (100 pF) ein Schutzkondensator (1 nF) von besonderer Spannungsfestigkeit angeordnet.

### Die Leistungsstufe (PA)

arbeitet ebenfalls im C-Bereich. Die Zuführung der regelbaren negativen Gittervorspannung erfolgt auch hier über eine Hf-Drossel. Ein im Netzteil eingebautes Milliampereometer gestattet eine Kontrolle des zulässigen Gitterstromes. Um zu vermeiden, daß Hochspannung am Tankkreis liegt, wurde dieser parallel gespeist. Es wäre also nicht nötig, beim Auswechseln der steckbaren Anodenkreispulen die Hochspannung abzuschalten. Trotzdem sind alle Vorsichtsmaßnahmen zu beachten, die beim Arbeiten mit Hochspannungen über 1000 Volt geboten sind. Bei irgendwelchen Eingriffen in Sender und Netzteil soll die Hochspannung stets abgeschaltet werden. Sehr hohe Anforderungen werden an den Kopplungskondensator (1 nF) gestellt. Dieser muß Spannungsspitzen von weit über 3000 Volt aushalten. Für diesen Zweck haben sich die Rosenthal-Hochspannungskondensatoren sehr gut bewährt.

Die Schirmgitterspannung wird über eine Nf-Drossel zugeführt. Die über die Anodenspannungsleitung kommende Modulationsspannung gelangt über einen Kondensator (0,05  $\mu$ F) an das Schirmgitter, das mitmoduliert wird. Steht kein spannungsfester Kondensator zur Verfügung (1000 V Arbeitsspannung), kann man sich durch Hintereinanderschalten zweier spannungsfester 0,1- $\mu$ F-Kondensatoren behelfen. Die Zuführung der Hf zum Antennenfilter erfolgt von einem Abgriff der Tankkreispule. Das Collinsfilter gestattet eine genaue Anpassung jeder Langdrahtantenne bei gleichzeitiger Auslebung der Harmonischen. Man verwendet aber zweckmäßiger eine bereits vorabgestimmte Antenne (z. B. 41,7 m Langdrahtantenne).

In einem Collinsfilter treten u. U. sehr hohe Hf-Spannungen auf, so daß man Drehkondensatoren mit vergrößertem Plattenabstand verwenden muß, wie sie von der Fa. Kopt hergestellt werden. Die Antennenabstimmspule hat bei einem Durchmesser von etwa 60 mm 27 Windungen, die durch einen Stufenschalter kurz geschlossen werden können. Ein eingebautes Hf-Ampereometer (Gossen) gestattet bequemes Ablesen des Antennenstromes. Zur Abstimmungseinfachung dient eine einpolig angeschlossene Glühmöhre.

### Die Netzteile

wurden auf einem gemeinsamen Chassis aufgebaut. Kritisch ist der Aufbau des Hochspannungsnetztes. Die Verwendung eines ausreichend dimensionierten Netztransformators ist hier Voraussetzung. Als Hochspannungsgleichrichter wurden zwei Philips-Quecksilberdampf-Gleichrichterröhren DCG 2/500 verwendet. Als Hochspannungskondensatoren eignen sich die bekannten Bosch-MP-Kondensatoren, wenn man je zwei in Serie schaltet (z. B. die bekannte Ausführung 2 X 8  $\mu$ F). Allerdings müssen die Kondensatoren mit Hochohmwiderständen (je 0,5 M $\Omega$ ) überbrückt werden, damit stets das gleiche Spannungspotential vorherrscht. Ein Belastungswiderstand, 50 k $\Omega$ /20 W, schützt die Siebkondensatoren vor Spitzenspannungen. Eine mit dem Netzteil für negative Gittervorspannungen gekuppelte Schaltungsvorrichtung verhindert, daß die Hochspannung eingeschaltet werden kann, bevor die Endstufe negative Gittervorspannung erhält.

Der Niederspannungsnetzteil mit der Röhre AZ 12 ist stabilisiert. Ein Stabilisator STV 280/80 gestattet die Abnahme konstanter Gleichspannungen von 280, 210, 140 und 70 V. Dieser Netzteil liefert sämtliche Anoden- und Schirmgitterspannungen für den Oszillator und Frequenzverdoppler sowie die Schirmgitterspannung für die PA-Röhre. Auf eine ausreichende Dimensionierung des Netztransformators muß auch hier geachtet werden.

Der Querstrom des Stabilisators beträgt bei einem Vorwiderstand von 1,4 k $\Omega$  etwa 75 mA (unbelastet). Die einzelnen Strecken des Glühspannungsteilers sind, um eine sichere Zündung zu gewährleisten, über je 100 k $\Omega$  mit der Anode verbunden. Es empfiehlt sich ferner, die einzelnen Elektroden mit je 0,1  $\mu$ F abzublenden.

Die negativen Gittervorspannungen werden in einem eigenen Netzteil mit der Röhre AZ 11 erzeugt. Die Spannung wird durch eine Glättungsröhre GR 150 DA konstant auf 150 Volt gehalten. Die einzelnen Gittervorspannungen werden durch Spannungsteiler geregelt. Ein eingebautes Volt- und ein Milliampereometer zeigen Gittervorspannung und Gitterstrom der Endstufe an. Im Mustergerät sind bipolare Siebkondensatoren verwendet worden. Ordnet man normale Elektrolytkondensatoren an, so muß man darauf achten, daß diese mit dem Pluspol an Masse liegen. Diesem Netzteil wurde auch die Spannung für die Beleuchtungslampen entnommen. Ein getrennter Heiztransformator liefert die Heizspannungen für die Senderöhren. Dadurch werden die übrigen Transformatoren vor Überlastung geschützt. Außerdem gestattet diese Maßnahme eine Vorheizung der Röhren.

Um eine Einstrahlung von Hochfrequenz in das Lichtnetz zu verhindern, — diese könnte Rundfunkstörungen verursachen, — wurde die Netzzuleitung verdrosselt und abgeblockt. Ein eingebautes Wechselspannungsinstrument gestattet eine Kontrolle der Netzspannung.

### Als Modulator

wird, wie bereits erwähnt, der bekannte Kraftverstärker „Magnafon“ verwendet. Dieser fünfstufige Verstärker gibt eine Leistung von über 40 Watt ab. Um diesen Verstärker für Modulationszwecke heranziehen zu können, mußten einige Änderungen vorgenommen werden. So wurde der Ausgangsübertrager gegen einen Spezialübertrager für Anodenmodulation ausgewechselt. Die parallel zur Primärseite des Ausgangsübertragers liegenden Kondensatoren wurden von 5000 pF auf 500 pF verkleinert, um eine bessere Übertragung der Höhen zu gewährleisten. Der von der Fa. E. & F. Engel hergestellte Spezialübertrager besitzt drei Wicklungen: Die Primärwicklung (2 X 2,5 k $\Omega$ ), die Sekundärwicklung (2,5 k $\Omega$ ) und eine symmetrische Hilfswicklung für das Oszilloskop, an deren Belastbarkeit keine Anforderungen gestellt werden.

(Fortsetzung des Textes siehe Seite 402)

<sup>1)</sup> Vgl. „Funktechn. Arbeitsblätter“, 5. Lieferung, Blätter Os 21: Oszillatoren für Hochfrequenz. Franz-Verlag, München 22.

<sup>2)</sup> Der Sender ist mit Röhren bestückt worden, die in Amateurkreisen allgemein verwendet werden.

<sup>3)</sup> Vgl. FUNKSCHAU, 1950, Nr. 12, Seite 189.



Amateur-KW-Sender »KWS 150«

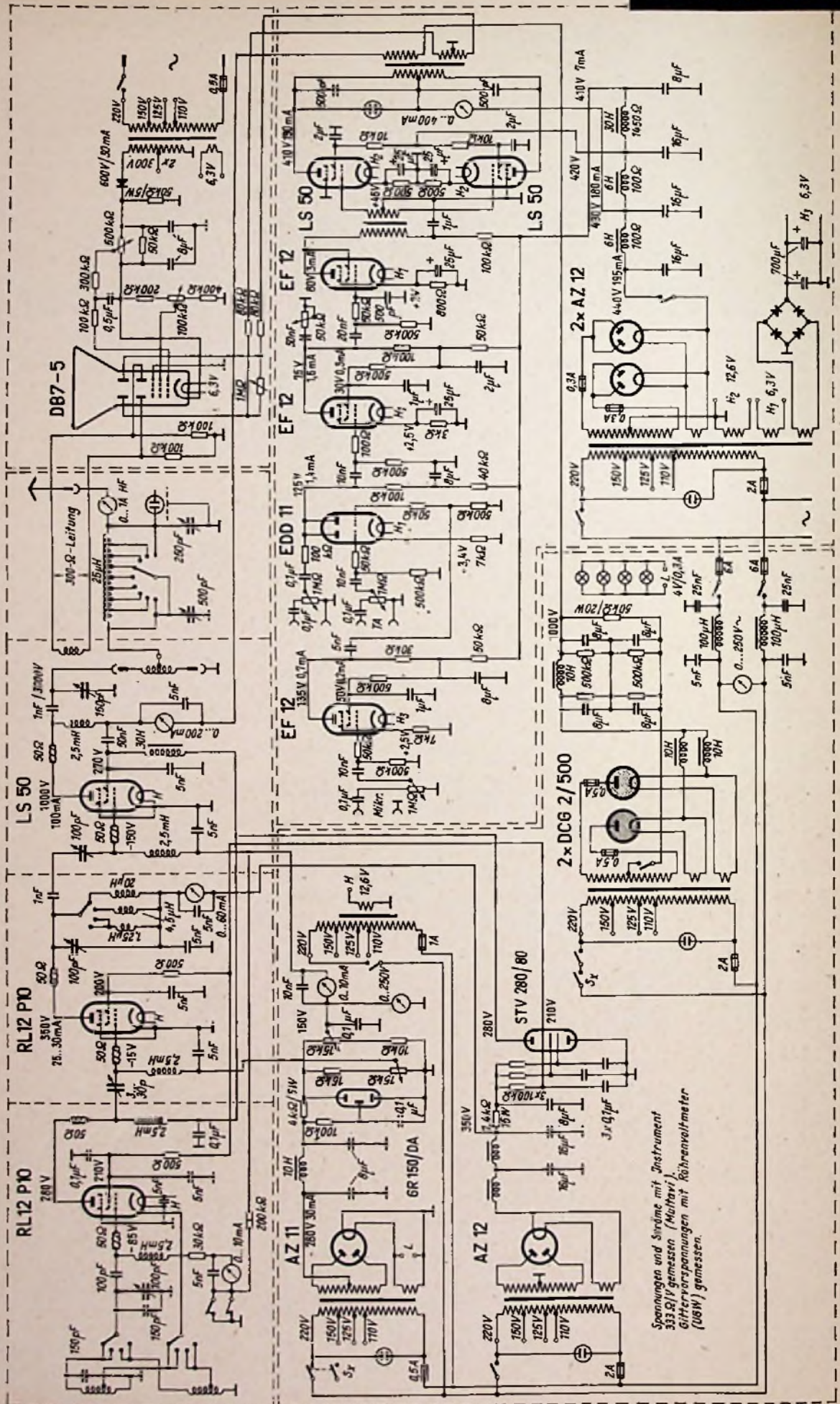

Spannungen und Ströme mit Instrument  
333 Ω gemessen (Mikrovi)  
Gittervorspannungen mit Röhrenvoltmeter  
(200V) gemessen.

Schaltung des KW-Amateursenders (Klasse B)  
für das 80-, 40-, 20- und 10-m-Band



# Amateur-KW-Sender »KWS 150«

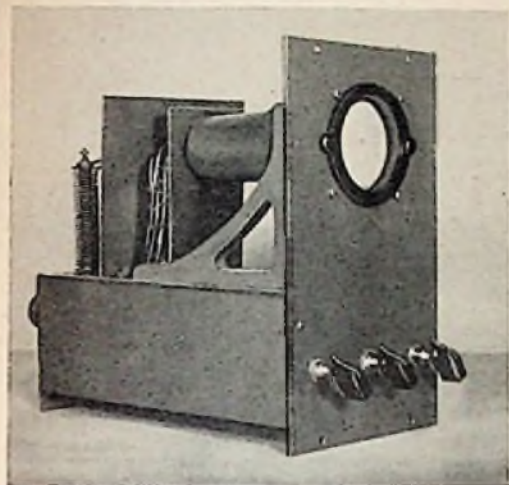

Ansicht des zur Modulationskontrolle verwendeten Oszilloskops mit der Röhre DB 7-5

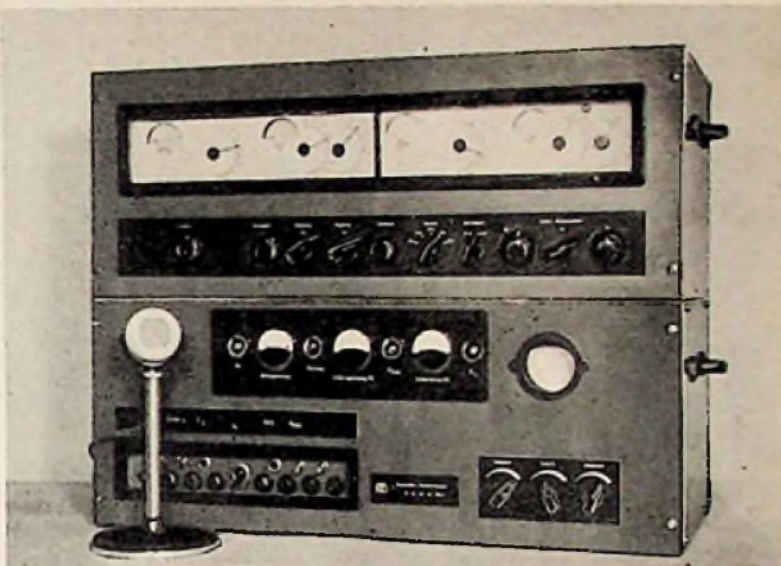

Gesamtsicht des betriebsfertigen Amateur-KW-Senders. Unten befinden sich Netzteil und Oszilloskop, während im oberen Teil der eigentliche Sender untergebracht ist

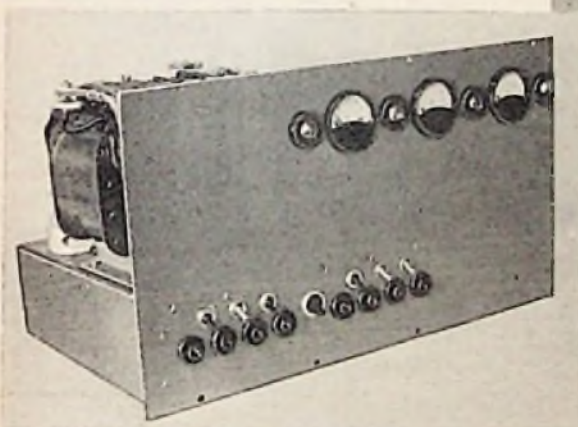

Vorderansicht des Netzteiltes mit den Betriebschaltern, Sicherungen, Glühbirnen und Meßinstrumenten

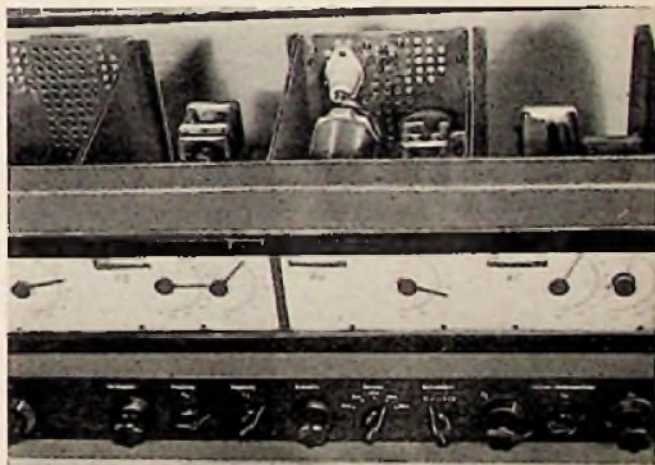

Teilansicht des HF-Teiles. Die Meßinstrumente der einzelnen Stufen sind in die Skala eingegliedert, während alle Bedienelemente in einer Reihe angeordnet wurden

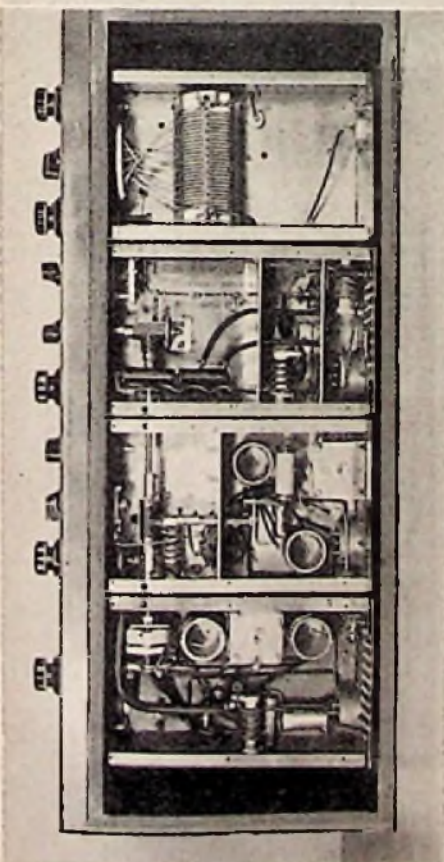

Links: Blick in die Verdrählung des HF-Teiles. Das Gestänge für die Betätigung des Wellenschalters ist deutlich zu erkennen

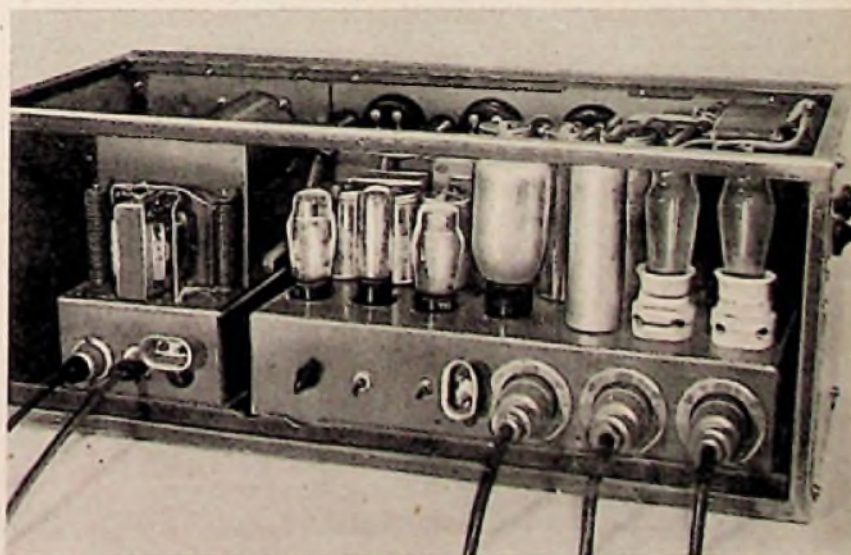

Rückansicht des Netzteiltes und des Oszilloskops. Rechts sieht man die Quecksilberdampfrohren. Die einzelnen Spannungen und Ströme werden den Senderöhren über Spezialkabel mit Steckverbindungen zugeführt.



(Fortsetzung von Seite 399)

Da Rundfunkübertragungen über Amateurfunkstationen nicht gestattet sind, kann der Rundfunkanschluß des Verstärkers als Anschluß für ein Kohlemikrofon dienen. Bei Verwendung eines Mikrofonvorverstärkers (EF 12) können auch hochwertige Kristallmikrofone angeschlossen werden (z. B. Telefunken-, „Ronette“- Kristallmikrofone usw.).

**Sicherheitsmaßnahmen in den Netzteilen**

Um wertvolle Einzelteile bei etwaigen Schäden vor Zerstörung zu schützen, empfiehlt es sich, im Anodenkreis der im Netzteil des Modulationsverstärkers verwendeten Gleichrichteröhren AZ 12 Schutzwiderstände (z. B. je 50 Ω) anzuordnen. Ein weiterer Schutzwiderstand (z. B. 100 Ω) ist im Anodenkreis des Gitterspannungsgleichrichters mit der Röhre AZ 11 ratsam.

**Die Modulationskontrolle**

soll eine Übersteuerung (Übermodulation) des Senders verhindern. Die bewährteste Form der Kontrolle ist das Modulations-trapez, das auf dem Bildschirm einer Katodenstrahlröhre sichtbar gemacht wird. Das Trapez entsteht, wenn man auf das vertikale Plattenpaar einer Braunschen Röhre die modulierte Hochfrequenz, auf das horizontale Plattenpaar die Modulationsniederfrequenz legt. Aus der Form des Trapezes läßt sich der Modulationsgrad erkennen).

Der KW-Amateur ist daran interessiert, größte Reichweiten zu erzielen. Er ist deshalb bestrebt, den Modulationsgrad möglichst auf 100% zu bringen. Eine zuverlässige Modulationskontrolle ist daher von besonderer Wichtigkeit, denn eine Übermodulation bringt erhebliche Verzerrungen, Seitenbänder und einen starken Abfall des Wirkungsgrades.

Die von Philips hergestellte Katodenstrahlröhre DB 7-5 ist infolge ihres mittleren Bildschirmdurchmessers von etwa 70 mm für diesen Zweck hervorragend geeignet. Sie erfordert allerdings symmetrische Ablenkspannungen. Die für diese Röhre benötigten Gleichspannungen sowie die Heizspannung werden in einem eigenen Netzteil erzeugt. In der Siebkette, die infolge des niedrigen Anodenstromes mit Widerstandslebung auskommt, werden ebenfalls die hochwertigen MP-Kondensatoren verwendet. Ein Belastungswiderstand schützt die Kondensatoren vor Überspannung.

Da die Ablenkplatten positives Potential haben müssen, wurde die Katode „hoch“ gelegt. Auf eine einwandfreie Isolierung der Heizwicklung muß geachtet werden, da diese auf Katodenpotential liegen muß. Ein parallel zum Siebwiderstand geschaltetes Potentiometer (0,5 MΩ) gestattet eine Regelung der Gittervorspannung (Wehnetzylinder) von 0...50 Volt. Die Hilfsanode erhält eine regelbare Spannung (100...300 Volt), mit der sich die Bildscharfe einstellen läßt. Die Zuführung der Hf erfolgt über ein 300-Ω-Flachkabel, die der Niederfrequenz über eine zweipolige abgeschirmte Zuleitung. Die Nf kann mit Hilfe eines Potentiometers geregelt werden. Sollte Hf auf irgend einem Wege an die Nf-Platten gelangen, bringt der Einbau von Siebgliedern (2,5 mH und 500 pF) Abhilfe. Magnetische Störfelder können nur durch Panzerungen aus Eisen oder Mu-Metall verhindert werden. Das Oszilloskop läßt sich unabhängig von den anderen Netzteilen ein- und ausschalten.

**Mechanischer Aufbau**

Der Kurzwellensender ist in zwei Baueinheiten, Sender und Netzteil, aufgebaut. Die Zuführung der Spannungen erfolgt über ausreichend dimensionierte Kabel mit Fünf-fachstecker. Als Steckverbindungen haben sich Mozar-Kupplungen und -Buchsen bewährt. Die beiden Gehäuse sind in Gestellbauweise unter Verwendung von Winkel-eisen ausgeführt und allseitig abgeschirmt. Traggriffe erleichtern den Transport. Die äußeren Abmessungen betragen 705 x 275 x 295 mm. Die einzelnen Stufen, wie VFO, FD, PA, Antennenfilter, Netzteile usw., sind in Form von austauschbaren Schubkästen aufgebaut. So ist es z. B. jederzeit möglich, auf das Oszilloskop zu verzichten und statt

dessen einen kleinen Modulator für Schirm- oder Bremsgittermodulation einzubauen. Diese Schubkästen sind aus Abschirmungsgründen ebenfalls allseitig geschlossen. Der Oszillatorschubkasten enthält den kompletten Oszillatorteil. Rückwärts befindet sich die Doppelbuchse für den Tastenanschluß. Anoden- und Gitterdrosseln sind um 90° versetzt. Die Hf wird über ein Koaxialkabel zur nächsten Stufe geführt. Der Abstimm-drehkondensator ist an einem Winkel oberhalb des Chassis befestigt. Ein guter Schnurtrieb sorgt für die unumgängliche Feinabstimmung.

**Die Frequenzverdopplerstufe**

ist ähnlich aufgebaut. Der Auskopplungs-drehkondensator (100 pF) wird über eine biegsame Welle angetrieben. Um eine einwandfreie Isolation zu erreichen, wurde ein Stück keramische Achse eingesetzt. Der Abstimm-drehkondensator (100 pF) befindet sich auch hier oberhalb des Chassis. Die Spulen sind in unmittelbarer Nähe des Wellenschalters angebracht. Beim Aufbau der Endstufe ist darauf zu achten, daß sich der Anodenanschluß der LS 50 im Sockel befindet. Es muß daher ein Abschirmblech quer durch den Sockel geführt werden, um Rückwirkungen der Anode auf das Gitter, die u. U. zur Selbsterregung führen könnten, zu vermeiden. Sämtliche Hochspannung führenden Teile sind sorgfältig zu isolieren, um Überschläge auszuschließen. Eine weitere Abschirmwand verhindert Hf-Einstreuungen auf andere Leitungen.

Auf der Chassisoberseite sind Drehkondensatoren und Spulenhalterungen angebracht. Da relativ hohe Kreisströme auftreten, besteht die Verbindung Drehkondensator — Spule aus breiten Kupferbändern, die direkt angelötet sind. Sämtliche Spulen sind steckbar. Die Buchsen für die Oszilloskop-Ankopplungsspule haben an der Rückseite Platz gefunden. Umschaltvorrichtung und Spule des Antennenfilters sind an der Unterseite des zugehörigen Schubkastens angebracht, während die beiden Drehkondensatoren auf der Chassis-Oberseite befestigt wurden. Neben dem Antennenstrominstrument befindet sich eine einpolig angeschlossene Glühlöhre als zusätzlicher Abstimmindikator. Das Aufleuchten dieser Röhre kann durch einen entsprechenden Ausschnitt der Frontplatte und Skala beobachtet werden.

Beim Aufbau der Netzteile ist auf gute Isolation, besonders des Hochspannungsnetzteiles zu achten. Bei dem hohen Gewicht der Transformatoren und Drosseln tut man gut daran, das Chassis ausreichend zu verstellen. Die Drosseln sind auf der Chassisunterseite befestigt. Buchsen, Gerätestecker zur Netzspannungszuführung und Gitterspannungsregler befinden sich auf der Rückseite. Das Oszilloskop ist ebenfalls auf einem eigenen Chassis aufgebaut. Die Frontplatte, die den Abschirmzylinder für die Katodenstrahlröhre trägt, wurde durch zwei Winkel versteift. Der Netztransformator befindet sich hinter der Braunschen Röhre. Die Achse des Transformators soll in der Achsen-

verlängerung der Röhre liegen, um magnetische Störfelder soweit als möglich unwirksam zu machen. Eine Eisenplatte dient zur weiteren magnetischen Abschirmung. Die Seilgleichrichter finden an beiden Seiten des Netztransformators Platz.

**Inbetriebnahme**

Nach dem Einschalten der Netzspannung wird zunächst der Netzteil für die negative Gittervorspannungen in Betrieb genommen. Es ist zweckmäßig die Vorspannungen nochmals nachzuprüfen. Dann erst werden die Röhren angeheizt und der Telegrafie-Telefonie-Schalter auf Telegrafie gestellt. Sind die Röhren entsprechend geheizt, kann der Niederspannungsnetzteil hinzugeschaltet werden. Infolge der hohen negativen Gittervorspannung dürfen jetzt keine Anodenströme fließen. Sollte dies doch der Fall sein, ist die negative Gittervorspannung der betreffenden Stufe zu erhöhen.

Der Bereichschalter wird zweckmäßig auf 80 m gestellt, in die Endstufe sodann die 80-m-Spule gesteckt und die Taste niedergedrückt. An dem Gitterstrominstrument des Oszillators erkennt man, ob der Oszillator schwingt. Diese Stufe wird auf Resonanz abgestimmt.

Jetzt erst erhält die belastete Endstufe Hochspannung. Sie wird ebenfalls abgestimmt. Mit dem im Gitterkreis angeordneten Kopplungsdrehkondensator wird der Anodenstrom auf etwa 100 mA eingeregelt. Bei offener Taste darf auch hier kein Anodenstrom fließen. Die Anlage ist nun für Telegrafie betriebsbereit.

Bei Telefonbetrieb wird die Anodenspannungsleitung über den Modulations-transformator geführt. Der Antennenstrom soll auf die Hälfte des bei Telegrafiebetrieb auftretenden Wertes eingestellt werden, da ja die abgestrahlte Leistung periodisch um einen Mittelwert schwanken muß. Die Dosierung des Antennenstromes läßt sich leicht mit Hilfe des zwischen Frequenzverdoppler und Endstufe angeordneten Kopplungs-Drehkondensators vornehmen. Der Modulationsgrad kann mit dem Oszilloskop kontrolliert werden.

**Stufenanordnung**

In der Praxis hat sich folgende Stufenanordnung bewährt:

- 80-m-Band**  
VFO (3,5 MHz) — BU (3,5 MHz) — PA (3,5 MHz). Die Frequenzverdopplerstufe wird in diesem Fall als Puffer betrieben.
- 40-m-Band**  
VFO (3,5 MHz) — FD (7 MHz) — PA (7 MHz)
- 20-m-Band**  
a) VFO (3,5 MHz) — FD (7 MHz) — FD (14 MHz). Die Endstufe arbeitet als Frequenzverdoppler.  
b) VFO (7 MHz) — FD (14 MHz) — PA (14 MHz)
- 10-m-Band**  
VFO (7 MHz) — FD (14 MHz) — FD (28 MHz)

Werner W. Diefenbach — W. Knobloch

**Spulenwickeldaten**

Spule	L (µH)	Windungszahl	Spulen-Ø mm	Wicklungslänge mm	Draht-Ø mm
Oszillator 80 m .....	5,1	14	35	55	1,5
Oszillator 40 m .....	2,7	9	35	50	1,5
Buffer (Frequenzverdoppler) 80 m	20	24	35	20	0,8
Buffer (Frequenzverdoppler) 40 m	4,5	10	35	9	0,8
Buffer (Frequenzverdoppler) 20 m	1,25	4 1/2	35	4	0,8
Endstufe 80 m .....	24	25	60	100	3
Endstufe 40 m .....	5	13	60	100	3
Endstufe 20 m .....	1,25	7	60	100	6
Endstufe 10 m .....	0,35	3	60	100	6
Collinsfilter .....	25	27	60	100	1,5

Oszilloskop-Ankopplungsspulen 1...5 Windungen, je nach Band und Ablenkempfindlichkeit

\*) Vgl. FUNKSCHAU, 1949, Heft 16, S. 259.



# Farbfernsehen in USA

Der erste Teil dieses Beitrages, der in der FUNKSCHAU 1951, Nr. 19, Seite 377 veröffentlicht wurde, befaßte sich mit dem CBS-Verfahren. Der folgende Schluß geht auf das RCA-Verfahren ein.

Das Simultan-Verfahren, mit dem die RCA bereits 1946 an die Öffentlichkeit trat, hat praktisch keine Bedeutung mehr. Als Ausgangspunkt für die Entwicklung soll es kurz erwähnt werden. Eine besondere Katodenstrahlröhre tastet durch eine Projektionslinse die zu übertragende Szene ab (Bild 6). Der zurückfallende Lichtstrahl trifft auf dichromatische Spiegel, die das Licht in Farben aufteilen. (Dichromatische Spiegel reflektieren eine Farbe des Spektrums und lassen alle anderen ungebrochen hindurch.) Für jede Farbe ist eine Fotozelle vorgesehen, die die Lichtintensität in elektrische Impulse umwandelt. Der folgende Übertragungsweg ist dreifach, d. h. jedes Farbsignal wird mit den üblichen Synchronisations- und Löschimpulsen versehen und auf getrennte Träger moduliert. Die jeweiligen Farbträger werden gleichzeitig, und zwar mit 525 Zeilen und 30 Raster je Sekunde, gesendet. Der „Blau“-Träger wird beschnitten, da das Auge bei dunkleren Farben, in diesem Fall „blau“ gegenüber „rot“ und „grün“, nicht soviel Bildeinheiten erkennen kann. Trotzdem sind 14...15 MHz zum Unterbringen der Farbträger in einem Sendekanal erforderlich. Der Empfänger verwendet entweder drei verschiedenfarbig aufleuchtende Katodenstrahlröhren, die über dichromatische Spiegel betrachtet werden, oder drei Projektionsröhren, die ihr Bild auf einen transparenten Betrachtungsschirm werfen (Bild 7).

Aus dem Simultan-Verfahren entstand das Höhenmisch- bzw. Punktfolge-Verfahren. Für jede Farbe ist in einer Dreifach-Kamera eine gesonderte Ortkon-Röhre untergebracht (Bild 8). Ein vorgesetztes System aus dichromatischen und normalen Spiegeln sorgt für die Farbtrennung. Die in den Kameraausgängen erscheinenden 525-Zeilen-Raster werden anschließend vergrößert, richtiger gesagt: es werden die Bildfeinheiten entzogen. Foto-technisch würde das heißen, daß man das Korn vergrößert, beim Fernsehen, daß man die Signalfrequenz beschneidet. Der Grund liegt in der Überlegung, daß die Bildfeinheiten zwar zur Kontrasthebung erforderlich sind, aber durch ihre Feinheit wenig über eine bestimmte Farbe aussagen können. Das Auge würde auf dem Betrachtungsschirm nur den Helligkeitswert und nicht die Farbe registrieren. Man kann daher bei der Bildauflösung in grobe und feine Komponenten unterscheiden, die groben als Farben übermitteln und die feinen zu Grauschattierungen gemischt als gemeinsamen Helligkeitswert dazusetzen.

Die elektronische Lösung erläutert Bild 9: Jede von der Kamera kommende Farbsignal-Spannung wird in Haupt- und Nebenweg aufgezwängt. Den Hauptweg-Signalen werden in einem Tiefpaß alle Frequenzen über 2 MHz abgeschnitten. Die verbliebenen Frequenzen bis 2 MHz stellen die grobe Bildauflösung in Farbwerten dar. Die Nebenweg-Signale, die Frequenzen bis zu 4 MHz enthalten, werden additiv zusammengesetzt und die Frequenzen von 2 bis 4 MHz in einem anschließenden Bandpaß ausgesiebt. Diese Zusammenfassung ergibt die feine Bildauflösung in Helligkeitswerten. Die drei Tiefpaß-Ausgänge führen zu einem elektronischen Kontaktgeber, der sie durch einen mit 3,8 MHz umlaufenden Katodenstrahl nacheinander abtastet. Die Farbträger werden damit in Einzelimpulse aufgebrochen, die sich durch die Kontaktfolge untereinander verschachteln. Genauer gesagt, es ergibt sich alle 0,263 usec (Reziprokwert der Umlauffrequenz) ein Einzelimpuls der gleichen Farbe, z. B. „grün“, dem im Abstand von einem Drittel der Zeit (0,0876 usec) ein Impuls „rot“, bzw. weitere 0,0876 usec ein Impuls „blau“ folgen. Dieser Impulszug, der insgesamt 11 400 000 Einzelimpulse je Sekunde enthält, wird mit den summierten Nebenweg-Signalen wieder additiv zusammengesetzt, d. h. die Impulsamplituden werden korrigiert und die ursprünglich entzogenen Bildfeinheiten wieder eingefügt. Bei diesem Vorgang werden außerdem die üblichen Synchronisationsimpulse eingeschleust. In einem weiteren Tiefpaß (0,4 MHz) wird der Impulszug zu einer 3,8-MHz-Sinus-schwingung geglättet, deren Momentanwerte in der Amplitudenhöhe die Stärke der Farbe, bzw. auf die Zeit bezogen, die Farbzunordnung wiedergeben. Dieser Vorgang wird leichter verständlich, wenn man — was in Wirklichkeit nicht der Fall ist — annimmt, daß die vom Kontaktgeber kommenden Einzelimpulse für jede Farbe getrennt in eine Sinusschwingung umgewandelt und dann zusammengesetzt werden. Nach Bild 10 ist jeder Momentwert der zusammengesetzten Schwingung ausschließlich für eine Farbe bestimmend, da durch die Zeitverschiebung zu dem gleichen Zeitpunkt keine Impulse für die beiden anderen Farben vorliegen. Auf das Kurvenbeispiel bezogen, durchläuft eine Kurve ihr Maximum, so gehen die anderen beiden im gleichen Zeitpunkt durch Null. Die entstandene 3,8-MHz-Schwingung wird als Bildsignal nun dem eigentlichen Sendeweg mitgeteilt, wobei zu erwähnen ist, daß alle enthaltenen Oberwellen durch den letzten Tiefpaß entzogen wurden.

Im Empfänger werden nach Durchlauf der üblichen Hf-Stufen dem Bildsignal zunächst die Synchronisations-, Sperr- und Steuerimpulse entzogen. Ein elektronischer Zerleger, der dem Kontaktgeber im Sender entspricht, wandelt die 3,8-MHz-Schwingung in drei Einzelschwingungen um, die den bei der Impulszusammensetzung angenommenen gleich sind. Die damit über Bildverstärker gesteuerten drei Katodenstrahlröhren ergeben je ein einfarbiges Bild. Die Zusammensetzung zum Farbbild wird wie beim Simultanverfahren durch Spiegelanordnungen erreicht.

Bei der Bildzerlegung wird außer dem Zeilensprung noch ein Punktessprungverfahren angewendet. Bei der Abtastung der zu übertragenden Szene wurden die Farbträger in Punkte aufgebrochen, deren Abstand durch die Kontaktgeberfrequenz gegeben ist. Damit tritt bei der Wiedergabe zwischen jedem Punkt der gleichen Farbe ein Zwischenraum auf. Dieser Zwischenraum wird allerdings bei der zusammengesetzten Betrachtung durch je einen Punkt der beiden anderen Farben ausgefüllt, wobei sogar eine beträchtliche Überlappung erzielt wird. Für jede Bild-



Bild 6. Farbaufstellung beim RCA-Simultanverfahren

röhre einzeln gesehen, ergibt die Abtastfolge im ersten Feld ungerade und im zweiten Feld gerade Zeilen mit Punktzwischenräumen. Durch Verschlebung der Impulssteuerung des Kontaktgebers bzw. Zerlegers wird in dem dritten und vierten Feld (ungerade und gerade Zeilen) erreicht, daß jetzt die



Bild 7. Farbwiedergabe im 3-Röhren-RCA-Empfänger

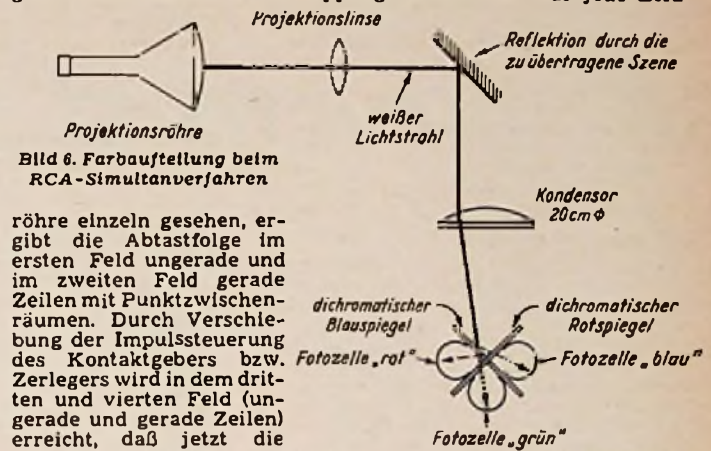

Bild 8. RCA-Farbkamera (Abdeckhaube entfernt). —=blaue Strahlen passieren den dichromatischen Rotspiegel (1) und werden über den dichromatischen Blauspiegel (3) und Normalspiegel (2) zur Linse (5) reflektiert. ...=grüne Strahlen passieren (1) und (3) und laufen direkt zur Linse (6) ---=rote Strahlen werden durch Rotspiegel (1) und Normalspiegel (4) zur Linse (7) reflektiert. Hinter jeder Linse befindet sich eine Image-Ortkonröhre

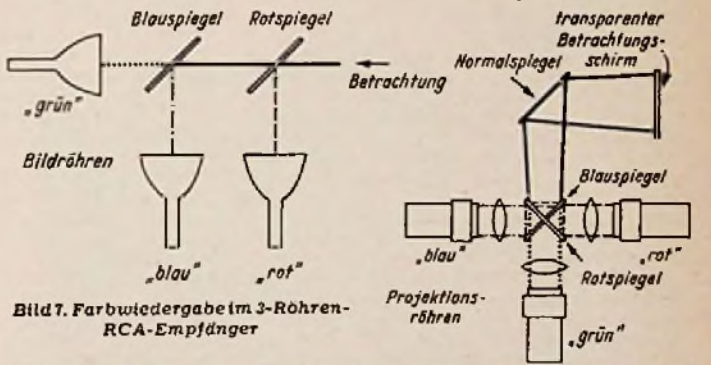

Bild 9. Blockschema des vollen elektronischen RCA-Verfahrens

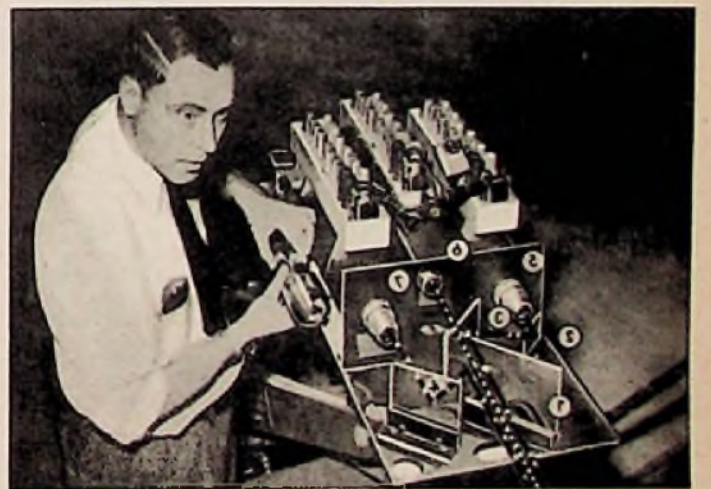

# Gipfelleistungen der Rundfunktechnik

Aus der  
  
**Bergserie 1951/52**

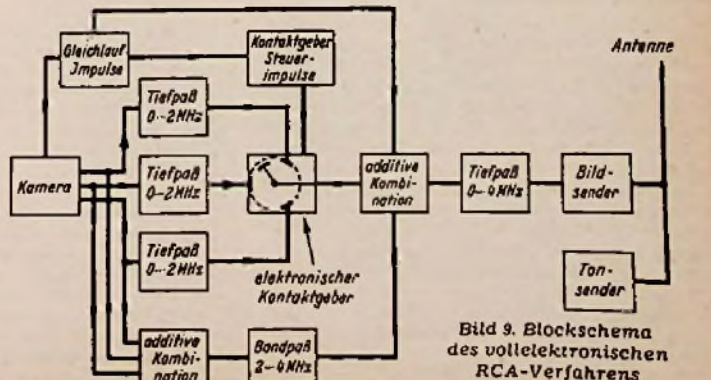
**3**  
 preiswerte  
 neue  
 Super



• C. LORENZ AKTIENGESELLSCHAFT •  
 STUTTGART • BERLIN • HANNOVER • LANDSHUT • ESSLINGEN • PFORZHEIM



Bild 10. Impulszusammensetzung im Sender

Punkte in die Zwischenräume fallen. Nach vier Feldern liegt damit für jede Farbe ein kontinuierliches Bild vor, d. h. bei einer Feldfrequenz von 60/sec erscheinen 15 Bilder je Sekunde. Wenn gleich diese Zahl gegenüber vorangegangenen Überlegungen zu niedrig erscheint, genügt sie in der Praxis. Infolge der vielfältigen Überlappung der Farbpunkte, mit- und untereinander, ist beim Gesamtbild kein Flimmereffekt zu entdecken. Selbst bei der Betrachtung aus nächster Nähe erscheint das Bild als eine bunte Fläche, die unmerklich hin- und herwogt.

### Nachteile des RCA-Verfahrens

Hoher Systemaufwand; Verteuerung der Empfänger besonders durch drei erforderliche Bildröhren. Bei der Verwendung einer Dreistrahlröhre sind neunzehn, bei einer Einstrahlröhre zehn zusätzliche Verstärkerrohren erforderlich.

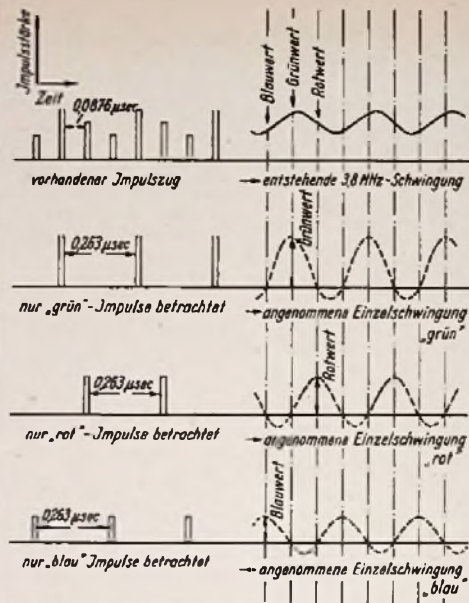
### RCA-Dreifarb-Bildröhre

Die beiden entwickelten Arten sind in ihrer Arbeitsweise gleich. Einmal wird für jede Farbe ein gesonderter Elektronenstrahl benutzt, im andern Fall ändert ein einzelner durch Rotation seine Farbzuordnung. Die Leuchtschicht ist in 117 000 Punktgruppen zerlegt, die jeweils dreieckförmig in drei Einzelpunkte unterteilt sind. Jeder Einzelpunkt besteht aus einer anderen Leuchtsubstanz. Vor dem Leuchtschirm sitzt eine Maske mit ebenfalls 117 000 Löchern, so daß vor jeder Punktgruppe ein Loch liegt. Die Lochgröße entspricht ungefähr der Größe der Einzelpunkte. Mit dieser Anordnung kann durch den Einfallswinkel des Elektronenstrahls bestimmt werden, welcher Einzelpunkt und damit welche Farbe der Gruppe aufleuchtet. Bei der Dreistrahlröhre sind die Strahlen so gerichtet, daß sie nur auf Punkte ihrer Farbe treffen. Bei der Einstrahlröhre erfolgt die Farbausrichtung durch magnetisch erzeugte Rotation. Abwechselnd nimmt der Strahl eine rote, grüne oder blaue Ausrichtung ein und erreicht dabei die gleichen Einfallswinkel wie die Strahlen in der Dreistrahlröhre. Je nach Strahlrichtung erfolgt die Steuerung durch die entsprechenden Farbkomponenten des Bildsignals.

Ing. Horst A. C. Krieger

### Literaturverzeichnis

- Wilson, Trichromatic Reproduction in Television, Jour. Roy. Soc. Arts., Juli 1934, S. 841
- Baird, Color Television, Television 1938, Nr. 121, [1] S. 161
- Kliver, Television simplified, 3. Auflage 1950
- Kliver, Fernsehen leicht gemacht, 1. übersetzte Ausgabe, 1949
- Dillenburger, Einführung in die neue deutsche Fernsehtechnik, 1950, [3] S. 152, [7] S. 86
- Ibing, Das neue Fernsachbuch, 1950, [3] S. 56, [6] S. 17
- Fink, Principles of Television Engineering, 1. Auflage, 13. Ausgabe, 1947, [10] S. 263
- Reference Data for Radio Engineers, 3. Auflage, 1950, [8] S. 485
- Rose und Iams, The Orthicon, RCA Review, Oktober 1939, [3] S. 186
- Larson u. Gardner, The Image - Dissector, Electronics, Oktober 1933
- Murray, RMA, Complete Television Standards, Electronics, Juli 1932, [8] S. 28
- Hertwig, Die optisch zu erfüllenden Voraussetzungen zur Erzielung einwandfreier Fernsehbilder, Funk u. Ton, 1949, Nr. 11/12, [6] S. 573
- Raack, Die Breite des Frequenzbandes bei der Abtastung von Fernsehbildern, Fernsehen und Tonfilm, 1937, Nr. 7, [9] S. 57
- Raack, Neuerungen an amerikanischen Fernsehempfängern, RADIO-MAGAZIN, 1949, Nr. 10/11, [11] S. 311
- Rave, Fernsehen in USA, RADIO - MAGAZIN, 1950, Nr. 6, [2] S. 177
- Schwartz, Sendernormen der Fernsehtechnik, FUNKSCHAU, 1949, Nr. 9, [4] S. 151
- Schwartz, Die Fernsehsehung, FUNKSCHAU, 1949, Nr. 13, [3] S. 202
- Schwartz, Fernsehempfang, FUNKSCHAU, 1949, Nr. 15, S. 243
- Schwartz, Fernsehen im unverdunkelten Zimmer, FUNKSCHAU, 1949, Nr. 11, S. 176



# Für Fernsehfunk vorbereitete Breitband-Antenne

Um die Vorzüge einer modernen Rundfunk-Breitband-Antenne richtig schätzen zu können, muß man einmal selbst in ungünstiger Empfangslage Vergleichsversuche mit anderen Antennen angestellt haben. Eine der Breitband-Antennen, die uns für verschiedene Versuche dienen, ist auf dem Dach eines Großstadthauses aufgestellt. Unmittelbar vor dem Gebäude befindet sich eine Straßenbahn-Haltestelle, so daß man durch Anfahren und elektrisches Bremsen verursachte Rundfunkstörungen aus erster Hand bezieht. Ein Personenaufzug und eine im Haus arbeitende zahnärztliche Praxis (Bohrmaschine, Diathermie) vermehren die Störungen, und die Eisenbetonkonstruktion des Gebäudes sorgt dafür, daß mit Innenantennen so gut wie kein Empfang möglich ist. Unter diesen Umständen wurde regelmäßiger Fernempfang überhaupt erst möglich, nachdem eine abgeschirmte Breitband-Antenne (Siemens) auf dem Dach des Gebäudes (Bild 1) aufgestellt worden ist.

## Anpaßübertrager und elektrische Weichen

Zum Empfang von Mittel- und Langwellen dient die mit einer „Prasselschutzkugel“ (Geräuschminderung bei statischen Entladungen) versehene 3,3 m lange Antennenrute 1 (Bild 2). Oben im Standrohr befindet sich der Mittel-Lang-Antennenübertrager 5 der als Autotransformator mit Feinfunkenstrecke geschaltet ist und die Antenne an den Wellenwiderstand (60 Ω) des Kabels anpaßt. In gleicher Weise wird mit der vom Faltidipol 3 aufgenommene Empfangsenergie Verfahren, wobei der UKW-Spezialübertrager 7 die Anpassung zwischen ungeschirmtem Bandkabel und geschirmtem Koaxialleitung übernimmt. Bis zum Antennenableiter 14, in dem zwei Funkenstrecken mit je 0,1 mm Elektrodenabstand als VDE-mäßig vorgeschriebener Blitzschutz untergebracht sind, verlaufen die beiden Kabel 12 und 13 im Standrohr getrennt. Von hier ab erfolgt die Weiterleitung über die doppelt-konzentrische Antennenleitung 15, die beide Leitungen in einer gemeinsamen Kunststoffummhüllung (Querschnitt etwa 5 x 8 mm) vereint. Dieses wetterfeste Kabel kann nach Belieben auf Putz, direkt im Putz oder in Isolierrohren verlegt werden. Wenn nur ein Teilnehmer angeschlossen werden soll, endet es in der Nähe des Empfängers in einer Wandsteckdose 16. Die Empfänger-Anschlußschrub 17 ist am Ende mit einem kleinen Kästchen (114 x 44 x 31 mm) versehen, das die beiden Empfängerübertrager (ML, UKW) enthält und vier Stecker-schnüre aufweist, die den Anschluß zum Empfänger herstellen. Eine ebenfalls eingebaute elektrische Weiche nutzt den Kabelmantel als Kurzwellenantenne aus. Wenn mehrere Teilnehmer (bis zu acht) ohne Verwendung eines Verstärkers angeschlossen werden sollen, endet die Antennenleitung 15 in einer Antennenverteilerdose, von der aus Anschlußleitungen sternförmig (Stichleitungen) zu weiteren Antennensteckdosen führen. Im Verteiler untergebrachte Entkopplungswiderstände (je zwei pro Teilnehmer) sorgen für völlige Rückwirkungsfreiheit, und die als Trennübertrager (zwei Wicklungen) ausgeführten Empfängerübertrager verhindern das Auftreten von Berührungströmen, wenn Allstromempfänger verwendet werden. Da bei Allstromschaltungen das Chassis in leitender Verbindung mit dem Lichtnetz steht, können über Antennen- und Erdbuchse Restströme in das Kabelnetz gelangen, die bei anderen Teilnehmern Störungen und sogar empfindliche elektrische Schläge verursachen. Das wird durch die erwähnten Trennübertrager sicher verhindert. Außerdem bewirkt der besondere Schaltungsaufbau eine saubere Hf-mäßige Trennung der Empfänger-Einganges vom Netz, so daß

über diesen Weg praktisch keine Störungen mehr eindringen können.

Die gleiche Antenne kann bis zu fünfzig Teilnehmer bei maximal 300 m Leitungslänge mit ausreichender Empfangsenergie versorgen, wenn nach dem Antennenableiter ein Antennenverstärker eingefügt wird. Bei dieser Schaltungswiese tritt an die Stelle des Antennenübertragers 5 ein Breitbandübertrager, der auch die Empfangsenergie des Kurzwellenbandes auf den Kabeleingang überträgt. Der mit neun Röhren (7 x EF 42, EF 14, EZ 12) bestückte Breitband-Verstärker weist zwei Kanäle auf, die KML und UKW getrennt verstärken und ausgangssseitig auf eine oder zwei parallelgeschaltete einadrige, konzentrische Standleitungen arbeiten. Jede Leitung wird durch alle zugeordneten Antennensteckdosen durchgeschleift und an der letzten dem Wellenwiderstand des Kabels entsprechend mit 60 Ω abgeschlossen. Durchschleifverfahren und konzentrisches Kabel haben sich bei größeren Gemeinschaftsantennen im UKW-Bereich besonders bewährt. Die Kanaltrennung erfolgt teilnehmerseitig im Empfängerübertrager, der äußerlich jener Ausführung gleicht, die bei der verstärkerlosen Antenne benutzt wird. Es ist vielleicht interessant zu erfahren, daß solche Antennenverstärker jahrelang Tag und Nacht arbeiten, ohne daß Reparaturen erforderlich werden. Das ist hauptsächlich darauf zurückzuführen, daß die verwendeten Röhren absichtlich sehr wenig belastet werden und dadurch nur geringer Beanspruchung ausgesetzt sind.

## Montage

Die meisten Rundfunkhörer scheuen die Umstände, die ihrer Ansicht nach die Montage einer solchen Antenne verursacht. Abgesehen davon, daß vom Hersteller erfahrene Spezial-Monteuere zur Verfügung gestellt werden können, werden die Arbeiten sehr weitgehend durch vorbereitete und genau angepaßte Bauteile erleichtert. So ist z. B. die Vornahme des „Durchbruches“ durch das Ziegeldach eine Angelegenheit von wenigen Handgriffen. An der in Aussicht genommenen Stelle wird ein Dachziegel ausgehängt und gegen die mit einer Gummidichtung versehene Dachhaube 8 (Bild 2) ausgetauscht. Zwei Befestigungsschellen 9 und 10 fixieren das Standrohr unterhalb des Daches an einer Mauer, am Dachgebälk oder in Sonderfällen auch an einem Kamin (Korrosionsgefahr durch Rauchgase). Als Blitzeiter (11) wird das Steigrohr der Wasserleitung verwendet oder der bereits vorhandene Blitzableiter bzw. z. B. die gut geerdeten Laufschienen eines Aufzuges.

Bild 3 zeigt die quer auf dem Dach liegende und zum Einsetzen in die Dachhaube vorbereitete Antenne. Der Antennenübertrager 5 ist noch nicht in das Tragrohr eingeschoben (rechte Bildseite), so daß man ihn ebenso wie den UKW-Übertrager noch im geöffneten Zustand erkennen kann (vgl. 5 und 7 in Bild 2). Bild 1 zeigt den Augenblick der Montage, in dem das Standrohr gerade in die Dachhaube eingesetzt wird. Sobald die Leitungsinstallation beendet ist, muß noch durch Empfangsversuch der Dipol 3 nach Lockern der Standrohr-Befestigungsschellen 9 und 10 mit der Breitseite auf die Richtung des bevorzugten UKW-Senders eingepieilt werden. Bei geringen Feldstärken wird ein Reflektor 4 (Bilder 1 und 2) aufgesetzt, und wenn Rundempfang gewünscht wird, tritt an die Stelle des Faltidipols ein Kreuzdipol. Es verdient besonders hervorgehoben zu werden, daß Vorkerkehrungen zur Erweiterung auf Fernsehempfang bereits in der Konstruktion getroffen wurden. Im Vergleich zu einem Innendipol waren die UKW-Empfangsergebnisse bei der Versuchsantenne nach

Rechts: Bild 1. Montage einer Siemens-Breitband-Antenne

(Fotos: Carl Stumpf)



Bild 2. Anlagenstromlauf und Seitenansicht einer Breitband-Antenne für einen Teilnehmer



Bild 3. Die zusammengesetzte Antenne liegt noch auf dem Hausdach und läßt die geöffneten Antennenübertrager erkennen

dem Gehör beurteilt um ein bis zwei Größenordnungen besser, während Fernempfang auf den übrigen Bereichen überhaupt erst möglich wurde.

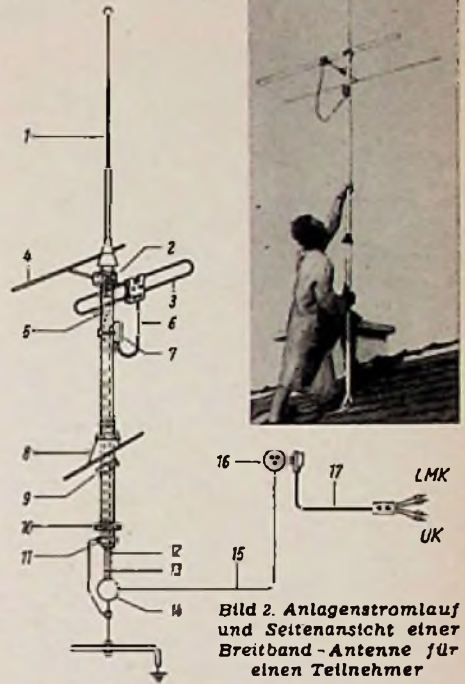
Hersteller: Siemens & Halske, Wernerwerk für Radiotechnik, Karlsruhe

## Noch ein Rat zum Ausrichten des UKW-Dipols

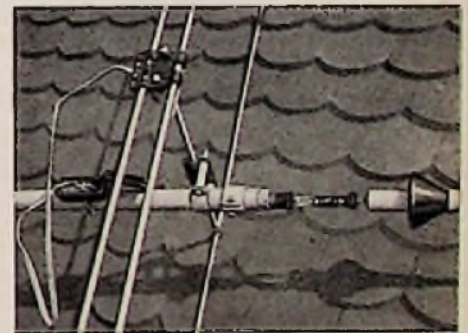
Um den UKW-Außendipol elektrisch auf das Maximum ausrichten zu können, wird folgendermaßen vorgefahren: Der Empfänger wird nach Anschluß der UKW-Antenne auf den UKW-Sender abgestimmt. Nun wird der niederohmige Lautsprecheranschluß einpolig mit der UKW-Leitung verbunden, und zwar über eine Drossel aus wenigen Windungen, die zugleich, mit Stecker versehen, als Antenne für die übrigen Bereiche dient. Die zweite Lautsprecherbuchse wird geerdet (Auf Schaltung des Empfängers achten!) Ein an das geerdete Standrohr der Antenne und an das UKW-Kabel angeschlossener Kopfhörer erlaubt nunmehr das Einrichten auf Maximum. Evtl. kann der notwendige stromlose Höreranschluß durch Kondensatoren oder Ausganstransformator hergestellt werden. Die Antennenleitung dient hier also als Kopfhörer-Leitung vom Empfänger zu dem Monteur, der auf dem Dach das Ausrichten des Dipols besorgt.

Harri Drabert



# Einführung in die Fernseh-Praxis

## 20. Folge: Sonstige Kippspannungserzeuger

In der 20. Folge geht der Verfasser u. a. auf sonstige Kippspannungserzeuger und auf die Synchronisierung von Kippgeräten ein.

### Entladestufe

Wie das Diagramm von Bild 75 zeigt, erhält man einen exponentiell geformten Hinlauf der Kipperschwingung, denn der Kondensator C wird ja von seiner vollen Ladespannung bis auf Null entladen. Man kann daher die von einem Sperrschwinger gelieferte Kippspannung beispielsweise nicht ohne weiteres zur elektrostatischen Strahlableitung heranziehen, es sei denn, man legt den Gitterwiderstand an eine hohe positive Vorspannung. Dadurch läßt sich eine gewisse Linearisierung des Hinlaufs erreichen. Besser ist es jedoch, wenn man von einer Schaltung nach Bild 76 Gebrauch macht. Wir sehen links die eigentliche Steuerstufe, die aus dem soeben beschriebenen Sperrschwinger besteht. Das Gitter der Sperrschwingerröhre liegt unmittelbar am Gitter einer zweiten Röhre, in deren Anodenkreis sich ein Kondensator  $C_1$  befindet.  $C_1$  wird über  $R_1$  von einer positiven Spannung aufgeladen. Ist die Zeitkonstante  $C_1, R_1$  groß gegenüber CR, so erhalten wir den uns schon vom Multivibrator her bekannten Effekt. Ist nämlich  $C_1$  auf einen Bruchteil der gesamten Betriebsspannung aufgeladen, so setzen die Schwingungen der Sperrschwingerröhre ein, und das Gitter der Entladerröhre erhält einen starken positiven Impuls. Dadurch wird der Innenwiderstand dieser Röhre sehr klein, so daß sich  $C_1$  in kürzester Zeit entladen kann. Nach dem Abklingen des Impulses bleibt auch die Entladerröhre verriegelt, weil der Kippkondensator C in der Sperrschwingerstufe sich nur langsam über R entlädt. Die negative Verriegelungsspannung für die Entladestufe wird also gehalten, so daß sich  $C_1$  wieder über  $R_1$  aufladen kann, bis der nächste positive Impuls von der Steuerstufe kommt. Auch hier wird also nur wieder ein Bruchteil der Ladespannung ausgenützt, so daß sich ein linearer Kippspannungsanstieg entsprechend dem Diagramm von Bild 76



Bild 76. Sperrschwinger mit Entladerröhre

ergibt. Die Bemessung des Transformators T in Bild 75 ist ziemlich einfach und nicht besonders kritisch. Man verwendet zweckmäßigerweise kleine Eisenkerne aus Dynamoblech von etwa 0,2 mm Stärke bei einem Kernquerschnitt von 0,5...1 cm<sup>2</sup>. Die Primärwicklung enthält rund 200 Windungen Kupferdraht mit Lack-Seideisolation und 0,15 mm Durchmesser. Die Sekundärwicklung besteht aus 100 Windungen des gleichen Drahtes. An Stelle eines massiven Eisenkerns kann man auch Tonfrequenzisen verwenden. Die Hauptsache ist eine ausreichend enge Kopplung. Im übrigen gilt für die Bemessung des Sperrschwingers bezüglich Kippfrequenz und Kippamplitude sinngemäß alles, was wir bei den früheren Schaltungen schon besprochen haben. Die Entladerröhre soll

sich im Interesse einer kleinen Rücklaufzeit auf möglichst geringe Innenwiderstände während des positiven Gitterimpulses steuern lassen.

Selbstverständlich kann man an Stelle der beiden Röhren nach Bild 76 auch eine Doppeltriode verwenden, was die Schaltung erheblich vereinfacht. Davon wird anlässlich der Besprechung der Bildableitung noch die Rede sein.

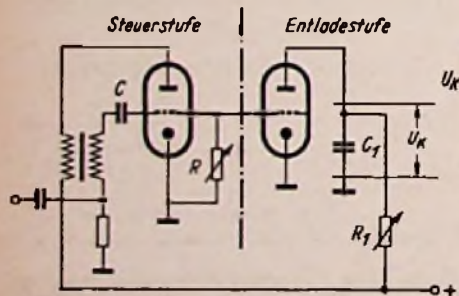
Bzüglich der Variationsmöglichkeiten des Sperrschwingers gilt sinngemäß das beim Multivibrator Gesagte. Auch hier sind viele Abwandlungen mit mehr oder weniger großen Vorzügen denkbar, die wir jedoch nicht weiter besprechen wollen.

### 4. Sonstige Kippspannungserzeuger

Multivibratoren und Sperrschwinger sind die wichtigsten Kippspannungsgeneratoren der Fernsehtechnik. Man wird mit diesen Anordnungen immer auskommen. Darüber hinaus gibt es viele andere Möglichkeiten zur Erzeugung von Kipperschwingungen, die die verschiedensten Effekte, u. a. auch das Dynatron-Prinzip, ausnützen. Selbst die Numan-Schaltung mit Raumladegitterröhre wurde schon mit Erfolg verwendet. Eine ganz besondere Gruppe bilden die sogenannten Stromkippgeräte, die sich vor allem durch eine recht große Wirtschaftlichkeit auszeichnen. Für den Anfänger eignen sich diese Schaltungen jedoch weniger, weil sehr oft viele Effekte gleichzeitig zusammenwirken, um das gewünschte Ergebnis zu erhalten. Wir wollen daher von einer Darstellung dieser Fragen absehen, insbesondere nachdem sich an anderer Stelle<sup>1)</sup> eine eingehende Besprechung findet. Mit den Stromkippgeräten wird vor allem die Erzeugung eines sägezahnförmig verlaufenden Kippstromes zur magnetischen Strahlableitung bei geringstem Aufwand angestrebt. Allein durch zweckmäßige Bemessung der betreffenden Schaltung kann dieses Ziel meist nicht erreicht werden; man braucht vielmehr Sonderkonstruktionen für die Ablenkung des Strahles, die sich mit einfachen Mitteln nicht herstellen lassen. Für die ersten informierenden Fernsehversuche ist die Kenntnis dieser Schaltungen nicht wichtig.

Kipperschwingungen sind in ihrer Frequenz gewöhnlich nicht sehr stabil, vor allem wenn die Betriebsspannungen nicht konstant sind. Will man besonders frequenzkonstante Schwingungen, so kann man eine Kipperschwingung auch aus einer Sinusschwingung ableiten, die man in einer gewöhnlichen Oszillatorschaltung erzeugt. Beachtet man dabei die allgemein bekannten Bemessungsregeln, so läßt die Frequenzkonstanz nichts zu wünschen übrig. Die Sinusschwingung gibt man nun auf eine oder mehrere Verzerrerstufen mit Differentiationsgliedern und erzeugt schließlich kurze Impulse mit der Grundfrequenz der Sinusschwingung. Mit diesen Impulsen läßt sich eine Entladerröhre nach Art von Bild 76 steuern, so daß man an dem im Anodenkreis liegenden Kondensator  $C_1$  die gewünschte Kipperschwingung erhält, die jetzt die Frequenzkonstanz der Sinusschwingung aufweist. Das Verfahren ist zwar umständlich, führt jedoch zu ausgezeichneten Ergebnissen. Bei der Besprechung der Zeilenableitung wird eine Versuchsausführung des Verfassers behandelt werden.

<sup>1)</sup> W. Dillenburger, Einführung in die neue deutsche Fernsehtechnik, 1950, Berlin, Schiele und Schön, S. 105 ff.

### 5. Synchronisierung von Kippgeräten

Die Synchronisierung von Kippgeräten ist im Interesse eines einwandfreien Gleichlaufs von großer Bedeutung. Eine genaue Synchronisierung setzt saubere Synchronisierimpulse mit möglichst steiler Vorderflanke voraus. Nur dann ist ein exakter Einsatz des Umkippens gewährleistet. Ferner dürfen Störimpulse, die zwischen zwei aufeinanderfolgenden Synchronisierimpulsen auftreten können, nicht zu einer frühzeitigen Auslösung des Kippvorgangs führen. Deshalb ergibt sich bei Kippgeräten, die während der Dauer des Hinlaufs gegen Störimpulse verriegelt sind, eine besonders gute Synchronisierung. Fügt man beispielsweise in den Gitterkreis eines Sperrschwingers die Synchronisierzeichen ein, so ist diese Bedingung schon weitgehend erfüllt, denn das Gitter ist während des Hinlaufs weit genug vorgespannt, um auf kleinere Störzeichen nicht anzusprechen. Ähnliches gilt für die Synchronisierung eines Multivibrators. Schaltungsmäßig muß man bei der Einfügung der Synchronisierzeichen stets darauf achten, daß das Synchronisierzeichen den sich anbahnenden Kippvorgang unterstützt. So wird man z. B. an das Gitter eines Sperrschwingers stets positiv gerichtete Synchronisierzeichen geben. Multivibratoren und Sperrschwinger lassen sich auch sehr gut an einer Hilfelektrode, z. B. am Bremsgitter oder auch am Schirmgitter, synchronisieren. Die benötigten Impulsamplituden müssen dann natürlich wegen des größeren Durchgriffs der Hilfelektroden höhere Werte haben. (Forts. folgt) Ing. H. Richter

## RADIO - Patentschau

Schaltung zur Begrenzung und Demodulation frequenzmodulierter Schwingungen. Ds PS 804 331 2 S. Text, 1 S. Abb.

N. V. Philips' Gloeilampenfabrieken, Eindhoven. 4. 12. 1948 (14. 5. 1949).

Die Empfangsschwingung, die sowohl eine Nutz-Frequenzmodulation als auch eine unerwünschte Amplitudenmodulation enthält, wird bei 1 zugeführt (Bild). Sie wird in der Pentodenstrecke begrenzt, dem Netzwerk mit gekrümmter Frequenzkennlinie 2 zugeleitet und dann in der Diode gleichgerichtet. An 3 entsteht die der Frequenzmodulation entsprechende HF-Spannung, die aber wegen der nach der Begrenzung noch verbleibenden Amplitudenmodulation verzerrt ist. Zur Vermeidung dieser Verzerrung wird die an 4 bei der Begrenzung infolge der Amplitudenmodulation entstehende gleichgerichtete Spannung entgegengeschaltet.

Kupplungsbauteil, insbesondere Drehknopf an Rundfunkgeräten. Ds PS 804 332 3 S. Text, 1 S. Abb.

Siemens & Halske AG., Berlin und München. 2. 10. 1948.

An der Unterseite des Drehknopfes (Bild) ist in einer Ausnehmung eine federnde Ringscheibe 1 befestigt, die von der Achse 2 durchsetzt ist. Die Öffnung in der Scheibe für die Achse, die mit einer Anfräsung 3 versehen ist, hat dieselbe Form wie der Achsquerschnitt, ist aber etwas größer, so daß der Knopf wohl leicht auf die Achse geschoben werden kann, gegen ein Abziehen aber selbsthemmend ist.

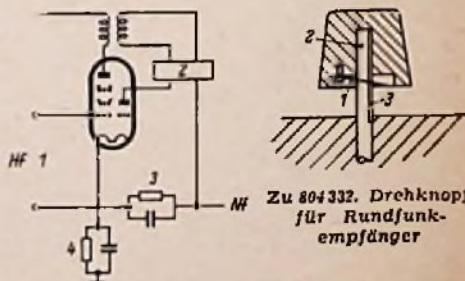

Zu 804332. Drehknopf für Rundfunkempfänger

Zu 804331. Begrenzung u. Frequenzdemodulation



# TE KA DE

Radio und  
Fernsehempfänger

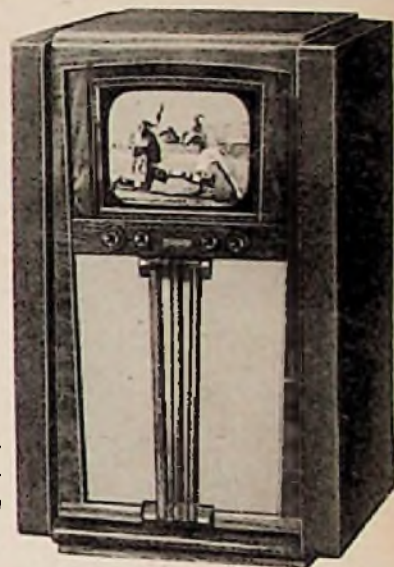

Die TE KA DE  
Fernseh-Truhe,  
eine Sache für sich.  
Formschönes Edelholzge-  
häuse, technisch vollkom-  
men mit allen Neuerungen

SÜDDEUTSCHE TELEFON-APPARATE-, KABEL- UND  
DRAHTWERKE, AKT.-GES. TE KA DE NURNBERG 2



DM 348,-

## NORDMENDE 186 WUV

MIT Hochleistungs-  
UKW-VORSTUFE

EDEL IN FORM UND KLANG  
IMMER ZUVERLÄSSIG

## NORDMENDE

B R E M E N

### Bastler und UKW-Amateure

verlangen gegen Einsendung v. DM.-20 in Briefmarken  
unsere 16 Seiten Preisliste mit den günstigen  
Sonderangeboten in  
Einzelteilen, deutsche und amerik. Röhren  
(6 Monate Garantie!)  
Wehrmacht- und Spezialröhren  
**RADIOHAUS Gebr. BADERLE, Hamburg**  
Spitalerstraße 7 · Ruf 327913

### ANGEBOTE in RADIO-RÖHREN Pasten und einzeln

**H. KAETS**  
Radio-Röhren-Großhandel  
Berlin-Friedenau, Schmargendorfer Straße 6  
Telefon 83 22 20

### SELEN-GLEICHRICHTER

für Rund- für 250 V 20 mA zu 1.45 brutto  
funkzwecke: für 250 V 30 mA zu 1.90 brutto  
(Elko-Form) für 250 V 40 mA zu 2.40 brutto  
für 250 V 60 mA zu 2.80 brutto  
sowie andere Typen liefert:

**H. KUNZ, Gleichrichterbau**  
Berlin-Charlottenburg 4, Giesebrachstr. 10

### METALLGEHÄUSE

für FUNKSCHAU-Bauanleitungen  
und nach eigenen  
Entwürfen in starker, stabiler Ausführung  
Bitte fordern Sie Preisliste!  
Allehersteller für FUNKSCHAU-Bauanleitungen  
**PAUL LEISTNER, Hamburg-Altona, Clausstraße 4-6**

Folgende wenig gebrauchte, guterhaltene Meß-  
instrumente und Geräte preisgünstig zu verkaufen:

Gleich-Wechselspannungsmesser UGW  
Allwellenfrequenzmesser WIP · Netz-  
anschlußgerät NWU · RD-Summer SRV  
Neuberger Röhrenprüfgerät · Repara-  
turgerät Hielscher und sonstige Geräte  
für eine komplette Radiowerkstätte.  
Angebote erbeten unter Nr. 3738 W

### „NEUKRAFT“

#### Glimmer-Kondensatoren

In prima Qualität  
für Industrie und Handel, Amateure und Bastler  
Verlangen Sie unser Angebot.

„NEUKRAFT“ Kondensatorfabrik  
Gellershausen über Bad Wüdingen

### Sonderangebot: 6 Monate Garantie

ABC 1 7.-	DM	ECL 11 10.65	DM
ABL 1 10.20		EF 9 . . 6.80	UBL 21 10.35
ACH 1 12.-		EF 19 . . 5.-	UCH 5 10.35
AD 1 . 10.15		EF 14 . 6.50	UCH11 10.35
AF 3 . 6.80		EL 11 . 7.85	UCH21 10.35
AF 7 . 6.75		EL 12 10.50	UCL11 10.45
AK 1 . 12.50		KL 5 . . 2.25	UEL11 10.10
AL 4 . 7.75		KBC 1 . 2.25	<b>P2000 6.-</b>
AZ 1 . 2.-		1264 . . 7.-	6A 8 . . 5.90
AZ 11 . 2.-		1284 . . 6.90	6C 5 . . 2.10
CL 4 . 2.05		1294 . . 6.90	6C 6 . . 3.25
CY 2 . 9.05		1374 d 10.35	6F 6 . . 3.10
EBF 11 . 5.60		164 . . 6.05	6K 7 . . 2.95
EBL 1 . 8.50		904 . . 5.95	6L 7 . . 3.40
ECH 1 . 9.90		954 . . 2.55	6Q 7 . . 4.75
ECH 3 . 9.90		UBF 11 8.60	6SH 7 . 3.20
ECH 4 . 9.90			6SS 7 . 3.25

Lautsprecher, perma 12 W 310  $\phi$  m. Ub. . . . . 40.-  
dio. m. U-Magnet 1.5 W 130  $\phi$  m. Ub. 6.- b. 10=5.50  
AEG-Klangl. voll dyn. . . . . 300  $\phi$  12 W o. Ub. . . . 32.-  
Orig. Siemens Kond.-Mikrof. Tisch- od. Standmod. 23.90  
mit passend. Siemens-Vorverstärker zus. 49.50  
Ihr alter Lieferant Sonderpreisliste fordern  
**RADIO-CONRAD, Bln.-Neukölln, Hermannstr. 19**

### Unsere PREISLISTE 1951/52 ist erschienen!

Auszug: Potentiometer ab 0.60 DM  
Netztrafo VE 4,90 DM, Elkos 4  $\mu$ F 1,10 DM  
Röhrenfassungen . . . ab 0.07 DM usw.

Fordern Sie unsere Preisliste an!  
**RUHRLAND GmbH., Bochum, Hagenstraße 36**

### Duoton-Bauteile

für Magnetbandgeräte. Jedes Bauteil  
auch einzeln lieferbar. Duoton-Bau-  
plan einschl. AEG-Lizenz . . . DM 3,50

**RADIO-FERN G.M.B.H.**  
ESSEN, KETTWIGER STRASSE 56



UMFORMER  
Für Lautsprecherwagen  
Transformator  
Kleinstmotore

## ING-ERICH-FRED ENGEL

ELEKTROTECHNISCHE FABRIK  
WIESBADEN 95  
Verlangen Sie Liste F 67



Ein Begriff für den Fachmann!



## MESSGERÄTE

UND ANLAGEN FÜR DIE TONFREQUENZ-  
HOCHFREQUENZ UND DEZITECHNIK

### Nahfeldmesser Type HHN

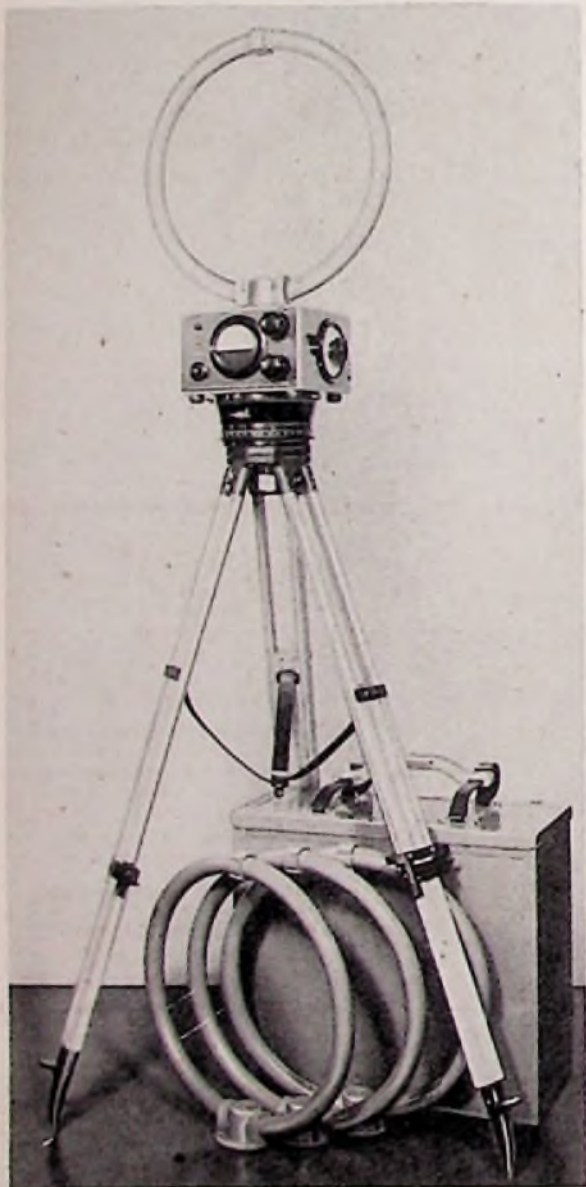

	BN 1540	BN 1541	BN 1542
Frequenzbereich	0,1 . . . 3 MHz	2,5 . . . 25 MHz	20 . . . 100 MHz

**ROHDE & SCHWARZ**  
MÜNCHEN 9 · TASSILOPLATZ 7 · TEL. 428 21

## Neue deutsche Langspiel-Schallplatten in Mikrorillen-Technik

Anlässlich der Eröffnung der Deutschen Musikmesse in Düsseldorf übergab die Deutsche Grammophon Gesellschaft am 31. August ihre neuen Langspielplatten mit 33 $\frac{1}{3}$  U/min der Öffentlichkeit. Bei 30 cm Durchmesser enthält eine einzige Schallplatten-seite bis zu 22 Minuten Musik. Auf einem Millimeter sind acht bis zehn Schallrillen untergebracht und die seitlichen Auslenkungen dürfen nicht mehr als 20  $\mu$  (Tausendstel Millimeter) betragen. Diese Tatsache zwingt dazu, den aufgezeichneten Lautstärke-Pegel nur halb so groß zu wählen, wie bei Platten mit 78 U/min und vier Rillen je Millimeter. Um trotz der erforderlich werdenden höheren Verstärkung beim Abspielen das Nutz-Störspannungs-Verhältnis (Darbietung: Nadelgeräusch) gering zu halten, mußte an Stelle des bisherigen Plattenmaterials (vorwiegend Schellack) ein neuartiger unzerbrechlicher Kunststoff gewählt werden. Dieses Material verlangt Tonabnehmer, deren Auflagedruck 10 g nicht übersteigt und deren Saphir einen besonderen Mikrorillenschliff aufweist. Gleichzeitig muß das Laufwerk mit weit größerer Präzision als bisher gebaut werden, weil sich bei der verringerten Drehzahl Ungleichförmigkeiten im Lauf (Drehzahlschwankungen und Vibrationen) sehr viel stärker bemerkbar machen.

Ein solcher neu entwickelter Plattenspieler konnte auf einer Presseveranstaltung am 30. August im Münchener Siemens-Haus vorgeführt werden. Das Laufwerk ist auf 78 und 33 $\frac{1}{3}$  U/min einstellbar und der Tonabnehmerkopf kann ausgetauscht werden. Eine Ausführung besitzt einen Saphir mit Normalrillenschliff, die andere einen solchen für Mikrorillen. Ein im Plattenspieler eingebauter Vorverstärker (ECC 40) sorgt für veränderliche Entzerrung und ausreichende Steuerspannung für nachzuschaltende Rundfunkgeräte. Spielt man eine der neuen Mikrorillen-Aufnahmen mit einem dergleichen Plattenspieler 1500mal nacheinander ab, dann ist noch immer keine hörbare Abnutzung der Rillenschliff festzustellen. Trotz der enorm gestiegenen Anforderungen an höchste Genauigkeit wird Aufnahme- und wiedergabeseitig ein Frequenzband von 30...15.000 Hz einwandfrei beherrscht.

Die von der deutschen chemischen Industrie und der Deutschen Grammophon Gesellschaft geschaffene neue Plattenmasse stellt eine Geräuscharm sicher, die fast diejenige des Magnettonverfahrens erreicht. Das konnte man bei der genannten Pressevorführung deutlich beobachten. Akustische Vorgänge lassen sich mit Worten nur schwer unmißverständlich schildern, aber vielleicht hilft ein Vergleich: Das Abspielen von Leerrillen einer Schellack-Schallplatte verursacht bei voll aufgedrehtem Lautstärkeregel ein Geräusch, wie es ähnlich hervorgerufen wird, wenn man mit einer Felle über einen Dachziegel streicht. Bei Mikrorillenplatten klingt es dagegen als ob man sanft mit einem am Ende polierten Glasstab über eine Spielkarte streift.

Kll.

## Elektronisches Uhrenprüfgerät

Um Uhren mit mechanischen Gangwerken auf Ganggenauigkeit und Werkfehler prüfen zu können, ist das von der Firma Elog G m b H, Berlin-Steglitz, vertriebene Tick-O-Graf-Gerät herausgebracht worden, das trotz eines um  $\frac{1}{3}$  niedrigeren Verkaufspreises die bekannten Auslandskonstruktionen übertrifft. Es enthält einen Normalfrequenzgenerator und einen Mikrofonverstärker. Die Leistung dieses Generators wird auf einen Synchronmotor übertragen, der ein Schreibwerk mit 30 U/min antreibt. Die Geräusche der zu prüfenden Uhr werden von einem Spezialmikrofon aufgenommen und in einem dreistufigen Verstärker ausreichend verstärkt; sie können mit Kopfhörer oder Lautsprecher abgehört werden. Ein Wolframstift markiert die Lautschrift auf einer Diagrammscheibe. Aus der Lautschrift kann man u. a. sofort erkennen, daß die Anker- oder Zylinderräder schadhaf geworden sind, daß die Uhr „hinkt“ oder die Spirale klingt.

Der eingebaute Normalfrequenzgenerator arbeitet mit einer Genauigkeit von 10 $^{-4}$ . Die Ablesegenauigkeit entspricht bei einer Prüfdauer von 60 sec einer Abweichung von 4 sec auf einen Tag bezogen. Das Gerät weist eine Genauigkeit von etwa 0,86 sec Abweichung je Tag auf.

Die Diagrammscheibe besteht aus einem Spezialpapier, das man ohne jede Vorbehandlung trocken verwenden kann. Die Lautzeichen sind unverwischbar, lichtecht und feuchtigkeitsbeständig. Der Preis des Gerätes Tick-O-Graf TS 50, das für Netzbetrieb erscheint, beträgt einschließlich Mikrofon, Kopfhörer und 200 Diagrammscheiben DM 784,50 ohne Röhren (Röhrensatz: DM 75,50).

## Star-Meteor S, ein 6/9-Kreis-Superhet

Das Geräteprogramm der Apparatebau Backnang GmbH wurde um den neu herausgebrachten AM/FM-Superhet Meteor S erweitert. Im wesentlichen stellt das Gerät eine Verbesserung des „Meteor“ dar. Das Magische Auge wurde durch die EFM 11 ersetzt und der Empfänger verfügt über etwas höhere Empfindlichkeit. Die Bedienungs-Zusammenfassung von KW-Mikroskop und UKW-Abstimmung zu einem besonderen Knopf hat sich im praktischen Betrieb recht gut bewährt und wurde deshalb beibehalten. Erwähnenswert ist ferner, daß die hellen Seitenwangen des Gehäuses in der Fabrikation so behandelt werden, daß sie jederzeit mit Wasser abgewaschen werden können.

## „Neukraft“-Glimmerkondensatoren

In Schwingkreisen hochwertiger Empfänger werden in zunehmendem Maße Glimmerkondensatoren angewandt. Um den vielfachen Sonderwünschen der Empfängerindustrie gerecht zu werden, hat es die Firma Neukraft Kondensatorenfabrik, Gellershausen bei Bad Wildungen, unternommen, ein umfassendes Programm an Glimmerkondensatoren herauszubringen.

Die neuen Glimmerkondensatoren sind in Kapazitätswerten bis zu 1200 pF und in üblichen Toleranzen erhältlich ( $\pm 1\frac{1}{2}\%$ ...  $\pm 10\%$ ; Prüfspannung 1500 Volt). Sie werden mit Drahtanschlüssen oder stabilen Lötflächen geliefert und besitzen kleine Abmessungen. So ist z. B. ein 100-pF-Kondensator nicht größer als 8 x 17 mm, ein 500-pF-Kondensator nicht größer als 18 x 22 mm. Die Glimmerkondensatoren sind mit einem Speziallack überzogen. Der Verlustfaktor wird mit 1,4...1,8 · 10 $^{-4}$  angegeben.



**Haario**  
Radio-Zubehör  
wie Oesen, Nieten,  
Buchsen, Schellen, Federn etc.  
**SCHWARZE & SOHN**  
HAAN - RHL D.

Für 808 Apparatetypen  
aller Fabrikate

**Neue  
Skalen**

(Original-Glas) sofort  
lieferbar. Auf den neuen  
Wellenplan umgestellt  
in Zusammenarbeit mit  
den betr. Werken. Zum  
Beispiel:

**Telefunken:**

D 750 WK	D 760 WK
D 770 WER	T 776
D 660 WK	T 876
T 898 WK	T 944 W
T 976	T 875 WK
O 54 WK	1 S 65 WK
2 B 54	865 Condar
T 186	076
Topas	3976
7000/01	8000/01
	usw.

**Loranz:**

200 W	200-38 GW
338 W	340 W usw.

**Loewe-Opta:**

648	Meteor
	usw.

**Philips:**

D 51, 52, 53	D 60
D 63	845 x
655 Stand.	540 A
768 A. u. U.	713

**Stadtart:**

J 60 WK	J 65 usw.
---------	-----------

Fordern Sie  
Preisliste VIU/51 an!

Unser  
Herstellungsprogramm  
wird ständig erweitert!

**BERGMANN-Skalen**

Berlin-Steglitz  
Uhlandstraße 8  
Vertreter gesucht!

**Zufriedene Kunden  
werden Stammkunden**



Bewahren Sie Ihre Kunden vor Ärger und  
Enttäuschungen; erwerben Sie sich ihr  
Vertrauen: Nehmen Sie zum Einbauen  
röhrenschonenden, betriebssicheren

**BOSCH MP-KONDENSATOR**

kurzschlußsicher

überspannungsfest

selbstheilend

Und das Wichtigste  
für Ihre Kunden:

Bosch leistet eine  
mehrjährige Garantie



ROBERT BOSCH GMBH · STUTTGART



**ELKOS UNGER - KLEINFORMAT**

In bewährter Qualität:

4 µF 500 V, DM 1.— netto	16 µF 550 V, DM 1,75 netto
8 µF 550 V, DM 1,25 netto	100 µF 50 V, DM 1.— netto

Prompter Nachnahmeversand

PAUL UNGER, Elektrotechnischer Apparatebau,  
Abt. Klein-Kondensat. © Füssen/L., Augustenstr. 11

**Isolierschlauch, DIN 40620**

preisgünstig abzugeben

39900 m - 1,0 x 1,5	6500 m - 3,0 x 3,8
86800 m - 1,5 x 2,3	18300 m - 3,5 x 4,3
33600 m - 2,0 x 2,8	11500 m - 4,0 x 5,0
29400 m - 2,5 x 3,3	9400 m - 9,0 x 10,2

Die Schläuche haben verschiedene Farben

**Kabel**

1100 m NGAF-Leitung	1 x 35 qmm
900 m NRUZ-Feuchtraumkabel	3 x 2,5 qmm
300 m NRUZ-Feuchtraumkabel	3 x 4 qmm
300 m NRUZ-Feuchtraumkabel	4 x 2,5 qmm
200 m NRUZ-Feuchtraumkabel	4 x 6 qmm
100 m NRUZ-Feuchtraumkabel	4 x 16 qmm

Cu-Kabel fabrikneu

Franz MANTOVANI o. H. G.  
München-Obermenzing, Telefon 81619

**Trollit III-Platten**

134 x 216 x 1 mm	1,30, 2 mm 2,30, 3 mm 3,30
122 x 248 x 5 mm	5,30, 8 mm 8,30

Trollitrollen 50 mm breit auf Holzrolle  
0,02 mm 19 m 1,90, 0,05 mm 7 m 1,90, 0,15 mm 2,5 m 1,90  
Kupferplatten versilbert 45 mm breit auf Rolle  
0,01 x 600 mm 5 Stück - 70, 0,03 x 625 mm 2 Stück - 85  
0,1 x 795 mm 1 Stück 1,15

Ploxiglasplatten 148 x 200 mm glasklar  
1 mm 2,40, 2 mm 2,70, 3 mm 2,90, 5 mm 4,10, 10 mm 7,40  
Format 200 x 300 mm doppelter Preis

**Verschiedenes:**

Dynamolampenlampe 9.-, Telefunken Tonarm TO 1003 37.-  
Übertrager dazu 12,50, Kristallkopfhörer sehr empfindlich  
100-12000 Hz 32.-, UKW-Flachkabel 240 Ohm - 65/m,  
300 Ohm - 55/m, Wachsdrat 1 x 0,8 Cu 50 m 2,70, 60h-  
lampen 10 W Norm. Sockel 12F od. 220 V 1.-, Philips Min.  
Drehko 5127, 46 x 44 x 50 mm 2 x 500 pF 9,50, Philips Mikro-  
bandfilter 5731/70, 464-483 kHz 25 x 10 x 36 mm 4,15, Philips  
Tauchtrimmer Luft 3-30 pF UKW-günstig - 90, Fußdruck-  
schalter 2 pol. 250 V 3 A 2,20, Schnurwischenschalter weiß  
1 pol. 250 V 4 A 1,45, Lichtschalter eP leuchtend mit Glühlamp-  
lampe 220 V 4,30.

Nachnahmeversand ab DM 30.- Porto und Verpackung frei!  
Zwischenverkauf vorbehalten

Dipl.-Ing. Günter Schmitt (22b) Malkammer/(Rheinplatz)

**RIM-Basteljahrbuch 1952**

Sieben erschienen!

Ein interessantes Nachschlagewerk für  
den Radiobastler mit vielen Ent-  
wicklungen, Abbildungen, praktischen  
Hinweisen und den neuesten Preisen.  
Gegen Voreinsendung von DM 2.—  
stellen wir das Buch kostenlos zu.  
(Postcheckkonto München 13753)

**RADIO-RIM**

Versandabt. München 15, Bayerstr. 25/a

**R v B RÖHREN-ANGEBOT (Auszug aus Liste E/51) R v B**

6AC7 ... 3.50	6N7 ... 2.80	12AH7 ... 3.20	12SN7 ... 3.20
6B8 ... 4.70	6X5 ... 2.90	12C8 ... 2.40	1619 ... 1.40
6F6 ... 3.40	6SG7 ... 3.50	12J5 ... 2.20	9001 ... 2.90
6J5 ... 2.50	6SH7 ... 2.40	12SG7 ... 3.20	9002 ... 2.80
6K7 ... 2.20	6SJ7 ... 3.10	12SH7 ... 2.30	9003 ... 3.10
6L7 ... 2.80	6V6 ... 3.90	12SJ7 ... 3.20	6AG5 ... 2.60

Sämtl. Röhren sind neu oder neuwertig, in Rollkarton verpackt. Zusendg., mit Rückgaberecht, p. Nachnahme  
J. BLASI jr., Versand - (13b) LANDSHUT (Bay.), Kuhnhauserstraße 143

**Großsuper „ATLANTIS“**

mit Vorst. Supersatz 801 (eingebaut Schalter, 4-Wechsel-  
B-Stellg.), 4 x KW (13-88 m, MW, LW, Phono.-u.  
UKW-Stellung, 8 Kr., 7 R., 3f. Regelfilter, 4f.-Schwund-  
ausgl., höchste Trennsch., maximale Leistung bei ein-  
fachem Aufbau, volle Garantie Gehäuse, Chassis, Flut-  
licht-Skala kpl. bedr. Rückwd., Schellwd., Still-, Dreh- u.  
WS-Knopfe grav., nur netto DM 38.- Sämtl. Einzelteile  
inkl. Trallo, 5 W-Nawi-Lautspr., Eikos, kpl. Widerst. u.  
Blocke, Abschirmkabel usw., ohne Rohr netto DM 134,50  
Verdr.-Plan m. Schema u. Bauanleitung, geg. Marken - 40  
RADIO-VERSAND W. RÜTTER, Nürnberg-O., Mathildenstr. 42

**SAF**  
Selen Gleichrichter-Säulen  
Elektrolyt-Papier-Kondensatoren  
Kristall-Dioden  
SÜDDEUTSCHE APPARATE-FABRIK GMBH NÜRNBERG 2



PREISE KOMPL. 278, 288, 498



**ECHT**  
*Tonnmöbel*

eee

DIE QUALITÄTSMARKE  
EGON ECHT-ESSEN-STERLE  
FLUMERS KAMP NR.3

FOADERN SIE BITTE PROSPEKTE UND ANGEBOTE AN 1

Es werden folgende Röhren gesucht:

3 E 22	6 TH 8 G	2054	EBC 1
5 Z 5	6 V 7 G	4624	F 410
6 AF 5 G	12 A 5	A 4154 D	B 443
6 C 7	12 B 7	CCH 1	RV 12 H 300
6 H 4	125 A 6	REG 600/50	CCH 1, Rg 62

Elzschriften m. Angabe der Stückzahl u. Preise unt. Nr. 3753 R



SIEMENS-Lautsprecher, Type E lsp. 2a, 6 Watt, perm.-dyn., Korbdurchm. 20 cm, m. A-Trallo (wie Bild), Fabrikverpackung . . . DM. 12.50

SIEMENS-Lautsprecher, Type E lsp. 1a, 3 Watt, perm.-dyn., Korbdurchm. 13 cm, mit A-Trallo, Fabrikverpackung . . . DM. 10.50

NEUMANN- und BORN-Lautsprecher, 3 Watt, perm.-dyn., Korbdurchm. 18 cm, mit A-Trallo . . . DM. 12.—

ISOPHON-Lautsprecher, 3 Watt, perm.-dyn., Korbdurchmesser 13 cm, mit A-Trallo . . . DM. 9.75

**ACH 1 . . . DM. 11.50**  
**AF 7 . . . DM. 5.45**  
**AL 4 . . . DM. 6.75**  
**CF 3 . . . DM. 3.50**  
**ECH 11 . DM. 9.50**  
**UCH 11 . DM. 9.50**

und weitere 1000 Röhren liefert

**RADIO-FETT**  
Berlin-Charlottenburg 5 · Königsweg 15

Verlangen Sie unsere neue große Röhrensonderliste. Alle Röhren fabrikenue, originalverpackt, mit einem halben Jahr Garantie.

**KLEIN-ANZEIGEN**

Zifferanzeigen: Wenn nicht anders angegeben, lautet die Anschrift für Zifferbriefe: FRANZIS-VERLAG, (13 b) München 22, Odeonsplatz 2

**STELLENGESUCHE UND -ANGEBOTE**

**Rundf.-Techniker, 38 J.,** perf. in Rep., Kundendienst, Übertragungsanlagen, Fernsehen, s. dringend Stellung. Angebote erb. u. Nr. 3750 T

**Rdf.-Mechaniker, 25 J.,** mittl. Reife, mehrjähr. Gesellenpraxis, mit allen vorkommend. Arbeiten vertr., s. Stellg. Ang. erb. u. Nr. 3745 K

**Gel. Betriebselektrik.,** 2 J. in Radlowerstadt tätig, z. Z. Filmvorführ., Führerschein II, w. sich zu verändern. Alter 23 Jahre. Angeb. erbeten unt. Nr. 3748 K

**Quarzspez., Meßgeräte,** Kleinsenderb. usw., in ungek. Stellung, sucht i. Umgeb. Mü. (auch aushilfsw.) Stelle. Angeb. erb. u. Nr. 3741 H

**Meßbr. Philoscop o. R.,** neu 38.— DM; B. u. F.-Röhrenpr. RPG 4 geg. Angebot u. Nr. 3740 F

**1 Philips Oszillograf** Type GM 3153, 2 Meßsender, 1 Mende Windungsschlußprüfer gegen Kasse preisgünstig zu 250.— DM abzugeben. Ing. Karl Kellwerth (14a) Göppingen, Jahnstraße 70/I

**Alu-Bleche, I; 1,5; 2 u.** 3 mm, 6,70 bis 7,95 DM pro kg, in beliebigen Abmessungen lieferbar. Jak. Hermanns, Dremmer/Rhd., Lambertusstraße 32

**Mehrere LTP-Doppel-**ber.-Prüfsender 80 Jb, fabrikenue, m. 60 % Rabatt netto, 100.40 DM + 2.60 DM Versandspesen lief. Wilke, Bad Salzedturfurth/Hann., Mühlenweise 2

**L-Normale 0,1...1000** µH. Ing. W. Hecker, Eppingen/Baden

**VERKAUFE**

Oszillograf OH 89, 450 kHz Kippfr. 400.—, Klino-verstärk. 20 W 300.—, DG 16 60.—, Bullert, Stuttgart, Gerokstr. 63

**KWE a, neu., preis-**wert z. verkauf. Rolf Menke, Oldenburg/O., Katharinenstraße 4

**SUCHE**

Wir suchen größere Mengen Bosch-Siebketten EM/S 75'. Paul Soeffing KG, Bosch-Dienst, Düsseldorf

**Radioröhren Restpost.** Kassa - Ankauf Atzert-radio, Berlin SW 11, Europahaus

**Suche Potentiometer** 6 MΩ, ¼ W. P. Bouserrath, Sieglar ü. b. Troisdorf, Rathausstraße 30

**Suche Kreuzspul-Wick-**kelmaschine neu oder gebraucht. Angebote E. Pajuri, Schwetzingen, Mannheimer Str. 62

**V 35 gegen bar zu** kaufen gesucht. Angebote erbet. unter Nr. 3742 R

**VERSCHIEDENES**

Sehr gut eingerichtete Rundfunkwerkstatt w. Auswanderung zu ver-pachten oder zu ver-kaufen. Ellangebote er-beten unter Nr. 3743 F

**75 µA-Meter 0-150,100** mm Ø, neu, à 13,85 DM zu verk. Suche Frequenz-Messer 0..50 kHz u. L.-Messer. Ellangebote er-beten unter Nr. 3747 D

**Gebr. Telef.-Verst. Ela** V 401/2 ohne Röhren u. Kabel für 50.— DM zu verk. Zuschr. u. 3749 L

**Hochleistungswechsel-**richt. 2,4 V/120 V; 15 mA gesiebt u. entst. Aus-maße 65 x 80 x 160 mm 17.50 DM. Angeb. unt. Nr. 3720 F erbeten.

**Präz.-Meßsender M S 5** (LTP) 90 kHz...30 MHz, 1 µV...100 MV m. Schal-tung u. Stückliste, neuwertig, von Privat ab-zug. Zuschr. u. 3746 K

**RUNDFUNK-TECHNIKER**

In Schwarzwald-Kurort gesucht. Verlangt werden selbständige Arbeit an Rundfunk, Vorrichtungsanlagen, Klein-u. Elektroanlag. Bewerbung mit Lichtbild, Zeugnisabschriften und Gehaltsan-sprüchen erbet. an Ziffer 13143 Ann.-Exp. H. Horst THUMANN St. Blasien

**Rohde & Schwarz Un-**prüfsender SPU und R & S Taschenvoltm. UDT z. halben Listenpreis, Bittorf & Funke Rb. Pr. Ger. 195.—, Radiomeßpl. m. mod. Indu-str.-Meßger. zu ver-kauf. od. geg. Kl.-Wa-gen zu tauschen. Foto anford. Ang. u. 3744 H

**Vollständig eingerichtete Meßlabor**

Meßsender, Kondensator-Mikrophon, Röhren-volimeter, Pontavi, Voltmeter, Multivolt II, Kawi-Meßbrücke, 50 Radio-Röhren, Ruf-Stiel-Mikrophone, 15 Meßinstrumente h. u. B. Werk-zeuge usw. alles neu und noch nicht in Be-nützung zu jeden halbwegs annehmbaren Preis zu verkaufen. Preisangebote an Ing. A. Philipp, Bad Salzungen i. L., Herforder Str. 143

**VER SILBERTE**  
*Drähte*  
in allen Stärken

aus Kupfer u. anderen Metallen erhöhen die Leitfähigkeit. Versilbete Drähte. Verzinnete Drähte.

**Otto Brenscheidt** (12)  
Isarhahn/Westf., Ruf 4579

**Kreuzdipol-Antenne**

für UKW- und Rundfunkwellen aus 12 mm Alu-Rohr, in erstklass. Ausführung DM 20.—

**Ing. Jos. DOMINIK**  
Kirchheim, Bez. Kassel  
Auf dem Grab 16

**Radioröhren**  
gegen  
Kassenzahlung gesucht

**INTRACO GmbH.**  
München-Feldmoching  
Franz Sperrweg 29

**Kondensator-Wickelmaschinen**  
zu kaufen gesucht.

Zuschriften  
unter Nr. 3737 W

**Schaltungen**  
einzeln, in Mappen und Büchern

**Fernunterricht**  
Lesezirkel, Fachbücher  
Prospekte frei

**Ferntechnik**  
H. A. Wuttka  
Frankfurt / M. 1, Schließfach  
Ing. H. Lange  
Berlin N 65, Luderitzstraße 16

**Lautsprecher und**  
**Transformatoren**  
repariert in 3 Tagen  
gut und billig

**RADIO ZIMMER**  
K. G.  
SENDEN / Jilker

**Umschnitt**  
von Band auf Platte

Umgehend. Erledigung

Fordern Sie Auskunft über Preise und verschiedene Qualitäten

**PHONOLA-**  
Tonstudio - Marburg/L.

Suche Magneton  
möglichst

**AEG K 8**  
umgehend zu kaufen

Ellangeb. unter 3739 J

Moderne, wirkungsvolle

**Radio-Stoffe**

J. THOMAS PETTER, Overath-Köln

**1 A 3**  
(Batterie-Diode)  
zu kaufen  
gesucht.

Zuschr. u. 3714 F

**RESTBESTÄNDE** aus der Gerätefertigung:  
Trallos, Trimmer, Netzdrasseln, Potentiometer, Schwingspulen, Knöpfe, Achsen, Eisenkerne usw. - Geschlossene Posten werden zu Pauschalpreisen besonders günstig abgegeben.  
Bestandliste auf Anforderung

**LUMOPHON-Werke G. m. b. H.**  
NÜRNBERG, SCHLOSSTRASSE 62-64

**RÖHREN für DM. 1.50**

DM. 1.50: 6AJ5, 12Y1 (= CY1), 6BY (= 6X7, 12K7), 6AG, 6BE, 12BE, 12J5, 9004, 3B7. DM. 1.80: 2C26 (UKW), 7193, 6C5, 6J5, 6L7, 6S7, 6S7, 6N7. DM. 2.90: EF9, VB91 (= EF 50), 954, 956, 9001, 9002, 9003, 1L4 (= 174), 1L84, 1L85, 1D8, 2A7, 2B7, 6AC7, 6G6, 6SL7, 6SJ7, 6AG5, 12SX7 (= 12SN7), 12AB7, 12CB, 2051, 1613, 1619, 1626, 774, 5C10, 6AS.

DM. 3.90: 174, 1N5, 305, 1A7, 6F6, 6V6, 7C5, 2021, 7A8, 1625, 6SA7, 5Y3, 504, 6B4, 6B7. DM. 4.90: 11C6, 155, 354, 6A8, 6A7, 6L6, 6A7, 12Q7. DM. 20.—: Satz 1B5, 155, 174, 354  
Nachnahmeversand ab DM. 10.—

**E. HENINGER, (13b) Waltenhofen** bei Kempten

**GÜNSTIGER SONDERVERKAUF:**  
Radio Einzelröhre, Allstrom, komplett mit Röhren . . . DM. 40.—  
Chassis hierzu ohne Röhren und Gehäuse . . . DM. 15.—  
Original-Selbst-Verstärkeranlagen:  
Radioverstärker . . . . . statt 1135.— jetzt DM. 340.—  
Zusatzstufe, 50 Watt . . . . . statt 575.— jetzt DM. 195.—  
Kraftverstärker, 50 Watt . . . . . statt 705.— jetzt DM. 250.—  
Großlautsprecher, 25 Watt . . . . . statt 360.— jetzt DM. 120.—  
Lautsprecher in Holzgehäuse, 5 Watt . . . . . DM. 20.—  
Wechselautsprecheranlagen:  
Sprechgerät . . . . . statt 95.— jetzt DM. 25.—  
kleines Netzgerät . . . . . statt 92.— jetzt DM. 20.—  
Meß- u. Prüfinstrumente darunter Oszillographen, Frequenz-  
wobbler, Eichsteller, Multivolt R, Hochspannungsgleichrichter 500 V,  
0,4 Amp.

**Maschinen:** 2 Bohrmaschinen mit Motor 6 mm, 1 Kurvfräsmaschine, 2 Netzstromaggregate 1,5 und 15 KVA, letzteres mit kompletter Imbert-Anlage, Transportkarron für Gasflaschen, Endmessa, Wildastähle, Werkzeuge

**Radiomaterial:** Widerstände, Kondensatoren, Lautsprecheranteile, Magnete, Röhrensockel, Isolierdrähte, Feinsicherungen, Schalter-draht, Kupferritze, Drehkno, Kupferlackdraht

**Installationsmaterial:** Stahlpanzerrohre, Bögen, Winkel, Ab-zugsglases, Sicherungselemente, Befestigungsmaterial

**Rohmaterial:** Werkzeugstahl, Permalox, Preß-Span, Wachs, Paraffin, Öl und vieles andere.

Anfragen an: **Dr. Georg Selbit Nachf.,** München 8, St. Martinstraße 76, Tel. 4 45 23/24. (Täglich außer Samstag 8-17 Uhr)

**Reparaturkarten**  
**T. Z.-Verträge**  
Reparaturbücher  
Aufdenstblöcke  
Bitte fordern Sie kostenlos

**Nachweisblocks**  
Gerätekarten  
Karteikarten  
Kassenblocks  
unsere Mitteilungsblätter an

**Drüvela DRWZ Gelsenkirchen**



EIN  
WELTBEGRIFF  
TONABNEHMER

RONETTE



PIEZOELEKTRISCHE INDUSTRIE  
**VERTRIEB**  
22 a LOBBERICH/RHLD., BAHNSTRASSE 27 C

FÜR  
HÖCHSTE ANSPRÜCHE  
» WIDE-RANGE « MEMBRAN-MIKROFONE



BRD DM. 14.50  
6V bei 1000 Hz.  
Für Geräte mit geringer HF-Verstärkung



MW 2 DM. 38.-  
8 g Auflagedruck  
Gerätl. Frequenzgang  
Unabrechb. Saphir



B 110 DM. 29.50  
30-10000 Hz  $\pm$  4 ab 2200 pF  
Elfenbeinfarbiges  
Polypas-Gehäuse



G 310 gr DM. 42.-  
2,5 mV/über bei 1000 Hz  
Ganzmetallausführung  
mit schwenkb. Kopf

**ELBAU - Lautsprecher**

Verbesserte Konstruktion  
Erweitertes Frequenzband  
Verblüffende Wiedergabe

Sämtliche Lautsprecher sind mit unserer neuen zum D. P. angemeldeten Zentriermembrane ausgerüstet.

Bitte Liste anfordern!

ELBAU LAUTSPRECHERFABRIK  
BOGEN/DONAU

Alle  
ausländisch. Röhren  
für alle Zwecke.  
Größtes Sortiment,  
Bruttopreisliste.  
Sonderangebote  
für Großabnehmer  
Ankauf - Suchlisten,  
übliche Garantien

Frankfurter Technische  
Handelsgesellschaft  
**Schmidt & Neldhardt**  
a.H.G.  
Frankf./M., Elbestr. 49  
Tel. 32675

★ Auch der Bastler will klar sehen, was seine Röhren taugen. Sein Ruf steht auf dem Spiel, wenn er für seine Freunde nicht alle Röhrentypen prüfen kann. Dabei ist doch M 1 so schnell gebaut, und gar nicht teuer ...

M 1, der neue Leistungs-Röhrenprüfer mit Drucktasten, für deutsche und amerikanische Röhren einschließlich Rimlock-, Pico- und Miniaturröhren. Zu bauen nach FUNKSCHAU - Bauheft M 1. Mit zwei großen Plänen, vielen Skizzen und einer großen Röhrenmeßtabelle. Preis 5 DM zuzügl. 20 Pfg. Versandkosten.

FRANZIS - VERLAG, München 22, Odeonsplatz 2

Ihr grosser Gewinn!

der neuartige  
vollautomatische Mattenspieler  
der Zukunft



Gyrophon

In prachtvoller Ausführung nun auch in Deutschland erzeugt. Ein bestelltes Muster bringt Ihnen Hunderte von Aufträgen. Vertretungen für alle Postgebiete werden vergeben



EUROPÄISCHE GYROPHON COMP MÜNCHEN . ADELHEIDSTR. 28

UKW-  
FERNSEH-  
Antennen u. sämtliche  
Zubehörteile

Neuheit:  
Rund-Dipol

Engels Antennen-Programm



MAX ENGELS

Spezialfabrik für Antennen und Rundfunk-Zubehör, Preß- und Stanzartikel  
Kunstharzpresserei · Wuppertal-Barmen, Friedrich-Engels-Allee 316 und 322



# RADIO-HOLZINGER

am Marienplatz in  
**MÜNCHEN**

Neue  
Angebote...

...immer  
noch billiger!

**Rollkondensatoren:**

Volt = Arbeitsspannung

50 pF 500 V	DM -05
60 pF 500 V	DM -05
100 pF 250 V	DM -05
150 pF 500 V	DM -05
200 pF 500 V	DM -05
300 pF 500 V	DM -05
400 pF 500 V	DM -05
500 pF 250 V	DM -05
500 pF 500 V	DM -08
600 pF 1000 V	DM -10
800 pF 500 V	DM -08
1000 pF 500 V	DM -08
1000 pF 1000 V	DM -15
2500 pF 250 V	DM -05
2500 pF 500 V	DM -08
4000 pF 250 V	DM -08
4000 pF 500 V	DM -08
5000 pF 250 V	DM -05
5000 pF 500 V	DM -08
6000 pF 500 V	DM -08
8000 pF 500 V	DM -08
10000 pF 500 V	DM -10
20000 pF 250 V	DM -12
25000 pF 125 V	DM -08
25000 pF 250 V	DM -12
25000 pF 500 V	DM -15
50000 pF 125 V	DM -08
50000 pF 500 V	DM -15
0.1 µF 125 V	DM -10
0.1 µF 250 V	DM -15
0.1 µF 500 V	DM -20
0.2 µF 250 V	DM -20
0.2 µF 500 V	DM -25
0.25 µF 250 V	DM -20
0.25 µF 500 V	DM -30
0.3 µF 250 V	DM -20
0.5 µF 125 V	DM -15
0.5 µF 500 V	DM -55

**Siccotrop:**

200 pF 500/1500 V	DM -20
1000 pF 250/750 V	DM -15
1000 pF 500/750 V	DM -20
2000 pF 200/550 V	DM -15
2500 pF 250/750 V	DM -15
2500 pF 500/1500 V	DM -20
3000 pF 500/1500 V	DM -20
5000 pF 250/500 V	DM -25
5000 pF 500/1500 V	DM -30
5000 pF 110/330 V	DM -15
15000 pF 250/750 V	DM -30
20000 pF 125/330 V	DM -25
0.1 µF 125 V Ausbau	DM -25

**Siemens Normalbecher:**

V = Prüfspannung

0.004 µF +2% 650 V	DM -25
5000 pF ±5% 250 V	DM -20
0.02 µF 250 V	DM -15
0.03 µF +5% 500 V	DM -20
0.05 µF 750 V	DM -15
0.05 µF +5% 500 V	DM -20
0.1 µF +5% 500 V	DM -20
0.2 µF +5% 750 V	DM -20
0.225 µF +2% 500 V	DM -20
0.25 µF 220 V	DM -20
0.3 µF +5% 250 V	DM -25
0.5 µF 750 V	DM -25
0.8 µF +2% 750 V	DM -25
1 µF 750 V	DM -30
1 µF 1000 V	DM -35
1 µF 1500 V	DM -40
1.2 µF +2% 500 V	DM -25
1.5 µF ±2% 500 V	DM -25
2x1 µF 300 V	DM -45
2x1 µF 500 V	DM -50
2 µF 500 V	DM -30
2 µF 650 V	DM -35
3 µF +5% 500 V	DM -40
4 µF +2% 500 V	DM -45
4 µF 825 V	DM -90

**Elkos:**

Roll 10 µF 68 V	DM -25
Roll 25 µF 12.15 V	DM -45
Roll 100 µF 68 V	DM -35
Roll 100 µF 20 V	DM -45
Alu 250 µF 63.70 V	DM -95
Alu 500 µF 35.40 V	DM 1.80
Alu 8 + 16 µF 350/385 V	1.55
Alu 32 µF 350/385 V	DM 1.60

**Lautsprecher und Gehäuse:**

Schaub 3 Watt, vollodyn., 110/220 V, 13 cm Ø, o. Trafo	DM 3.90
Schaub-Qualität, 2,5 W, perm.-dyn., 13 cm Ø, o. Trafo	DM 4.75
Schaub-Konzert, 8 W, Navimembrane; seltene Klangschönheit, System: Vollodyn. 900 Ω 80 mA, Erreg. mit Trafo 7 Ω/3500 Ω, 250 mm Ø	DM 24.50
Telefunken-Ausg.-Übertr. 4 W, 4 Ω auf 1600/3200/6400 Ω	DM 2.85
Telefunken „Diana“, Holzgehäuse	DM 8.80
Telefunken „Zauberland“, Holzgehäuse	DM 10.75
Schaub „Topas“, Holzgehäuse	DM 5.90
Schaub „Rubin“, Holzgehäuse	DM 6.35
Lautsprecher-Bespannstoff, Industriequalität, qdm.	DM -10
Schallwand mit schönem Bespannstoff 260 X 185 mm	DM -50

**Transformator - Drehkos:**

Schraub-Netztrafo 110/125/220 Volt f Selen-Graetz-Gleichrichter, sekundär: 250 V 60 mA, 6,3 V 1,5 A	DM 5.85
Schaub-Netztrafo 110/125/150/220/240 Volt, sek.: 2x350 V 100 mA, 6,3 V 2,5 A, 6,3 V 1 A	DM 9.85
Schaub-Netzdrössel 200 Ω 60 mA	DM 3.80
Körting-Nf-Übertrager, U 1 : 5, beste Qualität	DM 1.90
Doppeldrehko 2 X 500 pF, kugegelagert, kaltisoliert	DM 1.90
Dau-Dreifach-Drehko 3X540 pF, Anf.-Kap. 12 pF	DM 4.60

**Schlehtwiderstände - folgende Werte zum Sonderpreis:**

1 Watt - 200 260 700 Ω, 1,6/1,8 2,4/2,6 6/8/9/11/60/300 kΩ, 2 MΩ	nur DM -08
1/2 Watt - 75/140 600 Ω, 1,2/3/6/45/60/130/170/480/660/700 kΩ, 3/4 15 22,5 MΩ	nur DM -08
1 Watt - 800 Ω, 2/5/10 16/30/50/100 kΩ	nur DM -10
2 Watt - 100 200/400 800 Ω, 1/1,3/1,4 1,5/1,6/2/2,5/3/10/14/15 kΩ	nur DM -15
3 Watt - 75 125 250 500/700 Ω, 2/3/4/6/10/15/20/35/100 kΩ, 1 MΩ	nur DM -18
6 Watt - 500 Ω, 1,6/1,7/2/3/3,5 6/7/7,5/9/10/15/60/80/100 200/250/500 800 kΩ, 1/2/3/5 MΩ	nur DM -25
10 Watt - 1 MΩ 1/2, 2 MΩ 1/2	nur DM -50
Sonstige Werte: 1/2 Watt - DM -25, 1 Watt - DM -35, 2 Watt - DM -50	
Gitterkombination: 5 MΩ + 100 pF	DM -18

**Drahtwiderstände:**

4 Watt, blank: 1,8 5/10/6,3 +82/75/110 Ω	DM -10
10/15/20/30/35/40/45/50 60/70/80/100/150/200/250/300/400/500/600/700/750 800 Ω, 1/1,5/2/3/3,5/5 kΩ	DM -18
1 Watt mit Abgreifschelle: 240/300/330/515/565 Ω	DM -23
6 Watt, blank oder lackiert: 10 20/200/250/380/700/860 Ω, 5 6 10 30 kΩ	DM -20
10 Watt, blank: 500 Ω	DM -25
12 Watt, blank oder lackiert: 20/160/200/250 300 Ω, 2,6 kΩ	DM -25
15 Watt, lackiert mit Abgreifschelle: 82 Ω	DM -30
35 Watt, mit Abgreifschelle: 1,3 kΩ	DM -50
Siemens-Spindeltriebverstand 100 Ω, 1,5/3,4/3,5 kΩ	DM 1.30
Schichtpotentiometer I od. 0,5 MΩ, 1/4 W, log., 30 mm Ø, 8 mm Achslänge	DM -40
Schichtpotentiometer 1,3 MΩ, 1/2 W, log., 45 mm Ø, Anzapfung f. gehörige Lautstärke - Regelung, 1pol., Zug-, Druck- oder Drehschalter	DM 1.50

**Hochlast-Widerstände: (Rosenthal, Pantohm, Preh)**

2 Watt: 20/140/170 Ω, 3 kΩ	DM -25
4 Watt: 20/170/300 Ω, 3/4,5/5 kΩ	DM -25
8 Watt: 60/300/800 Ω, 5 kΩ	DM -30
10 Watt: 200/600 Ω, 1,1/2,15/2,5/3 kΩ	DM -40
15 Watt: 50/250/300/800/850 Ω, 1/2,5/3/3,6/4/5/7,5/8/10/12 kΩ	DM -50
20 Watt: 800 Ω, 1/3/15 kΩ	DM -60
25 Watt: 10/18/20/30/800 Ω, 1/1,5/2/2,5/3/4/5/8/10/20 kΩ	DM -70
35 Watt: 500/600 Ω, 1/2/2,5/3/6/35 kΩ	DM -80
55 Watt: 15/30/80/100/150/400/600/700 Ω, 2/2,5/3/5/7/50 kΩ	DM -90
75 Watt: 5/6/10/20 Ω	DM -90
125 Watt: 7/35/70/100/200 Ω, 1,5/10/12,5/20/25/30/60 kΩ	DM 1.-
225 Watt: 7,5/20/25/30 50/100 kΩ	DM 1.50

**Becherkondensatoren:**

Rundbecher Miniatur, Zentralbefest. 0,05 µF 110/330 V	DM -30
Rundbecher Miniatur, Zentralbefest. 0,05 µF 500/1500 V	DM -50
Rundbecher Siemens 0,1 µF 250/750 V	DM -35
Kleinbecher, Durchführungskond. 0,07 µF 450 V	DM -25
Kleinbecher, 0,1 µF 500/1500 V	DM -35
Kleinbecher, Bosch MP 2X0,1 µF 250 V	DM -45
Kleinbecher, Siemens MP 3X0,1 µF 250 Volt	DM -55
Kleinbecher, Bosch MP 0,25 µF 250 V	DM -40
Kleinbecher, Bosch MP 0,5 µF 160 V	DM -40
Kleinbecher, Ero 0,5 µF 250 V	DM -50
Kleinbecher, Siemens MP 1 µF 250 V	DM -75
Normalbecher, Bosch MP 2 µF 500 V	DM 1.85
Normalbecher, Siemens, tropenf. 4 µF 350/1000 V	DM -95

**Verschiedenes:**

Bananenstecker Messing, Porzellan	DM -04
Widex-Bananenstecker	DM -08
Messing-Buchse blank, 2 Mutttern	DM -09
Apparate-Klemme, beste Industrie-Qualität, schwarzer Isolierkopf, 14 mm	DM -18
schwarzer Isolierkopf, 17 mm	DM -18
Gummifuß für Geräte, 20 mm Ø	DM -05
Schaltdraht Isol., Cu 1 mm, hützer. m	DM -10
DKE-Drehknopf	DM -08
Schöner Bakeliteknopf, 30 mm	DM -10
Schöner Bakeliteknopf, 40 mm	DM -10
Schöner Bakeliteknopf, 45 mm	DM -10
Mentor-Spezial-Knopf für Meßgeräte, Ø 30-mm-Platte, Ø 40 mm	DM -45
Sich.-Elemente Wickmann, Aufbau	DM -28
Motorkohlen - Sortiment, 30 Kohlen	DM -60
Schrauben-Sortiment, 100 verschied.	DM -60
Skalenantrieb m. 3farb. Glasskala	DM -75
Skalenzugfeder	DM -05
Skalensel, Diamantstahl	m DM -10
Telefunken-Superspulen Satz, 6 Kreise, KML mit Schalter, Zf- und Zf-Saugkreis „Operette“	DM 11.90
Menzel-Supersatz Sp 113, kompl.	DM 16.80
Gewindestangen M 3X80, M 3X100 je	DM -10
Gewindestangen M 4X96	DM -15
Alu-Chassis, ungeb. 24X12X4,5 cm	DM -85
Eisen-Chassis, gebohrt 20X12X4,5 cm	DM -35
Telefunken „Rex“ - Chassis	DM -90
Skalenselrollen, Bakelite, 12 mm Ø	DM -08
Elgesit, kleiner Drehschalter 1X Um	DM -35
Elgesit, kleiner Drehschalter 2X Um	DM -45
Elgesit, kleiner Drehschalter 1X 11	DM -75
Elgesit, großer Stufenschalter 1X 15	DM 1.60
Luftw.-Kippschalt. 1XUm, 40 V 30 A	DM -50
Preh-Rastra-Stufenschalter, 3 Schaltsegmente je 6 Kontakte	DM 3.90
2pol. Umschalter, bes. fach, Silberk.	DM -35
Überspannungsschutz - Patrone 350 V, gasgef.	DM -25
Aufbausockel gefed., 4pol. „Europa“	DM -25
Aufbausockel gefed., 5pol. „Europa“	DM -30
Callt-Wickelkörper m. Lasche, 3 Kam.	DM -25
Kugelvariometer, L min 7,2; L max 35	DM 1.80
Callt	DM 1.80
Relais 24 V 900 Ω, 2 Arb./1 Ruhe + 1 Arb.-Kont.	DM 1.90

**Solengleichrichter:**

SAF 240 Volt/20 mA	DM 1.75
SAF 250 Volt/30 mA	DM 1.90
SAF 240 Volt/40 mA	DM 2.20
SAF 220 Volt/60 mA Graetz	DM 2.80
SAF 280 Volt/60 mA	DM 2.90
SAF 240 Volt/120 mA	DM 3.90
AEG 220 Volt/0,5 A	DM 6.50
SAF 12 Volt/4 A Graetz	DM 12.50
SAF 24 Volt/0,6 A Graetz	DM 3.25
SAF 42 Volt/4 A Graetz	DM 24.50
SAF 56 Volt/1,2 A Graetz	DM 8.70
SAF 220 Volt/1,2 A	DM 10.50
Siemens-Cuoxydul 8 V 3 A Graetz	DM 3.85
Siemens-Cuoxydul 24 V 1,5 A Graetz	DM 4.90
Siemens-Kleinladegerät, Leistung: 2...4...6 V 0,5 A umschaltbar für 220 Volt	DM 15.90
für 110/125 Volt	jetzt nur DM 9.80

**Hochspannungs-Kondensatoren:**

Becher 0,1 µF 2 kV Arbeitsspan.	DM -95
Becher 0,5 µF 2 kV Arbeitsspan.	DM 1.35
Becher 1 µF 2 kV Arbeitsspan.	DM 1.90
Becher 2 µF 3,6/12 kV (Öl)	DM 6.80

**Röhren mit Übernahmegarantie:**

H 406 D	DM -90	UCH 5	DM 7.50
AZ 1	1.45	UF 6	5.50
AZ 11	1.45	UL 2	6.50
RCN 1064	1.45	UY 4	2.90
G 2004	2.60	RL 12 P 35	3.90
DF 11	3.-	RL 2,4 T 1	80
DLL 21	7.-	RV 2,4 P 700	1.50
A 4110	2.80	RD 12 T f	1.80
A X 50	4.90	AEG N 110/1	3.-
AC 2	3.85	AEG 280/20	11.-
Socket U 21	-25	Socket P 35	-65
Socket P 700	-20	Socket P 2000	-80
8pol. Topfsockel, Bakelite			DM -15
8pol. Topfsockel, Callt			DM -08
Stahlröhrensockel, Bakelite			DM -09
Stabi 150 A 2 mit Sockel			DM 1.20