

QSO
MAGAZIN

LA PASSION DE LA RADIO

MORDANT !

DUR
un Examen CB en 92

DINGUE
le TRIO, 3 Postes en 1

DÉLIRE
Tania, Sirène des Ondes

Spécial Dérision

ET
RADIO -
AMATEUR
ISME

- ① **FT-1000**
TX décimétrique
- ② **FT-767GX**
TX décimétrique
- ③ **FT-757GXII**
TX décimétrique
- ④ **FT-747GX**
TX décimétrique
- ⑤ **FL-7000**
Linéaire décimétrique
- ⑥ **FRG-8800**
RX décimétrique
- ⑦ **FRG-9600**
RX scanner
- ⑧ **FT-736R**
TX base VHF/UHF
- ⑨ **FT-290RII**
TX mobile VHF
- ⑨ **FT-690RII**
TX mobile 50 MHz
- ⑨ **FT-790RII**
TX mobile UHF
- ⑩ **FT-212RH**
TX mobile VHF
- ⑩ **FT-712RH**
TX mobile UHF
- ⑩ **FT-912RH**
TX mobile SHF
- ⑪ **FT-4700RH**
TX mobile VHF/UHF
- ⑫ **FT-23R**
TX portable VHF
- ⑫ **FT-73R**
TX portable UHF
- ⑬ **FT-411**
TX portable VHF
- ⑬ **FT-811**
TX portable UHF
- ⑬ **FT-911**
TX portable SHF
- ⑭ **FT-470**
TX portable VHF/UHF



GENERALE ELECTRONIQUE SERVICES

172, RUE DE CHARENTON - 75012 PARIS

Tél. : (1) 43.45.25.92 - Télex : 215 546 F GESPAR - Télécopie : (1) 43.43.25.25

QSO Magazine Hors série dérision
AOUT 1991

EDITO

Clins d'œils

Il y a un peu plus de dix ans naissait QSO Mag. Un esprit nouveau, un brin de dérision, un zeste de provocation...

Aujourd'hui rien n'a changé. Ce numéro n'est pas bidon, juste dans le ton. Vous avez été plusieurs à jouer le jeu et ici, nous vous en remercions. C'est vrai, Top Secret et Tania sont des polissons, mais nous nous poilons...

Le spécial dérision, c'est un bastion contre la bêtise et les mauvaises opinions. Le spécial dérision, c'est le manifeste de notre passion, les radiocommunications. Et puis, une fois par an, pourquoi ne pas faire les couillons ? Evidemment, c'est moins long, mais c'est plus bon, non ?

M.B.

**QSO Magazine - 11, rue des Sept Troubadours
31000 TOULOUSE - Tél. 61 63 87 87 - Fax : 61 63 94 26**

Rédaction & Fabrication : Rédacteur en chef : Christian de Montmagnier - Coordination : Marc Bernard - Rédaction : Marc Bernard, Jeff Quéneau, Nicolas Archer, Joël Daudoux (illustrations), Correspondants : Jean-Luc Séllem, Hubert Montailoux, Stéphane (F11EDB), Allen 24, Patrick Besson, CB 92 (F11MXI), Jean-Luc Lescure (Trucker 92), Alpha 33, Victor Orléan (CC 290), Didier Barriaud (ED1NEZOWAC 62), Ivan Le Roux, Jean-François Mauboussin (photos), Alain Leroy, Jean-Claude Prat (F3PU), Jean-Luc Cury (collaborateurs bénévoles et amicaux). ■ **Maquette :** Catherine Nicoud-Maq 3 (création artistique), Fanette Salmon (F 11 NRJ) ■ **Photocomposition :** Raënaes Conseil & Communication 61 63 03 23 ■ **Photogravure :** T.E.C. (Toulouse) ■ **Impression (tirage minimum 20 000 exemplaires) :** Imprimerie de Sud (Toulouse) et Impression des Pyrénées (Foix) ■ **Diffusion :** NMPP (M1229) ■ **Directeur de la Publication :** Christian de Montmagnier ■ **Commission Paritaire :** 63389 ■ **L'épôt légal à parution.**

Publicité : au journal - Tél. 61 63 87 87 - Chef de Publicité : Patrick Menier (F11NMS)

Abonnements, Boutique QSO Mag. : au journal - Tél. 61 63 87 87 - Patrick Menier (Responsable), assisté de Georges Salar

QSO Mag. est une publication **TOPAZE EDITION** - SARE au capital de 50 000F - RCS Toulouse B 351 736 673 - Siège social : 54 bis rue Alsace-Lorraine, 31000 Toulouse - Gérant : C. de Montmagnier - CCP Toulouse 4 632 14 K.

ACTUALITES

4 Toute l'actualité, les nouveautés, les faits divers, les potins, etc.

EXCLUSIF !

5 Le TRIO = TX + téléphone + autoradio

LICENCE CB

8 un examen en 92

REPORTAGE

10 Top Secret OO, un "clandé sur les ondes"

RADIO PRO

12 Les comptoirs en délire

PORTRAIT

14 La sirène des ondes !

INFOS CLUBS

16 La Méchouimégalomanie

REPORTAGE

18 Jean d'Avignon, des fédés, à l'érotisme

FICTION

20 Vinaigre chez les Sauce Scarole

RADIOAMATEURISME

26 WOLFGANG AMADEUS PELUCRE, Témoin de l'intemporel

QSL

30 Quand les QSL ne sont pas tristes...

JEUX

31 Humour, détente ...

LE DERNIER MOT

33 Le courrier des lecteurs en VO



APRENEZ À MODULER AVEC ORDRE ET MÉTHODE :

Prenez un engagement à l'école nationale de modulation "27 MHz". Pour plus de renseignements s'adresser:
Ecole Nationale de Modulation
19, route du canal - 12345 St Pierre du Bidon

YL QRO !

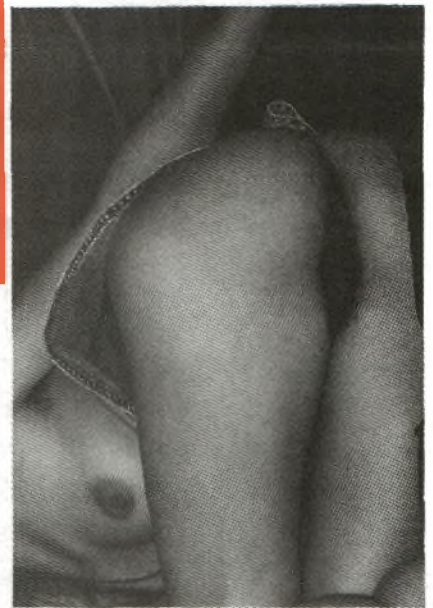

Envoi spontané d'un lecteur du 67 : " Bise à QSO Mag et bonne dérision." Une YL qui vous aime bien

Faits divers

LA PORTEUSE VA CHARGER

Un dramatique accident s'est produit le mois dernier, au domicile d'une mère porteuse notoirement connue dans le département pour ses frasques musicales. Il était 20 heures, le 14 juillet, lorsqu'un voisin a découvert le corps, lacéré de plusieurs coups de couteaux, du malheureux disque de vinyle. Quant à la mère, elle reste introuvable depuis...

Aujourd'hui encore, la police n'écarte pas la thèse du suicide...

UNE EXPÉ VITE BOUCLÉE

Ces deux Dx'eurs des Charentes n'ont pas eu de chance. Si en effet la première nuit de l'expé s'est déroulée tout à fait normalement, il n'en est pas allé de même pour les jours suivants. Les deux audacieux n'avaient rien trouvé de mieux pour planter leur campement, que de choisir la cour de la compagnie de gendarmerie d'Angoulême ! N'attendez pas les confirmations QSL avant quelques mois...

CHASSE GARDÉE

Les chasses au renard" traditionnelles seront prochainement interdites en France. En effet, sur plainte de la SPA soutenue par Brigitte Bardot, le Tribunal de Grande Instance de Grenoble vient de rendre un jugement d'interdiction qui devrait faire jurisprudence. Sensibilisé à la question, le ministère préparerait un projet de loi. Les clubs spécialisés dans ce type d'activité pensent déjà à remplacer les animaux vivants par des perturbateurs notoires... Ste. Mère Porteuse ne va pas plus y retrouver ses petits !

LE CIBÉROTISME NE PASSERA PAS !

De plus en plus de lecteurs nous écrivent pour se plaindre qu'un nombre croissant de couples prennent un malin plaisir à faire l'amour en fréquence. C'est une honte ! Il est temps de réagir énergiquement et une bonne leçon s'impose ! La prochaine fois que vous entendez l'un de ces couples immondes souiller votre canal préféré, sans bruit, allez éteindre la lumière, faufilez-vous vers le point d'eau le plus proche, remplissez une casserole ou un seau, approchez-vous par l'arrière du TX et aspergez ces deux dégoûtants !

SMRI : LE DERNIER SALON OU L'ON CAUSE

Bravo à ce club du 36 pour l'organisation du premier Salon de Matériel Radio Introuvable" qui a vu malgré une affluence timide de très beaux échanges. Et c'est bien sûr, devant les stands vides que l'on cause le plus. Le matériel introuvable, comme son nom l'indique est évidemment introuvable et ne peut donc être présenté. Mais ceci n'est pas vraiment un inconvénient pour ces passionnés. L'essentiel était plutôt ce jour là, de spéculer sur ce qui aurait pu exister et être exposé. Tout ce matériel ouvre des chemins inexploités à l'imagination des amateurs qui, sans avoir une quelconque notion de ce à quoi le dit matériel aurait pu ressembler arrivent à dialoguer durant près de deux jours... Encore une fois bravo au comité organisateur pour ce salon que l'on aimerait voir plus souvent...

EXCLUSIF

Le TRIO : TX. auto radio. téléphone

Ce sera LE TX de la fin du siècle ! Vous en avez rêvé, un fabricant japonais (que nous ne pouvons encore citer) l'a fait : un TX qui est aussi un autoradio et un téléphone de voiture. Trois appareils en un pour la radiocommunication totale. QSO Mag. vous révèle, en avant-première mondiale, les premiers éléments d'informations obtenus sur ce TRIO génial.



Un look original mais d'une exceptionnelle sobriété par rapport à la richesse des fonctionnalités.

C'était au début du mois de juin dernier : notre correspondant à Singapour, Charles-Etienne Chang-Zen, nous signale qu'il est sur le point d'obtenir des indiscrétions sur un TX complètement révolutionnaire. Bien entendu, toute la Rédaction était aux aguets : enfin, une vraie grande nouveauté allait-elle sortir ? On a pas été déçu ! L'informateur de Charles-Etienne Chang-Zen, méfiant, a été plus long que prévu à fournir les renseignements attendus, mais ça valait le coup d'attendre : c'est le scoop de l'année ! Malheureusement, contrairement à ce que nous espérons, il était trop tard pour le passer dans le numéro de juillet, en dépit de sa sortie tardive. D'autre part, une telle information était trop exceptionnelle pour attendre la parution de septembre. C'est pourquoi, nous avons fini par décider de publier dans ce numéro. Bien sûr, cet article très sérieux tranche un peu avec le ton pas-sérieux-du-tout de ce spécial "Dérision-humour", mais nous ne doutons pas que vous apprécierez ce petit accès de rigueur.

MEMES BASES TECHNIQUES

C'est devenu une banalité de dire que cette fin de millénaire est l'ère des communications. Par tous moyens, à tous moments et en tous lieux, il devient possible de joindre n'importe qui en n'importe quel point du Globe. Grâce à la fantastique invention de Heinrich Hertz, il n'y a plus un seul recoin, une seule situation de notre vie courante où nous sommes condamnés (techniquement...) à l'isolement total. Le cas exemplaire de l'apport irremplaçable de la radio est celui des liaisons "mobiles-fixes". D'abord avec l'autoradios, il était déjà possible de recevoir un message tout en roulant. Ensuite sont venus, pour quelques privilégiés, des matériels permettant aussi d'émettre en circulant : téléphones de voitures aujourd'hui en plein boom, et premières stations radioamateur de base adaptées par des passionnés dans leur propre voiture transformée en tour Eiffel ambulante. Rien à voir donc avec les premiers postes

CB conçus dès l'origine pour servir en mobile. Après un démarrage timide au début des années 70 et une explosion qui a fait long feu en 79-80, la CB est de venu aujourd'hui la compagne de plus d'un million de gros rouleurs.

Bref, comme on le voit, chaque système s'est développé indépendamment des autres. Cela oblige l'homme branché d'aujourd'hui qui veut bénéficier des atouts des trois types de liaisons (radiodiffusion, téléphone, CB) à acquérir trois appareils dont les bases techniques sont les mêmes et qui vont encombrer inutilement l'habitacle de son véhicule.

TOUCHES À FONCTIONS MULTIPLES

D'où le coup de génie des ingénieurs japonais, qui comme on le sait ont un grand sens pratique : ils se sont dit "pourquoi ne pas réunir les trois fonctions en un seul boîtier ?" La réponse, c'est le TRIO (Three Radios In One), le combiné définitif qui devrait équiper très vite un grand nombre de voitures.

Question look, le TRIO ne ressemble à rien de connu évidemment. En effet, un des défis technologique à gagner consistait à rassembler toutes les fonctions de base des trois systèmes sur un seul pupitre de commande sans pour autant risquer de rebuter l'utilisateur moyen par un trop grand niveau de complexité. D'autre part, il fallait aussi rester dans les limites de la norme d'encombrement ISO établie pour les autoradios et permettant d'intégrer très facilement le futur combiné dans n'importe quelle voiture.

Le TRIO se compose d'un boîtier encastrable (au format autoradio, donc) livré d'origine avec un tiroir antivol, et d'un micro avec commande PTT (push-to-talk), style CB. La face avant, remarquablement sobre par rapport aux richesses de l'appareil, se veut avant tout fonctionnelle et facile d'emploi. Toutes les commandes sont à touches à fonctions multiples. C'est-à-dire qu'une même touche peut commander des opérations différentes selon la situation et l'état de la touche "fonction". Le logotype

lumineux apparaissant sur chaque touche change automatiquement à chaque fois, simplifiant ainsi au maximum la vie de l'utilisateur.

AFFICHAGE DU SPECTRE

Le grand afficheur ultra-complet, fonctionnant en mode graphique, participe également, par l'intelligence de sa conception, à l'agrément d'utilisation en fournissant toujours un maximum d'informations tout en restant bien lisible. Ainsi, en mode "téléphone" (norme SFR) il indique le n° demandé, l'état de la ligne, et la durée de communication; en mode autoradio, la bande (PO, GO, FM), la fréquence et, sur demande, le niveau de réception (fonction hérité du S-mètre de la CB); en mode CB, le type de modulation (AM, FM, BLU), la fréquence et, sous forme graphique, le niveau de puissance de sortie ou celui du signal capté (S-mètre).

Cet afficheur, véritable tableau de bord de l'appareil, permet aussi d'effectuer des réglages de base ou de contrôler des paramètres techniques : égaliseur à 7 paliers (autoradio); visualisation du spectre de bande en réception (autoradio et CB)



Conçu au format autoradio (norme ISO), il remplace à la fois l'autoradio lui-même, le téléphone de voiture et la CB.

permettant de repérer tout de suite les stations fortes (plus efficace qu'un scanner dont le TRIO est également pourvu); décompte des communications à payer (téléphone); réglages de la tonalité grave-aiguë (téléphone, CB), réglage du TOS, etc. C'est bien joli tout ça, pensez-vous... mais comment se fait-il qu'à l'époque où une nouvelle génération de postes CB est annoncée équipée d'origine de combinés micro-H.P. style téléphone de voiture, cette merveille, qui fait à la fois CB et téléphone de voiture, n'en soit justement pas pourvue ? Bonne question mon brave Monsieur ! Eh bien tout simplement parce que le TRIO est aussi un autoradio, et même un autoradio de haut de gamme de surcroît ! Ses concepteurs ont donc pensé que l'écoute au travers des haut-parleurs de bonne qualité qu'exige l'appareil, devrait largement combler l'utilisateur.

DOUBLE ET TRIPLE VEILLE

A noter que dans les fonctions CB et téléphone, un filtre se commute automatiquement pour limiter la bande passante au spectre sonore normalisé des deux systèmes et ainsi éliminer les parasites. Enfin, les inconditionnels du "look téléphone" pourront toujours acquérir en option le combiné classique qui permet en outre de tenir des conversations plus discrètes.

Terminons ce rapide premier petit tour d'horizon des incroyables ressources du TRIO par les fonctions spécifiquement CB. Précisons tout d'abord, qu'au départ, le TRIO se met automatiquement en mode autoradio et se cale sur la dernière station reçue. En cas d'appel téléphonique, une tonalité se superpose à la musique qui est automatiquement coupée dès qu'on décroche. Ainsi, si l'on ne modifie pas les réglages de base, la CB passe en troisième plan.

En effet, les responsables japonais du marketing ont pensé que la majorité des futurs acquéreurs du TRIO seraient surtout des gros rouleurs habitués du canal 19. C'est ainsi que le TRIO est équipé d'un

système de veille sur un, deux ou trois canaux préalablement mémorisés. Dès qu'une émission est captée sur le ou les canaux sélectionnés, la musique est coupée et l'appareil se commute en écoute. Par contre, si un appel téléphonique intervient simultanément, il devient prioritaire. Mais bien entendu, si vous le désirez, vous pouvez modifier l'ordre des choses !

RÉPONDEUR INTÉGRÉ

Le TRIO est bien sûr un multimode (AM-FM-BLU), dont les seules caractéristiques CB ont de quoi faire rêver plus d'un fana... Dans sa version d'origine, qui sera bien sûr adaptée aux contraintes de la norme française, la "bête" dispose de 999 canaux entre 25 et 30 MHz, espacés chacun de 5 kHz. Autrement dit, il y a près de 450 canaux "normaux" (terminaison en "5"), autant de fameux canaux "bis" (terminaison "0") et tous les "trous" (26,095; 27,095; 27,145, etc.). Dingue, non ? Côté puissance, il y a aussi "ce qu'il faut" : elle est réglable en continue de 0,01 à 50 Watts. Carrément... Enfin, une petite chambre d'écho est incorporée pour les amoureux des voix cavernesuses.

A cela, il faut encore ajouter des fonctions qui commencent seulement à apparaître en CB, comme le scanner (sur les canaux libres occupés ou sur les canaux mémorisés, 2

vitesse de balayage, en montée ou en descente), les mémoires (999 positions disponibles pour la CB, l'autoradio ou le téléphone), et la veille multiple (sur un, deux ou trois canaux). Et quelques autres tout à fait inédites comme le répondeur : on enregistre un message qui est émis automatiquement dès qu'un appel est reçu en votre absence sur une fréquence choisie (même possibilité en mode téléphone).

LE PRIX : UNE AFFAIRE !

Enfin, suprême raffinement, le renvoi d'appel intermode. 1er cas : on vous appelle en votre absence dans le véhicule. Vous pouvez programmer le renvoi de l'appel soit sur un autre numéro (téléphone), soit sur une autre fréquence (fonction transpondeur en CB). 2ème cas : plus fort encore, vous pouvez programmer le renvoi d'un appel téléphonique sur une fréquence CB et, réciproquement, le renvoi d'un appel CB sur un n° de téléphone ! Dérivé de cette fonction révolutionnaire, vous pourrez vous procurer en option un petit talky-walky de poche qui vous permettra de recevoir ou d'envoyer des appels, en CB ou en téléphone, par l'intermédiaire du TRIO qui fonctionne alors en "relais". Cela multiplie encore les possibilités en vous permettant de vous éloigner de la voiture (visite d'un client, d'un chantier) sans risquer de manquer un appel !

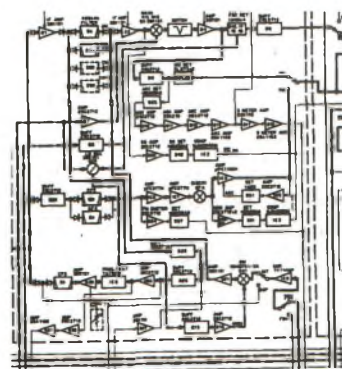

Un aperçu du schéma très sophistiqué du TRIO : technologies avancées et composants de haute qualité.

Tout ceci n'est qu'un aperçu des fantastiques ressources de cet appareil fabuleux. Reste à savoir quand nous pourrions le trouver en France (pas avant l'année prochaine en tous cas, car les problèmes d'homologation semblent particulièrement ardu...), et surtout à quel prix cette pure merveille sera proposée... Osons un pronostic : entre 8 et 12.000 F, c'est-à-dire nettement moins cher que le prix des trois appareils à peu près équivalents achetés séparément (autoradio 5.000 F; téléphone 13.000 F; CB 3.000 F). Bien entendu, on suit l'affaire TRIO de très près, et nous pensons être en mesure de vous faire de nouvelles révélations sur ce TX démoniaque (notamment le nom du fabricant) dès le prochain numéro...

CB 92

SERIE (TRES...) LIMITEE !

Un appareil aussi sophistiqué n'est évidemment pas destiné à remplacer tous les autoradios et tous les postes CB existants... C'est donc un marché moins vaste que celui de ces deux types d'appareils réunis, mais qui devrait représenter plusieurs centaines milliers de pièces rien qu'en France ! C'est dire que la demande va très probablement dépasser très vite l'offre.

Toujours est-il qu'un produit aussi novateur va certainement créer un nouveau marché dont il est bien difficile de deviner l'importance. C'est pourquoi nous vous proposons de répondre au mini-sondage suivant.

SONDAGE TRIO

ATTENTION ! Toutes vos réponses seront transmises au futur importateur du TRIO. Nous lui demanderons de vous envoyer en AVANT-PREMIERE une documentation complète sur l'appareil dès qu'elle existera. Vous pourrez ainsi être parmi les premiers à tous savoir et à pouvoir éventuellement acquérir un TRIO.

- Oui, je trouve le TRIO totalement novateur
- Oui, il correspond au TX que je rêve un jour de posséder
- Oui, je suis intéressé par un achat éventuel dès la sortie du TRIO

Nom _____
Prénom _____
Adresse _____

A renvoyer à :
QSO Mag. - Sondage TRIO
11 rue des Sept Troubadours 31000 TOULOUSE

EXCLUSIF ! UN EXAMEN POUR LES CIBISTES !



C'était dans l'air depuis déjà longtemps. Dès le mois de janvier 92, tous les cibistes devront se soumettre au passage d'un examen, y compris ceux qui possèdent déjà une licence. Cette décision officialisée au plus haut niveau intervient à l'heure où les responsables européens s'interrogent sur la légitimité de la CB.

La situation actuelle ne pouvait plus durer. En conséquence nous avons pris la décision d'instaurer un examen réglementant l'usage et la pratique de la Citizen Band en France". Cette déclaration étonnante est tirée d'une conversation téléphonique avec l'un des plus hauts responsables du ministère de tutelle. Il est évident que nous devons, pour l'instant, observer la plus grande discrétion quant à l'identité de notre source. Toutefois, si l'information s'avérait exacte, elle aurait l'effet d'une bombe dans le monde de la CB. Imaginez plutôt : Tous les possesseurs d'une licence CB désireux de continuer à moduler en toute liberté devront satisfaire à cet examen que l'on nous annonce draconien ! Il en va de même pour les nouveaux utilisateurs. De plus, aucun TX ne sera délivré par les revendeurs sans présentation du fameux diplôme. On peut déjà tabler sur le développement anarchique du marché noir, la multiplication des abus et le retour à la

clandestinité. Enfin et pour clore le tout, le cibiste diplômé devra tous les deux ans, suivre une "révision" obligatoire (sorte de stage de réactualisation des connaissances d'une durée de cinq jours).

LES LIBERTÉS BAFOUÉES !

Il est évident qu'une fois encore la CB est attaquée de plein fouet par ses détracteurs. Encore une fois, ce sont la liberté, l'indépendance et la légitimité de ce fantastique moyen de radiocommunication qui sont bafouées. Bien sûr, les cibistes sont gênés, bien sûr, ils dérangent l'administration et poussent les instances européennes dans leurs derniers retranchements. Alors, pour imposer sa loi et étendre un peu plus encore son pouvoir et son monopole, l'administration muselle les



micros, impose des dictats arbitraires. Il à noter que durant une période de 1 an, la France sera pays pilote. Si l'expérience s'avèrait concluante, ce serait toute l'Europe du marché commun qui tomberait dès 93, sous le coup de cette nouvelle réglementation ! Enfin , et l'on atteint ici les frontières du totalitarisme, l'examen ne sera ouvert qu'aux candidats âgés d'au moins 15 ans révolus.

Plus que jamais, il est temps de réagir et de lutter ! Plus que jamais, les cibistes vont devoir faire corps et défendre leurs droits et libertés. Il ne serait d'ailleurs pas illusoire qu'à cette occasion, les deux fédérations (FFCBL et FFCBAR) oublient leurs querelles ancestrales pour s'unir et protéger le devenir et la pérennité, en toute liberté, de notre passion.

Marc Bernard

ATTENTION ! Bien que nous ayons accepté un embargo sur ces informations, le sujet est trop grave pour rester un jour de plus sous silence. Nous vous livrons donc et dans son intégralité, le contenu du futur examen.

EPREUVES DU NOUVEL EXAMEN CB

Epreuves Théoriques (à l'écrit) :

- Description technique exhaustive (composants, synoptique, fonctionnement, capacités, performances) d'un Emetteur-Récepteur CB. Le modèle sera tiré au sort par le candidat.
- Loi d'Ohm, Loi de Joule, Loi d'Archimède, Loi de Laplace, Loi de Lenz, Loi de Thomson.
- Circuits : Oscillants, Bouchons, Modulateurs, Mélangeurs, Magny-Cours, Démodulateurs.
- Diagrammes : de rayonnement, de raisonnance, thermo-

dynamique, de Kant, de Quillès, de Wenn.

Epreuves pratiques : (épreuves chronométrées)

- Montage et démontage d'une antenne Beam 16 éléments.
- Montage d'un poste CB sur un véhicule avec pose de l'antenne, réglage du TOS, antiparasitage et décalaminage.
- Détection sur un poste CB d'une panne caractéristique.
- Recherche d'un émetteur caché (chasse au renard) de nuit.

Epreuves Orales :

- Code Q, Alphabet International, Code Postal, Code "Ten" (USA), Code Michet, Code Morse.
- Procédure d'établissement d'une liaison radio. Réaliser un QSO avec une station lointaine (DX), soit avec Alma-Ata (Kazakstan) soit avec le Mont de

Vénus (37,2° S - 69° N), soit avec Ushuaia (54,48 S - 68,18 W).

- Constitution d'une Association (Loi de 1901), établissement des statuts, organisation des CA, des AG et des SPA.
- Tenue correcte exigée du carnet de trafic et de BAL.

Pour l'heure, les dates et lieux d'examens ne sont encore pas définis mais les épreuves théoriques pourraient se dérouler au Centre Européen Pédago-socio-maso-culturel de l'administration centrale de radiogoniométrie de Strasbourg, les épreuves pratiques sur des sites élevés (Tour Eiffel, Phare d'Ouessant, Pic du Midi de Bigorre, Tour Billon, etc...) et les épreuves orales à la gendarmerie du domicile.

Nous reviendrons bien sûr, plus en détails, sur les suites de cette affaire dans le prochain numéro (QSO Mag. N° 107).



TOP SECRET 00 CLANDESTIN DEPUIS 17 ANS

Aujourd'hui, les clandestins français sont pris sous les feux croisés de l'actualité et du premier ministre, Edith Cresson. Les avis d'expulsion se multiplient alors que les charters se préparent.

Top Secret 00 est un clandé ! Il y a dix-sept ans qu'il vit et travaille en France dans la plus totale illégalité. Pourtant le bureau d'un club CB lui a offert un siège et n'hésiterait pas en cas de "problème" à couvrir son protégé !

Attention ! Si bien sûr, les noms et lieux ont été modifiés pour la sécurité de "Top Secret 00", tous les faits décrits sur le personnage sont rigoureusement exacts.

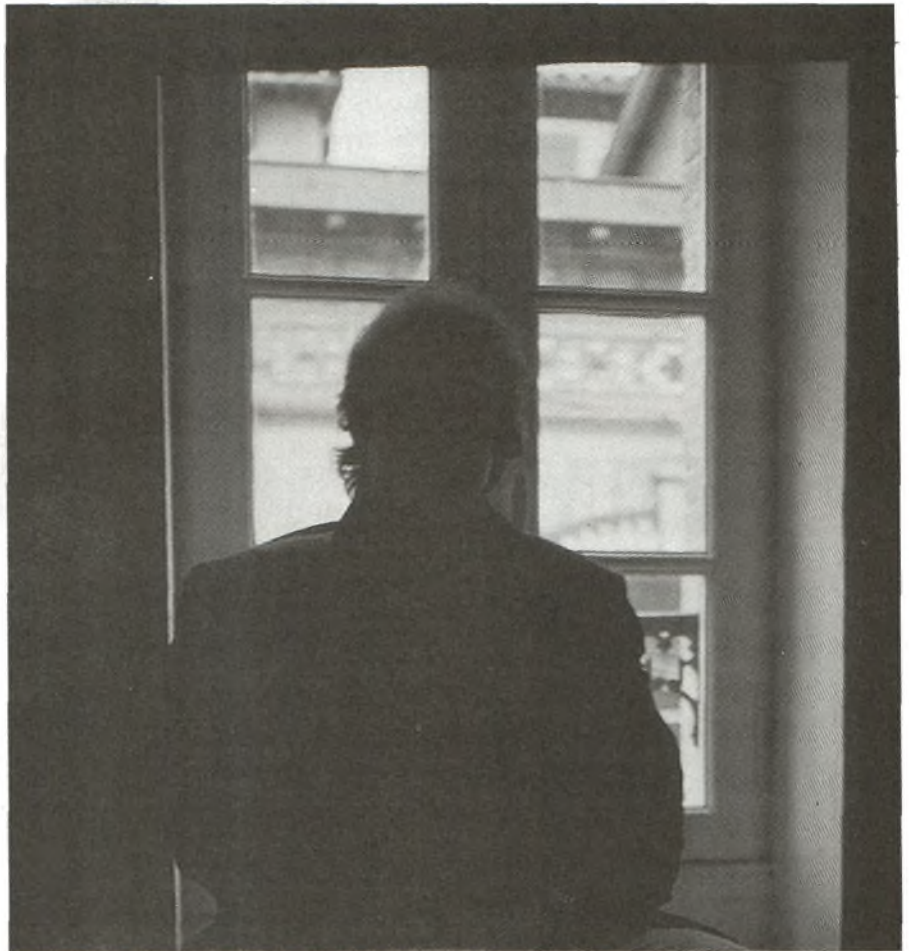

" Je suis arrivé en France, il y a 22 ans. Et je suis clandestin depuis !". Top Secret, ressemble à tout le monde. Un physique passe partout, une maîtrise de la langue honorable. Seul, un accent prononcé trahit sa nationalité. Il est portugais et son histoire est un véritable roman.

C'est à la fin des années 60 que sa famille arrive en France. Très vite sa mère et ses frères et sœurs seront naturalisés. Lui n'a pas cette chance. Téméraire et indiscipliné, l'adolescent commet quelques péchés de jeunesse... Il est fait et son compte est bon. Retour à l'envoyeur. Top Secret est ex-

pulsé manu militari vers le Portugal. L'amour l'y attend. Plus tard, les Helvètes l'accueillent. Il restera trois ans, à cheval sur la grande et la petite aiguille.

Mais la fibre familiale est la plus forte. Le clandé accompagné de son épouse rejoint sa mère en France, et tente de s'y établir définitivement. C'est aujourd'hui, chose faite.

QUATRE EXPULSIONS

Il vit dans le centre de l'Hexagone avec son épouse et ses trois enfants. Lui, travaille dans le bâtiment quant à sa femme, elle propose ses services dans



plusieurs hôtels de la ville. Evidemment tout ceci se fait "au noir" sans que la famille ne bénéficie d'une quelconque couverture, sociale ou autre.

Les enfants sont scolarisés dans un établissement privé, bien sûr.

Enfin aucun des membres de la famille n'est naturalisé. Une situation sur laquelle employeurs et école ferment les yeux.

L'histoire n'est tout de même pas aussi rose qu'il pourrait y paraître. Depuis son installation dans notre beau pays, Top Secret a déjà essuyé quatre expulsions dont le scénario est immuable. L'arrestation, le juge, l'incarcération légale durant trois jours et enfin le voyage gratuit en classe tous risques destination le Portugal. A chaque fois, le traumatisme est énorme tant, pour le clandestin que pour sa femme et ses enfants. Une famille qui bizarrement, n'est jamais inquiétée. Seul l'homme est jugé indésirable. A maintes reprises, il tente de régulariser une situation qui aujourd'hui est tout à fait rocambolesque. Pour la Sous Préfecture de son lieu de résidence, il serait toujours au Portugal alors que la Préfecture est avisée de son retour !

AU NEZ ET À LA BARBE

Si le quitus est à chaque fois le même, le retour au pays des libertés ne diffère que très peu lui aussi : "Il m'est arrivé de passer la frontière en voiture comme en bus. Je ne suis alors qu'un touriste". Non, ce n'est pas le passage de douane qui est le plus délicat mais bien la vie quotidienne en France. Là plus question de jouer avec la loi. Chaque contravention est payée scrupuleusement et la plus grande prudence, en

toute circonstance, est observée par tous les membres de la famille. L'essentiel est de rester le plus discret possible. Et quoi de plus efficace pour s'effacer que de s'afficher au grand jour.

Et c'est précisément la tactique choisie par Top Secret. Tous les week-ends, celui-ci tape sur l'épaule des gendarmes ! En toute amitié bien sûr... En effet, Top Secret, passionné de CB est aujourd'hui, un assistant radio chevronné et le vice-président d'un club des plus honorable ! : "la CB est pour moi un outil indispensable tant, sur la route pour prévenir les radars et les contrôles de police que socialement". Comble de l'ironie, l'homme prendra part en septembre, à une formation de commissaire de carrefour assurée par... les gendarmes.

CB : LE CANAL DE LA CLANDESTINITÉ

Alors, la CB outil d'intégration sociale ? Mais absolument ! Sachez que Top Secret n'est pas seul dans son cas. Ils sont plusieurs en France à être adoptés au sein de structures parfaitement légitimes et respectables. Des clubs ou des associations qui n'hésiteraient pas non plus à couvrir et aider leurs brebis égarées en cas d'attaque du loup répressif. "Si nous apprenions assez tôt qu'il est sous le coup d'une expulsion imminente, il se pourrait que la police ne le trouve pas", raconte un membre du club ! De plus, la CB ne sert pas seulement à masquer le clandestin. Elle peut aussi lui trouver un emploi "au noir" ou toute autre chose.

Bref, ce constat étant établi, que penser des clubs qui soutiennent la clandestinité. Bien sûr, dans le cas qui nous intéresse, l'homme est charmant, semble

honnête et se bat même pour la régularisation de sa situation. On peut en dire autant de la structure CB qui l'accueille. Le geste est louable et prouve une foi encore, que l'entraide n'est pas un vain mot dans l'univers cibiste.

CLUBS CB COMPLICES

Pourtant, lorsque le club dénonce l'école privée qui ferme les yeux en acceptant le chèque du clandestin, ne réagit-il pas lui aussi de même, en acceptant le prix d'une cotisation ? Que dire encore de la complicité qui est entretenue au sein de l'association ?

Alors, exploitation, recel de clandestin ou entrave à la bonne marche de la justice ? Prendre position n'est pas facile. Toutefois, à l'heure où le gouvernement s'apprête à réagir fermement vis à vis de l'immigration clandestine, le club d'accueil se place dans une situation des plus inconfortables. Il n'est pas question ici de dénoncer un homme qui ne cherche qu'à survivre et à s'intégrer mais plutôt de mettre en garde une structure qui en toute bonne foi, favorise indirectement la protection des clandestins sur le territoire.

Actuellement, les estimations gouvernementales font état de quelques 400 000 individus en situation irrégulière dans notre pays. Des hommes et des femmes qui ne subsistent que grâce à la complaisance et la cupidité d'employeurs sans scrupule. Top Secret ne perçoit bien sûr aucune rétribution pour les tâches qu'il assume dans le cadre du club, toutefois le clandestin y gagne autre chose de beaucoup plus important : la légitimité...

Marc Bernard

LES PROS S'AMUSENT

les comptoirs en délire

La vie des professionnels de la CB n'est pas triste ! La compétence n'exclue pas, bien sûr, l'humour. Et on le sait, les revendeurs sont de grands enfants... Ils aiment bien s'amuser, parfois aux dépens de leurs clients. Mais rassurez-vous, ceux-ci sont les premiers à en rire. Nous aussi.

LE GROS ROUGE QUI TACHE !

Chez ce grand spécialiste de la CB de Paris, le dindon de la farce est dans ce cas, un dépanneur TV officiant dans une voiture blanche (détail capital). "C'était un client difficile, un technicien... Nous lui avons vendu une antenne K 40. Seulement, il était toujours mécontent. Nous lui avons donc présenté un produit en bombe distribué par la N.A.S.A. et qui devait effacer les ondes stationnaires de son antenne et dont le mode d'emploi était rédigé comme suit : présenter la bombe en haut du brin, appuyer sur la commande du jet, et descendre d'un seul coup pour éviter les raccords de couches. La bombe camouflée était en fait une bombe de peinture rouge pour voiture ! Nous n'avons jamais revu le client... Il est possible que le traitement ait été efficace !".

SECOUEZ MOI, SECOUEZ MOI !

Le même revendeur, conseillait dans ses bons jours au nouveaux adeptes de DX de saisir micro et TX dans les mains avant chaque contact. Le DX'eur devait ensuite secouer le tout pendant tout le QSO pour que le contact soit plus facile...

LE (NOUVEAU...) JARGON DES CIBISTES

Nous touchons là une spécificité particulière aux cibistes, lesquels donnent à certains termes une définition ou une orthographe singulière... On retiendra notamment :

- Le "Toast mètre" : Pour organiser des contoasts

nationaux ? Plus sérieusement, pour être sûr d'avoir une bonne émission et de ne pas griller les PA.

- "Echoliser un poste" : pour le commun des cibistes, cela signifie incorporer une chambre d'écho à la station !

- Faire "bisser" un poste : littéralement, le poste doit revenir une seconde fois sur scène ! En fait, il s'agit simplement, d'ajouter les canaux bis...

MISE EN BOITE !

Toujours dans le même magasin, le même William, décidément très fatécieux, récidive avec un amateur de DX. Celui-ci, mécontent de la qualité des transmissions de son TX demande à être aidé. Jamais pris au dépourvu, William lui propose une "boîte de propag" à placer entre le TX et l'antenne ! "La boîte de propag était en fait une boîte de petits pois vidée, bien sûr, et traversée par un câble coaxial assorti à chaque bout d'une prise PL 259. La boîte a été ressoudée et ensuite repeinte. De plus, pour la crédibilité de l'ensemble il était inscrit dessus " Boîte de Propag " le tout fut vendu 50 F ! Dès l'installation de la boîte, le client a déclaré très sérieusement que désormais " ça passait canon ! " "Là c'est moi qui ai été surpris" Il a été ensuite remboursé lorsque nous lui avons ouvert la boîte..."

ROGER ?

Il est des personnages pour lesquels tout est prétexte à plaisanterie. Ainsi lorsque William reçoit l'appel d'un DX'eur : "Ici Whisky Lima, t'as le Roger ?", il répond "Non, il est parti en course, mais ne quitte pas, il revient tout de suite !".

LE MICRO MULTIFONCTIONS

Ceci est l'histoire d'un micro préampli de station fixe avec support flexible à bonnette rouge, toujours dans un magasin parisien. Pourtant d'une excellente qualité, ce micro ne recueillait que peu de suffrages. Un jour, il intéresse un couple de cibistes. La femme intriguée par la bonnette rouge enveloppant la tête du micro s'interroge quant à son utilité... "Cette bonnette possède deux fonctions" lui répond notre cher revendeur: "l'une pour éviter le larsène, quant à l'autre elle peut s'utiliser lorsque votre mari est en déplacement...". Devant l'air dubitatif de sa cliente, le revendeur ajoute : "Il suffit alors de placer la bonnette sur le micro, de redresser la crose du micro et ensuite, d'en faire l'usage qui s'impose...". Loin de s'offusquer, la cliente rigole à gorge déployée. Mais l'histoire ne s'arrête pas là. Très vite, le gag va s'ébruiter sur la fréquence. Dès lors, le cibiste fut surnommé "le p'tit bout rouge". Peu de temps après l'heureux propriétaire se défait de l'accessoire. Malheureusement, le nouvel acquéreur en même temps que du micro, va hériter du surnom ! Excédé, quelques mois plus tard, il abandonnera définitivement la CB...

Jean-Pierre de feu
Transelectronic (Fontenay sous bois)

L'ANTENNE LASER INVISIBLE !

Voici l'histoire de feu Tonton La Rafale (Transélectronique) qui au début des années 80 sévissait à Fontenay Sous Bois. Pensant que sa boutique nécessitait un peu de promotion sur les ondes, ce revendeur de génie émettait avec une petite installation assortie d'une antenne de faible capacité. Après avoir contacté un grand nombre de cibistes, il annonçait la mise en service de la nouvelle "antenne laser invisible" ! En fait, le facétieux personnage changeait simplement de station pour une base puissante accompagnée d'une grosse Beam. Evidemment, la différence était flagrante et dans l'heure qui suivait, c'étaient plusieurs centaines de cibistes, par l'émission alléchés, qui venaient faire la queue dans le petit magasin de banlieue. En vain... Bien sûr! Vous le savez tous, ils ne purent jamais la voir ni la toucher... elle était invisible !



TANIA

Heureux celui qui au détour d'un QSO, branchera Tania. Les prétendants sont nombreux, mais rares sont les élus. Tania sélectionne ses cavaliers. Pas nympho mais un peu accro tout de même, son terrain de chasse n'a pas de limite géographique. Ses préférés : entre 25 et 40 ans, bruns, puissants, et glabres de préférence...



SIRENE DES ONDES

Le courrier de Tania nous est parvenu à la suite de la première accroche annonçant le numéro Hors Série. Après avoir longuement hésité quant à l'opportunité d'une telle interview, et considérant d'autre part, la force de son témoignage, nous pensons que la personnalité étrange mais intéressante de cette cibiste convaincue valait bien deux pages...

Avant tout, il convient de présenter quelque peu le personnage. Tania réside dans une grande ville de province où elle occupe un poste de secrétaire médicale dans un cabinet dentaire. Célibataire endurcie, cette jeune femme de 25 ans passe le plus clair de son temps derrière

son micro. En outre, elle aime les bains de minuit, les grosses motos, adore les boîtes nuit et les poupées russes !

QSO Mag. : Comment as-tu découvert la CB ?

Tania : Il y a à peu près cinq ans de cela. Mon frère venait d'acheter un poste. C'est au cours de ballades en voiture que j'ai lancé mes premiers QSO.

QSO Mag. : Qu'est-ce qui t'attire le plus dans la CB ?

Tania : Les contacts bien sûr. Et Tania éclate de rire.

QSO Mag. : Tu as tout de suite dragué sur la fréquence ?

Tania : Non ! Au départ j'étais très timide et très effrayée par le langage des cibistes. Je ne comprenais pas grand chose. Puis avec l'expérience, on s'y fait rapidement. En fait, il n'a que deux ans seulement que je drague sur la fréquence et encore ce n'est quand même pas tous les jours.

QSO Mag. : Comment procèdes-tu ?

Tania : C'est tout simple. Le soir venu, et oui je préfère la nuit, c'est plus facile, je prend ma voiture et je me retire dans un coin isolé.



QSO Mag. Toujours le même ?

Tania : Non je change tout le temps. Ça deviendrait trop dangereux. Là j'écoute ce qui se passe sur la fréquence et j'attend la voix...

QSO Mag. : Tu attends la voix ? Ca veut dire quoi ?

Tania : Pour brancher un mec, il faut d'abord que sa voix me plaise, me charme si vous préférez. Alors, seulement, je lance un break.

QSO Mag. : Et tu dis quoi ?

Tania : D'abord, je me présente avec un prénom bidon et je commence à discuter. Souvent je dis m'être enfuie après une scène de ménage avec mon mari et je raconte que je suis seule et malheureuse...etc. Le reste va tout seul. Généralement tous les mecs s'intéressent à mon cas et se proposent de m'aider. Là j'essaie de savoir qui ils sont, je les pousse à se décrire...etc. Et si le mec me plait, je lui propose un visu.

QSO Mag. : Et ensuite ?

Tania : Quand le gars est arrivé, il me plait ou pas. Dans le premier cas, j'engage tout de suite la conversation, dans le second cas, je dis devoir rentrer, je m'excuse et je m'en vais.

QSO Mag. : Intéressons-nous au premier cas si tu le veux bien.

Tania : Eclats de rire de la jeune femme. Bien. Généralement, je ne perds pas de temps et je fais en sorte que le mec comprenne rapidement ce que veux...

QSO Mag. Ils sont tous OK ?

Tania : Pas un n'a refusé !

QSO Mag. : Et tu vas jusqu'où ?

Tania : Ca c'est une question indiscreète ! Cela dépend, mais la plupart du temps, jusqu'au bout.

QSO Mag. Tu fais ça souvent ?

Tania : Il m'est arrivé de le faire plusieurs fois par semaine et même deux à trois fois le même soir.

QSO Mag. : Avec le même partenaire ?

Tania : Ah non, avec un différent à chaque fois. Je refuse de faire l'amour



deux fois avec le même homme.

QSO Mag. : Tu te considères comme une prostituée ou une nymphomane ?

Tania : Aucune des deux. Je ne me fais pas payer et d'autre part, je peux rester plusieurs semaines sans toucher un mec. Non, comme tout le monde, j'ai des fantasmes, et je les assouvis. En plus j'aime ça !

QSO Mag. : Qu'est-ce qui t'excite le plus ?

Tania : Les hommes jeunes, bruns et musclés de préférence et surtout sans poil. je déteste les hommes qui ressemblent à des singes. C'est plus fort que moi.

QSO Mag. : je ne voulais pas précisément parler de cela.

Tania : Ah d'accord, je vois... Eh bien, je dois avouer que j'adore me faire prendre par derrière et sur le capot de ma voiture (rires coquins).

QSO Mag. : Et tout cela n'est pas dangereux ? Tu n'as jamais eu de problèmes. Tu n'as jamais été agressée ?

Tania : Non jamais. Une seule fois, par contre, j'ai été surprise. Le cibiste avec lequel j'avais eu le contact est arrivé accompagné de sa femme. J'étais très gênée au départ. je ne savais plus quoi faire, ni quoi dire. Puis finalement, ça c'est très bien passé. On s'est amusés

tous les trois. C'était génial ! Côté hygiène, j'utilise tout le temps des préservatifs. Celui qui refuse s'en va, c'est comme ça !

QSO Mag.: C'est là ta seule expérience un petit peu extraordinaire ?

Tania : Non, une autre fois, ils sont arrivés à deux. Là encore, c'était pas mal du tout. Ordinairement je préfère les hommes seuls, mais à trois, ça met de la fantaisie.

QSO Mag. : Mais dis-moi, ce genre de procédés sur la fréquence est assez mal vu par les cibistes en général.

Tania : Ce n'est pas l'impression qu'ils donnent et je parle par expérience...

QSO Mag. : Tu ne fais l'amour qu'avec des cibistes ?

Tania : Non pas du tout. Les autres ont aussi leurs chances. Mais par la CB, je dois dire que c'est assez facile. Et puis ça se passe en famille, c'est plus simple.

QSO Mag.(qui commence à espérer...) : Tu as des préférés, Push-Pull ou routiers ?

Tania : Non, ça m'est égal, j'aime bien les routiers aussi.

QSO Mag. A quand remonte ta dernière expérience ?

Tania : Ce n'est pas vieux. C'était hier soir.

QSO Mag. : Tu comptes continuer comme cela longtemps ?

Tania : Oui, bien sûr. Pour l'instant, j'adore ça et ça se passe très bien. je ne vois pas pourquoi j'arrêterai.

QSO Mag. : Tu sais qu'à la suite de cet article, beaucoup de lecteurs vont chercher à savoir qui tu es et où tu te trouves...

Tania : je l'espère bien ! Rires prolongés...

Propos recueillis
par Nicolas Archer ■



CLUBS CB

Décimés par la Méchoui- mégalomanie

**Groupements
ou chacun se sent
investi d'une mission
céleste ou
réunion d'individus
plus attirés par la
merguez-partie que par
la vie associative, les
troupeaux CB
regroupent parfois
jusqu'à trente
spécimens. Et depuis
déjà quelques années,
ces microcosmes sont
ravagés par un mal peu
connu et terrible : "la
Méchouimégalomanie"...**

Personne, à l'heure actuelle ne peut dire avec précision où et quand, le mal est né ! Pourtant aujourd'hui, un grand nombre de troupeaux sont décimés sous l'oeil négligent des bergers. Plus grave encore, cette épidémie rend nos spécimens et notre CB inexportable. La CEE, les rejette, les services autorisés les boudent.

Afin de bien comprendre comment et pourquoi notre cheptel est dans cet état, il convient de faire un petit retour en arrière, aux temps immémoriaux où nos troupeaux se repaissaient d'une herbe plus grasse...

A son arrivée en France, la CB a rapidement séduit des milliers de spécimens. Une nouvelle herbe, plus verte et clandestine était née et allait au fil des mois, déclencher un enthousiasme sans précédent. Bientôt, chaque spécimen voulu, à l'instar de ses congénaires, se gaver de met si délicieux. On pouvait à l'époque, reconnaître facilement les nouveaux adeptes à l'antenne qu'ils arboraient, bravant l'interdiction, au gré de leur anatomie.

Seulement, la mode aidant, le troupeau allait grandissant. Il était grand temps de lui trouver un chef, à défaut des bergers. On nomme encore cette étape, l'incubation.

Bien sûr, les volontaires ne manquèrent pas. Chacun se découvrit des velléités de pouvoir. C'était la gestation.

Enfin, les plus téméraires, décidèrent de se lancer à l'eau. Cette étape fut témoin de la naissance des premiers labels de qualité (FFCB et FNCL) et des premiers troupeaux. Partout, il en naissait. On découvrit des propriétés reproductrices à l'herbe miracle. Les troupeaux se développaient et se multipliaient à la vitesse grand V. Les bergers furent rapidement débordés...

De même, le chef du troupeau loin d'être élu au suffrage universel ou à la proportionnelle intégrale, s'autopropulsait à la façon des dictateurs africains, à la tête du cheptel (à lui les femelles...). Tout cela,

n'allait pas sans poser quelques problèmes. Les spécimens déçus ou déchus tournaient le dos au troupeau, persuadaient quelques brebies égarées que dans son pré l'herbe était plus verte et montaient un nouveau troupeau. Et ainsi de suite... On suivait celui qui avait la plus grande gueule. Le mouton de Panurge était né !

LA RACE DÉCIMÉE

Cette époque vit donc la multiplication incontrôlée de troupeaux et sous-troupeaux dont les bêlements étaient le pain quotidien. Liberté, égalité et légalité pour l'herbe CB, résonnaient dans toutes les vallées de l'Hexagone

Il n'était point question à cette époque bénite, pas plus qu'aujourd'hui d'ailleurs, de chevrotter intelligemment ou de donner à cette nouvelle nourriture terrestre sa vraie place, mais plutôt de parader la bouche en cul de poule dans des transhumances parisiennes désordonnées.

Finalement, les élections présidentielles aidant, les bêlements des spécimens seront entendus jusqu'à Matignon. C'était gagné ! Pour un peu, qu'on leur ait appris à chanter, ils auraient entonné la marseillaise devant la tombe du mouton inconnu !

Aujourd'hui, après dix années d'existence qu'est devenue l'herbe miracle ? Que sont devenus ces troupeaux glorieux ? Une telle période pouvait annoncer une évolution prometteuse de la race, une maturité affirmée... Malheureusement, il n'en est rien ! Il suffit pour le maquignon initié et averti de jeter un oeil sur les querelles intestines et ancestrales qui divisent et éclatent, les bergers et les troupeaux. Il suffit au lecteur éclairé de parcourir avec attention (les bêlements y étant souvent poétiques) les courriers ou les comptes-rendus envoyés par les bergers ou les petits pâtres. En voici en exclusivité, quelques extraits authentiques ! En quête de labels



Bien sûr, ici la liste n'est pas exhaustive (ces courriers sont innombrables), mais représente par ces quelques exemples, le cheptel associatif français. Et ce troupeau est malade ! Malade d'un mal autrement plus insidieux que la grippe ou la fièvre jaune. Ce péril au nom barbare, la "méchouimégalomanie", est né avec l'apparition de l'herbe miracle. Aujourd'hui, un grand nombre de troupeaux est touché. L'achat sur le bas de laine du troupeau, d'un paquet de charbon de bois est le premier symptôme. Si à cet instant, une vigilance assidue n'est pas maintenue par le berger, au sein de la colonie... c'est foutu ! Le mal va gagner et scléroser le cheptel tout entier, pis encore, il est contagieux et s'étend aux troupeaux voisins, à la vitesse de l'éclair.

Parmi les autres signes tangibles de "Méchouimégalomanie", on notera l'apparition sur la croupe ou la tête des spécimens, de gyrophares, sirènes, et autres panneaux publicitaires vantant les qualités du troupeau. Bien sûr, il ne s'agit là que de remplacer avantageusement les cloches traditionnelles... De même, La prolifération de certaines cocardes barrées tricolores, correspond tout simplement à un seul souci de gaité et d'esthétisme...

MÉCHOUI ET COURSES DE BROUETTES

Bref, aujourd'hui, l'uniforme sponsorisé par le marchand d'engrais du village et la casquette façon Magnum au logo du troupeau sont indispensables pour celui qui veut se faire respecter sur les bords d'une départementale. Et si l'on ne prend garde à stopper l'épidémie, la maladie va jusqu'à gagner les troupeaux naissants. C'est le principe de l'induction... Le nouveau né, voit son nom enflé de pédigrés pompeux et sa cocarde devenir illisible à force de gra-

phismes compliqués. Seuls, les troupeaux les plus résistants feront face à la terrible maladie. Les autres disparaîtront sans avoir passés Noël. Qu'ils se rassurent, bien d'autres spécimens tentés par les récompenses et la reconnaissance du berger suprême, prendront la suite. Aujourd'hui, il naît en France, tous les ans, autant de troupeaux qu'il en disparaît. Un phénomène qui a inspirés les observateurs étrangers, lesquels nous nomment la France : "Le pays aux 500 flocages"

Evidemment, pour conserver leur label de qualité, les troupeaux doivent informer leurs congénaires, les gros éleveurs et les exportateurs de leurs activités. C'est encore une de ces particularités de la maladie appelée "du courrier en veux-tu ? en voilà". Ainsi, une débauche d'énergie considérable, est déployée pour annoncer qui, le prochain méchoui, qui l'assistance de la prochaine course de brouettes de Plouarnec les Eaux, laquelle "a vue l'année dernière la participation du 35ème adjoint au Maire".

UN SANG NEUF

Bref, l'exposé le prouve, nos troupeaux sont malades et doivent se ressaisir s'ils ne veulent pas tomber dans l'oubli. Déjà, pour le consommateur moyen, la viande de spécimens élevés à l'herbe CB, ne jouit pas d'une bonne image de marque. De même, les bergers européens se désintéressent de cette production. Les quotas baissent même dangereusement. L'herbe miraculeuse est devenue un mouton à cinq pattes... Et seuls, les troupeaux et les spécimens proposant des produits de bonne qualité réunis sous le même label peuvent infléchir les décisions et redonner à l'herbe miracle la place quelle mérite.

Marc Bernard

Rapport d'activité d'un troupeau du 50 :

11 juin 89 : Assistance Radio d'une course cycliste 3 septembre 89 : Rallye organisé par le club et cloturé par un petit repas sympa au restau. 10 septembre 89 : Méchoui chez notre ami Tartanpion où le mouton était très bon ! 29 octobre 89 : Sortie à la patinoire de Trifoulli les Oies où les spécimens du troupeaux se sont bien amusés. 3 février 90 : Traditionnelle galette des rois chez le berger. 27 janvier 90 : Le troupeau s'est réuni au restaurant pour le repas de début d'année !

Courrier d'un troupeau du 03 :

"Le méchoui de notre troupeau s'est très bien passé. Le mouton au point, la sangria et tout ce qui s'en suivait était très bon. Nous remercions ... pour la sono parfaite. Les festivités ont duré deux jours !"

Rapport financier d'un troupeau du 64 :

"Le spécimen trésorier nous a détaillé le bilan financier, d'après lui un peu faible mais équilibré et positif !"

Courrier d'un troupeau du 08 :

"L'essentiel de notre activité portera sur le DX, les radio assistances, les sorties, les soirées et mise en oeuvre d'un club de football".

Courrier d'un troupeau du 13 :

"Nous sommes des spécimens amateurs radio au service de l'humanité !"



JEAN D'AVIGNON

DES SCENES FÉDÉRATIVES AUX SCENES ÉROTIQUES

La CB mène à tout... Jean d'Avignon, ex-fondateur et président de fédérations CB, et ex-vedette de la vie associative française pendant près de huit ans, est aujourd'hui une grande signature de la presse... érotique ! Authentique. Itinéraire d'un homme d'actions...



Jean d'Avignon (en costume clair) lors d'une réunion préparatoire à une séance de concertation au ministère des PTT (novembre 1981). De g. à d. au 1er plan : François Tourres (Midland), Guy Raynal (FFCBL), Jean d'Avignon (FFCBL), Christian Lamarre (UFR), Yves Tierce (ACO-Canal 9), Jacques Lair (AFA) et Lionel Chaleix (FFCBL).

La première fois que le nom de Jean d'Avignon est apparu sur la scène CB, c'était en décembre 1979, quand il créa l'une des premières fédérations CB françaises, la FNCL (Fédération Nationale de la CB Libre). Mais ce n'était pas la première fois que cet ancien syndicaliste au verbe énergique haranguait la foule du haut d'une tribune.

Tout de suite sa carrure, ses formules chocs et son charisme naturel, s'imposèrent dans le petit monde anarchique de la CB naissante. Attaché au service commercial d'un grand distributeur de films cinématographiques, il disposait de deux atouts : une grande présence en fréquence dans les nombreuses régions qu'il sillonnait pour raisons profession-

nelles, et un vrai sens de la mise en scène de ses apparitions "publiques".

Néanmoins, comme tout être sincèrement passionné et fonceur qu'il est, Jean d'Avignon ne s'est pas fait que des amis dans la CB : il savait aussi bien manier la louange que la vindicte... Mais son plus grand ennemi, c'était la maladie.

C'est elle qui a souvent interrompu la route de Jean d'Avignon-le Conquérant. Pourtant à chaque fois il est reparti à l'assaut sous une nouvelle bannière : FFCBL "version 1" (née de la fusion FFCB et FNCL), FFCBAR (née de la fusion FFCBL et CNAR) et FFCBL "version 2" (renaissance de la FFCBL après désaccord avec la FFCBAR).

Aujourd'hui, il a retrouvé la santé,



une nouvelle compagne (Arabella 84, ex-secrétaire fédérative) et un nouveau job. Il a tourné la page pour se lancer dans la presse... érotique. Avec sa nouvelle épouse, il a joliment pénétré le secteur et su y faire son trou. On trouve sa signature de plus en plus recherchée dans quelques-uns des magazines spécialisés les plus vogues : Club Défi, Lib International... Nous l'avons interviewé pour vous.

“L'ÉROTISME RENFORCE L'ÉQUILIBRE DU COUPLE”

QSO Mag. - Jean d'Avignon, comment passe-t-on du militantisme CB à la presse érotique ?

Jean d'Avignon - D'abord, je n'ai pas abandonné complètement la CB... Ensuite, mes activités actuelles sont la suite logique de mes anciennes activités professionnelles : je travaillais dans le cinéma et j'y connaissais beaucoup de monde...

QSO Mag. - OK pour le cinéma. Mais pourquoi l'érotisme ?

Jean d'Avignon - La France détient le record des divorces et du nombre de célibataires, c'est pourquoi je me suis spécialisé dans les problèmes du couple. Beaucoup de problèmes proviennent d'un mauvais équilibre sexuel ou d'une banalisation de l'acte.

QSO Mag. - Que vient faire l'érotisme là-dedans ?

Jean d'Avignon - Je pense que l'érotisme est une forme de valorisation des relations entre l'homme et la femme. L'érotisme permet de valoriser quelque chose de naturel, comme un bon repas par exemple. Il permet de renforcer liens du couple et son équilibre.

QSO Mag. - Tes articles et photos dans la presse de "charme" ne peuvent-ils être considérés comme porno ?

Jean d'Avignon - Ah certainement pas ! Au contraire, nous vou-

lons combattre la pornographie par l'érotisme. Les Français en ont ras le bol du porno qui est d'ailleurs en chute... Nous, nous voulons faire du beau, dans un esprit propre.

QSO Mag. - Finalement, Jean, l'érotisme, c'est plus juteux que la CB ?

Jean d'Avignon - Ah, Ah, Ah !

Article et interview de
Drakar 92

■ MODELES PHOTOS

Dans cette rubrique mensuelle, nous assurons la promotion des modèles-photos auprès des photographes-amateurs et professionnels, vidéastes et publicistes, ce en toute discrétion.

Nous éliminons toute personne incor-
recte, ainsi que toute démarche ou
proposition qui ne seraient pas confor-
mes à la législation en vigueur et qui
pourraient porter atteinte au sérieux de
notre revue. Les modèles amateurs qui
nous adressent leur candidatures sont
tenus de répondre à tout courrier que
nous leur transmettons.
Au regard de notre expérience
domaine précis, nous pri-
et lecteurs d'écrire très
nom et adresse
lettre une en-
réponse
majori-
de

ques règles élè-
- Nos modè-
d'aventur-
non p-
ma-

un
tale ou

Le courrier concernant
cette rubrique doit être adressé:
**Association Artistique
Jean d'Avignon
B. P. 55
84170 MONTEUX**

CLAIRE

Extraits d'une page de Club Lib International (n° 17 mai 1991), une revue érotique à laquelle collabore activement Jean d'Avignon et sa femme Isabelle. En vente dans tous les kiosques !

VINAIGRE CHEZ LES SAUCES SCAROLE

Soudain, le moteur explosa. Une épaisse fumée noire se dégagea du capot. Nicolas n'en croyait pas ses yeux. Cette voiture était neuve, à peine sortie du rodage ! Il se précipita hors de l'habitacle armé de l'extincteur. Les flammes léchaient maintenant le bas de caisse. Il actionna l'engin et en vida le contenu sur la voiture.

Adossé contre un arbre, le représentant de commerce regardait avec découragement la carcasse calcinée de la Golf. Depuis une demie heure, aucun véhicule ne s'était présenté dans un sens ou dans l'autre. Il avait choisi cette départementale pour gagner du temps et voilà que son rendez vous s'évanouissait en fumée.

C'est sans espoir qu'il pénétra dans l'habitacle. La presque totalité du tableau de bord avait fondu. Des coulées de plastique enveloppaient le Président JFK. Nicolas les brisa à l'aide d'un bout de tôle. Le TX dégagé, il pressa le bouton de mise en marche. Tout de suite le grésillement familier du QRM ambiant emplît l'habitacle. Un large sourire éclaira le visage bronzé du VRP.

Il plaça le rotacteur sur le canal 19.

- Attention les stations, attention. Ici, Tronade 45. je suis en difficulté sur la D 3 de Gibraltar. Demande assistance...

Un court moment s'écoula avant qu'une voix masculine résonne dans l'appareil.

- OKéké, ici CC 7.8.4.2.5.6.9.8.6.6.3.1 en fréquence. Que puis-je pour toi ?

- Salut..., écoutes, je suis en panne, ma voiture a brûlé et je dois impérativement



me rendre à Gibraltar.

- Super ! je te reçois 5/5. Contact confirmé. Demande QSL.

Nicolas gueula un juron tonitruant avant de lancer un nouvel appel.

- Attention, c'est toujours Tronade 45 qui demande assistance. Appel général...

- Ouais Tornade, ici L'Aigle de la route en marche vers Gibraltar et je demande un radio-guidage.

- Super s'exclama Nicolas. je suis au kilomètre 53. Peux-tu me dépanner ?

Un vombrissement assourdissant couvrit la fin de sa phrase. Un bahut énorme passa sur la petite route. Un aigle menaçant était peint sur le flanc du camion...

Dépité, Nicolas frappa violemment le tableau de bord de la Golf. Déjà

instable, la lourde pièce de plastique chuta sur les jambes du VRP. Maintenant, totalement coincé, il était sûr de s'être trompé en achetant cette voiture. Durant une heure, il tenta de se dégager, en vain. Le tableau de bord avait basculé en même temps qu'une partie de la carrosserie calcinée et le tout était impossible à soulever. Epuisé, vaincu par le découragement, Nicolas pensa à l'hôtel douillet qui l'attendait à Gibraltar, au repas qu'il aurait pu prendre dans un bon restaurant de la ville, à la serveuse qu'il n'aurait pas manqué de draguer...

La nuit tombait peu à peu sur la campagne. Tronade se préparait à la passer blanche.

Soudain, une voix venue de très loin

s'éleva dans la CB, muette depuis l'épisode du camion. Nicolas s'empara du mike et gueula un SOS désespéré.

- Ouais ! Qui gueule comme un forcené ? répondit la voix

- C'est moi, Tronade, je suis coincé dans ma voiture.

- Putain, tu pouvais pas mieux tomber. Je suis Justicier 007, du club Sauces Scarole. Tu racontes pas de salades au moins ?

- Non ! je suis vraiment coincé. Promis, juré, craché ! Et Nicolas accompagnant le geste à la parole cracha par le pare-brise cassé. Le vent violent lui renvoya sa déjection en pleine gueule.

Trop heureux d'être enfin secouru, il en oublia de s'essuyer le visage attendant patiemment la venue du cibiste salvateur.

Nicolas se réveilla dans une chambre qu'il ne connaissait pas. Les murs étaient couverts de tapisseries anciennes, le lit sur lequel il était couché semblait lui aussi appartenir à un autre âge.

Les quatre montants se dressaient jusqu'au plafond et de lourdes chaînes pendaient au bout de chacun d'eux. Regardant avec plus d'attention, le VRP remarqua que les quatre chaînes liaient chacun de ses membres. Un commutateur

électrique, placé sur l'un des des montants, en commandait l'ouverture. De plus il avait été totalement déshabillé et était couché aussi nu qu'un ver.

Qui l'avait dégagé du carcan duquel il était prisonnier ? Où était-il ? Pourquoi était-il lié sur ce lit et nu de surcroît ? Depuis combien de temps était-il retenu ici ? Autant de questions auxquelles il ne pouvait répondre. Nicolas se souvenait simplement s'être assoupi après le message du cibiste. Après, plus rien...

La seule et unique fenêtre de la chambre était ouverte sur un carré de ciel bleu. Il en déduisit qu'il avait sûrement passé la nuit sur ce lit. Il cria pour se donner du courage. Durant près d'une heure, il vociféra comme un veau en tirant sur ses chaînes. Personne ne répondit. Exténué, hagard, il sombra dans un sommeil douloureux.

Un méchant rictus assombrissait le visage rougeot de Justicier 007. Le pied coincé sur l'accélérateur, les deux mains enserrant le volant recouvert de fourrure synthétique, le cibiste poussait sa Renault 12 au maximum. Le compteur atteignait presque les 100 Km/h. Sur le toit du véhicule, les deux gyrophares tournaient au rythme de la sirène. Emporté par sa fougue, 007

faillit manquer un virage. La R 12 brouta le bas côté avant de revenir sur le bitume en zigzagant. Bordel de merde ! jura le Sauce Scarole. Un peu plus et j'étais dans les choux !

La Renault pila devant la carcasse de la Golf. Sous l'effet du freinage, le Marsupilami de peluche fixé à l'arrière de l'habitacle se décrocha et vint frapper avec violence la tête du cibiste. La longue queue de l'animal s'étant enroulée autour de la tête du Scarole, l'homme mit quelques temps à se dégager. Enfin libéré, 007 s'extirpa d'un bond.

La Golf était vide. Le SOS était médusé. Était-ce du lard ou du cochon ? Le prenait-on pour un con ? Pour la forme il envoya un solide coup de saton dans la carcasse. Il était prêt à repartir lorsqu'il remarqua la lanière de cuir tressé. C'était une simple lanière en cuir d'un mètre environ, coincée entre deux morceaux de tôle. 007 la reconnut tout de suite. Bordel de merde de bordel de merde, les Amazones 69 ! Il se jeta sur sa CB.

- Attention, Justicier 007 appelle QG. Répondez !

- Oui, Justicier, ici Rênne 22. je te recois, parles !

- Ecoutez, j'ai reçu un appel de détresse tout à l'heure, énanant de ...

- Emanant ! pas énanant.

- Ouais bof, c'est simidaire. Bref, quand je suis arrivé, le type n'était plus dans sa bagnole. Par contre, j'ai découvert une tresse des Amazones sur place. Je fais quoi ?

- Rien. Tu attends, on arrive...

C'est la sensation désagréable d'être écartelé qui réveilla Nicolas. Il comprit tout de suite que les liens qui entravaient ses membres se resserraient. Deux jeunes femmes se tenaient de chaque côté du lit. Leur beauté était éblouissante. Elles se ressemblaient comme des jumelles. Grandes, bronzées, le visage aurolé d'une crinière brune, elles regardaient Nicolas avec intérêt. Le VRP était subjugué. Il ne pouvait détacher son regard des deux femmes. Malgré leur irréalité beauté, elles semblaient sorties d'une BD.

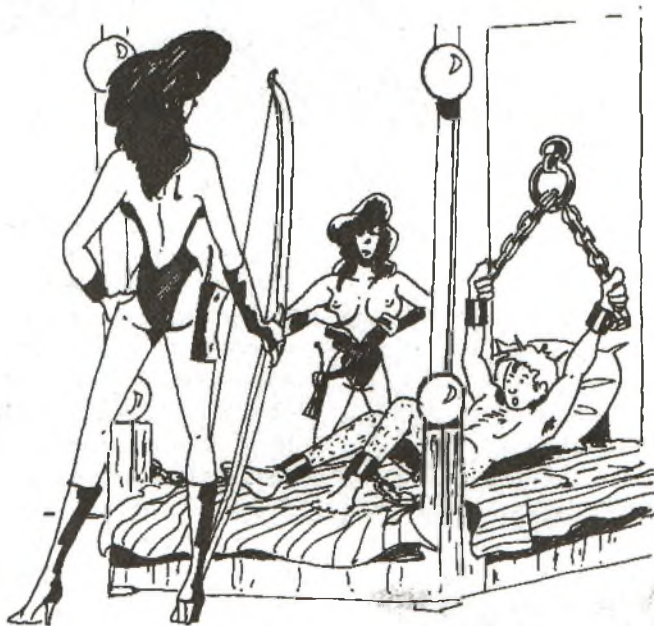



Leur corps longiligne et musclé moulé par une pièce de cuir, l'arc qui croisait leur poitrine et la CB portable qui pendait à leur taille, tout cela tenait de la science fiction.

- Je suis Hippolyte 69, Grande Chasseresse des Amazones 69. Voici, Améthée 69, ma soeur. C'est la plus grande des deux qui avait parlé.

- Que voulez vous de moi ? Pourquoi suis-je ici ?

- Ne paniquez pas. Nous avons intercepté votre QSO avec les Scarole et vous avons libéré de votre voiture puis recueilli. Et si vous êtes enchaîné, c'est pour votre protection. Nous avons simplement besoin de...votre coopération.

Maintenant, Améthée était assise sur le bord du lit. Sans dire un mot elle commença à caresser le sexe de Nicolas. La main experte allait et venait sur un rythme régulier. L'instant de stupeur passé, Nicolas s'abandonna.

- Je vous laisse. Hyppolite quitta la pièce sans un regard pour sa soeur. Le VRP la regarda s'éloigner. Des jambes comme un compas, des fesses comme une lune.

De dos, l'Amazone était plus belle encore. Emporté par le plaisir, Nicolas l'imagina à la place de sa soeur. Toute entière à sa tâche, Améthée goûtait avidement le membre du VRP. Maintenant, elle était entièrement nue. Sa poitrine parfaite vint chercher les lèvres de Tronade. Trop heureux de pouvoir enfin participer, Nicolas ne se fit pas prier.

Il lâcha un râle lorsque l'Amazone s'empala sur son sexe gonflé. Son bassin était aussi habile que ses mains. Les paupières closes, elle ondulait sur le corps du VRP. Il n'en pouvait plus. Mille couleurs passèrent dans ses yeux. Il oublia les chaînes...

Renne 22 posa son gros cul sur le capot de sa Lada Samara. Insensible à l'insulte, la tôle soviétique ne broncha pas. Interrogateur, le chef des Scarole regardait la Golf calcinée.

- Merde ! je ne pensais pas qu'une Golf pouvait cramer. J'ai bien, fait d'acheter une Samara.

- Hé chef, c'est vrai, la Samara c'est bien mais il faudrait peut-être qu'on vise pour

le mec à la Golf.

- Qu'on avise, sombre idiot. Mais tu as raison, maintenant ça suffit, il faut donner une bonne leçon à ces pyromanes.

- Chef, chef. C'est pas plutôt des nymphomanes releva 007, trop heureux d'avoir mouché Renne 22.

- Nymphomanes ou pyromanes, dans leur cas c'est pareil. Et le chef des Scalore lacha un pet nauséabond, signe chez lui de profonde contrariété. Bien ! Il s'agit de s'organiser. 007, tu vas lancer un appel sur le 12 et rassembler tout le monde... 007 !

Justicier occupé à cet instant à percer un bouton purulent en se contortionnant devant de rétro de sa Renault, leva sa face lunaire vers le chef.

- Ha ouais, ouais chef. Tout de suite. Et le cibiste se précipita dans sa voiture.

- Toi Concombre 22, tu retournes au QG avec Tomate et vous ramenez les pétards. Putain ! on va les faire grimper au ciel ces s..... !

Et le chef éructa un pet en roulement de tambour, signe chez lui de mûre colère.

Nicolas était totalement épuisé. Depuis le matin cinq Amazone aussi belles les unes que les autres l'avaient enfourché. Chacune avait rivalisé de dextérité dans les jeux amoureux, procurant au VRP la plus formidable partie de jambes en l'air qu'il n'ait jamais vécu. Mais désormais, il était sans force. Pas une des cavalières n'avait pipé mot et Nicolas s'interrogeait sur cette avalanche de sexe et de plaisir. Ses chaînes le faisaient souffrir et il avait besoin d'une cigarette.

Hyppolite entra dans la pièce. Améthée était sur ses talons.

- Félicitation ! vous êtes l'un de nos géniteurs les plus performants.

- Pardon ?

- Il est temps que vous explique pourquoi vous êtes ici - La créature prit place sur le lit. Améthée resta debout, derrière sa soeur - Nous sommes les descendantes directes de nos ancêtres d'Asie Mineure. Comme elles, nous supportons mal la présence masculine dans notre communauté. Lorsque l'une d'entre nous donne naissan-

ce à un mâle, nous le supprimons. Nous en gardons certains comme esclaves, mais très peu. De plus, nous les émasculons dès la naissance. Toutefois, pour assurer la pérennité de notre race, nous devons de temps en temps faire appel à une aide extérieure. Vous êtes cette aide extérieure et vous tenez, je dois avouer, votre rôle avec brio.

- Merci pour le compliment, mais pourquoi moi ?

- Vous répondez aux critères de sélection. Nous ne faisons appel qu'aux cibistes, qu'aux plus beaux et qu'aux plus résistants.

- Pourquoi résistants, combien êtes vous ?

- Trente-cinq ! la jeune femme esquissa un sourire tranquille.

- Je vais devoir...

- Absolument.

Nicolas fut soudain effrayé. Cinq, dix... il voulait bien. C'était même agréable, mais trente-cinq, c'était trop !

- Et si je refuse ?

Hyppolite coula son regard sur les chaînes puis interrogea Nicolas du regard - Vous pensez pouvoir refuser ?

De toutes les façons, si d'aventure vous réussissiez à vous maîtriser, ce reviendrait à signer votre arrêt de mort -

- N'est ce pas mon sort, quelle que soit ma décision ?

L'Amazone se leva et tourna des talons.

Nicolas hurla en tirant sur ses chaînes.

- Comprenez nous. Pour notre survie, nous devons rester secrètes, lança l'Amazone en se retournant.

La balle fit éclater la fenêtre. Un second projectile suivit. La tête d'Améthée explosa comme une pastèque trop mûre.

Planqué derrière sa voiture, Justicier rechargea son deux coups. Il y avait longtemps qu'il n'avait pas tiré et cet exercice lui apportait un plaisir inattendu.

- Putain chef ! je crois que je vais prendre mon nez aujourd'hui.

- Ton pied ! abruti rétorqua Renne 22 en armant son Magnum.

Les vingt Scarole avaient désormais pris position autour du manoir et bloquaient toutes les sorties. Le QSO clandestin de

l'esclave espion avait été utile pour débusquer le repère des Amazones. Encercler la vieille bâtisse avait ensuite été un jeu d'enfant. Enfin Renne 22 allait pouvoir assouvir sa rancœur et supprimer ces s..... Jusqu'alors, seul le prétexte avait manqué. Maintenant, la libération du cibiste lui apportait un mobile solide. Il abandonna un pet soufflant et meurtrier, signe chez lui d'intense satisfaction.

Hyppolite lacha un cri. Un cri de douleur, comme un déchirement. Elle s'agenouilla près de sa soeur, enserrant de ses deux mains ce qui restait de la tête de la jeune femme. La grande chasserresse, pleurait en silence. Nicolas regardait la scène totalement éberlué.

- Mais défendez-vous !

- A toutes les Amazones, a vos postes de combat. Tuez moi tous ces salauds. Hyppolite rengaina son portable. Une méchante grimace déformait son visage engevin. Elle étrangla un "enculés" avant de saisir son arc.

La porte vola en éclats. L'énorme individu s'écrasa sur le sol dans un juron. Le Magnum glissait encore sur le sol quand la flèche atteignit le cibiste au bras

gauche. L'effet de surprise passé, l'homme retrouva ses esprits et se jeta sur l'Amazone avec une incroyable souplesse. Ecrasée par le poids de son agresseur, Hyppolite ne pouvait opposer qu'une maigre défense. L'homme semblait comme fou. Il gueulait des s..... tout en étranglant l'Amazone. Il hurla lorsque Hyppolite lui lacéra le visage de ses ongles.

- Détachez-moi, détachez-moi ! cria Le VRP.

Dans un sursaut, l'Amazone se dégagait de l'emprise du cibiste. Elle eut tout juste le temps d'actionner le commutateur déclenchant l'ouverture des chaînes avant que le cibiste ne lui assène un solide coup de pied dans le ventre.

Les anneaux des quatre chaînes sautèrent simultanément. Nicolas plongea sur le revolver.

-Vous n'avez plus à avoir peur maintenant. C'est terminé. Toutes ces s..... vont crever. Le gros personnage était debout, face au VRP. Il arracha la flèche qui transperçait son bras d'un mouvement sec et partit d'un rire monstrueux. Une première balle lui perfora la jambe. Les cinq autres l'atteignirent au gras du ventre. Il tomba à genoux. Ses deux mains tentaient de retenir les tripes ensanglantées qui s'échap-



paient de la plaie béante. Un vilain rictus déforma ses lèvres. Il s'écroula enfin, non sans abandonner un pet sifflant, signe chez lui de profonde fatigue.

Nicolas lacha le revolver et se précipita sur la jeune femme. Elle recouvrait peu à peu ses esprits. Le VRP prit son visage et l'embrassa tendrement.

A l'extérieur, la bataille s'était calmée. De la fenêtre, Nicolas pouvait apercevoir une dizaine de cibistes regroupés à l'abri des voitures.

- Qui sont ces gens ?

- On les appellent les Saucés Scarole. Ce sont en quelques sortes, des justiciers au service de la CB et de ses utilisateurs. Ils nous combattent depuis toujours.

- Mais pourquoi tant de haine ?

Hyppolite, se massa le ventre. Un méchant hématome colorait sa peau - Je vous ai expliqué tout à l'heure, que nous faisons appel à une aide extérieure pour nous reproduire. Seulement, nous n'avons jamais choisi l'un d'entre eux. Ils se sentent frustrés. c'est tout - Maintenant la tête de l'Amazone reposait sur l'épaule de Nicolas. Le VRP ne voulait plus bouger. Il était amoureux...

- Et pour quelle raison ? Ils ne sont pas tous aussi laids, questionna-t-il en désignant le corps sanguinolant du cibiste.

- Effectivement, certains sont consommables...

- Alors pourquoi ?

Hyppolite tourna son beau visage vers Tronade - Il n'ont pas de sexe !

- Hein ?

- Rien ! pas le moindre appendice s'esclaffa l'Amazone. Elle riait aux éclats tout en se tenant le ventre. Nicolas se leva et déboutonna la braguette du cadavre. Effectivement, le bas ventre du cibiste était glabre, dépourvu de tout appareil sexuel. Il ne pu contenir son rire plus longtemps.

- Attention, ici Diane 69. J'appelle Hyppolite 69.

La chef des Amazones se dégacha des bras du VRP pour saisir le portable accroché à sa ceinture.



- Oui Diane, ici Hyppolite. je t'écoute.

- Nous sommes rassemblées dans le donjon et maîtrisons la porte d'accès. Que devons nous faire ? ils sont encore une dizaine à l'extérieur.

- Combien de nos soeurs ont péri ?

- Huit, je crois.

- Pour l'instant, vous ne bougez pas ils ne rattaqueront pas avant la nuit.

Hyppolite, songeuse, posa l'appareil - Il faut trouver un moyen de les exterminer - Maintenant, elle scrutait le sol comme pour y trouver l'idée salvatrice.

- Les mettre en fuite ne suffirait pas ?

- C'est hors de question. Ils reviendraient plus nombreux et mieux armés.

- Je crois posséder la solution de votre problème.

Nicolas s'avança vers la porte. Une fois entre-ouverte, il fit passer l'antenne du portable au bout de laquelle il avait attaché un chiffon blanc.

Les Saucés Scarole survivants l'accueillirent avec de grands cris de joie. Nicolas raconta la bataille à l'intérieur du manoir, les morts, le fabuleux courage et dévouement de Renne 22, sa mort atroce.

- Il ne reste de lui que ce portable. le VRP tendit la CB à un cibiste à la face rougeode.

- Putain de bordel de merde, il était d'un grand Barisme. Le cibiste pleurait à chaudes larmes.

- Charisme, si je puis me permettre, rectifia Nicolas.

- Ouais, c'est pareil. Maintenant, tous les Scarole s'étaient regroupés autour de la relique. Chacun versait un sanglot sur le pétomane disparu. Nicolas s'éloigna lentement. Arrivé près de la porte du manoir, il décrocha le portable qui pendait à sa ceinture.

- Hé les Scarole, une dernière précision. Le portable est piégé. Vous allez tout prendre en pleine gueule.

Un "bordel de merde" rageur résonna dans l'appareil. La phrase meurtrière était lachée. L'explosion fut terrible. Le ciel s'embrasa...

Une fois encore, le plantoir de Nicolas s'enfonça dans le sol calciné. Iris, la petite fille fruit de son union avec Hyppolite, babillait à ses côtés.

Pour la centième fois de la journée il planta une graine de salade. C'est encore sur le carré de terre où les Scarole avaient péri qu'elles étaient les plus grosses...

Nicolas Archer □

ABONNEZ-VOUS

ON NE VA
PAS EN FAIRE
UNE TARTINE...



OUI je m'abonne à QSO Mag. pendant un an à partir de **Septembre 91** (soit 11 n°) au prix de **175 F. (*)**
(Bon à faire parvenir avant le **20.08.91**)

NOM : PRÉNOM : Indicatif :

Adresse :

Code Postal : Ville :

Ci-joint mon règlement par Chèque bancaire CCP Mandat Signature

à l'ordre de **TOPAZE EDITION** - 11, rue des Sept Troubadours - 31000 TOULOUSE

(*) pour la France uniquement - Tarif pour l'étranger par avion : Europe 275 F - Autres Pays : 325 F.



Wolfgang Amadeus PELUCRE

TÉMOIN DE L'INTEMPOREL

KESKY DISENT, LÀ, DANS LEUR N° 104...
 "ENVOYEZ LETTRE DE DÉLATION, PHOTO ÉROTIQUE
 DE VOTRE COPINE, CANULARS, COLÈRES, FANTASMES..."



NON, MAIS! ÇA VA PAS, LES MECS? VOUS NE VOUS
 RENDEZ PAS COMPTE QU'AVEC VOS CONNERIES,
 VOUS PRÉCIPITEZ LA DISPARITION DE
 L'ESPÈCE HUMAINE?...

PARFAITEMENT: LA DISPARITION DE L'ESPÈCE
 HUMAINE! ET JE LE PROUVE!



DANS L'INTEMPOREL, ON RETROUVE LES
 REPRÉSENTATIONS DE L'HOMME, DU DÉBUT
 À SA FIN. APRÈS QUELQUES TATONNEMENTS

...L'HUMANITÉ A COMMENCÉ AVEC L'HOMO HABILIS.

...PAS RELUISANT, MAIS C'ÉTAIT UN DÉBUT!

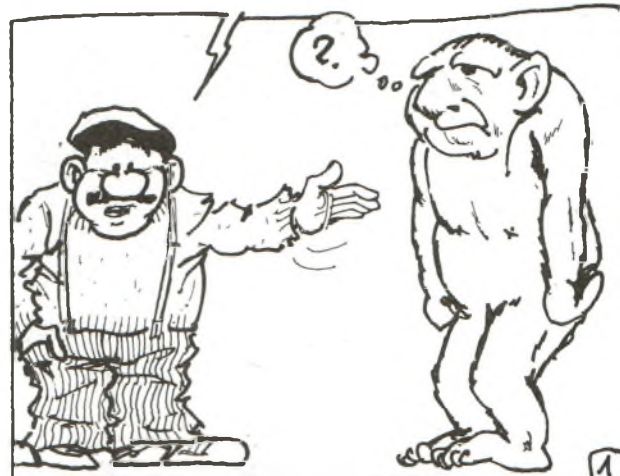



ÇA A CONTINUÉ AVEC L'HOMO ERECTUS. PAS ENCORE TOUT-À-FAIT ÇA, MAIS IL Y AVAIT DU MIEUX !



ENSUITE, L'HOMO SAPIENS. BONNE ÉVOLUTION QUI, HÉLAS ! ALLAIT S'ARRÊTER À LA FIN DU VINGTIÈME SIÈCLE !



PARCE QUE, ISSU DE L'HOMO SAPIENS, EST APPARU L'HOMO CIBISTUS, VÉRITABLE DÉGÉNÉRESCENCE DE L'ESPÈCE HUMAINE !



LES HOMO CIBISTUS, QUI SE SONT REPRODUITS AUSSI VITE QUE DISPARAÎSSAIENT LES HOMO SAPIENS, CONSTITUAIENT AU DÉBUT DU 21^E SIÈCLE, L'UNIQUE REPRÉSENTATION DU GENRE HUMAIN !



EN PARFAITS ABRUTIS QU'ILS ÉTAIENT, ILS ONT OUBLIÉ TOUTES LES RÈGLES ÉLÉMENTAIRES DE LA COMMUNICATION, RETOURNANT AINSI RAPIDEMENT À L'ÂGE DE PIERRE !

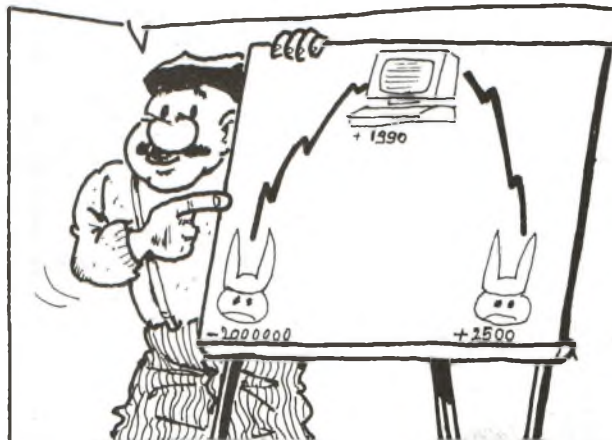

LES HOMO CIBISTUS SE DIVISAIENT EN TROIS ESPÈCES : 1) LES AKÉKÉ, QUI SE DÉPLACENT TOUT LE TEMPS...

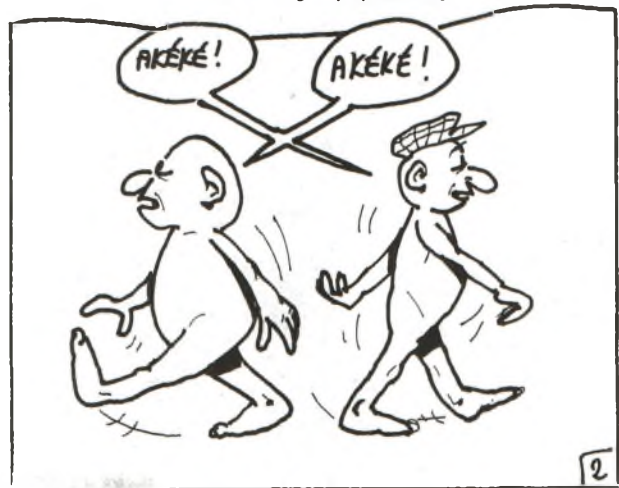

Ouvert du Lundi au samedi
de 9h à 12h et de 15h à 19h

CB

TECHNIQUE
ET
COMMUNICATION

N° CB
CB MEZE

SMET

18 Avenue de Pezenas
34140 Meze
Magasin : 67 43 89 50 (Lignes groupées)
Technique 67 43 57 27
Fax 67 43 68 69
1, rue de la saunerie
34800 Clermont l'Hérault

Vente et Dépannage aux professionnels:
Vous avez un magasin, une station, un garage,
contactez nous !

Vente
et Dépannage
par correspondance
sur toute la France
et les DOM-TOM

CARTE BLEUE
CARTE AURORE
CARTE AMERICAN EXPRESS

Président Grant
1490 F

En cadeau un Pin's CB*

*dans la limite des
stock disponibles*

Président Jackson
1590 F

En cadeau un Pin's CB*

Président Lincoln
2090 F

En cadeau un Pin's CB*

**N'hésitez pas à nous consulter
sur tout le matériel CB**

Fréquence-mètres
MATCHER Automatique
Micro ALAN F 10
Ampli CB toutes marques
Jusqu'au 30 09 91

- 20 %



* Pin's expédiés dans la limite des stock disponibles à partir du 15 / 09 / 91

Nom : _____
Prénom : _____
Adresse : _____
Ville : _____ Code Postal : _____

BON DE COMMANDE

**CI-JOINT MON RÉGLEMENT
+ 50 FR\$ DE FRAIS DE PORT
(150 FR\$ DOM-TOM)**



QSL'FOLIES

Que ce soit chez les amateurs, les DX'eurs cibistes ou les fanas de swap, la QSL a souvent exprimé les fantasmes des opérateurs. Souvent sérieux ou mégalomanes, le thèmes des illustrations de ces petits bouts de cartons personnalisés sont parfois aussi humoristiques. Nous n'avons pas pu résister au plaisir de vous proposer, avec la complicité de Jean Bardiès (F 9 MI) pour les QSL amateur, quelques échantillons sympas...



DIN LOCATOR YD 41 8
TONA WAZ CO-14

EA1DZM



ON6EQ



gra el 72 h

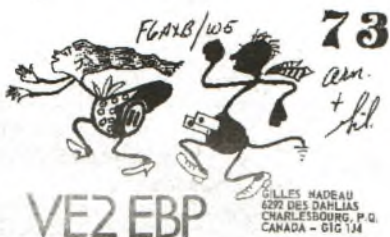

GILLES HADEAU
692 DES DAHLIAS
CHARLESBOURG, P.Q.
CANADA - G1C 1J4



LE VRAI SPECIALISTE DANS VOTRE REGION

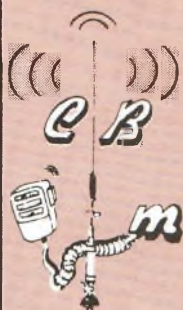

STATION Cousteau 58

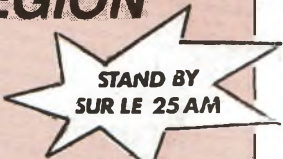

Tout le matériel d'émission et de réception - Toutes bandes
Toutes les marques CB - Grand choix d'accessoires

Matériel Auto-Radio - Réparation et S.A.V. - Installation gratuite sur véhicule
45, ROUTE DE CORCELLES - MARZY - 58000 NEVERS
☎ 86 59 27 24

Matériel et radioamateur **YAESU - ICOM - KENWOOD** et tous accessoires

CB 94

**EMETTEURS / RECEPTEURS
MOBILES / FIXES**

Distribue uniquement du matériel sélectionné, de qualité et garanti.
Service après-vente assuré sur place
Les nouvelles antennes "High Tech" sont en cours d'homologation
La "Haute Performance" sera bientôt disponible
Sté SCOTIMPEX - 4, rue de Meautry
94500 CHAMPIGNY

Tél. (1) 48 89 25 63 - Telex: 220 064 F - ETRAV. EXT 1512
Chèque et carte bleue acceptés - Pièces d'identité exigées

CITIZEN-BAND ROUEN

24, quai Cavellier de la Salle - 76100 ROUEN

**TOUT POUR LA CB (TAGRA - PRESIDENT)
MATERIEL AMATEUR & RECEPTION**
Service technique sur place du mardi au samedi

Jacky vous attend au 35.03.93.93

A LYON : DES TECHNICIENS PASSIONNÉS PAR LA RADIO POUR VOUS CONSEILLER LES MEILLEURES INSTALLATIONS FIXES ET MOBILES

Toutes les grandes marques : Kenwood, Yaesu, Président, Midland, Euro CB, Tagra, Zetagi, Alinco, Sirio, Superstar, Pace, Echostar, Sony, Toshiba, Audiovox, ... Toutes réparations émetteurs, récepteurs: **délai réparation habituel : 48 heures.** Réparations urgentes sur demande.

Stock important CB et accessoires, antennes fixes et mobiles 60 modèles - directives - omnidirectionnelles - micros préamplis - chambres d'écho - amplis - fréquence mètres - tosmètres - téléphones sans fil - micros espions - talkies walkies - réception satellite - réception ondes courtes - radiotélétype - scanners - etc ...



KENWOOD 140 S : 400 F/mois

* 625 F comptant + 24 mensualités de 400 F
Coût total du crédit : 2 080,16 F - prix comptant : 8 213 F T.E.G. 22,44

STERÉANCE ELECTRONIQUE

82, RUE DE LA PART DIEU 69003 LYON
Tél. : 78.95.05.17. Fax : 78.62.05.12.

PROMO : MIDLAND "ALAN 80"

portable : ~~1 190 F~~ 990 F TTC

* accessoires : cordon allume cigare : 65 F - micro HP : 295 F
adaptateur PL : 37,50 F - housse : 55 F - accus : 195 F
chargeur : 195 F - chargeur : 135 F - antenne télescopique : 145 F

BON DE COMMANDE

NOM _____ PRENOM _____
ADRESSE _____

- Kenwood 140 S : Veuillez me faire parvenir un dossier crédit à compléter, ci-joint un versement de 625 F par chèque.
- "ALAN 80" : ci-joint un chèque de ... F.

DATE :

SIGNATURE:



QSO - Charades

Mon premier est indispensable pour écrire
 Mon second ne fait jamais plaisir
 Mon troisième donne le ton
 Mon quatrième plie facilement
 Mon tout est parfois mauvaise

Réponse : Modulation

Mon premier est né dans les années cinquantes
 Mon second n'est pas mince
 Mon troisième s'en moque
 Mon tout a donné naissance aux radiocommunications

Réponse : Télégraphie

Mon premier est le pain quotidien des musiciens
 Mon second est le troisième en partant de zéro
 Mon troisième qualifie aussi le rythme
 Mon quatrième est la plus forte
 Mon tout reste illégal

Réponse : Gamme de fréquence supérieure

Le proverbe du mois
 Quand QSO Mag. fait dans la dérision,
 la concurrence a des boutons...

QSO'roscope

Bélier : N'hésitez plus et modulez ! En fréquence, les cornes restent invisibles...

Taureau : Enlevez l'anneau qui pince vos naseaux. On ne comprend rien lorsque vous modulez...

Gémeaux : Avec vous, c'est le bordel ! On ne sait jamais à qui on parle !

Cancer : Un conseil : Si un virus touche votre station paquet radio, changez de programme, le votre était sûrement mal ficelé.

Lion : Rien ne sert de rugir, il suffit de moduler à point !

Vierge : Si vous croyez que la QRG est à votre image, vous risquez de déchanter, surtout vers le 19.

Balance : Arrêtez de dénoncer vos petits camarades au PTT ! Ils ne font pas le poids !

Scorpion : Attention si le TOS de votre antenne est mal réglé, le venin de vos porteuses risque de tuer votre TX !

Sagittaire : Si à Noël prochain vous ne mettez pas le petit Jésus dans la crèche, vous ne risquez pas de prendre votre pied en 92

Capricorne : Vous êtes bien trop réalistes pour croire que l'impuissance puisse se soigner avec des "vitamines"

Verseau : Cessez d'inonder la fréquence avec vos QSeau : vous risquez de noyer les poissons de votre entourage

Poissons : D'ordinaire, vous n'avez pas de problème pour nager sur les ondes. Mais gare au QSO vaseux....

Le QSO du mois

Visage pâle

- Attention les stations, attention ! Ici Bonne Conscience 00. Quelqu'un me copie ?
- Ouais Bonne Conscience 00 ! Ici, l'Avocat du Diable 69. Je te recois 5/5. Que puis-je faire pour toi ?
- A c'est toi... je suis un peu déçu. Je m'attendais à quelqu'un de plus intéressant...
- De plus intéressant ! Tu veux sans doute parler de quelqu'un de chiant, comme toi.
- Ah je t'en prie, tu ne vas commencer à m'insulter comme tu l'a fait dans ce numéro Hors Série, cette espèce... de torchon.
- Ho là, ho là, la grenouille de bénitier. D'une part, je n'ai pas écrit une ligne de ce que tu apelles un torchon et d'autre part, je trouve au contraire que c'est une excellente idée.
- Une excellente idée ! il vaut mieux être sourd que d'entendre des sornettes pareilles. Franchement ! Faire le portrait de cette... Tania et je reste polie...quel scandale. Elle est la honte de la CB !
- Tu ne racontes que des c..... Elle est charmante cette jeune personne, hé, hé... Je ferai bien un p'tit QSO avec, moi.... En outre, je trouve que ce jeune journaliste, Nicolas, possède un grand talent.
- Ho toi bien sûr, dès qu'il s'agit de tomber dans le pêché, tu es le premier. Quant à ton Nicolas Archer, ton protégé, il a écrit une nouvelle osée et vulgaire ! Il est nul.
- Evidemment, prude et chaste comme tu es. Tu n'a jamais su reconnaître la qualité. Mais enfin, sort de ton trou. Cette nouvelle, il faut la lire au second degré. C'est une caricature comme le reste du magazine.
- Mais tu ne crois tout de même pas, que ce numéro risque de choquer ?
- Tu veux parler de ceux qui manquent d'humour.
- Pas du tout ! je veux parler de tous ceux qui vont de sentir agressés.
- M'enfin, l'objectif est avant tout de faire rire et de détendre le lecteur. Tout au long de l'année, il ne lit que des articles sérieux, didactiques. Il faut se marrer un peu. Ce sont les vacances. C'est l'été. A ce propos, je te trouve un peu pâle, tu devrais t'exposer....

Tracy Gonio.

LE CODE Q VU PAR DOUDOUX

Tonton : Ampli de puissance





SOS DECODAGE...

Les lecteurs, tels qu'ils nous écrivent ...
Quelques morceaux choisis.

un camion avec une fille
sur la remorque dans le
désert comme au tescas city.
un autre camion avec une tête
d'in dien dans les montagnes
et aussi un porte clés. si vous
ça n'avez.

mercie d'avance

reste.
je suis non violent
surtout pour les
femmes.

Un doux, in dien, Hugh !

Traduction d'une demande de QSL

Un camion avec une fille sur la remorque dans le désert
comme au tescas city. Un autre camion avec une tête d'in dien
dans les montagnes et aussi un porte clés si vous ça n'avez
Mercie d'avance ; PS : Je suis non violent, surtout pour les
femmes !

Socrate, Eiffel : même combat !

Traduction d'une demande de QSL

Une maison grec ou Bien la
tour eiffel mais je préfère une
maison grec.

INDICATIONS UTILES A LA REALISATION DE MA QSL :

QRZ :
Prénom de l'opérateur :

Ce que je souhaite voir figurer sur ma
carte QSL (Push, station fixe, personnage de
fiction, etc...) : ... une maison
grec... ou Bien...
... la tour de eiffel...
mais je préfère une
maison grec...

Des chiffres mais pas des lettres...

Je remerci d'avance le presonelle
de QSO Mag... sere t'il possible
davoire quelle que auteaucolent
a tous et a tout une bonne
continuations :

Traduction d'une demande de QSL

Les chiffre abituel, une bulle avec : le
micro sa me coner, un decord de
discothèque avec le TX et binsure le
Discjockey.

Le presonelle.

Je remerci d'avance le presonelle de QSO Mag. Sere t'il
possible davoire quelle que auteaucolent. a tous et a tout
une bonne continuations. 73 51 88 etc...

INDICATIONS UTILES A LA REALISATION
DE MA QSL :

QRZ :
Prénom de l'opérateur :

Ce que je souhaite voir figurer sur ma
carte QSL (Push, station fixe, personnage de
fiction, etc...) : ... le chiffre abituel
... la tour de eiffel...
... mais je préfère une
maison grec...
... et binsure le Discjockey...



Reçu le 13 SEP. 1990



Le 110890 ALBI

Pourriez-vous m'adresser les coordonnées, afin que je puisse m'abonner à QSO Magazine.

[Signature]

Etrange...

demande d'abonnement

Cet aimable lecteur nous écrit pour nous demander les coordonnées de QSO Mag. afin de pouvoir s'y abonner !

Reçu le 28 FEV. 1990

Coupon à retourner à « QSO Mag. » 64 bis, rue Alsace-Lorraine - 31000 TOULOUSE
 Avant le 10 FEVRIER 1990 pour parution gratuite le 1^{er} MARS 1990
 Soit 1 TRANSFO en C avec 4 bobines 1 2 3 4, primaire sur 1, secondaire sur 5. On ajoute 2 autres bobines sur 3 et 4 de façon à ce que la double opposition N ou S. Quand le secondaire est de la sorte il n'y a pas de courant dans les bobines sur 2 et 4. PREUVE QUE LA LUI DE CONSERVATION DE L'ÉNERGIE EST FAUSSE ET QUE CE COURANT EST MULTIPLIÉ par 2

Bobines: 1 2 3 4 5
 Ville: *[Signature]*

Si vous ne pouvez pas le faire, merci de nous l'indiquer (2 SF)

QSO Mag. N° 89 - Février 1990 j'ai acheté la revue pour que par l'annonce? 60

Montage impossible

petite annonce technique

Chers lecteurs, vous resterez aussi frustrés que moi. La personne qui prend la plume ou le burin (c'est à se poser la question) nous demande même, de lui rembourser l'achat du magazine dans la mesure ou son annonce ne paraîtrait pas ! Encore fallait-il que nous puissions la déchiffrer !

Il est à noter que ce bricoleur de génie, nous a ensuite avisé de ne surtout pas publier son montage technique. Le dit montage était faux et ne pouvait fonctionner !

Homo cibistus...

petite annonce

JE SUIS UN CIBISTE HOMO MES HEUREUX. MON QRZ PD 78 J'AI BEAUCOUPS DE QSO LE SOIR SUR LE 4 FM ENTRE 20H30 ET 23H DES OM OU YL M'ENVOI DES QSL ALORS JE PROFITE DU HORS SERIE SPECIAL DERISION - D'AOÛT 91

73.51

A TOUTES LES STATIONS.

Reçu le 17 JUIN 1991

"Je suis cibiste homo mes heureux. Mon QRZ PD 78. J'ai beaucoup de QSO le soir sur le 4 FM entre 20h 30 et 23h. Des OM ou YL m'envoie des QSL. Alors je profite du Hors Série "spécial dérision" d'août 91 73 - 51 à toutes les stations.

CB SHOP

L'EXCLUSIVITE

- 01 UTV RADIO - COMMUNICATIONS**
58, rue Charles Robin
01000 BOURG EN BRESSE
Tél. 74 45 05 50
- 01 J.Y.R. DEPANNAGES**
ZA L'Allondon
ST GENIS DE
POUILLY
Tél. 50 20 66 62
- 03 COMPTOIR ELECTRONIQUE du CENTRE**
64, boulevard Carnot
03200 VICHY
Tél. 70 97 73 84
- 04 AUTO SPORT ACCESSOIRES**
266, av. Frédéric Mistral
04100 MANOSQUE
Tél. 92 72 08 85
- 11 ETS KUGELE**
6, av. Camille Bouché
11300 LIMOUX
Tél. 68 31 07 44
- 11 NARBONNE CROIX SUD**
Centre Routier International
11100 NARBONNE
Tél. 68 41 44 00
- 13 RMPA**
11, rue Camille Pelletan
13090 AIX EN PROVENCE
Tél. 42 38 31 32
- 16 EKIP'AUTO**
81, av. Victor Hugo
16100 COGNAC
Tél. 45 35 26 05
- 17 OLERON NAUTIQUE**
RN 734 - 17550 DOLUS
Ile d'Oléron
Tél. 46 75 30 11
- 17 APPRO DIRECT**
SOUBISE
17780 LA MORNETERIE
Tél. 46 84 98 24
- 17 RELAIS DES ONDES**
32, rue Lavoisier
17200 ROYAN
Tél. 46 06 65 77
- 18 AUTOMATIC ALEX**
La Maison Blanche
18220 PARASSY
Tél. 48 64 45 22
- 19 STE ADIM**
1, av. Winston Churchill
19000 TULLE
Tél. 55 26 08 28
- 25 ETS INTER PIECES**
33, Rue de Montbéliard
25150 PONT DE ROIDE
Tél. 81 96 42 84
- 28 CAT SPORTS**
23, av. Maurice
Maunoury
28600 LUISANT
Tél. 37 30 29 06
- 28 PERCHE CARAVANES**
20 bis, rue Martin
Dubuard
28400 NOGENT LE
ROTROU
Tél. 37 52 22 38
- 30 FLASH DEPANNAGE**
7, rue de la Bienfaisance
30000 NIMES
Tél. 66 21 01 09
- 31 ETS ROGER**
78, rue des Pyrénées
31210 MONTREJEAU
Tél. 61 95 85 25
- 33 M.G.D. ELECTRONIQUE**
129, rue G. Bonnac
33000 BORDEAUX
Tél. 56 96 33 45
- 34 ETS SMET**
18, av. de Pézenas
34140 MEZE
Tél. 67 43 89 50
- 38 ETS NODET**
38390 MONTALIEU
VERCIEU
Tél. 74 88 55 77
- 38 ETS ROBERT AUTO RADIO**
Rue Bellefontaine
38550 LE PEAGE DE
ROUSSILLON
Tél. 74 29 76 15
- 39 SEBILE ELECTRONIQUE**
26, rue du Prieuré
39600 ARBOIS
Tél. 84 86 07 73
- 40 LANDES ELECTRONIQUE**
98, av. G. Clemenceau
40100 DAX
(face Hyper-Friand)
Tél. 58 90 09 37
- 42 STATION ELECTRO-
NIQUE DU CENTRE**
10, rue Alexandre Roche
42300 ROANNE
Tél. 77 71 79 59
- 44 CB SHOP**
8, allée de Turenne
44000 NANTES
Tél. 40 47 92 03
- 44 ETS LEBASTARD**
La Grignonnais
44170 LE NOZAY
Tél. 40 51 32 72
- 44 FORMULE ACCESSOIRES**
1, Porte Palzaise
44190 CLISSON
Tél. 40 36 18 92
- 45 CENTRE SERVICE FRANCE**
4, rue Pasteur
45200 MONTARGIS
Tél. 38 93 55 99
- 47 MS DEPANNAGE**
68, av. de l'Usine
47500 FUMEL
Tél. 53 40 87 34
- 49 ETS ESCULAPE**
Rue Pâtis
49124 BARTHELEMY
D'ANJOU
Tél. 41 43 42 45
- 52 PSC ELECTRONIQUE**
12, rue Félix Bablon
52000 CHAUMONT
Tél. 25 32 38 88
- 56 ETS SARIC (Mercedes)**
Z.I. du Chapeau Rouge
56000 VANNES
Tél. 97 45 40 71
- 56 ETS SARIC (Mercedes)**
Rue Maneguen
Z.I. de Kerpont
56850 CAUDAN
Tél. 97 76 30 15
- 57 ETS SCHMITT**
21, rue de la Gare
57150 CREUZWALD
Tél. 87 93 20 72
- 57 RELAIS DE MAIZIERES**
Route de Metz
57210 MAIZIERES LES
METZ
Tél. 87 80 21 85
- 58 ETS MEGA "WATT"**
45, route de Corcelle
58000 MARZY
Tél. 86 59 27 24
- 59 PRINGAULT**
39, rte. des Feignies
59600 MAUBEUGE
Tél. 27 64 85 26
- 60 ETS MERU ART et MODELISME**
1, rue Boudeville
60110 MERU
Tél. 44 52 04 93
- 64 STEREO 2000**
93, bd Alsace-Lorraine
64000 PAU
Tél. 59 92 87 05
- 66 TOP SERVICE**
42, rue Ancien Champ
de Mars
66000 PERPIGNAN
Tél. 68 52 59 19
- 67 ETS WOLF & CIE**
5, rue du Marais Vert
67000 STRASBOURG
Tél. 88 22 35 35
- 68 TELE LEADER**
19, rue du Gal de Gaulle
68560 HIRSINGUE
Tél. 89 07 13 00
- 71 ETS COURTOIS**
Pignon Blanc
71130 GUEUGNON
Tél. 85 85 09 86
- 73 RESTOPORT JOANA**
Le Freney
73500 MODANE
Tél. 79 05 29 98
- 74 ELECTRONIQUE SERVICE**
5, rue de Narvick
74000 ANNECY
Tél. 50 57 38 74
- 74 AUDISIO DOUVAIN**
74140 BALLAISON
Tél. 50 94 01 04
- 76 NORMANDIE CB**
250, rte de Dieppe
76770 MALAUNAY
Tél. 35 76 16 86
- 77 ETS BREC**
Rte de Montereau
Vaux le Penil
77000 MELUN
Tél. 1. 64 37 55 82
- 77 ETS A.R.C.**
23, rue Poincaré
77400 THORIGNY
Tél. 1. 64 30 91 43
- 79 GARAGE BOUSSARD**
23, rue des Roches
79320 MONCOUTANT
Tél. 49 72 60 75
- 83 GM ELECTRONIQUE**
Les Palmiers 3
83420 LA CROIX
VALMIER
Tél. 94 79 56 80
- 85 STATION SERVICE**
M. PERROQUIN
69, rue de Mareuil
85320 MAREUIL
sur le LAY
Tél. 51 97 20 62
- 85 KIT ELECTRONIQUE**
M. BENOIT Daniel
Lotiss du Bossard
Chasnaix -
85400 LUCON
Tél. 51 97 74 56
- 87 SOND'OR**
23, rue des Combes
87000 LIMOGES
Tél. 55 77 04 21
- 88 ETS LAMBOLEZ**
44, rue Charles de Gaulle
88160 LE THILLOT
Tél. 29 25 00 82
- 91 ETS ACS & AEP**
49, av. Carnot
91100 CORBEIL
Essonne
Tél. 1. 64 96 05 16
- 91 RCS**
13, place de la Mairie
91100 VALPUISEAUX
par MAISSE
Tél. 1. 64 96 05 16

WINCKER FRANCE - 55 bis, rue de Nancy - 44300 NANTES - Tél. 40 49 82 04

Revendeurs CB : Devenez Point CB SHOP !
Notre exclusivité "91" : 1 point CB SHOP dans chaque ville

BON DE COMMANDE : Je désire recevoir vos catalogues au prix exceptionnel de 40 F les deux

CB SHOP 8, allée Turenne - 44000 NANTES - Tél. : 40 47 92 03

NOM

Particulier

ADRESSE

VILLE

CODE POSTAL

Revendeur

Ci-joint mon règlement de 40 F

La nouvelle génération MIDLAND, des CB inimitables, à faire hurler de jalousie... !



MIDLAND 77099 : 40 canaux AM. Sélection des canaux par touche UP/DOWN, micro ergonomique. (Homologué PTT 90010 CB).



ALAN 18 : 40 canaux AM/FM, affichage signal RF et HF par rampes diodes électro-luminescentes. Commutation CB-PA. Commutation réception local/DX. Canal 9 automatique. Sélection des canaux par rotacteur. (Homologué PTT 90011 CB).



ALAN 27 GOLD : 40 canaux AM/FM, affichage signal RF et HF par rampes diodes électro-luminescentes. Canal 9 et 19 automatiques. Sélection des canaux par rotacteur. (Homologué PTT 90012 CB).



ALAN 28 : 40 canaux AM/FM, affichage signal RF et HF par rampes diodes électro-luminescentes. 5 mémoires programmables. Scanner balayage automatique. Sélection des canaux par rotacteur et touches UP/DOWN sur micro. 2 filtres antiparasitage. Poste aux normes ISO (encombrement auto-radio). Option : tiroir antivol normes ISO. (Homologué PTT 90013 CB).

MIDLAND®

Importé et distribué par DIRLER SA
52100 SAINT-DIZIER

