

L'unique support de presse des radioamateurs
et des radioécouteurs francophones

Radioamateur Magazine

1,80€ Numéro 12
Novembre - Décembre 2009

Débutants :

- L'écoute des ondes courtes
- Sonde HF simple

Histoire & Rétro :

- Le fabuleux destin de Louis Varney G5RV

Réalisations - Boîte à idée :

- Antenne cadre "maison"

Enquête :

- Assurances radioamateurs

Essais matériels :

- Pocket Yaesu VX8
- Antenne cadre AOR 380

Tourisme radio :

- Obtenir sa licence au Vietnam





Le nouveau baroudeur des ondes !

NOUVEAU

2
ans
de garantie*



ÉMETTEUR-RÉCEPTEUR HF/50 MHz

IC-7200

Caractéristiques

- Système DSP FI et fonctions numériques incorporées
- Conception robuste pour une utilisation "tout terrain"
- Adapté aux atmosphères humides
- Poignées de transport en option
- Filtre notch manuel
- Réducteur de bruit numérique
- Émetteur haute stabilité
- Télécommande par PC via port USB
- Compresseur vocal RF
- Mode CW
- Puissance (réglable)
SSB, CW, RTTY : 2 à 100 W
AM : 1 à 40 W

*Garantie de 2 ans sur les IC-7200 achetés dans le réseau de distribution ICOM France (dans le cadre d'une utilisation normale, voir conditions d'utilisations sur la notice).

Icom France s.a.s.

Zac de la Plaine - 1, Rue Brindejont des Moulinais - BP 45804 - 31505 TOULOUSE CEDEX 5

Tél : +33 (0)5 61 36 03 03 - Fax : +33 (0)5 61 36 03 00 E-Mail : icom@icom-france.com Site internet : www.icom-france.com



SOMMAIRE

Novembre - Décembre 2009 - Numéro 12

Radioamateur Magazine

Sujets phares

Débutants : SOS Docteur !

- Propagation des ondes courtes en fonction des saisons 31 à 33
- Réalisez une sonde HF simple la mesure facile 34
- Choisir son assurance OM, petite enquête auprès de 3 assureurs 35
- Passage de la licence Questions-réponses 3 40 à 41

Essais matériels

- Le transceiver de poche quadri-bande 50, 144, 430 et 1200 MHz avec GPS Le Yaesu VX8 12 à 15
- L'antenne boucle amplifiée AOR LA380 16 à 17
- Avis d'utilisateur antenne Tenadyne T11 18
- Retour sur le Kenwood TM-D710E et le GPS AVMAP GEOSAT 5 19 à 22

Réalisations

- Antennes cadres 23 à 26

Radioécouteurs

- La radiodiffusion en OC 27 à 30

Histoire et rétro

- Le fabuleux destin de Louis Varney G5RV 36 à 39

Activités

- Hamexpo à Tours 42 à 45
- Sa licence au Vietnam 50 à 51

Entretien - Droit de réponse

- Jacques F1BJJ 46 à 49

Actualités - shopping - Info DX

- Matériels 08 à 11



Du rêve à la réalité...



Nous voici arrivés au terme de cette première année de Radioamateur Magazine. Que de chemin parcouru depuis le premier numéro. Nous nous rappelons encore le mettre timidement en kiosque chez Relay.

De fil en aiguille nous avons tenté de vous apporter à chaque nouveau numéro non seulement le contenu que vous souhaitez mais aussi une librairie plus simple d'usage, un site web et un magazine à la présentation claire.

S'il fallait refaire tout ce chemin nous vous avouons bien volontiers que nous ne

savons pas si nous pourrions le refaire tellement il faut une forte volonté et une abnégation de tous les instants, ne pas avoir peur d'y «brûler» ses heures au détriment, souvent, de sa famille. C'est un travail de longue haleine lorsqu'il faut repartir de zéro, tout devoir reconstruire.

Ce ne fut pas sans peine mais nos objectifs ont été atteints bien avant la clôture de l'année. Vous êtes si nombreux depuis quelques mois qu'il a même fallu changer de serveurs pour assurer une bande passante suffisante à vos téléchargements... Rappelez-vous en mars dernier lors de l'ouverture de vos PDF qui n'étaient pas complets, voire impossible à ouvrir. Depuis le mois d'avril tout est rentré dans l'ordre, mais pas sans mal.

Nous en profitons ici pour vous exprimer nos remerciements pour cette patience qu'il vous a fallu afin de nous laisser le temps de mettre en place des services plus robustes.

Radioamateur Magazine continue donc sa route et malgré les modifications des dates de sortie des N°11 et 12 nous repartons bien entendu en périodicité mensuelle dès le numéro de janvier 2010. Comme de juste il porte le N°13 et comme chacun le sait il s'agit d'un chiffre porte bonheur. Nous le mettrons à votre disposition entre le 20 et le 25 décembre 2009.

Nous vous annonçons dans notre précédent édito que nous pourrions vous proposer un numéro spécial fin 2009 mais nous n'aurons jamais le temps pour le réaliser correctement. Nous lançons en effet d'autres titres magazines et les journées n'ont que 24 heures... ce que nous déplorons chaque jour... Ce numéro spécial verra le jour courant 2010. Pour connaître nos dernières informations, nos communiqués et autres actualités du moment nous vous encourageons vivement à fréquenter nos sites web radioamateurmagazine.fr et malibrairienumerique.fr.

Avec Christian et Mark nous formons un trio qui met tout en oeuvre pour vous satisfaire à chaque instant.

Nous vous souhaitons de passer un excellent moment à lire votre Radioamateur Magazine N°12

Nous vous souhaitons d'avance un joyeux Noël

SANS LUI, ÇA N'EXISTERAIT PAS SANS VOUS, ÇA N'EXISTERAIT PLUS.



C'est un artisan qui veut l'aider de toutes ses forces à réaliser ses rêves... C'est un artisan qui veut l'aider de toutes ses forces à réaliser ses rêves... C'est un artisan qui veut l'aider de toutes ses forces à réaliser ses rêves...

Envoyez vos dons aux Restaurants du Cœur, 75515 Paris Cedex 15 ou www.restosducoeur.org



Les Restos du Cœur remercient vivement ce titre de presse de soutenir à leur action en leur offrant cet espace.

Radioamateur Magazine N°12
Novembre - Décembre 2009 / 1,80 euro
Mensuel numérique édité par :
Audace Média,
SARL au capital de 1500 euros,
BP43, 91201, Athis-Mons
RCS EVRY / APE 5814Z
ISSN 1760-656X / dépôt légal à parution
Principaux actionnaires : Ph. Bajcik, R. Paradis
Directeur de la Rédaction :
Philippe Bajcik / F1FYY

Rédacteur en Chef : Christian / F8CRM
Secrétaire de rédaction : Philippe / F1FYY

Site Internet:
www.radioamateurmagazine.fr

Charte graphique : M.K. / F6JSZ
Régie de publicité au magazine : 01-69-57-00-85
Impression : Format PDF par Audace Média
Distribution numérique :
www.malibrairienumerique.fr

Mentions légales :

Radioamateur Magazine se réserve le droit de refuser toute publication sans avoir à s'en justifier. La rédaction du magazine n'est pas responsable des textes, illustrations, dessins et photos publiés qui engagent la seule responsabilité de leurs auteurs et intervenants. Les documents reçus ne sont pas rendus et leur envoi implique l'accord de l'auteur pour leur libre publication. Les indications des marques et les adresses qui figurent dans les pages rédactionnelles de ce numéro sont données à titre d'information, sans aucun but publicitaire. La reproduction totale ou partielle des articles publiés dans Radioamateur Magazine est interdite sans accord écrit de la société Audace Média.

Emetteur-Récepteur FT-950

pour le DX exigeant HF/50 MHz 100w



- Récepteur à triple conversion super-heterodyne, 1^{ère} fréquence intermédiaire à 69.450 MHz.
- Roofing filter de 3 kHz sur la 1^{ère} fréquence intermédiaire.
- Un synthétiseur digital direct (DDS) ultrarapide et un PLL digital permettent un oscillateur local aux performances exceptionnelles.
- Cinq mémoires de message vocaux avec le DVS-6 optionnel.
- Grand affichage multicolore lumineux et parfaitement contrasté.
- Le DSP Yaesu est sur une fréquence intermédiaire. Il permet une réception confortable et efficace.
- Le DSP agit en émission et améliore la qualité des modulations BLU et AM. Le FT-950 dispose d'un égaliseur paramétrique sur le microphone et un processeur de parole.
- Le FT-950 intègre d'origine un oscillateur haute stabilité (TCXO) ±0.5 PPM après 1 minute à 25 °C.
- Boite d'accord automatique intégrée d'origine avec 100 mémoires.
- S'alimente en 13,8 VDC - 22 A



Dimensions :
365mm x 115mm x 315mm
(LxHxP)



GENERALE ELECTRONIQUE SERVICES

205, rue de l'Industrie - Zone Industrielle - B.P. 46 - 77542 SAVIGNY-LE-TEMPLE Cedex
Tél. : 01.64.41.78.88 - Ligne directe Commercial OM : 01.64.10.73.88 - Fax : 01.60.63.24.85
<http://www.ges.fr> — e-mail : info@ges.fr

G.E.S. OUEST : 31 avenue Mocrat - Centre commercial Mocrat, 49300 Cholet tél. : 02.41.75.91.37
G.E.S. COTE D'AZUR : 454 rue Jean Monet - B.P. 87 - 06212 Mandelieu Cedex tél. : 04.93.49.35.00
G.E.S. NORD : 9 rue de l'Alouette, 62690 Estrée-Cauchy tél. : 03.21.48.09.30
Prix revendeurs et exportation. Garantie et service après-vente assurés par nos soins. Vente directe ou par correspondance aux particuliers et aux revendeurs. Nos prix peuvent varier sans préavis en fonction des cours monétaires internationaux. Les spécifications techniques peuvent être modifiées sans préavis des constructeurs.

Un nouveau souffle pour le relais R2 de Limoges

Le premier novembre 2009 vers 11H30, une équipe du radio-club F8KFZ de Saint Brice (87), composée de F5HDN, F/G0OSA, F/G0ESA, et F1UJT; est intervenue sur le site du relais R2 pour le remettre en service sur sa fréquence de 145,650 MHz. Comme annoncé précédemment, celui-ci a été interrompu afin de réaliser avec du matériel plus performant une nouvelle installation. Les conditions d'exploitations actuelles ne restent cependant pas définitives.



Le premier novembre 2009 vers 11H30, une équipe du radio-club F8KFZ de Saint Brice (87), composée de F5HDN, F/G0OSA, F/G0ESA, et F1UJT; est intervenue sur le site du relais R2 pour le remettre en service sur sa fréquence de 145,650 MHz. Comme annoncé précédemment, celui-ci a été interrompu afin de réaliser avec du matériel plus performant une nouvelle installation. Les conditions d'exploitations actuelles ne restent cependant pas définitives.

Le récepteur est réglé à $0,14\mu\text{V}$ pour l'ouverture du silencieux et l'émetteur est aligné pour 10W PAR (Puissance Apparente Rayonnée = puissance du TX moins les pertes dans le câble et duplexeur plus le gain des antennes). Le duplexeur en service est prêté gracieusement par F4AZX, dans l'attente de terminer le nouveau qui aura des performances pointues.

Il offre des performances similaires à l'ancien qui connaît une nouvelle jeunesse dans le 79. Le système de déclenchement a été revu, intégrant 1750Hz _et_ 123Hz (CTCSS) simultanément.

La télécommande à distance permet au besoin de réactiver le 123Hz permanent en cas de nouveaux brouillages. Pour ouvrir le relais, une impulsion avec une tonalité d'au moins 1 à 1,5 seconde est nécessaire.

Ce temps pourra être rallongé à 5 secondes en cas d'abus sur les déclenchements intempestifs volontaires. Le « K » a été remplacé par un délais de 1 seconde puis un bip discret, afin de limiter les « K » à répétition désagréables en cas de shadock ou de signal faible; et de permettre aux OM à l'écoute de se signaler avant la reprise de micro de l'opérateur suivant.

A ce titre, si vous reprenez le micro avant que le bip soit passé, l'anti-bavard (à 3'05) continue de compter le temps de parole. Avis aux amateurs !

Enfin, une alimentation de secours est mise en service, ce qui devrait permettre d'assurer au R2 une certaine autonomie en cas de coupure d'alimentation secteur. La puissance d'émission du relais sera fortement diminuée et permettra uniquement des QSO de proximité, l'utilisation devant alors être limitée pour le trafic urgent.

L'ensemble de cette configuration a été testée plusieurs semaines à St Brice afin de valider la fiabilité de fonctionnement et d'affiner les réglages, même si cela ne représente pas une utilisation aussi intensive que sur son site définitif.

Les reports, questions administratives ou techniques sont à adresser à F1UJT (f1ujt@radioamateur.fr). Nous remercions par avance les personnes qui vont relayer l'information autour d'eux, afin d'en assurer la diffusion intègre.

Pour conclure, F8KFZ remercie l'ensemble des OM qui ont travaillé et continuent encore de travailler, contribuent ou soutiennent ce projet régional avec une pensée particulière pour F4AZX/F1OYP (24), F6DZR, F5LRQ (79), F5EAN (86), G0OSA, G0ESA (16), et F4EZL, F4DJT, F5HDN (87)

73 QRO
 Pour le conseil
 d'administration
 de F8KFZ
 Sylvain F1UJT
 Vice président
 &
 responsable technique du
 R2



Av. de LESSEPS - 33610 CANEJAN TEL : 05 56 97 35 34 / 09 50 75 90 33
 Mardi au vendredi : 10H-13H / 14H30-18H30
 Fax : 05 56 55 03 66 - WEB : <http://www.radio33.com>

geosat5 APRS



329 €

geosat5 blu APRS



449 €

avec BLUETOOTH®

La solution GPS la meilleure pour les Radio-Amateurs

Un navigateur toutes options
 Geosat 5 APRS est un navigateur GPS nomade doté de fonctions avancées de navigation, spécifiques pour les Radio-Amateurs. Son grand écran tactile de 5", l'entrée Audio-Vidéo, la fonction Bluetooth intégrée pour appels à mains libres et les cartes de 34 Pays Européens pré-chargés en font un produit autonome complet tant pour la navigation classique que pour les applications APRS.

La combinaison idéale pour les opérations APRS
 Geosat 5 APRS inclut un câble série AvMap - Kenwood et une interface APRS bidirectionnel RS-232 compatible avec toutes les radios Kenwood APRS, y compris la nouvelle TMD710. L'intégration avec les appareils Kenwood APRS est simple et rapide.
 Geosat 5 Blu APRS fournit des infos sur la localisation GPS des balises APRS transmises et montre les informations APRS reçues sur le grand écran couleur. L'unité peut sauvegarder jusqu'à 1000 stations APRS qui sont représentées sur la carte.

Cette photo représente l'intérieur de la boîte blanche en haut de l'image de la page précédente.

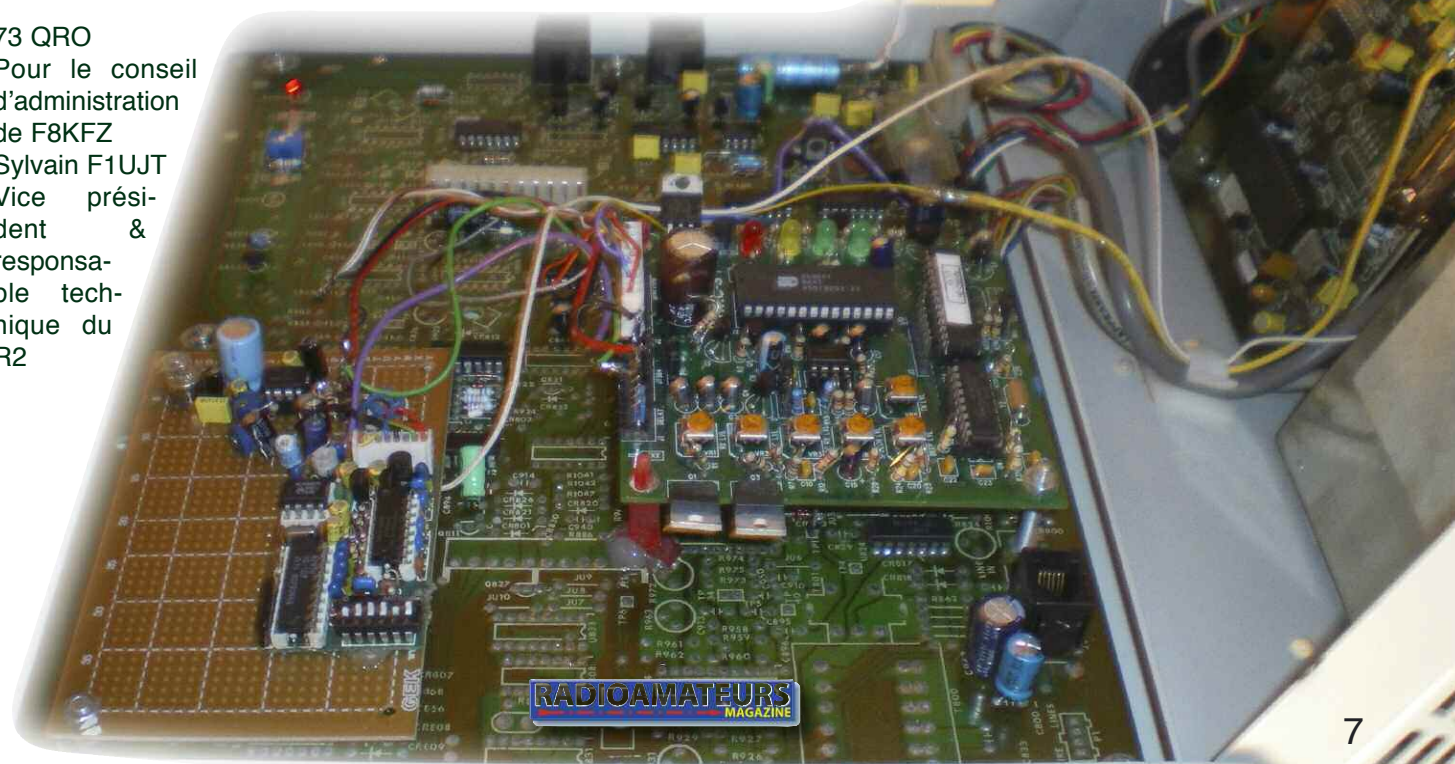

Radio-récepteurs ÉTON



SOLARLINK FR360

Radio digitale AM/FM/ondes courtes auto-alimentée par dynamo et panneau solaire avec affichage LCD, réveil, lampe torche et chargeur de téléphones portables USB.

Caractéristiques :

- Tuner digital avec réception AM (520-1710 KHz) & FM (87-108MHz) et ondes courtes
- L'écran LCD indique la fréquence, la bande d'ondes, l'heure, la source d'alimentation et les Icônes d'activation de l'alarme et de la minuterie d'endormissement
- Lampe torche 4 LED blanches forte puissance avec optique de focalisation, 1 LED flashante rouge de détresse alimenté par 4 sources d'énergie différentes :
 - 1) Dynamo à manivelle qui recharge le bloc batterie Ni-MH interne
 - 2) Panneau solaire qui recharge le bloc batterie Ni-MH interne
 - 3) 3 Piles type AAA (non inclus)
 - 4) Bloc secteur (non inclus)
- Chargeur de Téléphones portables USB (Cordon USB non inclus)

- Fonction horloge, réveil et minuterie d'endormissement
- Antenne télescopique orientable pour une réception optimale
- Connecteurs protégés de l'humidité et de la poussière par des capuchons de caoutchouc
- Sortie écouteurs 3.5 mm (non inclus)
- Entrée alimentation secteur (non inclus)
- Sortie chargeur de téléphones USB
- Entrée Auxiliaire In, écoutez votre iPod ou n'importe quelle source musicale sur votre FR360.

- Dimensions : 158.75 x 165 x 69.85 mm (L x h x l)
- Masse : 450 g
- Accessoires inclus: Dragonne, guide de l'utilisateur, carte de garantie

MICROLINK FR160

Radio AM/FM/ondes courtes autoalimentée par dynamo et panneau solaire avec lampe torche et chargeur de téléphones portables USB.

Caractéristiques:

- AM (520-1710 KHz) & FM (87-108MHz), ondes courtes
- Lampe torche 3 LED forte puissance avec optique de focalisation alimentée par panneau solaire ou dynamo permettant tous deux de recharger le bloc batterie Ni-MH interne
- Chargeur de téléphones portable USB (Cordon USB non inclus)
- Sortie écouteurs 3.5 mm
- Dimensions : 133 x 63.5 x 44.45 mm (L x h x l)
- masse : 241 g
- Accessoires inclus: Guide de l'utilisateur et carte de garantie



SOLARLINK FR550

Radio autonome dynamo et solaire AM/FM/LW/ondes courtes, réveil, lampe torche, sirène de détresse et chargeur de téléphones portables ou lecteurs MP3 lorsque vos périples vous entraînent hors des sentiers battus, il vous faut un matériel capable de remplir un maximum de fonctions.

Le Eton FR550 est une unité compacte qui trouvera sa place dans votre équipement et que vous emporterez n'importe où.

Ce petit concentré d'innovations peut être alimenté par son système de dynamo à manivelle ou plus simplement par l'énergie du soleil, bien évidemment l'utilisation de piles ou d'un adaptateur secteur est aussi envisageable.

Caractéristiques :

- Réception AM (520-1700 KHz), FM (88-108 MHz), LW (150-280 KHz), ondes courtes 1 (5800-10000 KHz), ondes courtes 2 (10000-18100 KHz)
- Le système d'alimentation par Dynamo à Manivelle recharge le bloc batterie Ni-MH interne (compris)

- Panneau Solaire :

1) Alimenté par l'énergie du soleil à travers un panneau solaire encapsulé, imperméable et de haute performance avec inhibiteur d'UV intégré afin d'écartier tous risques de dommages dus à la chaleur.

2) Les cellules photovoltaïques opèrent dès que le soleil brille et sont assez puissantes pour alimenter l'appareil en continu. Peut fonctionner à partir de 5 sources différentes d'alimentation :

- 1) À partir de l'adaptateur secteur seul (non compris)
- 2) À partir de 3 piles type AA (non compris)
- 3) À partir du bloc batterie Ni-MH intégré rechargeable grâce à la dynamo à manivelle
- 4) À partir de l'énergie Solaire
- 5) À partir d'un ordinateur, d'un port USB vers l'entrée mini USB du FR550 (Cordon non compris)

- Lampe Torche: 4 LED blanches intégrées, 1 LED rouge, lentille grossissante pour une source de lumineuse plus brillante et plus intense

- Sirène de détresse

- Syntonisation analogique et affichage digital des fréquences sur écran LCD large et facile à lire, rétro éclairage vert à LED

- Horloge digitale: format 12 heures avec fonctions réveil, endormissement (Sleep) et prolongation de sommeil (Snooze)

- Ports d'entrée et de sortie protégés de l'humidité par des capuchons caoutchoutés

- Antenne télescopique

- Dimensions : 196.9 x 215.9 x 63.5 mm (L x H x P)

- Masse : 0.86 kg

Accessoires fournis: Manuel de l'utilisateur, adaptateurs pour recharge des téléphones portables.





Amplificateurs **BEKO** chez Batima Electronic

Gamme d'amplificateurs linéaires de puissance transistorisés et alimentation 220 volts intégrée.

HLV-650

500 watts sur 50 MHz

Caractéristiques :

Prix : 2450 euros

Fréquence : 50 - 52 MHz

Puissance d'entrée : 10 W

Puissance de sortie : 550 W

Point de compression 1 dB : 500 W

Harmoniques : -70 dB

Intermodulation : -70 dB

Retour sur l'entrée : 20 dB max.

SWR : 1:1,8

Alimentations : 180-260 V, 50/60 Hz

Température : -10 à 30°C

Dimensions : 300 x 168 x 470 mm

Masse : 14 kg

HLV-1500

1500 watts de 144 à 146 MHz

Caractéristiques :

Prix : 4360 euros

Fréquence : 144 - 146 MHz

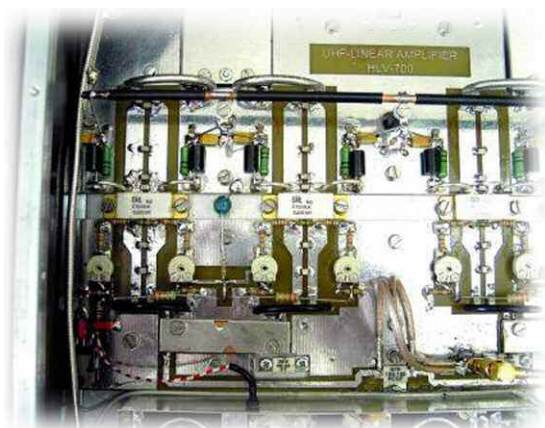

Puissance d'entrée : 18 W

Puissance de sortie : 1500 W

Point de compression 1 dB : 1480 W

Harmoniques : -60 dB

Intermodulation : -70 dB

Retour sur l'entrée : 20 dB

Max. SWR : 1:1,8

Alimentations : 180-260 V, 50/60 Hz

Température : -10 à 30°C

Dimensions : 300 x 168 x 470 mm

Masse : 17 kg

Existe aussi en versions 400 et 750 watts

Température : -10 à 30°C

Dimensions : 300 x 168 x 470 mm

Masse : 17 kg

Existe aussi en versions 250 et 550 watts.

HLV-1100

Le kilowatt de 430 à 440 MHz



Caractéristiques :

Prix : 4200 euros

Fréquence : 430 - 440 MHz

Puissance d'entrée : 20 W

Puissance de sortie : 1100 W

Point de compression 1 dB : 1000 W

Harmoniques : -60 dB

Intermodulation : -70 dB

Retour sur l'entrée : 20 dB

Max. SWR : 1:1,8

Alimentations : 180-260 V, 50/60 Hz

HLV-500

500 watts de 1240 à 1300 MHz

Caractéristiques :

Fréquence : 1240 - 1300 MHz

Puissance d'entrée : 2 W

Puissance de sortie : 520 W

Point de compression 1 dB : 500 W

Harmoniques : -50 dB

Intermodulation : -60 dB

Retour sur l'entrée : 20 dB

Max. SWR : 1:1,8

Alimentations : 230 V, 50/60 Hz

Température : -10 à 30°C

Dimensions : 446 x 170 x 455 mm

Masse : 28 kg

Prix : 3700 euros

Batima Electronic propose également des manipulateurs Morse

Morse Dirigent

Manipulateur double contact

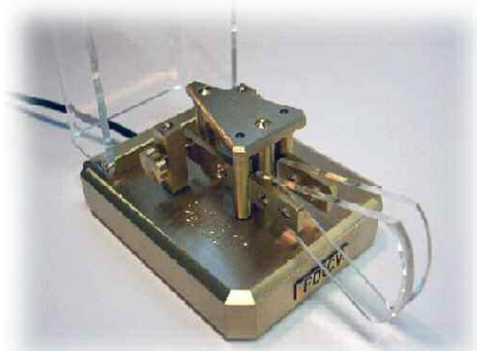

Caractéristiques :
Fabrication artisanale
Capot semi fermé en plexiglass transparent
Palettes en plexiglass transparent
Socle en laiton
Mécanique de précision en laiton
Masse : 1.3 kg
Prix : 282 euros

Einhebel

Manipulateur monopalette double contact

Caractéristiques :
Fabrication artisanale
Capot semi fermé en plexiglass transparent
Palette en plexiglass transparent
Socle en laiton
Mécanique de précision en laiton
Masse : 1.5 kg
Prix : 282 euros

Portabel 3

Manipulateur double contact portable

Caractéristiques : fabrication artisanale avec capot fermé en plexiglass transparent
Palettes en plexiglass transparent
Socle en laiton
Mécanique de précision en laiton
Masse : 1.0 kg
Prix : 240 euros



Nouvelle station Météo chez Winradio

Ce fabricant de matériels de radiocommunication annonce sa nouvelle station météo WSS-420. Voir l'image ci-contre et le site web en cliquant dessus. La parabole est une prime focus de 1,20 mètres de diamètre. La sortie du convertisseur se fait sur une FI de 140 MHz. La carte de traitement est au format PCI destiné à se loger sur un bus libre d'un ordinateur Windows. Le système est comptible HRPT et prend en charge les satellites NOAA et Feng-Yun.



Bientôt deux nouveaux transceivers

ICOM FRANCE annonce pour la fin du premier semestre 2010 la sortie de son nouveau IC-9100. Le transceiver que de nombreux OM attendaient.



Compact et racé comme à l'habitude chez ICOM, il sera en mesure de couvrir le spectre radioamateur des ondes courtes jusqu'à 1,2 GHz. Compatible D-STAR il ouvre aussi de nouvelles perspectives d'expérimentations, dès lors que D-STAR sera VRAIMENT autorisé en France.

ALINCO annonce le dernier né de ses transceivers décimétriques tous modes, le DX-SR8. Avec sa face avant détachable il pourra ainsi s'installer à bord d'un véhicule. Ses caractéristiques restent classiques puisqu'il s'agit d'un poste avec 100 watts HF crête de 1 à 30 MHz en BLU. Si nous pouvons en tester un nous vous ferons part de nos impressions.



Transceiver FM Yaesu VX8

50, 144, 430 et 1200 MHz dans la poche

Le VX8 est un joyau, la marque Yaesu nous propose un produit fantastique pour tous les baroudeurs de l'extrême. Cet appareil propose en option le GPS, oui vous lisez bien, le GPS est disponible en option sur le VX8 ! Un gadget ? Et bien pas vraiment parce qu'en plus il est performant et relativement précis.





Vous avez ici tous les éléments qui composent le VX8. A droite notez les options Micro-HP extérieur et GPS. Ce dernier peut se connecter directement sur le dessus du VX8 comme le montre la photo d'introduction ou encore sur le Micro-HP.

Son aspect aux formes droites est en fait miniature, un très joli petit appareil discret. Il couvre en réception de 300 kHz à 1300 MHz et en émission, 50, 144, 430 et 1200 MHz. Il ne lui manque que la BLU en ondes courtes... Sur le dessus du poste on trouve l'antenne équipée d'une prise SMA.

A côté se trouve une fiche DIN à vis sous un capuchon caoutchouc pour l'étanchéité, elle sert pour connecter le micro-HP externe ou le module GPS. A noter qu'il est possible aussi d'utiliser les deux options sur la même prise, le micro permet en effet de recevoir sur la partie supérieure le petit module GPS.

Enfin, on trouve aussi une molette qui permet plusieurs fonctions par association de touches. Elle sert à incrémenter les fréquences mais aussi le volume dès lors qu'on appui sur une autre touche prévue pour celui-ci, etc. Sur le côté droit on trouve, dissimulé sous un bouchon caoutchouc, une prise jack pour le casque et en dessous, les connections pour le chargeur.

Sur le côté gauche il y a 4 touches dont le PTT, qui est la plus grosse, puis le 1750 Hz associé à la lumière de l'écran, le volume qui une fois enfoncé permet d'ajuster le niveau BF par la grosse molette qui se trouve sur la partie supérieure et enfin, la dernière qui est la touche fonction.

En façade on trouve un large écran qui permet une bonne visibilité des fréquences ainsi que diverses inscriptions. Sur le côté droit de l'écran, se trouvent 2 petites touches qui servent à sélectionner le VFO. Elles s'éclairent aussi en fonction de la réception ou de l'émission en vert ou en rouge.

Sous l'écran se trouve le HP, qui malgré sa très petite taille restitue une bonne qualité sonore. A sa droite se trouve la touche ON/OFF et à gauche 2 touches d'incrémentation ainsi que la touche menu. Enfin, sur la partie inférieure se trouve le pavé numérique.

Certaines fonctions ne sont pas très faciles d'accès et il sera bon de conserver le manuel à portée de mains, au moins au début le temps de se familiariser avec les commandes. Les performances en réception sont bonnes malgré un peu de transmodulation en ondes courtes et un léger manque de sensibilité en VHF.

L'antenne boudin livrée d'origine est comme celle du FT-817 livrée avec l'embout démontable pour y adapter un prolongateur qui permet l'émission sur 50 MHz. Elle est de bonne qualité sur les bandes 6 et 2 mètres mais moyenne sur 430 MHz.

Le connecteur SMA est devenu classique sur les pockets. Mis à part le fait qu'il est petit et donc adapté à la taille de ces matériels il offre moins de pertes HF sur les bandes UHF et SHF





Sur le dessus du micro-HP déporté on trouve un emplacement dans lequel vient se loger le GPS. Ce dernier est lui-même séparé en deux pour cet usage. Le résultat final est obtenu sur la photo du bas. C'est très original et très bien pensé.

En réception, sur les autres bandes elle n'est pas formidable et qui en plus, a tendance à accentuer le manque de sensibilité sur des signaux faibles. Cependant, sur la bande aviation et radiodiffusion broadcast FM elle convient tout à fait, mais pour les ondes courtes il sera mieux d'y connecter une antenne un peu plus longue.

Sur ma G5RV il a été difficile d'écouter une station broadcast parce que le récepteur était saturé par les signaux adjacents.

Le VX8 est quand même prédestiné au trafic APRS avec son module GPS. Le paramétrage sera très compliqué sans l'aide de la notice.

Mais une fois la logique comprise ça devient plus simple, voire un jeu d'enfant. Finalement et malgré l'impression de complexité des différents menus la documentation est tellement bien faite qu'elle donne un très sérieux coup de main.

Pour finir cette description il est important d'aborder la qualité de la batterie qui nous a semblé un peu juste avec le GPS en service.





Celle-ci suffit parfaitement pour le poste seul et permet une autonomie intéressante de l'ordre de 2 jours en réception mais seulement 2h00 en émission APRS... Il s'agit pourtant d'une batterie LI-ION et pour la charge elle est entièrement gérée par le VX8 lui-même.

En résumé, le VX8 propose des fonctions intéressantes, il est très agréable à utiliser, ses performances sont acceptables, il est petit et sera le parfait compagnon lors de vos excursions en randonnées...

Je remercie vivement Christian, F5OLS de Radio 33 pour le prêt de tout ce matériel.

Christian, F8CRM

L'avis de John, F800I, utilisateur du VX-8

J'ai le VX-8 depuis quelques semaines et entièrement satisfait et même surpris par la qualité de ce portable. J'ai pu constater que le VX-8 est très sensible en réception. Ses 6 watts me semblent suffisants en émission. J'ai pu le constater en mode APRS ainsi qu'en mode FM lors des QSO en simplex.

Le VX-8 est fait surtout pour les OM souhaitant faire de l'APRS en toute liberté que ça soit en mobile, fixe, pédestre, etc. Tout est possible avec lui. C'est dans ces conditions que les OM vont constater la qualité de réception de l'appareil. Hier, je me suis mis en APRS pédestre avec une antenne Nagoya na-771.

J'étais un peu en altitude, entouré par une forêt et à 20 km du relais. Les signaux du VX-8 ont été captés par le relais. Il y avait aussi le QSO de section du département 82 et j'ai pu faire des QSO avec la plupart des OM tout en restant en mode APRS (VFO B).

En mobile, le VX-8 donne entièrement satisfaction. En ce qui concerne les antennes à utiliser avec le VX-8 : en mobile une 5/8 est suffisante. Si l'on veut se balader avec, il vaudrait mieux laisser l'antenne d'origine dans son carton. Une antenne comme la Nagoya me semble mieux adaptée à l'appareil.

L'appareil lui-même est robuste et étanche. Excellent pour faire des activités à l'extérieur.

La longévité de la batterie est, dans la plupart des cas, suffisante. Mais j'en ai pris une deuxième pour «les au cas où». Le seul point négatif, c'est de laisser brancher le GPS en permanence car il tire pas mal sur la batterie. Donc pour les QSO normaux, on peut le sortir facilement de l'appareil. Pour l'instant, je n'ai que des bonnes surprises avec le VX-8 et je pense que c'est le meilleur portable sur le marché.

*Best 73
John F800I*

Antenne boucle AOR LA380



L'antenne AOR LA380 succède à la LA350.

Riche héritière des caractéristiques de cette dernière, elle bénéficie de nombreux perfectionnements. Nos essais ont démontrés son efficacité. Avec ses 30 cm de diamètre elle reste compact et adaptée aux stations radio écou-teurs qui n'ont que peu de place pour installer autre chose. Contactez nos partenaires revendeurs de la marque AOR pour en savoir plus sur la disponibilité et le prix.

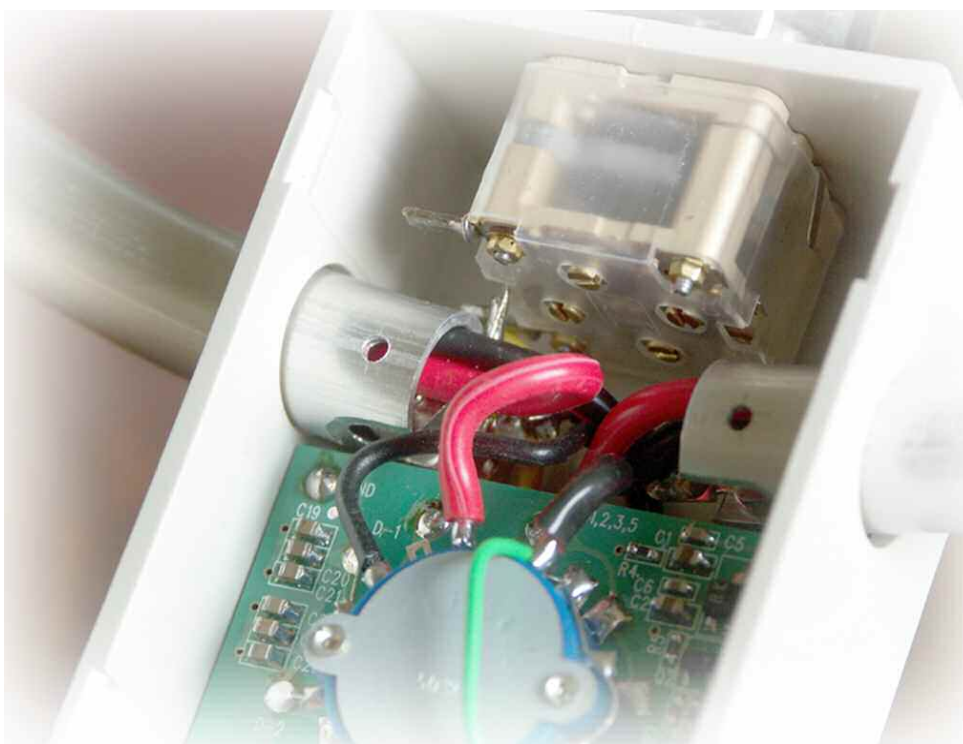

Cette antenne est conçue pour opérer à l'intérieur mais elle pourra cependant se poser sur un balcon. L'avantage de l'antenne boucle repose sur un effet bidirectionnel, les signaux sont reçus plus fortement dans l'axe de la boucle.

Lors des essais nous avons constaté qu'il était possible de réduire un signal de 20 dB rien qu'en tournant la boucle de 90 degrés par rapport à sa direction.

Vue intérieure de l'antenne. On découvre finalement le principe classique des boucles.

La prise BNC sert à la fois de raccord «électrique» mais également de système mécanique de rotation. Bien qu'ingénieux c'est ici un défaut qui caractérise un manque de rigueur dans la conception. Une prise BNC n'est pas faite pour servir de support rotatif.



Cette capacité lui permet de rejeter des signaux forts et faire ressortir celui de la station que l'on souhaite entendre. Un autre point important est celui de la réduction des différents bruits et parasites.

L'accord avec le bouton tune placé au centre de la boucle donne un accord pointu mais pas trop, on sent parfaitement bien son effet en l'ajustant. Le commutateur de gammes permet d'optimiser les réceptions dans les plages de fréquences indiquées.

Selon des personnes qui l'ont essayé en UHF nous annonce qu'elle donne de forts bons résultats par rapport à sa discône, placée elle dans le grenier. En revanche, malgré les caractéristiques annoncées, il faut bien reconnaître qu'en dessous de 500 kHz on ne reçoit plus que des signaux très puissants. France Inter sur 162 kHz est particulièrement mal reçu (1).

Nous avons été particulièrement surpris par les performances de cette antenne sur les bandes 160, 80, 40 et 30 mètres car elle permet d'optimiser le rapport signal sur bruit des stations. Elles sont certes reçues un peu moins fort mais avec plus de clarté car le niveau de bruit devient plus faible.

Il faut bien reconnaître que sur ces bandes on a déjà un fort niveau de bruit et l'antenne exposée ici le réduit. Un très bon produit tant au niveau des performances que de sa facilité de mise en œuvre. Le système de rotation de la boucle reposant sur des connecteurs BNC devra nécessiter de tous vos soins, soyez-y attentif car ce système mécanique reste fragile.

Les BNC n'ont en effet jamais été faites pour servir de joints tournants, donc allez-y avec délicatesse dans vos manœuvres. En conclusion, je dirais que c'est une excellente antenne qui mérite d'être essayée. Il ne faut pas la considérer comme un gadget mais comme une véritable antenne qui fonctionne parfaitement avec de nombreux avantages.

Par contre, il s'agit d'une antenne exclusivement taillée pour la réception. Par sécurité nous avons nous-mêmes débranché la prise micro lors des essais pour éviter d'enclencher l'émetteur, par habitude ! En effet, lorsque cette LA380 est en service, on reçoit de si bonne manière les stations radio que l'on pourrait croire que l'on est relié à une antenne de taille plus imposante.

De ce fait, lorsque l'on entend un copain appeler sur l'air on est tenté de lui répondre. En ce cas, il vaut mieux retirer la prise du micro de votre transceiver. Cela vous évitera de transformer votre LA380 en boîte à fumée.

Note 1 : Pour la réception en grandes ondes l'antenne boucle nous a finalement donné des résultats plus que satisfaisants lors de nos derniers essais autour du FDM77.

Philippe, F1FYY

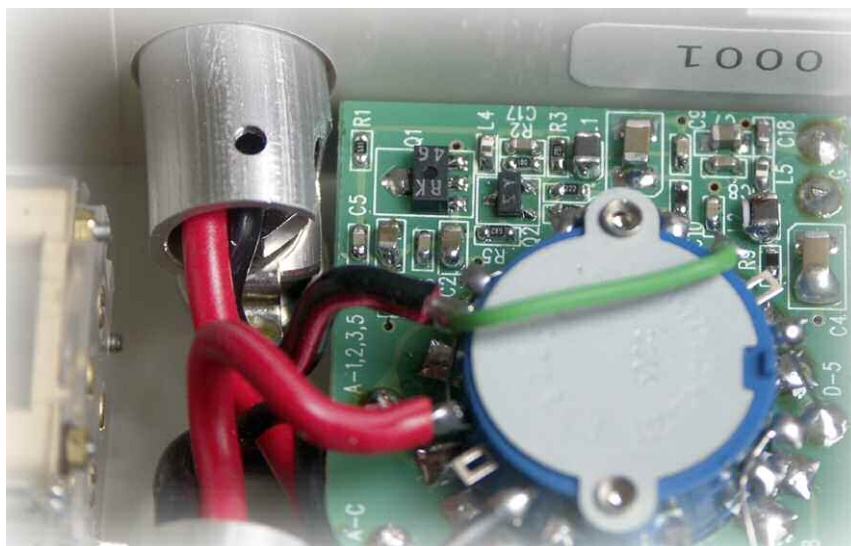



L'antenne LOG périodique Ténadyne T11 (photo ci-dessus)

Maurice F5IYU nous délivre son avis sur cette antenne dont Radio 33 est l'importateur. La Ténadyne T11 est une antenne 11 éléments à large bande de type LOG périodique couvrant de 13 à 55 MHz avec un gain d'environ 5,8 dBd. Elle s'alimente via un câble coaxial de 50 ohms et présente une adaptation d'impédance correspondant à un ROS de 1,8 à 1.

Je trouve la T11 très bruyante par rapport à une QUAD. Cependant, la simplicité de mise en service et de fonctionnement (sauf pour la bande des 12 mètres) font oublier cet inconvénient à en juger les nombreux QSO réalisés avec FT5GA.

L'avantage majeur de ce type d'antenne reste l'unique câble coaxial de descente pour trafiquer de 14 à 50 MHz. La bande des 12 mètres m'a obligé de mettre en service la boîte d'accord automatique.

L'antenne fonctionne bien et a déjà subi quelques assauts du vent sans broncher, elle est très flexible et donc très solide.

VENTES ET REPARATIONS de matériels RADIO-AMATEURS toutes marques.
STATION TECHNIQUE S.A.V. AGRIEE "KENWOOD & ALINCO"

RADIO 33
14 Avenue F. de LESSEPS 33610 CANEJAN
INAPES - N°470217 - 060799847

TEL: 05 56 97 35 34 ou 09 50 75 90 33
FAX: 05 56 95 03 08 ou 09 55 75 90 33
Mail: radio33@free.fr
Mardi au Vendredi: 10h-12h-14h-18h30
SOLS et ISM à votre service depuis 15 ans

Support de télé-branchement

KENWOOD TM-71
Robis VHF-4HF Télécommandable

SL-USB Interface RADIO-PC

COMET

GARMIN ETRX

Amplificateurs de puissance à tubes

ACOM 1100
1000 Watts HF
de 1.8 à 54 MHz

ACOM 1100
700 Watts HF
de 1.8 à 30 MHz

2500 watts
72 euros de performances

ACOM 2000A
2000 Watts HF
de 1.8 à 30 MHz automatique
5000 watts
110 euros de performances

sur www.RADIO33.COM - PROMOTIONS - OCCASIONS - NEWS - OFFRE D'EMPLOI

Aimé SALLES **Opération I.R.M.A.**

NOUVEAU !! DVD Vol. 2 1919-1944

1919 à 1944 de la TSF à la Radio

1900 à 1919 de l'étincelle à la TM

Inédit !!
Un référentiel dans le domaine
IRMA : Inventaire Radio Militaire Ancienne

Une nomenclature détaillée et très illustrée (fiches techniques, photos, schémas) sur la radio militaire Terre Air Mer de conception française. Plus de 350 références dans le volume 2

DVD-1 de 1900 à 1919 : 39 € franco de port CE
DVD-2 de 1919 à 1944 : 39 € franco de port CE
DVD-3 de 1945 à 1960 : parution prévue fin 2009

Le DVD ne peut être lu que sur un PC équipé de Windows

Envoyer votre règlement par chèque bancaire à l'auteur : Aimé SALLES
18 bis Rue Barbès - 92400 - Courbevoie
E-mail : aime.salles@free.fr - Tél. : 01 43 33 39 21

Faites chauffer les fers !

Adaptateur BU pour récepteur OC
Adaptateur d'antenne radio actif
Amplificateur d'antenne
Amplificateur d'antenne FM
Antenne active pour les ondes courtes
Antenne d'émission artificielle
Antenne intérieure pour la voiture
Antenne papillon
Antenne VHF à large bande
Convertisseur ondes courtes
Dipmètre
Dipmètre VHF-UHF
Émetteur expérimental
Émetteur FM expérimental
Émetteur télégraphique expérimental
Filtre anti-souffle pour récepteurs OC
Filtre d'adaptateur d'antenne
Indicateur d'accord
Injecteur de signal
Marqueur HF
Mesureur de champ
Microphone sans fil
Petit récepteur à ondes courtes
Radio chauves-souris
Radio-récepteurs
Radio-tics
Récepteur à conversion directe
Récepteur à cristal de luze
Récepteur à réaction pour les grandes ondes
Récepteur à ondes courtes
Récepteur P.D.
Récepteur VHF
Roger-keep
Sélecteur-radio
Sonde H.F.
Testeur de quartz de CIBI
TOS-mètre

Retrouvez tous ces montages sur le DVD-ROM d'Elex dans la catégorie **Radio & HF**.

ELEX est un magazine d'initiation à l'électronique publié par Elektor.

Ce DVD-ROM réunit, sous forme de documents PDF, les 58 numéros d'ELEX avec une puissante fonction de recherche dans le texte.

Résumés en trois mots, les idées qui ont donné naissance à ELEX sont :

- ÉLECTRONIQUE
- EXPÉRIMENTATION
- EXPLORATION.

Bonus : vidéo d'initiation avec les personnages de la bande dessinée Rézi et Transi

Informations pratiques :
Référence du DVD-ROM : ISBN 978-2-86661-136-9
Prix public TTC : 44,80 €

Retour sur le Kenwood TM-D710E et l'AVMAP GPS GEOSAT 5

Pour faire suite à l'article de Christian F8CRM sur cet ensemble, nous vous proposons l'avis d'utilisateur de François F8FJH. ➔





Cette image montre l'installation de François à bord de son véhicule. En incrusté vous avez un exemple de carte APRS produite par APRS.FI. Notez ci-dessous le confort d'utilisation de l'AVMAP.

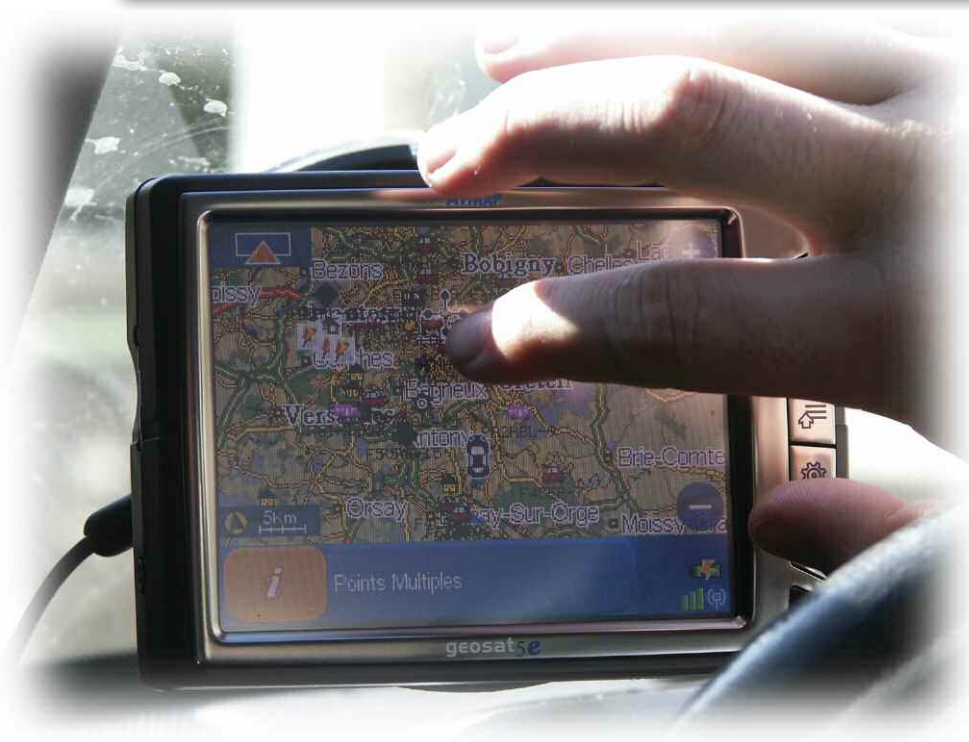

Un jour de Juillet 2009 sur le relais F5ZAD en fréquence R0 (relais de Clamart en VHF sur 145,600 MHz) j'ai eu par un des membres de l'APRS (un vrai pro) un cours magistral et j'ai eu envie de « voir » le produit fini HI...

Je vais à mon radio club F6KFA et là le néant total personne n'est QRV APRS.... Que faire ? Une seule chose me vient à l'esprit : rencontrer l'OM qui m'a fait ce cours d'APRS sur les ondes !

Je rencontre donc F1IKD qui m'explique les trames... Les normes (MNEA)... et comment fonctionne ce type de modulation, je ressors de ce cours une fois de plus avec l'envie de toucher à ces fonctions qui me semblent surprenantes.

Bien que les différentes possibilités d'affichage du TM-D710 soient déjà fort satisfaisantes l'ajout de l'AVMAP renforce les performances du transceiver. L'installation est instantannée.



Il me fera un essai grandeur nature en envoyant un message de type SMS. J'entends déjà la remarque « oui j'ai ça sur mon portable GSM préféré, mon fils (ou ma fille) font de même et plus rapide que moi ».

Je téléphone à Radio 33 qui me propose naturellement l'AVMAP GEOSAT5 APRS... Je réfléchis puis ma semaine de repos arrive et je regarde tous les sites internet parlant de ce produit. Convaincus que ces produits sont la Rolls de l'APRS... Je revends de suite mon GPS tom-tom incompatible avec ma configuration voulue...

Je passe commande et reçoit le produit une semaine après. Je charge à mon domicile la batterie interne et après m'être enregistré sur le site pour avoir la correction des cartes je branche (attention au câble spécial Kenwood) le côté 4 pin sur le GPS et le côté 3 pin sur le TMD 710. Je prépare mon installation qui « démarre au premier coup » et la... surprise toutes mes trames « APRS » se rentrent sur le GPS automatiquement. Cela permet de rejoindre une station fixe, mobile, mobile arrêté SANS RENTRER ni les coordonnées GPS ni une adresse...

Pas envie de rejoindre une station fixe ou mobile, pour aller chercher votre QRPp ou QRPpette à un anniversaire d'un copain, ou d'aller voir votre belle mère en vacances dans la Creuse, pas de soucis, le GPS vous y conduira moyennant de rentrer comme un GPS « normal » une adresse et en plus vous fera voir si vous passez à côté d'une station fixe ou mobile, voire d'un Digi (relais APRS) sans rien faire.

La facilité d'installation et d'usage de ces produits sont d'une grande facilité et m'ont permis d'être à ce jour QRV rapidement sur la fréquence européenne 144,800MHz.

L'AVMAP réagit au doigt et à l'oeil !

Utilisation de l'APRS, diverses possibilités :

- Voilà un exemple réel qui est arrivé à un de mes amis : Cette personne lance appel sur un relais et là, en même temps, à son QRA le "600 Ohms".

Il s'agit d'un appel de l'hôpital où son fils vient de rentrer; présence obligatoire d'un des parents; entre temps, un OM a répondu à son appel sur le relais. Mon ami a entendu son indicatif et chance il sait qu'il dispose de l'APRS.





Il arrive dans la voiture pour se rendre au chevet de son fils, branche son système APRS et envoie un message à l'OM ayant répondu pour s'excuser et pour expliquer la situation, la réponse de l'OM a été : reçu merci bon courage pour ton fils 73'S.

L'APRS lui a servi pour s'excuser de ne pas avoir répondu alors que c'est lui qui lançait appel et permet ainsi de ne pas passer pour un goujat.

Autres exemples :

- Le matin en se rendant au travail : rapidité pour dire juste "bonjour, 73's Bonne journée" sans forcément couper un QSO important en cours.
- Lancer des infos sur son radioclub, sa station, etc.
- Voir ses amis présent sur l'air
- Donner des coordonnées (adresse club et digicode d'accès si existant, horaire d'ouverture du radioclub, etc...)



G.P.S. AvMap RADIO 33 KENWOOD APRS READY

Av. de LESSEPS - 33610 CANEJAN TEL : 05 56 97 35 34 / 09 50 75 90 33
Mardi au vendredi : 10H-13H / 14H30-18H30
Fax : 05 56 55 03 66 - WEB : <http://www.radio33.com>

geosat 5 APRS **geosat 5 blu APRS**

La solution GPS la meilleure pour les Radio-Amateurs

Un navigateur toutes options
Geosat 5 APRS est un navigateur GPS nomade doté de fonctions avancées de navigation, spécifiques pour les Radio-Amateurs.
Son grand écran tactile de 5", l'entrée Audio-Vidéo, la fonction Bluetooth intégrée pour appels à mains libres et les cartes de 34 Pays Européens pré-chargées en font un produit autonome complet tant pour la navigation classique que pour les applications APRS.

La combinaison idéale pour les opérations APRS
Geosat 5 APRS inclut un câble série AvMap - Kenwood et une interface APRS bidirectionnel RS-232 compatible avec toutes les radios Kenwood APRS, y compris la nouvelle TMD710. L'intégration avec les appareils Kenwood APRS est simple et rapide.
Geosat 5 Blu APRS fournit des infos sur la localisation GPS des balises APRS transmises et montre les informations APRS reçues sur le grand écran couleur.
L'unité peut sauvegarder jusqu'à 1000 stations APRS qui sont représentées sur la carte.

Si vous voulez voir ce qui se passe en APRS allez sur les sites APRS comme UI View (n'oubliez pas de faire un geste pour le créateur sur un des sites contre le cancer) ou sur le site de Google <http://aprs.fi>

Opération I.R.M.A.

NOUVEAU !! DVD Vol. 2 1919-1944

Inédit !!

Un référentiel dans le domaine

IRMA : Inventaire Radio Militaire Ancienne

Une nomenclature détaillée et très illustrée (fiches techniques, photos, schémas) sur la radio militaire Terre Air Mer de conception française.
Plus de 350 références dans le volume 2

DVD-1 de 1900 à 1919 : 39 € franco de port CE
DVD-2 de 1919 à 1944 : 39 € franco de port CE
DVD-3 de 1945 à 1960 : parution prévue fin 2009
Le DVD ne peut être lu que sur un PC équipé de Windows

Envoyer votre règlement par chèque bancaire à l'auteur : Aimé SALLES
18 bis Rue Barbès - 92400 - Courbevoie
E-mail : aime.salles@free.fr - Tél. : 01 43 33 39 21

Merci encore à ceux qui m'ont mis le pied dans l'APRS : FIKD Sébastien / FSNKP Yannick et surtout Eric pour son aide pour le Digi de notre club F6KFA F8FJH François

Une antenne cadre pour espaces réduits

*Voici une antenne
que j'utilise depuis
quelques années maintenant et
qui, de par sa taille surprenante
n'en est pas moins efficace.
Il existe plusieurs variantes
différentes mais aux principes
identiques.*

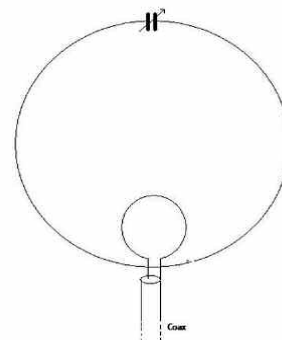

Ci-contre un gros plan de l'antenne cadre magnétique au niveau du connecteur. Ci-dessus le schéma équivalent et simplifié de ce genre d'antenne.



Ci-dessus une autre version de cadre magnétique.

Je vais alors vous en présenter un modèle particulier, celui que j'ai expérimenté. Ce système a été choisi simplement pour sa facilité de mise en œuvre. Le principe repose sur un circuit résonant constitué d'une boucle fermée par un condensateur variable.

Cette antenne fonctionne en émission et en réception à condition que le CV soit adapté au passage de la puissance HF de votre transceiver. Une deuxième boucle plus petite sert de circuit secondaire sur lequel vient se connecter le récepteur.

Cependant il est aussi possible d'utiliser un gamma match à la place de cette boucle. Mais finalement, après essais cela n'apporte pas grand chose de plus sauf une difficulté supplémentaire de montage lors de la réalisation.

Cette antenne est très pratique parce que pour ceux qui ne disposent pas de suffisamment de place elle saura rester discrète même si ses performances sont un peu moins bonnes que celle d'un dipôle ajustée pour travailler sur une fréquence équivalente. Attention quand même à une chose, c'est qu'il est possible de l'installer en intérieur, vue sa taille réduite, mais elle risque de collecter tout les signaux parasite de l'environnement.

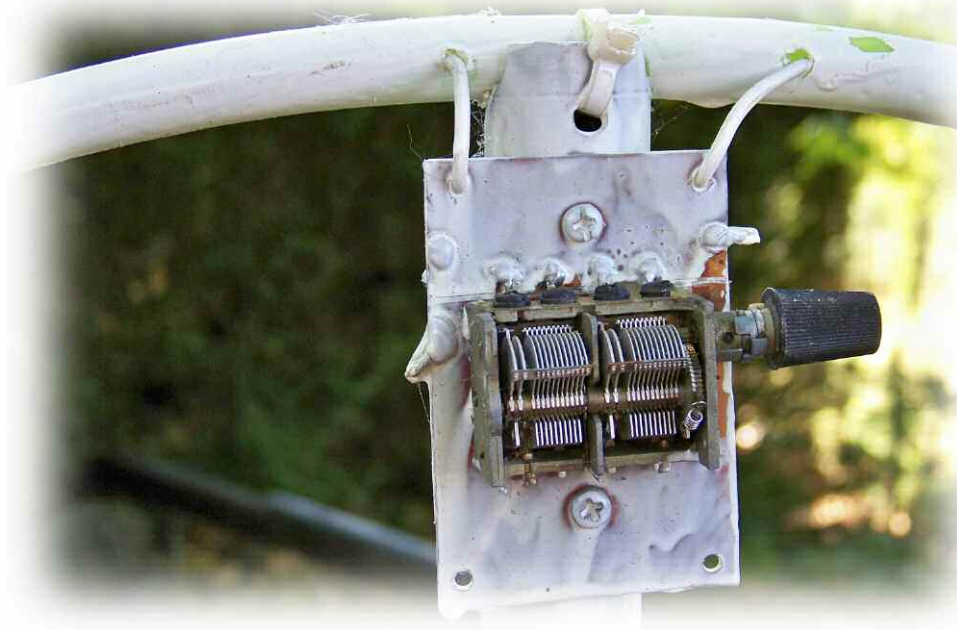

Cela va considérablement gêner la réception. De plus si vous l'utilisez en émission il vaut mieux la placer à l'extérieur parce que le facteur Q est très important et ça risque d'être dangereux de s'exposer à un fort champ magnétique.

Cette photo montre le gros plan de la partie supérieure de l'antenne boucle, là où se situe le condensateur variable. Attention à l'isolation entre ses lames au cas où vous souhaiteriez pratiquer l'émission avec votre antenne.

A l'utilisation il faut bien reconnaître que le réglage de l'antenne est très pointu. A tel point que si l'antenne n'est pas accordée à la fréquence on se rend bien compte que le souffle est très faible sur le récepteur et dès que l'accord est trouvé le souffle augmente franchement.

La bande passante est aussi très étroite et si vous tournez le VFO il faudra aussi accorder l'antenne en jouant sur le CV.

L'antenne présente une forte directivité dans les deux sens qui font face à l'antenne. Ceci est pratique pour atténuer certains signaux mais cela fait encore une chose de plus à manipuler lors de l'utilisation de l'antenne.

Il est pratique de motoriser le système d'accord si l'antenne est placée en hauteur, c'est ce que j'avais fait mais il faut absolument utiliser des moteurs pas à pas parce que le réglage est impossible si la rotation ne se fait pas avec précision, de plus cela apporte inévitablement du bruit lors du réglage ce qui le rend encore plus difficile... Sinon, il reste encore une dernière option mais j'y reviendrais plus tard.

La boucle extérieure se calcule de plusieurs façons. Il est possible de réduire la taille de cette boucle au dixième de lambda mais les performances en seront d'autant réduites.

Le bon compromis c'est lambda divisé par 5 sur la bande de fonctionnement la plus basse. Sa forme peu être ronde, carrée, triangulaire, hexagonale, cela ne change vraiment pas grand chose, enfin je n'y ai absolument rien constaté.

La boucle de couplage est au moins 5 fois moins grande que la grande boucle. Même si des valeurs plus petites ne sont pas critiques, il faut éviter de monter au delà de cette valeur.

Il est possible aussi de faire un gamma match mais là encore, cela n'apporte rien sauf une difficulté de montage supplémentaire alors que sur la performance de l'antenne on ne note aucun changement, sauf une bande passante encore plus étroite.

Le condensateur variable est le point le plus délicat si vous destinez cette antenne à l'émission. Il faudra un condensateur avec un isolement très fort pour des puissances supérieures à 50 watts, ne prenez pas n'importe quoi vous risquez d'y laisser votre PA et bien entendu le CV.

Sinon en réception, là ce n'est pas un problème, un CV du type de ceux qui sont utilisés dans les récepteurs radio à cage métallique feront parfaitement l'affaire.

La valeur varie de 200 pF minimum à 600 pF, voire plus. Cette valeur va déterminer la plage de couverture de l'antenne.

Dans le cas du cadre magnétique de forme octogonale il est possible de réaliser soi-même ses capacités d'extrémités avec des tubes de cuivre. L'isolation électrique sera ainsi de bonne qualité pour pratiquer l'émission d'amateur.





Pour l'émission, comme je l'ai déjà dit plus haut il faudra un CV à fort isolement ou alors il y a aussi la possibilité de faire une capacité à pompe avec des tubes de cuivre.

La bande passante de l'antenne est plus petite mais le réglage est plus facile à réaliser et comme le mouvement est vertical il est plus facile de réaliser un mouvement motorisé.

Le mien avait été réalisé avec une crémaillère de motorisation de parabole.

Très souple d'utilisation et très facile à câbler puisqu'il ne faut que deux fils ça simplifie considérablement le montage. Néanmoins, on se trouve très vite confronté à limiter la valeur

de cette capacité à cause de la longueur des tubes sur les modèles plus petits.

Par contre, l'avantage c'est qu'il est bien plus aisé de faire un système à pompe qui accepte 100 watts qu'un CV à cage, toujours difficile à trouver et coûteux. Pour le réglage il faut préciser que la bande passante de l'antenne est tellement étroite à la fréquence de résonance qu'avec un analyseur d'antenne il n'est pas possible de voir l'accord.

Donc ne soyez pas surpris si une fois votre réalisation effectuée. Par contre évidemment avec le ROS-mètre on voit bien l'accord en plus de l'entendre sur le récepteur. En effet, à l'accord le récepteur laisse entendre les stations qui diffusent leurs émissions en ondes courtes.

*Bonne réalisation
Christian, F8CRM*



Magasin spécialisé dans la radiocommunication
Radioamateurs et Professionnels - Sur place ou par correspondance

SCHURR
MORSETASTEN

SIRIO
antennensysteme

SANGERN

BEKO
ELEKTRONIK

DIAMOND
ANTENNA

F9FT

FRIZEL

flexYagi

118 rue Maréchal Foch - 67380 LINGOLSHEIM **Horaires d'ouverture :**
Tél. : 03 88 78 00 12 - Fax : 03 88 76 17 97 Du lundi au vendredi de 9h à 12h et de 13h30 à 17h30
Courriel : info@batima-electronic.com Le samedi de 9h30 à 11h30

Retrouvez toutes les caractéristiques de nos produits sur
www.batima-electronic.com

HAF
S
V

118 rue Maréchal Foch
67380 LINGOLSHEIM
Tél. : 03 69 06 87 41
Courriel : hfsav@estvideo.fr

**Atelier spécialisé dans le dépannage et la
révision de matériel radioamateur de toutes marques**

- Devis gratuit à réception de votre matériel
- Travail soigné
- Retour par transporteur ou en colissimo

- Pour améliorer votre réception, pensez aux filtres INRAD :
- Roofing filter
- Filtre F.I.
- Mise en place et réaligement si nécessaire

L'écoute des bandes broadcast en ondes courtes

Une aventure exceptionnelle à la découverte du monde

Le mot radioamateur comporte bien des facettes et sans tomber dans la sémantique, il est possible de le décomposer. Nous y trouvons le mot radio et le qualificatif amateur. Il est donc possible d'assimiler le terme radioamateur à une personne qui pratique la radio dans un but amateur voire dans certains cas passionnel ou fusionnel. →





La chasse aux cartes QSL des stations de radiodiffusion est un vrai sport.

Les radioamateurs d'aujourd'hui appartenant à une certaine génération ont souvent commencé par la découverte des ondes grâce au BCL (radio récepteur) familial.

La grande magie des ondes opérait sur certains individus comme une nécessité de revenir les scruter dès que possible.

Et puis, de fil en aiguille on fini par "tomber" sur ces fréquences où les ondes reproduisent des sonorité bizarres, venues d'ailleurs, indétectables clairement par le fameux BCL tout de bois habillé.

On cherche à comprendre pourquoi et puis un jour on parle à une personne qui vous en dit plus, voire vous emmène dans son antre et là c'est le

flash. Tout devient lumineux, clair et précis.

Vous êtes chez le radioamateur local qui met à votre portée les ondes magiques venues du monde entier transmises en BLU. Et puis c'est l'enchaînement formidable vers l'apprentissage des techniques, la passage de l'examen et c'est enfin à notre tour d'animer les ondes sur les fréquences allouées à notre plaisir.

En quelques mois vous êtes passé du stade formidable de radioamateur écouteur à celui de radioamateur transmetteur mais toujours écouteur. L'un n'empêche pas l'autre et bien au contraire sont complémentaires. En effet, qui passe plus de temps à transmettre qu'à écouter ? Personne bien entendu. L'écoute des ondes est et restera la souche essentielle du radioamateurisme.

Vous en avez déjà entendu parler de l'écoute des bandes de radiodiffusion ondes courtes mais vous ne savez pas en quoi cela consiste ? Si vous êtes intéressés par l'information internationale ou simplement curieux de savoir comment vivent les japonais, les chinois, les russes...



L'écoute des bandes de radiodiffusion ondes courtes va vous plaire.

Les stations broadcast étrangères ont un fonctionnement spécifique et pour beaucoup disposent de relais situés en Europe.

Il est donc facile de les recevoir avec un récepteur classique et une antenne intérieure voire simplement télescopique.

Pour commencer ce type de récepteur suffit mais certaines stations n'ont pas les mêmes budgets de fonctionnement et n'utilisent pas de relais.

Pire même elles ne disposent pas de beaucoup de puissance et ni d'antennes très performantes. Dans ce cas un récepteur de très bonne qualité et une antenne extérieure seront la configuration adéquate pour recevoir ces signaux rares... venus d'ailleurs.

Pour la plupart des stations ondes courtes elles utilisent des fréquences adaptées à la saison. C'est-à-dire qu'elles émettent sur la bande la plus approprié pour couvrir la zone désiré.

Prenons le cas de radio Taiwan internationale (RTI), ils utilisent pour l'Europe une fréquence d'été du 29 mars au 25 octobre sur 6.045Mhz, puis une fréquence d'hiver sur 3.985 Mhz du 26 octobre au 28 Mars.

Ces fréquences sont faciles à trouver car elles sont largement diffusées sur les sites internet de chaque station qui a tout intérêt à les faire connaître, mais vous y trouverez aussi leurs grilles de programmes.

Cependant il existe un outil très bien fait et qui facilite encore plus la recherche, il s'agit du guide WRTH (World radio TV handbook) que vous trouverez sur www.WRTH.com.

Voyons maintenant le contenu des émissions sur ondes courtes. Pendant une émission le service français de la radio commence généralement par les informations du pays. Suivi par d'autres émissions culturelles qui présente le pays et la façon dont les gens y vivent.

Par plusieurs rubriques on peut y découvrir, le tourisme, la musique, l'histoire, et aussi l'apprentissage de la langue locale. Il est aussi une pratique courante dans ce monde-ci, celle de la QSL.

Mais pas au sens que vous la connaissez sûrement. En effet dans le monde de la radiodiffusion on appelle cela le rapport d'écoute.

Il s'agit d'un rapport technique qui donne des informations précises sur la façon dont vous recevez leurs émissions. Plus vous serrez précis et régulier et plus ils apprécieront et vous enverrons des carte QSL et autre cadeaux. Vous verrez dans le modèle de rapport d'écoute qu'il y est question de code SINPO.

Il est important de noter le matériel que vous utilisez pour faire vos écoutes. Parce qu'un SINPO de 3 avec une antenne intérieure télescopique sera un bon rapport alors que le même SINPO avec une antenne long fil extérieure de 40 mètres sera significatif d'un manque évident de propagation, ou du moins que quelque chose ne va pas.

N'oubliez pas aussi de leur indiquer le contenu de l'émission que vous avez écouté et ce que vous en pensez. Pour envoyer vos rapports d'écoutes vous avez deux options principales.

L'envoi postal qui nécessite de trouver l'adresse et qui est tributaire des délais d'acheminements postaux ou alors l'envoi par formulaire électronique quand cela est possible.



Elite Diffusion
ZA les Jonquilles, RN1, 95350, Piscop
www.elitediffusion.com
Tél: 01.39.90.94.94 - Fax: 01.39.90.96.96

etón
CORPORATION
www.etoncorp.com

Le code SINPO

	Signal	Interférence	Noise/bruit	Propagation	Overall mérite (qualité)
1	Excellent	aucune	aucune	aucune	excellent
2	bon	légère	légère	légère	bon
3	assez bon	modéré	modéré	modéré	assez bon
4	faible	forte	forte	forte	médiocre
5	très faible	extrême	extrême	extrême	à peine audible



Un poste radio récepteur comme celui-ci vous permettra de mettre le «doigt» dans l'engrenage. On en trouve à peu près partout dans les brocantes et le dépannage reste simple. Contrairement à ce que l'on pourrait penser, ce genre de BCL est capable de recevoir dans d'excellentes toutes les bandes de radiodiffusions en ondes courtes. En rajoutant à proximité un BFO «rayonnant» il vous sera même possible découter les stations radioamateurs. Il vous faudra de toutes les manières une antenne filaire d'intérieur ou mieux tendue dans votre jardin.

Plusieurs stations disposent de ce service sur leurs sites internet et il faudra bien mentionner votre adresse postale pour le retour de confirmation. **Attention toutefois car certains pays ne répondent jamais.** L'Afrique en général fait partie de ceux-la sauf les pays qui bordent la méditerranée comme le Maroc, l'Algérie, Turquie, Iran, etc. Par contre les pays comme les USA, canada, l'Asie, l'Europe de l'Est répondent sans difficulté et envoient même leurs grilles de programmes lorsqu'elles changent.

Avec l'écoute des bandes de radiodiffusion vous aurez deux plaisirs, celui d'écouter des émissions intéressantes mais aussi celui de recevoir de la correspondance et de belles cartes QSL. Un minuscule échantillon de celles de ma collection vous sont présentées dans cet article.

Bonnes écoutes
Christian, F8CRM

Voici quelques fréquences actives en ce moment, en heures TU.

- Radio Taiwan Int. 6.045 Mhz de 19h à 20h
- Radio Bulgarie Int. 11.750 Mhz de 19h à 20h
- La voix de l'espérance (Suisse) 9.765 Mhz de 20h à 20h30
- La voix de la Russie 9.753Mhz 20h à 21h
- Radio Roumanie Int. 9.655 Mhz de 20h à 22h
- Radio extérieur d'Espagne 9.690 Mhz de 20h à 21h
- NHK japon 9.850 Mhz de 5h30 à 6h
- KBS (Corée) 6.145Mhz de 19h à 20h
- Radio Chine Int. 11.660Mhz de 20h à 22h



Les bandes de radiodiffusion sur HF.

120 - Mètres	2300 - 2495 KHz
90 - "	3200 - 3400
75 - "	3900 - 4000
60 - "	4750 - 5060
49 - "	5900 - 6200
41 - "	7100 - 7350
31 - "	9400 - 9900
25 - "	11600 - 12100
22 - "	13570 - 13870
19 - "	15100 - 15800
16 - "	17480 - 17900
15 - "	18900 - 19020
13 - "	21450 - 21850
11 - "	25670 - 26100

Propagation des ondes en fonctions des saisons et des fréquences

Chacun le sait, les ondes électromagnétiques se propagent, puisqu'elles permettent d'assurer des liaisons d'un point à un autre séparés d'une distance variable suivant plusieurs critères, dont la fréquence utilisée. On sait aussi que les ondes électromagnétiques sont capables de traverser l'espace.

En la matière, la première démonstration en fut donnée en 1946 lorsqu'on fit réfléchir un signal d'une fréquence de 110 MHz sur la Lune. Les satellites et les liaisons avec les engins spatiaux ont confirmé le fait depuis. L'idée de la ligne droite, en tant que plus court chemin d'un point à un autre, fait tout d'abord penser à une onde susceptible d'aller directement de l'émetteur au récepteur en suivant la courbure terrestre.

Or, plus une onde est courte, plus elle tend à se propager de façon rectiligne, comme la lumière (qui est aussi un rayonnement électromagnétique). En dehors de la courbure terrestre, le sol comporte des accidents de terrain. Parsemé d'obstacles tels que constructions, forêts, lignes électriques, etc.



Elite Diffusion

ZA les Jonquilles, RN1, 95350, Piscop

www.elitediffusion.com

Tél: 01.39.90.94.94 - Fax: 01.39.90.96.96

etón
CORPORATION
www.etoncorp.com

Elite Diffusion
ZA les Jonquilles, RN1, 95350, Piscop
www.elitediffusion.com
Tél: 01.39.90.94.94 - Fax: 01.39.90.96.96

**Célébrant le
40ième anniversaire
des premiers pas de l'Homme
sur la Lune**

**BUZZ ALDRIN EDITION
AVIATOR G6**
Radio portable AM/FM/LW/Ondes courtes
avec BLU et bande d'Aviation civile

etón
CORPORATION
www.etoncorp.com

Ce sol comporte autant de causes d'absorption des ondes électromagnétiques. De cela, il résulte qu'à partir d'une certaine distance de l'émetteur, distance d'autant plus réduite que les dites causes d'absorption sont plus importantes et que la fréquence d'émission est plus élevée, l'onde ayant suivi ce trajet s'amenuise avant de disparaître définitivement.

Cependant, une autre partie de l'énergie HF rayonnée par l'antenne s'élève à la verticale ou selon des directions obliques au-dessus du sol. Cette énergie serait perdue dans l'espace si elle ne rencontrait des couches ionisées susceptibles de modifier son trajet et de la ramener sur Terre.

Ces couches de la haute atmosphère composent ce que l'on appelle volontiers l'ionosphère. On décèle ces couches en émettant des ondes dirigées verticalement et réduites à de brèves émissions dont on enregistre les échos.

La vitesse de propagation des ondes étant connue (proche de la vitesse de la lumière, soit environ 300 000 km/sec.) et la mesure du temps entre l'émission et le retour de l'écho étant pratiquée, on en déduit par un calcul simple l'altitude de la couche ayant été l'objet de la réflexion. **Voir l'article sur les vents solaires publié dans le numéro 1 ici.**

En faisant croître progressivement la fréquence de l'onde émise, on rencontre tout d'abord une couche E, dont l'altitude se situe vers 100 à 110 km, mais dont la nature est plutôt sporadique. A partir d'une fréquence dite "critique", la couche ionisée est traversée et la réflexion s'établit sur une autre couche d'altitude plus grande, la couche F, qui se situe aux environs de 300 km au cours de la nuit.

En été, du lever au coucher du Soleil, elle se dédouble en une couche F1 s'abaissant vers 225 km et une couche F2 s'élevant vers 320 km. En hiver, pendant le jour, la couche F1 n'existe pas, tandis que la couche F2 s'abaisse à 225 km environ.

Voilà pour la théorie, mais l'intensité de l'ionisation des diverses couches est variable et dépend directement de l'activité solaire. On sait que celle-ci, caractérisée par l'apparition de taches à la surface du Soleil, suit un cycle de 11 années. Les conditions de propagation sont évidemment affectées par ce même cycle. On observe également un effet de rotation du Soleil sur lui-même, sorte de "sous-cycle" de 27 jours.

Ajoutons que, de temps en temps, le Soleil projette un flux concentré de particules ionisées qui peut mettre jusqu'à deux jours pour atteindre la Terre. Il en résulte divers phénomènes, dont les aurores boréales et autres orages magnétiques capables de couper totalement les liaisons, sur tout ou partie du spectre radioélectrique, pendant plusieurs minutes jusqu'à plusieurs jours.

De l'expérience acquise et des conditions "normales" connues, on peut déduire que les conditions de propagation vont permettre tel ou tel type de liaison, notamment en fonction du jour ou de la nuit, de l'été ou de l'hiver. Voici un résumé de ce que l'on peut attendre de ces conditions "normales" :

160 mètres (1,8 MHz)

Les liaisons diurnes sont rares et difficiles. C'est une bande essentiellement nocturne et hivernale. En été, le bruit statique rend les liaisons inaudibles.

80 mètres (3,5 MHz)

Les liaisons diurnes ne vont guère au-delà d'une distance de 300 km et cette bande est souvent affectée par le bruit atmosphérique. En nocturne, les liaisons à plusieurs milliers de kilomètres deviennent possibles, en particulier en hiver.

40 mètres (7 MHz)

Cette bande permet des liaisons à plusieurs centaines de kilomètres la journée et intercontinentales la nuit.

20 mètres (14 MHz)

Cette bande offre d'excellentes possibilités de liaisons à grande et très grande distance. De jour, elle permet en général de trafiquer avec des stations distantes d'environ 1000 à 3000 km, la distance s'allongeant au cours de la journée. Durant les années fastes de l'activité solaire, la bande reste ouverte toute la nuit, mais se bouche dans la partie basse du cycle de 11 ans du Soleil.

15/10 mètres (21 et 28 MHz)

A mesure que la fréquence croît, les conditions de réflexion sur l'ionosphère deviennent plus délicates. Soit l'ionisation est insuffisante, au quel cas ces bandes restent silencieuses (surtout en fin de cycle solaire), ou bien elles sont franchement ouvertes et permettent de remarquables liaisons intercontinentales avec une facilité étonnante. Mais des deux bandes, le 28 MHz est plus sensible aux faiblesses de l'activité solaire.

6 mètres (50 MHz)

C'est aussi la bande "magique". On la nomme ainsi car, lorsqu'elle s'ouvre, elle offre des opportunités parfois incroyables aux amateurs de VHF, notamment en matière de liaisons continentales, parfois au-delà. C'est une sorte de frontière entre les bandes HF et les bandes VHF et qui offre, de fait, une large gamme de types de propagation propres aux deux secteurs du spectre radioélectrique.

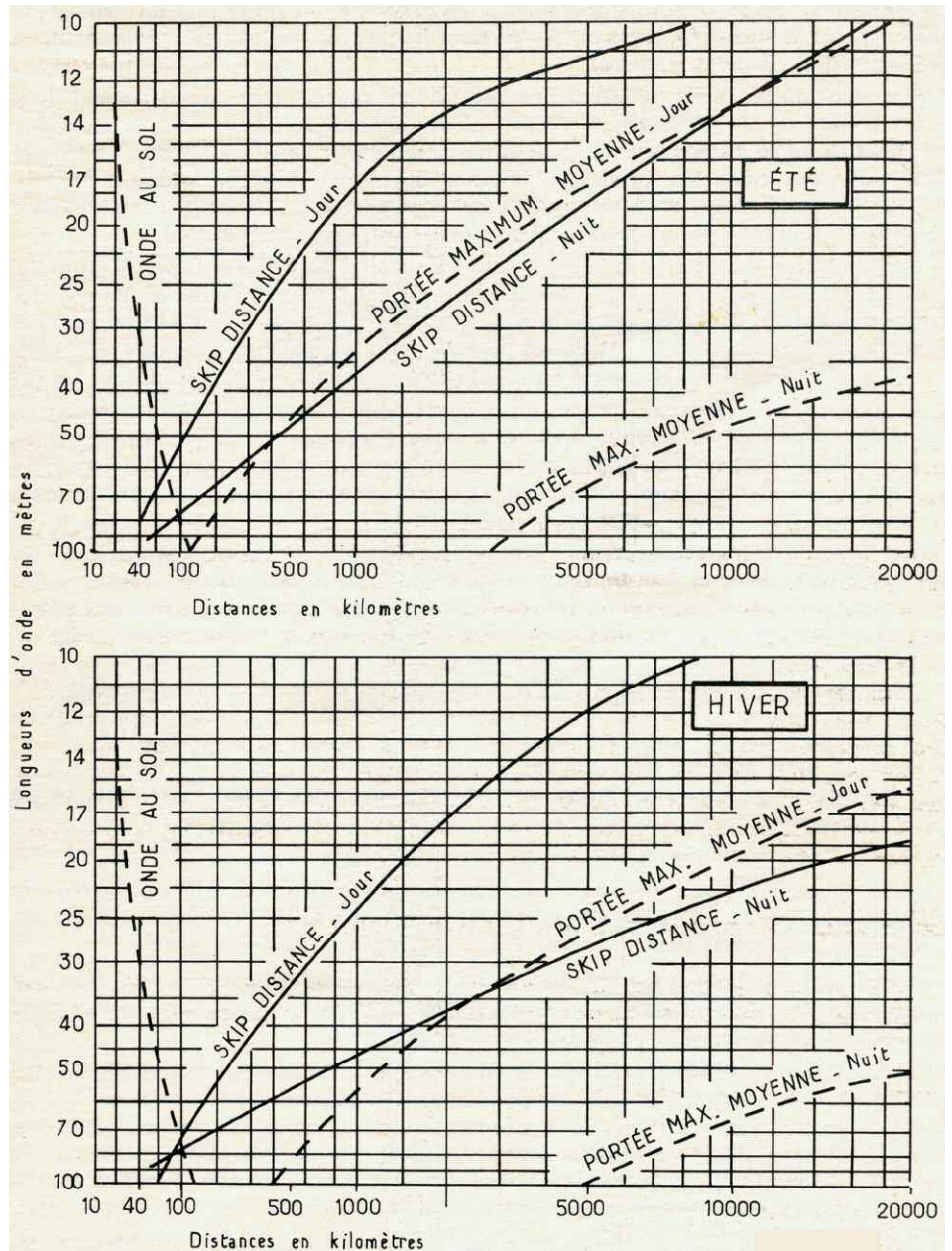

Magasin spécialisé dans la radiocommunication
Radioamateurs et Professionnels - Sur place ou par correspondance

118 rue Maréchal Foch - 67380 LINGOLSHEIM
Tél. : 03 88 78 00 12 - Fax : 03 88 76 17 97
Courriel : info@batima-electronic.com

Horaires d'ouverture :
Du lundi au vendredi de 9h à 12h et de 13h30 à 17h30
Le samedi de 9h30 à 11h30

Retrouvez toutes les caractéristiques de nos produits sur
www.batima-electronic.com

Une sonde HF



Voici un petit instrument très simple mais qui rend de grands services. Comme à son habitude Georges, un de mes amis, a réalisé un montage accessible aux débutants. Cette sonde permet des relevés HF direct "in situ", sans câble et sans alimentation.

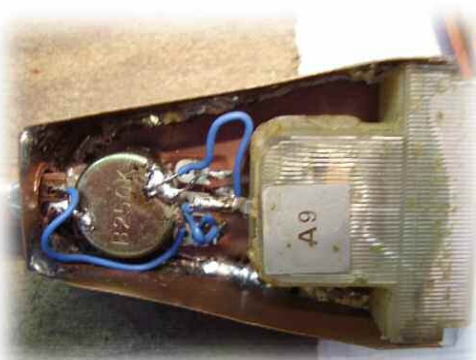

La capacité d'entrée dépend de ce que vous voulez faire. Avec 1 nF la sensibilité est optimale, mais attention, vous perturberez pas mal le montage à tester.

Avec 500 pF vous aurez moins d'influence, mais moins grande sensibilité en dessous de 10 MHz.

Avec 100 pF la mesure est correcte de 10 MHz à 1.5 GHz. Je sais, il y a encore du CMS mais pas tant que ça. Si vous réservez l'usage de cette sonde aux ondes courtes des composants "à queues" feront l'affaire.

L'arrêt HF se fait via deux selfs de choke. La première pour ceux qui voudront pouvoir utiliser la chose très haut en fréquence,



Le dessin du circuit est à titre d'exemple. Contactez F8CRM par mail pour plus de détails.

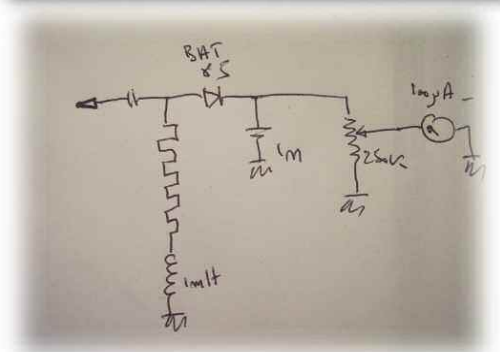

et la seconde pour les fréquences les plus basses. Pour la mise en boîte, un peu de feuillard de cuivre cinq dixièmes habilement découpé et soudé et un bout de tube de cuivre 8/10. L'important est de blinder la platine. Le câble de masse est optionnel mais sur des signaux faibles il est le bienvenu. La peinture gris métal est optionnelle aussi, mais c'est plus joli.

*Amusez-vous bien
Christian, F8CRM*

Enquête sur les assurances et notre hobby

Nous avons tous une assurance pour couvrir les risques liés à notre domicile. De ce fait notre matériel est-il bien couvert par notre contrat habitation, responsabilité civile ou pluri-risques ? Pour le savoir nous nous sommes rendus dans 3 cabinets d'assurances.

Ceux-ci ne désirant ne pas être identifiés, sachez qu'il s'agit des 3 principaux assureurs les plus connus, des monuments de l'assurance. Nous les appellerons Assureur 1, 2 et 3.

Nous avons préparé quelques questions simples que nous leurs avons soumis. Voici leurs réponses. Dans le cadre d'une assurance classique est-ce que ces différents points sont pris en charge ?

- Dans un véhicule un poste émetteur radioamateur est-il pris en charge en cas de vol ou d'accident ?

Assureurs 1, 2 et 3 : Non, ce cas est couvert sur une option qui se nomme "équipement hors série".

- Si l'utilisation de ce même poste émetteur dans un véhicule provoque des dégâts importants dans le véhicule sont-ils couverts ? (risque d'incendie électrique par exemple)

Assureurs 1, 2 et 3 : couvert si option "équipement hors série".

- Lors d'un contest le poste émetteur tombe de la table pliante ou du coffre de la voiture.

Assureur 1 : non

Assureur 2 : oui avec option "équipement hors série"

Assureur 3 : oui sur option "loisir" du contrat d'habitation

- Mon poste radio émetteur est détérioré dans mes bagages à l'aéroport.

Assureur 1 et 2 : oui

Assureur 3 : sur option "loisir" du contrat habitation

- A la maison mon pylône de moins de 12 mètres est-il couvert ?

Assureur 1 : oui avec les antennes

Assureur 2 et 3 : oui sauf les antennes

- La foudre endommage mon rotor d'antenne, ma radio, mon amplificateur ou l'antenne

Assureur 1, 2 et 3 : oui c'est pris en charge

- Ma collection de vieux poste radio a été volé

Assureur 1, 2 et 3 : oui c'est pris en charge

- Je provoque des dégâts sur le poste radio d'un radio club

Assureur 1 et 2 : oui c'est pris en charge

Assureur 3 : oui c'est pris en charge si accident (Une dégradation par une manipulation hasardeuse n'est pas couverte, exemple : oubli du branchement de l'antenne et destruction des transistors de puissance n'est pas couvert)

- Je demande à un copain de venir m'aider à monter ma nouvelle antenne sur mon pylône mais il tombe du pylône. Si je lui fais mal par un choc à la tête ?

Assureur 1, 2 et 3 : pas couvert si ma responsabilité n'est pas engagée

- Accidentellement mon fils renverse son soda sur mon poste radio

Assureur 1, 2 et 3 : non sauf une option pour l'assureur 3 qui s'appelle "garantie tout risque".

- L'activité radioamateur serait-elle considérée comme un sport dangereux et faut-il la déclarer comme telle ?

Assureur 1, 2 et 3 : non

- Une antenne radioamateur est-elle assurée sur le toit de la maison ? Cas d'une antenne VHF et HF

Assureur 1, 2 et 3 : les dégâts occasionnés par la chute des antennes oui mais pas les antennes elles-mêmes

Globalement je retiens qu'il est quand même possible d'être très bien couvert à condition d'y mettre le prix, mais déjà avec un simple contrat on obtient les garanties minimales intéressantes. Par contre pensez bien que les antennes qui équipent nos véhicules ne sont pas prises en charge même avec l'option équipement hors série.

Je remercie les personnes qui m'ont reçu et qui ont accepté de répondre à nos questions. Parmi eux nous avons même rencontré un radioamateur qui officie en tant que courtier en assurances du côté de Clermont-Ferrand, il connaît donc bien son affaire par rapport au radioamateurisme.

Avant de courir vers de nouveaux contrats d'assurances, renseignez-vous bien chez votre assureur familial pour votre activité radioamateur et parfois, voire toujours, il intégrera dans votre contrat habitation et/ou automobile les clauses nécessaires pour assurer votre matériel, pylône et autres antennes depuis votre domicile, voiture ou en contest. Cela le plus souvent pour un coût supplémentaire dérisoire. Renseignez-vous auprès de votre compagnie actuelle.

*Assurez-vous bien
Christian, F8CRM*



Le fabuleux destin de Louis Varney G5RV

J'ai eu la chance de rencontrer Louis Varney, G5RV, d'abord sur les ondes, puis je l'ai vu, chez lui en Angleterre, quelques années avant son décès en juin 2000. Lui qui ne parlait pas beaucoup, à part en code Morse où il excellait, m'avait accordé un entretien pour Ondes Courtes Magazine. Mon premier QSO avec le célèbre radioamateur, je m'en souviens comme si c'était hier. J'étais alors novice avec ma licence "FB" fraîchement obtenue ; je lui télégraphiais en anglais, lui me répondait en français. Un français parfait. Et pour cause...

A seize ans, Louis, alors 2ARV (licence expérimentale), et son ami Jack, 2AJI, expérimentaient avec des galènes et autres cristaux. Nous étions en 1924, année durant laquelle un ingénieur Russe publiait dans le Amateur Radio & Electric Journal un article dans lequel on pouvait lire qu'en appliquant une tension positive ou négative à une galène placée dans un circuit LC, une oscillation RF pouvait être obtenue.

Louis et son ami Jack firent de nombreuses expériences autour du sujet et, par la suite, les résultats furent envoyés à l'administration britannique afin qu'ils obtiennent leurs licences définitives. Ainsi, Louis obtint l'indicatif G5RV, Jack, G5UM. A l'époque, Louis commentait :

"si nous avions eu de meilleures connaissances en physique, nous aurions inventé le transistor dix-huit ans plus tôt que les américains".

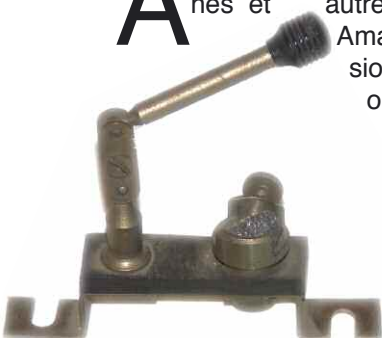

Le transistor verra finalement vu le jour en 1948, à la sortie des laboratoires Bell (U.S.A.), grâce aux bons soins de Bardeen, Shockley et Brittain. Voilà pour l'anecdote. Louis Varney est né le 9 juin 1911 au sein d'une famille de classe moyenne.

Son père était ingénieur en électricité ; sa mère, une belle femme d'origine française issue d'une famille au passé riche en histoire. La musique et le sport étaient au menu de l'éducation des enfants Varney, deux garçons et une fille, dont Louis était le cadet.

Au cours de sa scolarité, à Londres, Louis devient scout et, fasciné par le code Morse que l'on lui enseigne, il obtient son badge de "transmetteur" à 11 ans. A l'aide d'un récepteur à galène, il écoute les radioamateurs dans la bande des 440 mètres.

Ses parents décident de déménager et, en 1924, ses cours favoris sont le français et l'espagnol (langues qu'il parlera presque couramment tout au long de sa vie, comme l'anglais, l'italien et le portugais), mais il aimait aussi les cours de chimie, de physique et de menuiserie.

A 17 ans, en 1928, Louis quitte l'école et devient apprenti à Londres dans la maison où son père était employé. En 1930, l'ingénieur en chef de la BBC le convoque pour un entretien. Dans le même temps, on le réclame chez Marconi pour occuper le poste de d'assistant technique.

Louis choisira la voie Marconi et commencera alors sa formation d'ingénieur. En 1933, on lui propose d'enseigner au sein du Marconi College où il formera des dizaines d'élèves venus du monde entier. "Lorsque la deuxième guerre mondiale a éclaté en 1939, nous nous étions préparés à former des soldats à l'utilisation et au dépannage des matériels d'émission-réception militaires." Mais la guerre, Louis ne voulait pas la passer à enseigner à l'arrière, mais souhaitait aller au front.

Ainsi, il demanda à quitter Marconi pour aller au combat. On lui dit que la société ne pourrait pas survivre si tous les ingénieurs allaient au front. Ce à quoi Louis a dit : "si vous étiez un jeune homme de mon âge et que votre pays était en guerre, que feriez-vous ?".

Son supérieur lui mit une tape dans le dos et lui dit : "vous avez gagné mon garçon, allez-y !". Mais Louis avait une hernie et l'on ne l'accepta pas si facilement à l'armée.

Il dut se résoudre à se faire opérer dans le civil avant de regagner les rangs militaires. Durant sa convalescence, un major prit contact avec lui pour qu'il rejoigne une brigade spécialisée en radiogoniométrie.

Le major en question était l'auteur d'un livre sur le sujet et dans lequel Louis Varney était cité à maintes reprises.

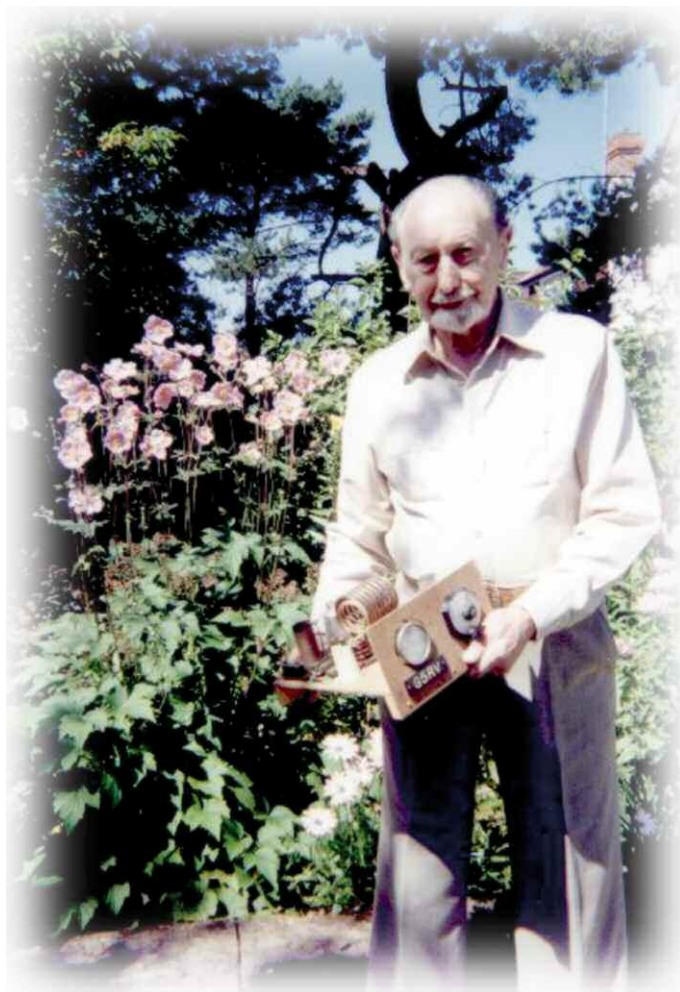

82 Folders Lane, Burgess Hill, W. Sussex, England

G5RV

.....QSO on..... at..... GMT..... MHz.A..... RST.....
LOUIS VARNEY G5RV FOC7 RSARS795 RAOTA RSGB ARRL. Ex 2ARV (1927)
 -VP4RV -VP5RV -VP6RV -VP7RV -PJ5AA -PJ5CA -PX1RV -EP2RV -ON8RV -
 9Y4RV -8P6DF -VK9LV -YJ8RV -FO0RV -CX5RV -PY1ZAR -TU4AJ -Ei2VPL -
 G5RV/GC -Gi -GM -GW -F7 -PA0 -il -iT1 -LA -SM -OZ -DL -CT1 -EA8 -
 VP9 -W2 -VE3 -XE1 -TG9 -YS -Ti2 -HP1 -YV5 -HK3 -HC1 -OA4 -CE3 -LU -
 9G1 -5N2 -5Z4 -9J2 -5U7 -XT2 -OD5 -VS6 -VK2 -3 -4 -5 -ZP5 Tks. QSL. 73



Louis finit par accepter et, en 1942, il s'est retrouvé à la tête d'une unité en charge de l'entretien de l'ensemble des réseaux de radiogoniométrie militaires en Grande-Bretagne.

Démobilisé en 1946, Louis retourne chez Marconi où on lui propose de poursuivre dans l'enseignement ou d'entrer aux laboratoires de recherche. C'est ce dernier choix qu'il adopte et travaille alors sur de nombreux projets dans le domaine des VHF, UHF et des micro-ondes.

En 1954, Marconi propose à Louis d'occuper un poste de représentant technico-commercial en Amérique Latine. Il accepte et se retrouve en poste à Caracas, au Venezuela.

C'est dans cette région du monde que commencera son intense activité de DX'eur, à commencer par son indicatif CX5RV. A noter qu'en tout et pour tout, Louis a obtenu 55 indicatifs officiels et trafiqué depuis 75 pays. Puis, on lui propose un poste à Paris, pendant trois ans, où il fonctionne même comme cuisinier.

La radio d'amateur mène à tout ! Mais son vrai travail consiste à œuvrer pour un projet de défense européen qui prendra fin en 1963. Louis et son épouse retournent en Angleterre et retrouvent leur fils Peter qui était resté là-bas en internat.

Deux ans plus tard, sa femme décède d'un cancer. Pour oublier la douleur de cette perte, Louis voyage et travaille beaucoup à l'étranger, en Afrique notamment.

Plusieurs années durant, Louis entretient des relations amicales, par radio, avec son ami Tito, CX1BT, dont la cousine, Nelida, devait traverser l'Atlantique pour un séjour dans différents pays d'Europe, dont l'Angleterre.

Tito, connaissant Louis, donne alors les coordonnées de son ami à sa cousine qui n'hésite pas à le rencontrer. En 1968, l'amour sourit à nouveau à Louis qui finit par se marier avec la cousine de son ami de Montevideo.

Louis ne la quittera jamais, et elle le suivra dans toutes ses péripéties professionnelles. Ainsi, le couple se retrouve en Belgique où Louis obtient l'indicatif ON8RV. Nos lecteurs Belges ayant connu Louis s'en souviennent encore... En 1970, on propose à Louis de partir en Papouasie Nouvelle Guinée, dont acte : VK9LV fait le bonheur des DX'eurs du monde entier. Il est accueilli en Australie, avec sa femme Nelida, comme un prince.

S'en suivront de nombreux indicatifs correspondant à ses voyages dans la région : VK9LV/4, YJ8RV, FOØRV, etc., avant que le couple ne se retrouve au Chili (G5RV/CE). De là, suivront de nombreuses activités radio à travers le monde, dont CX5RV.

"J'ai dû passer un examen de lecture au son du code Morse pour obtenir cet indicatif, mais en langue espagnole !

L'examineur m'avait demandé de transmettre un texte et, lorsque j'ai commencé à piocher, il m'a dit que cela suffisait et qu'il ne comprenait rien car je manipulais trop vite !".



Au Brésil, Louis opère la station de son ami Gilberto, PY1AFA, avec l'indicatif PY1ZAR. Et ainsi de suite, jusqu'à faire quasiment le tour du monde.

Dans l'affaire qui nous avait réuni, Louis et moi, notre passion commune pour le cheval et l'équitation n'était pas à l'ordre du jour dans le cadre d'une interview pour un magazine d'écouteurs ondes-courtes, mais il m'en avait quand même parlé, car il était un grand passionné. Jusqu'à monter à cheval à l'âge de 80 ans.

Il était aussi un grand artiste, peignant avec passion des tas de paysages d'Angleterre ou d'Amérique du Sud. Dans sa station, des centaines de diplômes ornaient les murs, du sol au plafond. Il avait presque tout obtenu.

Son carnet de trafic, rédigé à la main, était bariolé de couleurs pour distinguer les contacts DX "rares", les contacts réguliers, les amis et les autres. Mais l'histoire (racontée de manière condensée dans le présent contexte) ne serait rien sans parler de l'antenne G5RV. Une pure invention qui a fait le tour du monde. Louis l'avait conçue en 1946. A l'époque, il habitait dans un pavillon avec un jardin dont la longueur faisait 30 mètres environ. Il voulait y installer une antenne multibande pour les fréquences HF.

Soixante années plus tard, son invention est devenue une référence mondiale en la matière. De nombreux fabricants ont réalisé des bénéfices énormes en reproduisant le modèle d'origine, tandis que Louis n'a jamais voulu toucher le moindre centime.

Ce que l'on ne sait pas, cependant, c'est que Louis ne trafiquait que rarement avec sa propre antenne G5RV, celle que l'on décrit, car il en avait fabriqué une au double de ses dimensions. Mais rares sont les schémas qui circulent... L'antenne G5RV fut décrite pour la première fois dans RadCom (l'organe officiel de la RSGB) en 1966, puis réactualisée en 1984.

Terminons par signaler que Louis Varney avait été membre de la Radio Society of Great Britain (RSGB) pendant 74 ans et qu'il en avait été conseiller d'administration dans les années 1960.

*G5RV est décédé le 28 juin 2000 à l'âge de 89 ans.
Mark Kentell, F6JSZ*

C'EST BIENTÔT PARTI POUR LE CONCOURS DU TÉLÉGRAPHE DE CHAPPE

Le Concours de Chappe se pratique du 1er janvier à 00h UTC au 31 décembre de la même année à 23h59 UTC. Contactez Christian F8CRM pour tous les renseignements et lisez le règlement dans notre Radioamateur Magazine N°11.

Ce concours est avant tout fait pour s'amuser en pratiquant son loisir favori en plein air et pourquoi pas en famille.

Les partenaires de Radioamateur Magazine vous souhaitent bon concours et beaucoup de plaisir. Pour féliciter les meilleurs ils vous offriront des cadeaux. C'est à suivre dans nos prochains N° et sur le site RaM.fr ainsi que sur le futur site du concours de Chappe.

Un radioamateur ayant eu cette idée il y a quelques années nous a communiqué son désir de participer et d'apporter son soutien à ce concours. Charmante idée qui nous comble de joie d'autant que nous lui avons expliqué que nous ne lui avions pas «piqué» son idée puisque nous n'étions pas au courant de son projet. L'idée nous est venue en réalisant le reportage sur ces télégraphes.



Préparation à la licence

FICHE 3

Avec Christian, F8CRM, nous souhaitons continuer l'ouvrage de longue haleine lancé par notre feu confrère, Mégahertz, avec sa rubrique mensuelle des questions-réponses techniques. Nous espérons être à la hauteur de la tâche. Le sentiment qui nous anime est de pouvoir aider certains d'entre vous dans l'apprentissage des techniques radio et électroniques. Nous ferons évoluer cette rubrique au fil de vos idées ou des nôtres. La coutume qui veut que les réponses soient données au numéro suivant sera respectée. Les questions sont exposées dans la colonne de gauche, dès le prochain numéro la colonne de droite se remplira des réponses.

Question 1

Lequel de ces condensateurs présente une réactance de 100 ohms à la fréquence de 8 MHz ?

- A : 7 pF
- B : 200 pF
- C : 3.3 μ F
- D : 1 μ F

Question 2

Le gain d'une antenne est de 10 dB, quelle sera le gain d'un groupement de 2 antennes identiques ?

- A : 13 dB
- B : 20 dB
- C : 16.2 dB
- D : 23 dB

Question 3

On mesure sur une installation d'émission une puissance directe de 32 watts et une puissance réfléchie de 8 watts, quelle est la valeur du ROS ?

- A : 1.5
- B : 2
- C : 2.5
- D : 3

Question 4

Quelle est la puissance de l'émetteur sachant que les pertes dans la ligne de transmission sont de 3 dB, que le gain de l'antenne est de 10 dB (par rapport au dipôle demi-onde) et que la PAR est de 50 watts ?

- A : 5 W
- B : 10 W
- C : 15 W
- D : 20 W

Questions sans suggestion

Les réponses à ces questions vous seront données dans notre prochain numéro. Nous ne posons aucune suggestion afin que cela vous permettent d'en parler aux amis de votre radioclub par exemple.

Pourquoi le fil émaillé l'est-il ?

Pourquoi à partir de certaines fréquences il est préférable d'utiliser du fil argenté ?

Pourquoi le fil de cuivre est-il le plus souvent, voire toujours étamé ?

Pourquoi ne trouve-t-on pas de fil émaillé isolé téflon ?

Pourquoi le fil de cuivre argenté se trouve aussi avec un isolant téflon ?

Réponses de la fiche 2 en page suivante.



Magasin spécialisé dans la radiocommunication
Radioamateurs et Professionnels - Sur place ou par correspondance



118 rue Maréchal Foch - 67380 LINGOLSHEIM
Tél. : 03 88 78 00 12 - Fax : 03 88 76 17 97
Courriel : info@batima-electronic.com

Horaires d'ouverture :
Du lundi au vendredi de 9h à 12h et de 13h30 à 17h30
Le samedi de 9h30 à 11h30

Retrouvez toutes les caractéristiques de nos produits sur
www.batima-electronic.com

Réponses de la fiche 2 publiée dans RaM N°11

Question 1

Sur les bandes VHF/UHF, la polarisation d'une antenne d'émission doit être identique à celle de réception mais sur les bandes décadiques c'est moins important pourquoi ?

- A L'ionosphère change la polarisation du signal
- B Les récepteurs modernes sont sélectifs
- C Il n'y a pas de polarisation en HF
- D En HF la polarisation est horizontale et verticale.

Question 2

Vous placez en série trois condensateurs d'une capacité de 1000 pF chacun, quelle est la valeur de la capacité résultante ?

- A 333 pF
- B 3300 pF
- C 1300 pF
- D 3000 pF

Question 3

Quelle est l'analogie de la lettre A

- A Amérique
- B Anaïs
- C Alfa
- D Alfonso

Question 4

Quelles sont les 2 formules exactes

- A $U=RxI$
- B $P=U/I$
- C $P_i R^2=3.14116/2$
- D $R_t= 1/R_1+ 1/R_2 + 1/R_3$

Question 5

Comment calculer le rendement d'un transformateur ?

- A Il faut diviser la tension consommée par la tension induite.
- B On regarde sur la plaque constructeur
- C $W= RxI^2Xt$
- D $100 \times P_{utile} / P_{fournie}$

Question 6

Les premiers microphones fonctionnaient avec du charbon.

- A Vrai
- B Faux

Réponse 1 :

Réponse A, pour plus de précision voir un article sur la propagation dans ce numéro ou sur les vents solaires publié dans le N°1. Vérifiez dans le sommaire avant.

Réponse 2

Réponse A, le groupement de condensateurs en série réagit selon la formule $C_{eq} = 1/C_1 + 1/C_2 + 1/C_3$ etc. Si les condensateurs sont de même valeur nominale on divise leur capacité par leur nombre et donc : $1000 \text{ pF}/3 = 333 \text{ pF}$.

Réponse 3

Réponse C

Réponse 4

Réponses A et D. La A est la fameuse loi d'ohm. La D est la formule qui permet d'obtenir la résistance équivalente d'un groupement de résistances en parallèle.

Réponse 5

Réponse D

Le rendement d'un transformateur est un pourcentage et se calcule par $100 \times P_{utile} / P_{fournie}$
 P_{utile} = la puissance au secondaire et $P_{fournie}$ = la puissance au primaire.

Réponse 6

Réponse A.

Selon la définition wikipédia ici. Le microphone à charbon est un transducteur permettant de convertir un signal sonore en signal électrique. Le dispositif, inventé par David Edward Hughes en 1878, se compose d'une capsule contenant des granules de charbon fermée par une membrane souple, où le charbon est maintenu entre deux plaques métalliques servant d'électrodes.

Les petits morceaux de charbon agissent comme une résistance électrique variable : la vibration due à l'onde sonore comprime plus ou moins les granules de carbone, provoquant un changement de géométrie et donc une variation de résistance.

Ce type de microphone a été très utilisé en téléphonie pour sa bonne réponse en fréquence entre 200 et 3000 Hz, idéale pour capter la voix humaine. Les premiers microphones des stations radios telles que la BBC utilisaient ce procédé.

Ses avantages sont sa grande sensibilité, sa robustesse, sa faible impédance et son faible prix. Ils sont toutefois peu ou plus utilisés de nos jours, car ils génèrent beaucoup de bruit et leur réponse en fréquence est irrégulière, tout juste la voix humaine; ils ont souvent été remplacés dans les téléphones par les micro à électret, beaucoup plus petits et plus fiables.

Mon premier salon HamExpo à Tours...



J'ai toujours dit que lorsque les copains organisent quelque chose, et qu'on peut y aller, pourquoi pas ? Alors, bien sûr, compte tenu de la distance, je ne pense pas pouvoir y aller chaque année. Mais, comme c'était la première, il ne fallait pas la rater, histoire ne serait-ce que pour encourager les organisateurs ! Surtout qu'au hasard de ce salon, je devais voir quelques "autorités" de l'association nationale pour "affaire me concernant", ma présence étant d'autant plus justifiée.



En haut, Betty, F6IOG en entretien avec France 3.
Ci-contre, Christian, F5OLS de RADIO 33 en peline conversation avec ICOM France.

Nous avons donc effectué le voyage depuis Toulon jusqu'à Tours avec XYL pour assister au tout premier HamExpo.

Premier désavantage, du moins pour nous, quelques 180 kms de plus pour arriver par comparaison avec Auxerre et je dois dire que les sociétés d'autoroutes en ajoutent quelques couches au passage.

Nous avons comparé entre l'aller en passant par le centre France et son autoroute gratuite (Sauf le viaduc de Millau) et ensuite la transversale via Nîmes, Montpellier, Clermont-Ferrand, Montluçon avec arrêt nostalgique à la caserne où j'ai séjourné une année, Châteauroux et Tours enfin.

Il a fallu compter douze bonnes heures de transit avec les pauses ad hoc. 880 kms pour quelques euros (Moins de 10 €).

Par contre au retour, j'ai laissé faire l'YL du Tom Tom. 55 € de frais d'autoroute, soit autant sinon plus que de gasoil... et seulement une paire d'heures d'avance sur la version sans frais. Voilà donc pour la logistique de déplacement.

Sur place, il est bien sûr qu'il vaut mieux réserver son couchage via internet car selon la chaîne d'hôtel, c'est nettement moins cher (44 € au lieu de 69 €). De toutes façons, nous allons surtout là bas pour y retrouver des amis, entre autres F5TO, F5BTT et F6DTU. Plus tous les autres rencontrés au hasard du salon.

Le salon...

Vous le verrez sur les photos, pour ma part je pense simplement que c'était une bonne version et que les amis organisateurs ont fait fort pour un coup d'essai.

Quelques petits loupés comme :

- Une bonne vingtaine de minutes avant de s'apercevoir qu'il n'y avait qu'une seule personne au guichet de vente des billets... alors qu'il pleuvait ! Ils ont du faire venir la présidente qui s'est mise directement à la caisse pour aider.

- Les XYL's qui devaient obligatoirement être munies de leur ticket et donc faire la queue avec leurs OM de maris malgré la pluie.

- Les billets pas mis en vente avant l'heure d'ouverture...

Un truc bizarre aussi que nous avons tous remarqué à la buvette : il fallait faire la queue pour acheter un jeton de couleur que l'on devait remettre à la buvette.



Daniel, de face, commercial chez GES, explique avec ferveur à un OM tous les avantages des matériels proposés par sa société.

Le stand BATIMA-ELECTRONIC





RADIO DX CENTER de retour sur HAMEXPO, une très bonne nouvelle.

Même contre la boisson ou le sandwich en rapport avec la couleur. Est-ce pour éviter une quelconque "fraude" ?

En tous cas, et si j'avais été concerné, j'aurais estimé qu'on ne me faisait pas confiance.

Au niveau exposants, quelques-uns étrangers sont venus nous présenter quelques accessoires à prix très intéressants et je dois dire que sur certains modèles, les exposants français commencent à se recaler "sur la référence qui est WIMO en Allemagne".

C'est sensationnel d'entendre ça de la part d'un des franchisés de la société de distribution "majeure" française qui tient le haut du pavé depuis de si nombreuses années.

Puis, tout en discutant, j'ai pu approcher le fils du boss pour discuter avec

lui de ce que j'ai trouvé vraiment regrettable et même odieux. Comment peut-on se réjouir et venir à la curée lorsqu'une société est en difficulté ? Comment peut-on se vautrer dans une telle satisfaction alors que quelques pères de famille qui nous ont vendu ou dépanné nos achats de matériels amateur sont malgré tout en danger ?

Que le triste individu qui s'est empressé de vite mettre sur son site les informations en question et s'en réjouir commence par faire la différence entre plusieurs termes juridiquement proches mais aux conséquences différentes. Il devrait le savoir lui qui voulait monter une boutique pour l'importateur en question. Est-ce le refus de cette coopération qui l'a aigri au point de se réjouir ?

Bref, pour le moment, la société en question continue ses activités commerciales, ses livraisons, ses commandes etc.

Pour les autres sociétés, il y avait en présentation chez RDXC le futur Kenwood HF qui ressemble un peu au TS-570 et qui devrait être dispo en début 2010. Présentation aussi des antennes Steppir sur place par RFHAM. Pour la brocante, je ne cesse de le dire, ils sont malheureusement indécrottables ! Toujours les même "ravans" comme

on dit dans le midi et proposés à des prix tout juste au dessous du prix du neuf si on cherche bien du côté des exposants neuf.

Monsieur QSL du REF-UNION

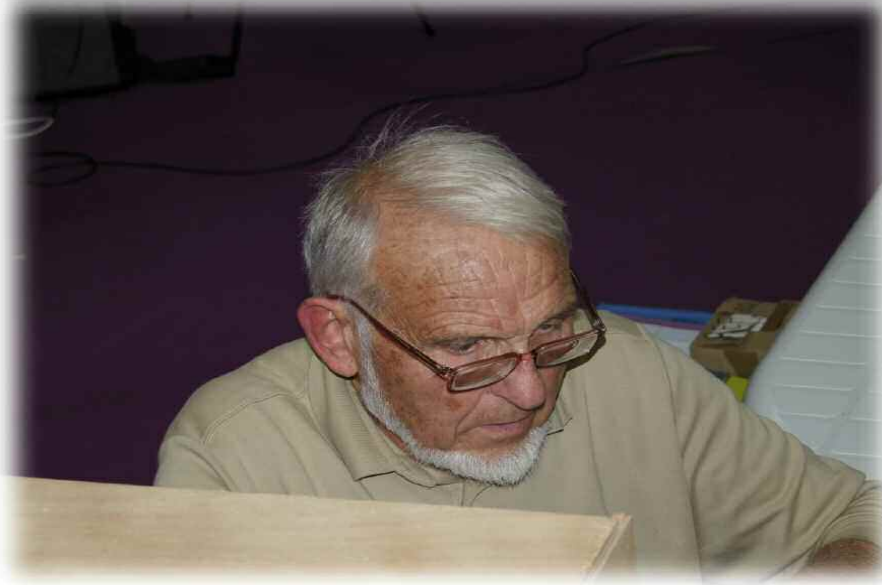

L'appareil n'étant pas garanti et ayant déjà subi pas mal d'outrages de la poussière et des rayures, vous imaginez l'intérêt que peut avoir un tel marché.

Il y bien quelques trucs dits de collection mais incomplets et donc, pas commercialisables au prix demandé même si c'était en bon état (Un manipulateur J45 sans sa plaque de bap-tême).

Un truc super intéressant et qui en dépannera plus d'un, un vendeur venu de chez les GB qui vendait 10 € les 14 ferrites dans plusieurs dimensions différentes.

En ce qui concerne les visiteurs, à mon avis le nombre semble identique à ce qui était le cas du salon d'Auxerre. Mais peut-être que je m'avance un peu trop ?

Bref, moi j'ai trouvé sympa l'ambiance surtout que j'ai pu y voir des têtes différentes car je pense que la position géographique du lieu a drainé un autre public que celui d'Auxerre.

Je me dois quand même, et à nouveau, de remercier les copains d'Auxerre, dont quelques-uns étaient sur place, qui nous ont accueilli toujours aussi gentiment (Sauf un en ce qui me concerne, mais le triste individu se reconnaîtra Hi !) durant autant d'années.

Les amis Auxerrois étaient certainement venus voir comment ça se déroulait et puis aussi du fait que ce n'est pas si loin que Toulon !



Le stand RFHAM, importateur de TEN TEC et des antennes STEPIR, tenu par le très sympathique Michel, F5OZF. Ci-dessous à droite une malette d'essais électroniques proposée par le REF-UNION.

Ci-dessous, Thierry à gauche et Marie-Jeanne F5OFS à droite. Vous pouvez les rencontrer au siège social du REF-UNION de Tours.

*Ciao Auxerre, bonjour Tours et à l'an prochain peut être.
73/88 de Maurice F611E, REF 42182*



Entretien avec Jacques, F1BJJ

A la suite de l'entretien avec l'administrateur d'un site, certes controversé mais qui existe, dans lequel Jacques était cité nous vous proposons de découvrir l'autre versant de la "vérité". Selon l'adage "toutes les vérités sont bonnes à dire" Jacques, F1BJJ, nous a demandé un droit de réponse. La petite heure passée au téléphone nous a permis finalement de préparer "à chaud cet entretien". Nous vous proposons donc de lire le parcours radioamateur de Jacques mais aussi d'apprécier "ses vérités" sur différentes affaires et autres affirmations lancées à son encontre.

Petit rappel avant de commencer :

Sachez que nous recevons pas mal de courriers et d'appels téléphoniques pour nous signaler qu'il ne faudrait pas publier des entretiens sur telle ou telle personne, ne pas parler de ceci ou de cela. OUPS ai-je envie de dire.

En effet, notre rôle ne peut pas s'accomplir démocratiquement si nous censurons tel ou tel propos que telle ou telle personne souhaite exprimer. Sachez aussi que nous n'avons pas d'avis et que nos entretiens se font sans parti pris, en toute transparence.

Qu'il s'agisse du Refuthon ou encore de F1BJJ ci-présentement, nous réalisons les entretiens sans aucune arrière-pensée ni positionnement particulier. La seule chose qui nous guide c'est l'information claire et transparente de chaque intervenant dans le respect de sa libre expression individuelle. De plus, chacun à la possibilité de s'exprimer sur un sujet qui lui tient à cœur.

En aucun cas nous ne ferons un magazine aseptisé et amputé de la substance morale fondamentale des personnes qui interviennent. Faites-en autant si vous en jugez de l'impérieuse nécessité en prenant vos responsabilités sur vos droits de réponses mais surtout votre droit à la libre expression de chacun. Vous avez des choses à dire, alors dites-les.

Nous sommes un magazine édité par une société de presse et notre devoir est d'informer impartialement et équitablement et non de faire de la propagande. Notre travail c'est aussi d'essayer de comprendre les tenants et les aboutissants de phénomènes qui déchirent parfois notre communauté. Nous savons bien que l'épreuve n'est pas sans risque mais nous vous le disons bien «Nous n'avons aucune étiquette ni parti pris».

Notre travail c'est aussi d'essayer de comprendre les tenants et les aboutissants de phénomènes qui déchirent parfois notre communauté. Nous savons bien que l'épreuve n'est pas sans risque mais nous vous le disons bien «Nous n'avons aucune étiquette ni parti pris».

Nos entretiens vous permettent de mieux comprendre ce que nos invités pensent et ainsi de vous faire votre opinion sur des rumeurs galopantes.

RaM

Bonjour Jacques.

Merci de nous avoir contacté suite à l'entretien du site publié dans nos colonnes. Avant d'aborder les sujets qui vous tiennent à coeur pourriez-vous nous expliquer votre parcours de radioamateur ?

Êtes-vous un adepte du fer à souder, préférez-vous le trafic radio, comment êtes-vous devenu radioamateur, etc.

F1BJJ

Bonjour Philippe.

J'ai commencé à "bricoler" tout jeune, je devais avoir une dizaine d'années. A l'époque, on trouvait facilement des "BCL ou des surplus de la guerre" dans les foires à la brocante et c'est là où j'ai commencé. Ensuite, je me suis dirigé vers l'électronique, et j'en ai fait ma profession, ce qui m'a permis de rentrer en contact avec un radioamateur très connu sur le Havre et ça m'a tout de suite intéressé.

Je me suis mis à fréquenter assidûment le radio-club et poussé par son président, F1DC (devenu ensuite F6CDC) Je voudrais saluer ici le dévouement et la disponibilité de cet homme qui nous a malheureusement quitté. J'ai, comme une bonne dizaine de ses filleuls passé l'examen sur un émetteur et un récepteur entièrement construit de mes mains et sur lequel j'ai passé l'examen en 1970, à mon domicile avec l'inspecteur de la DTRE en poste au Havre.

J'ai longtemps été adepte du fer à souder et où l'on passait un temps fou à améliorer les constructions maison et à faire les essais sur l'air jusque tard dans la nuit. Aujourd'hui, même si je suis toujours capable intellectuellement de le faire, je ne construit plus rien à cause de la polyarthrite qui me déforme les mains mais il m'arrive souvent de dépanner des amis.

Je trafique très peu bien que je sois équipé en HF avec un multi doublet de construction maison et le 144 où j'étais équipé de 2X9 éléments sur un pylône de 12 mètres mais les tempêtes ont eu raison de cet équipement et comme je ne peux plus y monter, le pylône a été redescendu de 4 mètres par mon fils et équipé d'une colinéaire de 3M10 et où bien sûr je retrouve les copains.

Je voudrais saluer ici le dévouement et la disponibilité de F6CDC qui nous a malheureusement quitté. J'ai, comme une bonne dizaine de ses filleuls passé l'examen sur un émetteur et un récepteur entièrement construit de mes mains et sur lequel j'ai passé l'examen en 1970, à mon domicile avec l'inspecteur de la DTRE en poste au Havre.

RaM

Lorsque vous avez passé votre licence, comment cela se passait-il ?

F1BJJ

Cela se passait au domicile du candidat sur du matériel de construction maison, et particularité Havraise où il y avait un inspecteur qui était chargé des navires, c'est cet inspecteur qui est venu chez moi.

Je me souviens d'ailleurs qu'il m'avait fortement incité à passer la CW, j'aurai du l'écouter à l'époque.

RaM

Trouvez-vous juste que F0 ne soient pas autorisés à pratiquer les modes digitaux ?

A ne pas confondre avec les modes numériques D-STAR de ICOM puisque les modes digitaux font appel à l'émission-réception de fréquences vocales, SSTV et autres RTTY.

F1BJJ

Là je ne suis pas contre à condition de respecter une certaine déontologie et de ne pas envoyer des images interdites aux moins de 18 ans comme on le voit parfois en ce moment.

RaM

Toujours pour les F0. Limiter leurs autorisations de trafiquer au seul 144 MHz ne favorise-t-il pas les activités pirates sur d'autres fréquences HF, VHF voire UHF ? Quel est votre sentiment ?

F1BJJ

Probablement mais ce n'est pas un argument pour les autoriser ailleurs que sur 144 où il est possible, à condition d'avoir des antennes, de faire du trafic intéressant.

RaM

Si nous en venions à ce qui vous préoccupe. Vous nous avez contacté suite aux propos vous concernant venant de l'entretien avec l'administrateur d'un site web. Qu'avez-vous à dire à ce sujet ? Votre éviction de l'URC est-elle volontaire ou bien vous a-t-on poussé vers la sortie ?

F1BJJ

J'ai démissionné de mes fonctions le dimanche 18 janvier 2009 après avoir, pendant des mois, réclamé de la participation aux responsabilités qui étaient les miennes. Ma santé se dégradait et je n'y voyait presque plus ce qui rendait très difficile d'être devant l'écran de l'ordinateur. Face à l'inertie et au manque d'aide, le 18 janvier, j'ai dis stop.

Pour info, j'ai été opéré des yeux le 13 mai à l'hôpital des Quinze Vingt à Paris et j'ai retrouvé la vue totalement sur l'œil gauche. Malheureusement, mon œil droit est définitivement HS. Personne ne m'a viré ! A tel point que le lundi, le président de l'URC m'envoyait un mail disant que pour lui, j'étais toujours membre du CA. C'est à la suite de cela que j'ai envoyé une lettre de démission. Certains en ont profité pour répandre les pires calomnies à mon sujet.

Personne ne m'a viré ! A tel point que le lundi, le président de l'URC m'envoyait un mail disant que pour lui, j'étais toujours membre du CA. C'est à la suite de cela que j'ai envoyé une lettre de démission. Certains en ont profité pour répandre les pires calomnies à mon sujet.

Il est vrai que pour des raisons que j'ignore, (bien que...) le forum en question a, pendant des mois, écrit tout et n'importe quoi à mon sujet. J'ai commis l'erreur de participer à la rédaction d'articles dans la première version du blog, articles uniquement dirigés contre la CFRR.

Le jour où il a voulu me faire écrire des articles anti REF, je lui ai dit que non et que j'arrêtais et contrairement à la parole qu'il m'avait donnée de ne jamais me faire apparaître comme auteur, il s'est mis à "balancer" en racontant surtout

des mensonges. J'aurais beaucoup à dire comme des enregistrements rediffusés du 14.1225 et autres "babioles".

Il s'est mis ensuite dans la tête de me faire virer du CA de l'URC avec la complicité de certains malfaisants en mal de notoriété. Comme j'ai mauvais caractère, que j'ai une grande gueule et que je ne suis pas hypocrite, il y a eu des moments assez chauds. Ajoutons à cela que je peux devenir grossier lorsque je suis en colère et la température est vite montée.

RaM

Vous nous disiez avoir été victime de fausses rumeurs vous concernant qui de plus ont été proclamées haut et fort sur des sites internet, le plus souvent de façon anonyme. Qu'avez-vous à répondre à ces personnes ? Pourquoi elles vous en voudraient autant ? Qu'êtes-vous supposé avoir fait ou pas fait pour devenir des mois durant l'homme à abattre ?

F1BJJ

En 2001, j'ai, à la demande du président de l'URC, créé un site Internet pour l'association sur lequel tout était dit et publié les actions de l'URC vers les autorités. Cela dérangeait probablement certains. Tout s'est déchaîné en 2005 puisque j'ai été celui qui a provoqué la scission entre la CFRR qui, depuis des années, plombait les relations avec l'administration, et l'URC. J'ai réussi à convaincre le conseil d'administration que continuer dans les procédures (surtout après l'affaire de la vraie fausse vraie saisine) que l'URC avait tout intérêt à reprendre sa liberté.

La suite m'a donné raison puisque depuis, le président de l'URC participe à toutes les réunions au ministère. J'ai fais ce que je trouvais juste pour remettre l'URC sur le devant de la scène, J'ai rendu coup pour coup et j'en ai sûrement trop fait. Je suis devenu l'homme à abattre dans l'esprit de certains pro REF qui n'ont toujours pas compris que l'URC n'a jamais été anti REF.

Il ne faut pas confondre mes opinions personnelles telles que présentées sur mon site Web et ce que je faisais en tant qu'administrateur de l'URC. Mais pour cela, encore faut-il être doté d'intelligence, ce que manifestement certains n'ont pas.

RaM

Nous vous laisserons libre cours à votre expression en fin d'entretien mais avant j'aimerais vous poser encore quelques questions. L'accès aux bandes décamétriques pour les F1 et F4 est-il directement lié à des lois européennes qui ont obligé la France de plier ou bien est-ce vraiment grâce aux efforts de telle ou telle autre association nationale ?

F1BJJ

Même si elles sont poliment écoutées, les associations nationales n'ont que peu de pouvoirs. L'accès aux bandes décamétriques pour les F1 F4 a été décidée par la CMR 2003 et le déca aurait pu être accordé à ce moment là si la CFRR n'avait pas "joué au "c.." dans le seul but d'empoisonner le REF-U.

En France, l'administration toute puissante freine des quatre fers dès que l'on parle de transmissions radio. Vieux réflexe sécuritaire de fonctionnaires au parapluie ouvert.

RaM

Pensez-vous que nous aurons un jour l'extension des bandes 40 mètres, l'accès au 5,5 et 70 MHz ?

F1BJJ

L'extension du 40 mètres se fera au rythme de l'administration. Je suis moins optimiste pour le reste.

RaM

Pouvez-vous exprimer votre sentiment en ce qui concerne nos deux associations nationales ? Font-elles un vrai travail de fond ? Quel est votre point de vue ?

F1BJJ

Je ne peux parler que de ce que je connais : l'URC. Oui il y a un vrai travail de fond de fait. Le président de l'URC est un homme compétent qui, de par sa formation, sait de quoi il parle, c'est unanimement reconnu par les administrations. Les lenteurs administratives sont parfois décourageantes, il faut sans cesse les relancer.

RaM

Enfin, nous serions heureux d'entendre votre point de vue sur l'avenir de la radio d'amateur en France. Alors que l'on assiste à de vrais records en terme de nombre de radioamateurs en Angleterre, Allemagne et autres pays de la zone EU, on a l'impression qu'en France les chiffres décroissent. Est-ce une vue de mon esprit ?

F1BJJ

C'est vrai que la France voit diminuer le nombre de radioamateurs d'année en année. Nous en sommes tous responsables. Alors que dans les années 70/80 les radio-clubs faisaient de la formation et de la promotion, de nombreuses manifestations vers le public, aujourd'hui, plus rien de tout cela. Les radio-clubs ont abandonné leur mission première, personne n'entend parler des radioamateurs sauf de façon péjorative en confondant radioamateur et "cibi".

Il s'est mis ensuite dans la tête de me faire virer du CA de l'URC avec la complicité de certains malfaisants en mal de notoriété. Comme j'ai mauvais caractère, que j'ai une grande gueule et que je ne suis pas hypocrite, il y a eu des moments assez chauds. Ajoutons à cela que je peux devenir grossier lorsque je suis en colère et la température est vite montée.

Ajoutons à cela une réglementation tatillonne, un examen totalement inadapté qui n'a pas évolué depuis 30 ans et nous avons les principales causes de la désaffection. Sans oublier les "gardiens du temple" pour qui sans CW, il n'y a pas de radioamateur. Les futurs candidats qui viennent lire sur un forum les propos tenus par ces "ayatollahs" repartent aussi vite, complètement rebutés par les propos tenus.

RaM

Cher Jacques, merci d'avoir passé du temps avec nous et nous vous laissons maintenant libre cours à vos envies d'expressions.

F1BJJ

Je lis de plus en plus de commentaires me surnommant « saisine man » et par la même racontant n'importe quoi, et surtout pas la vérité. Je n'ai JAMAIS participé à aucune saisine devant le Conseil d'Etat. La seule saisine à laquelle l'URC a participé, et qui a été gagnée, a été la première alors que je n'étais pas administrateur.

L'arrêt du Conseil d'Etat n'a d'ailleurs pas examiné les moyens développés puisque l'ART commettait un abus de pouvoir. Toutes les autres saisines l'ont été par la CFRR, ce que j'ai toujours désapprouvé. Aujourd'hui, je ne suis plus administrateur de l'URC, mon état de santé n'est plus compatible avec les besoins de disponibilité du bénévole. J'aimerais que l'on cesse de raconter tout et son contraire et que, si certains ont besoin de précisions, ils me les demandent.

*Les « on dit » ou les « racontars de bistrot » n'ont jamais fait une vérité.
73 de F1BJJ, merci de m'avoir lu.*

Obtenir sa licence au Vietnam

BỘ THÔNG TIN VÀ TRUYỀN THÔNG
CỤC TẦN SỐ VÔ TUYẾN ĐIỆN
Số: 122348/GP

CỘNG HÒA XÃ HỘI CHỦ NGHĨA VIỆT NAM
Độc lập - Tự do - Hạnh phúc
Hà Nội, ngày 01 tháng 05 năm 2009

GIẤY PHÉP

SỬ DỤNG TẦN SỐ VÀ THIẾT BỊ PHÁT SÓNG VÔ TUYẾN ĐIỆN

Có giá trị từ ngày 01/09/2009 đến ngày 19/10/2009

CỤC TRƯỞNG CỤC TẦN SỐ VÔ TUYẾN ĐIỆN

- Căn cứ Pháp lệnh Bưu chính Viễn thông số 43/2002/PL-UBTVQH10 ngày 25/5/2002;
- Căn cứ nghị định số 24/2004/NĐ-CP ngày 14/01/2004 của Chính phủ quy định chi tiết thi hành một số điều của pháp lệnh Bưu chính Viễn thông về tần số vô tuyến điện;
- Căn cứ Quyết định số 88/2008/QĐ-TTg ngày 20/07/2008 của Thủ tướng Chính phủ về chức năng, nhiệm vụ, quyền hạn và cơ cấu tổ chức của Cục Tần số Vô tuyến điện;
- Xếp để nghỉ và hồ sơ xin cấp phép của:

Ông YANNICK ROLAND DEVOS

NAY CHO PHÉP

Ông YANNICK ROLAND DEVOS

Địa chỉ: CLB Vô tuyến điện nghiệp dư, 11Bis Nguyễn Đình Chiểu, P.Đa Kao, Q1, Tp. HCM
Được sử dụng tần số và thiết bị phát sóng nghiệp dư theo các qui định sau đây:

- Mục đích sử dụng:** Liên lạc vô tuyến điện nghiệp dư Amateur
- Loại nghiệp vụ:**
- Thiết bị phát sóng:**
 - Loại thiết bị: YAESU FT 100 Số sản xuất
 - Công suất phát (W): 100W Phương thức phát: A1A, J3E, SSTV, RTTY
- Địa điểm lắp đặt thiết bị:** 871C Võ Tánh, P. Lê Bình, Q. Cái Răng, TP. Cần Thơ
- Anten phát:**
 - Kiểu: Kích thước (m): Độ cao (m):
 - Góc phương vị của hướng bức xạ chính (°): Hệ số khuếch đại (dB):
 - Vị trí lắp đặt: Kinh độ: Vĩ độ:
- Tần số (hoặc băng tần) ấn định:**
 - Đai tần phát: 3795,000kHz-3810,000kHz; 7000,000kHz-7100,000kHz; 10109,000kHz-10119,000kHz; 14000,000kHz-14550,000kHz; 21000,000kHz-21450,000kHz; 50,000MHz-54,000MHz; 144,000MHz-145,000MHz
- Hồ hiệu (hoặc nhận dạng):** XV4TUJ
- Giờ hoạt động:** Hx
- Đối tượng liên lạc:** Các đài vô tuyến điện nghiệp dư
- Khai thác viên:** Ông YANNICK ROLAND DEVOS
- Các điều kiện khác:**

Điều 2. Trong quá trình hoạt động, tổ chức (hoặc cá nhân) có trách nhiệm:
- Chấp hành các qui định của pháp luật về sử dụng tần số và thiết bị phát sóng vô tuyến điện, không gây nhiễu có hại và phải chịu sự kiểm tra, kiểm soát của cơ quan quản lý nhà nước về viễn thông và tần số vô tuyến điện;
- Đảm bảo an toàn mạng lưới an ninh thông tin;
- Nộp lệ phí giấy phép, phí sử dụng tần số theo qui định.



Pays en plein essor économique (deuxième croissance de la zone Asie derrière la Chine avec plus de 10% ces dernières années), le Việt-Nam est un pays dont l'activité radio reste encore rare. Il était encore classé 88ème sur la liste des entités DXCC les plus recherchées en 2008, même si presque chaque année des OM y organisent des expéditions ou activation radio à plus ou moins grande échelle.

Géographie du pays et chiffres

La République Socialiste du Việt-Nam (Việt Nam) est un pays de 331 690 km² et 85 millions d'habitants. Il constituait autrefois l'Indochine française avec ses voisins que sont le Cambodge et le Laos. Il possède aussi des frontières avec la Chine au Nord et la Thaïlande.

La capitale est Hanoï (Hà Nội, 6,3 millions d'habitants) mais la ville principale est Ho Chi Minh Ville (Thành phố Hồ Chí Minh, ancienne Saïgon, 9 millions d'habitants). Depuis l'Europe, le moyen de transport le plus simple reste l'avion avec environ 12 heures de vol sur un vol direct (assuré par 2 compagnies aujourd'hui), de nombreux vols avec escales sont disponibles.

Plusieurs croisières de luxe font aussi des escales régulières au Việt-Nam. De plus en plus de postes frontières terrestres se sont ouverts aux occidentaux depuis ces dernières années et permettent de venir facilement depuis le Cambodge, le Laos et la Chine. Arriver par voie maritime en dehors d'une croisière reste très dur.

Un visa est nécessaire pour se rendre au Việt-Nam. Les visas de tourisme d'une durée de 30 jours sont accordés très facilement dans les ambassades. Un visa « à l'arrivée » est aussi délivré dans les aéroport après accord préalable au travers d'une agence de voyage vietnamienne. Son prix est de 25 USD auquel s'ajoute les frais de l'agence.

Condition d'attribution des licences radioamateurs

Peu d'informations officielles sont aujourd'hui disponibles sur l'activité radioamateur au Việt-Nam. Celles que je vous livre sont issues de mon expérience personnelle et de recoupement avec les retours d'autres OM sur internet. Les radioamateurs sont parfaitement reconnus et encadrés par l'Agence des Radio-Fréquences (Cục Tần số Vô tuyến điện – <http://www.rfd.gov.vn/>). Les licences sont attribuées au travers du VARC (Vietnamese Amateur Radio-Club – CLB Vô tuyến điện nghiệp dư) et de son président M Ai, XV2A.

Le Việt-Nam, membre de l'IARU depuis 1945, dispose de deux préfixes issus de la séparation historique Nord-Sud entre 1954 (accords de Genève) et 1975 (réunification) : 3W et XV. Aujourd'hui il semblerait que la règle soit d'attribuer des indicatif XV pour les stations normales et 3W pour les activités spéciales.

L'administration attribue en priorité le même suffixe que celui de l'indicatif du pays d'origine, mais vous êtes libre de demander celui qui vous plaît. Le chiffre dépend de la zone géographique mais là encore aucune information précise n'est disponible.

A ma connaissance, les régions sont les suivantes : XV2 pour Ho Chi Minh Ville, XV3 pour le Centre (Hoi An), XV4 pour le Delta du Mékong, XV9 pour Hanoi, XV5, XV6, XV7, XV8 pourraient correspondre aux régions des hauts plateaux du centre du Centre-Sud, du Centre-Nord et des montagnes du Nord. Il y a quelques années les indicatifs 3W étaient attribués par défaut et les zones étaient différentes.

L'activité en mobile, portable ou mobile-maritime semble interdite au Viêt-Nam. Il reste toutefois possible de déclarer plusieurs lieux d'émission. En cas d'émission depuis plusieurs régions, il n'est pas clair si un nouvel indicatif doit être attribué.

La puissance était à ma connaissance limitée à 500W, mais un groupe d'OM DL semble organiser un expédition avec une puissance bien supérieure... Les bandes de fréquence sont allouées « sur demande » mais un pack de bande est offert par défaut.

Le coût de la licence varie selon le nombre de bandes. Pour ma part, j'ai autorisation d'émettre sur 80m, 40m, 30m, 20m, 15m, 6m et une partie du 2m, à toutes heures (ouf!) et dans les modes A1A, J3E, SSTV et RRTY (sic) avec les 100W de l'émetteur que j'ai déclaré (un FT-100). La déclaration du type de l'antenne n'est plus un prérequis.

Pour obtenir une autorisation d'émettre il suffit d'écrire à M Ai de XV2A. Celui-ci vous fera remplir un formulaire regroupant toutes les informations nécessaires et vous demandera une photocopie de votre certificat d'opérateur du service amateur spécifiant que votre licence est HAREC.

Une fois le dossier préparé il vous demandera le règlement par virement des frais afférents et se chargera d'instruire le dossier pour vous. Il vous fera parvenir les documents officiels dès qu'il en a la réception. Le délai va de 2 semaines à 1 mois en règle générale.

Activité Radioamateur

Quelques dizaines de licences doivent être attribuées en moyenne chaque année, principalement pour des OM étrangers. Moins de dix locaux disposent de licence mais ne paraissent pas très actifs sur l'air.

La plupart des OM étrangers ne sont actifs que durant leur expédition ou activation, seules trois stations sont présentes presque en permanence à ce jour (XV9DT/XV1X/3W3W, XV9DX/3W1M et moi-même XV4TUJ).



Vous en vous doutez, dans ces conditions peu d'activité en dehors de la HF ou des rares contacts par satellites.

Le Viêt-Nam abrite de nombreuses îles classées comme IOTA dans 6 groupes dont AS-185, AS-128. Certaines sont très faciles d'accès et très touristiques, d'autres beaucoup moins, certaines n'ont d'ailleurs pas d'électricité en permanence.

Cerise sur le gâteau pour les chasseurs de IOTA, le Viêt-Nam défend toujours ses positions sur 30 des îles Spratley et une activation bien que courageuse et pas évidente à mettre en œuvre devrait être possible.

Dans la région, beaucoup de stations « non autorisées » et aussi d'émetteurs de Broadcast à forte puissance perturbent l'écoute de nos bandes.

Il est à noter que le 40m est très très bruyant durant la saison des pluies à cause des orages et que la bande est régulièrement occupée par les nombreuses stations YB et DU qui y rompent l'isolation de leurs îles.

La portion 7,100MHz à 7,200MHz vient de leur être autorisé ce qui devrait libérer un peu d'espace plus bas...

Sites web et bonnes adresses dans le pays

Une seule adresse officielle à retenir, celle du VARC :
 VARC – Vietnamese Amateur Radio-Club
 11 Bis Nguyen dinh, Chieu Str., District 1, HCM City
 Tel : +84 (8) 829 4912
 President: Nguyen Bac Ai, XV2A/3W6AR

Quelques sites web d'intérêt :

Le VARC (Site que je suis en train de réaliser)

Mon blog

XV9DX/3W1M

XV1X/XV9DT/3W3W

Une activation passée

Activation internationale en prévision

Activation russe en prévision

Activation allemande en prévision

Le nouveau porte étendard !

Réduction du bruit grâce aux cartes DSP • 2 cartes DSP indépendantes pour des performances d'émission et de réception exceptionnelles • 2 ports USB : un pour carte mémoire, clavier et un pour PC (télécommande) • Codeur/décodeur RTTY et PSK31 intégré nécessitant simplement un clavier USB (pas de PC requis) • Enregistreur vocal numérique • 3 «roofing filters» : 3 kHz, 6 kHz et 15 kHz

Fréquence de couverture : 1,8-30 MHz et 50-52 MHz • Tous modes : AM, FM, LSB, CW, RTTY, USB, PSK31 • Plus de 100 canaux mémoires • Ecran TFT LCD couleur de 5,8 pouces • Stabilité en fréquence de $\pm 0,5$ ppm • Analyseur de spectre multifonctions haut de gamme avec réglage des bandes passantes de visualisation • Double conversion superhétérodyne • Gamme dynamique située à 104 dB et l'IP3 à +30 dBm

Double DSP



Deux processeurs de signaux (DSP) indépendants pour des performances exceptionnelles d'émission/réception et d'analyse de spectre (analyseur de spectre de très grande résolution).

Système PSK



Codeur/décodeur RTTY et PSK31 intégré nécessitant simplement un clavier USB (pas de PC requis).

1er IF Filtre



Equipé de 3 « roofing filters » : 3 kHz, 6 kHz et 15 kHz !

IC-7600

Station HF/50 MHz Tous modes

DISPONIBLE



*Garantie de 2 ans sur les IC-7600 achetés dans le réseau de distribution ICOM France (dans le cadre d'une utilisation normale, voir conditions d'utilisations sur la notice).

Icom France s.a.s.

Zac de la Plaine - 1, Rue Brindejont des Moulinais
BP 45804 - 31505 TOULOUSE CEDEX 5

Tél : +33 (0)5 61 36 03 03 - Fax : +33 (0)5 61 36 03 00

E-Mail : icom@icom-france.com Site internet : www.icom-france.com

ICOM
RADIOCOMMUNICATION