

Tutti i programmi italiani ed esteri della settimana

# RADIOORARIO

ORGANO UFFICIALE DELLA U.R.I.

UNIONE RADIOFONICA ITALIANA

Dirazione, Amministrazione e Pubblicità — MILANO — Corso Italia, 13 - Telef. 86-239 - 86-240

ESCE IL SABATO

C. C. COLLA POSTA

UNA COPIA L. 1.50

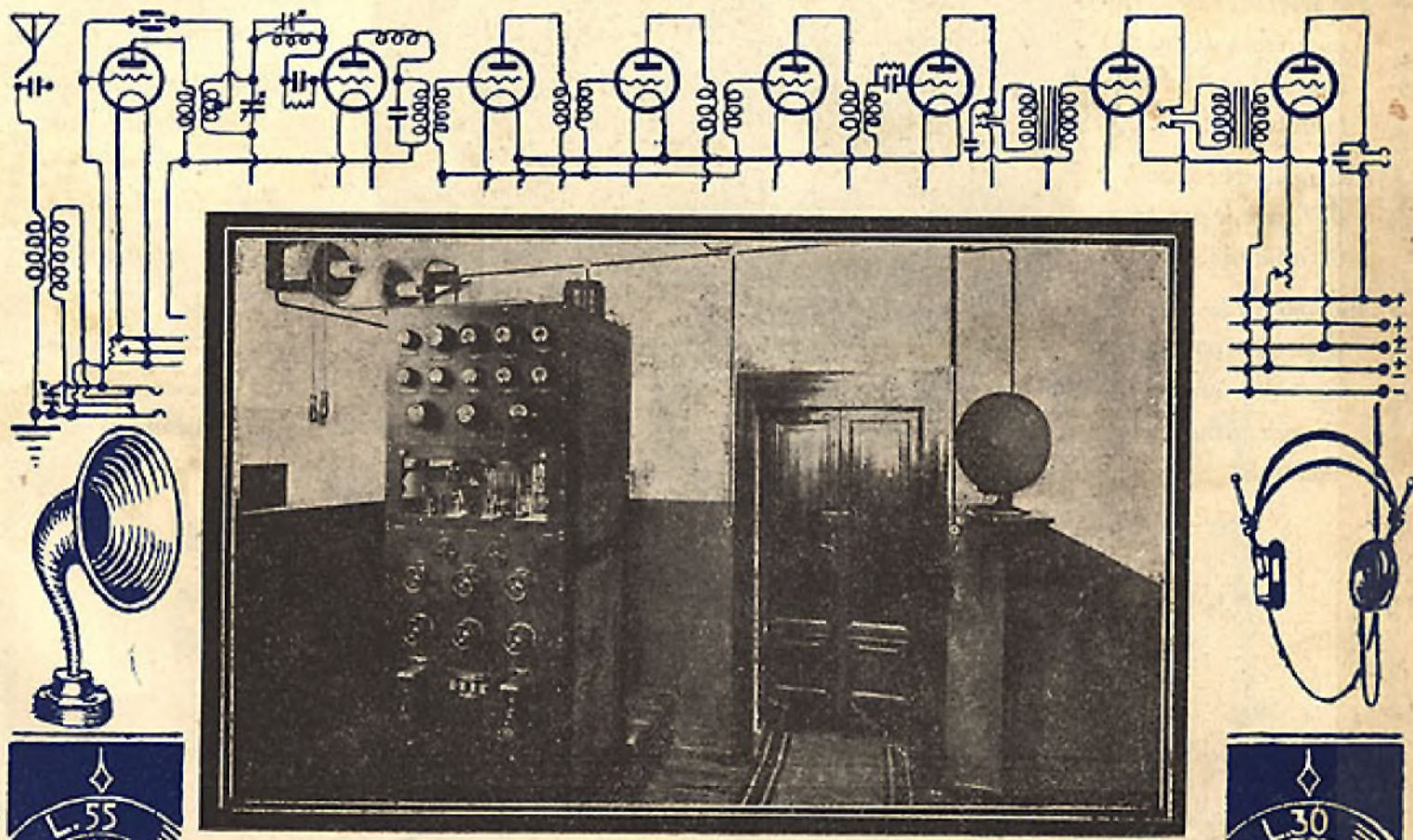

(Fig. 1) STAZIONE DI MILANO:  
PANNELLO TRASMETTITORE.



STANDARD ELETTRICA ITALIANA

già

# WESTERN ELECTRIC ITALIANA

*Società Anonima - Capitale L. 5.000.000 interamente versato*

Brevetti propri dei sistemi della WESTERN ELECTRIC ITALIANA

Sede e Officine: MILANO, Via Vittoria Colonna, 6-9 - Tel. 41-341, 41-342

Ufficio di ROMA: Piazza S. Claudio, 92 - Tel. 23-67

Indirizzo Telegrafico: « MICROPHONE » Codice, Lieber e Bentley

Fornitrice della Stazione Radiodiffonditrice di Milano (1 M. I.)

..

*Apparecchi radiotelefonici riceventi dai più semplici ai più selettivi e potenti.*

*Altoparlanti comuni, a diffusore, e per grandi adunate.*

*Stazioni radiodiffonditrici da 100 a 5000 watt per servizio di Broadcasting e commerciali.*

..



..

*Amplificatori speciali di potenza.*

*Equipaggiamenti di teleselezione ad onde convogliate per imprese idroelettriche.*

*Teleselezione per ferrovie e tranvie.*

*Segnalazioni e comandi a distanza per sottostazioni d'energia.*

..

MICROFONO USATO NELLA STAZIONE EMITTENTE DI MILANO

Fornitrice dei Ministeri delle Comunicazioni e Regia Aeronautica



**Coda di Gallo**  
"cocktail"

**ISOLABELLA**

al Vermouth Bianco "High Life,"

*Il Vero Aperitivo Italiano*

**SOCIETÀ ANONIMA**  
**INDUSTRIALE COMMERCIALE LOMBARDA**

Telef. 23-215 - MILANO (29) - Via Settembrini, 63 - Telegr.: ALCIS



BERLINO



NEW-YORK

Concessionaria esclusiva per l'Italia e Colonie

**VALVOLE:**

L. E. 244

Micro A. F.

L. E. 344

Micro B. F.

L. E. 251

Amplificatrice



ALTOPARLANTE L. M. 32 - CONCERT

**ALTOPARLANTI:**

L. M. 30 - Gloria

L. M. 31 - Record

L. M. 32 - Concert

**I MIGLIORI ALTOPARLANTI**

Apparecchi - Accessori radiotelefonici

**I PIÙ PERFEZIONATI**

# RADIORARIO

Organo ufficiale dell'Unione Radiofonica Italiana

Direzione, Amministrazione, Pubblicità: MILANO - Corso Italia, 13 - Telefono 86-239

Abbonamento Italia e Colonie: L. 55.— (Estero il doppio) - Agli abbonati dell'U. R. I.: L. 30.—

Un numero separato L. 1,50

## Saluto ai lettori.

Con questo numero, il « Radio Orario », che già è entrato nel suo secondo anno di vita, si trasferisce da Roma a Milano. Ai lettori vecchi e nuovi, il nostro cordiale saluto.

Il « Radio Orario » si propone di essere l'indispensabile amico dei radio amatori. Si è fatta una nuova veste; alla pubblicazione di tutti i programmi settimanali delle stazioni italiane ed estere, ha aggiunto rubriche tecniche e di varietà, un ricco notiziario e illustrazioni.

Esso seguirà attento la radiovita internazionale ed, in modo particolare, quella italiana, assecondandone il crescente sviluppo.

Nata in Italia, la radiofonia non è da noi che a' suoi inizi: che ad essa sia destinato un non lontano primato.

Far sempre di più e meglio: ecco il nostro fermo proposito, se, come siamo certi, non ci verrà a mancare mai, o radioamatori, il vostro aiuto e la vostra cordiale collaborazione.

RAOUL CHIODELLI.

## Le licenze-abbonamento per le radioaudizioni

Per opportuno chiarimento informiamo che a norma dell'art. 7 del R. D. Legge N. 1917 del 23 ottobre 1925, le licenze-abbonamento di cui devono fornirsi i detentori di apparecchi radioriceventi, vengono rilasciate dagli Uffici Postali del Regno.

Per ottenere le licenze-abbonamento occorre pagare un diritto fisso annuo di licenza di L. 3 e l'importo dell'abbonamento alle radioaudizioni di L. 96 annue.

L'importo del diritto di licenza e dell'abbonamento può essere pagato subito per intero, oppure in 12 rate mensili anticipate.

L'esazione delle rate mensili (diritto di licenza, più abbonamento: L. 8,25) verrà effettuata a domicilio

degli utenti per mezzo dei portalettere. Al pagamento della quota mensile sarà aggiunto un diritto di 50 centesimi a favore dell'Amministrazione Postale-Telegrafica.

Nel caso d'abbonamento mensile, la licenza s'intende valida sempre

che sia stato effettuato il pagamento della rata, relativa al mese in corso, del diritto di licenza.

Il servizio di rilascio delle licenze abbonamento è già disimpegnato da quasi tutti gli Uffici Postali del Regno.

## La stazione di Milano (1-M I)

La stazione radiotelefonica di Milano è stata inaugurata l'8 dicembre dello scorso anno dopo un'attesa che aveva assunto una forma addirittura febbrile; con l'acuirsi dell'attesa sempre più aumentava la pretesa per quello che oggi si potrebbe chiamare il più miracoloso dei miracoli radiotelefonici: cioè, per una ricezione su onda corta che sia forte, sicura e nitida in tutti i più reconditi angoli della zona alla quale una stazione radiotelefonica è stata destinata.

Naturalmente il miracolo non si è compiuto: la stazione di Milano ha dimostrato di poter dare quanto può dare una stazione di Kw. 1,2 su una lunghezza d'onda compresa fra i 300 ed i 600 metri; e cioè, una larga messe d'entusiasmi per chi si attendeva il poco e di delusioni per qualcuno che si attendeva il molto o si accontentava del giusto. Certo, chi pretende il giusto avrebbe diritto di essere accontentato; ma, purtroppo in radiotelegrafia non esistono diritti, almeno finchè si tratti di diritti basati sulle... onde corte.

Un articolo dello scrivente che comparve or è un anno nei primi numeri di questo periodico (quando esso usciva in veste... romana), articolo che descriveva il diffusore di Roma, si chiudeva con queste parole: « La più bella donna del mondo, radiotelegrafia compresa, non può dare più di quello che ha. » Dopo un anno, la conclusione dell'argomento rimane purtroppo la stessa; anzi, va espressa in forma di scetticismo ancora maggiore; perchè il

numero delle stazioni radiodiffonditrici europee è aumentato e continua ad aumentare con un crescendo sconcertante; ed è la ressa dei diffusori entro il ristretto campo dai 300 ai 600 metri di lunghezza d'onda, la causa prima degli insuccessi nella ricezione di quasi tutte le stazioni radiodiffonditrici in paesi che per essere ad esse molto vicini dovrebbero godere il privilegio di ricezioni fortissime. Le esperienze che la stazione di Milano ha eseguito, prima della inaugurazione, su varie lunghezze d'onda, non lasciano dubbio su questo punto; il fatto che una determinata stazione venga benissimo udita durante le ore del giorno o della notte alta in un determinato paese e non la si possa ricevere dalle 21 alle 23, quando cioè tutte le altre stazioni europee sono in funzione, e che tale fatto si verifichi quale una legge costante, ne è una prova evidentissima davanti alla quale dovrebbe cadere ogni dubbio sulla efficienza di detta stazione. Ciò, naturalmente, vale indipendentemente dalla considerazione che molti paesi sono in zone d'ombra e che per essi anche la ricezione diurna è deficiente — e qui si entra nel campo di fenomeni terribilmente complessi e strani, a spiegare i quali i più eminenti scienziati del mondo hanno cercato di portare il contributo della loro indagine: dai loro studi sono nate numerose teorie le quali cozzano inesorabilmente l'una contro l'altra; perchè ciascuna di esse parte dal presupposto di dover spiegare fatti sufficienti a distruggere le teo-

ric precedenti, o per lo meno a limitarne l'attendibilità.

Su questo punto siamo ancora in alto mare, ben lontani, purtroppo, dalla sospirata mèta della conoscenza dei fenomeni della propagazione delle onde, conoscenza che se pure non riuscisse a togliere alla radio-diffusione quel carattere di cosa aleatoria che riveste in certi paesi per determinate stazioni, servirebbe per lo meno a fornire gli ascoltatori di una buona dose di sana rassegnazione, dalla quale sono fino ad ora ben lontani; ed è naturale che così sia perchè le irregolarità delle ricezioni si presentano in maniera talmente strana, che effettivamente mal ci si assoggetta a pensare che i difetti non debbano essere ricercati nella irradiazione delle singole stazioni trasmettenti.

Queste note hanno scopo semplicemente descrittivo della stazione di Milano; non è quindi il caso di addentrarsi qui nella spinosa questione delle irregolarità del campo elettromagnetico, la quale richiederebbe una lunga esposizione di dati raccolti da numerosi sperimentatori. Farò solamente notare come sia ovvio che se una stazione è male udita in un paese distante da essa 150 km. ed è perfettamente udita in paesi comunque orientati rispetto ad essa e posti press'a poco alla stessa distanza, oltre che in altri paesi posti a distanze maggiori e minori, non si possano certamente imputare ad essa stazioni difetti di irradiazione; nè, d'altra parte si può pensare che tale irradiazione sia incostante per la sola ragione che le ricezioni sono ostacolate dal « fading », ossia da abbassamenti di intensità, i quali costituiscono una vera piaga della radiotelegrafia; che così sia lo dimostra il fatto, sul quale ormai non è lecito porre dubbi, che gli affievolimenti non sono affatto contemporanei nei differenti paesi, oltre al fatto che essi si verificano allorchè tutti gli strumenti, sensibilissimi, della stazione trasmittente danno la loro inappellabile testimonianza sulla costanza della corrente di antenna, della lunghezza d'onda e della profondità della modulazione, i soli elementi variabili dai quali dipende la irradiazione di comunicazioni radiotelefoniche.

In America si sono fatte ricerche numerosissime in questo campo della tecnica: si sono constatate le più grandi irregolarità nella ricezione anche nella stessa città nella quale è piazzata la stazione diffonditrice; in

punti vicinissimi a questa, si riceve a volte con intensità molto minore che non in punti assai più lontani. Ma tali ricerche, sebbene fatte con estrema cura e con una larghezza di mezzi invidiabile, non sono servite che ad imbastire delle teorie; di fatti concreti, non resta che la constatazione dei fenomeni; noiosa constatazione davanti alla quale non resta che l'assoggettamento. E' bene che questo sia saputo dagli ascoltatori Milanesi i quali, durante le diffusioni spesso telefonano alla stazione chiedendo le ragioni di una ricezione insufficiente mentre gli altri ascoltatori non avvertono alcuna irregolarità nel funzionamento della trasmissione.

dare agli ascoltatori che contrappongono alla ricezione da Milano, la buona qualità della ricezione dei paesi esteri, se questa è assolutamente costante, cioè se resti tale per tutta una sera e durante tutti i mesi dell'anno; e si potrebbe anche chiedere loro se essi sentono egualmente bene tutte le stazioni europee esistenti, di una determinata potenza, comprese dentro una determinata distanza. Certamente nessuno potrebbe dare risposta affermativa; il che non significa certo che le stazioni di una determinata potenza che essi non ricevono, siano meno perfette di quelle da essi ricevute; tanto è vero che per altri ascoltatori della stessa città le parti sono addirittura invertite

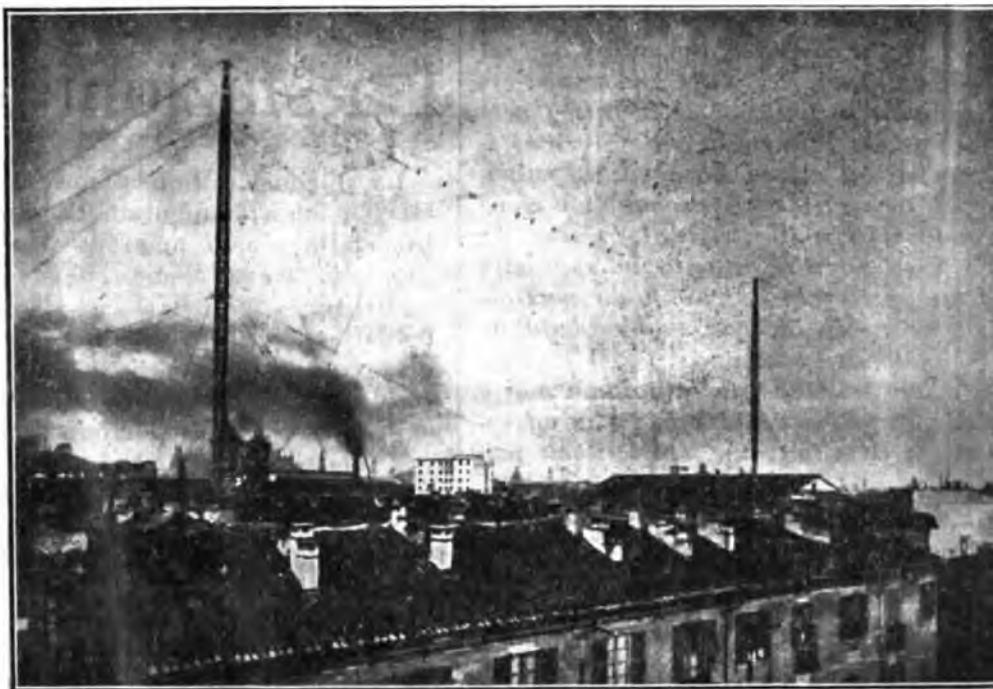

(F 2) Stazione di Milano - L'antenna.

Le zone nelle quali la ricezione della stazione di Milano si è dimostrata insufficiente, sono: Torino, Padova, Treviso, Verona, Udine, sebbene da ognuna di queste città siano pervenute e pervengano spesso, alla direzione tecnica, notizie di buone ricezioni. Ciò che più infastidisce gli ascoltatori è il fatto che mentre essi ricevono male Milano, ricevono bene altre stazioni estere; ebbene si consolino un poco, essi ascoltatori, pensando che più d'uno dei dirigenti di quelle stazioni estere, è venuto a visitare il diffusore di Milano, attratto dalla buona fama che esso si è ormai acquistato nei paesi, nei quali le suddette stazioni estere sono impiantate e funzionano in maniera che non soddisfa affatto gli ascoltatori ai quali sono destinate.

E d'altra parte si potrebbe doman-

Ricercare un difetto di irradiazione nella stazione di Milano per il fatto che essa è piazzata nel centro della città, ipotesi avanzata da qualcuno, significherebbe negare possibilità di buon funzionamento alle numerosissime stazioni europee che si trovano nelle stesse condizioni e che sono benissimo ricevute in Italia; significherebbe voler considerare degli illusi tutti gli ascoltatori che inviano alla direzione tecnica del diffusore di Milano numerosissime attestazioni di ricezioni perfette e quasi costanti dai paesi situati alle più svariate distanze (fino alla massima tutt'oggi controllata di 2000 km) e lungo gli più svariati orientamenti.

Qualche sospetto nei riguardi della irradiazione ha suscitato il sistema ad antenna multipla (sistema Alexanderson), adottato per la stazione

di Milano allo scopo di ridurre la resistenza dell'antenna che per la lunghezza d'onda assegnata era risultata rilevantissima con i comuni sistemi. Ebbene dirò che tale sistema, consigliato dall'Ing. Deloraine, uno dei più insigni tecnici della Western Electric (la casa fornitrice della stazione), è stato da lui nuovamente adottato per la nuova stazione di Praga la quale è una fra le meglio udite in Italia.

Ma lasciamo la spinosa questione delle ricezioni irregolari, e passiamo alla descrizione della stazione che è dell'ultimo tipo della «Western» e che, secondo l'opinione espressa da numerosi tecnici stranieri che l'hanno visitata, presenta una delle più perfette installazioni esistenti nella radiotelegrafia mondiale.

Queste note sono destinate alla massa degli ascoltatori: sono quindi redatte in maniera tale da essere alla portata di tutti.

(Continua) Ing. CORRADO TUTINO.



In Germania, a Hertzogstand si sta allestendo una stazione radiodiffonditrice che sarà la più potente del mondo.

La potenza di tale stazione sarà di 100 Kw. elevabili in un secondo tempo a 500; tale stazione utilizza una montagna come sostegno dei conduttori d'antenna.

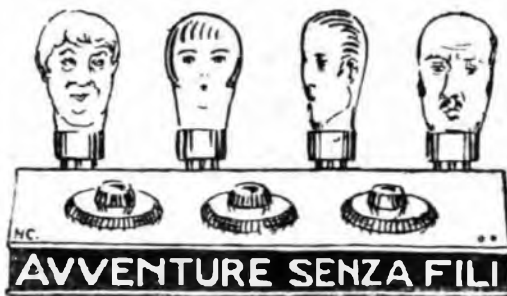

*Bionda mia bella bionda,  
tu sei lunghezza d'onda  
qual si conviene a me.*

Segnale d'apertura.

Vi presentiamo la radiofamiglia del cav. Galenada. Essa è degna di poema, come dimostra la sopraccitata strofa, scritta da un poeta di belle speranze microfoniche in onore della signorina Ester Oddina Galenada, detta, per sintonia radiotecnica con sacrificio d'una esse impura e di un d, Eterodina.

Per lo stesso amore scientifico, il figlio Aldo, quando disturba le audizioni con la sua stridula voce da parassita atmosferico, viene chiamato Altoparlante; e la mamma, la florida signora Balbina Cavagna in Galenada, è conosciuta dai soci del «Circolo senza filo» (logico) — di cui il cavaliere è Presidente — come «Bobina a fondo di panier».

Un radioamatore, che le fa il mo-scione, la chiama, nei momenti di trasmissione amorosa, «Bobina a nido d'api»; ma questa interferenza sia taciuta al marito per evitare un corto circuito nell'apparecchio a quattro lampade che forma la radiofamiglia Galenada. Tanto più che la signora sa come s'opponne una resistenza, e che suo marito divenne

radiofilo solo per desiderio d'amorosa libertà.

Arricchitosi con lo smercio d'una ricetta di sua invenzione «per render lisci i capelli dei negri e delle negre», fatto cavaliere per questi meriti coloniali, il nostro Galenada, giunto a maturità, sentì il bisogno di qualche svago amoroso extracongiugale. Ma la signora Balbina era di una gelosia persiana; mai non lo lasciava uscir solo, sebbene il cavaliere tra sé giudicasse migliore di tutti il proverbio che dice: «Meglio soli che male accompagnati», lodando il maestro che l'aveva dato qual tema da svolgere al piccolo Aldo.

Infine, la radiofonia l'aiutò. Come Newton scopri nella caduta d'una mela lazzarola, che un uomo qualunque si sarebbe mangiata, la legge di gravitazione, così il cav. Galenad vide nella radiofonia una trappola per la sua signora.

Una trappola che l'avrebbe tenuta in casa, a udire il listino di Borsa ed il «Muoi disperato» d'un invisibile Caruso, mentre egli, il signor Cavaliere, furtivo come una lacrima, sarebbe scivolato, tra zone d'ombra, a fianco d'una ricciuta Mimi, ignara della ricetta per render lisci i capelli.

Acquistò, dunque, il nostro Galenada, nel giorno onomastico della sua troppo inseparabile metà (solo per modo di dire, chè di lui era il doppio) un posto ricevitore a due valvole; ne magnificò, senza amplificatore, le portentose virtù; dopo una lite giudiziaria col padrone di casa, tese l'antenna, fece gli attacchi, invitò parenti ed amici, accese le lampadine, cercò e compose la lunghezza d'onda della stazione di Londra, ordinò: «Su le cuffie!», e attese...

Semibuio e silenzio intorno. Sembrava di partecipare ad una seduta spiritica.

Trac-taratac. Ronzii, sfrigolii, sibili, miagolii.

— Papà, strillò Aldo, ci deve essere un comizio di gatti sul tetto presso l'antenna.

— Io non capisco l'inglese, si acuisò un invitato.

— Però è Londra che parla, l'onda l'ho captata: Sentite questi yes yes.

— Ti sbagli, cavaliere! (la signora Balbina, presenti estranei, chiamava il marito sempre col suo titolo onorifico) Sono fischi.

— Zitti, che ci siamo! intervenne la figlia Ester.

# AERIOLA



Ricezione Perfetta

APPARECCHI RICEVENTI A CRISTALLO A 1 - 2 - 3 VALVOLE

AMPLIFICATORI 1 - 2 VALVOLE

CARLO PFYFFER GRECO & C.

VIA AMEDEI N 4 - MILANO (3) - TELEFONO 82-708

LONDRA

PARIGI

VIENNA

MADRID

ZURIGO

MILANO

ROMA

MONACO

LIPSIA

BERLINO

**Radialba!**

**il miglior apparecchio**

**Per le stazioni locali**

**Per tutte le stazioni europee**

**Ingg. ALLOCCHIO & BACCHINI  
MILANO**

**Corso Sempione, 95 - Tel. 12-237**



Trac-taratac. Poi silenzio completo.

Una lampadina rese l'anima all'elettricista.

— E' una trappola! — gridò la signora Balbina, togliendosi la cuffia.

— Una trappola!? — protestò il marito, rosso di rabbia e di vergogna, temendo che la moglie avesse intuito il suo segreto proposito.

— Lo vedi bene.

— Ma no, cara, ci dev'essere qualche guasto. O uno scontro d'onde hertziane sul cielo d'Inghilterra.

— E i parassiti aerei? lo ho letto, confidò un cugino ragioniere presso una fabbrica di polvere insetticida, che sono terribili. In non so più quale stazione, hanno rosicchiato i fili dell'antenna.

— Che spavento!

— Bisognerebbe avvelenarli, i fili.

— Però è un bel divertimento lo stesso, concluse un ex viaggiatore della Ditta Galenada. Ma lui non s'era messa la cuffia, pago dello spettacolo offertogli dagli sfortunati ascoltatori.

— La radiofonia — parlò autorevole il cavaliere, è come la mia ricetta per i capelli lisci: una cosa che va studiata.

E la studiò con la crescente passione dei radiomani; con lui la studiò anche il piccolo Aldo, che, quell'anno, fu bocciato a scuola; la moglie, la signorina Ester Oddina, che lasciarono il ricamo per le riviste radiotecniche.

La casa si trasformò in un arsenale.

Così il posto a due valvole, che doveva essere una trappola per la moglie gelosa, divenne un'autotrappola per il marito libertino, il quale vi restò captato come un'onda per tutta la lunghezza della sua vita.

E questa è la prima avventura senza fili della radiofamiglia Galenada.

Fine della trasmissione.

### CALCABRINA

## Radio associazione italiana,

Alcuni dei soci del Radio Club Lombardo, si sono riuniti ed hanno preso l'iniziativa di fondare una nuova Associazione, la quale raccogliendo le migliori tradizioni del vecchio Radio Club, iniziò e cementò la collaborazione fra i diversi gruppi interessati — amatori, costruttori, commercianti — per la più grande diffusione e per il migliore progresso della Radio.

L'iniziativa è stata coronata da successo e la nuova Associazione (Radio Associazione Italiana « R. A. I. ») è stata costituita con sede provvisoria in corso Roma, 10.

# Viaggio ad I - M I

**Un radiomarito — Direttori e artisti — In bocca al microfono — Da Padre Semeria a Tatiana Paulowa**

Qui si narra la magra figura fatta da un uomo grasso. Fermato, all'imbocco di via Torino, da una giovane signora che gli chiese in falsetto: « Senti, per andare alla stazione?... », egli, galante come il fu centenario conte Greppi, e sicuro come un terno al lotto ad estrazione compiuta, inchinandosi, rispose: « Dietro front, tram n. 1 ».

Ma la voce in falsetto: « Eh, no; quella mi fischia! Sono un'artista, io. Dico la stazione che canta ».

La risposta lasciò incantato l'uomo grasso; e così ancora io lo trovai col naso volto a punto interrogativo sull'angolo di via Torino.

Poichè a scuola, sarto pietoso dava dei punti alla mia lacerata matematica, come m'ebbe detta la singolare avventura, gli sottoposi questa formula: I M. i. Non la seppa risolvere.

— Sai, si scusò, io vivo da qualche tempo con la testa nelle nuvole. Fabbrico cannoni grandinifughi.

— E non ti sei ancora accorto delle onde hertziane milanesi, che scoccano da una geometria di fili tesa sul cielo di un vecchio giardino? Non sai che, dal 9 dicembre 1925, « andare alla stazione » non significa più mettersi in viaggio; che la formula: « Tram n. 1 = Piazzale Fiume », va così sostituita: « Tram n. 17 = Corso Italia n. 23? ». Che c'è una stazione, alla quale s'accede senza biglietto e senza valigie; che ti evita, partendo, di un poco morire; una stazione inaugurata da un mese e mezzo appena, ma già celebre come la più famosa delle stazioni climatiche, oggetto di tutti i discorsi, mèta di un continuo pellegrinaggio, la I M. i?

Il maritale uomo-unico a non sapere, che avendo aperto negozio, fa-

ceva orecchio da mercante anche alla radiotelegrafia, rimase mortificato alla mia filippica senza fili; convenne d'essere un fenomeno, degno di figurare, accanto ai vitelli con due teste, nella *Domenica del Corriere*, e mi pregò d'accompagnarlo alla stazione che canta.

\*\*\*

Sediamoci nella sala d'aspetto. Per i tavolini, le poltrone in vimine bianche e le ampie vetrate, puoi credere di essere nell'atrio di un grande albergo. Ma non sono turisti, questi dalle diverse favelle che siedono o passano; e la carta sulla parete di fondo non è l'orario delle ferrovie; è l'Europa trafitta come un San Sebastiano da spilli imbandierati. Ogni città che sente nitidamente la stazione di Milano, inalbera il gagliardetto al balcone del suo nome.

Quello scudo abissino, che s'alza da una mensola, simile ad una luna alla tintura di iodio? E' l'alto parlante che suona le sue campane come Pier Capponi. Sentirai il segnale di apertura.

Ora l'atrio d'albergo si trasforma nel ponte di un transatlantico. Non per nulla il direttore tecnico ing. Corrado Tutino è un ex ufficiale di marina, compagno d'Accademia di De Pinedo. Eccolo che scivola verso noi, col suo passo silenzioso ed elastico di marinaio, dalla passarella della sala delle macchine; ha già controllato quel ramaiolo batterato dal vaiolo che è il microfono nell'*auditorium*, imbottito come un panino; ora dà un'occhiata ai marinai ed alle marinairesse, un'altra all'altoparlante. Ma lui nè alto nè basso, parla; sempre muto, assorto. Forse medita di scrivere: « Come devo comportarmi davanti al microfono », *vademecum* fonotecnico per i signori artisti, dicitori e uomini del giorno. Chi, invece, sprizza un torrentello di loquacità poliglotta, mentre tanto volentieri, in conventuale silenzio, darebbe il volo alle sue rondini — note di sogno — sui fili telegrafici di uno spartito, è il maestro Attilio Parelli. Quella spazzola — marca istriaca — di capelli sale e pepe, pungenti come gli occhi vivaci, che brillano dietro le lenti, è lui.

Direttore d'orchestra e applaudito autore del *Fanfulla da Lodi* e dei *Dispettosi amanti*; vagamondo zingaresco da Londra a New York, sui treni

## RADIODILETTANTI!

Volete montare i vostri apparecchi con materiali ottimi e con poca spesa?

FATE I VOSTRI ACQUISTI DALLA

DITTA A. FRIGNANI

MILANO (27) - Via Paolo Sarpi, 15 - Telef. 11-491  
(tram N. 10 - 13 - 29 - 30 - 6 - autobus)

Parti staccate, Cuffie, Altoparlanti - Valvole termofoniche - Ebanite - Isolanti in genere - Morsetteria - Fili per avvolgimento a resistenza, ecc. ecc. - Esigue spedizioni ovunque - Preventivi contro cartolina con risposta pagata.

e transatlantici di Tespi, ora fa il capo-stazione artistico. Non viaggia più. Concerta artisti e programmi senza mai sconcertarsi da quel gentiluomo e bravo musicista che è. Interpreta opere e cantanti, ché, come disse Dante profetando la stazione radiotelefonica di Milano, « convegnon qui d'ogni paese ». Colui che ora « muore disperato » al microfono è un russo. L'accompagna al piano il maestro Fernando Limenta, direttore del quintetto dell'U. R. I.

Bel tipo, il maestro Limenta. Testa tra Ibsen e Raffaello Barbiera. Fu « nei cotoni » e redattore del *Sole*; si meritò le palme accademiche per una pubblicazione doganale. Dispone di molti mezzi... toscani. Sua nota caratteristica, oltre le musicali — di primo ordine — è infatti un mezzo toscano in bocca o tra le dita o sul più prossimo tavolino. Dove tu vedi un mezzo toscano, sei certo di trovare il maestro Limenta. E' un mezzo infallibile.

Si, è della Finzi-Magrini questa fresca, morbida, ariosa voce. Avessi sentita l'esecuzione della *Traviata*. Che applausi! Stupisci? Ma la I M i. è un teatro: vi sono applausi e richieste di bis. E regali anche di ammiratori. Gli applausi arrivano per lettera dalle

più remote città italiane ed estere, e, dagli auditori milanesi, per telefono. Applausi e fischi. Pochissimi, questi ultimi, a dire il vero: ma come si fa ad accontentare tutto il mondo e suo padre? E sì che si mette nei programmi di tutto un po'. A proposito, guarda Alberto Colantuoni che si sfreccia traverso la sala come se avesse di mira lo scudo abissino. Parla con il tenore Maenez, ma sbircia quella soave figurina di cantatrice inglese, che si sta togliendo la pelliccia, perchè deve presentarsi al microfono, e medita una freddura. Fa di tutto un po'. Si vede che è alquanto commossa, l'inglesina: il microfono mette paura più del pubblico.

In una stazione, che non è quella di Milano, un'artista restò a mezz'aria, cercando il suggeritore. Il microfono chiude la bocca anche ad un oratore come l'on. Innocenzo Cappa. (Zitto, ché passa un candidato all'Accademia: è della nostra stazione: il classico Ettore Romagnoli). Oh sì, qui vengono e passano anche delle « celebrità ». Dall'ex ministro Corbino a De Pinedo; da Padre Semeria a Luciano Gaudin e Nedo Nadi a Tatiana Paulowa, l'illustre attrice russa, che, una sera, venne qui a dire « dopo tante parole d'insigni autori, una pa-

rola sua, tutta sua, al pubblico italiano e a quello milanese in particolare ». E il pubblico degli italiani all'estero, che possono ascoltare la voce della patria....

— Zitto, lasciami ascoltare questo duetto, che mi ringiovanisce, ricordandomi il tempo del mio primo amore.

E l'uomo grasso s'imbozzolò nella poltrona, gli occhi volti al soffitto, beato. Voi potete trovarlo spesso in questa posizione, se venite alla I M i. Ché egli, innamorato, ora, della U. R. I. e della stazione, è divenuto stazionario ed uricemico.

MARIO VUGLIANO.

# L. 30

all'anno è il prezzo del

“ **RADIORARIO** ”

per coloro che sono in regola coll'abbonamento alle Radio audizioni circolari.

**ELGEVOX**  
..  
**LUMIERE**  
..  
**POPOLARE**



Chiedere il catalogo generale illustrato  
coi nuovi prezzi

**ALTO**

**RIBASSATI**

**PARLANTI**

al Rappresentante

**Rag. A. MIGLIAVACCA - Corso Venezia, 13 - MILANO**



Quest'anno, il classico veglione dell'Associazione Lombarda dei Giornalisti, auspice la U. R. I., sarà un radio-veglione, cioè a dire un ballo di onde (hertziane) quale il teatro Lirico di Milano ha mai veduto, con musica a distanza di 1 M. i. e di altre stazioni, i cui nominativi non siamo per ora autorizzati a citare. Entreranno in trasmissione le più gaie e belle signore milanesi trasformate in bobine a fondo di panier e a nido d'api con cuffie e cuffiette da 1000 ohms, che non sono uomini, come troppo liberamente traduce un nostro amico altoparlante in radiotecnica. Il teatro sarà tutto un circuito oscillante, specialmente dopo le interferenze dello champagne, ed i soliti parassiti atmosferici grideranno la non meno solita: Totta! totta! alla distribuzione dei premi, che s'annunziano ricchi e numerosi.

Al 1. Dicembre u. s. esistevano in Germania 913.776 abbonati alle radiodiffusioni.

L'Unione Radiofonica di Francia ha inaugurato ufficialmente il suo servizio con un concerto trasmesso dalla stazione del Petit-Parisien.

Negli Stati Uniti d'America vi sono più di 500.000 fattorie di campagna provviste di radiorecettori.

È stata inaugurata il 3 gennaio u. s. la nuova stazione tedesca di Stettino. Questa stazione ritrasmetterà i programmi di Berlino. È quindi attualmente possibile ricevere questo stesso programma su 241, 505, 576 e 1300 metri.

La stazione di Daventry (1600 m.) trasmetterà ogni lunedì alle ore 18.30.

La stazione di Copenaghen ha iniziato le trasmissioni di prova su 337 metri.

Il 15 gennaio u. s. è stato inaugurato un servizio aereo notturno fra Croydon e Le Bourget.

Il pilota è guidato da una radio-bussola. Vengono emessi dei segnali ad intervalli regolari, che vengono ricevuti con forte intensità solo quando l'aeroplano si trova nella rotta giusta.

Una partita a scacchi tra Francesi e Americani avrà luogo tra pochi giorni per radiotelegrafia su onde cortissime.

La ricezione delle stazioni americane è cosa relativamente facile con apparecchi da 4 valvole in su, tra la una e le due di notte e le 3.30-6.30 di mattina. La lunghezza d'onda variano fra i 350 e 450 metri.

La stazione di Madrid (Radio-Castilla) trasmette attualmente su 304 metri.

La stazione di Cartagena è stata inaugurata ufficialmente e trasmette dalle 19 alle 22.30 su 335 m.

## CONSULENZA TECNICA

Rispondiamo in questa rubrica ai quesiti che i nostri lettori ci sottopongono.

Ogni quesito deve essere firmato con nome, cognome ed indirizzo, e redatto con chiarezza e brevità accompagnandolo, appena possibile, con uno schizzo tracciato con inchiostro nero.

Il servizio è gratuito ed è affidato alla nota competenza dell'Ing. Alessandro Banfi.

La corrispondenza va diretta a:

Radio Orario  
Sezione Consulenza  
Corso Italia, 23 - Milano.

Alcuni abbonati ci scrivono lamentandosi della deficiente ricezione della stazione di Milano.

Rispondiamo subito che tale inconveniente va attribuito al comportamento capriccioso ed imprevedibile delle lunghezze di onda inferiori ai 500 metri.

L'Ufficio Tecnico della U. R. I. studiando attivamente il problema che si ricollega anche strettamente alle decisioni che verranno prese tra giorni dalla Conferenza Internazionale di Radiofonia, riunitasi a Bruxelles, con lo scopo di distribuire razionalmente le lunghezze d'onda fra le varie stazioni diffonditrici europee, evitando così le dannosissime interferenze.

Posseggo un apparecchio a tre valvole nuovo, costruito da una nota ditta, che usato a Milano, mi rende meno di un apparecchio a galena con l'aggiunta di un amplificatore a due valvole.

Da cosa può dipendere?

A. MASI - Milano.

La cosa è normale e perfettamente spiegabile.

Il suo apparecchio consta con tutta probabilità di una valvola amplificatrice ad alta frequenza, una valvola rivelatrice ed una amplificatrice a bassa frequenza.

Trattandosi della ricezione di una forte emissione vicina, la valvola amplificatrice ad alta frequenza ha un effetto limitatissimo e così pure l'effetto amplificatore proprio della valvola rivelatrice è poco sentito cosicché l'intensità di ricezione del suo tre valvole è affidata quasi esclusivamente all'ultima valvola a bassa frequenza. Ecco quindi spiegata la superiorità (nella città di Milano s'intende) del ricevitore a galena seguito da due valvole amplificatrici a bassa frequenza.

Non così sarebbe per ricezioni su 20 Km.; in tal caso il suo tre valvole sarebbe nettamente superiore.

È possibile ricevere la stazione locale con un ricevitore a galena munito di telaio anziché di antenna?

G. CARLI - Milano.

Nel prossimo numero:

LA TELA DI PENELOPE

di ATTILIO PARELLI

È possibilissimo, a condizione di usare un telaio discretamente grande, ad es. m. 1,50 di lato, 10 spire a spirale piatta, filo 1 mm. di diam. distanti 20 mm.

Realizzi lo schema qui indicato, utilizzando, oltre il telaio, un condensatore variabile da 0,0005 Mfd. un detector a gale-

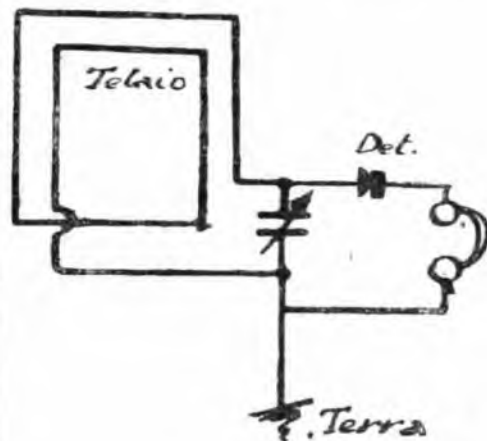

na, ed una cuffia; la terra viene fatta con l'acqua potabile.

Ricevo la stazione di Milano con un ricevitore a galena seguito da un amplificatore ad una valvola.

Durante gli uccetti dei cantanti ed i pieni dell'orchestra, i suoni mi giungono rauchi e stridenti.

È il microfono della stazione che provoca quell'effetto?

D. VERCESI - Monza.

Il difetto risiede unicamente nella sua valvola amplificatrice che è di cattiva qualità, oppure non lavora in condizioni adatte.

Provi ad inserire un elemento o due di pile a secco nel conduttore che unisce il trasformatore col negativo dell'accensione (vedi schizzo). Badi che una pila per lam-

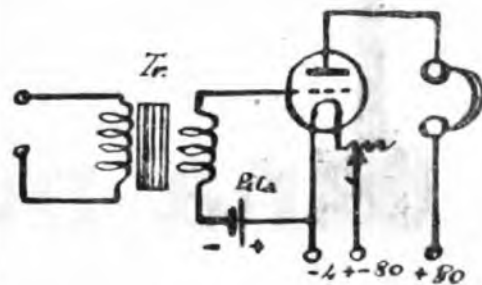

pade tascabili è composta di 3 elementi in serie i quali sono di troppo; occorrerà quindi utilizzarne solo uno o due.

Avrei la possibilità di tendere un'antenna fra due punti distanti tra loro circa 70 metri. Quale tipo e dimensione di antenna mi consigliate?

U. MELANDRI - Parma.

Costruisca un'antenna bifilare limitandola ad una lunghezza di una trentina di metri soltanto. Una lunghezza maggiore, oltre ad essere fuori legge le nuocerebbe grandemente dal lato della selettività del suo apparecchio.

È vero che col carborundum si può ricovere molto meglio che con la galena e con una intensità pari a quella di un apparecchio ad una lampada tanto che è ancora adoperato negli apparecchi della R. Marina? Nel caso affermativo, potreste fornirmi lo schema di un circuito coll'indispensabile corrente soccorritrice, dato che il Carborundum rivela con una curva caratteristica da 1 a 3 1/2 volt?

A. VERGA - Varese.

Il detector a carborundo, che è effettivamente usato nella R. Marina, presenta sul

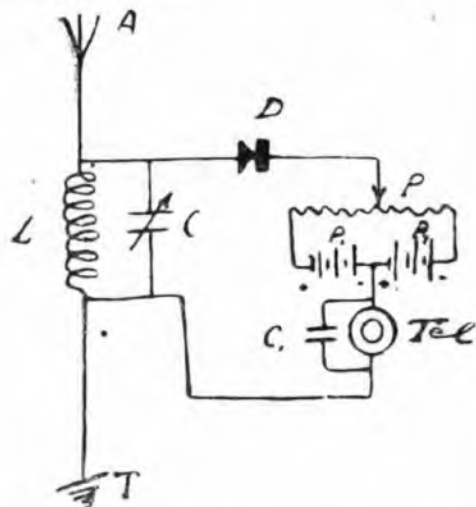

detector a galena il vantaggio di una maggior stabilità di funzionamento non dovendosi con esso cercare dei punti sensibili. Non è affatto vero però che la sua sensibilità pareggi quella di un triodo, anzi come sensibilità, è inferiore ad una buona galena. Il

detector vero e proprio è costituito da un cristallo di carborundo che appoggia su una lamina d'acciaio. Lo schema del circuito di un rivelatore a carborundo è dato dall'unità

figura. P è un potenziometro da 200 ohm; P<sub>1</sub> e P<sub>2</sub> due pile da lampada tascabile da 1 volt ciascuna; C, un condensatore da 0.001 Mfd. fisso.

## Foto apparecchio portatile

Un curioso radiorecettore portatile contenuto in un apparecchio fotografico Kodak.

pellicola. La piccola chiavetta per svolgere la pellicola è ora un reostato.

I due condensatori sono del tipo a dielettrico mica e quindi di ingombro molto ridotto.

Il circuito è del tipo: 2 stadi di ampli-

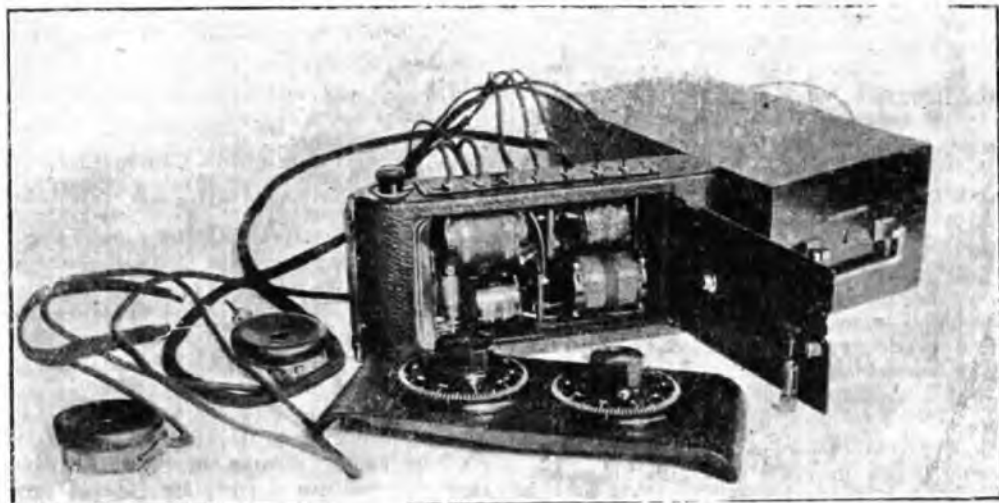

Esso è costituito da due valvole montate in Reflex. Le due valvole sono collocate al posto prima occupato dai due rotoli di

fiezione ad alta frequenza — rivelazione a cristallo fisso — più due stadi di amplificazione a bassa frequenza in reflex.

# 1

# "HENSEMBERGER,"

na marca d'accumulatori  
preferita dai Sigg. Radioamatori

## F. BLANC & C.

AGENZIE { MILANO (3) - TORINO (1) - GENOVA (2) - BOLOGNA (5)

Via Pietro Verri, 10 Tel. 82-371	Via S. Quintino, 6 Tel. 40-382	Via Galata, 77-79-81-R. Tel. 54-78	Via Inferno, 20 A Tel. 27-28
-------------------------------------	-----------------------------------	---------------------------------------	---------------------------------

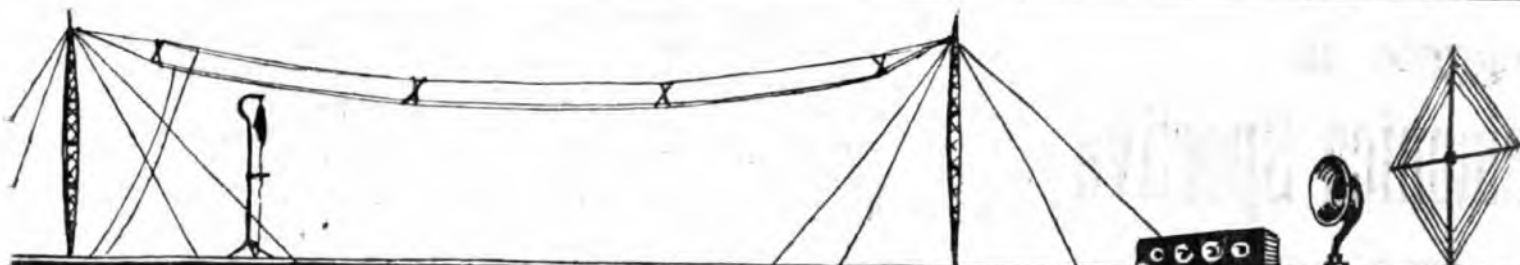

# TRA ANTENNE E CIRCUITI

## Un ottimo circuito ad una valvola

Il circuito che illustriamo oggi, costituisce la massima utilizzazione ottenibile da un'unica valvola, pur rimanendo nei limiti di un radiorecettore di facile manovra ed accessibile a tutti.

La Figura 1 indica lo schema elettrico di tale circuito. In esso l'unica valvola esplica contemporaneamente

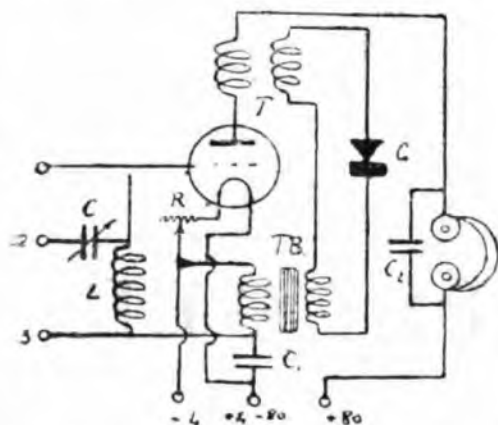

due distinte funzioni: amplificatrice delle vibrazioni sonore a bassa frequenza, rivelate dal detector a galena G.

C è un condensatore variabile di 0,0005 Mfd, con verniero

L è una bobina a nido d'api intercambiabile secondo le varie lunghezze d'onda che si vogliono ricevere, ed i cui valori sono:

per lunghezze d'onda da 300 a 600 metri (Roma, Tolosa, Zurigo, Praga, ecc), 50 spire,

per lunghezze d'onda da 1000 a 2000 metri (Daventry, Radio-Paris, Berlino, ecc) 200 spire.

I è un trasformatore ad alta frequenza del tipo semiaperiodico esistente in commercio, anch'esso intercambiabile secondo le varie lunghezze. Ne occorreranno perciò due: uno per le onde corte ed uno per le onde lunghe.

TB è un trasformatore a bassa frequenza di buona marca con rapporto 1/5.

G è un comune detector a galena munito di un buon cristallo.

R è un reostato da 20 ÷ 30 ohm di resistenza.

C è un condensatore fisso da 0,002 Mfd.

C è un condensatore fisso da 0,001 Mfd.

La valvola da usarsi sarà del tipo a consumo ridotto (Micro - 0,06 Amp.).

I tre morsetti 1, 2 e 3 servono per mettere il condensatore variabile in serie od in parallelo con la bobina d'aereo L. Collegando l'antenna in 1 e la terra in 2 e 3 riuniti da una sbarretta di rame, si realizza il parallelo; collegando invece l'antenna in 2 e la terra in 3 si realizza la serie.

Quest'ultimo collegamento (serie) è più adatto per le onde corte (300 - 600 m.) mentre il primo (parallelo) si presta maggiormente per le onde lunghe (1000 - 2000 m.).

Ricevendo però per la prima volta le onde lunghe sarà bene provare tanto la *serie* come il *parallelo* per assicurarsi quale dei due collegamenti è più efficiente con quel dato tipo di antenna.

Tutti gli organi sopradescritti vanno montati sulla faccia posteriore di un pannello di ebanite delle dimensioni di mm. 200x200, spessore 6 mm., costituenti il coperchio superiore di una cassetta di legno lucido alla circa 80 m.

Però il trasformatore T, la bobina L, la valvola e il detector a galena vengono sistemati sulla faccia esterna di tale pannello.

La Fig. 2 rappresenta la disposizione pratica dei circuiti posterior-

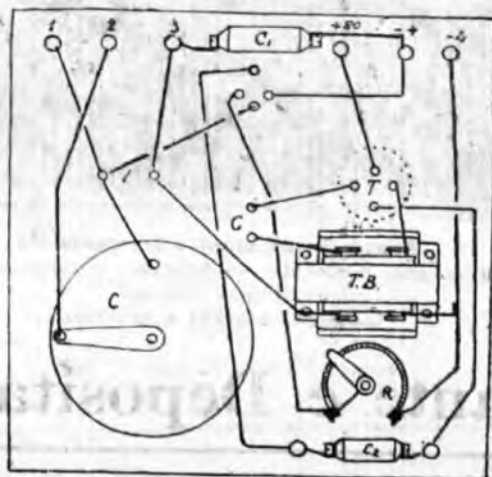

mente al pannello: la fig. 3 rappresenta la fronte esterna del pannello.

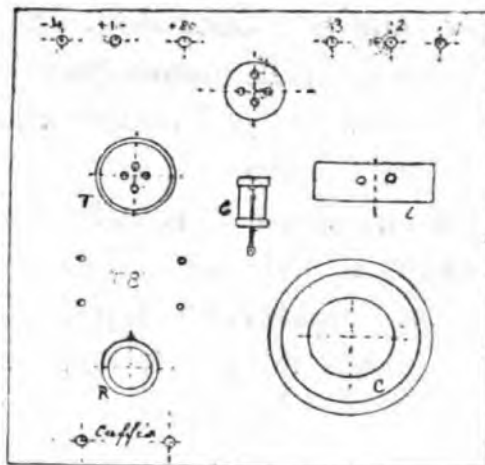

Per alimentare questo ricevitore occorre:

1 Batteria d'accensione costituita da tre pile da campanelli a sacchetto al sale ammoniaco collegate in serie.

1 Batteria anodica da 80 volt.

Quest'ultima batteria può trovarsi già pronta in commercio oppure può venire più economicamente costruita collegando in serie mediante tante piccole saldature 18 (diciotto) pile per lampadine tascabili. In esse il polo negativo è costituito dalla linguetta più lunga.

Questo ricevitore collegato ad una antenna di dimensioni ridotte (luce, tubo gas, reti metalliche, ecc.) permette una buona ricezione in altisonante entro un raggio di 50 km. circa dalla stazione trasmittente. Entro un raggio di circa 10 km. si possono ottenere i medesimi risultati con un telaio di 1 metro di lato con 15 spire filo nudo o coperto, diam. 1 mm. distanti 1 cm. avvolte a spirale piana. In quest'ultimo caso si collegheranno con una sbarretta di rame i morsetti 2 e 3, ed i due capi del telaio andranno inseriti al posto della bobina 4 che verrà estratta dal suo supporto; il morsetto 3 si collegherà a terra (acqua potabile, ecc.).

Disponendo di un antenna esterna unifilare o bifilare lunga dai 20

# Leggete la Domenica Sportiva

Nel numero quattro pubblica: oltre **Cento Fotografie** ed inoltre la **Sei giorni di Berlino**, la vittoria della **squadra nazionale sull'undici rappresentativo Cecoslovacco**, la **rentrée di Erminio Spalla** nella riunione del **Palazzo dello Sport**.

Tutti gli avvenimenti della **Settimana in Italia ed all'Estero** sono ampiamente illustrati. **La vendita in tutte le Edicole a L. 0.50**

ai 30 metri, i risultati saranno più cospicui e sarà possibile ricevere forte in cuffia e talvolta in altoparlante molte stazioni estere.

Si noti però che entro un raggio di circa 50 km. da una stazione trasmittente questo ricevitore non è

sufficientemente selettivo per eliminarla ricevendo altre stazioni di lunghezza d'onda prossima.

E' però possibile ricevere sempre le stazioni ad onda lunga (Davenport, Radio-Paris, ecc.).

Ing. ALESSANDRO BANFI.

## Stazioni radiodiffonditrici in ordine di lunghezza d'onda

### Metri.

4000-2900 Berlino (Germania) (AFP) 10 KW  
2740-2650 - Parigi (Torre Eiffel) (Francia) (FL), 5 KW.  
2525 - Berlino (Agenzia Wolff). Notizie intermittenti durante il giorno.  
2400 - Lyngby Postal (Danimarca), 1,5 KW.  
2125 - Amsterdam (Olanda) (PCFF), 2 KW.  
1800 - Norddeich (Germania)  
1750 - Parigi (Radio Paris) (Francia) (CFR) 1,5 KW.  
1650 - Belgrado (Serbia), 2 KW.  
1600 - Davenport (Inghilterra) (5 XX) 25 KW.  
1500 - Riga (Russia).  
1450 - Mosca (Russia) (RDW) 12 KW.  
1350 - Karlsborg (Svezia), 2 KW.  
1300 - Berlino (Germania) (AFT) 10 KW.  
1250 - Hjorring (Danimarca) 0,5 KW.  
1200 - Boden (Svezia) 1,5 KW.  
1160 - Kbely (Ceco-Slovacchia).

### Metri

1150 - Rysvang (Danimarca) 1 KW.  
1100 - De Bilt (Olanda)  
1050 - Hilversum (Olanda) 5 KW.  
1010 - Mosca (Russia) 2 KW.  
1000 - Kiev (Russia) 2,5 KW.  
950 - Odessa (Danimarca) 0,2 KW.  
940 - Leningrado (Russia) 2 KW.  
850 - Losanna (Svizzera) (HB 2) 0,5 KW.  
775 - Ginevra (Svizzera) 1,5 KW.  
760 - Amsterdam (Olanda).  
730 - Brun (Ceco-Slovacchia) 1 KW.  
576 - Berlino (Germania) 2 KW.  
561 - Jyväskylä (Finlandia) 0,2 KW.  
546 - Budapest (Ungheria) 2 KW.  
546 - Budapest (Ungheria) 2 KW.  
545,1 - S. Louis (Stati Uniti d'America) (RSO) 1,5 KW.  
545 - Sundsvall (Svezia) (SASO) 0,5 KW.  
530 - Vienna (Austria) (Radio-Wien) 1,5 KW.



# ERALDO PLUDERI

MILANO (13) - CORSO VENEZIA N. 43

NOVITA' ASSOLUTA!

QUALUNQUE ACCESSORIO  
PER IL MONTAGGIO DI AP-  
PARECCHI RADIORICEVENTI

..

LABORATORIO A DISPOSIZIO-  
NE DEI SIGG. CLIENTI

..

APPARECCHI A GALENA  
APPARECCHI A VALVOLE



Apparato radiofonico trasportabile  
Nessuna antenna, nessun filo. — Audizione in altoparlante di tutte  
le Stazioni Europee.  
Consegna immediata a domicilio.

AUDIZIONI - PER PROVA -  
A DOMICILIO A SEMPLICE  
RICHIESTA.

..

AUDIZIONI IN NEGOZIO  
TUTTI I GIORNI  
ESCLUSI I FESTIVI.

**= Rappresentante e Depositario Esclusivo =**

**Metri**

522 - Helsingfors, 1,5 KW.  
 516,9 - Detroit (Stati Uniti d'Am.) 5 KW.  
 515 - Zurigo (Svizzera) 0,5 KW.  
 508,2 - Filadelfia.  
 505 - Berlino, 4,5 KW.  
 495 - Aberdeen (Inghilterra) (2 BD) 2,5 KW.  
 491,5 - Portland (Stati Uniti d'Am.) (KGW).  
 485 - Monaco (Germania) 1,5 KW.  
 483,8 - Davenport (Stati Uniti d'Am.) 5 KW.  
 482 - Swansea (Inghilterra) (5 SW) 0,2 KW.  
 480 - Lione La Doua (Francia) 0,5 KW.  
 479 - Birmingham (Inghilterra) (5 IT) 1,5 KW.  
 470 - Francoforte (Germania) 1,5 KW.  
 468,5 - Los Angeles (Stati Uniti d'Am.) (KFI) 1,5 KW.  
 467 - Linköping (Svezia) (Orelais) 0,25 KW.  
 462 - Koenigsberg (Germania) 1,5 KW.  
 461,3 - Pittsburg (Stati Uniti d'Am.) (WCAE) 1,5 KW.  
 460 - Barcellona (Spagna) (EAJ 13) 1 KW.  
 458 - Parigi (Francia) (FPIT) 0,45 KW.  
 454,3 - Boundbrook (Stati Uniti d'Am.) (KJZ) 30 KW.  
 452 - Lipsia (Germania) 1,5 KW.  
 450 - Mosca (Russia) 2 KW.  
 448 - Riga (Russia) 2 KW.  
 446 - Stoccarda (Germania) 1,5 KW.  
 441 - Tolosa (Francia) 2 KW.  
 440 - Belfast (Irlanda) (2 BE) 1,5 KW.  
 428,3 - San Francisco (Stati Uniti d'Am.) (KPO) 1 KW.  
 428 - Stoccolma (Svezia) (SASA) 1,5 KW.  
 425 - Roma (1 RO) 1,5 KW.  
 422,3 - Cincinnati (Stati Uniti d'Am.) (WLW) 5 KW.  
 422 - Glasgow (Inghilterra) (5 SC) 1,5 KW.  
 418 - Bilbao (Spagna) (EAJ 11) 2 KW.  
 416,4 - Minneapolis (Stati Uniti d'Am.) (WCCO) 5 KW.  
 416 - Breslavia (Germania) 1 KW.  
 410,7 - Montreal (Canada) 1,5 KW.  
 410 - Muenster (Germania) 1,5 KW.  
 410 - Bordeaux (relais) 0,5 KW.  
 404 - Newcastle (Inghilterra) (5 NO) 1,5 KW.  
 400 - Mosca (Russia) 2 KW.  
 399,8 - Chicago (Stati Uniti d'Am.) (WHT) 1,5 KW.  
 399 - Graz (Austria) 0,5 KW.  
 392,5 - Amburgo (Germania) 10 KW.  
 392 - Madrid (Spagna) (EAJ 6) 3 KW.  
 390 - Dublino (Irlanda) (RN).

**Metri.**

389,4 - Cleveland (Stati Uniti d'Am.) (WEAR) 1 KW.  
 386 - Bournemouth (Inghilterra) (6 BM) 1 KW.  
 382 - Oslo (Norvegia) 1 KW.  
 380 - Varsavia (Polonia) 0,7 KW.  
 379,5 - Schenectady (Stati Uniti d'Am.) (WGY) 3,5 KW.  
 378 - Manchester (Inghilterra) (27 Y) 1,5 KW.  
 373 - Madrid (EAJ 7) 6 KW.  
 368 - Praga (Ceco Slovacchia) 5 KW.  
 365 - Londra (Inghilterra) (2 LO) 3 KW.  
 361,2 - Oakland (Stati Uniti) (KGO) 2 KW.  
 360 - Cadice (Spagna) 0,55 KW.  
 358 - Parigi (Francia) (Petit Parisien) 0,45 KW.  
 357 - Siviglia (Spagna) (EAJ 5) 1,1 KW.  
 355 - Salamanca (Spagna) (EAJ 22) 0,55 KW.  
 352,7 - Detroit (Stati Uniti) (WWY) 1,5 KW.  
 352,5 - Cardiff (Inghilterra) (5 WA) 1,5 KW.  
 351 - Marsiglia (Francia)  
 350 - Bergen (Norvegia)  
 348 - Washington (Stati Uniti) (KWSC)  
 344 - San Sebastiano (Spagna) (EAJ 8) 3 KW.  
 340 - Norimberga (Germania) (relais) 0,7 KW.  
 340 - Varborg (Svezia) (relais)  
 340 - Madrid (Spagna) 1 KW.  
 338 - Plymouth (Inghilterra) (5 PY) 0,2 KW.  
 337 - Copenhagen (Danimarca) 0,7 KW.  
 335 - Cartagena (Spagna) 1,5 KW.  
 333,1 - Springfield (Stati Uniti) 1,5 KW.  
 31 - Dundee (Inghilterra) (2 DE) 0,2 KW.  
 325 - Gävle (Svezia) (relais) 0,25 KW.  
 325 - Malaga (Spagna) (EAJ 25) 1 KW.  
 325 - Saragozza (Spagna)  
 324,5 - Edimburgo (Scozia) (2 EH) 0,2 KW.  
 324 - Barcellona (Spagna) (EAJ 1) 1 KW.  
 323 - Nottingham (Inghilterra) 0,2 KW.  
 322,4 - Chicago (Stati Uniti) 2 KW.  
 322 - Trollhällan (Svezia) 0,12 KW.  
 321,5 - Leeds (Inghilterra) (2 LS) 0,2 KW.  
 320 - Milano (1 MD) 1,2 KW.  
 318 - Agen (Francia) 0,25 KW.  
 318 - Helsingfors (Finlandia)  
 315 - Berna (Svizzera) 1,5 KW.  
 315 - Bilbao (Spagna) (EAJ 9) 1 KW.  
 315 - Tolosa (Francia) 2 KW.  
 311,5 - Liverpool (Inghilterra) 0,2 KW.  
 310 - Leningrado (Russia) 2 KW.  
 310 - Bradford (Inghilterra).

309,1 - Pittsburg (Stati Uniti) (KDKA)  
 306 - Stoke (Inghilterra)  
 301 - Sheffield (Inghilterra)  
 300 - Ajou (Francia) 0,75 KW.  
 300 - Barcellona (Spagna) (EAJ 18) 1 KW.  
 300 - Siviglia (Spagna) (EAJ 17) 1 KW.  
 297 - Hannover (Germania) 1,5 KW.  
 294 - Dresda (Germania) 1,5 KW.  
 288 - Goteborg (Svezia) 1 KW.  
 285 - Liegi (Belgio).  
 283 - Dortmund (Germania) 1,5 KW.  
 280 - Lione (Francia) 2 KW.  
 277 - Brema (Germania) 0,7 KW.  
 273,5 - Cassel (Germania) 1,5 KW.  
 270 - Malmö (Svezia) 0,5 KW.  
 262 - Bruxelles (Belgio) (SBR) 1,5 KW.  
 260 - Norrköping (Svezia) 0,25 KW.  
 259 - Elberfeld (Germania) 1,5 KW.  
 252 - Nijni Novgorod (Russia) 1 KW.  
 251 - Gleiwitz (Germania) 1,5 KW.  
 241 - Stettino (Germania) 1,5 KW.  
 221 - Karlstadt (relais) 0,25 KW.  
 220 - Kiel (Germania) 1,5 KW.  
 218 - Orebro (Svezia) (relais).  
 205 - Liegi (Belgio) (relais).

# Radio "Divoma"

MILANO

Via Carlo Poma, 52 (tram 21)

....

# CUFFIE

• TELAKU •

*le migliori e le preferite*

## Apparecchi radiofonici

a galena ed a valvole

Parti staccate ed accessori  
a prezzi di convenienza.

# S. I. T. I.

MILANO (20)

VIA GIOVANNI PASCOLI, 14

TELEF. 23-141 a 144

**PILIALI:**

GENOVA - Via Fitoro Vernazza, 5.  
 NAPOLI - Via Nazario Sauro, 37,40.  
 PALERMO - Via Isidoro la Lumia, 11.  
 ROMA - Via XX Settembre, 91-94.  
 TORINO - Via Giuseppe Mazzini, 31.  
 VENEZIA - Campo S. Stefano, Calle Botteghe, 3364 (P.zza Mocenigo).

Rappresentanti in tutta Italia.

L'apparecchio ideale per la ricezione delle  
Stazioni locali

Con altoparlante interno.

Depositi in Milano presso:

ALBINI ISIDORO

Via Meravigli N. 8.

MONTI &amp; MARTINI

Largo Cairoli N. 2.

RAIMONDI SILVIO

Via M. Napoleone N. 14.

L'UNIONE COOPERATIVA

Via Meravigli N. 9.



## Lunedì

### 1° Febbraio

Milano, (1 Mi, m. 320, Kw. 1,5).

#### CONCERTO DIURNO (dalle 16.30 alle 18)

1. Segnale di apertura; 2. Borse, Mercate e Cambi; 3. Jazz Band diretto dal M.<sup>o</sup> S. Ferruzzi; 4. Cantuccio dei bambini; 5. Notizie.

#### CONCERTO SERALE (dalle 21 alle 23)

1. Segnale di apertura. 2. Quintetto della U. R. I. diretto dal M.<sup>o</sup> F. Limenta: Mendelssohn, La Grotta di Fingal. Ouverture; 3. Elisabetta Cepelevskaja. Mezzo Soprano: Tchaikowsky. Romanza; 4. Reno Carpi. Tenore dicitore: a) Kálmán. La Contessa Mária. Fanciulla dimmi di sì. b) Tagliaferri. Treccia blu. 5. Quintetto della U. R. I. Mascagni. Cavalleria Rusticana, Fantasia; 6. Giovanni Polese. Baritono: Mozart. Don Giovanni. Fin che han del vino; 7. Dott. Oreste Boero: I consigli del Medico; 8. Elisabetta Cepelevskaja, Mezzo Soprano: Saint Saëns. Sansone e Dalila. O aprile Fierro; 9. Reno Carpi. Tenore dicitore: a) Tagliaferri. Sotto altro cielo, b) Rulli: Lo scettico; 10. Quintetto della U. R. I.: Fourdrain. Cavalcata Cosacca; 11. Giovanni Polese, Baritono: Rossini. Guglielmo Tell. Resta immobile. Con accompagnamento di violoncello; 12. Elisabetta Cepelevskaja, Mezzo soprano: Rachmaninoff. Romanza; 13. Orchestra a pletro della Società Corale «Verdi» diretta dal M.<sup>o</sup> Cav. Arnano Morlacchi: a) Rizzi. Ouverture du Concours, b) Mendelssohn. Gondoliera Veneziana, c) Bolzoni. Semplicità campestre, d) Marcia di Rakoczi; 14. Ultime notizie. Sport.

Roma (1 R O) - m. 425 - Kw. 1,5.

Dalle 13 alle 14 e dalle 19,30 alle 20,30 eventuali comunicazioni governative.

14-15. — Chiusura della Borsa di Roma — 2. Orchestrina dell'Albergo Palazzo — 17, 18,30. — 1. Notizie Stefani, Borsa — 2. Orchestrina dell'Albergo di Russia — 3. Letture per i bambini — 4. Jazz band dell'Albergo di Russia.

(Dalle 20,40 alle 23)

1. Notizie Stefani, Borsa, Bollettino meteorologico — 2. Concerto vocale e strumentale «D'Ambrosio» — 1. Concerto per violino e pianoforte, Violinista Claudia Astrologo - Pianista Rhea Tambroni — Berlioz: L'Absence; Moussorgsky: Hopak, Mezzo soprano Lidia Bocci Brunacci — Scarlatti: Sonata in Re magg., Pianista Rhea Tambroni — Cimara: Serenata; Verdi: Falstaff, Dal labbro il canto estasiato vola, Tenore Sandro F. Lori — 5. Glazunov: Novellette: a) Interudio; b) Orientale, Ra-

# i programmi italiani

dio Quartetto d'archi — Chopin: Sol ebe risplende; Bottesini: Ero e Leandro, romanza. Soprano Rosina Giocoli — 7. Rivista di libri di Guglielmo Alterocca — 8. Brahms: A una violetta; Gounod: Cinq Mars, O splendida notte, Soprano Rosina Giocoli — 9. Chopin: Valzer in la bemolle, Pianista Rhea Tambroni — 10. Massenet: Manon, Sogno - Mascagni: Il piccolo Marat, Novellista, Tenore Sandro F. Lori — 11. Smetana: Dalla mia Patria: a) Moderata; b) Allegro, Violinista Claudia Astrologo — 12. Meyerbeer: Il Profeta, Aria di Fides - Bellini: Giulietta e Romeo, Ah se tu dormi svegliati, Mezzo soprano Lidia Bocci Brunacci — 13. Beethoven: Quartetto op. 18 n. 2: a) adagio cantabile, b) allegro molto. Radio Quartetto d'archi — 14. Segnale orario — 15. Ultime notizie Stefani.

## Martedì

### 2 Febbraio

Milano, (1 Mi, m. 320, Kw. 1,5).

#### CONCERTO DIURNO (dalle 16.30 alle 18)

1. Segnale di apertura; 2. Borse, Mercati e Cambi; 3. Reno Carpi, cantante dicitore: a) Franchi. Maliarda, b) Il mio bimbo; 4. Virginia Fokia, Mezzo soprano: Samara, Madre e Figlia; 5. Gilda Caneva, Soprano: Wolf-Ferrari. E tanto c'è pericol; 6. Reno Carpi, cantante dicitore: E' tornato Pierrot; 7. Hesperia Prima, dicitrice: Canzoni popolari; 8. Virginia Fokia, Mezzo soprano: Grieg. La Principessa. 9. Reno Carpi, cantante dicitore: Tagliaferri. Carillon; 10. Hesperia Prima, dicitrice: Canzoni popolari; 11. Cantuccio dei Bambini; 12. Notizie.

#### CONCERTO SERALE (dalle 21 alle 23)

1. Segnale di apertura; 2. Quintetto della U. R. I. diretto dal M.<sup>o</sup> F. Limenta: Gomez. Il Guarany, Sinfonia; 3. Anna Soloviova, Soprano: Tchaikowski. La Maga. Aria; 4. Salvatore Salvati, Tenore: Zandonai. Portami via; 5. M.<sup>o</sup> Adolfo Bossi, organista: G. B. Martini. Aria variata; 6. Quintetto della U. R. I.: Broggi. Bucco in Toscana, Fantasia; 7. Vanda Bardone, Soprano: a) Grieg. Le Cygne, b) Mozart. Il Ratto del Serraglio. Ah che amando; 8. Prof. Riccardo Picozzi: Profilo di Emma Gramatica; 9. Anna Soloviova, Soprano: Rachmaninoff. Romanza; 10. Salvatore Salvati, Tenore: a) Mozart. La Violetta, b) Falconieri. Pupillette; 11. M.<sup>o</sup> Adolfo Bossi, organista: a) Petrali. Adagio in La bemolle Maggiore, b) F. Capocci. Inno trionfale; 12. Quintetto della U. R. I.: a) Cilèa. Adriana Lecouvreur. Intermezzo del secondo atto, b) Billi. Minuetto delle bambole; 13. Salvatore Salvati, Tenore: Cilèa. L'Arlesiana. Lamento; 14. Vanda Bardone, Soprano: a) Pieraccini. E uno e due e tre, Stornello; b) Benedict. Il Carnevale di Venezia. Variazioni; 15. Quintetto della U. R. I.: Cerri: Serenata diabolica; 16. Anna Soloviova, Soprano: Glinka. La vita per lo Czar. Arie di Antinida (in russo); 17. Ultime notizie. Sport.

Roma (1 R O) - m. 425 - Kw. 1,5.

Dalle 13 alle 14 e dalle 19,30 alle 20,30 eventuali comunicazioni governative.

14-15. — Chiusura della Borsa di Roma — 2. Orchestrina dell'Albergo Palazzo — 17, 18,30. — 1. Notizie Stefani, Borsa — 2. Orchestrina dell'Albergo di Russia — 3. Letture per i bambini — 4. Jazz band dell'Albergo di Russia.

(Dalle 20,40 alle 23)

1. Notizie Stefani; Borsa; Bollettino meteorologico — 2. Serata di Musica leggera, Orchestra della U. R. I. diretta dal M.<sup>o</sup> Alberto Paoletti — 3. Kockert: Marcia solenne, Orchestra — 4. Tirindelli: Tre canzoni in dialetto veneziano: a) Serenata; b) El penin; c) Colombi di S. Marco, Soprano Anna Alba di Marzio — 5. Cimara: Stornello; Denza: Occhi di Fata, Baritone Amedeo Nori — 6. Braga: Serenata; Schuecker: Mazurka cecoslovacca, Arpista Sari De Wayditsch — 7. Ricci: Columella, Con queste mani stesse, duetto Serpina e Columella, Soprano Luigina Salvatori - Tenore Giovanni Salvatori — 8. Delibes: La source, suite: a) Introduzione e ballabile; b) Andante; c) Variazioni; d) Danza circausa, Orchestra — 9. Monologo Umoristico, Enrico Durantini — 10. Filippi: Che peccà, Guarnieri: Caro el mio bimbo, Soprano Anna Alba di Marzio — 11. Hasselmann: La pattuglia; Thomas: Autunno, Arpista Sari De Wayditsch — 12. Tosti: L'ultima canzone; Malia, Baritone Amedeo Nori — 13. Ohsen: Fiori di Loto, suite di valser, Orchestra — 14. De Ferrari: Pipelet, Aria e duetto comico, Soprano Luigina Salvatori - Tenore Giovanni Salvatori — 15. Manfredi: Singhiozzi nell'oasi, foxtrott; Brunetti: Sugli sky, one step, Orchestra — 16. Segnale orario — 17. Ultime notizie Stefani.





**F. A. T. M. E.**

Fabbrica Apparecchi Telefonici Materiali Elettrici

Capitale L. 10.000.000 inter. versato

Telefono 61-98

**ROMA**

Telegr. FATME

VIA APPIA NUOVA, 340 — Casella Postale 310

APPARECCHIO RICEVENTE A 4 VALVOLE — ALTOPARLANTI  
 BATTERIE ANODICHE — BATTERIE SUPER-RADIO — CONDENSATORI — CUFFIE

**ACCESSORI VARI**

Senza pubblicità non si vende nulla.

Ogni prodotto va fatto conoscere.

Non tutti gli "articoli,, si lanciano nello stesso modo.

Non guadagna chi spende in pubblicità, se non spende bene.

Occorre un sistema, occorre una trovata.

Istruiti dalla lunga pratica noi vi aiuteremo.

Richiedete, specificando la qualità del "**prodotto,,**  
 da lanciare, e, senz'impegno da parte Vostra,  
 riceverete le nostre proposte.

*Concessionari esclusivi per la Pubblicità sul*

**"RADIO ORARIO,,****(U. R. I.)**

MILANO - Corso Italia N. 13 - MILANO

# Mercoledì

## 3 Febbraio

Milano, (1 Mi, m. 320, Kw. 1,5).

CONCERTO DIURNO (dalle 16.30 alle 18)

1. Segnale di apertura — 2. Jazz Band, diretto dal M.<sup>o</sup> S. Ferruzzi — 3. Cantuccio dei Bambini — 4. Notizie.

CONCERTO SERALE (dalle 21 alle 23)

1. Segnale di apertura — 2. Quintetto della U. R. I., diretto dal M.<sup>o</sup> Fernando Limenta. Mozart: Il Flauto Magico, Ouverture — 3. M.<sup>o</sup> G. C. Paribeni; Illustrazione al Concerto Classico — 4. M. Nobili Mazzucchelli, Soprano. Bassani: Pisate, dormite — 5. Prof. Camillo Moro della U. R. I. violoncellista. Giordani: Larghetto — 6. M.<sup>o</sup> E. Colombo, Pianista. Beethoven: Sonata op. 57, N. 23 (Appassionata) — 7. Quintetto della U. R. I. Schubert: Sinfonia Incompleta — 8. Coro del Teatro del Popolo «La Palestriniana» diretto dal M.<sup>o</sup> Dentella: Ruggiero Giovannelli (1560 1620): a) Jesu, Summa benignitas; b) Tu mentis delectatio. Mottetti a 3 voci — 9. Prof. M. Ruminelli della U. R. I., Violinista. Mendelssohn: Primo tempo del concerto per violino — 10. M. Nobili Mazzucchelli, Soprano. a) Durante: Danza, danza; b) Falconieri: Bella porta di rubini — 11. Quintetto della U. R. I. Bach: Aria (dalla Suite d'orchestra in Re) — 12. M.<sup>o</sup> Ettore Colombo, Pianista. a) Conperin: Les Mailloins; b) D. Scarlatti: Sonata in La Maggiore — 13. Coro del Teatro del Popolo «La Palestriniana», diretto dal M.<sup>o</sup> Dentella. a) Felice Anerio (1500): Jesu, mi dulcissime, Mottetto a 3 voci; b) Simone Verovio (15. 16.): Gesù, sommo conforto. Canzonetta a 3 voci pari — 14. Prof. Camillo Moro della U. R. I., Violoncellista. Loti: Aria — 15. Quintetto della U. R. I. Paer: Agnese, Ouverture — 16. M. Nobili Mazzucchelli, Soprano. Glück: Spiagge amate — 17. Ultime notizie. Sports.

Roma (1 R O) - m. 425 - Kw. 1,5.

Dalle 13 alle 14 e dalle 19,30 alle 20,30 eventuali comunicazioni governative.

14-15. — Chiusura della Borsa di Roma — 2. Orchestra dell'Albergo Palazzo — 17, 18,30. — 1. Notizie Stefani, Borsa — 2. Orchestra dell'Albergo di Russia — 3. Letture per i bambini — 4. Jazz band dell'Albergo di Russia.

(Dalle 20,40 alle 23)

1. Concerto vocale e strumentale (Orchestra della U. R. I.) — 2. Mendelssohn: La bella Melusina, ouverture, Orchestra — 3. Mozart: Don Giovanni, Deb vieni alla finestra; Rubinstein: Nerone, Epitalamio, Baritono Alessandro Bavastro — 4. F. Bach-Kreisler: Grave; Hellendal: Gavotta, Violinista Claudia Astrologo — 5. Bontani: Or ch'io non sogno più; M. A. Cesti: Tu mancai a tormentarmi; Scarlatti: Chi vuole innamorarsi, Soprano Alba Anzellotti — 6. Brahms: Intermezzo, Pianista Rhea Tambroni — 7. «La vita allegra» Conferenza di Achille Campanile — 8. Lalo: Andante della Sinfonia Spagnuola — 9. Charpentier: Napoli, dalle Impressioni d'Italie, Orchestra — 10. Pergolesi: Siciliana; Rossini: La promessa, Soprano Alba Anzellotti —

11. Debussy: Les Danseuses des Delphes. Pianista Rhea Tambroni — 12. Verdi: Don Carlos, Morte di Rodrigo, Baritono Alessandro Bavastro — 13. Beethoven: Allegretto e finale della quarta sonata per violino e pianoforte, Violinista Claudia Astrologo - Pianista Rhea Tambroni — 14. Meyerbeer: Roberto il diavolo, Fantasia, Orchestra — 15. Segnale orario — 16. Mezz'ora di musica leggera: Siede: Serenata Rococò, Orchestra — 17. Bixio: L'ultimo Arlecchino; Mario: Soldato ignoto; De Curtis: Lusin-ga; Maria: Santa Lucia lontana, Soprano Fausta Sylena — 18. Nucci: Chiche, tango; Sagarra: Satana ride, fox-trot; Solazzi: La Sabotière, One step, Orchestra — 19. Ultime notizie Stefani.

# Giovedì

## 4 Febbraio

Milano, (1 Mi, m. 320, Kw. 1,5).

CONCERTO DIURNO (dalle 16.30 alle 18)

1. Segnale di apertura — 2. Borse, Mercati e Cambi — 3. Lucia Fella, Soprano. Vittadini: Anima allegra; Piuttosto che ciò avvenga — 5. Alda Gattai, Soprano. Catalani: Dejanice, Canzone egizia — 6. Renato Berti, Tenore dicitor: Canzoni popolari — 7. Lucia Fella, Soprano. Wagner: Tannhäuser. Salve d'amor — 8. Come devo comportarmi — 9. Alda Gattai, Soprano. a) Mascagni: L'Amica, M'Ascoltate; b) Verdi: I Lombardi, Ave Maria — 10. Renato Berti, Tenore dicitor: Canzoni popolari — 11. Cantuccio dei bambini — 12. Notizie.

CONCERTO SERALE (dalle 21 alle 23)

1. Segnale di apertura — 2. Quintetto della U. R. I. diretto dal M.<sup>o</sup> Fernando Limenta. a) Ranzato: Meditazione; b) Stolz: Madi, Canzone — 3. Luisa Neré, Soprano: a) Sinigaglia: Serenata friulana, b) La Peppinetta, Canzone popolare lombarda; c) Ciaù, Maria Catlira: Canzone popolare friulana — 4. Maria Albani, Arpista. Franz Pötenitz: Ballata nordica — 5. Reno Carpi, Cantante dicitor: a) Mascagni: Nade; b) Biondo Corsari — 6. Quintetto della U. R. I. Catalani: La Wally, Fantasia — 7. Vanna Piccini: La giornata di un guanto — 8. Diva Parini, Violinista. Nardini: Concerto — 9. Luisa Neré, Soprano: a) Sinigaglia: Montanina; b) Pera: Pastorale Piemontese; c) Tute le fie bele, Canzone popolare piemontese — 10. Quintetto della U. R. I. Mendelssohn: Ruy Blas, Ouverture — 11. Prof. Desogous: L'apparato fotografico umano — 12. Dina Pasini, Violinista: a) Respighi: Berceuse; b) F. Santoliquido. Réverie; c) M. Castelnuovo Tedesco: Il Capitano Fracassa — 13. Reno Carpi, dicitor: a) Bixio: Mamma non famo più; b) Borella: Giavalzer — 14. Quintetto della U. R. I.: Billi, Bolero — 15. Ultime notizie. Sports.

Roma (1 R O) - m. 425 - Kw. 1,15)

Dalle 13 alle 14 e dalle 19,30 alle 20,30 eventuali comunicazioni governative.

14-15. — Chiusura della Borsa di Roma — 2. Orchestra dell'Albergo Palazzo — 17, 18,30. — 1. Notizie Stefani, Borsa — 2. Orchestra dell'Albergo di Russia — 3. Letture per i bambini — 4. Jazz band dell'Albergo di Russia.

(Dalle 20,40 alle 23)

1. Notizie Stefani; Borsa; Bollettino meteorologico — 2. Grande serata in commemorazione della Regina Margherita di Savoia in occasione del trigésimo della sua morte — 3. Discorso dell'avv. dott. Antonino Parisi — 4. Esecuzione della «Messa di Requiem» di Giuseppe Verdi per soli, coro e orchestra. Esecutori: Soprano Anna Alba di Marzio; Mezzo soprano Maria Lazari Gabrielli; Tenore Fernando Bertini; Basso Gino Avanzini; Orchestra della U. R. I., diretta dal M.<sup>o</sup> Riccardo Santarelli — 5. Requiem, Soprano, Mezzo soprano, Tenore, Basso e coro — 6. Dies Irae: Soli e coro, a) Dies Irae, coro; b) Tuba mirum, coro; c) Liber scriptus, Mezzo soprano e coro; d. Quid sum miser, Soprano, Mezzo soprano e Tenore; e) Recordare, Soprano, Mezzo soprano; f) Ingemisco, Tenore; g) Confutatis, Basso; h) Ripresa del Dies Irae, coro — 7. Dominus Jesu: Offertorio a quattro voci, Soprano, Mezzo soprano, Tenore e Basso — 9. Agnus Dei: Soprano, Mezzo Soprano e Coro — 10. Finale: Soprano e Coro — 11. Segnale orario — 12. Ultime notizie Stefani.

# Venerdì

## 5 Febbraio

Milano, (1 Mi, m. 320, Kw. 1,5).

CONCERTO DIURNO (dalle 16.30 alle 18)

1. Segnale di apertura — 2. Borse, Mercati e Cambi — 3. Jazz Band, diretto dal dottor C'era in ceppi — 13. Giuseppe Cobini — 5. Notizie.

M.<sup>o</sup> S. Ferruzzi — 4. Cantuccio dei Bambini

CONCERTO SERALE (dalle 21 alle 23)

1. Segnale d'apertura — 2. Quintetto della U. R. I., diretto dal M.<sup>o</sup> Fernando Limenta. Gillet: La réponse du Beger — 3. Elisabetta Cepcelevetskaja, Mezzo Soprano. Schumann: Il fiore di loto (in tedesco) — 4. Maria Maffioletti, Pianista. Renzo Bossi: a) Tenerezza; b) Novellotta — 5. G. Costa, Tenore. Thomas: Mignon, Ah non credevi tu — 6. Quintetto della U. R. I. Verdi: Rugoletto, Fantasia — 7. Prof. Moruchio: Conversazione letteraria — 8. M. Maffioletti, Pianista. Debussy: Clair de lune — 9. Elisabetta Cepcelevetskaja, Mezzo Soprano. Tchaikowsky: Canzone — 10. Giuseppe Costa, Tenore. Donizetti: Don Pasquale, Serenata — 11. Quintetto della U. R. I.: a) Van Westerhout: Blondinette; b) Torna Marechiaro — 12. Elisabetta Cepcelevetskaja, Mezzo soprano. Verdi: Il Trovatore, Costa, Tenore. Girilano: Fedora, Amor ti vieta — 14. Maria Maffioletti, Pianista. Chopin: a) Notturmo in Mi Maggiore, b) Notturmo in Do Minore — 15. Elisabetta Cepcelevetskaja, Mezzo Soprano. Massenet: Werther, La lettera — 16. Quintetto della U. R. I. Maria Maffioletti, Pianista. Elise Feldmann «Sur le beau nie» — 18. Ultime notizie. Sport.

# RADIO-VOX

Costruzione apparecchi radiotelefonici

VALVOLE «HELIKON»

CONDENSATORI «TELSIG»

:: MILANO

Via Meravigli, 7

Roma (1 R O) - m. 425 - Kw. 1,5.

Dalle 13 alle 14 e dalle 19,30 alle 20,30 eventuali comunicazioni governative.

14-15. — Chiusura della Borsa di Roma — 2. Orchestra dell'Albergo Palazzo — 17, 18,30. — 1. Notizie Stefani, Borsa — 2. Orchestra dell'Albergo di Russia — 3. Letture per i bambini — 4. Jazz band dell'Albergo di Russia.

(Dalle 20,40 alle 23)

1. Notizie Stefani; Borsa; Bollettino meteorologico — 2. Concerto Sinfonico vocale, Orchestra della U. R. I. diretta dal M.o Roccardo Santarelli — 3. Wagner: Rienzi. Ouverture; Tchaikowsky: La bella addormentata nel bosco, suite sinfonica: a) Danza della fata dei fiori; b) Adagio; c) Danza caratteristica; d) In battello; e) Valzer. Orchestra; Pasquini: La misera Regina; Schuman: Messaggio d'amore, Soprano Giulia Becchi — 5. Mascagni: Visione lirica, Guardando la Santa Teresa del Bernini; Rubinstein: a) Berger et Bergère; b) Toreador et Andaluse, dal Bal costumé, Orchestra — 6. « Dal Papa dell'eclissi al processo della mummia d'un Papa », Quinta conferenza del ciclo « Curiosità storiche », tenuto dal prof. Filippo Tambroni — 7. Grieg: Habanera; Alvarez: La Sortida, Soprano Giulia Becchi — 8. Haendel: Largo, dall'opera Serse; Handel: Alleluja dal Messia. Rossini: Tancredi, Sinfonia, Orchestra — 9. Segnale d'orario — 10. Ultime notizie Stefani.

PRENDETE NOTA degli indirizzi dei nostri inserzionisti, vi potranno abbreviare.

## Sabato 6 Febbraio

Milano, (1 Mi, m. 320, Kw. 1,5).

CONCERTO DIURNO (dalle 16,30 alle 18)

1. Segnale di apertura — 2. Borse, Mercati e Cambi — 3. Reno Carpi, Cantante dicatore: a) Il faro bleu; b) Amor di fata — 4. Mizi Brusotti, Clavecinista: a) Bach: Preludio; b) D. Scarlatti: Sonata in Fa minore — 5. Hesperia Prima, Cantante dicitrice: Canzoni popolari — 6. La toilette — 7. Reno Carpi, Tenore dicatore: a) Bixio: Leggenda rossa; b) Bixio: Canta Pierrot — 8. Mizi Brusotti, Clavecinista. Clementi: Andante e Rondò — 9. Hesperia Prima, Cantante dicitrice: Canzoni popolari — 10. Cantuccio dei Bambini — 11. Notizie — 12. Fine della trasmissione.

CONCERTO SERALE (dalle 21 alle 23)

1. Segnale di apertura — 2. Quintetto della U. R. I. diretto dal M.o Fernando Limentani. Secchi: La fanciulla delle Asturie, Sinfonia — 3. Anna Soloviova, Soprano: Tchaikowsky: Giovanna d'Arco. Addio alla natura — 4. Giovanni Polese, Baritono. Bellini: I Puritani, Ah per sempre io ti perdi — 5. Prof. M. Ruminelli della U. R. I., Violinista. Paganini-Kreisler: Capriccio XIII — 6. Quintetto della U. R. I. Gounod: Faust. Fantasia — 7. Nilde Frattini, Soprano e Sig. Giovanni Polese, Baritono. Rossini: Il Barbiere di Siviglia, Dunque io son — 8. Prof. Corrado Barbagallo: Conversazione

storica — 9. Anna Soloviova, Soprano. Bagrinowsky: Romanza — 10. Quintetto della U. R. I. a) Albergoni: Barcarola; b) Siede: Arlecchino — 11. Nilde Frattini, Soprano. Delibes: Lakmè, Aria della Campanella — 12. Quintetto della U. R. I. Mascagni: Le Maschere, Sinfonia — 13. Anna Soloviova, Soprano. Davidoff: Romanza (in c-mas) — 14. Nilde Frattini, Soprano e Sig. Giovanni Polese, Baritono: a) Mozart: D. Giovanni. Là ci darem la mano; b) Massenet: Gen drillon, Questa città noi lascerem — 15. Ultime notizie. Sports

Roma (1 R O - m. 425 - Kw. 1,15)

Dalle 13 alle 14 e dalle 19,30 alle 20,30 eventuali comunicazioni governative.

14-15. — Chiusura della Borsa di Roma — 2. Orchestra dell'Albergo Palazzo — 17, 18,30. — 1. Notizie Stefani, Borsa — 2. Orchestra dell'Albergo di Russia — 3. Letture per i bambini — 4. Jazz band dell'Albergo di Russia.

(Dalle 20,40 alle 23)

1. Notizie Stefani; Borsa; Bollettino meteorologico — 2. Concerto vocale e strumentale, Orchestra della U. R. I. — 3. Beethoven: Re Stefano, Ouverture, Orchestra — 4. Goublier: Le credo du Paysan; Bizet: Carmen, Strofe di Escamillo, Baritono Alessandro Bavastro — 5. Bach: Preludio e fuga per violino solo, Violinista Alessandro Del Signore — 6. Gaffi: Minuetto allegro; Rameau: Musette; Moussorgsky: Ninna nanna della bambola, Soprano Alba Anzellotti — 7. Schumann: Romanza della quarta sinfonia; Schubert: Minuetto, Orchestra — 8. 10<sup>a</sup> Conferenza per la volgarizzazio-

## UNIONE COOPERATIVA - .. MILANO .. VIA MERAUVIGLI, 19-1



Il salone terreno ove si possono sentire le audizioni radiofoniche.

Non dimenticate di visitare anche gli altri reparti, ove troverete favorevoli occasioni per acquisti.

Vi sono in vendita, sempre pronti, nei Grandi Magazzini dell'Unione Cooperativa, apparecchi completi, accessori e parti staccate.

ne dell'astronomia, Riassunto anno 1925, tenuta dal prof. Giuseppe Scheible, membro della Società Astronomia di Francia — 9. Bleichmann: M'è d'uopo il tacer; Masca- gni: Le Maschere, Entrata del Capitan Spaven- ta, Baritono Alessandro Bavastro — 10. Nachez: Danza Tzigana, Violinista Alessan- dro Del Signore — 10. Grieg: Margherita; Gluck: Ifigenia in Tauride, Aria, Soprano Alba Anellotti — 12. Bizet: I Pescatori di Perle, Fantasia, Orchestra — 13. Segnale orario — 14. Mezz'ora di musica leggera; Tosti: A' vucchella; P. Rondinella: Consi- glio a na figliola, Mezzo Soprano Luisetta Castellazzi; Siede: Danza indiana dei veli, Orchestra; Mercadante: La Rosa; F. Ric- ci: Le tue carezze!... mi son sospette, Mez- zo soprano Luisetta Castellazzi; Nucci: Tu- barin al Villaggio, fox-trott; Fetras: Chiaro di luna sull'Alster, suite di valzer, Orche- stra — 15. Ultime notizie Stefani.

pratica — 7. Bianca Fantoni, Pianista. Co- linelli, Toccata — 8. Renato Berti, Cantan- te dicitore: Canzoni popolari — 9. Rosita Pagani, Mezzo soprano. Boito: Nerone, Preghiera di Rubria — 10. Cantuccio dei Bambini — 11. Notizie.

**CONCERTO SERALE (dalle 21 alle 23)**

1. Segnale di apertura — 2. Quintetto del- la U. R. I. diretto dal M.o Fernando Li- menta: a) Pennati Malvezzi, Canto della sera; b) Wachs: Sous le pommiers — 3. Giuseppe Costa, Tenore. Donizetti: La Fa- vorita, Una vergine, un angiol di Dio — 4. A e G. Paganini, Violino e Pianoforte. Frank: Sonata — 5. M. Nobili Mazzucchel- li, Soprano. Parelli: a) Nocturne; b) Green: c) Chanson de Paques — 6. Quintetto della U. R. I. Puccini: Butterfly, Fantasia — 7. Prof. B. Terzi, Chitarrista. Terzi: a) Pastorale; b) Thomé, Mandolinata — 8. Maria del Monte: Dizione di versi — 9. Giuseppe Costa, Tenore. Flotow: Maria. M'appari — 10. Quintetto della U. R. I. a) Solazzi: Mattinata a Lydia; b) Margutti: Serenatella spagnola — 11. M. Nobili Maz- zucchelli, Soprano. Massenet: Il Re di La- hore, O crudel — 12. A. e G. Paganini, Vio- lino e Pianoforte. Sarasate: Romanza an- dalusa — 13. Giuseppe Costa, Tenore. Puc- cini: Tosca, E lucean le stelle — 14. Prof. B. Terzi, Chitarrista. Legnani: Rondò — 15. M. Nobili Mazzucchelli, Soprano. Ka-

vasenga: Gherardo e Gaietta — 17. Ulti- me notizie. Sports.

**Roma (1 R O) - m. 425 - Kw. 1,5.**

Dalle 10,30 alle 11: Musica religiosa vo- cale e strumentale.

Dalle 13 alle 14 e dalle 19,30 alle 20,30: Eventuali comunicazioni governative.

Dalle 17,30 alle 19: Orchestra dell'Al- berge di Russia.

(Dalle 20,30 alle 23)

1. Notizie Stefani; Bollettino Meteorolo- gico — 2. Massenet: Sreana pittoresca: a) Marcia; b) Aria di danza; c) Angelus; d) Festa Bohème, Orchestra — 3. Rivista del- la Moda di Madame Pompadour — 4. Se- lezione dell'Opera «Cavalleria Rusticana» di Pietro Mascagni. Esecutori: Turiddu, Tenore Fernando Bertini; Santuzza, Mezzo soprano Bianca Bianchi; Alfio, Baritono Roberto Scifoni; Lola, Mezzo soprano; Lu- cia, Mezzo soprano, Luisetta Castellazzi, Orchestra della U. R. I. diretta dal M.o Riccardo Santarelli. - Selezione: Introdu- zione - Orchestra, Siciliana, Turiddu, Scena, Santuzza, Lucia, Entrata di Alfio, Pre- ghiera e romanza, Santuzza, Duetto Santuz- za Turiddu, Entrata di Lola, Ripresa duetto Santuzza Turiddu, Duetto Santuzza Alfio, Internezzo, Orchestra, Brindisi, Turiddu, Scena, Alfio Turiddu. Finale, Orchestra — 5. Segnale orario — 6. Ultime notizie Ste- fani.

**Domenica**

**7 Febbraio**

Milano, (1 Mi, m. 320, Kw. 1,5).

**CONCERTO DIURNO (dalle 16.30 alle 18)**

1. Segnale di apertura — 2. Rosita Pa- gani, Mezzo soprano. Tosti: Serenata — 3. Bianca Fantoni, Pianista. Sgambati: a) Idil- lio e marcia nuziale; b) Campane a festa — 4. Renato Berti, Cantante dicitore: Can- zoni popolari — 5. Rosita Pagani, Mezzo soprano. Flotow: Maria, Aria — 6. La vita

Fornitori artistici della Stazione Trasmettente di Milano: i Sindacati aderenti alla Corporazione Nazionale del Teatro. Organo della Ditta Cav. Pacifico Inzoli di Crema.

**Soc. An. F. I. A. R. T. Sede Torino**  
**Fabbrica Italiana Apparecchi Radio Telefonici**

Capitale Sociale L. 1.500.000

Amministrazione Centrale e Stabilimento: MONZA - Via Paolo Frisi N. 11

FILIALE:

TORINO — Via C. Alberto, 21

FILIALE:

MILANO — Via S. Paolo, 9

**I MIGLIORI**

**Apparecchi**

**Riceventi**



**TUTTE**

**le Parti staccate**

**ed Accessori**

**Altoparlanti "AMPLION,"**  
**i più venduti nel mondo**

# I programmi nelle stazioni estere

(Le ore sono riferite al meridiano dell'Europa Centrale)

## Domenica

### 31 Gennaio

#### FRANCIA

LIONE - m. 280 - KW. 0,5.

Ore 17.18: *Matinée*: Un'ora di musica: 1. Abela: *Frimousses*; 2. Abela: *Rosina*; 3. Berniaux: *Aprile del cuore*; 4. Blanchet: *Zamora*; 5. Delay: *Cindarella*; 6. Teissier-Salobert: *Entrata libera*; 7. Lessiac-Smet: *L'Espagnoblera*; 8. Lebail: *Sotto la luna rossa*; 9. Monti: *Notte Sorrentina*; 10. Capitani-Mericet: *Danza palsana*; 11. Racosta: *Labbre rosse*; 12. Dunais-Harry: *Filons*; 21.30: Concerto offerto dalla casa Dubanchet et Troille: 1. *Raccolta*; *Lili*; 2. *Bajus*; *Cleopatra*; 3. *Biloir*: *Andante*; 4. *Bernberg*: *Canto indù*; 5. *Meriat*: *Mattinata*; 6. *Bouillon*: *L'Amore*; 7. *Meriat*: *Coro rustico*; 8. *Counod*: *Le Vallon*; 9. *Galini*: *Alcantara*; 10. *Racosta*: *Canaan*; 11. *Bizet*: *Vecchia canzone*; 12. *Racosta*: *Diversità*; 13. *Cools*: *Canto russo*; 14. *Palladile*: *Susanna*; 15. *Gavel*: *Questo lo si può rifiutare?*

TORRE EIFFEL (F.L.) - m. 2.650

Ore 20.30-22: Concerto della Radio: 1. *Berthoz*: *Sinfonia fantastica*; 2. *Tartini*: *Concerto in re minore*; 3. *Saint-Saëns*: *Phaeton*; 4. *Glück*: *Alceste*; 5. *Bach*: *Preludio tedesco*; 6. *Schumann*: *Alla fidanzata*; 7. *Schubert*: *Lied*; 8. *G. Dharpontier*: *Marcia*.

#### SVIZZERA

BERNA - m. 302

Ore 11-12: Concerto del mattino — Ore 13-14.30: Concerto del pomeriggio — Ore 15.30-17.30: Orchestra — Ore 20.20.30: Concerto dell'orchestra: *Bümplitz Prima parte* — Ore 20.30-21: Orchestra — Ore 21-21.20: Concerto dell'orchestra *Bümplitz: Seconda parte* — Ore 21.20-21.50: Orchestra — Ore 22.05-22.30: Orchestra.

ZURIGO - m. 515 - KW. 1,5.

Ore 11: Concerto dell'orchestra *Schein* — Ore 12: *Prognosi del tempo*. *Bollettino meteorologico* — Ore 15: Concerto dell'or-

chestra *Gilbert* — Dalle 15 alle 18: Concerto dell'orchestra *Buchbinder* dell'Hotel *Baur au Lac* — Ore 18.15: *Predica*. Concerto di violino: *Albert Sluyter* (violino); *Max Siegrist* (pianoforte); Orchestra *Gilbert* — Dalle 20.15 alle 21.50: *Sluyter-Siegrist*: *Sonata in C-dur* (Mozart); *Allegro vivace*, *Andante sostenuto*, *Allegro*: *Romanza in G dur* (Beethoven); *Menuett* (Beethoven); *Rondino* (Beethoven-Kreisler); Orchestra: *Ouverture della « Gli Orzi curiazi »* (Cimarosa); *Sluyter-Siegrist*: *Giaconna* (Vitali); *Danze caratteristiche polacche*: a) *Canzone polacca*; b) *Kuia-wiak*; Orchestra: *L'arlésienne I. Suite* di *Bizet*. *Ultime notizie e notizie della N. Z. Z.*

#### INGHILTERRA

LONDRA (2 LO) - m. 305 - KW. 3,0

Ore 16.30: *Cyril Scott*: *An Old Song Ended*; *Peter Warlock*: *Romanza*; *Armstrong Gibbs*: *Neglected Moon*; *Mc. Leod Stell*: *The Piper*; *Martin Shaw*: *The Cuckoo*. *Mezzo Soprano Vivien Lambelet* — *Cedric Sharpe*: *Old Frish Cradle Song*; *Cedric Sharpe*: *Old English Our*; *Bach*: *Bourrée*, *violoncellista Cedric Sharpe* — *Handel*: *Deeper and Deeper*; *Handel*: *Waft Her, Angels*, *Tenore Dan Jones* — *Georges Hue*: *Petite Piece*; *A. Barclag*: *Reverie*; *A Coedes-Mongin*: *Tarantelle*. *Flautista Slater* — Ore 17.10: *Meuch ado About Nothing*: *Atto IV Scena I* — Ore 17.45: *Homer*: *A Banjo Long*; *X*: *Oh, When I Get To Heaven*; *X*: *Go Tell It To The Mountains*; *Bennieke Harte*: *The Blackbird*, *Mezzo Soprano Vivien Lambelet* — *X*: *Drink Te Me Onby*; *Escher*: *An Bord du Ruisseau*; *Tschai Kowsky*: *Chant Sans Paroles*, *violoncellista Cedric Sharpe*; *Schubert*: *The Engiurer*; *Parry*: *There be None of Beauty's Daughters*; *Parry*: *Weep You No More*, *Tenore Dan Jones* — *Schubert*: *Moment Musical*; *Doujou*: *Offertoire*; *J. Mougnet*: *Pan et les Nymphes*. *Flautista Joseph Slater* — Ore 21: Concerto d'organo ritrasmesso da *S.to Stefano Walbrook* — Ore 21.15: *Servizio Religioso* — Ore 21.45: *Continuazione del Concerto d'organo* — Ore 22: *Bollettino meteorologico e notizie*; *Notizie locali* — Ore 22.15: *J. Schubert*: *Fierrabras*, *ouverture*, *Radio Orchestra*; *Y*: *In Bonds of Sa-*

*cred Friendship Aria*. *Baritono Percy Hemming* — Ore 22.30: *Y*: *Rosamunde*, *balletto*. *Radio Orchestra* — Ore 22.50: *Y*: *Wanderer*, *Fantasia*, *pianista William Murdoch* — Ore 23.10: *Y*: *Serenata*; *Y*: *To Music*; *Y*: *The Wraith*; *Y*: *Impatience*, *Baritono Percy Hemming*; *Y*: *Moments musical in Fa min Op. 94 N. 3*; *Y*: *Hark, Hark, the lark*; *Y*: *Impromptu in la*, *pianista William Murdoch* — Ore 23.30: *Schubert*: *Marcia Militare*, *Radio Orchestra*.

DAVENTRY - m. 1600 - KW. 2.

Dalle 16.30 alle 18.30, e dalle 21 alle 23.45: *Ritrasmissione del programma di Londra*.

BIRMINGAM - m. 479 - KW. 1,5.

Domenica, 31 gennaio.

Ore 16.30-18.30: *Ritrasmissione del Prog. di Londra* — 21: *idem idem* — 21.15: *Servizio religioso* — 21.55: *Ritrasmissione del Prog. di Londra* — 22: *Bollettino meteorologico e notizie*; *Notizie locali* — 22.20: *Glueck*: *Ifigenia in Aulide*, *Radio Orchestra*; *Bach*: *Concerto N. 2 per violino e orchestra*, *violinista Frank Cantell*; *Lully*: *Minuetto e Gavotta*, *Radio Orchestra*; *Weber*: *Concerto per fagotto e orchestra*, *Prof. W. A. Clarke*; *X*: *Iris Tune from Country Derry*, *Radio Orchestra*.

#### GERMANIA

FRANCOFORTE SUL MENO - m. 470

CASSEL - m. 273,5 - KW. 1,5

(Dalle 8.30 alle 9.30)

1. *Solemnità del mattino*.

(Dalle 12 alle 13)

1. *Mattinata dell'Unione Operai chitarristi*.

(Ore 15)

1. *Notizie di football*.

(Dalle 17.30 alle 18)

1. *Ore per la gioventù: Fiabe tedesche: Fiabe di cacciatori; Il musicante meraviglioso. (Per bambini di 4 anni)*.

(Dalle 18 alle 19)

1. *Ora dell'Unione per l'educazione popolare del Reno: Gli scopi e le vie del lavoro educativo tedesco in Austria. (Prof. Dott. Gianoni di Vienna)*.

(Dalle 19 alle 19.30)

1. *Grosse Erzieher (Heinz Hilpert)*.

(Dalle 19.30 alle 20)

1. « *Astronomia* » *Conferenza del Prof. Sittig*.

# S. I. T. I.

MILANO (20)

VIA GIOVANNI PASCOLI, 14

TELEF. 23-141 a 144

#### FILIALI:

GENOVA — Via Ettore Vernazza, 5.  
NAPOLI — Via Nazario Sauro, 37-40.  
PALERMO — Via Isidoro la Lumia, 11.  
ROMA — Via XX Settembre, 91-94.  
TORINO — Via Giuseppe Mazzini, 31.  
VENEZIA — Campo S. Stefano, Calle Botteghe, 3364 (P.zzo Moenigo).

Rappresentanti in tutta Italia.



## Altoparlanti

## Amplificatori

## Apparecchi di misura

## Parti staccate

per il montaggio di apparecchi  
radiofonici.

(Dalle 20 alle 20.30)

## 1. Ora della Frankfurter Zeitung.

(Ore 20,30)

1. «I bambini del re», Fiaba tedesca in tre atti di Ernest Rosmer, Musica di Engelbert Humperdinck — 2. Ultime notizie; Bollettino metereologico; Sport — Ritrasmissione da Berlino fino a mezzanotte.

## MONACO - m. 488 - KW 1.

Ore 11: Le Campane del Rathaus. — Ore 11,30: Musica da camera. — Ore 12,30: Bollettino metereologico. Segnale orario. — Ore 15,30: Conferenza dell'Ing. Hessler: «La costruzione degli automobili in serie» — Ore 17,15: «Il bacio» Opera in due atti di F. Smetana. — Ore 18,40: Novella di Leone Tolstoj — Ore 20: Serata norvegese. — Ore 22: Notizia della stampa; Bollettino metereologico; Sport; Segnale orario e notizie commerciali.

## STOCCARDA - m. 446

Ore 11,30-12,30: Mattinata letteraria e musicale — 14-15: Schallfoliutenkongert — 15-16: Un'ora di poesia — 16-18: Trattamento Musicale — 18: Segnale orario; Sport — 18,30-19: Conferenza — 19-19,30: Conferenza — 19,30-20: Conferenza — 20: Segnale orario; Sport — 20-21: Gastspiel — 21-22: Serata Renana; Musica e canto. — 23: Ultime notizie.

## KONISBERG - m. 463 - KW. 1,5.

Ore 9,45: Predica — 11,30-12,30: Mattinata di musica — 12,55: Segnale orario; Bollettino metereologico — 15,30-16,15: Fiabe per i piccoli — 16,20-17,20: «La serva padrona», commedia — 17,30-18,30: Concerto del pomeriggio — 19: «Egitto», Conferenze — 20-21,30: Serata allegra del pianista umorista William Schuff — 21,30-23: Musica da ballo.

## SPAGNA

Barcellona (Radio Catalana) E A J 13  
m. 460 - Kw. 0,6.

Ore 11: Dissertazione religiosa; Musica sacra — Ore 12: Concerto della banda Municipale — Ore 22: Santo del giorno; Rivista artistica, sportiva e della moda — Ore 22,05: Concerto vocale e strumentale; Tenore Augustin Gonzales, Pianista Eugenio Badia, Terzetto a plettra Pons, Orchestra Radio Catalana.

(Radio Barcellona) BJI - m. 325

KW. 06

Ore 17. — 1. Quotazioni mercati agricoli e granarii — 2. Ritrasmissione dell'Opera Madama Butterfly dal Gran Teatro.

(Dalle 19,30 alle 20,50)

1. Recitazione di Tokesky: Tratado de Urbanidad en comico (Abati) Aspiranta a Mecanografa (originale); El correo de Andalusia (M. Pardo) «Judici de l'any» (Burgas) — 2. Trio radio: Maruxa, fantasia (Vives); Angelo d'amore, Valzer (E. Waldteufel). June night, fox trot (C. Fried.) — 3. Cronaca sportiva.

## TOLOSA - m. 441 - KW. 2.

Ore 13,30: Musica varia: 1. Mendelssohn: Marcia d'Atalia; 2. Amanina: Al villaggio (Suite d'orchestra); 3. Riccomini: Alge fiorite; 4. Braun: Drolatic, Waltzer — Ore 14: Segnale orario; Bollettino metereologico; Informazioni del mattino; Spettacoli — Ore 14,15: Concerto della Radio-Tolosa: 1. Filippucci: Marcia degli schiavi; 2. Thomas-Adler: Mignon, Fantasia; 3. Faure-Monton: La carità; 4. Lovreglio: La chiamata del mattino (per oboe); 5. Moniusko: L'attesa, A solo per violoncello; 6. Svedsen: Romanza, Solo per violino; 7. French: Cambio di disco — Ore 15: Un menu e una ricetta per il pranzo della sera — Ore 15,5: Cronaca teatrale e cinematografica — Ore 21,30: Informazioni della giornata; risultati sportivi e comunicati settimanali dell'Automobile Club du Midi — Ore 21,45: Concerto: 1. Amaniera: Ah! Ah!; 2. Rosset: Rêve pompette; 3. Duck: Canzone dei fiori; 4. Faure-Monton: Il crocifisso; 5. Massenet Adler: Fantasia (Griselidis) — Ore 22,25: Conferenza di M. de Gilis — Ore 22,25: Musica da ballo: 1. Braun: Ciò, ti stupisce! 2. Morisson: Prendi, amor mio! 3. Gordon: Se volete farvi amare; 4. Falsimogne: «Tintome»; 5. Gatove: E' al ballo Tabarin! — Ore 23,15: Consigli alla padrona di casa.

## MADRID - m. 373 - KW. 6.

Ore 19: Mozart: Don Giovanni: ouverture, Sestetto Radio; Meyerbeer: Africana, O Paradiso; Puccini: Tosca, E lucean le Stelle, Tenore Alberto Oceana; Bizet: Carmen, fantasia, Sestetto Radio; Alvarez: In calesa, canzone; Mestres: Goccia d'acqua; X: Els Mera, canzone catalana, Tenore Alberto Oceana; Wagner: Tannhauser, Mar-

cia, Sestetto Radio — 20: Music ada ballo Domenica, 31 gennaio.

## BELGIO

BRUXELLES (SBR) m. 265 - KW. 1,5

Ore 20,30: Concerto — 1. Rossini. Ouverture del Barbiere di Siviglia — 2. Canto — 3. Mucas, divertimento per clarinetto — 4. Wagner: Fantasia sul Tannhauser — 5. Glazounow: Serenata per violoncello — 6. Bizet: Piccola Suite — 7. De Severac: In vacanza — 8. Canto — 9. Tschaiakowsky: La bella dormiente al bosco. — Ore 22: Informazioni della stampa.

## OLANDA

HILVERSUM - m. 1050 - KW. 2,0.

Domenica 31 gennaio.

Ore 9,40: Servizio religioso — 14,20-16,40: Concerto: 1. Massenet: Ouverture della Fedra; 2. Urbach: Valzer; 3. Richardy: Rapsodia spagnola; 4. Meyerbeer: Danza; 5. S. Saëns: Sansone e Dalila; 6. Grieg: Suite del Peer Gynt; 7. Mendellshon: Due movimenti della Sinfonia italiana n. 4, op. 90; 8. Blanckenburg: Marcia — 16,40: Servizio divino — 19,40: Informazioni Vaz Dios — 19,50: Concerto.

Lunedì

1° Febbraio

## FRANCIA

Parigi (Radio Paris) m. 1750 - KW 1,5  
(Dalle 12 alle 14)

1. Radio-concerto Lucien Paris: Cor d'oh: passo doppio (V. Lozano-Salahert); Emoi: Valzer (Rogg Bound. G. Smet); Bolero: Solo per Violino (Ch. Dancla); Magyar Czardas (G. Michiels); Inquietudine: (Henri Verduan-Furnari); Serenata: Solo per violoncello (Delune); Liro Fado (Nicolino Milano); Madame Butterfly, Fantasia (Puccini); Madrigal (C. Fievet); Cavatina: Solo per violino (Raff); Fiori che mi parlano (J. Battle); Aria di Ballet (F. Fourdrain); Adagio: Solo per violoncello (Correlli-Lanchy); Serenata: estratta dall'Operetta «Pepete» (Padilla); Frammenti dell'Operetta «Ta Bouche» (M. Yvain); Macchinalmente: FoxTrott; Un piccolo aman-

## SOC. AN. BREVETTI A. PEREGO

Telefono 86767 — MILANO (24) — Via Salaino, 10

,, 41-02 — ROMA (9) — Via Tomacelli, 15



Apparecchio a 2 valvole tipo R 18

Apparecchi Radioriceventi ed Altoparlanti  
di propria costruzione tipo RADIO-ARPE.

Riproduzione altamente musicale

Telefono per tutte le applicazioni

te; One step — 2. Notizie dei giornali del mattino — 3. Quotazioni dei Caffè dell'Hàvre; Quotazioni d'apertura dei cotonei (Hàvre, Liverpool, Alessandria); Quotazioni dei metalli; Previsioni meteorologiche; Informazioni Havas; Corsi d'apertura dei Valori alla Borsa di Parigi; Cambi.

(Dalle 16 alle 18)

1. Listino della Borsa del Commercio di Parigi (frumento, avena, zucchero); Chiusura dei Cambi e dei Valori alla Borsa di Parigi; Listino dei metalli; Listino della « Villette ». — 2. Radio Concerto organizzato dall'Associazione dei Radio-Amatori Francesi, da Maurizio Landeau — 3. Listino di chiusura dei cotonei (Hàvre, Liverpool, Alessandria); Apertura e ultimo listino di New-York; Informazioni Havas; Primi risultati delle corse.

(Dalle 20.15 alle 22)

1. Risultato delle corse; Listino dei Caffè dell'Hàvre; Listino delle Materie Grasse; Listino delle Farine; Listino degli zuccheri; Chiusura dei mercati dei cotonei di New-York; Listini delle Lane e del Rame. — 2. Cronaca letteraria di Jean Fannius; Radio-Concerto.

LIONE - m. 280 - KW. 0,5.

Ore 21,15: Informazioni del Radiopol — 21,30: Conferenza letteraria e concerto offerto dalla Fabbrica francese della lampada Radiotechnique; 1. Boieldieu-Salabert: La Dama Bianca; 2. Beethoven-Salabert: Sonata chiaro di luna; 3. Vidal: Arietta; 4.

Schumann: Romanza; 5. Mendelssohn-Salabert: Romanza senza parole; 6. Chavent: Aria di Cleopatra; 7. Weeber-Salabert: L'ultimo pensiero; 8. Tartairac: L'Epopea; 9. Kreisler: Canzone d'amore; 10. Bonnot: Canzoniere nelle sue opere; 11. Bernardi: Mitchevo; 12. Schmitt: Canzone a cullare; 13. Bonnot: Canzoniere nelle sue opere; 14. Barlow: Pavana; 15. Ruccosta: Fiore di Sorrento.

TORRE EIFFEL (F.L.) - m. 2.650

Ore 20,30-22: Concerto della Radio: 1. Beethoven: Il re attenne; 2. Saint-Saëns; 3. Perlhon: Una veglia affannosa; 4. Mendelssohn: Sogno d'una notte d'estate; 5. Charlier: Fantasia; 6. Ravel: Il valtzer.

TOLOSA - m. 441 - KW. 2.

Ore 11: Corsi dei mercati municipali delle verdure; Cambi — Ore 11,30: Ripetizione dei mercati municipali delle verdure; Cambi — Ore 13,30: Musica varia: 1. Amniera: Io passerei!; 2. Braun: Torbida esitazione!; 8. Wihert: Gli echi valacchi; 4. Rubistein: Il sogno del prigioniero; 5. Lebert: The Witte Apples; 6. Trespaillé: Al'alba; 7. Guillaume: Sogno di danza — Ore 14: Segnale orario; Bollettino meteorologico; Cambi di Parigi e mercati regionali; Informazioni del mattino; Spettacoli. — Ore 14,15: Concerto della Radio Tolosa: 1. Muler: In campagna; 2. Massenet-Adler: La Navarrese. Fantasia; 3. Thomé: Semplice confessione; 4. Desportes-Delamarche: Pastorale (per oboe); 5. Gaque: In riva al mare. A solo per violino; 6. Sidoroff: Di-

spersione; 7. Fosse: Mijaurée — Ore 15: Un menu e una ricetta per pranzo della sera — Ore 15,5: Cronaca teatrale e cinematografica — Ore 18,30: Camera di Commercio di Parigi; Cambi; Borsa di Parigi e Tolosa; Informazioni — Ore 18,45: Per gli agricoltori — Ore 20: Bollettino della stampa; Ultime notizi corsi commerciali dei mercati — Ore 20,15: Concerto di gala: 1. Tarelli: Notre Midi; 2. Arnaut: Caccia sotto la tempesta; 3. Rosset: Storia di un millantatore; 4. Launoy: Perché io t'ami... 5. Massenet-Adler: Thais; 6. Bajns: Desiderio segreto — Ore 21,30: Conferenza sulla T. S. F. — Ore 21,40: Musica da ballo — Ore 22: Consigli alla padrona di casa; Fine della comunicazione.

SVIZZERA

BERNA - m. 302

Ore 13-13,45: Bollettino meteorologico; Borsa — Ore 16-17,30: Orchestra — Ore 17,30-18: Cori e canzoni svizzere con Jodel — Ore 19: Bollettino meteorologico — Ore 20-20,30: Causerie femminile — Ore 20,30-20,50: Orchestra — Ore 20,50-22: Canzoni, prima parte — Ore 22-22,20: Orchestra — Ore 22,20-22,30: Canzoni, seconda parte.

ZURIGO - m. 515 - KW. 1,5.

Ore 12: Prognosi del tempo — Ore 12,55: Segnale orario di Nauen — Ore 13: Prognosi del tempo Ultime notizie. Divise e Borsa — Ore 15: Concerto dell'orchestra Schein — Ore 16: Dancing dell'Orchestra

The advertisement features a central graphic with the text "PHILIPS RADIO" in large, bold letters. Surrounding this text are four vacuum tube models, each with its designation in large letters: A 106 (top left), A 110 (top right), A 406 (middle right), and A 410 (bottom right). Each tube is accompanied by a technical graph showing curves on a grid, likely representing characteristics like current-voltage or frequency response. The Philips logo is visible on the glass of each tube.

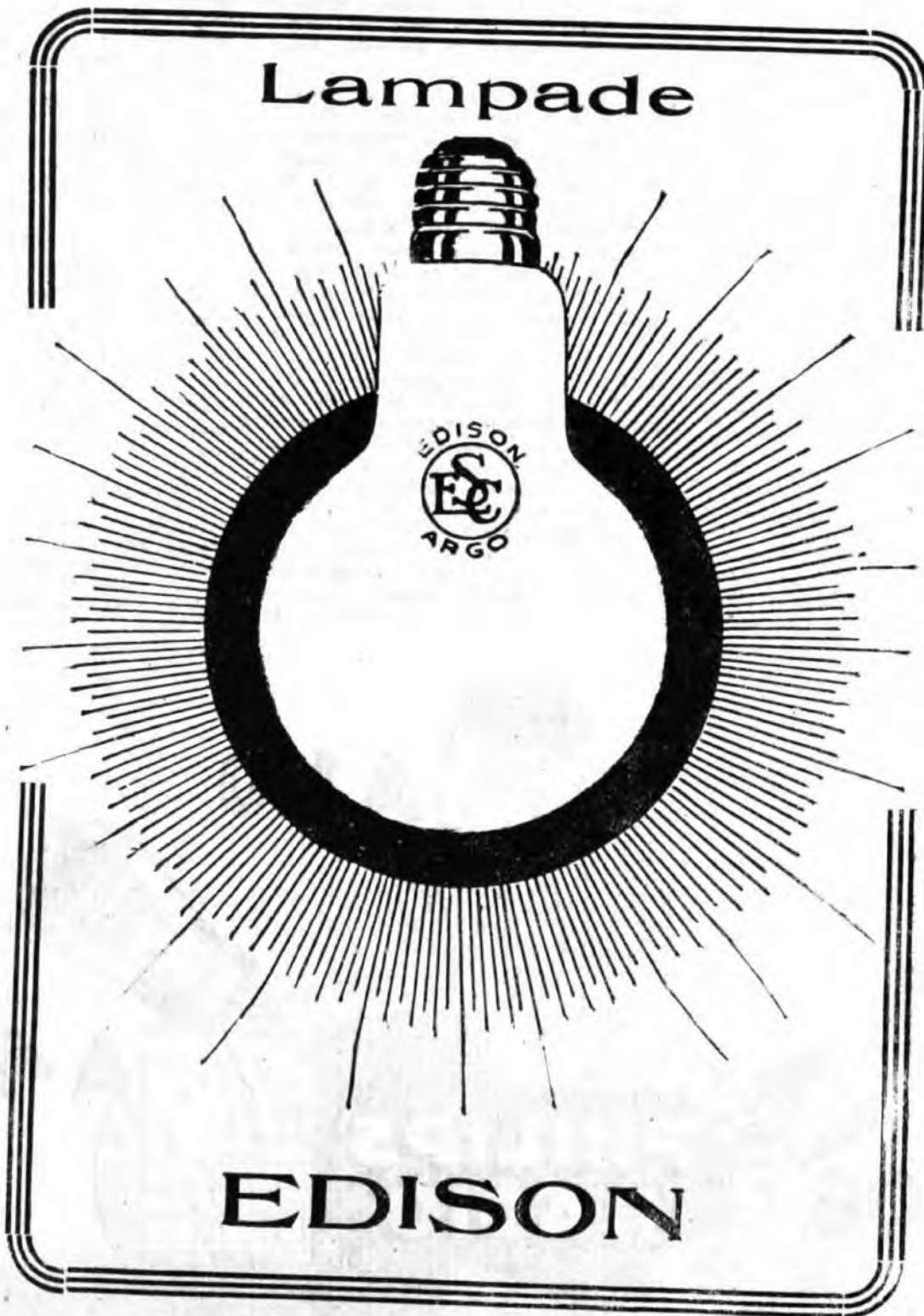



Buchbinder dell'Hotel Baur au Lac. Jazz Band d'Orlow — Ore 18.50: Prognosi del tempo. Ultime notizie — Ore 20,15: Servizio radio delle Scuole popolari Svizzere. Serata delle Canzoni: Paul Seebach (basso); Hermann Hoffmann (pianoforte); Orchestra Gilbert — Ore 20.30: Seebach-Hofmann: Alla musica; All'infinito; Il viandante. Orchestra: Musica da ballo della «Rosamunde». Seebach-Hofmann: Sul mare. Come sei tu la mia regina. Il fabbro. Orchestra: Danza Ungherese N. 11; Seebach-Hofmann: Durante la notte. Canto della Weyla. Die Fussesreise. Orchestra: Ouverture: Maestri Cantori — Ore 21,50: Ultime notizie. Notizie della N. Z. Z.

**Ginevra - m. 760 - Kw. 1.500**

(Dalle 20,15 alle 22)

1. Orchestra dell'Hotel della Metropoli: Boccherini: Minuetto; Mozart: Les petits riens, balletti; Albeniz: Tango; Fauré: Romanza senza parole; Lalo: Il Re d'Ys, fantasia — 2. Cronaca sportiva: M. Filliol, direttore della «Svizzera Sportiva» — 3. Radio dancing — 4. Notizie dell'Agenzia telegrafica svizzera.

**Losanna (H B 2) m. 310-330 - Kw. 0,5**  
(Dalle 7,35 alle 12)

1. Previsioni meteorologiche di Losanna e di Zurigo; Segnale dell'ora.  
(Dalle 20 alle 20,50)

1. Carillon — 2. Previsioni meteorologiche di Zurigo — 3. Causerie di Ernesto Naef, segretario dell'Aereo Club-Suisse su «Lo sviluppo delle ali in Svizzera» — 4. Dizione di M. W. Jéquier: Conseil tenu par les rats: L'homme et la couleuvre; La Laitière et le Pot au lait; Le curé et le mort; (La Fontaine) Le Trou (Guy de Maupassant) — 5. Pianista Irene Gaxwend: Studio di Chopin; Concerto italiano (Bach); Fantasia (Mozart); Romanza (Mendelssohn).

#### INGHILTERRA

**LONDRA (2 LO) - m. 365 - KW. 3,0**

Ore 14: Segnale orario da Greenwich; Concerto d'organo — Ore 16,15: Trasmissione alle scuole — Ore 17: Segnale orario da Greenwich; Conferenza di H. G. Kennedy Bell — Ore 17,15: Ritrasmisione del Concerto dal New Prince Restaurant — Ore 18,15: Letture per i bambini — Ore 19: Musica da ballo ritrasmessa dal Teatro Rialto — Ore 20: Segnale orario da Big Ben; Bollettino meteorologico e notizie; Critica letteraria del Sig. Desmond Mac Carthy — Ore 20,25: Concerto di Composizioni di Scarlatti eseguito dal Sig. Norman O'Neill — Ore 20,40: «Bonzo» Sig. G. E. Studdy — Ore 21: Mozart: Quartetto in sol min. Quartetto filarmonico; X: La Bergère aux champs; X: Entre le boef e l'âne gris; X: Verduronette, Soprano Vivienne Charterton — Ore 23,35: Faure: Quartetto in Do min. op. 15, Quartetto Filarmonico — Ore 22: Faure: Nell; M. Besly: Pluie d'été; Godard: «Le Tasse» Air de Leonora, Les regrets, Soprano Vivienne Charterton; Letture di Pilgrim — Ore 22,25: Programma di Varietà — Ore 23: Segnale orario da Greenwich; Bollettino meteorologico e notizie; Conferenza del sig. dott. C. S. Myers. Notizie locali — Ore 23,30: Pianista Irene Sharrer.

**DAVENTRY - m. 1600 - KW. 2.**

Ore 12: Radio Quartetto e solisti — Dalle 14 alle 15 e dalle 16,15 alle 19,30: Ritrasmisione del programma di Londra — Ore 19,30 alle 20: Trasmettendo all'Europa — Ore 20: Ritrasmisione del programma di

Londra — Ore 21: «Out of the Hat» rivista di circa una dozzina di quadri — Ore 22: Schubert: Marcia militare; Strauss: Blue Danube, orchestra Emilio Colombo; Gounod: Faust. Dio Possente, baritono Artuh Fear; Puccini: Tosca. Selezione; Canzoni Russe; Drdla: Serenata, orchestra Emilio Colombo; Bruno Huhn: Invictus, baritono Arthur Fear; Brahms: Hungarian Dance, orchestra Emilio Colombo — Ore 23: Ritrasmisione del programma di Londra: Ore 24 alle 1 ant.: Jack Howards Band: Musica da ballo.

**BIRMINGHAM - m. 479 - KW. 1,5.**

Ore 16,45: Quintetto della Stazione — 17,45: Discorsi del pomeriggio; Mezzo-Soprano: Frances Joseph — 18,15: Angolo dei bambini — 18,55: Lettere di bambini — 19: Alford: The Vanished Army; Taylor: Othello, suite; Rimmer: The Coster's Wooing; Chopin: Polacca in La; Sontini: A mezzanotte, orchestra del Lozells Picture House — 20-21: Ritrasmisioni del Progr. di Londra — 21: Wagner: Rienzi, ouverture, Radio Orchestra; Strauss: All Souls' Day; Tschaiowsky: Don Juan's. Serenade, Tenore Geoffrey Dams; Glinka: La vita per lo Czar, Radio Orchestra; Schubert: Serenade; Schubert: The Erl King, Baritono Roy Henderson; Bizet: Carmen, Selezione — 22 Piennè: The little Leaden Soldiers, orchestra; Coleridge-Taylor: Eleonore; Kennedy Fraser: An Eriskay Lore Lilt, Tenore Geoffrey Dams; Planquette: Paul Jones, Selezione, Orchestra; Lambert: She is Far from the Land; Bridge: O Shat it Wea So; Coates: Under the Greenwood Tree, Baritono Roy Henderson; Denza: Funiculi, Funicula, orchestra — 23: Bollettino meteorologico e notizie; Conf. del Dott. C. S. Myers; Notizie locali — 23,30: Ritrasmisione del Progr. di Londra.

#### GERMANIA

**FRANCOFORTE SU MENO - m. 470**

**CASSEL - m. 273,5 - KW. 1,5**

(Ore 12)

1. Segnale orario — 2. Notizie commerciali: Quotazioni Americane cotone e metalli.  
(Dalle 12,55 alle 13)

1. Segnale orario di Nauen.

(Ore 15)

1. Notizie commerciali: Bollettino della Borsa dei titoli di Francoforte.  
(Dalle 15,30 alle 16)

1. Ora per la gioventù: (K. Wehrhan) «Dei popoli e dei paesi esteri» Discorso di Fr. Voigt; a) Passeggiata al Cairo; Salita alla piramide di Cheope (Per bambini da tredici anni in poi) — 2. Bollettino meteorologico — 3. Notizie commerciali: Prime notizie di Berlino; Quotazioni di cotone in Liverpool; Quotazioni di Liverpool per cotone d'Egitto; Mercati di Francoforte, Breslavia, Berlino, Königsberg; Cambi di Berlino; Quotazioni del cotone in Brema.  
(Ore 16,25)

1. Notizie commerciali: Quotazioni di metalli in Londra.

(Dalle 15,30 alle 16)

1. Concerto. Franz Schubert: a) Ouverture di «Rosamunde»; b) Due canzoni; c) Prima parte della «Unvollendeten Sinfonie»; d) Andante di Trio in B-Dur op. 99; e) Ouverture in stile italiano; 6. Due canzoni; f) Tre marce militari op. 51.  
(Ore 18)

1. Notizie commerciali e agricole.

(Dalle 18 alle 18,30)

1. Ora di lettura: «L'Alexandrit» di Nikolai Liesskow.

(Dalle 18,30 alle 19)

1. La Manifattura di porcellana in Höchst.

(Dalle 19 alle 19,30)

Conferenza: «I vertebrati» del Doctor Mertens.

(Dalle 19,30 alle 20)

Corso di lingua inglese.

(Dalle 20 alle 21)

Vecchia musica di Flauto: 1. Suonata in A-Moll per flauto solo; 2. Concerto per flauto, due violini, viola; 3. Solo per il flauto traverso; 4. Concerto per flauto, due violini, viola, violoncello e basso.

(Dalle 21 alle 22)

Ritrasmisione di Cassel; Ultime notizie; Bollettino meteorologico; Sport.

**MONACO - m. 488 - KW 1.**

Ore 11,45: Bollettino meteorologico; Segnale orario. — Ore 13,55: Segnale orario; Notizie della stampa; Bollettino meteorologico; Borsa. — Ore 15,30: Notizie agricole e Bollettino meteorologico — Ore 16: Per gli agricoltori — Ore 16,30: Concerto del pomeriggio; Quartetto Anny Rosemberger. — Ore 17,30: Lettura: «Il cane» — Ore 18: Notizie agricole; Bollettino Meteorologico — Ore 19: «Zar e cameriere» — Opera in 3 atti di A. Lortzing. — Ore 22: Notizie della stampa — Bollettino meteorologico — Segnale orario — Sport — Notizie commerciali — Ore 22,20: Scacchi.

**STOCCARDA - m. 446**

Ore 16-16,30: Notizie commerciali — 16,30-18: Concerto del pomeriggio: 1. Blon: Marcia; 2. Fall: Valzer; 3. Bach: ouverture; 4. Beethoven: Adagio e minuetto; 5. Delibes: Fantasia della Lakmé; 6. Blon: Traumweben; 7. Blankenburg: Marcia — 18-18,30: Segnale orario; Bollettino meteorologico; Notizie — 18,30-19: Conferenza — 19-19,30: Conferenza — 19,30-20: Corso di esperanto — 20: Segnale orario; Bollettino meteorologico — 20-23: «Il re pastore»: Opera in due atti di W. R. Mozart — 23: Ultime notizie.

**MARIANI**  
VIA DANTE 15 - MILANO - TEL. 82840

Apparecchi a cristalli e a valvole  
Amplificatori - Altoparlanti

CONCESSIONARIO PER L'ITALIA  
per la

**VENDITA A RATE**

degli apparecchi

**AERIOLA**

insuperati

Chiedere catalogo inviando L. 0,50  
in francobolli

**OTTICA - FOTOGRAFIA**

LENTI DA OCCHIALI

« Perfa Puntali Rodenstock »

a grande campo visivo.

KONISBERG - m. 463 - KW. 1,5.

Ore 16,15-18: Concerto del pomeriggio: Frammenti di operette tedesche — 18-19: Ora per la gioventù; Sport invernale nell'est — 19,30: Serata della musica camerale — 21: Manifestazioni: Due conferenze; Bollettino meteorologico; Ultime notizie; Sport.

BRESLAVIA - m. 416 - KW. 1.

Ore 11,15: Notizie commerciali e bollettino meteorologico — 12,30-14: Concerto del pomeriggio: 1. Heinecke: Marcia erotica; 2. Drdla: Ricordo; 3. Millöcker: Caparona; 4. Larombé: Primavera; 5. Morena: Valzer — 12,55: Segnale orario di Nauen — 12,30: Bollettino meteorologico; Notizie commerciali — 15,30: Notizie della stampa e agricole — 17: Notizie agricole — 17-18: Musica zingaresca — 18,10-18,40: Conferenza — 19-19,30: Scuola di Hans Bredow — 20,5: Ritrasmisione da Gleiwitz; Recitazioni e musica; Bollettino meteorologico; Segnale orario; Notizie della stampa; Sport.

#### SPAGNA

Barcellona (Radio Catalana) E A J 13 m. 460 - Kw. 0,6.

(Dalle 21 alle 24)

1. Bollettino Meteorologico di Catalogna; Pronostico del tempo — 2. Quotazioni della Borsa di Barcellona; Sauto del giorno — 3. Cronaca d'arte; Sports; Moda — 4. Concerto di autori tedeschi, eseguito dai solisti della Stazione e dall'orchestra Radio Catalana — 5. Ritrasmisione del concerto della sala Aeolian.

(Radio Barcellona) BJI - m. 325 KW. 0,6

(Dalle 18 alle 18,50)

1. Quotazioni Ufficiali della Borsa di Barcellona — 2. Trio radio: Juriston, ball, tango, valzer (J. Strauss); La Reina Mora, due (Serrano); Alba d'Amore, tango (M. Gutierrez); Canzonetta (C. Gueritorey) — 3. Ultime notizie dei giornali.

(Dalle 21 alle 22)

1. Trio Radio: Ruy Blas, ouverture (Mendelssohn); Czardas, A solo per violino, Jarque (Monti) — 2. I nostri grandi Poeti; Don José Zorrilla; «L'anima del Poeta», discorso e recitazione di Don Miguel Nieto — 3. Ritrasmisione del concerto della Sala Werner.

MADRID - m. 373 - KW. 6.

Ore 15,30-16,30: Concerto dell'orchestra

Artys; Bollettino meteorologico; Notizie della stampa — 19: Conferenza del Dott. Espina Capo — 19,15: Letteratura e musica; Schuman: Genoveffa, ouverture; Guirand: Intermezzo e carnival, Sestetto Radio; Conferenza sulla letteratura drammatica di Vittorio Tamayo; Grieg: ouverture, Sestetto Radio — 20,50: Notizie della stampa.

#### BELGIO

BRUXELLES (SBR) m. 265 - KW. 1,5

Ore 20: Concerto: 1. Plaquette: Ouverture delle Campanie di Corneville; 2. Audran: Fantasia sulla Mascotte; 3. Lecocq: Duo della Piccola maritata; 4. Offenbach: Duo del Perichole; 5. Messenger: Fantasia; 6. X. X.: al chiaro di luna; 7. Royez: Duo per clarinetto; 8. Strens: Conzonetta per violoncello; 9. Delibes: Sylvia; 10. Messenger: La faunetta del tempio. — Ore 21: Cronaca d'attualità. — Ore 21,10: «Buona sera, vicini» Operetta di Poise. — Ore 22: Informazioni della stampa.

#### AUSTRIA

Vienna (Radio Wien) m. 530 - KW 1,4

Ore 11: Concerto. — Ore 16,15: Concerto del pomeriggio; 1. Donizetti: Ouverture della Anna Bolena; 2. Tisenberg: Suite. Nel Golfo di Napoli; 3. Reisfeld: Serenata; 4. Byford: a) The dawn of Hope; b) Le marionette; 5. Asson: Potpourri; 6. Nictloff: Bouquet. — Ore 17,15: Favole. — Dalle 18,25 alle 20,05: Scuole popolari della ardio: Corso di elettrotecnica; Corso di espranto; Corso di lingua inglese per principianti. — Ore 20,15: Concerto: 1. Max v. Oberleithner, Poema sinfonico; 2. Mahler: Das Lied von der Erde.

GRATZ - m. 404 - KW 0,5

Ritrasmisione del programma di Vienna.

#### UNGHERIA

BUDAPEST - m. 546 - KW. 2.

Dalle 9,30 alle 12,30: 1) Notizie. Listino delle Borse. 2) Musica di Tzigani. 3) Concerto sinfonico dell'Orchestra della città.

#### OLANDA

HILVERSUM - m. 1050 - KW. 2,0.

Ore 16,40-17,40: L'ora dei fanciulli — 18,40-19,10: Causerie — 19,50: Concerto. 1. Blon: Marcia; 2. Auber: Ouverture del cavallo di bronzo; 3. Garren: Valzer; 4. Fall: Potpourri della principessa dei dollari; 5. Lehar: Valzer; 6. Wagner: I maestri cantori; 7. Siede: Intermezzo.

# Martedì

## 2 Febbraio

#### FRANCIA

Parigi (Radio Paris) Lunghezza d'onda m. 1750

(Dalle 12 alle 14)

1. Radio Concerto Lucien Paris: Julito: Paso doble (Basilo Miranda Smet); Sulle tue labbra: Valzer (A. Reuschel); Canzone di primavera: Per violino (Mendelssohn); Komorn Csardas (G. Michiels); Ma Berenese (Jean Buttle); Le Ruet: Solo per violoncello (Hollmann); Naughty Melody: Fox trot (Hurry-Parsons); Tannhauser: Trio (Wagner-Adler); Seguedillas: (Albeniz) Solo di Pianoforte Marcel Brietot; Mazurek: Danza polacca (F. Salabert); Serenata toscana: Solo di violino (C. Faure); Serenata Idillica (M. Pesse); Saraban de gruve: A solo di violoncello (Couperin); La serenata interrotta: (R. Chapon-M. Desmoulines); Schimmy doll: Fox trot (M. Yvain) — 2. Notizie dei giornali del mattino — 3. Quotazioni dei Caffè dell'Hàvre; Quotazioni d'apertura dei cotonei (Hàvre, Liverpool, Alessandria); Listino dei metalli; Comunicato delle Halles; Previsioni Meteorologiche; Informazioni Havas; Listino d'apertura dei Valori alla Borsa di Parigi; Sambi.

(Dalle 16 alle 18)

1. Listino della Borsa di Commercio di Parigi (frumento, avena, zucchero); Chiusura dei Cambi e dei Valori alla Borsa di Parigi; Listino dei Metalli — 2. Radioconcerto con il concorso dei Solisti dell'Orchestra Radio-Paris — 3. Listino di chiusura dei cotonei (Hàvre, Liverpool, Alessandria); Apertura e ultimo listino di New-York; Informazioni Havas; Primi risultati delle corse; Notizie dei giornali.

(Dalle 20,15 alle 22)

1. Risultato delle corse; Listino dei Caffè dell'Hàvre; Listino delle Materie Grasse; Listino delle Farine; Listino degli zuccheri; Listino chiusura dei cotonei di New-York; Listino delle Lane e del Ramo; Informazioni Havas; 2. Radioconcerto.

PARIGI (Petit Parisien) m. 345 KW. 0,5

Ore 22,15: Concerto degli Amatori della

# S. I. T. I.

MILANO (20)

VIA G. PASCOLI N. 14

TELEF. 23-141 a 144

#### FILIALI:

GENOVA — Via Ettore Vernazza, 5.  
NAPOLI — Via Nazario Sauro, 37-40.  
PALERMO — Via Isidoro la Lumia, 11.  
ROMA — Via XX Settembre, 91-94.  
TORINO — Via Giuseppe Mazzini, 31.  
VENEZIA — Campo S. Stefano, Calle Botteghe, 3364 (P.zzo Moccaigo).

Rappresentanti in tutta Italia.

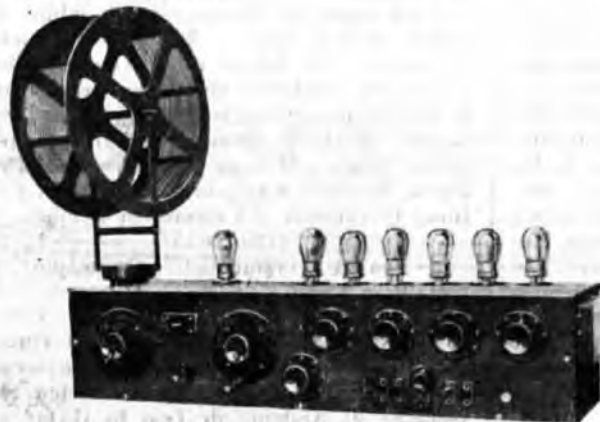

Il nuovissimo apparecchio a 7 valvole per la ricezione di stazioni lontane su quadro in altoparlante.

## Stazioni Trasmittenti e Radioriceventi

Materiali Radiofonico  
per dilettanti

**Radio:** 1. Massenet: Ouverture; 2. Moskowski: Danza spagnola; 3. Ducasse: A rimpiattino; 4. Dupont: Balletto e Danza delle filatrici di Antur; 5. Feivrier: Intermède d'Agnes, dame galante; 6. Vincenzo d'Indy: La foresta incantata; 7. Offenbach: Intermesso dei racconti di Offmann; 8. Bizet: Andante; 9. Bruneau: Preludio e canzone dell'attacco al mulino; 10. Charpentier: Impressioni d'Italia (Napoli).

**LIONE - m. 280 - KW. 0,5.**

Ore 21,15: Informazioni del Radiopol — 21,30: Corso pratico di T. S. F.; Concerto di opere e operette comiche: 1. Auber-Monton: Haydée; 2. Szule-Salabert: Flup; 3. Christiné: Ella non è tanto brutta; 4. I dragoni di Willars; 5. Christiné: Valzer della signora; 6. Tichauer-Letorey: A L'atiquage — 22,30: Corso di esperanto; segue concerto: 7. Farohi-Letorey: Il bel viaggio; 8. Kalman: Bajadera; 9. Andran: Il Gran Mongol; 10. Kalman: Vive minuit — 23,24: Un ora di musica da ballo.

**TORRE EIFFEL (F.L.) - m. 2.650**

Ore 20,30-22: Concerto della Radio: 1. Rameau: Dardamus; 2. Méhul: Ariodant; 3. Caix-d'Hervelois: Piccola suite per violoncello; 4. Monteverde: Bosco amato; 5. Carissimi: Cantate; 6. Pergolesi: Ariete; 7. Leclair: Andante p. violoncello e piano; 8. César Cui: E' si dolce, ridere!; 9. Goerge: Sotto i bambù; 10. «Il doppio simulacro», commedia in 1 atto di M. Jvan e René Bruyez.

**TOLOSA - m. 441 - KW. 2.**

Ore 11: Corsi dei mercati municipali delle verdure; Cambi — Ore 11,30: Ripetizione dei corsi municipali delle verdure; Cambi — Ore 13,30: Musica varia: 1. Lebert: Marcia des Potards; 2. Lebert: Piccola infedele; 3. Zereo: Notte di Natale, Ouverture; 4. De-Bozi: Romanza di Vénus; 5. Massenet: I fanciulli — Ore 14 Segnale orario; Bollettino meteorologico; Cambi di Parigi e mercati regionali; Informazioni del mattino; Spettacoli — Ore 14,15 Concerto della Radio-Tolosa: 1. Ganne: Marcia; 2. Massenet: Manon, Fantasia; 3. Leroux: Il Nilo; 4. Godard: Serenata a Mahel, Fantasia per oboe; 5. Glinka: Aria, A solo per violino; 6. Debuchy: Gioioso burattino — Ore 15: Un menù e una ricetta per il pranzo della sera — Ore 15,5: Cronaca teatrale — Ore 18,30: Camera di commercio di Parigi; Cambi; Borsa di Parigi e Tolosa; Informazioni — Ore 18,45: Per gli agricoltori — Ore 21,30: Informazioni della giornata e ultimi corsi regionali — Ore 21,45: Concerto: 1. Weiller: Forward Boy-Scouts; 2. Planchet: Serenata; 3. Aubelli: Piccolo Carillon; 4. Gerosio: Bella Giorgentina; 5. Rosset: L'ombra dell'amore — Ore 22,5: Per gli agricoltori — Ore 22,15: Chiacchiere di M. Pigasse — Ore 22,25: Concerto vocale e musica da ballo — Ore 23,30: Consigli alla padrona di casa.

**SVIZZERA**

**BERNA - m. 302**

Ore 13-13,45: Bollettino meteorologico; Borsa — Ore 16-17,30: Orchestra — Ore 17,30-18: Ora per i fanciulli — Ore 19: Bollettino meteorologico — Ore 20-20,30: Conferenza — Ore 20,30-21: Orchestra — Ore 21-21,20: Concerto per violino, prima parte — Ore 21,20-21,50: Orchestra — Ore 21,50-22,05: Concerto per violino, seconda parte — Ore 22,05-22,30: Orchestra.

**ZURIGO - m. 515 - KW. 1,5.**

Ore 12: Prognosi del tempo — Ore 12,55: Segnale orario di Nauen — Ore 13: Bollet-

tino meteorologico. Ultime notizie. Divise e Borsa — Ore 18,50: Prognosi del tempo. Ultime notizie. Serata italiana romana. Carla Papucci (corso di lingua italiana); Giorgio Martellosio, Ida Capritelli: Duetto; Federico André (canzoni italiane); Coro maschile dell'Union Romontscha; Max Siegrist (pianof.); Orchestra Gilbert — Ore 20,15: Carla Papucci: Corso di lingua italiana per principianti; Martellosio-Capritelli-Siegrist: Duetti; Coro Maschile romano: Il pair grischun (Barblan); Adieu all'Engiadina (Gaugler); Orchestra: Ouverture di «Tankred» (Rossini); André-Siegrist: «Cruda, foresta smonia», Arie des Ashton della «Lucia di Lamermoor» (Donizetti); Seconda mattinata: (Tosti); Coro maschile romano: Vineta. O cara madre patria; Martellosio-Capitelli-Siegrist: Duetti; Orchestra: Romanze della «La Wally»; André Siegrist: «O monumento», monologo di Barnaba della Gioconda. «Santa Lucia lontana», canzone popolare napoletana; Orchestra: Canzoni d'Italia — Ore 21,50: Ultime notizie e notizie della N. Z. Z.

**Ginevra - m. 760 - Kw. 1.500**

(Ore 17)

Trasmissione pomeridiana.

(Dalle 20,15 alle 22).

1. Orchestra dell'Hôtel della Metropoli. - Beethoven: Minuetto; Field: Notturmo; Massenet: Le Jongleur de Nôtre Dame, Fantasia; Fauré: Dolly, berceuse; Rimsky-Korsakoff: Antar, Fantasia — 2. Esperanto — 3. Radio Concerto. - Glück: «Monologue et songe d'Iphigénie en Tauride»; Händel: Air d'Héracles; Händel: Aria di Radamisto — 4. Notizie dell'Agenzia Telegrafica Svizzera.

**Losanna (H B 2) m. 310-330 - Kw. 0,5**

(Dalle 7,35 alle 12)

1. Previsioni meteorologiche di Losanna e di Zurigo; Segnale dell'ora. (Dalle 20 alle 20,50)

1. Carillon — 2. Previsioni meteorologiche di Zurigo — 3. Radio Concerto dell'Orchestra della S. R. R.; Pattuglia inglese (Asch); Notturmo, Chant d'autrefois, Gavotto (Delisle); En gaité Kermesse Villageoise (Filippucci); Je n'ose, Melodia (Tagliacico); En badinant (D'Ambrosio); Isofine, balletto (Messenger); Ballesteros (Luna) — 4. Corriere letterario di Ed. Jaloux, letto dal Sig. M. Courvoisier.

**INGHILTERRA**

**LONDRA (2 LO) - m. 365 - KW. 3,0**

Ore 14: Segnale orario da Greenwich. Musica dell'Holborn Restaurant — Ore 16,45: Trasmissione alle scuole — Ore 17: Segnale orario da Greenwich. Discorsi di Muriel Wrinch — Ore 17,15: Orchestra Louis Levy — Ore 18,15: Letture per i bambini — Ore 19: Musica da ballo — Ore 20: Segnale orario da Big Ben. Bollettino meteorologico e notizie. Discorsi locali — Ore 20,25: Concerto di composizioni di Scarlatti eseguito da Norman o Neill — Ore 20,40: Letture Francesi. Dalla mia finestra di Philunon — Ore 21: Gounod-Faust. Atto II — Ore 21,40: Mascagni, Cavalleria Rusticana, preludio e Siciliana (Radio orchestra e tenore Parry Jones) Puccini: Le Villi, danza, Radio orchestra; Puccini: La Gioconda, Voce di Donna, Constance Willis e orchestra — Ore 22,5: Massenet: Le Cid, balletto, Radio orchestra; Puccini: Madama Butterfly, romanza, Miriam Licette; Wagner: Lohengrin, preludio Atto I e Atto II, Radio orchestra; Gounod: Filemoue e Banti, romanza, William Anderson; Verdi: Ri-

goletto, Quartetto. Soprano: Miriam Licette, mezzo soprano, Constance Willis, Tenore, Parry Jones, Baritono, William Anderson — Ore 23: Segnale orario da Greenwich. Bollettino meteorologico e notizie. Conferenza di Sir Walford Davies. Notizie locali — Ore 23,30: Musica da ballo.

**DAVENTRY - m. 1600 - KW. 2.**

Ore 12: Radio Quartetto e solisti — Dalle 14 alle 15, e dalle 16,15 alle 1 ant.: Ritrasmissione del programma di Londra.

**BIRMINGAM - m. 479 - KW. 1,5.**

Ore 16,45: Trasmissione alle Scuole — 17,15: Orchestra del Lozells Picture House — 17,45: Discorsi del pomeriggio — 18,15: Angolo dei bambini — 18,55: Lettere di bambini — 19: Bellini: Norma; Offenbach: Girofle Girofla; Waldteufel: Etuicelles; Carr: The Crimson Fan; Desormes: Spanish Ballet, orchestra del Lozells Picture House — 20: Ritrasmissione del Progr. di Londra — 1 ant.: idem idem.

**GERMANIA**

**FRANCOFORTE SU MENO - m. 470**

**CASSEL - m. 273,5 - KW. 1,5**

(Ore 12)

Segnale orario; Notizie dei giornali; Notizie commerciali.

(Dalle 12,25 alle 13)

Segnale orario di Nauen.

(Ore 15)

Notizie commerciali; Borsa di Francoforte.

(Dalle 15,30 alle 16)

Ora per la gioventù: «La vita della natura» Conferenza; «Il Cane» Conferenza per bambini — Bollettino meteorologico — Notizie commerciali.

(Ore 16,15)

Notizie della Camera di Commercio e Industria di Francoforte.

(Dalle 16,30 alle 18)

Concerto. Operette nuove: 1. «Quando Arizona suona il Jazzband»; 2. Potp. «L'orlow»; 3. Ieri baciavo le donne «Paganini»; 4. Potp. «Il gioco dell'amore»; 5. Pezzi dell'operetta «Meiermax»; 6. Potp. Dalla «Contessa Maritza» — Notizie commerciali.

(Dalle 18 alle 18,30)

Ora di lettura del romanzo «Pitt e Fox».

**SOCIETÀ ANONIMA**

**Ing. A. DEL VECCHIO**

**MILANO**

Via Varese, 12 - Tel. 31094

■ ■

**Valvole termoioniche**

**Diodi**

**Triodi**

**Tetrodi**

**Pentodi**

**Valvole trasmettenti**

(Dalle 15,30 alle 19)

Ritrasmissione di Cassel — Notizie commerciali.

(Dalle 19 alle 19,30)

Conferenza: «Cosa vuole il medico in iscuola».

(Dalle 19,30 alle 20)

«Le basi della coltura cinese».

(Dalle 20 alle 22)

Concerto sinfonico: 1. Concerto di Branderburg IV; 2. Antiche danze ed arie; 3. Sinfonia camerale — Notizie del giorno — Bollettino meteorologico — Sport — Ultime notizie.

MONACO - m. 488 - KW r.

Ore 11,45: Bollettino meteorologico — Segnale orario — Ore 13,55: Segnale orario; Notizie della stampa; Bollettino meteorologico; Borsa. — Ore 15,30: Notizie agricole; Bollettino meteorologico. — Ore 16: Quindici minuti per le signore — Ore 16,20: Concerto del pomeriggio — Ore 17,30: Lettura: «Il cane» — Ore 18: Notizie agricole; Bollettino meteorologico — Ore 19: Letture in inglese — Ore 20: Concerto militare — Ore 21,10: Notizie mensili di politica mondiale — Ore 21,45: Composizioni per organo — Ore 22: Notizie della stampa; Bollettino meteorologico; Segnale orario; Sport; Notizie commerciali.

STOCCARDA - m. 446

Ore 16-16,30: Notizie commerciali — 16,30-18: Concerto: 1. Blankenburg: Marcia; 2. Waldteufel: Valzer; 3. Balfé: La zingara; 4. Beethoven: sesta sinfonia; 5. Maillart: La campana dell'Eremita; 6. Fall: Canzone; 7. Dvorak: Danza Slava N. 6; 8. Mescham America Patrol — 18-18,30: Segnale orario; Bollettino meteorologico; Notizie agricole del Baden e Wurttemberg — 18,30-18: Conferenza — 19-19,30: Corso di telegrafia Morse — 19,30-20: Conferenza; Notizie — 20: Segnale orario; Bollettino meteorologico — 20-21: «Acis und Galatea» Pastorale di Fridrich Händel — 21-23: Wunschabend — 23: Ultime notizie.

KONISBERG - m. 463 - KW. 1,5.

Ore 16,15-18: Concerto del pomeriggio — 18,30: Conferenza sul tema: Coltivazione della Segale — 19: Conferenza: «La lotta dei tedeschi nel Saar» — 19,30: Corso di Esperanto — 20,10: Concerto dell'orchestra.

BRESLAVIA - m. 416 - KW. 1.

Ore 11,15: Notizie commerciali — 12,30-13,25: Schallplattenkonzert — 12,55: Segnale orario di Nauen — 13,30: Bollettino meteorologico e notizie commerciali — 13,45-14,45: Concerto del pomeriggio: 1. Auber: Ouverture del Fra Diavolo; 2. Fetras: Valzer; 3. Verdi: Melodie del Rigoletto; 4.

Schubert: Danza tedesca; 5. Lodge: Tentazione; 6. Friml: Canzonetta — 15,30: Notizie della stampa e agricole — 17: Notizie agricole — 17-18: Concerti: Musica di opere comiche: 1. Lortzing: Zar e cameriera; 2. Nicolai: Le allegre comari di Windfor; 3. Smentana: La sposa venduta; 4. Rossini: Il Barbiere di Siviglia — 18,10-18,40: «Jazz band» e musica sinfonica, Conferenza — 19-19,30: Scuola di Hans: Bredow — 19,30-20: idem — 20,15: «Wie fessle ich meinen Mann?», Commedia in 3 atti di Hans Sturm; Bollettino meteorologico; Segnale orario; Notizie della stampa; Sport.

SPAGNA

Barcellona (Radio Catalana) EAJ 13 m. 460 - Kw. 0,6.

(Dalle 21 alle 24)

1. Bollettino Meteorologico di Catalogna; Pronostico del tempo — 2. Quotazioni della Borsa di Barcellona; Santo del giorno — 3. Cronaca d'arte; Sports; Moda — 4. Concerto Angeles Peragalo, Mezzo soprano Delfina Garayoa, violino; Eugenio Badia, piano; Orchestra Radio Catalana — 5. Ritrasmissione di opere teatrali o concerti (eventuale).

(Radio Barcellona) BJI - m. 325

KW. 06

(Dalle 17 alle 21)

1. Ritrasmissione del Parsifal, dal Gran Teatro del Liceo — 2. Trio Radio: Liedlied, valzer (Strauss); La Boda de Luis Alonso (J. Gimenez); Arioso, A solo di violoncello, Jaime Torrens (Bach); Java-Prastat (Galvez) — 3. Cronaca sportiva.

MADRID - m. 373 - KW. 6.

Ore 15,30-16,30: Concerto della orchestra Artys; Bollettino meteorologico; Notizie stampa — 23: «Alcune osservazioni sulla crisi vitivinicola» conferenza di Louis Vellando — 23,15: Concerto di musica Spagnuola — 1,10 ant.: Notizie stampa — 1,15 ant.: Ritrasmissione del Jazz-band del «Palacio del Hielo».

BELGIO

BRUXELLES (SBR) m. 265 - KW. 1,5

Ore 17: Concerto; 1. Cancellier: Egli ritornerà; 2. Gounod: Invocazione; 3. Berry: Danza Silvestre; 4. De Boeck: Kinderdeundjes; 5. Darewsky: Come voi siete; 6. Masenet: Melodia per violoncello; 7. Roger: La Camargo; 8. Maquet: Danza annamita; 9. D'Agreves: Canto del pescatore; 10. Lincke: Ballo. — Ore 18: Informazioni della stampa. — Ore 20: Grande concerto di gala: 1. Boieldieu: Ouverture della Dama Bianca; 2. Mozart: Andante e finale del concerto per basso; 3. Rameau: L'usignolo amoroso; 4. Hummel: Allegro del sestetto.

— Ore 20,30: Conferenza intorno alla bella letteratura francese dal secolo XV al XIX di Genzej Rency. — Ore 20,45: Piccola suite per piano di Fos. Fongen. — Ore 21: Cronaca di attualità. — Ore 21,15: Divertimento per cori e orchestra di Mozart.

AUSTRIA

Vienna (Radio Wien) m. 530 - KW 1,4

Ore 11: Concerto. — Ore 16,15: Concerto del pomeriggio: 1. Beethoven: Egmont Ouverture; 2. Bach: Largo del doppio concerto; 3. Bizet: Djamileh e carmen; 4. Chopin: Fantasia; 5. Ernst: Elegia per violino; 6. Grieg: Fantasia; 7. Kienzl: Evangelisti. — Dalle 17,50 alle 20,05: Scuole popolari della radio: Ora per le signore; Corso di lingua francese; Corso di lingua inglese. — Ore 20,15: Quartetto. — Ore 21,15: Valzer e marcie viennesi.

GRATZ - m. 404 - KW 0,5

Fino alle 19 ritrasmissione del programma di Vienna. — Ore 19,25: Favola di Eduard Hoffer. — Ore 20: Notizie e bollettino meteorologico. — Ore 20,05: Concerto: Musica di Beethoven. — Ore 21,10: Concerto d'organo: 1. Bach: Preludio; 2. Weissenhorn: Romanza; 3. Reger: Benedictus; 4. Reisinger: Andante del concerto; 5. Weber: Adagio del concerto; 6. Ebert: La sorgente mistica. — Ore 22: Serata di varietà. Notizie.

UNGHERIA

BUDAPEST - m. 546 - KW. 2.

Dalle 9 alle 10: 1) Notizie. Economia. 2) Messa cantata cattolica — Dalle 15,30 alle 19: 1) Canto ungherese: E. Járóssy, compositrice accompagnata dall'orchestra Kosák; 2) Trattenimento concertistico; 3) Ritrasmissione dell'opera «Migno» di Thomas dall'Opera Reale Ungherese.

OLANDA

HILVERSUM - m. 1050 - KW. 2,0.

Ore 18-19,10: Corso di lingua inglese — 19,50: Programma organizzato dall'Associazione dei Radio Amatori.

**ASMA**

BRONCHIALE-NERVOSO-CARDIACO-AFFANCO  
TROVANO PRONTO, SICURO RIMEDIO NEL  
**ANTI-ASMATICO MAFFIOLI**  
LIQUORE DA ANNI ESPERIMENTATO-MIGLIAIA DI GUARIGIONI  
OPUSCOLO GRATIS - IN TUTTE LE FARMACIE  
PROD. SPEC. DOTT. CAV. MAFFIOLI  
A. LEURINI-VIALE MONTENAPOLEONE 43 - MILANO (22)  
CONCESSIONARIO - VENEZIA - ITALIA  
Ing. E. BRUGNATELLI-Durini 26  
MILANO (4)

**S. I. T. I.****MILANO (20)**

Via G. Pascoli N. 14

Telef. 23-141 a 144

**FILIALI:**

GENOVA — Via Ettore Veraazza, 5.

NAPOLI — Via Nazario Sauro, 37-40.

PALERMO — Via Isidoro la Lumia, 11.

ROMA — Via XX Settembre, 91-94.

TORINO — Via Giuseppe Mazzini, 31.

VENEZIA — Campo S. Stefano, Calle Botteghe, 3364 (P.zza Mocenigo).

Rappresentanti in tutta Italia.

**"NEUTROSITI"**

Apparecchio a cinque valvole, da usarsi anche con piccolo aereo. - Caratteristico per la sua massima selettività: permette di ricevere le stazioni trasmettenti europee anche se adoperato a pochissima distanza di una stazione locale in funzione.

**Mercoledì****3** Febbraio**FRANCIA**

Parigi (Radio Paris) m. 1750 - KW 1,5

(Dalle 12 alle 14)

1. Radio-concerto Lucien Paris: Bastille: Marcia (J. Savasta); Lagrime di Fiori: Valzer (A. Rishel-Furnari); Aubade: Solo per Violino (Caludi); Sul modo minore: (G. Marie H. Ourdine); Una canzone (A. Barbirolli-Ourdine); Serenata Napoletana: Violoncello (A. De Cristofaro); Swingin' down the lane (Gus Kahn H. Wood); Madane Chrsianthone: Trio (A. Messiger-C. Delsaux); La Prometida: Habanera (Rogelio Huguet); D'une prison: A solo per violino (Reynaldo Hahn); Visione crepuscolare (A. Médée Reuschelt); En Catimini: Intermezzo (Lucien Rose Bourne); Aubade: A solo per violoncello (Delun); Conte a la Veille: Berceuse (G. Razigade); Qualcheduno mi ama: Fox-trot (G. Gershwin-Salbert).

2. Notizie dei giornali del mattino - 3. Listino dei Caffè dell'Hàvre; Listino d'apertura dei cotoni (Hàvre, Liverpool, Alessandria); Listino dei metalli; Comunicato della Halles; Previsioni Meteorologiche; Informazioni Havas; Listino d'apertura dei Valori alla Borsa di Parigi; Cambi.

(Dalle 16 alle 18)

1. Listino della Borsa di Commercio di Parigi (frumento, avena, zucchero); Chiusura dei Cambi e dei Valori alla Borsa di Parigi; Listino dei metalli - 2. Radio-Concerto organizzato per l'Associazione dei Radio-Amatori Francesi, da Maurizio Landeau - 3. Listino di chiusura dei cotoni (Hàvre, Liverpool, Alessandria); Apertura e ultimo listino di New-York; Informazioni Havas; Primi risultati delle Corse; Notizie dei giornali.

(Dalle 20 alle 22)

1. Risultato delle corse; Listino dei Caffè dell'Hàvre; Listino delle Materie Grasse; Listino delle Farine; Listino degli Zuccheri; Listino di Chiusura dei cotoni di New-York; Listino delle Lane e del Rame; Informazioni Havas - 2. Radio-Concerto.

**LIONE - m. 280 - KW. 0,5.**

Ore 21.15: Informazioni del Radiopol - 21.30: Conferenza sul diritto commerciale; Concerto: 1. Urbini: Corteo nuziale; 2. Marie: Lamento; 3. Gounod: La regina di Saba; 4. Bordiez: Ninna nanna; 5. Fouquier nel suo repertorio; 6. Tosti: Ideale; 7. Gluck: Minuetto lento; 8. Fosse: Fandola.

**TORRE EIFFEL (F.L.) - m. 2.650**

Ore 20.30-22: Concerto della Radio: 1. Saint-Saëns: Aseano; 2. Royer: La Statua; 3. Dédout de Séverac: La bambola cara; 4. Authiome: Pavana; 5. Borodine: Danze del Principe Igor; 6. Borodine: La Principessa addormentata; 7. Saint Saëns: Phaeton; 8. Rimsky Korsakoff: Sniegou rotchza.

**TOLOSA - m. 441 - KW. 2.**

Ore 11: Corsi dei mercati municipali delle verdure; Cambi - Ore 11.30: Ripetizione dei mercati municipali delle verdure; Cambi - Ore 13.30: Musica vari: 1. Weiller-Vila: I cacciatori di Driant; 2. Zerec: Cordoglio di regina; 3. Zerec: Grazioso; 4. Planchet: Danza in zoccola; 5. Faure:

Idillio in gondola - Ore 14: Segnale orario; Bollettino meteorologico; Cambi di Parigi e mercati regionali; Informazioni del mattino; Spettacoli - Ore 14.15: Concerto della Radio-Tolosa: 1. Gillet: La lettera di Manon; 2. Mascagni-Adler: Cavalleria Rusticana; 3. Massenet: Incantesimo; 4. Bach: Aria. A solo per oboe; 5. Massenet: Meditazione di Thaïs. A solo per violino; 6. Tartanac: Canzone. A solo per violoncello; 7. Lebert: Ballata - Ore 15: Un menu e una ricetta per il pranzo della sera - Ore 15.5: Cronaca teatrale e cinematografica - Ore 18.30: Camera di Commercio di Parigi; Cambi; Borsa di Parigi e Tolosa; Informazioni - Ore 18.45: Per gli agricoltori - Ore 21.30: Informazioni della giornata; Ultimi corsi regionali - Ore 21.45: Concerto di gala: 1. Laffont: Il soldato gaio; 2. Bonincontro: Divertimento montenegrino; 3. Lalo-Alder: Il Re d'Ys; 4. De-Bozi: Lettera a Mimi; 5. Barbirolli: Una canzone; 6. Trespaillet: Marcia dei Pirenei - Ore 22.5: Conferenza di M. de la Martinière - Ore 22.15: Chiachiere sulla moda - Ore 22.30: «Cavalleria rusticana» di Mascagni - Ore 23.30: Musica da ballo - Ore 21: Consigli alla padrona di casa.

**SVIZZERA****BERNA - m. 302**

Ore 13-13.45: Bollettino meteorologico; Borsa - Ore 16-17.30: Orchestra - Ore 17.30-18: Ora per fanciulli - Ore 19: Bollettino meteorologico - Ore 20-20.30: Conferenza del Dott. H. Wechlin - Ore 20.30-21: Orchestra - Ore 21-21.20: Teatro della radio «Heirasarra» di Tschchow, 1a parte - Ore 21.20-21.50: Orchestra - Ore 21.50-22.05: Teatro della radio, ecc. 2a parte - Ore 22.05-22.30: Orchestra.

**ZURIGO - m. 515 - KW. 1,5.**

Ore 12: Prognosi del tempo - Ore 12.55: Segnale orario di Naven - Ore 13: Bollettino meteorologico. Ultime notizie. Divise e Borsa - Ore 15: Concerto dell'Orchestra Schein - Ore 16: Dancing dell'Orchestra Buchbinder dell'Hotel Baur au Lac. Jazz Band - Ore 17.30: Ora dei libri - Ore 18.15: Ora per la gioventù: Pro Juventute, Wildholz. Gli avvenimenti dell'inverno - Ore 18.50: Prognosi del tempo. Ultime notizie. Bollettino dei prezzi dell'Unione Cantadini Svizzeri. Serata di Conferenza. Ore 20.15: Orchestra: Adagio e Menuetti della Es-dur op. 20 (Beethoven); Prof. Dr. Wreschner: L'importanza della psicologia per la vita quotidiana (III parte); Ritrasmissione dell'organo della Sala Helmbaus; Marche Religieuse: Preludio; Scherzo in G-moll; Grand Chorus, op. 18; Elégie: Pastorale; Choralstudio (Wenn wir in höchsten Nöten sind); Präludium Es-dur - Ore 21.50: Ultime notizie e notizie della N. Z. Z.

**Ginevra - m. 760 - Kw. 1,500**

(Dalle 20,15 alle 22)

1. Orchestra dell'Hôtel della Metropoli: Musica leggera; Blakenbourg: Marcia di festa; Pesse: In un fresco sorriso; Köckert: Serenata; Christiné: Signora, fantasia, danza - 2. Cronaca culinaria: Foucon, prof. di cucina - 3. Radio Concerto (autore sconosciuto); Rigel: Urcellini; Rameau: Arietta de «Hyppolite et Aricie (Sig.na Henneberg); Scarlatti: Sonata (Graebner); Händel: Angeli, Arcangeli; Händel: Aria di Rodelinda (Henneberg); Beethoven: Sonata al Chiar di luna (Graebner); Mozart: Aria del Flauto incantato (Henneberg) - 4. Notizie dell'agenzia telegrafica Svizzera.

**Losanna (H B 2) m. 310-330 - Kw. 0,5**

(Dalle 7.35 alle 12)

1. Previsioni meteorologiche di Losanna e di Zurigo; Segnale dell'ora.

(Ore 18)

1. L'ora dei fanciulli, lettura di racconti, storie, recitativi. Seguito del romanzo di Renato Bazin, letto da M. Courviosier. Pezzi musicali di Z. Simon.

**INGHILTERRA****LONDRA (2 LO) - m. 365 - KW. 3,0**

Ore 14: Segnale orario da Greenwich. Orchestra del Restaurant Frascati - Ore 16.15: Trasmissione alle scuole - Ore 17: Segnale orario da Greenwich. Discorso di A. Bonnet Laird - Ore 17.15: Musica ritrasmessa dal Capitol Theatre - Ore 18.15: Letture per i bambini - Ore 19: Musica da ballo - Ore 19.53: I lavori settimanali nel giardino - Ore 20: Segnale orario da Big Ben. Bollettino meteorologico e notizie. Conferenza del prof. C. J. Patten - Ore 20.25: Concerto di composizioni di Rameau eseguito dal sig. Norman O' Neill - Ore 20.40: Michelangelo Buonarroti. Miss Amelia Defries - Ore 21: Concerto di composizioni di Mendelssohn: Calm Sea and Prosperous Voyage Ouverture, Radio orchestra; Infelice, Aria, soprano Gwladys Naish; The Garland. In Springtime, tenore Spencer Thomas - Ore 21.25: Capriccio Brillante, pianista Maurice Cole; Welcome to Spring. In Spring Time. Another May Song, soprano Gwladys Naish; A. Midsummer Night's Dream, Radio orchestra; Elfin Revels, Ou Wings of Song, tenore Spencer Thomas; Canti senza parole n. 5 in Fa, 28 in Sol magg., 18 Duetto, N. 34, pianista Maurice Cole; Sinfonia N. 3 in La min., op. 56. Radio orchestra - Ore 23: Segnale orario da Greenwich. Bollettino meteorologico e notizie. Notizie locali - Ore 23.30: Radio misteri.

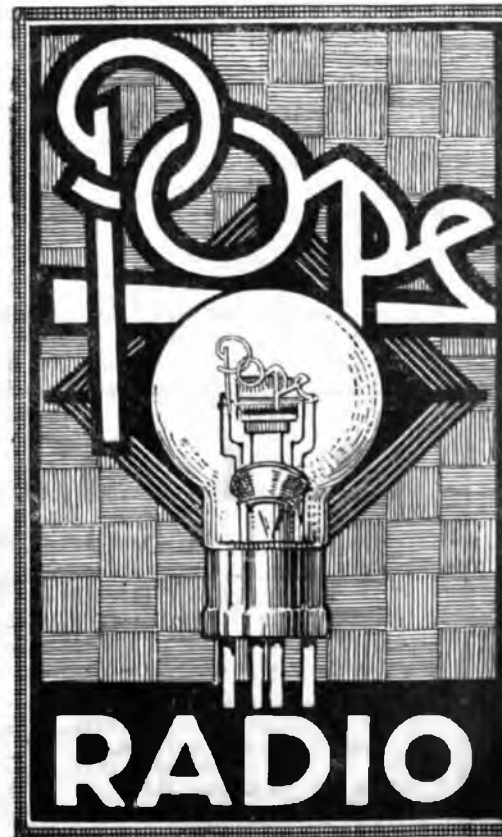
**SOCIETA' ITALIANA LAMPADIE POPE**

Telef. 20.895 - MILANO - Via Uberti 6.

**DAVENTRY - m. 1600 - KW. 2.**

Ore 12: Radio Quartetto e solisti — Dalle 14 alle 15 e dalle 16,15 alle 21: Ritrasmisione del programma di Londra — Ore 21: Ritrasmisione del programma di Manchester — Ore 23: Id. di Londra — Ore 24 alle 1 ant.: Savoy Havana, Savoy Orpheus e Savoy Tango Bands.

**BIRMINGHAM - m. 479 - KW. 1,5.**

Ore 16,45: Quintetto della stazione — 17,45: Discorsi del pomeriggio — 18,15: Angolo dei bambini — 18,55: Lettere di bambini — 19: Canone: Tartare, Marcia; Rossini; Guglielmo Tell; Kling; Eco dei bastioni; Donaldson; Mezzanotte, orchestra del Lozells Picture House — 20: Bollettino meteorologico e notizie; Conf. del prof. C. J. Patten; Concerto d'organo — 20,30: Bach: Preludio e fuga in La min; Haudel; Pastor Fido; Guilmant; Pezzo da concerto; Wolstenholme; Cantilena; Wagner: I Maestri cantori, ouverture; Mac. Dowell; Maestoso; Gigout; Scherzo; Widor; Finale della VIII Sinfonia, organista G. D. Cunningham — 21,45: Commedia recitata dalla compagnia Radio — 22,10: Del Riego; Homing; Elgar; Pleading; Balfe: The Arrow and the Song, contralto May Martin; Joachim Andersen; Imromptu, Schmetterling; Cathermé; Serenata zingaresca; De Jong; Rondò alla Tarantella, Flautista Edith Penville; Coleridge Taylor: Big Lady Moon; German: O Peaceful England, contralto May Martin; Conperin; La bandolina; Kronke; Gavotta; Joachim Andersen; Fantasia caratteristica, Flautista Edith Penville — 23: Bollettino meteorologico e notizie; Ritrasmisione del Progr. di Londra.

**GERMANIA****FRANCOFORTE SUL MENO - m. 470**

**CASSEL - m. 273,5 - KW. 1,5**  
(Ore 12)

Segnale orario — Notizie del giorno e notizie commerciali; Mercati americani.  
(Dalle 12,55 alle 13)

Segnale orario di Nauen.  
(Ore 15)

Notizie commerciali; Bollettino della Borsa di Francoforte.

(Dalle 15 alle 15,30)

Ora per la gioventù: «Dal libro della storia» per bambini.

(Ore 16)

Bollettino meteorologico.  
(Ore 16,25)

Notizie economiche.  
(Dalle 16 alle 17)

Concerto dell'Orchestra: Felixmendelssohn-Bartholdy, 1. Ouverture «Die Hebrä-

den»; 2. Due canzoni: a) Suleika; b. O Gioventù; 3. Ouverture di «Ruy Blas»; 4. a) Canzone della gondola; b) Canzone della primavera; 5. Ouverture di «Athalie». 6. Due canzoni: a) La prima violetta; b) Sulle ali del canto; 7. Ouverture: «Il ritorno dall'estero»; 8. Sogno di una notte d'estate.

(Dalle 17 alle 18)

Ritrasmisione di Amburgo — Nel paese dei giganti — Notizie economiche.

(Dalle 18 alle 18,30)

Conferenza dell'Ing. Oscar Ludwig: Costruzioni moderne.

(Dalle 18,30 alle 19)

Ora dei libri — Notizie commerciali; Borsa dei titoli di Francoforte.

(Dalle 19 alle 19,30)

Conferenza: La nuova forma della filosofia contemporanea, I. Crisi. — Ritrasmisione dal Teatro di Francoforte del Trovatore — Notizie del giorno — Bollettino Meteorologico — Comunicazione sulle partenze di piroscafi della Hapag — Sport — Ultime notizie.

**MONACO - m. 488 - KW. 1.**

Ore 11,45: Bollettino meteorologico; Segnale orario — Ore 13,55: Segnale orario; Notizie della stampa; Bollettino meteorologico; Borsa — Ore 15,30: Notizie agricole; Bollettino meteorologico — Ore 16: Le ricette migliori e più a buon mercato della cucina tedesca e austriaca — Ore 16,20-16,30: Per i nostri bambini — Ore 17: Canzoni per bambini — Ore 17,30: Per genitori e educatori — Ore 18: Notizie agricole; Bollettino meteorologico — Ore 19: Schrammel: Terzetto Winkler — Ore 19,50: «Gli sport invernali» Conferenza di Carl F. Luther — Ore 20,30: «Die Verlobung bei der Laterne» Operetta in un atto di F. Offenbach — Ore 21,45: Notizie della stampa; Bollettino meteorologico; Segnale orario; Sport; Notizie commerciali — Ore 22,10: Conferenza di Oskar Hellerez.

**STOCCARDA - m. 446**

Ore 15-16: Ora per la gioventù — 16-16,30: Notizie commerciali — 16,30-18: Concerto: Musica di F. Mendelssohn, Bartholdy — 18-18,30: Segnale orario; Bollettino meteorologico; Notizie del Baden e Wurttemberg — 18,30-19: Conversazioni in inglese — 19-19,30: Conferenza — 19,30-20: Conferenza — 20: Segnale orario; Bollettino meteorologico — 20: «Di Gefangeneu» Kömölde Von Plantus; Serata danzante — 23: Ultime notizie.

**KONISBERG - m. 463 - KW. 1,5.**

Ore 16,15-18: Concerto del pomeriggio

— 18,30: Conferenza sul tema: «Come preservarsi dai geloni» — 19,30: Conferenza: «Come si escludono le stazioni locali» — 20: Conferenza: «L'arte del canto» — 21: Bollettino meteorologico; Ultime notizie — 21,15-22: Conferenza: «La nuova letteratura renana» — 22-23: Concerto dell'orchestra.

**BRESLAVIA - m. 416 - KW. 1.**

Ore 11,15: Notizie commerciali e Bollettino meteorologico — 12,30-14: Concerto: 1. Herold: Ouverture dell'op. Zampa; 2. Sabathil; Valzer; 3. Lincke: Lisistrata; 4. Voigt: Marcella; 5. Fucik: Intermezzo; 6. Reitinger: Schimmy — 12,55: Segnale orario di Nauen — 13,30: Bollettino meteorologico e notizie commerciali — 15,30: Notizie della stampa e agricole — 16,10-16,40: Arte piccola per bambini — 17: Bollettino agricolo — 17-18: Concerto: 1. Ochs; Canzone; 2. Lange; Canzone di fiore; 3. Drdla; Ricordo; 4. Schubert: Ave Maria; 5. Siede; Fatina; 6. Uhl: Potpourri — 18,05: Libri — 19-19,30: Scuola di Hans Brodow — 19,30-20: Conferenza — 20,15: Serata di Ludwig Hardt — 22: Recitazioni e conferenze e concerto; Bollettino meteorologico; Segnale orario; Notizie della stampa; Sport.

**SPAGNA**

**Barcellona (Radio Catalana) E A J 13**  
m. 460 - Kw. 0,6.

(Dalle 21 alle 24)

1. Bollettino Meteorologico di Catalogna; Pronostico del tempo — 2. Quotazioni della Borsa di Barcellona; Santo del giorno — 3. Cronaca d'arte; Sports; Moda — 4. Concerto: José Vilella, Baritono; Eugenio Badia, piano; Orchestra Radio Catalana — 5. Ritrasmisione di opere teatrali o concerti (eventuale).

(Radio Barcellona) BJI - m. 325

KW. 06

(Dalle 18 alle 21)

1. Quotazioni Ufficiali della Borsa di Barcellona — 2. Trio Radio: Tout Paris, Valzer (E. Wadteufel); Per una moglie (J. B. Lambert); Bartolo (R. Coma); Hona, intermezzo (Siede) — 3. Ultime notizie dei giornali — 4. Ritrasmisione di Madama Butterfly dal Gran Teatro del Liceo.

**MADRID - m. 373 - KW. 6.**

Ore 15,30-16,30: Concerto dell'orchestra Arays; Bollettino meteorologico; Notizie stampa — 23: Concerto della Banda Municipale di Madrid — 0,50: Notizie della stampa — 1 ant.: Ritrasmisione del Jazz Band del «Palacio del Hielo».

# S. I. T. I.

MILANO (20)

Via G. Pascoli, 14

Telef. 23-141 a 144

**FILIALI:**

GENOVA — Via Ettore Vergazza, 5.  
NAPOLI — Via Nazario Sauro, 37-40.  
PALERMO — Via Indroja la Lumia, 11.  
ROMA — Via XX Settembre, 91-94.  
TORINO — Via Giuseppe Mazzini, 31.  
VENEZIA — Campo S. Stefano, Calle Botteghe, 3364 (P.zzo Mocenigo).

Rappresentanti in tutta Italia.



Costruzione in serie di apparecchi radio-telefonici: dal semplice cristallo all'ultrapotente apparecchio a 7 valvole: audizioni di prova a domicilio dietro semplice richiesta.

Depositi in Milano presso:

ALBINI ISIDORO, Via Meravigli, 8.

MONTI & MARTINI, Largo Cairoli, 2.

RAIMONDI SILVIO, Via M. Napoleone, 14.

L'UNIONE COOPERATIVA, Via Meravigli, 9.

## AUSTRIA

Vienna (Radio Wien) m. 530 - KW 1,4

Ore 16,15: Concerto del pomeriggio: 1. Foh. Strauss-Padre: Loreley; 2. id. Figlio: Valzer; 3. Fos. Strauss: Polca mazurca e polca; 4. Ed. Strauss: Valzer; 5. Os. Strauss: Sogno di un valzer; 6. Rich. Strauss: Cavaliere delle Rose. — Dalle 17,50 alle 19,50: Scuole popolari della radio: Corso di musica. — Ore 20: «Mimensiege» un atto di G. Corateline «Ein ruhiger Heih» un atto di G. Courbeline: «Die Kleinen Verwandten» un atto di L. Thome.

GRATZ - m. 404 - KW 0,5

Ore 12: Notizie del mercato. — Ore 16: Concerto dell'orchestra Hüttl: 1. Jurek: Marcia; 2. Strauss: Valzer; 3. Wallace: Ouverture, Maritana; 4. Wagner: Coro di marinai; 5. Simonotti: Madrigale; 6. Bizet: Fantasia della Carmen; 7. Bruch: Kol nidrei; 8. Kalm: Potpourri dell'osp. La principessa della Czardas; 9. Dvorak: Umorisimo; 10. Schreiner: Da Gluck a Wagner, Potpurri; 11. Reeves: Intermezzo; 12. Absenger: Marcia. — Ore 18,05: Lettura di favole. — Ore 19: Conferenza. — Ore 19,30: Notizie e bollettino meteorologico. — Ore 19,35: Concerto: Musica di Mendelssohn. — Ore 21,25: Concerto: 1. Oscheit: Marcia; 2. Ziehrer: Valzer; 3. Lehar: Ballo dell'Op. Amore di zingaro; 4. Koret: Intermezzo indiano; 5. Doppler: Coro e preghiera dei turchi nell'Op. Wanda; 6. Lehar: Dall'op. Il principe fanciullo; 7. Bednarz: Figure popolari viennesi; 8. Lincker: Guardia di parata siamese; 9. Musso: Marcia.

## UNGHERIA

BUDAPEST - m. 546 - KW. 2.

Dalle 9,30 alle 12,30: 1) Notizie. Listino delle Borse. — Ore 15: idem. — Dalle 16 alle 19: 1) Racconti per i bambini; 2) Musica di Tzigani; 3) Discorso del barone Giulio Wlassich, tenuto in tedesco nella seduta solenne di «Deak» la Società Storica Ungherese — Ore 20,30: Serata di liuto: Kárpáthy (liuto), Nébety (violino), Hir (piano-forte) e Molnar (baritono).

## OLANDA

HILVERSUM - m. 1050 - KW. 2,0.

Ore 17,40: Concerto: 1. Komzak: Marcia America; 2. Klighman: Valzer; 3. Flotow: Ouverture Indra; 4. Popy: Suite; 5. Leonovvallo: Serenata; 6. Massenet: La Navarrese — 18,40-19,10: Causerie — 19,50: Concerto organizzato dall'associazione dei radio amatori cristiani.

Giovedì

4 Febbraio

## FRANCIA

Parigi (Radio Paris) m. 1750 - KW 1,5

(Dalle 12 alle 14)

1. Radio-Concerto Lucien Paris: El Chiquilo: Marcia (G. Smet); Bacio Rosso: Valzer (Dardany); Romanza elegiaca: A solo per violino (E. Le Page); Andalusia (M. Delinas-Chapelier); Domenieu di Maggio (G. Marie-H. Ourdine); Tristezza di Dulcinea: Violoncello (Massenet); Sil. No. Fox Trot (M. Yvayn); Sansone e Dalila: Trio (St. Saens-Alder); Il Pifferaio (Ciardi); Solo di Flauto: Lucy Dragon; Serenata Divina (Harold de Bozi); Hapok: A solo per violino (Moussorgsky); Pastorale Lui-

gi XV (L. Greg-Chapelier); Allegro: A solo per violoncello (Salmon); Serenata romantica (G. Rinaldi); Perchè io baciai questa ragazza? (R. King-R. Henderson). — 2. Notizie dei giornali del mattino — 3. Listino dei Caffè dell'Hàvre; Listino d'apertura dei cotonei (Hàvre, Liverpool, Alessandria); Listino dei metalli; Comunicato delle Halles; Previsioni meteorologiche; Informazioni Havas; Listino d'apertura dei Valori alla Borsa di Parigi: Cambi.

(Dalle 16 alle 18)

1. Listino della Borsa di Parigi (frumento, avena, zucchero); Chiusura dei Cambi e dei Valori alla Borsa di Parigi; Listino dei Metalli; Listino della Villette — 2. L'ora dei fanciulli dal «Theatre du Petit Monde» — 3. Listino di chiusura dei cotonei (Hàvre, Liverpool, Alessandria); Apertura e ultimo listino di New-York; Informazioni Havas; Primi risultati delle corse; Notizie dei giornali.

(Dalle 20 alle 22)

1. Comunicazioni per Radio in Esperanto; Corso di contabilità (13 lezioni) di A. Veyrene, Prof. a Parigi — 2. Risultato delle corse; Listino dei Caffè dell'Hàvre; Listino delle Materie Grasse; Listino delle Farine; Listino degli zuccheri; Chiusura dei Listini dei cotonei di New York; Listino delle Lane e del Rame; Informazioni Havas — 3. Ritrasmisione del Concerto dato dalla stazione del «Petit Parisien».

PARIGI (Petit Parisien) - m. 345

KW. 0,5

Ore 22,15: 1. Mendelssohn: Ouverture del Rui Blas; 2. Delibes: Valzer del Corsaro; 3. Saint-Saëns: Proserpina (Trio); 4. Haendel: Largo; 5. Beethoven: Adagio della sonata patetica; 6. Wagner: Au foyer; 7. Schumann: Canzone campestre e intermezzo; 8. Chopin: Mazurka in sibemolle; 9. Berlioz: Marcia troiana dei Troiani a Cartagine.

LIONE - m. 280 - KW. 0,5.

Ore 17-18: Mattinée infantile Concerto: 1. Rouschel: Marcia; 2. Delay: La grotta incantata; 3. Amaniera: Dopo la vendemmia; 4. Pesse: La rugiada sui fiori; 5. Florian: La culla; 6. Amaniera: Eliane S'endort; 7. Staz: Campane allegre; 8. Hadgn: Idillio; 9. Rauschel: Serenata algerina; 10. Smosky: Il giardino meraviglioso; 11. Smetsky: Martina; 12. Astresse: Il giardino; 13. Amaniera: Serenata; 14. Amaniera: Così è — 21,15: Informazioni del Radiopol — 21,30: Conferenza di Henri Moro sugli avvenimenti del mese. — Concerto: 1. Beethoven: Egmont; 2. Reseiger: Fantasia; 3. Mascagni: Cavalleria rusticana; 4. S. Saëns: Sansone e Dalila; 5. Gounod: Stances de Polyenete; 6. Reyer: L'ultimo appuntamento; 7. Massenet: Herodiade; 8. Brunot: L'attacco al Mulino; 9. Gounod: Mirelle.

TORRE EIFFEL (F.L.) - m. 2.650

Ore 20,30-22: Concerto della Radio: 1. César Franck: Il cacciatore maledetto; 2. Chausson: Poema; 3. Alexis de Castillon: La primavera; 4. César Franck: Redenzione; 5. Brahms: Valtzer; 6. Bordes: La poussière des Tamis; 7. Vincent d'Indy: Wallenstein; 8. Louis de Serres: La barca d'oriente; 9. Rinky Korsakoff: Canto indu; 10. Rinky Korsakoff: Les bijoux; 11. Rinky Korsakoff: Talismani e parures attraverso gli anni.

TOLOSA - m. 441 - KW. 2.

Ore 11: Corsi dei mercati municipali delle verdure; Cambi. — Ore 11,30: Ripetizione dei mercati municipali delle verdure

re della città di Tolosa; Cambi — Ore 13,30: Musica varia: 1. Laffont: Périgueux, Sport; 2. Pajot: Verso l'isola della felicità; 3. Hitz-Walter: Piccolo negro; 4. Pajot: Ore serene; 5. Rose: Sulla strada — Ore 14: Segnale orario; Bollettino meteorologico; Cambi di Parigi e mercati regionali; Informazioni della giornata; Spettacoli — Ore 14,15: Concerto della Radio-Tolosa: 1. Meyerbeer-Gauwin: Marcia; 2. Massenet-Alder: Il giocoliere di Notre Dame; 3. Schumann: Ninna nanna; 4. Paladilhe: Canzone russa; 5. Fauchy: Ballata ungherese; 6. Hahn: Il piccolo fringuello marino; 7. Paradis: The star of New-York; 5. Térés: Irritazione — Ore 22: Chiacchiere di M. Garnier — Ore 22,15: Fine dell'one-step. Prof. di ballo — Ore 23: «Le Ali» commedia in 1 atto in versi — Ore 23,45: Musica da ballo — Ore 24: Consigli alla padrona di casa.

## SVIZZERA

BERNA - m. 302

Ore 13-13,43: Bollettino meteorologico; Borsa — Ore 16-17,30: Orchestra — Ore 17,30-18: Causerie per bambini — Ore 19: Bollettino meteorologico — Ore 20-20,30: Canzoni e arie cantate dalla Signora Edel Weimann 1.a parte — Ore 20,30-21: Orchestra — Ore 21,21,20: Canzoni e arie, 2.a parte — Ore 21,20-21,50: Orchestra — Ore 21,50-22,05: Canzoni e arie, 3.a parte — Ore 22,05-22,30: Orchestra.

ZURIGO - m. 515 - KW. 1,5.

Ore 12: Prognosi del tempo — Ore 12,55: Segnale orario di Nauen — Ore 12: Bollettino meteorologico. Ultime notizie. Divise e Borsa — Ore 15: Concerto dell'orchestra Schein — Ore 16: Concerto dell'orchestra Buchbinder dell'Hotel Baur au Lac — Ore 18,50: Prognosi del tempo. Ultime notizie — Ore 20,15: Dr. F. Gschwind: Corso di lingua inglese; L'evoluzione dell'aria in opera; La terza serata delle arie; Chr. Gluck — Ore 20,30: Orchestra: Ouverture di «Armida»; H. Odermatt: Introduzione, Iphigenia nel Tauris; O du, die mir einst: O lass mich Tiefebeugte; Alceste: Ich Götter ew' ger Nacht; Armida: Ach kämpfet Du Freiheit Stolz; Orpheus: Du, die ich heiss geliebt. Mit Freuden den Willen der Götter erfüllen. Ach erbarmet Euch mein. Ach ich habe sie verloren — Ore 21,50: Ultime notizie e notizie della N.Z.Z.

Ginevra - m. 760 - Kw. 1,500

Trasmisione per i bambini.

(Dalle 20,15 alle 22)

1. Orchestra dell'Hôtel della Metropoli. - Mozart: Serenata; Dvorak: Umoresca; Massenet: Teresa; a) La caduta delle foglie; b) Il minuetto d'amore; Debussy: Ballata; Albeniz: Capriccio catalano — 2. Chiacchierata pedagogica: Istituto Gian Giacomo Rousseau — 3. Radio Concerto Mozart: Aria del «Roi Pasteur» (uv. avv. di violino) Bussien, cantante; Veracini-Corti: Largo (Violino, Renata Depierre); Schumann: Il fiore di Loto, (Russien); Schmitt: Damis-Climen (tolto dai «Pupazzi») (Bussien); Debussy: Danza (Paoline Lahlack, pianista) — 4. Notizie dell'Agenzia telegrafica Svizzera.

Losanna (H B 2) m. 310-330 - Kw. 0,5

(Dalle 7,35 alle 12)

1. Previsioni meteorologiche di Losanna e di Zurigo; Segnale dell'ora.

(Dalle 20 alle 20,50)

1. Carillon — 2. Previsioni meteorologiche di Zurigo — 3. Prima causerie di Rapis

ingegnere-agronomo « alimenti e alimentazione » — 4. Recitativo per violino: Prof. Arturo Borel. 1° Sonata in Sol Minore, Tartini; 2° Romanza, Lalo; 3° Canzonetta, D'Ambrosio; 4° Mazurka, Wieniawski — 5. Recitativo per pianoforte, Irene Hertig.

### INGHILTERRA

**LONDRA (2 LO) - m. 365 - KW. 3.0**

Ore 14: Segnale orario da Greenwich. Concerto gramfonico — Ore 16:15: Trasmissione alle Scuole — Ore 17: Segnale orario da Greenwich. « Il ritratto di una Signorina » di Una Braadent — Ore 17:15: Musica del Trocadero — Ore 18:15: Trasmissione per i bambini — Ore 19: Sidney Firman's Dance Band — Ore 19:15: Bollettino dei Boy Scouts — Ore 19:30: Prezzi dei mercati per gli agricoltori — Ore 19:35: Discorso della Radio Associazione — Ore 19:45: Sidney Firman's Dance Band — Ore 20: Segnale orario da Buy Ben. Bollettino meteorologico e notizie — Ore 20:25: Concerto di musiche francesi eseguite da Norman O'Neill — Ore 20:40: Clowns. John Palmer — Ore 21: Concerto della Banda di Jack Hylton — Ore 22:30: Ronald Mumo e Barry Mills, duetti per due pini — Ore 23: Segnale orario da Greenwich. Bollettino Meteorologico e notizie. Discorsi e notizie locali — Ore 23:30: Savory Orpheans, Savoy Havana Band e Savoy Tango Band — Ore 1 ant.: Fine della Trasmissione.

**DAVENTRY - m. 1600 - KW. 2.**

Ore 12: Radio Quartetto e solisti — Dalle 14 alle 15 e dalle 16,45 alla 1 ant.: Ritrasmissione del programma di Londra.

**BIRMINGHAM - m. 479 - KW. 1,5.**

Ore 16,45: Quintetto della stazione — 17,45: Discorsi del pomeriggio — 18,15: Angolo dei bambini — 18,55: Lettere di bambini — 19: Orchestra del Losell's Picture House — 19,15: Bollettino dei boy Scouts — 19,30-21: Ritrasmissione del Progr. di Londra; Concerto di Musica da camera — 23: Bollettino meteorologico e notizie; Ritrasmissione del Progr. di Londra —

### GERMANIA

**FRANCOFORTE SUL MENO - m. 470**

**CASSEL - m. 273,5 - KW. 1,5**

(Ore 12)

Segnale orario — Notizie del giorno — Notizie economiche.

(Dalle 12,55 alle 13)

Segnale orario di Nauen.

(Ore 15)

Notizie commerciali: Bollettino della Borsa dei titoli di Francoforte.

(Dalle 15,30 alle 16)

Ora per la gioventù: Racconti cordiali sui doveri santi (per bambini fino ai 7 anni) — Bollettino meteorologico — Notizie economiche e agricole.

(Ore 16,25)

Notizie commerciali.

(Dalle 16,30 alle 18)

Concerto del pomeriggio: 1. Io non ho niente da vestirmi. Blues; 2. El Choclo, valzer; 3. Two minutes, fox-trot; 4. « Decameron », fox-trot; 5. Non scriva lettere; 6. « Questo succede nelle ottime famiglie », fox-trot; 7. Eva aveva solamente Adamo, Twostep; 8. In braccio all'amore, fox-trot — Notizie commerciali.

(Dalle 18 alle 18,30)

Ora di lettura: « L'avventura della notte di S. Silvestro ».

(Dalle 18,30 alle 19)

Ritrasmissione di Cassel — Notizie commerciali: Bollettino della Borsa di Francoforte.

(Dalle 19 alle 19,30)

L'ora degli scacchi

(Dalle 19,30 alle 20)

L'ora della « Frankfurter Zeitung ».

(Dalle 20 alle 21)

Ritrasmissione di Cassel.

(Dalle 21 alle 22)

Serata degli artisti di Wiesbaden: 1. La questione dell'infante; 2. Quartetto pianoforte; 3. Quartetto pianoforte; 4. La Venus di Urbino — Notizie del giorno — Bollettino meteorologico — Sport — Ultime notizie — Ritrasmissione da Berlino fino a mezzanotte.

**MONACO - m. 488 - KW. 1.**

Ore 11,45: Bollettino meteorologico; Segnale orario — Ore 13,55: Segnale orario; Notizie della stampa; Bollettino meteorologico; Borsa — Ore 15,30: Notizie agricole; Bollettino meteorologico — Ore 16: Per la padrona di casa — Ore 16,30: Concerto del pomeriggio — Ore 17,30: Conferenza di Berthe Renschel « Poesia cinese » — Ore 18: Notizie agricole; Bollettino meteorologico — Ore 19,15: Figure della storia Bavarese — Ore 20: Serata viennese — Ore 22,10: Notizie della stampa; Bollettino meteorologico; Segnale orario; Sport; Notizie commerciali.

**STOCCARDA - m. 446**

Ore 16-16,30: Notizie commerciali — 16,30-18: Concerto del pomeriggio: 1. Blankenburg; Marcia; 2. Fetras: Un secolo di valzer in 15 minuti; 3. Bach: ouverture dell'Amleto; 4. Chopin: Preludi; 5. Donizetti: Fantasia della Lucia di Lammermoor; 6. Bon: Valzer lento; 7. Carl: Marcia — 18-18,30: Segnale orario; Bollettino meteorologico; Notizie del Baden e Wurttemberg — 18,30-19: Un ora di drammatica — 19-19,30: Conferenza — 19,30-20: Conferenza — 19,30-20: Conferenza — 20: Segnale orario e Bollettino meteorologico — 20-21: Viaggio intorno al mondo: 17ª stazione Copenhagen — 21-23: Trattenimento vario: Musica e canto — 23: Ultime Notizie.

**KONISBERG - m. 463 - KW. 1,5.**

Ore 16,15-17,15: Concerto del pomeriggio — 17,15-18: Cantante: Richard Tauber — 18,15-19,15: Musica camerale — 19,30: « Iphigenie sul Tauris », Commedia in 5 atti; Bollettino meteorologico; Ultime notizie; Sport — 22-23: Concerto dell'orchestra.

**BRESLAVIA - m. 416 - KW. 1.**

Ore 11,15: Notizie commerciali; Bollettino meteorologico — 12,30-13,25: Schallplattenkonzert — 12,55: Segnale orario di Nauen — 13,30: Bollettino meteorologico; Notizie commerciali — 13,45-14,45: Concerto del pomeriggio: 1. Wewe: Marcia; 2. Strauss: Valzer; 3. S. Saens: Melodia del Sansone e Dalila; 4. Meyerbeer: Fackeltanz; 5. Morena: Potpourri — 15,30: Notizie della stampa e bollettino agricolo — 15: Notizie agricole — 17-18: Concerto: 1. Kalman: La principessa della Czarid; 2. Fall: La principessa dei dollari; 3. Kollo: Der Jussbaron; 4. Sullivan: Il Mikado — 19-19,30: Scuola di Hans Bredow — 19,30-20,15: idem idem — 20,30: Concerto sinfonico: 1. Beethoven: Ouverture del Coriolano; 2. Beethoven: Sinfonia in C moll; 3. Grieg: Suite liriche; 4. Brahms: Ouverture accademica; Bollettino meteorologico; Segnale orario; Notizie della stampa; Sport.

### SPAGNA

**Barcellona (Radio Catalana) E A J 13**  
**m. 460 - Kw. 0,6.**

(Dalle 21 alle 24)

1. Bollettino Meteorologico di Catalogna;

Pronostico del tempo — 2. Quotazioni della Borsa di Barcellona; Santo del giorno — 3. Cronaca d'arte; Sports; Moda — 4. Riduzione di canzoni ed opere per mandolino piano e Jazz Band; Teresita Campos, canzonettista; Delfina Garaya, mandolino; Eugenio Badia, piano; Orchestra Anderson, Jazz Band — 5. Ritrasmissione di opere teatrali o concerti (eventuale).

**(Radio Barcellona) BJI - m. 325**

**KW. 0,6**

(Dalle 18 alle 21)

1. Quotazioni Ufficiali della Borsa di Barcellona — 2. Trio Radio: Giuramenti scordati, Valzer lento (P. Valis) — 3. Recitazione di Toresky; Janich, racconto (J. Feleh Torres); Mi Colegio per la plaza del Rey, (originale) — 4. Trio Radio: La cancion del Olvido, fantasia (J. Serrano) — 5. Ultime notizie dei giornali — 6. Ritrasmissione dell'Opera « I Burgravi » dal Gran Teatro del Liceo — 7. Conferenza del Direttore della Rivista « La Dona Catalana » sulla moda.

**MADRID - m. 373 - KW. 6.**

Ore 15,30-16,30: Concerto dell'orchestra Artys; Bollettino meteorologico; Riviste dei libri; Notizie stampa — 19: « Lucas Jordan » Conferenza del Sr. Luis Ballesteros de Martoca — 19,15: Concerto di musica da camera — 20,50: Notizie stampa.

### AUSTRIA

**Vienna (Radio Wien) m. 530 - KW. 1,4**

Ore 11: Concerto. — Ore 16,15: Concerto del pomeriggio: 1. Ziehrer: Vecchia Vienna; 2. Mendelssohn: Canzone della tessitrice; 3. Sullivan: Cachoucha; 4. Keselbey: a) Sweet Luisiana; b) In the Moonlight; 5. Whitman Im rausch einer nacht; 6. Padilla: Le regione di Saba. — Ore 17,15: Favole. — Ore 18,10-20,05: Scuole popolari della radio: Corso di elettrotecnica; Corso di esperanto; Corso di lingue inglese per principianti. — Ore 20,15: Serata di arie musicali: 1. Aria di oratorio: a) Händel: Aria dell'Israele in Egitto; b) Bach: Jesus ist ein guter Hirt per violino; c) Haydn: Aria « Die Schöpfung »; 2. Arie di opere italiane: a) Broschi: Aria di Arbace nell'Op. Artakerke; 6. di Napoli: Arietta; c) Donizetti: Aria di Rosina nel Don Paspual; 3. Arie di opere francesi e tedesche: a) Mozart: Aria di Ottavio nel Don Giovanni; b) Wagner: Aria di Adriano nel Rienzi; c) Bramfels: Prologo dell'Op. Gli uccelli. — Ore 31,30: Serata dedicata a Rudolf Stürzer.

**GRATZ - m. 404 - KW. 0,5**

Ritrasmissione del programma di Vienna.

### UNGHERIA

**BUDAPEST - m. 546 - KW. 2.**

Dalle 9,30 alle 12,30: Notizie. Listino delle Borse — Ore 15: Idem — Dalle 17 alle 19: 1) Trattenimento concertistico; 2) Discorso di A. Gonda su « Dalla parrucca rococò sino alla pettinatura alla garçonne » — Ore 20,30: Terzetto femminile di canto delle sorelle Stojanovits.

### OLANDA

**HILVERSUM - m. 1050 - KW. 2,0.**

Ore 17,40: Concerto: 1. Fucik: Marcia Fiorentina; 2. Strauss: Valzer; 3. Keler Bella: Comédie ungherese, ouverture; 4. Hildach: Der Lenz; 5. Reeves: Romanza indiana; 6. Thomas: Mignon; 7. Powell: Serenata — 18,40-19,10: Causerie — 19,55: Concerto sinfonico trasmesso dalla Sala di Musica di Amsterdam.



## Venerdì

5 Febbraio

## FRANCIA

Parigi (Radio Paris) m. 1750 - KW 1,5

(Dalle 12 alle 14)

1. Radio-concerto Lucien Paris: Fanto-chinette: Marcia (G. Delay); Doloroso: Valzer (V. Bernardi Mouton); Serenata: A solo per violino (J. Dyff); Autunnale (Henry Verdon); Canto d'amore: Serenata (L. Mussolini); Berceuse: A solo per violoncello (Cesare Cui); I vostri piedini: Fox-trot (Edgard Leclercq); Le rid: Trio: Massenet-Adler; La scatola di musica (Liebich); A solo per pianoforte Marcel Bricault; Elisabeth Garsdas (Gustave Michiels); Sogni: A solo per violoncello (Reynaldo Hahn); In carriola (G. Marie-H. Ourdine); Espansione: A solo per violoncello (G. Pierre); Mimi en Marquise (D. de Severac-Chapelier); Rocahey: Fox Trot (Billy Fray G. Smet) — 2. Notizie dei giornali del mattino — 3. Listino dei Caffè dell'Hàvre; Listino d'apertura dei cotonei (Hàvre, Liverpool, Alessandria); Listino dei Metalli; Comunicato delle Halles; Previsioni meteorologiche; Informazioni Havas; Listino d'apertura dei Valori alla Banca di Parigi; Cambi.

(Dalle 16 alle 18)

1. Listino della Banca di Commercio di Parigi (frumento, avena, zucchero); Chiusura dei Cambi e dei Valori alla Borsa di Parigi; Listino dei Metalli; 2. Radio-Concerto organizzato da Maurizio Landeau per l'Associazione dei Radio Amatori Francesi — 3. Listino di chiusura dei cotonei (Hàvre, Liverpool, Alessandria); Apertura e ultimo listino di New-York; Informazioni Havas; Primi risultati delle corse; Notizie dei giornali.

(Dalle 20 alle 22)

1. Risultato delle corse; Listino dei Caffè dell'Hàvre; Listino delle Materie Grasse; Listino delle Farine; Listino degli zuccheri; Chiusura dei listini dei cotonei di New-York; Listino delle Lane e del Rarretto.

me; Informazioni Havas — 2. Radio Con-

LIONE - m. 280 - KW. 0,5.

Ore 21,15: Informazioni del Radiopol — 21,30: Concerto: 1. Stones: Kissme quick; 2. Rico: Pompei; 3. Delmet: Racconti; 4. Ruband: Arioso; 5. Fartanac: Suite; 6. M. Lafontaine: comico; 7. Boischot: Gire di Mirelle; 11. Fardin: I due cocchieri, comico Lafontaine; 12. Delibes: Ballo Coppelia.

TORRE EIFFEL (F.L.) - m. 2.650

Ore 20,30-22: Concerto della Radio: 1. Glück: Paris e Elena; 2. Berlioz: L'infanzia di Cristo; 3. Schubert: Margherita al filatoio; 4. Massenet: Werther; 5. Bruno: La canzone alla curissima; 6. Charpentier: Impressioni dell'Italia; 7. Duparc: Elegie; 8. Wagner: I maestri cantori.

TOLOSA - m. 441 - KW. 2.

Ore 11: Corsi dei mercati municipali delle verdure; Cambi — Ore 11,30: Ripetizione dei mercati municipali dei legumi di Tolosa; Cambi — Ore 13,30: Musica varia: 1. Cazes: Giocondamente; 2. Laffont: La boulevardiere; 3. Dutrey: Pizz y Arco — Ore 15: Un menu e una ricetta per il

pranzo della sera — Ore 15,5: Cronaca teatrale e cinematografica — Ore 18,30: Camera di commercio di Parigi; Cambi; Borsa di Parigi e Tolosa; Informazioni — Ore 18,45: Per gli agricoltori — Ore 18,50: L'ora per i fanciulli — Ore 21,30: Informazioni della giornata e ultimi corsi regionali — Ore 21,45: Concerto di gala: 1. Camblon: Marcia; 2. Buillaume: Intermezzo; 3. Reyner Alder: Sigurd; 4. Guillemin: Mio solo amore; 4. Paradis: Farfalla che vola; 5. Delmas: Invocazione a Cypris; 6. Volstedt: Gavotte — Ore 14: Segnale orario; Bollettino meteorologico; Cambi di Parigi e mercati regionali; Informazioni della giornata; Spettacoli — Ore 14,30: Concerto della Radio-Tolosa: 1. Mendelssohn: Marcia nuziale di Songe; 2. Massenet-Alder: Maria Maddalena; 3. Fievret: Elegia, A solo per violoncello; 4. Massenet: Pensiero d'autunno; 5. Barthe: Coprifuoco; 6. Boisdreffre: Sogno, A solo per violino; 7. Volpatti: Al bosco felice — Ore 15: Un menu e una ricetta per pranzo della sera — Ore 15,5: Cronaca teatrale quotidiana — Ore 18,30: Camera di Commercio di Parigi; Cambi; Informazioni — Ore 18,45: Per gli agricoltori — Ore 21,30: Informazioni della giornata e ultimi corsi commerciali — Ore 21,45: Serata danzante: Danze antiche e moderne — Ore 22,30: Chiacchiere artistiche — Ore 24: Consigli alla padrona di casa.

## SVIZZERA

BERNA - m. 302

Ore 13-13,45: Bollettino meteorologico; Borsa — Ore 16-17,30: Orchestra — Ore 17,30-18: Letture — Ore 19: Bollettino meteorologico — Ore 20,30-21: Orchestra — Ore 21-21,20: Conferenza letteraria, 1.a parte — Ore 21,20-21,50: Orchestra — Ore 21,50-22,05: Conferenza letteraria, 2.a parte — Ore 22,05-2,30: Orchestra.

ZURIGO - m. 515 - KW. 1,5.

Ore 12: Prognosi del tempo — Ore 12,55: Segnale orario di Nauen — Ore 13: Bollettino meteorologico. Ultime notizie. Divise e Borsa — Ore 15: Concerto dell'Orchestra Schein — Ore 16: Dancing dell'orchestra Buchbinder dell'Hotel Baur au Lac — Ore 17,30: Ora dei libri — Ore 18-15: Ora per i bambini — Ore 18,50: Prognosi del tempo. Ultime notizie. Quotazioni del mercato di Zurigo — Ore 20,15: Conferenza della «Pro Juventute» — Ore 20,30: Concerto popolare del coro «Edelwiess» e dell'orchestra Gilbert — Ore 21,50: Ultime notizie e notizie della N. Z. Z.

Ginevra - m. 760 - Kw. 1,500

(Dalle 20,15 alle 22)

1. Orchestra dell'Hôtel della Metropoli. - Boieldieu: Il Califfo di Bagdad; Puccini: Manon Lescaut, fantasia; Fauré; Pavana; Debussy: Petite suite — 2. Notizie del Touring Club Svizzero — 3. Radio Concerto. - Rossini: La Calunnia; Schumann: I due Granatieri (Corbaz, basso); Gounod: Grande aria di «Mireille»; Puccini: La vie de Bohème (Naumann); Saint-Saëns: Le pas d'armes du Roi Jean; Lalo: Marine (Corbaz); Massenet: Duo de Thuis (l'Oasis) (Naumann e Corbaz); accompagnamento di pianoforte: Clero-Roesgen — 4. Notizie dell'Agenzia telegrafica Svizzera.

Losanna (H B 2) m. 310-330 - Kw. 0,5

(Dalle 7,35 alle 12)

1. Previsioni meteorologiche di Losanna e di Zurigo; Segnale dell'ora.

(Dalle 20 alle 20,50)

1. Carillon — 2. Previsioni meteorologi-

che di Zurigo — 3. Concerto per il Trio della stazione: 1.° Marcia, Schubert; Frammento di Dardanus, Rameau; Giochi di fanciulli, Bizet; Variazioni Sinfoniche, Boellmann; Danze ungheresi, Brahms; 4. Corriere degli «Amici del Campo dell'Arma».

## INGHILTERRA

LONDRA (2 LO) - m. 365 - KW. 3,0

Venerdì, 5 Febbraio.  
Ore 14. Segnale orario da Greenwich. Musica dell'Hotel Metropol — Ore 16,45: Concerto della «Società dei concerti popolari» — Ore 17,45: Concerto di musica da camera, eseguito da W. S. Hinchff (oboe); E. J. Augarde (clarino); Frank Probyn (corni); J. Alexandra (fagotto); R. H. Walthew (pianoforte) — Ore 18,15: Trasmissione per i bambini — Ore 19: Musica da ballo del Teatro Rialto — Ore 19,53: Sommario dei giornali radio della Settimana — Ore 20: Segnale orario da Big Ben. Bollettino Meteorologico e notizie — Critica musicale, Percy Scholes — Ore 20,25: Concerto di musica Tedesca e Fiamminga di Norman O'Neill — Ore 20,40: Conferenza del prof. H. J. Fluere — Ore 21: Quartetto Radio — Ore 21,15: «The Quest of Elisabeth», commedia per Radiotrasmissioni — Ore 21,45: Canzoni — Ore 22,30: Ritrasmissione dal Continente — Ore 23: Segnale orario da Greenwich. Bollettino Meteorologico e notizie. Discorso del ministro D. Munro — Ore 23,30: Musica da ballo del Carlton Hotel.

DAVENTRY - m. 1600 - KW. 2.

Ore 12: Radio Quartetto e solisti — Dalle 14 alle 15 e dalle 16,45 alle 1 ant.: Ritrasmissione del programma di Londra — Dalla 1 alle 2,30 ant.: Orchestra del Ciro's Club.

BIRMINGHAM - m. 470 - KW. 1,5.

Ore 16,45: Trasmissione alle scuole — 17,15: Orchestra del Lozella Picture House; — 17,45: Discorsi del pomeriggio — 18,15: Angolo dei bambini — 18,55: Lettere di bambini — 19: Peters: Chevalier; Starke: Auf Glatten Hutten; Avril: The Village Green; Jones: The Geisha, orchestra del Lozells Picture House; 19,53: Ritrasmissione da Londra — Suppe: Trionfo. Radio orchestra; Massenet: Sogno; Schubert: Impazienza. Ruby Helder; Kollo; La signorina del cinematografo, orchestra; Potter e Jukes: Pipes, Percy Owens; Ketelbery: Il Santuario del cuore; Caryl: The Kiss Call, orchestra; Rose: The Assurance Man; Robinson: Jarge, Percy Owens; Kel: Ou a Tunie; Dix: The Trumpeter; Stanford: The Londererey Air, Ruby Helden; Puerer: Frish Patrol, orchestra — 22,30-24: Ritrasmissione del Progr. di Londra.

## GERMANIA

FRANCOFROTE SUL MENO - m. 470

CASSEL - m. 273,5 - KW. 1,5

(Ore 12)

Segnale orario — Notizie del giorno e notizie commerciali.

(Dalle 12,55 alle 13)

Segnale orario di Nauen.

(Ore 15)

Notizie economiche.

(Dalle 15,30 alle 16)

Ora per la gioventù: «Cose serie e cose allegre nella vita» Conferenza per bambini da tredici anni in su — Bollettino meteorologico — Notizie economiche.

(Ore 16,15)

Notizie della Camera di Commercio e Industria di Francoforte.

(Ore 16,25)

Notizie economiche.

(Dalle 16,30 alle 18)

Il pomeriggio della donna di casa: Conferenza: «La carne congelata nell'azienda domestica» — Notizie commerciali.

(Dalle 18 alle 18,30)

Ora di lettura: Conferenza: «Dall'Epistolario di Goethe e Zelter».

(Dalle 18,30 alle 19)

L'ora del Radio Club Sud-Ovest tedesco — Notizie commerciali.

(Dalle 19 alle 19,20)

Venti minuti di esame sul progresso della scienza e della tecnica.

(Dalle 19,20 alle 19,30)

Corso di lingua italiana.

(Dalle 20 alle 21)

Duetti di Brahms e Dvorak.

(Dalle 21 alle 22)

L'Umore degli antichi Francofurtesi — Notizie del giorno Bollettino meteorologico — Sport — Ultime notizie.

MONACO - m. 488 - KW 1.

Ore 11,45: Bollettino meteorologico; Segnale orario — Ore 13,55: Segnale orario; Notizie della stampa; Bollettino meteorologico; Borsa — Ore 15,30: Notizie agricole; Bollettino meteorologico — Ore 16: Quindici minuti per le signore — Ore 16,30: Concerto del pomeriggio — Ore 17,30: Uomini tecnici «Trust Abbe» Conferenza di H. von Muller — Ore 18: Notizie agricole; Bollettino meteorologico — Ore 18,30: Canzoni — Ore 19: A. de Mora e alcune sue opere — Ore 20: Concerto popolare sinfonico — Ore 21,35: Notizie della stampa; Bollettino meteorologico; Segnale orario; Sport invernali; Notizie commerciali.

STOCCARDA - m. 446

Ore 16,16,30: Notizie commerciali — 16,30-18: Concerto: 1. Blankenburg; marcia; 2. Foll; valzer; 3. Kuhlman; ouverture; 4. Bull; Canzone; 5. Urbach; Fantasia su musica di Grieg; 6. Sinigaglia; All'Altare; 7. Sinding; Primavera — 18-18,30: Segnale orario; Bollettino meteorologico; Notizie del Baden e Wurtemberg — 18,30-19: Libri — 19,30-20: Conferenza — 20: Segnale orario; Bollettino meteorologico — 20: Concerto Sinfonico: 1. R. Strauss: Tod und Verklärung; 2. R. Strauss: Concerto per corno; 3. Liszt: Poema sinfonico; Serata del Baden; Canzoni popolari del Baden.

KONISBERG - m. 463 - KW. 1,5.

Ore 16,15-18: Concerto dell'orchestra — 18,30: «Seminazione e scelta della qualità del seme» conferenza — 19,30: Conferenza: «Karl Zuckmeyer» e il dramma tedesco moderno — 20-21: Serata oratoria e di canti; Bollettino meteorologico; Ultime notizie.

BRESLAVIA - m. 416 - KW. 1.

Ore 11,15: Notizie commerciali; Bollettino meteorologico — 12,30-14: Concerto: 1. Gluck: Ouverture dell'Alceste; 2. Strauss: Valzer; 3. Conradi: Offenbachiana; 4. Michaelis: Pezzo caratteristico; 5. Becker: Marcia; 6. Alton: Potpourri — 12,55: Segnale orario di Nauen — 13,30: Bollettino meteorologico; Notizie commerciali — 15,30: Notizie agricole — 17-18: Letteratura per la gioventù — 18,05: Per la padrona di casa, conferenza — 19-19,30: Conferenza — 19,30-20: Scuola di Hans Bredow — 20,15: Serata dedicata a Waldemar Bonfels; Bollettino meteorologico; Segnale orario; Notizie della stampa; Sport.

SPAGNA

(Radio Barcellona) BJI - m. 325  
KW. 06

(Dalle 21 alle 24)

1. Bollettino Meteorologico di Catalogna;

Pronostico del tempo — 2. Quotazioni della Borsa di Barcellona; Santo del giorno — 3. Cronaca d'arte; Sports; Moda — 4. Concerto: Augusto Gonzales, tenore; Emiliano Abadal, violoncello; Orchestra Radio Catalana — 5. Ritrasmisione di opere teatrali o concerto (eventuale).

Barcellona (Radio Catalana) E A J 13  
m. 460 - Kw. 0,6.

(Dalle 18 alle 18,50)

1. Quotazioni Ufficiali della Borsa di Barcellona — 2. Trio Radio: Festeche Geister, valzer (F. Strauss); Los Gavilanes, fantasia (J. Guerrero); Miss Floweret, one-step (Remi); Mimosa, intermezzo (E. Ling) — 3. Ultime notizie dei giornali.

(Dalle 21 alle 23)

1. Orchestra Fatxendas de Sabadell, diretta dal M.o Vincenzo Petri: Carmen, fantasia (Bizet); La Verberna de la Paloma, fantasia (Bretou); Gioconda, ballabile (Ponchielli); L'Arlesiana, preludio (Bizet); La Boheme, fantasia (Puccini) — 2. Myri, cantante: Un po' d'amore, Romanza della «Luisa» (Charpentier); Marquitta (Scherzinger); Romanza della Butterfly (Puccini) — 3. La Riada, racconto di Concha Espina, letto da Don Miguel Nieto — 4. Trio Radio: One-step. (Delille).

MADRID - m. 373 - KW. 6.

Ore 15,30-16,30: Concerto dell'orchestra Artys; Bollettino meteorologico; Notizie stampa — 23: Mendelssohn: Le Grotte di Fingal, ouverture, Sestetto Radio; Conferenza astronomica di Don José Tinoco; Selezione dell'opera «Aida» di G. Verdi — 1,20 ant.: Notizie stampa — 1,30: Ritrasmisione del Jazz-Band del «Palacio del Hielo».

AUSTRIA

Vienna (Radio Wien) m. 530 - KW 1,4

Ore 16,15: Concerto del pomeriggio: 1. Bela: Ouverture ungherese; 2. Kalman: valzer Bajadera; 3. Kosehat: Canzoni; 4. Kremser: Madonna, tu sei bella come il sole; 6. Lortzing: Zar e cameriere; 7. Lehar: Principe fanciullo; 8. Lincke: Signora luna; 9. Lanner: Valzer. — Ore 18,10-20,05: Scuole popolari della radio; Notizie sportive settimanali; Corso di lingua francese; Corso di lingua inglese. — Ore 20,15: Serata di sonate: 1. Beethoven: Sonata per violino; 2. Beethoven: Sonata per violoncello; 3. Beethoven: Sonata per piano; 4. Frank: Sonata per violino.

GRATZ - m. 404 - KW 0,5

Ore 12: Notizie del mercato. — Ore 16: Concerto dell'Orchestra Huttl: 1. Friedrich: Marcia; 2. Joh. Strauss: Valzer; 3. Auber: Fra Diavolo; 4. Blon: Sicilietta; 5. Grieg: Peer Gint; 6. Verdi: Fantasia dell'Aida; 7. Brahms: Danza ungherese N. 5 e 6; 8. Offenbach: Intermezzo e barcarola; 9. Conradi: Offenbachiana; 10. Sinding: Primavera; 11. Hanberger: Potpourri; 12. Lincke: Marcia. — Ore 18,05: Scacchi. — Ore 18,45: Conferenza. — Ore 19,30: Notizie e bollettino meteorologico. — Ore 19,35: «Jessas der Storch» Tre atti di Real und eFrner. — Ore 20,55: Tutti allegri: Trattamento con musica e canto; Segue notizie.

UNGHERIA

BUDAPEST - m. 546 - KW. 2.

Dalle 9,30 alle 12,30: Notizie. Listino delle Borse — Ore 15: Idem — Dalle 16 alle 17: 1) Discorso in tedesco per gli adolescenti del Dr. Hanna Gottling; 2) Musica di Tzigani — Ore 20,30: Concerto di violino di Jean KonecZ, e Bianca Keomley (cant.).

OLANDA

HILVERSUM - m. 1050 - KW. 2,0.

Ore 19,40: Concerto: 1. Sousa: Marcia; 2. Ohlsen: Fiore di loto; 3. Mozart: Ouverture dell'Idomeneo; 4. Kahnt: romanza — 20,50: «Les fiancailles tous la Laterne», opera comica di Offenbach.

# Sabato

## 6 Febbraio

FRANCIA

Parigi (Radio Paris) m. 1750 - KW 1,5  
(Dalle 12 alle 14)

1. Radio-Concerto Lucien Paris: Moos Peron: Marcia (W. Huppermann); Ricordo: Valzer tzigano (A. Doneddu); Dopo un sogno: A solo per violino (G. Faure); Rose e cuori: Melodia (Rogg Bound); Serenata (C. Denisty); Canzone di Primavera: violoncello (P. Vidal); Tea per due: Fox Trot (V. Youmans); Minon Lescaut: Fantasia (Puccini-Tavan); Minuetto Russo: (Akimenko-Chapelier); Arabesco: A solo per violino (M. Beurree); Bohema Cardas (G. Michiels); Canzonetta (M. Daras); Canto della sera: A solo per violoncello (Mas-solini); Appassionato (H. Fevrier-Chapelier); Ciboulette: Fantasia (R. Hanhn F. Salabert) — 2. Notizie dei giornali del mattino — 3. Listino dei Caffé dell'Hävre; Listino d'apertura dei cotonei (Hävre, Liverpool, Alessandria); Listino dei metalli; Comunicato delle Halles; Previsioni meteorologiche; Informazioni Havas.

(Dalle 16 alle 18)

1. Radio Concerto organizzato da Maurizio Landeau per l'Associazione dei Radio Amatori Francesi — 2. Listino di chiusura dei cotonei (Hävre, Liverpool, Alessandria); Apertura e ultimo listino di New-York; Informazioni Havas; Primi risultati delle corse; Notizie dei giornali.

(Dalle 20,15 alle 20,30)

1. Chiacchierata sotto gli auspici dell'Unione della Grandi Associazioni Francesi; Risultato delle corse; Listino dei Caffé dell'Hävre; Listino delle Materie Grasse; Listino delle Farine; Listino degli zuccheri; Chiusura dei listini dei cotonei di New-York; Listino delle Laine e del Ramo; Listino dei Cacao — 2. Radio-Concerto di gala.

Parigi (Radio Paris) m. 1750 - KW 1,5  
(Dalle 12 alle 14)

1. Radio Concerto Lucien Paris: Marcia greca (L. Ganne); La leggenda delle Foreste viennesi: Valtzer (Strauss); Cubana: A solo per violino (G. Smet); Chant Hindou (Bemberg); Danza norvegese (Griedl); Arabesque en ut (Schumann); A solo per Pianoforte: Marcel Briclot; Petite Suite (Debussy-Mouton); La Gheisha; Fantasia (Sydney Jone); Canti russi: A solo per violoncello (E. Lalo); Miramar (Turina); The Shistle (Hyddleton); The Drum Mayor (H. Hicolls) — 2. Informazioni della mattina; Informazioni Havas.

(Dalle 20 alle 22)

1. Risultati delle Corse; Informazioni Havas e dei giornali — 2. Radio-Jazz di Mario Cazes e la sua Orchestra.

PARIGI (Petit Parisien) m. 345  
KW. 0,5

Ore 22,15: Musica d'operetta.

**LIONE - m. 280 - KW. 0,5.**

Ore 21.15: Informazioni del Radiopol — 21.30: Concerto: 1. Leball: Non ci sono soldi; 2. Staz: Les Sabots de Suzon; 3. Barthe: Idillio; 4. Godini: La lotta; 5. Reuschel: Rapsodia catalana; 6. Agamemnon: Page d'Alsore; 7. Masson: Prima suite del ballo, Fuga; 8. Masson: Pavana; 9. Masson: Minuetto; 10. Brias: nel suo repertorio; 11. Masson: Rigandon; 12. Masson: Charonne; 13. Goublier: La croce del cammino; 14. Labo: Canto russo; 15. Reuschel: Sulle sue labbra; 16. Brais nel suo repertorio; 17. Annuniera: Ohé, ohé.

**TOLOSA - m. 441 - KW. 2.**

Ore 11: Corsi dei mercati municipali delle verdure; Cambi — Ore 11.30: Ripetizione dei corsi municipali dei legumi; Cambi — Ore 13.30: Musica varia: 1. Bajos: Marcia; 2. Laffont: Sogno d'amore; 3. Buzzi: Canzone bohémienne; 4. Massolini: Danza; 5. Cairanne-Chomel: Danza rustica — Ore 14: Segnale orario; Bollettino meteorologico; Sambi di Parigi e mercati regionali; informazioni della giornata; spettacoli — Ore 14.15: Concerto della Radio-Tolosa: 1. Aymé-Kunc: Notturmo; 2. Aymé-Kunc: Serenata; 3. Aymé-Kunc: Canto elegiaco; 4. Kunc: Rigodon; 5. Mazellier: Contemplazione; 6. Fauré: Bergamaschi — Ore 15: Un menu e una ricetta per il pranzo della sera — Ore 15.5: Cronaca teatrale e cinematografica — Ore 18.30: Informazioni e corsi regionali — Ore 18.15: Per gli agricoltori — Ore 18.50: Festival Odeala — Ore 21.30: Informazioni della giornata — Ore 21.45: Chiacchiere d'igiene del Dott. Saint-Béat — Ore 21.55: Comunicati settimanali della Confederazione delle Associazioni Agricole di Sud-Ovest — Ore 22: Concerto di gala: La parte: Concerto vocale; IIa parte: Concerto: 1. Walteufeld: Valtzer; 2. Wagner-Popi: Tannhäuser, fantasia; 3. Porret-Kiong-Son; IIIa parte: Musica da ballo — Ore 24: Consigli alla padrona di casa.

**SVIZZERA****BERNA - m. 302**

Ore 13.13.45: Bollettino meteorologico; Borsa — Ore 16.17.30: Orchestra — Ore 17.30-18: Ora per i bambini — Ore 19: Bollettino meteorologico — Ore 20-20.30: Conferenza — Ore 20.30-21: Orchestra — Ore 21-21.20: Serata di varietà, Ila parte — Ore 21.20-21.50: Orchestra — Ore 21.50-22.05: Serata di varietà, 2a parte — Ore 22.05-22.30: Orchestra — Ore 22.30-24: Radio dancing.

**ZURIGO - m. 515 - KW. 1,5.**

Ore 12: Prognosi del tempo — Ore 12.55: Segnale orario di Nauen — Ore 13: Bollettino meteorologico. Ultime notizie. Divise e Borsa. Bollettino meteorologico delle Ferrovie Svizzere — Ore 14.30: Concerto dell'Orchestra Schein — Ore 16: Concerto dell'Orchestra Buchhinder dell'Hotel Baur au Lac — Ore 18.15: Concerto della fisarmonica — Ore 19.50: Prognosi del tempo. Ultime notizie. Bollettino dei prezzi dell'Unione Contadini Svizzeri. Scampanello delle Chiese di Zurigo — Ore 20.15: Conferenza: L'opera di Pestalozza — Ore 20.30: Serata di danza. Danze moderne — Ore 21.50: Ultime notizie e notizie della N. Z. Z.

**Ginevra - m. 760 - Kw. 1,500**

(Ore 17)

Trasmissione pomeridiana.

(Dalle 20,15 alle 22).

1. Orchestra dell'Hôtel della Metropoli. Lehnard: La guardia d'onore, Marcia; Offenbach: Les Contes d'Hoffmann, fantasia;

Offenbach: Intermezzo; Siede: Danze — 2. Chiacchierata (Luigi Rolli) Dal Cairo a Gerusalemme durante la guerra — 3. Trasmissione dell'Orchestra della Svizzera romana e recitazione — 4. Notizie dell'Agenzia telegrafica Svizzera — Bollettino meteorologico e stato della neve.

**INGHILTERRA****LONDRA (2 LO) - m. 365 - KW. 3,0**

Ore 14: Segnale orario da Greenwich — Ore 17: Idem. Parole di Madame de Wal-mont — Ore 17.15: Un'operetta per i bambini — Ore 18: Concerto ritrasMESSO dal Teatro Rivoli, Ansell: Plymouth Hoe; Verdi: Traviata, fant. orchestra del Teatro Rivoli — Ore 18.20: Canzoni. Caroline Ashman. — Ore 18.30: Orchestra — Ore 18.50: Baritono Arthur Fear; Caroline Ashman — Ore 19.30: Fraser-Simon. The maid of the Mountains. Eckerley, orchestra — Ore 19.30: Baritono Arthur Fear — Ore 19.40: Coleidge. Taylor. Othello, Suite, orchestra — Ore 20: Segnale orario da Big Ben. Bollettino Meteorologico e notizie — Ore 20.25: Concerto — Ore 20.40: Discorso della Radio società della G. Bretagna — Ore 21: Flickers of the Foot-Lights — Ore 22: Brahms: Danze ungheresi orchestra del Grande Hotel Castbourne — Massenet: Herodiade, romanza; Mozart: Don Giovanni, serenata, baritono Franklyn Kelsey; Massenet: Thaïs, Meditazione, violinista Albert Sandler; Hutton. To Anthea. Somerwell; The snowy heaved Pearl, baritono Franklyn Kelsey; Verdi: And. grande fantasia, orchestra — Ore 23: Segnale orario da Greenwich. Bollettino Meteorologico e notizie. Conferenza del maggiore L. R. Tosswill — Ore 23.30: Savoy Orpheus, Savoy Havana Band e Savoy Tango Band.

**DAVENTRY - m. 1600 - KW. 2.**

Ore 14: Segnale orario del Greenwich — Dalle 17 alle 1 ant.: Ritrasmissione del programma di Londra.

**BIRMINGHAM - m. 479 - KW. 1,5.**

Ore 16.45: Speciale concerto per i bambini — 17.45: Discorsi del pomeriggio — 18.15: Letture per i bambini — 18.55: Lettere di bambini — 19: Doppler: Forward, Marcia; Lebar: La vedova allegra, Selezione; Tschaiowsky: Dornoschen, valser; Lincke: The Glow Worm, orchestra del Lozells Picture House — 20.21: Ritrasmissione del programma di Londra — 21: Auber: Marco spada, ouverture, Radio orchestra — 21.10: Elgar-Like to the Damask Rose; Lehmann: Annie Laurie, contralto Winifred Morris — 21.20: Monckton: A Country Girl, selezione, Radio orchestra — 21.35: Wallace Cunningham; 21.50: Bishop-Shold: He Upraid?; Bishop: Tell Mee, My Heart. Soprano Gertrude Davies — 22: Schubert-Clutsum: Lilac Time, Selezione, Radio orchestra — 22.15: Forster: Mifanwy Woodforde-Finden; O. Flower of all the world, contralto Winifred Morris — 22.25: Wallace Cunningham — 22.35: Spohr: Rose Softly Blooming; Hughes: I Know Where J'm Goin, Soprano Gertrude Davies — 22.45: Tschaiowsky: Caterina, Selezione, Radio orchestra — 23.1 ant.: Ritrasmissione del programma di Londra.

**GERMANIA****FRANCOFROTE SUL MENO - m. 470****CASSEL - m. 273,5 - KW. 1,5**

(Ore 12)

Segnale orario — Notizie del giorno e notizie commerciali.

(Dalle 12,55 alle 13)

Segnale orario di Nauen.

(dalle 15,30 alle 16)

Ora per la gioventù: Canzoni scelte tedesche: 1. Morgenrot; 2. Ich geh durch einen grasgrünen Wald; 3. Kennst du das Land, wo die Zitronen blühen?; 4. Feldeinwärts flog ein Vögelein; 5. Ein Männlein steht im Walde; 6. Die wandelnde Glocke — Bollettino meteorologico — Notizie economiche.

(Ore 16,25)

Notizie commerciali.

(Dalle 16,30 alle 18)

Concerto del pomeriggio: E. Th. A. Hoffmann: 1. Ouverture, « Iphigenie in Aulis »; 2. Cavaliere Gluck, Reminiscenze dell'anno 1809; 3. Aria della Undine (Opera « Undine »); 4. Il nemico della musica; 5. Allegro moderato e adagio, Quintetto in S. Dur; 6. Fantasia, « Le meravigliose storie del Maestro Kreisler » — Notizie economiche.

(Dalle 18 alle 18,30)

Ora di lettura: « Maestro Reinecke ».

(Dalle 18,30 alle 18,45)

La cassetta delle lettere.

(dalle 18,45 alle 19)

Ora della Società della Geografia.

(Dalle 19 alle 19,20)

Corso di stenografia per tutti i sistemi.

(Dalle 19,30 alle 20)

Conferenza sull'arte drammatica moderna.

(Dalle 20 alle 21)

Serata allegra.

(Dalle 21 alle 22)

(Degli attori) — Notizie del giorno — Bollettino meteorologico — Sport — Ultime notizie.

**MONACO - m. 488 - KW. 1.**

Ore 11.45: Bollettino meteorologico; Segnale orario; Notizie di spor invernali. — Ore 13.55: Segnale orario; Notizie della stampa; Bollettino meteorologico; Borsa — Ore 15.30: Notizie agricole; Bollettino meteorologico — Ore 16: Ballate tedesche di Gottfried Keller e Konrad Ferd. Meyer — Ore 16.30: Concerto del pomeriggio — Ore 17.30: Caragine la regina del mediterraneo — Conferenza di R. Poertner — Ore 18: Notizie agricole; Bollettino meteorologico — Ore 18.20: Letture in lingua italiana — Ore 19: Concerto — Ore 20: Varietà — Ore 22.10: Notizie della stampa; Bollettino meteorologico; Segnale orario; Sport; Notizie commerciali — Ore 22.30-24: Musica da ballo.

**STOCCARDA - m. 446**

Ore 14-15: Schallplattenkonzert — 15-16: Favole — 16-16.30: Notizie commerciali — 16.30-18: Musica da ballo — 18: Segnale orario; Bollettino meteorologico; Notizie agricole — 18.30-19: Ora drammatica — 19-19.30: Conferenza — 19.30-20: Corso di telegrafia Mors — 20: Segnale orario; Bollettino meteorologico; Sport — 20-21: Musica da camera: 1. Brahms: Trio in es dur; 2. Frischenschlager: Sette canzoni — 21: 21.30: Vecchia Berlino; Varietà e « Aber Anna » Schizzo in un atto di Zeska — 23: Ultime notizie.

**KONISBERG - m. 463 - KW. 1,5.**

Ore 16,15-18: « Arie classiche » — 18,45: « Costellazioni nello spazio mondiale », conferenza — 19,30: Due ore allegre; Bollettino meteorologico; Ultime notizie — 21,45-23: Orfani allegri; Concerto.

**BRESLAVIA - m. 416 - KW. 1.**

Ore 11,15: Notizie commerciali e bollettino meteorologico — 12,50-13,25: Schallplattenkonzert — 12,55: Segnale orario di Nauen — 13,30: Bollettino meteorologico; Notizie commerciali — 13,45-14,45: Concerto: 1. Hokmann: Marcia; 2. Ganne: Val-

zer; 3. X: Potpourri di canzoni russe; 4. Middleton: The Phantom Brigada — 15: Notizie della stampa — 15,30: Notizie agricole — 16 16,50: Libri — 17-18: Concerto: Musica di Zeller e Offenbach — 18-18,30: Scacchi — 19-19,30: Scuola di Huns Bredow — 19,30-20: id. id. — 20,15: Serata di canzoni; Bollettino meteorologico; Segnale orario; Dieci minuti di Esperanto; Notizie della stampa; Sport.

#### SPAGNA

(Radio Barcellona) BJI - m. 325  
KW. 06

Sabato, dalle 21 alle 24.

1. Bollettino Meteorologico di Catalogna; Pronostico del tempo — 2. Quotazioni della Borsa di Barcellona; Sauto del giorno — 3. Cronaca d'arte; Sports; Moda — 4. Selezione di zarzuele ed operette eseguite dal Quintetto della Stazione — 5. Concerto dell'Orfeo: L'Eco di Catalogna, diretto dal M.o J. M. Comellas, ritrasmesso dalla Sala Izabal — 6. Grande organo Aeolian, suonato dal M.o Martinez Valls.

Barcellona (Radio Catalana) E A J 13  
m. 460 - Kw. 0,6.

Sabato, 6 febbraio.

(Dalle 18 alle 21)

1. Quotazioni Ufficiali della Borsa di Barcellona — 2. Trio Radio: Scintille, valzer

(E. Waldteufel); Bohemios, fantasia (A. Vives); Meditazione di Thais, A solo per violino, Jarque (Massenet); Cordova, passo doppio (E. Fuste) — 3. Ultime notizie dei giornali — 4. Ritrasmisione del « Parsifal » dal Gran Teatro del Liceo.

MADRID - m. 373 - KW. 6.

Sabato, 6 febbraio.

Ore 15,30-16,30: Concerto dell'orchestra Artys; Bollettino meteorologico; Bollettino del Club Alpino; Rivista dei libri — 23: Conferenza di Don Mariano Padilla — 23,15: Concerto del Sestetto Radio e solisti — 0,50 ant.; Notizie stampa — 1 ant.; Ritrasmisione del Jazz Band del « Palacio del Hielo ».

#### AUSTRIA

Vienna (Radio Wien) m. 530 - KW 1,4

Sabato, 6 febbraio

Ore 16,15: Concerto del pomeriggio: 1. Strauss, Valzer; 2. Goldmark: Sakuntala; 3. Geehl: Canzone; 4. Telesfor: Romanza; 5. Wagner: Tannhäuser; 6. Czubka: Rose; 7. Debuchy: Canzone; 8. Morena: Potpourri; 9. Katscher: Neri son i tuoi occhi; 10. Lehar: Cazione dell'Op. Paganini; — Ore 17,50-18,30: Scuole della radio, — Ore 18,30: Novelle — Ore 20: Specialità viennesi; Recitazioni e musica. — Ore 21,15: Sestetto Dengler: Stärk.

GRATZ - m. 404 - KW 0,5  
Sabato, 6 febbraio.

Ritrasmisione del programma di Vienna.

#### UNGHERIA

BUDAPEST - m. 546 - KW. 2.

Sabato, 6 Febbraio.

Dalle 9,30 alle 12,30: Notizie. Listino delle Borse — Ore 15: Idem — Dalle 17 alle 19: 1) Trattenimento concertistico; 2) Ritrasmisione della rappresentazione dell'Opera Ungherese Reale.

#### OLANDA

HILVERSUM - m. 1050 - KW. 2,0.  
Sabato 6 Febbraio.

Ore 15,40-17,40: Concerto: 1. Schmeising: Marcia; 2. Waldteufel: Valzer; 3. Luppé: Poeta e contadino; 4. Bizet: Minuetto dell'Arlesienne; 5. Leoncavallo: serenata; 6. Puccini: Fantasia sulla Tosca; 7. Feiras: Potpourri; 8. Brahms: Ninna nanna; 9. Bosk: Rose mousse; 10. Mario: Suite carnevalesca — 18,10-19,10: Corso di contabilità — 19,50: Concerto organizzato dagli operai radio amatori — 21,40-23: Musica da ballo.

R. CHIODELLI, direttore responsabile  
Industrie Grafiche A. Nicola e C. - Milano

# Les Produits de Beauté

## RITZ

16, Rue Moncey - PARIS - Rue Moncey, 16



La Crème "ANIK", imbianca  
le mani, il viso e il corpo.  
Non ingrassa. Non macchia.

..

PRESSO I MIGLIORI PROFUMIERI

..

TUBETTO GRATIS A RICHIESTA DIETRO RIMESSA DI L. 1.—  
PER SPESE POSTALI AL DEPOSITO GENERALE:

ARDUIN - Via Durini, 26 - MILANO