

Tutti i programmi italiani ed esteri della settimana

RADIOORARIO

ORGANO UFFICIALE DELLA U.R.I.



UNIONE RADIOFONICA ITALIANA

Direzione, Amministrazione e Pubblicità — **MILANO** — Corso Italia, 13 - Telef. 86-239 - 86-240

ESCE IL SABATO

C. C. CON LA POSTA

UNA COPIA L. 1.50

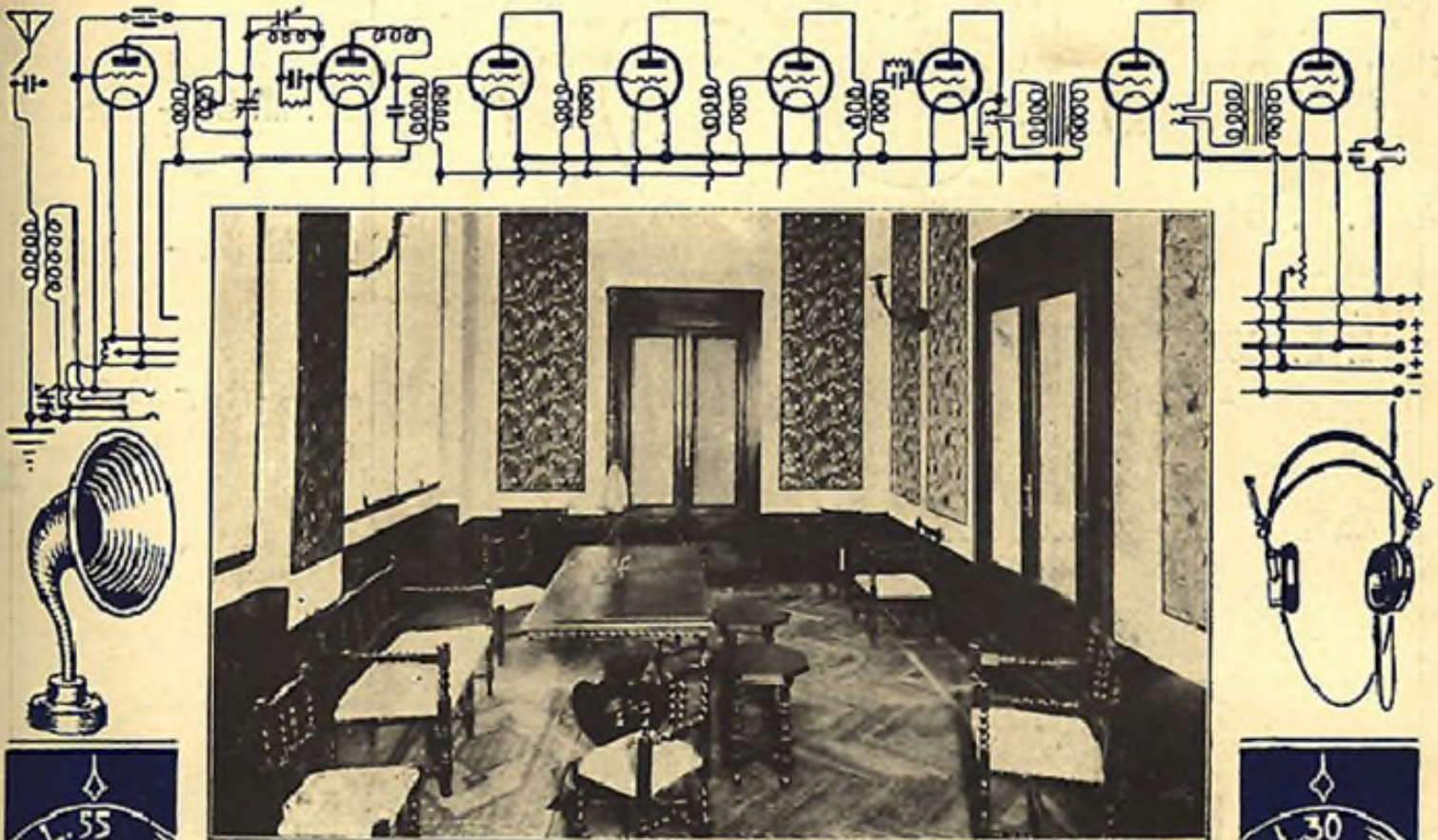

(Fig. 3) STAZIONE DI MILANO: SALA D'ASPETTO PER GLI ARTISTI



SOCIETÀ ANONIMA
INDUSTRIALE COMMERCIALE LOMBARDA

Telef. 23-215 - MILANO (29) - Via Settembrini, 63 - Telegr.: ALCIS



BERLINO



NEW-YORK

Concessionaria esclusiva per l'Italia e Colonie

VALVOLE:

L. E. 244

Micro A. F.

L. E. 344

Micro B. F.

L. E. 251

Amplificatrice



ALTOPARLANTI:

L. M. 30 - Gloria

L. M. 31 - Record

L. M. 32 - Concert

ALTOPARLANTE L. M. 32 - CONCERT

I MIGLIORI ALTOPARLANTI

Apparecchi e Accessori radiotelefonici

I PIÙ PERFEZIONATI

RADIORARIO

Organo ufficiale dell'Unione Radiofonica Italiana

Direzione, Amministrazione, Pubblicità: MILANO - Corso Italia, 13 - Telefono 86-239

Abbonamento Italia e Colonie: L. 55.— (Estero il doppio) - Agli abbonati dell'U. R. I.: L. 30 —

Un numero separato L. 1,50

LE LICENZE - ABBONAMENTO

Chiunque possiede un apparecchio radiorecente deve provvedersi di licenza-abbonamento alle radioaudizioni, per non incorrere nelle sanzioni stabilite dal Regio Decreto-Legge 23 ottobre 1925.

L'importo delle licenze-abbonamento, valevoli per un anno, può essere pagato globalmente in una sola volta (L. 96 più L. 3 per diritto di licenza), oppure in 12 rate mensili anticipate, la cui esazione viene effettuata a domicilio dai portalettere.

In entrambi i casi l'abbonamento decorre dal 1° giorno del mese successivo a quello in cui la licenza è rilasciata.

Le licenze-abbonamento, nel caso di abbonamenti a pagamento in dodici rate mensili, vengono rilasciate personalmente ed esclusivamente al titolare della licenza.

Nel caso invece di abbonamenti a pagamento globale le licenze-abbonamento vengono rilasciate anche a persone che si rechino agli uffici postali per conto del titolare della licenza e che firmino per il titolare stesso.

I contratti di abbonamento alle radioaudizioni stipulati prima del 13 novembre 1925 vengono mantenuti integralmente in vigore fino alla loro scadenza. I canoni annui da pagarsi anticipatamente a norma di detti contratti devono essere versati alla U. R. I., Milano, Corso Italia 13.

LE INTERFERENZE

Riteniamo opportuno dare ai nostri lettori, giustamente preoccupati dei gravi fenomeni di interferenza, alcune notizie circa l'attività che la U. R. I. sta svolgendo d'accordo con le altre nazioni di Europa al fine di eliminare i fenomeni suddetti.

Ed infatti può oggi dirsi, per quanto abbiamo potuto constatare per la ricezione delle nostre stazioni, che, le poco felici ricezioni delle trasmissioni italiane verificatesi in alcune zone sono appunto dovute ad interferenze con altre stazioni Europee funzionanti con lunghezza d'onda poco diversa.

Ne fa fede il fatto che in alcune località in cui non si riceve bene l' M I o l' R O, la ricezione è soddisfacente nelle ore in cui soltanto le nostre stazioni trovansi a funzionare e che in altre località, le più lontane dalla stazione interferente, la ricezione delle nostre stazioni avviene senza difficoltà con qualsiasi apparecchio.

Si è tentato fino ad ora di ovviare agli inconvenienti mediante accordi diretti fra le stazioni interferenti, ma le pratiche relative non hanno portato a buoni risultati e perchè il cambiamento di lunghezza d'onda della trasmittente di un paese estero poteva dar luogo a gravi fenomeni di interferenza nell'interno del paese stesso e perchè la maggior parte delle stazioni non erano fornite di mezzi per fare una esatta e sicura misura di lunghezza della propria onda.

A questi due inconvenienti ha pensato di provvedere l'Ufficio Internazionale di Radiofonia di Ginevra, il quale appunto ha lo scopo di assegnare alle trasmissioni radiofoniche d'Europa lunghezze tali che siano evitati fenomeni di interferenze, provvedendo inoltre affinché tutte le stazioni siano in grado di controllare esattamente la propria lunghezza d'onda e mantenerla costantemente al valore ad essa asse-

gnato. Al suddetto ufficio Internazionale la U. R. I. partecipa attivamente con un proprio delegato.

L'Ufficio Internazionale di Radiofonia ha in base ad esperienze stabilito che possa avviarsi ai fenomeni di interferenza con l'assegnare alle varie stazioni, frequenze di trasmissioni separate da almeno 10 kilocicli l'una dall'altra. In tal modo nella gamma da 200 a 600 m. potranno trovar posto 98 stazioni, limitando l'attuazione del piano ideato, alla parte d'Europa fra il meridiano 7° 30' W di Greenwich e il meridiano 32° 30' E di Greenwich, cioè coprendo tre fusi orari.

Per la distribuzione delle varie lunghezze d'onda si è ideato un metodo pratico detto « poligonale », basantesi sul seguente principio:

a) un intervallo di frequenza di 10 chilocicli è fissato fra 2 stazioni susseguentesi immediatamente nella ripartizione delle lunghezze d'onda.

b) un intervallo maggiore di 10 chilocicli deve essere fissato fra le frequenze di due stazioni geograficamente vicine.

c) la distanza geografica fra due stazioni separate da un intervallo di 10 chilocicli deve essere uguale almeno a 1000 Km.

Ciò posto si è pensato di procedere nel modo seguente:

Sulla carta d'Europa per mezzo di spilli si fissano le posizioni delle 98 stazioni.

Si comincia la ripartizione sull'onda più corta che corrisponde a 1490 chilocicli e la si attribuisce ad una stazione situata verso la periferia dell'Europa. Con un filo, e centro su detta stazione si descrive un arco di cerchio di raggio 2000 Km. e si cerca una stazione che cada su tale arco di cerchio, alla quale si attribuisce la frequenza 1480 chilocicli. Centro su questa stazione si descrive un nuovo arco di centro di raggio 2000 Km. Procedendo in tal modo si de-

terminano le stazioni cui assegnare le frequenze 1470, 1460... chilocicli facendo in modo di non tornare nella regione in cui è situata la stazione con frequenza 1490 che dopo aver assegnato parecchie frequenze: ciò assicurerà per es. tra la stazione 1490 e la stazione 1450, che è vicina, un intervallo di 40 chilocicli. In tal modo si traccia sulla carta d'Europa una poligonale.

Senonchè l'Ufficio Internazionale di Ginevra ha dovuto preoccuparsi oltre che delle stazioni già funzionanti, anche di quelle che funzioneranno in un prossimo domani, procedendo all'assegnazione ad ogni nazione di un certo numero di stazioni funzionanti fra 200 e 600 m. (l'assegnazione è stata fatta tenendo conto della popolazione, della superficie del territorio e dell'attività economica del paese indicata dal traffico telegrafico e telefonico).

Si è trovato che il numero 98 risultante dal piano suesposto per tutte le stazioni europee era insufficiente. Si è allora pensato ad una soluzione basata sul criterio seguente:

Le 98 lunghezze d'onda disponibili vengono divise in due categorie:

a) lunghezze d'onda *esclusive*, in numero di 82, ciascuna delle quali è attribuita ad una sola stazione, tra quelle di maggiore potenza.

b) lunghezze d'onda *non esclusive*, in numero di 16, che cioè possono essere utilizzate per più stazioni, di piccola potenza (200 watt-antenna) e poste a grandi distanze l'una dall'altra.

La anzidetta soluzione è giustificata dal fatto che quando due stazioni funzionano esattamente con la stessa lunghezza d'onda nessun effetto di eterodina può aver luogo fra le onde portanti: la sola interferenza a temersi è quella costituita dalla sovrapposizione delle zone delle frequenze di modulazione. E questa interferenza sarà inevitabile per l'ascoltatore situato press'a poco in mezzo alle due stazioni (le quali peraltro saranno molto lontane) ma non avrà importanza per i ricevitori a cristallo posti nelle vicinanze di una delle stazioni (tali stazioni di piccola potenza sono appunto destinate a trasmissioni locali).

Tutto ciò è stato confermato da esperienze eseguite dalle stazioni di Londra e Bournemouth, ed altre esperienze si stanno eseguendo sullo stesso argomento:

Così, i giorni 19, 21, 23, 26, 28, 30 gennaio, dalla mezzanotte alle 3,30 sono state eseguite prove di trasmissio-

sione con la stessa lunghezza d'onda, di Bournemouth successivamente con Petit Parisien, Berlino e Milano (m. 350 - 1 Kw), di Bournemouth con Newcastle, Berlino e Radio Tolouse (m. 500 - 1 Kw), di Bournemouth con Radio Belgique (m. 260 - 1 Kw).

Terremo da ora in avanti, informati i nostri lettori delle esperienze che saranno eseguite riguardo alle interferenze.

Per ora possiamo annunciare che il piano ideato dall'Ufficio Internazionale di Ginevra dovrebbe andare in vigore nel prossimo marzo.

All'Italia verrebbero assegnate 5 onde « esclusive » e una « non esclusiva ». Roma trasmetterà con 416 m. Milano con 312 m. Napoli con 355. Le altre lunghezze d'onda per le nostre stazioni sarebbero 213, 226, 536 (esclusive) e 231 non esclusiva. Ma

queste ultime devono considerarsi tutt'altro che definitive.

Le nostre stazioni di Roma, Milano, Napoli, verrebbero a trovarsi nei seguenti campi di lunghezza di onda diverse l'una dall'altra di 10 chilocicli:

Munster, Strasburgo, Madrid, Glasgow, Roma, Copenaghen, Temeswar, Stoccarda, Tolosa.

Berna, Varsavia, Manchester, Milano, Kiel, Agen, Amburgo, Lenigrado.

Norimberga, Riga, Bloumendal, Napoli, Helsingfors, Londra, Praga.

Intanto nell'attesa che sia applicato il piano suesposto, la U. R. I. eseguirà per proprio conto delle esperienze intese a trovare per le proprie stazioni, lunghezze d'onda provvisorie tali da garantire la ricezione di esse.

Torneremo su questo argomento.

LA TELA DI PENELOPE

Credi tu benigno lettore (o gentile lettrice) che io avrei mai sognato di scrivere un articolo per farti noti i grattacapi le preoccupazioni e le

ARTISTI DELLA U. R. I.



PINA MARI-FANTINI - Soprano

pene che costa il preparare il programma giornaliero per le trasmissioni della U. R. I.?

Macchè! Sia per il mio naturale

temperamento che mi porta assai più al fare che al dire, sia perchè non ne ho proprio il tempo, preso come sono tra le morse del dovere che non tollera indugi, perchè la trasmissione si deve fare, alla preghiera dell'amico Vugliano, prima offersi un bel no reciso; poi, pensando che forse era bene che qualche cosa dicessi anche io, ho cominciato a traccheggiare; finalmente alle sue insistenze, al suo roteare di occhi, alla minaccia della sua barbetta da moschettiere ho dovuto piegare la testa ed eccomi qui davanti ad un foglio di carta con la penna in mano a contemplare il soffitto per trovare la maniera di contentare capra e cavoli; (Va bene, la capra è il Vugliano, ma... i cavoli chi sono?) Basta, andiamo avanti.

Preparare un programma? Sembrerebbe la cosa più facile del mondo. Ma mettiti all'opera e poi ti accorgerai cosa c'è sotto! Perchè il pubblico della Radio non è come quello che, per esempio, frequenta la Scala, il Conservatorio, il Tabarin. Quelli sono pubblici, per dir così, specializzati. Chi va al Conservatorio va per sentire musica seria seriamente eseguita e, dove occorra, a schiacciare seriamente un pisolino con accompagnamento di pianoforte e magari di quartetto d'archi. Chi va alla Scala, va a quel grande e meritamente celebre tempio dell'arte, qualche volta per sentire e vedere opere come meglio mai in nessun teatro si possono sentire e vedere, ma, credimi amico lettore, va anche e soprattutto

ARTISTI DELLA U. R. I.

to per vedere... e farsi vedere: Chi va al Tabarin... basta lasciamo li argomenti che non ci riguardano affatto e ripetiamoci dicendo che ad ogni diverso spettacolo va quel pubblico che quel tale spettacolo vuole godersi. Basta quindi all'organizzatore tenersi su quella determinata linea, fare le cose più o meno bene ed il suo compito finisce lì.

Ma il pubblico della Radio è ben altra cosa: è tutto un miscuglio dei pubblici sullodati con l'aggiunta di infiniti elementi eterogenei: garruli e vivaci bambini, buoni e cari vecchi condannati dagli acciacchi degli anni a restare in casa, coniugi che giusto or ora han finito di accapigliarsi per una delle tante futili e gravi questioni familiari, debitori con qualche cambiale in scadenza, creditori di... quei debitori, giovani e giovani così così, che aspettano il complice Jazz Band che permetta loro di avvicinarsi e di stringersi un poco, e sussurrarsi dolci paroline, mamme che hanno figlie da maritare, gente che sta facendo una cattiva digestione e via via tutta la scala delle figure, figurine e... (ma molto raramente, veh!) figuracce della Commedia Umana.

E questa gente va contentata tutta e, a sentir loro, subito, ognuno secondo il proprio gusto. E tu senti che, mentre un cantante, solista o dicatore divinamente interpretando qualcuna delle superbe creazioni che i più grandi musicisti e poeti han lasciato in prezioso retaggio al genere umano, solleva il cuore e la mente in alto, su su tanto in alto da far dimenticare le miserie della vita e della sua mansione anche al povero direttore artistico, un importuno trillare di campanello elettrico lo scuote dai suoi sogni, lo chiama al telefono ed una anonima voce cavernosa gli tuona: ma che barba!!!...

Suona il Jazz Band? Canta qualche divo o divetta di varietà? Ed eccoti una telefonata ed una voce irrosa di vecchia zitella bigotta ti grida: Ma basta con queste sconcezze! E' così che educate il pubblico?

Ma ce n'è dell'altro! Per ragioni di organizzazione i programmi devono essere fatti, stampati ed inviati all'estero alle consorelle maggiori almeno dodici o quindici giorni prima. Accade, ed è naturale, che o per malattia o per infinità di altre ragioni, qualcuno degli esecutori fissato quindici giorni prima, non possa presentarsi al giorno ed all'ora stabilita. Il povero direttore artistico dà gli ad arrabattarsi, a sostituire, a rimedia-



GIUSEPPE COSTA - Tenore

re, qualche volta a cambiare all'ultimo momento di sana pianta l'ordine del programma! Credi tu benigno lettore che per questo lavoro iniquo di fare e disfare, come Penelope la sua tela, il suo pubblico gli sia grato? Ma che! Telefonate e lettere piovono piene di accuse di essere poco rispettosi della parola data, turlupinatori e qualche volta peggio!

Ma il nucleo degli strilloni più

prepotenti e qualche volta incivili, non è dato dagli abbonati; è dato dagli sbafatori. (Sbafatori?! come, ce ne sono anche nella Radio? Ma caro lettore, e come quanti! Gli inglesi li chiamano *pirati*; io con termine paesano e più efficace, li chiamo sbafatori). Ecco una lettera firmata: Un gruppo di abbonati (leggi: uno sbafatore). In mezzo alle pretese più ingiustificate agli epiteti più ingiuriosi, ai consigli più disinteressati, ti senti minacciare che disdiranno l'abbonamento (che non hanno mai sognato di fare) e che faranno opera alacre perché nessuno si abboni più alla Radio.

Un'altra letterina condita con qualche strofetta stile Ingarriga (*E' la Radio quella cosa...*) rivela netto netto il cruccio ed il livore di qualche povero cane o cagnetta rifiutati perché incapacissimi.

Qualche articolo virulento di giornale semi clandestino che vuole scalcitrare la testa dei direttori tecnici ed artistici ed invoca la distruzione della Stazione, mal riesce a celare qualcuno a cui la Radio ha un poco intralciato... gli interessi.

E' insomma un immenso florilegio dal quale si rivela quale formidabile massa di appetiti di egoismi di bramosie di curiosità di interesse la Radio suscita nel pubblico. E tutto si rovescia sulla testa del povero Direttore Artistico, che tutti vorrebbe contentare, ma che si accorge invece di non contentare completamente nessuno.

Tu, lettore cortese, nel tuo candore, penserai che questo lo renda disperato. Ohibò! Lunghi anni di pratica col pubblico, il lungo contatto con uo-

AERIOLA

Ricezione Perfetta

APPARECCHI RICEVENTI A CRISTALLO A 1-2-3 VALVOLE

AMPLIFICATORI 1-2 VALVOLE

CARLO PFYFFER GRECO & C.

VIA AMEDEI N 4 - MILANO (3) - TELEFONO 82-708

M.E.

LONDRA PARIGI VIENNA MADRID
ZURIGO
MILANO
ROMA MONACO LIPSIA BERLINO

mini di varie razze e linguaggi, lo hanno catafratto contro simili pericoli: la sua filosofia, che è poi quella di tutti gli uomini di buon senso e di tutti i tempi, sta nella mirabile frase che il nostro Ministro delle Finanze, Conte Volpi ed il Cancelliere dello Scacchiere Winston Churchill dissero dopo aver firmato l'atto che regolava il debito dell'Italia verso l'Inghilterra: Strillano tutti? Bene: è segno che siamo nel giusto!

Eppure (parliamo un po' sul serio ora) eppure guardando indietro e facendo uno scrupoloso esame di coscienza, trovo che sarebbe una bella ipocrisia il non mettere bene in evidenza quello che è stato fatto. Come non rammentare gli eccellenti artisti che abbiamo finora fatto sentire al nostro pubblico? Finzi Magrini, Brunetto, Cavalieri, Mari Fantini, Bardone, Fella, Avogadro, Poletti, Mazzucchelli, Macnez, Salvati, Giorgini, Costa, Piazza, Bione, Polese, Kaschmar, Pistolesi, e cito i più noti, artiste ed artisti, senza contare una pleiade di meno noti ma ottimi ugualmente: concertisti del valore di un L. M. Tedeschi, di un Colombo, di una Maffioletti, di una Galli dei Furlani, di un Terzi, di un Adolfo Bossi, di un Barison, di un Kerschbaumer, di un Rumminelli, di un Moro, ognuno dei quali si è già presentato trionfalmente come solista, in varie città italiane ed estere; il Quartetto Poltronieri, gloria e vanto della nostra città, il Quartetto ungherese; una delle più perfette orchestre a plettro, la Giuseppe Verdi, diretta da Armano Morlacchi; la Società corale del Teatro del Popolo « Palestriniana », diretta dal M. Dentella; il coro femminile diretto dalla Maestra Ferrari Gennari, per non parlare del nostro Quintetto della U. R. I. diretto dal M.o Limenta, piccolo complesso, ma così valoroso da non temere confronti con nessuno in Italia ed all'Estero.

E cosa dire della parte culturale? Ettore Romagnoli, Ernesto Bertarelli, Corrado Barbagallo, Riccardo Picozzi, Alberto Colantuoni, G. P. Pa-

ribeni, Gino Valori, Vincenzo Costantini, sono i nostri quotidiani parlatori, ma ad essi bisogna aggiungere: Padre Semeria, Innocenzo Cappa, Padre Facchinetti, Don Galbiati e vari altri, ognuno specializzato nella materia che tratta. Non sono essi nomi da rendere fiera ed orgogliosa qualsiasi Scuola Superiore?

Ed il cantuccio dei bambini così meravigliosamente organizzato da E-

ARTISTI DELLA U. R. I.



ETTORE COLOMBO - Pianista

Isabetta Oddone non forma la delizia di tutti i bambini... grandi e piccoli?

Ed il Jazz Band diretto dal M.o Ferruzzi?

Ele quattro opere già date tutte con artisti di primo ordine? Ed i concerti classici, e l'austera commemorazione della Compianta Regina Madre, improvvisata in poche ore, e la magnifica commemorazione del 25° anniversario della Morte di G. Verdi nella quale furono compresi tutti gli stadii dell'evoluzione dell'arte del grande Maestro, dall'Oberto Conte di S. Bonifacio al Falstaff? E il saluto agli italiani del Comandante De Pinedo, e quello di Nedo Nadi e Luciano Gaudin e quello di Tatiana Paulova?

Via, diciamolo ben alto, quale è la stazione Radiofonica Europea che può vantare un simile stato di servizio nei suoi primi 40 giorni di esistenza?

Nè è qui che ci vogliamo arrestare!

Con il 19 febbraio dalle 22.30 alle 23, farà la sua prima apparizione il Jazz Band della U. R. I. diretto dal M.o Venturini e suonerà almeno una volta alla settimana: Con il lunedì 1 di Marzo, inaugureremo i lunedì della U. R. I. e cioè la trasmissione settimanale completa o la selezione di un'opera o seria o buffa od operetta: avremo ogni tanto una eccellente banda: avremo tra pochissimi giorni la trasmissione dei Concerti del Teatro del Popolo e quelli dell'Hotel de la Ville: concertisti di fama mondiale suoneranno di quando in quando per i nostri ascoltatori: poeti, scrittori illustri leggeranno qualche loro pagina: il centenario Francese che cade quest'anno, verrà celebrato con conferenze, esecuzioni musicali, ecc.: altre cose teniamo in serbo per i nostri ascoltatori, sforzandoci sempre di corrispondere al principio fondamentale della nostra organizzazione: istruire divertendo, e rendere la nostra stazione una delle prime di Europa, forse la prima, faro di italianità all'estero, istituzione degna della più grande Milano.

ATTILIO PARELLI.

Questa fotografia ci mostra un radiorecettore portatile più unico che raro, trattandosi di un circuito « reflex » a quattro valvole che funziona con un telaio contenuto nella stessa cassetta a forma di valigia: e fin qui nulla di straordinario.

Veramente interessante invece, è la parte inferiore di questo ricevitore che contiene un apparato mediante il quale si possono fissare i suoni e le parole su un lungo



filo di acciaio che si svolge lentamente. E' così possibile, anche dopo parecchie ore, riprodurre fedelmente l'audizione ricevuta in precedenza. Il principio di funzionamento di tale apparato è quello del telegrafono Poulsen.

RADIODILETTANTI!

Volete montare i vostri apparecchi con materiali ottimi e con poca spesa?

FATE I VOSTRI ACQUISTI DALLA DITTA A. FRIGNANI

MILANO (27) - Via Paolo Sarpi, 15 - Telef. 11-491 (tram N. 10 - 13 - 29 - 30 - 6 - autobus)

Parti staccate, Cuffie, Altoparlanti - Valvole termofoniche - Ebanite - Isolanti in genere - Morsetteria - Fili per avvolgimento e resistenza, ecc. ecc. - Categorie spedizioni ovunque - Preventivi contro cartolina con risposta pagata.

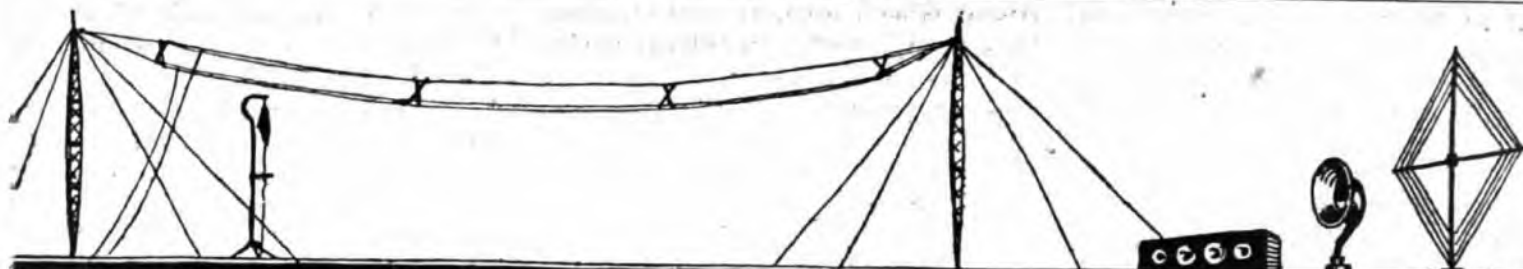

TRA ANTENNE E CIRCUITI

Come aumentare l'efficienza e la selettività di un radiorecettore

E' questo un problema che si presenta continuamente ai possessori di un radiorecettore di tipo normale a 3, 4 o 5 valvole.

Un'ottima soluzione di questo problema si ottiene facendo precedere

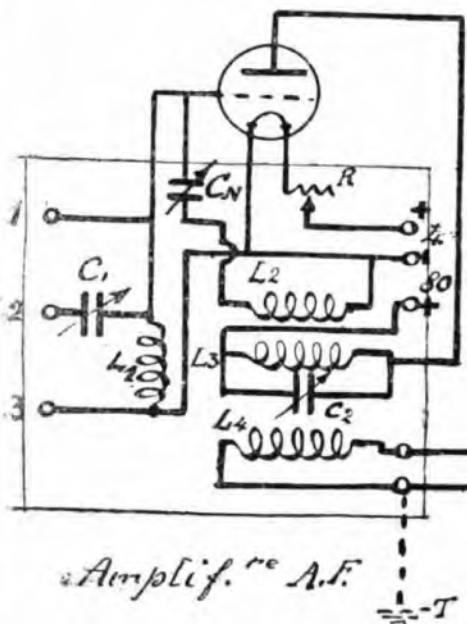

accordati (a risonanza). Il circuito del radiorecettore è accoppiato per induzione per mezzo della bobina L_1 sintonizzata a sua volta dal condensatore C del radiorecettore stesso (condensatore d'aereo).

La bobina L_2 ed il condensatore CN servono alla neutralizzazione del circuito che può quindi lavorare con tutta la sua massima sensibilità senza entrare in oscillazione spontanea né quindi disturbare in alcun modo i radiocultori vicini.

Il circuito d'accordo antenna-terra è studiato in modo da poter realiz-

CN è un comune neutro-condensatore di capacità piccolissima:

R è un reostato da 20 ohm. circa, se si fa uso di una valvola a consumo ridotto (Micro - 0,06 Amp.).

Le bobine L_1, L_2, L_3 e L_4 hanno i seguenti valori:

	Numero spire di:			
	L_1	L_2	L_3	L_4
Onde da 300 a 600 m.	50	500	50	50
Onde da 1000 a 2000 m.	200	250	250	250
Onde da 2000 a 3000 m.	250	300	300	300

La bobina L_1 verrà montata in modo fisso lontana dalle altre e ad angolo retto con queste.

Le bobine L_2, L_3, L_4 verranno montate pure in modo fisso ed affiancate strettamente una vicina all'altra; tra la bobina L_3 ed L_4 , converrà lasciare però una distanza di 5 o 10 mm.

Montaggio dell'apparecchio.

Le bobine L_1 e L_2, L_3, L_4 , verranno montate esternamente alle due pareti laterali opposte di una cassetta di legno lucido racchiudente l'intero dispositivo.

La valvola verrà montata internamente. I due condensatori C_1 e C_2 , il neutro-condensatore CN ed il reostato R verranno montati su un pannello di ebanite costituente la parete anteriore della cassetta.

Collegamento del radiorecettore.

Il radiorecettore deve avere il condensatore d'aereo nella posizione di parallelo con la bobina d'aereo, che verrà però estratta.

I morsetti di antenna e terra verranno collegati a quelli della bobina L_1 dell'amplificatore. Si potrà eventualmente collegare a terra, il

il radiorecettore da uno stadio di amplificazione ad alta frequenza con due circuiti sintonizzati e dispositivo di neutrodina.

Il circuito di questo sistema amplificatore ad una valvola è rappresentato in Fig. 1.

Esso è composto da una valvola amplificatrice con circuito di griglia (L, C_1) e di placca (L_3, C_2), entrambi

zare rapidamente il collegamento serie o parallelo del condensatore C , con la bobina L . Se si collega l'antenna in 2 e la terra in 3 si realizza la *serie*; (onde corte) se si collega l'antenna in 1 e la terra ai morsetti 2 e 3 riuniti fra di loro si ottiene il *parallelo* (onde lunghe).

C_1 e C_2 sono due condensatori variabili da 0, 0005 Ufd.



Omega-Record

— 4.000 Ohm. —

la cuffia insuperabile per

Leggerezza (pesa 160 gr.)
Eleganza
Intensità e purezza del suono
Prezzo moderato

Depositario generale per l'Italia: G. SCHNELL - Milano (20)
Via Poerio, 3 - Telefono 23-555

STANDARD ELETTRICA ITALIANA

già

WESTERN ELECTRIC ITALIANA

Società Anonima - Capitale L. 5.000.000 interamente versato

Brevetti propri dei sistemi della WESTERN ELECTRIC COMPANY

Sede e Officine: MILANO, Via Vittoria Colonna, 6-9 - Tel. 41-341, 41-342

Ufficio di ROMA: Piazza S. Claudio, 92 - Tel. 23-67

Indirizzo Telegrafico: « MICROPHONE » Codice, Lieber e Bentley

Fornitrice della Stazione Radiodiffonditrice di Milano (1 M. I.)

Apparecchi radiotelefonici riceventi dai più semplici ai più selettivi e potenti.

Altoparlanti comuni, a diffusore, e per grandi adunate.

Stazioni radiodiffonditrici da 100 a 5000 watt per servizio di Broadcasting e commerciali.

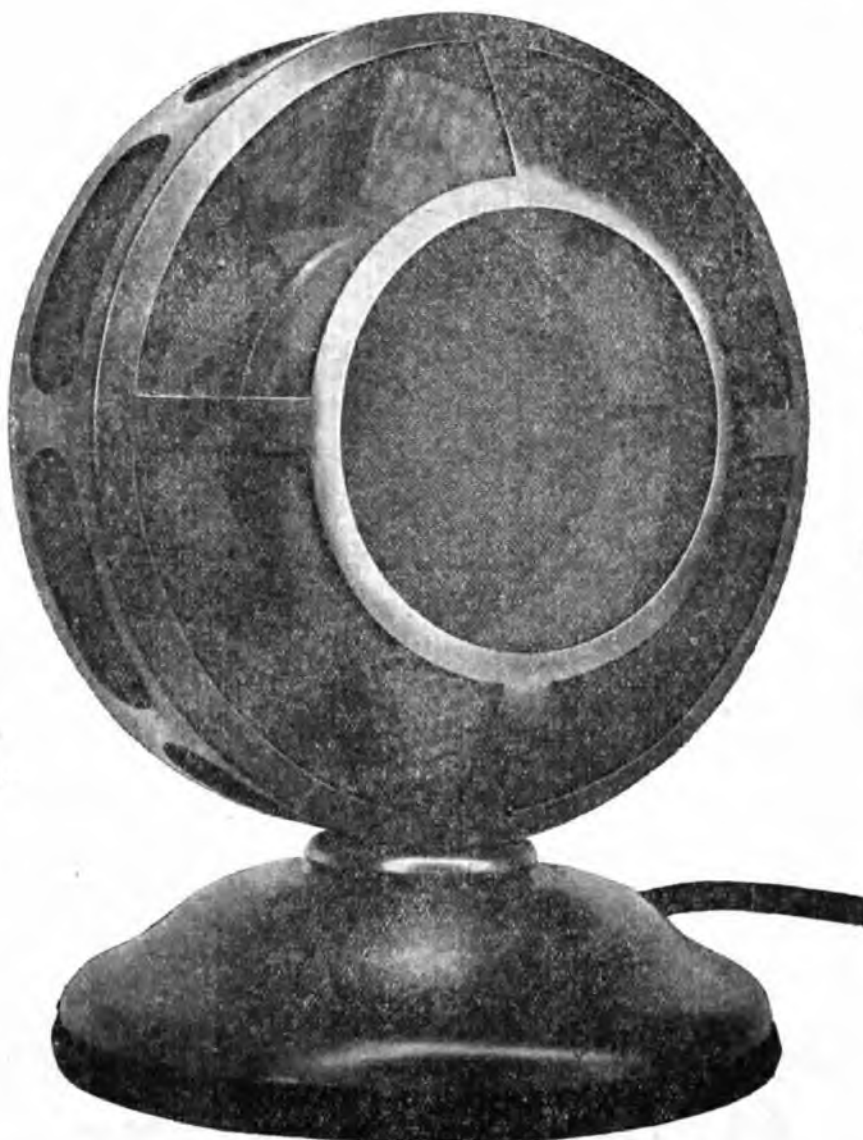

Amplificatori speciali di potenza.

Equipaggiamenti di telefonia a onde convogliate per imprese idroelettriche
Telefonia selettiva per ferrovie e tranvie.

Segnalazioni e comandi a distanza per sottostazioni d'energia.

MICROFONO USATO NELLA STAZIONE EMITTENTE DI MILANO

Fornitrice dei Ministeri delle Comunicazioni e Regia Aeronautica

morsetto corrispondente alla « Terra » del radiorecettore (Fig. 1 - punteggiato).

Per l'alimentazione dell'amplificatore servono le stesse batterie del radiorecettore.

Neutralizzazione.

Ascoltando la stazione locale, ricercandone l'accordo mediante i condensatori C_1 e C_2 , si udranno in generale dei sibili di autoreazione.

Si regolerà allora il neutro-condensatore sino all'eliminazione quasi completa di questi sibili.

Si tenga presente che la neutralizzazione dell'amplificatore deve rifarsi ogni volta che si cambiano le bobine.

Se questo dispositivo è ben costruito e ben regolato, la sensibilità, la potenza, e la selettività del radiorecettore saranno notevolmente accresciute. Ing. *Alessandro Banfi.*

Per inserzioni di

Costituzione di Associazioni, Società,

Matrimoni,

Necrologie,

Onorificenze,

Pubblicità Finanziaria

il prezzo è di

L. 4. — la riga

più tassa governativa 1,50%
(larghezza una colonna)

Pagamento anticipato. Inviando vaglia o versando l'importo all'Ufficio Pubbl. « *Radio Orario* .. — *Corso Italia, 13 - Milano.*



Il 1. Febbraio venne trasmessa dalla stazione inglese di Daventry (5XX-1600 m.) una rivista d'attualità in diverse parti. Accompagnarono l'orchestra ed i cori della stazione di Londra.

Il 7 Febbraio venne trasmesso da Londra (21.0) il suono delle campane della famosa Abbazia di Croyland.

Il 13 Febbraio verrà celebrato per via Radio, il terzo anniversario della stazione di Cardiff, una delle più vecchie stazioni radiodiffonditrici britanniche.

Al tempo dell'apertura di questa stazione, gli uffici della B. B. C. (British Broadcasting Co) — Compagnia concessionaria del Governo inglese per il servizio delle radioaudizioni circolari) erano composti di sole sei persone; oggi questi uffici comprendono parecchie centinaia di persone.

Il Capitano P. P. Eckersley, ingegnere capo della Compagnia Inglese delle Radiodiffusioni, ha tenuto a Londra, una conferenza sul « Passato, Presente e Futuro della Radiotelegrafia ».

Dal punto di vista tecnico, la parte più interessante della Conferenza fu quella nella quale l'oratore trattò le difficoltà delle misure acustiche. Egli espresse il desiderio solo che sorgesse qualcheduno il quale fosse in grado di fornire i mezzi per misurare quanto veniva emesso. Effettivamente questo rappresenta un reale ostacolo al progresso e rappresenta la cosa più difficile, per il fatto che gli apparati ricevitori in servizio sono estremamente diversi in efficienza e nel valore della riproduzione di quanto hanno percepito. Una semplice prova di questo può essere raggiunta da qualsiasi amatore il quale, una bella sera, dopo aver regolato il suo apparato per ricavarne il massimo ren-

dimento, si diverta a fare una visita domiciliare ai suoi vicini. L'amatore verrà sorpreso più o meno dalla varietà della riproduzione sui diversi apparati, ma di questa non potrà essere messa in dubbio l'esistenza. Ed è precisamente in ciò che risiede la grande differenza tra le radiodiffusioni e qualsiasi altro servizio elettrico. Infatti, ad es.: l'officina che fornisce l'energia elettrica per uso domestico è sicura che, mantenendo la debita tensione durante l'esercizio, tutti gli apparecchi ricevitori degli utenti, quali lampade, stufe, cucine, ecc., funzioneranno nel modo voluto e continuamente. In una stazione radiodiffonditrice, invece, malgrado essa ponga la massima attenzione ad eseguire una scrupolosa emissione sotto tutti i punti di vista, tutte queste precauzioni possono essere frustrate da improvvise generali condizioni in una data zona di ricezione.

Secondo il conferenziere, il massimo uso della Radiotelegrafia verrà fatto, nel futuro, per le radiodiffusioni, asserendo che non era da attendersi un suo impiego generale per comunicazioni commerciali. E questa dichiarazione fu la più importante tra quelle che vennero fatte nel campo che può chiamarsi « politico »; dichiarazione che il capitano Eckersley basò principalmente sul fatto che in quest'anno si sono venduti nel Nord America tanti apparati ricevitori radiotelegrafici per 500 milioni di dollari.

Fra il pubblico, che assisteva alla Conferenza, era il signor E. H. Shaughnessy, uno degli Alti Funzionari del Post Office; e detto signore prese la parola per dichiararsi in pieno disaccordo col conferenziere nei riguardi del futuro della Radiotelegrafia, esprimendosi nel modo seguente:

Non divido l'opinione sostenuta dal capitano Eckersley che cioè la Radiotelegrafia sarebbe utile soltanto per operazioni di radiodiffusioni. Personalmente io sono convinto che essa avrà un largo campo di applicazioni all'infuori delle radiodiffusioni, le quali io ritengo costituiscano una « cosa noiosa ». Se in Inghilterra non si è avuta una vendita di radioapparati ricevitori proporzionata a quella che è avvenuta in Nord America, ciò è dovuto al sistema seguito dalla Compagnia delle Radiodiffusioni; la quale, avendo fatto la « politica del cristallo », ha permesso a chiunque di costruirsi

Per

ERALDO PLUDERI

MILANO (13) - CORSO VENEZIA N. 43

Apparecchi

Accessori

Parti staccate

LABORATORIO A DISPOSIZIONE DEI SIGG. CLIENTI.

AUDIZIONI IN NEGOZIO TUTTI I GIORNI

ESCLUSI I FESTIVI.

AUDIZIONI - PER PROVA - A DOMICILIO A SEMPLICE RICHIESTA.

personalmente il proprio apparato per pochi soldi.

Sarebbe interessante che anche in Italia avvenisse una conferenza sulle radiodiffusioni per sentire le varie opinioni in merito

In Inghilterra tutte le più importanti associazioni e comunità si rivolgono alla Compagnia delle Radiodiffusioni per fare pubblici appelli alla carità dei cittadini per aiutare opere di beneficenza. Da lungo tempo la B. B. C. ha destinato due giorni del mese nei quali vengono irradiate tali domande; ma esse però sono in tale numero fino ad oggi, che la Compagnia ha ricevuto prenotazioni per tutto quest'anno e per l'anno venturo. Per tale motivo essa ha recentemente annunciato che, allo scopo di dare corso a tutte le richieste urgenti, ogni domenica sera verranno destinati cinque minuti a tali diffusioni.

La Russia dei Sovieti si va sempre più avvicinando all'Occidente. Riferisce un amatore di Calcutta, nell'India Inglese, che, la sera del 10 gennaio, egli ha potuto eseguire ottime ricezioni della stazione radiodiffonditrice di Mosca, la quale ha diffuso l'opera completa musicale «Carmen» di Bizet. L'amatore aggiunge che gli artisti erano ottimi e che la ricezione su altisonante era perfetta.

La sera del 7 gennaio Lord Riddell ha messo a prova l'abilità stenografica di migliaia di amatori leggendo dalla Radiodiffonditrice di Londra brani delle opere di Walter Scott alla velocità di 100, 150 e 200 parole al minuto.

Secondo notizie dei giornali americani, i rimorchiatori del porto di Nuova York verranno da ora innanzi regolati cronometricamente nelle loro missioni mediante la radiotelegrafia. Sono state adottate onde della lunghezza di m. 109 e di m. 120 per comunicazioni radiotelefoniche tra gli uffici terrestri della Compagnia di quei rimorchiatori e gli stessi, sui quali sono stati sistemati appositi apparati muniti di altisonante.

Nei riguardi di tale innovazione si legge sui giornali che la possibilità di poter regolare verbalmente e modificare eventualmente le missioni da compiere per parte di quelle navi, porterà, malgrado le spese di radioinstallazioni e relative manutenzioni, un'economia di 500 dollari mensili per ogni rimorchiatore.

Davide Sarnoff, Amministratore Generale della Radio Corporation of America, ha tenuto una conferenza a Boston, nella quale egli ha predetto lo sviluppo di un sistema di super radio diffusioni, le quali porteranno ad uno scambio diretto della cultura del Nord America con quelle dell'Europa, del Sud America e dell'Oriente. Il conferenziere si è intrattenuto altresì sul presente sviluppo negli Stati Uniti dell'America del Nord nei riguardi di un sistema nazionale di radiodiffusioni, «pronto per qualsiasi pubblica necessità, tale da ricoprire tutto il territorio nazionale ed attraversare anche l'Oceano, se necessario».

Giorno verrà, disse il signor Sarnoff, nel quale coloro che praticano le radiodiffusioni faranno la concorrenza agli editori musicali per composizioni originali; e le radio diffusioni non pagheranno soltanto, ma venderanno altresì diritti di autore per pubblicazione di pezzi musicali.

CONSULENZA TECNICA

Rispondiamo in questa rubrica ai quesiti che i nostri lettori ci sottopongono.

Ogni quesito deve essere firmato con nome, cognome ed indirizzo, e redatto con chiarezza e brevità accompagnandolo, appena possibile, con uno schizzo tracciato con inchiostro nero.

Il servizio è gratuito ed è affidato alla nota competenza dell'Ing. Alessandro Banfi.

La corrispondenza va diretta a:

Radio Orario
Sezione Consulenza
Corso Italia, 13 - Milano

Che dimensioni deve avere un telaio per la ricezione delle onde lunghe (1000.2000 m.)?

R. STEFANI - Roma.

La ricezione delle onde lunghe è di scarsa efficienza con telaio. Comunque le forniamo i dati richiesti:

Telaio a solenoide m. 1,20 di lato: 40 spire filo nudo o isolato da 0.6 mm. di diam. distanti 5 mm.

E' possibile ricevere le stazioni europee in altisonante, con un apparecchio a 5 valvole a risonanza, usato con telaio di 1 m. di lato?

R. VINCENZI - Padova.

In condizioni favorevoli la cosa è possibile ma non come norma; portando il telaio a 2 m. di lato raggiungerà una sicurezza maggiore. In ogni modo le audizioni saranno sempre enormemente più deboli che con l'antenna.

Dove potrei trovare i dati di costruzione completa di un apparecchio a neutrodina a 5 valvole?

V. RICCARDI - Spezia.

Consulti il N. 1 di quest'anno dell'ottima Rivista di Radiotecnica «La Radio per Tutti».

E' preferibile, dal punto di vista del rendimento di un apparecchio radiofonico, impiegare per l'accordo dei circuiti oscillanti una grande induttanza e piccola capacità o viceversa?

A. COLOMBO - Pavia.

E' possibile sostituire la batteria anodica con la corrente alternata dell'illuminazione?

C. MASI - Milano.

La cosa è possibile, per quanto sia molto più costosa delle batterie comuni di pile.

I due sistemi migliori conosciuti attualmente sono:

a) Raddrizzamento a mezzo di celle elettrolitiche (Fig. A.) (Elettrolito: Fosfato

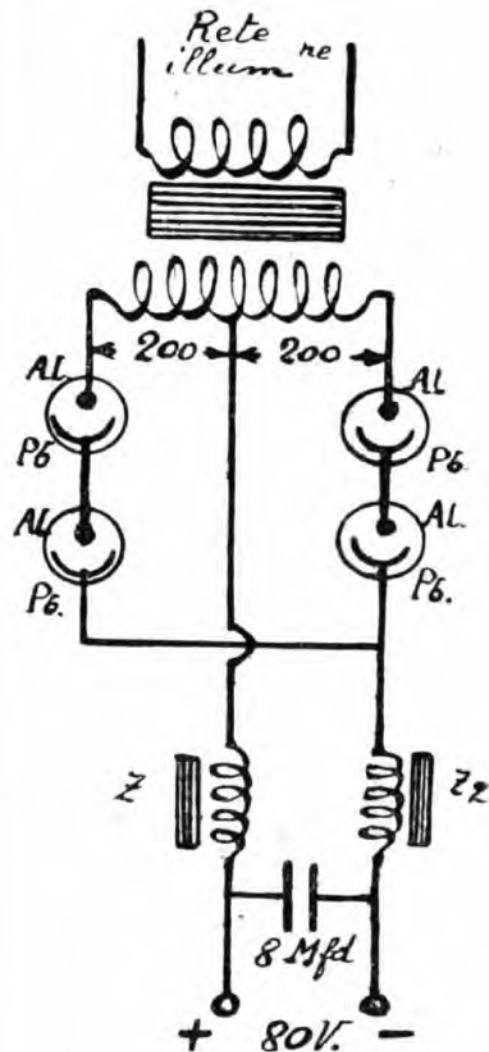

ammonico al 20%; elettrodi: alluminio, piombo).

b) Raddrizzamento a mezzo di valvole termoioniche (Fig. B.).

In ambedue i sistemi si utilizza un tra-

F. VANTAGGI

Qualunque apparecchio ed accessorio

Prezzi i più bassi del mercato.

RADIO

Impianti in prova senza impegno d'acquisto.

Riparazioni. Manutenzioni.

Via F. Cavallotti, 10 (in corte a destra) - Milano - Tel. 86-446

Trasformatore da 50 Watt circa, che eleva la tensione della rete d'illuminazione a 400

Dopo il raddrizzamento la corrente va filtrata e resa uniforme.

A questo scopo sono destinate le impedenze Z_1 e Z_2 , ed il condensatore a grande capacità (8 Mfd.).

Le impedenze Z_1 e Z_2 possono essere costituite dagli avvolgimenti primari di due comuni trasformatori B. F. o da qualunque altro nucleo magnetico chiuso di sezione non superiore a 23 cm² con avvolte circa 4000 spire filo da 0,1 mm. di diam.

TELEFONI

Direzione . . . } 86 - 239
 Amministrazione }
 Pubblicità 86 - 240

Una stazione a bordo d'un aeroplano

L'esperimento è stato fatto recentemente negli Stati Uniti d'America.

Mentre un aeroplano volava sui dintorni di New-York dal suo bordo veniva trasmesso un concerto vocale che veniva a sua volta raccolto e ritrasmesso da una potente stazione radiodiffonditrice.

A destra l'interno della cabina trasmittente.

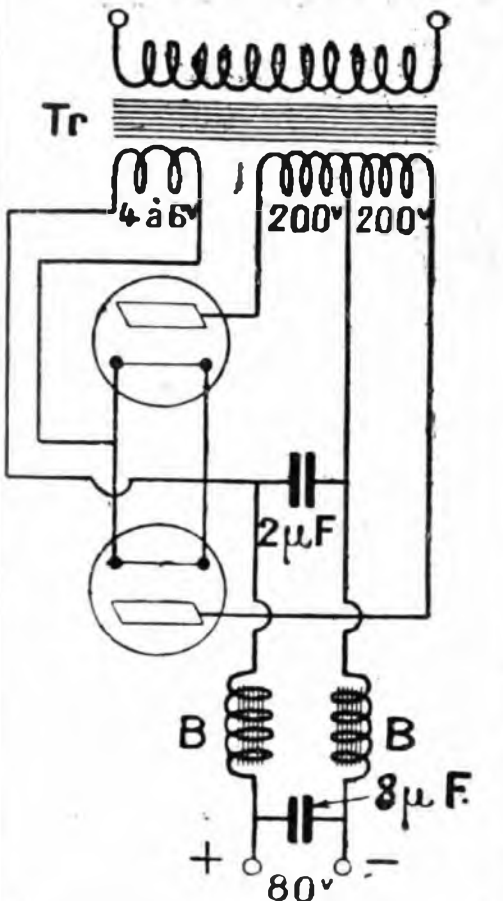

Volt circa. Il secondario (400 V.) ha una presa a metà avvolgimento.

1 "HENSEMBERGER,"

una marca d'accumulatori
 preferita dai Sigg. Radioamatori

F. BLANC & C.

AGENZIE { MILANO (3) - TORINO (1) - GENOVA (2) - BOLOGNA (5)

Via Pietro Verri, 10 Tel. 82-371	Via S. Quintino, 6 Tel. 49-382	Via Galata, 77-79-81-R. Tel. 54-78	Via Inferno, 20 A Tel. 27-28
-------------------------------------	-----------------------------------	---------------------------------------	---------------------------------



Lunedì 8 Febbraio

MILANO (1 MI) - m. 320 - KW. 1,5

CONCERTO DIURNO (Dalle 16.30 alle 18)

1. Segnale di apertura — 2. Borse Mercati e Cambi — 3. Jazz Band, diretto dal M.o S. Ferruzzi — 4. Cantuccio dei bambini — 5. Notizie.

CONCERTO SERALE (Dalle 21 alle 23)

1. Segnale di apertura — 2. Quintetto della U. R. I. diretto dal M.o Fernando Limenta: Pedrollo: Canto eroico — 3. Gounod: Faust, Quando ate lieta, Mezzo soprano Giuditta De Vincenzi — 4. Denza: Se, Baritono N. Cécere; 5. Viola: a) Pirelli: Ninna Nanna; b) Sighicelli: Saltarello, M.o Ugo Tansini della U. R. I.; 6. Della Porta: Conversazione sul Costume femminile; 7. Mascagni: Guglielmo Rateliff, Preludio, Quintetto della U. R. I.; 8. Verdi: Ernani, Ernani involami, P. Mari Fantini; 9. Donizetti: D. Sebastiano, Aria, Mezzo Soprano Giuditta De Vincenzi — 10. Ulderico Tegani: Città e paesi — 11. Baritono Nicola Cécere: a) Cardillo: Core ingrato; b) Capolargo: Chiagne e passa (in napoletano) — 12. Verdi: La Forza del Destino, Sinfonia, Quintetto della U. R. I. — 13. Bellini: Norma, Casta Diva, Soprano P. Mari Fantini — 14. Meyerbeer: Roberto il Diavolo, Vanne, disse, al figlio mio, Soprano G. De Vincenzi — 15. Quintetto della U. R. I.: a) Pancaldi, Intermezzo; b) Nucci, Serenata — 16. Ponchielli: La Gioconda, Suicidio, Soprano, P. Mari Fantini — 17. Ultime notizie; Sport.

ROMA (1 RO) - m. 425 - KW. 1,5.

Dalle ore 13 alle 14 e dalle 19,30 alle 20,30, eventuali comunicazioni governative. Ore 13-14: Chiusura della Borsa; Orche-

i programmi di MILANO e ROMA

strina dell'Albergo Palazzo — 17: Notizie Stefani; Borsa — 17,10: Orchestra di dell'Albergo di Russia — 17,30: Letture per i bambini — 18: Jazz band dell'Albergo di Russia — 18,30: Fine della trasmissione. (Dalle 20 alle 23)

1. Notizie Stefani; Borsa; Bollettino meteorologico — 2. Concerto vocale e strumentale: Schubert: Danza campestre; Van Goëns: Scherzo, violoncellista Prof. Luigi Silva; Giordano: Andrea Chénier, Lacrime e sangue; Verdi: Ernani, Lo vedremo, veggio audace, Baritono Amedeo Nori; Mendelssohn: Quartetto op. 13: a) Adagio, allegro vivace; b) Adagio non lento, Radio Quartetto d'archi; Gimara: Dormi; Palombi: Mentre tu canti, Soprano Bianca Milani — Rivista dei libri di Guglielmo Alerocca — 4. Donizetti: Linda di Chamounix, Ambo nati in questa valle; Verdi: Rigoletto, Cortigiani, vil razza dannata, Baritono Amedeo Nori — Chopin: Notturmo in mi bem; Popper: Filense, violoncellista Prof. Luigi Silva — 7. Verdi: Otello, Aria del Salice; Delibes: Lakmé, I fiori m'appaion più belli, Soprano Bianca Milani — 8. Mendelssohn: Quartetto op. 13, Intermezzo-finale, Radio Quartetto d'archi — 9. Segnale orario — 10. Un gruppo di canzoni: Raimondi: Monella; Tagliaferri: L'avventura del cinese; Valente: La danza del enore; Bagliani: Garçonnière, Soprano Nella Napolitano — 11. Notizie Stefani.

Martedì 9 Febbraio

MILANO (1 MI) - m. 320 - KW. 1,5

CONCERTO DIURNO (Dalle 16.30 alle 18)

1. Segnale di apertura — 2. Borse, Mercati e Cambi — 3. Hajos: Il Pierrot Nero: Cara signorina, Due Grandi — 4. Tosti: Segreto, Soprano Impallomeni — 5. Hesperia Prima: a) Bixio: Mamma non l'amo più; b) Rusconi: Sguazzino — 6. La vita pratica — 7. Costabile: Povera Giapponese, Irma Boito — 8. Puccini: Tosca: Vissi d'arte, Soprano Impallomeni — 9. G. Zuccoli: Vol plané, Duo Grandi Boito — 10. Hesperia Prima: a) Sorchetti: La favola d'oro; b)

Di Lazzaro: Addio piccola — 11. Cantuccio dei bambini — 12. Notizie.

CONCERTO SERALE (Dalle 21 alle 23)

1. Segnale di apertura — 2. Gaune: Danza araba, Quintetto della U. R. I. diretto dal M.o F. Limenta — 3. Pirelli: I dispettosi amanti, Vien meco, Tenore Salvatore Salvati — 4. Coro femminile diretto dalla Ma Antonietta Gemari: Mendelssohn: a) Mattino della Domenica; b) Campanella d'aprile, cori a due voci — 5. Ettore Romagnoli: Breve commento e lettura di un Canto della Divina Commedia — 6. Svendsen: Romanza, Quintetto della U. R. I. — 7. Mozart: D. Giovanni, Della sua pace, Tenore Salvatore Salvati — 8. Prof. Moro della U. R. I. Violoncello: Porpora-Corti: (Trascrizione Bonucci) Aria — 9. Coro femminile diretto dalla Ma Antonietta Gemari: Tarenghi: In hora mortis — 10. Quintetto della U. R. I.: Monti: Il Natale di Pierrot, Preludio — 11. Sibella: Sensazione lunare, Tenore S. Salvati — 12. Porpora-Corti (Trascrizione Bonucci) Largo, Professor Moro della U. R. I., violoncello — 13. Coro femminile diretto dalla Ma Antonietta Gemari: Banchieri: Balletto delle villanelle; Coro a tre voci — 14. Gomez: Il Guarany, Sinfonia, Quintetto della U. R. I. — 15. Ultime notizie; Sport.

ROMA (1 RO) - m. 425 - KW. 1,5.

Dalle ore 13 alle 14 e dalle 19,30 alle 20,30, eventuali comunicazioni governative.

Ore 13-14: Chiusura della Borsa; Orchestra dell'Albergo Palazzo — 17: Notizie Stefani; Borsa — 17,10: Orchestra dell'Albergo di Russia — 17,30: Letture per i bambini — 18: Jazz band dell'Albergo di Russia.

(Dalle 20 alle 23)

1. Notizie Stefani; Borsa; Bollettino meteorologico — 2. Serata di musica leggera: Orchestra della U. R. I. diretta dal M.o Alberto Paoletti; Pedrotti: Tutti in maschera ouverture, Orchestra; Stolz: Tabarin; Stolz: Leggenda marina, Tenore Giovanni Albertini; Mozart: Romanza in sol magg.; Leonecavallo: Pagliacci, Gavotta e minuetto, Imitazioni del Flauto Jean Adam; Bona volontà: Mezzanotte; D'Annibale: O paese d'o sole, Soprano Nella Napolitano; Siede: Fatina, Intermezzo orientale; Loeser: Kaukasus, Blues, Orchestra — 2. Angelucci:

F. A. T. M. E.

Fabbrica Apparecchi Telefonici Materiali Elettrici

Capitale L. 10.000.000 inter. versato

Telefono 61-98

ROMA

Telegr. FATME

VIA APPIA NUOVA, 340 — Casella Postale 310

APPARECCHIO RICEVENTE A 4 VALVOLE — ALTOPARLANTI
BATTERIE ANODICHE — BATTERIE SUPER-RADIO — CONDENSATORI — CUFFIE

ACCESSORI VARI

L'uomo e la formica, Li bagni d'un vetturino, Er terremoto, Er poeta e lo stampatore, Recitazioni di Massimo Felici Ridolfi — 3. Luma: O mare canta; Palatta: Sotto l'ombra d'un ombrello, Tenore Giovanni Albertini — 4. Rossini: Barbiere di Siviglia, Cavatina; Offenbach: Melodia dell'operetta «Orfeo all'Inferno», Imitazioni del Flauto Jean Adam — 5. Billi: Il cuculo; Jonny Green: Two Minuetto, Fox trott americano, Orchestra — 6. Rossi: Quando il cor vuole; Raimondi: Reginella, Soprano Nella Napolitano — 7. Mario Costa: Il Re delle Api, Fantasia, Orchestra — 8. Segnale orario; Ultime notizie Stefani.

Mercoledì 10 Febbraio

MILANO (1 MI) - m. 320 - KW. 1,5

CONCERTO DIURNO (Dalle 16.30 alle 18)

1. Segnale di apertura — 2. Borse; Mercati e Cambi — 3. Jazz Band, diretto dal M.o S. Ferruzzi — 4. Cantuccio dei bambini — 5. Notizie.

CONCERTO SERALE (Dalle 21 alle 23)

1. Segnale di apertura — 2. Alberto Colantuoni: Di tutto un po' ed anche di Donizetti e della «Lucia di Lammermoor» — 3. Selezione dell'opera «Lucia di Lammermoor» di Donizetti; Esecutori: Giuseppina Finzi Magrini, soprano; Galli, soprano; G. Costa, tenore; Giov. Polese, baritono; Vittorio Pistolesi, basso.

Martedì, 9 febbraio.

ROMA (1 RO) - m. 425 - KW. 1,5.

Dalle ore 13 alle 14 e dalle 19.30 alle 20.30, eventuali comunicazioni governative.

Ore 13-14: Chiusura della Borsa; Orchestra dell'Albergo Palazzo — 17: Notizie Stefani; Borsa — 17.10: Orchestra del l'Albergo di Russia — 17.30: Letture per i bambini — 18: Jazz band dell'Albergo di Russia.

(Dalle 20 alle 23)

1. Notizie Stefani; Borsa; Bollettino Meteorologico — 2. Concerto vocale e strumentale, Orchestra della U. R. I.; Verdi: Giovanna d'Arco, ouverture, Orchestra; Mozart: Don Giovanni, Serenata; Donizetti: Don Pasquale, Bella siccome un angelo,

Baritono Amedeo Nori; Tartini: Sonata in sol min. (Trillo del Diavolo) violinista Alessandro Del Signore; Usiglio: Le Educande di Sorrento; Un bacio rendimi, duetto per soprano e baritono, Soprano Graziella Valle, Baritono Filippo Serafini, al piano il M.o Mario Cotogni; Mozart: Nozze di Figaro, Che soave zeffiretto... duetto per due soprani (Uccia Cattaneo - Bianca De Noha, al piano il M.o M. Cotogni); Beethoven: Andante della seconda sinfonia, Orchestra; Haydn: Rondò all'ungherese, Orchestra — 3. Rivista scientifica e di Varietà — 4. Puccini: Tosca, Se la giurata fede; Rossini: Barbiere di Siviglia, Cavatina, Baritono Amedeo Nori — 5. Schubert-Wilbelmy: Ave Maria, Violinista Alessandro Del Signore — 6. Mozart: Nozze di Figaro, Esci ormai, garzon malnato, Terzetto per due soprani e baritono (Bianca De Noha e Graziella Valle - Filippo Serafini) — 7. Cimarosa: Il matrimonio segreto, Sventurata è quella moglie... Quartetto per due soprani, tenore e baritono, (Uccia Cattaneo e Bianca De Noha - Ugo Del Monaco e Filippo Serafini - al piano il M.o Mario Cotogni) — 8. Massenet: La Navarrese, fantasia — 9. Segnale orario — 10. Mezz'ora di Musica leggera — 11. Bixio: Mamma non famo più; Nardella: Mandolinata napolitana, Soprano Fausta Sylena — 12. Sutter: Minuetto delle Silfidi, Orchestra — 13. Valenti: Siente Mari; Denza: Vieni, Soprano Fausta Sylena — 14. Billi: Topsy, Czardas; Ribess: Baby fox, Orchestra — 15. Ultime notizie Stefani.

Giovedì 11 Febbraio

MILANO (1 MI) - m. 320 - KW. 1,5

CONCERTO DIURNO (Dalle 16.30 alle 18)

1. Segnale di apertura — 2. Borse; Mercati e cambi — 3. Leo Fall: La Rosa di Stribul, Chiamami Pucci, Duo Grandi Boito — 4. Hesperia Prima: a) Borella; Leggimi il destino; b) Bixio; Separé — 5. Cantante dicitore Renato Berti nel suo repertorio — 6. Come devo comportarmi — 7. Cantante dicitore Nino Grandi; Vincenti: Lampadina bleu — 8. Hesperia Prima: a) Stocchetti; Bimbi sperduti; b) Abbati: Quartiere latino — 9. C. Lombardo: Crema di

chic, Bimba, tu mi piaci, Duo Grandi Boito — 10. Cantuccio dei bambini — 11. Notizie.

CONCERTO SERALE (Dalle 21 alle 23)

1. Segnale di apertura — 2. Quintetto della U. R. I., diretto dal M.o F. Limenta; Gillet: Petite es fiégle, Intermezzo — 4. A. Manzocchi: Dolores, Sempre i miei deliri, Mezzo soprano Giuditta De Vincenzi — 5. C. M. Marini: Sonata con accompagnamento di organo, violinista Dina Pasini — 6. Hummel: Tirolese con variazioni, Soprano Luisa Neré — 7. Giordano: Andrea Chénier, Fantasia, Quintetto della U. R. I. — 8. Quintieri: a) romanza; b) Festa di bimbi, violinista Dina Pasini — 9. Costantini: Conversazione artistica — 10. Mascagni: L'Amico Fritz, O pallida, Mezzo soprano G. De Vincenzi — 11. Weber: Gran Duo Concertante, Prof. Romolo Quaranta, Clarinetista — 12. Schumbert: a) Mia; b) Salute a te; c) Dove? Soprano Luisa Neré — 13. Billi: a) Home sweet home, Melodia; b) A mi guerida, Serenata Spagnuola, Quintetto della U. R. I. — 14. Meyerbeer: Gli Ugonotti, Vaga donna, Mezzo soprano G. De Vincenzi — 15. De Angelis: Giga, Violinista Dina Pasini — 16. Bizet: L'Arlesienne: a) Intermezzo; b) Farandola, Quintetto della U. R. I. — 17. Ultime notizie; Sport.

ROMA (1 RO) - m. 425 - KW. 1,5.

Dalle ore 13 alle 14 e dalle 19.30 alle 20.30, eventuali comunicazioni governative.

Ore 13-14: Chiusura della Borsa; Orchestra dell'Albergo Palazzo — 17: Notizie Stefani; Borsa — 17.10: Orchestra dell'Albergo di Russia — 17.30: Letture per i bambini — 18: Jazz band dell'Albergo di Russia.

(Dalle 20 alle 23)

1. Notizie Stefani; Borsa; Bollettino meteorologico — 2. Concerto vocale e strumentale, Orchestra della U. R. I., diretta dal M.o Alberto Paoletti; Offenbach: Barba bleu, Fantasia, Orchestra; Lombardo: Madama di Tebe, duetto comico; Lehar: Il Conte di Lussemburgo, duetto comico, Marcella Fioretti, Cesare Ranucci; M. Costa: Scugnizza, duetto atto Io Sidney Jones; La Geisha, romanza e duetto, Soprano Germana d'Aury, Tenore Eugenio Lodovici; Lombardo: Luna Park, Aria delle Ombre, Marcella Fioretti; Strauss: Il sogno d'un valzer,

S. I. T. I.

MILANO (20)

VIA GIOVANNI PASCOLI, 14

TELEF. 23-141 a 144

PILIALI:

GENOVA — Via Fitore Vernazza, 5.
NAPOLI — Via Nazario Sauro, 37,40.
PALERMO — Via Isidoro la Lumia, 11.
ROMA — Via XX Settembre, 91-94.
TORINO — Via Giuseppe Mazzini, 31.
VENEZIA — Campo S. Stefano, Calle Botteghe, 3364 (P.zzo Mocenigo).

Rappresentanti in tutta Italia.



L'apparecchio ideale per la ricezione delle
Stazioni locali

Con altoparlante interno.

Depositi in Milano presso:

ALBINI ISIDORO

Via Meravigli N. 8.

MONTI & MARTINI

Largo Cairoli N. 2.

RAIMONDI SILVIO

Via M. Napoleone N. 14.

L'UNIONE COOPERATIVA

Via Meravigli N. 9.

APPARECCHI

e

CUFFIE



Le più richieste

perchè migliori

“LUMOPHONE”



“ AUDION ”

SOC. AN.

VIA COLONNETTA, 5 (Corso Vittoria) - MILANO (13)

Esposizione e Sala di audizioni

Via Rastrelli, 6

Selezione. Orchestra — 3. Recitazioni umoristiche, Enrico Durantini — 4. Lehar: *Ma-zurka bleu*, romanza finale atto I.o Tenore Eugenio Lodovici — 5. Kalman: *Bajadera*, duetto fin. atto I.o; Brogi: *Bacco in Tosca-na*, duetto degli addii, Soprano Germana d'Ary, Tenore Eugenio Lodovici — 6. Kalman: *Principessa della Czarda*, duetto comico, Marcella Fioretti, Cesare Ranucci — 7. Kalman: *Principessa della Czarda*, Quartetto, Germana d'Ary, Marcella Fioretti, Tenore Eugenio Lodovici, Cesare Ranucci — 8. Pietri: *Quartetto Vagabondo*, Festa notturna, Orchestra — 9. Leoncavallo: *La Regina delle Rose*, Valzer, Orchestra — 10. Segnale Orario — 11. Ultime notizie Stefani.

Venerdì 12 Febbraio

MILANO (1 MI) - m. 320 - KW. 1,5
CONCERTO DIURNO (Dalle 16,30 alle 18)

1. Segnale d'apertura — 2. Borse; Mercati e Cambi — 3. Jazz Band, diretto dal M.o Stefano Ferruzzi — 4. Cantuccio dei bambini — 5. Notizie.

CONCERTO SERALE (Dalle 21 alle 23)

1. Segnale di apertura — 2. Sagarìa: Pizzi e Nei, Intermezzo, Quintetto della U. R. I. — 3. Cantante dicitore Renato Berti: Canzoni popolari — 4. Mascagni: *Cavalleria Rusticana*, Voi lo sapete o mamma, Soprano Dina Mari Fantini — 5. Donizetti: *Don Uasquale*, Sogno soave e casto, Tenore G. Costa — 6. Verdi: *Aida*, Fantasia, Quintetto della U. R. I. — 7. Prof. E. Bertarelli: *Conversazione scientifica* — 8. Pugnani-Kreisl-er: *Preludio e Allegro*, Prof. M. Rum-nelli della U. R. I., violinista — 9. Cantan-te dicitore R. Berti: Canzoni popolari — 10. Mascagni: *Cavalleria rusticana*, Duetto, Soprano P. Mari Fantini e Tenore G. Co-sta — 11. Kreisler: a) *Mal d'amore*; b) *Capriccio viennese*, Quintetto della U. R. I. — 12. Cantante dicitore Renato Berti: Can-zoni popolari — 13. Verdi: *La Forza del Destino*, Madre, pietosa Vergine, Soprano P. Mari Fantini — 14. Bettinelli: *Sotto la Luna*, Tenore G. Costa — 15. Ranzato: a) *Serenata capricciosa*; b) *Una notte a S. Paolo*, Quintetto della U. R. I. — 16. Ver-di: *Il Trovatore*, Tacea la notte placida, So-prano P. Mari Fantini — 17. Ultime no-tizie; Sport.

ROMA (1 RO) - m. 425 - KW. 1-5.

Dalle ore 13 alle 14 e dalle 19,30 alle 20,30, eventuali comunicazioni governative.

Ore 13-14: Chiusura della Borsa: Orche-strina dell'Albergo Palazzo — 17: Notizie Stefani; Borsa — 17,10: Orchestrina del-l'Albergo di Russia — 17,30: Letture per i bambini — 18: Jazz band dell'Albergo di Russia.

(Dalle 20 alle 23)

1. Notizie Stefani; Borsa; Bollettino me-teoreologico — 2. Concerto sinfonico vocale; Orchestra della U. R. I., diretta dal M.o Riccardo Santarelli: *Cimarosa: Matrimonio segreto*, ouverture; Debussy: *Piccola suite*: 1) *In Battello*; 2) *Corteggio*; 3) *Minuetto*; 4) *Danza*, Orchestra; Zandonai: *Conchita*, Due arie del I. Atto; Giordano: *Madame Sans-Gêne*: *Gli avrei detto...*, Soprano Ersilia Costantini — 3. Celso Maria Garatti: *Eremita*; Alberto Viviani: *Suor Biancofiore*, Recitazioni Federigo Filippi — 4. Fran-chetti: *Asrael*, preludio; Martucci: *Novel-letta*; Wagner: *Lohengrin*, Corteo Nuziale, Orchestra — 5. «Attraverso gli antichi mi-steri», Sesta conferenza del ciclo «Curiosi-tà storiche» tenuta dal Prof. Filippo Tam-broni — 6. Mascagni: *Isabeau*, Venne una vecchierella alla mia casa; Ponchielli: *I Lituani*, Grande aria di Aldona, Soprano Ersilia Costantini — 7. Grief: *Due danze norvegesi*: a) in sol magg.; b) in re min.; Borodine: *Al Convento*; Sibelius: *Finlan-dia*, poema sinfonico, Orchestra — 8. Se-gnale orario — 9. Ultime notizie.

Sabato 13 Febbraio

MILANO (1 MI) - m. 320 - KW. 1,5

CONCERTO DIURNO (Dalle 16,30 alle 18)

1. Segnale di apertura — 2. Borse; Mer-cati e Cambi — 3. *Hesperia Prima*: a) Bi-xio: *Danza come sai danzare tu*; b) Tar-tarini: *Notte Sivigliana* — 4. Veracini: *So-nata in Mi minore*, E. Del Valle, violinista — 5. Leo Fall: *Madame Pompadour*, Cas-to Giuseppe, Due Grandi Boito — 6. La Moda — 7. *Hesperia Prima*: a) *Stocchetti*, Fantasmì; b) *Fragna*: *L'ultimo Shimmy* — 8. Corona: *Sotto l'abat jour*, Irma Boito — 9. E. Del Valle: a) *Lulli*: *Garotta*; b) Pu-gnani, *Preludio e Allegro* — 10. Kalmann: *La Contessa Mùritza*, Vorrei sognare, Duo

Grandi Boito — 11. *Cantuccio dei bambini* — 12. Notizie.

CONCERTO SERALE (Dalle 21 alle 23)

1. Segnale di apertura — 2. Quintetto della U. R. I. diretto dal M.o Fernando Limenta: *Celani: Canzone boema* — 3. Te-nore Salvatore Salvati: *Pergolesi: Tre giór-ni son che Nina* — 4. A. e G. Paganini, violino e pianoforte; M. E. Bossi: *Sonata in Mi minore* — 5. Soprano Nina Nobili Mazzucchelli: *Censi: Due racconti cinesi* — 6. Quintetto della U. R. I.: *Puccini: La Bohème*, Sunto dell'Atto III. — 7. Dott. Oreste Boero: *I consigli del Medico* — 8. Tenore S. Salvati: *Stradella: Così amor, mi fai languir* — 9. A. e G. Paganini, violino e piano forte; Paganini: *Mosè, variazioni* — 10. soprano M. Nobili Mazzucchelli: *Ra-vasenga: Convito* — 11. Quintetto della U. R. I.: *Leoncavallo: Pagliacci, Intermez-zo* — 12. Tenore S. Salvati: a) *Toati: Ma-rcerchiare*; b) *Lama: Chiagno pe'tte*, (tin na-poletano) — 13. Soprano M. Nobili Maz-zucchelli: *Bizet: Vecchia Canzone* — 14. Quintetto della U. R. I.: a) *Catalani: In sogno*; b) *Chimeri: Minuetto* — 16. Ultime notizie. Sports.

ROMA (1 RO) - m. 425 - KW. 1-5.

Dalle ore 13 alle 14 e dalle 19,30 alle 20,30, eventuali comunicazioni governative.

Ore 13-14: Chiusura della Borsa: Orche-strina dell'Albergo Palazzo — 17: Notizie Stefani; Borsa — 17,10: Orchestrina del-l'Albergo di Russia — 17,30: Letture per i bambini — 18: Jazz band dell'Albergo di Russia.

(Dalle 20 alle 23)

1. Notizie Stefani; Borsa; Bollettino me-teoreologico — 2. Concerto vocale e stru-mentale, Orchestra della U. R. I.: *Auber: Fra Diavolo*, ouverture, Orchestra; Gasco: *Ninna nanna*; Cececoni: *Tra le pieghe del-l'abito rosa*, Tenore Sandro F. Lory; Mo-zart: *Concerto per clarinetto e pianoforte*, Clarinetto Prof., Fernando Gambacurta; Puccini: *Manon Lescaut*: a) *In quelle tri-ne morbide*; b) *Sola, perduta, abbandonata*, Soprano Cesira Valenti; Mancinelli: *Cleopatra*, Andante, barcarola; Rubinstein: *Trot de Cavaleria*, Orchestra — 3. «Sports invernali»: Conferenza medico igienica del Dott. cav. uff. Giovanni Pugliesi — 4. Co-togni: *E' tardi*; Franchetti: *La figlia di Jo-rio*, aria di Aligi, Tenore Sandro F. Lory — 5. Debussy: *Rapsodia per clarinetto e piano*, Prof. Fernando Gambacurta — 6. Leoncavallo: *Pagliacci*, Aria di Nedda; Ca-talani: *Wally*, Aria dell'ultimo atto, Sopra-

S. I. T. I.

MILANO (20)

Via G. Pascoli, 14

Telef. 23-141 a 144

FILIALI:

GENOVA — Via Ettore Vernazza, 5.
NAPOLI — Via Nazario Sauro, 37-40.
PALERMO — Via Isidoro la Lumia, 11.
ROMA — Via XX Settembre, 91-94.
TORINO — Via Giuseppe Mazzini, 31.
VENEZIA — Campo S. Stefano, Calle Botteghe, 3364 (P.zzo Mo-
caigo).

Rappresentanti in tutta Italia.



Costruzione in serie di apparecchi radio-telefonici: dal semplice cristallo all'nl-trapotente apparecchio a 7 valvole: audi-zioni di prova a domicilio dietro semplice richiesta.

Depositi in Milano presso:

ALBINI ISIDORO, Via Meravigli, 8.

MONTI & MARTINI, Largo Cairoli, 2.

RAIMONDI SILVIO, Via M. Napoleone, 14.

L'UNIONE COOPERATIVA, Via Mera-
vigli, 9.

no Cesira Valenti — 7. Bizet: I Pescatori di perle, Fantasia, Orchestra — 8. Segnale orario — 9. Mezz'ora di musica leggera: Falvo: L'alba di Pierrot, Ricamatrice, Tenore Giovanni Albertini — 10. Sutter: Divertimento bretone, Orchestra — 11. De Simone: Barcarola, Il ciondolo d'oro, Tenore Giovanni Albertini — 12. Albeniz: Tango; Huntley: Decameron, fox-trott americano, Orchestra — 13. Ultime notizie Stefani.

Domenica

14 Febbraio

MILANO (I MI) - m. 320 - KW. 1,5

CONCERTO DIURNO (Dalle 16,30 alle 18)

1. Segnale di apertura — 2. Duo Grandi-Boito: E. Bellini: Selvaggia, Fox della Prigione — 3. Hesperia Prima: a) Stocchetti: Taverna Rossa; b) Bixio: Come le bambole — 4. Arpista Maria Albani: Tarenghi: Improvviso — 5. Come devo nutrirmi — 6. N. Grandi, cantante dicitore: Pancaldi: Fiala d'ebbrezza — 7. Hesperia Prima: a) Raimondi: Scampolo; b) Mignone: Finestrella d'oro — 8. Arpista Maria Albani: Godefroid: Les plaintes de Corinne — 9. Duo Grandi-Boito: Lehar: La danza delle libellule, Pattinaggio — 10. Cantuccio dei bambini — 11. Notizie.

CONCERTO SERALE (Dalle 21 alle 23)

1. Segnale di apertura — 2. Quintetto della U. R. I., diretto dal M.o Limenta: Dall'Argine; Brahma, Marcia — 3. Tenore G. Costa: Bettinelli: Bimba, non t'avvicinar — 4. M.o Adolfo Bossi, organista: Mendelssohn: Preludio in Sol Maggiore — 5. Quintetto della U. R. I.: Verdi: Ernani, Fantasia — 6. M. Maffioletti, pianista: Mozart-Ketten: Serenata del D. Giovanni — 7. Prof. Umberto Morucchio: Conversazione letteraria — 8. Tenore G. Costa: Bellini: I Puritani, A te, o Cara — 9. M.o Adolfo Bossi, organista: Mattioli: Pastorale e Musetta — 10. Quintetto della U. R. I.: Giordano: Marcella, Preludio dell'Atto II e III — 11. M. Maffioletti, pianista: Liszt: San Francesco che predica agli uccelli — 12. Tenore G. Costa: Donizetti: Don Pasquale, Cercherò lontana terra — 13. M.o Adolfo Bossi, organista: Dubois: Marcia trionfale — 14. Quintetto della U. R. I.: a) Bellone: Sogno; b) Billi: Strimpellata alla Luna — 15. M. Maffioletti, pianista: Mac Dowell: Danza delle streghe — 16. Ultime notizie; Sport.

ROMA (I RO) - m. 425 - KW. 1,5.

Ore 10,30-11: Musica religiosa vocale e strumentale.

Dalle ore 13 alle 14 e dalle 19,30 alle 20,30, eventuali comunicazioni governative.

Ore 17,30-19: Orchestrina dell'Albergo di Russia.

(Dalle 20 alle 23)

1. Notizie Stefani; Bollettino meteorologico — 2. Selezione dell'opera « Faust » di Carlo Gounod: Esecutori: Margherita, soprano Jna De Martino; Faust, tenore Balduino Bernabei; Mefistofele, basso Gino Avanzini; Valentino, baritono Amedeo Nori; Siebel-Marta, Mezzo soprano Luisetta Castellazzi; Orchestra della U. R. I., diretta dal M.o Riccardo Santarelli: Atto I.o: Preludio, Orchestra, Recit. e duetto Faust, Mefistofele, Aria di Valentino — Atto II. Scena

na e strofe, Mefistofele, Scena e corale Valentino e coro, Valer. Orchestra — Atto III. Aria di Siebel, Cavatina di Faust, Aria di Margherita, Quartetto: Margherita, Marta, Faust, Mefistofele; duetto, Margherita e Faust — Atto IV.: Scena della Chiesa, Mar-

gherita, Mefistofele; Serenata di Mefistofele; Terzetto: Faust, Mefistofele, Valentino; Fiale 4.o — Atto V: Duetto Margherita, Faust; Terzetto: Margherita, Faust, Mefistofele; Finale, Orchestra — 3. Segnale orario — 4. Ultime notizie Stefani.

I programmi delle stazioni estere

Domenica

7 Febbraio

PARIGI (Scuola Superiore delle Poste e Telegrafi) - m. 458 - Kw. 0,45

17: Ritrasmissione della conferenza di Clément Roeland, veterinario su « le malattie trasmissibili col latte — 20,30: Chiacchierata: « La cucina della regione », Mahilat — 20,45: « Cuba » (Causerie), Mathe — 21: Canzoni popolari della Val di Loire Touraine. Lorret, Berry — (Serata regionalista, diretta da Chevais).

TORRE EIFFEL (F. L.) - m. 2.650 Kw. 0,5

11-11,15: Listini dei cotone e Caffè, Mercati dell'Havre, Listino degli zuccheri a New-York — 11,15-11,20: Annuncio dell'ora, previsioni meteorologiche — 11,20-11,25: Listino dei pesci alla Halles di Parigi — 11,25-15,30: Listino d'apertura della Borsa di Commercio di Parigi; Cambi; Rendite; Valori quotati; Listino di chiusura dei Caffè, all'Havre — 16,45-17: Listini di Borse del Commercio di Parigi e Listini dopo la Borsa — 18,19,05: Giornale parlato da T. F. S. — Helles: I segni rivelatori della scrittura — George Delamare: Propositi in aria — Dott. Pietro Vachet: L'attualità della medicina — Ch. Culmont: Coloro di cui si parla, tali e quali (con una sorpresa) — Marc. Frayssinet: Il personaggio della settimana — Paul Campargue: Reportage Parigino — Maurice Privat: Passeggiate e visite — Julien Maigret: I pescatori del porto — Bertrand Dupeyrat: La situazione internazionale; Le ultime notizie sportive; Ultime notizie.

19,30-21: Radio Concerto: Elena Baudry: Susanna Montagny, cantante Marcella Gaudis, e Orchestra degli Amici della Torre — Aria (Frescobaldi) Paris et Hélène (Gluck); orchestra — Duo di musica antica: Elena Baudry e Susanna Montagny — Confidenze sotto un noce (Emilio Desportes): Arpa Herard Marcello Cauday — Apertura delle Nozze di Figaro (Mozart), orchestra — Duo di musica romantica: Elena Baudry e Susanna Montagny — Piccolo Valzer (Hasselmans) — Berceuse (Veistoffer) — Patrouille (Hasselmans) per Arpa: Marcella Gaudis — La Grotta di Fingal (Mendelssohn), orchestra — Duo di musica moderna: Elena Baudry e Susanna Montagny.

PARIGI (Petit Parisien) m. 345 KW. 0,5

Ore 22,15: Concerto: 1. Reyer: Ouverture del Sigurd; 2. Godard: Secondo valtzer; 3. Lalo: Andante della Sinfonia Spagnola; 4. Dubois: La Suite La Farandola; 5. Wagner: Danza degli apprendisti dei Maestri Cantori; 6. Tschaiowsky: Eugenio Onegin; 7. Saint-Saëns: Frine (Trio); 8. Fe-

vrier: Due proposte d'Agnese, dama galante; 9. Massenet: Festa della Bohème delle scene pittoresche.

LIONE (Radio Lionne) m. 280 - Kw. 0,5
17-20,30: Orchestra Radio Lionne, diretta da Alfredo Housset (pezzi e autori vari).

TOLOSA - m. 451 - Kw. 2.

Dalle 12,30 alle 14,5: 1. Musica variata: Marcia lorena (G. Ganne); Il fidanzamento di Suzel, fantasia (R. Weiller); Largo, a solo di violoncello (Haendel); A solo per oboe (Verroust); Prima sera d'amore (Popy); 2. Annuncio dell'ora; Notizie meteorologiche; Informazioni del mattino; Spettacoli; Fiere; 3. Concerto dell'Orchestra Radio Tolosa, diretta dal Maestro Massio: En dodelinant de la tête (H. Tellam); Serenata spagnola (G. Badènès); Esquisses provençales, suite d'orchestra (F. Popy); a) Festa campestre; b) In riva al ruscello; c) Sogni nelle stelle; d) Farandole aux flambeaux; les Trois glorieuses (J. Clémant); Marocchina (André); 4. Un menu e una ricetta culinaria per il pasto della sera; 5. Cronaca teatrale e cinematografica del giorno. — Dalle 20,30 alle 22,15: 1. Informazioni della giornata; Risultati sportivi della domenica e comunicato settimanale dell'Automobil Club del Mezzogiorno; 2. Concerto: Viens coco (G. Bonincontro); La Casa d'Oro, suite giapponese (Fontelle-Mouton); a) Entrata delle Musmé; b) Reya; c) Sotto il fumo dell'oppio; d) Ghersas e Samourais; e) Baccanale; 3. Chiacchierata di Saint Raymond su « Le manifestazioni provenzali »; 4. Cronaca let-

Radio "DIVOMA"

MILANO

Via Carlo Poma, 52 (tram 21)

....

CUFFIE "TELAKU"

LE MIGLIORI

Apparecchi a galena e valvole

Parti staccate

a prezzi di assoluta convenienza.

teraria di Maddy Bertel; 5. Musica per ballo; Orientale (G. Badènes); valzer bleu (Margis Gauwin); L'elefante bleu (Krier); Mondaines et Pierreuses (Moralès); A Tunisi (E. Zamor); Musette (Meriat); 6. Consigli alle massaie.

BARCELLONA (Radio Barcellona)
(E. J.) - m. 325 - Kw. 0,6

17.21: 1. Quotazioni dei Mercati agricoli e granari; Ritrasmisione dell'Opera « Burgravi » dal Teatro del Liceo — 2. Toresky: recitazione « Bodas de plata » (Vincens Andres); Chistes sobre el Foot-Ball (Lopez Silva); « La Fluente milagrosa » (M. Pardo); « Las riallas » (J. Casanovas) — 3. Radio trio: Nelle nuvole, valzer (E. Wadteufel); Danza d'Anitra (Ed. Grieg) — Bohemios, fantasia (A. Vives) — Keingrusse, marcia (L. Siede) — 4. Cronaca sportiva.

BARCELLONA (Radio Catalana)
(E. A. J. 13) m. 462 - Kw. 0,6.

Ore 21-23: 1. Santo del giorno; Cronaca d'arte; Sports; Moda — 2. Concerto vocale e strumentale: Sangénis, soprano; Emiliano Abadal, violoncello; Eugenio Badia, piano; Orchestra Radio-Catalana.

CADICE (Radio Cadice) (E. A. J. 13)
m. 360 - Kw. 1/2.

Dalle 19 alle 21: 1. La moda de Luis Alonso, piano, intermezzo; 2. Da « Francisquita » (selezione); Sempre è l'amore; La mascherata; Duo: Donna fatale; Bolero del Marabù — El Fandango; Canto alla primavera; 3. Mulini a vento, quintetto; Duo e serenata, organo; 4. Cautiva de Granada; Antonia Gonzales, piano, Carlotta Garcia Pretel; 5. Ora ufficiale; Suonata 27 Beethoven; Carlotta Garcia Pretel, piano; Aida, Ritorna vincitor; Oca e G. Pretel; 6. Danza orientale, granados (G. Pretel); 7. I tuoi occhi neri, Falla (Oca e G. Pretel); 8. Rapsodia ungherese, 13. Listz (Garcia Pretel); 9. Musica da ballo.

BERNA - m. 315 - Kw. 6.

11.12: Mattinata musicale. — 13-14.30: Concerto del pomeriggio. — 15.30-16.30: Concerto dell'orchestra. — 17.30-18: Lettura delle opere di Gherardo Hauptmann. — 20-20.30: Serata letteraria. — 20.30-21: Orchestra. — 21-21.20: Seconda parte della serata letteraria. — 21.20-21.50: Orchestra. — 21.50-22.05: Notizie sullo sport (inglese). — 22.05-2.30: Orchestra.

GINEVRA (Radio Ginevra) - m. 760
Kw. 1,500

Ore 20.15: Religione; Unione cristiana della gioventù.

LOSANNA (H. B. 2) - m. 850 - Kw. 0,5
Ore 20.20,45: Carillon; 2. Religione: Pastore Vincet; 3. Ultime notizie dei giornali e ultimi risultati sportivi del giorno.

ZURIGO - m. 515 - Kw. 1,5

11: Concerto orchestrale — 12: Bollettino meteorologico — 15: Concerto dell'orchestra Gilbert. — 16: Concerto dell'orchestra Buchbinder dell'Hotel Baur au Lac. — 18,15: Predica. — 20,15: Concerto: 1. Andante in C dur (Mozart); 2. Polonese in A-dur; 3. Andante con moto di Grand Duo; 4. Arabesque n. 1; 5. Allegretto; 6. Sonatine. — 21.50: Orchestra: Finlandia. Ultime notizie e notizie della N. Z. Z. Bollettino meteorologico e Sport.

BRUXELLES (Radio-Belgique) m. 265
Kw. 1,5

20,30-22: 1. Concerto Mayrac — 2. Notizie della stampa.

HILVERSUM (N S F)

m. 1,050 - Kw. 2,0.

9,40-17,40: Servizio Divino — 19,40: Informazioni. (Vaz Dias). — 19,50: Concerto: Van Hasselen (Soprano); François De Coultre (Violino); e l'Orchestra della Stazione diretta dal M. Francesco Luggens: Marcia trionfale (L. van Beethoven); Apertura « Le Nozze di Carnache » (F. Mendelssohn-Bartholdy); Orchestra e canto (Hasselen) Due Movimenti della sinfonia N. 3. (W. A. Mozart); Andante-Minuetto, Orchestra: Concerto per violino e orchestra op. 61 (L. Beethoven); Allegro ma non troppo; b) Larghetto; c) Rondò: De Coultre e Orchestra; Apertura « Lodoiska » (L. Cherubini); Suite « Scene pittoresche » (J. Massenet); Orchestra. Canto: van Halesen « Holchzeitstag Troidhaugen » (E. Grieg). « Ave Maria » (Percy B. Kahn) Marcia trionfale « Aida » (G. Verdi); Orchestra.

BERLINO - m. 505 - Kw. 4,5

9: Mendelssohn-Bartholdy: « Senti Israele » dall'Oratorio Elia — Händel: Largo — Hummel: Alleluia — Beethoven: Romanza in sol maggiore — 11,30: Mendelssohn: L'usignolo — Schumann: Nella foresta — Bach-Gounod: Meditazione — Daubè: Berceuse — Silcher: Dove con l'amico? — 16,30: Concerto: Berger: Ah, chi lo potesse — Korngold: Fantasia dell'opera « La città morta » — Aletter: Rendez vous — Nerin: Corona di Rose, canzone — Dorn: La fanciulla alla luna — 20,30: Concerto serale: Sanmartini: Suonata per violoncello e pianoforte — Bach: Sarabande e Bourrée — Dickens: Il duello (recitazio-

ne — Chopin-Wilhelmi: Notturmo in re maggiore — 22,30: Musiche per danze.

BRESLAVIA - m. 418 - Kw. 1,5

11: 1. Schulz: Voglio lodare il Signore — 2. Dal miracolo dei ricevitori (Conferenza) — 3. Bach: Estasi di anime fedeli — 12: Concerto del pomeriggio: Reissiger: Il mulino delle rocce, ouverture — Mozart: Minuetto della Sinfonia in mi maggiore — Ebener: valzer da concerto per violoncello — Rubinstein: Danza delle luci — 12,55: Bollettino meteorologico — 16,30: Favole — 17-18,30: Trattenimento musicale — 18,45: Consigli per la casa — 19-19,30: La Conferenza di un ciclo di « Domande economiste » — 20,10: Recitazione: F. Suppè: Un mattino, un pomeriggio, una sera, ouverture — Pökl: Il regalo di compleanno — Kreisler: Tre antiche arie viennesi — Kreisler: Capriccio viennese — Strobl: Santo Ski — Strauss: Storie della foresta viennese — 22,15: Jazz Band.

FRANCOFORTE SUL MENO - m. 470
CASSEL - m. 273,5 - Kw. 1,5

8,30-9,30: Festa mattinale. — 12-13: Serenata al mezzogiorno. — 16-17: L'ora dei fanciulli. — 17-18: Concerto pomeridiano. Orchestra Stazione. Opera della settimana. — 18-19: L'ora dell'Unione della Scuola Popolare. — 19-19,30: Conferenza « I grandi Educatori ». — 20,20,30: Giornale di Francoforte. — 20,30-21,30: Vecchia musica per flauto. — 21,30-22,30: Serata Hermann Löns. — 24: Musica ballabile.

MONACO DI BAVIERA - m. 485
Kw. 1,0

11: Scampanello del Municipio di Monaco. — 11,30: Seconda conferenza: « Come si è formata la lingua tedesca ». — 12: Concerto dell'orchestra di Monaco. — 13: Bollettino meteorologico. Segnale orario. — 15,15: Conferenza: « Novità nel regno della Natura ». — 16: Conferenza: « I poeti quasi dimenticati ». — 16,30: Concerto del pomeriggio. — 17,45: Consigli per la scelta di una professione. Per studenti. — 18,45: Opera Lohengrin. — 22: Notizie della Stampa. Bollettino Meteorologico. Segnale orario. Sport. Notizie commerciali.

KONIGSBERG - m. 463 - Kw. 1,5

Domenica, 7 febbraio.

15: Bollettino meteorologico — 16: Ora delle Favole per i più giovani — 16,30: Concerto pomeridiano: Meyerbeer: fantasia dell'opera « Il Profeta » — Humperdmek: fantasia dell'opera « Hansel e Gretel » — Strauss: Pou-pourri da « Una notte a

S. I. T. I.

MILANO (20)

VIA GIOVANNI PASCOLI, 14

TELEF. 23-141 a 144

FILIALI:

GENOVA — Via Ettore Vernazza, 5.
NAPOLI — Via Nazario Sauro, 37-40.
PALERMO — Via Isidoro la Lumia, 11.
ROMA — Via XX Settembre, 91-94.
TORINO — Via Giuseppe Mazzini, 31.
VENEZIA — Campo S. Stefano, Calle Botteghe, 3364 (P.zzo Mocenigo).

Rappresentanti in tutta Italia.



Altoparlanti

Amplificatori

Apparecchi di misura

Parti staccate

per il montaggio di apparecchi
radiofonici.

Venezia» — 18,30: Le mie avventure in America — 22,23: Musiche di danze moderne.

STOCCARDA - m. 443 - Kw. 1,0

11,30: Solennità religiosa del mattino. — 14. Schallplattenkonzert. — 15: Ora poetica. 16: Trattamento orchestrale: Gounod, Valzer; Beethoven: Ouverture dell'Egmond; Dostal: Nostalgie; Drescher: Melodia popolare viennese. — 18,30: Goethe e la tecnica (conferenza); Notizie; Sport; Varietà; Ultime notizie.

VIENNA (Radio Vienna) - m. 530 Kw. 1,4

Ore 11: Concerto dell'orchestra sinfonica viennese; Musica di Lanner e Strauss. — Ore 16: Concerto popolare: 1. Meyerber: Marcia del Profeta; 2. Rossini: Ouverture del Guglielmo Tell; 3. Joh. Strauss: Sanguine viennese, Valzer; 4. Drla: Serenata; 5. Godard: Ninna nanna; 6. Heinz: Canzone viennese; 7. Gounod: Fantasia del «Giulietta e Romeo»; 8. Schlögl: Fantasia sulla Operetta di Joh. Strauss; 9. Heinz: Marcia. — Ore 18,15: Musica da camera: 1. Dvorak: Trio; 2. Beethoven: Trio per piano. — Ore 19,40: Conferenza sull'Opera «La Bohème» — Ore 20: «La Bohème» Opera in 4 atti di G. Puccini.

GRAZ - m. 404 - KW 0,5

Ritrasmissione del programma di Vienna.

BUDAPEST - m. 546 - Kw. 2

Dalle 9,30 alle 10: 1) Notizie. Economia; 2) Messa cantata cattolica — Dalle 16 alle 18: 1) Musica di Schrammel, diretta dal M. Joseph Ondi; 2) Servizio religioso riformista; 3) Jazz Band — Ore 20,30: Recitazione del sig. A. Febér.

LONDRA (2 LO) - m. 365 - KW. 3,0

16,30: Banda del 12° Lancieri Reali: «Sea Songs», marcia, Baritono Franklin Kelsey; «Earl Bristol's Farewell»; «Longing»; «Cavalier», May Mukle, violoncello; Suonata in Re minore, Banda (come sopra); Ouverture «Stradella» (Flotow); Balletto, «Romeo e Giulietta» (Gounod). — 17,45: Recitazione di Dickens per Bransky Williams. — 17,40: Banda (come sopra); Due danze irlandesi (Auxell); Xilofono solo: «Scintille» (Alford), baritono Franklin Kelsey; «Golden Bird» (Max Reger); «Bright is the King of Words» (Hadow); «Memorie» (Hadow); «The Third Male» (Hickey); May Mukle, violoncello; «Eklog» (Kraner); «Serenata» (Herbert); «Scherzo» (Herbert), Banda (come sopra); Selezione «The Thistle» (Myddleton). — 18,30 18,45: W. J. Roome: «The George Borrow of Modern Times». — 21: Le campane dell'Abbazia di Croyland. — 21,10: Servizio religioso: Inni liturgici; Lettura della Bibbia; Anatema, Predica del Rev. E. Southam; Inni sacri. — 21,40: Cori della Cattedrale di Oxford: «Ave Verum» (Byrd); «God So Loved the World» (Goss); Salmo N. 23 — 22: Bollettino meteorologico e notizie; Notizie locali. — 22,15: Cori (come sopra); «Gloria ed onore» (Wood); Harry Sollway, violino: «Romanza andalusa» (Sarasale); «Capriccio viennese» (Kreisler); Cori (come sopra); Due Inni serali; Edward Isaacs, pianoforte; Suite n. 6 in Do maggiore (Bach). — 23,10: Winifred Davis, soprano: «The Willow» (Goring) — «The Wayfarer's Night Song» (Easthope) — Harry Sollway, violino: «Larghetto» (Handel) — Winifred Davis, soprano: «Aria di Lia» (Debussy) — «Ave Maria» (Schubert) — 23,30: Chiusura.

CARDIFF (5 W A) - m. 353 - Kw. 1,5

15,30-16,45: Preghiera della Sera, trasmessa dalla Cattedrale di Llandaff — 16,45-17,45: Programma S. B. da Londra — Secondo concerto: Società Musicale di Cardiff, trasmessa da Park Hall: Dorotea Bennett (soprano) Blodiven Caerleron (mezzo soprano); Dassy Kemedi, A solo per violino); Coro della Società Musicale di Cardiff; Stazione Orchestra sinfonica (direttore Leonardo Busfield, Conduttore Giulio Harrison) — 20-22: Orchestra: Ouverture «Egmont» Beethoven Dassy Kennedy e Orchestra-Concerto N. 4 in D per violino ed orchestra (Mozart) — Coro ed orchestra: Stabat Mater per coro ed orchestra (Verdi) — 21: Previsioni sul tempo e notizie. — Notizie locali — 21,15: La damigella benedetta di Claudio Debussy per voci femminili, solo, Coro e Orchestra; La damigella benedetta: Dorotea Bennett e Blodwen Caerleon — Daisy Kennedy: Inno al sole Rosmokykorsa-Kow; Danza spagnola (Sarasale) — Coro: Il risveglio, coro e «Omaggio a Sachs (Maestri Cantori) Wagner — Orchestra. Poema sinfonico «Morte e trasfigurazione» Strauss — 22,15: La compagnia silenziosa.

DAVENTRY (5 XX) - m. 1600

16,30-22,30: Ritrasmette il programma di Londra.

Lunedì
8 Febbraio

PARIGI (Radio Paris) - m. 1750

Kw. 1,5.

Dalle 12 alle 14:1. Radio concerto - Lucien Parigi. Riunione allegra, marcia (G. Bernard); Affascinante, valzer (P. Deseff-G. Joyeux); Serenata: A solo per violino (Drla); Dans la clairiere (Desmoulin-R. Chapon); Sogno orientale, melodia (Emile Nerini); Suite inglese per violoncello (Purcell-Ronchini); Bais' Le Store, one step (Albert Pavard); Coppelia, fantasia (L. Delibes-Tavan); Soprattutto, non ripetetelo (F. Leris-Lhermite); Mattinata provinciale, violino (Couperin-Kreisler); Pastorale (G. Pares); Minuetto pizzicato (Amédée Reusche); Lamento, A solo per violoncello (Gaubert); Al fuoco del campo (L. Siede); Impressions Malgache; Suite d'Orchestra (J. Landeroin). 2. Notizie dei giornali del mattino; 3. Listino dei Caffè, dell'Have; Listino d'apertura dei cotone; Previsioni Meteorologiche; Informazioni Havas; Listino d'apertura dei valori alla Borsa di Parigi; Cambi. — Dalle 16 alle 18: 1. Listino della Borsa di Commercio di Parigi (frumento, avena, zucchero); Chiusura dei Cambi e dei Valori alla Borsa di Parigi; Listino dei metalli; Listino della Villette; 2. Radio concerto dell'Associazione dei Radio Amatori Francesi; 3. Listino di chiusura dei cotone (Havre, Liverpool, Alessandria); Apertura e ultimo listino di New York. Informazioni Havas. Primi risultati delle corse. — Dalle 20 alle 22: 1. Risultato delle corse; Listino dei Caffè dell'Have; Listino delle Materie grasse; Listino delle Farine; Listino degli zuccheri, delle Lane, del Rame; Chiusura dei listini di New York; Informazioni Havas; 2. «Il Bel Viaggio», Africa Settentrionale (Tunisia, Algeria, Marocco); Radio Concerto dei Radio Amatori Francesi.

PARIGI (Scuola Superiore delle Poste e Telegrafi) - m. 458 - Kw. 0,45

17: Jean Brunhes: «I problemi del Pacifico: l'Indo-Cina e il Pacifico. — 20,30: Cronaca scientifica: «Chiacchierata d'igiene sociale»: C. Cepede, dottore; 7a Lezione del corso di Fotografia: L'Ortocromatismo, Halò, Georges Collin; Rivista dei libri e dei periodici della lingua francese. — 21: Radio-Concerto: Esecutori: Raymonde d'Herbay, Lucie Gay, H. de Broglie, Chaumossil, Tramblay, Lorneg, Charles Frassin. Opere di Privas, Haydn, Verdi, Lefebvre, Vaysaman, Boollmann.

TORRE EIFFEL (F. L.) - m. 2.650 Kw. 0,5

Lunedì, 8 febbraio.

11-11,15: Listino dei cotone e caffè; Mercati dell'Have; Listino degli zuccheri a New-York — 11,15 11,20: Annuncio dell'ora, previsioni meteorologiche — 11,20-11,25: Listino del pesce alle Halles di Parigi — 15-15,30: Listino d'apertura della Borsa del

IMPORTANTE!!

Parecchi lettori ci scrivono e ci inviano avvisi da pubblicare sotto rubriche di pubblicità economica.

Non possiamo - per questo numero - aderire al loro desiderio dovendo organizzare i vari servizi.

Col numero 6 che uscirà Sabato 13 Febbraio

**publicheremo tutti gli
Avvisi Economici**

che ci giungeranno entro giovedì dell'entrante settimana, e che abbiano affinità colle rubriche seguenti:

Domande ed Offerte di IMPIEGO o di LAVORO. Domande ed Offerte di IMPIEGO per RAPPRESENTANTI. VIAGGIATORI ecc.

Domande ed Offerte di Affitto: di APPARTAMENTI, VILLE, NEGOZI ecc.

IL PREZZO È DI L. 0.70 PER PAROLA

Questi avvisi possono essere fatti nei nostri uffici dalle 9^{1/2} - 11^{1/2}, e dalle 14^{1/2} - 18 o inviati per posta col relativo importo all'Uff. Pubbl. Radiorario - Corso Italia, 13.

Per le rimesse a mezzo posta si prega far uso della cartolina vaglia o dell'assegno bancario in lettera raccomandata. Non si risponde degli smarrimenti di invii in contanti o in francobolli.

Coloro che non intendono di dare il proprio indirizzo possono servirsi delle cassette istituite negli Uffici del «Radiorario» (L. 2).

In questo caso si devono calcolare tre parole di più: Cassetta... (il numero e la lettera sono aggiunti dall'Ufficio) — Radiorario.

La corrispondenza diretta alle Casette è consegnata dietro presentazione della ricevuta. Coloro che risiedono in altre città possono farsela spedire anticipando L. 2,50. Trascorsi 10 giorni durante i quali le Casette sono tenute a disposizione degli inserzionisti, l'Ufficio restituisce la somma non impiegata per la spedizione della corrispondenza.

All'importo degli avvisi aggiungere la tassa governativa (complessiva della tassa di bollo di quietanza) in ragione dell'1,50% del costo dell'inserzione, col minimo di cent. 20 per ogni pubblicazione.

NB. - L'indirizzo per le lettere inviate alle Casette deve essere fatto così: Cassetta... (lettera e numero) Radiorario - Corso Italia, 13 - Milano.

Commercio di Parigi; Listino dei Cambi, delle Rendite e dei Valori quotati; Listino di chiusura dei Caffè all'Havre — 16,45-17; Listino Borse del Commercio di Parigi e Listino dopo le Borse — 18-19,05: Giornale parlato da T. S. F. — Dottor Richard: Una colonia di fanciulli dove si acquista la salute — George Melmare: Proposti in aria — Marco Frayssenet: La situazione politica — Paul Campargue: Reportage Parigino — Paul Botiaux, ingegnere: Le novità della T. S. F. — Jacques Archambault: Passeggiate e visite — Ch. A. Brouilhet: Il soggetto del giorno — André Fijean: Le nuove opere sulle scene liriche con audizioni; M. Julien Mulgret: L'isola Maurizio Paradis Franco Anglais; Bertrand Dupeyrat: La situazione internazionale — Andrea Honoré — La giornata Finanziaria; Le ultime notizie.

19,30-21: Radio Concerto: Arturo Arlotta, baritono, Marcelle Richard Waldy, soprano René Prot, tenore e orchestra degli amici della Torre — Largo (Haendel), orchestra — Hippolyte et Ariria (Rameau) Richard Waldy — Dardanus (Rameau), orchestra — Fuggite, Fanciulle (Cavalli) René Prot — Acis et Galette Partenope — (Haendel) Richard Waldy — Tannhauser (apertura) (Wagner), orchestra — Romanza alle stelle di Tannhauser (Wagner) Arturo Arlotta — Minuetto (Schubert) René Prot — Tristezza (Tosti) Arturo Arlotta.

LIONE (Radio Lione) m. 280 - Kw. 0,5

20,15: Informazioni Radiopol. — 20,30: Conferenza letteraria dell'avv. Bagary. 2. Concerto classico e variato: Orchestra Radio-Lione. Esecutori: Cotodier, clarinetto; Susetta Guillaud e Aubert, (arte libera); Blachère, violoncello.

LIONE (Poste e telegrafi) - m. 480 Kw. 5

20,30: Notizie — Castore e Polluce — Aria di ballo (piano) Rameau — Marcia eroica (flauto) Schubert — Parla ancora delle glorie d'Italia (Mezzo soprano) — Prima sonata (violoncello), Vivaldi — Tartufo (declamazione) Molière — La Campana (tenore) St. Saëns — Il Ruscello (flauto) Tulou — Notturmo (tenore) Franck — La truite (violoncello) Schubert — Le Misel (mezzo soprano) G. Fauré — La nube (flauto) Mendelssohn — Abbiate pietà di me (tenore) Rupés — Gavotta (violoncello) Klengel — Canzone per Giovanna (mezzo soprano) Chabrier — La sera (tenore) Gounod. — Esecutori: Bois piano; Pons-Arles; Pons-Arles; Robert; soprano; Jacques, tenore; Mercier, violoncello; Robergeon, flauto.

TOLOSA - m. 451 - Kw. 2.

Dalle 10 alle 14,5: 1. Listino del mercato municipale dei legumi di Tolosa; Cambi; 2. Ripetizione del listino del mercato municipale dei legumi di Tolosa; Cambi; 3. Musica variata: Italia-Marsch (Zerco); Ungheria, fantasia ungherese (Chillemont); Supplica, andante per violino (L. Rose); Racconto e canzone Norvegese per violoncello (Zerco); Sotto le grandi orme; 4. Annuncio dell'ora: Notizie meteorologiche; Cambi di Parigi e Mercati regionali; Informazioni della mattina; Spettacoli, Fiere; 5. Concerto dell'Orchestra Radio Tolosa, diretto dal M. Massio: Gladus, operetta di V. Puget (Ch. Delsaux): a) Apertura; b) Balletto; c) Valzer des tourbillons; d) I nottambuli, meditazione, a solo per violino (L. Direers); Eco della Marna, fantasia per oboe (E. Saben); 6. Un menu e una ricetta culinaria per il pasto della sera; 7. Cronaca teatrale e cinematografica del giorno. — Dalle 17,30 alle 21,15: 1. Borse di commercio di Parigi; Cambi; Borsa dei valori di Parigi e di Tolosa; Informazioni; 2. Per gli agricoltori; 3. Bollettino della stampa; ultimi listini commerciali dei mercati; 4. Concerto di gala: In alto le mani (Hands Up), operetta americana di Ch. Tuteliet: a) Les romans feuilletons; b) Les Petits New de New Work; c) Dolly-Bleus; d) Tre parole d'amore; e) Non fuggite l'amore; f) L'humour est enfant d'Amérique; 5. Conferenza sulla T. S. F. dell'ing. Bastide; 6. Musica per ballo e concerto vocale: Mirage (Ch. Borel-Clerc); Oran (P. Cappé); Yo-Yo, fox trot (R. Weiller); Mouna-Mouna (H. Paradis); Nélusko (Meriat); A. demain (Ed. Lanqueteau); 7. Consigli alle massaie.

BARCELLONA (Radio Barcellona)

(E. J.) - m. 325 - Kw. 0,6

18-19: 1. Quotazioni ufficiali della Borsa di Barcellona — 2. Radio Trio: Il sangue viennese, valzer (J. Strauss) — Mezzanotte, fox-trot (Wille Rosse) — La principessa della Czarda, fantasia (operetta) (Kalmann) — Balletto indiano, balletto (L. Delibes) — Linger awhile, fox-trot (V. Rosse); Lealtà, marcia (L. Mignard) — 3. Informazioni dei giornali — 21: Ritrasmisione del « Parsifal » dal Gran Teatro del Liceo.

BARCELLONA (Radio Catalana)

(E. A. J. 13) m. 462 - Kw. 0,6.

Ore 21-24: 1. Bollettino meteorologico di Catalogna; Pronostico del tempo; Quotazioni della Borsa di Barcellona; Santo del giorno; Cronaca d'arte; Sports; Moda — 2. Musica allegra e operetta, per il Quintetto della Stazione — 3. Ritrasmisione del Concerto della Sala Aeolian.

CADICE (Radio Cadice) (E. A. J. 13) m. 360 - Kw. 1/2.

Dalle 19 alle 21: 1. Pepe Gallardo, Scena andalusa, organo; 2. Il Diavolo verde, canzoni (Salas); 3. La Regina Mora, selezione, piano; 4. Como las hojas, El Relicario, canzoni (Salas); 5. Napoleone Bonaparte, dal libro «La guerra» del colonnello Garcia Cameniro; 6. La Partida, canzone, piano; 7. Ora Ufficiale; Notizie dei giornali; 8. La Reja de la Dolores, piano (Cutierrez Marmolejo); 9. Tango Argentino (Spaventa); 10. Concerto di chitarra (Raffaele Guerrero e Edoardo Martinez).

BERNA - m. 315 - Kw. 6.

13-13,45: Bollettino meteorologico. Borsa. Quotazioni sui mercati. Trasmissione grammofonica. — 16-17,30: Orchestra. — 17,30-18: Causerie pe donne. — 19: Bollettino meteorologico. — 20-20,30: Conferenza: «Costruzioni di ponti svizzeri». — 20,30-22,30: Musica popolare.

GINEVRA (Radio Ginevra) - m. 760 Kw. 1,500

Ore 20,15-22. 1. Orchestra dell'Hotel della Metropoli. Haydn: Minuetto; Danze norvegesi; Delibes: Barcarola, Puccini; La Fanciulla del West, fantasia; Albeniz: Siviglia; 2. Cronaca sportiva: M. Filliol, direttore della Svizzera Sportiva; 3. Musica per ballo; 4. Notizie dell'Agencia Telegrafica Svizzera.

LOSANNA (H. B. 2) - m. 850 - Kw. 0,5

Ore 7,35-12,50: Previsioni Meteorologiche di Losanna e di Zurigo; segnale dell'ora.

Ore 20: 1. Carillon; 2. Serata teatrale: artisti del Teatro di Losanna: 1. La Pomme, di Teodoro di Banville; 2. La Petit Pauvre, di Lichtemberger; interpreti: Simona Rapin e Vierne del Gran Teatro.

ZURIGO - m. 515 - Kw. 1,5

12: Bollettino meteorologico. — 12,55: Segnale orario di Nauen. — 13: Bollettino meteorologico Ultime notizie. Divise e borsa. — 15: Concerto dell'orchestra Schein. — 16: Dancing. — 17,50: Ora per la lettura. — 18,50: Bollettino meteorologico. Ultime notizie. — 21,50: Servizio radio delle Scuole popolari svizzere. Serata delle sinfonie. — 20,30: Ouverture di Coriolan. Concerto di violino in D-dur; Sinfonia a 4 in B-dur. — 21,50: Ultime notizie e notizie della N.Z.Z.

BRUXELLES (Radio-Belgique) m. 265 Kw. 1,5

19-22: 1. Ritrasmisione del concerto dato al Teatro Royal della Monnaie. Fanfara Reale Falange artistica di Bruxelles, diret-

S. I. T. I.

MILANO (20)

Via G. Pascoli N. 14

Telef. 23-141 a 144

FILIALI:

GENOVA — Via Ettore Vernazza, 5.
NAPOLI — Via Nazario Sauro, 37-40.
PALERMO — Via Iddoro la Lumie, 11.
ROMA — Via XX Settembre, 91-94.
TORINO — Via Giuseppe Mazzini, 31.
VENEZIA — Campo S. Stefano, Calle Botteghe, 3364 (P. zzo Mocenigo).

Rappresentanti in tutta Italia.

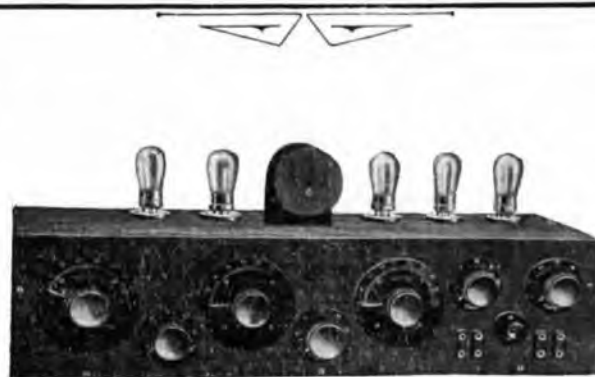

"NEUTROSITI"

Apparecchio a cinque valvole, da usarsi anche con piccolo aereo. - Caratteristico per la sua massima selettività: permette di ricevere le stazioni trasmittenti europee anche se adoperato a pochissima distanza di una stazione locale in funzione.

ta da Arthur Prevost e presieduta da Auguste Bouillez — 2. Selezione del « Piccolo Faust », operetta di Herve; Angelo Van Loo; Delia; Morelli e Geodel — 3. Cronaca dell'attualità — Continuazione delle selezioni — 5. Informazioni giornali.

HILVERSUM (N S F)
m. 1,050 - Kw. 2,0.

16.40-17.40: L'ora dei fanciulli — 17.45-18.45: Orchestra diretta dal M.o Francesco Luggens: Marcia « Per la bandiera » (Georges Krior); Apertura « Albin » (Fr. Flotow); Valzer « O Frühling wie bist du so schön » (P. Lincke); « Ave Maria » (Gounod-Bach); Czardas (Monti); Minuetto (Boccherini); Leggenda N. 4 (Ant. Dvorak); Selezione « Werther » di J. Massenet. — 18.45-19.10: Chiacchierata — 19.50: Musica da Camera: « The Meredyll » Quartetto: Marguerite Meredyll (Piano); Désiré Defauw (Violino); Raymond Jeremy (Viola); Emile Docheard (Violoncello); Anton Dirks (Tenore); Quartetto (C. mineur) op. 60 (Joh. Brahms); Allegro, ma non troppo, Scherzo, Andante, Finale: Quartetto — Due Canzoni Russe: Antonio Dirks; Trio e divertimento (W. A. Mozart) Allegro-Adagio-Minuetto. (Violino, viola e violoncello); Canto: Geuzenvendel op. de thuismerk (F. Duyse); Antonio Dirks; Quartetto Op. 47 di Robert Schumann. Allegro ma non troppo; Scherzo, Andante, Cantabile, Finale: Quartetto.

BERLINO - m. 505 - Kw. 4,5

16.30: Notizie — 17.15: Concerto pomeridiano: Strauss: La mia vita è amore e piacere — Liszt: Rapsodia Ungarica — 18: 10 minuti per le signore — 20: Il povero

Enrico, dramma musicale in tre parti — 22.30: Musica per danze.

BRESLAVIA - m. 418 - Kw. 1,5

11.15: Notizie commerciali; Bollettino meteorologico — 11.30: Concerto pomeridiano: Rossini: Barbiere di Siviglia, ouverture — Friml: Danza Egiziana — Translateur: Serenata — 17.18: Concerto pomeridiano — Storia dell'Arte (Conferenza) — 20: Concerto serale: 1. Haydn: Dal quartetto in mi maggiore, op. 71 — 2. Mozart: Dal quartetto in re minore — 3. Dvorak — 22: Ore serene. (canzonette).

FRANCOFORTE SUL MENO - m. 470
CASSEL - m. 273,5 - Kw. 1,5

1: Notizie varie. Cambi e quotazioni di Borse — 12.55-13: Segnalazione della Stazione di Nauen. — 15: Economia, Borse, Effetti di Francoforte. — 15.30-16: L'ora dei fanciulli. — 16: Notizie meteorologiche, Economia. — 16.25: Economia, metalli di Londra. — 4.15-5.45: Concerto pomeridiano, orchestra della Stazione, Valzer classico. — 17.45-18.15: L'ora della letteratura. — 18.15: Economia, Metalli di Londra e Amburgo. Bollettino grano estero, prodotti di Amburgo: Cuoio, pelli, prodotti chimici. Coloniali. — 18.15-18.45: Ritrasmissione da Cassel. — 18.45-19.15: Conferenze del prof. Nannheimer. — 19.15: Comunicazioni economiche; Notizie effetti di Borsa serale di Francoforte. — 19.30: Trasmissione della grande sala: L'8. Concerto di Lunedì. — 21.30-23: Serata di Robert Koppel.

MONACO DI BAVIERA - m. 485
Kw. 1,0

11.45: Bollettino meteorologico. — 13.55:

Segnale orario. Notizie della stampa. Bollettino meteorologico. Borsa. — 15.30: Ultime notizie agricole. Bollettino meteorologico. — 16: Conferenza: « Igiene nelle stalle ». — 16.30: Concerto del quartetto. — 17.30: Moritz von Schwind, conferenza. — 18: Ultime notizie agricole. Bollettino meteorologico. — 18.45: Corso della lingua inglese. — 19.15: Concerto sinfonico. — 21.45: Notizie della stampa. Bollettino meteorologico. Segnale orario. Sport. Notizie commerciali. — 22.10: Scuola degli scacchi.

KONIGSBERG - m. 463 - Kw. 1,5

16.15-18: Concerto pomeridiano: 19.30: Compleanno del maestro di Musica Otto Fiebich: Serata in suo onore.

STOCCARDA - m. 443 - Kw. 1,0

16: Notizie commerciali. — 16.30: Concerto pomeridiano. Bellini: Ouverture della Norma; Tschauikowsky: Canzonetta; Wagner: Sogni. — 18: Bollettino meteorologico. — 19.30: Corso d'Esperanto. — 20: Mozart: La sua vita e la sua opera (conferenza); Concerto serale. — 12: Ultime notizie.

VIENNA (Radio Vienna) - m. 530
Kw. 1,4

11: Musica del mattino; 16.15: Concerto pomeriggio. — 17.15: Poesie e favole: Anna Köllering. — 18,15-20,15: Radio-Scuola pop. Ing.: 1) Elettrotecnica; 2) Corso di Esperanto; 3) corso di lingua inglese per principianti. — 20.15: Produzione del quintetto Stiegler. — 21.15: Del Carnevale.

GRAZ - m. 404 - Kw. 0,5.

Ritrasmissione del programma di Vienna.

UNIONE COOPERATIVA - .. MILANO ..

VIA MERAUVIGLI, 9-11

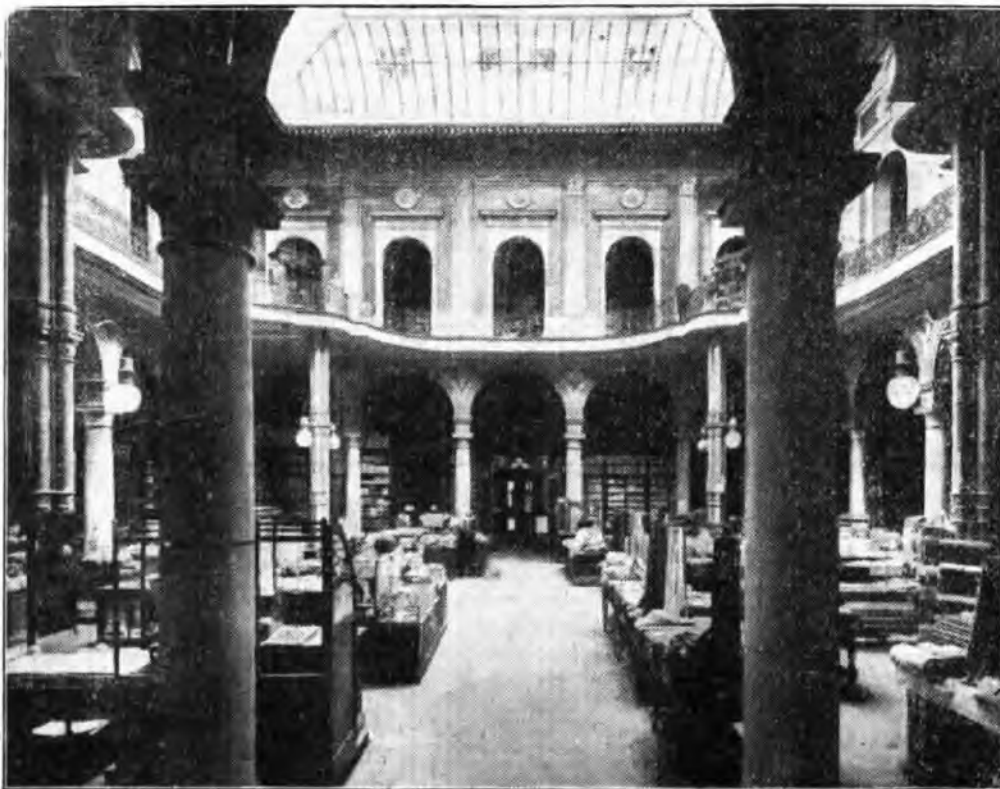

Il salone terreno ove si possono sentire le audizioni radiofoniche.

Non dimenticate di visitare anche gli altri reparti, ove troverete favorevoli occasioni per acquisti.

Vi sono in vendita, sempre pronti, nei Grandi Magazzini dell'Unione Cooperativa, apparecchi completi, accessori e parti staccate.

Radialba!

IL MIGLIOR APPARECCHIO

PER LE STAZIONI LOCALI

PER TUTTE LE STAZIONI EUROPEE

Ingg. ALLOCCHIO & BACCHINI
MILANO

Corso Sempione, 95 - Tel. 12-237

BUDAPEST - m. 546 - Kw. 2

9,30: Notizie, Listini delle Borse. — 17: Musica di Tzigani. — 19: Discorso sul «Fidelismo», Michael Lorant. — 20,30: Sonata: Nagy, canto accompagnata da Francesco Gabriel, violino. 22,24: Trattenimento e musica per ballo.

LONDRA (2 LO) - m. 365 - KW. 3,0

14,15: Segnale orario di Greenwich; Musica d'organo, organista: Harold E. Dake — 16,15: Trasmissione per le scuole: lezioni diverse — 17: Segnale orario di Greenwich — Conferenza sul popolo giapponese — 17,15: Musica da ballo — 18,15: Angolo dei bambini — 19: Musica da ballo — 20: Segnale orario da Big-Ben; Bollettino meteorico e primo notiziario — 20,25: Isabel Gray, pianoforte: Diverse suonate di Liszt — 20,40: Conferenza del prof. Kirby — 21: Concerto vocale e strumentale: «Overture The barber of Bagdad» (Cornelius); Manon Lescaut (Puccini); «Le Villi» (Puccini); Concerto per flauto ed arpa (Mozart); Gertrude Johnson, soprano: Aria, Bell Song «Lakme» (Delibes); Orchestra: «Le coq d'Or» (Korsakow); Gertrude Johnson, soprano: «I Leard a Piper» (Benjamin); «Blackbird's Song» (Scott); Orchestra: Valzer (Glarounow) — 22,30: Sidonie Groossens, arpa: «Re frain de Berceau», «The Swan» (Palmgren); Minuetto (Ravel); Preludio in fa (Prokofiev); Orchestra: «Marcia Imperiale» (Wagner) — 23: Segnale orario di Greenwich; Bollettino Meteorico e secondo notiziario — Conferenza prof. Turner — Notizie locali. — 23,30: Musica varia.

CARDIFF (5 W A) - m. 353 - Kw. 1,5

12,30-13,30: Musica durante la colazione del Caffè Cox dei musicanti della banda da ballo — 14,30: Pezzi per organo del Cinema Capitol — 15: Il trio della stagione: Frank Thomas, piano — 15,15: Trasmissione scolastica «Una visita all'America» del sig. G. K. Webster M. A. professor di politica internazionale all'University Collegio Aberystwyth — 13,45-16,30: Trio della stagione — 17: Cardiff Radio «Five o' Clocks» — 17,30: Cantuccio dei bambini — 18,5: La cassetta delle lettere — 18,15: Sul terreno: per giovani avventurieri — 18,40: Brigata di ragazzi; Brigata di chierichetti e Bollettino della vita della giovanile bri-

gata S. B. da Londra — 19: Previsioni del tempo e notizie — M. James Agata: Critica drammatica — S. B. da Londra — 19,25: Liszt interpretato da Isabella Gray, (solo pianoforte) S. B. da Londra — 19,40: G. K. Webster M. A. Professore di politica internazionale all'University Collegio Aberystwyth «Il problema della riduzione degli armamenti» — 20: Susine di zucchero: Estratto di una commedia musicale, May Woodland (soprano) Ernesto G. Thomas (baritono) — I «5 Wa» Coro — Orchestra della stagione, conduttore Warwick Braitwaite. Orchestra. Pezzi scelti di «Madame Pompadour» Fall — 20,15: May Woodland «Desiderio del cuore» (Il cantore della strada) Fraser Simson — 20,25: Ernesto G. Thomas: «La canzone del rattoppatore» («Chu Chbn Chow») I. Norton «Sto pensando a te» («Mercenary Mary») Youmans — 20,35: Orchestra: Pezzi scelti di «Sometime» Friml — 20,45: Coro: Coro d'apertura «Non trovi glorioso Fara?» (Thom Jones) — German: Solo e coro «La leggenda della campana» (Le campane di Corneville) — Plaquette — 21: May Woodland «Amor di sigaretta» (A Southern Mard) — Fraser Simson: «Oh, chi dirà che l'amore è crudele?» (Merru England) — German — 21,10: Orchestra: Pezzi scelti «La ragazza del Cabaret» Kern — 21,25: Ernest G. Thomas «Qui vi è quella che noi amiamo» (A Southern Mard) Fraser Simson.

DAVENTRY (5 XX) - m. 1600

14,24: Ritrasette il programma di Londra.

Martedì

9 Febbraio

PARIGI (Radio Paris) - m. 1750 Kw. 1,5.

Dalle ore 12,30 alle 14: 1. Radio Concerto Lucien Paris: Manolo Baez «Litri», marcia (A. Fernanvert); Al raggio della luna di miele (Mary Earl-Smet); Le rose di Ispahan, per violino (G. Faure); Due pezzi orientali

(M.de Wills-G. Greccourt): a) L'elefante sacro; b) La danza di Syta; Sogno d'autunno, poema (P. Leduc); Bourrée, a solo di violoncello (Hendel); E' l'amore, fox trot (P. Dezoff); La Bohème, fantasia (Puccini-Soyer). La pastorella delle Alpi (J. Snoeck); Belle sere, a solo per violino (Debussy); Davanti al mare, preludio (G. Bernard); Mattinata del pastore (W. Aletter); Scherzo a solo per violoncello (Sandre); Scherzo di Pierrot, serenata (Lucien Rose); Esquisses Provençales (F. Popy): a) Festa campestre; b) In riva al ruscello; c) Sogni alla stelle; d) Farandole aux flambeaux; 2. Notizie dei giornali del mattino; 3. Listino dei caffè dell'Havre; Listino d'apertura dei Cotoni (Havre, Liverpool, Alessandria); Listino dei metalli; Comunicato delle Halles; Previsioni Meteorologiche; Informazioni Havas; Listino d'apertura dei valori alla Borsa di Parigi; Listino dei Cambi. — Dalle 16 alle 18: 1. Listino della Borsa del Commercio di Parigi (frumento, avena, zucchero); Chiusura dei Cambi e dei valori della Borsa di Parigi; Listino dei metalli; 2. Radio concerto dei solisti dell'orchestra Radio, Paris; 3. Listino di chiusura dei Cotoni (Havre, Liverpool, Alessandria); Apertura e ultimo listino di New York; Informazioni Havas; Primi risultati delle corse; Notizie dei giornali. — Dalle 20 alle 22: 1. Risultato delle corse; Listino dei Caffè dell'Havre; Listino delle Materie grasse; Listino delle Farine; Listino degli zuccheri, delle Lane, del Rame. Listino di chiusura dei Cotoni di New York; Informazioni Havas; 2. Radio concerto.

PARIGI (Scuola Superiore delle Poste e Telegrafi) - m. 458 - Kw. 0,45

15: Jean Isoulet: La metamorfosi della chiesa per l'accordo d'Israele e la Cristianità. — 20: Corso di lingua inglese per principianti. — 20,30: Corso di perfezionamento, corso superiore (idioni e letteratura); Professori della Scuola Berlitz. — 21: Serata di gala dell'Orchestra sinfonica diretta da Pierre Gouat; Opere di Gabriele Faure per orchestra: Il cuore dispone, commedia in tre atti di Robert de Flers e Caillaud; esecutori (Mellos, Lucienne, Mignon, Germaine Gilbert, Marcel Rora, Mario Robert, Frémin, Frassin Coquillon, Beaugers e Alec Barthust). Opere di Massenet per orch.

SOC. AN. BREVETTI A. PEREGO

Telefono 86767 — MILANO (24) — Via Salaino, 10
 „ 41-02 — ROMA (9) — Via Tomacelli, 15



Apparecchio a 2 valvole tipo R 18

Apparecchi Radioriceventi ed Altoparlanti
 di propria costruzione tipo RADIO-ARPE.

Riproduzione altamente musicale

Telefono per tutte le applicazioni

TORRE EIFFEL (F. L.) - m. 2.650
Kw. 0,5

11-11,15: Listino dei cotone e Caffè; Mercati dell'Avre; Listino degli zuccheri a New-York — 11,15-11,20: Annuncio dell'ora; Previsioni meteorologiche — 11,20-11,25: Listino del pesce alla Halles di Parigi — 15-15,30: Listino d'apertura della Borsa del Commercio di Parigi; Listino dei Cambi, delle Rendite e dei Valori quotati; Listino di chiusura dei Caffè, all'Avre — 16,45-17: Listino della Borsa del Commercio di Parigi e Listino dopo Borsa — 18-19,05: Giornale parlato da T. S. F. — Gaston Picard: L'utilità delle inchieste letterarie — George Delamare: Propositi in aria — Marco Frayssinet: Ciò che hanno fatto le Camere — Jacques Archambault: Passeggiate e visite — Paul Campergue: Reportage Parigino — Ch. A. Brouilhet: Il soggetto del Giorno — Julien Maigret: Un grande porto, Durbar, nell'Africa del Sud — Paul Dormée: I libri da leggere — Dominus, Canzoniere — Piccola Gazzetta rimata — Scene d'una commedia recitata a Parigi da Tristan Franconi e Vézien - Bertrand Dupeyrat: La situazione internazionale; La giornata finanziaria; Andrea Honore — Ultime notizie.

19,30-21: Radio Concerto: George Martin, baritono, Peraldi, pianista, Campoemia, violoncellista, orchestra degli amici della Torre: Sinfonia (Schumann), orchestra — Sonata (Leclair), violoncello — Fra le rovine d'Atene (Beethoven), orchestra — Gavotta per le ore e gli zefiri (Rameau), Peraldi — La vita è un sogno (Haydn) Georger Martin — Minuetto in rondò (Rameau), orchestra — Io non so perchè (Couperin), piano — I Pellegrini della Mecca (Rameau) Georges Martin — Ave Maria (Schubert), orchestra.

PARIGI (Petit Parisien) m. 345
KW. 0,5

21,15: Concerto: Preludio del 3. Atto di Monna Vanna (Février); Carillon de Joncelyn (Godard); Calma della sera, per violoncello e orchestra (G. Brun); Tre Danze del Siang Sin, ballo (G. Hué); Quintetto (Th. Dubois); Intermezzo rigaudon di Xavière (Th. Dubois); Le Ore Dolenti (G. Dupont); La Testa di Kenwarch, poema barbaro (M. Canal); Divertimento fiammingo (P. Vidal); Minuetto pomposo della Festa di Teresa (R. Hahn).

LIONE (Radio Lione) m. 280 - Kw. 0,5

20,15: Informazioni Radiopol. — 20,30: 1) Abate Nauty; Corso pratico di T. S. F.; 2) Concerto (opera comica e operetta), orchestra Radio-Lione e cantante Gaby-Riel. — 21,20: 1) Corso d'Esperanto: prof. Pouchot (terza lezione); 2) Continuazione del concerto: Baritono Nerson e cantante Gaby-Riel.

TOLOSA - m. 451 - Kw. 2.

Dalle 10 alle 14,5: 1. Listino del mercato municipale dei legumi di Tolosa; Cambi; 2. Ripetizione del listino del mercato municipale dei legumi di Tolosa; Cambi; 3. Musica variata: Follia in testa (A. Mauprey); Valse (Marcel Berheim); La fille du Passieur, apertura (Zerco); Il sogno (Perineau-Lanquetae); Al paese dei torero (R. Brunel); 4. Annuncio dell'ora; notizie meteorologiche; Cambi di Parigi e mercati regionali; informazioni del mattino; spettacoli. Fiere; 5. Concerto dell'Orchestra Radio Tolosa, diretta dal M. Massio: Dans la puzza (R. Berger); Fantasia sui motivi dell'operetta «Les Linottes di T. Mathé; Aprile ritorna, a solo per violino (Shoek); Don Pasquale, serenata per oboe (E. Sabon); Romanza per violoncello (P. Fauchey); Principessa Jou jou, Apertura (Autiero Desaux); Cristal Palace (E. Dominicy); 6. Un menu e una ricetta culinaria per il pasto della sera; 7. Cronaca teatrale e cinematografica del giorno. — Dalle 17,30 alle 23: 1. Borsa di Commercio di Parigi; Cambi; Borse dei valori di Parigi e di Tolosa; Informazioni; 2. Per gli agricoltori; 3. Notizie generali della giornata; ultimi listini e mercati; 4. Concerto di gala: Il villaggio in festa, fantasia (Speranza Camusat); Hyménée (E. Welsly); Jota e Tripoli (P. Lacomme-H. Mouton); In the Dark (A. Lacharme); Isadora (H. Buré); 5. Chiacchierata tecnica per gli agricoltori di A. R. Leygue; 6. Chiacchierata del prof. Dieulafé: L'educazione fisica del bambino; 7. Selezione di un'operetta; 8. Musica per ballo: Così stanco (Ch. Borel-Clerc); Daisy (Audrain-Lanquetae); I piccoli regali (Ch. Borel-Clerc); L'uccello bleu (C. Pollin); Un giorno per caso (R. Dufas); Il n'y a pas d'âge pour ça (R. Dufas); 9. Consigli alle masse.

BARCELONA (Radio Barcellona)**(E. J.) - m. 325 - Kw. 0,6**

18 19: 1. Quotazioni Ufficiali della Bor-

sa di Barcellona — 2. Trio della Radio: La Capa, marcia (L. Reni); La Bajadera, fantasia (E. Kalmann); Le gioie della vita, valzer (J. Strauss) — Alma Andalus, serenata (L. L. Mariani) Andalus, danza N. 5 (E. Granados) — La Fri Jeuse, tango (L. Reni) — 3. Ultime notizie dei giornali — 21: Ritrasmisione dei «Burgravi» dal Gran Teatro del Liceo.

BARCELONA (Radio Catalana)**(E. A. J. 13) m. 462 - Kw. 0,6.**

Ore 21-24: 1. Bollettino meteorologico di Catalogna; Pronostico del tempo; Quotazioni della Borsa di Barcellona; Santo del giorno; Cronaca d'arte; Sport e moda — 2. Stagione di musica Catalana: Luisa Bakl, Mezzo soprano; Delfina Garroya, violino; Emiliano Abada, violoncello; Eugenio Badia, piano; Cobla Emporium; Orchestra Radio Catalana — 3. Ritrasmisione di opere e concerti.

CADICE (Radio Cadice) (E. A. J. 13)
m. 360 - Kw. 1/2.

Dalle 19 alle 21: 1. La Viejecita, selezione, piano; 2. La Corte del Faraone, terzetto e organo; 3. Danze moderne, piano (G. Marmolejo); 4. Il Profeta, potpourri organo; 5. Peer Gynt, Grieg prima e seconda parte; 6. Notizie di giornali; Ora ufficiale; 7. Il Barbiere di Siviglia, cavatina, Lola Gessa e Carmen del Castillo; 8. Notturmo, violoncello, (Schumann); 9. L'Africana; Figlio del sol (Lola Gessa e Carmen del Castillo); 10. Notturmo in Mi bemolle, violoncello (Chopin); 11. Cavalleria Rusticana (Lola Gessa e Carmen del Castillo); 12. Mazurka di Popper, violoncello; 13. La Bohème, valzer di Musetta (Gessa e Carmen del Castillo); 14. Aria in Sol, violoncello, e musica da ballo (Bach).

BERNA - m. 315 - Kw. 6.

13 13,45: Bollettino meteorologico. Borsa. Trasmissione grammofonica. — 16-16,40: Orchestra. — 16,40-17: Mezz'ora per bambini. — 17-17,30: Orchestra. — 17,30-18: Mezz'ora per bambini. — 19: Bollettino meteorologico. — 20-20,15: Conferenza: Previdenza per bambini illegittimi. — 20,15-20,30: Prima parte della serata delle canzoni. — 20,30-21: Orchestra. — 21-21,20: Seconda parte della serata delle canzoni. — 21,20-21,50: Orchestra. — 21,50-22,05: Terza parte della serata delle canzoni. — 22,05-22,30, Orchestra.

S. I. T. I.**MILANO (20)****VIA G. PASCOLI N. 14****TELEF. 23-141 e 144****FILIALI:**

GENOVA — Via Ettore Vernazza, 5.
NAPOLI — Via Nazario Sauro, 37-40.
PALERMO — Via Isidoro la Lumia, 11.
ROMA — Via XX Settembre, 91-94.
TORINO — Via Giuseppe Mazzini, 31.
VENEZIA — Campo S. Stefano, Calle Botteghe, 3364 (P.zzo Mocenigo).

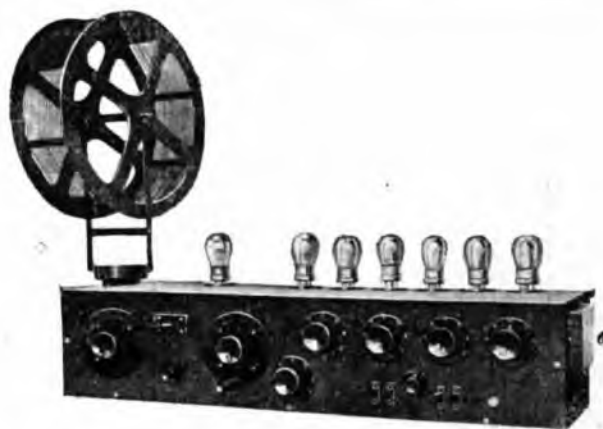
Rappresentanti in tutta Italia.

Il nuovissimo apparecchio a 7 valvole per la ricezione di stazioni lontane su quadro in altoparlante.

**Stazioni
Trasmittenti e
Radioriceventi**

**Materiale Radiofonico
per dilettanti**

GINEVRA (Radio Ginevra) - m. 760
Kw. 1,500

Ore 17: Trasmissione pomeridiana.

Ore 20,15-21,15: 1. Orchestra dell'Hotel della Metropoli: Rossini: Il Barbiere di Siviglia, apertura; Henselt: La Gondola; Debussy: Pelléas et Mélisande, fantasia; Rabhey: Canto della sera; Doret: Les Armailis, fantasia; 2. Esperanto; 3. Radio-concerto Garimond: Mâconnaise; Händel: Sonata; Gaubert: romanza (oboe, Gygi); Gounod: L'Angelus; Weber: Concertino (clarinetto Vannaz); Pillevestre: Idillio Bretonne (oboe e clarinetto: Vannaz e Gygi).

LOSANNA (H. B. 2) - m. 850 - Kw. 0,5

Ore 7,35-12,50: Previsioni meteorologiche di Losanna e di Zurigo e segnale dell'ora.

Ore 20-21,15: Carillon; 2. Previsioni meteorologiche di Zurigo; 3. Radio-concerto dell'Orchestra della S. R. R.: Sentinella svizzera (Friedmann); La principessa della Czarda (Kalman); Nido d'amore (Hirsch); Yolanda, gavotta (Gomez); La canzone dei vecchi (Dalcroze); Il giorno e la notte (Lecocq); Il giglio nero (Yvain); L'Iris mauves (Cambon); Serenata andalusa (Colobonnet); Méphisto, fox-trot (Van Herk); 4. M. Courvoisier: lettura del Corriere Letterario di Ed. Jaloux.

ZURIGO - m. 515 - Kw. 1,5

12: Prognosi del tempo. — 12,55: Segnale orario di Nauen. — 13: Bollettino meteorologico. Ultime notizie, divise e borsa. — 18,50: Prognosi di tempo. Ultime notizie. — 20,15: Corso della lingua italiana per i principianti. — 20,30: Helvetisches Bilderbuch. Festa in Zürikon (commedia in un atto).

BRUXELLES (Radio-Belgique) m. 265
Kw. 1,5

17-22: 1. Concerto dell'orchestra della stazione — 2. Notizie dei giornali — 3. Selezione dei « Pagliacci » di Leoncavallo — 4. I Tesori d'arte di Bruxelles (le piazze e le passeggiate), conferenza di Dillen, critico — 5. Cronaca dell'attualità — 6. Continuazione della selezione — 7. Notizie dei giornali.

HILVERSUM (N S F)

m. 1,050 - Kw. 2,0.

18,10-19,10: Corso di lingue inglese: Ered Fry — 19,50-21,40: Programma organizzato dall'Associazione dei Radio Amatori R. C.

BERLINO - m. 505 - Kw. 4,5

16,30: Concerto pomeridiano della Funkkapelle: Coupensi; Gavotta — Rhode: Bella è la giovinezza — Capua: Maria, Mari, canzone popolare italiana — 18,45: Ore di studio, Lezione di inglese — 20,30: Recitazione di Marzel Salzer — Musiche per danze.

BRESLAVIA - m. 418 - Kw. 1,5

11,15: Notizie commerciali; Bollettino meteorologico — Schallplattenkonzert — 13,45: Concerto pomeridiano: Wagner: Rienzi, ouverture — Urbach: Trilogia — Grieg: Corteo della fidanzata norvegese — 17-18: Variazioni suonate dallo Funkkapelle: Chopin: variazioni dall'op. 12 per piano solo — Brams: variazione sull'ultimo tema di Schumann — 18,40: Letteratura: Poesia russa (Conferenza) — 19,30: Notizie sportive — 20,15: Concerto serale: 1. Priwaloff: Polanka — 2. Gretschtaninoff: Crepuscolo, Fantasia — 22: Comunicazioni agli amici.

FRANCOFORTE SUL MENO - m. 470
CASSEL - m. 273,5 - Kw. 1,5

Dalle 12 alle 16: come Martedì. — 16,15: Notizie industria e Camera di Commercio a Francoforte. — 16,25: Economia, Il Bollettino, dalle 16,15 alle 18,45: come Martedì. — 19,15: Borse effetti Francoforte. — 19,15-19,45: Conferenze, Anatomia. — 9,45-20,15: Conferenza tecnica. — 20,15-21,15: Quartetto d'archi viennese. — 21,15-22,15: Concerto popolare.

MONACO DI BAVIERA - m. 485
Kw. 1,0

11,45: Bollettino meteorologico. — 13,55: Segnale orario. Notizie della stampa. Bollettino meteorologico. Borsa. — 15,30: Ultime notizie agricole. Bollettino meteorologico. — 16: 15 minuti per le donne. — 16,20: Concerto di solisti — 17,30: Ora per la lettura « Offesa notturna », novella. — 18: Ultime notizie agricole. Bollettino meteorol. — 19,15: Poesie svizzere moderne. — 20. Carnevale per radio. Notizie della stampa. Bollettino meteorologico. Segnale orario. Sport. Notizie commerciali.

KONIGSBERG - m. 463 - Kw. 1,5

16,15: Concerto pomeridiano: Puccini: Fantasia dell'opera « La Tosca » — Lindsay: Tatiana — 20,10: Serata Wagneriana: Ouverture dell'Opera « Rienzi » — Preludio dell'opera « Lohengrin » — Walchiria: Canto d'amore di Sigmund — I maestri cantori: Preludio — 22-23: Musiche di danze moderne.

STOCCARDA - m. 443 - Kw. 1,0

16: Notizie commerciali. — 16,15: Dal Regno della donna. — 16,30: Concerto pomeridiano. Heinecke: Ricordi svedesi, valzer; Borodni: Schizzo della steppa; Donizetti: La Favorita. — 20: Alessandro Stradella, opera romantica in 3 parti. — 23: Ultime notizie.

VIENNA (Radio Vienna) - m. 530
Kw. 1,4

11: Musica del mattino. — 16,15: Concerto del pomeriggio. — 17,50-20,05: Radio-Scuola Sup. Popol.; 2) L'ora della donna; 3) Serie di conferenze; 4) Corso di Lingua Francese; 5) corso di lingua inglese (corso superiore). — 20,15: Musica da camera.

GRAZ - m. 404 - Kw. 0,5.

13: Notizie sui mercati di Graz. — 19,30-20,55: Serata di Tschauikowsky: 1. Concerto di violino; 2. Canzoni; 3. Variazione su un tema rocoò, op. 33; 4. Recitativo e aria delle scene liriche: « Eugen Onegin »; 5. Trio. — 21-21,55: Concerto di arpe: 1. Il desiderio; 2. Canto di un angelo. — 22: Musica da ballo.

BUDAPEST - m. 546 - Kw. 2

9,30: Notizie, Listini delle Borse. — 17: Trattenimento. — 18: Discorso sulla salute. — 20,30-24: Radio-Ballo.

LONDRA (2 LO) - m. 365 - Kw. 3,0

14,15: Segnale orario da Greenwich — Musica leggera — 16,15: Trasmissione per le scuole — 17: Segnale orario — Conferenza — 17,15: Orchestra del Shepherd's Bush Pavillon — 18,15: Angolo dei bambini — 19: Musica leggera — 20: Segnale orario da Big-Ben; Bollettino meteorico e primo notiziario — 20,25: Isabel Gray, pianoforte: « Ballata » (Liszt) — 20,40: Letture francesi — 21: Conversazione — 21,5: Otetto Squire: Fantasia di Pagliacci (Leoncavallo) — Herbert Heyner, baritono: Tre canti (Easthope) — Otetto: « Elfin Dance »

(Wood) — 21,25: Mabel Constanduros, direttore: « Grandm's Birthday Party » — Otetto: « Thea for tuo » (Jonmas) — « El ralicario » (Padilla) — 21,40: Atto II dell'Opera « Il Flauto Magico » (Mozart); ritrasmesso dall'Empire di Liverpool — 22,35: Herbert Heyner, baritono: Tre canti (Easthope) — Otetto: Valse Brillante « Nina » (Waldeufel) — 23: Segnale orario da Greenwich; Bollettino meteorico e secondo notiziario — Conversazione — Notizie locali — 23,30: Intervallo per prove tecniche — 23,45: Musica da ballo.

DAVENTRY (5 XX) - m. 1600

Martedì, 9 Febbraio.

14-1: Ritrasmette il programma di Londra.

Mercoledì 10 Febbraio

PARIGI (Radio Paris) - m. 1750
Kw. 1,5.

Dalle 12 alle 14: 1. Radio concerto Lucien Paris: Marcia Montmartroise (Amédée Reuschel); Mimosa, valzer (Al. Margis); Obertass, a solo di violino (Wieniawski); Lungo, romanzi (Paolo Tosti); Semplice idillio (G. Bernard); Scherzo, a solo per violoncello (G. Hue); Perché non mi parlaste, fox-trot (Walther Borum-H. W. Hampton); Carmen, frammenti (Bizet); Serenata alla luna (R. Pugno); A solo di pianoforte: Marcel Briclot. The Fairies (Fernand Soiron); Canzone Luigi XIII e Pavane, violino (Couperin); Garrocin Gitano (Leo-Salabert); Dichterliebe, a solo per violoncello (Schumann); Intermezzo (L. Lanieri); Due frammenti dell'operetta « La Vittoria di Samotracia »: a) Non ho potuto far questo, gavotta; b) Mosè, one step; 2. Notizie del mattino; 3. Listino dei caffè dell'Hâvre; Listino d'apertura dei Cotoni (Hâvre, Liverpool, Alessandria); Listino dei metalli; Comunicato delle Halles; Previsioni Meteorologiche; Informazioni Havas; Listino d'apertura dei valori alla Borsa di Parigi; Listino dei Cambi. — Dalle 16 alle 18: 1. Listino della Borsa di Commercio di Parigi (fru-

SOCIETÀ ANONIMA

Ing. A. DEL VECCHIO

MILANO

Via Varese, 12 - Tel. 11094

■ ■

Valvole termoioniche
Diodi

Triodi

Tetrodi

Pentodi

Valvole trasmettenti

mento, avena, zucchero); Chiusura dei Cambi e dei Valori alla Borsa di Parigi; Listino dei Metalli; 2. Radio Concerto; 3. Listino di Chiusura dei cotoni (Havre, Liverpool, Alessandria); Apertura e ultimo listino di New York; Informazioni Havas; Primi risultati delle corse; Notizie dei giornali. — Dalle 20 alle 22: 1. Risultato delle corse; Listini dei Caffè dell'Havre; Listino delle Materie grasse; Listino delle Farine; Listino degli zuccheri, delle Lane, del Rame. Listino di chiusura dei cotoni di New York; Informazioni Havas; 2. Radio Concerto.

PARIGI (Scuola Superiore delle Poste e Telegrafi) - m. 458 - Kw. 0,45

15,15: Prof. Baldensperger: « Balzac e le letterature straniere » (emissione fatta dalla Torre Eiffel. m. 2650). — 15,45: Corso pubblico del prof. Sagnac su « Il movimento riformatore in Europa prima della rivoluzione: gli Stati germanici ». — 20,15: Un quarto d'ora giuridico: André Saudemont, avvocato alla Corte. — 20,30: La vita di Parigi: Glaser P. H. — 20,45: Cronaca letteraria: Marcel Hervieu, letterato. — 21: Radio-Concerto: esecutori: Soniau Blanc, Gine Sautreau, René Poletti, Marthe Tramblay, Regor Dathys, France Delarue, Luis Cognet, Cambell. Opere di Haendel, Etienne Royer, Dupare, Ravol, Weber. Qualche sonata dell'Enigma: Paul Hervieu.

TORRE EIFFEL (F. L.) - m. 2.650 Kw. 0,5

11-11,15: Listino dei cotoni e Caffè; Mercati dell'Havre; Listino degli zuccheri a New-York — 11,15-11,20: Annuncio dell'ora; Previsioni meteorologiche — 11,20-11,25: Listino del pesce alla Halles di Parigi — 15,15,30: Listino d'apertura della Borsa del Commercio di Parigi; Listino dei Cambi, delle Rendite e dei Valori quotati; Listino di chiusura dei Caffè, all'Havre — 16,45-17: Listino della Borsa del Commercio di Parigi e Listino dopo Borsa — 18-19,05: Giornale parlato da T. S. F. — Pascal Forthuny: La metafisica e la casa... — George Delamare: Propositi in aria — Marco Frayssinet: Ciò che hanno fatto le Camere — Maurice Gouineau: Piccolo Corriere della scienza vivente — Paul Compargue: Reportage Parigino — Jacques Archambault: Passeggiate e visite — Jean Leune: Cose d'Oriente — Julien Maigret: Gli europei Africani che rinunciano alla civilizzazione — Ch. A. Brouilhet: La pagina

dei fanciulli — Eco di tutti i collaboratori — Bertrand: Dupoyrat: La situazione internazionale — La giornata finanziaria: Andrea Honoré — Ultime notizie.

19,30-21: Radio Concerto: Susanna Rouffilango, cantante, Pepina Ruozzo, violinista; Franconi; Vézien e Filieux, Turpin pianista e orchestra degli amici della Torre — Suite bergamasque (Debussy), orchestra — Corre, corre, il furetto; Gli allori sono tagliati (Pietro di Breville), Rouffilango e Turpin — Pavana per una fanciulla defunta (Ravol), orchestra — Fantasia Scozzese (Max Bruch), violino — Arabesco (Debussy), orchestra — Il viaggiatore (in un atto) di Denys Amiel, recitato da Franconi, Vézien e Filieux.

LIONE (Radio Lione) m. 280 - Kw. 0,5

20,15: Informazioni Radiopol. — 20,30: Conferenza sul diritto commerciale: Meunier, esperto contabile; 2) Concerto Orchestra Radio-Lione. Solisti: violoncello, Blachère; baritono, Levrat; violino, Veyrard; cantante Mongino. — 21,15: Fouquier, suo vecchio repertorio Lionese (I medesimi esecutori, più Raphaelie, oboe; e Robergeon, flauto).

LIONE (Poste e telegrafi) - m. 480 Kw. 5

20,30: Informazioni — Angolo di Siviglia, (piano) Turiana; Vendée (soprano) Pierné — Notturmo in Mi Bemolle (violoncello) Chopin — La Croce del cammino (baritono) Goublier — Romanza in fa (violino) Beethoven — Una domenica (soprano) Brahms — Aria (violoncello) J. Huré — La canzone dei pioppi (baritono) Doria — Sonata « La tomba » (violino) Leclair — Il soldato di Marsala (baritono) Nadaud — Opus. 49, i movimenti (trio per piano, violino, violoncello) Mendelsshon — Lahmé: nella foresta (soprano) Delibes. — Esecutori: Usny, piano; Juliaud, soprano; Vairolatto, violino; Malhet, baritono; Mercier, violoncello.

TOLOSA - m. 451 - Kw. 3.

Dalle 10 alle 14,5: 1. Listino del mercato municipale dei legumi di Tolosa; Cambi; 2. Ripetizione del listino del mercato municipale di Tolosa; Cambi; 3. Musica variata: Le opere del compositore E. Wesley; Marcia allegra; Fidanamento, valzer; Confidenze, gavotta; Serenata ungherese; Il corteo della follia; 4. Annuncio dell'ora; notizie meteorologiche; Cambi di Parigi e mercati regionali; Notizie della mattina; Spettacoli, Fiere; 5. Concerto dell'Orchestra Radio-Tolosa diretta dal M. Massio: Neerlandia, apertura; Ebrezza d'amore, suite di valzer; Suite printanière: a) Mattinata; b) improvvisato, Fiori e farfalle; d) Notturmo; e) Ronda campestre; Guglielmina, marcia; 6. Un menu e una ricetta culinaria per il pasto della sera; 7. Cronaca teatrale e cinematografica del giorno. — Dalle 17,30 alle 17,45: 1. Borse di commercio di Parigi; Cambi; Borse dei valori di Parigi e Tolosa; Notizie; 2. Per gli agricoltori. — Dalle 20,30 alle 23: 1. Notizie della giornata; ultimi listini e mercati; 2. Concerto di gala: La Boulma (J. Sieulle); La Hussarde, apertura (F. Fourdrain Delsaux); Sogno d'autunno, a solo per violino (O. Rodde); Danza Boema (J. P. Rivieri); Il Balancello alla moda (Ch. Bister); 3. Chiacchiera sulla moda di Maddy Bertel; 4. Commedia col concorso di numerosi artisti; 5. Musica per ballo: Si dice ciò! (Ch. Borel-Clerc); Io t'amo e io t'adoro (Ch. Borel-Clerc); Moderna (Pennaillé); Serafino (P. Dezeff); La Mignarde

(Ch. Braun); La Trébuchette (O. V. Schiff); 6. Consigli alle massaie.

BARCELLONA (Radio Barcellona) (E. J.) - m. 325 - Kw. 0,6

18-19: 1. Quotazioni della Borsa di Barcellona — 2. Trio della Radio: Amare, bere, e cantare, valzer (J. Strauss) — Al salone, fox-trott (J. Berlin) — Sospiro d'amore, valzer serenata (R. Drigo) — Eva, fantasia (F. Lehár) — De Huelva, fandanguillo (M. Romero) — Allegro ritorno, marcia (M. di Gueritrey) — 3. Ultime informazioni della stampa — 21,23: Il Quintetto Radio: Audizioni delle ultime novità musicali della rivista « Il Buffone » — Baciarmi, fox-trot (Clar) — Fonte di amore, fado (Saperas) — Munecas de placer, fox-trot (Dotras Vila) — Fox-trot (Longas) — La bacca delle ginestre (Toldra) — Chant-oung, one step (G. Garganta) — 2. Conferenza terza del Consiglio di Astronomia, sotto gli auspici della Società Astronomica di Spagna e America fatta dall'Astronomo Don Fernando Kubesch — 3. Contralto Conchita Callao: Piacere d'amore (Martin) — Alceste (Gluck) — Il gentile rossignolo (Gretschaninow) — La Processione (Franek) — 4. Quintetto Radio: Il flauto magico, apertura (Mozart) — Suite Andalus (A. Ross); a) Solisà, a solo di violino (Jacques); b) Granada, A solo di violoncello (Jaime Forrens); c) Zapateado: Confidenze, valzer (E. Waldeufel).

BARCELLONA (Radio Catalana)

(E. A. J. 13) m. 462 - Kw. 0,6.

Ore 21,24: 1. Bollettino meteorologico di Catalogna; Pronostico del tempo; Quotazioni di Borsa di Barcellona; Santo del giorno; Cronaca dell'arte; Sports e moda — 2. Concerto: Juan Pars, baritono; Anita Torres, piano; Eugenio Badia, piano; Orchestra Radio Catalana — 3. Ritrasmissione opere teatrali o concerti.

CADICE (Radio Cadice) (E. A. J. 13) m. 360 - Kw. 1/2.

Dalle 19 alle 21: 1. El Cabo Primero, selezione, piano; 2. La Gran Via, valzer, organo; 3. La Paloma, canzone spagnuola, tenore; 4. La Verbena della Paloma, selezione, piano; 5. Giganti e Cabezudos, Ruiz;



L'abbonamento per il 1926 al

Radiorario

viene

concesso

GRATIS

a chi procurerà N. 5 abbonati alle radioaudizioni, facendo pervenire alla U.R.I. - Corso Italia, 13 - Milano l'importo delle 5 licenze-abbonamento a pagamento globale anticipato per l'intero anno, insieme col nome, cognome, paternità e indirizzo degli abbonati procurati.

6. La Riojanica, Ruiz; 7. Notizie dei giornali; 8. Ora ufficiale; 9. Quintetto di Cesare Franck; D. A. de Rivas, primo violino; D. Pedro Arcan, sec. violino; D. José Lubet, viola; D. José Gutierrez, violoncello e Carmen del Castillo di Delgado, piano. Preludio corale e Fuga, Cesare Franck, piano; 10. Musica da ballo.

BERNA - m. 315 - Kw. 6.

13-13,45: Bollettino meteorologico. Borsa. Grammofono. — 16-17,30: Orchestra. — 17,30-18: Ora di lettura. — 19: Bollettino meteorologico. — 20-20,30: Conferenza. — 20,30-21: Orchestra. — 21-22,05: Commedia: « Chi eredita ». — 22,05-22,30: Orchestra.

GINEVRA (Radio Ginevra) - m. 760 Kw. 1,500

Ore 20,15-22: 1. Orchestra dell'Hotel della Metropoli: Silva: San Lorenzo, marcia; Caludi: Leggende; Messenger: Signor Beaucaire, fantasia, danze. 2. Cronaca culinaria: Foucon, prof. di cucina; 3. Radio concerto: Coro misto diretto dal M. Giorgio Pileur; Corale di Jean-Sebastien Bach (coro); Rameau: Hymne; Roland de Lassus: Madrigale (coro); Rameau: Tambourin; Daquin: Il Cuculo (piano: Edoard Naville); Beethoven: Alla notte; Walter Niemann: Egloga (M. Ed. Naville); Cantica di Racine di Gabriele Fauré (coro) e pianoforte; Violetta di Gunten; Déodat de Séverac: Nel parco (piano, M. E. Naville); Coro delle Campane di Giorgio Pileur; Amore discreto, Otto Barblan; Cauzone d'amore, di Gustavo Doret (coro); 4. Notizie dell'Agenzia Telegrafica Svizzera.

LOSANNA (H. B. 2) - m. 850 - Kw. 0,5

Ore 7,35-12,50: Previsioni meteorologiche di Losanna e di Zurigo e segnale dell'ora.

Ore 18: L'ora dei fanciulli. Lettura di racconti, storie, recite; Continuazione del romanzo di Renato Bazin, letto da M. Courvoisier; Pezzi musicali, Z. Simon.

ZURIGO - m. 515 - Kw. 1,5

12: Prognosi di tempo. — 12,55: Segnale orario di Nauen. — 13: Bollettino meteorologico; Ultime notizie; Divise e horse. — 15: Concerto dell'orchestra Schein. — 16: Dancing dell'orchestra Buchbinder dell'Hotel Baur au Lac. — 17,30: Ora per i libri. — 18,15: Ora per la gioventù. Conferenza; professioni femminili. — 18,50: Prognosi di tempo. Ultime notizie sui mercati. — 20,15: Concerto orchestrale. — 21,50: Ultime notizie e notizie della N. Z. Z.

HILVERSUM (N S F)

m. 1,050 - Kw. 2,0.

17,40: Concerto: orchestra della Stazione diretta dal M.o Francesco Luppens; Marcia ungherese (Rakoczy) (G. Michiels); Apertura « Fra Diavolo » (D. F. E. Auber); Valzer « Just a Girl that Men Forget » (J. Garron) Two Step « Grizzly Bear » (Botsford); « L'Enfant prodigue » di Claudio Debussy; Serenata d'Amalfi (Giuseppe Becco); « La fidanzata venduta » (Fr. Smetana) — 18,40-19,10: Chiacchierata del sig. Meza; « La Vita delle api » — 19,10: 1. Bollettino di Polizia; 2. Selezione dell'opera « La Bohème » di Puccini, con orchestra — 19,50: Concerto.

BERLINO - m. 505 - Kw. 4,5

16-18: Recitazione — 20,30: Una serata di Goethe. Parole e canzoni — Mozart: La violetta — Canto dello spirito sull'acqua; Prometeo, recitazione — La sirena, Il segreto, Il figlio delle muse, Il re di Thule, Il pescatore, recitazioni — 22,30-24: Musica per danze.

BRESLAVIA - m. 418 - Kw. 1,5

11,15: Notizie commerciali; Bollettino Meteorologico — 12,30: Concerto pomeridiano: Komzak: Rivista militare — Keler Bela: Ouverture romantica — Eilenberg: Violetta blu — 16: Dai libri del tempo (comunicazioni) — 17-18: Concerto per i giovani — 20,10: Scena del Faust di Goethe — 22: Notizie sportive.

FRANCOFORTE SUL MENO - m. 470 CASSEL - m. 273,5 - Kw. 1,5

12: Apertura. Notizie d'economia. Bollettino della Borsa del cotone Americano. Listino dei metalli americani. — 12,55-13: Segnalazione dalla Stazione di Nauen. — 15: Economia: relazione Borsa effetti di Francoforte. — 15-15,30: L'ora dei bambini (Rettore sig. Wehrhan): Dal libro delle leggende e della storia, recitazione del sig. Wehrhan. L'Esodo degli Unni. — 16: 1) Notizie meteorologiche; 2) Economia: 1. della tendenza di Berlino; Quotazioni cotoni di Liverpool; Quotazioni di Liverpool per cotone egiziano (direttamente). Borsa prodotti di Breslavia, Berlino, Königsberg, Divise di Berlino. Quotazione cotone da Brema. — 16,25: Comunicazioni economiche. — Comunicato della tendenza di Berlino. Metalli di Londra. — 16,30-17: Concerto pomeriggio, orchestra della Stazione. — 17-18: Ritrasmissione da Amburgo per teatro dei bambini. — 18: Economia; Quotazione metalli di Londra e Amburgo; Quotazione cereali esteri cif. Amburgo — Prodotti di Amburgo; Pelli e pellami; Prodotti chimici e coloniali. — 18,15-18,45: L'ora dei libri. — 18,45-19,15: Ciclo di conferenza della Camera di Industria e Commercio di Francoforte sul Meno e Hanau. — 19,15: Comunicazioni economiche; Quotazioni serali di Francoforte. — 19,15-19,45: Corso di lingua italiana: sig. Uzielli. — 19,45-20,15: L'ora del Giornale di Francoforte. — 20,15-21,15: Gentz e Fanny Eessler, dramma, di J. Wassermann. — 21,15-22,15: Ritrasmissione da Cassel. Ultime notizie e varie.

MONACO DI BAVIERA - m. 485 Kw. 1,0

11,45: Bollettino meteorologico. — 13,55: Segnale orario. Notizie della stampa bollettino meteorologico. Borsa. 15,30. Ultime notizie agricole. Bollettino meteorologico. — 16: Le migliori ricette della cucina sud-tedesca. — 16,20: Ora per i bambini. — 17,30: Conferenza « Per parenti ed istitutori » sul tema: « L'istruzione nella famiglia ». — 18: Ultime notizie agricole. Bollettino meteorologico. — 18,25: Il venticinquesimo anniversario della morte di Pettenkoffer. — 19: Concerto dell'Organo. — 19,30: Frammenti della Storia Bavarese. — 20: La musica carnevalesca della città di Monaco di 25 anni fa. Orchestra. — 21,10: Le feste degli artisti di Monaco di altri tempi. — 21,45: Notizie della stampa. Bollettino meteorologico. Segnale orario. Sport. Notizie commerciali. — 22,15: Musica di danza.

KONIGSBERG - m. 463 - Kw. 1,5

16,15: Concerto Pomeridiano: Fantasia di opere diverse — Meyerbeer: Fantasia dall'opera « Il profeta » — Mozart: Fantasia dall'opera « Il flauto magico » — Verdi: Fantasia dall'Opera « Rigoletto » — Humperdick: Fantasia dall'opera « Hänsel e Gretel » — Concerto serale: Musica viennese.

STOCCARDA - m. 443 - Kw. 1,0

15: Ora giovanile. — 16: Notizie commerciali. — 16,30: Concerto pomeridiano. Waldtenfel: Pioggia d'oro, valzer; Beetho-

ven: Ouverture di Coriolano; Dierng: Dal Risveglio; 18,30: Lezione di lingua inglese; 19: Conferenza dell'ing. Dilcher; 20: Macchiavelli; Commedia del Rinascimento. Sera di danza; Danze varie moderne.

VIENNA (Radio Vienna) - m. 530 Kw. 1,4

16,15: Concerto pomeriggio. M.o Zirchret. — 17,50-20,05: 1) Radio Scuola Sup. Popol.; 2) A traverso l'Austria: viaggio in Austria, sua ospitalità e sua cucina; 3) Il mondo del Teatro moderno; 4) Corso di Musica; 5) Concerto Accademico. — 21,15: Concerto d'orchestra popolare.

GRAZ - m. 404 - Kw. 0,5.

12: Notizie sui mercati. — 16-18: Concerto dell'orchestra. — 18,05: Lettura delle fiabe. — 18,55: Conferenza popolare: « Chiese gotiche in Graz ». — 19,25: Ultime notizie. Bollettino meteorologico. — 19,30: Serata delle operette.

BUDAPEST - m. 546 - Kw. 2

3,30: Notizie. listini delle Borse. — 16: Racconti per i fanciulli. — 17: Musica di Tzigani. — 20,30: Concerto di Kerntler, trio. — 22-24: Trattenimento e musica per ballo.

LONDRA (2 LO) - m. 365 - Kw. 3,0

14-15: Segnale orario da Greenwich; Musica leggera, trasmessa dall'Hotel Frascati — 16,15: Trasmissione per le scuole — 17: Segnale orario da Greenwich — Conversazione — 17,15: Musica leggera, trasmessa dal Capitol Theatre — 18,15: Angolo dei bambini — 19: Musica da ballo — Orchestra del Teatro Rialto — 19,50: Conversazione agricola — 20: Segnale orario da Big Ben; Bollettino meteorologico e primo notiziaario — Conferenza del Rev. Cronage — 20,25: Isabel Gray, pianoforte: « Consolations »; « The Liebstraume » (Liszt) — 21: Dale Smith, baritono: « Monde » (Div



SOCIETA' ITALIANA LAMPADIE PO
Telef. 20.895 - MILANO - Via Uberti 6

S. I. R. A. C.

SOCIETÀ ITALIANA RADIO - AUDIZIONE CIRCOLARE

ROMA (4) - Via Tritone, 201 •• **MILANO** (17) - Via Leopardi, 7

APPARECCHI A VALVOLE

NEUTRODINA

(Brevetti Italiani: N. 27985 - N. 233659 - N. 283884)

E APPARECCHI A CRISTALLO

Approvati dal Ministero delle Comunicazioni

Accessori e Parti staccate

Agenzie della S. I. R. A. C. e della Unione Radiofonica Italiana :

Compagnia Generale di Elettricità: ANCONA, Via La Piana, 3 - BOLOGNA, Via Rizzoli, 3 - FIRENZE, Via Strozzi, 2 - GENOVA, Via XX Settembre, 18 - LIVORNO, Cav. Uff. Ugo Bertelli, Via Piave, 26-27 - MILANO, Via Meravigli, 2 - NAPOLI, Piazza della Borsa, 29 - PALERMO, Via Roma, 131-135 - ROMA, Via Condotti, 91 - TORINO, Piazza Castello, 15 - TRIESTE, Piazza S. Caterina, 4 - VENEZIA, Via XXII Marzo. - **Società Telefonica Alta Italia:** FERRARA - PARMA - MODENA - VICENZA. - **Electric Società:** BOLZANO.

canti) — 22: La Radio Orchestra: Ouverture «Poeta e Contadino» (Suppe) — Kalie Goldsmith, violino: «Humoresque» (Dvorak); «Aria» (Bach); Mabel Fitzgerald, dictrice: «Daisy» (Gorke) — «The Make me Tired» (Yorke) — La Radio Orchestra: «In a Chinese Temple Garden» (Ketelby) — Kalie Goldsmith, violino: «Muzurka» (Wieniawski); «Tamborin Chinois» Kreisler Mabel Fitzgerald, dictrice: Due racconti — La Radio Orchestra: «A Musical Fig-Saw» (Aston) — 23: Segnale orario da Greenwich; Bollettino meteorico e secondo notiziario — Conferenza del prof. Weehley — Notizie locali — 23,30: Hatch e Carpenter, dicitori: Varietà.

DAVENTRY (5 XX) - m. 1600

1424: Ritrasmette programma di Londra.

Giovedì 11 Febbraio

PARIGI (Radio Paris) - m. 1750
Kw. 1,5.

Dalle 12 alle 14: 1. Radio Concerto Lucien Paris: Bravura, marcia (Zerco); Solitudine, valzer (Gustave Michiels); Foglietti d'album, a solo di violino (Paul Michel); Balalaika (F. Casadessus-Delsaux); Rosario, Havanera (Dick Stone); Mattinata, a solo di violoncello (Deludet); Selika, Shimmy (Pierre Dezeff); La leggenda del punto d'Argentan, trio (F. Fourdrain-Déssau); Aria di ballo (Chaminade); A solo di flauto (Lucy Dragon); Tenera melodia (Léon Dequin); Se voi non foste così graziosa, violino (Ed. Hathé); Tarantella (A. D'Ambrosio-Heurteur); Bagatella, a solo di violoncello (Kulmann); Minuetto (M. Pesse-Chupelier); La tua bocca, fantasia (M. Yvain); 2. Notizie dei giornali del mattino; 3. Listino dei caffè dell'Havre; Listino d'apertura dei cotonei (Havre, Liverpool, Alessandria); Listino dei metalli; Comunicato delle Halles; Previsioni meteorologiche; Informazioni Havas; Listino d'apertura dei valori alla Borsa di Parigi; Cambi. — Dalle 16 alle 18: 1. Listino della Borsa del Commercio di Parigi (frumento, avena, zucchero); Chiusura dei cambi e dei valori alla Borsa di Parigi; Listino dei metalli; Listino della Villette; 2. Ora classica; 3. Listino di chiusura dei cotonei (Havre, Liverpool, Alessandria); Apertura e ultimi listini di New York; Informazioni Havas; Primi risultati delle Corse; Notizie della stampa. — Dalle 20 alle 22: 1. Radio, comunicato in Esperanto; Corsi di contabilità (14 lezioni) del sig. A. Veryrene, professore di Parigi; 2. Risultati delle Corse; Listino dei caffè dell'Havre; Listino delle Materie grasse; Listino delle Farine; Listino degli zuccheri; delle Lane, del Rame; Listino di chiusura dei cotonei di New York; Informazioni Havas; 3. Radio concerto dell'Orchestra Radio Paris.

PARIGI (Scuola Superiore delle Poste e Telegrafi) - m. 458 - Kw. 0,45
Giovedì, 11 Febbraio.

14: Radio diffusione del corso pubblico di Deyen su: «La lingua francese e la rivoluzione». — 15: Radio-diffusione del corso pubblico del prof. Reynier: «Cornelia e il suo tempo» (emissione della Torre Eiffel, m. 2.650). — 16: Radio-diffusione del corso di Jean Zouler su: «La Metamorfosi della Chiesa per l'accordo d'Israele e della Cristianità». — 17: Corso di Ch. Gide su «Il

movimento cooperativo all'estero (Gran Bretagna, Belgio, Svizzera, Olanda, Palestina, Russia). — 20: Corso d'Esperanto per principianti, corso di perfezionamento: prof. Th. Cart. — 20,30: Cronaca teatrale: Emanuele Glaser, Cronaca del cinema: Harlé. — 20,45: Corso di disegno, Marc Sauro. — 21: Radio-concerto di gala; esecutori: Maligne Letessier, violino, Germaine Gilbert, Alfred Galand, Luis Charcoun, Charles Frassin. Opere di Dvorak, Perpignan, Paul Pierné, Nardon; Moudrot, Duprat, Fack, J. S. Bach.

TORRE EIFFEL (F. L.) - m. 2.650
Kw. 0,5

11-11,15: Listino dei cotonei e Caffè; Mercati dell'Havre; Listino degli zuccheri a New-York — 11,15-11,20: Annuncio dell'ora; Previsioni meteorologiche — 11,20-11,25: Listino del pesce alla Halles di Parigi — 15-15,30: Listino d'apertura della Borsa del Commercio di Parigi; Listino dei Cambi, delle Rendite e dei Valori quotati; Listino di chiusura dei Caffè, all'Havre — 16,45-17: Listino della Borsa del Commercio di Parigi e Listino dopo Borsa — 18-19,05: Giornale parlato da T. S. F. — Comandante Aviatore Fonch: Ciò che ho visto in America — George Delamare: Propositi in aria — Paul Botiaux, ingegnere: Le novità della T. S. F. — Marc. Frayssinet: Ciò che hanno fatto le Camere — Paul Capargue: Reportage Parigino — Jean Pascal: Il cinema o la lampada meravigliosa — Jacques Archambault: Passeggiate e visite — Paul Dermé: Piccolo corriere letterario — Giuliano Maigret: Livingstone, amico dei neri — Scena di una commedia recitata a Parigi da Tristan Francoeur e Vézien. — Bertrand Dupeyrat: La situazione internazionale; La giornata finanziaria Andrea Honoré; Ultime notizie.

19,30-21: Radio Concerto: Sestetto d'Arpa cromatica Lina Cantolon, Susanna Gullier, cantante; Yvonne Crétiaux, pianista; e l'orchestra degli amici della Torre: La parte: pezzi per arpa cromatica: sestetto Lina Cantolon; 2a parte: Consacrata a Schubert: Momento musicale, orchestra — I lamenti della ragazza: Susanna Gullier — 3° e 4° Improvviso, pianoforte: La giovane religiosa: canto — Sonata per violino e piano; 1. Movimento: Ruozzo e Braeca; 3. Movimento musicale, piano — Serenata, canto — Sinfonia incompleta, orchestra.

PARIGI (Petit Parisien) m. 345
KW. 0,5

21,15: Concerto di Maddalena Lalonde, dell'Opera. Apertura del Rapimento al seraglio (Mozart); Minuetto della 21. sinfonia (Haydn); Primo movimento del 2. Trio in Mi minore (Saint-Saëns); Canto del harcaiole (Mendelssohn); Sonata in Mi bemolle per flauto e pianoforte (Bach); Prima movimento e andante della Sinfonia pastorale (Beethoven); Processione nel Graal del Parsifal (Wagner); Ave Maria (Cherubini); Danze sacre, quintetto (Debussy); Marcia nuziale (Mendelssohn).

LIONE (Radio Lion) m. 280 - Kw. 0,5

17: Matinée per i fanciulli; Orchestra Radio-Lione (pezzi e autori diversi). — 20,15: Informazioni Radiopol. — 20,30: 1) Concerto dell'orchestra Radio-Lione; 2) D.R. Blanc: conferenza sull'igiene dentaria; 3) Continuazione del concerto: (pezzi e autori diversi). Cantanti Edith e Lapeyrette; clarinetto Cotodier.

TOLOSA - m. 451 - Kw. 2.

Dalle 10 alle 14,5: 1. Listino del mercato

municipale dei legumi di Tolosa; Cambi; 2. Ripetizione dei listini del mercato municipale di Tolosa; Cambi; 3. Musica variata: Giocondo Montmartre (H. Paradis); L'Isola delle fate, apertura (Popy); Solitudine, preludio per violoncello (Menichetti); Aurora radiosa, a solo per violino (F. Jechin); Ritratto algerino (S. Roques); 4. Annuncio dell'ora; notizie meteorologiche; Cambi di Parigi e mercati regionali; Notizie della mattina; Spettacoli; Fiere; 5. Concerto dell'Orchestra Radio Tolosa, diretta dal M. Massio: Apertura romantica (Snock); Che ne dice Fabate, fantasia dell'operetta di L. Urgel, Sogni, per violoncello (H. Tarelli); Melodia, per oboe (Pellegrini); Leggenda alsaziana, per violino (R. Weiller); Danza ungherese (E. Mathé); 6. Un menu e una ricetta culinaria per il pasto della sera; 7. Cronaca teatrale e cinematografica del giorno. — Dalle 17,30 alle 17,50: 1. Borse di commercio di Parigi; Cambi; Borse dei valori di Parigi e di Tolosa; Notizie; 2. Per gli agricoltori; 3. L'ora dei bambini; Jean Roy, Gillette d'Or, M. Massio; Favole, canzoni infantili, sciarade, la pagina della Storia di Francia; Concorso per i fanciulli. — Dalle 20,30 alle 23: 1. Notizie del giorno; ultimi listini regionali; 2. Chiacchierata dell'ing. Calzas; 3. Serata di ballo: La donna soldato (G. T. Bombic); Il vitello dorme (R. Luciani); Alla Cosacca (R. Benoit); Occhietti bleu (E. Mercier); Graziosa musmé d'amore (H. Verdun); La Java d'amore (P. Bernon); Psyché (H. Bertrand); Makala (Z. Jotmann); Ninetta (E. Delmas); Rajak (Ekinian); V' la Nenesse (Mesman); El Babillo (J. Roudière); 4. Consigli alle massaie.

BARCELONA (Radio Barcellona)

(E. J.) - m. 325 - Kw. 0,6

18-19: 1. Quotazioni della Borsa di Barcellona — 2. Trio Radio: That Soothing, melodia, fox (F. L. Ventre) — 3. Recitazione di Torsky: «El mistos» e «El Alimoner» (J. Casanova) — «Mi colegio per la Plaza del Rey» (Torsky) — 4. Trio Radio: Bergeuse (Rinsky Korsakow — Ebe, valzer (E. Waldteufel) — Passo doppio (Garari) — 5. Ultime notizie dei giornali. — 21-23: 1. La Cobla Barcellona — 2. Conferenza sul femminismo: Direttore della Rivista «La Donna Catalana» — 3. Oliver Escoté: Patrip-Patrap (J. Camprubi — Ridel... (E. Borrull) — Il fiore dell'immortalità (M. Ferer) — Contra el querer no hay razones (Apolonio) — La festa (Tragan) — 4. Quintetto Radio: Madame Butterfly, fantasia (Puccini).

BARCELONA (Radio Catalana)

(E. A. J. 13) m. 462 - Kw. 0,6.

Ore 21-24: 1. Bollettino meteorologico di Catalogna; Pronostico del tempo; Quotazioni di Borsa di Barcellona; Santo del giorno; Cronaca d'arte; Sports e moda — 2. Musica Popolare: La Gaditana, cantante di Flamenco; Francisco Muñoz, cantante di jotás; Delfina Garayoa, mandolino; Ramos Domenech, chitarra; Rondalla de guitarras y bandurrias; Orchestra Radio-Catalana. — 3. Ritrasmissione di opere teatrali e concerto.

CADICE (Radio Cadice) (E. A. J. 13)
m. 360 - Kw. 1/2.

Dalle 19 alle 21: 1. La Czarina, coro, organo; 2. Canto flamenco; 3. Fundanguillo di Cordova, piano, Angela Gutierrez Marmolejo; 4. Da «Francisquita», selezione; Banda del Reggimento di Cadice, diretta dal D. Vicente Pérez Lledò; 5. Notizie della

stampa; 6. Ora ufficiale; Grande fantasia spagnuola, Banda militare; 7. Adios trigueña; Mia terra; Anapola, canzoni; Biamba non l'avvicinar, tenore, Los Gavillanes, tenore, Francesquita, Donna fatale; 8. Canzoni e danze popolari, banda del Reggimento di Cadice; Musica da ballo.

BERNA - m. 315 - Kw. 6.

13.13.45: Bollettino meteorologico. Borsa. Notizie sui mercati. Grammofoni. — 16.17.30: Orchestra. — 17.30-18: Causerie per bambini. — 19: Bollettino meteorologico. — 20.20.30: Serata letteraria. La paix chez soi. Comédie. — 20.30.21: Orchestra. — 21.21.20: Seconda parte della serata letteraria. — 21.20-21.50: Orchestra. — 21.50-22.05: Terza parte della serata letteraria: Le tunnels, lettura di Vildrac, 2.05-22.30: Orchestra.

GINEVRA (Radio Ginevra) - m. 760 Kw. 1,500

Ore 17: 1. L'ora dei fanciulli (Istituto Gian Giacomo Rousseau).

Ore 20.15-22: 1. Orchestra dell'Hotel della Metropoli. Mozart: Le Nozze di Figaro; Mendelssohn: Romanza senza parole; Pier-né: Ballo di Corte in stile antico. Guy Ropartz: Berceuse; Massenet: Thaïs, fantasia. 2. Cronaca per le signore: Gourd; 3. Radio-Concerto. Lalo: Scherzando e Andante (violino, Gounet); Haendel: Aria dell'Usignolo (canto, pianoforte e flauto); Erika Vetter, Maillard, flautista; Massenet: Meditazione di Thaïs (violino, Gounet); Hugo Wolf: Der Gärtner (canto: Vetter, pianoforte: Odette Fallert); 4. Notizie dell'Agenzia telegrafica Svizzera.

LOSANNA (H. B. 2) - m. 850 - Kw. 0,5

Ore 7.35.12.50: Previsioni meteorologiche di Losanna e di Zurigo; segnale dell'ora.

Ore 20.21: 1. Carillon; 2. Previsioni meteorologiche di Zurigo; 3. Seconda chiacchierata di Rapin, ingegnere agronomo su «Alimenti e Alimentazione»; 4. Concerto vocale e strumentale: Adriana Jeannel, Cantante. S. Chappuis, violinista e Sauvageat, pianista; Largo (Haendel). Panis Angelicus (C. Franck); Ave Maria, composta sull'Intermezzo della Cavalleria Rusticana (Mascani); Canzone d'amore (Hollmann); Il Nilo (Leroux).

ZURIGO - m. 515 - Kw. 1,5

12: Prognosi del tempo. — 12.55: Segnale orario di Nauen. — 13: Bollettino meteorologico. Ultime notizie. Divise e Borsa. — 15: Concerto dell'orchestra Schcin. — 16: Concerto dell'orchestra Buchbinder dell'Hotel Baur au Lac. — 18.50: Prognosi del tempo. Ultime notizie. — 20.15: Corso di lingua inglese. — 20.30: Serata di canzoni italo-romane. — 21.50: Ultime notizie e notizie della N. Z. Z.

HILVERSUM (N S F)

m. 1,050 - Kw. 2,0.

17.40: Concerto: Orchestra della Stazione diretta da Francesco Luggens; Marcia «Friedensglocken» (E. Urbach); Apertura «Médeu» (L. Cherubini); Valzer «Pompe» (E. Waldenfel); Serenata d'Arlecchino (Drigo); Piacere d'Amore (Martini); Selezione dell'opera «L'Africana» (G. Meyerbeer) — 18.40-19.20: Chiacchierata — 19.50: Ritrasmissione del Concerto Sinfonico della Sala di Musica di Amsterdam: Orchestra diretta dal M.o Willem Mengelberg.

BERLINO - m. 505 - Kw. 4,5

16.30: Concerto pomeridiano: Strauss: Carnevale, valzer — Schumann: Il povero Pietro — Obermayer: Oggi è oggi — Die-

trig: Ciò che ognuno canta volentieri — 21.10: Concerto serale: Suppè, ouverture da «Il contadino, il poeta» — Gounod: Canto primaverile — Sullivan: O lasciami sognare — Gastaldon: Musica proibita — Beck: Marcia della Carmen — 22.30-24: Musica per danze.

BRESLAVIA - m. 418 - Kw. 1,5

11.15: Notizie Commerciali; Bollettino meteorologico — 12.30: Schallplattenkonzert — 14.45: Concerto pomeridiano dello Funkkapelle — Wallace: Maritana, Ouverture — Vollstedt: Fratelli allegri — Wagner: Melodia dall'Opera «L'Olandese volante» — Wappaus: Caldo amore, Serenata — 17.18: Musica per ballo — 18: Storia della cultura (conferenza) — 18.45: Consigli per la casa — 19.30: Conversazione scientifica — 20.30: Concerto serale: Arie antiche e moderne — 22: Notizie sportive.

FRANCOFORTE SUL MENO - m. 470

CASSEL - m. 273,5 - Kw. 1,5

12: Apertura; Notizie economiche; Bollettino della Borsa del Cotone Americano. — 12.55-13: Segnalazione della Stazione di Nauen. — 15: Economia; Relazione Borsa effetti di Francoforte. — 15.30-16: L'ora dei bambini (rettore sig. Wehrhan). — 16: Notizie meteorologiche; Notizie economiche: Lo Bollettino. — 16.25: Comunicazioni economiche. 2.o Bollettino di Berlino, Metalli di Londra. — 16.15-17.15: Concerto pomeriggio, orchestra della Stazione, operette. — 17.45-18.15: L'ora della lettura. — 18.15: Comunicazioni economiche. — 18.15-18.45: Ritrasmissione da Cassel. — 19.15: Comunicazioni economiche. — 19.15: Ritrasmissione dal T. dell'op. di Francoforte. Ultime notizie. Trasmissioni sino alle ore 12 da Berlino.

VALVOLE RADIO

MASSIMO RENDIMENTO
ACUSTICO

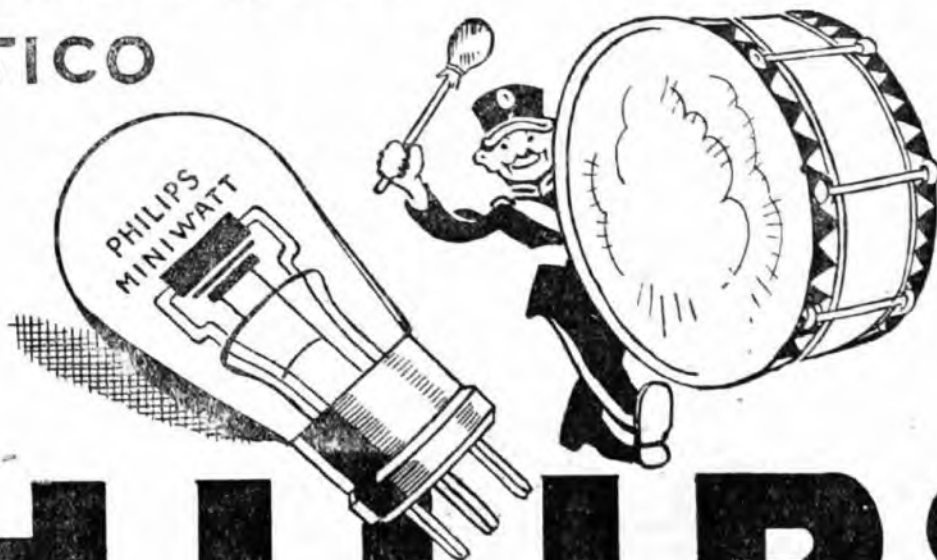

PHILIPS

MONACO DI BAVIERA - m. 485
Kw. 1,0

11,45: Bollettino meteorologico. — 13,55: Segnale orario. Notizie della stampa. Bollettino meteor. Borsa. — 15,30: Ultime notizie agricole. Bollettino meteorologico. — 16: I lavori d'inverno in frutteto, conferenza. — 16,30: Concerto del pomeriggio. — 17,30: Ora per la lettura. — 18: Ultime notizie agricole. Bollettino meteorologico. — 18,30: Conferenza «Della vita economica e giuridica». — 19,15 Corso di lingua italiana. — 20: Ritrasmisione di Norimberga. — 21,10: «Die Lore», commedia in un atto. — 21,45: Notizie della stampa. Bollettino meteorologico. Segnale orario. Sport. Notizie commerciali. — 22,05: Concerto dell'orchestra.

KONIGSBERG - m. 463 - Kw. 1,5

16,15: Pomeriggio delle operette — 18,15: Ora letteraria — 19,30: Concerto serale: Arie antiche e moderne.

STOCCARDA - m. 443 - Kw. 1,0

16: Notizie commerciali. — 16,30: Concerto pomeridiano. Döring: Saluto dalla lontananza; Gröschel: Ore che non si dimenticano; Czibulka: A te, valzer lento; Döring: Marcia dell'Iris. — 20: Viaggio attorno al mondo (conferenza). — 19: Concerto serale. Leoncavallo: Brezza marina; Verdi: Aria della luna del Trovatore; Bizet: Aria di Escamillo dalla «Carmen». — 23: Ultime notizie.

VIENNA (Radio Vienna) - m. 530
Kw. 1,4

11: Musica del Mattino. — 16,15: Concerto pomeridiano. — 17,15: Favole della letteratura mondiale. — 18,10 20,05: 1) Radio-Scuola Sup Pop (Notizie dai Teatri); 2) Corso d'Elettrotecnica; 3) Corso d'Esperanto; 4) corso di lingua inglese per principianti. — 20,15: Concerto d'orchestra sinfonica viennese.

GRAZ - m. 404 - Kw. 0,5.

Ritrasmisione del programma di Vienna.

BUDAPEST - m. 546 - Kw. 2

9,30: Notizie, listini delle Borse. — 17: Trattenimento. — 18,30: Discorso di A. Gonda. — 19: Ritrasmisione della rappresentazione dell'Opera Reale Ungherese.

LONDRA (2 LO) - m. 365 - Kw. 3,0

14-15: Segnale orario da Greenwich — Concerto grammofonico — 16,15: Trasmissione per le scuole — 17: Segnale orario da Greenwich — Conversazione — 17,15: Musica leggera del Trocadero — 18,15: Angelo dei bambini — 19: Musica varia — 19,30: Mercati e Borsa — 19,40: Bollettino del Ministro d'Agricoltura — 20: Segnale orario da Big Ben — Conferenza del sig. Pringle — 20,25: Isabel Gray, pianoforte: Liszt: «Années de Pelegrinage»; «Au lae de Wallenstodt»; «Au bord d'une source»; «Ou the 47^o Sonnet of the Petràrca» — 20,40: Conferenza di Miss Cheeseman sugli insetti — 21: Hilda Bertram, pianoforte: Varietà; George Stockmin e Fred Beck, dicitore: Varietà — 21,20: Alvin Keeck, banjo: Varietà — 21,45: Quartetto String: Quattro suonate di Mozart — 22,15: Adolphe Hallis, pianoforte: «Toccato» (Galuppi) — Irene Sadler, poetessa dicitrice — 22,20: Adolphe Hallis, pianoforte: «Toccata» (Scarlatti); «Toccata» (Paradiez); «Toccata» Debussy); Miles Malleson, dicitore: «The Power of Music» (Dryden) — 22,35: Quartetto Shing: Due suonate di Cesare Franck — 23: Segnale orario da Greenwich; Bollettino meteorico;

secondo notiziario; Chiacchiere varie; Notizie locali — 23,30: Musica da Ballo, dell'Hotel Savoy.

DAVENTRY (5 XX) - m. 1600

14-1: Ritrasmette programma di Londra.

Venerdì 12 Febbraio

PARIGI (Radio Paris) - m. 1750
Kw. 1,5.

Dalle 12,30 alle 14: 1. Radio concerto Lucien Paris: Monello di Parigi, marcia (Luigi Balleron); Cordon Rouge, valzer (Marius Blanc); Le Manetrier, a solo di violoncello (Wientawski); Orania, Czardas (Gustavo Michiels); Sotto le stelle, serenata (Gabriele Puresc); On the Nile, fox-trot (Jack Rymer-Smet); Il giocoliere di N. Dame, fantasia (Massenet-Tavan); Berceuse (Brun), a solo di piano; Marcel Briclot, serenata (Carlo Feret), serenata a Lisetta, violino (Caludi); Due danze spagnole (Rodolfo Berger); Bourrée, a solo di violoncello (Bach); L'amore e il tempo (H. Panella); Nelly, fantasia sull'operetta (M. Lattes-Mouton); 2. Notizie dei giornali del mattino; 3. Listino dei caffè dell'Havre; Listino di apertura dei Cotoni (Havre, Liverpool, Alessandria); Listino dei metalli; Comunicato delle Halles; Previsioni meteorologiche; Informazioni Havas; Listino d'apertura dei Valori alla Borsa di Parigi; Cambi. — Dalle 16 alle 18: 1. Listino della Borsa del Commercio di Parigi (frumento, avena, zucchero); Chiusura dei Cambi e dei Valori alla Borsa di Parigi; Listino dei metalli; 2. Radio concerto dell'Associazione Radio Amatori francesi; 3. Listino di chiusura dei cotoni (Havre, Liverpool, Alessandria); Apertura e ultimi listini di New York; Informazioni Havas; Primi risultati delle Corse; Notizie della stampa. — Dalle 20 alle 22: 1. Risultati delle corse; Listino dei Caffè dell'Havre; Listino delle Materie grasse, delle Farine, degli zuccheri, delle Lane, del Rame. Chiusura dei listini dei cotoni di New York; Informazioni Havas; 2. Radio Concerto; Allocuzione d'un oratore d'un rione francese.

PARIGI (Scuola Superiore delle Poste e Telegrafi) - m. 458 - Kw. 0,45

15,30: Radio-diffusione del corso pubblico del professor Bernard su «Il Sahara. — 20,30: Emanuel Glaster: Cronaca teatrale. — 20,45: Chiacchierata su un soggetto sociale. — 21: Radio-concerto di gala. Esecutori: parecchi artisti delle grandi sale parigine. La lingua francese alla salsa piccante. Et. Le gal. Opere di Bach, Mendelssohn, Puccini, Meyerbeer, Gounod.

TORRE EIFFEL (F. L.) - m. 2.650
Kw. 0,5

11-11,15: Listino dei cotoni e Caffè; Mercati dell'Havre; Listino degli zuccheri a New-York — 11,15 11,20: Annuncio dell'ora; Previsioni meteorologiche — 11,20-11,25: Listino del pesce alla Halles di Parigi — 15-15,30: Listino d'apertura della

Borsa del Commercio di Parigi; Listino dei Cambi, delle Rendite e dei Valori quotati; Listino di chiusura dei Caffè, all'Havre — 16,45 17: Listino della Borsa del Commercio di Parigi e Listino dopo Borsa — 18-19,05: Giornale parlato da T. S. F. — Armando Givélet, Vice Presidente del Radio Club Francese: Realizzazione Pratica della questione delle onde corte — George Delamare: Propositi in aria — Marco Frayssinet: La situazione politica — Paul Camargue: Reportage Parigino — Jacques Archambault: Passeggiate e visite — Ch. A. Brouillhet: Il soggetto del giorno — Maurizio Gaugué: Le piccole invenzioni pratiche — Jean Leune: Cose d'Oriente — La giornata finanziaria: Andrea Honoré; Ultime notizie.

19,30-21: Radio-Concerto: Il Deserto (Félicien-David), orchestra degli amici della Torre — Adagio (Locatelli), violoncello e piano Yvonne Simonot e Jacques Simonot; — Coppello (Léo Delibes), orchestra: Melodie: Lemonnier Madame Lemonnier — Minuetto (Valentin); violoncello e piano: Yvonne Simonot e Jacques Simonot — Divertimento Fiammingo (Paul Vidal), orchestra — Melodie: Lemonnier — Canto belga (Luis Ance), violoncello; Yvonne Simonot — Rapsodie su arie dei paesi d'occidente (Cacomb), orchestra.

LIONE (Radio Lion) m. 280 - Kw. 0,5.

20,15: Informazioni Radiopol. — 20,30: 1) Avv. Lombard: conferenza sugli alloggi; 2) Concerto dell'Orchestra Radio-Lione (pezzi d'autori diversi); Baritono: Inciano Nerson; cantante Mongina. Durante il concerto, 2 intermezzi: 1. Monologo in versi: Lauberge pauvre (Gerny), Chollat-Dumoulin; 2) Monologo marsigliese: «Le lapin et le pantalon» (Pradels), Chollat-Dumoulin.

TOLOSA - m. 451 - Kw. 2.

Dalle 10 alle 14,5: 1. Listino del mercato municipale dei legumi di Tolosa; Cambi; 2. Ripetizione del listino del mercato municipale dei legumi di Tolosa; Cambi; 3. Musica varia: Les Joyeux Viveux (C. Pollini); Zanetta, czarda (G. Michiels); Galathée, a solo di oboe (E. Sabon); Waria (G. Michiels); Adagio, della sonata di Cervetto, a solo per violoncello; 4. Annuncio dell'ora; Notizie meteorologiche; Cambi di Parigi e mercati regionali; Notizie della mattina; Spettacoli; Fiere; 5. Concerto dell'Orchestra Radio Tolosa, diretta dal M. Massio: Manon, fantasia (Massenet-Alder); Le campane di Corneville, prima fantasia (Planquette); Le campane di Corneville, seconda fantasia (Planquette); Cavalleria Rusticana, fantasia (Mascagni-Adler); 5. Un menu e una ricetta culinaria per il pasto della sera; 6. Cronaca teatrale quotidiana. — Dalle 17,30 alle 17,45: 1. Borsa di commercio di Parigi; Cambi; Notizie; 2. Per gli agricoltori. — Dalle 20,30 alle 22,15: 1. Concerto: Petit Nègre (Hitz-Walter); Déesse de Reine, apertura (Zerco); Tre danze in stile antico (Mathé): a) Pavana; b) Minuetto; c) Gavotta; 2. Chiacchiere artistiche del giornalista Carlo Phalippou; 3. Concerto vocale e strumentale: Pya m'a (P. Serval); Io ero pieno d'esitazione (R. Weiller); Riconciliazione (L. Closset); Dubbio (Soudre); Non sono di buon umore (R. Weiller); La Troika (Huser); 4. Consigli alle massaie.

Fornitori artistici della Stazione Trasmissente di Milano; i Sindacati aderenti alla
Corporazione Nazionale del Teatro. Organo della Ditta Cav. Pacifico Inzoli di Crema.

BARCELLONA (Radio Barcellona)
(E. J.) - m. 325 - Kw. 0,6

18-19: 1. Quotazione Ufficiale della Borsa di Barcellona — 2. Trio Radio: Prima-
vera graziosa, valzer (J. Strauss) — Mori
e Cristiani, fantasia (J. Serrano-Salabert) —
Al fuoco del campo, intermezzo (L. Sie-
de) — Vaitin for the moon, fox-trot (J.
Bracwn) — Spagna, passo doppio (Marqui-
na) — 3. Ultime notizie. — 21-23: 1. Or-
chestra diretta dal M.o Vincente Petri; Jo-
ne, fantasia (Petrella) — La Dolores, jota
(Breton) — La Duchessa del Bal Tabarin,
fantasia (Leo Fall) — Rapsodia n. 6 (Liszt)
— Aria Andaluze, raccolta (Lucena) — 2.
Consigli di Don Chisciotte a Sancio Pan-
cia, quando fu governatore dell'isola, di Mi-
chele Cervantes — 3. Tenore Antonio A-
miel: La Bohème, romanza (Puccini) —
Romanza dell'uccelletto (Vinardell) — 4.
Quintetto Radio: Guglielmo Tell, apertu-
ra (Rossini) — 5. Tenore Amiel: Tosca,
romanza (Puccini) — La papellona (Vives)
— 6. Quintetto Radio: Serrana, passo dop-
pio (J. Sentis).

BARCELLONA (Radio Catalana)
(E. A. J. 13) m. 462 - Kw. 0,6.

Ore 21-24: 1. Bollettino meteorologico di
Catalogna; Pronostico del tempo; Quota-
zioni di Borsa di Barcellona; Santo del
giorno; Cronaca d'arte; Sports; Moda; 2.
Tango, canzoni americane e recitazioni di
poesie; Pedro de V. Lacosta e musica spa-
gnola dell'Orchestra Radio-Catalana; 3. Ri-
trasmissioni di opere teatrali o concerti.

CADICE (Radio Cadice) (E. A. J. 13)
m. 360 - Kw. 1/2.

Dalle 19 alle 24: 1. Il tamburo dei grana-
tieri, selezione, organo; 2. Serenata more-

sca, Elgar, piano; 3. Recitazione di 10 poe-
sie e biografia dell'autrice Amantina Cobos
di Villalobos, D. A. Quijano e Quijano; 4.
Dinorah, valzer; D. P. Arean, violino; D.
J. Gutierrez, violoncello, Marmolejo, piano;
5. Lando en Albeniz, per el mismo, con-
junto; 6. Ora ufficiale; Notizie dei giornali;
7. Madame Butterfly, Elisa Piñero e Marmo-
lejo, piano; 8. Sospiro di Spagna, Marmo-
lejo, piano; 9. El Anillo di Hierro, «La-
grime mie; Cordova; I tuoi occhi neri,
Canto e Marmolejo.

BERNA - m. 315 - Kw. 6.

13-13,45: Bollettino meteorologico. Borsa.
Grammafono. — 16-17: Ora per la padrona
di casa. Conferenza: «La cura dei fiori in
inverno. — 17-17,30: Orchestra. — 17,30-19:
Ora per lettura: «Psyche». — 19: Bolletti-
no meteorologico. — 20-20,30: Conferenza
«Esperanto». — 20,30-21: Orchestra. — 21-
21,20: Concerto del Schiffmann, trio. —
21,20-21,50: Orchestra. — 21,50-22,05: Se-
conda parte del concerto del trio. — 22,05-
22,30: Orchestra.

GINEVRA (Radio Ginevra) - m. 760
Kw. 1,500

Ore 20,15-22: 1. Orchestra dell'Hotel della
Metropoli. Gluck: Ifigenia in Aulide; Ja-
ques-Daleroze: Trio; Kreisler: Liebesfreud;
Albeni: Granada; Riinsky-Korsakoff: Shé-
hérazade (parafraasi); Turina: Giochi; 2.
Cronaca; 3. Comunicazione del Touring
Club Svizzero; 4. Radio-concerto. Hans de
Fels, Luigi de Fels: Grave; Antonio Lotti:
Aria; G. Fr. Händel, Sarabanda, Bourrée.
Sarabanda; Scarlatti: Aria; Pergolese: Ro-
manza; pianoforte: Trudi Zullig; 5. Noti-
zie dell'Agenzia Telegrafica Svizzera.

LOSANNA (H. B. 2) - m. 850 - Kw. 0,5
Venerdì, 12 Febbraio.

Ore 7,35-12,50: Previsioni meteorologiche
di Losanna e di Zurigo; segnale dell'ora.
Ore 20: 1. Carillon; 2. Previsione mete-
rologica di Zurigo; 3. Concerto del trio della
stazione: Marcia «d'Athalie» (Mendel-
sohn); Eva, valzer (Léhar); Serenata (oGu-
nod); Dispiacere (Delibes). Selezione del-
l'Ernani (Verdi). Minnetto, a solo per vio-
lino (Mozart); Canzone e danza a solo di
violino (Serrano).

ZURIGO - m. 515 - Kw. 1,5

12: Prognosi del tempo. — 12,55: Segnale
orario di Nauen. — 13: Bollettino meteoro-
logico. Ultime notizie. Divise e Borsa. —
15: Concerto dell'orchestra Schein. — 16:
Dancing dell'orchestra Buchbinder dell'Ho-
tel Baur au Lac. — 17,30: Ora dei libri. —
18,15: Ora per bambini. — 18,50: Prognosi
del tempo. Ultime notizie. Quotazioni sui
mercati. — 20,15: Conferenza. — 20,30: Se-
rata di Händel, Brahms: 1. O ultra mai fu;
2. Feldeinsamkeit; 3. Otto canzoni degli zingari.
— 21,50: Ultime notizie. Notizie della
N. Z. Z.

HILVERSUM (N S F)
m. 1,050 - Kw. 2,0.

Programma consacrato alla «Frise»: Co-
ro della «Frise» e Orchestra della stazione
diretta da Francesco Laupens. — Chiac-
chierata.

BERLINO - m. 505 - Kw. 4,5

16,30: Conferenze allegre — 17,18: Con-
certo: Chopin: Canto polacco in la bemolle
maggiore — Grazioli: Adagio — Beetho-
ven: Minuetto — Gossec: Tamburin —
Schumann: La canzone della sera — Liszt:

**ALTO
PARLANTI
"GAUMONT,"**

Chiedere il catalogo generale illustrato
coi nuovi prezzi

RIBASSATI

al Rappresentante



**ELGEVOX
LUMIÈRE
POPOLARE**

Rag. A. MIGLIAVACCA - Corso Venezia, 13 - MILANO

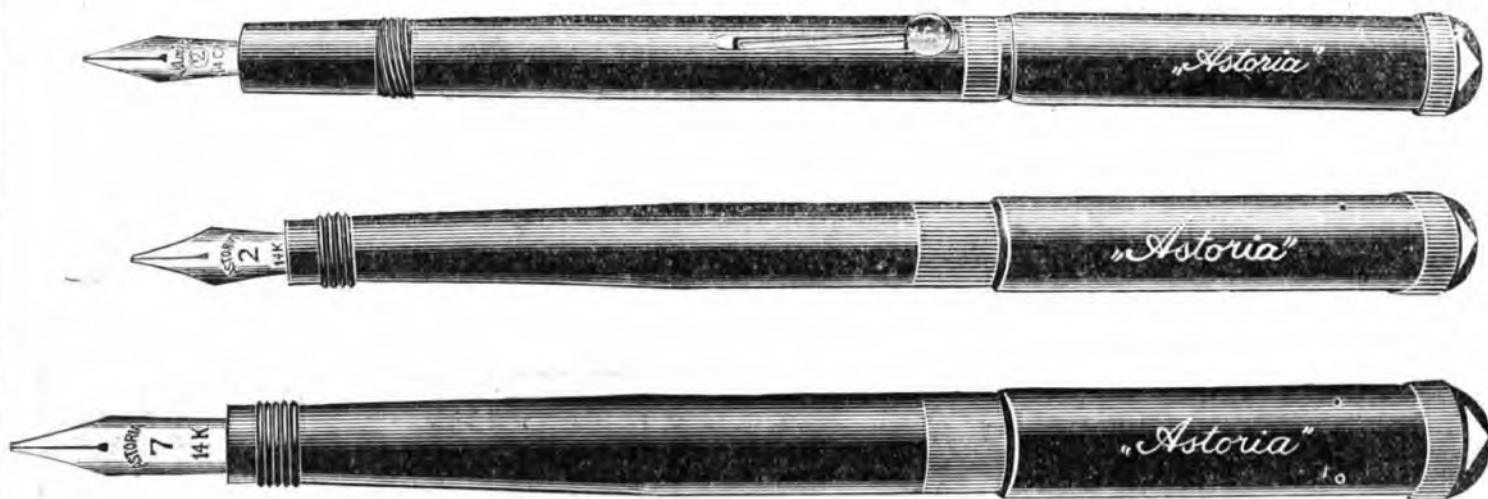

S. A. "ASTORIA", STILOGRAFICA

•• VIA PETRARCA, 24 - MILANO (17) - TELEFONO 41001 ••

Valzer di Mefisto — Liszt: Dodicesima rapsodia ungarica — 18: 10 minuti per le signore — 20,10: L'oratorio: Le età, di Haydn — 22,30 24: Musica per danze.

BRESLAVIA - m. 418 - Kw. 1,5

11,15: Notizie Commerciali — Bollettino meteorologico — 12,30: Concerto pomeridiano: Becco: Suite Peter Tschaiakowsky — Strauss: valzer — Translateur: Ninna nana — 17-18: Pomeriggio dedicato a Grieg: Giorno di nozze: Suonata in sol maggiore, per piano e violino — 20,15: Scene dai drammi classici: Beethoven: Ouverture dell'Egmont — Schubert: Sinfonia in si minore, Lo pezzo — 22,25: Notizie sportive.

FRANCOFORTE SUL MENO - m. 470

CASSEL - m. 273,5 - KW. 1,5

12-16: Come precedenti — 16,15: Notizie della Camera d'Industria e Commercio di Francoforte sul Meno — Hanan — 16,25: Notizie economiche — 17,15 17,45: Pomeriggio delle Signore di Casa — 17,45: Notizie economiche — 17,45-18,15: L'ora della lettura — 18,15-18,45: Economia — 18,45-19,15: Corso di perfezionamento stenografico per tutti i sistemi — 19,15 19,45: Corso inglese — 19,45-20: Varie — 20,15: Rivista settimanale cinematografica — 20,15-21,15: Recitazione di Alfredo Beckerle — 21,15-22,15: Musica popolare: orchestra della stazione — Ultime notizie.

MONACO DI BAVIERA - m. 485

Kw. 1,0

11,45: Bollettino meteorologico. — 13,55: Segnale orario. Notizie della stampa. Bollettino meteor. Borsa. — 15,30: Ultime notizie agricole. Bollettino meteorologico. — 16: Quindici minuti per la donna. — 16,20: Concerto del pomeriggio. — 17,30: Conferenza: «La pianta in casa». — 18: Ultime notizie agricole. Bollettino meteorologico. — 18,10: Corso della telegrafia di Morse. — 18,45: La disposizione fisica per professioni. — 19,25: Ora per la lettura. — 20: Orchestra. — 21,45: Notizie della Stampa. Bollettino meteorologico. Segnale orario. Notizie commerciali.

KONIGSBERG - m. 463 - Kw. 1,5

16,15: Concerto pomeridiano: Weeber: Ouverture dell'opera «Oberon» — Schubert: Ave Maria — Haydn: La Regina, romanza — Bach: Finale dell'opera Ariete, la figlia dell'aria — 20: Concerto militare.

STOCCARDA - m. 443 - Kw. 1,0

16: Notizie commerciali. — 16,30: Concerto pomeridiano. Beethoven: Marcia turca dalle «Rovine di Atene»; Boccherini: Minuetto; Corelli: Variazione «La Folia»; Thomas: Fantasia dalla Mignon; Debussy: Due Arabeschi; Brams: Danza ungarica. — 20: Concerto sinfonico. Wagner: Dal «Tramonto degli Dei». Idillio di Sigfrido. I maestri Cantori, preludio. 23. Ultime notizie.

VIENNA (Radio Vienna) - m. 530

Kw. 1,4

16,15: Concerto pomeridiano. — 18,10-20,05: 1) Radio-Scuola Sup. Pop.; 2) Sports (comunicazione settimanale); 3) Raccolta dell'Arte viennese; 4) Corso di lingua francese; 5) Corso di lingua inglese; 6) Operetta «Das Fürstenhind».

GRAZ - m. 404 - Kw. 0,5.

12: Notizio sui mercati. — 16-18: Concerto dell'orchestra. — 18,05: Ora degli scacchi. — 18,45: Novità filateliche. — 19,15: Conferenza: «I pericoli della corrente elettrica». — 20: Notizie della Stampa e Bol-

lettino meteorologico. — 20,05: «Dei teatri di Graz e Vienna. 1822-1892.

BUDAPEST - m. 546 - Kw. 2

9,30: Notizie. listini delle Borse. — 16: Racconti per i fanciulli, in tedesco: Hanns Götting. — 17,30: Serata di Canzoni e di recitazioni: Elisa Lang, accompagnata dal M. J. Jesznsky, compositore. — 20,30: Concerto sinfonico dell'Orchestra della Città, solista Luigi Szabo, canto. — 22 24: Trattamento e musica per ballo.

LONDRA (2 LO) - m. 365 - KW. 3,0

14-15: Segnale orario di Greenwich; Musica leggera dal Metropole — 16,45: Orchestra Audrey Champman: Parte I.: 1. Introduzione; 2. Sinfonia N. 3 (Beethoven); 3. Songs by the Audience. — Parte II.: 1. Introduzione; 2. Ouverture «Midsummer» (Mendelssohn) — 17,45: Mary Lohden, soprano; e Derzo Kordy, violoncello; esecuzioni varie — 18,15: Angolo dei bambini — 19: Musica da ballo trasmessa dall'Hotel Rialto — 19,50: Sommario delle pubblicazioni radiotelefoniche della settimana — 20: Segnale orario da Big Ben — Bollettino meteorico e primo notiziario — Conferenza di Mr. Atkinson — 20,25: Isabel Gray, pianoforte: Liszt: «Années de Pétrarque»; Ou the 104 and 123 Sonnetto of Petrarca — 20,40: Conferenza di Sir Alfred Robbins — 21: Victor Watson, contrabbasso: «Concerto» (Handel-Simanoff); «Intermezzo» (Glieri); «Traumerci» (Schumann); «Waltz Miniature» (Koussevitsky) — 21,30: Discorsi politici: Sir Warren Fischer; Prince Henry; Stanley Baldwin — 21,50: Musica da ballo — 22,30: Canti di Sir Frederic Cowen — 24. Segnale orario da Greenwich; Bollettino meteorico; secondo notiziario — Conversazione su argomenti internazionali — Notizie locali — 23,30: Musica da ballo dall'Hotel Metropole.

DAVENTRY (5 XX) - m. 1600

14-1: Ritrasmette programma di Londra.

Sabato 13 Febbraio

PARIGI (Radio Paris) - m. 1750
Kw. 1,5.

Sabato, 13 Febbraio.

Dalle 12 alle 14: 1. Radio concerto Lucien Paris: Alma di Spagna, passo doppio (Ed. Lenfant); Omaha, valzer (Horatio Nicolls); Canzone Triste, a solo di violino (Duparc); Serenata amorosa (E. Filippucci); Canzone per lei (R. Chapon); Invocazione, a solo di violino (F. Fourment); Sulla laguna, serenata (Jean Battle); Mattinata Muta (H. Mouton); Canto della sera, a solo di violoncello (Schumann); Deux Entractes (Luigi Ganne); Due frammenti dell'operetta «Riri» (Borel Clerc); a) No, ma qualche volta, Scottisch; b) Ci sono dei piccoli trucchi, fox trot; 2. Notizie dei giornali del mattino; 3. Listino dei caffè dell'Havre; Listino di apertura dei cotonei (Havre, Liverpool, Alessandria); Listino dei metalli; Comunicato delle Halles; Previsioni Meteorologiche; Informazioni Havas; Radio-comunicato delle Informazioni religiose. — Dalle 16,45 alle 18: 1. Radio concerto dell'Associazione Radio Amatori francesi; 2. Listino di chiusura

dei cotonei (Havre, Liverpool, Alessandria); Apertura e ultimo listino di New York; Informazioni Havas; Primi risultati delle Corse; Notizie dei giornali. — Dalle 20,15 alle 20 30: 1. Chiacchiere sotto gli auspici dell'Unione delle grandi Associazioni francesi; Risultati delle corse; Listino dei caffè dell'Havre; Listino delle Materie grasse; Listino delle Farine; Listino degli zuccheri; dei cacao, delle Lane, del Ramé; Chiusura dei listini dei cotonei di New York; Informazioni Havas; 2. Radio-concerto di Gala; artisti dei Teatri e Concerti di Parigi.

PARIGI (Scuola Superiore delle Poste e Telegrafi) - m. 458 - Kw. 0,45

20,45: Radio-Concerto. Esecutori: Louisa Sauval, cantante, solisti dei concerti Colono e Lamoureux. Opere di Paul Vidal, Bruneau, Marcel Deruhoim, Sauvrezis, Mozart, Beethoven.

PARIGI (Petit Parisien) m. 345
KW. 0,5

21,15: Musica d'operetta.

LIONE (Radio Lion) m. 280 - Kw. 0,5

20,15: Informazioni Radiopol. — 20,30: 1) Concerto variato: orchestra Radio Lion; 2) Conferenza dell'avvocato Amieux su «Gli alloggi in Germania»; 3) Continuazione del concerto: solisti: oboe, Raphaëlie; Devilliers, cantante. — 23: Orchestra Jazz Band di Radio-Lione (pezzi di diversi aut.).

LIONE (Poste e telegrafi) - m. 480
Kw. 5

Sabato 13 febbraio.

20,30: Informazioni — 20,45: «Francesi, parliamo francese», Chiacchierata di Gaston Cayron — 21: Il Minuetto del 200 (Soprano) Haydn — Primavera novella (soprano) Vidal — Largo (alto) Schumann — La Lutte (baritono) Condini — Allegro (alto) Hennessy — Signor Badin (Commedia) Couteline — Mamma, ditemi (soprano) Wewerlin — Goublier: Concerto — Amleto, Aria del libro (soprano) A. Thomas — Miei vecchi vini (baritono) Sibert — Esecutori: J. Riols, pianista; Variolato, soprano; Bouchet, tenore; Rivolpe e Brunet, Commedianti.

TOLOSA - m. 451 - Kw. 2.

Dalle 10 alle 14,5: 1. Listino del mercato municipale dei legumi di Tolosa; Cambi; 2. Ripetizione del listino del mercato municipale dei legumi di Tolosa; Cambi; 3. Musica varia: Grigri apertura (P. Lincke); Im-

L'abbonamento per il 1926 al

RADIORARIO

viene
concesso **GRATIS**

a chi procurerà N. 5 abbonati alle radioaudizioni, facendo pervenire alla U.R.I. - Corso Italia, 13 - Milano - l'importo delle 5 licenze-abbonamento a pagamento globale anticipato per l'intero anno, insieme col nome, cognome, paternità e indirizzo degli abbonati procurati.

pressione d'Oriente (H. Buré); Canto dell'Almèa; b) Danza delle Baiadere; c) Marcia sacra indiana; Arie russe trascritte da Gustavo Goublier; 4. Annuncio dell'ora; Notizie meteorologiche; Cambi di Parigi e mercati regionali; Notizie del mattino; Spettacoli; Fiere; 5. Concerto dell'Orchestra Radio Tolosa, diretta dal M. Massio; Ricordo di Murcia (R. Sonnier); Fra Diavolo, apertura (Auber H. Mouton); Lied, a solo per oboe (Messerer); Lasciatemi morire, per violoncello (E. Pelloud); Dolce sonno, a solo per violino (Carcel); Girlies (R. Casa); Royal Standard (J. Brockson); 5. Un menu e una ricetta culinaria per il pasto della sera; 6. Cronaca teatrale e cinematografica del giorno. — Dalle 17,30 alle 17,50: 1. Notizie e listino regionale; 2. Per gli agricoltori: «La battaglia del frumento in Italia»; 3. Festival per operai e impiegati. — Dalle 20,30 alle 21: 1. Notizie della giornata; 2. Chiacchiere sulla scienza medica del dott. Saint-Béta; 3. Comunicato settimanale della Confederazione delle Associazioni agricole del Sud-Ovest; 4. Concerto. Prima parte: concerto vocale. Seconda parte: La più graziosa fanciulla di Francia, apertura (F. Fourdrain); La casa di Fortunio (Messager); Monsieur de Pourceaugnac, fantasia (Paolo Bastide). Terza parte: Musica per ballo: Non ho nulla da nascondere (Hirchmann); Il Cammello (Clapson); Regine d'America (E. Dalmas); Gentil tête à tête (H. Paradis); Midi Express (A. Cazes); Quando si ha lavorato (L. Dreyfus); 5. Consigli alle massaie.

BARCELONA (Radio Barcellona)
(E. J.) - m. 325 - Kw. 0,6

18-19: 1. Quotazioni Ufficiali della Borsa di Barcellona — 2. Trio Radio: Quant'è bella la vita, valzer (E. Straus) — La Casta Susanna, fantasia (Fetras) — Indiano, one step (W. Throxt) — Due minuti, fox trot (J. Brown) — Sospiro di Spagna, passo doppio (Alvarez) — 3. Ultime notizie — 21-23: 1. Quintetto Radio: Fox trot, serenata (M. Spollansky; Sogno di Primavera, valzer (J. Strauss); Junto a la Reya (andaluza) (R. Gomis) — La Sombra del Pilar, fantasia (J. Guerrero) — 2. Soprano Margherita Aubry; Lamento di Manon (Massenet); Conosci il paese di Mignon? (Thomas) — 3. Frammento della Commedia «L'amore che passa» dei fratelli Alvarez

— Quintero e la «Sirena» di Apeles Me-
stres, interpretata da Gonzales e Soler — 4.
Margherita Aubry; Greggi e pastorelle (C.
Frank) — Canzone di Solveig (Ed. Grieg)
— 5. Quintetto Radio: Fidelio, apertura
(Beethoven) — 6. Baritone José Bis e pia-
no M.o Salvat — D'en mig les meves Har-
mes (Schumann) — No 't duo rensor (Schu-
mann) — Il ritorno del soldato (V. D'In-
di) — El vianant (Schubert) — 7. Quintet-
to della Radio: Meditazione di Thais (J.
Massenet Mouton).

BARCELONA (Radio Catalana)
(E. A. J. 13) m. 462 - Kw. 0,6.

Ore 21-24: 1. Bollettino meteorologico di
Catalogna; Pronostico del tempo; Quotazio-
ni della Borsa di Barcellona; Santo del
giorno; Cronaca d'arte; Sport; Moda; 2.
Musica allegra; Conchita Martinez (canzo-
nettista); «Anderson Orchestra» (Jazz
Band); 3. Ritrasmissione di opere teatrali o
concerti.

CADICE (Radio Cadice) (E. A. J. 13)
m. 360 - Kw. 1/2.

Dalle 19 alle 24: 1. Fantasia di concerto,
Mustel, organo; 2. Chiacchiere di scienze
mediche, del dottor D. Juan Portella Rodri-
guez; 3. Canto flamenco; 4. Tarantella, Mo-
zkowski, piano; 5. Coyescas, Granados, vio-
loncello, Adagio, Bach, violoncello; 6. No-
tizie dei giornali; 7. Recitativo per piano-
forte, opere di compositori russi, Carmen
del Castillo di Delgado; 8. Musica da ballo.

BERNA - m. 315 - Kw. 6.

13-13,45: Bollettino meteorologico. Borsa.
Grammofono. — 16-17,30: Orchestra. —
17,30 18: Fiabe per bambini. — 19: Bollet-
tino meteorologico. — 20-20,30: Canzoni. —
20,30-21: Canzoni (seconda parte). — 21,20-
21,50: Orchestra. — 21,50-22,05: Canzoni
(terza parte). — 22,05 22,30: Orchestra. —
22,30-24: Radio-Dancing.

GINEVRA (Radio Ginevra) - m. 760
Kw. 1,500

Ore 17: Trasmissione del pomeriggio.
Ore 20,15-22: 1. Orchestra dell'Hotel della
Metropoli. Lenhart: Truppa Allegra, marcia;
Menichetti: Preghiera, Valzer; Yvain: Las-
sù, fantasia; Danze; 2. Chiacchiere di Bre-
chbühl, prof. di cultura fisica: «I fattori
della vita sana», l'«Alimentazione»; 3. «Io
me ne voglio andare», un atto di Tristan

Bernard, interpretato da Myria Ballmen, e
Karlen, allievi di Pommier; Beethoven: E-
cossaises; Chopin: Fantasia improvvisata;
Chopin: Valzer; Listz: Rapsodia Unghere-
se (Bertha Wrill, pianista); 3. Notizie del-
l'Agenzia Telegrafica Svizzera e comunicato
delle Ferrovie Federali; Bollettino meteoro-
logico e stato della neve.

ZURIGO - m. 515 - Kw. 1,5

12: Prognosi del tempo. — 12,55: Segna-
le orario di Nauen. — 13: Bollettino me-
teteorologico. Ultime notizie. Divise e Borsa.
— 15: Concerto dell'orchestra Schein. — 16.
Concerto dell'orchestra Buchbinder dell'Ho-
tel Baur au Lac. — 18,15: Concerto del Club
Edelweiss. — 18,50: Prognosi del tempo.
Ultime notizie. Mercati. Scampanello delle
chiese di Zurigo. — 20,15: La formazione
di U. S. A. — 20,30: Serata degli Svizzeri
stranieri. Concerto. — 21,50: Ultime noti-
zie e notizie della N. Z. Z.

HILVERSUM (N S F)
m. 1,050 - Kw. 2,0.

15,40-17,40: Concerto: orchestra della sta-
zione — Marcia «San Lorenzo» (G. A.
Silva); Valzer «Sogno honno» (S. Arriga);
Apertura «Nachtlied» con Granada» (C.
Kreutzer); Serenata di Leoncavallo: «Wir
Geben ins Theater» dell'operetta «Paganini»
(Fr. Lehár); Selezione dell'opera co-
mica «Les Dragons de Villars» (A. Mail-
lard); Rivista di operette «Fetras»; Canzo-
ne di primavera (F. Mendelssohn-Barthol-
dy); Stänkehen (Schubert); «Hochzent-
zung» di «Feramos» (A. Rubinetin). So-
gno d'amore (Giuseppe Berco) — 13,10-
19,10: Corso di contabilità: J. Pelsler. Jr.
— 19,50: Programma organizzato dall'As-
sociazione degli operai Radio Amatori —
21,50 22,50: Musica per ballo (Teatro Fu-
schinski di Amsterdam).

BERLINO - m. 505 - Kw. 4,5

16,30: Concerto pomeridiano della Funk-
kapelle — Bizet: L'arlesiana, Suite N. 11
— Lehár: Ho baciato volentieri le donne,
Canzone — 18,45: Medicina e igiene (Con-
ferenza) — 20,30: La grande ora (Una sto-
ria dell'anima) Commedia in un atto —
Concerto: Holzmann: Marcia — Lehár:
Noi andiamo a teatro: Dall'operetta «Pa-
ganini» — 22,30-24: Musica per danze.

BRESLAVIA - m. 418 - Kw. 1,5

11,15: Notizie commerciali — Bollettino

**Uscite senza orologio, senza portafoglio
ma non senza**

“RHINO SEC,” Previene e guarisce
il raffreddore

L. 3,50 in qualunque Farmacia - Esigete “RHINO SEC,”

metereologico — 12,30: Schallplattenkonzert — 13,45: Concerto pomeridiano: Bellini: Ouverture, op. Norma — Lampe: Intermezzo — Translaten: Un sogno di un ballo notturno, valzer; Intermezzo — 18: Ore coi libri — 19,30: Storia della Filosofia (conferenza) — 20,15: Concerto orchestrale: Weber: Ouverture di Preciosa — Schumann: Canzoni con accompagnamento d'orchestra — Svoztt: Rapsodia ungarica — 22,15: Notizie sportive.

FRANCOFORTE SUL MENO - m. 470 CASSEL - m. 273,5 - KW. 1,5

12,15,30: Come i precedenti — 16,15-17,45: Orchestra della stazione — 17,45-18,15: L'ora della Lettura — 18,15: Economia — 18,15-19,05: La buca delle lettere — 9,15-19,45: L'ora degli scacchi — 19,45-20,15: Notizie varie sull'unione dell'Istruzione popolare — 20,15-21,15: Ritrasmissione di Cassel — 21,15-22,15: 1. Serata allegra — 2. Notizie ultime — 3. Sino alle 24 trasmissione da Berlino.

MONACO DI BAVIERA - m. 485 Kw. 1,0

11,45: Bollettino metereologico. Notizie sportive. — 13,55: Segnale orario. Notizie della Stampa. Bollettino metereologico. Borsa. — 15: Conferenza: «Allevamento dei volatili». — 15,30: Ultime notizie agricole. Bollettino metereologico. — 15,45: Ora per la padrona di casa. — 16,15: Concerto del pomeriggio. — 17,15: Conferenza: «Fiabe delle montagne tedesche». — 18: Opera: «I maestri cantori». Ritrasmissione dal teatro di Monaco. — 23: Notizie della Stampa. Bollettino metereologico. Segnale orario. Sport. Notizie commerciali.

KONIGSBERG - m. 463 - Kw. 1,5

16,15: Concerto pomeridiano: Strauss: Riposa anima mia — Rachmaninoff: Unosresco in mi maggiore — Mendelssohn: Dal Hallelujah — 19,45: I giornalisti: Commedia in 4 atti — 21,45-23: Musiche per danze.

STOCCARDA - m. 443 - Kw. 1,0

14: Schallplattenkonzert. — 16,30: Musiche per danze diverse. — 20: Serata di musica da camera. Händel: Sonata per violino; Weimer: Sonata per violino e piano. Mozart: Quartetto in mi maggiore. — 21,30: Recitazione.

VIENNA (Radio Vienna) - m. 530 Kw. 1,4

16,15: Concerto pomeridiano. — 17,50: Droste Hrilshoff Jeier. — 18,50-19,50: 1) Radio-Scuola Sup. Pop.; 2) Informazione musicale sui piani di lavoro delle diverse scuole popolari viennesi. — 20: Melodia viennese. — 21,20: Musica allegra.

GRAZ - m. 404 - Kw. 0,5.

Ritrasmissione del programma di Vienna.

BUDAPEST - m. 546 - Kw. 2

9,30: Notizie, Listino di Borsa. — 17: Concerto di vecchie operette. — 18,30: Concerto e recitazioni di Hadrik, Gera, Taksonyi, Trio. — 20,30: Concerto di violoncello, Alex Sebasyén, piano; Mannaberg, e Lilly Radò, canto. — 22-24: Musica per ballo.

LONDRA (2 LO) - m. 365 - KW. 3,0

14: Segnale orario da Greenwich — 17: Segnale orario da Greenwich — Conferenza di Marion Cran — 17,15: Angolo dei bambini — 18: Concerto vocale dei signori: Dourice Gray, soprano; Joan Burke, baritono; Harold Scott e Elsa Loche-

ster — 20: Segnale orario da Big Ben; Bollettino meteorico e primo notiziario — Conferenza del Ten. Col. Jacob — 20,25: Isabel Gray, pianoforte; Liszt: «Paganini», Rapsodia N. XII — 20,40: Conferenza di Mr. Herbert Noyes — 21: La Radio Orchestra: «Under the Stars» (Weiss); Barrington Hooper, tenore: «O vision Entrancing» (Thomas); «Charming Kklöe» (German); La Radio Orchestra: Suite, «In Sunny Spain» (Elliott) 21,30: Conferenza di W. Harold Thompson — La Radio Orchestra: «Minuetto» (Padarewsky) — Barrington Hooper, tenore: «Passing by» (Purcell) — «Give a Mon a Horse He Can Ride» (Liddle) — Jerome Murphy: Canzoni e Varietà — La Radio Orchestra: Valtzer «Blue Danube» (Strauss); Patrol «The Wee Macgregor» (Amers) — 22: Varietà — 23: Segnale orario da Greenwich; Bollettino meteorico; secondo notiziario — Conferenza di Mr. Elliott O'Donnell — Notizie locali — 23,30: Musica da ballo dell'Hotel Savoy.

DAVENTRY (5 XX) - m. 1600

14-1: Ritrasmette programma di Londra.

Domenica 14 Febbraio

PARIGI (Radio Paris) - m. 1750 Kw. 1,5.

Dalle 12,45 alle 13,45: 1. Radio concerto Lucien Paris: Parata dei soldati di piombo (Léon Jessel); Il mio sogno, valzer (Waldteufel); Serenata nella sera (Georges Gre-court); Bergense pour ma mie, violino (Fernand Fourment); Danza persiana (Guiraud-Mouton); Sotto il Bosco (V. Staub), a solo di piano; Marcel Brietot; Aida, fantasia (Verdi Tavan); Nel Paese dei Sogni (Gaston Lemaire); Variazioni sinfoniche, violoncello (Boelmann); Il tuo dolce sorriso (Lilian Ray); Minuetto delle grazie d'Arianna (Massenet); Caterina, One step (R. Fall-Speranza; Camusat); 2. Informazioni del mattino; Informazioni Havas. — Dalle 20,15 alle 22,30: 1. Chiacchiere del dottor Frumusan, su «Gli indeboliti, i dimagriti e la superalimentazione; Risultato delle Corse; Informazioni Havas; 2. Radio concerto.

PARIGI (Petit Parisien) m. 345 KW. 0,5

Ore 21,15: Apertura del «Re Etienne» (Beethoven); Andromaca alla Tomba di Ettore, della Presa di Troia (Berlioz); Barcarola (Mendelssohn); Canto d'amore di

L. 30

all'anno è il prezzo del
 «RADIORARIO»,
 per coloro che sono in regola
 coll'abbonamento alle Radio
 audizioni circolari.

Sigmunda della Walkyria (Wagner); Danza Norvegese n. 2 (Grieg); Primo movimento Sinfonia patetica (Tchaikovsky); Andante du quatuor (Debussy); Notturmo in si bemolle (Chopin); Danza spagnola n. 3 (Moskovsky); Marcia militare Saint-Saëns).

MONACO - m. 488 - KW 1.

11: Scampanello dei Municipi di Monaco: 11,30: Terza conferenza: «Come si è formata la lingua tedesca». — 12-13: Ritrasmissione di Norimberga. Quartetto di Norimebrga. — 13: Bollettino metereologico. Segnale orario. — 15,15: Conferenza: «Sport invernale in montagna Bavarese». — 16: Concerto dell'orchestra. — 17,30: Poesie allegre. — 18: Ora dei canti. — 19,15: Due commedie allegre. — 20: Concerto popolare. Ritrasmissione della Tonhalle. — 22,30: Notizie della stampa. Bollettino metereologico. Segnale orario. Sport. Notizie commerciali.

KONISBERG - m. 463 - KW. 1,5.

12,55: Bollettino metereologico — 18,15: Concerto dedicato a Mozart: Ouverture dell'opera «Titus»; Mozartiana, Fantasia, Dalle Nozze di Figaro; Don Giovanni, Quando sarai devoto — 20: Recitazione: Il direttore di scena — 23: Ultime notizie.

STOCCARDA - m. 443 - Kw. 1,0

11,30: Segnale d'apertura. Concerto. Puccini: Fantasia «La Madama Butterfly»; Strauss: Sulle rive del Danubio, valzer. — 14: Schallplattenkonzert. — 16: Trattenimento orchestrale. Wagner: Tannhäuser, Io guardo attorno; Popper: Andantino; Mozart: Aria di Ilia da Idomeneo. Notizie sportive. — 20: Concerto. Verdi: Traviata, fantasia; Gounod: Margherita, aria di Margherita; Leopoldi: Un poco d'amore; Kolman: Melodia dalla «Contessa Maritza». Ultime notizie.

VIENNA (Vienna Radio) - m. 530

10,30: Organo. — 11. Concerto dell'orchestra sinfonica viennese. — 16: Concerto d'orchestra popolare. — 18,15: Serata, Trio. — 20: Trasmissione dell'Opera «Ein Somernachtstramm».

BUDAPEST - m. 546 - KW. 2.

9,30: Notizie, Economia. — 10: Messa cattolica cantata. — 15: Racconti per i fanciulli. — 16,30: Cabaret. — 19: Discorso della Confederazione del villaggio. — 20,30: Concerto popolare.

Il programma di Bournemouth

(6 B. M.) - m. 386 - Kw. 1,5

DOMENICA 7 FEBBRAIO

15: Musica d'archi e ballate: Herbert Thorpe (tenore); Harry Brondle (basso); Royal Bath; Hotel Orchestra d'archi direttore Gilbert Stacey — 16: Orchestra: Marcia «Cornelius» Mendelssohn — «Miniatra» suite, Eric Contes — 16,20: Herbert Thorpe: «L'imprevisto» C. Scott: «Le stelle che dan luce al mio giardino» Kennedy Russel — 16,25: Harry Brondle «Canzone dei battellieri del Volga» Koenemann arr. Chalapine — «When Dull Care» Vecchio inglese arr. Lane Wilson — 16,30: Orchestra: Brani scelti del «Tannhäuser» Wagner-Alder; Serenata «Rimpianto» (con effetti di voci) Toselli — 16,50: Herbert Thorpe e Harry Brindle «Io non rispondo» (Atto I.o Finale «Faust») Gounod — Alla

zitella di Ruskful Fiftun, Vecchio inglese, arr. Hinton — « I due mendicanti » Lane Wilson — 17: Orchestra « Estasi » Gaune, Minuetto in G. Paderewski — 17,15: Harry Brindle « Dolce notte » Ernesto Austin « Padre O' Flynn » Vecchia aria irlandese, arr. Stanford — 17,20: Orchestra « Giardino di un tempio cinese » Ketelby — 17,30: Herbert Thorpe « Attraverso tutti i giorni dell'esistenza » Hope — « Molly Brannigan » arr. Stanford — 17,35: Orchestra: Canzone Coloniale Grainger — 17,40: Herbert Thorpe e Harry Brindle « La luna ha levato la sua lucerna su tutto » (« The Lily di Kilarneq ») Bindrat « Tenore e baritono » Leone Wilson « Guardiano! che c'è nella notte? » Sergeant — 17,50: 18: Orchestra « Il corteo del Sirdar (Schizzi Caucasic). — Ipolitov-Franz, Servizio di Studio — 20: Organo — 20,15: Il Coro della stagione — Inno « La fondazione della Chiesa mia » (A. e M. N. 215) — 20,20: Lettura della Bibbia — 20,25: Coro « Ammiriamo il Re » Mander — 20,30: Rev. Howard Lea: Messaggio religioso — 20,40: Coro Inno « Plumbea blanda luce » (A. e M. N. 266) — 20,45: Colletta e Vespere — 20,50: Coro: « Signore tu solo Dio dell'arte » (San Paolo) Mendelssohn — 21: Previsioni del tempo e notizie — Annunci locali — Sinfonia leggera — Pansy Neumann (violino) Mary Lewis (Arpa) Sidney Waller (Tenore) — Orchestra della stazione sinfonica diretta dal capitano W. A. Featherstone — 21,15: Orchestra « Marcia Militare » (Op. 41) Schubert — 21,20: Pansy Neuman, Sonata su A. Handel — 21,35: Mary Lewis (con Orchestra) « Concertstück (Op. 29) per arpa ed orchestra Pierre — 21,50: Pansy Neuman,

Notturmo Chopin « Traumerei » Schumann — 22: Orchestra « La Sinfonia interrotta » Schubert — 22,15: Sidney Waller (con Orchestra) « Nel giardino di un Monastero » Ketelby.

LUNEDI' 8 FEBBRAIO

15,45: « Letteratura inglese nella età primitiva » per il signor Lee Nichols B. A. Toro: Regonal s. Monat (violino) Thomas E. Illingworth (violoncello) Arthur Marston (piano); Dorotea Ellis (mezzo soprano) — 17,15: Cantuccio dei fanciulli — 17,50: Lettere di ragazzo — 18: Interudio musicale — 18,10: Bollettino della Brigata die « Boys » — 19: Programma S. B. da Londra Giardino notturno d'inverno: Orchestra Municipale, direttore Sir. Dan Godfrey Mollie Mercer; (Canzoni al piano) Alessandro Mc. Redie (tenore) rilevata dal giardino d'inverno. Concerto sinfonico serale popolare — 20: Orchestra Ouverture « Un mare tranquillo ed un felice viaggio » Mendelssohn — Alessandro Mc. Redie « Canzone del fiore » (Carmen) Bizet — Orchestra: Sinfonia N. 3 su D. Tchaikowsky Mollie Mercer, Canzoni al piano. Intervallo. Orchestra Preludio di « Colombo » A. C. Macckenzie, Fantasia « Il Mare » Debussy; Alessandro Mc. Redie Macgregor's Guthiring (Canzone scozzese) Lee; Orchestra, Corale e fuga su Gismun. Bach — 22: Programma S. B. da Londra.

MARTEDI' 9 FEBBRAIO

11,30-12: Ernest Luszt (Saggi al piano) — 15,45: Giornali di Londra letti da Anna Farnell Watson — Orchestra rilevata dall'Electore Teatro, Direttore musicale D. C.

Ronald — 17: Interudio musicale — 17,15: Cantuccio dei bambini — 17,50: Letture dei ragazzi — 18: Interudio musicale — 18,30: Discorsi di Fattoria: « Le mia esperienze collo zucchero, pel signor A. H. Brown — 18,45: Interudio musicale — 19: Programma S. B. da Londra.

MERCOLEDI' 10 FEBBRAIO

15,45: Discorsi di moda per Stuart Smith. — Orchestra da ballo del Royal Bath Hotel — 17,15: Cantuccio dei fanciulli — 17,50: Lettere da ragazzi — 18: Interudio musicale — 18,53: Programma S. B. da Londra — 19,40: Traduzione di brani di letteratura contemporanea europea per E. Gee Nash.

R. CHIODELLI, direttore responsabile

Industrie Grafiche A. Nicola e C. - Milano

Due doveri:

Abbonarsi alle radioaudizioni.
Leggere il « Radiorario ».

RADIO-VOX

Costruzione apparecchi radiotelefonici

VALVOLE « HELIKON »

CONDENSATORI « TELSIG »

:: MILANO
Via Meravigli, 7

Soc. An. F. I. A. R. T. Sede Torino

Fabbrica Italiana Apparecchi Radio Telefonici

Capitale Sociale L. 1.500.000

Amministrazione Centrale e Stabilimento: MONZA - Via Paolo Frisi N. 11

FILIALE:

TORINO — Via C. Alberto, 21

FILIALE:

MILANO — Via S. Paolo, 9

I MIGLIORI

Apparecchi

Riceventi

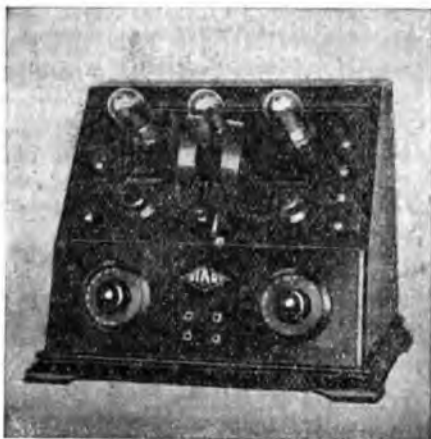

TUTTE

le Parti staccate

ed Accessori

Altoparlanti "AMPLION",
i più venduti nel mondo

Les Produits de Beauté

RITZ

16, Rue Moncey - PARIS - Rue Moncey, 16



La Crème " ANIK ,, imbianca
le mani, il viso e il corpo.
Non ingrassa. Non macchia.

..

PRESSO I MIGLIORI PROFUMIERI

..

TUBETTO GRATIS A RICHIESTA DIETRO RIMESSA DI L. 1.—
PER SPESE POSTALI AL DEPOSITO GENERALE :

ARDUIN - Via Durini, 26 - MILANO

Lampade

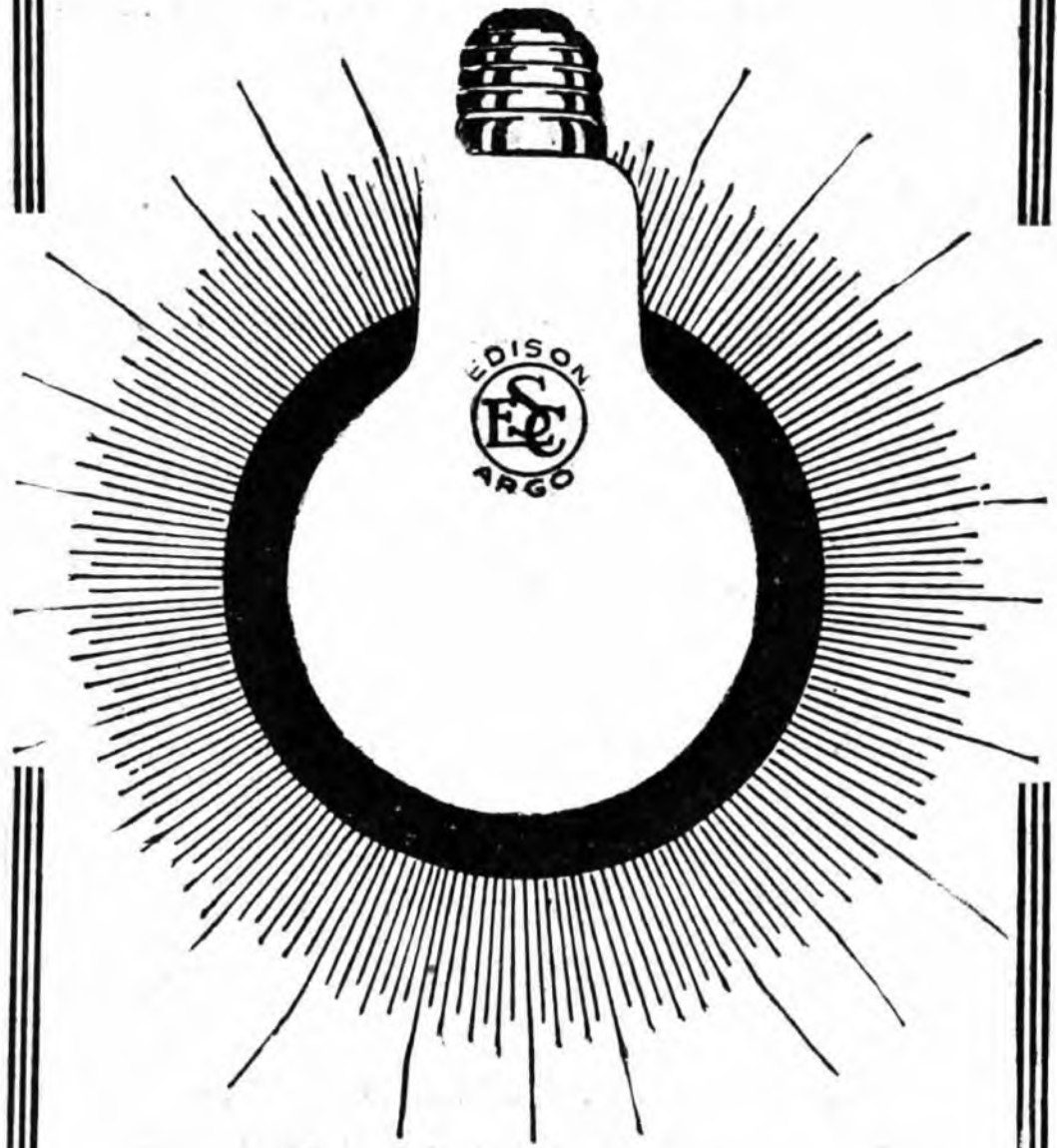

EDISON
E.C.
ARGO

EDISON



Coda di Gallo
"cocktail"

ISOLABELLA

al Vermouth Bianco "High Life,"

Il Vero Aperitivo Italiano

M. ZAMBURLINI & C.^o

Apparecchi ed accessori per Radiotelegrafia



Apparecchi R D 6 a 6 valvole
Apparecchi R D 5 a 5 valvole
Apparecchi R D 4 a 4 valvole
Apparecchi R D 3 a 3 valvole
Apparecchi R D C a cristallo
Amplificatori di potenza
Amplificatori di Bassa Frequenza

Cond. variabile low loss BALTIC
Bobine in aria BALTIC
Cond. fissi ad aria . . . BALTIC
Zoccoli anticapacitativi . BALTIC
Bobine low loss BALTIC
Materiale per trasmissione BALTIC
Manopole micrometriche BALTIC

Il materiale BALTIC ha per motto: "Perdita minima",
Costruire con parti staccate che non danno garanzie tecniche e meccaniche, non è più nel carattere scientifico del dilettante moderno.

Catalogo Generale N. 4 (azzurro) - *Gratis* a richiesta

ROMA
Via San Marco
N. 21

MILANO (18)
Via Lazzaretto N. 17
Telefono 21569

GENOVA
Via degli Archi N. 1 r
(Ang. Via XX Sett.)