

Tutti i programmi italiani ed esteri della settimana

RADIOORARIO

ORGANO UFFICIALE DELLA U.R.I.



UNIONE RADIOFONICA ITALIANA

Direzione, Amministrazione e Pubblicità — MILANO — Corso Italia, 13 — Telef. 86-239 — 86-240

ESCE IL SABATO

C. C. CON LA POSTA

UNA COPIA L. 1.50

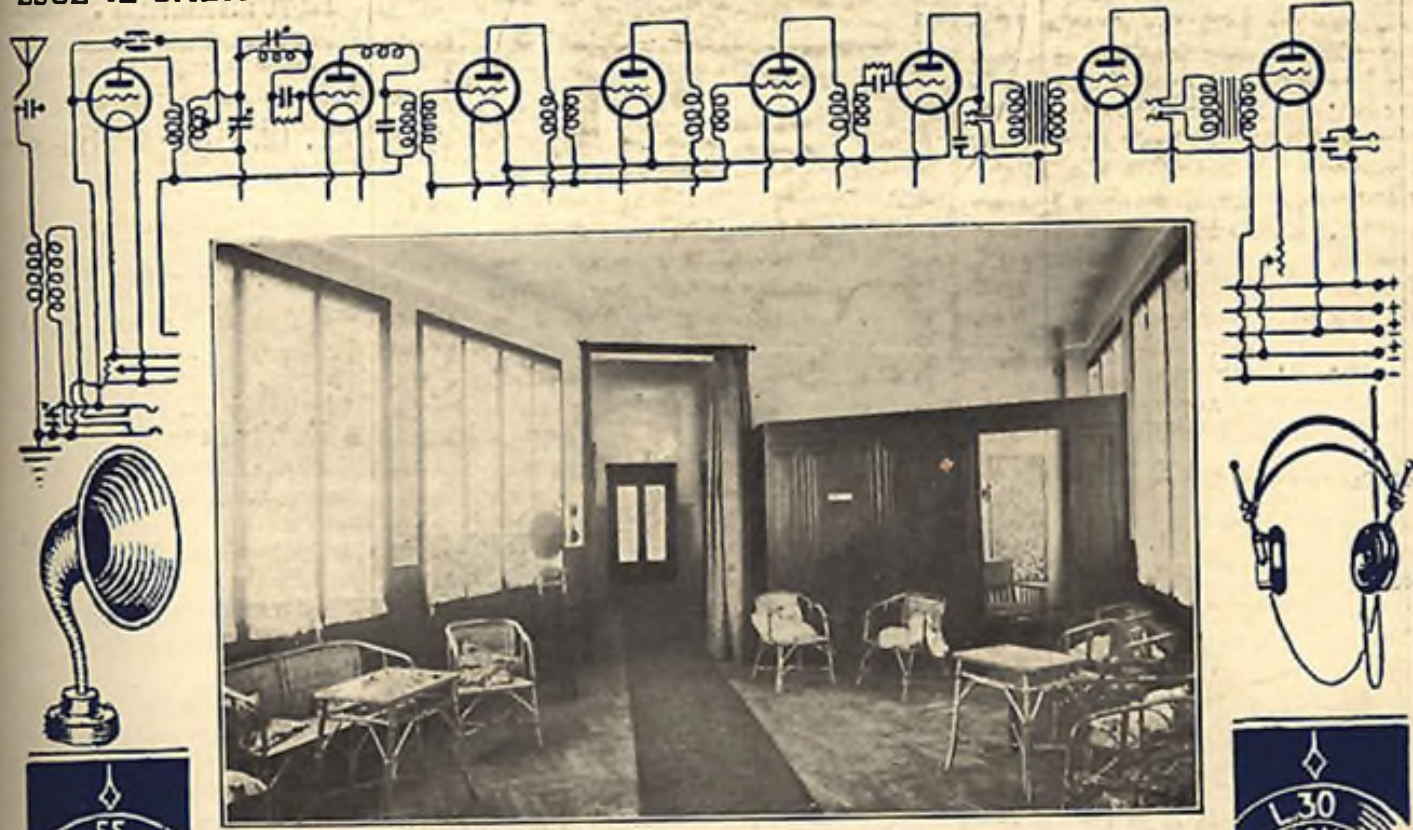

(Fig. 4) - STAZIONE DI MILANO: SALA DELLE AUDIZIONI



SOCIETÀ ANONIMA
INDUSTRIALE COMMERCIALE LOMBARDA

Telef. 23-215 - MILANO (29) - Via Settembrini, 63 - Telegr.: ALCIS



BERLINO



NEW-YORK

Concessionaria esclusiva per l'Italia e Colonie



VALVOLE:

L. E. 244

Micro A. F.

L. E. 344

Micro B. F.

L. E. 251

Amplificatrice

ALTOPARLANTI:

L. M. 30 - Gloria

L. M. 31 - Record

L. M. 32 - Concert

ALTOPARLANTE L. M. 32 - CONCERT

I MIGLIORI ALTOPARLANTI

Apparecchi e Accessori radiotelefonici

I PIÙ PERFEZIONATI

RADIORARIO

Organo ufficiale dell'Unione Radiofonica Italiana

Direzione, Amministrazione, Pubblicità: MILANO - Corso Italia, 13 - Telefono 86-239

Abbonamento Italia e Colonie: L. 55.— (Estero il doppio) — Agli abbonati dell'U. R. I.: L. 30.—

Un numero separato L. 1,50

“E LEI HA LA LICENZA?”

— «Io? Io pagherò quando la sera potrò sentire un po' di Costanzi, di Scala, un teatro d'operetta... E' una bella pretesa, che si debba pagare per quello che ora ci danno!

Udita in *wagon-restaurant*: treno 16, Roma-Milano, 18 gennaio 1926.

Le parole scambiate con me sulla radiotelegrafia da un mio amico radioamatore... nato, avevano portato sullo stesso argomento il discorso dei nostri due vicini di tavolo.

I quali continuarono il loro scambio di vedute mentre il mio amico, con malcelata indifferenza, mi faceva delle strizzatine d'occhio.

Così si seppe che quel signore del «pagherò» aveva già pagato qualche biglietto da mille per una «Super» a 8 valvole, portatasi personalmente dall'America in occasione di un suo viaggio, e che la stessa «Super», per più o meno esplicito volere del capo della famiglia, finiva per funzionare tutte le sere, con non so quanta gioia delle batterie anodiche (8 valvole): o perché «qualche volta c'è qualche cosa di buono» (le selezioni per es.), o per soddisfare il vecchio suocero che attende per «coricarsi il «segnale orario», o per comunicare al primogenito i risultati delle competizioni sportive, ecc.

Si finì col parlare, in quattro, di record di ricezioni a distanza, di stazioni radiotelegrafiche disturbatrici, di tante altre belle cose, e poi si tornò sull'argomento del «quando pagherò».

Constatati così che tutto sommato il mio compagno di viaggio, per quanto avvocato, sapeva solo vagamente dell'esistenza di una legge, e d'altra parte non si era mai fermato un minuto a considerare il suo «punto di vista».

Per quanto riguarda la legge non sapeva che un recente Regio Decreto stabilisce incresciose sanzioni per i detentori di apparecchi non provvisti di licenza, e parla di «fondato sospetto» e dice che cosa costituisca

«prova sufficiente» per l'uso degli apparecchi e specifica come e da chi vengono accertate le contravvenzioni e applicate le multe.

E riguardo a queste ultime si è meravigliato, il mio compagno di viaggio, di apprendere che la legge ha

ARTISTI DELLA U. R. I.



GILDA CANEVA - Soprano

già avuto pratiche applicazioni, che ancora più severa applicazione avrà per le ferme intenzioni del Governo e della U. R. I. in merito al rispetto di essa e che oltre a ciò c'è un'altra possibilità: che la radio venga utilizzata per la diffusione di certe situazioni o avvenimenti su tale argomento, non a tutto onore e piacere dei... protagonisti!

Era poi altrettanto grave che il simpatico mio vicino, che si distinguva per la «verve» del discorso e per la cultura di chi ha molto viaggiato, non si fosse mai domandato se il suo «non pagare» si basasse o

no su plausibili motivi di coscienza o di interesse personale.

— «Egregio avvocato a parte la «questione che è impossibile tener conto dei soli suoi gusti nella compilazione dei programmi, sta di fatto che, per quanto ho inteso, non lento o volente Lei, tutte le sere la «sua famiglia dopo il pranzo e prima di coricarsi sente il bisogno di «accendere» l'apparecchio, e non «per pochi minuti, perché poco fa «sentivo parlare di «marcia reale «e di buona notte a tutti!»

«Ed Ella ammetterà che il fatto «di essere «a porte chiuse», a consumare e utilizzare energia che «altri diffonde con un determinato scopo, non costituisce certo argomento sufficiente per tranquillizzare la propria coscienza.

«A parte poi il «caso di coscienza» «mette conto per sole 99 lire all'anno o di 8,75 al mese di rendersi «trasgrediente alle disposizioni di «legge e di esporsi all'applicazione «delle sanzioni?»

«Ma veniamo a un altro concetto: sono sei mesi che Ella «sente «la U. R. I.» senza pagare ad essa un soldo, e in questi sei mesi Ella, pur «attraverso i suoi aspiri preconcocti, «dovrà aver constatato che, i programmi si sono migliorati, e che «è stata impiantata una nuova stazione. Aggiungo io che la U. R. I. «di giorno in giorno viene ancora «migliorando le sue trasmissioni, e «sta trattando per il collegamento «dei teatri e sta impiantando la «stazione di Napoli e altre stazioni «ha in progetto di prossima attuazione.

«Ebbene, egregio avvocato, Ella «mi parlava di «pretesa» che si «debbono pagare «poche lire». O «non è il caso di parlare di «pretesa» di chi vuole avere senza pagare, per parecchie ore del giorno, «un servizio che a chi lo fa costa «parecchie centinaia di lire l'ora?

«E si tratta di un'attività che «tende non solo a far vivere la radiotelegrafia in Italia, ma anche ad

« affermare per essa il primato del nostro paese. E merita o no questa attività di essere incoraggiata da parte di chi già oggi ne gode indiscutibili vantaggi? »

« E non ha mai pensato, avvocato, che se la U. R. I. nell'attuazione del suo programma, si vedrà confortata dall'appoggio... tangibile dei suoi « utenti ». Ella potrà ben presto riuscire a sentire i teatri, e le grandi orchestre e a tutte le altre belle cose che Ella poco fa citava fra i suoi massimi radio-desideri? »

« La U. R. I. ha dato e dà ancora con la sua incrollabile fede e il suo sempre più acceso entusiasmo. Ma della stessa fede e dello stesso entusiasmo devono dar prova tutti coloro che in generale hanno interesse alla vita della radiotelefonìa italiana e che possedendo un apparecchio hanno il giusto desiderio di vedere aumentato il piacere e il conforto che l'apparecchio stesso costituisce per la propria casa »

Si parlò di alcune clausole del Regio Decreto sulla Radiotelefonìa, e l'avvocato poté far sfoggio delle sue abilità professionali, e si finì a parlare delle più iperboliche applicazioni delle onde elettromagnetiche. A Civitavecchia, il 18 gennaio, l'avvocato mi garantì che al suo ritorno a Roma si sarebbe provveduto della licenza.

Mi risulta che il 3 febbraio gli è stata rilasciata la licenza A 0023 da uno degli uffici postali di Roma.

R. C.

L'abbonamento per il 1926 al

Radiorario

viene
concesso **GRATIS**

a chi procurerà N. 5 abbonati alle radioaudizioni, facendo pervenire alla U.R.I. - Corso Italia, 13 - Milano l'importo delle 5 licenze-abbonamento a pagamento globale anticipato per l'intero anno, insieme col nome, cognome, paternità e indirizzo degli abbonati procurati.

La stazione di Milano (I - M I)

(Continuazione vedi N. 5)

Vediamo come avvienne, in linea generale, una trasmissione radiotelefonica. Lo scopo è quello di trasmettere suoni da un punto all'altro del globo, attraverso lo spazio, senza l'ausilio di fili conduttori. Il veicolo è costituito dalle onde elettromagnetiche le quali, prodotte da una antenna trasmittente At (vedi fig. 5), raggiungono attraverso lo spazio, nel quale si propagano con la velocità della luce

smittitore propriamente detto, indicato in figura con Tr. Ho detto che le onde elettromagnetiche sono il veicolo per la trasmissione dei suoni; esse, così come vengono generate da un oscillatore puro e semplice, pur avendo la particolarità di trasmettere energia attraverso lo spazio, nulla hanno che riveli le caratteristiche di un dato suono, fino a che questo non lo si porti ad agire su di esse in una

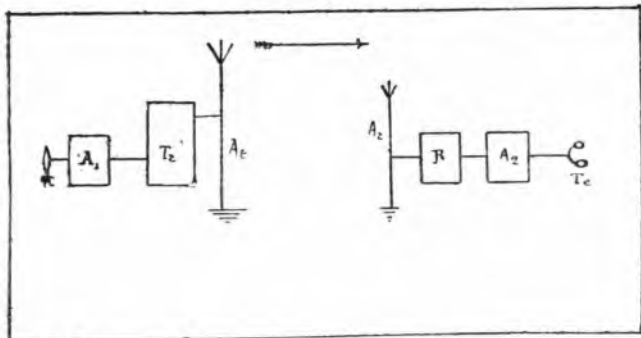

Fig. 5

(300 mila km. al secondo), l'antenna ricevente Ar. Tali onde non sono che una variazione periodica di un campo elettrico e magnetico generato attorno all'antenna At da correnti in essa oscillanti con una grandissima frequenza dalla quale dipende la lunghezza dell'onda, ossia l'intervallo di spazio che corre fra due valori identici della perturbazione: tanto maggiore è la frequenza, tanto minore è la lunghezza d'onda, come avviene per una fune che, legata ad un capo, si faccia oscillare con la mano dall'altro capo.

Sono notissime le analogie, più o meno esatte, con le onde dell'acqua e le onde acustiche, analogie che corronemente servono a dare una rappresentazione del campo elettromagnetico: non è certo il caso di soffermarsi qui, sull'argomento. Qui ci basta di far considerare l'antenna quale un conduttore percorso da correnti oscillanti, con una data frequenza che, ripeto è altissima (circa un milione di periodi al secondo per la lunghezza d'onda della stazione di Milano, che è attualmente di 323 metri).

Tali correnti sono prodotte dal tra-

determinata maniera che, evidentemente altra natura non può avere che la elettrica. Occorre quindi che, prima di tutto, il suono, pur conservando la sua forma (è noto a tutti che ogni suono ha una sua forma particolare), cambi natura: come ciò possa avvenire è certamente intuitivo per i nostri lettori, data la familiarità che essi hanno con il comune telefono; il microfono davanti al quale essi parlano telefonando, altro non fa che trasformare le onde sonore della loro voce, in variazioni di corrente elettrica in un determinato circuito, variazioni che corrispondono fedelmente alle variazioni di pressione prodotte nell'aria dal suono della voce. Questo stesso principio si utilizza in radiotelefonìa; il punto di partenza di una trasmissione radiotelefonica è appunto un microfono davanti al quale si parla, indicato in figura con M; le correnti variabili in esso prodotte, fedelmente obbedienti alle più sottili particolarità del suono, si portano ad agire sul trasmettitore Tr, proprio là dove esso genera le suddette correnti oscillanti che sono poi immesse nell'antenna; sì che queste vengono ad essere deformate

da quelle, secondo le caratteristiche del suono; e tale deformazione si ripercuote integralmente sul campo elettromagnetico prodotto dalle oscillazioni dell'antenna; tale processo di deformazione è ciò che si chiama la « modulazione ».

Ma nel trasmettitore Tr, è in giuoco una certa energia la quale è in relazione con la portata che la stazione trasmittente deve avere; occorre che l'energia insita nelle correnti deformanti sia dello stesso ordine di grandezza di quella inerente alle correnti oscillanti; e siccome le correnti microfoniche sono piccole, occorre amplificarle in misura necessaria; a ciò sono adibiti l'amplificatore microfonico A., ed una parte dello stesso trasmettitore Tr.

Le onde elettromagnetiche si propagano dunque dall'antenna racchiudendo, diremo così, in loro stesse le peculiarità dei suoni che si vogliono trasmettere, e raggiungono le antenne Ar degli apparecchi riceventi; in questi si compie una nuova trasformazione in senso inverso e cioè: le onde, rappresentando un campo elettrico e magnetico variabile, per un noto principio della fisica, generano nel conduttore antenna delle correnti variabili con la stessa legge; l'apparecchio ricevente R, collegato all'antenna le rivela; l'amplificatore A. le amplifica, ed il ricevitore telefonico T le trasforma in onde acustiche; anche quest'ultima trasformazione risulta certamente intuitiva per il lettore, dato che qui si tratta di un ricevitore telefonico analogo a quello del telefono comune.

Ecco esposto, in forma oltremodo povera, il principio della radiotelegrafia; di tale semplicità di esposizione chiediamo venia alla numerosa schiera di radio-amatori cui una lunga familiarità con gli apparecchi radiotelefonici ha concesso ormai una buona conoscenza delle leggi che regolano le onde elettromagnetiche e le loro applicazioni; noi qui ci siamo preoccupati solo di coloro che per la prima volta prendono nelle mani un apparecchio radiotelefonico e che davanti ad esso non vedono che il mistero inaccessibile; ed abbiamo parlato e parleremo loro non certo nella pretesa di svelarlo, questo mistero, visto che in gran parte resta tale per tutti; e diciamo loro come sebbene la radiotelegrafia presenti un fascino tutto speciale per quel senso del sovrano che desta in noi, pure le leggi che la regolano non hanno nulla di più trascendentale delle leggi che regolano la trasmissione dell'energia

lungo i fili metallici; diremo anzi che la natura dei due fenomeni è la stessa sebbene si presentino sotto aspetti pratici molto diversi.

Una stazione radiotelefonica trasmittente deve dunque comprendere i seguenti locali indispensabili:

1) Uno o più locali nei quali si producono i suoni che si vogliono trasmettere e nei quali, quindi, vanno piazzati i microfoni.

Tali locali si chiamano « studi » o « auditorii ».

2) Un locale dove è sistemato lo amplificatore delle correnti microfoniche e che può servire anche di stanza di controllo della trasmissione.

3) Un locale delle macchine destinate a creare l'energia elettrica la quale assumerà forma di correnti oscillanti nel trasmettitore e nell'antenna.

4) Un locale (che a rigor di termine può essere quello stesso delle macchine) destinato al trasmettitore propriamente detto.

5) Un sistema antenna-terra, necessario ad irradiare le onde elettromagnetiche.

Oltre a questi locali, che sono gli indispensabili dal punto di vista tecnico, altri ne occorrono perché l'andamento delle trasmissioni risponda con piena efficienza ai criteri di una organizzazione tecnico-artistica che è alquanto complessa; quello della radiotelegrafia circolare è un campo molto singolare, nel quale l'arte e la tecnica avanzano di pari passo per convergere verso un unico scopo, in un legame che non ha forse riscon-

tro in nessun altro campo dell'attività umana; una stazione radiotelefonica per *broadcasting* può essere perfetta dal punto di vista tecnico; ma la sua perfezione tecnica resterà cosa morta se non sarà messa a servizio di una produzione artistica che affascini ed interessi la massa degli ascoltatori; e così una bella serie di programmi artistici e letterari, frutto di una lunga ed intelligente preparazione, sarà espressione di uno sforzo vano se verrà affidata ad una trasmissione che per i suoi difetti tecnici, non le permetta di offrirsi al pubblico in tutto il fascino di forma e di sostanza, di cui fu rivestita nell'intendimento del suo creatore; la voce di un Caruso redivo o il più bel canto di Dante, magistralmente declamato, non varrebbero che ad imbestialire gli ascoltatori se la modulazione fosse difettosa; chè nulla di peggio vha della parodia del bello.

Vero è, purtroppo, che anche da una perfetta organizzazione tecnico-artistica di una stazione trasmittente, gli ascoltatori possono trarre motivo di delusione, a causa delle interferenze, e delle deficienze degli apparecchi riceventi; ma di questo spiacevole argomento, non parliamo qui: esso rientra nel campo, diremo così... dell'opinione tecnica; qui dobbiamo parlare di quella che è la trasmissione, ossia della *realtà* di una stazione trasmittente; ed essa, per la stazione di Milano, non esitiamo a dirlo, è *bellissima*.

I-M I è impiantata in corso Italia n. 23. in uno stabile appartenente alla Riunione Adriatica di Sicurtà,

AERIOLA

LONDRA PARIGI VIENNA MADRID
ZURIGO MILANO ROMA
MONACO LIPSIA BERLINO

Ricezione Perfetta

AMPLIFICATORI
1-2 VALVOLE

APPARECCHI
RICEVENTI A
CRISTALLO
A 1-2-3 VALVOLE

CARLO PFYFFER GRECO & C.
VIA AMEDEI N. 4 - MILANO (3) - TELEFONO 82-708

ed il cui stile è quello simpaticissimo della vecchia Milano.

La scelta della località per una stazione radiotelefonica è compito arduo; chè il risultato della scelta costituisce sempre una incognita; tutte le più rosee previsioni nei riguardi della irradiazione possono essere frustrate da una realtà poco soddisfacente. Il problema radiofonico della irradiazione è quello che più di ogni altro sfugge alla indagine; oggi siamo

porzioni così vaste, che l'indagine umana, nonostante le sue pretese ed i suoi successi non riesce più a circoscriverlo nelle proprie possibilità; perchè là si inizia «effettivamente» la propagazione attraverso gli spazi interplanetari; e non è questa una iperbolica espressione priva di significato reale; questa è la verità spinta oltre la umana misura, ma non per questo, inesistente.

Nella ricerca della località adatta

ARTISTI DELLA U. R. I.



MIRA NOBILI MAZZUCHELLI - Soprano

padroni di tutto quanto avviene nell'interno degli apparecchi radiofonici; padroni fino al punto di permetterci il lusso di chiedere alle nostre formule il responso preciso su tutti i problemi che ci proponiamo; ma tutto quello che avviene dall'antenna in là, assume immediatamente... pro.

RADIO-VOX

Costruzione apparecchi radiotelefonici

VALVOLE « HELIKON »
CONDENSATORI « TELSIG »

:: MILANO
Via Meravigli, 7

per l'impianto di una stazione radiotelefonica, chi non vuole noie di ulteriori discussioni sterili, scelga pure luoghi situati oltre la periferia della città, perchè tutti avranno ritegno a sostenere l'opportunità di un criterio opposto, agli effetti della irradiazione; ma non creda con questo, di aver assolto il suo compito nella maniera indiscutibilmente più opportuna; chè il problema della irradiazione potrà aver trovato una soluzione mediocre, rispetto a quella che potrebbe essere adottata scegliendo un'altra località situata nel centro della città.

Ing. Corrado Tutino.

Le Licenze - abbonamento

L'importo delle licenze-abbonamento, valevoli per un anno, può essere pagato globalmente in una sola volta (L. 96 più L. 3 per diritto di licenza), oppure in 12 rate mensili anticipate di L. 8.75, la cui esazione viene effettuata a domicilio dai portalettere.

In entrambi i casi l'abbonamento decorre dal 1° giorno del mese successivo a quello in cui la licenza è rilasciata.

Le licenze-abbonamento, nel caso di abbonamenti a pagamento in dodici rate mensili, vengono rilasciate personalmente ed esclusivamente al titolare della licenza.

Nel caso invece di abbonamenti a pagamento globale le licenze-abbonamento vengono rilasciate anche a persone che si rechino agli uffici postali per conto del titolare della licenza e che firmino per il titolare stesso.

I contratti di abbonamento alle radioaudizioni stipulati prima del 13 novembre 1925 vengono mantenuti integralmente in vigore fino alla loro scadenza. I canoni annui da pagarsi anticipatamente a norma di detti contratti devono essere versati alla U. R. I., Milano, Corso Italia 13.

Radio "DIVOMA,,

MILANO

Via Carlo Poma, 52 (tram 21)

CUFFIE " TELAKU "

LE MIGLIORI

Apparecchi a galena e valvole

Parti staccate

a prezzi di assoluta convenienza.

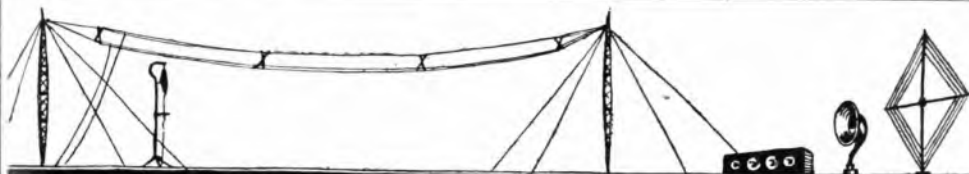

TRA ANTENNE E CIRCUITI

Un circuito interessante

L'on. Dott. Umberto Bianchi presenta nel N. 2 della Rivista « La Radio per Tutti » un circuito monodiodico interessantissimo.

Questo circuito, che in fondo non è che un Reinartz adattato al tetrodo, con l'aggiunta eventuale di un secondo tetrodo amplificatore a bassa frequenza, presenta il grandissimo vantaggio dell'abolizione della batteria anodica.

Ci troviamo quindi di fronte ad un radiorecettore che unisce ad un ottimo rendimento un'estrema semplicità e basso costo di costruzione e d'uso.

Esso è essenzialmente indicato per l'uso di tetrodi a consumo ridotto in cui è possibile racchiudere in una unica cassetta di dimensioni limitatissime tutti gli organi e batterie, venendosi così a costituire un prezioso apparecchio portatile di eccezionale comodità.

Lo schema base del dispositivo in parola è rappresentato in Fig. 1 L è una bobina a nido d'api di 35 spire, L₂ è una seconda bobina di 50 spire. Queste due bobine possono essere

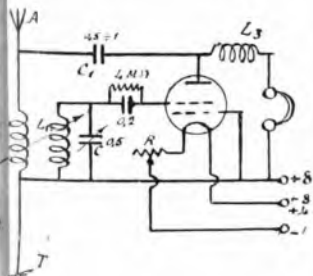

collegate in modo fisso a circa 1 cm. di distanza, oppure possono venir smontate su un accoppiatore variabile. Le due bobine possono anche venire avvolte su un cilindro di bakelite del diam. di circa 70 mm. dimanziandole di circa 5 mm.

L₂ è una bobina a nido d'api da

300 spire. C è un condensatore variabile da 0.0005 Mhd.

Se l'apparecchio deve servire per la ricezione della sola stazione locale, questo condensatore può essere

pila P da 2 a 3 volt notando se la qualità dell'audizione migliorasse. Come pure, occorrerà provare ad inserire nel punto O una bobina da 300 spire assicurandosi se l'intensità di ri-

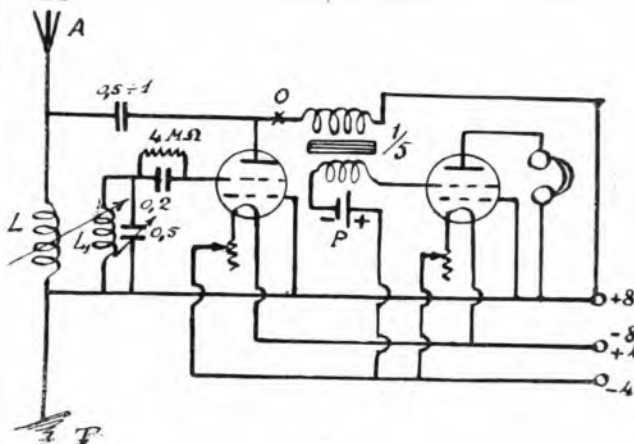

del tipo fisso a dielettrico mica dopo averne determinato sperimentalmente una volta per sempre il valore di capacità più opportuno.

Occorrerà naturalmente il solito condensatore (0,0002 Mf. d.) montato da una resistenza da 4 Megohm. inserito nel circuito della griglia esterna.

La griglia interna sarà collegata direttamente al + 8 volt.

R è un reostato da 20 ohm. circa.

C₁ è un condensatore fisso da 0,0005 a 0,001 Mfd.

Come vedesi la batteria anodica è sostituita da una batteria di 8 volt (2 pile da lampada tascabile, in serie).

Questo circuito si presta per essere collegato ad aerei di tipo e dimensioni le più svariate.

La Fig. 2 rappresenta lo stesso circuito con l'aggiunta di un secondo tetrodo amplificatore a bassa frequenza.

A questo scopo si userà un trasformatore a bassa frequenza di rapporto 1/5; si proverà ad inserire una

cezione aumenti o no. I reostati di accensione possono anche essere conglobati in uno solo della resistenza di 15 ohm.

I. A. B.

Per inserzioni di

Costituzione di Associazioni, Società,

Matrimoni,

Necrologie,

Onorificenze,

Pubblicità Finanziaria

il prezzo è di

L. 4. — la riga

più tassa governativa 1,50%,
(larghezza una colonna)

Pagamento anticipato. Inviando vaglia o versando l'importo all'Ufficio Pubbl. « Radio Orario », — Corso Italia, 13 - Milano.

CONSULENZA TECNICA

Rispondiamo in questa rubrica ai quesiti che i nostri lettori ci sottopongono.

Ogni questo deve essere firmato con nome, cognome ed indirizzo, e redatto con chiarezza e brevità accompagnandolo, appena possibile, con uno schizzo tracciato con inchiostro nero.

Il servizio è gratuito ed è affidato alla nota competenza dell'Ing. Alessandro Banfi.

La corrispondenza va diretta a:

Radio Orario
Sezione Consulenza
Corso Italia, 13 - Milano

È preferibile, dal punto di vista del rendimento di un apparecchio radiofonico, impiegare per l'accordo dei circuiti oscillanti una grande induttanza e piccola capacità o viceversa?

A. COLOMBO - Pavia.

Dal punto di vista dell'intensità di ricezione è preferibile usare una bobina a molte spire ed un condensatore di piccola capacità; dal punto di vista della sintonia è preferibile usare invece piccola induttanza e grande capacità.

Ecco perché il primo caso è più raccomandabile per gli apparecchi destinati alla ricezione della sola stazione locale.

Qual'è il miglior circuito per ricevere la stazione locale in altonante?

Tenete presente che abito nei quartieri occidentali di Milano.

R. BASSI - Milano.

Il sistema migliore sia dal lato della purezza dei suoni che dell'intensità di ricezione è il seguente:

Rivelatore a galena seguito da due o tre stadi di amplificazione a bassa frequenza a resistenza-capacità.

Può essere usato anche il collegamento a trasformatori a B. F. purché questi siano di ottima marca.

In tal caso sono sufficienti due soli stadi.

Il circuito d'accordo del ricevitore a galena può essere reso fisso e contenuto in un'unica cassetta con l'amplificatore B. F.

Si ottiene così un apparecchio di dimensioni limitate e di praticità e semplicità eccezionali.

È esatto lo schema qui unito, di un amplificatore a due valvole, da aggiungersi ad un apparecchio a galena? N. N. Milano.

No. Il suo schema è errato. Adotti quello indicato qui contro.

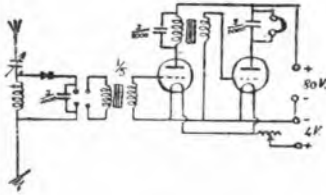

Con riferimento al circuito ad una valvola con detector a galena, illustrato nel n. 5 del 30 gennaio di questa pregiata rivista, sarei grato al sig. ing. Banfi se volesse farmi i seguenti consigli e chiarimenti:

a) Avendo disponibile un condensatore variabile con verniero da Mfd 0,001 anziché 0,0005 come indicato, desidererei sapere se lo posso impiegare senz'altro oppure se tale impiego è possibile con qualche modifica del circuito.

b) Quali sono i dati dei trasformatori semi-periodici, e presso quale ditta eventualmente si possono acquistare?

c) Il condensatore fisso di Mfd 0,001 è quello che s'innesta la cuffia oppure l'altro inserito tra il morsetto n. 3 e attacco centrale della batteria?

d) Quali sono gli attacchi del primario e quali quelli del secondario del trasformatore?

A. ANTONICELLI - Milano.

al Usi pure, senza alcuna modifica, il condensatore da 0,001 in luogo di quello da 0,005 Mfd.

b) Tali trasformatori aperiodici esistono correntemente in commercio presso tutti i rivenditori di articoli radio; veda ad es. presso i nostri inserzionisti di pubblicità. Per ricevere la stazione di Milano acquisti un trasformatore per 300-600 metri e per ricevere Duventry e Radio Paris acquisti un trasformatore per 1000-2000 metri.

c) Il condensatore fisso da 0,001 è quello inserito tra il morsetto 3, ecc. ecc.

d) I trasformatori semi-periodici intercambiabili portano generalmente nella parte inferiore 4 spine disposte come quelle delle valvole termioniche e che servono per poterli innestare sull'apparecchio. Dallo schizzo qui contro potrà rilevarsi come 1 e 2 siano i capi del primario e 3 e 4 quelli del

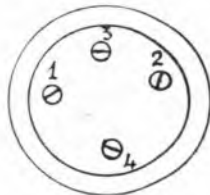

secondario. D'altronde anche un eventuale scambio di primario con secondario non può avere influenza alcuna sul funzionamento dell'apparecchio poiché il rapporto di tali trasformatori è uguale ad uno.

Desiderando eliminare la luce elettrica come antena, e volendo costruire un telaio vorrei sapere:

1) Quale qualità di filo migliore devo acquistare, di che spessore e in quale misura?

2) Se occorrono degli isolatori di parafina, oppure se il filo può appoggiarsi sulle « tacchette » fatte nel legno del telaio?

3) In quale posizione devo mettere il telaio rispetto alla Stazione trasmittente di Milano, per sentire bene.

G. LAZZATI - Milano.

1) Adotti un telaio a spirale piano di m. 1,50 di lato esterno, con 8 spire di filo rame del diametro di 1 mm. con 2 coperture cotone, distanti fra di loro 20 mm.

2) Se il legno è ben secco può appoggiarsi il filo direttamente, altrimenti occorre isolarlo con ebanite o con isolatori di

Bert

ERALDO PLUDERI

MILANO (13) - CORSO VENEZIA N. 43

Apparecchi Accessori Parti staccate

LABORATORIO A DISPOSIZIONE DEI SIGG. CLIENTI.

AUDIZIONI IN NEGOZIO
TUTTI I GIORNI

ESCLUSI I FESTIVI.

AUDIZIONI - PER PROVA -
A DOMICILIO A SEMPLICE
RICHIESTA.

porcellana. Inserisca il telaio nel suo ricevitore a galena, come è indicato nello schizzo qui contro.

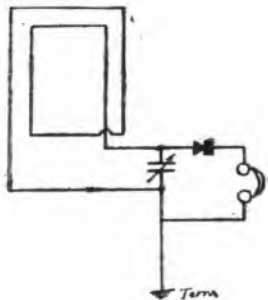

3) Orienti il piano del telaio nella direzione approssimativa della stazione trasmittente.

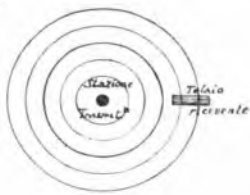

Desidererei sapere se i due circuiti che Le sottopongo rispondono bene ai requisiti sottoscritti, con preghiera di indicarmi altri

circuiti, che eventualmente potrebbero, con vantaggio sostituire questi.

L. ZERMINI - Milano.

Il circuito N. 1 (endodina classica a reazione elettromagnetica) è esatto, e, stando a 70 e più km. di distanza dalla stazione di Milano, potrà ricevere oltre a quest'ultima stazione anche parecchie stazioni Euro-pee; sempre però facendo uso di una buona antenna. Con telaio non potrà ricevere nulla.

Col circuito N. 2, potrà ricevere con telaio anche ad una distanza di 150 km. e con antenna quasi tutte le stazioni Euro-pee ad onda compresa fra i 300 e 600 metri. Esso non è però sufficientemente selettivo per eliminare la Stazione locale ricevendo in Milano.

Sul libro del Montù vi è un circuito a nome Eterrodina bivalvole; vi sono le connessioni per le batterie ma non vi sono le connessioni per l'antenna terra e telefono. Sarvi grato se mi si volesse dare una più chiara spiegazione di tale circuito che date le forti resistenze senz'altro deve funzionare amplificatore in alta frequenza.

Cav. I. PETROSELLINI - Roma.

Il circuito da Lei accennato non è un circuito ricevente, nè quindi amplificatore, ma bensì un circuito generatore di oscillazioni. Esso può venire impiegato per misure radioelettriche od, in unione a circuiti ricevitori del tipo a supereterodino, come oscillatore locale.

Ho un apparecchio Burndept a 4 valvole per cui è necessario un aereo di 30 metri, mi sembra.

Il mio aereo è un filo unico, continuo, senza saldature, e misura in tutto metri

31,50, cioè metri 31 in linea retta e metri 3,50 in discesa. A questa discesa, che è lontana dal muro di casa circa 2 metri, è attaccato il filo ad alto isolamento che porta all'apparecchio.

Desidero sapere se i 30 metri vanno calcolati per tutta la lunghezza, oppure va anche bene nella prima maniera.

Dot. Q. ROBERTI - Civitavecchia.

La lunghezza dell'antenna va effettivamente calcolata tenendo conto della totalità del conduttore ossia m. 34,50; ritenga pure però, che ciò non ha alcuna influenza sul funzionamento del suo apparecchio.

Alimento le placche delle valvole d'un C 119 con la corrente alternata a mezzo di un raddrizzatore termoionico come dal disegno qui unito.

Tale dispositivo funziona bene. Volendo però sostituire alle due lampadine il complesso raddrizzatore a sette cellule in opposizione descritto nel n. 10 della Radio per tutti del 1924, lasciando inalterato tutto il rimanente (trasformatore, condensatore, impedenza), ho avuto agli estremi d'uscita una tensione al voltmetro di 30 volts soltanto malgrado abbia spostato, avvicinandoli ed allontanandoli i fili di piombo e d'alluminio. Di più due dei tubetti, egualmente agli altri, si riscaldano molto nella parte superiore vuota e sviluppano sull'alluminio delle piccolissime scintille e molto gas, tanto da far uscire il liquido attraverso il tappo paraffinato. Perché?

Possa poi derivare dallo stesso trasformatore sopra disegnato la corrente d'accensione per le lampadine (filamenti) dell'apparecchio avendo esso trasformatore, come da disegno un terzo avvolgimento a 3 volts di

ALTO PARLANTI "GAUMONT,"

Chiedere il catalogo generale illustrato
coi nuovi prezzi

RIBASSATI

al Rappresentante



ELGEVOX
LUMIÈRE
POPOLAIRE

Rag. A. MIGLIAVACCA - Corso Venezia, 13 - MILANO

vendita con una presa sul punto intermedio?
GINO DEL PRA - Gorizia.

Occorre usare, elettrolito ed elettrodi assolutamente puri; adottati il dispositivo illustrato nello schizzo qui sotto. L'alimentazione

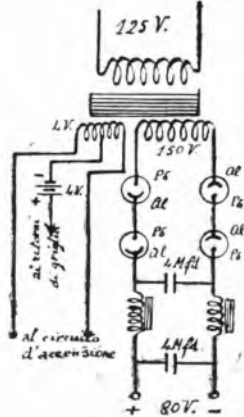

Disponendo di telaio a solenoide di m. 1,20 di lato desidererei sapere il numero di spire occorrenti per captare le diverse lunghezze d'onda comprese fra 300 e 1800 m., la sezione del conduttore se nudo o coperto e la distanza fra ogni singola spira per il funzionamento di un apparecchio radiodivertente a tre valvole micro.

C. VILLANI - Milano.

Non Le consigliamo di usare un unico telaio per la ricezione delle onde corte e lunghe; molto meglio è usarne uno per le onde da 200 a 600 metri ed un'altro per le onde da 1000 a 2000 metri. Le daremo perciò i dati per la costruzione di questi due telai, del tipo a solenoide di m. 1,20 di lato.

Onde da 300 a 600 metri:
8 spire filo diametro mm. 1,5;
2 coperture cotone o seta, distanti 20 mm.
Onde da 1000 a 2000 metri:
35 spire filo diametro mm. 0,6;
2 coperture cotone o seta, distanti 5 mm.
Badi però che con sole tre valvole potrà udire when poche stazioni e molto debolmente.

Ho realizzato il circuito come da disegno accluso. Mi rende ottimamente dandomi la stazione di Milano (con nero interno di 10 metri) in debole altoparlante.

La valvola da me impiegata è un tetraodo « Siemens ». Desidererei sapere:

1. Posso con tale apparecchio ricevere qualche stazione estera?
2) Posso migliorare la ricezione in Altoparlante per Milano?

3) Dovendo costruire un'antenna e disponendo di uno spazio di metri 15 circa, e volendo costruire un'aereo a gabbia, sul tipo di quello adottato dalla trasmittente locale desidererei tutti i dati e la distanza che devo tenere fra i fili conduttori.

4) Posso adattare a tale scopo del filo di rame da 2 mm. che già possiedo.

D. LAVADITI - Milano.

Le consigliamo vivamente l'adozione del circuito monotetradico illustrato in questo numero nella Rubrica « Fra antenne e circuiti ». Questo circuito oltre a fornire una ottima ricezione in altoparlante dell'emissione locale le permetterà, durante le pause di quest'ultima, di ricevere molte stazioni estere, facendo uso dell'antenna che le indichiamo qui sotto.

3) Aereo a gabbia lungo m. 15, composto di 4 fili rame da 2 mm. di diametro disposti ai vertici di una croce a bracci uguali lunghi 70 cm. Occorreranno 3 crociere: una ad ogni estremità ed una al centro. La discesa verrà fatta ad una estremità con quattro fili che si riuniranno dopo 4 o 5 metri in un unico filo.



L'installazione definitiva di impianti radiodionici nei treni della linea Berlino-Ambrurgo è stata coronata da successo.

Le Compagnie radiofoniche Americane hanno organizzato delle prove internazionali di trasmissioni transoceaniche.

Le stazioni americane sono udibili in Italia dalle 2 alle 5 di notte con notevole intensità.

Si legge sui giornali inglesi una storiella retrospettiva nei riguardi della prima ricezione radiotelefonica, la quale sarebbe avvenuta alle primissime esperienze di Marconi della fine dello scorso secolo e per parte del sig. G. F. Kemp, che ne fu per 28 anni il fedele assistente.

Raccontava ultimamente il sig. Kemp ad un giornalista, che una notte, mentre egli eseguiva esperienze nel suo gabinetto pieno di quegli strumenti che ora riposano al British Museum quali cimeli ad un tratto udì una voce umana emessa dagli apparati. Il Kemp acui tutte le sue facoltà per realizzare la migliore ricezione e riconobbe la voce di un amico che parlava con una signora di sua conoscenza. Le voci erano trasmesse ad una distanza di circa 2 chilometri.

Notizie dall'America informano che il Governo della Repubblica del Salvador ha costruito una stazione radiodiffonditrice, la quale dovrebbe cominciare tra breve le sue operazioni, con lunghezza d'onda fra m. 400 e m. 500.

La Compagnia Westinghouse Americana ha ricevuto l'ordinazione per sistemare una stazione radiodiffonditrice della potenza di kw. 20 nella città di Vladivostok in Siberia.

Tra il Governo Spagnuolo e la « Compagnia Iberica di Telecomunicazioni » di Madrid, è stato stipulato un contratto per la sistemazione di una stazione radiodiffonditrice nella città di Malaga. Il costo di essa varierà tra 50.000 e 70.000 pesetas. Detta stazione sarebbe destinata specialmente ad uso degli amatori residenti nel Marocco spagnuolo.

zione dei filamenti potrà farla con la condizione di modificare leggermente le connessioni interne dell'apparecchio allo scopo di avere reperibili i ritorni di griglia come è chiaramente accennato nell'articolo da Lei citato (Radio per tutti, n. 10, 1921).

Come potrei ricevere la stazione di Milano in altoparlante, con un ricevitore a Galena?

M. DE LUCA - Milano.

Inserisca al posto della cuffia un amplificatore a 2 valvole.

Il primo trasformatore di questo, avrà il rapporto 1/5; il secondo 1/3.

Le due valvole saranno comandate da un unico reattore R (vedi schizzo) da 20 ohm, circa. Adotti valvole a consumo ridotto (Micro). Le occorrerà inoltre una batte-

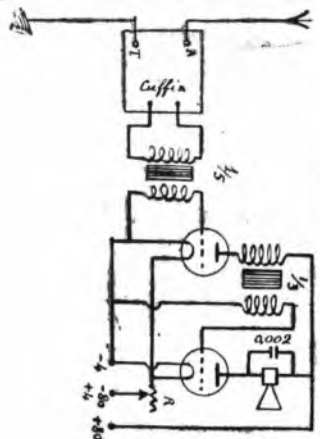

ria anodica da 80 Volt ed una batteria di accensione da 4 Volt. Per quest'ultima possono servire 3 pile a sacchetto al sale ammoniac collegare in serie.

F. VANTAGGI

RADIO

Qualunque apparecchio ed accessorio

Prezzi i più bassi del mercato.

Impianti in prova senza impegno d'acquisto.

Riparazioni. Manutenzioni.

Via F. Cavallotti, 10 (in corte a destra) • Milano • Tel. 86-446

L'amatore inglese signor Marchese, di Caterham, comunica che egli è riuscito a realizzare comunicazioni radiotelefoniche bilaterali tra la sua residenza in Inghilterra e l'Isola di Tasmania, in Australia. Egli impiega un'onda cortissima di m. 45 e dispone di un generatore a corrente continua ad alta tensione per alimentare gli anodi delle valvole trasmettenti del suo complesso, che sono Marconi tipo T 250.

Un altro amatore egualmente inglese ha stabilito comunicazioni radiotelegrafiche in duplex tra la sua residenza in Inghilterra e le Isole Bermude, impiegando egualmente onda di m. 45 e valvole Marconi tipo T 250, le quali sono specialmente indicate per l'uso con quelle lunghezze d'onda.

La questione delle interferenze continua ad appassionare tecnici e profani.

E' stato accertato che molti disturbi di questo genere provengono non solo dalle stazioni radiodiffonditrici ad onda compresa fra i 300 ed i 600 metri, ma altresì dalle armoniche superiori di molte stazioni radiotelegrafiche di grande potenza adibite al traffico commerciale.

Si è proposto recentemente in Inghilterra, per porre un rimedio a questo caos, di abbassare la lunghezza d'onda del « Broad casting » entro i limiti da 100 a 200 metri. Si è valutato che questo cambiamento costerà al pubblico circa un miliardo.

Da recenti statistiche eseguite recentemente in Germania è risultato che colà la Radio ha assunto una diffusione superiore a qualsiasi altro Paese Europeo.

I teatri ed i caffè hanno avvertito una netta diminuzione dei loro frequentatori, e molti artisti, capita l'antifona, hanno rescisso i contratti con le imprese teatrali per stringerli con la Compagnia Concessionaria del servizio delle radiodiffusioni.

Quest'ultima Compagnia ha raccolto durante l'esercizio 1925 degli utili rilevantissimi e superiori ad ogni più rosea aspettativa; tali utili, oltre che al miglioramento dei programmi sono stati destinati alla costruzione di nuove stazioni radiodiffonditrici di maggior potenza, una delle quali sarà la più potente del mondo intero.

La stazione di Daventry su 1600 metri trasmette ogni mattina alle 10,30 dei segnali orari e meteorici. Inoltre ogni giorno trasmette pressoché continuamente dalla una del pomeriggio sino alle 23 e sovente alla mezzanotte, musica e conferenze.

La stazione di Ginevra trasmette attualmente su 760 metri sperando di non incappare nelle interferenze.

In Germania, la radiofonia a bordo dei treni, va prendendo piede. Attualmente è stata installata sulle linee partenti da Berlino e dirette a: Francoforte, Monaco, Lipsia, Colonia.

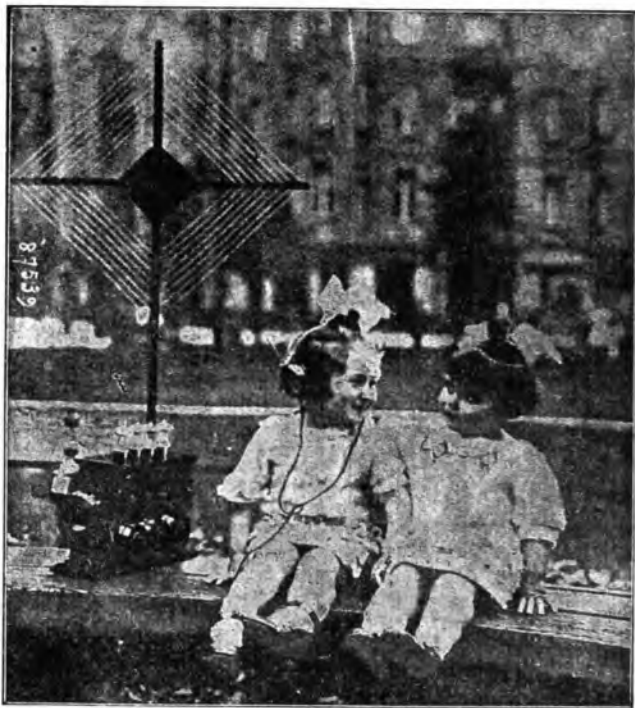

Istruire divertendo i bambini: ecco uno degli scopi della Radiofonia.



L'originalissima installazione radiofonica. Tutti gli organi componenti un radiorecettore a tre valvole sono montati poste-



riormente alla testata di un letto in modo che la regolazione può farsi con tutta comodità stando coricati nel letto stesso. La figura 2 mostra i dettagli di tale installazione.

SUPERETERODINA originale dell'inventore **P. LEVY** - PARIGI

L'APPARECCHIO PIÙ POTENTE DEL MONDO

l'unico che permette la ricezione su quadro delle stazioni estere durante l'emissione di Milano
e Rappresentato da **C. STUTZ & C.** - MILANO - Via Brera, 2

S. I. R. A. C.

SOCIETÀ ITALIANA RADIO · AUDIZIONE CIRCOLARE

Telefono 80516 - **MILANO** (17) - Via Leopardi, 7

APPARECCHI A VALVOLE (Radiotrons)

NEUTRODINA

(Prof. HAZELTINE)

(Brevetti Italiani: N. 27985 - N. 233659 - N. 283884)

E APPARECCHI A CRISTALLO

Approvati dal Ministero delle Comunicazioni

Esclusiva dei Brevetti del sistema selettivo J. H. HAMMOND

Accessori e Parti staccate

Agenzie della S. I. R. A. C.:

Compagnia Generale di Elettricità: ANCONA, Via La Piana, 3 - BOLOGNA, Via Rizzoli, 3 - FIRENZE, Via Strozzi, 2 - GENOVA, Via XX Settembre, 18 - LIVORNO, Cav. Uff. Ugo Bertelli, Via Piave, 26-27 - MILANO, Via Meravigli, 2 - NAPOLI, Piazza della Borsa, 29 - PALERMO, Via Roma, 131-135 - ROMA, Via Condotti, 91 - TORINO, Piazza Castello, 15 - TRIESTE, Piazza S. Caterina, 4 - VENEZIA, Via XXII Marzo. - UDINE, Fratelli Antonini -

Electric Società - BOLZANO.



Lunedì
15 Febbraio

MILANO (1 M. I.) - m. 320 - Kw. 1,5
CONCERTO DIURNO (Dalle 16.30 alle 18)
1. Segnale di apertura — 2. Borse, Mercati e Cambi — 3. Jazz Band, diretto dal M.o Stefano Ferruzzi — 4. Cantuccio dei bambini — 5. Notizie.
CONCERTO SERALE (Dalle 21 alle 23)
1. Segnale di apertura — 2. Quintetto del

i programmi di MILANO e ROMA

la U. R. I., diretto dal M.o F. Limenta: De Micheli, Piccola Suite, primo e secondo tempo — 3. Soprano Alda Gattai: Mascagni: Isabeau, Venne una vecchierella — 4. Cantante dicatore Renato Bertì: Canzonette popolari — 5. Prof. P. Urganì, Flauto: a) Köler: Serenata; b) Widor, Scherzo — 6. Mezzo Soprano Giuditta De Vincenzi: Verdi: Don Carlos, O don fatale — 7. Quintetto della U. R. I.: De Micheli: Piccola Suite, terzo e quarto tempo — 8. Vanna Fiacini: Renards bianchi e argentati — 9. Soprano Alda Gattai: Giordano: Siberis, Non odi là il martirio — 10. Cantante dicatore R. Bertì: Canzonette popolari — 11. Mezzo Soprano G. De Vincenzi: Meyerbeer: Il Profeta, Figlio mio — 13. Quintetto della U. R. I.: Mascagni: L'Amiro Fritz, Fantasia — 14. Soprano Alda Gattai: Massenet: Thais, Che sono bella, di — 15. Mezzo Soprano G. De Vincenzi: Bellini: Dei progettimi o Dio — 16. Quintetto della U. R. I.: Lombardo: Madama di Tebe, Fantasia — 17. Ultime notizie: Sport.

ROMA (1 R O) - m. 425 - Kw. 1,5.
Dalle 13 alle 14 e dalle 19,30 alle 20,30, eventuali comunicazioni governative.
14-15: Chiusura della Borsa; Orchestra dell'Albergo Palazzo — 17: Notizie Stefani; Borsa — 17,10: Orchestra dell'Albergo di Russia — 17,30: Letture per i bambini — 18: Jazz Band dell'Albergo di Russia.
20,30: Notizie Stefani; Borsa; Boll. Meteorologico. — 20,40: Concerto vocale e strumentale: Chopin: Valzer, Pianista Genaro Sannino; Cimarosa: Giannina e Bernardino, aria comica, Baritone — Pochielli: I Promessi Sposi, Oppressi e poveri, Giovanni Soccorri — Bach: Sonata il la magg.: a) Andante; b) allegro assai, violinista prof. P. Sannino, al piano Genaro Sannino — Van Westerhout: Ovanque tu...; Marchetti: Ruy Blas: Romana, Soprano Maria Garneri — Beethoven: Quartetto op. 18 n. 4: a) Allegro non tanto; b) Scherzo, Radio Quartetto d'Archi — e Rivista dei li.

La SOC. AN. "AUDION",

presenta a costruttori e dilettanti i brevettati apparecchi a galena

"LUMOPHONE",

TIPO B

TIPO C

TIPO D

in piccola elegante scatola di ebanite. Con antenna in camera o ausiliare, della massima efficacia elettrica. Raggio di Km. 15. Antenna da camera m. 20

insuperabile per ricezione in un raggio di Km. 40. Vero capolavoro per costruzione e finezza di rendimento. Onde da 280 a 700 m. Aereo o antenna da camera m. 40

senza concorrenza per solidità e rendimento. Ricezione purissima e perfetta. Effetto straordinario con antenna da camera 20 m. Onde da 300 a 700 m. Raggio da 35 a 60 Km.

Questi apparecchi usati colla Cuffia "LUMOPHONE", la migliore per solidità di costruzione e squisita



sensibilità, rispondono ad ogni esigenza per la perfezione del loro funzionamento.

"LUMOPHONE", BATTE IL RECORD COME IN AMERICA LA FORD

Presso i principali negozi del genere, od in difetto presso:
SOC. AN. AUDION - Sede e vendita all'ingrosso: Via Colonneta, 5 - MILANO - Tel. 50-997
Negozio di Esposizione e Sala di Audizione: Via Rastrelli, 6

brì», di Guglielmo Alterocca — Listz: L'U-signolo, Pianista Gennaro Sannino — Cata-lano: Loreley, E non una parola...; Verdi: Aida, O cieli azzurri, Soprano Maria Gar-neri — Rameau: Tambourin, violinista Prof. Pasquale Sannino, al piano Gennaro Sannino — Boito: Nerone: a) Aria di Si-mon Magò: Ecco il magico specchio; b) Addio di Fannel, Baritono Giovanni Sor-cor — Mozart: Quartetto N. 13: a) Andan-te; b) Minuetto; c) finale. Radio Quar-tetto d'Archi — 22: Segnale orario — 22,55: Ultime notizie.

Martedì 16 Febbraio

MILANO (1 M. I.) - m. 320 - Kw. 1,5

CONCERTO DIURNO (Dalle 16,30 alle 18)

1. Segnale di apertura — 2. Borsc, Mer-cati e Cambi — 3. Trasmissioni dell'orchestra dell'Hotel de La Ville, diretta dal M. O. Segrè, intramezzate da trasmissioni dei seguenti artisti: Mizi Brusotti, pianista; Bach: Preludio; Scarlatti: Sonata in Fa Minore; Clementi: a) Andante; b) Rondò — 4. Cantuccio dei bambini — 5. Notizie.

CONCERTO SERALE (Dalle 21 alle 23)

1. Segnale di apertura — 2. Quintetto della U. R. I., diretto dal M. O. F. Limentani; Rossini: L'Italiana in Algeri, Sinfonia — 3. Tenore Dante Di Bono: Donizetti: Lin-da di Chamoni, Se tanto in ira — 4. So-prano Vanda Bardone: a) Gounod: O Prin-temps; a) Rossini: La pastorella delle Alpi — 5. Bianca Fantoni, pianista: Beethoven: Sonata in Do Maggiore op. 2 N. 3 — 6. Al-bergo Colantuoni: Di tutto un po' — 7. Quintetto della U. R. I.: Pennati Malvezzi: Risveglio del Mattino; 8. Soprano Vanda Bardone: Bellini: La Sonnambula, Con-cerpo me sereno — 9. Tenore Dante Di Bu-no: Fratelli Ricci: Crispino e la Comare; Bella siccome un angelo — 10. Bianca Fan-toni, pianista: a) Scarlatti: Sonata; a) Pa-derewsky, Capriccio — 11. Quintetto della U. R. I.: Seppilli: La Nave Rossa, Fanta-sia — 12. Soprano Vanda Bardone: Betti-nelli: Canto di Capinera — 13. Tenore Dante di Bono: Donizetti: D. Pasquale; Serenata — 14. Bianca Fantoni, pianista: Corelli: Preludio — 15. Quintetto della U. R. I.: Pietri: Quartetto Vagabundo, Fan-tasia — 16. Ultime notizie; Sports.

ROMA (1 R O) - m. 425 - Kw. 1,5.

Dalle 13 alle 14 e dalle 19,30 alle 20,30, eventuali comunicazioni governative.

14-15: Chiusura della Borsa; Orchestra dell'Albergo Palazzo — 17: Notizie Stefani; Borsa — 17,10: Orchestra dell'Alber-go di Russia — 17,30: Letture per i bam-bini — 18: Jazz Band dell'Albergo di Russia.

20,30: Notizie Stefani; Borsa; Bollettino Meteorologico. — 20,40: Serata di musica leggera; Orchestra della U. R. I. diretta dal M. Alberto Paoletti; Messenger, Veronique, balletto, orchestra; Tosti: L'ultima canzone, Baritono; Denza: Orchi di fata, Federico Larghetti; Gregò: Notti Algerine, a solo di chitarra, prof. B. Di Ponio; Lehar: Una vedova allegra, canzone di Villa, varietà; Bonavolonta: Laddio, Rina Tehe; Schu-berl: La casa delle Tre Ragazze, duetto, Na-talia Pietri; Bellini: E' arrivato l'Amba-sciatore, duetto, Dino Claudio; Wolf-Ferrari: Due rispetti, soprano Margherita Corelli, ac-comp. di chitarra prof. Di Ponio; Siede: Valse Caprice; Aurelian Bald. Muehlbach de Triana, tango, orchestra; Theo Mucey, Dan-cing Polo, Shimmy; Recitazioni umoristiche, Enrico Durantini; Tirindelli: Canto lonta-no, Baritono; Sini: Addio Signora, Federi-co Larghetti; Frontini: Serenata araba, a solo di chitarra, prof. B. Di Ponio; Taglia-ferri: Come se canta a Napoli, varietà; Sini: Amanti, Rina Tehe; Siede: Il Conve-gno delle lucciole, orchestra; Aurelian Bald; Dolly, One step; Costa: Scugnizza, Salomé, ogni randine non fa primavera, Natalia Pietri; Ranzato: Il Paese dei Campanelli, Balla la Giava, Dino Claudio; De Lucia: Canzone del Reno; soprano Margherita Co-relli; Rossini: Tarantella, accomp. di Chi-tarra prof. Di Ponio; Gaune-Hans: Il suon-atore di flauto; orchestra. — 22. Segnale orario. — 22,55: Ultime notizie.

Mercoledì 17 Febbraio

MILANO (1 M. I.) - m. 320 - Kw. 1,5

CONCERTO DIURNO (Dalle 16,30 alle 18)

1. Segnale di apertura — 2. Borsc, Mer-cati e Cambi — 3. Jazz Band, diretto dal M. O. S. Ferruzzi — 4. Cantuccio dei bam-bini — 5. Notizie.

CONCERTO SERALE (Dalle 21 alle 23)

1. Segnale di apertura — 2. Quintetto della U. R. I., diretto dal M. O. F. Limentani; Pietri: La donna perduta, Pot pourri — 3. Soprano Luisa Nerè; Schubert: a) Can-to del Barolo; b) Il marinaio; c) Saluto matutino — 4. Tenore Salvatore Salvati: Cimrosa: Il matrimonio segreto, Pria che spunti — 5. Dina Pasini, violinista; Tar-tini: Terza sonata — 6. Soprano Ines Lom-bardi; Catalani: Dejanice, Canzone egizia — 7. Quintetto della U. R. I.; Puccini: Tosa, Fantasia — 8. Riccardo Picozzi, Let-tura di versi — 9. Soprano L. Nerè; a) De Lexa: Canzone marina; b) Nina in gondo-leta (in veneziano); c) Serventuta; (Canzone piemontese) — 10. Tenore Salvatore Sal-vati: Donaudy: Freschi luoghi — 11. Dina Pa-sini, violinista; a) Ferrari: Idillio; b) Ricci Signorini: Il lampionino — 12. Soprano Ines Lombardi; Verdi: Don Carlos: Aria di Elisabetta — 13. Quintetto della U. R. I.; Alfano: Sogno d'anime — 14. Tenore Sal-vatore Salvati; Valente: Monella mia (in napoletano) — 15. Soprano Ines Lombardi; Halevy: L'Elmira: Et de venir — 16. Qua-ntetto della U. R. I.; al Giachino: Serenata a Poppy; b) De Micheli: Marietta — 17. Ultime notizie; Sports.

ROMA (1 R O) - m. 425 - Kw. 1,5.

Dalle 13 alle 14 e dalle 19,30 alle 20,30, eventuali comunicazioni governative.

14-15: Chiusura della Borsa; Orchestra dell'Albergo Palazzo — 17: Notizie Stefani; Borsa — 17,10: Orchestra dell'Alber-go di Russia — 17,30: Letture per i bam-bini — 18: Jazz Band dell'Albergo di Russia.

20,30: Notizie Stefani; Borsa; Bollettino meteorologico. — 20,40: Concerto vocale e strumentale, orchestra della U. R. I.: Mendelssohn: La grotta di Fingal, ouverture, Schubert: Delizia, Baritono; Massenet: Nuit d'Espagne, Giovanni Sorcori; G. S. Bach: Angeletti, marcia e Musette; pia-nista Giuditta Sartori; Tosti, romanza, So-prano Lina Benedetti; Santoliquido: Riflessi; Godard: Serenata fiorentina; Saint-Saëns: Marcia eroica, orchestra; Rivista della Moda di Madame Pompadour; Donizetti: Lucia di Lammermoor, romanza baritono; Rossini: Barbieri di Siviglia, largo al factotum, Giovanni Sorcori; Alhenis: a) Exortation; b) El puerto, dalla Suite Iberian, pianista Giuditta Sartori; Cilea: A-drina Lecoeuvre, romanza, soprano Lina Benedetti; Puccini: Bohème, racconto; Ros-sini: Cenereotica, sinfonia, orchestra. — 22: Segnale orario. — 22,30: Mezz'ora di

F. A. T. M. E.

Fabbrica Apparecchi Telefonici Materiali Elettrici

Capitale L. 10.000.000 inter. verazto

Telefono 61-98

ROMA

Telegr. FATME

VIA APPIA NUOVA, 340 — Casella Postale 310

APPARECCHIO RICEVENTE A 4 VALVOLE — ALTOPARLANTI
BATTERIE ANODICHE — BATTERIE SUPER-RADIO — CONDENSATORI — CUFFIE

ACCESSORI VARI

musica leggera. Drigo: I milioni d'Arlecchino; Madonnina: La mia cassetta, soprano Fausta Sylena; De Curtis: Lusings; Valente: L'addio; Ballabili. — 22,55: Ultime notizie.

Giovedì 18 Febbraio

MILANO (1 M. 1.) - m. 320 - Kw. 1,5
CONCERTO DIURNO (Dalle 16,30 alle 18)

1. Segnale di apertura — 2. Borse Mercati e Cambi — 3. Trasmissione dell'Orchestra dell'Hotel de la Ville, diretta dal M.o Marco Segrè intramezzate da trasmissioni dei seguenti artisti: Cantante dilettore Renato Berti: Canzonette popolari; Basso Ignio Battistella; Gomez: Salvatore Rosa: Di sposo, di padre; Verdi: I Vespri Siciliani, O tu Palermo — 4. Cantuccio dei bambini — 5. Notizie.

CONCERTO SERALE (Dalle 21 alle 23)

1. Segnale di apertura — 2. Quintetto della U. R. I. diretto dal M.o F. Limentani: Mascagni: Barcarola dell'opera Silvano — 3. Soprano Mira Nobili Mazzucchelli: Pergolesi: Olimpiade. Se cerca, se dice — 4. Tenore Dante Di Bono: Massenet: Werther: Ah non mi ridenter — 5. M.o Ettore Colombo, pianista: Liszt: La Campanella — 6. Soprano Nilde Frattini: Meyerbeer: Dinorah Ombra leggera — 7. Quintetto della U. R. I.: Wagner: Parsifal, Incantesimo del Venerdì Santo — 8. Prof. Ernesto Ber-

tarelli: Commemorazione di Francesco Redi — 9. Soprano Mira Nobili Mazzucchelli: a) Wagner: Sogni; b) Paisiello: Chi vuol la zingarella — 10. Tenore Dante Di Bono: Gounod: Faust, Salve dimora — 11. M.o Ettore Colombo, pianista: Chopin: Studio in do minore — 12. Quintetto della U. R. I.: Leonecavalla: Rolando, Gavotta — 13. Soprano Nilde Frattini, Tenore Dante Di Bono: Donizetti: Don Pasquale, Notturno — 14. Soprano M. Nobili Mazzucchelli: Brogi: Fiorellin d'amore, Stornello — 15. M.o Ettore Colombo, pianista: Chopin: Natturo in Re bemolle — 16. Quintetto della U. R. I.: a) Billone: Intermezzo romantico; b) Mazzuchelli: Coplas de Granada — 17. Ultime notizie. Sports.

ROMA (1 R O) - m. 425 - Kw. 1,5.

Dalle 13 alle 11 e dalle 19,30 alle 20,30, eventuali comunicazioni governative.

11-15: Chiusura della Borsa; Orchestra dell'Albergo Palazzo — 17: Notizie Stefani; Borsa — 17,10: Orchestra dell'Albergo di Russia — 17,30: Letture per i bambini — 18: Jazz Band dell'Albergo di Russia.

20,30: Notizie Stefani; Borsa; Bollettino meteorologico. — 20,40: appr. Selezione dell'operetta «Acqua cheta» di Giuseppe Pietri. Esecutori: Anita, soprano Germana d'Arj; Ida: Souhrette, Marcella Fioretti; Rosa: Caratterista Adriana Nelli; Ulisse: Caratterista Bonacci Sandro; Cecchino: Tenore Eugenio Lodovici; Stinchi: comico Rannei Cesare. Orchestra della U. R. I. diretta dal M. Alberto Paoletti. - Atto 1: Introduzione; Quartetto, Anita, Ida, Rosa, Cecco; Entrata di Ulisse e di Stinchi; Duetto comico. Anita-Stinchi; Duetto Anita.

Cecco; Finale I. - Atto 2. Introduzione; Entrata del coro; Stornellata di Cecco; Duetto Anita-Cecchino; Canzone della Rifeolona, sesteto e coro; Finale II. - Atto 3. Introduzione; Ripresa della stornellata; Melodramma; Finaletto. — 22: Segnale orario. — Ultime notizie.

Venerdì 19 Febbraio

MILANO (1 M. 1.) - m. 320 - Kw. 1,5
CONCERTO DIURNO (Dalle 16,30 alle 18)

1. Segnale di apertura — 2. Borse Mercati e Cambi — 3. Jazz Band, diretto dal M.o S. Ferruzzi — 4. Cantuccio dei bambini — 5. Notizie.

CONCERTO SERALE (Dalle 21 alle 23)

1. Segnale di apertura — 2. Quintetto della U. R. I. diretto dal M. Limentani: Catalani: In sogno — 3. Cantante dilettore Renato Berti: Canzonette popolari — 4. Soprano Iris Corradetti: a) Serenata Sarda; b) Pampina Pampinedda — 5. Baritono Luigi Piazza: Massenet: Il Re di Lahore, O rasto fior — 6. Quintetto della U. R. I.: Pich-Mangiagalli: Carillon Magico, Fantasia — 7. Cantante dilettore Renato Berti: Canzonette popolari — 8. Soprano Iris Corradetti: a) Fa la nana bambin; b) Amuri, amuri — 9. Baritono Luigi Piazza: Meyerbeer: Dinorah: Sei vendicata assai — 10. Quintetto della U. R. I.: Verdi: La Traviata, Fantasia — 11. Baritono Luigi Piazza: Ponchielli: La Gioconda, Pescator af-

S. I. T. I.

Via G. Pascoli, 14 - MILANO (20) - Telef. 23141 - 144

FILIALI: GENOVA - Via Ettore Vernazza, 5 — NAPOLI - Via Nazario Sauro, 37-40 — PALERMO - Via Isidoro la Lumia, 11 — ROMA - Via XX Settembre, 91-94
TORINO - Via Giuseppe Mazzini, 31 — VENEZIA - Campo S. Stefano, Calle Botteghe, 3364 (P.zza Mocenigo).

Depositi in Milano presso: ALBINI ISIDORO, Via Meravigli, 8 — MONTI & MARTINI, Largo Cairoli, 2 —
UNIONE COOPERATIVA, Via Meravigli, 9 — Rappresentanti in tutta Italia

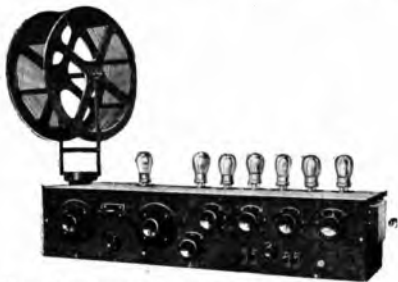

Il nuovissimo apparecchio a 7 valvole per la ricezione di stazioni lontane su quadro in altoparlante.



L'apparechio ideale per la ricezione delle Stazioni locali
Con altoparlante interno.

Altoparlanti - Amplificatori - Apparecchi di misura - Parti staccate per il montaggio
di Apparecchi Radiofonici — Stazioni Trasmittenti e Radioriceventi

fonda l'esca — 12. Jazz Band della U. R. I. diretto dal M.o R. Venturini — 13. Ultime notizie. Sports.

ROMA (1 R O) - m. 425 - Kw. 1,5.

Dalle 13 alle 14 e dalle 19.30 alle 20.30, eventuali comunicazioni governative.

14-15: Chiusura della Borsa; Orchestra dell'Albergo Palazzo — 17: Notizie Stefani; Borsa — 17,10: Orchestra dell'Albergo di Russia — 17,30: Letture per i bambini — 18: Jazz Band dell'Albergo di Russia.

20,30: Notizie Stefani; Borsa; Bollettino meteorologico. — 20,40: appr. Concerto Sinfonico vocale; Orchestra della U. R. I. diretta dal M. Riccardo Santarelli; Schumann: Manfred, ouverture; Haydn: Sinfonia n. 21 (La Regina); 1) Introduzione e allegro vivace; 2) Romanza; 3) Minuetto; 4) Finale, presto, orchestra; Canti popolari abruzzesi: 1) Dal petto il cor mi lui toio; 2) Tu mi vuoi tanto bene; 3) Mamma mamma, lasciami andare, duetti per soprano e mezzo soprano, Alba Anzellotti e Clara Fioravanti; Grieg: Peer Gynt, 2.a suite: 1) Il Mattino; 2) Danza d'Antra; 3) La morte d'Ase; 4) Nell'antro del Re della Montagna, orchestra; Urbano VIII e il Pantheon, 7.a Conferenza del ciclo Curiusita storiche, tenuto dal prof. Filippo Tambroni; Mendelssohn: 1) Canto d'addio dell'uccello emigrante; 2) La campanella d'aprile, duetti per soprano e mezzo soprano, Alba Anzellotti e Clara Fioravanti; Sgambati: Verchbio minuto; Wagner: Il Vaseillo fantasma; Introduzione: Canzone delle filatrici e ballata, orchestra; Rossini: L'assedio di Corinto, sinfonia. — 22: Segnale orario. — 22,55: Ultime notizie.

Sabato

20 Febbraio

MILANO (1 M. I.) - m. 320 - Kw. 1,5
CONCERTO DIURNO (Dalle 16.30 alle 18)

1. Segnale di apertura — 2. Borse, Mercati e cambi — 3. Trasmissioni dell'Orchestra dell'Hotel de La Ville, diretta dal M.o M. Segre, intramezzate dalle trasmissioni dei seguenti artisti: Del Valle, violinista; Tartarini: Sonata in Sol minore; Martini, andante; Sgambati: Andante cantabile; Nicola Cécere, Barito-

no; Tosti; Triestezza; De Curtis; Torna a Surriento (in napoletano); Cimmino; Amor ti chiedo — 4. Cantuccio dei bambini — 5. Notizie.

CONCERTO SERALE (Dalle 21 alle 23)

1. Segnale di apertura — 2. Quintetto della U. R. I., diretto dal M.o F. Limentia — 3. Gino Valori: Donizetti: « Lucia di Lammermoor » Selezione della « Lucia » Interpreti Finzi-Magrini, Galli, Costa, Polese, Pistolesi. — 4. Ultime Notizie. Sport.

ROMA (1 R O) - m. 425 - Kw. 1,5.

Dalle 13 alle 14 e dalle 19.30 alle 20.30, eventuali comunicazioni governative.

14-15: Chiusura della Borsa; Orchestra dell'Albergo Palazzo — 17: Notizie Stefani; Borsa — 17,10: Orchestra dell'Albergo di Russia — 17,30: Letture per i bambini — 18: Jazz Band dell'Albergo di Russia.

20,30: Notizie Stefani; Borsa; Bollettino meteorologico. — 20,40: appr. Concerto vocale e strumentale; Orchestra della U. R. I.; Verdi: Giovanna d'Arco, sinfonia, orchestra; Ferrari: Pipelet, Bella e soave immagine, tenore Balduino Bernabei; Mascagni: Amico Fritz, O amore; Chopin, mazurka, pianista Gennaro Sannino; Mozart: Sonata n. 10 in si bem. magg.; 1) andante sostenuto e cantabile; 2) Rondò, violinista prof. Pasquale Sannino, al piano Gennaro Sannino; Tosti: Visione, soprano Maria Garneri; Halévy: L'Elreca, Et dee venir...; Schubert: Rosamunde, intermezzi sinfonici, orchestra; Conferenza per la vulgarizzazione dell'Astronomia, tenuta dal prof. Giuseppe Scheible, membro della Soc. Astronomica di Francia: Martucci, Improvviso, pianista Gennaro Sannino; Verdi: Ernani, Come rugiada al rispie, Tenore; Boito: Mefistofele, Giunto sul passo estremo, Balduino Bernabei; Chiabranò Corti: La caccia, violinista prof. Pasquale Sannino, al piano Gennaro Sannino; Sarasate: Zingaresca; Bellini: Norma, Costa Diva, soprano Maria Garneri; Wagner: Tannhäuser, Salve d'amor; Puccini: Manon Lescaut, fantasia, orchestra. — 22: Segnale orario; 22,30: Mezzora di musica leggera; Neri: Donna che sai mentir; Dezza: Se...; Silvestri: Madre; Lama: Silenzio cantatore, soprano Fausta Sylena; Ballabini, orchestra. — 22,55: Ultime notizie.

Domenica

21 Febbraio

MILANO (1 M. I.) - m. 320 - Kw. 1,5

CONCERTO DIURNO (Dalle 16.30 alle 18)

1. Segnale di apertura — 2. Trasmissione dell'orchestra dell'Hotel de La Ville, diretta dal M.o Segre, intramezzate dalle trasmissioni dei seguenti artisti: Tenore direttore Renato Berti; Canzouette popolari; Soprano Anna Dantes; Tirindelli; Mistica; 2. Huhn: Si mes vers avient des ailes; Glière. Non intrecciar girlande fresche — 3. Cantuccio dei bambini — 4. Notizie.

CONCERTO SERALE (Dalle 21 alle 23)

Commemorazione del 10. anniversario della morte del M.o M. E. Bossi con il Concorso dei Maestri: Renzo ed Adolfo Bossi; Composizioni di M. E. Bossi.

1. Segnale di apertura — 2. Luigi Orsini: M. Enrico Bossi: L'uomo e l'artista — 3. Quintetto della U. R. I., diretto dal M.o F. Limentia: a) Gondoliera; b) Bahillage — 4. Mezzo soprano Anita Genuari Armagioni; a) Dolce notte; b) A Nerina; c) Serenata, op. 116 N. 2 — 5. M.o Lonati, pianista; a) Chitarata; b) Notturno; c) Scherzando — 6. M.o Adolfo Bossi, Organista; a) Angelus; b) Aria popolare del paese di Ath — 7. Prof. Mario Ruminielli della U. R. I., violinista; a) Visione; b) Flatterie — 8. Quintetto della U. R. I., Organo e Campana; Spozalizio — 9. Soprano Mira Nobili; Mazzeuchelli; a) Dove, dove scintillano; b) Canto del dubbio; c) Similitudine — 10. M.o Lonati, pianista; a) Gavotte; b) Romance; c) Improvviso — 11. Prof. Moro della U. R. I., violoncellista; a) Rêverie; b) Minuetto e Musetto — 12. M.o Adolfo Bossi, Organista; a) Pastorale; b) Marcia festiva — 13. Quintetto della U. R. I.; a) Histoire douloureuse; b) Scène Bachique. — 14. Ultime notizie. Sports.

ROMA (1 R O) - m. 425 - Kw. 1,5.

Dalle 13 alle 14 e dalle 19.30 alle 20.30, eventuali comunicazioni governative.

14-15: Chiusura della Borsa; Orchestra dell'Albergo Palazzo — 17: Notizie Stefani; Borsa — 17,10: Orchestra dell'Alber-

Vedere tariffa degli Avvisi Economici

L'ALIMENTATORE DI PLACCA "FANTON"

È stato riconosciuto il più perfetto apparecchio che oggi sostituisca le incostanti batterie di pile.

... Avendo visto presso un mio amico il Vs/ ALIMENTATORE DI PLACCA "FANTON" che sostituiva in modo perfettissimo la batteria di placca (pile a secco) funzionante con la corrente alternata della linea, favorite spedirmene al più presto uno per assegno ...

Sono lettere di richiesta che giornalmente arrivano con lodi lusinghiere per questo apparecchio. Non deve essere confuso con altri in commercio. Costa L. 350.— completo di due valvole. Accetto qualunque prova, condizionata anche ad epoca di pagamento.

A. FANTON

Corso Principe Umberto, 43 - Telefono 4-50

VICENZA

go di Russia — 17,30: Letture per i bambini — 18: Jazz Band dell'Albergo di Russia.

20,30: Notizie Stefani; Bollettino meteorologico. — 20,40: appr. Selezione dell'Opera «I Pescatori di perle», di G. Bizet. Esecutori: Nadir, tenore Balduino Bernabei; Zurga, baritone, Giuseppe Bartolini; Leila, soprano Dora Donnar; Nourahad, basso, Gilvo Avanzini. Orchestra della U. R. L. diret-

ta dal M. Riccardo Santarelli. Preludio, orchestra. Atto I: Scena e coro; Recit. e duetto Nadir, Zurga; Scena Nadir, Zurga e coro; Scena Leila, Nadir, Zurga, Nourahad e coro; Romanza, Nadir; Scena e finale. — Atto II: Scena Leila, Nourahad; Romanza Leila; Canzone e duetto Leila, Nadir; Finale II. — Atto III: Scena e romanza, Zurga; Duetto Leila, Zurga; Scena; Terzetto Leila, Nadir, Zurga. — 22: Segnale orario. — 22,55: Ultime notizie.

Fornitori attelati della Stazione Trasmettente di Milano: i Sindacati aderenti alla
Corporazione Nazionale del Teatro. Organo della Ditta Cav. Pacifico Inzoli di Crema.

I programmi delle stazioni estere

(Le ore sono riferite al meridiano dell'Europa Centrale)

Domenica 14 Febbraio

PARIGI (Scuola Superiore delle Poste e Telegrafi) - m. 458 - Kw. 0,45

11: Conferenza del prof. Langevin su «La struttura della materia e dell'elettricità». — 17: Chiacchierata del dott. Rouland su: «La mortalità dei bambini». — 20,15: Schvauz: chiacchierata per le signore francesi. — 21: Radio-concerto eseguito da parecchi artisti delle grandi sale di Parigi.

LIONE (Radio Leone) m. 280 - Kw. 0,5

16,17: Orchestra di Radio-Lione, diretta dal M. Alfredo Housset: Vieux Bourgeois (H. Chassel) — Primavera in Riviera (Maurizio Pesse) — Litigio di innamorati (R. Boischet) — Fantasia incipriata (Chillemont) — Bénarès (Henry Bertrand) — Canadian Patrol (P. Faurez) — Festa Normanna (Louis Ansel) — Sonia (Maurice Daras) — Primo convegno (H. Bertrand) — Good! Good! Good! (F. Poppe) — 20,30: Concerto: Orchestra Radio-Lione, diretta dal M. Housset: la Sonata in G. (Mannier) — Adagio della Sonata in Do Minore (Cervatti) — A solo di violoncello di Blachère: L'amore al chiaro di luna (Borel-Clerc) — Delbelle, tenore. Sparacio (Michel e Galifer) — Le nozze di Cinnia (Massé) — Duetto: Sempre (Guzzi-Buzzi) — Il Barbieri di Siviglia (Rossini-Tavan) — Rita (Lenoir) — Delbelle, tenore: April's Lady (Ch. Ancliff) — Il Cavaliere alba (Dell'Acqua) — Duetto: Serenata a Colombina (Bertrand) — Baci andati (Ciro Urbini).

TOLOSA - m. 451 - Kw. 2.

12,30: Musica varia: Guasconata (M. Soudre); Canzone del mio paese (Amaniera); Moldavia (V. Dyck); Capri (H. Buré); En folichonnant (A. Laffont). — 13: Annuncio dell'ora meteorologica; Informazioni del mattino; Spettacoli; Fiere. — 13,15: Concerto dell'orchestra Radio-Tolosa diretta dal M. Massis: Scène Mignonnes, suite d'orchestra (H. Tartanac); Pregiera dello zingaro (Camusot); I chiacchieroni, fantasia (Offenbach); Ispirazione, solo per oboe (Garimond); Le cento Vergini, fantasia (Lecoq), 14. — Un menu e una ricetta culinaria per il pasto della sera. — 14,05: Cronaca teatrale e cinematografica del giorno. — 20,30: Informazioni della giornata; risultati sportivi della domenica e comunicato settimanale dell'Automobile Club del Mezzogiorno. — 20,45: Concerto: Marcia dei tamburelli (Marchetti); Fiore di tè, fantasia (Lecoq); Alla francese (Wolbank); Carmen, fantasia (Bizet-Corbin); Les Fanciulli, suite d'orchestra (Lecoq); 21,15: Maddy Briel: Chiacchierata letteraria. — 21,25: Chiacchierata di Saint Raymond su «Le manifestazioni provinciali». — 21,35: Musica per ballo: Ai tanti amori (V. Scotto); Amore! amore! (Amaniera); Souzouky (H. Anis); M-miso (J. Lenoir); Patin (G. Leveillé). — 22,30: Consigli alle massaie. Feste augurali.

BARCELONA (Radio Barcellona)

(E. J.) - m. 325 - Kw. 0,6

11: Quotazione dei mercati agricoli e granari. — 18,30: Quintetto Radio: La gente della Foresta, valzer (Strauss); Indische Gaukler, intermezzo (Weiller) Luhegrin, fantasia (Wagner). — 19: Recitazione di Torski; Jugando al toro (Perez Zuniga) El barret de palla (J. Casanovas); Dialogo en la Rambla (Torski); Parodia di Ruben Dario (medita). — 19,20: Rigoletto e Puritani, arie, tenore Celestino Sitja. — 19,30:

Quintetto Radio: Benamor, fantasia (Luna); Dast ist die tante Erika, fox (Loesser). — 20: Sestetto Galvez: Italiani in Algeri, apertura (Rossini); Serenata Spagnuola (Albeniz); La Gioconda, ballabili (Ponchielli); Cake de Golligouwa (Debussy); Goyescas, intermezzo (Granados); La vuelta de los cautivos (Galvez). — 20,45: Cronaca sportiva.

BARCELONA (Radio Catalana)

(E. A. J. 13) m. 463 - Kw. 0,6

10: Dissertazione religiosa del Rev. Dr. D. Cipriano Montserrat. Frammenti scelti di musica sacra eseguiti dalla Cappella e orchestra Radio Catalana. — 11: Trasmissione del concerto della banda municipale di Barcellona, diretta dal M. Lamote de Grignon. — 21: Santo del giorno. Cronaca d'arte, sport e moda. — 21,05: Concerto vocale e strumentale: Angeles Peragalo (mezzo soprano); Agustín Gonzalez (tenore); Solisti della Stazione, Garayoa (violino), Abadal (violoncello), Badia (piano) e orchestra della Radio Catalana.

CADICE (Radio Cadice) (E. A. J. 13)

m. 360 - Kw. 1/2.

19: «Tit tac» per sintonizzare. — 19,05-19,20: «El Niño Judío» (passaggio, quartetto serenata, canzone di Manacor, due della pipa). — 19,25: Tango zingaresco di carnevale (Gutierrez Marnolejo), piano). — 19,45: Toca, frammenti scelti orchestrali. — 19,53: La corte di Faraone; terzetto, valzer, organo. — 20, Ora ufficiale; Saggi di piano della piccola Maria Pepa Bononato del Conservatorio di Madrid (ballabili).

BERNA - m. 315 - Kw. 6.

11,12: Mattinata. — 13-14,30: Concerto pomeridiano. — 15,30-17,30: Orchestra. — 17,30-18: Concerto di violino. — 20-20,30: Serata d'opere. — 20,30-21: Orchestra. — 21-21,20: Seconda parte della serata d'opere. — 21,20-21,50: Orchestra. — 21,50-22,05: Notizie dello sport in lingua inglese. — 22,05-22,30: Orchestra.

LOSANNA (H. B. 2) - m. 850 - Kw. 0,5

20: Carillon. — 20,05: Religione; Berger. — 20,45: Ultime notizie dei giornali e ultimi risultati sportivi del giorno.

ZURIGO - m. 515 - Kw. 1,5

11: Concerto dell'orchestra Schein — 12: Prugnosi del tempo; Bollettino meteorologico — 15: Concerto dell'orchestra Gilbert — 16: Concerto dell'orchestra Buchbinder dell'Hotel Bauer au Lac — 18,15. Predica — 20,15: «Le Arti grafiche», Conferenza — Concerto dell'orchestra Gilbert — 20,30: Raymond. Ouverture di Thomas, Sinfonia per violoncello e pianoforte «Ti amo» Grig; Valzer d'argento e d'oro di Lehar — Rapsodia N. 12 per pianoforte di Liszt — Nimerella — Egobbi: Potpourri dal «Barone zingaro» Strauss — 21,50: Ultime notizie e notizie della N. L. Z. — Meteorologie e Sport.



Omega Record

4.000 Ohm.

la cuffia insuperabile per

Leggerezza (pesa 160 gr.)

Eleganza

Intensità e purezza del suono

Prezzo moderato

Depositaro generale per l'Italia: G. SCHNELL - Milano (20)
Via Poerio, 3 - Telefono 23-555

BRUXELLES (Radio-Belgique) m. 265
Kw. 1,5

20,15: Concerto di gala: artiste Lessens e Joel, del Teatro delle Gallerie. — 20,45: Gli avvenimenti della settimana, Carlo Goebel. — 21: Ripresa del concerto. — 22: Informazioni della stampa.

HILVERSUM (N S F)
m. 1,050 - Kw. 2,0

9,10: Servizio Divino. — 19,40: Informazioni (Vax Dias); 19,50: Il Barbiere di Siviglia (Rossini). Esecutori: Elsa Heinrich, Annie Hoffman, Louis van Tulder e Martien van Reen; John de Noecker (Figaro); Gerard Leenders; H. Angent, Hendriks, J. Verwey, ecc. ecc. L'orchestra e il coro della Stazione diretto dal M. Francesco Luppens.

MONACO DI BAVIERA - m. 485
Kw. 1,0

11: Scampanio delle campane del Municipio di Monaco — 11,30: Mattinata — 11,30: Come nacque la lingua tedesca moderna, H^o discorso del Dr. Fritz Gerathwohl — 12-13: Ora di trasmissione di Norimberga; Quartetto d'archi di Norimberga — 13: Meteorologia; Segnale orario — 15,15: Vacanze nell'Alta Baviera. Discorso — 16: Concerto pomeridiano del quartetto da camera Anny Rosenberger; Un pomeriggio di ballo — 17,30: Poesie allegre — 18: «La bella mugnaiona; ciclo di canzoni di Franz Schubert: La parte — 19,30: Concerto serale della Radio orchestra — 21: Due scene allegre: «La penna dell'aquila» o «Sulla breccia delle Alpi»; Commedie musicali in 1 atto di Hans Werner; «I tagliolini rubati» o «Ride bene chi ride l'altro»; Commedia allegra in 2 atti di Johannes Hoffmann — 22,15: Notizie della stampa; Meteorologia; Segnale orario; Sport; Notizie commerciali.

MADRID - m. 373 - Kw. 6.

14,30-15,30: Concerto dell'orchestra Artya. Efemeride — 22: Segnale d'apertura — «Un viaggio alla luna» Chiacchierata di Enrico Gastardi — 22,15: Concerto della Banda del Reggimento Savoia e Bemans Dinarah (Canzonetteria); «La Calasera (Passo doppio e Gavotta) Alonso — Julio (Muñeira) — Banda; Soy Trianera, hay que ver (Schotiz) — Nera Haydin (Banda) — Madame Pompadour (Schimny) — El Ruerfano (Tango) Perion Nazionale argentino (Hermanas Dinarah) I saltimbanchi (Gauze) — El castigo (Passo doppio) Cambrero — 24: Ritrasmmissione del Jazz Bend del Palazzo del Riello.

L'abbonamento per il 1926 al

RADIORARIO
viene **GRATIS**
concesso

a chi procurerà N. 5 abbonati alle radioaudizioni, facendo pervenire alla U.R.I. - Corso Italia, 13 - Milano - l'importo delle 5 licenze-abbonamento a pagamento globale anticipato per l'intero anno, insieme col nome, cognome, paternità e indirizzo degli abbonati procurati.

Lunedì 15 Febbraio

PARIGI (Radio Paris) - m. 1750
Kw. 1,5.

12,30: Radio concerto Lucien Paris: Paris-Roubais; Marcia (C. Girard); Espanita, Valzer spagnolo Rosey-Gibson; Canzonetta, a solo di violino (D'Ambrosio); Czardas N. 3, (Michiels); Il cammino del sogno (E. Gillet); Paeppedig, a solo di violoncello (Delhayet); Coricati dunque dalla zia. fox trot (Nelson-Eriof); La Bohème, fantasia (Puccini-Gauvin); Serenata (L. Quet); Paeppedig, a solo di violino (R. Hann); Bonny (E. Mathe); canzone dolente (Verduni); Arioso, a solo di violoncello (Barb-Ronchini); En Bisray (G. Marie-H. Ourdine); L'amore ma-chera, fantasia (Messager-Salbert). — 13,45: Notizie dei giornali del mattino. — 13,50: Listini dei Caffè dell'Havre; Listini d'apertura dei rotoni (Havre, Liverpool, Alessandria); Listino dei metalli. Previsioni meteorologiche; Informazioni Havas; Listino d'apertura dei valori alla Borsa di Parigi; Listini dei Cambi. — 16,30: Listino della Borsa di Commercio di Parigi (frumento, avena, zucchero); Chiusura dei Cambi e dei Valori alla Borsa di Parigi. Listino dei metalli; Listino della Vallette. — 16,45: Radio-Concerto. — 17,45: Listino di chiusura dei rotoni (Havre, Liverpool, Alessandria); Apertura e ultimi listini di New-York; Informazioni Havas; Primi risultati delle corse; Notizie della stampa. — 20,45: Risultato delle corse; Listino dei Caffè dell'Havre; Listino delle materie grasse; Listino delle farine, degli zuccheri, delle Lane, del Rame; Chiusura dei listini del cotone di New York; Informazioni Havas. — 20,30: Radio concerto.

PARIGI (Scuola Superiore delle Poste e Telegrafi) - m. 458 - Kw. 0,45

17: Brunches: «I problemi del Pacifico: l'Indo-Cina e il Pacifico» — 20,30: Cronaca scientifica «Una scienza sconosciuta dal pubblico: L'illuminismo, dottor Ceillier; Corso di fotografia: Giorgio Collin. — 21: Concerto classico dato da parecchi artisti dei teatri e delle grandi sale di Parigi e Vienna.

PARIGI (Petit Parisien) m. 345
Kw. 0,5

21: Jean Labadie: Conferenza di vulgarizzazione scientifica, organizzata da «La scienza e la Vita»; «L'elettricità dell'anno 2000».

LIONE (Radio Lionne) m. 280 - Kw. 0,5

20,15: Informazioni Radiopop. — 20,30: Concerto dell'Orchestra Radio-Lionne. Celebre marcia turca (Mozart-Salabert); Allegretto grazioso (Brahms), a solo di clarinetto, Cotodier — Mamma (Ca. d'Avray), Chorus, baritono — Il Re Stefano (Beethoven-Salabert) — La fura, commedia in 1 atto (Garent-Danour) Madi-Costa e Polami — Marivaudage (H. Monton) — Berceuse (Schumann) a solo di violoncello — Blachère — Il tuo cuore è un uccello (Anezco) Chanes, baritono — Danze scandinave (Valny-Montlery) — Al giardino del sogno (Tenhacs).

LIONE (Poste e telegrafi) - m. 480
Kw. 5

20,30: Informazioni. — 20,45: «Francesi, parliamo francese», chiacchierata del prof. Gaston Cayron. — 21: Notturmo (piano); Fauré; Le illusioni (soprano) Hroussaud; Sonata (violoncello), Huendel; Se tu dovessi un giorno... (tenore) Poyaud; Le Campane di Cornesville (flauto) Planquette; Gli uccellini (m. sopr.), Massenet; Minuetto in sol minore (violoncello); Boecherini; Faust Aria dei giocelli (soprano), Gounod; L'ultima visita (tenore) Reyer; St. Nicolas (flauto) Schumann; Milos (soprano) F. Bois; Andante religioso (flauto) Thomé; Joseph; Aria (tenore) Mahul; Dopo un sogno (soprano) Fauré; Pavane (violoncello) Ravel; Gavotta di Manon (soprano) Massenet. Esecutori: Francisque Bois; Robert (tenore) Cluener (tratto); Jacques (tenore), Mercier (vio. loncello), Hobergeon (flauto).

TOLOSA - m. 451 - Kw. 2.

10,40,30: Listino del mercato municipale dei legumi di Tolosa. Cambi. — 12,30: Musica varia: Canto di gloria (H. Buré); Offerta, apertura (Zerco); La montanara (F. Lipucci); Piretta si sveglia (E. Popy); I tuoi occhi (G. Bouincoeur). — 13: Annuncio dell'ora; meteorologia; Cambi di Parigi e mercati regionali; Informazioni del mattino; Spettacoli; Fiere. — 13,15: Concerto dell'orchestra Radio-Tolosa diretto dal M. Massio; Marcia Boema (Filipucci); Ariette, apertura (Jean Viel); Pastorale triste, a solo di oboe (Delamarche); Fiore di Iota, a solo di violoncello (Schumann); Serenata (E. Toselli); Lischen e Fritzein, fantasia (Offenbach). — 14: Un menu e una ricetta culinaria per il pasto della sera. — 14,5: Cronaca teatrale e cinematografica del giorno. — 17,30: Borsa del commercio di Parigi e di Tolosa; Informazioni. — 17,45: Per gli agricoltori. — 19: Bollettino della stampa; Ultimi bollettini commerciali e mercati. — 19,15: Concerto di gala: Il poeta rustico, apertura (H. Buré); Per un sorriso (A. Laffont); Sogno del cielo, melodia romantica per violoncello (Ananieri); Giocelli-gioielli, fantasia (Le-coq-Taxant); L'amour de ma mie, intermezzo per violino (W. Dyck). — 19,45: Conferenza sulla T. S. F. dell'ing. Bastide. — 20: Concerto vocale e musica per ballo; Quando io sono in scena (R. Weillert); Inramentamento (H. Buré); Voi rubate (G. Laffont); Carinosa (A. Laffont); On s'est eu (L. Cardon); Don Chisciotte (Romsberg). — 21,15: Consiglio alle massie, menu, feste augurali.

BARCELLONA (Radio Barcellona)
(E. J.) - m. 325 - Kw. 0,6

18: Quotazioni della Borsa di Barcellona. — 18,5: Trio Radio; Il tesoro, valzer (Strauss); Maitia, tango (Zurbelduciron); La allegria della luerta, fantasia (Ohnet); Aragon, passo doppio (J. Sentia). — 18,50: Ultima notizia dei giornali. — 21: Quintetto Radio: Le allegre comari di Windsor, apertura (O. Nicolini); Puerta de tierra, bolero (J. Albeniz); Gigantes y cabezudos, fantasia (M. F. Caballero). — 21,30: I grandi poeti: Don José Espronceda, L'animato del poeta. Somiglianze letterarie, discorso di Michele Nieto; Lettura di poesia fatta da Vincenzo Rafart. — 21,40: Quintetto Radio: Il bel Danubio bleu (Strauss); Racconto orientale, fox trot (Moral e Viladomat). — 22: Concerto del mezzo sopra-

Vedere tariffa degli **Avvisi Economici**

no Mercedes Arenas: Quando a te lieta sorride la vita; Le parlate d'amor! (Gounod); Seguidillas della Carmen (Bizet). — 22.30: Baritone Antonio Pira: Los favila nes, tango (Guerrero); Serenata (Pujol); Miei amori, gallegada (Baldomir). — 22.50: Quintetto radio: Rainoud, apertura (Thomas).

BARCELONA (Radio Catalana)
(E. A. J. 13) m. 462 - Kw. 0,6.

21: Bollettino meteorologico della Catalogna. Proristico del tempo. Quotazioni della Borsa di Barcellona. Santo del giorno. Cronaca d'arte, sport e moda. — 21.05: Musica d'opera eseguita dal quintetto della Radio Catalana. — 22: Trasmissione del concerto della Sala Arcolian.

CADICE (Radio Cadice) (E. A. J. 13)
m. 360 - Kw. 1,2.

19: «Tie tac» per sintetizzatore. — 19.05: Bohemios, fantasia (banda). — 19.10: «Per una donna», marcia (piano). — 19.17: «Maria Sol» è la sua bocca (D. Tomas Ruiz). — 19.22: id., canzone della corata, id. — 19.27: Declamazione di poesia eseguita da D. Francisco Gual Espuñes. — 19.43: «Il carro del Sale», frammenti scelti (Marmolejo, piano). — 20: Ora ufficiale. Notizie dei giornali. — 20.15: «La cocchiera», passodoppio (piano). — 20.22: «La cocchiera», romanza di Rafael (piano). — 20.27: «La Linda Tapada», canzone del gitano (tenore). — 20.32: Pezzi di stile libero, chitarra e mandolino (Rafael Guerrero e Eduardo Martinez).

BERNA - m. 315 - Kw. 6.

13-13.45: Notizie del tempo. Quotazioni di Borsa. Notizie dei premi dell'Associazione dei contadini svizzeri: Trasmissione grammofonica — 16-17.30: Concerto della radio orchestra — 17.30-18: Depuis ce matin, fantasia per grandi e piccoli — 19: Notizie del tempo — 20.20.30: Concerto del Trio d'artisti russi (pianoforte, pianoforte, canto, halabalai) — 20.30-21: Concerto della Radio orchestra — 21.21.20: II parte del concerto del Trio originale d'artisti russi — 21.20-21.50: Concerto della Radio orchestra — 21.50-22.05: III parte del concerto originale Trio d'artisti russi — 22.05-22.30: Concerto della Radio orchestra.

GINEVRA (Radio Ginevra) - m. 760
Kw. 1,500

20.15: Orchestra dell'Hotel della Metropolitan, Bach, Aria; Wagner; Tannhäuser, fantasia; Albeniz; Serenata Spagnuola; Messager; La Maison Grise (Fortunio); Massenet; Manon, fantasia; Moussorgsky; Ai funghi, melodia. — 21: Cronaca sportiva; Fillion, direttore della Svizzera Sportiva — 21.15: Radio-hallo. — 22: Notizie dell'agenzia Telegrafica Svizzera.

LOSANNA (H. B. 2) - m. 850 - Kw. 0,5

7.35: Previsioni meteorologiche di Losanna. — 12.50: Previsioni meteorologiche di Zurigo e segnale dell'ora. — 20: Carillon. — 20.02: Previsioni meteorologiche di Zurigo. — 20.05: Serata teatrale: «C'era una volta una pastorella» un atto in versi di Andrea Rivoire; «Yvonne c'era in città», un atto, di Romain Coolus.

ZURIGO - m. 515 - Kw. 1,5

12: Prognosi del tempo — 12.55: Segnale orario di Nauen — 13: Meteorologia e prognosi del tempo. Ultime Notizie; Divise e Borsa — 15 Concerto dell'orchestra Schein — 16: Duncing dell'orchestra Buchbinder dell'Hotel Baur au Lac — 17.30: Ora per la lettura — 18.50: Prognosi del tempo;

Ultime notizie — 20.15: «Cosa può l'educazione e cosa non può». Discorso — Servizio radio delle scuole popolari svizzere — Serata del quartetto (canzoni) — 20.30: Addio alla foresta; Saluto primaverile (Mendelssohn) — Nella notte tranquilla; Il tuo cuoricino dolce (Brahms) — Radio orchestra — Quartetto: Tranquillità serale; Gita in gondola (Mozart) — Al raggio di sole; Il fabbro (Schumann) — Radio orchestra — 21.50: Ultime notizie e Notizie della N. Z.

BRUXELLES (Radio-Belgique) m. 265
Kw. 1,5

20.15: Selezione di Miss Helyvett, operetta d'Audran; interpreti Angela Van, Lon, Delia, Caumont e Lefevre, Morelli, Luforge, Fabre. — 20.30: Come funziona la telefonia senza fili. Conferenza del Comandante Tricot. — 20.45: Ripresa della Selezione. — 22: Informazioni dei giornali.

HILVERSUM (N S F)
m. 1,050 - Kw. 2,0.

16.40-17.10: L'ora dei fanciulli. — 18.10-19.10: Chiacchierata. — 20.10: Alla Grande Chiesa la Haye. Radio-diffusione del concerto dato in occasione delle Nozze d'argento della Regina Guglielmina e del principe Consorte; Programma variato. Esecutori: l'orchestra e il coro della Residenza; Noorder-Reddingius e Suzie Luger van Beuge (Cantanti); Louis van Tulder (tenore) e Thom Donij (basso); Job de Zwaan (org.).

MONACO DI BAVIERA - m. 485
Kw. 1,0

11.45: Meteorologia; Segnale orario — 13.55: Segnale orario; Notizie della stampa; Meteorologia; Informazioni di borsa — 15.30: Notizie agricole; Meteorologia — 16: Per la nostra agricoltura: Infezione e disinfezione. Discorso — 16.30: Concerto pomeridiano del quartetto da camera A. Rosenberger — 17.30: «L'avventuriero»: Lettura di poesie tedesche — 18: Notizie agricole; Meteorologia — 19: Ora di trasmissione di Norimberga; Concerto divertente dell'orchestra Wendler — 20.10: «Una tazza di tè», Farsa in 1 atto di H. Huitzer e J. Derley — 21.10: Ora di trasmissione di Norimberga — 21: Canzoni sonate sul liuto e recitazioni — 21.30: Insieme di mandolini e chitarra, Norimberga — 22: Notizie della stampa; Meteorologia; Segnale orario; Sport; Notizie commerciali — 22.30: Discorso su gli scacchi.

VIENNA (Radio Vienna) - m. 530
Kw. 1,4

11: Musica del mattino — 16.15: Concerto pomeridiano: Seidler-Winkler: O maggio a R Wagner — Lanner: Balli di Stiria — Wahinger: Adria-Gavotte — Delibes: Lakmé, fantasia — Luling: Ota Gaby,

serenata per violino — Kéler Bela: Desiderio della patria, per violino — Kremser: Ricordi, valzer — Milton-Agor: Ragladi, canzone da ballo — 17.15: La favola nella poesia. Ondina — 18.25-20.05: Radio-Scuola popolare Ingegneria — 18.25: Corso Elettrotecnico, VII Elettrometallurgia e elettrochimica — 19.10: Corso di Esperanto — 10.40: Corso di lingua inglese per principianti — 20.15: Serata di Robert Fuchs — Orchestra sinfonica viennese e coro viennese — Overture «Meeres und der Liebe Wellen» — Ninfe e Nani teoro femminile a 3 voci con orchestra — Concerto pianoforte, mi minore — La parte del quintetto di clarinetti op. 102 — Coro femminile — Ultima parte della serenata di Strauss — 22: Serata musicale allegra.

GRAZ - m. 404 - Kw. 0,5.

Ritrasmissione del programma da Vienna.

BUDAPEST - m. 546 - Kw. 2

9.30-15: Notizie; Listini delle Borse. — 17: La poesia del Tempo; Alssandra Lenzyel. — 20.30: Concerto di Székely, basso; Havas, soprano; Revere, arpa. — 21: Discorso del barone Jules Wlassich. — 22-24: Musica per ballo.

MADRID - m. 373 - Kw. 6.

14.30-15.30: Concerto dell'orchestra Artye e di Bianca Asorey Grimaldi (soprano) E. femeride. — Bollettino meteorologico; Notizie della stampa — 18: Dottor Espina Capa; III Conferenza dei problemi sociali contro la tubercolosi — 18.15: Musica da camera (Pezzi d'autori vari) — Conversazione letteraria di Luigi Medina — Quintetto in fa minore (Cesar Frank) Turinus Frances — 17.50: Notizie dei giornali.

Martedì

16 Febbraio

PARIGI (Radio Paris) - m. 1750
Kw. 1,5.

12.30: Radio concerto Lucien Paris: Wagram-Marsh (Zerout); Lazy Moon, valzer (G. Smet); Trieste è la steppa, violino (Gret Chaminoff); Czardas N. 5 (G. Michielis); Vicino a Napoli, barcarola (Ch. Girard); Propos Berceurs, violoncello (L. Delune); Lettera d'amore, fox-trot (José Padilla); Antar, fantasia (Kimsky-Korsakoff); Tavanti; Gossy Corner (A. Capri); Minuetto a solo di violino Paderewski; Bourrée «H. Fevrier-Chapelier»; Estremo, melodia (J. de la Presse-Chapelier); Minuetto a solo di violoncello (Ordinaire); Danza russa (Akmayrac);

RADIO I migliori apparecchi ::
:: e i loro accessori

MARIO MAGNETTI

OTTICO

1, Corso Vittorio Emanuele • MILANO • Corso Vittorio Emanuele, 2

TELEFONO N. 83-782

Mam'zelle Nitouche, fantasia (Herve-Tavan). — 13,45-14: come lunedì. — 16,30-18: come lunedì. — 20,15-22: come lunedì.

PARIGI (Scuola Superiore delle Poste e Telegrafi) - m. 458 - Kw. 0,45

15: Izoulet: « La metamorfosi della Chiesa per l'arcordo della cristianità e d'Israele ». — 20: Corso di lingua inglese per i principianti. — 20,30: Corso di perfezionamento. — 20,45: Corso superiore (idioni e letteratura). — 21: Serata di gala: Orchestra sinfonica diretta dal M. Gout e quartetto vocale René Prot. Opere: di Bach; Meyerbeer; Grieg; Audizione di qualche frammento dell'« Articollo 330 », commedia in un atto di Courteline. Interpreti: Lucienne Mignon; Germaine Gilbert; Odette Dalmet; Marcel Roma; Mario Robert; Charroux; Frémin e Alee Barthus.

PARIGI (Petit Parisien) m. 345 Kw. 0,5

21,15: Apertura della Perla del Brasile (David); Mandolinata (Paladilhe); Melodie russe (Krein); Suite celtica (Foulds); Intermezzo dei Raveviti d'Hoffmann (Offenbach); Danze italiane del Tributo di Zimora (Gounod); In un giardino persiano (Lehmann); Carnevale (Guiraud); Pierrot e Colombines (Hirschmann); Nozze campagnole (Goldard).

LIONE (Radio Lion) m. 280 - Kw. 0,5

20,15: Informazioni Radiopul — 20,30: 1) Concerto dell'Orchestra di Radio Lion, diretta dal Maestro Housset; 2) Ahate Nauty, corso pratico di T. S. F. Concerto: La bambola di Norimberga (Adam-Tavan) — Il cuore e la mano, prima parte (Lecoq-Tavan) — Le campane di Corneville (Planquette)

Levrat, baritono — In battello (Debussy) a solo di violino, Veyraud. — 21,20: Corso d'esperanto, prof. Pouchet — La figlia di Madama Angot (Lecoq) Mongina — Il cuore e la mano, seconda parte (Lecoq-Tavan) — Rip, aris della Pigrizia (Planquette), Levrat, baritono — Non sulla bocca, prima parte (Yvain) — Le campane di Corneville, il Sidro di Normandia (Planquette), Mongina — « Non sulla bocca » seconda parte (M. Yvain).

LIONE (Poste e telegrafi) - m. 480 Kw. 5

Melesimo programma della Scuola Superiore di P. T. T. di Parigi.

TOLOSA - m. 451 - Kw. 2.

10,10,30: Listino del mercato municipale dei legami di Tolosa. Cambi. — 12,30: Musica varia: Palace, marcia (Marchetti); Domani è primavera (Wohanka); Déesse de Reine, apertura (Zerco); Cantilena e pliska (V. Dyck); Piccola Duchessa (A. Lafont). — 13: Annuncio dell'ora. Meteorologia. Cambi di Parigi e mercati regionali. Informazioni del mattino. Spettacoli. Fiere. — 13,15: Concerto dell'Orchestra Radio-Tolosa, diretta dal M. Massio: Canto d'autunno (Wohanka); Il Rajah di Mysore, apertura (Lecoq); Pastorale allegro (a solo di oboe (Delamarche); Romanza, a solo di violoncello (G. Marie); Cavatina celebre, apertura (Raff); Paglia d'avena, apertura (Planquette). — 14: Un menu e una ricetta culinaria per il pasto della sera. — 14,5: Cronaca teatrale e cinematografica del giorno. — 17,30: Borse di commercio di Parigi; Cambi; Borse dei valori di Parigi e di Tolosa; Informazioni. — 17,45: Per gli

agricoltori. — 20,30: Informazioni generali della giornata; Ultimi listini; Mercati. — 20,45: Concerto di gala: Saluto a Parigi (Marchetti); La figlia del Reggimento, fantasia (Donizetti-Tavan); Polka dei dollari (H. De Bozzi); Il Gran Mogol, fantasia (Aulran-Huhansi); L'Angelus (Wohanka) — 21,15: Chiacchierata tecnica per gli agricoltori; Sig. A. R. Leyeue. — 21,18: Cronaca della moda; Maddy Beriel. — 21,25: Concerto vocale e musica per ballo: The smiling frog (R. Weiller); L'ora del Boston (H. Panella); Mundy (J. Beauford); Planu Niz (Fl. Vogel); Paradis (Ch. Salomez). — 22,30: Consigli alle massaie, menu, feste augurali.

BARCELLONA (Radio Barcellona)

(E. J.) - m. 325 - Kw. 0,6

18: Quotazioni uff. della Borsa di Barcellona. — 18,05: Trio Radio; Luna di miele, valzer (Waldentouffell); Fiore Argentino (Wolinsstru); — 18,20: Trasmissione per le signore; letteratura, moda, cucina. — 18,40: Trio Radio. — 18,50: Ultime notizie dei giornali. — 21: Orchestra diretta dal Maestro Vincenzo Petri; Maritana; Apertura (Bollace); Pagliacci fantasia (Leoncavallo); Fantasia Ungherese (Villa); Canzone del Naufrago (Morera). — 22: Clay; Canzoni. — 22,30: Quintetto Radio; Musiche di Suppé e Grieg.

BARCELLONA (Radio Catalana)

(E. A. J. 13) m. 462 - Kw. 0,6.

21: Bollettino meteorologico della Catalogna. Pronostico del tempo. Quotazioni della Borsa di Barcellona. Santo del giorno. Cronaca d'arte, varietà e moda. — 21,05: Sezione di musica da varietà: complets, jazz-band.

LE VALVOLE RADIO

PHILIPS

UNISCONO **2** EMISFERI

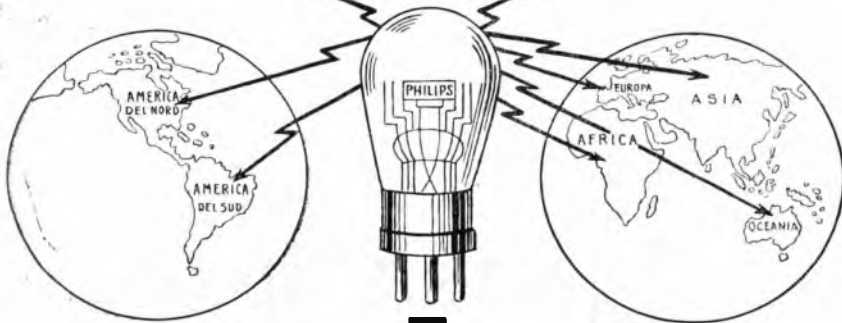

E COLLEGANO **5** CONTINENTI

Maggioli 27



ARRIGONI

con la collaborazione della distinta cantante Teresita Campos e della « Anderson Orchestra » — 23: Ritrasmisione di opere teatrali o concerto.

MADRID - m. 373 - Kw. 6.

14.30-15.30: Concerto dell'Orchestra Arlys — Efemeride — Bollettino meteorologico — Notizie della stampa — 22: Segnale d'apertura; Ultime quotazioni di Borsa — Conferenza di Mariano Padilla — 22.20: Concerto della soprano Barca — Francisco Arnestegui (basso) e il sestetto della stazione interpreteranno: Canzoni del Roar, Emilio Serrano, prologo; Canzone di Cuna; Il padre nostro; Il primo valzer; Canzone della Bienecada (soprano Barca); Simone Boccanegra (Romanza) Maruxé (Goldofond) Ernani (Romanza di D. Carlo) Arnestegui — 24.20: Notizie dei giornali — 24.30: Ritrasmisione del Jazz Band del Palazzo del Riolo.

CADICE (Radio Cadice) (E. A. J. 13) m. 360 - Kw. 1/2.

19: « Tie tac » per sintetizzatore. 19.05: « Le Muse Latine », frammenti scelti (piano). — 19.12: Canto flamenco. — 19.30: Seconda rapsodia ungherese di Liszt (orchestra). — 19.40: « Chacona de Durant » (orchestra). — 19.45: Canzone di Primavera di Mendelssohn (orchestra). — 19.50: Serenata spagnola di Albéniz (Marmolejo, piano). — 20: Ora ufficiale. Notizie dei giornali. — 20.15: Saggi di canto e piano eseguiti da Lala Gessa e da Carmen del Castillo de Dalgado, ballabili.

BERNA - m. 315 - Kw. 6.

13-13.45: Notizie del tempo; Quotazioni di Borsa; Trasmissione grammofonica — 16-17.30: Concerto della Radio orchestra — 17.30-18: « Cugino Jeremias e le sorelle Tanzeysen » — 19: Notizie del tempo — 20.20.30: Concerto — 20.30-21: Orchestra — 21-21.20: Concerto solista di xenofono — 21.20-21.50: Orchestra — 21.50-22.05: Concerto — 22.05-22.30: Orchestra.

GINEVRA (Radio Ginevra) - m. 760 Kw. 1,500

17: Trasmissione pomeridiana. — 20.15: Orchestra dell'Hôtel della Metropoli Haydn: Serenata; Verdi: Rigoluto, fantasia; Tchaikowsky, Romanza; Saint-Saëns, Il Carnevale degli Animali; Beethoven: Notturno; Borodine: Danze del Principe Igor (frammenti). — 21: Esperanto. — 21.15: Radion-Concerto: Conservatorio Popolare di musica. Daquin: Il Cuccolo (piano); Chopin: Polonese (Pinao, Toré); Bach: Aria (violino, A. Toré); Massenet: Elegia; Gluck: Aria dell'Amore d'Ingegna, melodia russa (canto, Vera kibinsky); Beethoven: Sonata al Chiar di luna (pianoforte); Sarga Caschorgar: Fantasia ungherese (violino, A. Toré, e pianoforte Carmen Berthoud). — 22: Notizie dell'Agencia Telegrafica Svizzera.

LOSANNA (H. B. 2) - m. 850 - Kw. 0,5

7.35: Come gli altri giorni. — 12.50: Come Lunedì — 20: Carillon. — 20.02: Come lunedì. — 20.05: Radio-Concerto dell'Orchestra della S. R. R. Prima stella, intermezzo (Mouton); Messico, tango (Marchetti); Ricordo di Losanna, barezola (Olona); Mignon (Thomas); Danza di « Non sulla bocca » (Yvain); Missola (Call); Festa a Siviglia (Colo-Bonetti); Seconda fantasia sulla « Cheira » Jones. — 21.15: Corriere letterario di Jahnw, letto da Courvoisier.

ZURIGO - m. 515 - Kw. 1,5

12: Prognosi del tempo — 12.15: Segnale orario di Nauen — 13: Meteorologia e

prognosi del tempo; Ultime notizie; Divise e borsa — 18.50: Meteorologia; Ultime notizie — 20.15: Corso d'italiano per i principianti — Ciclo musicale in 1 atto — 20.30: « La metamorfosi d'un gatto » J. Offenbach — Radio orchestra — 21.50: Ultime notizie e notizie della N. ZZ.

BRUXELLES (Radio-Belgique) m. 265 Kw. 1,5

17: Concerto dell'orchestra della Stazione. — 18: Informazioni dei giornali. — 20: Concerto speciale per il martedì grasso: Godeol. — 20.30: I Tesori d'arte di Bruxelles (Bruxelles nel passato). Conferenza del critico d'arte Duffen. — 20.45: Ripresa del concerto. — 21: Cronaca dell'attualità. — 22: Informazioni dei giornali

HILVERSUM (N S F)

m. 1,050 - Kw. 2,0.

18.10.19.10: Coro di lingua inglese di Fred Fry. — 19.50: Concerto dell'Orchestra della Stazione diretta dal M. F. Luppens.

MONACO DI BAVIERA - m. 485

Kw. 1,0

11.45: Meteorologia; Segnale orario — 13.55: Segnale orario; Notizie della stampa; Meteorologia; Informazioni di Borsa — 15.30: Notizie agricole; Meteorologia — 16: Quindici minuti per le signore — 16.20: Concerto divertente della Radio orchestra — 17.30: Otto Frasn legge i suoi racconti sull'Africa e l'Oriente — 18: Notizie agricole; Meteorologia — 18.15: Esercizio di lettura inglese — 19.30: Serata allegria; Radio orchestra — 21.30: Notizie della stampa; Meteorologia; Segnale orario; Sport; Notizie commerciali — 22: Musica da ballo.

VIENNA (Radio Vienna) - m. 530

Kw. 1,4

11: Musica del mattino — 16.15: Concerto pomeridiano. Berlino la notte — Canardi Berlino, come piange e ride — Gilbert; Raggio di luna — Lincke; Aria turcolina; Ouverture — Hühnerke; Al il culgino di Dingsa, canzone; hi Non mi rendi triste — Jessel; Fanciulla della foresta nera, valzer — Kollo; Marchen Punkt, canzone da ballo — Broume; Addio, Veronica — Lincke; Gräfit, ouverture — Winterberg; 3 canzoni dell'operetta « La donna ufficiale » — Nelson; Views al balcone; hi Domani, non troppo tardi, tesoro — Lincke; Berlino di notte, potpourri — 17.50, 20.50: L'ora della donna; cultura domestica — 18.25: Due conferenze sulle assicurazioni contro le malattie, l'Assicurazione legale contro malattie, per operai e impiegati, dal punto di vista dei dipendenti e dei padroni. II. 19.10: Corso di lingua francese — 19.40: Corso di lingua inglese (superiore) — 20.15: « Una udienea presso la padrona di casa », Farsa in 1 atto di A. Bergen — 21.15: Concerto popolare — Rachmaninoff; Preludio — Seidler Winkler; Fantasia su Wagner — Strauss Jos.; Suoni lontani, valzer — Morena; Si continua a ballare, potpourri — Meyer-Hellmund; Melodia incantata — Zielner; O questi usari, valzer — Nedbal; Due canzoni dell'operetta « Donna Gloria » — Kumzak; Musica popolare viennese Potpourri.

GRAZ - m. 404 - Kw. 0,5.

13: Notizie sui mercati di Graz — 19.30: Giubileo per il 100° anniversario di Vittorio Scheffel — 1. Discorso d'introduzione — 2. Rievocazioni: a) Il granito; b) Der Tazselwurf - das Megatherium Dr. Pfahmann;

Standard Elettrica Italiana

GIA

Western Electric Italiana

MILANO

VIA VITT. COLONNA, 69

TELEFONI 41-941-41-342

ROMA

PIAZZA S. CIALDINO, 92

TELEFONO 23167

FORNITRICE DELLA STAZIONE
RADIODIFFONDITRICE DI MILANO (1 M. I.)

APPARECCHI RADIOTELEFONICI RICE-
VENTI
DAI PIÙ SEMPLICI AI PIÙ
SELETTIVI E POTENTI

ALTOPARLANTI COMUNI, A DIFFUSORE,
E PER GRANDI ADUNATE

EQUIPAGGIAMENTO RADIOTRASMETTENTE
PER SERVIZI COMMERCIALI

FORNITRICE DEI MINISTERI
DELLE COMUNICAZIONI E
REGIA AERONAUTICA



e) Bruder Wahgals — 3. Canzoni; Rodenstein's Auszug — Der Enderlo von Ketsch — Perkeo — Das Hildebrandlied — Harung — 4. Rezitazioni: La penitenza — Il maestro della cantina claustrale — Canto di una mattina d'estate — Il sessantacinquenne — 5. Canzoni: Il trombettiere di Sackingen, C.V. E. Nessler — Mi date la benedizione — Quando ti vedevo per la prima volta — La vita è combinata male — 21. Concerto popolare dell'orchestra d'archi Alp-Jar. Rgt. — Canzone di marcia di Kärtner (Siefert) — Strauss: Bonbons di Vienna, valzer — Suppé: Cavalleria leggera, ouverture — Grieg: Aftenstemmen; Per te-toro, canzone di «Orlow» — D'Albert: fantasia dell'opera «Tiefland».

BUDAPEST - m. 546 - Kw. 2

9,30-15: Notizie; Listini delle Borse. — 17: Trattamento (concerto). — 19: Ritrasmisione delle rappresentazioni dell'Opera Ungherese Reale. — 22-24 Musica per ballo.

Mercoledì 17 Febbraio

**PARIGI (Radio Paris) - m. 1750
Kw. 1,5.**

12,30-14: 1) Radio concerto Lucien Paris; Sotto il cielo bleu, marcia (A. S. Petit); I tuoi occhi bleu, valzer lento (Girard-Fabrice); Canto Hindou, a solo di violino (Binski-Korsakoff); Serenata d'amore (Pierre Drezoff); Fiore del Giappone, fox trot (Erwin-G. Eriof); Esclamazione, trio (Masse-net); valzer improvvisu (Busser); a solo di piano (Marcel Briclot); Le coeur de Lison, intermezzo (Smetski); Romanza, a solo di violino (Stend-el); Dans la Roseraie (Hun-tes); Canzone, a solo di violoncello (H. Bussori); Lambien, tango (Ch. Fert); Amore di Principessa (L. Uzel-P. Letory); 2) Notizie dei giornali del mattino; 3) Come gli altri giorni, 16,30-18: come giorni precedenti. — 20,15-22: come giorni precedenti.

PARIGI (Scuola Superiore delle Poste e Telegrafi) - m. 458 - Kw. 0,45

15,45: Corso pubblico del prof. Baldensperger su « Balzac e la letteratura straniera » (Emissione dalla Torre Eiffel m.2650). — 16,45: Corso pubblico del professor Sagne su: Il movimento riformatore in Europa prima della rivoluzione. — 20,30: Glase: La vita di Parigi. — 20,45: Marcel Hervieu: Cronaca letteraria. — 21. Serata

artistica; Opere di Brahms; Dvovak; Debussy; Massenet; Puccini; Verdi. Interpreti: Noël-Gallon; Dubois; Coupleux; Lé-guillier.

**PARIGI (Petit Parisien) m. 345
Kw. 0,5**

21: Concerto di Maurice Strian, dell'Opera; Apertura dell'Impresario (Mozart); 1 Preludi, poema sinfonico (Liszt); Canto di caccia (Mendelssohn); Sinfonia descrittiva (Berlioz); Minuetto del sestetto, op. 20 (Beethoven); Redenzione, pezzo sinfonico (Frank); Aquva viva (Fauré); Sogni (Schumann); Finale dell'Oxford, sinf. (Haydn).

LIONE (Radio Lion) m. 280 - Kw. 0,5

20,15: Informazioni Radiopol — 20,30: Concerto dell'Orchestra Radio-Lione — Conferenza sul diritto commerciale; Menni, esperto contabile — Fiore di Maria (Larrien Candolives) — Andalusia (Granados), a solo di violino. Veyrad — Il fabbro ferrajo (E. Armand), sig. Payet, baritone — La Cornanusa (Th. Hottel), a solo di oboe, Ra-phaele — 21,15: Fouquier, nel suo vecchio repertorio lionese — Pastorale (Gaston Hervé) — Philista, 1 atto di Battanchon, Suzette Guillard e Aubert — Mattinata primaverile (Bilhoir), a solo di violoncello. Blachère — La carità (Fauré) Payet, baritone — Festa a Hanoi (Mougin-Gauvrit).

**LIONE (Poste e telegrafi) - m. 480
Kw. 5**

20,30: Informazioni. — 20,45: « Francesi parliamo francese » (continuazione della chiarichierata del prof. Gaston Cayrou). — 21: Le chant de la brise (piano) P. Rougion; Adagio (violoncello) Haydn; Il figliuol prodigo (soprano) Debussy; Sogni della sera (violino) St. Saens; I tre Ussari (baritone) Lionnet; Allegro spiritoso (violoncello) Caporale; Vieni mio amatissimo (soprano) Fontenailles; Povero pazzo (baritone) Tsyliapour; Thais, Aria dello specchio (soprano) Massenet; Trio op. 49, andante (piano, violino e violoncello) Mendelssohn; Chanson du roulic (baritone) Renard; Sonata (violino) Barb. Esceutori; Usny (pianista); Vairiolato (violino); Bouchet (cantante); Mulhet (baritone); Mercier (violoncello).

TOLOSA - m. 451 - Kw. 2.

10,10,30: Listini del mercato municipale dei legumi di Tolosa Campi. — 12,30: Musica varia: Patria (Bechard); Notte di Natale, apertura (Zerco); Valzer delle campane (Robledo); Lamenti e danze russe (V. Dyck); Fiore di sabbia (A. Laffont). — 13: Annuncio dell'ora; Meteorologia; Cambi di Parigi e mercati regionali; Informazioni

del mattino; Spettacoli; Fiere. — 13,15: Concerto dell'orchestra Radio Tolosa; diretta dal M. Massio: La principessa di Tréhou-sonda, fantasia (Offenbach); Largo, a solo di violoncello (Haendel); La tromba del Principe, apertura (Bazin); Musette, a solo di oboe (A. di Massi); Il romanzo d'Elvira, fantasia (Ambrogio Thomas); New York (Guglielmi). — 14: Un menu e una ricetta culinaria per il pasto della sera. — 14,5: Cronaca teatrale e cinematografica del giorno. — 17,30: Borsa di Commercio di Parigi e Tolosa. Informazioni. — 17,45: Per gli agricoltori. — 20,30: Informazioni del giorno: ultimi listini regionali. — 20,45: Concerto: El punterillo (Valpatti); Miss Hé-luette) fantasia (Audran); Camilena nostalgia per oboe (Bonincontro-Urbini); La Pé-riehole, fantasia (Offenbach); Una festa a Napoli (Bonincontro-Urbini). — 21,15: Chiarichierata scientifica di De La Martinière. — 21,25: Concerto vocale e musica per ballo: Quando si ha una casetta (Jacovacci); Per la mia bionda (G. Grieg); Al-lò! Allò! (Courquin Chobillon); Los Sarra-dels (J. Roudière); Escamillo (H. di Bozil). — 23: Consigli alle nassiae, menu, feste augurali.

**BARCELONA (Radio Barcellona)
(E. J.) - m. 325 - Kw. 0,6**

18: Trio Radio: Rose del Mezzoldi, valzer (Strauss); Nell'Alhambra, serenata (Bre-ton); On the Z. R. 3, fox (Levis); La Vedova Allegra, fantasia (Lchart); Arenas, pas-sa doppio (Santis). — 18,50: Ultime notizie dei giornali. — 21: Quintetto radio: Il Barbiere di Siviglia, apertura (Rossini). — 21,10: Violoncellista Trini Sierra: Aria (Bach); Serenata (Rinsky Korsakoy); Pre-ludio (Nogues-Pons); Amorosa (Morera); scherzo (Busco). — 21,40: Brani di opere teatrali interpretati da Soler. — 22: Con-tralto Conchita Callao; Marion Delorme, Primavera; Il male dell'amore; Raggio di luna. — 22,20: Chiarichierata scientifica: Curiosità del corpo umano. — 22,30: Quintetto Radio.

**BARCELONA (Radio Catalana)
(E. A. J. 1,3) m. 462 - Kw. 0,6.**

21: Bollettino meteorologico della Catalo-gna. Pronostico del tempo. Quotazioni della Borsa di Barcellona. Santo del giorno. Cronaca d'arte, sport e moda. — 21,05: Con-certo: Francisco Rafart (baritone); Solisti della Stazione. Orchestra Radio Catalana. — 23: Ritrasmisione di opere teatrali o concerti.

MADRID - m. 373 - Kw. 6.

14,30-15,30: Concerto dell'Orchestra Ar-tys Efemeride; Bollettino meteorologia;



Altoparlanti "LE LAS," i più potenti e i più puri

Agenzia generale per l'Italia delle case:

LA RADIO INDUSTRIE - Apparecchi di T. S. F.
RIBET et DESJARDINS - Pesi staccati.
« LE LAS » - Altoparlanti,
« KIMOS » - Cuffie e Ricevitori.
GUERPILLON & SIGOGNE - Istrumenti di misura.
A. M. E. - Accumulatori.
LANGLADE & PICARD - Condensatori-resistenze.

Radio Industria Italiana

Filiale della Radio Industrie di Parigi

MILANO (8)

Via Brisa N. 2 - Telefono 88-370



Notizie dei giornali — 22: Segnale d'apertura; Ultime quotazioni della Borsa; Chiacchiere d'arte, Manuel Abril; Selezione del preti: Narsche, e Patrocino de Palma, A. l'opera «La Bohème» di Puccini; Interesse. Navaro e Verdugo — 24,05: Notizie dei giornali — 24,15: Ritrasmissione del Jazz Band dal Palazzo del Rielo.

CADICE (Radio Cadice) (E. A. J. 13)
m. 360 - Kw. 1/2.

19: «Tic tac» per sintonizzare. — 19,05: «Lo spavento di Danuseo», frammenti scelti (organo). — 19,15: «Motivi popolari» — 19,25: «Le Nozze di Luis Alonzo», intermezzo. — 19,35: «La fattoria di Arles», canzone pastorale. 19,45: La Muga d'Oriente, canzone del Trovatore. — 19,50: La Casta Susanna, frammenti scelti eseguiti da Pedro Arcan (violino). J. Gutierrez (violoncello) e G. Marmolejo (piano). — 20: Ora ufficiale. Notizie dei giornali. — 20,20: Musica spagnola eseguita al piano da Gutierrez Marmolejo. — 20,30: Ballabili.

BERNA - m. 315 - Kw. 6.

13,13,45: Notizie del tempo; Quotazioni di Borsa; Trasmissione grammofonica — 16,17,30: Orchestra — 17,30-18: L'ora per i bambini — 19,3: Notizie del tempo — 20,20,30: Apparecchi dei bastimenti (trausmittenti (discorso) — 20,30-21: Orchestra — 21-21,20: Serata vocale — 21,20-22,50: Orchestra — 21,50-22,05: Il parte della serata vocale — 22,05-22,30: Orchestra.

GINEVRA (Radio Ginevra) - m. 700
Kw. 1,500

20,15: Orchestra dell'Hotel della Metropolitan; Scifert; Marcia di Carinhio; Siede; Notti gialle, intermezzo orientale; Pesce; Canzone sognata; Yvain: La tua boera, fantasia; Danze. — 21: Cronaca culinaria: Fouchon, professore di cucina. — 21,15: Radio-Concerto. Loeve; Spirito Santo; canzonetta del 12. secolo (M. Bulder); In non vi dirò che amo, di Haydn; Mozart; A Cloté (ten. Bianco); Meglio: Adilio «Nepoli»; Mario; Santa Lucia lontana (Roberto); Goublier; Aria di Parigi di Della Primavera; Thomas; Mignon; «Ella non credeva» (Marehand); Isidoro di Lera; Messalina. «Vieni ad amare»; Leoncavallo; Lasciatvi amar (tenore Bianco).

LOSANNA (H. B. 2) - m. 850 - Kw. 0,5

7,35-12,50: Come Lunedì. — 18: L'ora dei fanciulli. Lettura di favole o di racconti; continuazione del romanzo: «C'era una volta quattro bambini», letto da Courvoisier. Musica: Simon.

ZURIGO - m. 515 - Kw. 1,5

12: Prognosi del tempo — 12,55: Segnale orario di Nauen — 13: Meteorologia e prognosi del tempo; Ultime notizie; Divise e borsa — 15: Concerto dell'orchestra Schein — 16: Dancing dell'orchestra Buchbinder dell'Hotel Baur au Lac — 18,15: Ora per la gioventù «Pro Juventus» e «Discorso» — 18,50: Prognosi del tempo; Ultime notizie; Notizie dei premi dell'Associazione dei contadini svizzeri — Serata di conferenze — Radio orchestra Gilbert — 20,15: Radio orchestra Gilbert: Sonata in do maggiore (Mozart) — Discorso: La significazione della psicologia giornaliera — Radio orchestra: Foglio dell'album di Niels (W. Gade) — Corteo nuziale norvegese — Concerto: Valzer in sol maggiore (Moszkowsky) — Fantasia di «Manon» (Mascnet) — 21,50: Ultime notizie e notizie della N. Z.

BRUXELLES (Radio-Belgique) m. 265
Kw. 1,5

20: Selezione dell'Aida, opera di Verdi (prima volta a Radio-Belgique) Esecutori: Nanyras, Pauwela, Letroye, Lefevre, e Branyon. Dopo il primo atto: La proiezione delle tenute e delle foreste, conferenza di Louis Pierard. — 22: Informazioni dei giornali.

HILVERSUM (N S F)
m. 1,050 - Kw. 2,0.

17,40: Concerto dell'Orchestra della Stazione diretta alla M. Francesco Lugnes. Marcia «Washington Post» (Sousa); Valzer «Donauweilchen» (Job Strauss); Apertura di Sylvania (C. M. van Welber); Romanza senza parole «Confessione semplice» (Thomé); Valzer (Brahms); Fantasia sull'Opera «La Figlia del Reggimento» (G. Donizetti). — 18,40-19: Chiacchierata. — 19: L'Impero (Ant. Dvorak) La pattuglia turca (Th. Michiels), orchestra. — 19,50-21,50: Programma organizzato dall'Associazione dei Radio-amatori Cristiani.

MONACO DI BAVIERA - m. 485
Kw. 1,0

11,45: Meteorologia; Segnale orario — 13,55: Segnale orario; Notizie della stampa; Meteorologia; Informazioni di Borsa — 15,30: Recenti notizie agricole; Meteorologia — 16: Le ricette migliori e più economiche della cucina tedesca e austriaca. Conferenza — 16,20: Per i nostri bambini: Josef Weber legge: «La favola del fumo e della donna nella bronca d'oro» in dialetto bavarese — 17: «Canzoni dell'amore» di Emil Matesien — 17,30-18: Trasmissione di Norimberga: Per i genitori e gli istitutori. Discorso: Legge per l'istruzione dei bambini alle scuole obbligatorie — 18: Notizie agricole; Meteorologia — 19,15: Il mito perpetuo; Il sogno di molti scrittori. Discorso; Concerto serale della radio orchestra. — 21,20: Mercatelli della Generi. Discorso — 22: Notizie della stampa; Meteorologia; Segnale orario Sport; Notizie commerciali — 22,30: Corso pratico di radio; XVII conferenza: Ing. Karl Singer «Il problema dell'altoparlante».

VIENNA (Radio Vienna) - m. 530
Kw. 1,4

16,15: Concerto pomeridiano allegro — Maillart: Il campanello dell'eremita, ouverture — Moszkowsky; Danze spagnole — Mozart: Minuetto in fa maggiore — Millöcker: Valzer dei sogni — Nicolai: Le corone allegre di Windsor, ouverture — Nessler: Il ironibettiere di Säckingen — Nodhal: Sangue polonese, valzer — Opere di Offenbach, fantasia (Urbach) — 17,50-19,50: Radio Scuola Superiore. Popolare — 17,50: A traverso l'Austria — Qualche cosa sul servizio ferroviario austriaco — 18,25: Mimiry e tintura — 19: Corso di musica. Corso di forme musicali — 20: Concerto accademico — Korngold: Canzone di Marietta di «Città morta» — Schrecker: Canzone di Edo di «Schatzgäuber» — Concerto di violino — Gretschaninow: Dinanzi di me le stelle — Mussorgsky: Canzone di Mefistofele nella cantina di Auerbach — Concerto di pianoforte — 21: Lettura.

GRAZ - m. 404 - Kw. 0,5.

12: Notizie sui mercati — 16: Concerto dell'orchestra Büttel — Wagner: Marcia bosniaca — Ziehrer: Cantare, ridere, ballare, valzer — Bellini: Ouverture di Norma — Verdi: Preludio della «Traviata» — Meyer-Heldmann: Serenata roccò — Puccini:

«La Bohème», fantasia — Drigo: I milioni d'Arlecchino — Silbelius: Valse triste — Strauss: «Pipistrello», Potpourri — Jersel: Parata dei soldati di stagno — Drescher: Cosa c'è di nuovo? Potpourri — Sousa: Il Capitan, marcia — 18,05: Lettura delle fiabe — 18,45: Conferenza popolare: Dal regno delle piante — 19,25: Ultime notizie e ballottino meteorologico — 19,30: Le Serenate di Schubert — 1. Discorso d'introduzione — 2. Canzoni: a Saluto mattinale: bi Al luto — 3. Dolcemente cantino le mie canzoni; c) Sentì, senti l'addolita che canta; d) A Sylvia; e) Sei mi gegrüsst — 3. Variazioni sulla canzone: «Sei mi gegrüsst» — 11. Parte (Andantino) della fantasia per pianoforte e violino in mi, op. 159. — 4. Concerto del quartetto di Graz: a) Tranquillità; b) Musica della notte — 5. Concerto vocale: Serenata — 21: Concerto dell'orchestra della polizia — Blom: Heil Europa, marcia — J. Strauss: Godite della vita, valzer — Bellini: Ouverture dell'opera «Norma» — Kücken: Non abbandonarci, preghiera — Gounod: Marcia dell'opera «Regina di Saba» — Eilenberg: Il mulino nella foresta nera, idillio — Hermann: Schlager und Repain. Potpourri — Tueck: Unter Ueberbrettl, marcia.

BUDAPEST - m. 546 - Kw. 2

9,30-15: Notizie; Listini delle Borse. — 16: Racconti per i fanciulli. — 17: Musica di Tzigani. — 20,30: Concerto di Emanuel Hegy, piano e Francesco Gabriel, violino — 22-24: Musica per ballo.

TELEFONI

Direzione }
Amministrazione } 86 - 239
Pubblicità } 86 - 240

MARIANI
VIA DANTE 15 MILANO TEL. 82240

Apparecchi a cristalli e a valvole
Amplificatori - Altoparlanti

CONCESSIONARIO PER L'ITALIA
per la

VENDITA A RATE

degli apparecchi

AERIOLO

insuperati

Chiedete catalogo inviando L. 0,50
in francobolli

OTTICA - FOTOGRAFIA

LENTI DA OCCHIALI

«Perfa Puntali Rodenstock»
a grande campo visivo.

Giovedì

18 Febbraio

PARIGI (Radio Paris) - m. 1750
Kw. 1,5.

12-30-14: Radio concerto Lucien Paris: Venga allegria, marcia (L. M. Ferret-Furrier); Eremitaggio d'amore, valzer (T. H. Muth); Dopo un sogno, a solo di violino; Mariska Czardas (G. Michels); Il mio ultimo canto d'amore (H. Buré); Ritorna, a solo di violoncello (Carosio); Light-Flirt mattinata (J. Loudet-Buisson); Werther, fantasia (Massenet-Tavan); Canzone e scherzo (P. Camus) a solo di flauto; Louis Dragon; Les bergères wateau (H. Lory Grogli); Ricordo, a solo di violino (Orla); Serenata (Leoncavallo-Ourdin); Doll, a solo di violoncello (G. Fauret); Parana, tango (S. Walter E. Ervande); Quando si è amati d'amore, fox trot (R. Mercier); 21) Notizie dai giornali del mattino; 3) Come i giorni precedenti; 2) L'ora dei fanciulli; chiacchierata di Humbler; 3) come i giorni precedenti; 20-15-22-30; 1) Radio comunicato in Esperanto; Corso di contabilità (15. lezione); prof. Veyrene di Parigi; 21) Risultato delle corse; Listino dei caffè dell'Havre; Listino delle materie grasse; Listino delle farine, degli zuccheri, delle lane, del cotone; Bollettino di chiusura dei cotoni di New York; Informazioni Havas; 3) Radio concerto.

PARIGI (Scuola Superiore delle Poste e Telegrafi) - m. 458 - Kw. 0,45

14: Corso pubblico di Doyen: «La lingua francese e la rivoluzione». — 15: Corso pubblico del prof. Reymier: «Cornelle e il suo tempo». — 16: Izoulet: «La metamorfosi della Chiesa per l'eccezione d'Israele e della Cristianità». — 17: Gide: «Il movimento cooperativo all'estero». — 20: Corso d'Esperanto per principianti e corso di perfezionamento prof. Gart. — 20-30: Cronaca cinematografica: Harlé — 20-45: Coro composto di 100 coristi e musicisti diretto da Massimo Thomas. Opere di Saint-Saens; Massenet; Paul Vidal; Debussy, Chapius; Vincent d'Indy, ecc.

LIONE (Radio Lionne) m. 280 - Kw. 0,5

16-17: L'ora dei fanciulli; orchestra di Radio-Lione: Le canzoni di Driant (Roger-Willier-J. Vila) — Nel parco (F. Martin) — Mattinata a Lison (L. Plasse) — Farezio (Martin) — Conte di Florian, Bonnardel — Danza della bambola (Krier) — L'ora graziosa (A. Grandjean) — Il Muezzin (G. Al lier) — Conte di Florian, Bonnardel — Piccola serenata (H. Bertrand) — Lola (Paul Bades) — Storia eterna (C. Denisty) — Fanciullaggine (C. Tranius) — Chéries (Chénioux), — 20-15: Informazioni Radiopol. — 20-30: Concerto dell'Orchestra di Radio-Lione. Conferenza sull'economia politica; Haffner: La principessa gialla (S. Süss-Montom) — Pagliacci, prima parte (Leoncavallo) — Il Gioielliere di Notre-Dame (Massenet), baritono Nerron — Pagliacci, seconda parte (Leoncavallo-Tavan) — La Regina di Saba (Gounod), Viney — Il viandante. prima parte (Xavier Leroux-Tavan) — Tonhäuser (Wagner), Nerson, baritono — La Tosca, il nostro dolce nido, (Puccini), Viney — Il viandante, seconda parte (Tavir Leroux-Tavan).

LIONE (Poste e telegrafi) - m. 480
Kw. 5

I medesimi programmi della Scuola Superiore di P. T. T. di Parigi.

TOLOSA - m. 451 - Kw. 2.

10-10-30: Listini del mercato municipale dei legumi di Tolosa; Cambi. — 12-30: Musica varia: Vagabondo allegro (Snock); Fistro supremo; lo canto l'amore, a solo di violoncello (V. Dyck); Una sera a Palermo (H. Buré); Le due vecchie guardie, apertura (Delibes). — 13. Annuncio dell'ora: Meteorologia; Cambi di Parigi e mercati regionali; Informazioni del mattino; Spettacoli; Fiere. — 13-15: Concerto dell'Orchestra Radio-Tolosa diretta dal M. Massio: Il minuetto del Re (H. Buré); La figlia della signora Annot, apertura (Lecocq); Carezza preziosa, mazurka per oboe (Pelloud); Meditazione di Thäis, a solo per violino (Massenet); Le Postillon de Longjumeau, fantasia (Adam); Marcia aragonesa (Auvray). — 14: Un menu e una ricetta culinaria per il pasto della sera. — 14-5: Cronaca teatrale quotidiana. — 17-30: Borsa di commercio di Parigi; Cambi; Borsa dei valori di Parigi e di Tolosa; Informazione. — 17-50: L'ora dei fanciulli; Sig. Jean Roy e M. Massio; Favole, canzoni infantili, sciarade, la pagina di storia di Francia. Concorso per i bambini; distribuzione di giocattoli. — 17-19: Per gli agricoltori. — 20-30: Informazioni del giorno; ultimi listini commerciali. — 20-40: Carnier; Corso di fotografia. — 20-50: Mourrier, prof. di ballo: «Il Foxrot». — 21-15: Serata di ballo; Mariana, one step (Lucarelli); Pars (Jean Lenoir); La plus batté des Javes (Tremolo); Sotto il biancospino (H. Léopold); Marinetta (Labarque); Parigi in festa (H. Drapier); Costumi di Braser (G. Badenec); Cest la vraie de vrai (E. Dolocret); Prima follia. El habillo (J. Roudière); Le corso (A. Baussart); Marcia dei cadetti di Tolédo (M. Comès). — 23: Consigli alle massaie, menu, feste augurali.

BARCELONA (Radio Barcellona)

(E. J.) - m. 325 - Kw. 0,6

18: Quotazioni della Borsa di Barcellona. — 18-05: Trio Radio: Manolo, valzer (Valdteuffell). — 18-10: Inaugurazione del cantiere dei bambini. — 18-40: Trio Radio. — 18-50: Ultime notizie dei giornali. — 21: Musiche varie. — 21-15: Radiografia di Giovanni Paganini; Trasmissione della caricatura d'un catalano illustre. — 22: Oliver Escote, Canzoni. — 22-20: Conferenza Folkloristica tenuta da Serra Boldu. — 22-40: Quintetto radio, valzer (Fauchley); Il Califfo di Bagdad (Boeldien).

BARCELONA (Radio Catalana)

(E. A. J. 13) m. 462 - Kw. 0,6.

21: Bollettino meteorologico della Catalogna. Pronostico del tempo. Quotazioni della Borsa di Barcellona. Santo del giorno. Cronaca d'arte, sport e moda. — 21-05: Trattamento di musica popolare: Canti e balli regionali; Cantanti, serenate di chitarra e mandolini; Orchestra della Radio Catalana. — 23: Ritrasmissione di opere teatrali o concerto.

MADRID - m. 373 - Kw. 6.

14-30-15-30: Concerto dell'orchestra Artys. Eficmeride; Bollettino meteorologico; Notizie dei giornali; Rivista di libri — 22: Segnale d'apertura; Ultime quotazioni della Borsa; Programma dedicato al celebre compositore Munoz Acera (Esecuzione del seguente, del sestetto e solisti, di

diversi pezzi del suddetto) — 11-30: Concerto della soprano Bianca Assorey Grimaldi e sestetto della Stazione — 24-20: Notizie dei giornali — 24-30: Ritrasmissione del Jazz Band dal Palazzo del Riello.

CADICE (Radio Cadice) (E. A. J. 13)
m. 360 - Kw. 1/2.

19: «Tie tar» per sintonizzare. — 19-06: Torre vermiglia, Albeniz (piano). — 19-12: Tosca, Vissi d'arte. — 19-17: Aida, O patria mia. — 19-22: Otello, Salea, salce. — 19-27: Otello, Ave Maria, R. Perez. — 19-33: Il Barbiere di Bagdad, ouverture (piano). — 19-42: Ernani, Infelice e tu crediti Moreno). — 19-47: La Bohème, vecchia zimirra. — 19-52: Danze popolari norvegesi, Grieg (organo). — 20: Ora ufficiale. Notizie dei giornali. — 20-20: «La Alegria de la Huerta», Areau (violino), Guierrez (violoncello e Marmolejo (piano). — 20-27: Seguidilla, Albeniz. — 20-33: «Maruxa», il rondone (Areau, Guierrez, Marmolejo). — 20-40: «Don Quintin il triste», scotch (organo). — 20-45: «Don Quintin il triste» tango (piano), Ballabill.

BERNA - m. 315 - Kw. 6.

13-13-45: Notizie del tempo; Quotazioni di Borsa; Notizie di premi dell'Associazione dei contadini svizzeri; Trasmissione grammofonica — 16-17-30: Orchestra — 17-30-18: Caserine enfantines et veilles chansons de la Suisse romande par un groupe d'enfants — 19: Notizie del tempo — 20-20-30: «La reazione e le sue applicazioni a Discorso del Radio Club Berna — 20-30-21: Orchestra — 21-21-20: Trio per arpa, violino e violoncello — 21-20-21-50: Orchestra — 21-50-22-05: Il parte del concerto del trio — 22-05-22-30: Orchestra.

GINEVRA (Radio Ginevra) - m. 760
Kw. 1,500

Giovedì, 18 Febbraio.

17: L'ora dei fanciulli. — 20-15: Orchestra dell'Hotel della Metropoli. Boieldieu: Apertura del Califfo di Bagdad; Wagner: Lohengrin, fantasia; Granados: Danza spagnola; Debussy: Suite hierchermasque; Falla: Aragonesa. — 21: Chiaramerita pedagogica; Istituto Gian Giacomo Rousseau. —



21.15: Radio-Concerto. Mozart: Aria del Re Pasteur (con accompagnamento di violino, Bussien; cantante e Depiedde, violinista); Schumann: Il fiore di Loto; Dedicata (Bussien); Fl. Schmitt; Danza-Climen (Paoli-Pupazzi); Debussy; Damis (pianoforte, Paolo Lahlack); Delibes; Arioso; Saint-Saëns; La Campana (Bussien); Drnante, aria (violino, Depierre); Elegia (con accompagnamento di violino, Bussien e Depierre). — 22: Notizie dell'Agencia Telegrafica Svizzera.

LOSANNA (H. B. 2) - m. 850 - Kw. 0,5
7.35-12.50: Come Lunedì. — 20: Carillon. — 20.42: Come sopra. — 20.45: Terza chiacchierata di Rupi, ingegnere agronomo su «Alimenti e Alimentazione». — 20.30: Recitativo di canto (Robert Vronsky) e recitativo per piano (Irène Hertig). Cavatina di Romeo e Giulietta, canto (Gou-nod); Il racconto del Graal, canto (Wagner); Wetzlar «Invocazione alla natura», canto (Massenet); Liebesstraum, pianoforte (Litz); Improvviso, piano (Fauré); Sotto il bosco, pianoforte (Staub).

ZURIGO - m. 515 - Kw. 1,5
12: Prognosi del tempo - 12.55: Segnale orario di Nauen - 13: Meteorologia e prognosi del tempo; Ultime notizie; Divise e Borsa - 15 Concerto dell'orchestra Schein - 16: Concerto dell'orchestra Buchhinder dell'Hotel Bur au Lac - 18.15: L'ora per la signora: «Chiacchierata sul ritmo». Discorso: «I cinque minuti della donna». Discorso - 18.50: Prognosi del tempo; Ultime notizie - 20.15: Corso di lingua inglese - Concerto vocale (motetti) - Radio orchestra Gilbert - 20.30: Radio orchestra Gilbert: Sonata a 3 per 2 violini e Pianoforte e violoncello ad lib. di Locertelli - Coro: Inno a Cristo (Roselli); Ave Regina (Lotti); Margolar Segrist; Sarabande e Gavotte (Carello) - Coro: Oh buon Gesù (Palestrina); O Crux Ave; O Domine Jesu Christo; Adoramus te Christe - Radio orchestra: Ave verum (Mozart); Coro: Tenebrae factae sunt (Haydn); Deprofundis (Gluck); Ave verum - Radio orchestra: Adagio e Allegro, a. d. sol maggiore sinfonia I. (Mozart) - Coro: Salve regina (Rheinberger) - 21.50: Ultime notizie e notizie della N. Z. Z.

BRUXELLES (Radio-Belgique) m. 265 Kw. 1,5

17: Matinée per i fanciulli. — 18: Informazioni della stampa. — 20: Concerto di gala: Quartetto vocale belga, diretto da Bracony. — 20.30: Le arti plastiche spagnole (scultura), prof. Aznar Casanova (in spagnolo). — 20.40: Traduzione in francese della conferenza del prof. Casanova. — 20.45: Continuazione del concerto. — 21.10: Cronaca dell'attualità. — 22: Informazioni della stampa.

HILVERSUM (N S F) m. 1,050 - Kw. 2,0.

17.40: Concerto dell'Orchestra della Stazione diretta dal M. Francesco Luppens. Pezzi di vari autori. — 19.50-20.50: Concerto sinfonico alla Sala di Musica di Amsterdam. Orchestra diretta dal M. Willem Mengelberg (Trasmmissione).

MONACO DI BAVIERA - m. 485 Kw. 1,0

11.45: Meteorologia; Segnale orario - 13.55: Segnale orario; Notizie della stampa; Meteorologia; Notizie di borsa - 15.30: Notizie agricole; Meteorologia - 16: Giardinieri in mezzo agli animali, Di-

scorso - 16.30: Concerto divertente della radio orchestra - 17.30: L'ora di lettura: Dai racconti di Brabant - 18: Notizie agricole; Meteorologia - 19: «Guglielmo Tell», Opera romantica in 4 atti di G. Rossini (Trasmmissione dal teatro di Monaco); Notizie della stampa; Meteorologia; Segnale orario; Sport; Notizie commerciali.

VIENNA (Radio Vienna) - m. 530 Kw. 1,4

11: Musica del mattino - 16.15: Concerto pomeridiano - Weber; Peter Schmoll; ouverture - Wagner; Corteo solenne al duomo - Grünfeld; Romanza - Fall; Madame Pompadour, valzer - 17.10: Favola della letteratura mondiale - Favola bulgara - 18.10-20.05: Radio: Scuola superiore epopolare - Notizie dai teatri - 18.25: Elettrotecnica - VII. Elettrometallurgia e Elettrochimica, 2. Discorso - 19.10: Corso d'Esperanto - 19.40: Corso di lingua inglese per principianti - 20.15: Un secolo di Musica viennese allegra (cielo) - Serata vocale viennese - Musica di Mozart, Dittersdorf, Canzoni di Schubert, Arie e duetti di Weizel Müller, Joseph Drechsler, Adolf Müller sen.

GRAZ - m. 404 - Kw. 0,5.

Trasmmissione del programma di Vienna.

GRAZ - m. 404 - Kw. 0,5.

BUDAPEST - m. 546 - Kw. 2

9.30-15: Notizie; Listini delle Borse. — 17: Musica militare. — 19: Donne capricciose, mode stravaganti; Gonda. — 20.30: Concerto di violino, Jean Konz, Bianca A-comley, canto e kosa, piano. — 22.24: Musica per ballo.

Venerdì 19 Febbraio

PARIGI (Radio Paris) - m. 1750 Kw. 1,5.

12.30-14: Radio Concerto Lucien Paris; Marcia della Scuola d'Alfort (J. Loudet); Serenita, valzer (Billy Fray-G. Smet); A-miamo la rosa, a solo di violino (Rimski-Korsakoff); Ronde des Lutins (d'Ambrosio-Heurteur); Primo amore (M. Fechner-R. Weiller); Bercève, a solo di violoncello (Catherine); Sou, fox trot (D. Berniaux); La Korrigane, toun. (Ch. Widor-Tavani); Ar-berchino e Colombina, a solo di piano Marcel Brirot (F. Thomé); Allegrezza (E. Gillet); Melodia in Fa, a solo di violino (Rubinstein); Triste canzone (E. Foudrain); Rigaudon a solo di violoncello (Forque-ray-Feuillard); Per un sorriso, intermezzo (A. Monestes); Gli sguardi, fox trot (G. Matis-Gracey); 2) Ballettino dei caffè dell'Håvre; Listino d'apertura dei cotoni (Håvre, Liverpool, Alessandria); Listino dei metalli; Comunicato delle Halles; Previsioni meteorologiche; Informazioni Havas; Bollettino dei valori alla Borsa di Parigi; Cambi. — 16.30-18: 4) come i giorni precedenti; 2) Radio Jazz; 3) come i giorni precedenti. — 20.15-22: Risultato delle corse; Bollettino dei caffè dell'Håvre; Bollettino delle materie grasse; Bollettino delle Farine, dei zucherchi, delle lane, del rame; Chiusura dei listini dei cotoni di New York; Informazioni Havas; 2) Radio-concerto.

PARIGI (Scuola Superiore delle Poste e Telegraf) - m. 458 - Kw. 0,45

Venerdì, 19 Febbraio.

15.30: Corso pubblico del prof. Bernard su «Il Sahara». — 20.30: Chiacchierata culinaria Cronaca teatrale; E. Glaser. — 20.45: Chiacchierata: Il Vivarais; Pierre Audizier. — 21: Concerto di gala diretto da Marcel Bernheim. Opere di B. Godard; Debussy; Vincent d'Indy; Mozart; Puccini; Mascagni, ecc.

PARIGI (Petit Parisien) m. 345 Kw. 0,5

21: Concerto.

LIONE (Radio Lionne) m. 280 - Kw. 0,5

20.15: Informazioni Radiopol - 20.30: Concerto dell'Orchestra Radio-Lionne. Conferenza sugli alloggi; avv. Lombard - Forward boy scouts (Roger Weiller) - La figlia del navigatore (Zerco) - Largo (Chopin) - solo di violoncello, Blachère - Maggio (Raynald-Han) Duels - Maggio (Guzzi-Buzzi) - Filantropio poivreot (Bourges), Lafontaine, comico - Cavatina (Raffi) a solo di violino, Veyard - I Saltimbanchi (Ganne) Duels - Amore e psiche (Félix Michel) - La fanfara degli Agenti (Tremolo); Lafontaine, comica - Giorgetta (P. Cambier) - Guglielmo III d'Olanda (Selle-lich-Wittmann).

LIONE (Poste e telegraf) - m. 480 Kw. 5

I medesimi programmi della Scuola Superiore di P. T. T. di Parigi.

TOLOSA - m. 451 - Kw. 2.

10-10.30: Listino del mercato municipale dei legumi di Tolosa, Cambi. — 12.30: Musica varia: I soldati della Regina (Dreyfus); Les coquettes (Balleron); Canzone dei fiori (V. Dyck); Lo scozzese di Chatou (Delibes); Inno antico (H. Buret). — 13: Annuncio dell'ora; Meteorologia; Cambi di Parigi e mercati regionali; Informazioni

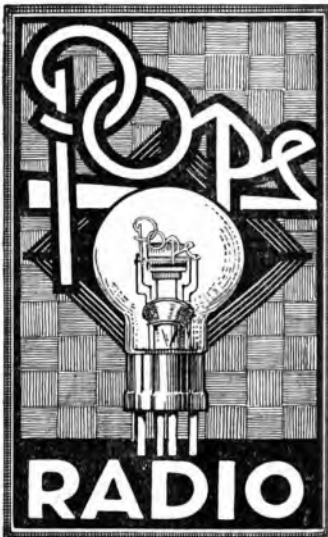

SOCCIA ITALIANA LAMPAD E POPE
Telef. 20.895 - MILANO - Via Uberti 6.

della mattina; Spettacoli e fiere. — 13,15: Concerto dell'orchestra Radio-Tolosa, diretta dal M. Massio: Il piccolo duca, apertura (Léonq); Pastorale, a solo di oboe (P. Fauchey); L'ultimo sonno della vergine, a solo di violino (Massenet); Romanza per violoncello (Rahaud); Il Torzador, fantasia (Adam); Genève (Zerzet). — 14: Un menu e una ricetta culinaria per il pasto della sera. — 14,5: Cronaca teatrale e cinematografica del giorno. — 17,30: Borsa di commercio di Parigi; Cambii; Informazioni. — 17,45: Per gli agricoltori. — 20,30: Informazioni del giorno; ultimi listini commerciali. — 20,40: Concerto; Dolores (Sentis), La Petite Mariée, fantasia (Léonq); Sussiste, a solo di oboe (A. de Massa); Abbandono (Candioli); Les Dragons de Villars, apertura (Maillart). — 21,15: Chiacchierata artistica di Carlo Phalippou. — 21,25: Concerto vocale e musicale per ballo: Good Luck (H. Drapier); Valzer delle Lilie-lule (F. Lebar); Tugad (L. Morales); Rio Jim (J. Mezoni); Vicino al molino (G. Gouliert). — 22,15: Consigli alle massaie, menu, feste augurali.

BARCELONA (Radio Barcellona)

(E. J.) - m. 325 - Kw. 0,6

13: Quotazioni della Borsa di Barcellona. — 18,5: Trio Radio; Fischei-Greiter, Valzer (Strauss). — 18,10: Trasmissione per le signore; letteratura, moda, cucina, ecc. — 18,30: Trio Radio; Cuore gioioso. One step (Mavorat); La piccola olandese, fantasia (Kalmann); El Nino della Palma, marcia (Caldà e Zeffens). — 18,50: Ultime notizie dei giornali. — 21: Pagina letteraria. — 21,20: Orchestra Demons-Jazz; danze varie. — 22: Coro: « La violetta de Clave », diretta dal maestro Jorda; I tre tamburi (Morera); L'emigrante (Vives); Saint Diluns (Ott) ed altre canzoni.

BARCELONA (Radio Catalana)

(E. A. J. 13) m. 462 - Kw. 0,6.

21: Bollettino meteorologico della Catalogna. Pronostico del tempo. Quotazioni della Borsa di Barcellona. Sauto del giorno. Cronaca d'arte, sport e moda. — 21,05: Concerto; Sanguis (soprano); Francisco Ojil (tenore); Solisti della Stazione. Orchestra della Radio Catalana. — 23: Ritrasmissione di opere teatrali o concerto.

MADRID - m. 373 - Kw. 6.

11,30-15,30: Concerto della soprano Sa-

reola e dell'orchestra Artys. Efemeride; Notizie della stampa — 18: Segnale di apertura; Ultime quotazioni di Borsa; Canto degli scolari della Scuola PeñaIver — 18,20: Letteratura e musica; Prometeo (apertura) — Beethoven; Sestetto — Conferenza sulla letteratura drammatica; Vio-torino Tenayo. Manuel Tenayo, Baus e Joaquin Estebanez — La Bola de Nive e Un dramma nuovo — Schiaccia noci (suite) — Tchaikowsky (sestetto) — 19,50: Notizie della stampa.

CADICE (Radio Cadice) (E. A. J. 13)

m. 360 - Kw. 1/2.

19: « Tie tac » per sintonizzare. — 19,05: « Il Barbieri di Siviglia », ouverture (piano). — 19,15: Povero Pulcinella, canzone. — 19,20: Funiculi, funiculi (Gonez e coro). — 19,25: I libri, conferenza di Rafael de Urbano. — 19,35: « Rigoletto », frammenti scelti eseguiti da Arcau (violino), Gutierrez (violoncello) e Marmolejo (piano). — 20: Ora ufficiale. Notizie dei giornali. — 20,20: Il Diavolo verde, canzone di Satana (Salas). — 20,35: La Regina Mora, pezzi scelti (piano). — 20,37: Il Reliquario (Salas). — 20,43: Come le foglie, canzone (Salas). — 20,50: Ballabili.

BERNA - m. 315 - Kw. 6.

13-13,45: Notizie del tempo; Quotazioni di Borsa; Trasmissione grammofonica. — 16-17,30: Orchestra — 17,30-18: Letture. — 19: Notizie del tempo — 20,20,30: Serata del quintetto di mandolini della mandolini orchestra, Berna — 21,30-21: Orchestra — 21-21,20: Il parte del quintetto di mandolini — 21,20-21,50: Orchestra. — 21,50-22,05: III parte del quintetto di mandolini — 22,05-22,30: Orchestra.

GINEVRA (Radio Ginevra) - m. 760

Kw. 1,500

20,15: Orchestra dell'Hôtel della Metro-poli, Martini; Piacerè d'amore; Schubert-Kreisler; Aria di ballo di Rosmunda; Saint-Saëns; Sansone e Dillila, fantasia; Grieg; Canon; Mascagni; Cavalleria Rusticana, fantasia. — 21: Programma speciale. — 22: Notizie dell'Agencia Telegrafica Svizzera.

LOSANNA (H. B. 2) - m. 850 - Kw. 0,5

7,35: Previsioni meteorologiche di Losanna. — 12,50-20,02: Come lunedì. — 20,05: Concerto del Trio della Stazione; Marcia (Herzer); Dolores (Waldeufel);

Patria (Paladible); Alla Primavera (Gon-nod); Sigurd, seconda fantasia (Reyer); In-termezzo di Adriana Lecocuvre (Gila); Se-renata (Bizet); Vito, danza spagnuola, a solo di violoncello (Popper).

ZURIGO - m. 515 - Kw. 1,5

12. Prognosi del tempo — 12,55: Segnale orario di Nauen — 13: Meteorologia e pro-gnosi del tempo; Ultime notizie; Divise e Borsa — 15: Concerto dell'orchestra Scheia — 16: Dancing dell'orchestra Buchbinder dell'Hotel Baur au Lac — 17,30: Ora dei libri — 18,50: Prognosi del tempo; Ultima notizie; Quotazioni sul mercato settima-nale di Zurigo — 20,15: Le condizioni fo-restali del canton di Zurigo — Radio-Serata della Freien Bühne, Zurigo — Radio orchestra Gilbert — 20,30: Radio orche-stra Ouverture dell'opera « Il barono zin-garo » (Strauss) — Freie Bühne: « Der Steiner Zoggeli » (II atto) v. R. Schneider — Radio orchestra: Serenata di Cacciari — Serenata amorosa (Korkert) — Accelera-zione: Valzer di Strauss — Fantasia dell'opera « Marika » (Flotow) — 21,50: Ul-time notizie e servizio notizie della N. Z.Z.

BRUXELLES (Radio-Belgique) m. 265 Kw. 1,5

20: Concerto del violoncellista Wilmot. — 20,30: Chiacchierata sportiva di Fernand Germain. — 20,45: Audizioni di fonografo. — 21: Cronaca dell'attualità. — 21,10: Au-dizioni del Jazz-Band russo « Ei Oukhe-nem ». — 22: Informazioni dei giornali.

HILVERSUM (N S F)

m. 1.050 - Kw. 2,0.

19,50-20,50: Conferenza. — 20,50-22,10: Concerto dell'Orchestra della Stazione di-retta dal M. Francesco Luggens. Program-ma vario.

MONACO DI BAVIERA - m. 485

Kw. 1,0

11,45: Meteorologia; Segnale orario — 13,55: Notizie della stampa; Segnale orario; Meteorologia; Informazioni di borsa — 15,30: Notizie agricole; Meteorologia — 16: Quindici minuti per le signore — 16,20: Concerto meridiano della radio or-chestra — Solista Giacinta della Rocca (vio-la) — 17,30: Ora di lettura; Dai racconti di Brabant — 18: Notizie agricole; Me-teorologia — 18,15: Come la patata è stata importata in Germania 275 anni fa. Discor-so — 19: Concerto di solisti (baritono, ar-

SOC. AN. BREVETTI A. PEREGO

Telefono 86767 — MILANO (24) — Via Salaino, 10
 .. 41-02 — ROMA (9) — Via Tomacelli, 15



Apparecchio a 2 valvole tipo R 18

Apparecchi Radioriceventi ed Altoparlanti
 di propria costruzione tipo RADIO-ARPE.

Riproduzione altamente musicale

Telefoni per tutte le applicazioni

monio. pianoforte) — 20-15: Chiacchierata sul mio viaggio al Messico e agli Stati Uniti. Oscar von Miller (Trasmisione della grande sala del Löwenbräukeller in Monaco) Chiusura fino alle 20: Concerto serale della radio orchestra: Opere di H. L. Blonkenburg, P. Lincke, und M. Schmelg — 22: Notizie della stampa, Meteorologia; Segnale orario; Notizie dello sport invernale; Notizie commerciali — 22:20: La stampa professionale in rapporto alla cultura tedesca.

VIENNA (Radio Vienna) - m. 530 Kw. 1,4

16-15: Concerto pomeridiano — Ouverture di Mozart — Il direttore del teatro Idomeneus — Così fan tutte — Don Juan — Titus — La finta giardiniera — Il flauto magico — Bastien und Bastienne — Le nozze di Figaro — 18,20,05: Radio: Scuola superiore popolare — Comunicazione settimanale di sport, movimento forestieri — 18,10: I grandi nomi austriaci della scienza naturale e della tecnica — III. I grandi scienziati austriaci — 19,10: Corso di lingua francese — Dalle 19,45 alle 21: Concerto dell'orchestra sinfonica viennese — J. Haydn: Sinfonia militare — R. Strauss: Paterson, Sinfonia domestica — L. von Beethoven: VII. Sinfonia (do maggiore).

GRAZ - m. 404 - Kw. 0,5.

12: Notizie sui mercati — 16: Orchestra Hütl — Urbach: Per aspera ad astra, marcia — Lehar: Oro e argento, valzer — Rosini: Seramide, ouverture — Boecherini: Minuetto, in do maggiore — Czibulka: Sogno d'amore — Brüll: La croce d'oro, fantasia — Muszkowsky: Serenata — Bach: Rose mousse — Strauss: Sogno di valzer, Potpourri — Brown: Quando Buddha sogna, fox-trot — Linke: Berlino di notte, Potpourri — Reitingen: Amore al primo sguardo, shimmy — 18,05: Ora degli scacchi — 18,30: Concerto vocale della polizia di Graz — Blümel: Il mio paese di Stiria, Ganby: Das Judenburger Kläub — Blümel: Nurwälder (con accompagnamento pianoforte) — Rubitsch: A. Hüter mitan Stüberkreuzel; s' Herzerl, Canzone popolare — Vita allegria di Koa, canzone popolare di Siria V. Zark — Glockenodyler Pommer — Vagner: Steirerblum, marcia — 19,25: Ultime notizie e bollettino meteorologico — 20: Ora di poesia stilizale — Leitene: a) Ultimo viaggio marittimo di Hakon; b) Ein Pfarrer bei Kaiserslautern; c) I borghesi di Hildesheim; d) Duchessa Cimburga — Fischer: a) Das Regenboenschlüsselchen, racconto; b) Poesie scelte — 20,35: Orchestra vocale allegria — Astholz: Desiderio di cacciatore — Blümel: Alma wasser — Hoffmann: Allegria serale; Ganby — R. Wagner: Sänzelndes Idyll — Sebila: Dalekete Buan, canzone austriaca — Esner: Fratelli allegri, Potpourri umoristico — 21,30: Pare forestale: Farsa della campagna in 1 atto, di Ludwig Thoma

BUDAPEST - m. 546 - Kw. 2

9,30-15: Notizie; Listini delle Borse. — 16: Racconti per i fanciulli. — 18: Recitazione di Mátyas. — 20,30: Concerto sinfonico dell'orchestra della Città. Solista Ger-vay, soprano. — 22-24: Musica per ballo.

Due doveri:

Abbonarsi alle radioaudizioni.
Leggere il "Radiorario".

Sabato 20 Febbraio

PARIGI (Radio Paris) - m. 1750 Kw. 1,5.

12,30-14: 1) La Espada, passo doppio (Re né Aerts); valzer delle Libellule (E. Lehar); Canzone triste, a solo di violino (Tchaikowski); Danza (Ch. Dorson-Delanarche); Canto sulla piana (A. Ravnal); La Sorgente, a solo di violoncello (Dovidoff); Se tu vuoi, fox trot (E. Gavel-P. Letorey); Il Re d'Ys, fantasia (E. Lalo-Tavan); Serenata sorridente (J. Rico); La preziosa, a solo di violino (Cuperin-Kreisler); Fandango d'Ainhoa (G. Raziaged); Mattino d'aprile, intermezzo (C. Fievet); Canto elegiaco, violoncello (Léo Sachs); Ravento d'una volta, gavotta (A. Reuschel); Dumollet, fantasia (Louis Ergel); 2) Notizie dei giornali del mattino; 3) Bollettino dei caffè dell'Elvère; Bollettino d'apertura dei cotoni (Havre, Liverpool, Alessandria); Bollettino dei metalli; Comunità delle Illes; Previsioni meteorologiche; Informazioni Havas; Radio-omunicazione della Chiesa. — 14,45-18: 1) Radio-concerto; 2) Bollettino di chiusura dei cotoni (Havre, Liverpool, Alessandria); Apertura e ultimi bollettini di New York; Informazioni Havas; Primi risultati delle corse; Notizie dei giornali. — 20,15-22: 1) Chiacchierata; 2) Risultato delle corse; Listino dei caffè dell'Elvère; Listino delle materie grasse; Listino delle Farine; Listino degli zuccheri, del cacao, delle lunc, del rame; Chiusura dei listini dei cotoni di New York; Informazioni Havas; 3) Radio-concerto di gala.

PARIGI (Scuola Superiore delle Poste e Telegrafi) - m. 458 - Kw. 0,45

20,30: Corso di lingua francese: «Francesi, parliamo francese», prof. Gaston Cayrou. — 21: Radio-concerto, La Bretagna; Guéysse. Audizioni di opere di Ludmirlant, Roparts, Vuillemin, melodie e canti popolari Renato Baton, Duhanet; Paulet, Cornelis, Guéysse, Gaia Ledue, Ch. Saulelet. Emissione di segnali Morse per lo studio dei fenomeni di sbandamento dei segnali radioelettrici.

PARIGI (Petit Parisien) m. 345 Kw. 0,5

21,15: Apertura di Racozy (Keler Bela); Mazurka in Si Bemolle (Chopin); Apri i tuoi occhi azzurri, melodia (Mausenet); Andante della Sonata in sol (Grieg); Vltava, poema sinfonico (Smetana); Intermezzo del secondo atto della Carmen (Bizet); Peer Gynt, prima suite d'orchestra (Grieg); Serenata (Saint-Saens); Se i miei versi avessero le ali... (Reynaldo Halm); Danza Boema del ballo di Romeo (Gounod).

LIONE (Radio Liono) m. 280 - Kw. 0,5
20,15: Informazioni Radiopol — 20,30: Concerto d'Orchestra Radio-Liono. Conferenza di Gottlefosse su «Lione Preistorica»; The smiling frag (Roger-Wesler); Ricordi (Fargues), a solo di oboe, Raphaëlle — Jean qui trotte (M. Dupart), Donsart — Il segreto di Pierrot (Slab) — Sonata (Haendel) a solo di flauto, Robergeon — Capriccio d'amore (H. Bertrand) — A Ninon (De Musset), Donsart — Romanza e tirolese (Dancè) a solo di flauto — Fantasia di concerto (Avignon) — La Gynthia (Bertrand)

— Si dice ciò (Borel-Clerc) — 22-23: Musica per ballo: Jazz Band di Radio-Liono, diretta dal Maestro Housset; Sapete? On-strep (Chantrier) — Canzone carezzevole, fox-trot (Debussy) — Coqueta, tango (José Lenti) — Florida mia, valzer spagnolo (Raddet) — Peerless, fox blues (Pilabon) — Io non so far la Java (Christine) — Serenata a Pulcinella, hoston (Bonicontrò) — Miraggio fox trot (Borel-Clerc) — Alfredo, tango (Canaro) — L'invio alla Java, (Yvain) — E' ciò che ti domando, fox trot (Moretti) — Valenza, one step (Joè Padella-Salabert).

LIONE (Poste e telegrafi) - m. 480 Kw. 5

20,30: Informazioni. — 20,45: Corso di stenografia; prof. Roset. — 21: Il Valzer (piano) Widor; I Pescatori di perle (concerto) Bizet; Lamento (violoncello) Gabriel Marie; Polvere (declamazione) Cornelle; Le ali del mio mulino (basso) Fontailles; La canzone della vecchia (basso) Jane Joye; Aria (violoncello) Schuman; Il giorno dei Santi (basso) Lacombe; Serenata (soprano) Schullert; Esercizi: Rido (pianista) Pons Arles; Pons Arles (attrice); Jullian (canto), Marin (basso), Mercier (violoncello).

TOLOSA - m. 451 - Kw. 2.

10-10,30: Listini del mercato municipale dei legumi di Tolosa, Cambi. — 12,30: Musica varia: Alghens (Salvadore); La mia Regina (Wohanka); Surkoff, fantasia (Planquette); Ballata monogassa (A. Libert); Quando tu passavi (J. Roudière). — 13: Annuncio dell'ora, Meteorologia; Cambi di Parigi e mercati regionali, Informazioni del mattino, spettacoli, fiere. — 13,15: Concerto dell'Orchestra Radio Tolosa, diretta dal M. Fassin; Marcia dei Farfadet (G. Krier); La Rousseotte, fantasia; Bourgeois a solo di Oboe (A. Barthel); Sulle ali del sogno, a solo di violoncello (Mendelssohn); Romanza senza parole, a solo di violone (Delsart); Kosiki, apertura (Leocor); Italia (Volpatti). — 14: Un menu e una ricetta culinaria per il pasto della sera. — 14,05: Cronaca letteraria e cinematografica.

Continental

— NUOVO MODELLO —
— PERFEZIONATO —

20 ANNI DI INCONTRASTATO
— SUCCESSO —
300.000 MACCHINE
— IN USO —
E. LEVI & C.

MILANO
INTERBORGO, 12, TEL. 21
ROMA
VIA PARIGI, 15, TEL. 7324
AGENTI NELLE PRINCIPALI
— CITTA' —

del giorno. — 17.30: Informazioni e listini regionali — 17.45: Per gli agricoltori. — 17.30: Festival Odéola per operai e impiegati. — 20.30: Informazioni del giorno. — 20.45: Chiacchierata del medico: dottor Saint-Béat. — 20.55: Comunicato settimanale della Confederazione delle Associazioni del Sud-Ovest. — 21: Concerto Marcia Boema (Filippucci); Manon, fantasia (Masset-Alder); Sospiro del cuore, a solo di oboe (C. Mollé); La Gran Duchessa, apertura (Offenbach); Musica per ballo; Mezzanotte e cinque (H. Paradis); Il ballo della Regina (Paradis); Raccogliendo le fragole (Clapson); La Javanica (E. Marneur); Quando si ha lavorato (E. Dreyfus).

BARCELONA (Radio Barcellona)
(E. J.) - m. 325 - Kw. 0,6

18: Quotazioni della Borsa di Barcellona. — 18.5: Trio Radio; Musiche di Lehar, Siede, ecc. — 18.50: Ultime notizie dei giornali. — 21: Brani di opere interpretati da Gonzales e Suler. — 21.30: Ritrasmisione del primo concerto di quaresima della Orchestra Casals del Gran Teatro del Liceo.

(E. A. J. 13) m. 462 - Kw. 0,6
BARCELONA (Radio Catalana)

21: Bollettino meteorologico della Catalogna. Pronostico del tempo. Quotazioni della Borsa di Barcellona. Sando del giorno. Cronaca d'arte, sport e musica. — 21.05: Concerto: Anita Torres (pianista); Solisti della Stazione: Orchestra della Radio Catalana. — 23: Ritrasmisione di opere teatrali o concerto.

MADRID - m. 373 - Kw. 0,6.

14.30-15.30: Concerto dell'orchestra Artys. Efemeride; Bollettino meteorologico; Notizie dei giornali; Rivista di libri; Bollettino del Club Alpino — 22: Segnale di apertura; Ultime quotazioni di Borsa; Conferenza di Mariano Moreno Coraciolo — 22.15: Varietà; Hermanas Dinorah (canzonettista); Nihil del Patrocinio cantante di Jammigino; Pepe Medina (umorista qualche cosa del suo repertorio — interruzione del sequestro della Stazione — 24: Notizie dei giornali — 24.30: Ritrasmisione del Jazz Band del Palazzo del Rialto.

CADICE (Radio Cadice) (E. A. J. 13)
m. 360 - Kw. 1/2.

19: «Tit tac» per sintonizzare. — 19.05: La vecchiaia, frammenti scritti (piano). — 19.15: Canzo flamenco. — 19.30: Danze moderne (Gutierrez, Marmoljo, piano). — 19.45: La Gioconda, fantasia (organolo). — 19.52: I Pagliacci, ballatella (Suarez). — 19.50: La Wally, Eblen me ne andrò lontana... (Suarez). — 20: Ora ufficiale. Notizie dei giornali. — 20.20: Trio in re di Haydn, eseguito da Antonio de Rivas (violino). José Gutierrez (violoncello) e Carmen del Castillo (piano). Ballabili.

BERNA - m. 315 - Kw. 0,6.

13-13.45: Notizie del tempo; Quotazioni di Borsa; Trasmissione grammofonica — 16-17.30: Orchestra — 17.30-18: L'ora per i bambini — 19: Notizie del tempo — 20-24: Resonante del Ballo in maschera del Schünli.

GINEVRA (Radio Ginevra) - m. 760
Kw. 1,500

17: Trasmissione pomeridiana. — 20.15: Orchestra dell'Hôtel della Metropoli. Siede: La Fede Germanica, marcia; Brasc; Minuetto; Yvain; La Signora scollata, fantasia; Ballo. — 21: Chiacchierata scientifica: dottor André Barbier. — 21.15: La domanda di matrimonio, di Tchekow; Coniugi

Bard, frammenti di «Poil de Carotte» di Jules Renard. — 22: Notizie dell'Agenzia Telegrafica, comunicate dalle Ferrovie Federali.

ZURIGO - m. 515 - Kw. 1,5

12: Prognosi del tempo — 12.55: Segnale orario di Neuen — 13: Meteorologia e prognosi del tempo; Ultime notizie; Divise e Borsa — 14.30: Concerto dell'orchestra Schein — 16: Concerto dell'orchestra Buchbinder dell'Hotel Baur au Lär — 18.15: Concerto dell'Armonica Club Edelweiss — Canzoni svizzere: Le rose autunnali, valzer (Blattner) — Langgass-Schottisch (Tunziker) Aelplerden, Ländler (Weber) — Ore allegre, Polka (Helling), marcia dei ginnasti di Berlino — 16.50: Prognosi del tempo: Ultime notizie; Quotazioni dell'Unione delle cantanti svizzere; Stampanello delle chiese di Zurigo; Serata basilese — 20.15: Conferenza: Basilea, i basilesi, loro arte e letteratura — Canzone: «Z Basle a miu Rhi», (testo di I. P. Hebel) — Poesia in dialetto basilese: «Im Waidling» — Dialogo di C. A. Bernoulli — Lettura di prosa di Theo Barwarth (Vogel Gryll) — Concerto vocale: Comedia: «E' Telefon' C' spräch», Breve discorso — Recitazione di una poesia del carnevale basilese — Tamburo e breve discorso «Morge Straich» — 21.50: Ultime notizie e notizie della N. Z. Z.

BRUXELLES (Radio-Belgique) m. 265
Kw. 1,5

17: Concerto del tenore Dumont. — 18: Informazioni dei giornali. — 20: Concerto di musica da camera. — 20.45: Rosalie, commedia in un atto di Maurez, interpretata da René Joel del Teatro delle Gallerie. Flore Malieuc, del Teatro Reale del Parco, e da Theo Flaeschman. — 21: Cronaca d'attualità. — 21.10: Continuazione del concerto. — 21.45: Oh! Ah!, commedia in un atto di Grenet Danour, interpretata da Flore Malieuc e Theo Flaeschman. — 22: Informazioni della stampa.

HILVERSUM (N S F)
m. 1,050 - Kw. 2,0.

16.10-18.10: Concerto dell'Orchestra della Stazione diretta dal M. F. Luppens. Programma vario. — 18.10-19.10: Corso di contabilità di Pelsler di Amsterdam. — 19.50: Concerto. — 21.40-22.40: Musica per ballo (ritrasmessa dal Teatro Tuschinski di Amsterdam).

MONACO DI BAVIERA - m. 485
Kw. 1,0

11.45: Meteorologia; Segnale orario: In caso di necessità; Supplemento delle notizie invernali di ieri sera — 13.55: Segnale orario; Notizie della stampa; Meteorologia; Informazioni di borsa — 15: Corso d'istruzione per l'allevamento del pollame (per principianti) — 15.30: Recenti notizie agricole; Meteorologia — 16: Economia domestica. III. Conferenza — 16.30: Concerto meridiano della radio orchestra e del radio coro — 17.30: Cultura e tecnica. Conferenza — 18: Recenti notizie agricole; Meteorologia — 18.45: Esercizi di lettura italiana — 19: Orfeo e Eurydice di Chr. W. Gluck (Trasmisione del teatro di Monaco) — 21.30: Notizie della stampa; Meteorologia; Segnale orario; Sport; Notizie commerciali; Corso di radio — 22.30: Corso d'avviamento nella telegrafia Morse; X. Conferenza.

VIENNA (Radio Vienna) - m. 530
Kw. 1,4

16.15: Concerto pomeridiano — Sbram-

mel: Ricordo di Lumer — Dolmay: Rapsodia — Jesel: Primavera in Giappone — Puccini: La Bohème, fantasia — Sarasate: Arie di zingari, per violino — Dove le onde bianche mormorano (Silving) — Strauss: Il pipistrello. Poupourri — E. Neumann: Due canzoni da ballo della Revue: «Il giornale dell'amore» — 17.30-19: Radio: Scuola sup. pop. — 17.30: L'ora dell'agricoltura — Discorso d'introduzione — 18: Due discorsi: L'energia. La sua entità e la sua formazione II — 18.30: Giubileo da 25 anni della Scuola superiore popolare viennese — 19: L'idillio nella campagna germanica, Discorso — 20: Operette: «Dorina e l'azzardo». Farsa mit. musica in 3 atti, di Fritz Grünbaum e Wilhelm Sterk — 22: Serata di musica allegra.

GRAZ - m. 404 - Kw. 0,5.

Sabato e Domenica. 20-21 febbraio.
Ritrasmissione del programma di Vienna.

BUDAPEST - m. 540 - Kw. 2

9.30-15: Notizie; Bollettini delle Borse. — 18: Viaggio in Oriente. Zoltan Takes. — 19: Ritrasmisione dell'Opera Reale Ungherese. — 22.21: Musica per ballo.

Domenica
21 Febbraio

PARIGI (Radio Paris) - m. 1750
Kw. 1,5.

12.45-11: Radio-concerto Lucien Paris: Marcia militare (Schubert); Gli eleganti, valzer (G. di Mesquita); Siciliana e Rigaudon, violino (Francoeur-Kreisler); Pastorella e minuetto dell'Artesiana (Bizet-Auvray); La notte (A. Holmès); Tre preludi (Chopin); a solo di pianoforte; Marcel Brietot; Principessa della Gzardas, fantasia (Kaiman); Canto senza parole (Tchaikowski); Cantilene, a solo per violoncello (L. Gaure); L'adorabile cantilena (Morman-Spencer); Rosa Maria, fox trot (R. Friml); Hopak (Moussorgski); 21 Informazioni del mattino; Informazioni Havas. — 20.15-22.30: I Risultati delle corse; Informazioni Havas; 21 Radio-Jazz diretto dal M. Maurice Cates.

BRUXELLES (Radio-Belgique) m. 265
Kw. 1,5

20.15: Gli avvenimenti della settimana; Carlo Goebel. — 20.30: Ritrasmisione del concerto della Sala dell'Unione Coloniale; Orchestra Radio-Belgique. — 22: Informazioni della stampa.

BUDAPEST - m. 540 - Kw. 2

9.30: Notizie. — 10: Messa cattolica cantata. — 15: Racconti per i fanciulli. — 16.30: Recitazioni umoristiche Louis Gy-

ASMA

BRONCHIALE-NERVOSO-CARDIACO-AFFANNI
TROVANO PRONTO, SICURO RIMEDIO NELL'
ANTI-ASMATICO MAFFIOL
LIQUORE DA ANALISI SPERIMENTALE SINGOLARE DI RIMANZI
QUISQUE CROSTIS-UN TITIZZ E. DEBONARIE
Prod. Spec. Dott. Cav. Maffioli
A. LEURINI-VIALE MARMORA 43-MILANO 128
CONCESSIONARI: ... BRUGNATELLI - Durini 26
MILANO 48

zo. — 17.30: Servizio ecclesiastico. — 19: Discorso della Confederazione del villaggio. 20.30: Concerto. — 22.24: Musica per ballo
MONACO = m. 485 = Kw. 1.0.

11: Scampagnio delle campane del Municipio di Monaco — 11.30: Mattinata; I. Quartetto dei cori di caccia della radio orchestra; II. Canzoni tedesche di Moritz von Strachwitz — 12.45: Meteorologia: Segnale orario — 15.15: Il cane e il suo trattamento. II. Discorso: Come tratto il mio cane per trovarci della gioia e dell'ulitità — 16: Trasmissione di Norimberga: Allegri compiti di calcoli per giovani. Discorso — 16.30: Giubileo di Viktor von Scheffel — 18.30: La storia dell'emisfero di Magdeburgo. Discorso — 19.45: 40.000 Km. in aeroplano sportivo. Discorso — 20.30: Concerto popolare domenicale (II e III parte) Trasmissione della Tonhalle di Monaco — 22.30: Notizie della stampa; Meteorologia: Segnale orario; Sport; Notizie commerciali.

VIENNA (Radio Vienna) = m. 530

Kw. 1.4

11: Concerto dell'orchestra viennese — J. Haydn: Sinfonia (mi maggiore) — G. Matt Monn: Concerto di violoncello — Hugo Wolf: Serenata italiana — Jul. Bittner: Preludio dell'opera «Il musicista» — Korgold: Canzone di Marietta di «Città morta» — Letterina d'amore — Marx: Canzone veneziana — Frz. Schmidt: Intermezzo dell'opera «Notre Dame» — 16: Concerto popolare dell'orchestra viennese — C. M. Zichner: Ouverture dell'opera «Fische Geister» — J. Strauss: Vino, donne, canto, valzer — G. Bizet: Fantasia dell'opera «Carmen» — Offenbach: Entre-acte e barcarola dai «racconti di Hoffmann» — E. Köhler: La perle du nord — concerto per flauto — J. W. Ganglberger: «Il mio orso Teddy», polka per fagotto — J. Strauss-Reinzer: Concerto dell'opera «Cuore di donna» — F. Lehár: Divertissement dell'opera «Paganini» — A. Maleher: Marcia dei compagni — 18.15: Serata di musica da camera — L. v. Beethoven: Quintetto d'archi, mi maggiore — J. Brahms: Quintetto di archi, si maggiore — 19.30: Discorso d'introduzione all'opera «Sigfrido» — 20: Opera «Sigfrido» Opera in 3 atti di Riccardo Wagner.

I programmi delle stazioni inglesi

LONDRA (2 LO) = m. 365 = Kw. 3.0

DOMENICA 14 FEBBRAIO

16.30: Pezzi popolari di musica classica. Orchestra della Wireless, direttore dott. Malcolm Sargent: Ouverture dell'«Oberon» di Weber, Minuetto, Boccherini, tenore Hyde e orchestra: «Canto di Primavera» (La Walkiria), Wagner, Caterina Bacon (pianoforte solo); Valzer in la min. op. 42; ballata in la min. Chopin. — 17: Orchestra, Sinfonia «Jupiter» in do magg. Mozart. — 17.30: Dawson Milward, dizione di versi di Sir H. Newbolt (dalla «Island Race»), «La tomba verde di Fiddles»; «La ballata di John Nicholson»; «Gillespie»; — 17.50: violino solo L. Godowsky: Andante e finale del concerto per violino e orchestra Mendelssohn. — 18.5: Walter Hyde: «Chi è Silvia?», Schubert; «Dovunque volgete il passo», Handel; «Io t'amo», Grieg. — 18.15.18.40 (circa), orchestra: Suite «casse-noisette»,

Tcaikovsky: Due danze ungheresi Brahm. — S. Martino ai Campi. — 21. Campana. — 21.15: Semplice servizio, sermone del rev. Ritchie. — 21.55: La buona causa della settimana. Conferenza di propaganda per l'Orfanotrofo di Reedham. — 22: Previsione del tempo e bollettino di notizie generali. — 22.15: De Groot e l'orchestra di Piccadilly, soprano Oliva Jenkin (ritrasmissione dall'Hotel Pinadilly). Orchestra: Scelta di melodie famose di Schubert arrangiate da Urbach; soprano: Oliva Jenkin; Aria «Voi che sapete», Mozart. Orchestra: Valzer di concerto: «Leggende della foresta di Vienna», Strauss; soprano: Oliva Jenkin; «Canzone dell'eco», C. Eckert. Orchestra: Gran Fantasia sul «Boris Godunov», Mussorgski, soprano Oliva Jenkin; «Ave Maria», Bach-Gounod (col violino obbligato di De Groot).

LUNEDI' 15 FEBBRAIO

14-15: Segnale orario da Greenwich. Organo di S. Michele, Comhill, sonato dal dott. H. E. Darke. — 16.15: Trasmissione alle scuole. E. Kay Robinson: «Animali selvatici d'Inghilterra: il Tasso». — 17: Segnale d'ora da Greenwich: «Lunedì di carnevale», di E. Le Breton Matrin; Ballabili. — 17.15: De Pietro con Giovanna Revel e la sua orchestra italiana (ritrasmissione dal Rest New Prince). — 18.15: Pei ragazzi: A soli di piano della Zia Sofia: Canzoni di Zio Rex; «Bumble, lo gnomo scoppino», detto da Zia Caterina; «Ivanhoe» (81 detto da Zio Rex. — 19: Ballabili: orchestra A. Froyer del Teatro Rialto. — 20: Segnale d'ora di Big Ben. Previsioni del tempo e primo bollettino di notizie generali. Desmond Mac Chartry: Critica letteraria. — 20.25: Beethoven: Le sonate per pianoforte (1. settimanale, interpr. da Edw. Tsaers). I primi tre tempi della Prima Sonata, op. 2, n. 1, in fa min. (allegro, adagio, minuetto). — 20.40: Cap. Cameron: «La Cop. pa Waterloo». — 21: Banda Croce Rossa di Sutton, diretta da E. S. Carter: «Echi di Scopia», arrang. Rimmer, baritono P. Heming: «Drake va ad ovest». Sanderson; «Pazienza per Filadelfia», Battison Hynes. Bando: Selezione «No, no, Nanetta», Souman. — 21.30: Discorsi e concerti del Banchetto della «Sor. della gente del Somerset», ritrasmessi dal rest. Holborn; Signora French (in dialetto) «Una visita a Londra» di D. Grainger; Lord St. Audries (brindisi): «Somerset, nostra Contea»; Elena Alston (canzone): «La melodia dell'aperta campagna»; On. Baronetto R. A. Sanders (brindisi): «La Sor. della Gente del Somerset»; Clay Thomas (canto): «Su dal Somerset». — 22.15: Banda Croce Rossa di Luton: Fantasia «Echi alpini», Truman; Intermezzo «Campane di la dei prati», Hettelby. — 22.30: «Dio benedica il Principe di Galles»; Discorso di S. A. R. il Principe di Galles al Banchetto della Fiera delle Industrie Britanniche (ritrasmissione dalla Mansion House. — 22.40 (circa): Percy Heming: «Yeomen possidenti rurali d'Inghilterra», E. German; «Bevete solo a me», canzone tradizionale; «Tutto il divertimento della Fiera» Easthope Martin. Banda: Marcia «Solennità», n. 11, Elgar. — 23: Segnale d'ora Greenwich; Previsione del tempo e secondo bollettino notizie generali; «Il coefficiente umano nell'Industria». Discussione sull'abilità nel lavoro e nei giochi sportivi. Notizie locali. — 23.30: Esecuzioni con l'arpicordo: Violetta Gordon Woydhouse; Sonata in do magg. Mozart; «L'armonioso fabbro», Handel; Due sonate, Scarlatti; Marcia e «Muette» dalla

«Suite» nel quaderno di Anna Mudd. Bach. C. S. Bach.

MARTEDI' 16 FEBBRAIO

13-4: Segnale orario Greenwich; Musica del rest. Holborn. — 16.15: Per le scuole. Dott. Sir Wodford Davies: «Elementi di musica». — 17: Segnale ora Greenwich; «Reclami di ragazzi» di Muriella Winch. — 17.15: Orchestra Luigi Levy: Ritrasmisione dal padiglione di Shepherd's Bush. — 18.15: Pei ragazzi. A soli di clarino di F. Thurston: «La storia del piccolo Flick», Cheeseman; «I quattro senza paura», Le Breton Martin. — 19: Ballabili. Radio Dance Band di Londra. Dir. St. Firman. — 20: Segnale ora Big Ben; Previsioni del tempo e primo bollettino notizie generali. Discorsi correnti. 20.25: Beethoven (pianoforte E. Isaacs): Ultimo tempo (prestissimo) della I sonata, op. 2, n. 1, in fa minore; I tempo (allegro con brio) della 3. sonata, op. 2, n. 3 in do magg. — 20.10: Lettura in francese di M. Stephan, sotto gli auspici dell'Istituto Francese: «Mille Perle et Autres bonites». — 21: «Dalla mia finestra» di Piblenon. 21.5: Concerto. Scuola infantile del Consiglio di Contea di Londra; «Canto di Motanov», parole e aria dott. R. Bones, adatt. J. Manning Hughes; «Giovinezza e guerra» serie di canti, par. dott. Jones, musicata e orchestrata da J. A. Phillips; «Navi della città di Londra», parole e aria dott. Jones, adatt. Phillips; direttore J. A. Phillips, istruttore dei cori, F. L. Keeffe, al pianoforte T. Scott, violoncello F. L. Keeffe, che canterà le parti «Guerra» di «Giovinezza e guerra» e le tre prime strofe della «Navi». Ritrasmisione da Monnow Road, Bermondsey. — 21.45: A. J. Alan parlerà di un'altra delle sue avventure. — 22.5: Terzo atto della «Carumen», ritrasmissione dal Teatro Bize Empire di Liverpool. Esecuzione della Compagnia lirica nazionale britannica. — 22.43: Mino Rouse (Wireless-Willie), eseguirà pezzi popolari vecchi e nuovi. — 23: Segnale ora Greenwich. Previsione del tempo e secondo bollettino notizie generali. Dott. Sir Wodford Davies: «La musica e l'ascoltatore ordinario» Notizie locali. — 23.30: Ballabili. Orchestra Toronto del rist. New Prince; Alfredo e la sua banda; Di Pietro e la sua orchestra italiana, e Giovanni Revel.

MERCOLEDI' 17 FEBBRAIO

14: Ritrasmisione musica di St. Boleph. Bishopgate. Organo: L. H. Warner. Gran coro (alla Handel Guilman); Canto di primavera, Holliux. — 14.15: Storia della Croce (cantata in processione); Pregbriere, sermone del Rev. Lombardini. Inno n. 274. — 14.40: Organo: Preludi d'inni; S. Anna. C. H. H. Parry; S. Maria, C. Wood; Il vecchio 104. C. H. H. Parry. — 16.15: Per le scuole, J. C. Stobart e Miss Mary Somenille; «Eroi del romanzo: il Pickwick, di Dickens». — 17: Segnale ora Greenwich; «Fuori della porta», di A. Bonnet Laid. — 17.15: Ritrasmisione musicale dal Teatro Capitol, Haymarket. — 18.15: Pei ragazzi: Conti da «Quando eravamo assai piccini», di Dale Smith; «Il sig. Teddy Orso», detto da Zio Aiac; «Winnie lo Schifiloso», detto da zio Pietro; «L'angolo di Cristoforo Robin», — 19: Ballabili. Orchestra Aless. Fryer del Teatro Rialto. — 19.53: La settimana nel giardino (R. Soc. di Orticoltura). — 20: Segnale ora Big Ben; Previsioni del tempo e primo bollettino notizie generali; Prof. C. J. Patten: «La vita degli uccelli: Il Trionfo della bellezza», S. B. da Sheffield. — 20.25: Beethoven (pianoforte: E. Tsaers): III Sonata, op. 2, n. 3 in



S. A. "ASTORIA", STILOGRAFICA

•• VIA PETRARCA, 24 - MILANO (17) - TELEFONO 41-001 ••

do magg., secondo, terzo e quarto tempo (Adagio, scherzo, allegro; assai allegro). — 20,40: Lady Sarna: Cristiani Assiri. — 21: Chopin: Concerto per pianoforte in mi min. op. 11. Pianoforte: S. Medzielski, orchestra della Wireless, dir. Dan Godfrey, allegro, maestoso, Larghetto (romanza), adagio (rondo). — 21,30: Varietà, mandolinisti, Robert Percy, causer «L custode». R. Percy. — 22: L'orchestra della Wireless, dir. da E. German esegue un programma dello stesso: «Primavera» della suite sinfonica: «Le Stagioni»; «La canzone del Salice» (dalla «Ottello»); «Tutto il mondo oggi si desta»; «Il mio canto è canto del forte Settecento»; «Tre canti di Primavera», baritone H. Williams; «Valse Granite» (dalla suite sinfonica in re min.). — 22,30: Ouverture «Nell Gwin» di H. Williams e coro: «Ragazzo del Paese di Ponente» (dal «Tom Jones»). — 22,45: «Rapodie Galles» — 23: Segnale ora Greenwich; Previsione del tempo e secondo bollettino notizie generali; Chiacchiere con autori famosi, Signora Belle Lowndes: «Leggere qualunque cosa». Notizie locali. — 22,30: Radiosciarade di Frank H. Shaw. Ne sono trasmesse quattro. Le prime tre contengono ciascuna una sillaba della parola da indovinare: la quarta ha per spiegazione la parola. La soluzione è trasmessa alla fine del programma.

GIOVEDÌ 18 FEBBRAIO

14-15: Segnale ora Greenwich. Concerto settimanale di nuovi dischi di grammofo. — 16,15: Per le scuole. Signora H. A. L. Fischer: «Quadri della Storia d'Inghilterra: i Normanni». — 17: Segnale ora Greenwich: Moris Corbould: «Una donna nella foresta: Carie alla tigre». — 17,15: Musica dei tei del Trocadero. — 18,15: Pei ragazzi: a soli per piano, Dorotea Howell: «Marmellata», detto da Zia Geraldina; «Banchetti d'uccelli», da L. G. M. del «Daily Mail». — 19: Ballabili. Orchestra ballabili della London Radio, dir. da Sydney Firman. — 19,53: Mercato generi agricoli. — 20: Segnale ora Big Den. Previsione del tempo e primo bollettino notizie generali; Allen S. Walker: «Occasioni oltremare: la Guiana britannica». — 20,25: Beethoven, E. Isaacs: 5. Sonata per pianoforte (in do min. op. 10, n. 1) parte I. — 20,40. Mr. Beynon, commissario capo del postale «Berengaria»: «La mia giornata di lavoro». — 21: Varietà: baritone Clay Thomas Luvano, «causer» haviano, Mark Ambient, narratore. — 21,45: Orchestra Halle, dir. da Sir Hamilton Harty (ritrasmissione dalla Free Trade Hall di Manchester): Poema sinfonico «I Pini di Roma» di Respighi; Raoul Girard: canzoni con accompagnamento al piano di Fauré Dupare, de Falla, ecc.; Poema sinfonico «Till Eulenspiegel» di R. Strauss. — 23: Segnale ora Greenwich. Previsioni del tempo e secondo bollettino notizie generali; Discorsi correnti: Notizie locali. — 23,30: Ballabili: Savoy Orpheans; Savoy Havana Band; Savoy Tango Band (ritrasmissioni dal Savoy Hotel di Londra).

VENERDÌ 19 FEBBRAIO

14-15: Segnale ora Greenwich. Musica dell'Hotel Metropole. — 16,45: Concerto della Soc. Popolare Concerti, orchestra Andrey Chapman; dir. F. Bridge: Terza sinfonia in mi min. (Eroica), Beethoven (Terzo e quarto tempo: Serezio e allegro vivace). Due tempi del Concerto in mi min. per violino e orchestra, op. 64, Mendelssohn (secondo tempo: andante; quarto tempo: allegro molto vivace), violino Marjorie Hayward. —

17,45: Concerto: Ruby Wigdor (soprano); Agnese Mill (pianoforte). — 18,15: Pei ragazzi: Canzoni di Winifred Fisher. Il cattivo zio ronzano intorno al mondo. — 19: Ballabili: orchestra A. Freyer del Rialto. — 19,53: riassunto settimanale dei periodici radio. — 20: Segnale ore Big Ben; Previsioni tempo e primo bollettino notizie generali. Pery Scholes: «Il critico musicale del Baseball Club». — 20,45: Beethoven, E. Isaacs: Quinta sonata per pianoforte, op. 10, n. 1, in do min. Ultimo tempo (prestissimo); Ottava sonata, op. 13 in do min. (pateetica), parte prima. — 20,40: Allen S. Walker: «La Chiesa di Pepsy: S. Haf, Hart Street». — 21: Quartetto ungherese (Emerve Waldbàner, Jack Kessler, Jean de Temesvary, Eugène de Kerpeley); Quartetto in si min. (K. V. 458), Mozart; (Allegro vivace assai; minuetto; adagio; allegro assai). — 21,25: soprano Vivienne Chaverton: «Gioia d'amore», «Simpatia», Liszt; «Il mio cuore è un uccello che canta», Korlay. — 21,35: Dorotea Warren: Letture; H. E. Palmer: Letture di passi delle sue opere. — 21,50: Viviana Chatterton: canti popolari ungheresi: «Fiorente le rose», rid. Kappey; «All das Lied» rid. Bartok; «La scelta», rid. Kappey; Quartetto ungherese: Quart. n. 2 op. 17, Bela Bartok (moderato, allegro molto, capriccioso lento). — 22,30: Joy St. Helier in alcune delle sue composizioni. — 23: Segnale ora Greenwich. Previsioni tempo e secondo bollettino notizie generali; Conferenza (Ministero di Agricoltura), di P. H. A. Gray: «Batteri utili»; Notizie locali. — 23,30: Ballabili: musica dell'Hotel Cecil (Jaek Payne).

SABATO 20 FEBBRAIO

13: Segnale ore Greenwich. — 16,45: Madame de Walmont: «Errori e improprietà parlando francese». — 16,30: Oratorio della Passione (S. Giovanni), Bach. Ritrasm. dalla Chiesa di S. Anna (Soho); «L'Evangelista» S. B. Roe e A. S. Esbister; «Pilato», F. J. Addison; «Cristo», Perez Haming; «Consummatum est», Lutherley Clark. — 17,45: Pei ragazzi: Mus. del radio quartetto; «Fifti-Fifti» detto da zia Sofia; Notizie pei ragazzi. — 18,30: Concerto pom. radio-quartetto e baritone Hold Mean. — 19,15: «L'invincibile armata», dramma di Alice Mardonell, con musiche dell'orchestra di ragazzi «P. L. V.», S. B. di Liverpool. — 20: Segnale ora Big Ben; Previsioni tempo e primo bollettino notizie generali; Neville Sharp: «L'Abissinia, paese della Regina di Saba». — 20,25: Beethoven, E. Isaacs: secondo e terzo tempo (Adagio cantabile e Rondo allegro) della Sonata patetica, op. 13, per pianoforte. — 21: Ancora ricordi di commedia musicale (6.a edizione di: «Trioufflers»), con l'orchestra e il coro della Wireless. — 22: Orchestra Emilio Colombo (ritrasmissione dall'Hotel Victoria di Londra). Per orchestra: Marcia «Le rovine d'Atene», Beethoven; valzer: «Frangie e merletti», Seidel; Tango «Vanity», Murray, soprano M. Thomas: «Una voce poco fa» (Barbire di Siviglia), Rossini. Per orchestra: Selezione dal «Lohengrin», Wagner; Tre melodie del Caucaso, trascriz. E. Colombo, violino solo (E. Colombo); «Capriccio viennese», Kreisler, soprano M. Thomas; Valzer «Boccioli di Rosa», Arditi. Per orchestra: Canzone «Il viale dei codini», R. Evckersley; Selezione da «No, no, Nannetta» (a richiesta), Sommarè. — 23: Segnale ora Greenwich; Prev. tempo e secondo bollettino notizie generali. Chiacchiere di sport. Notizie locali. — 23,30: Ballabili, ritrasmessi dal Savoy Hotel; Savoy Or-

pheus, Savoy Havana Band, Savoy Tango Band.

CARDIFF (5 W A) — m. 35,3 — Kw. 1.5
DOMENICA 14 FEBBRAIO

13,30-18,40: Pezzi popolari di musica classica. V. Londra — 21: Campanone di S. Martino ai Campi. V. Londra — 21,15-21,45: Coro della Arcidiocesi congregazionale di Richmond Road: Inno: «Gloria al Signore nel Cielo» (Aria: «Gerontius») J. B. Dijkes. — Breve lettura delle S. Scritture. Antfone: «Beati i puri di cuore» (W. Davie); «Conforto lo spirito dei tuoi servi» (Crotch). Sermone Rev. Lewis. Inno: «Le ombre dell'ore vespertine» (Aria: «S. Leonardo») E. Hiles. — 21,55: V. Londra — 23,30: La silenziosa nave compagna.

LUNEDÌ 15 FEBBRAIO

13,30-14,30: Musica del Caffè di Cose e della Mugikani's Dance Band — 15,30: Musica d'organo ritrasmissa dal Ginnema Capitol — 16: Breve audizione di nuovi dischi grammofonici — 16,15: Per le scuole. Gay Pocerok: «Il magico cristallo»; «Le Roccie: La difesa di Ghibilterra» — 16,45: Pomeriggi romantici. Il Traiokowski e la sua musica, con commenti descrittivi. Orchestra della stazione. Direttore W. Heath. — 18: I. Radio Fine d'or kdi Cardiff. Miss Iris Llewellyn: «Malattie semplici dei bambini» — Orchestra — 18,30: L'angolo dei fanciulli — 19,5: La cassetta delle lettere — 19,15: «Pei giovani avventurieri» — 19,30: V. Londra.

MARTEDÌ 16 FEBBRAIO

16: Breve audizione di nuovi dischi — 16,15: Per le scuole: Davies: «Elementi di musica». V. Londra — 16,45: Terzetto della stazione, violino Fr. Thomas, violoncello Fr. Whitnall, piano Vera Mc Comb Thomas — 17,15: Musica del ristorante Carlton — 18: I five o'clock di Cardiff. F. J. Harries: «Mrs. Gastrell e la Galles del Nord» — 18,30: L'angolo dei fanciulli — 19,5: La cassetta delle lettere — 19,15: «Pei giovani avventurieri». — «I grandi artisti (7) Alf bertot» — 19,30: V. Londra — 20,40: Frizzi e allegria. Orchestra della stazione: Suite «Americana» Thurban — Mona Grey: Studio sulla fanciullezza — 21,5: «Filem», V. Londra — Selej. «Isola smeraldina» Sullivan e German. Carlo Peurouse e Mona Grey: Scenetto «Lo zio e la nipote» — Orchestra: Marcia «Pig and Whistle» Elliot Smith — Carlo Peurouse: «La malattia della rista» (comprese le canzoni e la cicalata) Billie Gray — 21,35: A. J. Alan. V. Londra — 22,5: Musica Gallesse I. Liriche gallesi. Canto e pianoforte: Composizioni N. J. Gurjnn Williams (P. solo) Due miniature

L. 30

all'anno è il prezzo del

“RADIORARIO”

per coloro che sono in regola coll'abbonamento alle Radio audizioni circolari.

gallese: « La Fairy Glen » e « Santuario ». Tenore D. Thomas. « Le fate » Gwynn Jones. « L'arpa muta » Heddi Wyn. Canto patriottico G. Morris Jones — Tre cammei cinghiesi di W. S. Gwynn Williams: « Il canto che canta », « La Danza del Villaggio », « Lamento dell'esule » Tenore Thomas. « Le campane di bantr' Gwaelod ». Eifion Wyn « Cantilena della Domenica delle Palme ». Eifion Wyn — Due canti delle montane Gallese, di Gwyn Williams: « La mia cassetta gallese », e « Odo il pilgrom di un pastore » « Danza pastorale gallese ». W. S. Gwynn Williams — 22.35 H. Le opere di Fed. Humplivsky. Orchestra: Ouverture di concerto « Per le vie di Hong-Kong » e « Fiori di loto » Suite. « Cammei », — 23: V. Londra.

MERCOLEDÌ 17 FEBBRAIO

13.10-14.30: Musica del box? Caffè — 16.15: Orchestra Falkman, ritrasmissione dal Cinema Capitol — 17: R. G. Bruce Gardner: « Lettera da Parigi » — 19.15: I pive o clock di Cardiff — 18.30: L'angolo dei fanciulli — 19.5: Ai giovani avventurieri: H. Kendrick: « Altra conferenza sui piccioni » — 19.40: Ballabile orchestra Fryer. V. Londra — 19.40: Bollettino delle società radiofoniche locali — 19.53: R. Soc. d'Orticoltura. V. Londra — 20: Previsione del tempo e notizie — Conferenza Paltcu: « Vita degli uccelli » — 20.25: Beethoven (Haaes), V. Londra — 20.40: J. J. Simpson: « Pelliccia da signora: Fora e Londra » — 21: Orchestra della stazione « Tre danze favaresi » Elgar — Beatrice de Holthor: recitazioni di autori inglesi, francesi, americani: « Le vesti del Cielo » W. B. Yeats — « Il dono del natalizio » H. Pain — Orchestra: « Le roi samuse » Delibes (Gagliarda, Pavana, Scena del mazzo di fiori, Lesquerarde, Madrigale, Passapiede, Finales, haritono F. Woodhante — « La fiera » Stamford — « La boraccia di cuoio » canzone del seicento « Peggy Ramtey » (Campione del Seicento — Orchestra: Balletto russo) Luigini — Beatrice de Holthor: Macchieta americana « L'amour est il une folie? » Canzone antica — 22: Orchestra: Suite di pezzi per archi Brahms, haritono F. Woodhouse: « Cara, il tuo volto è il mio Paradiso » Lawes « Il cuore del poeta » Io Camo » Grieg — Orchestra: Altro quasi undantino, Schubert — F. Woodhouse: « I tuoi occhi fulgenti » Brahms « Un giorno di quiete », « Impaurita » Stamford — Orchestra: Suite per archi « Haus Unfergakt » De Olsen — 23: V. Londra.

GIOVEDÌ 18 FEBBRAIO

13.30-14.30: Musica del Rest. Carlton. — 16.17: La musica e le sue forme. I. La sonata d'introduzione, Vera Mae Comb Thomas; Corde d'introduzione, Sonata n. 1 in do min., op. 10, Beethoven, Leonardo Busfield e Vera Mae Comb Thomas; Sonatina in la (op. 100), per violino e pianoforte, Dvorak; Sonata in re magg. n. 1 (op. 12), Beethoven; allegro in re magg. n. 1 (allegro con brio, tema con variazioni, rondo), — 18: Fine o'clock di Cardiff; Richard Treseder: « Orticoltura », — 18.30: L'angolo dei fanciulli, — 19.5: Cassetta delle lettere, — 19.15: Per giovani avventurieri, Programma delle Guide, — 19.30: V. Londra, — 20.40: Rev. Russel Baker: « Trivialità tremende », — 21: La canzone della spada, Orchestra della Stazione (con Dorothea Margherita Stuart nelle « Canzoni della Spada »); « Marcia di Rakoczy », Borlioz, tenore S. Northote; « La mia terra », S.

Northote; « La Marcia », Bantoevk. Orchestra: Marcia dell'Aida di Verdi; « Entrata dei Gladiatori », Fucik; John Pen (letturati); « Il Gladius » (Roma 103 dell'Era volgare), Baritono Glanville Davies; « Rimini » (teatro di guerra delle legioni romane), P. Edmundo; « La spada di Ferrara », Bullard, orchestra e tenore S. Northote; « Canzone della spada » del Sigfrido, Wagner, orchestra; « Preludio di Excalibur », Braithwhite, Glanville Davies; « Quando il Re andò alla guerra », Koenen; « Canto di guerra dei bambini », Brinley Richards, orchestra; « Marcia di Dmitrii (Boris Godunoff) Musorgskij, Marcia degli uomini di Harlech, — 23: V. Londra.

VENERDÌ 19 FEBBRAIO

16: Breve audizione di nuovi dischi, — 16.15: Per le scuole, Rev. Moschay: « Nel Canada e fra i Pelli rosse », — 16.45: Trazetto della Stazione, violino F. Thomas, violoncello F. Whitnall, pianoforte Vera Mae Comb Thomas, — 17.15: Musica del Rist. Carlton, — 18: I five o'clock di Cardiff — 18.30: L'angolo dei fanciulli — 19.5: La cassetta delle lettere, — 19.15: Per giovani avventurieri, Miss. Frances Murgan: « Vi ricordate...? », — 19.30: V. Londra, — 20.40: prof. Hughes: « Il Paese di Galles » (3); Istituzioni educative — 21: Musica allegria britannica, orchestra: Ouverture « I festaioli » hoates, pianoforte solo (Toni Farrell); Pianoforte solo sincopeato, « Sausy Sal » (Sara Imperinense), Toni Farrell; « Valse pastorale », Alison Travers; Herbert Aeyner (canto): Un capriccio; Il Mare; Parla, o terra!, Alison Travers, Orchestra: Danze dalla « Nel Groymon », German; Suite di tre danze inglese, Quilter; Herbert Heyner; « Giacovo nel sole del mattino », Slater; « Il Cuculo », Walford Davies; « Cioe deliziosa », « Quattro allegri marinari », German; Toni Farrell: « I gioiardi sulla graticola », Toni Farrell; Altre arie di danza arrang. T. Farrell; Canzone, « Mia cara Madera » (con accomp. d'orchestra), T. Farrell; Orchestra: « Suite Miniatura » hoates, — 22.30: Ivy St. Helier, v. Londra; 23: Prev. tempo, conferenza del Ministero d'Agricoltura, di P. H. H. Gray; V. Londra, notizie locali, — 23.30: Ballabili della musica del Gaek Payne's Hotel e della Cecil Dame Bau — 21: V. Londra.

SABATO 20 FEBBRAIO

13.30-14.30: Musica del Rist. Carlton, — 16.17: Orchestra Falkman ritrasmissione dal Cinema Capitol, — 18: Tre danzame, dal Cox's Cafe, — 18.30: L'angolo dei fanciulli — 19.5: La cassetta delle lettere, — 19.15: « L'armada » V. Liverpool, — 20.40: Cap. A. S. Burge: « Cicalata », — 21: V. Londra, —

DAVENTRY (5 XX) - m. 1600

DOMENICA 14 FEBBRAIO

11.30: Segnale dell'ora e previsioni tempo, — 16.30-22.10: Programmi S. B. da Londra, — 22: Previsioni tempo e notizie, — 22.15-23.10: Progr. S. B. da Londra, — 23.30: « La silenziosa nave compagna », S. B. da Cardiff.

LUNEDÌ 15 FEBBRAIO

11.30: Segnale dell'ora e previsioni del tempo, — 12.13: Radio quartetto e soprano Gladys Marine; haritono A. S. Thomas; violoncello Margherita Izard, — 14-19.30: Programmi S. B. da Londra, — 19.30-20: Broadcast all'Europa, — 20: Programma S. B. da Londra, — 23.25: Previsioni marittime, — 23.30-24: Progr. S. B. da Londra, —

24: a. m.: Ballabili della musica del « by-ro's Elab » (di J. Lensen).

MARTEDÌ 16 FEBBRAIO

11.30: Segnale dell'ora e previsioni del tempo, — 12-13: Radio quartetto e: contralto Elkie Chambers; haritono G. Pisey; violino P. Bomstein, — 14-23.25: Programmi S. B. da Londra, — 23.25: Previsioni marittime, — 23.30-1 a. m.: Progr. S. B. da Londra.

MERCOLEDÌ 17 FEBBRAIO

11.30: Segnale dell'ora e previsioni del tempo, — 12-13: Radio quartetto e: soprano: Evelyn Tierney; baritono: Ceradus Walters; pianoforte: Yvonne Tiano, — 14-23.25: Programmi S. B. da Londra, — 23.25: Previsioni marittime, — 23.30: Programmi S. B. da Londra, 24-1 a. m. Ballabili dal Savoy Hotel (Savoy Aphrons, S. Havana Band; S. Taino Band).

GIOVEDÌ 18 FEBBRAIO

11.30: Segnale dell'ora e previsioni tempo, — 12.14: Radio quartetto e: soprano: Resina Verne; tenore: T. Hindmarch; violino: Phyllis Nash, — 14-16-15.21: Programmi S. B. da Londra, — 21: Programma S. B. da Bourneouth, — 23.25: Previsioni marittime, — 23.30-1 a. m.: Programma S. B. da Londra.

VENERDÌ 19 FEBBRAIO

11.30: Segnale dell'ora e previsioni del tempo, — 12.14: Radio quartetto e: soprano: Gladys Fisher; piano: Quartetto Bampton, De Ville, — 14-22: Programmi S. B. da Londra, — 22-23: Progr. S. B. da Londra, — 23.25: Previsioni marittime, — 23.30: Ballabili: musica di Jack Payne, del Cecil Hotel, — 0.30-4 a. m. (dal Cafe de Paris): Ballabili della musica di Ted Biown e della Lester Tango Band.

SABATO 20 FEBBRAIO

11.30: Segnale dell'ora e previsioni del tempo, — 14: Segnale ora Greenwih, — 16.15: Programma S. B. da Londra — 23.25: Previsioni marittime, — 23.30: 1 a. m.: Programma S. B. da Londra.

BOURNEMOUTH (6 B M) - m. 1386
Kw. 1.5

DOMENICA 14 FEBBRAIO

16.30-18.30: Elia di Mendelssohn. Coro della stazione e orchestra del Wireless, capo W. A. Featherstone, solisti, Ethel Hailstone soprano, Margherita Leroy's contralto, John Turner tenore, Hebert Heyner baritono — Parte I. Introduzione « Come il Signore Ididio »; ouverture — Coro « Signore assistici » Reutai: « Strappoteci il cuore » Aria. « Se voi con tutto il cuore » — Coro, « Il signore non vede ancora » — Recit.: « Elia, vattene di qua » — Recit.: « Ora la fonte è seccata » — Recit.: Aria e duetto, « Cosa ho a che fare io con te? » — Coro: « Beati gli uomini » — Recitativo e coro: « Come il Signore Ididio » — Doppio coro: « Baal, noi gridiamo a te » — Recit.: « Chiamatelo più forte » — Coro: « Baal, odi e rispondi » — Recit. e aria: « Signore Ididio d'Abramo » — Recit.: « O tu che fai spiriti dei tuoi angeli » — Coro: « Il fuoro discende dal cielo » — Aria: « Non è la sua parola come fuoco? » Recit. e coro: « O uomo di Dio, soccorri il tuo popolo » — Coro: « Sian grazie a Dio », — Parte II.: Aria « Odi Israele » — Coro: « Non temete » — Recit.: « Uomo di Dio » egli dorme » — Coro: « Egli veglia sopra Israele, Egli non dorme » — Recit., « Sorgi,

Elia — Aria, « Riposa nel Signore » — Coro di voci sole, « Colui che sopporterà » — Recit.: « Bada la notte intorno a me, o Signore » — Coro, « Guardate, il Signore Iddio » — Arioso, « Perché le montagne si muoveranno » — Coro, « Allora eruppe Elia profeta » — Aria, « Allora il Giusto rifugierà » — Quartetto: « O venite voi tutti che avete sete » — Coro, « E allora balenerà la nostra luce » — Iddio Creatore (Omnes nell'esecuzione in 1. 2. 7. 15. 23. 24. 28. 35. 36. 40. 41 dell'opera completa) — 21: S. Martino ai Campi; Campane e servizio. S. B. da Londra — 21.55: Sir H. Goschen e S. B. da Londra — 22: Prev. del tempo e notizie serali — 22.15: De Goot e l'orchestra Pinadilly. S. B. Londra.

LUNEDÌ 15 FEBBRAIO

16.45: « La letteratura inglese nell'Età delle tenebre », di Lee Michols — Trio della Wireless; viol. Reginaldo S. Monat, violoncello E. Hllingsworth, pianof. A. Marston, contralto Evelyn Fryer — 18.15: L'angolo dei fanciulli: Racconti e canzoni — 18.50: Lettere di fanciulli — 19: Interudio musicale — 20: Prev. tempo e notizie — D. Mac Carthy: Critica letteraria. S. B. da Londra — 20.25: Le sonate di Beethoven per pianoforte (Isaacs). S. B. da Londra — 20.40: Cap. Cameron: « La Coppa Waterloo » S. B. da Londra — 21: Programma S. B. da Londra — 23: Prev. del tempo e notizie — « Il coefficiente umano nell'industria, ecc. » S. B. da Londra — Notizie locali — 23.30: Violetta Gordon Woudhouse (tarpiscordo) S. B. da Londra.

MARTEDÌ 16 FEBBRAIO

12.30-13: Trio Orphans: Flauto H. L. Gibson, oboe R. G. Forners, pianof. C. Leeson. — 16.45: Giornali di Londra — Orchestra ritrasmessa dal dir. del Teatro Mus. Elettrico, D. C. Ronald — 18: Interudio musicale — 18.15: Angolo dei fanciulli — 18.50: Lettere di fanciulli — 19: Interudio musicale — 19.40: Parole del Dir. della stazione — 20: Prev. del tempo e notizie — 20.25: Beethoven (Isaacs). V. Londra — 20.45: Hugl Roberts: « Argomenti attualissimi » — 21: Filmone. V. Londra — 21.5: Mendelssohn: orchestra Wireless, dir. W. A. Teatherstone: Marcia solenne « Cornelius » violino (Monat) ed orchestra. Anzide (dal Concerto in mi mine): Pianoforte (Lushi) ed orchestra: Concerto in re minore « Allegro appassionato - adagio - finale, presto scherzando ». — Orchestra: Ouverture: « La Grotta di Fingal » — 22.5: « Carmen » atto III. V. Londra — 22.43: Mino Rouse (Wireless) Williet. Selez. dal suo repertorio — 23: Prev. del tempo e notizie. Conferenza dott. Davall. V. Londra. Notizie locali — 23.30: Ballabili orchestra reit. New. Prince. V. Londra.

MERCOLEDÌ 17 FEBBRAIO

16.45: Caterina Purelle: « Il parlare in pubblico e le donne » — Ballabili del musicista del Royal Bath Not. ritrasmessi dalle stanze della King's Hall. — 18.15: L'angolo dei fanciulli — 19: Interudio mus. — 19.53: Conferenza della R. Soc. d'Oricoltura. V. Londra — 20: Previsione del tempo e notizie — Conferenza Patten: « Via degli uccelli - Trionfo della Bellezza » — 20.45: Beethoven (Isaacs). V. Londra — 20.40: « Traduzioni delle lettere europee dei nostri tempi » (2); Conferenza di E. G. Naash — 21: Programma serale di rapodie ritrasmesso dal Giardino d'Inverno. Orchestra municipale (dir. Gofrey) Rapsodia « Espana » Chabrier — « R. irlandese »

Stanford: « Mezzo-contralto Dorotea: Ledome: « Ah! fosse così! » Non fuggire, giorno felice! » Fr. Bridge — Orchestra: Rapsodia inglese « Un ragazzo dello Shropshire » Butterworth — Butterworth — « Raps. Galles » German Ventoliquito Innuova scena: Laurance Glen e « Stabe » — Intervallo Orchestra: « Rapsodia romana » Enesco: Dorotea Ledome: « Sulle ali del sogno » (Mendelsóhn): « Cara io amo il mattino » (Haydn Wood) — Orchestra: « Rapsodia Norvegese » Lalo — « Rapsodia ungherese » (2) Liszt. — 23: V. Londra.

GIOVEDÌ 18 FEBBRAIO

12.30-13.30: Betty Measa (pianista) — 16: Conferenza educativa di E. Graham. « Il Wireless illustrato con suoi movimenti » — 16.45: Maggiore Cooper-Hurut: « Passeggiate romene - Il Palatino » — Terzetto della Wireless: violino R. S. Monat, violoncello T. E. Hllingsworth, pianof. A. Marston, mezzo soprano Maria Lohden — 18.15: L'angolo dei fanciulli — 18.55: Lettere di fanciulli — 19: A. R. Willis: conferenze agricole: « Patate e petrioli » — 19.20: Interudio musicale — 19.53: Prezzi mercato prodotti agricoli. V. Londra — 20.40: Genorschie: « Viaggio nell'India » (2). — 21.23: Programma trasmesso a Bournemouth come segue — 21: Scene d'opera comica, soprano Kate Winter; Contralto Ester Daleman, tenore Eric Greene, baritone Bled Smith « Dorotea » Cellier — « Veronica » Messenger — 21.30: « Il fanciullo scambiatto, commedia in 1 atto di W. W. Jacobs e H. C. Sargent. Personaggi: Giorgio Heasshaw, Henshaw, Ted Stokes. Scena nella cucina di Henshaw House in Bermondsey. Ore otto di sera — 22: Musica e umorismo Orchestra: « Parata dei soldatini di piombo » Gessel — Jeanne Parole e Sónice Lascelles, caucuses: presentano un pianoforte e se stesse — Orchestra: Valzer « Ragazzi gai » Wollstedt — J. Paule e L. Loeselles: Canto e pianoforte — 22.30: Canzoni popolari — Orchestra: Setti canzoni di Sir. E. Bishop; Kate Winter: « Danza per papà tuo » (Berkshire) traser. C. Sharp « La ranocchia e la mosca » (Monti Appalacchiani. S. U. d'America) traser. C. Sharp — Eric Greene: « Lindeu Lea » Wanhon Williams — « via col ferro che licia » traser. C. Sharp — Orchestra: « Canzoni delle Is. Ibridi » Kennedy-Traser — Ester Coleman: « Dal paese dell'acqua azzurre » (tam. indiano) traser. C. W. Gudman — « Sognai che l'amor mio cantava » — traser, Lisa Lehmann. Dale Smith: « La Perla Nivea » traser A. Jomerwell — « Hei ha la rugiada del mattino » traser. C. Wood — (Cessa la trasmissione a Bournemouth) — 23 e dopo: V. Londra.

VENERDÌ 17 FEBBRAIO

12.30-13: Musica d'organo trasmessa dalla Royal Arcade di Boscombe. Mo Arturo Marston — 16.45: Giornali di Londra — Orchestra: trasmessa dall'Electric Theatre. Dir. D. C. Ronald — 18: Preludio musicale — 18.15: L'angolo dei fanciulli: Racconti di zio Ray e zia Nanna — 18.50: Lettere di fanciulli — 19: Interudio musicale — 19.53: V. Londra — 20.40: Ammiraglio D'Oyly: « Spirito di corpo » — 21: V. Londra — 22: « L'ora d'ascoltare », nuova radiovisione di Simpson e Marbeth — 23: V. Londra.

SABATO 20 FEBBRAIO

16.45: Discorso sul Giardinaggio, di G. Dance — Ballabili della musica del Royal

Bath Hotel, ritrasmessi dalle King's Hall Rooms — 18.15: L'angolo dei fanciulli — 18.50: Lettere di fanciulli — 19: Interudio musicale — 19.15: « L'armada » V. Londra — 20: Previsioni del tempo — Notizie — Conferenza sull'Abissinia. V. Londra — 20.25: Beethoven (Isaacs). V. Londra — 20.40: E. Canan Dance: « Il negro dell'Alabama come la conobbi io » — Ballate, canzoni, scene — 21: Orchestra Wireless: Ouverture: « Il Mikado » Sullivan — 21.10: Baritone Taylor: « Canzoni della Campagna » Eastgate Martin — 21.20: G. Stou: marciaetta — 21.25: Mezzo-soprano Amy Cockburn: « Se nei gran Bazar »; Quante carovane solitarie — A. Woodford-Findou — 21.30: soprano W. Asrot, coro e orchestra della stazione: Ciclo di canzoni « Gridi della vecchia Londra » H. Oliver — 22: Tenore K. M. Corner, E. Stone causer, e orchestra: « I mendicanti ricchi » Offenbach — 22.30: Amy Cockburn: « vecchia dolce canzone d'amore » Molloy — « Casta lietamente oggi » Phillips — 22.35: K. M. Corner e E. Taylor: « Tenore e Baritone » Lane Wilson — « I gemelli » Slaughter — 23.45: W. Ascott e orchestra: « E se facesse dei rimproveri? » Bishop — 22.55: Orchestra: Marcia Spagna « El Abanico » Gayoloyes — 23: V. Londra.

BIRMINGHAM - m. 479 - KW. 1.5.

DOMENICA 14 FEBBRAIO

16.30-18.30: Progr. di musica di Haydn — Orchestra della stazione: dir. G. Lewis; soprano Gertrude Davies; Tenore Goff. Danus; Barit. Har. Haves; coro del repertorio della stazione — Orchestra: Ouverture in do Sinfonia n. 19 in la min. Brani scelti dalla Parte Ia e dalla Parte IIa del Oratorio « La Creazione » — 21: Servizio religioso del rev. Spurr della Chiesa Battista di Hampton Road, ritrasmesso dalla Chiesa Elnezer — 21.55: Sir H. Goschen S. B. da Londra — 22: Prev. del tempo e notizie — Notizie locali — 22.15: De Gruot e l'orchestra Piceadilly. S. B. da Londra.

LUNEDÌ 15 FEBBRAIO

16.45: Gli ultimi dischi di grammofono — 17.45: Conversazioni del pomeriggio: Sydney Rogers: consigli d'orticoltura « Nuovi Garofani » — Contralto May Martin — 18.15: Pei ragazzi — 18.55: Lettere di ragazzi — 19: Orchestra cin. Lozelli: dir. P. Rimmer, ouverture « Stradella » Flotow — Valzer « Etincelles » Waldteufel — Selez. « Don Pasquale » Donizetti — One-step « Chasing Nelta » Kyo — Entr'acte « Plaisir d'Amour » Martini — 20: Programma S. B. da Londra — 21: Le mezze ore della novità — I. Indovine musicali. Da frasi musicali ed arie di questo programma chi indovina il maggior numero di autori riceverà in premio 1 ghinea (1 sterlina e 1 scellino). Far pervenire le soluzioni per posta entro il 17 corr. allo « Studio » della stazione — 21.30: Il Mezz'ora per ridere. Charles Peurose (caucur) e Mona Grey (parti infantili) nella scenetta originale di C. Peurose. — 22: III. Il giro del mondo in una valvola. Preparato da G. Leuria (non si dice di più) — 22.30: Discorso di S. A. R. il Principe di Galles S. B. da Londra — 22.40: Trasformazione (breve trasmissione del numero più popolare dei programmi della settimana) — 23: Progr. S. B. da Londra.

MARTEDÌ 16 FEBBRAIO

16.45: Trasmissione per le scuole: IX Conferenza di Miss H. N. Enoch. (Letterat.

inglese: «La nascita dei nostri primi libri» — 17,15: Orchestra Cinema Lozells — 17,45: Conversazione del pomeriggio: Miss M. Aulton. Profili storici u. B.: «I primi giorni di Caterina De Medici» — Duetto: Giov. Maxuele soprano. Anno Fauders contralto — 18,15: Pei ragazzi — 18,55: Lettere di ragazzi — 19: Concerto speciale di ragazzi. Dir. L. Webb — 20: Progr. S. B. da Londra.

MERCOLEDI' 17 FEBBRAIO

16,45: Quintetto con pianof. della Stazione (dir. Frank Cantell) — 17,45: Conversazioni del pomeriggio: E. Jones: «La bottega di libri - Un libraio douchisotto-tro, i suoi ideali e la sua fine» — 18,15: Pei ragazzi — 18,55: Lettere di ragazzi — 19: orchestra del Cinema Lozell, dir. da P. Rimmer: Ouverture: «Fra Diavolo» Aubert — Selez. «Katia la Danzatrice», Gilbert — Suite «Sankiana» Thurban — Marcia «Eaplers Whinskens» Starke — Valzer «Amore Orientale» Trinoen — 19,45: Conferenza della Reale Soc. d'orticoltura S. B. da Londra — 20: Previsioni del tempo e notizie — 20,25: Beethoven (pianista Isaac), S. B. da Londra — 20,40: Sydney Russel: «La prossima venuta a Birmingham della Comp. Naz. Lirica Britannica» — 21: Orchestra della stazione: Soprano Mabel Senior; Contralto B. Dieksen; Violino: Fr. Cantell; Pianoforte: Nigel Dallaway — Un'ora coi compositori locali: I. Cyril Christopher (Birmingham) — Valzer impromptu Gavotte Héroque (due pezzi per piano eseguiti dall'autore) — «Tronche, squillate!» «Réverie» (accompagnamento dell'autore); II. Cederic Mailobery (Northampton) Suite inglese per quartetto con piano: Passeggiata

campestre; Sulla brughiera; Il mercato. (Quartetto con piano della staz.); III. Montagne Beet (Wolweihampton); Notturno in do per pianoforte (eseguito da Nigel Dallaway) «Adorazione» (pianoforte e violino); intermezzo orchestrale «Margery»; IV. H. Furse (Birmingham), Intermezzo orchestrale «Dolci occhi bruni» — V. H. Pardons (Birmingham) ouverture drammatica p. orchestra — 22: Un'ora wagneriana: Ouv. «Rienzi» Cinque poesie (Contralto) — Coro e marcia nuziale del «Lohengrin» Ouv. «Tannhäuser» — 23: Programma S. B. Londra.

GIOVEDI' 18 FEBBRAIO

16,45: Quintetto e piano della staz. dir. Fr. Cantell — 17,45: Conversazione pomeridiana: G. F. S. Buxington: «Fantasia Lettina», Violino: Fr. Cantell — 18,15: Pei ragazzi — 18,55: Lettere di ragazzi — 19: Orchestra Cinema Lozells: Ouverture «La Perla del Brasile» David — Vélzer «Gouttes des Roses» Waldteufel — Fantasia «La Traviata» Verdi — Entr'acte «Lied d'Amore» Kreisler — 19,45: Programma S. B. da Londra — 20,30: Banda militare: Ritrasmissione dalla Sala di Città. B. della Polizia di Birmingham; dir. R. Wassell — Ouverture «Maestri Cantori» Wagner, riduz. Winterbolthorn, Baritono H. Catey: «Il violinista di Doodey» Gladys Taylor «Domiani» Keel — Banda: Andante con moto, sinfonia incompleta n. 8 in si min. Schubert — Percy Oweus, causeur: improvvisazione umoristica — Banda: Fandola, dalla Suite «L'Arlesiaue» di Bizet riduz. Durzau — Suite «Dauze Campestri» di Fletcher riduz. Gdffrey (Danza sul prato - At Quality Court - tutto il divertimento della Fiera! Baritono H. Catey:

«Linkmann Larry» Cover — Percy Oweus: improvvisazione umoristica — 22: Canzone e storia Fed. Woodokuse (baritono) fa udire qualche canto tradizionale inglese: «La città di Yarmouth» rid. Broadwood «The Oxford Sporting Blade» rid. Moerau «Solitudine» rid. Broadwood «La spedizione di arruolamento» rid. Moreau «La terra di Van Diemen»; «Un rivale m'ha rubato l'amor mio»; «Pettiroso e Turdo»; «Turmut Hoetin»; «Il giro pel paese» rid. Broadwood — Beatrice De Holthoir: recitazione di autori inglesi, francesi, americani e dei monologhi umoristici da lei stessa composti — 23: Progr. S. B. da Londra.

VENERDI' 19 FEBBRAIO

16,45: Per le Scuole: Conferenza n. 10 di W. W. Enoch: «La Spagna - Ancora l'esplorazione di W. Raleigh alla ricerca dell'Eldorado» — 17,15: Orchestra del Cinema Lozells — 17,45: Conversazioni pomeridiane: Estella Hoel Harper: Piccoli bronzi antichi — Contralto Nilda Nibb. — 18,15: Pei ragazzi — 18,55: Lettere di ragazzi — 19: orchestra del Cinema Lozells; dir. P. Rimmer: Ouverture «Don Giovanni» Mozart — Suite «Villaggio verde» Avril — Entr'acte «Bel Rosmarino» Keisler — Selezione «I Pagliacci» Leoncavallo — Ouverture «Mirella» Gounod — Ballabili del «bid» Massenet — (Castigliana - Andalusia - Aragonese - Mattinata - Catalana - Madrilena - Navarrese) — Tenore S. Northcote: «Andrò con mio padre a lavorar la terra» Quilter — «Il menestrello» Peterkin — «Eleonora» Coleridge-Taylor — «Raggi d'argento» Srott — Orchestra: «Baccanale» (dalla Suite «Giuseppe e i



“HENSEMBERGER”

una marca d'accumulatori
preferita dai Sigg. Radioamatori

F. BLANC & C.

AGENZIE { MILANO (3) - TORINO (1) - GENOVA (2) - BOLOGNA (5)
Via Pietro Verri, 10 Via S. Quintino, 6 Via Galata, 77-79-81-R. Via Inferno, 20 A
Tel. 82-371 Tel. 49-382 Tel. 54-78 Tel. 27-28

suoi fratelli») Schmid — 21,45: («a richiesta») Per orchestra: «Marcia lorenese» — Ganne — Valzer «I granatieri» — Waldheufel — Tenore S. Northcot; quattro cantanti indiani-americani «Dal paese dell'acqua azzurra»; «Spunta l'alba»; «Lontano odo il flauto d'un innamorato»; «La luna discende» — Cadman — Le canzoni più popolari del Tosti, per orchestra — 22,30: Progr. S. B. da Londra.

SABATO 26 FEBBRAIO

16,15: Quartetto strumenti a fiato della stazione — 17,45: Conversazioni pomeridiane — Rev. Hovell: «Racconti congolese accanto al fuoco dell'accampamento e Folklore congolese» — 18,15: Pei ragazzi: Un altro racconto della zia Pippa. — 18,55: Leuere di ragazzi — 19: Orchestra del Cinema Lozell: Marcia «Gli immortali» — Trio — Valzer «Le dilette di qualcuno» — Ouverture: «Il barbiere e i suoi uomini» — Bistrop — Selez. «La Belle Hélène» — Offenbach — 20: Progr. S. B. da Londra — 20,40: Miss J. S. Bayliss dott. sc. nat.: «Pianic archiappamosche» — 21: Proppopolare: Orchestra della stazione — Ouverture «La mèta del vagabondo» — Suppè — 21,10: Soprano O. Sturges: «Secondo Minuetto» — Besly — «Gli usignoli di Sinobri's sun» — «Giù per la via Wauxhallo Oliver» — «Natalizio» — Cowen — 21,50: (orchestra) — Selez. di canzoni marine e militari: rid. Gordau — 21,40: Violoncello: Adolina Leon; Serenata Spagnolna; Glaznov; «Lodoletta Rossa»; Hahn; «Verchia danza»; Mozart; «Tarantella». — Op per — 21,55: (orchestra): Selez. «La Chiesa» — Jones — 22,15 (Soprano O. Sturges).

«Io sospiro la primavera» — Morris; «Sogno di Dy Gill» — German; «Si nes vera evanide des ailes» — Hahn; «Cuore diletto», Mattei — 22,30: (violoncello): Adolina Leon; «Chanson Trieste» — Teiaikovsky; Melodia svedese rid. Grainger; La cinquantaine — Marie; «Capriccio» — Goltermann — 22,45: (Orchestra): Suite «Americana» — Thurban «Coda di Tigre»; «Quando Molly canta» — «La festa dei comecori» — 23: Progr. S. B. da Londra.

MANCHESTER (a Z V) - m. 378
Kw. 1,5

DOMENICA 14 FEBBRAIO

16,30 18,30: Musica da camera — Quartetto d'archi ungheresi: Serenata Dohnanyi (Alla marcia - Romanza - Scherzo - Andante con variazioni - finale) — violoncellista Boris Parker: Melodie ungheresi. F. Korbay — «Alte e lontane gridan le grue» — «Dove i torrenti del Tisza erompono per le praterie» — «Molto tempo fa, quando ero ancor libero» — «Pastore guarda la criniera schiumante del tuo cavallo» — Quartetto: «Sentio» del 1° quartetto Kodaly — Norris Parker: Melodie ungheresi Fr. Korbay — «Non c'era uno che volesse Kerekes» — «Mariska! Mariska!» — «Ascolta, hottonne di rosa!» — «Almeno un cavallo che non c'era il più bello» — Quartetto: Quartetto in mi min. op. 4. Weiner (Allegretto vivo - Andante espressivo - allegro molto vivace) — 21: S. G. Honey: Discorso ai giovani — 21,15: V. Londra — 23,30: Chiusura.

LUNEDÌ 15 FEBBRAIO

16,25: Per le scuole (classe sup.) Sir Henry Miers: «Le mie vicende nella miniere di

diamanti a Kimberley» — 16,45: Orchestra: ritra-messa dal Cinema Pinadilly — 17: Discorso pom. Alan Griff: «Lo Smeraldo», storia breve — 18: Tenore Lau Roth-burn — 18,15: Pei ragazzi — 19: Orchestra «Celebrity» dell'Hotel Majestic, St' Arnie's-out-the-Sea (ritrasmisione) — 20: V. Londra — 21: Ora vocale e strumentale — Maurice Colo (piano solo): romanza senza parole in fa maggiore (n. 5), Mendelsobu — Studio per concerto in re min., «Ritonda di gnomi» — Liszt — Mezzo soprano Edith Luka: «Il lamento di Iside a Granville» — Bantock — «Alla deriva» — «Festa delle Lanterne» (canzoni cinesi) G. Bantock — Winifred Small (violino solo) — «Bourrée» settecentesca inglese, trascr. A. Moffat — «Preghiera» Padre Martini — Kaiser: Variazioni sopra un tema di Caselli, Tartini-Kneiser — M. Cole: Fantasia in fa minore, Chopin — Edith Luka: «Fior dell'anima», Campbell Tritore — «Non andare, amore» Richard Hageman — Nina nanna — Cyril Scott — Winifred Small: «Sull'ali del canto» — Mendelsobu-Aebrou — «Rapsodia pianotese» — Sinaglia — 22: Invasione di studenti di Manchester nella sala dei concerti — Preliminari (introduzione del presidente) — S. O. S. (seguale di soccorso delle navi in pericolo) — Pranzo in onore del numero del centenario di «Rag Rag» — Prev del tempo — Bollettino — Notizie — Nascite, matrimoni, necrologio — Un microfono in giro — Gemme dalla Colonia settimanale dell'Agonia — 22,30: Discorso di S. A. R. il Pr. di Galles, V. Londra — 22,40: (colgo) studenti dell'Univ. di Manchester — Discussione: Come si fa la corte per cor-

UNIONE COOPERATIVA - .. MILANO ..

VIA IMERAVIGLI, 18-11

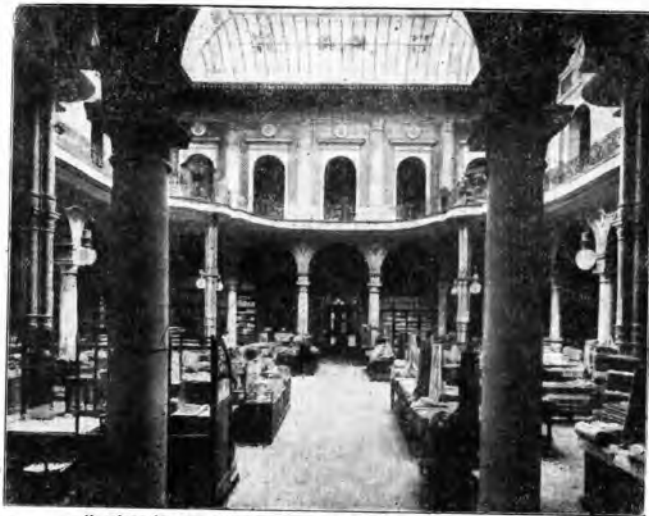

Il salone terreno ove si possono sentire le audizioni radiofoniche.

Non dimenticate di visitare anche gli altri reparti, ove troverete favorevoli occasioni per acquisti.

Vi sono in vendita, sempre pronti, nei Grandi Magazzini dell'Unione Cooperativa, apparecchi completi, accessori e parti staccate.

pello — 23: V. Londra — Notizie locali — 23.30: Baritone Dale Schmidt: Vecchie canzoni inglesi: «Turna ancora» John Dawland; «Io vorrei piuttosto cambiar quella nota» Tobia Hume; «Dacché vivi il tuo volto» Thomas Ford; «Dolce Ninfa, vieni da chi t'ama» Th. Morley; «Ora Febbo tramonta ad occidente», Arne; Canzone a ballo, Händel; «Io mi contento coi canti del popolo», Anonimo; Canzoni popolari a richiesta; Somersetshire: «Me ne andavo per i prati»; «Bingo»; «Vi col ferro da allacciare», traser. C. Sharp; «Un cauto del Cheshire», e «Oliva Cromwell» Suffolk, traser. Lucia Poundsfoot.

MARTEDÌ 16 FEBBRAIO

14.15-15: Musica ritrasmessa dal Cinema Pinadilly — 16.15: Per le scuole (classe sup.) F. L. Barratt: «La poesia dell'industria»; «La poesia dell'industria: La storia della lana» — 16.45: Esecuzione di musica con Autopiano — 17: Con versazione pom. — 17.15: Quartetto della stazione, e centrale. Margaret Maiden — 14.15: Pei fanciulli — 19: Orchestra dell'Hotel Majestic — 20: V. Londra — 21: Dalla mia finestra», V. Londra — 21.5: Orchestra Wireless, dir. Morrison: Ouverture di ballo, Sullivan — Contralto Amy Coates; «A Silvia»; «Alla Hudson»; «Il vagabondo»; Schubert — Don Hyden (violinista solo): Concerto per viol. — Orchestra in mi min. op. 67, Mendelssohn — Allegro molto appassionato — Andante — Andante molto vivace — Orchestra: Suite di ballo «La Source», Delibes — VIa Sinfonia Italiana, Mendelssohn (Allegro vivace) — Andante con moto — Con moto moderato — Saltarello — Amy Coates; «Domenica»; «La Fucina»; «Amore eterno», Brahms — Don Hyden; «Ronda di Folletti», Bazzini — Orchestra: Suite «Peer Gynt» — N. I. Grieg — 21: V. Londra.

MERCOLEDÌ 17 FEBBRAIO

16.25: Per le scuole (classe inferiore) Don. Keighley: «Elementi di critica musicale» — 16.45: Musica ritrasmessa dal Cinema Meerschall Shenton — 18.15: Pei ragazzi — 19: Ballabili V. Londra — 19.53: Bollettino della R. Soc. d'Orticoltura — 20: Previsione del tempo e notizie — Conferenza Patten: «La vita degli uccelli, ecc.» — 20.25: Beethoven (Isaacs), V. Londra — 20.40: Bleicher: concertazione Spagnola — 21: Commedia musicale — Orchestra: Selezione «La Fanciulla Quacchera» Monkton — Baritone H. Wernon «Vita di marinaro» (La ragazza di campagna), Monkton — «Quando il cuore di un uomo» (Popera del pezzotto), Guy — «Canzone del ciabattoni (Ciao, Ciao, Ciao), Norton — Orchestra: Selezione «Il re di Leida»; «A Sydney Jones — H. Wernon: «Un allegro

scapolo» (La fanciulla delle montagne), Frosen-Simson «Stella dell'anima mia» (La Grisha) Sydney Jones «La signora e io» (I con-tinisti) J. Holliday — Orchestra: Selez. «Il Torcedoro» Garryll e Monkton — 22: V. Londra.

GIOVEDÌ 18 FEBBRAIO

12.30-13.30: Concerto del Quartetto della Stazione — 17.30: Con versazione pom. — 17.45: Autopiano — 18: Contralto N. Dunbury — 18.15: Pei ragazzi — 20.40: Intervista con un poliziano — 21: «I Versatili» (Compagnia di varietà) — 21.45: ritrasmissione orchestra Free Trade Hall, dir. Sir. H. Harty: Poema sinfonico «I pin di Roma» Respighi — Raoul Girard: Poema sinfonico «Tili Euleuspiegel» R. Strauss — 23: V. Londra — 23.30: Chiacchiere sulla stazione — 23.40: Ballabili (di Savoy Hotel).

VENERDÌ 19 FEBBRAIO

14.15-15: Musica dallo State Case — 16.25: Per le scuole (classe sup.) Dott. Myers: «Fondatori della Scienza; John Dalton, il filosofo di Manchester» — 16.45: Quartetto della stazione — 17: Con versazione pom. G. H. Bowker: «Alecne storie vere di cani» — 17.15: Quartetto della stazione, e tenore Dudgeale Smith — 18.15: Pei ragazzi — 19: Musica dell'Hotel Majestic (orchestra) — 19.53: V. Londra — 20.40: Dott. R. H. Theoules: «Come regolare la propria mente»; «Riordinare e scordare» — 21: Progr. di musica di Coleridge e Taylor. Orchestra della stazione, dir. Morrison: «Piccola Suite da Concerto»; «Tre danze di sogno»; Bar. Hopewell: «La mia bella pesatrice»; «Sognar per sempre»; «Bellezza e sogno»; — Orchestra: N. 1 e N. 2 dai «Quattro valzer caratteristici» — 21.40: «La fedele Eltie», commedia eseguita dalla compagnia «London Radio» — 22: «L'ora d'ascoltare»; radiorivista — 23: V. Londra — 23.30: Musica e umorismo (R. Gourley).

SABATO 20 FEBBRAIO

16.45: Autopiano — 17: Con versazione pom. Miss Clarissa Paves: «L'arte di dividerli le camere amichevolmente» — 17.15: The danzante. Musica dal Cinema Pinadilly — 18: Duetti e a soli cantati dal contralto Blodwen Hughes e dal soprano Humphreys Lees — 18.15: Pei ragazzi — 19: V. Londra — 19.15: «L'Armada» V. Liverpool — 20: V. Londra — 20.40: Bollett. locale di notizie dei Ragazzi Esploratori — 20.45: Stacey Limott: Con versazione settimanale di sport. — 21: Concerto popolare — Orchestra della stazione: Marcia «Colonnello Begey» Alford — Ouverture «G.

Tell», Rossini — Soprano Ada Prescott: «Andava ella vagando giù per la cima del monte» Clay — «La ragazza dell'aria belicata» Arne — «Giù nella foresta», Landau Ronald — Orchestra: Suite «Danze» Miniature di ballo «Ansel» Carlo e Allan con un pianoforte — Orchestra: Dur danze ungheresi, Brahms — Preludin in do diressa minore (a richiesta) Rachmaninov — Suite «Un giorno a Napoli» Byrd — «Ada Preston: «L'amore è un mercante» Molly Carew — «Canzone di Solveig» Grieg — «Pregiera di un meschinello», Barbara Hope — Orchestra: Fox trots e one-steps — 23: V. Londra.

R. CHIODELLI, direttore responsabile
Industrie Grafiche A. Nicola e C. - Milano

Ogni radioamatore deve abbonarsi alle radioaudizioni e leggere il "Radiorario..."

PRENDETE NOTA degli indirizzi dei nostri inserzionisti, vi potranno abbozzare.

SOCIETÀ ANONIMA
Ing. A. DEL VECCHIO
MILANO
Via Varese, 12 - Tel. 11094

■ ■

Valvole termoioniche
Diodi
Triodi
Tetrodi
Pentodi
Valvole trasmettenti

AVVISI ECONOMICI

L. 0.70 la parola, minimo L. 5.-

Questi avvisi possono essere fatti nei nostri uffici dalle 9^h alle 11^h, e dalle 14^h alle 18 o inviati per posta col relativo importo all'Off. Pubbl. Radiorario - Corso Italia, 13.
Per le rimesse a mezzo posta si prega far uso della cartolina vaglia o dell'assegno bancario in lettera raccomandata. Non si risponde degli smarrimenti di invii in contanti o in francobolli.
Coloro che non intendano di dare il proprio indirizzo possono servirsi delle cassette istituite negli Uffici del «Radiorario» (L. 2).

In questo caso si devono calcolare tre parole di più: Cassetta... (il numero e la lettera sono aggiunti dall'Ufficio) — Radiorario.
La corrispondenza diretta alle Casette è consegnata dietro presentazione della ricevuta. Coloro che rchiedono in altre città possono farcela spedire anticipando L. 2,50, Trascorsi 10 giorni durante i quali le Casette sono tenute a disposizione degli inserzionisti, l'Ufficio restituisce la somma non impiegata per la spedizione della corrispondenza.

All'importo degli avvisi aggiungere la tassa governativa (complessiva della tassa di bollo di quietanza) in ragione dell'1,50% del costo dell'inserzione, col minimo di cent. 20 per ogni pubblicazione.
NB. - L'indirizzo per le lettere inviate alle Casette deve essere fatto così: Cassetta... (lettera e numero) RADIORARIO - CORSO ITALIA, 13 - MILANO.

Sulla soglia della VII Fiera di Milano

Basta raccogliere un istante i ricordi per valutare l'importanza della Fiera di Milano in rapporto alla vita economica nazionale secondo una duplice considerazione: quello che già ha potuto essere e quello che sarà. Siamo dell'avviso che la miglior cosa per offrire al profano una dimostrazione pratica è affidarsi alle cifre, ai bilanci del movimento, alle contrattazioni concluse, che in sei anni hanno fatto altrettanti passi da gigante dando prova irrefutabile del come la Fiera milanese è sentita in Italia ed all'Estero. La prima manifestazione, nel 1920, ebbe negli affari un risultato di L. 288.47.672; la seconda L. 393.320.500; la terza 1.502.372.297; la quarta L. 742.267.495; la quinta 617.440.155; la sesta, quella dell'anno scorso: L. 1.067.110.798.

Che sito segnerà la VI Fiera? A giudicare dall'afflusso delle adesioni e dalle nuove opere edilizie che si sono dovute affrontare e che devono essere risolte per il giorno dell'apertura, c'è da attendersi assai di più. Si noti che le costruzioni contemplate nel piano di sviluppo per il 1926 — e che costituiranno le novità della Fiera prossima, sono tutt'altro che di piccola mole. Ve n'ha una, la più importante — della capacità di 150.000 mc. coprendo essa l'area di 14.000 metri quadrati: il Palazzo della Meccanica. Quindi: quella del mobilio (area 10.000 mq. quella della Industria Tessile, della Chimica, dell'Alberghiera, degli apparecchi scientifici, dell'Alfa-Romeo, della Marelli, della Polenghi Lombardo, del Piemonte, del Lazio, del Belgio, dell'Argentina, della Svizzera, dell'Olanda, della Germania, del Giappone, dell'Egitto e della Russia. Dal che si rileva, ed è un sintomo rassicurante sotto ogni aspetto, come si intensifica la partecipazione straniera, quant'è a dire, come s'accresce fuori dei confini la fama della grande mostra annuale milanese.

Entrando un poco nei dettagli con qualche ulteriore notizia e considerazione è piacevole rilevare come l'ascesa irresistibile della Fiera, ha formidabili sviluppi, sia un fenomeno di progresso rapido e dinamico voluto sinceramente ed entusiasticamente anzitutto da coloro che di essa si servono per lanciare o maggiormente valorizzare le singole merci. Partecipare una volta alla manifestazione dell'agricoltura, dell'industria e dei commerci — che ad ogni Aprile si effettua in Milano — la rombante e irrequieta capitale del lavoro italiano — significa, per quasi la totalità degli espositori, confermare l'adesione per l'annata successiva e, nella maggioranza dei casi, prenotare delle aree più vaste acciò provvedere alla propria esibizione in modo più consono alle maggiori esigenze imposte dallo stesso pubblico di acquirenti che ha soverchiato le previsioni e le speranze dell'espositore novello.

Se questa fosse retorica le contrattazioni portate a termine in periodo di Fiera non sarebbero salite ogni anno, nel freddo e preciso computo delle statistiche, di circa duecento milioni per volta. E non avremmo potuto assistere all'incremento edilizio che, dalla Piazza d'Armi d'un tempo, ha fatto nel breve volgere di un lustro una città sorta quasi per incanto intorno al Pa-

lazzo degli Orafi e a quello degli Sports che, quando nacquerò dall'audacia e dalla fede dei precursori, costituirono agli occhi dei dubitosi una prova di lodevole coraggio e, allo sguardo degli scettici, un atto di produzione.

Ecco infatti che oggi, le grandi Case produttrici si seguono in una interessante gara per avere una sede riservata e stabile nel recinto della Fiera onde non farsi distanziare o travolgere da concorrenti più avveduti e più solleciti. Ecco che l'Ente Autonomo svolge in pieno il programma di consolidamento riunendo tutti i più notevoli rami della produzione nella più attraente cornice di palazzi e padiglioni. Non più la diffusa e spezzettata mostra quale la vedemmo sui Bastioni di Milano allorché, appena finita la guerra, con questa iniziativa si è voluto ufficialmente aprire il periodo della ricostruzione economica nazionale. Allora si trattava di un'alba di vita a cui le maggiori organizzazioni industriali, agricole e commerciali d'Italia e dell'estero preferivano assistere, tratteneva dal dubbio che si trattasse di un tentativo senza seguito. Oggi i mezzi, specialmente morali, sono molti talché lo sviluppo pratico può avvenire con ritmo veloce.

Pur mantenendo fermi i concetti di divisione in venti gruppi merceologici la Fiera continua a dare, volta per volta, ad ognuno di essi, una caratteristica particolare sino a portarli tutti su uno stesso piano di attrattiva e di completezza. Non si può dire, infatti che le Nazioni abbiano preso il sopravvento sulle Regioni, o il Mobilio sui tessuti, o la Meccanica sul Salone dell'Automobile, o l'industria Alberghiera su quella degli Orafi, o la Chimica sulla Zootecnica, ecc. Il movimento propulsivo è possente ma uniforme.

L'organizzazione e la propaganda anche quest'anno procedono intensamente benché manchino alcuni mesi all'apertura. L'edificazione dei nuovi stabili si effettua di pari passo con quell'ingente lavoro ausiliario di sistemazione stradale e di fognatura. Gli operai a centinaia iniziano un'opera, la compiono, si spostano, e ricominciano. Gli uffici, dal canto loro, diramano contemporaneamente per tutto il mondo ed in parecchie migliaia di copie, le multicolori pubblicazioni di propaganda edite, partitamente, in italiano, francese, tedesco ed inglese.

Speciale cura venne dedicata alla propaganda nella Svizzera che avrà, come dicemmo, da quest'anno il suo padiglione ufficiale stabile. E, per la prima volta, anche negli Stati Uniti è stato istituito uno speciale lavoro di organizzazione con criteri eminentemente pratici.

Così la Fiera di Milano sta preparando la sua settima tornata. Diremo in seguito delle varie attrattive che essa offrirà al visitatore, non escluse quelle della radiofonia che si è così potentemente inserita nel gusto e nel costume moderno e che sarà rappresentata alla prossima mostra da notevole contingente di apparecchi i più perfezionati che il progresso in questo campo può oggi offrire all'apprezzamento ed all'ammirazione del pubblico.



Coda di Gallo
"cocktail,"

ISOLABELLA

al Vermouth Bianco *"High Life,"*

Il Vero Aperitivo Italiano



APPARECCHI

DI

GRAN LUSO - LUSO - COMUNI

:: PER LE STAZIONI LOCALI ::

PER TUTTE LE STAZIONI EUROPEE

INGG. ALLOCCHIO E BACCHINI
MILANO

CORSO SEMPIONE N. 95 - TELEFONO N. 12 237