

Tutti i programmi italiani ed esteri della settimana

RADIOORARIO

ORGANO UFFICIALE DELLA U.R.I.

UNIONE RADIOFONICA ITALIANA

Direzione, Amministrazione e Pubblicità — **MILANO** — Corso Italia, 13 - Telef. 86-239 - 86-240

ESCE IL SABATO

C. C. CON LA POSTA

UNA COPIA L. 1.50

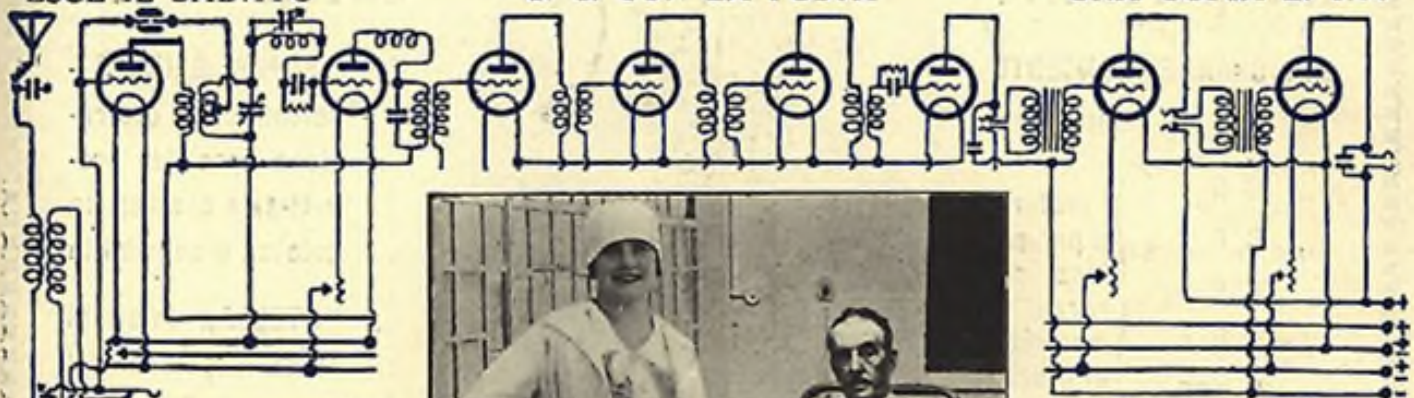

La soprano MARIA MICKITA e il M.^o PUCCINI



S. A. F. A. R.

Società Anonima Fabbricazione Apparecchi Radiofonici

Amministrazione: **MILANO** (13)
Viale Maino, 20 - Telefono 23.967

Stabilimento proprio: MILANO (LAMBRATE)
Via P. Andrea Saccardi, 31 - Telefono 22.832

La "**Safar**," ha affermato la genialità Italiana nel campo Radiofonico, raggiungendo un vero trionfo e sorpassando coi suoi apparecchi tutte le altre produzioni del genere.

I suoi **Altoparlanti** e le sue **Cuffie** continuamente perfezionate, per la massima sensibilità, chiarezza e potenza raggiunta, l'hanno quotata primissima, tanto da esportare per tutto il mondo i suoi apparecchi.

Altoparlanti:

tipo **GRANDE CONCERTO**
l'insuperabile

- .. C R 1
 - .. C R 2
 - .. C R 3
 - .. C R 4
 - .. 3 STELLE
- i preferiti per potenza purezza e modicità di prezzo

.. **GIGANTE** - Il potentissimo per audizioni all'aperto

RICEVITORE POTENTE CR

FORTI SCONTI AI RIVENDITORI



Cuffie:

tipo "**SUPER SAFAR**," - scientifica, di costruzione speciale, brevettata e di massima potenza e sensibilità

.. "**STELLA**," - la ormai cuffia popolare del prezzo di **L. 42,-** indicata a 4000 ohms per le stazioni a valvola ed a 1000 ohms per le stazioni a cristallo

CHIEDETE IL NUOVO LISTINO

La "**Safar**," è assurda a tale importanza de essere chiamata a fornitrice della *R. Marina*, *R. Aeronautica* e delle principali Case costruttrici di apparecchi radiotelefonici Italiane ed Estere.

RADIOORARIO

Organo ufficiale dell'Unione Radiofonica Italiana

Direzione, Amministrazione, Pubblicità: MILANO - Corso Italia, 13 - Telefono 86-239

Abbonamento Italia e Colonie: L. 55 — (Estero il doppio) — Agli abbonati dell'U. R. I.: L. 30.—

Un numero separato L. 1.50

MATTIA BATTISTINI A 1-RO

Mattia Battistini pareva irraggiungibile. L'artista insigne, sempre giovane e sempre acceso di fervore artistico, era da tempo in giro per l'Europa Centrale. A Berlino, a Vienna, a Budapest, egli raccoglieva allora mirabolanti: il pubblico lo acclamava in delirio e la critica gli rivolgeva apologie commoventi. Ricordiamo che a Milano, durante la prova generale della *Turandot*, il Dr. Adolfo Weissmann, principe dei musicologi tedeschi, in uno degli intervalli dell'opera ci parlava dei recenti successi del Battistini in Germania e concludeva con questa memorabile sentenza:

— Se Mattia Battistini non fosse ancora in piena attività, direi che il « virtuoso del bel canto » ha cessato di esistere come la bella specie dei mammoth o degli ittiosauri. L'Italia deve essere grata a questo formidabile campione dell'arte canora. Egli rappresenta tutto un mondo che si va dissolvendo. Scomparso lui, si chiuderà un periodo straordinariamente brillante, il periodo dei « virtuosi », i quali hanno formato una delle glorie invidiatissime del vostro Paese ».

Orbene, il « divo » Battistini, volendosi riposare delle fatiche dell'ultima meravigliosa *tournee*, è venuto a Roma, ospite di una confraternita spagnuola che ha sede in

un convento di Trastevere. Siamo riusciti a scovare l'amico illustre: gli abbiamo detto che i radio-ama-

antica ed egli, cortese e infaticabile, ha accolto il nostro invito. Così la sera del 29 Giugno si è svolto alla Stazione Radiofonica di Roma un avvenimento d'arte di eccezionale importanza. Mattia Battistini ha dato un saggio del suo prodigioso virtuosismo vocale e del suo fortissimo talento interpretativo. Egli ha riproperto un autentico trionfo. Gli ascoltatori sono rimasti letteralmente sbalorditi, nel constatare che la voce del famoso cantante era rimasta immutata attraverso gli anni e cioè morbida e, al tempo stesso, robusta, pieghevole, armoniosa e superbamente squillante nei brani di veemente passione o di aspra drammaticità.

Si tratta di un miracolo vero e proprio. Il Battistini si prepara a solennizzare le sue nozze d'oro con la scena: sono già passati quarantotto anni dal giorno del suo debutto al *Teatro Argentina* di Roma. Ebbene, dopo circa mezzo secolo di assiduo lavoro che avrebbe spessato la più gagliarda fibra, egli si mantiene fresco, alacre e capace delle maggiori prodezze. Egli sa sospirare una cantilena d'amore

come il più malizioso cantante « di grazia » e sa intonare un inno eroico, come un giovane di animo fiero e dotato di mezzi canori possenti.

Passa da un genere all'altro con una disinvoltura incredibile e sem-



tori italiani gli sarebbero stati riconoscenti oltre ogni dire se avesse voluto cantare dinanzi al microfono qualcuno dei pezzi del suo repertorio favorito: lo abbiamo pregato, in nome di un'amicizia ormai

pre raggiunge il massimo dell'espressività. E' suadente e genialmente imperioso. Ben si comprende, perciò, come egli sia incensato e adulato dal pubblico e dalla critica, in ogni regione d'Europa. Dobbiamo soltanto da rimpiangere che non si trovino gli allievi — e tanto meno gli onesti eredi — di un simile maestro!...

Non crediamo necessario di insistere sul valore artistico delle interpretazioni di questo sommo cantante: il Battistini gode di una fama mondiale e la folla ha per lui non solo ammirazione, ma rispetto e tenerezza. Egli merita, invero, l'estimazione profonda e l'affetto di tutti. Ha lottato senza tregua, per vari decenni, passando di vittoria in vittoria. Compositori insigni — quali Giuseppe Verdi, Camillo Saint Saëns, e Giulio Massenet — gli sono stati amici devoti: monarchi e principi hanno avuto per lui premure infinite. Ci fu un tempo in cui il Battistini, chiamato con estrema frequenza da una Corte all'altra, venne soprannominato « il cantante dei Re e il Re dei cantanti ».

Quanto al concerto da lui tenuto alla Stazione radiofonica di Roma si può ben dire che esso abbia avuto un esito decisamente trionfale. Il Battistini ha superato se stesso: egli

si è comportato come un giovane atleta, destando un lieto stupore anche nei suoi amici, che pur ne conoscevano la ferrea resistenza.

L'audizione si è iniziata con la romanza *Oh dei verd'anni miei...* dell'*Ernani*, cantata con superbo slancio di virile passione: poi è venuta quella romanza della *Favorita* — « a tanto amor, Leonora, il tuo risponda » — che il Battistini modula in un modo affascinante. Nella difficilissima *cadenza* l'interprete ha raggiunto effetti sbalorditivi. Ed ecco *La partita* dell'*Alvarez*, pagina di viva ispirazione melodica e di grande foga ritmica. Il Battistini ne fa una luminosa creazione d'arte. Avanti, avanti! Ecco la fosforescente « Cavatina di Figaro » del *Barbiere*...

L'artista, più animoso che mai, fremette di entusiasmo. La interprete con un hrio originale indescrivibile. Nella « stretta » finale — *oh bravo Figaro, bravo bravissimo!* — attaccata con una velocità addirittura fantastica, la prodigiosa limpidezza di dizione del Battistini manda in visibilo di ascoltatori. Alcuni eletti musicisti e rinomati cantanti che assistevano — nascosti dietro i tendaggi dello Studio radiofonico — alle geniali imprese del Battistini, non sanno frenarsi e, d'un tratto,

invadono lo Studio, applaudendo e gridando *bis! bis!* Il buon Mattia, generoso come un Re, annuisce sorridendo e canta, fuori programma, il *Monologo di Gérard* dell'*Andrea Chénier* e il frizzante *Brindisi* del *Guarany* di Gomez. Non basta: le richieste di *bis* si rinnovano e allora egli intona *l'Inno fascista*, facendo sfoggio di una voce che non mai cede a stanchezza.

L'imprevista conclusione patriottica della festa d'arte finissima ha destato, più che letizia, commozione profonda: Mattia Battistini è stato acclamato con affettuosità delirante.

Al cantante-eroe, invitato ed invincibile, il marchese Luigi Solari — Vice presidente della U.R.I. — ha rivolto un ringraziamento caloroso, rendendosi interprete del pensiero del Consiglio della Società. Poi gli è stato offerto uno *champagne* d'onore, tra gli *evviva!* e le espressioni di riconoscente amore di tutti i presenti al convegno.

Il programma vocale svolto dal glorioso artista era inquadrato da celeberrime composizioni sinfoniche di Gluck, Beethoven, Berlioz, Catalani e Wagner, che l'orchestra della Stazione radiofonica di Roma, sotto la precisa e brillante direzione del maestro Riccardo Santarelli, ha eseguito impeccabilmente. A. G.

I PIÙ GRANDI E I PIÙ MODERNI MAGAZZINI D'ITALIA
PER L'ABBIGLIAMENTO DELLA PERSONA
E PER L'ARREDAMENTO DELLA CASA

LA RINASCENTE

SEDE CENTRALE

MILANO - Via De Amicis, 63

Capitale Sociale L. 80.000.000

Filiali: MILANO (Piazza Duomo) - PADOVA - TORINO - GENOVA
BOLOGNA - FIRENZE - ROMA - NAPOLI - BARI
PALERMO - CATANIA - MESSINA

Le nostre trasmissioni agricole

inaugurate con un messaggio di S. E. Belluzzo

La sera del 10 luglio, sono cominciate ad LMI e ad LRO le trasmissioni agricole con le « voci » dei vari mercati, dati meteorologici, notizie e informazioni di carattere tecnico e legale.

La trasmissione fu preceduta da un messaggio del Ministro Belluzzo e da un discorso del grande ufficiale ing. Emilio Morandi, presidente della Federazione Italiana dei Consorzi agrari. Ecco il

MESSAGGIO DEL MINISTRO DELL'ECONOMIA NAZIONALE

Agricoltori d'Italia! Giunga a voi, che siete i maggiori artefici del progresso economico della Nazione, il saluto cordiale di chi vi conosce e vi apprezza. Il saluto vi giunga attraverso la mirabile onda della telefonata senza filo che non conosce ostacoli, che non teme distanze. Essa, come idealmente unisce tutti i popoli con la rapidità del fulmine, stringe ancor più in una sola famiglia, con il servizio che oggi ha principio, tutti gli agricoltori. Può, quindi, prendersi come simbolo di quella unione, di quella solidarietà che non mai abbastanza si invoca.

Ascoltate attenti ciò che giornalmente sarà trasmesso. Le comunicazioni radio, come il giornale di agricoltura, devono divenire i vostri amici preferiti. Mai come ora è fortemente sentito il bisogno che l'Italia agricola elevi il suo grado di istruzione ed applichi con discernimento le cognizioni tecniche acquisite dalla scienza. I migliori problemi che affannano oggi la vita della Nazione — forte, tranquilla per merito del Fascismo — riguardano l'attività economica. Dobbiamo elevare la produzione in ogni campo. E' una mèta che il Governo nazionale si è prefissa ed è necessario che tutti collaborino perchè ad essa si giunga nel minor tempo possibile.

La Patria guarda a voi, o agricoltori, piena di speranza. Vi sa, e a ragione, tenaci nei vostri propositi, forti nel vostro faticoso lavoro, pronti al sacrificio. La magnifica risposta che avete dato all'appello del Capo del Governo per l'intensivazione della coltura granaria dimostra che voi siete meritevoli della stima di cui vi circonda il Paese. Or è da moltiplicare gli sforzi, facendo in ogni ramo dell'industria dei campi, quel che si è realizzato con la « Battaglia del grano », la quale è « Battaglia per il

progresso di tutta l'agricoltura ». Le volontà non conoscano soste, il lavoro sia diretto verso le più sicure intensificazioni colturali; si sveccchino i sistemi imperfetti, si sperdano le tradizioni condannate dalla vera tecnica moderna, e si marci con sicura fede verso la grande mèta del progresso agricolo additato dal Duce del Fascismo.

Questo l'Italia chiede a voi agricoltori, e questo voi farete.

Al messaggio di S. E. Belluzzo, seguì il DISCORSO DEL Gr. Uff. MORANDI

A cominciare da oggi la radio entra a servizio dell'agricoltura: col concorso della

Federazione Italiana dei Consorzi Agrari, l'Unione Radiofonica Italiana dedicherà ogni giorno un quarto d'ora alla trasmissione delle notizie che più possono interessare l'agricoltore e di semplici consigli tecnici che gli potranno essere di utilità nell'esercizio della sua difficile industria. Ed è più che naturale che proprio gli agricoltori abbiano in questo campo una posizione di precedenza o di privilegio. Vivono essi la maggior parte dell'anno in campagna in una vita sana e piena di suggestive attrattive, ma anche monotona per il forzato isolamento; in tale ambiente, la radio, con il prestigio della sua rapidità e della sua capacità di portare ovunque le parole e le musiche che fin qui pochi privilegiati potevano udire, è destinata ad avere straordinari risultanzi. L'esempio che ci offrono i paesi nei quali la radio ha, prima che ad



Quando fate le valigie per la campagna, non dimenticate di metter dentro il vostro apparecchio radiofonico

CONTIENE VACCINI
L'unico realmente
scientifico

DENTIFRIZIO BLEU

In tutte le buone Farmacie

INAVA

è di gusto
gradevolissimo

noi, avuto popolarità e diffusione è, a questo riguardo, oltremodo eloquente.

E allora è naturale che sia sorta l'idea di valersi del potentissimo mezzo per fare arrivare all'agricoltore non solo le notizie e i consigli che gli possano essere utili nell'esercizio della sua attività quale produttore e venditore di prodotti del suolo, ma anche le nozioni tecniche che, applicate, portano a un miglioramento delle coltivazioni, a un incremento delle produzioni. Sotto questo punto di vista, l'azione che si sta per svolgere, a mezzo della radio, nelle campagne s'inquadra in tutto quel programma di impulso alla tecnica agraria e di propaganda che il Capo del Governo ha intitolato alla « battaglia del grano ». Battaglia che tende, come è naturale, non alla sola coltivazione granaria, si bene a tutte le produzioni agrarie che ha come obiettivo di dare al nostro suolo una capacità produttiva ben maggiore dell'attuale, di far sì che la produzione agraria, in tutte le sue forme, si adegui al costante aumentare della nostra popolazione. Ma un altro pensiero ha pure guidato la URI e la Federazione nel decidere il servizio radio che oggi si inaugura. Ci è sembrato, che non sarà male se anche il pubblico non agrario sarà, anche per questa via, richiamato qualche volta col pensiero alla nostra massima industria. Per fortuna nostra e del Paese, si sta rapidamente imponendo allo così detta opinione pubblica, anche per illuminata volontà del Governo, una nozione che fino a poco tempo addietro ha costituito la fede e il tormento di pochi illuminati. Poco a poco va apparendo chiaro a tutti che l'Italia è paese rurale, che l'agricoltura non solo è la massima nostra industria, ma anche quella che da noi ha basi più naturali, e può trovare perciò in ogni momento, in ogni contingenza, più pronto e sicuro appoggio; che verso la popolazione rurale, fin qui negletta, fin qui avuta quasi in dispregio, devono essere indirizzate le maggiori cure, come a quella moralmente più sana e nazionalmente più sicura e fedele.

Ora, se la radio potrà portare un suo contributo, sia pure piccolo al diffondersi, al consolidarsi di queste idee fra tutti gli italiani sarà fortuna per tutti.

Infine, la URI e la Federazione si sono ispirate, nel decidere e nell'attuare il programma di queste comunicazioni, a un altro concetto ancora più direttamente riguardante la vita alla quale gli agricoltori sono avvezzi: gli agricoltori vivono ancora, nella loro grande massa, troppo isolati e troppo assenti da tutto ciò che è cultura generale, progresso, vita sociale. Occorre prendano nuove abitudini, cambino antiche idee.

Ma, sopra ogni cosa, sia nel nostro programma la necessità e l'utilità della pro-

paganda tecnica. Già le Cattedre ambulanti di agricoltura, le Scuole e le Stazioni agrarie, molti enti e persone, con encomiabile slancio, aiutati e spronati dal Governo, diffondono fra le campagne le norme tecniche che valgono a rendere più produttive le nostre terre. La radio sarà là oggi loro volenterosa fiancheggiatrice.

L'agricoltura italiana offre mirabili esempi di ottima coltivazione, stupende opere di sistemazione e di miglioramento dei terreni, sapientissimi adattamenti a non lievi difficoltà di ambiente. Il suolo italiano, ove si tengano presenti le sue condizioni di giacitura e di fertilità, dà un prodotto che ognuno deve riconoscere tale da fare onore all'agricoltore nostro. Ma le densità, la laboriosità, l'intelligenza della nostra popolazione fa lecito sperare, impone anzi che la produzione venga rapidamente aumentata.

Possa questo servizio, che viene oggi per la prima volta sperimentato, cooperare alla comune aspirazione, alla generale necessità di più produrre. Passano queste nostre quotidiane comunicazioni giovarci al nostro suolo che è la nostra Patria.

Lettere di ascoltatori

Londra, 21 giugno 1926.

I concerti della stazione di Milano sono utili in ogni parte della Gran Bretagna. Vi sarei grato se poteste mandarmi la fotografia della vostra speaker e qualche dato sull'interessante Cantuccio dei bambini, desiderando scrivere un articolo sul *Wireless Magazine* di Londra. J. ABRAHAM.

Milano, 4 luglio.

Congratulazioni al Maestro Limentani agli Artisti ed al Quintetto della stazione di Milano per l'ottima esecuzione del *Faust*.

Mi permetto consigliare al Maestro Limentani di far conoscere un'altra opera di Gounod, breve appena due atti, dimenticata e graziosa: *Filomane e Bauci*, la quale ha un bellissimo intermezzo orchestrale. Distinti saluti. Dott. A. MINETTI.

Vlaardingen, 20 giugno 1926.

Ieri sera ho ascoltato la trasmissione della stazione di Milano e sono rimasto assai soddisfatto circa l'intensità e la modulazione. Il mio apparecchio è 1 N. F. 1 Det. 1 L. F. e possiamo ascoltarci ben distintamente, anche oltre la sala da pranzo, cominciando dalla speaker. La ricezione non è stata affatto disturbata né si è minimamente affievolita.

Nella speranza che questa mia vi possa far piacere, mi dico

dev. Ludy van des Molen.
105 Schredamsche Wijk Vlaardingen
(Rotterdam - Olanda)



Il giorno 13 dello scorso aprile, essendo il piroscafo inglese *Majestic* nel porto di Southampton, in Inghilterra, è stato dato un ballo su quella nave, che è la più grande tra quelle mercantili esistenti. La musica proveniva dalla stazione terrestre inglese di Bournemouth ed a bordo al piroscafo, per mezzo delle grandi installazioni esistenti, veniva eseguita contemporaneamente in tutti i locali ove si ballava sul ponte e nei saloni.

I Dominion dell'Impero Britannico hanno fatto grandi progressi nelle sistemazioni radio-diffonditrici. Di tali territori il Canada possiede 51 stazioni radiotelefoniche ufficialmente riconosciute; l'Australia ne possiede 15 e altre 3 sono attualmente in costruzione; la Nuova Zelanda ed il Sud Africa ne posseggono 4 per ognuno e finalmente l'India ne ha tre.

Per quanto riguarda il Canada, le radio-diffusioni si sono sviluppate colà secondo un sistema completamente diverso da quello adottato dai confinanti Stati Uniti d'America del Nord. I proprietari di stazioni radiodiffonditrici si sono recentemente riuniti in associazione, la quale è divenuta una Compagnia Ufficiale. Tale Compagnia è quella che tratta le questioni, col Governo, riferendosi alle radiodiffusioni. Alcune delle stazioni appartengono ad aziende interessate nella vendita di apparati; altre dipendono da giornali, Università e Chiese; da ultimo vi è la grande catena di stazioni gestite dalla Compagnia delle Ferrovie Canadese. Le stazioni di minore potenza impiegano onde di lunghezza tra m. 200 e m. 300, mentre onde più lunghe sono assegnate alle stazioni più potenti. Ogni area in cui è suddiviso il territorio impiega una data lunghezza d'onda, che è usata da tre stazioni; delle quali però una sola può essere in funzione, essendosi stabiliti i periodi di funzionamento per ognuna di esse. Nelle grandi città sono assegnate due onde, ma è vietato il funzionamento contemporaneo di due stazioni anche a diversa lunghezza d'onda.

Per quanto riguarda l'Australia, sebbene

Il più indicato
per la toilette!

Rende morbida
e fresca la pelle

SAPONE

“Seta”

(Marchio depositato)

Il migliore e più economico

PER LAVARE

TESSUTI FINI

In vendita presso tutti i droghieri

sembri che il Governo del Commonwealth abbia intenzione di avviare a sé il servizio delle radiodiffusioni, riconommando queste continuando a progredire, con aumento di stazioni, come prima si è detto, e con l'aumento di potenza in qualcheuna delle più importanti.

La stazione radiodiffonditrice di Dublino nello Stato Libero d'Irlanda va assumendo un carattere cosmopolita nei discorsi che vengono pronunciati innanzi a quel microfono. Infatti lo scorso mese furono tenute brevi conferenze in Irlandese, Inglese, Tedesco, Latino, Francese, Italiano e Gallesese.

La città di Riga, capitale della Repubblica di Lettonia, è stata dotata di una stazione radiodiffonditrice di costruzione francese.

La stazione è esercita dalla Amministrazione delle Poste e Telegrafi di Stato. E' situata nel palazzo delle Poste, nel centro della città. E' destinata a comunicazioni radiotelefoniche e radiotelegrafiche e la sua potenza è di 2 kw-antenna. Quest'ultima è sostenuta da due torri metalliche dell'altezza di m. 40 ognuna. Il microfono usato per la radiotelegrafia è un microfono magnetico tipo francese. L'onda per le radiodiffusioni è della lunghezza di m. 385, mentre per la radiotelegrafia si impiega un'onda di 1000 metri.

A proposito della comparsa di Harry Lander, celebre cantante scozzese, davanti ad un apparecchio trasmettente della Radio Broadcasting Company di Londra, che ha suscitato i commenti di tutto il mondo teatrale inglese, il direttore della Compagnia s'indica ha fatto delle interessanti dichiarazioni.

Egli ha affermato che il Lander è una delle poche persone la cui voce si presti ad essere trasmessa a distanza conservando il suo timbro e la sua tonalità. Un programma nel quale figuri il suo nome non può essere che un programma scelto, riservato per le feste, che farà andare in visibilia i pazienti uditori che con la cuffia in testa o gli orecchi tesi dinanzi alla bocca di un altoparlante, attendono fiduciosi la porzione di pasto musicale che viene loro distribuita quotidianamente.

Lander ha però un rivale, un rivale temibile in fatto di trasmissioni radiotelefoniche. Egli è George Bernard Shaw che pure avendo parlato al microfono una sola volta parecchi mesi, or sono, per recitare un suo lavoro teatrale, si è conquistato di colpo mezzo mondo.

Il direttore della «Broadcasting Company» continuando nelle sue dichiarazioni ha detto — secondo riferisce l'*Ambrosiano* — che ci sarebbe una terza persona le cui attitudini per la professione di direttore stipendiato sono magnifiche, ma che per

ora non è stato possibile assicurarne i servizi alla Compagnia. Delle luate offerte gli sono state fatte perché si producesse almeno una volta, come Bernard Shaw, ma egli ha sempre rifiutato. La prospettiva di una rapida carriera e di un brillante avvenire non hanno fatto presa su di lui, si tratta, a quanto il compiacente direttore ha detto sottovoce, del Principe di Galles.

Francesco Jenkins, radiofotografo americano ha inventato una nuova misteriosa radiopenna, la quale esegue disegni figure piane ed altre costruzioni che vengono radiodiffuse alla distanza di varie miglia. Dimostrazioni con risultati esaurienti sono av-

venute nel laboratorio dell'inventore in presenza degli ufficiali dell'Esercito e della Marina degli Stati Uniti, direttori dei servizi delle Radiocircebe.

Secondo l'inventore, tale dispositivo è l'unico fino ad ora capace di inviare e ricevere figure, manoscritti o cose stampate su superfici piane, trascrivendo il soggetto su carta ordinaria ad inchiostro.

Secondo notizie dagli S. U. dell'America del Nord, nel Laboratorio della Università di Pennsylvania, dopo lunghe ricerche, si è realizzato un materiale di alta resistenza da impiegarsi nelle resistenze di radiofrequenza o nel «grid leak». Risultato di quanto



Il sacrestano della Chiesa di Medusa (Albany, New-York) ha trovato un mezzo moderno per suonare l'Ave Maria all'ora esatta: riceve per radio i segnali orari e nello stesso tempo tira la corda della campana



GRANDE CAFFÈ RISTORANTE
Lagrange
Rezza e Brizio

TORINO
CORSO VITTORIO EMANUELE
TELEFONO 44-641

••

precede è stato un grande passo nella eliminazione di disturbi negli apparati riceventi, grazie all'impiego di tale materiale in forma di filamento di alto resistenza non induttiva. Esso sostituisce la carta impregnata abitualmente impiegata nella costruzione delle resistenze di griglia.

Per realizzare la resistenza di cui sopra si impiega un sottilissimo ago di vetro il quale è rivestito di materiale buon conduttore. Lo spessore di questo strato conduttore determina il valore della resistenza.

Si legge sui giornali inglesi che un amatore è riuscito a realizzare un alisonante azionato semplicemente dal cristallo di un apparato ricevente. Pare che il dispositivo comprenda un relais elettromagnetico. Secondo i giornali verrà tra poco messa sul mercato tale innovazione.

Il Prof. Esau ha in corso interessanti esperienze sulla trasmissione di onde elettromagnetiche della lunghezza di m. 1,3, esperienze che avvengono a Jena. Impiegando una valvola, è stato possibile irradiare una energia di 500 watt su tale lunghezza d'onda. Sistemato l'apparecchio trasmettente sulla sommità di una collina, è stata raggiunta

la portata di km. 20 e si è constatato che, a mano a mano che ci si allontana dal trasmettitore, l'intensità della ricezione aumenta. Le interferenze atmosferiche con onde di lunghezza così esigua — scrive la rivista «Radio» — sono praticamente trascurabili.

Sotto gli auspici del segretario di Stato Hoover del Ministro del Commercio degli S. U. dell'America del Nord, è stato fatto un caldo appello a tutti i radioamatori degli Stati, affinché i radioapparati dismessi, perché di tipo non recente, non vengano rivenduti a prezzo vile o distrutti; ma siano invece versati al Governo, il quale doterà di quegli apparati i fari delle Coste Americane. Ciò per alleviare in qualche modo la via di «situdine condotta dai fanalisti in località lontanissime dai centri civili.

Negli Stati Uniti, gli annunziatori e le annunziatrici (speakers) delle stazioni radiofoniche hanno formato una Associazione propria.

Un altoparlante gigantesco è stato installato nel Palazzo di Città a Vienna per le radiodiffusioni dei concerti. Così la radio sostituisce gli antichi pubblici concerti del

le bande musicali tanto cari ai Viennesi. Anche a Glasgow saranno dati radioconcerti all'aperto.

Due stazioni di media potenza verranno impiantate a Karlsruhe e a Friburgo per i radioamatori della Foresta Nera.

Il Radio Club di Liegi ha impiantato una stazione che trasmette con 585 metri di lunghezza d'onda.

Anche nell'Equatore sorgeranno due stazioni radiofoniche: una a Quito e l'altra a Guayaquil.

È stato chiesto al Governo danese di impiantare sui «ferryboats» di Stato completi apparecchi radiofonici, che faciliterebbero il traffico di questi autobus fluviali.

Si sta processando a Mosca la signora Sebrjakowa, che, al tempo della Zar, faceva parte di una società segreta per denunziare i rivoluzionari alla Polizia.

Per ordine dei Soviet, questa processo sensazionale viene trasmesso per radiofonia.

È stata innalzata una stazione radiodiffonditrice sul tetto del Teatro Nazionale nella città di San Salvador, capitale della Repubblica omonima, stazione che tra breve entrerà in servizio.

Sono state progettate in Norvegia le seguenti stazioni radiodiffonditrici: Rjukan, della potenza di 100 watt; Notodden della potenza di 50 watt, Porsgrund della potenza di 700 watt, Frederikstad della potenza di 700 watt.

La nuova stazione russa di Thapse esegue radiodiffusioni su lunghezza d'onda da m. 1260 a m. 1800. La potenza della stazione è di kw. 4.

Il Governo degli Stati Uniti dell'America del Nord ha assegnato agli amatori un'altra zona di onde corte delle quali essi possono servirsi. Dette onde sono della lunghezza di m. 83,28 a m. 85,66, ossia tra kilocicli 3600 e kilocicli 3500.

Un radioamatore degli S. U. dell'America del Nord, nello Stato del Colorado, ha installato un apparato ricevente su una montagna a m. 2300 circa sul livello del mare, facendolo quindi scendere in una caverna nel cuore della montagna stessa, a circa m. 600 di profondità. Tale amatore è riuscito a ricevere perfettamente le più importanti stazioni radiodiffonditrici degli S. U. dell'America del Nord, senza essere per nulla disturbato dagli atmosferici; i quali rendevano impossibile la ricezione allorché l'apparato era portato all'esterno della caverna.

La caverna è a grande stalattiti, intorno ai quali l'amatore aveva avvolto il filo che funzionava da antenna.

APPARECCHIO FOTOGRAFICO



di uso facilissimo, per sole
L. 32,50 formato 6 1/4 x 9
.. 42,50 .. 9 1/2 x 9

Viaglia alla:

Fabbrica Apparecchi Fotografici
via Cherubini, 8 MILANO (26)

CATALOGHI A RICHIESTA - GRATIS
Nominando la presente Rivista.



Vediamo un po' se posso schiacciare un pisolino al suono d'un valzer lento!

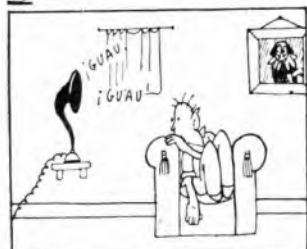

Ma questo è un corvo...

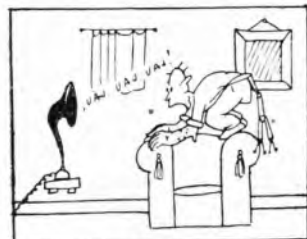

Un gatto con le orecchie d'asino: senti come raglia. Fuggiamo.

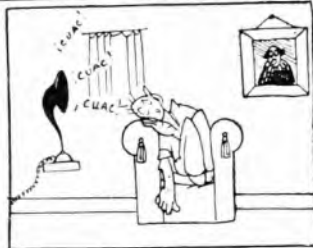

Cos'è? Cosa dice?

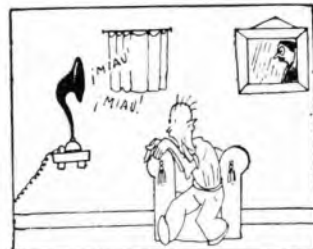

No, e un gatto...

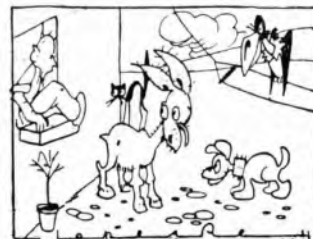

Eccola lì nel cortile la stazione trasmittente. (Ondas)

Il Cantuccio delle mamme

Quanti ritratti di bambini nel « Radiorario... ». E qualunque fiori di salute e di bellezza non sono « réclame » di nessuna Farina lattea o ricostituente.

Non sono neanche — grazie a Dio! — fanciulli profligio che possano prodursi per mezzo della Radio in concerti o — peggio! — conferenze!

Sono dei bei bambini, affascinati dal mistero della radio, che, se mai, esalano qualche cosa che sembrerebbe non aver bisogno di « réclame »: l'amor materno, la maternità, la solidarietà materna!

La fotografia dei gemelli Gianni e Mario Melzi, infatti apparsa nel « Radiorario » (n. 26), fu inviata quale ringraziamento alle parole dette per mezzo della Radio da una mamma alle mamme, squisito pensiero di una nutrice che cerca di ricompensare con una visione di bellezza dei pensieri di bontà. E la fotografia naturalmente non è giunta sola: delle gentili parole l'accompagnarono.

Che la Radio potesse far del bene, noi l'avevamo sempre saputo e sostenuto: a prescindere dalla nobiltà del suo programma artistico, fattore certamente d'elevazione intellettuale, noi ricordiamo quel che ebbe a scrivervi un operaio: « Voi ci salvate dall'osteria! ».

Ma forse, la confessione, non avevamo pensato prima d'ora a ciò che può far di bene la misteriosa parola giunta sul fremito delle onde herziane fino nell'intimità del domestico focolare a un elemento sociale di primaria importanza, a una classe di lavoratrici occulte e silenziose che danno senza tregua il fiore della loro salute e della loro anima per il bene altrui, stanche spesso, spesso incomprese, qualche volta anche avvilitte — seppure involontariamente — da osservazioni e ironie d'incoscienti, qualche volta forse avvilitte pur coscientemente dal vizio che trionfa: assetate di una parola di simpatia, di consiglio, d'incoraggiamento: le madri!

E noi ci siamo resi conto della realtà di questo bisogno leggendo le parole che accompagnavano la fotografia e le altre parole che alla « Mamma » della Radio sono state scritte da tante tante mamme: « È una vera rivelazione: »

« S... potessi vorrei abbracciarla con grande tenerezza — scrive una — per il bene che mi fa: provo un'immensa gioia quando so di potere ascoltare la sua parola: lancia che sia spesso ».

« Le sue parole dolci, buone affettuose — scrive un'altra — mi giungono al cuore e mi fanno tanto bene. Per le sue esortazioni mi studio d'essere più dolce, più calma coi miei birichini... ».

« Gustai ieri — dice una terza — la sua conversazione dolce come tutte le precedenti; di mamma amorosa e tanto più me ne compiacqui in quanto era stato più lungo il periodo di silenzio ».

« Lei è deliziosa per tutte le cose che dice alle mamme. Ieri sera mi ha commossa con le sue parole sante ».

« Entusiasta delle sue gradite conferenze mi auguro di più frequentemente udire la sua confortante parola che tanto bene porta, che è di tanto incoraggiamento nel compiere con sempre maggiore sacrificio ed amore la dolce missione affidata da Dio ».

« Le buone parole che lei indirizza alle mamme mi hanno commossa e consolata perché mi hanno appreso che ci sono anche delle persone che comprendo

no ed apprezzano quanto le mamme fanno per i loro figlioli. Ciò che lei dice è molto diverso da quello che si sente dire comunemente, lo creda! » — E la stessa persona in un'altra lettera scrive: « Ieri sera ascoltandola ero tanto commossa che le lacrime mi scorrevano per le guancie senza che potessi trenerle. Mio marito mi guardava meravigliato ed io gli facevo cenno di tacere perché non volevo perdere nemmeno una delle sue parole ».

E quante richieste di consigli: « La mia piccina — scrive una — non è certo

che volta le madri di numerosa prole piovano persino prese un po' in giro. Io temo tanto che la sua parola debba venirci tolta presto! Mi rassicuri! ».

È certo che intorno alla Maternità si fa molta retorica, ma quando poi si scende — o si sale — nella realtà, allora... allora la mamma si volge spesso in toro sorpresa di trovare, se non proprio ostilità; un certo compatimento non sai se ironico o condiscendente che par che dica: « O l'hai voluto tu! » — e che non è certo un incoraggiamento.



CORRADO MORTERA di ROMA

cattiva; ma è capricciosa, d'una ostinazione senza pari che non teme minacce né castighi e a nulla cede. Non sarò troppo debole con lei? » — E un'altra: — « Temo d'essere troppo severa! ».

Da Madame una gentile scrive: — « Vorrebbe comunicarmi la sera esatta che avremo il piacere di sentire altre sue conferenze? Qui siamo una numerosa colonia italiana che seguiamo con interesse i programmi della Radio ».

E da Biacca giungono saluti: — « Solo la stazione radiotelefonica di Milano ha avuto il pensiero delicato di rivolgermi una buona parola alle mamme. Grazie! ».

E queste voci di madri assumono importanza quando si pensi che quelle che scrivono rappresentano un'infima minoranza di quelle che certamente consentono, ma non hanno il coraggio o l'iniziativa di scrivere.

Una ci ha fatto riflettere con questa osservazione:

« È dunque vero che qualcuno ci dirà di tempo in tempo che l'opera a cui indefessamente dedichiamo tutte le nostre forze è utile e santa? che ci rammenterà che compiamo un gran dovere sociale e ci aiuterà a compierlo coi suoi consigli? Mah! La missione materna è così poco incoraggiata che non posso quasi crederlo! Qual

Il fatto sta che per comprendere e accettare e compiere la missione materna, ci vuole molto di quell'umile coraggio, che è dato dalla molta umile fede: fede nella vita, nella creatura e nel Creatore! ».

E in questi momenti in cui la Patria nostra si augura più che mai di veder crescere prospero e agguerrite nuove falangi, noi siamo lieti che la Radio possa ripetere a chi deve fornirle una parola appunto d'amore e di fede.

M.

Al Brevette Radiotelegrafista

(Ufficiale Bordo Navi Mercantili)

prepara celermente

L'ISTITUTO RADIO MOCCI
GENOVA - Via Assarotti, 4

(Per informazioni unire il francobollo per la risposta)



Procuratevi uno dei più graditi svaghi per la vostra villeggiatura, provvedendovi prima di partire di un apparecchio radioricettore

EAGLEWATT

a due valvole, circuito Reflex senza cristallo a doppia amplificazione. Ha la stessa potenza di un apparecchio a tre valvole col vantaggio di possedere una selettività molto maggiore. E' l'apparecchio veramente ideale per la semplicità di manovra e per la sicurezza del funzionamento. Si riceve bene in altoparlante in un raggio di circa 100 Km. dalla stazione e si ricevono in cuffia tutte le stazioni europee.

Per località molto lontane da qualunque stazione e per coloro che desiderano sentire in altoparlante tutte le stazioni europee si fornisce con piccola spesa in più un amplificatore a 1 valvola che si collega perfettamente all'apparecchio.

Apparecchio Eaglewatt, senza valvole, compresa tassa governativa L. 700.—

Apparecchio Eaglewatt, con valvole, batteria anodica, batteria di accumulatori a 4 V, 30 ampères e cuffia, compresa tassa. " 975.—

Apparecchio Eaglewatt, completo come sopra e corredato di un altoparlante Brown H. " 1250.—

Amplificatore a 1 valvola, con valvola e connessioni " 100.—

Per pagamento rateale il 10 per cento in più

Insieme con l'apparecchio vengono fornite chiare e pratiche istruzioni espressamente compilate per permettere anche a coloro che non hanno alcuna nozione radio, di servirsene ottimamente. Gratis a richiesta viene inviato il prospetto illustrativo dell'apparecchio e delle condizioni di vendita.

PRATI FRANCESCO

Via Telesio, 19 - MILANO - Tel. 41954



Cercasi rappresentanti per le zone ancora libere



RADIO IMPRESSIONI ESTIVE



Un «quadro» balneare.



Ecco un'onda difficile a captare.



Una sirena incantata dalla radio.



Discorso di un piccolo parlante alla luna.



La voce delle città raggiunge le vette nevose.



Nel sacco da montagna, l'alpinista si porta la radio..

I matrimoni di quarta pagina

Dove e come nacque l'annuncio matrimoniale?

Un milionario americano, chiamato il re della segatura di legno perchè era stato il primo ad applicare questo combustibile alle stufe a fuoco continuo, rimasto vedovo a cinquant'anni ebbe l'idea che spesso sorride ai vedovi cinquantenni: riammogliarsi con una signorina di venticinque: forse per poterla con ragione chiamare... la mia metà. Era stato tanto infelice con la prima moglie! (Si sa bene: con la prima moglie si è sempre infelici: tanto è vero che si piglia la seconda... per rimpiangere la prima).

E da che cog'era nato il disapporo dei coniugi? Dalle cipolle! Lui le voleva in tutte le salse, mentre lei le detestava perchè facevano lagrimare il Behé, la Jole, la Betty, il Bubù, insomma i dieci cagnolini che la regina della segatura di legno teneva in casa, attillati, infiocchettati e tostati alla... garçonne. (Vedete dunque che la garçonne ha un'origine... nobile ed antica).

Ma il vedovo aveva un figliolo — ohimè! — di diciotto anni. Riposarsi con una venticinquenne, avendo in casa quest'altro combustibile?... Per garantirsi contro gli incendi, il papà chiama il ruocio della segatura. — Cogò? — Papà! — Cogò! occorre seconda mamma per quegli orfanelli, innocenti cagnolini! — Yes, papà! — Perciò prendere tu moglie. — Yes, papà! — E prenderla europea! — Molta bella Europa, papà! — Pensare solo questo: ch'è la essere lerito ubriacare! — Ah, quanto deliziosa Europa, papà!

Per far presto, papà pubblica sui giornali questo avvisetto: — Giovine amatissimo bestie, sposerrebbe europea uguali sentimenti. — Ed ecco piovere dall'Inghilterra le missive delle miss, offrenni le loro mani e i loro cagnolini. Per prudenza, fu scelta una miss provveduta soltanto di due setter, due bassotti, un volpino, due bracchi, un doghino e cinque lupettini, tutti attillati e profumati... di razza. E così poté dirsi nato il matrimonio di quarta pagina, ed oggi si possono contare a migliaia le coppie accoppiate, prima che dal sindaco, dallo scrittore di giornale.

Secolo indiolavato questo nostro! Un tempo, occorrevano anni e sospiri per condurre al municipio una veraconda zitella, la durre al municipio una veraconda zitella, la quale pronunciava il sì timida timida, a mezza voce, e non come adesso: Siete voi contenta di sposare il tale? — Sìiii!... Oggi invece le cose procedono con velo-

cià Brilli-Peri... anche nel matrimonio! Si sa: lui ha fretta, lei ha più fretta di lui, la mamma ha più fretta di tutti e due, e così si ricorre in molti casi al giornale, ed allora succede che... Adesso vi conto varii casi che succedono.

Quando è la donna che inserisce l'annuncio, essa è sempre sincera. Una donna non spende quindici o venti lire senza l'aspettativa che salti fuori dalla cassetta postale un bel morosino... oh Dio, anche se fosse castagno, o di color cangiante, o mezzo calvo, non sono tempi da guardare a queste pirolette!

L'annuncio mascolino, invece, può essere una trappola.

C'è per esempio il dilettante di sensazioni, che fa l'annuncio magari per ottenere dall'illusua qualche... qualche piccolo acconto di amore.

C'è poi il collezionista di fotografie. Fotografia restituibile... ma egli non le restituisce.

C'è poi, direbbe Da Verona, colui che non si deve sposare, dirò meglio che non si può sposare, perchè... già sposato! Ma non sempre l'uomo già sposato che stampa un annuncio, può dirsi un vero libertino! Anzi, poveretto, c'è quasi da compiangerlo. Dimenticare per una serata la propria catena, risentirsi scapolo, riassaporare con una sconosciuta una passeggiatina nel parco al chiaro di luna... (se la luna non è chiara, tanto meglio). — Sa, dice lei, confido che ella sia una persona seria! — Altro che! signorina. — Non sarà mica un vile, che avrà fatto spendere invano ad una ragazza povera ma onesta lire 20 e centesimi assommando per l'inserzione! — Ma le pare, signorina, io la rimborserò... con tanta amore! E dopo quella sera non le rivede più e resta col ricordo: delle lire 20 e 60!

Ed ora esaminiamo varie delle inserzioni più originali, ritagliate dai giornali.

« Giovine serio sposerrebbe signorina centomila; non guardasi passato » Questo non guardasi passato sottintende molta indulgenza anche per l'avvenire).

« Vedova con casa montata sposerrebbe anziano » (Ecco una vedova moderna, che vi fa trovare hell'è risolto il problema degli alloggi).

« Giovinito sposerrebbe signorina qualunque età, anche brutta, centomila (Non si può dire che centomila sieno troppe per tanto eroismo).

« Due fratelli cercano due sorelle » (Ecco due bravi fratelli che vogliono fare le cose in famiglia).

« Giovine serio sposerrebbe orfana » (Che giovine generoso! Sposa un'orfanelletta!... per non aver la suocera!).

« Signora piacente sposerrebbe serio signore » (Quel piacente, adoperato per non

dire bruttina, è copiato dai macellai. Polpa per famiglia per non dire polpa da cani).

« Signorina innamorata sport sposerrebbe giovine boxeur » (Ecco una sposa modello, decisa a tenere ben lontani i corteggiatori).

« Giovine poeta pallido cerca compagna elevata » (Elevata? Sposi la torre Stigler!).

« Mariterrebbe a colui signore signorina coltissima, la quale dispone cinque lingue » (Che Iddio ce ne tenga cinque chilometri lontani!).

Come vedete, c'è da ridere. Ma tante volte, dietro l'annuncio matrimoniale sospira e preme la tragedia di un'anima naufraga, che si aggrappa all'ultima tavola. Nessun'anima vuol vivere e morir sola, specialmente quella della donna.

Perciò le ragazze belle, giovani, desiderate che vivono nell'amore come dentro una nuvola di rose, perdono a queste solitarie, che pretendono le mani alla felicità dalla quarta pagina di un giornale.

E noi uomini, abituati a scherzare su tutto, indulgiamo ad esse anche noi, ed auguriamo loro molti confetti, molti fiori, doni a iosa e... una dozzina di figli maschi!

LUIGI POMPEIANO.

RADIOTERAPIA

Era stata un'apparizione fugace, ma bastante per imprimere nella mente e nel cuore della romantica fanciulla la maschia e simpatica figura di quel giovane attore capitato improvvisamente nella pittoresca Val d'Erve a rendere più brillante colla sua arte di moderno dicatore, lo spettacolo, indetto a pro' dei fanciulli poveri di quel paesino sprofondato tra il verde e le rocce, lambito perennemente dalle spumeggianti acque d'un rapido torrente.

Lidia Albani la più giovane e vezzosa delle organizzatrici era stata la più favorita di sguardi e sorrisi; sorrisi e sguardi pieni di ammirazione e dolcezza infinita coll'aggiunta di una potente virtù: quella di accendere in petto un acuto desiderio di rivedere quel volto caro, nel quale brillavano luminosi e sereni due occhi pieni di intelligenza.

Di lui la fanciulla non sapeva che il nome: Renato.

Come appagare l'intenso bisogno di rivedere quella voce tanto carezzevole, l'accento melodioso delle sue parole vibranti di giovinezza e d'amore?

Mesta, pensosa, taciturna si fece la bimba sentimentale... poi ammalò...

E nessun dottore seppe spigare il mistero della sua intima sofferenza...

Balbo e mamma pensarono mitigare la noia delle lunghe ore di letto forzato coll'acquisto di un ottimo e perfetto apparecchio radiofonico.

Sotto le nivee coltri, l'inferma appena rideva alla musica gradevole che attraverso lo spazio infinito giungeva inalterata sino al suo minuscolo apparecchio...

Ma una sera vibrò tutta di gioia e di passione. L'araldo colla sua voce limpida e cristallina aveva annunciato:

« Renato X, dizione di versi danteschi... ». E quasi subito la bella voce aspirata, giungendo al suo orecchio trepidante compì il miracolo della guarigione...

Amor che a cor gent'è raro s'apprende...

Da quel giorno il medico di casa Albani alle giovani malate prescrive tra l'altre cure, quella delle radio addizionali...

RODOLFO SAVARIANO.

FERNET-BRANCA

TONICO - APERITIVO - DIGESTIVO

ESPORTAZIONE - MONDIALE

SOC. AN. FRATELLI BRANCA - MILANO

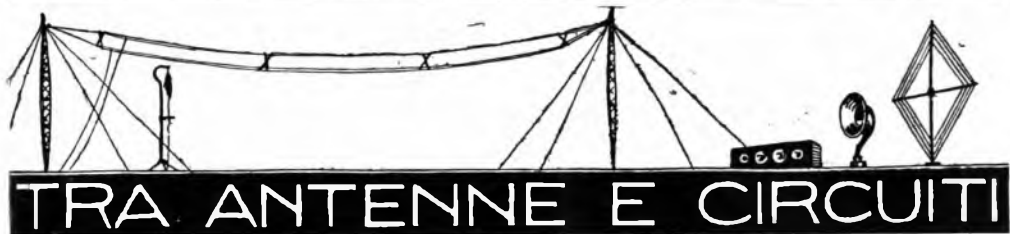

TRA ANTENNE E CIRCUITI

Un eccellente tre valvole a neutrodina

Col rapidissimo moltiplicarsi delle stazioni radiodiffonditrici, le cui lunghezze d'onda differiscono in alcuni casi di qualche metro solamente, si vanno acuendo sempre più le esigenze di una maggiore selettività e sensibilità dei radioricevitori.

I circuiti che attualmente godono maggiormente di queste due caratteristiche, sono la supereterodina e la neutrodina.

Esporremo rapidamente i principi su cui si fonda il sistema a neutrodina, dovuto all'americano Hazeltine:

È noto che uno dei mezzi per aumentare enormemente la sensibilità e la selettività di un triodo amplificatore in alta frequenza è quello di accordare sull'onda in arrivo tanto il circuito di griglia come quello di placca. Così facendo però, noi potremo constatare che la valvola entra in oscillazione spontanea con tutti

gli inconvenienti ben noti relativi a questo fenomeno.

Il fenomeno, benchè in apparenza poco evidente, si spiega così: è notorio che un triodo può generare oscillazioni solo quando esiste un accoppiamento fra il circuito di griglia e di placca: nel nostro caso l'accoppiamento è puramente capacitivo ed è originato dalla capacità esistente fra gli elettrodi del triodo e fra le connessioni facenti capo a questi ultimi.

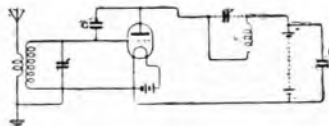

Fig. 1.

La fig. 1 sintetizza queste osservazioni, poichè C rappresenta la capacità esistente fra griglia e placca del triodo.

Immaginiamo ora di collegare in serie con la bobina di placca L1, una seconda bobina L2 e di riunire l'altra estremità di questa bobina alla griglia della valvola attraverso un condensatore Cn (fig. 2). Con questo

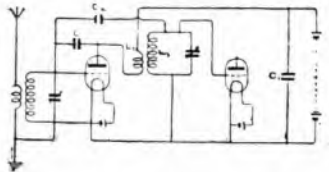

Fig. 2.

sistema, l'effetto rigenerativo originato dalla capacità griglia-placca rappresentata da C, può venire esattamente compensato regolando opportunamente il condensatore Cn e il numero di spire di L2.

Se le bobine L1 e L2 hanno egual numero di spire e sono strettamente accoppiate, e le capacità C e Cn sono pure eguali l'effetto nocivo della capacità C è totalmente neutralizzato.

Praticamente, non è affatto necessario di adibire una bobina esclusivamente alla funzione neutralizzante.

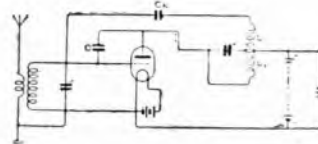

Fig. 3.

te; tale bobina può servire contemporaneamente da avvolgimento secondario di un trasformatore ad alta frequenza.

Nella figura 3, L1 è il primario ed L2 è il secondario di un trasformatore A. F. Quando questi due avvolgimenti sono accoppiati strettamente ed L1 è uguale a L2, la capacità Cn dovrà essere uguale a quella di C per ottenere la neutralizzazione.

Allo scopo di ottenere una maggio-

Basta

col continuo consumo
di pile!

Alimentate

il vostro apparato col
rinomato

Convertitore S. U.

Nuovo tipo di costruzione accurata
e funzionamento sicuro

♦ ♦ ♦ ♦

LA MECCANOLETTRICA
UGO SAMÀ

Via Mazzini - BRESCIA - Via Mazzini, 6

*Una Batteria Perfetta
garantisce una audizione migliore*

**alleggerita
lunga
durata**

**BATTERIE PER
RADIO**

di qualunque tipo, fabbricate espressamente
per l'impiego su apparecchi ricevitori...

SOC. AN. SUPERPILA
STABILIMENTI PILLA & LECLANCHÉ
FIRENZE

DEPOSITI:

MILANO - Via Unione N. 14 - Telef. 85-298
ROMA - Via Bocca del Leone N. 63
NAPOLI - Via dei Cimbrì N. 23 - Telef. 51-93
VENEZIA - San Samuele - Palazzo Dorsini Tel. 777
PADOVA - Via San Biagio N. 6 - Telef. 12-83

re selettività converrà adottare un primario asintonico con poche spire ed un secondario accordato.

Il rapporto tra il numero di spire primarie e secondarie dipende dalle lunghezze d'onda che si vogliono ricevere e dalle costanti dei triodi amplificatori.

Nel caso presente, limitando il campo d'onde, fra 200 e 600 metri, e adottando triodi comuni (a consumo normale o ridotto) si adatteranno i seguenti valori: primario 18

Speciali cure vanno rivolte alla costruzione dei due gruppi ad alta frequenza T1 e T2. Ognuno di essi è composto di 2 tubi di bakelite sistemati uno dentro l'altro e dalle seguenti dimensioni:

tubo esterno: diam. esterno 75 mm., lunghezza 100 mm., spessore 1 mm.;

tubo interno: diam. esterno 68 mm., lunghezza 50 mm., spess. 1 mm.

Sul tubo interno vengono avvolte strettamente 18 spire di filo diam.

gire in luogo caldo servirà a consolidare i due avvolgimenti.

I due gruppi ad A. F. possono venire anche montati in modo opportuno sulle flange posteriori dei due condensatori variabili di sintonizzazione dei secondari.

Il condensatore di neutralizzazione è un condensatore variabile di capacità totale di circa 0,0002 Microfarad e di capacità residua assolutamente trascurabile; esso è molto si-

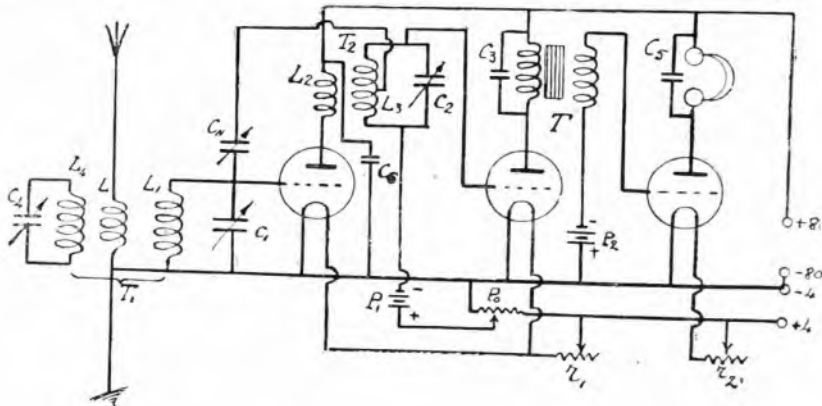

Fig. 4.

spire, secondario 50 spire.

Lo schema del ricevitore che vogliamo descrivere è rappresentato in fig. 4.

Esso ha tre triodi; il primo funziona da amplificatore in alta frequenza neutralizzato, il secondo è il rivelatore senza alcuna rigenerazione; l'ultimo è l'amplificatore a bassa frequenza accoppiato mediante il trasformatore T di rapporto 1/4 o 1/5.

0,6 mm. — 2 cotone; ciò costituisce l'avvolgimento primario (L1 ed L2). Su quello esterno vengono avvolte 50 spire del medesimo filo, spira; ciò costituisce il secondario (L1 ed L3).

Il gruppo T2 differisce da quello T1, pel fatto che nell'eseguire l'avvolgimento secondario (L3) si deve aver cura di lasciare una presa alla quindicesima spira, che andrà poi collegata al condensatore di neutralizzazione. Inoltre il gruppo T1, porta internamente al tubo di diametro minore un terzo tubo sul quale sono avvolte 55 spire del medesimo filo (L4). Questo avvolgimento, col condensatore variabile C4, costituisce un circuito filtro destinato ad accrescere la selettività dell'apparecchio, rendendo così possibile la ricezione delle stazioni lontane, pur trovandosi in prossimità di una stazione radiodiffonditrice.

Ad evitare ogni azione induttiva reciproca, i due gruppi vanno montati nell'interno dell'apparecchio in posizione inclinata di 55° oppure ad angolo retto fra di loro.

I due avvolgimenti hanno il medesimo senso. Una mano di vernice gommalacca sciolta in alcool, molto diluita, e successivamente fatta asci-

mile ai condensatori usati come verniero.

Il secondo triodo è il rivelatore; come è facile notare, nel nostro caso anziché adottare il comune sistema di rettificazione per corrente di griglia, si sono sfruttate le proprietà

Radio "DIVOMA,"
MILANO
Via Carlo Poma, 52 (tram 21)
(Telef. 50-878)

CUFFIE
"TELAKU,"
LE MIGLIORI

ALTOPARLANTI
"ACUSTON,"
FRA I PIU' ACCREDITATI

Apparecchi a galena e valvole

PARTI STACCATE

RAPPRESENTANTI
CERCANSI OVUNQUE

ALTOPARLANTI
LUMIERE
ELGEVOX
POPOLARE

chiedere il catalogo generale illustrato coi nuovi prezzi

RIBASSATI
al rappresentante

Rag. A. MIGLIAVACCA
Via Cerva, 36 - MILANO

raddrizzatrici del gomito inferiore della caratteristica anodica.

Tale sistema ha il pregio di conferire una maggiore purezza ai suoni riprodotti.

Esso è realizzato mediante il potenziometro P₀ e la batteria a secco P (da 1 a 3 Volt per tentativi).

Il terzo triodo è l'amplificatore a B. F.; esso è accoppiato al precedente mediante un trasformatore rapp. 1/5.

La sua griglia è resa negativa mediante la pila P₂ (da 2 a 4 Volt.).

Elenco dei materiali occorrenti per la costruzione:

- 3 Valvole a consumo ridotto (Micro 0,06 Amp.).
 - 3 Condensatori variabili da 0,0005 Mfd. con verniero (C1, C2 e C4).
 - 1 Condensatore fisso da 0,005 Mfd (C5).
 - 2 Condensatori fissi da 0,002 Mfd (C3 e C6).
 - 1 Reostato 20 ohm. (r2).
 - 1 Reostato 15 ohm. (r1).
 - 1 Condensatore di neutralizzazione (Cn).
 - 1 Trasformatore bassa frequenza rapporto 1/4 a 1/5 (T1).
 - 1 Potenzimetro 200 ohm. (Po).
- Inoltre tutto il materiale necessario per la costruzione dei gruppi ad alta frequenza T1 e T2.

Messa a punto dell'apparecchio.

Inserite le batterie, ed accesi i filamenti, si porranno i quadranti dei due condensatori variabili sulla medesima posizione (qualsiasi). Se tutto funziona bene, muovendo leggermente uno dei condensatori ed eventualmente regolando il neutrocondensatore, si dovrà percepire il noto fischio della autoreazione. Si metterà allora in funzione nei pressi dell'apparecchio il vibratore di un ondometro sintonizzandolo sulla medesima lunghezza d'onda.

Si regolerà allora il neutrocondensatore in modo da sopprimere il sibilo dell'autoreazione pur continuando ad udire il suono nitido e chiaro del vibratore.

Un altro sistema ancor più spiccio è quello di ascoltare un'emissione d'una stazione relativamente vicina, regolando i neutrocondensatori sino a scomparsa del sibilo di reazione.

Se l'apparecchio è ben neutralizzato, durante la ricerca delle varie stazioni (manovrando i condensatori variabili di sintonia) non si deve udire alcun sibilo, ma bensì si percepirà senz'altro la fonia.

Ora la sensibilità dell'apparecchio può essere ancor più accresciuta mediante un'opportuna accurata rego-

lazione del neutrocondensatore in modo da non neutralizzarlo completamente e lasciando perciò un leggero grado di reazione.

Si sarà raggiunta questa condizione quando, durante la ricerca delle stazioni, queste saranno precedute da una specie di soffio più o meno

accentuato, ma comunque non molesto.

La portata ed il rendimento di tale apparecchio, se ben costruito, saranno paragonabili a quelli di un quattro valvole a risonanza.

La selettività sarà però nettamente superiore.

Ing. A. Banfi.

CONSULENZA TECNICA

Ogni quesito deve portare nome, cognome ed indirizzo dell'abbonato, nonché il numero dell'abbonamento. Deve essere redatto con chiarezza e brevità, accompagnandolo, appena possibile, con uno schizzo tracciato con inchiostro nero.

Il servizio è gratuito per gli abbonati ed è affidato alla nota competenza dell'Ing. Alessandro Banfi.

La corrispondenza va diretta a:

Radio Orario
Sezione Consulenza
Corso Italia, 13 - Milano

Possedendo una lastra di Murmo potrei usufruirne per il montaggio di un apparecchio Super Rigenerativo, in sostituzione del pannello di Ebanite?

M. BELOTTI - Codigoro.

No; è indispensabile l'ebanite o la bakelite.

Per il mio apparecchio a 4 valvole ho un'antenna bifilare lunga circa 40 m. sopra il tetto.

Pregherei saperne dire se, specialmente in questa stagione ove possono essere frequenti i temporali, non vi sia pericolo che qualche fulmine possa esser guidato nel mio appartamento, o, senza giungere a tale disastro, che l'antenna abbia ad elettrizzarsi in modo da provocare qualche guasto all'apparecchio ricevente.

Se tale pericolo esiste cosa si deve fare per essere tranquilli? Si verificano, o sono possibili casi di fulmini attirati dai fili delle antenne? ecc. ecc.

Rag. C. VERZA - Milano.

L'antenna non aumenta in alcun modo le probabilità che ha lo stabile, di essere colpito dal fulmine; inoltre non v'è alcun pericolo di guasti all'apparecchio per elettrizzazione dell'aereo. Durante i temporali, e quando l'apparecchio non è in funzione sarà bene mettere a terra la discesa d'aereo prima dell'entrata in casa.

Possiedo un neutrodina 5 valvole di mia costruzione.

1) La numerazione empirica delle mie

manopole, va da 0 a 100. Come mai io ricevo la mia prima stazione (Milano 320 m.) sul numero 10 e la mia ultima (Vienna 530 m.) sul numero 50, restando muto l'apparecchio per tutto il resto della Scala, ossia da 0 a 100?

Potrei ottenere in qualche modo una ricezione meglio distribuita, impedendo che le stazioni si trovino come Roma, Tolosa e Brno a 1/2 grado di distanza?

2) Potrei, con un dispositivo (se c'è e se è possibile) entrare in sintonia con onde di m. 1800 circa?

E. ASCOLI - Milano.

1) L'inconveniente proviene dal fatto che, i condensatori variabili hanno una capacità troppo alta (circa doppia di quella necessaria; sostituendoli con altri di capacità minore la manovra dell'apparecchio le riuscirà più facile.

2) No; occorrerebbe cambiare i tre trasformatori ad A. F.

Sarei molto grato se mi si volesse indicare se con detto circuito potrei sentire bene in cuffia, le diverse principali stazioni Radiodiffonditrici Europee.

Se è selettivo e se si è consigliabile?

Se con l'aggiunta di un'altra valvola in bassa frequenza si potrebbe ricevere le principali stazioni Europee in altoparlante.

A che distanza devono essere tenuti i due accoppiatori per evitare induzioni fra loro?

A. CALLONI - Milano.

Il circuito va bene ed è discretamente selettivo; non però al punto da eliminare la stazione locale.

Con un'antenna esterna normale, potrà ricevere in altoparlante parecchie stazioni Europee anche senza l'aggiunta di un'altra valvola.

Tenga i due accoppiatori ad angolo retto fra di loro e distanti dai 20 ai 30 cm.

Col mio apparecchio sento bene tutte le stazioni, ad eccezione di quella di Milano che non sento per niente. Esso è un C. 119.

C. LAPERENTA - Cervignone Friuli.

Usi un condensatore d'aereo in serie con la bobina e non in parallelo; se proprio non riuscisse a ricevere Milano ci indichi che Ella si trova in una zona morta per questa stazione.

CORSI CELERI DI RADIO

per Professionisti, Dilettanti,
Montatori e Commercialisti

DIURNI - SERALI e FESTIVI

CONSULENZA PER CORRISPONDENZA

CHIEDERE PROGRAMMA

Scuola Cosmopolita - Via S. Pellico, 6 - MILANO - Tel. 81-868

1) Anzitutto la prego di indicarmi quale dei tre circuiti che le rimetto risponda meglio ai requisiti di: sensibilità, selettività, purezza e stabilità.

Com'è ella potrà notare i tre circuiti differiscono soltanto nel secondo rivelatore, il quale, a mio parere, ha una certa influenza sulla chiarezza della ricezione e sulla selettività del circuito. Ella indicherà il circuito preferito col numero, scritto a tergo.

2) Desiderando acquistare i trasformatori, torai, dal commercio, vorrei sapere se sono da preferirsi i trasformatori, ecc., ecc.

3) Disponendo di un potenziometro 200 ohms, posso metterlo invece di quello di 400 ohms?

4) Avendo a disposizione 5 valvole Micro che ho usate per 8 mesi circa in un C. 119, posso usarle nella Tropodina senza alcun timore? O è necessario acquistare valvole nuove?

N. DEL BOSCO - Palermo.

1) Adotti il sistema 1 o e 2; giudicherà Ella stesso per tentativi quali dei due le darà miglior risultato con le sue valvole.

2) I trasformatori costruiti dalla Casa Italiana sono ottimi.

3) Usi pure il potenziometro da 200 ohm.

4) Usi le sue valvole sempreché siano in sicura efficienza.

Chiedo istruzioni circa l'uso di un apparecchio a 4 valvole da me acquistato, ecc. ecc.

G. TIROLLA - Sibari.

E' impossibile darle istruzioni sull'uso di un apparecchio di cui non conosciamo né la costruzione né lo schema. Si rivolga alla Ditta costruttrice dell'apparecchio.

L'abbreviazione N. A. significa «nido d'api». L'abbreviazione A. O. significa «amper-ora».

Ho costruito un apparecchio del quale occludo schema; sento Milano in alto parlante, debolmente qualche stazione estera in cuffia, sento abbastanza bene Roma, l'orizzonte aumentare la selettività applicando anche una seconda o terza valvola. Chiederli se consigliabile uti o bassa frequenza.

C. FERRARI - Milano.

Le consigliamo l'aggiunta di una valvola in bassa frequenza secondo lo schema qui riportato. Ciò le darà un aumento dell'intensità delle ricezioni e la possibilità di ricevere un maggior numero di stazioni.

Naturalmente dovrà ricevere le stazioni lontane quando non funziona Milano. Per poter ricevere l'estero mentre funziona Milano.

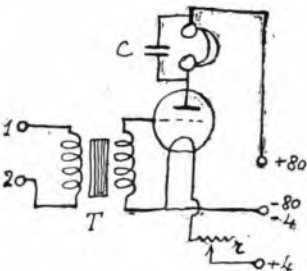

no è necessario un apparecchio totalmente diverso dal suo.

I valori dello schema sono:

T. trasformatore B. F. rapporto 1/5.

C. condensatore fisso 0,002 Mfd.

r. reostato da 20 ohm.

Collegherà i morsetti 1 e 2 al suo apparecchio al posto della cuffia. Usi le medesime batterie.

1. Per qual fenomeno certe sere, e specialmente nella stagione estiva, si notano scariche così forti e continue da rendere completamente impossibile la ricezione?

2. Se esiste qualche mezzo per eliminare tali scariche o per attenuarle.

3. Se si può applicare in una stanza lunga metri 4,50 una antenna interna (non quadri) ed in tal caso la più conveniente disposizione di essa per una buona audizione.

Abbonato 8318.

Le scariche da lei notate sono caratteristiche della stagione estiva e provengono dall'elettricità atmosferica. Per attenuarle non vi è che ricorrere alla ricezione su telaio o su piccola antenna interna; naturalmente rimarranno alleviati anche i segnali. Utile meno che sia possibile l'amplificazione a bassa frequenza.

Per costruire l'antenna interna nella sua camera, tenda quattro fili isolandoli alle estremità (con parafuochi) paralleli ed equidistanti, sotto al soffitto (distanza da questo circa 20 cm.) facendoli scendere ad un'estremità lungo la parete, senza però toccarla, per riunirsi in un unico filo poco prima di raggiungere l'apparecchio.

Ho realizzato come qui di fianco il suo amplificatore a 2 lampade pag. 12 Radioradio di due settimane fa sostituendo all'apparecchio a galena una valvola in reazione. I risultati sono cattivi perché ottengo leggerissima l'amplificazione e cioè nulla o mi riesce così distorta da non capire assolutamente né le parole, né il canto o il suono.

Le stesse lampade con stessi accumulatori e batterie su un altro semplificato a 2 trasformatori mi danno un risultato soddisfacente.

O. ZAPPA - Milano.

Ella ha collegato uno dei capi del secondario del trasformatore B. F. al positivo dell'accensione anziché al negativo.

Inoltre usi come prima valvola una Super-Micro speciale per amplificatori a resistenze e come seconda una valvola di potenza per altoparlanti; provi a diminuire la tensione di griglia della seconda valvola. Tutto il resto va bene e se non ottenesse i risultati attesi, ciò deve attribuirsi a qualche organo difettoso.

A proposito di un amplificatore B. F. a resistenza-capacità.

S. DE CARIA - Isola Liri Sup.

E' stato constatato infatti che il valore più adatto per condensatori di collegamento è 0,0005 Mfd. Così pure, derivando una resistenza di 0,25 Megohm. dagli estremi del secondario del trasformatore si ottiene, in generale, un miglioramento della ricezione, poiché si viene a rendere pressoché costante l'impedenza.

In quanto ai brevi istanti di silenzio dell'apparecchio, ciò dipende dalle valvole che lavorano vicino al loro punto di innesamento delle oscillazioni.

Passeggia da più mesi una Burdeletti Marca II a 4 valvole. Ricorda bene in A. P. di avere tutte le stazioni su una lunghezza d'onda 300-500 m. di giorno invece qualche volta e leggermente in cuffia. La mia è un'ottima antenna bifilare di m. 28, dal suolo 25 circa, 7 dai testi con una caduta di metri 12.

Anche la presa a terra è buona. Vi prego consigliarmi cosa possa fare per ricevere bene anche di giorno e a cosa deve attribuirsi tale inconveniente giacché il mio è un buon apparecchio.

Abbonato A. 595 - Tolmezzo.

La ricezione durante le ore diurne (specialmente d'estate) è estremamente diffici-

Poche parole e molti fatti!

Spett. Ditta MAZZA - Viale Monza, 38 - Milano

Non le nascondo che quando ho acquistato la sua MONODINA a una valvola, ero dubbioso circa i risultati che avrei potuto ottenere, tantopiù che sapevo di non poter servirmi che di una modesta antenna interna di 25 metri.

Ora però debbo dirle che sono entusiasta del suo apparecchio. Oltre ricevere Milano fortissimo posso sentir bene Roma e molte altre stazioni (mentre funziona Milano). Riesco anche a ricevere, sia pur debolmente, ma chiara la stazione di Berna di giorno in pieno sole, dallo 13 alle 13.30.

Auguro alla meravigliosa MONODINA la maggiore diffusione sicuro che riuscirà sempre di completa soddisfazione tutti i radiomatori.

Distinti saluti a PIZZINI - Milano, via Poissino, 4

Officina radio MAZZA - Viale Monza, 38 - MILANO



SOCIETA' ITALIANA LAMPADIE POPE

Telef. 20.896 - MILANO - Via Urbani, 8

le e possibile solo con apparecchio a 6 od 8 valvole.

Il suo apparecchio è normale e nulla vi è da fare.

Tengo un accumulatore OHM Volta 80 capacità ampères 1.5, intensità max scarica amp. 0.15, intensità max scarica amp. 0.10; desidererei avere schiarimenti in parole povere, essendo un profano in materia, per ricaricarlo con corrente alternata 160 V. G. PASEUCCI - Milano.

Realizzi il circuito di carica come nello schizzo qui riportato.

Per raddrizzare la corrente alternata uso

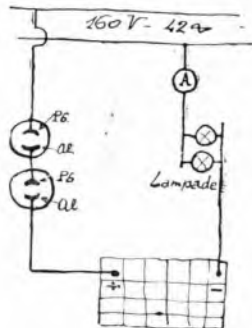

alluminio della superficie di circa 30 cm.²

Collegherà l'alluminio al polo positivo della batteria da ricaricare. Sul conduttore negativo inserirà un gruppo di due lampadine da 80 Volt ciascuna inseribili a volontà in derivazione fra di loro; con due lampade inserite passerà più corrente; se questa non fosse ancora sufficiente occorrerà inserire una terza. Potrà controllare la corrente di carica con un amperometro da 0,5 Amp. in fondo scala inserito come nello schizzo (A).

Ho montato il radiorecettore a due valvole del chiarissimo Ing. A. Banfi apparso sul N. 26 del Radioradio.

Ho ottenuto un successo inaspettato usando la stazione locale in cuffia e altoparlanti e forte co nantenna interna a zig-zag, posta nella stanza attingendo il filo (treccia di 30 m), attraverso il tavolato divisorio per un tubo di vetro di 25 cm.

Volendo udire qualche stazione estera e non avendo la possibilità di un aereo esterno prego indicarmi come potrei e cosa dovrei aggiungere per soddisfare al mio desiderio.

F. MARENGHI - Milano.

Può provare a ricevere, quando la stazione locale finisce il suo funzionamento, usando la stessa antenna da Lei accennata; se non ottenesse risultati positivi l'antenna esterna è indispensabile e così pure una buona terra.

1. Gradirei sapere il vostro giudizio circa l'efficienza dell'apparecchio di cui unisco lo schema, considerando nelle seguenti condizioni: Montato bene e con materiale di prima qualità; funzionamento in piccolo paese, e su antenna unifilare l. 40 m. Il 15

m dal suolo e completamente libera al di sotto; presa a terra in un pozzo.

2. Su che lunghezza d'onda trasmettono le americane meglio ricevibili?

3. E' possibile poter prevedere l'entità degli «Atmosferici», nei limiti di un giorno, guardando alle condizioni atmosferiche?

D. PICCIONI - Binanuova.

1) Con tale apparecchio riceverà molte stazioni Europee in altoparlante.

Se eventualmente, dovesse dare dei fischi d'autoresonanza sarà bene inserire un potenziometro nel collegamento dell'induttanza d'aereo col filamento.

2) Dai 150 ai 400 metri; non potrà però riceverle con l'apparecchio suaccennato.

3) E' assolutamente impossibile prevedere in alcun modo l'entità degli atmosferici.

Possego attualmente un apparecchio a cristallo con antenna esterna lunga m. 20 e alta dal suolo m. 25. Desidererei costruire un apparecchio a valvola economicissima per sentire oltre Milano anche qualche altra stazione con cuffia; può indicarmelo? L. TEMPESTI - Milano.

Costruisca il ricevitore indicato per l'Abbonato 13439 - Milano, in questa stessa rubrica.

Ho un ricevitore a «neutrodina» a 5 valvole di marca americana (R. C.). Le valvole sono tutte di potenza Radiotron N. 201 A e mi danno i migliori risultati, con una tensione anodica di 24 volt per quella rettificatrice (la III) e di 80 volts per quelle di A e B. F. (rispettivamente le prime e le ultime due). Ora dovendo addormentare alla loro sostituzione, perchè consumate dall'uso, mi hanno consigliato di adoperare

due celle elettrolitiche disposte in serie e costituite ciascuna da un vaso di vetro della capacità di circa 1,2 litro di fosfato di ammonio acido, entro cui sono immersi due elettrodi, uno di piombo e l'altro di

È appena uscito il nuovo libro di
D. E. RAVALICO

COME SI COSTRUISCONO I RADIO-RICEVITORI

pubblicazione di grande formato, che contiene numerose grandi tavole fuori testo con schemi pratici di montaggio di tutti i più interessanti circuiti.

Se desiderate costruire un C 119 bis, un T.A.T., un Risonanza, un Neutrodina, un Stabilidina, un Supereterodina e diversi altri ricevitori, vi è indispensabile questo nuovo libro, che costituisce una guida utilissima per ogni radio-costruttore.

Prezzo Lire 18

(aggiungere L. 1 per la raccomandazione)

Radio-dilettanti chiedete oggi stesso una copia di questo interessante volume!

Le ordinazioni vanno dirette all'Autore:

D. E. RAVALICO

TRIESTE - Casella Postale 100 - TRIESTE

Radioamatori! Rivenditori!

Interessatevi, senza indugio, della nuova produzione

F. A. R.

NOVITÀ: Apparecchi:

SUPERFARDYNA - Ricevitore classico a 7 valvole. Permette la ricezione con quadro, in altoparlante, di tutti i radioconcerti esteri. Potenza, selettività, facilità di manovra; ecco le caratteristiche di questo nuovo apparecchio.

RICEVITORI a 3 - 4 - 5 valvole a regolaggio automatico.

PARTI STACcate:

Manopole demoltiplicatrici - Trasformatori bilndati ad alta e bassa resistenza - Condensatori variabili a minima perdita - Reostati - Potenziometri - Condensatori fissi di alta precisione, ecc. ecc.

SOCIETÀ ANONIMA FABBRICA APPARECCHI RADIOFONICI

8, Via Indipendenza - LIVORNO - Via Indipendenza, 8

le valvole Philips, che come è noto, costano alquanto meno. Pertanto prego la ben nota corsista dell'Ing. Bonfi, di volermi far conoscere se la sostituzione in parola risulterebbe convenientemente anche dal lato del rendimento, ed in tal caso, quali tipi sarebbero più adatti?

Infine gradirei conoscere:

1) Perché manovrando il reostato delle 2 valvole di A. F., nel senso di diminuire la resistenza, mentre nel ricevere le onde emesse dalla stazione di Milano, essa può essere notevolmente ridotta, con conseguente aumento dell'intensità del suono, per le altre stazioni, ed in special modo per quella di Roma, tale resistenza può essere ridotta solo di poco, poiché dopo un certo limite, (al massimo il reostato può essere portato al N. 120) si sentono solo fischi acutissimi, in modo che l'intensità della ricezione non può essere aumentata? Come potrei aumentare tale intensità?

2) Perché, comunque si manovri il reostato della valvola rettificatrice, l'intensità del suono non aumenta?

Abb. 2406 - Monza.

Usi le Philips C 507.

Variano l'arrensione delle valvole ad alta frequenza. Ella ne varia le condizioni di funzionamento, e poiché tali condizioni variano col variare delle caratteristiche dei circuiti oscillanti, si può giustificare perfettamente tale fenomeno.

Non vi è nulla da fare per aumentare l'intensità oltre quel limite, a meno di regolare i neutrocondensatori quando percepisce i sibili acuti, cercando di annullarli.

La valvola rivelatrice non possedendo reazione è poco sensibile alle variazioni di accensione.

Desidero costruirmi un apparecchio a cuffia con una sola valvola Teleardo. Prego volermi segnalare lo schema e i valori delle batterie da adoperare.

Alghonato N. 13439 - Milano.

Ereale lo schema richiesto, i cui valori sono:

- C condensatore variabile da 0,0005 Mfd.
- L Bobina a nido d'api 50 spire.
- L1 Bobina a nido d'api 75 a 100 spire.
- C1 Condensatore fisso da 0,0002 Mfd.
- R resistenza da 4 Megohm.
- C2 condensatore fisso da 0,002 Mfd.
- r reostato da 20 ohm.
- C e C1 sono rispettivamente la griglia

principale (esterna) e la griglia ausiliaria (interna).

Le bobine L ed L1 sono montate su un accoppiatore variabile. La batteria anodica è composta di quattro pile da lampada tar-

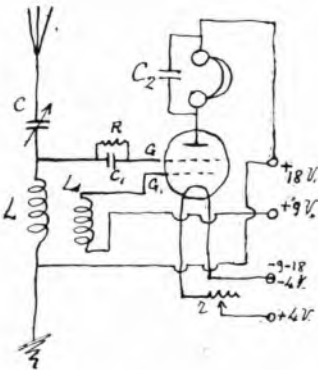

seabile collegate in serie; dopo due di esse si deriva la presa +9 Volt.

La tensione della batteria d'accensione va proporzionata al tipo di valvola usato: le Philips esigono Volt 1,3; le Radiotecnique esigono 4 Volt.

Avrei desiderio di costruirmi un buon apparecchio a due valvole, e senza essere troppo esigito in materia di distanze che mi potesse almeno dare Roma in cuffia e la locale di Milano in Altoparlante.

L. DEME - Milano.

Costruisca il ricevitore a due valvole illustrato dettagliatamente nel N. 26 di Radioradio.

In risposta a quanto fu pubblicato in Consulenza dal R. O. n. 23 circa una presa di terra.

— Giudico inefficiente la presa di terra descritta perché il voltmetro non devia precludendo il circuito seguente: ecc.

Desidererei inoltre un giudizio su un ricevitore a 4 valvole del quale accludo lo schema.

Lic. Abb. M. 0072 - Novi Lig.

Col sistema da Lei esposto non è assolutamente possibile giudicare della lontanità di una presa di terra poiché il voltmetro rimarrà sempre fermo.

Anzi riteniamo che la sua presa di terra sia ottima.

L'affievolimento della ricezione dipenderà dall'apparecchio o dalle batterie.

Circa il suo 4 valvole le consigliamo una leggera modifica del circuito d'accordo d'ac-

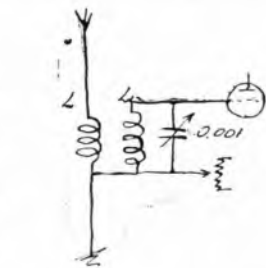

rea, trasformandolo come risulta nello schizzo qui riportato. In esso L ed L1 sono due bobine a nido d'api affiancate a circa 5 mm. di distanza; la prima è di 25 spire, la seconda di 50 spire.

TELEFONI

Direzione } 86 - 239
 Amministrazione }
 Pubblicità } 86 - 240

MONODINA

Tutta l'Europa con una valvola

Riceve anche mentre trasmette la stazione locale

Schema ed istruzioni per il montaggio . . L. 20,-
 Parte principale "BREVET" 140,-
 Tutte le parti staccate per l'apparec. compl. . . 345,-
 Apparecchio completo con batterie e valvola . . 580,-

FABBRICA APPARECCHI RADIOFONICI
M A Z Z A
 MILANO (38) - Viale Monza, 38 - MILANO (38)
 Il negozio è aperto anche dalle 21 alle 23



UNDA

a. r. l.

SOCIETA PER LA FABBRICAZIONE DI APPARECCHI DI MECCANICA FINE
DOBBIACO (Alto Adige)



NOVITÀ!!

- Condensatore variabile, a variazione lineare della frequenza.
- Zoccolo per valvola, anticapacitivo
- supporto di gomma.
- Condensatore fisso ad aria



Ricevitore Superpliadina "UNDA", tipo S. P. 11.

Compo d'onda 300.700 m. - Si garantisce la ricezione di tutte le stazioni europee in Altoparlante. Selettività assoluta, esclusione della trasmittente locale.

Rappresentanza Generale esclusiva per l'Italia e Colonie

MILANO

•• CORSO VITTORIO EMANUELE, 22 • TELEFONO 81-475 ••

GENOVA
 Via Carlo Barabino, 16

ROMA
 Via Nazionale, 251

NAPOLI
 Galleria Umberto I., 26-27



**NORME PER LE LICENZE-ABBONAMENTO. FISSATE
NEL R. DECRETO SUL SERVIZIO DI AUDIZIONI CIRCOLARI
RADIOTELEFONICHE IN ITALIA.**

Art. 7. — Chiunque intenda ricevere le radiotrasmissioni circolari dev'essere munito di apposita licenza-abbonamento.

La licenza per le radioaudizioni circolari e la ricevuta di abbonamento alle radioaudizioni stesse sono rilasciate dagli uffici postali del Regno.

La licenza si ottiene pagando un diritto fisso annuo di L. 3 a favore dello Stato.

L'abbonamento deve essere fatto per un anno, e s'intende tacitamente rinnovato di anno in anno, salvo disdetta scritta da darsi alla società concessionaria dall'utente almeno un mese prima della scadenza.

L'importo dell'abbonamento di cui all'art. 8 a favore del concessionario e l'importo del diritto di licenza a favore dello Stato, potranno essere pagati subito per intero, oppure in 12 rate mensili anticipate.

L'esazione delle rate mensili (abbonamento e diritto di licenza) verrà effettuata a domicilio dell'utente a mezzo di agenti postali.

Al pagamento della quota mensile sarà aggiunto un diritto di 50 centesimi a favore dell'Amministrazione postale-telegrafica.

Le somme riscosse per conto della società saranno accreditate alla medesima nel conto corrente postale relativo.

Nella licenza saranno indicati il nome, cognome, la paternità e la residenza abituale dell'abbonato.

U. R. I.

Concessionaria esclusiva delle Radio-audizioni circolari in Italia

13, Corso Italia - MILANO - Corso Italia, 13

Ogni utente di apparecchi destinati alla ricezione delle radiotrasmissioni circolari deve avere una licenza.

Le bollette di esazione mensile che non venissero soddisfatte saranno rimesse a cura dell'ufficio postale alla società concessionaria.

Art. 8. — L'importo dell'abbonamento è stabilito in ragione di L. 8 mensili.

Art. 10. — I prezzi di abbonamento di cui all'art. 8 riguardano gli utenti privati.

Gli esercizi pubblici e tutti coloro che impiegano gli apparati a scopo di lucro diretto o indiretto, stipuleranno speciali contratti di abbonamento con la società concessionaria.

I commercianti e i rivenditori di apparecchi radioelettrici atti o adattabili alla ricezione sono tenuti a pagare per ogni magazzino di vendita la tassa di licenza di cui all'art. 7 del presente decreto e la tariffa normale di abbonamento.

Art. 21. — Ogni contravvenzione alle disposizioni dei precedenti articoli è punita con le seguenti pene pecuniarie, oltre alle maggiori sanzioni stabilite dal Codice penale, al pagamento delle tasse, diritti e canoni non corrisposti, ed alla confisca, in caso di recidiva, degli apparecchi ed accessori in contravvenzione gravati di tassa;

da L. 100 a L. 2000 per tutte le infrazioni commesse da fabbricanti, commercianti e rivenditori di apparecchi per radioaudizione circolare e di parti dei medesimi soggetti a tassa;

di L. 200 per uso di apparecchi atti o adattabili alle radioaudizioni circolari senza la prescritta licenza abbonamento;

da L. 100 a L. 1000 per tutte le infrazioni non contemplate dal presente decreto.



Domenica

11 Luglio

MILANO (1 M 1) - m. 320 - Kw. 1-5

CONCERTO DIURNO (dalle 16.30 alle 18)

1. Segnale di apertura. — 2. Soprano Luisa Palazzini, Leoncavallo: *La Bohème*, canzoni di Mimi Pironi; Rossini: *La Gazza ladra*, Di piacer; Pergolesi: *La serva padrona*, Stizzoso mio; Baritono Francesco Nascimbene; Soprano Margherita

CIÒ CHE SI DEVE ASCOLTARE

STAZIONE DI MILANO

Lunedì: A. Colantuoni: Il X° anniversario del supplizio di C. Battisti.

Mercoledì: Concerto della Banda del Corpo di Armata di Milano.

Sabato: Le furie di Arlecchino del M.^o Lualdi, trasmissione per intero.

STAZIONE DI ROMA

Martedì: Concerto Franciscano.

Mercoledì: La Casta Susanna di Jean Gilbert, selezione.

Domenica: La Bohème di Puccini, selezione. - I Paggiacci di Leoncavallo, selezione.

i nostri programmi

(Vietata la riproduzione senza speciale autorizzazione)

Carotti. Gomez: *Salvator Rosa*, volate, volate; Polito: *Di guai soavi lagrime*; Tosti *nella villa solitaria*; e Rodolfo Savarino: *Monologhi comici*. — 3. Notizie.

20.45: Segnale di apertura e comunicazioni per conto dell'Opera Nazionale del Dopo lavoro.

CONCERTO SERALE (dalle 21 alle 23)

21-23: 1. Segnale orario — 2. Quintetto della U. R. I. diretto dal M. F. Limenta. Mendelssohn: *Ritorno in patria*, ouverture. — 3. Soprano Susanna Nissim. Charminade: *Madrigale*. — 4. Tenore Amilcare Pozzoli. Wagner, *Lohengrin*, Da voi lontano. — 5. Prof. Attilio Ranzato, violoncellista: a) Herbert: *Serenata*; b) Popper: *Fito, danza spagnola*. — 6. Soprano Nava Masserini; Zandonai: *Serenata*. — 7. Adolfo Padovan: *Andedotti*. — 8. Quintetto della U. R. I. Offenbach: *La bella Elena*, ouverture. — 9. Soprano Susanna Nissim. Tirindelli: *So*. — 10. Tenore Amilcare Pozzoli. Puccini: *Tosca*, Recedite armonie. — 11. Prof. Attilio Ranzato, violoncellista. V. Ranzato: *Capriccio zingaresco*. — 12. Oscar Andriani: *Canzoni di versi*. — 13. Quintetto della U. R. I. Tarenghi: *Minnetto*. — 14. Soprano Nava Masserini: a) Malatesta: *Ninna nanna*; b) Pich Mangiagalli: *Ninna nanna*. — 15. Tenore Amilcare Pozzoli, Bizet: *I Pescatori di Perle*, Mi par di ulire ancora. — 16. Quintetto della U. R. I. Rubinstein: *Trot de Cavalerie*. — 17. Ultime notizie. Sports.

ROMA (1 R 0) - m. 425 - Kw. 3.

13-14-20-20.50: Eventuali comunicazioni governative.

10.30-11: Musica religiosa vocale e strumentale; 17.30-19: Jazz band dell'Albergo di Russia.

20.50-21: Comunicazioni del Dopolavoro. — 21: Notizie Stefani. Notizie di Sport. — 21.10: Selezione dell'Opera *La Fanciulla del West* di Puccini. Esecutori: Minnie, soprano Ersilia Costantini; Jack Rance, sec-

rifo, baritono Roberto Scifoni; Dick Johnson (Ramerrez), tenore Franco Caselli; Nick, cameriere, tenore G. Salvatori; Ashly; basso A. De Petris; Sonora, baritono Arturo Pellegrino; Billy Jackrabbit, indiano, I. Galli; Wovkle, donna indiana, mezzosoprano Bianca Bianchi; Trin Harry (Amerco Rossi); Sid, Larkens, Castro (Antonio Nicoletti); Joe Postiglione (Pietro Barosi); Bello, Jake Wallace, cantastorie (Alfredo De Petris); Happy, Giuseppe Ferrari. Orchestra della U. R. I. diretta dal M. R. Santarelli. — Atto I: 1) Introduzione e scena; 2) Canzone della nostalgia; 3) Scena della lezione; 4) Aria di Minnie e romanza di Jack Rance; 5) Valzer e duetto, Minnie e Johnson. — Atto II: 6) Introduzione e scena degli Indiani; 7) Duetto Minnie e Johnson; 8) Racconto di Johnson. Partita a Poker e scena finale Minnie e Jack Rance. — Atto III: 9) Duetto Rance e Nick; 10) Scena dell'inseguimento e cattura di Johnson; 11) Romanza di Johnson; 12) Finale ultimo, Minnie, Johnson e coro. — 22: Segnale orario. « Rivista della femminilità ». — 23.25: Ultime notizie.

Lunedì

12 Luglio

MILANO (1 M 1) - m. 320 - Kw. 1-5

CONCERTO DIURNO (Dalle 16.30 alle 18)

1. Segnale di apertura — 2. Borse, Meresi e Camli — 3. Jazz Band diretto dal M. S. Ferruzzi — 4. Canuccio dei bambini — 5. Notizie.

20.45: Segnale di apertura e Comunicazioni per conto dell'Opera Nazionale del Dopo lavoro.

CONCERTO SERALE (Dalle 21 alle 23)

1. Segnale orario e Comunicazioni per cura della Federazione italiana dei consorzi agrari. — 2. Quintetto della U. R. I. diretto dal M. F. Limenta. Weber: *Euriantee*, ouverture. — 3. Soprano Francesca Cavalieri. Meyerbeer: *L'Africana*, Figlio del sol. — 4. Tenore Amilcare Pozzoli; Auher: *Fra Diavolo*, romanza. — 5. Riccardo Picozzi: *Dizione di versi*. — 6. Quintetto della U. R. I. Wagner: *Tristano e Isotta*, Morte di Isotta. — 7) Soprano Francesca Cava-

con BATTERIE

“MESSACO”

SI HANNO LE MIGLIORI AUDIZIONI

Telef. N. 40-614 - MILANO (26) - VIA RASORI N. 14 - Telegr. Generator

F. A. T. M. E.

Fabbrica Apparecchi Telefonici Materiali Elettrici

Capitale L. 10.000.000 inter. versato

Telefono 61-98

ROMA

Telegr. FATME

VIA APPIA NUOVA, 340 — Casella Postale 310

APPARECCHIO RICEVENTE A 4 VALVOLE — ALTOPARLANTI
 BATTERIE ANODICHE — BATTERIE SUPER-RADIO — CONDENSATORI — CUFFIE

ACCESSORI VARI

BRUNET

LA MARCA DEGLI

ALTOPARLANTI

DI CLASSE

Listini a Vostra disposizione presso

SOCIETÀ ANONIMA BRUNET - MILANO

VIA MOSCOVA, 7 - TELEFONO, 48-58

L'Ufficio Pubblicità

fa preventivi per avvisi da inserirsi
 su qualunque giornale o rivista

lieri. Limentà; *Vecchia storia*. — 8. C. A. Blanche; *Milano antica*. — 9. Tenore Amilcare Pozzoli. Feneri; *Senza speranza* — Extra. Alberto Colantuoni; *Commemorazione del X Anniversario dell'impiccagione di C. Battisti*. — 10. Soc. Corale G. Verdi. Orchestra a Pletto, diretta dal M.o Cav. Arnaldo Morlaechi: Parte L.a: a) Margutti; *Serenatella Spagnola*; b) Gabriel Marie; *La Cinquantaine* (Gavotta); c) Morlaechi; *Fior d'amore*, Valzer; d) Guarnieri; *Monsieur Guffagny*, sinfonia parodia - Parte 2.a: a) Cicciano; *Napoli e Sorrento*, Potpourri di canzoni napoletane; b) Telhaikovsky; *Chant sans paroles*; c) Billi; *Sons l'ombrage*; d) Verdi; *Nabucco*, Sinfonia - 11. Ultime notizie. Sport.

ROMA (1 R 0) - m. 425 - Kw. 3.

13-14 e 20-20.50; Eventuali comunicazioni governative.

17-17.30: Notizie Stefani. — Borsa — Letture per i bambini — Jazz band dell'Albergo di Russia.

20.50-21 Comunicazioni del Dopo-lavoro. — 21: Notizie Stefani — Cambi — Bollettino meteorologico — 21.10 Concerto vocale e strumentale. 1) Verdi: *Otello*, Aria del sogno; 2)

Verdi: *Rigoletto*, Pari siamo (baritono Cesare Ferretti); 3) *Rivista dei Libri* di G. Alterocca; 4) Rameau; *Gavotta*; 5) Beethoven; *Minuetto*; 6) *Anonimo francese del XVIII secolo Il était une bergère* (arpista Ada Sassoli Ruata); 7) Ferdinando Martini; *Il peggio passo è quello dell'uscio*. Proverbio in versi. Esecutori: Maria. Pina Casati; Luciano, Nino Capriati; Cristina, N. N.; 8. Rossini; *Guglielmo Tell*, Resta immobile; 9) Bizet; *Carmen*, Strofe d'Escamillo (baritono Cesare Ferretti); 10. *Felicità*, monologo di Luigi Rasi, detto da Ines Falerni; 11) Zabel; *Canto del pescatore*; 12) Olsen; *Serenata*; 13) Salzedo; *Tourbillons* (arpista Ada Sassoli Ruata); 14) W. Lurich; *Non mi sposate*, commedia in un atto. Esecutori: Lei, Carmen Ferento; Lui, Giorgio La Monaca; 15) Un gruppo di canzoni (Fausta Sylentia). - 22: Segnale orario. — 23.25: Ultime notizie.

Accessori e Parti Staccate

RADIO

— i migliori prezzi —

SINDACATO COMMERC. IND. LOMBARDO

S. A. - Capitale L. 100.000 versato

Ing. D. CURAMI

Via Manzoni, 35 - MILANO (2) - Telef. 67-11

COMUNICATO

:: Gli "ETABLISSEMENTS RADIO L. L.", di Parigi inventori e costruttori della SUPERETERODYNE A. — brevetto Lucien Levy — comunicano di aver concesso l'esclusiva di vendita per la Lombardia alla RADIO INDUSTRIA ITALIANA ::

Via Brisa, 2 - MILANO

Martedì

13 Luglio

MILANO (1 M 1) - m. 320 - Kw. 1.5

CONCERTO DIURNO (Dalle 16.30 alle 18)

1. Segnale di apertura — 2. Borse, Mercati e Cambi — 3. Artisti di varietà diretti dal M.o Stocchetti — 4. Cantuccio dei bambini — 5. Notizie.

20.45: Segnale di apertura e Comunicazioni per conto dell'Opera Nazionale del Dopo lavoro.

CONCERTO SERALE (dalle 21 alle 23)

1. Segnale orario e Comunicazioni per cura della Federazione Italiana Consorzi agrari. — 2. Quintetto della U. R. I. diretto dal M.o F. Limentà; Massenet; *Scène pittoresque*, Suite — 3. Mezzo soprano Debora Fambri; Respighi; a) *Nebbie*; b) *Bella porta di rubini* — 4. Ecce. di violoncello. — 5. Ten. Salv. Salvati; G. Frattini; *Senti, fanciulla* — 6. Soprano Alba Da Monte; Cimarosa; *Il matrimonio segreto*, Perdonate signor mio — 7. G. A. Ciampelli; *Conversazione su R. Wagner con esempi musicali suonati dal M.o A. G.*

Standard Elettrica Italiana

oia

Western Electric Italiana

MILANO VIA VITT. COLONNA, 6-9 TELEFONI 41-341 41-342 ROMA PIAZZA S. CLAUDIO, 29 TELEFONO 99707

FORNITRICE DELLA STAZIONE
RADIODIFFONDITRICE DI MILANO (1 M 1)

APPARECCHI RADIO
TELEFONICI RICE-
VENTI DAI PIÙ SE-
MPlici AI PIÙ SELE-
TTIVI E POTENTI

ALTOPARLANTI CO-
MUNI, A DIFFUSO
RE, E PER GRANDI
ADUNATE

EQUIPAGGIAMENTO
RADIOTRASMITTEN-
TE PER SERVIZI
COMMERCIALI



FORNITRICE DEI MINISTERI
DELLE COMUNICAZIONI E
REGIA AERONAUTICA

Pedrazzoli — 8. Quintetto della U. R. I.: Puccini: *Ma non l'escat*, fantasia — 9. Mezzo Soprano Debora Faulbri: Gauz: *Se moi venir con me, madonna bruna* — 10. Tenore Salvatore Salvati: G. Frattini: *Ma non è vero* — 11. Soprano Alba Da Monte: Meyerbeer: *Dinorah*, *Belah*, capretta adorata — 12. U. Tegani: *Città e paesi* — 13. Quintetto della U. R. I.: Sketeitzky: *Serenata valleroccia* — 14. Tenore Salvatore Salvati: M. Costa: *Scèstate* (in napoletano) — 15. Jazz band, diretto dal M.o R. Venturini — 16. Ultime notizie, Sport.

ROMA (O R O) - m. 425 - Kw. 3.

13-14 e 20-20,50: Eventuali comunicazioni governative.

17-17,30: Notizie Stefani — Borsa — Letture per i bambini — Jazz band dell'Albergo di Russia.

20,50-21 Comunicazioni del Dopo-lavoro. — 21: Notizie Stefani — Cambi — Bollettino meteorologico — 21,10: Parte I. Concerto sinfonico diretto dal M.o Santarelli: 1) Schuleri: *Sinfonia incompleta*; a) *Allegro non troppo*; b) *Andante con moto*; 2) Haendel: *Gloria a Dio*, dal

«Messia» (orchestra). — Parte II. *Celebrazione del VII Centenario della morte di S. Francesco d'Assisi*. Concerto di musiche del tempo di S. Francesco e di composizioni antiche e moderne di ispirazione francescana, diretto dal M. Domenico Alaleona, col concorso delle signorine Angela Analberti, soprano e Laura Cattani (arpa), di un coro madrigalesco e dell'Orchestra della U.R.I. 1) Conferenza illustrativa del M.o Domenico Alaleona; 2) Tre canti di trovieri e trovatori per voce di soprano e arpa: a) *Canzone di anonimo*; b) *Romanza di Montol d'Aras*; c) *Balata di Anonimo*; 3) *Tre melodie gregoriane di Natale* (coro); 4) *Sequenza gregoriana di Pasqua* (coro); 5) *Due antiche laudi spirituali italiane di Natale* (coro); 6) Giovanni Pierluigi da Palestrina: *Inno a S. Francesco*, a 4 e 5 voci (coro); 7) Tomadini: *In foco amor mi mise*, per soprano e arpa (poesia di Jacopone da Todi); 8) Alaleona: a) *Zampognata e Visione di Natale* (orchestra) b) *La Crociata di Santo Francesco* (poesia di Fausto Salvatori - coro); 9) Mancinelli: *La Vestizione di Chiara*, dal «Frate Sole» (orchestra); 10) Perosi: *Preludio della «Passione di Cristo»* (orchestra); 11) Tomadini: *Preludio della Risurrezione di Cri-*

sto (orchestra). — 22: Segnale orario. — 23,25: Ultime notizie.

Mercoledì 14 Luglio

MILANO (O M I) - m. 320 - Kw. 1,5

CONCERTO DIURNO (dalle 16,30 alle 19).

1. Segnale di apertura — 2. Borse, Mercati e Cambi — 3. Jazz band, diretto dal M.o S. Ferruzzi — 4. Canticcio dei bambini — 5. Notizie.

20,45: Segnale di apertura e Comunicazioni per conto dell'Opera Nazionale del Dopo lavoro.

CONCERTO SERALE (Dalle 21 alle 23)

1. Segnale orario e Comunicazioni per cura della Federazione italiana dei Consorzi agrari. — 2. Quintetto della U. R. I., diretto dal M.o F. Limenta: Rossini: *Semiramide*, sinfonia — 3. Soprano Susanna Nissim: Dalerose: *Le chevalier bleu* — 4. M.o Carlo e Carla Censi: *Le fonti italiane della musica instrumentale*: Eimara: a) *Le astuzie femminili*; b) *Giannina e Bernardone* — 5. Soprano Nini Bagnasco: Limenta: *Fecchia istoria* — 6. Quintetto della

S. I. T. I.

Via G. Pascoli, 14 - MILANO

Accogliendo
le richieste
dei numerosi
possessori di
apparecchi a
cristallo e ad
una valvola, la
S. I. T. I.
ha costruito un
nuovo tipo
di:



AMPLIFICATORE DI POTENZA - A. O. - con batteria di griglia interna

Il nostro trasformatore garantisce chiarezza ed intensità di ricezione consentendo l'applicazione di un ALTOPARLANTE.

VOLETE

lanciare i Vostri prodotti?
Affermare sul mercato la Vostra
marca?

usate la

Pubblicità

Su giornali e riviste.
Con manifesti o con altre forme
gentili.
Chiedendo preventivi - senz'impegno
da parte Vostra - al:
Concessionario Pubblicità

RADIORARIO

MILANO Corso Italia, 13 MILANO

U. R. I.: Pirelli: *Andante della sinfonia in do minore* — 7. Alberto Colantoni: *Di tutto un po'* — 8. Soprani Susanna Nissim e Nini Bagnasco: Denza: a) *Ora gentile*; b) *Naturino* — 9. Banda Presidaria del Corpo di Armata di Milano, diretta dal M.o Achille Lizzi — 10. Ultime notizie. Sport.

ROMA (1 R O) - m. 425 - Kw. 3.

13-14 e 20-20,50: Eventuali comunicazioni governative.

17-17,30: Notizie Stefani — Borsa — Letture per i bambini — Jazz band dell'Albergo di Russia.

20,50-21 Comunicazioni del Dopo-lavoro. — 21: Notizie Stefani — Cambi — Bollettino meteorologico — 21,10: Selezione dell'operetta LA CASTA SUSANNA di Jean Gilbert. Esecutori: Susanna, soprano Tina Ghirelli; Barone des Aubrais, caratterista Francesco Ferruccio; Delfina, caratterista Lina Aureli; Giacomina, soprano Germana D'Arcy; Uberto (loro figli), tenore comico C. Ranucci; Renato Boshurette, tenore Eugenio Ludovici; Pomare!, 2. caratterista Pietro Di Ponti; Charency, generico Del Colle Anglo. Orchestra della U. R. I. diretta dal M. Alberto Paolotti. — Atto I: Introduzione e coro; 2) Terzetto e coro; 3) Duetto Giacomina e Renato; 4) Duetto Susanna e Pomare!; 5) Terzetto Susanna, Renato e Uberto; 6) Finale I. — Atto II: 7) Introduzione e coro; 8) Duetto Susanna e Uberto; 9) Aria di Renato; 10) Quintetto e finale II. — Atto III: 11) Intermezzo; 12) Melodramma; 13) Finale III. — 22: Segnale orario. « La Posta della Radio ». — 23,25: Ultime notizie.

LUIGI MARINONI

MILANO (16)

Corso Genova, 20 - Telef. int. 31060

RADIO

Apparecchi
Accessori
e Parti staccate

Materiale per Impianti elettrici

Cosa mi occorre?

Sconto speciale verrà accordato a chi presenterà questo tagliando. Or. R.

Giovedì 15 Luglio

MILANO (1 M I) - m. 320 - Kw. 1,5

CONCERTO DIURNO (dalle 16,30 alle 18)

1. Segnale di apertura — 2. Borse, Mercati e Cambi — 3. Artisti di varietà accompagnati dal M.o Stocchetti — 4. Cantuccio dei bambini — 5. Notizie.

20,45: Segnale di apertura e Comunicazioni per conto dell'Opera Nazionale del Dopo lavoro.

CONCERTO SERALE (dalle 21 alle 23)

1. Segnale orario e Comunicazioni per cura della Federazione italiana dei Consorzi agrari. — 2. Quintetto della U. R. I. diretto dal M.o E. Limenta: Tarengchi: a) *Serenata appassionata*; b) *Danza mistica* — 3. Soprano Lidia Lauri Benocci: Catalani: *Loreley*. Da che tutta — 4. C. Censi, pianista: Rutini: *Sonata* — 5. Baritono R. Napoli: Leoneavvallo: *Zazà*. Buona *Zazà*. — 6. Mezzo soprano A. M. Sibilla: Pezzi vari. — 7. Prof. U. Morucchio: *Conversazione letteraria* — 8. Quintetto della U. R. I.: Porpora: *Sonata per Archi ed Organo* — 9. Soprano L. Lanzi Benocci e Baritono R. Napoli: Verdi: *Rigoletto*, duetto. Tutte le feste al Tempio — 10. Carla Censi, pianista: Sandoni: *Sonata* — 11. Prof. Fr. Buffoni: *L'automobile* — 12. Quintetto della U. R. I.: Cheruhini: *La portatrice d'acqua*, sinfonia — 13. Commedia — 14. Quintetto della U. R. I. Bocherini: *Minuetto in La magg.* — 15. Ultime notizie. Sport.

ROMA (1 R O) - m. 425 - Kw. 3.

13-14 e 20-20,50: Eventuali comunicazioni governative.

17-17,30: Notizie Stefani — Borsa — Letture per i bambini — Jazz band dell'Albergo di Russia.

20,50-21 Comunicazioni del Dopo-lavoro. — 21: Notizie Stefani — Cambi — Bollettino meteorologico — 21,20: Grande serata di musica francese: 1) Reyer: *Sigurd*, Ouverture; 2) Rabaud: *Marouf*, Selezione, Orchestra — 3) Bizet: *Carmen*, Aria delle carte; 4) Gounod: *Faust*, Come due fiori. Mezzo soprano Bianca Bianchi — 5) Lalo: *Sinfonia spagnola*: a) *Allegro*; b) *Andante*; c) *Finale*, Violinista Sannino — 6) Massenet: *Manon*, Or via Manon; 7) Debussy: *Lakmé*, I fiori m'appaion più

belli, Soprano Maria Cattani — 8) Berlioz: *La fuga in Egitto*, dall'Oratorio « L'enfance du Christ »; 9) Debussy: *Suite bergamasque*; a) *Prélude*; b) *Clair de lune*; c) *Passepiè*, Orchestra — 10) Massenet: *Werther*. Le lettere. Mezzo soprano Bianca Bianchi — 11) Debussy: *Les cloches*; 12) Bizet: *Carmen*. Io non son paurosa... Soprano Maria Cattani — 13) Saint-Saens: *Marcia eroica*; 14) Franck: *Pastorale*; 15) Chabrier: *Guendoline*, ouverture, Orchestra — « Una battaglia navale nel lago di Bracciano », 25.a Conferenza del ciclo « Curiosità storiche », tenuto dal Prof. Filippo Tambroni — 22: Segnale orario — 23,25: Ultime notizie.

Venerdì 16 Luglio

MILANO (1 M I) - m. 320 - Kw. 1,5

CONCERTO DIURNO (Dalle 16,30 alle 18)

1. Segnale di apertura — 2. Borse, Mercati e Cambi — 3. Jazz Band, diretto dal M.o S. Ferruzzi — 4. Cantuccio dei bambini — 5. Notizie.

20,45: Segna le di apertura e Comunicazioni per conto dell'Opera Nazionale del Dopo lavoro.

CONCERTO SERALE (Dalle 21 alle 23)

1. Segnale orario e Comunicazioni per cura della Fed. italiana Consorzi

MARIANI

MILANO - 15 MILANO TEL. 82840

Apparecchi a cristalli e a valvole
Amplificatori - Altoparlanti

CONCESSIONARIO PER L'ITALIA
per la

VENDITA A RATE

degli apparecchi

AERIOLOA

insuperati

Chiedere catalogo inviando L. 0,50
in francobolli

OTTICA - FOTOGRAFIA

LENTI DA OCCHIALI

« Perfa Pantali Rodenstock »
a grande campo visivo.

Agrari. — 2. Quintetto della U. R. I. diretto dal M.o F. Limentani: Wagner: *Tannhauser*, Coro dei Pellegrini — 3. Soprano Janina Frenkel: Mozart: *Il Ratto del Serraglio*, Ah che amando — 4. Tenore Egidio Caldi: Puccini: *Le Willli*, Tu dall'infanzia mia — 5. M.o Albergoni della U. R. I., Organista: Guilmiant: *Pastorale*. — 6. Prof. Corrado Barbagallo: *Conversazione storica*. — 7. Soprano Francesca Cavalieri: Verdi: *Don Carlo*, Tu che della verità. — 8. Quintetto della U. R. I.: Cilea: *Adriana Lecouvreur*, fantasia — 9. Soprano Janina Frenkel: Schubert: a) *Tu sei la pace*; b) *La rosellina*. — 10. M.o Albergoni della U. R. I., Organista: Bach: *Adagio per la toccata e fuga in Do maggiore*. — 11. Prof. G. Lesca: *L'ispirazione Francescana nella poesia di G. Pascoli*. — 12. Tenore Egidio Caldi: Bassani: *Dormi, o bella* — 13. Quintetto della U. R. I. Turcighi: a) *Il minuetto della nonna*; b) *Ronda dei nani*. — 14. Soprano Francesca Cavalieri: Charpentier: *Luisa*, Da quel giorno che a te mi son data. — 15. Tenore Egidio Caldi: Verdi: *Luisa Miller* Quando le sere al placido — 16. Quintetto della U. R. I.: Javel: *Corteo di nozze di una rosa*. — 17. Ultime notizie, Sport.

ROMA (1 R O) - m. 425 - Kw. 3.

13-14 e 20-20.50: Eventuali comunicazioni governative.

17-17.30: Notizie Stefani — Borsa — Letture per i bambini — Jazz band dell'Albergo di Russia.

20.50-21 Comunicazioni del Dopolavoro. — 21: Notizie Stefani — Cambi — Bollettino meteorologico — 21.10: Serata di musica leggera. Orchestra della U. R. I., diretta dal M.o Alberto Paoletti — 1) Andran: *La Mascotte*, selezione, Orchestra — 2) *Lungo la via*, Canzone russa; 3) *Ciastuska: Strofe popolari*, accomp. di Balalaika, Tenore Nicola Andrejew e Sig. S. Nicolajew — 4) Billi: *Pifferata*; 5) Cuscina: *Carmela... mela... mela*, Serenata, Orchestra — 6) Tirindelli: *I tre petali*; 7) Varney: *I Moschettieri al Convento*, Preghiera, Soprano Germana D'Arj — 8) Strauss: *Sogno d'un valzer*, Aria; 9) Varney: *I Moschettieri al Convento*, Romanza atto II., Tenore Eugenio Ludovici — 10) *L'eco del mondo*, divagazioni di attualità di Guglielmo Alterocca — 11) *Una bella ragazza passaggiera*, Canzone popolare russa; 12) *Sotto il melo*, Canzone con accompagnamento di Balalaika, Tenore Nicola Andrejew e S. Nicola-

jew — Mezz'ora di musica da ballo: 13) Henry e Oniviva: *Indianola*, fox trot; 14) Fechner: *Valse des castagnettes*; 15) Pellottieri: *La ballarina*, tango; 16) Mignone: *Mister John*, one step; 17) Mascheroni: *Spleen*, blues; 18) Moletti: *Oh... rose! bleu!* shimmy, Orchestra — 19) Pietri: *La donna perduta*, Duetto atto 2.o, Germana D'Arj e Ten. Eugenio Ludovici — 21) Ganne: *Hans il suonatore di flauto*, fantasia, Orchestra — 22: Segnale orario — 23.25: Ultime notizie.

Sabato 17 Luglio

MILANO (1 M 1) - m. 320 - Kw. 1.5

CONCERTO DIURNO (Dalle 16.30 alle 18)

1. Segnale di apertura — 2. Borsa, Mercati e Cambi — 3. Artisti di varietà diretti dal M.o Stoechetti — 4. Cantuccio dei bambini — 5. Notizie.

20.45: Segnale di apertura e Comunicazioni per conto dell'Opera Nazionale del Dopo lavoro.

CONCERTO SERALE (Dalle 21 alle 23)

1. Segnale orario e Comunicazioni

ACQUISTATE

Apparecchi Radiofonici Originali

MARCONI

i più semplici - i migliori

...

VENDITA A RATE

ROMA - Ufficio Marconi - Via Condotti, 11.

MILANO - Ditta Ing. C. Ponti & C. - Via Morigi, 13.

TORINO - Carlo Rivlotella, Via Bidone, 26.

TRIESTE - Ufficio Nautico Marconi - Piazza Venezia, 3.

BOLOGNA - Ditta Marconi Spezzani - Via Berberia, 14.

FIRENZE - Soc. Anglo American Supply Stores - Via Cavour, 26.

NAPOLI - Ing. E. Bernasconi - Corso Umberto I, 23

PALERMO - Filippo Vitrano - Via Annun. Gravina, 49

...

AGENZIE IN TUTTE LE ALTRE PRINCIPALI CITTÀ D'ITALIA.

“ La lampada MICRO che resuscita ”



BREVETTO S. G. D. G.

non teme l'effetto Larsen, grazie alla sua speciale calotta. Essa rettifica meravigliosamente, ed amplifica benissimo tanto in alta che bassa frequenza. Per la sua speciale costruzione e per la sua debole capacità interna facilita la ricezione delle onde corte.

MICROLUX

MANUFACTURE FRANCAISE DE LAMPES DE T. S. F.
AGENZIA GENERALE ITALIANA
ROMA - Via Muzio Clementi, 9 - ROMA
CERCANSI AGENTI REGIONALI

per cura della Federazione italiana Consorzi agrari. — 2. Scelto concerto. — 3. A. Colantoni: Su Adriano Lualdi e suntuo del libretto delle *Furie di Arlecchino*. — 4. Trasmissione dell'opera in un atto LE FURIE DI ARLECCHINO del M. O. Adriano Lualdi. — 5. Ultime notizie. Sport.

ROMA (1 R O) - m. 425 - Kw. 3.

13-14 e 20-20.50: Eventuali comunicazioni governative.

17-17.30: Notizie Stefani — Borsa — Letture per i bambini — Jazz band dell'Albergo di Russia.

20.50-21 Comunicazioni del Dopo-lavoro. — 21: Notizie Stefani — Cambi — Bollettino meteorologico — 21.10: Concerto vocale e strumentale. Orchestra della U. R. I.: 1) Rossini: *La Gazza ladra*, sinfonia. Orchestra — 2) Denza: *Si vous Paviez connus*; 3) Flotow: *Marta*. Il mio Lionel perirà. Baritone Guglielmo Castello — 4) Scambati: *Vecchio minuetto*; 5) Schumann: *Intermezzo in mi minore*. Pianista Maria Pasquali Eles — 6) Gounod: *Serenata*; 7) Marchesi: *La folletta*. Soprano Maria Cattani — 8) Gounod: *Faust*. Preludio; 9) Grieg: *Giorno di nozze*. Orchestra — 10) Tirindelli: *Brindisi*; 11) Gomez: *Lo schiavo*. Sospettismo di me. Baritone Guglielmo Castello — 12) Chopin: a) *Berceuse*; b) *Preludio in do diesis*. Pianista Maria Pasquali Eles — 13) Scambati: *Visione*; 14) Puccini: *La Rondine*. Romanza. Soprano Maria Cattani — 15) Mascagni: *Guglielmo Ratchliff*, fantasia. Orchestra — 16) *Caldo e freddo*. Conferenza medico igienica del Dott. Cav. Uff. Giovanni Pugliesi — Musica leggera: 17) Pietri: *Addio Giovinezza*. Romanza di Dorina; 18) Lombardo: *La Duchessa del Bal Tabarin*. Entrata di Frou Frou. Soprano Tina Ghirelli — 19) Moleti: *Molabar*. Shimmy; 20) Bucalossi: *Dolee far niente*. Valzer; 21) T. Moon: *Fior del Brasile*. Fox trot. Orchestra — 22) M. Costa: *Capitan Fracassa*. Onando a Zerbin...; 23) Lombardo: *Madama di Tebe*. Nella notte... Soprano Tina Ghirelli — 24) Barbieroli: *Amor di apache*. Java;

25) Rusconi: *I Vagabondi*. One step; 26) De Fco: *Verso l'amore*. Fox trot. Orchestra — 22: Segnale orario — 23.25: Ultime notizie.

Domenica 18 Luglio

MILANO (1 M. I.) - m. 320 - Kw. 1,5

(CONCERTO DIURNO dalle 16.30 alle 18)

1. Segnale di apertura — 2. Soprano Antonietta Alzati: Donizetti: *Linda*. O luce; Rossini: *Tiroleso*; Pettinato: *Mattinata*; Mezzo soprano Debora Tambri; Thomas: *Mignon*. Non conosci; Mussorgsky: *Boris*. Io presi un antrotto; Pivato: *E lo mio amor*; Soprano Maria Nikita; Mozart: *Foi che sapete*; Mascagni: *Cavalleria rusticana*. Romanza; Puccini: *Tosca*. Vissi d'arte; Pio Nidi: *Monologo comico*.

20.45: Segnale di apertura e comunicazioni per conto dell'Opera Nazionale del Dopo lavoro.

(CONCERTO SERALE dalle 21 alle 23)

1. Segnale orario e Comunicazioni per cura della Federazione Italiana Consorzi Agrari. — 2. Quintetto della U. R. I., diretto dal M. O. E. Limenta: Wagner: *Lohengrin*. Preludio — 3. Soprano Eugenia Toller: Catalani: *Loreley*. Amor, gentile ebbrezza — 4. Tenore Giovanni Manuritta: Donizetti: *Don Pasquale*. Com'è gentil. — 5. Pianista B. Fantoni: Golinelli: *Toccata* — 6. Soprano Ines Lombardi, Bellini: *Norma*. Casta Diva — 7. Quintetto della U. R. I. Rossini: *L'Italiana in Algeri*. Sinfonia — 8. Tim e Tom: *Scene comiche* — 9. Soprano Eugenia Toller, Caccini: *Amarilli* — 10. Tenore Giovanni Manuritta, Pirelli: *Hermes*. Invan stordirmi io tento — 11. Quint. U. R. I. Mendelssohn: *La grotta di Fingal*, ouverture — 12. Pianista Bianca Fantoni, Paderewski: *Capricci* — 13. Soprano Ines Lombardi, Verdi: *Un ballo in Maschera*. Romanza — 14. Quintetto della U. R. I.: Suppè: *La dama di Picche*, Ouverture — 15. Tenore Giovanni Manuritta: *Fenesta ca lucivi* (in na-

poletano). — 16. Soprano E. Toller, Puccini: *La Bohème*. D'onde lieta — 17. Quintetto della U. R. I. Gabriel Maria: *Ronda dei Basci buzuk* — 18. Ultime notizie. Sport.

ROMA (1 R O) - m. 425 - Kw. 3.

10.30-11: Musica religiosa vocale e strumentale.

13-14 e 20-20.50: Eventuali comunicazioni governative.

17-17.30: Notizie Stefani — Borsa — Letture per i bambini — Jazz band dell'Albergo di Russia.

20.50-21 Comunicazioni del Dopo-lavoro — 21: Segnale orario — Notizie Stefani — Notizie di Sport — 21.10: Grande serata dedicata a Ruggero Leoncavallo. Orchestra della U. R. I., diretta dal M. O. Riccardo Santarelli: LA BOHEME. Selezione. Orchestra. Zaza - Zaza, piccola zingara; Chatterton; Strofe. Baritone Roberto Seifoni; Zaza; Aria del III. atto. Soprano Ersilia Costantini; Zingari; Canzone di Rudu. Tenore Pietro Schiavazzi; Zingari; Duetto. Soprano Ersilia Costantini, Ten. Piero Schiavazzi — *Rivista della femminilità* — Selezione dell'Opera PALLIACCI; Esecutori: Nedda; Soprano Pina Falcheri; Canio; Tenore Fernando Bertini; Tonio; Baritone Roberto Seifoni; Silvio; Baritone Amleto Nori; Beppe; Tenore Giovanni Salvatori. Orchestra della U. R. I., diretta dal M. O. Riccardo Santarelli. Atto I: Prologo; Tonio; Entrata di Canio; cena ed aria; Canio; Aria di Nedda; Duetto; Nedda e Tonio; Duetto; Nedda e Silvio; Scena e arioso di Canio. - Atto II.: Commedia; Minuetto; Serenata di Arlecchino; Duetto; Colombina e Arlecchino; Scena Finale; Nedda e Canio — 23.25: Ultime notizie.

Lunedì 19 Luglio

MILANO (1 M. I.) - m. 320 - Kw. 1,5

(CONCERTO DIURNO dalle 16.30 alle 18)

1. Segnale d'apertura. — 2. Borse, Mercati e Cambi — 3. Jazz Band diretto dal M. S. Ferruzzi. — 4. Canuccio dei Bambini. — 5. Notizie.

20.45: Segnale di apertura e Comunicazioni per conto dell'Opera Nazionale del Dopo lavoro.

(CONCERTO SERALE dalle 21 alle 23)

21-23: 1. Segnale orario e Comunicazioni Agricole per cura della Federazione Italiana dei Consorzi Agrari

Volete assicurarvi un'audizione perfetta?

Usate solamente le:

Batterie Anodiche "ZETA,"

Garantiamo lunga durata e intensità costante

FABBRICA ITALIANA PILE ELETTRICHE "Z.", - TORINO
Corso Fiume N. 8 - Telefono N. 42-296

L'Apparecchio ideale per la campagna

peso Kg. 5 - dimensioni cm. 50×17×16

“ATWATER KENT,”

Il meraviglioso apparecchio Radio-Ricevente Americano nuovo modello N. 20 “COMPACT”.

Questo portento della Scienza Radiotelefonica offre la massima soddisfazione nelle audizioni a lunga distanza; è di una selettività impareggiabile, con grande volume di voce ed una chiarezza mai raggiunta con altri apparati.



L'“ATWATER KENT” ha speciali caratteristiche, con circuito Neutrodina, a 5 valvole, di costruzione perfetta, della massima semplicità e di aspetto veramente simpatico. Le sue dimensioni sono molto ridotte e la Casa lo ha appositamente chiamato modello “COMPACT”, perché effettivamente tutte le sue parti sono contenute in uno spazio ristretto, in modo da rendere l'apparecchio facilmente portatile. Le sue dimensioni sono: Lunghezza centimetri 50; altezza centimetri 17; larghezza centimetri 16 ed il suo peso è di soli 5 chilogrammi.

Il pannello è in alluminio con verniciatura speciale, i quadranti, i reostati ed il contattore d'antenna, sono di color marrone molto attraente. La scatola è in mogano finemente lucidata e tutti i fili di connessione, per le batterie, sono riuniti in un solo ordone molto lungo in modo da poter tenere l'apparecchio anche distante da questi elementi. L'“ATWATER KENT” si presenta quindi in una forma molto simpatica non affatto ingombrante e di una eleganza eccezionale.

La manovra dell'“ATWATER KENT” è molto semplice. I quadranti girano con grande facilità, non producono alcun rumore né attrito. La voce viene fuori come per incanto, senza alcun fischio né ululato. Col semplice spostamento di pochi gradi si elimina una stazione dall'altra, anche quando le lunghezze d'onda sono vicinissime.

Le stazioni trasmettenti locali vengono facilmente escluse e questa è appunto una prerogativa dell'“ATWATER KENT”.

L'Apparecchio “ATWATER KENT” funziona anche con quadro sempreché le condizioni siano normali. Ciascun apparecchio viene fornito con le relative istruzioni per l'uso, con apposite tabelle per la registrazione delle diverse stazioni, e con un elegante catalogo.

La Compagnia Americana “ATWATER KENT” è da 25 anni nelle costruzioni elettriche e da questa lunga esperienza ne è risultato un apparecchio veramente perfetto.



Agente Gen. per l'Italia Cav. Off. AUGUSTO SALVADORI Via Mercede, 34 - ESPOSIZ. SALVADORI Via Nazionale (Largo Magnanopoli) - ROMA

ri. — 2. Quintetto della U. R. I. diretto dal M. F. Limenta. De Micheli: *Il Piccola Suite*. — 3. Soprano Susanna Nissim. Paladilhe-Suzanne: *La feuille s'envole*. — 4. Prof. A. Ferrari, solista di chitarra. a) Mozzani: *Aria e variazioni*; b) Chilesotti: *Gavotta favorita Luigi XIII*. — 5. Baritone Renato Napoli. Verdi: *Il Trovatore*, Il balen del suo sorriso. — 6. M. O. Luigi Finzi, pianista. Wagner-Liszt: *Morte di Isotta*. — 7. Soprano Margherita Carotti. Gomez: *Lo schiavo*, O come splendido. — 8. Quintetto della U. R. I. Verdi: *Giovanna d'Arco*, sinfonia. — 9. Prof. Vincenzo Costantini: *Conversazione artistica*. — 10. Soprano Susanna Nissim. Haendel: *Si Thronedelle qui rien ne lasse*. — 11. Prof. A. Ferrari, solista di chitarra. Merz: *Fantasia originale*. — 12. Baritone Renato Napoli. Denza: *Vieni*. — 13. Quintetto della U. R. I. Puccini: *Suor Angelica*, intermezzo. — 14. Soprano Margherita Carotti. Franchetti: *Asrael. Madre d'amor*. — 15. M. O. Luigi Finzi, pianista. a) Albeniz: *Tango*; b) Frugatta: *Napolitanina*. — 16. Soprano Susanna Nissim: a) Chaminade: *Modrigal*; b) Donaudy: *Se volete un servitor*. — 17. Quintetto della U. R. I. Billi: *Topsy*, czardas. — 18. Ultime notizie. Sport.

ROMA (1 R O) - m. 425 - Kw. 3.

13-14-20-20,50: Eventuali comunicazioni governative.

17-17,30: Notizie Stefani — Borsa — Lettere per i bambini — 17,30-19: Jazz Band dell'Albergo di Russia.

20,50-21: Comunicazioni del Do-

polavoro. — 21-21,15: Trasmissioni agricole. — 21,15: Notizie Stefani — Cambi — Bollettino Meteorologico — 21,25: Concerto vocale e strumentale. 1) Mozart: *Concerto per clarinetto*, in la maggiore, op. 622, 1. tempo, allegro; 2) *Rivista dei libri di G. Alterocca*; 3) Jommelli: *Chi vuol comprar la bella calandrina?* 4) Seubert: *L'Hildago* (soprano Giulia Beechi); 5) O. Fava: *Pecorella smarrita*, commedia in un atto. Personaggi: Gius. Negri, maestro di musica; Armando Bonamano; Alfredo, suo nipote, Nino Capriati; Mimi Lucarelli, artista di canto; M. L. Boncompagni; Carmela, portinaia, N. N. 6) Benedetto Marcello: *Presto*; 7) Beethoven: *Andante della Sonata patetica*; 8) Rameau: *Gavotta* (Quartetto a plectro, diretto dal M. A. Madami); 9) L. Rasi: *Semplicità*, monologo, detto da Arturo Durantini; 10) *Andante e Rondò*, dal concerto per clarinetto (prof. Fernando Gambacurtia); 11) Respighi: *Nebbia*; 12) Mascagni: *I Rantzau*, Fa che i pensieri non tornino (soprano Giulia Beechi); 13) C. Vitaliani: *Ateneo l'infanticida*, scherzo comico in un atto. Personaggi: Penelope (anni 16), Pina Casati; Atteone, suo marito (anni 25), Nino Capriati; Rosa, contadina, N. N. 14) Scarlatti: *Burlesca*; 15) Rossini: *Il Barbiere di Siviglia*, sinfonia (quartetto a plectro diretto dal M. A. Madami); 16) Un gruppo di canzoni: 1) Vi evani: *Garçonne Garçonne*; 2) Cabella: *Capelli corti*; 3) Lugetti: *Jackie Coogan*; 4) Febeo *La Giostra* (Claretta delle Rose). — 22: Segnale orario. — 23,25: Ultime notizie.

Martedì 20 Luglio

MILANO (1 M 1) - m. 320 - Kw. 1,5
CONCERTO DIURNO (dalle 16.30 alle 18)

1. Segnale di apertura. — 2. Borse Mercati e Cambi. — 3. Artisti di Varietà accompagnati dal M. Stocchetti. — 4. Cantuccio dei Bambini. — 5. Notizie.

20,45: Segnale di apertura e comunicazioni per conto dell'Opera Nazionale Dopo lavoro.

CONCERTO SERALE (dalle 21 alle 23)

21-23: 1. Segnale orario e Comunicazioni agricole per cura della Federazione Italiana dei Consorzi Agrari — 2. Quintetto della U. R. I. diretto dal M. Limenta. Piovano: *Notte orientale*. — 3. Baritone Adolfo Pacini. Leonecavallo: *Pagliacci*, prologo. — 4. Elva Bonzagni, pianista. Martucci: *Giga*. — 5. Soprano Alba Da Monte. Cimarosa: *Il matrimonio segreto*. Perdonate Signor mio. — 6. Tenore Amilcare Pozzoli. Bellini: *I Puritani*, romanza — 7. Prof. G. Leasca. *Poesia di pensiero in G. Pascoli* (prima parte). — 8. Quintetto della U. R. I. Bizet: *L'Arlesienne*, 2.a suite. — 9. Baritone A. Pacini. Gounod: *Faust*, O santa medaglia. — 10. M. O. Ugo Tansini della U. R. I. Viola. Tirindelli: *Histoire*. — 11. Soprano Alba Da Monte. Meyerbeer: *Dinorah* Belah, capretta adorata. — 12. Quintetto della U. R. I. Longo: *Le Campagne di S. Petronio*. — 13. Tenore A. Pozzoli. Puccini: *Tosca*, E lucean le stelle. — 14. Elva Bonzagni, pianista: a) Chopin: *Studio in Do minore*; b) Orlicce: *Mattutino*. — 15. Commedia. — 16. Quintetto della U. R. I. Gillet: *Petite Caline*. — 17. Ultime notizie. Sport.

ROMA (1 R O) - m. 425 - Kw. 3.

13-14-20-20,50: Eventuali comunicazioni governative.

17-17,30: Notizie Stefani — Borsa

PHILIPS



*"Caricate i vostri
accumulatori da
voi stessi mediante*

i RADDRIZZATORI PHILIPS.

I RADDRIZZATORI PHILIPS possono venire inseriti oltre che sulla rete domestica di illuminazione anche sulla rete di forza motrice fino a 260 Volt. La spesa per il consumo di corrente diventa in tal caso irrilevante.

Altoparlanti

PIVAL

Rappresentante generale per l'Italia
S. A. F. E. - Via Castellardo 7, Milano - Tel. 92-36

— Letture per i bambini — 17.30-19: Jazz Band dell'Albergo di Russia.

20.50-21: Comunicazioni del Dopolavoro. — 21-21.15: Trasmissioni agricole. — 21.15: Notizie Stefani — Cambi — Bollettino Meteorologico — 21.25: Concerto sinfonico vocale. Orchestra della U. R. I. diretta dal M. R. Santarelli: 1) Cherubini: *Anacrononte*, ouverture; 2) Lalo: *Namouna*, suite; a) Preludio; b) Serenata; c) Tema con variazioni; d) La Fiera. Festa popolare (orchestra); 3) Mascagni: *Amico Fritz*. Non mi resta

che il pianto (soprano Pina Falchero); 4) Gounod: *Faust*, atto 3, gran duetto d'amore (soprano Pina Falchero, Tenore Franco Caselli); 5) Franchetti: *Asrael*, preludio; 6) Martucci: *Noxellotta*; 7) Chabrier: *Bourree fantastique* (orchestra); 8) 26.a Conferenza del ciclo « *Curiosità storiche* tenuto dal prof. F. Tambroni; 9) Schubert: *Minuetto in si minore*; 10) Tschaiowsky: *Chanson triste*; 11) Wagner: *Parsifal*. *Le fanciulle fiori*; 12) Rossini: *Concertata*, sinfonia (orchestra). — 22: Segnale orario. — 23.25: Ultime notizie.

Fornitori artistici della Stazione Trasmettente di Milano: i Sindacati aderenti alla Corporazione Nazionale del Teatro. Organo della Ditta Cav. Pacifico Inzoli di Crema.

I programmi delle stazioni estere

(Le ore sono riferite al meridiano dell'Europa Centrale)

Le stazioni sono disposte in ordine alfabetico

Domenica 11 Luglio

ANVERSA - m. 265 - Kw. 1,5.

18: Ritrasmisione di Bruxelles.

BARCELONA (Radio Barcellona)
(E. A. J. 1) - m. 325 - Kw. 0,6

18: Quotazione dei mercati agricoli e bestiami — 18.20: Quartetto radio (Musica di: Pacheco-Dubois-Perez) — 18.30: Soprano Maria di Gesù Escobar (Tosti, Alvarez, Granados, Scarlatti) — 19: Turetsky: recitazioni — 19.30: Quartetto Radio (Luders, Tartanach, R. Coma, Palan) — 20: Tenore P. Manes (Barzera, Serrano, Verdi, Morera) — 20.30: Quartetto Radio-Chiuccia: L'allegria della Huerta — 20.45: Cronaca sportiva.

BARCELONA (Radio Catalana)
(E. A. J. 13) - m. 462 - Kw. 1

10: Conferenza religiosa di Ciriano Monterrat. Frammenti scelti di musica sacra, solisti del coro della stazione. — 21: Santo del giorno. Cronaca d'arte, sports e moda. Risultato degli sports. — 21.10: Concerto vocale e strumentale. Quadro lirico della stazione, solisti strumentali e orchestra Radio Catalana.

BASILEA - m. 1000 - Kw. 1,5

20.15: Conferenza musicale — 20.30: Serata di canto, pianoforte e violoncello — 21.50: Servizio d'informazioni della stampa e ultime notizie.

BERLINO - m. 505 - Kw. 4,5
STETTINO - m. 241 - Kw. 1,5

6.30-8: Concerto dell'Orchestra di strumenti a fiato Woitschach (8 pezzi di Herold, Rimner, Strauss, Gounod, Siede, Morera, Bucalossi e Kolle); nell'intermezzo ginnastica — 9: Festa mattinata (concerto d'organo, cantici, coro e soprano) — 11.30:

12.50: Canzonette allegre cantate dalla Società corale dei ciechi « *Heimatklinge* » (2.20: *Franzohlli rari e la loro storia* (conf.)) — 3: Conferenza per gli Agricoltori — 3.30: Il gnomo radiofonico racconta una fiaba — 4.20: Introduzione alla ritrasmissione dall'Opera nazionale « I maestri cantatori di Norimberga » — 5.5.45: Lirico femminile (recitazioni e concerto di pianoforte); in seguito consigli per la casa, i programmi dei teatri e dei cinematografi — 6.30: « I Maestri cantatori di Norimberga » di R. Wagner; in seguito meteorologia; segnale orario, repertorio e notizie sportive — Musica da ballo.

Abbonatevi alle « Radio Audizioni »

BERNA - m. 435 - Kw. 5

11-12: Culto religioso. — 13-14.30: Concerto diurno. — 15.30-17.30: Orchestra. — 20: Segnale orario, meteorologia. — 20-20.30: Concerto di strumenti a fiato (musica di A. Klughardt, op. 79, Allegro non troppo, allegro vivace, andante grazioso, adagio, allegro molto vivace). — 20.30-21: Orchestra. — 21-21.20: Quintetto di strumenti a fiato. — 21.20-21.50: Orchestra. — 21.50-22.05: Quintetto di strumenti a fiato. — 22.05-22.30: Orchestra.

BRESLAVIA - m. 418 - Kw. 1,5
GLEIWITZ - m. 251 - Kw. 1,5

11: Culto cattolico. — 12: Concerto diurno della Radio orchestra (musica di G. De Micheli, A. Pickett, H. Krome, R. Ralpli, R. Schumann, M. Reger, v. Weber e Urban). — 12.55: Segnale orario di Nauenz, primo bollettino meteorologico e livelli dell'Oder. — 3.20: L'ora degli enigmi. — 3.35: Dieci minuti per il giardinere dilettante. — 4.7: Ritrasmisione: Una visita alle gare sportive tedesche a Colonia. — 7: Secondo bollettino meteorologico. — 7.05-7.30: L'ora delle fiabe. — 7.30-8: « Il Corano » e la sua ascensione » (conf.). — 8.30: Ritrasmisione di Amburgo: « Der Herr der Erde » (Il signore della Terra) grande commedia radiofonica, quarta parte. — 10: Terza bollettino meteorologico, segnale orario, repertorio e notizie sportive. — 10.30-12: Musica da ballo ritrasmessa da Berlino.

BRNO - m. 521 - Kw. 2,4.

10: Mattinata (musica di: Kasevran, Prochazka, Greaninow, Saint-Saens) 19.20: Concerto (Musica di Mozart, Tchaikowsky, Smetana, Strauss, Ostrel, Hovattny, Bendl) — 20.20: Eduard Bass: *Le collier*. Commedia — 20.30: Musica militare — Notizie sportive.

BRUXELLES (Radio-Belgique) m. 486
Kw. 1,5

20.15: Concerto col concorso di Mayrac — 22: Informazioni della stampa.

F. I. A. R. T.

Societa Anon. Fabbrica Italiana Apparecchi Radio-Telefonici
Capitale L. 1.500.000 - Sede MONZA

Amministrazione
Centrale
e Stabilimento
MONZA
Via Frisi, 11



Filiali
MILANO
Via S. Paolo, 9
TORINO
Via Carlo Alberto, 21

Prezzo della Bobina
lire 75

Prezzo della Bobina
lire 75

Bobina a prese multiple « MULTIDYNE », per lunghezza d'onda da 180 a 5300 metri - Abolizione assoluta dei punti morti

CADICE (Radio Cadice) (E. A. J. 3)
m. 360 - Kw. 0,5

7-9: Il Trovatore (Verdi), fantasia, pianoforte; 2) Gavotta (Bach), organo; 3) Fuust (Gounod); Dio Possente, Salve Dimora, valzer, organo; Serenata; 4) Spagna, tango (Albeniz) pianoforte. 5) Canzonette: Lopez, La settimana santa. Radionimia. La Canadonga. Dondè si guarda. 6) Ora ufficiale. 7) La letteratura musicale del piano (Antonio Gressa Loya); Illustrazioni musicali di Donna Carmen del Castillo de Delgado. 8) La Triunfalora, Serrano e Mi Vieja (Guerefo) tenore. 9) Musica da ballo.

FRANCFORTE SUL MENO - m. 470
CASSEL - m. 273,5 - Kw. 1,5

8-9: Festa mattinale - 12-1: Concerto della Radio Orchestra (opere di Mozart) - 3-4: L'ora della gioventù - 4-7: Ritrasmisione da Colonia sul Reno: Le gare sportive tedesche - 7-8: L'ora del « Rhein-Mainischen Verbandes » per l'educazione popolare - 8-8,30: L'ora del giornale di Francoforte « Frankfurter Zeitung » - 8-30, 9-30: Concerto del coro maschile « Concordia » - 9-30, 10-30: Serata di pianoforte del pianista M. Zadora di Berlino (musica di Weber, Beethoven, Liszt e Gluck); in argomento sino alle 12: Musica da ballo ritrasmessa Berlino.

GINEVRA (Radio Ginevra) - m. 760
Kw. 1,5

20: Culto della Chiesa Nazionale - 2,45: Concerto d'Organo trasmesso dalla Cattedrale di Losanna.

HILVERSUM (H. D. O.)
m. 2050 - Kw. 2,0

10,10: Servizio divino - 14,40: Concerto dell'Orchestra diretta da Ignaz Neumark (pianista: Lily Kraus) - 18,40: Servizio divino - 19,40: Informazioni Vaz Diaz - 19,50: Al Casino. Radiodiffusione del concerto dell'Orchestra diretta dal M. G. Schneivoigt (Cantante: Irene Elen).

KONIGSBERG - m. 463 - Kw. 1,5

9: Culto, con canti e concerto d'organo - 11,30-12,30: Conferenza politica. - 12,55: Segnale orario meteorologia. - 4: Ritrasmisione da Colonia sul Reno: Le gare sportive tedesche (risultati delle finali). - 7: La remota antichità (conf.). - 8: Concerto di gala della Radio Orchestra (musica di vecchie e nuove opere); negli intermezzi meteorologia, ultime notizie e notizie sportive.

LOSANNA (H. B. 2) - m. 850 - Kw. 1,5

20: Carillon - 20,05: Culto - 20,45: Concerto d'organo di A. Harnisch. Preludio in sol maggiore (Heuri de Purcell) - Cantabile (C. Franck) - Improvvisazione (Harnisch) - Rapsodia (Saint-Saens) - Toccata (T. Duhoiz) - 21,30: Notizie della stampa e cronaca sportiva.

Fabbrica Apparecchi Radiotelefonici

Rag. RENATO TAMBURELLI
PESARO - Via Mecca N. 4 - PESARO

I migliori apparecchi a valvola ed a cristallo - Amplificatori di potenza - Alimentatori di pila - Accessori e parti staccate

Listini gratis a richiesta

MADRID (Union Radio) - m. 373
(E. A. J. 7) - Kw. 1,5

11,45-12,15: Segnale orario - Bollettino meteorologico - Borsa e Mercati - Offerte e domande - Notizie della stampa - Concerto del Quintetto - 2,30-3,30: Concerto dell'Orchestra Artya - Intermezzo di L. Medina - 10: Sintonia - Segnale orario - 10,30: Trasmissione del concerto della Banda Municipale diretta dal M. O. Villa.

MONACO DI BAVIERA - m. 485
NORIMBERGA - m. 340 - Kw. 1

11: Concerto di campane del Municipio di Monaco - 11,15: Notizie meteorologiche dell'Osservatorio nazionale della Baviera - 11,30: « Quelli che sono caduti nella guerra mondiale » (conf.) - 12: Concerto di armonio di W. Kuron - 12,30: Segnale orario - Meteorologia - 3,30: Concerto diventente della Radio Orchestra e canto, soprano - 5,15: L'intelligenza degli animali » (conf.) - 6: Concerto del Quartetto A. Rosenberger - 7,45: Concerto sinfonico della Radio Orchestra (P. Tchajkowskij e solista di pianoforte (A. Rimski-Korsakov) - 9,30: Segnale orario - Meteorologia - Notizie sportive, commerciali e dello sport.

MUNSTER - m. 410 - Kw. 3
DORTMUND - m. 283 - Kw. 1,5
ELBERFELD - m. 259 - Kw. 1,5

9,10: Festa mattinale (concerto) - 11,30-12,30: Festa mattinale letteraria della potessa F. Schmücker che legge brani delle sue opere - 3-4: Riunione delle ragazze - 4-7: Ritrasmisione delle gare sportive tedesche a Colonia sul Reno - 7,30: Conferenza: La Norvegia come scopo di viaggio - 7,30-8: L'ora degli sceriffi - 8-8,30: Conferenza: « Jaipur a Rajputana » (India) - 8,30: « Il signore della terra », parte quarta - 10: Musica esotica (concerto della Radio Orchestra, 8 pezzi).

PARIGI (Scuola Superiore delle Poste e Telegrafi) - m. 458 - Kw. 0,45

15: Radio diffusione di discorsi artistici per il centenario della fondazione di questa scuola - 20,40: Informazioni - avviso - 20,45: Chiacchierato del Capitano Bizard su una Nuova linea d'aviazione - 21: Radionconcerto (Opere di: Ravel, Darius Milhaud, Debussy).

PRAGA (P. R. G.) - m. 372 - Kw. 5

11: Matinée (musica di: Schubert, Mrika, Novotny, Tchajkowskij) - 17-18: Concerto del sexteto del R. J. (musica di: Auber, Tchajkowskij, Goldmark, Dvorak, Moskovskij) - 18: Emissione in tedesco - 20: Musica popolare - 22: Segnale del tempo - Notizie sportive teatrali e del C. T. K.

STOCCARDA - m. 446 - Kw. 1,0

11,30: Culto con concerto d'organo, di armonio e di pianoforte. - 2: Trasmissione grammofonica - 3: L'ora dei poeti. - 3,30: Ritrasmisione dell'ora delle fiabe da Berlino; in seguito concerto diurno della Radio Orchestra (17 pezzi). - 6: Segnale orario e notizie sportive. - 6,15-7,15: Tre conferenze. - 7,45: Carolus Asper legge brani delle sue opere. - 8,30: « Der Herr der Erde » (Il Signore della terra), parte quarta, ritrasmessa da Amburgo ed in seguito serata varia.

Abbonatevi alle Radioaudizioni

TORRE EIFFEL (F. L.) - m. 2.650
Kw. 5.

18,30-19,45: Giornale parlato. Discorsi sui fatti della giornata. Ultime notizie - 21,10: Radio-concerto Ouverture della Perichole (Offenbach) orchestra. Breve corso di solfeggi per i fanciulli (M. Alice Pelliat), esempi, canzoni, ecc. Un'ora di Jazz (Helyette).

TOLOSA - m. 430 - Kw. 2

12,30: Mercati regionali e fiere - 12,40: Concerto di Marchand, piano, Carles, violoncello; Balusque, violoncello. 1. Vienna resta Vienna, marcia (Schaurell). 2. Berceuse (P. Gauthier) - 13: Segnale orario - Ripr. concerto: 3. Meditazione di Thais (Massenet); 4. Cavalleria rusticana, fantasia (Mascagni-Alder); 5. Andante della sonata patetica (Beethoven); 6. Le nozze di roses (César Franck); 7. Berceuse per violino Aymé Kunc; 8. L'Amore e la vita a Vienna, valzer (Rimzak) - 20,30: Giornale parlato - Ultime notizie della giornata - Bollettini commerciali e meteorologici, sports, pronostici delle corse - 20,45: Cronaca per le signore - 20,45: Orchestra Aymé Kunc: 1. Domino nero, ouverture (Auber); 2. Mattinata a Ninon (P. La-combe); 3. Serenata (Widor); 4. Sous lois (Staub); 5. Erodiade, fantasia (Massenet); 6. Parafusi dei Maestri Cantori (Wagner); 7. Scene Alsaziane (Massenet); 8. Leggenda del Danubio, valzer (Furick) - 22,30: Festa dell'indomani - Menuis per le massae.

VARSAVIA (Polskie Radio) - m. 400
Kw. 1,5

17: Conferenza agricola - 17,30: Jazz Band - 18,30: Racconti per i fanciulli - 19: Conferenza sulle invenzioni e le scoperte « La scrittura ordinaria (comune), fonetica, ideografica del prof. Swiecimski » - 20: Conferenza sull'aviazione (G. Fakkiewicz) - 20,30: Concerto strumentale col concorso dei solisti. Informazioni della stampa - Segnale orario.

ZURIGO - m. 513 - Kw. 0,5

11: Concerto del mattino della Radio Orchestra - 12: Prognosi del tempo - 16: Concerto della Orchestra Ruchhinder ritrasmesso dall'Hotel Bur au Lac - 18,05: Predica - 20,15: Serata di opere e opere francesi (concerto della Radio Orchestra) - 21,50: Rentissime, servizio d'informazioni della « N. Z. Z. », meteorologia e notizie sportive.

Lunedì
12 Luglio

AMBURGO - m. 395 - Kw. 1,5
BREMA - m. 279 - Kw. 1,5
HANNOVER - m. 294 - Kw. 1,5
KIEL - m. 230 - Kw. 1,5

5,45: Segnale orario. - 5,50: Meteorologia. - 6,30: Comunicazioni agricole, ultime notizie telegrafiche. - 8: Per la donna di casa. - 12: Meteorologia e livelli dell'Elba - 12,15: Borsa. - 12,30-2: Concerto pomeridiano, negli intermezzi: 12,55: Segnale orario di Nauen. - 1,10: Rotta dei pirataci. - 2: Notizie meteorologiche di Brema. - 2,05: Concerto della Radio Orchestra di Brema. - 2,45: Borsa. - 3,35: Segnale orario. - 3,40: Borsa. - 3,50: La

radiofonica nel servizio della navigazione. — 1.35: (per Hannover, Amburgo e Kiel) Concerto vocale e di cetra (5 pezzi di Reigerberg, Felix Adam, Pressel, Michenschreiber e Haustein) — 5: (per Amburgo) Un'ora allegria della Rivista di «Haller». — 5.55: Comunicazioni del traffico aereo. — 6: Chiarificazione del servizio di propaganda della Radio stazione. — 6.25: Secondo comunicato meteorologico di Brema. Bollettino della polizia. — 6.30: (per Amburgo, Hannover e Kiel) L'ora degli scacchi. — 6.30 (per Brema) L'ora degli scacchi. — 7.10: Corso di lingua spagnuola. — 7.20: Conferenza. — 7.45: Quotazioni del mercato di frutta e verdura di Amburgo. — 7.55: Meteorologia. — 8: Concerto serale. — 8.30: «Der Herr der Erde» (Il Signore della Terra) grande commedia radiofonica, parte quinta. — 10: Ritrasmisione del concerto del «Caffè Continental» di Hannover, notizie sportive.

ANVERSA - m. 265 - Kw. 1,5.

20: Ritrasmisione di Bruxelles — 21: Lettura fiamminga — 21.10: Ritrasmisione di Bruxelles.

BARCELONA (Radio Barcellona)

(E. A. J. 1) - m. 325 - Kw. 0,6)

18: Trio radio (Lindsay, Clara, Herbert) — 18.45: Quotazioni dei mercati internazionali. Cambi, dei Valori e ultime notizie — 21: La settimana comica. Rivista festiva in versi scritta e recitata da Montero — 21.15: Quartetto Radio: Il Collare di Afrodite, fantasia (Guerrero) — Granadino, passo doppio (C. Vila) — 21.30: Baritone Giovanni della Heras, I Cadetti della Regina (Luna) — La Calceira (Alonso) — La Golundrinas (Usaudizaga) — L'Albaziana (Guerrero) — 22: Quartetto Radio: Light

Cavalry, Apertura (Suppè) — Cavalleria Rusticana, fantasia (Mascagni) — 22.30: Soprano Margherita Aubry, Il tuo dolce sorriso (Grey) — Lakiné (Delibes) — Povera Butterfly, Sogno (Hubbel) — Sogno incantevole (Desmolins) — 22.50: Chiusura dei mercati — Cambi e Ultime notizie.

BARCELONA (Radio Catalana)

(E. A. J. 13) - m. 462 - Kw. 1

21: Bollettino meteorologico di Catalogna. Pronostico del tempo. Quotazioni della Borsa di Barcellona. Santo del giorno. Cronaca d'arte, sport e moda. — 21.10: Musica leggera. — 23.55: Ultime notizie.

BASILEA - m. 1000 - Kw. 1,5

20.15: Concerto di pianoforte e di coristi — 21.50: Servizio d'informazioni della stanza e ultime notizie.

BERLINO - m. 505 - Kw. 4,5

STETTINO - m. 241 - Kw. 1,5

6: Ginnastica — 4.10: Dieci minuti per la gloria — 4.30: «Il servizio d'informazione dell'antichità» (conf.) — 5: F. Beilge legge brani delle sue opere — 5.30-6.30: Concerto di canzonette e balli russi; in seguito notizie per la casa, comunicato dei teatri e dei cinematografi — 7-7.55: Tre conferenze — 8.30: Discorsi tedeschi (Luther, Goethe, Grillparzer, Lassalle, Bismarck, v. Unruh) con il concorso di A. Braun e della Radio Orchestra; in seguito meteorologia, segnale orario, recentissime e notizie sportive.

BERNA - m. 435 - Kw. 6

13-13.15: Segnale orario e meteorologia, Borsa, quotazioni della Federazione Svizzera degli Agricoltori, trasmissione grammo-

fonica. — 16: Segnale orario dell'Osservatorio di Neuchatel. — 17-17.30: Orchestra. — 20: Segnale orario, meteorologia. — 20-20.30: Serata di sonate (pianoforte e violino) Mendelssohn, op. 58, n. 2. — 20.30-21: Orchestra. — 21-21.20: Seconda parte della serata di sonate: Hans Huber, op. 33, sonata. — 21.20-21.50: Orchestra. — 21.50-22.05: Terza parte della serata di sonate. — 22.05-22.30: Orchestra.

BRESLAVIA - m. 418 - Kw. 1,5

GLEIWITZ - m. 251 - Kw. 1,5

11.15: Primo bollettino meteorologico e livelli dell'Oder. — 11.30: Trasmissione grammofonica. — 12.55: Segnale orario di Nauen. — 1.30: Secondo bollettino meteorologico, notizie economiche e segnale orario. — 3.30: Primo comunicato delle quotazioni agricole e notizie della stampa. — 4.30-6: Concerto della Radio Orchestra e di solisti di violino, violoncello e di pianoforte (Chopin, Luewe, Liszt, Viouxtemps, Popper, Tschaiakowsky). — 5: Secondo comunicato delle quotazioni agricole. — 6: Consigli per i radiofonisti. — 6.45: Terzo bollettino meteorologico e consigli per la casa. — 7-8: Due conferenze. — 8.30: «Der Herr der Erde» (Il Signore della Terra) 5a parte. — 10: Quarto bollettino meteorologico, segnale orario, recentissime e notizie sportive.

BRNO - m. 521 - Kw. 2,4.

14.30: Borsa di Praga — Bollettino meteorologico — Notizie del C. T. K. — 17.40: Per i fanciulli — 18: Segnale orario — Notizie meteorologiche — 18.20: Conferenza — 19: Concerto (musica di) Lortzing, Thomas, Nedbal, Leoncavallo — 20.20: Serata drammatica — Il Testamento, Commedia — 20.30: Canzoni e duetti — Notizie del C. T. K.

METALLUM

(KREMENEZKY)

La supersensibilità in fatto di valvole termoioniche

Lo dicono i competenti:

*Ho provato gli Audione Kremenezky Tipo A 11 - A 14
sulle combinazioni più varie e anche contrarie, di tempo e di
corrente. Posso dire con tutta coscienza, che hanno superato
ogni mia aspettativa per la purezza e per l'intensità del suono.*

P. José Offenberg
P.S.

Ufficio centrale di vendita:

M. ZAMBURLINI & C.

MILANO (18) - VIA LAZZARETTO, 17

NAPOLI, Via Medina N. 72 - ROMA, Via S. Marco N. 24 - GENOVA, Vi degli Archi N. 4 r

BRUXELLES (Radio-Belgique) m. 486
Kw. 1,5

20: Concerto dell'Orchestra della Stazione — 21: Conferenza del Comandante Tricot — 22: Cronaca dell'attualità — 21.10: Le sourires du Faune, commedia in un atto in versi di André Rivière — Audizione di scene scritte e commentate da Theo Fleischnan, rol concorsu del circolo Commedia — 22: Informazioni della stampa.

BUDAPEST - m. 560 - Kw. 2

9.30-12.15: Notizie economiche — 13.17: Previsioni meteorologiche e altezza dell'acqua — 16.45: Concerto dell'Orchestra da sala — 17.47: Serata umoristica ungherese (Oott. A. Nagy) — 18.10: Discorso della società meteorologica — 19: Radio-messaggio — 20.30: Serata d'arie ungheresi — Sig. Sz. Koszregy e Elise Radnai e Mihaly — Violinista: Hamvener e pianista Kely — 22.15: Musica da camera.

BUDAPEST - m. 560 - Kw. 2

9.30-12.15: Notizie — Economia — 13.17: Previsioni meteorologiche e altezza dell'acqua — 17.30: Musica di Schrammel — Canti viennesi (Rados-Bock) — 18.30: Discorso giudiziario — 19: Musica di zingari — 20.30: Serata di Puccini — Frammenti di Bohème, Tosca, Le Villi e Turandot (Cantante: Irene Teichmann, tenore A. Demény; pianista: D. Markus).

CADICE (Radio Cadice) (E. A. J. 3)
m. 360 - Kw. 0,5

7.9: 1) Segnale d'apertura, 2) Nelle steppe dell'Asia Centrale (Borodin), organo, 3) Mormure del vento (Sauer), pianoforte; 4) La Bohème (Puccini) selezione, orchestra; 5) Manon (Massenet), il sogno, tenore Lopez; 6) Martha (Flotow), in apparì, tenore Lopez; 7) Valzer capriccioso (Raff) pianoforte; 8) Pagliacci (Leoncavallo), Vesti la giubba, Lopez, tenore; 9) La Favorita (Donizetti), Spirto genitor, tenore Lopez; 10) Prehiera di S. Francesco (Liszt), pianoforte Donna Carmen del Castillo de Del; 11) Studia (Liszt) Carmen del Castillo de Delgado (pianista); 12) Ora ufficiale, Notizie della stampa; 13) Aida (Verdi), Celste Aida, tenore Lopez; 14) Tascia (Puccini) E Juan le stelle, tenore Lopez; 15) Danza slava (Dvark); 16) Pezzi di stile fiammingo per mandolino e chitarra (Martinez e Moral), Musica da ballo.

FRANCOFORTE SUL MENO - m. 470
CASSEL - m. 273,5 - Kw. 1,5

4.30-5.45: Concerto della Radio Orchestra (balti nazionali) — 5.45-6.05: L'ora di lettura di novelle — 6.30-6.45: L'ora della società di Francoforte per la geografia speciale della patria (Frankfurter Vereinigung für Heimatkunde) — 7.15-8.15: Due conferenze — 8.15-9.15: Poesie nel dialetto di Francoforte — 9.15-10.15: Ritrasmisione da Cassel: Concerto della « Casseler Schupakapelle ».

Condensatori

PIVAL

Rappresentante generale per l'Italia

S.A.F.E. - Via Castelfidardo 7, Milano - Tel. 92-36

GINEVRA (Radio Ginevra) - m. 760
Kw. 1,5

20.15: Listino dei Cambi — 20.17: Cronaca sportiva — 20.30: Orchestra dell'Hotel della Metropoli, Chopin: Valzer; Delibes: Sylvia, fantasia, Kreisler: Liebesleid; Azzoni: Melodia; Verdi: Aida, fantasia — 21.15: Segnale orario — Bollettino meteorologico di Zurigo — Notizie della stampa.

HILVERSUM (H. D. O.)
m. 1050 - Kw. 2,0

16.40: Bollettino di polizia — 16.40: L'ora dei bambini — 17.55: Concerto Popolare, Orchestra diretta dal M.o Fr. Ljupens — 19.10: Bollettino di Polizia — 19.25: Informazioni Vaz Dias — 19.50: Concerto (Coro di fanciulli, Ritrasmisione di Thiel, (Solisti di canto).

KONIGSBERG - m. 463 - Kw. 1,5

11: Meteorologia — 11.30-12.30: Concerto del mattino — 12.55: Segnale orario, recentissime — 3: Prima comunicazione delle quotazioni agricole, divise — 4.50: Concerto popolare della Radio Orchestra (6 pezzi di Pölder, Klein, Drescher, Lohar e Neumann) — 6.06: Secondo comunicato delle quotazioni agricole — 6.45: « 500 grammi di carne uguale a 300 calorie » (conf.) — 7.30: Concerto di arpa con corno (8 pezzi di Hassehnann, Smetana, Vrnecsek, Tedeschi, Schubert, Pönnitz e Jensen) — 8.45: Serata di canzoni popolari sul lino (15 pezzi) — 9.30: Meteorologia — Recentissime e notizie sportive; in seguito vecchia e nuova musica da ballo della Radio Orchestra.

KONIGSBERG - m. 463 - Kw. 1,5

11: Meteorologia — 11.30-12.30: Concerto del mattino, ripetizione del bollettino meteorologico — 12.55: Segnale orario — Recentissime — 3: Primo comunicato delle quotazioni agricole — 3.15: L'ora divertente delle fiabe — 4.30-6: Ritrasmisione del concerto pomeridiano dal giardino della « Stadthalle » — 6.05: Secondo comunicato delle quotazioni agricole — 6.15: Chiacchierata letteraria — 7.30: Conferenza — 8.10: Serata di violino (10 pezzi di Bach-Kreisler, Mozart-Auer, Beethoven-Burmeister ed altri) — 9: Meteorologia e recentissime — 9.15: Concerto militare (10 pezzi di Teike, Suppé, Wagner, Strauss, Millöcker, Offenbach, Eberle, Reckling e Neumann).

LOSANNA (H. B. 2) m. 850 - Kw. 1,5

7.45: Previsioni meteorologiche di Losanna — 12.30: Previsioni meteorologiche di Zurigo e segnale orario — 20.02: Previsioni meteorologiche di Zurigo — 20.05: Concerto di violoncello di Manassero, Serenata (Schubert) — Canzone triste (Teihaikowsky) — Siciliana (Pergolesi) — 20.30: Concerto dell'Orchestra Carletti ritrasmessa dall'Hotel Central Bellevue, Le Maschere, apertura (Masagnì) — Sur la plage, valzer (Waldteufel) — Lukmé, selezione (Delibes) — Nelle steppe dell'Asia (Borodine) — Serenata e Tarantella (Tolchev) — Minuetto (Paderewski) — Danze spagnuole (Moskowski).

MADRID (Union Radio) - m. 373
(E. A. J. 7) - Kw. 1,5

11.45: Segnale orario — Bollettino meteorologico — Borsa e Mercato — Offerte e domande — Notizie della stampa — 14.30: Concerto dell'Orchestra Artye, Intermezzo di L. Medina — Notizie della stampa — Rivista di Tori — Primi numeri della lot-

teria nazionale — 10: Sintonia — Segnale orario — Ultime quotazioni della Borsa — Emissione dell'Union Radio dedicata alla letteratura e musica Gallega e Asturiana — 12.50: Notizie della stampa.

MONACO DI BAVIERA - m. 485
NORIMBERGA - m. 340 - Kw. 1

11.45: Segnale orario, meteorologia. — 12: Notizie meteorologiche dell'Osservatorio nazionale bavarese. — 1: Concerto pomeridiano del quartetto Anny Rosenberger. — 1.55: Segnale orario, meteorologia. Notizie della stampa, quotazioni borsa. — 3.30: Meteorologia e ultime notizie agricole. — 4: Conferenza per l'Agricoltura. — 4.30: Concerto divertente della Orchestra O. Reiter ritrasmesso dal « Neues Café Glaner ». — 5.35: L'ora di lettura. — 6: Meteorologia. Ultime notizie agricole. — 7: Meteorologia da camera della Radio Orchestra. — 8: Il film tedesco. — 8.30: « Die Braunlos », farsa in 3 atti di C. Fluggen — 10.15: Segnale orario, meteorologia, notizie sportive, commerciali e della stampa. 10.30: Corso degli scacchi per principianti.

MUNSTER - m. 410 - Kw. 3
DORTMUND - m. 283 - Kw. 1,5
ELBERFELD - m. 250 - Kw. 1,5

1.15-2.30: Concerto popolare della Radio Orchestra (12 pezzi di Verdi, Meyerbeer, uccini, Thomas e Offenbach) — 2.30: L'ora dei libri — 3.10: Letteratura di radiofonia — 4.30-6: Musica da camera con flauto — 6.7: Recitazioni — 7.7.20: « La tassa sugli affitti » (conf.) — 7.20-7.40: « L'educazione nella prigione » (conf.) — 8.8.30: « Società segrete e ordini nel corso dei secoli » (conf.) — 8.30: « Il signore della terra », parte quinta.

PARIGI (Radio Paris) - m. 1750
Kw. 1,5.

10.40: Informazioni. — 12.30-14: 1) Radio concerto dell'Orchestra Gayna, Teneriff, marcia (Raynard); Echi del ballo, valzer (Georg); La Korrigane, fantasia (Widor); Bergues (Dupuis); Jota e Trupoli (Lacome); Madrigale, a solo di violino (Simonetti); 1) Racconti d'Offmann (Offenbach) Invano, melodia (Tosti); A solo di violoncello; Perini Delorme; L'amore mascherato, fantasia (Messager); Pense, melodia (Gaubert); A solo di violoncello; Perion del Paraguay (Farrene); 2) Estratti dei giornali del mattino. Listino dei caffè dell'Haure; Listino d'apertura dei cotoni (Haure, Liverpool, Alessandria); Listino dei metalli, delle gomme. Listino dei Cambi. Listino d'apertura dei valori della Borsa di Parigi. Previsioni meteorologiche. Informazioni Havas. — 16.30-18: 1) Listino della Borsa del Commercio (frumento, avena, zucchero); Chiusura dei cambi e dei valori alla Borsa di Parigi. Listino dei metalli, Listino della Villette; Listino delle gomme; Listino di chiusura dei cotoni (Haure, Liverpool, Alessandria). 2) Radio-concerto del-

CUFFIE

PIVAL

Rappresentante generale per l'Italia

S.A.F.E. - Via Castelfidardo 7, Milano - Tel. 92-36

Associazione dei Radio Amatori Francesi. Le Patagon (Vargues); Par pitù (Gracy); Gavotta incipriata (Delay); Aria (Bach); Un poema (Maurizio Lancelotti); Antico (Maurage); Venezia d'amore (Ari); Romanza (Flour); Valse des limites (Machel); Martha (Flot); A l'ombre du langage; Berceuse russa (Seago Gracy); Ella prede; Breve lezione d'Inglese (Dufay); 3) Apertura e ultimi listini dei cantoni di New York; Informazioni Havas; Primi risultati delle corse. Estratti dalla stampa. — 20:22: Risultato delle corse; Listino dei caffè dell'Ilavre; Listino delle materie grasse, delle farine, del frumento di Chicago; Chiusura dei listini dei cantoni di New York. Informazioni Havas; Listino degli zuccheri, delle lane, del rame, delle gomme, del piombo. Radio-concerto Auto aereo Sports. 2) Radio concerto.

PARIGI (Scuola Superiore delle Poste e Telegrafi) - m. 458 - Kw. 0.45

7.15: Corso di cultura fisica — 20.30: Cronaca scientifica: «Chiarificazioni sull'igiene sociale (dot. Capolet) — Ing. Augé. Le grosse turbine a vapore delle stazioni centrali — 21: Radio-concerto (Artisti delle grandi sale. Opere di Puccini, Meyerbeer, Rossini, Verdi).

PRAGA (P. R. G.) - m. 372 - Kw. 5

11.30: Bollettino agricolo — 12: Segnale orario — 14: Borsa — 16.30: Concerto del sestetto del B. J. Balpe; Canzone di primavera. Popy Francis; Suite de Ballet — Sivarov; Valzer sui tasti neri del piano — Siedle; Fiume d'argento — Dvorsky; Jackson, Nardaway — Fucik; Ricordo di Trident (marcia) — 18.15: Bollettino agricolo — 19: Emmissione per gli abbonati tedeschi — 19.15: Corso di francese — 20: Bol-

lettino meteorologico — 20.02: Concerto: Serate di musica russa. Glinca: La vie pour le Tzar — Rubinstein; Astra, Notte incantata — Tchaikowsky; Andante della Via sinfonica — Glinka; Musslan e Ludmila — Musorgskij; La bambola — Recitazioni — Driget; Esmeralda — Ballo — Anlante — Passo di Boemia — Valzer lento — Galoppo — Segnale orario — Notizie sportive e del C. T. K. — Musica da ballo.

STOCCARDA - m. 446 - Kw. 1.0

4: Dal regno della donna — 4.15: Concerto diurno 18 pezzi di Sousa, Strauss, Adm. Translucur, Tschaiowsky, Löwe e Popy; nell'intermezzo audizioni del tenore A. Lillich — 6: Segnale orario, meteorologia e servizio d'informazioni della Camera d'Agricoltura — 6.15-7.15: Tre conferenze — 7.45: Lura degli scacchi — 8.30: Kitrasmissione da Amburgo: «Der Herr der Erde» (Il signore della terra), parte quinta; in seguito concerto notturno con canto (Fucik, Glinka e Königsberger) — 11: Ultime notizie.

TORRE EIFFEL (F. L.) - m. 2.650 Kw. 5.

18.30-19.15: Giornale parlato. Discorsi sui fatti della giornata. Ultime notizie. — 21.10-23: Radio concerto. Redenzione, Lied; Le nozze di rose (C. Franck); Melodie (Schubert); Anniversario della nascita del compositore Luigi Lacombe; Suite d'orchestra; Melodia, Suite Algierens (St. Saen), I celebri cantori Algemia, A. Lévy e S. Lévy nel loro repertorio; canzoni popolari, accompagnati dalla chitarra e mandolino. Sogno di maggio (Clere Renaud), violino; Aria di Freyschutz (Weber); Ouverture di Freyschutz. I maestri cantori (Wagner).

TOLOSA - m. 430 - Kw. 2

10.15: Mercati municipali — Notizie dei giornali regionali — 12.30: Mercati regionali. Fiere, Cambi, Borsa di Parigi, Meteorologia. — 12.40: Concerto: Rires joyeux, valzer (Vollstedt) — La fanfaiulla dai capelli di lino (Debussy) — 13: Segnale orario — Inno al sole (Rimsky-Korsakoff) — Garmen (Bizet) — Al Crepuscolo (Aymé Kune) — Elegia (Bussori) — Risveglio della primavera (P. E. Bach) — Marcia militare (Schubert) — 13.45: Come domenica — 17.30: Il giornale senza carta — Listini dei prodotti regionali — Borse di Parigi — Borse di Tolosa — Cambi — Bollettino d'informazioni dell'Agenzia Fourrier — 17.45: Ultime notizie agricole — 20.30: Il giornale senza carta — Ultime notizie della giornata — Listini commerciali — Mercati regionali — Fiere — Rendite francesi — Prontuario delle tarse dei Cavalli — 0.45: Listini dei metalli preziosi e cambi. — 20.47: Corso notturno di T. S. F. — 21: Concerto di gala — La Bambola di Norimberga (Adani) — Serenata di Narnoua (Lalol) — Bruyeres (Debussy) — L'Africana (Meyerbeer) — Serenata Primaveraile (Olmes) — Il Cigno (St. Saens) — Ballo d'Erodiade (Massenet) — Sogno d'Un Valzer (trauss) — 22.30: Festa di domani — Menù per le massie.

VARSAVIA (Polskie Radio) - m. 480 Kw. 1,5

15: Bollettino economico — 17: Conferenza sulla storia dell'Universo (Prof. Tolwinski) — 17.30: Concerto popolare — 18.30: Conferenza sulla storia della civilizzazione (Architetto; Niemojewski) — 19: Corso di francese — 20: Bollettino agricolo — 20.30: Concerto popolare col concorso di solisti — Informazioni della stampa — Segnale orario.

S. I. T. I.

Via G. Pascoli, 14 - MILANO (20) - Telef. 23141 - 144

RAPPRESENTANTI IN TUTTA ITALIA

Costruzioni Radiotelegrafiche e Radiotelefoniche - Impianti completi di Stazioni Trasmettenti e Riceventi per uso commerciale e militare - Apparecchi Riceventi per Radiodiffusione circolare - Apparecchi di misura - Parti staccate ed Accessori



Apparecchio tipo R 12 M - SUPERAUTODINA per la ricezione su piccolo quadro, delle radio diffusioni europee da metri 250 a 2000, in altoparlante, anche durante il funzionamento di stazioni locali.

VIENNA (Radio Vienna) - m. 541
Kw. 7

11. Musica del mattino. — 16.15: Concerto pomeridiano. — 17.30: Fimbe per i grandi ed i piccoli. — 19: «Der Deutsche Turnerbund» (la Federazione tedesca dei ginnasti). — 19.30: Corso di telegrafia di Morse. — 20: Serata di conferenze allegre viemesi.

ZURIGO - m. 513 - Kw. 0.5

12.30: Meteorologia, concerto di dischi grammofonici. — 12.55: Segnale orario di Nauch. — 13: Ultime notizie. — 13.15: Quotazione della Borsa. — 16: Concerto della Orchestra Ruchinder ritrasmesso dall'Hotel Laur ad Luc. — 17.30: L'ora dei libri. — 18.15: L'ora dei bambini. — 18.50: Prugnosi del tempo. — 20.15: Serata di ballate (conferenza e recitazioni); Radio Orchestra. — 21.50: Recentissime, servizio d'informazioni della «N. Z. Z.», meteorologia e notizie sportive.

Martedì
13 Luglio

AMBURGO - m. 395 - Kw. 1.5

BREMA - m. 279 - Kw. 1.5

HANNOVER - m. 394 - Kw. 1.5

KTEL - m. 230 - Kw. 1.5

5.45-4: Come lunedì. — 4.15: Arie e canzonette (concerto della Radio Orchestra con il concorso d'un cantante). — 5.50: Due conferenze. — 5.55: Comunicazioni del traffico aereo. — 6.05: Conferenza. — 6.15: (per Brema) Prezzi del mercato del bestiame da macello, meteorologia, bollettino della pulizia, comunicazioni marittime e aeree. — 6.30: L'ora divertente della propaganda della Radio Stazione. — 7: Corso di lingua inglese. — 7.15: L'influenza del tempo sulla salute degli animali. — 7.55: Meteorologia. — 8: Concerto serale. — 8.30: «Der Herr der Erde» (Il Signore della terra), parte sesta. — 10: Musica da ballo, previsioni meteorologiche e notizie sportive.

ANVERSA - m. 265 - Kw. 1.5.

20: Ritrasmisione di Bruxelles.

BARCELONA (Radio Barcellona)

(E. A. J. 1) - m. 325 - Kw. 0,6)

18: Trio Radio: Kwang. Hsu, marcia cinese (Lincke) — Parigi, tangò (Canaro) — Petali di rosa, valzer (Marrelle) — 18.30: Radiotelegrafia per le signore — Moda e cultura femminile — 18.40: Trio Radio. Acqua dolce e Acquavite, fantasia (Quecha) — 18.50: Quotazioni dei mercati internazionali — Cambi e ultime notizie — 21: Corso di lingua inglese elementare (Prof. Kinder) — 21.20: Orchestra Piaçidilly di Matoró (hallabili) — 22.10: Conferenza di Rafael Amat Carreras — 22.30: Soprano Rosario Coscolla: Una Canzone (Kloakar) — Lohengrin (Wagner) — La Bohème, valzer di Muzetta (Puccini) — Lohengrin (Wagner) — 22.50: Chiusura mercati — cambi — ultime notizie.

BARCELONA (Radio Catalana)

(E. A. J. 13) - m. 462 - Kw. 1

21: Bollettino meteorologico di Catalogna - Pronostico del tempo. Quotazione della Borsa di Barcellona. Santo del giorno. Cro-

naca d'arte. Sports e Moda. — 21.10: Concerto vario. Musica spagnuola e straniera, vocale e strumentale, quadro lirico e solisti della stazione e orchestra Radio Catalana. — 23.55: Ultime notizie.

BASELSEA - m. 1000 - Kw. 1,5

2115: Ritrasmisione del concerto della Orchestra K. Thoma dal Cinematografo «Fau-Morgana», canzonette sul liuto — 21.50: Servizio d'informazioni della stampa e ultime notizie.

BERLINO - m. 505 - Kw. 4.5

STETTINO - m. 241 - Kw. 1.5

6: Ginnastica — 12: Il quarto d'ora per l'Agricoltore — 3.45: L'ora dei libri — 5.6.30: Concerto della Radio Orchestra (8 pezzi di Adam, Fresco, Tschakowsky, Schumann, Schubert, Conrad, Jassei e Waldau); in seguito consigli per la casa, comunicato dei teatri e dei cinematografi — 7.55: Tre conferenze — 8.30: Ritrasmisione da Amburgo: «Der Herr der Erde» (Il signore della terra) grande commedia radiofonica, parte sesta; in seguito segnale orario, meteorologia, recentissime e notizie sportive.

BERNA - m. 435 - Kw. 6

13-13.45: Come lunedì. — 16: Segnale orario dell'Osservatorio di Neuchatel. — 16-16.30: Orchestra. — 16.30-17: L'ora dei bambini. — 17-17.30: Orchestra. — 20: Segnale orario, meteorologia. — 20-20.30: Conferenza. — 20.30-21: Orchestra. — 21-21.20: Canzonette. — 21.20-21.50: Orchestra. — 21.50-22.05: Canzonette. — 22.05-22.30: Orchestra.

BRESLAVIA - m. 418 - Kw. 1,5

GLEIWITZ - m. 251 - Kw. 1,5

11.15-120: Come lunedì. — 4.30-6: Concerto della Radio Orchestra (musica di Brahms, David, Beethoven e Alshausky). — 5: Secondo comunicato delle quotazioni agricole. — 6: L'ora dei bambini. — 6.45: Terzo bollettino meteorologico e consigli per la casa. — 7-7.30: La più alta montagna della Germania (conf.). — 7.30-8: Conferenza per gli Agricoltori. — 8.30: «Der Herr der Erde» (Il signore della Terra) parte sesta. — 10: Quarto bollettino meteorologico, segnale orario, comunicazioni per gli amici della radiofonia, recentissime e notizie sportive.

BRNO - m. 521 - Kw. 2,4.

13.30: Borsa di Praga — Bollettino meteorologico e notizie del C. T. K. — 17.40: Conferenza per le signore — 18: Segnale orario — Bollettino agricolo — 18.20: Conferenza — 19.20: Concerto: Dvorak: Sinfonia per violino — Canzone — Krieka: Le notti del Nord — Wienawski: Ricordo di Moscov — Kunz: Canzoni slavoche — Bretón: Canzoni valache — 20: Concerto di musica militare — Notizie del C. T. K.

BRUXELLES (Radio-Belgique) m. 486
Kw. 1,5

17: Concerto dell'Orchestra della Stazione — 18: Informazioni della stampa — 20: Concerto col concorso di Dianel — 21: Cronaca dell'attualità — 21.10: Continuazione del concerto — 22: Informazioni della stampa.

CADICE (Radio Cadice) (E. A. J. 3)
m. 360 - Kw. 0,5

7.9: 1) Segnale d'apertura; 2) L'allegria dell'Orto (Chaca), selezione, organo; 3) Sonata di Scarlatti, pianoforte; 4) Selezio-

ne di «Donna Francesquita» (Vives), canto e Orchestra; 5) El Bateo (Chueca), selezione; pianoforte; 6) Los Gavilanes (Guerzo), Flor trío, (tenore); 7) La Vaguerita (Rosillo), Fox e duo, piano; 8) Ora ufferta. Notizie della stampa; 9) Musica leggera, pianoforte; 10) Concerto d'Orchestra. Canzone di Primavera (Mendelssohn) Chacona (Durant); Parsifal (Wagner); Venerdì santo, Siviglia e Cordova (Alloniz), Musica da ballo.

FRANCOFORTE SUL MENO - m. 470

CASSEL - m. 273,5 - Kw. 1,5

4.30-5.45: Concerto della Radio Orchestra (operette di Nedbal, Strauss, Lehar, Suppé, ecc.) con il concorso di un tenore — 5.45-6.05: L'ora di lettura. — 6.15-7.15: Due conferenze. — 7.15-7.45: Corso di stenografia per principianti. — 7.45-8.15: Corso di lingua italiana. — 8.15: Ritrasmisione da Amburgo: «Il signore della terra» grande commedia radiofonica (sesta parte); in seguito concerto di dischi grammofonici.

GINEVRA (Radio Ginevra) - m. 760

Kw. 1,5

20.15: Cambi — 20.17: Orchestra dell'Hotel della Metropoli. Schubert: Serenata; Durand: Chacona; Adam: Si j'étais roi, ouverture; Beese: Leggenda d'amore. Bizet: Carmen, fantasia; Alloniz: Capriccio catalano — 21: Segnale orario — Bollettino meteorologico di Zurigo — Notizie della stampa.

HILVERSUM (H. D. O.)

m. 1050 - Kw. 2,0

11.10: Bollettino di Polizia — 16.40: Concerto dell'Orchestra diretta dal Ma Fr. Luppens — 19.10: Bollettino di Polizia — 19.15: Chiacchierata — 19.25: Informazioni Vaz Dias — 19.50: Concerto — 21.10: Informazioni Vaz Dias.

LOSANNA (H. B. 2) - m. 850 - Kw. 1,5

7.45-12.50-20-22: Come lunedì — 20.05: Corriere dei radio-amatori — 20.15: Concerto vocale e strumentale col concorso di Yvonne Bandat, soprano, Irene Hertig, pianista e Dane Gordon, violinista (12 Pezzi) — 21.15: Corriere letterario di Ed. Joloux.

MADRID (Union Radio) - m. 373

(E. A. J. 7) - Kw. 1,5

11.45-12.45: Segnale orario — Bollettino meteorologico — Borsa e mercati — Offerte e domanda — Notizie della stampa — 2.30-3.30: Concerto dell'Orchestra Artys. Intermzzo di I. Medina — Notizie della stampa — 6: Sezione per i fanciulli — 7: Convertito di Gisy Katsor (soprano) Sestetto della Stazione — 7.50: Notizie della stampa.

MONACO DI BAVIERA - m. 485

NORIMBERGA - m. 340 - Kw. 1

11.45-3.30: Come lunedì. — 4: Lo scolaro in vacanze (conf.). — 4.20: Concerto di solisti (pianoforte e canto, basso). — 5.30: L'ora di lettura. — 6: Meteorologia. Ultime notizie agricole. — 7: Concerto lirico-strumentale della Radio Orchestra. — 8.10: Ritrasmisione da Norimberga. — 8: Conferenza sulla poesia moderna dell'Alto Palatinato. — 8.30: Concerto di musica antica (quattroto di strumenti ad arco e canto, soprano). — 10: Segnale orario, meteorologia, notizie sportive, commerciali e della stampa. — 10.7-11.15: Trasmisssione gram-

ABBONATEVI ALLE
"RADIOAUDIZIONI,"

MUNSTER - m. 410 - Kw. 3
DORTMUND - m. 283 - Kw. 1.5
ELBERFELD - m. 250 - Kw. 1.5

1,15-2,30: Concerto della cantante G. Gramann con il consorzio della Radio Orchestra — 3,45-4,15: Fiabe — 4,50-5,30: Canzonette di Schubert suonate (canto e pianoforte) — 5,30-6: Concerto del virtuoso di corno Pankok — 6,15-7: L'ora di lettura spagnola — 8,30: «Il Signore della terra», parte sesta — 10,20: Ultime notizie della stampa.

PARIGI (Petit Parisien) - m. 333
 Kw. 0,5

21,15: Concerto. Apertura del Caid (A. Thomas) — Ultimo ricordo. Valzer (Offenbach) — Divertimento delle Feste Romane (Fourdrain) — La creazione del mondo (Darius Milhaud); Intermzzo n. 1. des Roitelets (Humperduick) — Piccola Suite (Eric Satie) — Intermzzo della Colomba (Gounod) — Les Kazarés de la Burgonde (Paul Vidal) — Aria di ballo della Vivandiera (B. Godard) — Marcia allegra (Chabrier).

PARIGI (Scuola Superiore delle Poste e Telegrafi) - m. 458 - Kw. 0,45

7,15-8,05: Come lunedì — 20: Corso d'inglese per principianti — 20,30: Corso di perfezionamento — 20,45: Corso di letteratura — 21: Serata di gala (Orchestra sinfonica: P. Gouat, F. Radio, G. Sauterouau, Datsy), selezione dell'Aida di Verdi.

PARIGI (Radio Paris) - m. 1750
 Kw. 1,5.

10,40: Informazioni — 12,30-41: 1) Radio-Concerto Lucien Paris. Tennis, fox trot (Gittinguer) Enivrement, valzer (Chabot); Romanza, a solo di violino (Lato); Tutti e due soli (Landeroint); Serenata (Neuschel); Scherzo, a solo di violoncello (Hue); Gypsy Blues (Fourdrain); La Navarrese, trio (Massenet-Alder); Rondo de midi, a solo di pianoforte (Field); (M. Marcel Briclot); Ivanka Zardala, (Michiel), Romanza, a solo di violino (Svensen); Il Serenata (Erico Toselli); Bourrée, a solo di violoncello (Haendel); Tannes et goblets (Chillemont); Danze suere (Wattelet); Quando ti

svegliarai (Gourdon Delsaux); Cercando un fanciullo, fox trot (Cerewin); 2) Come lunedì — 16,30-18: 1) Come lunedì; 2) Radio concerto; 3) Come lunedì. — 20,50-22,30: Come lunedì.

PRAGA (P. R. G.) - m. 372 - Kw. 5

11,30: Bollettino agricolo — 12: Segnale orario — 14: Borsa — 16,30: Concerto pomeridiano (Boildieu, Mozart, Glinka, Krcuf, Chamade, Smetana) — 17,45: Borsa — 18: Emissione in tedesco — 18,15: Bollettino agricolo — 18,45: Conferenza — 19,15: Conferenza agricola — Conferenza di Khetly — 20: Bollettino meteorologico — 20,02: Musica popolare (Sids, Fat, Delibes, Grandwall, Waldteufel) — Reritazioni e canzoni — Mare, Valzers, Danze — Notizie sportive, teatrali e del C. T. K.

STOCCARDA - m. 446 - Kw. 1,0

1: Dal regno della donna — 4,15: Concerto diurno, con canto nell'intermezzo. Baritono (8 pezzi di Sousa, Waldteufel, Adam Tschalkovsky, Leuschner, Vervey e Yoshitomo) — 6: Come lunedì — 6,15: Conferenza umoristica in inglese — 6,56: Corso di telegrafia Morse — 7,15: Conferenza — 8,30: Ritrasmisione da Amburgo: «Der Herr der Erde» (Il signore della terra) parte sesta; in seguito serata varia — 11: Ultime notizie.

TORRE EIFFEL (F. L.) - m. 2.650
 Kw. 5.

18,30-19,45: Giornale parlato. Come sopra. Ultime notizie. — 21,30-23: Radio Concerto. Aria di Nozze di Figaro (Mozart); Sonata (Mozart); Rappimento al serraglio (Mozart); Anniversario della prima rappresentazione a Vienna (1782) selezione per orchestra; Ouverture del Flauto magico (Mozart) per orchestra. Il sogno di Elsa, Lohengrin (Wagner); Appassionata. Una sera di festa alla Havana (Filippucci) per orchestra. Melodie moderne. Amore tzigano (Leher) per orchestra. Duo d'oprette.

TOLOSA - m. 430 - Kw. 2

10,15: Come lunedì — 12,10: Concerto: Graziosa Viennese, valzer (Zichrer); Aria di Lia, Figliuol Prodigio (Debussy) — 13: Segnale orario — Fata (Ganne) — 1 Dragoni di Villars, fantasia (Maiallard); La Terzina (Schubert); Réveries N. 2 dei pastorelli (Aymekung) — Canto d'amore della Walkiria (Wagner) — Lontanetta, marcia (Rozigude) — 17,45: Ultime notizie Agricole — 20,30: Come lunedì — 20,44: Listini dei metalli preziosi e Cambi — 20,45: Orchestra: Concerti; Il Re l'ha detto (Leo Delibes) — Sinfonia a sorpresa (Haydn) — Grave (Aymé Kune) — Nelle steppe dell'Asia Centrale (Borodine) Le Eriani (Massenet) — Sivigliana (Aymé

Kune) — Albe nei boschi (Fourdrain) — Sansone e Dalila (St. Saens) — 22,30: Festa di domani — Menù per le mense.

VARSAVIA (Polskie Radio) - m. 480
 Kw. 1,5

15: Bollettino economico — 18: Programma in onore della festa nazionale francese (Unità e discorsi) — 18,40: Concerto. Canzone francese del secolo XV, Bergerettes — Bizet: Pastorale — Fauré: Ici bas — Duparc: Au pays où est la guerre — Aria dell'Opera «La figlia del Regimento» (Sigrá Korwin) — Orchestra del Polskie Radio — 19,40: Recitazioni in versi e in prosa — Frammenti di Claudel «Il Cambio» — 20,30: Thomas: Ouverture dell'Opera Mignon — Saint-Saens: Poema sinfonico orchestrale — Debussy: Aria di Lya (Sigrá Korwin) — Franck: Il Improvisio — Debussy: Opere per pianoforte (Sig. Drzewicki) — Orchestra sinfonica — Canto e orchestra sinfonica.

VIENNA (Radio Vienna) - m. 541
 Kw. 7

11: Musica del mattino. — 16,15: Concerto pomeridiano. — 18,10: Attraverso l'Austria (conf.) — 18,50: Conferenza geologica. — 19,30: Ritrasmisione dall'Opera nazionale: «Madama Butterfly» di Puccini.

ZURIGO - m. 513 - Kw. 0,5

12,30: Meteorologia, concerto di dischi grammofonici — 12,55: Segnale orario di Nauen — 13: Ultime notizie — 13,15: Quotazioni della Borsa — 18,50: Prognosi del tempo — 20,15: Corso di lingua italiana — 20,30: Serata di canzonette popolari (soprano e pianoforte); Radio Orchestra — 21,50: Recentissime, servizio d'informazioni della «N. Z. Z.», meteorologia e notizie sportive.

Mercoledì

14 Luglio

AMBURGO - m. 395 - Kw. 1,5

BREMA - m. 279 - Kw. 1,5

HANNOVER - m. 294 - Kw. 1,5

KIEL - m. 230 - Kw. 1,5

5,15-4: Come lunedì. — 4,15: Concerto della Radio Orchestra (musica di opere di Ed. Kunneke). — 5: Il giuoco radiofonico del teatro dei bambini. — 6,10: Comunicazioni del traffico aereo. — 6,15: (per Amburgo e Kiel) L'ora delle fiabe. — 6,15: (per Brema) Secondo comunicato meteorologico, bollettino della polizia e comunica-



HELIKON

LA VALVOLA PIÙ APPREZZATA SUL MERCATO
RADIO-VOX - MILANO
 Via Meravigli, 7 (interno A) - Tel. 81-089

zioni marittime. — 6.30: (per Brema e Hannover) L'ora delle fiabe. — 7: J. H. Fehrs. La sua vita e la sua opera (cont.). — 7.25: Libri riguardanti la storia delle famiglie (cont.). — 7.55: Meteorologia. — 8: (per Brema) Concerto della Radio Orchestra, con il concorso d'un tenore, di arie di opere italiane. — 9: (per Amburgo, Hannover, Kiel) Recitazioni. — 10: Ritrasmisione del concerto dal «Café Continental». Meteorologia e notizie sportive.

BARCELONA (Radio Barcellona)
(E. A. J. 1) - m. 325 - Kw. 0,6

18: Trio Radin: Musica di Koy, Caballero, Gueffroy, Rose, Fink. — 18.45: Come lunedì. — 21: Orchestra di Sabadell (Luna, Thomas, Lelaur, Gounod, Ganne). — 22: Gonzales. Recitazione. — 22.20: Contralto. Concezione. Callan. Romanza Orientale (Glaouzonou). — 23: Cap. Soure (Deluss). — Le rose di Spagna (Foué). — Thais (Massenet). — 22.50: Chiusura dei mercati. — Cambi e ultime notizie.

BARCELONA (Radio Catalana)
(E. A. J. 13) - m. 462 - Kw. 1

21: Bollettino meteorologico di Catalogna. Pronostico del tempo. Quotazioni della Borsa di Barcellona. Santo del giorno. Cronaca d'arte, sport e moda. — 21.10: Concerto del quadro lirico della stazione, solisti strumentali e orchestra Radio Catalana. — 23.55: Ultime notizie.

BASILEA - m. 1000 - Kw. 1,5

20.15: «Il 14 luglio», lettura in francese. — 20.30: Concerto di flauto e di pianoforte, recitazioni. — 21.50: Servizio d'informazioni della stampa e ultime notizie.

BERLINO - m. 505 - Kw. 4,5
STETTINO - m. 241 - Kw. 1,5

6: Ginnastica. — 4.30: Teatro della gioventù: Fiabe d'estate. — 4.30: Conferenza sulla fotografia del dilettante. — 5.6.30: Concerto diurno della Radio Orchestra (8 pezzi di Lortzing, Wetzler, Rico, Karl Gutler, Mackehn, Lacombe, Morena), in seguito consigli per la casa, comunicato dei teatri e dei cinematografi. — 7.55: Tre conferenze. — 8.30: Concerto d'organo di moderni compositori 16 pezzi di S. Karg-Elert, Willy Geisler, Max Regger, Enrico Bosi e Maurice Ravell. — 9: Concerto della Radio Orchestra e duetti, di opere (Serenata italiana, Hugo Wolf; Duetto del terzo atto dell'Aida, Verdi; il rigno di Tuonela, Sibelius; Duetto della «Madama Butterfly» e della «Béatrice», Puccini); in seguito meteorologia, recentissime e notizie sportive.

BERNA - m. 435 - Kw. 6

13.16: Come lunedì. — 16.17.30: Orchestra. — 20: Segnale orario, meteorologia. — 20.20.30: Conferenza. — 20.30.21: Orchestra. — 21.21.20: Recitazioni. — 21.20.21.50: Orchestra. — 21.50.22.05: Recitazioni. — 22.05.23.00: Orchestra.

BRESLAVIA - m. 418 - Kw. 1,5
GLEIWITZ - m. 251 - Kw. 1,5

11.15-12.40: Come lunedì. — 4.30.6: Concerto diurno della Radio Orchestra (musica di Waddes, Bose, Leoncavallo, Meyer-Helmund, E. A. Voelkel, Scott-Kreisler, S. Moniusko, Byford e Mittmann). — 5: Secondo comunicato delle quotazioni agricole. — 6: L'ora dei libri. — 6.45: Terzo bollettino meteorologico e consigli per la casa. — 7.8: Due conferenze della Scuola Hans Bredow. — 8.25: Serata di pianoforte del pianista T.

Demetriesu (Bach, Beethoven, v. Weber, F. Field, Mendelssohn-Bartholdy, Schubert). — 10: Quarto bollettino meteorologico, segnale orario, dieci minuti di spettacolo, recentissime e notizie sportive. — 10.30-12: Musica da ballo.

BRNO - m. 521 - Kw. 2,4

14.30: Come sopra. — 17.40: Per i fanciulli. — 18: Segnale del tempo. Bollettino agricolo. — 18.20: Conferenza. — Festa nazionale di Francia. — 19.20: Concerto dell'Orchestra (Friedrichson, Jucl, Grieg). — 20: Concerto del Coro Foerster (Pruus, Faerster, Smetana, Eriskovsky). — Canzoni nazionali. — Notizie del C. T. K.

BUDAPEST - m. 560 - Kw. 2

30.12-15: Notizie, Economia. — 13.16.45: Come sopra. — 16: Racconti per fanciulli. — 16.47: Concerto d'orchestra da sala. — 17.45: Serata dell'artista (Canto e arpa). — 19: Concerto dell'Orchestra sinfonica. — 22.15: Musica da ballo (trafalonat).

CADICE (Radio Cadice) (E. A. J. 3)
m. 360 - Kw. 0,5

7-9: 1) La Walkyria (Wagner); L'incantesimo del fuoco, organo; 2) Il Profeta, (Meyerbeer), selez. organo; 3) Rapsodia Ungherese n. 2 (Liszt), orchestra; 4) Recitazione umanistica di Ruffale Garcia; 5) Giganti e Testoni (Caballero), La lettera (Sg. Ruiz); 6) La Biojanica (Caballero), Ruiz; 7) La Galeota (Alonso), romanza, pianoforte; 8) Ora ufficiale. El trust de los Tenorios (Jota) tenore. 9) Notizie della stampa. 10) Quartetto n. 2 (Mendelssohn), Rivas, Lubet, Gutierrez, Del Castillo. Musica ballo.

FRANCOFORTE SUL MENO - m. 470
CASSEL - m. 273,5 - Kw. 1,5

12.1: Ritrasmisione del Concerto dal «Lachmann» 15 pezzi di Herzer, Suppé, Yoshitomo, Ziehrer, Lortzing). — 3.30.1: L'ora della gioventù. — 4.30.5.45: Concerto della Radio Orchestra (vecchia musica da ballo). — 6.15.6.30: Conferenza. — 6.30.7: D. Ungerer legge brani delle sue opere. — 7.30.3: Conferenza di filosofia. — 7.30.9: Ritrasmisione: Concerto della società Wiener Schubertbund. — 9.30.9: Ritrasmisione: Concerto della Società Stamitzgemeinde (musica di Handel, Bach).

GINEVRA (Radio Ginevra) - m. 760
Kw. 1,5

20.15: Cambi. — 20.17: Orchestra dell'Hotel della Metropoli. Mignard; Bauna fortuna, murcia; Ackermans; Colombine jolie; Messager; L'Amore mascherato, fantasia; Siede; Hoja, intermezzo; Ciampolini; Serenata; Pisoni; Evocate caresse; Mezzarapo; Dalla marchesa. — 21: Segnale orario. — Bollettino meteorologico di Zurigo. — Notizie.

HILVERSUM (H. D. O.)
m. 1050 - Kw. 2,0

11.40.16.40-19.10.19.15-19.25: Come martedì. — 19.50: Al Casino. Radio-diffusione del concerto dell'Orchestra diretta dal M. G. Schönevoigt (violinista: Alfred Cortot). — 21.40: Informazioni Vaz Dias.

KONIGSBERG - m. 463 - Kw. 1,5

9: Bollettino del mercato. — 11: Meteorologia. — 11.30.12.30: Concerto mattutino; ripetizione del bollettino meteorologico. — 12.55: Segnale orario, recentissime. — 3: Primo Comunicato delle quotazioni agricole, divise. — 4.50.30: Concerto diurno con intermezzi di canto. — 6.05: Secondo comu-

nico delle quotazioni agricole. — 6.10.7.30: Due conferenze. — 8.10: «Il viaggio di nozze», commedia di Roderich Benedix; in seguito meteorologia e recentissime. — 9.30: Concerto serale della Radio Orchestra con il concorso d'un basso (5 pezzi di opere popolari).

LOSANNA (H. B. 2) - m. 850 - Kw. 1,5

7.15-12.50-20.20.02: Come sopra. — 20.05: Concerto dell'Orchestra Carletti ritrasmesso dal Central-Bellevue. Le Caid, ouverturo (Thomas). — Amabilis (Scarsola). — Andrea Chénier, selezione (Giordano). — Danza delle Ondine (Catalani). — Stilianca e Rigaudon, a solo di violino (Francoeur). — Ay, Ay, Ay (Perez). — Marcia turca (Mozart).

MADRID (Union Radio) - m. 373
(E. A. J. 7) - Kw. 1,5

11.45-12.15: Segnale orario. — Bollettino meteorologico. — Borsa e mercati. — Offerte e domande. — Notizie della stampa. — 2.30-3.30: Concerto dell'Orchestra Artys. — Intermezzo di L. Medina. — Notizie della stampa. — 10: Sintonia. — Segnale orario. — Ultime quotazioni della Borsa. — Adattazione radiofonica della Commedia di Aristofane «Las Nubes» (Agustín Boverral). — 11: Concerto di Bianca Asorey Grimaldy (soprano). — Vicent d'Aliza (Baritone) e Sesteto della Stazione. — 12.50: Notizie della stampa.

MONACO DI BAVIERA - m. 485
NORIMBERGA - m. 340 - Kw. 1

11.45-3.30: Come lunedì. — 4.50.30: Per i nostri bambini. — 5: Audizioni del sig. R. Staub per gli scolari. — 5.40: Conferenza per parenti ed educatori. — 6: Meteorologia e ultime notizie agricole. — 7.8: Ritrasmisione da Norimberga. — 7: Concerto diurno della Orchestra F. Buttner. — 8.30: Alpinismo (cont.). — 7.8.30: «Die lustigen Schlieferer». — 10: Segnale orario, meteorologia, notizie sportive, commerciali e della stampa.

MUNSTER - m. 410 - Kw. 3
DORTMUND - m. 283 - Kw. 1,5

ELBERFELD - m. 259 - Kw. 1,5

1.15-2.30: Concerto della Radio Orchestra. — 3.45-5.30: Concerto di pianoforte del maestro Laslo. — 5.30.6: Conferenza: «La coltivazione dei terreni». — 6.40.7.40: Concerto del pianista P. Eberhard e del violinista F. Frier. — 8.8.30: La Norvegia come scopo di viaggio (seconda parte). — 8.30: «La campanella dell'eremita», opera buffa in 3 atti di Lockey e Cormon. — (Dal 15 al 30 luglio i professori, gli artisti, ecc. della Radio Stazione si trovano assenti per le vacanze).

PARIGI (Radio Paris) - m. 1730
Kw. 1,5.

10.40: Informazioni. — 12.30: Radio concerto dell'orchestra Gayna. Oriental, one step (Ladenes); 2° solotto di ciccoccolata (O. Strauss). Scene pittoresche (Massenet); Mornio amorous (E. Georis). Se tu volessi (Testi); A solo di violino: Marcel Longuet; Lischen et Fritzen (Offenbach); A solo di violoncello: Perinal Delorm; Ball-t des Aleyons (P. Luncke); Candida Serenata (Barbierelli); Minuetto Rocco (R. Berger); a solo di violino: Canzone caline (A. Capri), a solo di violoncello: Indian Summer (N. Maret). — 13.50: Come lunedì. — 16.30.18: Come lunedì. — 20.21: Come lunedì.

PARIGI (Scuola Superiore delle Poste e Telegrafi) - m. 458 - Kw. 0,45

Festa Nazionale. Esecuzione della Marsigliese con accompagnamento d'orchestra. Canzoni nazionali attraverso i tempi. Canzoni popolari più care al pubblico.

PRAGA (P. R. C.) - m. 372 - Kw. 5

11,30: Bollettino agricolo - 12: Segnale orario - 14: Borsa - 16,30: Concerto del Sestetto del R. J. (Lortzing, Mozart, Smetana, Novak, Regr., Sibelius, Urbach) - 17,30: Per i fanciulli - 17,45: La Borsa - 18,15: Bollettino agricolo - 19: Emulsione per gli albanati tedeschi - 20: Bollettino agricolo - 20: Musica popolare (Klughardt, Kaas, Toselli, Siedo, Frial, Drigo, Zamzra, Dvorak, Erka) - 20: Vocalizzazione - Marcia - Valse - 22: Segnale orario - Notizie sportive e del C. T. K. - Musica da ballo.

STOCCARDA - m. 446 - Kw. 1,0

2: Trasmissione grammofonica - 3: L'ora della gioventù - 4: Dal regno della donna - 4,15: Concerto diorno (8 pezzi di Urbach, Vollenstedt, Aubert, Widor, Wagner, Michele, Schubert, Popy) - 6: Come lunedì - 6,15: Conferenza elettrotecnica - 6,15: Corso di lingua inglese - 7,15: Conferenza - 7,45: «L'Avviso» di Molliere (rommelia in 5 atti) - 9,30: Ritrasmisione la Mannheim: Concerto della «Stamitzgerunde» (simulazione e musica di Händel, Sebastian Bach) - 10,30: Concerto della Radio Orchestra con canto - 11: Ultime notizie.

TORRE EIFFEL (F. L.) - m. 2,650 - Kw. 5.

18,30-19,15: Giornale parlato dalla T. S. F. - Discorsi sui fatti della giornata - Ultime notizie - 21,10-23: Radio-concerto: Marcia Lorraine (L. Ganne) - Scene Realiste (Massenet) - La Marsigliese (Bazile) - Profeta - Aria di Fido (Meyerbeer) - Ouverture di Guglielmo Tell (Rossini) - Marcia Eroica (Saini Saens) - Il Canto della Partenza (Métall) - Aria della «Vandier» (L. Millet) - Canzone del Secco (Fabins di Champville) - La Coquette di Mimi Pinson (Goullier) - Six danses della Victoire (J. Suzlet).

TOLOSA - m. 430 - Kw. 2

10,15: Come lunedì - 12,30: Mercati regionali - Fiere - Cambi - Meteorologia - 12,40: Jazz L'opéra de la Pomme, Valse, Fox-trot, ecc. - 13: Segnale orario - 13,45: Giornale parlato. La audizione. Informazioni generali quotidiane del mattino - 17,30: Giornale parlato. 2.a audizione: Prodotti regionali - Borsa - Cereali e Cambi - 17,45: Ultime notizie agricole - 20,30: Giornale parlato. 3.a audizione. - Ultime notizie della giornata - Corsi commerciali - Mercati regionali - Fiere - Rendite francesi - Pronostico corse dei cavalli - Corso metalli preziosi e Cambi - 20,44: Listini dei metalli e Cambi - 20,45: Audizioni drammatiche - 21,30: Ritrasmisione d'un ballo popolare - 22,30: Come martedì.

VARSAVIA (Polskie Radio) - m. 480 - Kw. 1,5

15: Bollettino economico - 17: Conferenza «L'importanza dei mercati dell'estremo Oriente per l'industria polacca» - 17,30: Concerto popolare - 18,30: Conferenza sulla medicina e l'igiene: «L'appendicite» (Doti. Levenstern) - 19: Conferenza radiotecnica - 20: Bollettino agricolo - 20,30: Selezione d'opera col concorso di solisti - Informazioni - Segnale orario.

VIENNA (Radio Vienna) - m. 541 - Kw. 7

16,15: Concerto diurno. - 18,05: Novelle e poesie. - 19: L'arte nel giardino (conferenza). - 19,30: Corso di telegrafia di Morse. - 20: Cielo di canzonette di Schubert cantate dal sig. A. Preuss. - 21,30: Conferenza sulle gite e le opere di Gobineau (A. Conte Gobineau nato il 14 luglio 1816); in seguito musica leggera.

ZURIGO - m. 513 - Kw. 0,5

12,30: Notizie meteorologiche e prognosi del tempo, concerto di dischi grammofonici - 12,55: Segnale orario di Nauen - 13: Ultime notizie - 13,15: Quotazioni della Borsa - 16: Dancing della Orchestra Buchbinder ritrasmesso dall'Hotel Baur au Lac - 17: Trasmissione grammofonica - 17,30: L'ora dei libri - 18,15: L'ora della gioventù (Pro Juventute) - 18,30: Prognosi del tempo, quotazioni della Federazione svizzera degli Agricoltori - 20,15: Segnale orario: Radio Orchestra - 21,50: Recentissime, servizio d'informazioni della «N. Z. Z.», meteorologia.

Giovedì 15 Luglio

AMBURGO - m. 395 - Kw. 1,5**BREMA - m. 279 - Kw. 1,5****HANNOVER - m. 294 - Kw. 1,5****KIEL - m. 230 - Kw. 1,5**

5,45-4: Come lunedì. - 4,15: (per Amburgo e Hannover) Concerto per i bambini della Radio Orchestra e recitazioni. - 4,15: (per Brema) Concerto divertente di operette classiche della Radio Orchestra. - 5: (per Amburgo) «Il giovane re», una fiaba di O. Wilde. - 6,15: (per Brema) Secondo comunicato meteorologico, bollettino della polizia, comunicazioni marittime e aeree. - 6,30: Concerto divertente del servizio di propaganda della Radio Stazione. - 7: Corso di lingua spagnola - 7,15-7,35: Conferenze. - 8,10: Bollettino meteorologico. 8,15 (per Hannover) Concerto della Radio Orchestra con canto (musica dei compositori italiani): Spontini, Donizetti, Rossini, Pouchielli, Verdi, Puccini, Leoncavallo, Mascagni. - 8,15: (per Amburgo, Brema e Kiel) «Balunmeister Dod», dramma in 5 a.

di H. Bosdorf nel dialetto di Amburgo. - 10,15: Ritrasmisione del concerto dal «Café Continental» di Hannover, meteorologia e notizie sportive.

ANVERSA - m. 265 - Kw. 1,5.

20: Ritrasmisione di Bruxelles - 21: Lettera fiamminga - 21,10: Ritrasmisione di Bruxelles.

BARCELONA (Radio Barcellona) (E. A. J. 1) - m. 325 - Kw. 0,6)

18: Radionfia per bambini - 18,10: Trio Radio - La Rola de Louis Alonzo (Ginauzi) - One step delle mimose (Clara) - Folle Bergere (Linker) - 18,45: Come lunedì - 21: Corso d'inglese elementare e superiore (M. Kinder) - 21,30: Compagnia Barcellona, Musica di Mayral, Esquerra, Morera, Botey, Garreta, Gatalà - 22,05: Cantante Olivier Escoté. Canzoni diverse, accompagnate dal pianista Arsenio Papell - 22,25: Quartetto Radio: Sul mercato Persiano. Inintermezzo (Kebelby) - Novelletta N. 2 (D'Ambrosio) - Danza spagnola Andalus (Granados) - 22,50: Chiusura mercati - Cambi e ultime notizie.

BARCELONA (Radio Catalana)**(E. A. J. 13) - m. 462 - Kw. 1**

21: Bollettino meteorologico di Catalogna. Pronostico del tempo. Quotazioni della Borsa di Barcellona. Santo del giorno. Cronaca d'arte, Sports e moda. - 21,10: Musica popolare. - 23,55: Ultime notizie.

BASILEA - m. 1000 - Kw. 1,5

20,15: Conferenza: «Riscaldare e cucinare col'elettricità» - 20,30: Concerto di canto e di pianoforte - 21,50: Servizio d'informazioni della stampa e ultime notizie.

BERLINO - m. 505 - Kw. 4,5**STETTINO - m. 241 - Kw. 1,5**

6: Ginnastica. - 12: Il quarto d'ora per l'Agricoltura. - 4: Che cosa deve sapere il profano dell'impatismo? (conf.) - 5,6,30: Canzonette e duetti sul liuto (v. Weber, Summer, Rabel, Gaide, Lyra, Ruch, Schmidt-Kayser); in seguito consigli per la casa, comunicato dei teatri e dei cinematografi. - 7: Conferenza tecnica. - 7,25: L'importanza dei trattati commerciali per i datori di lavoro (conf.) - 7,55: Una gita nel Mediterraneo. - 8,30: Concerto della Radio Orchestra con canto, coro e canto (Alt. Walfner, Graener, Fr. Maier, Beethoven, Kuhlau, R. Franz, Volkmann, ecc.) in seguito meteorologia, segnale orario, recentissime e notizie sportive. - 10,30-12: Musica da ballo.

Soc. An. Brevetti A. PEREGO

Telefono 86-767 MILANO (24) - Via Salaino, 10

" 41-02 - R.O.M.A. (9) - Via Tomacelli, 15

APPARECCHI RADIORICEVENTI
ED ALTOPORLANTI
DI PROPRIA COSTRUZIONE
TIPO RADIO-ARPE

Riproduzione altamente musicale

Telefoni per tutte le applicazioni



BERNA - m. 435 - Kw. 6

13-16: Come lunedì. — 16-17,30: Orchestra. — 20: Segnale orario, meteorologia. — 20-20,30: Serata di canzoni. — 20,30-21: Orchestra. — 21-21,20: Seconda parte serata di canzoni. — 21,20-21,50: Orchestra. — 21,50-22,05: Terza parte serata di canzoni — 22,05-22,30: Orchestra.

BRESLAVIA - m. 418 - Kw. 1,5**GLEIWITZ - m. 251 - Kw. 1,5**

11.15-4.20: Come lunedì. — 4.30-6: Da Rossini a Donizetti, concerto della Radio Orchestra. — 5: Secondo comunicato delle quotazioni agricole. — 6: L'ora della gioventù. — 6.45: Terzo bollettino meteorologico, Consigli per la casa. — 7-8: Due conferenze della Scuola Hans Bredow. — 8.25: Ritrasmisione da Gleiwitz: Concerto popolare (musica di Berker, Wagner, S. Transleur, Rosenkranz, Rubinstein, Kretschmer, S. Strauss e Kraus). — 10: Quarto bollettino meteorologico, segnale orario, recensimenti e notizie sportive.

BRNO - m. 521 - Kw. 2,4

14.30: Come mercoledì. — 17,30: Per le signore — 18: Segnale orario — Bollettino agricolo — 18,20: Conferenza — 19: Concerto: Opere di: Weiss, Dvorak, Novak, Novatny, Canzoni russe. — 20: Concerto della musica militare — Notizie del C. T. K.

BRUXELLES (Radio-Belgique) m. 486 Kw. 1,5

17: Mattinata per i fanciulli col concerto di Delia — 18: Informazioni della stampa — 20: Concerto dell'Orchestra della stazione — 20,30: Propositi femminili (Microphonette) — 21: Serata di ballo "Jazz-Band diretto dal M.o. Dromart" — 22: Informazioni della stampa.

BUDAPEST - m. 560 - Kw. 2

9.30-12.15: Come sopra — 13-17: Come sopra — 17.02: Concerto dell'Orchestra da camera dell'Opera ungherese diretta da G. Komor — 18.30: Discorso letterario (E. Berkes) — 19.15: Radiotecnica — Discorso di Magyari — 19.30: Discorso di Weninger — 19.30: Sari hirt, commedia popolare ungherese in 3 atti — 22.15: Musica da camera.

CADICE (Radio Cadice) (E. A. J. 3) m. 360 - Kw. 0,5

7.9: 1) Segnale d'apertura; 2) Giganti e testoni (Calaballo, coro organo); 3) La Fleur ou la Tendre Nanette, Couperin (pianoforte); 4) Concerto di banda, La Bajearana (Serrano & Alonso) passo doppio; La Raparica, René, Hanna Francescuitta (Vives) El Marabá e el fandango, Marcia Indiana (Selanki); 5) Il Carnevale di Pest, Rapsodia ungherese (Liszt) pianoforte; 6) Presto (Bossi) pianoforte; 7) Notizie della stampa (ora ufficiale); 8) La Gioconda, Ponchella, selezione (Carmen de Rivas), Angeles Malagotto, e orchestra, Musica da ballo.

FRANCOFORTE SUL MENO - m. 470 CASSEL - m. 273,5 - Kw. 1,5

4.30-5.45: Concerto della Radio Orchestra (musica di Couperin, Rameau, Grétry, Mathesen, Dittersdorf, Haydn e Mozart). — 5.45-6.05: L'ora di lettura (La vita di Federico del Grande). — 6.15-6.45: Ritrasmisione da Cassel: «La costa occidentale della Norvegia» (conf.). — 6.45-7.15: «I francofolli a scopo di beneficenza della Svizzera «Pro Juventute» (conf.). — 7.15-7.45: Conferenza di Radio Tecnica. — 7.45-

8.15: L'ora del giornale di Francoforte «Frankfurter Zeitung». — 8.15-9.35: Serata di canzonette sul liuto di Roberto Koller e Lisa Engelhardt. — 9.15-10.15: Serata di addio di Richard Riedel, tenore, con il concerto della Radio Orchestra (5 pezzi di Mozart, Lortzing, Offenbach, Joh. Strauss e Lehár); in seguito sino alle 12: Musica da ballo ritrasmessa da Berlino.

GINEVRA (Radio Ginevra) - m. 760 Kw. 1,5

20.15: Cambi — 20.17: Orchestra dell'Hotel della Metropoli. Haendel: Largo; Gounod: Faust, fantasia; Lalo: Andante della Sinfonia spagnola (violino); Offenbach: I racconti d'Hoffmann, fantasia. — 21: Segnale orario — Bollettino meteorologico di Zurigo — Notizie della stampa.

HILVERSUM (H. D. O.)**m. 1050 - Kw. 2,0**

11.10-16.10-19.10: Come martedì — 19.10: Concerto d'organo, M.o. C. Robert (ritrasmisione di St. Bavo Haarlem) — 19.25: Concerto — 19.50: Informazioni Vaz Dias. **KONIGSBERG - m. 463 - Kw. 1,5**

11: Meteorologia — 11.30-12.30: Concerto mattinale; ripetizione del bollettino meteorologico. — 12.55: Segnale orario, recensimenti — 3: Primo comunicato delle quotazioni agricole, divise — 4.5-30: Concerto divertente dalla Radio Orchestra con il concerto della cantante di opere Arna Pfeiffer (6 pezzi di Weber, Schubert, Berlioz, Gellert, Hanemann, Doring e Derksen) — 6.05: Secondo comunicato delle quotazioni agricole — 6.45: «La tecnica della telefonia ferroviaria» (conf.). — 7.10: Concerto e serata di recitazioni — 9: Meteorologia — Recensissime.

LOSANNA (H. B. 2) - m. 850 - Kw. 1,5

7.45-12.50-20-20.02: Come lunedì — 20.05: Concerto dell'Orchestra Deusterod dell'Hotel del Pace, Oberon, uvertura (Weber) — La fanciulla del Far West (Puccini) — La Regina Esmettra (Xavier-Leroux) — Callithor, suite (Chaminade) — Le grotte di Fingal (Mendelssohn).

MADRID (Union Radio) - m. 373**(E. A. J. 7) - Kw. 1,5**

11.15-12.15: Segnale orario — Bollettino meteorologico — Borsa e mercati — Offerte e domande — Notizie della stampa — 2.30-3.30: Concerto dell'Orchestra Ariya — Intervento di L. Medina — Rivista di libri di Isacco Pacheco — Rivista di libri di Isacco Pacheco — Notizie della stampa — 10: Sintonia — Ultime notizie della Borsa — Concerto del Sestetto della Stazione — 10.30: Trasmissione del concerto della Banda Municipale diretto dal M.o. Villa — Notizie.

MONACO DI BAVIERA - m. 485**NORIMBERGA - m. 340 - Kw. 1**

11.45-3.30: Come lunedì. — 4: Concerto del quartetto Amy Rosenhberger; nell'intermezzo: «La satira». — 5.20: L'ora di lettura. — 6: Meteorologia e ultime notizie agricole. — 6.45: Conferenze di giurisprudenza. — 7.30: «L'antica civiltà e noi» (conf.). — 8.10: «Euruthie» opera romantica in 3 atti di C. M. von Weber. — 10.10: Indiazioni dei vincitori del concorso d'engnigi, segnale orario, meteorologia, notizie sportive, commerciali e della stampa.

Ogni radioamatore deve abbonarsi alle radioaudizioni e leggere il "Radiorario".

MUNSTER - m. 410 - Kw. 3**DORTMUND - m. 283 - Kw. 1,5****ELBERFELD - m. 259 - Kw. 1,5**

1.15-2.30: Concerto del pomeriggio — 3.30-5: L'ora della gioventù — 5.0-10: «Sul Reno» (concerto) — 6.30-7.40: Due conferenze — 8.8-45: Introduzione alla lingua e cultura spagnola — 8.45-10: Serata di opere.

PARIGI (Petit Parisien) - m. 333**Kw. 0,5**

21.15: Concerto. Preludio di Paganini (Faure) — Minuetto della sinfonia in sol minore (Mozart) — Romanza dal timbro d'argento (Saint-Saens) — Roberto il Diavolo (Meyerbeer) — Lo Trio, per pianoforte, clarinetto e violoncello (Breithoven) — Ascanio, ballo, 2.a suite (Saint-Saens) — Andante cantabile del quartetto op. 11 (Tchaikowsky) — Minuetto in si minore (Schubert) — Serenata n. 6 (Mendelssohn) — Marcia della sinfonia, fantasia (Berlioz). Leon Loeiq. direttore d'Orchestra.

PARIGI (Radio Paris) - m. 1750**Kw. 1,5**

10.40: Informazioni. — 12.30-14: 1) Radio concerto Lucien Paris: Il ballerino mascherato, one step (J. Slegue Smet); Capriccioso, valzer (W. Hupparmann); Andantino, a solo di violino (Martini); Le Koto, festa giapponese (A. Dandini); Una sera di festa alla Havana (Filippine); Canzone, a solo di violoncello (H. Bussert); Sameyama fox trot (J. Porrett); Sinfonia, trio (Leo Deibes Andler); Danza mistica (L. Ganné); a solo di flauto; Lucy Dragon, Apsara le vendange (Amneriat); Poema ungherese, a solo di violino (Lederer); Passaggiata matutina (L. Maier); Berceuse, a solo di violoncello (Csar Cui); Al vecchio maniera, gavotta (Gouridon); Canzone gitana (Albala); Aprile radioso (M. Feterichoff); Scene tunisine (H. Monton); suite d'orchestra; 2) Come lunedì. — 16.30-18: Come lunedì. — 20-22: 1) Radio comunicato in Esperanto. Risultato delle corse, ecc. Come sopra. 2) Radio concerto.

PARIGI (Scuola Superiore delle Poste e Telegrafi) - m. 458 - Kw. 0,45

7.15: Come lunedì. — 20: Corso di Esperanto per principianti, corso di perfezionamento (Prof. Pierre Corret) — 20.15: Chiacchierata giuridica dell'Avv. Soude-mont — 21: Serata di sala (Orchestra sinfonica diretta da P. Gouat e compagnia drammatica Mareel-Roma).

PRAGA (P. R. G.) - m. 372 - Kw. 5

11.30: Bollettino agricolo. — 12: Segnale orario. — 14: La Borsa. — 16.30: Concerto del sestetto del Radio Giornale. (Musica di Kowak, Mulderer, Friml, Mattoni, Schulz, Galtweil, Siede, Varkar). — 17.45: Borsa. — 18: Emissione televisiva. — 18.15: Bollettino agricolo. — 18.45: Conferenza. — 19.15: Corso di francese. — 20: Bollettino meteorologico. — 20.02: Concerto (Filibich, Bizet, Verdi, Tchaikowski, Goldmark). Canzoni. — 22: Segnale orario. Notizie sportive e di C. T. K.

STOCCARDA - m. 446 - Kw. 1,0

4: Dal regno della donna — 4.15: Concerto diurno della Radio Orchestra, nell'intermezzo canto - soprano (musica di Urbarh, Waldteufel, Auber, Weinziger Yoshimoto, Nevin, Heyser, Kalman) — 6: Come lunedì — 6.15-6.45: Due conferenze — 7.15:

L'ora degli scacchi — 7,45: Segnale orario, meteorologia e notizie — 8: Concerto serale con il concorso di solisti di armonio e di violino (musica di S. K. Elert, Wind-sprages, Bossi, Noren) — 9,30: Umor eclassico della letteratura universale — 11: Ultime notizie.

TORRE EIFFEL (F. L.) - m. 2.650
Kw. 5.

18,30-19,45: Come mercoledì — 21,30-23: Radio-concerto: Trio (C. M. Weber) Baute, violoncello, pianoforte — Aria di Frey-schutz — Anniversario della La Rappres-entation di Grétry. Notizie e audizioni di opere di Grétry — La Fandango di Caudil — Los Requireros (Granados) — I Pellegrini della Mecca (Gluck) — Fantasia improvvisata (Pierri) violino — Carmen (Bizet).

TOLOSA - m. 430 - Kw. 2

10,15: Come lunedì — 12,40: Concerto: Canzonette e frammenti d'opere di (Cungl-Joncieres - D'Amrosio - Meyerbeer - Gounod - Aumé Kunc - Serano) Durante il concerto Segnale orario (ore 13) — 13,15-17,30-17,45-20,30-20,44: Come mercoledì — 20,45: Concerto (Musica varia) — 22,30: Come martedì.

VARSAVIA (Polskie Radio) - m. 480
Kw. 1,5

16: Bollettino economico — 17: Discorso agricolo — 17,30: Jazz Band — 18,30: Rivista di libri nuovi — 19: Resoconto del delegato della Polonia al Congresso Internazionale dei turisti a Praga — 20: Bollettino agricolo — 20,30: Concerto dedicato a Beethoven: Sinfonia, Canti scozzesi — Informazioni della stampa — Segnale orario.

VIENNA (Radio Vienna) - m. 541
Kw. 7

11: Musica del mattino. — 16: Concerto diurno. — 17,45: « Biene Maja » di W. Bonsels. — 19,10: Conferenza sulla Siberia. — 20: Concerto sinfonico del « Wiener Symphonieorchester » (Orchestra sinfonica viennese).

ZURIGO - m. 513 - Kw. 0,5

12,30: Notizie meteorologiche e prognosi del tempo, concerto di dischi grammo-fonici — 12,55: Segnale orario di Nauen — 13: Recentissime — 13,15: Quotazioni della Borsa — 16: Concerto della Orchestra Buchbinder ritrasmissione dall'Hotel Baur au Lac — 18,50: Prognosi del tempo — 20,15: Corso di lingua inglese — 20,30: Concerto della Radio Orchestra — 21,50: Recentissime, servizio d'informazioni della « N. Z. Z. », e prognosi del tempo.

certo dal « Uhlenhorster Fahrhaus ». — 6,10: Comunicazioni del traffico aereo. — 6,15: Come lunedì. — 6,30: Musica da ballo. — 7,30: Conferenze. — 7,55: Meteorologia. — 8: (per Brema) Concerto della Radio Orchestra con canto (Schubert, Schumann, Jos. Lanner, Czibulka, Mendelssohn-Bartholdy) — 8: (per Hannover) Concerto militare (10 pezzi di Grawert, Brull, Rubinstein, Wagner, Suppé, Verdi, Friedemann, Kockert e Kling). — 8: (per Amburgo e Kiel) Concerto popolare. — 10: Ritrasmissione del concerto dalle « Sollner gute Stuben » — 10: (per Hannover) Ritrasmissione del concerto dal « Café Continental ». Meteorologia e notizie sportive. Quotazioni del mercato di frutta e verdura.

ANVERSA - m. 265 - Kw. 1,5.

20: Ritrasmissione di Bruxelles — 20,45: Audizioni di phono — 21: Ritrasmissione di Bruxelles.

BARCELONA (Radio Barcellona)

(E. A. J. 1) - m. 325 - Kw. 0,6)

18: Radiofonia per le signore — Moda — Scienza domestica — 18,20: Trio Radio — Charleston — Chanchullo (Fout De Anta) — Il Tesoro perduto, fantasia (Wiler, Mouton) — Il Tesoro, valzer (Strauss) — 18,45: Come lunedì — 21: Corso di taqigrafia Castellana — 21,30: Orchestrina Gupcy, Jazz, ballabili — 22,15: Nostri grandi novellieri — 22,35: Tenore Antonio Bian-nés. La dogaresa (Millani) — La Favorita (Donizetti) — Canzone d'addio (Toldrat) — L'Africana (Meyerbeer) — 22,50: Come lunedì.

PRENDETE NOTA degli indirizzi dei nostri inserzionisti, vi potranno abbonare.

Venerdì
16 Luglio

AMBURGO - m. 395 - Kw. 1,5

BREMA - m. 279 - Kw. 1,5

HANNOVER - m. 294 - Kw. 1,5

KIEL - m. 230 - Kw. 1,5

5,45-4: Come lunedì. — 1,15: (per Brema) Concerto di violoncelli (musica di Grimm, Kummer e J. Stransky). — 4,15: (per Amburgo, Hannover e Kiel) Canzonette allegre. — 5: Ritrasmissione del con-

Ultimo modello di Neutrodina
costruito nelle mondiali
officine
“SIEMENS”
Elimina completamente la
stazione locale



Unico Neutrodina con campo
d'onda da 200 - 1800 m con
semplice commutatore d'onda
Ricezione di tutte le stazioni
europee in altoparlante



Ricevitore Neutrodina Rfe 10

Chiedere Listini e Sconti ai Rivenditori

“SIEMENS”, S. A.

Reparto Radiotelegrafia e Radiotelegrafia sistema TELEFUNKEN

3, VIA LAZZARETTO - MILANO (18) - VIA LAZZARETTO, 3

BARCELONA (Radio Catalana)

(E. A. J. 13) - m. 462 - Kw. 1

21: Bollettino meteorologico di Catalogna. Pronostico del tempo. Quotazione della Borsa di Barcellona. Sante del giorno. Cronaca d'arte, sport e moda. — 21.10: Conzonette, tango, Jazz ban, artisti e solisti della stazione e Orchestra Andersen.

BASILEA - m. 1000 - Kw. 1,5

20.15: Chiacchierata di Vera Berni su «stelle» del cinematografo. — 20.30: Concerto della società fiarmonica «Tirinesi» di Basilea; negli intermezzi trasmissioni grammofoniche. — 21.50: Servizio d'informazioni della stampa e ultime notizie.

BERLINO - m. 505 - Kw. 4,5**STETTINO - m. 241 - Kw. 1,5**

6: Ginnastica. — 4.10: Dieci minuti per la donna di casa. — 5: Ewald Wustera legge le sue opere: «L'artista dell'arte muta», «Lettera di una giovinetta», «Ho paura». — 5.30: Per i bambini: Concerto di pianoforte, violino, della Radio Orchestra e canto, soprano (Schumann, H. Neuffer, Urtel, Reinicke, ecc.); in seguito consigli per la casa, comunicato dei teatri e del cinematografo. — 6.50: «I giardini del rinascimento» (conf.). — 7.20: «Essiere» (conf.). — 7.50: «Il nascere d'un'opera». — 8.30: America: I. Introduzione e recitazioni; 2) Musica americana di Mac Dowell e John Knowles Paine, concerto della Radio Orchestra; in seguito meteorologia, segnale orario, recettissime e notizie sportive.

BERNA - m. 435 - Kw. 6

13.16: Come lunedì. — 16.17.30: Orchestra. — 20: Segnale orario, meteorologia. — 20.20.30: Conferenza. — 20.30-21: Orchestra e canto. — 21.21.20: Concerto di fiarmonia. — 21.20-21.50: Orchestra. — 21.50-22.05: Concerto di fiarmonia. — 22.05-22.30: Orchestra.

BRESLAWIA - m. 418 - Kw. 1,5**GLEWITZ - m. 251 - Kw. 1,5**

11.45-1.20: Come lunedì. — 4.30-6: Concerto di vertenza della Radio Orchestra (C. Millocker, A. Ralph, Estlinger, Ibrahim, Leonevallo, Aston, Siede e Gamet). — 5: Secondo comunicato delle quotazioni agricole. — 6: «La lurgia e la fantasia nella infanzia» (conf.). — 6.45: Terzo bollettino meteorologico e consigli per la casa. — 7. 8: Due conferenze. — 8.25: Concerto di musica da camera della Radio Orchestra e recitazioni (musica di Mozart, Lichtenberg, Paganini, Ippolito-Jwanow). — 10: Quarto bollettino meteorologico, segnale orario, recettissime e notizie sportive.

BRNO - m. 521 - Kw. 2,4

11.30: Come mercoledì. — 17.40: Per i fanciulli. — 18: Come giovedì. — 18.20: Conferenza. — 19: Concerto del quartetto moravo (Henri Erecles, Hauden, Rinskij). — 19.30: Serata drammatica. — Chovstik: Leur bien-aimé. Commedia. — 20: Musica popolare: Maria, danze, valzer. — Notizie del C. T. K.

BRUXELLES (Radio-Belgique) m. 486 Kw. 1,5

20: Serez: concerto di pianoforte. — 20.45: Audizione di Phono. — 21: Selezione letteraria «Il ne faut jurer de rien», Commedia in tre atti di A. Musset. — 22: Informazioni della stampa.

BUDAPEST - m. 560 - Kw. 2

9.30-12.15: Come sopra. — 13.17: Come sopra. — 17.02: Discorso digiene (Dr. Panucz). — 17.30: Concerto d'orchestra da sala. — 19: Discorso letterario di Majethévi. — 20.30: Concerto, col concorso di G. Relle, Lily Keley (piano), Kistor (violoncello). — 22.15: Aneddoti di Szekely (Salal).

CADICE (Radio Cadice) (E. A. J. 3)

m. 360 - Kw. 0,5

7-9: I. Segnale d'apertura; 2) El nino Julio (Luna), canzone di Manacor, organo. 3) Serenata (Ranzato), violino; 4) Scherzo in Re minore. Ranzato, violino; 5) La Fonte miracolosa, pregon (Pepita Munoz e Rivas); 6) Danza graziosa (Bas) pianoforte; 7) Nena mia (Caballero), habanera, Munoz e De Rivas; 10) Tarantella (Moskoski) piano. 11) Ora ufficiale. Notizie della stampa. 12) Los Gallos e los Relojos, tangos popolari, pianoforte. 13) Canto fiammingo, Musica da ballo.

FRANCOFORTE SUL MENO - m. 470**CASSEL - m. 273,5 - Kw. 1,5**

3.30-4: L'ora della gioventù. — 4.30-5.45: «La donna di casa ed il diritto» (conf.). — 5.45-6.05: L'ora di lettura. — 6.15-7.15: Due conferenze. — 7.15-7.45: Esempi di lirica tedesca. — 7.45-8.05: Venti minuti dedicati ai progressi nella scienza e nella tecnica. — 8.05-8.15: Rivista settimanale del film. — 8.15: Trasmissione di un dramma.

GINEVRA (Radio Ginevra) - m. 760

Kw. 1,5

20.15: Cambi. — 20.17: Orchestra dell'Hotel della Metropoli. Mozart: Don Giovanni; fantasia; Massenet: Teresa; a) La caduta delle foglie; b) Il Minuetto d'amore; Godard: Berceuse di Jocelyn (violoncello); Puccini: Madame Butterfly, fantasia. — 21: Bollettino meteorologico. — Notizie. — Segnale orario. — 21.10: Carriere dei radii amatori.

HILVERSUM (H. D. O.)

m. 1050 - Kw. 2,0

11.30: Bollettino di Polizia. — 17.25: Concerto della stazione diretta da Fr. Luppens. — 19.10: Bollettino di Polizia. — 19.45: Informazioni Vaz Dias. — 19.55: Concerto Sinfonico, Orchestra diretta dal Mo. Schinvoigt. — Informazioni Vaz Dias.

KONIGSBERG - m. 463 - Kw. 1,5

11: Meteorologia. — 11.30-12.30: Concerto mattinale, ripetizione del bollettino meteorologico. — 12.55: Segnale orario. — Recettissime. — 3: Primo comunicato delle quotazioni agricole, divise. — 4.50: Concerto pomeridiano (5 pezzi di Scrieder, Komzak, Eilenberg, Waldteufel). — 6.05: Secondo comunicato delle quotazioni agricole. — 6.30: «Il codice del divorzio» (conf.). — 7.30: «Forma e senso dell'ouverture», classica (conf.). — 8.10: Concerto della Radio Orchestra «Ouvertures» classiche di Gluck, Mozart, Beethoven, Mendelssohn e Weber; in seguito meteorologia e recettissime. — 10.11: Concerto di dischi grammofonici.

LOSANNA (H. B. 2) - m. 850 - Kw. 1,5

7.45-12.50-20.20, 02: Come lunedì. — 20.05: Chiacchierata di Blanch, segretario della Camera di Agricoltura. — 20.15: Concerto d'Orchestra Carletti del Central-Bellevue. — Cavalleria leggera, ouverture (Suppé). — Le Campanie di Carnevale (Planquette). — Il Diluvio (Saint Saens). — Cuore spezzato (Gillet). — Preludio (Rachmaninoff). — Valzer triste (Sibélius). Giorno di nozze (Grieg).

MADRID (Union Radio) - m. 373

(E. A. J. 7) - Kw. 1,5

11.45-12.15: Segnale orario. — Bollettino meteorologico. — Borsa e mercati. — Offerte e domande. — Notizie della stampa. — 2.30-3.30: Concerto dell'Orchestra Artys. — Intermezzo di L. Medina. — Notizie. — 6: Quotazioni di Borsa. — Conferenza di Mariano Padilla. — 6.20: Musica da camera (Cantante: Ordoñez) e Sestetto della Stazione. — Notizie della stampa.

MONACO DI BAVIERA - m. 485**NORIMBERGA - m. 340 - Kw. 1**

11.45-3.30: Come lunedì. — 4: Conferenza per parenti ed educatori. — 4.30: Concerto di vertenza della Orchestra O. Reiter, trasmessa dal «Neues Café Glimmer». — 5.50: «Viaggi senza scopo» (conf.). — 6: Meteorologia e ultime notizie agricole. — 7: Lettere di viaggio di diversi scodi. — 7.30: Concerto popolare della Radio Orchestra. — 9.40: Segnale orario, meteorologia, notizie sportive, commerciali e della stampa. — 10: Chiusura per ricezioni da stazioni lontane.

MUNSTER - m. 410 - Kw. 3**PÖRMUND - m. 283 - Kw. 1,5****ELBERFELD - m. 250 - Kw. 1,5**

1.15-2.30: Concerto. — 4.15-5.15: Un'ora di divertimento. — 5.15-6: Duetti di canzoni di Schumann e Cornelius. — 6.10-7.10: Due conferenze. — 8-8.45: L'ora delle ballate. — 10.30-11: Osservazioni di un medico sullo sport.

PARIGI (Radio Paris) - m. 1750

Kw. 1,5.

10.40: Informazioni. — 12.30-14: 1) Radio, concerto Lucien Paris. E' per colpa del non me, fax tot (Bavert), Esraut et Mense, valzer (Ackermann); Conzonetta, a solo di violino (D'Ambrosio); Pollogrotta, tarantella (Rieu); Tenora confessione (Reuchel); Cantilena, a solo di violoncello (Ganne); Alla mostarda, fox tot (Boland); La Tosca, trio (Puccini Weiller Berges); Racconto fantastico, a solo di pianoforte (Pagnole); Marcel Briet; Sorriso di Pierrette (Pagnolle); Berceuse, a solo di violino (Grotshannoff); Pensiero musicale (Foudrain); Bourrée, a solo di violoncello (Baeth); Passapiede (Kawalski Strein); Una canzone (Barbailly Curdine); Ungheria (Montagne) Rieu qu'un soir, fox tot (Ballet). 2) Come lunedì. — 16.30-18: 1) Come lunedì; 2) Radio-Jazz (15 ballabini). 3) Come lunedì. — 20.22: Come lunedì.

PARIGI (Scuola Superiore delle Poste e Telegraf) - m. 458 - Kw. 0,45

7.15-8.05: Corso di cultura fisica. — 20.30: Cronaca teatrale. — 20.45: Chiacchierata «Gherbourg». — 21: Radio-concerto diretto dal Marcel-Bornhinn col concorso della cantante Louise Carmel. — Opere di Debuss, Piere, Vidal, Widor.

PRAGA (P. R. G.) - m. 372 - Kw. 5

11.30: Bollettino agricolo. — 12: Meteorologia. — 14: Borsa. — 16.30: Concerto del sestetto del Radio Giornale. (Strauss, Mariot, Komzak, Eilenberg, Leopold, Drigo, Kuekert). — 17.30: Per i fanciulli. — 17.45: Borsa. — 18.15: Bollettino agricolo e notizie dell'ultima ora. — 18.45: Conferenza. — 19: Emissione tedesca. — 19.15: Conferenza agricola. Emissione di Abely (m. 1150). — 20: Bollettino meteorologico. — 20.02: Musica popolare, Sestetto (Messager, Jones). Recitazioni, orchestra. — 22: Segnale orario. Notizie del C. T. K. Musica da ballo.

STOCCARDA - m. 446 - Kw. 1,0

4: Dal regno della donna - 4.15: Concerto diurno della Radio Orchestra (Walter, Zieheer, Mozart, Waghalter, Humphrier, Newellia e Lehari) - 6: Come lunedì - 6.15: L'ora dei libri - 6.45-7.15: Due conferenze - 7.45: Segnale orario, meteorologia e notizie - 8: Concerto di musica di Mozart (solisti, coro ed orchestra); in seguito serata di leggenda - 9.50: Ultime notizie e notizie sportive - 10: Chiusura per ricezioni da stazioni lontane.

TORRE EIFFEL (F. L.) - m. 2.650 Kw. 5.

18.30-19.45: Come mercoledì - 21.10-23: Radio concerto - Il Flauto Magico di Mozart - Aria di flauto - Sonata (St. Saens) - La Garavane (Chausson) - Ritmi spagnuoli (R. Zeparek) - Melodie (Schubert) - Kermesse Villagraise (Filippucci) - Il Re d'Ys, Overture (Lalo) - Aria del Re d'Ys - Lakmé - Selezione per orchestra - Frammenti cantati.

TOLOSA - m. 430 - Kw. 2

10.15: Come lunedì - 12.40: Orchestra - 13: Segnale orario - Continuazione del Concerto (Musica di: Massenet, Saint-Saens, Schubert, Chapuis, Erlanger, Furick) - 13.40-17.30-17.45-20.30-20.44: Come giovedì - 20.45: Giallocchiata artistica - 21: Concerto di chiac (Beethoven, Mozart, Aymé Kune, Schumann, Levardé, Piérre, Gounod) - 22.30: Come giovedì.

VARSAVIA (Poiskie Radio) - m. 480 Kw. 1,5

15: Bollettino economico - 17: Conferenza per i boys-out - 17.30: 13.0 discorso sulla storia contemporanea di Polonia (Prof. Muszicki) - 18: Conferenza sulla bibliografia - La biblioteca pubblica - 19: Conferenza sulla cultura di Polonia - 20: Bollettino agricolo - 20.30: Concerto da camera dedicato alle opere di Chopin - Informazioni - Segnale orario.

VIENNA (Radio Vienna) - m. 541 Kw. 7

16.15: Concerto diurno. - 18.50: Rivista settimanale di sport e del movimento dei forestieri. - 19: Conferenza sugli animali e le piante. - 19.30: Corso di telegrafia di Morse. - 20: Concerto di musica di Brahms (cantato e concerto di pianoforte e violino).

ZURIGO - m. 513 - Kw. 0,5

12.30: Notizie meteorologiche e prognosi del tempo; trasmissione grammofonica sino alle 13.30 - 12.55: Segnale orario di Nancu - 13.15: Quotazioni della Borsa - 16: Dancing ritrasmissione dall'Hotel Baur au Lac - Orchestra Buchbinder - 17: Concerto di dischi grammofonici - 18.15: L'ora dei bambini - 18.50: Prognosi del tempo - Quotazioni del mercato settimanale di Zurigo - 20.15: « Lavori nel giardino come mezzo d'educazione », (conf.) - 20.30: Audizioni radiofoniche della « Freien Bühne » di Zurigo; Radio Orchestra - 21.50: Recentissime, Servizio d'informazioni della « N. Z. Z. », prognosi del tempo.

Sabato

17 Luglio

- AMBURGO - m. 395 - Kw. 1,5**
- BREMA - m. 279 - Kw. 1,5**
- HANNOVER - m. 294 - Kw. 1,5**
- KIEL - m. 230 - Kw. 1,5**

3.45: Come lunedì. - 4: Conferenza. - 5: (per Brema) Concerto della Radio Orchestra con il concorso d'una cantante (4 pezzi di A. Jensen, Schumann, Moebis, E. Newin, R. Strauss, Schubert). - 5: (per Kiel) Aria di opere cantate da un tenore e soprano (Lohengrin, Faust, Bohème, Tosca, Flauto Magico). - 6.10: Comunicazioni del traffico aereo. - 6.15: (per Brema) Come Lunedì - 7: « Nel Tribunale » (conf.) - 7.30: Corso di lingua inglese. - 7.55: Meteorologia. - 8: Concerto sinfonico della Radio Orchestra (Haydn, Beethoven e Mozart). - 10: Musica da ballo.

BARCELLONA (Radio Barcellona) (E. A. J. 1) - m. 325 - Kw. 0,6)

18: Trio Radio, Musica di Monester, Badia, Luna, Ricardi, Leusen - 18.45: Come lunedì - 19: Ritrasmissione Concerto della Banda Municipale - 21: Baritone Antonio Pera, Don Lucas Del Cigaral (Vives) - Fu una rosa, Canzone (Quirós) - La Casita popolare messicana (Liera) - La Dogressa (Millen) - 21.30: Frammenti di Opere; Las Flores (Fratelli Alvarez) - La signorina di Trevezlez (Arniches) - 22: Virtuoso chitarrista Alfredo Romea, Minuetto (Sor) - Impressioni (Imber) (Romea) - Bolero (Coste) - Variazioni sulla Jota Aragonesa (Arcas) - Commenti sul concerto - 22.30: Quartetto radio: Il Flauto Magico, Apertura (Mozart) - Il diluvio, Preludio (Sait Saens) - Danza di Amira (Pérr Gyn di Grieg) - 22.50: Come lunedì.

BARCELLONA (Radio Catalana) (E. A. J. 13) - m. 462 - Kw. 1

21. Bollettino meteorologico di Catalogna, Pronostico del tempo, Quotazione della Borsa di Barcellona, Santo del giorno, Cronaca d'arte, sports e moda. - 21.10: Concerto, Musica classica e d'opera, qua-

dro lirico della stazione, solisti strumentali e orchestra Radio Catalana. - 23.55: Ultime notizie.

BASILEA - m. 1000 - Kw. 1,5

20.15: Recitazioni, pianoforte e canto, basso - 21.50: Servizio d'informazioni della stampa e ultime notizie.

BERLINO - m. 505 - Kw. 4,5
STETTINO - m. 241 - Kw. 1,5

6: Ginnastica. - 12: Il quarto d'ora per l'Agricoltore. - 4.30: Conferenza sulla eretica - 5-5.30: Concerto diurno della Radio Orchestra (8 pezzi di Weber, Schubert, Tschaiukowsky Moussorgsky, Wolf, Schmahstich, Millocker, Lindemann e Lehner); in seguito consigli per la casa, comunicato dei teatri e dei cinematografi. - 7.55: Tre conferenze. - 8.30: « Sulla spiaggia », commedia radiofonica di A. Braun; in seguito meteorologia, segnale orario, recentissime e notizie sportive. - 10.30-12: Musica da ballo.

BRESLAVIA - m. 418 - Kw. 1,5
GLEWITZ - m. 251 - Kw. 1,5

11.45-4.20: Come lunedì - 4.30-6: Concerto di opere della Radio Orchestra (Lehar, Strauss, Exler, Kummerke e W. Kollo). - 6.40-8: L'ora degli scacchi. - 6.45: Terza bollettino meteorologico e consigli per la casa. - 6.50-7.35: L'ora dei libri. - 8.25: Serata allegria (recitazioni e concerto della Radio Orchestra di musica di J. Strauss, M. Heinecke, J. Heyken, F. Lehar, Benatzky e B. Lufing). - 10: Quarto bollettino meteorologico, segnale orario, recentissime e notizie sportive. - 10.30-12: Ritrasmissione da Berlino: Musica da ballo.

BERNA - m. 435 - Kw. 6

13-16: Come lunedì. - 16-17.30: Orchestra. - 20: Segnale orario, meteorologia. - 20-20.30: Poeti asiatici. - 20.30-21: Orchestra. - 21-21.20: Poeti asiatici (II parte). - 21.20-21.50: Orchestra. - 21.50-22.05: Poeti asiatici (III parte). - 22.05-22.30: Orchestra. - 22.30-24: Dancing.

BRNO - m. 521 - Kw. 2,4

14.30: come mercoledì - 17.40: Per i fanciulli - 18: Come giovedì - 18.15: Conferenza del Comitato del Radio Giornale - 18.20: Conferenza sulla Radiofonia - 19.20: Concerto (Hayden, Beethoven) -



Le valvole termioniche
Telefunken perfezionano
la radio ricezione.

Due doveri:

Abbonarsi alle radioaudizioni.
Leggere il "Radiorario",

20.20: Serata drammatica. Novak Detektiv, Commedia — 20.30: Musica da ballo — Notizie del C. T. K.

BRUXELLES (Radio-Belgique) m. 486
Kw. 1,5

17: Concerto col concorso di Lictard — 18: Informazioni della stampa — 20: Concerto col concorso del tenore Verhulden — 20.30: Conferenza di J. Capart «I Musici Reali del Cinquantenario» — 20.45: Costituzione del concerto — 21: Lettura degli estratti dei lavori di G. O. D'Harve — 21.10: Continuazione del Concerto — 22: Informazioni della stampa.

BUDAPEST - m. 560 - Kw. 2

9.30-12.15: Come sopra — 13-17: Come sopra — 17.02: Concerto dell'Orchestra da camera dell'Opera ungherese — 18.10: Notizie Berlinesi — 18.35: Discorso sportivo — 19: Concerto dell'Orchestra sinfonica — Recitazioni di Oscar Ascher — 22.15: Musica di zingari.

CADICE (Radio Cadice) (E. A. J. 3)
m. 360 - Kw. 0,5

7.9: 1) Segnale d'apertura; 2) Pepe Gallardo, duo, organo (Chapi); 3) Adagio (Bach) violoncello; 4) Goyesca (Granados) intermezzo, violoncello; 5) Maria Eroeia (Saint Saens), pianoforte Carmen del Castillo; 6) Tangos argentini di Spaventa (cantati). Pagliacci (Lioncavallo) (selezione). 7) Ora ufforiale. Notizie. 8) Quartetto n. 3 Mendelssohn. Rivas. Lubet. Guiterrez e Carmen del Castillo. Musica da ballo.

FRANCOFORTE SUL MENO - m. 470
CASSEL - m. 273,5 - Kw. 1,5

3.30-4: L'ora della gioventù. — 4.30-5.45: Concerto della Radio Orchestra (8 marcie di Mendelssohn, Reckburg, Wagner, Schubert, R. Strauss, Radek). — 5.45-6.05: L'ora di lettura per i ragazzi grandi. — 6.15-6.45: Conferenze su poesie di Schiller. — 6.45-7.15: La lingua e la letteratura degli arabi (conf.). — 7.15-7.45: «La luce delle lettere». — 7.45-8.15: «Osservazioni su animali durante l'estate» (conf.). — 8.15-9.15: Serata di operette (concerto della Radio Orchestra con il concorso di un tenore). — 9.15-10.15: Concerto del coro femminile «Frauenchorvereinigung an der Städtischen Musikhochschule» di Mainz e solisti di pianoforte e canto, soprano.

GINEVRA (Radio Ginevra) - m. 760
Kw. 1,5

20.15: Cambi — 20.17: Orchestra dell'Hotel della Metropoli. Siede: Stella d'Oriente, marcia; Lindsay; Paraneck, valzer; Bonhomme; Tout à toi; Massenot; Apri i tuoi occhi azzurri, melodia; Pesse; Sull'acqua dormante; Salabert; Vecchia canzone; Moretti; Troublez-moi, fantasia; Lenhaes; Krishna, fox-trot — 21: Segnale orario — Bollettino meteorologico di Zurigo. — Notizie.

HILVERSUM (H. D. O.)
m. 1050 - Kw. 2,0

11.40-16.10: Come martedì — 18.10: Corso di Coniabilità (Prof. Pelsler) — 19.10: Bollettino di Polizia — 19.25: Informazioni Vaz Dias — 19.50: Concerto — 21.40: Informazioni Vaz Dias.

KONIGSBERG - m. 463 - Kw. 1,5

9: Meteorologia 11: idem — 11.30-12.30: Concerto del mattino — 12.55: Segnale orario — Recentissime — 3: Primo comunicato delle quotazioni agricole, divise —

4.5-30: Concerto di operette moderne della Radio Orchestra — 5.35: L'ora degli enigmi per la gioventù — 6.05: Secondo comunicato delle quotazioni agricole — 7.30: Conferenza — 8.10: Recitazioni, Concerto della Radio Orchestra con canto, soprano e tenore (12 pezzi di Offenbach, Schönlitz, Kálmán, Wernik, Waldteufel, Lincke, ecc.) nell'intermezzo meteorologia e recentissime ed in seguito, sino alle 11, musica da ballo.

LOSANNA (H. B. 2) m. 850 - Kw. 1,5

7.15-12.50-20.02: Come lunedì — 20.05: Concerto strumentale con concorso di Chappuis, violinista; Irene Hertig, pianista e Giroud flautista: (Musica di: Lucillet, Mozart, Daquin, Boisdieffre, Reichert, Serieux, Doppler).

MADRID (Union Radio) - m. 373
(E. A. J. 7) - Kw. 1,5

11.45-12.15: Come sopra — 2.30-3.30: Concerto dell'Orchestra Arts, intermezzo di L. Medina — Rivista di libri di Isacio Pacheco — Notizie — 10: Strampiano — Quotazioni di Borsa — Chiacchierata di Asenjo e Torres del Alama — 10.20: Varietà — 12.50: Notizie della stampa.

MUNSTER - m. 410 - Kw. 3
DORTMUND - m. 283 - Kw. 1,5
ELBERFELD - m. 259 - Kw. 1,5

1.15-2.30: Concerto del pomeriggio — 3.45-5.45: Teatro della gioventù — 5.45-6.30: Corso di Esperanto — 6.30-7: Risposte a questioni radiofoniche — 7-7.40: L'ora di lettura inglese — 8-8.30: Malattia del pollame — 8.30-10: Canzonette sul liuto — 10-11: Fine allegria della settimana — 11-11.40: Musica da ballo.

MONACO DI BAVIERA - m. 485
NORIMBERGA - m. 340 - Kw. 1

11.45-3.30: Come lunedì. — 4: Corso pratico di radiofonia. — 4.30: Concerto di vertente del quartetto A. Rosenberger. — 5.30: Leggende tedesche. — 6: Meteorologia e ultime notizie agricole. — 7: Canzoni di Franz Listz cantate da un baritone. — 7.25: Il castello di «Hartmannsburg» (conf.). — 8: «Popoli nomadi» (conf.). — 10: Segnale orario, meteorologia, notizie sportive, commerciali e della stampa. — 10.20: Musica da ballo ritrasmesso dall'Hotel «Der Reichsballer» di Munaco.

PARIGI (Petit Parisien) - m. 333
Kw. 0,5

21.15: Concerto.

PARIGI (Radio Paris) - m. 1750
Kw. 1,5.

10.40: Informazioni. — 12.30-14: 1) Radio concerto Lucien Paris. E' un flirt, fox trot (Pesse); Perduto amore, valzer (Sentis); Sberzando, a solo di violino (Lalo); Scimmie e Caimani (Volpatti); Per un sorriso, matinata (Gardoni); Bagatella, a solo di violoncello (Kulmann); Voi non avete che prendere un Taxi (Lemoir Smet); Le Hulla, trio (Samuel Rousseau Stee); Damsleq turan, a solo di pianoforte (Peterson Berger); M. Marcel Briant, Diversimento (Gronget); Liebesfreud, a solo di violino (Kreisl); Confessione discreta (Grillner); Minuetto, a solo di violoncello (Ordinaire); Giochi di muse, intermezzo (Teres); Il sole è tramontato (Ackermann); Tracina, tango (Rimondi); New Charleston (Moretti); 2) Come lunedì. — 16.30-18: 1) 2) 3) Come lunedì. — 20-22: 1) Chiacchierata. 2) Risultati delle corse, ecc. Come lunedì. — 3) Come lunedì.

PARIGI (Scuola Superiore delle Poste e Telegraf) - m. 458 - Kw. 0,45

7.15: Come lunedì. — 20.30: Avviso-Formazioni — 20.45: Chiacchierata — 21: Radio-concerto di gala (Artisti delle grandi sale della capitale).

PRAGA (P. R. G.) - m. 372 - Kw. 5

11.30: Bollettino agricolo. — 12: Segnale orario. — 16.30: Concerto pomeridiano. Musica da camera. — 18: Emissione in tedesco. — 18.15: Emissione per gli agricoltori. — 20: Bollettino meteorologico. — 20.02: Serata di musica popolare di Gollwell. — 22: Segnale orario. Notizie sportive, teatrali e del C. T. K. Musica da ballo del Restaurant Zavel.

STOCCARDA - m. 446 - Kw. 1,0

2: Trasmissione grammofonica — 3: Per i bambini — 4: Concerto divertente della Radio Orchestra (8 pezzi) — 6: Come lunedì — 6.15: Conferenza — 6.45: Corso di telegrafia di Morse — 7.15: Conferenza — 7.45: Segnale orario — Meteorologia e notizie sportive — 8: Serata di musica da camera — 9: Cabaret (F. L.). — 11: Ultime notizie.

TORRE EIFFEL (F. L.) - m. 2650
Kw. 5.

18.30-19.45: Come mercoledì — 21.10-23: Radio concerto. Pezzi per pianoforte di Debussy Ravel, Albeniz — Canzoni di Xavier Privas — Principali scene d'un'opera moderna — La Traviata (Verdi) selezione per orchestra — Canzone delle Orli allegre (Darius) — Danze russe — Quo Vadis? (Nougues), canto.

TOLOSA - m. 430 - Kw. 2

10.15: Come lunedì — 12.30: Mercoledì regionali — 12.45: Festival del Mikrophone e del Sonora — 13: Segnale orario — 13.45-17.30-17.45-20.30-20.41: Come giovedì; 20.45: Bollettino dell'Automobile Club del Mezzogiorno — 21: Concerto di gala — 22.30: Come giovedì.

VARSAVIA (Polskie Radio) - m. 480
Kw. 1,5

15: Bollettino economico — 17: Reportage della riunione della Società «Sokol» (Dott. Mieczyslaw Orlovicz) — 17.30: Jazz Band — 18.30: Chiacchierata radiofonica del Dott. Stepanski — 19: Conferenza sulla lingua polacca (Par. Krynski) — 20: Bollettino agricolo — 20.30: Concerto popolare — Informazioni della stampa — Segnale orario.

VIENNA (Radio Vienna) - m. 541
Kw. 7

16.15: Concerto diurno. — 18.30: Conferenza sul poeta Abraham a Santa Clara (nato il 2 luglio 1644). — 20: «Der Orlov» operetta in 3 atti di Granielshteden; in seguito musica leggera, canto e canzonette sul liuto.

ZURIGO - m. 513 - Kw. 0,5

12.30: Notizie meteorologiche e prognosi del tempo; trasmissione grammofonica sino alle 13.30 — 12.55: Segnale orario di Nauen — 13: Ultime notizie — 13.15: Quotazioni della Borsa — 16: Concerto della Orchestra Buchhinder ritrasmesso dall'Hotel Baur au Lac — 18.15: Concerto della società fisionomica «Edelweiss» di Zurigo — 18.50: Prognosi del tempo, quotazioni della Federazione Svizzera degli Agricoltori, Concerto delle campane delle Chiese di Zurigo — 20.15: Conferenza su monumenti svizzeri — 20.30: Serata alle-

gra (canzonette allegre e concerto della Radio Orchestra) — 21.50: Recentissime, servizio d'informazioni della «N. Z. Z. v.», prognosi del tempo.

Domenica

18 Luglio

AMBURGO - m. 395 - Kw. 1.5
BREMA - m. 279 - Kw. 1.5
HANNOVER - m. 294 - Kw. 1.5
KIEL - m. 230 - Kw. 1.5

8,25: Segnale orario. — 8,30: Meteorologia. Le ultime notizie telegrafiche. Rivista settimanale. — 8,50: Questioni economiche del presente. — 9,15: Festa mattinata on musica di R. Strauss. — 10,55: Ritrasmissione: Culto. — 11: (per Amburgo, Brema, Hannover), Parolado en Esperanto. — 11,30: Corso di lingua tedesca. — 12: Dr Funk. — 12,55: Segnale orario di Nauru — 1,05: Concerto del servizio di propaganda della Radio Stazione. — 1,45: Concerto divertente della Radio Orchestra di Hannover. — 2,30: Scuola degli scacchi. — 3,30: Il gnomo radiofonico. — 4,15: «Indiscrezioni». — 4,30: Uomini e opere del presente. — 5,45: Concerto di solisti. — 7,15: Corso di lingua inglese. — 7,50: Notizie sportive. — 7,55: Meteorologia. — 8: Serata di ballo e di opere della Radio Orchestra. — 10: Musica da ballo. Meteorologia e notizie sportive.

ANVERSA - m. 265 - Kw. 1.5.

20: Ritrasmissione di Bruxelles.

BUDAPEST - m. 560 - Kw. 2

9,30: Notizie — 10: Servizio divino — 11,30: Concerto dell'Orchestra — Previsioni meteorologiche e altezza dell'acqua — 13: Discorso agricolo — 15: Racconti per i fanciulli — 16: Concerto d'Orchestra — 17,30: Recitazioni, Fr. Kiss e J. Kabók, accompagnata da un'orchestra di zingari — 19: Discorso della Confederazione del villaggio — 20,30: Serata di prosa — 22,15: Jazz band.

KONIGSBERG - m. 463 - Kw. 1.5

9: Culto religioso (predica, canti) — 11,30-12,30: Concerto del mattino — 12,55: Segnale orario — Meteorologia — 3,30: L'ora divertente delle fiabe — 4,30-6,30: Ritrasmissione del concerto pomeridiano dal giardino della «Stalhhalle» — 7,15: «Tempo e politica» (conf.) — 8: Serata musicale divertente (concerto della Radio Orchestra rinforzato, e canto di musica di Bach, Mozart, Händel, Urhah, Felicitas Czichy, v. Weber) in seguito notizie sportive.

MONACO DI BAVIERA - m. 485

NORIMBERGA - m. 340 - Kw. 1

11: Concerto di campane del Municipio di Monaco. — 11,15: Notizie meteorologiche dell'Osservatorio nazionale bavarese. — 11,30: Concerto di strumenti a fiato (serenata). — 12,30: Segnale orario. Meteorologia. — 3,30: Concerto divertente della Radio Orchestra. — 4,30: «Häschelut» una regina egiziana (conf.) — 5,5,30: Pausa per ricezione da stazioni lontane — 5,30-7: Concerto divertente della Orchestra A. Rosenberger. — 8-10: Concerto della Radio Orchestra (musica di compositori di Monaco). — 10: Segnale orario, meteorologia, notizie commerciali, sportive e della stampa.

PARIGI (Petit Parisien) - m. 333
 Kw. 0,5

21,15: Concerto. Ouverture della Filantropia dello Tsar (Rimsky-Korsakoff) — Il Mercante di salibia (Roussol) — Danza voluttuosa del Siang sin (Hue) — Gismonda, ballo (H. Février) — Minuetto (Padewerzsky) — Ricordo d'una notte d'estate a Madrid (Glinka) — Le Bayadere della Borgogna (Vidal) — Il levar del sole di Nella Montagna (Faudrats) — I Giocolieri della Madonna (Wale Ferrari) — Danza delle fanciulle del Principe Igor (Borodine).

PARIGI (Radio Paris) - m. 1750
 Kw. 1.5.

12,45-14: 1) Radio concerto dell'Orchestra Gouny. Constanza, marcia (Reynaud); Elena, valzer (Olivier); Il Piccolo duca, ouverture (Lecoq); Umoresca, a solo di violino (Dvorak); Marcel Brietot; Kermesse villageoise (Philipucci); Umoresca (Huguen); A solo di violoncello: Perinal Deforme; La Traviata, fantasia (Verdi); Aprile, melodia (Tosti); Finale, Sonata per violino (Grieg). Sempre Flor (Bertran-Reyna); Liegi, Marcia (Georis); Petite Suite (Chaminade); 2) Informazioni Havas; Informazioni della mattina. — 20-22: 1) Risultati delle corse. Informazioni Havas; 2) Radio concerto.

STOCCARDA - m. 446 - Kw. 1.0

11,30: Festa musicale — 2: Trasmissione grammofonica — 3: L'ora dei poeti — 3,30: L'ora delle fiabe ritrasmessa da Berlino; in seguito concerto diurno della Radio Orchestra con canto (12 pezzi) — 6: Come lunedì — 6,15-7,15: Conferenze — 7,45: Segnale orario, notizie sportive — 8: Serata varia (Concerto della Radio Orchestra e duetti, «Die Brautsehau», commedia in 1 atto di M. Heley) — 11: Ultime notizie.

TENETE PRESENTE

Per evitare disguidi, ritardi, e perchè i desiderata dei *Sigg. Inserzionisti*, o di coloro che richiedono tariffe o schiarimenti per la *pubblicità* sul *Radiorario* abbiano pronta esecuzione o risposta, devesi indirizzare la corrispondenza senza altre aggiunte a:

L. CURTARELLI

13, Corso Italia - Milano - Corso Italia, 13

Kw. 5.

18.30-19.45: Come mercoledì — 21.10.23: Radio concerto. Corso di solfeggio per i fanciulli (Esempi, Canzoni, giochi infantili, ecc. al pianoforte M. Schwaab — Un'ora di Jazz (Helyet).

TOLOSA - m. 430 - Kw. 2

12.30: Mercati regionali — Fiere — 12.40: Concerto (Musica varia) — 20.30: Il giornale senza carta — Ultime notizie — Listini commerciali dei mercati regionali — Sports — Pronostici delle corse — 20.43: Cronaca per le signore — 20.45: Concerto d'orchestra (Bazin, Lacombe, Ganne, Lecocq, Aymé Kunc, Bolzoni, Messenger, Waldteuffel) — 22.30: Come giovedì.

VIENNA (Radio Vienna) - m. 541

Kw. 7

10.30: Concerto d'organo. — 11: Concerto dell'Orchestra sinfonica viennese. — 16: Concerto pomeridiano. — 18.10: Musica da camera. — 20: «Bruder Martin» (Il fratello Martin), dramma popolare in 4 atti di C. Costa.

I programmi delle stazioni inglesi

BIRMINGHAM - m. 470 - Kw. 1.5

DOMENICA, 11 LUGLIO

15.30: Orchestra: Ouv., Leonora n. 3 in do, Beethoven — Violino e orchestra: 2 tempi Concerto in mi min., Mendelssohn — Orchestra: Sinfonia n. 40 in sol min., Mozart — Tenore e orchestra (1) — Orchestra (1) — Orchestra: Suite, Danze Bavaresi, Elgar — Violino (3) — Tenore e orchestra (1) — Orchestra (1) — 16.30-18: V. Londra — 20: Campana e servizio dalla Cattedrale — 21-22.40: V. Londra.

BIRMINGHAM - m. 470 - Kw. 1.5

LUNEDI', 12 LUGLIO

16.45: Quintetto strumenti a fiato — 16.45: Orchestra — 17.15: Pei ragazzi — 18: Orchestra Cinema Lozells (4) e tenore — 18.40-19.40: V. Londra — 19.40: La Poesia epica — 20: Orchestra (1) — Contralto (2) — Orchestra (1) — Macchiette infantili — Orchestra (1) (1) — Contralto (2) — Orchestra (2) — 21.30-23: V. Londra.

BIRMINGHAM - m. 470 - Kw. 1.5

MARTEDI', 13 LUGLIO

15.45: Scuole: Come si legge la poesia lirica — 16.15: Orchestra dal Prince's Café — 16.45: Le Alghe marine — Pianoforte — 17.15: Pei ragazzi — 18.20: V. Londra — 20: Orchestra: Ouv. Figaro, Mozart — Basso e orchestra: Prologo, Pogliacci, Leoncavallo — Orchestra: Gavotta, Manon, Massenet — Soprano e orchestra: Scene dei Giuochi, Faust, Gounod — Orchestra: Da a Cavalleria », Mascagni — Basso e orchestra: Aria, Andrea Chénier, Giordano; Aria, Dinora, Meyerbeer — Soprano e orchestra: Saluto di Elisabetta, Tannhäuser, Wagner — Polonese, Mignon, Thomas — Orchestra — Dall'«Angelus », Naylor — 21.30-24: V. Londra.

BIRMINGHAM - m. 470 - Kw. 1.5

MERCOLEDI', 14 LUGLIO

15.45: Quintetto pianoforte — 16.45: La musulina — Contralto — 17.15: Pei ra-

gazzi — 18: Orchestra Cinema Lozells (4) e baritono — 18.50-19.40: V. Londra — 19.40: Vecchi monasteri delle Midlands — 20: V. Manchester — 21.30-22.5: V. Londra — 22.5: Orchestra (1) — Violino (5) — Orchestra: Suite (3 tempi), Fletcher — Violino (2) — Orchestra (1).

BIRMINGHAM - m. 470 - Kw. 1.5

GIOVEDI', 15 LUGLIO

15.45: Quintetto pianoforte — 16.45: Le Fate di Cornaglia — Soprano — 17.15: Pei ragazzi — 18: Orchestra Cinema Lozells (4) — 18.50-19.40: V. Londra — 19.40: Giovanni Caboto — 20.24: V. Londra.

BIRMINGHAM - m. 470 - Kw. 1.5

VENERDI', 16 LUGLIO

15.45: Orchestra. Prince's Café — 16.45: Alcuni sogni meravigliosi — 17.15: Pei ragazzi — 18.20: V. Londra — 20: Orchestra (1) — Tenore (3) — Orchestra: 2 tempi, Sinfonia Italiana, Mendelssohn — Contralto (3) — Orchestra: 3 tempi, Suite, 1 due colombi, Messenger — Tenore (3) — Contralto (2) — Orchestra (1) — 21.30: V. Londra — 22.5: Mezzo soprano (3) — Dicitore (1) — Sketch con 3 personaggi — Mezzo soprano (3) — Dicitore (1).

BIRMINGHAM - m. 470 - Kw. 1.5

SABATO, 17 LUGLIO

15.45: Ballabili, Palais de la Danse — 16.45: La Norvegia settentrionale — Contralto — 17.15: Pei ragazzi — 18: Orchestra Cinema Lozells (4) — 19-19.40: V. Londra — 19.40: Il naufragio della corazzata «Victoria», — 20: Banda, dal Pareo (2) — Tenore (1) — Banda: 2 tempi La simfonia, Beethoven; Due danze, Moszkowski e Sommer; Dalla Boutique Fantasque, Rossini-Respighi — 21: Due Pianoforti: Dalle Danze sinfoniche op. 64, Grieg — 21.30: V. Londra — 20.5: Rivista in brevi battute, con 5 personaggi, coro, orchestra — 23: V. Londra.

BOURNEMOUTH (6 B M) - m. 387

Kw. 1.5

DOMENICA, 11 LUGLIO

15.30: Orchestra: Scene napoletane (3) — Massenet — 18.45: Baritono e orchestra (2) — 15.55: Violino e orchestra: Con certo in mi min., Mendelssohn — 16.20: Baritono e piano (5) — 16.45: Pianoforte e orchestra: Concerto (3 tempi) in si bem. magg., Mozart — 17: Baritono e orchestra (3) — 17.20: Violino e orchestra: Sonata (3 tempi) op. 100 in la magg., Brahms — 17.30-18: V. Londra — 20-22.40: Idem.

BOURNEMOUTH (6 B M) - m. 387

Kw. 1.5

LUNEDI', 12 LUGLIO

15.45: Gli «Istituti Femminili» — 16: Musica, Rist. Smith — 17.15: Pei ragazzi — 18: Interludio musicale — 18.10-19.40: V. Londra — 19.40: La lontra — 20: Banda militare, dal Pontile (5) — Pianoforte (5) — Banda (3) — 21.30-23: V. Londra.

BOURNEMOUTH (6 B M) - m. 387

Kw. 1.5

MARTEDI', 13 LUGLIO

11.30-12: Pianoforte — 15.15: Igienne dell'Alimentazione — 16: Terzetto strumento: contralto — 17.15: Pei ragazzi — 18: Banda «Bijon»; Baritono — 19.20: V. Londra — 20: Orchestra (3) — 20.20: Baritono (2) — 20.25: oprano (2) — 20.30: Orchestra: Suite (6 tempi), Il Cavaliere delle Rose, Strauss — Marcia militare, Saint Saens —

20.50: Soprano e baritono (2) — 21: Orchestra (1) — 21.30: Soprano (2) — 21.15: Baritono (2) — 21.20: Orchestra (2) — 21.30-24: V. Londra.

BOURNEMOUTH (6 B M) - m. 387

Kw. 1.5

MERCOLEDI', 14 LUGLIO

15.45: Un giornale del pomeriggio — 16: Orchestra: tenore — 17.15: Pei ragazzi — 18: Terzetto strumentale (1) — 18.15: Contralto (4) — 18.25: Terzetto (2) — 18.10: Contralto (3) — 18.50-19.40: V. Londra — 19.40: A proposito di Ianni — 20: (La Wemouth); Orchestra (6) — 21: Truppe Novelty — 21.30-23: V. Londra.

BOURNEMOUTH (6 B M) - m. 387

Kw. 1.5

GIOVEDI', 15 LUGLIO

11.30-12: Violino — 15.45.30: Scuole: Storia naturale — 15.45: U giornale del pomeriggio — 16: Orchestra, Rist. Smith — 17.15: Pei ragazzi — 18: Interludio musicale — 18.50-19.40: V. Londra — 19.10: Giardinicultura — 20-21: V. Londra.

BOURNEMOUTH (6 B M) - m. 387

Kw. 1.5

VENERDI', 16 LUGLIO

11.30-12: Organo dalla Royal Arcade, Bournemouth — 15.45: Viaggi all'estero alla buona — 16: Orchestra, Electric Theatre — 17: Interludio musicale — 17.15: Pei ragazzi — 18.20: V. Londra — 20: Soprano, coro, orchestra: Le voci della strada a Londra (6); fantasia corale su arie marinaresche, C. H. Lewis — 20.30: Ballata marina (orchestra e recitazione), H. M. Cawn — 21: Coro e orchestra — Csi corali (dall'eMontagne Bavaresi), Elgar — 21.30: V. Londra — 22.5: Due brevi azioni drammatiche con musiche.

BOURNEMOUTH (6 B M) - m. 387

Kw. 1.5

SABATO, 17 LUGLIO

15.15: Sulla strada di Cantabury — 16: Ballabili, King's Hall Rooms — 17.15: Pei ragazzi — 18-19.40: V. Londra — 19.40: Le esperienze di un cieco — 20: Orchestra (1) — Dicitore (2) — Duetti e canzoni popolari (4) — Orchestra (4) — Pianoforte: Musiche antiche (4) — Dicitore — Orchestra (1) — Canto (2) — Orchestra (1) — Duetti e canzoni (4) — 21.30-24: V. Londra.

CARDIFF (5 W A) - m. 353 - Kw. 1.5

DOMENICA, 11 LUGLIO

15: Orchestra: Ouv., Carnevale, Dvorak — 15.9: Basso e orchestra: Dal Parsifal (2), Wagner — 15.15: Orchestra: Suite di balletto, Raimonda, Glazunov — 15.40: Soprano e orchestra: Valzer cantato, Romeo e Giulietta, Gounod; Canzone del Salice e Ave Maria, Otello, Verdi — 15.48: Orchestra. Sinfonia n. 1 in sol min., Kallinikov — 16.25: Soprano e basso: scena: Romeo e Giulietta, Gounod — 16.45: Arpa con archi: Danza Sacra, e Danza profana, Delussy — 17: Orchestra: Minuetto di Puck, H. Howells — Secondo Gran Valzer di Concerto, Glazunov — Rapsodia slavo-cina n. 3 in la bem. Dvorak — 17.30-18: V. Londra — 20.15: Dalla Chiesa di Tutti i Santi: Coro (inno) — Lettura Scritture — Coro (antifona) — Fervorino — Coro (inno) — Benedizione — 21: V. Londra — 22.40: La Fratellanza silenziosa.

CARDIFF (5 W A) - m. 353 - Kw. 1,5

LUNEDI', 12 LUGLIO

12,30-13,30: Musica Rist. Carlton - 15: Terzetto strumentale - 15,15: Scuole: Botanica - 15,35: Terzetto - 16,45: Conversazione - 17: Pianoforte - 17,15: Per ragazzi - 18: Storia, arte ed industria della Medaglia - 18,15-19,40: V. Londra - 19,40: Perché il carbone vale tanto - 20: Programma gallese trasmesso a Daventry: Orchestra (1) - Contralto (2) - Coro maschile (3) - Orchestra: Arie popolari - Contralto (2) - Coro (2) - Orchestra: Fantasia; canti popolari - 21: Due opere italiane: Orchestra: Dalla Tosca, Basso e orchestra: Da «Zazà» e da «Simon Boccanegra» - Orchestra: Inno al sole (Gris) - Basso e orchestra: Serenata di Don Giovanni - Mozart - Orchestra: Danza delle Valdi, Puccini - 21,30-23: V. Londra.

CARDIFF (5 W A) - m. 353 - Kw. 1,5

MARTEDI', 13 LUGLIO

15: Terzetto strumentale - 15,15: V. Londra - 16: Terzetto - 16,15: Musica Rist. Carlton - 16,45: Un uccellino mi ha detto... - 17: Musica e. s. - 17,15: Per ragazzi - 18: Per giovani venturieri - 18,15-20: V. Londra - 20: Orchestra: Ouv. Don Giovanni, Mozart - Violino e orchestra: Concerto in mi. Bach - 20,30: Orchestra: Balletto n. 2. Rosamunda, Schubert - Suite, Don Cesare di Bazan (3). Massenet - 20,15: Violino: Notturno in mi min. Chopin-Auer - Capriccio n. 24. Paganini-Kreisler - 20,50: Orchestra (3) - 21,10: Numero varietà - Orchestra (1) - 21,30-24: V. Londra.

CARDIFF (5 W A) - m. 353 - Kw. 1,5

MERCOLEDI', 14 LUGLIO

11,30-13: Orchestra, da Weston-super-Mare - 15: Dischi nuovi di gramofono - 15,15: V. Daventry - 15,45: Orchestra e. s. - 16,45: Un villaggio di Borgogna - 17: Pianoforte - 17,15: Per ragazzi - 18: Esplorazioni di caverna - 18,15-19,40: V. Londra - 19,40: Viste, suoni e odori d'Inghilterra - 20-23: V. Londra.

CARDIFF (5 W A) - m. 353 - Kw. 1,5

GIOVEDI', 15 LUGLIO

12,30-13,30: Musica Rist. Carlton - 15-16,15: Orchestra, Baritono - 16,45: Conversazione - 17: Pianoforte - 17,15: Per ragazzi - 18: Programma delle Guide - 18,15-19,40: V. Londra - 19,40: (da Iwona): Il Carbone; uso ed abuso - 20-24: V. Londra.

CARDIFF (5 W A) - m. 353 - Kw. 1,5

VENERDI', 16 LUGLIO

11,30-12,30: Banda militare, da Bath - 15: Idem - 15,15: Scuole: Racconti del confine gallese - 15,35: Banda e. s. - 16,45: Folklore e racconti delle Fate in Cina - 17: Pianoforte - 17,15: Per ragazzi - 18: Marini del tempo elisabettiano - 18,15-19,55: V. Londra - 19,55: Banda e. s. (4) - Contralto, dallo Studio (3) - Banda e. s. (7) - 21,30: V. Londra - 22,5: Terzetto strumentale (2) - Pianoforte (1) - Contralto (3) - Terzetto (1) - Violino (1) - Violoncello (1) - Terzetto (3).

CARDIFF (5 W A) - m. 353 - Kw. 1,5

SABATO, 17 LUGLIO

11,30-13: Orchestra, da Weston-super-Mare - 15,15: Idem - 16,45: Conversazione - 17: Pianoforte - 17,15: Per ragazzi - 18-19,40: V. Londra - 19,40: V. Lon-

dra - 19,40: Sport - 20: Orchestra (1) - Contralto e orchestra (2) - Pianoforte e archi (1) - Contralto e orchestra (2) - Orchestra (1) - 20,45: Senna dal Pelli-rosse - 21,30-21: V. Londra

DAVENTRY (5 XX) - m. 1600

Kw. 25,0.

DOMENICA, 11 LUGLIO

10,30: Ora e tempo - 15,30-18-20-21: V. Londra - 21,10: Previsioni marittime - 21,5-22,40: V. Londra.

DAVENTRY (5 XX) - m. 1600

Kw. 25,0.

LUNEDI', 12 LUGLIO

10,30: Ora e tempo - 11-13: Quartetto radio, contralto, tenore, piano - 13-14-15-15-20: V. Londra - 20: V. Cardiff - 21-21,55: V. Londra - 21,55: Previsioni marittime - 22,05: V. Londra - 23-24: Ballabili dal Kettner's Club.

DAVENTRY (5 XX) - m. 1600

Kw. 25,0.

MARTEDI', 13 LUGLIO

10,30: Ora e tempo - 11-13: Quartetto Radio: soprano, baritono, violoncello - 11-14-15,15-20: V. Londra - 20: (da Leeds-Bradford): «Pallacci» n. di Leonecavallo - 21,30-21,55: V. Londra - 21,55: Previsioni marittime - 22,5: V. Londra - 23-24: Ballabili Hotel.

DAVENTRY (5 XX) - m. 1600

Kw. 25,0.

MERCOLEDI', 14 LUGLIO

10,30: Ora e tempo - 11-13: Quartetto Radio: contralto, tenore, pianoforte - 13-11-15,15-20: V. Londra - 20-21,30: Programma francese - 20: Orchestra (2) - 20,20: Soprano (3) - 20,27: Orchestra (1) - 20,42: Breve azione drammatica in francese - 21,2: Soprano (3) - 21,10: Orchestra (2) - 21,30-21,55: V. Londra - 21,55: Previsioni marittime - 22,5: V. Londra - 23-24: Ballabili Café de Paris.

DAVENTRY (5 XX) - m. 1600

Kw. 25,0.

GIOVEDI', 15 LUGLIO

10,30: Tempo e notizie - 11-13: Quartetto Radio: soprano, baritono, violino - 13-14-15,15-20: Previsioni marittime - 21,5-24: V. Londra.

DAVENTRY (5 XX) - m. 1600

Kw. 25,0.

VENERDI', 16 LUGLIO

10,30: Ora e tempo - 11-12,30: Quartetto Radio: contralto, tenore, pianoforte - 12,30-13: Organo da St. Botolph, Rishopgate (5) - 13-14-15,20-15,40-16-21,55: V. Londra - 21,55: Previsioni marittime - 22,5: V. Londra - 23: Ballabili City-Club.

Invitiamo i lettori e gli abbonati del "RadiOrario", ad esprimerci liberamente la loro opinione sul giornale; a dirci le rubriche che prediligono e quelle che vorrebbero aggiunte; e a mandarci articoli, notizie, varietà, fotografie e caricature attinenti alla radio.

DAVENTRY (5 XX) - m. 1600

Kw. 25,0.

SABATO, 17 LUGLIO

10,30: Ora e tempo - 13: V. Londra - 16-21,55: Idem - 21,55: Previsioni marittime - 22,5-24: V. Londra.

LONDRA (2 LO) - m. 364 - Kw. 3,0

DOMENICA, 11 LUGLIO

15,30: Banda militare da Dover (2) - 15,18: Soprano, dallo Studio (5) - 16: Banda (2) - 16,20: Baritono, dallo studio (4) - 16,30: Banda (6) - 17: Ciclo di dodici canti della fanciullezza: Quartetto vocale (1) - Contralto (1) - Baritono (1) - Soprano (1) - Tenore (1) - Quartetto (1) - Contralto (1) - Soprano (1) - Baritono (1) - Tenore (1) - Quartetto (2) - 17,30: Quattro scene del « Racconto d'Inverno » di Shakespeare, con 7 personaggi - 20: Campane S. Martino ai Campi - 20,15: Breve servizio religioso - 21: Tempo e notizie - 21,20: Orchestra da camera: Nuova Suite per archi (4 tempi Mozart - 21,35: Cantori inglesi: 2 madrigali e canzone a ballo - 21,43: Orchestra (3) - 21,55: Cantori: 2 canti popolari - 22,5: Orchestra (1) - 22,15: Cantori: 2 motetti - 22,21: Orchestra: Preludio e Fuga in sol min. Bach - Adagio, Purcell.

LONDRA (2 LO) - m. 364 - Kw. 3,0

LUNEDI', 12 LUGLIO

13-14: Ora Green - Musica dal Rist. Holborn - 15,15: Scuole: Storia nat. - 16: Ora Green - Conferenza - 16,15: Ballabili dal Royal Automobile Club - 17,15: Per ragazzi: 2 racconti, e pianoforte (8): Ballabili T. Rialto - 18,40: Bullittini Boy Scouts - 19: Ora Big Ben, Tempo e notizie - Critica teatrale - 19,25: Chopin (Niedzielski): Notturno op. 37 n. 2; Mazurka n. 38 in fa diesis min. - 19,40: Argomenti del giorno - 19,55: La cerimonia di Norwich - 20: Canzoni da ridere (6) e poesia - 20,15: Canzoni e ballate dell'Ulster - 20,30: Pianista G. Bryan (10) - 20,45: Orchestra dal New Verrey's Restaurant (2) - Canto (2) - Violino (1) - Orchestra (2) - 12,30: Tempo e notizie - Lettura di un breve racconto - Notizie locali - 22,5: « Luna di miele cinese » o peretta di H. Tailbot ridotta per radio (9 personaggi).

LONDRA (2 LO) - m. 364 - Kw. 3,0

MARTEDI', 13 LUGLIO

13,40: Ora Green - Organo da St. Lawrence Jewry (3) - Fervorigo - Inno - Organo (3) - 15,15: Scuole. Elementi di musica - 16: Ora Green - Una compagnia di giuochi di Maria regina di Scozia - 16,15: Orchestra dal Marble Arch Pavilion - 17,15: Per ragazzi: Ciclo di canzoni con dialogo - Canto - 18: London Radio Dame Band - 19: Ora Big Ben - Tempo e notizie - Lettura in francese - 19,25: Chopin (Niedzielski): Notturni on. 48, n. 1 e 2 (19-40: Nel Casemir - 20: Sestetto

Trasformatori B. F.
PIVAL
 Rappresentante generale per l'Italia
S.A.F.E. - Via Cattolico 7, Milano - Tel. 92-36

Goodhart (2) — Baritono e tenore (2) — Sestetto (1) — Tenore (2) — Violino (2) — Baritono e tenore (2) — Sestetto (2) — 21: Duetti popolari — 21.30: Tempo e notizie — Polifonia estera — Notizie locali — 22.5: Arpa (8) — 22.30: Ballabili New Prince's Restaurant.

LONDRA (2 LO) - m. 364 - Kw. 3.0

MERCOLEDÌ, 11 LUGLIO

13-14: Ora Green. — Orchestra dal Rist. Frascati — 15.15: Scuole: Diritti e doveri — 16: Ora Green. — All'aperto — 16.15: Orchestra dal New Galley Cinema — 17: Organo c. s. — 17.15: Pei fanciulli; 2 recitazioni — Pianoforte — 18: Orchestra T. Bialto — 18.50: Giardinicoltura — 19: Ora Big. Ben. — Tempo e notizie — Storia nat. — 19.25: Chopin (Niedzielski); Notturni, op. 55, n. 1 e 2 — 20: (da Manchester) — Orchestra (2) — Soprano con orchestra (1) — Orchestra (1) — Baritono con orchestra (1) — Orchestra (1) — Soprano (2) — Orchestra (1) — 21.30: Tempo e notizie — Spropositi di scolari — Not. locali — 22.5: Varietà: Racconti saltando la corda — Terzetto danza, piano, saxofono — Cantante con due voci — Imitazione uccelli — Duetti sinopati — Duetti comici — Numero scozzese.

LONDRA (2 LO) - m. 364 - Kw. 3.0

GIOVEDÌ, 15 LUGLIO

13-14: Ora Green. — Dischi grammofoono nuovi — 15.15: Scuole: La Caterina d'Aragona e la vedova shakespeareana — 16: Ora Green. — Libri da leggere — 16.15: Musica del Trovatore — 17.15: Pei ragazzi: Canzoni, Recitazione, Al Zo — 18: London Radio Dance Band — 18.50: Prezzi prodotti agricoli — 19: Ora Big. Ben. — Tempo e notizie — Scavi recenti a Ur dei Caldei — 19.25: Chopin (Niedzielski); Notturni, op. 62, n. 1 e 2 Mazurka n. 49 in fa min., — 19.40: Unione Naz. Studenti; Tournee canadese e australiana — 20: «Pietro miliaria», dramma di Bennett e Knicker, ridotto per radio (3 atti) — 15 personaggi — 21.30: Tempo e notizie — Discussione sui debiti con l'America — Notizie locali — 22.5: Soprano (7) — 22.30: Ballabili Savoy Hotel.

LONDRA (2 LO) - m. 364 - Kw. 3.0

VENERDÌ, 16 LUGLIO

13-14: Ora Green. — Musica dall'Hot. Metropole — 15.20-15.40: Corso elem. di francese — Ora Green — 16: Canto e piano — tenore — Quartetto Radio — 17.15:

Pianoforte — Sema comica — Dizione — 18: Orchestra dal T. Principe di Galles, Lewisham — 19.50: Giornali radio della settimana — D: Ora Big. Ben. — Tempo e notizie — Sulle sferisterio — 19.25: Chopin (Niedzielski); Notturno (op. postumal in do diesis r. b.) — Mazurche n. 46 (in do magg.) e 18 (in fa magg.) — 19.40: Interludio musicale — 20: Varietà: Dizione in irlandese — Canzoni sinopate Imitazioni — Marmonica — Campanelli a mano — Dan Rolat — 20.45: Orchestra (1) — 20.55: Soprano e orch. (1) — 21: Violino e orchestra; Concerto n. 2 in re. Mozart — 21.10: Orchestra (1) — 21.30: Tempo e notizie — Ministero dell'Agricoltura — Notizie locali — 22.5: Orchestra (1) — 22.20: Violino e orchestra (2) — 22.32: Soprano e orchestra (1) — 22.38: Orchestra: Otto canzoni pop. russe.

LONDRA (2 LO) - m. 364 - Kw. 3.0

SABATO, 17 LUGLIO

13: Ora Green. — 16: Idem — Banda militare (12) — 18: Giardinicoltura — 18.15: Pei ragazzi: Quartetto Radio — Dizione — 19: Ora Big. Ben. — Tempo e notizie — Nei Mari del Sud — 19.25: Chopin (Niedzielski); Mazurche n. 7 (in re min.) e n. 34 (in do magg.) — Polonese in la bem. magg. — 19.40: Interludio musicale — 20: Troupe «Radio Folies»; Soubrette — Piano — Comico — Dicitore — Baritono — 20.45: Concerto Sac. Corali e filarmoniche a Brighton — Discorso — Banda (1) — Coro (1) — Banda leggio (1) — Coro (1) — 21.30: Tempo e notizie — Sport — Notizie locali — 22.5: Mabel Constanduros nel suo repertorio — 22.30: Ballabili Savoy Hotel.

MANCHESTER (2 Z Y) - m. 378

Kw. 1.5

DOMENICA, 11 LUGLIO

15.30: Banda (2) — Contralto (3) — Banda; Rigoletto, Verdi — Basso: Duracanzoni del mare — Banda (2) — Contralto: Tre canzoni irlandesi — Banda; Norma, Bellini; Inno, «Sandon», Gurday — 17.30-22.40: V. Londra.

MANCHESTER (2 Z Y) - m. 378

Kw. 1.5

LUNEDÌ, 12 LUGLIO

15.25: Scuole: Come si combatte l'inquinazione e la carestia in India — 15.45: Orchestra, Cinema Piccadilly — 16: Perché si va a teatro — 16.15: Orchestra c. s. — 17: Baritono — 17.15: Pei ragazzi — 18: Orchestra Hot. Majestic, S. Anna sul Mare — 19.19.40: V. Londra — 19.40: Storia dello sviluppo di Manchester — 20: Flauto e apsicordo: Sonata (3 tempi) in fa magg., Händel; Mezzo contralto: Tre arie antiche — Flauto e apsicordo: Quattro pezzi antichi — Mezzo contralto: c. s. — Idem, con flauto e apsicordo (1) — 20.30: Orchestra (12) — 21.30.25: V. Londra.

MANCHESTER (2 Z Y) - m. 378

Kw. 1.5

MARTEDÌ, 13 LUGLIO

15.25: Scuole: Elefanti preistorici — 15.45: Autopiano — 16: Conversazione — 16.15: Quartetto strumentale; contralto — 17.15: Pei ragazzi — 18: Orchestra Majestic — 19.20: V. Londra — 20: Scene di rivista, con otto artisti — 21: Violinista Solloway (6) — 21.30-24: V. Londra.

MANCHESTER (2 Z Y) - m. 378

Kw. 1.5

MERCOLEDÌ, 14 LUGLIO

15.25: Viaggi fra le isole del canto; Darien — 15.45: Musica, Cinema Piccadilly — 16: Argomenti domestici — 16.15: Musica c. s. — 17: Basso — 17.15: Pei ragazzi — 18-19.40: V. Londra — 19.40: V. Londra — 19.40: Conversazione in spagnolo — 20: (da Buxton); — Orchestra; Ouv., Carnevale di Roma, Berlioz — Poema sinfonico, Altvay, Smetana — Soprano e orchestra: Caro nome che il mio cor, Verdi — Orchestra: Balletto, ebeherzede, Rimsky-Korsakov — Baritono e orchestra: Eri tu che maechiavi, Verdi — Orchestra: Entrata degli Dei nel Valhalla, Wagner — Soprano (2) — Orchestra: Marcia funebre del «Crepuscolo degli Dei», Wagner — 21.30-21: V. Londra.

MANCHESTER (2 Z Y) - m. 378

Kw. 1.5

GIOVEDÌ, 15 LUGLIO

11.30-12.30: Quartetto strumentale — 16.30: Conversazione — 16.45: Autopiano — 17: Contralto — 17.15: Pei ragazzi — 18-19.40: V. Londra — 19.40: La commedia musicale e l'operetta — 20-21: V. Londra.

MANCHESTER (2 Z Y) - m. 378

Kw. 1.5

VENERDÌ, 16 LUGLIO

13.15-14 Terzetto pianoforte, Cinema Piccadilly — 15.25: Scuole: Storia nat. — 15.45: Quartetto strumentale — 16: Lettere di duecent'anni fa — 16.15: Quartetto; Pianoforte solo — 17.15: Pei ragazzi — 18: Orchestra Majestic — 18.50-20: V. Londra — 20: Musiche di Schumann, — Orchestra; Ouv., Manfredi — Contralto: Quattro Lieder — Pianoforte: Concerto in la min. ov. 54 — 20.45: Musiche di Schubert — Orchestra; Ouv., Rosamunda — Contralto: Margherita all'arolaio — Alla musica — Serenata — Orchestra: Sinfonia in do magg. (3 tempi) — 21.30-22.55: V. Londra.

MANCHESTER (2 Z Y) - m. 378

Kw. 1.5

SABATO, 17 LUGLIO

15.30: Banda militare da Morecambe — 16: Un viaggio in Italia con 12 sterline — 16.15: Banda c. s. — 17: Basso — 17.15: Pei ragazzi — 18-18.50: V. Londra — 18.50: Bollettino agricoltori — 18.53: Id. Boy Scouts — 19-19.40: V. Londra — 19.40: Sport — 20: V. Londra — 20.45: Mezzo soprano (2) — Dicitore (1) — Sketch con 3 personaggi — Mezzo soprano (2) — Dicitore (1) — 21.30-24: V. Londra.

LE STAZIONI RUSSE

MOSCA (R D W) - m. 1450 - Kw. 12

MOSCA, POPOFF - m. 1000 - Kw. 2

MOSCA (Trade Union) m. 450 - Kw. 2

MOSCA (Radio Pederatcha) - m. 400 Kw. 2

LENINGRADO - m. 940 - Kw. 2

KIEW - m. 1000 - Kw. 2

NIJNI NOVGOROD - m. 253 - Kw. 1

**R. CHIODELLI, direttore responsabile
Industrie Grafiche A. Nicola e C. - Milano**

L. 30

all'anno è il prezzo del

“RADIORARIO”

per coloro che sono in regola coll'abbonamento alle Radio audizioni circolari.



*Provate
una
volta*

Coda di Gallo

Cocktail

Isolabella

**SOLO ALL'ACQUA MINERALE, AL SELTZ
SARÀ PER SEMPRE IL VOSTRO APERITIVO PREFERITO**

'CREAZIONE DELLA DISTILLERIA ISOLABELLA-MILANO

*Rivenditori e Proprietari di
Apparecchi Americani...*

questo annuncio vi farà piacere:

La

ZENITH-RADIO

presenta questi due tipi di valvole con
ZOCOLO AMERICANO

U 525

per la bassa frequenza

Tensione d'accensione . . .	4,5-5 Volt
Corrente d'accensione ca. . .	0,25 Amp.
Tensione anodica	30-120 Volt
Saturazione	40-60 M A
Corrente di riposo	15 M A %
Pendenza mass.	1,0 M A V
Coefficiente d'amplificazione . . .	5 - 6
Resistenza interna	5000 Ohm
Diametro mass.	45 m m
Lunghezza totale	117 m m



V 525

per l'alta frequenza

Tensione d'accensione . . .	4,5-5 Volt
Corrente d'accensione ca. . .	0,25 Amp.
Tensione anodica	30-120 Volt
Saturazione	40-60 M A
Corrente di riposo	12 M A
Pendenza mass.	1,0 M A V
Coefficiente d'amplificazione . . .	8 - 9
Resistenza interna	8000 Ohm
Diametro mass.	45 m m
Lunghezza totale	117 m m

Prezzo Lit. 65.-

Provatele sulla vostra neutrodina

Ne sarete pienamente soddisfatti

Soc. An. ZENITH - Monza

Fabbrica Italiana Lampade Elettriche e Valvole Termoioniche