

Tutti i programmi italiani ed esteri della settimana

RADIOORARIO

ORGANO UFFICIALE DELLA U.R.I.



UNIONE RADIOFONICA ITALIANA

Direzione, Amministrazione e Pubblicità — MILANO — Corso Italia, 13 - Telef. 86-239 - 86-240

ESCE IL SABATO

C. C. CON LA POSTA

UNA COPIA L. 1,50



Contralto MARGHERITA RUINI CAMBON - Concertista



**NORME PER LE LICENZE-ABBONAMENTO, FISSATE
NEL R. DECRETO SUL SERVIZIO DI AUDIZIONI CIRCOLARI
RADIOTELEFONICHE IN ITALIA.**

Art. 7. — Chiunque intenda ricevere le radiotrasmissioni circolari dev'essere munito di apposita licenza-abbonamento.

La licenza per le radioaudizioni circolari e la ricevuta di abbonamento alle radioaudizioni stesse sono rilasciate dagli uffici postali del Regno.

La licenza si ottiene pagando un diritto fisso annuo di L. 3 a favore dello Stato.

L'abbonamento deve essere fatto per un anno, e s'intende tacitamente rinnovato di anno in anno, salvo disdetta scritta da darsi alla società concessionaria dall'utente almeno un mese prima della scadenza.

L'importo dell'abbonamento di cui all'art. 8 a favore del concessionario e l'importo del diritto di licenza a favore dello Stato, potranno essere pagati subito per intero, oppure in 12 rate mensili anticipate.

L'esazione delle rate mensili (abbonamento e diritto di licenza) avverrà effettuata a domicilio dell'utente a mezzo di agenti postali.

Al pagamento della quota mensile sarà aggiunto un diritto di 50 centesimi a favore dell'Amministrazione postale-telegrafica.

Le somme riscosse per conto della società saranno accreditate alla medesima nel conto corrente postale relativo.

Nella licenza saranno indicati il nome, cognome, la paternità e la residenza abituale dell'abbonato.

U. R. I.

Concessionaria esclusiva delle Radio-audizioni circolari in Italia

13, Corso Italia - MILANO - Corso Italia, 13

Ogni utente di apparecchi destinati alla ricezione delle radiotrasmissioni circolari deve avere una licenza.

Le bollette di esazione mensile che non venissero soddisfatte saranno rimesse a cura dell'ufficio postale alla società concessionaria.

Art. 8. — L'importo dell'abbonamento è stabilito in ragione di L. 8 mensili.

Art. 10. — I prezzi di abbonamento di cui all'art. 8 riguardano gli utenti privati.

Gli esercizi pubblici e tutti coloro che impiegano gli apparecchi a scopo di lucro diretto o indiretto, stipuleranno speciali contratti di abbonamento con la società concessionaria.

I commercianti e i rivenditori di apparecchi radioelettrici atti o adattabili alla ricezione sono tenuti a pagare per ogni magazzino di vendita la tassa di licenza di cui all'art. 7 del presente decreto e la tariffa normale di abbonamento.

Art. 21. — Ogni contravvenzione alle disposizioni dei precedenti articoli è punita con le seguenti pene pecuniarie, oltre alle maggiori sanzioni stabilite dal Codice penale, al pagamento delle tasse, diritti e canoni non corrisposti, ed alla confisca, in caso di recidiva, degli apparecchi ed accessori in contravvenzione gravati di tassa:

da L. 100 a L. 2000 per tutte le infrazioni commesse da fabbricanti, commercianti e rivenditori di apparecchi per radioaudizione circolare e di parti dei medesimi soggetti a tassa;

di L. 200 per uso di apparecchi atti o adattabili alle radioaudizioni circolari senza la prescritta licenza abbonamento;

da L. 100 a L. 1000 per tutte le infrazioni non contemplate dal presente decreto.

RADIOORARIO

Organo ufficiale dell'Unione Radiofonica Italiana

Direzione, Amministrazione, Pubblicità: MILANO - Corso Italia, 13 - Telefono 86-239

Abbonamento Italia e Colonie: L. 55.— (Estero il doppio) - Agli abbonati dell'U. R. I.: L. 30.—

Un numero separato L. 1,50

SARA SADUN A IRO

A pochi giorni di distanza dal memorabile concerto di Mattia Battistini, la stazione radiofonica di Roma ha avuto il piacere di ospitare un'altra illustrazione della scena lirica: Sara Sadun, cantante dalla voce forte e superbamente imperiosa che però sa piegarsi ad ogni delicatezza e disegnare, quando occorre, arabeschi leggiadri.

La Sadun, come tutti sanno, è oriunda spagnuola, quantunque italiana d'elezione: ella è nata a Siviglia — la civettuola città iberica che il sole bacia e arroventa — là ove si svolsero i leggendari e sanguinosi amori di Carmen e Don Jose. Non c'è da meravigliarsi, perciò, che il temperamento di Sara Sadun sia passionale sino alla veemenza.

Quando l'eminente artista interpreta canti di amorosa esaltazione o di feroce drammaticità, l'ascoltatore prova fremiti gagliardi: sembra che a questa creatura ardente e provocante si addicano soltanto quelle musiche nelle quali lampeggia l'odio o vibra una intensa voluttà...

E' un errore. Sara Sadun riesce non meno espressiva nell'interpretazione delle vispe e maliziose canzoni della sua terra natale e in quella delle arie antiche, che ella ha studiato con severa disciplina e assiduità esempla-

re. La versatilità della Sadun è veramente straordinaria. La balda cantante, valendosi con sottile perizia

registro grave — ampie e di timbro eccezionalmente robusto — ella ascende con incredibile facilità sino ai gradi elevati della gamma, sino a toccare, senza sforzo apparente, il *mi* sovracuto. Nell'aria del *Barbiere di Siviglia*, la Sadun gareggia in virtuosismo con i soprani leggeri più famosi: ella ha chiuso appunto il suo concerto alla stazione radiofonica di Roma con questa pagina rossiniana e tutti ne hanno ammirato oltre ogni dire l'interpretazione originale e caratteristica e la esecuzione tecnica scintillante.

Il resto del programma comprendeva l'*Aria delle carte* della *Carmen*, il sentimentale *Madrigale* del Simonetti, la bizzarra e trascinate *Carecitera* del maestro spagnuolo Chapi e due stupende e pensose arie di Benedetto Marcello e di Haendel. Sarebbe impossibile dire in quale di queste musiche, così diverse e così piene di fascino, Sara Sadun abbia dato la prova massima del suo talento e della sua magistrale disinvoltura. Diciamo soltanto che gli abbonati della U. R. I.

hanno seguito lo svolgersi del concerto con un crescendo di entusiasmo. Alla chiusa sforgorante dell'aria del *Barbiere*, gli innumerevoli ascoltatori disseminati per le città ed



dei suoi mezzi vocali abbondantissimi, sa tenere avvinta di continuo la attenzione e dare a chi la ascolta emozioni molteplici e sempre infinitamente gradevoli. Dalle note del

i borghi d'Italia hanno provato un solo numarico: quello di non poter acclamare trionfalmente e ringraziare a viva voce, con effusione affettuosa, la cantatrice insigne che aveva loro procurato tanti momenti di gioia spirituale perfetta.

A. G.

Noi tutti speriamo di presto risentirla a Vienna e la ringraziamo vivamente del godimento procuratoci ieri sera.

Con considerazione

Otto Wirstein,
Vienna, I, Mahrstrasse 3.

Fano, 11 luglio 1926.

Non posso a meno di esternarvi il mio summo compiacimento per la meravigliosa trasmissione del «Barbiere di Siviglia» eseguita iersera dalla stazione di Milano.

Ho detto meravigliosa perchè nè le attuali condizioni atmosferiche, piuttosto sfavorevoli, nè l'interferenza della potente stazione di Barcellona (E. A. J. D.), che sovrabbondantemente disturba i vostri attraenti programmi, hanno turbato la purezza e il timbro di perfetta modulazione della voce dei

CONFERENZIERI DELLA U. R. I.

Lettere di ascoltatori

Battistini udito a Vienna

Vienna, 30 giugno 1926.

Egredo Maestro,

Speriamo che questa lettera le pervenga e riesca a raggiungere il suo scopo.

Saprà cosa Ella significa per Vienna e quanto la sua apparizione è già aspettata con allegra animazione dai suoi innumerevoli ammiratori.

A questi ammiratori apparteniamo anche noi e quindi Ella comprenderà che eravamo pieni d'aspettativa dopo aver letto qualche giorno prima che il 29 giugno Ella avrebbe cantato a Roma alla Radio.

L'apparecchio con 4 valvole era già preparato ed alle 21 io cominciai a cercare Roma. Furono le 21.15 poi le 21.30, si sentiva Breslavia, Milano, ma non Roma. Stavo già sul punto di rinunciare allorché nel mio ultimo tentativo udii di repente molto chiara e distintamente le sue voci. E così noi tutti in Vienna ascoltammo il suo magnifico concerto a Roma fino alla fine. Sentimmo l'aria di Figaro del Barbiere, l'Inno dei fascisti e per ultimo il discorso di ringraziamento del Presidente della Radio Romana, così chiaro e distintamente che ci sembrava di stare proprio accanto a lei.

Forse le fa piacere di apprendere questo, per cui le scrivo questa lettera.

BREVETTO UFFICIALE RADIOTELEGRAFISTA

(Bordo Transatlantici - Stazioni Terrestri)

prepara celermente

l'ISTITUTO RADIO MOCCI
GENOVA - Via Assarotti, 4

Il solo in Italia con vasto impianto stazioni trasmettenti e riceventi - Preparazione rapida - Titolo - licenza tecnica, complementare o ginnasiale - Età: 17 anni a 26.
Per informazioni unire francobollo.

La radio in Giappone



Antenna della stazione JOAK di Tokio



Una cantante ed una concertista



Il radiotecnico addetto al controllo



Dot. ORESTE BOERO

valerosi artisti e della melodiosa armonia del Quintetto della U. R. I., diretto egregiamente dal Maestro Limentani.

La stazione di Barcellona, di fronte all'eccellente interpretazione del capoluogo rossiniano, si è tenuta a rispettuosa distanza, dimostrando in tal modo il suo pieno consenso.

Eppoi ha avuto un po' di riguardo verso il «Barbiere di Siviglia» per amore di nazionalità.

Congratulazioni vivissime a quanti hanno contribuito a rendere deliziosa la serata e auguri che la stazione di Milano ci procuri spesso, come ha fatto sin qui, delle frequenti artistiche audizioni di opere complete, magistralmente interpretate.

Bravi a tutti.

Siegrido Renzi.

Nel prossimo numero pubblicheremo i risultati definitivi del RADIO-CORSO ed i nomi dei premiati.

Altoparlanti

PIVAL

Rappresentante generale per l'Italia

S. A. F. E. - Via Castellardo 7, Milano - Tel. 92-36

CONTIENE VACCINI
L'unico realmente
scientifico

DENTIFRICIO BLEU

INAVA

è di gusto
gradevolissimo

In tutte le buone Farmacie

Cesare Battisti commemorato ad I M I

nel X° anniversario del suo supplizio

Quando vedevate per le vie di Trento correre, sventolando, le falde di una *relaxida*, là dentro potevate giurare che c'era il « dottor Cera ».

Una « finanziaria » a doppio petto, nera. Una cravatta alla valliera nera. Scarpe grosse da socio fondatore della Società Alpini-isti Tridentini. E, sopra, il viso bianco e ossuto del direttore del *Popolo*; con la dotazione dei suoi riciccoli biocidi e il fare da marino di Bellone che alla dottoressa Ernesta Battisti, che doveva diventare un giorno sua moglie, aveva fatto esclamare, quando le fu presentato: — Che faccia da Tio Sper!?

E l'uomo che somigliava Tito Sper andava, Corvea.

Dimmi! C'era da scappare al giornale a luttar più l'articolo contro il Governo Centrale o la Luogotenenza di Innsbruck che lo aveva squattrato il giorno prima, o contro l'austrico-italiano dei preti della *Unione Cattolica* che commemoravano festosamente l'anniversario di Custozza, o il militarismo carlone di Guglielmo, o il fondalismo di un signorotto delle valli che affamava i suoi contadini; o il mediocrismo della doppia Monarchia che non aveva il suffragio universale; o da frustare a sangue quelli di Vienna per un babbello nuovo, per una nuova votazione di spese militari, o da bollare la vita d'un deputato italiano — podestà di Pola — che, pure contrario alle nuove armi — non osava, per panicafeloni, dare il suo voto contrario e si squagliava dal Reichsrath al momento buono.

Tutto questo c'era da scrivere. E poi c'era da correre in Tribunale per il processo quotidiano contro il *Popolo*.

C'era, forse, un giorno dell'anno in cui « in nome di S. M. l'Imperatore l'Imperatore di Austria per il Tirolo e Vorarlberg » non chiamasse Cesare Battisti « direttore del periodico *Il Popolo*, edito in Trento » a rispondere del reato di lesione alla « dovuta riverenza verso S. M. Cattolica, quale capo della Casa Imperiale Regnante » o di quello di « eccitazione all'odio e disprezzo contro le Autorità dello Stato », ecc. ecc.?

E poi le querelle del signorotto delle valli che affamava i suoi contadini, o del deputato panicafelista che si squagliava dal voto al momento buono, o dei preti antitaliani dell'*Unione Cattolica* che festonavano al ricordo di Custozza o di un altro qualunque dei mille che la penna del « dottor » o quella del suo redattore-scapo, edu-

cato a quella scuola leonina, studiavano senza remissione, su tutte le edizioni del periodico.

Quelli c'era il resto!

Da correre a Vienna c'era, o a Innsbruck o a Graz, a fare le revelerate o ai pugni con gli studenti che agredivano, bestiali, gli italiani reclamanti l'Università di Trieste.

O da salire sui monti attorno a Trento, come tante garite di giganti bianchi sulla Paganella, sul Bondone, sulla Goccia d'Oro. E là, da scoprire, con la etimologia romana del nome locale, un nuovo sasso insediato, un calore nuovo, una nuova lavagna, da buon geologo ch'egli era, conoscitore di ogni selaggia e d'ogni storia. O da studiare dove fosse opportuna l'erezione d'un nuovo rifugio alpino, o da scoprire all'improvviso, tra gli ultimi pini, la salita più agiata del Genio Militare austriaco, in progetto di fissare un nuovo punto trigonometrico, di segnare un nuovo nascondiglio per un cannone o una mitragliatrice, di puntare verso il confine italiano un canocchiale gigantesco.

E tempo per riposare, fagioli, nella casetta tranquilla di viale Forsina, dove i dolci occhi della signora Ernesta, già un poco grigia intorno al viso ancor giovane, lo fissavano con una tenerezza che diventava quella di una mamma più giudiziaria di lui? E tempo per accorgersi delle due correnti buone, la signora Rosa e la signorina Emma di cui il fidanzato, e povero marito, ingegner Trener, doveva, un giorno, tanti anni dopo — e divenuto valeroso capitano italiano — servire da interprete ai delegati austriaci che firmavano a Villa Giusti l'armistizio della loro disfatta?

Um! poco tempo, poco tempo...

Occorre vivere in uno strepito spirituale senza tregua! E tentare, se è possibile, — insieme a tutto il resto — di sentire quell'Italia sorniona e rassegnata dei Baccelli, dei Nasi, dei Prinetti che la sta trattando come una nuca sulla stembra e se ne inchioda di Gohkowsky come di Bulow, di Lord Chamberlain come di Clemenceau delle provocazioni «pavide austriache come dei calci diplomatici franco-inglesi, tutta eternamente stremenzata, com'è, nel ricordo di Adna e degli assalti della democrazia serolina contro il «ribaldo» Francesco Crispi, non confortato da altro che dal carne di Giosué Carducci!

Occorrerà più tardi mandare ambasciate

gimnastiche nel Regno; raccogliere (a rischio della forza per tutti) notizie certe sugli enormi arrivi di armi e di munizioni al «Doss» di Trento e spedirle clandestinamente a Roma perché vedano e finalmente, si sveglio e si decidano ad armare, a qualche difesa il confine orientale.

Tutto questo occorrerà fare, e non concedersi riposo. E non avere altra sosta che allorquando, qualche sera, Alberto Calamini, il redattore-scapo del *Popolo* verrà a pranzo dal suo direttore e col piccolo Gigino Battisti sulle ginocchia, con le imposte surcinate, piano, che nessuno senta, tenterà sul pianoforte del tinello le note dell'*Anno di Manoli* e Gigino le ascolterà ridendo, senza capire, e i grandi occhi del dadi, Cesare risplenderanno assorti, come se vedesse di lontano scintillare chissà che chimera disperata...

Ma un giorno l'incredibile arriva. L'ora del pericolo e del sogno stupendo passa:

lutte con l'ali a stormo le campane

e grida al popolo d'Italia *Vaiuta, aiuta!* della speranza formidabile.

Ca tra, ca tra!

E il giornale di Cesare Battisti non uscirà più.

Vestito da sterratore, il suo direttore si è cacciato tra un branco di operai avviato a scavare trincee al confine. Di lì passerà in Italia per giungere a Milano dove il suo collega — quello dell'*Anno di Manoli* tenuto al piano con Gigino Battisti sulle ginocchia, lo aspetterà per «introdurlo».

Una già al *Secolo*, Redazione colma. Presentazioni:

— Il collega Cesare Battisti, deputato italiano al Parlamento di Vienna, direttore del *Popolo* di Trento...

— *Piacere; piacere...*

Poche altre parole. E Battisti se ne va. Dopo pochi giorni, i comizi di guerra dell'Italia sono pieni della sua parola potente. Corre dovunque: a Genova, a Firenze, a Roma, a Bologna.

E' una miccia che rovista tra polveri calde. Parla degli italiani irredenti, che, sotto il tacco di Vienna, aspettano e fremono. E piange. «Milanesi, fratelli, popol noi!».

Ha la voce e la statura di Alberto da Giussano.

Mostra i polsi che sanno i ferri dell'impiccatore; urla le cifre della miseria e del-

Il più indicato
per la toilette!

Rende morbida
e fresca la pelle

SAPONE
"Seta" PER LAVARE

(Marchio de'ostato)

Il migliore e più economico

TESSUTI FINI

In vendita presso tutti i droghieri

L'onta di laggiù; racconta come ogni ufficiale della doppia Monarchia rida parlando dell'esercito del Re d'Italia; dice l'odissea degli internati, degli arresti, delle contumelie postribolari contro i Ferräter, i *Welschen* e *Küselnacher* che a tradimento l'Austria... col non schierarsi al fianco degli Imperi Centrali; ricorda la lingua italiana negata agli italiani, gli spunti al tricolore, la visita imperiale non resa ai Savoia, le atrocità del *Tiroler Tagelblat* e delle canzoni plebee contro Vittorio Emanuele III:

Con i bafsi del Vittorio
farem for tanti spazzeti
per natarhe e stivaletti
a Francesco imperator.

Supplica...

E un giorno, le dimissioni di Salandra. L'urlo di tutte le piazze d'Italia, la Sagra di Quarto dei Milite, e — finalmente — la fine della prima passione, il ritorno di Salandra, la guerra...

«Prendi il fucile e vattene alla frontiera!»

L'Italia è un solo canto di caserme e di strade. Ci sono più tricolori ai balconi d'Italia che rose su tutti i roseti della terra!

24 Maggio. Le prime cannonate su Ancona.

A noi, Cesare Battisti!

Geografo, sociologo, deputato di Trento, monografia di tutte le montagne del confine, l'opera vostra può essere preziosa per il Comando Supremo degli eserciti di Cadorna. Qua: a rivedere le carte di guerra, a suggerire i passi astuti, a guidare i piani di azione sapienti. Qua: a fianco degli strateghi che hanno da vincere la guerra!

Può avere gloria di assunti, responsabilità gigantesche, fervore di opera assidua ed impratita.

Non vuole.

Vuole un berretto da alpino da mettere sulla testa da martire di Belfiore, un fucile, o una *Glisenti* alla cintura. Combattere, vuole! Sparare contro i soldati dell'aquila di due Imperi, Battarsi allo sbaraglio.

Non riusciamo a trattenerlo, nessuno.

Tostardo come una roccia.

E va!

Alpino.

Passano i mesi della tragedia monotona. La guerra dei falchi o delle talpe. O delle sorprese terribili.

Egli è lassù, da dove si vede Rovereto e si scorge, nella nebbia lontana, la cerchia dei giganti che chiudono la sua Trento. Fissa davanti a sé. Dice: Vincere bisogna!

E' con un battaglione alpino — il Vicenza — quando c'è l'ordine di prendere Monteorno.

Espugnato Monte Trappola, con un altro balzo si è all'ultimo sperone del coruzzo Volto. E la mattina del 10 la rima cade. Savoia!

Ma ecco presto la ripresa, ecco il contrattacco in forze doppie.

La compagnia Battisti — dopo un'odissea

che sembra avverchiare ogni possibilità umana — è accerchiata.

Grida, rombi, *ta-pum*, agonizzare di soldati sulle erode fatte rosse; i razzi nemici, alla sera, che sbiancano la vallata silenziosa; rantoli sordi. Poi silenzio più fitto.

E Battisti non tornò più.

Sparito con lui, come lui, Falio Filzi.

Leggo adesso, da un mio articolo sul *Secolo* di 6 anni fa. Dodici luglio.

Avevo premesse tutte le singolarità analogie — del viso, degli eventi, del sacrificio — tra il Calvario del Figlio di Dio e il martirio di Battisti.

E proseguivo:

«Caifa lo cercava. La luogotenenza di Innsbrück ebbe ordine di sevarlo « comunque ». Tardi! Muck — l'aguzzino di Trento — ebbe un travaso giallo. Quando l'eco della campagna di passione dell'eroe lungo tutta la Penisola, giunse, più tardi, a Vienna o ad Innsbrück, furono giornate amarissime. Il *Tiroler Tagelblat* impazziva in epiteti. Vi furono polemiche, arresti, destituzioni.

Venne il luglio del '17. E fulminea come la ero d'una vittoria clamorosa, giunse la notizia della cattura Il *Tiroler Tagelblat* disse: « Il mascalzone è preso ». Giuda — il rinnegato Franceschini — lo aveva riconosciuto. Con Filzi. Durante il tragitto da Mattarello a Trento (Muck — è noto — era andato ad incontrarlo con una turba di uomini e di donne turpi) la via *Crucis* fu indifesa. Parole oscene, spiti, legnate. Filzi distoglieva dal fratello maggiore molta frota accanita che si sfogava, delusa, su lui. Battisti ebbe un'ecchimosi che gli restò sulla fronte sino al momento del supplizio. Così fu dato a Lang.

Ma nell'istante epico, l'uomo che somigliava a Gesù ebbe un'altra frase di tono e sapore biblico. Già a Mattarello, al Muck che gli aveva detto sarcastico: « Vedi come ti accoglie la tua gente? », aveva risposto pacato: « Questa è la gente tua! ». Più tardi aveva sorriso lungamente durante la lettura delle motivazioni con cui la sentenza austriaca tentava connestare il delitto e che il primo-tenente del Tribunale aveva letto, rebolante, alla feroce assemblea sul muraglione del Castello. Poi venne il momento eroico. Il hain Lang aveva annunziato il primo lancio *seussin*. Gli aiutanti avevano sollevato il paziente perché ricadesse. Ma il braccio si ruppe. Forse perché — la *voz populi* trentina lo afferma con persuasione violenta — il carnefice aveva voluto. Ricami professionali. E allora lo stico a osservare con tranquillo sdegno: « Neppure la corda avete più buona in Austria! ». E si lasciò impiccare la seconda volta. Prima grido: — Viva Trento ital... ».

Il resto non potè Il *Tiroler Tagelblat* stampò: « Il mascalzone è stato giustiziato ».

Poco prima, sul monte della sua cattura, il gran Figlio aveva avuto il suo Getsemani; il suo *Alba Padre* lapidario.

« E' una guerra terribile, quella di questi giorni — scrive alla sua dolcissima Ernesta. — Le azioni si impongono rapide. Bisogna improvvisare lo studio del terreno. Bisogna essere prodighi di vite unone pur di raggiungere la meta. Ma tutto questo è necessario. Dobbiamo vincere. Vinciamo. Le porte d'Italia debbono essere ben chiuse... ».

E ancora alla sposa aspettante: e Mi chiedi se sento i tuoi, i vostri voti e le lagrime? Oh! sento sempre il battito dei vostri cuori. E penso e spero che quel che

noi soffriamo quasi varrà ad impedire che il turbine della guerra ritiristi un giorno i nostri figlioli ».

E le ultime parole al figlio lontano: « So che spero di poteri arruolare. Date le tue condizioni di salute, tempo. Non ti mancherà certo il modo di compiere il tuo dovere verso la patria... Sono i giovani come te che devono prepararsi a ricostruirlo (il Trentino) e a renderlo degno della nuova Italia. Ti bacia il tuo papà ».

Poche ore dopo era incatenato ».

La salma dell'uomo che somigliava al Rabbi, disparve nella notte del 31 ottobre, al rombare del cannone di Pezori-Giurdi.

Fu rinvenuta — come la pietà degli uomini sa — altrove, in una commissione di resti umani indicibile.

Ma la figura incorporea del redentore nazionale è salita alta nel cielo latino.

Ignorando che un altro relatore del suo *Popolo* che gli aveva dato tutta la vicenda del suo ingegno travolgente sarebbe diventato, un giorno, il Signore dell'Italia vittoriosa e avrebbe voluto, per il primo, il suo monumento: Benito Mussolini.

E che il sogno per il quale gli dovevano stroncare la gola sarebbe stato più tardi una verità universale: Italia! Italia! Italia!

ALBERTO COLANTUONI



Per l'ombucchi! Eppure lì dentro qualcuno c'era nascosto!

(Telefoni e Telegrafi)

Due doveri:

Abbonarsi alle radioaudizioni.

Leggere il "Radiorario"...

Condensatori

PIVAL

Rappresentante generale per l'Italia
S.A.F.E. - Via Castelfidardo 7, Milano - Tel. 92-36

MONODINA

Tutta l'Europa con una valvola

Riceve anche mentre trasmette la stazione locale

Schema ed istruzioni per il montaggio . L. 20.-
 Parte principale "BREVET", 140.-
 Tutte le parti staccate per l'apparec. compl. . . 343.-
 Apparecchio completo con batterie e valvola . . 580.-

FABBRICA APPARECCHI RADIOFONICI
M A Z Z A
 MILANO (38) - Viale Monza, 38 - MILANO (38)
 Il negozio è aperto anche dalle 21 alle 22

Per l' "Estate Trentina,,

Il Governo invita le famiglie italiane a villeggiare in Alto Adige, o meglio nel Trentino settentrionale, per usare una locuzione geograficamente e politicamente più opportuna. Comunque, l'invito del Governo è quanto mai simpatico e attraente ed è a sperarsi che trovi una larghissima accoglienza.

Beninteso, il Governo non offre la villa, né l'albergo, né l'appartamento, ciò che sarebbe forse un pretendere troppo... Esso offre però qualcosa che pur rappresenta un notevole sacrificio per chi dà e un dono concreto e gradito per chi riceve. Offre, cioè, in esatta misura la facilitazione del viaggio, ossia la riduzione, eccezionalmente generosa, della spesa ferroviaria: il cinquanta per cento per le famiglie di almeno tre persone; il settanta per cento alle persone in più delle prime tre; biglietti d'andata e ritorno con la validità di novanta giorni, da qualunque stazione della penisola ai paesi sparsi sulla linea del Brennero e sulle diramazioni di Val Gardena e Val Pusteria. Voi capire che è un bel regalo, uno stimolo potente, un lauto compenso, e direi quasi un grazioso premio per i bravi cittadini disposti a sopportare la terribile pena di un delizioso soggiorno in una delle più belle contrade del mondo...

Essa, grazie a Dio, è già abbastanza nota, ma chi la conosce la rivede sempre con squisito piacere, e per chi non la conosce ancora, ecco un'eccezionale occasione per colmare una deplorabile lacuna. Per tutti, la possibilità di procurarsi una sana gioia e insieme di giovare al bene della patria attraverso il bene d'una sua nobile e magnifica provincia ridotta.

Bisogna che le famiglie italiane vadano lassù in fulla a gustare l'incanto dei monti e delle valli, la fresca pace delle vette, il sorriso degli angoli tranquilli, la maestà solenne dei vasti altipiani, la musica armoniosa dei fiumi e dei torrenti, la gentilezza dei borghi e dei paesetti splendidi di nitore nel vago scenario delle case e dei templi, delle torri e dei castelli, nel contrasto che le cuspidi dei campanili, le ali acute dei tetti, i rabeschi sgarbati dei balconi e delle logge ilari di fiori, compungono nello sfondo mosso delle grappe e dei chivi, sulle verdi distese delle morbide conche o sul cupo mantello delle selve di pini e d'abeti spigolato come uno strascico d'onore, come un tappeto di gala sotto i monumenti dei Dolomiti.

Ma che dico! Povera parola mia impotente a tradurre in espressione intelligibile il fascino profondo di questa terra, povera parola mia incapace di descrivere la suavia grazia sovrana, quella che la fece diletta al cupido straniero ed ora la rende più cara, più dolce, più amabile al nostro cuore. Nel prodigioso svariare dei quadri, delle

forme, delle luci, dei colori, nei mille e mille atteggiamenti d'una bellezza che via via si rinnova raggiungendo in mille toni sui nostri passi, nel volgere dei nostri sguardi attoniti, è l'ebbrezza che ci prende, è il rudio che ci colma l'animo, è l'entusiasmo che ci strappa commossi accenti di meraviglia felice.

Io so sovente vagabondando in Italia e

si — tetra e sacro fossato del Buon Consiglio a cui sta per contrapporsi l'apoteosi della imponente Verruca — da Trento grigia e forte alla chiara gaillarda Rovereto, là dove rintocca memore la campana dei gloriosi morti, quelli che dormono sul poggiolo di Castel Dante, noti e ignoti, e d'innumeri altri di cento campi-anti. Giù verso sud-ovest, lambendo il pallido laghetto d'Oppio, scocchi ad Arco bianca e verde sotto il turrito rocuzzolo dei suoi monti, cocchi a Riva sotto la miraglia ligia del Ponale, Dalce pupilla del Garda, Forlita si disegna nella stretta d'un fordo



Carezza al Lago

fuori e talvolta, dopo il lungo cammino, la sazietà mi coglie e la stanchezza mi afferra. Ma del nostro miliardo Trentino non mai mi sento sazio, ma del nostro Trentino divino non mi stanco mai. L'anno scorso, giunto al termine d'una peregrinazione di dodici giorni, avrei voluto subito riprenderla da capo. Domenica sera, reduce da un'altra peregrinazione automobilistica di due dense settimane, un'arida malinconia mi punse nel dovermi allontanare da quella magica regione, uno struggente rimpianto nostalgico mi stranse nel dirle addio, mentre avrei voluto senza sosta, senza indugio, senza riposo ripetere e rigodere le tappe dei mille chilometri allora compiuti.

Piacevole, indimenticabile viaggio di città in città, di paese in paese, tra montagne e vallate, tra rampe e discese, svolte e svolte nel bianco soleo della strada che sembrava interminabile e, ahimè, non lo fu. Da Trento, cuore austero della provincia ove aleggia lo spirito magnanimo di Batti-

ni cui orchiogio, di là dal Brione, la pittoresca Torbole, e tra le pareti procombenti l'orizzonte si perde in una glauca luminosità marina.

Poi, su per le sinuose grappe del Ballino, tra rustici villaggi dai tetti di paglia — ed è fra essi Davanzo con la tomba del Prati —, e giù tra le pieghe del Sarca, cocchi sulle placide sponde del laghetto di Mulveno a cui guardano superbe le torri dolomitiche del Gruppo di Brenta. Andai a ritrovarle dall'altra parte, da Tione, dalla Val Rendena folla di paesetti, e su salendo da Pinzolo per l'erte rampanti verso Madonna di Campiglio, oasi fresca e solinga, nido di quiete nella garbata serenità dei suoi alberghi. Come quello che, di là dalle opulente valli di Sol e di Non cosparse di borghi fioriti e ospitali, m'incorse nell'ombra profumata della Mendola sul monte impellucito di confere. Ai suoi piedi, nella conca fertile e gaia, Balzano m'appare, gotica, grassa, gaudente d'alberghi e d'o-



GRANDE CAFE RISTORANTE
Lagrange
Rezza & Bizio

TORINO
CORSO VITTORIO EMANUELE

TELEFONO 44-641

••

sterie; e più innanzi, nel gonito della valle, in una chiostra splendente, rivoli Merano fiorita e signorile.

Valutando nelle trincee di neve il Passo del Giovo andai a risalutare la vecchia Vipiteno e la leggiadra Colle Isarco per ridiscendere a cercar riposo nella monastica tranquillità di Bressanone. Ma sul fianco ferrigno di Fortezza, sentinella guerriera, mattrava la soavità di Val Pusteria, amabile di curve soffici, rigogliosa di verde e suonate d'acqua, col suo fiato rosario di paesi: San Sigismundo e Brunico, Montafello e Villabassa, Braies, domita a piè dell'Alpe col suo laghetto, Dolibaca ariosa e serena nel più ampio respiro della vallata, e tra selve e laghi, tra dirupi e vette, San Candido e Sesto, Carlonia e Misurina, e giù, nella conca tempestosa di valle, nella collana formidabile delle Dolomiti, brulicante di dovizie, Cortina d'Ampezzo.

Tornato dalla Pusteria all'Isarco, dalivio di Ponte, m'impiccai sull'Altopiano di Castelrotto e di Siusi, così gioiose d'alberghetti e di villini, mi sposai nella industriale Val Gardena ad assaporare la salubre vaghezza di Ortisei, e da Cardana entrai la fusca Val d'Eqga e su per le selvose pendici andai a rigustare la beatitudine di Carezza e del suo poetico lago in conspetto del Catinaccio e del Laténar. Dall'altra parte intattevano verdi e allegre la Val di Fassa con Vigo e Canazei e la Val di Fiemme con Predazzo e Cavalese, e di là dall'arduo Passo di Bolle mi accingeva nel

lo alimenta delle sue acque salubri. Di lassù, nella solitudine squisita, potrei risalutare nella sua «petraeola visione l'anti-



Ortisei in Val Gardena

teatro delle cime più famose, dal Pasubio all'Adamello, e dagli altipiani più vasti come quello incomparabile di Lavarone; ulti-



Cortina d'Ampezzo

baluardo tambagliante delle sue creste nude e nevose e della valle ombrosa di bosaglia, San Martino di Castrozza risorto novissimo e ridente dalle rovine di guerra.

Giù galoppando sulle orme del Gismont strepitoso di salti, cascatelle e cataratti, via per Fiera di Primiero e per Fanzano con una punta nel Belluneso, ecco la pingue Val Sugana, ecco Ronzeggo che cura la materia e lo spirito, come Lexico che Vetro

no sguardo estatico al paesaggio meraviglioso da cui prendeva cumulo perché per la via di Pergine mi richiamava Trento sul cammino del ritorno e sulla soglia amara del distacco.

Cara terra del Trentino ribeneduta dal cielo e riconsacrata dal sangue: porta d'Italia poderosa e bella, guardiana della patria ho visto inglesi e americani e ho visto anche tedeschi aggirarsi per le tue strade e sostare nei tuoi alberghi, nelle tue ville, nelle tue case, per inebriarsi della tua radiosa venusta, per satollarsi della tua grazia. E sta bene; ma sarà ancor meglio se presto potrà rividerli tutta popolata e festante d'italiani.

ULDERICO TEGANI.

GLI ABBONATI CHE VANNO IN CAMPAGNA sono pregati di comunicarci il nuovo indirizzo, a cui dobbiamo spedire il « Radioraro ». Con altra comunicazione, essi ci avvertano poi del loro ritorno in città.



Notizie dalla Russia informano che a Mosca le pubbliche sale di lettura sono già state provviste di apparati riceventi per radiodiffusioni ad uso gratuito dei frequentatori.

In Birmania la Polizia si serve di radio-apparati trasportabili per dare la caccia ai banditi che infestano quelle regioni. Ogni drappello di uomini destinati all'inseguimento dei criminali rimane in contatto con gli altri mediante le radiocomunicazioni; facilitando in questo modo la cattura dei numerosi forbanti.

Da una recente statistica americana si ricavano queste cifre relative ai diritti di autore pagati in media dalle stazioni radio-diffonditrici:

Una stazione della potenza di 500 watt corrisponde diritti annui che variano tra dollari 100 e dollari 2500.

Una stazione da 1000 watt paga diritti annui compresi tra dollari 200 e dollari mille.

Una stazione da 1500 watt paga diritti annui compresi tra dollari 500 e dollari 3 mila.

Le stazioni da Kw. 5 pagano annualmente diritti compresi tra dollari 3000 e dollari 2500.

Il Governo delle Indie Olandesi ha accordato la sistemazione di una grande stazione radiodiffonditrice e l'uso di apparati riceventi radiotelefonici per amatori, dietro pagamento di tassa di licenza.

La Compagnia delle Radiodiffusioni delle Indie Inglesi inizierà tra breve la costruzione di una stazione radiodiffonditrice da 12 Kw. a Calcutta.

Sono cominciati lo scorso mese di maggio in Germania studi ed esperimenti a venti lo scopo di ridurre a circa la metà il numero delle diverse lunghezze d'onda che fino ad ora sono state impiegate in servizio delle varie stazioni radiodiffonditrici. Per raggiungere tale intento si propongono in Germania di dividere il territorio nazionale in varie zone ognuna delle quali sia munita di una potente stazione radiodiffonditrice, mentre nella zona verranno create tante sottostazioni di debole potenza, in modo che ogni cristallo possa ricevere dif-

Fabbrica Apparecchi Radiotelefonici
Rag. RENATO TAMBURELLI
PESARO - Via Mosca N. 4 - PESARO

I migliori apparecchi a valvola ed a cristallo — Amplificatori di potenza
— Alimentatori di placca —
Accessori e parti staccate

Listini gratis a richiesta

CUFFIE

PIVAL

Rappresentante generale per l'Italia

S.A.F.E. - Via Castellidardo 7, Milano - Tel. 92-36

fusioni. La grande stazione e le minori di ogni zona emetteranno tutte lo stesso programma sulla stessa lunghezza d'onda; ed in tale modo evidentemente il numero delle varie onde necessarie verrà grandemente diminuito. Allo scopo poi di conseguire la rigorosa costanza nella lunghezza d'onda emessa, gli apparati trasmettenti saranno muniti tutti del cristallo di quarzo regolatore d'onda.

Questo progetto è analogo, sotto certi punti di vista, a quello che è allo studio in Inghilterra; con la differenza però che in Inghilterra il cristallo regolatore avrebbe lo scopo soltanto di mantenere costante la stabilità della differenza di lunghezza d'onda tra una stazione e l'altra.

Il giorno 22 dello scorso aprile è avvenuto per la prima volta su un aeroplano in volo, della linea commerciale Parigi-Londra, la ricezione in altissimo di un discorso che avveniva all'Hotel Cecil di Londra, mentre l'aeroplano era in rotta per Parigi.

La radiofonia negli ospedali inglesi, risale al 1923. Nel mese di agosto di quell'anno, a spese dei marinai delle navi che fanno scalo all'Albert Dock e ai docks vicini, un primo apparecchio ricevitore fu installato nell'Albert Dock Hospital. Nel novembre dello stesso anno, per cura di una Società di Southampton, altri apparecchi vennero impiantati in altri ospedali. Ora a partire dal 22 luglio corrente anno, la R. B. C. effettuerà ogni giovedì, alle 15, speciali trasmissioni per gli ospedali.

La stazione di Lione ha ripreso le trasmissioni. Per ora e fino a tutto agosto non trasmetterà che informazioni. In settembre riprenderà i concerti.

Con le ultime sistemazioni avvenute, gli S. U. dell'America del Nord sono la regione ove esiste il massimo numero di stazioni radiotelefoniche che diffondono simultaneamente lo stesso programma, comandate dalla stazione centrale. Que-Columbia è la stazione di Nuova York avente come nomenclatura Wefai, la quale può essere in funzione simultaneamente con altre trentasette stazioni sparse su tutto il territorio, fino al Canada e fino all'Isola di Cuba.

Nelle Isole Hawaii esiste un servizio radiotelefonico in azione tra due stazioni private una ad Honolulu, l'altra a Lanai.

Alla Esposizione di materiali radio tentata ultimamente a Nuova York, comparvero per la prima volta apparati ricevitori radiotelefonici per onde corte. Detti ricevitori erano costituiti per la ricezione di onde lunghe in m. 20, m. 30 e m. 30.

Il Ministero delle Poste tedesco ha liberato di assumere l'esercizio della stazione radiotelefonica Funk-Stunde di Berlino che funziona su onda di m. 100. Ciò è stato fatto allo scopo di dare agli amatori l'opportunità di fare paragoni tra le ricezioni di onde corte e di onde lunghe. In tal modo la città di Berlino disporrà di 12 stazioni radiodiffonditrici, delle quali: Una ad onda corta, la predetta; due ad onde medie, Berlino 1.0 e Berlino 2.0, di m. 501 e 571; una ad onde lunghe, di m. 1300, Koenigs-wuesterhausen.

Una valvola di 110 volt per apparecchi ricevitori è stata sperimentata in America. La nuova lampada sostituisce le batterie degli accumulatori.

Hanno avuto luogo a Mudling (Austria) alla presenza di un alto funzionario della Direzione dei telegrafi e di numerosi giornalisti le prove dell'apparecchio radiotelefonico inventato dall'ing. Marek, di cui fu data a suo tempo notizia. Il Marek ritiene di avere trovato il modo di impedire l'interferenza delle emissioni radiotelefoniche. La sua invenzione si basa sul principio del rapido mutamento della lunghezza delle onde elettriche. Negli esperimenti di ieri la stazione trasmittente funzionava con onde di 90, 250, 500 e 1600 metri, in serie prestabilita, alternandosi cinquanta volte al minuto secondo. Con un apparecchio ricevente registrato sulla lunghezza d'onda di

250 metri non si percepivano le parole, mentre con un altro ricevitore sincronizzato con l'apparecchio trasmittente sulle quattro lunghezze d'onda sopra accennate la ricezione era abbastanza buona, se pure non completamente libera da rumori.

Data la piccola distanza alla quale gli esperimenti sono stati fatti (gli apparecchi erano situati nella stessa casa ma in piani diversi) e considerando anche i mezzi relativamente modesti di cui il Marek dispone, non è possibile dire — a quanto affermano i competenti — se il problema dell'interferenza possa ritenersi risolto.

Il 1. giugno è stata compiuta una trasmissione simultanea Svezia-Norvegia-Danimarca, attraverso le stazioni di Stoccolma, Oslo, Copenhagen, controllate dalla stazione di Malmò.

I radioascoltatori sono: in Germania: 1.261.734 (con un aumento di 21.668); in Inghilterra: 2.050.000; in Ungheria: 45.000; in Norvegia: 38.000; nella Svizzera (regione di Zurigo): 27.000; in Danimarca: 82.786; nella Svezia: 192.513.

Le trasmissioni scolastiche anno in pieno sviluppo nell'Inghilterra. Queste trasmissioni sono ascoltate già da oltre 1500 scuole.

La R. B. C. sta provando una nuova stazione di circa 10 Kw. ad onda corta (300-500 metri) situata a Daventry.



Francobolli ?

Chiedete il listino illustrato inviando L. 1.— a Studio Filatelico, Via Tadino, 11 - Milano (18)

Offresi, a pagamento anticipato, porto L. 1,25 in più

100 Francob. Colonia Inglese differ. L. 5,50	
100 " " " " " " " " " "	5,-
100 " " " " " " " " " "	8,25
1000 " " " " " " " " " "	30,-

La posta delle principali stazioni radiofoniche reca lettere pro e contro il « jazz ». Numerosi acceleratori si lagano, ad esempio, che la stazione di Londra abbia dedicato per una settimana un terzo dei suoi programmi alla musica da ballo ed invocano meno « jazz » e più musica classica.

Altri invece domandano più « jazz », accusando quelli che non lo amano di essere dei vecchiimi incapaci ormai finanche dei « quattro artisti in famiglia ». Mentre i direttori artistici non sono a quel punto votarsi, ecco la caricatura di un radioamatore perseguitato dal « jazz ». (Ondas)

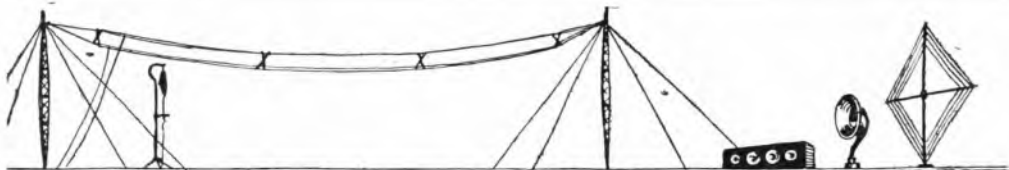

TRA ANTENNE E CIRCUITI

Un due valvole ad alto rendimento

Nel numero 26 di *Radiorario*, abbiamo pubblicato un articolo riguardante la costruzione di un radiorecettore a due valvole «Reflex».

In tale ricevitore, particolarmente studiato dal lato della semplicità e sicurezza di manovra, uno dei triodi funzionava da amplificatore ad alta e bassa frequenza, mentre l'altro era il rivelatore delle oscillazioni.

Nel ricevitore che illustriamo oggi, pur essendovi ancora due valvole, allo scopo di ottenere la massima sensibilità e portata senza preoccuparsi eccessivamente della molteplicità delle regolazioni, sono state spostate le varie funzioni.

In esso infatti, le due valvole funzionano entrambe da amplificatrici ad alta frequenza, in un primo tempo, e come amplificatrici a bassa frequenza in un secondo tempo; la funzione rivelatrice è stata affidata ad un detector a galena, il quale (se di buona qualità) non darà disturbi di sordità.

Rimandiamo il lettore che non fosse al corrente dei dettagli del sistema «reflex» o a «doppia amplificazione», al numero 26 succitato ed iniziamo senz'altro la descrizione di questo nuovo ricevitore.

Lo schema dei circuiti elettrici è rappresentato in Fig. 1.

E' facile notare come le due val-

vole amplificatrici siano accoppiate mediante il sistema a resistenza-capacità, il quale oltre a servire ottimamente sia per l'alta che per la bassa frequenza, offre in quest'ultimo

C2 inserito nel circuito di rivelazione.

La sensibilità dell'amplificatore ad alta frequenza può essere ulteriormente accresciuta introducendo una

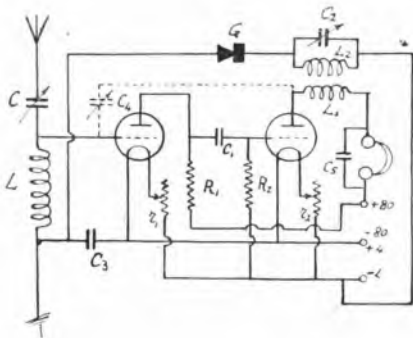

caso il notevole vantaggio di una riproduzione acustica esente da qualsiasi distorsione; di più detto sistema semplifica grandemente la costruzione dell'apparecchio.

Le oscillazioni ad alta frequenza amplificate, vengono trasferite a mezzo della bobina asintonica L1 accoppiata induttivamente alla bobina accordata L2, al circuito oscillante L2

reazione elettrostatica comandata dal condensatore variabile C4 (punteggiata); ciò però non è strettamente necessario.

Parti occorrenti per la costruzione.
2 Condensatori variabili da 0,0005 Mfd. (C1 e C2);

Eventualmente un terzo condensatore da 0,0005 Mfd. (C4).

2 Bobine a nido d'api da 50 spire (L1 e L2).

1 Bobina a nido d'api da 25 spire.
1 Detector a galena (G) preferibilmente del tipo con contatto fra due cristalli.

1 Resistenza 150.000 ohm (Tipi «Alter» a tubetto ripieno di grafite) (R1).

1 Resistenza 2 Megohm (R2).
2 Condensatori fissi da 0,002 Mfd (C3 e C5).

1 Condensatore da 0,0003 Mfd. (C1).
2 Reostati da 20 ohm ciascuno. (r1 e r2).

Le due bobine L1 ed L2 verranno affacciate in modo fisso alla distan-

L'ALIMENTATORE DI PLACCA "FANTON,"

è stato l'accessorio stimalo indispensabile da tutti i radio-amatori:

ALLA FIERA TECNICA DI LIPSIA

ALLE FIERE CAMPIONARIE DI MILANO - PARIGI E PADOVA

Ne fanno fede le tante referenze nazionali ed estere.

Con la VALVOLA SCARICAFULMINI

che spedisce franca di porto contro invio anticipato di L. 47,- eviterete i danni prodotti dalle scariche atmosferiche nell'apparecchio ricevente che potrà essere da Voi usato sia in tempo sereno che temporalesco.

INALTERABILE NELL'USO

COSTRUZIONI RADIO "ANGELO FANTON., - Corso Principe Umberto, 43 - VICENZA - Tel. 4-50

“ La lampada MICRO che resuscita „



non teme l'effetto Larsen, grazie alla sua speciale calotta. Essa rettifica meravigliosamente, ed amplifica benissimo tanto in alta che bassa frequenza. Per la sua speciale costruzione e per la sua debole capacità interna facilita la ricezione delle onde corte.

BREVETTO S. G. D. G.

MICROLUX

MANUFACTURE FRANCAISE DE LAMPES DE T. S. F.
AGENZIA GENERALE ITALIANA

ROMA - Via Muzio Clementi, 9 - ROMA

CERCANSI AGENTI REGIONALI

ALTOPARLANTI “GAUMONT”

Rag. MIGLIAVACCA - Rappresentante
MILANO - Via Cerva, 36

TOSCANA

N. BANCHIERI

Piazza Strozzi, 5 - FIRENZE

EMILIA

FONORADIO BOLOGNA

Via Volturmo, 9 B - BOLOGNA

PADOVA E PROVINCIA

BALLARIN & TOFANELLO

Via Japelli, 3 A - PADOVA



Apparecchio EAGLEWATT a due valvole

EAGLEWATT

l'unico apparecchio
che
dovete acquistare



Il nome

è garanzia

molte migliaia di tali apparecchi sono in uso in Inghilterra.

Il suo prezzo è il più basso che esista oggi sul mercato.

Lavorazione e materiale di primo ordine.

Audizioni gratuite tutti i giorni (esclusi sabato e domenica) dalle 16.30 alle 18

Gratis a richiesta viene inviato il prospetto illustrativo dell'apparecchio e delle condizioni di vendita.

FRANCESCO PRATI
MILANO

Via Telesio, 19 - Tel. 41-954

Cercasi rappresentanti per le zone ancora libere.

za di circa 5 mm. e disposte ad angolo retto con la bobina L. I valori delle bobine indicati sopra servono per un campo d'onde da 300 a 600 m.

Per ricevere stazioni con lunghezza d'onda compresa fra 1000 e 2000 m. occorrerà usare le seguenti bobine:

L₁ = 250 spire; L₂ = 250 spire; L₃ = 150 spire.

I tipi di valvole più indicate per questo radiorecettore sono:

La Valvola, Tipo a medio coefficiente di amplificazione (circa 14) Ad es. il tipo Z1 della Zenith.

2.a Valvola. Tipo di potenza per al-tonante.

L'uso di un tal ricevitore è semplicissimo; messo il detector in posizione di funzionamento, si opererà la ricerca delle varie stazioni mediante i condensatori C e C2; il condensatore C1 servirà eventualmente a rinforzare l'audizione. Si regolerà inoltre l'accensione delle due valvole sino ad ottenere il massimo rendimento.

Ing. A. Banfi.

Eccole lo schema corretto e modificato per l'uso di tetradi.

Il variocoupler deve avere il primario di

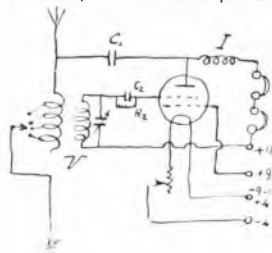

10 o 50 spire con prese ogni 10 spire; il secondario con 50 spire.

L'impedenza L è una bobina a nido d'ape da 250 spire.

C₁ è un condensatore fisso da 0,0005 Mfd; C₂ è un condensatore fisso da 0,002 Mfd; R₂ è una resistenza fissa da 1 Megohm.

Ho montato una supereterodina a 3 lampade come da schema unito, facendo costruire i trasformatori da un'officina specialista e dopo averlo tarato sono riuscito a metterlo in funzione ricevendo abbastanza bene con quadro di 10 cm. creazioni sul quadro. Ora da circa otto o dieci giorni non mi è più possibile ottenere una ricezione neppure discreta; certe sere silenziosissimo, certe altre impossibilità di ricevere quasi tutte le stazioni e male Milano. L'impressione che ne ho ripercosso è che l'apparecchio sia in equilibrio instabile dovuto che alle volte basta toccarla minimamente

CONSULENZA TECNICA

Ogni quesito deve portare nome, cognome ed indirizzo dell'abbonato, nonché il numero dell'abbonamento. Deve essere redatto con chiarezza e brevità, accompagnandolo, appena possibile, con uno schizzo tracciato con inchiostro nero.

Il servizio è gratuito per gli abbonati ed è affidato alla nota competenza dell'Ing. Alessandro Banfi.

La corrispondenza va diretta a:

Radio Orario
Sezione Consulenza
Corso Italia, 13 - Milano

Ho uno schema, ma non sono riuscito ad avere nessun risultato; prego la spetti, sezione consulenza di alcuni chiarimenti.

1) Il Variocoupler come deve essere? Di quante spire, che sezione?

2) Le bobine d'impedenza quante spire a nido d'ape e a nido di ragnò?

3) Il telefono L1 va bene così inserito, non è forse sbagliato?

4) La batteria anodica mi pare in corto circuito.

5) Detto schema si può ridurre per valvola doppia griglia?

Vi pregherei di un cenno con schema, O. ROSSI - Milano.

Il suo schema è completamente errato.

S. I. T. I.

Via G. Pascoli, 14 - MILANO

Accogliendo le richieste dei numerosi possessori di apparecchi a cristallo e ad una valvola, la S. I. T. I. ha costruito un nuovo tipo di:



AMPLIFICATORE DI POTENZA - A. O. -
con batteria di griglia interna

Il nostro trasformatore garantisce chiarezza ed intensità di ricezione consentendo l'applicazione di un ALTOPARLANTE.

VOLETE

lanciare i Vostri prodotti?
Affermare sul mercato la Vostra
marca?

usate la

Publicità

Su giornali e riviste.
Con manifesti o con altre forme
geniali.
Chiedendo preventivi - senz'impegno
da parte Vostra - al:

Concessionario Pubblicità

RADIORARIO

MILANO Corso Italia, 13 MILANO

perché diventi muta per poi riprendere improvvisamente. Ho verificato tutti i collegamenti, cambiata lampada, ecc. senza ottenere alcun risultato.

Desidero sapere se il fenomeno è dovuto all'apparecchio o a qualche agente atmosferico, perché, come ripeto ho ricevuto tempo addietro, certe volte molto forte e bene in altipiani, notando però alle volte il fenomeno di squilibrio accennato.

U. P. Torino.

È molto difficile stabilire così a priori dove risieda l'inconveniente da Lei accennato. È molto probabile che ciò dipenda dall'apparecchio (ha verificato il potenziometro?) o dalla batteria anodica; però tale fenomeno può essere provocato talvolta dalla vicinanza di un altro apparecchio ricevente. Provi a trasportare in altro luogo il suo apparecchio.

Per il mio apparecchio Seibt a 4 valvole occorre una tensione anodica da -3 -90 +30 +60 +90 escludendo naturalmente la tensione per il filamento che mi viene fornita da un accumulatore da 2 volti 75 amp.ora.

Per ottenere le sopra indicate tensioni anodiche dispongo di n. 3 batterie anodiche (Superpila) da 45 volts cad. e di una piletta da 3 volts.

Le batterie anodiche da 45 volts hanno n. 6 morsetti cad. e precisamente: il primo porta la dicitura meno e gli altri hanno la seguente indicazione: +25 +30 +35 +40 +45. La piletta da 3 volts non ha i due poli + e -.

Desidero sapere come debba riunire le suddette batterie per ottenere i voltaggi che mi abbisognano per fare funzionare il mio apparecchio e precisamente per ottenere -3 -90 +30 +60 +90.

G. VACCARO - Milano.

Eguisira i collegamenti indicati nello schizzo qui riportato.

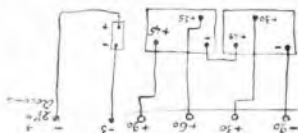

Per il mio apparecchio tengo una batteria anodica Tudor 80 volts. Essendomi guastata l'ho mandata a riparare. Ora l'ho sostituita

con tante pile tocchabili da fornire sempre gli 80 volts; ma l'apparecchio mi fa sentire un leggero fischietto solo a 3 valvole e a 3 scampare, anche se distacco il filo dell'antenna. Da che cosa può dipendere? Forse dalle pile poco buone?

E. RICCI BARTOLONI - Lugo.

L'inconveniente dipende da qualche pila guasta. Veda di trovarla misurandone la tensione ad una ad una con un voltmetro.

Togliendo l'elemento guasto la sua batteria anch'essa ritonerà in efficienza.

Le invio schema del mio apparecchio a 4 lampade. Antenna esterna bifilare di circa 30 metri. In altipiani è forte, sento bene Roma, Tolosa, Berlino però da un po' di tempo le interferenze sono tali da impedire la quasi totalità delle ricezioni; qualche volta posso captare Milano, per cui continui affievolimenti, discretamente pure sento le stazioni di Zurigo, Wursellona, Lione, Praga ed in culfo qualcun'altra. Richiedo:

1) Se tale circuito può considerarsi buono e potrebbe essere migliorato in qualche sua parte;

2) Se è consigliabile per aumentare la ricezione e diminuire le interferenze, far precedere l'apparecchio da un amplificatore ad una o due lampade;

3) Se con tale circuito posso adoperare il quadro ed i quali dimensioni.

L. Ald. n. 40011 I Condove - Torino.

1) Trattasi di un normale circuito a risonanza di tipo ormai superato dai circuiti moderni ma che potrà dare ugualmente buoni risultati.

2) È consigliabile farlo precedere dall'amplificatore ad una valvola descritto nel n. 6 di Radiario.

3) Non è possibile usare il telaio, usi sempre l'antenna.

I vorrei costruirmi una neutrodina descritta nell'ultimo rag. 4. Buoni a 4 valvole, vorrei però chiederle gentilmente le seguenti delucidazioni:

1) La neutrodina a 4 valvole con antenna esclude la stazione locale in che ci disto tre chilometri?

2) Si prendono le stazioni estere in altipiani? s'intende in buone condizioni atmosferiche.

3) È vero che occorrono lampade di tipo speciale? in caso affermativo quale tipo? come riportate?

4) I trasformatori ad alta frequenza come

si devono trovare nel primo o nel secondo nodo? vedere schizzo.

5) Il risultato è molto dubbio per un radiodilettante come me che ha fatto solo l'apparecchio a reazione a tre valvole 1A, 1D 1B?

6) Quali devono essere le dimensioni dell'antenna bifilare?

D. DI SCANNO - Roma.

1) Se è bene costruita sì; si intende che tale esclusione non sarà possibile entro un campo da 100 a 150 metri.

2) Certamente.

3) Può usare qualsiasi tipo di valvole; come ultima valvola sarà bene usare una valvola di potenza per altipiani.

4) La disposizione degli avvolgimenti dei trasformatori A. F. è indifferente.

5) Con un po' di cura e pazienza potrà ottenere dei buoni risultati.

6) I 5 in antenna bifilare ad L rovesciata, con treccia rame fosforoso di 3 mm. di diam., lunga circa 30 metri e più alta possibile dal suolo.

1) Dispongo di un apparecchio a gelena. Vorrei sapere se il circuito qui sotto riprodotto è giusto e se posso ricevere, con esso, stazioni estere.

2) Vorrei anche sapere se si può, nel circuito monostadico, descritta nel Radiario n. 25, fig. 1, sostituire la bobina L2 con una a nido d'ape, essendo la prima troppo ingombrante. Nel caso affermativo chiederli i dati per costruirlo e la disposizione che dovrei darle dovendo essere perpendicolare all'altra induttanza di accordo L1.

M. B. n. 0122 - Milano.

1) Il circuito amplificatore a bassa frequenza è esatto. Con esso però, potrà ricevere con maggiore intensità o in altipiani, la stazione locale e null'altra.

2) Può adottare una bobina a nido d'ape da 250 spire (diam. interno 50 mm) costruita con filo di 0,3 mm. di diam., 2 cap. esterne. Lo spazio occupato da tale bobina sarà molto ridotto.

Possiedo antenna bifilare di ca. 10 metri di lunghezza cui fili distanzati di metri tre.

Uno che le ricezioni sono buone (eccettuata Milano, la cui parte ondul-supporto capre gran parte della induttanza, dovuto, credo, alla zona d'ombra in cui mi trovo e alle interferenze estere, desidererei sapere:

1) Qual'è la migliore lunghezza e distanza tra i due fili di un bifilare per onde da 250

Accessori e Parti Staccate

RADIO

— i migliori prezzi —

SINDACATO COMMERC. IND. LOMBARDO

S. A. - Casale L. 100.000 venato

Ing. D. CURAMI

Via Manzoni, 35 - MILANO (2) - Telef. 67-11

Trasformatori B. F.

PIVAL

Rappresentante generale per l'Italia

S.A.F.E. - Via Cattedrale 7, Milano - Tel. 92-36

Poche parole e molti fatti!

Spett. Ditta MAZZA - Viale Monza, 38 - Milano

Non le nascondo che quando ho acquistato la sua MONODINA a una valvola, ero dubbioso circa i risultati che avrei potuto ottenere, tantopiù che sapevo di non poter servirmi che di una modesta antenna interna di 27 metri.

Ora però debbo dirle che sono entusiasta del suo apparecchio. Oltre ricevere Milano fortissimo posso sentir bene Roma e molte altre stazioni (mente funziona Milano). Iteso anche a ricevere, sia pur debolmente, ma chiara la stazione di Berna di giorno in pieno sole, dallo 13 alle 13.30.

Auguro alla meravigliosa MONODINÀ la maggiore diffusione sicuro che riuscirà sempre di completa soddisfazione a tutti i radiomatori.

Distinti saluti a R. PIZZINI - Milano, via Passiello, 4

Officina radio MAZZA - Viale Monza, 38 - MILANO



a 700 metri, dato che la Casa costruttrice dell'apparecchio Telejunker III consiglia un bifilare di metri 25 ca. con metri 1,20 tra i due fili?

2) Sostituendo l'attuale antenna con una della stessa lunghezza, a 4 fili a cerchio di metri 1 ca. di diametro con calmi pure a cerchio, quale vantaggio si otterrà?

3) E' consigliabile una ulteriore amplificazione con altra valvola di potenza in parallelo, dato che l'apparecchio è costituito da IAF + 1D + 1BF, circuito Reflex e che già riceve le più potenti stazioni europee in altoparlante?

4) La medesima antenna-terra può servire simultaneamente a due differenti apparecchi?

Geom. L. VILLA - Acona.

La sua antenna attuale è troppo lunga. La porti a 30 metri e lasci la distanza di m. 3 fra i due fili.

2) Le sconsigliamo la costruzione di una nuova antenna a gobbia; i vantaggi conseguiti saranno assolutamente minimi.

3) Così pure le sconsigliamo di apportare modifiche ed aggiunte al suo apparecchio.

4) No. Anzi occorre distanziare di almeno 30 metri la sua antenna da qualsiasi altra antenna ricevente.

E' necessario ed utile, in un apparecchio a parecchi stadi di amplifica, applicare sulla parete interna anteriore, una lastra in foglio di stagno o zinco, per eliminare la influenza dell'operatore ed in tal caso come va applicata?

Prof. V. ZANOTTI - Milano.

Sebbene non strettamente necessario è però utile schermare invecchiando il pannello anteriore dell'apparecchio con un foglio di

stagno messo a terra. Questa viene applicata mediante vernice di gommalacca densa, curando di praticarvi nella stagno dei fori di 30 mm. di diam. in corrispondenza ai passaggi degli alberelli dei condensatori, reostati, ecc. Dopo l'applicazione converrà fare asciugare bene la gommalacca in ambiente caldo.

Forrei costruirvi un apparecchio a 2 o 3 lampade di facile costruzione, essendo poco pratico di radio, che mi desse facoltà di ricevere Milano durante l'audizione di Roma e di ricevere anche questo.

Posseggo il seguente materiale: 1 Condensatore var. da 1 1000 con vernice; 1 Trasformatore rapp. 1,5 Radioli; 1 Resistenza fissa da 2x106; 1 Reostato da 50 ohm; 2 Bobine da 75-50 spire; 2 Lampade Micro.

Pregho indicarmi, in caso, il modo di costruirmi l'arco o quadro.

Abh. 1803 Roma.

Le consigliamo l'adozione del ricevitore indicato nel numero 23 di Radioradio e

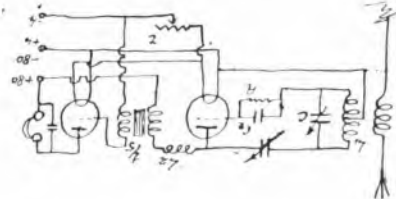

modificato per l'uso di triodi come risulta nello schizzo qui riprodotto. I valori sono identici a quelli pubblicati nel n. 23.

Usi un'antenna unifilare lunga circa 30 metri e più alta possibile dal suolo; adoperi della treccia di rame fosforoso di 3 mm. di diam.

Ho costruito un apparecchio ricevente a 4 valvole C. 119. Con suddetto ricevo qualche stazione trasmittente, però accompagnata con certo rumore continuo.

Perci pregherei la Spret. Consulenza di comunicarmi, cosa dovrei fare per eliminare questo inconveniente.

S. ROLICH - Fiume.

Il disturbo può provenire dalle seguenti cause:

- 1) Qualche organo difettoso nell'apparecchio.
- 2) Batterie anodiche a d'accensione in cattivo stato.
- 3) Cause esterne d'origine industriale.

Metta in funzione l'apparecchio, staccando l'antenna e la terra; se il rumore persiste, significa che rientra nelle categorie 1 o 2; se il rumore cessa, significa che esso va ricercato nella categoria 3. In tal caso non vi è nulla da fare.

Invitiamo i lettori e gli abbonati del "RadiOrario", ad esprimersi liberamente la loro opinione sul giornale; a dirci le rubriche che prediligono e quelle che vorrebbero aggiunte; a mandarci articoli, notizie, varietà, fotografie e caricature attinenti alla radio.

Dovendo installare un'antenna in campo gadiere sapere quale tipo mi consiglia voi, se un'antenna unifilare, bifilare, trifilare, a gobbia; e quanti fili, oppure l'antenna descritta nella "Radio" per tutti, n. 22, anno II, g. 71, e se essa porta degli indobbenimenti nella ricezione. Ho la possibilità di installare l'antenna ad una altezza di 15 m. dal suolo. Apparecchi ne ho di diversi tipi. Gradirei inoltre di conoscere le dimensioni dell'antenna e se per presa di terra è più conveniente la conduttura d'acqua, od una piastra interrata, se si di quali dimensioni e a che profondità; oppure il contrappeso.

Abh. 22011 - Belluno.

Usi un'antenna bifilare, col tratto orizzontale lungo non più di 30 metri. Tenga i due fili distanti m. 1,50.

Usi treccia di rame fosforoso di 3 mm. di diam.

Circa la presa di terra, non si può dire a priori quale sia la migliore; a volte la tubazione d'acqua è un'ottima terra, a volte no. Comunque se Ella si trova in terreno

umido può interrare a 4 o 5 metri di profondità, una rete di rame stagnato di circa 1 mq. di superficie circondandola da carbone coke pestato.

Il contrappeso va usato solo in quei casi speciali ove è impossibile ottenere una terra discreta.



SELS

UNIC

ASSOLUTAMENTE GARANTITE

Permettono degli accordi precisi su tutte le lunghezze d'onde. Zoccolo in ebanite.

Agenti generali esclusivi per l'Italia:
LA RADIO INDUSTRIA ITALIANA
2 Via Brisa, - MILANO - Via Brisa, 2

Una Batteria Perfetta garantisce una audizione migliore

alta capacità lunga durata

BATTERIE PER RADIO

di qualunque tipo fabbricate espressamente per l'impiego su apparecchi riceventi.

SOC. AN. SUPERPILA
STABILIMENTI PILLA & LECLANCHÉ
FIRENZE

DEPOSITI:

MILANO - Via Unione N. 14 - Telef. 85-208
ROMA - Via Bocca del Leone N. 63
NAPOLI - Via dei Cimbrì N. 23 Telef. 51-93
VERONA - San Simone - Palazzo Orsini - Tel. 777
PADOVA - Via San Biagio N. 6 - Telef. 12-83

MINIMA PERDITA

è il motto del materiale

BAL TIC

che con la forma più razionale
ne realizza gli ultimi principi



BAL TIC

Questa marca e questo nome significano:

DOPPIA SENSIBILITÀ - ROBUSTEZZA
DURATA - PERFEZIONE

CATALOGO GENERALE - CATALOGO DESCRITTIVO BALTIC

GRATIS A RICHIESTA

M. ZAMBURLINI & C^o

MILANO (18)

17, VIA LAZZARETTO

GENOVA, Via degli Archi, 4 r - ROMA, Via S. Marco, 24 - NAPOLI, Via Medina, 72

i nostri programmi

(Vietata la riproduzione senza speciale autorizzazione)



Domenica

18 Luglio

MILANO (1 M 1) - m. 320 - Kw. 1,5
(CONCERTO DIURNO dalle 16.30 a. e 23)

1. Segnale di apertura — 2. Soprano Antonietta Alzati: Donizetti: *Linda, O luce*; Rossini: *Tiroleso*; Pettinato: *Mattinata*; Mezzo soprano Debora Tambri; Thomas: *Mignon*. Non conosci; Mussorgsky: *Boris*, lo presi un anitrotto; Pivato: *E lo mio amore*; Soprano Maria Nikita; Mozart: *Voi che sapete*; Mascagni: *Cavalleria rusticana*. Romanza; Puccini: *Tosca*, Vissi d'arte; Pio Nidi: *Monologo comico*.

20.45: Segnale di apertura e comunicazioni per conto dell'Opera Nazionale del Dopo lavoro.

CONCERTO SERALE (dalle 21 alle 23)

1. Segnale orario e Comunicazioni per cura della Federazione Italiana Consorzi Agrari. — 2. Quintetto della U. R. L., diretto dal M.o F. Limentia; Wagner: *Lohengrin*, Preludio — 3. Soprano Eugenia Toller; Catalani: *Loreley*, Amor, gentile ebbrezza — 4. Tenore Giovanni Maruritta; Donizetti: *Don Pasquale*, Com'è gentil. — 5. Pianista B. Fantoni; Golinelli: *Torciata* — 6. Soprano Ines Lombardi, Bellini: *Norma*, Casta Diva — 7. Quintetto della U. R. L. Rossini: *L'Italiana in Algeri*, sinfonia — 8. Tim e Tom: *Scene comiche* — 9. Soprano Eugenia Toller, Caccini: *Amarilli* — 10. Tenore Giovanni Manuritta, Pirelli: *Hermes*, Invan stordirmi io tento — 11. Quint. U. R. L. Mendelssohn: *La grotta di Fingal*, ouverture — 12. Pianista Bianca Fantoni, Paderewski: *Caprice*

ci — 13. Soprano Ines Lombardi, Verdi: *Un ballo in Maschera*, Romanza — 14. Quintetto della U. R. L.: Suppé: *La dama di Picche*, Ouverture — 15. Tenore Giovanni Manuritta: *Fenesta ca larivi* (in napoletano). — 16. Soprano E. Toller, Puccini: *La Bohème*, D'onde lieta — 17. Quintetto della U. R. L. Gabriel Maria: *Ronda dei Basci buzak* — 18. Ultime notizie. Sport.

ROMA (1 R O) - m. 425 - Kw. 3.

10.30-11: Musica religiosa vocale e strumentale.

13-14 e 20-20.50: Eventuali comunicazioni governative.

17-17.30: Notizie Stefani — Borsa — Letture per i bambini — Jazz band dell'Albergo di Russia.

20.50-21 Comunicazioni del Dopo lavoro — 21: Segnale orario - Notizie Stefani - Notizie di Sport — 21.10: Grande serata dedicata a Ruggero Leoncavallo. Orchestra della U. R. L., diretta dal M.o Riccardo Santarelli: LA BOHEME, Selezione. Orchestra. Zazà-Zazà, piccola zingara; Chatterton; Strofe, Baritone Roberto Seifoni; Zazà; Aria del III. atto. Soprano Ersilia Costantini; Zingari: Canzone di Rodu. Tenore Pietro Schiavazzi; Zingari; Duetto, Soprano Ersilia Costantini, Ten. Piero Schiavazzi — *Rivista della femminilità* - Selezione dell'Opera PAGLIACCI; Esecutori: Nedda; Soprano Pina Falehero; Canio; Tenore Fernando Bertini; Tonio; Baritone Roberto Seifoni; Silvio; Baritone Ammedeo Nori; Beppe; Tenore Giovanni Salvatori. Orchestra della U. R. L. diretta dal M.o Riccardo Santarelli. Atto I: Prologo; Tonio; Entrata di Canio; cena ed aria; Canio; Aria di Nedda; Duetto; Nedda e Tonio; Duetto; Nedda e Silvio; Scene e arioso di Canio. - Atto II: Commedia; Minuetto; Serenata di Arlecchino; Duetto; Colomhina e Arlecchino; Scena Finale; Nedda e Canio — 23.25: Ultime notizie.

Lunedì

19 Luglio

MILANO (1 M 1) - m. 320 - Kw. 1,5
CONCERTO DIURNO (dalle 16.30 alle 18)

1. Segnale d'apertura. — 2. Borse, Mercati e Cambi — 3. Jazz Band diretto dal M. S. Ferruzzi. — 4. Cautuccio dei Bambini. — 5. Notizie.

20.45: Segnale di apertura e Comunicazioni per conto dell'Opera Nazionale del Dopo lavoro.

CONCERTO SERALE (dalle 21 alle 23)

21-23: 1. Segnale orario e Comunicazioni Agricole per cura della Federazione Italiana dei Consorzi Agrari. — 2. Quintetto della U. R. L. diretto dal M. F. Limentia, De Micheli: *Il Piccolo Sute*. — 3. Soprano Susanna Nissim, Paladilhe-Suzanne: *La feuille senevole*. — 4. Prof. A. Ferrari, solista di chitarra, ai Mozziati: *Aria e variazioni*; lo Chilesutti: *Cavattona favorita Luigi XII*. — 5. Baritone

DA SEGNALARE

STAZIONE DI MILANO

Mercoledì: Concerto della Banda del Corpo di Armata di Milano.

Sabato: I Pagliacci di Leoncavallo, trasmissione per intero.

STAZIONE DI ROMA

Mercoledì: La principessa dei dollari operetta di Leo Fall, selezione.

Domenica: Il Trovatore di G. Verdi, selezione.

con BATTERIE

“MESSACO”

SI HANNO LE MIGLIORI AUDIZIONI

Telef. N. 40-614 - MILANO (26) - VIA RASORI N. 14 - Telegr. Generator

TELEFONO 40 90
Telegrammi: ERICSSON

Società Ericsson Italiana

CODES: A - E. C. 5th EDIT
BENTLEYS

ANONIMA · SEDE GENOVA · CAPITALE L. 6.000.000 INTER VERSATO

VIA ASSAROTTI, 42 · GENOVA · CASELLA POSTALE 1620

VENDITA ESCLUSIVA IN ITALIA MATERIALE "ERICSSON FATME."

APPARECCHIO RICEVENTE A 4 VALVOLE — ALTOPARLANTI

BATTERIE ANODICHE — BATTERIE SUPER-RADIO — CONDENSATORI — CUFFIE

ACCESSORI VARI



"La Radiotechnique,,

- Radio Micro** - Detectrice, amplificatrice A. e B. frequenza.
Consumo ridottissimo. Rendimento ottimo su tutti i montaggi. Lire 38,—
- Radio Ampli** - Detectrice, amplificatrice A. e B. frequenza.
Consumo normale 18,50
- Super Micro** - Valvola speciale per montaggi a resistenze.
Consumo ridotto. Rendimento eccezionale. 38,—
- Super Ampli** - Valvola di potenza. Amplificatrice A. e B.
frequenza. Insuperabile per purezza 40,50
- Radio Watt** - Amplificatrice di grande potenza. Rendimento
straordinario per l'alimentazione degli altisonanti. 86,—
- Micro Bigril** che permette una ricezione senza pari, con
tensione, filamento e placca ridottissime 40,50
- D. I. 3** - Speciale per l'alimentazione del circuito di placca
con la corrente alternata 30,50

Chiedete cataloghi ed opuscoli all'

AGENZIA PER L'ITALIA

ROMA - 48, Via Fontanella di Borghese - ROMA

e presso tutti i buoni negozianti

L'Ufficio Pubblicità

fa preventivi per avvisi da inserirsi
su qualunque giornale o rivista

Enrico Roggio, Massenet: *Erodiade*, Visioni fuggitiva. — 6. Maestro Luigi Finzi, pianista. Wagner-Liszt: *Morte di Isotta*. — 7. Soprano Margherita Carotti, Gomez: *Lo schiavo*, O come splendido. — 8. Quintetto della U. R. I. Verdi: *Giovanna d'Arco*, sinfonia. — 9. Prof. Vincenzo Costantini: *Conversazione artistica*. — 10. Soprano Susanna Nissim, Haendel: *Si Thirondelle qui rien ne lasse*. — 11. Prof. A. Ferrari, solista di chitarra. Mertz: *Fantasia originale*. — 12. Barit. Enrico Roggio, Tirindelli: *Myosotis*. — 13. Quintetto U. R. I. Puccini: *Suor Angelica*, intermezzo. — 14. Soprano Margherita Carotti, Franchetti: *Asrael, Madre d'amor*. — 15. M.o Luigi Finzi, pianista, a) Albeniz: *Tango*; b) Frugatta: *Napolitana*. — 16. Soprano Susanna Nissim: a) Chaminade: *Madrigal*; b) Dunaudy: *Se volete un servitor*. — 17. Quintetto della U. R. I. Billi: *Topsy*, czardas. — 18. Ultime notizie, Sport.

ROMA (1 R O) - m. 425 - Kw. 3.

13-14-20-20,50: Eventuali comunicazioni governative.

17-17,30: Notizie Stefani — Borsa — Letture per i bambini — 17,30-19: Jazz Band dell'Albergo di Russia.

20,50-21: Comunicazioni del Dopopolavoro. — 21-21,15: Trasmissioni agricole. — 21,15: Notizie Stefani — Cambi — Bollettino Meteorologico — 21,25: Concerto vocale e strumentale. 1) Mozart: *Concerto per clarinetto*, in la maggiore, op. 622, 1. tempo, allegro; 2) *Rivista dei libri* di G. Alterocca; 3) Jommelli: *Chi vuol comprar la bella calandrina?* 4) Schubert: *L'Hildago* (soprano Giulia Becchi); 5) O. Fava: *Picciorella smar-*

rita, commedia in un atto. Personaggi: Gius. Negri, maestro di musica; Armando Bonamano; Alfredo, suo nipote, Nino Capriati; Mimi Lucarelli, artista di canto; M. L. Boncompagni; Carmela, portinaia, N. N. 6) Benedetto Marcello: *Presto*; 7) Beethoven: *Andante della Sonata patetica*; 8) Rameau: *Gavotta* (Quartetto a plectro, diretto dal M. A. Madami); 9) L. Rasi: *Semplicità*, monologo, detto da Arturo Durantini; 10) *Andante e Rondò*, dal concerto per clarinetto (prof. Fernando Gambacurta); 11) Respighi: *Nebbie*; 12) Mascagni: *I Ranzani*, Fa che i pensieri non tornino (soprano Giulia Becchi); 13) C. Vitaliani: *Atteone l'infanticida*, scherzo comico in un atto. Personaggi: Penelope (anni 16), Pina Casati; Atteone, suo marito (anni 25), Nino Capriati; Rosa, contadina, N. N. 14) Scarlatti: *Burlesca*; 15) Rossini: *Il Barbiere di Siviglia*, sinfonia (quartetto a plectro diretto dal M. A. Madami); 16) Un gruppo di canzoni; 1) Vitviani: *Garçonne Garçonne*; 2) Cabella: *Capelli corti*; 3) Lugetti: *Jerkie Coogan*; 4) Febo La Giostra (Claretta delle Rose). — 22: Segnale orario. — 23,25: Ultime notizie.

rientale. — 3. Baritone Adolfo Pacini, Leoncavallo: *Pagliacci*, prologo. — 4. Elva Bonzagni, pianista, Martucci: *Giga*. — 5. Soprano Alba Da Monte, Cimarosa: *Il matrimonio segreto*, Perdonate Signor mio. — 6. Tenore Amilcare Pozzoli, Bellini: *I Puritani*, romanza — 7. Prof. G. Lesca. *Poesia di pensiero in G. Pascoli*, prima parte. — 8. Quintetto della U. R. I. Bizet: *L'Arlesienne*, 2.a suite. — 9. Baritone A. Pacini, Gounod: *Faust*, o snta medaglia. — 10. M.o Ugo Tansini della U. R. I. Viola, Tirindelli: *Histoire*. — 11. Soprano Alba Da Monte, Meyerbeer: *Dimorah Belah*, capretta adorata. — 12. Quintetto della U. R. I. Longo: *Le Campane di S. Petronio*. — 13. Tenore A. Pozzoli, Puccini: *Tosca*, E lucean le stelle. — 14. Elva Bonzagni, pianista: a) Chopin: *Studio in Do minore*; b) Orfei: *Mattutino*. — 15. Commedia. — 16. Quintetto della U. R. I. Gillet: *Petite Caline*. — 17. Ultime notizie, Sport.

ROMA (1 R O) - m. 425 - Kw. 3.

13-14-20-20,50: Eventuali comunicazioni governative.

17-17,30: Notizie Stefani — Borsa — Letture per i bambini — 17,30-19: Jazz Band dell'Albergo di Russia.

20,50-21: Comunicazioni del Dopopolavoro. — 21-21,15: Trasmissioni agricole. — 21,15: Notizie Stefani — Cambi — Bollettino Meteorologico — 21,25: Concerto sinfonico vocale. Orchestra della U. R. I. diretta dal M. R. Santarelli; 1) Cherubini: *Anacronete*, ouverture; 2) Lalo: *Nannouna*, suite; a) Preludio; b) Serenata; c) Tema con variazioni; d) La Fiera, Festa popolare (orchestra); 3) Mascagni: *Amico Fritz*, Non mi resta che il pianto (soprano Pina Falchero); 4) Gounod: *Faust*, atto 3, gran duetto d'amore (soprano Pina Falchero, Tenore Franco Caselli); 5) Franchetti: *Asrael*, preludio; 6) Martucci: *Novelletta*; 7) Chabrier: *Bourree fantastique* (orchestra); 8) 26.a Conferenza del cielo «Curiosità storiche» tenuto dal prof. F. Tambroni; 9) Schubert: *Minuetto in si minore*;

Martedì 20 Luglio

MILANO (1 M I) - m. 320 - Kw. 1,5

CONCERTO DIURNO (dalle 16,30 alle 18)

1. Segnale di apertura. — 2. Borse Mercati e Cambi. — 3. Artisti di Varietà accompagnati dal M. Stocchetti. — 4. Cantuccio dei Bambini. — 5. Notizie.

20,45: Segnale di apertura e comunicazioni per conto dell'Opera Nazionale Dopo lavoro.

CONCERTO SERALE (dalle 21 alle 23)

21-23: 1. Segnale orario e Comunicazioni agricole per cura della Federazione Italiana dei Consorzi Agrari — 2. Quintetto della U. R. I. diretto dal M. Limenta, Piovano: *Notte o-*

Radioamatori!

Amplificate le vostre ricezioni con la
Nuova doppia Valvola N. A. 440



(3,5 Volt, 0,40 Ampere,
tensione anodica da
30 - 150 Volt)

L. 60

L'amplificatore di
potenza del mas-
simo rendimento
acustico. Otterrete
una ricezione nit-
dissima ed assolu-
tamente superiore
a quelle sinora
ricevute.

G. PINCHET & C.

MILANO (29)
Via Pergolesi, 22
Telefono 23-393

BROWN

Altoparlanti grandi e piccoli a prezzi di assoluta

CONCORRENZA

G. GIANNI - Via Gozzadini, 27 - MILANO

10. Tschaiikow-ky: *Chanson triste*;
11. Wagner: *Parsifal, Le fanciulle
perce*; 12) Rossini: *Conventina*, sin-
fonia (orchestrata). — 22: Segnale o-
rario. — 23,25: Ultime notizie.

Mercoledì 21 Luglio

MILANO (1 M 1) - m. 320 - Kw. 1,5

CONCERTO DIURNO (dalle 16,30 alle 18)

1. Segnale di apertura. — 2. Bor-
e, Mercati e Cambi. — 3. Soprano Li-
dia Lauri Benucci, Masseno: *Erodi-
de*, O sospirato di, Tirindelli; *Di te*,
Wolf Ferrari; *Rispetto*; Tenore Pau-
lo Olivieri, Boito: *Urfstafelo*, *Da
compì dai prati*, Masseno; *W erther*,
O natura, di grazia piena, Puccini;
La Fanciulla del West, Clèlla in
meia; Soprano Maddalena Ticci,
Puccini: *La Bohème*, Mi chiamano
Almù, Cilea; *Adriana Lecouvreur*, Io
son Fumile anella. — 4. Cantuccio
dei Bambini. — 5. Notizie.

20,15: Segnale d'apertura e Comu-
nicazioni per conto dell'O. Naz. del
Dopo lavoro.

CONCERTO SERALE (dalle 21 alle 23)

21-23: 1. Segnale orario e Comu-
nicazioni per cura della Federazione
Italiana dei Consorzi Agrari. — 2.
Quintetto della U. R. I. diretto dal
M. F. Laurenti, Catalani, *Dejanice*,
preludio. — 3. Artisti di varietà, ac-
compagnati dal M. Stocchetti. — 4.
Alberto Colantoni, *Di tutto un po'*.
— 5. Quintetto della U. R. I. Tho-
mas: *Reynold*, ouverture. — 7. Ar-
tisti di varietà accompagnati dal M.
Stocchetti. — 7. Prof. G. Losca, *Pae-
sa di pensiero in G. Pascoli* (seconda
parte). — 8. Banda Presidiana del
Corpo d'Armata di Milano, diretta
dal Cio Cav. Achille Lizzi. — 9. Ul-
time notizie. Sports.

ROMA (1 R O) - m. 425 - Kw. 3.

13-14-20-20,50: Eventuali comuni-
cazioni governative.

17-17,30: Notizie Stefani - Borsa
Lecture per i bambini — 17,30-19:
Jazz Band dell'Albergo di Russia.

20,50-21: Comunicazioni del Do-
polarvoro. — 21-21,15: Trasmissioni
agricole. — 21,15: Notizie Stefani —
Cambi — Bollettino Meteorologico
21,25: Selezione dell'Operetta LA
PRINCIPessa DEI DOLLARI, di L.
Fall, Esecutori: John Couder, Re del
Carbone, Cesare Ranucci, caratteri-

ste; Alice, sua figlia, Germana D'Arv,
soprano; Dick e Daisy Gray (tipofi
di Couder), Carlo Celli, generico, A-
melia Ferruccio, soubrette; Fredy
Wolburg, Eugenio Ludovici, tenore;
Hans von Seklich, Francesco Fer-
ruccio; Olga Labin-ka, canzonettista.
Aminta Farri, 2. soprano; Miss
Thompson, Tina Rolli, caratterista,
Orchestra della U. R. I. diretta dal
M.o Alb. Peolotti, Atto I: 1) Introd-
uzione e coro; 2) Entrata di Hans;
3) Duetto, Daisy e Hans; 4) Aria di
Fredy; 5) Duetto, Alice e Fredy; 6)
Terzetto, Olga, Dick, Tom; 7) Fina-
le U. — Atto II: 8) Aria di Olga e
Hans; 9) Duetto Alice e Fredy; 10)
Barittono Daisy e Hans; 11) Quartetto;
12) Finale II. — Atto III: 13) Inter-
mezzo; 14) Terzetto Alice, Olga, Cou-
der; 15) Reminiscenze; 16) Duetto
Alice e Fredy; 17) Finale. — 22: Se-
gnale orario. — 23,25: Ultime no-
tizie.

Giovedì 22 Luglio

MILANO (1 M 1) - m. 320 - Kw. 1,5

CONCERTO DIURNO (dalle 16,30 alle 18)

1. Segnale di apertura. — 2. Borse
Mercati e Cambi. — 3. Jazz Band di-
retto dal M. S. Ferruzzi. — 4. Can-
tuccio dei bambini. — 5. Notizie.

20,15: Segnale di apertura e comu-

nicazioni per conto dell'O. Naz. del
Dopo lavoro.

CONCERTO SERALE (dalle 21 alle 23)

21-23: 1. Segnale orario e Comuni-
cazione per cura della Federazione
Italiana dei Consorzi Agrari. — 2.
Quintetto della U. R. I. diretto dal
M. F. Laurenti, Rossi: *Marcanna* (da
una canzone antica). — 3. Soprano
Valentina Bartolomasi, Mascagni:
Isabeau, Venne una vecchierella. —
4. Barittono Francesco Nascimbene,
Verdi: *Otello*, Credo. — 5. Prof. V.
Rizzi della U. R. I. violinista. — 6.
Mezzo soprano Ida Rappini, Doniz-
etti: *D. Sebastiano*, Terra adorata.
— 7. Quintetto della U. R. I. Puccini,
Le Villi, fantasia. — 8. Adele della
Porta, *Conversazione sul Costume*,
— 9. Soprano Valentina Bartolomasi,
Tosti: *Lisiane*. — 10. Barittono Fran-
cesco Nascimbene, Giordano: *And-
rea Chénier*, Son sessant'anni. —
11. Quintetto della U. R. I. Adam:
Si jetais Roi, sinfonia. — 12. Ar-
mando Cittadini: *Monologo comico*,
13. Mezzo soprano Ida Rappini:
Canudo, serenata. — 14. Soprano
Valentina Bartolomasi, Tosti: *Lisiane*,
— 15. Quintetto della U. R. I.
Coronaro: *Euriana*. — 16: Barittono
Francesco Nascimbene, Tosti: *Ul-
tima canzone*. — 17. Ultime notizie,
Sports.

ROMA (1 R O) - m. 425 - Kw. 3.

13-14-20-20,50: Eventuali comuni-
cazioni governative.

17-17,30: Notizie Stefani - Borsa

F. I. A. R. T.

Società Anon. Fabbrica Italiana Apparecchi Radio-Telefonici
Capitale L. 1.500.000 - Sede MONZA

Amministrazione
Centrale
e Stabilimento

MONZA
Via Frisi, 11



Prezzo della Bobina
lire 75

Bobina a prese multiple "MULTIDYNE", per lunghezza d'onda da
180 a 5300 metri - Abolizione assoluta dei punti morti

Filiali

MILANO

Via S. Paolo, 9

TORINO

Via Carlo Alberto, 21

Prezzo della Bobina
lire 75

Lecture per i bambini — 17.30-19: Jazz Band dell'Albergo di Russia.

20.50-21: Comunicazioni del Dopopolavoro. — 21-21.15: Trasmissioni agricole. — 21.15: Notizie Stefani — Cambi — Bollettino Meteorologico — 21.25: Concerto vocale e strumentale. Orchestra della U.R.I. 1) Meyerbeer: *La stella del Nord*, ouverture (orchestra); 2) Perez Freire; 4) Ay Ay, serenata eriolia; 3) Puccini: *Tosca*, *Recondite armonie* (ten. F. Caselli); 4) Friedmann Bach-Kreisler: *Grave*; 5) Boccherini-Kreisler: *Allergretto* (violinista Fleurange Salomone); 6) Santoliquido: *Tristezza crepuscolare*; 7) Brogi: *Le luciole* (mezzo soprano Bianca Bianchi); 8) *La Posta della Radio*; 9) Dupont: *Cabrera*, intermezzo; 10) Paderewski: *Minuetto*; 11) Ponchielli: *Gioconda*, Danza delle ore (orchestra); 12) Mascagni: *Iris*, serenata; 13) Ponchielli: *Gioconda*, Cielo e mar (tenore F. Caselli); 14) Sarasate: *Playera*; 15) Nachez: *Danze tzigane* (violinista Fleurange Salomone); 16) *Le ore calde a Roma del marito*; *Le ore fresche al mare della moglie*, bozzetto umoristico (didicatore N. Capriati); 17) Sibella: *Un organetto suona per la via*; 18) Tosti: *Serenata* (mezzo soprano Bianca Bianchi); 19) Zandonai: *Francesca da Rimini*, selezione (orchestra). — 22: Segnale orario. — 23.25: Ultime notizie.

Venerdì 23 Luglio

MILANO (1 M 1) - m. 320 - Kw. 1.5

CONCERTO DIURNO (dalle 16,30 alle 18)

1. Segnale di apertura. — 2. Borsa Mercati e Cambi. — 3. Jazz Band diretto dal M. S. Ferruzzi. — 4. Cantuccio dei bambini. — 5. Notizie.

20.45: Segnale di apertura e comunicazioni per conto dell'O. N. del Dopo lavoro.

CONCERTO SERALE (dalle 21 alle 23)

21-23: 1. Segnale orario e Comunicazioni per cura della Federazione italiana dei Consorzi Agrari. — 2. Quintetto della U. R. I. diretto dal M. F. Limentia. Boito: *Mefistofele*, fantasia. — 3. Soprano Ada Janowska. Bellini: *La Sonnambula*, Ah non credea mirarti. — 4. Tenore Giovanni Mammuritta. Verdi: *Rigoletto*, Parmi veder le lagrime. — 5. M. Carla Censi, pian. C. Andreoli: *Secna d'estate*. — 6. Prof. E. Bertarelli, Con-

versaz. scientifica. - 7. Sopr. Margherita Carotti. Bizet: *I Pescatori di Perle*, Siccome un di. — 8. Quintetto U. R. I. Massenet: *Meditazione* nell'Opera *Thais*. — 9. Soprano Ada Janowska. Bettinelli: *Canzone*. — 10. Ten. G. Mammuritta. Leonecavallo: *Mattinata*. — 11. Luigi Pompejano: *Conversazione in pijama*. — 12. Soprano Margherita Carotti. Berlioz: *Dannazione di Faust*, Aria di Margherita. — 12. Quintetto della U. R. I. Wallace: *Maritana*, ouverture. — 13. Tenore G. Costa. Verdi: *Aida*, Se quel guerriero io fossi. — 14. M.a Carla Censi, pianista. Carlo Censi: *Intermezzo scherzoso*. — 15. Soprano Margherita Carotti. Amadei: *Stornello*. — 16: Quintetto della U. R. I.: Saint Saens: *Danse macabre*. — 17. Ultime notizie. Sports.

ROMA (1 R O) - m. 425 - Kw. 3.

13-14-20-20.50: Eventuali comunicazioni governative.

17-17.30: Notizie Stefani — Borsa — Lecture per i bambini — 17.30-19: Jazz Band dell'Albergo di Russia.

20.50-21: Comunicazioni del Dopopolavoro. — 21-21.15: Trasmissioni agricole. — 21.15: Notizie Stefani — Cambi — Bollettino Meteorologico — 21.25: Serata di musica leggera. Orchestra della U.R.I. diretta dal M. A. Paolotti. 1) Michiels: *Juliska*, ezardas (orchestra); 2) Lugetti: *Dove non c'è crisi*; 3) Negri: *Biberon* (Claretta delle Rose); 4) Kalinka: *Canzonetta russa*; 5) *Canzone per la danza* (accomp. di balalaika) (Nicola Andreiev e S. Nicolajew); 6) Montanaro: *Canzone dei cioccolatini*; 7) Emme: *La bella Emanuela* (Claretta delle Rose); 8) Cuscini: *Pastorale*; 9) Cerri: *Marcia burlesca spagnola* (orchestra); 10) *Canto di nozze*; 11) *Strofe popolari*, con accomp. di balalaika (Nicola Andreiev e S. Nicolajew); 12) *Sbuffi... stantuffi... fischi... dialetti*, monologo umoristico (G. La Monaca). - *Mezz'ora di musica da ballo*; 13) Staffelli: *Lord Brackson*, shimmy; 14) Boninocontro: *Te amo*, tango; 15) Bisi: *Stanzella*, fox trot; 16) Stolz: *Gioia del divorzio*, valzer; 17) De Vita: *Lydia, one step*; 18) Barbirolli: *Plein d'amour*, fox shimmy (orchestra). - *Un gruppo di canzoni di S. Giovanni* (1926); 19) Palatta: *Canzone della luna*; 20) Montanaro: *Foglie al vento*; 21) Travisi: *Casetta senza mamma*; 22) Palatta: *Spighetta d'oro* (Juliette Sereha); 23) O. Strauss: *Sogno d'un valzer*, selezione (orchestra). — 22: Segnale orario. — 23.25: Ultime notizie.

Sabato 24 Luglio

MILANO (1 M 1) - m. 320 - Kw. 1.5

CONCERTO DIURNO (dalle 16,30 alle 18)

1. Segnale di apertura. — 2. Borsa Mercati e Cambi. — 3. Artisti di varietà, accompagnati dal M. Stocchetti. — 4. Cantuccio dei Bambini. — 5. Notizie.

20.45: Segnale di apertura e Comunicazioni per conto dell'O. Naz. del Dopo lavoro.

CONCERTO SERALE (dalle 21 alle 23)

21-23: 1. Segnale orario e Comunicazioni per cura della Federazione dei Consorzi Agrari. — 2. G. M. Ciampelli. Ruggero Leonecavallo: Sunto del libretto dei Pagliacci. — 3. Trasmis. dell'Opera PAGLIACCI, di R. Leonecavallo. — 4. Ultime notizie. Sports.

ROMA (1 R O) - m. 425 - Kw. 3.

13-14-20-20.50: Eventuali comunicazioni governative.

17-17.30: Notizie Stefani — Borsa — Lecture per i bambini — 17.30-19: Jazz Band dell'Albergo di Russia.

20.50-21: Comunicazioni del Dopopolavoro. — 21-21.15: Trasmissioni agricole. — 21.15: Notizie Stefani — Cambi — Bollettino Meteorologico — 21.25: *Concerto vocale e strumentale*. Orchestra della U. R. I. 1) Verdi: *Nabucco*, ouverture (orchestra); 2) Verdi: *Ballo in Maschera*, Eri tu... (baritono Dmostenes Canigiani); 3) Nardini: *Larghetto della sonata* in re; 4) Wieniawsky: *Mauzurka* (violinista Fleurange Salomone); 5) Schubert: *Stupore*; 6) Strauss: *Sogno vespertino* (soprano Giulia Bechi); 7) Wagner: *Lohengrin*, corteo nuziale; 8) Dvorak: *Danza slava n. 8* (orchestra); 9) Massenet: *Il Re di Lahore*, O casto fior; 10) Ponchielli: *Gioconda*, O monumento (baritono, Dmostenes Canigiani); 11) Matteoson: *Aria*; 12) Sarasate: *Zingaresca* (violinista Fleurange Salomone); 13) Massenet: *Ouvre tes yeux bleus*; 14) Gianolio: *Il segno della Croce* (soprano Giulia Bechi); 15) Auher: *Fra Diavolo*, *sinfonia* (orchestra); 16) *L'eco del mondo*, divagazioni di attualità di Guglielmo Alterocca. — 22.45: *Musica leggera*; 17) Montanaro: *Addio Chimera*; 18) Tartarini: *Noite di Siviglia* (Juliette Sereha); 19) Moletti: *Siam, fox trot*; 20) Ros-

11. *Hechicera, tango*; 21) Zaringer: *Notte cinese, oue step* (orchestra); 22) Pieracci: *Sirena*; 23) Negri: *Shimmy della notte* (Juliette Suretha); 24) Cuscina: *Macao, fox trot*; 25) Jaffe: *Jouissance, valse-hesitation*; 26) Mascheroni: *Old Fezzin, shimmy* (orchestra). — 22: Segnale orario. 23,25: Ultime notizie.

12. Soprano Valentina Bartouomasi. Denza: *Ieni*. — 13. Quintetto della U. R. I. Rossini: *La Cenerentola*, sinfonia. — 14. Oscar Andriani: *Dizione di versi*. — 15: Soprano Maddalena Tucci. Gordigiani: *Ogni sabato avvie il lume acceso*. — 16. Tenore Amilcare Pozzoli, Mascagni: *Iris*. Apri la tua finestra. — 17. Quintetto della U. R. I. Ponchielli: *La Gioconda*. Danza delle ore. — 18. Ultime notizie. Sport.

CONCERTO SERALE (Dalle 21 alle 23)

1. Segnale orario e Comunicazioni per cura della Federazione Italiana dei Consorzi Agrari. — 2. Quintetto della U. R. I., diretto dal M.o F. Limenta. Mendelssohn: *Ruy Blas*, ouverture. — 3. Mezzo soprano Debora Fambri, Martini: *Piacere d'amor*. — 4. M.o Luigi Albergoni della U. R. I., organista. Guilmant: *Sonata in Re Minore*, 1.o tempo. — 5. Picozzi: *Dizione di versi*. — 6. Composizioni del M.o Angelo Bettinelli: a) Soprano Luisa Rovere: *Fantasia lunare; Serenata di Maggio; Incantesimo*, b) Quintetto della U. R. I.: *L'Arc Maria*, Operetta, fantasia; c) Tenore G. Manuritta. *La canzone dell'attesa. Sorriso di sogno* — 7. C. A. Blanche: *Milano antica*. — 8. Mezzo soprano Debora Fambri, Buzzalla: *L'Ono, per Dio, xe un anzolo*. — 9. Composizioni del M.o Angelo Bettinelli: a) Soprano Nilde Frattini: *Strimpollata alla luna; Canto di capinera*; b) Quintetto della U. R. I.: *Il Re della Reclame*, Operetta, fantasia; c) Tenore Manuritta: *Bimba, non t'avvicinar. Passione spagnola*. — 10. Quintetto della U. R. I. Strauss: *Sulle rive del Danubio*, Valzer. — 11. Ultime notizie. Sport.

Domenica 25 Luglio

MILANO (1 M 1) - m. 320 - Kw. 1.5

CONCERTO DIURNO (Dalle 16.30 alle 18)

1. Segnale di apertura. — 2. Mezzo soprano Debora Fambri, pianista Elva Bonzagni: soprano Anna Maria Sibilla; soprano Eugenia Toller; Rodolfo Savariano: *Monologo comico*. — 3. Cantuccio dei Bambini. — 4. Notizie.

20,45: Segnale di apertura e Comunicazioni per conto dell'O. N. del Dopo lavoro.

CONCERTO SERALE (Dalle 21 alle 23)

21-23: 1. Segnale orario e Comunicazioni per cura della Federazione Italiana dei Consorzi Agrari. — 2. Quintetto della U. R. I., diretto dal M. F. Limenta. Massenet: *Scene pittoresche*, 2. suite. — 3. Soprano Maddalena Tucci. Piffuti: *Il libro santo*. — 4. Attilio Ranzato, violoncellista. 5. Tenore Amilcare Pozzoli, Seppilli: *La Nave rossa*, Vanno le stelle. — 6. Adolfo Padovan, *Aneddoti*. — 7. Soprano Valentina Bartolomasi. Giordano: *Siberia*, Aria di Stefana. — 8. Quintetto della U. R. I. Mascagni: *Silvano*, Barcarola. — 9. Soprano Maddalena Tucci. Rusconi: *Falzer dell'abbandono*. — 10. Tenore Amilcare Pozzoli, Wagner: *Lohengrin*, Cigno gentil. — 11. Attilio Ranzato, violoncellista.

ROMA (1 R O) - m. 425 - Kw. 3.

10,30-11: Musica religiosa vocale e strumentale.

13,14-20,20,50: Eventuali comunicazioni governative.

17,30-19: Jazz Band dell'Albergo di Russia.

20,50-21: Comunicazioni del Dopo-lavoro. — 21: Segnale orario. — 21-21,15: Trasmissioni agricole. — 21,15, Notizie Stefani. Notizie di sport. — 21,25: Selezione dell'opera H. TRUVATORE di G. Verdi, Esecutori: Il Conte di Luna, baritono Roberto Scifoni; Leonora, soprano Erisilia Costantini; Azucena, mezzo soprano B. Bianchi; Manrico, tenore Armando Caprara; Ferrando, basso Alfredo De Petris; Ines, soprano N. N. Orchestra della U.R.I. diretta dal M. R. Santarelli. Prologo: 1) Introduzione. Orchestra; 2) Racconto di Ferrando. - Atto I; 3) Scena e cavatina di Leonora; 4) Scena e terzetto, Leonora, Manrico, Conte di Luna. - Atto II; 5) Introduzione, orchestra; 6) Aria della Zingara; 7) Scena e racconto, Azucena; 8) Duetto Azucena e Manrico; 9) Scena e aria, Conte di Luna; 10) Finale II, Manrico, Leonora, Conte di Luna, Ferrando; 13) Aria e cavatina, Manrico. - Atto IV; 14) Scena, aria e Miserere, Leonora e Manrico; 15) Scena e duetto, Leonora e il Conte di Luna; 16) Finale 4. Leonora, Manrico, Il Conte di Luna, Azucena. — 23,25: Ultime notizie.

ROMA (1 R O) - m. 425 - Kw. 3.

13-14-20-20,50: Eventuali comunicazioni governative.

17-17,30: Notizie Stefani - Borsa - Lettere per i bambini - 17,30-19: Jazz Band dell'Albergo di Russia.

20,50-21: Comunicazioni del Dopo-lavoro — 21-21,15: Trasmissioni agricole — 21,15-21,25: Notizie Stefani - Borsa - Bollett. Meteorolo-

Di imminente pubblicazione:

IL PODESTÀ

RIVISTA MENSILE DEI COMUNI D'ITALIA

Indispensabile per tutti i nuovi Titolari dei Comuni e delle Opere Pie.

Guida teorico-pratica per bene amministrare

Prenotazioni - Abbonamento: L. 36. — annuo

Amministrazione « Il Podestà »

Via Campo Lodigiano, 3 - Milano

Lunedì 26 Luglio

MILANO (1 M 1) - m. 320 - Kw. 1.5

CONCERTO DIURNO (Dalle 16,30 alle 18)

1. Segnale di apertura. — 2. Borse, Mercati e Cambi. — 3. Jazz Band diretto dal M.o S. Ferruzzi. — 4. Cantuccio dei bambini. — 5. Notizie.

20,45: Segnale di apertura e Comunicazioni per conto dell'O. N. del Dopo-lavoro.

Radio "DIVOMA,"

MILANO 52

Via Carlo Poma, 50 (tram 21)

(Telef. 50-878)

CUFFIE

"TELAKU,"
LE MIGLIORI

ALTOPARLANTI

"ACUSTON,"
FRA I PIU' ACCREDITATI

Apparecchi a galena e valvole

PARTI STACCAE

RAPPRESENTANTI
CERCANSI OVUNQUE

gino — 21.25: Concerto vocale e strumentale: 1) Grieg: *Primula veris*; 2) Donizetti: *Lucia di Lammermoor*. Quella fonte. Soprano Elena Tani — 3) « *Rivista dei libri* », di Guglielmo Alterocca — 4) Mozart: *Quintetto in la maggiore, per clarinetto e archi*: a) *Allegro*; b) *Allegretto con variazioni*. Radio Quintetto — 5) « *I Carabiniere* », Commedia in un atto di Lucio D'Amica. Personaggi: Il Signore; Armando Bonamano; Il Marito; Nino Capriati; La Signora; Luc Valenti; La Cameriera; Jolanda Galli — 6) Godard: *Bercusse de « Jocelin »*; 7) Venzano: *Valzer di concerto*. Soprano Elena Tani — 8) « *Non rida, la prego!* », Monologo di Carlo Veneziani. Giorgio La Monaca — 9) Brahms: *Quintetto in si minore, op. 115*, per clarinetto e archi: a) *Andantino*; b) *Presto*; c) *Con moto*. Radio Quintetto — 10) « *La Fandula di Natale* », Commedia in un atto di Sabatino Lopez. Personaggi: Sua Eccellenza; Nino Capriati; Il Professor Cantelisi; Arturo Durantini; La Signora Cantelisi; Maria Luisa Boncompagni; L'usciera; N. N. — Un gruppo di canzoni: 11) Magliani: *Tu sei Falba*; 12) Raimondi: *Italia*; 13) Bonavoluntà: *Lo shimmy delle luciole*; 14) Valenti: *Tiempo bello*. Soprano Fausta Slesna — 22: Segnale orario — 23.25: Ultime notizie.

Martedì 27 Luglio

MILANO (1 M 1) - m. 320 - Kw. 1,5
CONCERTO DI PRIMO PIANO (dalle 16.30 alle 17)

1. Segnale d'apertura — 2. Borsa, Mercati e Cambi — 3. Jazz Band diretto dal M.o. S. Ferruzzi — 4. Cantuccio dei Bambini — 5. Notizie.

20.15: Segnale di apertura e comunicazioni per conto dell'O. N. del Dopo lavoro.

CONCERTO SERALE (dalle 21 alle 23)

1. Segnale orario e comunicazioni Agrarie per cura della Federazione Italiana dei Consorzi Agrari — 2. Quintetto della U. R. I., diretto dal M.o. Fernando Limentani. Ponchielli: *La Gioconda*, fantasia — 3. Barit. Adolfo Pacini, Leoncavallo: *Pagliacci*, prologo — 4. a) Angelo Sodini - Ada Negri: *L'usignuolo* (prosa inedita); b) Maria Maffioletti, pianista. Liszt: *Le Rossignol*. — 5. Coro « La Palestriniana », diretta dal M.o. Dentella. Pezzi vari — 6. G. M. Ciampi.

Conversazione musicale — 7. Soprano Niny Bagnasco, Lido: *Le Roy d'Ys*, Serenata. — 8. Quintetto della U. R. I.: Goldmark, *In Giardino* (Dalla Fantasia « *Nozze paesane* » — 9. Baritone Adolfo Pacini, Verdi: *Ernani*, O dei verd'anni miei — 10. Coro « La Palestriniana ». 11. Maria Maffioletti, pianista — 12. Soprano Niny Bagnasco, Verdi: *Aida*, O cieli azzurri — 13. G. Gisa-zi: Dei mezzi tecnici per eseguire la sferografia — 14. Quintetto della U. R. I.: a) Rossi: *Conchilierna*; b) Marcietta — 15. Soprano Niny Bagnasco e Baritone Adolfo Pacini, Verdi: *Aida*, Duetto del terzo atto — 16. Quintetto della U. R. I. Pietri: *La donna perduta*, fantasia — 17. Ultime notizie, Sport.

ROMA (1 R O) - m. 425 - Kw. 3.

13-14-20-20.50: Eventuali comunicazioni governative.

17-17.30: Notizie Stefani — Borsa — Letture per i bambini — 17.30-19: Jazz Band dell'Albergo di Russia.

20.50-21: Comunicazioni del Dopavoro — 21-21.15: Trasmissioni agricole — 21.15-21.25: Notizie Stefani — Borsa — Bollett. Vetrologico — 21.25: Concerto sinfonico vocale. Orchestra della U. R. I., diretta dal M.o. Riccardo Santarelli: 1) Spontini: *La Vestale*, ouverture; 2) Beethoven: *Allegretto e scherzo della 7.a sinfonia in la magg.* Orchestra — 3) Monussorgsky: *Kovancia*, Aria di Sciakloviti; 4) Verdi: *Un ballo in Maschera*, Eri tu... Baritone Luigi Berardi — 5) Martucci: *Notturmo*; 6) Moskowsky: *Serenata*; 7)

Humperdinck: *Hansel e Gretel*, Cavalcata della Strega. Orchestra — 8) Meyerbeer: *Diurrah*, Sei vendicata assai; 9) Gounod: *Faust*, O santa madaglia. Baritone Luigi Berardi — 10) « *Gli scandali nella Corte dei Granduchi di Toscana* », 27.a Conferenza del ciclo e curiosità storiche tenute dal Prof. Filippo Tamburini — 11) Franchetti: *Israël*, Preludio — 12) Chabrier: *Marche joyeuse*; 13) Wagner: *Il Lascello*, Fantasia. Introduzione e coro delle filatrici e ballata; 14) Rossini: *Assedio di Corinto*, Sinfonia. Orchestra — 22: Segnale orario — 23.25: Ultime notizie.

XXXXXXXXXXXXXXXXXXXX

Fornitori artistici della Stazione Trasmissente di Milano: I Sindacati aderenti alla Corporazione Nazionale del Teatro. Organo della Ditta Cav. Pacifico Inzoli di Crema.

TELEFONI

Direzione } 86 - 239
Amministrazione }
Pubblicità } 86 - 240

Avvertiamo gli abbonati che ci scrivono per il ritardato o mancato arrivo del RADIORARIO che il giornale viene da noi regolarmente spedito ogni sabato; e perciò devono rivolgersi per eventuali proteste al loro Ufficio Postale.



Le valvole termioniche Telefunken perfezionano la radio ricezione.

LA PAGINA DELLA MODA

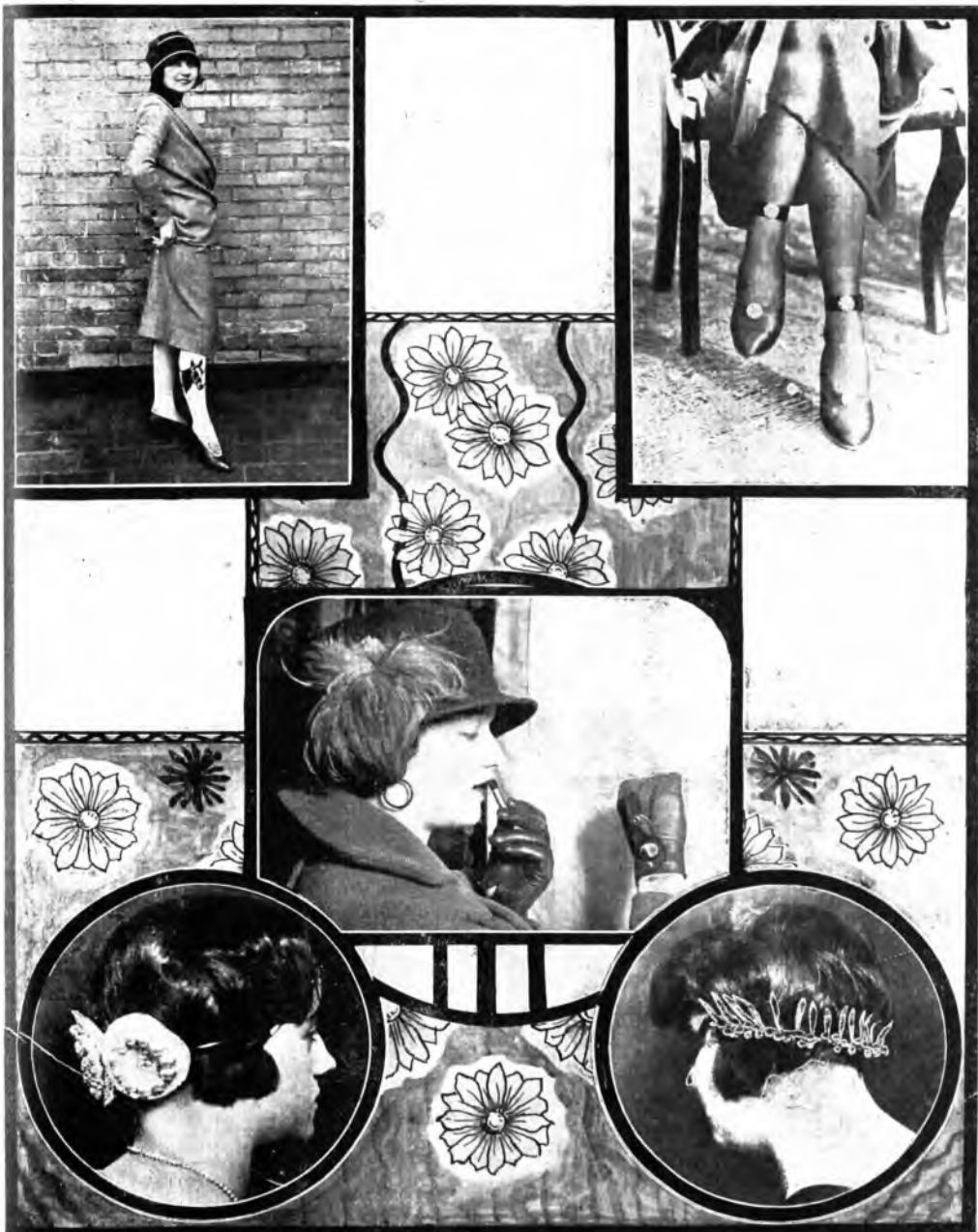

Dal numero di Giugno-Luglio della Rivista "L'ITALIA"

I programmi delle stazioni estere

(Le ore sono riferite al meridiano dell'Europa Centrale)

Le stazioni sono disposte in ordine alfabetico

Domenica

18 Luglio

ANVERSA - m. 265 - Kw. 1,5.

20,15: Ritrasmisione di Bruxelles.

BARCELONA (Radio Barcellona)

(E. A. J. 1) - m. 325 - Kw. 0,6)

18: Quotazioni di mercati agricoli e Bestiame - 18,20: Conferenza agricola di Maspons Camarasa - 18,40: Soprano Anita Villamayor: Luna; Mullini a vento - Vives; Maruxa - Il Carro del sole, canzone veneziana - Caballero; El Sr. Joaquin, minuzina - 19,10: Torsky; recitazioni - 19,40: Quartetto Radio (Musica di: Bus. Bachieri, Perez Vilas) - 20: Tenore Antonio Biarnes (Canzoni di: Chueca, Guerrero, Sentis, Mascagni) - 20,30: Quartetto radio: Le allegre comari di Windsor, apertura, O. Nicolai - 20,40: Concora sportiva.

BARCELONA (Radio Catalana)

(E. A. J. 13) - m. 462 - Kw. 1

10: Conferenza religiosa di Cipriano Montserrat. Selezione di musica sacra (solisti e coro della stazione). - 21: Sando del giorno. Cronaca d'arte, sports e moda. Risultato degli sports. - 21,10: Concerto vocale e strumentale (Quadro lirico della stazione, solisti strumentali e orchestra Radio Catalana).

BASILEA - m. 1000 - Kw. 1,5

20,15: Recitazioni in dialetto basilese. - 21,50: Ultime notizie.

BERLINO - m. 505 - Kw. 4,5

STETTINO - m. 241 - Kw. 1,5

6,30-8: Concerto di strumenti a fiato; nell'intermezzo ginnastica attraverso la radio (15.º giorno) - 9: Festa mattinale (canto e predica) - 11,30-12,50: Concerto dell'Orchestra Boulanger (14 pezzi di Schilling, Boulanger, v. Preussen, Sarasate) - 2,20: «I francobolli della Germania» (conferenza) - 3: Conferenza dell'Agricoltura - 3,30: Il giorno radiofonico - 4,20: Conferenza (La foresta nella poesia, pittura e musica tedesca) - 5,6-30: Concerto vocale e strumentale, in seguito consigli per la casa; comunicato dei teatri e del cinematografo - 7,7-55: Tre conferenze - 8,30: Serata di Wagner (tenore soprano e musica della Radio Orchestra); in seguito meteorologia, segnale orario, recentissimi e notizie sportive - 10,30-12: Musica da ballo.

BERNA - m. 435 - Kw. 6

11-12: Concerto del mattino (violino e pianoforte) - 13-14,30: Concerto pomeridiano dell'Orchestra Kapp. - 20: Segnale orario, meteorologia. - 20-20,30: Serata di canzonette. - 20,30-21: Orchestra - 21-21,20: Serata di canzonette (22 parte). - 21,20-21,50: Orchestra. - 21,50-22,03: Serata di canzonette (3.ª parte). - 22,05-22,30: Orchestra.

BOURNEMOUTH (6 B M) - m. 387

Kw. 1,5

Fino alle 21,20: V. Londra. - 21,20-23,40: Programma hand-liano. - 21,20: Orchestra: Ouverture, e due Courtesis. - 21,40: Soprano e orchestra: Aria, Semele. - 21,40: Orchestra: Musica sul fante. - 21,55: Soprano e orchestra: Aria, Giuda Macabeo - 22,5: Orchestra: Il faldero. - 22,15: Soprano e orchestra: Aria, Il Messia - 22,20: Orchestra: Largo. Ombra mai in: Alleluia.

BIRMINGHAM - m. 470 - Kw. 1,5

15,30: Orchestra: Ouverture. Romantico. Schubert. Baritone: Aria, Felo e Pau, Bach. Pianoforte e orchestra: Concerto in mi magg. op. 59 (3 tempi); Moszkowski. Baritone: Aria, Fiamme e Rami, Gounod. Orchestra (2) - 17,30-18: V. Londra. - 20,15: Servizio religioso: Inno. Lettura. Antifona. Fervorino. Inno. - 20,55-22,30: V. Londra.

BRESLAVIA - m. 418 - Kw. 1,5

GLEIWITZ - m. 251 - Kw. 1,5

8,30-9,15: Culto protestante con concerto vocale - 11: L'ora di lettura - 12: Concerto pomeridiano della Radio Orchestra (P. Lincke, Padilla, James Regal, Zimmer, Emeq. Lindemann e Rusev) - 12,55: Segnale orario di Nauem primo bollettino meteorologico e livelli dell'Oder - 3,30: Radio degli enigmi - 3,45: Dieci minuti per il giardiniero dilettante - 4: Fiabe - 4,30-6: Concerto di opere della Radio Orchestra con il concorso d'una soprano - 6,45: Secondo bollettino meteorologico e consigli per la casa - 7,7-30: Un viaggio da Trieste a Atene (conf.) - 7,30-3: Conferenza: «Il significato ed il valore delle feste» - 8,25: Concerto vocale e strumentale (musica di Glazunov, Juon, Walter v. Simon, Rubinstein, Chopin, Boccherini, Tschickowsky, Marquesi, Brausen, ecc.) - 10: Terzo bollettino meteorologico - Segnale orario - Notizie sportive e della stampa - 10,30-12: Musica da ballo ritrasmessa da Berlino.

BRNO - m. 521 - Kw. 2,4.

9,30: Bollettino agricolo - 10-11: Concerto. (Musica di Bruck, Wieniawski) - 19-20: Concerto (Musica di Bach, Dvorak, Rubinstein, Leoncavallo, Pirelli, Davidov, Verdi) - 20: Serata drammatica - 20,30: Concerto dell'Orchestra militare - Notizie del C. T. K.

BRUXELLES (Radio-Belgique) m. 486

Kw. 1,5

20,15: Concerto col concorso di Ferrere. - 22: Informazioni della stampa.

CADICE (Radio Cadice) (E. A. J. 3)

m. 360 - Kw. 0,5

7-9: 1) Il Passero azzurro (Millan) selezione - 2) La limba dagli occhi azzurri (Alvarez) canzone, Navarro - 3) Confessione (Alvarez), Navarro - 5) Gavotta (Guilmant-Bach) organo - 6) Mia Cordova, canzone (Ruckerl), Ramos - 7) Spira (Tabuyo) canzone, (Bucker) Ramos - 8) El Amor Brujo, La parte (Falla) organo - 9) Alma flauer (Guttierrez) canzone, Co-

mez - 10) La Paloma (Yradier) Gomez - 11) Ora ufficiale - Poesie originali di Matilde Chacon Hervas - 12) Canon Del Castillo De Delgado e Antonio de Rivas: Concerto di pianoforte e violino.

CARDIFF (5 W A) - m. 353 - Kw. 1,5

15,30-17: V. Londra. - 18,30: Servizio religioso dalla Chiesa della Pembroke Terrace. - 20-21,20: V. Londra. - 21,20: Otello: Dalla «Boutique Fantasque», Rossini-Respighi; Musica staturaria (archi e flauto), Gluck; Baritone: Tre casti biblici, Dvorak. Otello: Rapsodia negra per flauto, clarino, archi e piano, Poulenc; Paganini: La farfalla sul l'acqua, per violino, violoncello, flauto, arpa, Spelman, Baritone: 1) Canti di zingari, Dvorak; Otello: Ninnanna, Schumann; Sogno, Schubert, Baritone (3). Otello: «Image», per archi, flauto, clarino, piano, C. Taillefer; Cavalcata delle Valchirie, per archi, flauto, clarino, piano. - 22,30: La Fratellanza silenziosa.

DAVENTRY (5 XX) - m. 1500

Kw. 25,0.

10,30: Ora e tempo. - 15,30: Baritone, violoncello, orchestra. - 17,30: V. Londra. - 20-21,10: Vodi Londra. - 21,10: Previsioni marittime. - 21,20: V. Londra.

FRANCOFORTE SUL MENO - m. 470

CASSEL - m. 273,5 - Kw. 1,5

8-9: Festa mattinale. - 11-12: «Il Paradiso degli animali» (racconti di animali) - 12-1: L'ora della gioventù - 4-5: Concerto dell'Harmonie-Orchester des Frankfurter Orchestervereins. - 5-6: Attraverso l'Europa (4 pezzi della Radio-Orchestra. - 6-7: L'ora della società per l'educazione popolare «Rhein-Mainischen Verbandes». - 8-8,40: L'ora del giornale di Francoforte «Frankfurter Zeitung». - 8,10-9,30: Serata di Schubert (concerto vocale, basso e strumentale, pianoforte). - 9,30-10,30: Ritrasmisione da Cassel, in seguito ritrasmisione da Berlino: Musica da ballo.

HILVERSUM (H. D. O.)

m. 1050 - Kw. 2,0

10,10: Servizio Divino. - 14,40: Concerto dell'Orchestra del M.o I. Neumark col concorso del pianista Sciarletti. - 19,40: Informazioni Voz Dias. - 19,50: Al Casinò. Radiodiffusione del concerto dell'Orchestra diretta dal prof. C. Schmeigt col concorso della cantante Ilona Durgo.

KONIGSBERG - m. 463 - Kw. 1,5

9: Culto religioso (predica, cantici) - 11,30-12,30: Concerto del mattino - 12,55: Segnale orario - Meteorologia - 3,30: L'ora divertente delle fiabe - 4,30-6,30: Ritrasmisione del concerto pomeridiano dal giardino della «Stabihalle» - 7,15: «Tempo e politica» (conf.) - 8: Serata musicale divertente (concerto della Radio Orchestra rinforzata, e canto di musica di Bach, Mozart, Handel, Ulbrach, Felicitas (Ziely, v. Weber) in seguito notizie sportive.

LONDRA (2 LO) - m. 364 - Kw. 3,0

15,30: Orchestra: Ouv. Les Abencerages. Cherubini - Gavotta, Mignon, Thomas - 15,45: Violoncello (3) - Orchestra (2) - 16,15: Canto e piano: Ciclo di canzoni di R. Quilter (l'autore al piano) - 16,30: Orchestra: Suite in 3 tempi, di German - Violoncello (3) - 17 circa: Orchestra: Danze norvegesi, Grieg; Musiche per «Mercurio di Venezia», Rosse - 17,30: Tre scene dell'Arrigo VIII di Shakespeare (8

personaggi) — 20: Campana di Bow — 20,15: Servizio religioso, dal Palazzo di Cristallo: Inno — Preghiera — Inno — Lettura Bibbia — Inno — Fervorino — Inno — Benedizione — 20,55: La Luna canta — 21: Tempo e notizie — Otello (Cassino) — Soprano (3) — Otello: Dal-Fonello di Verdi — Soprano (3) — Otello: Carnevale (16 tempi), Schumann.

LOSANNA (H. B. 2) m. 850 - Kw. 1,5

20: Scampiano. — 20,05: Culto del Pastore Perricaz di Reucens. — 20,45: Concerto d'organo di Harisch, organista, ritrasmissione dalla Chiesa di S. Francesco: Adagio in Re Minore (Wilhelm-Friedmann): Offertorio funebre (Gesare Franck): Improvvisazione: Andante C. M. Widor; Toccata (L. Beethoven). — 21,30: Notizie della stampa e cronaca sportiva.

MADRID (Union Radio) - m. 373

(E. A. B. 7) - Kw. 1,5

11,45-12,15: Segnale orario. Calendario. Informazioni Commerciali. Quotazioni di Borsa e Mercato. Notizie meteorologiche. Notizie della stampa. — 14,30: Concerto dell'Orchestra Arts. Intervento di L. Medina. — 10: Sintonia della Stazione. Segnale orario. Concerto notturno. Sestetto della Stazione. — 10,30: Trasmissione del Concerto della Banda Municipale, diretta dal Mo Villa.

MANCHESTER (a Z Y) - m. 378

Kw. 1,5

15,30: Terzetto in 1.ª univ., per piano, clarino e violoncello, Brahms. Baritono: Due arie di Handel; un'aria di Carissimi. Clarino: Larghetto, Mozart; Canzone araba, Bimsky-Korsakov, Kreisler. Baritono: Due romanze di Tchaikowsky. Violoncello e pianoforte. Sonata, E. L. Bainton. Baritono (2). Terzetto op. 11 in si bem., per piano, clarino e violoncello, Beethoven. — 17,30-21,20: V. Landra. — 21,20: Orchestra: Ouy, Nozze di Figaro, Mozart; Suite, Balletto Egiziano, Lugnini; Soprano e orchestra: O fresche valli (Aida), Verdi; Orchestra: Sinfonia Senezze, Mendelssohn; Soprano (3); Orchestra archi: Andante cantabile, Tchaikowsky.

MONACO DI BAVIERA - m. 485

NORIMBERGA - m. 340 - Kw. 1

11: Concerto di campane del Municipio di Monaco. — 11,15: Notizie meteorologiche

dell'Osservatorio nazionale bavarese. — 11,30: Serenate per istrumenti a fiato. — 12,30: Segnale orario. Meteorologia — 3,30: Concerto divertente della Radio Orchestra — 4,30: L'anima degli animali (conf) — 5,30: Concerto divertente del quartetto A. Rosenberger. — 8: Concerto della Radio Orchestra, solisti di pianoforte e clarinetto. — 10: «Il nostro bollettino meteorologico» (conf) — 10,30: Segnale orario, meteorologia e notizie commerciali, sportive e della stampa.

MUNSTER - m. 410 - Kw. 3

DORTMUND - m. 283 - Kw. 1,5

ELBERFELD - m. 250 - Kw. 1,5

9,9-25: Concerto del mattino — 9,55: Ritrasmissione della Santa Messa dalla «St. Dominik-Kirche» di Amsterdam — 11,30-12: Conferenza — 12-1: Concerto del pomeriggio della Radio Orchestra — 3,15-4: Riunione delle Ragazze — 4,5: Concerto di strumenti a fiato — 5-7: Vecchi e nuovi valzer — 7-7,30: Corso degli scerchi per principianti — 7,30-8: La Norvegia come scopo di viaggio (conf) — 8-8,30: «Taj Mahal» (studii conf. — 8,30-10,45: «Die verstellte Einfalt», opera buffa in 3 atti di W. A. Mozart — 10,45-11,30: Concerto della Radio Orchestra di Dortmund.

PARIGI (Scuola Superiore delle Poste e Telegrafi) - m. 458 - Kw. 0,45

20,45: Chiacchierata. — 21: Radio-concerto col concorso di Chammesnil J. Endes, A. Broglie, Montorge, cantanti soliste dei concerti Colonne. Opere di Mozart, Rossini, ecc. Selezione delle Nozze di Figaro.

PRAGA (P. R. G.) - m. 372 - Kw. 5

11: Mattinata: Musica di Bach, Beethoven, Szymanowski, Scott, Milander, Charlier, Weberl — 17: Concerto del Sestetto del Radiogiornale: (Musica di Beethoven, Mozart, Dvorak, Gounod, Urbach) — 18: Emissione tedesca — 20: Bollettino meteorologico — 20,2: Concerto orchestrale: musica di: Saint Saens, Kricka, Bizet, Tomasak, Dvorak, Novak, Jones, Furek, Lehlar — Recitazione — 22: Segnale del tempo — Notizie sportive e del C. T. K.

STOCCARDA - m. 446 - Kw. 1,0

11,30: Festa musicale — 2. Trasmissione grammofonica. — 3. L'ora dei ponti — 3,30: L'ora delle fiabe ritrasmesse da Berli-

no: in seguito concerto diurno della Radio Orchestra con canto (12 pezzi) — 6. Come lunedì. — 6,15-7,15: Conferenze — 7,45: Segnale orario, notizie sportive — 8. Serata varia (Concerto della Radio Orchestra e duetti. «Die Brautsehau», commedia in 1 atto di M. Heye) — 11: Ultime notizie.

TORRE EIFFEL (F. L.) - m. 2.050

Kw. 5.

Dalle 21 alle 23 Piccolo corso di solfeggio per i bambini. L'ora di Jazz Band.

VARSAVIA (Polskie Radio) - m. 480

Kw. 1,5

17: Conferenza agricola — 17,30: Jazz Band — 18,30: Racconti per fanciulli — 19: Conferenza sull'arte plastica: «Marcel Nalecz-Dobrowolski» — 20: Conferenza sull'educazione: «Aeroplano nel futuro» Cap. mag. Pietraszek — 20,30: Concerto popolare col concorso di solisti — Informazioni della stampa — Segnale orario.

VIENNA (Radio Vienna) - m. 541

Kw. 7

11: Musica del mattino. — 16,15: Concerto del mattino. — 16,15: Concerto diurno. — 17,30: Fiabe. — 19: Conferenza sul viaggiare. — 19,30: Corso di telegrafia Morse. — 20: Serata di Schumann.

ZURIGO - m. 513 - Kw. 0,5

11: Concerto del mattino della Radio Orchestra Gilbert. — 12: Prognosi del tempo. — 16: Concerto dell'Orchestra Buehler, ritrasmissione dall'Hotel Raur au Lar — 18,15: Profeta. — 20,15: Prognosi del tempo. — 20,15: Concerto dell'Orchestra Gilbert. — 21,50: Ultime notizie e servizio d'informazioni della N. Z. Z., prognosi del tempo e notizie sportive.

Il prezzo del RADIORARIO è di

L. 30

all'anno per coloro che sono in regola con l'abbonamento alle Radio Audizioni Circolari.



UNDA

a. r. l.



SOCIETA PER LA FABBRICAZIONE DI APPARECCHI DI MECCANICA FINE
DOBBIACO (Alto Adige)

NOVITÀ!

Condensatore variabile, a variazione lineare della frequenza.

Zoccolo per valvola, anticapacitivo supporto di gomma.

Condensatore fisso ad aria.



Ricevitore Superpliodina
"UNDA", tipo S. P. 11.

Campo d'onda 300-700 m. - Si garantisce la ricezione di tutte le stazioni europee in Altoparlante. Selettività assoluta, esclusione della trasmittente locale.

Rappresentanza Generale esclusiva per l'Italia e Colonie

MILANO

•• CORSO VITTORIO EMANUELE, 22 • TELEFONO 81 475 ••

GENOVA
Via Carlo Barabino, 16

ROMA
Via Nazionale, 251

NAPOLI
Galleria Umberto I, 26-27

Lunedì

19 Luglio

AMBURGO - m. 395 - Kw. 1,5

BREMA - m. 279 - Kw. 1,5

HANNOVER - m. 294 - Kw. 1,5

KIEL - m. 230 - Kw. 1,5

5,45: Segnale orario - 5,50: Meteorologia - 6,30: Informazioni agricole, ultime notizie telegrafiche - 8: La Radio della donna di casa - 12: Dati meteorologici - Livelli dell'Elba - 12,15: Borsa - 12,30 - 12: Concerto; negli intermezzi: 12,55: Segnale orario di Nauen; 1,10: Tolla dei pirroschi; 2: Notizie meteorologiche da Brema; 2,05: Concerto della Radio Orchestra di Brema; 2,45: Quotazioni di Borsa; 3,35: Segnale orario - 3,40: Borsa - 3,50: La radiofonia nel servizio della navigazione - 4,15: Concerto della Radio Orchestra (3 pezzi di Fetras, Lindemann, P. Lincke) - 5: Poesie di Petrarca, Dante, Baccaricci, Michelangelo con introduzione - 5,55: Comunicazioni del traffico aereo - 6: Chiarierata del servizio di propaganda della Radio Stazione - 6,25: (per Brema) 2.0 bollettini meteorologici - Comunicazioni marittime e della polizia - Comunicazioni del traffico aereo - 6,30: La radio degli scacchi - 7,15: La lingua degli animali (conf.) - 7,50: Quotazioni del mercato di frutta e verdura di Amburgo - 7,55: Meteorologia - 8: (per Hannover) Concerto della Radio Orchestra con canto - 8,2: (per Amburgo, Brema, Kiel) Musica popolare - 10: Meteorologia e notizie sportive.

ANVERSA - m. 265 - Kw. 1,5.

20: Ritrasmisione di Bruxelles - 21: Lettura fiamminga - 21,10: Ritrasmisione di Bruxelles.

BARCELLONA (Radio Barcellona)

(E. A. J. 1) - m. 325 - Kw. 0,6)

18: Trio Radio (Musica di) Fink, Jarque, Linder, Clara, Pleben - 18,45: Quotazioni dei mercati internazionali - Cambi e ultime notizie - 21: La settimana comica. Rivista destosa in versi, scritta e recitata dall'autore e attore popolare J. Montero - 21,15: Quartetto Radio (Jarque, Strauss, Caballero) - 21,40: Conferenza enologica - «La Filtrazione dei vini», crito G. Serra Maurel - 22: Soprano Margherita Gaudy (Opere di) Massenet, René Mercier, Gouin, Goumans) - 22,30: Quartetto Radio; musica di) Scheppegrell, Massenet, Dotzra, Vila - 22,50: Chiusura dei mercati - Cambi e ultime notizie.

BARCELLONA (Radio Catalana)

(E. A. J. 13) - m. 462 - Kw. 1

21: Bollettino meteorologico di Catalogna. Promosito del tempo. Quotazioni della Borsa di Barcellona. Santo del giorno. Cronaca d'arte, Sport e Moda - 21,10: Sezione di musica leggera - 23,55: Ultime notizie.

BASILEA - m. 1000 - Kw. 1,5

20,15: Serata di solisti (violino e pianoforte) - 21,50: Ultime notizie.

BERLINO - m. 505 - Kw. 4,5

STETTINO - m. 241 - Kw. 1,5

6: Ginnastica attraverso la radio (16,9 giorno) - 4,10: Dieci minuti per la donna

- 4,10: Conferenza - 5: Novelle - 5,30: 6,30: Sonate (concerto di violoncello e di pianoforte) in seguito consigli per la casa, comunicato dei teatri e del cinematografo - 7,45: Conferenza - 8: «Der Garten Eden» (Il giardino Eden), Commedia in 4 atti di R. Bernauer e Rodolfo Oestreichler; in seguito meteorologia, segnalazioni, teatralissime (terzo bollettino), notizie sportive.

BERNA - m. 435 - Kw. 6

13,14,15: Segnale orario e meteorologia, quotazioni della Borsa, prezzi della Federazione svizzera degli Agricoltori, trasmissione grammofonica - 16: Segnale orario dell'Osservatorio di Neuchâtel - 16,16,30: Orchestra - 16,30-17: Chiarierata per bambini - 17,17,30: Orchestra - 20: Segnale orario, meteorologia - 20,20,30: Recitazioni - 20,30-21: Orchestra - 21,21,20: Arpa e flauto - 21,20-21,50: Orchestra - 21,50-22,05: Arpa e flauto - 22,05-22,30: Orchestra.

BOURNEMOUTH (6 B M) - m. 387

Kw. 1,5

15,30: Banda municipale dal Pontile - 17: Corsica azzurra - 17,15: Per ragazzi - 18: Interludio musicale - 18,10-20: V. Londra - 20: Orchestra (1) - 20,10: Baritono: Due ballate - 20,15: Soprano: Idem - 20,25: Orchestra: Danza delle ore. Pionhilili - 20,10: Soprano (1), Soprano e Baritono (1) - 20,50: Violino (3) - 21,5: Soprano (2) - 21,15: Baritono: 5 canzoni marinairesche, Easthope, Martin - 21,20: Orchestra: Tre danze ungheresi, Brahms - 21,30-23: V. Londra.

BIRMINGHAM - m. 470 - Kw. 1,5

15,15: Quintetto strumenti a fiato - 16,45: Giardinicultura - 17,15: Per ragazzi - 18: Orchestra, Prince's Café - 18,10-20: V. Londra - 20: (Musica d'Opere autegenerali: Orchestra (1), Baritono (2), Orchestra (1), Soprano (2), Orchestra (1), soprano e baritono (2), orchestra (1) - 21,30: V. Londra - 22,5: (M. Opere del dopoguerra): Orchestra (1), Baritono (1), Soprano (1), Orchestra (1), Duetto (1), Orchestra (1).

BRESLAVIA - m. 418 - Kw. 1,5

GLEIWITZ - m. 251 - Kw. 1,5

11,15: Primo bollettino meteorologico e livelli dell' Oder - 11,30: Trasmissione grammofonica - 12,55: Segnale orario di Nauen - 1,30: Secondo bollettino meteorologico - Notizie economiche e segnale orario - 3,30: Primo comunicato delle quotazioni agricole - 3,50,4,20: Trasmissione grammofonica - 4,30: Concerto della Radio Orchestra di marcia di Kunze, Reh, Herzer, Ganne, Hermann, Klein, Lincke, Siede, Urban, Urbach e Thiel - 5: Secondo comunicato delle quotazioni agricole - 6,45: Terzo bollettino meteorologico e consigli per la casa - 7,8: Due conferenze - 8,25: Serata di pianoforte del pianista prof. Dott. G. Schumann (3 pezzi di Schumann, Couperin, Kirnberger, Krebs e Rameau) - 10: Quarto bollettino meteorologico - Segnale orario - Notizie sportive e della stampa.

BRNO - m. 521 - Kw. 2,4

14,30: Borse di Praga e meteorologia - C. T. K. - 17,40: Per i bambini - 18: Segnale orario - Bollettino agricolo - 18,20: Conferenza ecca - 19,20: Concerto;

(Musica di Delibes) - 20: Serata drammatica «Bolero», Commedia di Ch. Fret - Notizie del C. T. K.

BRUXELLES (Radio-Belgique) m. 486

Kw. 1,5

20: Selezione di Mireille (opera comica) di Gounod. (esecutori) Mergan, Panswel, Letroye, Lefevre, Brancany e Laforgue). Dopo il primo atto: Cronaca dell'attualità - 22: Informazioni della stampa.

BUDAPEST - m. 560 - Kw. 3

9,30-12,15: Notizie, Economia - 13-17: Previsioni meteorologiche e altezza dell'acqua - 18,10: Discorso della società meteorologica dell'acqua - 20: Serata di Shakespeare - 22,15: Concerto di violoncello di Olga Eher.

CADICE (Radio Cadice) (E. A. J. 3)

m. 360 - Kw. 0,5

7,9: 1) Andante della sinfonia 5.a (Beethoven) organo - 2) La Canzone dell'Ovidio, canzone di Leonelli (Serrano) Garcia - 3) El Gato Montes, romanza del Garcia (Penella) Garcia - 4) Valse op. 88 (Moszkowski) pianoforte - 5) Sole di Siviglia (Padilla) quartetto - 6) Sole di Siviglia, la chitarra (Padilla) Sig. Garcia - 7) Giovanni Caballero, tromanza di Vela, Sig. Garcia - 8) Benamor, Paes del Sole (Luna, Garcia - 9) Erkoning, ballata (Schubert), pianoforte - 10) Notizie di stampa - 11) Selezione della Viejecita (Caballero) Allevi della Sagra Carmen De Rivas e Orchestra - 12) Pezzi di stile flamenco per mandolino e chitarra (Martinez e Morali).

CARDIFF (5 W A) - m. 353 - Kw. 1,5

12,30-13,30: Musica, Rist. Carlton - 15: Terzetto strumentale - 15,15: Scuole: Come si fa un libro, ed altri mestieri - 15,35: Terzetto - 15,45: Conferenza - 17: Pianoforte - 17,15: Per ragazzi - 18: Lavorazione artistica dell'argento - 18,15-19,40: Vedi Londra - 19,40: Una valle di cascate - 20: Orchestra, Suite balletto, La Source, Delibes; Due ballabili, Sansone e Dalila, Saint-Saens; Suite Quattro ballabili, Hiawatha, Coleridge Taylor - 20,30: Truppe Merrimakers: Concerti duetti, a soli, marcehite, scenette - 21,30-23: Vedi Londra.

DAVENTRY (5 XX) - m. 1600

Kw. 25,0.

10,30: Ora e tempo - 11,13: Quartetto Radio, soprano, tenore, violoncello - 13-21,55: V. Londra - 21,55: Previsioni marittime - 20,5,23: V. Londra - 23: Ballabili, Hotel Metropole.

FRANCOFORTE SUL MENO - m. 470

CASSEL - m. 273,5 - Kw. 1,5

4,30-5,45: Concerto della Radio Orchestra (musica di) C. Zeller nato il 19 luglio 1842) - 5,45-6,05: L'ora di lettura - 6,45-8,15: Tre conferenze - 8,15: «Clavigo», dramma di Goethe.

GINEVRA (Radio Ginevra) - m. 760

Kw. 1,5

20,30: Cambi. Segnale orario. Previsioni meteorologiche - 20,35: Orchestra dell'Hotel della Metropoli, Boldieu: Il Califfo di Bagdad, ouverture; Brahms: Andante; Becc: Intermezzo lirico; Albeniz: Capriccio catalano; Rossini: Il Barbiere di Siviglia, fantasia - 21,30: Chiarierata del prof. di cultura fisica Telegrafhuhl - 21,50: Notizie dell'Agencia Telegrafia svizzera.

HILVERSUM (H. D. O.)
 m. 1050 - Kw. 20

11.40: Bollettino di polizia. — 16.40: L'ora dei bambini — 17.55: Concerto popolare dell'Orchestra diretta dal Ma. Luppens della Stazione. (Musica di: Rosey; Strauss; Rossini; Buzzi; Roger; Kalman; Pfeuffer; Massenet; Heinecke). — 18.40: Bollettino di Polizia. — 19.25: Informazione (Vaz Dias). — 19.50: Concerto popolare, col concorso dell'Orchestra mandolinistica, diretta da Mieremet. Duo Joe e Nelly (Umoristi); P. Funk (Xilofone). — Quartetto vocale, De Hooge O'.

KONIGSBERG - m. 463 - Kw. 1,5

11: Meteorologia — 11.30-12.30: Concerto del mattino della Radio Orchestra. — 12.55: Segnale orario, recentissimo. — 3: Primo comunicato delle quotazioni agricole. Divise. — 4.30.6: Ritrasmisione del Concerto dal giardino della « Stadthalle ». — 6.05: Secondo comunicato delle quotazioni agricole. — 6.15: Conferenza sul poeta G. Keller. — 7.30: Conferenza musicale. — 8.10: Concerto serale (9 pezzi di Nadermann, Brahms, Schubert, Gounod, Bizet, Debussy, ecc.); in seguito meteorologia, recentissima e notizie sportive.

LIONE (Radio Lione) m. 280 - Kw. 0,5

20.15: Informazioni.

LONDRA (2 LO) - m. 364 - Kw. 3,0

13-14: Ora Green — Musica Rist. Holborn — 15: Congresso dei Chimici alla Mansion House — 16: Ora Green. — La Venezia dell'Oriente — 16.15: Ballabili, R. Automobile Club — 17.15: Pei ragazzi: Dizioni, letture, canti, piano — 18: Orche-

stra, T. Rialto — 19: Ora Big. Ben. — Tempo e notizie. — Critica Letteraria — 19.25: Lettura poesie umoristiche — 19.40: Bach, interpretato dal pianista C. B. Tomer: « Invenzioni », a due parti (8) — 20: Baritone e coro: Cori studenti scozzesi (4) — Cori a più parti (3) — Cori studenti (5) — 20.30: Quartetto archi: 2 in re min. op. 76 n. 2 in 4 tempi, Haydn — 20.52: Soprano e quartetto archi (3) — 21: Quartetto: 2, il la min (3 tempi), Moeran — 21.22: Soprano e pianoforte: 2 romanze di Brahms — 21.30: Tempo e notizie — Raid aerei del futuro — Not. locali — 20.5: Varietà: Macchietta — Scena comica — Macchiette — Duetti sinorpati.

LOSANNA (H. B. 2) - m. 850 - Kw. 1,5

7.45: Previsioni meteorologiche di Losanna. — 12.50: Id di Zurigo e segnale orario. — 20: Scampania. — 20.02: Previsioni meteorologiche di Zurigo. — 20.05: Recitazioni comiche di Walter Jéquier (dottoe in lettere): 1) Cosa ci possono dire? Tristan Bernard; 2) Strategie cinesi, Tristan Bernard; 3) Il tempo che fa Jérôme K. Jérôme; 4) Madane Mac Williams e il tuono; Marc Twain. — 20.30: Concerto dell'Orchestra Carletti. Ritrasmisione del Central Bellevue: Si j'etais roi, ouverture (Adam); Il Bel Danubio bleu, valzer (Strauss); La Tosca, selezione (Puccini); Serenata, valzer (Sganibati); Minuetto (Mozart); Pot Pourri di canzoni italiane, prima parte (De Michelis); Central, one step (Gino Godio).

MADRID (Union Radio) - m. 373

(E. A. J. 7) - Kw. 1,5

11.45: Come domenica. — 2.30: Come Domenica e Bollettino meteorologico. — 6: Quotazioni di Borsa. Concerto della su-

prano Maria Sammoba e Manon Velasco e il Sesteto della stazione. — 7: Notizie della stampa.

MANCHESTER (2 Z Y) - m. 378
 Kw. 1,5

15.25: Scuole: Un allevamento ovino nella N. Zelanda. — 15.45: Contralto. — 16: Orchestra. Cinema Piccadilly. — 17: Argomenti correnti. — 17.15: Pei ragazzi. — 18: Orchestra, Hotel Majestic, S. Anna-sul-Mare. — 18.40-20: V. Londra. — 20: Baritone: Canzoni di Sicilia e di Corsica (2). — 20.15: L'Isola dei briganti e delle vendite. — 20.30: Baritone: c. s. (3). — 20.45: Troupe degli « Otto ». — 21.30: V. Londra. — 22.5: Orchestra: Vecchie arie da ballo.

MONACO DI BAVIERA - m. 485

NORIMBERGA - m. 340 - Kw. 1

11.45: Segnale orario. Meteorologia — 12: Notizie meteorologiche dell'Osservatorio nazionale bavarese. — 12.30-1.30: Trasmissione grammofonica. — 1.55: Segnale orario, meteorologia, notizie della stampa, quotazioni borsa. — 3.30: Meteorologia e ultime notizie agricole. — 4: Conferenza. — 4.30: Concerto divertente del quartetto A. Rosenberger, con il concorso del quartetto A. Rosenberger, con il concorso di una soprano. — 6: Meteorologia e ultime notizie agricole. — 7: Trasmissione da Norimberga. — 7: Canzonette di aperite (canto e pianoforte). — 7.30: Moderne poesie dell'Alto Palatinato. — 8.10: Audizioni di un coro infantile. — 9: Alpinismo pratico. — 9.30: Segnale orario. Meteorologia. Notizie commerciali, sportive e della stampa. — 9.45: L'ora degli scacchi.

Abbonatevi alle « Radio Audizioni »

S. I. T. I.

Via G. Pascoli, 14 - MILANO (20) - Telef. 23141 - 144

RAPPRESENTANTI IN TUTTA ITALIA

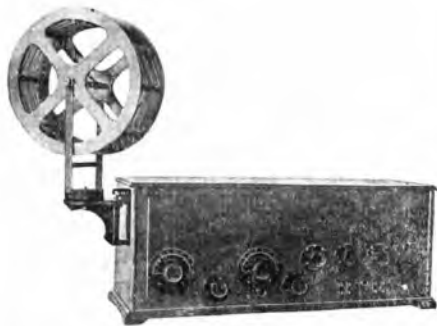

Apparecchio tipo R 12 M - SUPERAUTODINA
 per la ricezione su piccolo quadro, delle radio diffusioni europee da metri 250 a 2000, in altoparlante, anche durante il funzionamento di stazioni locali.

Costruzioni Radiotelegrafiche e Radiotelefoniche - Impianti completi di Stazioni Trasmettenti e Riceventi per uso commerciale e militare - Apparecchi Riceventi per Radiodiffusione circolare - Apparecchi di misura - Parti staccate ed Accessori

MUNSTER - m. 410 - Kw. 3
DORTMUND - m. 283 - Kw. 1,5
ELBERFELD - m. 259 - Kw. 1,5

1,15-2,30: Concerto divertente - 2,50: L'ora dei libri - 3,40-4: Letteratura di radiofonia - 4,15-5,45: Concerto di opere nazionali - 5,45-6,30: Concerto del M.o Paul Mania di Colonia sul Reno - 6,30-7: Mezzi di trasporto nell'Agricoltura - 7-7,20: L'equipaggiamento dei fotografi - 7,20-7,40: La tassa sulla fortuna - 8,8-30: Società segrete e ordini - 8,30: L'importanza del dialetto della bassa Germania; in seguito «Hatt gegen Hatt» dramma rurale in 3 atti - 11,10: Chiacchierata sportiva.

PARIGI (Radio L. L.) - m. 350
 Watts 250

22: Concerto col concorso della signora Najdine Mazere: Un giorno a Vienna, ouverture, Suppé - Le Roi Samuse, Leo Delibes - Campana a sera, Billi - Minuetto, Paderewski - Erodiade, selezione, Massenet - Czardas, Mielsch - Natale. A solo di violino, Tchaikowski - Balletto d'Isolina, Messager.

PARIGI (Radio Paris) - m. 1750
 Kw. 1,5.

10,40: Informazioni. - 12,30: Radio-concerto dell'Orchestra Gayna. Foud of You, fox trot (Lewis-Gensler); Che gelosia, valzer (Donnicontro); L'Italiana in Algeri, apertura (Rossini); Vieni, serenata (Smetsky); Il Gallo del nostro vecchio campanile (Fourdrain); Canto indiano (Marcell Uonguet); Primo Mosaico su Rossini (Tavan); Serenata (Sadun); Sansone e Dalila, trio (Saint-Saens); Per un hacio (Tosti); Canzone dell'Esmeralda (De Meaquita); Siciliana (Faure), a solo di violoncello; Peral Delorme; Primo Arabesco (Debussy); Pattuglia turca (T. Michaelis). - 13,50: Notizie stampa. Listini dell'Hovre; Listino di apertura dei cotoni (Havre, Liverpool, Alessandria); Listino dei metalli; Listino delle gomme; Cambi; Listino d'apertura dei valori della Borsa di Parigi; Previsioni meteorologiche; Informazioni Havas. - 16,30: Listini di Borsa di Commercio. Chiusura dei cambi e dei valori alla Borsa di Parigi; Listino dei metalli; Listino della Villette; Listino della gomma; Chiusura dei cotoni (Havre, Liverpool, Alessandria). - 16,45: Radio concerto. Orchestra L. Malang e Maurizio Landeau: Recitazione, Marcia della Scuola d'Alfort (Louvel); La Regina annuina (Gracey); Melodia araba (Borodine); Preludio al chiaro di luna (Vargues); Recitazione d'una poesia; Mirage, violino (Mazot); Arione (Massenet); Una scena di «Un capriccio» (A. De Mousset); Sogno e ricordo (Guetteville); Novembre (Tremisou); Serenata a Rosetta (Petit); Francesco Les Bas Bleu (Messager); Serenata notturna (Etcheopar); Nous avons les Fratelini (Weiller). - 17,35: Apertura e ultimi listini dei cotoni di New York; Informazioni Havas. Primi risultati delle corse. Notizie della stampa. - 20: Risultati delle corse; Listino dei Caffè dell'Hovre; Listino delle materie grasse; delle farine; del frumento di Chicago; degli zuccheri; delle lane, del rame, della gomma, del piombo. Cronaca letteraria. - 20,30: Radio-concerto.

PARIGI (Scuola Superiore delle Poste e Telegrafi) - m. 458 - Kw. 0,45

7,15-8,05: Corso di cultura fisica. - 20,30: Cronaca scientifica: Prof. Collini, Corso di

fotografia. - 21: Radio-concerto. Opere di Royer. Massenet, Charpentier, Debussy, Pierné, Balay.

PRAGA (P. R. G.) - m. 372 - Kw. 5

11,30: Emisione agricola - 12: Segnale orario - 14: Concerto: Orchestra di strumenti a fiato - 17,45: La Boran - 18,45: Emisione agricola - 18,45: Conferenza - 19: Emisione in tedesco - 20: Bollettino meteorologico - 20,2: Concerto: Musica di: Mendelssohn, Barth, Schubert, Theodor Winkler, Schumann, Chopin, Weber - Recitazioni - L'Arpa - Tempo romantico - Segnale orario - 22: Notizie sportive, teatrali e del C. T. K.

STOCCARDA - m. 446 - Kw. 1,0

4: Dal regno della donna. - 4,15: Concerto diurno della Radio Orchestra 18 pezzi di Lachner, Fucik, Beethoven, D'Albert, D'Ambrosio, Bendix, Bayer). - 6: Segnale orario, meteorologia e servizio d'informazioni della Camera d'Agricoltura. - 6,15-7,15: Tre conferenze. - 8: Serata bulgara (musica vocale e strumentale di Dolci Christoff, Peter Panoff); in seguito serata varia. - 11: Ultime notizie.

TOLOSA - m. 430 - Kw. 2

10,15: Listini dei mercati municipali. Notizie dei giornali. - 12,30: Listini dei mercati regionali. Fiere. Cambi della Borsa di Parigi. Meteorologia. - 12,40: Concerto: Rip. ouverture (Planquette); Rigaudon de Xaviere (Th. Dubois). - 13: Segnale orario Aria (Bach); Monna Vanna, selezione (Février); Secondo minuetto (Buecherini); Canto elegiaco (Balresque); Aymé Kunc, Mattinata a Ninon (P. Lacombe); Gopak (Moussorgsky). - 13,45: Giornale senza varia: Informazioni generali della stampa. - 17,30: Id. id. Ultime notizie agricole. - 20,30: Id. id. Ultime notizie della giornata. Listini commerciali. Mercati regionali. Fiere. Listini delle rendite francesi. Pronostici delle corse dei cavalli. - 20,45: Listino dei metalli preziosi e dei Cambi. - 20,47: Corso pratico di T. S. F. - 21: Concerto di gala. Il Sire di Vergy, ouverture (Cl. Tausig); Ballo del Cid, suite (Massenet); Serenata per flauto (G. Hue); Grave (A. Kunc); Mireille, selezione (Ch. Gounod); Serenata (B. Godard); Notturno (Brandenkoff); Trio n. 1 (J. Haydn); Rapsodia slava (Friedmann). - 22,30: Festa di domani. I Menus per le massaie.

TORRE EIFFEL (F. L.) - m. 2.650
 Kw. 5.

18,30-19,45: Giornale parlato per Radio-Telefonia Discorsi sugli avvenimenti della giornata. Ultime notizie. - 21,10-23: Radio-concerto. Trio (Mendelssohn); I due piccioni (Messager); Lieder di Schumann e Schubert (canto); Fantasia della Perichole (Offenbach); Fantasia della Mascotte (Audran); Orchestra: Aria di Cento Vergini (Lecocq); Frammenti di Mascotte (canto); Frammenti dell'Amore mascherato (Messager) e di Troblez moi (Moreti); Fantasia della Figlia del Tamburo maggiore (orchestra); La Figlia di Madame Angot (Lecocq).

VARSAVIA (Polakie Radio) - m. 480
 Kw. 1,5

15: Bollettino economico - 17: Conferenza sull'arte cinematografica di Michel Machwic - 17,30: Concerto popolare - 18,30: Conferenza sulla storia della civilizzazione - Archietto: L. Niemowski - 19: Corso di francese di Lucien Roquigny

- 20: Bollettino agricolo - 20,30: Concerto strumentale col concorso di solisti - Informazioni della stampa - Segnale orario.

ZURIGO - m. 513 - Kw. 0,5

12,30: Meteorologia e prognosi del tempo. Trasmissione grammofonica sino alle 13,30. - 12,55: Segnale orario di Nauen. - 13: Recentissime. - 13,15: Quotazioni della Borsa. - 16: Concerto dell'Orchestra Buchbinder ritrasmissione dall'Hotel Baur au Lac. - 17,30: L'ora dei libri. - 18,15: L'ora dei bambini (leggende basilesi). - 18,50: Prognosi del tempo. - 20,15: Meteorologia. Redattore A. W. Glogg della N. Z. Z.: «La vettura». - 20,30: Serata di canzoni (basso, pianista e la Radio Orchestra Gilbert). - 21,50: Recentissime, servizio d'informazioni della N. Z. Z. e prognosi del tempo.

Martedì
20 Luglio

AMBURGO - m. 395 - Kw. 1,5

BREMA - m. 270 - Kw. 1,5

HANNOVER - m. 294 - Kw. 1,5

KIEL - m. 230 - Kw. 1,5

5,45-4: Come lunedì - 4,15: Concerto diurno musica di Mozart, Schubert, Marx, Meyer-Hellmund. - 5,30: Conferenza sui giurisprudenza. - 6: Quotazioni borsa - 6,10: Comunicazioni del traffico aereo - 6,15: Come lunedì - 6,30: L'ora divertente della Radio Orchestra - 7: Conferenza sull'Australia - 7,30: Conferenza sul «Volkshelm» a Amburgo - 7,55: Notizie meteorologiche - 8: «Meine Frau, die Hofschapspielerin» commedia di Möller a Sarch - 10: Musica da ballo. - Meteorologia e notizie sportive.

ANVERSA - m. 265 - Kw. 1,5.

20,30: Ritrasmissione di Bruxelles. Lettura fiamminga.

BARCELLONA (Radio Barcellona)
 (E. A. J. 1) - m. 325 - Kw. 0,6)

18: Trio Radio (Musica di Lincke, Ridge, Strauss) - 18,30: Radiotelefonica per le signore. Muda e scienza domestica - 18,40: Trio Radio: Weiller-Mouton: La Figlia di Yo-Yo, fantasia - 18,50: Quotazioni dei mercati internazionali - Cambi - Ultime notizie - 21: Corso d'Inglese - corso elementare della Prof.ssa Kinder - 21,20: Quartetto Radio: Luna: E' acrobata di Damasco, fantasia - 21,30: Baritono Antonio Pera: Musica di: Ballopir, Guerrero, Vives, Barrera e Calleja - 22: Conferenza sulla gente della plebe. Homes - 22,20: Concertista di pianoforte G. Pons (Musica di: Debussy, Liszt, Chopin, Pons) - 22,50: Come lunedì.

BARCELLONA (Radio Catalana)
 (E. A. J. 131) - m. 462 - Kw. 1

21: Come lunedì. - 21,10: Concerto vario. Musica spagnola e straniera, vocale e strumentale. Quadro lirico e solisti della stazione e orchestra Radio Catalana - 23,55: Ultime notizie.

BASILEA - m. 1000 - Kw. 1,5

20,15: Serata di solisti (canto, violino, pianoforte e flauto). - 21,50: Ultime notizie.

BERLINO - m. 505 - Kw. 4,5
STETTINO - m. 241 - Kw. 1,5

6: Ginnastica (17.0 giorno) - 12: Il quarto d'ora per l'Agricoltore - 3,45: L'ora dei libri - 5-6,30: Vecchi Maestri (concerto di violino, violoncello e pianoforte); in seguito consigli per la casa, comunicato dei teatri e dei cinematografi - 7-7,55: Tre conferenze - 8,30: «Reinhard Johannes Sorge» (recitazioni di opere in occasione del 10.º anniversario della sua morte) - 9: Da Offenbach a Lehar (concerto vocale - soprano - e strumentale della Radio Orchestra); in seguito meteorologia, segnale orario, recentissime e notizie sportive.

BERNA - m. 435 - Kw. 6

13-16: Come lunedì. - 16-17,30: Orchestra. - 20: Segnale orario, meteorologia. - 20-20,30: Serata di canzoni. - 20,30-21: Concerto con canto (tenore). - 21-21,20: Serata di canzoni (2.ª parte). - 21,20-21,50: Orchestra. - 21,50-22,05: Serata di canzoni (3.ª parte). - 22,05-22,30: Orchestra.

BOURNEMOUTH (6 B M) - m. 387
Kw. 1,5

11,30-12: Violino. - 15,45: Igiene dell'alimentazione in estate. - 16: Musica. Rist. Smith. - 17,15: Pei ragazzi. - 18: Banda Bijou; Baritone. - 19-19,40: V. Londra. - 19,40: Le alture del Dorset. - 20: Un'altra stazione. - 20,15: (Dai Giardini d'Inverno): Orchestra (2); Soprano (3); Orchestra: Sinfonia n. 4 in sol (4 tempi), Dvorak. Direttore. - 21,30-24: V. Londra.

BIRMINGHAM - m. 470 - Kw. 1,5

15,45: Orchestra, Prince's Café. - 16,45: L'epoca dell'elettricità. Contralto. - 17,15: Pei ragazzi. - 18: Orchestra e s. - 19,20: V. Londra. - 20: Orchestra: Ouv. Fidelio, Beethoven; Baritone: Aria, Scipione, Handel; Tenore: Aria, Così fan tutte, Mozart; Aria, Felio e Fan. Bach; Orchestra: Suite n. 2, Sceltro di Giovinezza (15 tempi); Elgar, Baritone. Visione di Hiawatha, Cole-ridge, Taylor; Orchestra (1), Tenore (2), Baritone (3); Orchestra; 3 ballabili, Idomeno, Mozart. - 21,30-24: Vedi Londra.

BRESLAVIA - m. 418 - Kw. 1,5
GLEIWITZ - m. 251 - Kw. 1,5

11,15-4,20: Come lunedì - 4,30-6: Concerto di opere della Radio Orchestra - 5: Secondo comunicato delle quotazioni agricole - 6,45: Terzo bollettino meteorologico e consigli per la casa - 6,50-7,30: La radio dei bambini - 7,30-8: Letteratura - 8,25: Recitazioni e audizioni d'un coro misto - 10: Quarto bollettino meteorologico - Segnale orario - Comunicazioni per gli amici della radiofonia - Notizie sportive e della stampa.

BRNO - m. 521 - Kw. 2,4

14,30: Come lunedì - 17,40: Conferenza per le signore - 18: Segnale orario - Bollettino agricolo - 18,20: Conferenza - 19-20: Concerto - Arie e canzoni di: Loewe, Schubert, Friml - 21-22: Concerto militare - Notizie del C. T. K.

BRUXELLES (Radio-Belgique) m. 486
Kw. 1,5

17: Concerto d'orchestra della stazione. - 18: Informazioni della stampa. - 20,30: Concerto di gala (musica del Reggimento diretta da Prevost). Cronaca dell'attualità. - 22: Informazioni della stampa.

BUDAPEST - m. 560 - Kw. 2

9,30-15: Come lunedì. - 13-17: Come lunedì. - 17,30: Concerto d'Orchestra da camera dell'Opera Ungherese, diretto da G. Komor. Concorso di Szabó, cantante. - 19,15: Chiacchierata di A. Magyar. - 19,45: Recitazioni di A. Odry. - 21: Concerto, col concorso di Orszagh (violino), Neuwelt (pianoforte), Louise Szabó (cantante).

CADICE (Radio Cadice) (E. A. J. 3)
m. 360 - Kw. 0,5

7,9: 1) La Creazione, coro, (Haendel), organo - 2) Aida, (Verdi) fantasia, pianoforte - 3) La Favorita, Spirto gentil, (Donizetti) Sig. Castro - 4) Sous Bois (Staub) pianoforte - 5) La Bohème, Che gelida manina, (Puccini) Castro - 6) Otono, studio di concerto (Chaminad) pianoforte - 7) La Gioconda, come un sano altar (Ponchielli), Castro - 8) Musica leggera, pianoforte - 9) Ora ufficiale - 10) Notizie della stampa - 11) Ricordo di Aragon (Alvarez) Pepita Munoz, pianoforte; De Rivas - 12) Pege Gallardo (selezione) Chapi, organo - 13) Gli occhi neri (Alvarez) Pepita Munoz e De Rivas - 14) Molino a vento, la carta (Luna) organo - 15) La Serrana (Alvarez) Munoz e De Rivas - 16) Musica da ballo.

CARDIFF (5 W A) - m. 353 - Kw. 1,5

15: Terzetto strumentale. - 16,15: Musica. Rist. Carlton. - 16,45: Conferenza. - 17: Musica c. s. - 17,15: Pei ragazzi. - 18: I raggi X. - 18,15-20: V. Londra. - 20: «Viaggio in diligenza», tre scene comiche con canzoni e terzetto strumentale. - 21,30-24: Vedi Londra.

DAVENTRY (5 XX) - m. 1600
Kw. 25,0.

10,30: Ora e tempo. 11,5-20: Vedi Londra. - 20: Stazioni provinciali. - 21,30: 21,55: Vedi Londra. - 21,55: Previsioni marittime. - 22,5-24: V. Londra.

FRANCOFORTE SUL MENO - m. 470
CASSEL - m. 273,5 - Kw. 1,5

4,30-5,45: Concerto della Radio Orchestra (3 pezzi di Rossini). - 5,45-6,05: L'ora di lettura. - 6,15-6,45: Ritrasmisione da Casel. - 6,45-8,15: Tre conferenze. - 8,15-9,15: Serata di Liliencron (introduzione, recitazioni e canto, soprano). - 9,15-10,15: Concerto del pianista uroista Waldemar Sackes; in seguito trasmissione grammofonica.

GINEVRA (Radio Ginevra) - m. 760
Kw. 1,5

20,30: Come lunedì. - 20,35: Orchestra dell'Hotel della Metropoli, Barb; Aria; Massenet: Il Giocchiere di Notre Dame, fantasia; Borodine: Notturno; Giacomo Puccini: La Bohème, fantasia. - 21,30: Esperanto. - 21,50: Notizie dell'Agenzia Telegrafica svizzera.

HILVERSUM (H. D. O.)
m. 1050 - Kw. 2,0

11,40: Bollettino di Polizia. - 16,40: Concerto dell'orchestra della stazione diretta da Fr. Luppens. Opere di: Silva, Strauss, Mozart, Rivelli, Siede, Umperckind, Urbach, Rubinstein, Lanner, Gounod - 18,40: Bollettino di Polizia. - 18,55: Chiacchierata di J. Moerman. - 19,25: Informazioni Vaz Dias. - 19,50: Concerto. - 21,40: Informazioni Vaz Dias.

KONIGSBERG - m. 463 - Kw. 1,5

11: Meteorologia. - 11,30-12,30: Concerto del mattino: ripetizione del bollettino meteorologico. - 12,55: Segnale orario, recentissime. - 3: Primo comunicato delle quotazioni agricole. - 4-5,30: Concerto pomeridiano (6 pezzi di Smetana, Tschalkowsky, Dvorak, Rachmaninoff, Rubinstein). - 5,45: Di tutto un po'. - 6,05: Secondo comunicato delle quotazioni agricole. - 7,15: Un giorno della vita di giornalista. - 8,10: Serata varia (concerto vocale e strumentale, recitazioni allegre); nell'intermezzo meteorologia e recentissime. - 10-11: Musica da ballo.

LIONE (Radio Lionne) m. 280 - Kw. 0,5
20,15: Informazioni.

LONDRA (a LO) - m. 364 - Kw. 3,0

11,5-12,45 circa: Parte del servizio religioso, dal Palazzo di Cristallo: Inno, Sermone, Inno e benedizione; Sermone. - 13-14: Ora Green. Organo da St. Lawrence Church. - 16: Ora Green. Campeggio all'estero. - 16,15: Orchestra, Marble Arch Pavilion. - 17,15: Pei ragazzi: Canzoni e cori. Dizione. Conversazione. - 18: London Radio Dance Band. - 19: Ora Big Ben. Tempo e notizie. Ricordi di un giurato. - 19,25: Bach (Toner): «Invenzioni» a due parti (7). - 19,40: Interludio musicale. - 20: Orchestra: «Gaia Inghilterra», German; Danza fiamminga, Blocks; Piccola suite, Debussy. Soprano: Canzoni francesi. Orchestra: valzer, Il Cavaliere delle Rose (Strauss, Gopak, Mussorgsky); Valzer viennese, Strauss. Soprano: Canzoni italiane. Orchestra: Marcia egiziana, Strauss; Srena Indu, Hansen; Tempo suite giapponese, Holst; Sketche pellicose, Cadman; Aria tradizionale inglese e inno nazionale. - 21,30: Tempo e notizie. Il films nell'India. Notizie locali. - 22,5: Orchestra e Jazz. - 23: Ballabili Hotel Cecil.

LOSANNA (H. B. a) - m. 850 - Kw. 1,5

7,45-20,02: Come lunedì. - 20,05: Concerto vocale e strumentale col concorso di: Margherita Rosset (cantante); Irene Hertig (pianista); Er. Decostered (pianista e direttore d'orchestra); Plomb (violoncellista) e P. Nicollier (bautista); Fantasia in tre parti, per pianoforte e violoncello (R. Schumann); Preludio op. 3 piano solo (Rachmaninoff) - Serenata, per violoncello e pianoforte (Rachmaninoff) - Alha,

CORSI CELERI DI RADIO per Professionisti, Dilettanti, Montatori e Commercialisti

DIURNI - SERALI e FESTIVI

CONSULENZA PER CORRISPONDENZA

CHIEDERE PROGRAMMA

Scuola Cosmopolita - Via S. Pellico, 6 - MILANO - Tel. 81-868

per pianoforte (inding) — Der Musensohn, canto (Schumann) — Frühlingsnacht (canto) Schumann — Il Rosignolo, canto, P. Viardot — Soir païen, canto e flauto (F. Gaubert) — Serenata (Strauss) — En joli voyage (R. Rahay) — Piccola suite, piano e flauto (Busser) — Berceuse, per flauto e pianoforte (Doppier) — Idillio-Improvvisazione, flauto e pianoforte (Wouters) — Introduzione e Tarantella (Flauto e piano) Demersmann — 21.15: Corriere letterario: Ed. Jaloux.

MADRID (Union Radio) - m. 373
 (E. A. J. 7) - Kw. 1,5

11.45: Solito. — 2.30: Idem. Concerto della soprano Asorey Blanca e il Sestetto della Stazione. « Valencia ». Terza conferenza della serie « stampa della regione spagnola ». Antonio Velasco Zaso. Con illustrazioni musicali — 12.30: Musica da balletto. Trasmissione del Jazz Band dell'Ideal Ritiro. — 12.55: Notizie stampa.

MANCHESTER (2 Z Y) - m. 378
 Kw. 1,5

15.25: Scuole: Il primo traforo ferroviario alpino — 15.45: Autopiano — 16: Quartetto strumentale, flauto. — 17: Cucina di riepiego. — 17.15: Per i ragazzi. — 18: Orchestra. Majestic. — 19.19.40: V. Londra. — 19.40: Dicitore. — 20: Banda (1); Quartetto vocale maschile (3); Banda (2); Quartetto (3); Banda (2); Banda (1); Quartetto (3); Banda (2). — 21.30-25: V. Londra.

MONACO DI BAVIERA - m. 485
NÖRIMBERGA - m. 340 - Kw. 1

11.45: Segnale orario. Meteorologia. — 12: Notizie meteorologiche dell'Osservatorio nazionale bavarese. — 1.55: Segnale orario, meteorologia, notizie commerciali, sportive e della stampa. — 3.30: Meteorologia e ultime notizie agricole. — 4: Per la nostra agricoltura (conf.) — 4.35: Concerto divertente dell'Orchestra O. Reiter, ritrasmesso dal Neue Café Glonner. — 6: Meteorologia. Ultime notizie agricole. — 7: Valzer di Chopin e di Liszt. — 7.25: Conferenza sui costumi teatrali. — 8: « Fran-freluco » commedia musicale in due atti, Concerto della Radio Orchestra e del Radio Coro. — 10: Segnale orario. Meteorologia. Notizie commerciali, sportive e della stampa.

MUNSTER - m. 410 - Kw. 3
DORTMUND - m. 283 - Kw. 1,5
ELBERFELD - m. 259 - Kw. 1,5

1.15: Concerto divertente — 3.45-4.15: Fiale — 4.15-5.15: Concerto di musica di compositori viennesi — 5.15-5.45: Concerto di pianoforte (musica classica) — 6.15-7: Lettura spagnola — 7.40: Corso di lingua italiana — 8.30: Commemorazione di J. Sorge in occasione del 10. anniversario della sua morte — 8.30: Due commedie — 10.20: Ultime notizie della stampa e di sport.

PARIGI (Petit Parisien) - m. 333
 Kw. 0,5

21.15: Concerto col concorso di Charles Guyard, Il Barbiere di Siviglia, aria di Bartolo (Rossini); Il Gallo dei nostri vecchi campanili (Fouardrin); La Tosca, (Gl'Amore (Puccini); Apertura di Morto (Flotow); Valzer mazurka del ballo d'Amleto (Thomas); Preludio (Chopin); La Fête chez Thérèse, 2.ª suite (Massenet); In ordine, e vecchia canzone della piccola audine

(Busser); Ballata e scena vario di Coppelia (L. Delibes); In Battello e Corteo della Piccola suite (Debussy); Notte d'Amore (M. Delmas); Esquise n. 1 (Antheil); Finale del terzo atto di Carmen (Bizet).

PARIGI (Radio Paris) - m. 1750
 Kw. 1,5.

10.40: Informazioni. — 12.30-14: 1) Radio-Concerto Lucien Paris. Fiore d'Amore, fox trot (Padilla); L'ultimo bacio, valzer (Charing); Invito al viaggio, a solo di violino (Duparc); La Canzone d'Hamid (Salabert); Melodia toscana (Daras-Creus); Cantilena, a solo di violoncello (Ganne); Rien qu'un Baiser, fox trot (Yvain); La Bohème, fantasia (Purcell); Valzer in la bémolle, a solo di pianoforte (Chopin); Marquise, Gavotta (Nardini Blanchet); Preludio e allegro, a solo di violino (Pugnani-Kreisler); Gelosia (Vernoyoulli); Habanera (Lindvall); Verso gli allegri mulini (Pesset); Invocazione (Fievet); Madame, fantasia (Christinelli). 2) Come lunedì. — 16.30-18: 1) Come lunedì; 2) Radio-Concerto: Serenata nella sera, triu (Greccurt); Movimento, a solo di pianoforte (Debussy); Radiolo; Recitazione di un monologo: Berceuse (Cui); Ape (Schubert); a solo di violino; Sonata; a solo di violoncello (Flament); 3) Come lunedì. — 20.20.30: Risultati delle corse, ecc. 2) Ritrasmmissione della Stazione del « Petit Parisien ».

PARIGI (Scuola Superiore delle Poste e Telegrafi) - m. 458 - Kw. 0,45

7.15-8.05: Come lunedì. — 20: Corso di lingua inglese per principianti, lezioni di perfezionamento, corso superiore. — 21. ceta di gals. Orchestra sinfonica diretta dal Mo P. Gouat.

PRAGA (P. R. G.) - m. 372 - Kw. 5

11.30: Bollettino agricolo — 12: Segnale orario — 14: La Borsa — 16.30: Concerto pomeridiano (musica di: Cibulka, Bucher-cek, Strauss, Drigo, Picman, Rappi) — 17.45: Borsa — 18: Emissione in tedesco — 18.15: Emissione agricola — 18.45: Conferenza ceca — 19.45: Conferenza agricola — Emissione di Khely 1150 m. — 20: Bollettino meteorologico — 20.2: Concerto: Musica di: Brahms, Smetana, Bizet, De Micheli, Kaun — 22: Segnale orario — Notizie sportive, teatrali e del C. T. K.

STOCCARDA - m. 446 - Kw. 1,0

4: Dal regno della donna. — J. 4.15: Concerto diurno (8 pezzi di Blon, Fucik, Auhler, L'Arriga, Boulanger, Urbaeh, Beccer, Armmandati della Radio Orchestra. — 6: Segnale orario, meteorologia, servizio d'informazioni della Camera agricola. — 6.15: Lirica cinese (conf.) — 6.45: Corso di telegrafia di Morse. — 7.15: « I tedeschi negli ultimi statali della Russia » (conf.) — 8: « Der Regimentzauberer » di Offenbach; in seguito serata varia. — 11: Ultime notizie.

TOLOSA - m. 430 - Kw. 2

10.15: Come lunedì. — 12.40: Concerto dei prof. del Conservatorio (Marchand, piano; Carles; violino; Barlesque, violoncello); Toreador e Andalus (A. Rubinstein); Pregiera e danza del tempo (G. Rubin); Segnale orario. Havaneise (S. Saens); Griseldide, selezione (Massenet); Per una Principessa, melodia (H. Février); Elegia (H. Busser); Quando ti sorridi, minuetto (W. Mozart); Danza slava n. 6 (Dvorak); — 17.45: Ultime notizie agricole. — 20.30:

Il giornale senza carta. — 20.44: Listino dei metalli preziosi. Cambi. — 20.45: Orchestra: Amyé Kun; Le Freischutz, ouverture (C. M. Weber); Serenata carnevalesca (C. Erlanger); Il Diluvio, preludio (M. Sausac); Saint-Saens; Carmen, selezione (Bizet); Minuetto in Si Minore (Schubert); Musetta, Sausac e Balareoque (Pfeiffer); I Maestri cantori, selezione (R. Wagner); Marcia eroica (Saint-Saens). — 22.30: Come lunedì.

TORRE EIFFEL (F. L.) - m. 2.650
 Kw. 5.

18.30-19.45: Come lunedì. — 21.10-23: Radio Concerto. Trio (Tchaikowski); Frammenti di Boris Goudonov, orchestra; La Torre e Sreña finale di Boris Goudonov; Saiko (Rinsky-Korsakov), orchestra; Fantasia di Giralda (Adam) orchestra; Frammenti (cantanti); Sian'Gin (Hao) orchestra; Les Contes de Ma Mere l'Oye (Ravel) orchestra; Frammenti di Patria (Paladilibe) canto.

VARSAVIA (Polskie Radio) - m. 480
 Kw. 1,5

15: Solito — 17: Conferenza sulla medicina e l'igiene « Come si curavano una volta » — 17.30: Jazz Band — 18.30: Lo discorso sulla filosofia nazionale in Polonia — Prof. Wacław Milecki — 19: Conferenza sui polacchi all'estero: « Polacchi in Argentina », Cap. Furarski — 20: Come lunedì — 20.30: Concerto d'Orchestra della Filarmónica di Varsavia dedicato alla musica slava. Czajkowski; Apertura; Romeo e Giulietta. Borodkin; Danze de l'Opera « Principe Igor », Smetana; Poema sinfonico « Wellawa », — Informazioni della stampa — Segnale orario.

VIENNA (Radio Vienna) - m. 541
 Kw. 7

11: Musica del mattino. — 16.15: Concerto pomeridiano. — 18.10: Conferenza sui giardini nelle città. — 18.40: Conferenza sul nuoto. — 19.10: Il teatro ridente (da Nestroy a Girardi) — 20: Serata viennese.

ZURIGO - m. 513 - Kw. 0,5

12.30: Meteorologia e prognosi del tempo. Trasmissione grammofonica sino alle 13.30 — 12.55: Segnale orario di Nauen. — 13: Recentissime. — 13.15: Quotazioni della Borsa. — 14.50: Meteorologia. — 20.15: Prognosi del tempo. Corso di lingua italiana. — 20.30: Serata di musica italiana (tenore, pianista e la Radio Orchestra). — 21.50: Recentissime, servizio d'informazioni della N. Z. Z. e prognosi del tempo.

L. 30

all'anno è il prezzo del

“RADIORARIO”

per coloro che sono in regola coll'abbonamento alle Radiodirezioni circolari.

Mercoledì

21 Luglio

- AMBURGO** - m. 395 - Kw. 1,5
- BREMA** - m. 279 - Kw. 1,5
- HANNOVER** - m. 294 - Kw. 1,5
- KIEL** - m. 230 - Kw. 1,5

5,45-4: Come lunedì - 4,15: (per Kiel) Concerto di pianoforte di musica di Jensen. Mozkowski, Arensky, Brahms - 4,15: (per Amburgo, Hannover e Brema) Concerto della Radio Orchestra di musica viennese con canto - 5: Il gnomo radiofonico - 6,10: Comunicazioni del traffico aereo - 6,15: L'ora delle fiabe del servizio di propaganda della Radio Orchestra - 6,15: (per Berna) Come lunedì - 7: « Johann Hinrich Fehrs, la sua vita e la sua opera » (conf.) - 7,30: « I tesori del museo storico «historische Landeshalle» di Kiel » (conferenza) - 7,55: Meteorologia - 8: (per Brema) Concerto di violino (5 pezzi di Handel, Corelli, Leonard, J. S. Bach, Schubert, Mozart, Chopin e Sarasate) - 8: (per Amburgo, Hannover e Kiel) Musica romantica. Concerto di violino di musica di Gattung, Saint Saens, Giordano, Martini-Kreischer, Sarasate e Berlioz - 10: Musica da ballo ritrasmessa dal «Caffè Continental» di Hannover - Meteorologia e notizie sportive.

ANVERSA - m. 265 - Kw. 1,5.

20: Ritrasmisione di Bruxelles.

BARCELLONA (Radio Barcellona)

(E. A. J. 1) - m. 325 - Kw. 0,6

18: Trio Radio: Musica di Hill, Guerrero, Jarque - 18,45: Come lunedì - 21: Compagnia Barcellona: sardanas di: Pep Ventura-Pujol; Balcells; Pujol; Cumesias Ribà; Zamaico; Junca - 21,50: Conferenza Pedagogica di Riccardo Crespo - 22,05: Chiacchierata in esperanto sulla «Cooperazione Radio-esperantista» - 21,15: Contralto Concepcion Callao (Hahn, Falla, Debussy, Saint-Saens) - 22,45: Quartetto Radio: Biggè: Queen of Autemen, apertura - 22,50: Come lunedì.

BASILEA - m. 1000 - Kw. 1,5

20,15: Conferenza: L'educazione dei bambini perché amino gli animali. - 20,45: Concerto di violoncello e di pianoforte (musica di Eeelen, Bach, Saint-Saens, Sitt, Golltermann e Huber). - 21,50: Ultime notizie.

BARCELLONA (Radio Catalana)

(E. A. J. 13) - m. 462 - Kw. 1

21: Bollettino meteorologico di Catalogna. Pronostico del tempo, ecc. - 21,10: Concerto (quadro lirico della stazione, solisti strumentali e orchestra Radio-Catalana). - 23,55: Ultime notizie.

BERLINO - m. 505 - Kw. 4,5

STETTINO - m. 241 - Kw. 1,5

6: Ginnastica (18.0 giorno) - 5,6-30: Terza festa dei bambini; in seguito consigli per la casa, programmi dei teatri e dei cinematografi - 7,55: Tre conferenze - 8,30: Serata dedicata a «Knut-Hamsum» (introduzione e recitazioni) - 9,30: Nella foresta, sinfonia per grande Orche-

stra op. 153, N. 3 di J. Raff (concerto della Radio Orchestra); in seguito meteorologia, segnale orario, terzo comunicato delle recentissime e notizie sportive.

BERNA - m. 435 - Kw. 6

13-16: Come lunedì, - 16,16,30: Orchestra. - 16,30-17: L'ora dei bambini. - 17-17,30: Orchestra. - 20: Segnale orario. Meteorologia. - 20,20,30: Concerto di strumenti a fiato. - 20,30-21: Orchestra. - 21-21,20: Trio di Beethoven per flauto, clarinetto e fagotto. - 21,20-21,50: Orchestra. - 21,50-22,05: Trio di Mozart per flauto, clarinetto e fagotto. - 22,05-22,30.

BOURNEMOUTH (6 B M) - m. 387

Kw. 1,5

15: Orchestra, soprano e violino (dai Giardini d'Inverno). - 16,45: Un giornale del pomeriggio. - 17: Interludio musicale. - 17,15: Pei ragazzi. - 18,18,50: Canti del mare. - 18: Terzetto istrumentale (2). - 18,15: Contralto (3). - 18,25: Terzetto (1). - 18,40: Contralto (3). - 18,50-20: V. Londra - 20: Orchestra archi (2) - 20,15: Violoncello (1) - 20,25: Orchestra (2) - 20,40: Violino (2) - 20,50: Orchestra (1). - 21-23: V. Londra.

BIRMINGHAM - m. 470 - Kw. 1,5

15,45: Quintetto pianoforte. - 16,45: Conferenza, soprano. - 17,15: Pei ragazzi. - 18: Orchestra Cinema Lazells (4). - 18,50: V. Londra. - 19: Tempo e notizie. Costruzione di una aeroplane moderno. - 19,25: V. Londra. - 21,30 V. Londra. - 22,5: Violoncello e pianoforte 2 Scene dalla «Scuola della maldicenza» e dalle «Rivali» di Sheridan, violoncello (3).

ACQUISTATE
Apparecchi Radiofonici Originali

MARCONI

i più semplici - i migliori

VENDITA A RATE

- ROMA - UFFICIO MARCONI - Via Condotti, 11.
 - MILANO - Ditta Ing. C. Ponti & C. - Via Morigi, 13.
 - TORINO - Carlo Rivotella, Via Bidone, 26.
 - TRIESTE - Ufficio Nautico Marconi - Piazza Venezia, 3.
 - BOLOGNA - Ditta Marconi Spezzani - Via Berberia, 14.
 - FIRENZE - Soc. Anglo American Supply Stores - Via Cavour, 26.
 - NAPOLI - Ing. E. Bernasconi - Corso Umberto I, 23.
 - PALERMO - Filippo Vitrano - Via Amm. Gravina, 49.
- • •
- AGENZIE IN TUTTE LE ALTRE PRINCIPALI
CITTA' D'ITALIA.

Apparecchi RADIO VITTORIA
Altoparlanti SAFAR
Valvole PHILIPS

ecco il trionfo che si afferma vittoriosamente nelle competizioni Radiotecniche internazionali per:

**POTENZA
PUREZZA
RENDIMENTO**



Chiedete e confrontate i listini della:
Soc. RADIO VITTORIA
di Ingg. Pitari & Conti
Corso Grugliasco N. 14 - TORINO

BRESLAVIA - m. 418 - Kw. 1,5**GLEIWITZ** - m. 251 - Kw. 1,5

11,15-4,20: Come lunedì - 4,30-6: Concerto della Radio Orchestra con il concorso d'una soprano (5 pezzi di Cherubini, J. S. Bach, J. Brahms, Gluck, Beethoven, Jensen, Grieg, Schubert) - 5: Secondo comunicato delle quotazioni agricole - 6,45: Terzo bollettino meteorologico e consigli per la casa - 7-8: Due conferenze - 8,25: Il giovane Mozart (scene della vita di Mozart) - 10: Quarto bollettino meteorologico - Segnale orario - Dieci minuti di Esperanto - Not. sportive e della stampa.

BRNO - m. 521 - Kw. 2,4.

14,30: Come lunedì - 17,40: Per i bambini - 18-18,20: Come lunedì - 19,20: Concerto d'Orchestra (Musica di: Suppé, Cagliostro, Millocker, Zeller) - 20-21: Concerto del Coro Forster (Musica di Dvorak, Polasek, Vach) - Notizie del C. T. K.

BRUXELLES (Radio-Belgique) m. 486 Kw. 1,5

20: Concerto dell'Orchestra della stazione. - 22: Informazioni della stampa.

BUDAPEST - m. 560 - Kw. 2

9,30-15: Come lunedì. - 13-17: Come lunedì. - 17,02: Concerto dell'Orchestra da sala. - 18,20: Come si sentirà la Radio. Discorso di T. Csaszitzky. - 19: Concerto dell'Orchestra diretta da Unger. Nell'intermezzo discorso di Berkes. - 22,15: Dunza, Musica di gironale.

CADICE (Radio Cadice) (E. A. J. 3) m. 360 - Kw. 0,5

7-9: 1) Agustina d'Aragon, jota (Blasco), pianoforte. - 2) El Chivo loco, la chitarra (Alonso) Garcia - 3) La Linda (spada), canzone del soldato (Alonso) Garcia - 4) Duo dell'Africana, (Caballero) selezione, organo - 5) La Maga d'Oriente, canzone del Trovatore (Rosillo) Vila - 6) La Granjera di Arles, canzone pastorale (Rosillo) Vila - 7) Le muse latine, selezione (Pannella) pianoforte - 8) Sua Maestà il Dollaro, due (Obrador) - 9) Sua Maestà il Dollaro, fox, coro Id. - 10) D. Quintin el amargo, tango (Guerrero) pianoforte - 11) Ora ufficiale - Notizie della stampa - 12) Quintetto di Cesare Franck, de Rivas Arcañ, Labet, Gutierrez, e Carmen del Castillo de Delgado - Musica da ballo.

*Voulez-Vous que vos produits soient***connus en Italie?***que Vos marques soient***recherchées?***Employez les annonces dans les journaux, magasins et revues, les placards et les autres genres de***réclame efficace***en Vous adressant pour les prospectus et les conditions - sans engagement de Votre part - au*

Concessionnaire de la réclame

RADIORARIO**MILANO** Corso Italia, 13 **MILANO****CARDIFF** (5 W A) - m. 353 - Kw. 1,5

11,30-13: Orchestra, da Weston-super-mare. - 15,15: Idem. - 16: Conferenza. - 17: Pianoforte. - 17,15: Pei ragazzi. - 18: Giuseppe Conrad (v. settimana precedente). - 18,15-19: V. Londra. - 19: Fra montagna e laghi. - 19,25-20: V. Londra. - 20: Orchestra (1); Soprano (3); Orchestra: Suite infantile, Soprano (3); Orchestra (2); Soprano: Valzer cantato; Orchestra: Rondò capriccioso, op. 14; Mendelssohn. - 21-23: Vedi Londra.

DAVENTRY (5 XX) - m. 1600 Kw. 25,0.

10,30: Ora e tempo. - 11-13: Quartetto Radio, contralto, tenore, violino. - 13-21,55: V. Londra. - 21,55: Previsioni marittime. - 22,5-23: V. Londra. - 23: Balabili, New Verrey's Restaurant.

FRANCOFORTE SUL MENO - m. 470 CASSEL - m. 273,5 - Kw. 1,5

12,1: Ritrasmissione del Concerto dal Larchbanne (5 pezzi di Fucik, Wagner, Siegfried, Orbs, Felras e Verdi). - 3,30: L'ora della gioventù. - 4,30-5,45: Concerto della Radio Orchestra (7 pezzi di J. Strauss morto il 22 luglio 1870). - 6,15-6,45: L'ora dei libri. - 6,45-7,15: Le lingue e la letteratura dei persiani e dei turchi. - 7,15-7,45: Corso di lingua italiana. - 7,45-8,15: «La situazione economica di Mannheim» (conf.). - 8,15-9,15: Ritrasmissione da Cassel. - 9,15-10,15: Concerto di violoncello e di pianoforte (Barb e Gigue).

GINEVRA (Radio Ginevra) - m. 760 Kw. 1,5

20,30: Come lunedì. - 20,35: Programma ritrasmesso da Berna. - 21,50: Come lunedì.

HILVERSUM (H. D. O.) m. 1050 - Kw. 2,0

11,40: Bollettino di Polizia. - 16,40: Concerto dell'orchestra della Stazione diretta dal M. O. F. Luggena. Opere di: Rpsay, Klighmann, Beethoven, Simonetti, Delibes, Samohini, Suppé, Spambati, Mascagni, Fresco, Keler Béla. - 18,40: Bollettino di polizia. - 18,50: Conferenza. - 19,25: Informazioni Vaz Dias - 19,50: Al Casino. Schrévningue: Radio Diffusione del concerto dell'orchestra diretto dal M. O. G. Schneé-voeigt, col concorso del violinista J. Wolfthal - 21,40: Informazioni Vaz Dias.

KONIGSBERG - m. 463 - Kw. 1,5

9: Bollettino del mercato. - 11: Meteorologia - 11,30-12,30: Concerto del mattino; ripetizione del bollettino meteorologico. - 12,55: Segnale orario, recentissimo. - 3: Primo comunicato delle quotazioni agricole, divise. - 4,5-30: Concerto pomeridiano della Radio Orchestra (musica allegria di Kalman, Urbach, Stoltz, Reggaw e Laulkin). - 6,05: Secondo comunicato delle quotazioni agricole. - 7,15: Venticinque gradi all'ombra (conf.). - 8,10: J. S. Bach e la musica popolare (conferenza con esempi musicali); in seguito meteorologia, recentissimo. - 10-11: Celebri cantanti italiani (trasmissione grammofonica); Mario Sammarco, Francesco Tamagno, Pasquale Amato, Enrico Caruso, Umberto Urbano, Domenico Viglione, Antonio Scotti).

LIONE (Radio Lione) m. 280 - Kw. 0,5

20,15: Informazioni - 20,30: Rivista in vecchio lione.

LONDRA (2 LO) - m. 364 - Kw. 3,0.

13-14: Ora Green. Orchestra Ristor. Frascati. - 16: Ora Green. All'aperto - 16,15: Orchestra New Gallery Cinema. - 17,15: Pei ragazzi. - 18: Orchestra T. Rialto. - 19: Ora Big Ben. Tempo e notizie. Argomenti del giorno. - 19,25: Bach (Toner): «Invenzioni» a 3 parti (5). - 19,40: Interludio musicale. - 20: I. Meschi (canto e chitarra). Stornelli toscani, Rispetto, Ninnanna, Canto del Vagatore, A solo chitarra. - London Radio Dance Band. - 20,30: (da Eastbourne). Troupe musicale. Romanza. Conferenza umoristica. Duetto. Canzone umoristica. Terzetto vocale. Pianoforte. Troupe. - 21,30: Tempo, not., argomenti del giorno, notizie locali. - 20,05: London Radio Dance Band. Alcuni Valzer. - 20,20: Finale a sorpresa.

LOSANNA (H. B. 2) - m. 850 - Kw. 1,5

7,45-12,50-20,20-02,20,05: Concerto dell'Orchestra Carletti (ritrasmissione) Central-Belevue - La Muia di Portici, apertura (Auber) - Il Tesoro, valzer (Strauss) - Rigolito, selezione (Verdi) - Dnnesas des Fiaccées (Rubinstein) Gorgeggi di primavera (Sinding) - Raccolta di canzoni italiane (2a parte) (De Micheli) - Marcia italiana (Rousseau).

MADRID (Union Radio) - m. 373 (E. A. J. 7) - Kw. 1,5

11,45-12,15: Solito. - 2,30: Concerto dell'Orchestra Arts. Intermezzo di L. Medina. Bollettino meteorologico. Notizie della stampa. - 10: Segnale d'apertura. Segnale orario. Ultime quotazioni di Borsa. Selezione dell'Opera di Meyerbeer. Gli Ugnotti, cantanti e coro Orchestra della Stazione. - 12,30: Musica da ballo. Trasmissione del Jazz band dell'Idéal Retiro. - 12,55: Notizie della stampa.

MANCHESTER (2 Z Y) - m. 378 Kw. 1,5

15,25: Scuole: La canzone (da un pino nel Darien). - 15,45: Baritone. - 16: Banda militare, da Morecambe - 17: La Moda. - 17,15: Pei ragazzi. - 18,22,5: V. Londra. - 22,5: Sei canzoni australiane di W. G. James. - 22,30: Musica leggera d'organo, dal Cinema Piccadilly (5).

MONACO DI BAVIERA - m. 485 **NORIMBERGA** - m. 340 - Kw. 1

11,45: Segnale orario e meteorologia - 12,45-1,45: Concerto del pomeriggio del quartetto Anny Rosenberger. - 1,55: Segnale orario. Bollettino meteorologico. Notizie commerciali e della Borsa. - 3,30: Meteorologia. Ultime notizie agricole. - 4,5-30: Per i nostri bambini. - 6: Notizie meteorologiche. Ultime quotazioni agricole. - 7: Concerto divertente dell'Orchestra Buttner, Ztatschewa, Diele di Norimberga. - 8,10: «Der gemuliche Teufel» (Il buon diavolo), commedia radiofonica in 1 atto. - 9,30: Serata di canzonette teatrali vienesi (canto e pianoforte). - 9,50: Segnale orario. Meteorologia. Notizie commerciali, sportive e della stampa. - 10,10: Dieci minuti della Società di radiofonia «Sudd. Radioklub».

MUNSTER - m. 410 - Kw. 3 **DORTMUND** - m. 283 - Kw. 1,5 **ELBERFELD** - m. 259 - Kw. 1,5

1,15-2,30: Concerto divertente - 4,5-30: Il pomeriggio delle fiabe - 5,30-6: L'allevamento del bestiame - 6,40-30: Conferen-

za sugli zingari — 6.40-7.40: Concerto di sonate di Mozart per violino e pianoforte — 8.30-10: Serata dedicata a Ruydard Kipling — 10-10.45: Concerto di cetra — 10.45-11.40: Cabaret.

PARIGI (Petit Parisien) - m. 333
Kw. 0,5

21: Concerto dell'Orchestra diretta dal M.o L. Loeiç: Il matrimonio segreto (Giacomoni); Valzer in la minore (Chopin); Gavotta (Lull); Incantesimo del fuoco di Gligridio (Wagner); Sinfonia italiana, moderato con moto (Mendelssohn); Secondo movimento della Sinfonia pastorale (Bethoven); Pezzo per clavicembalo in concerto (Rameau); Chant du batelier (Mendelssohn); Minuetto del Quinteto (Boecherini); Finale della Sinfonia in Re minore (C. Franck).

PARIGI (Radio L. L.) - m. 350
Watts 250

22: Concerto col concorso della signora Claire Hugon: Barriere di Siviglia, ouverture. Rossini — Nelle Steppe dell'Asia Centrale. Borodine — La Danza Macabra, St. Saens — Vicino alla mia tomba oscura, Beethoven — La Fera (Suite spagnola), Lacomme — Le Jongleur de Notre Dame, selezione, Massenet — Pourquoi se fanent les feuilles, Gretchaninow — Un giorno d'amore, Selen — Meditazione di Thais (violino), Massenet — La cloche felée, Baudelaire — Ricordo d'Armenonville, Paris.

PARIGI (Radio Paris) - m. 1750
Kw. 1,5.

10.40: Informazioni. — 12.30-14: 1) Radio concerto (dell'Orchestra Gayna. Toy Drum Major, fox trot (Nichols); La collana d'Ambr, Boston (A. Mario); Una giornata a Vienna, ouverture (Suppè); Boule Aimée, serenata (Carcel); Serenata spagnola (Badenes); Inno al sole (Rimsky-Korsakov); a solo di violino, Quand on est triste, fantasia (Szulc); Una canzone (Barbirolli); Danza del principe Igor (Borodine); Arlecchino (Popper); a solo di violino; Canzone dell'addio (Tosti); Ecco l'ora (Mouton); Due balli (Brahms); Cantilene rustiche (Pesse); 2) Estratti dei giornali del mattino; Listini dei caffè dell'Haivre; Listini di apertura dei cotoni (Haivre, Liverpool, Alessandria); Listino dei metalli, della gomma; Comunicato delle Halles; Previsioni meteorologiche; Informazioni Haivas; Listino d'apertura dei valori alla Borsa di Parigi; Cambi. — 16.30-18: 1) Come lunedì; 2) Radio concerto; 3) Come lunedì. — 20-22: Come lunedì.

PARIGI (Scuola Superiore delle Poste e Telegrafi) - m. 458 - Kw. 0,45
7.15-8.05: Come lunedì. — 20.30: Corso di letteratura, rivista di libri (Torrall). — 21: Radio-concerto col concorso di Sauval (cantante), solista dei concerti classici. Opere di Rachmaninoff, Risky-Korsakov.

PRAGA (P. R. G.) - m. 372 - Kw. 5

11.30-12.14: Come lunedì — 16.30: Concerto. Musica di: Yoshitomo, Cisar, Leopold, Drigo, Novak. — 17.30: Per i bambini — 17.40: Borsa — 18,15: Emissione agricola — 19: Emissione in tedesco — 20: Bollettino meteorologico — 20,02: Concerto: Musica di: Offenbach, Stolz, Lehar, Provanznik — Recitazioni — Orchestra di strumenti a fiato — 22: Segnale orario — Notizie sportive, teatrali e del C. T. K.

STOCCARDA - m. 446 - Kw. 1,0

2: Trasmissione grammofonica. — 3: L'ora della gioventù. — 4: Dal regno della donna. — 4.15: Concerto diurno della Radio Orchestra (8 pezzi di Blon, Fucik, Auber, Bach, Brahms, d'Albert, Bocherini e Hohmann-Webau). — 6: Segnale orario, meteorologia, servizio d'informazioni della Camera d'Agricoltura. — 6.15: Conferenza tecnica. — 6.45: Corso di lingua inglese. — 7.15: Dae nuove professioni per le donne (conf.). — 7.45: Ritrasmisione da Mannheim: « La situazione economica di Mannheim » (conf.). — 8.20: Recitazioni e coro: in seguito musica da ballo. — 11: Ultime notizie.

TOLOSA - m. 430 - Kw. 3

10.15-12.30: Come lunedì. — 12.40: Orchestra Jazz Laplace della Potinière (valzer, fox trot, one step, ecc.) — 13: Segnale orario. — 13.45: Come lunedì. — 17.30: Il giornale senza carta. Borse. Commercio Bollettino d'informazioni Fournier. 17.45-20.30: Come lunedì. — 20.44: Listino dei metalli preziosi e Cambi. — 21: Conferenza. — 22: Audizione drammatica. Vincemette (selezione), commedia in 2 atti. — 22.30: Come lunedì.

TORRE EIFFEL (F. L.) - m. 2.650
Kw. 5.

18.30-19.45: Giornale parlato per Radio — Conferenze sugli avvenimenti del giorno e Ultime notizie — 21.10-23: Concerto: Concerto in mi maggiore (Bach); Aria di Proserpina (Paezelli); Aria di Jannot et Colin (Nicolò); — Serenata (St. Saens) — Orchestra degli amici della Torre. Efemeride: Nascita del poeta e librettista G. Boyer. Frammenti del ritratto di Manon, libretto di G. Boyer, musica di Massenet Les Enfants (G. Boyer-Massenet). Frammenti di Manon (Massenet). Aria di Colombes-Salumbo (Reyer). Marche Troyenne (Berlioz). Orchestra degli amici della Torre. Aria d'Elisabetta, Tristan e Isotta (Wagner), orchestra degli amici della Torre. Morte d'Isotta (Wagner).

VARSAVIA (Polskie Radio) - m. 480
Kw. 1,5

15: Come lunedì — 17: 11.0 discorso sulla storia contemporanea della Polonia di Henri Mosciki — 17.30: Concerto popolare — 18.30: L'ora dei bambini (racconti, concerto, canti) — 20 Come lunedì — 20.30: Selezione d'opera — Informazioni — Segnale orario.

VIENNA (Radio Vienna) - m. 541
Kw. 7

16.15: Concerto diurno. — 18.30: « Il Grossglockner » (conf.). — 19: L'ora dell'Agricoltura. — 19.30: Corso di telegrafia Morse. — 20: « Das Nachtlager von Granada » opera romantica in due atti di Kreutzer, in seguito musica leggera.

ZURIGO - m. 513 - Kw. 0,5

12.30: Meteorologia e prognosi del tempo. Trasmissione grammofonica sino alle 13.30. — 12.55: Segnale orario di Nauen. — 13: Recentissime. — 13.15: Quotazioni della Borsa. — 16: Concerto dell'Orchestra Buchbinder ritrasmesso dall'Hotel Baur au Lac. — 17.30: L'ora dei libri. — 18.15: L'ora della gioventù (Pro Juventute) — 18.50: Prognosi del tempo. Bollettino prezzi della Federazione svizzera degli Agricoltori. — 20.15: Meteorologia. — 20.15: Serata di conferenze e concerto della Radio Orchestra. — 21.50: Recentissime e servizio d'informazioni della N. Z. Z., prognosi del tempo.

Giovedì
22 Luglio

AMBURGO - m. 395 - Kw. 1,5

BREMA - m. 279 - Kw. 1,5

HANNOVER - m. 294 - Kw. 1,5

KIEL - m. 230 - Kw. 1,5

5.45-4: Come lunedì — 4.15: Concerto della Radio Orchestra (14 pezzi di Borodin, Wagner, Rubinstein, Liszt) — 4.15: (per Brema) Concerto divertente — 5: Poesie di Hans Schuster — 6.10: Comunicazioni del traffico aereo — 6.15: (per Brema) Come lunedì di propaganda della Radio Stazione — 7.35: Conferenze — 8.10: Meteorologia — 8.15: Concerto della Radio Orchestra — 10.30: Musica da ballo — Meteorologia e notizie sportive.

ANVERSA - m. 265 - Kw. 1,5.

20: Ritrasmisione di Bruxelles. — 21: Lettura fiamminga. — 21.10: Ritrasmisione di Bruxelles.

BARCELLONA (Radio Barcellona)

(E. A. J. 1) - m. 325 - Kw. 0,6)

18: Radiotelegrafia per i bambini — 18.20: Trio Radio (musica di: White, Strauss, Vèva) — 18.45: Come lunedì — 21: Corso d'Inglese (corso elementare e superiore del Professo Kinder — 21.30: Cantante Olivier Escoté: (Musica di Alvarez-Jaky Roy, Casas Vila-Quiro-Burrul, Crespo-Quiroa, Aneres-Juansumà, Noel, J. Costa, accompagnato dal pianista Arsenio Papel) — 21.55: Radiografonia (J. Pasqual) — 22: Quartetto Radio: Chueca: Acqua zuccherata e acquavite, fantasia — 22.15: Ritrasmisione del concerto della Banda Municipale diretta dal M.o J. Lamonte de Grignon, nella Piazza del Re.

FERNET-BRANCA

TONICO - APERITIVO - DIGESTIVO

ESPORTAZIONE - MONDIALE

SOC. AN. FRATELLI BRANCA - MILANO

BARCELONA (Radio Catalana)

(E. A. J. 13) - m. 462 - Kw. 1

21: Come lunedì. — 21.10: Frammenti, tangos, jazz band degli artisti e solisti della stazione e l'Orchestra Anderson. — 23.55: Ultime notizie.

BASEILEA - m. 1000 - Kw. 1,5

20.15: Concerto dell'Orchestra Vereinigte Musikfreunde Frenkendorf (Sarmarmoniche e violini). — 21.50: Ultime notizie.

BERLINO - m. 505 - Kw. 4,5**STETTINO - m. 241 - Kw. 1,5**

6: Ginnastica (19.º giorno) — 12: Un quarto d'ora del l'Agricoltoire — 4.30: Recitazioni allegre in dialetto berlinese — 5-6.30: Concerto diurno della Radio Orchestra (8 pezzi di Nicholls, Komzak, Gomes, Wagner, Rudolph, Sudessi, St. Saens, Lacombe e Meyerbeer); in seguito consigli per la casa, programmi dei teatri e cinematografici — 7-7.55: Tre conferenze — 8.30: Dettlev von Liliencron (recitazioni) — 9: 1901-1926 (serata varia); in seguito meteorologia, segnale orario, recentissime e notizie sportive — 10.30-12: Musica da ballo.

BERNA - m. 435 - Kw. 6

13-16: Come lunedì. — 16-17.30: Orchestra. — 20: Segnale orario, notizie meteorologiche. — 20.20.30: Conferenza sulla radiofonia. — 20.30-21: Serata dedicata a Rossini, Verdi e Puccini. — 21-21.20: Audizioni di xylophon. — 21.20-21.50: Orchestra. — 21.50-22.05: Solista di cornetto. — 22.05-22.30: Orchestra.

BOURNEMOUTH (6 B M) - m. 387 Kw. 1,5

11.30-12: Violoncello. — 15.45: Un giornale del pom. — 16: Musica, Rist. Smith. — 17.15: Pei ragazzi. — 18: Interudio musicale. — 18.35-19.40: V. Londra. — 19.40: Giardinoicellista. — 20-24: V. Londra.

BIRMINGHAM - m. 470 - Kw. 1,5

15.45: Quintetto pianoforte. — 16.45: Dizioni serie e gaie. — 17.15: Pei ragazzi. — 18: Orchestra. Prince's Café. — 18.35-20: V. Londra. — 20: Orchestra c. s. (2); soprano (2), orchestra (2), soprano (4), orchestra (2). — 21-24: V. Londra.

BRESLAVIA - m. 418 - Kw. 1,5**GLEIWITZ - m. 251 - Kw. 1,5**

11.15-3.30: Come lunedì — 3.50-4.20: Concerto divertente della Radio Orchestra (musica di Büchner, Strauss, Schmalstich, Gutmann, Lincke, Siede, Neubausen e Friedemann) — 5: Secondo comunicato delle quotazioni agricole — 6.45: Terzo bollettino meteorologico e consigli per la casa — 7-7.30: Conferenza sull'inventore «Edison» — 7.30-8: Conferenza di letteratura — 8.25: Concerto sinfonico (P. Cornelius, R. Wagner e P. Schaikowsky) — 10: Quarto bollettino meteorologico — Segnale orario — Notizie sportive e della stampa.

BRNO - m. 521 - Kw. 2,4

14.30: Come lunedì — 17.40: Per le signore — 18-18.20: Come lunedì — 19-20: Concerto: (Musica di: Jindrich, Vieuxtemps, Kricka, Vymetal, Godard, Pierné, Hubay, Cernik) — 20-21: Concerto militare.

Abbonatevi alle Radioaudizioni

BRUXELLES (Radio-Belgique) m. 486

Kw. 1,5

17: Matinée per i fanciulli. — 18: Informazioni della stampa. — 20: Concerto col concorso di Couclet e Brouwer — 20.30: Propositi femminili. — 21: Cronaca dell'attualità. — 21.10: Serata da ballo, col concorso del Jazz Band diretto da M. M. Dromart. — 22: Informazioni della stampa.

BUDAPEST - m. 560 - Kw. 2

9.30-15: Come lunedì. — 13-17: Previsioni meteorologiche e bollettino sull'altezza dell'acqua. — 17.30: Concerto dell'Orchestra da camera dell'Opera Ungherese, diretto da G. Komor. — 18.45: Opere di Ed. Rostand. Col concorso di C. Bérczy, I. Turai e G. Palásty. — 20.30: Serata di composizioni di D. Antalffy-Zsiross, col concorso di L. Lauristin, e M. N. Zsolt. — 22: Discorso letterario di L. Szentgály-Séman.

CADICE (Radio Cadice) (E. A. J. 3)

m. 360 - Kw. 0,5

7-9: 1) Il Barbieri di Siviglia. Una voce poco fa (Rossini) pianoforte — 2) Rosa di fuoco, canzone spagnuola (Luna Garcia e Sales. — 3) Concerto di pianoforte (Signa Carmen del Castillo) Gavotta (Martini) — Barcarola (Fauré) — Polonese N. 2 (Liszt) — D. Francesquita (Vives) — 4) Ora ufficiale — Notizie della stampa — 5) Canto flemenco — Musica da ballo.

CARDIFF (S W A) - m. 353 - Kw. 1,5

12.30-13.30: Musica Rist. Carlton — 15.30. Ballabili c. s. — 16.30: Arte ed industria Ceramica. — 16.45: Ballabili c. s. — 17.15: Pei ragazzi. — 18: Dizione umoristica. — 18.15: V. Londra. — 19.40: Una giara di miele. — 20: Orchestra (1); Violino (1). Orchestra: Quattro antiche danze fiamminghe. Violino (5); Orchestra: La Cimaraiana (5 frammenti sinfonici, rid. Malipiero). — 21-24: V. Londra.

DAVENTRY (S XX) - m. 1600

Kw. 25,0.

10.30: Ora e tempo. — 11-13: Quartetto Radio, soprano, baritono, piano. — 13-21.55: V. Londra. — 21.55: Previsioni marittime. — 20.5-24: V. Londra.

FRANCOFORTE SUL MENO - m. 470**CASSEL - m. 273,5 - Kw. 1,5**

4.30-5.45: Concerto della Radio Orchestra (Ouvertures di A. Adam nato il 24 luglio 1803). — 5.45-6.05: L'ora di lettura. — 6.15-6.45: Ritrasmmissione da Cassel. — 6.45-7.15: L'ora della società di radiofonia «Südwestdeutschen Radio Club». — 7.15-7.45: Corso di Stenografia. — 7.45-8.15: L'ora del giornale di Francoforte «Frankfurter Zeitung». — 8.30: Serata varia (concerto della Radio Orchestra, recitazioni e scene drammatiche, canto, basso); in seguito alle 12 musica da ballo ritrasmessa da Berlino.

GINEVRA (Radio Ginevra) - m. 760

Kw. 1,5

20.30: Come lunedì. — 20.35: Orchestra dell'Hotel della Metropoli. Von Blon: Anton Wigen Marsch; Bonhomme; Panis Angelicus; Ackermans: Valzer in sordina; Hansenne: Poca cosa; Hahn: Ciboulette, fantasia; Salabert: Dolce confessione; Mjgard; Goldish, intermezzo — 21.30: Chiacchierata. — 21.50: Come lunedì.

Per Voi, Signora!

Fantasie d'Italia

Direttore: A. FRACCAROLI

RIVISTA MENSILE

Arte - Moda - Teatro - Mondanità.

... per gli Sposi!..

DOMUS

RIVISTA MENSILE

dell'arte, per abbellire la casa.

1) Di prossima pubblicazione.

... per l'Industriale

ed il Commerciante!..

il Bollettino del Contribuente

Fasce ogni 20 giorni. Rassegna in materia di Imposte e Tasse.

Gli abbonati hanno diritto alla risoluzione gratuita di 4 quesiti in materia tributaria.

...e per chi s'interessa

di caccia!..

Il Corriere del Cacciatore

RIVISTA SETTIMANALE

Organo della Confederazione fra le Società Venatorie Italiane.

Le prenotazioni per abbonamenti e le tariffe pubblicitarie si possono avere chiedendole a:

Concessionari Ufficio Pubblicità

RADIORARIO

Corso Italia, 13 - MILANO - Telefono R6-2400

HILVERSUM (H. D. O.)

m. 1050 - Kw. 2,0

11,40: Bollettino di Polizia. — 16,40: Concerto dell'Orchestra della stazione diretta dal Mo F. Luggens. Musica di: Komzak, Waldteufel, Rossini, Paderewski, Delibes, Adam, d'Albert, Toselli, Urbach. — 18,40: Bollettino di Polizia. — 19,10: Concerto d'organo di G. Robert. Ritrasmissione di St. Bayo, Haarlem. — 19,50: Concerto.

KONIGSBERG - m. 463 - Kw. 1,5

11: Meteorologia. — 11,30-12,30: Concerto del mattino. — 12,55: Segnale orario e recentissime. — 3: Primo comunicato delle quotazioni agricole, divise. — 4,5,30: Concerto diurno della Radio Orchestra (musica di opere di Mozart, d'Albert, Lortzing e Saint-Saens). — 6,05: Secondo comunicato delle quotazioni agricole. — 7: Conferenza di giurisprudenza. — 7,30: Concerto popolare vocale e strumentale. — 9: Meteorologia e recentissime

LIONE (Radio Lione) m. 280 - Kw. 0,5

20,15: Informazioni.

LONDRA (2 L.O.) - m. 364 - Kw. 3,0

13,14: Ora Green. Dischi nuovi grammofono. — 16: Ora Green. Conferenza. — 16,15: Musica. Trocadero. — 17,15: Per ragazzi: Violino. Dizione. Al Zoo. — 18: London Radio Dance Band. — 18,35: Prezzi prodotti agricoli. — 18,40: Bollettino Ministero Agricoltura. — 19: Ora Big Ben. Tempo. Notizie. Misteri del Mare. — 19,25: Bach (Toner): «Invenzioni» a 3 parti (4). — 19,40: Una famiglia francese ai bagni di

mare. — 20: Sestetto (1); Baritono (3); Sestetto (5); Baritono (3); Sestetto (2). — 21: Truppe «Roosters». — 21,30: Tempo e notizie. Lettura favole La Fontaine (in inglese). Notizie locali. — 22,5: Violinista Sammons (3). — 22,30: Ballabili Savoy H.

LOSANNA (H. B. 2) - m. 850 - Kw. 1,5

7,45-20,02: Come lunedì. — 20,05: Concerto dell'Orchestra Miquette di Fribourg diretta da J. Haering. Ballati, aria (Tartini); Martha, apertura (Flottow); Se avete capito, melodia (Denza); Le Rossignol montmartrois, rondò, flauto (Steeklin); Le duché: La Dama bianca, fantasia (Boieldieu) fox trot: Play me Slow (Hagen); Male di amore, valzer loston (Mascheroni); Topy, czardas (Billi).

MADRID (Union Radio) - m. 373

(E. A. J. 7) - Kw. 1,5

11,45: Solito. — 2,30: Solito e Rivista di libri di Isacco Pacheco. Notizie stampa. — 6: Quotazioni di Borsa. Clara di Manuel Abril. Concerto di musica da camera della cantante di Lieder, Gis Kaer e Quintetto della Stazione. — 7,55: Notizie di stampa.

MANCHESTER (2 Z Y) - m. 378

Kw. 1,5

11,30-12,30: Quartetto strumentale. — 16,30: Per le vacanze. — 16,45: Antopiano. — 17,15: Per ragazzi. — 18,20: V. Londra. — 20: Violonella (2). — 20,10: Conferenza musicale. — 20,30: Violonello (1). Aneddoti. Violonello: Arioso, Bach. Ditture. Conferenza; umorismo. — 21,30-24: Vedi Londra.

**ABBONATEVI ALLE
"RADIOAUDIZIONI,"****MONACO DI BAVIERA** - m. 485**NORIMBERGA** - m. 340 - Kw. 1

11,45: Segnale orario e meteorologia. — 12: Notizie meteorologiche dell'Osservatorio nazionale bavarese. — 12,45-1,45: Trasmissione grammofonica. — 3,30: Bollettino meteorologico e ultime notizie agricole. — 4: J. Weber: «Das Magdalenenfest in Nymphenburg». — 4,30: Concerto divertente della Radio Orchestra. — 5,30: L'ora di lettura. — 6: Meteorologia e ultime notizie agricole. — 7,15: Lo sai? — 7,30: Concerto popolare della Radio Orchestra (solisti di violino e pianoforte). — 9: L'antica civiltà e noi (conf.). — 9,35: Segnale orario. Meteorologia. Notizie commerciali, sportive e della stampa. — 9,50: Chiusura per ricezione da stazioni lontane.

MUNSTER - m. 410 - Kw. 3**DORMUND** - m. 283 - Kw. 1,5**ELBERFELD** - m. 259 - Kw. 1,5

1,15-2,30: Concerto divertente, in seguito l'ora dei libri — 3,30-4,15: L'ora della gioventù — 4,15-5: Conferenze umoristiche — 5-5,40: Festa dedicata a J. Strauss — 5,40-6,10: Conferenza del dott. Engelmeier — 6,10-7,10: Drammatarghi contemporanei — 7,10-7,40: Consultazioni di giurisprudenza — 8-8,45: Introduzione alla lingua e cultura spagnola — 8,15-10,30: Concerto — 10,30-11: Conferenza.

PARIGI (Radio Paris) - m. 1750

Kw. 1,5

10,40: Informazioni. — 12,30-14: 1) Radio concerto Lucien Paris. Niagara. fox trot (De Boizi): Les Berets, valzer (Luigini); Inno al sole, a solo di violino (Rimsky-

È appena uscito il nuovo libro di
D. E. RAVALICO

COME SI COSTRUISCONO I RADIO-RICEVITORI

pubblicazione di grande formato, che contiene numerose grandi tavole fuori testo con schemi pratici di montaggio di tutti i più interessanti circuiti.

Se desiderate costruire un C 119 bis, un T.A.T., un Risonanza, un Neutrodina, un Stabilidina, un Supereterodina e diversi altri ricevitori, vi è indispensabile questo nuovo libro, che costituisce una guida utilissima per ogni radio-costruttore.

Prezzo Lire 18

(aggiungere L. 1 per la raccomandazione)

Radio-dilettanti chiedete oggi stesso una copia di questo interessante volume!

Le ordinazioni vanno dirette all'Autore:

D. E. RAVALICO**TRIESTE - Casella Postale 100 - TRIESTE****Radioamatori! Rivenditori!**

Interessatevi, senza indugio, della nuova produzione

F. A. R.**NOVITÀ**: Apparecchi:

SUPERFARDYNA - Ricevitore classico a 7 valvole. Permette la ricezione con quadro, in altoparlante, di tutti i radio-concerti esteri. Potenza, selettività, facilità di manovra; ecco le caratteristiche di questo nuovo apparecchio.

RICEVITORI a 3 - 4 - 5 valvole a regolaggio automatico.

PARTI STACCATE:

Manopole demoltiplicatrici - Trasformatori blindati ad alta e bassa resistenza - Condensatori variabili a minima perdita - Reostati - Potenzimetri - Condensatori fissi di alta precisione, ecc. ecc.

SOCIETÀ ANONIMA FABBRICA APPARECCHI RADIOFONICI

8, Via Indipendenza - LIVORNO - Via Indipendenza, 8

Korsakoff); Le Coeur de Lison, intermezzo (De Smetaky); Preludio e danza (Ed. Barat); Primo a solo di concerto (P. Vida); a solo di violoncello: Andalus. Fox trot (R. Diaz); Werther, trio (Massen-Alder); Fantasia ungherese (Doppler); La Pauvette (G. Astruc); Liehealeil, a solo di violino (Kreiser); Dopo l'Ondata (L. Teres); Saltarella, a solo di violoncello (H. Vidal); Cantata zigana (R. Morell); Tarantella (C. Quer); Confessione (Regello Huguet); Phiphi fantasia (H. Christine); 2) Come lunedì. — 16,30-18: Come lunedì. — 20-22: Radio comunicato in Esperanto. Risultato delle corse, ecc. 2) Radio-concerto.

PARIGI (Scuola Superiore delle Poste e Telegrafi) - m. 458 - Kw. 0,45

7,15-8,05: Come lunedì. — 20: Corso di Esperanto per principianti, corso di perfezionamento (prof. Corret). — 20,45: Chiacchierata giuridica del Prof. Saudek. — 21: Serata di gala col concorso dell'orchestra sinfonica diretta da P. Gouat del quartetto vocale R. Prot. Opere di Puccini: Selezione di « Butterfly ».

PRAGA (P. R. G.) - m. 372 - Kw. 5

11,30: Bollettino agricolo — 12-14: Come lunedì — 16,30: Concerto: Musica di: Moniuszko, Gounod, Glinka, Schyetz, Pazeller, Samck — 17,45: Borsa — 18: Emisione in tedesco — 18,15: Emisione agricola — 18,45: Conferenza sera — 20: Bollettino meteorologico — 20,02: Concerto. Musica di: Beethoven, Paghini, Scarasse, Schubert, D'Albert — Recitazioni — Segnale orario — 22: Notizie sportive, teatrali, e del C. T. K.

STOCCARDA - m. 446 - Kw. 1,0

4: Dal regno della donna. — 4,15: Concerto diurno della Radio Orchestra (8 pezzi di Mezzakapo, Strauss, Bach, Lindemann e Reiterer). — 6: Segnale orario, bollettino meteorologico, servizio d'informazioni della Camera d'Agricoltura. — 6,15-6,45: Due conferenze. — 7,15: L'ora degli scacchi. — 7,45: Segnale orario, dati meteorologici ed informazioni. — 8: Serata di pianoforte del pianista Cornelius Czarniawski di Wiesbaden (J. S. Bach, Mozart e Schubert); in seguito serata di Brahms (teoro misto e concerto della Radio Orchestra). — 11: Ultime not.

TOLOSA - m. 430 - Kw. 2

10,15: Come lunedì. — 12,40: Concerto dei prof. Carles (violino), Balazrecq (violoncello); Marchand (piano); Rapsodia slava (Volpatti); Sonata in si minore (quartetto) Lorrillet. — 13: Segnale orario. — Romanzo per violino (Aymé Kunc); Sigurd, selezione (Reyer); Valzer del Volga (Bakalainikoff); Sogni (William Marie); Danza grottesca (Schmitt); Bonjour Suzon (Lacome). — 13,45-20,44: Come lunedì. — 20,45: Concerto diretto da Aymé Kunc (Musica di Rossini, Sibelius, D'Amrosio, Aymé Kunc, Massenot, Thomé, Lacome, Rzigade, Myddleton). — 22,30: Come lunedì.

TORRE EIFFEL (F. L.) - m. 2,650
Kw. 5.

18,30-19,45: Come mercoledì — 21,10-23: Concerto. Sonata (Saint Saens) — La Vita è un sogno (Haydn) — L. Carmel. — Effermeridi: La rappresentazione d'Alibaba, opera di Cherubini — Notizie e audizioni dell'Orchestra — Aria di Abasérages — Aria di Faniska, Ave Maria — Se tu vi vuoi — Crepuscolo, Nell'osai (M. Bernheim). Orchestra degli amici della Torre — Les

sommeil des Faucons, La lumière lointaine (M. Bertheim) — Les Eolides (C. Frank). orchestra — La Processione (C. Frank) — Parade Galante (L. Ganne). Orchestra degli amici della Torre. Melodie moderne di Erlay.

VARSAVIA (Polskie Radio) - m. 480
Kw. 1,5

15: Come lunedì — 17: Conferenza sull'agricoltura — 17,30: Jazz Band — 18,30: Conferenza sull'educazione e l'istruzione — 19: Conferenza sulla mnemonica (Wodzinski) — 20: Come lunedì — 20,30: Concerto di musica popolare — Informazioni — Segnale orario.

VIENNA (Radio Vienna) - m. 541
Kw. 7

11: Musica del mattino. — 16,15: Concerto pomeridiano. — 17,30: a Biene Majia — 19,10: La fotografia artistica (conf.) — 20: Serata varia.

ZURIGO - m. 513 - Kw. 0,5

12,30: Meteorologia e prognosi del tempo. Trasmissione grammofonica sino alle 13,30. — 12,55: Segnale orario di Nauen. — 13: Recentissime. — 13,15: Quotazione della Borsa. — 16: Concerto dell'Orchestra Buchbinder ritrasmesso dall'Hotel Baur au Lac. 18,15: L'ora della donna. — 18,50: Meteorologia — 20,15: Prognosi del tempo. Corso di lingua inglese. — 20,30: Umore viennese (recitazioni e concerto della Radio Orchestra Gilbert). — 21,50: Recentissime e servizio d'informazioni della N. Z. Z., prognosi del tempo.

Venerdì 23 Luglio

AMBURGO - m. 395 - Kw. 1,5

BREMA - m. 279 - Kw. 1,5

HANNOVER - m. 204 - Kw. 1,5

KIEL - m. 230 - Kw. 1,5

5,45-4: Come lunedì — 4,15: (per Brema) Fiabe musicali (concerto divertente della Radio Orchestra con musica di Weber, Tschaikowski, Aletter e Humperdinck) — 4,15: Canzoni ridenti (concerto vocale e strumentale) — 5: (per Amburgo) Concerto di violoncello — 6,10: Comunicazioni del traffico aereo — 6,15: (per Brema) Come lunedì — 6,30: Ballo del servizio di propaganda della Radio Stazione — 7: Conferenza sulla storia del teatro tedesco — 7,20-7,45: Due conferenze — 8,10: Meteorologia — 8,15: Alfred Manns legge brani delle sue opere, con il concorso della Radio Orchestra — 8,15: (per Amburgo, Hannover e Kiel) Ludwig Frahm per il suo 75. anniversario al 25 luglio (poesie e canzoni sul liuto) — 10: (per Brema) Ritrasmissione d'un concerto — 10: (per Amburgo) Ritrasmissione di un concerto — Quotazioni del mercato frutta e verdura.

ANVERSA - m. 265 - Kw. 1,5.

20: Ritrasmissione di Bruxelles. — 20,45: Audizione di phono. — 21: Letture fiamminghe. — 21,10: Ritrasmissione di Bruxelles.

PRENDETE NOTA degli indirizzi dei nostri inserzionisti, vi potranno abbo-

BARCELONA (Radio Barcellona)
(E. A. J. 1) - m. 335 - Kw. 0,6)

18: Radiotelefonía femminile. Moda e Temi utili alle signore — 18,20: Trio Radio: Musica di: Demon, Montilla, Jove, Martinez Valle — 18,45: Come lunedì — 21: Coro di Tachigrafía Catalana di J. Vila Illa — 21,20: Orchestra Demons-Jazz (6 Ballabili) — 22: Rafart: Recitazioni di poesie di poeti spagnuoli — 22,20: Liederista: Andrea Fornella (Musica di: Grieg; Severas; Andrea; Sanchó Marracó) — 22,50: Come lunedì.

BARCELONA (Radio Catalana)

(E. A. J. 13) - m. 462 - Kw. 1

21: Come lunedì. — 21,10: Concerto. Musica leggera e d'opera (Quadro lirico della stazione, solisti strumentali e orchestra Radio-Catalana). — 23,15: Ultime notizie.

BASILEA - m. 1000 - Kw. 1,5

20,15: Conferenza sull'aviazione. — 20,30: Concerto del basso-baritono Willy Reiss (Arie di Rossini e canzoni di Schubert).

BERLINO - m. 505 - Kw. 4,5

STETTINO - m. 241 - Kw. 1,5

6: Ginnastica (18 o giorno) — 4,10: Dieci minuti per la donna — 5,43,30: Concerto pomeridiano della Radio Orchestra (musica di Södermann, Kamzak, Weber, Moniuszko, Carosio, Liszt, ecc.); consigli per la casa; comunicato dei teatri e dei cinematografhi — 7,55: Tre conferenze — 8,30: Parola e canzone (introduzione, canto, burlesco e soprano) di canzoni di Schumann, Ugo Wolf, Pfizner); in seguito meteorologia, segnale orario, recentissime e notizie sportive.

BERNA - m. 435 - Kw. 6

13-16: Come lunedì. — 16,17,30: Orchestra. — 20: Segnale orario e meteorologia. — 20-20,30: Conferenza. — 20,30-21: Concerto strumentale e vocale (tenore). — 21-21,20: Solista di violoncello. — 21,20-21,50: Orchestra. — 21,50-22,05: Solista di violoncello. — 22,05-22,30: Orchestra.

BOURNEMOUTH (6 B M) - m. 387
Kw. 1,5

14-15: Discorsi di una cerimonia alla Guildhall di Portsmouth. — 15,45: Vingt alla buona all'estero. — 16: Orchestra, Electric Theatre — 17: Interudio musicale. — 17,15: Per ragazzi — 18: Terzetto di violino, violoncello, piano e canto. — 18,50, 20,30: V. Londra. — 20,30-21: (Bize e Gounod). Orchestra: Dalla Carmen. Baritone: Aria del Toredor e aria dal Faust: Aria: Tu che fai l'addomesticato; Contralto: Aria, Carmen; Le parole l'amor. Faust. — 21: (Verdi). Orchestra: Dal Rigoletto, soprano e orchestra: Caro Nome; Ritorna vincitore; Tenore e orchestra: Questa è quella; La donna è mobile. — 21,30: V. Londra — 22,5 (Wagner). Orchestra: Dal Lohengrin. Soprano e orchestra: Sogno di Elsa; Aurette a un di spesso. Tenore e orchestra: Racconto e Addio di Lohengrin. Contralto: Aria, Rienzi; Baritone e orbe: Tre arie, Tannhauser, Orchestra, dal Tannhauser.

BIRMINGHAM - m. 470 - Kw. 1,5

15,45: Ballabili, Palais de la Danse. — 16,45: Conferenza, Contralto. — 17,15: Per ragazzi — 18-20: Orchestra. — 20: Orchestra: Ouv. Flauto Magico, Mozart; Barito:

no: 2 lieder, di Schumann e di Schubert: Orchestra (3); Violino (4); Baritono (3). Orchestra, valzer triste, Sibelius, violino (2); Orchestra: Pagliacci, Leoncavallo. — 21,30: Vedi Londra. — 22,5: Orchestra (1). Dicitore (3). Orchestra (5), Dicitore (1). Orchestra: Da «Florodire», Stuart.

BRESLAVIA - m. 418 - Kw. 1,5
GLEWITZ - m. 251 - Kw. 1,5

11,15-4,20: Come lunedì — 4,30-6: Concerto divertente della Radio Orchestra (musica di J. Lehnhardt, Urbach, Marchetti, Gabriel-Marie, Gounod, Tschairowsky) — 5: Secondo comunicato delle quotazioni agricole — 6,45: Terzo bollettino meteorologico e consigli per la casa — 6,50-7,30: Conferenza: «Il grande Goethe nella vita di tutti i giorni» — 7,30-8: Conferenza: «Poete aeree» — 8,25: Serata di canzonette (concerto vocale — soprano e tenore — e di pianoforte di canzoni di Schubert, Franz, Schumann, Loewe, Brahms e H. Wolf) — 10: Quarto bollettino meteorologico — Segnale orario — Notizie sportive e della stampa.

BRNO - m. 531 - Kw. 2,4.

14,30: Come lunedì — 17,40: Per i bambini — 18-18,20: Come lunedì — 19,20: Concerto (Musica di: Leoncavallo, Rossini, Verdi) — 20-21: Concerto: (Musica di: Strauss, Thomas, Saint Saens, Adam, Popper) — Notizie del C. T. K.

BRUXELLES (Radio-Belgique) m. 486
Kw. 1,5

20: Concerto di pianoforte (anniversario della nascita di A. Rubinstein) — 20,35: Audizione di fono. — 21: Cronaca dell'attualità. — 21,10: Selezione letteraria. — 22: Informazioni della stampa.

BUDAPEST - m. 560 - Kw. 2

9,30-15: Come lunedì. — 13-17: Come lunedì. — 17,02: Discorso d'igiene. — 17,45: Concerto dell'Orchestra da sala. — 19,15: La teoria musicale. Discorso di Gustav Szredi-Saupe. — 20: Concerto, col concorso di Gitta Alpar, Orban (recitazioni), Sankoly (violino), al pianoforte P. Tolgar. — 22,15: Concerto dell'Orchestra della staz.

CADICE (Radio Cadice) (E. A. J. 3)
m. 360 - Kw. 0,5

1) Fantasia di Concerto (Mustel) organo — 2) Barcarola (Arenaki) pianoforte — 3) Rigoletto (Verdi) selezione, canto e orchestra. Cortigiani, Questa o quella, Caro nome, Quartetto. La donna è mobile — 4) Minuetto di Beethoven, pianoforte — 5) Notizie della stampa — 6) Ora ufficiale — 7) Fantasia spagnola (Villalba) pianoforte — 8) Duetto dell'Africana (Caballero) due di Ana Marquez e D. Manuel Erade — 9) Le Muse latine, introduzione e pantomina, pianoforte — 10) Gitana, canzone andalusa (Serrano) Marquez — 11) Serenata andalusa (Villar) pianoforte — 12) Un Ballo in Maschera, aria (Verdi) Marquez — 13) Ducas e allegria, capriccio spagnolo (Menito) pianoforte — Musica da ballo.

CARDIFF (5 W A) - m. 353 - Kw. 1,5

15: Terzetto strumentale. — 15,15: Scuole: Animali da pelliccia. — 15,36: Terzetto. — 16,15: Musica Rist. Carlton. — 16,45: Folk-lore e racconti delle fate in Cina. — 17: Musica c. s. — 17,15: Pei ragazzi. — 18: La storia dello sport in Inghilterra. — 18,15: V. Londra. — 20: Orchestra: Suite di danze, Fieck. — 20,10: Farsa a due personaggi. — 20,30: Orchestra. Dalle «Piccole Mieln», Messenger. Tre danze ungheresi. Brahms. — 20,50: Commedia a due perso-

naggi. — 21,5: Orchestra (3). — 21,30: V. Londra. — 22,5: Orchestra: Scherzo e notturno. Natte di mezza estate, Mendelssohn Scherzo, Sinfonia eroica, Beethoven; Notturno in mi bem (con a solo violino), Chopin; Scherzo, L'apprenti sorcier, Dukas. — 22,45: Pianoforte: Scherzo in re bem, Schubert; Notturno, Paderewski; Scherzo, Mendelssohn.

DAVENTRY (5 XX) - m. 1600
Kw. 25,0.

10,30: Ora e tempo. — 11-12,30: Quartetto Radio, contralto, tenore, violoncello. — 12,30-13: Organo, dalla Chiesa di St. Botolph, Bishopsgate (4). — 13-21,55: V. Londra. — 21,55: Previsioni marittime. — 22,5-23: V. Londra. — 23: Ballabili, Ketter's Restaurant.

FRANCOFORTE SUL MENO - m. 470
CASSEL - m. 273,5 - Kw. 1,5

3,30-4: L'ora della gioventù. — 4,30-5,45: Il pomeriggio della donna di casa. — 5,45-6,05: L'ora di lettura. — 7,15-7,45: Conferenza sulla politica sociale. — 7,45-8,05: Venti minuti sui progressi nella tecnica e scienza. — 8,05-8,15: Rivista del Film. — 8,15: Ritrasmisione da Wiesbaden: Concerto dell'orchestra di cura.

GINEVRA (Radio Ginevra) - m. 760
Kw. 1,5

20,30: Come lunedì. — 20,35: Programma: ritrasmesso da Losanna. — 21,30: Come lunedì.

Ogni radioamatore deve abbonarsi alle radioaudizioni e leggere il «Radiorario».

TENETE PRESENTE

Per evitare disguidi, ritardi, e perchè i desiderata dei *Sigg. Inserzionisti*, o di coloro che richiedono tariffe o schiarimenti per la *pubblicità* sul *Radiorario* abbiano pronta esecuzione o risposta, devesi indirizzare la corrispondenza senza altre aggiunte a:

L. CURTARELLI

13, Corso Italia - Milano - Corso Italia, 13

HILVERSUM (H. D. O.)
m. 1050 - Kw. 2,0

11.40: Bollettino di Polizia. — 17.10: Concerto dell'Orchestra della Stazione diretta dal M. F. Luggens. Musica di Krier, Strauss, Nelson, Popper, Siede, Saint-Saens, Thiele, Tosti, Volpatti, Luigini. — 19.55: Concerto sinfonico dell'Orchestra diretta dal M. G. Schénevoigt (trasmissione da Schénevoinguel. Informazioni Vaz Dias.

KONIGSBERG - m. 463 - Kw. 1,5

11: Meteorologia — 11.30-12.30: Concerto del mattino della Radio Orchestra, ripetizione del bollettino meteorologico — 12.55: Segnale orario, recentissime — 3: Primo comunicato delle quotazioni agricole e divise — 4.50: Concerto divertente della Radio Orchestra (7 pezzi di Herzer, Lumby, van Thiele, Friedmann, Klöse e Blankenburg) — 5.40: Di tutto un po' — 6.05: Secondo comunicato delle quotazioni agricole — 6.45: Conferenza sui libri riguardanti la radiofonia — 7.30: Agricoltura e l'allevamento delle api (conf.) — 8.05: Serata di recitazioni — 9: Meteorologia, recentissime — 9.15: In giorno alla spiaggia (concerto vocale e strumentale, recitazioni).

LIONE (Radio Lion) m. 280 - Kw. 0,5

20.15: Informazioni — 20.30: Conferenza su gli affitti.

LONDRA (2 LO) - m. 364 - Kw. 3,0

13.14: Ora Green Musica, Hotel Metropolitan. — 16: Ora Green. Il fascino dei racconti del viaggio. — 16.15: Soprano, baritono, Quartetto Radio. — 15.15: Per ragazzi: Canzoni. Scena comica. — 18: Orchestra. T. Principe di Galles, Lewisham. — 18.50: Giornali radio della settimana. — 19: Ora Big Ben. Tempo e notizie. Critica musicale. — 19.25: Bach (Toner). «Invenzioni» a 3 parti (6). — 19.40: Interludio musicale — 20: Commedia in un atto, con 6 personaggi, in un ascensore della Metropolitan — 20.30: Orchestra (2). Pianoforte e orchestra: Concerto in mi bem., Beethoven — 21.30: Tempo e notizie. Conferenza Ministero Aeronautica. Notizie locali. — 22.05: Orchestra: Sinfonia n. 4. Dvorak. Pianoforte: Andante spianato e Polonese in mi bem. di Chopin; Introduzione atto II Lohengrin.

LOSANNA (H. B. 2) - m. 850 - Kw. 1,5

7.45-12.50-20.20.02: Come sopra — 20.05: Chiechierata di Veillard sull'igiene — 20.20: Concerto dell'Orchestra Carletti del Central-Bellevue — Il Domino nero, apertura (Auber) — Sangué viennese, valzer (Strauss) — Manon selezione, (Massenet) — Idillio Passionale (Ruzjicko) Joli Romanin (Kreiser) — Danza slava (Dvorak) — Grand'Maman (Langer).

MADRID (Union Radio) - m. 373
(E. A. J. 7) - Kw. 1,5

11.45: Solito. — 2.30: Solito. — 10: Solito. Concerto vario della soprano Isabel Sorja; basso José Angerri e stretto della Stazione. — 12.30: Musica da ballo. Trasmissione del Jazz Band dell'Ilede Retiro — 12.55: Notizie.

MANCHESTER (2 Z Y) - m. 378
Kw. 1,5

Piccadilly. — 15.45: Zofulore. — 16: Quartetto strumentale. — 17: Lettere di 200 anni fa. — 17.15: Per ragazzi. — 18: Orchestra, Majestic. — 18.50-20: V. Londra.

— 20 (Dall'Hotel Majestic): Orchestra (2) Soprano (3); Orchestra: Dal «Figliuol Prodigio», Wormier; Pianoforte: Preludio, Rachmaninow; Preludio op. 28, n. 4. Chopin; Orchestra: Valzer cantato, Fiorito, Soprano (3); Orchestra (1), Violino (1), Orchestra (1). — 21.30-23: V. Londra.

MONACO DI BAVIERA - m. 485
NORIMBERGA - m. 340 - Kw. 1

11.45: Segnale orario e meteorologia. — 12: Notizie meteorologiche dell'Osservatorio nazionale bavarese — 1.55: Segnale orario. Meteorologia, notizie commerciali e della Borsa. — 3.30: Meteorologia. Ultime notizie agricole. — 4: Concerto divertente del Quartetto Anny Rosemberger e recitazioni. — 5.30: Per i nostri bambini. — 6: Meteorologia. Ultime notizie agricole. — 7: Conferenza musicale. — 8: «Der liebe Augustin», operetta in 3 atti di L. Fall. — 10.30: Importanti notizie sulla radiofonia — 10.45: Segnale orario. Meteorologia. Notizie commerciali, sportive e della stampa.

MUNSTER - m. 410 - Kw. 3
DORTMUND - n. 283 - Kw. 1,5
ELBERFELD - m. 259 - Kw. 1,5

1.15-2.30: Concerto divertente — 4.15-5: Concerto di solisti — 5.45: L'ora della gioventù — 6.30: La gioventù e l'emigrazione — 6.30-7: Il francohollo presso il collezionista — 7.20: Conferenza sulla fotografia — 7.20-7.40: Con la telecamera sulla montagna «Zuspitze» — 8-8.45: Introduzione alla lingua e cultura inglese — 8.45: «Der Wilschbütt», opera buffa in 3 atti di Lorzing.

PARIGI (Petit Parisien) - m. 333
Kw. 0,5

21.15: Concerto col concorso di L. Perzold, del Trianon-Lirico. Veronica, aria di entrata (Messager); Cartouche «La carte du tendre» (C. Terrasse); I Salimbanchi. Rinuncia al tuo sogno orgoglioso (Ganne); Partiture della casa Choudens.

PARIGI (Radio L. L.) - m. 350
Watts 250

22: Femont, ouverture. Beethoven — Minuetto, Haydn — Danza Norvegese, Grieg — Romanza senza parole, Mendelssohn — Tannhäuser, selezione, Wagner — Souvenir, Schumann — Bauri e Filemon, Gounod — Marcia Ungherese, Berlioz — Tannurino, Rameau

PARIGI (Radio Paris) - m. 1750
Kw. 1,5.

10.40: Informazioni. — 12.30-14: 1) Radio concerto Lucien Paris. — Toadle Don, fox trot (Youmans Salabert); Enigma, valzer (C. Feret); Poema ungherese, a solo di violino (J. Hubay); Sotto la tua finestra, serenata (J. Parrot); Canti di marinai (D. De Severac Chapelier); Siciliana, a solo di violoncello (Fauré); Danza di Brama (Harold-De Bozi); Coppelia, trio (D. Alder); Arabesco in mi, a solo di pianoforte (Debussy); Ensemble, intermezzo (Mirty); Berceuse, a solo di violino (Fauré); Canzone al mare (Ricimini); Serenata spagnuola (Glazunow); violoncello; Ninnon, capriccio Pompadour (Elsen); Mattinata (Vuillemin); Rose e Cuori, melodia (Rogg. Bound); L'Amore mascherato, fantasia (Messager-Salabert); 2) Come lunedì. — 16.30-18: 1) Come lunedì; 2) Radio-Jazz (14 ballbilli); 3) Come lunedì, — 20-22: Come lunedì.

PARIGI (Scuola Superiore delle Poste e Telegraf) - m. 458 - Kw. 0,45

7.15-8.05: Come lunedì. — 20.30: Cronaca teatrale di Emanuele Glaser. — 20.45: Chiechierata. — 21: Serata di gala sulla «Limousin» con audizioni regionali di artisti Limousins cantanti.

PRAGA (P. R. G.) - m. 372 - Kw. 5

11.30-12: Come lunedì — 16.30: Concerto. Musica di: Soupe, Voldan, Teuchgraber, Jurist, Lehar, Siede, Fucik — 17.45: Borsa — 18.15: Bollettino agricolo — 18.35: Come lunedì — 19: Emmissione in tedesco — 19.15: Emmissione agricola — 20: Concerto popolare della Filarmonica ceca — 22: Notizie sportive, teatrali e del C. T. K. — Segnale orario.

STOCCARDA - m. 446 - Kw. 1,0

4: Dal regno della donna. — 4.15: Concerto diurno (8 pezzi di Blon, Fétras, Balff, Beethoven, Bizet, Beere e Kling). — 6: Segnale orario, meteorologia, servizio di informazioni della Camera d'Agricoltura. — 6.15: L'ora dei libri. — 6.45: Per la donna. — 7.15: Conferenza. — 8: Concerto di musica da camera del violinista M. Menge di Amburgo (3 pezzi di Bach, Nardini e Tartini). — 9: Serata sveva: poesie sveve, canzoni, concerto di pianoforte e della Radio Orchestra. — 9.50: Ultime notizie e di sport. — 10: Chiusura per ricezione da stazioni lontane.

TOLOSA - m. 430 - Kw. 2

10.15: Come lunedì. — 12.40: Orchestra col concorso di Carlos Marchand, Balaresque. Danza caratteristica (Tchaikowski); Mandolinata, melodia (Paladille). — 13: Segnale orario. — Minuetto (Porpora); Lohengrin, selezione (R. Wagner); Sérénade de Milenka; Gavotte des fées (Cl. Fétet); Seconda habanera (C. Chaminade); Gigue (A. Wormser). — 13.45-20.44: Come lunedì. — 20.45: Conferenza artistica. — 21: Concerto di gala diretto da Aymé Kunc (Musica di Cimarra, Grieg, Tchaikowski, W. Mozart, Lalo, Kunc, Schubert). — 22.30: Come lunedì.

TORRE EIFFEL (F. L.) - m. 2.650
Kw. 5.

18.30-19.45: Come mercoledì — 21.10-23: Concerto. Così fan tutte (Mozart) — Fedra (Massenet). Orchestra — Il Flauto magico (Mozart) — Pezzi di Schumann, Liszt, Chopin per pianoforte, M. Schwaal. — Pezzi per trio — Danza Russa (Moskowskij) — Orchestra degli amici della Torre — Melodie russe — Weither (Massenet) — Orchestra — Aria di «L'arrime di Werthe» — Sansone (Saint Saens) — Valzer (tedeschi, viennesi, francesi) (André Gedalge) — Aria di Veronika (Messager) — Aria des Petits Mielux (Messager) — Valzer (Schubert-levade) — Orchestra degli amici della Torre.

VARSAVIA (Poiskie Radio) - m. 480
Kw. 1,5

15: Come lunedì — 17: Conferenza per boyscouts — 17.30: 15° discorso sulla storia contemporanea di Polonia di Henrico Moszicki — Mondo di donne 18.30: Conferenza sul viaggio e avventure a 35 Km. per terra e mare — Luogoten. Lepecki — 19: Conferenza sulla storia dell'Universo. Vi sono abitanti in Marte? Prof. Tolwinski — 20: Come lunedì — 20.30: Concerto da camera — Informazioni — Segnale orario.

VIENNA (Radio Vienna) - m. 541
Kw. 7

16.15: Concerto del pomeriggio. — 19: Conferenza sul nuoto. — 19.30: Corso di telegrafia Morse. — 20: Concerto dell'orchestra sinfonica viennese con canto; in seguito musica allegra.

ZURIGO - m. 513 - Kw. 0,5

12.30: Meteorologia e prognosi del tempo. Trasmissione grammofonica sino alle 13.30. — 12.55: Segnale orario di Nauen. — 13: Recentissime. — 13.15: Quotazioni della Borsa. — 16: Danza della Orchestra Buehbinder ritrasmesso dall'Hotel Bar au Lac. — 17: Concerto di dischi grammofonici. — 18.50: Prognosi del tempo. Quotazioni della Federazione svizzera degli Agricoltori. — 20.15: Prognosi del tempo. Servizio d'informazioni della Radio Società di Zurigo. — 20.30: Concerto serale (Margherita Theumann di Riga, arpista, con composizioni proprie). — 21.50: Recentissime e servizio d'informazioni della N. Z. Z. e prognosi del tempo.

LE STAZIONI RUSSE

MOSCA (RDW) - m. 1450 - Kw. 12

MOSCA, POPOFF - m. 1010 - Kw. 2

MOSCA (Trade Union) m. 450 - Kw. 2

MOSCA (Radio Pederatcha) - m. 400
Kw. 2

LENINGRADO - m. 940 - Kw. 2

KIEW - m. 1000 - Kw. 2

NIJNI NOVGOROD - m. 253 - Kw. 1

Sabato 24 Luglio

AMBURGO - m. 395 - Kw. 1,5

BREMA - m. 279 - Kw. 1,5

HANNOVER - m. 294 - Kw. 1,5

KIEL - m. 230 - Kw. 1,5

5.45-4: Come lunedì — 4.45: Lo sai? — 5: (per Hannover, Amburgo e Kiel) «Un pomeriggio allegro» (Concerto della Radio Orchestra di musica di Khantz, Siede, Morena) — 5: (per Brema) Concerto vocale e strumentale (Rivelli, Schröder, R. Wagner, H. Cramer) — 6.10: Comunicazioni del traffico aereo — 6.15: (per Brema) Come lunedì — 6.30: L'ora del servizio di propaganda della Radio Stazione — 7: «Davanti il Tribunale» (conf.) — 7.55: Meteorologia — 8: «Così fan tutte» opera buffa in due atti di L. da Ponte — 10: Musica da ballo. Meteorologia, notizie sportive ed i programmi dei teatri.

ANVERSA - m. 265 - Kw. 1,5.

20.15: Ritrasmessa di Bruxelles. — 21: Lettura fiamminga. — 21.10: Ritrasmessa di Bruxelles.

BARCELLONA (Radio Barcellona)

(E. A. J. 1) - m. 325 - Kw. 0,6

18: Trio Radio: Musica di: Mendel, Delille, Strauss, Lorente) — 18.50: Quotazioni dei mercati internazionali — Cambi e Ultime notizie — 21: Quartetto Radio (Musica di: Suppè, Barbieri, Menichetti) —

21.30: Radio-attrice Gonzales e attore di «Serafin el Pinturero» di Arniches: Renouales — 21.50: Quartetto Radio: Schüt: Brise de mer — 22: Orfeo Montserrat diretto da Antonio Perez Moza; Interpreta musica di: Millet, Camella, Ribó, Perez Moza, Sancho Marraco, Victoria, Cesar Franck — 22.50: Come lunedì.

BASILEA - m. 1000 - Kw. 1,5

20.15: Recitazione di opere di Hermann Hesse. — 20.30: Musica vocale e strumentale (Brahms, Beethoven, Sebmann, Chopin e Mozart). — 21.50: Ultime notizie.

BERLINO - m. 505 - Kw. 4,5

STETTINO - m. 241 - Kw. 1,5

6: Ginnastica (21.o giorno) — 12: Un quarto d'ora per l'Agricoltore — 4.20: L'umorismo dei delinquenti — 5-6.30: Concerto diurno della Radio Orchestra (musica di Moret, Boieldieu, Debussy, Brase, Steincke, Catalani, Rousseau, Leopoldi); in seguito consigli per la casa, programmi dei teatri e dei cinematografi — 7-7.55: Tre Conferenze — 8.30: «Nel giardino zoologico»; in seguito meteorologia, segnale orario, recentissime e notizie sportive — 10.30-12: Musica da ballo.

BERNA - m. 435 - Kw. 6

13-16: Come lunedì. — 16-17.30: Orchestra. — 20: Segnale orario, meteorologia. — 20-20.30: Serata di conferenze. — 20.30-21: Orchestra. — 21-21.20: Serata di conferenza (2.a parte). — 21.20-21.50: Orchestra — 21.50-22.05: Serata di conferenze (terza parte). — 22.05-22.30: Orchestra. — 22.30-24: Dancing.

RADIALBA

Apparecchio ricevente a 2 valvole

» » 4 »

Supereterodina » » 8 »

Ingg. **ALLOCCCHIO & BACCHINI**

Corso Sempione, 95

MILANO

Apparecchi in scatola .. a parti staccate ..



Apparecchio ricevente a due valvole.

BOURNEMOUTH (6 B M) - m. 387
Kw. 1,5

11.30-12.30: Organo della Royal Arcade, Boncombe Terzett orchestrale — 15.45: Sulla strada di Conterburg. — 16: Balla, King's Hale Rooms. — 17.15: Pei ragazzi. — 18.20: V. Londra. — 20: Orchestra. Potpourri. Baritono: Due canzoni marinaresche. Bunjo (3); Troupe Kelston (2); Cornetta e orchestra (2); Fisarmonica (1); Baritono (2); Orchestra (1); Troupe (2); Bunjo (3); Baritono (2); Orchestra (1). — 21.30: V. Londra. — 22.5: Una cosa improvvisata. — 22.30.24: V. Londra.

BIRMINGHAM - m. 470 - Kw. 1,5

15.45: Orchestra. Prince's Café — 16.45: Conferenza. Duetto pianoforti. — 15.15: Pei ragazzi. — 18: Orchestra Cinema Lozelli (4). — 19.20: V. Londra. — 20: Banda, dal Parco Cannon Hill (3); Tenore (1). Banda e. s.: Suite canzoni popolari. Vaughan Williams: Tre tempi. Balletto egiziano. Luigni. — 21: Scena con 6 personaggi, per un solo attore — 21.30.24: V. Londra.

BRESLAVIA - m. 418 - Kw. 1,5**GLEITWITZ - m. 251 - Kw. 1,5**

11.15-3.30: Come lunedì — 3.50.4.30: L'ora dei libri — 4.30.4: Concerto divertente della Radio Orchestra (musica di Offenbach, Boellmann, Labadie, Lullie, Waldau, Lüling, Schreiner, Sullivan) — 6-6.30: La radio degli scacchi — 6.50-8.05: Due conferenze — 8.25: Serata allegra (recitazioni allegre, canto - soprano - e concerto della Radio Orchestra) — 10: Quarto bollettino meteorologico — Segnale orario — Notizie sportive e della stampa.

BRNO - m. 521 - Kw. 2,4.

14.30: Come lunedì — 17.40: Per i bambini — 18: Segnale orario — Conferenza del Comitato del Radio-Giornale — 18.20: Conferenza teca — 19.20: Concerto. (Musica di Suk, Maron, Petzalka) — 20.21: Serata drammatica. Barriere: Il fuoro nel collegio delle fanciulle. Commedia — 21.22: Musica da ballo — Notizie sportive e del C. T. K.

BRUXELLES (Radio-Belgique) m. 486
Kw. 1,5

17: Concerto col concorso di S. Brabant. — 18: Informazioni della stampa. — 20.15: Concerto col concorso di Delia e Geudel e Braroni. — 20.30: Selezione del «Mullino degli amori», operetta di Bernicat (Delia e Geudel). — 21: Cronaca dell'attualità. — 21.10: Continuazione del concerto. — 21.30: «Due galli vivevano in pace» (esecutori: Braroni e Geudel). — 22: Informazioni della stampa.

BUDAPEST - m. 560 - Kw. 2

9.30-15: Come lunedì. — 13-17: Come lunedì. — 17.02: Concerto dell'Orchestra dei funzionari di Stato, diretto da Szerecs-Saupe. — 18.30: Discorso sportivo. — 19: Concerto dell'orchestra sinfonica diretta da E. Ungar. — 22.16: Canzoni popolari ungheresi.

CADICE (Radio Cadice) (E. A. J. 3)
m. 360 - Kw. 0,5

7.9: 1) I Cadetti della Regina (selezione) pianoforte (Luna) — 2) Tangos argentini di (paventa) — 3) Canzone del mattino (Elgar) pianoforte — 4) Canzone della notte (Elgar) pianoforte — 5) La Dolores (Brezon) — duetto e Jota — 6) Risveglio (Cha-

minade) umoristico - pianoforte — 7) Notizie della stampa — Ora ufficiale — 8) Musica classica del quartetto — Ballabili.

CARDIFF (5 W A) - m. 353 - Kw. 1,5

11.30-13: Orchestra da Weston-super-Mare. — 15.15: Idem. — 16.45: Conversazione. — 17: Pianoforte. — 17.15: Pei ragazzi. — 18.19.40: V. Londra. — 19.40: Incontro Galles-Inghilterra al hasoball. — 20.24: V. Londra.

DAVENTRY (5 XX) - m. 1600
Kw. 25,0.

10.30: Ora e tempo. — 13: Ora Green. — 16 in avanti V. Londra.

FRANCOFORTE SUL MENO - m. 470**CASSEL - m. 473,5 - Kw. 1,5**

3.30.4: L'ora della gioventù. — 4.30.5.45: Concerto della Radio Orchestra (6 pezzi, musica di opere, di Wagner, Verdi, Weber, Saint-Saens). — 5.45-6.05: L'ora di lettura per i ragazzi grandi. — 7-7.15: L'ora della società di Francoforte per la geografia speciale della patria «Frankfurter Vereinigung fur Heimatkunde». — 7.15-7.45: «La buca delle lettere». — 7.45-8.15: Conferenza della società per l'educazione popolare di Francoforte. — 8.15: Concerto del quartetto «Koschat» (musica di Koschat, Kremser, W. Bruckner, Franz Erban).

GINEVRA (Radio Ginevra) - m. 760
Kw. 1,5

20.30: Come lunedì. — 20.35: Orchestra dell'Hotel della Metropoli. Delhar: Stepping Jenny, marcia; Hupperman: Fiori primaverili, valzer; Gilbert: La Casta Susanna, fantasia; Poppy: Egyptia; Pesse: Au jours d'Antan; Siede: Am Lagerfeuer; Trémisot: Stella. — 21.30: Letture. — 21.50: Come lunedì.

HILVERSUM (H. D. O.)**m. 1050 - Kw. 2,0**

11.40: Bollettino di Polonia. — 17.10: Concerto dell'Orchestra della Stazione diretta dal M. F. Luppens, col concorso del cantante Tilburg. Musica di Heinecke, Hall, Kéler Béla, E. Grieg, Tschakowski, Handel, Bizet, Urbach, Brahms, Wamtel, Fétras). — 18.40: Bollettino di Polonia. — 19.25: Informazioni Vaz Dias. — 19.50: Concerto. — 21.40: Informazioni Vaz Dias.

KONIGSBERG - m. 463 - Kw. 1,5

11: Meteorologia. — 11.30-12.30: Concerto del mattino; ripetizione del bollettino meteorologico. — 12.55: Segnale orario, recentissimo. — 3: Primo comunicato delle quotazioni agricole. — 4-5.30: Concerto pomeridiano della Radio Orchestra (musica di operette di J. Strauss, Léhár, L. Fall, Strauss e Lincke). — 6.05: Secondo comunicato delle quotazioni agricole. — 6.10: Storielle allegre per bambini. — 7.15: Il mio viaggio attraverso l'Africa settentrionale e la Spagna (ronf) — 8.10: Serata dedicata a R. Wagner; nell'intermezzo meteorologia e recentissime. — 10-11: Musica da ballo.

LIONE (Radio Lione) m. 280 - Kw. 0,5

20.15: Informazioni.

LONDRA (2 LO) - m. 364 - Kw. 3,0

13: Ora Green. — 16: Organo, dalla Scuola Reale di Kensington Gore: Trin in do min. Barb. Fantasia, preludio, C. Maepherman; Andante da un duetto pianoforte. Mozart; Preludio (senza Fuga) in la magg. Bach; N. S. in sol min. dei «Brevi prelu-

di e postludii», op. 101, C. V. Stanford; — 16.30: Orchestra. Contralto, Baritono. — 18: Argomenti del giorno. — 18.15: Pei ragazzi: Quartetto Radio. Concorso. — 19: Ora Big Ben, tempo, notizie. San Gieromo di Compostella — 19.25: Bach (Toner): Concerto all'italiana (3 tempi). — 19.40: Interludio musicale. — 20: Rivista in battute brevi, con 5 personaggi, coro e London Radio Dance Band. — 21: Banda (2), soprano (4); Handa, Dal Rienz, Wagner. — 21.30: Tempo e notizie. Sport. Not. local. — 22.5: Banda (2); Soprano (3); Banda (1). — 22.30: Ballabili Savoy Hotel.

LOSANNA (H. B. 2) m. 850 - Kw. 1,5

7.45-12.50-20.20.2: Come lunedì — 20.05: Programma di Ilerna.

MADRID (Union Radio) - m. 373**(E. A. J. 7) - Kw. 1,5**

11.45: Solito. — 2.30: Solito. Rivista di libri di P. Pachero. — 10: Solito e programma vario. — Intermezzo del sestetto della Stazione. — 12.30: Musica da ballo. Trasmissione del Jazz Ban dell'Ideal Retiro. — 12.55: Notizie della stampa.

MANCHESTER (2 Z Y) - m. 378**Kw. 1,5**

15: Violino. — 15.30: Banda militare, da Murrecombe. — 17: Baritono. — 17.15: Pei ragazzi. — 18: V. Londra. — 18.50: Bollettino agricoli. — 18.53: Bollettino Boy Scouts. — 19-19.40: V. Londra. — 19.40: Sport. — 20: V. Londra. — 21: Orchestra (4). — 21.30: V. Londra. — 22.5: Orchestra (4). — 22.30.24: V. Londra.

MONACO DI BAVIERA - m. 485**NORIMBERGA - m. 340 - Kw. 1**

11.15: Segnale orario. Meteorologia. — 12: Notizie meteorologiche dell'Osservatorio nazionale bavarese. — 1.55: Segnale orario. Meteorologia. Notizie commerciali e della Borsa. — 2.15.3: Concerto del pomeriggio della Radio Orchestra. — 3.30: Bollettino meteorologico e ultime notizie agricole. — 4: Corso pratico di radiofonia. — 4.30: Concerto di cetra. — 5.30: Conferenza sull'Australia. — 6: Meteorologia. Ultime notizie agricole. — 7.30: Di tutto un po'. — 10.05: Segnale orario. Meteorologia. Notizie commerciali, sportive e della stampa. — 10.30-12: Musica da ballo trasmessa dall'Hotel Der Reichsadler, di Monaco.

MUNSTER - m. 410 - Kw. 3**DORTMUND - m. 283 - Kw. 1,5****ELBERFELD - m. 259 - Kw. 1,5**

1.15-2.30: Concerto divertente — 3.45-5.45: Teatro della gioventù: «I Nibelunghi» — 5.45-6.30: Corso di Esperanto — 6.30-7: Risposte a questioni radiotelegrafiche — 7.40: L'ora di lettura inglese — 8.8.30: Conferenza fotografica — 8.45-9.45: Concerto (6 pezzi di Blon, Rossini, Verdi, J. Strauss, Gounod e Carlo Kluge) — 9.45: Serata varia.

PARIGI (Petit Parisien) - m. 333**Kw. 0,5**

21.15: Concerto. Apertura di Frithiof (Th. Duhois); Canzone allegra (Staubb); Grand pas d'action de Raymond (Glaucounov); Monna Vanna (Febbraro); Andante della sonata in sol (Grieg); Il Cid. ballo (Masse-net); Interludio del 2° atto di Luisa (Charpentier); Poiché (Paladilhe); Rapodia catalana (Reuchel); Finale del Ballio d'Ascunio (Saint-Saens). Orchestra diretta da L. Loicq.

L'Apparecchio ideale per la campagna

peso Kg. 5 - dimensioni cm. 50×17×16

“ATWATER KENT,”

Il meraviglioso apparecchio Radio-Ricevente Americano nuovo modello N. 20 "COMPACT,"

Questo portento della Scienza Radiotelefonica offre la massima soddisfazione nelle audizioni a lunga distanza; è di una selettività impareggiabile, con grande volume di voce ed una chiarezza mai raggiunta con altri apparati.

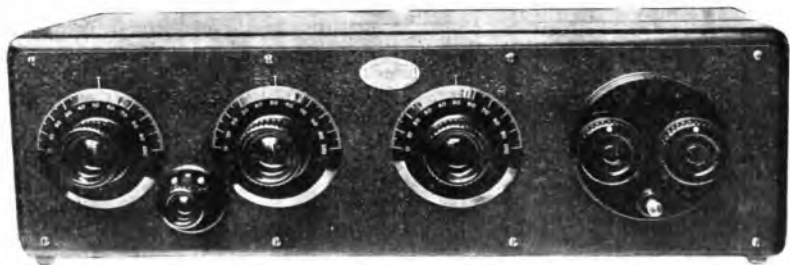

L'“ATWATER KENT” ha speciali caratteristiche, con circuito Neutrodina, a 5 valvole, di costruzione perfetta, della massima semplicità e di aspetto veramente simpatico. Le sue dimensioni sono molto ridotte e la Casa lo ha appositamente chiamato modello “COMPACT”, perché effettivamente tutte le sue parti sono contenute in uno spazio ristretto, in modo da rendere l'apparecchio facilmente portatile. Le sue dimensioni sono: Lunghezza centimetri 50; altezza centimetri 17; larghezza centimetri 16 ed il suo peso e di soli 5 chilogrammi.

Il pannello e in alluminio con verniciatura speciale, i quadranti, i reostati ed il contattore d'antenna, sono di color marrone molto attraente. La scatola è in mogano finemente lucidata e tutti i fili di connessione, per le batterie, sono riuniti in un solo cordone molto lungo in modo da poter tenere l'apparecchio anche distante da questi elementi. L'“ATWATER KENT” si presenta quindi in una forma molto simpatica non affatto ingombrante e di una eleganza eccezionale.

La manovra dell'“ATWATER KENT” è molto semplice. I quadranti girano con grande facilità, non producono alcun rumore né attrito. La voce viene fuori come per incanto, senza alcun fischio né ululato. Col semplice spostamento di pochi gradi si elimina una stazione dall'altra, anche quando le lunghezze d'onda sono vicinissime.

Le stazioni trasmettenti locali vengono facilmente escluse e questa è appunto una prerogativa dell'“ATWATER KENT”.

L'Apparecchio “ATWATER KENT” funziona anche con quadro sempreché le condizioni siano normali. Ciascun apparecchio viene fornito con le relative istruzioni per l'uso, con apposite tabelle per la registrazione delle diverse stazioni, ed un elegante catalogo.

La Compagnia Americana “ATWATER KENT” è da 25 anni nelle costruzioni elettriche e da questa lunga esperienza ne è risultato un apparecchio veramente perfetto.



Agente Gen. per l'Italia Cav. Off. AUGUSTO SALVADORI Via Mercede, 34 - ESPOSIZ. SALVADORI Via Nazionale (Largo Magnanapoli) - ROMA

PARIGI (Radio Paris) - m. 1750
Kw. 1,5.

10.40: Informazioni. — 12.30-14: 1) Radio concerto Lucien Paris. Donne grazie, fox trot (Moretti); Invano, serenata (Ameide); Alla Primavera, a solo di violino (Grieg); Canzone dei boschi (E. Coats); Czarda ungherese (Michiels); Capriccio ungherese (Dunkler); a solo di violoncello; Ma Dzir (Harold De Rozi); Mignon, trio (Thomas-Alder); Det Susar I Skogen, a solo di pianoforte (Broughart); Briclot; Sotto la tua finestra (Arkermans); Romanza in fa, a solo di violino (Beethoven); La Rosati, Aria di ballo (Elsen); Fileuse, a solo di violoncello (Poppers); Gerhende Roses (Franceschi); Poursuit de Papillons (Hauehey); Canzone d'amore (Breville Chapelier); Dede, fantasia (Christini); 2) Come lunedì. — 16.30-18: Come lunedì — 20-22: 1) Chiacchierata. Risultato delle corse, ecc. 2) Radio-Cinco.

PARIGI (Scuola Superiore delle Poste e Telegrafi) - m. 458 - Kw. 0,45

7.15-8.05: Come lunedì. — 20.30: Cronaca finanziaria. Avvisi, Informazioni. — 21: Serata di gala. Concerto. Artisti delle grandi sale. Notizie dell'ultima ora.

PRAGA (P. R. G.) - m. 372 - Kw. 5

11.30-12: Come lunedì — 16.30: Concerto del Settecento del Radio-giornale. Musica di: Nicodemus Blasius, Furck, Drigo, Koenigsberger, Siede, Boelnuick — 18: Emisione tedesca — 18.15: Bollettino agricolo — 20: Bollettino meteorologico — 20,2: Musica popolare — 22: Notizie sportive, teatrali e di C. T. K.

STOCCARDA - m. 446 - Kw. x.0

2: Trasmissione grammofonica. — 3: Fiale. — 4: Concerto divertente della Radio Orchestra, nell'intermezzo un duetto e canzoni (musica di Blankenburg, Breucci, Adam, d'Albert, Geisler, Fahrhart e Blankenburg). — 6: Segnale orario, meteorologia. — 6.15: «Il metodo Coué» (conf.). — 6.45: Corso di telegrafia di Morse per principianti. — 7.15: «K. Kausner nella bella tristezza del presente» (conf.). — 7.45: Segnale orario, meteorologia e notizie sportive. — 8: Serata di musica da camera (violoncello solo, sonata op. 113 di Reger e trio di pianoforte op. 1 di Korngold). — 9: Cabaret.

TOLOSA - m. 430 - Kw. 2

10.15: Come lunedì. — 12.30: Listini dei mercati regionali. Fiere. — 12.45: Festival; Rose di Bombay, fox trot; Bambons Bay, fox trot; La Mome, tango, fox trot; Spanish moon, fox trot; My cartle in Spain; Lihan, fox trot; Sahara, fox trot; l'a conna Bring a Watermelon; Serenata. Momento musicale, violino solo; Fior d'amore, Marcetta; Last light on the barch porch; The com-palla Trot, one step. — 13: Segnale orario. — 13.45-20.44: Come lunedì. — 20.45: Bollettino settimanale dell'Automobile Club del Mezzogiorno. — 21: Concerto di gala. — 22.30: Come lunedì.

TORRE EIFFEL (F. L.) - m. 2.650
Kw. 5.

18-19.45: Come mercoledì — 21.10-23: Concerto — Gwendoline (Chabner) La Principessa Gialla (Saint-Saens) «Il sogno d'una notte d'estate (Thomus) Orchestra degli amici della Torre — Efemeridi: Naricita e morte del celebre compositore Marcello — Notizie e audizioni — Nascita d'Adam — Notizie e audizioni — Si j'étais

Roi, Le Chalel — Rose Nahos (Fantasia eseguita dall'orchestra) Nascita del compositore Mario Costa Frammenti dell'Historie d'un pierron (M. Costal) Orchestra. La Francesca — Serenata Medioevale (M. Costa) — Napolitano. Serenata Napolitana (M. Costa) — Orchestra degli amici della Torre. Luna Nova Matutina (M. Costa) — Frammenti di un'opera nuova data a Parigi — La Bohème (Puccini), frammenti. Orchestra degli amici della Torre.

VARSAVIA (Polskie Radio) - m. 480
Kw. 1,5

15: Come lunedì — 17: Conferenza sullo sport — 17.30: Jazz-band — 18.30: Chiacchierata sull'invenzione e scoperte. Prof. Vineslao Milewski — 20: Come lunedì — 20.30: Concerto popolare col concorso di solisti — Informazioni — Segnale orario.

VIENNA (Radio Vienna) - m. 541
Kw. 7

16.15: Concerto diurno con il concorso di una cantante. — 18.30: Commemorazione della poetessa R. Huch nata il 18 luglio 1864. — 20: «Der Meindlbauer» dramma popolare in 3 atti di J. Anzengruber; in seguito musica leggera.

ZURIGO - m. 513 - Kw. 0,5

12.30: Meteorologia e prognosi del tempo; trasmissione grammofonica sino alle 13.30. — 12.55: Segnale orario di Nauen. — 13: Recentissime. — 13.15: Quotazioni della Borsa. — 16: Concerto dell'Orchestra Buchbinder ritrasmesso dall'Hotel Bar au Lac. — 18.15: Concerto della società fisarmonica zurighese Edelweiss. — 18.50: Prognosi del tempo. Quotazioni della Federazione Svizzera degli Agricoltori, concerto delle Campanelle delle chiese di Zurigo. — 20.15: Prognosi del tempo; conferenza musicale. — 20.30: Serata da ballo. — 21.50: Recentissime e servizio d'informazioni della N. Z. Z. e prognosi del tempo.

Domenica
25 Luglio

AMBURGO - m. 395 - Kw. 1,5

BREMA - m. 279 - Kw. 1,5

HANNOVER - m. 294 - Kw. 1,5

KIEL - m. 230 - Kw. 1,5

8.25: Segnale orario — 8.30: Meteorologia e ultime notizie telegrafiche. — Rivista settimanale — 8.50: Questioni economiche del presente — 9.15: Festa mattinale con concerto di musico di Schubert — 10.55: (per Kiel) Culo — 11: Discorso in Esperanto — 11.30: (per Amburgo, Brema e Hannover). Corso di lingua tedesca — 12: «Il dottor Radio» — 12.55: Segnale orario di Nauen — 1.45: Concerto divertente della Radio Orchestra — 2.30: Scuola degli scacchi — 3.30: Il gnomo radiofonico — 4.15: «Indiscrezioni» — 4.30: Uomini e opere del presente: «Hanz Heinz Ewers» (conf.). — 5.45: Il valzer d'una volta e d'oggi (concerto della Radio Orchestra di musica di J. Strauss, Mozart, Lanner, Kalmann) — 7: Conferenza: «Il cittadino» — 7.45: Notizie sportive — 7.55: Meteorologia — 8: Serata d'addio di F. Schneider con il concorso della Radio Orchestra — 10: Musica da ballo — Meteorologia e notizie sportive.

BUDAPEST - m. 560 - Kw. 2

10: Servizio divino. — 11.30: Quartetto d'archi di Zsámbohy. — 13: Discorso sulla difesa degli alberti. — 16: «Gli studenti d'Iglo», commedia in 4 atti (E. Parkas). Dopo il 2. atto Previsioni meteorologiche e altitudine dell'acqua. — 20.30: Serata di commedie. Recitate da attori dei teatri de la Cité e della Renaissance. — 22.15: Jazz Band.

KONIGSBERG - m. 463 - Kw. 1,5

9: Culto con cantici. — 11.30-12.30: Matinata — 12.55: Segnale orario, meteorologia. — 4.30-6: Ritrasmesso del concerto dal giardino della «Stadhalle». — 7: «Una corsa attorno la vita». — 8.10: «La Geisha», operetta in 2 atti di Sidney Jones.

MONACO DI BAVIERA - m. 485
NORIMBERGA - m. 340 - Kw. 1

11: Ritrasmessione della festa musicale «Donauschinger Kammermusikfest». — 12.30: Segnale orario. Meteorologia. — 3: Concerto divertente del quartetto A. Rosenberger. — 4: Conferenza. — 4.30: Concerto divertente della Radio Orchestra. — 5.30: L'ora di lettura. — 6.10: Concerto di solisti. — 8: Serata dedicata a Brahms (concerto della Radio Orchestra). — 10.15: Segnale orario. Meteorologia. Notizie commerciali, sportive e della stampa.

PARIGI (Radio Paris) - m. 1750
Kw. 1,5.

12.45-14: 1) Radio-Concerto dell'orchestra Nelle steppe, valzer (Volpatti Juniors); Al-Gayna. Wuy not, fox trot (Gioia Salaberti); ceste, averture (Gluck); Le Moulin Fivolin (Gillet); Pour Grand Mere (Georici); Poema (Fibiseh), a solo di violino; Cihuu-letta, fantasia (Hahn); Voglio morire (Tosti); Valzer triste (Sibelius); a solo di violoncello; Le Roy d'Ys, trio (Lalo-Alder); Serenata andalusa (Gabriel Marie); A solo di Violino: 2) Informazioni Havas. Informazioni del mattino. — 20-22: 1) Risultato delle corse. Informazioni Havas. 2) Radio-Jazz di Mario Cazes e della sua orchestra.

TOLOSA - m. 430 - Kw. 2

12.30: Listini dei mercati regionali. Fiere. 12.40: Concerto col concorso di Marchand, Carles, Balaresque, I Saltimbancheri, apertura (L. Ganne); S. fiosi giardinieri, melodia (Chaminade); Cordas (V. Monti); La Tosca, selezione (G. Puccini); Morena, valzer (P. Lurime); Il Cigno (Saint-Saens); Vilja-lind (Lohar); Gallia, passo doppio (L. Lope). — 20.30: Il giornale senza carta; Ultime notizie della giornata. Listino commerciale dei mercati regionali. Sports. Notizie delle corse. — 20.43: Cronaca femminile (Maddy Bertel). — 20.45: Orchestra di Aymé Kunc. (Musica di Hérold, Chabrier, Aymé Kunc, Leoncavallo, Fucik, Gillet, D'Ambrosio, Ch. Gounod). — 22.30: Come lunedì.

VIENNA (Radio Vienna) - m. 541
Kw. 7

11: Concerto dell'orchestra sinfonica viennese. — 16: Concerto pomeridiano. — 18: Trio di Mozart e Arensky (violino, violoncello e piano forte). — 19.30: «Der fidele Bauer» (Il contadino allegro), operetta in 2 atti di Leo Fall.

R. CHIODELLI, direttore responsabile

Industrie Grafiche A. Nicola e C. - Milano



*Provate
una
volta*

Coda di Gallo

Cocktail

Isolabella

**SOLO ALL'ACQUA MINERALE. AL SELTZ
SARÀ PER SEMPRE IL VOSTRO APERITIVO PREFERITO**

CREAZIONE DELLA DISTILLERIA-ISOLABELLA-MILANO

*Rivenditori e Proprietari di
Apparecchi Americani...*

questo annuncio vi farà piacere:

La

ZENITH-RADIO

presenta questi due tipi di valvole con
ZOCOLO AMERICANO

U 525

per la bassa frequenza

Tensione d'accensione . . . 4,5-5 Volt
Corrente d'accensione ca. . . 0,25 Amp.
Tensione anodica 30-120 Volt
Saturazione 40-60 M A
Corrente di riposo 15 M A
Pendenza mass. 1,0 M A V
Coefficiente d'amplificazione 5 - 6
Resistenza interna 5000 Ohm
Diametro mass. 45 m m
Lunghezza totale 117 m m



V 525

per l'alta frequenza

Tensione d'accensione . . . 4,5-5 Volt
Corrente d'accensione ca. . . 0,25 Amp.
Tensione anodica 30-120 Volt
Saturazione 40-60 M A
Corrente di riposo 12 M A
Pendenza mass. 1,0 M A V
Coefficiente d'amplificazione 8 - 9
Resistenza interna 8000 Ohm
Diametro mass. 45 m m
Lunghezza totale 117 m m

Prezzo Lit. 65.-

Provatele sulla vostra neutrodina

Ne sarete pienamente soddisfatti

Soc. An. ZENITH - Monza

Fabbrica Italiana Lampade Elettriche e Valvole Termoioniche