

Tutti i programmi italiani ed esteri della settimana

RADIORARIO

ORGANO UFFICIALE DELLA U.R.I.



UNIONE RADIOFONICA ITALIANA

Direzione, Amministrazione e Pubblicità - MILANO - Corso Italia, 13 - Telef. 86-239 - 86-240

ESCE IL SABATO

C. C. CON LA POSTA

UNA COPIA L. 1,50

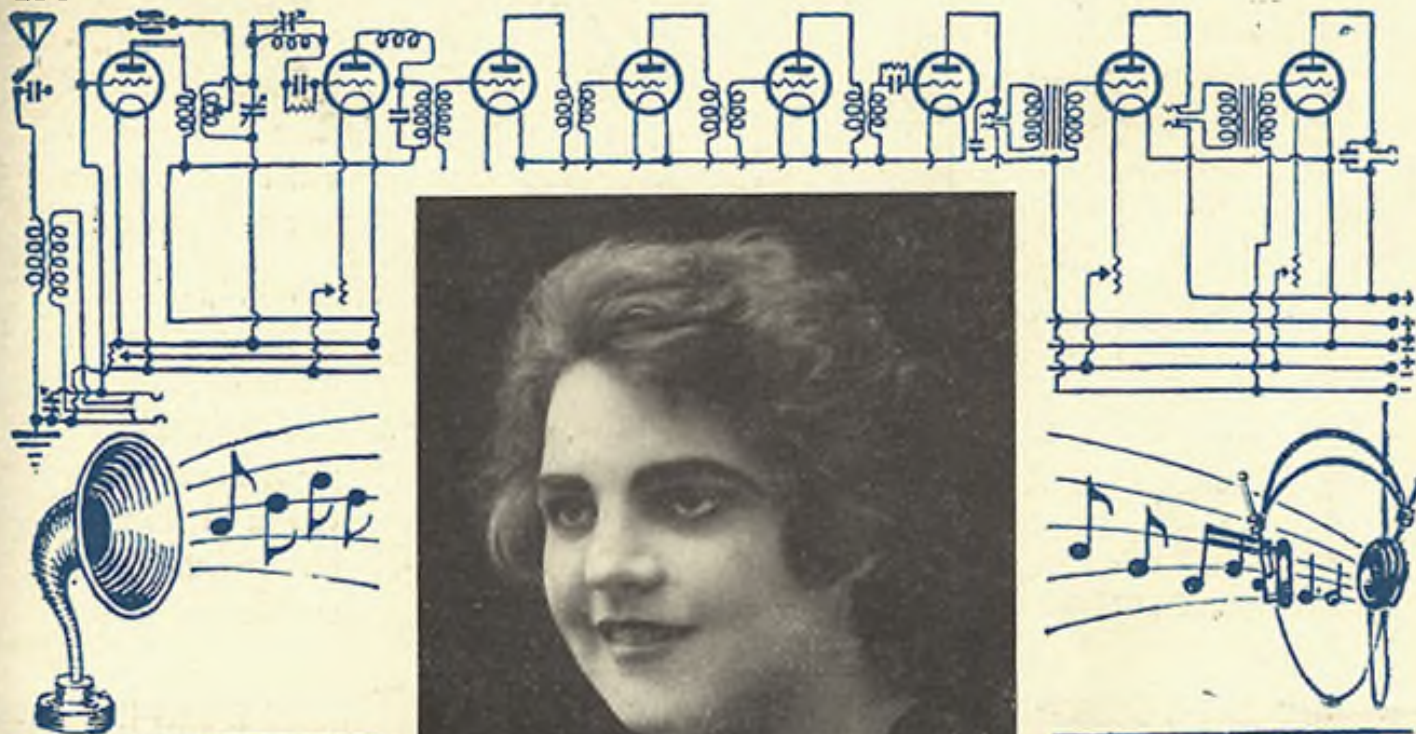

ARTISTI DELLA U. R. I. - ISKA JAROVA - soprano



S. A. F. A. R.

Società Anonima Fabbricazione Apparecchi Radiofonici

Amministrazione: **MILANO** (13)
Viale Maino, 20 - Telefono 23-967

Stabilimento proprio: **MILANO** (LAMBRATE)
Via P. Andrea Saccardi, 31 - Telefono 22-832

La "**Safar**," ha affermato la genialità Italiana nel campo Radiofonico, raggiungendo un vero trionfo e sorpassando coi suoi apparecchi tutte le altre produzioni del genere.

I suoi **Altoparlanti** e le sue **Cuffie** continuamente perfezionate, per la massima sensibilità, chiarezza e potenza raggiunta, l'hanno quotata primissima, tanto da esportare per tutto il mondo i suoi apparecchi.

Altoparlanti:

tipo **GRANDE CONCERTO**
l'insuperabile

- „ C R 1
 - „ C R 2
 - „ C R 3
 - „ C R 4
 - „ 3 STELLE
- i preferiti per potenza purezza e modicità di prezzo

„ **GIGANTE** - Il potentissimo per audizioni all'aperto

RICEVITORE POTENTE CR

PORTI SCONTI AI RIVENDITORI



Cuffie:

tipo "**SUPER SAFAR**," - scientifica, di costruzione speciale, brevettata e di massima potenza e sensibilità

„ "**STELLA**," - la ormai cuffia popolare del prezzo di **L. 42,-** indicata a 4000 ohms per le stazioni a valvola ed a 1000 ohms per le stazioni a cristallo

CHIEDETE IL NUOVO LISTINO

La "**Safar**," è assurta a tale importanza da essere chiamata a fornitrice della *R. Marina*, *R. Aeronautica* e delle principali Case costruttrici di apparecchi radiotelefonici Italiane ed Estere.

RADIORARIO

Organo ufficiale dell'Unione Radiofonica Italiana

Direzione, Amministrazione, Pubblicità: M. LANO - Corso Italia, 13 - Telefono 86-239

Abbonamento Italia e Colonie: L. 55.— (Estero il doppio) - Agli abbonati dell'U. R. I.: L. 30.—

Un numero separato L. 1,50

Comunicazioni ai lettori

È stato già comunicato che l'Unione Internazionale di Radiofonia di Ginevra, nell'impossibilità di fornire in tempo utile a tutte le stazioni europee gli ondamenti che essa sta preparando, ha deciso di rimandare al 15 ottobre l'entrata in vigore del nuovo piano di ripartizione delle lunghezze di onda, piano per il quale, come i nostri lettori avranno avuto modo di constatare, si ha ragione di ritenere che sarà consentita ai radio-amatori italiani una buona ricezione delle nostre stazioni.

Frattanto in questi ultimi

giorni si sono aggravati i fenomeni di interferenza che interessano le nostre trasmissioni, cosicchè con apparecchi poco selettivi, la ricezione delle nostre stazioni è in alcune località quasi impossibile.

È stato fatto ciò presente alle stazioni che interferiscono con le nostre specialmente per il fatto che esse non trasmettono esattamente con le proprie onde nominali; ma con esito negativo. L'inconveniente è di difficile eliminazione per il fatto che

alcune stazioni interferenti con le nostre (p. es. con I.R.O.) variano la propria lunghezza d'onda da una sera all'altra.

In queste condizioni la U.R.I. ha tentato cominciando con la stazione

ella prega perciò i suoi abbonati di voler attendere ancora un po' la attuazione del suddetto piano che come si spera dovrà risolvere la più dannosa situazione per lo sviluppo della radiotelegrafia.

È bene rammentare che mediante l'interessamento della U. R. I., i cambiamenti di lunghezza di onda delle stazioni italiane saranno insignificanti cosicchè i radio-amatori italiani non dovranno apportare alcuna sensibile modifica ai propri apparecchi.

Riuscendo a vincere non lievi difficoltà di ordine vario la U.

R. I. esibirà fra pochi giorni ai propri abbonati trasmissioni da alcuni teatri d'Italia. Si comincerà col Teatro Lirico di Milano.

Tra pochi giorni inizierà le regolari prove tecniche di trasmissione della nostra stazione di Napoli. Informeremo per radio i nostri abbonati della data precisa dell'inizio e dell'orario delle prove affinché essi possano riferirci sull'esito di esse.



Il domatore Alberto Holtnaver, di California, addomestica le belve con la radiofonia. Ecco un orso che ascolta un radio-concerto.

di Milano alcune variazioni di lunghezza d'onda, ma in base ai risultati pratici comunicati dai nostri ascoltatori si è dovuto tornare alla primitiva onda per non incorrere in fenomeni di interferenza ancora più gravi. Perciò e per aderire anche a un desiderio dell'Unione Internazionale di Ginevra, visto che mancano pochi giorni all'attuazione del « piano di guerra » la U.R.I. ha deciso di continuare a trasmettere con la lunghezza d'onda finora usata.

DUE CONCORSI del Comitato Italiano di Radiotelegrafia Scientifica

E' noto come la tecnica delle radiocomunicazioni, scientificamente preparata dal Faraday, dal Maxwell, da Hertz, da Righi e da altri insigni uomini di scienza, e praticamente attuata dal genio inventore del Marconi, è ormai uscita dal periodo empirico qualitativo, per entrare nel periodo razionale o quantitativo, in cui, dall'esame dei fatti osservati, si cerca di dedurre le leggi che li regolano, sia per una conoscenza più completa dei fenomeni al essi incrementi, sia per integrare il problema scientifico tecnico con la soluzione del problema economico e calcolare la spesa totale di energia occorrente, insieme con l'effetto utile che vi corrisponde.

Tuttavia, malgrado i meravigliosi progressi realizzati specialmente in questo ultimo decennio con l'esame e studio dei metodi per la produzione e rivelazione delle onde persistenti, molti punti rimangono oscuri, molti problemi rimangono ancora insoluti.

Il Comitato Italiano di R. T. Scientifica ha esaminato e discusso l'importante argomento di alcuni problemi di tecnica radiotelegrafica tutt'ora insoluti ed ha deliberato di indire un concorso sopra uno dei temi qui sotto indicati, assegnando un premio di L. 3000, alla migliore monografia che verrà presentata entro il 30 giugno 1927.

I temi posti a concorso sono i seguenti:

1. - Studio della scintilla elettrica, con particolare riguardo al suo comportamento, nella eccitazione ad impulso nei circuiti radiotelegrafici.

2. - Stato attuale ed esame critico dei diversi metodi per attenuare gli effetti parassiti naturali nelle trasmissioni radio elettriche.

3. - Esame e studio riassuntivo del così detto fenomeno del « fading » (svanescenza).

4. - Metodi di misura di piccolissime capacità ed induttanze sia localizzate, sia distribuite, con particolare riguardo alla misura della capacità propria delle bobine.

5. - Esame critico delle formule in uso per il calcolo della resistenza, ad alta frequenza delle bobine. Importanza delle diverse cause determinanti la divergenza tra i risultati del calcolo e quelli della esperienza.

6. - Studio oscillografico, ad alta frequenza, delle caratteristiche dei triodi.

7. - Studio delle oscillazioni che possono determinarsi nei circuiti radiotelegrafici a contatti cristallini.

Allo scopo poi di incoraggiare ed attivare la operosità dei radio-dilettanti, l'opera dei quali si è mostrata così proficua al progresso delle comunicazioni per onde elettromagnetiche, il Comitato ha altresì deliberato di assegnare un altro premio di L. 3000 alla migliore monografia su uno dei seguenti tre argomenti di carattere prevalentemente statistico:

1. - Misura della intensità di ricezione delle trasmissioni r. t. lontane.

2. - Studio sistematico, nella ricezione con telaio, delle variazioni di direzione del-

le onde trasmesse da una stazione trasmittente.

3. - Studio delle variazioni della intensità nelle trasmissioni con onde cortissime.

Il Comitato si riserva inoltre di prendere in considerazione anche memorie su altri argomenti anche differenti da quelli dei due sopra indicati concorsi, purché trattino di materie attinenti alla tecnica delle radiocomunicazioni.

Il tempo utile per la presentazione delle monografie dei due concorsi precedenti,

scade il 30 giugno 1927. Le monografie medesime, redatte a stampa o in dattilografia, dovranno essere senza firma, e contrassegnate da un motto, ripetuto in una busta chiusa contenente il nome e l'indirizzo del concorrente. Il tutto dovrà essere inviato, entro il termine predetto, al seguente indirizzo:

Prof. G. Vanni, Segretario generale del Comitato Italiano di R. T. Scientifica, Viale Mazzini N. 8, Roma (49).

Una grande Commemorazione Francescana alla Stazione di Milano

Quattro ottobre 1926: settecentesimo anniversario della morte di San Francesco, Festa Nazionale. Così decretava il governo italiano per iniziativa nobilissima del primo ministro S. E. Mussolini, da cui partiva, subito dopo, quel messaggio agli italiani all'estero, che tanta eco ha avuto in patria e oltremare, quale rinnovata affermazione di italianità fiera e consapevole.

La U. R. I., che alla celebrazione del settimo centenario francescano ha già partecipato con tutto un programma di apprezzatissime radiotrasmissioni artistiche dalle stazioni di Milano e di Roma, non poteva non rierbare ai suoi abbonati un insieme di particolare interesse per la sera del 4 ottobre. Ed ecco che l.M.I., come a concludere le precedenti trasmissioni, in cui per opera di valenti studiosi francescani fu analizzato quanto venne via via a riferirsi alle manifestazioni più cospicue della italiana celebrazione e da cui si partì la non effimera iniziativa della lettura classica dei *Fioretti* più significativi, affidata di proposito al commento e alla dizione di uno specialista umbro, Angelo Sodini, si accinge alla esaltazione massima della celebrazione nazionale.

Il programma particolareggiato, che i lettori troveranno espresso in questo numero della nostra rivista, rappresenta quanto di più fine e artistico era dato adunare in una circostanza siffatta, muovendo da criteri selettivi di assoluta austerità, pur non dimenticando che uno degli attributi essenziali del francescanesimo è ben quello della « perfetta letizia » spiritualmente intesa come elemento confortatore nelle immancabili

li avversità della vita e fonte incomparabile di serenità.

La serata, che sarà aperta col messaggio di S. E. Mussolini, comprenderà classiche dizioni di alcune laudi di Jacopone da Todì, che per gran parte degli ascoltatori riusciranno fresca e originale rivelazione di una arte pressoché ignorata; e, proseguendo fra esecuzioni di musica francescana deliziosamente ispirate, intercalate ad altre letture, concluderà con quel « Cantico di Frate Sole », che il compianto maestro Mancinelli, umbro anch'esso, compose con alto fervore di spirito e con nobilissima ispirazione.

Una vera e interessantissima curiosità sarà costituita dalla esecuzione dell'Antico Inno Comunale di Assisi, d'ignoto autore del 1400, per orchestra, trombe e organo, riesumato testé ad Assisi per la grande cerimonia della *Campana delle Laudi*, presente S. M. il Re.

Dicitori, solisti, orchestra, organo, cori, tutto per questa grande serata d'eccezione è stato prescelto fra quanto di più perfetto è a disposizione della radiotrasmittente di Milano.

Il solo generico preannuncio di questa grande serata, diffuso nelle nostre ultime trasmissioni, ci ha già procurato da più parti fervidissimi consensi: molto caro fra tutti quelli pervenuti da Assisi, dove la nostra commemorazione del 4 ottobre sarà seguita da radioamatori, da artisti e dalle autorità cittadine.

Confidiamo che i nostri fedeli ascoltatori ce ne saranno grati, riconoscendo in ciò una rinnovata attenzione degli intendimenti artistici che presidiano ai nostri programmi, sostanzialmente ignora di fiera italianità.

ONDULAZIONI PERMANENTI DEI CAPELLI

Metodo Americano « I. LEON » - New York

Materiale sceltissimo disponibile - Insegnamento razionale riservato
Condizioni vendita Preventivi - Agenti regionali cercansi ovunque

Indirizzare « S. C. T. I. B. » Casella 1667 - GENOVA

Il doposcuola dei nostri ragazzi

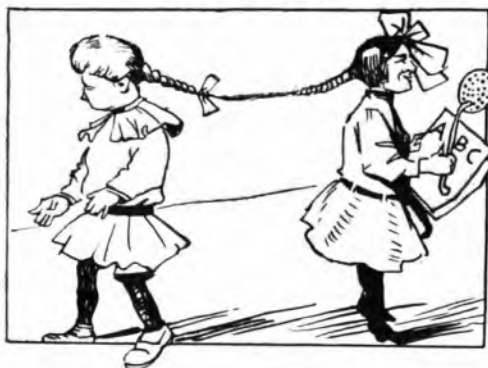

L'antenna e il microfono della Stazione A B C...

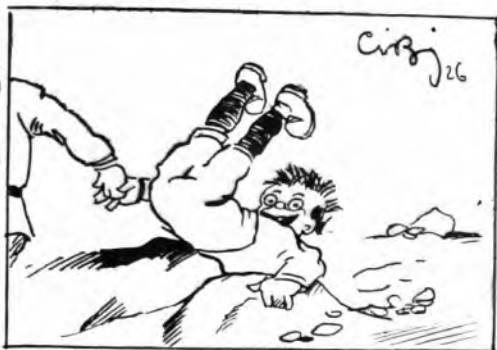

... con relativa presa di terra.



Con calamaio e penna ecco costruito un apparecchio a cristallo...



... che si sente tanto in cuffia che in altoparlante.

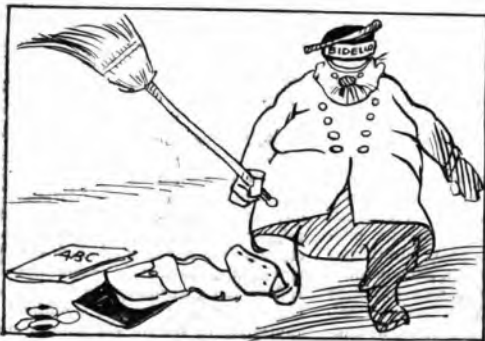

Una interferenza "non" prevista a Ginevra.

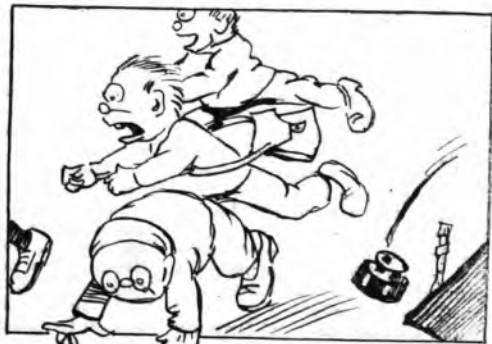

Movimentata fine della trasmissione.



Dietro le quinte della Radio

Il mio telefono squillò l'altra mattina e quando risposi una voce mi disse: « Lei parla con Mecosker della Radio St. Wor. Desidereremmo da Lei un discorso di quindici minuti fra due settimane ».

« Desiderate me! — risposi sorpreso. Non sono un gran parlatore ».

« Chiunque può parlare di ciò che la interessa — rispose il mio interlocutore ».

« Se è così verrò al vostro ufficio domani e sarete voi che mi parlerete » — replicai.

« E di che? »

« Della gente che ammettete nei vostri programmi... Mi direte in che modo li trovate, e come si comportano la prima volta dinanzi al microfono. Sono molti quelli che vi chiedono di parlare? »

« Migliaia, sono! Se potessi dirvi... ».

« Bene, me lo direte domani, alle quattro ».

La stazione Wor ha due sale di trasmissione: una a New-Ark (New Jersey) e l'altra a New York — quando giunsi a quest'ultima il programma pomeridiano era appena terminato e la signora, una giornalista, che aveva eseguito l'ultimo numero, stava appunto narrando le sue impressioni. Era evidentemente avvezza a parlare in pubblico, ma diceva quanto le mancasse, nel microfono la vista e la comunicazione diretta coi suoi ascoltatori.

« Come farò a sapere se li ho davvero interessati? »

« Non lo saprete probabilmente mai, — replicò il sig. Mecosker, a meno che qualcuno vi scriva ».

« C'è chi scrive? »

« Sì, qualchevolta — vi faremo avere le eventuali lettere che vi giungano qui ».

Quando essa se ne fu andata chie-

si se era stata pagata per aver parlato.

« Certo no! Nessuno di costoro è pagato, ma molti ci pagherebbero per avere il piacere di parlare davanti al microfono ».

La maggior parte delle persone che avete visto attendere nell'anticamera sono musicisti che desiderano farsi sentire da noi. Io li provo nello studio innanzi al microfono: l'esecuzione, per mezzo del nostro circuito privato va al nostro ufficio di Nev Ark e torna qui nell'altoparlante della camera accanto — è questo l'unico modo di sapere se si riesce bene, radiofonicamente parlando. Voi sapete che la Radio ingrandisce i suoni parecchie migliaia di volte — è come fare un ingrandimento da una piccola istantanea — il più piccolo difetto è immensamente amplificato. — Questa gente che canta e suona per me gratuitamente spera, facendosi conoscere a mezzo della Radio, di essere scritturata in concerti e altri trattenimenti. Mi è accaduto, durante un pezzo orchestrale, di ricevere richieste di un buon numero di concerti per la piccola orchestra che lo eseguiva davanti al microfono — capite che per gli esecutori i quindici minuti gratis diventavano un affare eccellente.

« E questi bimbi che aspettano li fuori? »

« Molte mamme sono ambiziose per i loro figliuoli — però ogni tanto, ci capita un ragazzo eccezionalmente dotato, che fornisce un ottimo numero. Molti degli adulti non hanno che un pensiero, sono contenti di essere uditi dal gran pubblico della radio, ma l'idea di essere ascoltati dai loro amici li riempie di gaudio. E' umano, del resto! Malgrado ciò non crediate che sia facile il far parte di un radio programma — noi

scegliamo con gran cura le persone capaci di trattare un argomento d'interesse generale. Io sono stato giornalista e possiedo quel senso così prezioso per aiutare nella scelta. Per esempio poco tempo fa lessi in un giornale di una pianista che, mentre suonava in un cinematografo, riceveva l'annuncio di avere ereditato due milioni di dollari... Le chiesi di dire alla Radio le sue impressioni, tutti abbiamo segnato almeno una volta qualche cosa di simile, era interessante conoscere le impressioni di chi l'aveva realmente provato!

In generale si desidera ascoltare attraverso la Radio le persone celebri, e poco importa di che parleranno, ma le celebrità, per solito, acconsentono a parlare soltanto di ciò che le interessa particolarmente. E anche così non sempre si riesce. Fra le persone che mi diedero più da fare debbo notare Charlie Chaplin e un famoso pittore europeo che si trovava lo scorso inverno a New York. Conoscevo da tempo Chaplin: quando mi recai al suo albergo per pregarlo di parlare per la Radio, sapevo bene che non l'aveva mai fatto e sapevo pure che benchè abbia bisogno, come qualsiasi attore, della réclame, non è di quelli che vogliono farsela da sé. Perciò non mi stupii quando mi rispose che gli spiaceva di non accontentarmi, ma che gli era impossibile di aderire alla mia richiesta.

Ciò malgrado riuscii ad impegnarlo in grazia ad una bizzarra idea che mi venne, e gli scrissi le poche frasi che avrebbe dovuto dire. Egli cominciava dicendo che la gente che lo vedeva nel cinematografo lo credeva certo soltanto attore, e si sarebbe meravigliata di sentire che sapeva suonare quasi ogni strumento musicale, e che lo avrebbe dimostrato cominciando con un pozzo per pianoforte.

Avevamo scritturato un buon pianista che eseguì un brano piuttosto difficile. Alla fine Chaplin disse che sperava il suo uditorio fosse soddisfatto di lui e che avrebbe ora mostrato il suo virtuosismo col violino. E il violinista presentò suonò. Poi fu la volta di altri sei o sette strumenti: finalmente Chaplin annunciò che gli aveva fatto talmente piacere il suonare ognuno di quegli strumenti separatamente che ora avrebbe tentato di suonarli *tutti assieme!* E l'orchestrina, da noi preparata, suonò un pezzo, e spero che tutti gli ascoltatori avranno riso della trovata. Chaplin si prestò perché la cosa gli parve comica, ma la sua nervosità superava quella di un qualsiasi principiante. In automobile, andando alla stazione di trasmissione, leggeva e rileggeva con ansia le poche parole che doveva dire, giunti là era così nervoso che non poteva star quieto un momento. Quando poi ebbe terminato tutto, esclamò: *Perdinci! scometto che in quindici minuti ho perso nove libbre di peso!* Poi ch'è era tuttora davanti al microfono certo tutti lo sentirono e dovettero credere che la frase fosse in programma!

Del resto i principianti dimenticano spesso che il microfono registra tutto e alla fine dei pezzi o discorsi il pubblico sente spesso le loro esclamazioni di sollievo o di soddisfazione. L'altro celebre artista, che mi diede più da fare ancora di



Una delle novità trasmesse di recente dalla stazione Wor. — Il colpo di rivoltella che si udì per tutto il mondo. — La fotografia mostra l'esperimento di un panciotto a prova di fuoco. — Justice Cotillo, di New York, ha appena sparato il colpo. — Burr McIntosh spiega l'operazione agli ascoltatori della Radio per mezzo del microfono. — Il segno bianco sul panciotto fa vedere in che punto fu colpito Alvar Jacobons, bersaglio umano.

Chaplin, era un grande pittore europeo: per ottenere che parlasse alla Radio, dovette ricorrere a un ingegnoso stratagemma. Conoscevo un suo compatriota, diplomatico e residente a New York, il quale per farmi un favore complottò in modo da far giungere all'artista in questione un telegramma del suo sovrano che esprimeva il desiderio di udire attraverso la Radio la voce del suo celebre suddito. Come rifiutarsi al desiderio

del proprio sovrano? Il nostro pittore dovette finalmente acconsentire, ma non volle venire alla nostra stazione trasmittitrice per cui fui costretto a collegarla con un filo alla galleria dove erano esposti i suoi quadri. Parlò misteriosamente circondato da un gran paravento e alla fine del suo breve discorso mi confidò che piuttosto di ricominciare avrebbe preferito dipingere *venti quadri*, il che mi parve un po' esagerato! Il celebre chirurgo austriaco Dott. Lorenz parlò abbastanza volentieri, ma si capiva che la cosa gli pareva una americanata, o per lo meno un scherzo di nuovo genere. Aveva appena terminato il suo discorso quando cominciarono a giungergli telefonate, poi telegrammi da amici vicini e lontani che lo avevano ascoltato. Non vidi mai nessuno più sorpreso.

Dick Barthelmess, il divo del cinematografo, terminando una sera di parlare alla Radio ebbe la gioia di ricevere una telefonata da un vecchio compagno di scuola che da anni non si era fatto vivo! E' accaduto spesso che persone che si son perse di vista da molto tempo si ritrovino per mezzo della Radio.

«E consigliate ai novellini di fare una prova prima di prodursi?»

«Possono farlo, se lo desiderano. Io però devo sempre essere al corrente di ciò che diranno e, se occorre, rivederlo e semplificarlo; quasi tutte le persone che parlano alla Radio si sentono in dovere di fare delle conferenze, mentre il pubblico preferisce un discorso semplice e confidenziale. Debbo rivederlo anche



Il gaio Bill Steinko che dà ogni settimana lezioni di disegno, colla Radio dalla Stazione Wor, e il suo cane Chief che prende parte alle lezioni... abbaiano nel microfono. Molta gente si è interessata al cane, anche da paesi lontani e gli ha mandato regali d'ogni specie, fra i quali non poche torte.

perché non vi si faccia réclame né a sé né ad altri. o non si attacchi qualche persona, o non si parli in modo sconveniente. La responsabilità sarebbe nostra».

«Ma se qualcuno cambiasse ciò che ha scritto, quando si trova davanti al microfono?»

«Ciò potrebbe accadere. V'è nella stanza accanto un incaricato che ascolta, e se chi parla vien meno alle regole stabilite, la trasmissione vien subito interrotta. Chi parla, naturalmente, non se ne accorge, e continua. Se fu un falso allarme si riattacca subito, e il pubblico perde solo due o tre frasi, diversamente l'interruzione può durare più a lungo.

«Dalle lettere che ricevete potete conoscere i gusti e le preferenze del pubblico?»

«Certo, e si può dire che il Jazz riscuote i suffragi maggiori, benché anche le nostre migliori canzoni o romanze abbiano il loro pubblico affezionato».

«Volete darmi un'idea del programma giornaliero?»

«Cominciamo presto: dalle 6³⁰ alle 8 diamo esercizi fisici e ginnastici per chi si alza per tempo. Nel pomeriggio il programma è per le donne, che quasi sole ci ascoltano, diamo loro molta musica e parliamo loro di mode, casa, giardinaggio, cucina, libri, igiene, ecc. Dalle 18 alle 19,30 la cosiddetta «Musica durante il pranzo»: nel più modesto appartamento di città, come nella fattoria isolata in piena campagna, chi pranza ode la musica che suona nel salone di uno dei più sontuosi alberghi di New York.

Più tardi comincia il consueto programma serale: molta musica e qualche conversazione di ben note personalità su argomenti d'interesse generale. Dalle undici in poi diamo un'idea della vita notturna dei ritrovi di Broadway, canzoni di divi, attori che parlano di teatro, ecc. così anche chi sta a casa è al corrente di ciò che avviene. La Radio è l'ottava meraviglia del mondo, ma è pure l'amica delle moltitudini, un'amica meravigliosa sempre lieta, sempre pronta a interessare e a ricercare.

ALLAN HARDING (trad. di E. P.)
(Dall'«American Magazine»)

APPARECCHIO FOTOGRAFICO

di uso facilissimo, per sole
L. 32,50 formato 6 1/4 x 9
.. 42,50 .. 9 x 12

Varia alla:
Fabbrica Apparecchi Fotografici

via Cherubini, 8 MILANO (26)

CATALOGHI A RICHIESTA - GRATIS
Mominando la presente Rivista.

Per il rotto della

Il monopolio della British Broadcasting cesserà alla fine di quest'anno ed esso passerà nuovamente nelle mani del Governo Inglese.

La qual cosa preoccupa l'industria Radio e tutti i Radio fabbricanti che anzi si nutrono contrari all'amministrazione statale nelle Radiodiffusioni. Si prepara una campagna per opporsi ad una tale legislazione e per ottenere una proroga di tre anni per lo meno alla licenza della B. B. C.

Il giorno 26 maggio scorso ha avuto luogo in Inghilterra la prima radiodiffusione dal Parlamento in occasione di un banchetto che fu dato alla Camera dei Lords. Il microfono era collegato con la stazione di Londra 2L0. In tale occasione furono pronunziati discorsi da S. A. R. il Principe di Galles e dal Ministro Churchill.

Tale diffusione rappresentando una innovazione nelle abitudini della Camera dei Lords, questa avvenne dopo uno speciale permesso accordato da S. M. il Re.

Le trasmissioni della stazione sperimentale americana di Schenectady sono state ricevute nella città di Perth in Australia cioè ad una distanza di Km. 18.500. Schenectady diffondeva un concerto su m. 32,79 di lunghezza d'onda ed esso è stato percepito in Australia per circa 20 minuti.

Data la ubicazione di Schenectady e di Perth, la prima nell'emisfero nord e la seconda in quello sud, tenuto presente che la differenza di longitudine fra i due punti è di «quindici ore», si constatò facilmente che la via più breve da un punto all'altro conduce il segnale attraverso il Circolo Polare Artico, mentre il cammino della zona in ombra è per il Circolo Polare Antico.

Sono state fatte di recente negli Stati Uniti delle interessanti esperienze allo scopo di usare nelle ricezioni radiotelegrafiche la sola terra, senza fare uso di aereo. Per questa speciale presa di terra, viene scavato nel terreno un pozzo che si tiene costantemente pieno di acqua. In esso si immerge un conduttore di rame munito di 25 dischi di rame circolari sistemati a distanze fisse e tenuti verticalmente. L'asse libero del conduttore è collegato al morsetto di terra dell'apparecchio.

Secondo i giornali americani, il dispositivo funziona regolarmente e ha il vantaggio di eliminare in gran parte i disturbi atmosferici.

L'Osservatorio Reale Inglese d'Astronomia pubblica che i segnali orari del Big. Ben, di Westminster, quotidianamente trasmessi per radio, sono talmente esatti che durante un anno non c'è stata nemmeno la differenza di due secondi tra l'ora dell'Osservatorio e quella del Big. Ben.

Si svolgeva a Sydney una grande regata sul Parramatta e tutta l'Australia era in attesa per conoscere il nome del vincitore. Contemporaneamente un'altra gara di ve-

lontà si disputava tra chi primo fosse riuscito a dare ad un giornale l'esito della regata. Un vero duello tra radio e telefono. Un posto trasmettitore di T. S. F. era stato impiantato sopra un vapore che seguiva le corse. Le notizie giungevano al giornale mediante un sistema di relais. La cabina telefonica in comunicazione diretta col giornale era un punto d'arrivo.

Ma non vale correre... Il battello col posto radiofonico teneva la coda, grosso svantaggio; tuttavia certi risultati delle corse arrivavano per radio un minuto prima che per telefono. In compenso, la radio fece una brillante cronaca dell'avvenimento sportivo, cronaca che il giornale poté pubblicare non i risultati. Cosicché la vittoria finale fu della radio e non più «per una testa», ma piena.

La Stazione norvegese di Porsgrund, che funziona su lunghezza d'onda di 434 metri, ha elevato la sua potenza a 1 Kw.

La Funk Stunde di Berlino sta per costruirsi, presso la Stazione di Friedrichsstraas, un radioteatro in forma di torre a 25 piani e senza finestre per evitare i rumori della strada.

Lo studio od auditorium avrà speciali dispositivi acustici, che consentiranno la riproduzione del fragore del mare, della pioggia e del moto delle navi, ecc.

A questo scopo, verrà costruita un'enorme piscina, chiusa tra muri totalmente eretti, che appositi canali permetteranno di riempire direttamente con le acque della Sprea. Una macchina elettrica avrà il compito di fare il tuffo negli uragani.

Nei piani inferiori della torre, vi saranno parecchie sale per le conferenze.

Alle 10.15 del 13 settembre, Radio-Tolosa, fondata il 15 aprile 1925, raggiungeva la sua 2000^a trasmissione.

Dal 23 al 31 ottobre sarà tenuta a Parigi nel gran Palazzo dei Campi Elisi la 3^a esposizione di T. S. F., che occupa un'area di 2830 mq. e a cui parteciperanno, secondo annuncia *Radio Magazine*, 196 Ditte costruttrici di apparecchi radio.

La Stazione di Radio-Lione, ha ripreso a funzionare con un «giornale parlato» che molto piace agli ascoltatori. Dalle 19,15 alle 21, notizie e commenti sui fatti del giorno s'alternano con brani musicali, che sarebbero come le «illustrazioni» sopra un quotidiano: riposo dello spirito tra una cronaca ed un articolo di fondo.

Mandato da Dublino a *Radio Lumen* che quella Amministrazione delle Poste sta esaminando l'opportunità di leggere davanti al microfono gli indirizzi delle lettere non potute recapitare, affinché il mittente od il destinatario si facciano vivi.

In una assemblea dei direttori delle stazioni tedesche è stato costituito un «Consiglio di Programmi della Radio Società Tedesche» con lo scopo di unificare sforzi e programmi, lo scambio di questi, e di stabilire di comune accordo trasmissioni speciali con artisti celebri e scelti.

Su domanda d'un ascoltatore, la B. B. C. radiodiffuse la marcia nuziale di Mendelssohn in occasione di un matrimonio, perché gli sposi non avevano potuto trovare nel loro villaggio uno che la potesse suonare.

POSTA SENZA FILI

Leggo nel *Radiario* la lettera del sig. Franco Sanguettola circa le audizioni della stazione IMI sentite con un apparecchio a galena da Como, che dista 33 km. dalla stazione difonditrice.

Potrà interessare cod. Spett. Direzione, che io ho inteso — con apparecchio a galena semplicissimo e di mia fattura — la stazione IRO (Roma) dal mio villino in S. Marinella (Civitavecchia) che dista più di 60 km. in linea d'aria.

Aggiungo inoltre che, col detto modestissimo apparecchio a galena, ho inteso anche, qualche volta, abbastanza chiaramente, benché leggermente, Tolosa.

L'antenna è trifilare di 17 m. di lunghezza alta m. 15 dal terreno. Direzione Ovest-Est. Terra alla presa d'acqua potabile.

Non immaginavo che detti risultati fossero tali da poter attirare l'attenzione di cod. Spett. Direzione e del pubblico e perciò non ne feci cenno antecedentemente, molto più che un mio conoscente di Civitavecchia (distanza km. 72 da Roma) dichiara di udire molto distintamente la stazione IRO sempre con un apparecchio a galena.

Con perfetta osservanza.

Arch. L. F. Babini.

Mi permetto colla presente di dirvi che, ogni sera, ho il piacere di sentire con un apparecchio haut-parleur, la stazione di Roma U.R.I., e questo con un piccolo apparecchio di tre lampade.

La stazione romana è molto popolare qui in Danimarca; la stazione si sente benissimo, nonostante la grande distanza.

Ed i molti danesi, che, coi loro viaggi in Italia la bella, si sentono legati con forti vincoli al vostro paese, ascoltano ogni sera il veramente buonissimo programma romano e la bella voce della signorina Boncompagni.

Coi sensi della più perfetta stima, sono vostro devotissimo

Poül Xrost-Hansen
Kolding (Danimarca)

Due concorsi della U. R. I. 2500 lire di premi

La U. R. I. mediante il suo organo ufficiale *Radiario* e l'Illustrazione Teatrale, bandisce due concorsi: il primo per una canzone italiana di carattere popolare, il secondo per un radio-dramma.

CONCORSO PER UNA CANZONE

Le canzoni concorrenti potranno essere scritte sia in italiano che in dialetto. Sono da evitarsi assolutamente, nel soggetto, la politica e la immoralità; nella musica, i ritmi esotici per attenersi alla migliore tradizione melodica italiana.

Tempo utile per la presentazione dei lavori, il 15 Novembre 1926.

La Giuria sceglierà non meno di 12 canzoni fra quelle giudicate degne di esecuzione e le sottoporrà al giudizio del pubblico italiano e straniero, attraverso le stazioni Radiofoniche di Milano di Roma e di Napoli, facendole eseguire non meno di 3 volte. Gli ascoltatori Italiani e Stranieri giudicheranno per referendum, mediante tagliando staccabile dal *Radiario* e dalla *Illustrazione Teatrale*, quali siano le 6 migliori. La canzone che avrà avuto, nel referendum, il maggior numero dei voti sarà pubblicata dal *Radiario* e dalla *Illustrazione Teatrale* ed il vincitore riceverà in premio L. 500.

Le canzoni concorrenti, per canto e piano, dovranno recare trascritti su foglio a parte i versi, ed essere firmate con un motto da ripetersi su busta chiusa contenente nome, cognome e indirizzo preciso degli Autori, poeta e musicista; le canzoni dovranno pervenire entro la mezzanotte del 15 Novembre 1926, alla Redazione del *Radiario*, Sezione Concorsi, Corso Italia N. 13, Milano (5).

CONCORSO PER UN RADIO-DRAMMA

Sempre mediante il *Radiario* e l'Illustrazione Teatrale, la U. R. I. bandisce anche un concorso per un radio-dramma in un atto, d'azione comica o tragica. Questo non dovrà

durare più di 25 minuti; personaggi pochi, prontamente caratterizzabili. Gli autori dovranno cercare di rendere l'ora e l'ambiente con rumori imitativi, battute di dialogo ed altri accorgimenti; così che non sia sentito il difetto della mimica e della visione. Nel soggetto, non deve esservi niente di politico e di immorale. La Giuria sceglierà non meno di 3 radio-drammi che saranno rappresentati al microfono delle stazioni di Milano, Roma e Napoli e giudicati sempre per referendum, come per il Concorso della Canzone, dal pubblico italiano straniero degli ascoltatori. Al vincitore verrà data in premio la somma di L. 2000.

Il suo lavoro, come qualche altro degli Autori che avranno riportato il maggior consenso del pubblico, verrà stampato dal *Radiario* e dalla *Illustrazione Teatrale*.

La proprietà letteraria dei radio-drammi e delle Canzoni rimarrà ai rispettivi Autori. Tempo utile per la presentazione, con le modalità come per il Concorso della canzone, il 15 Novembre 1926.

La Giuria per entrambi i concorsi è composta: Ettore Romagnoli, Presidente; Alberto Colantuoni, Mario Vugliano, Umberto Morucchio, Riccardo Picozzi, Avv. G. M. Ciampelli, Ing. Corrado Tutino, Maestri: Atilio Pirelli, Fernando Limentani, G. Paribeni, Ugo Tansini, Segretario: Italo Vitaliano.

DIFFIDA

Vi son giornali e riviste che continuano a riprodurre, senza autorizzazione e senza neppur citar la fonte, i nostri programmi. La U. R. I. eleva formale diffida, avvertendo che la pubblicazione dei suoi programmi è assolutamente vietata a chi non abbia prima preso con essa speciali accordi.

Dopo questa diffida, la U. R. I. agirà legalmente contro i trasgressori.



“EAGLEWATT”

(il nome
è garanzia)

L'APPARECCHIO RICEVENTE PIÙ SELETTIVO E PIÙ ECONOMICO

FRANCESCO PRATI - Via Telesio, 19 - MILANO

Il "Regolamento", sulla radiotelefonica

Stralciamo dalla *Gazzetta Ufficiale* n. 216 quelle modificazioni ed aggiunte al regolamento sulle comunicazioni senza filo che più interessano il pubblico, i costruttori ed i commercianti:

Licenza abbonamento per uso delle stazioni riceventi.

Art. 30. — Gli utenti di apparecchi destinati alla ricezione delle radiotrasmissioni circolari, nonché i commercianti e rivenditori di apparecchi radio-elettrici atti o adattabili alla ricezione devono pagare a mezzo degli uffici postali del Regno il diritto di licenza e la tariffa normale di abbonamento previsti dall'art. 7 del R. decreto-legge n. 1917 del 23 ottobre 1925.

Il diritto di licenza e la tariffa di abbonamento di cui sopra dovranno dai commercianti e rivenditori essere pagati subito per intero.

In caso di trasferimento gli utenti che hanno conseguito la licenza abbonamento pagando subito tutta la tassa annuale e che hanno stipulato speciali contratti di abbonamento con la società concessionaria dovranno comunicare sollecitamente a quest'ultima il nuovo indirizzo.

Per gli utenti con pagamento rateale la comunicazione suddetta dovrà invece essere fatta all'ufficio postale che provvede alla esazione delle quote di abbonamento mensili.

Art. 31. — La partecipazione al concessionario dei servizi radioelettrici circolari del rilascio di licenze abbonamenti e la notificazione delle mancate riscossioni mensili potranno dagli uffici postali essere effettuate senza franchitura in via ordinaria rispettivamente con lettera o con cartolina a stampa, nel qual caso saranno sottoposte a carico del destinatario ad una tassa pari a quella che avrebbe dovuto essere pagata per la loro franchitura.

Art. 32. — Per il servizio di riscossione delle tasse di licenza e delle tariffe di abbonamento l'Amministrazione postale telegrafica lascia a favore dei titolari degli uffici secondari e delle ricevitorie una quota di centesimi 60 sul diritto fisso di licenza nei casi di pagamento annuale immediato ed una quota di centesimi 40 sulla prima rata nel caso di pagamento rateale.

In questo ultimo caso ai titolari degli uffici secondari e delle ricevitorie non succursali viene inoltre corrisposto un compenso di centesimi 25 per ciascuna delle rate mensili risosse dopo la prima.

All'age di detti stabilimenti che effettuano l'esazione a domicilio spetta per ogni riscossione la quota di centesimi 15. Se la esazione è fatta dal ricevitore compete al medesimo anche la quota di centesimi 15.

Al portatore degli uffici delle raccomandate nelle località sede di Direzione provinciale postale telegrafica e a quelli addetti ad uffici principali viene corrisposta la quota di cent. 25 per ogni ricevuta effettivamente riscossa.

Art. 33. — Col rilascio delle licenze di esercizio delle stazioni riceventi lo Stato non assume alcuna responsabilità per danni di qualsiasi natura od entità che potessero determinarsi in confronto di chiechessa per l'impianto e l'esercizio o comunque per fatti derivanti dalle stazioni riceventi concesse.

Licenze per costruttori e commercianti.

Art. 34. — La domanda per ottenere la licenza di costruzione di apparecchi radio-riceventi o di parti di essi soggetti a tassa è da presentarsi al Ministero delle comunicazioni accompagnata dal certificato della Camera di commercio di cui all'articolo 4 del citato Regio decreto-legge e dalla bulletta dell'ufficio del registro comprovante il pagamento del canone annuo di L. 500.

Per la rinnovazione annuale occorre che la licenza sia sottoposta al visto del Ministero delle comunicazioni entro il mese della sua scadenza.

La domanda di rinnovazione deve essere corredata della ricevuta del pagamento del canone annuo di L. 500.

Col rilascio delle licenze per costruzione il Ministero delle comunicazioni non assume alcuna responsabilità per le eventuali infrazioni di brevetti nelle quali i costruttori potessero incorrere.

Art. 35. — La domanda di licenza di vendita di apparecchi radioelettrici o di parti di essi deve essere inoltrata al Ministero delle comunicazioni insieme con la bulletta dell'ufficio del registro attestante l'aver avuto pagamento della tassa annua di licenza di L. 100. Tale licenza è valida solo per l'anno in cui viene rilasciata. Per la sua rinnovazione occorre che essa venga trasmessa non oltre il mese della sua scadenza al Ministero delle comunicazioni unitamente alla domanda e alla ricevuta della tassa annuale.

La licenza per la vendita e la licenza abbonamento di cui al precedente art. 31 sono obbligatorie per ogni magazzino di vendita al pubblico anche quando si tratti di magazzini appartenenti a ditte munite di licenza per la costruzione.

Perciò nel chiedere la licenza di vendita o la sua rinnovazione i commercianti di apparecchi atti o adattabili alla ricezione dovranno indicare il numero progressivo della licenza abbonamento nonché quello della Provincia in cui la medesima è stata rilasciata.

Art. 36. — Nelle domande di cui agli articoli 34 e 35 dovranno essere indicati il domicilio del richiedente, l'ubicazione degli stabilimenti di produzione o dei locali di vendita o di deposito e dovrà dichiararsi se la vendita viene fatta in grosso o al minuto.

Art. 37. — I commercianti di cui all'art. 35 dovranno tenere esposta al pubblico una targa surmontata dallo stemma Reale con la scritta «Radiotelegrafia - Negozio autorizzato».

Art. 38. — Ai fini delle licenze di cui agli articoli 34 e 35 debbono essere compresi rispettivamente tra i commercianti o i costruttori tutte le persone fisiche, società od altri enti qualsiasi che costruiscano o vendano abitualmente od occasionalmente gli apparecchi o parti di essi, contemplati dal precitato Regio decreto-legge n. 1917.

Art. 39. — I rappresentanti di commercio debbono dimostrare questa loro qualità per mezzo di un certificato rilasciato dalla Camera di commercio in quale è da dichiararsi che la rappresentanza risulta loro conferita con mandato espresso a norma dell'art. 869 del Codice di commercio o con altro documento autentico.

Essi debbono anche essere muniti di copia della licenza concessa alla ditta da loro

rappresentata. Per ottenere tale copia occorre farne richiesta al Ministero delle comunicazioni unendo alla domanda un vaglia di servizio di L. 3 intestato al casiere provinciale delle poste e dei telegrafi di Roma, per diritti di segreteria.

Art. 40. — Le licenze per costruzione, vendita od uso di apparecchi riceventi per radiodiffusione possono essere sospese o revocate senza diritto ad alcun indennizzo quando a carico del detentore di una di dette licenze siano state accertate e definite in via giudiziaria o in via amministrativa due contravvenzioni con la condanna del contravvenitore.

Norme per l'applicazione delle tasse sul materiale radiorecente - Contabilità relativa.

Art. 41. — Agli effetti dell'applicazione delle tasse previste dal Regio decreto-legge n. 1917 del 23 ottobre 1925, sono considerate filiali e succursali di una fabbrica quegli stabilimenti ed esercizi che agiscono in nome e per conto della ditta di cui fanno parte e risultino da regolare atto pubblico o da altro documento autentico.

Art. 42. — Nel registro di carico e scarico prescritto dall'art. 5 del Regio decreto-legge n. 1917, il costruttore porterà a carico gli apparecchi completi e gli organi essenziali da esso costruiti tenendo distinti i materiali a seconda delle tasse da cui sono gravati.

Per lo scarico delle partite esitate dovranno nel registro medesimo essere indicati i materiali spediti o consegnati, la loro quantità, ed ove trattasi di vendita, il numero della relativa fattura, le date di consegna o di spedizione ed infine il nome, cognome, paternità e domicilio del consegnatario o destinatario.

Art. 43. — Il registro che ai sensi dell'art. 6 del menzionato Regio decreto-legge è obbligato a tenere chiunque eserciti il commercio di apparecchi radioelettrici o di parti di essi, deve contenere l'indicazione dei materiali di cui all'art. 15 del detto Regio decreto distinti a seconda delle rispettive tasse, la quantità dei materiali stessi, il numero e la data della fattura e l'importo delle tasse pagate.

Art. 44. — I registri di cui agli articoli precedenti debbono prima del loro uso essere numerati e vidimati dall'ufficio tecnico di finanza e sottoposti alle normali tasse di bollo a mezzo dell'ufficio del registro.

Entro il mese di gennaio di ciascun anno i registri predetti sono vidimati dall'ufficio tecnico di finanza con la dichiarazione dei fogli usati e di quelli rimasti ancora ancora in bianco.

I registri debbono essere conservati per un periodo di cinque anni.

Art. 45. — Per ogni vendita di apparecchi o di parti sottoposte a tasse, i costruttori debbono, in base all'art. 5 del Regio decreto-legge n. 1917 del 23 ottobre 1925, redigere e rilasciare all'atto della consegna o della spedizione dei materiali, regolare fattura in duplice esemplare. Su tale fattura devono essere indicati distintamente a seconda delle tasse di cui sono gravati i materiali venduti e la loro quantità.

Può tenere luogo del secondo esemplare la registrazione sul libro di carico e scarico.

Art. 46. Il passaggio di merce tra la casa centrale e le proprie filiali e succursali non dà luogo al pagamento di tassa. Deve però

il passaggio risultare da apposita distinta in doppio esemplare e dalle annotazioni sul registro di carico e scarico.

Art. 47. — Le tasse di cui all'art. 15 del menzionato Regio decreto-legge sono corrisposte mediante apposite marche a doppia sezione da applicarsi e da annullarsi a cura della parte creditrice.

L'applicazione delle marche deve essere fatta in modo che la sezione della marca con l'effigie Sovrana aderisca alla fattura destinata all'acquirente, mentre l'altra sezione deve apporsi sulla copia della fattura o sul registro di carico e scarico.

L'annullamento delle marche deve farsi con la perforazione o con la stritolatura od impressione ad inchiostro grosso di identica data per ciascuna sezione della marca nei due esemplari.

Per le merci importate dall'estero, la tassa è corrisposta mediante versamento diretto alla dogana.

A tale scopo gli importatori hanno l'obbligo di specificare nella prescritta dichiarazione doganale il numero e la qualità degli apparecchi radioelettrici e delle loro parti soggette alle tasse di cui al suddetto art. 15.

Art. 48. — Sono esenti dalle tasse di cui all'art. 15 del Regio decreto-legge n. 1917, i materiali esportati all'estero direttamente dai costruttori.

Sono dei pari esenti le esportazioni alle quali i fabbricanti nazionali provvedono con l'intervento di esportatori a condizione che i detti materiali vengano spediti con fattura o polizza intestata all'esportatore in un deposito franco o punto franco del Regno o esportati con bolletta di esportazione. Le suddette esenzioni si applicano altresì agli apparecchi ed accessori destinati ad uso militare od altri usi che non siano quelli della radiazione circolare. Tali circostanze dovranno risultare da documenti probatori. I casi controversi saranno risolti inappellabilmente dall'Amministrazione delle poste e dei telegrafi.

Art. 49. — I materiali tassabili in transito attraverso il Regno, o che provenienti dall'estero siano in viaggio verso parti italiane, ovvero depositati nei luoghi soggetti a vigilanza doganale sono esenti dalle tasse.

Ove però i detti materiali vengono importati, all'atto della loro importazione o della loro uscita dai luoghi soggetti a vigilanza doganale per la introduzione nel Regno, dovrà essere redatta regolare fattura da assoggettarla a tassa a cura dell'effettivo importatore.

Art. 50. — Entro il mese successivo alla chiusura dell'esercizio finanziario, accertato l'ammontare delle tasse riscosse a mezzo di marche e quello riscosso dalle dogane, il Ministero delle finanze emetterà apposito mandato per la parte che su di esse tasse spetta alla società concessionaria.

Contravvenzioni.

Art. 53. — Anche per i casi di infrazione a quanto è stabilito nel presente capo il sono applicabili, senza pregiudizio delle altre sanzioni cui il contravvenitore è passibile, le disposizioni dell'art. 21 del R. decreto-legge n. 1917 del 23 ottobre 1925.

Art. 54. — Per le contravvenzioni accertate da tutti i funzionari e da agenti civili di cui all'art. 16 del suddetto Regio decreto-legge, spetta agli scopritori la quota corrispondente ai due terzi dell'ammontare netto delle pene pecuniarie riscosse.

Le quote sulle pene pecuniarie per con-

travvenzioni accertate dai militi della Regia guardia di finanza, devono nei modi consueti essere del contabile vercate alla fine di ogni mese in tesoreria con imputazione al capitolo del bilancio della massa della Regia guardia di finanza.

CAPO III.

Norme per l'impianto ed uso di stazioni radioelettriche trasmettenti e riceventi a scopo di esperimento e studio.

Domande di licenze e norme relative.

Art. 55. — Chiunque a scopo di studio, ricerche scientifiche, prove od esperienze intende, impiantare od usare una stazione radioelettrica trasmettente, deve ottenere regolare licenza dal Ministro delle comunicazioni.

Non è ammessa la concessione di licenze di stazioni trasmettenti a scopo di semplice diletto.

Art. 56. — Le stazioni considerate nell'articolo precedente sono soggette ad una tassa annua di L. 100. Il pagamento di tale tassa deve effettuarsi mediante vaglia di servizio intestato al cassiere provinciale delle poste e dei telegrafi di Roma.

Le licenze di cui trattasi sono concesse per un periodo non superiore ad un anno e vengono rilasciate soltanto a coloro che possono dimostrare, mediante esibizione di titoli di studio, di possedere cultura e competenza tali da dare sicuro affidamento di serietà nella esecuzione degli esperimenti.

Art. 57. — Le domande per ottenere le dette licenze devono essere indirizzate al Ministero delle comunicazioni (Direzione generale delle poste e dei telegrafi) al quale saranno trasmesse per il tramite della Prefettura della Provincia in cui il richiedente risiede, la quale le munirà del proprio parere e del nulla osta dell'autorità militare.

Le domande saranno corredate oltre che dei titoli indicati nel precedente art. 2, dei seguenti documenti:

- a) certificato di cittadinanza italiana;
- b) certificato generale del casellario giudiziale;
- c) certificato di buona condotta rilasciato dal sindaco del Comune in cui il richiedente ha la sua residenza;
- d) atto di sottoscrizione di cui all'allegato B completato e firmato dal richiedente;
- e) vaglia di L. 100.

I certificati di cittadinanza italiana, del casellario giudiziale e di buona condotta devono essere legalizzati e di data non anteriore ai tre mesi a quella della presentazione della domanda.

Qualora il richiedente sia minorenni, la domanda o l'atto di sottoscrizione devono recare la firma del padre o di chi ne fa le veci, i quali saranno tenuti civilmente responsabili del regolare uso della licenza. Comunque tali licenze non saranno accordate a coloro la cui età sia inferiore ai 18 anni.

Condizioni da osservarsi per l'impianto ed uso delle stazioni.

Art. 58. — Le stazioni radioelettriche trasmettenti di cui al precedente art. 1 devono essere del tipo ad onde persistenti.

La potenza non dovrà superare i 200 watt alimentazione. Per scopi di studi e ricerche particolari, da esaminare caso per caso, il Ministero delle comunicazioni potrà accordare licenze per l'impianto di stazioni di maggiore potenza.

La lunghezza d'onda da usarsi dovrà essere compresa in una delle seguenti gamme:

3 a 4.50 — 17 a 19 — 42 a 45 — 75 a 78 — 96.

Art. 59. — Gli indicativi di dette stazioni saranno assegnati dal Ministero delle comunicazioni, ed annotati nel foglio di licenza.

Le prescrizioni concernenti la potenza delle stazioni radioelettriche trasmettenti a scopo di studio o diletto riportate al 3. comma dell'art. 9 del capo I del regolamento approvato con R. decreto n. 1226 del 10 luglio 1924, sono abrogate.

Art. 60. — I concessionari delle stazioni di cui all'art. 1 del presente regolamento, sono tenuti alla osservanza di tutte le disposizioni legislative e regolamentari di qualsiasi genere esistenti o che potranno essere, in seguito, emanate in merito alla radiotelegrafia e radiotelefonica.

Art. 61. — Il testo dei messaggi trasmessi dalle stazioni considerate nel presente regolamento dovrà contenere unicamente notizie relative agli esperimenti. E' quindi severamente vietato la trasmissione di notizie di carattere attuale, commerciale o personale.

I concessionari di stazioni trasmettenti dovranno trascrivere su apposito registro le trasmissioni effettuate.

Le ore di trasmissione saranno effettuate nel foglio di licenza.

Art. 62. — Le stazioni radioelettriche riceventi a scopo di esperimento o di studio, sono soggette al solo pagamento del diritto di licenza e del canone di abbonamento alle radiaudizioni circolari di cui agli articoli 7 ed 8 del Regio decreto-legge numero 1917 del 23 ottobre 1925.

Art. 63. — Le autorità governative preposte alla sorveglianza ed al controllo potranno accedere presso le stazioni autorizzate onde assicurarsi della osservanza da parte del concessionario delle disposizioni di cui agli articoli precedenti e della regolare tenuta dei registri di cui al precedente art. 7.

Invitiamo i lettori e gli abbonati del "RadiOrario", ad esprimere liberamente la loro opinione sul giornale; a dirci le rubriche che prediligono e quelle che vorrebbero aggiunte; a mandarci articoli, notizie, varietà, fotografie e caricature attinenti alla radio.

L. 30

all'anno è il prezzo del
 "RADIORARIO",
 per coloro che sono in regola
 coll'abbonamento alle Radio
 audizioni circolari.



TRA ANTENNE E CIRCUITI

Il migliore quattro valvole

Il continuo aumento del numero delle stazioni di radiodiffusione, ha finito con lo spostare completamente le basi della tecnica costruttiva dei radiorecettori.

Infatti i tipi di ricevitori normalmente in uso sino a 8 o 10 mesi or sono, e che avevano sempre fornito delle ottime ricezioni di molte stazioni estere, sono divenuti attualmente pressoché inefficienti per la loro scarsa sensibilità e l'impossibilità di selezionare una stazione da oltre di lunghezza d'onda prossima.

Le assidue ricerche di studiosi d'ogni paese hanno condotto alla creazione di nuovi tipi di circuiti: caratterizzati principalmente da un'alta sensibilità ed un'acutissima selettività.

Anzi, sotto questo aspetto, occorre riconoscere che l'affollamento delle stazioni radiodiffonditrici nella gamma 300-600 metri coi relativi inconvenienti d'interferenze reciproche, ha dato nuovo energia impulso alla tecnica delle radiorecezioni, che da qualche tempo trovavasi in periodo di stasi.

Il circuito che presentiamo oggi costituisce quanto di meglio si conosca attualmente in materia di radiocircuiti ricevitori del tipo per antenna, ed il limitato numero di valvole.

Esso è nettamente superiore al tipo a « neutrodina » inquantoché pur possedendo la medesima sensibilità e potenza è dotato di una selettività molto maggiore a pari numero di stadi in alta frequenza.

Inoltre contrariamente al neutrodina la sua messa a punto è di una facilità sorprendente.

Lo schema elettrico di questo circuito è rappresentato in Fig. 1. Esso

presenta due caratteristiche essenziali: una nel circuito di griglia. L'altra nel circuito anodico della valvola amplificatrice ad alta frequenza. La prima caratteristica consiste nel fatto che le induttanze d'accordo (L1 ed L5) hanno il loro punto medio collegato al filamento; mentre un'estremità di esse è collegata alla griglia, l'altra estremità è collegata, per tramite di un piccolo condensatore variabile, alla placca della stessa valvola. È possibile ottenere così un notevole grado di rigenerazione senza irradiare oscillazioni dall'aereo né deformare i suoni.

La seconda caratteristica di questo circuito, risiede nel fatto che il circuito anodico della valvola è stato scisso in due parti mediante l'uso di un'impedenza (choke) ad alta frequenza.

Mentre la corrente elettronica permanente delle valvole può circolare attraverso l'impedenza (L3), le correnti ad alta frequenza amplificate, sono derivate mediante un condensatore (C6), al circuito accordato di griglia della valvola seguente (rivelatrice).

È possibile ottenere così una estrema selettività, non raggiunta sinora da nessun altro circuito del genere, a pari numero di valvole in alta frequenza.

Passiamo senz'altro ai dettagli costruttivi.

Il ricevitore consta di uno stadio di amplificazione ad alta frequenza, la rivelazione e due stadi di amplificazione a bassa frequenza.

I circuiti delle prime due valvole sono così costituiti:

Le bobine L ed L1 sono avvolte su

un medesimo tubo di bakelite del diam. esterno di 75 mm.

L consta di 16 spire filo diam. 0,6 mm. 2 cap. cotone.

L1 consta di 62 spire del medesimo filo con una presa alla 31.a spira. La distanza fra due avvolgimenti L1 ed L2 è di 10 mm.

Le bobine L4-L5 sono costruite in modo perfettamente analogo a quelle L-L1.

L3 ed L6 sono bobine a nido d'ape da 500 spire.

L2 è una bobina da 50 spire a seconda del tipo di valvola usata.

C, 2 è un piccolo condensatore variabile da 0,0002 Mfd. di capacità massima (Micro-condensatori Baltic ad ca.) e serve per ottenere un certo grado di reazione fisso.

C1 e C5 sono due condensatori variabili da 0,0005 Mfd a bassa perdita e a demoltiplicazione: essi sono i condensatori d'accordo principali.

Basta

col continuo consumo di pile!

Alimentate

il vostro apparato col rinomato

Convertitore S. U.

Nuovo tipo di costruzione accurata e funzionamento sicuro

LA MECCANOLETTICA

UGO SAMÀ

6, Via Mezzini - BRESCIA - Via Mezzini, 6

LUIGI MARINONI

Corso Genova, 20 - MILANO - Telefono 31-060

APPARECCHI
ACCESSORI

RADIO

Parti Staccate
IMPIANTI

C4 è un condensatore variabile identico ai precedenti e serve per con-

C3 è un condensatore fisso da 0.0002 Mfd.

T e T1 sono due trasformatori di rapporto 1/3.

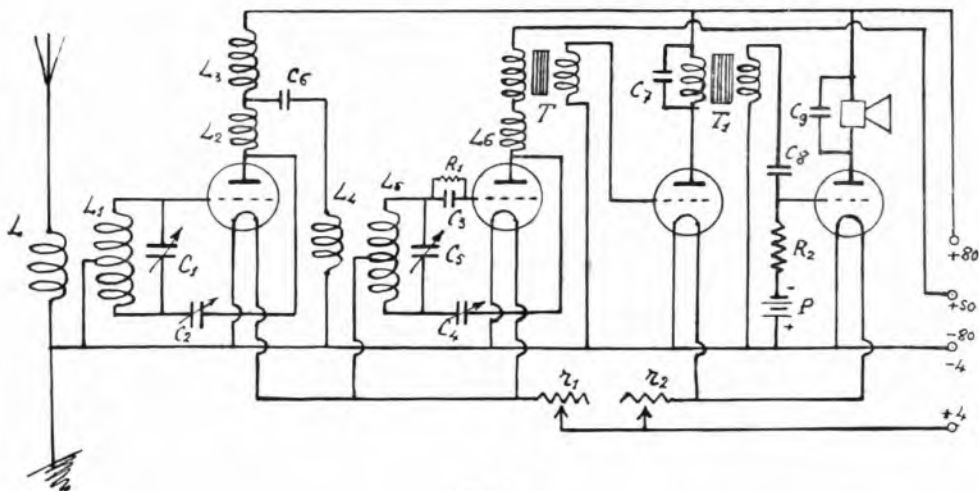

Fig. 1.

trolo della reazione sulla valvola rivelatrice.

C6 è un condensatore fisso da 0.001.

C7, C8 e C9, sono condensatori fissi da 0.002 Mfd.

R1 ed R2 sono due resistenze da 2 Megom.

P, è una pila tascabile da 4 volt per la tensione negativa alla griglia dell'ultima valvola.

r1 è un reostato da 10 ohm.

G. PFYFFER GRECO & C.

4, VIA AMEDEI - MILANO (106) - VIA AMEDEI, 4

Chiedete Listini!

VALVOLE

TRIOTRON

COI TIPI PERFEZIONATI E NOVITA' 1927



APPARECCHI

AERIOLA

COI TIPI PERFEZIONATI E CREAZIONI 1927



Materiali e Accessori Radio

Cataloghi illustrati gratis ..
Sconti speciali ai rivenditori

r2 è un reostato da 10 ohm.
 Il condensatore C8 e la resistenza R2 inseriti nel secondario del secondo trasformatore B. F. hanno lo sco-

Come valvole si useranno dei tipi normali a consumo ridotto per le prime tre; l'ultima valvola sarà del tipo di potenza.

L-L1 ed L4-L5 sono disposti ad angolo retto; il primo orizzontalmente il secondo verticalmente.

Pure ad angolo retto sono disposte le bobine L2-L3 ed L6.

Le bobine L2-L3 sono affiancate ad una distanza di 5 mm. circa; occorre prestare attenzione a che il loro senso di avvolgimento sia il medesimo in modo da produrre dei flussi elettromagnetici egualmente diretti.

Comunque, durante la prima prova di l'apparecchio converrà provare ad invertire tra di loro i fili di collegamento della bobina L3 per assicurarsi della giusta inserzione.

Sul pannello anteriore (Fig. 2-b) troveranno posto i tre condensatori variabili C1 C5 e C4 ed i reostati r1 ed r2; tutti gli altri organi saranno sistemati internamente.

Con questo apparecchio, se ben costruito con materiale di ottima qualità, è possibile la ricezione in alto-sonante delle stazioni estere durante il funzionamento della stazione locale.

A questo proposito consigliamo i radioamatori che si trovano in vicinanza di una stazione radiodiffonditrice, di rivestire internamente le pareti della cassetta di fogli di stagnola messi a terra.

Ing. A. Banfi.

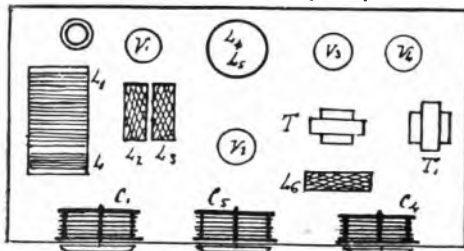

a)

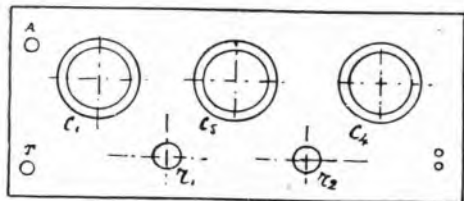

b)

Fig. 2.

po di dare una maggior purezza ai suoni.

La valvola rivelatrice ha una tensione anodica minore (50 Volt circa).

La Fig. 2-a. dà i particolari della disposizione dei singoli organi sul fondo della cassetta contenente l'apparecchio. I due tubi con le bobine

Aumentate la potenza



dei vostri apparecchi con gli amplificatori ad una e due valvole

della

Radio Industria Italiana

Via Brisa, 2 - MILANO



Il Circuito che trionfa!

Tutta l'Europa con una valvola!
 "MONODINA,"

La neutrodina delle piccole borse —

riceve anche mentre trasmette la stazione locale

FABBRICA APPARECCHI RADIO

MAZZA

MILANO (38)

Viale Monza N. 38

• • •

Schema e istruzione per il montaggio . . . L. 20
 Parte principale Brevet . . . 140
 Apparecchio completo . . . 580

• • •

Il negozio è aperto anche dalle 21 alle 22



CONSULENZA TECNICA

Ogni quesito deve portare nome, cognome ed indirizzo dell'abbonato, nonché il numero dell'abbonamento. Deve essere redatto con chiarezza e brevità, accompagnandolo, appena possibile, con uno schizzo tracciato con inchiostro nero.

Il servizio è gratuito per gli abbonati ed è affidato alla nota competenza dell'Ing. Alessandro Banfi.

La corrispondenza va diretta a:

Radio Orario
Sezione Consulenza
Corso Italia, 13 - Milano

Dovendo eseguire la messa a punto di una neutrodina a 4 valvole (2A 1R 1U) e non potendo regolarsi sulla stazione di 1MI perchè troppo forte e vicina (e non possedendo una ciclalino), mi sarebbe grato sapere da voi se le trasmissioni della locale stazione telegrafica della (Aserma) sono in grado di essere sintonizzate su questa stazione? In caso affermativo vi prego indicarmi in quali ore del giorno è più probabile udire tali trasmissioni e come possono essere individuate.

Abbon. N. 1129 - Milano.

Tale stazione non ha orario fisso; d'altronde essendo di servizio militare non potremmo indicarle gli orari.

Si regoli così:

Rivista le pareti interne della cassetta di fogli di stagnola messi a terra; ciò le tornerà utile anche in seguito per ben eliminare Milano. Cerchi poi di mettere a punto l'apparecchio sull'emissione locale lasciando discartato il primo condensatore; perfezionerà poi la messa a punto ascoltando delle stazioni lontane quando finisce di funzionare Milano. (Al Sabato sera vi sono emissioni sino all'una).

Desidererei avere al più presto possibile uno schema che mi rappresenti il complesso dei collegamenti all'interno dell'apparecchio, ecc. ecc.

E. SCIARAFFA - Roma.

La sua richiesta esce dai limiti della nostra Consulenza gratuita.

Posseggo vario materiale Radio.
N. 4 Condens. variabili da 0,005, N. 6 reostati da 10 ohm. N. 4 neutro trasformatori, 3 neutro condensatori e N. 2 trasformatori a B. F.

Vi sarei grato, se a mezzo del Vostro pregiato giornale, mi indicaste uno schema

Consultazioni radiotecniche private per corrispondenza

Tassa fissa normale L. 20

Evasione entro cinque giorni dal ricevimento della richiesta accompagnata dal relativo importo

Dirigere le richieste a

Ing. Prof. A. BANFI

Corso Sempione, 77

MILANO (30)

di neutrodina a 6 valvole che potesse dare il massimo rendimento.

Abl. 0082 - Padova.

Adotti lo schema indicato a pag. 237 del Manuale di Radiotecnica dell'Ing. Banfi,

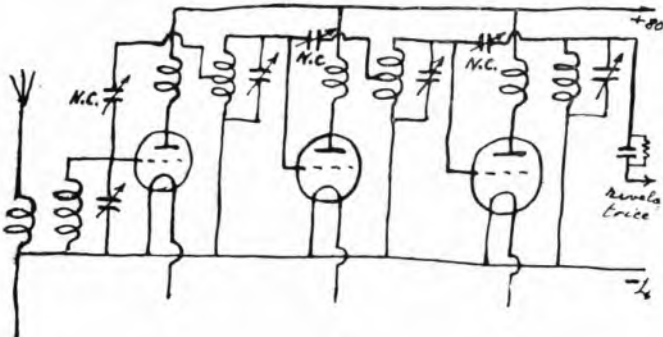

aggiungendo una valvola ad alta frequenza come mostra lo schizzo qui riportato.

Ho una Super Radiola francese a sei valvole e benché l'area sia vicino alla linea di trazione ferroviaria sento bene in alto parlante molte stazioni usando cinque valvole.

Però si verificano degli inconvenienti che io attribuisco sempre a fenomeni atmosferici ma non ho la certezza.

Vorrei quindi farmi un'istruzione radio-telefonica, cominciando dai primi elementi per conoscere bene il mio apparecchio e poter capire le descrizioni tecniche pubblicate sul Radiorario.

Esistono pubblicazioni adatte allo scopo che desidero?

G. SANATO, Arenzano.

Le tornerò molto utile leggere il Manuale di Radiotecnica dell'Ing. Banfi edito dalla Casa Editrice Sonzogno di Milano.

1) Ho costruito l'apparecchio Neutrodina a quattro valvole, descritto nel Manuale di R. T. dell'Ing. Banfi. Esso mi funziona molto debole, le stazioni quali ho potuto ricevere furono appena udibili.

2) La prima stazione che ho potuto ricevere era la stazione di Milano M. 320, ed ultima quella di Roma M. 425.

3) Da dove può provenire questa causa, che non posso ricevere onde sino a 600 m.

4) I trasformatori ad A. F. ho costruito con tubi di bachelite diametro esterno 70 e 75 mm. l'anno bene?

S. ROLICH - Fiume.

1) Sono innumerevoli le cause per le quali ella ottiene una ricezione debole (montaggio, materiali, valvole, batterie, ecc.); per poterle dare un giudizio occorrerebbe avere

l'apparecchio sotto mano. Il circuito da lei adottato è ottimo ed ha sempre dato buoni risultati.

2) e 3) Il campo d'onde ristretto dipende dal fatto che i suoi condensatori variabili hanno una capacità troppo piccola.

4) I trasformatori A. F. vanno bene.

Avendo visto i magnifici risultati ottenuti con la Neutrodina a quattro valvole descritto a pag. 228 della Radiotecnica dell'Ing. Banfi, mi rivolgo a questa spett. consulenza perchè mi consiglia:

1) Siccome i due condensatori variabili da 0,0005 mfd sono già smontati in un pannello di ebanite il quale è incassato in una cassetta, e non potendo applicare i due trasformatori T1 T2 alla base di questa ho pensato di applicarli alle falangi dei condensatori variabili come nella fig. 49 (pag. 232), ma i detti organi distano uno dall'altro di cm. 5, come mostra lo schizzo. Come devo applicarli? Con gli assi perpendicolari fra di loro? oppure paralleli ma con l'inclinazione di 55°.

2) Gli avvolgimenti del primario e del secondario dei trasformatori T1 T2 devono coincidere?

3) Posseggo due trasformatori B. F. rapporto un 1/5, 1/3 non blindati, posso usarli?

4) Mi indichino qualche dispositivo a

L'ALIMENTATORE DEL FILAMENTO con corrente alternata

Informo la Spett. Clientela che inizierò entro settembre le consegne della PILA TERMOELETTRICA, portata ora al massimo grado di perfezione avendo raggiunto il minimo consumo (centesimi 10 per ora) ed il massimo rendimento, potendo garantire sino ad otto valvole micro. anche di potenza. Se necessario farò di persona nei centri di maggiori richieste, qualunque prova tecnica. Nessun possibile deterioramento dell'apparecchio durante l'uso.

Chiedete il nuovo listino speciale: L'ALIMENTATORE DI FILAMENTO "FANTON".

Cerco un concessionario generale per l'Italia

COSTRUZIONI RADIO "ANGELO FANTON", - Corso Principe Umberto, 43 - VICENZA - Tel. 4-50

dato per l'eliminazione della batteria anodica da applicare al suddetto apparecchio; avendo a mia disposizione una corrente alternata 220 volt, c. amp.

G. AVANZINI - Cremona.

II) Ella può tentare di applicarli alle flange dei condensatori in posizione normale, l'uno all'altro (assi perpendicolari).

III) Sì. Va bene come ha indicato lei.

III.1) Sì. Senza l'altro, a patto di non avvicinarli troppo.

IV) Veda nel N. 27 di « Radiorario ».

Vorrei costruirmi l'apparecchio di cui vi è l'unico lo schema combinato consultando il pregiato Manuale dell'Ing. Banfi (Ultradina pag. 167-249).

Vorrei sapere:

1. Se i dati sono esatti in special modo i trasformatori in AF.

2. Se l'apparecchio è molto selettivo e se posso ricevere in altrettante molte stazioni Europee.

3. Se il collegamento antenna è esatto.

4. Se il mio campo di ricezione è da 300 a 600 m. di lunghezza d'onda.

Abb. N. 192.

1.) Il circuito da Lei disegnato è esatto. Per i trasformatori ad A. F. adotti pure quelli a risonanza per onde da 4000 m. o quelli descritti nel volume da Lei accennato; occorrerà però sruotare il secondario di tali trasformatori per tararli su un'unica lunghezza d'onda.

2.) L'apparecchio è il più selettivo che esista; per ricevere in altrettante occorre aggiungere due valvole amplificatrici a bassa frequenza.

3.) Il collegamento è esatto. B. avrà 15 spire; B2 avrà 55 spire.

4.) Sì.

Avendo costruito un altoparlante tipo a Sefur desidero sapere come dovrei fare per magnetizzare le due calamite.

Per far questo ho adoperato un magnete d'auto tagliandolo e sapendolo a misura del cilindro del mio altoparlante magnetizzando poi le due calamite facendo passare una tensione da 120 Volt e 150 Amp. per 10 minuti. Il risultato è poco favorevole perché l'attrazione della membrana è debole.

Sarei molto grato spiegarmi come dovrei fare per magnetizzare le due calamite e che tempera dovrei dare alle medesime.

C. CALLEGARI - Busto Arsizio.

Le consigliamo di rivolgerci ad un fabbricante di telefoni inquantochè tale operazione è molto delicata e costosa per un privato.

Un amico mi ha esibito l'unico schema di circuito, che ho costruito. Si assicere se sia un 119. Chiedo:

a) se sia esatto nel complesso e nelle sue parti;

b) se sia suscettibile di miglioramenti o quali;

c) se posso applicare il telaio e dove e come (misure e caratteristiche dello stesso).

Attualmente, specie di sera, non ricevo le stazioni ad onda corta, come Milano. Per Milano di giorno il condensatore 0,0005 lo tengo a zero, muovendo solo il verniero. Poiché con i nuovi progetti in corso d'esecuzione la lunghezza d'onda di Milano sarà ancora ridotta, prego mettermi in condizioni di ricevere sempre tale stazione per l'avvenire.

Dott. R. PADOVA, Casalmaggiore.

a) Il circuito è esatto.

b) Può migliorare la parte che riguarda il

circuito d'aereo come è indicato nello schizzo qui riprodotto.

Una bobina a nido d'api da 20 spire collegata direttamente all'aereo e alla terra è affacciata ad una distanza di 10 mm.

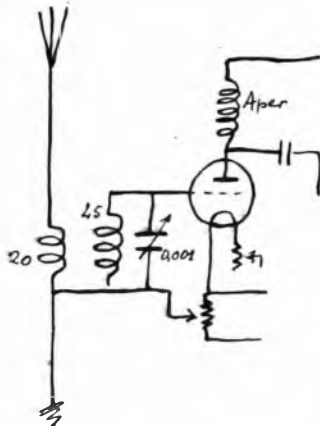

Alla prima bobina dell'apparecchio (45 spire).

c) Tale circuito col telaio le renderà molto poco.

Per ricevere lunghezze d'onda minori adotti una bobina da 45 spire (come seconda bobina), anziché da 50 come è attualmente.

Vi sarei grato se volesse informarmi sulla ragione, dalla quale dipende il servizio non buono del quadro, che vedrete descritto e illustrata nella seguente pagina.

P. GEMIGNANI - Empoli.

Tale quadro serve per un campo d'onde da 1000 a 15000 metri con condensatore da 0,0005 Mfd.; con 0,001 Mfd potrà giungere ai 1700 metri.

D'altronde se i collegamenti sono come ha indicato Lei non vi è ragione alcuna perché non debba funzionare nel campo d'onde suscennato.

Vorrei sapere come poter ricaricare un accumulatore 4 volt con la corrente alternata di Roma volts 110. L'accumulatore è di amperora 30 e di carica amperora 2 perché portandolo a caricare si spende molto.

N. N. - Roma.

Veda la risposta data al Sig. Barani nel N. 33 di Radiorario pag. 11. Si attenga ai medesimi dati; metta due lampadine a filamento di carbone, 50 candele, in parallelo, anziché una sola.

Prima di iniziare la costruzione del circuito esposto nel Radio Orario N. 23.

Ricezione estera con una valvola durante la trasmissione locale chiedo la sua benevola competenza, ringraziando anticipatamente.

I. Detto circuito può funzionare ugualmente e coi medesimi risultati adoperando un triodo (valvola micro, o normale) anziché una valvola a doppia griglia? Se si prego dare schizzo connessione.

II. L'induttanza L2 di 250 spire, è una bobina comune, oppure è montata su tubo da 75 mm. e filo 0,8 come L e L1?

III. Per l'accensione della lampada (filamento) si può fare uso di corrente alternata 160 volt, ridotta al voltaggio dovuto alla lampada da adoperarsi facendo uso di trasformatore da campanello?

C. PELLEGRINI - Milano.

I. Certamente; non vi è altro che sopprimere il collegamento della griglia ausiliaria al +9.

Occorrerà però usare una tensione anodica di 80 volt.

II. L2 è una bobina a nido d'api.

III. No; occorre un accumulatore o una batteria di tre pile a sacchetto in serie.

Mi permetto di ricorrere nuovamente alla cortesia di codesta Sezione, per avere consigli circa il mio «superrigenativo», come da schema unito.

Malgrado le modifiche consigliatemi nel N. 23 del Radiorario del corrente anno, ed altre da me provate, mai ho potuto ottenere dalla valvola oscillatrice il fischio acutissimo dinotante il suo perfetto funzionamento.

Gradirei sapere:

a) se il circuito ed i valori dell'è diverse capacità sono esatti,

b) se l'imperfessione chissà riscontro può dipendere da qualche pezzo difettoso,

c) cosa mi consiglierebbe per ottenere il funzionamento della valvola oscillatrice,

d) desidererei i dati per costruirmi (idoneo in commercio non si trova) un resisto adatto per regolare l'accensione della valvola sul primario, 160 volts, del trasformatore.

M. CONFALONIERI - Milano.

a) il circuito è esatto; pure esatti sono i valori dei vari organi.

b) il mancato funzionamento dipende quasi esclusivamente dal comportamento delle valvole.

c) Le sconsigliamo di insistere su questo tipo di circuito poiché è di regolazione molto critica.

d) Usi un resistato a liquido costituito da

Una Batteria Perfetta garantisce una audizione migliore

alta capacità lunga durata

BATTERIE PER RADIO

di qualunque tipo fabbricate espressamente per l'impiego su apparecchi riceventi...

Soc. AN. SUPERPILA
STABILIMENTI PILLA & LECLANCHÉ
FIRENZE

DEPOSITI 1

MILANO - Via Lione N. 14 - Telef. 85-288
ROMA - Via Bocca del Leone N. 63
NAPOLI - Via de' Cimbri N. 23 Telef. 51-93
VENEZIA - San Samuele Palazzo Dossin Tel. 777
PADOVA - Via San Biagio N. 6 - Telef. 12-63

un vaso contenente una soluzione al 5% di una sostanza comune, nel quale sono immersi due bastoncini di ferro. Immergendoli più o meno varierà la resistenza e quindi la corrente nel circuito del trasformatore nel quale sono inseriti.

Ho costruito un Amplificatore come dal disegno qui unito ed ho dovuto verificare tutti gli inconvenienti comuni in un amplificatore, come quelli segnalati dall'ing. Ing. Banfi nel N. 32 del Radiorario.

Desidererei dalla cortesia Vostra un disegno pratico del come si dovrebbe costruire un Amplificatore B. F. dispositivo Simpson, ma però in termini poveri, come si dice, essendo in abbastanza profano in materia.

Detto disegno dovrebbe essere sul genere di quello che qui unisco, vale a dire limitato all'attacco dell'apparecchio, che è un 4 valvole del tipo 119 (a risonanza).

È possibile, inoltre, applicarlo ad un apparecchio a cristallo F. R. T. Type 21?

Abb. 1102 - Milano.

Molto probabilmente il suo apparecchio avrà già due stadi a bassa frequenza a trasformatori; è perciò impossibile aggiungere un terzo.

Adotti di preferenza un amplificatore a resistenza-capacità come è indicato nello schizzo qui riprodotto.

I morsetti 1 e 2 sono quelli della cuffia, sul suo apparecchio.

R è una resistenza da 100.000 ohm.
C è una resistenza da 2 Megohm.
C' è un condensatore da 0.005 Mfd.
S è un reostato da 10 ohm.

FRAMA



La radiofonia alla portata di tutti

Garantita e potente audizione in alto parlante con apparecchio

FRAMA 4 valvole a . . . L. 1000

FRAMA 2 " " " " " " . . . 350

Tropadina 7 lampade, potente audizione con piccolo telaio, cassetta di lusso . . . L. 2500

Condensatore variabile Square Law a verniero L. 60

Micro-condensatore regolabile di griglia L. 10

Trasf. bassa frequenza 1/3 L. 33

" " " " " " 1/3 L. 30

Ogni altro accessorio per Radio

**FRAMA - Corso Palestro, 39
BRESCIA**

Telefono 1501

C1 è un condensatore da 0.002 Mfd.

Usi una valvola di potenza.

Provi ad invertire i due conduttori di

Lo stesso apparecchio con bobine Gamma a nido d'api batteria anodica 30 l'als sento molto forte Milano, fortissimo Roma.

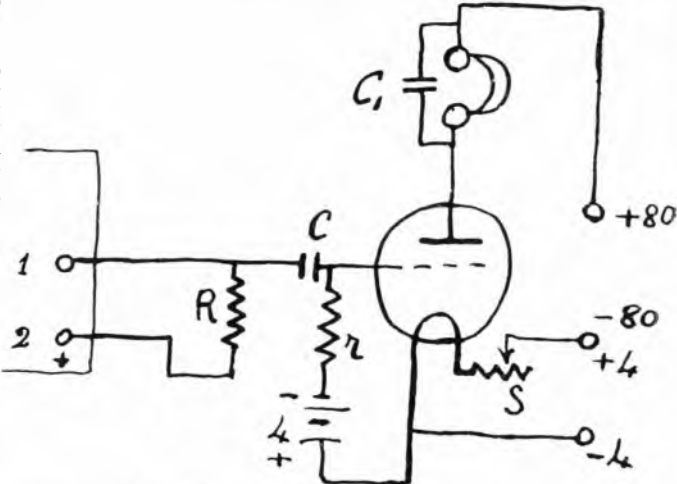

collegamento coi morsetti 1 e 2 per vedere qual'è il senso giusto.

Tale amplificatore non serve per apparecchi a cristallo.

Nell'intento di costruirne il dispositivo d'alimentazione, anodica con celle elettrolitiche apparso sul Radiorario N. 27, vorrei sapere come ottenere una presa intermedia a 50 volts richiedendo le 2 prime valvole del mio apparecchio una tale tensione.

Inoltre gradirei sapere se è conveniente usare del borace anziché del fosfato d'ammonio per le celle elettrolitiche.

D. PICCIONI - Binanuova.

Per avere la tensione di 50 volts realizza i collegamenti col radiorecettore come è indicato nello schizzo qui riprodotto.

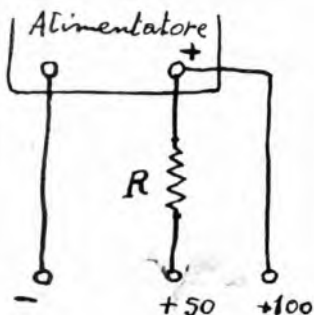

La resistenza R è una comune silite da 80.000 ohm. Usi pure del borace purché molto puro.

Tengo un apparecchio a 5 valvole C119 e con bobine a nido d'api, sento molto debole: Roma, Milano, Tolosa, Berna, ecc., ecc. Il mio aereo unifilare m. 30 compreso disco, batteria anodica da 75 V. nuovissima, valvole Radiatecnique normali.

Berna, Zurigo, Madrid, Francoforte, Bruxelles, Berlino e tante altre, di estate che la ricezione si affievolisce molto. Donando come si spiega questa differenza? Vorrei alimentare detto apparecchio con la linea luce 150 Alemada può funzionare lo schermo qui unito con valvole da iniezione normali? ecc., ecc.

R. DA PRATO - Barga.

Nel primo caso le bobine sono di cattiva qualità ed introducono delle forti perdite; ciò che non avviene invece nel secondo caso.

Sempre ammettendo che non vi siano inversioni nei collegamenti di tali bobine in modo che la reazione sia rovesciata.

Lo schema del suo alimentatore è esatto come principio; in pratica però non può funzionare regolarmente inquantoché i rapporti dei due trasformatori di 20 Watt non sono mai uguali e così pure le cadute di tensione.

Giudizi dei lettori

(Lettera diretta all'ing. Banfi)

Non posso far a meno di esprimerle la mia più viva riconoscenza per la pubblicazione della costruzione dell'amplificatore ad una valvola apparso sul Radiorario N. 31 il quale mi ha dato ottimi risultati. Basti dire che sento la trasmittente romana (450 Km.) in buon altisonante facendolo precedere ad un buon quattro valvole a risonanza.

L'aulazione di Roma suindicata è stata ottenuta con quadro di 1 m. di lato ed a piano terreno in una casa con muri di forte spessore.

DANTE PICCIONI, Binanuova.

Abb. A 1196.

CHE COSA DOMANDARE AD UN MODERNO APPARECCHIO RICEVENTE :



- La sensibilità:** è dovuta al numero delle lampade ed al circuito, cioè al modo come le lampade sono collegate; la sensibilità permette di ricevere sempre e bene le voci più lontane e le stazioni meno potenti.
L' **R D 8**, a 8 valvole, è montato in base al frutto delle più recenti esperienze in fatto di ricezione radiotelefonica.
- La potenza:** è la possibilità di poter portare l'audizione in forte altoparlant .
L' **R D 8** permette automaticamente tutte le variazioni possibili di potenza
- La selettività:** è la particolarità di alcuni circuiti (squisita caratteristica dei buoni ricevitori) di eliminare interferenze, sovrapposizione di trasmettenti che differiscono di poco nella lunghezza d'onda; di ridurre al minimo l'influenza dei disturbi, ed in particolare di eliminare la trasmettente locale.
L' **R D 8** risponde assolutamente al principio della più spiccata selettività richiesta nei moderni apparecchi.
- La purezza:** è la facoltà di perfetta riproduzione dei suoni, anche se molto amplificati
L' **R D 8** possiede tutto ciò che serve ad assicurarla.
- La comodità:** L' **R D 8** funziona unicamente su telaio e non richiede alcun lavoro speciale per l'impianto dell'aereo; può quindi trasportarsi ovunque e mettersi in funzione in soli 10 minuti.
- La semplicità:** consiste nella riduzione dei comandi, senza nulla far perdere al rendimento.
L' **R D 8** ha due soli comandi, la cui marcia è quasi sincrona: non genera sibili; le valvole non possono essere soggette ad accensioni eccessive da parte degli inesperti; anche un bambino può trarre dall'apparecchio i migliori risultati.
- L'eleganza:** l'apparecchio radio è oggi un mobile necessario; deve figurare in ogni ambiente; deve perdere ogni aspetto di apparecchio scientifico.
L' **R D 8** è un mobile elegante e perfetto; ogni suo accessorio è armonicamente scelto ed adatto.

Cataloghi generali e descrittivi GRATIS a richiesta

M. ZAMBURLINI & C^o

MILANO (18)

17, VIA LAZZARETTO

GENOVA, Via degli Archi, 4 r - ROMA, Via S. Marco, 24 - NAPOLI, Via Medina, 72

i nostri programmi

(Vietata la riproduzione senza speciale autorizzazione)



Domenica

3 Ottobre

MILANO (1 M. I.) - m. 320 - Kw. 1,5

16.30-16.35: Segnale di apertura.
16.35-17.35: Cantuccio dei Bambini.

17.35-17.55: Jazz Band della Fiaschetteria Toscana, diretto dal Maestro S. Ferruzzi.

17.55-18: Notizie.

20.45: Segnale di apertura e Comunicazioni per conto dell'Opera Nazionale del Dopo lavoro.

21: Segnale orario.

21-21.12: Comunicazione per cura della Federazione Italiana dei Consorzi Agrari.

21.12-23: CONCERTO

1) Quintetto della U. R. I., diretto dal M.o F. Limenta. Mozart: *Sinfonia in mi bemolle*: a) *Adagio*; b) *Allegro* — 2) Tenore Amilcare Pozzoli. Wagner: *Lohengrin*. Cigno fedel — 3) Soprano Natalia Nicolini. Kacavaroff: *Il silenzio* — 4) Prof. G. Lesca:

POESIA DI PENSIERO SU G. PASCOLI (parte 3.a)

5) Prof. C. Moro della U. R. I., violoncellista: Pezzi vari. — 6. Soprano Ines Lombardi. Marchetti: *Ruy Blas*. Larva dorata: 7) Tenore Amilcare Pozzoli. Massenet: *Manon*. Ah dispar, vision — 8) Dott. Oreste Boero:

I CONSIGLI DEL MEDICO

9) Quintetto della U. R. I. D'Albert: *Terra Bassa*, fantasia — 10) Soprano Natalia Nicolini: *Maria Antonietta*, Canzone di Floriano — 11) Adolfo Padovan:

ANEDDOTI

12) Quintetto della U. R. I. Verdi:

Rigoletto, fantasia — 13) Soprano I. Lombardi. Giordano: *Andrea Chénier*. La mamma morta — 14) Tenore Amilcare Pozzoli. Flotow: *Marta*, Mi appari — 15) Quintetto della U. R. I.: a) Van Westerhout: *Danza campestre*; b) Rimski Korsakow: *Il Calabrone*.

16) Ultime notizie, Sport.

23-23.30: Jazz Band della FIASCHETTERIA TOSCANA, diretto dal M.o S. Ferruzzi.

ROMA (1 R O) - m. 425 - Kw. 3.

10.30-11: Musica religiosa vocale e strumentale.

17.30-19: Jazz band dell'Albergo di Russia.

20-20.50: Eventuali comunicazioni governative.

20.50-21: Comunicazioni del Dopolavoro.

21-21.10: Notizie Stefani — Notizie Sport.

21.10: Selezione dell'Opera

« WERTHER »

di Giulio Massenet.

Esecutori:

Carlotta: Mezzo soprano Bianca Bianchi; Sofia: Soprano Jule Bertacchini; Werther: Tenore Alfredo Sernicoli; Alberto: Baritone Arturo Pellegrino; Il Podestà: Basso Alfredo De Petris; Johan: Basso Umberto Nicoletti; Smith: Tenore Giovanni Salvatori. Coro di Bambini.

Orchestra della U. R. I. e cori diretti dal M.o Riccardo Santarelli.

Atto I:

1) Preludio.

2) Coro di bambini e Romanza di Werther.

3) Terzetto: Podestà, Johann, Smith.

4) Entrata di Carlotta.

5) Romanza di Alberto.

6) Scena al chiaro di luna e duetto.

Atto II:

7) Scena della Chiesa.

8) Arietta di Sofia.

9) Duetto: Werther, Carlotta e finale 2.o

Atto III:

10) Letture delle lettere, Carlotta.

11) Duetto Carlotta e Sofia.

12) Strofe d'Ossian e gran duetto d'amore.

13) Intermezzo.

14) Duetto finale: Carlotta e Werther.

22: Segnale orario.

23.25: Ultime notizie.

Lunedì

4 Ottobre

MILANO (1 M I) - m. 320 - Kw. 1,5

16.30-16.35: Segnale di apertura.
16.35-17.35: Jazz Band, diretto dal M.o S. Ferruzzi.

17.35-17.55: Cantuccio dei Bambini.

17.55-18: Notizie.

20.45: Segnale di apertura e Comunicazioni per conto dell'O. N. del Dopo lavoro.

21: Segnale orario.

21-21.12: Comunicazioni per cura della Federazione Italiana dei Consorzi Agrari.

COMMEMORAZIONE DEL 7° CENTENARIO DELLA MORTE DI S. FRANCESCO D'ASSISI.

1) Lettura del messaggio di S. Ecc. Benito Mussolini agli italiani all'estero — 2) Quintetto della U.R.I., Trombe ed organo diretti dal M.o F. Limenta. *Antico Inno comunale di Assisi del 1400*, di autore ignoto — 3) Angelo Sodini. Lettura classica di Jacopone da Todi. - *Dolce amor di poverade*. Lauda — 4) Soprano Ida Borghi. Bizet: *Agnus Dei* — 5) Pianiste Maria Muffoletti e Lucia Cortona. Orefice: *Lauda francescane*: a) *Per sora nostra poverade*; b) *Per sora acqua* — 6) Riccardo Picozzi. Dizione del «San Francesco», di Corrado Govoni — 7) Mezzo soprano Livia Sigalla. Cordara: *Padre nostro* — 8) C. A. Blanche: *S. Francesco a Milano* — 9) Soprano Wanda Bardone. Bettinelli: *Salve Regina* — 10) a) Angelo Sodini: Lettura Classica di Jacopone da Todi: *Amor di Caritate*; b) Quintetto della U. R. I., Organo e campane. Parelli: *La Speranza* (dalla sinfonia in Do Minore). —

con BATTERIE

“MESSACO”

SI HANNO LE MIGLIORI AUDIZIONI

Telef. N. 40-614 - MILANO (26) - VIA RASORI N. 14 - Telegr. Generator

TELEFONO 40 90
Telegrammi: ERICSSON

Società Ericsson Italiana

CODES: A. E. C. S. Ed. EDIT
BENTLEYS

ANONIMA · SEDE GENOVA · CAPITALE L. 6.000.000 INTER VERSATO

VIA ASSAROTTI, 42 - GENOVA - CASELLA POSTALE 1620

VENDITA ESCLUSIVA IN ITALIA MATERIALE "ERICSSON FATME"

APPARECCHIO RICEVENTE A 4 VALVOLE — ALTOPARLANTI
BATTERIE ANODICHE — BATTERIE SUPER-RADIO — CONDENSATORI — CUFFIE

ACCESSORI VARI

Tre pezzi di produzione RADIO VITTORIA, utilissimi ai Dilettanti Costruttori



TAPPO D'ANTENNA R. V. T. - Indispensabile per una buona e sicura ricezione su linea luce. Inserito su antenna aumenta spiccatamente l'acutezza di sintonia del condensatore d'aereo. Si costruisce nelle tre capacità garantite: 0,0001 mF. R. V. T. 1 (nero) - 0,0002 mF. R. V. T. 2 (bleu) - 0,0003 mF. R. V. T. 3 (rosso) L. **10.-**



SUPPORTO PER TRIODI R. V. S. (Brevettato) - Anticapacitativo per eccellenza. Ottimo per onde corte. Completo di piedini isolanti L. **5.-**



DEMOLTIPLICATORE R. V. D. (Depositato) - Si adatta in un minuto a qualsiasi pannello. Serve per il comando micrometrico dei quadranti di condensatori variabili, variometri etc.. E' migliore e più economico del verniero L. **10.-**

Soc. RADIO VITTORIA

DI ING. PITTARI & CONTI

Corso Grugliasco, 14 - TORINO (3) - Telefono 49-297



Prodotti di classe!
Somma precisione!
Costruzioni modernissime!
Cataloghi gratis a richiesta!

MILANO
Corso Vitt. Emanuele, 22 - Tel. 81475

GENOVA
Via Carlo Barabino, 16

NAPOLI
Galleria Umberto I, 26-27



UNDA Soc. A. G. L.

FABBRICA PER MECCANICA DI PRECISIONE
DOBBIACO (Alto Adige)

Ricevitori a valvole

Parti staccate:

Condensatore variabile a variazione lin. della frequenza.
Interruttore centrale.
Reostato regol. con verniero.
Zoccolo per valvola.
Neutrotrasformatore.
Altoparlante.

11) Coro e solo. Rossini: *La Carità* — 12) a) Angelo Solini. Lettura della « *Leggenda delle rose* » di Maria Luisa Fiumi; b) Mancinelli: « *Santa Chiara* » da « *Frate Sole* » — 13) Soprani Wanda Barbone e Ida Borghi. Nezzo soprano Livia Sigalla. Censi: *Due laude francescane* — 14) Riccardo Picozzi. Dizione delle « *Laudes Italiae* », di G. Joergensen (traduz. di Mario Pichi) — 15) Angelo Sodini. Lettura del « *Cantico di Frate Sole* » di S. Francesco; b) Soprano Ida Borghi, mezzo soprano Livia Sigalla e coro. Quintetto della U. R. I. ed Organo. Mancinelli: « *Cantico di Frate Sole* » da « *Frate Sole* ».

ROMA (1 R O) - m. 425 - Kw. 3.

13-14: Eventuali comunicazioni governative.

17-17.30: Notizie Stefani. Borsa. Letture per i bambini.

17.30-19: Jazz Band dell'Albergo di Russia.

20-20.50: Eventuali comunicazioni governative.

20.50-21: Comunicazioni del Dopolavoro.

21-21.15: Trasmissioni agricole.
21.15: Notizie Stefani — Cambi — Bollettino Meteorologico.

21.25: CONCERTO VOCALE E STRUMENTALE.

Prima parte: 1) Mantia: *Due frotti francescani*; 2) Liszt: *S. Francesco d'Assisi che predica agli uccelli*; pianista Manolita De Anduaga.

3) « ASSISI, LA GLORIOSA CITTA' DI S. FRANCESCO

Conversazione storico-artistica di G. Alterocca, in occasione del 7.º centenario della morte del Santo. — 4) Bellini: *La Sonnambula*. Ah, non credea mirarti; 5) Meyerbeer: *Dinorah*, Valzer dell'ombra; soprano Jna De Martino. — 6) Boccherini: *Quintetto in re maggiore*, per chitarra, 2 violini, viola e violoncello: a) allegro maestoso. b) Pastorale, c) grave assai e Fandango; chitarrista prof. Di Ponio e Radio Quintetto d'archi.

Seconda parte: 7) O. Fava:

PICCOLA MANO

Commedia in un atto.

Esecutori: Maria Luisa Boncompagni, Ines Falerni, Massimo Felici Ridolfi.

8) Manna Zucca: *Nichavo*, canzone americana; 9) Proch: *Variazioni*; soprano Jna De Martino. — 10) Popper: *Polonaise*; violoncellista Anna Solieri.

Terza parte: MUSICA LEGGERA.

11) Tagliaferri: a) *Pescatore 'e Pusilloco*; b) *Qui fu Napoli*; dicttore Luigi Cirillo. — 12) Gregh: *Nuits Algériennes*; 13) Casolla: *Bolero*; chitarrista prof. Benedetto Di Ponio. — 14) Bossi: a) *E rose 'e tre stagioni*; b) *Bugiarda e bella*; dicttore Luigi Cirillo.

Ore 22: Segnale orario.

23.25: Ultime notizie.

5) Prof. C. Moro della U. R. I., violoncellista;

6) G. M. Ciampelli;

CONVERSAZIONI MUSICALI.

7) Quintetto della U. R. I. Mozart. Serenata: a) Allegro; b) Romanza; c) Minuetto; d) Rondò finale; 8) Tenore G. Manuritta. Barthelemy: *Pesca Canore*; 9) Elva Bonzagni, pianista. Rinaldi: a) Toccata; b) Entrata di Arlecchino; 10) Livia Sigalla, mezzo soprano; a) Borodine: *Melodia araba*; b) Bruneau: *L'heureux vagabond*; 11) Quintetto della U. R. I. Saint-Saens: *Danze Macabre*;

12) COMMEDIA

13) Quintetto della U. R. I. Gabriel Marie: *La marcia dei Basci buzuk*; 14: Ultime notizie. Sport.
23-23.30: JAZZ BAND DELLA FIASCHETTERIA TOSCANA, diretto dal M. S. Ferruzzi.

ROMA (1 R O) - m. 425 - Kw. 3.

13-14: Eventuali comunicazioni governative.

17-17.30: Notizie Stefani. Borsa. Letture per i bambini.

17.30-19: Jazz band dell'Albergo di Russia.

20-20.50: Eventuali comunicazioni governative.

20.50-21: Comunicazioni del Dopolavoro.

21-21.15: Trasmissioni agricole.

21.15: Notizie Stefani — Cambi — Bollettino Meteorologico.

21.25: GRANDE SERATA DEDICATA A CARLO MARIA v. WEBER (1786-1826) in commemorazione del centenario della sua morte.

Orchestra della U.R.I. diretta dal M. O. Riccardo Santarelli.

Brevi cenni sulla vita e sulle opere di Weber.

1) Weber: *Abou Hassan*, ouverture; 2) *Oberon*, selezione; orchestra. — 3) Weber: *Sonata n. 6 per violino e pianoforte*, a) allegro con fuoco, b) adagio, c) Polacca; violinista prof. Pasquale Sannino, pianista Gennaro Sannino. — 4) Weber: *Eurianthe*, ouverture; orchestra. — 5) Weber: a) *Pensée musicale*, b) *Moto perpetuo*; pianista Gennaro Sannino. — 6) Weber: *Freischütz*: a) Ouverture (Orchestra); b) Canzone baccica (basso Alfredo De Petris); c) Intermezzo (orchestra); d) Cavatina di Agata (soprano Jole Bertacchini); e) Aria di Gaspare (basso Alfredo De Petris); f) Recitativo e grande aria: Ah, che non giunge il sonno (soprano Jole Bertacchini). — 7) Weber: *Concertino per clarinetto*; cla-

Martedì
5 Ottobre

MILANO (1 M I) - m. 320 - Kw. 1,8

16.30-16.35: Segnale di apertura.

16.35-17.35: Jazz Band diretto dal M. S. Ferruzzi.

17.35-17.55: Cantuccio dei Bambini.

17.55-18: Notizie.

20.45: Segnale di apertura e Comunicazioni per conto dell'O. N. del Dopo lavoro.

21-21.12: Segnale orario.

21-21.12: Comunicazioni per cura della Federazione Italiana dei Consorzi Agrari.

21.12-23: CONCERTO

1) Quintetto della U. R. I. diretto dal M. F. Limenta. Mascagni: *Ratcliff*. Preludio dell'atto 4.º; 2) Tenore G. Manuritta. Rossini: *L'Italiana in Algeri*. Languir per una bella; 3) Elva Bonzagni, pianista. Liszt: *Paysage*; 4) Livia Sigalla, contralto. Schumann: *Il canto dell'emigrante*;

MARIANI
VIA DANTE 15 MILANO - TELEF. 82.840

Apparecchi a cristalli e a valvole
Amplificatori - Altoparlanti

CONCESSIONARIO PER L'ITALIA
per la

VENDITA A RATE
degli apparecchi

AERIOLO
insuperati

Chiedere catalogo inviando L. 0,50
in francobolli

OTTICA - FOTOGRAFIA
LENTI DA OCCHIALI
« Perfa Puntali Rodenstock »
a gran campo visivo.

rinista prof. Carlo Luberti. — 8) Weber: *Preciosa*, preludio; orchestra. — 9) Weber: *Larghetto* (trascritto da Kreisler); 10) Weber: *Invitation à la valse* (con accomp. orchestrale); violinista prof. Pasquale Sannino — 11) Conferenza del ciclo

«CURIOSITA' STORICHE»

tenuto dal prof. Filippo Tambroni. — 12) Musica da ballo (orchestra). Ore 22: Segnale orario. 23.25: Ultime notizie.

Mercoledì

6 Ottobre

MILANO (1 M 1) - m. 320 - Kw. 1.9

16.30: Segnale di apertura.

16.35: Concerto vocale e strumentale col concorso della signora Maddalena Ticci, soprano; del sig. Santo Scafi, basso e del M. Adolfo Cavanna, pianista.

17.35: Cantuccio dei Bambini.

17.55-18: Notizie.

20.45: Segnale di apertura e Comunicazioni per conto dell'O. N. del Dopo lavoro.

21: Segnale orario.

21-21.12: Comunicazioni per cura della Federazione Italiana dei Consorzi Agrari.

21.12-22: CONCERTO

SELEZIONE DELL'OPERETTA

«LA MASCOTTE»

di E. Audran.

22: Ulderico Tegani:

CITTA' E PAESI

22.10: BANDA PRESID. DEL CORPO D'ARMATA DI MILANO, diretta dal M.o Cav. Achille Lizzi.

22.55: Ultime notizie. Sport.

23-23.30: JAZZ BAND DELLA FIASCHETTERIA TOSCANA, diretto dal M.o S. Ferruzzi.

ROMA (1 R O) - m. 425 - Kw. 3.

13-14: Eventuali comunicazioni governative.

17-17.30: Notizie Stefani — Borsa — Letture per i bambini.

17.30-19: Jazz band dell'Albergo di Russia.

20-20.50: Eventuali comunicazioni governative.

20.50-21: Comunicazioni del Dopo lavoro.

21-21.15: Trasmissioni agricole.

21.15: Notizie Stefani — Cambi — Bollettino Meteorologico.

21.25: Selezione dell'Operetta

UN SIGNORE SENZA PACE di Dino Rulli.

Esecutori:

Chiarina: soubrette Tina Ghirelli; Graziella: soprano Germana D'Arj; Zia Lucrezia: caratterista Aminta Farri; Andrea Giadi: comico Cesare Ranucci; Carlo Donati: tenore Eugenio Lodovici; Corrado: caratterista Luigi Giorgi; Delegato di P. S.: generico Gino Nati.

Orchestra della U.R.I. diretta dal M.o Alberto Paoletti.

Atto I:

1) Preludio.

2) Duetto Chiarina e Andrea.

3) Coro.

4) Canzone dell'aereoalano.

5) Canzone dell'alba — Carlo.

6) Duetto del duello.

7) Finale I.

Atto II:

8) Preludio.

9) La lezione del Jazz e del ballo.

10) Canzone del paracadute.

11) Duetto dell'ascensore.

12) Leggenda degli edelweiss.

13) Duetto caricaturale.

14) Finale II.

Atto III:

15: Preludio.

16) Terzetto dell'organino.

17) Romanza di Graziella.

18) Duetto, Graziella e Carlo.

19) Finale ultimo.

Ore 22: Segnale orario.

«LA POSTA DELLA RADIO»

23.25: Ultime notizie.

Giovedì

7 Ottobre

MILANO (1 M 1) - m. 320 - Kw. 1.9

16.30-16.35: Segnale di apertura.

16.35-17.35: Artisti di varietà accompagnati dal M.o Stocchetti.

17.35-17.55: Cantuccio dei Bambini.

17.55-18: Notizie.

20.45: Segnale di apertura e Comunicazioni per conto dell'O. N. del Dopo lavoro.

21: Segnale orario.

21-21.12: Comunicazioni per cura della Federazione Italiana dei Consorzi Agrari.

21.12-23: CONCERTO.

1) Quintetto della U. R. I. diretto dal M.o F. Limentia. Haydn: *Sinfonia in Do Magg.*, 1. e 2. tempo; 2) Basso Vladimiro Kashmar. Mozart: *Il Flauto magico*, Possenti Numi; 3) Adalgisa Minotti, soprano, Leoncavallo. *La Bohème*, Mimi Pinson; 4) Prof. Attilio Ranzato, violoncellista. Haydn: *Concerto in Re Maggiore*, 1.o Tempo; 5) Tenore Lorenzo Butti, Donizetti: *L'Elisir d'amore*, Una furtiva lagrima; 6) Prof. U. Morucchio:

CONVERSIONE LETTERARIA

7) Quintetto della U. R. I. Albergoni: *Barcarola*; 8) Soprano Adalgisa Minotti e Basso Vladimiro Kashmar. Meyerbeer. *Gli Ugonotti*, duetto tra Valentina e Marcello; 9) Tenore L. Butti. Ponchielli: *La Gioconda*, Cielo e Marc; 10) Quintetto della U.R.I. Grieg: *Peer Gynt*, Suite n. 2, a) *Il pianto d'Ingrido*; b) *Danza Araba*; 11) Soprano Adalg. Minotti, Toselli: *Rimpianto*; 12) Prof. Attilio Ranzato. Sarasate: *Zingaresca*; 14) Basso Vladimiro Kashmar. Mozart: *Il Flauto Magico*, Possenti numi; 15) Quintetto della U. R. I. Grieg: *Peer Gynt*, Suite N. 2. a) Tempesta in mare; b) Canzone del Solveig.

16) Ultime notizie. Sport.

23-23.30: JAZZ BAND DELLA FIASCHETTERIA TOSCANA, diretto dal M. S. Ferruzzi.

Usate solo e sempre
le
Valvole termoioniche
insuperabili

“DEL VECCHIO,”

ROMA (1 R O) - m. 425 - Kw. 3.

13-14: Eventuali comunicazioni governative.

17-17.30: Notizie Stefani, Borsa, Letture per i bambini.

17.30-19: Jazz band dell'Albergo di Russia.

20-20.50: Eventuali comunicazioni governative.

20.50-21: Comunicazioni del Dolavoro.

21-21.15: Trasmissioni agricole.

21.15: Notizie Stefani - Cambi - Boll. Meteorologico.

21.25: CONCERTO VOCALE E STRUMENTALE.

Orchestra della U.R.I.

1) Grieg: *Sigurd Jorsalfar*; marcia trionfale; orchestra. — 2) Pizzetti: *Aria*; 3) Leonard: *Moto perpetuo*; violinista Fleurance Salomone. — 4) Denza: *Luna fedele*; 5) Brahms: *Serenata inutile* (con accomp. d'arpa); soprano Maria Cattani, arpista Laura Cattani. — 6) Verdi: *Otello*: a) Aria del sogno (baritono Amedeo Nori); b) Duetto finale del 2. atto (tenore Armando Caprara, barit. A. Nori). — 7) Rousseau: *Variations pastorales*; arpista Laura Cattani. — 8) Massenet: *Scène napolitaine*: a) Danza popolare. b) La processione e l'improvvisatore. c) La festa; Orchestra.

9) L'ECO DEL MONDO »

di Guglielmo Alterocca. — 10) Benedetto Marcello: *Largo*, trascritto da Principe; 11) Sarasate: *Malagueña*; violinista Fleurance Salomone. — 12) I. A. Petrarca: *La fine del giorno*; 13) Alvarez: *La Partida* (con accomp. d'arpa), soprano Maria Cattani e arpista Laura Cattani. — 14)

Arbos: *Bolero*, Orchestra. — 15) Piccini: *Impromptu capriccio*; arpista Laura Cattani. — 16) Verdi: *La Forza del Destino*: a) O tu che in seno agli angeli (ten. Armando Caprara); b) Atto 4.: duetto Don Carlo e Don Alvaro; tenore A. Caprara e bar. A. Nori). — 17) Wagner: *Rienzi*, sinfonia; orchestra.

Ore 22: Segnale orario.

23.25: Ultime notizie.

Venerdì 8 Ottobre

MILANO (1 M I) - m. 320 - Kw. 1,5

16.30-16.35: Segnale di apertura — Borse — Mercati e Cambi.

16.35-17.35: Jazz Band diretto dal M.o S. Ferruzzi.

17.35-17.55: Cantuccio dei bambini.

17.55-17: Notizie.

20.45: Segnale di apertura e Comunicazioni per conto dell'Opera Nazionale del Dopo lavoro.

21: Segnale orario.

21-21.12: Comunicazione per cura della Federazione Italiana dei Consorzi Agrari.

21.12-23: CONCERTO.

1) Quintetto della U. R. I. diretto dal M.o F. Limentia, Rossini: *Guglielmo Tell*, sinfonia; 2) Baritono N. Rakowsky, Thomas: *Amleto*, brindisi; 3) Soprano Natalia Nicolini, Mozart: *Le Nozze di Figaro*, Non so più cosa son, cosa faccio; 4) Prof. G. Lesca:

POESIA DI PENSIERO DI G. PASCOLI
Quarta Parte

5) Tenore Amilcare Pozzoli, Donizetti: *Linda di Chamonix*, Se tanto in ira agli uomini; 6) Quintetto della U. R. I. Moussorgsky, Frammento nell'opera: *La Fiera di Sorotchintzi*; 7) Baritono Nicola Rakowsky, Leoncavallo: *Mattinata*; 8) M.o U. Tansini della U. R. I. Viola:
9) Soprano Natalia Nicolini, Verdi: *I Vespri Siciliani*, Bolero; 10) Prof. Corrado Barbagallo:

CONVERSAZIONE STORICA

11) Tenore A. Pozzoli, Puccini: *Tosca*, E lucean le stelle; 12) Quintetto della U. R. I. Sibelius: *Valse triste*. 13) Baritono Nicola Rakowsky, Gretchaninoff: *Romanza*; 14) Tenore A. milcare Pozzoli, Giordano: *Amor ti vieta*; 15) Quintetto della U. R. I. Schubert: *Marcia militare*.

16) Ultime notizie, Sport.

23-23.05: JAZZ BAND DELLA FIASCHEFFERIA TOSCANA, diretta dal M.o S. Ferruzzi.

ROMA (1 R O) - m. 425 - Kw. 3.

13-14: Eventuali comunicazioni governative.

17-17.30: Notizie Stefani, Borsa, Letture per i bambini.

17.30-19: Jazz band dell'Albergo di Russia.

20-20.50: Eventuali comunicazioni governative.

20.50-21: Comunicazioni del Dolavoro.

21-21.15: Trasmissioni agricole.

21.15: Notizie Stefani - Cambi - Boll. Meteorologico.

21.25: SERATA DI MUSICA LEGGERA. — Orchestra della U.R.I. diretta dal M. Alberto Paoletti.

1) Josphitomo: *Suite giapponese*: a) Nella casa da the, b) Notte d'estate a Madrid, c) La geisha e la farfalla, c) Festa a Tokio; orchestra. — 2) Lama: *O chiù bello nome*; 3) Valente: *Etre Marie*; direttore Luigi Cirillo. — 4) Mario: *Gavotta dei nonni*; 5) Mario: *Danza Pietrot*; soprano Fausta Sylena. — 6) Lelhar: *La danza delle libellule*, selezione; orchestra. — 7) D'Attili: *Foglie al vento*; tenore Eugenio Lodovici. — 8) Lombardo: *La bambola della prateria*, canzone; soprano Germana D'Arly. — 9) Planquette: *Le campane di Corneville*, duetto atto I; Germana D'Arly e Eugenio Lodovici. — 10) Silvestri: *Pagliaccetto blu*, fox blues; 11) Duromo: *My Carmenita*; orchestra.

12) «IL QUARTO D'ORA UMORISTICO» della Rivista *Humor*. — 13) Mario: *Vide Napule*; 14) Magliani: *Monella*; direttore Luigi Cirillo. — 15) Bonavolontà: *Lo shimmy delle lucciole*; 16) Mario: *Rose rosse*; soprano Fausta Sylena. — 17) Siede: *Ninive*, fox-trot; 18) Ranzato: *Ton seul baiser*, valzer; orchestra. — 19) Planquette: *Le campane di Corneville*, canzone; il mozzo modello; tenore Eugenio Lodovici. — 20) Leoncavallo: *Barcarola* (opera postuma); soprano Germana D'Arly. — 21) Leoncavallo: *La Reginetta delle Rose*; Lontano, lontano..., duetto; Germana D'Arly e Eugenio Lodovici. — 22) Jaffe: *Grande Italia*, marcia; orchestra.

Ore 22: Segnale orario.

23.25: Ultime notizie.

Radio "DIVOMA,"

MILANO

Via Carlo Poma, 52 (tram 21)

(Telef. 50-878)

CUFFIE

"TELEAKU,"

LE MIGLIORI

ALTOPARLANTI

"ACUSTON,"

FRA I PIU' ACCREDITATI

Apparecchi a galena e valvole

PARTI STACCATE

RAPPRESENTANTI

CERCANSI OVUNQUE

Sabato

9 Ottobre

MILANO (1 M I) - m. 320 - Kw. 1.5

16.30-16.35: Segnale di apertura.
16.35-17.35: Artisti di varietà accompagnati dal M.o. Stocchetti.

17.35-17.55: Cantuccio dei bambini.

17.55-18: Notizie.

20.47: Segnale di apertura e Comunicazioni per conto dell'O. N. del Dopo lavoro.

21: Segnale orario.

21-21.12: Comunicazioni della Federazione Italiana dei Consorzi Agrari.

21.12-23: CONCERTO

1) G. M. Ciampelli, Francesco Cilea e *l'Adriana Lecouvreur*, Sunto del libretto; 2) Selezione dell'Opera

ADRIANA LECOUVRIER

del M.o. Francesco Cilea.

3) Ultime notizie. Sport.

23-23.30: JAZZ BAND DELLA FIASCHETTERIA TOSCANA, diretto dal M.o. S. Ferruzzi.

ROMA (1 R O) - m. 425 - Kw. 3.

13-14: Eventuali comunicazioni governative.

Lecture per i bambini.

17.30-19: Jazz band dell'Albergo di Russia.

20-20.50: Eventuali comunicazioni governative.

20.50-21: Comunicazioni del Dopopolavoro.

21-21.15: Trasmissioni agricole.

21.15: Notizie Stefani - Cambi - Bollettino Meteorologico.

21.25: CONCERTO VOCALE E STRUMENTALE. - Orchestra della U.R.I.

Parte prima: 1) Rossini: *Tancredi*, sinfonia; Orchestra. - 2) Veracini: *Sonata in mi minore*; a) Minuetto e Gavotta; b) Giga; violinista Fleurange Salomone. - 3) Bellini: *La Sonnambula*. Come per me sereno; 4) Bizet: *I Pescatori di Perle*,

Siccome un di; soprano Jna De Martino.

RIVISTA SCIENTIFICA E DI VARIETA' 6) Meitz: *Fantasia ungherese*; chitarrista prof. Di Ponio. - 7) Bizet: *Giocchi di bimbi*, suite; a) Piccola marcia; b) Berceuse; c) Impromptu (la trottola); di Ducttino; e) Galop; Orchestra. - 8) Saint-Saens: *Havanaise*; violinista Fleurange Salomone. - 9) Donizetti: *Lucia di Lammermoor*, Regnava nel silenzio; 10) Rossini: *Il Barbiere di Siviglia*. Una voce poco fa; soprano Jna De Martino. - 11) Franchetti: *Asrael*, preludio; 12) Wolf-Ferrari: *I quattro rustighi*, intermezzo; orchestra. - 13) Meitz: a) Preghiera; b) Tarantella; chitarrista prof. Di Ponio.

Parte seconda: MUSICA LEGGERA.

14) Paoloni: *Fuoi o non vuoi*; 15) N. Cinque: *O rimedio*; direttore Renato Paoloni. - 16) Caleffa: *Non ridere Chiffon*, fox trot; 17) Mazzeuchi: *Coplas de Granada*, danza; Orchestra. - 18) Lama: *Te lasso*; 19) Paoloni: *Favoletta allegra*; direttore Renato Paoloni. - 20) Mario: *Giova del cuore*; 21) Fall: *O Katarina*, one-step; Orchestra.

Ore 22: Segnale orario.

23.25: Ultime notizie.

Domenica

10 Ottobre

MILANO (1 M I) - m. 320 - Kw. 1.5

16.30-16.35: Segnale di apertura.

16.35-17.35: Cantuccio dei bambini.

17.35-17.55: Jazz Band della Fiaschetta Toscana, diretto dal Maestro S. Ferruzzi.

17.55-18: Notizie.

20.45: Segnale di apertura e Comunicazioni per conto dell'O. N. del Dopo lavoro.

21: Segnale orario.

21-21.12: Comunicazioni per cura della Federazione Italiana dei Consorzi Agrari.

21.12-23: CONCERTO

1) Quintetto della U. R. I. diretto dal M. F. Fimonta. Wallace: *Mari-*

tana, ouverture; 2) Basso Vladimiro Kashmar; Meyerbeer: *Roberto il Diavolo*. Evocazione; 3) Soprano Adalgisa Minotti, Thomas: *Mignon*, Sürriana; 4) Maria Maffioletti, pianista. 5) Tenore G. Manfritta, Cilea: *L'Arlesiana*, Lamento; 6) Quintetto della U. R. I. Borodine: *Nelle steppe dell'Asia Centrale*; 7) a) Angelo Sodini.

LETTURA DEL BRANO DI G. D'ANNUNZIO: «L'USIGNUOLO».

b) Maria Maffioletti, Pianista. Liszt: *L'Usignuolo*; 8) Soprano A. Minotti, Massenet: *Manon*, Or via, Manon; 9) Basso Vladimiro Kashmar, Meyerbeer: *Gli Ugonotti*; a) *Pif paf*; b) *Corale*; 10) a) Angelo Sodini, D'Annunzio, *Villa d'Estate* (Elegie Romane); b) Maria Maffioletti, Pianista. Liszt: *Giocchi d'acqua di Villa d'Este* 11) Tenore G. Manfritta, Puccini: *L'alba nascente*; 12) Quintetto della U. R. I. Mendelssohn: *Sogno di una notte di estate*; a) *Notturmo*; b) *Marcia nuziale*; 13) Soprano Adalgisa Minotti, Puccini: *Manon Lescaut*, In quelle trine moribide; 14) Tenore G. Manfritta, Barrera: *Grenadinas*; 15) Quintetto della U. R. I. Rossini: *Il Barbiere di Siviglia*, sinfonia.

16) Ultime notizie. Sport.

23-23.30: JAZZ BAND DELLA FIASCHETTERIA TOSCANA diretto dal M.o. S. Ferruzzi.

ROMA (1 R O) - m. 425 - Kw. 3.

10.30-11: Musica religiosa vocale e strumentale.

13-14: Eventuali comunicazioni governative.

17.30-19: Jazz Band dell'Albergo di Russia.

20-20.50: Eventuali comunicazioni governative.

20.50-21: Comunicazioni del Dopopolavoro.

21-21.15: Notizie Stefani - Notizie Sport.

21.15: Selezione dell'Opera

«TOSCA»

di Giacomo Puccini.

Esecutori:

Tosca: soprano Pina Falchero; Mario Cavaradosi; tenore Fernando Bertini; Scarpia: baritone Roberto Scifoni; Il Sacrestano e Il Carceriere: bar. Arturo Pellegrino; Angelot-

VALVOLE

“DEL VECCHIO „
“DEL VECCHIO „
“DEL VECCHIO „

Società Anonima Azienda Commerciale
RADIO
“DEL VECCHIO „
MILANO - Via Cesare Correnti, 8

ti e Sciarrone: basso Alfredo De Per-
torio. Spoletta: ten. Giovanni Salva-
tori.

Orchestra della U.R.I. diretta dal
M. Riccardo Santarelli.

Atto I:

- 1) Scena Angelotti e il Sacrestano.
- 2) Romanza di Cavaradossi.
- 3) Entrata di Tosca e duetto Tosca
e Cavaradossi.
- 4) Entrata di Scarpia.
- 5) Duetto Tosca-Scarpia.
- 6) Te Deum finale.

Atto II:

- 7) Scena e aria di Scarpia.
- 8) Scena Scarpia, Spoletta e Cava-
radossi.
- 9) Scena Tosca e Scarpia.
- 10) Romanza di Tosca.
- 11) Finale.

Atto III:

- 12) Romanza di Cavaradossi.
 - 13) Duetto Tosca e Cavaradossi.
 - 14) Scena della fucilazione e finale.
- Ore 22: Segnale orario.

LA RIVISTA DELLA FEMMINILITA'

23.25: Ultime notizie.

Lunedì

11 Ottobre

MILANO (1 M I) - m. 320 - Kw. 1.5

16.30-16.35: Segnale di apertura.
16.35-17.35: Jazz Band diretto dal
M.o S. Ferruzzi.

17.35-17.55: Cantuccio dei bam-
bini.

17.55-18: Notizie.

20.45: Segnale di apertura e Co-
municazioni per conto dell'O. N. del
Dopo lavoro.

21: Segnale orario.

21-21.12: Comunicazioni per cura
della Federazione Italiana dei Con-
sorzii Agrari.

21,12-22.5: CONCERTO.

SELEZIONE DI UN'OPERETTA

22.5-22.15: R. Picozzi:

DIZIONE DI VERSI.

22.15-23: Pot pourri di canzonette
fatto dallo Jazz Band della Fiasche-

teria Toscana, diretto dal M.o S. Fer-
ruzzi.

23-23.5: Ultime notizie. Sport.

ROMA (1 R O) - m. 425 - Kw. 3.

13-14: Eventuali comunicazioni go-
vernative.

17-17.30: Notizie Stefani — Borsa
— Letture per i bambini.

17.30-19: Jazz band dell'Albergo
di Russia.

20-20.50: Eventuali comunicazioni
governative.

20.50-21: Comunicazioni del Do-
polaro.

21-21.15: Trasmissioni agricole.

21.15: Notizie Stefani — Cambi
— Bollettino Meteorologico.

21.25: CONCERTO VOCALE E
STRUMENTALE.

1) Sgambati: *Perché?*; 2) Tirin-
delli: *Brindisi*; baritono Guglielmo
Castello. — 3) Verdi: *La forza del
destino*, Pace mio Dio, soprano Iska
Jarova. — 4) *Canzone russa con va-
riazioni*; 5) *Le due chitarre*, canzo-
ne zingara; a solo di Harmonica
Theodor Ramsch. — 6) *Troika: Can-
zone popolare russa*; 7) *E' passato il
tempo di gioia*, canzone popolare;
bar. Sergio Sadikoff. —

8) MONOLOGO UMRISTICO

detto da Arturo Durantini. — 9) Mo-
zart: *Le nozze di Figaro*, Aria; so-
prano Iska Jarova. — 10) Mozart:
Don Giovanni, duetto, Là ci darem la
mano; sopr. Iska Jarova e bar. Gu-
glielmo Castello. — 11) Donizetti:
Maria di Rudenz, Ah, non avea più
lacrime; bar. Guglielmo Castello. —
12) Due canzoni cecoslovacche; sopr.
Iska Jarova.

13) «MA...»

un atto brillante di Dino Falconi.

Esecutori: Marta: Maria Luisa
Boncompagni; Stefano: Massimo Fel-
lici-Ridolfi.

14) Raimondi: *Reginella*; 15) Bixio:
Canta Pierrrot; Fausta Sylena. — 16)
Chopin: *Valzer in do diesis minore*;
a solo di Harmonica Theodor Ram-
sch. — 17) *Antico valzer russo*; bar.

Sergio Sadikoff. — 18) Mario: *Vipe-
ra*; 19) Bonavolontà: *Sei tu l'amore*;
Fausta Sylena.

Ore 22: Segnale orario.

23.25: Ultime notizie.

Martedì

12 Ottobre

MILANO (1 M I) - m. 320 - Kw. 1.5

16.30-16.35: Segnale di apertura.

16.35-17.35: Jazz Band diretto dal
M.o S. Ferruzzi.

17.35-17.55: Cantuccio dei bam-
bini.

17.55-18: Notizie.

20.45: Segnale di apertura e Co-
municazioni per conto dell'O. N. del
Dopo lavoro.

21-21.12: Segnale orario.

21-21.12: Comunicazioni per cura
della Federazione Italiana dei Con-
sorzii Agrari.

21.12-23: CONCERTO

1) Quintetto della U. R. I. diretto
dal M.o F. Limentia. Ponchielli: *I
Lituani*, sinfonia; 2) Mezzo soprano
Debora Fambri: (canzonette veneziane):
Bressanin, Ninna nanna; 3) L.
Pompeiano:

DIVAGAZIONI RADIOFONICHE

4) Soprano Lucia Bogino (vecchie
canzoni del Piemonte raccolte da L.
Sinigaglia): a) *Convegno notturno*;
ab *La pastora fedele*; c) *La promessa*;
5) Prof. C. Moro della U. R. I., vio-
loncellista.

6) Mezzo soprano Debora Fambri
(canzoni veneziane): Buzzolla: a)
Mascara; b) *La farfalla*; 7) Quint-
tetto della U. R. I. a) Borodine: *Al
concerto*; b) Mussorgsky: *Gopak*;
8) Soprano Lucia Bogino (vecchie
canzoni del Piemonte, raccolte da L.
Sinigaglia): a) *La bela al molino*; b)
Maria Catlina; c) *Ninetta*; 9) Quint-
tetto della U. R. I. Gounod: *Faust*,
sunto dell'atto I; 10) Mezzo soprano
Debora Fambri (canzonette veneziane):
Filippi: *Che peccà!*

11) COMMEDIA

12) Quintetto della U. R. I. Siede:
Le nozze di una lucciola;

13) Ultime notizie. Sport.

23-23.30: JAZZ BAND DELLA
FIASCHESTERIA TOSCANA, di-
retto dal M.o S. Ferruzzi.

ROMA (1 R O) - m. 425 - Kw. 3.

13-14: Eventuali comunicazioni go-
vernative.

17-17.30: Notizie Stefani — Borsa
— Letture per i bambini.

Volete assicurarvi un'audizione perfetta?

Usate solamente le:

Batterie Anodiche "ZETA,"

Garantiamo lunga durata e intensità costante

FABBRICA ITALIANA PILE ELETTRICHE "Z." - TORINO
Corso Fiume N. 8 - Telefono N. 42-296

17.30-19: Jazz band dell'Albergo di Russia.

20-20.50: Eventuali comunicazioni governative.

20.50-21: Comunicazioni del Dopolavoro.

21-21.15: Trasmissioni agricole.

21.15: Notizie Stefani — Cambi — Bollettino Meteorologico.

21.25: CONCERTO SINFONICO VOCALE. Orchestra della U.R.I. diretta dal M.o Riccardo Santarelli.

1) Beethoven: *Quinta sinfonia in do minore*; a) allegro con brio, b) andante con moto, c) scherzo, d) finale, allegro; Orchestra. — 2) Anonimo italiano del secolo XVIII: *O leggiadri occhi belli*; 3) Gluck: *Ifigenia in Tauride*. Recitativo e aria. Invocazione a Diana; soprano Enza Messina. —

4) «VITTORIA ACCORAMBONI» conferenza del ciclo «Curiosità storiche» tenuto dal prof. Filippo Tambroni. — 5) Wagner: *Idillio di Sigfrido*. Orchestra. — 6) Pizzetti: *I Pa-*

Ogni radioamatore deve abbonarsi alle radioaudizioni e leggere il « Radiorario ».

stori; 7) Debussy: *Aria di Lia*, dalla «L'Enfant Prodigue»; 8) Saint-Saens: *Marcia eroica*; 9) Borodine: *Notturmo*, dal

«Il Quartetto»; 10) Chabrier: *Esplanade*, *Rapsodia*; Orchestra. Ore 22: Segnale orario. 23.25: Ultime notizie.

Fornitori artistici della Stazione Trasmittente di Milano: i Sindacati aderenti alla Corporazione Nazionale del Teatro. Organo della Ditta Cav. Pacifico Inzoli di Crema.

I programmi delle stazioni estere
(Le ore sono riferite al meridiano dell'Europa Centrale
Le stazioni sono disposte in ordine alfabetico)

Domenica 3 Ottobre

ANVERSA - m. 265 - Kw. 1,5.

20.15: Ritrasmisione di Bruxelles.

BARCELLONA (Radio Barcellona)

(E. A. J. 1) - m. 325 - Kw. 0,6

18: Quotazioni dei mercati agricoli e bestiame — 18.20: Trio Radio Flup, apertura (Szule) — 18.30: Baritone Antonio Filomeno - Musica di Serrano, Thomas, Lambert, Vivest — 19: Torsky: Recitazioni — 19.30: Tenore Antonio Biamas, Musica di: Perez Moya, Breton Martinez Valls — 20: Sestetto Galvez (Herold, Massenet, Allieniz, Clapi, Liszt — 20.40: Cronaca sportiva.

BASILEA - m. 1000 - Kw. 1,5

20.15: Introduzione all'opera di Shaw «Csare e Cleopatra» — 20.45: Concerto di musica di Barb. J. Bouffil — 21.50: Revueissime — 22: Segnale orario.

BERNA - m. 435 - Kw. 6

11-12: Predica — 12: Segnale orario — Meteorologia — 13-14.30: Concerto diurno — 14.30-15: Conferenze riguardanti i piccioni — 15.30-17.30: Orchestra — 20: Segnale orario — Meteorologia — 20-21: Overture e primo atto della Bohème di Puccini (ritrasmissione dal Teatro della città di Berna) — 21-21.20: Concerto vocale — 21.20-21.50: Orchestra — 21.50-22.10: Concerto vocale — 22.10-22.30: Orchestra — 22.30: Informazioni, notizie sportive e meteorologia.

BIRMINGHAM - m. 470 - Kw. 1,5

13.30: Ringraziamento per il raccolto. Coro e Orchestra: Inno, Te Deum. Baritone

ALTOPARLANTI "GAUMONT"

Rag. MIGLIAVACCA - Rappresentante
MILANO - Via Cerva, 36

CONCESSIONARI ESCLUSIVI:

TOSCANA

N. BANCHIERI

Piazza Strozzi, 5 - FIRENZE

EMILIA

FONORADIO BOLOGNA

Via Volturmo, 9 B - BOLOGNA

PADOVA E PROVINCIA

BALLARIN & TOFANELLO

Via Japelli, 3 A - PADOVA

Standard Elettrica Italiana

GIA

Western Electric Italiana

MILANO VIA VITT. COLONNA, 69 TELEFONI 41-241 41-242 ROMA PIAZZA S. CLAUDIO, 29 TELEFONO 9254

FORNITRICE DELLA STAZIONE
RADIODIFFONDITRICE DI MILANO (1 M^o)

APPARECCHI RADIO
TELEFONICI RICE-
VENTI DA I PIÙ SEM-
PLICI AI PIÙ SELET-
TIVI E POTENTI

ALTOPARLANTI CO-
MUNI, A DIFFUSO-
RE, E PER GRANDI
AUDANATE

EQUIPAGGIAMENTO
RADIOTRASMITTEN-
TE PER SERVIZI
COMMERCIALI



FORNITRICE DEI MINISTERI
DELLE COMUNICAZIONI E
[REGIA AREONAUTICA



e orchestra: Aria, Bach; Orchestra (1); Baritono (3); Orchestra: Ultimo tempo, Sinfonia Pastorale, Beethoven; Baritono e archi, Aria, Handel; Orchestra (1); Coro e orchestra: Cantata, Inno, — 17.30-19.45; V. Londra. — 20.15: Servizio religioso; Inno, Antifona, Ferrvino, Inno. — 20.55-22.30: Vedi Londra.

BOURNEMOUTH (6 B M) - m. 387
Kw. 1,5

15.30-17.45: V. Londra. — 18.30: Ringraziamento, dalla Chiesa della Trinità; Inno, Salmo, Magnificat e Nunc Dimittis; Antifona, Inno, Ferrvino, Inno, Inno finale. — 20 e dopo: Vedi Londra.

BRESLAVIA - m. 418 - Kw. 1,5
GILJEVITZ - m. 251 - Kw. 1,5

8.40-9.30: Concerto del mattino della R. O. (pezzi di Amber, Weber, Thoma, Spohr, Mozart, Strauss) — 11: Conferenza, recitazioni, concerto di pianoforte in occasione del 70° anniversario di San Francesco d'Assisi — 12.55: Segnale orario — 3.15: Enigmì — 4.30-6: Concerto della R. O., con il concerto d'una soprano (Mozart, Niemann, Palestrina, Strauss, Lisencavallo, Brahms) — 6.45: Meteorologia e consigli per la casa — 7.50: Due conferenze — 8.15: Cose allegre; Concerto vocale e strumentale — 10: Meteorologia — Segnale orario — Recentissime e radiospertive — 10.30-12: Musica da ballo

BRUXELLES (Radio-Belgique) m. 486
Kw. 1,5

20.15: Concerto di gala diretto dal M. O. René Tillet col concorso della cantata Huit Muses di Wagner, Sinfonia Sibelius, Alce, George, M. de Lohbe, Chopin, B. Godard, Rullstén, Moszkowsky, V. Buffin, Trossat e Fontanelli, Gilson — 22: Informazioni della stampa.

CADICE (Radio Cadice) (E. A. J. 3)
m. 360 - Kw. 0,5

7.9: 1) Aria della sonata in re (Bach) organo. — 2) La Morra, capriccio spagnolo (Chaminade) pianoforte. — 3) Canzoni russe di Soriano. — 4) Onno, studio, pianoforte (Chaminade). — 5) Marcia per concerto. — 6) Pezzi umoristici (Chaminade) pianoforte. — 7) Ora ufficiale. Notizie della stampa.

CARDIFF (5 W A) - m. 352 - Kw. 1,5

15.30-19.45: V. Londra. — 20.15: Servizio religioso. Coro; Inno, Lettura, Antifona, Ferrvino, Inno. — 20.45: Violino (1). — 20.55-22.30: V. Londra. — 22.30-24: La Fratellanza Silenziosa.

DAVENTRY (5 XX) - m. 1600
Kw. 25,0.

10.30: Ora e tempo. — 21: Previsioni marittime. Pel resto V. Londra.

FRANCOFORTE SUL MENO - m. 470
CASSEL - m. 273,5 - Kw. 1,5

8.9: Festa del mattino — 11.30-12: L'ora dei parenti (conf.) — 12.1: Concerto di mandolini del M. Mainz Mandolin-Orchestra (A. Liprandi, Simone Salvetti, Sartori, Weber, Boiledeu, Th. Ritter) — 4.5: L'ora della gioventù — 5.6: Concerto della R. O. (opere di Mozart, Verdi, Wagner, Puccini, Heuberger) — 6.7: L'ora della Società «Rhein-Mainischer Verband für Volkshildung» — 8.8-30: L'ora del giornale di Francoforte «Frankfurter Zeitung» — 8.30-9.30: Ciclo di Schumann-Brahms del Quartetto Amar — 9.30-10.30: Serata di Schu-

mann e Brahms con il concorso del cantante Carlo Jörn; In seguito sino alle 12.30: Musica da ballo ritrasmessa da Berlino.

GINEVRA (Radio Ginevra) - m. 700
Kw. 1,5

21.15: Culto protestante — 21.15: Musica d'organo o trasmissione di Berna.

HILVERSUM (H. D. O.)
m. 1050 - Kw. 2,0

10.10: Servizio divino. — 14.10: Al giardino zoologico di Amsterdàm, radio-diffusione del concerto dell'Orchestra Amsterdàm, diretta dal M. Frans van Diepebeek. — 16.40: Servizio divino. — 19.40: Informazioni (Vax Diaz). — 19.50: Mignon, opere di Thomas, solisti. Orchestra della Stazione e coro diretti dal M. O. Amsterd.

KONIGSBERG - m. 463 - Kw. 1,5

9: Culto — 11.30-12.30: Concerto della R. O. (Weber, Lühling, Siegel, Hall, Kalman, Sousa) — 12.55: Segnale orario — Meteorologia — 4.6: Concerto d'urna della R. O. (21 pezzi) — 6.30: Gimnastica ritmica di J. Delance (conf.) — 7.15: Napoleone I. e S. Elena (conf.) — 8. Serata varia (ritrasmessione da Danzica) — 10.10: Radiosperto — 10.30-11.45: Ritrasmessione da Berlino; Musica da ballo.

LIPSIÀ - m. 452 - Km. 1,5
DRESDA - m. 254 - Km. 1,5

8.30-9: Concerto d'organo — 9: Festa mattutina — 11.11.10: La posizione della Germania nell'economia universale (conf.) — 11.30-12: Metropoli inglesi (conf.) — 12.1: L'ora musicale — 3.30: Il giorno radiofonico — 4.30: Pomeriggio vario — 7.15-7.45: Conferenza riguardante il rinnovo — 7.45-8.15: San Francesco d'Assisi (conferenza) — 8.30-10: Recitazioni e concerto corale — 10.30: Notizie sportive — 10.45-12: Musica da ballo da Berlino.

LONDRA (2 L O) - m. 354 - Kw. 3,0

15.30: Celebrazione del Centenario Francese (Coro ed orchestra). — 17.30: Conferenza. — 19.15 (da Nottingham): Carillon del Monumento ai Caduti di Longphrough. — 20 (dalla Cattedrale di Chester): Quattro inni; Ferrvino; Tre inni. — 20.55: La Buona Causa della Settimana. — 21: Tempo e notizie. 21.15: V. Manchester.

LOSANNA (H. B. 2) - m. 850 - Kw. 1,5

20: Scenopieno. — 20.5: Culto del pastore Bergier. — 20.15: Notizie della stampa e comunicato sportivo. — Risultato del Match Losanna-Servette (Albert Meyer).

MANCHESTER (2 Z Y) - m. 378
Kw. 1,5

11.45 (dall'Albert Square) Coro e laude; Preghiera. Orazione domenicale; Inno, Lettura, Inno, Due ferrvini, Benedizione, Inno Nazionale. — 16: Pianoforte. Tre tempi. Suite francese in sol, Bach; Rondò in sol magg., op. 51, n. 2, Beethoven; Valzer in re bem., op. 70, n. 4; Impromptu in sol bem., op. 51, Chopin. — 16.30: Tenore (1). — 17: Violino (4). — 19.45-21.15: V. Londra. — 21.15 (dall'Ippodromo): Settimana di Manchester. Orchestra (1); Sesto (2); Orchestra, Scherzo, Rombo e Giuletta, Berlioz; Soprano: Aria, Nozze di Figaro, Mozart; Violino (2); Basso: O tu Palermo, Verdi; Orchestra: Marcia solenne, Elgar; Pubblico, artisti, orchestra; Coro religioso.

DIFFONDETE IL RADIORARIO

MONACO DI BAVIERA - m. 485
NORIMBERGA - m. 340 - Kw. 1

11: Concerto di campane del Municipio di Monaco — 11.45: Trasmissione dei dati meteorologici dell'Osservatorio nazionale — 11.30: Conferenza San Francesco d'Assisi in occasione di 500° anniversario della sua morte — 12.55: Segnale orario — Meteorologia — 4: Conferenza riguardante le arti — 4.30: Concerto diretto dal quartetto A. Rosenberger (Schubert, Arisio, Moszkowski, Gilbert e Gade) — 4.10: Poesie di operai, dette da E. Classen — 5.10: Musica contemporanea — Concerto vocale e strumentale — 6.15-7.30: Due conferenze — 8.15: Concerto vocale e strumentale. Pezzi di Weingartner, Motil, H. von Bülow, G. Mahler — 10.20: Segnale orario — Meteorologia — Recentissime — Notizie sportive e commerciali.

MUNSTER - m. 410 - Kw. 3
DORTMUND - m. 283 - Kw. 1,5
ELBERFELD - m. 250 - Kw. 1,5

9.11: Commemorazione di San Francesco d'Assisi — Festa del mattino — 11.15-12: Poesie — 12.15-4: Concerto di violino — 4.15-4: Rinnoce delle ragazze — 4.7: Concerto (7 pezzi di Wolke, May, Rossini, Wagner, Vielpont, Weber, Buschmann, Friedemann) — 7.10-7.30: «Americanization» (conf.) — 7.30-8: Roma, città eterna (conf.) — 8.10: Festa musicale — 8.11.10: Concerti sul Reno, con il concorso della R. O. (musica di Bruch, Gerstenberg, List, Miessler, Hill).

STOCCARDA - m. 446 - Kw. 1,0

11.30: Concerto d'I mattino (pezzi di Laubke, Senig, Wagner, Strauss, Benning, Maillart, Gerold) — 2: Trasmissione grammofonica — 3: L'ora dei poeti — 3.30: Il radiogiorno (ritrasmessione da Berlino); In seguito concerto d'opera della R. O. con canto (Wedel, Hofmann, Rammund, Thomas, Khamm); Recitazioni — 6: Segnale orario — Notizie sportive — 6.15-6.45-7.15: Conferenze — 7.45: Segnale orario — Notizie sportive — 8: Serata varia.

VARSAVIA (Polish Radio) - m. 480
Kw. 1,5

11.30: Conferenza sull'agricoltura di Thadée Fijałkowski — 15: Conferenza sull'agricoltura di Veneslao Duzag — 17: Racconti per i bambini — 17.30: Concerto popolare — 19: Conferenza del cielo: La storia della Polonia, di Henry Musicki — 19.30: Conferenza del cielo: La Polonia nella comunità — 20.30: Concerto, Musica di Rossini, Vivaldi, Kreutzer, Kreutzer, Czajkowski, Rozycki, Kreutzer, Mussorgski, Debussy — Segnale orario — Informazioni della stampa.

ZAGARRIA - m. 350 - Kw. 0,35

8.15: Devazione dell'amore filiale (conf.) — 8.30: Musica allegra e da ballo — 9.45: Notizie — Sport — Segnale orario.

ZURIGO - m. 513 - Kw. 0,5

11: Concerto del mattino della R. O. — 12: Prugnosi del tempo — 13.30-14.30: Ritrasmessione da Berna; Concerto della «Ländlerkapelle» — 15.30: Concerto dell'Orchestra del «Kursaal Schändli» di Berna — 17.30: Predica — 19.58: Segnale orario — 20: Serata di opere della R. O. — 21.50: Ultime notizie — Servizio d'informazioni della N. Z. Z. Prugnosi del tempo — Notizie sportive.

SFERAVOX

L'ALTOPARLANTE SOVRANO

SENSIBILITÀ'

FEDELTA'

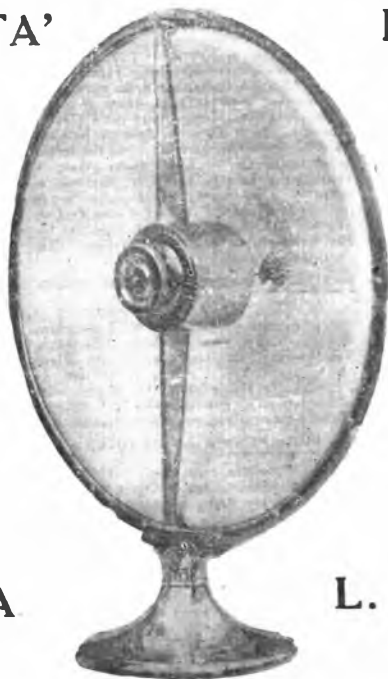

PUREZZA

L. 350 Compresa la
tassa govern.

Il solo altoparlante che dà l'illusione di essere vicini all'orchestra od alla persona che canta

Società RADIO-ITALIA

Sede Sociale - Via Due Macelli, 66 - ROMA

Ufficio Radiola per l'Italia Centrale e Meridionale - ROMA - Via Due Macelli, 66 - Tel. 7471

Ufficio Radiola per l'Italia Settentrionale - MILANO - Via Spartaco, 10 - Tel. 52459

Negozio di vendite e Sale di audizioni - ROMA - Via Frattina, 82

CHIEDETELO OVUNQUE

AMBURGO - m. 395 - Kw. 1,5
BREMA - m. 279 - Kw. 1,5
HANNOVER - m. 204 - Kw. 1,5
KIEL - m. 230 - Kw. 1,5

6.55: Segnale orario - 7: Meteorologia -
 - Ultime notizie telegrafiche - 7:20: Meteorologia - Notizie agricole - 8: La radio della donna di casa - 12:10: Meteorologia - Livelli dell'Elba - 12:15: Quotazioni borsa - 12:30-2: Concerto del pomeriggio della R. O. - 12:55: Segnale orario - 1:10: Rotte dei piroscafi - 2: Bollettino meteorologico di Brema - 2:55: Concerto della R. O. - 2:50: Quotazioni borsa - 3:35: Segnale orario - 3:40: Divise - 3:50: Rotte dei piroscafi - 4:15: Racconti di animali per i bambini e concerto della R. O. - 5: Giovani poeti: J. Luzian legge alcune opere proprie - 5:55: Notizie sul traffico aereo - 6: Concerto della R. O. - 6:30: Scacchi - 7:10-7:30: Due conferenze - 7:40: Corso spagnolo - 7:50: Listino del mercato frutta e verdura di Amburgo - 7:55: Meteorologia - 8: «Das Postamt» (L'ufficio postale) azione teatrale di Rabindranath Tagore - 10: Meteorologia e notizie sportive

ANVERSA - m. 265 - Kw. 1,5.

20: Ritrasmisione di Bruxelles - 21: Lettura fiamminga - 21:10: Ritrasmisione di Bruxelles.

BARCELONA (Radio Barcellona)
 (E. A. J. I) - m. 325 - Kw. 0,6

18: Trio Radio. Fusté, Perez, Saule, Siede. Entrás Vila - 18:45: Bollettino meteorologico di Catalogna. - Quotazioni dei mercati internazionali - Cambi e Ultime notizie - 21: La settimana comica - Rivista in versi di Montero - 21:15: Canzonettista Lola Duran. Vidal Tragan, Lurluba, Tell, Duran. Vial, Monreal e Martera - 21:45: Trio Radio. Guerrero - 22: Soprano Margherita Aubry, Dave Dreyer, Rimsky-Korsakoff, Shona Spien - 22:30: Trio Radio. Musica di Wilbr. Widor-Mouton - 22:50: Chiusura dei mercati - Cambi - Ultime notizie.

BASILEA - m. 1000 - Kw. 1,5

20:15: Radio-notizie - 20:30: Concerto vocale e strumentale (Schubert, Mozart, Pugnani, Giulio Weismann) - 21:50: Recentissime - 22: Segnale orario.

BERNA - m. 435 - Kw. 6

13-13:45: Segnale orario - Meteorologia - Quotazioni Borsa - Bollettino della Federazione svizzera degli Agricoltori - Trasmissione grammofonica - 16: Segnale dell'Osservatorio di Neuchâtel - 16:17-30: Orchestra - 20: Segnale orario - Meteorologia - 20:30-3: Conferenza su un umorista francese (in francese) - 20:30-21: Orchestra - 21-21:20: Audizioni di fisarmonica - 21-20:21:50: Audizioni di fisarmonica - 22:05-22:30: Orchestra - 22:30: Notizie e meteorologia.

BIRMINGHAM - m. 470 - Kw. 1,5

15:45: Quintetto legni. - 16:45: Orchestrazione. Direttore. - 17:15: Pei ragazzi. - 18: Orchestra, Prince's Café. - 18:40: V.

Londra. - 20: Orchestra (1); Soprano (5); Orchestra (1); Tenore (5); Orchestra; Potpourri; Soprano (4); Orchestra (1); Tenore (4); Orchestra (1). - 21:30-23: Vedi Londra.

BOURNEMOUTH (6 B M) - m. 387
 Kw. 1,5

15:45: Assisi e S. Francesco. - 16: Musica. Rist. Smith. - 17:15: Pei ragazzi. - 18: Interludio musicale. - 18:20: Bollettino locale Servizi sociali. - 18:40-13: Vedi Londra.

BRESLAVIA - m. 418 - Kw. 1,5
GLEIWITZ - m. 251 - Kw. 1,5

11:15: Meteorologia e livelli dell'Oder - 11:30: Trasmissione grammofonica - 12:55: Segnale orario di Naumen - 1:30: Meteorologia - Notizie commerciali e segnalazioni agricole - 3:30: Lo Bollettino delle quotazioni agricole - 3:50-4:20: Trasmissione grammofonica - 4:30-6: Compositori della Slesia: concerto della R. O. - 5: Secondo bollettino delle quotazioni agricole - 6: Conferenza d'astronomia - 6:45: Meteorologia e consigli per la casa - 7-7:30: Due conferenze - 8:30: Serata di Marcello Salzer (musica di Kreisler, Schubert, Aulin, Tschikowsky, Wieniawski, Brahms, Sarasate) - 10: Meteorologia - Segnale orario - Recentissime e notizie sportive.

BRUXELLES (Radio-Belgique) m. 486
 Kw. 1,5

20: Concerto col concorso di Godel. Musica di Balfe, Popy, Lebrun, Offenbach, Tchaikowsky, Dumas-Popy, Brenta, Planquette, Guillemyn, Delibes, Saint Saens - 21: Cronaca dell'attualità - 21:20: Selezione letteraria col concorso del gruppo Libre - 22: Informazioni della stampa.

BUDAPEST - m. 560 - Kw. 2

9:30-15: Notizie, economia. - 13-17: Previsioni meteorologiche. - 18: Classici ungheresi. - 19: Radio messaggio. - 20:30: Festival all'occasione del centenario di S. Francesco d'Assisi, col concorso di Varga, Koszeghy, Székelyhydy, Sarkady, Nagj, Koiss, Frits. Orchestra della scuola professionale «Bolyay» e i cori della chiesa della città. - 22: Concerto dell'Orchestra da camera dell'Opera ungherese.

CADICE (Radio Cadice) (E. A. J. 3)
 m. 360 - Kw. 0,5

7-9: 1) Gavotta di Bach, organo. - 2) La Traviata, selezione (Verdi) pianoforte. - 3) Canto flamenco. - 4) Notizie della stampa. - 5) Ora ufficiale. Concerto dell'orchestra della stazione. - 6) Pezzi di stile flamenco per mandolino e chitarra. Martinez e Moral.

CARDIFF (S W A) - m. 353 - Kw. 1,5

12:30-13:30: Musica. Rist. Carlton. - 15:15: Scuole: Il Cristallo magico. La vita di un apprendista del sec. XIV. - 15:40: Orchestra (2); Soprano (3); Orchestra: Dalla Suite Schiaccianoci, Tchaikowsky; Soprano (3); Orchestra (2). - 16:45: Conferenza. - 17: Pianoforte. - 17:15: Pei ragazzi. - 18: Omero. - 18:15: V. Londra. - 20: Vincitori Gara musicale Gallese. Orchestra: Ouverture, Nozze di Figaro, Mozart. Contralto: Che farò senza Euridice, Gluck; Arpa e violoncello: La Sera, Ludwig Schytte; Sarabanda, Handel; Tenore (2); Pianoforte (1); Orchestra: Due danze ungheresi, Brahms. - 20:45: V. Londra. - 21:15: (Concorso Gallese). Dizione. Orchestra (1). - 21:30: V. Londra. - 22:15 (Con-

corso). Orchestra: Ouverture. Leonora, n. 3. Beethoven; Balletto, Rosamunda, Schubert; Contralto (2); Pianoforte (1); Tenore (2); Arpa e violoncello (2).

DAVENTRY (S XX) - m. 1600
 Kw. 2,50.

16:30: Tempo e notizie. - 11:13: Quartetto, Pianoforte, Basso, Soprano. - 11:15: V. Londra. - 20: V. Cardiff. - 20:45: V. Londra. - 21:15: V. Cardiff. - 22:10: Previsioni marittime. - 22:15: V. Cardiff. - 23-24: Ballabili, Café de Paris.

FRANCOFORTE SUL MENO - m. 470
CASSEL - m. 273,5 - Kw. 1,5

3:30-4: Per i grandi e per i piccoli - 4:30-5:45: Concerto della R. O. (nuovi balli) - 5:45-6:05: Lettura - 6:15-6:45-7:15: Conferenza - 7:45-8:15: Corso di lingua italiana - 8:15: «Emilia Galotti» tragedia di G. E. Lessing.

GINEVRA (Radio Ginevra) - m. 760
 Kw. 1,5

20:15: Cambi - Segnale orario - Previsioni meteorologiche - Cronaca sportiva - 20:30: Orchestra dell'Hotel della Metropoli. Musica di Beethoven, Azzioli, Brahms, Albeniz, Hervé - 21:15: Corriere degli amatori - 21:40: Notizie dell'Agenzia telegrafica svizzera.

HILVERSUM (H. D. O.)
 m. 1050 - Kw. 2,0

9:40: Servizio divino. - 11:40: Bollettino di Polizia. - 13:40: Ritrasmisione della Sala Musicale di Bois-le-Duc. - 16:10: Id. - 19:10: Servizio divino (Cattedrale di Bois-le-Duc). - 20:20: Informazioni Vaz Dias. - 20:30: Corso elementare della lingua inglese. - 21: Musica da camera dell'Orchestra della stazione. Musica di: Haydn, Beethoven. - 21:40: Informazioni Vaz Dias - 21:50: Concerto popolare dell'orchestra della stazione. Musica di Kéter-Béla, Béce, Marcia, Fresco.

KONIGSBERG - m. 463 - Kw. 1,5

11: Meteorologia - Primo bollettino del Recentissime - 11:30-12:30: Concerto per le industrie della radiofonia - Ripetizione del bollettino meteorologico - 12:55: Segnale orario - Secondo bollettino delle Recentissime - 3: Primo listino prodotti agricoli - Divise - 4:30-6: Concerto diurno della R. O. (musica di moderni: operette di Kollo, Kalman, Giltrot, Nelson, Hirsch, Horst, Zorlig) - 5:40: 25 minuti per la donna di casa - 6:05: Secondo comunicato delle quotazioni agricole - 6:15: Novelle - 7:05-7:40: Due conferenze - 8: Meteorologia - 8:05: Solisti di oboe e di fagotto (Händel, Weber, Mozart e Beethoven) - 9:20: Serata di recitazioni e di ranto.

LIONE (Radio Lione) m. 280 - Kw. 0,5

19:15: Informazioni.

LIPSIJA - m. 452 - Km. 1,5
DRESDA - m. 254 - Km. 1,5

10-2:45-3:25-5:15-6-6:20: Notizie commerciali, quotazioni prodotti, divise - 10:05: La radio del commercio e meteorologia - 10:15: Ciò che dire il giornale - 11:45: Meteorologia e prognosi del tempo - 12: Musica del mezzogiorno - 12:55: Segnale orario - 1:15: Bollettino delle borse e della stampa - 3:3-45: Corsi di lingua inglese - 4:30-6: Concerto della R. O. - 7:15-7:45: Due conferenze - 8:15: Prognosi del tempo - 8:30: Concerto sinfonico

(Gluck, Beethoven, Weber, Wolf, Shreker, Reger, Hausegger) — 10.15-12: Musica da ballo.

LONDRA (2 LO) - m. 364 - Kw. 3.0

13-14: Ora Green. Musica Rist. Holborn. — 15: I Pesci. — 16: Ora Green. Ballabili. Royal Automobile Club. — 16.15: I fattori dell'Europa moderna; Castlecragh. — 16.30: Ballabili, c. s. — 17.15: Pei ragazzi; Racconto. Le stelle. — 17.45: V. Manchester. — 18: Ballabili. — 18.10: Parla la Radio Society. — 19: Big Ben. Tempo e notizie. Critica teatrale. Interludio musicale. — 19.40: S. Francesco. — 19.45: La compagna nazionale antitubercolotica. — 20: Varietà; Baritone, Dialetto del Lancashire; Otetto saxofoni. — 21: Le interpretazioni vocali (con esempi musicali al piano). — 21.15: Violoncello: Aria su una corda sola, Bach; Consolazione. Liszt. Valzer. Chopin; Tamlurino. Rameau. — 21.30: Conferenza Ministero della Sanità. — 21.45: Le sonate di Beethoven interpretate dal pianista Cole; I e II tempo, son. in la magg., op. 2, n. 2. — 22: Ora Green. Tempo e notizie. — 22.15-23: Coro: Canti delle Piantagioni.

LOSANNA (H. B. 2) - m. 850 - Kw. 1.5

7.45: Previsioni meteorologiche di Losanna. — 12.50: Previsioni meteorologiche di Zurigo e segnale orario. — 20: Scampanio. — 20.35: Trattamento letterario di Edoardo Vienne, dedicato al poeta Jean Raville. — 20.30: Concerto dell'Orchestra Dal Dauber dell'Hotel Central-Bellevue. — I Boemi del Valga, ouverture (Spialek) — I Boemi di Bohemia, fantasia (Puccini) — A solo di violino — La Vedova allegra (Lohar) — Pot-pourri (Dal Dauber).

MANCHESTER (2 Z Y) - m. 378

Kw. 1.5

13.14: Banda. Albert Square. — 15.25: Scuole: Il Queens-land; Ananasi e Prickly pears. — 15.45: Clarino. — 16: Quartetto. — 17: Manchester e l'Arte. — 17.15: Ferrvino. Chiesa del Cristo. Southport. — 17.45: Pei ragazzi. — 18.30: V. Londra. — 19.40: Il significato della Settimana di Manchester. — 20: Concerto allievi ed ex-allievi R. Collegio Musicale di M.; Soprano, Aria, Giovanna d'Arco, Teiaikowsky (in rus-so); Violoncello, I. Concerto, Saint-Saens (3); Quartetto Rigoletto, Verdi; Violino: I tempo, concerto, Teiaikowsky; Tenore, Visione di Hiawatha. Coleridge Taylor. Soprano e Tenore; Duetto, Butterfly, Puccini; Pianoforte, Concerto in mi bem., Liszt. — 21.30: V. Londra. — 22.15-23: Varietà: Canzoni e macchiette irlandesi (3); Coppia pianistica al piano; Jazz; C. e m. irlandesi (3). Jazz.

MONACO DI BAVIERA - m. 485

NORIMBERTA - m. 340 - Kw. 1

11.45: Segnale orario — Meteorologia — 12: Dati meteorologici dell'Osservatorio nazionale — 12.15: Trasmissione grammofonica — 1.55: Segnale orario — Meteorologia — Notizie — Quotazioni Borsa — 3.45: Meteorologia — Ultime notizie agricole — 1: Lettura — 4.30: Concerto divertente del quartetto A. Rosenberger (pezzi di Taubert, Delibes, Rachmaninow, J. Strauss, Siede e Herzer) — 6: Meteorologia e ultime notizie agricole — 6.30: Conferenza per l'Agricoltura — 7.05-7.30: Concerto del trio di Schumann «Fidelio» — 7.45: Conferenza su un viaggio attraverso l'Europa — 8.20: Musica da camera, pianoforte e vio-

lino: H. Weiss e Rhode — 9.30: Umoro viennese nel canto e nella parola — 10.05: Segnale orario — Meteorologia — Notizie Sportive, Commerciali e della stampa — 10.20-11: Scacchi.

MUNSTER - m. 410 - Kw. 3

DORTMUND - m. 283 - Kw. 1.5

ELBERFELD - m. 259 - Kw. 1.5

11.30-12.30: Concerto del mattino — 1.15-2.30: Musica del mezzogiorno — 4.40: Radio-letteratura e Radio-notizie — 4.45-6: Concerto della R. Oll (Micheli, Azzoni, Bragi, Cortopassi, Gabriel-Marie, Humphries, Jarnfeldt, Giordano, Schelck) — 6-6.30: «Eleonora Duse» (conf.) — 6.40-7.8: Altre piccole conferenze — 8.30: W. A. Mozart: Concerto della R. O. — 11.10: Gioccheria sportiva.

STACCARDA - m. 446 - Kw. 1.0

4: Dal regno della donna — 4.15: Concerto diurno (Schröder, Schieck, Mejdelsohn, Frime-Liszt, Strauss, Meyer-Helmuud, Luigini) — 6: Segnale orario — Meteorologia — Notizie agricole — 6.15: Storielle di animali — 6.46: Francesco d'Assisi (7.0 centenario) — 7.15: L'ora delle risposte della direzione — 7.45: Segnale orario — Meteorologia, notizie, radiorivista — 8: Il concerto di violino del 18.0 e 19.0 secolo: musica di H. Wieniawsky, H. Viennemps, Max Bruch; In seguito poesia popolare e canzoni popolari.

TORRE EIFFEL (F. L.) - m. 2.650

Kw. 5.

Dalle 18.30 alle 19.45: Giornale parlato. Discorsi sugli avvenimenti del giorno. — Ultime notizie. — 21.10-23: Radio Concerto: La Regina di Golconda (F. Le Rey) —

**Ultimo modello di Neutrodina
costruito nelle mondiali
officine**

**“SIEMENS”
Elimina completamente la
stazione locale**



**Unico Neutrodina con campo
d'onda da 200 - 1800 m. con
semplice commutatore d'onda
Ricezione di tutte le stazioni
europee in altoparlante**



Ricevitore Neutrodina R fe 10

Chiedere Listini e Sconti ai Rivenditori

“SIEMENS”, S. A.

Reperto Radiotelegrafia e Radiotelegrafia sistema TELEFUNKEN

3, VIA LAZZARETTO - MILANO (18) - VIA LAZZARETTO, 3

Le vispe canzoni, ouverture (Nicolaï) — La piccola Bohème, ouverture (Kirchmann) orchestra. — Canzoni bretoni, La Fauchette. La Fille marie, serenata (Dral) — Chitarra (Lalo) — Intrada (Dennus) — La figlia del tamburo maggiore (Offenbach) — orchestra — Ken Av. duo breton (Bottol) — Pezzi d'Albeniz, pianoforte (Nicolini) — Arlecchino e tarantella (Papper) violina e Ritardando (Francœur-Kreisler), — Minorette, valzer, danza ungherese (Fons) — Orchestra — Sinsone e Balla, cantati da Clara Hugon-Siaud (Reyer), orchestra. — Aria d'Uta (di Sigurd) — Sjang-Sin (G. Hue) orchestra.

VARSAVIA (Polskie Radio) - m. 480

Kw. 1,5

15: Bollettino economico — 17: Conferenza sulla storia dell'universo all' calendario del Prof. Gabriel Tolwinski — 17.30: Concerto popolare — 19: XIX lezione del corso elementare di lingua francese del prof. Lucien Rougier — 19.30: Bollettino agricolo — 19.45: Cose diverse — 19.55: IV Conferenza sul diritto — 20.30: Concerto. Selezioni d'opera col concorso di artisti dell'opera di Varsavia — Segnale orario — Informazioni della stampa.

VIENNA (Radio Vienna) - m. 541

Kw. 7

11: Musica del mattino — 16.15: Concerto del pomeriggio — 17.30: Fable per i grandi ed i piccoli — 18.10: Conferenze riguardanti l'ava — 19.10: Rivista teatrale — 20.5: Concerto vocale e strumentale di musica di K. Goldmark.

ZAGABRIA - m. 350 - Kw. 0,35

8.15: Conferenza sulle Indie — 8.30: Serata di canzoni e duetti — 9.30: Notizie — Divise — Segnale orario.

ZURIGO - m. 513 - Kw. 0,5

12.30: Bollettino meteorologico — Prognosi del tempo — Trasmissione grammofonica — 12.55: Segnale orario — 13: Meteorologia — Prognosi del tempo — Recentissime — 13.15: Divise e quotazioni Borsa — 15: Concerto diurno della R. O. — 16: Concerto ritrasmesso da Berna — 18: Prognosi del tempo — 19.58: Segnale orario — 20: Ritrasmisione della « Tonhalle » — 21.50: Ultime notizie — Servizio di informazioni della N. Z. Z. — Prognosi del tempo.

Martedì

5 Ottobre

AMBURGO - m. 395 - Kw. 1,5

BREMA - m. 279 - Kw. 1,5

HANNOVER - m. 204 - Kw. 1,5

KIEL - m. 230 - Kw. 1,5

6.55-3.40: Solito — 4: Rotta dei piroscafi — 4.15: Concerto della R. O. di musica di Bizet, Gounin, Moussorsky — 5.30.30: Due conferenze — 6: Quotazioni dei prodotti — 6.15: (per Brema) Meteorologia — Bollettino della polizia e di navigazione — 7.25-8: Tre conferenze — 8.25: Meteorologia — 8.30: Concerto del quartetto Ganneri (pezzi di Ravel, Glière, Tschakowsky, Iwanow, Borolini) — 8.30: (per Hannover) Concerto sinfonico (Schumann, Schubert, Mendelssohn) — 8.30: (per Bre-

ma) Concerto di violino (Happel, Corelli, Bach, Schubert) — 10.30: Meteorologia e notizie sportive; In seguito sino alle 12: Musica da ballo.

BARCELONA (Radio Barcellona)

(E. A. J. 1) - m. 325 - Kw. 0,6

18: Trio Radio. Musica di: Torrens, Christine, Rosaura Coma — 18.30: Radiotelegrafia per le signore — Moda e scienza domestica — 18.45: Bollettino meteorologico di Catalogna — Quotazione dei mercati interzionali — Cambi — Ultime notizie — 21: Corso di inglese. Prof. J. Kinder — 21.20: Orchestra Fandango di Savadell, diretta al M. Vincente Petri. Musica di: Lehár, Mendelssohn, Serrano, Aves, Gravalosa — 22.10: Un istante di buon umore — Recitazioni comiche — 22.30: Tenore Francesco Torra. Musica di: Morera, Handel, Perez-Moya, Nicolaï — 22.50: Chiusura dei mercati — Cambi — Ultime notizie.

BASILEA - m. 1000 - Kw. 1,5

Ritrasmisione da Berna: 20.20.30.21: Vedi programma di Berna — 22.05: Recentissime — 22.15: Segnale orario.

BERNA - m. 435 - Kw. 6

13.13.45: Segnale orario — Meteorologia — Berna — Trasmissione grammofonica — 16: Segnale orario del Osservatorio di Neuchâtel — 16.17.30: Orchestra — 20: Segnale orario — Meteorologia — 20.20.30: Chioschiera sulla fabbricazione delle scarpe — 20.30.21: Orchestra — 21.22.05: Concerto d'organo e di canto (contralto) — 22.05.22.30: Orchestra — 22.30: Notizie e meteorologia.

BIRMINGHAM - m. 470 - Kw. 1,5

14.15: Discorsi Esposizione Radio, Caserma Thorpe Street. — 15.45: Scuole: La Formiche. — 16.15: Orchestra. Esposizione Radio. — 16.45: Conferenze. Pianoforte. 17.15: Per ragazzi. — 18: Orchestra. Prince's Café. — 19: Tempo. Notizie. — 19.10: V. Manchester. — 19.28: V. Londra. — 19.40: Progetti di piano regolatore per II. — 20.24: V. Londra.

BOURNEMOUTH (6 B M) - m. 387

Kw. 1,5

11.30-12: Viol. e piano: Sonata, Brahms, Tr. clutte. — 15.45: Un giornale del pomeriggio. — 16: Orchestra, Grand Super Cinema. — 17.15: Per ragazzi. — 18: Trio (3): Tenore (1); Trio (1); Tenore (1); Trio (1). — 19: Tempo. Notizie. — 19.10: V. Manchester. — 19.28: V. Londra. — 19.40: Le città asiatiche: La salatura delle aringhe. — 20.24: V. Londra.

BRESLIAVA - m. 418 - Kw. 1,5

GLEWITZ - m. 251 - Kw. 1,5

11.15-3.30: Solito — 3.50-4.30: Letteratura — 4.30-6: Concerto divertente della R. O. (Preis, Siedl, Strasser, Kalmann, Eysler, Charmettes, Morena, Zepfer) — 5: Secondo comunicato delle quotazioni agricole. — 6: La radio dei fanciulli — 7.30-8: Conferenza radiotelevisiva — 8: Conferenza sul poeta « Dott. Alfredo Döblin » — 9: Concerto di cimballo (cimballo di Federico il Grande dal « Schlossmuseum » di Breslavia); pezzi di F. il Grande, Bach — 10: Meteorologia — Segnale orario — Comunicazioni per i radio-amici — Recentissime e notizie sportive.

Diffondendo il "RadiOrario" ci aiuterete a migliorarlo

BRUXELLES (Radio-Belgique) m. 486

Kw. 1,5

17: Concerto dell'Orchestra della S. Marie. Musica di: Alad Alady, Fourdrain, Gounin, Naxosla, Drigo, Linz, Millard, R. Van Hoof, Flegier, Marsac, Chappefier, Mandl — 18: Informazioni della stampa — 20: Concerto di gala diretto da René Teulier col concorso di M. Wynandt. Musica di: Beethoven, Mozart, G. Fauré, Debussy, V. d'Indy, Duparc, Grausson, Saint Saëns — 22: Informazioni della stampa.

BUDAPEST - m. 560 - Kw. 2

9.30-12.15: Solito. — 14.15: Solito. — 12.15: Concerto dell'Orchestra da camera dell'opera ungherese. — 18.25: Il posto del radio amatore. — 19: La guerra delle donne — dramma di J. Eshegaray. — 21.30: Musica da camera.

CADICE (Radio Cadice) (E. A. J. 3)

m. 360 - Kw. 0,5

7.9: Il La Gioconda, fantasia (Ponchielli) organo. — 21 Lucia, cavatina (Donizetti) signa Benítez. — 3 Bigoletto, caro nome (Verdi) id. — 4 Capriccio spagnolo (Moszkowski), pianoforte. — 5 Perla del Brasile (David Benitz. — 6 Torna e variazioni (Proch) Benitz. — 7 Tarantella (Moszkowski), pianoforte. — 8 Mignon (Thomas) Benitz. — 9 Sannabala, Ah non giunge (Bellini), id. — 10 Valzer op. 34 (Moszkowski), pianoforte. — 11) Notizie della stampa. Ora ufficiale. — 12) Concerto dell'Orchestra della stazione.

CARDIFF (5 W A) - m. 353 - Kw. 1,5

15: Scuole: V. Londra. — 15.30: Trio (6). — 16.15: Musica, Rist. Carlton. — 16.45: Breve racconto. — 17: Musica, c. a. — 17.15: Per ragazzi. — 16: Storie di lupi di mare tudoriani. — 18.15: V. Londra. — 19: Tempo. Notizie. — 9.10: V. Manchester. — 19.28: V. Londra. — 19.40: Le regole del Rugby Football — 20.24: Vedi Londra.

DAVENTRY (5 XX) - m. 1600

Kw. 25,0.

10.30: Ora e Tempo. — 11-13: Quartetto. — 13-15: V. Londra. — 19: Tempo. Notizie. 22: Previsioni marittime. — 22.15-24: V. Londra.

FRANCOFORTE SUL MENO - m. 470

CASSEL - m. 273,5 - Kw. 1,5

3.30-4: L'ora della gioventù — 4.30-5.45: Concerto diurno della R. O. (Berlioz, Grieg, Bizet, Gaborache, Translucor, Strassman) con tratten. — 5.45-6.05: Lettura — 6.15-6.45-7.15: Due conferenze — 7.30: Ritrasmisione dell'Opera « Der Waffenschmied » opera buffa in 3 atti di W. A. Lortzing; In seguito nuovi dischi grammofonici.

GINEVRA (Radio Ginevra) - m. 760

Kw. 1,5

20.15: Cambi — Segnale orario — Previsioni meteorologiche — Orchestra dell'Hotel della metropoli — Musica di: Bach, Mozart, Beethoven, Bachertini, Chopin — 21.15: Esperanto — 21.30: Notizie dell'agenzia telegrafica svizzera.

HILVERSUM (H. D. O.)

m. 1050 - Kw. 2,0

11.10: Bollettino di Polizia. — 16.20: L'ora dei bambini. 17.40: Concerto dell'Orchestra della stazione diretta da Nico Treep. Musica di: Suppé, Mussenet, Habn, Walteufel, Gounod, Luigini, Tremisot,

Cingh'li, Calabanka. — 18.40: Bollettino di Polizia. — 18.45: Corso di lingua inglese. — 19.30: Informazioni (Vax Dias). — 20: Concerto. — 21.19: Informazioni Vax Dias. — 21.50: Concerto.

KONIGSBERG — m. 463 — Kw. 1,5

11.43: Solito. — 14.30: Leggende della Prussia orientale. — 4.30.6: Ritrasmisione l'am concerto. — 6.5: Secondo bollettino delle quotazioni agricole. — 6.30-7.30: Conferenze. — 8: Meteorologia. — 8.05: « Heimat », azione teatrale in 4 atti di H. Sudermann, in seguito meteorologia. — Terzo comunicato delle Recentissimi. — 10.11: Concerto di mandolini.

LIGNE (Radio Lione) m. 280 — Kw. 0,5

19.15: Concerto e Informazioni. — 20: Cambi. — Bollettino meteorologico. — Mercati. — Concerto. — Cronaca parlata. — 20.45: Ultime notizie. — Programma dei Radiocorci della Sera. — Durante la trasmissione, l'orchestra eseguirà: La Marcia di Parigi (Papst); Piaceri d'amore (Martini); Kal Nalori (Max Bruch) per violoncello; Madame Butterfly, selezione (Puccini); Tai Eson (Morissont); Principessa Lily-Fox (Alix).

LIPSIA — m. 452 — Km. 1,5

DRESDA — m. 254 — Km. 1,5

10.6,20: Notizie commerciali. — 10.05.15: Solito. — 3.45: Corso di lingua spagnola. — 4.30: Concerto della R. O. — 6.30.7: Nuovi libri. — 7.15-7.45: Due conferenze. — 8.15: Prognosi del tempo. — 8.40: Serata varia. — 10.15-12: Musica da ballo.

LONDRA (2 LO) — m. 364 — Kw. 3,0

13.14: Ora Green, Organo, di St. Lawrence Jewry. — 15: Forvorino, Inno. Organo. — 15: Elementi di Musica e critica musicale. — 16: Ora Green, Conversazione. — 16,15: Orchestra, Marble Arch Pavilion. — 17.15: Per ragazzi: Dizione e musica al piano. — 18: Ballabili. — 19: Big Ben, Tempo, notizie. — 19.10: V. Manchester. — 19.28: Interludio musicale. — 19.40: Dialogo, conferenza anglo-americana. — 20: Ronald Gourley nel suo repertorio. — 20.15: (dalla Grotian Hall), Quartetto archi; Quartetto inedito in la minore. — Duhany (3). Soprano; 5 canzoni ungheresi; Due violini e viola; Serenata, Zoltan Kodaly; Soprano; 6 canzoni ungheresi. Quartetto; Q. breve di A. Molnar (inedito); D. — 21.30: Critica musicale. — 21.45: Beethoven (Celo). — Fine sonata precedente. — 22: 1. tempo sonata op. 10, n. 3. — 22: Ora Green, Tempo e notizie. — 22.15: Barritone; Aria, Caccini, Idem (7). — 22.30: Lettura poesie. — 22.40-24: Ballabili, Hot, Metropole.

LOSANNA (H. B. 2) — m. 850 — Kw. 1,5

7.45: Previsioni meteorologiche di Losanna. — 12.50, 20, 20.2: Solito. — 20.5: Concerto vocale e strumentale col concerto della cantante Olga de Korff, pianiste Catherine Schiebhoff e Ines Herzig, violinista Arturo Borel; Triste e la steppa, canto (Grotzaminoff) — La donna del soldato, canto (Kachuminoff) — Aria di Santuzza dell'Opera di Mascagni « Cavalleria Rusticana », canto — Santa Lucia Luntana (Maria) — Lison dormai (Weckerlin) — Pensiero elegiaco, per violino (L. Aurel) — Danse des Sylphes, per violino (Jenkinson) — Sonata in re maggiore, per violino (J.

M. Leclair) — Andantino, per violino (Martini-Kreisler) — Minuetto, per violino (Porpora-Kreisler). — 21.15: Corriere letterario di Ed. Jaloux.

MANCHESTER (2 Z Y) — m. 378 Kw. 1,5

13.15-14 (dalla Houldsworth Hall): Quartetto archi; Q. in sol op. 27, Haydn (1); 2 in sol op. 18, n. 2, Beethoven (4). — 15.25: Suono: Navi elisabettiane. — 15.45: Autopiano. — 16: Soprano. — 16.15: Quartetto istrum. — 17: Il porto e il canale di Manchester. — 17.15: Per ragazzi. — 18: Orchestra, Hot, Majestic, Stannoe-on-the-Sea. — 19: Tempo, Notizie. — 19.10: Conferazione in spagnolo. — 19.28: V. Londra. — 19.40: L'istruzione a Manchester. — 20.21: V. Londra.

MONACO DI BAVIERA — m. 485 NORIMBERGA — m. 340 — Kw. 1

11.45-3.45: Solito. — 4.5: L'ora della donna. — 4.45: Concerto vocale; Duetto Michel-José di « Carmen ». — 4.45: Lo specchio e altre piccole cose. — 5.05: Concerto divertente; pezzi di J. Offenbach, Strauss, Mascagni, Millöcker, Lehar. — 6: Meteorologia. — Ultime notizie agricole. — 7: Lo sai? — 7.20: Concerto della R. O. con cantante (musica di Schek, Rossini, Moussorgsky, Tchaikowsky, Rimsky-Korsakov. — 8.20: Conferenza. — 9: Concerto del quartetto di Berber (Schumann e Grieg). — 10.10: Dieci minuti del « Süddeutschen Radioklub ». — 10.20: Segnale orario. — Meteorologia. — Notizie sportive, Commerciali e della stampa.

Abbonatevi alle Radioaudizioni

Radioamatori!!
Sia che la vostra Radio funzioni bene, sia che vi faccia disperare, trionferete sempre offrendo al vostro uditorio un bicchierino di

"ELISIR DI CHINA STUPINIGI,"

IL RE DEGLI ELISIR DI CHINA, L'ELISIR DI CHINA DEI RE!
 Tonico, Digestivo, Febbrifugo, Carminativo, Euspeptico, Stimolante, Antifermentativo.
 La delizia delle Signore e dei Buongustai!

Autica preparazione speciale della
FARMACIA della VILLA REALE STUPINIGI (Torino)

PREZZI: Bottiglia grande L. 28 — Bottiglia piccola L. 14
 Franco di porto in tutto il Regno e Colonia contro Certolina Vaglio e contro Assego.



SOCIETA' ITALIANA LAMPADE POPE
 Telef. 20-895 - MILANO - Via Uberti, 6.

RADIO
INDUSTRIA ITALIANA
 Via Brisa N. 2
MILANO

SUPERHETERODINE A

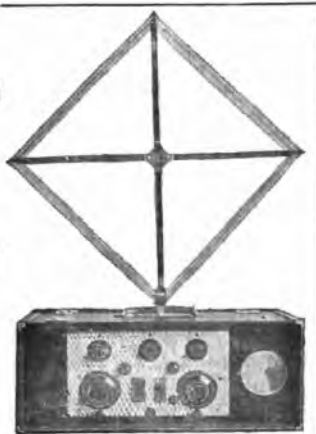

Il tipo « Valigia Italia » in funzione



Il classico apparecchio che funziona con un piccolo telaio da 200 a 3000 metri di lunghezza d'onda

Il tipo « Valigia Italia » chiuso

MUNSTER - m. 410 - Kw. 3**DORTMUND** - m. 283 - Kw. 1.5**ELBERFELD** - m. 259 - Kw. 1.5

1.15-2.30: J. Offenbach morto il 4 ottobre 1880: Concerto della R. O. - 4.40-6: Cielo di canzoni di F. Schubert - Concerto vocale e strumentale - 6-6.30: Uomini grandi della tecnica - 6.30-7-8: Conferenze - 8.30- 9.15: Fimbe - 9.15: Ritrasmissione da Elberfeld della serata di J. Offenbach - 10.20: Ultime notizie.

PARIGI (Petit Parisien) - m. 333
Kw. 0,5

21.15: Concerto. Ouverture del Roi Fa di (Delibes) - Serenata (Staehl) - Una sera (Florent Schmitt) - Cendrillon, suite (Massenet) - Carnevale di Roma (Bizet) - Scene rustiche (Mouton) - Internezzo e sogno della Perla del Brasile (David) - Canzone dei boschi (Cools) - Scene del ballo di Jocelyn (Godard) - Seconda danza piemontese (Sinigaglia).

STOCCARDA - m. 446 - Kw. 1,0

4: Solito - 4.15: Concerto oratorio - Meteorologia - Notizie agricole - 6.15: Conferenza - 6.45: Corso di telegrafia di Morse - 7.15: Conferenza - 7.15: Segnale orario - Meteorologia - Notizie e radiorivista - 8: Il concerto di violino del 18.0 e 19.0 secolo: C. Saint Saens, Chr. Sinding. A. D'Ambrósio: In seguito concerto della Radio orchestra.

TORRE EIFFEL (F. L.) - m. 2.650
Kw. 5.

18.30-19.45: Giornata parlata come lunedì - 21.10-23: Radio-concerto: Trio per violino, violoncello e pianoforte (Tschaiuskij) - Aria di Faustine Magie (Gretry) - Variazioni (Corelli-Tartini) violino - Efermeridi: Morte di Offenbach - La Granduchessa (Offenbach) - Aria della «La Poupée» - Madame Favart (Offenbach) - Valse chaloupée (Offenbach) - Orchestra - Il Barbiere di Siviglia (Rossini) - La Norma (Bellini) - Sonata (Sammartini) violoncello - Il Crepuscolo degli Dei (Wagner) orchestra.

VARSAVIA (Polskie Radio) - m. 480
Kw. 1,5

15: Bollettino economico - 17: Conferenza del cielo: La storia di Polonia, Prof. Moscicki - 17.30: Concerto popolare - 19: XIIa conferenza sulla filosofia nazionale della Polonia Ven. Milecki - 19.30: Bollettino agricolo - 19.45: Cose diverse - 19.55: Conferenza di St. Szezbinski - 20.30: Concerto sinfonico col concorso dell'orchestra della Filarmonica di Varsavia diretta dal Prof. Oziminski e Prof. Dwornowski (violino) - Musica di Czajkowski, Glazounow - Segnale orario - Informazioni della stampa.

VIENNA (Radio Vienna) - m. 541
Kw. 7

11: Musica del mattino - 16.15: Concerto del pomeriggio - 18: La donna nell'America del Sud (conf.) - 18.30: Conferenza su strade e piazze a Vienna - 19.10: Corso di Esperanto - 19.30: Corso d'inglese - 20.05: Serata popolare.

ZAGABRIA - m. 350 - Kw. 0,35

8.15: Conferenza della Federazione degli Esperantisti - 8.30: Concerto di musica da camera: Haydn, Mozart - 9.45: Notizie - Divise - Segnale orario.

ZURIGO - m. 513 - Kw. 0,5

12.30-13.15: Solito - 19.55: Prognosi del tempo - 19.58: Segnale orario - 20: Serata di Verdi: Concerto strumentale e vocale (Jone Camera Innocentini, soprano; Ezio Innocentini, baritono) - 21.50: Ultime notizie - Servizio d'informazioni della N. Z. Z. - Prognosi del tempo.

Mercoledì 6 Ottobre

AMBURGO - m. 395 - Kw. 1,5**BREMA** - m. 279 - Kw. 1,5**HANNOVER** - m. 294 - Kw. 1,5**KIEL** - m. 230 - Kw. 1,5

6.55-4: Come lunedì - 4.15: (per Hannover e Bremen) Allegri racconti d'amori, in dialetto (per Amburgo e Kiel) Scene di «Egmont» di Goethe - 5.15: L'ora per le ragazze del radiogiorno - 5.40-5.55: Conferenze - 6.10: Comunicazioni riguardanti le comunicazioni aeree - 6.15: (per Amburgo e Kiel) Concerto della R. O. - 6.15: (per Bremen) Solito - 7-7.30: Conferenze - 7.50: Corso di lingua spagnola - 8.10: Bollettino meteorologico - 8.15: Concerto autunnale dell'«Orpo» - In seguito: Musica da ballo: Verso le 10.15: Meteorologia - Notizie sportive - Listino del mercato frutta e verdura di Amburgo.

ANVERSA - m. 265 - Kw. 1,5.

20: Ritrasmissione di Bruxelles.

BARCELONA (Radio Barcellona)

(E. A. J. 1) - m. 325 - Kw. 0,6)

18: Trio Radio, Musica di Udeta, Garryll, Siede, Planas, Fusté - 18.45: Bollettino meteorologico di Catalogna - Quotazione dei mercati internazionali - Cambi e Ultime notizie - 21: Compagnia Barcellona. Audizioni di Sardana - 21.45: Racconto: Il parapigioggia bianco di Gonzales - 22.05: Contralto Concepcion Callao, Sanchó Marraco, Meyerbeer, Gretchaninow, Weber - 22.40: Concertista di violino Giulio Jarque, Hauser, Wieniawski - 22.50: Chiusura dei mercati - Cambi e Ultime notizie.

BAZILEA - m. 1000 - Kw. 1,5

20: Serata del «Théâtre Alsacien» di Mulhouse - 21.50: Recentissime - 22: Segnale orario

BERNA - m. 435 - Kw. 6

13-13.45: Segnale orario - Meteorologia - Borsa - Listino del mercato di Langenthal - Trasmissione grammofonica - 16: Segnale orario dell'Osservatorio di Neuchâtel - 16-16.30: Orchestra - 16.30-17: L'ora dei bambini - 17-17.30: Orchestra - 20: Segnale orario - Meteorologia - 20.21.50: Serata del «Théâtre Alsacien» di Mulhouse (ritrasmissione da Basilea) - 21.50-22.05: Lettura - 22.05-22.30: Orchestra - 22.30: Meteorologia - Ultime notizie.

BIRMINGHAM - m. 470 - Kw. 1,5

15.45: Quintetto, dall'Esposizione di Radio - 16.45: Le gioie e i dolori di un lunedì mattina. Mezzo soprano. - 17.15: Pei ragazzi. - 18: Orchestra, Cinema Lolella (1) - 18.50: V. Londra. - 20: Semele,

oratorio secolare di Handel (coro, orchestra, voci sole), in 4 atti. - 21.30-23: Venti Londra.

BOURNEMOUTH (6 B M) - m. 387
Kw. 1,5

15.53.0: Servizio religioso per malati; Coro: Inno. Fervorino. Inno. - 15.45: Ragazze cinesi - 16: Musica. Rit. Beale. - 17.15: Pei ragazzi. - 18: Trio: Piccola suite. Debussy. Pavana e Serenata, Gabriel Marie; Suite, Coleride Taylor; A solo violino. - 18.50: V. Londra. - 19: Tempo. Notizie. - 20: Duetto irlandese. Duetto re. Duetto sincopati. Orchestra. - 21.30: V. Londra. - 22.15-23: Orchestra. Marcia ungherese. Berlino: Violino e orchestra. Concerto in sol magg. Haydn. Orchestra: Saluto d'amore. Elgarey: Violino e piano (3).

BRSLAVIA - m. 418 - Kw. 1,5**GLEWITZ** - m. 251 - Kw. 1,5

11.15-4.20: Solito - 4.30-6: Concerto divertente della R. O. (Lanner, Lubbe, Morret, Offenbach, Müngersdorf, Krone, Berlin, Häusler, Lüling) - 5: Secondo comunicato delle quotazioni agricole - 6.45-6.50: Conferenza - 7.20: Introduzione alla trasmissione serale: «Euxanthé» - 8: «Euxanthé», opera romantica in 3 atti di Weber - 10: Meteorologia - Segnale orario - 10 minuti d'Esperanto - Recentissime e notizie sportive.

BRUXELLES (Radio-Belgique) m. 486
Kw. 1,5

20: Selezione della Tosca (dramma lirico) Puccini - 22: Informaz. della stampa.

BUDAPEST - m. 560 - Kw. 2

9.30-12.15: Notizie, Economia. - 13-17: Previsioni meteorologiche. - 17.15: Concerto dell'orchestra da camera dell'Opera ungherese. - 18.25: Concerto corale di Bakoszentmihaly. - 19: «Hungary-Liszt» di Fr. Erkel. All'Opera Reale Ungherese. - 22.15: Musica da ballo.

CADICE (Radio Cadice) (E. A. J. 3)
m. 360 - Kw. 0,5

7-9: 1) Tosca (Puccini) selezione, pianoforte. - 2) La Vergine alla Culla (Frank) organo. - 3) Opera di canto del maestro Caballero (Petita Munoz). - Negli intermezzi opere del medesimo autore, selezione per pianoforte. - 4) Ora ufficiale. Notizie della stampa. - 5) Concerto dell'orchestra della stazione.

CARDIFF (5 W A) - m. 353 - Kw. 1,5

11.30-13: Orchestra. Weston-super-Mare. - 15.15: Pascoli tropicali. - 15.40: Orchestra. c. s. - 16: Crespe e piegheggiate. - 17: Pianoforte. - 17.15: Pei ragazzi. - 18: La battaglia di Arhela. - 18.15: V. Londra. - 20 (Concerto di Ballate). Orchestra (1): Soprano (2); Tenore (2); Orchestra (1); Tenore (2); Pianoforte: La ballata in sol min., Chopin; Orchestra (5); Soprano (2); Tenore (3); Orchestra (1). - 21.30-23: V. Londra.

DAVENTRY (5 XX) - m. 1600
Kw. 25,0.

10.30: Ora. Tempo. - 11-13: Quartetto 13-20: V. Londra. - 20: V. Birmingham. - 21.30-22.10: V. Londra. - 22.10: Previsioni marittime. - 22.15: V. Londra. - 22.15: V. Londra. - 23-24: Ballabili, New Prince's Restaurant.

FRANCOFORTE SUL MENO - m. 470**CASSEL - m. 273,5 - Kw. 1,5**

13.30-4: L'ora della gioventù - 4.30-5.45: Concerto della R. O. (vecchie opere di Zeller, Suppé, Offenbach, Millöcker, Strauss) - 5.45-6.05: L'ora dei libri - 6.15-6.45: L'ora del radioclub «Südwestdeutscher Radioclub» - 6.15-7.15: I problemi artistici del teatro (Conf.) - 7.15-7.45: Josef Metz: Recitazioni di poesie proprie - 7.45-8.15: L'ora degli scacchi - 8.15: Serata di conferenze di L. Hardt di Berlino.

GINEVRA (Radio Ginevra) - m. 760**Kw. 1,5**

20.15: Solito - Chiacchierata di Brech-Luhl «La morale dell'Atleta» - 20.30: Concerto dell'Orchestra dei Schweizerhusli e orchestra dell'Hotel della Metropoli - Musica di: Messager, Hazen, Gogister, Lamm - 21.30: Notizie dell'agenzia telegrafica svizzera - 21.40: Musica da ballo.

HILVERSUM (H. D. O.)**m. 1050 - Kw. 2,0**

11.40: Bollettino di polizia. - 16.40: Concerto dell'orchestra della stazione diretto dal M. Nico Treep. Musica di Donizetti, Thomas, Masagni, Auber, Leonoravallo, Boieldieu, Urbaen, Rossini, Debibes, Bizet. - 18.30: Bollettino di polizia. - 18.40: Corso di lingua tedesca. - 19.10: Corso di lingua tedesca (conversazione). - 19.50: Informazioni (Vaz Dias). - 20: Concerto. - 21.40: Informazioni (Vaz Dias). - 22: Musica da ballo.

KONIGSBERG - m. 463 - Kw. 1,5

9: Listino del mercato - 11.3: Solito - 15.15: Concerto diurno della R. O. 16 pezzi di Adam, Weber, Lortzing, Wagner, Thomas e Rosenkranz - 5.30-6: Lettura - 6.05: Secondo bollettino delle quotazioni agricole - 6.30-7.15: Due conferenze - 8: Meteorologia - 8.10: Serata di conferenza dialettale; In seguito meteorologia - 9.30-11: Ritrasmisione da Danzica: Concerto militare (Offenbach, Strauss, Halin, Zikoff, Petras, Gastaldini, Jesel, Krome); In seguito ultime notizie.

LIONE (Radio Liono) m. 280 - Kw. 0,5

19.15: Come martedì. - 20: Idem. - 20.15: La mère Cottivet. Ultime notizie. Programma dei Radio-Concerti della serata. - L'orchestra suonerà: Io vi amo, fox (Merlier) - La cocarde de Mimi Pinson (Goublier) - By the Swanee river (Myddleton) - Mann, selezione (Messenet) Anima di Dio - Canzone boema (Serrano) - Oh, mia Nini, mia Ninette! (Bezi).

LIPSIA - m. 452 - Km. 1,5**DRESDA - m. 254 - Km. 1,5**

10-6-20: Notizie commerciali - 10.05-1.15: Come lunedì - 3.35: Corsi di lingua inglese - 4.30-6: Concerto della R. O. - 6.30-6.45: Corso di telegrafia di Morse - 6.45-7.15-7.45: Conferenze - 8.15: Prognosi del tempo - 8.30: Serata dedicata a Leo Fall. Concerto vocale e strumentale.

LONDRA (2 L) - m. 364 - Kw. 3,0

13-14: Ora Green. Orchestra, Rist. Frascati - 15: La Composizione e la Lettura. - 16: Ora Green. Conferenza - 16.15: Organo, New Gallery Cinema. - 17.15: Pei

ragazzi: A bordo di un vapore da pesca. Racconto: Pianoforte. - 18: Ballabili. - 18.50: La settimana in giardino. - 19: Big Ben. Tempo. Notizie. - 19.10: Meteorologia. - 19.28: Interludio musicale. - 19.40: Conferenza. - 20: Orchestra: Ouv. Mirella, Gounod; Soprano (3); Orchestra (1); Soprano (3); Orchestra (1). - 20.35: Azione drammatica in un atto, con tre personaggi. - 21: Tre troupes comico-musicali. - 21.15: Musiche di Ansell, dirette dall'FA. - 21.30: Sir Oliver Lodge: Atomia Mondì. - 21.45: Beethoven (Cole): Fine sonata precedente (3). - 22: Ora Green. Tempo. Notizie. - 22.15: Troupe cantori inglesi (5). - 22.30-23: Varietà: Canzoni irlandesi. Comico Sozesse. Coppia dicitori. Paulina e Diana (novità musicali).

LOSANNA (H. B. 2) - m. 850 - Kw. 1,5

7.45, 12.50, 20, 20.2: Solito - 20.5: Concerto dell'orchestra Dol Dauber dell'Hotel Central-Bellevue. - Semiramide, ouverture (Rossini) - Ricordo di Schubert, fantasia (Fetras) - A solo di violoncello - A solo di violino - Fantasia Ucraniana (Dol Dauber).

MANCHESTER (2 Z Y) - m. 378**Kw. 1,5**

13.15-14: (dalla Houldsworth Hall). Quartetto arabi: 1 tempo Q. op. 83. Elgar: Q. in la bem. Erie Fogg. - 15.25: Scuole: Storia della Musica in Inghilterra. Conferenza. - 15.45: Tenore. - 16: Musica, Cinema Piccadilly. - 17: Manchester e la Scienza. - 17.15: Pei ragazzi. - 18: V. Londra. - 18.45: La stazione di R. - 19: Tempo. Notizie. - 19.10: V. Londra. - 19.28: Idem. - 19.40: Storia della Polizia di M. - 20 circa. Banda della P. di Manchester (3). -

S. I. T. I.

Via G. Pascoli, 14 - MILANO (20) - Telef. 23141 - 144*RAPPRESENTANTI IN TUTTA ITALIA*

APPARECCHIO tipo R 14 per aereo, con due stadi equilibrati di amplificazione in alta frequenza per la ricezione delle radio diffuzioni europee da metri 200 a 2000 in altoparlante anche durante il funzionamento di stazioni locali.

COSTRUZIONI RADIOTELEGRAFICHE E RADIOTELEFONICHE - IMPIANTI COMPLETI DI STAZIONI TRASMETTENTI E RICEVENTI PER USO COMMERCIALE E MILITARE - APPARECCHI RICEVENTI PER RADIODIFFUSIONE CIRCOLARE - APPARECCHI DI MISURA - PARTI STACCATI ED ACCESSORI

20.25 (Concerto della P. di M.): Coro (1). Duetto Baritono dicatore e soprano. Dicitore. Contralto (2). Baritono dicatore (2); Comico. La Troupe. Banda (3) — 22.20.23: V. Londra.

MONACO DI BAVIERA - m. 485
NORIMBERGA - m. 340 - Kw. 1

11.45-1.55: Solito — 2.45-3.45: L'ora della gioventù — 3.45: Meteorologia — Ultime notizie agricole — 4: Concerto diurno della R. O. (pezzi di Weber, Leuvenauv, D'Alhert, Offenbach, Verdi, Tschaukowsky) — 5.20: Conferenza sulla città di Monaco — 6: Meteorologia — Ultime notizie agricole — 7: Concerto divertente della R. O. (Blankenburg, Bruch, Millöcher, Rubinstein, Czibulka, Delliger) — 7.55: «Matiere e fabbrica» (conf.) — 9: Cabaret — 10.35: Segnale orario — Meteorologia, Notizie commerciali, sportive e della stampa.

MUNSTER - m. 410 - Kw. 3
DORTMUND - m. 283 - Kw. 1.5
ELBERFELD - m. 259 - Kw. 1.5

1.15-2.30: Bach-Beethoven-Brahms: Concerto della R. O. con solista di pianof. — 4.15-5.30: Cielo di L. van Beethoven con la R. O. — 5.30-6: Concerto di flauto (Bach, Hummel, Kuhlau) — 6.30-7.8: Conferenze — 8.40-9.45: Canzoni sul liuto — 9.45-11: Il dramma d'oggi: «Re Nicola» di F. Wed-kind (introduzione e recitazioni) — 11: Notizie sportive — 11.05-11.30: Musica da ballo.

STOCCARDA - m. 446 - Kw. 1,0

2: Trasmissione grammofonica — 3: L'ora della gioventù — 4: Dal regno della donna — 4.15: Poesie e canzoni svizzere (concerto vocale e strumentale, recitazioni) — 6: Segnale orario — Meteorologia — Notizie agricole — 6.15: Annette Kolb legge brani delle sue opere — 6.45: Conferenza radiotecnica — 7.15: Corso di lingua inglese — 7.45: Segnale orario — Meteorologia — Notizie e radiorivista — 8: Balli di tutti i paesi (concerto della R. O.); In seguito scene dell'azione teatrale «Enrico IV» di Shakespeare.

TORRE EIFFEL (F. L.) - m. 2.650
Kw. 5.

18.30-19.45: Come lunedì — 21.10-23: Radio-concerto: 2a Sinfonia (Beethoven) — Lamento d'Adriana (Claudio Monteverde) — Il coronamento di Poppea (Claudio Monteverde) — Ouverture di Don Giovanni (Mozart) orchestra — Concerto in mi maggiore per violino (Bach) — Allegro andante, finale. — Le Campanes di Bruges (Vit. Staud) — Suite per violoncello (Marin Marais) — Les Forains (Rodolphe Berger) — Andante (Bulwer) — Ronda d'amore (Chaminade) orchestra — Selezione di Veronica, orchestra — Principali scene di Veronica — Selezione delle «Campane di Corneville» — Orchestra.

VARSAVIA (Polske Radio) - m. 480
Kw. 1.5

15: Bollettino economico — 17: Racconti per i bambini — 17.30: Concerto popolare — 19: Conferenza sulla storia della Polonia del Prof. Moscicki — 19.30: Bollettino agricolo — 19.45: Cose diverse — 19.56: Conferenze sull'aviazione — 20.30: Concerto. Musica di: Puccini, Bouix Ré, Boqui, Delibes, Sarasate, Mascagni, Amani, Leoncavallo, Bucalossi, Monti, Saint Saens — Segnale orario — Informazioni della stampa.

VIENNA (Radio Vienna) - m. 541
Kw. 7

16.15: Concerto diurno — 17.5: Fiabe — 18.10: «Il libro» (prima conferenza) — 18.35: La conservazione delle piante durante l'inverno — 19: Corso di lingua francese — 19.30: Corso di inglese — 20.5: Concerto di musica da camera di Beethoven — 21.10: Poesie tedeschi d'oggi: giorno — Musica leggera.

ZAGABRIA - m. 350 - Kw. 0.35

8.15: La guerra e le armi dei popoli primitivi (conf.) — 8.30: Concerto accademico (Quanz, Hühner, Popp, Jumbor, Jeral, Dvorak) — 9.45: Notizie — Divise — Segnale orario.

ZURIGO - m. 513 - Kw. 0,5

12.30-13.15: Solito — 15: Concerto diurno della R. O. — 16: L'ora degli scolari — 17.30: «Pro Juventute» — 18: Prognosi del tempo — Quotazioni della federazione svizzera degli agricoltori — 19.30: Conferenza — 20: Ritrasmisione da Basilea: Seta del «Théâtre Alsacien» di Mulhouse — 21.50: Ultime notizie — Servizio d'informazioni della N. Z. Z. — Prognosi del tempo.

Giovedì
7 Ottobre

AMBURGO - m. 395 - Kw. 1,5
BREMA - m. 279 - Kw. 1,5
HANNOVER - m. 294 - Kw. 1,5
KIEL - m. 230 - Kw. 1,5

6.55-4: Solito — 4.15: «Solo per Hannover» — Concerto diurno della R. O. con cantante (pezzi di Mozart, Händel, Weber, Krome, Radeck, Hartmann) — (per Brema) Concerto divertente della R. O. — (per Amburgo e Kiel) Concerto d'arpa (musicista di Gossec, Martini, Mendelssohn, Sauer, Händel, Saint Saens, Dvorak, Reinecke, Huselmann, Gabriele Marie, Goens) — 5: H. Leip legge alcune delle sue opere — 5.45: Viaggio nel cuore dell'Asia (conf.) — 6.10: Notizie riguardanti le comunicazioni aeree — 6.15: (per Brema) Solito — 7.25-7.40: Conferenze — 8.10: Meteorologia — 8.15: Radio-Cabaret di Hannover; In seguito ritrasmissione del concerto del «Café Continental» di Hannover; verso le 10.15: Meteorologia e notizie sportive.

ANVERSA - m. 265 - Kw. 1,5.

20: Ritrasmisione di Bruxelles — 21: Lettura fiamminga — 21.10: Ritrasmisione di Bruxelles.

BARCELLONA (Radio Barcellona)

(E. A. J. I) - m. 335 - Kw. 0,6)

18: Radiotelefono per i bambini — 18.30: Trio Radio. Grieg, Suite di Peer Gynt — 18.45: Solito — 21: Corso d'Inglese - corso elementare e superiore. Prof.aa Kinder — 21.15: Trattamento letterario — Negli intermezzi: Audizioni del tenore L. Compagny. Schumann — 22.15: Ritrasmisione del concerto della Banda municipale diretta dal M.o Lamotte De Grignon. — Chiusura dei mercati — Cambi e Ultime notizie.

BASILEA - m. 1000 - Kw. 1,5

20.15: Conferenza: San Francesco d'Assisi — 20.40: Concerto vocale e strumentale (musica di Schubert, Stefano Gallotti, Verdi, Riccardo Strauss, Mozart, Beethoven) — 21.50: Recentissime — 22: Segnale orario

BERNA - m. 435 - Kw. 6

13-13.45: Segnale orario — Meteorologia — Borsa — Quotazioni della federazione svizzera degli agricoltori — Trasmissione grammofonica — 16: Segnale orario del Osservatorio di Neuchâtel — 16-16.30: Orchestra — 16.30-17: L'ora dei fanciulli — 17-17.30: Orchestra — 20: Segnale orario — Meteorologia — 20-20.30: Conferenza — 20.30-21: Orchestra — 21-21.20: Lettura — 21.20-21.50: Orchestra — 21.50-22.10: Lettura (seguito) — 21.20-22.30: Orchestra — 22.30: Meteorologia — Recentissime.

BIRMINGHAM - m. 470 - Kw. 1,5

15.15: Quintetto dall'Esposizione di Radio — 16.45: Conferenza. Contralto. — 17.15: Pei ragazzi. — 18: Orchestra, Prince's Café. — 18.35: V. Londra. — 18.40: Bollettini G. Esploratori e G. Esploratrici. — 19: Tempo. Notizie. — 19.10-19.28: V. Londra. — 19.40: Conversazioni e letture in francese. — 20: Varietà: Duetti sinfonici. Musiche negre. Parodie. Dicitore al piano. — 21-24: V. Londra.

BOURNEMOUTH (6 B M) - m. 387
Kw. 1,5

11.30-12: Organo, Royal Arcade, Bournemouth; Concerto n. 3, Handel; Fantasia, F. Lux; Larghetto in fa diesis min., Wesley; Marcia militare, Schubert. — 15-15.30: Il Wessex nell'Etià del Bronzo. — 15.45: Un giornale del pomeriggio. — 16: Orchestra. Rist. Smith (9). — 17.15: Pei ragazzi. — 18: Interludio musicale. — 18.15: Varietà e culture di frumento. — 18.35: V. Londra. — 18.40: Bollettino G. Esploratori. — 19: Tempo. Notizie. — 19.10: V. Londra. — 19.28: Idem. — 19.40: Giardinicoltura. — 20: Orchestra: Ballabini, Guglielmo Tell, Rossini; Tenore e orchestra: E. Lucevan le stelle, Puccini; Vesti la giubba, Leoncavallo; Contralto e orchestra; Aria, Sansone e Dalila; Saint-Saens; Aria, Faust, Gounod; Orchestra, Ballabini, La Boutique Fantastique, Rossini-Respighi; Tenore e orchestra: Che gelida manina, Puccini; Contralto e orchestra; Aria, Don Carlos, Verdi; Orchestra; Coppelia, Delibes; Contralto; Habanera, Carmen, Bizet; Stride la vampa; Travolta, Verdi; Tenore e orchestra: O Lola, Mascagni; La Donna è mobile, Verdi. — 21.30-21: V. Londra.

BRESLAVIA - m. 418 - Kw. 1,5
GLIEWITZ - m. 251 - Kw. 1,5

11.15-4.20: Solito — 4.30-6: Concerto popolare della R. O. Wanda, Morena, Fürst, Pressel, Bohm, Ziehrer, Ernst, Lassen, Loewe, Nittmann) — 5: Solito — 6: Conferenza tecnica — 6.45: Meteorologia e consigli per la casa — 7-7.30: Conferenze — 8.15: Concerto sinfonico e recitazioni — 10: Meteorologia — Segnale orario — Recentissime e notizie sportive — 10.30-12: Musica da ballo.

BRUXELLES (Radio-Belgique) m. 486
Kw. 1,5

17: Matinée per i bambini col concerto della Sigr.aa Denie. Musica di Baltes, Berry, Jévin, Mambourg, Ghesquier, Renard, Leslie e Dearly, Dulox, De Bodt, Morelle, Bruske — 18: Informazioni della stampa — 20: Concerto dell'Orchestra della sta-

S - I - R - A - C

SOCIETA' ITALIANA RADIO-AUDIZIONE C'RCOLARE

Telefono N. 88-440 — MILANO (5) — Corso Italia N. 8

SUPERETERODINA

a 6 ed 8 valvole
con una manopola

della
RADIO CORPORATION
of AMERICA

...



Mod. L 461



Mod. L 574

APPARECCHI A VALVOLE (Radiotrons)

— NEUTRODINA —

(Prof. HAZELTINE)

Brevetti Italiani : N. 27985 - N. 233659 - N. 283884



TUTTI i MODELLI di VALVOLE RADIOTRONS

della

RADIO CORPORATION of AMERICA



Mod. L 520



Mod. L 515

Esclusiva vendita per la Lombardia delle mondiali Batterie Hellekens

batterie anodiche da 15 a 108 Volts e d'accensione da 1,5 a 6 Volts.

zione. Musica di: Eodart, Bendix, Krome, Fontaine, Gust. De Roock, Giordano, Weningler, Listz, Verdi, Leoucauvillo, Waldtenfer — 21: Cronaca dell'attualità — 21,10: Serata di ballo col concorso del Jazz Rough Birds', diretto dal M.o Dramart — 22: Informazioni della stampa.

BUDAPEST - m. 560 - Kw. 2

9,30-17: Solito. — 17,02: Musica di zingari. — 18,30: Pomeriggio allegro. Col concorso di: Boros-Kovary, J. Sandor ed Elena Kokény e Rose Feyeno. — 19,45: Discorso in tedesco di Hans Gotting. — 20,30: Concerto col concorso di Baint e E. Bisera (cantante) e St. Szegedy (discorsor). — 22: Musica da camera.

CADICE (Radio Cadice) (E. A. J. 3) m. 360 - Kw. 0,5

7,9: 1) El Barberillo de Lapiés, selezione La Barberia, pianoforte — 2) Marcia indiana (Selenik), banda. — 3) El Rosal (Rossi) passo doppio, pianoforte. — 4) Canto fannullone. — 5) Amadora, valzer (Berger) pianoforte. — 6) Cavalleria rusticana (Muscatini) banda. — 7) La Vedova Allegra (Lahari) banda. — 8) Ora ufficiale, Notizie della stampa. — 9) Concerto dell'Orchestra della stazione.

CARDIFF (S W A) - m. 353 - Kw. 1,5

12,30-13,30: Musica, Rist. Carlton. — 15: Orchestra (2); Soprano (3); Orchestra (4); Numeri umoristici al piano (3); Orchestra: Sinfonia in mi bem, Haydn; Soprano (3); Orchestra: Ballabili, Enriade, Maessen. — 16,45: Drammaturchi del passato e del presente: Shakespeare. — 17: Pianoforte. — 18: La vita di un pescatore d'ostrie — 18,15-19,28: V. Londra. — 19,40: L'Iniezione in legno. — 20: Concerto wagneriano. Orchestra: Ouv., Vascello fantasma; Tenore: Addio di Lohengrin; Canto di Primavera, la Valchiria; Orchestra: Sigfrido tra le fiamme, Sigfrido. — 20,30: Azione drammatica con 3 personaggi, avvoltosi a Bayreuth. — 21: Orchestra: Entrata degli dei nel Valhalla (Grenpuscolo); Tenore e orchestra: Canzone di Nohung. — Orchestra: Canzone di Walter e Precludo, Maestri Cantori. — 21,30-24: V. Londra.

DAVENTRY (S XX) - m. 1600 Kw. 25,0.

10,30: Ora, Tempo. — 11-13: Quartetto. Violino. Soprano. Tenore. — 13-20: V. Londra. — 20 (da Manchester): Commedia in 3 atti, con 9 personaggi; entr'actes musicali del Quartetto. — 21,30: Conversazione. — 21,45-22,10: V. Londra. — 22,10: Previsioni marittime. — 22,15-24: V. Londra.

FRANCOFORTE SUL MENO - m. 470

CASSEL - m. 273,5 - Kw. 1,5

3,30-6: L'ora della gioventù — 4,30-5,45: Concerto della R. O. (Boieldieu, Adam, Maillart, Halesy) — 5,45-6,03: Lettura — 6,15-6,45: «Fränkisch» a novella di F. Cinar, in occasione del suo 74.º anniversario — 6,45-7,45: Conferenza su strumenti del Jazz band — 8,15-9,15: Il poeta Kurt Heynicke legge frammenti delle sue opere — 9,15-10,15: Serata sveva (musica di ballo, canzoni sul liuto, Recitazioni variate con introduzione); In seguito sino alle 12,30: Musica da ballo ritrasmessa da Berlino.

GINEVRA (Radio Ginevra) - m. 760 Kw. 1,5

20,15: Solito — Chiacchierata per le signore — 20,30: Programma ritrasmesso da Berna — 22: Notizie dell'agenzia telegrafica svizzera.

HILVERSUM (H. D. O.)

m. 1050 - Kw. 2,0

11,40: Bollettino di Polizia. — 15,10: L'ora degli infermieri. — 18,30: Bollettino di polizia. — 18,40: Corso di contabilità. — 19,40: Informazioni Vaz Dias. — 20: Concerto dell'orchestra della Stazione. Musica di: Schmidt, Godron, Treep, Borodin, Gluck, Bizet. — 11,30: Bollettino di polizia. — 16,40: Concerto dell'Orchestra della stazione diretto dal M.o Nicolo Treep. Musica di: Suppé, Konzack, Waldteufel, Heymann, Michels, Gounod, Rytz, Fritzl, Strauss, Grieg. — 18,30: Bollettino di polizia. — 18,40: Corso di lingua francese. — 19,50: Informazioni Vaz Dias. — 20: Conferenza del dott. Esscher: «La formazione della scoria terrestre». — 20,50: Canzoni di Brahms. — 21,10: Canzoni olandesi di Marie Moetan. — 21,40: Informazioni Vaz Dias. Musica per ballo.

KONIGSBERG - m. 463 - Kw. 1,5

11,3: Solito — 4,4-30: Storielle per i nostri piccoli — 4,35-6: Concerto della R. O. (Jessel, Schmelling, Manfred, Sieck, Bendix, Suppé, Ganne) — 6,05: Secondo bollettino delle comunicazioni agricole — 6,15: Chiacchierata letteraria — 7,15-7,45: Due conferenze — 8,5: Musica da camera (Stumitz, Bach, Dittersdorf); In seguito meteorologia — Recentissime e notizie sportive.

LIONE (Radio Lione) m. 280 - Kw. 0,5

19,15: Concerto. Il quarto d'ora dei bambini. — 20, 20,45: Come martedì. — L'orchestra suonerà: Marcia americana (Souast) — Lohengrin, selezione (Wagner) — Parata di Soldatini di legno (Jessel) — Le grand magot, fantasia (Anders) — Allegro brillante (per violino) (Ter Haver) — La figlia del carceriere (Martinez).

LIPSA - m. 452 - Km. 1,5

DRESDA - m. 254 - Km. 1,5

10,6-20: Notizie commerciali come lunedì di stenografia — 4,30-6: Concerto diurno — 10,5-1,15: Come lunedì — 3,3-5: Corso della R. O. — 6,30-6,45-7,15-7,45: Piccole conferenze — 8,15: Prognosi del tempo — 8,30: Recitazioni e concerto della R. O. — 10,15: Notizie della stampa e radiosportivo — 10,30: Chiusura.

LONDRA (2 LO) - m. 364 - Kw. 3,0

13-14: Ora Green. Dischi nuovi gramofono. — 14,30: Le scoperte geografiche Il Capo di Buona Speranza. — 15,15-15: Preghiera serale, Alabuzza di Westminster. — 16: Ora Green. Libri da leggere. — 16,15: Musica, Troudero. — 17,15: Pianoforte. Racconto. Conferenza. — 18: Ballabili. — 18,35: Prezzi prodotti agricoli. — 18,40: Bollettino Giovani Esploratori. — 19: Big Ben, Tempo. Notizie. — 19,10 (da Aberdeen): L'Intelligenza negli animali superiori. — 19,28: Interludio musicale. — 19,40: Lo Stand. — 20: Settebto: Ouv., Barbieri, Rossini; Momento musicale, Schubert; Chanson de Nuit, Elgar; Contralto (3); Settebto (1); Violino solo (2); Contralto (4); Settebto (2); Id., Selezione, Faust, Gounod. — 21: Anniversario del compositore Parry. Cori. Cant. d'addio (10). — 21,30: Conversazione. — 21,45: Beethoven (Cole). Sonata op. 27, n. 2 (Chiara di Lunu, 3). — 22: Ora Green. Tempo. Notizie. — 22,15: Varietà. — 22,30-24: Ballabili, Savoy Hotel.

LOSANNA (H. B. 2) m. 850 - Kw. 1,5

7,45, 12,50, 20, 20,2: Solito. — 20,5: Concerto dell'Orchestra Derosterod dell'Hotel della Pace. — Jean de Paris, ouverture

(Boieldieu) — Serenata, trio (Saint-Saens) — Scene alzazione, ricordi: a) Domenica mattina; b) Sotto i Tigli; c) All'osteria (Messenet) — D'una prigione (R. Hahn) — Corteo slavo (Pycheffov) — 20,50: Carriere degli amatori.

MANCHESTER (2 Z Y) - m. 378

Kw. 1,5

11,30-12,30: Quartetto. — 16,30: Mezzo soprano. — 16,45: Autopiano. — 17: Manchester e la medicina. — 17,15: Pei ragazzi — 18-19,28: V. Londra. — 19,40: M. e l'industria del cotone. — 20: V. Daventry. — 21,30-24: V. Londra.

MONACO DI BAVIERA - m. 485

NORIMBERGA - m. 340 - Kw. 1,5

11,45-3,45: Solito — 4: Lettura — 4,30: Concerto divertente del quartetto A. Rosenberger (musica di Kreischauer, Verdi, G. Maehle, J. Strauss, Benatzky) — 5,30: Quadri del passato della Germania (conf.) — 6: Meteorologia — Ultime notizie agricole — 7,15: Concerto del Radio-trio (A. Dan, Iwanow, Beer, J. Strauss) — 8: Recitazioni — 8,30: Serata di Riccardo Strauss. Concerto vocale e strumentale — 10: Solito.

MUNSTER - m. 410 - Kw. 3

DORTMUND - m. 283 - Kw. 1,5

ELBERFELD - m. 259 - Kw. 1,5

10,10-11,30: L'ora della gioventù — 11,30-12,30: Musica del mezzogiorno — 1,13-2: Concerto strumentale di «ouverture» — 2,2-30: Concerto di Paolo Wolff — 4,3-30: La conversazione di frutta, verdura e di patate durante l'inverno (conf.) — 4,30-5,30: Concerto — 5,30-6,30: Audizioni di canzoni — 6,30-7: Che cosa può imparare la massaia tedesca di quella americana? — In seguito la radio del «libro» — 8-8,3: Scacchi — 8,30-10: Concerto del quartetto Schöenmark — 10: Vno. donne, canto.

PARIGI (Petit Parisien) - m. 333

Kw. 0,5

21,15: Concerto. — Ouverture di Manfred (Schumann) — Gavotta in fa (Martini) — Serenata (Beethoven) — Primo e secondo movimento della sinfonia scozzese (Mendelssohn) — Allegro del concerto, basso e orchestra (Mozart) — Siciliana (Boehmerini) — Rapsodia ungherese n. 1 (Liszt) — Marcia militare (Schubert).

STOCCARDA - m. 446 - Kw. 1,0

4: Dal regno della donna — 4,15: Concerto diurno della R. O. (Schrüter, Strauss, Lortzing, Listz, Verdi, Ries, Suaga) — 6: Solito — 6,15: L'ora di drammaturgia — 6,45: Conferenza — 7,15: Scacchi — 7,45: Segnale orario — Meteorologia — Notizie — Radiotelevisiva — 8: Concerto sinfonico del «Philharmonischen Orchester» di Stoccarda, Tschaiikowskij, Goldmar, Bizet. In seguito concerto serale di armonium e di violino con prezzi di Eler. Windsperger, Bossi, Noren; Musica da ballo sino alle 12.

TORRE EIFFEL (F. L.) - m. 2.650

Kw. 5.

18,30-19,45: Giornale parlato. — 21,10-23: Radio-concerto: Sonata in re per violino (Martini) — Allegretto della 7.ª Sinfonia (Beethoven) orchestra — Chanson a berce (F. Schmitt) — Fieusse (Dunkler), violoncello — Gavotta d'Arnida (Gluck) — La Loreley (Listz) — Les Contes de ma mère Foye (Ravel) orchestra — Il flauto magico (Ravel) — Ouverture del flauto

magico (Mozart) orchestra — Werther (Massenet) — Scherzo (Lalo) — Le lagrime di Werther (Massenet) — S. A. R. operetta (Caryll) orchestra — Maria romana (J. Clerice) — Maria lorena (Ganne), orchestra.

VARSAVIA (Polskie Radio) - n. 480
Kw. 1,5

15: Solito — 17: Conferenza sull'agricoltura; di Czalbowski — 17,30: Concerto popolare — 19: Conferenza di Georges Szwajcer — 19,30: Bollettino agricolo — 19,45: Cose diverse — 20: La lezione del Prof. Stanislaw Kohn — 20,30: Concerto sinfonico popolare dedicato alle opere di Francesco Schubert — Segnale orario — Informazioni della stampa.

VIENNA (Radio Vienna) - n. 541
Kw. 7

11: Musica del mattino — 16,15: Concerto del pomeriggio — 17,50: Comunicato dei teatri federali — 18: Dove andiamo alla domenica? — 18,30: Conferenza su piazze a Vienna — 19: Cora di lingua inglese — 19,30: « Rund um die Liebe » (attorno all'amore), operetta in 3 atti di Badurky e F. Thelen.

ZAGABRIA - n. 350 - Kw. 0,35

8,15: Conferenza di Lvo Lachmann — 8,30: Musica da camera di compositori russi — 9,30: Notizie — Divise — Segnale orario.

ZURIGO - n. 513 - Kw. 0,5

12,30-13,15: altro — 15: Concerto della R. O. — 16: Concerto dell'orchestra Buchbinder — 17,30: L'ora dei fanciulli — 18: Prognosi del tempo — 19: English talk —

19,55: Prognosi del tempo — 19,58: Segnale orario — 20: Serata di Enrico Federer: Introduzione — Recitazioni e la R. O. — 21,50: Ultime notizie — Servizio informazioni N. Z. Z. Prognosi del tempo.

Venerdì 8 Ottobre

AMBURGO - n. 395 - Kw. 1,5

BREMA - n. 270 - Kw. 1,5

HANNOVER - n. 294 - Kw. 1,5

KIEL - n. 230 - Kw. 1,5

6,55: Solito — 4,15: (per Brema) Concerto di violino (Händel, Kalliwoda, Sinding) — (per Hannover) Concerto di musica di Verdi — (per Amburgo e Kiel) « Der Postillon von Lonjumeau » opera buffa in 3 atti di Adam — 5: « Havstid » Recitazioni e canzoni sul liuto — 5,45: Nel cuore dell'Asia (seconda conferenza) — 6,10: Comunicazioni sul traffico aereo — 6,15: (per Brema) Solito — 7,7,25: Conferenze — 7,50: Listino del mercato frutta e verdura di Amburgo — 7,55: Meteorologia — 8: (per Amburgo) « Kramer Kray », commedia in 5 atti in dialetto della bassa Germania di H. Bossdorf — (per Brema) Serata di poeti di Brema, con il concorso della R. O. — 10: Meteorologia e notizie sportive — Retrasmissione del concerto dal « Café Continental » di Hannover.

PRENDETE NOTA degli indirizzi dei nostri inserzionisti, vi potranno abbinare

ANVERSA - n. 265 - Kw. 1,5.

20: Audizioni di fono — 20,15: Retrasmissione di Bruxelles — 21: Lettura fannullona — 21,10: Retrasmissione di Bruxelles.

BARCELONA (Radio Barcellona)
(E. A. J. I) - n. 325 - Kw. 0,6

18: Radiotelegrafia per le signore, Moda. Scienza domestica — 18,30: Trio Radio. Musica di Clara, Christine, Navarro. Bus — 18,45: Solito — 21: Corso di tachigrafia castellana. Vila Illa — 21,15: Trio Radio (Sereno, Straus) — 21,30: Olivar Escoté. Musica di: Perez Vilar, Berliet, Quirós. Udeata, Cea. Misterio e Puche. Pianista accompagnante Arsenio Papell — 22: Radiotelegrafia Miret. Recitazioni di opere teatrali in versi — 22,20: Chitarrista Fr. Alfonso. Tarrega. Coste. Beethoven — 22,50: Chiusura dei mercati — Cambi — Ultime notizie.

BASILEA - n. 1000 - Kw. 1,5

20,15: Conferenza riguardante la tubercolosi — 20,40: Concerto di violino e di pianoforte (pezzi di Nardini, Bach, Mozart) — 21,50: Recentissime — 22: Segnale orario.

BERNA - n. 435 - Kw. 6

13-13,45: Solito — 16: Segnale orario dell'Osservatorio di Neuchâtel — 16-17,30: Orchestra — 0: Segnale orario — Meteorologia — 20-20,30: Conferenza sul castello di « Chillon » ed il Lemano — 20,30-20,45: Orchestra — 20,45-22,15: Serata di Beethoven — 22,15-22,30: Orchestra — 22,30: Meteorologia — Recentissime.

La MALHAMÈ BROTHERS INC. - New York

ha trasferito la sua Sede principale a

GENOVA - Via Meucci, 3 (Palazzo Credito Italiano)

Offre con il suo materiale americano di classe la ben nota

TROPADYNE (7-8 valvole)

e la nuovissima supereterodina di estrema sensibilità

APEX - MICRODYNE

Opuscolo descrittivo L. 5 - Schema di montaggio L. 10

GENOVA - Via Meucci, 3 - **FIRENZE** - Via Cavour, 14

BIRMINGHAM - m. 470 - Kw. 1.5

15.45: Suole: La Gran Beaugu e la Rivoluzione in duistrale. — 16.15: Orchestra dell'Esposizione di Radio. — 16.45: Mole. Mezzo soprano. — 17.15: Pei ragazzi. — 18: V. Londra. — 20: Banda (3); Mezzo soprano (3). — 20.30: Azione drammatica di soggetto tibetano, in un atto, con 3 personaggi. — 20.55: Banda. Mezzo soprano (3). Banda (2). — 21.30. V. Londra. — 22.35:23: Banda. Carmen, Bizet; intermezzo Ketalbey; Gavotta, Bilton; Patuglia irlandese. Rimmer.

BOURNEMOUTH (6 B M) - m. 387 Kw. 1.5

15.45: Chiacchiere di parsetti. — 16: Orchestra. Pianoforte. — 17.15: Pei ragazzi. — 18: Orchestra. Grand Super Cinema. — 19: V. Londra. — 20: Orchestra: Danze (4), vecchie e nuove. — 20.15: Azione drammatica di due scene con tre personaggi. — 20.45: Orchestra c. s. (5). — 21: Soprano, baritone, pianoforte (14). — 21.30.23: Vedi Londra.

BRESLAVIA - m. 418 - Kw. 1.5
GLEIWITZ - m. 251 - Kw. 1.5

11.15-4.20: Solito — 4.30-6: Canzoni e ballate della Boemia: Concerto della R. O. — 5: Secondo bollettino agricolo — 6: L'ora della donna di casa — 6.45: Meteorologia e consigli per la casa — 7-7.30: Conferenze — 8.15: «Wozzeck» dramma di G. Büchner — 10: Meteorologia — Segnale orario — Recentissime e notizie sportive.

BRUXELLES (Radio-Belgique) m. 486 Kw. 1.5

20: Audizioni di fono. Musica di Debussy e Popy — 20.30: I racconti di Marc Twain. Musica di Leane e Th. Fleischman. Clausman, Verdi, Fevrier, Mendelssohn, Pesse, Fredericksen — 22: Informazioni della stampa.

BUDAPEST - m. 560 - Kw. 2

9.30-17: Solito. — 16: Racconti per bambini in tedesco. — 17.30: Serata artistica. — 19.20: Musica di zingani. — 21: Concerto (canto e violino) e dott. Z. Farkas (discorso).

CADICE (Radio Cadice) (E. A. J. 3) m. 360 - Kw. 0,5

7.9: 1) El Barberillo de Lavapiés, selezione 2.a (Barbieri) pianoforte. — 2) La Viljeitta, selezione (Cavallero) organo. — 3) Tangos argentini cantati. — 4) Concerto di pianoforte. Chopin: Ballata op. 23. — 5) Notturno op. 9.1. — Valzer 64.2. — 5) Ora ufficiale. Notizie della stampa.

CARDIFF (S W A) - m. 353 - Kw. 1.5

15.20: V. Daventry. — 15.40: Trio. — 16.45: Musica, Rist. Carlton. — 16.45: Racconto. — 17: Musica, c. s. — 17.15: Pei ragazzi. — 18: La vita dell'antichità in Oriente. — 18.15: V. Londra. — 20: Orchestra (1); Orchestra (3); Dicitore (3); Orchestra (3); Troupe (3); Orchestra (2); Dicitore (3); Orchestra (1). — 21,30-23: V. Londra.

DAVENTRY (5 X X) - m. 1600 Kw. 25,0.

10.30: Ora. Tempo. — 11-12.30: Quartetto; Soprano; Baritone; Pianoforte. — 12.30-13: Organo, Chiesa di Siff Botolph, Bishopsgate (3). — 13-21.55: V. Londra. — 21.55: V. Londra. — 21.55: Previsioni marittime. — 20-23: V. Londra. — 23-24: Ballahili, Rist. Kettner.

FRANCOFORTE SUL MENO - m. 470
CASSEL - m. 273.5 - Kw. 1.5

3.30-4: L'ora della gioventù — 4.30.5.45: «L'Osservatorio di Francoforte sul Meno» (conf.). — 5.45-6.05: Lettura — 6.15-6.45: Due conferenze — 7.45-8.05: Venti minuti di rivista sui progressi nella tecnica e nella scienza — 8.05-8.15: Rivista settimanale dei film — 8.15-9.15: Serata di Beethoven con M. Zudore di Berlino — 9.10-10.15: Serata varia.

GINEVRA (Radio Ginevra) - m. 760 Kw. 1.5

20.15: Solito — Orchestra dell'Hotel della Metropoli. Debibus, Fauré, Debussy, Godard, Grand — 21.15: Notizie dell'Agenzia Telegrafica svizzera — 21.20: Novità in dischi di grammofono.

KONIGSBERG - m. 463 - Kw. 1.5

11-3: Solito — 4.5-15: Concerto popolare della R. O. (pezzi di Komzak, Kettelberg, Wulffheuf, Offenbach, Lohar, Witzel, Fucik, Leoncavallo, Bellinger, Lesing) — 5.30: L'ora di canzoni di Schubert, Brahms, Schumann (concerto vocale) — 6.5: Secondo comunicato delle quotazioni agricole — 6.15-7.30: Conferenze — 8: Meteorologia — 8.10: «Der Postillon von Lonjumeau», opera buffa in 3 atti di Adam; In seguito: Meteorologia, terzo comunicato delle recentissime — 10-11: Concerto divertente della R. O. (opere classiche).

LIONE (Radio Lion) - m. 280 - Kw. 0,5

19.15, 20: Come martedì. — 20.45: Chiacchierata della signora Lombard. — Notizie — Programmi di Radio-Concerti. — L'orchestra suonerà: Il sangue viennese, valzer (Strauss) — Il piccolo Duca, fantasia (Lecocq) — Canzone russa (Paladilhe) — Berceuse de Jocelyn per violoncello (Godard) — Due danze ungheresi (Brahms) — Alaska in the suard (May).

LIPSIJA - m. 452 - Km. 1.5**BRESLA** - m. 254 - Km. 1.5

10-6.20: Notizie commerciali come lunedì — 10.5-11.15: Come lunedì — 3-3.35: Corso di lingua spagnola — 4.30-6: Concerto diurno della R. O. — 6.30-7: Nuovi libri — 7.15-7.45-8.15: Conferenze — 8.15: Meteorologia — 8.30: Concerto sinfonico (serata alava, musica di Smetana, Tschaikowsky, Glaznow) — 10.15-12: Musica da ballo.

LONDRA (2 LO) - m. 364 - Kw. 3,0

13-14: Ora Green. Musica, Hot Metropoli. — 15.20: Corso elem. di francese. — 15.45 (concerto per i ragazzini). Quartetto archi: 2 tempi Q. in re min. op. 69. 1 tempo Q. in do magg. op. 70; Variazioni sull'Inno austriaco, Haydn. Numeri vari. — 16.45: Pei ragazzi: Canzoni, fiaba, marchietta. — 17.30: Discorsi Riunione Associazione Classica di Manchester. — 18: Orchestra Teatro Principe di Galles. — 19: Big Ben. Tempo. Notizie. Sullo schermo. Interludio musicale. — 19.40: Il problema degli alloggi. — 20: Orchestra: Ouverture, Vascello Fantasma, Wagner. Violino e orchestra: Concerto n. 2 in la min., O' Connor Morris (3). — 20.45: Orchestra, Poema sinfonico. Un ragazzo dello Shropshire, Butterworth; Carillon, Elgar; Violino e orchestra (2); Orchestra (1). — 21.30: Racconto breve. — 21.45: Beethoven (Cole); 2 tempi Sonata in re min. op. 31, n. 2. — 21.55: Notizie. — 22: Ora Green. Tempo. Notizie. III atto dei Maestri Cantori, dal T. Reale di Glasgow. — 22.35-23: Orchestra: Ouv. Flauto Magico, Mozart; Tenore (3); Orchestra (2).

LOSANNA (H. B. 2) - m. 850 - Kw. 1.5

7.45. 12.50. 20. 20.2: Solito. — 20.5: Emisiane per i bambini col concorso della Signa Simon e Courvoisier. — 20.45: Concerto dell'Orchestra Dol Dauber, dell'Hotel Central-Bellevue. — Madama Butterfly (Puccini) — Rapodia ungherese N. 2 (Liszt) — A solo di violoncello — Potpourri ungherese (Dol Dauber).

MANCHESTER (2 Z Y) - m. 378 Kw. 1.5

13.15-14: (dalla Houldsworth Hall): Musiche di contemporanei: Pianoforte, clarino, quartetto archi (1); Soprano (3); Pianoforte (1); Violino e pianoforte: Sonata in la min., n. 2, J. Keland (3). — 15.25: (Scuola) La storia del Lancashire nei monumenti: La conquista Normanna. — 15.45: Contralto. — 16: Quartetto. — 17: L'acqua potabile a M. — 17.15: Quartetto. — 17.30: Discorsi dalla Riunione dell'Associazione classica — 18.30: V. Londra. — 19.40: Manchester e il teatro di prosa. — 20: Orchestra (5); Dicitore: Orchestra (3); Dicitore (2). Orchestra. — 21.15: L'Università di Manchester. — 21.30-23: V. Londra.

MONACO DI BAVIERA - m. 485**NORIMBERGA** - m. 340 - Kw. 1

11.45-3.45: Solito — 4.5: L'ora della signora — 5: Concerto diurno della B. O. (Boieldieu, Haydn, Lortzing) — 5.30: Meteorologia — Ultime notizie agricole — 6: «Il flauto magico», opera in due atti di W. A. Mozart — 9.30: Importanti radio-notizie — 9.45: Segnale orario — Meteorologia — Notizie commerciali, sportive e della stampa.

MUNSTER - m. 410 - Kw. 3**DORTMUND** - m. 283 - Kw. 1.5**ELBERFELD** - m. 259 - Kw. 1.5

1.15-2.30: Concerto popolare della R. O. (musica di Mendelssohn, Korngold, Kienz, Lumpy d'eri. Noli e canzoni popolari) — 3.45-4.15: Fiabe — 4.15-5: Che cosa curare la settimana culturale? Consigli — 5-6.30: Concerto del cantante sul liuto E. Duns di Perlino — 6-6.40-7.40: «Dat byate Minschenläwen». Poesia dialettali — 8-8.30: Quadri su Ginevra — 8.30-10: Concerto della R. O. — 10-10-11: L'ora commemorativa di Francesco Boieldieu, morto il 9 settembre 1834: Concerto.

STOCCARDA - m. 446 - Kw. 1.0

4: Dal regno della donna — 4.15: Concerto diurno della R. O. (musica di Siede, Boieldieu, Neruda, Michele, Lohar) — 6: Segnale orario — Meteorologia — Notizie agricole — 6.15: L'ora della donna di casa — 6.45: Conferenza sulle esposizioni d'arte di Stoccarda — 7.15: «Carolina von Schlegel-Schelling» (conf.) — 7.45: Segnale orario — Meteorologia — Notizie e radiorivista — 8: Concerto di violino, con il concerto del «Philharmonische Orchester» di Stoccarda: musica di H. Koessler, J. Brahms; In seguito umorismo.

TORRE EIFFEL (F. L.) - m. 2.650

Kw. 5.

18.30-19.45: Solito. — 21.10-23: Radiconcerto: Trio (Mendelssohn) — Antico avviso, canto. — Sonata per violoncello (Eccles) — Musica del 18.0 secolo, canto — Efeimeridi: Monte di Boieldieu — Ouverture della Dama Bianca (Boieldieu) — Ah! che piacere essere soldato! — Frammento della Dama Bianca — Il Domino nero (Auber) — Le impressioni d'Italia (Charpen-

tier) orchestra — Polyecete (Gounod) orchestra — I dragoni dell'Imperatrice (Messager) orchestra — Frammenti d'opere te moderne.

VARSAVIA (Polskie Radio) - m. 480
Kw. 1,5

15: Bollettino economico — 16,45: Discorso per i boys-scouts — 17: Ora dei bambini — 18: Concerto popolare — 19: XI Conferenza del cielo: «Clò che un Polacco deve sapere» — 19,30: Bollettino agricolo — 19,45: Cose diverse — 20: Conferenza sull'aviazione — 20,30: Concerto strumentale da camera. Musica di: Smetana, Dvorak, Novak, Moniuszko, Zelenki, Rozlenski, Rozaeki — Segnale orario — Informazioni della stampa.

VIENNA (Radio Vienna) - m. 541
Kw. 7

16,15: Concerto diurno — 17,50: Rivista settimanale di sport e del movimento dei forestieri — 18: «Il libro» (seconda conferenza) — 18,30: Dott. Ugo Erkner: conferenza sul dirigitile di 130.000 metri cubi del popolo tedesco — 19: Corso francese — 19,30: Corso inglese — 20,05: Concerto infanico del «Wiener Symphonieorchester».

ZAGABRIA - m. 350 - Kw. 0,35

8,15: Conferenza — 8,30: Musica allegria da ballo della R. O. — 9,45: Notizie — Divise — Segnale orario.

ZURIGO - m. 513 - Kw. 0,5

12,30-13,15: Solito — 15: Concerto della R. O. — 16: Dancing dell'Orchestra Buchhinder dell'Hotel Baur au Lac — 17,30: L'ora dei fanciulli — 18: Prognosi del

tempo — 19,55: Prognosi del tempo — 19,58: Segnale orario — 20: Concerto della R. O. — 21,50: Solito.

Sabato

9 Ottobre

AMBURGO - m. 395 - Kw. 1,5

BREMA - m. 279 - Kw. 1,5

HANNOVER - m. 294 - Kw. 1,5

KIEL - m. 230 - Kw. 1,5

6,55-7,25: Solito — 3,30: La radiò dei libri — 4,05: Il radiogiorno: lo sai? — 1,15: Canzoni sul liuto, canto e recitazioni allegre — 5: Conferenza sul poeta Alb. Schaeffer — 5,20: L'ora letteraria del radiogiorno — 6,15: (per Bremen) Solito — 7,10: La storia dell'opera tedesca (conf.) — 7,55: Meteorologia — 8: «Il vagabondo e la principessa», opera di Ed. Poldini — 9: Concerto di musica di Puccini della R. O. — 10,30: Meteorologia e notizie sportive — In seguito: Musica da ballo ritasmessa da Berlino.

ANVERSA - m. 265 - Kw. 1,5.

20: Ritrasmisione di Bruxelles — 21: Lettura fiamminga — 21,10: Ritrasmisione di Bruxelles.

BARCELLONA (Radio Barcellona)

(E. A. J. 1) - m. 325 - Kw. 0,6)

18: Trio Radio. Castor Vila, Hahn, iede, Chueca Valverde, Worsley, Jarque — 18,55: Bollettino meteorologico — Ultime notizie

— 21: Trio Radio. Musica di Rosillo, Pacheo, Strauss, Mendelssohn, Borodine — 21,30: Dialogo: «Ahuela e nieta» di Jacinto Benavente — 22: Orfeo Monterrat. Antonio Perez Moya — Musica di: Millet, Perez Moya, Lully, Camellas Ribó, Victoria, Haendel — 22,50: Ultime notizie.

BASILEA - m. 1000 - Kw. 1,5

20,15: 30 minuti per i fanciulli — 20,15: Audizioni di mandolini (pezzi di Kellmanek, Vaccai, Donizetti) — Negli intermezzi trasmissione grammofoonica — 21,50: Recentissime — 22: Segnale orario.

BERNA - m. 435 - Kw. 6

13,16: Solito — 16-16,30: Orchestra — 16,30-17: L'ora dei bambini — 17-17,30: Orchestra — 20: Segnale orario — Meteorologia — 20-20,30: duetti di opere — 20,30-21: Orchestra — 21-21,20: Duetti per soprano e basso-baritono — 21,20-21,50: Orchestra — 21,50-22,05: Duetti dell'operetta «Celeson», di J. Erb — 22,05-22,30: Orchestra — 22,30: Meteorologia — Recentissime — 22,35-24: Dancing.

BIRMINGHAM - m. 470 - Kw. 1,5

15,45: Orchestra. Esposizione di Radio. — 16,45: Storia in dialetto di Cornovaglia. — 17,15: Per ragazzi. — 18: Orchestra. Cinema Lozell (4). — 19: V. Londra. — 20 (dall'Esposizione). Troupe fisarmoniche (2). Soprano (2): Fisarmoniche: Selezione, Guglielmo Tell, Rossini: Soprano (2): Fisarmoniche: Selezione, Mma Poupadour, Fall. — 21: Canzoni e racconti — 21,30-24: V. Londra.

Abbonatevi alle Radioaudizioni

COUNTERPASE SIX

Il migliore apparecchio ricevente esistente sul mercato mondiale
Selettività assoluta - Grande purezza - Volume - Grande portata

Ricezione assolutamente garantita di tutte le stazioni trasmettenti Radiotelefoniche in forte altoparlante
senza o con antenna interna
 di tre metri di lunghezza o
con quadro.

Sel valvole - Due soli comandi
 - Semplicità di manovra straordinaria -
 Apparecchi completi, montati in mobil
 bili comuni e di lusso - Scatole di
 montaggio, originali, per amatori
 Preventivi, schiarimenti e listini a richiesta

È l'apparecchio VERAMENTE di classe, superiore a qualsiasi altro ricevitore; sia neutrodina che supereterodina.
Eccezionale riproduzione della musica e della parola, mai raggiunta sino ad oggi da nessun altro apparecchio.

BREMER TULLY - VENTURINI - CHICAGO - Rappresentanti per l'Umbria, Marche, Abruzzi, Toscana, Lazio e Campania.

Società Anonima RADIOTRON • PERUGIA
 FABBRICA APPARECCHI ED ACCESSORI PER RADIOTELEFONIA • Piazza D. Lupatelli, 10

Si fanno spedizioni in tutta Italia e Colonie

BOURNEMOUTH (6 B M) - m. 387
Kw. 1,5

11.15-12.15: Musica, dal Rist. Reule (10) - 15.45: I ragazzi di Dickens. - 16: Ballabili. Royal Ball Hotel (22). - 17.15: Pei ragazzi. - 18: V. Londra. - 19.10: Il Turkistan. - 20: Ricordi dei Bagni di Mare (solisti, coro. London Radio Dance Band). - 21-24: V. Londra.

BRESLAVIA - m. 418 - Kw. 1,5
GLEIWITZ - m. 251 - Kw. 1,5

11-30.12: Solito - 3.50-4.30: L'ora dei libri (conferenza su San Francesco d'Assisi) - 4.30-6: Concerto della R. O. (Strinsky, Siede, Leoncavallo, Humperdinck, Popper, Ohlson, Nicholls, Strauss) - 6-6.45: Scacchi - 6.45: Meteorologia - Consigli per la casa - 7-7.35: Conferenza sul dramma tedesco - 7.35-8.15: Corso di stenografia - 8.30: Serata varia - 10: Meteorologia - Segnale orario - Recentissime e notizie sportive - 10.30-12: Musica da ballo.

BRUXELLES (Radio-Belgique) m. 486
Kw. 1,5

17: Concerto con concorso di Antonietta Hurault, Musica di: Leullier, F. Strauwen, Purcell, Melchard, Honegher, Cesar Franck, Debussy, Rachmaninoff, Borodine, Gretchaninoff, Moussorgsky, Thaukowsky - 18: Informazioni della stampa - 20: Concerto con concorso di M. Morelli. Musica di: Christidi, Tosti, Toselli, Boelmann, Ganne, Luigi, Wesly, Ackermans, Brahms, Poppy, Leoncavallo, Waldteufel - Cronaca dell'attualità - 21.10: Qualche danza - 22: Informazioni della stampa.

BUDAPEST - m. 560 - Kw. 2

9.30-17: Solito. - 16: Teatro per bambini. - 17.15: Concerto dell'Orchestra da camera dell'Opera Ungherese. - 18.25: Discorso di R. Zsoldos. - 19: Oratorio di S. Francesco d'Assisi. - Ritrasmisione dell'Opera Ungherese. - 22: Musica di zingari.

CADICE (Radio Cadice) (E. A. J. 3)
m. 360 - Kw. 0,5

7.9: 1) La Calsera (Alonso) passo doppio, pianoforte. - 2) Los Gavilanes (Guerrero) tenore José Diaz e pianoforte: De Rivas. - 3) La Calsera (Alonso) gavotta, pianoforte. - 4) La Bien Amada (Padilla) marcia, pianoforte. - 5) Benamor (Luna) duo: Pepita Muñoz e Diaz. - 6) Rubores, passo doppio (Marquina) pianoforte. - 7) Barbieri: Il principio di un artista. Muñoz. - 8) La Calsera (Alonso) romanza, pianoforte. - 9: Ora ufficiale. Notizie della stampa. - 10: Concerto dell'orchestra della stazione.

CARDIFF (5 W A) - m. 353 - Kw. 1,5

11.30-13: Orchestra, tra cui il finale del «Nuovo Mondo» di Dvorak. e Selezione Bohème. Puccini. - 15.15: Orchestra, c. s. (81). - 16.45: Conversazione. - 17: Pianoforte. - 17.15: Pei ragazzi. - 18: V. Londra. - 19.10: Sport. - 20: Banda (2); Mezzo soprano (2); Banda (3); Mezzo soprano (3); Banda (4). - 21.30-1.20 a. m. V. Londra.

DAVENTRY (5 XX) - m. 1600
Kw. 25,0.

10.30: Ora. Tempo. - 13: Ora Gree. - 15: V. Londra. - 19: Tempo. Notizie. - 19.10: V. Londra. - 22: Tempo. Notizie. - 22.10: Previsioni marittime. - 22.15-24: V. Londra.

FRANCOFORTE SUL MENO - m. 474
CASSEL - m. 273,5 - Kw. 1,5

3.30-4: L'ora della gioventù - 4.30-5.45: Concerto della R. O.: musicisti di C. Saint Saens, con cantante - 5.45-6.5: Lettura dei ragazzi grandi - 6.15-6.45: «La buca delle lettere» - 6.45-7.15: Corso di stenografia - 7.15-7.45: I grandi romanzi di John Galsworthy (conf.) - 7.45-8.15: L'ora della «società Frankfurter Bund» per l'educazione del popolo - 8.15-9.15: Concerto di organo (ritrasmissione) - 9.15-10.15: Ritrasmissione da Cassel: In seguito musica da ballo sino alle 12.30, ritrasmissione da Berlino.

GINEVRA (Radio Ginevra) - m. 760
Kw. 1,5

20.15: Solito - Trasmissione eventuale del programma della stazione della scuola superiore di P. T. T. di Parigi. Orchestra dell'Hotel della Metropoli - Musica di: Siede, Hazen, Delmas-Poppy, Poppy, Micheli, Lindsay - 21.30: Notizie dell'Agenzia Telegrafica Svizzera - Musica da ballo.

HILVERSUM (H. D. O.)
m. 1050 - Kw. 2,0

11.10: Bollettino di Polizia. - 15.40: Concerto dell'orchestra della stazione diretta dal M. Nico Tremp. Musica di: Reisinger, Strauss, Tosti, Bayer, Gillet, Helmund, Verdi, Dornetsch, Ganne, Berlin. - 16.40: Corso elementare della lingua tedesca. - 17.10: Corso elementare della lingua francese. - 17.40: Concerto di Rikus Grin (violino), Egbert Veen (piano). - 18.30: Bollettino di polizia. - 18.40: Corso di utilità. - 19.50: Informazioni Vaz Dias. - 19.50: Concerto. - 20.40: Informazioni Vaz Dias.

KONIGSBERG - m. 463 - Kw. 1,5

9: Bollettino del mercato - 11.3: Solito - 4.4-30: Storielle allegre per la nostra gioventù - 4.45-6: Concerto diurno della R. O.: Tschikowsky, Mendelssohn, Poppy, Lühhing - 6.05: Secondo comunicato delle quotazioni agricole - 6.15: Poesie e racconti sinistri di E. A. Poe. - 7.20: Conferenza - 8: Meteorologia - Ritrasmisione da Berlino: «Polnische Wirtschaft», farsa di Gilbert - Meteorologia - Recentissime e musica da ballo.

LIONE (Radio Lion) m. 280 - Kw. 0,5

Mattinée dalle 16 alle 17. - La musica che passa (Gauvin) - Il violante, selezione (Leroux) - Les Errinyes, ballo (Massenet) - Per i piccoli e i grandi - La Vedova allegra (selezione) (Lehart) - Veronica, selezione (Messenger) - Chiacchierata su Madame Miller-Rolmet - Gavotta dei Monti (Martini) - Come Piovava (Gilli) - El Chiquito, passo doppio (Seguros). - 19.15, 20, 20.45: Come martedì. - L'orchestra suonerà: La Piccola Sposa, ouverture (Leocq) - La Bohème, selezione (Puccini) - Les Zingaris cheminant (G. Marie) - Ziegenweizen, violino solo (Sarasate) - Quo Vadis (Bacio d'Unice) (Nougues) - Chant d'Auvergne (J. Moulin) - Swanie (Gerschwin).

LIPSIA - m. 452 - Km. 1,5
DRESDA - m. 254 - Km. 1,5

10.6-20: Notizie commerciali come lunedì - 10.05: Come lunedì - 3.35: Stenografia - 4.30-5.40: Concerto diurno della R.

ABBONATEVI ALLE
"RADIOAUDIZIONI"

O. - 6.7: Ritrasmisione della festa nella «Kreuzkirche» di Dresda - 7.15-7.45: Conferenze - 8.15: Prognosi del tempo - 8.30-9.45: Opere di Giovanni Brahms (concerto vocale e strumentale) - 9.45: Bollettino della stampa e radio-puro - 10-12: Serata varia.

LONDRA (2 I O) - m. 364 - Kw. 3,0

13: Ora Gree. - 15: Settimino; Piano; Tenore. Contralto. - 17: Giardinicoltura - 17.15: Pei ragazzi; Dramma d'avventura - 18: Ballabili. - 18.50: I programmi musicali della settimana entrante. - 19: Big Ben. Tempo e notizie. La Y. M. C. A. In terludio musicale. - 19.10: Le riviste del mese. - 20: Rivista militare con banda, attori. Coro e pifferi delle Guardie Scozzesi (dalla Stazione); Sfilata Scozzesi; Garacannoni da sbarco R. Marina; Sfilata al galoppo dell'Artiglieria montata. Carri di combattimento nel Deserto. Tiro antiaereo. Sfilata finale. - 21: Canzoni al piano. - 21.15: Banda militare (2). - 21.30: Sport. - 21.45: Beethoven (Cole); Fine sonata precedente (2); Sonata in mi bem. magg. op. 31. n. 3 (1. tempo). - 20: Ora Green. Tempo. Notizie. - 20.15: Troupe Cantori Westminster (5). - 21.30-24: Ballabili. Hotel Savoy.

LOSANNA (H. B. 2) m. 850 - Kw. 1,5

7.45: Previsioni meteorologiche di Losanna - 12.50: Previsioni meteorologiche di Zurigo e segnale orario - 20: Sempario. - 20.2: Concerto del quartetto madolinistico Chollet. - Ginevra, marcia (Fabbri) - Armor, fantasia (Bert) - Electric Girl (Hengberg-Holmes) - Sorrentine, ouverture (Fantuzzi) - La Morena, balero (Zurflun) - 20.45: Chiacchierata di L. Cornu, professore di letteratura su «Mario, poeta».

MANCHESTER (2 Z Y) - m. 378
Kw. 1,5

15.30: Ballabili, Cinema Piccadilly. - 17: Baritono. - 17.15: Pei ragazzi: Numeri soliti e lettura saggio premiato dal Rotary Club. - 18: V. Londra. - 19.40: Biblioteche di M. - 20: Orchestra, solisti, pianoforte, coro: Arin, Roberto il Diavolo, Meyerbeer; Inno di Pasqua, Cavalleria, Mascagni; Seneca Faust, Gounod; Coro, Febo e Pan, Bach; Coro, Otello, Verdi; Cortigiani, vil razza, Rigoletto; Coro, La Bella fanciulla di Porth. Bizet; Habanera, Carmen. Il San Gran, Parsifal. O mio Fernando, Favoriti, Donizetti; Coro, Alesti, Rinaldo Bronglton; Polonese, La vita per lo Zar, Glucka. - 21-24: V. Londra.

MONACO DI BAVIERA - m. 485
NORIMBERGA - m. 340 - Kw. 1

11.45: Solito - 12.30: Concerto del mezzogiorno (6 pezzi di Goller, Rheinberger, Tosti, Liszt, Di Capua, Leoncavallo, pringer) - 1.55: Segnale orario - Meteorologia - Notizie sportive - Borsa - 3.15: Corso sull'allevamento del pollame - 3.45: Meteorologia - Ultime notizie agricole - 4: Corso pratico di radiofonai - 4.30: Concerto divertente della R. O., con soprano (Spohr, Mozart e Beethoven) - 5.35: Conferenza - 6: Meteorologia - Ultime notizie agricole - 7: Concerto della R. O. (Furik, Popper, Moszkowski, Strauss) - 7.30: «Korpal Ferd'1», dalla carriera d'un tenore - 8.15: «Der Herrgottschneider von Ammergau» azione teatrale popolare in 5 atti con canto di L. Ganhöfer - 10.25: Segnale orario - Meteorologia - Notizie commerciali, sportive e della stampa - 10.45-12: Musica da ballo.

MUNSTER - m. 410 - Kw. 3

DORTMUND - m. 283 - Kw. 1.5

ELBERFELD - m. 259 - Kw. 1.5

1.15-2.30: Concerto della R. O. — 3.45-4: Il gnomo radiofonico: lo sai? — 4.15-5.30: Musica di Elgar e Juon con strumenti ad arco — 6-7: Conferenza — 7.20: Notizie agricole — 7.30-10: Concerto corale d'un coro maschile (Weber, Pachel, Wagner, J. Bayer) — 10-11: L'ora di allegria.

PARIGI (Petit Parisien) - m. 333

Kw. 0.5

21.15: Concerto: ouverture del mattino, mezzogiorno e sera a Vienna (Suppè) — Valzer alsaziano (Marchal) — Danza ungherese di Mourette (Pans) — Rip. fantasia (Planquette) — Maia, preludio (Leoncavallo) — Il Grande Mogol, fantasia (Audran) — Tentazione, intermezzo (Mare Delmas) — Gaiement (Stambu) — Piccolo valzer (Paladilhe) — Marcia pomposa (Finke).

STOCCARDA - m. 440 - Kw. 1.0

2: Tra-missione grammofonica — F. Hele — 4: Concerto divertente della R. O. con canto, musica di Schickel, Palaga, Suppè, Strauss, Sullivan, Saint Saens, Künnecke, Arnold, Ellinger, Lehari — 6: Segnale orario — Meteorologia — 6.45: L'ora drammaturga — 6.45: Corso di stenografia di Morso — 7.45: Conferenza — 7.45: Segnale orario — Meteorologia — Notizie sportive — 8: Serata di musica da camera: Corelli e Dittersdorf; In seguito Cabaret — Fräulein Lux e L.O., commedia in 1 quadro di Zeska.

TORRE EIFFEL (F. L.) - m. 2.650

Kw. 5.

18.30-19.45: Solito. — 21.23: Ritrasmisione ufficiale della scuola superiore di P. T. T.

VIENNA (Radio Vienna) - m. 541

Kw. 7

11.30: Trasmissione grammofonica — 16: Concerto diurno — 18: L'ora degli svizzeri — 18.30: Corso di lingua italiana — 19: Il poeta Carlo Bionstein legge alcune delle sue opere — 19.30: «Der Damsenkrieg» commedia in 3 atti di Scrihe e Legouvé — 21.30: Concerto.

ZAGABRIA - m. 350 - Kw. 0.35

8.15: Conferenza: Le morsicature di serpenti e le loro conseguenze — 8.30: Concerto di musica di Dattkiewitz, Dvorak, Fialik, Sudek, Savenki, Rachmanjinoff, Liadow, Chopin — 9.30: Notizie — Diviso — segnale orario

ZURIGO - m. 513 - Kw. 0.5

12.30-13.15: Solito — 15: Concerto grammofonico — 17.30: Concerto della società di fisarmonice «Ebelweis» — 18: Prognosi del tempo — Listino della Federazione Svizzera degli Agricoltori — 19: Concerto di campane delle Chiese zurighesi — 19.55: Prognosi del tempo — 19.50: Segnale orario — 20: Serata popolare — 21.50: Solito — 22.24: Danzine.

Diffondendo il Radiorario
ci aiuterete a migliorarlo

Domenica

10 Ottobre

AMBURGO - m. 395 - Kw. 1.5

BREMA - m. 270 - Kw. 1.5

HANNOVER - m. 204 - Kw. 1.5

KIEL - m. 230 - Kw. 1.5

Domenica, 10 ottobre — 8.25: Segnale orario — 8.30: Meteorologia — Le ultime notizie telegrafiche — Rivista settimanale — 8.50: Questioni economiche d'oggi — 9.15: Festa mattinata — 10.55: Culto cattolico — 11: La grammatica dell'Esperanto — 11.30: Ritrasmisione di un concerto pubblico — 12.30: Dott. Radio, «Ingegneri!» — 12.55: Segnale orario di Nauen — 1.05: Concerto domenicale della R. O. di Hannover — 1.45: Concerto della R. O. di Hannover — 2.30: Svizzeri — 3.30: Il radiogrammo — 4.15: «Amburgo» Indirezioni — 4.15: «Kiel» Rivista teatrale di Kiel — 4.30: «Der Bahuwarther Thiel» novella di G. Hauptmann — 5.30: Fiasco — 6: Concerto popolare (Rossini, Kreisler, Massenet, Heger, Chopin, Brahms, Dvorak) — 7.20: Conferenza — 7.50: Notizie sportive — 7.55: Meteorologia — 8: «Vienna»! Concerto vocale e strumentale di musica di Strauss, Sioly, Kratzauer e recitazioni di cose allegre viennesi — 10.15: Meteorologia e notizie sportive — 11: «Der Mann unterm Bett» (L'uomo sotto il letto) radiazione di P. Rosenhain; negli intermezzi: musica da ballo.



HELIKON

LA VALVOLA PIÙ APPREZZATA SUL MERCATO
RADIO-VOX - MILANO
 Via Meravigli, 7 (interno A) - Tel. 81-089

BUDAPEST - m. 560 - Kw. 2

9: Messa cantata (Chiesa della Città). — 10,45: Notizie. — 11,45: Concerto d'orchestra sinfonica diretta dal M. Unger. — 13: Discorso del Ministro degli Agricoltori. — 16: «Ab-Heidelberg», commedia in 3 atti di Forster-Mayer. — 19: Discorso della Confederazione del Villaggio. — 19,45: «Gerusalemme e il Santo Sepolcro», discorso del Dott. Haegl. — 20,45: Serata di canzoni. — 22: Jazz Band.

PARIGI (Petit Parisien) - m. 333 Kw. 0,5

21,15: Concerto; Ouverture d'una notte a Grenade (Kreutzer) — Valzer di Minni (Finson della festa presso Trezza (R. Hahn) — Allegretto, flauto e orchestra (Gardard) — Preludio del primo atto di Luisa (Charpentier) — Intermezzo di Erlanves (Massenet) — L'Apprenti sorcier (P. Dukas) — Egloga (Rahand) — Le Baillade della Bergome (P. Vidal) — Montu Yanna, selziona (Février) — Marcia zigena (Reyer).

TORRE EIFFEL (F. L.) - m. 2.650 Kw. 5.

18,30-19,45: Solito. — 21,10-23: Radioconcerto: Egmont, ouverture (Beethoven) orchestra degli amici della Torre — Sonata per pianoforte e violino (Beethoven) — Sonata al chiaro di luna (Beethoven) pianoforte — Rondo per violino (Beethoven) — La Glaneuse (Faurdram) — Introduzione: Danza montana, valzer, orchestra. — Commedia di Francini: «La Maleletta» (P. Vidal), orchestra — Melodie (Paul Vidal) — Divertimento fianninga (P. Vidal) — Suzanne-Denis Vidal — Ssivir ouverture (Cairaud) orchestra.

Abbonatevi alle « Radio Audizioni »

Il programma di Berlino

BERLINO - m. 505 - Kw. 4,5**STETTINO - m. 241 - Kw. 1,5****DOMENICA, 4 OTTOBRE**

9: Festa del mattino — 11,30-12,50: Concerto divertente dell'Orchestra del « Caff Vaterland » — 1,10-2,10: Introduzione sul poeta H. Essig con recitazioni — 3: Conferenza agricola — 3,30: Fiabe del giorno radiofonico — 4,30-6: Concerto diurno della R. O. (musica di Fueck, Komzak, Gintosa, Urbach, Weber, Teffler, Gabriel Marie, Stolz, Egan) — Consigli per la casa — Comunicato dei teatri e dei cinematografi — 6,15-6,30-7,23: Conferenze — 8,30: Serata allegra — Meteorologia — Segnale orario — Recentissime — Notizie sportive — 10,30-12,30: Musica da ballo.

LUNEDI, 5 OTTOBRE

4: Questioni e preoccupazioni di giorno — 4,30: Novelle — 5,6: Concerto diurno (Mozart, Chopin, Wolff) — Consigli per la casa — Comunicato dei cinematografi — 6,30: Chiacchierata tecnica — 7: L'amatore di libri — 7,30: I maestri dell'Arte classica — 8: Le stelle nel mese di ottobre — 8,30: Francesco d'Assisi, concerto e recitazioni in occasione del 7.º centenario della sua morte — Meteorologia — Segnale orario — Recentissime e notizie sportive — 10,30-12,30: Musica da ballo.

MARTEDI, 6 OTTOBRE

12,30: Il quarto d'ora dell'agricoltore — 4,30-6: Concerto vocale e strumentale di musica russa — Consigli per la casa — I programmi dei teatri e dei cinematografi — 6,30: L'ora dei libri — 6,55: Un viaggio

nel cuore dell'Asia — 7,22: Conferenza della scuola H. Bredow — 8,30: Concerto della R. O. di musica di Mendelssohn — Meteorologia — Segnale orario — Recentissime e notizie sportive.

MERCOLEDI, 6 OTTOBRE

3,30: Scrittori di fiabe e amici di fiabe (conf.) — 4,6: Teatro della gioventù: «Clavigo» di Goethe — 6,30-7,25: Conferenze — 8: «Euryanthe», opera romantica in 3 atti di Weber — 10,10-12,30: Musica da ballo.

GIOVEDI, 7 OTTOBRE

12,30: L'ora dell'agricoltore — 1: Buono maniero che fanno piacere (conf.) — 4,30-6: Concerto della R. O. (Evans, Doppler, Gungl, Siede, Oelchlegel, Körner, Morena, Berlin, Harrison) — Consigli per la casa, comunicato dei teatri e dei cinematografi — 6,30-7,25-7,55: Conferenze — 8,30: Terzo concerto di musica da camera: Mozart — 9,30: Lirica d'oggi: introduzione — Meteorologia — Segnale orario — Recentissime e notizie sportive — 10,10-12,30: Musica da ballo.

VENERDI, 8 OTTOBRE

4: Per la donna di casa: come trattare i pagamenti — 4,0-6: Concerto della R. O. (Gay, Linke, Reissiger, Grimoldi, Lay, Gilbert, Goumd, Lindemann, Mackeben, Translatour) — Consigli per la casa — Comunicato dei teatri e dei cinematografi — 6,30-7,25-7,55: Conferenze — 9: «Hinder der Fassade der Wirklichkeit» di Leo Lania, letto dallo stesso scrittore — 9,30: Concerto vocale di canzoni di Reichhardt, Zelter, Himmel. In seguito: Meteorologia; Segnale orario; Recentissime e notizie sportive — 10,30-12,30: Musica da ballo — 12,30: Il quarto d'ora dell'agricoltore — 4,30-6: Con-

TENETE PRESENTE

Per evitare disguidi, ritardi, e perchè i desiderata dei *Sigg. Inserzionisti*, o di coloro che richiedono tariffe o schiarimenti per la *pubblicità* sul *Radorario* abbiano pronta esecuzione o risposta, devesi indirizzare la corrispondenza senza altre aggiunte a:

L. CURTARELLI**13, Corso Italia - Milano - Corso Italia, 13**

ario diurno della R. O. (musica di Suppé, Sade, Lauer, Jännefeldt, Jensen, Jessel, Norida, Bromme) — Consigli per la casa — I programmi dei teatri e dei cinematografi — 6.30: Chiacchierata ipenica — 6.55: Questioni europee riguardanti le pellicole cinematografiche. Il congresso del film a Parigi — 7.45: Introduzione alla trasmissione serale: «Das Konzert» — 8: «Das Konzert» (il concerto), commedia in 3 atti di H. Bahr — 10.30-12.40: Musica da ballo.

Altre trasmissioni inglesi

Oltre ai programmi giornalieri e particolareggiati delle stazioni di Londra, Daventry, Manchester, Cardiff, Birmingham e Bournemouth, crediamo per cosa grata ai nostri lettori pubblicando con questo quadro delle altre stazioni inglesi, con le ore e il genere delle trasmissioni.

ABERDEEN - m. 495 - w. 1.500

Dalle 11 alle 12: Grammfono (lunedì); 15.45: Chiacchierata (salvo il mercoledì); 16: Orchestra (lunedì e sabato); 16.30: Concerto (martedì, giovedì e venerdì); 17.15: Per i bambini (salvo la domenica); Dalle 18 alle 23: Concerto e varie. — Domenica dalle 15.30 alle 18: Orchestra. — Dalle 20 alle 22.30: Varie e concerto.

SWANSEA - m. 495 - w. 1.500

Dalle 11.30 alle 12.30: Grammfono (martedì e giovedì); 15: Per le scuole (venerdì); 15.30: Musica d'organo (mercoledì); 15.45: Musica d'organo (venerdì); 16: Concerto (lunedì, martedì, giovedì e sabato); 17: Varie (lunedì, mercoledì, giovedì, venerdì); 17.15: Per i bambini (salvo la domenica); Dalle 18 alle 23: Concerto e varie. — Domenica dalle 15 alle 18: Concerto. — Dalle 20 alle 23: Concerto e varie.

RELFAST - mfl 482 - w. 1.500

16.15: Varie; 16.30: Concerto; 17.30: Per i bambini (salvo la domenica); Dalle 18 alle 23: Concerto e varie. — Domenica dalle 15.30 alle 17.40: Orchestra; Dalle 20.30 alle 23: Varie e concerto.

GLASGOW - m. 422 - w. 1.500

Dalle 11.30 alle 12.30: Concerto (martedì e venerdì); 16: Orchestra (salvo la domenica); 17: Chiacchierata; 17.15: Per i bambini; Dalle 18 alle 23: Concerto e varie. — Domenica dalle 15.30 alle 18: Concerto; Dalle 20 alle 23: Varie e concerto.

NEWCASTLE - m. 404 - w. 1.500

Dalle 11.30 alle 12.30: Concerto (martedì e sabato); Dalle 15 alle 15.30: Per le scuole (lunedì, mercoledì e venerdì); 16: Varie e concerti; 17.15: Per i bambini; Dalle 18 alle 23: Concerto e varie. — Domenica dalle 15.30 alle 18: Concerto; Dalle 20 alle 23: Concerto e varie.

PLYMOUTH - m. 328 - w. 200

Dalle 11 alle 12: Orchestra (salvo il venerdì); 15.30: Concerto (lunedì, martedì, mercoledì e giovedì); Per le scuole (venerdì); 16: Chiacchierata; 16.15: Orchestra; 17: Per i bambini; 18: Varie; Dalle 18.30 alle 23: Varie e concerto. — Domenica dalle 15.30 alle 18: Concerto; Dalle 20 alle 23: Varie e concerto.

DUNDEE - m. 315 - w. 200

Dalle 11.30 alle 12.30: Concerto; Dalle 20 alle 22.30: Varie e concerto.

HALL - m. 335 - w. 200

Dalle 11.30 alle 12.30: Grammfono (lunedì, giovedì e venerdì); 15.15: Concerto (lunedì, mercoledì e venerdì); 15.30: Per le scuole (venerdì); 16: Chiacchierata; 16.15: Concerto; 17.35: Per i bambini (salvo la domenica); 18: Orchestra; Dalle 19 alle 23: Varie e concerto. — Domenica dalle 15.30 alle 18: Varie e concerto; Dalle 20 alle 23.30: Varie e concerto.

EDIMBURGO - m. 328 - w. 200

Dalle 11.30 alle 12.30: Grammfono (lunedì e giovedì); 15: Concerto (lunedì, martedì, giovedì e sabato); 16: Chiacchierata (salvo la domenica); Dalle 17.30 alle 18: Concerto; Dalle 20.15 alle 22.30: Varie e concerto.

NOTTINGHAM - m. 326 - w. 200

Dalle 11.30 alle 12.30: Concerto (martedì, mercoledì, giovedì, venerdì e sabato); 15.20: Per le scuole (giovedì); 15.45: Varie (salvo il sabato); 17.15: Per i bambini (salvo la domenica); 18: Varie; Dalle 18.15 alle 23: Varie e concerto. — Domenica dalle 15.30 alle 18.40: Grammfono (lunedì); Dalle 12.15 alle 15: Concerto.

LIVERPOOL - m. 331 - w. 1.500

Dalle 11.30 alle 12.30: Grammfono (lunedì); Dalle 15.15 alle 15.45: Per le scuole (venerdì); 16: Varie (salvo la domenica); 16.15: Concerto (martedì, giovedì e venerdì e sabato); 17: Chiacchierata (lunedì, giovedì e venerdì); 17.15: Per i bambini (salvo la domenica); 18: Concerto (salvo la domenica); Dalle 18.30 alle 23: Varie e concerto. — Domenica dalle 15.30 alle 18: Concerto. — Dalle 20 alle 23: Varie e concerto.

LEEDS-BRADFORD - m. 321-320 - w. 200

Dalle 11.30 alle 12.30: Concerto (mercoledì, giovedì, venerdì e sabato); 16: Concerto; 17: Chiacchierata (salvo la domenica); 17.15: Per i bambini (salvo la domenica); 18: Orchestra; Dalle 19 alle 23: Varie e concerto. — Domenica dalle 15.30 alle 18: Concerto; Dalle 20 alle 22.30: Varie e concerto.

STOKE-ON-TRENT - m. 300 - w. 200

Dalle 12 alle 13: Grammfono (martedì e giovedì); 15.30: Per le scuole (venerdì); 16: Orchestra; 17: Chiacchierata; 17.15: Per i bambini (salvo la domenica); 18: Concerto (salvo la domenica); Dalle 18.30 alle 23: Varie e concerto. — Domenica dalle 15.30 alle 18: Concerto; Dalle 20 alle 23: Varie e concerto.

SHEFFIELD - m. 301 - w. 200

Dalle 11.30 alle 12.30: Grammfono (lunedì, mercoledì e venerdì); 15.25: Per le scuole (lunedì e giovedì); 16: Chiacchierata (salvo la domenica); 16.15: Orchestra (salvo il sabato); 17.15: Per i bambini (salvo la domenica); 18: Concerto (salvo il martedì e giovedì); Dalle 18.30 alle 23: Varie e concerto. — Domenica dalle 15.30 alle 18: Concerto; Dalle 20 alle 22.30: Varie e concerto.

Non ci sono arrivati i programmi delle stazioni di Barcellona (Radio Catalana), Brno, Madrid, Parigi (Radio Paris) e (P. T. T.), Praga e Tolosa.

LE STAZIONI RUSSE

- MOSCA (R D W) - m. 1450 - Kw. 12
- MOSCA, POPOFF - m. 1010 - Kw. 2
- MOSCA (Trade Union) m. 450 - Kw. 2
- MOSCA (Radio Pederatcha) - m. 400 Kw. 2
- LENINGRADO - m. 940 - Kw. 2
- KIEW - m. 1000 - Kw. 2
- NIJNI NOVGOROD - m. 253 - Kw. 1

R. CEIODELLI, direttore responsabile

Industria Grafiche A. Nicola e C. - Milano

..... Il segreto
di Pulcinella

UNA
BUONA RICEZIONE
si ottiene
SOLAMENTE
con
APPARECCHI
F.I.A.R.T.
CUFFIE
IDEAL
ALTOPARLANTI
AMPLION

F.I.A.R.T.
MONZA
Soc. Anon. Capitale L. 1.500.000

FILIALI:
MILANO, Via S. Paolo, 9
TORINO, Via C. Alberto, 21



Coda di Gallo
"cocktail"

ISOLABELLA

al Vermouth Bianco "High Life"

Il Vero Aperitivo Italiano

F. A. R.

Società Anonima Fabbrica Apparecchi Radiofonici

8, Via dell'Indipendenza - **LIVORNO** - Via dell'Indipendenza, 8

Il super-ricevitore a 7 valvole

“Tropafar,,

Il migliore apparecchio radiofonico costruito sino ad oggi in Italia

VALVOLE RADIO

MASSIMO RENDIMENTO
ACUSTICO



PHILIPS

ZENITH-RADIO

I due tipi normali con
consumo ridotto (0,06 Amp.)
e di massima precisione

L 4

per l'alta frequenza
e Rivelatrice

Tensione d'accensione . . .	3,5-4 Volt
Corrente d'accensione ca. . .	0,06 Amp.
Tensione anodica	40-100 Volt
Saturazione	10 M A
Corrente di riposo	2-4 M A
Pendenza mass.	0,55 M A/V
Coefficiente d'amplificazione	12-13
Resistenza interna	23000 Ohm
Diametro mass.	32 m m
lunghezza totale	90 m/m

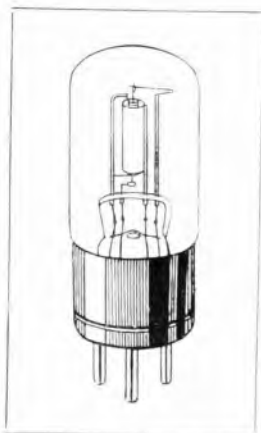

Z 4

per la bassa frequenza
e Rivelatrice

Tensione d'accensione . . .	3,5-4 Volt
Corrente d'accensione ca. . .	0,06 Amp.
Tensione anodica	20-60 Volt
Saturazione	10 M A
Corrente di riposo	2-5 M A
Pendenza mass.	0,55 M A/V
Coefficiente d'amplificazione	6-7
Resistenza interna	13000 Ohm
Diametro mass.	32 m m
Lunghezza totale	90 m/m

Prezzo Lit. 45.-

Provatele, ne sarete pienamente soddisfatti

Soc. An. ZENITH - Monza

FABBRICA ITALIANA LAMPAD ELETTRICHE E VALVOLE TERMOIONICHE

Le lampade ZENITH possono essere acquistate ai medesimi prezzi della fabbrica presso i Depositi:

GENOVA - Ditta ELECTRA - Via S. Bernardo, 19
MESTRE - Alfonso MERLIAK - Via Piave (Palazzo Gosulich)
MILANO - Rag. Gaetano SERRA - Via Unione, 14
NAPOLI - Giuseppe MARCHINI - Via dei Cimbrì, 23
PALERMO - PATRICOLO & C. - Via Nicolò Garzilli, 39
ROMA - F.lli NICOTRA - Via Bocca di Leone, 63