

Tutti i programmi italiani ed esteri della settimana

# RADIOORARIO

## ORGANO UFFICIALE DELLA U.R.I.

### UNIONE RADIOFONICA ITALIANA

Direzione, Amministrazione e Pubblicità — MILANO — Corso Italia, 13 • Telef. 86-239 - 86-240

ESCE IL SABATO

C. C. CON LA POSTA

UNA COPIA L. 1,50

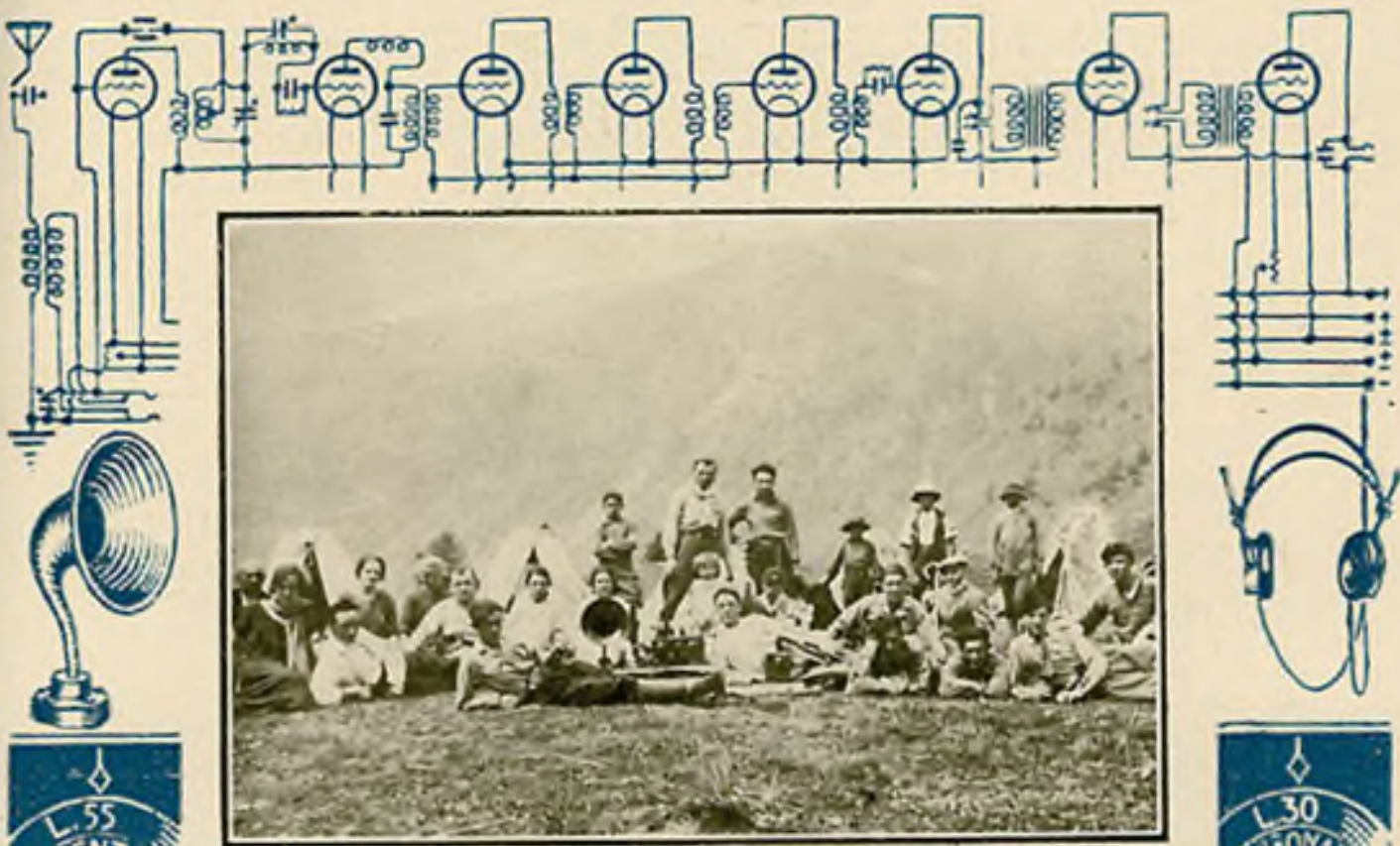

Il "Gruppo Amici della Montagna" nel suo campeggio di Brandino (Pizzo dei Tre Signori) ascolta un radiocconcerto di I M I  
 (Fot. dell'abbonato Luigi Marchesi)

# S. A. F. A. R.

Società Anonima Fabbricazione Apparecchi Radiofonici

Amministrazione: **MILANO** (13)

Viale Maino, 20 - Telefono 23-967

Stabilimento proprio: **MILANO** (LAMBRATE)

Via P. Andrea Saccardi, 31 - Telefono 22-832

La "**Safar**," ha affermato la genialità Italiana nel campo Radiofonico, raggiungendo un vero trionfo e sorpassando coi suoi apparecchi tutte le altre produzioni del genere.

I suoi **Altoparlanti** e le sue **Cuffie** continuamente perfezionate, per la massima sensibilità, chiarezza e potenza raggiunta, l'hanno quotata primissima, tanto da esportare per tutto il mondo i suoi apparecchi.

## Altoparlanti:

tipo **GRANDE CONCERTO**

l'insuperabile

- „ C R 1
  - „ C R 2
  - „ C R 3
  - „ C R 4
  - „ 3 STELLE
- i preferiti per potenza purezza e modicità di prezzo

„ **GIGANTE** - Il potentissimo per audizioni all'aperto

**RICEVITORE POTENTE CR**

**FORTI SCONTI AI RIVENDITORI**



## Cuffie:

tipo "**SUPER SAFAR**," - scientifica, di costruzione speciale, brevettata e di massima potenza e sensibilità

„ "**STELLA**," - la ormai cuffia popolare del prezzo di **L. 42,-** indicata a 4000 ohms per le stazioni a valvola ed a 1000 ohms per le stazioni a cristallo

**CHIEDETE IL NUOVO LISTINO**

La "**Safar**," è assurta a tale importanza da essere chiamata a fornitrice della *R. Marina*, *R. Aeronautica* e delle principali Case costruttrici di apparecchi radiotelefonici Italiane ed Estere.

# RADIORARIO

Organo ufficiale dell'Unione Radiofonica Italiana

Direzione, Amministrazione, Pubblicità: MILANO - Corso Italia, 13 - Telefono 86-239

Abbonamento Italia e Colonie: L. 55 — (Estero il doppio) — Agli abbonati dell'U. R. I.: L. 30.—

Un numero separato L. 1,50

## Il discorso di S. E. Corbino alla Stazione di Roma

(21 Ottobre 1926)

Per iniziativa della General Electric Company, la più importante Società costruttrice di materiale elettrico nel mondo, tutte le stazioni radiofoniche americane trasmisero la sera del 21 ottobre 1925 una serie di messaggi destinati a illustrare i progressi dell'industria elettrica prendendo occasione dall'anniversario della invenzione della lampada elettrica a incandescenza. La invenzione fu fatta dal celebre Edison quarantasette anni or sono; e gli Americani vedono giustamente in questa invenzione l'inizio delle applicazioni su larga scala della corrente elettrica. La cerimonia si ripeté quest'anno, e vi partecipa l'Unione Radiofonica Italiana.

Si deve effettivamente riconoscere che l'ingegnoso artificio di Edison consistente nel rinchiusere in un palloncino vuoto d'aria un sottile filamento di carbone abilmente preparato rese praticamente possibile ed economicamente vantaggiosa la sostituzione dell'illuminazione elettrica agli antichi sistemi; e trasportò così la corrente elettrica dal campo chiuso del laboratorio scientifico nel mondo della vita sociale, fino alle più modeste abitazioni. Da allora l'energia elettrica è divenuta l'ausilio più potente di ogni forma di attività umana e lo stimolo più efficace al progresso della civiltà.

L'Italia è lieta di prender parte a questa cerimonia, alla quale si presenta col possente contributo della sua opera immortale.

La corrente elettrica continua fu prodotta per primo da un italiano, da Alessandro Volta, e fu generata meccanicamente per la prima volta da un italiano, Antonio Pacinotti, il cui anello elettro-magnetico è anco-

ra il più ingegnoso congegno elettrotecnico; fu ancora un italiano, Galileo Ferraris colui che diede la possibilità dei trasporti della forza a distanza col motore a campo rotante.



Un nuovo posto d'emissione costruito a Berlino

E infine se la festa dell'energia si celebra stasera in tutto il mondo a mezzo della trasmissione radiofonica, ciò è possibile in virtù dell'opera di un altro grande italiano, di Guglielmo Marconi.

Ma l'Italia ha altre ragioni per prendere parte lietamente alla festa che vuol celebrare il trionfo dell'industria elettrica. Praticamente priva di quei combustibili fossili, che sono la sorgente più ricca di energia, l'Italia ha trovato nella sapiente e tenace utilizzazione delle sue forze idrauliche l'ausilio indispensabile alle sue industrie più sane e più promettenti. Valutando a 7 milioni di cavalli la potenza totale ritraibile dai bacini inbriferi compresi nei nuovi confini italiani, si può dire che circa un terzo di essa è già pienamente utilizzata, ciò che ha permesso di distribuire nel 1925 oltre 7 miliardi di Kilowatt-ora, prodotti prevalentemente con una serie di impianti idrici che destano la più completa ammirazione presso i tecnici di tutto il mondo. La utilizzazione avviene per circa il 10 per cento nella illuminazione pubblica e privata; il resto è distribuito, in prevalenza, per le industrie alimentari, le tessili, le meccaniche, le chimiche e per i bisogni della trazione. Altri impianti sono in avanzata costruzione, e altri in preparazione, essendosi finora accordate dallo Stato concessioni di derivazioni idroelettriche per circa 4 milioni di cavalli. Naturalmente per poter utilizzare potenze così cospicue non basta servirsi dell'acqua così come scorre nei fiumi, ma è stato necessario accumulare in serbatoi e laghi artificiali la maggior quantità di acqua disponibile nei periodi di piena. La capacità complessiva dei serbatoi utilizzati negli impianti fino a tutto il 1925 è vicina a un miliardo di metri cubi; essa si accrescerà di oltre due terzi coi serbatoi attualmente in costruzione.

Si può pertanto considerare con

pieno compiacimento lo stato attuale della produzione di energia elettrica in Italia, e attendere con piena fiducia gli sviluppi che si possono prevedere in un prossimo avvenire.

Si deve però tener presente che ogni nuovo miliardo di Kilowatt-ora ricavati dagli impianti idroelettrici equivale all'incirca al risparmio di

me la lignite e la torba, la cui utilizzazione nello sviluppo di forza motrice, e in genere di energia elettrica, per ragioni tecniche ed economiche è purtroppo di assai scarsa efficacia. Se col progresso della scienza e della tecnica si rendesse praticamente possibile la diretta utilizzazione dell'energia solare, le condi-

di elettroni da parte di un filo incandescente, fu scoperto appunto dallo stesso Edison che costruì la prima lampadina elettrica industriale. E appunto la lampada termoionica ha permesso di risolvere quasi in modo taumaturgico e inatteso una folla di problemi tra i più spinosi della elettrotecnica.

L'Umanità attende dal Genio la risoluzione del problema fondamentale, l'utilizzazione diretta della energia solare.

Io ho fede che i più giovani fra i miei ascoltatori di questa sera assisteranno al nuovo cielo che ne scenderà nella Storia del Mondo.

## ARTISTI DELLA U. R. I.



IDA BORGHI, nota soprano la cui melodiosa voce tanto piace agli ascoltatori della Stazione di Milano

un milione di tonnellate di carbone. E perciò dai futuri sviluppi nella costruzione di impianti idroelettrici può bensì attendersi un rallentamento nell'accrescersi anno per anno del fabbisogno di carbone ma non una diminuzione sensibile di questo fabbisogno, che del resto è di gran lunga inferiore al consumo di tutti i paesi del nostro grado di civiltà. Sarebbe pericolosa illusione il credere che solo per virtù degli attuali e dei futuri impianti idroelettrici l'Italia possa emanciparsi dalla pesante schiavitù costituita dal bisogno di carbone straniero. Né può esercitare una sensibile azione l'uso dei combustibili nazionali finora scoperti, co-

zioni del nostro Paese sarebbero radicalmente mutate, e noi assisteremo ad un ritorno della ricchezza e della prevalenza verso i Paesi più pieni di Sole.

Nulla lascia prevedere che si sia prossimi alla realizzazione di questo bellissimo sogno. Ma la Scienza ci ha abituati alle sorprese improvvisate.

Pensate, o benevoli miei ascoltatori, che tutta la tecnica moderna della radiotelegrafia sarebbe impossibile senza la scoperta di quel meraviglioso ordigno che è in tutti i vostri ricevitori a valvole, e cioè la lampada termoionica. Non è fuori posto ricordarla stasera, poiché il fenomeno che essa utilizza, cioè la emissione



Le Stazioni radiofoniche conviene meglio che siano di grande o di debole potenza? La domanda può parere oziosa; ma ecco una inattesa constatazione che la giustifica. Durante una crociera — scrive *Radio Magazine* — si poté constatare che la udibilità di Bournemouth — la cui potenza non è che di 1.5 Kw. — era più estesa di quella di Daventry nonostante i suoi 25 Kw.

L'onda di Bournemouth era ancora percepibile a una distanza di 3200 chilometri.

Le stazioni inglesi consacrano, spesso, delle serate a Carlo Dickens, l'immortale autore di *David Copperfield*. Ecco un curioso aneddoto: Come è noto, Carlo Dickens trattava con dolcezza e bontà anche i suoi domestici, non disdegnando di facciatere con essi, all'occasione. Un giorno, Orsola, la sua cuoca francese, gli servì un succulento piatto di maccheroni. Senonché nel candore della pasta spiccava un bel capello nero. Allora Dickens, con flemma e bonomia, disse dolcemente: « Orsola se mai s'accorgeste che vi manca un capello, non vi disperate: l'ho trovato io nei maccheroni ».

Dietro l'esempio americano, parecchie personalità inglesi hanno deciso di fondare in Inghilterra una Università della Radio, la quale dovrà comprendere una gran parte degli amatori di radio-diffusione in tutto il Regno. Sir Henry Hadow, vice rettore dell'Università di Sheffield, i dirigenti del comitato che presiede alle sorti della « British Broadcasting Company », nonché l'Istituto Britannico di Alta Cultura stanno preparando un rapporto sugli scopi che si prefigge l'educazione delle masse con l'ausilio della radiotelegrafia. Gli amatori saranno messi in grado di ascoltare conferenze, concerti, e corsi di lingue straniere.

Nella Nuova Zelanda e precisamente nella località di Christchurch, la locale Radio Società ha fatto ultimamente esperienze con onde di m. 32 e furono ricevuti rapporti di ottime ricezioni di tali emissioni avvenute in California ed in Australia, ove la musica trasmessa era percepita distintamente.

# IL TENORE GIULIO CRIMI A 1 R O

Dopo di aver ascoltato il mirabile concerto che Giulio Crimi ha tenuto domenica 24 ottobre alla stazione di Roma, un gruppo di radioamatori ci ha inviato un biglietto redatto in questi termini: «ringraziamo il tenore Crimi di averci dato la prova solenne e definitiva che in Italia l'arte del *bel canto* ancora fiorisce, mentre i critici musicali pretendono che essa sia agonizzante. Viva il canto italiano e gloria a coloro che ne sono gli invitti campioni!».

Rispondiamo a questi radioamatori che il loro entusiasmo per il Crimi è giusto, anzi doveroso, ma che, disgraziatamente, di cantanti così forti e sapienti, ne abbiamo oggidi troppo pochi, per negare la decadenza di un'arte che fu vanto invidiatissimo del nostro Paese. Appunto perciò dobbiamo amare profondamente ed esultare al massimo grado quegli artisti della scena lirica che, come Giulio Crimi, posseggono mezzi vocali di superiore bellezza e ne sanno usare con maestria perfetta.

Non è questo il luogo adatto per discussioni in merito al «ben canto» nè alle ragioni del suo declinare. E' invece nostro compito, oltre ogni dire piacevole, segnalare il magnifico successo che il Crimi ha conseguito nel suo *recital* alla stazione radiofonica di Roma, successo del quale si libererà lunga memoria.

Del resto, noi che ben conoscevamo l'arte canora del Crimi, eravamo certi che egli si sarebbe guadagnato, una volta di più, l'alloro dei vittoriosi. La sua voce voluminosa e pur morbida, uguale in tutta l'estensione della gamma e di timbro idealmente bello, doveva necessariamente possedere i migliori requisiti radiofonici. E, di fatti, essa è giunta, limpida e generosa, nei luoghi più lontani, recando un infinito diletto a miriadi di persone.

Giulio Crimi ha svolto un programma ampio ed eclettico, che gli ha dato modo di dimostrarsi sommo interprete di ogni genere di musica vocale. Dalle romanze napoletane di Pennino e Cimmino e dalla canzone *Ay, ay, ay!* di Perez Ercole, egli è passato, con sorprendente disinvoltura, alla «canzone del fiore» della *Carmen* e all'aria «O paradiso» dell'*Africana*. Non esitiamo a dichiarare che in queste pagine del Bizet e del Meyerbeer il Crimi ha vinto il ricordo di ogni altro interprete. Intensità di passione e suprema nobiltà di acenti, grazia nel fraseggiare e scatti di fiera energia virile, note vellutate, modulazioni supponentissime e acuti poderosi: una vera meraviglia...

La serata si è chiusa con l'esecuzione del 3° atto della *Bohème* di Puccini, che Giulio

Crimi interpreta in un modo letteralmente paradisiaco. Egli ha avuto per compagni le signore Pina Falcherò, Ersilia Costantini e il baritono Roberto Seifoni, artisti di riconosciuta valentia e pieni di ardore. L'orchestra era diretta, con vigile pe-

Metropolian di New York ove ebbe l'onore di essere prescelto quale primo interprete del *Tosca* e del *Gianni Schicchi* di Puccini. A Chicago e al *Colon* di Buenos Aires, Giulio Crimi è stato festeggiato come un eroe per varie stagioni. Al *Costanzi*



ria e slancio giovanile, dal maestro Riccardo Santarelli.

Per appagare il desiderio espresso da alcuni abbonati, completiamo il resoconto della degna festa artistica dando qualche notizia sulla carriera lirica del Crimi.

L'insigne cantante, siciliano di nascita ma... cosmopolita d'elezione, fece le sue prime armi a Treviso, nella *Wally* di Catalani. Subito disputato dagli impresari teatrali, iniziò un giro per i principali teatri italiani e stranieri. Fu per otto stagioni al

di Roma ha trovato legioni di estimatori ferventissimi. Tra le date più fulgide della carriera dell'artista va notata quella della *premiera* a Torino della *Francesca da Rimini*. Il Crimi si impose, allora, come un interprete non superabile della parte di «Paolo» ed, invero, non si è trovato sinora chi sappia gareggiare con lui nel cantare le melodie d'amore e di angoscia che rendono prezioso il capolavoro drammatico-musicale di Riccardo Zandoni.

A. G.

CONTIENE VACCINI  
L'unico realmente  
scientifico

DENTIFRICIO BLEU

INAVA

è di gusto

gradevolissimo

In tutte le buone Farmacie

# La nuova invenzione di G. Marconi

Il giorno 20 ottobre, Guglielmo Marconi — dopo dieci anni di studi — annunciava ai rappresentanti dei giornali di Londra che la trasmissione radiotelegrafica mediante il suo nuovo sistema a fascio con onde corte era un fatto compiuto.

Le onde vengono proiettate a forma di un angolo di piccola apertura verso la direzione voluta, e non più irradiate, come adesso avviene, in ogni direzione.

Impiegando appena 20 kw., è possibile inviare messaggi oltre Atlantico.

Il nuovo sistema Marconi presenta anche il vantaggio di rendere la trasmissione segreta e incontrollabile.

Grazie alla nuova scoperta di Guglielmo Marconi da lunedì, 25, ha avuto inizio una regolare corrispondenza radiotelegrafica tra Londra e il Canada.

L'*Observer*, nel suo articolo di fondo, scrive che nel campo delle invenzioni fisiche il genio di Marconi è senza rivali nell'epoca in cui viviamo.

L'articolo rileva come grazie alla mente di questo italiano, si assisterà fra breve al fatto incredibile, ma pur vero, di due persone che parleranno fra di loro da un continente all'altro. Quest'ultima frase si riferisce ad alcune dichiarazioni fatte dal senatore Marconi alla stampa.

L'inventore ha principiato col rammentare quanto sia grande la velocità di trasmissione che si raggiunge col nuovo sistema. Si trasmettono 100 parole al minuto e in un giorno si può avere un numero di comunicazioni cinque volte maggiore che per mezzo dei cablogrammi consueti. Durante gli esperimenti compiuti in lunghi mesi di lavoro l'ingegnere che inviava un messaggio radiotelegrafico al Canada non aveva tempo di uscire dalla stanza ove era la stazione trasmittente e a rientrare nel proprio ufficio situato nel medesimo edificio,

che già giungeva la risposta di oltre oceano.

Verranno tosto costruite altre stazioni di comunicazioni con altre contrade dei Dominions. Le comunicazioni col Sud Africa saranno stabilite già prima del Natale. Al principio del nuovo anno si inaugureranno le linee con l'Australia e con le Indie. È facile comprendere il vantaggio che deriverà all'Impero britannico da questa possibilità di comunicare rapidamente fra Londra e i Dominions.

Marconi crede che entro breve spazio di tempo tutto il mondo sarà collegato da questa nuova rete di radiotelegrafia e pensa che in brevi anni si comunicherà con la Cina e col Giappone.

A questo punto l'inventore ha poi aggiunto: lo credo che la mia sco-

perta non si limiterà alla radiotelegrafia e spero che essa possa essere applicata alla radiotelefonìa. E così sarà possibile al Primo Ministro del Canada o dell'Australia parlare con il Premier Baldwin o con il suo successore. E così pure gli uomini di affari potranno discorrere fra loro attraverso l'Oceano.

Il costo di tali trasmissioni non sarà rilevantissimo e molto dipenderà dalle disposizioni che il Ministero prenderà al riguardo. Richiesto poi se la nuova scoperta può giovare alla trasmissione delle immagini a distanza e se si può sperare che un giorno due amici possano non solamente parlarsi, ma vedersi attraverso l'Oceano, l'inventore ha risposto rilevando che la trasmissione delle immagini è basata sulla radiotelegrafia e che la sua nuova invenzione gioverà certo moltissimo al progresso di tale trasmissione.



Questo minuscolo radiorecettore portatile consente un'ottima ricezione di stazioni entro un raggio di 100 km. Per l'audizione non occorre altro che la cuffia o l'altoparlante essendo tutti gli altri accessori contenuti nell'apparecchio stesso.

**È uscito**  
**il Manuale**

**Teoria**  
**Costruzione**  
**e Funzione**  
**Apparecchi RADIO Telefonici**

PREZZO L. 8.—  
più spese postali

DEL  
**Dr. FELICE MARTA**

Indirizzare richieste  
Condizionarie Pubblicità  
"Radiorario"  
Corso Italia 13 - Milano

## La parola transatlantica

Gli ingegneri competenti di radio stanno costruendo, si può dire, un ponte invisibile per la parola umana, allo scopo di allacciare, con comunicazioni radiotelefoniche, il nuovo mondo ed il vecchio.

Gli esperimenti cominciarono nel 1922 e continuano ancora senza che si possa dire quando l'etere verza conquistato in modo tale che un servizio commerciale radiotelefonico possa essere offerto al pubblico. Si interessano a questi esperimenti, la Compagnia Americana del telefono e del telegrafo, la Corporation Radio di America e l'Ufficio generale dell'Inghilterra. Il posto americano di trasmissione è Rocky Point, in Long Island, e la stazione inglese è Rugby. I segnali trasmessi da Long Island sono intercettati da una stazione ricevente a Wroughton (Inghilterra), a 3400 miglia di distanza, e sono trasmesse poi per mezzo di fili all'Ufficio centrale di Londra, che dista novanta miglia. La parola può essere trasmessa direttamente da New York perché un filo della lunghezza di 70 miglia unisce l'Ufficio di questa città con il trasmettitore di Rocky Point.

Parlando da Londra, le parole vanno, per filo, fino a Rugby, distante da Londra 85 miglia. Le onde inglesi sono ricevute a Houlton nello Stato di Maine alla distanza di 2900 miglia dalle torri di Rugby, 600 miglia di filo telefonico portano gli impulsi a New York.

La stazione trasmittente di Rugby funziona con onde lunghe 5770 metri, mentre la stazione di Rocky Point usa lunghezza di onde di 5260 metri. La forza delle due stazioni è di 150 kilowatts.

Le difficoltà che, per il momento, s'incontrano, nell'attuazione di questo vasto programma, sono oltreché i disturbi statici, la possibilità che le conversazioni siano intercettate.

Parecchi rimedi — scrive un collaboratore di *Telefoni d'Italia* — sono allo studio: quello, ad esempio, di distorcere le onde e quindi di raddrizzarle di nuovo alla stazione ricevente o di sconvolgere una parte della voce alla stazione trasmittente per poi ricomporla alla stazione ricevente, adoperando a tale scopo, particolari apparecchi.

Pur non essendosi ancora raggiunta la soluzione dell'importante iniziativa, deve riconoscersi che la trasmissione della parola attraverso gli oceani va intanto sempre più perfezionandosi. Difatti, nel 1915 per trasmettere la voce attraverso l'Atlantico da Arlington, nello Stato della Virginia, alla torre Eiffel furono usate 500 lampade; col sistema moderno invece bastano 35 tubi i quali producono una forza 150 volte più potente delle 500 lampade che vennero usate undici anni fa. In allora le vecchie lampade si riscaldavano con l'aumentare della corrente mentre, i tubi moderni, con il sistema di raffreddamento in uso, resistono a una corrente quattrecento volte più forte. Resta ancora l'inconveniente della « mortalità » delle parole nel loro volo attraverso la zona oceanica, ma i progressi che via via vanno ottenendosi si convincono che tale inconveniente verrà anch'esso superato. Negli esperimenti che si tentano si usano perciò ad arte parole sconesse onde evitare che l'immaginazione del telefonista ricevente possa completarle con la propria intelligenza le parti mancanti del discorso. Durante l'estate del 1923 solamente quindici parole su cento in media sopravvivevano nel loro viaggio attraverso l'Atlantico. Nell'estate scorsa la trasmissione fu migliorata in modo tale

che su cento parole trasmesse ne furono ricevute sessanta, e successivamente tale media raggiunse il novanta per cento ed in taluni casi la totalità di esse.

Dalle osservazioni fatte durante gli accennati esperimenti si è constatato come quando in qualche punto dell'Atlantico tramonta il sole i segnali radiotelefonici svaniscono il mare verso l'ovest. Altrettanto discono man mano che il crepuscolo attecchisce sul sorgere del sole. Gli effetti statici che si producono al sorgere ed al tramontare del sole sembra abbiano la loro origine nei tropici. Anche le variazioni delle stagioni influiscono sull'intensità della voce, tanto che in condizioni atmosferiche sfavorevoli, per trasmettere le parole attraverso lo spazio di 3000 miglia, occorre una forza diecimila volte superiore.

I dati ottenuti con 30.000 esperimenti individuali nella radiotelegrafia transatlantica ci danno le seguenti conclusioni. Il sole è il fattore che controlla le variazioni nella forza dei segnali sia rispetto al giorno che alla stagione. La trasmissione dall'est all'ovest e dall'ovest all'est mostra caratteristiche simili. La trasmissione nelle regioni che si trovano tra emisferi illuminati ed al buio è caratterizzata da una diminuzione di potenza. I disturbi del campo magnetico della terra hanno una tendenza ad aumentare l'intensità dei segnali durante il giorno e di diminuirli grandemente durante la notte. Generalmente i disturbi statici sono inferiori sulle lunghezze di onde più alte, colla differenza diurna, s'intende, alla statica diurna e notturna causata apparentemente dalla attenuazione della luce del sole.

## IL CANTUCCIO DEI BAMBINI

(STAZIONE DI MILANO)

Come ho annunciato nel *Radiorario*, dal primo di ottobre il Cantuccio dei bambini segue un nuovo ordinamento organico che lo trasforma in un vero piccolo cenacolo di cultura e di diletto. Il programma è mensile ed ogni giorno assume un carattere spiccato, per modo che possiamo accontentarci i più piccoli e gli studenti di ginnasio ad un tempo; gli amatori di favole e gli aspiranti musicisti; i buongustai del teatro e gli

che può interessare il piccolo mondo al quale ci rivolgiamo.

E per i collaboratori si è fatto una scelta accurata perché tutto concorra a educare e a istruire i fanciulli nel modo migliore.

Per di più si è pensato al pubblico dell'estero, che non sempre eccede di benevolenza per quanto si fa in Italia; e considerando che la nostra voce diviene per mezz'ora al giorno la voce del Paese, si è cercato di indur-



studiosi di storia; i pittori in erba e i fantastici esploratori delle vie del cielo.

Più che una lanterna magica di dicitori o di musicisti, il Cantuccio dei bambini è divenuto un organismo ben disciplinato, nel quale il numero di collaboratori ordinari eccede da quello degli straordinari, affinché vi siano molti compiti da assolvere con scopi precisi da specialisti dei vari generi.

Abbiamo dunque la persona che si occupa di storia, di letteratura, di viaggi, di pittura, di storia della musica, dei libri nuovi, dei giocattoli, delle strenne, delle operine infantili, delle canzoni popolari, delle usanze regionali, di tutto quello insomma

re gli stranieri a prestare attenzione al Cantuccio e a valutarlo in modo equo e deferente.

Grande importanza verrà data ai Medaglioncini dei musicisti, che occuperanno il Cantuccio di un giovedì al mese, e che si comporranno di un cenno storico sull'artista prescelto e di un vero e proprio concertino illustrativo, vario, piacevole, atto a far amare al pubblico il compositore che si desidera illustrare.

Ma per istruire non si dimenticherà di dilettere però e colle *Settimane*, le gare enigmatiche, ecc. si attireranno le simpatie di tutti i piccoli ascoltatori. Io vorrei anche escogitare altre attrattive, ma di questo bisognerà studiare le possibilità. E. Oddone.

## POSTA SENZA FILI

Atina (Caserta) 13 ottobre 1926.

Sono lieto di esprimervi tutta la mia sincera e fervida ammirazione per la magnifica mirabile trasmissione radiofonica dal Teatro Costanzi di Domenica 10 corr.

La ricezione fu veramente perfetta e degna di ogni elogio.

Gradite i miei complimenti e distinti saluti.

Avv. Teodoro Mancini.

Napoli, 10 ottobre 1926.

Sento, in questo momento, di essere profondamente riconoscente a questa stazione di Roma, che mi ha dato agio di udire la voce di colui che, con mano sicura, regge i destini della Patria nostra.

La stazione ha funzionato in modo meraviglioso ed io con un quattro valvole da me costruito non ho perduto una sillaba del discorso di S. E. Mussolini.

Più che mai orgoglioso d'appartenere a questa nuova Italia fascista, invio il mio

modesto plauso a codesta Società, meravigliosa affermazione di una vera gloria italiana, sicuro che essa voglia in seguito novellamente diffondere, da Roma al mondo intero, la voce di Benito Mussolini.

Viva il Duce. Viva l'Italia.

Achille Duranoe.

Noli, 10 ottobre 1926.

Il discorso di Mussolini sulla Battaglia del grano si è sentito splendidamente.

Rallegramenti.

Obbl.mo Gener. Ugo Hoccalandro.

Firenze, 11 ottobre 1926.

La presente per congratularmi della bene organizzata trasmissione del Teatro Costanzi nell'occasione della Premiazione dei Vincitori della Battaglia del Grano.

Buonissima idea è stata quella di fare antecedentemente delle trasmissioni che avrebbero avuto lo scopo ad accorti radioamatori di mettere bene in sintonia i loro apparati, per non disturbare durante l'audizione, mentre non è stato così. Il continuo lancio di sfilii dall'inizio fino alla

fine della cerimonia ha reso la ricezione contrastata, ancora una volta e continuamente dovremo combattere contro i disturbatori, e contro quei tali che si creano radiomatori, usando apparati con reazione sull'aereo. (1).

L'insieme della cerimonia in tutta la sua grandiosità le forni leali e grandi parole pronunciate dal nostro Duce le ho fatte ascoltare nella grande sala della Casa del Lavoratore Italiano, ad iniziativa del locale Fascio in Fiesole, lasciando nell'auditoria l'impressione, di avere assistito al Teatro Costanzi.

Adesso speriamo con la nuova disposizione per le lunghezze d'onda si possa, anche la sera contare sulla audizione della I. R. O.

Con distinti saluti,

Dev.mo Angiolo Borgellini.

« Ma che non sia possibile un po' di educazione radiofonica? Si faccia conoscere il nostro articolo: « Il divieto sull'uso della reazione » (Radioradio N. 43) e quando ciò non basta si faccia applicare, senza riguardi, la legge contro il radiodisturbatore.

Palermo, 12 ottobre 1926.

Siamo assai lieti di significarvi che l'audizione del discorso tenuto dal Duce al Costanzi, domenica scorsa, è stato ottima sotto ogni riguardo.

Ci sembra doveroso darvene atto.

L'audizione è stata anche ottima in numerose località dell'interno dell'isola dove sono impiantati nostri apparecchi.

Queste audizioni sono il miglior mezzo per diffondere ed apprezzare la radiofonia.

Gradite i nostri migliori saluti.

Istituto di telegrafia e radiotecnica  
Alessandro Volta.

Senza perdere una sola parola in altoparlante — apparecchio Milan-radio 5 v. — ho ricevuto tutti i discorsi pronunciati al Costanzi, fra i quali quello magistrale del Duce. Luni, battimani, colpi di tosse... tutto chiaro e abbastanza forte da essere percepito da numerosi ascoltatori in ampio locale.

Magg. C.C. R.R. Sacco Nicola.

Chivasso, 20 ottobre 1926.

Ascolto tutti i giorni le vostre trasmissioni diurne e serali di Milano, e vi faccio i miei complimenti per il continuo miglioramento della trasmissione, e dei concerti, vi assicuro che io da Chivasso ricevo con una nitidezza da non credere. Vi prego caldamente di accettare i miei sinceri ringraziamenti. Nel tempo vogliate avere la bontà di fare le mie congratulazio-



Un nuovo mestiere: lo spazza-antenne

## L'avviso economico

serve tanto ai privati quanto ai commercianti.

(Vedere l'ultima pagina)



ni al sig. Maestro Cav. Lizzi della Banda Presidaria del Corpo d'Armata di Milano per la vera arte musicale con cui vengono eseguiti i concerti della sua banda al microfono della nostra cara I. M. I.

Gradite i miei sinceri ed amichevoli saluti.

Gioacchino Balma.

Milano, 30 ottobre 1926.

Le trasmissioni da Voi effettuate in questi ultimi tempi sono veramente ottime sia per la scelta del programma come per gli esecutori impiegati. Nel mentre non posso fare a meno di esprimermi il mio compiacimento per i progressi da Voi fatti e voglio sperare che non vi fermerete nell'opera intrapresa in modo che in un futuro non lontano la Stazione diffonditrice di Milano e di Roma saranno, come la tradizione del Nostro nome lo esige, le stazioni meglio apprezzate d'Europa.

Tanto ritengo doveroso comunicarvi. Distinti saluti.

Carlo dell'Orto.

#### ARTISTI VARIETA' DELLA U. R. I.



GAIOZZO - tenore

## LA SERA

giornale quotidiano politico

più diffuso a Milano e Lombardia

ha gli Uffici

per la

Publicità ed Avvisi Economici

in

Gall. Vitt. Eman., 45  
(Angolo Silvio Pellico)  
MILANO

# Due concorsi della U. R. I. 2500 lire di premi

La U. R. I. mediante il suo organo ufficiale Radiorario e l'Illustrazione Teatrale, bandisce due concorsi: il primo per una canzone italiana di carattere popolare, il secondo per un radio-dramma.

## CONCORSO

### PER UN RADIO-DRAMMA

Sempre mediante il Radiorario e l'Illustrazione Teatrale, la U. R. I. bandisce anche un concorso per un radio-dramma in un atto, d'azione comica o tragica. Questo non dovrà durare più di 25 minuti; personaggi pochi, prontamente caratterizzabili. Gli autori dovranno cercare di rendere l'ora e l'ambiente con rumori imitativi, battute di dialogo ed altri accorgimenti; così che non sia sentito il difetto della mimica e della visione. Nel soggetto, non deve esservi niente di politico e di immorale. La Giuria sceglierà non meno di 3 radio-drammi che saranno rappresentati al microfono delle stazioni di Milano, Roma e Napoli e giudicati sempre per referendum, come per il Concorso della Canzone, dal pubblico italiano straniero degli ascoltatori. Al vincitore verrà data in premio la somma di L. 2000.

Il suo lavoro, come qualche altro degli Autori che avranno riportato il maggior consenso del pubblico, verrà stampato dal Radiorario e dalla Illustrazione Teatrale.

La proprietà letteraria dei radio-drammi e delle Canzoni rimarrà ai rispettivi Autori. Tempo utile per la presentazione, con le modalità come per il Concorso della canzone, il 15 Novembre 1926.

La Giuria per entrambi i concorsi è composta: Ettore Romagnoli, Presidente; Alberto Colantuoni, Mario Vugliano, Umberto Morucchio, Riccardo Picozzi, Avv. G. M. Ciampelli, Ing. Corrado Tutino, Maestri: Attilio Parelli, Fernando Limenta, G. Paribeni, Ugo Tansini. Segretario: Italo Vitaliano.

## CONCORSO PER UNA CANZONE

Le canzoni concorrenti potranno essere scritte sia in italiano che in dialetto. Sono da evitarsi assolutamente, nel soggetto, la politica e la immoralità; nella musica, i ritmi esotici per attenersi alla migliore tradizione melodica italiana.

Tempo utile per la presentazione dei lavori, il 15 Novembre 1926.

La Giuria sceglierà non meno di 12 canzoni fra quelle giudicate degne di esecuzione e le sottoporrà al giudizio del pubblico italiano e straniero, attraverso le stazioni Radiofoniche di Milano di Roma e di Napoli, facendole eseguire non meno di 3 volte. Gli ascoltatori Italiani e Stranieri giudicheranno per referendum, mediante tagliando staccabile dal Radiorario e dalla Illustrazione Teatrale, quali siano le 6 migliori. La canzone che avrà avuto, nel referendum, il maggior numero dei voti sarà pubblicata dal Radiorario e dalla Illustrazione Teatrale ed il vincitore riceverà in premio L. 500.

Le canzoni concorrenti, per canto e piano, dovranno recare trascritti su foglio a parte i versi, ed essere firmate con un motto da ripetersi su busta chiusa contenente nome, cognome e indirizzo preciso degli Autori, poeta e musicista; le canzoni dovranno pervenire entro la mezzanotte del 15 Novembre 1926, alla Redazione del Radiorario, Sezione Concorsi, Corso Italia N. 13, Milano (5).

## I PERICOLI DELLA TELEVISIONE



— Bevo alla più bella donna del mondo.

— Che teledovel mio marito al bar.



# TRA ANTENNE E CIRCUITI

## LA RICEZIONE A PICCOLA DISTANZA

### Gli apparecchi a cristallo

Abbiamo esposto nel scorso numero i principi di funzionamento del rivelatore a cristallo.

Esamineremo oggi come sia possibile utilizzare tale rivelatore o detec-

tore fornisce una purezza di audizioni veramente rimarchevole.

Per il fatto di non richiedere l'uso di batterie ausiliarie, reostati, ecc., essi sono quanto di più semplice, leggero e compatto si possa immaginare in materia di radiorecettori. Costituiscono perciò il ricevitore ideale per chi, accontentandosi della ricezione in cuffia, non vuol spendere eccessivamente.

Lo schema di un ricevitore a cristallo di galena, di montaggio assai facile e di esito sicuro è rappresentato nelle Figg. 1 e 2, che non si riferiscono che per la posizione del condensatore variabile C.

Lo schema Fig. 1 è più adatto per chi usa come antenna un conduttore molto sviluppato (tubazione del gas, fili della luce elettrica, ecc.): quella della Fig. 2 è più indicato per chi fa uso di una piccola antenna interna o massa metallica di dimensioni limitate.

Anche un piccolo telaio si presta egregiamente per queste ricezioni e lo schema relativo è raffigurato nella Fig. 3. La messa a terra del telaio può in certi casi dare un aumento dell'intensità di ricezione.

Negli schemi delle Fig. 1 e 2, la bobina L sarà di 50 spire di filo di

0.8 mm. di diametro del tipo a fondo di panier; diametro interno della bobina 30 mm.

Una bobina a nido d'api del commercio da 50 spire può anche servire.

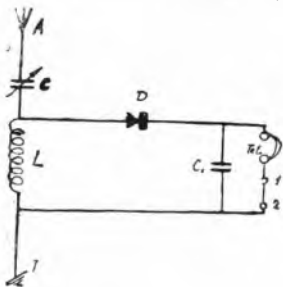

Fig. 1

la sicura ricezione in cuffia, entro un raggio di 15 a 20 Km., in via ordinaria (in casi eccezionali tale distanza tor nella costruzione degli apparecchi cosiddetti a cristallo).

I ricevitori a cristallo permettono può essere, come già abbiamo visto recentemente, anche decuplicato. Essi sono gli apparecchi di minor costo, di maggior semplicità di manovra e di costruzione accessibile a chiunque: inoltre tale tipo di rice-

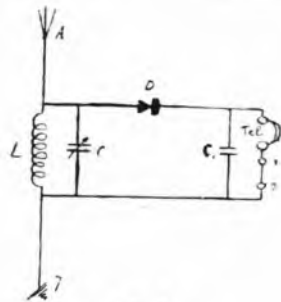

Fig. 2

Il condensatore C è un comune condensatore variabile, senza vernice, della capacità totale di 0,0005 microfaradi D è un detector a galena; nè esistono in commercio una infinità di tipi tutti più o meno equivalenti: saranno però preferibili quelli con regolazione micrometrica dell'avanzamento della punta di contatto (cosiddetto *cercatore*).

La cuffia Tel. è una cuffia normale



# “ YTRAS ”

## SUPER DETECTOR

NUOVO TYP. R-S-2-

L'unico rivelatore a cristallo di massimo rendimento.

**Ha l'aspetto di una modernissima VALVOLA ma dà anche ricezioni più perfette di una VALVOLA.**

In vendita presso i migliori negozianti di radiofonia.

Concessionario esclusivo per l'Italia e Colonie R. SARTI - MILANO (39) - Via Marco Aurelio N. 1.

con ricevitori della resistenza di 500 a 2000 ohm.: essa potrà essere sostituita anche da un solo ricevitore.

I due morsetti 1 e 2, servono per l'eventuale inserzione di una seconda cuffia; usandone una sola essi sono però in corto circuito. Tale disposizione è adatta però solo nel caso che si usino cuffie a bassa resistenza (500 a 1000 ohm). Usando cuffie ad alta resistenza i morsetti 1 e 2 saranno superflui, poiché basterà porre le due cuffie semplicemente in parallelo (attaccandole cioè ambedue alla stessa coppia di morsetti).

Il condensatorino fisso C, non è assolutamente indispensabile per il funzionamento del ricevitore; esso contribuisce però a migliorare i suoni riprodotti dalla cuffia. La sua capacità approssimativa varia da 1 a 2 millesimi di microfarad; il valore più adatto al tipo di cuffia usato occorrerà cercarlo per tentativi: ciò però non deve preoccupare; in genere una capacità di 0.002 Mfd. dà dei risultati soddisfacenti.

Tutti gli organi ora descritti ad eccezione del detector a cristallo ven-

gono montati sulla parte posteriore di una tavoletta di ebanite delle dimensioni: cm. 15x12x0,5 spess., che fa da coperchio ad una cassetina di legno lucido, alta circa 8 cm.

Il detector verrà montato sulla par-

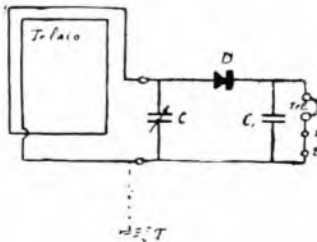

Fig. 3

te anteriore del coperchio di ebanite unitamente alla manopola a quadrante del condensatore, ed ai vari morsetti, come è indicato nella fig. 4.

Per coloro che fossero restii nell'acquisto del condensatore, indichiamo una semplificazione dell'apparecchio, che pur avendo un rendi-

mento minore darà però ancora delle ricezioni discrete.

Tale semplificazione è indicata nella Fig. 5; la bobina L è del tipo a fondo di paniere analoga a quella del ricevitore precedente, ma con 55 spire; dalla trentesima spira in avanti (a partire dall'interno) si farà una presa ogni tre spire.

Tutte queste prese faranno capo ad altrettanti bottoni di contatto disposti circolarmente, sui quali farà contatto una linguetta elastica munita di opportuna manopola isolante di manovra.

Coi tipi di ricevitori ora descritti per distanze non superiori ai cinque-sei chilometri dalla stazione trasmittente sarà possibile ricevere ottimamente senza alcun impianto speciale di antenna esterna. Qualunque massa metallica esistente nella propria abitazione potrà servire da antenna (rete metallica del letto, tubazione del gas, fili dell'illuminazione o pannelli elettrici, inferriate, ecc.) e potrà venire collegata all'apparecchio seguendo le avvertenze che daremo in seguito.

**NEUTRON**  
TRADE MARK

**IL MIGLIORE CRISTALLO RADIO DEL MONDO**

*Dep. sili Generali per l'Italia e Colonia:*  
**MILANO** - SOCIETÀ ANONIMA BRUNET - Via Moscova, 7  
**BOLOGNA** - SOCIETÀ RADIO-ELETTRO-MECCANICA - Via Castiglione, 5  
*Agente esclusivo di vendita per Milano-Città:*  
**FRANCESCO PRATI** - Via Telesio, 19 - Telefono 41954

**Uso dell'apparecchio.** — Collegati i morsetti A e T rispettivamente all'aereo o alla terra ed applicata la cuffia in « Tel » (morsetti 1 e 2 chiusi in corto circuito) si ruoterà il con-

rà un altro punto sensibile della galena, attendendosi però ai consigli sopraccennati.

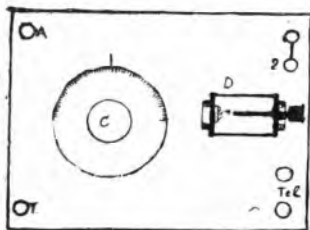

Fig. 4

densatore C (o la linguetta di contatto R) sino a fargli assumere una posizione intermedia.

Si farà avanzare lentamente il ceratore del detector sino a che la punta sfiori la superficie del cristallo (sempre beninteso quando la stazione locale trasmette): se non si udrà nulla si cercherà un altro punto, ma se appena si sente qualcosa, si manovrerà il condensatore variabile C (o la linguetta di contatto) sino a raggiungere la massima intensità; se questa non è soddisfacente, si cerche-

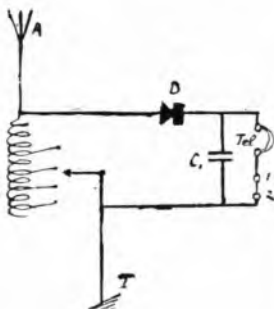

Fig. 5

Un'osservazione importante: usando come aereo uno dei fili della luce elettrica è assolutamente indispensabile inserire tra questo e l'apparecchio un condensatore fisso di circa 0,001 Mfd. sotto pena, non facendolo, di gravi inconvenienti; si proverà, in una comune presa di corrente quale dei due fiori dà il miglior risultato.  
*Ing. A. Banfi.*

**Abbonatevi alle Radioaudizioni**

Si avvertono i signori abbonati che per ogni cambiamento d'indirizzo va unita la fascetta con cui ricevono il giornale e una lira.

# Basta

col continuo consumo di pile!

# Alimentate

il vostro apparato col rinomato

# Convertitore S. U.

Nuovo tipo di costruzione accurata e funzionamento sicuro

\*\*\*\*

LA MECCANOLETTRICA

**UGO SAMÀ**

6, Via Mazzini - BRESCIA - Via Mazzini, 6

*Standard Elettrica Italiana*

QIA

*Western Electric Italiana*

MILANO VIA VITT. COLONNA, 6/9 TELEFONI 41-241 41-242 ROMA PIAZZA S. CLAUDIO, 20 TELEFONO 88/07

**FORNITRICE DELLA STAZIONE  
RADIODIFFONDITRICE DI MILANO (1 M I)**

APPARECCHI RADIO  
TELEFONICI RICE-  
VENTI DEI PIÙ SEM-  
PLICI AI PIÙ SELET-  
TIVI E POTENTI

ALTOPARLANTI CO-  
MUNI, A DIFFUSO-  
RE, E PER GRANDI  
ADUNATE

EQUIPAGGIAMENTO  
RADIOTRASMITTE-  
NTE PER SERVIZI  
COMMERCIALI



**FORNITRICE DEI MINISTERI  
DELLE COMUNICAZIONI E  
REGIA AERONAUTICA**



# Reostati Guyola

sel brevetti americani del rinomato

**Etablissement Ribet e Desjardin**

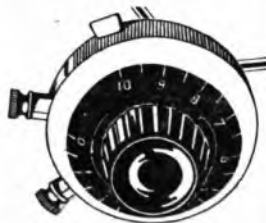

C 300 Reostati 30 ohms	C 36 Reostati 3 ohms 6
C 155 " 15 "	C 18 " 1 " 8
C 100 " 10 "	C 10 " 1 "

**Lire 22,50**

170 Reostati 2+15 ohms
p. 1200 Potenziometri 200 ohms
" 1400 " 400 "
" 1600 " 600 "

**Lire 22,50**

Agenzia esclusiva di vendita per l'Italia:

**Radio Industria Italiana - MILANO - Via Briosi, 2**

# "LA RADIOTECHNIQUE,"

SOCIETÀ ANONIMA FRANCESE

## VALVOLE TERMOIONICHE

### Radio Ampli

Detectrice, Amplificatrice A e B frequenza.

Consumo normale . . . L. 22

### Radio Micro

Detectrice, Amplificatrice A e B frequenza.

Consumo ridottissimo. Rendimento ottimo su tutti i montaggi. L. 43

### Radio Micro D

Detectrice, Antioscillatrice A e B frequenza.

Consumo ridottissimo. Rendimento ottimo su tutti i montaggi. Speciale come rivelatrice L. 47

### Super Micro

Valvola speciale per montaggi a resistenza.

Consumo ridotto. Rendimento eccezionale . . . L. 47



### Super Ampli

Valvola di potenza, Amplificatrice A e B frequenza.

Consumo ridotto. Insuperabile per purezza. Speciale per l'alimentazione degli Altisonanti L. 52

### Micro Ampli

Valvola di potenza, Amplificatrice A e B frequenza.

Consumo ridottissimo. Rendimento eccezionale. Speciale per l'alimentazione degli Altisonanti. L. 58

### Radio Watt

Amplificatrice di grande potenza. Rendimento straordinario per l'alimentazione degli Altisonanti. L. 86

### Micro Bigril

Permette una ricezione senza pari con tensione filamento e placca ridottissimi . . . L. 49

### D I 3

Speciale per l'alimentazione del circuito di placca con la corrente alternata . . . L. 37

CHIEDERE INFORMAZIONI E OPUSCOLI ALLA:

## Agenzia Generale d'Italia

ROMA - 48, Via della Fontanella di Borghese, 48 - ROMA

DEPOSITO CENTRALE

MILANO - 2, Via L. Mancini, 2 - MILANO

E PRESSO TUTTI I BUONI NEGOZI

# CONSULENZA TECNICA

Ogni quesito deve portare nome, cognome ed indirizzo dell'abbonato, nonché il numero dell'abbonamento. Deve essere reltato con chiarezza e brevità, accompagnandolo, appena possibile, con uno schizzo tracciato con inchiostro nero.

Il servizio è gratuito per gli abbonati ed è affidato alla nota competenza dell'Ing. Alessandro Banfi.

La corrispondenza va diretta a:

RadioOrario  
Sezione Consulenza  
Corso Italia, 13 - Milano

1.) Ho acquistato da poco tempo un apparecchio a set e valvole (4 AF, 1 D, 2 BF), che persona competente mi ha detto essere un circuito T.A.T. La ricezione, ottima nella prima quindicina di settembre, si è fatta in questi ultimi giorni addirittura impossibile per il gran numero di disturbi che l'accompagnano. Detti disturbi, che hanno il tipo delle poche scariche atmosferiche che prima udivo, diminuiscono notevolmente staccando l'aereo dell'apparecchio e scampando del tutto disaccendendo anche la terra; i collegamenti interni verificati si dimostrano perfetti. L'accensione è regolare, le bobine connesse direttamente con la cuffia danno un solo crac di inverso. E' da concludersi che trattasi di disturbi di natura esclusivamente atmosferica, che si limiteranno nella prossima stagione a altre ne

possono esser le cause; es. difetto dell'apparecchio, delle valvole, ecc.?

2.) Manovrando i condensatori, ad un certo punto si avverte un suono di bassa tonalità, continuo, sgradevole, che cresce lentamente e che manovrando ancora si spegne per dar luogo ad un sibilo o a sibili successivi, i quali a lor volta si spengono per dar di nuovo luogo al suono suddetto, che è come un suono di sirena: detti suoni e sibili permangono anche staccando l'aereo e la terra e allontanando l'altoparlante. Sono da escludersi contatti sulle lamine dei condensatori, verificati; del resto detti rumori compaiono in una graduazione diversa dei condensatori, se si cambia il valore delle induttanze, ecc. ecc.

Abbonato 2781 - Cortona.

1.) I disturbi che Ella avverte, sono molto probabilmente dovuti ad un periodo di cattive condizioni atmosferiche.

Ella potrebbe diminuire tali disturbi accorciando l'antenna sino ad una ventina di metri. Nulla vi è da fare nell'apparecchio che possiede già un numero di stadi in A. F. più che sufficiente.

2.) I suoni e sibili da Lei notati provengono da autooscillazioni del circuito ad A. F. dell'apparecchio. Non vi è altro rimedio che farlo sistemare da persona molto pratica procedendo per tentativi.

3.) Usi pure l'antenna interna: l'amplificatore è inutile anzi dannoso.

Faremo fin dal 18 u. s. dell'apparecchio Neutradium a 4 valvole e del relativo altoparlante, fino ad oggi non ho potuto avere

una ricezione soddisfacente con l'altoparlante, mentre con la cuffia ricevo chiaro ma assai debole, perché?...

R. RUSSO - Petina.

Comprenderà che è impossibile darle un giudizio qualsiasi senza avere l'apparecchio sotto mano.

Comunque il difetto potrebbe anche provenire da un cattivo circuito aereomantiva. Veda perciò di provare a far provare l'apparecchio in altra località. Potrà poi procedere con maggior sicurezza alla ricerca del difetto.

Ho costruito un apparecchio (circuito C. 119) a cinque valvole, il quale funziona bene a 4: (1 a J + 1. D. + B. J.3.

Se a mezzo del commutatore includo la seconda alta frequenza, i suoni si indeboliscono tanto da essere appena percettibile in cuffia. Ho provato a sostituire la bobina aperiodica, con bobine aperiodiche di buona marca, ottenendo lo stesso effetto. Su la troppa capacità dei condensatori di griglia che producono questo dannoso effetto?

Lo schema annesso indica tutti i valori adoperati.

La bobina aperiodica da me costruita con filo di costante 1/10 di mm. usi bene? Prego suggerirmi come poter far funzionare questa valvola con bobina aperiodica a presa, e come posso attenuare la distorsione ottenuta dal suono di strumenti a fiato, mentre, sia la voce che gli altri suoni, sono attenuati con discreta perfezione, tanto in cuffia che in altoparlante.

B. MATTEIS - Pisa.

I condensatori di griglia da Lei adottati hanno troppa capacità: usi uno da 300 cm. al posto di quello da 2000 cm.; ed uno da

## G. PFYFFER GRECO & C.

4, VIA AMEDEI - MILANO (106) - VIA AMEDEI, 4

Chiedete Listini!

VALVOLE

# TRIOTRON

COI TIPI PERFEZIONATI E NOVITA' 1927

|||||

APPARECCHI

# AERIOLA

COI TIPI PERFEZIONATI E CREAZIONI 1927



Materiali e Accessori Radio

Cataloghi illustrati gratis ..  
Sconti speciali ai rivenditori

200 cm. al posto di quello da 1000 cm.

Comunque se l'inconveniente permanesse, esso debbesi attribuire al cattivo isolamento di qualche organo della prima valvola o a difetto della valvola stessa.

Va bene il filo da 1/10 costantana.

Per migliorare la qualità dei suoni (ammesso che i suoi trasformatori B. F. siano buoni), usi poca reazione e inserisca fra il capo del secondario del secondo trasformatore B. F. collegato al negativo dell'accensione, una pila a secco tascabile da 3 Volt, ed il negativo rivolto verso il trasformatore ed il positivo verso il negativo dell'accensione.

Usi una tensione anodica di 80 o 90 Volt.

Ho un apparecchio a otto valvole che funziona esclusivamente su telaio. Scrivendo alla Ditta per farlo funzionare su ottima antenna, ne avrò dei vantaggi?

Nob. SALINAS — Sassari.

Se l'apparecchio funziona bene su telaio, usandolo con antenna non otterrà grandi vantaggi. Se, al contrario, l'apparecchio emette poco, usato con antenna aumenterà la potenza di ricezione, ma nel contempo aumenteranno anche i disturbi atmosferici. Comunque, usando l'antenna, adotti un dispositivo che non permetta l'irradiazione di oscillazioni disturbatrici dal suo aereo.

Posseggo un apparecchio a 1 valvole fabbricato dalla Radiotecnica Italiana di Firenze, brevetti Zappulli e con questo sento

abbastanza forte in ultraparante, Roma, Napoli, Milano, Tolosa, Praga, Breslavia, Barcellona! adoperando un aereo di m. 50 alto 14 metri e la prima bobina da 50 spire, la seconda di reazione da 100 e la terza da 35.

Non riesco a sentire altre stazioni pur cambiando le bobine per onde lunghe e medie.

Cosa dovrei fare per sentire le stazioni scon lunghezza d'onda superiore ai metri 400?

Volendo aumentare a detto apparecchio oltre due lampade, può favorirmi uno schema?

M. GALLO — Fagnano Castello.

Non conosciamo lo schema di tale apparecchio e perciò non possiamo fornire alcun ragguglio. Si rivolga alla Ditta fornitrice.

Volendo aggiungere altre due valvole, adotti l'amplificatore a resistenze illustrato nel N. 11 di Radiorario.

Vorrei costruire il circuito ad alto rendimento appreso nel numero 29 del Radiorario e di cui occludo lo schema. Vorrei sapere:

1. Le modificazioni necessarie da apportare per sostituire il detector con una comune lampada rivelatrice.

2. Se è possibile far seguire questo schema da un comune amplificatore a bassa frequenza a due valvole a trasformatori, e se il rendimento dell'apparecchio così modifica-

to è superiore a quello di un comune 2 AF. 1 D. 2 B. F.

3. Se con tale apparecchio, da solo, o facendo anche uso di una trappola per onde, potrei eliminare la stazione locale ultracorta essa verrà messa in azione.

Dott. G. MESSINA CARSON — Palermo

In luogo del circuito da Lei indicato con le relative aggiunte e modificazioni le consigliamo vivamente l'adozione del circuito a 4 valvole pubblicato nel N. 40 di "Radiorario", col quale potrà eliminare con la massima facilità la stazione locale.

Vorrei costruirmi un apparecchio a 5 valvole di grande selettività, in modo da poter ascoltare benissimo una stazione senza essere disturbato da altre che emettono con una lunghezza d'onda molto prossima.

Vorrei perciò adottare lo schema appreso nel N. 40 del Radiorario o Tra Antenne e circuiti. Posso raggiungere il mio scopo aggiungendogli un'altra valvola in A. F.? Come devo connetterla al suddetto schema? I due trasformatori di B. F., devono essere tutti e due con rapporto 1/3 ed uno 1/3 e l'altra 1/5? Il micro condensatore variabile si può applicarlo al pannello anteriore della cassetta, onde poter manovrarlo dall'esterno come tutti gli altri organi variabili? Il pannello anteriore ed il fondo della cassetta devono essere di ebanite o bakelite, o essendo la cassetta rivestita con fogli di stagnola, possono essere semplicemente di legno? Quali dimensioni deve u-

... certo che il migliore appoggio per i nostri montaggi della prossima stagione, ci può essere dato solo dai cataloghi Zamburlini e Co, S<sup>a</sup> e S<sup>b</sup>, che sono usciti in questi giorni ....

:: Gratis a richiesta ::

**M. ZAMBURLINI & C.**  
MILANO (18) - VIA LAZZARETTO, 17  
Roma - Genova - Napoli

vere la cassetta per contenere tutto il materiale in funzione? Con tale apparecchio fino a che lunghezza d'onda si può ricevere? Si può, cambiando qualche bobina ricevere onde al di sopra dei 1000 metri? E: sistema ricevitori a 5 valvole più selettivi? ecc. ecc.

Abb. 3061 — Castelbeltrame.

Adatti pure il circuito a quattro valvole da Lei accettato con l'aggiunta di una A. F. come è indicato nello schizzo di riproduzione nel quale le lettere di riferimento si riferiscono all'articolo citato.

I due trasformatori B. F. possono essere 1/5 ed 1/3, od ambidue 1/3.

Può applicarsi il micro condensatori variabili al pannello anteriore.

Il pannello anteriore deve essere in ebanite; il fondo può essere di legno a condi-

2.) A quale Ditta potrei rivolgermi per comprarne uno, bell'è fatto, e quanto potrà costare.

Abb. N. 236 — Trieste.

1.) Ci è impossibile accontentarla entro il breve ambito d'una consultazione gratuita.

2.) Non possiamo fornirle pubblicamente indirizzi commerciali.

Possiedo un apparecchio radiotelefonico « Radio-Secteur » con alimentatore delle lampade a corrente della luce, abolendo così le pile e l'accumulatore.

Desidero sapere se tale alimentatore (o convertitore) ha dato fin qui buoni risultati, in caso contrario quali sono gli eventuali inconvenienti che potrebbero verificarsi in seguito.

3. Se occorre materiale da quale ditta potrei rivolgermi.

G. DEREGIBUS — Moncalvo.

1.) E' possibile ottenere corrente continua per l'alimentazione panodica (come è stato indicato nel N. 27 di Radiorario) ma facendo uso di speciali lindi a forte emissione.

Le valvole a consumo normale hanno un'emissione troppo debole per poter alimentare un apparecchio a 4 o 6 valvole.

2.) Usi come resistenza variabile un bastoncino di silite da 100.000 ohm, sul quale farai scorrere contatto strisciante.

3.) Non possiamo fornirle pubblicamente indirizzi commerciali.

Possiego un apparecchio tipo C. 119; ma da la sua poca selettività e chiarezza ho deciso di acciugermi alla costruzione di un apparecchio di classe. Mi rivolgo alla loro cortesia perché vogliono indicarmi dove posso trovare lo schema di circuito e lo schema di montaggio per un apparecchio a 5 o 6 valvole che, con antenna interna, o con tubo mi permetta di sentire in alto-parlante le principali stazioni Europee.

A. GONNELLI — Firenze.

Le consigliamo l'adozione del circuito indicato sul N. 30 di Radiorario, al quale potrà far precedere una valvola amplificatrice ad A. F. disposta esattamente come la prima valvola di detto circuito.

Per l'alimentazione di placca ha provato successivamente le batterie di pile a secco, gli alimentatori di placca dalla linea a c. n.

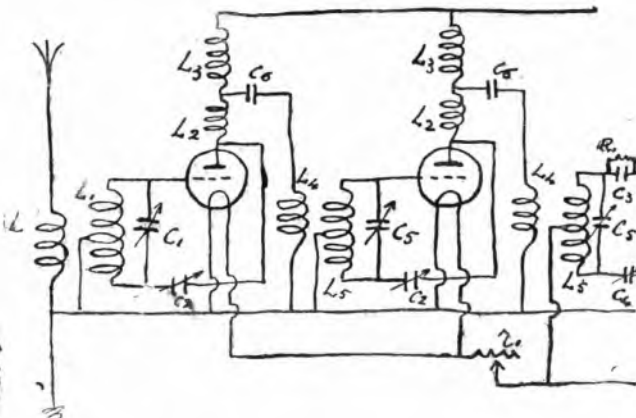

zione però di usare piedini portavalvole ad ogni altro organo già isolati per loro conto.

Per cinque valvole le occorrerà una cassetta lunga circa 50 cm. larga 20 cm. e profonda 20 cm.

Teoricamente è possibile; ricevere qualsiasi lunghezza d'onda; praticamente la cosa è complicata dal cambio di parecchie bobine che essendo montate in modo stabile non si prestano ad essere facilmente sostituite; comunque studieremo in un prossimo articolo come si può ricevere anche le onde lunghe.

Non esiste attualmente un ricevitore del tipo per antenna, più selettivo di questo.

L'indebolimento della ricezione delle stazioni di Roma e Napoli non è imputabile al suo ricevitore ma bensì a fenomeni di propagazione delle onde elettromagnetiche.

1.) Desidererei avere una chiara spiegazione per costruirmi un raddrizzatore a lamina vibrante per caricare la batteria adica d'accumulatori 100 volt 2 Amp. di carica, con 220 volt corrente alternata.

In due mesi che lo possiedo tutto va bene.

Il negoziante non mi ha potuto consegnare l'opuscolo spiegativo (essendone rimasto sprovvisto) che la Ditta fabbricante unisce agli apparecchi.

Desidero perciò conoscere l'indirizzo della Ditta Fabbricante del « Radio-Secteur », ecc., ecc.

S. SALVATORI — Roma.

Il suo alimentatore è fondato sugli stessi principi comuni a tutti gli alimentatori termionici; perciò non vi è nessuna ragione, se è ben costruito, che possa guastarsi in seguito.

1. Tenendo una corrente alternata 125 V. se può esistere un dispositivo funzionante con valvole termo-ioniche « Philips » consumo normale per raddrizzare la corrente senza però diminuirle di tensione per alimentare la placca delle valvole.

2. Potendo fare ciò e volendo inserire in detto circuito un resistito per ottenere varie tensioni da 20 a 100 Volt, quale resistenza dovrà avere.

## IL NEWEY SNAP



SOC. ANON. BRUNET  
MILANO  
VIA MOSCOVA N. 7

## LA MARCA CHE CI VUOLE



SOCIETA' ITALIANA LAMPADE POPE  
Telef. 20-585 - MILANO - Via Uberti, 6.

con BATTERIE

# “MESSACO”

SI HANNO LE MIGLIORI AUDIZIONI

Telef. N. 48-614 - MILANO (26) - VIA RASORI N. 14 - Telegr. Generator



della luce e le batterie di accumulatori. Ho trovato che quest'ultima danno i migliori risultati, mancando però di comodità per la ricarica gradirei sapere da cod. spett. Consiglieria se un alimentatore di pila dalla corrente alternata 125 potrebbe servire allo scopo; l'alimentatore può dare tensioni variabili da 20 a 120 V. la batteria di accumulatori è di 100 V.

Ing. G. L. COMTE - Ma-linico.

La cosa non è da scartarsi senz'altro; però l'intensità di carica è talmente piccola e la tensione continua fornita un po' bassa, in modo che occorrerà un tempo enormemente lungo per caricare la batteria.

Praticamente perciò è sconsigliabile. Esistono attualmente in commercio dei raddrizzatori costruiti in modo da permettere la ricarica delle batterie anodiche ad accumulatori.

Possiedo un apparecchio a risonanza a 4 lampade; nello giornate perfettamente calme, Roma è sentita sempre ottimamente, mentre Milano e molte altre stazioni le riesco a prendere solo la sera tardi.

Però quando si guasta il tempo, è quasi impossibile usare una qualsiasi discreta risonanza per le scarchie veramente grandi e forti che captano tutto. Il paese trovasi su monti e in mezzo a monti ad una altezza di 400 metri sul livello del mare.

Ad evitare questo inconveniente mi è stato consigliato di cambiare il mio attuale aereo quadrifilare di 25 metri di lunghezza, con un'altro come da schizzo. E cioè: in-

torno a 3 cerchi di legno mettere quattro fili di rame scoperto, in modo da formare una specie di gabbia, che poi vanno a riunirsi alla terra. Nel centro far passare un sol filo di rame ben coperto e isolato funzionante da aereo unito direttamente all'apparecchio.

Domando:

- 1) E' consigliabile la modificazione?
- 2) Qualora ciò non fosse indicato, per il poco risultato, cosa può suggerirmi?
- 3) Un aereo interno, a ragnatela, al soffitto della stanza, direbbe buon rendimento?
- 4) Perché non riesco a sentire Milano di giorno?
- 5) Cosa dovrei fare per sentirla?

Abbonato - Sormano.

1) Otterrà un'attenuazione dei disturbi; però la ricezione sarà pure indebolita.

2) Non vi è null'altro da fare poi i disturbi atmosferici. Comunque la stagione invernale è caratterizzata dalla poca frequenza ed intensità di tali disturbi.

3) Un'antenna interna le darà press'a poco i risultati dell'antenna speciale di cui alla domanda prima.

4) e 5) Ciò dipende dalla poca sensibilità del suo apparecchio; adotti un apparecchio più sensibile (ad es. quello descritto nel N. 40 di Radiorario).

Possiedo un apparecchio sistema «Reinartz» di cui allego il prospetto, dispongo di un'antenna interna trifilare ad L lungo m. 10 e gradirei conoscere fino a quale lun-

ghezza d'onda il detto apparecchio consenta di ricevere le trasmissioni;

II. Se, cambiando i valori dei condensatori variabili può ottenersi risultati ancora migliori.

III. Se è possibile applicare, con esito soddisfacente (per addizioni con piccoli atoparlante) un amplificatore ad una valvola a B. F., anziché a due, quale rapporto deve eventualmente avere il trasformatore e come dev'essere applicato.

O. CERVI - Roma.

1.) Col suo apparecchio potrà ricevere sino a 600 metri circa di lunghezza d'onda; beninteso non può accludere la stazione locale.

2.) No. Lasci i condensatori attuali.

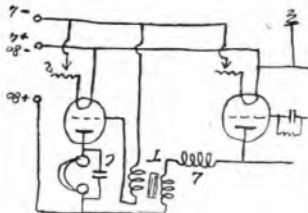

3.) Può benissimo aggiungervi una valvola a B. F. come è indicato nello schizzo qui riprodotto.

In esso il trasformatore T ha un rapporto

# Industria Nazionale Apparecchi Elettrici

“UNIVERSALE”

BREVETTATA DALLO STATO

MILANO - Via Benedetto Marcello, 91

## Raddrizzatori di corrente

I NOSTRI APPARECCHI SONO DI TRE (3) DISTINTI TIPI

**RADDRIZZATORE DI CORRENTE DA ALTERNATA A CONTINUA** per la carica degli accumulatori, può alimentare fino a 6 elementi. (Serve anche per la carica d'accumulatori per automobili). Sorso glianza superflua, anche nel caso che manrasse la corrente stradale.

**FUNZIONAMENTO SILENZIOSO** ed il consumo è di 46 WATT all'ora.

**L'EFFETTO RADDRIZZANTE** è totale, conseguentemente nessun logoramento degli accumulatori, inconvenienti verificantesi con altri raddrizzatori, anche elettromagnetici, i quali raddrizzano solo parte di corrente alternata, causa del continuo agretolarli delle placche fino al punto di non poter più mantenere la carica.

II. **RADDRIZZATORE DI CORRENTE ALTERNATA IN CONTINUA** per alimentazione di tensione di pila con APPARECCHI RADIO RICEVENTI. La tensione varia da 29 a 129 Volta ed è perfettamente regolabile al punto desiderato. L'apparecchio consuma appena 12 Watt - circa un centesimo e mezzo all'ora.

III. **RADDRIZZATORE UNIVERSALE** che racchiude tutti i requisiti dei tipi I e II, cioè carica gli accumulatori ed alimenta la tensione di pila agli APPARECCHI RADIO RICEVENTI.

Gli apparecchi da noi forniti sono sempre preventivamente provati e collaudati ed a richiesta messi sotto prova di esame da parte dei Signori RADIO AMATORI.

Le valvole rettificatrici ci vengono fabbricate con speciale procedimento nostro, esse non sono fragili e sono esenti di taxa.

I nostri apparecchi vengono completamente costruiti in Italia ed il loro prezzo è anche di gran lunga inferiore a tipi importati e per di più alquanto imperfetti, che hanno causato molte delusioni ai Signori RADIO AMATORI.

I nostri apparecchi si garantiscono e funzionano sopra qualunque apparecchio a valvola.

Nel passarei ordinazione bisogna comunicare la tensione della corrente luce a cui l'apparecchio deve essere allacciato.

### •• PREZZO CORRENTE ••

Raddrizzatore di corrente per carica degli accumulatori L. 350  
Alimentatore di pila in due tipi da . . . . . L. 375-390

|| Tipo «Universale» per i due usi . . . . . L. 750  
Alimentatore di pila a 3 tensioni . . . . . 400

Maggiori dettagli a richiesta. Se per corrispondenza occorre affrancatura per risposta.



di 1,5 la bobina L è a nido d'api da 300 spire e va posta lontano e ad angolo retto con la bobina a tubo del «Reinartz»; C è un condensatore fisso da 0,002 Mfd; r è un reostato da 10 ohm. Usi una valvola del tipo di potenza. Modifichi sul ricevitore che possiede le polarità delle batterie come risulta dallo schizzo.

*Ho un apparecchio a 3 valvole che è la realizzazione del circuito descritto dal Pogliara nella «Radio per tutti», N. 7 del 1924 con le relative modifiche descritte nel N. 3 del 1925 da Elio Frisla. E' costituito cioè dei seguenti organi:*

*1. Valvola ampl. A. F., una detrice ed una ampl. B. F., un condensatore variab. con verniere, un potenziometro, una bobina aperiodica, una bobina di aereo, una di reazione, un trasformatore, un reostato per la prima valvola ed uno per le altre due. Mi funzionano meravigliosamente bene in altoparlante per le stazioni italiane e parecchie estere; ne volli aumentare l'efficienza e costrui un amplificatore semplice a bassa frequenza ad una valvola il cui schema sottoposi al suo giudizio e lei lo trovò esatto. Attualmente ne ottengo un risultato veramente sorprendente. Però a turbare tutta la mia soddisfazione è venuta la stazione di Napoli. La sento così forte che il condensatore variabile è come se non ci fosse, non posso sentire altro che Napoli, quando poi ricevo Roma che è anche fortissima ne succede una confusione sconcertante, ecc. Inoltre la pregherei di suggerirmi un buon circuito a galena.*

Dott. G. TREVISANI — Napoli.

Ciò che accade a Lei attualmente è già accaduto a suo tempo ai radioamatori di Roma e Milano. Effettivamente non vi è alcun dispositivo che possa eliminarla

stazione locale, coll'apparecchio che Lei possiede attualmente.

Per avere dei risultati soddisfacenti, occorre adottare apparecchi ad alta selettività: ad es. quello descritto nel N. 40 di Radioradio, oppure un neutrodina od un supereterodina.

Per l'altra sua richiesta veda l'articolo odierno in «antenne e circuiti».

*Posseggo un apparecchio a 4 valvole.*

*Detto apparecchio funziona bene per quanto un po' debolmente in alto parlante a 3 valvole.*

*Inserendo la 4.a valvola l'audizione di-*

*venta impossibile producendosi un fischio forte e incessante. Ho provato invertire l'ordine delle valvole senza ottenere vantaggi.*

*Tanto l'accumulatore che la pila anodica sono in buono stato. Pregho volerli illuminare in proposito. Usavo un aereo di m. 29.*

N. MARCOR — S. Remy.

Provi ad usare come ultima valvola un tipo di potenza, oppure converta tra di loro i conduttori di collegamento al primario del secondo trasformatore B. F., oppure shunti detto primario con un condensatore da 0,002 Mfd.

*Società Anonima*  
*Industriale Commerciale Lombarda*

CHIEDERE LISTINO 1° OTTOBRE

*Telefono 23-215*  
*Telegrammi: Alfas Milano*

*Milano 129*  
*Via Lillombeni 63*

## DILETTANTI TROVATE

DIFFICOLTÀ NELLA RICERCA DELLE  
DIVERSE STAZIONI RADIOTRASMETTENTI?

Sostituite le manopole dei vostri apparecchi con le nostre schermate e con demoltiplica.

La ricerca delle stazioni vi sarà facilitata. La capacità della mano non influirà, nella manovra, sulla sintona.

L'estetica del vostro apparecchio sarà grandemente accresciuta.

MONTAGGIO SEMPLICISSIMO

Prezzo di ciascuna manopola schermata con demoltiplica

**Lire 30,-**

Inviare vaglia alla **S. T. A. R. - Via Asti, 18 - TORINO**



# SFERAVOX

L'ALTOPARLANTE SOVRANO

SENSIBILITA'

FEDELTA'

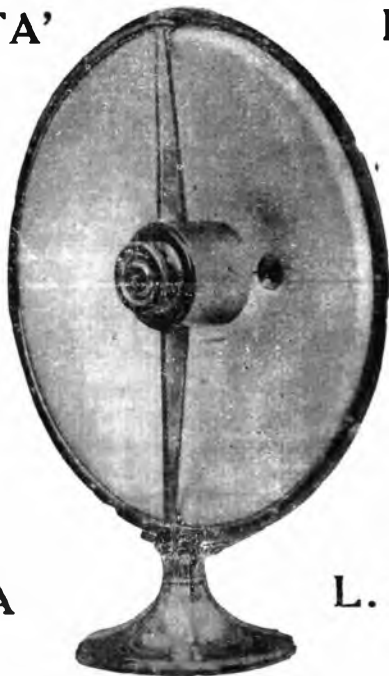

PUREZZA

L. 376 Esclusa la  
tassa govern.

Il solo altoparlante che dà l'illusione di essere vicini all'orchestra od alla persona che canta

**Società RADIO-ITALIA**

*Sede Sociale - Via Due Macelli, 66 - ROMA*

*Ufficio Radiola per l'Italia Centrale e Meridionale - ROMA - Via Due Macelli, 66 - Tel. 7471*

*Ufficio Radiola per l'Italia Settentrionale - MILANO - Via Spartaco, 10 - Tel. 52459*

*Negoziò di vendita e Sale di audizioni - ROMA - Via Frattino, 82*

CHIEDETELO OVUNQUE

*Condizioni interessanti e sconti speciali per rivenditori*



## Domenica 31 Ottobre

**MILANO (1 M 1) - m. 320 - Kw. 1,5**

16,30-16,35: Segnale di apertura.  
16,35-17,35: Concerto vocale e strumentale con il concorso della Signora Natalina Nicolini, soprano; del sig. Giuseppe Costa, tenore; del M. Adolfo Cavanna, pianista.

17,35-18: Cantuccio dei Bambini.  
19,40-20,30: Eventuali comunicazioni governative.

20,45-21: Comunicazioni a cura della Federazione Italiana dei Consorzi Agrari.

21: Segnale orario e

### CONCERTO

1. Quintetto della U. R. I., diretto dal M.o Fernando Limentani, Paër: *Agnese*. Sinfonia. — 2) Soprano Maddalena Ticci, Gounod: *Cinq Mars*, Cantilena. — 3) Tenore Augusto De Giulio. *Canzoni popolari argentine* (con accompagnamento di chitarra): a) *Una rosa*; b) *Lamento*. — 4) Basso Santo Scarfi, Apolloni: *L'Ebreo*, *Si guerrieri*. — 5) Prof. E. Bertarelli:

### CONVERSAZIONE SCIENTIFICA

6) Soprano Olga Poletti, Charpentier: *Louise, Depuis le jour*. — 7) Quintetto della U. R. I. Verdi: *I*

# i nostri programmi

(Vietata la riproduzione senza speciale autorizzazione)

*Vespri Siciliani*, Sinfonia. — 8) Tenore Augusto De Giulio. *Canzoni popolari argentine* (con accompagnamento di chitarra): a) *Te accordera*; b) *Mi madre*. — 9) Maestro Ugo Tansini della U. R. I. Viola.  
10) Sopr. Maddalena Ticci, Brahms: *Serenata inutile*. — 11) Basso Santo Scarfi, Bellini: *La Sonnambula*, *Cari luoghi*. — 12) Quintetto della U. R. I. Bellini: *Norma*, Sinfonia. — 13) Soprano Olga Poletti, Grieg: *Canzone del Solweig*. — 14) Quintetto della U. R. I. Pedrotti: *Tutti in Maschera*, Sinfonia. — 15) « *Il Popolo d'Italia* » di domani con le ultime notizie. — Sport.

23-23,30: JAZZ BAND DELLA FIASCHETTERIA TOSCANA, diretto dal M.o S. Ferruzzi.

**ROMA (1 R O) - m. 425 - Kw. 3.**

10,30: Musica religiosa vocale e strumentale.

13-14: Eventuali comunicazioni governative.

17-18,30: Jazz Band dell'Albergo di Russia.

19,30-20,20: Eventuali comunicazioni governative.

20,20-20,30: Comunicazioni del Dopo lavoro.

20,30-20,45: Notizie Stefani, Sport.

20,45: GRANDE SERATA DEDICATA A GIACOMO PUCCINI.

Orchestra della U. R. I. e cori diretti dal M. Riccardo Santarelli.

Puccini: *Le Villi*, selezione (orchestra).

Puccini: *Madama Butterfly*, atto secondo.

### Esecutori:

Madama Butterfly: soprano Pina Falchero; Suzuki: Mezzo soprano B. Bianchi; Sharpless: baritono Luigi Bernardi; Goro: baritono Arturo Dalmonte; Jamadori: tenore Giovanni Salvatore.

1) Scena Butterfly e Suzuki;  
2) Aria di Butterfly;  
3) Duetto Sharpless e Butterfly;  
4) Scena Butterfly, Goro, Jamadori  
5) Ripresa del duetto e duetto dei fiori;

6) Finale, Coro a bocca chiusa.  
Puccini: *Edgar*: a) *Romanza di Tigiana* (mezzo soprano Bianca Bianchi); b) *Aria di Fedelia* (soprano Pina Falchero)

Puccini: *La Fanciulla del West*, racconto dello Sceriffo (baritono L. Bernardi).

Puccini: *Suor Angelica*, selezione.

Esecutori:  
Suor Angelica, soprano Laura Cirino; La Principessa Zia (mezzo soprano Bianca Bianchi); La Suora Zelartrice (mezzo soprano Luisa Castellazzi); Suor Osmia, Suor Genoveffa (soprano Luigina Salvatori).

1) Introduzione e coro delle Suore;  
2) Cantabile di Suor Angelica;  
3) Scena Suor Angelica e la Principessa Zia;

4) Romanza di Suor Angelica;  
5) Coro e intermezzo;  
6) Scena finale. Il Miracolo. Suor Angelica e coro.

22: Segnale orario:  
RIVISTA DELLA FEMMINILITA'  
22,30: Ultime notizie.

PRENDETE NOTA degli indirizzi dei nostri inserzionisti, vi potranno abbisognare

**THERMOGENÈ**

TOSSE  
REUMATISMO  
BRONCHITE  
TORCICOLLO  
ASMA  
LOMBAGGINE  
NEURALGIE  
MALI D'ORECCHIE  
MAL DI GOLA

**CURA PRONTAMENTE**

Concessionaria: SOCIETA' NAZIONALE PRODOTTI CHIMICI E FARMACI - MILANO

TELEFONO 40-90  
Telegrammi: ERICSSON

*Società Ericsson Italiana*

CODES: A. E. C. 5th EDIT  
BENTLEYS

ANONIMA · SEDE GENOVA · CAPITALE L. 6.000 000 INTER. VERSATO

VIA ASSAROTTI, 42 - GENOVA - CASELLA POSTALE 1620

**VENDITA ESCLUSIVA IN ITALIA MATERIALE "ERICSSON FATME"**

APPARECCHIO RICEVENTE A 4 VALVOLE — ALTOPARLANTI  
BATTERIE ANODICHE — BATTERIE SUPER-RADIO — CONDENSATORI — CUFFIE

**ACCESSORI VARI**

**F. A. R.**

**Società Anonima Fabbrica Apparecchi Radiofonici**

8, Via dell'Indipendenza - LIVORNO - Via dell'Indipendenza. 8

Il super-ricevitore a 7 valvole

*“Tropafar,”*

**Il migliore apparecchio radiofonico costruito sino ad oggi in Italia**



Prodotti di classe!  
Somma precisione!  
Costruzioni modernissime!  
Cataloghi gratis a richiesta!

**MILANO**

Corso Vitt. Emanuele, 22 - Tel. 81475

**GENOVA**

Via Carlo Barabino, 16

**NAPOLI**

Galleria Umberto I, 26-27



**UNDA Soc. A. G. L.**

FABBRICA PER MECCANICA DI PRECISIONE  
DOBBIACO (Alto Adige)

Ricevitori a valvole

*Parti staccate:*

Condensatore variabile a variazione lin. della frequenza.  
Interuttore centrale.  
Reostato regol. con verniero.  
Zoccolo per valvola.  
Neutrottrasformatore.  
Altoparlante.

# Lunedì

## 1 Novembre

**MILANO** (1 M. I.) - m. 320 - Kw. 1,5

- 12: Trasmissione di notizie.  
 — 16.30-16.35: Segnale di apertura —  
 Borse, Mercati e Cambi.  
 16.35-17.35: Jazz Band diretto dal  
 M.o S. Ferruzzi.  
 17.35-17.55: Cantuccio dei Bambini.

17.55-18: Notizie.

19.40-20.30: Eventuali Comunicazioni Governative.

20.30-20.40: Segnale di apertura e Comunicazioni per conto dell'Opera Nazionale del Dopo Lavoro.

20.40-20.55: Comunicazioni a cura della Federazione Italiana dei Consorzi Agrari.

21: Segnale orario e

**CONCERTO DI MUSICA LEGGERA**

1) Quintetto della U. R. I., diretto dal M.o F. Limentani: a) Corti: *Magnolie in fiore*; b) Pennati Malvezzi: *Fior d'Andalusia* — 2) Artisti di varietà accompagnati dal M.o Stocchetti — 3) Quintetto della U. R. I. De

Micheli: *Le Canzoni d'Italia* — 4) Ulderico Tegani:

CITTA' E PAESI

5) Artisti di varietà, accompagnati dal M.o Stocchetti.

6) **COMMEDIA**

7) **BANDA PRESID. DEL CORPO D'ARMATA DI MILANO**, diretta dal M.o Achille Lizzi.

8) «*Il Popolo d'Italia*» di domani con le ultime notizie — Sport.

23-23.30: **JAZZ BAND DELLA FIASCHETTERIA TOSCANA**, diretto dal M.o S. Ferruzzi.

**ROMA** (1 R O) - m. 425 - Kw. 3.

13-14: Eventuali comunicazioni governative.

16.30-17.15: Giornale radiofonico del Fanciullo — Notizie Stefani — Borsa.

17.15: **CONCERTO DIURNO VOCALE E STRUMENTALE**. Orchestra della U.R.I.

1) Grieg-Peer Gynt: 1.<sup>a</sup> Suite: a) Il mattino, b) La morte di Ase, c) Danza di Anitra, d) Nell'antro del Re della Montagna; Orchestra. — 2) Puccini: *Turandot*, Non piangere Liu; 3) Leoncavallo: *Bohème*, Testa

adorata; tenore Fernando Bertini. — 4) Ulzerico Tegani: *A Rosina*; 5) Bianchini: *Le cutarigole*, canzoni veneziane; soprano Anna Alba Di Marzio. — 6) Moszkowsky: *Serenata*; 7) Meyerbeer: *Il Profeta*, Marcia d'incoronazione; Orchestra. — 8) Verdi: *Don Carlos*, Io l'ho perduta; 9) Wagner: *I Maestri cantori*, Canzone di Walter; tenore Fernando Bertini. — 10) Bianchini: *La perla*; 11) Filippi: *El ti*, canzoni veneziane; soprano Anna Alba di Marzio. — 12) Verdi: *Otello*, sinfonia; orchestra.

19.30-20.20: Eventuali comunicazioni governative.

20.20-20.30: Comunicazioni del Dopolavoro.

20.30-20.45: Trasmissioni agricole.

20.45-21: Notizie Stefani — Cambi — Boll. Meteorologico.

21: Segnale orario.

**TRASMISSIONE DA UN TEATRO.**

Negli intervalli:

«*TRA UN ATTO E L'ALTRO*» monologo di Gandolin detto da Arturo Durantini.

«*RIVISTA DEI LIBRI*» di Guglielmo Alterocca.

Diffondendo il Radiorario ci aiuterete a migliorarlo

# ALTOPARLANTI

## “GAUMONT”

Rag. **MIGLIAVACCA** - Rappresentante  
 MILANO - Via Cerva, 36

CONCESSIONARI ESCLUSIVI:

**TOSCANA**

**N. BANCHIERI**

Piazza Strozzi, 5 - FIRENZE

**EMILIA**

**FONORADIO BOLOGNA**

Via Volturmo, 9 B - BOLOGNA

**PADOVA E PROVINCIA**

**BALLARIN & TOFANELLO**

Via Japelli, 3 A - PADOVA



Il Circuito che trionfa!

Tutta l'Europa  
 con 3 valvole!  
 in altoparlante  
 “MONODINA”

La neutrodina delle  
 — piccole horse —  
 riceve anche mentre tra-  
 smette la stazione locale

Fabbrica Apparecchi Radio

# MAZZA

MILANO 38)

38 - Viale Monza - 38

negozio di vendita

Via L. Spallanzani, 6

aperto anche dalle 20 alle 22

...

**Apparecchio completo L 850**

**Martedì****2** Novembre

IN OCCASIONE DELLA COMMEMORAZIONE DEI DEFUNTI NON HA LUOGO ALCUNA TRASMISSIONE.

**Mercoledì****3** Novembre**MILANO (1 M I) - m. 320 - Kw. 1.5**

12: Trasmissione di Notizie.

16.30-16.35: Segnale di apertura - Borse, Mercati e Cambi.

16.35-17.35: Trasmissione dal Ristorante Savini del quintetto diretto dal M.o Pennati Malvezzi, intramazzate da artisti di varietà accompagnati dal M.o R. Storchetti.

17.35-17.55: Cantuccio dei Bambini.

17.55-18: Notizie.

19.40-20.30: Eventuali Comunicazioni Governative.

20.30-20.40: Segnale di apertura e Comunicazioni Governative. — 1 10 minuti del Dopo Lavoro.

2045: Segnale orario e

**TRASMISSIONE DI UN'OPERETTA DAL TEATRO LIRICO.**

Durante l'intervallo dal 1.o al 2.o atto verranno trasmesse le Comunicazioni a cura della Federazione Italiana dei Consorzi Agrari. Tra il 2.o ed il 3.o C. A. Bianche:

**MILANO CHE FUGGE**

« Il Popolo d'Italia » di domani con le ultime notizie. — Sport.

**ROMA (1 R O) - m. 425 - Kw. 3.**

13-14: Eventuali comunicazioni governative.

16.30-17.15: Giornale radiofonico del Fanciullo — Notizie Stefani — Borsa.

17.15-18.30: Jazz band dell'Albergo di Russia.

19.30-20.20: Eventuali comunicazioni governative.

20.20-20.30: Comunicazioni del Dopolavoro.

20.30-21: Trasmissioni agricole.

21: Segnale orario.

**CONCERTO VOCALE E STRUMENTALE. — Orchestra della U.R.I.**

1) Schumann: *Manfredo*, ouverture: orchestra. — 2) Donizetti: *Linda di Chianoux*, Ambo nati: 3) M. A. Cesti: *Intorno all'idol mio*; baritono Cesare Ferretti. — 4) Corelli: *Concerto grosso n. 7 in re maggiore*, Quartetto a Pletro dir. dal M. Aldebrando Madami. — 5) Zandonai: *Conchita*, selezione; Orchestra. — 6) Schubert: *Il ruscello*; 7) Delibes: *Lakmé*, Strofe; soprano Maria Cattani.

8) L'ECO DEL MONDO

di Guglielmo Alterocca. — 9) Berlioz: *La fuga in Egitto*, dall'« Infanzia di Cristo »; 10) Rimsky-Korsakov: *Antar*, poema sinfonico; Orchestra. — 11) Rossini: *Guglielmo Tell*, Preghiera; 12) Verdi: *Don Carlo*, Per me giunto; baritono Cesare Ferretti. — 13) Scarlatti: *Minuetto*; 14) Rameau: *Gavotta*; Quartetto a Pletro dir. dal M. Aldebrando Madami. — 16) Bellini: *Sonnambula*, Ah, non credea mirarti; 17) Verdi: *I Lombardi*, Salve Maria; soprano Maria Cattani. — 18) Saint-Saens: *Sansone e Dalila*, Baccanale; Orchestra.

Ore 22.50: Ultime notizie.

**ALTOPARLANTI - CUFFIE****TRASFORMATORI B.F.****ALTOPARLANTI:**

MODELLO GRANDE

Tipo G - 4000<sup>h</sup>ohms

Tipo G 2 - a 2 tonalità

MODELLO PICCOLO

Tipo P 2 - 2000<sup>h</sup>ohmsTipo P 4 - 4000<sup>h</sup>ohms**TRASFORMATORI B.F.:**

NUDI

[Rapporto 1/3 e 1/5]

BLINDATI

1/1 - 1/3 - 1/5 e 1/10

**CUFFIE:**

Tipi = F - Z - D - A - A'



Réglage

Duotone

**SOCIETA' ANONIMA BRUNET**

MILANO

Via Moscova N. 7 - Telefono N. 64502

**Giovedì****4** Novembre**MILANO** (1 M I) - m. 320 - Kw. 1,5

12: Trasmissione di notizie.

16,30-16,35: Segnale di apertura. - Borse, Mercati e Cambi.

16,35-17,35: Jazz Band, diretto dal M.o Stefano Ferruzzi.

17,35-17,55: Cantuccio dei Bambini.

17,55-18: Notizie.

19,40-20,30: Eventuali Comunicazioni Governative.

20,30-20,40: Segnale di apertura e Comunicazioni Governative: 10 minuti del Dopo Lavoro.

20,40-20,55: Comunicazioni a cura della Federazione Italiana dei Consorzi Agrari.

21: Segnale orario e

**CONCERTO**

dato dal Quintetto della U. R. I., diretto dal M. F. Limentà.

La Parte: 1) Bizet: *Giocchi di Bimbi*, Piccola suite - 2) Marinuzzi: *Andantino all'antica* - 3) a) Henselt: *Barcarola*; b) Scassola: *Canzonetta* - 4) Tchaikowsky: a) *Ottobre*; b) *Danza Russa* - 5) Secechi: *La fanciulla delle Asturie*, Sinfonia - 6) Prof. Umberto Mortucchio:

**CONVERSAZIONE LETTERARIA**

La Parte: 1) Rossini: *Guglielmo Tell*, Sinfonia - 2) Mascagni: *L'Amico Fritz*, Intermezzo - 3) Massenet: *Scène Alsaziane* - 4) Svendsen: *Romanza* - 5) Coronaro: *Furlana*.

«Il Popolo d'Italia» di domani con le ultime notizie.

23-23,30: JAZZ BAND DELLA FIASCHEZZERIA TOSCANA, diretto dal M.o S. Ferruzzi.

**ROMA** (1 R O) - m. 425 - Kw. 3.

13-14: Eventuali comunicazioni governative.

16,30-17,15: Giornale radiofonico del Fanciullo - Notizie Stefani - Borsa.

17,15: CONCERTO DIURNO. - Orchestra della U.R.I.

1) Balle: *La Zingara*, ouverture; Orchestra. - 2) Eysler: *Canzone delle rose*; 3) Cascinà: *Minuetto*; soprano Germana D'Arj. - 4) Delibes: *La source*, suite: a) *Pas des charpes*, b) *Andante*, c) *Variation*, d) *Danse circassienne*; Orchestra. - 5) Tirimelli: *Con mani leggere di sogno*; 6) Pietri: *Canzone del maggio*; soprano Germana D'Arj. - 7) Mascagni: *Guglielmo Ratcliff*, Intermezzo del sogno; 8) Meyerbeer: *Africana*, fantasia; Orchestra.

19,30-20,20: Eventuali comunicazioni governative.

20,20-20,30: Comunicazioni del Dopo lavoro.

20,30-20,45: Trasmissioni agricole. 20,45-21: Notizie Stefani - Cambi - Bollettino Meteorologico.

21: Segnale orario.

**CELEBRAZIONE DELLA VITTORIA ITALIANA.** Discorso del Prof. Raffaello Santarelli.

Esecuzione degli Inni nazionali. **TRASMISSIONE DA UN TEATRO.** Negli intervalli: Dizioni varie di Massimo Felici-Ridolfi.

«LA POSTA DELLA RADIO»

Il prezzo del RADIORARIO è di

**L. 30**

all'anno per coloro che sono in regola con l'abbonamento alle Radio Audizioni Circolari.

**Venerdì****5** Novembre**MILANO** (1 M I) - m. 320 - Kw. 1,5

12: Trasmissione di notizie.

16,30-16,35: Segnale di apertura. - Borse, Mercati e Cambi.

16,35-17,35: Jazz Band, diretto dal M.o Stefano Ferruzzi.

17,35-17,55: Cantuccio dei Bambini.

17,55-18: Notizie.

19,40-20,30: Eventuali Comunicazioni Governative.

20,30-20,40: Segnale di apertura e Comunicazioni Governative. - 10 minuti del Dopo Lavoro.

20,40-20,55: Comunicazioni a cura della Federazione Italiana dei Consorzi Agrari.

21: Segnale orario e

**CONCERTO DI MUSICA RUSSA**

a) Parte 1.a: 1) Quintetto della U. R. I., diretto dal M.o F. Limentà. Cesare Cui: *Ouverture nell'Opera: Il Figlio del Mandarino* - 2) Soprano Natalia Nicolini, Tchaikowsky: *La dama di Picche*, Aria - 3) Baritone Nicola Rakowsky, Borodine: *Il Principe Igor*, Aria - 4) M.o Ugo Tansini, della U. R. I. Viola, *Melodie russe trascritte* - 5) Contralto Margherita Ruini Cambon, Rimsky-Korsakoff: *Canzone indu*.

b) Vincenzo Costantini:

**CONVERSAZIONE ARTISTICA**

c) Parte 2.a: 1) Quintetto della U. R. I. Borodine: a) *Al Convento*; b) *Nelle steppe dell'Asia Centrale* - 2) Soprano Natalia Nicolini, Rachmaninoff: *L'isola* - 3) Baritone Nicola Rakowsky, Tchaikowsky, Eugenio Oneghin: *Arioso*.

d) Dottor Oreste Buero:

**I CONSIGLI DEL MEDICO**

e) Parte 3.a: 1) Quintetto della U.



Caricate voi stessi il vostro accumulatore utilizzando la conduttura dell'energia elettrica della vostra casa

**RADDRIZZATORE DI CORRENTE****HEYDE GEHALYT****Gustav Heyde G. m. b. H. - Dresda**

Il più economico per il funzionamento perfetto - Redimento ottimo e sicuro  
Senza rumore - Non abbisogna di sorveglianza

DOMANDATELO AL VOSTRO FORNITORE

**Prezzo L. 250.-**

Concessionario esclusivo per l'Italia e Colonia:

**FERRUCCIO FERRO - MILANO (132) - Via Sansovino, 1**



R. I. Rimsky-Korsakow: *Fantasia nell'Opera «I racconti dello zar Saltan»* — 2) Contralto Margherita Rumi Cambon, Musorgsky: *Kovantchina*; a) *Aria di Marta*; b) *Hopak* — 3) M.o Ugo Tansini della U. R. I. *Arie russe trascritte* — 4) Baritono Nicola Rakowsky, Gretchaninoff: *Il Prigioniero* — 5. Quintetto della U. R. I. a) Musorgsky: *Un Carme*; b) Rimsky-Korsakoff: *Il volo del Moscone* — 6) «Il Popolo d'Italia» con le ultime notizie. — Sport.

23-23.30: JAZZ BAND DELLA FIASCHETTERIA TOSCANA, diretto dal M.o S. Ferruzzi.

ROMA (1 R O) - m. 425 - Kw. 3.

13-14: Eventuali comunicazioni governative.

16.30-17.15: Giornale radiofonico del fanciullo — Notizie Stefani — Borsa.

17.15-18.30: Jazz band dell'Albergo di Russia.

19.30-20.20: Eventuali comunicazioni governative.

20.20-20.30: Comunicazioni del Dolavoro.

20.30-20.45: Trasmissioni agricole.

20.45-21: SERATA DI MUSICA LEGGERA. — Orchestra della U.R. I. diretta dal M.o Alberto Paolotti.

1) Offenbach: *La Bella Elena*, selezione; Orchestra. — 2) Fall: *La Principessa dei dollari*, duetto atto primo; Tina Ghirelli e Cesare Ranucci. — 3) Rulli: *Un signore senza pace*, Canzone; soprano Germana D'ARY. — 4) Zeller: *Il venditore di uccelli*, Sortita di Adamo e coro; tenore Eugenio Lodovici. — 5) Escobar: *Primo amore in oriente*, fox-trot; 6) Loesser: *Trou-la-la*, charleston-step; Orchestra. — 7) Ranzato: *Il Paese dei Campanelli*, fox-trot del campanelli; Tina Ghirelli. — 8) Lehar: *Il Conte di Lussemburgo*, Aria della rosa; baritono Luigi Giorgi. — 9) Lehar: *La danza delle libellule*, duetto atto 2.; soprano Germana D'ARY, tenore Eugenio Lodovici. — 10) «IL QUARTO D'ORA UMORISTICO» della Rivista «Humor». — 11) Co-

sta: *Scugnizza*, Quartetto degli Scugnizzi; signore D'ARY e Ghirelli e signori: Lodovici e Ranucci. — 12) Monastès: *L'Agenaise*, Two step; 13) Fisher Thompson: *Arabiana*, fox-trot-fantasia; Orchestra. — 14) Mascetti: *Il Marchese del Grillo*, Aria e coro. Del Marchese sono il grillo; baritono Luigi Giorgi. — 15) Bellini: *Selvaggia*, duetto, Il tuo visin; soprano Germana D'ARY e tenore Eugenio Lodovici. — 16) Fall: *La bella Risette*, duetto comico atto 1.; Luigi Giorgi e Cesare Ranucci. — 17) Fall: *La Principessa dei dollari*, Quartetto, Sai tu le belle...; signore D'ARY e Ghirelli, signori Lodovici e Ranucci. — 18) Kockert: *Marcia solenne*, orchestra.

Ore 22.50: Ultime notizie.

## Sabato 6 Novembre

MILANO (1 M I) - m. 320 - Kw. 1-5

12: Trasmissione di notizie.

16.30-16.35: Segnale di Apertura, Borsa, Mercati e Cambi.

16.35-17.35: Trasmissioni dal Ristorante Savini del Quintetto diretto dal M.o Pennati Malvezzi intramezzate da artisti di varietà accompagnati dal M.o Raffaele Stocchetti.

17.35-17.55: Cantucio dei Bambini.

17.55-18: Notizie.

19.40-20.30: Eventuali Comunicazioni Governative.

20.30-20.40: Segnale di apertura e Comunicazioni Governative: I dieci minuti del Dopo Lavoro.

20.40-20.55: Comunicazioni a cura della Federazione Italiana dei Consorzi Agrari

21: Segnale orario. — 2) G. C. Paribeni, G. Massenet e la «Manon Lescaut» — 2) Selezione dell'Opera

«MANON LESCAUT»

di G. Massenet.

3) «Il Popolo d'Italia» di domani con le ultime notizie. — Sport.

23-23.30: JAZZ BAND DELLA FIASCHETTERIA TOSCANA, diretto dal M.o S. Ferruzzi.

ROMA (1 R O) - m. 425 - Kw. 3.

13-14: Eventuali comunicazioni governative.

16.30-17.15: Giornale radiofonico del Fanciullo — Notizie Stefani — Borsa.

17.15: CONCERTO DIURNO.

1) Thomé: *Mandolinata*; 2) Casella: *La mia piccina*, tango; chitarrista prof. Benedetto Di Pontio. — 3) Grieg: *La Principessa*; 4) Puccini: *Turandot*, Signore, ascolta; soprano Maria Cattani. — 5) Mertz: *Notturmo*; 6) Vinas: *Fantasia-Capriccio*; chitarrista prof. Benedetto Di Pontio. — 7) Chopin: *Desiderio di fanciulla*; 8) Donizetti: *Lucia di Lammermoor*, Regnava nel silenzio; soprano Maria Cattani.

18: Jazz band dell'Albergo di Russia.

19.30-20.20: Eventuali comunicazioni governative.

20.20-20.30: Comunicazioni del Dolavoro.

20.30-20.45: Trasmissioni agricole.

20.45-21: Segnale orario.

CONCERTO VOCALE E STRUMENTALE, Orchestra della U.R.I.

1) Mendelssohn: *Athalie*, ouverture; Orchestra. — 2) Donizetti: *L'Arcidiacono Berga*, Vieni, la mia vendetta; 3) Apolloni: *L'ebreo*, Sì, guerrieri; baritono F. D'Anversa. — 4) Puccini: *Le Villi*, Canzone di Anna; 5) Catalani: *Loreley*, Amor celeste ch'èbra; soprano Anna Alba di Marzio. — 6) Massenet: *Due interludi dell'Opera «Don Chisciotte»*; a) *Serenata* di Don Chisciotte, b) *La tristezza di Dulcinea*; Orchestra.

7) «RIVISTA SCIENTIFICA E DI VARIETA'»

8) Bach: *Concerto per due violini con accompagnamento di cembalo*: a) *Vivace*, b) *Largo*, ma non tanto, c) *Allegro*; violinisti Pasquale Sammino e Franco De Rubbo, pianista G. Sammino. — 9) Riccardo Strauss: *Sal-*



**Omega  
Record**  
4.000 Ohm

la cuffia insuperabile per  
**Leggerezza** (pesa 160 gr.)  
**Eleganza**  
**Intensità e purezza del suono**  
**Prezzo moderato**

Depositaro generale per l'Italia: G. SCHNELL - Milano (20)  
Via Colonna, 34-36 Tel. 25-760 - Dep. di Napoli: E. REINA, Largo Carità, 6

mè, selezione; Orchestra. — 10) Donizetti: *Lucia di Lammermoor*, Cruda funesta smania; 11) Marchetti: *Ruy Blas*, Ai miei rivali cedere; baritone Ferruccio D'Anversa. — 12) Massenet: *Manon*, Addio nostro piccolo desco; 13) Mascagni: *Iris*, Aria della Piovra: soprano Anna Alba Di Marzio. — 14) Tschaiikowsky: *Marcia slava*; Orchestra.

Ore 22.50: Ultime notizie.

## Domenica

### 7 Novembre

**MILANO (1 M I) - m. 320 - Kw. 1.5**  
Domenica, 7 novembre.

16.30-17.30: Segnale di apertura e Concerto vocale e strumentale col concorso delle Sig.ne Pina Mari Fantini, Soprano; Vittoria Palombini, Mezzo Soprano; Elsa Bonzagni, pianista.

19.40-20.30: Eventuali comunicazioni Governative.

20.45-21: Segnale di apertura. Comunicazioni Governative: I dieci minuti del Dopo Lavoro.

# FRAMA



## La radiofonia alla portata di tutti

Garantita e potente audizione in alto parlante con apparecchio.

FRAMA 4 valvole a . . . L. 1000

FRAMA 2 " " " " 350

Tropadina 7 lampade, potente audizione con piccolo telaio, cassetta di lusso . . . L. 2500

Condensatore variabile Square Law a verniero . . . L. 60

Micro-condensatore regolabile di griglia . . . L. 10

Trasf. bassa frequenza  $\frac{1}{2}$  L. 33

" " " "  $\frac{1}{3}$  " 30

Ogni altro accessorio per Radio

FRAMA - Corso Palestro. 39

BRESCIA

Telefono 1501

## 21: Segnale orario e CONCERTO

1) Quintetto della U. R. I., diretto dal M.o F. Limenta. Weber: *Il Freischütz*, Ouverture — 2) Tenore Lino Camporesi, Pessina: *Serenata* — 3) Prof. Attilio Ranzato, Violoncellista, e Marino Beraldi, pianista, Grieg: *Sonata in La Minore Allegro* — 4) Soprano Nilde Frattini, Pirelli: *Tema con variazioni* — 5) Quintetto della U. R. I. Verdi: *Nabucodonosor*, Sinfonia — 6) G. M. Ciampelli:

CONVERSAZIONI MUSICALI - VERDI con la collaborazione pianistica del M.o Carlo Vidusi.

7) a) Angelo Sodini, D'Annunzio: *La Pisanella*, Atto III. *La Danza dello Sparviero*; b) Maria Maffioletti, pianista, Pizzetti: *La Pisanella*, *La Danza dello Sparviero* — 8) Tenore Lino Camporesi, Tosti: *Il Pescatore canta* — 9) Quintetto della U. R. I. Offenbach: *La bella Elena*, fantasia — 10) Soprano Nilde Frattini, Verdi: *Rigoletto*, Caro nome — 11) Prof. Attilio Ranzato, violoncellista e Marino Beraldi, pianista, Chopin: *Notturmo in Mi bemolle*; b) Piatti: *Tarantella* — 12) Pianista, M. Maffioletti, Beethoven: *Variazioni in Sol Magg.* - 13) Ten. L. Camporesi, Gounod: *Faust, Salue dimora* - 14) Soprano Nilde Frattini, Proch: *Tema e variazioni* — 15) Quintetto U. R. I. a) Borkievicz: *Gavotta Capriccio*; b) Billi-Topsy: *Czardas*.

16) Ultime notizie — Sport.

23-23.30: JAZZ BAND DELLA FIASCHETTERIA TOSCANA, diretto dal M.o S. Ferruzzi.

**ROMA (1 R O) - m. 425 - Kw. 3**

10.30-11: Musica religiosa vocale e strumentale.

13-14: Eventuali comunicazioni governative.

17-18: Jazz band dell'Albergo di Russia.

19.30-20.20: Eventuali comunicazioni governative.

20.20-20.30: Comunicazioni del Dopo lavoro.

20.30-20.45: Notizie Stefani, Sport.

20.45-21: « Rivista della Femminilità ».

21: Segnale orario.

TRASMISSIONE DA UN TEATRO.

Negli intervalli: Dizioni varie di Massimo Felici-Ridolfi.

21: Segnale orario.

TRASMISSIONE DA UN TEATRO.

Negli intervalli: Dizioni varie di Massimo Felici-Ridolfi.

21: Segnale orario.

TRASMISSIONE DA UN TEATRO.

Negli intervalli: Dizioni varie di Massimo Felici-Ridolfi.

# Lunedì

## 8 Novembre

**MILANO (1 M I) - m. 320 - Kw. 1.5**

12: Breve trasmissione di notizie.

16.30-16.35: Segnale di apertura. Borse - Mercati e Cambi.

16.35-17.35: Jazz Band diretto dal M.o S. Ferruzzi.

17.35-17.55: Cantuccio dei Bambini.

17.55-18: Notizie.

19.40-20.30: Eventuali Comunicazioni Governative.

20.30-20.40: Segnale di apertura e Comunicazioni Governative: I dieci minuti del Dopo Lavoro.

20.40-20.55: Comunicazioni a cura della Federazione Italiana dei Consorzi Agrari.

21: Segnale orario e CONCERTO DI MUSICA LEGGERA

1) Quintetto della U. R. I. diretto dal M. F. Limenta: a) Billi: *Madama Fiorentina*; b) Bandini: *Minuetto*; 2) Artisti di varietà accompagnati dal M. R. Stocchetti; 3) L. Pompiccano:

CONVERSAZIONI IN PIJAMA

1) Quintetto della U. R. I. a) Crepaldi: *Serenata Romantica*; b) Canepi: *Ballo tondo, Danza sarda*; 5) Artisti di varietà accompagnati dal M. R. Stocchetti; 6)

COMMEDIA

7) BANDA PRESIDARIA DEL CORPO D'ARMATA DI MILANO, diretta dal M.o Cav. Achille Lizzi;

8) *Il Popolo d'Italia* di domani con le ultime notizie, Sport.

23-23.30: JAZZ BAND DELLA FIASCHETTERIA TOSCANA diretto dal M.o S. Ferruzzi.

**ROMA (1 R O) - m. 425 - Kw. 3**

13-14: Eventuali comunicazioni governative.

16.30-17.15: Giornale radiofonico del Fanciullo. Notizie Borsa.

17.15-18.30: Jazz Band dell'Albergo di Russia.

19.30-20.20: Eventuali comunicazioni governative.

20.20-20.30: Comunicazioni del Dopo lavoro.

20.30-20.45: Trasmissioni agricole.

ABBONATI DELLA SICILIA: per i Vostri rifornimenti

“LA LUMINOSA”, Reparto Radio

Via Villaroia, 12-18 - PALERMO - Telefono 14-54

APPARECCHI - PARTI STACCATI - ACCESSORI

20,45-21: Notizie Stefani. Cambi. Boll. Meteorologico.

21: CONCERTO VOCALE E STRUMENTALE

Orchestra della U. R. I.

1) Schubert: *Sinfonia in si minore* (incompleta); a) Allegro moderato; b) Andante con molto (orchestra); 2) Verdi: *Ernani*, Infelice e tuo credevi; 3) Verdi: *I Ispesi siciliani*, O tu, Palermo (basso Giuseppe Miani); 4) Bazzini: *Elegia*; 5) Rousseau: *Minuetto* (violini, Norberto Rousseau); 6) Cherubini: *Aria dell'Opera « Demofonte »* (soprano Enza Messina); 7) Wagner: *Parstjal*, Incantesimo del Venerdì Santo (orchestra); 8) Conferenza del cielo

« CURIOSITA' STORICHE »

tenuto dal Prof. F. Tambroni; 9) Gounod: *Faust*, Dio dell'Or; 10) Carelli: *Uffiso*, Vergine bella e adorata (basso Giuseppe Miani); 11) Sarasate: *Serenata d'Andalusia*; 12) Sarasate: *Jota Navarra* (violinista N. Rousseau); 13) Gluck: *Orfeo*, Atto 3o Aria di Euridice, Questo asilo; 14) Pedrell: *I Pirenei*, Canzone della stella (soprano Enza Messina); 15) Moussorgsky: *Boris Goudonov*, lezione (orchestra).

Abbonatevi alle « Radio Audizioni »

# Martedì 9 Novembre

MILANO (1 M I) - m. 320 - Kw. 1,5

12: Breve trasmissione di notizie. 16.30-16.35: Segnale di apertura. - Borse - Mercati e Cambi.

16.35-17.35: Trasmissioni del Ristorante Savini del Quintetto diretto dal M.o Pennati Malvezzi, intremizzate da Artisti di varietà accompagnati dal M.o R. Stocchetti.

17.35-17.55: Cantuccio dei Bambini.

17.55-18: Notizie.

19.10-20.30: Eventuali Comunicazioni Governative.

20.30-20.40: Segnale di apertura e Comunicazioni Governative: I dieci minuti del Dopo Lavoro.

20.40-20.55: Comunicazioni a cura della Federazione Italiana dei Consorzi Agrari.

21: Segnale orario.

1. G. M. Ciampelli; G. Massenet e la *Manon Lescaut*, Sunto del libretto.

2) Selezione dell'Opera

MANON LESCAUT

di G. Massenet.

3) Il *Popolo d'Italia* di domani con le ultime notizie.

23-23.30: JAZZ BAND DELLA FIASCHETTA TOSCANA, diretto dal M.o S. Ferruzzi.

ROMA (1 R O) - m. 425 - Kw. 3.

13-14: Eventuali comunicazioni governative.

16.30-17.15: Giornale radiofonico del Fanciullo. Notizie Stefani. Borsa.

17.15: CONCERTO DIURNO

Orchestra della U. R. I.

1) Bizet: *La bella fanciulla di Perth*, selezione (orchestra); 2) Falcinieri: *Begli occhi lucenti*; 3) Paradies: *M'ha preso alla sua ragna* (soprano Viria Gentile); 4) Lulli: *Cotta*; 5) Rameau: *Tambourin* (orchestra); 6) Giordano: *Crepuscolo triste*; 7) Cilea: *Adriana Lecouvreur*, Io son l'umile ancella (soprano Viria Gentile); 8) Rubinstein: a) *Berg et bergère*; b) *Trot de cavalerie* (orchestra); 9) Brahms, *Danza ungherese n. 5* (orchestra); 10) *Musica da ballo*.

18.30: Fine della trasmissione.

19.30-20.20: Eventuali comunicazioni governative.

20.20-20.30: Comunicazioni del Dopolavoro.

Ultimo modello di Neutrodina costruito nelle mondiali officine

“SIEMENS”

Elimina completamente la stazione locale



Unico Neutrodina con campo d'onda da 200 - 1800 m. con semplice commutatore d'onda Ricezione di tutte le stazioni europee in altoparlante



Ricevitore Neutrodina R/10

Chiedere Listini e Sconti ai Rivenditori

“SIEMENS”, S. A.

Reparto Radiotelegrafia e Radiotelefonica sistema TELEFUNKEN

3, VIA LAZZARETTO - MILANO (18) - VIA LAZZARETTO, 3

20.30-20.45: Trasmissioni agricole  
20-45-21: Notizie Stefani. Cambi.  
Boll. Meteorologico.

21: TRASMISSIONE DA UN  
TEATRO.

Negli intervalli: Gandolin:  
L'ARTE DI FARSI FOTOGRAFARE  
(A. Durantini).

RIVISTA DEI LIBRI  
di Gaglielmo Alterocca.  
Ultime notizie.

Fornitori artistici della Stazione Trasmittente di Milano: i Sindacati aderenti alla  
Corporazione Nazionale del Teatro. Organo della DITTA Cav. Pacifico Inzoli di Crema.

# I programmi delle stazioni estere

(Le ore sono riferite al meridiano dell'Europa Centrale)

Le stazioni sono disposte in ordine alfabetico

## Domenica 31 Ottobre

**ANVERSA** - m. 265 - Kw. 1,5.

20.30: Ritrasmisione di Bruxelles.

**BARCELLONA** (Radio Barcellona)

(E. A. J. 1) - m. 325 - Kw. 0,6

18: Mercati agrari e bestiame. — 18.20: Trio Radio. Marszka, selezione. Liebeslieder, valzer. — 18.30: Aenore Antonio Biarnes. Grandmas; La Dogarea, uscita di Paolo; Cavalleria Rusticana. — 12: Sig. Torsky: Recitazioni. — 19.30: Baritone Antonio Pera. Opere di: Esperai e Corona. Esparta, Mendoza, Tosti. — 20: Sestetto Galvez. Musica li. Gimenez, Falla, Granados, Albeniz, Barlieri. — 20.40: Cronaca sportiva.

**BASILEA** - m. 1000 - Kw. 1,5

20.22.05: Vedi il programma di Berna.

**BERLINO** - m. 505 - Kw. 4,5

**STETTINO** - m. 241 - Kw. 1,5

9: Festa mattinale — 11.30-12.50: Ritrasmisione d'un concerto pubblico — 1.10: Recitazioni — 2.30: La fabbricazione dei francobolli (conf.) — 3: Conferenza agricola — 3.30: Fiabe — 4.30-6: Concerto di vertente della orchestra Gehr. Steiner (Haltvorsen, Rossini, Strauss, Gounod, Gillet, Kreisler, Levin, Brahms e Stower) — 6.15-6.30-7.5-7.25-7.55: Piccole conferenze — 8.30: Concerto orale e d'organo (Bach, Nicolai); in seguito meteorologia — Segnale orario — Recentissime — Notizie sportive — 10.30-12.30: Musica da ballo.

**BIRMINGHAM** - m. 470 - Kw. 1,5

16.30-17.30: Orchestra: Ouv., Flauto Magico, Mozart — Tenore e orchestra: Il Fiore, Carmen, Bizei — Pianoforte e orche-

stra: Concerto in mi bem. Balakirev — Tenore: Eleonora, Coleridge-Taylor — Non andar via, amore, Hagermann — Il tuo amore, King — Canzone dei portatori di palanchino, M. Shaw — Orchestra: Lento e Finale, 2a sinfonia in re, Beethoven — Pianoforte: Inno al Sale, Rimsky-Korsakov — Il Cucculo, Arensky — Orchestra: Ballabili, La sorgente, Delibes — 21.15: Servizio religioso: Inno — Lettura — Antifona (Martini) — Fervorino — Inno — 21.55: V. Londra — 22.10: Not. locali — 22.15-23.30: Orchestra: Ouv., Guglielmo Tell, Rossini — Soprano e orchestra: Aria, Il Figliolo prodigo, Debussy — Orchestra: Ave Verum Corpus, Mozart — Violoncello e orchestra: Kul Nidrey, Bruch — Contralto e orchestra: Lascia ch'io pianga, Haendel — Orchestra: Gavotta, Mannu, Massenet — Minuetto, Bercherini — Soprano: La Ragazza dall'aria delicata, Arne — Contralto: Alleluia, O'Connor Morris — Orchestra: Canto di primavera e nozze delle api, Mendelssohn — Réverie, Schumann.

**BOURNEMOUTH** (6 B M) - m. 387  
Kw. 1,5

16.30: Orchestra: Preludio, Mataswintha, Scharwenka — 16.45: Baritono: Boschi folli (rid. A. L.) — Il ragazzo Gaio, Arne — Rosamonda, T. A. Arne — An Antea, Halton — Due violini, e archi: Doppio concerto in re min. Bach — Baritono e orchestra: Il re degli Elfi, Schubert — Cantata dei contadini, Bach — Orchestra: Danza slava, Dvorak — 17.35: Violino e orchestra: Lo tempo concerto in re magg. Beethoven — Baritono: Aria religiosa, Buononcini — Silvia, Schubert — Io trionfo, orchestra: Carissimi — 18-18.30: Orchestra: Sinfonia in la magg. (l'Italiana), Mendelssohn — 18.30-21-23.30: V. Londra.

**BRESLAVIA** - m. 418 - Kw. 1,5

**GLEIWITZ** - m. 251 - Kw. 1,5

11: Festa evangelica del mattino — 12: Concerto diversivente della R. O. (Chaminade, Christine, Fetras, Fink, Uhl, Kollo, Wottitz, Marlow, Siede) — 12.55: Segnale

orario, indicazione dell'ora, meteorologia e livelli dell'Oder — 2.30: Enigmi — 2.45: La giornata mondiale del risparmio — 3: Il giratolo per il bambino — 3.30: Fiabe — 4.30: Concerto (Dorfeld, Siegmund, Trawinoff, Glinka, Strinberg, Andreaff, ecc.) — 5.30-6.15: Lettura — 6.15-7: Concerto di armonium (Fischer, Leclair, Gluck, Guilman, Karg-Elert, Wagner) — 7: Meteorologia e consigli per la casa — 7.30: Due conferenze — 8: Serata popolare — 10: Meteorologia, segnale orario, recentissime e notizie sportive — 10.30-12: Musica da ballo.

**BRNO** - m. 521 - Kw. 2,4.

9.30: Notizie agricole. — 10: Matinée cuneise di Stuppe, Strauss, Nedbal, Goens, Dabert, Offenbach, Michaels. — 19: Concerto del quartetto del Radio Giornale: musica di Strauss, Elegie, Liszt, Provanik, Nedbal. Canzoni popolari. — 20.30: Serata drammatica. Notizie dell'ultima ora.

**BRUXELLES** (Radio-Belgique) m. 486  
Kw. 1,5

20.30: Radio-diffusione dell'operetta: (23 giovani con Claretta s. di Roger, al Teatro della Scala); Cori e orchestra della stazione diretta dal M. F. Bastin. Nel primo intervallo: Gli avvenimenti della settimana di Carl Goebel. Informazioni della stampa.

**CADICE** (Radio Cadice) (E. A. J. 3)  
m. 360 - Kw. 0,5

7.9: 1) La Dogarea, selezione. Millan, piano; 2) Anapola e Adio triguena, canzoni, tenore; 3) Il Capo Primo, selez. Ca. Gallera, piano; 4) Donna Francisquita, Vies, duo cantabile; 5) Lo Spozializo de Luigi Alonso, intermezzo, Jimenez, piano; 6) Canto flamenco; 7) Ora ufficiale. Concerto orchestra della stazione.

**CARDIFF** (5 W A) - m. 353 - Kw. 1,5

16.30-19.21: V. Londra — 22.10: Not. locali — 22.15: Orchestra: Ouv., Benvenuto Cellini, Berlioz — Quartetto: Trio, O Memoria, Il Cieco — Quartetto, Harleech, rid. H. Evans — Duetto, La Creazione, Haydn — Orchestra: Suite, norvegese (3 tempi), L. Schytte — 22.45: Quartetto: Il mare ha l'esse perde, Pissini — Duetto, Iddio, tuti sui grande, Spohr — 2, Il mio amore, Bantock — Orchestra: Da «Schcherzade» Rimsky-Korsakov — 23.5: Quartetto: 2, In un giardino Persiano, Lisa Lehmann — Trio, Regina della notte, Smart — 2, Il Corteo dei Fiori, Mia Biala — 23.15: Orchestra: Suite, Il Mercante di Venezia, Sullivan — 23.30-24: La Fratellanza Silenziosa.

**DAVENTRY** (5 XX) - m. 1600  
Kw. 2,50.

11.30: Ora — Tempo — 16.30-19-21: V. Londra — 21.10: Previsioni marittime — 21.15-23.30: V. Londra.

**FRANCOFORTE SUL MENO** - m. 470  
**CASSEL** - m. 273,5 - Kw. 1,5

8.30-9.30: Festa del mattino — 11.30-12: L'ora dei parenti — 12-1: Lettura di opere di R. M. Rilke — 4.5: L'ora della gioventù — 5.6: Concerto della R. O. (musica d'opera) — 6.7: Conferenza per l'educazione popolare — 8.8.30: L'ora del giornale di Francoforte «Frankfurter Zeitung» — 8.30: Serata di Resi Langer con il concorso della R. O.; in seguito musica da ballo ritrasmezza da Berlino.



**I RICEVITORI E CUFFIE  
CHE SONO ADOTTATI  
DAI  
MINISTERI DELLA GUERRA - MARINA - AVIAZIONE  
E COMUNICAZIONE FRANCESI**

**Soc. An. BRUNET - MILANO**  
Via Moscova, 7

**DIFFONDETE IL RADIORARIO**

**HILVERSUM (H. D. O.)**  
m. 1050 - Kw. 2.0

10,10: Servizio Divino — 11,10: Concerto dal Giardino Zoologico di Amsterdam diretto dal M.o Frans van Diepenbeek. — 17,40: Servizio religioso. — 19,10: Informazioni del giorno (Vax Dias). — 19,50: Carmen di Bizet, col concorso dei solisti, coro ed orchestra della stazione.

**KONIGSBERG - m. 463 - Kw. 1,5**

9: Culto — 11,30-12,30: Concerto del mattino della R. O. — 12,55: Segnale orario — Meteorologia — 46: Festa popolare — 6,20: Conferenze — 8: Die Königin vom Nuschmarkt operetta in 3 atti di E. Waaser. In seguito recentissime — Notizie sportive.

**LIPSIÀ - m. 452 - Km. 1,5**  
**DRESDA - m. 254 - Km. 1,5**

8,30-9: Concerto d'organo della chiesa dell'Università di Lipsia — 9: Festa del mattino — 10,30-11: Due conferenze sulla musica — 11-11,30: «L'installazione elettrica nella casa» (conferenza) — 11,30 — 11,30-12: «L'evoluzione della libertà di coscienza» — 12,15: Festa della riforma. Musica e canto. Musica di Bach e Mendelssohn — 2,2-3: Tre conferenze — 4: Alesse. Tragedia di Robert Praehl — 6,15: Ritrasmisione dal Teatro Nazionale Tedesco di Weimar: «Marta», ovvero «Il mercato di Richmond». Opera in tre atti. Musica di Fr. v. Flotow — In seguito: Serata varie e radio sportiva nell'intermezzo delle 10,30.

**LOSANNA (H. B. 2) - m. 850 - Kw. 1,5**

20: Campane — 20,05: Culto — 20,45: Predica cattolica — 21,25: Notizie della stampa e sports.

**LONDRA (2 L O) - m. 364 - Kw. 3,0**

16,30: Violino: Kol Nidrei, Brah — Bas-o: Due arie, Un Ratto nel Serraglio, Mozart — Pianoforte: Fantasia romantica e Fuga, Bach — 17: Contralto: Due romanze (H. Harty ed E. Gilbert Lamb) — Violino: Fantasia armena, Hubay — Tenore: Nove romanze (M. Greene, D. C. Thompson, Brahms, Ivy F. Klein, F. G. Russel, Mabel Ackertley, Titturan, Gerrard Williams, A. Rax (2)) — Pianoforte: Tre Danze Spagnuole, Granados — 18: Duetti: Per tutta l'eternità, Mascheroni; Le chiavi del cielo (verchia musica inglese) — Violino: Ave Maria, Schubert-Nilkelmj; Moto Perpetuo, Burleigh — Basso: Tre romanze (R. Quilter, Benson, C. Holst) — Contralto: Due romanze (Guy d'Hardelot, Lady Fortesque, Harrison) — 18,30: Dramma olandese con tre personaggi — 20,55: Servizio religioso. Cattedrale di Rohester: Campane — Inno (Martin Shaw) — Confessione e assoluzione — Pater noster — Salmo — Due letture — Magnificat e Nunc Dimittis (Stanford, in do) — Credo — Intercessioni — Antifona (C. Wood) — Ferrovino — Inno (C. Hylton Stewart) — Benedizione — 21,55: La buona Causa della settimana — 22: Tempo — Notizie — Annuncii locali — 22,15: Orchestra: Ovi, Coriolano, Beethoven — Sinfonia in vi bem. (4 tempi), Mozart — Soprano e archi: O salice (Tradizionale) — Ciliegia matura C. E. Horn — Orchestra: Due tempi, Pantomina, Miniatura, K. K. Wright — Soprano: Tre romanze (Olive Carey, Muriel Herbert, R. Quilter) — Orchestra: Il Paese dei Monti e dalle Fiumare H. Mae Cunn — La Fata Tarapatapum, J. Foulds — Chiaro di luna, Werther, Massenet.

**MANCHESTER (2 Z Y) - m. 378**  
Kw. 1,5

16,30-19,21: V. Londra — 22,10: Notizie locali — 22,15-13,30: Banda militare: Ovi, Fedra, Massenet — Selezione, Lohengrin, Wagner — Tenore: Banda: Ballabili, Regina di Saba, Gounod — Ouverture festiva, Lentner — Tenore: Banda: Suite da Terre lontane, Mor-zkowsky — Sursum corda Elgar.

**MONACO DI BAVIERA - m. 485**  
**NORIMBERGA - m. 340 - Kw. 1**

11: Concerto di campione — 11,15: Notizie meteorologiche dell'Osservatorio nazionale — 11,30-1: Festa mattinale (concerto corale, soprano e violinista) — 1: Segnale orario — Meteorologia — 3: Corso d'esperanto — 3,30: Concerto (terzetto e cantante): musica di Vollsiedt, Gugli, Waldteufel, Eysler, Kollo, Geisl, Frank, Stolz) — 1,20: Conferenza — 1,50: Norimberga (2.a conf.) — 5,30: «Die Nürnberger Pupp», opera buffa in 1 atto di A. Adam — 7,30: Concerto popolare (Kistler, Volkman, Mendelssohn) — 8,30-9,30: Cabaret — 9,30: Seconda parte del concerto popolare: Suppe e Struss — 10,25: Segnale orario — Meteorologia — Notizie sportive — Commerciali.

**MUNSTER - m. 410 - Kw. 3**  
**DORTMUND - m. 283 - Kw. 1,5**  
**ELBERFELD - m. 259 - Kw. 1,5**

9,10: Festa del mattino — 11-12: Concerto di pianoforte — 12-1: Concerto di un quartetto (Mendelssohn, J. Kopsch) — 3,15-1: Riunione delle ragazze — 4,5-20: Concerto corale — 5,20: Pensiero alla giornata mondiale del risparmio — 5,30-6,30: O-

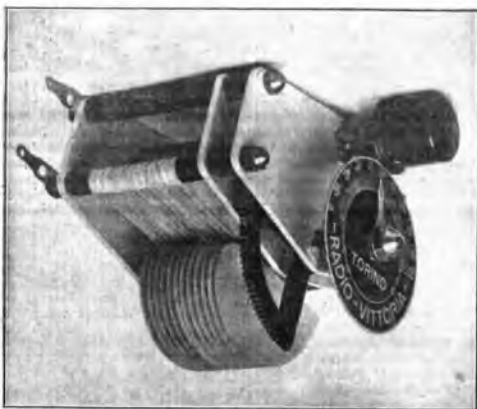

# R. V. C.

## Il condensatore italiano che non teme confronti

- Variazione quadratica
- Minima perdita
- Demoltiplicazione ad ingranaggi silenziosi
- Doppio schermo elettrico
- Peso grammi 232
- Modello depositato Radio Vittoria

COMPLETO DI BOTTONE, QUADRANTE, INDICE

R. V. C. 1	Capacità	0,00026 mF.	Lire	45
R. V. C. 2	"	0,0005	"	50
R. V. C. 3	"	0,001	"	60

FRANCO DI PORTO CONTRO VAGLIA ALLA

## Soc. RADIO VITTORIA

di INGG. PITTARI & CONTI

Corso Grugliasco, 14 - TORINO (3) - Telefono 49-297



perc di F. Schubert per violino e pianoforte — 6,30-7: Canzoni sul liuto — 7,30-8: Conferenze — 8,9-30: Grande concerto della R. O. con canto e recitazioni.

**PRAGA** (P. R. G.) - m. 372 - Kw. 5

8,30: Notizie agricole — 9,50: Emiss. della Chiesa di Karlin — 11: Mattinata — 17: Concerto orchestrale — 18: Emissione tedesca — 19: Conferenza per gli operai — 20: Concerto — 21: Segnale orario — Continuazione del concerto — 22: Ultime notizie.

**STOCCARDA** - m. 446 - Kw. 1.0

11: Festa religiosa — 2: Trasmissione grammofonica — 3: L'ora dei poeti — 3,30: Il radiogiorno (ritrasmissione da Berlino) in seguito concerto diversente della R. O. (pezzi di Siede, Strauss, Radeck, Weber, H. Wolf, D'Albert, Nizl, Wetleborn) — 6: Segnale orario — Notizie sportive — 6,15: Conferenza unioristica — 6,45: Storielle di animali — 7,15: Conferenza sui popoli primitivi dell'America — 7,45: Segnale orario — Notizie sportive — 8: « Raffaele visita la radiostazione di Stoccarda » radiazione di M. Heye.

**VARSAVIA** (Polske Radio) - m. 480 Kw. 1,5

16,30-16,55: Fijakowski: Conferenza agricola: L'organizzazione della vendita dei porci. — 17-17,25: Racconti per i Bambini. — 17,30-18,55: Concerto popolare. — 19-19,35: onferenza del cielo « Storia della Polonia. Lo sviluppo della Polonia dal punto di vista storico. Prof. Moscicki. — 19,30: Conferenza del cielo: La letteratura Polacca: « Il giorno dei morti in letteratura ». Deljak. — 19,55-20,05: Cose diverse. — 20,05-20,25: Discorso del ministro delle Finanze, dedicato alla giornata internazionale delle economie. — 20,30-22: Concerto popolare. Segnale orario. Informazioni della stampa.

**ZAGARRIA** - m. 350 - Kw. 0,35

8: Conferenza. — 8,15: Musica allegra e da ballo. — 9,35: Notizie, Sport e segnale orario.

**ZURIGO** - m. 513 - Kw. 0,5

10,15: Novelle. — 11: Concerto mattinale della R. O. — 12: Prognosi del tempo. — 13: Concerto. — 15,30: Idem. — 17,30: Predica. — 19,58: Segnale orario. — 20: Concerto corale e della R. O. ritrasmissione da Wadenswil. — 21,50: Ultime notizie, servizio informazioni della N. Z. Z., prognosi del tempo, notizie sportive.

# Lunedì

## 1 Novembre

**AMBURGO** - m. 395 - Kw. 1,5

**BREMA** - m. 379 - Kw. 1,5

**HANNOVER** - m. 294 - Kw. 1,5

**KIEL** - m. 230 - Kw. 1,5

6,55: Segnale orario — 7: Meteorologia, notizie — 7,30: Bollettino meteorologico e notizie agricole — 8: La radio della donna di casa — 10: Informazioni — 12,10: Meteorologia e livelli dell'Elba — 12,15: Quotazioni di borsa — 12,30-12: Concerto del pomeriggio — 12,55: Segnale orario — 1,10: Notizie — 1,20: Rotta dei piroscafi — 2:

Meteorologia di Brema — 2,05: Concerto — 2,50: Quotazioni di Borsa — 3,35: Segnale orario. — 3,40: Quotazioni di Borsa — 4,15: (per Hannover, Amburgo e Brema) 4 pezzi di Waldteufel con la R. O. — (per Kiel) Musica romantica: concerto vocale e strumentale — 5: Il poeta H. F. Blunck legge proprie poesie — 5,30: Fiale — 6,30: Saechi — 7: Conferenza — 7,30: Corso spagnolo — 7,50: Prezzi del mercato frutta e verdura di Amburgo — 8: Concerto vocale e strumentale, in seguito ritrasmissione del concerto dal Café Continental. Meteorologia, notizie della stampa e di sport.

**ANVERSA** - m. 265 - Kw. 1,5.

20: Selezione d'opera. — 20,30: Ritrasmissione di Bruxelles. — 21: Lettura fiamminga. — 21,10: Ritrasmiss. di Bruxelles.

**BARCELLONA** (Radio Barcellona) (E. A. J. 1) - m. 325 - Kw. 0,6

18: Trio Radio. Musica di Offenbach, Rubinstein, J. Guerrero, Worsley. — 18,30: Soprano Margherita Scotti. Opere di Verdi, Jones, Puccini. — 19: Torsky. Recitazioni. — 19,30: Trio Radio. Musica di Herzelt, Puccini, Garcia, Remi. — 20: Chiusura dei Mercati. Cambi e ultime notizie. — 20,15: Baritone J. Fonall. Opere di Guimera, Thomas, Haendel, Wagner. — 20,40: Cronaca sportiva.

**BASILEA** - m. 1000 - Kw. 1,5

19,30: Segnale orario, meteorologia. — 19,30-20: Conferenza storica: « La battaglia dei Bernesi presso Neuenegg nel 1798 ». — 20,21: Recitazioni, solista di pianoforte (Raff. Chopin, Liszt). — 21-21,50: Concerto di violino: Tartini, Kreisler, Willem de Boor. — 21,50-22,05: Servizio d'informazioni, notizie sportive, meteorologia.

**BERLINO** - m. 505 - Kw. 4,5

**STETTINO** - m. 241 - Kw. 1,5

4: Quattino e dispensieri di donne — 4,30: Novelle — 5,6: Concerto di pianoforte e soprano (Schubert, Schumann, Grieg, Mendelssohn) — Conigli per la casa: I programmi dei teatri — 6,30: Le radiostazioni della Germania — 7,05-7,30: Conferenze — 8: Concerto corale e strumentale (Oratorio di R. Schumann) — 10,30-12,30: Musica da ballo.

**BIRMINGHAM** - m. 470 - Kw. 1,5

16,45: Quintetto strumenti a fiato. — 17,45: Giardinicultura. Soprano. — 18,15: Pei ragazzi. — 19: Orchestra. Princes' Cafe. — 20: V. Londra — 21: Orchestra. Ouv. Peter Schmitt, Weber; Minuetto (Coquet), Chignell; Baritone e orchestra: Aria (Nozze di Figaro), Mozart; Orchestra archi: Suite in do magg. Purcell-Harleston; Pianoforte: Gavotta, Keener-Wright; Carillon, Nicholls; Ritornello della cuna, Palmgren; Scherzo Valzer, Moszkowski; Soprano: Canzone popolare, trad. Kidson; Altra canzone popolare; Aria arcaica; Orchestra: Musica: Mosca Lavidiano, Tavan; Baritone: Un'Oasi dai « Canti dei mariacipedi », Hewitt; Romanza, Leveridge; Soldatino, Margetson; Soprano: Romanza, Muriel Herbert; Il Cucculo, R. Quilter; Quando eravamo bimbi, Harty; Orchestra: Danza dei borchieri (La Vergine di neve), Rimsky-Korsakoff. — 22,30-24: V. Londra.

**BOURNEMOUTH** (6 B M) - m. 387

Kw. 1,5

16,45: Le cantilene pei bimbi. — 17: Orchestra, Rust. Smith. — 17,15: Pei ragazzi. — 19: Interludio musicale. — 20: V. Lon-

dra. — 21: Orchestra: Rapsodia Norvegese, Svendsen; Baritone: Due romanze, Graham Peel; Romanza, Somervell; Quando tornan le rondini, M. V. White. — 21,20: Azione drammatica in un atto con 6 personaggi; Baritone: Canzone irlandese, e Quattro arie popolari. — 22: Orchestra: Reminiscenze di Grieg, Baritone: Canzone popolare; Due romanze (Milligan Fox e C. Wood). — 21,15: Orchestra: Tre visioni irlandesi, Ansell. — 22,30-24: V. Londra.

**BRESLAVIA** - m. 418 - Kw. 1,5

**GLEWITZ** - m. 251 - Kw. 1,5

11,15: Meteorologia, livelli dell'Oder e recentissime — 11,30: Trasmissione grammofonica — 1,30: Meteorologia — Quotazioni agricole — 5: Secondo bollettino delle quotazioni agricole — 6,6-30: Conferenza: « Dostojewski e la sua opera » — 6,45: Meteorologia e consigli per la casa — 6,50-7,30: Concerto di pianoforte di F. Pever (pezzi di Brahms e Liszt) — 7,30-8: Conferenza agricola — 8: Concerto vocale e strumentale (frammenti di opere e operette) — 9,30: Conferenza — 10: Meteorologia, segnale orario, recentissime e notizie sportive.

**BRNO** - m. 521 - Kw. 2,4.

10: Matinée: Opere di Bach, Haydn, Ramsos, Mendelssohn, Freutzer. — 19: Concerto e recita. — 20,30: Concerto dell'Orchestra militare. Musica di: Offenbach, Weber, Smeutana, Granichstaedten. Notizie dell'ultima ora.

**BRUXELLES** (Radio-Belgique) m. 486 Kw. 1,5

20: Prima emissione del giornale parlato di Radio-Belgique. — 20,30: Concerto di gala diretto da René Teller, ex concorso di Mary, Mergan. Musica di: Weber, Mozart, Chausson, Massenet, Alheniz, Gaultier, Chabrier, S. Saens, Frescobaldi, Cavalli, Scarlatti, Puccini, Dupont, Liszt. — 22,30: Informazioni della stampa.

**BUDAPEST** - m. 560 - Kw. 2

9,15: Notizie. — 10: Mesa in grande. Trasmissione della chiesa della città. — 11,45: Prof. A. Sik e Sombó, recitazioni: « Poemi della Bibbia ». Weigert, organo.

**CADICE** (Radio Cadice) (E. A. J. 3) m. 360 - Kw. 0,5

7,9: 1) Faust, Gounod, valzer, organo; 2) Brani del famoso dramma di D. José Zorzilla. D. Juan Tenorio, sotto la direzione di D. Fernando Cró que reciterà la parte de D. Juan; 3) Ora ufficiale; pezzi d'opere per organo; Notizie dei giornali. 4) Pezzi di stile fiamenco per mandolini o chitarra.

**CARDIFF** (S W A) - m. 353 - Kw. 1,5

13,30-14,30: Musica Rist. Carlton — 16,15: Scuole: La vita in un castello medioevale. — 16,40: Orchestra. — 17,45: I Gallesi e l'Invincibile Armata. — 18: Pianoforte. — 18,15: Pei ragazzi. — 19: Scrittori greci: Euripide. — 19,15: V. Londra — 21: Troupe musicale (6 artisti). — 21,55: Tenore: Marianna, Sanderson; Vieni in giardino, Baffe; Violino: Romanza andalusa, Sarante; Il Tenore, Versey; Tenore: Due romanze (Aitken e Fisher); Violino: Rondò capriccioso, Saint-Saens. — 22,30-24: V. Londra.

Abbonatevi alle Radioaudizioni

**DAVENTRY (5 XX) - m. 1600**

Kw. 25.0.

11.30: Ora - Tempo - 12-13: Concerto di ballate (Quartetto, contralto, tenore, piano) - 14-15: 16-21: V. Londra - 21: (da Newcastle) - Orchestra: Ouvv., Euriante, Weher - Violino e piano: Sonata n. 2 in sol (3 tempi) - Contralto e orchestra: Tre « Visioni del Mare », Elgar - Orchestra: Un tempo 5.a sinfonia, Tschaikowsky - Violino: Valzer in la, Brahms-Horstein - La Gitana, Kreisler - Nel Canneto, Gardiner - Contralto: Notte, op. 8 n. 2, Rimsky-Korsakow - Acque di primavera, op. 34 n. 11; Messe di duore, op. 4 n. 5, Rahnmaninov - Pianoforte: Quattro pezzi d'autori nord-americani (H. W. Parker; J. Alden Carpenter; Whitthorne); Danza popolare rid. Grainger) - Orchestra: Canto di gioia, Honegger - 22.30: V. Londra - 23.10: Previsioni marittime - 23.15: V. Londra - 24-1: Ballabili, Café de Paris.

**FRANCOFORTE SUL MENO - m. 470****CASSEL - m. 273.5 - KW. 1.5**

3.30-4: L'ora della gioventù - 4.30-5.45: Concerto della R. O. (Bennet, Weher, Berthoven, Chopin, Gade, Schubert, Wagner) - 5.45-6.05: Lettura - 6.15-6.45: Conferenza - 6.45-7.15: Corso d'Inglese - 7.15-7.30: Prove di letteratura inglese - 7.30-7.45: Concerto della « Frankfurter Singakademie » (F. Draescke, H. Suter; le laudi di S. Francesco d'Assisi).

**GINEVRA (Radio Ginevra) - m. 760**

Kw. 1.5

17-17.30: Trasmissione eventuale - 20.15: Cambi - Segnale orario - Notizie meteorologiche - 20.20: Cronaca sportiva - 20.40: Orchestra dell'Hotel de la Metropole. Musica di Raley, Gounod, Massenet, Thais, Granados, Albeniz, Offenbach - 22: Notizie dell'« Agenzia Telegrafica Svizzera » - 22.10: Trasmissione eventuale delle stazioni europee.

**HILVERSUM (H. D. O.)**

m. 1050 - Kw. 2.0

11.30: Bollettino della Polizia. - 16.40-17.10: L'ora dei bambini. - 17.40-18.25: Musica da camera eseguita dall'orchestra della stazione. Sigg. N. Troop, violino; A. Andersen, violino; S. J. Bulberg Wilson, viola; R. Brinkman, violoncello; Quartetto d'archi di Haydn, Mozart - 18.25-18.55: Conferenza. - 18.55-19.25: Corso della

lingua inglese. - 19.45: Bollettino della Polizia. - 19.50: Concerto popolare. - 21.40: Informazioni Dias.

**KONIGSBERG - m. 463 - Kw. 1.5**

11: Meteorologia - Recentissime - 11.30-11.30: Concerto - 12.55: Segnale orario - 1.15: Notizie - 3: Lo bollettino delle quotazioni agricole, divise - 4: 25 minuti per la donna di casa - 4.30-5.30: Concerto diurno della R. O. (Büttner, Adam, Urbach, Strauss, Jensen, Hajos) - 5.35-6.05: 6.30-7.15: Piccole conferenze - 7.55: Lo bollettino meteorologico - 8: Concerto vocale e strumentale (Boieldieu, Thomas, Verdi, Meyerbeer, Smetana) - Meteorologia - Recentissime - Notizie sportive.

**LIPSIA - m. 452 - Km. 1.5****DRESDA - m. 254 - Km. 1.5**

10-7: Notizie commerciali sui mercati e sulla borsa - 10.05: Commercio e bollettino meteorologico - 10.15: Notizie della stampa - 10.15-11.30: Radio scolastico - 11.45: Bollettino meteorologico - 12: Musica del mezzogiorno. Musica di Fetras, Lange, Lehar, Lincke, Powell, Verne, Woelfl, Gurr - 12.55: Segnale orario di Nauen - 1.15: Notizie della stampa e della borsa - 3: Inglese - 4.30: Concerto del pomeriggio - 6.30-7: La radio degli scacchi - 7.15-8.15: Due conferenze - 8.15: Bollettino meteorologico - 8.30: Concerto da camera. Musica di Georg Philipp Telemann, Luigi Boccherini e Bach - 10: Notizie sportive e della stampa.

**LOSANNA (H. B. 2) - m. 850 - Kw. 1.5**

7.45: Notizie meteorologiche di Losanna - 12.50: Notizie meteorologiche di Zurigo e segnale orario - 20: Come dominare - 20.02: Notizie meteorologiche di Zurigo - 20.05: Audizione teatrale data dai principali artisti del Grand Théâtre de la Ville de Losanna - 21: Concerto dell'orchestra Di Lauffer del Central Bellevue (musica di: Urbach, Beethoven, Brahms - A solo di violoncello - A solo di violino - Pot-pourri Lehar.

**LONDRA (2 LO) - m. 364 - Kw. 3.0**

14-15: Ora Gr. - Musica, Rist. Holborn - 16: Scuole: Pesci mangerecci importanti - 17: Ora Green. - Ballabili, Royal Automobile Club - 17.15: I fattori dell'Europa moderna: Napoleone III - 17.30: Ballabili, e. s. - 18.15: Pei ragazzi: Fiaba; Racconti del Cirlo di Artù; Canto; pianoforte - 19: Ballabili - 20: Big. Ben. - Tempo e notizie - Critica teatrale - 20.28: Interludio musicale - 20.40: Identi oppure conversazione - 21: Tre troupes musicali: 2. in re magg. op. 45 (3 tempi) Haydn - Cinque scene di un dramma patetico di T. Hardy - 22: Quartetto; 2. in si bem. op. 67 (4 tempi), Brahms - 22.15: Altra musica da camera - 22.30: Conferenza del Ministero dell'Igiene. - 22.45: Chopin: Sonate per piano (pianista Salomon); S. in do min (i due primi tempi) op. 4 - 23: Ora Green. - Tempo e notizie - Annunzi locali - 23.15-24: Troupes musicali; Conico; Coppia dicitori.

**MANCHESTER (2 Z Y) - m. 378**

Kw. 1.5

16.25: Scuole: La Porta del Canada. - 16.45: Dicitrice. - 17: Orchestra, Cinema Pieradilly. - 18: Una carovana in Cornovaglia. - 18.15: Pei ragazzi. - 19: Orchestra, Hotel Majestic. - 20: V. Londra. - 21: Orchestrina: Due ballabili. Soprano: Acque del Perkiomer, Klickman; Profu-

mo dal passato. Mayson; Orchestrina: Soldatini di stagno, Nicholls; Jack Charman: Perla del Malabar, Nicholls; Non n'importa coevri, Dubin; Orchestrina: Il Bahau, Nicholls; Smiling Billy Mason: In via per Lavisville, Meyer; Perdo il tempo con te?, Johnson; Orchestra: Parafasi ritmica del Tannhauser, Lange; Soprano e Jack barman: Due duetti, Nicholls; Orchestrina e Billy Mason: Preador, Nicholls; Soprano: Due occhi tristi, Nicholls; Jack Chanam: Due canzoni, Nicholls; Billy Masons: Alle due meno due, Robin; La vostra vecchia, Dubin; Orchestrina: Pioggia d'estate, Rule; Parafasi ritmica del Trovatore, Lange; Jack Charman: Tu ho avuta, tu ho persa, tu ho trovata, Freedman; Jack barman e Billy Mason: Ninna nanna dell'Ukulele, Gene Williams; Soprano: Pel campo del grano, Nicholls; Orchestrina e Billy Mason: Non c'è ombra senza sole, Carlton; Chiamami di buon'ora, Rule; Orchestrina, soprano, Jarte Charman e Billy Mason: Arrivederèi domattina, Hohengarten. - 22.30-21: V. Londra.

**MONACO DI BAVIERA - m. 485****NORIMBERGA - m. 340 - Kw. 1.5**

11.15: Notizie meteorologiche dell'Osservatorio nazionale - 11.30: Conferenza - 12: Concerto e canto (Bach, Brahms) - 1: Segnale orario - Meteorologia - 3.30: « Meister Lorenzo » leggenda di R. Greina - 4: Il babbo Haydn: Concerto di musica di Haydn e conferenza sulla sua persona - 5.30: Conferenza - 7.30: Requiem di W. A. Mozart (concerto corale e strumentale) - 9.40: « Der Ackerman aus Buhmen » (L'agricoltore della Boemia), azione teatrale - di F. von Saaz - 10.30: Segnale orario - Meteorologia - Notizie commerciali, sportive e della stampa.

MUNSTER - m. 410 - Kw. 3

DORTMUND - m. 283 - Kw. 1.5

**ELBERFELD - m. 259 - Kw. 1.5**

11.30-12.30: Concerto del mattino - 1.30-2.30: Vincenzo Bellini, nato il 1 nov. 1801 (concerto della R. O.) - 4-3.30: Radio-

**MARIANI**

MADANTI-15 MILANO-TELEF. 82840

Apparecchi a cristalli e a valvole  
Amplificatori - AltoparlantiCONCESSIONARIO PER L'ITALIA  
per la **VENDITA A RATE** 

degli apparecchi

 **AERIOLA** 

isauperati

Chiedere catalogo inviando L. 0,50  
in francobolli **OTTICA - FOTOGRAFIA** 

LENTI DA OCCHIALI

« Perfa Puntali Rodenstock »

a gran campo visivo.

**Radio "DIVOMA,"**

MILANO

Via Carlo Poma, 52 (tram 21)

(Telef. 50-878)

**CUFFIE**

"TELAKU,"

LE MIGLIORI

**ALTOPARLANTI**

"ACUSTON,"

FRA I PIU' ACCREDITATI

Apparecchi a galena e valvole

**PARTI STACCAE****RAPPRESENTANTI**

CERCANSI OVUNQUE

letteratura e radionotizie — 4.30-5.30: Concerto: Musica da camera del 17.º e 18.º secolo — 5.30-6.30: Concerto corale del radiocoro (Brahms, Tine) — 6.30-7.30-8: Piccole conferenze — 8.30: Festa commemorativa dedicata a Giorgio Trakl - A. Stramm - Gerrit Engelke: recitazioni e concerto di pianoforte — 11.30: Chiacchierata sportiva.

**PARIGI (Radio Paris) - m. 1750**

Kw. 1.5.

10.40: Informazioni — 12.30: Radio-concerto dell'Orchestra Guyot - Filippucci: Marcia — Sibelius: Valzer — Mendelssohn: Moderato — Bach: Andante — Albeniz: Cordoba — Franck: Redenzione — Chopin: Notturno — Wagner-Alder: Tannhauser — Badenes: Canzone — Lalo: Canti russi — Saint Saens: Danza macabra — Reyser: Sigurd — Fevrier: Novembre (Due recitazioni e due canti) — 13.50: Informazioni Hayas — Informazioni del mattino — 16.30: Radio concerto — 20: Informazioni Hayas — 20.30: Radio-concerto.

**PARIGI (Scuola Superiore delle Poste e Telegraf) - m. 458 - Kw. 0.45**

20.15: Avviso, Informazioni, — 20.30: Cronaca scientifica. — 20.50: Prima serata regionalista. Opere e musica di Artois. — 22.30: Informazioni dell'ultima ora.

**PRAGA (P. R. G.) - m. 372 - Kw. 5**

8.30-9.30: Come sopra — 11: Mattinata — 12: Segnale orario — 17: Come lunedì — 18.45: Emissione tedesca — 19.20: Come domenica — 21.22: Come domenica.

**STOCCARDA - m. 446 - Kw. 1.0**

3.50: La pellicola della settimana — 4.15: Concerto diurno (Game, Strauss, Rossini, Bach, Coumad, Rubinstein, Wagner, Laurit) — 6: Segnale orario — Meteorologia — Notizie agricole — 6.15: L'ora delle risposte della direzione della R. Stazione — 6.45-7.15: Due conferenze — 7.45: Segnale orario — Meteorologia — Notizie radiorivista — 8: Concerto strumentale e vocale: in seguito poesia di opere, con il concorso della R. O. e di un coro.

**TOLOSA - m. 430 - Kw. 2**

10.15: Listini di mercati di Tolosa. Notizie della notte e del mattino. — 12.30: Mercati regionali. Fiere e Cambi. Meteorologia. — 12.45: Concerto d'orchestra. Musica di: Lacombe, Fevrier, Godard, Reyser, Godard, Debussy, Schubert, Beethoven, Jongen — 13.45: Radio-messaggio di «Tolosa-Spettacoli» — 13.50: Informazioni, Comunicati della stampa — 14: Segnale orario. — 17.30: Mercati regionali. Borsa del commercio di Parigi e Tolosa. Cambi. — 17.45: Notizie agricole. — 20.30: Ultime notizie. Borsa. Pronostico e risultato delle corse dei cavalli. Bollettino dell'Automobile Club. — 20.45: Bollettino della Confederazione dei Radio-Clubs del Sud-Ovest. — 20.57: Cambi e prezzi dei metalli preziosi. — 21: Chiacchierata per bambini — 21.5: Concerto di musica da camera. Orchestra del M. Aymé Kone. — 22.30: Programma di domani. Festa augurale. Messaggio meteorologico.

**TORRE EIFFEL (F. L.) - m. 2.650**

Kw. 5.

18-19: Giornale parlato. Ultime notizie. — 19: Previsioni meteorologiche regionali, seguito del Giornale parlato. — 19.15-21.30: Radio-concerto musica di: Bizet, Mozart, Cervelli, Bellini, Delibes, Caix d'Herbelon, Beethoven, Viouxpout, Schumann, Berlioz.

**VARSAVIA (Polskie Radio) - m. 480**

Kw. 1.5

15.15-15: Bollettino economico. — 17-17.25: Conferenza del cielo: «Lo sport e lo sviluppo fisico». Lo sport e l'igiene del la morale: Victor Junosza, Dabrowski. — 17.30-18.55: Conferenza popolare. — 19-19.25: 23ª Lezione del corso di lingua francese del prof. Roquigny. — 19.30-19.45: Bollettino agricolo. — 19.45-19.55: Cose diverse. — 19.55-20.20: Conferenza del cielo «Storia dell'arte». — 20.30-22: Concerto: Sezione dell'opera Segnale orario.

**VIENNA (Radio Vienna) - m. 541**

Kw. 7

11.30: Trasmissione grammofonica. — 16: Concerto del pomeriggio. — 17.30: Le ultime lettere di grandi uomini. — 18: Corso italiano. — 18.30: Concerto di violino.

**ZAGABRIA - m. 350 - Kw. 0.35**

7.45: Corso di storia universale. — 8: Musica da camera: Schubert, Haydn. — 9.15: Notizie, quotazioni borsa e segnale orario.

**ZURIGO - m. 513 - Kw. 0.5**

12.30: Meteorologia, prognosi del tempo, trasmissione grammofonica. — 12.58: Segnale orario. — 13: Meteorologia e prognosi del tempo, notizie. — 13.15: Divise e quotaz. borsa. — 15: Concreto diurno della R. O. — 16: Concerto dell'orchestra del «Kursaal Schunzi». — 17.30: L'ora dei libri. — 18: Prognosi del tempo — 19.30: Conferenza. — 19.57: Prognosi del tempo. — 19.58: Segnale orario. — 20: Ritrasmisione del grande concerto sinfonico dalla Tonhalle. — 21.50: Solito.

## Martedì 2 Novembre

**AMBURGO - m. 395 - Kw. 1.5**

**BREMA - m. 279 - Kw. 1.5**

**HANNOVER - m. 294 - Kw. 1.5**

**KIEL - m. 230 - Kw. 1.5**

6.55-2.50: Come lunedì — 3.15: La radio della donna di casa — 3.35: Segnale orario 3.40: Quotazioni borsa — 4: Rotta dei piranesi — 4.15: Aneddoti di artisti; (per Kiel) Pomeriggio di canzoni di A. Martini — 5: Recitazioni e conferenza — 6: Quotazioni dei prodotti — 6.15: Concerto di ventente — 7-7.30:50: Conferenze — 8.25: Meteorologia — 8.36: «La Terenina», opera in 3 atti di K. Schauer (solo per Brema) Concerto serale. Musica di Grieg, Mozart, Reges, Chopin, dieci minuti di consigli tecnici. Pirasmisione del concerto dal «Café Continental» di Hannover.

**ANVERSA - m. 265 - Kw. 1.5.**

20: Chiacchierata. — 20.15: Concerto di pianoforte. — 20.30: Ritrasmisione di Bruxelles. — 22.30: Informazioni della stampa.

**BARCELONA (Radio Barcellona)**

(E. A. J. 1) - m. 325 - Kw. 0.6)

18: Trio Radio. Musica di: Suppé, Pella, Herbet, Perez Vilar. — 18.30: Radiotelefono femminile. Moda (Pompador). Temi utili (Georgette): Letture di Salus. — 18.45: Bollettino meteorologico di Catalogna. Quotazioni dei mercati internaz. Cambi. Ul-

time notizie. — 21: Corso d'Inglese. Prof. Miss Kinder. — 21.15: Dramma: Don Juan Tenorio, del poeta Don J. Zorrilla. — 21.50: Orchestra Fuxtenius di Sabadell, diretta dal M. Vincente Petri. Musica di: Lucena, Torelli, Morera, Grionnella, Thomas, Vela. — 22.30: Soprano Ligerla Elvira Sierra. Musica di: Arrieta, Rossini, Verdi, Meyerbeer. — 22.50: Chiusura dei Mercati. Cambi e ultime notizie.

**BASILEA - m. 1000 - Kw. 1.5**

19.30-22.05: Vedi il programma di Berna.

**BERLINO - m. 505 - Kw. 4.5**

**STETTINO - m. 241 - Kw. 1.5**

12.30: Un quarto d'ora per l'agricoltore — 4.30: Lettura — 5-6: Concerto: Holmann, Grünfeld, Lortzing, Schubert, Urbach, Gauze, Burke: Consigli per la casa — Comunicato dei teatri e dei cinematograf — 6.30: L'ora dei libri — 7.05-7.30: Conferenze — 9: Concerto popolare della R. O. e soprano (Rossini, Massenet, Bizet, Puccini, Tschakowsky, Píraní): In seguito meteorologia — Segnale orario — Recentissime e notizie sportive.

**BIRMINGHAM - m. 470 - Kw. 1.5**

16.45: Scuole: Gli insetti acquatici. — 17.15: Orchestra. Cinema Lozells. — 17.45: L'arte perduta di scrivere lettere. Contralto. — 18.15: Pei ragazzi. — 19: Orchestra, Prince's Café. — 20: Tempo. Notizie. — 20.10: V. Manchester. — 20.20: V. Londra. — 20.40: Le assicurazioni sulla vita e la loro storia. — 21: V. Londra. — 23: Tempo. Notizie. Notizie locali. — 23.15-1: Vedi Londra.

**BOURNEMOUTH (6 B M) - m. 387**

Kw. 1.5

12.30-13: Trio. — 16.45: Conversazione. 17: Musica. Rist. Brabo. — 18.15: Pei ragazzi. — 19: Orchestra, Grand Super Cinema. — 20: Tempo. Notizie. — 20.10: V. Manchester. — 20.28: V. Londra. — 20.40: Le città antiche (n. 3). — 21-1: Vedi Londra.

**BRESLAVIA - m. 418 - Kw. 1.5**

**GLEIWITZ - m. 251 - Kw. 1.5**

11.15-13.00: Solito — 3.30: Primo listino delle quotazioni agricole — 3.50-5: Pomeriggio di «ouvertures» con la R. O. — 5: Secondo listino delle quotazioni agricole — 5.15-6: La radio per i bambini — 6: «Il giorno dei morti»: recitazioni e concerto di musica religiosa della R. O. — 6.45: Meteorologia e consigli per la casa — 7.15: Conferenza — 7.30-8.30: Corso inglese — 8.30: Festa di Beethoven (prima serata): concerto di violino — 10: Meteorologia, segnale orario, notizie per i radiomani, recentissime e notizie sportive.

**BRNO - m. 521 - Kw. 2.4.**

10: Concerto. opere di: Offenbach, Tintinelli, Swendens, Perin, Schumann, Thomas, Daniel, Smetana, Mathieux, Novak, Drdl, Sidnei. — 14.30: Borsa. — 15.20: Conferenze orario. Notizie agricole. — 18.20: Conferenza ecoslovaca. — 19: Concerto: Opere di Grammel, Fucik, Offenbach, Dvorak, Lampe. — 20: Musica e recita: Opere di: Dvorak, Ambrosio, Lysak, Brahms, Jochim (recitazioni). Notizie dell'ultima ora.

**BRUXELLES (Radio-Belgique) m. 486**

Kw. 1.5

17: Concerto dell'orchestra della stazione. — 18: Informazioni della stampa. — 20: Il giornale parlato. Notizie. Bollettino me-



terrologico, ecc. — 20.30: Concerto di gala diretto dal M. Tullier. — 22.30: Informazioni della stampa.

**BRUXELLES (Radio-Belgique) m. 486**  
Kw. 1,5

20: Il giornale parlato. Notizie. Meteorologia. — 20.30: Selezione de « La Figlia del Reggimento, opera comica di Donizetti in 2 atti. — 22.30: Informazioni della stampa.

**BUDAPEST - m. 560 - Kw. 2**

9.30-15: Notizie. Economia. — 13.17: Notizie meteorologiche. — 17.15: Concerto dell'orchestra di camera dell'Opera Ungherese. — 18.20: Per i Radio-amatori. Rappresentazioni dell'Opera Reale Ungherese. Musica per ballo e musica leggera.

**CADICE (Radio Cadice) (E. A. J. 3)**  
m. 360 - Kw. 0,5

7-9: Il Concerto Sacro, a carica di scelti elementi; 2) Ora ufficiale. Notizie dai giornali; 3) Concerti per la orchestra della stazione.

**CARDIFF (5 W A) - m. 353 - Kw. 1,5**

16: V. Londra. — 17: Idem. — 17.15: Musica. Rist. Carlton. — 18.15: Per ragazzi. — 19: Orchestra. Hot. Majestic. — 20: Tempo. Notizie. — 20.10: V. Londra. — 20.28: Idem. — 20.40: (da Swansea): Vita rurale gallesse. — 21-1: V. Londra.

**DAVENTRY (5 XX) - m. 1600**

Kw. 25,0.

11.30: Ora. Tempo. — 12.14: Quartetto e baritono; Violino; Comico Scozzese. — 14-21.15: V. Londra. — 21.15: (dalla Grosvenor Hall di Londra). Quartetto archi veneziano; Quartetto. Mario Labroca; Kathleen Saffa; Le stazioni italiane (4). Malpiero; Quartetto; Il Quartetto archi. F. de' Guarnieri. — 22.30: V. Londra. — 23.10: Previsioni marittime. — 23.15-1: V. Londra.

**FRANCOFORTE SUL MENO - m. 470**

**CASSEL - m. 273,5 - Kw. 1,5**

3.30-4: L'ora della gioventù — 4.30-5.45: Concerto della R. O. (F. Mendelssohn morto il 4 novembre 1847) — 5.45-6.05: Lettura — 6.15-6.45: L'ora della Camera agricola di Cassel — 6.45-7: Conf. — L'unica opera di Beethoven — 7: «Fidelio», opera in 2 atti di Beethoven, ritrasmessa dall'Opera di Francoforte: in seguito trasmissione grammofonica.

**GINEVRA (Radio Ginevra) - m. 760**

Kw. 1,5

17-17.30 e 20.15: Come lunedì — 20.20: C. Golni del Club Alpino Svizzero: La montagna — 20.40: Trasmissione dell'Orchestra del Caffè della Corona diretta da Appia de la Tour. — 22: Come lunedì.

**HILVERSUM (H. D. O.)**

m. 1050 - Kw. 2,0

11.40: Bollettino della Polizia. — 16.10-17.55: Concerto diretto dal M. N. Tremp. Musica di Suppé, Morena, Pucini, Ancliffe, Smetana, Mozskowski, Kulu, Wagner, Kreisler, Keler Bela. — 18.25-19.25: Corso di lingua inglese. — 19.25: Bollettino della Polizia. — 19.50: Concerto della Associazione dei radio amatori R. C. — 21.40: Informazioni Vas Dias.

**KONIGSBERG - m. 463 - Kw. 1,5**

11-3: Solito — 4-4.30: Cose allegre per la gioventù — 4.45-6: Concerto: Delibes. Gounod, Lortzing, Schubert. Smetana —

6.05: Secondo listino delle quotazioni agricole — 6.10-6.30-7.15: Conferenze — 7.55: Meteorologia — 8: Conferenza sul pianoforte; concerto vocale — 9: Meteorologia — 9.10: Concerto serale e recitazioni (pezzi musicali di Gluck, Beethoven, Mozart, R. Strauss, Rossini, Reyer, Schubert) — Recitissime.

**LIPSIJA - m. 452 - Km. 1,5**

**DKESIA - m. 254 - Km. 1,5**

10.7: Notizie commerciali come lunedì del mezzogiorno. Concerto grammofonico — 12.55: Segnale orario di Nauen — 1.15: Notizie della stampa e della Borsa — 3.4: Ritrasmissione di Berlino — 4.30-6: Concerto del pomeriggio della radio-orchestra — 6.30-7: L'ora dei libri — 7.15-8.15: Tre conferenze: «Sulla politica Europea» — «Italia» e «Il nascere del giornale» — 8.15: Bollettino meteorologico e segnale orario — 8.30: «Sguardi in uomini». Orchestra e recitazione — 10: Notizie sportive e della stampa.

**LOSANNA (H. B. 2) - m. 850 - Kw. 1,5**

7.45-12.50-20.20.02: Come lunedì — 20.05: Ritrasmissione del programma di Berna: Concerto corale. Musica di Schubert. Schumann — 20.30: Concerto d'orchestra (musica di Daras, Rossini, Humperdinck) — 21: Canzoni di Schumann e Schubert — 21.20: Concerto d'orchestra. Musica di: Massenet e Bizet.

**LOSANNA (2 LO) - m. 364 - Kw. 3,0**

11.15: Ora Gr. Organo, da St. Lawrence Jewry; Introduzione e Passacaglia. Regent; Aria (Berenice), Handel; Preludio corale in do min. Bach; Toccata e Fuga, Parry, Ferrvino. Egeich. Thalben-Ball; Melodia, C. Macpherson; Finale sinfonia n. 1, Vienne. — 16: Scuole: La Musica per le scuole. — 16.15: (dalla Mansion House): Discorso Giunzione Comitato Radio per gli ospedali. — 17: Ora Gr. Convezionazione. — 17.15: Orchestra. Marble Arch Pavilion. — 18.15: Per ragazzi: Canzoni. Racconto. Dicitore — 19: Ballabili — 20: Big Ben. Tempo. Notizie (da Manchester). Convezionazione in spagnolo. — 20.28: Interludio musicale. — 20.45: Racconti del Devonshire — 21: Canzoni messe in musica da due autori diversi. Mia Signora (Shakespeare), B. J. Dale, R. Quilter; Il ciliegio (Ragazzo di Shropshire, Housman), G. Butterworth. Muriel Herbert; Non sospirate più, signora, Ford, Aiken. — 21.15: Banda militare: Gran Marcia Tannhäuser, Wagner; Tenore: Romanza. Quilter; Due canti scozzesi, La Fiera di Yarmouth. P. Warlock; Banda: Ouv. Cavalleria leggera. Suppé; Musica e umorismo; Banda: Valzer, Gungl; Marcia-intermezzo,

Finck; Ten: Dela, ti desta, Coleridge-Taylor; Banda: Bourrée e Giga, German; Selezione, Sansone e Dalila, Saint-Saens. — 22.30: Critica musicale — 22.45: Chopin (Calomni): Fine sonata precedente (2 tempi). — 23: Ora Gr — Tempo e notizie. — Annunzi locali — 23.15: «Conseguenze a musicali. — 23.30-1: Ballabili, Hotel Cecil

**MANCHESTER (2 Z Y) - m. 378**

Kw. 1,5

14.15-15: Trio. Cinema Piccadilly. — 16.25: Scuole: Storia della navi: I clipper della Cina. — 16.45: Autopiano. — 17: Soprano. — 17.15: Quartetto. — 18: Convezionazione. — 18.15: Pui ragazzi. — 19: Orchestra, Hotel Majestic. — 20: Tempo. Notizie. — 20.10-20.28: V. Londra. — 20.40: Racconti di un pescatore — 21-1: V. Londra.

**MONACO DI BAVIERA - m. 485**

**NORIMBERGA - m. 340 - Kw. 1**

11.15: Solito — 11.30: Concerto — 12.30: Segnale orario — Meteorologia — 4.5: L'ora della donna — 5: Concerto della R. O. (pezzi di Beethoven, Bruch, Handel) — 6.30: Indicazione del complesso dell'opera — 10: Segnale orario — Meteorologia — Notizie commerciali, sportive e della stampa — 10.20: 10 minuti della radiocietà «Süddeutscher Radio-Klub».

**MUNSTER - m. 410 - Kw. 1,5**

**DORTMUND - m. 283 - Kw. 1,3**

**ELBERFELD - m. 250 - Kw. 1,5**

1.30-2.30: Concerto della R. O. (Beethoven, Brahms) — 4-5: Antonio Dvorak: canti — 5-5.45: L'ora per i ragazzi grandi — 7.15-8: Quattro canzoni celebri di Brahms — 8.25: Il giorno dei morti in Ispraia (conf.) — 8.30-10.20: Concerto del virtuoso di flauto H. Zanke di Breslavia; con il concorso della R. O. (pezzi di Rosenmüller, Telemann, Federico il Grande, Mozart, Chopin, Doppller) — 10.20: Bollettino sportivo e della stampa.

**PARIGI (Petit Parisien) - m. 333**

Kw. 0,5

21.15: Ouverture d'Erizente (Weber) — Danza grottesca (Schmitt) — Preludio del 2.º atto di Saing-Sin (G. Hue) — Sinfonia descrittiva (Berlioz) — Suite bergamasca (Delussy) — Preludio del Diluvio (Saint Saens) — Dalle Impressioni d'Italia «Sulle Cime» — (G. Chopartier) — Rigaudon (Pierlé) — Rhapsodia Norvegese - Finale (Litol)

**ABBONATEVI ALLE**

**“ RADIOAUDIZIONI „**

## NEUTROSTAGE

Il più perfetto apparecchio neutralizzato a 5 valvole che possiede tutti i requisiti di eleganza, sensibilità e potenza assicurando un vero godimento artistico.

Il migliore e più economico complesso radioricerante atto a ricevere in forte altoparlante da tutta l'Europa.

Informazioni, preventivi per impianto completo di accessori delle migliori marche alla Concessionaria per l'Italia

### AGENZIA RADIO COMMERCIALE

Via S. Eufemia, 26 bis - **PADOVA** - Casella Postale 137

VASTO ASSORTIMENTO DI APPARECCHI ED ACCESSORI DELLE

PIÙ QUOTATE CASE NAZIONALI ED ESTERE

IL PIÙ IMPORTANTE DEL VENETO - PREZZI CONVENIENTI

VENDITA ANCHE A RATE - SCONTO AI RIVENDITORI

**PARIGI (Radio Paris) - m. 1750**  
Kw. 1.5.

10.40: Informazioni e bollettini - 12.30: Radio concerto dell'orchestra Locatelli. - Ganne: Maria - Schubert: Aria di ballo - Rubinstein: Melodia - D'Ambrosio: Serenata - Haydn: Aria della Creazione - Lecocq: Il Piccolo Duca - Paderewski Minuetto - Habu: Pasaggio - Ganne: Camilena - Svendsen: Rapsodia norvegese - Albeniz: Corolaba - Fouldrain: Promenade a Mule - Tchaikowsky: Un'oreca - Messenger: Isolina - 13.50: Listini dei caffè, dei metalli preziosi, della piastra, della seta, del riso a Saigon - Informazioni - Listini d'apertura delle gomme e zuccheri a Londra - 16.30: Listini della Borsa del commercio, dei cereali di Chicago, dei metalli preziosi, dei metalli ordinari, dei cotone - 16.35: Radio-Concerto - 17.35: Listino di chiusura delle gomme, degli zuccheri di Londra - Apertura dei listini degli zuccheri di New York - Informazioni - 20: Listini dei caffè, dei metalli preziosi, dei cereali di Chicago, delle lane delle farine, della materie grasse, del rame, degli ingrassi - Listini dei Cambi - Programma di spettacoli - Risultati delle corse - Comunicati diversi - Informazioni Havas-Fournier - Listino di chiusura, dei cotone, delle gomme e degli zuccheri di New York - Comunicato di informazioni - Estratti dei giornali. - 20.30: Radio-concerto.

**PARIGI (Scuola Superiore delle Poste e Telegrafi) - m. 458 - Kw. 0.45**

20: Corso di lingua inglese. - 21: Serata di gala. Orchestra diretta dal M. P. Gouat. Quartetto vocale René Prot. Opere di: Massenet, Dvorak, Gounod, Rimsky-Korsakoff. - 22.30: Informazioni dell'ultima ora.

**PRAGA (P. R. G.) - m. 372 - Kw. 5**

11-12: Concerto - 12: Solito - 14: Borsa - 16.30: Concerto - 17.30: Borsa - 18: Emiszione tedesca - 18.15: Agricoltura - 18.30: Per bambini - 18.45: Letteratura - 19: Per gli operai - 19.15: Conferenza agricola - 20: Bollettino meteorologico - 20.02: Concerto - 21: Segnale orario - 22: Notizie dell'ultima ora.

**STOCCARDA - m. 446 - Kw. 1.0**

3.50: La radio libri - 4.15: Concerto diurno (Schenk, Zeller, Suppé, Schüffer, Köpping, Smetana, Menichetti) - 6: Segnale orario - Meteorologia - Notizie agricole - 6.15: Conferenza - 6.45: Corso di telegrafia Morse - 7.15: Conferenza - 7.45: Segnale orario - Meteorologia - Comunicazione per la radio società - 8: «Il hacio», opera popolare in due atti di Fed. Smetana in seguito concerto della R. O.

**TOLOSA - m. 430 - Kw. 2**

10.15-12.30: Come lunedì. - 12.45: Concerto d'orchestra. Musica di: D'Ambrosio, Schmitt, S.-Suens, Massenet, Grieg, Lalo, Dupont, Schubert. - 13.45-21: Come lunedì. - 21.2: Il Giro del Mondo di Ettore Snappillon (3. episodio) grande radio-romanzo di avventure. Cesar Eourdoche ommedia in un atto di Degrell. Intermezzo musicale dell'orchestra Radio-Tolosa. - 22.30: Programma di domani. Festa augurale. Messaggio meteorologico.

**TORRE EIFFEL (F. L.) - m. 2.650**  
Kw. 5.

18.18: Conferenza. Ultime notizie. - 19: Previsioni meteorologiche regionali e con-

tinuazione del Giornale parlato. - 19.13-21.30: Radio-concerto. Quartetto d'archi. Musica di: Haydn, Bach, Tschaiowsky, Chopin, Dumas, Pesse, Corelli, Grandos, Wagner, Gounod, Schubert, Lalo, Hervé.

**VARSAVIA (Polskie Radio) - m. 480**  
Kw. 1.5

15.15-15: Come lunedì. - 17-17.25: Conferenza del cielo «Storia della Polonia». Lo sviluppo della Polonia dal punto di vista storico, prof. Moscicki. - 17.30-18.55: Concerto popolare. - 19.19-25: 16.a Conferenza del cielo: «La filosofia nazionale della Polonia, prof. Milecki. - 19.30-19.45: Bollettino agricolo. - 19.45-19.55: Cose diverse. - 19.55-20.30: Conferenza del cielo: I viaggi e le avventure. - 20.30-22: Concerto consacrato alla musica polacca col concerto dell'orchestra sinfonica, diretta dal M. Oziminski e la pianista Robuska (Musica di: Moniuszko, Noskowski, Rozrycki, Paderewski. Segnale orario. Informazioni di stampa.

**VIENNA (Radio Vienna) - m. 541**  
Kw. 7

11: Musica del mattino. - 16.15: Concerto diurno. - 17.15: Fiale per i grandi e i piccoli. - 18.15: L'ora della donna. - 18.40: Il libro (XI conf.). - 19.10: Corso d'esperanto. - 19.30: Corso inglese. - 20.05: «Gevatter Tod», azione teatrale mistica di Soeser.

**ZAGABRIA - m. 350 - Kw. 0.35**

7.45: Corso di Esperanto. - 8: Conferenza. - 8.15: Concerto serale (pezzi di Para, Orsic, Cui, Lovegilo, Girandon, Glazunov). - 9.30: Notizie, divise, segnale orario.

**ZURIGO - m. 513 - Kw. 0.5**

12.30-13.15: Come lunedì. - 18: Prognosi del tempo. - 19.30: Conferenza francese. - 19.57: Prognosi del tempo. - 20: Concerto della Radio Orchestra in occasione del suo II Anniversario.

**Mercoledì**  
**3 Novembre**

**AMBURGO - m. 395 - Kw. 1.5**

**BREMA - m. 279 - Kw. 1.5**

**HANNOVER - m. 294 - Kw. 1.5**

**KIEL - m. 230 - Kw. 1.5**

6.55-4: Solito - 4.15: (per Hannover e Amburgo) Aria di Mozart. Concerto vocale e della R. O. - (per Brema) Concerto di ventente della R. O. - (per Kiel) Frammenti dell'opera «Sogno d'un valzer» di O. Straus - 5: «Silenzio, si trasmette!» una radio-rivista - 6.10: Comunicazioni sul traffico aereo - 6.15-6.30-7.30: Conferenze - 7.55: Corso inglese - 8.15: Meteorologia - 8.20: Canzoni e urie con «Lotte Leonard» - 10.30: «Madre» conferenza per le donne. Musica da ballo. Meteorologia - Notizie sportive - Listino del mercato di frutta e verdura di Amburgo.

**ANVERSA - m. 265 - Kw. 1.5.**

20: Radio-diffusione del concerto d'organo della Sala Delgay a Bruxelles. - 20.30: Ritrasmisone di Bruxelles.

**BARCELONA (Radio Barcellona)**  
(E. A. J. 1) - m. 325 - Kw. 0.6)

18: Trio Radio: Musica di: Suppé, Margnat, Herbert, Siede, Vidal. - 18.45: Solito. - 21: Compagnia Barcellona: Audizione di sardanas. - 27.45: Attrice Donna Carmen Illescas. Frammenti di opere teatrali. - 22.05: Contralto Concezione Callo. Musica di: Lamote de Grignon, Malas Guller, Massenet, Luma. - 22.40: Trio Radio. Musica di Ravel, Branga. - 22.50: Solito.

**BASILEA - m. 1000 - Kw. 1.5**

19.30: Segnale orario, meteorologia. - 19.30.20: Conferenza ritrasmessa da Berna. - 20.05-21.50: Ritrasmisione del programma da Losanna. - 21.50-22.05: Informazioni, meteorologia.

**BERLINO - m. 505 - Kw. 4.5**

**STETTINO - m. 241 - Kw. 1.5**

1.30-2: Concerto a campane - 3.30: Conferenze riguardanti i capelli (orti del sesso gentile - 4: «Prinz Friedrich von Homburg», azione teatrale in 5 atti di Kleist; consigli per la casa; comunicato dei teatri e dei cinematografati - 6.30-7.05-7.30: Conferenze - 8: Introduzione alla trasmissione serale - 8.30: «Polnische Wirtschaft», commedia con canto in 3 atti di C. Kezalz e C. Okowski; In seguito meteorologia - Segnale orario - Recentissimi e notizie sportive - 10.30-12.30: Musica da ballo.

**BIRMINGHAM - m. 470 - Kw. 1.5**

16.45: Quintetto pianoforte. - 17.45: Conferenza con illustrazioni musicali. - 18.15: Per ragazzi. - 19: Orchestra, Cinema Lollis. - 19.50: V. Londra. - 20: Tempo. Notizie - 20.10 (da Plymouth): V. Londra - 20.30: Banda Polizia di B.: Ouvr, Rienz, Wagner; Tenore: Aria (In un Giardino Persiano), Lisa Lehmann; Banda: Solite, Carrizjo spagnolo, Rimsky-Korsakov; Contralto: Aria, Sansone e Dalila, S. Saens; Coro maschile Polizia: Sacramentum Supremum, Wood; Banda: A solo cornetta (aria scozzese), Poema sinfonico, Finlandia, Siebelius. - 21.30 circa (dallo Stadio): Varietà. - 21.45: Banda: Ouvr, Marinouella, Fucik; Tenore: Dafne, Clarke. Un po' di corie, Eiseldl; Banda: Selezione, Carmen, Bizet; Contralto: Autunno, e Filosofia dell'Amore, Quilter; Coro: Timbuctu, Giebel; Contralto e tenore: Duetto su un'aria irlandese. Banda: Rapsodia ungherese n. 2, Liszt. - 22.30-24: V. Londra.

**BOURNEMOUTH (6 B M) - m. 387**  
Kw. 1.5

16.16.30: Servizio religioso per gli ammalati: Coro (innui), Fervoranti; Coro Motetto, Ave Maria, J. Smith; Inno. - 16.45: Qualeche idea nuova per gli abiti da sera. - 17: Orchestra, Baritono. - 18.15: Per ragazzi. - 19: Trio. - 19.50: V. Londra. - 20: Tempo. Notizie. - 20.10-20.28: V. Londra. - 23: Tempo. Notizie. Notizie locali. - 23.15-24: Trio: 1. e 2. tempo T. W. in hem. Schubert; Due Miniature, Frank Bridge; 1. tempo e finale T. in re min. Schumann.

**BRENSLA - m. 418 - Kw. 1.5**

**GLEIWITZ - m. 251 - Kw. 1.5**

11.55-3.30: Solito - 4.6: Concerto della R. O. (musica di opere teatrali) - 5: Secondo listino delle quotazioni agricole - 6: L'ora dei libri - 6.45: Solito - 7: Lettera - 8: Concerto popolare della R. O. (Rossini, Simonetti, D'Ambrosio, Mil-

lörker e Fucik) — 9.30.10: Conferenze — 10: Meteorologia, segnale orario, 10 minuti di esperanto, notizie sportive — 10.30.11.30: Musica da ballo.

**BRNO - m. 521 - Kw. 2.4.**

10: Concerto. Opere di: Schubert, Tchaikowski, Dvorak, Goens, Grieg, Vjnyutskij, Gais, Raffa, Jindrich, Bizet. — 17.40: Borsa. 18: Segnale orario. — 18: Borsa. — 18.20: Conferenze. — 18.45: Segnali di Morse. — 19: Concerto. Opere di: Suk, Novak, Vysalek. — 20: Concerto dell'orchestra militare. Musica di: Smetana, Meyerbeer, Mascagni. Ultime notizie.

**BUDAPEST - m. 560 - Kw. 2**

9.30.17: Al solito. — 17.02: Csermely: Discorso letterario. — 17.45: Classici ungheresi. — 18.30: Concerto dell'orchestra sinfonica diretta dal M. Uegen. — 20.30: Concerto col concorso di Kerpely (violoncello), cantante Laug, pianista Polzar. — Dopo musica per ballo di grammofono.

**CADICE (Radio Cadice) (E. A. J.) m. 360 - Kw. 0.5**

7.9: 1) Arqua, zucchero e grappa, selezione, organo; 2) Momento Musicale, Schubert, piano; 3) Una veglia, rondò, Giazumbide, signorina Giuseppe Munoz, giano De Rivas; 4) Chiaro di luna, Brassinpiano; 5) Il sig. Giacchino, mattinata, Caballero, Munoz e de Rivas; 6) Carmen, Bizet, canzone, Boemia, piano; 7) Bolero, Ardit, Munoz e de Rivas; 8) Cresto, Bossi, piano; 9) Lucia, Donizetti, Munoz e de Rivas; 10) Ora ufficiale. Notizie dai giornali; 11) Concerto, orchestra della stazione.

**CARDIFF (5 W A) - m. 353 - Kw. 1.5**

16.15: Segnale: Paesi del Mediterraneo. — 16.40: Trio. — 17.45: «Copec». — 18: Pianoforte. — 18.15: Per ragazzi. — 19: La sconfitta dei Mori a Tours. — 19.15: V. Londra. — 20: Tempo. Notizie. — 20.10: V. Londra. — 20.28-24: Idem.

**DAVENTRY (5 XX) - m. 1600**

Kw. 25.0.

11.30: Ora. Tempo. — 12.14: Quartetto e soprano. Baritono. Violoncello. — 14.16: V. Londra. — 23.10: Previsioni marittime. — 24.1: Ballabili, Giro's Club.

**FRANCOFORTE SUL MIENO - m. 477**

**CASSEL - m. 273.5 - Kw. 1.5**

3.30-4: L'ora dei fanciulli — 4.30-5.45: Concerto della R. O. (balli antichi) — 5.45-6.05: L'ora dei libri — 6.30-7: Due conferenze — 7.30-8: Scacchi — 8.8-15: Un quarto d'ora di scienza naturale — 8.15-9.15: Ritrasmmissione da Cassel: Serata di arie e di opere — 9.15: Serata drammaturga.

**GINEVRA (Radio Ginevra) - m. 760**

Kw. 1.5

17-17.30 e 20.35: Al solito — 20.20: Dott. Pietro Schmidt. Conferenza sulla medicina — 20.40: Prof. Goldberry. orso di Inglese — 21: Serata col concorso della cantante Defago, dei violinisti e pianista Debrun e Orchestra della Métropoli. Opere di Gluck, Schubert, Chopin, Mendelssohn, Debussy, Dupare, Bataui, Wagner, Wilhelm, Wieniawsky — 22: Solito — 22.10: Trasmissione della musica per ballo dell'orchestra «Mar Mahon».

**HILVERSUM (H. D. O.)**

m. 1050 - Kw. 2.0

11.40: Bollettino della Polizia. — 16.40. 18.25: Concerto diretto dal M. N. Treep. Musica di Komzak, Lacombe, Pouchielli,

TTomé, Lecocq, Dawes, Czizulka, Morena. — 18.25-19.25: Corso di lingua tedesca. — 19.25: Bollettino della Polizia. — 19.50: Concerto organizzato dall'Associazione Radio Amatori. — 21.40: Informazioni Vas Dias. — 21.50: Musica da ballo diretta dal M. Hans Mosel.

**KONIGSBERG - m. 463 - Kw. 1.5**

9: Bollettino del mercato — 11.3: Solito — 4: L'ora divertente per i ragazzi grandi — 4.45-6: Musica tedesca da casa: soprano e pianista (Goetz, Cornelius, Reger, Pfitzner, R. Strauss) — 6.05: Quotazioni agricole — 6.30-7.15: Conferenze — 7.55: Meteorologia — 8: «Die polnische Wirtschaft» commedia in 3 atti di Gilbert — Meteorologia — Recentissime — Musica da ballo sino alle 11.30.

**LIPSIA - m. 452 - Km. 1.5**

**DRESSA - m. 254 - Km. 1.5**

10-7: Notizie commerciali come lunedì — 10.05-11.45: Come lunedì — 12: Musica del mezzogiorno — 12.55: Segnale orario di Nauen — 1.15: Notizie della stampa e della borsa — 3: Inglese — 4.30-6: Il pomeriggio delle fiabe: «L'uscua al ciclo del piccolo Pietro» — 6.30-6.45: Corso di telegrafia Morse — 6.45-7: Comunicazione del mercato degli operai — 7.15-8.15: Due conferenze: «La Germania, il paese futuro del film» e «Gli uccelli sulle coste tedesche» — 8.15: Bollettino meteorologico e segnale orario — 8.30: Concerto popolare d'orchestra. Musica di Lortzing, Schubert, Loewe, Rheinlaender — 10: Notizie sportive e della stampa — 10.15: Cabaret.

**LOSANNA (H. B. 2) - m. 850 - Kw. 1.5**

7.45-12.50: Al solito — 18: Per i bambini — 20-20.02: Al solito — 20.05: Concerto dei Signori Déostert pianista e Plon violoncellista, musica di: Mendelssohn, Saini Saens, Faure, Wagner, Liszt — 20.30: Trauenimento di flauto del Professor Giraud. Musica di: Demersseman, Gounod, Ciardi, Popp. — 21: Concerto di musica slava dell'orchestra Dal Dauber del Central Bellevue. Musica di: Dvorak, Tchaikovsky, Smetana, Rubinstein, Wilke (pout-pourri).

**LONDRA (2 LO) - m. 364 - Kw. 3.0**

14.15: Ora Gr. Orchestra, Risi, Frascati. — 16: Scuole: L'arie di leggere e di scrivere. — 17: Ora Gr. La Guin Inghilterra. — 17.15: Organo, New Gallery Cinema. — 18.15: Per ragazzi: Racconto - Le macchine di un trasatlantico — Pieno (improvvisazioni) — 19: Ballabili — 19.50: La settimana in giardino. — 20: Big Ben, Tempo — Notizie — Conferenza da Plymouth. — 20.28: Interludio musicale. — 20.40: Idem, oppure overazione. — 21: Programma proposto da Margherita Bannermann — 22.30: Sir Oliver Lodge: Atomi e mondi. — 22.45: Chopin (Salomon): Due tempi, Sonata in la bem. min. op. 35. — 23: Ora Gr. — Tempo e notizie — Notizie locali. — 23.15.24: Musiche di Eric Coates,

sotto la dir. dell'A. Orchestra: Fantasia, Il Gigante egoista, Suite, Giorni d'Estate; In Riva al Lago; Al Ballo; Soprano e orchestra: Tre vecchie canzoni inglesi. — Orchestra: Seconda fantasia, I tre orsi; Valzer dalla Suite «Giovinezza gaia».

**MANCHESTER (2 Z Y) - m. 378**

Kw. 1.5

16.25: Scuole: Storia della Musica in Inghilterra. — 16.45: Tenore. — 17: Musica. Cinema Picaadilly. — 18: Curiosità astronomicaliche. — 18.15: Per ragazzi. — 19: (dall'Esposizione di Radiol. Musiche leggere. — 20: Tempo. Notizie. — 20.10-20.28: V. Londra. — 21 (dall'Esposiz. di Radiol. Orchestra: Selezione, Carmen, Bizet; Contralto: Aria, Sansone e Dalila, Saint-Saens, Orchestra: Selezione, Pagliacci, Leoncavallo; Baritono: Aria, Tannhäuser, Wagner — Orchestra: Selezioni, Tannhäuser e Lohengrin Wagner — Contralto: Aria, Faust, Gounod — Orchestra: Selezione, Traviata, Verdi — 22.30: V. Londra — 23.10: Notizie locali — 23.15: 24: Coro maschile — Evans: Coro di marinai, Parry — Dopo lunghe miele polverosa, Elgar — Due canzoni, Bantock — Dicitrice. — Coro maschile: Canzone, Eisenhofer — Anna e Laurie, Jackman — Canzone, Mackenzie — Dicitrice — Coro maschile: Combattimento vocale, D. Buck — Notte deliziosa, Schwatal.

**MONACO DI BAVIERA - m. 485**

**NORIMBERGA - m. 340 - Kw. 1**

11.45: Segnale orario — Meteorologia — 12: Notizie meteorologiche — dell'Osservatorio nazionale. — 1.55: Segnale orario — Meteorologia — Notizie della stampa e della borsa — 3.45: Meteorologia — Ultime notizie agricole — 4: Concerto del quartetto A. Rosenberger (Kienzl, J. S. Bach, Lassen, Hindel, Urbach, Sibelius) — 5.30: L'ora della gioventù — 7: Concerto divertente (Lortzing, Puccini, Lacombe, Trunk, Joyce, Arbos) — 8: Rivista mensile sulla politica universale — 8.30: Paesi e popoli: serata nord americana (concerto strumentale e corale, recitazioni) — 10.20: Segnale orario — Meteorologia — Notizie commerciali sportive e della stampa — 10.40-12: Musica da ballo.

**MUNSTER - m. 410 - Kw. 1.5**

**DORTMUND - m. 283 - Kw. 1.5**

**ELBERFELD - m. 259 - Kw. 1.5**

1.30-2.30: Concerto della R. O. (Brüll, Weber, Raff, Lindemann, Reckling) — 4.30-6.30: Concerto allegro della R. O. pezzi di Lincke, Conradt, Manfred, Orhs, Rosen, Brecht, Friedemann — 6.30-7.30: Due conferenze — 8-8.40: Consigli per comprendere ed udire la musica (6.a conferenza) — 8.40: «Sangue viennese» operetta in 3 atti di J. Strauss.

**PARIGI (Radio Paris) - m. 1750**

Kw. 1.5

10.10: Informazioni e listini — 12.30: Radio-concerto — Orchestra di G. Smet. Musica di: L. Orlandi, Fischer, G. Smet,

**BRUNET**



GLI  
ALTOPARLANTI  
PERFETTI  
.....

SOCIETA ANONIMA BRUNET

7, VIA MOSCOVA - MILANO - VIA MOSCOVA, 7

Massenet, De Buxeuil, Dvorack, Saint Saens, P. Serus, Lalo, Valverde, Bully Fray  
13.50: Come al solito — 16.30-16.45-17.35:  
Al solito — 20: Al solito — 20.30: Corca  
di elettricità del Prof. Zivy — 20.45: Ra-  
dio-concerto.

**PARIGI** (Scuola Superiore delle Poste  
e Telegrafi) - m. 458 - Kw. 0,45

8.10: Informazioni dell'ultima ora. Seg-  
nale orario. — 20.30: Avvisi. Informazioni.  
— 20.45: Corso di letteratura. — 21: Sera-  
ta di gala. Opere di: Gounod, Wagner. —  
22.30: Avvisi e informazioni dell'ultima  
ora.

**PRAGA** (P. R. G.) - m. 372 - Kw. 5

11-12: Concerto — 12: Segnale orario e  
agricola — 14: Borsa — 16.30: Concerto —  
17.30: Borsa — 18.15: Agricoltura — 18.30:  
Pei bambini — 18.45: Emissioni tedesce  
— 19: Solito — 19.15: Conferenza — 20:  
Solito — 20.02-22: Solito.

**STUCCARDA** - m. 446 - Kw. 1,0

2: Trasmissione grammofonica — 3: L'ora  
della gioventù — 3.50: Dal reperto della  
donna — 4.15: Concerto diurno della R. O.  
(Trinkaus, Ziehrer, Mozart, Beriot, Sgan-  
bati, Raff) — 6: Segnale orario — Mete-  
rologia — Notizie agricole — 6.15-6.45-  
7.15: Conferenze — 7.45: Solito — 8: Vec-  
chi balli: concerto della R. O.; in seguito  
«Die heileim Klingsberg», commedia in  
4 atti di A. von Kutzelneg.

**TOLOSA** - m. 430 - Kw. 2

10.15-12.30: Solito. — 12.45: Concerto di  
orchestra. Musica di: Mozart, Ravel, Swend-  
sen, Meyerbeer, Granados, Saint-Saens, A.  
Kunc, Djalvassan. — 13.15-21: Solito — 21.5.  
Concerto. Selezione «Pas sur la bouche» —  
22.30: Solito.

**TORRE EIFFEL** (F. L.) - m. 2.650  
Kw. 5.

18.19: Giornale parlato. Ultime notizie.  
— 19: Previsioni meteorologiche, ecc. —  
19.15-21.30: Radio-concerto. Musica di: Be-  
ethoven, Haendel, Rubinstein, Massenet,  
Bach, Reyer, Fauré.

**VARSAVIA** (Polskie Radio) - m. 480  
Kw. 1,5

15-15.15: Bollettino economico. — 17-  
17.25: Racconti per bambini. — 17.30-18.30:  
Jazz Band. — 19-19.25: Conferenza del  
ciclo: «Storia della Polonia». Lo sviluppo  
della Polonia, dal punto di vista storico,  
prof. Mosicki. — 18.30-19.45: Bollettino  
agricolo. — 19.45-19.55: Cose diverse. —  
19.55-20.20: Conferenza «La giovinezza e la  
società in rapporto alla settimana acca-  
demica. sig. Zagrowski. — 20.30-22: Con-  
certo. Segnale orario. Informaz. di stampa.

**VIENNA** (Radio Vienna) - m. 541  
Kw. 7

16.15: Musica del pomeriggio. — 17.10:  
Il paese dei fanciulli. — 18.10: L'ora dell'  
agricoltura. — 18.35: Maestri e rapollatori  
dell'arte tedesca. — 19.05: Corso di lingua  
francese. — 19.30: Corso di lingua inglese.  
— 20.05: Prof. M. Rosenthal: pianista (mu-  
sica di J. Strauss). — 20.30: Serata di J. S.  
Bach: concerto vocale e strumentale; in  
seguito musica leggera.

**ZAGABRIA** - m. 350 - Kw. 0,35

7.45: Corso francese. — 8: Rivista lettera-  
ria. — 8.15: Serata di canzoni e di arie  
(pezzi di Saffranek, Mokranjan, Schubert,  
Lowe, Leoncavallo, Rossini). — 9.30: No-  
tizie, divise e segnale orario.

**ZURIGO** - m. 513 - Kw. 0,5

12.30-13.15: Solito. — 15: Concerto diur-  
no della R. O. — 16: Trasmissione gram-  
mofonica — 17.30: L'ora della gioventù. —  
18: Prognosi del tempo. Quotazioni della  
Fed. Svizzera degli Agricoltori. — 19.30:  
Informazioni del «Radioklub» di Zurigo.  
— 19.57: Prognosi del tempo. — 19.58: Se-  
gnale orario. — 20: Novelle musicali (con-  
ferenza e concerto della R. O. — 21: Solito.

## Giovedì 4 Novembre

**AMBURGO** - m. 395 - Kw. 1,5

**BREMA** - m. 279 - Kw. 1,5

**HANNOVER** - m. 294 - Kw. 1,5

**KIEL** - m. 230 - Kw. 1,5

6.55-4: Solito — 4.15: (per Hannover,  
Amburgo e Brema) Ballate e canzoni —  
(per Kiel) Canzoni dialettali — 5: Silenzio.  
si trasmette!! una radio-rivista (parte  
seconda) — 6.10: Comunicazioni sul traffico  
aereo — 6.30: Concerto di musica allegra  
— 7.30-7.50: Conferenze — 8.10: Mete-  
rologia — 8.15: Serata di poeti della bas-  
sa Germania: recitazioni e canzoni sul liuto.  
in seguito ritrasmissione del concerto  
dal «Café Continental». Meteorologia e  
notizie sportive.

**ANVERSA** - m. 265 - Kw. 1,5.

20.15: Concerto di pianoforte. — 20.30:  
Ritrasmissione di Bruxelles. — 21: Let-  
tura fiamminga. — 21.10: Ritrasmissione  
di Bruxelles.

**BARCELLONA** (Radio Barcellona)

(E. A. J. 1) - m. 325 - Kw. 0,6)

18: Radiotelefonía Infantile. — 18.30:  
Trio Radio. Musica di: Grieg; Delibes,  
Tschaiikowski. — 18.45: Solito. — 21: Corso  
d'inglese, corso elementare e superiore,  
prof. Miss Kinder. — 21.30: Olivar Escote,  
soprano. Musica di: Tiersi, Bardelli,  
Mantua Quiros, Purche, Andrea, J. Suné,  
Noel, V. Quiros. Pianista accompagnante:  
Arsenio Papell. — 22: Raposa G. Crespo.  
Recitazione di poesie. — 22.20: Prima au-  
dizione di «Canzoni di Carcer» del M. O.  
Enrico Morena. — 22.50: Solito.

**BASILEA** - m. 1000 - Kw. 1,5

19.30: Solito. — 19.30-22.05: Ritras-  
missione del programma di Berna.

**BERLINO** - m. 505 - Kw. 4,5

**STETTINO** - m. 241 - Kw. 1,5

12.30: Il quarto d'ora dell'agricoltore —  
4.30: Lettura — 5.6: Musica da camera  
(Smetana, Dvorak); consigli per la scala, i  
programmi dei teatri e dei cinematografi  
— 6.30: «L'Automobile e la strada» (conf.) —  
7.05: Introduzione alla ritrasmissione di  
«Norma» il 5 nov. — 7.30: Corso di lin-  
gua spagnuola — 8.8.30: Due conferenze —  
9: Serata varia: recitazioni — Concerto  
della R. O. con canto (pezzi di Krüger,  
Morena, R. Nelson, O'Earley, Suppé, Grae-  
ser, Eilenberg); — Meteorologia — Segnale  
orario — Meteorologia — Recentissime e  
notizie sportive — 10.30-12.30: Musica da  
balletto.

**BIRMINGHAM** - m. 470 - Kw. 1,5

16.45: Quintetto, pianoforte — 17.45: Gli  
«At Home»; Lucrezia (500 u. C.) — Vio-  
lino — 18.15: Pei ragazzi — 19: Orchestra

Prince's Café — 19.35: V. Londra —  
19.40: Conferenza ai Giovani Esploratori  
— 20: Tempo — Notizie — 20.10: Idem  
— 20.10: Conversazione e lettura in fran-  
cese — 21: V. Londra — 21.45: Banda Po-  
lizia di B.; Suite, L'Arlesiana, m. 2. Bizet  
— Piano-forte: Arabesque in sol, e Il vento  
sulla Pianura. Debussy — Tarantella, Chop-  
in — Soprano: Dal Paese dell'Acque Az-  
zurre Cadman — Aria pastorale, Wilson  
— Violino: Melodia ebraica, Aehron —  
Capriccio basso, Sarasate — Banda: Ouv-  
Tannhäuser, Wagner — 22.30-1: V. Londra.

**BOURNEMOUTH** (6 B M) - m. 387  
Kw. 1,5

12.30-14: Organo, Royal Arcade, Boscom-  
be — 16: Scuola: L'Inghilterra al tempo  
dei Vikinghi — 16.45: Conversazione —  
17: Musica, Grand Super Cinema — 18.15:  
Pei ragazzi — 19: Interludio musicale —  
19.15: Agricoltura — 19.35: V. Londra —  
19.40: Pei Giovani Esploratori — 20: Tempo  
— Notizie — 20.10-1: V. Londra.

**BRESLAVIA** - m. 418 - Kw. 1,5

**GLEWITZ** - m. 251 - Kw. 1,5

11.35-3.30: Solito — 3.50.55: Concerto della  
R. O. (Morena, Richter, Blumau, Himm-  
ler, Urbach) — 5: Secondo listino della  
quotazioni agricole — 5.15: L'ora lette-  
ria per la gioventù — 6.15: Musica da ca-  
mera: Debussy — 6.45: Meteorologia e con-  
sigli per la casa — 7: Conferenze della  
presente (2a serata) «Re Nicola» di F.  
Scuola H. Bredow — 7.35: Il dramma di  
Wedekind — 9.40: Concerto della R. O.:  
Pezzi di Thomas, Grieg, Mendelssohn —  
10.30: Chiacchierata sportiva.

**BRNO** - m. 521 - Kw. 2,4.

10: Concerto. Opere di: Linke, Blodek,  
Grieg, Meisel, Scilli, Smetana, Schubert,  
Korngold, Tschaiikowski, Mascagni, Laub.  
— 14.30: Borsa. — 15.20: Conferenza. —  
17.40: Per le Signore. — 18: Notizie agri-  
cole. Segnale orario. — 18.20: Conferenza.  
— 19: Concerto Musica di Beethoven. —  
20: Serata drammatica. Commedia. Ultime  
notizie.

**BRUXELLES** (Radio-Belgique) m. 486  
Kw. 1,5

17: Mattinée per bambini. Concerto. —  
18: Informazioni della stampa. — 20: Il  
giornale parlato. Al solito. — 20.30: Seda-  
ta di gala dedicata ai classici del Teatro. —  
21: Cronaca dell'attualità. — 21.05: Edipo  
a Colonne (ouverture), Sacchini. — 21.15:  
Chiacchierata sul Teatro Greco di G. Ren-  
ey. — 21.30: Deianice, ecc. ed altre opere.  
23.35: Informazioni della stampa.

**BUDAPEST** - m. 560 - Kw. 2

9.30-17: Al solito. — 16: Racconti per  
bambini. — 17.15: Concerto dell'Orchestra  
da camera dell'Opera Ungherese. — 18.30:  
Discorso dell'Arciduca Giuseppe. — 19.15:  
Discorso in tedesco del dott. Gottling. —  
20: Faust, dramma in 5 atto, Goethe. —  
22.30: Musica di tzigani.

**CADICE** (Radio Cadice) (E. A. J. 3)  
m. 360 - Kw. 0,5

7-9: 1) Tosca, Puccini, selezione, piano;  
2) La Czarina, coro della seduzione Clapi,  
organo; 3) Il Diavolo Verde, fox e canzone  
di Satana, Rutz; 4) Il Tamburo dei Gra-  
nateri, selezione, Clapi, organo; 5) Maria  
Sole, E la sua bocca e canzone della lettera,  
Guerrero, Ruiz; 6) Recital di piano d'opere  
d'autori russi per Donna Carmen del Ca-  
stillo; 7) Ora ufficiale. Notizie dai giorna-  
li. 8) Concerto per l'orchestra della si-  
tuazione.

**CARDIFF (5 W A) - m. 353 - Kw. 1,5**

13.30-11.30: Musica, Rist. Carlton — 16: Orchestra — Canto — 17.45: Autori drammatici: Gilbert — 18: Pianoforte — 18.15: *Pei ragazzi* — 19: La vita della capinera — 19.15: V. Londra — 20: Tempo — Notizie — 20.10-20.28: V. Londra — 20.40: Come vede il mondo la filosofia materialista — 21: V. Londra — 21.45: Orchestra: Da una Fantasia Gallese di Brühauweit — 21.50: Avvio drammatico in un atto — 22.25: Orchestra: Canzone popolare — 22.30: V. Londra — 23.15: Orchestra: Selezione. La Ragazza Quacchera. Monckton — 23.30-1: V. Londra.

**DAVENTRY (5 XX) - m. 1600 Kw. 2,0.**

11.20: Ora — Tempo — 12: Quartetto, contralto, tenore, pianoforte — 11.45-15.30: V. Londra — 23.10: Previsioni marittime — 23.15-1: V. Londra.

**FRANCOFORTE SUL MENO - m. 470****CASSEL - m. 273,5 - Kw. 1,5**

3.30-1: Ora dei fanciulli — 1.30-5.45: Operette di Kalmann: Concerto della R. O. — 5.45-6.05: Lettura — 6.15-6.15: Conferenza radiotelevisiva — 6.15-7.15: L'ora della radiotelevisiva «Südwestdeutscher Radio-Club» — 7.15-7.15: Conferenza sul codice penale della Germania — 7.45-8.15: L'ora del giornale di Francoforte «Frankfurter Zeitung» — 8.15: «Der lustige Krieg» (la guerra allegorica operetta in 3 atti di J. Strauss; in seguito musica da ballo.

**GINEVRA (Radio Ginevra) - m. 760 Kw. 1,5**

17.17.30 e 20.15: Al solito — 20.20: Corso d'Esperanto — 20.40: Trasmissione dell'Orchestra del caffè del Nord diretta dal M.o. Karr — 22: Al solito.

**HILVERSUM (H. D. O.)**

m. 1050 - Kw. 2,0

11.40: Bollettino di Polizia — 16.25: Concerto dell'Orchestra della stazione diretta dal M.o. Nico Trepp. Musica di: Mozart, Beethoven, Brahms, Delibes, Chopin, Scherfer, Rachmaninoff, Tschakowsky, Karganoff, Maszkowski, — 17.55: Canzoni famminghe — 18.25: Corso di contabilità, — 19.25: Informazioni Vaz Dias, — 19.50: Concerto sinfonico. Orchestra diretta dal M. P. Montoux.

**KONIGSBERG - m. 463 - Kw. 1,5**

11.3: Solito — 4.30-6: Concerto ritrasmesso dal «Café Bauer» — 1: La chiacchierata della signora — 6.05: Quotazioni agricole — 6.20-7: Conferenze — 7.30: Serata di allegria musica da camera (Haydn, Boccherini, Schubert, Ruck, Saint Saens) — 9: Meteorologia — Notizie sportive.

**LIPSA - m. 452 - Km. 1,5****DRESDA - m. 254 - Km. 1,5**

10-7: Notizie commerciali come lunedì — 10.05-11.45: Com. lunedì — 12: Concerto del mezzogiorno. Musica di Wagner, Backer, Groendahl, Gruenfeld — 12.55: Segnale orario di Nauen — 1.15: Notizie della stampa e della Borsa — 3.4: Ritrasmisione da Berlino — 4.30-6: Concerto del pomeriggio della radio-orchestra di Lipsia. Musica di Mozart, Beethoven, Meyerbeer, Verdi, Strauss, Shroiner — 6.30-8.15: Due conferenze e notizie diverse — 8.15: Bollettino meteorologico e segnale orario — 8.30: «Das froeliche Aspaal» Musica di Lincke, Hyau, Lehäs, Brenner, Alletter, Gilbert, Schueler — 10: Notizie sportive e della stampa — 10.30: Silenzio.

**LOSANNA (H. B. 2) - m. 850 - Kw. 1,5**

7.45-12.50-20.20.02: Al solito — 20.05: Concerto dell'orchestra Découster d.31114 della Paix. Musica di: Strass, Reberg, Berlioz, Fernandez, Arhoz, Rubinstein — 20.50: Corriere letterario.

**LONDRA (2 LO) - m. 364 - Kw. 3,0**

14-15: Dischi nuovi grammofono — 15.30: Scuole: Scoperte Geografiche — 16: (Abbazza di Nestrinster). — Preghiera della sera — 17: Ora Green. — Libri da leggere — 17.15: Musica Trocadero — 18.15: *Pei ragazzi*: Canzoni — Racconto Al Zoo — 19: Ballabili — 19.35: Prozzi prodotti agricoli — 19.40: Bollettini Giovani Esploratori — 20: Big. Ben. — Tempo — Notizie (da Aberdeen) — L'intelligenza degli insetti — 20.28: Interdolo musicale — 20.40: Conversazione — 21: Atto II delle «Nozze di Figaro», dal Teatro Reale di Leeds — 21.45: Truppe musicale (Contralto, baritono, comica, direttore, umorista, pianista) — 22.30: Conversazione — 22.45: Chopin (Salomoni): Marcia funebre e finale sonata precedente — 23: Ora Green. — Tempo — Notizie — Annunzi locali — 23.15: Baritono (in tedesco): Due lieder di Brahms, uno di Schumann, uno di Schubert, uno di Schumann — 23.30-1: Ballabili, Savoy Hotel.

**MANCHESTER (2 Z Y) - m. 378**

Kw. 1,5

12.30-11.30: Quartetto — 17.30: Conversazione — 17.45: Autopiano — 18: Contralto — 18.15: *Pei ragazzi* — 19: Musici a leggere, dall'Esposizione di Radio — 19.35: V. Londra — 19.40: *Pei Giovani Esploratori* — 20: Tempo — Notizie — 20.10-20.28: V. Londra — 20.40: Sport — 21: Banda Officine automobilistiche Foden — 22.30-1: V. Londra.

**MONACO DI BAVIERA - m. 485****NORIMBERGA - m. 340 - Kw. 1**

11.45: Segnale orario — Meteorologia — 12: Notizie meteorologiche dell'Osservatorio nazionale — 12.15: Trasmissione grammofonia — 1.55: Segnale orario — Meteorologia — Notizie — Quotazioni della Borsa — 3.45: Meteorologia — Ultime notizie agricole — 4: Lettura — 4.30-5.30: Concerto ritrasmesso da Norimberga — Conferenza elettrotecnica — 6: Meteorologia — Ultime notizie agricole — 7: Corso inglese — 7.30: Serata di recitazioni, con il concorso d'una soprano — 9.05: Concerto di divertente della R. O. (Delibes, Sarasate, Benaty) — 9.30: L'ora dei libri — 10: Comunicazione della prossima trasmissione d'una opera — Segnale orario — Meteorologia — Notizie commerciali, sportive e della stampa.

**MUNSTER - m. 410 - Kw. 3****DORTMUND - m. 283 - Kw. 1,5****ELBERFELD - m. 259 - Kw. 1,5**

11.30-12.30: Concerto del mattino — 13.0-2.30: Audizioni di arpe (Baelesa, Haydn, Holy) — 3.40-5: L'ora della gioventù — 5.5-40: L. van Beethoven: un ciclo di opere per orchestra — 5.15-6.30: Canzoni scelte di F. Schubert (conferenza e concerto vocale) — 6.30-7: Conferenza — 7.20-8: Introduzione alle lingue e cultura spagnuola — 8.8-30: Scaechi — 10-11: L'ora di Mendelssohn, morto il 4 novembre 1847.

**PARIGI (Petit Parisien) - m. 333**

Kw. 0,5

21.17: Ouverture di Fidelio (Beethoven) — Serenata di Nanouma (Lalo) — Preludio e siciliana di Pellico e Melisanda (Faure) — Sinfonia in Re minore (C. Franck) — Romanza per corno (Berlioz) — D'ora ungherese n. 6 (Brahms) — Serenata (Mendelssohn) — Finale della sinfonia in mi bemolle (Mozart).

**PARIGI (Radio Paris) - m. 1750**

Kw. 1,5.

10.40: Informazioni e Bollettini — Radio-concerto dell'orchestra Lucetelli Musica di: Kreisler, J. Berlioz, Dvorak-Kreisler, Chaminade, Chabrier, Lemeauval, Audran, Liebig, Rameau, Nina De Villard, Huguet Tagell, Boellmann, Glazounov, Guiraud. 13.50: Al solito — 16.30: Solito — 16.45: L'ora dei bambini — 17.35: Solito — 20.20.30: Solito.

**PARIGI (Scuola Superiore delle Poste e Telegraf) - m. 458 - Kw. 0,45**

8.10: Lettura delle notizie dell'ultima ora. Segnale orario. — 20: Corso d'Esperanto. Prof. Cart. — 20.30: I Periodici Illustrati. Marcel Hervieu. — 21: Serata di gala. Orchestra del M. Gonat. Selezione di un'operaetta. — 22.30: Informazioni dell'ultima ora.

**PRAGA (P. R. G.) - m. 372 - Kw. 9**

11-12-14: Solito — 16.30: Concerto — 17.30: Borsa — 18: Emissione tedesca — 18.15: Notizie agricole — 18.45: Conferenza — 19.20-20.02-22: Solito.

**STOCCARDA - m. 446 - Kw. 1,0**

3.50: Consigli per la costruzione di radio-apparecchi — 4.15: Concerto diurno (Süling, Waldeufel, Cherubini, Ganne, Rhode, Nicolai, Tschakowsky, Ponchielli della R. O. — 6: Segnale orario — Meteorologia — Notizie agricole — 6.15: L'ora drammaturga — 6.45-7.15: Conferenze — 7.45: Segnale orario — Meteorologia — Notizie — 8: Concerto sinfonico del «Philharmon-

**HELIKON**

LA VALVOLA PIÙ APPREZZATA SUL MERCATO  
**RADIO-VOX - MILANO**  
Via Meravigli, 7 (interno A) - Tel. 81-089

schon Orchester» di Stoccarda (Strauss, Reger, J. Brahms); in seguito serata di poesia alzaziana; musica da ballo da Berlino.

### TOLOSA - m. 430 - Kw. 2

10.15-12.30: Solito. — 12.45: Concerto d'orchestra. Musica di: Amyé Kunc, De-launay, Haendel, Massenet, Vanis, Nardini, Schubert, Beethoven. — 13.45-21: Solito. — 21.5: Concerto: Faust, opera di Gounod. — 22.30: Solito.

### TORRE EIFFEL (F. L.) - m. 2.650 Kw. 5.

18.19: Solito. — 19: Meteorologia, ecc. — 19.15-20.30: Concerto. Musica di: Mendelssohn, Mozart, Haydn, Schumann, Gluck, Berlin, Bach, St. Saens, Herxieu, Darbel, Cl. Debussy, Reyer, Borodine.

### VARSAVIA (Polskie Radio) - m. 480 Kw. 1,5

15-15.15: Bollettino economico. — 17-17.25: Conferenza del ciclo «L'agricoltura». La cultura dei porci in Polonia, sig. Dugose. — 17.30-18.55: Concerto popolare, sig. 19-19.25: Conferenza del ciclo: «L'aviazione». Lo sviluppo della tecnica nell'aviazione, sig. Falkiewicz. — 19.30-19.45: Bollettino agricolo. — 19.45-19.55: Cose diverse. — 19.55-22.20: Conferenza del ciclo: «Storia dell'arte». La Grecia ellenica, sig. Nienojenski. — 20.30-22: Concerto selezioni d'opere: Bellini, Saint-Saens, Halévy, Weber, Wagner. Informazioni della Stampa.

### VIENNA (Radio Vienna) - m. 541 Kw. 7

11: Musica del mattino. — 16.15: Concerto del pomeriggio. — 17.45: Comunicato dei teatri federali. — 17.55: Attraverso l'Austria (conf.). — 18.25: «Il libro» (X conf.). — 19: Concerto corale della «Wiener Konzerthausgesellschaft».

### ZAGABRIA - m. 350 - Kw. 0.35

7.45: Conferenza. — 8.15: Musica da camera (J. Amlerg, op. 11, D'Indy, op. 29). — 9.30: Notizie, divise e segnale orario.

### ZURIGO - m. 513 - Kw. 0.5

12.30-13.15: Solito. — 15: Concerto diurno della R. O. — 16: Concerto dell'orchestra Burchinder dell'Hotel Bur au Lac. — 17.30: L'ora dei fanciulli. — 18: Prognosi del tempo. — 19.30: «Pro Juventute». — 19.57: Prognosi del tempo. — 19.58: Segnale orario. — 20: Stef Geyer: ritrasmissione del concerto dalla Tonhalle; in seguito recentissime, informazioni della N. Z. Z.

## Avviso agli abbonati

Per recenti disposizioni governative, su ogni abbonamento a giornali o riviste deve applicarsi una tassa di centesimi 30 di cui 10 sono devoluti all'Ufficio del Registro in sostituzione del bollo di quietanza, e 20 a beneficio dell'Istituto Nazionale di Previdenza dei Giornalisti. Questa seconda tassa viene applicata mediante speciali marche da apporsi sul Bollettario degli abbonamenti.

Si prega perciò chi fa o rinnova l'abbonamento al Radioradio di aggiungere centesimi 30 alla quota di abbonamento.

# Venerdì

## 5 Novembre

AMBURGO - m. 395 - Kw. 1,5

BREMA - m. 279 - Kw. 1,5

HANNOVER - m. 294 - Kw. 1,5

KIEL - m. 230 - Kw. 1,5

6.55-4: Solito — 4.15: (per Hannover) Concerto di musica di Poncehelli e Puy — 5: L'ora dei poeti — 6.10: Comunicazioni sul traffico aereo — 6.15: Ritrasmissione d'un concerto pubblico — 7: Conferenza — 7.30: «Götz von Berlichingen», azione teatrale in 5 atti di Goethe — 8: (per Hannover) Concerto per due pianoforti (Schumann e Mozart) — 9: (per Hannover) Serata allegra — 10.30: Meteorologia, notizie sportive, ritrasmissione del concerto dal «Café Continental» di Hannover.

ANVERSA - m. 265 - Kw. 1,5.

20: Trattamento di fono. — 20.30: Ritrasmissione di Bruxelles. — 21: Selezione letteraria. — 21.10: Ritrasmissione di Bruxelles.

BARCELONA (Radio Barcellona)

(E. A. J. 1) - m. 325 - Kw. 0,6)

18: Radiotelegrafia per le signore. — 18.20: Trio Radio. Whiteman, Clapi, Lincke, Boisset. — 18.45: Solito. — 21: Trio Radio. La Sombra del Pilar, fantasia (Guerrero). — 21.20: Lezione settimanale del corso di Ricezione sistema Morse. — 21.20: Orchestra Picardilly. Orchestre di Mataro. Ballabini. — 22: Conferenza: «La donna» di Rosa G. Frances. — 22.20: Tenore Enrico Scheckner. Interpreti canzoni popolari. — 22.30: Solito.

BAZILEA - m. 1000 - Kw. 1,5

19.30: Solito. — 19.30-22.05 Ritrasmissione del programma di Berna.

BERLINO - m. 505 - Kw. 4,5

STETTINO - m. 241 - Kw. 1,5

4: Questioni e dispiaceri di donne: «Quando le nostre figlie vogliono uscire» — 4.30: Lettura — 5.30-6: Concerto dell'orchestra Etté (Lincke, Rubinstein, Blättermann, Strauss, Gungl); Consigli per la casa — Comunicato dei teatri e dei cinematografi — 6.30-7.05-7.25: Piccole conferenze — 8: «Norma», Opera tragica in due atti - musica di Bellini — Meteorologia — Segnale orario — Recentissime e notizie sportive — 10.30-12.30: Musica da ballo.

BIRMINGHAM - m. 470 - Kw. 1,5

16.45: Scuole. I trasporti ferroviari ed aerei — 17.15: Orchestra, Cinema Lollés — 17.45: Conferenza — Pianoforte — 18.15: Per i ragazzi — 19: V. Londra — 23.15-24: Dionisia Declare e Baritone Jay: Cinque canzoni popolari — Canzone, Faraby — Rigandon, Rameau — Bournée, dalla 2a Sonata per violino di Bach, rid. Saint Saens — Arietta, Leo — Baritone: Romanza, De Luca — Romanza, Purcell — Romanza, Gibbs — Su i monti, rid. Quilter — Declare e Jay: Secondo Minuetto, Delsly — Il Ragazzo indisciplinato, Standorf — La Servetta, e La Ragazza in gnoigio, Eckerlesly.

BOURNEMOUTH (6 B M) - m. 379

Kw. 1,5

16.45: Le attrattive della vita di presente. — 17: Musica, Rist. Smith — 18.15: Per ragazzi — 19: Orchestra — 20-24: V. Londra.

BRESLAVIA - m. 418 - Kw. 1,5

GLEWITZ - m. 251 - Kw. 1,5

11.15-3.30: Solito — 4.30-6: Musica da ballo con la R. O. — 5: Secondo listino delle quotazioni agricole — 6.6-45.7: Conferenze — 7.50: Concerto corale (Kaun e Zöllner) — 9.30: Conferenza sulla filosofia — 10.05: Meteorologia, segnale orario, recentissime e notizie e notizie sportive; in seguito scacchi.

BRNO - m. 521 - Kw. 2,4.

10: Concerto: Musica di: Adam, Lortwe, Graner, Sinding, Bizet, Graziulli, Techaikowski, Offenbach, Novak, Exendet, Mendelssohn. — 14.30: Borsa. — 15.20: Conferenza — 17.10: Per bambini. — 18: Segnale orario. Notizie agricole. — 18.20: Conferenza cecoslovacca. — 18.45: Segnali Morse. — 19: Concerto. Musica di: Mortzing, Suppée, Dierna, Dvornak, Nikolai. — 20: Concerto. Smetana.

BRUXELLES (Radio-Belgique) m. 486

Kw. 1,5

20: Notizie. Bollettino meteorologico. Sport, ecc. — 20.30: Concerto del Mo R Teller. — 21: Cronaca dell'attualità. — 21.10: Concerto dell'orchestra della stazione. — 21.30: Lettura di un capitolo d'un romanzo di Camille Lemennier: «La Faute de Mme Charvet». Continuazione del concerto. — 22.30: Informazioni di stampa.

BUDAPEST - m. 560 - Kw. 2

9.30-17: Al solito. — 16: Racconti per bambini. — 17.02: Quartetto di piano col concorso della pianista Fleischer, del violinista Zolt. Sig. Hollos (viola) e Kikar (violoncello), membri dell'Opera. — 18.20: «Max Reinhardt e la sua opera» di Cheffreyseur. — 19: Rappresentazione dell'opera ungherese reale. — 22.30: Musica per ballo e musica fiale.

CADICE (Radio Cadice) (E. A. J. 3)

m. 360 - Kw. 0,5

7-9: 1) La Regina mora, Serrano, selezione, piano; 2) Canto flamenco; 3) Due pezzi per piano, Scarlatti, Giga y Castoral; 4) Banamor, selezione, canto e orchestra, Luna; 5) Sonata di Scarlatti, piano; 6) Ora ufficiale. Notizie dai giornali; 7) Concerto per l'orchestra della stazione.

CARDIFF (5 W A) - m. 353 - Kw. 1,5

16.20: V. Londra — 16.40: Trio — 17.15: Musica. Rist. Carlton — 17.45: Conferenza — 18: Musica, c. a. — 18.15: Per i ragazzi — 19: Vita antica dell'Oriente: I Palazzi e i Campi — 19.15: V. Londra — 20.30: (da Bristol). Orchestra delle Stazioni di Bournemouth: Marcia, Haines — La Grotta di Fingal, Mendelssohn — Soprano: Variazioni sul «Carnevale di Venezia» di Benedetti, e Canzone di Solveig, Grieg — Orchestra: Danza delle Bacchanti (Filemon e Banci). Gounod — Canzoni sull'Ukulele — Pianoforte: Valzer brillante, Moskowski — Interludio, umoristico — Orchestra: Balletto russo, Luigini — Soprano: Ninf e Fanni, Aerberg — Presso l'aquale del Minnetonka, Thurlow Licurance — 21.40: Duetto — Orchestra: — 1 Grilli, Bucalossi — 21.55: Pianoforte — 22.5: Orchestra:

Serenata Spagnuola, Glazunow — 22.10;  
 Altro interludio umoristico — 22.20; Or-  
 chestra: Ouverture, Ricci, Wagner —  
 23.20-24: V. Londra.

**DAVENTRY (s. XX) - m. 1600**  
 Kw. 25.0.

11.30: Ora — Tempo — 12: Quartetto —  
 Soprano (canzoni popolari) — Violino  
 Basso Baritono — 13.30: Organo, da St.  
 Mary-le-Bow — Tempo. Sonata in mi mi-  
 nore, Rheinberger — Fantasia e Fuga in do mi-  
 nore, Bach — Preludio su «Rhoswilde», Van-  
 derham Williams — Toccata su un'aria di  
 J. H. Graze — «Sketch» in sol, Wol-  
 fenlohr — Finale 4.ª sinfonia, Widler —  
 14.15-15.20-23.10: V. Londra — 23.10: Pre-  
 visioni marittime — 23.15: V. Londra —  
 24: Ballabili, Rita Kottner — 1.2.30: Bal-  
 labili (da Londra).

**FRANCOFORTE SUL MENO - m. 470**  
**CANSEL - m. 273.5 - Kw. 1.5**

3.30-4: L'ora dei fanciulli — 4.30-5.45:  
 Conferenza per la donna di casa: Teletira-  
 gita nella casa — 5.45-6.05: Lettura — 6.15-  
 6.45: Conferenza — 6.45-7.15: Corso di steno-  
 grafia — 7.15-7.45: Corso italiano — 7.45-  
 8.05: Venti minuti sui progressi nella tecni-  
 ca e nella scienza — 8.05-8.15: Rivista del  
 clima — 8.15-9.15: Concerto della «Frank-  
 furter Kammermusikgemeinde» (Bocherini,  
 Bach, Rosenqueller, Schein, Couperin, Vi-  
 valdi) — 9.15-10.15: Concerto di opere:  
 Concerto vocale - baritono - e della R. O.

**GINEVRA (Radio lineare) - m. 7**  
 Kw. 1.5

17.30-18 e 20.15: Al solito — 20.20: Geor-  
 ges Verdene, Canzona di lirici — 20.40:  
 Serata di musica leggera dell'orchestra del  
 la Metropolitan, Musica di Gilsourt, Careel,  
 Siede, Christine, Van Perck, Popy, Rogi-  
 ster, Van Dyck, Hervé Haren, Stafford —  
 22: Al solito.

**HILVERSUM (H. D. O.)**  
 m. 1050 - Kw. 2.0

11.40: Bollettino di polizia — 16.25:  
 Concerto dell'orchestra della stazione diret-  
 ta dal M. Niro Teep. Musica di: Maillart,  
 Käler Bela, Lachmann, Lamer, Hervé, Schu-  
 mann, Nicolai, J. Strauss, Gillort, Beetho-  
 ven, Haydn, Mendelssohn — 21.40: Infor-  
 mazioni Vaz Dias — 22.10: Musica da  
 ballo.

**KONIGSBERG - m. 463 - Kw. 1.5**

11.3: Solito — 4.40: Fiabe allegre per  
 i nostri piccoli — 4.45: Concerto della  
 R. O. (strumenti di appetito di L. Fall) —  
 6.05: Quotazioni agricole — 6.30-7.15: Con-  
 fereVue — 7.55: Meteorologia — 8: «Il  
 Vascello Fantasma», Opera romantica in  
 3 atti. Musica di Riccardo Wagner; recentis-  
 sime e meteorologia.

**LIPSA - m. 452 - Km. 1.5**  
**DRESDA - m. 254 - Km. 1.5**

10.7: Notizie commerciali come lunedì  
 — 10.15-11.15: Come lunedì — 12: Concer-  
 to del mezzogiorno. Ritrasmisione gram-  
 mofonica. Musica di: Suppé, Millocker,  
 Mousorgski-Rostal, Mozart, Piatow —  
 12.55: Segnale orario di Nauen — 1.45:  
 Notizie della stampa e della Borsa — 3.4:  
 Ritrasmisione da Berlino — 4.30-6: Cou-  
 reto del pomeriggio della Radio-Orchestra  
 di Dresda. Musica di Grandos, Waldteufel,  
 Richardi, Mascheroni, Rubinstein, Metra,  
 Saraute, Moszowsky — 6.30-7: L'ora dei  
 libri — 7.15-8.15: Due conferenze — 8.15:  
 Bollettino meteorologico e segnale orario —

8.30: Concerto sinfonico — Musica di Liszt,  
 Juon, Mousorgsky — 10: Notizie sportive  
 e della stampa — 10.15-12: Musica da danza.

**LOSANNA (H. B. 2) - m. 850 - Kw. 1.5**

7.45-12.50-20.02: Al solito — 20.01:  
 Concerto dell'orchestra Dal Dauber dell'  
 l'Hotel Central Bellevue. Musica di: Fel-  
 tra, Luigini, Ahlmanninoff, Kalman. A so-  
 lo di violino - A solo di violoncello.

**LONDRA (2 LO) - m. 304 - Kw. 3.0**

11.15: Ora Green — Musica, Hot. Me-  
 tropole — 16.20: Scuole: Corso elementare  
 di francese — 16.45: Concerto per le scuo-  
 le (dalla Hammersmith, Town Hall) —  
 Pianoforte: Romanza senza parole, e umores-  
 ca, Thaikowsky — Baritono: Autunno,  
 Leggenda, Noma e Nipitono, Teiakowsky  
 — Mezzo soprano: Favola, Banchetto tri-  
 ste, Triakowsky — Il fanciullo e la farfalla,  
 Arensky — Canzone popolare, Teiakow-  
 sky — Pianoforte: La Mania, Dolly è ma-  
 lita, Palca, L'addolida, La strega, Teiakow-  
 sky — Pezzi vari per canto e per pianofor-  
 te — 17.45: Violino e piano: Sonata in sol  
 maggiore, op. 12 (3 tempi) Grieg — Pianofor-  
 te: Due Preludii, Clifford Hellier — Vi-  
 olino solo: Balletto, Debussy — Capriccio,  
 Cyril Hellier — 18.15: Per ragazzi: Canzo-  
 ni — I fuochi artificiali — 19: Musica, Tea-  
 tro Principe di Galles — 20: Big. Ben. —  
 Tempo — Notizie — Sull'o Schermo —  
 20.30: Musiche di Wagner — Orchestra:  
 Ouverture «Faust» — Orchestra e Sopra-  
 no: Segno d'Elza (Lohengrin) — Orchestra:  
 Idillio di Sigfrido — Baritono: Monologo  
 o in bell'astro, Tannhauser — Orchestra:  
 Ouverture e Barcanale (Idem) — 21.30:  
 Conferenza su Wagner — 21.45: I Maestri  
 cantori: Prologo, Senna II atto — Omag-  
 gio a Sachs, Danza dei garzoni, Sfilata dei  
 Maestri — 22.30: Breve storia — 22.45:  
 Chopin (Salomoni): Due tempi Sonata in  
 la min. op. 58 — 23: Ora Green. — Tempo  
 e notizie — Annunzi locali — 23.15-24:  
 Canzoni sinopate; orchestra di halel-  
 kai; Mahel Costanduros.

**MANCHESTER (2 Z Y) - m. 378**  
 Kw. 1.5

11.15-15: Trio, Cinema Piccadilly — 16.25:  
 Scuole: Maestri elisabettiani del Lancashire  
 — 16.45: Soprano — 17: Quartetto —  
 18: Conferenza — 18.15: Per ragazzi — 19:  
 Orchestra, Hot. Majestic — 20.21: V. Lon-  
 dra.

**MONACO DI BAVIERA - m. 485**  
**NORIMBERGA - m. 340 - Kw. 1**

11.15-12: Solito — 1.55-3.45: Solito —  
 4.5: L'ora della donna — 4.15: «Wach  
 auf, alter Schäfer» duetto di Schäffer —  
 4.30: Lettura — 4.45: Lista delle vivande e  
 ricette — 5: Concerto — 6: Meteorologia  
 e ultime notizie — 7: Pittura cinese (con-  
 ferenza) — 7.40: Lo sai? (dieci minuti di  
 tutto un po') — 8: Bollini, Puccini, Rossi-  
 ni (concerto della R. O. con soprano e  
 baritono) — 9.30: Importanti radio-notizie  
 — 9.45: Segnale orario — Meteorologia —  
 Not. commerciali, sportive e della stampa.

**MUNSTER - m. 470 - Kw. 3**  
**DORTMUND - m. 283 - Kw. 1.5**  
**ELBERFELD - m. 259 - Kw. 1.5**

1.30-2.30: Concerto della R. O. (musica di  
 Bach, Schumann e Beethoven) — 2.30:  
 Conferenza di propaganda della Posta ger-  
 manica — 4.15-5: Consigli per la lista delle  
 vivande — 5.30: Concerto: Mendelssohn,  
 Bartoldy — 5.30-6.30: Lehar, Fall, O. Straus  
 — Concerto — 7.20-8: Giovanni poeti tedes-  
 chi e le loro poesie (La serala) — 8.15:  
 «Condottiere» azione teatrale in 4 atti di  
 R Herzog — 9.20-11: Concerto e recita-  
 zioni.

**PARIGI (Radio Paris) - m. 1750**  
 Kw. 1.5.

10.40: Informazioni e listini — 12.30:  
 Radio-concerto dell'Orchestra Gaysa. Musi-  
 ca di: Tom Walthem Smet, Adolf Lotter,  
 Mendelssohn, Van Parys, Van Parys, Ros-  
 toun, D'Esclavy, Kreisler, Purcell, Bizet  
 Moulin, Samuel Rousseau, Saint Saens, Ru-  
 binstein, André Wormser, Micheli — 13.50-  
 14.10-16.15-17.35: Al solito — 20.30: Al  
 solito.

**PARIGI (Scuola Superiore delle Poste  
 e Telegrafi) - m. 458 - Kw. 0.45**

8.10: Informazioni della notte. Segnale  
 orario — 20: Corso di lingua spagnola, —  
 20.15: Chiarificata. — 21: Radio-concerto  
 di gala. — 22.30: Informazioni dell'ultima  
 ora.

**PRAGA (P. R. G.) - m. 372 - Kw. 1.5**  
 m. 1730-18.15

11-12-14-16.30ff: Solito — 17.30-18.15:  
 Come giovedì — 18.30: Per i bambini —  
 18.45-19.15-20.20-22-22: Al solito.

**STOCCARDA - m. 446 - Kw. 1.0**

3.50: Conferenza su esposizioni d'arte di  
 Stoccarda — 4.15: Concerto diurno (Siede,  
 Waldteufel, Cherubini, Ganne, Ponchielli,  
 Tschakowsky, Nicolai) — 6: Solito — 6.45:  
 7.15-7.45: Conferenze — 8: Canzoni dei  
 popoli dell'Europa orientale (concerto vo-  
 cale e strumentale); Notizie sportive.

**TOLOSA - m. 430 - Kw. 2**

10.15-12.30: Solito — 13.45: Concerto di  
 orchestra. Musica di: Mattausch, Widor, Sa-  
 ddou, Lalo, Laparra, A. Kunc, Piriou, Sal-  
 vador — 13.45-21: Solito. — 21.5: Gran  
 concerto. Musica di: Mozart, Beethoven,  
 Wagner, Bach, A. Kunc, Guiraud, Masse-  
 net. Orchestra diretta dal M. A. Kunc. —  
 22.30: Solito.

**TORRE EINFELD (F. L.) - m. 2.650**  
 Kw. 5.

18.19: Al solito. — 19: Solito. — 19.15-  
 21.30: Concerto. Quintetto per pianoforte e  
 strumenti ad arco. Musica di: Schumann,  
 Vivaldi, Ferrata, Mozart, Rameau, Popper,  
 Gounod, Vincent d'Indy, Chabrier.

**VARSAVIA (Polske Radio) - m. 480**  
 Kw. 1.5

10.55-15: Solito — 16.45-17: Discorso per  
 boy scout. — 17-17.55: Ora per bambini. —  
 18-18.55: Concerto popolare. — 19-19.25:

**NAPOLI** G. PFYFFER GRECO & C.  
 Via Verdi, 18 Mag. 9-10  
 (Palazzo Galleria Umberto I°)

Conferenza del cielo: «Cio che ogni polacco dovrebbe sapere del suo paese». Le relazioni tra i governi e le società, prof. Hilaroncz. — 19.30-19.45: Bollettino agricolo. — 19.45-19.55: Cose diverse. — 19.55-20.20: Conferenza del cielo «Rivista di libri», prof. Mosicki. — 20.30-22: Musica da camera (musica di: Beethoven, Mendelssohn. Informazioni della stampa.

#### VIENNA (Radio Vienna) - m. 541

Kw. 7

16,15: Concerto diurno. — 17.50: Rivista settimanale di sport e del movimento dei forestieri. — 18: Conferenza sul teatro. — 18.30: Maestri e capolavori dell'arte tedesca (V. conf.) — 19: Corso francese. — 19.30: Corso inglese. — 20.05: Serata viennese. — 21.05: Concerto serale.

#### ZAGABRIA - m. 350 - Kw. 0.35

7.45: Corso di Esperanto. — 8: Conferenza. — 8.15: Concerto. — 9.45: Notizie. Divise e segnale orario.

#### ZURIGO - m. 513 - Kw. 0,8

12.30-13.15: Solito. — 15: Concerto della R. O. — 16: Daning dell'orchestra Burhinder. — 17.30: L'ora dei fanciulli. — 18: Prognosi del tempo, quotazioni del mercato settimanale di Zurigo. — 19.30: «English talk». — 19.55: Meteorologia. — 19.58: Segnale orario. — 20: Conferenza e concerto della R. O. — 21.50: Solito.

## Sabato

6 Novembre

#### AMBURGO - m. 395 - Kw. 1,5

#### BREMA - m. 279 - Kw. 1,5

#### HANNOVER - m. 294 - Kw. 1,5

#### KIEL - m. 230 - Kw. 1,5

6.55-3.25: Solito — 3.30: L'ora dei libri — 4.05: Il radio-giorno — 4.15: (per Hannover e Amburgo) Concerto della R. O. e recitazioni allegre — (per Kiel) «En beten van de Westküst» recitazioni dialettali — (per Brema) Concerto vocale e strumentale — 5: «Silenzio, si trasmette» una radio-rivista (parte quinta) — 5.55-7.25: Conferenze — 8: Corso inglese — 8.20: Meteorologia — 8.30: «Il microfono rubato» radio-azione di E. Freund; in seguito musica da ballo — (per Kiel) Musica da camera: Concerto vocale e strumentale di musica di maestro moderni — (per Brema) Serata di canzoni popolari; in seguito meteorologia e notizie sportive — Informazioni.

#### ANVERSA - m. 265 - Kw. 1,5.

20.15: Concerto di fono. — 20.30: Ri-trasmissione di Bruxelles. — 21: Lettura flaminga. — 21.10: Ritrasmissione di Bruxelles.

#### BARCELLONA (Radio Barcellona)

(E. A. J. 1) - m. 325 - Kw. 0,6

18: Trio Radio. Musica di: Auber, Hill, Soriano, Mascagni, Gomis, Herliet. — 21: Trio Radio. La Gran via, selezione (Checa e Valverde). — 21.10: Il Tocador di Gaita Don Pedro Prados. Musica di: Veiga, Ventosa. — 21.25: Sezione teatrale Catalana dedicata allo scrittore di drammi Don Angel Gumara. Frammenti della «Figlia del

mare»; «Maria Rosa» e «Aqua che corre». — 21.45: Il Sonatore di cornamusa: Don Pedro Prados Deizos. Quiñolas — 22: Concertista di pianoforte Emilio Miret. Musica di: Brahms, Mendelssohn, Turina. — 22.40: Trio Radio: Sansone e Dalila (Saint-Saens). Idomeno, apertura (Mozart) — 22.50: Ultime notizie.

#### BASELGA - m. 1000 - Kw. 1,5

19.30: Segnale orario, meteorologia. — 19.30-20: Conferenza. — 20.05-21: Concerto vocale e strumentale (Pergolesi, Selumann, Schubert, Chopin, Clusau). — 21-21.20: «Radio-chiacchierata». — 21.20-21.50: Concerto di violino, flauto e pianoforte (Bach, Handel). — 21.50-22.05: Informazioni e meteorologia.

#### BERLINO - m. 505 - Kw. 4,5

#### STETTINO - m. 241 - Kw. 1,5

12.30: Il quarto d'ora dell'agricoltore — 4.30: Concerto diurno della R. O., con cantante (pezzi di Cimarosa, Holzman, Debussy, Reinmann, Wintzer, Mozart, Oeki-Albin, Gounod, Wolf, Brahms, Maskowksi). Consigli per la casa: comunicato dei teatri e dei cinematografi — 6.30: Chiacchierata medico-igienica — 7.05-7.25-7.55: Conferenze — 8.30: Poesie di Myriam (recitazioni) — 9: Orchestra di strumenti a fiato (Marens, Boieldieu, Rhode, Czibulak, Donizetti, Orh, Komzak); Meteorologia — Segnale orario — Recentissime e notizie sportive — 10.30-12.30: Musica da ballo.

#### BIRMINGHAM - m. 470 - Kw. 1,5

16.45: Concerto per ragazzi — 17.15: Gli amuleti — Contralto — 18.45: Per ragazzi: Racconto — 19: Orchestra, Cinema Lozelli — 20: V. Londra — 21: Orchestra: Ouv. Masaniello, Herald — Roman Clare: Serenata di Coster. Clare — Marchietta infantile, Tate — Baritone — Numero umoristico — Orchestra: Selezione, La Modella, Jones — Norman Clare: A solo di cornetta, Di Cacca — A solo di fischio e imitazione d'uccelli, Ascher — Baritone, Numero umoristico — Orchestra: Marcia, Schiller, Meyerbeer — 22.30: V. Londra — 23.15: Violino — Valse fluente, Driog-Auer — Canzone araba, Rimsky-Korsakov-Kreisler — Il vento, Vescey — Playera, Sarate — Moto perpetuo, Burleigh — Andante, Sinfonia Spagnuola, Lalo — Variazioni sopra un tema di Corelli, Tartini-Kreisler — 23.45-1: V. Londra.

#### BOURNEMOUTH (6 B M) - m. 387

Kw. 1,5

12,15-1: Musia, Rist. Reale — 16.45: Racconti — 17: Ballabili, King's Hall Rooms — 18.15: Per ragazzi — 19: V. Londra — 21: Orchestra: Suite Americana, Thurban — 21.15: Troupe musicale: Canzoni al piano: soprano; Baritone lirico, Umorista — 22.15: Orchestra: Fantasia Sezzese, Mydleton — 22.30-1: V. Londra.

#### BRESLAVIA - m. 418 - Kw. 1,5

#### GLEIWITZ - m. 251 - Kw. 1,5

11,15-3.30: Solito — 4.6: Concerto divertente (Mehner, Suardt, Yardner, Lumby, Brill, Neuhauer, Lindemann, Evans, Ertli) — 6: L'ora dei libri — 6.45: Meteorologia e consigli per la casa — 6.50-7.20: Il dramma tedesco dal 1900 a tutt'oggi (conf.) — 7.25-8.10: Corso di stenografia — 8.25: Serata allegria — 10: Meteorologia — Segnale orario — Recentissime e notizie sportive — 10.30-12: Musica da ballo.

#### BRNO - m. 521 - Kw. 2,4.

10: Concerto. Opere di: Russini, Dvorak, Moudouville, Barb, Puccini, Fibich, Smetana, Feruta, Schubert. — 14.30: Borsa. — 15.30: Conferenza. — 17.40: Poi giovanetti. — 18: Segnale orario, Notizie agricole. — 18.30: Concerto. — 19: Concerto. Musica di: Rubinstein, Leoncavallo, Liszt, Fedbal. — 20: Serata drammatica. Commedia. — 21: Concerto dell'orchestra militare. Musica J. Meyerbeer, Blodk, Malcev, Keber. Dvorak Ultime notizie.

#### BRUXELLES (Radio-Belgique) m. 486

Kw. 1,5

17: Concerto col concorso della sig. Briffaux. — 18: Informazioni della stampa. — 20: Il giornale parlato. — 20.30: Concerto col concorso di Van Diependale. — 21: Cronaca dell'attualità. — 21.30: Il Centenario d'un grande scrittore di tragedie. — 21.34: Qualche ballo. — 2: Andizione di fonografo con commentario dedicato ai cori della Cappella Sistina diretta dal M. Casimiri. — 22.15: Suite di ballo. — 22.30: Informazioni della stampa.

#### BUDAPEST - m. 560 - Kw. 2

9.30-17: Al solito. — 16: Discorso della Società delle Sue. Missions. — 17.15: Concerto dell'orchestra da camera dell'Opera inglese. — 18.20: Discorso per la gioventù. — 19: Discorso di Pater A. Bangha. — 20.30: Concerto, col concorso della violinista Regoczy, della pianista Hacher e di Szok (dicitore). — 22.15: Musica di zingari.

#### CADICE (Radio Cadice) (E. A. J. 3)

m. 360 - Kw. 0,5

7.9: 1) La rouet d'Omphale, S. Saens, piano; 2) Per una donna, Lambert, Strada Castellana, Bentez; Rosa di fuoco, Luna, canzone spagnuola, Bentez; 3) La Processione del Rocio, Turina, piano Carmen del Castillo; 4) Giuocor col fuoco, Barbieri, Romanza, Bentez; Le campane di Corneville, Planquette, Bentez; 5) Orgia, Turina, piano, Carmen del Castillo; 6) Ruy Blas, Ella mi ama e sono un lechè, Bentez; 7) Margot, frammento, Turina, Del Castillo; 8) Ora ufficiale, Notizie dai giornali; 9) Concerto, orchestra della stazione.

#### CARDIFF (5 W A) - m. 353 - Kw. 1,5

13.30-14.30: Musica, Rist. Carlton — 16: V. Londra — 17: Pianoforte — 18.15: Per ragazzi — 19: V. Londra — 20.40: Rugby Foot ball — 21: Denite Declare (Canto e pianoforte), Baritone Jay: Tre vecchie canzoni inglesi — Pianoforte: — Due tempi, Simala in re, Arne — Fantasia su «John Peel», Morgan — Giardini rustici, Granger — Baritone: Ad Antea, Walton — Il fuoco del bivacco, Vaughan Williams — Marietta Brannigan (Pop. irlandese) — Duettisti: Due canzoni, e un'aria del Somerset — Fantasia drammatica con quattro personaggi e coro — 22.30-1: V. Londra.

#### DAVENTRY (5 XX) - m. 1600

Kw. 2,0.

11.30: Ora — Tempo — 14: Ora — 16: V. Londra — 23.10: Previsioni marittime — 23.15-24: V. Londra.

#### FRANCOFORTE SUL MENO - m. 470

CASSEL - m. 273,5 - Kw. 1,5

3.30-4: L'ora dei fanciulli — 4.30-5.45: Concerto della R. O. (pezzi di Tschaiowsky, morto il 6 novembre 1893) — 5.45-6.05: Lettura — 6.15-6.45: Conferenza — 6.45-7.15: La buca delle lettere — 7.15-7.45: Il romanzo europeo nel 19.0 e 20.0 secolo



(conf.) — 7.45-8.15: La posizione sociale delle donne dei popoli primitivi (conf.) — 8.15-9.15: Concerto sinfonico (Mozart) — 9.15-10.15: Concerto della società « Harmonie-Orchester des Frankfurter Orchesterverein ».

**GINEVRA (Radio Ginevra) - m. 760**  
Kw. 1.5

17-17.30 e 20.15: Al solito — 20.20: Corriere degli amatori — 20.40: Programma della stazione di Berna — 22: Al solito — 23.10: Trasmissione della musica per ballo dell'Orchestra « Mae Mahou ».

**HILVERSUM (H. D. O.)**  
m. 1050 - Kw. 2.0

11.40: Bollettino di polizia. — 15.40: Concerto dell'Orchestra della stazione diretta dal M. Nico Trepp. Musica di Saint-Saens, Lalo, Gurand, Delibes, Strauss, Mascagni, Krume, Grit. — 18.25: Corso di contabilità. — 19.25: Bollettino di polizia. — 19.50: Concerto dell'Associazione operai radio amatori. — 21.10: Informazioni Vaz Dias.

**KONIGSBERG - m. 463 - Kw. 1.5**

9: Bollettino del mercato — 11.3: Solito — 4: Pomeriggio di sonate. Violinista e pianista: Mozart e Brahms — 5.15: Concerto da The della R. O. (danze) — 6.05: Quotazioni agricole — 6.30: Conferenza — 7: Chiacchierata letteraria — 7.55: Meteorologia — 8: Concerto di chitarre, con il concerto d'una cantante. In seguito musica da ballo sino alle 11.30.

**LIPSIA - m. 452 - Km. 1.5**  
**DRESDA - m. 254 - Km. 1.5**

10.7: Notizie commerciali come lunedì — 10.15-11.15: Come lunedì — 12: Concerto del mezzogiorno della Radio orchestra di Lipsia. Musica di Mendels-ohn, Tschai-kowsky, Liszt — 12.55: Segnale orario di Nauen — 1.15: Notizie della stampa e della borsa — 3.4: Retrasmissione da Berlino — 4.30-6: Concerto del pomeriggio della radio orchestra di Dresda. Musica di Maillet, Blaufranz, Zerkowicz, Smetana, Burnester, Ganne, Exler — 6.15-8.15: Conferenza — 7.45: Bollettino meteorologico e segnale orario — 8.30: « Naturbilder ». Recitazione e Musica. Musica di Beethoven, Toller, Grieg, Schuler, Wagner, Jensen, Rubinstein, Lange, Brahms, Reissel, D'Albert — 10: Notizie sportive e della stampa — 10.15-12: Musica da danza.

**LOSANNA (H. B. 2) m. 850 - Kw. 1.5**

7.45-12.50-20.00-22: Al solito — 20.05: Retrasmissione del programma di Bale. Concerto di Canto di Gretel, Bloek, Heuneberg. pianista: opere di Pergolesi, Chopin, Schubert — 21: Radio-chiacchierata — 21.20: Concerto di violino di Reichel e Concerto di flauto di Zellweger. Pianista Strubin. Opere di Bach e di Haendel.

**LONDRA (2 LO) - m. 364 - Kw. 3.0**

14: Ora Green. — 16: Trio, tenore, contralto, ornetta — 18: Giardinicultura — 18.15: Pei ragazzi (Troupe musicale) — 19: Musica leggera — 19.30: I programmi della settimana entrante, con illustrazioni musicali — 20: Hig. Ben — Tempo — Notizie — Impressioni di un Giro del Mondo — 20.28: Interludio musicale — 20.40: La rivista del mare — 21: (dal Teatro Principe di Galles). Orchestra: La Campagna della Libertà, Sousa — Fantasia Alpina. Thurban — Valse cantato e fox-trot —

Serenata di liuto Wetachek — Stella confidente, Rabaudi — Due Fox-trot, Marcia « Mac Gregor ». Amers — Barcelona. Racconti di Hoffmann. Offenbach — P. Bernard, il Ae del Ragtime: Cinque canzoni popolari. Orchestra: Adesione, « Siate buona, Signora ». Gershwain — 22: Varietà: Comica e duetto — 22.30: Foot ball — 22.45: (Chopin (Salomon): 3.0 e 4.0 tempo Sonata precedente — 23: Ora Green. — Tempo — Notizie — Annunzi locali — 23.15: Basso e coro: Tre canzoni dei Cavalieri (Canzone di marcia. Brindisi a Re Carlo I. Buttassella. — 23.30: Ballabili. Savoy Hotel

**MANCHESTER (2 Z Y) - m. 378**  
Kw. 1.5

16.30: Ballabili. Cinema Piracilly — 18: Dicitrice. — Nella vecchia casa di Jahnus. Rossetti — Castelli in aria. Stanley West — Voglio andar con papà. C. Winter — 18.15: Pei ragazzi — 19: (dalla Esposizione di Radio): Orchestra: Marcia: Bidgnod — Valse, Strauss — Selezione, Mignon. Thomas — Danze Spagnuole, Moskowski — Serenata d'amore, Blou — Selezione. Gaia Inghilterra. German — 20: V. Londra — 21: (dalla Esposizione). — Tre schizzi drammatici, con interludi orchestrali — 22.30.1: V. Londra.

**MONACO DI BAVIERA - m. 485**  
**NORIMBERGA - m. 340 - Kw. 1**

11.15-12: Solito — 12: Concerto del quartetto A. Rosenberger (Keler-Bela, Verdi, Jarno, Granjeldsten, Gilbert) — 1.55: Solito — 3.15: Corso d'allevamento del pollame — 4: Radiocorcorso per i nostri ascoltatori — 4.30: Concerto (musica di Nicolai, Urbach, Mozart, Moszkawski, Celbit, e diverse danze moderne) — 5.30: Conferenza sulla poesia tedesca d'oggiorno — 6: Meteorologia e ultime notizie agricole — 7: Conferenza — 7.45: Il conte del Lussemburgo, operetta in 3 atti di A. M. Willner e R. Budanzky — 10.45: Segnale orario — Meteorologia — Notizie commerciali, sportive e della stampa — 10.10-12: Musica da ballo.

**MUNSTER - m. 410 - Kw. 3**  
**DORTMUND - m. 283 - Kw. 1.5**  
**ELBERFELD - m. 250 - Kw. 1.5**

1.30-2.30: Concerto della R. O. (programma a richiesta degli ascoltatori) — 3.45-4: Il radiogiorno: lo sai? — 4.15: Invito per la radio-rivista a Bünde — 4.30-6: Grande concerto della R. O. in occasione della radio-rivista a Bünde. Pezzi di Wagner, Verdi, Bizet, Puccini, Mozart, Meyerbeer, Rubinstein, Welter) — 6.6.30: Risposte a domande radio-tecniche — 6.30-7: Festa commemorativa di Gerri Engelke morto il 6 nov. 1918 — 7.20-8: Introduzione alla lingua e cultura spagnuola — 8.8.30: E. Vierkötter parla sulla traversata della Mania — 8.30-10.30: Allegra fine della settimana — 10.30-11.30: Musica da ballo della R. O.

**PARIGI (Petit Parisien) - m. 333**  
KW. 0.5

21.15: Concerto. Ouverture di Gladys (Pugot) — Minuetto (Filippucci) — Danza settentrionale (Casadesus) — Le rampone di Corneville (Planquette) — La figlia di Figaro (Leroux) — Giroflé-Girofla (Lecocq) — I Pupazzi, ballo (Renold) — L'oro e l'argento (Lehar) — Danza di Pierrette (Missa) — Marcia di Gladiatori (Sousa).

**PARIGI (Radio Paris) • m. 1750**  
Kw. 1.5.

10.10: Informazioni e listini — 12.30: Radio-concerto dell'orchestra Locatelli — Musica di: Lange, Berlin, Haendel, Charpentier, Bach, G. Hue, Jacome — 13.50: 16.30-17.35-20.20, 30: Solito.

**PARIGI (Scuola Superiore delle Poste e Telegrafi) • m. 458 - Kw. 0.45**

8.10: Lettura d'informazioni della notte. Segnale orario. — 20.30: Avviso, partenza di piroscafi postali. — 20.45: Chiacchierata. — 21: Radio-concerto. Selezione di un'opera. — 22.30: Solito.

**PRAGA (P. R. G.) • m. 372 - Kw. 5**

11: Concerto — 12: Segnale orario e notizie agricole — 16.30: Concerto — 17.30:

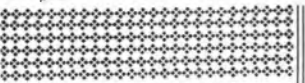

..... *Il segreto*  
*di Pulcinella* .....

UNA  
BUONA RICEZIONE  
si ottiene

**SOLAMENTE**

CON  
**APPARECCHI**  
**F.I.A.R.T.**

**CUFFIE**

**IDEAL**

**ALTOPARLANTI**  
**AMPLION**

**F.I.A.R.T.**  
**MONZA**

Sec. Anon. Capitale L. 1.500.000

**FILIALI:**  
**MILANO, Via S. Paolo, 9**  
**TORINO, Via C. Alberto, 21**

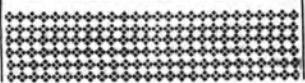

Per gli operai — 18: Emissione tedesca — 18,15: Solito — 18,30: Teatro delle marionette — 20: Meteorologia — 20,02: Pot-pourri d'opere — 21-22: Al solito.

**STOCCARDA** - m. 446 - Kw. 1,0

2: Trasmissione grammofonica — 3: Filarmonica e concerto della R. O. (Sousa, Ziehrer, Suppé, D'Albert, Berté, Urbach, Cornelius, Lincke) — 6: Solito — 6,15: L'ora drammaturga — 7,15: Conferenza — 7,45: Solito — 8: Serata di musica di Beethoven. Smetana; in seguito Cabaret.

**TOLOSA** - m. 430 - Kw. 3

10,15-12,30: Solito. — 12,15: Concerto d'orchestra. Festival Mykifhone e Sonora. Ballahiti. — 13,45-21: Solito. — 21,5: Concerto di gala. Arie d'opere, operette e intermezzi musicali dell'orchestra Radio-Tolosa. Musica di: Broustet, Schubert, A. Kunc, Mazellier, Kunc. — 22,30: Solito.

**TORRE EIFFEL (F. L.)** - m. 2.650  
Kw. 5.

18-19-19: Solito. — 19,15-21,30: Radioconcerto. Musica di: H. Berlioz, St. Saens, Faure, Chopin, Schumann, Hubay, Couperin, Glazounoff, Chabrier, Mozkowsky, Frank, Offenbach.

**VARSAVIA (Polskie Radio)** - m. 480  
Kw. 1,5

15-15,15: Bollettino economico. — 17: 17,25: Conferenza sulla medicina: «I mezzi per combattere il versoso nei bambini e nella gioventù», sig. Kopezynski. — 17,30-18,30: Jazz Band. — 19-19,25: Conferenza sulla letteratura polacca - Giuseppe Weyssenhoff, sig. Deliecki. — 19,30-19,45: Bollettino agricolo. — 19,45-19,55: Cose diverse. — 19,55-20,20: Chiacchierata radiofonica dott. Stawski. — 20,30-22: Concerto popolare. Informazioni di stampa.

**VIENNA (Radio Vienna)** - m. 541  
Kw. 7

16,15: Concerto diurno. — 18,10: Poeti della letteratura universale. — 19,30: «Modi», operetta in 3 atti di Roberto Stolz; in seguito Jazz band.

**ZAGABRIA** - m. 350 - Kw. 0,35

7,45: Francese. — 8: Conferenza. — 8,15: Mostra allegria e da ballo. — 9,45: Notizie. Divise e segnale orario.

**ZURIGO** - m. 513 - Kw. 0,5

12,30-13,15: Solito. — 15: Trasmissione grammofonica. — 16: Concerto dell'Orchestra Buchhinder. — 17,30: Concerto della società di farmaceutica «Edelweiss» di Zurigo. — 18: Prognosi del tempo. Quotazioni della Federazione Svizzera degli Agricoltori. — 19: Concerto di campane delle Chiese di Zurigo. — 19,30: Conferenza — 19,57: Prognosi del tempo. — 19,58: Segnale orario. — 20: Concerto vocale e strumentale ritrasmesso da Wundenswil. — 21,50: Recenzioni e servizio d'informazioni della N. Z. Z. Prognosi del tempo.

## LE STAZIONI RUSSE

**MOSCA (R D W)** - m. 1450 - Kw. 13

**MOSCA, POPOFF** - m. 1010 - Kw. 2

**MOSCA (Trade Union)** - m. 450 - Kw. 2

**MOSCA (Radio Pederatcha)** - m. 400

Kw. 2

**LENINGRADO** - m. 940 - Kw. 3

**KIEW** - m. 1000 - Kw. 3

**NIJNI NOVGOROD** - m. 253 - Kw. 1

# Domenica 7 Novembre

**AMBURGO** - m. 395 - Kw. 1,5

**BREMA** - m. 379 - Kw. 1,5

**HANNOVER** - m. 204 - Kw. 1,5

**KIEL** - m. 230 - Kw. 1,5

8,25: Segnale orario — 8,30: Meteorologia — Notizie — 9,15: Festa del mattino — 10,55: Culto — 11: La grammatica dell'Esperanto — 11,30: Conferenza — 12,55: Segnale orario — 1,05: Conferenza — 2,30: Sacchi — 3,30: Il radiogiorno — 4,15: Indulcerazioni — 4,30: Uomini e opere d'oggiorno — 5,30: «Silenzio, si trasmette!» una radio-rivista (parte 6.a e 7.a) — 7,50: Notizie sportive — 7,55: Meteorologia — 8: Cabaret — Ritrasmisione del concerto dal «Café Continental» — Notizie sportive — Meteorologia.

**BUDAPEST** - m. 560 - Kw. 3

9,15: Notizie. — 10: Messa grande. — Trasmissione dalla chiesa della città. — 11,45: Concerto dell'orchestra sinfonica. — 13: Discorso organizzato dal ministro dell'Agricoltura. — 15: Racconti per bambini. — 16: Musica da camera. — 18: Canzoni e poemi col concorso del dott. Zergelyfi (racconto) della cantante Koulossy e Laurisin, membro dell'Opera. — 19,15: Discorso del dott. Heidl «Della Palestina». — 20,30: Serata dell'Opera. Concerto della Karmun Radnay e di Felber, membri del Municipal Theatre. — 22,15: Jazz Band.

**PARIGI (Petit Parisien)** - m. 333  
Kw. 0,9

21,15: Ouverture della Principessa Gialla (Saint Saens) — Valzer dei fiori (Gounod) — Isolina (Messenger) — Manon, selezione (Massenet) — Peer Gynt (Grieg) — Iezyl, suite (Pierné) — Minuetto del sestetto (Saint Saens) — Danza slava n. 3 — (Dvorak) — Sarahandé (Cl. Debussy) — Mattinata e finale del divertimento (Lalo).

**PARIGI (Radio Paris)** - m. 1750  
Kw. 1,5.

12,45: Radioconcerto. Orchestra G. Smet. Musica di Smet, Fisher, J. Ruymer, De Buxeuils, Bizet, Ambrand, Pedro Serus — 13,50: Informazioni Havas — Informazioni del mattino — 16,45: Radio concerto Jazz sinfonico — 20: Informazioni Havas — 20,30: Radio concerto.

**PARIGI (Scuola Superiore delle Poste e Telegrafi)** - m. 458 - Kw. 0,45

20,15: Avviso. Informazioni Cronaca finanziaria. — 20,30: Chiacchierata turistica. — 20,45: Radio-diffusione della serata artistica nella Sala degli Agricoltori. Orchestra d'ottanta strumenti. — 23: Informazioni dell'ultima ora.

**TOLOSA** - m. 430 - Kw. 3

12,30: Solito. — 12,45: Concerto d'orchestra. Musica di: Planquette, Widor, Fivélet, Gounod, Delfes, Piriou, Haendel, Donizetti. — 13,45-21: Solito. — 21,5: Commemorazione del millenario della Famiglia Gontaut-Byron, Messa. Musica religiosa di: Gluck, Schubert, Séverac, Schutz, Pierné, Carissimi, Bach. — 22,30: Solito.

**TORRE EIFFEL (F. L.)** - m. 2.650  
Kw. 5.

18-19: Solito. — 19: Solito. — 19,15-21,30: Radioconcerto. Opere di: Beethoven, Marcel, Samuel, Bouzceau, Ravel, Vieuxtemps, Faure, Gounod, Massenet.

**VIENNA (Radio Vienna)** - m. 541  
Kw. 7

10: Concerto di organo. — 11: Concerto sinfonico con il «Wiener Symphonieorchester». — 16: Concerto diurno. — 18,15: Musica da camera (Beethoven e Mendelssohn). — 20: Musica vocale e strumentale.

**PROGRAMMI NON ARRIVATI**  
**Barcellona (Radio Catalana):**  
**Berna; Lione e Madrid.**

**R. CHIODELLI, direttore responsabile**  
**Industrie Grafiche A. Nicola e C. - Milano**

## AVVISI A PAGAMENTO

**Lire 0,70 la parola - minimo lire 7**  
(Pagamento anticipato)

**APPARECCHI** radiofonici di varie marche completi, vendo anche cambio merce. - Radio, Via L. Spallanzani, 6.

**VENDO** apparecchio radio-recente a 3 valvole, completo, escluso accumulatore e pile, nuova, prezzo modico. - Scrivere a Cassetta 4 «Radiario».

**MILANO**, a seria casa occorre piazzista cognio vendita accessori radio. - Offerta a Cassetta 5 «Radiario».

**VENEZI** Annuario Francese di T. S. F. (prezzo L. 40), per L. 20. Richiesta a Cassetta 6 «Radiario».

**ACQUISTASI** raddrizzatore di corrente nuovo. Offerta a Cassetta 7 «Radiario».

**NAPOLI**, rappresentante, referenze bancarie, assumerebbe, con impegnativo, vendita accessori materiali radio. Offerta a Cassetta 8 «Radiario».

**ALTOPARLANTE** Inglese Allhall, potentissimo, occasione L. 300. - Cassetta 10 «Radiario».

*Gli avvisi debbono essere indirizzati a:*  
**PUBBLICITA' «RADIARIO»**  
Corso Italia, 13 - Milano

*NB. - Le lettere recapitate a mano debbono avere il francobollo annullato col timbro postale.*

# L. 30

all'anno è il prezzo del

“**RADIARIO**”,  
per coloro che sono in regola  
coll'abbonamento alle Radio  
audizioni circolari.

*Una Batteria Perfetta  
garantisce una audizione  
migliore*



*alta  
capacità  
lunga  
durata*

## BATTERIE PER RADIO

di qualunque tipo, fabbricate espressamente  
per l'impiego su apparecchi riceventi...

SOCIETÀ ANONIMA

# SUPERPILA

## FIRENZE

DEPOSITI : A

MILANO-ROMA-NAPOLI-GENOVA  
PALERMO VENEZIA-PADOVA

# COUNTERPHASE SIX

Il migliore apparecchio ricevente esistente sul mercato mondiale

**Selettività assoluta - Grande purezza - Volume - Grande portata**

Ricezione assolutamente garantita di tutte le stazioni trasmettenti Radiotelefoniche in forte altoparlante senza o con antenna interna di tre metri di lunghezza o con quadro.

Sei valvole - Due soli comandi  
Semplicità di manovra straordinaria  
Apparecchi completi, montati in mobili comuni e di lusso - Scatole di montaggio, originali, per amatori  
Preventivi, schiarimenti e listini a richiesta

**È l'apparecchio VERAMENTE di classe, superiore a qualsiasi altro ricevitore; sia neutrodina che supereterodina.**

**Eccezionale riproduzione della musica e della parola, mai raggiunta sino ad oggi da nessun altro apparecchio.**

BREMER TULLY - VENTURINI - CHICAGO - Rappresentanti per l'Umbria, Marche, Abruzzi, Toscana (eccetto prov. Firenze e Livorno) e Lazio (eccetto prov. Roma).

**Società Anonima RADIOTRON: PERUGIA**

FABBRICA APPARECCHI ED ACCESSORI PER RADIOTELEFONIA • Piazza D. Lupatelli, 10

**SI SENTE MEGLIO E DA PIÙ GRANDE DISTANZA**



**CON LE**

**VALVOLE RADIO  
PHILIPS MINIWATT**