

RADIOORARIO

Organo ufficiale dell'Unione Radiofonica Italiana

Direzione, Amministrazione, Pubblicità: MILANO - Corso Italia, 13 - Telefono 86-239

Abbonamento Italia e Colonie: L. 55.— (Estero il doppio) - Agli abbonati dell'U. R. I.: L. 30.—

Un numero separato L. 1,50

Corsi radiofonici di lingue estere

Ogni giorno di più viene confermato il grande valore della radiofonica riguardo alla sua possibilità di educare e di istruire innumere persone lontane da ogni centro di cultura od impedito dalle quotidiane occupazioni ed anche dalle condizioni economiche.

Così la U. R. I., che ha cercato sempre di assolvere nel miglior modo il suo più alto compito di sviluppare la cultura italiana, migliorando ed arricchendo sempre più i programmi con nuove fabbriche, è lieta di annunciare ai suoi fedeli abbonati di avere organizzato un corso radiofonico di lingue estere: francese, inglese, tedesco.

Non è il caso d'insistere sulla utilità sempre crescente della conoscenza delle lingue estere. E' cosa nota a tutti.

Ma non a tutti era, fin qui, data la possibilità d'apprenderle a domicilio e senza spesa: ciò che oggi, invece, è possibile, mercé l'iniziativa della U. R. I., iniziata che, appena conosciuta, ha trovato subito l'unanime consenso degli abbonati.

Da lunedì, la stazione di Milano ha già iniziato i corsi serali, dalle 20 alle 20,30, di lingua tedesca, francese, inglese, affidati a valenti e noti professori.

Si avranno così lunedì e venerdì lezione d'inglese, martedì e giovedì di francese, mercoledì e sa-

bato di tedesco, e in tal modo ciascun ascoltatore potrà scegliere quei corsi che più lo interessano.

Analoghi corsi saranno presto tenuti anche dalle nostre stazioni di Roma e di Napoli.

Programmi e testo delle lezioni verranno sempre anticipatamente pubblicati sul *RadiOrario* per dar modo agli ascoltatori di seguir meglio il corso radiofonico.

Lieta del cordiale consenso an-



MADDALENA TICCI, soprano nella parte di Santizza in «Cavalleria Rusticana»

che in questa occasione mostrato dagli ascoltatori, la U. R. I. continuerà nel non trascurare nulla per dare, in ogni occasione, un maggiore sviluppo alla radiofonia, così da renderla non solo accetta ad una cerchia sempre più vasta di ascoltatori nelle città e nelle campagne, ma indispensabile a tutti come un pubblico servizio, che ricrea, educa ed istruisce.

Vedere dopo il programma esteri,
il testo delle lezioni di lingue
trasmesse da I M I.

COMUNICATO

Avviene che vari nostri abbonati, dovendo contrarre l'abbonamento alle radioaudizioni e recandosi per questo agli Uffici Postali, anziché chiedere senz'altro il rilascio di una licenza-abbonamento versando L. 99.— effettuano il versamento di tale importo sul conto corrente postale n. 2663 intestato alla Unione Radiofonica Italiana.

Analogamente alcuni effettuano sul suddetto Conto Corrente Postale il versamento dell'importo dell'abbonamento al Radioradio, anziché inviarlo alla Direzione della Rivista a Milano, o alle Sedi della U. R. I.

Ora accade che i versamenti effettuati sul Conto Corrente Postale n. 2663 vengono notificati dalla Posta alla U. R. I. con un certo inevitabile ritardo, e la stessa U. R. I. non può naturalmente prendere alcun provvedimento prima di una tale notifica.

Ne consegue che gli interessati che hanno effettuato il versamento sul Conto Corrente protestano per il mancato invio della Licenza o del giornale, mentre nessun appunto può in realtà farsi alla U. R. I. dato che per regolarità essa non può, come sopra si è detto, dare corso ad abbonamenti alle radioaudizioni o al Radioradio se essa non ha dalla Posta notizia dei relativi versamenti effettuati dagli abbonati.

Tutto ciò si comunica in risposta a quanti in proposito hanno scritto alla U. R. I., e per consigliare gli altri di chiedere senz'altro alla Posta il rilascio della Licenza, anziché effettuare il versamento alla U. R. I. attraverso il Conto Corrente Postale, e, per quanto riguarda il Radioradio, di effettuare il versamento dell'importo dell'abbonamento alla Direzione del giornale a Milano, Corso Italia, 13.

Abbonatevi alle Radioaudizioni

La radiotelegrafia transatlantica

Riassumiamo dal *Daily Telegraph* del 18 gennaio questa interessante intervista concessa dal colonnello Purves, ingegnere capo del « Post Office » inglese.

« Nuovi e meravigliosi sviluppi — ha detto il colonnello Purves — si possono registrare nelle comunicazioni per radio. Oggi va segnalato quello della telefonia transatlantica tra la Gran Bretagna e l'America.

In America, la possibilità di questo servizio pioniero è stata ormai estesa a città all'infuori di New York; in Inghilterra una simile estensione si effettuerà fra alcuni giorni. Per migliorare il servizio, è stata decisa la costruzione di una nuova stazione ricevente che sarà poco distante da Dundee, essendo le latitudini nordiche meno suscettibili alle interferenze atmosferiche ».

Il colonnello Purves, dopo essersi riferito agli ancora probabili sviluppi futuri, ha fatto una interessantissima descrizione dello svolgimento del servizio, dei complicati e costosissimi apparecchi e delle grandissime difficoltà che si dovettero superare.

Ha inoltre descritto il modo con cui si è riuscito a superare la difficoltà presentata dalla protezione della stazione ricevente a Wroughton (presso Swindon) dai segnali vocali della stazione trasmittente di Rugby. La potenza dei segnali della stazione di Rugby è alla ricevente di Wroughton, forse dieci mila volte più potente di quella dei segnali americani che la stazione di Wroughton deve ricevere.

Il problema, in questo caso, è stato felicemente risolto ed ora il sistema discrimina perfettamente i segnali a direzione est e quelli ovest. Per compiere ciò sono stati impiegati dei dispositivi estremamente delicati e questi dispositivi vengono azionati dalle correnti microfoniche provocate dalla voce dell'abbonato che parla. Queste correnti permettono all'abbonato, per così dire, di aprire la via colla propria voce e chiudere al momento stesso la via di ritorno.

Per quanto riguarda la nuova stazione da erigersi presso Dundee, il colonnello Purves ha dichiarato che questa sarà connessa alla centrale in-

terurbana di Londra a mezzo di linee esclusivamente portate in cavo provviste di stazioni telefoniche a ripetizione alla distanza di ogni 50 miglia.

Il servizio, egli ha inoltre dichiarato, servirà come primo esperimento e, nel caso di riuscita, il suo raggio e la sua capacità saranno aumentati. È probabile che durante l'inverno possa essere mantenuto un servizio di 22 ore sulle 24, riducendolo durante l'estate, in cui le condizioni sono più difficili, a sedici o diciotto. La questione di una futura riduzione nel prezzo dipenderà dall'utile e dalla estensione delle ore di servizio.

L'installazione che ora viene usata è costosissima. Le spese di sviluppo sono state molto alte ed il costo dell'impianto per il contributo dell'Inghilterra ammontò a Lire sterline 500.000.

Riguardo alla segretezza nelle conversazioni, il colonnello Purves ha dichiarato che era difficile ascoltare le conversazioni di entrambe le stazioni.

L'assicurare una assoluta segretezza nella radiotelegrafia, è problema eccessivamente difficile. L'uso del sistema « a fascio » non rappresenta una vera soluzione, giacché nel tracciato del fascio esiste una zona nella quale il segnale è forte e facilmente leggibile. Ma si è pienamente convinti della grande importanza della segretezza ed ora si esamina la possibilità di scomposizione delle parole all'atto della trasmissione attraverso il tratto radio in modo che esse vengano ricevute nella forma di un miscuglio di parole senza senso, per poi essere ricomposto nella sua forma originale, prima di passare alle linee telefoniche al lato ricevente.

Vi sono ora non meno di 10 stazioni ripetitrici sui cavi telefonici nel tracciato Londra-New York ed ognuna di esse rappresenta una somma notevole di difficoltà superate. Attraverso ad esse le piccole correnti di conversazione azionano, si può dire a centinaia, interruttori, trasformatori e valvole amplificatrici, finché esse non abbiano raggiunto sull'altro continente la persona alla quale sono destinate. »

SCIENZA BENEFICA

LA RADIOTELEFONIA
NEGLICONFORTA I MALATI
OSPEDALI

Ecco una serie di fotografie prese da «Radio et Sciences» negli ospedali e che dimostrano il conforto arrecato ai malati dalla radiotelefonata. Il medaglione superiore rappresenta una sala dell'ospedale parigino «Enfants Malades». Nel medaglione inferiore, una giovane malata ride alle facce che escono dall'altoparlante.

Nel mezzo, in alto, il «London Hospital»: un cieco ascende l'invisibile mondo; un infermo immobilizzato cerca con una bacchetta il punto più sensibile del suo cristallo. In basso, un medico regola lo stesso l'apparecchio ricevitore. Un bimbo convalescente, sorvegliato dalla «nurse» cavalca al suono dell'altoparlante.

L'idea, nobile ed originale, di sollevare lo spirito dei malati giacenti nelle corsie degli ospedali mediante la radiofonia — scrive P. Noel in «Radio et Sciences» — fu lanciata e patrocinata con pubbliche sottoscrizioni dai quotidiani più importanti di Europa e di America.

Il meglio equipaggiato dal punto di vista radiofonico è il «London Hospital», dotato di più numerosi e potenti apparecchi radio-riceventi.

Il «London Hospital» — il più grande dell'Inghilterra — copre una superficie superiore a sei ettari e può accogliere mille malati.

Di conseguenza, il problema di

far ascoltare i radioconcerti a tutti gli infermi, problema sottoposto alla perpescia del signor Mower, direttore della Igranie Electric Co., con era di facile soluzione. Ecco come venne risolto con piena soddisfazione dei servizi ospitalieri e dei malati.

L'insieme degli apparecchi riceventi — altoparlanti e cuffie esclusi — fu riunito dentro una cabina — rivestita d'uno schermo isolante — sul tetto d'uno degli edifici dell'ospedale. Il macchinario ha 16 lampade ed è messo in funzione dalla sola manovra d'un piccolo interruttore tunder posto nella portineria dell'ospedale.

Le differenti sale dei malati so-

no divise tra nove circuiti principali, otto dei quali alimentano 842 cuffie e il nono una serie di altoparlanti installati nelle sale riservate ai fanciulli.

L'antenna normale è costituita da una semplice lastra di metallo fissata sul tetto della cabina che racchiude il macchinario.

In caso d'intense perturbazioni, si può anche utilizzare un quadro speciale, di grande selettività. Il tipo d'apparecchio adottato è un ricevitore supereterodina a 6 lampade, seguito da un amplificatore della potenza di 10 lampade.

La prima lampada, funzionante con una tensione di placca di 60 volts, fa da detettore e da oscil-

latore locale. All'uscita dei circuiti di questa lampada, i segnali, la cui frequenza è stata modificata per dar loro una lunghezza d'onda di 6000 metri, sono amplificati da tre stadii accordati su questa onda e trasmessi ad un secondo detettore che li trasforma in correnti a frequenza musicale percepibili dall'orecchio.

Queste correnti di bassa frequenza sono amplificate da uno stadio a trasformatore e quindi applicate all'amplificatore di potenza. Le lampade amplificatrici e la seconda lampada detttrice sono alimentate da una tensione di placca di 120 volts.

All'uscita dello stadio di bassa frequenza, il trasformatore d'entrata dell'amplificatore di potenza alimenta 9 lampade, corrispondente ciascuna a uno dei circuiti principali sopradetti.

Misure speciali vennero prese per diminuire l'influenza nociva della capacità propria del circuito degli apparecchi riproduttori (cuffie ed altoparlanti) le cui connessioni sono condotte ai limiti d'uscita dell'amplificatore di potenza da linee telefoniche sotto piombo che misurano 24 chilometri.

La carica e ricarica degli accumulatori, che sono in compartimento speciale della cabina, avviene automaticamente, senza richiedere mai l'intervento del personale dell'ospedale.

E' facile immaginare quanto questa magnifica installazione radiofonica — dovuta alla generosità del « Wireless for Hospitals Funds », associazione benefica organizzata dai grandi quotidiani inglesi. — sia di conforto morale ai numerosi malati d'un ospedale.

Anche in Francia, numerosi Istituti di Pubblica Assistenza sono dotati di apparecchi ricevitori, particolarmente l'ospedale « Enfants Malades ».

E' augurabile che iniziative di tal genere siano presto prese anche in Italia.

Lettere d'ascoltatori

Ecco altre lettere di piú giunte alla nostra stazione di Napoli:

Genova, 15 Febbraio 1927.

La Stazione di Napoli si può paragonare alle piú forti stazioni dell'Europa. I programmi sono sempre fra i scelti. Ieri sera ho ascoltato con vero piacere il nuovo programma: « Concerto Canzonettivo della Canzonetta di Napoli ». Una lode all'ottimo tenore sig. Parisi ed a tutti gli artisti che hanno perfettamente espletata la loro parte.

Con profonda gratitudine invio un plauso di vero cuore alla U. R. I.

ALFREDO PADERNI.

Napoli, 10 Febbraio 1927.

Vi ringrazio assai del grande miglioramento della trasmissione dal R. Teatro S. Carlo, che ora si sente bene e molto chiaro.

Tutti i vostri programmi piacciono e si ascoltano con piacere.

JULIANO CORRADO.

Costantinopoli, 6 febbraio 1927.

Mi è grato fare le piú sincere felicitazioni ai dirigenti della stazione di Napoli per la meravigliosa trasmissione dal R. Teatro S. Carlo della *Butterfly*, il giorno 1. Ho corse ho inteso con la massima chiarezza.

Vada un plauso sentitissimo ai dirigenti nonché agli ottimi artisti che ascolto sempre con somma ammirazione.

ALFREDO AVOLIO.

Berna, 10 febbraio 1927.

Forse vi interesserà di sapere che da qualche tempo ricevo ogni sera attimamente la vostra stazione ed è con vivo piacere che ascolto le produzioni. Specialmente le trasmissioni dal S. Carlo rappresentano un regalo fine gusto che fate ai sonfiati. Vi è solamente un svantaggio: mi fate venire la nostalgia per il vostro bel paese nel quale ho passato una decina d'anni tra i piú belli della mia vita.

Il mio apparecchio è un Nordiak a 4 lampade (1 AF 3 BF) e come antenna utilizzo solamente qualche filo nell'interno della camera. Ricevo tutto chiarissimo anche la voce simpatica del vostro speaker. Peccato che il vecchio Scarpetta non ci può più far sentire il suo « Monsieur Perrella », ecc.

Con i miei ringraziamenti e con tanti auguri, vi saluto romanamente.

A. RITZMANN.

Palermo, 7 febbraio 1927.

L'ultima ricezione dal Teatro S. Carlo di sabato sera è stata ottima veramente, specialmente l'orchestra. La voce dei cantanti forte ma non nitida, come quando l'emissione è dall'auditorium. Mi auguro che quest'ultimo perfezionamento sarà fatto ed allora tutti gli ascoltatori avranno il piacere di avere il teatro a domicilio. Questo farà aumentare enormemente gli abbonati.

GIUSEPPE COTTONE.

Vienna, 21 febbraio 1927.

Sabato 13 febbraio 1927, ho sentito dalle ore 11,30 fino alle 1 di notte la trasmissione del terzo e del quarto atto dell'« Aida », benissimo. Ho un apparecchio a quattro valvole ma funzionano solamente due valvole. Ho potuto sentire la musica ed il canto in un modo perfetto e Vi ringrazio per il vero piacere.

Con alto stima.

IDILHELM BRANDT.

Idien XIX - Idindhabligasse n. 2



La stazione di Anversa ha sospeso le sue trasmissioni — in forma *Radio-Home* — per mancanza di mezzi. Gli speciali programmi del Giardino Zoologico saranno incorporati, almeno in parte, in quelli della stazione di Bruxelles.

La stazione di Stambul (Turchia) di 20 Kw. sta per cominciare le prove tecniche di trasmissione.

Una nuova stazione di tre Kw. sarà prossimamente inaugurata a Budapest.

La stazione di Bilbao (Radio-Vizeaya) ritrasmette ogni sera i concerti e le informazioni di Radio-Toulouse.

Il proprietario dell'Hotel « G. Washington » di Jacksonville — dice *Radio-Lat* — è stato il primo a dotare le camere del suo albergo del « comfort » della radio. Per evitare che i radio amatori disturbino con l'altoparlante i vicini che radio amatori non sono o che semplicemente desiderano dormire, le pareti delle camere sono state rese impermeabili ai suoni.

La completa installazione radiofonica è venuta a costare al proprietario del « G. Washington » 10.000 dollari ma i clienti affluiscono numerosi e due altri alberghi della Florida del Nord hanno deciso anche essi di impiantare la radio.

Un curioso esperimento è stato effettuato a Manchester. Nove persone d'età e sesso differenti hanno letto davanti al microfono un brano del « Pickwick » di Dickens. I radio ascoltatori dovevano indovinare dalla voce il sesso del lettore, la sua vita, le sue abituali occupazioni, il suo paese di origine. Uno dei lettori fu esattamente individuato come studente dell'Università di Cambridge.

Secondo *Ondas*, vi sarebbero nell'America del Nord 6.500.000 apparecchi radio ricevitori in uso. Il numero degli ascoltatori salirebbe a 26 milioni.

Un « referendum » handito da Radio Barcellona su gli autori d'opera preferiti ha segnato un bel successo per gli italiani. Verdi sta in testa a tutti, seguito da Wagner, Donizetti, Rossini, Puccini, Bellini, Boito, Leoncavallo.

Nei cantieri di Friedrichshafen stanno montando un impianto Zeppelin destinato al servizio tra l'Europa e l'America. Questo Zeppelin sarà pure dotato di apparecchi radiofonici che consentiranno ai passeggeri durante la traversata, d'ascoltare i concerti delle stazioni europee e americane.

Fotografie sono state radiotrasmesse, col sistema Telefunken-Karolus-Siemens, tra Berlino e Rio Janeiro. Le fotografie — dice *Ondas* — sono state ricevute con sufficiente chiarezza.

Il cantuccio dei bambini

Ogni giorno una fiaba, una novella, una serie di notizie, una canzoncina nuova, una pagina musicale sonoro-citata... ma che sacchetto prodigioso si custodisce nel Cantuccio

Ora Annemar ha la compiacenza di vedere esposto un suo volume ciullina di tredici anni, è un fatto insolito se non letteralmente prodigioso; e quasi quasi verrebbe la vo-



Ora che carnevale è finito e che non saremo più importunati dalle maschere, che tutti i bambini avranno ripreso le tranquille consuetudini giornalieri, colle belle sedutine radiofoniche, il Cantuccio tornerà ai programmi complessi in onore di questo o quel musicista, e forse offrirà agli amici qualcosa di inatteso...

Di questo riparleremo; intanto annunciamo la Giornata Rossiniana per il 15 marzo, e il centenario di Beethoven per il 26.

Elisabetta Oddone.

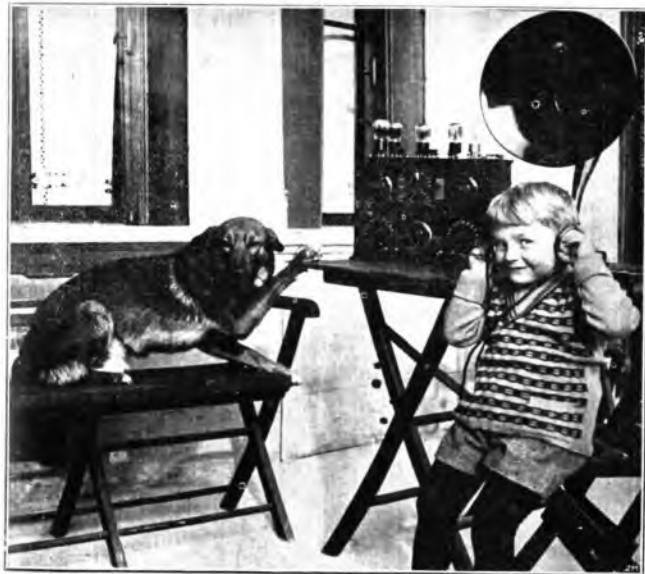

Titino Lazzarotto ascolta col fido Beloch il « Cantuccio » di I M I

dei bambini della stazione di Milano?

Prodigi? No, nemmeno per sogno... Cioè dico male; prodigi si perché il leggere fiabe gustose di una fan-fu possibile di maneggiare la penna con qualche facilità.



glia di attribuire le fiabe a una evanescente fatina più che ad una bella figliolona fresca e sorridente come quella che vi presentiamo in costume di ampezzana.

Annemar Togett è figlia di americani ma è nata a Firenze fra i fiori più fragranti della dolcissima Toscana.

Prima ancora di saper leggere e ma non se ne insuperbisce e serba scrivere ella aveva la mente piena di maghi, di fate, di spiritelli irrequieti, e non le parve vero di poterne parlare agli altri ragazzi appena le nelle vetrine dei principali librai, intatta tutta la freschezza del suo spirito agile e ridente, che pare voglia riflettere il sole e l'azzurro del nostro bel cielo. Per chi mi scnte, il nome di Annemar non sarà nuovo; e lo sarà ancor meno fra qualche giorno, quando avrò letto altre fiabe della cara giovanissima autrice.



Annemar Togett

SUPPLEMENTO STAMPATO AL

GIORNALE RADIOFONICO del FANCIULLO

della stazione di Roma
DIRETTORE Cesare Ferri

UN CONCORSO STORICO

che già fa molto chiasso e più ne farà in seguito è quello bandito da Nonno Radio fra la sua imponente nipoteria!

Sapete di che si tratta? Nientemeno che dal CONCORSO DE PINEDO!!!

Qualche lettore che ha il torto di non aver ascoltato la mezz'ora quotidiana del «Giornalino Radiofonico del Fanciullo» penserà che a Nonno Radio sia venuto in mente di lanciare i suoi nipoti su la scia aerea dell'eroica ala italiana!

— Infatti!...

— Infatti cosa? Ma che sei ammattito Nonno Radio?

— Ammattitissimo! Nonno Radio vuole infatti che i suoi nipoti accompagnino l'eroica ala italiana nella nuova, prodigiosa impresa... col cuore, col pensiero e con lo studio! Signore! Egli ha parlato alla nipotria con queste altisonanti parole: «Non basta gridare: — Viva De Pinedo! — Bisogna sapere che cosa ha fatto De Pinedo, bisogna quasi sentire i palpiti del suo nobile cuore italiano e quelli dell'italianissimo motore che regge l'ala tricolore: bisogna saper valutare la straordinaria importanza della grande crociera e gridare quindi: Viva De Pinedo! — non per quel facile entusiasmo che gli stranieri pretendono di riconoscere — ma per quell'orgoglio cosciente di Italiani nuovi in marcia verso nuovi, sicuri, luminosi destini!» Quindi... accompagniamo De Pinedo nel suo volo trionfale.

Il concorso consiste infatti in un Diario che tutti gli amici del «Giornalino Radiofonico del fanciullo» sono chiamati a compilare. Tutti: dai più piccoli ai più grandi. Un bel quaderno o dei quaterni di bella carta adatta e la descrizione tappa per tappa, del superbo volo. I più piccoli citeranno alcuni nomi e scriveranno quei pensieri che le loro tenere menti ed i loro piccoli cuori sapranno suggerire; i più grandicelli aggiungeranno qualche nome e qualche pensiero di più; i più grandi ancora aggiungeranno delle cartine illustrative, delle notizie geografiche e storiche sui paesi e le regioni toccate

e sorvolate, considerazioni, discorsi e commenti uditi in famiglia, a scuola, per la strada, ecc. ecc. Si vuole insomma la più esatta impressione che l'ala italiana ha lasciato nell'animo e nella mente dei nostri amici giovinetti un solco profondo: facendoli anche migliori!

I premi saranno moltissimi: Copie del Prestito del Littorio, Copie del grosso volume dello stesso De Pinedo sul volo dei 55 mila chilometri. Aereo quasi autentici per i più piccoli, ecc. ecc.

I lavori saranno inviati a Nonno Radio entro dieci giorni dopo il m-

STORIELLA MUTA MA ELOQUENTE di V. E. Pirzio Biroli



torno in Patria dell'eroico De Pinedo che si spera sarà presente, almeno in ispirito, alla solenne premiazione. Saranno comunicati a suo tempo l'elenco esatto dei premi ed i nomi della commissione giudicatrice.

Ma il grande « Concorso De Pinedo » non esclude i concorsi normali mensili. Si è chiuso quello di febbraio con tredici ricchi premi e si è aperto quello di marzo. La nipotera è chiamata ad indovinare... un indovinello, a cercare il totale di una sciarada, a risolvere un problema, a rispondere ad una domanda.

Per ciascuno di questi giochi tre premi: Un giocattolo e due libri. Poi c'è il concorso di disegno con otto premi. Totale: 20 premi la cui estrazione ed assegnazione verrà fatta in forma solenne presente la nipotera romana, autorità ed invitati di fronte all'apparecchio radiotrasmettente in modo che la numerosissima nipotera lontana sia quasi presente!

E mi pare che basti!

Una qualunque.

Diffondendo il Radiorario
ci aiuterete a migliorarlo



Adriana della Porta di Roma
fra i doni della Befana ascolta lietamente la posta di Nonno Radio. Sul tavolino in piedi c'è la bella bambola Lencj vinta ad uno dei primi concorsi del «Giornalino Radiofonico»



Solo con valvole ioniche Telefunken
otterrete dal vostro ricevitore il
massimo rendimento.

Per ogni scopo vi è
una valvola adatta.



NUOVE RISPOSTE AL NOSTRO

Milano, 13 Febbraio 1927.

Mio marito rincarava spesso con pacchetti più o meno voluminosi che teneva nascondere al mio orecchio di vigile massaia. Non mi è difficile indovinare il contenuto: pile, condensatori, fili, valvole, batterie, ecc.

Cara URI, se tu sapessi allora come penso avrei potuto impiegare in tanti soldati dei bei guanti, un abito da sera ninnoli per la casa... e... non ti nascondo... che provo un po' di rancore verso di te!!

E' poi l'ora del segnale d'apertura e i saluti, risuonando festosa nella casa, la melodia delle campane. Muta il mio pensiero e il rancore di pochi minuti prima è ora un sorriso di soddisfazione, di letizia.

Grazie URI! grazie ti grido per queste ore di gioia che mi procuri! Mio marito non esce di casa, mercè tua; il bambino non strilla, mercè tua, e persino la cameriera in cucina fa zitta e svelce le sue faccende per poi godere un po' di concerto. Tanta armoniosa è la voce della Signora annunciatrice (ed è già cosa che ben dispone) e tanto ben combinati i programmi. Come dire «bravill...» siamo entusiasti.

Proprio non saprei come suggerire innovazioni né mutamenti ai programmi. Per me, per esempio, il venerdì... farino ma... e vado a dormire. Mi fa colpa è del mio gusto e non del tuo programma! Ho godito ieri sera un *Barbiere di Siviglia* meraviglioso... E' l'ultima audizione ed è perciò, specialmente della «Rosina» e dei bei sabati che ti ringrazio pregandoti a non selezionare troppo le opere!

Evviva a te URI!

Prof. NINA BRAMBILLA.

Roma, 14 Febbraio 1927.

1. Desidero programmi in cui abbiano prevalenza i concerti vocali e cioè vi sia più canto che musica strumentale, e che la parte strumentale sia di brevi suonate, escludendo la lunghissime sinfonie che alle volte sono durate perfino 45 minuti proprio al principio del programma, invece che alla fine. Che se fossero fatte alla fine, chi le vuol sentire le sente, chi non le vuol sentire va a letto. Specialmente i bambini si annoiano a sentire le sinfonie, se invece sono fatte dopo, i bambini sono già a letto.

2. Preferisco la musica italiana di buone opere intercalata spesso da programmi di musica leggera e vivace.

Per il teatro preferisco le opere italiane.

3. Preferisco i corsi di cultura, d'igiene e di medicina.

4. Desidero che il numero delle conferenze sia diminuito e ch'esse siano lasciate verso la fine del programma.

5. Aggiungerei ai programmi, concorsi a premio per i grandi, come già vi sono per i bambini.

6. Mi piace di più nei vostri programmi e vorrei veder più sviluppata la buona mu-

RADIOREFERENDUM

Si dice che «de gustibus non est disputandum». Questa disputa è, invece, utile e necessaria per la radio. Noi abbiamo bisogno di conoscere con precisione gusti e tendenze del nostro vasto pubblico per sempre meglio accontentarlo. Lo invitiamo, perciò, ad un «referendum» sui programmi delle nostre stazioni. Gli ascoltatori di Roma, Milano e Napoli rispondano alle seguenti domande:

1° - Quali programmi desiderate?

2° - Qual genere di musica e di teatro preferite?

3° - Quali corsi di cultura vorreste ascoltare?

4° - Volete aumentato o diminuito il numero delle conferenze?

5° - Secondo il vostro particolare gusto od interesse, che cosa aggiungereste nei nostri programmi?

6° - Che cosa vi piace di più e vorreste veder più sviluppato, e che cosa vi piace di meno dei nostri programmi?

Delle risposte che ci manderete e che pubblicheremo nel RadiOriario, la U.R.I. terrà il debito conto nella compilazione dei futuri programmi.

sica vocale ed strumentale italiana. Mi piacciono di meno le sinfonie tedesche che vorrei che fossero eseguite più di rado e svelte fra le più brevi.

TIZIANO SALVATORI.

Roma, 15 Febbraio 1927.

1. Sintetizzare le comunicazioni della Federazione dei Consorzi Agrari, del Dopulavoro, della moda, dello sport, il Bollettino meteorologico.

2. Un po' meno musica.

3. Tutte le sere prima della trasmissione teatrale una conferenza a turno; un canto di Dante, storia letteraria, storia di Roma, storia degli altri popoli, igiene e poi astronomia, storia naturale, ecc.

4. Trasmettere le letture Dantesche dalla casa di Dante (piazza dell'Anguillara) e quelle di altre associazioni di cultura.

Abbiamo bisogno di imparare, di fare imparare a' nostri bambini e di far capire agli stranieri chi sono gli italiani.

MARTINELLI RENATO OMERO.

Milano, 16 Febbraio 1927.

1. Desidero dei programmi più moderni variati e meno ripetuti.

2. Musica da concerto (pianoforte, violino, violoncello) moderna con opere di autori nostri. Per il teatro preferisco ed apprezzo molto tutto quello che è trasmesso direttamente da teatri d'opera e d'opere. Qualche serata di prosa non sarebbe male, ma bisogna saper scegliere.

3. Se si dovesse aumentare il numero delle conferenze, bisogna variarle assai.

4. Vorrei dei corsi di cultura letterario con accurate dizioni.

5. Aggiungerei, ad es., un «cattucchio» per le cure domestiche, i consigli pratici per la donna, ecc. ecc.

6. Mi piacciono di più dei programmi, la parte letteraria e artistica moderna e contemporanea; di meno, le selezioni d'opere, il jazz band, e le comunicazioni a cura dei Consorzi Agrari. Curerei molto la scelta degli artisti di varietà e questo lo si potrebbe anche ottenere, magari facendo pagare a tutti gli abbonati un piccolo supplemento (15-20 lire).

Abbonato 10232.

Lomazzo, 17 Febbraio 1927.

1. Si desidera musica classica, opere di pregio, escludere opprette, il varietà, abolire il jazz-band, sostituire con valzer. Dare esito notizie sportive di stagione, e tempestivamente di quello sullo stato della neve e del ghiaccio. Segnalare convenzionalmente la stazione quando essa non trasmette (negli intervalli). Comunicare ad ogni pezzo il nome della trasmittente. Eliminare la trasmissione delle ore 12.15 o spostarla alle ore 12. Continuare nelle trasmissioni diurne del Caffè Savini, abolire Fiaschetta Toscana, Toffoloni che non riescono di alcun effetto nei rumori del locale nel quale si svolge il concerto. Aumentare il numero delle commedie in un atto.

2. Escludere Teatro Lirico: la risonanza è entiva; ottime le trasmissioni del Teatro del Popolo: tentare ottenere collegamento col Teatro Carcano e col Dal Verme.

3. Circa corsi di cultura, preferire brevi conferenze e consigli di pratica applicazione nei attinenti lo sviluppo dell'agricoltura: allevamento bachi, semine di frumenti, ortaggi, ecc., allevamento di bestiame in genere: brevi corsi di lingue estere.

4. Circa conferenze, va bene il loro numero e qualità attuale: escludere la rassegna di nuovi libri.

5. Aumentare gli a soli di violino, violoncello, chitarra, arpa; diminuire voci a tono basso, trasmettere a numerose manovre corali, duetti, strumenti a plectro.

GLI
BRUNET ALTOPARLANTI
SOVRANI
chiedete particolari a
SOC. AN. BRUNET
Via MOSCOVA, 7 - MILANO
RAPPOLI - Ditta GIUSEPPE CURATOLI - Via dei Tribunali, 122

La valvola
Hova ELECTRON
Tipo C 414
ha una pendenza massima di
m amp
volt **2**
ELECTRON - RADIO!
Apparecchi ed ogni accessorio per Radiomobili
MILANO - Corso Vittorio Emanuele, 22 - MILANO

6. Gradite le opere o loro selezioni (elimi- nando jazz band, operette e pezzi di ve- rietà) nonché i dischi grammofonici.

Reg. FRANCO SANGUETTOLA.

Milano, 16 Febbraio 1927.

1. Quali programmi desiderate?
2. Qual genere di musica e di teatro pre- ferite?

Il martedì e il sabato vien data la sele- zione di un'opera e questo è un piacere quando vi partecipano artisti valenti.

Il mercoledì trasmette, generalmente un'opere- tta dal Teatro Lirico e questo sa- rebbe piacevole se la trasmissione non la- sciasse a desiderare. Dal recitativo sfugge troppo. Ora è ovvio che star tre ore all'ap- parecchio senza neppur potere capire l'in- treccio, è piuttosto noioso! Inoltre come l'opera vien data solo due volte, come il bellissimo radiodramma *L'enerdi 13* (ma quanto ce li fate sospirare!) non fu giustame- te ripetuto per la terza volta, perché, in- vece, l'opere- tta ci vien data per ben qua- tro volte?

Il lunedì è piacevolissimo il concerto di musica leggera, specie in questi ultimi tem- pi. Soltanto vorrei sapere se è proprio in- dispensabile che la Commedia e la Banda Militare, tanto volentieri ascoltate da tutti, debbano sempre essere tenute per ultimo. Non potrebbero qualche volta essere date nella prima parte del programma, così che tutti potessero di tanto in tanto gustarle, anche coloro che debbono cercarsi un po' presto o perché ancora giovani, o perché già vecchi, o perché stanchi da una giornata di lavoro faticoso? E non si potrebbe comin- ciare prima o lasciar per ultimo le comuni- cazioni agrarie e il Dopo lavoro?

Il giovedì e il venerdì si dà generalmente musica «seria» ed è naturale che si de- bbono contentare tutti i gusti; ma la domo- stica, due volte in un giorno, ancora roba seria! Ora quello che soprattutto domando è la riforma del programma della Domenica sera: roba allegra vorrei (i comici com- piono così raramente nel programma!), che faccia star in casa anche gli uomini, che preoccupati l'intera settimana per i loro affari, chiedono alla URI di ricrear loro un po' più spesso lo spirito; perciò la festa niente Fughe e Toccate, niente concerti in minore e maggiore, ma qualche po' d'u- morismo, e gioia agli amatori delle cose allegre e della musica popolare a facili motivi.

3. Quali corsi di cultura vorreste ascol- tare?

1. Esperanto; 2. Inglese.

4. Volete aumentato o diminuito il nume- ro delle conferenze?

Si potrebbe lasciare lo stesso numero, purché fossero tutte interessanti come «Città e Paesi» e Milano che sfugge». Forse potrebbero piacere a molti ricordi teatrali e di viaggi, vite di animali, ecc.

5. Che cosa aggravereste nei nostri pro- grammi?

1. Qualche buona predica, magari dalla

famosa chiesa di S. Fedele. Che contente- za soprattutto per chi non può muoversi da casa per il suo lavoro o peggio assai per una infermità, poter ascoltare la buona pa- rola di un valente sacerdote!

b) «L'ora della recitazione» in qualche programma serale: quell'unica e spesso bre- ve commedia del lunedì è ben poca cosa per chi ama il teatro di prosa! Mai non vengono date né farse, né dialoghi né sce- ne. E la trasmissione direttamente da un teatro di prosa non si potrebbe avere, co- me già si fa quella dell'opere- tta?

Certe letture classiche credo che si po- trebbero abolire e sostituire con la lettura di altre cose, poesie romanesche del Tri- stano ad esempio, che son tanto belle.

c) «Musica di strumenti poco comuni: l'orchestra a plectro perché non suona più? Il chitarrista perché suona tanto di rado? e l'arpa è tanto difficile trovare chi la suoni? e qualche bella canzone sul liuto non si potrebbe sentire? e il Carillon non piacerebbe anche ad altri?»

Abb. N. 3595-A.

Osago, 16 febbraio 1927.

1. I Vostri programmi contengono già un po' di tutto, e dato che dovete accentrare un vastissimo pubblico di tutti i gusti, non v'è di meglio che continuare come avete fatto col meraviglioso e costante migliora- mento che è doveroso riconoscere, da quan- do il M. I. lavora nel mondo la sua squil- ante e simpatica voce.

Credo però che i programmi variati, e cioè in parte musicali ed in parte vocali, siano i preferibili, perché eliminano in modo assoluto la possibile monotonia od uniformità.

2. Bellissimi i vostri concerti di musica classica e di fantasie di opere. Poco graditi per mio conto, sebbene di gran moda, i jazz-band, ma bisogna adattarsi al volere dei molti, dato che questo genere, con ri- spetto parlando, di musica, ha ormai inva- sto il mondo.

Anche la Banda Presidiana, sebbene otti- mamente diretta e concertata, non dà quel- l'effetto che si desidera, perché si sente troppo che è ridotta a suonare in un locale chiuso, nella eliminazione quindi degli stru- menti troppo rumorosi o rimbombanti. Ottime invece le trasmissioni di orchestra a plectro.

3. Corsi di cultura letteraria e scientifica.

4. Il numero delle conferenze che attual- mente trasmettete non è affatto di troppo. Nel caso andrebbe aumentato ma non di- minuito.

5. Qualche conversazione riguardante vita ed opere di scrittori antichi e moderni. Null'altro credo si possa aggiungere dato che i vostri programmi sono già magnifi- camente vasti e completi.

6. Maggioremente sviluppate le dizioni; brani di libri di attualità, commenti e cri- tiche a nuove pubblicazioni.

Mi piacciono poco, oltre agli jazz-band, le operette trasmesse settimanalmente da un

teatro. L'opere- tta richiede la coreografia e lo sfarzo delle scene, coefficienti che pur- troppo tante volte sono il maggior pregio del lavoro! Quanto sono migliori le tra- smissioni di opere come ha potuto fare da tempo la vostra stazione di Roma e come comincia a fare la stazione di Napoli.

Altra aggiunta che ritengo utilissima è il segnale negli intervalli come fa la vostra stazione di Napoli.

Reg. CARLO STEFFANONI.

Roma, 16 febbraio 1927.

1. Programmi vari con pezzi o romanze d'opera, romanze antiche, a soli di violino, arpa, violoncello.

2. Musica classica antica e semi-moderna. Ottime le selezioni d'opere antiche dei grandi maestri Bellini, Rossini, Donizetti e Ver- di, soprattutto di quelle opere che poco si ascoltano e teatro. (Niente operette con quei recitativi insopportabili).

Tenete presente che la purezza dimini- sce enormemente col numero dei suoni ed è quindi di gran lunga preferibile un a- solo di violino, violoncello, (anche con ac- comp. di piano) arpa, chitarra ecc., a qual- siasi esecuzione orchestrale. Ecco per- ché le opere antiche che non hanno le polifonie moderne (o chimiche polifoniche come diceva il Grieg) riescono un vero e delizioso godimento.

3. Corsi di cultura. Storia, Medicina (il- lustrazioni di malattie, cure ed igienie) E- lettricità e Astronomia.

4. Una a giorni alternati.

5. Manca ancora la trasmissione dell'Al- berto Palazzo la cui orchestra eseguita tanta bella musica di Bach, Brahms, Bee- thoven, ecc.

6. Modificherei (per Roma) l'orario del concerto diurno portandolo dalle 4 1/2 alle 5 1/2 (17 1/2) al più tardi, altrimenti per la massima parte delle persone si rende inascoltabile. Il giornale dei bambini tra- smesso dopo è anche più brutto perché quasi tutti ritornano dal passeggio o dalla scuola intorno alle 17 1/2.

Gli a soli di chitarra, i quartetti a plectro, e possibilmente qualche strumen- to poco sentito, come il xilofon, l'ocarina, etc. etc. Orario serale del concerto dal- le 20 1/2 alle 22 1/2 in seguito musica leggera o danze.

Abb. 23,414.

Roma, 17 febbraio 1927.

1. Programmi musicali e vocali, limitando però l'esecuzione di operette.

2. Musica italiana e, della italiana, quel- la prevalentemente melodica, escludendo dalla esecuzione artisti mediocri.

3. Storia e scientifica.

4. Aumentato.

5. Aggiungerci qualche buon disco di grammofono.

6. Darei la preferenza alla parte musicale e vocale su quella orchestrale per quanto l'esecuzione di quest'ultima alla stazione di Roma, sia lodevolissima. Abbonato 0086.

UN INDIRIZZO !!

I migliori materiali radio, le riparazioni più accurate di cuffie, altoparlanti, apparecchi.

I prezzi più modici.

Ditta A. FRIGNANI

Milano (127)

VIA PAOLO SARPI, 15 - (Tram 8-10-11-29-30)



I RICEVITORI E LE CUFFIE

Adottati dai Ministri della GUERRA, MARINA, AVIAZIONE e COMUNICAZIONI FRANCESI

Soc. An. BRUNET

Via Moscova, 7 - MILANO

NAPOLI - Ditta GIUSEPPE CURATOLO - Via del Tribunale, 122

Il servizio è gratuito per gli abbonati al "Radiorario" ed è affidato alla nota competenza dell'ing. Alessandro Banfi.

Ogni quesito deve portare nome, cognome ed indirizzo dell'abbonato, nonché il numero dell'abbonamento e la relativa fascetta di spedizione, accompagnandolo con un schizzo in inchiostro nero. La corrispondenza va diretta a:
RADIORARIO (Sezione Consulenza)
Corso Italia, 13 - Milano

CONSULENZA TECNICA

A causa del crescente numero di richieste e della scarsa disponibilità di spazio non possiamo come vorremmo esaurire rapidamente la consulenza tecnica per i nostri abbonati.

A tutti risponderemo più presto che ci sarà possibile e pertanto preghiamo di scusarci di qualche inevitabile ritardo.

Posseggo un apparecchio a cinque valvole e sento bene e forte in altoparlante, ricevendo con quadro interno e con una sola bassa frequenza, ma da qualche tempo quando accendo la luce elettrica non solo nella camera dove esiste l'apparecchio, ma anche nelle vicine, la ricezione è disturbata assai da un ronzio o crepitio.

Questo disturbo cessa collo spegnere della luce e non si verifica tutti i giorni ed alcune volte è più forte, altre volte meno intenso.

Prego volermi possibilmente dire da cosa è prodotto questo inconveniente e se posso eventualmente eliminarlo, oppure se per sentire bene sarà sempre costretto... di restare al buio!

Dott. G. SIZIA - Bubbio.

Il suo inconveniente proviene da un difetto di isolamento sopravvenuto al suo impianto luce.

Faccia eseguire le opportune verifiche da un elettricista esperto. Provi a togliere o collegare la presa di terra al negativo dell'accensione.

Ho costruito una neutrodina di cui uso lo schema la quale non mi rende possibile, che soltanto la audizione della stazione locale in altoparlante; delle altre stazioni non ne parliamo: perfino Vienna che si dovrebbe sentire abbastanza forte... in cuffia però le sento discretamente.

Prego la vostra cortesia di volermi dire se l'inconveniente dipende dallo schema o

dei trasformatori ad A. F. e in questo caso come migliorarli.

Le quattro valvole Philips le ho così disposte: 1.a 409; 2.a 410; 3. 410; 4.a 409; e sull'ultima ho una radio-micro. Fanno bene?

Busia un'antenna trifilare di 8 o 9 metri di lunghezza?

Posso aggiungere un terzo stadio di amplificazione a B. F. a resistenza come quello illustrato nel N. 51 del Radiorario?

Dove dovrei disporre i morsetti 1 e 2 dell'amplificatore ad A. F. descritto nel n. 50?

V. PANE - Napoli.

Lo schema è esatto; così pure i trasformatori ad A. F.

L'insuccesso è da attribuirsi unicamente a cattivo montaggio o materiale deficiente. Distribuisca così le sue valvole: 1.a 410; 2.a 409; 3.a 410; 4.a Radio Micro; 5. 409. La sua antenna è sufficiente. Può aggiungere lo stadio a B. F. usando una valvola di potenza.

Le consigliamo l'aggiunta dell'amplificatore ad A. F. del N. 50.

1. Con riferimento all'articolo Un eccellente ricevitore a cinque valvole, dell'ing. A. Banfi apparso sul n. 4 del Radiorario prego farmi conoscere i valori dei condensatori variabili C1, C4, C7, i quali non risultano da detto articolo.

2. Quali sono i condensatori variabili da preferirsi?

a) quelli a variazione lineare della capacità o quelli a variazione lineare della lunghezza d'onda?

b) quelli a verniero, a demoltiplicatore o quelli privi dell'uno e dell'altro?

3. Qual'è il campo d'onda dell'apparecchio a cinque valvole di cui sopra? Può questo essere facilmente e prontamente adattato per la ricezione delle onde lunghe?

4. Posso usare come amplificatori ad A. F. e come rivelatrice valvole Telefunken RE 064 e come amplificatori a B. F. valvole della stessa marca RE 154?

Ing. C. SOMERO - Udine.

1. Capacità 0,0005 Mfd.
2. Preferisca i condensatori a variazione lineare di frequenza e demoltiplicatore.

3. Da 250 a 550 metri. Può eventualmente essere adattato per la ricezione delle onde lunghe (sostituendo i trasformatori ad A. F.)

4) Sì, senz'altro.

In possesso di un'apparecchio Vitus modello 3, munito di amplificatore a bassa frequenza, pure Vitus, a due stadi, desidererei conoscere se è possibile inserirvi un circuito eterodina.

In caso affermativo sarei grato se vorrete farmi conoscere il modo per costruirlo e per inserirlo.

U. FRANCI - Rufina.

La cosa è possibile; però per essere precisi in merito ci occorre conoscere lo schema elettrico del suo apparecchio.

L'antenna per mio apparecchio è formata da una gabbia a tre anelli ed è stesa attraverso a una pubblica via tra il terzo e il quarto piano, come da schizzo a fianco indicato, ecc. ecc.

Desidererei sapere se rigiono leggi al riguardo, ovvero se esistono casi simili a Milano e come sono regolati.

V. BODRATO - Savona.

L'articolo 51 dell'ultimo decreto-legge sul servizio di radio-audizioni circolari, vieta esplicitamente l'attraversamento con antenne delle aree pubbliche. Ella non può quindi insistere per mantenere l'attuale antenna.

Ho un apparecchio R. C. 5 valvole neutrodina, di forte rendimento sia in 5 che in 4 valvole; con 4 valvole ho una buona audizione con pochi disturbi atmosferici mentre che con 5 valvole i rumori sono fortissimi e disturbano la ricezione tanto da renderla qualche volta incomprensibile.

Vi sono grato se mi vorrete far conoscere da cosa dipende ed il modo di eliminarlo, almeno in parte, tale inconveniente.

A. BORLA - Torino.

L'inconveniente da Lei accennato è classico per le neutrodine usate con antenna esterna. Nulla è possibile fare; tenti l'uso di una breve antenna interna.

Consultazioni Radiotecniche Private

Tassa fissa normale L. 20

Per corrispondenza: Etasione entro cinque giorni dal ricevimento della richiesta accompagnata dal relativo importo.

Verball: Martedì - Giovedì - Sabato - dalle 13 alle 16.

Ing. Prof. ALESSANDRO BANFI
MILANO - Corso Sempione, 77 - MILANO

ROMA

AGENZIA PUBBLICITÀ

«RADIORARIO»

C. CURTARELLI

Via L. Muratori, 25

Ricevitore cinque valvole N. 1 Radioradio chiedo:

1. Quali possono essere le cause e quali i rimedi circa la scarsa sensibilità del ricevitore.

2. Mi conviene insistere su tale tipo di bilanciamento oppure è meglio la presa sul secondario?

3. Fra i tipi di antenne interne sottolentele, quale si presta meglio per tale ricevitore?

superantenna (con nastro di rame intrecciato); antenna perlex (con cuza di rame 3 mm.); antenna di 3 spire a spirale piana sotto al pannello (m. 1 di lato, calce rame 3 mm.).

4. Perché il mio accumulatore che acquista già usato dalle costruzioni ancora otto giorni dopo la carica? E' questo un grave danno? Ora mi da 1 volt 12.

R. CLIMACO - Milano.

1. Rivolgo molta cura ai gruppi equilibratori: la resistenza che sblunta il condensatore fisso dev'essere di 70.000 ohm. e non 0,7 Megohm.

2. Così pure tanto il piccolo condensatore fisso che quello variabile, e bene siano a dielettrico aria, e di capacità sufficiente.

3. Insista su tale sistema rhe da risultati identici all'altro.

4. Le tre antenne da lei indicate danno risultati molto simili.

5. Evidentemente il mio accumulatore presenta qualche guasto inquantoche tale comportamento è assolutamente anormale.

Possedendo un apparecchio a tre valvole consigliatomi da un mio conoscente; mi rivolgo a questa rispettabile consulenza per chiedere schiarimenti ai seguenti dati:

Perché non posso ottenere con le bobine per le onde corte il fischio di simonia men-

tre lo posso ottenere con bobine più grandi (500.000 spire)?

Forse è troppo alto il valore del condensatore variabile, o errato il circuito, che qui allego lo mondo?

In tutti i casi che cosa bisognerebbe fare?

L'apparecchio è stato costruito scrupolosamente seguendo tutte le indicazioni date mi (minima lunghezza dei fili per i collegamenti; isolamento; materiale scelto; distanza di ogni organo; uso tre valvole Audion, consumo normale).

Ora sento mediocrement la stazione locale e qualora l'apparecchio funzionasse bene potrà eliminare la modestia? Ahha circa un chilometro di distanza da essa?

Potrà aggiungere un amplificatore per aumentare la ricezione? Quale converrebbe al mio caso? Desiderando ricevere in altoparlante.

G. VIOLA - Milano.

Lo schema è esatto; provi ad invertire i collegamenti della bobina di reazione.

Provvi pure ad invertire i collegamenti del secondario di uno o di entrambi dei trasformatori a bassa frequenza.

Con tale apparecchio deve poter ricevere in forte altoparlante la stazione locale; ma però l'estero durante la trasmissione locale. Per migliorare la ricezione usi come ultima valvola un tipo di potenza.

Le sconsigliamo l'aggiunta di un amplificatore: Ella deve poter ricevere in altoparlante con l'attuale circuito.

Ho costruito un apparecchio neutrodina a quattro valvole.

In un anno di vita ha sempre dato ottimi risultati, ora da due mesi circa la ricezione s'indebolisce in modo impressionante, tanto da rendere quasi impercettibile la 1 MI.

mentre prima superava tutte le altre in sonorità e chiarezza.

Verificato l'apparecchio pezzo per pezzo, come pure l'antenna, terra, accumulatore e batteria audion, e non trovandosi alcun guasto, ecc. ecc.

R. VANETTA - Galliate.

L'inconveniente toccato dipende da esaurimento di una o più valvole; ne acquisti un paio nuove, provando a sostituirle qua e là sino a determinare quelle esaurite.

1. Passeggio un accumulatore Telefunken tipo 2k3, capacità amp-ora 15, tensione volt 4, carica amp. 3.

Ho in casa corrente alternata di 1 volt 125, 42 periodi, 10 amp., un raddrizzatore (o lampula a celle elettrol.) per batteria anodica, un trasformatore da campanelli con entrata 125 ed uscita 6 Volt.

La prego darvi descrizione e schema per ottenere con tale materiale un raddrizzatore per caricare con sicurezza il mio accumulatore. Che lampula, e quante, dovrà usare invece del trasformatore da campanelli?

2. Con corrente continua di 40 volt si può caricare una batteria di 50 volt?

3. Se l'ampereaggio della corrente fosse superiore a quello richiesto dall'accumulatore, quale guasto ne verrebbe a questo o all'apparecchio?

G. PASSALACQUA - Campo S. Martino.

1. Non è possibile utilizzare un trasformatore da campanelli a causa della sua piccolissima potenza; occorrono almeno 30 volt.

Veda quanto è detto sul N. 3 di « Radioradio ».

Può fare a meno del trasformatore di-



UNDA
Soc. A. G. L.

Fabbrica per Meccanica di Precisione
DOBBIACO - Prov. di BOLZANO

CONDENSATORI
INTERRUTTORI

e PARTI STACCATE per Apparecchi
Radioriceventi

Rappresentante generale per l'Italia, ad
eccezione delle provincie Trento e Bolzano:

Th. Mohwinckel
MILANO (112)

Via Fatebenefratelli, 7 - Telefono 66-700

LE MIGLIORI AUDIZIONI
si ottengono con il
SUPERCOMPLEX

mod. 3



L'APPARECCHIO
PRATICO e POTENTE

Racchiude nel suo interno: valvole, batterie d'accensione, ed anodiche, cuffia, antenna, bobine, ecc.

S. A. SUPERPILA
STA. ILLIM. PILLA E LECHANCHÉ
FIRENZE

spendendo in serie sulla corrente alternata, due lampade da 50 candele a filamento di carbone poste in parallelo, la cella elettrolitica e l'accumulatore da caricare (positivo all'aluminio). La cella dovrà avere una capacità di almeno due litri.

2. No.

3. Caricando con intensità superiore a quella prescritta, l'accumulatore si deteriora rapidamente.

Vi prego di volermi dire, se il suddetto schizzo va bene per poter sentire Milano in altoparlante. Inoltre desidero sapere: da quanti m. f. (o cm.) devono essere i condensatori fissi.

Se C1 va posto in parallelo e C2 in serie. Volendo adoperare per l'accensione una batteria di pile a secco poste in parallelo (di quelle per lampadine tascabili) quale valvola e quale roestino debbo usare, per avere un buon rendimento? Posso usare l'Ingelex autolimit?

Vogliate indicarmi anche da quanti volt deve essere l'anodina?

Combinando le bobine con un variometro stereofonico, posso aumentare il rendimento? Oppure si vuole anche un condensatore variabile?

A. HAMBURGA — Milano.

Lo schema da Lei indicato è errato; addotti lo schema qui riprodotto in cui:

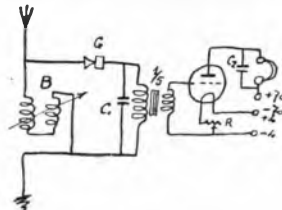

B, sono le due bobine da 50 spire accoppiabili a volontà, oppure un variometro (il risultato è identico).

G, il detector a galena.

C1 condensatore fisso da 0.001 Mfd.

C2 condensatore fisso da 0.002 Mfd.

Usi una comune valvola Micro col roestino Autolimit; la tensione anodica minima dev'essere di circa 70 volt.

Il condensatore variabile, non è necessario per ottenere un buon rendimento.

Desidererei trasformare il mio apparecchio nello schema appreso nel n. 4 del Radiorario, corr. anno.

Epperò desidererei sapere:

1. Come potrei aggiungere una valvola in A. F., possibilmente con reazione della D. per portare a tre il numero delle valvole in A. F.; ne avrei un sicuro montaggio? Desidererei uno schizzo al riguardo.

2. Posso lasciare inalterata la parte in B: F. con due valvole a trasformatori ed una a resistenza e capacità?

3. Il condensatore fisso per primario e secondario del piano trasformatore è necessario?

4. I condensatori variabili che possiedo sono uno di 0.001 e gli altri due di 0.0005, ove li posso più convenientemente collocare?

5. Nel caso mi consigliassero l'aggiunta della 3.ª valvola in A. F. con reazione, di quante spire dovranno essere le bobine dell'accordo e della reazione?

6. Quali lunghezze d'onda può ricevere l'apparecchio così modificato?

7. L'antenna così detta a tamburo mi può dare migliori risultati; potrei eventualmen-

te costruirne due mettendoli in parallelo? T. Col. I. AVOCADRO — Piacenza.

1. Le sconsigliamo l'aggiunta di un altro stadio a B. F.; la selettività e sensibilità sono già più che sufficienti con due solo A. F.

2. Lasci pure inalterate le sue B. F.

3. No. E' talvolta utile.

4. Collochi quella da 0.001 Mfd. al posto del primo condensatore (C1).

5. Da 250 a 550 metri.

6. Con tale tipo di antenna otterrà ottimi risultati; può usarne benissimo due uguali in parallelo.

Desidero costruire il «miglior tre valvole» descritto nel N. 49 del «Radiorario» facendolo procedere dall'Amplificatore ad A.F. del N. 50, in modo però che questo formi un tutto con quello in una cassetta, con gli attacchi per le batterie riuniti in un solo pannellino di ebanite; insomma vorrei ottenere un quattro valvole compiuto.

Inoltre vorrei sapere:

1. Se in luogo dei tre condensatori variabili separati, posso usarne uno a Forç o a Umla o a minima perdita che li comprenda tutti e tre riuniti, comandati da una sola manopola e, in caso affermativo, con quali accorgimenti.

2. Se è indifferente che i tubi di bakelite per l'avvolgimento dei trasformatori A. F. abbiano il diametro esterno di mm. 75, anziché di mm. 70.

3. Quali valvole Telefunken sono più adatte per ognuna delle quattro.

4. Se con tale apparecchio potrà soddisfacientemente ricevere in altoparlante le stazioni estere, escludendo l'RO (disto circa 2 Km. dalla stazione).

L. C. — Roma.

Per far procedere il tre valvole del N. 49 dall'amplificatore ad A.F. del N. 50, occorre modificare in parte i circuiti secondo lo schizzo qui riprodotto.

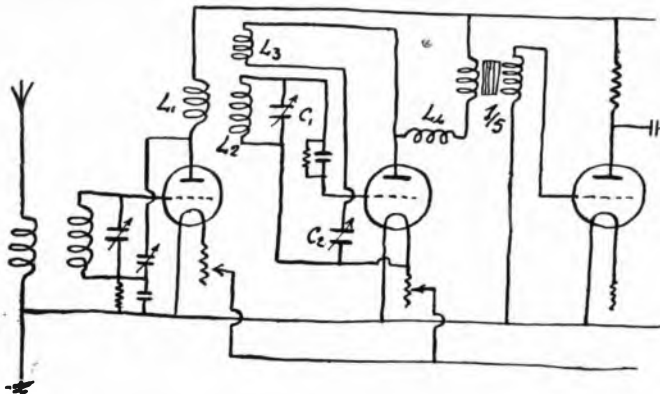

In esso le tre bobine L1-L2-L3 sono avvolte su uno stesso tubo di cartone o bakelite di 70 mm. di diam. I1 e L2 sono avvolte col medesimo procedimento indicato nel N. 50.

(L1 sopra la L2) e coi medesimi valori e cioè: L1=15 spire; L2 = 55 spire; filo 0,6-2 cotone.

L3 è avvolta dopo la L2 ad una distanza da questa di 10 mm. circa e consta di 40 spire filo 0,3-2 cot.

C1 è da 0.0005 Mfd.; C2 è da 0,00025 Mfd. L4 è una nido d'api da 20 spire posta

ad angolo retto con le precedenti.

Non è possibile usare un condensatore tripla con comando unico.

Può usare tubi da 75 mm.; portando però a 50 il numero spire secondario.

Usi per le prime due le RE64; per la terza RE654 (usando però per resistenza anodica 2 Megohm anziché 100.000 ohm); per la quarta RE 154.

Con tale apparecchio potrà escludere nettamente la stazione locale.

Ho costruito un ultradina col complesso Inghelen tutto per onde corte. Date le molte interferenze che si verificano nelle onde desidererei poter ricevere anche lunghezze d'onda superiori ai 600 metri. Vi chiedo perciò i seguenti schiorimenti:

1. Allo scopo prefissomi si presta meglio l'ultradina o un altro tipo di supereterodina?

2. Quale tipo di induttanza si presta meglio, di quante spire consta, può essere avvolto con filo come dall'allegato campione, per semplicità di montaggio non si può usare un unico tipo d'induttanza colle spire facenti capo a un commutatore?

3. Il telaio per le onde corte si può avvolgere a spirale patta su un altro telaio a solenoidi di 70 cm. di lato?

A. ANGELONI — Torino.

1. E' indifferente il sistema di cambiamento di frequenza (ultradina).

Nel suo caso però la ricezione delle onde lunghe è molto difficile per il fatto che i trasformatori a frequenza intermedia da Lei usati hanno una lunghezza d'onda molto bassa (circa 2800 metri).

2. Per la ricezione delle onde lunghe non vi è che sostituire il gruppo oscillatore con altro dalle seguenti caratteristiche: Bobina piana 250 spire.

Bobina griglia 250 spire.

Il suo filo va bene.

3. No; occorre che i due telai siano distinti e lontani.

Avendo un apparecchio a risonanza a 4 valvole come dall'unito schema che su bene vorrei per chiederle alcuni schiorimenti.

1. Per quale ragione se spengo il roestino della prima valvola l'apparecchio mi dà viene molto più selettivo, tanto da escludere la locale I RO con 10 o 12 gradi di condensatore e diminuendo di poco la potenza è normale ciò?

2. Quando ricevo qualche stazione estera e trovato il punto migliore la reazione s'insnesca sempre da se dopo due o tre minuti di ricezione, a deco tornare ad aprirla per

riudere, e per evitare questo sono costretto a lasciarla più aperta di quanto occorre e a disaccoppiare della ricezione. Da cosa dipende? In che modo posso evitarla?

3. Quando in locale 1 RO con la prima tre valvole la ricezione è chiara, se passo a quattro, diviene più cupa e sgradevole, cosa però che nello ricezioni estere non avviene, come potrei rimediare?

4. Volendo poter ricevere correnti applicherò l'amplificatore ad alta frequenza del N. 50 del Radiorario, anno bene le connessioni secondo lo schema?

Abb. 1158 - Roma.

1. La rosa è normale; il circuito accordato di placca della prima valvola agisce da filtro d'assorbimento.

2. La rosa è anch'essa normale; dipende dal montaggio dell'apparecchio e dalla disposizione reciproca dei vari organi che provocano delle autorizzazioni. Comunque veda che la batteria modica sia in ottime condizioni.

3. Dipende dagli stessi fenomeni ora accennati e cioè autorizzazioni fra organi in alta frequenza che intervengono quando la energia in giuoco raggiunge un certo valore che è sempre notevole per ricezioni della stazione locale.

4. Come rimedio non c'è altro che modificare per tentativi la disposizione degli organi e collegamenti delle prime due valvole.

5. L'aggiunta dell'amplificatore ad A. F. va bene. Lo può mettere nella stessa cassetta tenendo però i due trasformatori ad A. F. lontani 10 cm. e ad angolo retto con le bobine di risonanza e reazione.

Posseggo del giugno scorso un apparecchio a 4 valvole americano Federal della Telephon-Telegraph Co. Buffalo Tipo 58 DX.

L'apparecchio non mi ha dato mai una forte ricezione in altoparlante della stazione di Roma, e coll'impianto della stazione di Napoli sono in altoparlante Telefunken abbastanza bene ma certo non come dovrebbe rendere un 4 valvole.

M. MICRINO - Napoli.

Il circuito delle prime due valvole del suo apparecchio (A.F. e detentriche) è di tipo antiquato e di scarso rendimento. Per migliorare la ricezione non vi è altro che modificare radicalmente il circuito oppure farlo precedere dall'amplificatore ad A. F. del N. 50-1926 Radiorario.

In quest'ultimo caso non vi è altro che togliere le bobine A e B e collegare i morsetti 1 e 2 dell'amplificatore in luogo della bobina B.

Posseggo un apparecchio a quattro valvole di cui unico lo schema. Con esso ricevo discretamente, in altoparlante, Milano e una stazione estera, ecc. ecc.

Le valvole tutte quattro « S. V. 10 », tensione di accensione Volt 6; corrente di accensione 0,2 Ampere. L'accumulatore Volt 6, Ampere 92 la cui carica mi è stata garantita per oltre un mese, si scarica invece in 11 giorni usandolo in media tre ore e mezza al giorno.

Chiederei:

1. Ciò è normale? Se no, come potrei rimediare a questo inconveniente?

2. Sostituendo le valvole otterrei un miglioramento tanto nella ricezione quanto nel consumo?

In questo caso se per V 4 va bene una Micro Ampli R 50 e per V 3 una D. V. 3; quali dovrei usare per V 2 e V 1?

3. Di quante spire devono essere le bobine per sentire Roma e Napoli?

5. Nel caso del cambiamento di valvole

come dovrei trasformare i collegamenti tra gli elementi dell'accumulatore in modo da ottenere 4 Volt pure usandolo tutti, ecc. ecc.

T. BORIANI - Milano.

1. Con le valvole da lei usate, la carica del suo accumulatore dovrebbe durare oltre un mese; sarà guasto l'accumulatore.

2. Sostituendo le attuali valvole con altre a consumo ridotto raddoppierà all'incirca la presente durata in carica dell'accumulatore. Non è possibile dire a « priori » se avrà un vantaggio nella ricezione; molto probabilmente, sì.

3. Usi pure le valvole da lei accennate; per le altre due, usi un tipo comune di valvole micro.

4. L1 = 50; L2 = 60; L3 = 75.

5. Inserisca sul positivo dell'accumulatore un reostato da 30 ohm col quale regolerà la accensione delle quattro valvole.

6. No. Può farne a meno del collegamento C.

7. Coll'amplificatore del N. 50 eliminerà anche la nuova stazione.

8. Può darsi che dipenda dalla capacità troppo grande del condensatore.

Gradirei lo schema di un buon apparecchio a tre valvole per la ricezione della locale in altoparlante possibilmente usando il telaio. Tecnicamente parlando, è più raccomandabile un raddrizzatore (ricarica accumulatore) mediante celle elettrolitiche oppure col sistema dei diodi?

Eventualmente l'apparecchio dovrebbe funzionare con antenna interna. Il telaio quali misure dovrà avere? Quante spire?

Abb. - Roma.

Veda sullo scorso numero di Radiorario l'apparecchio che fa per lei.

Per funzionare con antenna interna non

Non bisogna dimenticare che la
VALVOLA TERMOIONICA



MICRO

è superiore a tutte le altre
per le sue qualità!!!!

è inferiore a tutte le altre
per il suo prezzo!!!!

Invio di Listini e Cataloghi gratis a richiesta

Agenzia Generale per l'Italia:

TORINO - Via Massena, 61 - TORINO

N.B. Si cercano rappresentanti per le zone ancora libere.



Condensatori Ortometrici

I migliori condensatori lineari della frequenza

Costruzione in ottoneargento



Bobine a minima perdita

Trasform. B. P. Trasform. A. P.

Cuffie Altoparlanti

Serie di accessori per il montaggio di apparecchi a 3 e 4 valvole su circuito che elimina completamente la trasmittente locale.

Soc. An. PAOLO SCHUBERT

MILANO - VIA SETTEMBRINI, 60

Telefono 22.412.

Telegrammi: Schubert

vi è che sostituire il telaio con una bobina da 35 spire e collegare l'antenna alla griglia della prima valvola e la terra al positivo della batteria d'accensione.

Usi un telaio da 70 cm. di lato con 10 spire a solenoide, distanti 10 mm.

La ricarica mediante raddrizzatore a diodi oppure elettrolitico è perfettamente equivalente agli effetti scientifici.

«*Uso un raddrizzatore di corrente a Tungar» nuova modello, con prese a 4, 6, e 96 volt.*

La carica della batteria di accensione procede in perfetta regola e da parecchi mesi funziona regolarmente due volte per settimana, ecc., ecc.

A. GORLAN — Trieste.

Molto probabilmente sarà avvenuto qualche guasto. Provi a mettere in funzione il raddrizzatore staccandolo completamente dalla batteria in carica. Se l'inconveniente si ripete esso dovrà attribuirsi a guasto interno; se scompare verifichi accuratamente la linea di carica che sarà poco isolata ed in corto circuito.

Comunque scriva alla ditta costruttrice a Milano Via Borgognone, 40.

«*Vorrei costruirmi un raddrizzatore di corrente per la carica di un piccolo accumulatore 4 v. 20 amp. ed avendo a disposizione corrente di illuminazione alternata 120-125 volt, prego volermi dire se possa realizzare il dispositivo di cui retro.*

Dato che sono in possesso di soli 3 recipienti per pile a saccchetto, che vorrei utilizzare per le celle elettrolitiche, ecc., ecc.

Abb. 3374 — Bomarzo.

Realizzi il dispositivo qui indicato disponendo le sue tre celle in parallelo (pionini

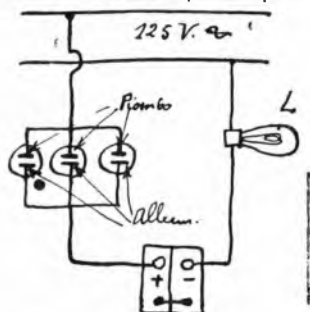

riuniti ed alluminii riuniti. La lampadina L è a filamento di carbone da 50 randele.

«*Mi riferisco allo schema della figura 4 a pagina 14 dell'ultimo numero di Radiorario (N. 6 dell'8 al 13 febbraio 1927) ecc.*

Inserendo la cuffia negli innesti 1 e 2

si ha lo schema della fig. 2 (pagina 13 del medesimo numero).

Inserendo una comune spira bipolare coarctata negli innesti 2 e 3 si ha lo schema di fig. 1.

«*Senza cuffia e senza spira innestata si ha lo schema di fig. 3. E' esatto?*

«*Un simile ondametro, può servire anche per la messa a punto delle neutrodine, tropidine, ecc., ecc.*

A. FASSINI — Ravenna.

Il suo dispositivo va benissimo.

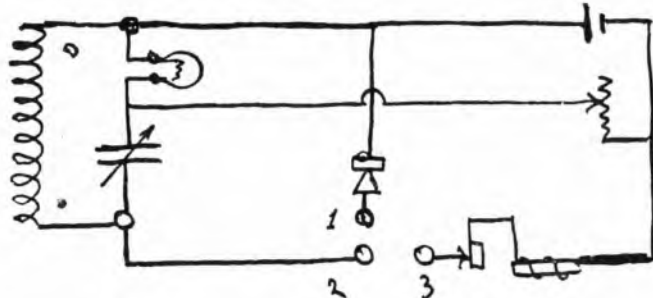

L'ondametro serve ottimamente per la messa a punto delle supereterodine, ecc.

«*Uso per la ricezione delle onde superiori ai 600 metri un complesso di condensato vecchio tipo, composto di induttanza d'aerco, condensatore variabile in parallelo, diverse alte frequenze a trasformatore aperiodico, più la rivelatrice e B. F. Per aumentare sensibilità e potenza, sarebbe consigliabile sostituire induttanza e condensatore d'aerco con l'amplificatore A. F. n. 50 Radiorario, aggiungendo un altro condensatore variabile in parallelo ai morsetti d'uscita 1 e 2? Se sì, quale numero di spire devono avere le 4 bobine di detto amplificatore N. 50 per le onde dai 600 ai 4-5000 metri? Anziché usare tubi di cartone bakelitizzato, si può adottare bobine a nido d'api con stretto accoppiamento?*

Abb. 9147 — Reggio Emilia.

Adotti l'amplificatore ad A. F. del N. 50 semplicemente collegando i morsetti 1 e 2 di quest'ultimo al posto della bobina d'aerco estratta; non occorrono altri condensatori.

Può usare bobine a nido d'api; però il rendimento sarà leggermente minore. In tal caso le coppie di bobine sono:

Onde 250-550 m.: 20 e 50 spire per ambedue i trasformatori ad A. F.

Onde da 1000 a 2000 m.: 15 e 200 spire.

Onde da 2000 a 4000 m.: 100 e 350 spire.

Con le bobine a tubo il campo d'onde è limitato a 250-550 m.

Può usare qualunque tipo di valvola.

«*Quale unità di misura rappresenta il Kilociclo? Quale rapporto ha colla lunghezza d'onda e la frequenza? Avendo due dei tre valori suddetti come si fa a trovare il terzo?*

M. MARTINELLI — Milano.

Il chilociclo è l'unità di misura adottata recentemente per le radiofrequenze; esso corrisponde a mille periodi al minuto sec.

La lunghezza d'onda è designata al chilociclo dalla seguente formula:
lungh. d'onda in m. $\frac{300.000}{\text{chilocicli}}$

«*Desidero realizzare un amplificatore Difradal bivalvolare accoppiato direttamente al Migliore Tre Valvole descritto in Radiorario. Pregho perciò la ben nota vostra cortesia affinché vogliate dirmi se lo schema accluso alle presente che vorrebbe appunto rappresentare l'apparecchio completo come l'intendo io) è esatto, suggerendomi eventualmente le varianti necessarie, e se il secondo stadio B. F. può essere a trasformatore invece che a resistenza.*

Abb. D. E. — Milano.

Le sconsigliamo tale circuito poiché sarà molto instabile e di difficile regolazione; adotti di preferenza il circuito del N. 4 «Radiorario», con due stadi B. F. a trasformatori.

«*Desidero acquistare una Neutrodina a 5 valvole d'accensione, desidererei sapere se, data che la nuova stazione radiofonica di Milano verrà aumentata notevolmente di forza, si potrà egualmente con detto apparecchio avere ricezione chiara di stazioni lontane, anche durante le trasmissioni di Milano (stazione locale).*

G. CIANI — Milano.

Se l'apparecchio è già ora molto selettivo, lo sarà egualmente anche con la nuova stazione.

«*Possego un alimentatore di placca rotale il mio apparecchio C. 119 va benissimo; dovendo recarmi in località ove non esistono ditte specializzate per la ricarica degli accumulatori per l'accensione del filo*



I TRASFORMATORI B. F.

CHE NON DANNO
DISTORSIONE ALCUNA

Chiedeteci particolari

SOC. ANONIMA BRUNET
Via Moscova, 7 MILANO

NAPOLI - Ditta Giuseppe Curatoli - Via dei Tribunali, 122



APPARECCHIO A GALENA

“Fata Morgana,”
L. 75 (esclusa la tassa)

Chiedelo nei migliori negozi
o presso il rappresentante:

Ditta Cav. Godenzi
Corso Garibaldi, 63 - MILANO

mento, domando se potrei con il predetto alimentatore, con le necessarie modifiche, riciclare il mio accumulatore (60 Ampere volts).

Cav. A. VIGNOLI - Roma.

No. Non è possibile.

Antico a terzo lo schema di un apparecchio, il quale ultimo — sino al subentrare del piano di Ginevra — selezionava molto bene le singole stazioni, ecc. ecc.

F. LULLIK - Trieste.

Lo schema di massima è esatto; tutto però dipende dal materiale usato nella costruzione e principalmente dai trasformatori a frequenza intermedia che devono essere accuratamente accordati e non approssimati.

Comunque l'apparecchio possiede sempre una selettività più che sufficiente e la colpa delle cattive ricezioni è solo in piccola parte dovuta ad esso.

Riferendomi alla lunghezza d'onda delle varie stazioni, si desidererebbe conoscere quali sono le esatte; se quelle citate nel Radioradio o se quelle riportate nello elenco pubblicato a suo tempo da questo settimanale, riportante le varie lunghezze approvate dal piano di Ginevra.

U. CAMPI - Livorno.

Le lunghezze d'onda esatte sono quelle riportate volta per volta sui programmi del R. O. poiché molte stazioni non si sono attenute al Piano di Ginevra, generando la confusione a tutti nota.

Apparecchio a risonanza.

L'apparecchio in questione è discretamente selettivo, desidererei però farlo procedere dall'amplificatore ad alta frequenza da

lei descritto (nel N. 50 del Radioradio della scorsa anno). Come devo modificare il circuito sopra esposto?

G. ROSSIQUALLI - Sestri (Genova).

Non ha lacuna modifica da apportare al suo circuito. È sufficiente sopprimere le due bobine d'aerri da 25 a 50 spire e collegare i morsetti 1 e 2 dell'amplificatore ad A. F. ai capi del condensatore variabile d'aerri del suo apparecchio.

La costruzione delle bobine a tubo è facilissima e di sicura riuscita. Può trovarle già pronte presso la S.I.T.I. nostra inserzionista di pubblicità.

Prego codesta on. Consulenza di volermi dire, quale può essere la ragione per la quale non riesco a sentire Londra, Parigi, Tolosa, Barcellona, mentre sento in forte altoparlante le stazioni svizzere, tedesche ed austriache, con trapadina a sette valvole e quadro di 60 centimetri di lato.

R. DAVICO - Roma.

Ammesso il funzionamento perfetto del suo apparecchio, non vi è altro che sopporre un ostacolo, una specie di schermatura (edificio od altro) che le impedisca le ricezioni in una data direzione; cosa perfettamente possibile.

Possiego un quattro valvole Lorenz. Il quale ha sempre funzionato discretamente per ricezione in altoparlante su onde da 350 a 3000 metri. Con aereo bifilare di 30 metri. Da ché furono variate le caratteristiche a certe stazioni trasmettenti, non mi riesce più il selezionare le stazioni di media potenza, ecc. ecc.

S. BOGLIONE - S. Vittoria d'Alba.

Faccia procedere senz'altro il suo apparecchio dall'amplificatore ad A. F. del N.

50 collegando i morsetti 1 e 2 ai morsetti del telaio del suo apparecchio (mettendo contemporaneamente sulla posizione T la prima manopola a contatti).

È indispensabile usare filo da 0,6 mm. per gli avvolgimenti dell'amplificatore.

Possiego un trapadina come da schema qui annesso e sento molto forte, ma poca chiara. Praga, Vienna, Tolosa, Stoccarda, e poche altre, mentre le stazioni italiane le ho trovate qualche rarissima volta, ecc. ecc.

A. CINOLI - Firenze.

Lo schema del suo apparecchio è perfetto; se la ricezione è poco chiara ciò dipende dalla costruzione. Circa la ricezione delle stazioni italiane non vi è altro che attendere qualche prossimo spostamento di lunghezza d'onda e l'entrata in funzione di stazioni più potenti.

Ho montato un circuito neutrodina a 4 valvole (1H-ID e 2B).

La bassa frequenza con due trasformatori 1/3 e 1/5, dopo qualche giorno di funzionamento i trasformatori si interruppero ecc.

A. VEZZONI - Casalmaggiore.

L'interruzione dei trasformatori dipende dal fatto che questi erano di qualità scadente.

Inoltre può dipendere dall'uso di valvole a forte emissione e tensione anodica troppo elevata.

Usi delle comuni valvole micro per la rivelatrice e la B. F.

Ho realizzato lo schema a neutrodina 4 triodi illustrato nel manuale del chiarissimo Ing. A. Banfi ottenendo risultati soddisfacenti.

D I F F I D A

Ci consta che a Milano si vendono apparecchi Controfase di vecchio modello, avariati e provenienti dal fallimento di una ditta Inglese, che nulla hanno a che vedere coi nuovi tipi originali Controfase.

Avvertiamo la nostra spettabile clientela che per accordi presi colla nostra rappresentata abbiamo denominato i nuovi modelli:

VENTURADIO - potente 6 (6 valvole)
VENTURADIO - potente 8 (8 valvole)
VENTURADIO - potente 9 (9 valvole)

Apparecchi completi e scatole per montaggio si vendono sigillati e muniti di garanzia con firma autografa del rappresentante esclusivo per l'Italia e Colonie.

Radiotecnico A. VENTURINI

Viale Abbruzzi, 34

MILANO (119)

N. B. - Non rispondiamo del funzionamento degli apparecchi se non dietro presentazione del cartellino di garanzia.

Allo scopo di sentire la Stazione di Milano la quale da qualche tempo è fortemente disturbata da noiose interferenze desidererei conoscere:

1. Se si otterrebbe un reale vantaggio applicando l'amplificatore del N. 50 Radiorario.

2. Lo schema di accoppiamento alla suddetta neutrodina di tale amplificatore.

3. Se veramente è necessario sbruttare i morsetti della batteria anodica con un condensatore da 204 Mfd.

4. Se i suoni talvolta aspri resi dall'altoparlante specie nelle note alte, dipendono dalla mancanza di tale condensatore oppure da altre cause, qualità di valvole, ecc.

C. MALGRATI — Calozio.

1. Certamente nei riguardi selettività e sensibilità.

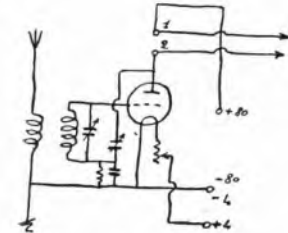

2. Ecco lo schema di detto amplificatore modificato per suo scopo.

Occorrerà pure modificare il circuito d'arco del suo apparecchio come è indicato nel suo secondo schizzo.

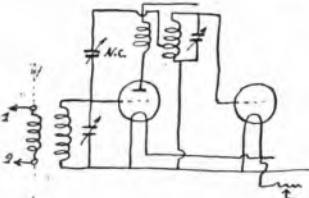

3. E' inutile se non necessario strettamente.

4. No; dipende da valvole, trasformatori ecc.; rende negativa la griglia dell'ultima valvola mediante una pila tascabile (4,5 volt) inserita fra trasformatore e negativo dell'accensione col solo negativo rivolto verso il trasformatore.

Usi una valvola di potenza come ultima.

Costruendo il 5 valvole descritto in N. 4 del Radiorario ma diminuito di un'altra

frequenza posso avere la selettività e la potenza del «Miglior 4 valvole?». In tal caso quali le modifiche?

Abb. 0397 — Torino.

Volendo Ella un circuito a quattro valvole preferisca il ricevitore illustrato sul N. 48-1926 Radiorario.

Seguendo le precise indicazioni date nel N. 49 di Radiorario ho costruito il «Miglior tre valvole».

Sin dai primi giorni mi ha dato ottimi risultati ricevendo parecchie stazioni estere comprese le nazionali però da una settimana circa sento in cuffia un noioso ronzio simile a quello prodotto dall'alternata, che non so a cosa attribuirlo.

Staccando l'aereo (Preflex) e la terra, il rumore persiste, anzi, in certe posizioni dei condensatori, è addirittura un rullo.

Credendolo prodotto dall'impianto luci, ho staccato le valvole d'entrata dell'impianto ma inutile; detto disturbo è continuo e toccando il morsetto di griglia della rivelatrice, è assordante e cupo la ricezione, ecc.

Abbonato — Torino.

Il suo disturbo potrebbe dipendere dalla resistenza di griglia difettosa; la sostituisca con una nuova. Se dopo ciò il disturbo non scompare occorre attribuirlo a qualche causa esterna (impianto elettrico industriale, ecc.).

1. Dopo le 19,30 un disturbo continuo da potersi paragonare ad un perfetto muguglio di gatti, ecc., ecc.

2. Prima di poter ricevere in altoparlante occorre passi alle volte una buona mezz'ora con lampule accese. C'è da notare che in questo periodo v'è pochissima reazione solo da poter permettere la ricezione in cuffia tanto di Milano quanto dell'estero. Credendo fossero le lampine Philips esaurite le sostituii con quattro nuove, ma il fenomeno si verifica ugualmente, ecc., ecc.

Dot. P. TONGHINI — Modigliano.

1. Non è altro che l'effetto di interferenze di stazioni tra di loro.

2. Se il difetto non è attribuibile alle batterie di accensione e relativo circuito (roostati, ecc.), occorre pensare ad una influenza esterna; ad es. qualche apparecchio vicino; oppure a deficiente isolamento dell'antenna o qualche contatto accidentale sul circuito d'arco.

Ho un apparecchio a tre valvole come da qui unto schizzo, col quale ricevo (non tutte le sere però discretamente bene in cuffia e con antenna interna; Roma, Napoli, Barcellona, Tolosa e qualche altra stazione tedesca non ancora potuta individuare.

Desidererei ora aumentare la potenza, quindi sarei a pregare la cortesia di code-

sta un Consulenza a volermi dire se facendo precedere il detto mio apparecchio dall'amplificatore di cui al N. 50 del Radiorario, potrei aumentare di molto la potenza e se potrei anche alimentare una piccola altoparlante, ecc., ecc.

C. ARESE — Torino.

Faccia precedere l'apparecchio dall'amplificatore ad A.F. d-1 N. 50-1926 Radiorario; otterrà gli scopi da Lei desiderati.

A tal uopo occorre modificare la prima parte dell'attuale ricevitore secondo lo schizzo qui riprodotto.

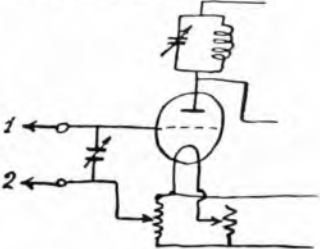

Circa la stazione di Torino non è stata finora presa alcuna decisione precisa.

E' la terza volta che nello spazio di pochi mesi sono costretto a cambiare il trasformatore B.F. nel mio apparecchio a reazione; ciò che oltre a costituire una spesa notevole è altresì un disturbo non indifferente, ecc., ecc.

Av. G. CIASCHELLI — Genova.

L'unica causa del suo inconveniente ripetuto, è la pessima qualità del materiale usato.

1. Avendo intenzione di ricevere con antenna interna disponendo di un corridoio lungo m. 19 e largo m. 4 chiediamo in quale modo e quanti fili è bene disporre per ottenere il migliore risultato.

2. Dato che alcune stazioni le riceviamo con distorsione, può essere che l'inconveniente sia causato dal cattivo funzionamento delle valvole? ecc., ecc.

S. SCHIAVINA — Malalbergo.

1. Avditi un'antenna trifilare coi fili di sottili circa 1 m. fra di loro.

2. Le distorsioni possono essere causate dalle valvole, dai trasformatori a B.F. o da accoppiamenti reattivi ad alta frequenza. Usi come ultima valvola un tipo di potenza.

Mi sono costruito un neutrodina 5 valvole, secondo il circuito Lazettine. Io sento ora qualche volta in forte altoparlante qual-



NOVITA'!! RADIO - AMATORI !!

Scatola completa contenente tutto il necessario per saldare.

(saldatore - pasta - stagno) L. 7.—

Per spedizioni inviare vaglia giungendo

L. 1.— per spese postali a:

Ditta Cav. GODENZI - Milano, Corso Garibaldi N. 63

che stazione europea. (Antenna bifilare di 20-22 metri).

Non riesco tuttavia a levare il fischio di ruzione. Cosa che affatto non deve accadere nella neutrodina. Ho tentato in tutti i modi per neutralizzarla... ma non ci sono riuscito.

G. MAITECCA — Milano.

Adotti dei neutrocondensatori di capacità maggiore (ad esempio i tipi rotanti da 0,00015 Mfd. e se non riuscisse ancora a neutralizzare, diminuisca a 13 il numero di spire del primario dei neutrotrasformatori. Può usare il telaio da Lei accennato, inserendolo però al posto del secondario del primo neutrotrasformatore.

Ho costruito l'amplificatore ad una valvola come a pag. 195 del pregiato Manuale teorico pratico di Radiotecnica dell'Illmo Ing. Benf. Alessandro Perù, avendoci applicato una valvola a doppia griglia, ho lasciato inalterato del tutto il predetto amplificatore ed ho senz'altro congiunto la griglia ausiliaria al polo + della batteria anodica (3 pile per lampade usabili 12-16 volt).

1. Va bene così la variazione che vi ho apportato?
2. Invece del Reostato da 30 ohm, ne ho messo uno da 30 ohm: ciò può danneggiare la lampada?
3. Diminuisce l'amplificazione?

Desiderando costruirmi il « Ricevitore Reflex » ad una valvola, lo rivelerete a gentilezza, ecc.

Rag. U. PARENA — Roma

1. Va bene.
2. Lasci il reostato da 10 ohm.
3. L'amplificazione ottenuta con tetodi è minore di quella con triodi.

Le sconsigliamo l'adozione del circuito « Reflex » da Lei accennato poiché non risponde più alle attuali esigenze di sensibilità e selettività; inoltre l'applicazione del tetodo al posto del triodo diminuisce ancora l'efficienza dell'apparecchio.

To costruito una Tropadina otto valvole: la oscillatrice preceduta da un'A.F. a trasformatore aperiodico, ecc., ecc.

Con una sola B. F. le udizioni sono abbastanza buone, ma non proprio sufficientemente potenti da azionare in modo confortevole un alisonante « Cema ».

Se usufrusco della seconda valvola in base, l'udizione aumenta sì, ma, ecc., ecc. Alphonato — Bologna.

Non vi è altro che sostituire uno dei due trasformatori B. F. con altro di marca diversa e rapporto più piccolo (1/3 o 1/2 ad es.).

Provi inoltre a sostituire la prima valvola a B.F. con una di altro tipo.

Potrà anche shuntare il secondario del primo trasformatore con una resistenza da 0,5 Megohm e con un condensatore da 0,002 Mfd.

Posseggo una neutrodina, la quale mi ha sempre dato buoni risultati pur consentendomi la ricezione di poche stazioni. Dopo il cambiamento delle lunghezze d'onda, Milano stazione che sentivo benissimo « e che m'interessa » non mi è più possibile ottenere alcuna ricezione pura, sia per l'interferenza di altre stazioni sia per un fischio e un fischio continuato. Con altre stazioni la ricezione è pura.

Sarei a pregare lo di lei cortesia di volermi saper dire:

1. Quale modificazione potrei apportare

al mio apparecchio per eliminare dette interferenze e detto fischio.

Adopero tutt'ora antenna unifilare di m. 50; posso applicare il quadro?

E. PIROVANO — Brivio.

Non vi è nulla da fare perchè la causa del guasto non risiede nel suo apparecchio ma bensì nelle interferenze fra stazioni.

Cinquant'anni potrà migliorare le ricezioni sostituendo l'attuale antenna con altra di 25 m. bifilare.

Il telaio non si presta per tale tipo di ricevitore.

Possessore di un apparecchio neutrodina a quattro valvole desidererei sapere dalla loro nota competenza se fosse possibile alimentare filamenti e griglie di detto apparecchio con un raddrizzatore elettrolitico la cui corrente fornita verrebbe a sua volta livellata, ecc. ecc.

Rag. F. CARRETTO — Bologna.

Potrà alimentare solo le placche; per l'accensione occorrono sempre gli accumulatori.

Il trasformatore T è della potenza di 50 Watt circa ed ha una tensione secondaria di 300 Volt; le celle hanno una capacità di 1/5 di litro ciascuna.

Usi pure lo schema da lei indicato.

Informazione circa un apparecchio a 5 valvole:

- 1) perchè la batteria anodica si scarica completamente dopo 5 ore di udizione;
- 2) se si può portare la lunghezza d'onda da 300 a 200 metri e come debbo fare, l'apparecchio non ha bobine esterne e ne a nido d'api.
- 3) I orrei sapere che valore di capacità debbono avere i condensatori variabili C1,



COMMUTATRICE per RADIO

(Macchina rotante per caricare le batterie radio)

Facile, contemporanea

CARICA

della batteria tecnica e della batteria anodica

PÖGE

Elektricitätis A. - G. - Chemnitz

UFFICIO PER L'ITALIA: NOVARA

Piazza Garibaldi N. 3

RADIO AMATORI!

La S. ROTOR di Fiume mette in vendita al dettaglio a scopo di reclame alcuni tipi delle sue rinomate batterie per radio.

Tipo 6 volt a 2 spine	5 prezzi L.	15 —
	10	29 —
Tipo 6 volt a 2 serrafili e zanchette per collegamento in serie	3	11 70
detto	6	23 —
detto	10	36 —
Tipo 60 volt	1	40 —
90	1	59 —
120	1	78 —

Prezzi franchi di porto in pacco postale contro vaglia anticipato. - Volendo pacco raccomandato aggiungere la tassa corrispondente.

Si garantiscono: BATTERIE FRESCHE
Qualità ineccepibile - Massima durata

S. ROTOR - FIUME, Casella postale No. 19
o Gradinata Sasso Bianco No. 5

C4, e C7 del cinque valvole descritto nel n. 4 del Radiario e di chi debba acquistare il suddetto materiale e se con questo apparecchio si esclude bene la stazione di Roma dalla mia abitazione che dista due km.

A. SAGRAMONO - Roma.

1) Probabilmente contatto interno all'apparecchio o qualche condensatore bruciato; occorre verificare accuratamente ogni singolo pezzo.

2) E' impossibile poterle dare uno schiarimento di tal genere senza aver esaminato prima l'apparecchio.

3) Capacità 0,0005 Mfd a variazione lineare di frequenza e demoltiplicatore; si rivolga alla S.I.T.I. di Milano. Potrà escludere senz'altro la stazione locale.

Apparecchio T. A. T. (schema acciuso) con una cassetta aggiuntiva Sitt S. R.

Da vario tempo, spingendo l'accensione delle prime due A. F. ho un fischio fortissimo.

Diminuendo l'accensione questo fischio scompare col caratteristico ton della reazione.

I. BARTOLI - Pontedera.

Introduca in circuito un potenziometro

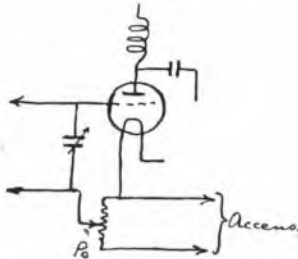

da 200 ohm come è indicato nello schizzo qui riprodotto.

Debbo togliere l'alta tensione (80 volti) insieme alla bassa (o volti), quando finisco di sentire? Si possono guastare in qualche modo le valvole solo con l'alta tensione, pur senza la bassa?

Può subire qualche danno l'apparecchio se collogo l'altoparlante all'apparecchio per mezzo di 2 fili lunghi 20 m. al massimo? Abb. 2181 - Nocera.

Può lasciare collegata l'alta tensione, senza alcuna preoccupazione.

Collegando l'altoparlante con un filo mol-

to lungo diminuirà l'intensità del suono per la troppa capacità del filo stesso. Nessun danno all'apparecchio.

1. La batteria di pile a secco da V. 1,5 per l'accensione dei filamenti, quando cominci ad esaurirsi può causare rumori parassitici, e conviene in tal caso sventarla con un condensatore per utilizzarla al massimo possibile?

2. La stessa batteria, nelle stesse condizioni può dar luogo ad una specie di fading che si avverte anche ricevendo Milano?

3. Conviene di più cambiare in una sol volta tutti gli elementi o sostituire man mano il più vecchio con un nuovo?

Prof. V. ZANOTTI - Milano.

1. In generale no. Tutt'al più diminuirà l'intensità di ricezione.

2. Nemmeno.

3. Meglio sostituire tutti gli elementi con altri nuovi e della stessa marca.

Avendo già in costruzione la supereterodina indicata dall'Ing. A. Banfi nei N. 46 e 47 della pregiata rivista desidererei sapere:

1. Se i trasformatori ad alta frequenza possono essere sintonizzati fino a 5000 metri di lunghezza d'onda.

2. Quale valvole debba usare per bassa frequenza ed eterodina; ne possiedo quattro Philips A 109 per alta frequenza.

F. LENTINI - Petrosino.

1. Certamente.

2. Usi per la prima B. F. e per l'eterodina una A 109; per l'ultima B. F. sarà opportuno usare un tipo di potenza.

Posseggo un apparecchio a reazione a 5 triodi C. 119 e desidero farlo precedere da un variatore di frequenza a 2 triodi. Dimmi:

1. Se è possibile con l'apparecchio così risultante ricevere discretamente in piccolo altoparlante con telain ecc. ecc.

M. AMBROSINI - Milano.

1. Potrà ricevere discretamente in altoparlante usando un telain di 80 cm. di lato, 10 spire a solenoidi distanti 10 mm.

2. Potrà usare l'antenna nel seguente modo: Collegli i due capi di una bobina a nido d'api da 20 spire uno all'antenna e l'altra alla terra.

Accoppi questa bobina più o meno strettamente ad una seconda bobina da 50 spire inserita al posto del telain dell'apparecchio.

3) Usi A 109 per il variatore e B 106 per l'ultima B. F.

4) Usando valvole di potenza occorrono almeno 90 volt.

5) Diminuisca la capacità dei suoi condensatori da 0,001 togliendo circa un terzo del numero di lame fisse e mobili.

6) Lasci l'apparecchio così com'è e tenga delle distanze ragionevoli (non troppo piccole né troppo grandi). I gruppi di bobine del variatore disposti ad angolo retto.

7) Sono indispensabili due reostati.

Posseggo un apparecchio a 4 valvole Burdett che richiede un voltaggio della batteria di accensione 6 Volt di placca batte. 45 e di griglia 2,5. Per la batteria di accensione ho usato un accumulatore Heuserberger della tensione 6 Volt 6. Per circa un mese, l'apparecchio funziona bene, ecc.

F. CAPALBO - Carlinone.

Non è possibile sostituire l'accumulatore con le pile a secco a causa del forte consumo delle valvole del suo apparecchio.

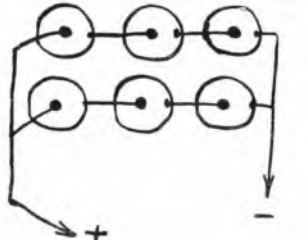

sostituisca tutte le quattro valvole con altre del tipo a consumo ridotto (Micro), ed allora potrà far funzionare il suo apparecchio con 6 pile a secco della capacità di circa 60 amp. ora ciascuna e collegata secondo lo schizzo qui riprodotto.

Posseggo una Supereterodina B. F. valvole, con la quale ricevo ottimamente diverse stazioni tedesche e magnificamente quella di Vienna. Le stazioni italiane invece, specie quelle di Napoli e Milano, si percepiscono pochissimo o non si percepiscono affatto forse perché disturbate da onde pressoché uguali, ecc. ecc.

Av. S. DI CORATO - Canosa.

Mantenga il suo telain attuale, portando però la distanza fra le spire a 3 cm. (ciascuna ancora 6 spire). Va bene la teoria di un mm. di diametro.

1. Posseggo supereterodina nove valvole funzionante con quadro di un metro di lato. Ho a circa cento metri una cabina di trasformazione d'altissima tensione e mentre di sera ricevo da circa 15 stazioni, di giorno non ricevo neanche in cuffia e solo soltanto la reazione, ecc. ecc.

D. ROSATI - Argegno.

1. La mancata ricezione diurna è da attribuirsi unicamente a scarsa sensibilità dell'apparecchio.

2. Facendo precedere il suo 4 valvole a risonanza da un amplificatore ad A. F. migliorerà certamente la ricezione di Milano.

Sto montando una neutrodina come dallo schema del noto Ing. Banfi, pubblicato nel N. 4 del Radiario. Desidero sapere:

1. Se è possibile la ricezione col quadro invece che con l'antenna, e quale ne sarebbe la variazione al circuito della prima valvola e se sarebbe necessaria l'aggiunta di un'altra valvole in A. F.

2. Se è consigliabile per la B. F. l'am-

“ il magico cinque „

l'apparecchio tecnicamente perfetto. Elimina perfettamente la stazione locale, permette delle audizioni meravigliose per chiarezza e potenza. Voi dovete sentirlo prima di acquistare un ricevitore! Chiedetelo in prova a noi stessi oppure ai nostri rappresentanti.

RADIO-RAVALICO

CASELLA POSTALE 100 - TRIESTE

Via M. R. Imbriani N. 16

CHIEDETE IL NOSTRO

CATALOGO GENERALE

CHE VIENE SPEDITO GRATIS

plificazione completamente a capacità-resistenza, aggiungendo magari una amplificatrice per arrivare al minor rendimento dell'amplificatore suddetto.

3. Se schermando i trasformatori A.F. è ancora indispensabile una certa distanza (almeno 10 cm.) e la disposizione ad angolo retto fra di loro.

Desidero sapere inoltre:

1. Se la tensione negativa di griglia, per le amplificatrici in B.F. viene applicata allo scopo di ottenere, ecc., ecc.

V. PAOLETTI — Civitanova.

1. No. Tale apparecchio non si presta per ricezioni su telaio.

2. Può farlo, ma con vantaggi lievissimi, anche dal lato qualità.

3. La distanza può essere dimezzata, e possono essere paralleli.

4. La tensione negativa applicata alle valvole amplificatrici R. F. serve per portare completamente le oscillazioni a frequenza anodica da amplificare sul tratto rettilineo della caratteristica anodica. Ciò è indispensabile solo quando il suono amplificato raggiunge una certa intensità tale da uscire dal limite suddetto. Proovando con piccole intensità di suono non si avverte l'utilità della pila di griglia.

Posseggo un apparecchio a 3 valvole, quale apparecchio ricezione, ed uno un amplificatore a 2 valvole, ecc., ecc.

M. LANZA — Chivasso.

Non vi è altro da fare che cambiare apparecchio; non è Lei il primo che è venuto a trovarci in tali condizioni.

Ho costruito un apparecchio a 5 valvole, secondo il già veduto schema di circuito, e ricevo in altoparlante e forte tutte le stazioni.

zioni, però, talvolta, all'inizio della ricezione si hanno delle oscillazioni specialmente sulla 3^a lampada in modo di avere un urlo, ecc., ecc.

Abb. 1131 — Messina.

Lo schema è esatto, come pure i relativi valori. Sostituisci la terza valvola con una nuova di altra marca e usi per questa valvola un supporto elastico autoritatorio.

Per la carica della sua batteria anodica inserisci una valvola a filamento metallico monowatt da 32 candele.

Da 8 mesi tengo un apparato Reflex a 4 valvole, ecc., ecc.

Per questo avrei deciso di trasformare se è possibile questo sistema Reflex in un altro sistema. Chiedo cortesemente se mi sarà possibile utilizzare tutti i pezzi dell'apparecchio che dispongo, prevedendo volentieri indicare un circuito, ecc., ecc.

E. MORANDI — Bellinzona.

Ella può utilizzare parzialmente i pezzi costituenti l'attuale ricezione costruendone od acquistandone un altro per la costruzione del 5 valvole descritto nel N. 1 di Radiario che, oltre ad essere di costruzione semplicissima le darà ottimi risultati. I condensatori variabili sono da 0.0005 Mfd.

Vorrei costruire il circuito Reflex fig. 5 pag. 137 di «Radio p. Tutti» N. 3-1925, e siccome è nota la poca selettività del Reflex in genere lo vorrei far procedere dall'amplificatore A. F. di cui il «R. O.» N. 50, ecc., ecc.

F. PARISINI — Maerata.

Le consigliamo l'adozione di un tale complesso dal quale ben difficilmente potrà ottendersi delle buone ricezioni lontane.

1. Se non è un segreto industriale, si può sapere quali sono gli ingredienti per costruire le pile a secco?

2. Si può, con buon esito, usare la parte positiva della pila esaurita (carbone con succinato) per costruire una nuova?

3. Quale acido o pasta acida occorre?

4. Che cosa è la batteria elettrica a base atelidina inventata da Edison, di cui è cenno nella corrispondenza dell'Americo riportata sul Corriere della Sera del 12 corr.?

M. KELLER — Brescia.

1. Non è affatto un segreto, ma vi è impossibile nel breve ambito di una consulenza, darle gli schiarimenti richiesti.

2. No. E' appunto il composto contenuto nel succinato che è esaurito.

3. Soluzione saturata di sale ammoniaco misto a poco cloruro di zinco.

4. Trattasi di accumulatori e non di pile. In tali accumulatori anziché usare acido solforico e piastre di piombo, si usa potassa caustica e piastre speciali di ferro-nickel.

Mi sono costruito l'apparecchio a tre valvole illustrato nel N. 19 Radiario, Anno II, ed ebbi un risultato sorprendente, ora vorrei applicare a tale apparecchio valvole «Micro Bigel» quale modifico vorrei apportare per l'appiccicazione della Seconda griglia conservando però selettività e purezza?

Come pure vorrei costruirmi il nuovo circuito Reflex ad una valvola illustrato nel N. 36 Anno II, ma con valvole bigriglia è possibile?

E. SFONDRINI — Milano.

Usi pure i tetradi nel circuito del N. 49. Non avrà che commettere la griglia ausiliaria ad un punto intermedio della pilaola



ORION ECHO

Le valvole, più resistenti e più pure.

Tipo "P 211,,

VALVOLA UNIVERSALE CHE SI DISTINGUE PER LA SUA RICEZIONE FORTISSIMA.

...

Tensione del filamento . . .	= 3-4 V.
Corrente del filamento . . .	= 0.08-0.11 A.
Tensione anodica	= 40-150 V.
Corrente di saturazione . . .	= cca 22 milliamp.
Corrente di riposo (mass) . .	= 5 milliamp.
Coefficiente di amplificazione	= 13
Intraeffetto	= 7.5 %
Pendenza (mass)	= 0.62 m. AV.
Resistenza interna (min) . . .	= 21000 ohm.

Rappresentanza Generale per l'Italia:

DITTA O. GRESLY Via V. Pisani, 10

Tel. 21-701
21-181

Milano (129)

Riparazioni - Collaudi - Tarature
Messa a punto di Apparecchi
e parti staccate.

SI CALAMITANO
Cuffie e Altoparlanti

ROMA

Via Frattina 52

NAPOLI

Via S. Brigida 24

Ing. Prof. L. ROSSETTI & F.®

NEUTRON
TRADE MARK
IL MIGLIORE
CRISTALLO RADIO DEL MONDO

Depositi Generali per l'Italia e Colonia

MILANO: Società Anonima Brunet

Via Moscovia, 7

BOLOGNA: Soc. Radio Elettromeccanica

Via Castiglione, 5

NAPOLI: Ditta Giuseppe Curatoli

Via dei Tribunali, 122

Agente esclusivo di vendita per **MILANO città:**
FRANCESCO PRATI - Via Teleseo, 19 - Telefono N. 41 - 95 A

batteria di placca. (Ad es. 16 volt per la placca e 12 volt per la reflex ausiliaria).
Viceversa il circuito Reflex da Lei accennato non si adatta per l'uso di tetrodi.

Posso un apparecchio Burnept a 4 valvole, ecc. ecc.

Desidererei conoscere:

1. Lo schema completo coi valori esatti o approssimati dei condensatori fissi.
2. Il modo di rendere l'apparecchio più selettivo con la minore spesa possibile.
3. Le dimensioni e le spire di un quadrato atto al funzionamento dell'apparecchio stesso nelle condizioni attuali.

Desidererei inoltre conoscere se nella costruzione del migliore tre valvole descritta nel Radiorario N. 49 sia indifferente usare per le bobine, filo da 0.6 ad una copertura seta, anziché a due coperture cotone e se i condensatori fissi C5 e C6 corrispondono come valore a 500.000 Cm.

Abh. 1199 - Roma.

1. Per mancanza di spazio ci è impossibile tracciarle lo schema completo.

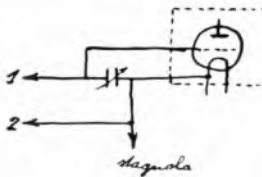

Trattasi però di un normale ricevitore a risonanza (1AF-1Det+2BF) con reazione sulla placca 1a valvola.

2. Faecia procedere l'apparecchio dall'amplificatore ad A.F. di N. 50-1926 Radiorario.

Occorrerà realizzare sul suo apparecchio i collegamenti indicati nello schizzo qui riprodotto. Per trovare dove vanno a finire i collegamenti di griglia, placca e filamento della prima valvola potrà usare con successo un provacicuiti costituito da una lampadina ad incandescenza disposta in modo da accendersi quando esiste il contatto col filo desiderato coi piedini-supporto della valvola.

Colligherà i fili 1 e 2 ai corrispondenti morsetti dell'amplificatore.

3. Usi un telaio da 40 cm. di lato con 15 spire a solenoide, distanti 0.5 mm. (traccia rame 1.5 mm. diam.)

Potrà ricevere solo la stazione locale.

PRENDETE NOTA degli indirizzi dei nostri inserzionisti, vi potranno abbonare.

Pel tre valvole N. 49 occorre proprio il filo 0,6-2 cop. cotone.

I condensatori fissi C5 e C6 corrispondono a circa 500.000 cm.

Posso un apparecchio a 4 valvole a risonanza, ecc., ecc.

1. Come debba fare per sentire Napoli più forte?

2. E per sentire Milano?

E DELLA ROCCA - Roma.

Usi un altro apparecchio a faccia procedere l'attuale dall'amplificatore ad A.F. del N. 50-1926 Radiorario.

Ricevitore a 5 valvole, da lei descritto nel n. 4 di Radiorario.

1. Che valore debbono avere C1, C1, C7? Potrei usare C1=0.001 mf. C1=0.0005 mf, C7=0.0005 mf. con verniero?

2. Come potrei disporre le seguenti valvole di cui sono possessore? 3 Radiomicro, 1 Micro ampli e 1 Super ampli, della «R.T.» ecc., ecc.

G. FABBAN - Roma.

1. Usi pure i condensatori da Lei accennati.

2. Disponga le valvole nel modo seguente:

Prime tre: Radio-Micro; quarta Micro-Ampli e quinta Super Ampli.

I gruppi equilibratori costano una cinquantina di lire e sono costruiti dalla S.I.T.I. di Milano.

Sto costruendo dei trasformatori a media frequenza per un amplificatore per superterradina. Ora non mi riesce a trovare il filo come occorrerebbe cioè mm. 0,2-2 seta, non ho potuto trovare 0,2-2 cotone, ovvero 0,24 seta, ecc. ecc.

P. PROSPERI - Roma.

Usi senz'altro 0,2-2 cotone mantenendo i medesimi dati.

Invitiamo i lettori e gli abbonati del "RadiOrario", ad esprimerci liberamente la loro opinione sul giornale; a dirci le rubriche che prediligono e quelle che vorrebbero aggiunte; a mandarci articoli, notizie, varietà, fotografie e caricature attinenti alla radio.

BATTERIE F. I. S.

LE MIGLIORI DELLE ANODICHE

Chiederle direttamente alla Casa Produttrice
FABBRICA ITALO-SVIZZERA

DI PILE ED ELEMENTI ELETTRICI
GENOVA - CERTOSA

TELEFONO 41-501

TELEG PILE

Alla U. R. I. di Milano

Corso Italia, 13

si ricevono abbonamenti alle Radioaudizioni e al "Radiorario",

dalle 10 alle 12

e dalle 15 alle 18

"LA RADIOTECHNIQUE,"

SOCIETÀ ANONIMA FRANCESE

VALVOLE TERMOIONICHE

Radio Ampli

Detectrice, Amplificatrice A e B frequenza.
Consumo normale . . . L. 22

Radio Micro

Detectrice, Amplificatrice A e B frequenza.
Consumo ridottissimo. Rendimento ottimo su tutti i montaggi.
L. 43

Radio Micro D

Detectrice, Antioscillatrice A e B frequenza.
Consumo ridottissimo. Rendimento ottimo su tutti i montaggi.
Speciale come rivelatrice L. 47

Super Micro

Valvola speciale per montaggi a resistenza.
Consumo ridotto. Rendimento eccezionale . . . L. 47

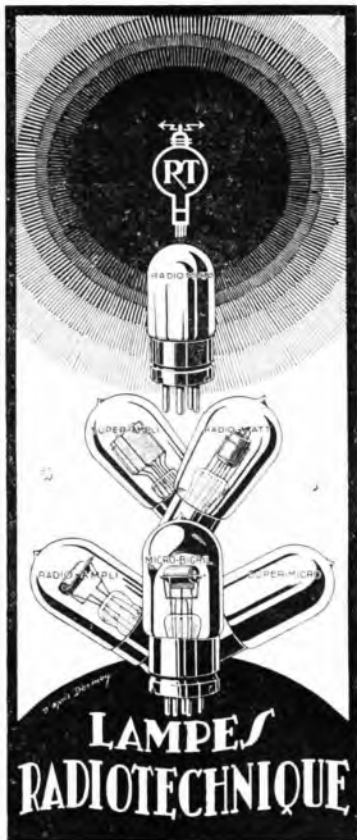

Super Ampli

Valvola di potenza, Amplificatrice A e B frequenza.
Consumo ridotto. Insuperabile per purezza. Speciale per l'alimentazione degli Altisonanti L. 52

Micro Ampli

Valvola di potenza, Amplificatrice A e B frequenza.
Consumo ridottissimo. Rendimento eccezionale. Speciale per l'alimentazione degli Altisonanti.
L. 58

Radio Watt

Amplificatrice di grande potenza. Rendimento straordinario per l'alimentazione degli Altisonanti.
L. 86

Micro Bigril

Permette una ricezione senza pari con tensione filamento e placca ridottissimi . . . L. 49

D I 3

Speciale per l'alimentazione del circuito di placca con la corrente alternata . . . L. 37

CHIEDERE INFORMAZIONI E OPUSCOLI ALLA:

Agenzia Generale d'Italia

MILANO - 2, Via L. Mancini, 2 - MILANO

E PRESSO TUTTI I BUONI NEGOZI



(Vietato riprodurli senza autorizzazione — Le Stazioni seguono in ordine alfabetico).

Domenica

13 Marzo

MILANO (1 MI) - m. 315,8 - Kw. 1,5

10.30-11.45: Concerto vocale e strumentale di Musica Religiosa e spiegazione del Vangelo.

13-14: Eventuali comunicazioni Governative.

16.15-17.15: Segnale di apertura e

CONCERTO VOCALE E ISTRUMENTALE, con concorso della Signora Valentina d'Argo, soprano leggero: a) Bellini: *I Puritani*, *Son vergin vezzosa*; b) Mayerbeer: *Liuto suol della Turrena*; c) Chopin: *Mazurka*, della Pianista Irma Cimadori; a) Haydn: *Andante con variazioni*; b) Granados: *Filancosa*; c) Sgarbiati: *Notturmo e Tocata*; Prof. Giuseppe Azzano, Flautista: Luigi Hughes: *I folletti*, Scherzo fantastico; e 2.a trasmissione a cura dell'Associazione Nazionale Compositori e librettisti: 1) F. Leone: *Romanza senza parole*, per violino e piano; 2) O. Savini: *Larghetto*, per violino e pianoforte; 3) G. Ercolani: *A Lugano*, Trio per flauto, violino e pianoforte. Esecutori: Dina Pasini, Violinista; Augusta degli Obizzi, pianoforte; Giuseppe Azzano, Flauto.

17.15-17.45: Cantuccio dei bambini.

17.45-17: Notizie e Comunicazioni a cura del Servizio Radio forestale.

19.40-20.30: Eventuali Comunicazioni Governative.

20.30-20.45: Segnale di apertura e

Il RadiOrario è l'unico giornale che pubblici anticipati i programmi italiani ed esteri della settimana.

Per questo e per le notizie sui nuovi circuiti e sul movimento radiofonico, la consulenza tecnica gratuita, la collaborazione varia e le illustrazioni, esso è indispensabile ad ogni radioamatore.

Comunicazioni Governative: I dieci minuti del Dopo lavoro.

20.45: Segnale orario e

CONCERTO VARIATO

con la collaborazione del celebre pianista Ernesto Donnanyi.

1) Quintetto della U. R. I. diretto dal M.o F. Limentà, Smetana: *Libussa*, Ouverture — 2) G. M. Ciampelli:

LA TRILOGIA WAGNERIANA

con la collaborazione pianistica di C. Vidusso — 3) Soprano Mira Nobili Mazzucchelli, Leroux: *Le Nil* — 4) pianista E. Donnanyi — 5) Tenore A. Pozzoli, Leoncavallo: *Zaza*, *O mio piccolo d'orso* — 6) Quintetto U. R. I. *Coppelia*, fantasia — 7) Pianista E. Donnanyi — 8) Soprano Mira Nobili Mazzucchelli: a) Bossi: *Ninna nanna*; b) Limentà: *Stanoletti ha fatto stelle e luna nova* (stornelli) — 9) Quintetto della U. R. I. Giordano: *Siberia*, Fantasia — 10) Tenore A. Pozzoli, Mascagni: *Iris*, *Apri la tua finestra* — 11) Quintetto della U.R.I., Auber: *Fra Diavolo*, Ouverture.

Notizie Stefani e Sport.

22.45-23: JAZZ BAND DELLA FIASCHETTERIA TOSCANA, diretto dal M.o S. Ferruzzi.

NAPOLI (1 NA) m. 333,3 - Kw. 1,5

13-14: Eventuali comunicazioni governative.

17: Comunicazioni e notizie.

17.5: Bambinopoli.

17.10: Musica varia.

19.30-20.30: Eventuali comunicazioni governative.

21: CONCERTO VOCALE E STRUMENTALE

diretto dal M.o E. Martucci.

Prima Parte:

1) Ponchielli: *I Lituani*, sinfonia (Orchestra); 2) Mantegna: *Vieni*, romanza (Ten. Roberto Rotondo); 3) Masserini: *Inprovvisata*; Pizzi: *Danza antica* (Orchestra); 4) Chopin: *Oblio*, romanza; Meyerbeer: *L'Africana*, *Figlio del sol* (sopr. Lina Ferri); 5) Chopin: a) *Studio*; b) *Balla-*

ta in sol min., op. 23 (per pianoforte); Eugenia Barsotti; 6) Leoncavallo: *Zaza*, fantasia (Orchestra).

Seconda Parte:

1) Catalani: *Lorely*, Danza delle ondine (Orchestra); 2) Donizetti: *Il Duca d'Alba*, aria (ten. R. Rotondo); Rossini: *Guglielmo Tell*, Selva opaca (sopr. Lina Ferri); 3) Montamini: *Sul Palatino*; Frontini: *Serenata arabica*; Polleri: *In Andalusia* (orchestra); 4) Ponchielli: *La Gioconda*, *Cielo e mar* (ten. R. Rotondo); 5) Verdi: *I Vespri Siciliani*, sinfonia (orchestra).

Francesco Stocchetti:

RIVISTA DELLA SETTIMANA

ROMA (1 RO) - m. 449 - Kw. 3

10.30: Musica religiosa vocale e strumentale.

13-14: Eventuali comunicazioni governative.

17-18.30: Jazz Band dell'Albergo Plaza.

19.30-20.30: Comunicazioni del Dopo lavoro.

20.30-20.45: Comunicazioni a cura della Federazione «Pro Montibus» 20.45-21: Notizie e Sport.

21: Concerto orchestrale e vocale. Orchestra della U. R. I. (diretta dal M.o R. Santarelli).

SERATA

DI MUSICA ITALIANA

Parte Prima:

1) Zandonai: *I Cavalieri di Ekebù* selezione (orchestra); 2) Verdi: *Ballo in Maschera*, *Eri tu...*

3) Donizetti: *Vien Leonora* (baritono Luigi Bernardi); 4) Geminiani: *Andante*; 5) Durante: *Aria danzata*; 6) Vivaldi: *Giga* (Quartetto a plectro, diretto dal M. A. Madami); 7) Catalani: *Wally*, *Mhai salvato*; 8) Giordano: *Fedora*, *Amor ti vieta* (tenore F. Caselli); 9) Lulli: *Minuetto*; 10) Corelli: *Pastorale*; 11) Martini: *Balletto* (Quartetto a plectro, diretto dal M.o A. Madami); 12) Vitadini: a) *Malagueña*; b) *Panderos*, dall'opera «Anima allegra» (orchestra).

INTERMEZZO

« VENERDI' 13 » - Radiodramma in un atto di Mario Vugliano.

Persone: Annunziatrice: N. N.; Cesare: Nino Capriati; Jolanda: Maria Luisa Boncompagni; Renato: Un bambino; Aescanio di Buròlo: Massimo Felici-Ridolfi.

(Voci e scene acustiche — Rumori di temporale).

Parte seconda:

13) Puccini: *La Fanciulla del West*, atto II.

Esecutori: Minnie: Matilde Rondoni; Johnson (Ranerrez): Franco Caselli; Jack Rance, scriffo: Luigi Bernardi; Wowlky, donna indiana: Luisa Castellazzi; Nick: Giovanni Salvatori; Ashby: Alfredo De Petris; Sonora: Arturo Dalmonete.

a) Introduzione e duetto degli Indiani;

b) Scene Minnie e Wowlky;

c) Duetto Minnie e Johnson.

d) Scene Minnie, Rance, Nick, Ashby e Sonora.

e) Scene Minnie e Johnson;

f) Scene della partita a poker e finale.

22: Segnale orario.

22.55: Ultime notizie.

Lunedì

14 Marzo

MILANO (1 MI) - m. 315.8 - Kw. 1.5

12.15: Trasmissione di notizie.

13.14: Eventuali Comunicazioni Governative.

16.15: Segnale d'apertura.

16.15-17.45: Jazz Band diretto dal M.o Stefano Ferruzzi. (Alle 16.45 si daranno: Borse, Mercati e Cambi).

17.20-17.45: Cantuccio dei Bambini.

17.45-18: Comunicazioni agricole per cura della Fed. Ital. Consorzi Agrari. Notizie.

19.40-20.30: Eventuali Comunicazioni Governative.

20: Segnale di apertura.

20-20.30: Lezione di Inglese (Prof. M. Hazon).

20.30-20.45: Comunicazioni governative: I dieci minuti del Dopo Lavoro.

20.45: Segnale Orario.

C. A. Blanche:

MILANO CHE SFUGGE

21: CONCERTO DI MUSICA LEGGERA.

1) Quintetto della U. R. I. diret-

to dal M.o F. Limenta: a) De Micheli: *Crepuscolo orientale* — 2) Artisti di Varietà accompagnati dal M.o Stocchetti — 3) Quintetto della U. R. I.: a) Ehrle: *Najadi al ruscello*; b) Siede: *Piccola pattuglia* — 4) Artisti di Varietà.

NOTIZIE STEFANI

5) Commedia.

6) BANDA PRESIDARIA DEL CORPO DI ARMATA DI MILANO, diretta dal M.o Cav. Achille Lizzi.

« Il Popolo d'Italia » di domani con le ultime notizie.

22.45-23: Jazz Band del Ristorante Toffoloni, diretto dal M.o V. Mascheroni.

NAPOLI (1 NA) m. 333.3 - Kw. 1.5

13-14: Eventuali comunicazioni governative.

14: Borsa e notizie Stefani.

17: Comunicazioni e notizie.

17.5: Letture.

17.10: CONCERTO VARIATO diretto dal M.o Enrico Martucci.

Prima parte:

1) Smetana: *La sposa venduta*, ouverture (Orchestra). — 2) Giovannetti: *Larghetto*; Wasc: *Pas d'Arlequin*; Orchestra. — 3) Paisiello: *Tre giorni son che Nina*, melodia (mez-

DIFFONDETE IL RADIORARIO

AMERICAN RADIO Co. Società Anonima Italiana

MILANO - Galleria Vitt. Emanuele, 92 (2° piano) - Telef. 80-454 - MILANO

Importazioni dirette dall'America d'impianti radioricettori da 5 a 8 valvole, da L. 2.200 a L. 9.000 (prezzi nuovi)
Valvole originali S. W. 501-A L. 34 cad. oltre la tassa

Rappresentanze nelle principali città d'Italia

Rappr. esclusiva per la Provincia di Mantova:

CARRA & GOZZI - Piazza G. Gonzaga, 7 - Suzzara



Valvola S. W. 501-A



App. STEWART-WARNER
Mod. 300

zo sopr. Caterina Preziosi). — 4) Tosti: *Tristezza, romanza*, (sopr. Liliana De Flery). — 5) Vittadini: *Anima allegra, fantasia* (Orchestra).

Seconda parte:

1) Blane: *Serenata montana*; Bolognesi: *Tête a tête* (Orchestra). — 2) Verdi: *Il Trovatore*. Stride la vampa (mezzo sopr. C. Preziosi). — 3) Billi: *Pifferata*; Angiolini: *Il giardino e le farfalle* (Orchestra). — 4) Mascagni: *Amico Fritz*. Son pochi fior (sopr. Liliana De Flery). — 5) Barbirolli: *Apparizione, valzer* (Orchestra).

Terza parte:

Canzonette napoletane.

Ore 19.30-20.30: Eventuali comunicazioni governative.

21: Selezione dell'Operetta

« SELVAGGIA »

del maestro Ettore Bellini.

ROMA (I R O) - m. 449 - Kw. 3

12.30-13: Eventuali comunicazioni governative.

13.30-14.30: Orchestra dell'Albergo Quirinale.

14: Chiusura della Borsa — Notizie Stefani.

16.30-17.15: Cambi — Giornale radiofonico del fanciullo — Notizie Stefani.

17.15-18.30: Trasmissione della R. Accademia Filarmonica Romana.

19.30-20.20: Eventuali comunicazioni governative.

20.20-20.30: Comunicazioni del Dopolavoro.

20.30-20.45: Trasmissioni agricole. 20.45-21: Notizie Stefani — Cambi — Bollettino Meteorologico.

21 circa: GRANDE CONCERTO DI MUSICA STRUMENTALE diretto dal maestro Riccardo Santarelli.

Parte prima:

1) Beethoven: *Rondo a capriccio* op. 129. — 2) Dvorak: *Sinfonia in mi minore* (dal Nuovo Mondo), a) Allegro, b) Adagio, c) Finale. — 3) Wagner: *Caualcata delle Walkirie* (Orchestra).

Parte seconda:

RVISTA DEI LIBRI

5) Brahms: a) *Ninna ianna*, b) *Minnetto*; 6) Cui: *Oriente* (violincellista Anna Solieri). — 7) Recitazioni poetiche di Mario Saint Cyr. — 8) Bach: *Siciliana e allegro assai dal*

Gli abbonati sono pregati di indicare sempre il numero del loro abbonamento, nel caso di cambi di indirizzi o di qualsiasi altra richiesta.

la sesta sonata per flauto e clavicembalo: 9) George Hiie: *Giga*; (flautista Renato Paci e pianista A. Bizzelli).

Parte terza:

10) V. Vittadini: *Suite*, a) esotica, b) settecentesca, c) marcia eroica; (Orchestra). — 11) Dukas: *L'apprendista stregone*, poema sinfonico in tempo di scherzo; 12) Verdi: *Nabucco*, sinfonia; (Orchestra).

Ore 22: Segnale orario.

22.55: Ultime notizie.

ARTISTI DELLA U. R. I.



RITA STOBBIÀ, mezzo soprano

Martedì
15 Marzo

MILANO (I MI) - m. 315,8 - Kw. 1,5

12-15: Trasmissione di notizie.

13-14: Eventuali Comunicazioni Governative.

16.15: Segnale di apertura.

16.15-17.20: Trasmissione dal Ristorante Savini del Quintetto diretto dal M.o Pennati Malvezzi, intramezzate da artisti di Varietà accompagnati dal M.o Stocchetti (Alle 16,45 si daranno: Borse, Mercati e Cambi). 17,20-17,45: Cantuccio dei Bambini.

17,45-18: Comunicazioni agricole a cura della Federazione Italiana dei Consorzi Agrari — Notizie.

19,40-20,30: Eventuali comunicazioni governative.

20: Segnale di apertura.

20.20-30: Lezione di francese (professor M. Ramond Brout).

20.30: Comunicazioni governative: I dieci minuti del Dopo Lavoro.

20.45: Segnale orario.

F. Bertarelli;

CONVERSAZIONE SCIENTIFICA

21: CONCERTO VARIATO, col concorso della Signora Chiarina Fino Savio.

1) Quintetto della U. R. I., diretto dal M.o F. Limentà. Mozart: *Don Giovanni*, ouverture — 2) Tenore Nicola Levezanu: Hugo Wolf: a) *Canto di Weila*; b) *Canzoncina popolare* 3) Arpista Anna Freda e Violinista Armando Fumagalli: a) Schumann: *Sogno*; b) Ranzato: *Preghiera della sera* — 4) Mezzo soprano Chiarina Fino Savio: Scarlatti: a) *Cantata*; b) *Quel ciglio altiero*; Galuppi: *La pastorella al prato* — 5) Quintetto della U. R. I. Catalani: *Loreley*, Danza delle Ondine — 6) R. Pizzozzi:

DIZIONI DI VERSI

7) Mezzo soprano Chiarina Fino Savio Setaccioli (*Dai canti giapponesi*) a) *Se* b) *Guardando il cielo*; 8) Quintetto della U. R. I. Wagner: *Lohengrin*, Fantasia.

NOTIZIE STEFANI

9) Arpista Anna Freda e Violinista Armando Fumagalli. Tedeschi: *Elegia* — 10) Mezzosoprano Chiarina Fino Savio; Tenore Nicola Levezanu. Debussy: *Il Fighiuol Prodigo*. Duetto fra Lya e Azael; 11) Quintetto della U. R. I. Kreisler: *Liebeslied*.

« Il Popolo d'Italia » di domani con le ultime notizie.

22.30-23: Jazz Band del Ristorante Toffoloni, diretto dal M.o Mascheroni.

NAPOLI (I NA) m. 333,3 - Kw. 1,5

13-14: Eventuali comunicazioni governative.

14: Borsa e notizie Stefani.

17: Comunicazioni e notizie.

17,5: Monumenti.

17,10: CONCERTO DI MUSICA VARIA diretto dal M. Enrico Mattucci.

Prima parte:

1) Pedrotti: *Tutti in maschera*, sinfonia (Orchestra). — 2) De Curtis: *Odorano le rose*, romanza; Tosti: *Notti di maggio*, romanza (basso Carlo Albinì). — 3) Mendelssohn: *Rondo capriccioso* per pianoforte (Pilar Chimentì). — 4) Tosti: *Penso*, romanza; Pini Corsi: *Tu non mi vuoi più bene*, romanza (mezzo sopr.

Maione Piscicelli). — 5) Centola: *Notturmo*; De Nardis: *Terza serenata abruzzese* (Orchestra).

Seconda parte:

1) Denza: *Rosa incantata*, romanza; Cimara: *Mattinata*, romanza (m. sopr. Maione Piscicelli). — 2) Masserini: *Improvvisata*; Piovano: *Notte orientale*; Frontini: *Seguidilla* (Orchestra). — 3) Rotoli: *La mia bandiera*, romanza (basso Carlo Albini). — 4) Scuto: *E' ritornata*, barcarola; Cattedra: *Druga blu*, fox trott (Orchestra).

Terza parte:

Canzonette napoletane.

Ore 19.30-20.30: Eventuali comunicazioni governative.

20.30: TRASMISSIONE DAL R. TEATRO S. CARLO.

Piccola Posta.

ROMA (R O) - m. 449 - Kw. 3

12.30-13: Eventuali comunicazioni governative.

13.30-14.30: Orchestra Albero Quirinale.

14: Chiusura della Borsa — Notizie Stefani.

16.30-17.15: Cambi — Giornale Radiofonico del Fanciullo — Notizie Stefani.

17.15-18.20: Jazz band dell'Albergo di Russia.

18.20-18.30: Comunicazioni agricole.

19.30-20.20: Eventuali comunicazioni governative.

20.20-20.30: Comunicazioni del Dopolavoro.

20.30-20.45: Notizie — Cambi — Boll. Meteorologico.

20.45: SERATA DI MUSICA LEGGERA.

1) Lehar: *Amor di zingaro*, fantasia (Orchestra). — 2) Mario: *Piccole mani*; 3) Giuntini: *Sirenella fuggita*; (soprano Fausta Sylena). — 4) Di Ponia: *Mazurka*; 5) Helmburg Holmes: *Electric girl*; (chitarrista prof. Benedetto Di Ponia). — 6) Max Ritter: *Chanson de Salomè*, fox trott; 7) Candiolo: *Donne di Spagna*, capriccio; 8) Alegiani: *Super shimmy*; (Orchestra). — 9) Pennino: *Pocchè*; 10) De Curtis: *Senza nessuno*; (tenore Franco Caselli). — 11) Lama: *Lasciamoci*; 12) Rulli: *Spensierato blues*; (soprano Fausta Sylena).

Intermezzo:

«MONOLOGO UMRISTICO»

detto da Arturo Durantini.

Parte seconda:

13) Franceschi: *Guignol*, polka marcia; 14) Donato: *Julian*, tango Milonga; (Orchestra). — 15) Valen-

go; 23) Caleffa: *Non ridere*, chiffo; (soprano Germana d'Ary). — 24) te: *La serenata di pagliaccio*; 16) Cattedra: *Stornello bugiardo*; (soprano Germana d'Ary). — 17) Agnardo: *Fandango*, marcia caratteristica; (chitarrista prof. B. Di Ponia). — 18) Calamandrei: *Demy*, hésitation; 19) Bross: *Indiana*, fox trott; (Orchestra). — 20) De Crescenzo: *Uocchie celeste*; 21) De Curtis: *Canta pe' me* (tenore Franco Caselli). — 22) Ghi-lanzoni: *Torna amore*, tan-

ARTISTI DELLA U. R. I.



ROBERTO PAGLIARANI, tenore

Daras: *Gli zingari*, marcia bohème, (Orchestra).

Ore 22: Segnale orario.

22.55: Ultime notizie.

Mercoledì
16 Marzo

MILANO (M I) - m. 315,8 - Kw. 1.8

12.15: Trasmissione di notizie.

13.14: Eventuali Comunicazioni Governative.

16.15: Segnale d'apertura.

16.15-17.20: Trasmissioni dalla Rinascenza del Quintetto diretto dal M.o De Paolis intramezzate da Artisti di Varietà accompagnati dal M.o R. Stocchetti. (Alle 16.45 si daranno: Borse, Mercati e Cambi).

17.20-17.45: Cantuccio dei Bambini.

17.45-18: Comunicazioni agricole a cura della Federazione Italiana dei Consorzi Agrari e Notizie.

19.40-20.30: Eventuali Comunicazioni Governative.

20: Segnale di apertura.

20-20.30: Lezione di tedesco (professore G. Rabajoli).

20.30-20.45: Comunicazioni Governative: I dieci minuti del Dopo Lavoro.

20.45: Segnale orario.

1) G. C. Paribeni: G. Puccini e «La Tosca». Sunto del libretto — 2) Selezione dell'Opera:

«TOSCA»

di G. Puccini.

NOTIZIE STEFANI

«Il Popolo d'Italia» di domani con le ultime notizie.

22.45-23: Jazz Band del Ristorante Toffoloni, diretto dal M.o V. Mascheroni.

NAPOLI (N A) m. 333,3 - Kw. 1.5

13-14: Eventuali comunicazioni governative.

14: Borsa e notizie Stefani.

17: Comunicazioni e notizie.

17.5: Dintorni di Napoli.

Soc. An. Brevetti A. PEREGO

Via Salaino, 10 - Telefono 86-767

MILANO

TELEFONI PER TUTTE LE APPLICAZIONI

PER UFFICI, BANCHE, OSDEDAI,
ABITAZIONI, TRAMVIE, FERROVIE, ecc.

SPECIALITÀ TELEFONI PER LINEE A. T.

STAZIONI RADIOTELEFONICHE e

RADIOTELEGRAFICHE ad ONDE CONVOGLIATE



17.10: Concerto di musica varia.
19.30-20.30: Eventuali comunicazioni governative.

21: CONCERTO VOCALE E STRUMENTALE diretto dal Maestro Enrico Martucci.

Prima parte:

1) Spontini: *La vestale*, sinfonia (Orchestra). — 2) Tedeschi: *Pattuglia spagnola*, per arpa (Ginevra Bruno). — Capponi: *Non tornerà*, aria per canto (sopr. Rosalba Marini). — Dunkler: *Roverie*, per violoncello (prof. Antonio Belli). — 3) Prokofiev: *Preludio*; Liszi: *Papsodia*, per pianoforte (Maria De Falco). — Paisiello: *Gli zingari in fiera*, aria per canto (sopr. R. Marini). — Wiestemps: *Ballata e Polonese*, per violino (Mary Bertì). — 4) Mozart: *Le nozze di Figaro*, ouverture (Orchestra).

Seconda parte:

1) Sassano: *Anna Karenine*, fantasia (Orchestra). — 2) Bellini: *I puritani*, A te o cara; Verdi: *Il Trovatore*, Ah sì, ben mio (ten. Gastone Ferrero). — 3) Zabel: *Studio di concerto*, per arpa (Ginevra Bruno). — Sammartini: *Il canto amoroso*; Brethoven: *Rondino*, per violino (Mari Bertì). — Barbieri: a) *Preludio drammatico*, b) *Palacca*, per pianoforte (Maria De Falco). — 4) Puccini: *Manon Lescaut*, In quelle trine morbide (sopr. R. Marini). Puccini: *Turandot*, Nessun dorme (ten. C. Ferrero). — 5) Wagner: *Tannhauser*, marcia (Orchestra).

RDMA (r R O) - m. 449 - Kw. 3

12.30-13: Eventuali comunicazioni governative.

13.30-14.30: Orchestra dell'Albergo Quirinale.

14: Chiusura della Borsa — Notizie Stefani.

16.30-17.15: Cambi — Giornale radiofonico del fanciullo — Notizie Stefani.

17.15-18.20: CONCERTO DIURNO. Orchestra della U. R. I.

1) Mozart: *Serenata in re maggiore*, a) allegro, b) romanza, c) rondò; (Orchestra). — 2) Debussy: *Réverie*; 3) Schumann: *Slancio*; (pianista Cesarina Buonerba). — 4) Verdi: *La Forza del destino*, Pace mio Dio; 5) Rossini: *Semiramide*, Bel raggio lusinghiero; (soprano Cesira Valentì). — 6) Giordano: *Il voto*, intermezzo; 7) Rubinstein: *Trot de cavalerie*; (Orchestra). — 8) Mac Dowell: *Raggio di luna*; 9) Martucci: *Scherzo*; (pianista Cesarina Buonerba). — 10) Verdi: *Ernani*, romanza del 1. atto

(soprano Cesira Valentì). — 11) Borodine: *Al convento*; 12) Saint Saens: *Danza macabra*; (Orchestra).

Ore 18.20-18.30: Trasmissioni agricole.

19.30-20.20: Eventuali comunicazioni governative.

20.20-20.30: Comunicazioni del Dolavoro.

20.30-20.45: Notizie Stefani, Cambi. Bollettino Meteorologico.

20.45-21:

«LECO DEL MONDO»
divagazioni di attualità di Guglielmo Altrocca.

21: TRASMISSIONE DA UN TEATRO.

Negli intervalli: *Dizioni vario del gr. uff.* Armando Volpi.
Ultime notizie.

Giovedì 17 Marzo

MILANO (r MI) - m. 315,8 - Kw. 1,5

12.15: Trasmissione di notizie.

13-14: Eventuali Comunicazioni Governative.

16,15: Segnale d'apertura.

16.15-17.20: Jazz band, diretto dal M.o S. Ferruzzi. (Alle 16.45 si daranno: Borse, Mercati e Cambi).

17.20-17.45: Cantuccio dei Bambini.

17.45-18: Comunicazioni agricole a cura della Federazione Italiana dei Consorzi Agrari e Notizie.

19.40-20.30: Eventuali Comunicazioni governative.

20: Segnale orario.

20.30: Lezione di frances (Prof. Ramond Brout).

20.30-20.45: Comunicazioni Governative: I dieci minuti del Dopo Lavoro.

20.45: Segnale Orario.

21: Concerto dedicato a P. I. Tchaikowsky, dato dal Quintetto della U. R. I., diretto dal M.o F. Limenta.

Parte Prima:

1) Eugenio Onegni, Fantasia — 2) *Chanson triste* — 3) *Casse Noisette, Falztor dei fori*.

Ettore Romagnoli:

COMMENTO E LETTURA DI UN CANTO DELLA «DIVINA COMMEDIA»

Parte Seconda:

Extra: *Quartetto Ungherese Mellos*.

NOTIZIE STEFANI

Parte Terza:

Segue concerto dedicato a Tchai-

kowsky: *La bella addormentata nel bosco*, Suite.

«Il Popolo d'Italia» di domani con le ultime notizie.

22.45-23: Jazz Band della Fiaschetta Toscana, diretto dal M.o S. Ferruzzi.

NAPOLI (r NA) m. 333,3 - Kw. 1,5

13-14: Eventuali comunicazioni governative.

14: Borsa e notizie Stefani.

17: Comunicazioni e notizie.

17.5: Raminopoli.

17.10: CONCERTO DI MUSICA VARIA diretto dal M. Enrico Martucci.

Prima parte:

1) Verdi: *Nabucco*, sinfonia (Orchestra). — 2) Tirintelli: *Vieni amor mio*, romanza; Mazzone: *Amore è dolore*, romanza (sopr. Maria Cacciapuoti). — 3) Gentola: *Rève*; Rampaldi: *Leggenda* (Orchestra). — 4) Schumann: *Notte di primavera* (soprano Sisiina Cacciapuoti). — 5) Lehar: *La vedova allegra*, pot-pourri (Orchestra).

Seconda parte:

1) Giordano: *Caro mio ben*; Puzzi-Pecchia: *Torna amore* (sopr. Sisiina Cacciapuoti). — 2) Sagarria: *Nina nanna*; Senesi: *Pupazzetti* (Orchestra). — 3) Verdi: *I duo Fascati*, cavatina (sopr. M. Cacciapuoti). — 4) Sartorio: *Annusette*, mazurka (Orchestra).

Terza parte:

Canzonette napoletane.

Ore 19.30-20.30: Eventuali comunicazioni governative.

Ore 21: CONCERTO CLASSICO DI MUSICA DA CAMERA, sotto la direzione artistica del M.o Guido Laccetti e con esecuzioni illustrative del prof. Guido Gasperini, eseguito dal violinista Vincenzo Cantani e dalla pianista Nina Borrelli col concorso del soprano Oilly Grace.

Prima parte:

Vitali: *Ciaccona*. — Schumann: a) *Fleur mourante*, b) *Dedica*, per canto (Oilly Grace). — Porpora: *Andantino affettuoso*; Leo: *Tempo di minuetto*; Boccherini: *Presto* (trascrizione per violino di Guido Laccetti).

— Beethoven: *Sonata op. 57 per pianoforte* (appassionata). Assai allegro. Andante con moto, Allegro ma non troppo, Presto. — Bruch: *Primo tempo del secondo concerto* per violino (Vincenzo Cantani). — Martucci: a) *Romanza*, b) *Studio di concerto*, per pianoforte (Nina Borrelli).

lit. — Cilea: *Nel ridestarni*; Grelthanihoff: *Borceuse*, per canto (Oly Grace). — Bossi: *Andante sostenuto con vaghezza*. Allegro furioso (dalla sonata in mi min. per violino e pianoforte) (V. Cantani e N. Borrelli).

ROMA (1 R O) - m. 449 - Kw. 3

12.30-13: Eventuali comunicazioni governative.

13.30-14.30: Orchestra dell'Albergo Quirinale.

11: Chiusura della Borsa — Notizie Stefani.

16.30-17.15: Cambi — Giornale radiofonico del Fanciullo — Notizie Stefani.

17.15-18.20: Jazz band dell'Albergo di Russia.

18.20-18.30: Comunicazioni agricole.

19.30-20.20: Eventuali comunicazioni governative.

20.20-20.30: Comunicazioni del Dopo-lavoro.

20.30-20.45: Notizie — Cambi — Bollettino Meteorologico.

20.45: CONCERTO ORCHESTRALE E VOCALE, Orchestra della U. R. I.

1) Massenet: *Bacchus*, I misteri Dionisiaci; a) notturno, b) processione delle offerte, c) cacciatrici e baccanti, d) iniziazione ai misteri dionisiaci, e) baccanale; (Orchestra). — 2) Zandonai: *Giulietta e Romeo*, Lamento del cantastorie; 3) Santarelli: *Sogni di primavera*; tenore Alfredo Sernicoli). — 4) Schubert: *Wilhelmy, Ave Maria*; 5) Sarasate: *Zapatando*; (violinista Giulio Bignami). — 7) Filiasi: *Manuel Mendler*, intermezzo; 8) Rimski Korsakow: *Danze dell'Opera « Fior di Neve »*; (Orchestra). — 9) Mascagni: *Le Maschere*, atto II, duetto d'amore (soprano J. Bertacchini e ten. A. Sernicoli).

10) *Intermezzo*:

« Il processo Cenci ». Conferenza del ciclo curiosità, errori ed orrori della giustizia penale attraverso i secoli, tenuto da Luigi Minichella.

Parte seconda:

11) Catalani: *Dejanice*, preludio; (Orchestra). — 12) Filippi: *Magari*, canzone veneziana; 13) Padilla: *Princesita*, canzone spagnuola; (soprano Jole Bertacchini). — 14) Chopin: *Notturno*; 15) Paganini: *Moro perpetuo*; (violinista Giulio Bignami). — 16) Moussorgski: *Una notte sul Monte Calvo*, poema sinfonico; (Orchestra). — 17) Massenet: *Manon*, duetto finale del primo atto; (soprano Jole Bertacchini e ten. Alfredo

Sernicoli). — 18) Pedrotti: *Tutti in maschera*, sinfonia; (Orchestra).

Ore 22: Segnale orario.

22.55: Ultime notizie.

Venerdì 18 Marzo

MILANO (1 MI) - m. 315,8 - Kw. 1,5

12.15: Breve trasmissione di notizie.

13-14: Eventuali Comunicazioni Governative.

16.15: Segnale d'apertura.

16.15-17.20: Jazz Band, diretto dal M. S. Ferruzzi. (Alle 16.45: si daranno: Borse, Mercati e Cambi).

17.20-17.45: Cantuccio dei Bambini.

17.45-18: Comunicazioni Agricole a cura della Federazione Italiana dei Consorzi Agrari e Notizie.

19.40-20.30: Eventuali Comunicazioni Governative.

20: Segnale di apertura.

20-20.30: Lezione di inglese (prof. M. Hazoni).

20.30-20.45: Comunicazioni Governative. I dieci minuti del Dopo Lavoro.

20.45: Segnale orario e Trasmissi-

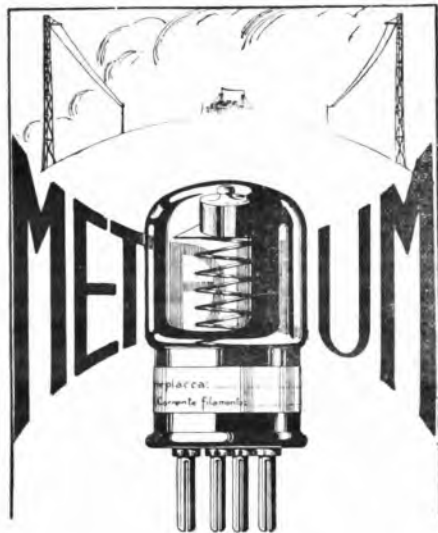

**LA VALVOLA
CHE POSSIEDE LA PIÙ
GRANDE ELASTICITÀ
NELLE CARATTERISTICHE
DI ALIMENTAZIONE**

Filiale

ROMA - Via S. Marco, 24
GENOVA - Via Archi, 4 rosso

Agenzie:

FIRENZE - Piazza Strozzi, 5
NAPOLI - Via Medina, 72
Via Vitt. Eman. Orlando, 29

In vendita nei migliori negozi

Listini gratis a richiesta

METALLUM-KREMENEZKY
VENEZIA - S. Silvestro, 92

Ufficio Centrale di vendita:



Ing. G. RAMAZZOTTI
MILANO (118) - Via Lazzaretto, 17

sione di un'operetta dal Teatro Lirico.

20.45: Segnale orario e TRASMISSIONE DI UN'OPERETTA DAL TEATRO LIRICO.

Tra il 1.º e il 2.º atto: Adolfo Pavdov:

ANEDDOTI

Tra il 2.º ed il 3.º:

NOTIZIE STEFANI

« Il Popolo d'Italia » di domani con le ultime notizie.

NAPOLI (1 NA) m. 333.3 - Kw. 1.5

13-14: Eventuali comunicazioni governative.

14: Borsa e notizie Stefani.

17: Comunicazioni e notizie.

17.5: Conversazione con le signore.

17.10: Concerto di musica varia.

19.30-20.30: Eventuali comunicazioni governative.

21: CONCERTO VOCALE E STRUMENTALE diretto dal M. Enrico Martucci.

Prima parte:

1) Suppè: *Poeta e contadino*, ouverture (Orchestra). — 2) Ceccherini: *Ballata spagnola*, (basso Pietro Forno). — Cimarosa: *Il matrimonio segreto*, aria (sopr. Angelina Riccio Tabassi). — 3) Mascagni: *Visione lirica*; Ganne: *Corteggio orientale* (orchestra). — 4) Verdi: *Ernani*, Infelice e tu credevi (basso Pietro Forno). — Gomez: *Salvator Rosa*. Mia picciarella (sopr. Angelina Riccio Tabassi). — 5) Wagner: *I maestri cantori*, fantasia (Orchestra).

Seconda parte:

1) Carelli: *Mefisto*, serenata (basso Pietro Forno). — 2) Krome: *Un idillio*; Giovannetti: *Minuetto* (Orchestra). — 3) Ceccherini: *Califo di Badgad*, aria (basso Pietro Forno). — Meyerbeer: *Dinorak*, Ombra leggera (sopr. A. Riccio Tabassi). — 4) Lacombe: *Sotto il balcone*; Vasch: *Belle de nuit* (Orchestra).

Terza parte:

Canzonette napoletane.
Giulia: *Pecan Rivera*, fox trott (Orchestra).

ROMA (1 R O) - m. 449 - Kw. 3

13-14: Eventuali comunicazioni governative.

14: Chiusura della Borsa — Notizie Stefani.

16.30-17.15: Cambi — Giornale radiofonico del Fanciullo — Notizie Stefani.

17.15-18.20: Jazz band dell'albergo di Russia.

18.20-18.30: Comunicazioni agricole.

19.30-20.20: Eventuali comunicazioni governative.

20.20-20.30: Comunicazioni del Dopolavoro.

20.30-20.45: Notizie — Cambi — Bollettino Meteorologico.

20.45: SERATA DI MUSICA LEGGERA E D'OPERETTA. — Orchestra della U. R. I.

Parte prima:

1) Lindemann: *Pronto? Chi è?*



Come un abbonato imagna lo speaker della Stazione di Milano.

Fantasia su canzoni della bohème viennese; (Orchestra). — 2) Lerocq: *Madama Angot*, Strofe di Pomponet (Luigi Giorgi). — 3) Raimondi: *L'eco del cuore* (Tina Ghirelli). — 4) Caneri: *Grand Hôtel*, duetto del matrimonio (Tina Ghirelli e Cesare Ranucci). — 5) Cuscini: *Fior di Siviglia*, selezione (Orchestra). — 6) Lehar: *Finalmente soli*, canzone dell'Edelweiss; 7) Kalman: *Amor di Principi*, romanza (Elisa Giorgi). — 8) Macchini: a) *Rose rampichine*, b) *Trostevere accusi* (tenore Sandro F. Lorig). — 9) Weinberger: *La Signorina del Cinematografo*, duetto (Tina Ghirelli e Cesare Ranucci). — 10) Zeller: *Il venditor d'uccelli*, duetto dei professori (Luigi Giorgi e Cesare Ranucci).

11) Intermezzo:

« RIVISTA DELLA FEMMINILITA' » di Madame Pompadour.

Parte seconda:

12) Michiels: *Hlonka*, czardas (Orchestra). — 13) Chicchi: *Il canto degli scapoli* (Cesare Ranucci). — 14) Rulli: *Il signore senza pace*, canzone (Tina Ghirelli). — 15) Rulli: *Dal monte al piano*, duetto (Aminta Farri e Cesare Ranucci). — 16) Leoncavallo: *La Reginetta delle Rose*, val-

zer; 17) Pietri: *Quartetto vagabondo*, festa notturna (Orchestra). — 18) Mario Costa: a) *Scetate*, b) *Luna nova* (Sandro F. Lorig). — 19) Lehar: *Finalmente soli*, duetto Tilly-Willi (Elisa e Luigi Giorgi). — 20) Loeser: *Mexican love*, blues; 21) Aubert: *La parata degli obesi*, marcia caratteristica (Orchestra).

Ore 22: Segnale orario.

22.55: Ultime notizie.

Sabato 19 Marzo

MILANO (1 MI) - m. 315.8 - Kw. 1.5

12.15: Trasmissione di notizie.

13-14: Eventuali Comunicazioni Governative.

16.15: Segnale d'apertura.

16.15-17.20: Trasmissioni dal Ristorante Savini del Quintetto diretto dal M.o Pennati Malvezzi intramezzate da artisti di varietà accompagnati dal M.o R. Stocchetti. (Alle 16.15: si daranno: Borse, Mercati e Cambi).

17.20-17.45: Cantuccio dei Bambini.

17.45-18: Comunicazioni Agricole a cura della Federazione Italiana dei Consorzi Agrari e Notizie.

19.40-20.30: Eventuali Comunicazioni Governative.

20: Segnale di apertura.

20-20.30: Lezione di tedesco (prof. G. Rebajoli).

20.30-20.45: Comunicazioni Governative. I dieci minuti del Dopo Lavoro.

20.45: Segnale Orario.

1) G. M. Ciampelli. A. Ponchielli e « La Gioconda ». Sunto del libretto. 2) Selezione dell'Opera:

« GIOCONDA »

di A. Ponchielli.

NOTIZIE STEFANI

« Il Popolo d'Italia » di domani con le ultime notizie.

22.30-23: JAZZ BAND DELLA FIASCHETTERIA TOSCANA, diretto dal M.o S. Ferruzzi.

NAPOLI (1 NA) m. 333.3 - Kw. 1.5

13-14: Eventuali comunicazioni governative.

14: Borsa e notizie Stefani.

17: Comunicazioni e notizie.

17.5: Varietà.

17.10: CONCERTO DI MUSICA VARIA diretto dal M.o Enrico Martucci.

Prima parte:

1) Billi: *Esulta Italia*, marcia; Bertini: *Ma l'amor mio non muore*, valzer (Orchestra). — 2) Alvarez: *La partita*, romanza in spagnolo (ten. Roberto Rotondo). — Marczewski: *Sulla bocca di corallo*, romanza in polacco (Edvige Papinska). — 3) Cattedra: *Tempo di minuetto*; Consiglio: *Serenata di gioventù* (Orchestra). — Chopin: *Polacca in la bemolle maggiore*; Debussy: *La soirée dans Granade*, per pianoforte (Eugenia Picchetti). — 5) Verdi: *Luisa Miller*, Quando la sera al placido (tenore R. Rotondo). — Giordano: *Fedora*, O grandi occhi: sopr. E. Papinska. — 6) Strauss: *Sogno d'un valzer*, pot-pourri (Orchestra).

Seconda parte:

1) Liszt: *Rapsodia n. 8 per pianoforte* (Eugenia Picchetti). — 2) Schubert: *Serenata* (sopr. E. Papinska). — Bizet: *I pescatori di perle*, O notte di dolcezza (ten. R. Rotondo). — 3) Frontini: *Confidenze amorose*; Billi: *Chant du Ruisseau* (Orchestra). — 4) Alberti: *Maggiolata*, romanza (ten. R. Rotondo). — 5) De Sena: *Montanaro e Piffero*; Carera: *Akaba* (Orchestra).

Canzonette napoletane.

Ore 19.30-20.30: Eventuali comunicazioni governative.

20.30: TRASMISSIONE DAL R. TEATRO S. CARLO.

Piccola Posta.

ROMA (1 R O) - m. 449 - Kw. 2

12.30-13.30: Eventuali comunicazioni governative.

13.30-14.30: Orchestra dell'Albergo Quirinale.

14: Chiusura della Borsa — Notizie Stefani.

16.30-17.15: Cambi — Giornale radiofonico del fanciullo — Notizie Stefani.

17.15-18.20: Jazz band dell'Albergo di Russia.

ARTISTI VARIETA' DELLA U. R. I.



FRANCA LACCONY, soubrette.

18.20-18.30: Comunicazioni agricole.

19.30-20.20: Eventuali comunicazioni governative.

20.20-20.30: Comunicazioni del Dopolavoro.

20.30-20.45: Notizie — Cambi — Bollettino Meteorologico.

20.45: CONCERTO STRUMENTALE E VOCALE DIURNO. Orchestra della U. R. I.

1) Beethoven: *Quartetto in do minore* op. 16 per pianoforte, violino, viola e violoncello: a) Allegro non troppo, b) Andante cantabile, c) Rondò finale. (Esecutori: Rina Rossi, Giulio Bignami, Giorgio e Anna Solieri). — 2) Cavalli: *Dolce anor, benedato dio*; 3) Certi: *Intorno all'idol mio* (soprano Ida Steccanella). — 4) Verdi: *Macbeth*, Pietà, rispetto, amore; 5) Gounod: *Faust*, Aria di Valentino; (baritono Alberto Castagnoli). — 6) Schumann: *Adagio molto espressivo e Allegro con fuoco*.

dal Trio op. 63 per pianoforte, violino e violoncello. (Esecutori: Rina Rossi, Giulio Bignami e Anna Solieri). — 7) Donizetti: *Anna Bolena*, Al dolce guidami; 8) Retchkunow: *Gusliaro*, canto popolare russo (soprano Ida Steccanella). — 9) Brogi: *Visione veneziana*; 10) Cecconi: *Rondò* (baritono Alberto Castagnoli).

18.20-18.30: Trasmissioni agricole. 19.30-20.20: Eventuali comunicazioni governative.

20.20-20.30: Comunicazioni del Dopolavoro.

20.30-20.45: Notizie Stefani. Camici. Bollettino Meteorologico.

21: TRASMISSIONE DA UN TEATRO.

Negli intervalli: *Dizioni varie* di Nino Capriati.

«LA POSTA DELLA RADIO»

Ultime notizie.

Domenica 20 Marzo

MILANO (1 MI) - m. 315,8 - Kw. 1,5

10.30-11.15: Segnale di apertura.

CONCERTO VOCALE E ISTRUMENTALE DI MUSICA SACRA.

SPIEGAZIONE DEL VANGELO

13-14: Eventuali Comunicazioni Governative.

16.15-17.15: Segnale di apertura e Concerto vocale e strumentale con

Una Batteria Perfetta
garantisce una suddivisione
migliore



BATTERIE PER
RADIO

di qualunque tipo fabbricate espressamente per l'impiego su apparecchi riceventi.

SOCIETA' ANONIMA

SUPERPILA

FIRENZE

DEPOSITI A

MILANO - ROMA - NAPOLI - GENOVA
PALERMO - VENEZIA - PADOVA

Cuffia KIMOS - Paris



LA RADIO INDUSTRIA ITALIANA
2, Via Brisa - MILANO - Via Brisa, 2

Agenzi per Napoli:
UNIONE ELETTROTECNICA MERIDIONALE
Corso Garibaldi, 129 - NAPOLI

il concorso della Signorina Rita Stobbia, mezzo soprano. a) Scarlatti: *O cessate di piagarmi*; b) Castelnuovo Tedesco: *Il grotondo dei golosi*; c) Brahms: *Ninna nanna*; d) Chabrier: *La villanelle du petit Canard*; del Tenore Guido Frati: a) Puccini: *Manon*, Donna non vidi mai; b) Mascagni: *L'Amico Fritz*, Ed anche Beppe amò; c) Thomas: *Mignon*, Ah non credevi tu; del Violoncellista Massimo Amfiteatroff e del Pianista R. Castagnone: a) Debussy: *Pianote oubliée*; b) Huret: *Aria*; c) Sinigaglia: *Humoresque*.

17.15-17.45: Cantuccio dei bambini.

17.45-18: Notizie e Comunicazioni a cura del Servizio Radio Forestale. 20.30-20.45: Segnale di apertura e Comunicazioni Governative: I dieci minuti del Dopo Lavoro.

20.45: Segnale orario e CONCERTO VARIATO col concorso della Signora Margherita Ruini Cambon, contralto; di G. Bellantoni, Baritono e di Nino Rossi, pianista.

1) Quintetto della U. R. I. diretto dal M. o F. Limentà, Sagaria: *Pizzi e nò* — 2) M. o C. Censi:

STORIA DELL'OPERA BUFFA

3) Barit. G. Bellantoni, Verdi: *Rigoletto*, Pari siamo; 4) Pian. Nino Rossi 5) Contralto Margherita Ruini Cambon, Monteverdi: *Respighi: Recitativo e Lamento di Arianna* — 6) Quintetto della U. R. I. Puccini: *La Bohème*, Fantasia — 7) Pianista Nino Rossi — 8) Contralto Margherita Ruini Cambon: *Quattro canti popolari russi*; a) *Il Canto del prigioniero*; b) *Sul prato*; c) *Narrar mi d'è o bella mia*; d) *La dà l'isola* — 9) Quintetto della U. R. I. - Leoncavallo: *Pagliacci*, Intermezzo — 10) Baritono G. Bellantoni, Massenet: *Erodiade*, Vision fuggitiva — 11) Quintetto della U. R. I.: a) Catalani: *In sogno*; b) Billi: *Strimpellata alla luna*. *Notizie Stefani* — *Notizie Sportive* 22.45-23: JAZZ BAND DELLA FIASCHE. TERZA TOSCANA, diretto dal M. o S. Ferruzzi.

L. 30,30

all'anno è il prezzo del

“ RADIORARIO „

per coloro che sono in regola coll'abbonamento alle Radio audizioni circolari.

NAPOLI (1 NA) m. 333,3 - Kw. 1,5

13-14: Eventuali comunicazioni governative.

14: Borsa e notizie Stefani.

17: Comunicazioni e notizie.

17.5: Bambinopoli.

17.10: Concerto di musica varia.

19.30-20.30: Eventuali comunicazioni governative.

21: CONCERTO VOCALE E STRUMENTALE diretto dal maestro Enrico Martucci.

Prima parte:

1) Boieldieu: *La dama bianca*, sinfonia (Orchestra). — 2) Bizet: *L'Arlesienne*, suite in 3 tempi (Orchestra). — 3) Gounod: *La sera*, melodia (sopr. Teresa Serrao). — Massenet: *Notte di Spagna*, serenata (baritono Enzo Vodas). — 4) Chopin: *Due Preludi* n. 6 e 15 per pianoforte (Bianca Cafaro). — 5) Paisiello: *Donne vaghe*, aria (sopr. Teresa Serrao). — Delibes: *Lakmé*, romanza (barit. Enzo Vodas). — 6) Debussy: *La cattedrale engloutie*, per pianoforte (Bianca Cafaro). — 7) Donizetti: *Don Sebastiano*, O Lisbona (barit. Enzo Vodas). — Mascagni: *Amico Fritz*, *Son pochi fior* (sopr. T. Serrao). — 8) Donizetti: *Polito*, fantasia (Orchestra).

Seconda parte:

1) Ranzato: *Il paese dei campanelli*: *Avitabile*; *Batecarola* (duetto Anita-Bencivenni). — 2) Lack: *Doux message*, romanza senza parole; Frontini: *Pulcinella innamorato* (Orchestra). — 3) Puzzi-Peccia: *Povero Pulcinella*; Mignone: *La carovana* (duetto Anita-Bencivenni). — 4) Carena: *Destino*, one step (Orchestra).

ROMA (1 R O) - m. 449 - Kw. 3

10.30: Musica religiosa vocale e strumentale.

13.14: Eventuali comunicazioni governative.

17-18.30: Jazz band dell'Albergo di Russia.

19.30-20.20: Eventuali comunicazioni governative.

20.20-20.30: Comunicazioni del Dopolavoro.

20.30-20.45: Comunicazioni a cura della Federazione «Pro Montibus».

20.45-21: Notizie e Sport.

21: SERATA D'OPERA ITALIANA. — Orchestra della U. R. I. diretta dal Maestro Riccardo Santarelli.

Parte prima:

Selezione dell'opera

« IL TABARRO »

di Giacomo Puccini.

Esecutori: Michele, baritono; Guglielmo Castello; Luigi, tenore; Caselli Franco; Giorgetta, soprano; Anna Alba di Marzio; La Frugola, mezzo soprano; Castellazzi Luisa; Il Tucca, tenore; Dorini Flavio; Il Talpa, basso; De Petris Alfredo; Il Venditore, tenore; Lorini Flavio.

Intermezzo:

Conferenza medico igienica del Dr. Giovanni Pugliesi.

Parte seconda:

Esecuzione del 4. atto dell'opera

« RIGOLETTO »

di Giuseppe Verdi.

Esecutori: Rigoletto, baritono; Guglielmo Castello; Gilda, soprano; Pina Faucherò; Il Duca di Mantova, tenore; Franco Caselli; Sparafucile, basso; Alfredo De Petris; Maddalena, mezzo soprano; Luiseita Castellazzi.

Orchestra della U. R. I. diretta dal maestro Riccardo Santarelli.

1) Introduzione, scena e canzone del Duca.

b) Quartetto: Gilda, Maddalena, Rigoletto e il Duca.

3) Scena, terzetto e tempesta. Gilda, Maddalena e Sparafucile.

4) Scena e duetto finale: Gilda e Rigoletto.

Ore 22: Segnale orario.

22.55: Ultime notizie.

Lunedì

21 Marzo

MILANO (1 MI) - m. 315,8 - Kw. 1,5

12.15: Trasmissione di notizie.

13-14: Eventuali Comunicazioni Governative.

16.15: Segnale d'apertura.

16.15-17.45: Jazz Band diretto dal M. o Stefano Ferruzzi. Alle 16.45 si daranno: Borse, Mercati e Cambii. 17.20-17.45: Cantuccio dei Bambini.

17.45-18: Comunicazioni agricole per cura della Fed. Ital. Consorzi Agrari Notizie.

19.40-20.30: Eventuali comunicazioni governative.

20: Segnale di apertura.

20-20.30: Lezione di inglese (prof. M. Hazon).

20.30-20.45: Comunicazioni governative: I dieci minuti del Dopolavoro.

20.45: Segnale Orario e

CONCERTO di MUSICA LEGGERA

1) Quintetto della U.R.I. diretto dal M. o F. Limentà, Solazzi: *Mi-*

metto. — 2) Artisti di varietà accompagnati dal M.o S. Stocchetti. — 3) Aldo Ferrari, solista di chitarra. Merz: a) *Studio*, b) *Capriccio*. — 4) Quintetto della U.R.I.: Schuberl: *Momento musicale*. — 5) Artisti di varietà. — 6) Aldo Ferrari, solista di chitarra: a) Hüfner: *Bohéro*; b) Bonet: *Garotta*; c) Garcia: *El Guirrijo*, tango cubano.

«NOTIZIE STEFANI»

7) COMMEDIA.

3) BANDA PRESIDARIA DEL CORPO D'ARMATA DI MILANO diretta dal M.o cav. Achille Lizzi.

«Il Popolo d'Italia» di domani con le ultime notizie.

22.45-23: JAZZ BAND DEL RISTORANTE TOFFOLONI diretto dal M.o N. Mascheroni.

NAPOLI (1 NA) m. 333.3 - Kw. 1.5

13-14: Eventuali comunicazioni governative.

- 11: Borsa e notizie Stefani.
- 17: Comunicazioni e notizie.
- 17.5: Novelle, aneddoti, spunti d'ilarità.

17.10: CONCERTO DI MUSICA VARIA diretto dal M.o Enrico Martucci.

Parte prima:

1) Rossini: *La gazza ladra* (sinfonia). Orchestra. — 2) Cosentino: *Povera stanza mia* (romanzo), mezzo sopr. Livia Rossetti. — 3) Bolognesi: *Profumata*: Bossi: *Babilione*: Bormoli: *Serenata Spagnola*: Orchestra. — 4) Giovanni Barbieri: *Ritmo di danza*: Rosenthal: *Papillons* (per pianoforte). Giannina Lattarulo. — 5) Pouchielli: *Il figliuol prodigo* (fantasia): Orchestra.

Seconda parte:

1) Catalani: *Loreley* (Danza delle ondine). Orchestra. — Chopin: *Studio d'ottave* (per pianoforte). Giannina Lattarulo. — 2) Vaccai: *Gi-*

lietta e Romeo. Ah se tu dormi svegliati; mezzo sopr. Livia Rossetti. — 3) Beccè: *Naturano*; Beccè: *Serenata d'Annali*: Fresco: *Serenade*: Orchestra. — 4) *Canzonette Napoletane*. — Simi: *Nottambuli*, one step: Orchestra.

Ore 19.30-20.30: Eventuali comunicazioni governative.

20.45: Comunicazioni del Dopolavoro.

21: Selezione dell'Operetta «IL PAESE DEI CAMPANELLI» di Ranzato.

ROMA (1 RO) - m. 449 - Kw. 3

13-14: Eventuali comunicazioni governative.

13.30-14.30: Orchestrina dell'Albergo Quirinale.

14: Chiusura della Borsa — Notizie Stefani.

16.30-17.15: Cambi — Giornale radiofonico del Fanciullo — Notizie Stefani.

17.30-18.30: Trasmissione dalla R. Accademia Filarmonica Romana. — Concerto di Clavicembalo e canto.

19.30-20.20: Eventuali comunicazioni governative.

20.20-20.30: Comunicazioni del Dopolavoro.

20.30-20.45: Trasmissioni agricole. 20.45-21: Notizie Stefani — Cambi — Boll. Meteorologico.

21: CONCERTO VOCALE E STRUMENTALE col gentile concorso della pianista Regina Asti Ulla.

Parte prima:

1) Tschaikowski: *Sinfonia N. 6 in si minore* (Patetica): a) Adagio. Allegro non troppo. Andante. Allegro vivo; b) Allegro con grazia (Orchestra). — 2) Scarlatti: *Toccata in re minore*; 3) Contini Anselmi: *Allegro appassionato*; pianista Regina Asti Ulla. — 4) Viadana: *Exultate, justi* (mottetto a 4 voci); 5) Palestrina: *Il ritratto* (madrigale); 6) Ga-

spare Fiorino: *Romano belle* (Villanella: Coro a voci sole. — 7) Padre Martini: *Minuetto*; 8) Beethoven: *Allegro vivace*, dalla sonata op. 28; Quartetto a plettro, diretto dal maestro Alessandro Madamini.

Intermezzo:

9) Conferenza del Cielo «CURIOSITA' STORICHE» tenuto dal prof. Filippo Tambroni.

Parte seconda:

10) Wagner: *Il vascello fantasma*, ouverture: Orchestra. — 11) Bizet: *Canzone a ballo*, dall'Arlesiana: coro a voci sole. — 12) Verdi: *Nabucco*, O Signor che dal tetto natio: coro e orchestra. — 13) Brahms: *Capriccio in si minore*; 14) Liszt: *Rondo dos lutins*: pianista Regina Asti Ulla. — 15) Benedetto Marcello: *Sonata*: Quartetto a plettro. — 16) Pouchielli: *Preghiera e concertato* dall'Opera «I promessi sposi»: Coro e orchestra. — 17) Smetana: *La sposa venduta*, ouverture: Orchestra.

Ore 22: Segnale orario.

22.55: Ultime notizie.

Martedì

22 Marzo

MILANO (1 MI) - m. 315.8 - Kw. 1.5

12-15: Trasmissione di notizie.

13-14: Eventuali Comunicazioni Governative.

16-15: Segnale di apertura.

16.15-17.20: Trasmissione dal Ristorante Savini del Quintetto diretto dal M.o Pennati Malvezzi, intramazzate da artisti di Varietà accompagnati dal M.o Stocchetti. (Alle 16.45 si daranno: Borse, Mercati e Cambi).

17.20-17.45: Cantuccio dei Bambini.

17.45-18: Comunicazioni agricole

Liquidazione per cessazione di commercio

Prezzi eccezionalmente ribassati - Vendita sottocosto!

Radioamatori e rivenditori, acquistate i rinomati ed insuperabili Apparecchi riceventi a cristallo originali - Friho.. - Detector - Cuffie e Galene.

Apparecchi riceventi completi di detector	L. 175.— cad.
Detector « Friho »	» 28.— »
Cuffie telef. « Friho »	» 50.— »
Fanali « Friho » a dinamo per cicli	» 60.— »

SCONTO AI RIVENDITORI

G. MONFERRONI - Via A. Cappellini, 7 - MILANO (29)

a cura della Federazione Italiana dei Consorzi Agrari. — Notizie.

19,19,40: Eventuali Comunicazioni Governative.

20: Segnale di apertura.

20,20,30: Lezione di francese (professor M. Ramond Brout).

20,30: Comunicazioni Governative: I dieci minuti del Dopolavoro. 20,15: Segnale orario e

TRASMISSIONE DI UN'OPERETTA DAL TEATRO LIRICO.

«NOTIZIE STEFANI»

«Il Popolo d'Italia» di domani con le ultime notizie.

NAPOLI (1 NA) m. 333.3 - Kw. 1.5

13-14: Eventuali comunicazioni governative.

14: Borsa e notizie Stefani.

17: Comunicazioni e notizie.

17,5: Monumenti napoletani.

17,10: CONCERTO DIURNO DI MUSICA VARIA diretto dal M.o. Enrico Martucci.

Prima parte:

1) Suppé: *Poeta e contadino* (ouverture). Orchestra. — 2) Tosti: *L'ultima canzone*, tenore Giovanni Barbarulo. — De Lucia: *Serenata medioevale*, sopr. Olga Di Napoli. — 3) Tartarini: *Minuetto antico*: Sausso: *Mentre tu dormi* (serenata). Orchestra. — 4) Longo: *Toma con variazioni* (per pianoforte). Antonino Modica. — Tosti: *Mattinata* (romanza). sopr. O. Di Napoli. — Giordano: *Andrea Chenier* (improvviso atto I), tenore G. Barbarulo. — 5) Lohar: *Frasquita*, pot-pourri; Orchestra.

Seconda parte:

1) Lauro: *Melodia* (per violino e violoncello), prof. Perla e Belli. — Rotoli: *Il tuo pensiero* (romanza), sopr. O. Di Napoli. — Liszt: *Polonaise seconda* (per pianoforte). A. Modica. — 2) Ro-y: *Extase* (melodia); Wase: *Pas d'arlequin* (intermezzi); Strumillo: *Misette* (valzer); Orchestra. — 3) *Canzonette Napoletane*.

Ore 19,30-20,30: Eventuali comunicazioni governative.

20,30: Comunicazioni del Dopolavoro.

20,45: TRASMISSIONE DAL R. TEATRO S. CARLO.

ROMA (1 R O) - m. 449 - Kw. 3

13-14: Eventuali comunicazioni governative.

13,30-14,30: Orchestrina dell'Albergo Quirinale.

14: Chiusura della Borsa — Notizie Stefani.

16,30-17,15: Cambi — Giornale radiofonico del Fanciullo — Notizie Stefani.

17,15-18,20: Jazz band dell'Albergo Plaza.

18,20-18,30: Comunicazioni agricole.

19,30-20,20: Eventuali comunicazioni governative.

20,20-20,30: Comunicazioni del Dopolavoro.

20,30-20,45: Notizie Stefani. Cambi. Bollettino Meteorologico.

20,45: CONCERTO SINFONICO E VOCALE.

Parte prima:

1) Meyerbeer: *Dinorah*, sinfonia; Orchestra. — 2) Gretchaninow: *Mon pays*; 3) Quaranta: *Galoppa, morello*; tenore Ottone De Donato. — 4) Cherubini: *Demosofonte*, aria; Soprano Enza Messina. — 5) Korngold: *Suite orchestrale* per la commedia di Shakespeare «Molto strepito per nulla»; a) Marcia grottesca. b) In giardino. c) Fanciulla che si abbellia per le nozze; Orchestra. — 6) Puccini: *Turandot*, a) Non piangere. Liu, b) Nessun dorme; tenore Ottone De Do-

nato. — 7) Debussy: *Il figliuol prodigo*, aria di Lia; 8) Strauss: *Cecilia*; soprano Enza Messina. — 9) Borodine: *Nelle steppe dell'Asia Centrale*; Orchestra.

Intermezzo giocoso:

10) «IL BACIO», scherzo comico in un atto.

Personaggi: Mirca, Teresina Pecci; Ernesto, suo cugino, Arturo Durantini; Eustacchio, suo zio. Massimo Felici Ridolfi.

Parte seconda: MUSICA LEGGERA.

11) Siede: *Pattuglia d'amore*, pezzo caratteristico; 12) Tammaro: *Maleda*, fox trot; Orchestra. — 13) Valente: *Lasciamoci*; 14) Magliani: *Tu sei l'alba*; soprano Fausta Sylena. — 15) Nucci: *Tango melodico*; 16) Amadei: *Baciatevi... così*, barcarola hesitation; 17) Rauls: *Arcangelo*, shimmy; Orchestra. — 18) Bonavolontà: *Fisione*; 19) Mario: *Napule mio!*; soprano Fausta Sylena. — 20) Crisenolo: *Danza montanina*; 21) Ghesthem e Frimat: *Palma*, fox trot spagnuolo; Orchestra.

Ore 22: Segnale orario.

22,55: Ultime notizie.



Come un radioamatore immagina gli speakers delle varie stazioni.
(Disegno dell'abbonato Riccardo Rona di Palermo).

PROGRAMMI ESTERI

(Le ore sono riferite al meridiano dell'Europa Centrale — Le stazioni sono disposte in ordine alfabetico)

Domenica 13 Marzo

BARCELLONA (Radio Barcellona)
(EAJI) - m. 344 - Kw. 1,5

Ora dalla Cattedrale ogni giorno alle 19 e alle 21, se non vi sono emissioni in corso. Eventualmente dopo queste. Giorni festivi solo alle 19.

12: Carillon, Cattedrale. Il Tempo. — 12,15: Banda, Plaza del Rey o Palazzo delle Belle Arti. 18: Teatro del Liceo. Concerto Sinfonico. Nell'intervallo: Le Applicazioni domestiche della Radio. Prezzi prodotti agricoli e bestiami. — 21: Quattro recitazioni. — 21,30: Quintetto; Ovv., Aria Berlinese, Lincke; Selezione, Don Lucas del Cigarral, Vives. — 21,40-22: Sport.

BASEILEA - m. 1000 - Kw. 1,5

19,30-22,5: Ritrasmisione del programma di Berna (vedi il programma sotto Berna)

BERLINO - m. 483,9 - Kw. 4
STETTINO - m. 252,1 - Kw. 0,75

9: Festa nazionale. — 12: Commemorazione in occasione del giorno di lutto popolare (concerto corale e strumentale — strumenti a fiato). — 1,15: L'ora dei morti; discorso commemorativo e canzoni, recitazioni di opere di artisti caduti nella guerra. — 2,30: La filatelia e l'istruzione generale. — 3: Conferenza agricola. 3,30: Parla il radio-giomo. — 4: Introduzione alla ritrasmissione dell'Opera il 14 marzo. — 4,20: 6: Concerto d'organo, di violoncello, d'armonium e canto di musiche di W. von Heinesel, Haydn, Karg-Elert, A. Mascagni,

ni, Schubert, Geissler, Mozart, Lalo, Haendel; In seguito: Consigli per la casa, i programmi dei teatri e dei cinematografi. — 7,7-30,7,55: Tre conferenze diverse. — 8,30: In memoria dei caduti in guerra (recitazioni, concerto vocale, corali e della R. O.); in seguito recentissime, segnali orario, meteorologia, notizie sportive.

BERNA - m. 411 - Kw. 1,5

11-12: Predica protestante. — Ritrasmisione a Zurigo. — 13: Segnale orario, meteorologia. — 13-14,30: Concerto del mezzogiorno dell'orchestra Meyer e Zwahlen. — 15,30-17,30: Concerto pomeridiano dell'orchestra Calligaris. Ritrasmisione a Basilea. — 19,30: Segnale orario, meteorologia. — 19,30-19,55: Letture del Prof. J. Reinhart scrittore a Soletta. — 19,55-20,10: Canzoni nel dialetto di Soletta. — 20,10-20,30: Letture (2.a parte). — 20,30-21: Orchestra. — 21-21,20: Audizioni di canto d'un baritono. — 21,20-21,50: Orchestra. — 21,50-22,05: Notizie sportive, informazioni e meteorologia. — 22,05-22,30: Orchestra.

BIRMINGHAM - m. 326,1 - Kw. 1,5

16,30: Orchestra: Ovv., Peter Schmitt, Weber; Tenore e orchestra: Il Sogno, e "Oh dispar vision" (Mann), Massenet; Violino e orchestra: Concerto n. 4 in re magg., Mozart; Tenore: Tre canzoni (Popolare, Brewer, Stanford); Orchestra: Sinfonia n. 12 in sol. Haydn; Violino: Bourree, Sammons; Inno al Sole, Rimsky-Korsakov; Marietta, Grainger; Orchestra: Giochi Infantili, Bizet. — 18,15-18,30: V. Londra. — 21: Servizio, dalla Chiesa Ebenezer. — 21,55-23,45: V. Londra.

BOURNEMOUTH (6BM) - m. 491,8
Kw. 1,5

16,30-18,30: V. Londra. — 21: Servizio religioso: Coro e Fervorino. — 21,55-23,45: V. Londra.

BRESLAVIA - m. 322,6 - Kw. 4
GLEIWITZ - m. 250 - Kw. 0,75

10-10,45: La radio degli scacchi. — 11: Festa cattolica del mattino. — 12: Concerto d'armonium (musiche di Brahms, Karg-Elert, Wagner, Schumann, Kistler). — 3: La radio degli enigmi. — 3,15: L'ora delle fiabe. — 4,5,30: Concerto della R. O. (musiche di R. Rimannoff, Leuschner, Haydn, Bach-Gounod, Beethoven, Schubert). — 5,30: L'ora della lettura. — 6,45: Conferenza in occasione del giorno di lutto popolare. — 8,15: «In memoriam» concerto della «Schlesischen Landesorchester» e di due cantanti (pezzi di Handel, Gluck, Locatelli, Bach, Mozart).

BRUXELLES (Radio-Belgique)
m. 508,5 - Kw. 1,5

Mancano i programmi di Mercoledì, Giovedì, e di parte del Venerdì perché venne saltata, nell'invio, la pagina che li conteneva, ed in suo luogo, per errore, duplicata quella dei giorni precedenti.

21: Giornale parlato. — 21,30: Ovv., Robin des Bois, Weber. — Canto: Il Cantuccio dei fanciulli, Debussy. — Poema Silvestre (violino). Due pezzi per pianoforte, e Notturno per violoncello. Strauwen. — Danze Persiane, Mussorgsky. — Improvviso per clarinetto, De Boeck. — Five o'clock, Ravel. — 22,30: L'Estetica dei Mobili (Conferenza) — Fantasia, Tosca, Pureini. — Canto: La Giovinazza d'Ercole, Saint-Saens. — Romanza per corno, Glazunov. — Marcia militare, Schubert. — 23,30: Informazioni.

CADICE (Radio Cadice) (E. A. J. 31)
m. 297 - Kw. 0,5

(Giorni non festivi: ogni sera alle 20, Sintonizzazione; dopo 11, Esperimenti).

20,5: Organo; Marcia, Chapi. — 20,10: Piano: Canto del Mattino, E'gar. — 20,16: Canto della Notte, Id. — 20,22: Recitazio-



“YTRAS”

SUPER DETECTOR

Nuovo TYP. R-S-2-

L'unico rivelatore a cristallo di massimo rendimento

Ha l'aspetto di una modernissima VALVOLA ma dà anche ricezioni più perfette di una VALVOLA

IN VENDITA PRESSO I MIGLIORI NEGOZIANZI DI ARTICOLI DI RADIOFONIA ::

Concessionario esclusivo per l'Italia e Catania:

R. SARTI - Milano (39)

Via Marco Aurelio N. 1



SOCIETA' ITALIANA LAMPADE POPE
Telef. 20-895 - MILANO - Via Uberti, 6.

ne poesie — 20.37; (Canto) Sei Canzonette — 20.52; Piano: «Jota» e Mattinata, Joachim — 21.22: Ora. Orchestra.

CARDIFF (5 W A) - m. 353 - Kw. 1,5

16.30-18.30: V. Londra. — 20.21.40: Servizio religioso per il popolo, da Bristol. Organo: Maria Fuenche e Inno degli Angeli, Guilman; Contralto: Recitativo e aria. Il Messia, Haendel; Inno; Baritono: Udite o Venti, Haendel; Organo: Finale in si bem. Franck; Inno: Preghiere; Contralto: Canzone di Rut. Gounod; Lettura; Organo: Minuetto in mi bem. Mozart; Baritono: Aria, Elia, Mendelssohn; Fervore; Inno: Benedizione; Organo: Toccata in fa. Bach. — 21.55: V. Londra. — 23.50: La Fratellanza Silenziosa.

FRANCOFORTE SUL MENO - m. 428,6

Kw. 4

CASSEL - m. 272,7 - Kw. 0,75

8.30-9.30: Festa mattinale — 11.30-12: Conferenza: La madre come centro dell'educazione — 12.1: Concerto del coro del Duomo di Francoforte — 1.2: L'ora commemorativa per i caduti in guerra — 3.30-4.30: L'ora della gioventù — 4.30-6: Concerto della R. O. (pezzi di Mozart, Wagner, R. Strauss, Bizet, Lortzing) — 6.7: L'ora del «Rhein-Mainisches Verband» per l'educazione del popolo — 7-7.30: «La buca delle lettere per la ginnastica mattinale» — 7.30-8: Conferenza medica — 8.45.50: L'ora del giornale di Francoforte «Frankfurter Zeitung»; In seguito notizie sportive — ritrasmissione della musica da ballo da Berlino sino alle 12.30.

DAVENTRY (5 XX) - m. 1600

Kw. 25,0.

11.30: Segnale d'ora. Tempo — 16.30-18.30: (Segnale d'ora alle 17) e 21: V. Londra. — 22.10: Previsioni marittime. — 22.15: V. Londra (alle 23 Segnale Gr.) — 23.50: V. Cardiff.

GINEVRA (Radio Ginevra) - m. 760

Kw. 1,5

10: Servizio religioso. Victoria Hall. — 20.15: Id. allo Studio. — 20.55: Sport. — 21: Musica sacra (Tempio di Carouge).

HILVERSUM (H. D. O.)

m. 1060 - Kw. 2,0

9.10 ed 11: Servizio religioso. — 13.40: Trio: Trio in sol magg. tre tempi; Haydn; Trio Op. 1 n. 2 (4 tempi), Chausson. — 15.10 (da Amsterdam) Concerto orchestrale. — 17.40: Servizio religioso. — 20.40: Informazioni. — 20.50: Eoli. Coro. Orchestra: 11 «Tambauer», Wagner.

KONIGSBERG - m. 303 - Kw. 4

9: Festa mattinale — 11: Ritrasmissione da Danzica Concerto di strumenti a fiato (musiche di Beethoven, Wagner, Haendel, Meyerbeer, Grieg, Kreutzer, Stietton, Sullivan, Bach) — 12.55: Segnale orario, meteorologia — 4: Sonate di Beethoven per pianoforte: 10.0 concerto del pianista Rodolfo Winkler — 5-6.15: Concerto della R. O. (pezzi di Beethoven, Bruckner, Wagner, Liszt) — 6.20: Condanee ed il loro scopo (conf.). — 7.15: La scuola degli acchi — 8: Festa commemorativa in occasione del giorno di lutto popolare (grande serata d'orchestra, con il concorso di cori maschili) — 10: Meteorologia, recentissime notizie sportive.

LANGENBERG - m. 468,8 - Kw. 2,5

MUNSTER - m. 241,9 - Kw. 4

DORTMUND - m. 28,3 - Kw. 1,5

9.10: Festa del mattino (canti) — 11.11.15: Un quarto d'ora dedicato a Goethe (ciclo di conferenze) — 11.20-11.35: L'eco dei tempi; cronaca degli avvenimenti nella scienza e nell'arte — 11.40.12: La radio delle tasse — 12-12.45: Commemorazione dedicata ai caduti di guerra — 13-14: Musica da camera di Ugo Wolf e Schubert (violini-sti, viola, violoncello e con il concorso di un basso) — 14.30-15: Radio-letteratura — 15-15.30: Scacchi — 16.30-18: Niente nelle nostre vecchie di tutti i popoli e canzoni serie (recitazioni) e canto di Brahms, Beethoven, Strauss, Raff, Schubert, Kienzl — 18-19.30: Conferenze — 20-20.15: Notizie sportive — 20.15-21.45: Ritrasmissione dalla Chiesa principale di Barneken della Festa in occasione del giorno di lutto popolare (discorso, concerto vocale e corale) — 21.35-22: Notizie sportive — 22.23: Festa funebre. Introduzione e concerto della R. O. di sinfonie e musiche funebri di Pietro Locatelli, Mozart, Kornanuth, R. Strauss.

LIPSIA - m. 365,8 - Kw 4

DRESDA - m. 294,1 - Kw. 0,75

8.30-9.30: Concerto d'organo (ritrasmissione dalla Chiesa dell'Università) — 9: Festa mattinale — 11-11.30: Ciclo di conferenze sulla scelta della professione (ultime conferenze) — 11.30-12: Conferenza tecnica — 12: L'ora musicale: La canzone popolare tedesca (concerto vocale) — 3.30: Ritrasmissione da Berlino: il radiogiorno — 3.30-6: Concerto pomeridiano del coro degli invalidi di guerra di Dresda e della R. O. (musiche di Beethoven, Schubert, Liszt, Wagner) — 6.30-7: Conferenza musicale — 7.30-7.30-8: Due conferenze della Scuola H. Brödel — 8.15: Radio-azione: «Il Gramol del unbekannt Soldaten» (il monumento del soldato ignoto), tragedia in 3 atti di Paolo Raynal — 10.30: Notizie sportive.

LONDRA (2 LO) - m. 361,4 - Kw. 3,0

16.30: Banda militare: Ouv., La Sposa Venuta, Smetana; Poema sinfonico, L'Arcangelo d'Onale, Saint-Saens; Soprano: Cecilia Munzo; L'improvviso; Scott; Villanelle; Dell'Arque; Lettura di poesie; Banda: Cavalcata delle Valchirie, Wagner; Tenore: Sull'Alì del Canto, Mendelssohn; Mirra, Cluvisan; Al Pozzo, Argentan; Banda: Prima Suite (3 tempi), Holst; Soprano: 4 Canzoni (Belly, Quilter, Ronald, L. Lehmann). Banda: Capriccio Italiano, Teikowitski; Tenore: Tre canti (Il Cirlo della Vita), Ronald; Banda: Prima Suite, Peer Gynt (4 tempi), Grieg. — 18.15-18.30: Narrazioni del Vecchio Testamento. — 21: Campanie di San Martino ai Campi. — 21.10: Servizio religioso. San Martino. — 21.55: La Buona Causa della Settimana. — 22: Segnale Gr.: Tempo. Notizie. — 22.15-23.45: Orchestra. Grand Hotel. Gastourner: Selezione «Tosca», Puccini; Vecchia Canzone d'Amore, Molloy; Baritono: Aria, Nozze di Figaro, Mozart; Violino: Un tempo, Concerto, Mendelssohn; Baritono: Due romanze (Graham Peel, Cowen); Orchestra: Fantasia, Tannhauser, Wagner.

LOSANNA (S.R.R.) - m. 850 - Kw. 1,5

20: Servizio Evangelico — 20.45: Armonium. Chiesa dei Teeraux — 21: Notizie. Sport.

MANCHESTER (2 ZY) - m. 384,6

Kw. 1,5

16.30-18.30; e 21.23.45: V. Londra.

MONACO DI BAVIERA m. 535,7 Kw. 4

NORIMBERGA - m. 330,7 - Kw. 4

11: Concerto di campane (trasmesso dal Municipio di Monaco di Baviera. — 11.15: Trasmissione dei dati meteorologici dall'osservatorio nazionale. — 11.30: Ciclo di conferenze sui monumenti di Monaco. — 12.1: L'ora della ritrasmissione da Norimberga. Opere per due pianoforti — 1: Segnale orario, meteorologia — 1.5: Lettura del programma (digi) — 2.30: Inaugurazione della Festa di Salvatore — 3: Corso di esperanto — 3.30: Concerto dell'orchestra Otto Reiter (pezzi di Lortzing, Dvorak, Offenbach, Caron, Houtley, Akst, Prokofiev) — 4.10: Conferenza sul lago di Titisee — 5.15: Lettura — 5.50: Notizie sportive locali — 6.7: L'ora della canzone — 7: Lo sport dei nostri tempi; Golf — 8: L'ora dei poeti di Monaco — 8.30: Concerto serale della R. O. (Musiche di Bach, Haydn, Viennetempo, Niemann) — 10: Segnale orario, meteorologia, notizie sportive, commerciali e della stampa — 10.20: Il programma di domani.

STOCCARDA - m. 379,7 - Kw. 4

11.30: (Ritrasmissione da Karlsruhe): Festa mattinale dedicata a J. S. Bach (Concerto vocale, strumentale e recitazioni) — 2: Trasmissione grammofonica — 3: Ritrasmissione di Friburgo: Emilio Goetti in occasione del 19.0 anniversario — 3.20: Ritrasmissione dell'ora delle fiabe da Berlino — il radiogiorno, in seguito concerto di ventene con canto di musiche di Kahle, Lanzer, Kreutzer, Mendelssohn, Strauch, Manfred Humperduick, Strauss, Fétas, Hollander, Morena — 6: Segnale orario — Notizie sportive — 6.15: Conferenza riguardante l'arte di Beethoven — 6.45: L'ora dei poeti: O Woe! legge opere proprie — 7.45: Segnale orario, radio-sportivo — 8: Serata varia — 11: Ultime notizie.

VARSAVIA (Polskie Radio) - m. 400

Kw. 1,5

13.15: Conferenza agricola. — 11: «dalla Philharmonie Orchestra: Ouv., Maria, Stokowski; Violino e Orchestra: Allegro Moderato, Romanza e Vivace assai, Karłowicz; Orchestra: Ouv., Flotter, Moniuszko; Canto e Orchestra: Carossella, Notte di Luna, Sogno, Meleer; Orchestra: Scherzo Sinfonico, Ruzycki» — 16: Per ragazzi. — 16.30: Coro: Sei canzoni popolari. Piano: Melodia, Mazzyński; Fantasia, Joteska; Coro: Romanza, Moniuszko; Boreuse, Kubla; Canzone, Zelonski; Suite popolare, Czerniewski; Canzone popolare; Piano: Mazurca in la magg., Paderewski; Cracovienne, Niewiadowski; Oberek, Szopski. — 17.30: Varie. — 18: Storia nazionale. — 18.30: Conferenza per le Signore. — 18.55: Lo Stemma di Varsavia. — 19.30: Piano: Variazioni in la magg., op. 6 Paderewski; Canto: Quattro romanze, Idem; Canzoni, Moniuszko; Piano: Improvviso in fa diesis magg.; Valzer in la diesis magg.; Mazurca in do min., Op. 40, Chopin. — 21: Bollettino, Segnale d'ora. — 21.30-22.30: Jazz, Caffè Wiekka Ziemińska.

ZURIGO - m. 500 - Kw. 0,5

10.15: L'ora delle novelle. — 11: Concerto mattinale della R. O. — 12: Prognosi del tempo. — 13: S. Il. Berna: Concerto. — 14.30: Predica entusiasta. — 15.30: S. R. Berna: Concerto dell'orchestra di Knauff. — 17.30: Predica protestante. — 18: Ritrasmissione dal Grossmünster. — VI Musica serale (concerto vocale, soprano e contralto e strumentale, organo, violini, viola e vio-

Abbonatevi alle «Radio Audizioni»

lonello). — 19.57: Prognosi del tempo. — 19.58: Segnale orario. — 20: L'ora di Riccardo Dehmel, con il concorso di E. Aberer e la R. O. — 21: Serata popolare di canto con baritono, pianista e la R. O. — 21.30: Ultimo notizie, informazioni della N. Z. Z. prognosi del tempo e notizie sportive.

Lunedì

14 Marzo

AMBURGO - m. 394.7 - Kw. 4

BREMA - m. 400 - Kw. 0.75

HANNOVER - m. 297 - Kw. 0.75

KIEL - m. 254.2 - Kw. 0.75

6.55: Segnale orario — 7: Meteorologia, informazioni — 7.20: Meteorologia, notizie agricole — 10.15: Notizie — 10.30: La radio della donna (Consigli per la cucina) — 11.15: Bollettino del ghiaccio — 12.10: Meteorologia per l'interno ed il mare, livelli di l'Elba — 12.15: Quotazioni Borsa (prima radiobollettino) — 12.30-2: Concerto del mezzogiorno; negli intermezzi — 12.45: Rotta dei pirasafi — 12.55: Segnale orario di Nauen — 1.10: Notizie — 1.15: Bollettino del ghiaccio — 2: Meteorologia di Brema — 2.05: Concerto della R. O. — 2.45: Bollettino del mercato bestiame di Brema — 2.50: Quotazioni Borsa (2.0 Bollettino) — 3.15: Il mercato del lavoro di Amburgo — 3.40: Quotazioni Borsa (3.0 bollettino) — 4.1: Rotta dei pirasafi — 4.15: (per Ham. And. e Brema, Kiel) Concerto della R. O. — 5: Eventuali notizie di tempeste — 5: Un'ora di cuoco; Canzoni

sul liuto — 5.55: Bollettino delle comunicazioni aeree — 6: Concerto della R. O. — 6.30: Problemi di sacchi — 6.45: Il mercato frutta e verdura di Amburgo — 6.50: Meteorologia — 6.55: Ritrasmisione dell'Opera di Berlino: « Margherita », opera in 5 atti di Gounod. In seguito: Meteorologia, notizie sportive, bollettino del ghiaccio.

BARCELLONA (Radio Barcellona)

(EJRT) - m. 344 - Kw. 1.5

12: Come Domenica. — 19: Quintetto: Charleson Fox, Clara, Fantasia, Ballo in Maschera, Verdi; Scottish, Rubio; Tango. Riecordi: Barea dei Cruciani, Finck — 19.50: Borse e mercati, Cambi. Recentissime. — 22: Carillon Cattedrale, Il Tempo, Rivista comica della settimana — 22.20: Quintetto: Selezione «L'Opite del Sivigliano», Guerrero. — 22.30: Conferenza di geografia fisica. — 23: Sei canzoni Catalane (Mosa, Murera, Carreta, Vives, Lamote de Grignon, Saler) — 23.45: Quintetto: Oux, Rosmunda, Schubert. — 23.50-24: Borse e mercati, Cambi. Recentissime.

RASILEA - m. 1000 - Kw. 2.5

19.30: Segnale orario, meteorologia — 19.30-20: Conferenza in francese del dott. G. Beaujon; Ricordi letterari — 20.20.30: Chopin, ballata per pianoforte, recitazioni — 20.30-21.5: W. A. Mozart, sonata per violino e pianoforte, recitazioni — 21.05-21.25: L. v. Beethoven, Sonata per pianoforte — 21.25-21.50: (da Berna) Orchestra — 21.50-22.05: Informazioni, meteorologia.

Abbonatevi alle Radioaudizioni ed al RadiOrato

BERLINO - m. 483.9 - Kw. 4

STETTINO - m. 252.1 - Kw. 0.75

3.30: Questioni e dispiacere di donne — 4: Conferenza — 4.30: Novelle — 5.6: Concerto dell'orchestra Fratelli Steiner (pezzi di Urbach, Thomas, Fall, Verdi, Grieg, Blon, Brooks e Ahlert); Consigli per la casa, i programmi dei teatri e dei cinematografi — 6.20: Conferenza d'arte — 6.45: Indicazione del complesso dell'Opera serale — 7: Ritrasmisione dall'Opera comunale di Charlottenburg: Margherita — (Faust), opera in 5 atti di Gounod; in seguito recentissime, segnale orario, meteorologia, notizie sportive — 10.30-12.30: Musica da ballo.

BERNA - m. 411 - Kw. 5.7

13-13.45: Segnale orario, meteorologia, quotazioni Borsa, prezzi della Fed. Svizzera degli agricoltori, trasmissione grammofonica — 16: segnale orario dell'Osservatorio di Neuchatel. — 16-17.30: Concerto pomeridiano dell'orchestra Calligari. — 19.31: Segnale orario, meteorologia — 19.30-20: Conferenza: ricordi letterari del dott. Giorgio Beaujon. — 20-20.30 (da Basilea) Audizioni di violino e recitazioni. — 20.30-21: Orchestra di Berna. — 21.50-22.05: Informazioni della stampa e meteorologia.

BIRMINGHAM - m. 326.1 - Kw. 1.5

16.45: Quintetto. — 17.45: Orticultura. — Soprano — 18.15: Per ragazzi. — 19: Orchestra, Caffè Prince. — 19.15: Conferenza per i Giovani Esploratori. — 19.30: V. Londra. — 20.15: Orchestra: Oux, l'Opera buffa, Finck; Soprano e Orchestra: Caro Nome (Rigoberto), Verdi; Violoncello: Sonata in fa magg., De Fesch; Orchestra: Selezione, «La Poupée», Audran; Soprano:



Brev. Telefunken sulla razione



APPARECCHI PER TUTTI!

Dal Cristallo

alla Neutrodina a 5 Valvole

PARTI STACCATI

per Dilettanti

CUFFIE

ALTOPARLANTI

Cercasi Agenti e Depositari

NORA-RADIO - Roma (125) - Via Piave, 66

F. VANTAGGI

I migliori moderni apparecchi ed accessori

RADIO

Prezzi i più bassi del mercato; impianti in prova senza impegno d'acquisto, riparazioni, manutenzioni.

VIA FELICE CAVALLOTTI, 10 - MILANO

(in corte a destra) - Telefono 81-440

Canzoue (La Città Morta), Korngold; Rosa rossa, Cottenet; Violoncello: Due pezzi, Godard; Orchestra: Valzer Magico, Strauss; Marcia militare, Schubert. — 22: Notizie. — 22.15: Ballate e Romanze: Tenore (Coleridge-Taylor, Tosti, M. Head). Contralto (Elkin, Tanner, Tanner, Butterworth); Canzoni al piano (Berlin, Gwyther, Parri); Baritone: Tre Ballate (Warlock, Cowne, Wolsey Charles). — 23.24: V. Londra.

BOURNEMOUTH (6RM) - m. 491.8
Kw. 1,5

15.55: V. Londra (Davenport). — 18.15: Per ragazzi. — 19: Interludio Musicale. — 19.15: Conferenza per Giovani Esploratori. — 19.30: V. Londra. — 20.45: Otetto: Pot pourri, Ewing; Contralto: Tre canzoni (Un Innamorato a Damasco, Woodford-Finden. — 21.3: Quartetto ottino: Selezione, Faust, Gounod; Ouv. Olerone, Weber; Otetto: Tre Scherzi, Fletcher. — 21.20: Contralto: Zuleika, Mendelssohn; Drammalon, Sandersen; Otetto: Idillia, Ragsdale; Quartetto: Oh Armonia, Halliway; Comedia, Rimmer. — 21.46: Otetto: Selezione, Maria Rosa, Friml. — 23: Notizie. — 23.15-24: V. Londra.

BRESLAVIA - m. 322.6 - Kw. 4
GLEWITZ - m. 250 - Kw. 0.75

12: Musica da camera di Haydn e Beethoven (violino, violoncello e pianista). — 1.20-2.40: Concerto divertente della R. O. (pezzi di Keler Bela, Fetras, Korkert, Morena, Cortopassi, Castro, Urbach, Brobrest). — 4.5: Canzoni sul luto cantante di Ernesto Dato. — 5: Conferenza. — 5.30-6: Lettricità nella casa (ciclo di conferenze). — 6.6-30: Risposte a domande radiotelevisive. — 7: Ritrasmisione dall'Opera comunale di Berlino: «Margherita» (Faust), opera in 5 atti di Goethe, musica di Gounod.

BRUXELLES (Radio-Belgique)
m. 508.5 - Kw. 1,5

21: Generale parlato — 21.30: Ouv., Marta, Flotow (Saxofono violini); Pezzo da Concerto, Bekman — (Cantato La Carovana, Chausson) — Ballabili, Le due Vedove, Smetana — 22: Cronaca di attualità — Gavotta, Czibulka — La Ciecala, Massenet — Valzer, Waldeufel — 22.30: Corso di stenografia — La Bella Adornamentata, Teiaikowsky — (Cantato), Aria, Orfeo, Gurk — La Casa Grigia, Messenger — Fantasia, Christine — Suite, Chaminade — 23.10: Informazioni.

CADICE (Radio Cadice) (E. A. J. 3)
m. 297 - Kw. 0,5

20.5: Organo: Aria, Suite in re, Bach — 20.11: Piano: Romanza, Balakirev — 20.16: Canto e orchestra: Senza, Cavalleria, Mascagni — 20.22: Numero di Varietà — 20.40: Piano: Passo doppio, Marquina — 20.47: Canto: Aria, Don Carlo, Verdi — 20.52: Canto: Aria, Dinorah, Meyerbeer — 20.55: Notizie — 21: Ora — 21.10: Canto flamenco — 21.35-22: Bandurria e chitarra: Pezzi di stile flamenco.

CARDIFF (5 W A) - m. 353 - Kw. 1,5

13.30-14.30: Musica, Rist. Carlton. — 16.15: Scuole: Vita Primitiva e Racconti popolari nell'India. — 16.40: Orchestra. — 17.15: V. Londra (Davenport). — 17.30: Orchestra. — 17.45: Precursori Femeninisti nella Scienza e nei Viaggi. — 18: Secondo e Terzo Tempo Sinfonia Patetica, Teiaikowsky. — 18.15: Per ragazzi. — 19: Scrittori del serolof corso: Stevenson. — 19.15: Orchestra. — 19.25: V. Londra. — 20.45: Orchestra: Marcia, Lotter. Artista direttore. Orchestra: Due danze norvegesi, Grieg. —

21.10: Due numeri di varietà. — 21.30: Orchestra: Suite, Decamerone, Finck. — 22: Notizie. — 22.15: V. Londra. — 23.24: Orchestra: Poema sinfonico, Fetonte, Saint Saens; Suite, Con gesti di grazia, Pesse; Contralto: Aria, Werther, Massenet; Orchestra: Preludio, e Chiaro di Luna, Massenet; Baccanale (Il Profeta), Meyerbeer; Contralto: Due Arie, Lulli; Aria, Rameau; Orchestra: Suite Balletti, La Fonte, Delibes; Contralto: Invito al viaggio, Dupare; Carnevale, Foudrain; L'Onda e la Campana, Dupare; Orchestra: Tre tempi, Suite Infantile, Delussy.

DAVENTRY (5 XX) - m. 1600
Kw. 25,0.

11.30: Segnale d'ora. Tempo. — 12: Big Ben, Quartetto, Soprano, Baritone, Piano. — 12.45 circa: Quartetto Vocale maschile. — 13: Quartetto, Soprano, ecc. (cont.) — 14.15-14: Segn. Or. — 15.55: V. Londra. — 22.10: Previsioni marittime. — 23: Varietà: Coppia, Eccentrici, Imitazioni, Canzoni popolari e Dialetto. (2); Segn. Gr. — 24.1: Ballabili, Rist. Kettner.

FRANCOFORTE SUL MENO - m. 428,6
Kw. 4

CASSEL - m. 272,7 - Kw. 0,75

3.30-4: L'ora della gioventù — 4.30-5.15: Concerto della R. O. (pezzi di Cuypers, Bach, Schubert, Bizet, Chabrier, Svendsen) con il concorso di cantanti — 5.15-6.05: L'ora della lettura: Il processo della marchesa di Brinvillier — 6.15-6.45: Corso inglese — 6.45: Prove di letteratura inglese — 7: Ritrasmisione dall'Opera di Francoforte: «Lohengrin», opera romantica in tre atti di Riccardo Wagner; in seguito nuovi dischi grammofonici.

GINEVRA (Radio Ginevra) - m. 760
Kw. 1,5

17: Ballabili «Mar Mahon». — 17.25 e 20.15: Cambi. Ora. Tempo. — 20.20: Sport. — 20.40: Corso d'Inglese. — 21: Orchestra, Hotel Metropole. — 21.30: Notizie. — 21.40: Sketch umoristico, Trasmissioni europee.

HILVERSUM (H. D. O.)
m. 1060 - Kw. 2,0

12.40: Bollettino Polizia. — 16.10: Per le signore. — 17.10: Conferenza. — 17.40: Per ragazzi. — 18.40: Orchestra: Ouv. di commedia, Keler; Pot pourri: L'interca zingara, Kalman; Cardus, Monti; Marcia, Mreuz. — 19.25: Conferenza — 19.55: Corso d'inglese. — 20.25: Bollettino Polizia. — 20.50 (da Ynuulden): Sac. Filarmonica; Marcia; e Suite di Balletti (6 tempi), Vlesing. — Conferenza, Società Corale; Due Inni Sacri, Bortnianski; Canzone, Holman; Violoncello e piano; Canzone senza parole, Vlesing; Tamburino, Rameau; Danza di Gnomi, Nolk; Clarino e piano; Sonata op. 167, Saint Saens; Coro maschile: Due Romanze (Diamant, Roovaart); Canzone popolare; Società Musica da Camera; Suite Balletti «Primavera» (5 tempi), Vlesing; Recitazione: Due brani; Filarmonica: tre pezzi. Circolo Operaio Mandolinistico: Ouv. di commedia, Kele; Servanta, Schubert.

KONIGSBERG - m. 303 - Kw. 4

11: Meteorologia, recentissime, bollettino del ghiaccio — 11.30-12.30: Concerto del mattino per la radio-industria, bollettino meteorologie — 12.55: Segnale orario — 1.15: Recentissime — 3: Notizie agricole, divise, quotazioni Borsa — 3.35: Bollettino del ghiaccio — 4: I 25 minuti della donna di casa — 4.30-6: Concerto pomeridiano dell'Orchestra Perkull — 6.05: Quotazioni

agricole — 6.10-7.30: Conferenze — 7.55: Bollettino meteorologico — 8: Ciclo di conferenze con esempi musicali: La canzone nel passato e nel presente; Brahms, Schubert in confronto — 9: Le sonate di Beethoven (11a serata); Concerto del pianista Rodolfo Winkler; In seguito meteorologia, recentissime.

LANGENBERG - m. 408,8 - Kw. 25
MUNSTER - m. 241,0 - Kw. 4
DORTMUND - m. 283 - Kw. 1,5

11-12: Trasmissione per esperimenti e la radio-industria — 13.30-14.30: Concerto del mezzogiorno (musiche di Gluck, Mozart, Tschaiakowsky, Verdi, Urbach, Drilla, Strauss) — 14.30-14.35: I cinque minuti della donna di casa — 16-17: Recitazioni e concerto dell'orchestra Giorgio Lutter (per Mu) — 16.30-17: (per Do, Lu) Conferenza sull'arte del ballo moderno — 17-18: Concerto da tè (Adam, Strauss, Verdi, Blon, Brase, Jessel) — 18.10-18.30: Conferenza: L'igiene spirituale — 18.35-19: Conversazione spagnuola — 19.20-19.40: Lo sviluppo della radiofonia tedesca — 19.45-20.05: Conferenza d'economia — 20.15-21: L'ora di Walter Flex — 21-23: Musica leggera di Tschaiakowsky, Lassen, Sarasate, Grieg, Liszt, Rimsky-Korsakoff, Gounod, Strauss (Concerto della R. O., con solista di violino) — 23: Recentissime e notizie sportive — 23.15-24: Musica da ballo.

LIPSIA - m. 365,8 - Kw. 4
DRESDA - m. 294,1 - Kw. 0,75

10-12.50-13.02-13.25-14.08-15.16: Notizie commerciali, quotazioni del cotone e della lana, divise, prezzi dei metalli, dei prodotti agricoli, ecc. — 10.5: Meteorologia e bollettino della neve — 10.20: Lettura del programma — 10.25: Ciò che pubblica il giornale — 11.45: Bollettino meteorologico e prognosi del tempo — 12: Musica del mezzogiorno con «Hupfeld-Phonola» — 12.55: Segnale orario, meteorologia — 1.15: Bollettino della stampa e della Borsa — 4.30-6: Concerto pomeridiano della R. O. (musiche di Rossini, Grieg, Meyerbeer, Heidsieck, Bayer, Strauss) — 6.05-6.30: La radin degli sceerchi — 6.30-6.55: Corso inglese per principianti — 6.55: Prognosi del tempo, bollettino della neve e segnale orario — 7: Ritrasmisione dall'Opera di Stato di Berlino: «Margherita», opera in 5 atti di Gounod — 10: Bollettino sportivo e della stampa — 10.15: Musica da ballo.

LONDRA (2 LO) - m. 361,4 - Kw. 3,0

14: Big Ben. — 14.15: (dalla Cattedrale di Southwark) Organo: Preludio, Rheinberger; Mattutino, P. Fletcher; Violino: Adagio, Sonata in mi, Bach; Andate, Concerto in mi minore, Mendelssohn; Organo: Andante, Quartetto, Debussy; Preludio Corale, PARRY; Violino: Inno al Sole, Rimsky-Korsakov; Zingarese, Bruch; Organo: Cred. Haydn. — 15.55: Lettura — 16: Borneo. — 17: Segn. Gr. Ballabili, Royal Automobile Club. — 17.15: I movimenti degli Animali. — 17.30: Ballabili (cont.). — 18: La Casa Ideale. — 18.15: Per ragazzi; Canzoni, Racconto, Macchiata. — 19: Orchestra, Teatro Rialto. — 19.25: Bollettino Giovani Esploratori. — 19.30: Segnale Gr. Tempo, Notizie. — 19.45: Orchestra c. s. — 20: Critica letteraria. — 20.15: Piano: Le Sonate di Mozart. — 20.25: Lettura in francese (Moliere). — 20.45: Soli, Coro, Orchestra: Ricordi del Vecchio Teatro Empire. — 22: Segnale Gr., Tempo, Notizie. — 22.15: Conferenza pedagogica con contraddittorio. — 23.24: Otetto: Otetto in fa (sei tempi), Schubert.

LOSANNA (S.R.R.) - m. 850 - Kw. 1,5

7.45: Bollettino previsioni tempo — 12.50: 14. da Zurigo e Segnale d'ora — 20: Carillon. Il Tempo — 20.2: «La Notte di Maggio e la Notte d'Ottobre», di De Musset (con due personaggi) — 20.45: Orchestra. Rist. Old India: — Ouv. Così fan Tutte. Mozart. Valzer, Waldteufel. Danza Persiana, Mussorgski — Prima Suite, Peer Gynt, Grieg — Danza slava, Dvorak.

MANCHESTER (2 Z Y) - m. 384,6

Kw. 1,5

16.25: Scuole: I Grandi Canali (fra il S. Lorenzo e i Grandi Laghi) — 16.45: Contralto. — 17: Orchestra. Cinema Piccadilly. — 18: Conferenza. — 18.15: Poi ragazzi. — 19.20: Orchestra. Hotel Majestic (19.25: Bollettino Giov. Esplor.: 19.30: V. Londra). — 20: V. Londra. — 20.45: Orchestra: Ouv. Le Vêpres Comari. Nicolai. Arie dell'Osia di Man; Dittatore in dialetto del Lancashire; Orchestra: Canzoni di W. H. Squire. Giotare. Orchestra: Selezione «La gloria della Russia», Krein. — 22: Notizie. — 22.15: V. Londra. — 23.21: Piano: Preludio e Fuga in mi min. Mendelssohn; Canto e Org. pianoforte: Quartetto Lieder, Schumann; Pianoforte: Due Studi in fa min. e Barcarola, Chopin; Canto e piano: Canzoni e Serenate (Halm, Fauré, Defontaineles, Massenet); Piano: Unoresca, Tchaikovsky; Réverie, Balakirev; Studio in fa. Ljadov; Rigodon, Raff; Canto e piano: Canzone Svezese; Idem Irlandese. Due canzoni inglesi.

MONACO DI BAVIERA m. 535,7 Kw. 4**MURIMBERGA - m. 320,7 - Kw. 4**

11.45: Segnale orario, meteorologia — 12: Ritrasmisione dei dati meteorologici dall'osservatorio nazionale — 12.30: Trasmissione grammofonica — 1.55: Segnale orario, meteorologia, notizie della stampa, quotazioni Borsa — 2.15: Lettura del programma — 4: Conferenza — 4.30: Quartetto di camera: Anna Rosen Rosenberger; musiche di Kistler, Urbach, Heibel, Sullivan, Hirsch — 6.15: Meteorologia, ultime notizie agricole — 6.30: Per la nostra agricoltura — 7: Conferenza di Elfriede Jessen — 7.20: Programma del concerto sinfonico — 7.30: Concerto sinfonico del «Konzertverein München», E. V.; Commemorazione di Beethoven, musica di Beethoven — 10: Segnale orario, meteorologia, notizie sportive, commerciali e della stampa — 10.20: La radio degli stacchi.

PARIGI (Petit Parisien) - m. 340,9

Kw. 0,5

22: Conf. La vita degli Animali nelle Regioni Polari.

PARIGI (Radio Paris) - m. 1750

Kw. 1,5.

One step, Maurice — Dolei confidenze, Reynaud — Suite, L. Ermi, Massenet — Danza Greca, Greis — (Canto) Serenata, Tosti — (Violino) Preludio e Corrente, Corelli — Balletto, Stefano Marel, Saint Sacus — Fortunio, Messager — (Canto) Aria, Butterfly, Puccini — (Violoncello) Momento musicale, Schubert — Canto: Levantina, Badens — Balletto (il due Colombi), Messager — Passo doppio, Ropp — 14.50: Quotazioni caffè, metalli preziosi, cotoni, Borsa di Parigi, Corsi caucci e zucherri a Londra; Informazioni. Corsi della piastra, del riso e delle sete a Saigon. — 17.30: Borsa di Commercio; Corsi cereali, Borsa di Parigi; Valori, metalli preziosi, metalli ordinari, cotoni. — 17.45: Conferenza letteraria — Piano: Danza Ceca, Novak — Canto: Aria, Felénone e Bauci, Gounod — Una scena del «Matrimonio di Figaro» di Beaumarchais — Canto: Duetto, Filemone e Bauci, Gounod — Recitazione poesia. — Violino e piano: Lied, Marg Canal — 18.35: Corsi; Cacciù e zucherri a Londra; Cacciù a New York. Informazioni — 20.40: Attualità — 21: Corsi; Caffè, metalli preziosi, cereali, lane, rame, farine, essenza di trementina, fertilizzanti — Programmi spettacoli, risultati corse — Corsi; caucci e zucherri a New York — Agenzia «Information» — Giornali, Agenzie Havas e Fournier — 21.30: Corso elementare di inglese — 21.45: Selezione Operetta «Zampa» di Hérold per soli, coro, orchestra — Negli intervalli: Informazioni.

STOCCARDA - m. 379,7 - Kw. 4

11.40: Meteorologia — 1.10 2: Trasmissione grammofonica — 3.50: La radio della pellicola (il film della settimana) — 4.15: Concerto diurna della R. O. (pezzi di Lehndardt, Kraus, Dsk, Ennu, Giordano, Brahms, Schubert, Haydn) — 6: Segnale orario, meteorologia, notizie agricole — 6.35: Conferenza sul teatro di Stoccarda durante i diversi tempi — 6.45: Consigli radio, tecnici — 7.15: Risposte alle domande ricevute — 7.45: Segnale orario, meteorologia, notizie — 8: Concerto sinfonico della «Philharmonischen Orchester» di Stoccarda (musiche di Haydn, Mozart, Verdi); In seguito: Erich Forner di Vienna, legge la novella di Moerike: «Mozart in viaggio a Praga» (con intermezzi musicali) — 11: Ultime notizie.

TOLOSA - m. 389,6 - Kw. 2

11.15: Giornale parlato: Notizie; Prezzi ufficiali legumi, frutta, pesce, latte — 13.30: Il Tempo, I Cambi, Fiere e mercati del

Sud Ovest — Marcia, Lope — Canzonetta, Filippucci — La Siciliana, Fauchey — 14: (Carillon dell'ora) — Che farò senza Euridice (Orfeo), Gluck — Lungo la strada, L. Gregh — Fantasia, La Poupée, Audran — Appassionato, Févier e Chappelier — Minuetto (Sanone) Haendel — Valzer, Wollstedt — Gavotta, Godard — Fox trot, Lewis e Gensler — Intervalli: Recentissimo, Spettacoli — 18: Giornale parlato: Mercati regionali; Borsa Commercio Parigi (avena, grano, farina) e di Tolosa; Borsa Valori Parigi e Tolosa; Cambi; Agenzia Fournier — 18.25: Bollettino Agricolo — 21: Carillon — Giornale parlato: Recentissimo; Borsa Parigi; Cambi; Automobile Club del Mezzogiorno; Confederazione dei Radio Club del Sud Ovest; Corsi Metalli preziosi; La neve nelle stazioni climatiche del Sud Ovest; Qualche parola per ragazzi — 21.30: Concerto. Negli intervalli: Recentissime — 23.15: Programma di domani. I Santi del giorno.

VARSAVIA (Polskie Radio) - m. 400

Kw. 1,5

14: Borse e Mercati. Il Tempo. — 16.30: Pedagogia. — 17: Hallabili, Caffè W. Z. — 17.40: Varie — 18: Corso di Francese. — 18.30: Bollettino d'Agricoltura. — 18.45: Ricordi del Messico. — 19.30.21: Selezioni d'Opere. Segnale d'ora. Informazioni.

VIENNA (Radio Vienna) - m. 547,2

Kw. 7

11: Musica del mattino. — 16.15: Concerto del pomeriggio (musiche di Werther, Adam, Schubert, Ansel, D'Albert, Green. — 17.10: I viaggi di David Livingstone. — 18.10: Conferenza sulle opere di Riccardo Wagner. — 18.40.19.10: Altre due conferenze. — 20.05: Serata popolare (concerto vocale e strumentale) di compositori austriaci.

ZURIGO - m. 500 - Kw. 0,5

12.30: Meteorologia, prognosi del tempo, trasmissione grammofonica sino alle 13.30. — 12.57: Segnale orario. — 13: Bollettino meteorologico, prognosi del tempo, recentissime. — 13.25: Divise e quotazioni Borsa. — 15: Concerto della R. O. — 16: S. B. Berna: Concerto dell'orchestra zingaresca di Karoli Lajos Kiss del Casinò di Berna. — 17.30: L'ora dei libri. — 18: Prognosi del tempo. — 19.30: Conferenza. — 19.57: Prognosi del tempo. — 19.58: Segnale orario. — 20: Ritrasmisione dalla Tonhalle: XI. Concerto della grande orchestra sinfonica, con il concerto d'un basso. — 21.50: Recentissime, informazioni della N. Z. Z., prognosi del tempo e notizie sportive.

Alla U.R.I. di Milano

Corso Italia, 13

si ricevono abbonamenti
alle Radioaudizioni e al
"RadiOrario"

dalle 10 alle 12

e dalle 15 alle 18

Il prezzo del RADIORARIO è di

L. 30,30

all'anno per coloro che sono in
regola con l'abbonamento alle
Radio Audizioni Circolari.

Martedì

15 Marzo

AMBURGO - m. 394,7 - Kw. 4**BREMA** - m. 400 - Kw. 0,75**HANNOVER** - m. 297 - Kw. 0,75**KIEL** - m. 254,2 - Kw. 0,75

6:55-4: Come lunedì - 1:15: (per Hann. Amb. Bremen) Nuove canzoni sul luto e concerto della R. O. - (per Kiel) Concerto divertente della R. O. - 5: Conimi ed opere d'oggi: Giorgio Hermann (conferenza) - 5:40: La radio delle tasse - 5:55: Bollettino delle comunicazioni - 6:50-7:10-7:35: Conferenze - 7:55: Meteorologia - 8: (per Amb. Brema e Kiel) Beethoven nella luce dei nostri tempi: Conferenza e concerto della R. O. e d'un violinista di musica di Beethoven - (per Hannover) Serata di Brahms (tenore vocale e della R. O.): In seguito ritrasmissioni di concerti, meteorologia, informazioni, notizie sportive - 11:50: Ultime notizie sulla formazione del ghiaccio.

BARCELONA (Radio Barcellona)**(EAJ)** - m. 344 - Kw. 1,5

12: Come Domenica. - 19: Quintetto: Black bottom, Clara; Fantasia; « Butterfly »; Puccini; Scotti-h. Rubin. - 19:30: Mude e consigli utili per le signore. - 19:50: Borse e mercati. Cambi. Rentissime. - 21:40: Corso d'Inglese. - 22: Carillon Cattedrale. Il Tempo. - 22:5: Quintetto: One step, Casademont. - 22:10: Jazz: Charleston, Demon; Fox trot, Kaker; Charleston, Demon; Scottish, Dotras Vilas; Fox trot, Silver; Passo doppio, Demon. - 23: Ritrasmissione da Madrid (Union Radio, Programma da annunciarsi).

BASILEA - m. 1000 - Kw. 1,5

19,30-22,05: Ritrasmissione del programma di Berna (v. il programma sotto Berna).

BERLINO - m. 483,9 - Kw. 4**STETTINO** - m. 252,1 - Kw. 0,75

12,30: Il quarto d'ora dell'agricoltore - 4: Conferenza: La costruzione dell'opera di Mozart - 4,30-6: Concerto dell'Orchestra Eur (musiche di Strauss, Auber, Tchaikowsky, Schreiner, Rameau, Urbach, Métra, Micheli, Armandola); Consigli per la casa, i programmi dei teatri e dei cinematografi - 6,15: L'ora dei libri - 6,45: Introduzione alla ritrasmissione teatrale del 16 marzo - 7,15: Conferenza: La metropoli e noi - 7,45: Conferenza: Questioni capitali dell'estetica - 8,15: Il dott. L. Schmidt parla su Beethoven - 8,20: 200 anni di musica orchestrale (XXIII serata) In memoria di Beethoven (1770-1827) Concerto d'un pianista e della R. O. in seguito recentissime, meteorologia, segnale orario, notizie sportive.

BERNA - m. 411 - Kw. 1,5

13-16: Solito. - 16-17,30: Orchestra. - 19,30: Segnale orario, meteorologia. - 19,30-20,10: Ciclo di lezioni: La pronuncia della lingua francese. - 20,10-20,30: Concerto della «Ländlermusik di Oberschwangen». - 20,30-21: Orchestra. - 21-21,30: Concerto orale di canzoni popolari. - 21,30-21,50: Orchestra. - 21,50-22,05: Informazioni, meteorologia. - 22,05-22,30: Orchestra.

BIRMINGHAM - m. 326,1 - Kw. 1,5

16,45: Senole; Schumann. - 17,15: Orchestra. Cinola Lozzelli. - 17,15: Viaggi: Austria. - 18,15: Pei ragazzi. - 19: Orchestra. Caffè Prime. - 19,30: V. Londra - 20,25: V. Manchester. - 20,45-1: V. Londra.

BOURNEMOUTH (oBM) - m. 491,8

Kw. 1,5

12,30-13: Trio. - 15,55: V. Londra (Daventry). - 17: Musica. Rist. Beale. - 18: V. Londra (Daventry). - 18,15: Pei ragazzi. - 19: Interludio musicale. - 19,5: Casseificio. - 19,30-20: V. Londra - 20,25 e dopo: Come Birmingham.

BRESLAVIA - m. 322,6 - Kw. 4**GLEIWITZ** - m. 250 - Kw. 0,75

3,15: L'ora dei fanciulli. - 4,30-6: Concerto divertente della R. O. pezzi di Jessel, eber, Hooner, Micheli; Wagner, Amadei, Kockert, Rubrecht. - 6: Con gli - guardate il giardino (ciclo di conferenze) - 7,35-8,05: Corso di geografia della patria (Heimatkunde). - 8,10: Musica allegria (vocale e della «Schlesischen Landes-Orchestra») di Mozart, in seguito «Der gegen Musikmeister» (il fedele Maestro), opera buffa in due atti di G. B. Pergolesi. - 10,15: Comunicato della società dei radioamatori.

BRUXELLES (Radio-Belgique)

m. 508,5 - Kw. 1,5

18: Ballabili, Palazzo Saint Sauveur - 21: Giornale parlato - 21,30: Orchestra: Oux. Il Figlio del Mandarino Cui - (Cant. Otello vocale «Fidelio2», «L'Usurra. Gamme - 22: Attualità - Pavana, Ravel - Otello vocale.

CADICE (Radio Cadice) (E. A. J. 3)

m. 297 - Kw. 0,5

20,5: Concerto beethoveniano con conferenza (Progr. da annunciare) - 21: Ora.

CARDIFF (5 W A) - m. 353 - Kw. 1,5

15,55: V. Londra (Daventry). - 16,45: Trio. Recitazione. - 17,30: Musica, Rist. Carlton. - 17,45: Conferenza. - 18: Trio. - 18,15: Pei ragazzi. - 18,55: La scelta di un apparecchio fotografico. - 19,5: Violino e piano: Sonata n. 10a p.56 in sol, Beethoven - 19,30: V. Londra. - 20,25: V. Manchester. - 20,45: V. Londra. - 22,45: Orchestra: Suite, La Messa, Wood. - 22,45: Quartetto musiche sinopate. - 23: Orchestra: Selezione. Maestri Cantori, Wagner; Mezzo soprano: Ballate e Romanze (Goring Thomas, Stanford, Oliver); Orchestra: Rapsodia «España», Chabrier. - 23,30-1: V. Londra.

DAVENTRY (5 XX) - m. 1600

Kw. 25,0.

11,30: Segn. Ora. Il Tempo. - 12: Big Ben. Quartetto. Contralto. Tenore. Violino. Direttore. - 14,15 (14: Segn. orario) e 15,55. V. Londra. - 20,25: V. Manchester. - V. Londra. - 20,25: V. Manchester. - 20,45: V. Londra. - 22,10: Previsioni marine. - 22,15: V. Londra. - 22,35: Pianoforte: Toccata per organo in la min., M. A. Rossi. Canzone in do min., A. B. della Ciaia; Sonata in si magg., Marcello; Musiche di Bela Bartok (l'A. al piano); Cinque canzoni (canto); Burlesca, Ballo dell'Orso, Allegro barbaro; Quattro canzoni popolari ungheresi (canto); Danza Rumena; Sonata (3 tempi). - 23: Segn. Gr. - 23-1: Vedi Londra.

FRANCOFORTE SUL MENO - m. 428,6

Kw. 4

CASSEL - m. 272,7 - Kw. 0,75

3,30-4: L'ora della gioventù - 4,30-5,45: Concerto della R. O.: 7 pezzi di Cherubini morto il 15 marzo 1842 - 5,45-6,05: L'ora della lettura (dal romanzo di Thomas Mann: «Die Buddenbrooks») - 6,15-6,45: Ritrasmissione da Cassel: Conferenza sui cosiddetti giardini di «Schreier» - 6,45: Altre due conferenze - 7,30-8: L'ora degli scacchi - 8,30: Serata d'addio della «Berliner Nelson-Rouge» con il concerto della R. O. - 9,30-10,15: Serata allegria della R. O.: in seguito sino all'12 ritrasmissione del concerto (musica da ballo) dal «Café Sacher-Vienna», succursale di Francoforte.

GINEVRA (Radio Ginevra) - m. 760

Kw. 1,5

17: Orchestra. Hotel Metropole. - 17,25: 20,15: Come lunedì. - 20,20: Conferenza giuridica. - 20,40: V. Berna.

HILVERSUM (H. D. O.)

m. 1060 - Kw. 2,0

12,10: 20,25: Bollettino Polizia. - 17,40: Orchestra: Oux. L'Impresario, Mozart; Andante cantabile Sinfonia Jupiter, Mozart; Soprano e violino obbligato, con orchestra: Aria, H. De Pastore, Mozart; Orchestra: Balletto, Rosmunda, Schubert; Pre-ludio: Jarnefeld; Valzer, Lanner; Canto e piano: Tre Romanze, Ruyrgok; Orchestra: Fantasia, Santarellina, Hervé. Aria di Danza, D'Ambrósio. - 19,10: Conferenza - 19,25: Corso d'Inglese. - 19,55: Idem conversazione. - 20,50: Concerto (23-10). Informazioni.

KONIGSBERG - m. 303 - Kw. 4

11,35: Come lunedì - 1: L'ora dei fanciulli - 4,30-6: Concerto pomeridiano della R. O. (musiche di Mendelssohn, Gounod, Wagner, d'Albert, Mozart) - 6,05: Quotazioni agricole. - 6,30-7: Due conferenze - 7,30: Corso di esperanto - 7,55: Meteorologia - 8: (Ritrasmissione da Danzica «Die Nachtigall» - L'usignuolo), melodramma di Andersen, musica di Winterhite - 9,10-11: Concerto serale della R. O.: compositori romantici nell'intermezzo (verso il 10,15), bollettino meteorologico, recentissime.

LANGENBERG - m. 468,8 - Kw. 2,5**MUNSTER** - m. 241,9 - Kw. 4**DORTMUND** - m. 283 - Kw. 1,5

11,12: Solito - 13,30-14,30: Trasmissione grammofonica - 14,30-14,31: I cinque minuti della donna di casa - 16-16,30: Conf. sulla ginnastica - 17-18: Concerto da 2 (pezzi di Auber, Menuet, Verdi, Strauss, Brase, Kalman, Eitenberg) - 18,10-18,30: Ciclo di conferenze: Le meraviglie della tecnica - 18,35-18,55: Conferenza - 19,15-19,35: Introduzione alla lingua spagnola - 19,40-22: Serata di R. Wagner con la R. O. con il concorso di un soprano e tenore - 22,10: Recentissime e notizie sportive - 22,20: Fine della trasmissione.

LIPSIA - m. 365,8 - Kw. 4**DRESDA** - m. 294,1 - Kw. 0,75

10,6: Notizie commerciali come lunedì - 10,05-1,15: Come lunedì - 4,30-5,30: Concerto del pomeriggio (Haydn, Schubert) - 5,30-6: La radio della donna - 6,5-6,30: Libri nuovi - 6,30-6,55: Corso spagnolo per principianti - 7,30: Due conferenze - 8: Prognosi del tempo, bollettino della neve e segnale orario; in seguito: «Oggi suona Strauss!!», una serata presso il co-

creatore del Valzer viennese Giuseppe Strauss padre. Introduzione e concerto della R. O. rinforzato) — 10.15: Bollettino della stampa e dello sport — 10.30.12: Musica moderna da ballo (la R. O.).

LONDRA (2 LO) - m. 361.4 - Kw. 3.0

11: Big Ben — 14.15: Sottotitolo: Soprano. 15.55: Lettura. — 16: Segnale: Elementi di Musica. — 16.45: Orchestra, Marble Arch Pavilion (Seg. Gr. alle 17. — 18: La donna nuova moderna. — 18.15: Per i ragazzi: Canzoni. Due racconti. — 19.20: Ballabili 19.30 Segn. Gr. Tempo. Notizielle. — 20: Consigli per la Primavera. — 20.15: Piano: Le Sonate di Mozart. — 20.25: V. Manchester. — 20.45: Il Programma di J. Henry. — 21.15: Circolo Madrigalisti Trinity. — 22: Segn. Gr. Tempo. Notizie. — 22.15: Serie conferenze beethoveniane. — 22.35: Varieta: Pigiola comico; Sketches; Diciotto; Comico scozzese; Giuseppina Tris. — 23.30: I. Ballabili. Giro's Club.

LOSANNA (S.R.R.) - m. 850 - Kw. 1.5

7.15: 12.15: 20: Come lunedì — 20.45: Orchestra, Hut de la Paix; Ouv. Guglielmo Tell, Rossini — Preludio, Esc. Massenet — Selezione. Cavalleria, Mascagni — Gavotta e Musetta, D'Ambrusio — Ouv. Rosmund, Schubert — 20.50: Corriere Letterario.

MANCHESTER (2 ZY) - m. 384.6 Kw. 1.5

11.15-15: Trio. Cinema Piccadilly. — 17.55: V. Londra (Daventry). — 16.45: Quartetto. — 17.15: Segnale: Botanica. — 17.35: Quartetto. Soprano. — 18.15: Per i ragazzi. — 19.20: Orchestra, Hotel Majestic. — 19.30-19.45: V. Londra. — 20: Le Missioni degli Uccelli. — 20.15: V. Londra. — 20.25: V. Manchester. — 20.45: Quartetto e Vaudeville. — Diciotto. Baritono massiccio; Diciotto. Anglo-francese; Maschietta; Comico comico-musicale; Quartetto. Vaudeville. Canzoni sinfonate. — 22.15: V. Londra. — 22.35: Orchestra; Pot-pourri. — Contralto. — 23.01: Vodi Londra.

MONACO DI BAVIERA m. 535.7 Kw. 4 NORIMBERGA - m. 329.7 - Kw. 4

11.15-2.15: Come lunedì — 2.45-4.45: L'ora della donna — 4: Ritrasmisione dal Regina-Palast-Hotel: Concerto dell'Orchestra Kramer di musiche di Pfitow, Strauss, Sarasate, Ippolitoni — 5.15: Ciclo di conferenze: il mondo degli animali — 6.15: Meteorologia, notizie agricole — 6.30: Ciclo di conferenze: Il diritto pubblico — 7: Corso inglese — 7.30-10: Trattamento serale — 10: Segnale orario, meteorologia, notizie sportive, commerciali e della stampa

PARIGI (Petit Parisien) - m. 340.9 Kw. 0.5

22: Orchestra: Ouv. Risslun e Ludmila, Gluck — Quartetto: Danza Sacra, Debussy — Orch.: Romanza per cornetta, Kucken — Una notte sul Monte Calvo, Mussorgsky — Tre Danze (Siang-Sin), Hüb — Epigrafe (Le Ore Dolenti), Dupont — Finale Balletto (Re di Lahore), Massenet.

PARIGI (Radio Paris) - m. 1730 Kw. 1.5

11.30; 14.30; 17.30; 18.35; 20.30; 20.40; 21: Come lunedì — 13.30: Orchestra: L'Anima della Spagna, L'Enfant — Il mattino. Grieg — (Villino) Notturno in mi bem. Chopin — Scene Dionisiache, Massenet — Gavotta, e Musetta, D'Ambrusio — (Bar-

itono) Prologo, Pagliari, Leonavalle — Allegretto Ra Sinfonia, Beethoven — (Piano) Valzer in la bem. Widor — (Violoncello) Pagine di viaggio, Schmidt — (Rapsodia) Norwegian, Lalo — Sotto la tua Gioconda, Lacharme — 17.45: Trio: Marcia, Guinand — Violoncello: Elegia e Berceuse, Catherine — Piano: Danza del Fuoco, De Falla — Violino: Sonata Saint Saens — Trio: Mattinata, Fievét — 21.30: Corso di Storia Economica e d'Educazione (rivista) — 21.45: Commedia in un atto di Feraudy e Loiseau.

STOCCARDA - m. 379.7 - Kw. 4

11.10: Meteorologia — 1.10.2: Trasmissione grammofonica — 3.50: La radio dei libri — 4.15: Concerto pomeridiano (prezzi di Lüling, Krenser, Guagl. Cherubini, Gervais, Leonavalle) — 6: Segnale orario, meteorologia, notizie agricole — 6.15: Radionovità — 6.45: Corso di telegrafia di Morse — 7.15: La Germania nell'attuale economia universale — 7.45: Segnale orario, meteorologia, notizie delle radio-società — 8: «Der fidele Bauer», operetta con prologo — 4 atti di L. Fall; In seguito ultime notizie.

TOLOSA - m. 389.6 - Kw. 2

1.15: 11.30; 14; 14.45; 18; 18.25; 21: Come lunedì — 13.45: One step, De Buxeuil — Tango, Canaro — Boston, Smet — Lo Specchio, Chaurio Nodar — Serenata, Smet — One step, e Kerresse fiamminga, Ponsigue — La Pesera, Mareuri — Fox trot, Waltham — One step, Smet — 21.30: Orchestra: Valzer, Waldteufel — Il Corno, Fléger — Andalus, Grandjean — Fox trot, Yvain — «Eldipno», vede, Commedia in un atto di Kistermaekers. — Orchestra: Fantasia, Roman e Giulietta, Gounod — «Il Bacio», 1 atto di Banville (Orchestra) — Orchestra: Allegro, Signard — Ouverture Italiana, Zerco — Fantasia, La Péri clope, Offenbach — Gavotta, West — Passo doppio, Parera, Intervalli, Rentesissime — 23.30: Programma di domani, I Santi del giorno.

VARSAVIA (Polskie Radio) - m. 400 Kw. 1.5

13.15: Borse e Mercati, Il Tempo. — 15.45: Letteratura. — 16.15: Concerto. — 17.40: Varie. — 18: Storia Universale. — 18.30: Bollettino agricoltura. — 18.45: Ricordi del Messico. — 19.30-21: Quartetto archi: Quartetto in re min., Noskowski; Quartetto con piano: Quintetto, Rozvicki.

VIENNA (Radio Vienna) - m. 517.2 Kw. 7

11: Musica del mattino. — 16.15: Concerto del pomeriggio con il concerto d'una cantante. I nostri maestri tedeschi (musiche di Urbach, Schreiner, Morena, Freytag. — 17.50: La produzione ed il consumo del formaggio nell'Austria (conf.) — 18.10: L'ora della donna. — 19.10: Corso di esperanto. — 19.40: Corso inglese per iniziati. — 20.05: Concerto della «Wiener Symphonieorchester», con solista di pianoforte e violoncello (prezzi di Weingartner, Schumann, Dvorak, Tschaiowsky).

ZURIGO - m. 500 - Kw. 0.5

12.30.13.25: Solito — 19.30: Conferenza — 19.57: Prognosi del tempo — 19.58: Segnale orario — 20: Un'ora di allegria con Paolo Aktheer, con la R. O. — 21: Serata d'operette della R. O. — 21.50: Rentesissime, informazioni della «NZZ», prognosi del tempo.

Mercoledì

16 Marzo

AMBURGO - m. 394.7 - Kw. 4
BREMA - m. 400 - Kw. 0.75
HANNOVER - m. 297 - Kw. 0.75
KIEL - m. 254.2 - Kw. 0.75

6.55-4: Solito — 4.15: Concerto — 4.30-5.55: (solo per Amburgo) Ritrasmisione del concerto da idé dell'Hotel Atlantic — 5: Eventuali notizie di tempesta — 5.53: Bollettino delle comunicazioni aeree — 6: Concerto popolare — 6.50.7.10.7.30: Piccole conferenze — 7.50: Mercato frutta e verdura di Amburgo — 7.55: Meteorologia — 8: (per Amb. Hannover, Kiel) Concerto popolare — (per Bremen) L'ora della musica da camera del Quartetto di Röhlenbeck (musiche di Haydn, Mozart, Grieg, Glazunov, Bizet, Smetana) — 9: (per Bremen) concerto corale del «Quartett-Verein Glocke» — (per Kiel) Concerto di cetra d'una società di cetra; in seguito ritrasmissioni di concerti, meteorologia, notizie sportive — 11.50: Bollettino del ghiaccio.

BARCELONA (Radio Barcellona) (EAJI) - m. 344 - Kw. 1.5

12: Come lunedì — 19: Quintetto: Fox trot, Clara; Fantasia «Metistofele», Boito; Scottish, Jarque-Galvez; Tango, Ridge; Calcatada dei Giannizzeri, Finck. — 19.50: Borse e mercati, Canli, Rentesissime. — 22: Come martedì. — 22.5: Quintetto: Selezione, La Divorziata, Fall. — 22.15: Conferenza d'igiene. — 23.30: Canto: Cinque Romanze (Villan, Andrés, Cabrera e Gayo, Riba e Donavila, Fargas. — 23.24: Piano e strumenti a plectro: Preludio; Barabani-nov; Miniatura, Ferran; Momento musicale, Schubert; Elchi di Terrina, Costa Desmidt; Marcia Turca, Mozart; Le Rondinelle, preludio atto 3. Usandizaga; Primavera, Grieg; Marcia militare, Schubert.

BASILEA - m. 1000 - Kw. 1.5

19.30.20: (Da Berna) L'ora degli autori: Emilio Balmer legge opere proprie — 20-21.50: Serata popolare — 21.50-22.05: Informazioni, bollettino meteorologico — 22.05-23: Musica da ballo (trasmissione grammofonica).

BERLINO - m. 483.9 - Kw. 4
STETTINO - m. 253.1 - Kw. 0.75

1.30-2: Ritrasmisione del concerto di rampane dalla «Parochialkirche» di Berlino — 3.30: Questioni e dispiaceri di donne — 4.30: Il teatro della gioventù; In seguito consigli per la casa; i programmi dei teatri e dei cinematografi. — 6.15-6.40-7.05-7.35: Conferenze diverse — 8.10: «Der Rastelbinder», operetta in due atti di F. Lehner. In seguito: Rentesissime, segnale orario, meteorologia, notizie di sport — 10.30-12.30: Musica da ballo.

Se si vuole che il RadiOrario divenga sempre più bello ed interessante, bisogna che ogni lettore si faccia abbonato, ogni vecchio abbonato rinnovi l'abbonamento e ci procuri un abbonato nuovo.

BERNA - m. 411 - Kw. 1,5

13-16: Solito. — 16-16.30: Orchestra. — 16.30-17: L'ora dei fanciulli. — 17-17.30: Orchestra. — 19.30: Segnale orario, meteorologia. — 19.30-20.30: L'ora degli autori: Lo scrittore Emilio Balmer legge opere proprie. — 20.30-21: Orchestra. — 21.21.30: Serata di pianoforte di F. J. Hirt di Berna. — 21.30-21.50: Orchestra. — 21.50-22.05: Informazioni, meteorologia. — 22.05-22.30: Orchestra.

BIRMINGHAM - m. 326,1 - Kw. 1,5

16.45: V. Londra (Daventry). — 17: Quintetto a fiato. — 17.45: Conferenza. Contralto. — 18.15: Per i ragazzi. — 19: Orchestra. Cinema Lozelli. — 19.20: V. Londra. — 20.25: I Fondatori dell'Impero; Warren Hastings. — 20.45: Orchestra; Ouy. di Commedia irlandese. Ansell; Baritone; Tre Canzoni irlandesi. Dicitore irlandese. Contralto. Due canzoni irlandesi (Mollay, Wood). Orchestra; Aria di Londonderry; Canto: Tre canzoni irlandesi trascritte per più parti. Baritone: L'Isola Verde, Rorkel; Ballata irlandese; Contralto; Due canzoni irlandesi (Populare, A. Needham); Orchestra; Marcia irlandese, Amers. — 22: Notizie. — 22.15-24: V. Londra.

BOURNEMOUTH (6BM) - m. 401,8

Kw. 1,5

14.55: V. Londra (Daventry). — 17: Otello. — 17.15: Piano. — 17.23: Violino: Il Diluvio. Saint-Saens. — Scherzo op. 27. Ries. 17.31: Otello. — 17.46: Piano. — 17.57: Violino: Malagena, Sarasate; Tamburino, Rameau; Poema Ungherese, Lederer. — 18: Otello. — 18.15: Per i ragazzi. — Orchestra, Grand Super Cinema. — 19.20: V. Londra. — 20.25: V. Birmingham. — 20.45: V. Londra. — 22.30-24: Varieta: Duetti sinfonici. — Dicitore scozzese: Banjo e mandolino; Imitazioni; Otello.

BRESLAVIA - m. 322,6 - Kw. 4**GLEIWITZ - m. 250 - Kw. 0,75**

4.30-6: Pomeriggio d'opere della R. O. con il concorso d'un soprano (musiche di Auber, Humperdinck, Gounod, Bizet, Graef, Leoncavallo, Mascagni, Strauss). — 6: Conferenza su libri del presente. — 7-7.30: Conferenza di psicologia. — 7.35-8.05: Diritto civile con esempi pratici (ciclo di conferenze). — 8.15: «Der Herr Senator» (Il signor Senatore), commedia in 3 atti di Schonthan e Kadelburg.

CADICE (Radio Cadice) (E. A. J.)

m. 297 - Kw. 0,5

20.5: Piano: Fantasia, Pagnierci, Leoncavallo. — 20.18: Canzoni americane. — 20.34: Piano: Destino, Rey Coloso. — Festa andalusina, Castrillon. — Tre Danze popolari di Majorca, Noguera. — 21: Ora. Notizie. — 21.10: Orchestra.

CARDIFF (S W A) - m. 353 - Kw. 1,5

15.55: V. Londra (Daventry). — 17: Trio. — 17.30: Ballabili, Caffè Cox. — 17.45: Conferenza. — 18: Trio. — 18.15: Per i ragazzi. — 19: Astronomia. — 19.15: Bollettino delle Soc. di Radin. — 19.20: V. Londra. — 20.25: V. Birmingham. — 20.45-24: Vedi Londra.

DAVENTRY (5 XX) - m. 1600

Kw. 25,0.

11.30: Segn. d'ora. Tempo. — 12: Big Ben. Quartetto con viola; Soprano, Baritone, Violino, Piano. — 14.15: 15.55; 20.45; 21. — 22.15: V. Londra. — 20.25: V. Birmingham. — 23: Segn. Gr. — 24.1: Ballabili, Hotel Cecil.

FRANCOFORTE SUL MENO - m. 428,6

Kw. 4

CASSEL - m. 272,7 - Kw. 0,75

3.30-4: L'ora della gioventù. — 4.30-5.45: Concerto della R. O.: Vecchie opere (pezzi di Suppé, Offenbach, Hervé, Genet). — 5.45-6.05: Rivista dei libri. — 6.15-6.45: Una mezz'ora di scienza naturale. — 6.45-7.15: Conferenza: L'appartamento dal punto di vista dell'igiene. — 7.15-7.45: Cielo di conferenza: Psicologia moderna. — 7.45-8.15: Corso italiano. — 8.15: «Ein Walzertraum» (sogno d'un valzer), operetta in 3 atti di O. Strauss.

GINEVRA (Radio Ginevra) - m. 760

Kw. 1,5

17: 17.35; 20.15: Come lunedì. — 20.20: Conversazione. — 20.40: Orch.: Fantasia, il Re d'Al. Lala; Revisione; Scena dell'«Andromeda» di Racine; Mezzo soprano: Aria, Ercole, Haendel; Aria, Higiena, Gluck; Orchestra; Piccola Suite, Ducas; Recitazione; Scena della «Giocanda» di d'Annunzio; Orchestra; Fantasia, Il Figliuolo Prigido, Debussy; Mezzo soprano: Canzone Triste, Duparc; Canto, Faure; Romanza, Debussy; Orchestra: Cordova, Albeniz.

HILVERSUM (H. D. O.)

m. 1060 - Kw. 2,0

12.10: 20.25: Bollettino Polizia. — 16.40: Per le signore. — 17.10: Orchestra; Ouy. La Muta di Portici, Auber; Pot pourri Beliniano, Urbach; Canto e piano: Cavatina, Lucia, Donizetti; Aria, Gioconda, Ponchielli; Orchestra; Pensiero d'Autunno, Leoncavallo; Danze Spagnule, Moszkowski; Elegia, Rarhmaninov; Violino e piano: Canzone Indù (Sadko), Rimsky-Korsakov; Scena e Leggenda (Lakmé); Orchestra: Sogni, Wagner; Mattinata, Popy; Canzone Algerina, Kotelbey. — 18.55: Conferenza. — 19.25: Corso di tedesco. — 19.55: Idem (conversazione). — 20.50 e 23.10: Come martedì.

KONIGSBERG - m. 303 - Kw. 4

9: Bollettino del mercato. — 11.33.55: Solito. — 4: L'ora della gioventù. — 4.30-6: Concerto pomeridiano dell'orchestra Perkul (ritrasmissione dal «Stadthallensaal») — 6.05: Quotazioni agricole. — 6.30: Ciclo di conferenza: la geologia della Prussia orientale. — 7: Introduzione al diritto delle imposte (2.a conf.). — 7.30: Corso inglese per principianti. — 8.10: Meteorologia; in seguito «Maria Magdalena», tragedia in tre atti di F. Hebbel. — 9.45-11.30: Ritrasmissione della musica da ballo dal «Zentral-Hotel». — Nell'intermezzo (verso le 10.15), bollettino meteorologico, recentissimo.

LANGENBERG - m. 468,8 - Kw. 25**MUNSTER - m. 241,9 - Kw. 4****DORTMUND - m. 283 - Kw. 1,5**

11-12: Solito. — 13.30-14.30: Musica del mezzogiorno (6 pezzi di Schubert, Kienzl, Urbach, Carena, Delibes, Koekert). — 14.30-14.55: 5 cinque minuti della donna di casa. — 16-17: Un'ora allegra. — 17-18: Concerto da te (musiche di Bellini, Strauss, Donizetti, Bossi, Berce, Suppé, Heyken). — 18.10-18.30: Introduzione a questioni tecniche e di scienza naturale del presente. — 18.35-19.15: Altre due conferenze. — 20.10-20.30: Introduzione alla tragedia di Paulo Bynalve: «Das Grubmal des unbekanntenen Soldaten». — 20.30-22.20: «Das Grubmal des unbekanntenen Soldaten» (Il monumento del soldato ignoto) tragedia in 3 atti di Paulo Raynal. — 22.20: Ultime notizie e

radio-sportivo. — 22.30-24: Ritrasmissione della musica da ballo dalla «Bastion» di Colonia.

LIPSIA - m. 365,8 - Kw. 4**DRESDA - m. 394,1 - Kw. 0,75**

10.6: Notizie commerciali come lunedì. — 10.65-1.15: Come lunedì. — 3.30-4: Corso di stenografia. — 4.30-6: Il pomeriggio per la gioventù. — 6.05-6.20: Corso di telegrafia di Morse. — 6.20-6.30: Bollettino ufficiale del mercato dei lavoro. — 6.30-6.55: Corso inglese per principianti. — 7.30: Conferenza. — 8: Prognosi del tempo, bollettino della neve e segnale orario. — 8.15: Radiazioni. — 8: Re. Nicola, a così è la vita di F. Wedekind in 3 atti e prologo. — 10: Bollettino sportivo e della stampa. — 10.15-12: Musica da ballo.

LONDRA (2 LO) - m. 361,4 - Kw. 3,0

11: Big Ben. — 14.15: Orchestra, Ris. Frascati. — 15.55: Lettura «Pierwick». — 16: La nostra lingua. — 16.30: Libri da leggere. — 16.45: Seghe e costo di produzione. — 16: Signora Gr. Quartetto: Due pianoforti. — 18.15: Per i ragazzi; Violino-cello, Raccanto, Discorso. — 19.20: Organo, Cinema New Gallery (19.20); Giardinologia. — 19.30-19.45: Segn. Gr. Tempo e Notizie. — 20: Allevamento avicolo. — 20.15: Piano: Le Sonate di Mozart. — 20.25: V. Birmingham. — 20.45 (per il giorno di S. Patrizio): Orchestra; I. Rapsodia Irlandese, Stanford; Baritone: Quattro canzoni irlandesi, Stanford. — 21.20: Commedia di soggetto irlandese (1 atto; 3 personaggi). — 21.38: Violino: Gighe e danze irlandesi. — 21.40: Baritone: 4 Canzoni irlandesi. — 21.50: Orchestra: Due danze irlandesi. — 22: Segn. Gr. Tempo, Notizie. — 22.15: Attualità, oppure Numero speciale. Orchestra: Selezione, Mio Figlio Giovanni, O. Strauss; Intermezzo, Papaveri Rossi; e Suite, Spagna solatia, Elliott. — 22.51 (dal Teatro Shaftesbury): Scena d'illa commedia musicale di O. Strauss «Mio Figlio Giovanni», con numeri aggiunti. — 23.38-24: Ballabili.

LOSANNA (S.R.R.) - m. 850 - Kw. 1,5

7.45: 12.50: 20: Come lunedì. — 18: Per i ragazzi; Letture, canto e piano. — 20.2: Conferenza. — 20.30: V. Berna. — 21: Id. — 21.30: Orchestra. — 21.50: Recentissimo.

MANCHESTER (2 Z Y) - m. 384,6

Kw. 1,5

15.55: V. Londra (Daventry). — 17: Musica, Cinema Piercedilly. — 18: Soprano: due Romanze, Fred Royle. — 18.15: Per i ragazzi. — 19: Quartetto. — 19.20: Bollett. Orticoltura. — 19.30: V. Londra. — 20.25: V. Birmingham. — 20.45: V. Londra. — 22.30: Orchestra; Sinfonia, Guglielmo Tell, Rossini; Selezione, Racconti di Hoffmann, Offenbach. — 22.54: V. Londra. — 23.38-24: Orchestra; Fantasia, Giardino Persiano, L. Lehmann; Marcia, Bidgood.

MONACO DI BAVIERA m. 535,7 Kw. 4**NORIMBERGA - m. 329,7 - Kw. 4**

11.45-3.45: Come lunedì. — 4: Concerto del quartetto di camera Arno Rosshuber: musiche di Beethoven, Suppé, Lortzing, Trunk, Hirsch. — 5.7: L'ora della gioventù. — 7: Trasmissione grammofonica. — 7.30: Conferenza del dottor H. Poertner. — 7.45: Il programma della Festa di giubileo all'Odeon. — 8: Festa in occasione del 200° anno di fondazione dell'Università popolare di Monaco (concerto vocale e strumentale).

PARIGI (Radio Paris) - m. 1750
Kw. 1,5.

11,30; 11,30; 17,30; 18,35; 20,30; 20,40; 21: Come lunedì - 13,30; Orchestra: Maria, Margis - Boston, Camusat - Selezione Manon, Massenet - Un numero di canto - Preludio, Yasmina, Smet - Valzer Triste, Sibelius - (Violoncello) Il Giglio, Saint Saens - Tango, Seras - Gondola a primavera, Mareucci - Fox trot, De Busoni - 17,45: Orchestra: Fantasia, La Danseuse, Fourdrain Delsaux - Piano: Sonata Patetica, Beethoven - Orchestra: Pavane, Fauré - Violino e Piano: Sonata, Saint Saens - Orchestra: Pastelli di Fauré, Brahms - 21,30: Corso d'Electricità - 21,45: Concorso Violinisti - Negli intervalli: Informazioni.

STOCCARDA - m. 379,7 - Kw. 4

11,10: Meteorologia - 1,10: Trasmissione grammofonica - 3: L'ora della gioventù - 3,50: La radio dell'Agricoltura - 4,15: Concerto pomeridiano della R. O. (musiche di Offenbach, Lehar, Heuberger, Suppe, Mara, Reinhardt, Schubert-Berke) - 6: Segnale orario, meteorologia, notizie agricole - 6,15: Fiala - 6,35: Conferenza radiofonica - 7,15: Corso inglese - 8: Ritrasmissione da Friburgo - Musiche del 16.º 17.º e 18.º secolo (concerto corale, vocale e strumentale); in seguito (da Stoccarda) «Goethe», una scena di E. Friedell e A. Polgar, «Marcolph» di A. Paquet - 11: Ultime notizie.

TOLOSA - m. 389,6 - Kw. 2

11,15; 13,30; 14; 14,45; 18; 18,25; 21: Come lunedì - 11,45: Fox trot, Archer e Wood - Seduzione, Fievet - La strada dell'Alhambra, Turina e Chapelier - Valzer Wolstedt - Lied Marittimo, D'Indi e Chapelier - Il Giorno e la notte, Leoncq - Un puro alla Schumann, Triakowski-Salobert - Primavera nuova, Vidal Mouton - Canzone d'altri tempi, De Valbrey e Gene - El Habanico, Vienx e Gavel - La Canzone delle Api, Filippucci - Intervalli: Recentissime - 21,30: Selezione, Gilberta di Narbona, operetta in tre atti di Audran - Intervalli: Recentissime - 0,15: Programma di domani, 1 Santei del giorno.

VARSAVIA (Polskie Radio) - m. 400
Kw. 1,5

11; 17,10; 18,30: Come lunedì - 15,45: Dei ragazzi - 16,15: Concerto popolare - 18: Cassetta delle lettere - 18,45: Il Cima della Polonia - 19,30: Concerto popolare - 20,25: Azione drammatica con canzoni. Segnale d'ora. Informazioni - 21,30: Come domenica.

VIENNA (Radio Vienna) - m. 517,2
Kw. 7

11: Musica del mattino - 16,15: Concerto del pomeriggio (musiche di Fucik, Mendelssohn, Konizak, Dvorak, Bizet, Wotitz); - 17,05: L'ora dei fanciulli (fiabe per i grandi ed i piccoli) - 18,05: L'ora dell'agricoltura - 18,30: Ciclo di conferenze: Vienna nel corso dei secoli - 19: Corso francese per iniziati - 19,30: Corso d'inglese per iniziati - 20: Serata varia (canzoni ungheresi e czardas) - 21: Ritrasmissione del concerto di violino da «Konzertthau»: pezzi di Debussy, Rimsky, Tchaik. Kreisler eseguiti dal pianista G. Thibaud di Pargy. - 21,45: Serata allegra.

ZURIGO - m. 500 - Kw. 0,5

12,30-13,25: Solito - 15: Concerto della R. O. - 16: Trasmissione grammofonica - 17,30: L'ora della gioventù - 18: Pro-

gnosi del tempo, quotazioni della Federazione svizzera degli agricoltori - 19,30: R. Egli: Quando ritornano le rondini - 19,57: Prognosi del tempo - 19,58: Segnale orario - 20: Serata italiana: Rossini-Donizetti con il concorso del baritone Ezio Innocentini e della R. O. in seguito l'ora da ballo della R. O. - 21,50: Recentissime, informazioni della N. Z. Z., prognosi del tempo - 22: Musica da ballo della R. O. (Jazz band).

Telefoni del RadiOrario

Direzione } 86 - 239
Amministrazione }
Pubblicità } 86 - 240

BARCELLONA (Radio Barcellona)
(EAJT) - m. 344 - Kw. 1,5

12; 19,50; 22: Come martedì - 19: Per ragazzi: Recitazioni - 19,30: Recitazioni infantili - 21,30: Corso di Ricezione Morse - 21,40: Corso d'Inglese - 22,5: Conferenza - 22,30 (Teatro del Liceo) Concerto di Musica del Maestro Falla.

BASILEA - m. 1000 - Kw. 1,5

19,30: Segnale orario - Meteorologia - 19,30-20,15: Conferenza: Il lavoro delle donne nel medioevo - 20,15-22: (Da Ginevra) L. Van Beethoven: Missa solenne, data in onore del Centenario della morte di Beethoven ed in occasione del Centenario della fondazione della «Società del canto sacro» di Ginevra: solisti soprano, contral-



L'originale proprietario di questa piccola automobile compie, ogni giorno, nei dintorni di Brooklyn (New-York) una passeggiata campestre allietata dai concerti radiofonici. (Radio Magazine).

Giovedì
17 Marzo

AMBURGO - m. 394,7 - Kw. 4
BREMA - m. 400 - Kw. 0,75
HANNOVER - m. 297 - Kw. 0,75
KIEL - m. 254,2 - Kw. 0,75

6,55-4: Solito - 4,15: Concerto divenente della R. O. - 5: Eventuali notizie di tempeste - 5: Concerto del «Trio di Amburgo»: musica di Beethoven - 5,55: Bollettino delle comunicazioni aeree - 6,50-7,10-7,35: Piccole conferenze - 7,55: Bollettino meteorologico - 8: (per Amb. e Hannover) Cabaret strumentale della R. O. - (per Brema) «Il Giocello», radioduzione di L. Schmidt - 8,15: (per Kiel) Musica da camera romantica di Schuman, Verdi, Dvorak, eseguita dal «Schleswig-Holsteinischen Streichquartett»; in seguito ritrasmissioni di concerti; meteorologia, notizie sportive - 11,50: Bollettino del ghiaccio.

to, tenore, basso, organista e l'orchestra «Orchestra Romand» - 22,22,05: Informazioni, bollettino meteorologico.

BERLINO - m. 483,9 - Kw. 4
STETTINO - m. 252,1 - Kw. 0,75

12,30: Il quarto d'ora dell'agricoltore - I: Conferenza - 4,30: Cari Ferdinand Gutkow (nato in Berlino il 17 Marzo 1811): Recitazioni - 5:6: Concerto dell'orchestra Kernbach (musiche di Smetana, Anber, Lamouré, Marchet, Manfred, Liszt, Kalman): Consigli per la casa, i programmi dei teatri e dei cinematografi - 6,10: Conferenza di propaganda dei droghieri di Berlino - 6,30: Il vetro e la sua fabbricazione - 7,05: Corso spagnolo - 7,30: L'istruzione musicale dell'operaio - 8,8,30: Altre due conferenze - 9: Lirica dei nostri tempi (introduzione e recitazioni) - 9,30: La canzone: Concerto vocale di canzoni di Schumann, Brahms; In seguito: Recentissime, segnale orario, meteorologia, notizie sportive - 10,30-12,30: Musica da ballo.

BERNA - m. 411 - Kw. 1,5

13-16: Solito - 16-16,30: Orchestra - 16,30-17: Chiacchierata infantile (in francese) - 17-17,30: Orchestra - 19,30: Se-

giale orario, meteorologia. — 19.30-20.10: (Ritrasmissione da Basilea) Conferenza: Il lavoro delle donne nel Medioevo. — 20.15-21.30 (Ritrasmissione da Ginevra) Missa Solennis di Beethoven in occasione del centenario della sua morte. — 21.30-21.45: Informazioni, meteorologia.

BIRMINGHAM - m. 326.1 - Kw. 1.5

11.04-15.00: Servizio. Chiesa di S. Martini. — 16.45: Quintetto. — 17.45: Conferenza. Centrale. — 18.15: Per i ragazzi. — 19: Orchestra. Caffè Prince. — 19.15: V. Londra. — 19.45: Per i e Giov. Esploratrici. — 20: Il Filosofo Platone. — 20.15-1: Verdi Londra.

BIRMINGHAM - m. 326.1 - Kw. 1.5

16.15: V. Londra (Daventry) — 17.45: Conferenza — 18: V. Londra (Daventry) — 18.15: Per i ragazzi — 19: Orchestra. Caffè Prince — 19.30: V. Londra — 20.25: V. Manchester — 20.45: Duetto per due violini op. 39 n. 2 Spohr — 21: Commedia di 5 personaggi — 21.30: Troupe musicale sincope — 21.45: «Miranda», comedia e coro; Marcia, Lankien — Valzer Boston («Milioni d'Arlecchini», Drigo) — Un pezzo per cornetta solo, Metral — Fox trot, Green — Ouv., Dama di Picche, Supper — 22: Notizie — 22.15-24: V. Londra.

BOURNEMOUTH (BBM) - m. 491.8

Kw. 1.5

12.15-13.15: Orchestra. Rist. Smith. — 15.25: V. Londra (Daventry). — 17: Orchestra, e. s. — 18: I mobili di una volta. — 18.15: Per i ragazzi. — 19: V. Londra (Daventry). — 19.15: V. Londra — 20: Giardimicoltura. — 20.15-1: V. Londra.

BRESLAVIA - m. 322.6 - Kw. 4

GLEIWITZ - m. 250 - Kw. 0.75

13.06: Valzer d'opere (concerto della R. O. di pezzi di Jones, Zielner, Stuard, Ilenatzky, Gilbert, Millocker, Kulman, Strauss). — 6-7: Due conferenze. — 7.35-8.05: Ciclo di conferenze: lo stile linguistico come specchio della cultura. — 8.15: Concerto d'armonium, con il concorso di due cantanti e della R. O. (pezzi di Fauchey, Kistler, Mascagni, Brahms, Schytte, Wemels, Schubert, Mozart, Wolf, Popy, Graner, Spoliansky, Strauss). — 8.15: (per Gleiwitz) Concerto della società di musica «Diskupitz-Borsigwerk», con il concorso di due cantanti (pezzi di Brull, Meyerbeer, Marschner, Bruch). — 10.15-12: Ritrasmissione dal Caffè «Hindenburg» in Bruchten O. S. Musica da ballo (Jazz Ban).

CADICE (Radio Cadice) (E. A. J. 3)

m. 297 - Kw. 0.5

20.5: Organo; Coro. La Creazione. Haydn — 20.13: Canto, orchestra, organo; Sebze. Faust. Gounod — 20.35: Piano; Fantasia. Aida. Verdi — 20.43: Canto; Aria. La Traviata. Verdi — 20.49: Notizie — 21: Ora — 21.5: Piano; Sonata, op. 31 (3 tempi). Beethoven — Orchestra e coro; Inno alla Gioia (IX Sinfonia, Beethoven).

CARDIFF (5 W A) - m. 353 - Kw. 1.3

13.30-14.30: Musica. Rist. Carlton. — 16: Orchestra. — 16.15: Gli strumenti dell'orchestra (con illustrazioni musicali) — 16.40: Orchestra. — 16.50: Baritono. Orchestra; Scena gallese. — 17.45: Storia del Costume. — 18: Orchestra; Selezione, Sigfrido, Wagner. — 18.15: Per i ragazzi. — 19: Il paese dove nacque Confucio. — 19.15: V. Londra. — 19.45 (per le Giov. Esploratrici). Canzoni d'Irlanda. — 20: Parla il Direttore. — 20.15-1: V. Londra.

DAVENTRY (5 XX) - m. 1000

Kw. 25.0.

11.30: Segn. Ora. Tempo. — 12: Big Ben. Banda R. Aeronautica (Gall'Esposiz. all'OLympic, Cantato). Tenore; Violoncello. — 12.45: Poesie di Browning e Tennyson. — 14.15: 111; Seg. d'ora e 15.25: V. Londra. — 22.25: Previsioni marittime. — 22.35-1: 123; segn. Gr. V. Londra.

FRANCOFORTE SUL MENO - m. 428.6

Kw. 4

CASSEL - m. 272.7 - Kw. 0.75

13.0-2.30: Ritrasmissione da Cassel: Concerto del mezzogiorno della R. O. (pezzi caratteristici di Blon. Eilenberg, Jessel, Lincke, Rode, Siede. — 3.30-1: L'ora della gioventù — 4.30-5.15: Concerto della R. O.; musica di Rimsky-Korsakoff (tutto il 18 marzo 1811) con il concorso di un baritono — 5.45-6.05: L'ora della lettura (del libro): La cultura del rinascimento in Italia — 6.15-6.45: Questioni chimiche della giornata — 6.45-7.15: Altre due conferenze — 7.45-8.15: L'ora del giornale di Francoforte: Frankfurter Zeitung — 8.15-9.15: Da Goethe a Zuehmayr «L'ora di recitazioni di Bruno Schenfeld» — 9.15-10.15: Ritrasmissione dallo studio di Mannheim: Serata del compositore Ernesto Toch (concerto di pianoforte, con il concorso d'una cantante; in seguito ritrasmissione della musica da ballo da «Stadtpark» di Cassel.

GINEVRA (Radio Ginevra) - m. 760

Kw. 1.5

17: Per i ragazzi. — 17.25: Come lunedì — 20.10: Cambi. Ora. Tempo. — 20.15: Coro sol. organo, orchestra: «Missa Solennis» di Beethoven (completa).

HILVERSUM (H. D. O.)

m. 1060 - Kw. 2.0

12.10: Bollettino Polizia. — 17.40: Orchestra: Ouv. Al. Baba, Cherubini; Ballo di Corte, Pieni; Piano: Pastorale, Scarlatti; Barcarola, Chopin; Orchestra: Valzer, Lauer; Fantasia; Manon Lescaut, Puccini; Consolazione n. 4. Liszt; Piano: Arabesca, e Sonata (4 tempi), Nielsen; Orchestra: Danze Ungheresi n. 5 en. 6, Brahms; Aria (Avalzer), Romeo e Giulietta, Gounod. — 19.25: Coro di Contabilla. — 20.25: Informazioni — 20.50 (da Amsterdam) Orchestra: Terza Sinfonia, Beethoven; Preludio, Maestri Cantori e Mormorio della Foresta, Sigfrido, Wagner.

KONIGSBERG - m. 303 - Kw. 4

11.35: Solito — 4: Ritrasmissione da Danzica. Ciclo di conferenze: L'egitto come lo fu visto — 4.30-6: Concerto dell'orchestra Nette dal «Café Taudien» di Danzica — 6.15: Ciclo di conferenze: L'omini della tecnica: Max East — 7.15: Davveri della polizia edile (conf.). — 7.45: Introduzione alla serata di camera (ciclo di concerti) — Serata di Grieg (concerto vocale e strumentale) — 9: Meteorologia, recentissime, notizie sportive.

LANGENBERG - m. 468.8 - Kw. 25

MUNSTER - m. 241.9 - Kw. 4

DORTMUND - m. 283 - Kw. 1.5

11-12: Solito — 13.30-14.30: Musica da camera con violoncellista di Schubert e Arensky — 14.30-14.35: I cinque minuti della donna di casa — 15.45-16.30: L'ora della gioventù — 16.30-17: La poesia d'Atlantide di G. Hauptmann (ciclo di conf.). — 17-18: Concerto vocale, corale e di orchestra di violoncello (musiche di Kreutzer,

Reuter, Gust. v. Schweden, Grieg, Valerian. Schubert, Albinoff, Glik Kreiser, Menu) — 18.10-18.30: La Flora di Colonia e la sua importanza (per La) — 18.10-18.30: (per Mu. Do) La costruzione edile in campagna (conf.) — 18.35-19.15: Altre due conferenze — 19.40-20: Corso Linguistico: Il buon tedesco — 20.15-22: Concerto orchestrale della R. O. e introduzione (musiche: Moszkowsky, Drigo, Tchaikowsky, Dolmanyi) — solo per La — 20-22: (per Mu. Do) Ritrasmissione del concerto musicale da Herford; concerto per due pianoforti di Mozart; Sinfonia di Bruckner — 22.10: Ultime notizie e radio-sportivo — 22.20-24: Musica da ballo.

LIPSA - m. 305.8 - Kw. 4

DRESDA - m. 204.1 - Kw. 0.75

10-6: Notizie commerciali come lunedì — 10.5-1.15: Come lunedì — 4.10-6: Concerto pomeridiano della R. O. (musiche di Lincke, Strauss, Gutschan, Krüger, Onst, Koenigsberger, Millocker) — 6.6-20: L'ora radio delle tasse — 6.30-6.55: Corso spagnolo per iniziati — 7.30: Ciclo di conferenze sull'opera di Goethe: «Faust» — 7.30-8: Il football nel servizio della beneficenza — 8: Prognosi del tempo, bollettino della neve, segnali recitazioni — musiche di Paganini, Tchaikowsky, Liszt, Popy; In seguito radio-gioco — 10.10: Bollettino sportivo e della stampa — 10.30: Fine della trasmissione.

LONDRA (2 LO) - m. 361.4 - Kw. 3.0

11: Big Ben. — 14.15: Dischi nuovi Gramofono. — 15.25: Lettura. — 15.30: Un secolo fa. — 16: Preghiera, dall'Abazia di Westminster. — 16.45: Conferenza. — 17: Segn. Gr. Orchestra, Cinema Walpole: Balletto «Reame di Ronald Britannia»; Valzer, David; Balletto Egitto, Langner; Fox trot, Basketto; L'Allodola americana, Kei del; Suite Lirica, Grieg; Ouv., Figlio e straniero, Mendelssohn — 18: All'Aperto. — 18.15: Per i ragazzi; Canzoni; Racconto. Al Zoo. — 19.19.30: Quartetto (19.15: Prezzi prodotti agricoli) — 19.30: Segn. Gr. Tempo. Notizie. — 19.45: Golf femminile. — 20: Tornei inglesi del '500. — 20.15: Piano: Le Sonate di Mozart. — 20.25: Il Mimotismo in Natura. — 20.45: Ballabili — 21 (Royal Albert Hall) Orchestra, soli, coro; Re David, Honninger. — 22.15: (dallo Studio) Tempo. Notizie — 22.35 (R. A. H.) Orchestra, soli e coro; Il Mattino del 1900. Holst; Orchestra: La Locomotiva (ciclo di sinfonie), Honninger. — 22: Valgandaggi, australiani. — 23.15-1: Ballabili, Savoy Hotel.

LOSANNA (S.R.R.) - m. 850 - Kw. 1.5

7.45-12.50: 20: Come lunedì — 20.15: V. Ginevra.

MANCHESTER (2 Z Y) - m. 384.6

Kw. 1.5

12.30-13.30: Quartetto. — 17.30: Come irlandesi. Canzoni al piano. Violino. Spirito e umorismo irlandese. — 18.15: Per i ragazzi — 19: Musica leggera. — 19.15: V. Londra — 20: La giornata di un indigeno nell'India. — 20.15: V. Londra. — 21.15: Troupe musicale sincope. — 23.30-1: V. Londra.

MONACO DI BAVIERA m. 535.7 Kw. 4

NORIMBERGA - m. 329.7 - Kw. 4

11.45-3.45: Solito (senza trasmissione grammofonica alle 12) — 4: Lettura — 4.30: Concerto dell'orchestra Max Kreuz; musiche di Bizet, Wagner, Rimsky-Korsakow, Gungl, Popy e di altri — 5.30: Conferenza: La riforma tedesca — 6.15:

Meteorologia, notizie agricole - 6.45: Concerto della R. O., con solista di violoncello (musiche di Mozart, Simgaglia, Davidoff, Mascagni, Sousa) - 7.15: « Abramo a Sant'Ulrica », conferenza - 8.15: « Wallestein », poesia drammatica di F. von Schiller (prima parte) - 10: Indicazione della prossima ritrasmissione d'una opera - **Segnale orario, meteorologia, notizie della stampa, sportive e commerciali.**

PARIGI (Petit Parisien) - m. 340,9
Kw. 0,5

Orchestra: Ouy, Tito, Mozart - Danza Zagara (Campanello d'Argento), Saint-Saens - Romanza (IV Sinfonia, op. 120), Schuman - Piano e Orchestra: Allegro, Concerto in do min., Beethoven - Andante dell'Ortello, Schubert - Minuetto, 21a Sinfonia, Haydn - Kitty Valse, « il Giardino di Polly, Faure - Marcia, Sinfonia Fantasia, Berlioz

PARIGI (Radio Paris) - m. 1750
Kw. 1,5

11.00: 11.30: 17.30: 18.35: 20.30: 20.40: 21. Come lunedì (Alle 21: Comunicato in Esperanto) - 13.30: Orchestra: Valse, Il Conte di Lussemburgo, Lehar - Album della giovinezza, Schumann - (Violino) Canzoncetta, D'Ambrósio - Brughiere, Debussy - Melodia, Berlioz - Capriccio Catalano, Albeniz - spiano: Notturmo, Dourany - Piano Granada, Albeniz - Scene Pittoriche - Natole, Paganini, Massenet, Massenet - Violoncello: Due Schizzi, Aubert - Danza Russa, Friedl - Suite breve, Dukas - 21.30: Corso di Contabilità - 21.45: Concerto - Negli intervalli: Informazioni.

STOCCARDA - m. 379,7 - Kw. 4

11.00: Meteorologia - 11.20: Trasmissione cinematografica - 3.30: La radio della donna di casa - 4.15: Concerto pomeridiano musiche di Mahlon, Strauss, Davidoff, Ekkl, Halvay, Lubbe, Meyerbeer, Strauss, Stiel - 6: Segnale orario, meteorologia, notizie agricole - 6.45: Conferenza medica - 7.15: La radio degli seachri - 7.45: Segnale orario, meteorologia, notizie - 8: Segna con programma a richiesta degli ascoltatori - 9.15: Ritrasmissione da Mauthausen: Composizioni contemporanee (concerto d'un soprano e d'un pianista); musiche di Teich che è il pianoforte - 10.15: Di Stoccarda: Poeti e Pensatori: E. Nietzsche (Introduzione e recitazioni) - 11: Utime notizie.

TOLOSA - m. 389,6 - Kw. 2

11.15: 13.30: 14: 14.45: 18: 18.25: 21: Come lunedì - 13.45: Marcia, Lotter - Improvisazione galante, Fauchey - Valzer, Volpatti - Passo delle Fiorate, Wachs - Sonata musicale, Séverac-Chapelier - Fantasia, Traviata, Verdi - Fox trot, Fiorito e Wood - Alla chetichella, Filippucci - Momento musicale, Schuehr-Marchetti - Villaggio Fiorito, Stahl e Chapelier - Fuglio parade, Volpatti - Intervalli: Recentissime - 18.20: Conversazione scientifica - 21.30: Esecuzione « Romeo e Giulietta » di Gounod - Intervalli: Recentissime - 9.15: Come mercoledì.

VARSAVIA (Poliske Radio) - m. 400
Kw. 1,5

11: 17.40: 18.30: Come lunedì - 16: Conferenza agricola - 16.30: I libri - 17: Ballabili, Caffè W. Z. - 18: Corso d'Inglese - 18.45: Conferenza d'Igiene - 19.30: 21: Orchestra: Ouy, Sinfonia, Moniuszko; Canto: Aria dell'op. « Halka », Idem; Orchestra: Elegia e Danza dei Montanari, Jul-

Jan, « Halka », Idem; Ouy., op. « Contessa » Idem; Violoncello: Polonese, op. preced. Canto: Aria, id.; Aria, dell'op. « Cuore strano », Moniuszko; Orchestra: Berceuse, Maszynski; Canto di Nizun (op. « Leggenda Antica, Zelenski; Frammento op. « Livia Quintilla, e Marcia, Noskowski; Segnale d'ora. Informazioni.

VIENNA (Radio Vienna) - m. 517,2
Kw. 7

11: Musica del mattino - 16.15: Concerto del pomeriggio con il concerto d'un cantante (pezzi di Silving, Mozart, Boldi, Strich, D'Elvesta, Kraus, Kalman, Kotlar, Chmel) - 17.50: Cielod i conferenze: Attraverso l' Austria - 18.30: L'ora dell'igiene popolare - 19: Conferenza - 19.30: Corso inglese per iniziati - 20.05: L'ora dei poeti austriaci: Einilud Ertl - 21.05: Musica nuova: compositori francesi e russi moderni (conferenza, concerto vocale e strumentale di musicisti i Mussorgski, Mikovski, Debussy, Honegger, Milhaud, Ravel).

ZURIGO - m. 500 - Kw. 0,5

12.30-13.25: Solito - 15: Concerto della R. O. - 16: Concerto dell'orchestra Buchbinder ritraspresso dall'Hotel Baur au Lac - 17.30: L'ora della donna - 18: Prognosi del tempo - 19.30: Woldemar Wendland: Il Beethoven moderno - 19.57: Prognosi del tempo - 19.58: Segnale orario - 20: Serata di musica da camera con il quartetto della « Tonhalle-Gesellschaft » - 21.50: Recentissime, informazioni della N. Z. Z., prognosi del tempo.

Venerdì 18 Marzo

AMBURGRO - m. 394,7 - Kw. 4

BREMA - m. 400 - Kw. 0,75

HANNOVER - m. 297 - Kw. 0,75

KIEL - m. 254,2 - Kw. 0,75

6.55: Solito - 4.15: (per Hannover e Amburgo) Otto Giulio Bierbaum: recitazioni e canto di poesie del medesimo - (per Brema e Kiel) Concerto divertente della R. O. - 5: Eventuali notizie di tempesta - 5: Quadri della storia del teatro tedesco (conf.) - 5.30: Conferenza sull'industria del cuoio situata nella zona della « Norag » - 5.55: Bollettino delle comunicazioni aeree - 7.15: Il mercato frutta e verdura di Amburgo - 7.20: Meteorologia - 7.25: 15a ritrasmissione dal Teatro comunale di Amburgo: « Der Evangelimann » azione teatrale con musica in due atti di W. Kienzl - 8: (per Hannover) Suites classiche di Beethoven e Mendelssohn (concerto della R. O.) - 9: (per Hannover) Serata d'arie e di canzoni di Sanja Verigin e della R. O. (Mozart, Massenet, Corelli, Dvorak, Grieg); in seguito ritrasmissione del concerto dal « Café Continental » di Hannover - 11.50: Bollettino del ghiaccio.

BARCELLONA (Radio Barcellona)
(EAJI) - m. 344 - Kw. 1,5

12: 19.50: 22: Come martedì - 19: Mod. e Consigli utili per le signore - 19.20: Quintetto: Blnes, Clara; Fantasia, « Rigolotto », Verdi; Scottish, Alvarez Cantor; Marcia, Lincke - 21.30: Corso di Stenografia - 22.5: Quintetto: Passo doppio, Celda e Leder; Intermezzo: Zamorola - 22.25:

Conferenza - 22.40: Radiografonia - 23: Coro: Ave Maria, Romén; Preghiera, Millet; Beata Dei Genitrix, Joachim; Melodia Gregoriana, Regina Coeli, Aibinger; Virgola, Perez Moya - 23.50: Conferenza e recitazioni di poesie - 0.10: Musica da camera: Suite Hollerg (5 tempi), Grieg; Aria, Suite in re, Bach; Minuetto, Gluck; Danza Ungherese, Brahms.

BASILEA - m. 1000 - Kw. 1,5

19.30-22.05: Ritrasmissioni da Berna e Losanna (vedi il programma sotto Berna).

BERLINO - m. 483,9 - Kw. 4
STETTINO - m. 252,1 - Kw. 0,75

3.30: Solito - 4: Caso o legge? - 4.30: Audizioni di pianoforte di musica beethoveniana - 5.4: Concerto dell'orchestra Fratelli Strauss (pezzi di Blunkenburg, Thomas, Strauss, Raff, Schubert, Bohm, Lehar); Consigli per la casa, comunicato dei teatri e del cinematografi - 6.30: Lavori primaverili nell'orto - 7.05-7.30: Conferenze diverse - 8: Introduzione alla radio-azione: « Mann ist Mann » - 8.30: Radioazione (prima rappresentazione per Berlino): « Mann ist Mann » (uomo e uomo), commedia di R. Brecht; Recentissime, segnale orario, meteorologia, notizie sportive - 10.30-12.30: Musica da ballo.

BERNA - m. 411 - Kw. 1,5

13.16: Solito - 16.16.45: Orchestra - 16.45-17: Il quarto d'ora della donna di casa - 17.17.30: Orchestra - 19.30: Segnale orario, meteorologia - 19.30.20: Conferenza: La vita a New York - 20.20.30: (da Losanna) Audizioni di pianoforte della Signora Nagy, già allieva di Rubinstein - 20.30-21.20: Audizioni di arpa e della cantante R. Vaucher - 21.20-21.50: Orchestra (da Berna) - 21.50-22.05: Notizie, meteorologia - 22.05-22.30: Orchestra.

L'ABBONAMENTO

al
RADIORARIO

per coloro che sono

in regola

con l'abbonamento alle
Radio Audizioni circolari

e

di

L. 30,30

Inviare vaglia col numero di
licenza a:

Amministrazione RadiOrario

Corso Italia, 13 - MILANO

BOURNEMOUTH (6RM) - m. 491.8
Kw. 1,5

16.15: V. Londra (Daventry) — 17.15: Interludio musicale — 17.45: Un racconto tradotto dalla svedese — 18.15: Pei ragazzi — 19: Orchestra, Grand Supercinema — 19.30: V. Londra — 20.25: V. Manchester — 20.45: V. Londra — 23.21: Otetto: Suite, Mondo Occidentale, Sousa — Tre minuti con Mark Twain — Pianoforte: Valzer, Liebling — Polonese americana, Carpenter — Soprano: Canti dei Pelliosse — Otetto: Suite, Scene silfesteri, Mac Dowell — Tre minuti con Longfellow — Piano: Inverno, e Danza di streghe, Mac Dowell — Otetto: Quattro canti di Pelliosse, Cadman.

BRESLAVIA - m. 322.6 - Kw. 4
GLEWITZ - m. 250 - Kw. 0,75

4.30-6: Quadri dall'Oriente (concerto di vertente della R. O. di pezzi di Kietelbey, Thiele, Yoshitomo, Kool, Zehle, Humphries, Siede, Knigshberger, Luling). — 6: « Il gas nella casa ed il suo consumo economico (conf.) — 7.30: Conferenza riguardante i denti. — 7.35-8.15: L'ora dei parenti: In quale scuola mando il mio bambino? — 8.25: Serata di Lortzing (tenore, basso e la «Schlesische Landesorchester». — 10.15: Dieci minuti di esperanto.

BRUXELLES (Radio-Belgique)
m. 508,5 - Kw. 1,5

L'arte del programma: 22.30: Corso di stenografia — Ballabili, Ciel, Massenet — Valzer, Waldtraufel — 23: Selezione letteraria fiamminga — 23.30: Informazioni.

CADICE (Radio Cadice) (E. A. J.)
m. 207 - Kw. 0,5

20.5: Organo: Andante V, Sinfonia, Beethoven — 20.13: Musica sacra — 20.50: Notizie — 21: Ora, Orchestra.

CARDIFF (5 W A) - m. 353 - Kw. 1,5

16.15: V. Londra (Daventry) — 18.15: Pei ragazzi — 19: Organo (dalla Central Ball Newport): Preludio e Fuga, Sonata n. 6, op. 119, Rheinberger — Il Grisanteo, Bonnet — Capriccio, Butler — Tre miniature, Bryson — Andante con tenerezza, e Allegro Grazioso, Vittoria — 19.30: V. Londra — 20.25: V. Manchester — 20.45: V. Londra — 22: Notizie — 22.15: Azione drammatica di soggetto irlandese — Orchestra: Danze irlandesi, Ansell — Conferenza — Orchestra: Arie irlandesi, Larchet — Commedia in un atto con 4 personaggi — Orchestra: Reminiscenze d'Irlanda, tracer, Godfrey — 23.15-24: Orchestra: Capriccio Italiano, Teichovsky — Baritono: Aria, Fehó e Pan, Bach — Orchestra: Minuetto, Borchnerini — Intermezzo, Rosnuda, Schubert — Baritono Orchestra: Ova, Caffio di Bagdad, Boieldieu.

DAVENTRY (5 XX) - m. 1600
Kw. 25,0

11.30: Ora, Tempo — 12: Big Ben, Quartetto, soprano, baritono, piano. — 13.30: Organo, St. Mary-le-Baw: Preludi ed Fuga in re magg., Bach — Melodia solenne, W. Davies — Allegro vivace, 2.a sinfonia, Widor — Intermezzo (Sonata Fantasia), e Agitato, (Sonata 11 in re), Rheinberger —

I doveri di ogni radioamatore sono di abbonarsi alle radiosudizioni e leggere e diffondere il "Radioario"

14-15: (11: Segn. d'ora) e 16.15: V. Londra — 22.10: Previsioni marittime — 22.15: V. Londra (23: Segn. Gr.) — 24.1: Ballabili, New Princes Restaurant.

FRANCOFORTE SUL MENO - m. 428,6
Kw. 4**CASSEL - m. 272,7 - Kw. 0,75**

1-2: Nuovi dischi grammofonici — 3.30-4: L'ora della gioventù — 4.30-5.45: Il pomeriggio della donna di casa; in seguito rivista settimanale del «Frankfurter Hausfrauenvereins» — 5.45-6.05: L'ora della lettura — 6.15-6.30: Ritrasmisione da Cassel: la radio dei fanciulli — 6.30-7: L'ora della radio-aria: «Südwestdeutscher Radioklub» — 7.20: Venti minuti dedicati ai progressi nella scienza e nella tecnica — 7.20-7.30: Rivista settimanale del film — 7.30: Ritrasmisione da Wiesbaden: Cielo di concerti (7.0 concerto dedicato a Pietro Tschaikowsky).

GINEVRA (Radio Ginevra) - m. 760
Kw. 1,5

17; 17.25; 20.15: Come lunedì. — 20.20: V. Losanna; 21.20: Dischi nuovi grammofono. — 21.45: Notizie.

HILVERSUM (H. D. O.)
m. 1060 - Kw. 2,0

12.10; 20.25: Bollettino Polizia. — 17.40: Quartetto: Marcia Americana, Souza; Fantasia, Il Duchino, Lecocq; Canzone, Stolz; Canto: Aria, Erodiade, Maseni; Orchestra: Valzer, Siede; Pot-pourri Offenbachiano, Corradi; Canto: Due Romanze (Fergel, Opsonner; Orchestra: L'ultima Lettera di Manon, Gillet; In una Pagoda, Bratton; Valzer, Waldtraufel. — 19.25: Corso di francese — 20.50: Avvisi per la Navigazione interna. — 21.10: Orchestra: Ova, Dama di Pirche, Suppé; Suite Balletta, Coppola, Déblis; Declamazione: Tre passi del «Cirano» di Rostand; Orchestra: Valzer, Strauss; Fantasia, La Bohème, Puccini; Declamazione: Tre poesie in dialetto del Lusburgo; Orchestra: Sera di Festa all'Avana, Filippucci; Pot-pourri, Morena; Serenata Amrossa, Beece; Danza, Meyerbeer.

KONIGSBERG - m. 303 - Kw. 4

11-33.5: Solito — 1: L'ora dei fanciulli — 4.30-6: Concerto pomeridiano della B. O. Ipezzi di Luigini, Gawain, Brahms, Popy, Dvorak, Fresco) — 6.05: Quotazioni agricole — 6.30-7: Due conferenze — 7.30: Introduzione alla grammatica tedesca — 7.55: Bollettino meteorologico — 8: «Le stagioni», oratorio di J. Haydn, verso le 10.10: Meteorologia, recentissime, in seguito la radio degli scacchi.

LANGENBERG - m. 468,8 - Kw. 25**MÜNSTER - m. 241,9 - Kw. 4****DORTMUND - m. 283 - Kw. 1,5**

11-12: Solito — 13.30-14.30: Concerto del mezzogiorno (pezzi di Schubert, Beethoven, Raff, Smetana, Strauss, Eilenberg) — 14.30-14.35: I cinque minuti della donna di casa — 16.15-17: La carta delle vivande della settimana prossima — 17-18: Concerto da te ritrasmesso dalla «Büste» di Colonia (Micheli, Strauss, Stolz, Magagnat, Benatzky, Harry Blum) — 18.10-18.35: Piccole conferenze — 19.15-19.35: Casi di diritto della vita quotidiana — 20.20-15: Corso di telegrafia di Morse — 20.51-21: L'ora dei poeti: Will Veaper legge opere proprie — 21-22.30: Musica da camera di Schubert e Brahms eseguita dal trio Huelsner — 22.35: Ultime notizie e radio-sportivo — 22.45-24: Ritrasmisione della musica da ballo dal «Café Corso» di Dortmund.

LIPSIA - m. 365,8 - Kw 4**DRESDA - m. 294,1 - Kw. 0,75**

10-6: Notizie commerciali come lunedì — 10.3-11.5: Come lunedì — 3.30-4: Corso di stenografia — 4.30-6: Concerto diurno della R. O. (musiche di Nicolai, Liliig, Maillart, Elukhen, Strauss, Kollo) — 6.05: La radio dei nuovi libri — 6.30-6.55: Corso inglese per iniziati — 7-7.30: Conferenza teatrale — 7.30: Prognosi del tempo, bollettino della neve, segnale orario — 1. tempi di Beethoven nello specchio della cultura — 7.45-8.15: Conferenza letteraria — 8.15: Concerto della «Leipzigischer Sinfonie-Orchester», con soprano, tenore di musica di Beethoven, recitazioni — 10: Bollettino sportivo e della stampa — 10.15-12: Musica da balli.

LONDRA (2 LO) - m. 361,4 - Kw. 3,0

11: Big Ben. — 14-15: Musica, Hotel Metropolitan — 16.15: Lettura. — 16.20: Corso di Francese — 16.45: Concerto per le scuole. Parte I. Beethoven: 8.a Sinfonia (4 tempi), Ova, Prometeo — Parte II. Pezzi vari da annunciarsi — 17.45: Tenore — 18: Concorso composizione in prosa — 18.15: Pei ragazzi; Concerto di ragazzi; Due pianoforti, Pianoforte, Recitazioni, Canzoni — 19.20: Orchestra, Teatro Principe di Galles (19.30: Segn. Gr., Tempo, Notizie) — 20: Critica musicale — 20.15: Piano: Le Sonate di Mozart — 20.25: V. Manchester — 20.45: Un Quarto d'ora con Nelson Keys — 21: Un ricevimento di artisti di varietà — 22: Segn. Gr., Tempo, Notizie — 22.15: (dalla Fishermen's Hall) Brindisi al Bochetto della Società Capitani Marittimi — 23.21: Musiche di Armstrong Gibbs: Suite (5 tempi per orchestra) — Tre arie (soprano) — Tre arie (baritono) Rapsodia di Danze (Piano e orchestra) — Due arie (soprano) — Tre arie (baritono) — Balletto per «La Promessa» di Maeterlinck (orchestra).

LOSANNA (S.R.R.) - m. 850 - Kw. 1,5

7.45; 12.50; 20: Come lunedì. — 20.25: Piano: Dedica, Schubert-Liszt — Polonese e Valzer in la bem., Chopin. — Staccato, Vojtesch. — Valzer capriccio, Rubinstein — 20.30: Canto: Aria, Orfeo, Gluck — Canto di Weila, Wolf — Romanza, Giuseppe, Mehl — Arpa: Sonata, Albeniz — Leggenda, Kettelhorn. — Preludio sul tema di un cantico di Natale catalano — Arabesca, Fauré — Canto: Cantilena, e Natale Spagnuolo, Bosch y Pages — Berceuse, e Campana, Pedrell — 21.20: V. Berna — 21.50: Notizie.

MANCHESTER (2 Z V) - m. 554,6
Kw. 1,5

14.15-15: Trio, Cinema Pica-dilly — 16.25: Scuole: Nell'India — 16.45: Tenore: Celeste Aida, Verdi — Una furtiva lacrima, Donizetti — L'ultima Canzone, Tosti — 17: Quartetto: Ova, Zampa, Hérold — Minuetto, Borchnerini — Demoiselle, Chio, Fletcher — Piccola Suite, Bizet — Valzer, Gungl — 18: V. Londra (Daventry) — 18.15: Pei ragazzi — 19.20: Orchestra, Hot Majestic — 19.30-19.45: V. Londra — 20: V. Londra — 20.25: La Poesia e l'Uomo ordinario — 20.45: Attualità della Stazione — 21: Banda Polizia: Murcia, Wheeler — Ouverture Ungherese, Keler — A solo di cornetta, Brahe — (Commedia) — Selezione, Tannhäuser, Wagner — Pattuglia Tarea, Michailis — 22: Notizie — 22.15-24: Musiche di Rimsky-Korsakov: Capriccio spagnolo (orch.) — Cinque ballate e romanze (baritono) — Il volo del calabro

**NORME PER LE LICENZE-ABBONAMENTO, FISSATE
NEL R. DECRETO SUL SERVIZIO DI AUDIZIONI CIRCO-
LARI RADIOTELEFONICHE IN ITALIA.**

Art. 7. — Chiunque intenda ricevere le radiotrasmissioni circolari dev'essere munito di apposita licenza-abbonamento.

La licenza per le radioaudizioni circolari e la ricevuta di abbonamento alle radioaudizioni stesse sono rilasciate dagli uffici postali del Regno.

La licenza si ottiene pagando un diritto fisso annuo di L. 3 a favore dello Stato.

L'abbonamento deve essere fatto per un anno, e s'intende tacitamente rinnovato di anno in anno, salvo disdetta scritta da darsi alla società concessionaria dall'utente almeno un mese prima della scadenza.

L'importo dell'abbonamento di cui all'art. 8 a favore del concessionario e l'importo del diritto di licenza a favore dello Stato, potranno essere pagati subito per intero, oppure in 12 rate mensili anticipate.

L'esazione delle rate mensili (abbonamento e diritto di licenza) verrà effettuata a domicilio dell'utente a mezzo di agenti postali.

Al pagamento della quota mensile sarà aggiunto un diritto di 50 centesimi a favore dell'Amministrazione postale-telegrafica.

Le somme riscosse per conto della società saranno accreditate alla medesima nel conto corrente postale relativo.

Nella licenza saranno indicati il nome, cognome, la paternità e la residenza abituale dell'abbonato.

U. R. I.

Concessionaria esclusiva delle Radio-audizioni circolari in Italia

13, Corso Italia - MILANO - Corso Italia, 13

Ogni utente di apparecchi destinati alla ricezione delle radiotrasmissioni circolari deve avere una licenza.

Le bollette di esazione mensile che non venissero soddisfatte saranno rimesse a cura dell'ufficio postale alla società concessionaria.

Art. 8. — L'importo dell'abbonamento è stabilito in ragione di L. 8 mensili.

Art. 10. — I prezzi di abbonamento di cui all'art. 8 riguardano gli utenti privati.

Gli esercizi pubblici e tutti coloro che impiegano gli apparati a scopo di lucro diretto o indiretto, stipuleranno speciali contratti di abbonamento con la società concessionaria.

I commercianti e i rivenditori di apparecchi radioelettrici atti o adattabili alla ricezione sono tenuti a pagare per ogni magazzino di vendita la tassa di licenza di cui all'art. 7 del presente decreto e la tariffa normale di abbonamento.

Art. 21. — Ogni contravvenzione alle disposizioni dei precedenti articoli è punita con le seguenti pene pecuniarie, oltre alle maggiori sanzioni stabilite dal Codice penale, al pagamento delle tasse, diritti e canoni non corrisposti, ed alla confisca, in caso di recidiva, degli apparecchi ed accessori in contravvenzione gravati di tassa:

da L. 100 a L. 2000 per tutte le infrazioni commesse da fabbricanti, commercianti e rivenditori di apparecchi per radioaudizione circolare e di parti dei medesimi soggetti a tassa;

di L. 200 per uso di apparecchi atti o adattabili alle radioaudizioni circolari senza la prescritta licenza abbonamento;

da L. 100 a L. 1000 per tutte le infrazioni non contemplate dal presente decreto.

ne, e La danza dei nappi (orch.) — Otto romanze e canzoni (baritono) — Schelherzade (orch.).

MONACO DI BAVIERA m. 535.7 - Kw. 4
NORIMBERGA - m. 329.7 - Kw. 4

11.45.2,15: Come giovedì — 2.45.3.45: L'ora della donna — 3.15: Meteorologia, ultime notizie agricole — 4.5.30: Trasmissione dall'Hotel Bayerischer Hof: concerto dell'orchestra di camera F. Wagner (musiche di Strömmer, Sibelius, Tschaiakowsky, Frigo, Strauss, Komzak, Hindlakh, Roland, Makenzi e Kollo) — 5.35: La radio dei libri — 6.15: Meteorologia, ultime notizie agricole — 6.30: Concerto della R. O. (6 pezzi di Lassen, d'Albert, Grieg, Moszkowski, Lortzing, Meyerbeer) — 7.15: Lingua e poesia (ciclo di conferenze) — 7.45: Vecchie canzoni popolari tedesche — soprano e pianista — 8.15: «Waldstein», poesia drammatica di F. von Schiller (parte seconda) — 10: Importanti radio-notizie — 10.15: Segnale orario, meteorologia, bollettino degli sports invernali, notizie sportive, commerciali e della stampa.

PARIGI (Radio Paris) - m. 175.0
Kw. 1,5.

11.30; 14.30; 17.30; 18.45; 20.30; 20.40; 21: Come lunedì — 13.30: Orchestra: Passo doppio, Hamard — Minuetto, Roussaud — Meditazione, Schubert — (Canto) Romanza, A. Wehber — (Violino) Allegro, Lécclair — L'Arcangelo d'Onofre, Saint Saens — Melodramma (Pierluigi) Guiraud — (Canto) Canzone Inglese Ser. XV — (Violoncello) Canzone Napoletana, Casella — Canzone Levantina, Badenes — La Cattedrale sprofondata, Debussy — Passo doppio, Georis — 17.45: Conferenza su Madame Marbo — Conferenza di Madame Marbo. — Una pagina della stessa. — Piano: Rapsodia, Liszt — Canto: I gioielli, Benesh — Una scena delle «Preziose» di Molière — Canto: Romanza, Benesh — Dizione parsa — Violino e Piano: Sonata, Haendel — 21.30: Corso di Inglese — 21.45: (dalla Gaité Lyrique) Ali Balou, Operetta di Lecocq.

STOCCARDA - m. 379.7 - Kw. 4

11.30: Meteorologia — 1.10.2: Trasmissione grammofonica — 3.50: Dal regno della donna — 4.15: Concerto pomeridiano della R. O. (musiche di Rimsky-Korsakow, Mausorgsky, Rubinstein, Paderewsky, Gouné) — 6: Segnale orario, meteorologia, notizie agricole — 6.15: Dal diario d'un marchista di locomotiva — 6.45: L'ora drammaturga — 7.15 Conferenza riguardante la matematica — 7.45: Segnale orario, meteorologia, notizie — 8: Concerto sinfonico della «Philharmonischen Orchester» di Stoccarda con solista di pianoforte Günsche di Lopatnikoff, Mengelberg — 9: Ritrasmisssion da Karlsruhe («Deutsches Recht» (diritto tedesco) melodramma di Enria V. Haendel-Mazzetti, musica di E. Cassimir tal pianoforte il compositore). In seguito notizie sportive.

TOLOSA - m. 389,6 - Kw. 2

11.15; 13.30; 14; 14.45; 18; 18.25; 21: Come lunedì, — 13.45: Marcia, Nowowiecki — Melodia, Wagner-Salaber — Miramar, Turina-Chapelier — Valzer, Zeller — Serenata, Widler — Fantasia, Purystatis, Saint Saens — Il Sannatore di Ghirona, Schubert — Ritornello, Schmitt e Chapellier — Pupadonna, Séverac e Chapellier — Pepsita, Staub e Ourdine — Danza caratteristica, Tschaiakowski — Intervalli: Informazioni — 18.20: Agricoltura — 21.30: Ovv., Franco

Cacciatore Weher — VIII Sinfonia, Beethoven — Romanza in si bem. (violino), Aymé Kunc — Nelle steppe, Borodin — Serenata Spagnuola (violoncello), Glazunov — Piccola Suite, Debussy — Baccanale (Sansoné e Dalila), Saint Saens — Intervalli: Recentissime — 23.15: Come lunedì.

VARSAVIA (Polskie Radio) - m. 400
Kw. 1,5

11; 17.40; 18.30: Come lunedì — 15.30: Poi Gio. Explor. — 15.45: Giornale parlato per ragazzi — 16.40: Concerto. — 18: Sport. — 19.15 (dalla Philharmonia), Orchestra: Ouverture Sinfonica, Nowowski; Piano e Orchestra: Concerto, Rozyccki; Orchestra: Seconda Sinfonia, Szymanowski. — Segnale d'ora. Informazioni.

VIENNA (Radio Vienna) - m. 517,2
Kw. 7

11: Musica del mattino. — 16.15: Concerto del pomeriggio con il concorso d'un cantante Uhlrich, Fétas, Strauss, Morena, Conradi, Schölk, Komzak. — 17.50: Bollettino settimanale di sport e del movimento dei forestieri — 18: Conferenza sulla pubblicità. — 18.30: Ciclo di conferenze: Vienna nel corso dei secoli — 19: Fine della trasmissione.

ZURIGO - m. 500 - Kw. 0,5

12.30 14.25: Solito. — 15: Concerto della R. O. — 16: Concerto dell'orchestra-famiglia Schein. — 17.30: L'ora dei fanciulli. — 18: Prognosi del tempo. — 19.30: English talk — 19.57: Prognosi del tempo. — 19.58: Segnale orario. — 20: Concerto d'organo (ritrasmissione). — 20.50: Concerto divertente. — 21.50: Solito.

Sabato
19 Marzo

AMBURGO - m. 394.7 - Kw. 4
BREMA - m. 400 - Kw. 0,75
HANNOVER - m. 297 - Kw. 0,75
KIEL - m. 254.2 - Kw. 0,75

6.55-21.15: Solito — 3.15: Quotazioni della Borsa dei prodotti di Kiel — 3.30: La radio dei libri — 4.15: Parodia allegre con Carlo Schmidt e la R. O. (solo per Hannover — per Bremà) Canzoni inedite (concerto vocale e della R. O.) — (per Kiel e Amburgo) Concerto di violoncello di musiche di Schubert, Lalo, J. S. Bach, Schumann, Valcain, Popper — 5: Event. Notizie di tempeste — 5.25.5.30.5.40: Cose varie — 5.55: Bollettino delle comunicazioni aeree — 6: Concerto — 6.50: Indiscrezioni teatrali, rivista teatrale — 7.10: Conferenza medica — 7.35: Corso spagnolo — 7.55: Meteorologia — 8: «Dat leeve Geld», commedia dialettale in 5 atti di Enrico Behnken: In seguito ritrasmissioni di concerti, informazioni, meteorologia, notizie sportive, prezzi del mercato frutta e verdura di Amburgo — 11.50: Bollettino del ghiaccio.

BARCELONA (Radio Barcellona)
(EJAJI) - m. 344 - Kw. 1,5

12; 19.30: Come martedì. — 19: Quintetto: Charleston, Guerrero; Valzer, Strauss, Tango, Joves; Scottish, Muslloro. — 19.30: Tenore: Canzone del ballo, Zamacois; Evocazione, Serrà; Aria: L'ospite del Sveglia. no, Guerrero; e Il Caserio. Romanza 2 Oppa, Goridi. — 20: Recitazioni. — 20.30: Spro-

no; Maig, Borrás de Palau; Minuetto, Mestres; Le Farfalle, Tosti; Primavera, Gounod. — 21: Quintetto: Ovv., La Bella Galatea, Suppé; Rapsodia Andalus, Ross; Suite di 13 tempi, Marraro; El Caserio, Prolidua Atto 2, Guridi. — 21.40.22: Sport.

BERLINO - m. 483.9 - Kw. 4
STETTINO - m. 252.1 - Kw. 0,75

12.30: Il quarto d'ora dell'agricoltore — 4: L'ora degli scacchi — 4.30: Storico di marini (recitazioni) — 5.6: Concerto dell'orchestra Etti (pezzi di Lanner, Mozart, Grieg, Donizetti, Chopin, Mendelssohn, Striz) — 6.30: Introduzione alla radiovisione del 23 marzo — 7.05: I cavi marini della Germania — 7.30: Conferenza: La politica come scienza — 7.55: Conferenza di storia — 8.30: Hans Reinann legge tre opere proprie — 9: Concerto di strumenti a fiato dell'orchestra Adolfo Becker (musiche di Becker, Humperdinck, Berger, Motta, Egen, Kollo); in seguito solito. — 10.20.12.30: Musica da ballo.

BERNA - m. 411 - Kw. 1,5

13-16: Solito. — 16-16.30: Orchestra. — 16.40-17: L'ora dei fanciulli. — 17.45-18: Orchestra. — 19.30: Segnale orario, meteorologia. — 19.30.20: Ultime conferenze sul giardino botanico di Berna — 20-21.30: Serata popolare con il concorso del «Jodelklub Langgasse» di Berna e della Società di Isarmoniche «Schw. ergerklub Alpbühl» — 21.50.22.05: Informazioni, meteorologia. — 22.05.22.30: Orchestra. — 22.30-24: Radio-Dancing.

BIRMINGHAM - m. 326.1 - Kw. 1,5

16: V. Londra (Davenport). — 17.55: Conferenza, Violino. — 18.15: Poi ragazzi — 19: Orchestra, Cinema Luozelli. — 19.10: 20.25: V. Londra. — 20.25 (dalla Central Hall) Viduoncello, Soprano, Baritono; Pianoforte. — 23: Notizie. — 23.15: Orchestra: Ovv., Guglielmo Tell, Rossini; Basso e Orchestra: Aria, Don Giovanni, Mozart; Tenore e orchestra: Il Fiore (Garrett), Boito; Orchestra: Valzer (Eugenio Onegin), Tschaiakowski; Tenore, Baritono e orchestra: Duetto, Mariama, Wallace; Orchestra: Selezione, Trovatore, Verdi; Basso e orchestra: Canzone di Vuleano (Filemona e Baucis), Gounod; Tenore e orchestra: Com'è gentile (Don Pasquale), Donizetti; Orchestra: Marcia, Tannhauser, Wagner. — 23.30-1: Veduta Londra.

BOURNEMOUTH (6BM) - m. 498,8
Kw. 1,5

12.15-13.15: Musica, Rist. Beale. — 16: V. Davenport. — 17.55: Idem. — 18.15: Poi ragazzi. — 19: V. Londra (Davenport). — 19.30: 20.25; 20.45: V. Londra. — 21: Trovatore musiche sinopate. — 21.15: V. Londra.

BRESLAVIA - m. 322.6 - Kw. 4
GLEWITZ - m. 250 - Kw. 0,75

4.30-6: Concerto divertente della R. O. (musiche di Friedmann, Auber, Schmalzschy, Goldmark, Lindner, Strauss, Lindaby-Thiemer, Weigl) — 6: L'ora dei libri. — 7.30: Ciclo di conferenze: «La costruzione dell'Universo». — 7.35.8.15: Corso di stenografia. — 8.25: Serata allegria. — 10.15-12: Musica da ballo.

BRUXELLES (Radio-Belgique)
m. 508,5 - Kw. 1,5

18: Bullabibi, Ahlaye de Bruxelles — 21: Giornale parlato — 21.30: (Paluzza) Union Coloniale) — 22: Attualità. — 22.15: Corso d'Esperanto (in francese) — Idem in fiammingo da Anversa (onda 265,3) — 23.30: Informazioni.

CADICE (Radio Cadice) (E. A. J. 3)
m. 297 - Kw. 0,5

20,5: Organo; Amore; Marzullo, P. L. Lalla — 20,13: Piano; Idem; Ramirez e Danz. — Id. — 20,20: Scudilla Murciana e J. Aragones, Id. — 20,30: Selez. La Bejarano, Serrano e Alonso — 21: Ora. Notizie 21,5: Orchestra.

CARDIFF (5 W A) - m. 353 - Kw. 1,3

16: V. Daventry. — 17,55: Idem. — 18,15: Per ragazzi. — 19: V. Londra (Daventry). — 19,30: V. Londra. — 20: Conferenza di Sport — 20,15: V. Londra. — 20,25: Interall. Musicale. — 20,30: Ida Brastis. Notizie Locali e Orchestra. — 21,15-1: Vedi Londra.

DAVENTRY (5 XX) - m. 1600
Kw. 35,0.

11,30: Segn. d'ora. Tempo. — 16: V. Londra. Tempo. — 16: V. Londra (17: Segn. d'ora. — 17,15; 20,25; 20,15: V. Londra. — 21,10: Previsioni marine. — 22,15-1: V. Londra (21: Segn. Gr.).

FRANCOFORTE SUL MENO - m. 428,6

Kw. 4
CASSEL - m. 272,7 - Kw. 0,75

1,30,4: L'ora della gioventù — 1,30,5,45: Concerto della R. O. e d'un soprano (musica moderna) — 5,15-6,05: La radio della natura (per i ragazzi grandi); dal libro «Das Wirshaus im Spessart» di W. Hauff — 6,45-7,15: Corso di stenografia — 7,15-7,30: Due conferenze — 7,15-8,15: L'ora dei «Frankfurter Budes» per l'educazione del popolo; Il libro come mezzo d'istruzione — 8,15-9,15: L'ora commemorativa di Max Reger (morto il 19 marzo 1873); Concerto del quartetto di strumenti ad archi del Teatro comunale di Cassel — 9,15-10,15: Concerti di musica da camera (violoncello, piano, pianoforte, violino, viola e voce); tenore); musiche di G. Gerster, Staezel; l'unico; in seguito ritrasmissione da Berlino della musica da ballo dell'orchestra Landshut sino alle 12,30.

GINEVRA (Radio Ginevra) - m. 760
Kw. 1,5

11: Come martedì — 17,25; 20,15: Come lunedì — 20,20: Per dilettanti di Radio. — 20,40: Progr. U. R. S. — 21,50: Notizie. — 22: Ballabili «Ma Mahon».

HILVERSUM (H. D. O.)
m. 1060 - Kw. 2,0

12,10; 20,25: Ballettin Polizza. — 17,30: Orchestra; Cinque Valzer («Ganne, Raggiagade, Waldhoufel, Gillet, Ackermans»). — 17,40: Corso di tedesco. — 18,10: Corso di francese. — 18,40: Orchestra; Ouy di Commedia. Lincke; Tre couplets (Notte di S. Giovanni, Gilhet); Da «I Fantocci di Porcella» — 19,5. Lincke; Pot-pourri, Casta Susanna, Gilhet; Paesaggi d'Inverno, e Il Piccolo Cavaliere. Lincke. — 19,25; Corso di Contabilità. — 20,50: Concerto. — 23,10: Informazioni. — Concerto dal Cinema Reale di Amsterdam.

KONIGSBERG - m. 303 - Kw. 4

9: Bollettino del mercato — 11,3,35: Solilo — 4: Ritrasmissione da Danzica; Chiacchierata della donna — 4,30-6: Concerto pomeridiano della R. O. (frammenti di riviste ed operette di Lehár, Kalman, Kollo, Lehár) — 6,5: Quotazioni agricole — 6,15: Bollettino dei mercati universali — 6,30: L'ora dell'educazione per la casa — 7: «Chaufeur Martin» e «Razza», confe-

renza del drammaturgo F. Richard Werkhäuser — 7,10: Corso inglese per principianti — 8,10: Conferenza riguardante la professione del giurista; in seguito meteorologia — 8,30: Ritrasmissione da Danzica; Serata allegria, verso le 10,20: Meteorologia, recentissime — 10,30-11,30: Ritrasmissione dal «Café Taudien» di Danzica del concerto dell'orchestra Nolte.

LANGENBERG - m. 468,8 - Kw. 25
MUNSTER - m. 241,9 - Kw. 4
DORTMUND - m. 283 - Kw. 1,5

11-12: Solilo — 11,30-14,30: Concerto di musiche di Sturm, Schradler, Hansen, Silcher, Breuer, Mozart, Taubert (eseguite dall'orchestra «Arion» e da un violinista e pianista) — 14,30-14,55: I cinque minuti della donna di casa — 16-17: Un'ora presso Giuseppe Strauss; Concerto vocale e



L'ANNUNZIATORE
(Süddeutscher Rundfunk)

strumentale (solo per Mu. Dot) — 17,18: Concerto da 12, (pezzi di Bizet, Burmester, Adam, Czibulka, Fall, Schmalstich Strauss) — 18,10-18,35: Piccole conferenze — 19,15: Introduzione alla lingua inglese — 20,21,30: Concerto di un tenore e d'un soprano con il concorso dell'orchestra Mario Isoglio (arie di opere e operette di Rossini, Mozart, Meyerbeer, Gounod, Maillart, Suppé, Strauss, Lehár, Zeller) — 21,30-22: Serata allegria — 23: Ultime notizie e radio-sportivo — 23,10-1: Ritrasmissione della musica da ballo dal «Kaiserhof» di Munster.

LIPSIA - m. 305,8 - Kw 4
DRESDA - m. 204,1 - Kw. 0,75

10,5: Notizie commerciali come lunedì — 10,5,15,35: Come lunedì — 3,4: Corso francese per principianti — 3,35: Esprantanto — 4,30-6: Concerto pomeridiano della R. O. (pezzi di Thomas, Waldhoufel, Abt, Janacek, Gilbert, Komzak) — 6,15: Consigli radio-tecnici — 6,15-6,30-7-7,30: Diverse piccole conferenze — 8: Prognosi del tempo, bollettino della neve, segnale orario — 8,15: Arie minuta (canto, recitazioni, violoncello e la R. O) — 10: Solilo

LONDRA (2 LO) - m. 361,4 - Kw. 3,0

16 (da Edimburgo): Incontro di Rugby Football Scozia-Inghilterra. — 17,55 (dall'Olympia). Banda R. Aeronautica; Selezione, Mio Figlio Giovanni, Strauss; Ballabili, Romeo e Giulietta, Gounod. — 18,15: Per ragazzi; Quartetto, Racconto. — 18,45: Al-

cuni romanzi francesi moderni — 19,20: Ballabili (19,30: Segn. Gr., Tempo, Notizie). — 20: Attualità. — 20,15: Piano: Lesonate di Mozart. — 20,25 (da Edimburgo). Conferenza di Rugby. — 20,45: Ballabili — 21: Organo, dal Cinema New Galleries; Pastorale, Searlatit; Il Cigno, Saint-Saens; Nola, Arndt; Bevi a me solo, rid. Squire; Cassetta musicale, Goetsens; Valzer in re bem. Chopin; Scherzo, Dittersdorf. — 21,15: Soli, coro, orchestra: «Gli Areadi», fantasia drammatica musicale in 3 atti di Monckton e Tallot. — 22: Segn. Gr., Tempo, Notizie. — 22,15: Gli Areadi (cont.). — 23,15: Racconto. — 23,10-1: Ballabili, Savoy Hotel.

LOSANNA (S.R.R.) - m. 850 - Kw. 1,5

7,45; 12,50; 20: Come lunedì — 20,2: Conferenza, L'Arcanto Provenzale, con recitazioni — 20,30: Concerto Mandolinisti; Marcia e Valzer, Castillo — La Carovana, Gréiry — Fantasia, Mozart — Serenata Veneziana, Chesi — Gavotta, Pietrapertosa — Fantasia, Maciocchi.

MANCHESTER (2 Z Y) - m. 384,6
Kw. 1,5

16: V. Daventry. — 17,55: Ballabili, Salone Piccadilly. — 18,15: Per ragazzi — 19: Musica leggera. — 19,10: V. Londra. — 19,45: Musica leggera. — 19,50: Per Giovi. Esplor. — 20: 20,25; 20,15-1: V. Londra.

MONACO DI BAVIERA m. 535,7 Kw. 4
NORIMBERGA - m. 320,7 - Kw. 4

11,15: Ritrasmissione dei dati meteorologici dall'osservatorio nazionale — 11,30: Conferenza («Heimat und Volkstum») — 12: Concerto vocale — contralto — e d'armonium (musiche di Karg-Elert, Wolf, Hass, Renner) — 1: Segnale orario, meteorologia — 1,05: Il programma di oggi — 2,30: Trasmissione grammofonica — 3,15: Corso di allevamento del pollame — 4: Corso pratico di radiofonia — 4,30: Concerto del trio Max Kreuz (musiche di J. J. Weber, Widor, Tschakowsky, Lalo) — 5,30: Il principio della primavera nel mondo delle piante — 7,30: L'ora della ritrasmissione da Norimberga — 7,8: Concerto del trio P. Viemer di musiche di Rossini, Strauss, Pressel, Lortzing, Ascher, Mercier — 8: L'umorismo nel diritto (cont.).

PARIGI (Petit Parisien) - m. 340,9
Kw. 0,5

22: Musiche d'operette.

PARIGI (Radio Paris) - m. 1750
Kw. 1,5.

11,30; 14,30; 17,30; 18,35; 20,30; 20,40: Come lunedì — 13,40: Orchestra; Danza Spagnuolo, Muzskowski — Berceuse, Gaubert — (Violino) Romanza, Hùe — La strada dell'Alhambra, Turina — (Canto) Mediolia, Erlanger — Canzone, Friml — (Pia-

Alla U.R.I. di Milano
Corso Italia, 13
si ricevono abbonamenti
alle Radioaudizioni e al
"RadiOrario"
dalle 10 alle 12
e dalle 15 alle 18

no) Finale Sonata in Ia. Mozart - Selezione. Haensel et Gretel. Humperdinck - Melodia Inglese, Sibelius - (Canto) Tema con variazioni, Saint Saens - Selezione. Mirella, Gounod - Un a solo di violoncello - Seconda Suite Orchestrale, Guiraud - 17.45: Jazz - Passo doppio, Serrano, Boston, Ruppert; Fox trot, Roux; Tango, Smet; Fox trot, Christian; Tango, Espinoza; Fox trot, De Bosi; Tango, Ferretti; Fox trot, Sieuille; One step, Dallbert - 21: La purificazione moderna, poi, come lunedì - 21.30: Concerto vocale e strumentale e varietà. Negli intervalli: Informazioni.

STOCCARDA - m. 379.7 - Kw. 4

11.40: Bollettino meteorologico - 1.10; Trasmissione grammofonica - 3: Storielle - 4: Concerto della R. O. di frammenti di opere preferite di Mozart, Marschner, d'Albert, Lortzing, Wagner, con il concorso di cantanti - 6.15: Conferenza - 6.45: L'ora drammaturgica - 7.15: Ritrasmmissione da Friburgo: Lily Hüniger legge opere del Poeta M. Bittlich - 7.45: Segnale orario, meteorologia, notizie sportive - 8: Serata di musica da camera: Sonata di Kreuzer (pianista) e la «Philharmonischen Orchester»; in seguito radiocantata - 10.30: Ultime notizie; In seguito sino alle 12: ritrasmissione della musica da ballo da Berlino.

TOLOSA - m. 389,6 - Kw. 2

11.15; 13.30; 14; 14.15; 18; 18.25; 21: Come lunedì - 13.45: Festival Mikijono e Sonora: Sedici ballabili e pezzi vari vocali strumentali. Intervalli: Recensissime - 21.30: Marcia, Elsen-Lyde - Canzonetta d'Amalfi, Urth - Bolero di concerto, Vivien - Valzer, Lacombe - Mattinata, Vuillemain - Notte sul Mare, Valenti - Fantasia, Come di Lussemburgo, Lehar - Fox trot, Lehar-Gracey - Scimmie e Caimani, Volpatti - Intervalli: Recensissime - 21.15: Come lunedì.

VARSAVIA (Polski Radio) - m. 400 Kw. 1.5

14; 17.40; 18.30: Come lunedì - 15.15: Conferenza - 16.15: Concerto - 18: Letteratura polacca - 18.45: Conferenza di Radio - 19.30: Concerto - 21.30-22.30: Jazz. Caffè W. Z.

VIENNA (Radio Vienna) - m. 517,2 Kw. 7

11: Musica del mattino - 16.15: Concerto del pomeriggio dell'orchestra viennese H. Smetl, con il concorso d'una pianista (pezzi di Flotow, Meyerbeer, Nesvalda, Waldteufel, Komzak, Grunfeld, Etolz, Ganglbauer) - 18: Il poeta e la campagna (conferenza) - 18.30: Recitazioni - 19.45: «Die sieben Schwaben», operetta in 3 atti di H. Witmann e J. Bauer, musica di Carlo Millocker; in seguito concerto serale della e Jazz hand orchestra a B. Ullmann.

ZURIGO - m. 500 - Kw. 0.5

12.30-13.25: Solito - 15: Concerto dell'orchestra-famiglia Schein - 16: Concerto dell'orchestra Buchhinder (ritrasmissione dall'Hotel Baur au Lac) - 17: Concerto con pianola - 18: Prognosi del tempo, quotazione della Federazione svizzera degli agricoltori - 19: Concerto di rampane delle Chiese di Zurigo - 19.30: Conferenza di Magda Berger - 19.57: Prognosi del tempo - 19.58: Segnale orario - 20: L'ora di recitazioni di Eugenio Aberer - 20.40: Un'ora di allegria con E. e Mary Frey-Bernhard-grutler e con l'orchestra rusticana

Kappeli, Darherten - 21.50: Solito - 22: Continuazione del concerto - 22.15: Musica da ballo.

Domenica 20 Marzo

AMBURGO - m. 394.7 - Kw. 4

BREMA - m. 400 - Kw. 0.75

HANNOVER - m. 207 - Kw. 0.75

KIEL - m. 254.2 - Kw. 0.75

8.25: Segnale orario - 8.30: Meteorologia, informazioni - 8.50: Questioni economiche del presente - 9: Le leggi della settimana - 9.15: Festa mattinale - 10.55: Ritrasmmissione del culto dalla Chiesa dell'Università - 11: La grammatica dell'esperanto - 11.30: Ritrasmmissione di un concerto all'aperto - 12.30: Datt. Radio, l'ingegnere - 12.55: Segnale orario di Nauem - 1.05-1.45: Concerti domenicali - 2.30: Come incomincio una partita di scacchi? - 3: Poeti della Germania settentrionale nella canzone dei loro tempi: Hoffmann von Fallersleben - 3.30: Il radiogiorno - 4.05: Trasmissioni varie durante il pomeriggio della domenica - 5.05: Gite svizzere d'un uorista - 5.30-7.30: Concerto pomeridiano di musiche di Mendelssohn, Strauss, Urbach, Myddleton, Kalman (ritrasmissione dal «Café Walhof» di Amburgo) - 7.30: La storia della cartolina illustrata e postale - 7.50: Notizie sportive - 7.50: Meteorologia - 8: Hasemanns Tochter - Le figlie di Hasemanns, azione teatrale con musica in 1 atti di Adolfo L'Arronge, musica di Mollocker; in seguito concerto, notizie sportive, meteorologia - 11.50: Bollettino del ghiaccio.

BASILIA - m. 1000 - Kw. 1.5

19.30-22.05: Ritrasmmissione da Berna (vedi il programma di Berna).

PARIGI (Petit Parisien) - m. 340.9

Kw. 0.5

22: Orchestra: Ouv. Abu-Hassan, Weber - Andante (Roma), Bizet - Selez. Fra Diavolo, Auber - Selez. L'Africana, Meyerbeer - La Sera (Suite Algerina), Saint Saens - Finale Balletto (Ametlo), Thomas - Une Festa ad Aranjuez, Demersmann.

PARIGI (Radio Paris) - m. 1750

Kw. 1.5.

13: Musica Sacra corale: Conversazione Religiosa. Informazioni - 14.15: Concerto - 17.45: Jazz: Passo doppio, Orlando - Giava, Chobillon - Fox trot, Fray - Tango, Serrano - Fox trot, Smet - Tango, Espinoza - Blues, Gounod - Tango, Serrano - Fox trot, De Bosi - Passo doppio, Serrano - 20.30; 20.40: Come lunedì - 21.15: Informazioni - 21.30: Concerto - Negli intervalli: Informazioni.

TOLOSA - m. 389,6 - Kw. 2

11.15; 13.30; 14.25; 21; 23.15: Come lun. - 13: Musica sacra voc. Predica catt. - 13.45: Marcia, Marchetti - Danza del Madagascar, Wuchs - Serenata (Mercante di Maschera, Wolf - Fremuto d'Aurora, Troussert - Fantasia, La Bella Profumiera, Offenbach - Mondo d'Amore, Wood - Valzer, Wolhanka - Dormi pure, Scudery-Gracey - Trasporto, Volpatti - Canzone e Danza,

Serrano-Salabert - Fox trot, Moretti - Intervalli: Recensissime - 21.30: Fox trot, Valzer Boston; Tango; Minuetto; Tre Seren. spagnole; Serenata Romantica; Tango. Un pezzo «Yasmina»; «Samba de Noite»; Canzone tormento, Smet - 22.15: Una curiosità di Liono; Guignol (Conferenza) - 23.15: Come lunedì.

VIENNA (Radio Vienna) - m. 517,2 Kw. 7

10.30: Concerto d'organo - 11: Concerto dell'orchestra «Wiener Symphoniker», con il concorso d'una cantante e di un violinista (musiche di Bach, Reger, Corelli, Sporr, Dvorak) - 15.30: «Die heimliche Ehe» (Il matrimonio segreto) opera buffa in 2 atti di Domenico Cimarosa - 17.45: Conferenza: Tre anni tra gli indiani della Terra del fuoco - 18.30: Musica da camera del trio Schiffmann, Sedlak, Winkler: Trio per pianoforte di Schubert - 20: «Der Weibsteufel», dramma in 5 atti di Carlo Schönherr.

I programmi di «Radio Catalana» (Barcellona)

Parecchi lettori ci hanno chiesto perché non pubblichiamo più nel *Radioradio* i programmi di «Radio Catalana». La colpa non è nostra: si tratta di una decisione di indole generale presa dalla Società barcelonense, come risulta da questa lettera:

«Messieurs,

en reponse a votre honoree lettre du 19 est, nous regretons ne pouvoir pas vous envoyer nos programmes, comme en outre nous ne publions non plus dans notre revue «Radio Catalana» les programmes des autres stations de Radio».

Radio Catalana ci prega, tuttavia, di far sapere che la sua stazione trasmette, ogni giorno, su lunghezza di onda di 462 metri, dalle 9 alle 12: Concerto variato, Orchestra, Jazz, Concerto vocale, conferenze, ecc. Sport, Notizie. Ecceola accontentata.

AVVISI A PAGAMENTO

Lire 0,70 la parola - minimo lire 7

(Pagamento anticipato)

OCCASIONE vendesi superterodina intelligenza completa, prove ore ventuna. Bella, Sacchini, 15.

RAPPRESENTANTI per zone libere cerca importante Ditta costruire apparecchi neuridine superterodina. Ottimi sconti. Scrivere «Esclusiva» «Radioradio», Milano.

Gli avvisi debbono essere indirizzati a: PUBBLICITA' «RADIORADIO» Corso Italia, 13 - Milano

LEZIONI DI LINGUE ESTERE

TRASMESSE DA I M I

Corso di lingua francese

tenuto dal
Prof. Radmond Brout

PRIMA LEZIONE.

Martedì, 8 Marzo.

Directive generali. — Metodo.

Che cosa è la lingua francese?

Prononciation — accento tonico — e muti: accenti fonetici.

Letture di una poesia di Victor Hugo: « La coscienza ».

Lecture et traduction:

J' ai le livre. — Tu as la plume. — Il a le cahier. — Elle a la lettre. — Nous avons le cahier et la plume ou le crayon. — Vous avez une plume et j'ai un crayon. — Il a le cahier et elle a le livre. — Ils ont tous le journal. — Elles ont aussi le journal.

As-tu un crayon? A-t-il un livre?

Avez-vous le journal? Oui, je l'ai.

A-t-il le journal? Non, il ne l'a pas.

Ai-je le journal? Non, je ne l'ai pas.

Ai-je un mouchoir? Oui, j'en ai un.

Avez-vous un mouchoir? Oui, j'en ai un.

Avez-vous le journal? Oui, je l'ai.

Avez-vous le journal? Non, je ne l'ai pas.

N'ont-ils pas le livre? Si, ils l'ont.

mais je n'ai pas de livre et mon frère n'a pas de crayon.

Avez-vous un frère? Oui, j'en ai un.

Avez-vous un frère? Non, je n'en ai pas.

SECONDA LEZIONE.

Giovedì, 10 Marzo.

Mots:

le livre	y qui a?
le cahier	{ qui est - ce qui a?
le crayon	un fils
la lettre	une fille
la plume	une fourchette
le père	une assiette
la mère	une bouteille
une millère	La valise
quelque chose	Le sac
non, en	un frère
aussi	une sœur
la dé	une fleur
le mouchoir	une canne
le couteau	une bague
oui, qui	Le roi, Le reine
oui (non), monsieur	
oui (non), madame	
oui (non), mademoiselle	
un verre	
La caisse	
La serviette	

Présent de l'indicatif du verbe avoir:

J'ai	Je n'ai pas
tu as	tu n'as pas
Il (elle) a	Il (elle) n'a pas
nous avons	nous n'avons pas
vous avez	vous n'avez pas
Ils (elles) ont	Ils (elles) n'ont pas
ai-je	n'ai-je pas
as-tu	n'as-tu pas
a-t-il (elle)	n'a-t-il (elle) pas
avons-nous	n'avons-nous pas
avez-vous	n'avez-vous pas
ont-ils (elles)	n'ont-ils pas

Adjectifs possessifs:

mon, ma, mes	notre, notre, nos
ton, ta, tes	votre, votre, vos
son, sa, ses	leur, leur, leurs

TERZA LEZIONE.

Martedì, 15 Marzo

Répétition de la leçon précédente.

Lecture et traduction:

Avez-vous un frère? Oui, j'en ai un.

Avez-vous une sœur? Non, je n'en ai pas.

Votre père a-t-il un frère? Oui, il en a un.

A-t-il une sœur aussi? Oui, il en a une.

Le roi a-t-il un fils? Oui, il en a un.

A-t-il aussi une fille? Oui, il en a une.

Avez-vous mon chapeau et ma canne? Je n'ai que votre chapeau: je n'ai pas votre canne. — Qui a ma canne? Mon frère l'a. — Qui a mon mouchoir? Je ne l'ai pas.

Avez-vous une assiette, une fourchette, un couteau, une cuillère et un verre? Oui, monsieur, j'ai tout cela.

A-t-il quelque chose? Non, il n'a rien.

Exercice de traduction à faire par écrit.

Chi ha il libro? Il padre ha il libro e la madre ha il fazzoletto. — Tu hai il quaderno ed egli ha il libro. — Chi ha il giornale? Enrico (Henri) lo ha. — Chi ha la lettera? Noi l'abbiamo. — Il padre e la madre han-

no un figlio e una figlia. — Hai l'anello? No, non l'ho, Maria (Marie) l'ha. — Chi ha un fiore? Carolina ha un fiore e un anello. — Tuo padre ha un fratello? Sì, egli ne ha uno. — Avete un fratello? Sì, ne ho uno. — Ed una sorella? No, non ne ho. — Tu hai un padre ed una madre. — Tuo fratello ha un figlio: mio fratello ha un figlio ed una figlia. — Chi ha la mia forchetta ed il mio coltello? Enrico ha la forchetta e Maria ha il coltello. — Maria non ha anche il mio cappello? No, non lo ha. — L'avete voi (Lo ha Lei)? No, non l'ho. — Chi lo ha? Suo figlio lo ha. — La loro madre ha un piatto? No, non ne ha. — Sì, ne ha uno.

QUARTA LEZIONE.

Giovedì, 17 Marzo

Répétition générale.

Correction de l'exercice précédent.

Qui a le livre? Le père a le livre et la mère a le mouchoir. — Tu as le cahier et il a le livre. — Qui a le journal? Henri l'a. — Qui a la lettre? Nous l'avons. — Le père et la mère ont un fils et une fille. — As-tu la bague? Non, je ne l'ai pas, Marie l'a. Qui a une fleur? Caroline a une fleur et une bague. — Ton père a-t-il un frère? Oui, il en a un. — Avez-vous un frère? Oui, j'en ai un. — Et une sœur? Non, je n'en ai pas. — Tu as un père et une mère. — Ton frère a un fils: mon frère a un fils et une fille. Qui a ma fourchette et mon couteau? Henri a la fourchette et Marie a le couteau. — Marie n'a-t-elle pas aussi mon chapeau? Non, elle ne l'a pas. — L'avez-vous? Non, je ne l'ai pas. — Qui est-ce qui l'a? Son fils l'a. — Leur mère a-t-elle une assiette? Non, elle n'en a pas. — Si, elle en a une.

Présent de l'indicatif du verbe être.

Je suis
Tu es
Il (elle) est
Nous sommes
Vous êtes
Ils (elles) sont
Je ne suis pas
tu n'es pas
Il (elle) n'est pas
Nous ne sommes pas
Vous n'êtes pas
Ils (elles) ne sont pas

Suis-je?
es-tu?
est-il (elle)?
sommes-nous?
êtes-vous?
sont-ils (elles)?
Ne suis-je pas?
n'es-tu pas?
n'est-il (elle) pas?
ne sommes-nous pas?
n'êtes-vous pas?
ne sont-ils (elles) pas?

Corso di lingua inglese

tenuto dal

Prof. Mario Hazon

PRIMA LEZIONE

Lunedì, 7 Marzo 1927.

GRAMMATICA.

L'articolo definito = the

L'articolo indefinito = a, an.

a man = un uomo; a house =
una casa

an apple = una mela; an hour =
un'ora.

L'aggettivo è invariabile e general-
mente precede il nome.

old = vecchio, ia, i, ie.
an old man = un uomo vecchio.

Il nome ha tre generi: maschile,
femminile e neutro.

Il plurale si forma generalmen-
te aggiungendo s.
apple = mela; apples = mele.

Pronomi:

I	we
you	you
he	they
she	
it	

LETTURA: Shakespeare: Giulio Ce-
sare = il discorso di Marco An-
tonio.

N. B. - Gli ascoltatori che desidera-
no seguire il corso con profitto so-
no invitati a trascrivere le varie re-
gole man mano che verranno enun-
ciate.

SECONDA LEZIONE

Venerdì, 11 Marzo 1927.

STRUTTURA DEL VERBO INGLESE.

Verbo regolare: to paint = dipin-
gere

Verbo irregolare: to speak = par-
lare.

Voci del verbo: infinito - passato -
participio passato.

Esempi:

to paint - painted - painted
to speak - spoke - spoken

Alcuni verbi irregolari:

to have (avere) - had - had
to be (essere) - was - been
to write (scrivere) - wrote - writ-
ten
to read (leggere) - read - read.

Vocaboli:

Italian = italiano
English = inglese
picture = quadro
book = libro
letter = lettera
flower = fiore
pretty = grazioso
ugly = brutto

LETTURA: Byron: Child Harold's
Pilgrimage - Canto IV, stanza
CLXXXIX. (L'apostrofe all'oceano).

TERZA LEZIONE

Lunedì, 14 marzo 1927.

II. FUTURO INGLESE.

Auxiliari per formare il futuro:
shall (con senso di « dovere »)
will (con senso di « volere »)

Futuro semplice

I shall paint
you will paint
he will paint
we shall paint
you will paint
they will paint

Futuro volitivo

I will paint
you shall paint
he shall paint
we will paint
you shall paint
they shall paint

La preposizione.

at = (quiete) = a, da.
to = (moto verso) = a, in, da.
from = (moto da) = da
by = (agente, mezzo) = da

Vocaboli:

to love = amare
theatre = teatro
hotel = albergo
friend = amico
person = persona
home = casa (il focolare dome-
stico).
music = musica
kind = gentile
good = buono
bad = cattivo

LETTURA: Shakespeare: Hamlet:
il soliloquio di Amleto (atto III
scena I).

Due doveri:

Abbonarsi alle radioaudizioni.

Leggere il "Radiorario".

QUARTA LEZIONE

Venerdì, 18 Marzo 1927.

LA NEGAZIONE E L'INTERRO- GAZIONE.

not = non (avverbio)
no = nessun (aggettivo)
I have not a (no) book = non ho
un libro

I am not old = non sono vecchio

I do not paint = non dipingo

He does not paint = non dipinge

He did not paint = non dipinse

I shall not paint = non dipingerò

Have you a book? = avete un li-
bro?

Have you not a (no) book? = non

avete un libro?

Is the English book interesting? =

E' interessante il libro inglese?

Are you (not) happy? = (non) se-
te felice?

Do you (not) paint? = (non) di-
pingerete?

Does he (not) paint? = (non) di-
pinge?

Did he (not) paint? = (non) di-
pinse?

Will you (not) paint? = (non) di-
pingerete?

Vocaboli:

to use = usare
to want = abbisognare, volere
table = tavola
chair = sedia
room = camera
interesting = interessante
sweet = dolce
bitter = amaro
new = nuovo
use = uso
useful = utile
useless = inutile
happy = felice
unhappy = infelice
this = questo
that = quello
these = questi
those = quelli

LETTURA: D. G. Rossetti: The
Blessed Damozel.

**Non è possibile se-
guire con profitto i
corsi radiofonici di
lingue estere se non
si ha sott'occhio il
testo delle lezioni
pubblicate dal**

« RADIORARIO »

**Il nostro giornale
costa appena lire
30,30 annue per gli
abbonati alle radio-
audizioni.**

Corso di lingua tedesca

tenuto dal

Prof. Gino Rebajoli

PRIMA LEZIONE.

Mercoledì, 9 Marzo

Grammatica -en
Buch -er
Wort -er, -er
Lehrbuch -er
Wörterbuch -er
Sprache, sprechen
Aussprache, sprechen
Laut -e, Silbe -en
Alphabet -e
Buchstabe -en
Anfang, Ende
gross, klein
Vokal -e, Vokabel
Konsonant -en
Diphthong -e[n]
Ton -e Akzent -e
Betonung, -en
Apostroph, -ieren
Deklination,
Konjugation,
Endung -en,
Geschlecht -er
männlich
weiblich
fächlich
Numerus: Zahl
Singular: Einzahl
Plural: Mehrzahl
Modus, Tempus
Person, -lich
Fall -e
Subjekt, Objekt
Artikel -el
Substantiv -e
Namen, nennen
Eigen, Gemein,
Adjektiv -e
Pronom-en -ina
Possessiv -e
Demonstrativ -e
Relativ -e
Grundzahl -en
Ordnungszahl -en
Verb(um) -a: -en
Adverb(ium) -ien
Präposition -en
Konjunktion -en
Interjektion -en
Regel -n, -mässig
Beispiel, -e
Ausnahme -en
Satz -e
Uebersetzung -en
Übung, Stück -e
Gebrauch, -en
Sagen, rufen
[er] heisst, [sie] -en
der, die, das
der., welche -e -es

der.: jener,
was, warum, weil
für, mit, ohne
dass, wie, nämlich
dagegen, anstatt
veränderlich, un-

Hauptwort, Eigenschaftswort, Fürwort, besitzanzeigend, hinweisend, bezüglich, Genus; Geschlecht; vgl.: vergleiche *confronta*, z. B.: zum Beispiel *per [al]l'esempio*; d. h.: das heisst *ciò*.

SECONDA LEZIONE.

Sabato, 12 Marzo

Alfabeto

§ 1. *L'alfabeto ha 26 lettere: A a, B b, C c, D d, E e, F f, G g, H h, I i, J j, K k, L l, M m, N n, O o, P p, Q q, R r, S s, T t, U u, V v, W w, X x, Y y, Z z.*

Cfr. Alle, Ball, Cäfar, du, er, fast, gibt, hat, ich, ja, kann, lang, Mann, nur, oh [?], Platz, Quelle, Rom, sechs, Tag, und, von, wenn, Xerxes, Typ, Zar.

§ 2. *La pronunzia delle consonanti, specialmente delle doppie, di f al principio d'una sillaba, di h, v, ch, z, (t)z verrà data in seguito.*

Cfr. Feder, Vetter, Philosoph; zu sein, (sie) sind so; haben; von vier zu zehn:

§ 3. *Vocali. Le vocali « turbate » ä = e aperto di «più», ö = u di «bleu» ü = u francese di «menu».*

Cfr. Cäsar [Tzesar], Körner (ü come Far lombardo); Rückert (ü come Fù lombardo); Cfr. Goethe, non Gäthe.

§ 4. *Vocale «tonica», o accentuata.*

Cfr. Vater, Gesatter, aber, wann, Stadt, weder., noch, entweder., oder, Wetter; wider; gegen, bitte, nicht, ist; wo, Ofen, Gott, offen, geschlossen; gut, Mutter.

§ 5. *Le o L'o accentuate; Cfr. Genus -era, Ministerium; Dom, Rose, Oratorium, Konservatorium; Timoretto, Verdi; Barbarossa, Conto; Konto, Form.*

§ 6. *Focali raddoppiate: aa, ee, ie, oo, o seguite da h; Cfr. Saal, wahr; Meer, mehr; wieder, dieser, hier, ihr; Boot, Sohn; Umland.*

§ 7. *Focali atone, ossia non accen-*

uate, p. es.: Telegramm, Tante zia, der, den, Konsonant § 10, Konkordanz, Tortur.

Cfr. Genoss(e), Ochs(e), Stirn(e), Tür(e), gern(e), müd(e), nah(e), ferme(e) der Sohn, des -es, dem -e) des Meer(es, adfelig, ein and(e)rer, eines ander(ein).

§ 8. *I dittonghi sono: au = au; ei, ai, ey, ay = ai; eu, äu, oi, oy = oi (buoi); ja, je, ju, jä, jü = ja. (Jacopo, ieri; iu = iu; ie atono d'origine latina: Fai e fui sono rari; ey od ay, e oi od oy sono antiquati, ma tuttora usati in vocaboli stranieri e cognomi: Meier, Meyer, Maier, Mayer, auch, auf, aus, Haus; einer, zwei, drei, neun, Kaiser; deut, seh (er), neu, Europa, Häuser; Jahr, jährlich, jeder, jener, jung, Jähren, -emisch; pfui!*

§ 9. *Il turbamento di a, o, u, au, in ä, ö, ü, ün si ottiene spesso formando un plurale, aggettivo, comparativo, sostantivo, i tempi dei verbi:*

p. es.: Säle [non äü], Bälle, Häuser; jährlich, göttlich; jüger(er), läng(er)e, Güte, Länge, Nähe; war era, wäre wäri, hatte awa, hätte awäsi, (verändern cambiare).

10. *L'accento della parola. Prefissi atoni; ent-, er-, bes-, ge-, ver-, zer-; Parole composte, come: Ball'saal, Dom'splatz. An'fangsbuch'stab'e, Beis'piel.*

Vocaboli stranieri [Ka'vallerie'].

Cfr. Li-queur; köf, Sekretär, Affaire, Teint, Cousin, Carrière; Majestä, Portrait, Armee, Banquier, Soup-er; ö; Revue; Bar-cau; -o; Gram'matik Alphabet', Kon'sonant', Sin'gular', Plu'ral.

TERZA LEZIONE

Mercoledì, 16 Marzo

Una Grammatica gibt die Regeln und (die) Ausnahmen einer Sprache, ein Wörterbuch gibt weder Regeln noch Ausnahmen, sondern Vokabeln. Eine deutsche Grammatik gibt, zum Beispiel, diese drei Regeln: das Adjektiv steht vor dem Substantiv; das Wort «nicht» steht im Hauptsatz, wie jedes Adverb, nach dem Verb, aber vor dem Infinitiv und vor dem Partizip; das Adjektiv hat als Prädikat keine Endung, z. B.: das ist wahr.

Das deutsche Alphabet hat sechs- undzwanzig Buchstaben: Konsonanten und Vokale. Das unbetonte e, d, h, jedes e ohne Betonung, ist im Deutschen geschlossen; die Aus-

ABBONATEVI ALLE
RADIOAUDIZIONI..

sprache des tonlosen o dagegen ist im Deutschen oft offen.

Das Wort « warum » hat die Betonung auf der letzten, « Beispiel » auf der vorletzten, « Grammatiken » auf der drittletzten Silbe; das Wort Wörterbücher » hat eine Hauptbetonung auf der viertletzten und eine Nebenbetonung auf der vorletzten Silbe.

Die italienischen Substantive haben zwei Genera: Maskulinum und Femininum, und zwei Numeri: Singular und Plural. Auch die deutsche Deklination hat nur zwei Zahlen: die Einzahl und die Mehrzahl, aber sie hat drei Geschlechter: das sächliche, das weibliche und das sächliche Geschlecht, d. h. das Neutrum, und auch vier Fälle: Nominativ, Genitiv, Dativ, Akkusativ; der Nominativ ist das Subjekt, der Akkusativ ist das Objekt des Verbums.

LEZIONE QUARTA

Sabato, 19 Marzo

1. Wie heisst ein Buch, welches die Regeln und Ausnahmen der Spra-

che gibt? Und ein Buch, das die Vokabeln gibt? Und ein Buch, das nicht nur Regeln und Ausnahmen, sondern auch Vokabeln und Übungsstücke gibt?

2. Wieviel [quant-i -e] Buchstaben hat das deutsche Alphabet, und wie heissen diese Buchstaben? Sind a, e, i, o, u Vokale, oder Konsonanten? Und z?

3. Wie heisst der Anfangsbuchstabe des Wortes: « Rom »? Ist der Anfangsbuchstabe des deutschen Gemeinnamens gross, oder klein? Und der des deutschen Eigennamens, z. B. der Anfangsbuchstabe eines Personennamens?

4. Auf welcher Silbe hat gewöhnlich ein deutsches Wort seine Betonung? Wann sind die betonten e und o der deutschen Wörter offen, und wann sind sie geschlossen? Und die unbetonten, z. B.: « Telegramm, Konsonant »?

5. Wieviel Zahlen und Geschlechter hat die Deklination der deutschen Substantive, und wie heissen sie? Wie heissen die vier Fälle der deutschen Deklination? Steht das

Subjekt des Verbs im Nominativ, oder im Akkusativ?

6. Wie heisst der Artikel im Nominativ Genitiv, etc. des Singular- und des Plurals?

7. Welche Endungen haben im Singular die männlichen und die sächlichen Substantive? Und die weiblichen? Und die Maskulina auf -e?

8. Welche Endungen haben gewöhnlich im Plural die männlichen und die sächlichen Substantive, und mit welchem Unterschied? Und die weiblichen? Wie heisst, mit Artikel, die Deklination der Wörter: « Satz, Wort, Übung »?

9. Wie heissen die persönlichen Pronomina, die Possessive und die Relative der deutschen Sprache? Sind « dieser » und « jener » zwei Demonstrative? Wie heissen die zehn ersten Granzahlen und die zehn ersten Ordnungszahlen?

R. CHIOFELLI direttore responsabile

Industria Grafica A. Nicola e C. Milano
Via Campo Lodigiano, 3 - Tel. 82-613

Chi desidera **ripararsi o costruirsi** un nuovo
apparecchio radioricevente deve acquistare

il manuale del Dr. F. Marta

Teoria - Costruzione e Funzione

Apparecchi RADIO Riceventi

Prezzo L. 8.-

più spese postali

Inviare vaglia al Concess.
Pubblicità "Radioradio"
Corso Italia, 13 - Milano