

# RADIORARIO

Organo ufficiale dell'Unione Radiofonica Italiana

Direzione, Amministrazione, Pubblicità: MILANO - Corso Italia, 13 - Telefono 86-239

Abbonamento Italia e Colonie: L. 55.— (Estero il doppio) — Agli abbonati dell'U. R. I.: L. 30.—

Un numero separato L. 1,50

## „Da Colombo a De Pinedo..“

(Discorso trasmesso dalla Stazione di Roma)

Il 3 Agosto 1492 dal porto di Palos partiva una piccola caravella del Re Cattolico alle conquiste del Nuovo Mondo.

Era la « Santa Maria » di Cristoforo Colombo.

Il giorno 13 Febbraio di Elmas, presso Cagliari, s'alzava rapidissima una nave alata alla conquista di una nuova audacia.

Ma la « Santa Maria » d'oggi non porta i colori di Spagna, non salpa da terra straniera, non asservisce il cuore dei suoi piloti a sovrani d'altra terra. L'ala è tricolore, italiana è la terra da cui si parte, italianissima è la fede che la sospinge.

Dal 3 Agosto 1492 al 13 Febbraio 1927 è la storia d'Italia.

1492 - Epoca più triste per la bella terra protesa nel Mediterraneo. Servitù, ostaggio, ignominia, rinuncia di ogni dignità, erano il patrimonio dei degeneri figli della grande Roma.

Chi batteva alla tua Porta, Italia? Quali erano le tue frontiere se tutte una frontiera calpestata tu eri?

Quali erano le tue ricchezze se ricerca non eri che d'ignominia; quali erano i tuoi figli, se i tuoi figli più belli andavano a chiedere protezione, umilmente, allo straniero e in cambio di un piccolo aiuto a lui cedevano ingegno, ardimento, sapere e tutte le virtù d'una razza doma, ma non distrutta?

Ricordiamo. Tra le due date è un ciclo di rinnovamento e di progresso; è un ciclo di liberazione.

Le triremi portarono i rostri di Roma imperiale per le azzurre vie del Mediterraneo; le caravelle di Colombo portarono un sogno d'italianità e tornarono attraverso le vie del profondo Atlantico cariche d'oro per una terra che non era Italia; per un Re che non era Sabauda. La « Santa Ma-

ria » col cuore pulsante dei suoi mille cavalli s'appresta invece a sorvolare le azzurre vie del cielo dell'Atlantico, a tessere un volo di amore intorno ai confini dell'America Latina ed a sorvolare il misterioso Mare delle Antille, per portare il saluto della vecchia e salda civiltà alla nuovissima civiltà.

La realtà corre come il sogno ed ancora una volta batte poi i cieli del mondo l'ala tricolore.

In quell'America che il 17 Dicembre 1903 vide il primo volo degli uomini su un velivolo terrestre, passerà De Pinedo su un'ala marina. E dirà l'Ala nuova: Se il genio di Wright diede al legno ed alla tela l'anima e la forza realizzando il vaticinio di Leonardo toscano, il genio di Mario Calderara, diede il primo idrovolante.

Italiani ricordiamo. Vennero gli inni della riscossa e della rivendicazione. Appreso nelle compagnie di ventura, negli eserciti stranieri, nelle guerre combattute fuori d'Alpe, il proprio valore, gli italiani sentirono ripulsare nelle arterie il sangue dei loro avi e ricordarono che Roma aveva conquistato il mondo.

Da Alberto di Giussano, da Mazzini, dal Pellico, da tutti i martiri venne il grido della patria onnipotente e Garibaldi ereditò il destino di Cesare ed i Re Sabaudi compirono il sogno.

L'Italia fu una.

Ancora giorni torbidi, dell'avvilimento d'oltraggiato alleanze, dell'umiliazione diurna del sospetto. Ma le prime navi d'Italia solcano i mari e la bandiera bella sente i venti di tutti gli oceani.

E' il risveglio.

E' la prima alba d'Italia.

Poi la Patria nova getta nella for-

nace della guerra le sue scarse ricchezze che erano tutte le sue ricchezze e dà sangue dove altri più ricchi davano oro e dà come ariete possente i colpi primi che fanno vacillare i colossi militari.

Attonito il mondo vede questa Italia che non ha neppur cinquant'anni di vita battere come una potenza secolare; pensare sui destini della guerra mondiale come nessun'altra grande nazione pesò; dare alla parola « Fine » del gigantesco conflitto la prima voce.

Miracolo di amore e di fede che sbalordì il mondo. Poi venne la pace e si riunirono i magnati a congresso: — cosa farà questa terra dei morti? Dove la porteranno i suoi figli nuovissimi?

Lo sbalordimento divenne perplessità, poi timore. Ed allora si tentò stroncare le Ali a quest'Aquila Azzurra del Mediterraneo. Non le concessero terre, non le dettero colonie; le riserbano la parte più piccola del bottino di guerra.

E taluno più arditamente o più inconsultamente, ritenendola ancora l'Italia del Barbarossa o di Carlo VIII<sup>o</sup> o di Carlo V<sup>o</sup>, le gettò a piene mani il seme del disfattismo e della rivoluzione.

Ma come Carlo VIII<sup>o</sup> trovò il suo Capponi: il mondo vide un altro ribelle.

Mussolini.

Non chiese Egli alle campane il suono della riscossa, ma battè sicuro al cuore dei veri italiani.

E fu un grido nuovo: il grido degli arditi di guerra.

E sorsero i manipoli

e sorsero le centurie

e sorsero le coorti

e l'Italia fu nuovamente una: fu un fascio di italianità!...

Ed un'altra volta sventolarono fieri, i tre colori.

Risorse allora la fede.

Risorse allora l'amore.

Risorse allora la vita.

E con la vita il lavoro: l'industrioso lavoro dei figli di Archimede, di Galileo, di Volta, di Leonardo.

Dalle officine balzano nuove macchine, nuove navi veloci, nuovi strumenti di pace.

Dai campi lavorati con i nuovi aratri, le nuovissime braccia oscono messi rigogliose. Nel silenzio degli studi nuove conquiste affermano che non si distrusse quel patrimonio d'intellettualità che è nostro orgoglio e nostra forza indistruttibile.

Ma la guerra aveva additato al mondo tutto che un'altra forza viva era scaturita dalle umane conquiste e l'aeronautica apparve come la forza nuova destinata ad allargare gli orizzonti della civiltà, ad arricchire i traffici, a divenire strumento di pace nel campo più vasto offerto all'umanità da Dio.

Aeronautica: civiltà del cielo.

Aeronautica: parola di passione, di rinuncia, di promessa.

Sentono tutti i popoli civili il fascino di questa umana meravigliosa conquista e mentre silenziosamente continuano a costruire nelle grandi officine i velivoli della guerra altri ne allestiscono perché si lancino nelle vie azzurre.

Ed ecco ancora l'Italia rinnovellata che tramuta i suoi cantieri perché le diano le ali della pace, quelle ali che sole porteranno le bandiere più belle dei cieli del mondo!

Si tendono le nuove ali e dalla massa balzano uomini nuovi che affrontano tutti i misteri dell'azzurro e vincono.

L'Italia di Colombo e Vespucci dà Palli e Locatelli, che scavalcano le Alpi e le Ande; dà Ferrarin che trasporta la sua sede fino all'Estremo Oriente; dà De Bernardi che tende l'ala bella sotto il vento turbinoso che gli 800 cavalli del suo motore gli soffiano trasportandolo a velocità di 410 chilometri sul cielo di Norfolk; dà De Pinedo che per 35 mila chilometri porta un'ala marina attraverso il Gange, il Pacifico, l'Oceania, il Giappone e le Indie.

La secolare solitudine del Polo non è più un mito. Tre bandiere vengono lanciate, in un generoso saluto d'ideale conquista da un'aeronave. Italiana è una bandiera; italiano è il Norge, italiano è il cuore ed il genio di Nobile.

Italia, Italia, qual'è la meta della tua sorte?

Esperia, Ausonia, Terra dei Canti e degli Ardimenti; delle Aquile invitte; Faro del mondo; ecco il prodigio si rinnova ed ancora De Pine-

do s'innalza dalla rada di Elmas per un fantastico volo.

In tre balzi supera l'ala forgiata dai Dedali italiani nei cantieri che portano il nome augurato dei Savoia: tremila chilometri, e già nel primo tocca il Continente Nero e già nella teza fatica approda sulla costa della Guinea, da dove si parte in una trasvolata audace di altri tremila chilometri, per toccare le coste occidentali dell'America.

La grande tappa è compiuta. Ora prosegue l'Ala Marina per le fiorenti città che parlano la lingua dei marinai di Colombo e porta il saluto agli italiani dell'Argentina e del Brasile, ai figli che sussultano nel rivedere i colori della Patria tesi fra cielo e terra non italiani. Proseguirà il gran volo fino alla Città dell'Oro e poi sorvolando le vie che già videro la insidiosa morte del Lusitania, si ricondurrà alla meta di Roma immortale.

\*\*\*

Ecco gli italiani nuovi riuniti in un sol fascio di fede che seguono oggi un nome e sentono un augurio. Tappa per tappa; balzo per balzo.

Perché?

Perché la grande impresa è italiana; perché l'orgoglio sano di nostra gente s'è destato; perché finalmente gli italiani comprendono che sanno fare da sé, che sanno ideare, costruire e condurre i nuovi strumenti della pace attraverso le vie sempre aperte alla audacia degli uomini.

E l'Italia nuova che parla sulla bocca di sua gente.

Ebbene confessiamolo: senza umiltà e senza spavalderia; senza ipocrisia e senza tracotanza; senza sottintesi e senza esagerazioni. L'Italia non vuole con queste ardimentose prove dei suoi figli rubar la gloria ad alcuno, imporsi ad alcuno, offuscare altri nomi ed altre industrie.

L'Italia segue il suo sogno e la sua sorte «donec ad metam». A quella meta d'idealità cui ha sempre sacrificato gli interessi, a quella meta di fraternità cui ha sempre posposto i calcoli.

Cosa significa la prova del cricuito dell'Atlantico?

Che l'Italia sa costruire velivoli poderosi?

No: bastavano già le prove della guerra e le imprese dei voli precedenti.

Che l'Italia ha uomini meravigliosi?

Anche questa è storia vecchia. Che si possono fare 36 mila chilometri di volo?

No: lo stesso De Pinedo ne compì 55 mila nel 1925.

Ed allora?

Allora perché si parla di grandiose linee aeree tra continenti, della traversata degli oceani, delle possibilità meravigliose delle macchine aeree, l'Italia silenziosamente ha inviato le sue macchine ed i suoi uomini perché aprissero nell'infinito cielo, le nuove vie, perché affermassero che ciò che si dice si può fare e che il sogno può divenire realtà.

E De Pinedo, è Del Prete, è l'ardimentoso Savoia 55., sono i due motori Asso, che in questi giorni battono i cieli sconosciuti?

E l'Italia tutta; e Dante e di Carducci, di Mameli e di D'Annunzio, di Mussolini e di Vittorio Emanuele.

E l'Italia dell'anno V che manda la caravella alata ad aprire le vie dei futuri traffici transoceanici ed a rinnovare, dopo quattro secoli, la gesta della Santa Maria di Colombo che insegnò agli odierni colossi marini di tutto il mondo, le ignote vie dell'Atlantico.

\*\*\*

In alto i gagliardotti di tutti gli Stormi alati d'Italia.

In alto le bandiere possenti!

In alto le fiamme azzurre!

Per queste vie nuove tracciate dalla fede di un'ala tricolore passeranno un giorno cento altre ali a tre colori. Cento altre ali che porteranno, turbinando nella solitudine azzurra, la gloria della Patria; immortale invitta invincibile...

I. N. P. A.



Apparecchio radiofonico costruito dall'abbonato Mario Giambotti di Teramo. È montato in una cassetta di legno traforato. Durante la ricezione, essa viene illuminata da minuciole lampade alimentate dalla corrente fornita dall'accumulatore.

## Il secondo concorso di "BAMBINOPOLI"

La stazione di Napoli, considerato il risultato ottenuto dal primo concorso bandito fra i suoi piccoli ascoltatori, ne ha bandito un secondo.

Questa volta non si tratta di un

re solamente i bambini che abbiano fino a undici anni, i quali insieme al lavoro debbono inviare il loro nome, cognome, data precisa e luogo di nascita e domicilio.

I disegni possono essere anche colorati ma i piccoli concorrenti debbono stare attenti: i colori vanno usati solamente se si ha una certa pratica di essi.



I figli del dott. F. Venturini di Boscochiesanuova (Verona)

componimento: la nonna della Radio come la prima volta ha chiamato a raccolta tutti i piccoli scrittori, questa volta chiama i piccoli pittori. Infatti il concorso è per un disegno a soggetto libero; possono concor-

re Vi sono quindici premi e consistono tutti in bellissimi giocattoli.

I lavori debbono giungere alla sede della U.R.I. di Napoli in Via Cesareo Console 3, non più tardi del 31 del corrente mese.

## Le audizioni di canzoni napoletane della Stazione 1 N A

Con la collaborazione della notissima Casa Editrice Musicale «La Canzonetta» del cav. uff. Francesco Feola, la stazione di Napoli ha dato con immenso successo delle riuscitissime radioaudizioni di canzonette napoletane e si accinge a darne un'altra il 31 del corrente mese per soddisfare le numerose richieste di abbonati pervenute da ogni parte d'Italia, e senza tema di esagerare, del mondo.

E non vi è da meravigliarsi in quanto che Napoli, la incantevole città dal bel mare sempre azzurro e dal sorriso eterno del suo cielo è un po' il sogno di tutti e particolarmente degli stranieri.

Ma la caratteristica più nota di questa città è la canzone: la viva o melodiosa canzone napoletana, piccola gioia canora di tutti i cuori.

E l'antica e gloriosa Casa Editrice «La Canzonetta» che in oltre venti anni di vita conta al suo attivo successi inobliviabili e che può ben definirsi, oggi, la vera espressione dell'anima napoletana, ha dato e dà, col suo concorso, la vera e schietta nota napoletana d'ambiente alle radioaudizioni.

È quindi ben giustificato l'entusiasmo suscitato da queste trasmissioni intraprese da INA.

A maggior soddisfazione di tutti possiamo annunziare che alla prossima radioaudizione del 31 corr. verrà data una impronta ancora più schiettamente locale con nuovissime, popolari canzoni di primavera e con accompagnamento di cori, mandolini e chitarre.



**GLI  
ALTOPARLANTI  
SOVRANI**

chiedete particolari a  
**SOC. AN. BRUNET**  
Via MOSCOVA, 7 - MILANO  
NAPOLI - Ditta GIUSEPPE CURATOLI - Via dei Tribunali, 122



**APPARECCHIO A GALENA**

**"Fata Morgana,"**

L. 75 (esclusa la tassa)

Chiedete nei migliori negozi  
o presso il rappresentante:  
**Ditta Cav. Godenzi**  
Corso Garibaldi, 63 - Milano

# MIMETISMO RADIOFONICO

— Che c'entra il mimetismo con la radio?... — E' l'osservazione del Signore. La Signora — per puro spirito di contraddizione — dice (bontà sua): — L'articolista ha ragione — ed aggiunge con quel tono dottorale

recchio radiotelefonico provvisto dei relativi accessori.

Sarebbe, è vero, un soprammobile alquanto originale, anzi originalissimo. Riportiamoci per rendere maggiore il contrasto, ai tempi dell'in-

cevamo tutti prima che quella moda bussasse alla porta del nostro appartamento, « una donna dal cervello e dai capelli corti »...»

Il soprammobile nero-lucente (prosegue enfatica la Signora) potrebbe essere per alcuni un contrasto troppo stridente, una profanazione, direi; ecco allora entrare in funzione il mimetismo. Uno scrigno in stile salva tutto e mette pace nello spirito inquieto di qualche esteta intrasigente.

L'Articolista — è sempre la Signora che parla — ha voluto usare una figura retorica; non intendeva parlare di farfalle o di camaleonti; una figura retorica assai felice. Forse non sarà la sua.

Ritornando al mimetismo trovo che non è sempre facile nascondere tutto l'apparecchio.

Potrete mettere nello stesso cofano le batterie o l'alimentatore di piacere che lo sostituisce (sa anche questo, la Signora!) ma il telaio? e l'altoparlante?

Una mia amica ha un mobile in cui si racchiudono l'apparecchio e gli accessori: tutto funziona benissimo, ma certi mobili riescono di mole imponente, la loro grandezza sta tra quella del piano e del gramofono con tutta la discoteca. (Il



La radio, diletta compagna, in uno scrigno artistico.

che le signore del nostro tempo non disdegnano, ma che i capelli alla garçonne non fa prendere troppo sul serio:

— Il mimetismo è quel fenomeno per cui animali ed insetti tendono a prendere i colori e le sembianze che hanno una certa identità con l'ambiente, e ciò non sempre a scopo di difesa... Vi sono delle farfalle che assomigliano stranamente a delle foglie, certi animali da pelliccia — quando appunto perdono il pelo pur conservando il vizio — d'inverno diventano bianchi per confondersi con la neve e così difendersi dal nemico oppure per avvicinare non visti, l'ingenua preda (la Signora non è stata al fronte, nemmeno come dama della Croce Rossa e perciò non sa — o non ricorda — che i soldati sulle neve indossavano casacche bianche per non essere scorti dal nemico).

Questo è il mimetismo e l'Articolista vorrà, io credo, accennare a quella tendenza che alcuni possessori di apparecchi hanno, di nascondere od intonare la forma esterna del ricevitore nell'ambiente a cui è destinato.

L'Articolista, dunque non s'è sbagliato.

Il salotto o la sala dove si vuol lasciare il ricevitore può anche essere in stile antico, si possono avere austere linee che non consentano, senza contrasto, la presenza di un elemento decorativo moderno come l'insieme nero-lucente di un appa-

rezione della stampa, cioè all'epoca arieggiata dalla mobilia che, peraltro è scolpita con stampiglie pneumatiche... stile 2000.

(La Signora, ve ne sarete accorti, è colta e spiritosa; non è, come di-

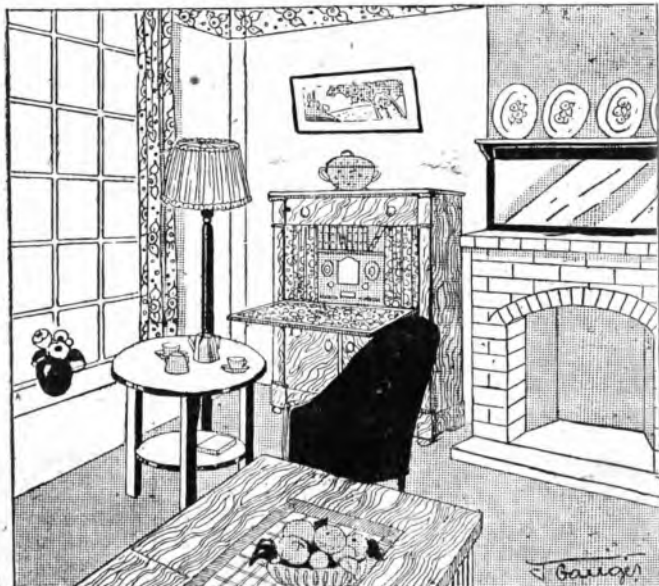

La radioclnia nel «menage» in un adattamento originale ed elegante.

detto bene, ha ragione anche per la discolpa).

L'ingegnere del secondo piano ha il telaio disposto dietro un quadro ornamentale. Sotto una marina vi sono i fili per la ricezione. Non è simbolico? ma soprattutto è una brillante operazione di mimetismo.



Una stazione ricevente completa in un mobile

L'altoparlante si può nascondere con facilità: ci vuole però che la sua caratteristica di grande volume non sia riferita unicamente alle dimensioni geometriche.

È in uso di relegare l'altoparlante dietro un pianoforte: si ha l'illusione che il piano suoni da sé.

Quando si ha il mobile per la radio, soluzione non certo popolare, si trova un po' di posto anche per l'altoparlante.

Gli altoparlanti a cono o scudo si racchiudono facilmente in cofanetti

di forma varia. Ho visto anche (la Signora ha visto molte cose) un altoparlante a forma di quadro incorniciato da un'artistica cornice, e con un sottogetto alla Gheisa dipinto col « batic » sul taffetà.

Non di rado l'altoparlante si nasconde in un paralume.

Ma senza amor di stile od altre necessità estetiche si può desiderare di racchiudere l'apparecchio in una finta libreria, in un cofanetto, in un'ettagere...

E' il caso di domandarsi: è proprio indispensabile nascondere l'apparecchio?

Manie! Manie anche quelle. C'è chi nasconde il telefono (ed oggi anche il radiotelefono) sotto una bambola « pompadur » che defila dalla vista il termosifone, le condutture elettriche, le tviere... Perché non vi debbono essere i maniaci per il mimetismo radiofonico?

\*\*\*

(L'articolo non è stato scritto più dall'Articolista: è stato detto dalla Signora lettrice).

Mi astengo dall'aggiungere — anche per cavalleria — opinioni di sorta anche perché in un articolo scritto per signore, dopo il commento di una Lettrice intelligente, anche se il commento segue il titolo, ben poco resta da dire: il tema è stato svolto dalla discussione o dal commento.

Solo che, non essendo mio il titolo (così maligna la Signora), non avendo potuto scrivere l'articolo così felicemente intitolato, non credendo opportuno aggiungere pareri di sorta riguardo a ciò che ha detto la Signora, chiedo mi sia concesso, almeno, di aggiungere qualche cosa di personale: la firma.

Andrà per le illustrazioni!...

ANGELETTI.

# Ladri di sonno

Questa, proprio, non ce l'aspettavamo!

Già tante colpe ha la U.R.I. alle incuffate orecchie dei suoi abbonati, che le tre Stazioni dovrebbero, per tutta la Quaresima, null'altro trasmettere se non un continuato « Confiteor »...

Ma dalla piacevole ed istruttiva — non solo per noi — lettura del « radioreferendum » — pur così ricco di giuste osservazioni e di utili suggerimenti — ecco balzar fuori la singolare accusa: noi rubiamo il sonno agli ascoltatori!

Od, almeno, ad « una ascoltatrice in regola con i due doveri: abbonarsi alla U.R.I. ed al RadiOrario ».

Ecco il testo dell'atto d'accusa:

« Altro rilievo riguarda la fine della trasmissione, che mentre a Roma ed a Napoli finisce alle 23, qui (a Milano) viene protratta alle 23.30 ed oltre. Voi mi potete rispondere che chiunque può fare a meno di sentirlo tutta, ma dovette pensare che avendolo sottomano, nessuno rinunzia a sentirlo; ma quello è tempo rubato al riposo, di cui se ne accorge al mattino nello svegliarsi ».

Involontari ladri di sonno, presentiamo le nostre scuse alla gentile ascoltatrice, osservandoLe: Forse che noi La condanniamo alla galena a vita? O, per via radio, Le teniamo accese le sue valvole, quando già i begli occhi cercano l'ombra della notte?

No, certo. Ma Ella dice: « avendolo sottomano, nessuno rinunzia a sentirlo (la trasmissione) ».

Non colpa nostra, dunque, ma Sua, o merito, se vuole, della interessante trasmissione.

E questo sarebbe un indiretto omaggio al nostro programma. Obbligo non c'è di sentirlo tutto, come obbligata Ella non sarebbe, se invitata ad un pranzo, di mangiare al di là del Suo appetito. Chè dopo si vedrebbe l'ospite incolpato d'una Sua eventuale indigestione.

Non Le pare, egregia Signora? Ed anche non Le pare che la sua protesta per il protratto programma contrasti con la sua domanda — contenuta nella stessa lettera — di « aumentare a 6-7 le ore di trasmissione »?

Dal « radioreferendum » in corso, già era risultata chiara la difficoltà, per la U.R.I., d'accontentar tutti i suoi abbonati, e, per questi, di mettersi d'accordo tra di loro.

Ora si vede che qualcuno nemmeno riesce a mettersi d'accordo con sé stesso.

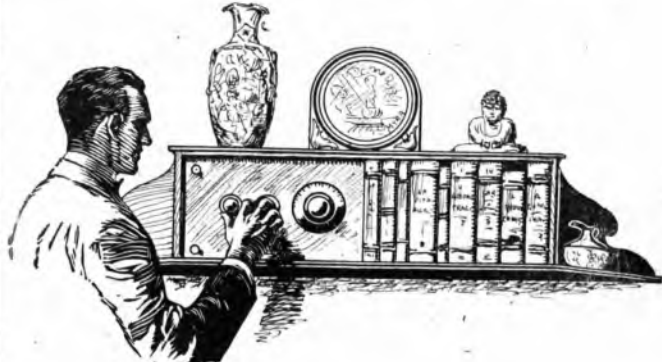

Una libreria sonora.

# Lettere d' ascoltatori

*Ecco altre lettere di plauso giunte alla nostra stazione di Napoli:*

**Ecija** (Sevilla), 21 Enero 1927.

My ar mio: Soy un gran entusiasta de la Radio y poseedor de un receptor americano Atwater Kent modelo 35 con siete valvulas y me place comunicar a V. y en su nombre a los directores de esa emisora la mas entusiasta enlorabuena pues oigo sus emisiones con tanta intensidad como las de Union Radio E A J 7 de Madrid.

Desearia conocer las caracteristicas de esa estacion, asi como que me recomendaran el nombre de alguna revista que publique los programas de esa estacion para suscribirse pues me agradan en extremo sus programas.

Me ha producido gran curiosidad saber que ruido es el que tiene esa estacion cuando termina la musica que parece como el chocar de dos tablas.

Aprovecho esta ocasion para ofrecerme a Vostro atto y ss.

**E. DE SAVADRA GOMEZ.**

**Tunisi**, 25 gennaio 1927.

Il nostro ufficio in Tunisi è provvisto di un apparecchio di ricezione il quale ci permette regolarmente di udire il concerto che trasmette la vostra stazione.

Siamo oltremodo soddisfatti e lieti delle ricezioni limpidiissime e chiare, e abbiamo il piacere di manifestarvi tutta la nostra soddisfazione a mezzo della presente.

La vostra stazione ci trasmette concerti che superano in chiarezza quelli delle stazioni di Praga, Berlino, Parigi e Londra; ottimi anche essi, ma non diremo quasi perfetti come i vostri.

Ed il compiacimento è ancora maggiore in quanto che la vostra stazione è italiana, ed il constatare una simile nostra superiorità su tutte le altre stazioni europee, non può che riempirci di orgoglio.

Permettete anche che vi esprimiamo la nostra soddisfazione per lo scelto repertorio che ascoltiamo con immenso piacere, ma non sarebbe male che qualche sera facessero capolinea nel vostro cremo anche un po' di Chopin o di Beethoven. Siamo così soffocati dalle bizzarrie americane che un po' di musica non farebbe male sempre che ciò sia nella vostra possibilità.

«LA NAZIONE».

Giornale Politico Quotidiano - Tunisi.

**Napoli**, 2 febbraio 1927.

Pregiamo farvi i miei più vivi congratulamenti dell'ottima musica intesa ieri sera dal R. Teatro S. Carlo. E' riuscita per Radio un vero capolavoro.

Grazie assai ed auguro di tutto cuore sempre maggiori successi. Ad maiora.

**GIOVANNI DE ROSA.**

**Napoli**, 5 febbraio 1927.

Vivissimi complimenti per i concerti di musica da camera del giovedì specialmente per quelli tenuti dal Trio «Bocherini» in cui è molto ammirato il Cantani dall'arte squisita del suo impareggiabile violino. Abbonato 0411.

6 febbraio 1927.

A nome di un numeroso gruppo di radio ascoltatori prego codesta Unione Rad. di ripetere la trasmissione dal R. Teatro S. Carlo dell'opera: *Il Barbire di Siviglia*. Ne saremmo davvero grati ai dirigenti di codesta stazione Radiofonica che, in questo modo, ci procurerebbe il piacere di rinnovare le ore di intenso godimento artistico, ieri sera trascorse, sia per la esecuzione veramente lodevole di tale opera e sia per la buona tecnica della trasmissione che a nostro parere per la prima volta è stata tanto chiara ed esente da disturbi.

**UN GRUPPO DI RADIO ASCOLTATORI**

**Napoli**, 8 febbraio 1927.

Sinceramente entusiasti della trasmissione recente del «*Barbire di Siviglia*» (in occasione della quale si notò un sensibilissimo miglioramento sotto i precedenti di «*Franческа e Butterfly*») ci permettiamo pregarvi di farci nuovamente godere l'audizione del capolavoro rossiniano in una delle immaneabili prossime repliche.

Sicuri di vedervi esauditi (perchè riteniamo di interpretare anche i sentimenti degli altri innumerevoli ascoltatori) Vi ringraziamo sentitamente d'augurio e Vi auguriamo i nostri distinti saluti.

**UN GRUPPO DI ABBONATI**

di via S. Brigida.

**Spezia**, 9 Febbraio 1927.

Per volere elogiare codesta bellissima stazione a dire poco ci vorrebbero dei fogli immensi per voler descrivere la chiarezza ed il bellissimo repertorio di musica. Sono un radiotelegrafista e non mi manca di sentire le altre stazioni d'Europa, ma fra tutte non posso negare che la migliore mi è parsa quella della bella Napoli. Ero in navigazione reduce da Barcellona ed in vicinanza della Sardegna sentii dal S. Carlo *Il Barbire di Siviglia*. Come l'ho sentito è indecristibile. Una chiarezza impareggiabile. Sentivo benissimo i lunghi *bis*, bene ed il vociere ed il batter di mani degli spettatori. Non bastano i gravi, i più alti elogi. Quelli con cui ho parlato non potevano a fare a meno d'essere concordi come negli elogi verso questa stazione, essendo l'unica che mette un po' di brio nelle persone.

Auguri di sempre migliore prosperità.

**LUIGI FAUCITANO.**

**Novara**, 16 Febbraio 1927.

Sento il dovere di esternarvi tutta la mia soddisfazione per la felicissima ricezione dell'opera *Turandot* dal R. Teatro S. Carlo di Napoli, che ieri sera ho potuto ascoltare in forte altoparlante, in tutte le delicate sfumature di una superba concertazione.

La voce, poi, dei diversi e buoni esecutori arrivò limpida e nitida, si da dare la impressione di ascoltare l'opera a pochi metri dal palcoscenico.

Si unisce a me nell'esprimervi il più vivo compiacimento la mia signora, che nata sul Golfo partenopeo, ebbe ancor più ragione di ascoltare commossa le belle melodie pucciniane provenienti a tanta distanza dall'indimenticabile S. Carlo.

Coi migliori auguri per l'avvenire di questa ottima stazione che sin dagli inizi costantemente si afferma, vogliate gradire quanti cooperare al suo felice esito, ossequi cordiali.

**ENRICO BOTTERI.**



Ecco la più grossa valvola del mondo. Misura 1 metro e 50 cm. di lunghezza e 50 cm. di diametro. E' stata esposta a Boston.

(Radio Magazine)



Ha avuto luogo a Bolzano, l'assemblea costitutiva del «Radio Club Alto Adige». Si procedette alla nomina del Presidente del Club e di cinque consiglieri: Dott. Franzoni, Presidente; Consiglieri i Signori Direttore Riccoboni; ing. Symonds; Tillme; Weissenbach e Battara.

È nominato cassiere il Sig. Porpacz e Segretario il signor Pechriggl.

Il Presid. ne diede lettura di una lettera della U. R. I. nella quale la Società, plaudendo all'iniziativa della costituzione del Club, si mette a disposizione dello stesso per tutte quelle agevolazioni ed informazioni atte all'incremento della radiofonia in Alto Adige.

Il *Daily Mail* di Londra ha bandito un referendum sui programmi della B. B. C. Risovette 1.285.085 risposte. Ecco come hanno votato i lettori del *Daily Mail*.

Varietà e concerti	238.489
Musica d'orchestra	179.153
Musica militare	164,613
Musica da ballo	134,027
Chiacchierate sportive e notizie	114.571
Concerti sinfonici	78.781
A soli (vocali e strumentali)	72.658
Opere ed oratori	60.983
Trasmissioni dall'esterno	51.755
Piccoli lavori teatrali e dialoghi	49.857
Conversaz. scientifiche ed istruttive	30.914
Canzoni, cori, canti marinareeschi	30.919
Musica da camera	27,467
Riviste	27,059
Grandi lavori teatrali	17,576
Lecture e recitazioni	2,717
Voti non registrati	4,013

Esistono attualmente nel Brasile 12 stazioni, delle quali solamente due di grande potenza.

Un referendum bandito l'inverno dell'anno scorso, tra gli ascoltatori americani dava l'80 per cento di questi favorevoli al jazz band. Lo stesso referendum ripetuto quest'anno ha dato solo più il 5 per cento di ascoltatori favorevoli al jazz band.

Oltre all'«ora italiana» — di cui già abbiamo parlato, la stazione W. M. C. A. di New York ha istituito anche un'«ora polacca» durante la quale non si sono sentiti che artisti polacchi, ed un'«ora ebraica». In cui fu ritrasmesso un lavoro rappresentativo del nuovo teatro eretto nel centro del «Ghetto» di New York.

La stazione di Winnipeg (Canada) ritraemite con linee speciali i servizi religiosi delle Chiese cittadine.

Il 24 maggio prossimo — festa nazionale inglese — un messaggio sarà indirizzato al popolo britannico da un membro della Famiglia Reale, che parlerà davanti al microfono della Stazione di Londra.

In Jugoslavia, la Radio-Compagnia S. A. ha ottenuto dal Ministero delle P. T. T. il consenso per l'impianto di una stazione di 6 kw. sul tetto dell'Accademia delle Scienze di Belgrado. La stazione comincerà a funzionare nel prossimo ottobre.

L'uso d'apparecchi ricevitori è stato permesso ai prigionieri di Horsens (Jutland) perché possano ascoltare prediche, conferenze, concerti. I prigionieri costruiscono essi stessi i loro apparecchi.

Il Governo scandinavo ha installato nell'Islanda delle stazioni radiofoniche, le quali, oltre ai propri programmi, ritrasmetteranno spesso quelli di Oslo, Stoccolma, Londra, Daventry.

Così la radiofonia porterà qualche conforto agli abitanti di quella desolate regioni.

Si legge nella T. S. F. *Review*, un interessante studio di Roberto Hamburg sui problemi giuridici della Radiofonia ed il Comitato internazionale della T.S.F.

Per gli artisti, detto Comitato avrebbe stabilito il principio che è necessario il consenso dell'interprete per ogni trasmissione d'opera intellettuale letteraria od artistica.

Per la prima volta — dice *Radio Magazine* viene riconosciuto il diritto dell'artista sulla sua interpretazione, simile a quella dell'autore sulla sua opera. Accanto al diritto di autore, ecco il diritto d'artista.

Il capo della polizia di Passaic (Stato di New-Yersey) annunzia che tutti i suoi uomini saranno forniti di un apparecchio ricevitore portatile con cui potranno comunicare col posto centrale di polizia. La portata di questi apparecchi è di 3 miglia. La lampada e le pile — scrive *Radio Magazine* — stanno in una scatola tascabile, l'antenna è un filo attaccato alla schiena. Una lampadina elettrica fissata all'uniforme azionata dal segnale di chiamata, indicherà il momento in cui si deve cingere la cuffia.

Nel Gippsland, parte Est della Provincia di Victoria (Australia) c'è una «zona di silenzio». I segnali della potente stazione di Melbourne non sono percepiti a Port Albert, che non dista se non 100 miglia, nè a Sale ed a Bairnsdale distanti rispettivamente 120 e 150 miglia.

Ma in questa zona, sorda a Melbourne, si sentono invece, benissimo i segnali di Sydney e di Brisbane, che si trovano rispettivamente a 425 ed 875 miglia.

Una missione di tecnici inviata in Australia per studiare il curioso fenomeno, ha scoperto — informa *Radio Magazine* — nuove zone di silenzio intorno alle altre stazioni, ed ha fatto interessanti rilievi sull'influenza delle lunghezze d'onda, delle stazioni e delle ore del giorno. La forma e la natura del terreno sembrano fuori causa.



RADIO - ARISTOCRAZIA

**ROMA** AGENZIA PUBBLICITÀ  
 « **RADIORARIO** »  
 C. CURTARELLI  
 Via L. Muratori, 25

**BRUNET**  
  
**RADIO**

**I RICEVITORI E LE CUFFIE**

Adottati dal Ministero della GUERRA, MARINA, AVIAZIONE e COMUNICAZIONI FRANCESI

**Soc. An. BRUNET**  
 Via Moscova, 7 - MILANO  
 NAPOLI - Ditta GIUSEPPE CORATOLI - Via dei Tribonelli, 122



## LE RISPOSTE DEGLI ABBONATI AL NOSTRO

Torino, 18 febbraio 1927.

1. Escludere o quasi dai programmi il Jazz band, essendo già troppo deliziosi di tale musica dalle stazioni tedesche ed inglesi, e trasmettere invece di tanto in tanto dei ballabili antichi e seguitamente valzer così belli sempre.

Ridurre al minimo ed escludere addirittura i numeri di varietà, canzonette, ecc. che se possono piacere al teatro ed al Varietà, quando l'effetto visivo dà appagamento, trasmessi sono intollerabili.

2. Il genere di musica ch'io preferisco e che meglio risponde anche alla trasmissione è il classico, principalmente sinfonie, parti di opere, o meglio opere intere dal Teatro.

Ottimo ed assai gustate le trasmissioni di opere serie dai teatri di Roma e Napoli. Non così quelle delle opere da Milano (almeno per noi torinesi).

Gradirei pure trasmissioni di pezzi con o soli di strumenti ad arco ed a fiato (classico, tromba, flauto, ecc.) che si ricevono chiarissimi.

3. Nella cultura desiderati preferibilmente i corsi storici e geografici con descrizioni dei costumi e commerci principali dei popoli anche di quelli transoceanici.

4. Essendo però difficile seguire completamente le conferenze per i disturbi nelle ricezioni, non credo convenga aumentare il numero.

5. Buona musica principalmente.

6. I paragrafi precedenti rispondono anche a questo quesito.

Geom. EUGENIO BELMONDO.

1. Programmi variati di musica e canto.  
2. Musica mista, canzonette, teatro, no teatro.

3. Lingue.

4. Diminuire le conferenze al minimo.

5. Aggiungere una ritrasmissione della Fiaschetta durante il mezzogiorno o dischi di grammofoono, come fa ad esempio Zurigo e Berna e cioè dalle 12.30 alle 13.30.

6. Tutto è buono per quanto riguarda musica e canto, vorremmo ascoltare più frequentemente ritrasmissioni da teatri.

Abbonato 9033.

Milano, 19 febbraio 1927.

Le musiche preferite per mio gusto sono le musiche di Rossini, Puccini, e Verdi. E quando anche a Milano si trasmettono le opere da qualche teatro? Dei corsi di cultura, sono sempre a favore delle conversazioni scientifiche e storiche, che desidero con maggior frequenza.

Le cose più piacevoli e che mi hanno procurato le migliori soddisfazioni, sono l'orchestra a plettro della Società Verdi, e le commedie, rievocando i più bei lavori, quali: L'amor che passa, e il radiodramma Venerdì 13.

E quello che meno mi piace sono le letture dell'Inferno, Purgatorio, e Paradiso.

La zingana della Fiaschetta Toscana la preferisco di molto all'altro Jazz band.

RINO CASTAGNOLI.

Oronzo (Milano) 12 febr. 1927.

Ammiro i bei programmi fatti finora di musiche e canti, frammiati a conferenza utili, istruttive e dilettive e a simpatiche commedie e all'ottimo radiodramma. Chiederei che di tanto in tanto si potesse ascoltare qualche bella canzonetta o ronziana e qualche cosa in dialetto romanesco, cantate o recitate (trattandosi di poesie o altro romanesco), da qualche bravo artista che non

## RADIORIFERENDUM

Si dice che « de gustibus non est disputandum ». Questa disputa è, invece, utile e necessaria per la radio. Noi abbiamo bisogno di conoscere con precisione gusti e tendenze del nostro vasto pubblico per sempre meglio accontentarlo. Lo invitiamo, perciò, ad un « referendum » sui programmi delle nostre stazioni. Gli ascoltatori di Roma, Milano e Napoli rispondano alle seguenti domande:

1ª - Quali programmi desiderate?

2ª - Quale genere di musica e di teatro preferite?

3ª - Quali corsi di cultura vorreste ascoltare?

4ª - Valetе aumentato o diminuito il numero delle conferenze?

5ª - Secondo il vostro particolare gusto ad interesse, che cosa aggiungereste nei nostri programmi?

6ª - Che cosa vi piace di più e vorreste veder più sviluppato, e che cosa vi piace di meno dei nostri programmi?

Delle risposte che ci manderete e che pubblicheremo nel Radiorifario, la U.R.I. terrà il debito conto nella compilazione dei futuri programmi.

manca mai a Milano. Ci sono tanti meridionali che potrebbero piacere, e credo anche molti del luogo, e poi serve sempre più ad affrettare le regioni. Sono dialetti facili a comprendersi da tutti.

Abbonato 20416.

Nola, 18 febbraio 1927.

1. Programmi vari.  
2. Musica italiana e Teatro di prosa.  
3. Cultura fisica concernente la radio-fonia.

4. Aumentare enormemente il numero delle conferenze.

5. Diffusissime notizie politiche.

6. Aumentare il numero delle ritrasmissioni dalle varie stazioni, e aumentare il numero delle notizie riguardanti i cambi ed i mercati. Diminuire la musica da ballo.

VINCENZO DE LUCA.

Chirramonte Gulf, 16 febr. 1927.

1. I programmi dovrebbero, anzitutto, differenziarsi tra una stazione e l'altra e, nella disposizione, seguire l'esempio di Radio Tolouse.

2. Musica classica italiana a tutto pasto. Per la musica di marca estera, specie wagneriana, non trasmetterne mai da Napoli e parecchio da Milano e Roma. Opere teatrali generalmente conosciute. Jazz band solo da Milano.

3. Corsi di cultura tecnica da Milano, politico-sociale da Roma, prevalentemente

agrario-commerciale da Napoli, letteraria di tutte.

4. Per le conferenze, direbbe papà Manzoni, come i versi del Tosti: « poche ma buone ». Preoccuparsi della dizione: fare e nitida; preferibile il timbro da baritone o da mezza soprano.

5. Verso le 12: Radio notiziario o Radiogiornale.

6. Preferibili le selezioni d'opere e commedie.

ROSSO Dott. GIUSEPPE.

Milano, 20 febbraio 1927.

1. I programmi sono di pieno gradimento e va alla U.R.I. il piano d'incoraggiamento.

2. Per mio conto desidero programmi di musica leggera dando la preferenza all'opera italiana; e per questo, ottima cosa sarebbe anche per l'MI avere trasmissioni più frequenti da teatri lirici e possibilmente anche da qualcuno in cui si rappresentino commedie.

3. Soddisfatto per tutto ciò che è stato trasmesso.

4. Per le conferenze è interessante ascoltare.

5. Come ho già accennato nella risposta N. 2 assai mi terrei a trasmissioni da teatro.

6. Nei vostri programmi tutto è curato e si vede lo sforzo e la premura di perfezionare e rendere sempre migliori le trasmissioni.

VITTORIO GOZZO.

Roma, 21 febbraio 1927.

1. Dizioni dialettali, monologhi umoristici e farse.

2. Musica italiana, opere, oprette e musica allegria.

3. Conferenze storiche.

4. Abolire le conferenze mediche.

5. Trasmissioni da teatri di prosa.

6. Ridurre al minimo possibile la musica classica estera, la « Pasta della Radio », la « Rivista dei libri ».

Abbonato N. 1141.

Milano, 19 febbraio 1927.

I vostri programmi, abbastanza variati soddisfano alle loro insieme, ma le trasmissioni delle dizioni delle commedie, delle conferenze, riservate alle ore pomeridiane.

La sera, musica buona; col vostro ottimo quintetto, aumentando le trasmissioni delle « selezioni d'opere » e cercando ottenere almeno una volta la settimana la nostra Scala.

E' il desiderio di tutti: abbattete gli ostacoli che ce la tengono lontana; i milanesi vogliono il loro Massimo!

DANTE TOMASINI.

Alogna (Pavia) 18 febr. 1927.

1. Il programma attuale della U.R.I. è buonissimo salvo qualche piccola variazione come ai numeri seguenti:

2. Musica: Lirica, Opera, Sinfonia e pel resto come ora.

3. Qualunque corso di cultura è sempre utile.

4. Conferenze: come sono date ora.

5. Nulla.

6. Trasmissione dal teatro Lirico. E mi piacciono meno: le mutilazioni delle Opere (selezioni liriche, la lettura di certi brani di libri da pubblicarsi ad appena pubblicati, che sa di reclame fuori di posto).

Dott. E. COSTA.

Milano, 16 Febbraio 1927.

1. Su per giù i programmi che già fate, colle seguenti varianti:

1. Un po' più di musica italiana ed un



più meno di quella estera, specialmente Tedesca.

1. Perché non si parla di tanti nostri sommi scrittori e delle loro opere, che si potrebbero rendere un po' più popolari?

1. Le conferenze storiche sarebbe bene aumentare.

2. Un numero settimanale che parlasse della nostra ultima guerra illustrando qualche fatto eroico che non ne mancano.

3. Mi piacerebbe qualche buona commedia di più e qualche *Gigolette* di meno.

G. ARECCO.

Milano, 17 Febbraio 1927.

1. Programmi con meno numeri ma più sostanziosi.

2. Musica conosciuta e popolare teatri lirici. Scala?!

3. Corsi di cultura; indifferente quando il conferenziere abbia un timbro di voce simpatico.

4. Diminuire; e quello poche sceglierle e scegliere anche il conferenziere come detto alla terza risposta.

5. Piuttosto si sarebbe da scartare: gli ascoltatori, le conferenze sull'automobile, gli accordi di piano e quelli di violino con accompagnamento di piano aperto quando non sono eseguiti da artisti veri. Musica classica niente perché la musica trasmessa per radio non è mai perfetta e quindi sono preferibili brani di opere e operette conosciute.

6. Abolizione delle trasmissioni dei Toscanini. Molto meglio la Fiascheretta Toscana. Abolizione della Banda Presid.

7. Le selezioni delle opere e meglio le trasmissioni delle opere complete. Qualche selezione d'operetta. Niente balli nuovi, ma valzer, polke, mazurke. Ve ne sono di famosi e sempre piacevoli. Trasmettere opere che costano stazione non ha mai fatto sentire. Qualche buon dramma da qualche buona compagnia da qualche teatro.

8. Eseguire poi il programma del sabato alla Domenica, giornata questa più favorevole per le riunioni famigliari specie nella sera.

9. Infine e quel che più interessa è la sostituzione degli elementi scadenti per soddisfare il gusto artistico di moltissimi ascoltatori specie Italiani.

ERO FOLICALDI.

Treviso, 23 Febbraio 1927.

Faccio la proposta che sia dedicata una parte del programma delle 16.30 alle 18.30 al nostro soldato nelle cui sale convegno è ormai molto diffuso l'apparecchio Radiotelefono. Pressoché tutti propongono che siano trasmessi i nostri patriotici ad una sola voce. I soldati imparerebbero questi inni e l'entusiasmo sarebbe centuplicato dalla novità del mezzo. Ecco come la Radio diventerebbe collaboratrice preziosa dell'Ufficiale nell'educare il soldato. Il beneficio è poi sentito anche da tutti coloro che hanno missioni educative.

10. Approfitto dell'occasione per tributare a codesta spet. U. R. I, un ringraziamento per avermi data la possibilità di far sentire ai soldati il discorso dell'on. Turati di domenica scorsa all'Angusto con un'audizione veramente perfetta.

Capitano GOTTARDO ZOPPI.

Napoli, 17 Febbraio 1927.

1. Trasmissione dei discorsi più importanti di uomini politici, di illustri conferenziatori su argomenti politici ed anche più strettamente tecnici.

2. Trasmissione dei teatri di prosa, attualmente (non so se per ragioni tecniche) completamente negletti.

3. Trasmissione, previ accordi col R. Governo e con la Presidenza della Camera,

delle sedute parlamentari, con fine altamente educativa. Cosa già proposta in Inghilterra e non potuta attuare per la sordità delle aule parlamentari.

4. Trasmissione, ove manchino programmi più degni, di altre stazioni che hanno tali programmi degni, ad uso di quella schiacciante maggioranza di persone, che disponendo di apparecchi di minore potenza, non può ascoltare che la stazione della propria città, o le stazioni italiane. Comprendendo anche le stazioni estere, ove abbiano realmente programmi importanti. Sono sicuro che fa più piacere ascoltare la trasmissione del S. Carlo a Milano, che non qualche insipido programma a base di sistemi assai limitati.

5. Trasmissione delle funzioni ecclesiastiche, come si pratica ovunque all'estero, previ accordi con le autorità ecclesiastiche.

6. Il notiziario dovrebbe essere assai più ampio, ed inteso anche a fini educativi, illustrativi, e fini di ricerca. A cominciare dal radioreferendum, tutto quello che è domanda rivolta al pubblico deve trasmettersi a mezzo della radio.

UN ABBONATO NAPOLETANO.

Milano, 21 febbraio 1927.

Da un anno e più ascolto regolarmente tutte le sere i programmi eseguiti, mi piacciono tutti, ma, come musica, preferisco quella di Verdi.

Il numero delle conferenze può essere aumentato, perché qualunque cosa trattassero, sono sempre preferite e istruttive.

Come teatro preferirei il Manzoni che diietta di più nella mia famiglia e la commedia che sia data un po' più frequente, che fra tutto, è quella che più preferisco.

ATTILIO BEZZI.

Tulmezzo, 19 febbraio 1927.

1. N. N.

2. Desidererei che fossero tenuti corsi di lingue estere (inglese-tedesco) da professori di nazionalità della lingua che insegnerebbero.

3. Preferisco la selezione di un'opera anziché la stessa trasmessa da un teatro.

4. N. N.

5. Mi piacerebbero aumentate le esecuzioni strumentali a solo (arpa, piano, violino, violoncello, ecc.).

6. Mi pare la parte agricola la meno interessante alla massa degli abbonati.

7. Gradirei che la durata degli intervalli fosse annunciata.

Cap. CAMILLO DE FILIPPI.

Torino, 20 febbraio 1927.

Desidererei che il segnale orario della stazione di Roma venisse trasmesso con maggiore regolarità, tutte le sere.

Accade sovente che nel pieno svolgimento del programma serale, per un pezzo che non è ancora ultimato, l'ora passa ed il segnale non viene più comunicato: così lo anticiperei all'inizio della trasmissione serale, dopo il segnale di apertura, per le ore 20,30 se possibile oppure per le ore 20,45.

Dot. MARIO CAVALCHINI.

Milano, 21 febbraio 1927.

1. Desidererei programmi più accessibili alla mia cultura musicale, e cioè preferibilmente pezzi e fantasie di opere.

2. romanze, duetti e pezzi di opere, e le commedie.

3. Nessun corso di cultura poetica, secondo il mio punto di vista, un buon programma di musica, forma il miglior corso di cultura.

Se le conferenze potessero essere limitate alle conferenze letterarie e musicali, escludendo cioè le conferenze scientifiche e ma-

diche, anche una per sera non disturberebbero.

5. I vostri programmi sono già completi, nulla vi è da aggiungere, ma solo da modificare (almeno secondo me) e cioè:

6. Vorrei che non mancassero mai alcune romanze di opere di dominio pubblico, le fantasie e le sinfonie di opere.

Quello che mi piace meno dei vostri programmi, è più d'uno condivido la mia opinione, sono i concerti di sola musica classica che riescono troppo pesanti per gli ascoltatori specialmente se non sono inframmezzate da trasmissioni vocali.

LIVRAGA C.

Milano, 19 febbraio 1927.

1. Programmi variati; come sempre ci dà la U.R.I.; però con meno classici, lasciando questi ai più virtuosi dell'arte, perché dopo una giornata di lavoro si ha piacere di musica, in prevalenza, di autori conosciuti, tanto per canto, come per il bravo quintetto.

2. Musica d'opera e d'operetta moderna, di nostri autori, ed anche se si potesse, teatro di prosa.

3. Corso musicale. Dizioni. Lettura di brani di commedie, come ad es. la declamazione di Slay, il Giuramento di Romanticismo, ecc., ecc.

4. Milano che sfugge e Città e Paesi, interessante molto.

5. Dueti bellissimi come: «Lontano, lontano», «Mefistofele», «O cieli Azzurri». Aida e tanti altri per non sciupare tempo. Duetti tra baritono e tenore, romanze e canzonette napoletane, qualche commedia di più, e, possibilmente, trasmissioni di qualche altro teatro e perché no?, di prosa; ad esempio lutto o la parte più saliente del dramma o della commedia. E i radiodrammi? E i cori della Palestriniana o del Teatro del Popolo? E l'orchestra a plettra?

6. Tutto ciò che si rende interessante e per l'esecuzione e la scelta; per la pronta comprensione, per il diletto e lo svago che diverte e commuove.

I vostri bravi tenori e soprani, si vorrebbe gustarli più sovente, troppa musica, per quanto piaccia, e poco canto, non è vero?

Il programma del lunedì non si potrebbe cambiarlo con una trasmissione da un teatro?

Fate delle serate di musica purissima, boitona, verdiana, ecc., ecc. Bene le trasmissioni del Convegno.

Grazie pertanto di tutti gli sforzi finora fatti e dei godimenti artistici provati in qualche selezione di opere.

MARIA LORENZINI.

Roma, 23 febbraio 1927.

I programmi per mio conto, vanno quasi bene quelli adottati finora (parlo di IRO) salvo quanto appresso:

Il genere di musica va bene quella adottata ed i Teatri non vi sono migliori dell'Argentina e del Costanza che si spera di sentire quando si riparrà.

I corsi di cultura; vorrei ascoltare le conferenze sull'opere di Dante e di qualche altro, sull'Igine e sulla Fisica, aumentando il numero.

Non avendo l'apparecchio selettivo per escludere IRO ed ascoltare Napoli, vorrei che IRO diffondesse tutte le nuove canzonette napoletane che a Roma piacciono tanto.

Eseguiate tutti i numeri del programma e non saltarne nessuno come accade ed infine, se fosse possibile, meno Jatz.

PIETRO COLONNA.



## Per i principianti - La valvola termoionica



Dr. J. A. Fleming.

Lo sviluppo recentissimo della tecnica delle valvole ioniche, ha provocato dei rapidi e decisivi progressi nel campo delle radiotrasmissioni.

T. A. Edison, studiando il comportamento delle lampade ad incandescenza delle quali egli è l'inventore, aveva notato che introducendo in una di queste, un elettrodo metallico, lo spazio interposto fra questo ed il filamento incandescente gode di una conduttività unilaterale. E cioè esso è praticamente isolante quando il filamento è positivo rispetto all'elettrodo metallico; si mostra invece di una certa conduttività quando l'elettrodo metallico funziona da anodo, ossia è positivo rispetto al filamento.

Fleming basandosi su questo effetto, riuscì a costruire un piccolo apparecchio simile ad una lampadina ad incandescenza al quale diede il nome di valvola e che applicò nelle ricezioni radiotelegrafiche quale rivelatore di oscillazioni elettriche, considerando che la conduttività unilaterale di essa permetteva di trasfor-

mare tali oscillazioni in una corrente intermittente ed unidirezionale in modo tale da far dare ad un ricevitore telefonico inserito nel circuito, una nota di altezza corrispondente alla frequenza dei treni d'onde in arrivo.

Esaminiamo più dettagliatamente i fenomeni che intervengono nel funzionamento di una valvola a due elettrodi o diodo.

Si abbia un'ampolla vuota d'aria, racchiudente un filamento di tungsteno (metallo resistente alle alte temperature), ed una placca metallica.

Si colleghi questa placca al polo positivo di una batteria di pile della tensione di circa 100 Volt (detta batteria anodica o di placca), il cui polo negativo è collegato al filamento, inserendo nel circuito un milliamperometro.

Se si porta il filamento all'incandescenza facendolo attraversare dalla corrente fornita da una batteria ausiliaria di accumulatori, sarà facile constatare che una corrente fornita dalla batteria anodica circola attraverso il milliamperometro e quindi necessariamente attraverso lo spazio compreso tra il filamento e la placca.

Secondo le moderne teorie sulla costruzione della materia, la spiegazione di questo fenomeno è la seguente.

Ogni corpo incandescente emette costantemente un flusso di *elettroni* o *ioni* negativi; se questo corpo trovasi nell'atmosfera ordinaria, il flusso rimane limitato alle sue immediate adiacenze.

Ma quando il filamento e la placca metallica sono, come già abbiamo visto, immersi in un'atmosfera di gas rarefatti, gli elettroni si trovano più liberi nel loro movimento, e se inoltre la placca è portata ad un potenziale positivo, questa li attrarrà a sé,



Dr. Lee De Forest.

vincendo non soltanto l'ostacolo che oppongono gli atomi gassosi, ma anche l'altro ostacolo che deriva dalla esistenza, nello spazio interessato, di una carica, chiamata *carica spaziale*, costituita dagli elettroni disseminati lungo il percorso filamento-placca. È evidente infatti che, andando dal filamento verso la placca, gli elettroni subiscono la repulsione di tutti quegli altri che li precedono nel flusso.

Si viene a stabilire così fra filamento e placca una vera e propria corrente di elettricità negativa.

Inoltre un altro fenomeno interviene: la corrente elettronica provocherà la ionizzazione (dissociazione in ioni negativi e positivi) per urto degli atomi del gas rarefatto, cosicché la schiera degli elettroni emessi dal filamento incandescente, lungi dal diminuire, si ingrosserà degli ioni negativi, mentre quelli positivi, neutralizzando in parte la carica spaziale permetteranno ad altri elettroni emessi dal filamento di entrare nel flusso verso la placca.

Per udire le più lontane voci del mondo



**L'APPARECCHIO RADIORICEVENTE**

selettivo per eccellenza, che dà su telaio in forte e puro altoparlante tutte le stazioni europee, senza sibili e con una sorprendente facilità di manovra

Cataloghi generali e descrittivi **GRATIS** a richiesta



Radio Apparecchi Milano

**ING. G. RAMAZZOTTI**

(già M. ZAMBURLINI & C.º)

**MILANO (18)**

17, VIA LAZZARETTO

Filiali: **GENOVA**, Via degli Archi, 4 r

**ROMA**, Via S. Marco, 24

Agenzie: **NAPOLI**, Via Medina, 72

Via Vitt. Em. Orlando, 29

**FIRENZE**, Piazza Strozzi, 5

FIERA DI MILANO - Gruppo XVII - Pad. App. Scientifici - Stand 902.904

Riparazioni - Collaudi - Tarature  
Messa a punto di Apparecchi  
e parti staccate.

SI CALAMITANO

Cuffie e Alto-  
parlanti

**RADIO-CLINICA**

ROMA

Via Frattina 52

NAPOLI

Via S. Brigida 24

Ing. Prof. L. ROSSETTI & F.º

CONDENSATORE  
STRAIGHT-LINE

500 cm.

Prezzo L. 60,-

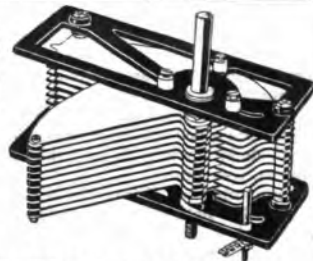

**ELECTRON - RADIO**

MILANO - Corso Vittorio Emanuele, 22 - MILANO

**NEUTRON**

TRADE MARK

IL MIGLIORE

**CRISTALLO RADIO DEL MONDO**

Depositi Generali per l'Italia e Colonie

**MILANO**: Società Anonima Brunet

Via Moscovia, 7

**BOLOGNA**: Soc. Radio Elettromeccanica

Via Castiglione, 5

**NAPOLI**: Ditta Giuseppe Curatoli

Via dei Tribunali, 122

Agente esclusivo di vendita per MILANO città:

**FRANCESCO PRATI** - Via Telesio, 19 - Telefono N. 41 - 954

Il prezzo del RADIORADIO è di

**L. 30,30**

all'anno per coloro che sono in  
regola con l'abbonamento alle  
Radio Audizioni Circolari.

La presenza del gas rarefatto però, pur contribuendo a dare allo spazio tra il filamento e la placca una certa conduttività, non è indispensabile per favorire la corrente elettronica, anzi rende in certo qual modo instabile il funzionamento della valvola ionica. E' per questo che oggi si preferisce costruire le valvole ioniche a vuoto molto spinto.

Se si aumenta il numero di elementi (e quindi la tensione) della batteria anodica, il numero di elet-

troni che non possono quindi più raggiungerla ed il milliamperometro ci indica che non esiste più alcuna corrente.

E' chiaro ora come il diodo costituisce effettivamente una *valvola* che permette il passaggio della corrente in un solo senso.

Nel 1907, il fisico americano De Forest trovò che, l'introduzione nel bulbo di un terzo elettrodo a forma di griglia posto tra il filamento e la placca conferiva alla valvola di Fleming delle nuove ed importantissime proprietà: tale valvola con tre elettrodi egli la battezzò col nome di *audion* per mettere in evidenza le sue proprietà riceventi.

I fenomeni che intervengono nel funzionamento del triodo possono essere così spiegati.

Se la griglia (osi viene chiamato il terzo elettrodo) viene lasciata a potenziale zero, nel numero degli elettroni proiettati dal filamento qualcuno cozzerà sulla griglia, ma la maggior parte raggiungerà la placca come abbiamo già visto per il diodo.

Si supponga ora la griglia al polo negativo di una pila, il cui polo positivo sia collegato al filamento: tutto il rimanente rimanga uguale a quello del diodo (fig. 1). L'azione della griglia tende a contrariare quella della placca: un certo numero di elettroni si troveranno respinti e quelli che raggiungeranno la placca saranno in quantità inferiore a quella corrispondente alla griglia a potenziale zero. Ne conseguirà una *diminuzione* di corrente nel circuito di placca.

Aumentando la tensione della pila collegata alla griglia sino a rendere quest'ultima sufficientemente negativa, la sua azione annullerà esattamente quella della placca tanto che nessun elettrone potrà raggiungerlo. In questo caso la corrente di placca sarà completamente *annullata*.

Si inverta ora la polarità della pila di tensione di griglia, collegando cioè

il polo positivo alla griglia ed il negativo al filamento.

E' evidente che ora l'azione della griglia si aggiunge a quella della placca, e se ne otterrà un conseguente *aumento* della corrente di placca.

Con ciò si vede che una variazione del potenziale di griglia ha l'effetto di regolare la corrente elettronica, restando con ciò giustificato il nome di *elettrodo di controllo* dato da molti autori al terzo elettrodo.

L'esperienza mostra che aumentan-

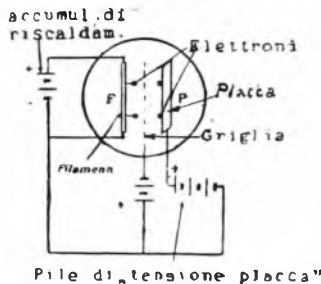

Fig. 1.

troni che raggiungono la placca aumenta dapprima e con essa aumenta l'intensità della corrente trasportata e indicata dal milliamperometro: ma giunti ad un certo valore della tensione di placca, tutti gli elettroni emessi dal filamento sono raccolti e l'intensità della corrente non cresce più oltre. Questa corrente-limite si chiama *corrente di saturazione*.

Aumentando la temperatura del filamento, il numero di elettroni emessi, aumenta e conseguentemente l'intensità della corrente di saturazione aumenta essa pure.

Si supponga ora di invertire la polarità della batteria anodica, collegando cioè il suo polo positivo anziché alla placca, al filamento ed il polo negativo alla placca anziché al filamento.

In questo caso, la placca caricata negativamente respinge tutti gli elet-

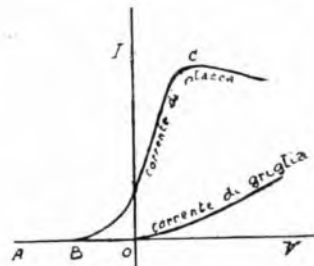

Fig. 2.

tando via via la tensione positiva della griglia, la corrente anodica non aumenta indefinitamente ma tende ad un valore-limite detto *corrente di saturazione*; e che, quando la griglia è positiva, una corrente (piccola rispetto a quella anodica) si desta nel circuito che connette la griglia al filamento: questa *corrente di griglia* essendo dovuta a quegli elettroni i quali passando in prossimità dei fili della griglia, e non riuscendo a sfuggire alla loro attrazione, cadono su di essi. Infine se si aumenta la tensione di griglia sino a valori dell'ordine di quella di placca, una parte importante della totalità degli elettroni viene catturata dalla griglia e la corrente di placca accusa una diminuzione mentre la corrente di griglia continua ad aumentare.

Il grafico della fig. 2 riassume tutti questi fenomeni: esso rappresenta le

## NOVITA'!! RADIO-AMATORI'!!

Scatola completa contenente tutto il necessario per saldare.

(saldatore - pasta - stagno) L. 7.—

Per spedizioni inviare vaglia aggiungendo L. 1.— per spese postali a:



Ditta Cav. GODENZI - Milano, Corso Garibaldi N. 63

Micro Ampli  
R. 50

# Soc. An. "LA RADIODIETECHNIQUE,,

AGENZIA D'ITALIA

ROMA - 48, Via Fontanella di Borghese, 48 - ROMA

Radio Micro R. 36 . L. **43**

Rivelatrice R. 36 D. L. **47**

Super Micro R. 15 . L. **47**

Super Micro R. 24 . L. **47**

Micro Bigril R. 43 . L. **49**

Radio Bigril R. 18 . L. **35**

Rivelatrice  
R. 36 D.

Radio Ampli R. 5 . L. **22**

Super Ampli. R. 41 . L. **52**

Micro Ampli R. 50 . L. **58**

Radio Watt R. 21 . L. **86**

Raddrizzatrice D. 13 . L. **37**

Emittente E. 121 . . L. **75**

Emittente E. 251 . L. **145**

Super Ampli  
R. 41

DEPOSITO PRINCIPALE

MILANO - 2, Via L. Mancini, 2 - MILANO

# S. T. A. R.

Sede **TORINO** - Via Asti 18

Fabbrica di apparecchi radio - trasmettenti e radio - riceventi  
Amplificatori e variatori di frequenza. Raddrizzatori di corrente

Accumulatori per radiotelegrafia e per auto.

Batterie anodiche di accumulatori con o senza raddrizzatore  
di corrente per la ricarica

== Speciali facilitazioni di pagamento \* Sconti ai rivenditori ==

variazioni delle correnti di placca e di griglia in funzione della differenza di potenziale fra la griglia e l'estremità di filamento collegata al polo negativo della batteria d'accensione o di riscaldamento. L'insieme di queste curve costituisce la caratteristica del triodo.

E' importante notare che l'azione della griglia sulla corrente di placca

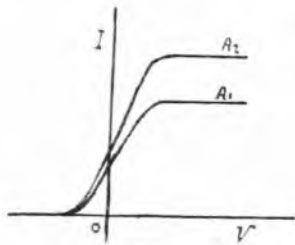

Fig. 3.

è istantanea e senza alcuna inerzia, così che rende il triodo il più perfetto e fedele dei «relais».

Aumentando la temperatura del filamento (lasciando costanti tutti gli altri elementi), la caratteristica di placca si annulla sempre al medesimo valore della tensione di griglia, mentre la corrente di placca raggiunge una maggiore intensità; ciò è giustificato dal fatto che l'aumento di temperatura provoca una maggiore emissione di elettroni ed una corrente di saturazione più elevata, senza influenza sulle forze elettriche in giuoco che determinano il potenziale di griglia per quale si annulla la corrente di placca.

Nella fig. 3. A1 rappresenta la caratteristica di placca col filamento a bassa temperatura, ed A2 la medesima caratteristica col filamento a temperatura più elevata.

Aumentando invece la tensione di placca, la caratteristica di placca non si deforma sensibilmente ma si annulla per un potenziale di griglia maggiormente negativo. Nella fig. 4. P1 rappresenta la caratteristica di placca di un triodo avente una certa tensione anodica; P2 rappresenta la medesima caratteristica ma con tensione anodica più elevata.

E' facile osservare che la caratteristica di placca si sposti parallelamente a se stessa senza una deformazione sensibile. Praticamente i triodi sono costituiti da un'ampolla di vetro robusto ed infusibile, nella quale viene fatto il vuoto quasi assoluto per mezzo di pompe speciali, contenenti gli elettrodi. Anche questi ultimi devono essere sottoposti durante la vuotatura ad uno speciale trattamento per eliminare completamente i gas occlusi in essi, che liberandosi in seguito lentamente, altererebbero il grado di vuoto.

Il filamento è costituito general-

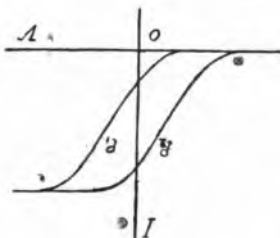

Fig. 4.

mente di tungsteno, metallo avente un punto di fusione altissimo e può assumere diverse forme: dritto, piegato a forcilla, spiralizzato. Talvolta viene ricoperto da uno strato di ossidi di metalli (torio, calcio, ecc.) che emettono un gran numero di elettro-

ni a temperatura relativamente bassa (filamento portato al rosso-scuro). La griglia e la placca sono costruite generalmente di nichel o di molibdeno.

La placca può assumere varie forme: piatta, cilindrica, ecc.; la griglia può essere a reticella, a spirale cilindrica, a spirale piatta, a gabbia di fili, ecc.

La fig. 5 rappresenta la disposizione

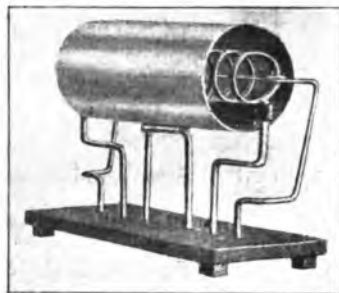

Fig. 5.

dei tre elettrodi più frequentemente adottata.

Parleremo prossimamente delle caratteristiche di funzionamento del triodo nei circuiti radioelettrici.

Ing. A. Banfi.

**Alla U.R.I. di Milano**

Corso Italia, 13

si ricevono abbonamenti  
alle Radioaudizioni e al  
"RadiOrario"

dalle 10 alle 12

e dalle 15 alle 18

**"YTRAS,"**  
SUPER DETECTOR  
Nuovo TYP. R-S-2-  
L'unico rivelatore a cristallo di massimo rendimento  
Ha l'aspetto di una modernissima VALVOLA ma dà anche ricezioni più perfette di una VALVOLA  
IN VENDITA PRESSO I MIGLIORI NEGOZIANI DI ARTICOLI DI RADIOFONIA ::  
Concessionario esclusivo per l'Italia e Colonia:  
**R. SARTI - Milano (39)**  
Via Marco Aurelio N. 1

LA MARCA CHE CI VUOLE  
**POPE**  
LE MIGLIORI VALVOLE PER RADIO  
SOCIETA' ITALIANA LAMPADIE POPE  
Telef. 20-895 - MILANO - Via Uberti, 6.



# UNDA

Soc. A. G. L.

Fabbrica per Meccanica di Precisione  
**DOBBIACO** - Prov. di **BOLZANO**

## CONDENSATORI

## INTERRUTTORI

e PARTI STACCATE per Apparecchi  
 Radioriceventi

*Rappresentante generale per l'Italia, ad  
 eccezione delle provincie Trento e Bolzano:*

### Th. Mohwinckel

MILANO (112)

Via Fatebenefratelli, 7 - Telefono 66-700

Non bisogna dimenticare che la  
**VALVOLA TERMOIONICA**



**MICRO**

è **superiore a tutte le altre**  
 per le sue qualità!!!!

è **inferiore a tutte le altre**  
 per il suo prezzo!!!!

•••  
*Invio di Listini e Cataloghi gratis a richiesta*

•••  
 Agenzia Generale per l'Italia:

**TORINO - Via Massena, 61 - TORINO**

*NB. Si cercano rappresentanti per le zone ancora libere.*

IL NON PLUS-ULTRA DELLA

# SELETTIVITA' - AMPLIFICAZIONE - PUREZZA

si ottiene con le ultime meraviglie della Radiotecnica.

APPARECCHI RADIO-RICEVENTI:

**VENTURADIO** . . . 6, 8, 9 valvole

**AMPLIFICATORI** . . . "Infradina,,

**ALIMENTATORI** di placca "Raytheon,,  
 (VALVOLE A GAZ ELIO)

**DIFFUSORI** . . . "Acme-Pacent,,

**TRASFORMATORI** . . . "Jefferson,,

*NB - I nostri apparecchi e le nostre scatole di montaggio si vendono sigillati e muniti del cartellino di garanzia firmato dal rappresentante esclusivo A. VENTURINI, Radiotecnico diplomato all'Università di Chicago U.S.A. Solo ai possessori della nostra garanzia assicuriamo il perfetto funzionamento dei nostri apparecchi.*

VIALE ABRUZZI, 34

MILANO (119)



Il servizio è gratuito per gli abbonati al "Radiorario" ed è affidato alla nota competenza dell'Ing. Alessandro Banfi.

Cgni quesito deve portare nome, cognome ed indirizzo dell'abbonato, nonché il numero dell'abbonamento e la relativa fascetta di spedizione, accompagnandolo con un assegno in incastro nero. La corrispondenza va diretta a:  
**RADIORARIO (Sezione Consulenza)**  
Corso Italia, 13 - Milano

# CONSULENZA TECNICA

1) Otterrei migliori risultati usando una antenna bifilare di 25 metri per ogni filo.

2) Essendosi esaurite le due valvole del ricevitore desidererei sapere quale tipo di valvola sarebbe più indicata (sempre marca) delle Philips per esempio o della Radiotecnique?

3. A che cosa è dovuto l'esaurimento delle valvole?

G. ARTALE - Trapani

1. Sì.
2. Qualsiasi marca è indifferente.
3. L'esaurimento è dovuto alla perdita

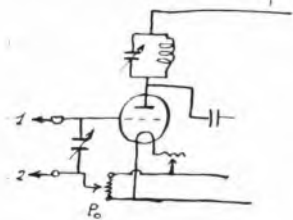

delle proprietà emissive del filamento.

4. Inserisca l'amplificatore ad A. F. del N. 50 come è indicato nello schizzo qui riprodotto.

Po' è un potenziometro da 200 ohm.

Desidererei sapere prima di accingermi alla costruzione, se un apparecchio ad una valvola come lo schema qui in calce segnato, è permesso dalle vigenti leggi, oppure se adoperandolo disturba le stazioni ricorrenti vicine.

V. GALEAZZI - Milano.

Disturberà certamente i radio amatori vicini.

Sto costruendo l'amplificatore A. F. descritto dall'illmo Ing. Banfi nel N. 50 del Radiorario.

Desidererei sapere il N. di spira per L1

L2, L3, L4 essendo i tubi bachelizzati da mm. 80 anziché 70 mm. non avendoli trovati di quella misura.

Qual'è il modo di collegare il suddetto con un apparecchio Sitt R 4.

G. DELFINO - Castellammare Atr.

Per diam. 80 mm. tenga L1 = 13 spire; L2 = 50 spire; L3 = 13 spire; e L4 = 50 spire.

Chieda lo schiarimento alla Ditta costruttrice dell'apparecchio o ci mandi schema.

Vi prego saperne dire se lo schema qui unito, è esatto, dato che ho montato l'apparecchio, e non ho ottenuto nessuna ricezione.

S. PETROCCHI - Lucca.

Lo schema è esatto; probabilmente vi sarà qualche irregolarità nel montaggio.

Possiedo da molti mesi un quattro valvole a risonanza di schema qui sotto indicato, ecc., ecc.

a) Dopo il piano di Gaveria la selettività è mediocre. Come migliorarla sensibilmente? Si può correggere il circuito in qualche organo? Potrebbe il loro amplificatore N. 50 scorso anno, darvi veramente buoni risultati, qualora me lo consigliassero? Per detto amplificatore, quale il miglior tipo di valvola? Come collegarlo all'apparecchio?

b) Ricevo bene e abbastanza forte disponendo così delle bobine: 50 spire; aereo; 35 fissa; 75 mobile; accoppiature, in un cum. 370-510. Riducendo proporzionalmente a 35-25-50 ricevo meno forte, e talvolta l'intensità viene aumentata poggiando la mano sulle bobine accoppiate. Perché?

c) Per il raddrizzatore N. 3 Radiorario è ancora meglio usare quattro celle elettrolitiche a due a due in serie?

d) A proposito dell'alimentatore di pila con Sig. Lorenz-Sesto, della consulenza del N. 2 quali sono i dati delle impedenze Z1 e Z2; e presso quale ditta sia più trovare il trasformatore 130 o 300 volt con presa intermedia?

D. BINETTI - Barletta.

n) Aggiunga l'amplificatore del N. 50 modificando leggermente il circuito d'antenna

del suo apparecchio come è indicato nello schizzo qui riprodotto. Occorrerà sostituire

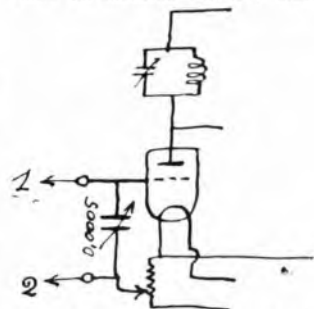

re l'attuale condensatore d'aereo da 0,001 Mfd. con altro da 0,0005 a minima perdita e variazione lineare della frequenza.

Per l'amplificatore usi una valvola a micro.

b) La cosa è perfettamente normale. L'avvicinamento della mano provoca un effetto di reazione capacitativa, d'onde il rinforzo.

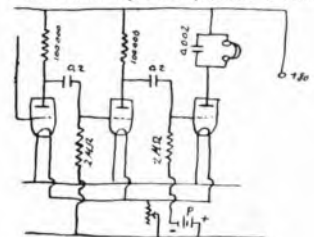

zo della ricezione.

- e) No. Due sono sufficienti.
- d) Veda i dati delle impedenze sul N. 7 Radiorario; presso la ditta Ing. Fedi - Milano nostra inserzionista.
- e) Eccole lo schema d'inserzione delle



## I TRASFORMATORI B. F.

CHE NON DANNO  
DISTORSIONE ALCUNA

Chiedeteci particolari

SOC. ANONIMA BRUNET  
Via Moscova, 7 MILANO

NAPOLI - Ditta Giuseppe Curatoli - Via dei Tribunali, 122

## Consultazioni Radiotecniche Private

Tassa fissa normale L. 20

Per corrispondenza: Evazione entro cinque giorni dal ricevimento della richiesta accompagnata dal relativo importo.  
Verball: Martedì - Giovedì - Sabato - dalle 13 alle 16.

Ing. Prof. ALESSANDRO BANFI  
MILANO - Corso Sempione, 77 - MILANO

due H. F. a « resistenza » in luogo dell'ultima a trasformatori.

I condensatori d'accoppiamento sono da 0.2 Mfd (tipo telefonico) a carta paraffinata. La pila P è del tipo tascabile a 4,5 volt. L'ultima valvola dev'essere del tipo di potenza.

*Passeggio un apparecchio a cinque valvole. Circuito C. 119 bis in due cassette, una a tre valvole ed una 2 busso frequenze in disparte ecc. ecc.*

Abb. A 3000 - Roma.

Se il suo apparecchio è potente senza essere molto selettivo, lo faccia procedere dall'Amplificatore ad A. F. del N. 50 R. O. collegando i morsetti 1 e 2 ai morsetti « Ant. onde lunghe » e « Terra » dell'apparecchio dopo aver estratta la bobina d'aereo. Converter inoltre sostituire l'attuale condensatore d'aereo da 0.001 Mfd con altro da 0.0005 Mfd di tipo moderno a bassa perdita.

Se, al contrario, l'apparecchio le rende poco, costruisce il complesso delle prime tre valvole del circuito del N. 4 1927 R. O. utilizzando qualche organo (reatori, piedini portavalvole, condensatore variabile da 0.0005, ecc.), dell'attuale circuito.

Nel N. 4 del vostro Radiario è precisamente « Fra Antenne e Circuiti », vedo lo schema di un apparecchio a 5 valvole.

1.) C2-C3-R1, costituiscono il gruppo equilibratore.

C2, è un neutrocondensatore variabile.

C3, è un condensatore fisso.

R1, è una resistenza.

C5-C6-C2, è analogo al precedente, intanto nello schema C2 è un neutrocondensatore variabile mentre C5 è un condensatore fisso. Deve essere così? E se così è, di che valore deve essere questo?

2.) Mancano i valori dei condensatori variabili C4 e C7.

G. RAMPOLLA - Palermo.

1.) Il condensatore C5 è pure variabile come C2; trattasi di un errore di stampa.

2.) I tre condensatori variabili di sintonia, sono da 0.0005 Mfd.

*Al complesso oscillatore e detettrice, che mi dà ottimo risultato, vorrei far precedere una lampada in A. F. con accoppiamento a trasformatore aperiodico.*

*La prego valermi dire se è possibile montarla in modo da poterla inserire o no secondo il bisogno ed in tal caso:*

1.) Se lo schema unito va bene.

2.) Se per disinserire la lampada sarà sufficiente spegnerla e spostare il commutatore segnato in rosso.

3.) Quali sono i dati e numero di spire e qualità di filo per fabbricarmi il trasformatore aperiodico per  $\lambda$  250-600 m.

4.) Se per evitare eventuali oscillazioni della 1.a valvola va bene il potenziometro come da schema.

5.) Per evitare il corto circuito attraverso al potenziometro va bene il condensatore da 1.000 segnato in rosso?

VELOCCLUB - Pinerolo.

1.) No; non può funzionare.

2.) Con lo stadio ad A. F. inserito, occorre collocare la bobina d'accoppiamento con l'eterodina in serie sul secondario del trasformatore e non sul circuito del telaio.

3.) Con l'avvertenza ora accennata il potenziometro va bene.

4.) Su un tubo isolante di 25 mm. di diam. e lungo 60 mm. avvolgerà strettamente 130 spire filo cost'antano diametro mm. 0,15-2 cop. seta; ciò costituisce il primario; sopra questo (separato da due stra-

ti di carta paraffinata) avvolgerà il secondario in tutto identico al primario.

5.) Il condensatore fisso da 0.001 non serve a nulla per le ragioni esposte al paragrafo 1.

*Ho realizzato lo schema indicato e descritto dall'egregio Sig. Ing. Busfi sul Radio Orario N. 3 circa la ricarica degli accumulatori 46 volt, e poiché, non mi riesce di ottenere al controllo degli apparecchi i risultati che si dovrebbero leggere, mi permetto di esporre all'Illustrissimo Sig. Consulente le constatazioni riscontrate pregando di ben volere indicarmi quali eventuali varianti dovrei eseguire al mio apparecchio onde ottenere lo scopo desiderato, ecc. ecc.*

A. P. CAUSSONO - Torino.

Il dispositivo da Lei realizzato è esatto salvo il trasformatore che non è adatto. La potenza dev'essere di almeno 80 watt ed il secondario deve essere per 20 volt con presa alla metà.

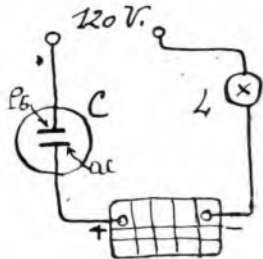

Per la ricarica della batteria anodica il dispositivo ora accennato non si presta.



CONDENSATORI VARIABILI

# Variazione Quadratica e LINEARE

di frequenza

con o senza demoltiplica - a frizione rapporto 55:1

CATALOGHI A RICHIESTA:

Soc. An. BRUNET

MILANO (I12) - Via Moscovia, 7

Agente per Napoli e Provincia:

GIUSEPPE CURATOLI

NAPOLI - Via dei Tribunali, 122

Realizzi il circuito indicato nella schizza qui riprodotta, ove G. è una delle celle elettrolitiche da Lei possedute ed L. una lampada da 16 candele a filamento metallico monowatt.

Possiedo un apparecchio come da tutto schizzo, con valvole Philips C. 509.

Uso antenna bifilare di m. 19. Sento Milano, con discreto volume in debole altoparlante e leggermente, in cuffia diverse stazioni estere, sempre quando non lavora la stazione locale.

Desidererei sapere: se è preferibile l'antenna unifilare di m. 20 oppure la bifilare di m. 19. Se con detto apparecchio, eseguendo qualche modifica si possa neutralizzare la stazione locale e ricevere altre stazioni in altoparlante, ecc. ecc.

G. COMINCIOLI — Milano.

Col suo apparecchio dovrebbe ricevere Milano fortissimo in altoparlante. Se ciò non avviene, occorre ricercare il difetto in qualche organo o molto probabilmente nelle valvole che sono esaurite.

apportare allo schema descritto sul N. 7 del Radioradio.

V. PASCUCCI — Castelraimondo.

L'unica variante è nel trasformatore che deve avere il primario adatto per 70 volt.

Coi dati forniti nel N. 7 R.O. otterrà poco più di 100 volt, di corrente continua per l'alimentazione delle valvole dell'apparecchio.

Possiedo Supereterodina con telaio circolare di 30 cm. diametro e 21 spire. Non riesco a ricevere le stazioni di lunghezza d'onda inferiore a 280 m.

Potrei, modificando il numero delle spire, o in altra maniera, ottenere la ricezione di dette stazioni?

Abb. 9133 — Milano.

Se il condensatore dell'eterodina è prossimo allo zero quanto pure l'altro è prossimo allo zero non vi è nulla da fare.

Se invece il condensatore eterodina permette un'ulteriore rotazione verso lo zero mentre l'altro è a zero, tolga un paio di spire dal telaio.

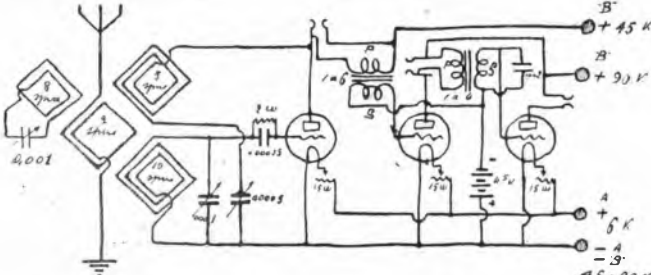

Accoppiando strettamente al telaio da 2 spire un altro telaio di 8 spire accordato con condensatore da 0.001 Mfd. potrà ricevere l'estero durante la trasmissione locale.

Preferisco un'antenna bifilare da 19 metri.

Vorrei costruirmi un alimentatore anodico per apparecchio a 5 valvole da applicarsi a corrente alternata stradale a 70 volt, 50 periodi. Prezo questa Spett. Consulenza a volermi dire quali modificazioni dovrei

Primo di dedicarmi alla costruzione del cinque valvole di cui al Radioradio N. 3 pregherei la ben nota cortesia del sig. Ing. Buzzi di volersi compiacere rispondere alle seguenti domande:

1. Riuscirà ad eliminare completamente la trasmissione locale?

2. Si elimina la capacità della mano dell'operatore?

3. Ho 3 condensatori variabili con verniero da 0.0005, posso utilizzarli? ecc. ecc.

Abh. 0064 - Napoli.

1. Sì.

2. Sì; schermando posteriormente il pannello anteriore.

3. Sì; vanno benissimo.

1. Spegna le due B. F. mediante il regolatore, ed inserisca la cuffia in derivazione; sui morsetti 1 e 2 (vedi schizzo qui riprodotto) facenti capo ad una presa bipolare sul pannello anteriore dell'apparecchio.

5. L'ha più benissimo usare due sole tensioni anodiche: 80 volt per le amplificatrici ad alta e bassa frequenza e 30 volt per la rivelatrice, senza apportare nessuna modifica al circuito; comunque le indichiamo nello schizzo qui riprodotto la variante da lei richiesta.

Coi trasformatori la ricezione è meno facile che con l'altro sistema.

6. Usi pure il tubo da 70 mm. lasciando invariati i dati.

7. Va benissimo.

8. Nessuna differenza.

9. La sua presa di terra va bene; non abbia preoccupazioni.

1. Ho una trapidina poco selettiva come posso rimediare? Se non ci fosse possibilità di far nulla all'apparecchio vorrei farlo procedere da uno studio A. F. neutrodina; i capi del secondario del neutrotrasformatore intercavatore verrebbero ad essere sfilati dal condensatore del telaio della Trapidina. Quali saranno i risultati presumibili?

2. Ho una antenna che dista in linea d'aria da quella di una trasmissione radiotelegrafica militare, circa 50 m. Durante alcuni esperimenti con un ricevitore a galena ho notato, che quando la stazione militare ha smesso, il mio aereo si carica di una loro quantità di energia elettrica, tanto che allontanando il filo di aereo dal suo morsetto (senza collegamento a terra dell'apparecchio) ottengo delle scintille lunghe fino a 8 o 9 cm. Collegando all'aereo un apparecchio, ecc. ecc.

C. DAL MONTE - Brescia.

1) L'aggiunta dello studio ad A. F. migliorerà notevolmente la selettività e sensibilità dell'apparecchio.

2) Se il circuito d'aereo è isolato (trasformatore A. F. a primario disaccoppiato) non vi è alcun pericolo. Sarà però opportuno inserire sull'antenna all'entrata all'apparecchio uno scaricatore a punta verso terra.

PRENDETE NOTA degli indirizzi dei nostri inserzionisti, vi potranno abbinare

Abbonatevi alle Radioaudizioni

Il nuovo dispositivo brevettato

**"RADIO-CAPTATOR,"**

sistema N. C.

sostituisce il telaio

Forza e limpidezza di suono, selettività, smorzamento dei disturbi, riduzione della corrente di placca e di filamento, economia di spazio e di denaro. Nessuna modificazione all'apparecchio. Garanzia assoluta di buon funzionamento. Dimensioni cm. 12X10

Prezzo del "RADIO-CAPTATOR," con istruzioni per l'uso L. 150.- franco di porto raccomandato.

Indirizzare ordinazioni con l'impiego al Prof. NEBBIA CARLO - ASTI (Piemonte.)

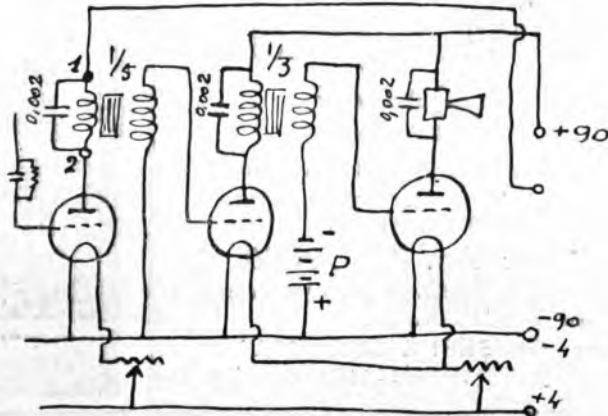



(Vietato riprodurli senza autorizzazione — Le Stazioni seguono in ordine alfabetico).

## Domenica 20 Marzo

**MILANO** (1 MI) - m. 322,6 - Kw. 1,5

10.30-11.15: Segnale di apertura.

**CONCERTO VOCALE E ISTRUMENTALE DI MUSICA SACRA. SPIEGAZIONE DEL VANGELO**

13-14: Eventuali Comunicazioni Governative.

14.30: TRASMISSIONE DI UN'OPERA DAL TEATRO LIRICO.

17.45-18: Notizie e Comunicazioni a cura del Servizio Radio Forestale. 20.30-20.45: Segnale di apertura e Comunicazioni Governative: I dieci minuti del Dopo Lavoro.

20.45: Segnale orario e **CONCERTO VARIATO** col concorso della Signora Margherita Ruini Cambon. Contralto: di G. Bellantoni, Baritono e di Nino Rossi, pianista.

1) Quintetto della U. R. I. diretto dal M. o F. Lincenta. Sagarìa: *Pizzi e noi* — 2) M. o C. Censi:

**STORIA DELL'OPERA BUFFA**

3) Brit. G. Bellantoni. Verdi: *Rigoletto*, Pari siamo; 4) Pian. Nino Rossi 5) Contralto Margherita Ruini Cambon. Monteverdi. Respighi: *Recitativo e Lamento di Arianna*. Extra: Quartetto Weissgarber — 6) Quintetto della U. R. I. Puccini: *La Bohème*. Fantasia — 7) Pianista Nino Rossi — 8) Contralto Margherita Ruini Cambon: *Quattro canti popolari russi*: a) *Il Canto del prigioniero*; b) *Sul prato*; c) *Narrar mi dèi o bella mia*; d) *Là da l'isola* — 9) Quintetto della U. R. I. - Leoncavallo: *Pagliacci*, Intermezzo — 10) Baritono G. Bellantoni. Massenet: *Erodiade*, Vision fuggitiva — 11) Quintetto della U. R. I.: a) Catalani: *In sogno*; b) Billi: *Strimpellata alla luna*.

Notizie Stefani — Notizie Sportive

22.45-23: **JAZZ BAND DELLA FIASCHETTA TOSCANA**, diretto dal M. o S. Ferruzzi.

**NAPOLI** (1 NA) m. 333,3 - Kw. 1,5

13-14: Eventuali comunicazioni governative.

14: Borsa e notizie Stefani.

17: Comunicazioni e notizie.

17,5: Bambinopoli.

17,10: Concerto di musica varia.

19,30 20,30: Eventuali comunicazioni governative.

21: **CONCERTO VOCALE E ISTRUMENTALE** diretto dal maestro Enrico Martucci.

*Prima parte:*

1) Boieldieu: *La dame blanche*, sinfonia (Orchestra). — 2) Bizet: *L'Arlesienne*, suite in 3 tempi (Orchestra). — 3) Gounod: *La sera*, melodia (sopr. Teresa Serrao). — Massenet: *Notte di Spagna*, serenata (baritono Enzo Vodlas). — 4) Chopin: *Due Preludi* n. 6 e 15 per pianoforte (Bianca Cafaro). — 5) Paisiello: *Donna vaghe*, aria (sopr. Teresa Serrao). — *Délibes: Lakmé*, romanza (barit. Enzo Vodlas). — 6) Debussy: *La cathédrale engloutie*, per pianoforte (Bianca Cafaro). — 7) Donizetti: *Don Sebastiano*, O Lisbona (barit. Enzo Vodlas). — Mascagni: *Amico Fritz*, Son pochi fior (sopr. T. Serrao). — 8) Donizetti: *Poliuto*, fantasia (Orchestra).

*Seconda parte:*

1) Ranzato: *Il paese dei rampanelli*: Avitabile: *Barcarola* (duetto A.

nita-Benevenni). — 2) Lack: *Doux message*, romanza senza parole: Frontini: *Pulcinella innamorato* (Orchestra). — 3) Puzzi-Pecchia: *Povero Pulcinella*; Mignone: *La carovana* (duetto Anita-Benevenni). — 4) Carena: *Destino*, one step (Orchestra).

**ROMA** (1 R O) - m. 449 - Kw. 3

10,30: Musica religiosa vocale e strumentale.

13-14: Eventuali comunicazioni governative.

17-18,30: Jazz band dell'Albergo di Russia.

19,30-20,20: Eventuali comunicazioni governative.

20,20-20,30: Comunicazioni del Do. polavoro.

20,30-20,45: Comunicazioni a cura della Federazione «Pro Montibus».

20,45-21: Notizie e Sport.

21: **SERATA D'OPERA ITALIANA**. — (Orchestra della U. R. I. diretta dal Maestro Riccardo Santarelli.

*Parte prima:*

Selezione dell'opera

«IL TABARRO»

di Giacomo Puccini.

*Esecutori:* Michele, baritono Guglielmo Castello; Luigi, tenore Caselli Franco; Giorgetta, soprano An-

## “ il magico cinque ”

l'apparecchio tecnicamente perfetto. Elimina perfettamente la stazione locale, permette delle audizioni meravigliose per chiarezza e potenza. Voi dovete sentirlo prima di acquistare un ricevitore! Chiedetelo in prova a noi stessi oppure ai nostri rappresentanti.

**RADIO-RAVALICO**

CASELLA POSTALE 100 - **TRIESTE**

Via M. R. Imbriani N. 16

CHIEDETE IL NO-TRO  
CATALOGO GENERALE

CHE VIENE SPEDITO GRATIS

na Alba di Marzio; La Frugola, mezzo soprano Castellazzi Luisa; Il Tinca, tenore Dorini Flavio; Il Talpa, basso De Petris Alfredo; Il Venditore, tenore Lorini Flavio.

**Esecutori:** Rigoletto, baritono Guglielmo Castello; Gilda, soprano Pina Fanchero; Il Duca di Mantova, tenore Franco Caselli; Sparafucile, basso Alfredo De Petris; Maddalena,

3) Scena, terzetto e tempesta, Gilda, Maddalena e Sparafucile.

4) Scena e duetto finale: Gilda e Rigoletto.

Ore 22: Segnale orario.  
22,55: Ultime notizie.

## ERNEST von DOHNANZI

che la sera del 13 marzo ha suonato alla Stazione di Milano



È nato nel 1877 a Pazsony. A nove anni ha ottenuto il suo primo successo come pianista, a quindici come compositore. Nel 1897 è stato invitato dal celebre direttore d'orchestra Richter a svolgere una importante tournée. È passato poscia in Inghilterra e più tardi in America ove si esplica la maggior parte della sua attività artistica. Come interprete della musica di Beethoven e considerato il più grande fra i viventi. Come compositore occupa pure uno dei primi posti, ha scritto una opera, una sinfonia, un concerto per piano, violino e violoncello, un quintetto, parecchi quartetti, molti pezzi per orchestra, canzoni e molta musica per pianoforte. Egli è presidente dell'accademia filarmonica di Budapest.

### Intermezzo:

Conferenza medico igienica del Dr. Giovanni Pugliesi.

### Parte seconda:

Esecuzione del 4. atto dell'opera

« RIGOLETTO »

di Giuseppe Verdi.

mezzo soprano Luisetta Castellazzi.  
Orchestra della U. R. I. diretta dal maestro Riccardo Santarelli.

1) Introduzione, scena e canzone del Duca.

b) Quartetto: Gilda, Maddalena, Rigoletto e il Duca.

# Lunedì 21 Marzo

**MILANO** (1 MI) - m. 322,6 - Kw. 1,5

12.15: Trasmissione di notizie.

13-14: Eventuali Comunicazioni Governative.

16.15: Segnale d'apertura.

16.15-17.45: Jazz Band diretto dal M.o Stefano Ferruzzi. (Alle 16.45 si daranno: Borse, Mercati e Cambi).

17.20-17.45: Cantuccio dei Bambini.

17.45-18: Comunicazioni agricole per cura della Fed. Ital. Consorzi Agrari. Notizie.

19.40-20.30: Eventuali comunicazioni governative.

20: Segnale di apertura.

20-20,30: Lezione di inglese (prof. M. Hazon).

20.30-20.45: Comunicazioni governative: I dieci minuti del Dopolavoro.

20.45: Segnale Orario e

### CONCERTO DI MUSICA LEGGERA

1) Quintetto della U.R.I. diretto dal M.o F. Linenta. Solazzi: Minuetto. — 2) Artisti di varietà accompagnati dal M.o S. Stocchetti. — 3) Aldo Ferrari, solista di chitarra. Mertz: a) Studio, b) Capriccio. — 4) Quintetto della U.R.I.: Schubert: Momento musicale. — 5) Artisti di varietà. — 6) Aldo Ferrari, solista di chitarra: a) Hüfner: Bolero; b) Bonet: Gavotta; c) Garcia: El Guarito, tango cubano.

« NOTIZIE STEFANI »

### 7) COMMEDIA.

8) BANDA PRESIDARIA DEL CORPO D'ARMATA DI MILANO diretta dal M.o cav. Achille Lizzi.

« Il Popolo d'Italia » di domani con le ultime notizie.

22.45-23: JAZZ BAND DEL RISTORANTE TOFFOLONI diretto dal M.o N. Mascheroni.

**ONDAMETRO** Scbt nuovo completo valore mille vndo quattrocento.

**APPARECCHIO** I valvoh non adoperato ottimo, lire trecentottanta. Scrivere Vizzini, presso Ristorante Imperiale, corso XXII Marzo 14.

**NAPOLI** (1 NA) m. 333-3 - Kw. 1.5

13-14: Eventuali comunicazioni governative.

14: Borsa e notizie Stefani.

17: Comunicazioni e notizie.

17,5: Notelle, aneddoti, spunti d'ilarità.

17.0: CONCERTO DI MUSICA VAB A diretto dal M.o Enrico Martucci

**Parte prima:**

1) Rossini: *La gazza ladra* (sinfonia). Orchestra. — 2) Cosentino: *Povera stanza mia* (romanza). mezzo sopr. Livia Rossetti. — 3) Bolognesi: *Profumata*; Bossi: *Babillage*; Biondi: *Serenata Spagnola*; Orchestra. — 4) Giovanni Barbieri: *Ritmo di danza*; Rosenthal: *Papillons* (per pianoforte). Giannina Lattarulo. — 5) Ponchielli: *Il figliuol prodigo* (fantasia); Orchestra.

**Seconda parte:**

1) Catalani: *Loreley* (Danza delle ondine). Orchestra. — Chopin: *Studio Eottave* (per pianoforte). Giannina Lattarulo. — 2) Vaccai: *Giulietta e Romeo*. Ah se tu dormi svegliati; mezzo sopr. Livia Rossetti. — 3) Beccè: *Notturmo*; Beccè: *Serenata d'Amalfi*; Fresco: *Serenade*; Orchestra. — 4) *Canzonette Napoleta-*

*ne.* — Simi: *Nottambuli*, one step; Orchestra.

Ore 19,30-20,30: Eventuali comunicazioni governative.

20,45: Comunicazioni del Dopolavoro.

21: Selezione dell'Operetta

«IL PAESE DEI CAMPANELLI» di Ranzato.

**ROMA** (1 R O) - m. 449 - Kw. 3

13-14: Eventuali comunicazioni governative.

13,30-14,30: Orchestrina dell'Albergo Quirinale.

14: Chiusura della Borsa — Notizie Stefani.

16,30-17,15: Cambi — Giornale radiofonico del fanciullo — Notizie Stefani.

17,30-18,30: Trasmissione dalla R. Accademia Filarmonica Romana. — Concerto di Clavicembalo e canto.

19,30-20,20: Eventuali comunicazioni governative.

20,20-20,30: Comunicazioni del Dopolavoro.

20,30-20,45: Trasmissioni agricole.

20,45-21: Notizie Stefani — Cambi — Boll. Meteorologico.

21: CONCERTO VOCALE E STRUMENTALE col gentile concor-

so della pianista Regina Asti Ulla.

**Parte prima:**

1) Tschaikowski: *Sinfonia N. 6 in si minore* (Patetica); a) Adagio, Allegro non troppo. Andante. Allegro vivo; b) Allegro con grazia (Orchestra). — 2) Scarlatti: *Toccata in re minore*; 3) Contini Anselmi: *Allegro appassionato*; pianista Regina Asti Ulla. — 4) Viadana: *Exultate, justi* (mottetto a 4 voci); 5) Palestrina: *Il ritratto* (madrigale); 6) Gaspare Fiorino: *Romane belle* (Villanella); Coro a voci sole. — 7) Padre Martini: *Minuetto*; 8) Beethoven: *Allegro vivace*, dalla sonata op. 28; Quartetto a plectro, diretto dal maestro Alessandro Madami.

**Intermezzo:**

9) Conferenza del Cielo «CURIOSITA' STORICHE» tenuto dal prof. Filippo Tambroni.

**Parte seconda:**

10) Wagner: *Il vascello fantasma*, ouverture; Orchestra. — 11) Bizet: *Canzone a ballo*, dall'Arlesiana; coro a voci sole. — 12) Verdi: *Nabucco*, O Signor che dal tetto natio; coro e orchestra. — 13) Brahms: *Capriccio in si minore*; 14) Liszt: *Ronde des lutins*; pianista Regina Asti Ulla. — 15) Benedetto Marcello: *Se-*

**EDISON**

**Valvole Termoioniche**

nata; Quartetto a plectro. — 16) Ponchielli: *Preghiera e concertato* dal'Opera (« I promessi sposi »; Coro e orchestra. — 17) Smetana: *La sposa venduta*, ouverture; Orchestra.

Ore 22: Segnale orario.

22,55: Ultime notizie.

## Martedì 22 Marzo

**MILANO** (I MI) - m. 322,6 - Kw. 1,5

12-15: Trasmissione di notizie.

13-14: Eventuali Comunicazioni Governative.

16,15: Segnale di apertura.

16,15-17,20: Trasmissione dal Ristorante Savini del Quintetto diretto dal M.o Pennati Malvezzi, intramezzate da artisti di Varietà accompagnati dal M.o Stocchetti. (Alle 16,45 si daranno: Borse, Mercati e Cambi).

17,20-17,45: Cantuccio dei Bambini.

17,45-18: Comunicazioni agricole a cura della Federazione Italiana dei Consorzi Agrari. — Notizie.

19-19,40: Eventuali Comunicazioni Governative.

20: Segnale di apertura.

20,20,30: Lezione di tedesco (prof. G. Rebajoli).

20,30: Comunicazioni Governative: I dieci minuti del Dopolavoro.

20,45: Segnale orario e

TRASMISSIONE DI UN'OPERA DAL TEATRO CARCANO.

« NOTIZIE STEFANI »

« Il Popolo d'Italia » di domani con le ultime notizie.

**NAPOLI** (I NA) m. 333,3 - Kw. 1,5

13-14: Eventuali comunicazioni governative.

14: Borsa e notizie Stefani.

17: Comunicazioni e notizie.

17,5: Monumenti napoletani.

17,10: CONCERTO DIURNO DI MUSICA VARIA diretto dal M.o Enrico Martucci.

Prima parte:

1) Suppè: *Poeta e contadino* (ouverture), Orchestra. — 2) Tosti: *L'ultima canzone*, tenore Giovanni Barbarulo. — De Lucia: *Serenata medioevale*, sopr. Olga Di Napoli. — 3) Tartarini: *Minuetto antico*; Sanossa: *Mentre tu dormi* (serenata), Orchestra. — 4) Longo: *Tema con variazioni* (per pianoforte), Antonino Modica. — Tosti: *Mattinata* (romanza).

sopr. O. Di Napoli. — Giordano: *Andrea Chenier* (improvviso atto I), tenore G. Barbarulo. — 5) Lehar: *Rasquita*, pot-pourri; Orchestra.

Seconda parte:

1) Lauro: *Melodia* (per violino e violoncello), prof. I Perla e Belli. — Rotoli: *Il tuo pensiero* (romanza), sopr. O. Di Napoli. — Liszi: *Polonaise seconda* (per pianoforte), A. Modica. — 2) Rosy: *Extase* (melodia); Wasc: *Pas d'arlequin* (intermezzo); Strumillo: *Misette* (valzer); Orchestra. — 3) *Canzonette Napoletane*.

Ore 19,30-20,30: Eventuali comunicazioni governative.

20,30: Comunicazioni del Dopolavoro.

20,45: TRASMISSIONE DAL R. TEATRO S. CARLO.

**ROMA** (I R O) - m. 449 - Kw. 3

13-14: Eventuali comunicazioni governative.

13,30-14,30: Orchestra dell'Albergo Quirinale.

14: Chiusura della Borsa — Notizie Stefani.

16,30-17,15: Cambi — Giornale radiofonico del Fanciullo — Notizie Stefani.

17,15-18,20: Jazz band dell'Albergo Plaza.

18,20-18,30: Comunicazioni agricole.

19,30-20,20: Eventuali comunicazioni governative.

20,20-20,30: Comunicazioni del Dopolavoro.

20,30-20,45: Notizie Stefani. Cambi. Bollettino Meteorologico.

20,45: CONCERTO SINFONICO E VOCALE.

Parte prima:

1) Meyerbeer: *Dinorah*, sinfonia; Orchestra. — 2) Gretchaninow: *Mon pays*; 3) Quaranta: *Caloppa, morello*; tenore Ottone De Donato. — 4) Cherubini: *Demofoonte*, aria; Soprano Enza Messina. — 5) Korgold: *Suite orchestrale* per la commedia di Shakespeare « Molto strepito per nulla »: a) Marcia grottesca, b) In giardino, c) Fanciulla che si abbiglia per le nozze; Orchestra. — 6) Puccini: *Turandot*, a) Non piangere, Liù, b) Nessun dorme; tenore Ottone De Donato. — 7) Debussy: *Il figliuol prodigo*, aria di Lia; 8) Strauss: *Cecilia*; soprano Enza Messina. — 9) Borodine: *Nelle steppe dell'Asia Centrale*; Orchestra.

Intermezzo giocoso:

10) « IL BACIO », scherzo comico in un atto.

Personaggi: Mirca, Teresina Peci; Ernesto, suo cugino, Arturo Durantini; Eustacchio, suo zio, Massimo Felici Ridolfi.

Parte seconda: MUSICA LEGGERA.

11) Siede: *Pattugia d'amore*, pezzo caratteristico; 12) Tammaro: *Malesia*, fox trot; Orchestra. — 13) Valente: *Lasciamoci*; 14) Magliani: *Tu sei Falba*; soprano Fausta Sylena.

15) Nucci: *Tango melodico*; 16) Amadei: *Baciatevi...*, così, barcarola hesitation; 17) Rauls: *Arcangelo*, shimmy; Orchestra. — 18) Bonavolontà: *Visione*; 19) Mario: *Napule miò!*; soprano Fausta Sylena. — 20) Criaculo: *Danza montanina*; 21) Gheathem e Frimat: *Palma*, fox trot spagnolo; Orchestra.

Ore 22: Segnale orario.

22,55: Ultime notizie.

## Mercoledì 23 Marzo

**MILANO** (I MI) - m. 322,6 - Kw. 1,5

12,15: Trasmissione di notizie.

13-14: Eventuali Comunicazioni Governative.

16,15: Segnale d'apertura.

16,15-17,20: Trasmissioni dalla Rinascente del Quintetto diretto dal M.o De Paoli, intramezzate da Artisti di Varietà accompagnati dal M.o R. Stocchetti. (Alle 16,45 si daranno: Borse, Mercati e Cambi).

17,20-17,45: Cantuccio dei Bambini.

17,45-18: Comunicazioni agricole a cura della Federazione Italiana dei Consorzi Agrari e Notizie.

19-19,40: Eventuali comunicazioni governative.

20: Segnale di apertura.

20,20,30: Lezione di francese (professore M. Ramoud Brout).

20,30: Comunicazioni governative. I dieci minuti del Dopolavoro.

20,45: Segnale orario.

1) G. M. Ciampelli: *A. Ponchielli e la « Giordana »*, Sunto del libretto.

2) Selezione dell'Opera

« GIOCONDA »

di A. Ponchielli.

« NOTIZIE STEFANI »

« Il Popolo d'Italia » di domani con le ultime notizie.

22,30-23: JAZZ BAND DEL RISTORANTE TOFFOLONI diretto dal M.o V. Mascheroni.



**NAPOLI** (1 NA) m. 333,3 - Kw. 1,5

- 13-14: Eventuali comunicazioni governative.
- 14: Borsa e notizie Stefani.
- 17: Comunicazioni e notizie.
- 17,5: Dintorni di Napoli.
- 17,10: Musica varia.
- 19,30-20,30: Eventuali comunicazioni governative.
- 20,45: Comunicazioni del Dopolavoro.

Ore 21: **CONCERTO VOCALE E STRUMENTALE** diretto dal maestro Enrico Martucci.

1) Rossini: *La cenerentola* (sinfonia). Orchestra. — 2) Thomas: *Mignon*. Non conosco il bel suol; mezzo sopr. Ada Testa. — Boito: *Norono*. Ecco la dea si china; ten. Gastone Ferrero. — Mozart: *Le nozze di Figaro* (aria), soprano Rosella Morini. — 3) List: *La campanella* (per pianoforte), Maria Brancia. — 4) Bizet: *Carmen*, Seguidiglia; mezzo soprano A. Testa. — Verdi: *Un ballo in maschera*, cavatina atto I; tenore G. Ferrero. — 5) Gomes: *Guarany* (fantasia), Orchestra.

*Seconda parte:*

Mascagni: *Amico Fritz* (intermezzo). Orchestra. — Marchetti: *Ruy Blas* (aria, mezzo sopr. A. Testa. — Gounod: *Faust* (aria dei gioielli), sopr. R. Morini. — 3) Chopin: *Balada in sol minore* (per pianoforte), M. Brancia. — 4) Puccini: *La Bohème*, Mi chiamano Mimì; sopr. R. Morini. — Puccini: *Turandot*, Nessuno dorme; ten. G. Ferrero. — 5) Beccia: *Loggionda d'amore*; Tartarini: *Si tendre* (gavotta); Bizet: *Fandola*; Orchestra.

**ROMA** (1 R O) - m. 449 - Kw. 3

- 13-14: Eventuali comunicazioni governative.
- 13,30-14,30: Orchestra dell'Albergo Quirinale.
- 14: Chiusura della Borsa. — Notizie Stefani.
- 16,30-17,15: Cambi — Giornale radiofonico del fanciullo — Notizie Stefani.

17,15-18,20: **CONCERTO VOCALE E STRUMENTALE DIURNO** con il concorso della cantatrice norvegese Gudrun Nordraak-Feyling.

1) Massenet: *Werther*, Preludio e scena al chiaro di luna; 2) Godard: *Serenata Fiorentina*; Orchestra. — 3) Grieg: *Canzone infantile*; 4) Kierulf: *Un uccellino volava sul bosco*; 5) *Stasera sono allegra*, canzone popolare norvegese; sopr. Gudrun Nordraak-Feyling. — 6) Haydn: *Adagio*;

7) Magrini: *Brianzola*; violoncellista Anna Solieri. — 8) Mascagni: *Guardando la Santa Teresa del Bernini*; 9) Saint Saens: *Marcia eroica*; Orchestra. — 10) Bacher Graendall: *Al mattino*; 11) Kierulf: *Una volpe stava sotto falbero; Il Re dei serpenti*. Canzone popolare norvegese; sopr. Gudrun Nordraak-Feyling. — 12) Fischer: *Czardas*; violoncellista Anna Solieri. — 13) Rossini: *L'Italiana in Algeri*, sinfonia; Orchestra. Ore 18,20-18,30: Trasmissioni agricole.

- 19,30-20,20: Eventuali comunicazioni governative.
- 20,20,20,30: Comunicazioni del Dopolavoro.
- 20,30-20,45: Notizie Stefani. Bollettino Meteorologico.
- 20,45-21: Guglielmo Alterocca;

8) **LECO DEL MONDO**

21: **TRASMISSIONE DA UN TEATRO**.

Negli intervalli:

**POSTA DELLA RADIO**

di Armando Annuale.  
Ultime notizie.

**Giovedì**  
**24** Marzo

**MILANO** (1 MI) - m. 322,6 - Kw. 1,5

- 12,15: Trasmissione di notizie.
- 13-14: Eventuali Comunicazioni Governative.
- 16,15: Segnale d'apertura.
- 16,15-17,20: Jazz band, diretto dal M. S. Ferruzzi. (Alle 16,45 si daranno: Borse, Mercati e Cambi).
- 17,20-17,45: Cantuccio dei Bambini.
- 17,45-18: Comunicazioni agricole a cura della Federazione Italiana dei Consorzi Agrari e Notizie.

- 19-19,40: Eventuali comunicazioni governative.
- 20: Segnale di aperture.
- 20-20,30: Lezione di Inglese (prof. M. Hazani).
- 20,30-20,45: Comunicazioni governative. I dieci minuti del Dopolavoro.
- 20,45: Segnale orario.
- U. Morucchio;

**CONVERSAZIONE LETTERARIA**  
21: **CONCERTO DI COMPOSIZIONE DI E. GRIEG**, dato dal Quintetto della U.R.I. diretto dal M. F. Linenta.

*Parte prima:*

- 1) *Corteo di nozze norvegese*. — 2) *Dalla prima Peer Gynt Suite*: a) Tempesta di mare, b) Canzone del Solveig. — 3) a) *In l'amo*, b) *Erotica*, c) *Primavera*.

Ettore Romagnoli:

**COMMENTO E LETTURA DI UN BRANO DI POESIA GRECA**  
*Parte seconda:*

- 1) *Dalla seconda Peer Gynt Suite*: a) Mattino, b) Morte di Ase, c) Danza di Anitra. — 2) *Hochzeitstag auf Trollhøngen*.

«NOTIZIE STEFANI»  
«Il Popolo d'Italia» di domani con le ultime notizie.

22,30-23: **JAZZ BAND DEL RISTORANTE TOFFOLONI** diretto dal M. V. Mascheroni.

**NAPOLI** (1 NA) m. 333,3 - Kw. 1,5

- 13-14: Eventuali comunicazioni governative.
- 14: Borsa e notizie Stefani.
- 17: Comunicazioni e notizie.
- 17,5: Bambinopoli.
- 17,10: Musica varia.
- 19,30-20,30: Eventuali comunicazioni governative.
- 20,45: Comunicazioni del Dopolavoro.



**L'ALTOPARLANTE**  
**DICTOGRAPH**  
PER LA RADIOFONIA  
sta alla pari del rinomato Telefonino Tascabile  
"ACOUSTICON", per la SORDITÀ  
nella costruzione dei quali la Casa fabbricante  
DICTOGRAPH PRODUCTS CORPORATION  
di NEW YORK  
curò al massimo la parte scientifica ed al minimo  
quella commerciale.  
Per chiarimenti: DITTA VITTORIO MOYSE  
1, Via Laddolo (ang. via Paste Vassal) - MILANO (116) - Telefono 82-740

Ore 21: CONCERTO VOCALE E STRUMENTALE diretto dal maestro Enrico Martucci.

## Prima parte:

1) Ponchielli: *I Lituani* (sinfonia), Orchestra. — 2) Pierné: *Concerto per arpa*; Ginevra Bruno. — Denza: *Vieni!* (romanza); Tosti: *Ridonami la calma* (romanza), soprano Elena Feola. — List: *Danza di gnomi* (per pianoforte), Assunta Vingiani. — Sammartini: *Canto amoroso* (per violino), Giuseppe Filipponio. — 3) Leoncavallo: *Canzone d'amore*; Mignone: *Danza rutena*; Orchestra. — 4) Catalani: *La Wally*, Ebhen, si andrà lontano; sopr. E. Feola. — 5) Puccini: *Madama Butterfly* (fantasia); Orchestra.

## Seconda parte:

1) Cerri: *Mater dolorosa* (romanza senza parole); Cattedra: *Canta Cupido* (serenata); Orchestra. — 2) Zebel: *Murmure de la cascade* (per arpa), G. Bruno. — Droila: *Scherzo* (per violino), G. Filipponio. — Chopin: *Polonaise in la bemolle* (per pianoforte), A. Vingiani. — 3) Gillet: *Les larmes qui tombent*; Orchestra. — Arditi: *Il bacio* (romanza), sopr. Elena Feola. — 5) Ranzato: *Passione* (valzer); Merceglione: *Il fox del navigante*; Orchestra.

ROMA (1 R O) - m. 449 - Kw. 3

13-14: Eventuali comunicazioni governative.

13,30-14,30: Orchestrina dell'Albergo Quirinale.

14: Chiusura della Borsa — Notizie Stefani.

16,30-17,15: Cambi — Giornale radiofonico del Fanciullo — Notizie Stefani.

16,30-17,15: Cambi — Giornale radiofonico del Fanciullo — Notizie Stefani.

17,15-18,20: Jazz band dell'Albergo Plaza.

18,20-18,30: Comunicazioni agricole.

19,30-20,20: Eventuali comunicazioni governative.

20,20-20,30: Comunicazioni del Dopolavoro.

20,30-20,45: Notizie Stefani. Cambi. Bollettino Meteorologico.

20,45: CONCERTO VOCALE E STRUMENTALE. Orchestra della U.R.I.

## Parte prima:

1) Saint-Saens: *Sansone e Dalila*, fantasia; Orchestra. — 2) M. Costa: *Monasterio*; 3) Brogi: *Visione veneziana*; baritono Guglielmo Castel-

lo. — 4) Albeniz: *Tango*; 5) Vieuxtemps: *Polonaise*; violinista Giulio Bignami. — 6) Verdi: *Otello*, Canzone del Salice; 7) Tirindelli: *Strana*; soprano Pina Falchero. — 8) Franchetti: *La Figlia di Iorio*, preludio; 9) Puccini: *Le Villi*, tregenda; Orchestra.

## Intermezzo:

RIVISTA DELLA SETTIMANA di Madame Pompadour.

## Parte seconda:

11) De Léva: *Canta il mare*; 12) Mascagni: *Ballata*; baritono Gugliel-

ARTISTI DELLA U. R. I.



GIUSEPPINA PAGANINI, pianista

mo Castello. — 13) Glinka: *Una notte a Madrid*, ouverture fantasia; Orchestra. — 14) Sarasate: *Habanera*; 15) Paganini: *Capriccio N. 24*; violinista Giulio Bignami. — 16) Meyerbeer: *Africana*, Figlio del sole; 17) Arditi: *Il Bacio*, Valzer da concerto; soprano Pina Falchero. — 18) Giordano: *Il voto*, intermezzo; 19) Glazounov: *Baccanale*, dal Balletto «Le stagioni»; Orchestra.

Ore 22: Segnale orario. 22,55: Ultime notizie.

Venerdì  
25 Marzo

MILANO (1 M1) - m. 322,6 - Kw. 1,5

12,15: Trasmissione di notizie. 13,14: Eventuali Comunicazioni Governative. 16,15: Segnale d'apertura.

16,15-17,20: Jazz band, diretto dal M.o S. Ferruzzi. (Alle 16,45 si daranno: Borse, Mercati e Cambi).

17,20-17,45: Cantuccio dei Bambini.

17,45-18: Comunicazioni Agricole a cura della Federazione Italiana dei Consorzi Agrari e Notizie.

19-19,40: Eventuali Comunicazioni Governative.

20: Segnale di apertura.

20-20,30: Lezione di Tedesco (prof. G. Rebajoli).

20,30: Comunicazioni Governative. I dieci minuti del Dopolavoro. 20,45: Segnale orario.

V. Costantini:

CONVERSAZIONE ARTISTICA

21: CONCERTO VARIATO.

1) Quintetto della U.R.I. diretto dal M.o F. Limentia, Cherubini: *Medea*, ouv. — 2) Sopr. Adriana Milli. Verdi: *Rigoletto*, Caro nome — 3. Teu. G. Manuritta. Limentia: *Aria antica* — 4) Pianista Ettore Colombo. Beethoven: *Sonata in fa minore*. — 5) Mezzo soprano Debora Fambri. Bizet: a) *Ninna nanna*, b) *Serenata*. — 6) Quintetto della U.R.I. Mussorgsky: *Boris Godunov*, fantasia. — 7) Soprano Adriana Milli. Verdi: *Falstaff*, Aria della Fata.

## «NOTIZIE STEFANI»

8) Tenore G. Manuritta. Patelli: *Odo-ava Papiri*. — 9) Quintetto della U.R.I. Sinding: *Foci di primavera*. — 10) Pianista Ettore Colombo. Moszkowsky: *Fantasia Morena*. — 11) Mezzo soprano Debora Fambri. — Bizet: *Tarantella* — 12) Quintetto della U.R.I. Moszkowsky: *Danze spagnuole*.

«Il Popolo d'Italia» di domani con le ultime notizie.

22,45-23: JAZZ BAND DELLA FIASCHETTA TOSCANA diretto dal M.o S. Ferruzzi.

NAPOLI (1 NA) m. 333,3 - Kw. 1,5

13-14: Eventuali comunicazioni governative.

14: Borsa e notizie Stefani.

17: Comunicazioni e notizie.

17,5: Conversazione con le signore. 17,10: Musica varia.

19,30-20,30: Eventuali comunicazioni governative.

20,45: Comunicazioni del Dopolavoro.

Ore 21: Selezione dell'Opera

## «TOSCA»

di Giacomo Puccini.

Esecutori: Floria Tosca, soprano Tina Olivero Toledo; Cavaradossi,

tenore Roberto Rotondo; Scarpia, baritone Luigi Siravo; Angelotti, basso Federico Toledo; Il Sagrestano, basso Armando Neri; Spoletta, tenore Nino Valerio.

Artisti e orchestra della URI. Concertatore e direttore d'orchestra il maestro Enrico Martucci.

**Seconda parte:**

Rossini: *L'italiana in Algeri* (sinfonia); Annat-Alvez: *Entr'acte* (intermezzo); Puccini: *La Fanciulla del West* (fantasia); Orchestra.

16) Lombardo: *La danza delle libellule*, fox trot; Tina Ghirelli, Cesare Ranucci e Coro. — 17) Suppè: *Boccaccio*, terzetto; Germana d'Ary, Aminta Farri e Luigi Giorgi. — 18) Planquette: *Le Campanie di Corneville*, finale del II atto; Germana d'Ary, Elisa Giorgi, Tina Ghirelli, Aminta Farri, Luigi Giorgi, Cesare Ranucci, Francesco Ferruccio. — 19) Nucci: *Fuochi d'artificio*, one step; Orchestra.

Ore 22: Segnale orario.

22,55: Ultime notizie.

16,45 si daranno: Borse, Mercati e Cambi).

17,20-17,45: Cantuccio dei Bambini.

17,45-18: Comunicazioni Agricole a cura della Federazione Italiana dei Consorzi Agrari e Notizie.

19-19,40: Eventuali Comunicazioni Governative.

20: Segnale di apertura.

20-20,30: Lezione di francese (professor M. Ramond Brout).

20,30: Comunicazioni governative. I dieci minuti del Dopolavoro.

20,45: Segnale orario.

TRASMISSIONE DI UN'OPERA DAL TEATRO CARCANO.

«NOTIZIE STEFANI» «Il Popolo d'Italia» di domani con le ultime notizie.

22,30-23: JAZZ BAND DELLA FIASCHEETTERIA TOSCANA diretto dal M. S. Ferruzzi.

ARTISTI DELLA U. R. I.



PAOLO FANICH, tenore d'opera

**Sabato**  
**26** Marzo

MILANO (1 MI) - m. 322,6 - Kw. 1,5

12,15: Trasmissione di notizie.

13-14: Eventuali Comunicazioni Governative.

16,15: Segnale d'apertura.

16,15-17,20: Trasmissioni dal Ristorante Savini del Quintetto diretto dal M.o Pennati Malvezzi intramezzate da artisti di varietà accompagnati dal M.o R. Stocchetti. (Alle

NAPOLI (1 NA) m. 333,3 - Kw. 1,5

13-14: Eventuali comunicazioni governative.

14: Borsa e notizie Stefani.

17: Comunicazioni e notizie.

17,5: Francesco Stocchetti:

17,10: CONCERTO DI MUSICA VARIA diretto dal maestro Enrico Martucci.

**Prima parte:**

1) Suppè: *Cavalleggeri* (ouverture), Orchestra. — 2) Tosti: *Ideale* (romanza), soprano Maria Marescotti. — Chopin: *Prelude in fa maggiore* (per pianoforte), Carlo Cammarota. — Mangiagalli: *Toccata in sol minore* (per pianoforte), Carlo Cammarota. — 3) Colonna: *Minuetto in la maggiore*: Romano N.: *Danza caratteristica*: Orchestra. — 4) Mascagni: *Lodoletta* (morte di Lodoletta), sopr. M. Marescotti. — 5) Kalmann: *Principessa della Czarda*, pot-pourri; Orchestra.

**Seconda parte:**

1) Rossini: *Semiramide* (sinfonia), Orchestra. — Cilea: *Adriana Lecouvreur*, Poveri fiori; Puccini: *Gianni Schicchi*. O mio babbino caro; sopr. Maria Marescotti. — 3) Ceccherini: *La Kellierina*, fox trot; Orchestra. — *Canzonette Napoletane*.

Ore 19,30-20,30: Eventuali comunicazioni governative.

**Parte prima:**

1) Weiller e Lempers: *La festa in casa di Frino*, balletto fantasia; Orchestra. — 2) Fall: *La principessa dei dollari*, duetto Daysy ed Hans; Tina Ghirelli e Cesare Ranucci. — 3) Ghislanzoni: *Canzone a dispetto*, tango; Germana d'Ary. — 4) Suppè: *Boccaccio*, terzetto dei mariti; Luigi Giorgi, Cesare Ranucci e Francesco Ferruccio. — 5) Cortopassi: *Serenata biricchina*; 6) Nucci: *Idillio di spiaggia*, valzer, intermezzo; 7) Sulig: *Giorgetta*, fox trot; Orchestra. — 8) Costa: *Seugnizza*, duetto atto I; Germana d'Ary e Cesare Ranucci. — 9) Fall: *Amore di principe*. La leggenda della Nonna; Elisa Giorgi. — 10) Planquette: *Le Campanie di Corneville*, strofe; Luigi Giorgi.

**Intermezzo:**

Recitazioni dialettali umoristiche e satiriche di Giggi Pizzirani.

**Parte seconda:**

11) Nucci: *Arlecchinate* (pizzicato); 12) Cortopassi: *La Danzatrice di Bagdad*; 13) Hentschel: *Notti Parigine*, fox trot; Orchestra. — 14) Costa: *Il Re di Chez-Maxim*. Ultimo valzer, duetto; Elisa e Luigi Giorgi. — 15) Leoncavallo: *La Regina delle rose*, canzone; Germana d'Ary. —

con BATTERIE

**“MESSACO”**

SI HANNO LE MIGLIORI AUDIZIONI

Telef. N. 40-614 - MILANO (26) - VIA RASORI N. 14 - Telegr. Generator

20.30: Comunicazioni del Dopolavoro.

20.45: TRASMISSIONE DAL R. TEATRO S. CARLO.

**ROMA** (1 R O) - m. 449 - Kw. 3

13-14: Eventuali comunicazioni governative.

13.30-14.30: Orchestra dell'Albergo Quirinale.

14: Chiusura della Borsa - Notizie Stefani.

16.30-17.15: Cambi - Giornale radiofonico del Fanciullo - Notizie Stefani.

17.15-18.20: CONCERTO Vocale E STRUMENTALE DIURNO.

1) Haydn: *Andante molto e finale* del Trio N. 21 per pianoforte, violino e violoncello; Esecutori: G. Sartori, Carlo Piccinato, Egidio Serino. — 2) Puccini: *Bohème*, racconto; 3) Mascagni: *Il piccolo Marat*, novelletta; tenore Franco Caselli. — 4) Mozart: *Nozze di Figaro*, *Deh vieni...*; 5) Donizetti: *Linda di Chamounix*, O luce di quest'anima; soprano Lina Carpi. — 6) Schumann: *Pezzi fantastici* op. 88, per pianoforte, violino e violoncello; a) Umoresca, b) Duetto, c) Finale; esecutori: Giuditta Sartori, Carlo Piccinato, Egidio Serino. — 7) Thomas: *Mignon*, Addio, *Mignon*; 8) Mascagni: *Iris*, Serenata; tenore Franco Caselli. — 9) Abt: *Le coucou*; 10) Henneberg: *Alice*, Valzer da concerto; soprano Lina Carpi.

18.20-18.30: Trasmissioni agricole.

19.30-20.20: Eventuali comunicazioni governative.

20.20-20.30: Comunicazioni del Dopolavoro.

20.30-20.45: Notizie Stefani, Cambi. Bollettino Meteorologico.

21: TRASMISSIONE DA UN TEATRO.

Negli intervalli:

«DIZIONI VARIE»

di Nino Capriati.

«RIVISTA DEI LIBRI»

Notizie.

**Domenica**  
**27** Marzo

**MILANO** (1 MI) - m. 322,6 - Kw. 1,5

10.30-11.15: Segnale di apertura. — Concerto vocale e strumentale di musica Sacra. Spiegazione del Vangelo.

13-14: Eventuali comunicazioni governative.

16.15-17.15: Segnale di apertura e CONCERTO Vocale E ISTRUMENTALE con il concorso della signorina Rita Boris, soprano; a) Mascagni: *Cavalleria Rusticana*, Voi lo sapete o mamma; b) Wagner: *Lohegrin*, Sola nei miei primi anni; c) Mascagni: *L'amico Fritz*, Son pochi fiori; — del sig. Augusto de Giulio, tenore: a) Bizet: *I Pescatori di Perle*, Mi par d'udire ancora; b) Donizetti: *L'Elisir d'amore*, Una furtiva lagrima; c) *Canzoni popolari argentine e uruguayane* (accompagnate con la chitarra); — e del sig. Nicola Coere, baritone: a) Buzzi-Peccia: *Torna amore*; b) A. Bianchi: *Ballatella*; c) Lama: *Voglio a te*.

17.15-17.45: Cantuccio dei Bambini.

17.45-18: Notizie e comunicazioni a cura del Servizio Radio Forestale.

20.30-20.45: Segnale di apertura.

20.45-22.30: Concerto in onore di L. VAN BEETHOVEN

NOTIZIE STEFANI

22.30: JAZZ BAND DELLA FIASCHETTERIA TOSCANA diretto dal maestro S. Ferruzzi.

**NAPOLI** (1 NA) m. 333,3 - Kw. 1,5

13-14: Eventuali comunicazioni governative.

17: Bambinopoli.

17.5: Musica varia.

19.30-20.30: Eventuali comunicazioni governative.

20.45: Comunicazioni del Dopolavoro.

20.55: Notizie sportive.

Ore 21: SERATA PATRIOTTICA in ricorrenza dell'annuale della fondazione dei Fasci.

Esecutori: Teresa Serrao, Elena Ceuti, Roberto Rotondo, Armando Burri, Arturo Lombardi, Carlo Albini.

Coro e orchestra della URI, Concellatore e direttore di orchestra il maestro Enrico Martucci.

Verdi: *La battaglia di Legnano* (sinfonia). — Laccetti: *Le litanie della guerra* (per solo coro e orchestra). — Verdi: *Nabucco* (coro). — Zandonai: *Alla Patria* (inno). — Billi: *Esulta Italia* (marcia). — Rotoli: *La mia bandiera*. — Cortopassi: *Rusticarella*. — Arona: *Le campagne di S. Giusto*. — Valente: *La preghiera per il Duce* (coro). — Castagnino: *Il Duce non muore* (coro). — Aitano: *Iano dei martiri fascisti* (marcia). — Castaldou: *Viva il Re* (inno). — Ciccianno: *La leggenda di Roma*. — Mario: *La leggenda del Piave*. — De Nardia: *Iuno dei combattenti*. —

Mario: *Soldato ignoto*. — Verdi: *I Lombardi* (coro). — Verdi: *I Vespri siciliani* (sinfonia).

*Inni patriottici.*

**ROMA** (1 R O) - m. 449 - Kw. 3

10.30-11: Musica religiosa vocale e strumentale.

13-14: Eventuali comunicazioni governative.

17.30-18.30: Jazz band dell'Albergo Plaza.

19.30-20.20: Eventuali comunicazioni governative.

20.20-20.30: Comunicazioni del Dopolavoro.

20.30-20.45: Trasmissioni a cura della Federaz. «Pro Montibus».

20.45-21: Notizie Stefani, Notizie di Sport.

21: GRANDE CONCERTO DEDICATO A L. VAN BEETHOVEN in commemorazione del 1° Centenario della sua morte, con il gentile concorso della signora Lavinia Mugnaini, contralto. — Orchestra della U. R. I. diretta dal M.o. Riccardo Santarelli.

1) Beethoven: *Sesta sinfonia in fa maggiore* (Pastorale); a) Allegro ma non troppo (Le piacevoli sensazioni che si destano alla vista della campagna); b) Andante con moto (Scena del ruscello); c) Scherzo (Giocanda radunata dai contadini); d) Temporale; e) Allegretto (Inno di ringraziamento, dopo che la tempesta si è dileguata); Orchestra. — 2) Beethoven: *Andante con variazioni*, dalla sonata in la bemolle, op. 26; pianista Ada La Face.

3) «LA VITA E L'ARTE DI BEETHOVEN». Brevi cenni storico-biografici.

4) Beethoven: *Ah, perfido*, scena ed aria per contralto con accompagnamento d'orchestra; Lavinia Mugnaini. — 5) Beethoven: *Danze scozzesi*; Orchestra. — 6) Beethoven: *Introduzione e Rondò della sonata in la maggiore* per violoncello e pianoforte; violoncellista Anna Solieri. — 7) Beethoven: *Tre canti spirituali*; a) La morte, b) Dio onorato dalla natura, c) Canto della penitenza; contralto Lavinia Mugnaini. — 8) Beethoven: *Primo tempo del Concerto in re maggiore* per violino con accompagnamento d'orchestra; violinista Giulio Bignami. — 9) Beethoven: *Due canzoni* della tragedia «Egmont» di Goethe; contralto Lavinia Mugnaini. — 10) Beethoven: *Marcia turca*, dalle «Rovine d'Atene»; Orchestra.

Ore 22: Segnale orario.

22.55: Ultime notizie.

Lunedì

28 Marzo

MILANO (1 MI) - m. 322,6 - Kw. 1,5

12-15: Trasmissione di notizie.

13-14: Eventuali comunicazioni governative.

16,15: Segnale di apertura.

16,15-17,20: Trasmissione dal Risordante Savini del Quintetto diretto dal M.o Pennati Malvezzi, intramezzate da artisti di Varietà accompagnati dal maestro Stocchetti. (Alle 16,45 si daranno: Borse, Mercati e Cambi).

17,20-17,45: Cantuccio dei Bambini.

17,45-18: Comunicazioni agricole a cura della Federazione Italiana dei Consorzi Agrari. — Notizie.

19-19,40: Eventuali comunicazioni governative.

20: Segnale di apertura.

20-20,30: Lezione di tedesco (prof. G. Rebajoli).

20,30: Comunicazioni Governative: 1 dieci minuti del Dopolavoro.

20,45: Segnale orario e

TRASMISSIONE DI UN'OPERA  
DAL TEATRO CARCANO.

Fra il 1° ed il 2° atto:

ANEDDOTI

di Adolfo Padovan.

Fra il 2° ed il 3° atto:

NOTIZIE STEFANI

« Il Popolo d'Italia » di domani con le ultime notizie.

NAPOLI (1 NA) m. 333,3 - Kw. 1,5

13-14: Eventuali comunicazioni governative.

14: Borsa e notizie Stefani.

17: Comunicazioni e notizie.

17,5: Novelle, aneddoti, spunti d'ilarità.

17,10: CONCERTO DI MUSICA VARIA diretto dal M.o Enrico Martucci.

Prima Parte:

Lama: *Così* (marcia); Carisi: *Onda che baci* (valzer); Orchestra. — 2) Mascagni: *La tua stella* (romanza); Grieg: *Canzone del Solweig*; soprano Lina Ferri. — 3) Billi: *Bercouse mignonne*; Cilea: *Serenata*; Orchestra. — 4) Grieg: *La primavera*; Chopin: *Improntu* (per pianoforte); Bianca Ballarini. — 5) Lehar: *Mazurka bleu* (pot. pourri); Orchestra.

Seconda parte:

1) Fragna: *Serenata dell'anima*(per violino); prof. Perla. — 2) Donizetti: *La figlia del Reggimento*. Convien partir; sopr. L. Ferri. — 3) Altavilla: *Danza orientale*; Anepeta: *Quadretti campestri*; Orchestra. — 4) Tirintelli: *Tentazione* (romanza); sopr. Lina Ferri. — 5) Pichert: *Quando nasce l'amore* (valzer); Orchestra.

Terza parte:

Canzonette Napoletane.

Ore 19,30-20,30: Eventuali comunicazioni governative.

20,45: Comunicazioni Dopolavoro.

21: Selezione dell'Operetta

« EVA »

di Lehar.

21,30: Segnale orario.

ROMA (1 R O) - m. 449 - Kw. 3

12,30-13,30: Eventuali comunicazioni governative.

13,30-14,30: Orchestra dell'Albergo Quirinale.

14: Chiusura della Borsa — Notizie Stefani.

16,30-17,15: Cambi — Giornale radiofonico del Fanciullo — Notizie Stefani.

17,15-19: Trasmissione dalla R. Accademia Filarmonica Romana. Concerto del Quartetto Prisca.

19,30-20,20: Eventuali comunicazioni governative.

TELE  
FUN  
KENSolo con valvole ioniche Telefunken  
otterrete dal vostro ricevitore il  
massimo rendimento.Per ogni scopo vi è  
una valvola adatta.

20,20-20,30: Comunicazioni del Dopolavoro.

20,30-20,45: Comunicazioni agricole.

20,45-21: Notizie Stefani. Cambi. Boll. Meteorologico.

21: Selezione dell'Opera «IL BARBIERE DI SIVIGLIA» di Gioacchino Rossini.

**Esecutori:** Rosina, soprano Gualda Caputo; Almaviva, tenore Alfredo Sernicoli; Figaro, baritono Luigi Bernardi; Don Basilio, basso Alfredo De Petris; Don Bartolo, basso Arturo Pellegrino; Berta, mezzo soprano Luisa Castellazzi; Un ufficiale, N. N.

Orchestra della U.R.I. diretta dal M.<sup>o</sup> Riccardo Santarelli.

**Atto I:**

- 1) Sinfonia (orchestra).
  - 2) Serenata di Almaviva.
  - 3) Cavatina di Figaro.
  - 4) Duetto Almaviva e Figaro.
- Atto II:**
- 5) Cavatina di Rosina.
  - 6) Aria della Calunnia: Don Basilio.
  - 7) Recitativo e duetto: Rosina e Figaro.
  - 8) Aria di Don Bartolo.
  - 9) Finale.

**Atto III:**

- 10) Aria della lezione: Rosina.
  - 11) Quintetto: Rosina, Almaviva, Figaro, Bartolo e Basilio.
  - 12) Recitativo e aria di Berta.
  - 13) Temporale (Orchestra).
  - 14) Recitativo, terzetto e finale.
- Ore 22: Segnale orario.  
22,55: Ultime notizie.

# Martedì

## 29 Marzo

**MILANO** (1 MI) - m. 322,6 - Kw. 1,5

12,15: Trasmissione di notizie.

13-14: Eventuali comunicazioni governative.

16,15: Segnale d'apertura.

16,15-17,45: Jazz band diretto dal M.<sup>o</sup> Stefano Ferruzzi. (Alle 16,45 si daranno: Borse, Mercati e Cambi).

17,20-17,45: Cantuccio dei Bambini.

17,45-18: Comunicazioni agricole per cura della Fed. Ital. Consorzi Agrari. — Notizie.

19,40-20,30: Eventuali comunicazioni governative.

20: Segnale di apertura.

20-20,30: Lezione di inglese (prof. M. Hazon).

20,30-20,45: Comunicazioni governative: I dieci minuti del Dopolavoro.

20,45: Segnale orario e CONCERTO di MUSICA LEGGERA.

1) Quintetto della U. R. I. diretto dal M.<sup>o</sup> F. Limenta. Portes: *Bruna* (Gondoliera). — 2) Artisti di varietà accompagnati dal M.<sup>o</sup> Stocchetti. — 3) Quintetto della U. R. I.: Donati: *Czardas*. — 4) Artisti di Varietà.

**NOTIZIE STEFANI**

5) Commedia: «TENTAZIONI» di Gerolamo Mariani.  
*Personaggi:* Silvia, Nini Tonelli; Paolo, Gigi Canetta; Giovanna, Ersilda Merelli; Vittorio, Enrico Fusi; Maria, Maria Ambrosini.

6) BANDA PRESIDARIA DEL CORPO DI ARMATA DI MILANO, diretta dal M.<sup>o</sup> Achille Lizzi. a) *Worak: Generale Ferrari*; b) *Ranzato: La madonnina dorata*. Canzone; c) Gilbert: *La Casta Susanna*. Fantasia; d) Costantini: *Marcia Sinfonica*; e) Rodriguez: *One step*.

«Il Popolo d'Italia» di domani con le ultime notizie.

22,45-23: JAZZ BAND DEL RISTORANTE TOFFOLONI diretto dal M.<sup>o</sup> V. Mascheroni.

**NAPOLI** (1 NA) - m. 333,3 - Kw. 1,5

13-14: Eventuali comunicazioni governative.

14: Borsa e notizie Stefani.

17: Comunicazioni e notizie.

17,5: Monumenti napoletani.

17,10: CONCERTO DI MUSICA VARIA diretto dal M.<sup>o</sup> Enrico Marucci.

**Prima Parte:**

1) Smetana: *La sposa venduta* (ouverture); Orchestra. — 2) Tosti: *Non me lo dite* (romanza); Mascagni: *Serenata*; sopr. Rosalba Morini. — Roselli: *Preludio*; Monacelli: *Fruscio di seta* (minuetto); De Nardis: *Serenata abruzzese*; Orchestra. — 4) Napoli: *L'onda del lago*; Napoli: *Danzano i sogni* (per pianoforte); Pia Varialle. — 5) Strauss: *Sogno d'un valzer* (pot pourri); Orchestra.

**Seconda parte:**

Bellini: *I puritani*. Rendetemi la speme; sopr. Rosalba Morini. — 2) Gioacchino: *Serenata andalus*; Tartarini: *Si tendre* (gavotta); Orchestra. — 3) Paisiello: *Nel cor più non mi sento* (arietta); sopr. R. Morini. — Chopin: *Scherzo in si bem. minore* (per pianoforte); Pia Varialle.

**Terza parte:**

Preite: *Insinuante* (valzer lento). *Canzonette Napoletane*.  
Ore 19,30-20,30: Eventuali comunicazioni governative.

20,30: Comunicazioni Dopolavoro.  
20,45: TRASMISSIONE DAL R. TEATRO S. CARLO.  
21,30: Segnale orario.

**ROMA** (1 RO) - m. 449 - Kw. 1

12,30-13,30: Eventuali comunicazioni governative.

13,30-14,30: Orchestra dell'Albergo Quirinale.

14: Chiusura della Borsa — Notizie Stefani.

16,30-17,15: Cambi — Giornale radiofonico del Fanciullo — Notizie Stefani.

17,15-18,20: Orchestra dell'Albergo di Russia.

18,20-18,30: Comunicazioni agricole.

19,30-20,20: Eventuali comunicazioni governative.

20,20-20,30: Comunicazioni del Dopolavoro.

20,30-20,45: Notizie Stefani. Cambi. Bollettino Meteorologico.

20,45: CONCERTO DI MUSICA LEGGERA. Orchestra della U.R.I.

**Parte prima:**

1) Siede: *Festa d'una notte d'estate*: a) Introduzione. b) Danza delle lucciole. c) Serenata amorosa. d) Finale: Orchestra. — 2) Bonavolonte: *Fiocca la neve*; 3) Lama: *Amore in montagna*; soprano Nella Napolitano. — 4) De Curtis: *Torna a Surriento*; 5) Di Capua: *Chiarastà*; tenore Franco Caselli. — 6) Cortopassi: *La Danzatrice di Bagdad* (pezzo caratteristico); 7) Escobad: *Se tu*. (fox trot); 8) Mago Gelli: *Tango delle Pampas*; Orchestra. — 9) Lehar: *Frasquita*. Canzone spagnola; 10) Lehar: *Paganini*. Canzone toscana; soprano Bianca Masini Papi.

**11) Intermezzo:**

«L'ECO DEL MONDO»

Divagazioni di attualità di Guglielmo Alterocca.

**Parte seconda:**

12) Toselli: *L'amore passò* (valzer lento); 13) Italo: *Charleston*, dall'opera «La governatrice»; 14) Loecher: *Bomboniere* (shimmy); Orchestra. — 15) Chichi: *Voglio Mari*; 16) Chichi: *Il canto degli scapoli*; soprano Nella Napolitano. — 17) Lama: *Reginella*; 18) Di Capua: *O sole mio*; tenore Franco Caselli. — 19) Brogi: *Bacco in Toscana* (fantasia); Orchestra. — 20) Lehar: *Eva*. Laggiù nell'alcaova; 21) Mascagni: *Si*. Canzone del 1. atto; soprano Bianca Masini Papi. — 22) Stravinsky: *Marcia*; Orchestra.

Ore 22: Segnale orario.  
22,55: Ultime notizie.

**Fornitori artistici delle Stazioni Trasmettenti della U. R. I.: i Sindacati aderenti alla Corporazione Nazionale del Teatro. — Organo della Ditta Cav. Pacifico Inzoli di Crema.**

# LEZIONI DI LINGUE ESTERE

TRASMESSE DA I M I

## Corso di lingua francese

tenuto dal  
Prof. Radmond Brout

QUINTA LEZIONE

Mercoledì, 23 Marzo 1927.

### VOCABLES.

fatigué	trouvé
fatiguée	trouvée
joli	dans
jolie	du (de l')
occupé	de la (de l')
occupée	des
vilain, laid	ce (cette)
vilaine, laide	ce (cette)
mauvais, méchant	ces
mauvaise, méchante	que?
malade	l'homme
actif	la femme
active	L'oncle
vif	La tante
vive	La maison
heureux	La tante
heureuse	L'église
malheureux	la poire
malheureuse	la pomme
curieux	l'armoire
curieuse	très
mangé	Le, la Les
mangée	La chambre
vendu	Le village
vendue	Le pain
perdu	La viande
perdue	Les légumes

### LECTURE ET TRADUCTION.

Mon père est malade. - Ta mère est-elle aussi malade? - Elle ne l'est pas-mais elle est très fatiguée - Etes-vous fatigué, monsieur? Non, je ne le suis pas. - La soeur de mon ami est méchante; mais leur mère est très bonne.

Avez-vous ma plume et mon crayon? - Non, nous ne les avons pas; Henri les a. - Etes-vous occupée, Madame? Non, je ne le suis pas. - Le frère est laid, mais la soeur est jolie. - Le frère et la soeur sont bons. - Leurs amis sont-ils bons? Non, ils sont méchants. - Le papier est-il bon? Non, il est mauvais. - Mon père a une valise, une caisse et un chapeau. - Ce monsieur est le mari de cette dame Cette dame est la femme de ce monsieur. - Ils ont un fils et une fille. - Ils sont bons et heureux. - Mon oncle n'est pas heureux, il est malheureux. - Ma tante n'est pas heureuse, elle est malheureuse. - Je suis actif; mais ma soeur est encore plus active.

della carne e dei legumi. - Ne avete mangiato anche voi? Che cosa avete trovato? Abbiamo trovato il vostro bastone; è molto bello. - Mio fratello e mia sorella sono nel giardino. - Chi ha comprato questo giardino? Mio fratello lo ha comprato. - Non avete anche voi un giardino? Sì, ma è piccolo e brutto. - La tua cugina è l'amica della mia sorella. Che cosa avete nell'armadio? Abbiamo pane, vino e frutta. Che cosa hanno essi? Hanno libri e quaderni. Il vostro amico ha qualche cosa? No, ha niente. - Non avete una salvietta, un cucchiaino ed una forchetta? No, non ho che il mio piatto. Siete ammalato? No, non sono ammalato, ma sono molto stanco: sono molto occupato. - Questa donna non è felice; suo marito non è attivo. - A chi avete venduto questa casa? L'ho venduta a questo uomo. - E a questa donna non avete venduto nulla? Sì, il giardino di mio zio.

### SESTA LEZIONE

Sabato, 26 Marzo 1927.

### RÉPÉTITION DE LA LEÇON PRÉCÉDENTE.

### LECTURE ET TRADUCTION.

Qui a acheté cette maison? - Mon oncle l'a achetée. - Avez-vous aussi acheté une maison? - Non, je n'en ai pas acheté une. - Qu'avez-vous trouvé? (Qu'est-ce que vous avez trouvé?). - J'ai trouvé le livre que vous avez perdu. - Ce journal est grand. - Cet arbre est grand. - Cette maison est grande. - N'êtes-vous pas le fils de ce monsieur? - N'êtes-vous pas le fils de cet homme? N'est-elle pas la fille de cette femme? - Avez-vous mangé? Non, je n'ai pas mangé. - Votre ami n'a-t-il pas mangé? Non, il est malade

### EXERCICE A TRADUIRE PAR ÉCRIT.

Questa madre è felice; ha un buon figlio e una buona figlia. - Abbiamo comperato la loro casa. - La chiesa del villaggio è brutta. - Il mio amico ha perduto la sua lettera nella stanza di suo padre; l'ho trovata. Abbiamo venduto questa casa a vostro zio. - Ho mangiato del pane,

Se si vuole che il RadiOrario divenga sempre più bello ed interessante, bisogna che ogni lettore si faccia abbonato, ogni vecchio abbonato rinnovi l'abbonamento e ci procuri un abbonato nuovo.

## Continental



insuperabile!

E. I.EVI & C. - Milano (103)

Via Monte Napoleone, 23

Telefono 71-980

Una Batteria Perfetta garantisce una audizione migliore



alta capacità lunga durata

BATTERIE PER RADIO

di qualunque tipo fabbricate espressamente per l'impiego su apparecchi riceventi.

SOCIETA ANONIMA

SUPERPILA

FIRENZE

DEPOSITI : A

MILANO-ROMA-NAPOLI-GENOVA  
PALERMO VENEZIA-PADOVA



# Corso di lingua inglese      Corso di lingua tedesca

tenuto dal  
Prof. Mario Hazon  
QUINTA LEZIONE.

Lunedì, 21 Marzo 1927.

Riassunto delle prime quattro lezioni.

Dettatura del tema di traduzione per la prossima lezione.

## VOCABOLI:

to go (andare), went, gone  
to come (venire), came, come  
day = giorno  
night = notte  
morning = mattina  
noon = mezzo giorno  
afternoon = pomeriggio  
evening = sera  
after = dopo  
before = prima di

LETTURA: Shelley: To a Skylark.

## SESTA LEZIONE.

Giovedì, 24 Marzo 1927.

Pronomi personali e l'aggettivo possessivo.

Pronomi personali			aggettivi possessivi	
sogetto	oggetto	possessivo	sogetto	possessivo
I	me	mine	my	mine
you	you	yours	your	yours
he	him	his	his	his
she	her	hers	her	hers
it	it	=	its	its
we	us	ours	our	ours
you	you	yours	your	yours
they	them	theirs	their	theirs

his head = la sua (di lui) testa.  
her head = la sua (di lei) testa.  
its head = la sua (di esso) testa.

## VOCABOLI:

to hear (udire), heard, heard  
to see (vedere), saw, seen  
to feel (sentire), felt, felt  
well = bene  
long = lungo  
short = corto, breve  
and = e  
but = ma  
for = per  
of = di  
with = con

LETTURA: Ralph Waldo Emerson:  
Brani degli scritti filosofici.

tenuto dal  
Prof. Gino Rebajoli  
QUINTA LEZIONE.

Martedì, 22 Marzo 1927.

1. Seele, Körper: Leib
  2. Mut-ig, Gemüt-lich
  3. Geist-ig, Sinn-lich
  4. Stand, Zustand, stehen
  5. handeln, Handl-ung
  6. tun, machen, Tat-ig
  7. Kraft-ig, Vermögen-ig, Gabe<sup>1</sup>
  8. wahr-, heit-, -nehmen
  9. empfinden-, -lich, -sam
  10. Bild<sup>1</sup>, sich einbilden
  11. (sich) erinnern-, ung-, -lich
  12. Gedächtnis<sup>1</sup>, Andenken<sup>1</sup>
  13. fassen-, -bar: -lich, -ung
  14. verstehen, Verstand-, -nis<sup>1</sup>
  15. folgen-, -ern-, -erung<sup>2</sup>
  16. Vermunft, -ig, -schluss
  17. begreifen-, -lich, Begriff
  18. Will-ig, -ig, wollen
  19. denk-est-ig, Gedanke
  20. Urteil-, -en: kennen-, -nis
  21. fühlen-, Gefühl-, Eindruck<sup>1</sup>
  22. Lieb-ig-, -en; Hass-, -en; neigen
  23. fassen-, -en; Lust, Gelüst<sup>1</sup>
  24. Vor-zug-, -ziehen: -stellung
  25. Lage, Anlage, veranlagt
  26. Neigung, ge-neigt, Zuneigung
  27. fähig-, keit: begabt-, -ung
  28. bewusst-, gewiss, Gewissen<sup>1</sup>
  29. betrachten, überlegen, bestehen
  30. Wesen-, -heit: Eigenschaft -en
  31. ge-, miss-fallen: Freude, Schmerz
  32. schön, hässlich: gut, schlecht
  33. Gut<sup>1</sup> -er, -Ubel<sup>1</sup>: Sache, Ding<sup>1</sup>
- Inoltre: Akt, Funktion, Organ<sup>1</sup>, Fakultät, Idee, Affekt, Laune, Humor, Charakter -ere, Talent -iert, Genier, genial, Phantasic.

## SESTA LEZIONE.

Venerdì, 25 Marzo 1927.

§ 11. CONSONANTI. Come in italiano, eccetto quanto segue a § 14-20.

Notisi: Stück, Akkusativ; statt = anstatt, Stadt (città).

§ 12. Le doppie, come a § 4, ma non si pronunziano spiccate l'una dall'altra.

§ 13. Contro il § 4: a) ab. an, bis, das, gib, des, hat, man, mit, von; — b) Mass<sup>1</sup>, Erde, Kloster<sup>1</sup>, Trost; cfr. Reg-en<sup>1</sup> -reg[e]n-en. Monat - Mond.

§ 14. Il c = z: Cicero, Censur;

Zensur; e = k: Karl, Konto, Kredit, Köln.

§ 15. Il g = (gh): Gans -e, Gott -er, gut -e, gebe, gibst, gibt; Tag, Weg, Sieg, Religion.

Invece -ig finale = ich (io): König, geistig... cfr. Könige, geistiger -es.

Notisi: Wagner, regnen... non Wagner, reg-nen..., nè col gn ital. di « bagno, regno ».

§ 16. Il fortissima aspirazione (hahä):

ihr, habt, haben, Halle, Hals, Haas, Haus, heilig, Heine, heiss, Hand-ig, Henkel, her, Herr-en, Herde, Herz, hier, hoffen, Hund.

§ 17. ch, gutturale: -ach -och -uch, -auch; palatale: äch -öch -üch, üch, -sch -ich ecc., p. es.: Sach-e -lich, Koch -e, Buch -er, Brauch -e, sprechen (cassetta). Eccetto ch straniero.

§ 18. s iniziale di sillaba radicale o tra due vocali, è dolcissimo: Saal, Person, Reseda, Rose; il suono aspra tra due vocali è indicato da ss, come il vero s raddoppiato, cfr. Mass, Masse, cine Masse; Ochs = Ochs-s, Gas<sup>1</sup>, Gase.

§ 18<sup>1</sup>. sch = sc di « scena », sei di « sciale »: Schatz, Schelling, Schüler, schon, schön, schlecht; cfr. Kirche, Kirsche.

Anche s complicata (impura) ha questo suono: Sprache, Stand, stehen.

§ 19. v : ph : f, eccetto nei vocaboli latini.

§ 20. Z sempre aspra come tz (ottero ts); anche -tia -tio ecc. d'origine latina.

**Non è possibile seguire con profitto i corsi radiofonici di lingue estere se non si ha sott'occhio il testo delle lezioni pubblicate dal**

## «RADIORARIO»

**Il nostro giornale costa appena lire 30,30 annue per gli abbonati alle radioaudizioni.**

# S. I. T. I.

**Società Industrie Telefoniche Italiane**

Via G. Pascoli N. 14 - MILANO (120) - Telefoni 23141 o 144

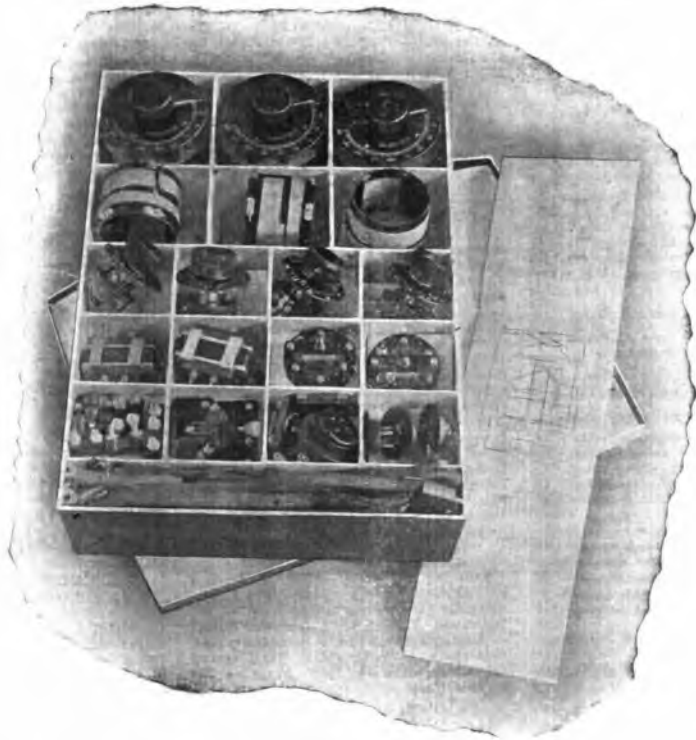

Scatole complete di materiale di primissima qualità per circuiti che garantiscono la massima selettività ed alto rendimento

**1° Circuito DIFARAD a 5 Valvole**

**2° Circuito SUPERAUTODINA a 7 Valvole**

(I trasformatori di media frequenza sono da noi esattamente tarati)

Schemi costruttivi accuratamente studiati per ogni circuito



(Le ore sono riferite al meridiano dell'Europa Centrale — Le stazioni sono disposte in ordine alfabetico)

# Domenica

## 20 Marzo

### BARCELONA (Radio Barcellona) (EAJJ) - m. 344 - Kw. 1,5

Ora dalla Cattedrale ogni giorno alle 19 e alle 21 se non vi sono emissioni in corso. Eventualmente dopo queste. Giorni festivi solo alle 19.

12: Carillon. Cattedrale. Il tempo — 12.15: Banda. Plaza del Rey o Palazzo delle Belle Arti — 18: (Teatro del Liceu) Concerto Sinfonico — 21: Quattro Recitazioni — 21.30: Quintetto; Suite. Giorno Infantili (4 tempi) Bizet-Braugé — 21.40.22: Sport.

### BASILEA - m. 1000 - Kw. 1,5

19.30-22.05: Ritrasmisione da Berna (vedi il programma sotto Berna).

### BERLINO - m. 483.9 - Kw. 4

### STETTINO - m. 252.1 - Kw. 0,75

9: Festa mattinale — 11.30: Concerto militare (musiche di Krause, Lorting, Mendels-ohn, Lacombe, Schubert, Berté, Rueders) — 12.20: «Max e Paolo» un ottimista ed un pessimista — 1.10: L'ora dei viventi (Parole d'introduzione e concerto di pianoforte) — 2.30: Conferenza: Il valore commerciale del franchobollo — 3: Conferenza agricola — 3.30: Parla il radiogionno — 4.30-5.30: Ritrasmisione del concerto dal «Café Vaterland» (pezzi di Blon. Adam. Bach, Gounod, Meyerbeer, Tschai-kowsky, Pombielli). In seguito: Consigli per la casa. Comunicato dei teatri e dei cinematografi — 6: L'anello dei Nibelunghi (2o giorno) «Sigfrido» di R. Wagner; In seguito: Recentissime, segnale orario, meteorologia, notizie sportive.

### BERNA - m. 411 - Kw. 1,5

11-12: Concerto mattinale del «Christlichen Musikverein» di Bü — 13: Segnale orario, meteorologia — 13-14.30: Concerto pomeridiano dell'orchestra Meyer e Zwahlen — 15.30-17.30: Orchestra — 19.30: Segnale orario, meteorologia — 19.30-20.50: Concerto d'organo speciale della Radio-Berna, con il concorso d'una violinista ritrasmissione dalla Chiesa francese — 20.50-21: Orchestra del Kursaal di Berna — 21-21.20: Lettura — 21.20-21.50: Orchestra del Kursaal di Berna — 21.50-22.5: Notizie sportive e della stampa, meteorologia — 22.5-22.30: Orchestra del Kursaal di Berna.

### BIRMINGHAM - m. 326,1 - Kw. 1,5

16.30: Orchestra, soprano, piano; Musiche classiche leggere. — 18.15: V. Londra. — 18.30-19: Idem. — 21: Servizio religioso, dalla Central Hall. — 21.55: V. Londra. — 22.15: V. Cardiff. — 23.15-23.35: Vedi Daventry.

### BOURNEMOUTH (6BM) - m. 491.8 Kw. 1,5

16.30; 18.30-19: V. Londra. — 19.30-20.45: Servizio, dalla Chiesa del Priorato. — 21: V. Londra. — 21.55: La Buona Causa. — 22: Notizie. — 22.15: V. Cardiff. — 23.15-23.35: V. Daventry.

### BRATISLAVA - m. 263,2

9.30: V. Praga — 11: Musica Popolare — 16: Sport — 19: Notizie d'Agricoltura — 19.20: Dal Teatro Nazionale — 22: Segnale d'ora — Notizie — 22.15: V. Praga.

### BRESLAVIA - m. 322.6 - Kw. 4 GLEWITZ - m. 250 - Kw. 0,75

8.30-9.30: Concerto mattinale d'una società di mandolini e chitarre (musiche di Dugmaroff-Losche, Scholz, Ritter, ecc.) — 9.30-10.15: L'ora dei sacerdi. — 10.30: Festa evangelica (conf. e concerto vocale). — 11: Ritrasmisione da Glewitz: Commemorazione del plebisito popolare dell'Alta Slesia (discorso e concerto corale). — 11.35-12.15 (da Breslavia) Idem. — 12.20: Paolo Barsch legge opere proprie. — 3: La radio degli emigrati. — 4.15: Fische (solo per Breslavia) — 3.15: L'ora dei parti dell'Alta Slesia. — 4.5.30: Musica popolare viennese (concerto della R. O. di musiche di Ascher, Frank, Nagypali, Arnold, Komzak, Fuchs-bach, Stolzi). — 5.30-5.50: Introduzione all'Opera seria. — 6: Ritrasmisione da Berlino: «Sigfrido», dramma musicale in 3 atti di R. Wagner. — 10.15-12: Musica da hall.

### BRNO - m. 441.2 - Kw. 3

9.30: Per gli operai — 9.50: Conferenza su Beethoven — 10.15: (dal Teatro Nazionale). La IX Sinfonia di Beethoven — 16: Raimondo, Thomas — Evangelista, Kienzul — Bonanza, Gruenfeld — Suite Norvegese, Fridericson — La Casa delle Tre Ragazze, Schubert-Bertke — 17: V. Praga — 22: Segnale d'ora.

### BRUXELLES (Radio-Belgique) m. 508,5 - Kw. 1,5

21: Giornale Parlatto. — 21.30: VIII Sinfonia. Beethoven; Numero di canto; Pezzi per clarino solo, Stravinsky; Pagine intime, Schmitt. (22.30): Conferenza: L'Arte della Sbermeta; Arlecchino, D'Olone; Pezzi per flauto, violoncello e piano, Goussens; Preludio Tristano e Isotta, Wagner; Numero di canto; Marcia militare, Saint-Saens. — 23.30: Notizie.

### BUDAPEST - m. 555.6 - Kw. 3

9-10: 12 e 15: Notizie, Borse e Mercati. — 13 e 17: Il Tempo — 16: Conferenza — 17.2: Tzigani. — 18.20: Coro di Tedesco. — 19: Radionoesaggio. — 20.15: Orchestra da camera dell'Opera; Ova, Barbieri; Rossini: Idillio di Sigfrido, Wagner; Volo del Calabrone, Rimsky-Korakow; Sinfonia in si magg., Mozart; Il Soldatino di piombo, Pierné; Invito alla Danza, Weber. Negli intervalli: Notizie, Quindi Orchestra Tzigani e Ballabili dall'Hotel Britannia.

### CADICE (Radio Cadice) (E. A. J. 3) m. 297 - Kw. 0,5

Ogni sera non festiva: alle 20: Sintonizzazione, dopo 11: Esperimental.

20.5: Organo: Romanza e Jota (Giganti e Ostinati), Caballero. — 20.13: Piano: Danza Ungherese n. 2, Brahms. — 20.18: Tenore: Questa o quella; La donna è mobile (Rigoletto); Il Sogno (Mann). Massenet; Spirito gentile (La Favorita); E lucevan le stelle (Tosca); Celeste Aida. Negli intervalli, pianoforte; Musiche di Alvarez Trana, Alban. Vives. — 21.22: Segnale orario. Orchestra.

### CARDIFF (5 W A) - m. 353 - Kw. 1,5

16.30: Banda, tenore, violino. — 18.15: V. Londra. — 18.30-19: Idem. — 19.30: Servizio in gallese, dalla Chiesa delle Hayes. — 19.45: Organo, id. — 21.15 (dalla Park Hall): Soli, coro, orchestra: Missa Solomnis, parte prima; Credo, Sanctus e Benedictus, Agnus Dei, Beethoven. — 22: Notizie. — 22.15: Missa Solomnis (parte 2a). — 23.15: V. Daventry. — 23.10-23.35: La Fratellanza Silesiana.

### DAVENTRY (5 XX) - m. 1600 Kw. 3,0.

11.30: Segn. Ora; Tempo. — 16.30: (alle 17: Segn. d'ora) — 18.30-19: V. Londra. — 22.10: Previsioni marittime. — 22.15: V. Cardiff. — 23.15-23.35: Organo, dall'Istituto di Bishopsgate; Prima Sonata in la (3 tempi), Borowski; Villanello, Ireland.

### FRANCOFORTE SULL MENO - m. 428,6 Kw. 4

### CASSEL - m. 272,7 - Kw. 0,75

8.30-9.30: Festa mattinale — 11.30-12: Ritrasmisione da Cassel: L'ora dei parenti (questioni d'educazione) — 12.1: Concerto dell'orchestra del «Café Rumpfmayer» — 3.4: L'ora della gioventù — 4.5.30: Concerto della R. O. (musiche di Strauss, Wagner, Massenet, Manon, Gounod, Beethoven) — 6.7: Due conferenze — 8.8.30: L'ora del giornale di Francoforte «Frankfurter Zeitung» — 8.30-9.30: Recitazioni — 9.30-10.30: Concerto del «Frankfurter Orchester-verein»; In seguito notizie sportive; poi sino alle 12.30: ritrasmissione da Berlino: Musica da camera dell'orchestra Kernbach.

### GINEVRA (Radio Ginevra) - m. 760 Kw. 1,5

10: Servizio religioso dalla Victoria Hall. — 20.15: Id. dallo Studio. — 20.55: Sport. — 21.22: Musica sacra dal Tempio di Carrouge.

### HILVERSUM (H. D. O.) m. 1060 - Kw. 2,0

9.10; 11 e 16.40: Servizio religioso. — 14.10: Quintetto; Musiche havaiane. — 15.10: (concerto orchestrale, da Amsterdam. — 20.40: Agenzia Van Dias. — 20.50: Orchestra; Musiche per la «Rosounda» (5 tempi, Schubert); Piano e orchestra: Concerto (3 tempi), Saint-Saens; Orchestra: Sinfonia Italiana (4 tempi), Mendelssohn.

**KONIGSBERG - m. 329,7 - Kw. 4**

9: Festa religiosa del mattino. — 11: Recitazioni. — 11.45-12.45: Concerto della R. O. (musiche di Mendelssohn, Féras, Rubinstein, Fresco, Smetana) — 12.55: Segnale orario. — 4-6: Un pomeriggio presso Paolo Lincke (concerto con strumenti a fiato ed a arco di 10 pezzi di Lincke. — 6: Ritrasmissione da Danzica: W. Omanowski recita opere proprie. — 6.45: Nel paese dei superlativi (América del Nord), conferenza. — 7.15: La radio degli scacchi. — 8: «Mignon» opera in 3 atti di Carré e Barbier, musica di Thomas, in seguito recentissime notizie sportive, e poi sino alle 11.30 musica da ballo.

**LANGENBERG - m. 468,8 - Kw. 25**

**MUNSTER - m. 241,9 - Kw. 4**

**DORTMUND - m. 283 - Kw. 1,5**

9-10: Festa mattinatale — 11-11.15: Un quarto d'ora dedicato a Goethe (teatro di conferenza) — 11.15-11.30: Il parroco Weiler di Saarbrücken parla sul coro della comunità di Selscheid — 11.30-12.30: Concerto corale del coro della comunità di Selscheid — 12.40-13: L'ora dei tempi; una cronaca degli avvenimenti nella scienza e nell'arte — 13.14: Concerto di musica di camera di Mendelssohn e Smetana — 14.30-15: Radioletteratura — 15-15.30: La radio degli scacchi — 15.30-16: La radio dei fanciulli: due fiabe popolari tedesche — 16-16.30: Per la gioventù — 17-18: Concerto di etra della società di etra «Immanuel» di Duisburg-Beek (musiche di Bartl, B. Fritz, Grünert, Schäffer, Weber, Hauser, Schröder) — 18-18.30: Conferenza sulle ex-colonie tedesche nell'Africa — 19-20: Piccoli tesori della letteratura universale (2a conf.) — 20.5: Notizie sportive — 20.15-22: «Der Vogelhändler» (il mercante d'uccelli), operetta in 3 atti West e Held, musica di Carlo Zeller — 22.10: Notizie sportive, in seguito musica da ballo (ritrasmissione da Colonia sul Reno).

**LIPSIA - m. 365,8 - Kw 4**

**DRESDA - m. 294,1 - Kw. 0,75**

8.30-9: Concerto d'organo ritraspresso dalla Chiesa di HPI riveribilità. — 9: Festa mattinatale. — 11-11.30: Due conferenze riguardanti l'agricoltura. — 12.1: L'ora musicale: concerto di pezzi di Haydn, Mozart. — 3.30: Ritrasmissione da Berlino: Il radio-gnomone — 4.30: Due radio-azioni: «Presseball», di Paolo Rosenhagen, «Die Erste» di F. G. Dietrich. — 6.30.7: Conferenza musicale. — 7.30: Due conferenze della Scuola H. Breslau. — 8.15: Concerto della «Leipzigier Sinfonie-Orchestra» (musiche di Meyerbeer, Gounod, Debilès, Thomas, Bizet). — 10: Notizie sportive.

**LONDRA (2 LO) - m. 361,4 - Kw. 3,0**

16.30: Orchestra: Ouv., Mignon, Thomas; Danza, Reverie, e Piccolo Valzer, Teikow-ski; Baccanale, Sansone e Dulia, Saint-Saens; Soprano: Aria, Tondoro, Handel; All'Inna, Mozart; Piano: Preludio e fuga in mi min, Mendelssohn; Orchestra: T. Danz. Bayaresi, Elgar; Valzer e Canzoni di soli dati », Gungl; Suite, Verhena, Lacome; Soprano: Elio e Fata Densmore; Maria di Alendule, rid. L. Wilson; Il Cuccolo, Quilter; Piano: Sull'ali, Schumann; Menestrelli, Debussy; Improvviso in sol bem. Chopin; Orchestra: Rapsodia Slavonica, Friedemann; Danze (La Tempesta), Sullivan. — 18.15: Narrazioni del Vecchio Testamento — 18.30-19 (da Glasgow). Servizio religioso per ragazzi. — 21: Servizio religioso: Antifona, Pregiera, Inno, Lettura. A solo, Fervorino,

Coro, Messaggio, Orchestra (Adoremus, Adlington), Inno, Benedizione. — 21.55: La Buona Causa della Settimana. — 22: Segn. Gr. Tempo Notizie — 22.15-23.35: Orchestra: Ouv. Cleopatra... Maminelli; Poema sinfonico, Finlandia, Sibelius; Baritono: Canto di Vulkanot con orch.; Gounod: Casa della gioia, Quilter; Re Carlo, M. V. White; Orchestra: Suite, Mascherata, Lacome; Scene napoletane, Massenet; Violino: La Gitana, Kreisler; Notturno: Chopin; Guitarre, Moszkowski; Orchestra: Due tempi e Gusto di Næro, Grainger; Baritono: Danza boreale, Moss; Ad Antea, Hattori; Annie Laurie, rid. L. Lehmann; Orchestra: Preludio, Il Diluvio, Saint-Saens; Danze Spagnole, Moszkowski.

**LOSANNA (S.R.R.) - m. 850 - Kw. 1,5**

11: Servizio Evangelico, da Ginevra. — 20: Id. dallo Studio. — 20.45: Armoniuma. — 21: Notizie Sport.

**MADRID (Union Radio) - m. 375**

(E. A. J. 7) - Kw. 1,5

17.30-19.30: Orchestra.

**MANCHESTER (2 Z Y) - m. 384,6**

Kw. 1,5

16.30: Basso, Banda R. Aeronautica. — 18.15: 18.30: 19: 21: V. Londra. — 21.55: La Buona Causa. — 22: Notizie. — 22.15: V. Cardiff. — 23.15-23.55: V. Davenport.

**MONACO DI BAVIERA m. 535,7 Kw. 4**

**NORIMBERGA - m. 329,7 - Kw. 4**

11: Concerto di campane del Municipio di Monaco — 11.15: Dati meteorologici dell'Osservatorio Nazionale — 11.20: Indicazione del programma all'Oleon — 11.30: Festa di giubileo della Università popolare di Monaco in occasione del 20.º anno della sua fondazione: Concerto dell'orchestra della «Deutschen Stunde», con il concorso



**LA VALVOLA  
CHE POSSIEDE LA PIÙ  
GRANDE ELASTICITÀ  
NELLE CARATTERISTICHE  
DI ALIMENTAZIONE**

Filiali:  
ROMA - Via S. Marco, 24  
GENOVA - Via Archi, 4 rosso

Agenzie:  
FIRENZE - Piazza Strozzi, 5  
NAPOLI - Via Medina, 72  
Via Vitt. Eman. Orlando, 29

Ufficio Centrale di vendita:  
**METALLUM-KREMENEZKY**  
VENEZIA - S. Silvestro, 992



**Ing. G. RAMAZZOTTI**  
MILANO (18) - Via Lazzaretto, 17

**FIERA DI MILANO - Gruppo XVII - Pad. App. Scientifici - Stand 902-904**

rai, discorso (ritrasmissione dell'Odéon di Monaco di Baviera) - 1: Segnale orario, meteorologia - 1.05: Il programma d'oggi - 2.30: Il quartetto da camera A. Rosenberger: canzoni e valzer viennesi di G. Strauss, Acher, Lanner, Stolz, Ziehrer, Engelberger, Benatzky - 3: Corso di Esperanto - 4.30: Conferenza riguardante i problemi internazionali dell'aria e dell'economia - 5: In memoria di Beethoven (morte il 26 marzo 1827): Concerto vocale e strumentale di musica beethoveniana; lettura di lettere di Beethoven - 6.10: «Die schöne Föhlerberger» una storiella di R. H. Bartsch (lettura) - 7.30: «Zigeunerliebe» (amore zingaresco) operetta romantica in tre quadri, musica di Lehár - 10: Segnale orario, meteorologia, notizie sportive, commerciali e della stampa - 10.20: Il programma di domani.

**PARIGI (Scuola Superiore delle Poste e Telegrafi) - m. 447.8 - Kw. 0.45**

9: Notizie, Il Tempo. - 9.25: Segnale orario. - 15: Concerto (dal «Journal»). - 16: Orchestra: Valedizione (atto 3) Wagner. Notizie, Il Tempo. - 21.15: Conversazione; Partenze vapori postali. - 21.30: Conferenza. - 21.45: Conferenza con illustrazioni musicali (organico). Notizie, Ballabili, Coliseum.

**PRAGA (P. R. G.) - m. 348,9 - Kw. 5**

8.30: Notizie d'Agricoltura - 9.30: Servizio dalla Chiesa di Karlin - 11: Sonata in si min. Nedbal - Due canzoni, Foerster, Pycha - Quartetto. Pycha - 17: Concerto - 18: Emissioni in Tedesco - 18.30: Per gli operai - 19.30: Emias simultanea con Brno - 22: Notizie - 22.15: Musica popolare.

**STOCCARDA - m. 379.7 - Kw. 4**

11.30: Concerto della banda del corpo di polizia (musiche di Neuhart, Anher, Gounod, Strauss, Suppé, Siede, Schreiner, Benjamin) - 2: Trasmissione grammofonica - 3: Conferenza sull'indiano «Mahatma Gandhi» - 3.30: Ritrasmissione dell'ora delle fiabe di Berlino: In seguito concerto della R. O. e di un cantante (musiche di Reinicke, Verdi, Meyerbeer, Thomas, Massenet, Mailart, Anher, Tosti, Sarasate) - 5.30: Introduzione all'opera serale - 6: (Ritrasmissione da Berlino) «L'anello dei Nibelungi» (2.º giorno) - «Sigfrido» di Riccardo Wagner; In seguito: Recentissime - Notizie sportive.

**STOCCOLMA (S A S A) - m. 454.5 Kw. 1,5**

10: Servizio Divino. - 12.30: Concerto sinfonico da Malmo (onda 260,9; 14,15; Varietà, da Jonkopung (onda 201,3) - 15.25: Pei ragazzi - 16.25: Attualità - 16.55: Carillon del Palazzo Comunale. - 17: Servizio divino. - 18.30: Recitazione drammatica. - 19: Operetta «La Bella Galatea» di Suppé. - 20.15: Notizie, Il Tempo. - 20.45: Concerto.

**VARSAVIA (Polske Radio) - m. 400 Kw. 1,5**

13.15: Conferenza d'Agricoltura. Il Tempo. - 14: Concerto Philharmonic. - 16: Pei ragazzi; Conferenza. - 16.30: Concerto. - 17: Trasmissione d'un'operetta - 17.40: Varietà - 18: Storia nazionale. - 18.30: La lotta per il Mar Baltico. - 18.55: Le chiese antiche di Varsavia. - 19.30: Concerto. - 21: Segnale d'ora. Informazioni. - 21.30: Ballabili, Caffè Gastronomo.

**ZAGABRIA - m. 275.2 - Kw. 0.35**

5: «La Principessa Rossopina», novella popolare tedesca con musica di R. Sirota. - 8.30: Musica allegria serale del trio Masarik-Skulnik-Schild. - 9.45: L'ultimo notizie. - 10: Musica da ballo (ritrasmissione dal Palais de danse Psk).

**ZURIGO - m. 500 - Kw. 0,5**

10.15: L'ora delle novelle - 11: Concerto mattinale della R. O. - 12: Prognosi del tempo - 13: S. B. Berna: Concerto - 13.30: S. B. Berna: Concerto dell'Orchestra del «Kursaal Schänzli» di Berna - 17.30: Predica - 18: Prognosi del tempo - 19.57: Prognosi del tempo - 19.58: Segnale orario - 20: L'ora della radioazione della «Sena libera» di Zurigo; «Die heilige Kimmernis» di Daniele Band-Bovv - 21: L'ora dei solisti della R. O. - 21.50: L'ultimo notizie, servizio d'informazione della «ZZZ», prognosi del tempo, radio-sportivo.

**Lunedì  
21 Marzo**

**AMBURGO - m. 394.7 - Kw. 4**

**BREMA - m. 400 - Kw. 0.75**  
**HANNOVER - m. 397 - Kw. 0.75**  
**KIEL - m. 254.3 - Kw. 0.75**

6.55: Segnale orario - 7: Meteorologia, notizie - 7.20: Meteorologia, notizie agricole - 10.15: Recentissime - 10.30: La radio della donna - 11.45: Bollettino del ghiaccio - 12.10: Dati meteorologici e livelli dell'Elba - 12.15: Primo comunicato delle quotazioni della Borsa - 12.30.2: Concerto del pomeriggio - 12.45: Rotta dei piscesali - 12.55: Segnale orario di Neuen - 1.10: Notizie - 1.15: Balli fino del ghiaccio - 2.45: Bollettino del mercato botanico di Brema - 2.50: Secondo comunicato della Borsa - 3.15: Il mercato del lavoro di Amburgo - 3.40: Terzo comunicato della Borsa - 4: Rotta dei piscesali - 4.15: (per Hanu. Amb.) Brema: Concerto della R. O. (musiche di Goldmark, Nesvin, Schieferspiel, Hildrich, J. Strauss) - 4.15: (per Kiel) Fiabe di Andersen - 5: Eventuali notizie di tempeste - 5.55: Bollettino delle comunicazioni aeree - 6: Concerto - 6.30: Searchi - 7.45: Corso di lingua spagnuola - 7.50: Il mercato frutta e verdura di Amburgo - 8: Concerto; In seguito meteorologia, bollett. del ghiaccio.

**BARCELONA (Radio Barcellona) (EAJT) - m. 344 - Kw. 1,5**

12: Carillon, Cattedrale. Il tempo - 19: Quintetto; Fox trot, Smetly - Selezione, L'Inventatrice, Herberzi - Allegro, Suite «Peer Gynt», Grieg - Valzer, Lafabre - Paso doppio, Anderman e Colombo - 19.50: Borse, Cambi e Recentissime - 22: Carillon, Cattedrale. Il tempo - 22.5: Rivista comica della settimana in versi - 22.20: Quintetto; Charleston, (Jarà) - Peirico, Mora - 22.30: Conferenza - 21: Concerto vocale con accomp. d'orchestra. - Commento - Soprano e Tenore, Duetto. «La Generalessa», Vives - Soprano e Baritono, La Canzone dell'ahlio, Serrano - Soprano e Baritono, La Ribelle, Chapi - Strofe di Don Horione (La Verluena della Colomba), Breton - Soprano e Tenore, Il Dittatore (2.º Atto, Milan - Soprano, Giganti e Ostinati, Caballero - 23.50.24: Borse, Cambi, Recentissime.

**BASILEA - m. 1000 - Kw. 1,5**

19.30: Segnale orario, meteorologia. - 19.30: Conferenza sulla situazione geografica e lo sviluppo di qualche città svizzera - 20.21.50: «Unterem glyche Daeh» azione teatrale, dialettale, in 2 atti di M. Ruckhlerle. - 21.50.22.05: Informazioni, meteorologia.

**BERLINO - m. 483.9 - Kw. 4**  
**STETTINO - m. 252.1 - Kw. 0.75**

3.30: Questioni e dispiaceri di donne - 1: Conversazione tecnica - 4.30: Novelli (lettura) - 5.6: Concerto dell'Orchestra Fratelli Steiner (Suppé, Rossini, Waldteufel, Puccini, Brahms, Novsdadler); In seguito consigli per la casa, i programmi dei teatri e dei cinematografi - 6.30: Il centenario del romanticismo (conf. in francese) - 7.05.7.30.7.55: Atti piccole conferenze - 9.30: In memoria di Beethoven: concerto di pianoforte - sonata di Wadstein - 9: Missa solennis di Beethoven per solisti di canto, coro ed orchestra; in seguito recentissime, segnale orario, meteorologia e notizie sportive - 10.30.12.30: Musica da ballo.

**BERNA - m. 411 - Kw. 1,5**

11.15.45: Segnale orario, meteorologia, quotazioni Borsa, prezzi della Fedl, svizzeri degli agricoltori, trasmissione dell'osservatorio di Neuhotel - 16.13.30: Orchestra del Kursaal di Berna - 19.30: Segnale orario, meteorologia - 19.30.20: Conferenza: Il generale Herzog e l'occupazione delle frontiere 1870-71 - 20.21.50: (Da Basilea) «Unterem glyche Daeh», azione teatrale, dialettale, in 2 atti di M. Ruckhlerle - 21.50.22.55: Informazioni, meteorologia.

**BIRMINGHAM - m. 326,1 - Kw. 1,5**

16.45: Orchestra, Soprano. - 17.45: Conferenza, Soprano. - 18.15: Pei ragazzi. - 19: Quintetto. - 19.25: V. Londra. - 20.25: V. Manchester. - 20.45: V. Londra. - 22.30.21: Orchestra, Duetti, Contralto.

**BOURNEMOUTH (6BM) - m. 401.8 Kw. 1,5**

15.25: V. Londra (Davenport). - 17: Trio - 17.15: V. Londra (Davenport). - 17.30: Trio, Contralto. - 18: V. Londra (Davenport). - 18.15: Pei ragazzi. - 19: Orchestra, Grand Supremema. - 19.25: V. Londra. - 20.25: V. Manchester. - 20.45: V. Londra - 22: Notizie - 22.20.21: Voci Londra.

**BRATISLAVA - m. 263,2**

17.40: Revisione - 18: Valzer, Waldteufel - Tamerdi, Rossini - Unione, Dvorak - Tosca, Puccini - Tosca, Puccini - Intermzzo, Sicile - 19.5: Conferenza - 20: V. Praga - 21: Segnale d'ora - 22: Notizia.

**BRESLAVIA - m. 322.6 - Kw. 4**  
**GLEIWITZ - m. 250 - Kw. 0.75**

4.30.6: Concerto divertente della R. O. (pezzi di Translauer, Lincke, Lanner, Goldmark, van de Velde, Bednarz, Roland) - 6: Conferenza d'economia. - 6.50.7.20: La radio dell'agricoltura. - 7.25.7.55: L'elettricità nella vita pratica. - 8.05: Il poeta come portavoce dei tempi: Parole d'introduzione, in seguito lettura. - 9: (per Breslavia): Concerto con due violini (musiche di Bach, Mendelssohn-Bartholdy, Spohr, Laub, Sinding. - (per Gleiwitz): Arie e canzoni di Mozart, Brahms, Saint-Saens, Marx e Trunk; concerto vocale d'un soprano e d'un baritono. - 10.51: Comunicato del consiglio agricolo.

**BRNO - m. 441.2 - Kw. 3**

12,15: L'Italia in Algeri. Rossini — Il Cavaliere delle Rose. Strauss — Alceste. Valse. Brahms — 11,30: Borsa. Il Tempo. Notizie — 17,15: Per ragazzi — 17,35: Emissione in Tedesco — 18: Segnale d'ora — Notizie d'Agricoltura — 18,20: Conferenza — 19: Oldirch e Bozena. Ouy. Smetana — 19: Brandenburghese in Boemia. Id. — La Spina Venduta. Id. — Studio. Id. — Palca. Id. — Segreto. Id. — Il Miracolo del Diavolo. Id. — 20: Rivoluzione — 20,15: V. Praga — 21: Segnale d'ora — 22: Notizie.

**BRUXELLES (Radio-Belgique)**

**m. 508,5 - Kw. 1,5**

20,30: Giornale Parlo. — 21: L'atto o-pere. — La Prima Donna (dalle Fieshergère). — 21,55: Orchestra: Ouy. Grotta di Fingal, Mendelssohn; violino: Sereceta matronica. Teiaikovski; Balletto Egiziano n. 2. Luigini; Festa d'Este. Lidet. (22,30: Audizione drammatica). — 23,5: Orchestra: Pozzio Pilato. Morena; I Cadetti. Souza. — 23,30: Informazioni.

**CADICE (Radio Cadice) (E. A. J. 3)**

**m. 297 - Kw. 0,5**

20,5: Piano: Selezione «L'Uccellino Azzurro. Millan. — 20,13: Orchestra: Rapsodia Ungherese n. 2. Liszt. — 20,23: Piano: Barcarola n. 1. Fauré. — 20,29: Banda: Ouy. Poeta e Contadino. Suppé — 20,38: Il Fauno. Del Castillo. — 20,45: Orchestra: Ouy. Tannhauser. Wagner. — 20,55: Piano: Granata «La Sera. Debussy. — 21: Segnale d'ora. Notizie. — 21,15: Chitarra e bandurria: Pezzi di stile flamenco. — 21,40-22: Canto flamenco.

**CARDIFF (3 W A) - m. 353 - Kw. 1,5**

13,30-14,30: Musica. Rist. Carlton. — 16,15: Scene: Vita primitiva e leggende dell'Africa occidentale. — 16,40: Orchestra. — 17,15: V. Londra (Daventry). — 17,45: Donne pioniere nella Letteratura. — 19,15: Orchestra: Ouy. Sogno. ecc. Mendelssohn. — 19,25: V. Londra. — 20,25: V. Manchester. — 20,45: V. Londra. — 22,30: Orchestra: Suite leggera (3 tempi). Fletcher; Soprano: 3 Canzoni (Ronald, Zouca, C. Clarke); Orchestra: 3 Danze «La Piccola Ribelle» Phillips. — 23: Commedia in 1 atto con 4 personaggi. — 23,28-24: Orchestra: Suite. Giorni d'Estate. Coates; Soprano: 3 Canzoni (May Brahe, P. Fletcher, Lisa Lehmann). Orchestra: Suite, Vive la Danse. Finck.

**DAVENTRY (3 XX) - m. 1600**

**Kw. 25,0.**

11,30: Segn. d'ora. Tempo. — 12: Big Ben. Quartetto. Soprano, Basso baritonale,

violino, Piano. — 13,15: 13,55: V. Londra. — 20,25: V. Manchester. — 20,45: V. Londra. — 22,15: Previsioni marittime — 22,20: V. Londra (24; Segn. d'ora). — 24:1: Ballabili. Riviera Club.

**FRANCOFORTE SUL MENO - m. 428,6**

**Kw. 4**

**CASSEL - m. 272,7 - Kw. 0,75**

3,30-4: L'ora della gioventù — 4,30-5,45: Concerto della R. O. (nuove opere) di Knopf, R. Gilbert, Kalmann, Lehar. — 5,45-6,05: «Il processo della Marchesa di Brivillier» (lettura) — 6,15-6,30: L'ora della donna (trasmisssione da Casell) — 7,30-8: Corso di lingua inglese — 8,15: Segni di letteratura inglese — 8,15: Vecchia e nuova musica corale; madrigali del 16 e 19 secolo; In seguito nuovi dischi grammofonici.

**GINEVRA (Radio Ginevra) - m. 760**

**Kw. 1,5**

17: Ballabili «Mac Mahon». — 17,25-20,15: Cambi. Ora Tempo. — 20,20: Corso d'Inglese. — 20,45: Concerto dalla Victoria Hall. Negli intervalli, Notizie dell'A. T. S.

**HILVERSUM (H. D. O.)**

**m. 1060 - Kw. 2,0**

12,40: 20,25: Bollettino Polizia. — 16,10: Per le signore. — 17,10: Conferenza — 17,40: Per ragazzi. — 18,40: Orchestra: Leggenda Ucraina, Thomé; Valse, Fucik; Leggenda. Massenet; Leggenda Alsaziana. R. Veiber; Fantasia, Morietta di Ninaga. D. Albert. — 19,25: Conferenza. — 19,55: Corso d'inglese — 20,50 (una s. rata a Bergen-op-Zoom). Banda: Marcia. Maquet; Ouverture all'italiana. Schulerer; Fantasia. Foreste Legendarie. Precker; Coro: U'naria, Valerius; Conferenza. Coro: Preghiera; Salmo. Pelstrina; Viola e Piano: Romanza. Svedens; Settefio vocale e strumentale: Aria. Ella. Mendelssohn; A solo flauto, Tulon; Dall'«Attila». Mendelssohn; Coro maschile: Preghiera. Pomeroy; Inno. Seldy; Soprano, contralto e piano: Ella. Mendelssohn; Salmo. Idem; Violoncello, viola ed archi: Un pezzo (Sansone e Dalila). Saint-Saens; Orchestra: Sinfonia in do magg. (4 tempi). Beethoven; Coro maschile: Domenica. Hartog; Martedì grasso. Zanetti; Sei flauti: Marcia. Vite d'Artista. Strauss; Fantasia Americana. Myddleton; Marcia. Eidelberg. Herzer. (22,40: Agenzia Van Dies).

**KONIGSBERG - m. 329,7 - Kw. 4**

10,15: Notizie locali. — 11: Meteorologia. recentissime. bollettino del ghiaccio. — 11,30-12,30: Concerto mattutino per la radio industriale. bollettino meteorologico. — 12,55: Segnale orario. — 1,15: Recentissi-

me. — 3: Quotazioni agricole, divise. — 3,35: Bollettino del ghiaccio. — 4: 15 minuti della donna di casa. — 4,30-6: Concerto pomeridiano della R. O. con il concorso d'un cantante (musiche di Thomas, Bizet, Michiels. Strauss, Komzak, Delibes, Teizer). — 6,05: Bollettino dei prodotti agricoli. Comunicato del Consiglio agricolo tedesco. — 6,45: Conferenza sull'America latina. — 7,20: L'elettricità nella casa moderna. — 7,45: Lo sviluppo della musica da camera (13 a serata), conferenza, in seguito alle 8 Concerto del quartetto di strumenti ad arco di Skalak. di musica di Rimsky-Korsakov e Tscherny. — 9: Serata moderna di liuto: Dott. Pietro Bach di Berlino, con canzoni proprie sul liuto; in seguito meteorologia. recentissime. notizie sportive.

**LANGENBERG - m. 468,8 - Kw. 25**

**MUNSTER - m. 241,0 - Kw. 4**

**DORTMUND - m. 283 - Kw. 1,5**

11,12: Trasmissione per esperimenti e la radio industriale. — 13,30-14,30: Concerto pomeridiano (musiche di Balfé, Gracshl, Bizet, Sinding, Sibelius, Lulling, Fucik) — 14,30-14,35: I cinque minuti della donna di casa — 16,17: L. Uhlund, J. Eichendorff T. Körner come umoristi — 17,18: Musica da camera per strumenti a fiato (musica di Artot e L. Thuille) — 18,10-18,30: Ciclo di conferenze: Questioni riguardanti l'igiene — 18,35-18,55: Conversazione spagnola — 19,20-19,40: (per Da. Mü.) L'arrivo della primavera (conf.) — 19,20-19,40: (per La.) Nell'aeroplano sopra l'Africa (conf.) — 19,45-20,5: Conferenza d'economia — 20,30-22: Canzoni e poesie nordiche (recitazioni, canzoni di Grieg e Sinding) — 22,10-22,20: L'ultima notizie e bollettino sportivo; In seguito sino alle 24: Trasmisssione del concerto dal «Kaiserhof» di Münster.

**LIPSIA - m. 365,8 - Kw. 4**

**DRESDA - m. 294,1 - Kw. 0,75**

10: 12,50; 1,30; 3,25; 4; 4,08; 5,15; 6: Notizie commerciali, prezzi del cotone e della lana, divise, quotazioni titoli, prezzi dei metalli, ecc. — 10,5: Meteorologia e bollettino della neve. — 10,20: Lettura del programma. — 10,25: Chi pubblica il giornale. — 11,45: Meteorologia e prognosi del tempo. — 12: Musica del mezzogiorno con dischi grammofonici. — 12,55: Segnale orario di Nauen. — 1,15: Bollettino pomeridiano della R. O. (pezzi di Floww. Mauder, La Touche, Wagner, Geisler, Siede, Lehar, Larcher). — 6,05-6,40: Comunicazione del consiglio agricolo tedesco. — 6,40-6,55: Corso inglese per principianti — 6,55-7,25: Ernesto Tollner legge opere proprie. — 7,25: Prognosi del tempo, bollettino della neve, segnale orario. — 7,30: Ri-

**“FATAMIG,”**

**Manopola di assoluta Precisione**

•••

Con la manopola

**“FATAMIG,”**

si ottiene una perfetta messa a punto

Massima sonorità.

Purezza di ricezione.



**“FATAMIG,”**

**Elimina ogni movimento in folle**

•••

Senza la manopola

**“FATAMIG,”**

è impossibile

trovare una perfetta sintonia per la ricezione di onde corte.

IN VENDITA NEI MIGLIORI NEGOZI O PRESSO IL RAPPRESENTANTE:

**Ditta Cav. GODENZI - Corso Garibaldi 63 - Milano**

trasmissione dal Nuovo Teatro di Lipsia: «Die toten Augen» opera con prologo e 1 atto di E. d'Albert. — 10.30: Notizie della stampa e di sport. — 10.45: Musica da ballo.

**LONDRA (2 LO) - m. 301.4 - Kw. 3.0**

14: Big Band. — 14.15: Organ, da S. Michele; Preludio e fuga in do min., e Andante 3.a Sonata, Bach; Preludio, Salmo n. 1, Herbert-Howell; Lento, Sonata in la, Beethoven; Fantasia e Fuga, Liszt. — 15.55: Lettura. — 16: Gli Stati Balcanici. — 16.45: Ballabili. — 17: Segn. G. Ballabili, Royal Automobile Club. — 17.15: Il Movimento degli Esseri Animati. — 17.30: Ballabili, R. A. C. — 18: Economia domestica. — 18.15: Pei ragazzi: Piano, Canzoni, Poesia, Storia. — 19: Orchestra, Teatro Rialto. — 19.25: Bollettino Associazione Radio. — 19.30: Segnale Gr. Tempo, Notizie. — 19.45: Orchestra, Rialto. — 20: Critica teatrale. — 20.15: Piano: Le Sonate di Beethoven J e Il tempo, Chiaro di Luna. — 20.25: Vedi Manchester. — 20.45: Grande programma di Varietà (16 numeri). — 22: Segn. Gr. Tempo, Notizie. — 22.20: Come saranno radiodiffuse la Grande Corsa Nazionale e la Regata Universitaria. — 22.35.21: Programma proposto da un avvocato.

**LOSANNA (S.R.R.) - m. 850 - Kw. 1.5**

7.45: Previs. Meteorologiche. — 12.50: Id. da Zurigo e Segnale d'ora. — 20: Carillon. Il Tempo. — 20.2: Audizione teatrale o letteraria. — 20.45: Orchestra, Rist. Old India; Valzer, Waldteufel; Ouv. Don Pasquale, Donizetti; Silvia, Giraud; Tieffand, D'Albert; Serenata Calante, Ranzato; Fox trot.

**MADRID (Union Radio) - m. 375**

(E. A. J. 7) - Kw. 1.5

12.45-13.15: Segnale orario, Meteorologia, Notizie, Cambi e Mercati. — 15.30.30: Concerto dell'Orchestra Artsy - Informazioni teatrali. Il tempo, Notizie. — 19.30-21.30: Corso di Esperanto. — 22.30.23: Corso di Francese.

**MANCHESTER (2 ZY) - m. 384.6**

Kw. 1.5

16.25: Scuole: I Grandi Canali (H. C. dell'Eric e altri C. Americani). — 16.45: Baritone. — 17: Orchestra, Cinema Piccadilly. — 18: Conversazione. — 18.15: Pei ragazzi. — 19: Orchestra, Hotel Majestic. — 19.25: V. Londra. — 19.45: Orchestra, c. a. — 20: V. Londra. — 20.25: Conversazione in Spagnuolo. — 20.45: V. Londra. — 22.30.24: Orchestra: Marcia, Boss; Ouverture, Fra Diavolo, Aubler; Soprano: Cinque Occhi, A. Gibbs; Aria dei Gioielli, Faust, Gounod; Canto del Tordo, Travers; Il Fior più dolce, Hawley; Orchestra: Valzer, Strauss; Direttore: Orchestra; Nel Giardino del Convento, Kettelberg; Soprano: Berceuse, Jocelyn, Godard; Non so ricordare, Coatley; L'Uomo di neve, Pepper; Orchestra: Selezione, La Geisha, Jones.

**MONACO DI BAVIERA m. 555.7 Kw. 4**

**NORIMBERGA - m. 329.7 - Kw. 4**

11.45: Segnale orario, meteorologia — 12: Dati meteorologici dell'osservatorio nazionale — 12.30: Trasmissione grammofonica — 1.55: Segnale orario, meteorologia, notizie sportive e della Borsa — 2.15: Il programma d'oggi — 3.45: Meteorologia, ultime notizie agricole — 4: «Der gehörnte Reisekamerad» di Enrico Federer (lettura) — 4.30: Concerto del quartetto di camera Anny Rosenberger (pezzi di Dorn, Giordano, Respighi, Haydn-Kreialer, De Falla, Bizet) — 6: I prezzi dei prodotti a-

gricoli (comunicato del consiglio agricolo tedesco) — 6.15: Meteorologia, notizie agricole — 6.30: Per la nostra agricoltura — 7.20: Indicazione del programma del concorso sinfonico — 7.30: Commemorazione di Beethoven: concerto sinfonico del «Konzertverein München e. V.» con il concorso d'un coro, d'un soprano, contralto, tenore e baritone: la IX sinfonia di Beethoven — 9.15: Segnale orario, meteorologia, notizie sportive, commerciali e della stampa — 9.30: Il programma di domani — 9.40: Corso di inglese — 9.50: La radio degli scacchi.

**PARIGI (Radio Paris) - m. 1750**

Kw. 1.5

11.30: Informazioni e Quotazioni. Dieci minuti di musica. — 11.30: Orchestra: Marcia, Maurice; Valzer, Lehar; Ouv., Ruy Blas, Mendelssohn; Melodia Russa e «Guzulka» Akimenko; (Canto) Aria, Flauto Magico, Mozart; (Violino) Tamburino, Leclair; Balletto (Gilb. Massenet; Habanera, Chabrier; (Canto) Figlio del Sol, Bonincontro; (violoncello), Serenata, Rimsky-Korsakov; Fantasia, Carmen, Bizet; Cadon le foglie, Février; Pattuglia turca, Michaelis. — 14.50: Quotazioni caffè, metalli preziosi, cotone, Borsa di Parigi, Corsi caucasi e zuecheri a Londra; Informazioni, Corsi della piastra, del riso e delle sete a Saigon. — 17.30: Borsa di Commercio; Corsi cereali, Borsa di Parigi; Valori, metalli preziosi, metalli ordinari, cotone. — 17.45: Conferenza su Jules Bertaut; Piano: Scherzo in si bem. min., Chopin; Lettura: Le Nozze di Giannetta, Massé; Una serenata dei «Plaidiers» di Racine; (Canto) Canzone Indù, Rimsky-Korsakov; (Violino e piano), Berceuse, Dur. — 18.35: Corsi: caucasi e zuecheri a Londra; Canzoni a New York. Informazioni — 20.30: Informazioni coloniali — 20.40: Attualità — 21: Corsi: Caffè, metalli, preziosi, cereali, lane, rame, farine, essenza di trementina, fertilizzanti — Programmi spettacoli, risultati corse — Corsi: caucasi e zuecheri a New York — Agenzia «Information» — Giornali, Agenzie Havas e Fournier. — 21.30: Corso d'Inglese. — 21.45: Azione drammatica in un atto, Canto: Tre lieder (Teitakowski, Rachmaninov, Rubinstein); Cantore popolare Yvonneck. Negli intervalli, Informazioni.

**PARIGI (Scuola Superiore delle Poste e Telegrafi) - m. 447.8 - Kw. 0.45**

9: 9.25: Come domenica. — 14.45: Corso Janet (dal Collegio di Francia). — 16: Corso: Il lavoro nei Tempi Preistorici (id.). — 17: Concerto. — 18.30: Conferenza: I Raggi Roentgen e le loro Applicazioni Industriali. Informazioni. — 21: Corso di Diritto. — 21.30: Due conferenze scientifiche. — 22: Concerto sinfonico con musiche di Saint-Saens, Mozart, Beethoven. Recentissime. Il Tempo.

**PRAGA (P. R. G.) - m. 348,9 - Kw. 5**

11: Musica riprodotta — 11.40: Ora, Notizie d'agricoltura — 12.5: Notizie — 12.15: Concerto — 16.30: Musica riprodotta — 17.40: Borsa — 17.45: Pei ragazzi — 18: Ora, Conferenza — 18.15: Notizie d'Agricoltura — 18.35: Emissione in Tedesco — 19: Per gli operai — 19.15: Conferenza, Istituto Mossaryk — 20: Largo, Haendel — Aria Buononini — Pur diecisti, Lotti — Giaceona in sol min., Vitali — Giamaia la lontananza, Scarlatti — Recitativo (Olimpiade), Pergolesi — Moto Perpetuo, Paganini — Sinfonia in do min., Beethoven — 21: Segnale d'ora. Recitazione — 21.30: Musica popolare — 22: Notizie.

**STOCCARDA - m. 379.7 - Kw. 4**

11.40: Meteorologia, notizie — 1.10.2: Trasmissione grammofonica — 3.50: La pellicola della settimana — 1.15: Concerto pomeridiano della R. O. (pezzi di Landsmann, Lumbye, J. S. Bach, Kermer, Mascagni, Bach, Reindell) — 6: Segnale orario, meteorologia, notizie agricole — 6.45: Il teatro nella poesia (conf.) — 7.15: L'ora dei consigli radio-temici — Concerto sinfonico della «Philharmonischen Orchester» di Stoccarda di musiche di Schumann, Goldmark: In seguito una «serata terribile» con M. Heyr, Carlo Koellin e con la R. O.

**STOCCOLMA (S A S A) - m. 454.5**

Kw. 1.5

17.10: Notizie Parlamentari. — 17.30: Musiche leggere, da Goteburg (416.7); (8.20): Elementi di musica, c. a. — 18.45: Corso d'inglese. — 19.15: Solisti vocali e strumentali. — 20.15: Notizie. Il Tempo.

**TOLOSA - m. 389.6 - Kw. 3**

11.15: Giornale parlato: Notizie, Prezzi ufficiali legumi, frutta, pesce, latte. — 13.30: Il tempo. I Cambi, Fiere e mercati del Sud Ovest. — 13.45: Marcia, Matthausen; L'Isola Felice, Chatrier e Charmettes; Mattina lieta, Chillemeut; (14: Carillon dell'ora; Valzer, Zeller; Passetto, Chamindé; Fant. I Dragoni di Villars, Maillart-Taxant; Leggenda, Chausson e Chapelier; Palerama, Gode-Tavart; La Fanciulla dai capelli di bronzo, Delibes; Napolitanina, Marie-Louise; Fox trot, Bixio, Negl'intervalli; Recentissime. — 14.45: Giornale parlato: Recentissime. Spettacoli — 18: Giornale parlato: Mercati regionali; Borsa del Commercio di Parigi (avena, grano, farina) e di Tolosa; Borsa Valori Parigi e Tolosa; Cambi; Agenzia Fournier. — 18.25: Bollettino agricolo — 21: Carillon, Giornale parlato: Recentissime; Borsa Parigi; Cambi; Automobile Club del Mezzogiorno; Confederazione dei Radio Club del Sud Ovest; Corsi metalli preziosi: Le nevi nelle stazioni di matine del Sud Ovest; Qualche parola per i ragazzi. — 21.30: Concerto. Negli intervalli. Recentissime. — 23.15: Programma di domani, I Santi del giorno.

**VARSAVIA (Polskie Radio) - m. 400**

Kw. 1.5

14: Borse e mercati. Il Tempo. — 16.30: I lavori manuali. — 17: Ballabili, Gastronomia. — 17.40: Varié. — 18: Corso di Francese. — 18.30: Bollettino Agricolo. — 18.45: Viaggi e avventure. — 19.30: Concerto. Segn. d'ora. Informazioni.

**VIENNA (Radio Vienna) - m. 517.1**

Kw. 7

11: Musica del mattino. — 16.15: Concerto pomeridiano (pezzi di Strauss, Schubert, Richter, Mascagni, Thomas, Staffor Amberger) — 17.10: L'ora della gioventù — 18.10: Lo sviluppo dell'opera (conf.) — 18.40: Il tedesco per i tedeschi (corso linguistico) — 19.10: I drammi di G. Hauptmann. — 20.05: Commemorazione del poeta L. Finckel morto il 21 marzo 1876 con recitazioni. — 21.05: Concerto accademico (vocale e strumentale) di musiche di Beger, Kreisler, Gross e di altri.

**ZAGABRIA - m. 275.2 - Kw. 0.35**

5: «Primavera», fiaba. — 8: Concerto vocale e strumentale di musiche di Lisinski, Zajc, Vancas con il concerto del «Kroatishchen Musikverein» (società croata di musica).



**ZURIGO - m. 500 - Kw. 0,5**

12.30: **Meteorologia**, prognosi del tempo. In seguito trasmissione grammofonica sino alle 13.20: — 12.57: Segnale orari o — 13: **Meteorologia**, prognosi del tempo, ultime notizie — 13.25: **Divise e quotazioni Borsa** — 15: **Concerto della R. O.** — 16: S. B. **Berna**: Concerto pomeridiano dell'orchestra del «Kursaal Schünzi» di Berna — 17.30: **L'ora dei libri** — 18: **Prognosi del tempo** — 19.58: **Segnale orario**: Serata di Schubert-Bräms: concerto vocale e della R. O. — 21: **Concerto popolare divertente della R. O.** — 21.50: **Ultime notizie**, servizio di informazioni della «NZZ» prognosi del tempo.

**Martedì**  
**22 Marzo**

- AMBURGO - m. 394,7 - Kw. 4**
- BREMA - m. 400 - Kw. 0,75**
- HANNOVER - m. 397 - Kw. 0,75**
- KIEL - m. 254,2 - Kw. 0,75**

6.53-4: **Come martedì** — 4.15: (per Hann. Amb. Bromal) **Concerto vocale e della R. O.** (musiche di Schubert, Weber, Spohr — 4.15: (per Kiel) **Concerto divertente della R. O.** di musiche di Suppé, Ascher e Strauss — 5: **Uomini ed opere dei nostri tempi**: B. Kellermann (conf.) — 5.40: **La radio delle tasse** — 5.35: **Bollettino delle comunicazioni aeree** — 6: **Cose allegre** — 6.40-7.10-7.35: **Conferenze piccole diverse** — 7.55: **Meteorologia** — 8: «Fidelio» e

l'opera tedesca (conf.) — 8.30: **Serata di Puccini** (concerto, vocale e della R. O.); In seguito: **Ritrasmissioni di altre stazioni**; **Dati meteorologici**, **Notizie sportive** — 11.50: **Bollettino del ghiaccio.**

**BARCELONA (Radio Barcellona)**  
**(EAJR) - m. 344 - Kw. 1,5**

12: **Carillon**, **Cattedrale**, **Il Tempo** — 19: **Quintetto**: **Fox trot**, **Wood** — **Selezione Signorina Napoleone**, **Luders** — **Allegro appassionato**, **Grieg** — 19.30: **Per le Signore**: **Mode** — 19.50: **Borse**, **Cambi**, **Recentissime** — 21.40: **Corso d'Inglese** — 22: **Carillon**, **Cattedrale**, **Il Tempo** — 22.05: **Quintetto**: **Chalsteston**, **Demon** — **Pericon**, **Daniel** — **Valzer**, **Halmund** — 22.30: **Conferenza** — 22.05: **Quintetto**: **Ouv.**, **Jdomenev**, **Mozart** — 23: **Ritrasmissione da Madrid**, **Union Radio.**

**BASILEA - m. 1000 - Kw. 1,5**

19.30-22.05: **Ritrasmissione da Berna** (vedi il programma sotto Berna).

**BERLINO - m. 483,9 - Kw. 4**  
**STETTINO - m. 252,1 - Kw. 0,75**

12.30: **Il quarto d'ora dell'Agricoltore** — 4: **Conferenza riguardante la ginnastica** — 1.30-6: **Concerto dell'orchestra di camera** **Eté** (musiche di Strauss, Kuhlau, Brethoven, Schremer, Profes. Armandola, Gounod, Bolli, Ralph); In seguito **consigli per la casa**: I programmi dei teatri e dei cinematografi — 6.40: **L'ora dei libri** — 6.40: **Le donne nella letteratura tedesca** (conf.) — 7.05: **La metropoli e noi** (conf.) — 7.35-8: **Altre due conferenze** — 8.30: **Musica da camera** (NH serata di Beethoven); In seguito: **Recentissime**, **meteorologia**, **segnale orario**, **notizie sportive.**

**BERNA - m. 411 - Kw. 1,5**

13.16: **Come lunedì** — 16.17.30: **Orchestra** — 19.30: **Segnale orario**, **meteorologia** — 19.30-20: **Conferenza sulla città e repubblica di Ginevra e la Confederazione** — 20.21.50: **Serata d'opere** dell'orchestra Calligari, con il concorso di due cantanti — 21.50-22.05: **Informazioni e meteorologia** — 22.05-22.30: **Orchestra.**

**BIRMINGHAM - m. 320,1 - Kw. 1,5**

16.45: **Scuole**: **Grieg**. — 17.15: **Orchestra**, **Gienna Lozell**. — 17.45: **Impressioni di Palestina**. **Soprano** — 18.15: **Pei ragazzi**. — 19: **Orchestra**, **Caffè Prince**. — 19.30: **V. Londra**. — 20: **Pollicultura**. — 20.15: **V. Londra**. — 20.25: **Storia del progresso industriale** (da Manchester). — 20.50: **V. Londra.**

**BOURNEMOUTH (SBM) - m. 491,8**  
**Kw. 1,5**

12.15-13.15: **Orchestra**, **Rist. Beale**, **Marcia**, **Aneliff**; **Canto del Mattino**, **Elgar**; **Selezione**, **Amor di Zingaro**, **Lehar**; **Tre Cantanti** **Shakespeareani**, **Quilter**; **Melodia**, **Philips**; **Valzer**, **Rivers**; **Fox trot**, **Julia** — 15.55: **V. Londra** (**Daventry**). — 16.45: **Interudio musicale**. — 17: **Orchestra**, **Rist. Beale**; **Fox trot**, **Campbell** e **Connely**; **Serenata**, **Widor**; **Selezione**, **Faust**, **Gounod**; **Due Canzoni** (**Coleman**, **Corri**); **Selezione**: **Sia buona**, **Signora**, **Gershwin**; **Canzone**, **Goring Thomas**; **Fox trot**, **Nussbaum**. — 18: **V. Londra** (**Daveurs**) — 18.15: **Pei ragazzi**. — 19: **Interudio musicale**. — 19.5: **Agricoltura**. — 19.30: **V. Londra**. — 20: **Possibili soggetti di corsi per Radio**. — 20.15: **V. Londra**. — 20.25: **V. Manchester**. — 20.45: **V. Londra.**

Abbonatevi alle «Radio Audizioni

**PHILIPS RADIO**  
**ALTOPARLANTE VALVOLE**    **ALIMENTATORE DI PLACCA**  
**RADDRIZZATORE DI CORRENTE**  
**PHILIPS**

**BRATISLAVA - m. 263.2**

17.40: Perdita, Barbieri - Pot pourri, Paganini, Lehar - Valzer, Dvorak - Primavera Giapponese, Jeser - Werther, Massenot - Pipistrello, Strauss - Primavera, Hillbach - Il bacio, Smetana - 19.15: Recitazione - 19.35: Violoncello e piano: Sonata, Strauss - Violino e piano: Sonata in si min. Forster - 20.35: V. Praga - 21: Segnale d'ora - 22: Notizie - 22.15: V. Praga.

**BRESLAVIA - m. 322.6 - Kw. 4****GLEIWITZ - m. 250 - Kw. 0.75**

3.45-4.30: In occasione del giorno della morte di Goethe: Goethe e la gioventù; recitazioni. 4.30-6.30: Concerto della R. O. con il concorso d'un basso: pezzi di Beethoven, Liszt, Schubert, Wagner, Seemann. - 6.30-7.20: Una passeggiata attraverso Weimar. - 7.25-7.55: Conferenza riguardante Goethe. - 8.10: «Götze von Berlichingen» di J. W. v. Goethe; in seguito notizie della società dei radioamici.

**BRNO - m. 441.2 - Kw. 3**

12.15: Musica riprodotta - 14.30; 17.35; 18.40: Come lunedì - 17.15: Per le signore - 18.10: Corso d'Inglese - 19: Sonata op. 69 e Quartetto in do diesis min. Beethoven - 20: V. Praga - 22: Notizie.

**BRUXELLES (Radio-Belgique)****m. 508.5 - Kw. 1.5**

18: Ballabili - 21: Giornale Parlato - 21.30: Orchestra: Ovv. Nozze di Figaro, Mozart; Mamma Oca, Ravel; Romanza per flauto, Saint-Saens; Piccola Suite, Ducas. (22: Attualità); Marcia Lorenese, Ganne; Fantasia su una canzone della Guerra, Clerice; Valzer Danubio Azzurro, Strauss. - 22.15: Gaspara Stampat conf. di N. Salvaneschi in Italiano, seguita da ripetizione della stessa in francese. - 22.30: Ballabili, Alhambra di Bruxelles. - 23.30: Informazioni.

**BUDAPEST - m. 555.6 - Kw. 3**

9.30; 12 e 15; 13 e 17: Come lunedì - 11: Gramofono. - 17.15: Orchestra da camera dell'Opera: Ovv., Il califo di Bagdad, Bizet; Serenata in fa magg., Volkmann; (Canto) Arie Trovatore e Aida, Verdi; Valzer Triste, Sibelius; Senna di balletto, Gounod - 18.20: Messaggi per dilettanti di Radio. - 19: Conferenza giuridica. - 20: La Canzone Ungherese del Secolo XIX e del Secolo XX (conferenza con illustrazioni musicali). - 21.35: Notizie. - 21.45: Tzigani, Hotel Hungaria.

**CADICE (Radio Cadice) (E. A. J. 3)****m. 297 - Kw. 0.5**

20.5: Piano: Fantasia Carmen, Bizet. - 20.15: Organo: Alleluia (Il Messia, Haendel) - 20.22: Canto e pianoforte. - 21: Segnale d'ora. Notizie. - 21.13-22: Orchestra.

**CARDIFF (5 W A) - m. 353 - Kw. 1.5**

15.55: V. Londra (Daventry). - 16.45: Orchestra. - 17.45: Conversazione. - 18: Orchestra. - 18.15: Per ragazzi. - 19: La fotografia artistica. - 19.15: Orchestra. - 19.30: V. Londra. - 20: Scienza e Religione - 20.15: V. Londra. - 20.25: V. Manchester. - 20.45: V. Londra.

**DAVENTRY (5 XX) - m. 1600****Kw. 25.0.**

11.30: Segn. d'ora Tempo. - 12: Big Ben - Quartetto, Soprano, Baritono, Piano. - 14.15; 15.15: V. Londra. - 20: V. Bourne-mouth - 20.15: V. Londra. - 20.25: V.

Manchester - 20.45: V. Londra. - 22.15: Previsioni marittime. - 22.20: V. Londra (23 Segn. d'ora).

**FRANCOFORTE SUL MENO - m. 428.6****Kw. 4****CASSEL - m. 272.7 - Kw. 0.75**

3.30-4: L'ora della gioventù - 1.30-5.15: Concerto della R. O.: musiche di J. S. Bach (morta il 21 marzo 1665) con il concorso d'un soprano - 5.15-6.55: L'ora della lettura (dal romanzo «Die Buddenbrooks» di Thomas Mann) - 6.15-6.45: «Ritrasmissione da Cassel» L'ora dell'agricoltura - 7.15-7.45: Corso di lingua italiana - 7.45-8.15: Sacchi teorici per principianti - 8.15-9.15: Serata allegra (concerto vocale e della R. O.) - 9.15-10.15: «Ritrasmissione da Cassel» L'ora di recitazioni di Willy Büschhoff di Berlino: musica da ballo.

**GINEVRA (Radio Ginevra) - m. 760****Kw. 1.5**

17: Orchestra, Hotel Metropole. - 17.25-20.15: Come lunedì. - 20.20: Sport. - 20.40: Orchestra, Hotel Metropole. - 21.20: Notizie. - 21.30: «Ritrasmissione stazioni europee (per Radiot)».

**HILVERSUM (H. D. O.)****m. 1060 - Kw. 2.0**

12.10; 20.25: Bollettino Polizia. - 13.10: Orchestra, da Utrecht (Hotel Terminus). - 17.40: Orchestra: Ovv., Così fan tutte, Mozart; Fantasia, Don Giovanni, Mozart; (Canto e orch.) Aria, Così fan tutte, Mozart; Andante I Sinfonia, Beethoven; Minuetto, Frontini; Pagina d'Album, Gade; Suite Caucasica, Ippolito Ivanov; (Canto, Romanze, Valzer, Lanur; Marcia, Saint-Saens. - 19.10: Conferenza. - 19.25: Corso d'Inglese - 19.55: Id. (Conversazione) - 20.50: Concerto (23.10; Agenzia Van Dias).

**KONIGSBERG - m. 320.7 - Kw. 4**

10.15-3.35: Come lunedì. - 4: L'ora dei fanciulli. - 4.30-6: Concerto della R. O. con il concorso d'una cantante (pezzi di Adam, Schreiner, Gungel, Czibula, Fink, Blattermann, Hajos, Sousa). - 6.05: Bollettino dei prezzi dei prodotti agricoli. - 7: La religione di Goethe. - 7.30: Corso di esperanto. - 7.55: Meteorologia. - 8: «Marys Abenteuer» (l'Avventura di Marys, commedia in 3 atti di S. Wells. - 9.30-11: Musica divertente di Wallace, Adam, Mowskowsky, Friedmann, Lehar, Stolz, Jungherr, Sousa, Graniestaden e Fucik (concerto della R. O.); nell'intermezzo verso le 10.15 meteorologia e recentissime.

**LANGENBERG - m. 468.8 - Kw. 25****MUNSTER - m. 241.9 - Kw. 4****DORTMUND - m. 283 - Kw. 1.5**

11.12: Solito - 13.30-14.30: Concerto pomeridiano (musiche di Strauss, Ohlsen, Millocker, Schreiner, Gabriel Maria, Blunzheim, Becca - 14.30-14.35: I cinque minuti della donna - 16.15-17: Nuovi dischi grammofonici - 17-18: Concerto da te (pezzi di Gade, Heinecke, D'Albert, Massenot, Grieg, Strauss, Blankenburg) - 18.10-18.30: Ciclo di conferenze: Meraviglie della tecnica - 18.35-18.55: Conferenza radio-tecnica - 19.15-19.35: Introduzione alla lingua spagnuola - 19.40-20: Il sistema dei partiti politici agli Stati Uniti - 20.10-20.30: L'ora dei libri - 20.30-22.15: Concerti seri ed allegri (concerto vocale con il concorso di 6 cantanti da canzoni di Kergler, Mozart, Beethoven, Baumgarten, Seumann, Reger, Graetzer, Loewe, Ugo Wolf, Lehar, ecc) - 20.30-22.15: (per Mu. Do.)

La primavera tedesca nella canzone, nella musica e nella parola - 22.20: Ultime notizie e bollettino sportivo.

**LIPSA - m. 365.8 - Kw. 4****DRESDA - m. 204.1 - Kw. 0.75**

10.6: Notizie commerciali come lunedì. - 10.05-1.15: Come lunedì. 4.30-5.30: Concerto della R. O. di musiche di Beethoven, Grieg, Giordano, Lecocq, Stoltz. - 5.30-6: La radio della donna. - 6.05-6.30: Nuovi libri. - 6.30-6.55: Cor- «spagnoli» per principianti. - 7-7.30: Due conferenze - 8: Prognosi del tempo e bollettino della neve, segnale orario. - 8.15: Recitazioni, concerto vocale di cantanti e della R. O. - 10: Notizie sportive e della stampa. - 10.15-11: Musica da ballo.

**LONDRA (2 LO) - m. 361.4 - Kw. 3.0**

11: Big Ben. - 11.15: Sestetto, Baritono. - 15.55: Lettura. - 16: Semole: Elementi di musica. - 16.45: Interludio musicale. 17: Segnale Gr. Orchestra, Marli; Arch. Beethoven. - 18: Libri da leggere. - 18.15: Per ragazzi: Tommaso Moro, Rucconio, Gaudenzio morisistica. - 19.20: Ballabili (19.20; Segn. Gr., Tempo, Notizie. - 20: Conferenza per Centenario di Newton. - 20.15: Pianoforte; Beethoven, 3. e 4 tempo «Clara di Luna. - 20.25: V. Manchester. - 20.45: Ballabili - 21: Soli, Coro, Orchestra: Esecuzione del «Fidello» di Beethoven. Atto primo. - 22: Segn. Gr., Tempo, Notizie. - 22.15: Fiedlo (Atto secondo, con l'Ovv. originale). - 23.15: La mente di Beethoven. - 23.35: Ballabili, Rist. Kottner.

**LOSANNA (S.R.R.) - m. 850 - Kw. 1.5**

7.45; 12.50; 20: Come lunedì. - 20.12: Orchestra, Hotel della Paix; Marcia, Schubert; Valzer, Strauss; Fantasia, La Bohème, Puccini; Serenata, Schubert; Ovv., I Dragoni di Villars, Maillan. - 20.50: Corriere letterario.

**MADRID (Union Radio) - m. 375****(E. A. J. 7) - Kw. 1.5**

12.45-13.15-16.30: Come lunedì. - 22.40-23: Corso d'inglese - 23: Ora, Cambi - Adattamento radiofonico del Faust di Goethe, con illustrazioni musicali, Notizie.

**MANCHESTER (2 ZY) - m. 384.6****Kw. 1.5**

14.15-15: Concerto di piano, dalla Houldsworth Hall. - 15.55: V. Londra (Daventry). - 16.45: Quartetto: Marcia, Fucik; Selezione, Principessa Capriccio, Fall; Valzer, Strauss. - 17.15: Scuola: L'evoluzione delle Piume. - 17.35: Quartetto: Suite a V. L'Arlesiana, Bizet; Dittatore (due musiche); Quartetto; Si desta Haendel, Morross; Dittatore (due numeri); Quartetto: Selezione, Fate cadute, German. - 18.15: Per ragazzi, con musiche di Trio (Piccola Suite Debussy Piccola Suite, Bizet) e Racconto. - 19: Orchestra, Horl Majestic. - 19.30: V. Londra. - 19.45: Orchestra, c. s. - 20: Conferenza. - 20.15: V. Londra. - 20.25: Storia del Progresso Industriale. - 20.45: V. Londra.

**MONACO DI BAVIERA m. 535.7 Kw. 4****NORIMBERGA - m. 329.7 - Kw. 4**

11.45-2.15: Come lunedì - 2.45-3.45: L'ora della donna - 4: Ritrasmissione dall'«Regina-Palast Hotel»: concerto dell'orchestra Krämer di musica di Wallace, Seumann, Rosen, Wiedoff, Lehar - 5.30: L'ora della ritrasmissione da Norimberga: Federico il Grande e la tecnica (conf.) - 6.15: Meteorologia, ultime notizie agricole

-6.30: Ciclo di conferenze sulle api - 7.30-10: Trattamento serale: concerto della R. O.: «Der Selbstmörder» (Il suicida) L'atto di A. Werstschenko (Com. radiofonista sulla nave «Dresden» - 10.30: Segnale orario, meteorologia, notizie sportive, commerciali e della stampa - 10.45: Il programma di domani - 10.50: La radio degli scacchi.

**PARIGI (Petit Parisien) - m. 340,9 Kw. 0,5**

22. Oux, miniatura, Schiaerianoci (Tchaikowski); Valzer, Schmitt; Ballata, Debussy; Rapsodia, España, Chabrier; Commedia lirica, Pepina Jimenez, Albeniz; Due «Ruecotti di Mamma Oca», Ravel; Marcia solenne, Ciai.

**PARIGI (Radio Paris) - m. 1750 Kw. 1,5.**

11.30; 14.50; 17.30; 18.15; 20.30; 20.40; 21: Come lunedì. - 13.30: Orchestra: Aragones, De Falla; Paesana, D'Ambrosio; Violino: Danza Spagnuola, Granados; Passo d'armi (Re Giovanni), Saint-Saens; Canto: Canzone alla Luna, Dalozzo; Gavotta, Lullì; (Piano) Sonata in la min. Mozart; 1 Tempo sinfonia, Franck; (Canto) Aria, Flauto Magico, Mozart; Canzone Georgiana, Rachmaninov; (Violoncello) L'Arenaiolo, Hoffmann; Danza, Debussy; Cornevale, Brum. - 17.45: Trio: L'Amoroso Serenata, Levade Charinettes; Violino: A solo, Mendelssohn; Piano: Sonatina, Ravel; Violoncello: Dopo un Sogno, Fauré; Id.: Un solo di concerto, Radisse; Trio: Marcia militare, Schubert. - 21.30: Corso di Storia economica e di Educazione civica: l'Italia moderna, la sua politica e le sue aspirazioni. - 21.45: Esecuzioni dell'opere in 3 atti «L'Amore bagnato» di Varney. Negli intervalli, informazioni.

**PARIGI (Scuola Superiore delle Poste e Telegrafi) - m. 447,8 - Kw. 0,45**

9; 9.25: Come domenica. - 15: Concerto con musiche di Lullì, Beethoven. - 16.30: Corso, dalla Sorbona: Il Terrore (31 maggio 1793-9 Termidor), - 18: Corso: La Giovinetta di V. Hugo, Notizie. - 21: Corso d'Inglese. - 22: La Cerimonia ufficiale del Centenario Beethoveniano col concorso dell'Orchestra del Conservatorio. Recentissime.

**PRAGA (P. R. G.) - m. 348,9 - Kw. 5**

Dalle 11 alle 16.30: Come lunedì - 16.30: Sonata in la min., Beethoven - Trio in sol min., Dvorak - Dalle 17.30 alle 20: Come lunedì - 21: Musica popolare - 21.30: Commedia - 22: Notizie.

**STOCCARDA - m. 379,7 - Kw. 4**

11.40: Meteorologia - Notizie - 1.10-2: Trasmissione grammofonica - 3.50: Conferenza grammofonica - 3.50: Conferenza d'arte - 4.15: Musica da ballo - 6: Segnale orario, meteorologia, notizie agricole - 6.15: Ciclo di conferenze: Il quadro universale della matematica moderna - 6.45: Corso di telegrafia di Morse - 7.45: Segnale orario, meteorologia, notizie delle radiofonie - 8: Serata con programma a richiesta degli ascoltatori - 9.30: Ritrasmisione da Karlsruhe: «Das Grubmal des unbekanntes Soldaten», tragedia in 3 atti di Paolo Raynal.

**STOCCOLMA (S A S A) - m. 454,5 Kw. 1,5**

17: Per ragazzi. - 17.30: Grammofono. - 17.50: Lezioni di tedesco, da Goteborg (onda 416,7) - 18.20: Musica di Beethoven

per piano. - 18.40: Conferenza, da Malmo (onda m. 260,9). - 19.10: Concerto orchestrale da Gavlè (onda 204,1). - 20.15: Notizie. Il tempo

**TOLOSA - m. 389,6 - Kw. 2**

11.15; 13.30; 14; 14.15; 18; 18.25; 21: Come lunedì. - 13.45: Passo doppio, Seras, Oveverre, Marquet; Boston. D. Basi; Fox trot, Smet; Tango, Seras; Fox trot, Tom Wallham; Poesia sinfonica, Sigismundo, Smet; One step, De Buxeuil; Tango, Seras; One step, Poussiere, Negli intervalli, Recentissime. - 21.30: Fox trot, Pensieri Ricordi Appasiti, Goda; Serenata napoletana, Costa; Valz. Wohanka; Pavona, Chaminade; Fant. Campana di Corneville, Planquette; So nesso, Darimont; Braghieri, Debussy; Minuetto, Daubé; Suite, Festa Spagnuola, Lacomé - 21.45: Azione drammatica in un atto di Guillaux. - 22.30: L'atto dell'Opera, dal Teatro Capucine. Negli intervalli, Recentissime. - 23.30: Programma di domani I santi del giorno.



UN DECLAMATORE.  
(Süddeutscher Rundfunk)

**VARSAVIA (Polskie Radio) - m. 400 Kw. 1,5**

11; 17.40; 18.30: Come lunedì. - 15.45: L'Origine del Libro. - 16.15: Concerto. - 18: Storia Universale. - 18.45: Spinaza. - 19.30: Beethoven: Violino e piano; Sonata in do min., op. 30, n. 2 (4 tempi); Sonata a Kreutzer (3 tempi). Segnale d'ora. Informazioni.

**VIENNA (Radio Vienna) - m. 517,2 Kw. 2**

11: Musica del mattino. - 16.15: Concerto pomeridiano, con il concorso d'una cantante, di e perle di Beethoven. - 18: L'era della donna. - 18.30: Corso di contabilità. - 19.10: Corso di esperanto. - 19.30: Corso d'inglese per iniziati. - 20.05: Frammenti d'opere: concerto vocale ed orchestrale.

**ZAGABRIA - m. 275,2 - Kw. 0,35**

7.45: Conferenza agricola. - 8: Corso di esperanto. - 8.15: Prof. Warnier: Case di Francia. - 8.30: I sonate per pianoforte di Beethoven (4 sonate). - 9.45: Ultime notizie.

**ZURIGO - m. 500 - Kw. 0,5**

12.30.13.25: Solita - 19.30: Conferenza riguardante i giardini - 19.57: Prognosi del tempo - 19.58: Segnale orario -

20: Ritrasmisione dalla «Tonhalle»: Lo Concerto sinfonico popolare (ciclo di tutte le sinfonie di Beethoven, prima serata, concerto della grande orchestra sinfonica) - 21.50: Recentissime, informazioni della «NZZ», prognosi del tempo - 22: Musica da ballo dischi grammofonici.

**Mercoledì**  
**23 Marzo**

**AMBURGO - m. 394,7 - Kw. 4**  
**BREMA - m. 400 - Kw. 0,75**  
**HANNOVER - m. 397 - Kw. 0,75**  
**KIEL - m. 254,2 - Kw. 0,75**

6.55-1.15: Come lunedì - 1.20: Corso di inglese - 2: Bollettino meteorologico di Brema - 2.5: Concerto - 2.45-4: Come lunedì - 4.15: (per Hannover) Beethoven: Concerto della R. O. - (per Brema) Concerto vocale e della R. O. di canzoni di Schumann, Schubert, Mendelssohn, Wicke-de, Wolff, Hildach - (per Kiel) Lettura di poesie dialettali - 4.30-5.55: (solo per Amburgo) Concerto da tè, ritrasmesso dall'Hotel Titanic. - 5: Eventuali notizie di tempeste - 5.55: Bollettino delle comunicazioni aeree - 6: Concerto - 6.45: Consigli per la scelta della professione (per Amburgo) - 6.45: (per Brema) 10 minuti di radio-tenica - 6.45: (per Kiel) 10 minuti di risposte a questioni radio-teniche - 7.5: Conferenza di giurisprudenza - 7.25: Meteorologia - 7.30: (per Amb. Brema, Kiel) Ritrasmisione dalla grande sala del «Conventgarten» di Amburgo: «Le stagioni», oratorio di Giuseppe Haydn - 8: (per Hannover) Serata di Willy Buschoff - 9: (per Hannover) Aria e flauto: Concerto di musiche di Holy, Saint-Saens, Hüsselmanns, Gilmann, Godard; In seguito: Ritrasmisione di concerti. Dati meteorologici, notizie sportive - 11.50: Bollettino del ghiaccio.

**BARCELONA (Radio Barcellona) (EAJR) - m. 344 - Kw. 1,5**

12: Carillon, Cattedrale. Il Tempo. - 19: Quintetto: Fox trot, Hirsch; Selezione, L'Indovina, Herbert; Trotica, Grieg; Valzer capriccio, Jourquin; Passo doppio, Cuevas. - 19.50: Borse, Cambi, Recentissime. - 21.30: Conferenza in Esperanto. - 22: Carillon, Cattedrale. Il Tempo. - 22.05: Quintetto: Charleston, Refala e Canogue; Tango, Kapping. - 22.15: Camonnetista: Sargadun, Bou; Tango argentino, Quiros; Valencia, Quiros; Fox trot, Quiros; Charleston, Quiros. - 22.45: Conferenza. - 23: Ritrasmisione da Madrid, Union Radio.

**BASILEA - m. 1000 - Kw. 1,5**

19.30-22.05: Ritrasmisioni da Berna e Ginevra (vedi il programma sotto Berna).

**BERLINO - m. 483,9 - Kw. 4**  
**STETTINO - m. 252,1 - Kw. 0,75**

1.30-2: Ritrasmisione del concerto di campane dalla «Parochialkirche» di Berlino - 3.30: Questioni e dispicieri di donne - 4.30: Per la gioventù: La vita di Beethoven - 5.6: Concerto dell'orchestra Kernbach (musiche di Blon, Bach, Verdi, Sullivan, Rhode, Morena); in seguito consigli per la casa, i programmi dei teatri e dei cinematografi - 6.20: Conferenza medica - 6.50: I lavori primaverili nel giardino - 6.50: Conferenza medica - 7.15:

Conferenza su Federico Nietzsche — 8,15: Il dott. L. Schmidt parla su Beethoven — 8,30: Beethoven (lettura) — 9,15: 200 anni di musica orchestrale XXIV (in memoria di Beethoven): concerto della R. O.; In seguito solito — 10,30-12,30: Musica da ballo.

**BERNA** - m. 411 - Kw. 1,5

13-16: Come lunedì — 16-16,30: Orchestra — 16,30-17: L'ora dei fanciulli — 19,30: Segnale orario, bollettino meteorologico — 19,30-20: Conferenza: La posizione della donna nella vita pubblica — 20-20,20: Conferenza sull'opera di Beethoven: Missa solennis — 20,20-21,20: (da Ginevra) Concerto vocale, di pianoforte e di violino — 21,20-21,50: Orchestra — 21,50-22,05: Informazioni, bollettino meteorologico.

**BIRMINGHAM** - m. 320,1 - Kw. 1,5

16,45: V. Londra (Daventry). — 17: Quintetto. — 17,45: Conferenza. — Contralto. — 18,15: Per ragazzi. — 19: Orchestra. Cinema Lozells. — 19,20: V. Londra — 20,25: I costruttori dell'Impero: Stamford Raffles. — 20,45-0,10: V. Londra.

**BOURNEMOUTH (GBM)** - m. 491,8  
Kw. 1,5

15,55: V. Londra (Daventry). — 17: Otello: Marcia, Mydleton; Ouv. Giorno di Maggio. Haydn Wood. — 17,15: Soprano: L'incantatore. Hatton; Aria Inglese del Settecento. Otello: Suite Campestre (3 tempi). Coates. — 17,35: Basso baritonale: Vecchia canzone inglese; Aria, Ivanhoe, Sullivan; Otello: Tinkerbell, Ramsey; Il Moscerino. Clifford; Basso: Ninfe e Pastori, Purcell; Canzone del Sombrero, Tracer, Sharp; Otello: Valzer, Haines. — 18: Basso: Canzone di Re Enrico, Sullivan; Vecchia canzone popolare; Otello: Ouv. Il Mikado, Sullivan. — 18,15: Per ragazzi. — 19: Gramofono. — 19,20: V. Londra. — 20,25: V. Birmingham. — 20,45: Pianoforte: Scherzo in si bem. min., Chopin; Improvviso in la bem. min., Schubert. — 21: Orchestra, dai Giardini d'Inverno: Marcia, Sigurd Jorsalfar, Grieg; Ouv. Mignon, Thomas; Volo del Calabrone, Rimsky-Korsakov; Soprano: Luna piena, L. Ronald; Recitazione: Bergliot, di Grieg, con accompagn. orchestrale. Orchestra: Selezione. Fagliacci, Leoncavallo. — 22,0-10: V. Londra.

**BRATISLAVA** - m. 263,2

18: Ballabili — 19,5: Corso di Slovacco — 20: V. Praga — 22: Segn. d'ora — Notizie.

**BRESLAVIA** - m. 322,6 - Kw. 4

**GLEIWITZ** - m. 250 - Kw. 0,75

12-12,55: Concerto pomeridiano della R. O. (pezzi di van de Velde, Herold, Eilenberg, Lueke, Hildach, Kienzl). — 4,30-6: Concerto della R. O. (musiche di Korkert, Anber, Menichetti, Nrbach, Popper, Gumbert, Komzak, Translateur). — 6: L'ora della gioventù: Introduzione e recitazioni. — 6,30-7,20: Conferenza di psicologia. — 7,25-7,55: Conferenza sul diritto civile con esempi pratici. — 8,10: Serata varia (cose allegre, canzoni sul liuto, audizioni di arpa e della R. O.). — 10,15: Consigli per la scelta della professione.

**BRNO** - m. 441,2 - Kw. 3

12,15: Marcia Persiana, Strauss — Lo Zar e il Legnainolo, Lortzing — Ricordo di Grieg, Urbach — 14,30-17,45: Come lunedì — 17,45: Conferenza in Teleseo — 18 e 18,20: Come lunedì — 19: La Vita per lo Zar, Glinka — Suite «Esposizione di Pittu-

rao, Mussorgski — La Principessa Addormentata, Borodin. — Romana, Rubinstein — La Bella Addormentata, Tchaikowski — 20: Recitazione — 20,30: Canzone Slovacca — 21: Banda militare — 22: Segnale d'ora.

**BRUXELLES (Radio-Belgique)**  
m. 508,5 - Kw. 1,5

21: Giornale Parlo. — 21,30 (da Anversa): Concerto beethoveniano: Ouv. Elmont. Oratorio: «Cristo sul Monte degli Ulivi», recitativo ed aria per tenore. IX Sinfonia, per orchestra, soli e coro. — 23,30: Informazioni.

**BUDAPEST** - m. 555,6 - Kw. 3

9,30; 12,15; 13 e 17: Come lunedì. — 16: Per i ragazzi: Racontti. — 17,15: Orchestra da camera: Mare tranquillo e viaggio felice, Mendelssohn; Andante cantabile, Tchaikowski; Violino: Fantasia, Carmen, Hubay; Variazioni di bravura, Adami; Ouv., Don Giovanni, Mozart. — 19: Conferenza sulla Economia. — 20: Storia della Musica (con illustrazioni: flauti, chitarre, clarinoni). Negli intervalli, Notizie. — 21,15: Orchestra Tzigani dall'Hotel Ungharica.

**CADICE (Radio Cadice) (E. A. J. 3)**  
m. 297 - Kw. 0,5

20,5: Organo: Fantasia, Mustel. — 20,14: Piano: Tarantella, Chopin. — 20,20: Conferenza e recitazione. — 20,45: Organo: Donna Francisquita, Vives. — 20,50: Notizie. — 21-22: Canto e pianoforte. Negli intervalli, violino e pianoforte.

**CARDIFF (5 W A)** - m. 353 - Kw. 1,8

15,55: V. Londra (Daventry). — 17: Treio. — 17,45: Orticultura. — 18: Ballabili, Caffè Cava. — 18,15: Per ragazzi. — 19: Un grande errore della Scienza? — 19,20: V. Londra. — 20,25: V. Birmingham. — 20,45-0,10: V. Londra.

**DAVENTRY (5 XX)** - m. 1600  
Kw. 25,0

11,30: Segn. d'ora. Tempo. — 12: Big Ben: Quartetto con viola, Contralto, Tenore, Violino, Piano. — 14,15; 15,55: V. Londra. — 20,25: V. Birmingham. — 20,45: V. Londra. — 22,15: Previsioni marittime. — 22,20: V. Londra (23: Segn. d'ora). — 24,1: Ballabili, Covent Garden.

**FRANCOFORTE SUL MENO** - m. 428,6

Kw. 4

**CASSEL** - m. 272,7 - Kw. 0,75

3,30-1: L'ora della gioventù — 4,30-5,45: Concerto della R. O.: vecchia musica da ballo — 5,45-6,05: La radio dei libri — 6,15-6,30: L'ora della donna — 6,30-6,45: Un quarto d'ora di scienza naturale — 6,45-7,15: Conferenza di psicologia — 7,15-7,45: Conferenza d'arte — 7,45-8,15: Giovanni pentecostiani (trad.) — 8,15: «Wer weint um Judenkauf?», Tragicommedia di H. J. Rehfisch

**GINEVRA (Radio Ginevra)** - m. 760  
Kw. 1,5

17; 17,25; 20,15: Come lunedì. — 20,20: Piano: Variazioni sulle lettere del nome «Blegg» (la, si, mi, sol), Schumann; Canto: Due lieder, H. Wolf; Violino e piano: Sonata, Leku; Piano: Tempo di Minuetto op. 29, Zanella; Danza degli Elfi, Sapellnikoff; Canto: Due lieder, Brahms; Violino: Tamburino Cinese e Capriccio Vicinese, Kreisler; Piano: Polonese, Chopin; Canto: Aria (Rienzi), Wagner. — 21,30: V. Berna. — 21,50: Notizie. — 22,23: Ballabili, Mac Mahon.

**HILVERSUM (H. D. O.)**

m. 1060 - Kw. 2,0

128,40; 20,25: Bollettino Polizia. — 13,10: Come martedì. — 16,40: Per le signore — 17,10: Orchestra: Ouv., Re d'Yvetot, Aria, Balletto, Lakme, Delibes; (Baritone), Adam, Re di Labore, Massenet; (Il) Canzone del Marinaio, Hindaroff; (Alto), Benoit; (Soprano), Tchaikowski; Maree, Turca, Mozart; (Baritone) Canzone in stile, Benoit; (Alto), Aria, Tosca, Puccini; Suite, Benoit; (Alto), Karanoff; Fantasia, Manon, Massenet. — 18,5: Conferenza. — 19,25: Corso di tedesco. — 19,55: Id. (conversazioni). — 20,50: Canzetto (23,10: Agenzia Van Diast).

**KONIGSBERG** - m. 329,7 - Kw. 4

9: Bollettino del mercato — 10,15-13,35: Solito. — 1: L'ora della gioventù. — 4,30-6: Concerto pomeridiano della R. O. (pezzi di Hayken, Carosio, Bhaug, Gilet, Ron, Vildton, Klose, Schmeling, Engler). — 6,05: I prezzi dei prodotti agricoli e del bestiame da macello a Berlino. — 6,30-7: Due conferenze. — 7,30: Corso di lingua inglese. — 8,10: Meteorologia, in seguito ritrasmissione da Danzica: Musica di opere russe di Glinka, Drigo, Borodin, Arenski, Mussorgski, Tchaikowsky, Rubinstein, Fetras, Lidow (concerto strumentale e vocale); nell'intermezzo, verso le 10 circa, bollettino meteorologico e recentissime.

**LANGENBERG** - m. 468,8 - Kw. 25

**MUNSTER** - m. 241,9 - Kw. 4

**DORTMUND** - m. 283 - Kw. 1,5

11-12: Solito — 13,30-14,30: Concerto pomeridiano (musiche di Adams, Komzak, Hoto, Tareghi, Glinka, Popp). — 14,30-14,45: I cinque minuti della donna di casa — 15,45-16: (per Do.) Questioni d'educazione — 16-16,30: (per Do, Mu.) Parla il radiogiorno — 16,30-17: (per Do, Mu.) Recitazioni — 17-18: Musica per pianoforte e canzoni con il concorso d'un soprano (musiche di Mozart, Schubert, Parach, Hindemith, Sehnock, Reuter). — 18,10-18,30: Conferenza tecnica — 18,35-18,55: La radio dell'agricoltura — 19,15-19,20,25: Altre piccole conferenze — 20,30-22: Grande concerto della R. O. con il concorso di tre cantanti e con introduzione (musiche di Haendel, Buschotter, J. S. Bach, Beethoven, Wolf, Liszt, Strauss, Hauerger). — 22,10: Ultime notizie e bollettino sportivo — 22,20: Ritrasmissione del concerto dal «Café Corso» di Dortmund.

**LIPSIA** - m. 365,8 - Kw. 4

**DRESDA** - m. 294,1 - Kw. 0,75

10,16: Notizie commerciali come lunedì. — 10,45-1,15: Come lunedì. — 3,30-4: Corso di stenografia per principianti. — 4,30-6: Il pomeriggio per la gioventù. — 6,05-6,20: Corso di telegrafia di Morse. — 6,20-6,30: Bollettino del mercato del lavoro. — 6,40-6,45: Corso inglese per principianti. — 7-7,30: Due conferenze. — 8: Meteorologia, prognosi del tempo, bollettino della neve, segnale orario. — 8,15: Serata di Tchaikowsky (concerto vocale e strumentale). — 10: Radiogonna. — 10,10: Notizie sportive e della stampa — 10,25-12: Radio-caharet.

**LONDRA (2 LO)** - m. 361,4 - Kw. 3,0

14: Big Ben — 14,15: Orchestra, Rit. Frascati. — 15,55: Lettura (Dickwick) — 16: La nostra lingua. — 16,20: Libri da leggere — 16,45: I. Educazione del Fanciullo. — 17: Segn. G. Quartetto, Soprano, Basso baritonale. — 18,15: Per ragazzi: Orchestra (tre pezzi di G. G. Jackson). — 19-20: Organo, dal Cinema New Gallery (19,20: Giardi

nicoltura; 19,30: Segn. Gr., Tempo, Notizie).  
 - 17: L'Aviazione dal punto di vista del passeggero. - 20,15: Piano: Sonate di Beethoven (Il primo tempo della «Waldstein») - 20,25: V. Birmingham. - 20,45: Varietà: Diletto, Troupe, Attrice comica, Boxeur umoristico, Canzoni. - 22: Segn. Gr. Tempo, Notizie. - 22,20: Se Newton non nasceva. - 22,35-0,10: (Beethoven), Quartetto Archi: II, G. (4 tempi); Contralto: 3 Lieder su parole di Goethe; Quartetto; Tempo di danza del Q. in si bem. Contralto: 6 Canti religiosi, parole di Gellert. Quartetto: Domenico Q. (4 tempi).

**LOSANNA (S.R.R.) - m. 850 - Kw. 1,5**

7,45; 12,50; 20: Come lunedì. - 18: Per ragazzi: Letture, canto, piano. - 20,2: Conferenza. - 20,30: V. Ginevra. - 21,20: V. Berna. - 21,50: Notizie.

**MADRID (Union Radio) - m. 375 (E. A. J. 7) - Kw. 1,5**

12,45-13,15; 15-16,30: Come lunedì - 19,30-21,30: Orchestra da camera: Concerto Beethoveniano - 22,30: Corso di storia - 23: Segnale orario. Cambi - Selezione, Marina. Arrciata - Notizie

**MANCHESTER (2 ZY) - m. 384,6 Kw. 1,5**

15,55: V. Londra (Daventry). - 17: Orchestra. Cinema Piccadilly - 18: Pianoforte. - 18,15: Per ragazzi. - 19: Quartetto. - 19,20: Bollettino Orticoltura. - 19,40: V. Londra. - 20,25: V. Birmingham. - 20,45-1: V. Londra.

**MONACO DI BAVIERA m. 535,7 Kw. 4 NORIMBERGA - m. 329,7 - Kw. 4**

11,45-12: Come lunedì - 12,30: Concerto del trio Max Kreuz: musiche di Suppé, Puccini, Jen-sen, Jessel, Lehar, Moon - 1,55-3,15: Come lunedì - 4: Concerto dell'orchestra da camera Arno Rosenberger (pezzi di Orls, Bocchini, Meyerbeer, Schumann, Komzak, Siedermann) - 5-7: L'ora della gioventù - 5: Per i nostri piccolissimi - 5,15: Canzoni e poesie - 5,40: Riunione delle ragazze - 6,15: Meteorologia, ultime notizie agricole - 6,30: La radio degli scacchi per i ragazzi - 7: L'ora della canzone (concerto vocale e di pianoforte) - 7,30: Tranquillità musicale conferenza con esempi musicali - 8: Paesi e popolo: Austria (prima serata: concerto, recitazione) di poesie, concerto vocale d'un soprano e d'un baritono) - 9,15: Rivista di cronaca mondiale - 10,15: Segnale orario, meteorologia, notizie sportive, commerciali e domani. - 10,30: Il programma di domani.

**PARIGI (Radio Paris) - m. 1750 Kw. 1,5.**

11,30; 14,50; 17,30; 18,35; 20,30; 20,40; 21: Come lunedì. - 13,30: Marec il Passo, Ferret: Boston, Sam Rolf; Selezione, Lakmé, Delibes; Numero di canto; I Musicanti ciechi, Smet; Racconti di Hoffmann, Offenbach; Tango, Seras; Leggenda, Leroy; Serenata. I Milioni d'Arlecchino, Deigo; Fox trot - 17,45: Orchestra: Ouve, La Principessa Gialla, Saint Saens. Piano: Tema con variazioni, Schubert; Orchestra: Leda, Trémisi; Violoncello e orchestra: Concerto, Lalo; Orchestra: Suite, Il Giardino del Paradiso, Silver. - 21,30: Corso d'Elettricità. - 21,45: Concerto.

**PARIGI (Scuola Superiore delle Poste e Telegrafi) - m. 447,8 - Kw. 0,45**

9; 9,25: Come domenica. - 14,45: Concerto. - 17: Corso (Collegio di Francia): La cooperazione, ecc. - 19: Notizie. Il

Tempo. - 21: Conferenza. - 21,30: Rugby Football; Corso di letteratura. - 22: Serata musicale, Sala «Acolian». - Recentissime. Segnale orario. Il Tempo. Fino alle 21: Ballabili, Coliseum.

**PRAGA (P. R. G.) - m. 348,9 - Kw. 5**

Dalle 11 alle 16,30: Come lunedì - 16,30: Lo Zar e il legnaiuolo, Lortzing - Concertino, Sobek - Suite, Silvia, Delibes - Notturno, Bassi - La Sposa Venduta, Smetana - Bara, Strauss - Dalle 17,30 alle 20: Come lunedì - 20: Il Tempo - 20,8: Canzoni Slave - 21,20: Commedia - 22: Notizie.

**STOCCARDA - m. 379,7 - Kw. 4**

11,40: Meteorologia, notizie - 1,10: Notizie, trasmissione grammofonica - 3: L'ora della gioventù - 3,50: La radio dell'agricoltura - 4,15: Concerto del pomeriggio (pezzi di Marks, Manfred, Wagner, Massenet, Urbach, Blon, Gossec, Siedl) - 6: Segnale orario - Meteorologia - Notizie agricole - 6,15-6,45-15: Piccole congia, notizie agricole - HMaJ - HUsHeHferenze - 7,45: Segnale orario, meteorologia, notizie - 8: Concerto popolare della «Philharmonische Orchester» di Stoccarda, con il concorso d'un soprano e d'un baritono (musiche di Beethoven, Weber, Delibes, Strauss, Puccini) - 9,30: Ritrasmmissione da Erlburg: Serata di recitazioni allegre e di jazz-band - 11: Ultime notizie.

**STOCCOLMA (S A S A) - m. 454,5 Kw. 1,5**

17: Per ragazzi - 17,30: Conversazione di Radio. - 17,50: Varietà - 18,30: Roma Antica (conferenza). - 18,50: Banda e Recitazione, letteratura. - 20,15: Notizie, Il Tempo. - 20,45: Ballabili, Gr. Hotel Royal.

**TOLOSA - m. 389,6 - Kw. 2**

11,45; 13,30; 14; 14,45; 18; 18,25; 21: Come lunedì - 13,45: Valzer, Waldteufel; Mattinata, Gandolfo; Serenata, Saint-Saens; Fox trot, Brown; Sera d'autunno, Guberti; Fant. Ugonotti, Meyerbeer; Italia, Delmas; I Due Granatieri, Schumann; Parafasi su una ranzana russa, Roth; Minuetto, Ruzigale; Marcia Ispano-moresca, Monsarrat; Negl'intervalli: Recentissime. - 18,20: Sport. - 21,30: Soli, orchestra; Selezione, Barbieri, Rassin; Negl'intervalli: Recentissime. - 0,15: Progr. di domani. I santi del giorno.

**VARSAVIA (Polskie Radio) - m. 400 Kw. 1,5**

11; 17,40; 18,30: Come lunedì. - 15,45: Per ragazzi - 16,15: Orchestra: Ouve, Note d'Estate e Madrid, Glinka; Gavotta, capriccio, Kortkiewicz; Canto: Aria, La sposa dello Zar, Rimsky Korsakby; Berceuse, Griacianov; Orchestra: Danza Polacca; Romanza Francese, Danza Ceca, Canzone Italiana, Canzone russa, Danza Tirolese, Marcia Ungherese, Danza Napoletana, Tsciaikowski. Canto: Due romanze. Id. - 18: Cassetta delle Lettere. - 18,45: Le vie acquose della Polonia. - 19,30: Musiche di opere e ballabili.

**VIENNA (Radio Vienna) - m. 517,2 Kw. 7**

11: Musica del mattino. - 16,15: Concerto pomeridiano (musiche di Strauss, Adam, Keldorfer, Kostal, Leuz, Green). - 17,05: L'ora dei fanciulli: fiabe per i grandi ed i piccoli. - 18,05: La radio dell'agricoltura. - 18,30: Vienna nel corso dei secoli (riciclo di conferenze). - 19: Corso di francese per iniziati. - 19,30: Corso d'inglese per iniziati. - 20,05: Serata varia.

**ZAGABRIA - m. 275,2 - Kw. 0,35**

5: Trasmissione grammofonica. - 7,15: Ritrasmmissione dal Teatro Nazionale di Zagreb (opéra).

**ZURIGO - m. 500 - Kw. 0,5**

12,30-13,25: Solito - 15: Concerto della R. O. - 16: Trasmissione grammofonica - 17,30: L'ora della gioventù - 18: Prognosi del tempo, prezzi della Fed. svizzera degli agricoltori - 19,30: Conferenza - 19,57: Prognosi del tempo - 19,58: Segnale orario - 20: L'ora di Guglielmo Busch (lettura) e la R. O. - 21: Serata da ballo della R. O. - 21,50: Recentissime, informazioni della «NZZ», prognosi del tempo - 22: Musica da ballo con la R. O.

**Giovedì 24 Marzo**

**AMBURGO - m. 394,7 - Kw. 4**

**BREMA - m. 400 - Kw. 0,75**

**HANNOVER - m. 297 - Kw. 0,75**

**KIEL - m. 254,2 - Kw. 0,75**

6,45-4: Come lunedì - 4,15: (per Hann. Amb. Bremen) Il ballo nella poesia (recitazione e concerto della R. O.) - (per Kiel) Concerto divertente della R. O. di pezzi di Hlaettermann, Westermann, Wieniawski, Bayer - 5: Eventuali notizie di tempesta - 5: Concerto del radiogiorno per i fanciulli - 5,55: Bollettino delle comunicazioni aeree - 6,30: La donna nella scienza e nell'arte (riciclo di conferenze) - 7,10: Conferenza medica - 7,35: Trasmissioni varie - 7,55: Meteorologia - 8: Der Nohel-Preis, commedia di Bergmann (per Amb., Hannover, Kiel) - (per Bremen) Maestri di musica per pianoforte: Serata di Beethoven - 9: (per Bremen) L'ora dei pueti di Bremen: In seguito ritrasmissioni di concerti, dati meteorologici, notizie sportive - 11,50: Bollettino del ghiaccio.

**BARCELLONA (Radio Barcellona)**

**(EAJI) - m. 344 - Kw. 1,5**

12: Carillon, Cattedrale, Il Tempo. - 19: Per ragazzi. - 19,30: Quintetto: Fox trot, Syba; Selezione, La Casa della Tre Ragazze, Schubert-Berlicke; Peer Gynt, Grieg - 19,50: Borse, Cambi, Recentissime - 21,30: Corso di rievazione Morse. - 21,40: Corso d'Inglese - 22: Carillon, Cattedrale, Il Tempo. - 22,05: Quintetto: One step, Martini; Tango, Jarque; Valzer, Feltras. - 22,30 (Teatro del Liceo) Concerto Sinfonico.

**BASILEA - m. 1000 - Kw. 1,5**

19,30: Segnale orario, bollettino meteorologico. - 19,30-20: Conferenza sulla professione dell'ingegnere. - 20,21,50: Concerto serale di violoncello e di pianoforte (musiche di Laloit, Beethoven, Lalo, Chopin); dalla 20,40-21: Ritrasmmissione da Berna: orchestra. - 21,50-22,05: Notizie, meteorologia. - 22,05-23: Trasmissione grammofonica.

**BERLINO - m. 483,9 - Kw. 4**

**STETTINO - m. 252,1 - Kw. 0,75**

12,30: Il quarto d'ora dell'agricoltore - 4: Fiabe - 4,30-6: Concerto dell'orchestra Fratelli Seiner (Mozart, Waldteufel, Lalo, Sibelius, Leoncavallo, Kobin sen., Wesslander); consigli per la casa, I programmi dei teatri e dei cinematografi - 6,30: Confe-

ren tecnica — 7.05: Corso spagnolo — 7.30: Conferenza: Pensatori d'oggiorno (Conte E. Keyserling) — 8.30: La musica di Beethoven per «Egmont»: Recitazioni e concerto della R. O.; In seguito Recentissime, segnale orario, notizie sportive — 10.30-12.30: Musica da ballo.

### BERNA - m. 411 - Kw. 1,5

13-16: Solito — 16.16.30: Orchestra — 16.30-17: Chiacchierata per i fanciulli (in francese) — 17-17.30: Orchestra — 19.30: Segnale orario, meteorologia — 19.30.20: Conferenza — 20.21.50: Sera di opere tedesche con il concorso d'un tenore e dell'Orchestra del Kursaal — 21.50-23.05: Notizie, meteorologia — 22.05-22.30: Orchestra.

### BIRMINGHAM - m. 326,1 - Kw. 1,5

11.10-14.50: Servizio, dalla Chiesa di S. Martino — 16.45: Orchestra. Soprano. — 17.45: Conferenza. Soprano. — 18.15: Per ragazzi — 19: V. Londra. — 20: La Pubblicità come carriera. — 20.15: V. Londra. — 20.45: Banda della Polizia: Marcia. Regina di Saba, Gounod; Ouv. Raimondo, Thomas; Baritono: Due Romanze (White, Clark); Dietrice al piano — 21.15: Banda: Piccola Suite di Concerto, Coleridge-Taylor; Macchettista: Due Numeri: Banda: Valzer, Waldteufel. — 21.45: Musiche sinopate. — 22.2: Notizie. — 22.15: V. Londra. — 22.30: Banda: Finlandia, Sibelius. Dietrice al piano (Due numeri). Baritono: Due Canzoni, Dvorak; Lorraine, Sanderson; Banda: Ballabili, Guglielmo Tell, Rossini; A solo Cornetta: Macchettista: (2 numeri); Banda: Due Danze Spagnuole, Moszkowski; Rapsodia Ungherese n. 2, Liszt. — 23.30-1: V. Londra.

### BOURNEMOUTH (6BM) - m. 491,8 Kw. 1,5

12.30-13: Trio. — 15.25. V. Londra (D-ventry. — 16.45: Il mobilio di una volta. — 17: Musica. Rist. Smith. — 18.15: Per ragazzi. — 19.20, 20.15: V. Londra. — 20.45: Tenore: 4 Antiche canzoni Inglesi (Meade, Quilter, Capel, Warner. — 21: V. Londra. — 22: Otetto: Suite Balletto, La Sposa Venduta, Smetana; Umoresca, Dvorak; Tenore: Quattro Canzoni, Dvorak; Otetto: Danza slavonica n. 1, Dvorak. — 23.30-1: V. Londra.

### BRATISLAVA - m. 263,2

17.40: Conferenza — Cantabile, Cui — Polonese, Wiesehndorf — Avanti, Jeremias Mikulas Zrinski, Zajc — Polca Comica, Fucik — Polca di concerto, Bullerjian — Sogno d'una Sera, Weiler — Canto della Sera, Seligmann — La Mia Stella, Smetana — L'Annegata, Krizkowsky — 19.5: Conferenza — 20: V. Praga — 22: Segnale d'ora Notizie.

### BRESLAVIA - m. 322,6 - Kw. 4 GLEIWITZ - m. 250 - Kw. 0,75

4.30-6: Concerto della R. O. con il concorso d'un soprano (musiche di Goldmark, Pfitzner, Fleck, Marx, Schreker, Wolff, Bruch). — 6: Osservazioni su libri d'oggi-giorno. — 7-7.30: Conferenza di filosofia. — 7.35-8.05: Ciclo di conferenze: Lo stile linguistico come specchio della cultura. — 8.15: Concerto sinfonico della «Schlesischen Landesorchester», (due pezzi di Mahler e Tschakowsky). — 10.15: Consigli per la scelta della professione. — 10.40-12: Musica da ballo (ritrasmissione dal «Café Hindenburg» in Bruchten O. S.

### BRNO - m. 441,2 - Kw. 3

Fino alle 18.40: Come lunedì — 19: Commedia — 20: V. Praga — 21: Segnale d'ora — 22: Notizie.

### BRUXELLES (Radio-Belgique) m. 508,5 - Kw. 1,5

18: Per ragazzi. — 21: Giornale Parlato. — 21.30: Orchestra. Ouv. La Dama Bianca, Bajeldieu; Piccola Suite e 2.a Suite dell'Arlesiana, Bizet. (22: Attualità. 22.15: Recitazione jossie). — 22.25: Orchestra: Danze, Dvorak; Rapsodia per clarino, D'Ottone; Fantasia, Rigolotto, Verdi; Volubilis, Collio. (23: Commedia in un atto di Lavedan. — 23.15: Orchestra: Marcia, Fucik; Tamiri, Mamlour; Servizita Veneziana, Foudrain; Malaguna, Moszkowski; Valzer, Ganne. — 23.30: Informazioni.

### BUDAPEST - m. 555,6 - Kw. 3

9.30: 12; 15: Notizie, Borse e Mercati. — 13 e 17: Il Tempo — 16: Conferenza d'agricoltura. — 17.02: Orchestra da Camera dell'Opera; Ouv. Gli Allievi Studenti, Suppé; Suite, Coppelia, Dèlilès; Valzer, Waldteufel. — 18.20: Conferenza: Classici ungheresi. — 19: Spettacolo del Teatro dell'Opera. Negli intervalli: Notizie Ballabili dall'Hotel Ritz.

### CADICE (Radio Cadice) (E. A. J. 3) m. 297 - Kw. 0,5

20.5: Organo: Preludio, Parsifal, Wagner — 20.16: Orchestra: Fantasia Mignon, Thomas. — 20.24: Piano: Marcia, Hiller. — 20.30: Canto e pianoforte. Negli intermezzi pianoforte. — 21: Segnale d'ora. — 21.20: Notizie. — 21.35-22: Canto flamenco.

### CARDIFF (5 W A) - m. 353 - Kw. 1,5

13.30-14.30: Musica. Rist. Carlton. — 16: Orchestra. — 16.15: Scuole: Gli Strumenti dell'Orchestra (con illustrazioni mus. — 16.40: Orchestra. Baritono. — 17.45: Storia della Ceramica in Inghilterra. — 18: Orchestra: Preludio Atto 3, Danza dei Garzoni, Entrata dei Maestri (Maestri Cantori), Wagner. — 18.15: Per ragazzi. — 19: V. Londra. — 20: Canzoni orientali: Singapore. — 20.15: V. Londra. — 20.45: (Dalle terme di Bath). Orchestra: Ouv. Rosmunda, Schubert; Baritono: Due ballate (Keel, Stanford). Recitazione: Una ballata di Swinburne; Violino e Orchestra: Introduzione e Rondò capriccioso, Saint-Saens; Soprano: Tre Romanze (Quilter, Peet, Goring Thomas); Filodrammatici: Una scena alle Terme di un secolo fa. Soprano e Baritono: Duetto, Lisa Lehmann; Idem (Tom Jones), Germano; Orchestra: Seconda Suite, L'Arlesiana, Bizet; Carillon dell'Abbazia. — 22: V. Londra. — 22.20: La Fondazione delle Terme (ricostruzione Storica della Conferenza inaugurata nel 1704); Orchestra: Prima Rapsodia, Liszt; Baritono: Aria Irlandese, Asenza, Baker; Palazzo Buckingham, Frazer Simon; La Storia della Primavera; Piano e Orchestra: Lento e Finale, Concerto in la min. Grieg. — 23: Fantasia drammatica con 2 personaggi vivi e 4 spiriti (musiche del Trio). — 23.23-23.40: Soprano e Orchestra: Colline del Somerset, Coates; Serenata, Gounod; Orchestra: Campagne del Somerset, Hurst; Danza dei Bicchieri (La Ragazza di Neve), Rimsky Korakow; La Sindacessa di Bath dà la Buona notte. — 23.40-1: V. Londra.

### DAVENTRY (5 XX) - m. 1600 Kw. 2,50

11.30: Segn. d'ora. Tempo. — 12: Big Ben — Banda R. Aeronautica, dall'Eposiz. all'Olimpico. Soprano. Tenore. — 12.17 circa

Violoncello e piano: Sonata in la magg. Beethoven. — 12.37 circa: Lettura. — 12.55: Segue il Concerto. — 14.15; 15.25; 20.15; V. Londra. — 20.45: 1. Canti e le Danze dei selvaggi civilizzati (1850-1950). Otetto: Ballabili. — 22: Segn. Gr. Tempo. Notizie. — 22.10: Previsioni marittime. — 22.20: V. Cardiff. — 23.40.1: V. Londra.

### FRANCOFORTE SUL MENO - m. 428,6 Kw. 4

#### CASSEL - m. 272,7 - Kw. 0,75

1.30-2.30: Concerto della R. O. di Cassel (musiche di Gounod, Nevin, Mendelssohn, Grieg, Strauss, Fleischmann, Lacombe). 3.30-4: L'ora della gioventù — 1.30.45: Concerto della R. O. (musiche Beethoven) a richiesta degli ascoltatori — 5.45-6.5: L'ora della lettura (dal libro «La cultura del rinascimento in Italia» — 6.15-6.45: Conferenza ritrasmessa da Cassel: «Beethoven e la città di Cassel» — 6.47-7.15: Ciclo di conferenze del commissariato archeologico di Francoforte sul Meno — 7.15-7.45: L'ora della radio-società a Südwestdeutscher Radio Club — 7.45-8.15: L'ora del giornale «Frankfurter Zeitung» — 8.15-9.15: Recitazioni — 9.15: (Ritrasmissione da Cassel) In occasione del centenario della morte di «Beethoven», azione teatrale in 3 atti di F. Papert; In seguito ritrasmissione del concerto dal «Café Sacher Wien», succursale di Francoforte.

### GINEVRA (Radio Ginevra) - m. 760 Kw. 1,5

17: Per ragazzi. — 17.25 — 20.15: Come lunedì — 20.20: Corso d'Esperanto — 20.40: Orchestra. Café de la Couronne. — 21.30: Notizie dell'A. T. S.

### HILVERSUM (H. D. O.)

m. 1060 - Kw. 2,0

17.40: Bollettino Polizia. — 17.40: Orchestra: Suite, Kermesse, Fiamminga, Bloek; Canzoncine popolari, Komzak (canto) Due canzoni del repertorio di Yvette Guilbert: Una canzone popolare del 1400; 2 Heider di Brahms; Minuetto, Rameau; Suite, Arrigo VIII, Foulds; Danza slovacca, Edler; concerto 5 Lieber, Schubert; Pol-pourri, Le Tre Ragazze, Schubert-Berri; Marcia militare, Schubert. — 19.25: Corso di contabilità. — 20.25: Agenzia Van Dias. — 20.50: Concerto orchestrale, da Amsterdam (Dir. Mengelberg) — 23.10: Agenzia Van Dias — 23.20-24: Due Commedie in un atto.

### KONIGSBERG - m. 329,7 - Kw. 4

10.15-3.35: Solito. — 4: Ritrasmissione da Danzica: Romanzi d'amore e drammi del mondo degli animali (conf.) — 4.30-6: Concerto pomeridiano ritrasmesso dal «Café Taudien» di Danzica. — 6.05: Solito. — 6.15: Uomini della tecnica: Giorgio Stephenson (ciclo di conferenze. — 7: La Costituzione agli Stati Uniti (2.a conf.). — 7.30: Beethoven in contatto personale con artisti e poeti viventi dei suoi tempi (conf.) — 7.55: Meteorologia. — 8: L'ora di Beethoven (concerto vocale e strumentale); in seguito meteorologia, notizie sportive.

### LANGENBERG - m. 468,8 - Kw. 2,5

#### MUNSTER - m. 241,9 - Kw. 4

#### DORTMUND - m. 283 - Kw. 1,5

11-12: Solito — 13.30-14.30: Musica del mezzogiorno (dischi grammofonici) — 15.45-16.15: La radio dei libri — 16.15-18: Pomeriggio di Beethoven per le scuole remunerative in memoria del 1.º centenario della morte di Beethoven, morto il 26 marzo 1827 (Introduzione e concerto) —

18,10,18,30: Conferenza: La religione di Beethoven — 19,15-19,35: Consigli pratici per il piccolo giardiniere — 19,40-20: Conferenza linguistica: Il buon tedesco — 20,5-20,15: Introduzione alla tragedia « Antigone » di Sofocle — 20,15-22,25: « Antigone », tragedia di Sofocle; In seguito recitativo, notizie sportive — 22,35-23,10: Canzoni sul lutto — 23,10-21: Musica da ballo.

**LIPSIJA - m. 365,8 - Kw. 4**  
**DRESDA - m. 204,1 - Kw. 0,75**

10,4: Notizie commerciali come lunedì — 10,05-11,15: Solito — 4,30: Concerto della R. O. (pezzi di Rossini, Grieg, Meyerbeer, Heindingsfeld, Bayer, O. Strauss) — 6,30-6,55: Corso stagionale per iniziati. — 7,30: Due conferenze. — 8: Prognosi del tempo, bollettino della neve e segnale orario. — 8,15: Serata d'opposite della R. O. con il concorso d'una cantante (musiche di Offenbach, Lehár, Strauss, Kalman) — 10: Notizie sportive e della stampa. — 10,30: Fine della trasmissione.

**LONDRA (2 LO) - m. 361,4 - Kw. 3,0**

11: Big Ben. — 11,15: Dischi nuovi grammofonici — 15,25: Lettura — 15,30: Conf. Ann. fa. — 16: Preghiera, Alabazia di Westminster. — 16,15: Conferenza. — 17: Segnale Gr. Orchestra. Cinema Walpole. Suite Campestre. Coates. Selezione. Principessa Graziosa. Sirely. Finlandia. Sibelius. Fox trot. Connally. Idem. Curtis. Selezione. La Sposa Venduta. Smetana. — 18: Le maniere d'oggi. — 18,15: Pei ragazzi; Baritone; Recitaz. drammatica. Al Zoo. — 19: Bollettino Ministero Agricoltura. — 19,15: Prezzi Prodotti Agricoli. — 19,20: Segn. Gr. Tempo. Notizie. Quartetto. — 20: (da Newcastle) La Marina da guerra moderna. — 20,15: Piano; Beethoven (2. e 3. tempo, Sonata precedente). — 20,25: Il Mimetismo in natura. — 20,45: Quartetto. — 21: (dalla Albert Hall) Soli e Coro; Messa in re. Beethoven. — 22,25: Tempo. Notizie. — 22,45: Il Kenia. — 23: cirea; Otetto; Tenore. — 23,30: 1: Ballabili, Savoy Hotel.

**LOSANNA (S.R.R.) - m. 850 - Kw. 1,5**

7,45; 12,50; 20: Come lunedì. — 20,2: Conferenza letteraria. — 20,30: Orchestra. Riset. Old India. Valzer. Waldtrufel; Ovv. Il Re l'ha detto. Delibes; Passapiede. Messager; Selez. Il Barico. Smetana; Danze. Principje Igor. Borodin.

**MADRID (Union Radio) - m. 375**  
**(E. A. J. 7) - Kw. 1,5**

12,45-13,15; 15,16-30: Come lunedì — 19,30: Pei ragazzi — 20,15: Concerto della U. R. — 22,30: Corso di Francese — 23: Segnale orario. Cambi. Ritrasmisione del programma di Barcellona. Notizie.

**MANCHESTER (2 ZY) - m. 384,6**  
**Kw. 1,5**

12,30-13,30: Quartetto. — 17,30: Ceneetta dialettale. — 17,45: Autopiano. — 18: Contralto. — 18,15: Pei ragazzi. — 19: V. Londra. — 20: La giornata di un Padrone di Caffè a Parigi. — 20,15: V. Londra. — 20,45: Duettsiti (musiche sincope). — 21: Un episodio della Guerra 1870-1871. — 21,30: Otetto Celeste — 22: V. Londra. — 22,30: Otetto; Reminiscenze di Grieg, Godfrey; Valzer Moderno, Scarperia; Tenore; Otetto: L'Alpe (con 4 violini all'unisono, Schubert); Melodie, Tciaikowski; Otetto; Balata di Ieri; Ballate di vent'anni fa; Ballata di cinquant'anni fa. — 23,30: V. Londra.

**MONACO DI BAVIERA m. 535,7 Kw. 4**  
**NORIMBERGA - m. 329,7 - Kw. 4**

11,45-3,45: Come lunedì — 4: « Die letzte Mohikanerin », una storiella tragicomica di Antonio Tschelchou (lettura) — 4,30: L'ora del concerto (concerto vocale: soprano, baritone, di viola e di pianoforte; musiche di Reger, Kanzelsberger) — 5,30: Ciclo di conferenze sulle api (2.a conf.) — 7: Musica arabica (conf. con esempi musicali — 7,30: Riccardo Staab, pianista — 8: Il Germanismo nell'Africa del Sud, conferenza dell'ex-cancelliere dell'Impero Dutt. Luther — 9: Concerto divertente della R. O. (pezzi di Fucik, Tschaiakowsky, Lroncauvallo, Fetras, Suppi) — 10: Indicazione della prossima ritrasmissione d'una opera, notizie sportive, commerciali e della stampa — 10,20: Il programma di domani.

**PARIGI (Petit Parisien) - m. 340,9**  
**Kw. 0,5**

22: Ovv. Il Matrimonio Segreto. Cimarosa; Minuetto. Sansone. Haendel; Lo Entrate Pelles e Melisenda. Fauré; Fantasia Lohengrin, Wagner; Redenzione. Franck; Passo dei Lottatori (La Presa di Troia), Berlioz; Maria; Il Profeta, Meyerbeer.

**PARIGI (Radio Paris) - m. 1750**  
**Kw. 1,5.**

11,30; 11,50; 17,30; 18,35; 20,30; 20,40; 21: Come lunedì. — (Comunicato alle 21 in Esperanto). — 13,30: Orchestra; Danza del Banchetto. Ladmiraull; Vita d'Artista. Strauss; (Violino) Largo, Haendel; La Cattedrale sprofondata. Debussy; (Canto) Gitarra di Luna. Fauré; Il mio Cuore sospira. Mozart; Piano; Fuga in la min., Bach; Selezione: I Pescatori di Perle, Bizet; (Canto) Aria. Werther. Massenet; Notturno. Boellmann; Danza lenta. Franck; (violoncello) Tristezza di Dulcinea, Massenet; Aria III atto. Luisa. Charpentier; Balletto. I Due Colombi. Messager. — 17,45: L'ora classica. — 21,30: Corso di contabilità — 21,45: Musiche di Haydn, Mozart (Quartetto) e Beethoven (Id.). Negli intervalli: Informazioni.

**PARIGI (Scuola Superiore delle Poste e Telcgraf) - m. 447,8 - Kw. 0,45**

9: Notizie. Segnale orario. — 14,15: (Collegio di Francia) Corso: Lo studio del pensiero interiore e i suoi disturbi. — 16: (Sorbona) La Commedia in Francia da Molière a Emile Augier. — 17: Concerto. — 19: Recentissime. Il Tempo. — 21: Corso d'Esperanto. — 21,40: Conferenza giuridico. — 22: Orchestra: Opera di Chaillemont. Selezione. Herodiade. Massenet; Adagio. Sonata. Chopin; Le Châlet, opera comica in 1 atto di Adam. Recentissime.

**PRAGA (P. R. G.) - m. 348,9 - Kw. 5**

Dalle 11 alle 16,30: Come lunedì — 16,30: Concerto — Dalle 17,30 alle 19,15: Come lunedì — 19,15: Corso di Francese — 20: Preghiera del Coseritto, Kriakowsky — Canzone dell'Agricoltore, Smetana — Il Banchetto. Dvorak — Danza slava. Dvorak — La Fanciulla dagli Orchi Azzurri, Sevek — Notte calma. Fibich — Donne e dove? Forester — Bereese Montenegro. Suk — Canto d'Amore e Burlasca, Suk — Canti nazionali — 22: Notizie.

**STOCCARDA - m. 379,7 - Kw. 4**

11,40: Meteorologia, notizia — 11,02: Recentissime, trasmissione grammofonica — 3,50: L'ora della donna di casa — 4,15: Concerto pomeridiano della R. O. (musi-

che di Mezzacapo, Milloecker, Friml, Mailart, Gann, Horvath — 6: Segnale orario, meteorologia, notizie agricole — 6,15: L'ora drammaturga — 6,45: Conferenza medica — 7,15: La radio degli stacchi — 7,45: Segnale orario, meteorologia, notizie — 8: « Die heiden Schuetzen » (I due tiratori), opera buffa in 3 atti di Alberto Lortzing. In seguito « poeti e pensatori » (Introduzione e recitazioni) — 11: L'ultime notizie.

**STOCCOLMA (S A S A) - m. 454,5**  
**Kw. 1,5**

17: Pei ragazzi. — 17,30: Corso di stenografia — 17,50: Canto (Beethoven) — 18,15: Corso d'Inglese. — 18,45: Conferenza. — 19,15: Varietà. — 20,15: Notizie. Il Tempo. — 20,45: Ballabili.

**TOLOSA - m. 389,6 - Kw. 2**

11,15; 13,30; 14; 14,45; 18; 18,25; 21: Come lunedì. — 13,45: Marcia. Menzeli; Marina Italiana. Perillou; Serenata, Pieroni; Supercarlottino. Carlotta; Lamento. Maroff. Roland; Fantasia. Tosca. Purcini; Barcarola. Tciaikowski; La Nonna, Langer; Valzer. Trespallat; Sogno d'Amore. Liszt. — One step. Tissot. Negli intervalli: Recentissime. — 18,20: Conversazione Scientifica. — 21,30: Soli, cori, orchestra; Selezione operetta « La Milliardaria ». Sotto. Negli intervalli: Recentissime. — 0,15: Come mercoledì.

**VARSAVIA (Polskie Radio) - m. 400**  
**Kw. 1,5**

11; 17,40; 18,30: Come lunedì. — 16: Conferenza d'Agricoltura. — 16,30: I libri. — 17: Ballabili, Caffè G. — 18: Corso di Inglese. — 18,15: Igiene e Medicina. — 19,30: Orchestra; Balletto, Lakmé (4 tempo). Delibes; Canto: Aria, Lakmé, due; Violino e orchestra: A solo, Silvia, Idem; Orchestra: Suite Africana (3 tempi), Lacomme; Canto: Canzoni Francesi; Orchestra: Elegia, Massenet; Valzer, Godard.

**VIENNA (Radio Vienna) - m. 517,2**  
**Kw. 7**

11: Musica del mattino. — 16,15: Concerto pomeridiano con il concorso d'una cantante (musiche di Komzak, Lassen, Wagner, Sinding, Humperdinck, Thiele, Buchbinder, Komzak, Zielner, Nichols). — 17,50: Comunicato dei teatri federali. — 18: Ciclo di conferenza: Attraverso l'Austria. — 18,30: Vienna ai tempi di Beethoven. — 19: L'ora dell'igiene popolare (conf. sulle malattie del cuore). — 19,30: Corso d'Inglese per iniziati. — 20,05: Concerto della « Wiener Symphonieorchester », con il concorso d'una cantante (musiche di Borodin, Dvorak, Weber, Schubert).

**ZAGABRIA - m. 275,2 - Kw. 0,35**

5: Concerto pomeridiano di pianoforte, in seguito lettura. — 8: Corso di lingua russa. — 8,30: Conferenza di scienza naturale. — 8,30: Serata di Beethoven del reo Miranov. Koseira. Dumicie. — 9,45: Ultime notizie. — 10: Ritrasmisione dal Palais de danse Pika.

**ZURIGO - m. 500 - Kw. 0,5**

12,30-13,25: Solito — 15: Concerto della R. O. — 16: Concerto dell'orchestra Buchbinder (ritrasmissione dall'Hotel Baur au Lac) — 17,30: L'ora della donna — 18: Prognosi del tempo — 19,30: Conferenza — 19,57: Prognosi del tempo — 18,58: Segnale orario — 20: Serata di Federico Niggle: tutte le composizioni di Niggle, concerto vocale e strumentale con il compositore al pianoforte — 21: Tre quarti d'ora della R. O. (con programma a richiesta del pubblico) — 21,50: Recentissime, informazioni della « NZZ ». prognosi del tempo.



# Venerdì

## 25 Marzo

**AMBURGO** - m. 394,7 - Kw. 4  
**BREMA** - m. 400 - Kw. 0,75  
**HANNOVER** - m. 297 - Kw. 0,75  
**KIEL** - m. 254,2 - Kw. 0,75

6.53-4: Come lunedì - 1,15: Iper Hannover e Amb. Concerti di solisti di musiche di Pugnani-Kreisler, Karg-Elert, Haydn, Brahms - Iper Kiel Lirica di Shakespeare con il concorso della R. O. - Iper Bremen Concerto divertente della R. O. di musiche di Weber, Donizetti, Lanner - 5: Eventuali notizie di tempeste - 5: Quadri della storia del teatro tedesco - 5,30: Conferenza: la gomma - 6: L'umore nella canzone e nella parola - 6,50-7,30: Piccole conferenze - 7,50: Corso di lingua spagnola - 8,5: Il mercato frutta e verdura di Amburgo - 8,10: Meteorologia - 8,15: "Fürs", dramma in 4 atti di H. Elker. In seguito ritrasmissione del concerto dal "Cafe Continental" di Hannover, dati meteorologici - Notizie sportive - 11,50: Bollettino del ghiaccio

**BARCELLONA (Radio Barcellona)**  
**(E.A.J.)** - m. 344 - Kw. 1,5

12: Carillon, Cattedrale, Il Tempo. - 19: Consigli utili per il Signore. - 19,20: Quintetto; Fox trot, Donaldson; Selezione, Aria di Primavera, Strauss-Reitner; Al Bivacco, Siede. - 19,50: Borse e Mercati, Cambi Recentesimo. - 21,30: Corso settimanale di Stenografia. - 22: Carillon, Cattedrale, Il Tempo. - 22,05: Quintetto: One step, Ropp; Valzer, Scheber; Tango, Florentine. - 22,30: Conferenza sulla Besenmia. - 23: Ritrasmissione da Madrid Concerto Quaresimale: Tannau ad latronem Victoria, Aria popolare, Maddalena, Camellera Organo; Duetto, Cantata n. 18, Bach. - 23,30: Organo (Palazzo Belle Arti), Preludio e fuga, Rinek; Cantilena Pastorale, op. 15, Guilman; Berceuse, Bizet-Guilman. - 24,05: (Orfeo Montserat) Concerto: Preghiera, Millet; Santa Agnese, Perez Moya; Vinca mea electa, Palestrina. - 24,35: Organo: Preludio in sol, Mendelssohn; Fantasia organo, Lunnella Ribá; Preghiera alla Vergine, Bollman; Corale in la, Bach.

**BASILIEA** - m. 1000 - Kw. 1,5

19,30-22,05: Ritrasmissioni da Losanna e Berna (vedi il programma sotto Berna.

**BERLINO** - m. 483,9 - Kw. 4  
**STETTINO** - m. 252,1 - Kw. 0,75

3,30: La donna a Sumatra (romf.) - 4: Nella ferrovia di Paesi esteri (romf.) - 4,30-6: Concerto dell'orchestra di camera Etté diretto da Strauss, Rossini, Mozart, Thomas, Treljakowsky, Grieg, Ulbrach, Armandola, Katscher) - 6,30-7,05: Piccole conferenze - 7,55: Il nuovo codice penale tedesco - 8,30: Musica da camera in memoria di Beethoven (VIII serata): concerto vocale e strumentale di musica beethoveniana; in seguito recitativo, segnale orario, meteorologia, notizie sportive - 10,30-12,30: Musica da ballo.

**BERNA** - m. 411 - Kw. 5,5

13-16: Solito - 16-16,45: Orchestra - 16,45-17: Il quarto d'ora della donna di casa - 17-17,30: Orchestra - 19,30: Segnale orario, meteorologia - 19,30-20: Confe-

renza: L'agricoltura svizzera in crisi - 20,21-20: Concerto dell'orchestra Zavadinì e di un solista - 21,20-21,50: Orchestra - 21,50-22,05: Notizie, meteorologia - 22,5: 22,30: Orchestra.

**BIRMINGHAM** - m. 326,1 - Kw. 1,5

15,30: V. Londra - 16,30: V. Londra (Davenport) - 17,50: Conversazione anglo-francese. - Contralto 18,15: Pei ragazzi - 19: Quintetto a fiato - 19,30: V. Londra - 20,25: V. Manchester - 20,45: Orchestra. Tenore, Piano, Soprano - 22: Notizie - 22,15-24: V. Londra.

**BOURNEMOUTH (618M)** - m. 491,8  
 Kw. 1,5

15,30: V. Londra - 17,50: Interludio musicale - 18: Conferenza - 18,15: Pei ragazzi - 19: Quintetto a fiato - 19,30: V. Londra - 20,25: V. Manchester - 20,45: Orchestra. Tenore, Piano, Soprano - 22: Notizie - 22,15-24: V. Londra.

**BRATISLAVA** - m. 263,2

17,40: Oberone, Weber - Sansone e Daidia, Saint Saens - Sogno (Salasmuel), Lubitzki - Al Cairo, Blou - Valzer, Nedhal - Rienzi, Wagner - Parafarsi, Oscheit - Il Re d'Yvetot, Adam.

**BRESLAVIA** - m. 322,6 - Kw. 4  
**GLEIWITZ** - m. 250 - Kw. 0,75

3,30-6: Concerto pomeridiano della R. O. Ipezzi di Teike, Lincke, Urbaeh, Fueck, Merkau, Pepping, Blankenburg, Translator, Lindsay-Theimer, Friedmann, Herzetz - 6: L'ora della donna di casa. - 7-7,35: Corso di geografia speciale della patria (Heimstudien). - 7,35-8,15: L'ora dei parenti. In quale scuola mandò il mio bambino? - 8,25: "Wenn der Frühling in die Schlausung kommt", una radio-rivista della Silesia in 6 quadri di H. Ch. Kaergel, - 10,15: La scelta della professione delle ragazze. - 10,40: Dieci minuti di speranto.

**BRNO** - m. 441,2 - Kw. 3

12,15: Marcia Americana, Souza - La Falfalla, Bemix - Singue Polacco, Nedhal - Dalle 14,30 alle 18,40: Come giovedì - 19: Tito, Mozart - Suite Turca, Gouvin - Valzer, Moszkowski - Il lago dei Cigni, Triaikowski - I Racconti di Hoffmann, Offenbach - 20: Recitazione - 20,30: Massenet - Canz. francese del sec. XVIII, Bourmeister - Africana, Meyerbeer - Arabesca, Debussy - Werther, Massenet - 21: Ballabili - 22: Segnale d'ora - Notizie.

**BRUXELLES (Radio-Belgique)**  
 m. 508,5 - Kw. 1,5

21: Giornale Parloato. - 21,30: Concerto fismarmoniche. - 22: Attualità, Orchestra: Fantasia, Thais, Massenet; Da Gluck a Wagner, Schreiner; La Vedova Allegra, Lehar. (22,30: Corso di stenografia). - 22,45: Orchestra: Niunoli, Tapp. - 23: Selezione letteraria fiamminga. - 23,30: Informazioni.

**BUDAPEST** - m. 555,6 - Kw. 3

9,15: Notizie. - 10: Concerto per il Centenario Beethoveniano: Il Re S. Stefano, ouverture; Discorso: Miserere e Inno. - 16: Concorso letterario. - 16,45: Orchestra: Marcia, Fucik; Ouy, Rakoczy, Keller; Potpourri; Eva, Lehar; Ouy, Aranyssyng, Huszka; Ouy, I Dragoni di Villars, Mailart; Fantasia, Harohh; Hubertus, Preby - 18,30: Conferenza letteraria. - 19,30: Quintetto corni. Notizie sportive. Orchestra di Tzigan e Ballabili dall'Hotel Hungaria.

**CADICE (Radio Cadice) (E. A. J.)**  
 m. 297 - Kw. 0,5

20,5: Organo: Selezione El Cabo Primo, Caballero. - 20,14: Piano: Selezione Muse Larine, Penella. - 20,22: Musica sacra vocale. Negl'intermezzi, organo. - 21: Segnale d'ora. Notizie. - 21,15-22: Orchestra.

**CARDIFF (5 W A)** - m. 353 - Kw. 1,5

15,30: V. Londra - 17,50: Interludio musicale - 18: Conferenza - 18,15: Pei ragazzi - 19: Orchestra, Grand Superincino - 19,30: V. Londra - 20,25: V. Manchester - 20,45: Ornetto, Tenore, Soprano Pezzi popolari d'Opere - 22: Notizie - 22,15-24: V. Londra.

**DAVENTRY (5 XX)** - m. 1600  
 Kw. 25,0.

11,30: Segnale d'ora, Tempo - 12: Big Ben. - Quartetto, Soprano, Violino, Baritono - 13,30: Organo, da St. Maryle Bow. Suite "Bondura" di tempi, Purcell - Silbiana, Scarlatti - Fuga sul Magnificat, Pachelbel - Preludio in sol min, Pierre - Variazioni su vecchia aria inglese Shaw - Finale in si bem, Wolsteinholme - 14,15: 15,30: 16,30: V. Londra - 20,25: V. Manchester - 20,45: V. Londra - 22,15: Previsioni marittime - 22,20: V. Londra - 23: Segnale d'ora - 24: Ballabili, Hot Cecil.

**FRANCOFORTE SUL MENO** - m. 428,6  
 Kw. 4

**CASSEL** - m. 272,7 - Kw. 0,75

1,2: Nuovi dischi grammofonici - 3,30-4: L'ora della gioventù - 4,30-5,15: Il pomeriggio della donna di casa - 5,15-6,5: L'ora della lettura: La corrispondenza di Goethe con un bambino - 6,15-6,45: Due conferenze piccole - 7,15-7,45: Corso di stenografia - 7,45-8,15: Venti minuti dedicati a progressi nella scienza e nella tecnica - 8,5-8,15: Rivista settimanale del film - 8,15-9,15: Concerto di violoncello di musiche di Bach, Beethoven - 9,15-10,15: L'ora di musica popolare tedesca (2.a serata): Concerto vocale e strumentale.

**GINEVRA (Radio Ginevra)** - m. 760  
 Kw. 1,5

17: 17,25: 20,15: Come lunedì. - 20,20: V. Losanna - 21,20: 1 libro. - 21,45: Notizie dell'F.A. T. S

**HILVERSUM (H. D. O.)**  
 m. 1060 - Kw. 2,0

12,40: 20,25: Bollettino Polizia. - 17,40: Quartetto: Marcia di Rakoczy; Valzer lento Brandt; violoncello Al Mare, Pensiero Primaverile, Andante, Schubert; (Id.) Nel Bosco, Popper; Fantasia, Mignon, Thomas; Entr'acte, gavotta Gillet; Leggenda, Oushoorn; Pavana, Ravet; Valzer triste, Sielinius; Il sole è tramontato, Ackermann; Fantasia, Paggiari, Leonavallio; Questa ha cto, Zieher; Ivano, Tosti; Ritorno in Francia, Mezzacapo - 20,25: Corso di Francese - 20,50: Istruzioni per la Navigazione interna. - 21,15: Coro femminile. - 21,45: Orchestra: Ouy. di Commedia francese, Keller; Pot-pourri, Conte di Lussemburgo, Lehar; Un a solo, Valzer, Zeller; Ronda cinese, Siede; Un a solo, Ballabili Faust, Connod.

**KONIGSBERG** - m. 329,7 - Kw. 4

10,15-3,35: Solito. - 4: L'ora della gioventù - 4,30-5,30: Concerto pomeridiano della R. O.: musica d'opere di Lehar e Fall. - 5,30: Nuovi dischi grammofonici.

— 6:05: Prezzi dei prodotti agricoli. — 6:30-7: Due conferenze. — 7:30: Corso di lingua inglese. — 8:10: Meteorologia, in seguito: Grande serata orchestrale (musiche di F. Smetana e Tschaiwsky); in seguito, verso le 10.10, meteorologia, recentissime. — 10:30: La radio degli scacchi.

**L'ANGENBERG** - m. 408,8 - Kw. 25

**MUNSTER** - m. 241,9 - Kw. 4

**DORTMUND** - m. 283 - Kw. 1,5

11-12: Solito — 13.30-14.30: Musica allora (concerto vocale e strumentale) di pezzi di Fridmann, Gartner, Mozart, Beethoven, Nicola, Meyerbeer, Ugo Wolf, Haussger, Wottitz, Profes., Pfizner, Blech, Albeiz — 14.30-14.35: I cinque minuti della donna di casa — 16.15-17: La radio della cuoca — 17-18: Audizioni di canto e di pianoforte (concerto vocale e strumentale di musiche di Schubert, Regner) — 18-18.30: Quale professione dello sceglier? 18.35-18.55: Conferenza sul movimento dei giovani tedeschi — 19.15-19.35: Conversazione inglese — 19.40-20: Conferenza riguardante la costruzione delle case — 20.15-22: Verchija e nuova musica corale; madrigali del 16° e 19° secolo di Hasler, Praetorius, Morley, Bennett, Bateson, Monteverdi, Cornelius, Brahms, Petrosky, Hindemith, Krenk e Bela Bartok — 22.05: Recentissime e bollettino sportivo — 22.10-23.10: L'ora di recitazioni di H. Mühlfeld; In seguito: Ritrasmisione della musica da ballo dalla «Bastei» di Colonia

**LIPSIA** - m. 365,8 - Kw 4

**DRESDA** - m. 294,1 - Kw. 0,75

10-6: Notizie commerciali come lunedì. — 10.05-11.15: Solito. — 3.30-4: Corso di stenografia. — 4.30-6: Concerto pomeridiano della R. O. (prezzi di Auber, Linke, Ries, Siede, Alhout, Stork, Morona, Fegnl. — 6.05-6.30: Libri nuovi. — 6.30-6.55: Corso inglese per iniziati. — 7-7.30: Due conferenze. — 8: Prognosi del tempo, bollettino della neve, segnalazione orario. — 3.15: Serata dialettale (trattazioni, canzoni sul liuto, conferenze). — 10: Notizie sportive e della stampa. — 10.45-12: Musica da ballo.

**LONDRA** (2 LO) - m. 361,4 - Kw. 3,0

14: Big. Ben. — 14.15: Musica, Hot. Metropolitan — 15.30; 16: 16.15; 16.20: La Grande Corsa di Aintree — 16.30: Corso di Francese — 16.50: Concerto per le scuole — Parte Prima: Beethoven: Due tempi — Quartetto Archi in sol. op. 18 N. 2 — Sonata per piano op. 27 n. 2 (Clara di luna) — Parte seconda: Canzoni popolari senza accompagnamento — 17.50: Contralto, Tenore — 18.15: Poi ragazzi: Racconto con ballabili — 19.20: Orchestra, Teatro Principe di Galles — 19.30: Segna. Gr., Tempo, Notizie — 20: Solito Schermo — 20.15: Pianoforte: Le Sonate di Beethoven (L'Appassionata, La e 2 tempo) — 20.25: V. Manchester — 20.45: Banda R. Aeronautica dell'Olympia: Marcia, Von Blon — Selezione, Carmen, Bizet — Due Danze Spagnole, Moszkowsky — Tarantella napoletana, Bartholemey — 21.15: Ruby Helder: Quattro Liriche d'amore Indiane, Woodford-Finden — Eleonora, Colbridge Taylor — 21.30: Coro Ciechi, da San Dunstano — 12 Canti popolari — 22: Segn. Gr. Tempo, Notizie — 22.20: Conversazione — 22.30: Varietà: Monologo, Macchiette infantili, Coppia dietrici, Violino, Troupe musicale — 23.30-24: Soprano e Arpa e Recitazione: Dieci Canzoni e poesie di soggetto irlandese.

## DIFFONDETE IL RADIORARIO

**LOSANNA** (S.R.R.) - m. 850 - Kw. 1,5

7.45; 12.50; 20: Come lunedì. — 20.2: Orchestra, Rist. Old India; Ouy. La Sposa Venduta, Smetana; Selezione, Snegurothka, Rimski-Korsakov; Notturno e Scherzo (Sonata di una Notte, ecc.), Mendelssohn; Castilla, Albeniz; Due Danze antiche — 21.20: V. Berna. — 21.50: Notizie.

**MADRID** (Union Radio) - m. 375

(E. A. J. 7) - Kw. 1,5

12.45-13.15: 15-16.30: Come lunedì — 16.30: Rivista cinematografica — 17.30-19.30: Corso di Esperanto — Concerto dell'U. R. — Corso d'Ortografia — 22.30: Corso d'Inglese — 23-1.30: Segnale orario. Cambi. Ritrasmisione del programma di Barcellona. Notizie.

**MANCHESTER** (2 ZY) - m. 546

Kw. 1,5

15.30: V. Londra — 16.30: V. Londra (Davenport) — 17.50: Conferenza — 18: Musica Rist. Carlton — 18.15: Poi ragazzi — 19: Leggende popolari — 19.15: V. Londra (Davenport) — 19.30: V. Londra — 20.25: V. Manchester — 20.45: Duetti sinfonici — 21: Azione drammatica — 21-22: Pianoforte — 21.30-24: V. Londra. 14.15-15: Trio, Cinema Piccadilly — 15.30: V. Londra — 16.30: Scuole: Visioni di viaggio nei paesi dell'Impero — 16.45: Tenore — 17: Quartetto — 18: Una vecchia festa — 18.15: Poi ragazzi — 19: Orchestra, Hot. Majestic — 20: V. Londra — 20.25: La Poesia e l'uomo ordinario — 20.45: Contralto: Tre romanze (May Brahe, L. Ronald, Hahn) — Archi: Quattro tempi Suite in re magg., Bach — Contralto: Vita e Morte, Coleridge Taylor — Canzone Tradizionale — Antica Canzone d'Amore, Molloy — Orchestra: Selezione, Carmen, Bizet — 22: Notizie — 22.15-24: V. Londra.

**MONACO DI BAVIERA** m. 535,7 Kw. 4

**NORIMBERGA** - m. 329,7 - Kw. 4

11.45-3.45: Come martedì — 4.53.30: Ritrasmisione dall'Hotel Bayerischer Hof: Concerto dell'Orchestra F. Wagner di musiche di Grieg, Suppé, Glinka, Strauss, Puccini, Gabriel-Marie, Lehar, Jessel — 6.15: Ultime notizie agricole, meteorologia — 6.35: E. Jessel parla su: «L'indifferenza» — 7.15: Concerto dell'orchestra di Schrammel — 8: «Am Tage des Gerichts», azione teatrale popolare in 4 atti di Pietro Roggeger — 9.45: Segnale orario, meteorologico, bollettino degli sport invernali, notizie della stampa, radio-sportivo, informazioni commerciali — 10: Conferenza sulle valanghe — 10.35: Importanti radio-notizie — 10.45: Il programma di domani.

**PARIGI** (Petit Parisien) - m. 340,9

KW. 0,5

22: Conc. voc. e strumentale: Musiche d'opere.

**PARIGI** (Radio Paris) - m. 1750

Kw. 1,5

11.30; 14.50; 17.30; 18.35; 20.30; 20.40; 21: Come lunedì. — 13.30: Marcia, Wachs; Valzer delle Brune, Ganne; Ouy. Grotta di Fingal, Mendelssohn; Rigaudon, e Danza Creola, Chaminade; (Canto) Cantilena, Cinq Mars, Gounod; (violino) Berceuse, Cui; Il Banchetto del Ragno, Roussel; Canzone di Esmeralda, De Mesquita; (Canto) Il Tempo dei Lili, Chansonn; (violoncello) Allegro Appassionato, Saint-Saens; Fantasia, I Racconti di Hoffmann, Offenbach; Alma de Dio, Serrano; Una serata a Marakese, Steck. — 17.45: Conferenza su A.

ivoire; Piano: Sogni d'Amore, Liszt; Canto: Bandoletta Bella, Pitaluga; Scena di un lavoro drammatico, di A. Rivoire; Canto: Malaguna, Del Pelo; Violino e piano: Soled'Autunno, Coqueriaux. — 21.30: Concerto Beethoveniano. Negli intervalli: Informazioni.

**PARIGI** (Scuola Superiore delle Poste

e Telegraf) - m. 447,8 - Kw. 0,45

9: 9.25: Come domenica. — 11: Conferenza. — 15: Concerto. — 16.30: Corso (Sordani): I grandi prodotti dell'Africa Settentrionale. — 18: Corso (C. di F.): «Don Chisciotte» nella Letteratura Europea. Recentissime Il Tempo. — 21: Corso di Spagnolo per principianti. — 21.30: Sport. — 21.45: Conferenza: Le Assicurazioni sociali. — 22: Concerto. Recentissime. Ora.

**PRAGA** (P. R. G.) - m. 348,9 - Kw. 5

Dalle 11 alle 20.8: Come giovedì — 21: Musica Russa: Introduzione Amleto, Teiakovsky — In Agguato, Gretchaininov — Sogno di una Notte d'Estate, Rimsky Korsakov — Dobrynja Nikitich, Gretchaininov — Canzone del Menestrello, e Serenata Spagnola, Glazungv — Il Mare, e la Foresta Onbrosa, Borodin — Che cosa? Mussorgski — Dobrovsky, Napravnik — 22: Notizie.

**STOCCARDA** - m. 379,7 - Kw. 4

11.40: Meteorologia, notizie — 1.10-2: Notizie, trasmissione grammofonica — 3.50: Dal regno della donna — 4.15: Concerto pomeridiano della R. O. musiche di Mettallo, Waldeufel, Ganne, Mendelssohn, Massenet, Marce, Klose, Siede. — 6: Segnale orario, meteorologia, notizie agricole — 6.15-6.15.15: Piccole conferenze — 7.45: Segnale orario, meteorologia, notizie — 8: L'ex cancelliere tedesco dott. H. Luther parla delle impressioni del suo viaggio in America — 8.30: Commemorazione di Beethoven: concerto vocale e della «Philharmonischen Orchestren» di Stoccarda; In seguito ultime notizie e radio-sportivo.

**STOCCOLMA** (S A S A) - m. 454,5

Kw. 1,5

10: Servizio Divino. — 13.30: Conversaz. Musica vocale e strumentale: (da Sundsvall, onde 545,6). — 16: Poi ragazzi. — 16.55: Carillon Comunale. — 17: Servizio Divino. — 18.15: Dramma e Romanzeschia di Rostand (da Gotborg, onda 416,7). — 19.15: Musica da camera (Beethoven). — 19.45: Musica corale. — 20.15: Notizie. Il Tempo. — 20.45: Conferenza su Beethoven. — 21.15: Ballabili.

**TOLOSA** - m. 389,6 - Kw. 2

11.15; 13.30; 14; 14.45; 18; 18.25; 21: Come lunedì. — 14.45: Ouy. Galathea, Massé; Gavotta, Gossec; Serenata, Carnevalosa, Erlanger; Valzer, Wollstodt; Romanza senza parole, Schmitt; Il Giulare di Notre Dame, Massenet; Tango; Albeniz; Entr'acte, Poise; Fox trot, Pasternak; Choro di luna, Fauré; Marcia, Lope. Negli intervalli: Recentissime. — 18.20: Consigli d'Agricoltura. — 18.20: Consigli d'Agricoltura. — 21.30: Ouy. Così fan tutte, Mozart; Sinfonia in mi min. (Incompleta, Schubert); Berceuse (Violino, Aymé Kunc; Andante 2a sonata (violoncello), Beethoven; Fantasia in forma di danza, Aymé Kunc; Suite Algerina, Saint-Saens; Correggio Catalano, De Séverac. Negli intervalli: Recentissime. — 23.15: Come lunedì

**VARSAVIA** (Polskie Radio) - m. 400

Kw. 1,5

14; 17.40; 18.30: Come lunedì. — 15.30: Poi Giovanni Esplor. — 15.45: Conferenza. — 16.10: Botanica. — 16.30: Violoncello e

piano: Introduzione e Polonese in do, magg. op. 3; Chopin; Piano: Due Preludi, Rybicki; Tre studi, Szymanowski; Violoncello; Balletto Nordica, Sinding; Rondo in sol min, Dvorak - 18; Conferenza. - 19.15: Concerto, Philharmonie.

**VIENNA (Radio Vienna) - m. 517,2 Kw. 7**

11: Musica del mattino. - 16.15: Concerto del pomeriggio, con il concorso d'un cantante d'opere (musiche di Thomas, Komzak, Gounod, Handel, Schubert, Netch, Lehár). - 17.45: Bollettino settimanale di sport e del movimento dei forestieri. - 18: Conferenza: Pubblicità di molto effetto. - 19: Corso di francese per iniziati. - 19.30: Corso d'inglese per principianti. - 20: Einsame eschen, dramma in 5 atti di G. Hauptmann.

**ZAGABRIA - m. 275,2 - Kw. 0,35**

8: Corso di esperanto. - 8.15: Conferenza. - 9.30: Serata di Beethoven (concerto di Violino e di pianoforte di musica beethoveniana). - 9.45: Notizie.

**ZURIGO - m. 500 - Kw. 0,5**

12.30-13.25: Solito - 15: Conferenza della R. O. - 16: Concerto dell'Orchestra-famiglia Schein - 20: L'ora di Guglielmo Schulz (conferenza e lettura e concerto della R. O.) - 21: Serata di opere tedesche (concerto della R. O.) - 21.50: Recentissime, informazioni della «NZZ», prognosi del tempo.

# Sabato 26 Marzo

**AMBURGO - m. 394,7 - Kw. 4**

**BREMA - m. 400 - Kw. 0,75**

**HANNOVER - m. 297 - Kw. 0,75**

**KIEL - m. 254,2 - Kw. 0,75**

6.55-2.5: Come mercoledì - 2.50: Secondo comunicato della Borsa - 3.20: (per Kiel) Bollettino settimanale dell'ufficio del lavoro - 3.30: La radio dei libri - 4.15: (per Hannover e Amburgo) Concerto vocale e della R. O. di canzoni di Alt. Kosschat - (per Brema) Il Centenario della morte di Beethoven: concerto di musica beethoveniana - (per Kiel) Canzoni primaverili di Mendelssohn, Brahms, Jensen, Weingartner, Knab, Wolf; Concerto d'un soprano e d'un baritono - 5: Eventuali notizie di tempesta - 5.50: Piccoli: conferenze di lavoro - 5.55: Bollettino dell'organizzazione aerea - 6.50: Intersezioni teatrali, informazioni sui programmi dei teatri - 7.35: Corso di inglese - 7.55: Meteorologia - 8: Commemorazioni di Beethoven della «Nora»; Grande concerto vocale e strumentale, conferenza su Beethoven; In seguito: Dati meteorologici - Notizie sportive e della stampa - Il mercato frutta e verdura di Amburgo - Bollettino del ghiaccio.

**BARCELLONA (Radio Barcellona)**

**(EAJ) - m. 344 - Kw. 1,5**

12: Carillon, Cattedrale. Il Tempo. - 19: Quintetto: Fox trot, Carrel; Selezione, La Contessa Marizza, Kalman; Danze di Buffoni, Rimsky Korsakov; Veltzer, Jourquin; Passo doppio, Dubois. - 19.30: Recentissime. - 21.30: Conferenza sulla fotografia. - 22: Carillon, Cattedrale. Il Tempo. - 22.05: Orchestra: Valzer, Berlin;

Fox trot, Barz; Bises, Barry, Holt - 22.20: Esecuzione di scene di una commedia dei Fratelli Quintero e di una Commedia di Linares Rivas - 22.45: Orchestra: Charles, Sylva-Meyer; Fox trot, Sylva-Meyer; Passo doppio, Demon. - 23: Ritrasmisssione da Madrid, Union Radio.

**BASEILE - m. 1000 - Kw. 1,5**

19.30-22.05: Ritrasmisssione da Berna (vedi il programma sotto Berna).

**BERLINO - m. 483,9 - Kw. 4**

**STETTINO - m. 252,1 - Kw. 0,75**

11.30: Commemorazione di Beethoven per le Scuole (conferenza, concerto vocale e strumentale) - 12.30: Il quarto d'ora dell'agricoltore - 4: Conversazione medico-pedagogica - 4.30: Recitazioni - 5.6: Concerto pomeridiano della R. O. con il concorso d'una cantante (musiche di Rukowick, Waldtruffel, Nussbaum, Benatzky, Kalman, Raymond, Hirsch, Delibes, Fall, Ascher, Siegel, Bransen, Wehrli; Consigli per la casa - I programmi dei teatri e del cinematografo - 7: Introduzione all'opera serale - 7.30: In occasione del Centenario della morte di Beethoven: Ritrasmisssione dall'Opera di Stato «Fidelio», Opera in 2 atti di L. van Beethoven; In seguito recentissime, segnale orario, meteorologia, notizie sportive, poi musica da ballo.

**BERNA - m. 411 - Kw. 1,5**

11-16: Solito - 16-30: Orchestra - 16.30-17: L'ora dei fanciulli - 17.10.30: Orchestra - 19.30: Segnale orario, meteorologia - 19.30.20: Conferenza d'economia - Serata popolare (canzoni su liuto) - 20.20.30: Audizioni di canto - 20.30.21: Orchestra - 21.20.21: Audizioni di canto - 21.20.21.50: Orchestra - 21.50.22.5: Informazioni, meteorologia - 22.5.20.30: Orchestra - 22.30.21: Radio-Dancing.

**BIRMINGHAM - m. 326,1 - Kw. 1,5**

15.15: V. Londra (Daventry) - 18: Gli Zingari (Origine e storia) - 18.15: Pei ragazzi - 19: Orchestra, Cinema Lozells - 19.30-1: V. Londra.

**BOURNEMOUTH (6BM) - m. 491,8**

**Kw. 1,5**

12.15-13.15: Musica, Rist. Smith - 15.15: V. Londra (Daventry) - 18: Interludio musicale - 18.15: Pei ragazzi - 19: Piano: Melodia, Schumann - Suite Orientale 13 tempi, Rex Howard - Contralto: Due Canzoni (Russell, Oliver) - Piano: Verdischia Aria Inglese - Aria Svezese - Contralto: Due Canzoni (Willely, Coates) - Piano: Composizione di Puchalska, russia di tipo moderno - Composizione Elisabetiana, Rex Howard - 19.30-1: V. Londra.

**BRATISLAVA - m. 263,2**

17-40: Pei ragazzi - 18: Concerto commemorativo di Beethoven; Maria Funebre, Quartetto op. 18, Sonata Appassionata op. 57 in fa min., Romantze, Sonata per violino e piano n. 5 - 20: V. Brno - 20.45: V. Praga - 22: Segnale d'ora - Notizie.

**BRESLAVIA - m. 322,6 - Kw. 4**

**GLEWITZ - m. 250 - Kw. 0,75**

12.15.55: Concerto pomeridiano della R. O. (pezzi di Stork, Eilenberg, Bizet, Knopf, Wohlgemuth, Strauss). - 3.30.30: Corso francese per principianti. - 4.30.6: In occasione della commemorazione di Beethoven, concerto di camera (violino, violoncello, pianoforte). - 6: L'ora dei libri. - 6.50: Conferenza riguardante la cura dei denti a

mezzo della scuola in occasione dell'Asssemblea inaugurale dell'Ordine dei dentisti della Alta Slesia. - 7.35-8.05: Corso di stenografia. - 8.15: Commemorazione di Beethoven in occasione del centenario della sua morte; concerto della «Schlesischen Landesorchester» con il concorso d'un violinista. - 10.30.12: Musica da ballo della R. O.

**BRNO - m. 441,2 - Kw. 3**

12.15: Concerto - 14.30.18.40: Come martedì - 18.40: Conferenza - 19: Trio in si bem. magg. Dvorak - Canzone del Mestretello, Glazunov. - Suite Spagnuolo Marco - 20: Società corale Insegnanti moravi; Composizioni di Dvorak, Foerster, Kricka, Kapral Janacek - 22: Notizie.

**BRUXELLES (Radio-Belgique)**

**m. 508,5 - Kw. 1,5**

17: La Brabantonne; Valeureux Liégeois; Oux, le Re d'Ys; Lolo, Leyz m'plorez (cant. Difrèchère); A. solo (Arcantio); Saint-Siens; Fantasia, Marion Lesant, Puroeno; Solo a mezzodi (piano), Jongen; Sereeno dell'Amante geloso (cant. Grétry; Revue (violino e orchestra), Vicuxtemp; Ci caleccio (orchestra), Jongen; Pregiere; (violoncello), Mawet; Tre pezzi per piano, S. Dupuis; Le Nozze delle rose (cant. Franck; Le Erinni (Suite per orchestra) Massenet; Serenata per clarino, Delcroix; Marcia Souza; Ond' del Danubio, Ivanovitch; Aria (Susanna, cant), Paladilite; Fantasia su motivi di un'opera inglese. - 21: Giornale Parlato. - 21.30: Quartetto Beethoven. - 22: Attualità. - 22.5: Pezzo per quartetto, Bach. - 22.15: Corso d'Esperanto. Item in fanningo da Anversa (on da 265.5). - 22.30: Ballabili dal St. Saviour. - 23.30: Informazioni.

**BUDAPEST - m. 555,6 - Kw. 3**

9.30; 12; 15: Notizie, Horse e Mercati - 13.17: Il Tempo. - 11: Grumofono. - 17: Concerto Beethoveniano, Orchestra da Camera dell'Opera Discorso, Marcia funebre, Oux, Egmont; IV Sinfonia. - 18.25: Sport. - 18.50: Pei ragazzi. - 19.15: Conferenza di Medicina popolare. - 20: (dall'Opera): Missa solennis, soli, coro, orchestra, Beethoven. Notizie. - 23: Orchestriano di Tzigani e Ballabili dall'Hotel Britannia

**CADICE (Radio Cadice) (E. A. J. 3)**

**m. 207 - Kw. 0,5**

20.5: Organo: Marcia, Crepuscolo degli Dei, Wagner. - 20.13: Piano: Sonata Appassionata, Beethoven. - 20.30: La vita di Beethoven. - 20.50: Notizie. - 21-22: Orchestra.

**CARDIFF (5 W A) - m. 353 - Kw. 1,5**

15.15: V. Londra (Daventry) - 18: Ballabili, Caffè Cox - 18.15: Pei ragazzi - 19: V. Londra (Daventry) - 19.30: V. Londra - 20: Rugby Football - 20.15-1: V. Londra

**DAVENTRY (5 XX) - m. x600**

**Kw. 25,0.**

11.30: Segnale d'ora. Tempo - 15; 16.30; 17.40: V. Londra - 22.10: Previsioni marittime - 22.15-1: V. Londra.

**FRANCOFORTE SUL MENO - m. 428,6**

**Kw. 4**

**CASSEL - m. 272,7 - Kw. 0,75**

11: Ritrasmisssione da Vienna: Commemorazione di Beethoven - 5.45-6.5: «La buca delle lettere» - 6.15-6.45: Conferenza: «Goethe e Beethoven» - 6.45-7.15: L.

Van «Beethoven (conf.) - 7.15: «Ritrasmissione da Berlino» Indicazione del complesso dell'opera «Fidelio» - 7.30: «Fidelio», opera in 2 atti di Beethoven; In seguito marce e balli di Beethoven.

**GINEVRA (Radio Ginevra) - m. 760**  
Kw. 1,5

17: 17.25; 20.15: Come martedì. - 20.20  
21.50.22: V. Berna.

**HILVERSUM (H. D. O.)**  
m. 1060 - Kw. 2,0

12.10; 20.25: Bollettino Polizia. - 17.10: Orchestra: Ouv. Gallico di Bagdad. Hoelzler; Lancelotti; Marica; Libellule. Mewes; Il fanciullo russo. Arkerman; Gli spilli francesi. De Léva. - 17.40: Corso di Tedesco. - 18.10: Corso di Francese. - 18.40: Orchestra: Marcia. Vedova Allegra. Lehar; Ouverture d'opere. Lucke; Valzer. La Duxatorizia. Falla; Potpourri; Paganini. Lehar; Marica. La Signorina Lorelei. - 19.25: Corso di contabilità - 20.50: Concerto - 21.10: Orchestra Van Dias.

**KONIGSBERG - m. 329,7 - Kw. 4**

9: Bollettino del mercato. - 10.15.3.35: Solito. - 4.30.6: Concerto della R. O. con solista di canto (musica slava). - 6.05: Come mercoledì. - 6.15: Bollettino dei mercati universali. - 6.30: Ciclo di conferenze: Beethoven e le donne. - 7: L'ora dei libri. - 7.30: Ritrasmissione da Danzica del Teatro comunale: «Fidelio», opera in due atti e 4 quadri di Beethoven (in occasione del Centenario della sua morte); in seguito meteorologia. recentissima. - 10.15: Concerto serale della R. O. (pezzi di Gluck, Mozart, Bach, Haydn, Rameau, Schubert).

**LANGENBERG - m. 468,8 - Kw. 25**

**MUNSTER - m. 241,9 - Kw. 4**

**DORTMUND - m. 383 - Kw. 1,5**

11.12: Solito - 12.13: Ritrasmissione dalla Casa di Beethoven a Bonn della festa commemorativa di Beethoven in occasione del centenario della sua morte; discorso e musica da camera del quartetto di Klingner con i vecchi strumenti di Beethoven - 13.30.14: Musica da camera per trio di flauto, viola o liuto (pezzi di Kuffner, Kummer) - 14.30.14.35: I cinque minuti della donna di casa - 15.30.16.30: La radio della gioventù - 16.30.17: Introduzione alla «Passione di Matteo» di J. S. Bach - 17.18: L'ora di Beethoven (concerto vocale «amore e di pianoforte») - 18.18.30: Ciclo di conferenze: Quale professione debbo scegliere? - 18.35.18.55: La cultura antica e la loro importanza per il presente - 19.10.19.35: Introduzione alla lingua inglese - 19.30: Ritrasmissione da Elberfeld: «Passione di Matteo» di J. S. Bach (concerto vocale e strumentale); in seguito recentissime e notizie sportive - 23.15: Ritrasmissione del concerto dal «Café Corso» di Darmstadt (orchestra Mario Isoglio).

**LIPSA - m. 365,8 - Kw 4**

**DRESDA - m. 294,1 - Kw. 0,75**

10.15: Notizie commerciali come lunedì - 10.05.10.25: Solito. - 10.30.12: Festa commemorativa per le Scuole in occasione del Centenario della morte di Beethoven (Conferenza d'introduzione, concerto vocale e strumentale) - 12: Meteorologia e prognosi del tempo. - 12.55: Segnale orario di Nauen. - 1.15: Bollettino della stampa e della Borsa. - 1.30: Corso francese. - 3.35: Esperanto. - 4.30.6: Concerto della R. O. - 6.45: Consigli radio-temici. - 6.20.6.30: La radio delle tasse. - 7.30: Prognosi del

tempo, bollettino della neve, segnale orario - 7.45.8.15: Beethoven ed il destino della musica tedesca (conf.) - 8.15: La nona sinfonia di Beethoven. - 10: Solito. - 10.15.12: Musica da ballo.

**LONDRA (2 LO) - m. 361,4 - Kw. 3,0**

15: (dal Queen's Club) Le Gare Sportive Interuniversitarie - 16.40: Il Grande Lancio di Calcio a Standford Bridge - 17.40: Banda. Basso - 18: Pei ragazzi: Beethoven (con illustrazioni musicali). Conferenza - 18.45: Giardinicoltura - 19.20: Ballabili (19.30: Segn. Gr., Tempo. Notizie) - 20: Conversazione - 20.15: Piano: Le Sonate di Zethoven (L'Appassionata. 2. e 3. tempo) - 20.25: I Campionati Sportivi della stagione - 20.45: Ballabili - 21: (dal Rishopgate Institute) Commemorazioni beethoveniane: Ouv., Egmont - Prima Sinfonia (4 tempi) - Ouv., Leonora n. 3 - 21: dallo Studio; Segn. Gr., Tempo. Notizie - Concerto N. 4 in sol magg. per piano e Orchestra (3 tempi) - Settima Sinfonia (4 tempi) - 23.15: L'Atome - 23.30.24: Ballabili. Savoy Hotel.

**LOSANNA (S.R.R.) - m. 850 - Kw. 1,5**

7.15; 12.50; 20: Come lunedì. - 20.2 (dalla Casa del Popolo). Concerto centenario di Beethoven; Conferenza. Quartetto archi. Tempi Sonata per piano. Romanza per violino. Tempi concerto per piano o orchestra.

**MADRID (Union Radio) - m. 375**

(E. A. J. 7) - Kw. 1,5

12.45.13.15; 15.16.30: Come lunedì - 16.30: Rivista dei libri - 19.30: Corso di lingua - Concerto dell'U. R. - 22.30: Conferenza medica - 23.1: Segnale orario. - Concerto sinfonico Beethoveniano - Notizie.

**MANCHESTER (2 ZY) - m. 384,6**

Kw. 1,5

15.15; V. Londra (Davenport) - 18: Violino: Ninnanna e Serenata. Arensky - Danza Arala. Rimsky-Korsakov - Aria Irlandese - Danza Spagnuola. Granados - 18.15: Pei ragazzi - 19: Quartetto - 19.30: V. Londra - 19.45: Quartetto - 19.30: V. Londra - 19.45: Quartetto - 19.50: Pei Giovi. Esploratori - 20: V. Londra - 20.25: Sport - 20.45: Troupe musicale: Cosè l'amore? (Composizione degli esecutori) - Melodia Negra - Canzone delle Eliridi - 2 Quartetti umoristici. Odell - 21: V. Londra - 23.15: Troupe: Tre Canti dal Ciclo «Il Cammino del Sole». Odell - Canzone comica a più parti. Pot pourri. Odell - 23.30.1: V. Londra.

**MONACO DI BAVIERA m. 535,7 - Kw. 4**

**NORIMBERGA - m. 329,7 - Kw. 4**

11.45.2.15: Solito - 2.30: Concerto d'armonium di W. Kuron (musiche di Sgambati, Scharrel, S. Karg-Elert) - 3.15: Corso di allevamento del pollame (per principianti) - 3.45: Meteorologia, ultime notizie agricole - 4: Corso pratico di radiofonia (61.a conferenza) - 4.30: Trasmissione grammofonica - 5.30.6: L'ora della ritrasmissione da Norimberga - 6.15: Bollettino meteorologico, ultime notizie agricole - 7.15: Conferenza in occasione del centenario della morte di Beethoven - 8: Commemorazione di Beethoven con il concerto della R. O. del Radio coro e del pianista Staub (musiche beethoveniane) - 9.20: La radio dei libri - 9.40: Concerto del trio Max Kreuz - 10.40: Segnale orario, meteorologia, notizie sportive, commerciali, informazioni della stampa - 10.55: Il programma di domani.

**PARIGI (Radio Paris) - m. 1730**

Kw. 1,5.

11.30; 14.50; 18.35; 20.30; 20.40; 21: Come lunedì. - 13.30: Orchestra: Minuetto Troubadour, Capri; Le vecchie del Paese, Levadié; (Violino) Sinfonia Spagnuola, Lalo; Boston, Ennart; (Numero di canto): Canzone Intima, De La Preles; (Piano) Tre Preludi, Chopin; Selezione, Carmen, Bizet; (Numero di canto: 2.a Canzonetta, D'Ambrosio); Il Campo di Wallenstein, D'Amico; (violoncello) Innozione dei Persiani, Leroux; Allegramente, Staub - 17.30: Borsa di Parigi. - 17.45: Jazz - One step, Mario; Boston, Smet; Fox trot, De Buxruld; Tango, Seras; Fox trot, Leojac; Tango, Chirlando; Fox trot, Ferney Chaura; Tango, Esposito; Fox trot, Pousiguet; One step, Smet. - 21.3: Concerto vocale e strumentale e di varietà. Negl'intervalli: Informaz.

**PARIGI (Scuola Superiore delle Poste e Telegrafi) - m. 447,8 - Kw. 0,45**

9: Notizie. Segnale orario. - 15: Concerto. - 16: Idem. - 17.30: Pei ragazzi. Recentissime. - 18.30: Le scoperte recenti della Telegrafia senza fili. - 21.45: Banchetto della Tutélairé des P. T. T. - 22: Concerto organizzato dalla Sinfonia dei P. T. T. Opere di Saint-Saens, Mendelssohn. Recentissime: Fino alle 24: Ballabili.

**PRAGA (P. R. G.) - m. 348,9 - Kw. 5**

Fino alle 16.30: Come lunedì - 16.30: Alfonso ed Stella, Schubert - Romanza in la magg. Schumann-Kreisler - Mazurca in la min. (Chopin-Kreisler - Erodiude, Massenet - Ronéo Capriccioso, Saint Saens - Giochi Infantili, Bizet - 17.30: Per gli Operai - 17.55: Emissione in Tedesco - 18.15: Notizie d'Agricoltura - 18.30: Pei ragazzi - 20: Emissione simultanea con Bruo - 20.45: Conferenza su Beethoven - 21: Concerto beethoveniano: Quartetto, Lieder, Trio in re magg. - 22: Notizie.

**STOCCARDA - m. 379,7 - Kw. 4**

11: Ritrasmissione da Vienna: Commemorazione di Beethoven in occasione del centenario della sua morte (discorsi, concerto vocale, corale ed orchestrale) - 2: Notizie, trasmissione grammofonica - 3: Storielle allegre - 4: Concerto divertente della R. O., con il concorso di cantanti (musiche di Furik, Strauss, Kéler-Béla, Grieg, Klin, Lehar) - 6: Segnale orario, meteorologia - 6.15: Come allegre riguardanti musicisti - 6.45: Introduzione del complesso dell'opera - 7.30: Ritrasmissione da Berlino: «Fidelio», opera in 2 atti di L. van Beethoven - 10.30: Ultime notizie, in seguito sino alle 12 musica da ballo (ritrasmissione da Berlino).

**STOCCOLMA (S A S A) - m. 454,5**

Kw. 1,5

17: Pei ragazzi. - 17.30: Sport. - 17.45: Critica teatrale. - 18.15: Orchestra: Centenario di Beethoven: Ouv., Leonora, III, op. 72; Violino, violoncello e piano: Concerto op. 56; Violino e orchestra: Romanze op. 40 e 50; Sinfonia n. 2 in re. - 20.15: Notizie. Il tempo. - 20.45: Conferenza. - 21: Ballabili.

**TOLOSA - m. 389,6 - Kw. 2**

11.15; 13.30; 14; 14.45; 18; 18.25; 21: Come lunedì. - 13.45: Festival «Mikipione et Sonora» (Ballabili e musiche varie). Negl'intervalli: Recentissime. - 21.30: Orchestra: Ouv. La Sposina, Lecocq; Divertimento al Trionfo, Caye; Valzer, Transalente; Serenata alle Stelle, Cozanneuve; Fan-

tasia. Titus. Szale; Maste Punch. Chille-  
mont; Fox trot. Donaldson; Canzone: Va-  
lencia. Coda; Marcia. Lincke; Orchestra a  
lettura; Marcia, Zelvoeger; Seghiddigia.  
Angel-Rubio; Elegia. Marciocchi; Fantasia sul-  
la « Traviata ». Bara; Il Canto del Diavolo.  
fantasia. Sartori; Marcia in re. Mendels-  
sohn; Intermezzo di ranto (artisti dei tea-  
tri di Tolosa). Negl'intervali: Recentissi-  
me. — 23.30: Come martedì.

**VARSAVIA** (Polskie Radio) - m. 400  
Kw. 1,5

14; 17.40; 18.30: Come lunedì. — 15.45:  
L'Arte Tessile. — 16.12: Concerto. — 18:  
Letteratura polacca. — 18.45: Radiofonia.  
— 19.10: Conferenza beethoveniana. —  
19.30 (Centenario di Beethoven. Orchestra:  
Ouv., Coriolano; Romanza in sol magg.  
Canto: Due lieder. Orchestra: 2a sinfonia  
in re magg. 4 tempi). Segn. d'ora. Informa-  
zioni. — 21.30: Ballabili. Caffè G.

**VIENNA** (Radio Vienna) - m. 517,2  
Kw. 7

11: Commemorazione di L. v. Beethoven.  
— 16.15: « Der Traum ein Leben (Il sogno  
una vita), fiaba drammatica in 4 atti di  
Grillparzer. — 19.30: I programmi men-  
sili delle scuole popolari viennesi. — 20.15:  
Serata di Beethoven: Un'ora con Beetho-  
ven; in seguito concerto di musica beetho-  
viana; musica da ballo con orchestra di  
Jazz.

**ZAGABRIA** - m. 275,2 - Kw. 0,35

5: Concerto pomeridiano. — 8: Concerto  
commemorativo di Beethoven con il con-  
corso d'un quartetto di strumenti ad arco,  
di due pianisti ed un'contralto. — 9.45: No-  
tizie.

**ZURIGO** - m. 500 - Kw. 0,5

12.30-13.25: Solito. — 15: Concerto del  
Forchestra-famiglia Schein. — 16: Concerto  
dell'orchestra Burghinder ritrasmeso dal-  
l'Hotel Baur au Lac. — 17.30: Concerto  
della Società di fisarmonica « Edelweis ». —  
20: Commemorazione di Beethoven (con-  
certo strumentale). — 21: Aneddoti musica-  
li e musica allegria viennesi dei tempi della  
musica classica: Concerto della R. O. —  
21.50: Recentissime, informazioni della  
«NZZ», prognosi del tempo. — 22: Una  
mezz'ora di musica da ballo della R. O.

Ogni radioamatore deve ab-  
bonarsi alle radioaudizioni e  
leggere il « Radiorario ».

# Domenica

## 27 Marzo

**AMBURGO** - m. 394,7 - Kw. 4

**BREMA** - m. 400 - Kw. 0,75

**HANNOVER** - m. 297 - Kw. 0,75

**KIEL** - m. 254,2 - Kw. 0,75

8.25: Segnale orario. — 8.30: Meteorolo-  
gia, informazioni. — 8.50: Questioni econo-  
miche del presente. — 9: Le leggi della  
settimana. — 9.15: Festa mattinale con Beetho-  
ven. — 10.55: (per Kiel) Ritrasmisione  
del culto dalla Chiesa dell'Università. —  
11: La grammatica dell'Esperanto. — 11.30:  
Ritrasmisione d'un concerto all'aperto. —  
12.30: Dott. Radio, l'ingegner. — 15.1.45:  
Concerti domenicali. — 2.30: Serchi per  
seicentenni alla canzone dei loro tempi.  
— 3.30: Il radiogiorno. — 4.05: Pomerig-  
gio vario, con il concorso d'una cantante. —  
5: Un'ora con Alberto Peterson. — 6.15-  
7.50: Ritrasmisione del concerto dal « Cafè  
Wallhof » di Amburgo. — 7.50: Notizie  
sportive. — 7.55: Meteorologia. — 8: Radio-  
Cabaret; In seguito ritrasmissione del con-  
certo dal « Cafè Wallhof » di Amburgo;  
per Hannover dal « Cafè Continental »; dati  
meteorologici, notizie sportive, informazioni.  
— 11.50: Bollettino del ghiaccio.

**BUDAPEST** - m. 555,6 - Kw. 3

9.15: Notizie, Consigli di Toilette. — 10:  
Messa cantata dalla Cattedrale. — 11.45: Or-  
chestra: VI Sinfonia. Beethoven; Ouv.  
Leonora. Beethoven. — 13.15: Il Tempo. —  
13.15 el 5.30: Conferenza d'Agricoltura. —  
16.15: Orchestra di Tzigani. Soprano: Can-  
ti ungheresi. — 18: Commedia in un atto.  
Sport. Notizie. — 21: Orchestra di Tzi-  
gani, dall'Hotel Ungaria. — 22.30: Bal-  
labili, dall'Hotel Ritz.

**PARIGI** (Radio Paris) - m. 1750

Kw. 1,5.

13: Musica corale sacra. Conversazione  
religiosa. Informazioni. — 13.45: Il Belle-  
rino mascherato, Sieuille; Tango, Seras; Se-  
lez., Cavalleria, Mascagni; Un numero di  
canto; Il Salotto dei profumi, Smet; Selez.,  
Manon Lescaut, Puccini; Scena Cinese,  
Bouud; Leggenda, Marceuci; Notturno Vene-  
ziano, Leojac; One step, De Buxeuil. —  
18: Predica, da Notre Dame. — 20.30-20.40:  
Come lunedì. — 21.15: Informazioni. —  
21.30: Canto: Le Canzoni della strada, con  
presentazione. Recitazione poesia. Coppia

varietà: Canzoni inglesi; Piano: Notturno,  
Borodino; Canto: Primavera Nuova, Vidal;  
Canzone del Secolo XIII, Jouveux; Recita-  
zione: Frammento di « Circe » di Fenillet.  
— 22.15-21: Orchestra. Negl'intervali: In-  
formazioni.

**PARIGI** (Petit Parisien) - m. 340,9  
Kw. 0,5

22: Ouv., Cenerentola, Rossini; Seghidi-  
gia, Carmen, Bizet; Meditazione, Thau-  
si (violino), Massenet; Selezione « Pagliacci »,  
Leoncavallo; Selezione « La Regina di Sa-  
ba », Gounod; Passo delle Scierotte, La Fon-  
te, Delibes; Danza dei Sacerdotesse, San-  
sone e Dalila, Saint-Saens.

**TOLOSA** - m. 389,6 - Kw. 2

11.15; 13.30; 14.45; 21: Come lunedì. —  
13.15: Predica cattolica. Canti religiosi. —  
13.45: Marcia, Lehar; Minuetto Allegro, Fu-  
lipuccini; Fantucci e Burattini, Rzigade;  
Valzer, Tellam; Contemplazione, Mazellier;  
Fantasia, La Sposina, Lecocq; I Due Cuori,  
Hautsout; Intermezzo, Cavalleria, Mascag-  
ni; Tango; Bunincontro; Serenata dei  
Mandolini, Eilenberg; Fox trot, Clarence-  
dia Evangelica. — 21.30: Ballabili di G.  
Negl'intervali: Recentissime. — 15.10: Pro-  
smet; Passo doppio, Boston, Ouv. dei Ro-  
maneschi, Aria di « Yasmina », Fox trot,  
Contilena di « Yasmina », Tango, Pezzo ca-  
ratteristico, Scena Poetica, Fox trot. Negl'  
intervali: Recentissime. — 22.15: Avignone  
e i Dintorni (conferenza). — 23.15: Pro-  
gramma di domani. I santi del giorno.

**VIENNA** (Radio Vienna) - m. 517,2  
Kw. 5.

10.30: Concerto della « Wiener Sympho-  
nicorchestra », con il concorso d'una can-  
tante d'opere (musiche di Beethoven, Ma-  
zart, Haydn, Schubert, Strauss). — 12: « Mi-  
sa solennis » di Beethoven per soli, cor-  
mista, orchestra ed organo. — 16: Concerto  
pomeridiano (vocale e strumentale) di mu-  
siche di Beethoven, Thomas, Wagner, Bol-  
zoni, Boccherini, Urbaeh, Kalman, Sullivan,  
Recktenwald. — 18.105: Wilbrand Hudius.  
— 18.15: Sumatra, il paese e la gente (conf.)  
— 19.45: « Alt-Wien », operetta in 3 atti di  
Lanner.

### Telefoni del Radiorario

Direzione . . . . } 86 - 239  
Amministrazione }  
Pubblicità . . . . } 86 - 240

R. CHIODELLI, direttore responsabile  
Industrie Grafiche A. Nicola e C. Milano  
Via Campo Lodigiano, 3 - Tel. 82-613

# Alla U. R. I. di Milano

## Corso Italia, 13

si ricevono abbonamenti alle Radioaudizioni e al « Radiorario »,

dalle 10 alle 12

e dalle 15 alle 18