

RADIO RARIO

Organo ufficiale dell'Unione Radiofonica Italiana

Direzione, Amministrazione, Pubblicità: MILANO - Corso Italia, 13 - Telefono 86-239

Abbonamento Italia e Colonie: L. 55 — (Estero il doppio) — Agli abbonati dell'U. R. I.: L. 30.—

Un numero separato L. 1,50

GIURISPRUDENZA RADIOFONICA

Radiotelegrafia e radiotelefono sono fenomeni nuovi che richiamano l'attenzione dei giuristi, perchè il Diritto — dice Pietro Cogliolo — è l'insieme delle

preesistente diritto comune le linee direttive fondamentali, aggiungendo solo quei mutamenti e adattamenti richiesti dalla sua particolarità.

nanze Comunali, ecc., ma spesso discordi; e un vero e completo Codice radiofonico non esiste. Chè i rapporti da regolare son molti, nuovi e complessi, come ben sa



L'Avv. Alfredo Vittorio Russo al microfono di INA

norme le quali regolano i rapporti della vita e, regolandoli e fissandoli, permette il loro ulteriore sviluppo.

Non bisogna però credere che la novità dei fenomeni porti ad una completa novità di norme giuridiche; anche la radio attinge dal

La radiotelegrafia già possiede le sue particolari leggi, specialmente nel Diritto internazionale; non così la radiofonia, il cui Diritto privato e pubblico ancora è in formazione.

Vi sono, sì, regolamenti di Governi, sentenze di Tribunali, ordi-

il Comitato giuridico della U. I. R. di Ginevra, il quale attende a risolverli ed a fissarli mano a mano che si presentano.

Per esempio — a voler cominciare dal primo e più comune quesito — esiste il Diritto all'antenna? Può, cioè, un inquinato alza-

re un'antenna sui tetti della casa in cui abita? O è giusta l'opposizione del proprietario della casa?

La questione è stata recentemente discussa in Germania. Un inquilino di Amburgo chiese al Tribunale regionale di potere, in ragione del suo contratto di locazione, issare un'antenna. La domanda venne respinta. L'inquilino ricorse allora al Tribunale regionale superiore anseatico, che accolse, invece, la sua domanda. Il proprietario della casa si appellò contro questa sentenza alla Corte Suprema del Reich, la quale rimandò la faccenda al Tribunale regionale superiore per una nuova discussione e conclusione.

Tra le motivazioni del rinvio, notiamo le principali: esser dubbio il diritto generale del locatario a pretendere l'installazione di un'antenna; la questione deve venir risolta caso per caso, tenendo conto degli interessi delle due parti: padrone ed inquilino; non potersi mettere su un piede d'uguaglianza la radio e la telefonia per dedurre il dovere del proprietario di consentire l'impianto di un apparecchio radiofonico come consente quello del telefono. Questo è mezzo di comunicazione: il radiofono, invece, non fa che ricevere e costituisce solo — almeno fino ad oggi — un divertimento.

Così opina la Corte Suprema del Reich: ma l'autorità giudiziaria austriaca s'è dichiarata invece, l'anno scorso, di opposto parere.

Il Tribunale Supremo di Vienna ha, di fatti, sentenziato, che il locatario di una casa ha il diritto di elevare un'antenna esterna purché ciò non costituisca danno né pericolo per il proprietario della casa stessa.

La sentenza fu motivata dal ricorso di un padrone di casa contro un suo inquilino, il quale, nonostante il tassativo divieto, aveva tirato un'antenna davanti le finestre della sua abitazione.

Di già il Tribunale di prima istanza aveva respinto il ricorso del padrone di casa con la motiva-

zione che la radio non è se non un miglioramento del telefono, che la legislazione telefonica vige pure per la radio, che questa, infine, costituisce, ormai, un servizio pubblico del quale non si può fare a meno.

Quanto alla estetica della casa, che si dice deturpata, si osserva che anche gli impianti telefonici presentano gli stessi inconvenienti, contro i quali, per altro, nessun pensa di protestare.

In seconda istanza, il giudizio fu confermato con queste altre considerazioni:

« L'installazione d'un posto ricevitore di T. S. F. dev'essere considerata di grande interesse per il locatario. Non solo la radio gli procura diletto ed una istruzione supplementare, ma anche lo tiene al corrente della vita scientifica e commerciale. E' un vero mezzo di informazione e di educazione. Un padrone di casa non ha perciò il diritto di fare abbattere un'antenna esterna, se questa non presenta pericoli e non danneggia lui né gli altri inquilini ».

L'opposizione dei padroni di casa (in Italia, per altro, non se ne hanno esempi) all'impianto delle antenne proviene per lo più dal timore di guasti ai tetti; tanto che ad Amburgo una Società di assicurazione contro i danni causati a terzi dalla caduta dell'antenna o di parte di essa: principalmente per i danni eventuali che con la sua caduta porterebbe ai proprietari di casa.

Edoardo Herriot, Sindaco di Lione, ha, di recente, ordinato che le antenne radiofoniche esterne non devono, in nessuna maniera, ostacolare la circolazione (ad operai, pompieri, ecc.) sui tetti delle case; è perciò fatto obbligo di tenerle alte almeno due metri.

Dal divieto o dal consenso alla installazione delle antenne, passiamo, in qualche città, all'obbligo.

La città inglese di Hull, infatti, ha imposto ai costruttori di case nuove l'impianto sui tetti di dispositivi atti a fissare le antenne.

In compenso, il Municipio di Hull autorizza i padroni di casa a riscuotere dieci scellini annui dagli inquilini che utilizzano i suddetti dispositivi.

Concludendo, il diritto all'antenna da parte degli inquilini può ormai considerarsi generalmente ammesso, sia pure con qualche restrizione intesa a salvaguardare gli interessi dei padroni di casa.

m. r.

Lettere d'ascoltatori

Nicozia, 10 maggio 1927.

Non posso trattenermi dall'esprimervi il mio intenso godimento per la meravigliosa, superba lezione di archeologia di Arduino Colasanti che son giunto in tempo ad ascoltare quasi per intero.

A parte l'oratore magnifico e la dizione nitidissima e vibrante d'entusiasmo sentito e comunicatosi, la materia patriottica, affascinante istruttiva ed italianissima della trasmissione era di quelle che è utilissimo portare a conoscenza di tutti gli italiani, e mi rammarico vivamente di non averne avuto sentore prima per poterne come in altre occasioni consimili, far partecipi i miei compatrioti.

Con osservanza.

Ing. PASQUALE GREGOTTI.

Milano, 11 aprile 1927.

Infiniti, sentiti rallegramenti per le due ultime trasmissioni d'opera: « L'Elisir d'Amore » e la « Mignon ». Due belle esecuzioni davvero! Vivace, colorita, piena di brío la prima; piena di dolcezza, di sentimento, la seconda. Per entrambe le opere vada la mia lode a tutti gli esecutori veramente ottimi, ed al suo valoroso Quintetto; al Maestro Limenta il mio plauso e la mia ammirazione grande, per il modo veramente superiore con cui ha concertate e diretto le suddette opere.

Come ho gustato l'« ouverture » della Mignon! Con quanta dolcezza di espressione, con che squisito sentimento, con che giusto colorito ha suonato il suo Quintetto. Non mi vergogno di dirlo, ma ho provato, nell'andare quelle dolci melodie così bene interpretate, una grande commozione. Questa, per un Maestro, deve essere la massima delle lodi, giacché quando si riesce a toccare le sensibili corde del sentimento, si è raggiunto lo scopo. E questo scopo il direttore del Quintetto lo raggiunge sempre, perché dirige con maestria e soprattutto, con cuore...

Un abbonato che se ne intende.

Mosca, 23 aprile 1927.

Io qui sottoscritto, radiodilettante moscovita, il dì 21 marzo del corrente anno intesi, trasmessa dalla stazione di Napoli, l'opera *Aida*. Il mio apparecchio Neutrodina con 5 lampade risonava perfettamente bene, la modulazione era di una profonda nettezza, senza difetti, così pure le voci si sentivano molto bene. Con mio gran rincrescimento potrei sentire solo l'ultimo atto, che con la meridiana di Mosca corrispondeva vicino ad un'ora e trenta minuti di notte. Vi esprime il gran piacere che ebbi di ciò.

MOENKA IPERUCHENKA.

Dialogo radiofonico tra aviatore e palombaro

trasmesso da stazioni tedesche



L'interessantissimo esperimento che stiamo per descrivere, è stato realizzato per due volte dalla stazione tedesca di Amburgo, e riveste una particolare importanza non tanto pel fatto in sé, ma perchè ci mostra quali immense possibilità disciude la radiotelegrafia.

Già da circa un anno e mezzo, nell'ottobre 1925, la stazione di Amburgo aveva trasmesso radiofonicamente le osservazioni d'un palombaro immerso nel mare dell'isola di Helgoland.

Recentemente, o per essere più precisi negli ultimi giorni dello scorso aprile, la stessa stazione ha trasmesso la conversazione che avveniva fra un aviatore che incrociava al largo di Westerland, situata sull'isolotto di Sylt, presso Kiel, a circa duemila metri d'altezza ed il palombaro

A. Harnstorff, immerso ad una trentina di metri di profondità.

Il palombaro, lo stesso che aveva già eseguito il primo esperimento del

1925, ha informato dettagliatamente i radioamatori in ascolto di ciò che osservava durante la sua passeggiata sottomarina. Contemporaneamente, stabiliva la conversazione suaccennata: ed ecco come:

Internamente nel casco del palombaro si trovavano un microfono ed una piccola altoparlante.

Le parole pronunciate dal palombaro venivano trasmesse a mezzo del microfono e d'un cavo di collegamento al battello sovrastante dal quale dopo essere state amplificate opportunamente erano dirette lungo un cavo all'uopo predisposto ad una piccola cabina a Westerland e di là ad Amburgo (sempre per via filo).

Dalla stazione di Amburgo queste parole venivano trasmesse per via radio e ricevute sia dai radioamatori in ascolto, che dall'aviatore in volo, munito di apparecchio ricevente.

Quest'ultimo disponeva anche di una piccola stazione trasmettente funzionante su circa 900 m. di lunghezza d'onda: le parole dell'aviatore trasmesse da questa stazione, venivano ricevute da un apparecchio ricevente posto sul battello del palombaro e di qui (rivelate ed amplificate) inviate, a mezzo cavo, al palombaro immerso. Le parole dell'aviatore che giungevano per mezzo dell'altoparlante agli orecchi del palombaro erano anche percepite dal mi-

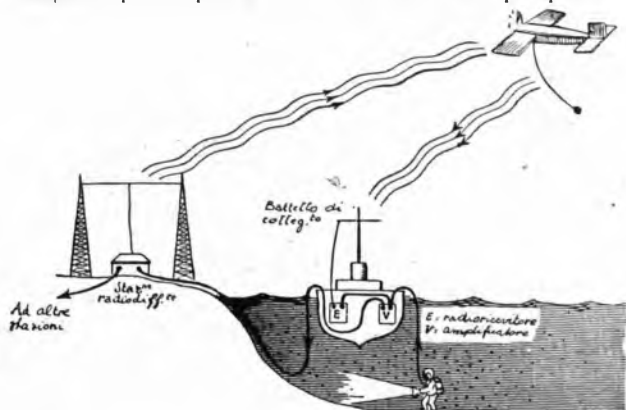

crofono situato come abbiamo visto nel casco dello scafandro: i radiomattori potevano seguire l'intera conversazione.

Questa trasmissione era an-

che non si svolgeva sulle proprie lunghezze d'onda.

Questo esperimento può avere anche un'importanza capitale per scopi militari, inquantochè un collega-



temporaneamente comunicata, a mezzo filo, alle stazioni radiodiffonditrici di Berlino, Koernigwusterhansen, Stettino e Breslavia, che la radiodif-

ferivano sulle proprie lunghezze d'onda. Questo esperimento può avere anche un'importanza capitale per scopi militari, inquantochè un collega-

Trasmisione di un corso di radiotecnica

Aderendo di buon grado al desiderio di moltissimi abbonati, la U. R. I. inizierà prossimamente un Corso elementare di Radiotecnica costituito da lezioni successive impartite radiofonicamente e compilate dall'ing. Alessandro Bunfi.

Dette lezioni saranno trasmesse dalle nostre stazioni e verranno (come già si pratica per le lezioni di lingue estere) regolarmente pubblicate in precedenza sul « Radiorario » in modo da permettere all'ascoltatore di seguire col massimo profitto questo Corso che redatto in forma piana e piacevole è destinato a colmare una sentita mancanza nel campo della

volgarizzazione della radioelettricità.

Il corso è diviso in tre parti.

Nella prima parte, verranno richiamati in modo rapido e sintetico i principali fenomeni elettrici che sono la base della radiotecnica.

Nella seconda parte verranno esposti i principi fondamentali e le applicazioni pratiche della radiotecnica.

Nell'ultima parte verranno illustrati e discussi i principali circuiti radiorecipienti attualmente conosciuti.

La data d'inizio del Corso di Radiotecnica e l'orario delle trasmissioni verranno comunicati radiofonicamente quanto prima.

Deliberazioni della U. I. R.

La scorsa settimana, si riunirono a Losanna il Consiglio, le Commissioni e l'assemblea annuale dell'Unione Internazionale di Radiofonia.

Si stabilirono accordi su un certo numero di questioni per le quali l'esperienza ha dimostrato l'opportunità di una collaborazione internazionale, comprese quelle che saranno discusse nelle prossime Conferenze di Washington e di Roma.

La U. I. R. ha definito il suo compito, che è quello di portare aiuto e collaborazione alle Amministrazioni.

Certi rimaneggiamenti delle lunghezze d'onda (ancor prima di essere approvati dai rispettivi governi) vennero effettuati nel « piano di Ginevra ». È stato, inoltre, deciso di stabilire un posto di controllo permanente, allo scopo di procedere, ogni sera, ad osservazioni sulla stabilità delle diverse stazioni dal punto di vista tecnico.

La Commissione incaricata delle questioni culturali e sociali, venne ingrandita per essere meglio in grado di trattare degnamente i numerosi problemi che si affacciano in questi campi.

Come membri attivi furono eletti: Polskie Radjo (l'organizzazione radiofonica polacca).

Radiogenossenschaft Basel (una organizzazione radiofonica svizzera).

Nederlandsche Draadloos Omroep (la nuova organizzazione radiofonica olandese che farà funzionare tra poco la stazione di Huizen).

Furono eletti come membri associati:

National Broadcasting Company (U. S. A.).

Nihon Hoso Kyokai (Nagoya Giappone).

Indian Broadcasting Ltd.

Amalgamated Wireless (Australia) Ltd.

Cuban Telephone Company.

Peruvian Broadcasting Organization.

General Broadcasters Ltd. (Australia).

Le organizzazioni radiofoniche europee, associate alla U. I. R. dirigono attualmente 113 stazioni trasmettenti che servono circa sette milioni di apparecchi ricevitori.

Il vice-Ammiraglio Carpendale (Gran-Bretagna) è stato rieletto Presidente dell'Unione Internazionale di Radiophonie; il signor H. Giesecke

(Germania) e il signor R. Tabouis (Francia) furono nominati vice-presidenti, e il signor M. Rambert, Consigliere delegato.

Le seguenti modificazioni nelle lunghezze d'onda delle stazioni radiofoniche europee (che devono ancora essere ratificate dai Governi rispettivi ed approvate dopo esperienze dagli interessati) sono state raccomandate dalla Commission Technique de l'Union Internationale de Radiophonie durante la recente Conferenza di Losanna.

Stazioni	Onde attuali	Onde nuove
Zurigo	500	588.2
Falun	400	357.1
Cracovia	212.8	280.4
Aix-la-Chapelle	201	400
Breina	400	252.1
Dresda	294.1	275.2
Stettino	252.1	236.2

Nella stessa Assemblea venne assegnata alla nuova stazione d'Augsburg (Germania) l'onda comune di 566 (che deve ugualmente essere ancora approvata dal Governo interessato).

Il miracolo della televisione

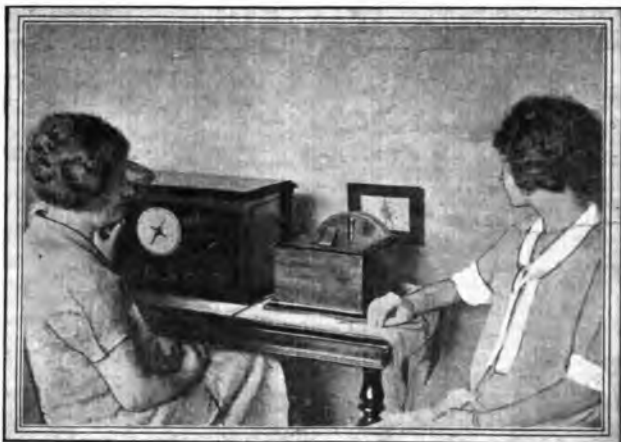

Come sarà possibile in un prossimo avvenire, ascoltare i radioconcerti e vedere con temporaneamente la scena mediante un piccolo apparecchio aggiunto ai radiorecettori

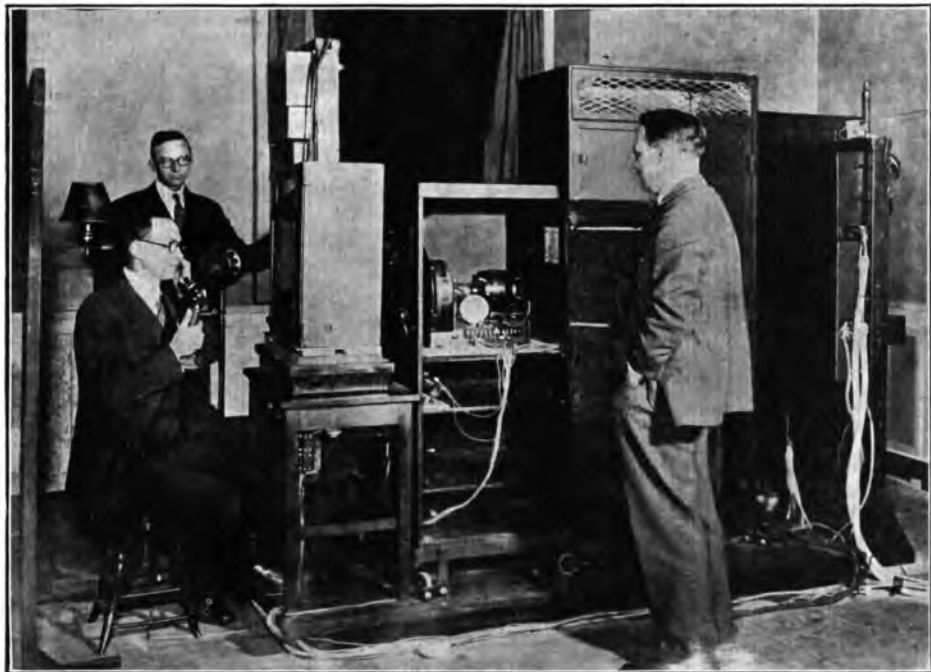

Il complesso dell'apparecchiatura costituente un posto di comunicazione telefonivisiva. Questo apparecchio è stato usato nei recenti esperimenti eseguiti ufficialmente in America, dei quali abbiamo accennato nei numeri scorsi



L'Ambrosiano ha da Vienna:

Il Conte Giorgio von Arco, personalità molto in vista dell'industria e della tecnica radiotelefonica tedesca, è stato a Vienna, dove ha tenuto conferenze di propaganda. Intervistato da un giornalista, egli si è mostrato ottimista circa i prossimi sviluppi della radio. Grazie all'invenzione della fotocellula, dovuta al prof. Karolus, la realizzazione del telecinematografo e della televisione non potrà tardare trattandosi ormai soltanto di sviluppi tecnici; il problema fondamentale è risolto.

A proposito della radiodiffusione, il conte Arco è del parere che attualmente occorra mettere l'arte alla pari della tecnica, che è corsa troppo. Bisogna contornare la trasmissione della parola con un opportuno scenario. Si tratterà naturalmente di uno scenario acustico.

« Ecco qui — ha detto il conte Arco — un compito degli artisti moderni! ».

Presso l'Istituto Scalabrini delle Sordomute Povere di Piacenza sono state eseguite esperienze analoghe a quelle di Zagabria e di Bergamo. Le mute, meno una, hanno tutte, dal più al meno, udito mediante la radio.

Per chi assiste all'esperimento — scrive al *Regio del Carlino* il corrispondente da Piacenza — lo spettacolo offerto dalle piccole infelici fu commovente. Tutte si accinero timorosamente alla prova. Forse nella loro ingenua ignoranza, vedevano nella cuffia un vago pericolo. Poi si notò sui loro volti un primo senso di meraviglia; e poi, ora nell'una, ora nell'altra, di gioia, di allegrezza, o di dolore o di sgomento, o di spavento, o di repulsione, a seconda delle impressioni varie che i suoni producevano nell'animo delle bimbe. Venne chiesto loro: « Che cosa è? » Tutte dettero una risposta che può riassumersi così: « Una cosa nuova, ma non sappiamo che cosa sia ».

Le insegnanti spiegarono commosse: « Le bambine odono, ma esse non sanno e non possono sapere di che si tratta. Non conoscono il suono, perché mai almeno, esse ne hanno percepito. Se ne hanno tratto una vaga impressione, ideata attraverso i nostri insegnamenti, ora comprendono che questo

che odono è un suono. Però un suono indefinito. Ma non possono dire: « È un canto » oppure: « È musica » — perché non hanno mai udito nulla di simile e non possono trovare alcun punto di riferimento per giudicare e dare il nome a ciò che odono ».

Tuttavia in tre delle bambine sottoposte all'esperimento si è notato un fenomeno che è veramente straordinario e che non mancherà di essere oggetto di studio da parte degli specializzati in materia. Le tre bambine hanno avuto alle prime prove le manifestazioni di meraviglia e di sgomento comuni a tutte le altre. Poi in esse si è manifestato, di più, un senso di fiducia, di



La radiofamiglia dell'abbonato Federico Asciti di Lucca

calma serena e durante il prolungarsi dell'esperimento si è notato che esse si interessavano tanto di più a quanto udivano, quanto più il canto era dolce, delizioso, mistico e soprattutto se proveniva da voci di donna o assolutamente da voci bianche. Naturalmente si è chiesto a queste bambine: « Che cosa sentite? ». Esse furono uniformi nelle loro risposte che possono riassumersi così: « Sentiamo, ma non sappiamo che cosa sia ».

« Vi fa piacere? ». — « Sì ». E in tutte e tre si è notato questa manifestazione: ad un dato punto si è rilevato che ognuna di esse, mediante il ritmo impresso ad una mano o ad un piede, o al capo, in taluni momenti anche a tutto il corpo, seguiva e segnava il « tempo della musica ».

Si è anche tentato, per così dire, il contro-esperimento, arrestando improvvisamente l'audizione. Una sorda ne ha dato immediatamente avviso per la manifestazione del volto le cui linee si sono alterate esprimendo rammarico. Talune delle bimbe chiusero gli occhi in segno di orrore, quando la trasmissione si faceva urlante; ed una ha perfino portato le mani agli orecchi, gridando.

Nel gruppo delle mutole ve n'era anche una, la più grandicella, non muta dalla nascita. Costei diventò sorda a sei anni ed ora ne ha tredici. Fu in seguito ad una caduta. Perdette l'udito. I genitori, contadini rozzi ed incuranti, avrebbero dovuto affidarla subito a cure adatte, e la bimba sarebbe guarita e in breve avrebbe ricuperato l'udito. Invece la trascurarono. E per la sordità, la bimba, che aveva già parlato, ed era, ed è, intelligentissima, perdette anche la favella. Soltanto quando ebbe dieci anni, si fu chi pensò a salvare questa creatura. Ora l'Istituto Scalabrini le ha ridato la favella. Il miracolo si è compiuto in tre anni. Però anche questa fanciulla ha acquistato la parola mediante il sistema meccanico. L'udito non si è riacquisito. Naturalmente l'esperimento ha dato attraverso a lei risultati speciali. Questa bimba fu più spedita nelle altre di udire, appena le venne applicata la cuffia della radio. Ha dimostrato di avere acute sensazioni vive e profonde. Il suo volto si è fatto di minuto in minuto più sorridente, gioioso, estasiato. Poi venne chiesto alla fanciulla: « Che cosa è che senti? ». — « È canto », — ha risposto. — « Ti ricordi di avere mai sentito cantare, come ora? ». — « Sì, ricordo. Non ricordo precisamente nessuno dei canti uditi, ma ricordo di aver sentito cantare ».

La fanciulla ha baciato le mani della siora che torruva a metterle la cuffia all'orecchio.

Il successo recente degli esperimenti di televisione a New York, ha oltremodo acceso l'immaginazione dei giornalisti americani. La televisione rende possibile a un medico di New York di chiamare un paziente in qualche altra città e di esaminargli la lingua.

La stazione di Daventry, che finora ha funzionato in *relais* con quella di Londra, comincerà quanto prima — informa *Radio per tutti* — a trasmettere programmi propri. Le trasmissioni avverranno a mezzo di onde corte.

Nella Nuova Zelanda vi sono stazioni a Wellington, Auckland, Dunedin e Christ church. I radioscettatori sommano a 13.000.

Antonio Vallardi, Editore - Milano

I BIZZARRI LIBRI DI YAMBO

offrono la preferita lettura ai giovanetti d'oggi
(nuove edizioni illustrate)

- La banda di Carlo Bousset Seguito al « Re dei Moniti », ed al « Fortunato per forza... » L. 12,-
24 pagine, con artistica copertina a colori.
- Della giuria, all'ergasto - I leonardi alla riscossa - Il genulmo pelliceroso
Avventure straordinarie di due ciclisti, si intorno al mondo. 352 pagine, con artistica copertina a colori L. 15,-
Il teatro dei monti Urali - Gli eroi della steppa - Nel paese dei miliardi - I segreti del mare
- Capitan Fantara Il giro del mondo in automobile. 352 pagine, con artistica copertina a colori L. 15,-
Alla caccia d'un viaticco - Nel paese delle tartarughe - Il Reajit di Musafornago e l'elfante bianco di Mandalay - La città del lavoro
Ritagli L. 5 in più

Materiale Elettrico - Telefonico - Radiotelefonico

Miceli Carlo

Telefono 19-28 - NAPOLI - Guantai Verchi, 1

Riparazione cuffie ed altoparlanti

Lampade elettriche - Lampadari

MILANO CHE SFUGGE

Antichi usi e costumanze vecchie

« Ben venga maggio — e 'l gonfalon selvaggio ».

Così la fresca canzone del Poliziano intonante l'Inno a Primavera negli anni lontani del 400...

E risaliamo al più anche noi nelle epoche, ricercando nella canzone lombarda, nelle leggende lombarde l'invocazione alla giovinezza dell'uomo. Ha detto la canzone lombarda poiché meglio che nella città è nella campagna che si festeggia la stagione fiorita con graziosi e fraterni canti quali quello in uso nel Varesotto. Le fanciulle in comitiva si recavano davanti ad ogni casa cantando una dolce litania in terzina:

*In questa casa gh'è una giovina de marida
Preguem Maria che la se pada compagnia
O bella gent il maggio l'è rivato, el magg ».*
A Milano, senza attendere l'arrivo delle contadinito che qui giungevano coi costellati di fiori, si cominciava con la festa di Sant'Angiolo... La canzone si iniziava miticamente

*Senno andà a Sant' Angiol a toeu el perdona
ma finiva... come la festa in*

un trallà ri la colla frou e frou e frou
Significative che la festa era conclusa in rispettabili mangiate e abbondantissime bevute.

I giovani e le giovani, specialmente della periferia e della campagna, approfittando delle feste per una fiera, si raccoglievano numerosi in una antica piazzetta e lì... si davano « *el buton* » che è tutta una rapida colorita pittura dei modi un po' rozzi della minor loquacità delle epoche, in fatto d'amore, esprimendosi con uno sguardo, un sorriso e poi... *el buton*... Le ragazze stavano a gruppi di due, tre, quattro... arrivava il giovinotto che girellava, ciondolando le braccia... si avvicina e... poi fatisi accanto alla fanciulla prescelta che attendeva ansiosa... *pum*... le dava una spallata che significava domanda e promessa... una spallata che provocava un bel sorriso del cuore ingenuo e giocondo e che oggi strapperebbe un'invettiva e uno sguardo furibondo alle labbra dipinte e agli occhi bistrati delle fanciulle moderne.

Non molto tempo dopo la « *spallata* », avvenivano le nozze.

E « *a toeu el buton* » era diventato uno dei tanti modi di dire tipici e tutti ricollegabili ad una tradizione storica o ad una caratteristica morale del popolo.

Ad esempio uno antichissimo era quello del « *Guarda la veggia* » che risale per lo meno al 1700, quando correva voce che parecchie morti improvvise erano opera di una malifera strega, una vecchiaia che girallava di notte, si faceva incontro ai viandanti e colla scusa di rivolger loro qualche domanda, li toccava malfidando... Era una derivazione dello scotolino del tutto che trasmetteva la peste, di cui parla « *quel tal Sandro, autor d'un romanzo* — dove si tratta di Promessi Sposi —

Il grido di « *guarda la veggia* », era diventato un segnale d'allarme. Ma poi i monelli ed anco i popolani e forse qualche fresca *popola* che si assieparono la sera presso l'ingresso del teatro ducale per vedere « *ai sciori* » che in grande eleganza si recavano allo spettacolo, vedendo giungere, tutta lustra e incipriata qualche damazza, tentennante negli scricchiolanti settant'anni, non sapeva trattenere le risa e il grido: « *Uhl... guarda la veggia* » si elevava ironico e burlesco... Ah! se le occhiate fosser pugnanti, quanti di quei popolani a plebei, vermi villi, mostri » come li chiamava don-

na Fabia Fabron de Fabrian sarebbe caduti trafitti. E tanto ferero le « *damazze di Lombardia* » che il governo emanò un'ordinanza colla quale si cominciavano nientemeno che cento scudi di ammenda o parecchi tratti di corda a colui che avesse osato lanciare il grido.

Per non risalire di troppo... chi non ricorda il « *Falla tajà*... » cui seguiva il *Trentu ghei, herba e cacci?* Era nota colla comparsa di un imbecille pazzoide, musico pittore e filosofo... sedirente professore, che girellava tutto solo, specie sotto la Galleria, vestito corcettamente, mettendo in mostra un ampio sparato con la manica decorata a mano... In testa il professore recava una specie di tubino, da cui sfuggiva una prolissa chiona che gli ungeva il bavero dello *stifelius* o *Krausse* come avrebbe detto Orozco Emarginati. Silente, col passo dei tenori quando gridano « *Son ue cifre* » gli occhi fissi in un punto lontano, con un far di sonnambulo, il filosofo procedeva senza nulla vedere, senza occuparsi d'alcuno... E senza rispondere affatto al grido che d'ogni intorno gli sorgeva « *Falla tajà*... ».

Quei rapelli lunghi, vedete un po', davanti e... bastava che per un motivo qualsiasi aveste trasalciato di radervi, che tosto vi sentivate accolto dall'esclamazioni:

« *Quii!... falla taja... trenta ghei herba e cacci...* ».

E quegli altri gridi sorti durante la guerra: « *El va el birocc, el va...?* ». E l'altro... « *Lò riva el tabac* », che ricordava gli avvisi che si trasmettevano i nostri buoni e cari soldati, quando correva l'annuncio su nelle trincee insanguinate dell'arrivo dei muli o dei carretti colle provvigioni...

Più antico o almeno contemporaneo del *guarda la veggia*, era quell'altro, proprio dell'impiego: « *Sota bustoch* » che vorrebbe dire: « *Avanti bustesi!* », cittadini di Busto, città celebre allora per l'aitanza dei suoi giovani. Aveva avuto origine dal fatto che nelle lotte fra contrabbandieri e gendarmi, quando vigeva quella famigerata Ferma, pompa aspiratrice d'ogni danaro dei cittadini lombardi, i contrabbandieri allora che si vedevano in pericolo lanciavano il grido di soccorso: « *Bustesi a noi* » « *Sotta Bustoch*... ». E allora era un fiorir di legnate sui crani dei gendarmi quali son usi i burattinai a farle menare da Gioppino sulla « *crappa* » di Bargniffe.

Ma, dice Prati... « *tutto quaggiù cade e l'na* » e Così va cadendo in disuso il « *l'na a Bagg a sonà l'orghen* » frase che si diceva perché a Baggio l'organo c'era sì... ma dipinto sul muro.

Ancora però vive il « *Bosco della Merlada* » per significare un covo di malandrini, che tale era il bosco esistente una volta presso Porta Verrellina e Porta Tenaglia, dove all'apparir d'una carrozza di signori



e dei carri dei mercanti, sbucavano squadre di malfattori capitanati da Battista Scorbino, i quali liberavano tasche e veicoli da ogni sovrato e così pure il c'è on *quarantotto* che ha una chiara significazione riportandosi alle confusioni dell'anno delle Cinque Giornate.

E quante altre cose vanno scomparendo... I medicastri ad esempio... quelli che suggerivano gli orecchini a coloro che soffiavano mal d'occhio, che cacciavano in testa ai febbricitanti una gallina squartata viva, che agli affetti da cataratta suggerivano l'applicazione di un ragno perchè la cataratta l'è una ragnatela e... chi sa fare, sa disfare e per il ragno l'è un mestiere suo».

Certo ne rimangono ancora degli ingenui che credono nelle virtù misteriose di individui che prevedono tutto... Come quel negromante processato o non è molto, quell'ex calzaio che vedeva nel futuro e... non vide che gli agenti venuti a trovarlo lo dovevano arrestare... Il medicastro d'oggi consiglia semplicemente di mettersi in tasca delle foglie di samburo per guarire i dolori reumatici oppure suggerisce flosastroche contro il singhiozzo come a Brescia:

«Sangiutti in pozz — Sangiutti in prà
Bandetti al Signur — Quind al funà
Sangiutti in pozz — Rona bartinna
La bavella par madonna».

Le lussazioni si guariscono con tre palline di sugna messe in un bicchier d'acqua benedetta. Con ciascuna di esse si fa il segno della Croce sulla parte malata e si dice: «*akua Santa fortifica ko sto balsamo ai Kordana*» e poi: «*Akua pura*» e poi «*Akua vergine*...». Il tutto si chiude con una preghiera. Ma... guardarsi dalle pronomie dell'esorcismo... Non bisogna dire la lettera C... cui invece si sostituisce la K... Sono avanzi delle leggende e flosastroche e credenze nelle streghe, nei demoni, nei poteri sovrumani di essere speciali... Avanti... che reggono alle attacchi del tempo e che talora risorgono fiorenti come la jettatura che si crede traziata impozione dei fratelli meridionali. E in milanese si dice «*menagramm*». La è roba che trova largo credito nel mondo degli artisti drammatici ed anche in quello intellettuale se intellettuali sono i giornalisti. Oh! provatevi un po' nei crocchi degli scrittori a pronunziare il nome di un certo poeta dialettale, del direttore di una rivista marittima, del direttore di un settimanale... E' un susseguirsi di gesti strani, di dita che fan le corna, di mani che cercan chiavi, pezzi di ferro per gli scongiuri... E qual cieca fede si presta al potere maligno del *menagramm*!... Talora si direbbe che avvenimenti e circostanze vogliano favorire i credenti... Vedete... qui a Milano, un giorno, si accol-

se un *menagramm* nella redazione di un giornale... Ebbene... il jettatore non ha messo piede nelle sale che una macchina da scrivere misteriosamente precipita e va in minutissimi pezzi... Sgomentati, tutti accorrono e mentre in crocchio esaminano, commentano, discutono, ecco il *menagramm* avvicinarsi. Un sordo fragore... il soffitto che precipita...

Le sono sopravvenienze preistoriche e barbare quali eran quelle del culto dei morti, l'adorazione del fuoco, delle acque cui si collegano le comparse dei folletti e susseguentemente le fiabe che si svolgono tutte in un mondo soprannaturale per poi innestarsi al racconto religioso che in Lombardia è alcun po' *frondeur* per non dire irriverente...

Così sono le novelle in cui San Pietro non ci fa la più bella delle figure a causa della sua incredulità, mentre San Paolo per la sua sapienza è tenuto in molta considerazione. Ma i miracoli li fa soltanto Ceù Cristo, San Pietro assiste sbalordito e un po' melenso. E a proposito di miracoli e dello spirito *frondeur*, la sapete la fiaba che si narra in Brianza?

Eccola:

In un paese brianzolo, la gente era cattiva e irreligiosa. La chiesa era sempre vuota e invano il parroco pregava la Madonna perchè facesse diventare più buoni i parrocchiani.

Un giorno egli ebbe un'idea... Ordinò al sagrestano di fare un buco nel tetto della chiesa e nella notte portar un fascio di pa-

glia che avrebbe dovuto buttare accesa nel mezzo della chiesetta ad un dato segnale.

Alla domenica il parroco chiamò a raccolta il popolo e nel momento opportuno, mentre molta gente si era radunata, gridò: «Fuoco di Dio discendi a bruciare questo popolo...».

Ed ecco tosto la paglia infuocata piombar dal tetto... I brianzoli ebbero un po' paura... Ma non troppo e rimasero lì in certi... Allora tosto il parroco ripeté: «Fuoco di Dio scendi dal cielo...».

Ma gli risposte la voce del sagrestano: «Sor prevost gh'ò pu de paia».

Non dovette però credere all'irreligiosità del popolo lombardo... In special modo per la vergine, esso ha un particolare culto e vi son leggende deliziose nella dolce delicata ingenuità. Così nelle valli Comasche vi si dice che quando la Madonna è passata per andare in Egitto i mughetti hanno chinato il capo all'ingiù per riverenza e da allora hanno sempre tenuto il capo chino. E sul lago di Como c'è il vento della Madonna che spira dalle nove all'undici del mattino il che significa:

Che è la Madonna che va a messa...
E vi son dolci preghiere quali quelle della sera:

Madonina bela bela
Cumpariss in d'una stela
Cumpariss un bel bambin

La ragione va ricercata nel fatto che come scrisse quel grande psicologo dell'anima lombarda, la Vergine è pel milanese la Signora. *Tutta Santa...* C. A. BLANCHE.

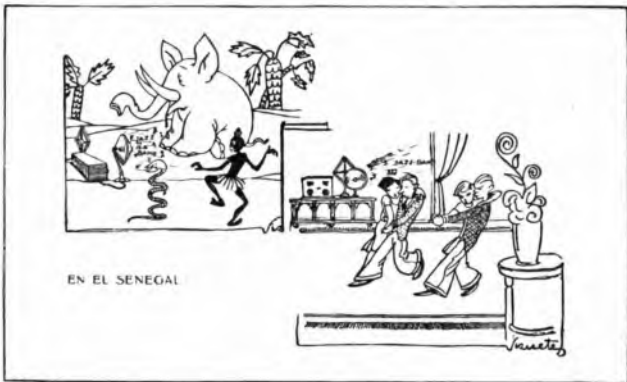

Come si balla al suono del jazz-band nelle foreste e nelle città (Radio Barcellona)

I più grandi e più moderni Magazzini d'Italia per l'abbigliamento della persona e per l'arredamento della casa

La Rinascente

SEDE CENTRALE: MILANO - VIA DE AMICIS, 63

FILIALI:

MILANO (Piazza Duomo e Piazzale Loreto) — PADOVA — TORINO — GENOVA — BOLOGNA —
FIRENZE — ROMA — NAPOLI — BARI — TARANTO — PALERMO — MESSINA — CATANIA — SIRACUSA



(Vietato riprodurli senza autorizzazione — Le Stazioni seguono in ordine alfabetico).

Domenica

22 Maggio

MILANO (1 MI) - m. 322,6 - Kw. 1,5

10,30-11,15: Concerto vocale e strumentale di musica religiosa.

13-14: Eventuali comunicazioni governative.

16,15-17,15: Segnale di apertura e CONCERTO con il concorso delle Signore: Antonietta Alzati, soprano leggero: a) Donizetti: *Linda di Chamoni*, O luce di quest'anima; b) Rossini: *L'invito*; c) Tarenghi: *Strimpellata*; — Livia Sigalla, mezzo soprano: a) Haendel: *Largo*; b) Saint Saëns: *Sansone e Dalila*, O aprile fioriero; c) Gretchaninoff: *Triste è la steppa*; — e Palmira Trani Vaghi, arpista: a) Tedeschi: *Angelus*; b) *Presso al Mulino*; c) Godefroid: *Gouttes de rosée*; d) Blumenthal: *La sorgente*.

17,15-17,45: Cantuccio dei Bambini.

17,45-18: Conversazione Radioforestale. — Notizie.

19-19,40: Eventuali comunicazioni governative.

20,30: Segnale di apertura.

20,45: Segnale orario.

G. M. Ciampelli:

G. VERDI - «ATTILA»

con la collaborazione pianistica di Carlo Vidusso.

21: CONCERTO.

1) Orchestra d'Archi della U.R.I. diretta dal M.o F. Limenta. Delibes: *Suite dal ballo «La sorgente»*. — 2) Ida Borghi, soprano. Massenet: *Erodiade*, Egli è bel — 3) M.o Ettore Colombo, pianista. Beethoven: *Sonata in Fa minore*. — 4) Baritone Giovanni Polese. Massenet: *Il Re di Lahore*, Le barbare tribù — 5) Orchestra d'Archi della U.R.I. Saint Saëns: *Le Déluge*, preludio. — 6) A. Paganini, violinista. Goldmark: *Andante sostenuto* — 7) Ida Borghi, soprano. Verdi: *La Forza del Destino*, Pace, mio Dio — 8) M.o Ettore Colombo, pianista. a) Spendiarrow: *Ninna nanna*, b) Rehkoff: *Romanza senza parole*. — 9) Baritone Giovanni Polese. Verdi: *Il Trovatore*, Il balen del suo sorriso. — 10) Orchestra d'Archi della U.R.I. Amedei: *Suite Giardica*. — 11) A. Paganini, violinista — Granados: *Danza spagnuola* — 12) Ida Borghi. Tagliaferri: *Il racconto della nonna* — 13) Orchestra d'Archi della U. R. I. Piero Albergoni: *Melodico*, intermezzo. mezzo.

NOTIZIE STEFANI - SPORT
22,45-23: JAZZ BAND DELLA
FIASCHETTERIA TOSCANA di-
retto dal M.o S. Ferruzzi.

NAPOLI (1 NA) m. 333,3 - Kw. 1,5

13-14: Eventuali comunicazioni go-
vernative.

17: Bambinopoli.

17,5: Musica varia.

19,30-20,30: Eventuali comunica-
zioni governative.

20,45: Comunicazioni Dopolavoro.

21: CONCERTO VOCALE E
STRUMENTALE

diretto dal M.o Enrico Martucci.

Prima Parte:

1) Baffe: *La zingara*, ouverture
(orchestra); 2) Cimara: *Stornelli*;
Buzzi-Peccia: *Serenata gelata*, me-
zzo soprano Nancy; 3) Centola: *Re-
verie*; Becce: *Visione orientale*; Bil-
li: *Il Canto della sirena*, mazurka
(orchestra); 4) Donizetti: *Maria di
Rohan*, Havvi un Dio che in sua cle-
menza (soprano Edvige Papinska); 5)
Leoncavallo: *I Pagliacci*, fantasia
(orchestra).

Seconda Parte:

Bizet: *Carmen*, canzone boema
(mezzo soprano Nancy); 2) Mascagi-
ni: *L'amico Fritz*, intermezzo (or-
chestra); 3) Meyerbeer: *Roberto il
diavolo*, «Roberto o tu che adoro»
(soprano E. Papinska); 4) Wan Ve-
sterhout: *Berceuse*; Cilea: *Serenata*
(orchestra); 5) Lehar: *La vedova al-
legra*, potpourri (orchestra).

21,30: Segnale orario.

22: Notizie sportive.

22,55: Il Calendario.

23: Segnale chiusura.

ROMA (1 R 0) - m. 449 - Kw. 2

10,30-11: Musica religiosa vocale e
strumentale.

Accumulatori F. A. E. T.

Agenzia di Vendita

Officina ricarica e riparazione tutti i tipi

G. FACHINI

Via Durini N. 29 (interno) — MILANO — Teletono 71221

13-14: Eventuali comunicazioni governative.

17-18,30: Jazz band dell'Albergo Plaza.

19,30-20,20: Eventuali comunicazioni governative.

20,20-20,30: Comunicazioni del Dopolavoro.

20,30-20,45: Conversazione radio-forestale.

20,45-21: Notizie Stefani. Notizie Sport.

21: Segnale orario.

21,10: SERATA DI OPERA ITALIANA.

Parte prima:

Selezione dell'Opera

«ERNANI»

di Giuseppe Verdi.

Esecutori: Ernani, ten. Armando Caprara; Silva, basso Alfredo De Petris; Elvira, sopr. Ersilia Costantini; Carlo V, baritono Roberto Scifoni.

Coro e orchestra della U.R.I. diretti dal M.o Riccardo Santarelli.

Atto I:

1) Preludio.

2) Scena e cavatina di Elvira.

3) Scena e duetto Elvira e Don Carlo.

4) Cavatina di Silva.

5) Finale I.

Atto III:

6) Aria di Don Carlo.

7) Congiura Ernani, Silva e Coro.

8) Gran finale.

Intermezzo:

«RIVISTA DELLA FEMMINILITA'»

di Madama Pompadour.

Parte seconda:

Selezione del terzo atto dell'Opera

«LA FANCIULLA DEL WEST»

di Giacomo Puccini.

Esecutori: Minnie, soprano Ersilia Costantini; Dick Johnson (Ramerez), ten. Franco Caselli; Jack Rance, sceriffo, barit. Arturo Pellegrino; Nick, ten. Giovanni Salvatori; Ashby e Bello, basso Alfredo de Petris; Joe e Harry, ten. Spartaco Morgia.

Coro e Orchestra della U.R.I. diretti dal M.o Riccardo Santarelli.

1) Introduzione e scena Nick e Rance.

2) Episodio dell'inseguimento e della cattura di Johnson.

3) Scena ed arioso di Johnson.

4) Arrivo di Minnie.

5) Finale: Minnie, Johnson e coro. Ore 22,55: Ultime notizie.

Lunedì 23 Maggio

MILANO (1 MI) - m. 322,6 - Kw. 1,5

12,15: Trasmissione di notizie.

13-14: Eventuali comunicazioni governative.

16,15: Segnale d'apertura.

16,15-17,45: Jazz band diretto dal M.o Stefano Ferruzzi. (Alle 16,45 si daranno: Borse, Mercati e Cambi).

17,20-17,45: Canteccio dei Bambini.

17,45-18: Comunicazioni agricole per cura della Fed. Ital. Consorzi Agrari. — Notizie.

19,20-20,30: Eventuali Comunicazioni governative.

20: Segnale di apertura.

20-20,30: Lezione di inglese (prof. M. Hazon).

20,30-20,45: Comunicazioni governative: I dieci minuti del Dopolavoro.

20,45: Segnale orario.

C. A. Bianche;

MILANO CHE SFUGGE

21: **CONCERTO DI CANZONI NAPOLETANE** dei tempi che furono, col concorso dei seguenti artisti: Signorine Alda Argenti, Eugenia Castelnovo, Bianca Franzì; Signori: Paolo Franich, Umberto Rota, Edoardo Taliani, accompagnati dal M.o R. Stocchetti.

1) Canzoni napoletane.

1) *Banda Presidiarica del Corpo di Armata di Milano* diretta dal M.o cav. Achille Lizzi.

2) Commedia

«LA PELLICCIA DI MARTORA» un atto di G. A. Traversi.

Personaggi: Fanny, E. Merelli; Giorgio Cabiati, A. Valle; Umberto d'Orea, C. Borra; Pietro: G. Svanoni.

3) Canzoni napoletane.

4) «RIDOLINI SPEAKER», Radiorfarsa di M. Vugliano.

NOTIZIE STEFANI

4) Artisti di Varietà, «Il Popolo d'Italia» di domani con le ultime notizie.

22,45-23: **JAZZ BAND DEL RISTORANTE TOFFOLONI** diretto dal M.o V. Mascheroni.

NAPOLI (1 NA) m. 333,3 - Kw. 1,5

13-14: Eventuali comunicazioni governative.

17: Borsa e notizie Stefani.

14: Camera di Commercio di Napoli: Mercati del giorno.

17,5: Comunicazioni e notizie Stefani.

17,8: Novelle, aneddoti, spunti di località.

17,10: Musica varia.

19,30-20,30: Eventuali comunicazioni governative.

20,15: Comunicazioni del Dopolavoro.

20,55: Ultime notizie Stefani.

21: Selezione dell'Opera

«MADAMA DI THEBE»

di C. Lombardo.

Artisti e orchestra della U.R.I. Maestro direttore di orchestra Evemero Nardella.

21,30: Segnale orario.

22,55: Il Calendario.

ROMA (1 R O) - m. 449 - Kw. 2

12,30-13,30: Eventuali comunicazioni governative.

13,30-13,30: Orchestina dell'Albergo Quirinale.

14: Chiusura della Borsa. Notizie Stefani.

16,30-17,15: Cambi. Giornale radiofonico del Fanciullo. Notizie Stefani.

17,15-18,20: Jazz band dell'Albergo di Russia.

18,20-18,30: Comunicazioni agricole.

19,30-20,20: Eventuali comunicazioni governative.

20,20-20,30: Comunicazioni del Dopolavoro.

20,30-20,45: Notizie Stefani. Cambi. Bollettino Meteorologico.

21: Segnale orario.

21,10 circa: **CONCERTO DI MUSICA STRUMENTALE.** Orchestra della U.R.I. diretta dal M.o Riccardo Santarelli.

1) Rimski Korsakov: *Antar*, poema sinfonico; 2) Debussy: *Piccola suite*, a) In battello, b) Corteggio, c) Danza; 3) Wagner: *Le fanciulle furie*, dal «Parsifal»; 4) Chabrier: *Espana*, Rapsodia; Orchestra. «MINUSCOLI SUICIDI»

Conferenza medico-igienica del cav. uff. dr. Giovanni Pugliesi.

6) Wieniawski: *Concerto in sol minore*, op. 22, per violino con accompagnamento d'orchestra: a) Allegro moderato, b) Romanza, c) Allegro con fuoco; violinista Giulio Bignami. — «LECO DEL MONDO»

Divagazioni di attualità di Guglielmo Alberoeca.

8) Alessandro Carboni: *La cattedra del Cavallo Arione*, ode sinfonica, dalla «Fedra» di Gabriele d'Annun-

Le rubriche Antenne e Circuiti e Consulenza Tecnica trovano inserite nel presente numero a pag. 41 e seg.

zio; 9) Bizet: *Danza tzigana*, dall'Opera « La bella fanciulla di Perht »; 10) Glinka: *La vita per lo Zar*, sinfonia; Orchestra.
22,55: Ultime notizie.

Martedì 24 Maggio

MILANO (1 MI) - m. 322,6 - Kw. 1,5

12,15: Trasmissione di notizie.
13-14: Eventuali comunicazioni governative.

16,15: Segnale di apertura.
16,15-17,20: Trasmissione dal Ristorante Savini del Quintetto diretto dal M.o Pennati Malvezzi, intramezzate da artisti di Varietà accompagnati dal maestro Stocchetti. (Alle 16,45 si daranno: Borse, Mercati e Cambi).

17,20-17,15: Cantuccio dei Bambini.

17,45-18: Comunicazioni agricole a cura della Federazione Italiana dei Consorzi Agrari. — Notizie.

19-19,40: Eventuali comunicazioni governative.

20: Segnale di apertura.

20-20,30: Lezione di tedesco (prof. G. Rebajoli).

20,30-20,45: Comunicazioni governative. I dieci minuti del Dopolavoro.

20,45: Segnale orario e COMMEMORAZIONE DEL XII° ANNIVERSARIO DELLA NOSTRA ENTRATA IN GUERRA. Esecuzione di inni patriottici e canzoni di guerra e di zone di versi fatta da R. Picozzi.

21,25: CONCERTO VARIATO.

1) Orchestra d'Archi della U. R. I., diretta dal M.o F. Limentani. Pedrotti: *Tutti in Maschera* — 2) Soprano Anita Armagnani Gennari. Weber: *Freischütz*. Piano piano — 3) Pianista Giulia Franzini. Chopin: *Polonaise*, fantasia — 4) Orchestra d'Archi della U. R. I. Mendelssohn: *Sogno di una notte d'estate*: a) *Notturmo*; b) *Scherzo* — 5) Soprano Anita Armagnani Gennari. Schubert: *Il Re degli Alti* — 6) M.o Ugo Tansini della U. R. I. Viola.

NOTIZIE STEFANI

7) Orchestra d'Archi della U. R. I. Mascagni: *L'Amico Fritz*. Intermezzo — 8) Pianista Giulia Franzini: a) Liapounoff: *Berceuse*; b) Florent Schmitt: *Luciole* — 9) Soprano Anita Armagnani Gennari Scarlatti: *Danza danza* — 10) Orchestra d'Archi della U. R. I.: Siede: *Najadi al ruscello*.

« Il Popolo d'Italia » di domani con le ultime notizie.

NAPOLI (1 NA) m. 333,2 - Kw. 1,5

13-14: Eventuali comunicazioni governative.

14: Borsa e notizie Stefani.

17: Camera di Commercio di Napoli: Mercati del giorno.

17,5: Comunicazioni e notizie Stefani.

17,8: Monumenti napoletani.

17,10: Musica varia.

19,30-20,30: Eventuali comunicazioni governative.

20,45: Comunicazioni Dopolavoro.

20,55: Ultime notizie Stefani.

Ore 21: CONCERTO DI CANZONI PATRIOTTICHE DI E. A. MARIO in occasione dell'anniversario dell'entrata in guerra dell'Italia.

Rievocazione delle canzoni di E. A. Mario scritte nell'ora storica, nate e cantate accanto e dopo la Grande Guerra.

Parte prima:

- 1) *Serenata all'imperatore* — E. A. Mario.
- 2) *Marcia e notte* — Demma e Schottler.
- 3) *Canzone di Trinacca* — sig. E. A. Mario e Sivoli.
- 4) *Canzonetta grigio verde* — sig. Sivoli.
- 5) *Patria* — sig. E. A. Mario.
- 6) *Sciore 'e muntagna* — sig. Schottler.



1 RADIO APPARECCHI, MILANO
ING. GIUSEPPE RAMAZZOTTI

(già M. Zamburlini & C.)

MILANO (118)

VIA LAZZARETTO N. 117

Apparecchi ed Accessori per Radiotelefonìa

LE PIÙ COMPLETE FORNITURE

CATALOGHI

e pubblicazioni

GRATIS a richiesta

FILIALI:

ROMA - Via S. Marco, 24

GENOVA - Via Archi, 4 raso

AGENZIE:

NAPOLI - Via Medina, 72

Via V.E. Orlando, 29

FIRENZE - Piazza Strozzi, 5

- 7) *Bella Italiana* — sig.a Cozzolino.
 8) *Madonnina Blu* — sig. E. A. Mario.
 9) *Viole del Carso* — sig.a Cozzolino.
 10) *La canzone dei Fanti* — signor Demma e Coro.
Parte seconda:
 1) *Poesie patriottiche* — sigg. E. A. Mario e Demma.
 2) *Monte Grappa* — sig. Schottler.
 3) *Maggio ambasciatore* — sig. Sivoli.
 4) *Canzone di Sammy* — sig. E. A. Mario.
 5) *E canta Fiume* — sig. Demma.
 6) *Mamma America* — sig.a Cozzolino.
 7) *E sbocciano le rose* — sig. Sivoli.
 8) *Rose rosse* — sig.a Cozzolino.
 9) *Fanfara e maggio* — sig. Demma.
 10) *Tarantella Italiana* — sig. E. A. Mario e Coro.
 11) *LEGGENDA DEL PIAVE* — signor Sivoli.
 12) *Soldato Ignoto* — sig. Sivoli.
 21,30: Segnale orario.
 22,55: Il Calendario.

ROMA (I R O) - m. 449 - Kw. 3

- 12.30-13.30: Eventuali comunicazioni governative.
 13.30-14.30: Orchestra dell'Albergo Quirinale.
 14: Chiusura della Borsa. Notizie Stefani.
 16,30-17,15: Gara di recitazione fra i nipotini di Nonno Radio, indetta dal « Giornale radiofonico del Fanciullo ».
 17,15-18,20: Jazz band dell'Albergo di Russia.
 18,20-18,30: Comunicazioni agricole.
 19,30-20,20: Eventuali comunicazioni governative.

20,20-20,30: Comunicazioni del Dopolavoro.

20,30-20,45: Notizie Stefani. Cambi. Bollettino Meteorologico.

21: Segnale orario.

21,10 circa: **SERATA SPECIALE PER LA CELEBRAZIONE DELLA FESTA NAZIONALE.**

Prima parte: Musica e poesie patriottiche.

1) Esecuzione degli Inni della Pa-

ARTISTI VARIETA' DELLA U. R. I.

CARDONI, duettisti comici veneziani

tria; 2) Verdi: *La battaglia di Legnano*, sinfonia; Orchestra. — 3) Brogi: *Il volontario*; 4) Macchini e Merlo: *Roma lontana*, tenore Alfredo Sernicoli. — 5) Giuseppe Merlo: *Alì Romane*, lirica declamata da Massimo Felici Ridolfi. — 6) Montemezzi:

L'amore dei tre re (atto I). Canto di Archibaldo. Invocazione all'Italia; basso Alfredo De Petris. — 7) Verdi: *I Vespri siciliani*, sinfonia; Orchestra. — 8) Arturo Colautti: *Poesie patriottiche*, lette e commentate da Ofelia Colautti. — 9) Bellini: *I Puritani*, gran duetto finale del II atto; baritono Guglielmo Castello e basso Alfredo De Petris.

Parte seconda: Musica leggera.

1) Consorti: *Gloria!*, marcia; Orchestra. — 2) Nardella: *Mandolinata a luna*; 3) Mario: *Core furastiero*; soprano Fausta Sylena e chitarrista Benedetto Di Ponia. — 4) De Luca: *Tiempe passate*; 5) Costa: *Napulitana*; tenore Alfredo Sernicoli. — 6) Maurici: *Forget, boston*; 7) Hyasson: *Singapore*, blues e tango; 8) Lawrence Wrights: *Golden gate*, fox trot; Orchestra. — 9) Proch: *Il fiorellino*; 10) Mertz: *Fantasia originale*; chitarrista Benedetto Di Ponia. — 11) Ciravolo: *Mandolinata all'emigrante*; 12) Nardella: *Tu si n'ata*; soprano Fausta Sylena e chitarrista B. Di Ponia. — 13) Montanari: *L'aurora di Roma*, proemio sinfonico; Orchestra. 22,55: Ultime notizie.

Mercoledì 25 Maggio

MILANO (I M I) - m. 322,6 - Kw. 1.5

- 12,15: Trasmissione di notizie.
 14-14: Eventuali comunicazioni governative.
 16,15: Segnale d'apertura.
 16,15-17,20: Trasmissione dalla Rinascente del Quintetto diretto dal M.o De Paoli, intramazzate da Artisti di Varietà accompagnati dal M.o R. Stocchetti. (Alle 16,45 si daranno: Borse, Mercati e Cambi).
 17,20-17,45: Cantuccio dei Babbini.
 17,45-18: Comunicazioni agricole a cura della Federazione Italiana dei Consorzi Agrari. — Notizie.
 19-19,40: Eventuali comunicazioni governative.
 20: Segnale di apertura.
 20-20,30: Lezione di francese (professore M. Ramond Brout).
 20,30: Comunicazioni governative. I dieci minuti del Dopolavoro.
 20,45: Segnale Orario.
 1) G. C. Pariben: *R. Leoncavallo e « Pagliacci »*. - Sunto del libretto.
 2) Selezione dell'opera

« PAGLIACCI »

di R. Leoncavallo.

U. R. I. - Sezione Concorsi - Corso Italia, 13 - MILANO

Il sottoscritto, udite le canzoni:

- Ma che ciò?
- Catari, Catari, Catari.
- Carrittieri.
- Madrigale.
- Settembre d'oro.
- Sul lago.
- Il mattino sul Lago Maggiore.
- Canzoni abruzzesi: n. 1, 2, 3, 4, 5.

ritiene meritevole del premio di lire cinquecento quella intitolata

Firma:

Indirizzo:

I giudizi degli ascoltatori devono venir comunicati esclusivamente con questo tagliando

3) Sunto del libretto della *Serva Padrona*, di G. B. Pergolesi.

4) Trasmissione dell'Opera
« LA SERVA PADRONA »
di G. B. Pergolesi.

NOTIZIE STEFANI

« Il Popolo d'Italia » di domani con le ultime notizie.

22.45-23: JAZZ BAND DEL RISTORANTE TOFFOLONI diretto dal M.o V. Mascheroni.

NAPOLI (1 NA) m. 333.3 - Kw. 1.8

13-14: Eventuali comunicazioni governative.

14: Borsa e notizie Stefani.

17: Comunicazioni e notizie Stefani.

17.5: Camera di Commercio di Napoli: Mercati del giorno.

17.8: Dintorni di Napoli.

17.10: Musica varia.

19.30-20.30: Eventuali comunicazioni governative.

20.45: Comunicazioni del Dopolavoro.

20.55: Ultime notizie Stefani.

Ore 21: Selezione dell'Opera

« BOHEME »

di Giacomo Puccini.

Esecutori: Mimi, soprano Tina Olivieri Toledo; Musette, soprano Elena Foola; Rodolfo, tenore Roberto Rotundo; Marcello, baritono Raffaele Alicino; Colline, basso Federico Toledo.

Artisti e orchestra della U.R.I.

Maestro direttore di Orchestra: Enrico Mactucci.

21.30: Segnale orario.

22.55: Il Calendario.

ROMA (1 R O) - m. 449 - Kw. 2

12.30-13.30: Eventuali comunicazioni governative.

13.30-14.30: Orchestrina dell'Albergo Quirinale.

14: Chiusura della Borsa. Notizie Stefani.

16.30-17.15: Cambi. Giornale radiofonico del Fanciullo. Notizie Stefani.

17.15-18.20: CONCERTO STRUMENTALE E VOCALE DIURNO. Orchestra della U.R.I.

1) Hérold: *Il Prato degli Scrivani*, ouverture; Orchestra. — 2) Grieg: a) *Notturmo*, b) *Scherzo*; pianista Pietro Caporali. — 3) Haendel: *Sommi Dei*, Aria dell'Opera « Radamisto »; 4) Paer: *Ecco dei miei trascorsi*, Aria dell'opera « Agnese »; soprano Ida Guazzolini. — 5) Leoncavallo: *Rolando*, gavotta; 6) Godard: *Serenata fiorentina*; 7) Moszkowski: *Bolero*;

Orchestra. — 8) Wagner-Liszt: *Canzone del « Tannhauser »*; 9) Chopin: *Fantasia-impromptu*; pianista Ada Caporali. — 10) Schumann: *Non piango, no*; 11) Zanella: *Gavotta del mistero*; soprano Ida Guazzolini. — 12) Franchetti: *Cristoforo Colombo*, fantasia; Orchestra.

18.20-18.30: Comunicazioni agricole.

19.30-20.20: Eventuali comunicazioni governative.



M.o. MARIO PIERACCINI

Il Pieraccini, che è fiorentino di nascita ed in Firenze fece i suoi studi musicali, è favorevolmente noto per arguti stornelli e rispetti toscani e per le opere: « Fiamme » rappresentata alla « Pergola » di Firenze nel 1905; « Giovine Italia », rappresentata pure a Firenze al Teatro Verdi, nel 1911.

20.20-20.30: Comunicazioni del Dopolavoro.

20.30-20.45: Notizie Stefani. Cambi. Bollettino Meteorologico.

20.45-21: Dizioni varie di Arturo Durantini.

Ore 21: TRASMISSIONE DA UN TEATRO.

Negli intervalli:

« RIVISTA DELLE RIVISTE »

Ultime notizie.

**ABBONATEVI ALLE
RADIOAUDIZIONI..**

con **BATTERIE**

“ MESSACO ”

SI HANNO LE MIGLIORI AUDIZIONI

Telef. N. 40-614 - MILANO (26) - VIA RASORI N. 14 - Telegr. Generator

Giovedì
26 Maggio

MILANO (1 MI) - m. 322.6 - Kw. 1.5

12.15: Trasmissione di notizie.

13-15: Eventuali comunicazioni governative.

16.15: Segnale d'apertura.

16.15-17.20: Jazz band diretto dal M.o S. Ferruzzi. (Alle 16.45 si daranno: Borse, Mercati e Cambi).

17.20-17.45: Cantuccio dei Bambini.

17.45-18: Comunicazioni agricole a cura della Federazione Italiana dei Consorzi Agrari. — Notizie.

19-19.40: Eventuali comunicazioni governative.

20: Segnale di apertura.

20-20.30: Lezione di inglese (prof. M. Hazon).

20.30-20.45: Comunicazioni governative: I dieci minuti del Dopolavoro.

20.45: Segnale Orario e

CONCERTO

dato dall'Orchestra d'Archi della U.R.I. diretta dal M.o F. Limenta.

Parte prima:

1) Mendelssohn: *Ruy Blas*, ouverture. — 2) Gileà: *Adriana Lecoultreur*, Preludio del IV. atto. — 3) Saint Saëns: *Rapsodia Moresca*.

Umberto Morucchio:

CONVERSAZIONE LETTERARIA

Parte seconda:

1) Bach: *Sonata in Mi minore* per violino solo, archi, organo; solista prof. Paolo Mayo della U.R.I., violinista.

« NOTIZIE STEFANI »

Parte terza:

1) Ricci Signorini: *Schizzi*: a) Fanciulla alla fontana, b) Beghine in Chiesa, c) Il lampionajo. — 2) Paderewsky: *Celebre minuetto*.

« Il Popolo d'Italia » di domani con le ultime notizie.

22.45-23: JAZZ BAND DEL RISTORANTE TOFFOLONI diretto dal M.o V. Mascheroni.

NAPOLI (1 NA) m. 333,3 - Kw. 1,5

13-14: Eventuali comunicazioni governative.

14: Borsa e notizie Stefani.

17: Comunicazioni e notizie Stefani.

17,5: Camera di Commercio di Napoli: Mercati del giorno.

17,8: Bambinopoli.

17,10: Musica varia.

19,30-20,30: Eventuali comunicazioni governative.

20,45: Comunicazioni del Dopolavoro.

20,55: Ultime notizie Stefani.

Ore 21: COLLEGAMENTO
COL TEATRO ALHAMBRA.

21,30: Segnale orario.

22,55: Il Calendario.

ROMA (1 R O) - m. 449 - Kw. 3

12,30-13,30: Eventuali comunicazioni governative.

13,30-14,30: Orchestra dell'Albergo Quirinale.

14: Chiusura della Borsa. Notizie Stefani.

16,30-17,15: Cambi. Giornale radiofonico del bambino. Notizie Stefani.

17,15-18,20: Jazz band dell'Albergo di Russia.

18,20-18,30: Comunicazioni agricole.

19,30-20,20: Eventuali comunicazioni governative.

20,20-20,30: Comunicazioni del Dopolavoro.

20,30-20,45: Notizie Stefani. Cambi. Bollettino Meteorologico.

21: Segnale orario.

21,10 circa: Selezione dell'Operetta

« MADAMA DI THÈBES »

del M.o Lombardo.

Esecutori: Mische, soubrette Tina Ghirelli; Clara Blanckson, soprano Bianca Masini Pupi; Casco d'Oro, sopr. Lisa Giorgi; Madama Blanckson, mezzo sopr. Aminta Farri; Babà (Apache), tenore Leone Passi; Angelo Michele, comico Cesare Ranucci; Papà Buton, caratt. Francesco Ferruccio.

Orchestra della U.R.I. diretta dal M.o Alberto Paoletti.

Atto I:

1) Romanza di Clara e Coro.

2) Coro degli Apaches.

3) Canzone di Mische e coro.

4) Duetto Clara e Babà.

5) Duetto comico Madama di Thèbes e Michele.

6) Finale primo.

Atto II:

7) Presentazione dei modelli: Clara e coro.

8) Duetto Clara e Babà.

9) Duetto comico Mische e Michele.

10) Duetto sentimentale Mische e Babà.

11) Quartetto dei figurini.

12) Finale secondo.

Atto III:

13) Terzetto.

14) Reminiscenze: Clara, Mische e Babà.

15) Finale terzo.

Ore 22,55: Ultime notizie.

Venerdì 27 Maggio

MILANO (1 MI) - m. 322,6 - Kw. 1,5

12,15: Trasmissione di notizie.

13-14: Eventuali comunicazioni governative.

16,15: Segnale d'apertura.

16,15-17,20: Jazz band diretto dal M.o S. Ferruzzi. (Alle 16,45 si daranno: Borse, Mercati e Cambi).

17,20-17,45: Cantuccio dei Bambini.

17,45-18: Comunicazioni Agricole a cura della Federaz. Italiana dei Consorzi Agrari. - Notizie.

19,19,40: Eventuali comunicazioni governative.

20: Segnale di apertura.

20,20,30: Lezione di tedesco (prof. G. Rebaïoli).

20,30: Comunicazioni governative: I dieci minuti del Dopolavoro.

20,45: Segnale orario.

Prof. E. Bertarelli:

CONVERSAZIONE SCIENTIFICA

21: CONCERTO VARIATO con la esecuzione delle « Impressioni campestri toscane » del M.o Pieraccini.

1) Orchestra d'Archi della U.R.I. diretta dal M.o F. Limentra. Rossini: *Concertata*, sinfonia. — 2) Soprano Lia Castellini Albanese. Bizet: *I Pescatori di Perle*. Siccome un di. — 3) Pianista Elva Bonzaghi. Liszt: a) *Ecloga*. b) *Al lago di Wallenstadt*. — 4) Tenore Edoardo Taliani. Pieraccini: *Impressioni campestri toscane* (1° serie). — 5) Orchestra d'Archi della U.R.I. Albeniz: *Capriccio Catalano*. — 6) Riccardo Picozzi:

DIZIONE DI VERSI

7) Soprano Lia Castellini Albanese. Meyerbeer: *Roberto il diavolo*, Roberto o tu che adoro. — 8) Orchestra d'Archi della U.R.I. Mozart: *Serenata in quattro tempi*.

NOTIZIE STEFANI

9) Tenore Edoardo Taliani. Pieraccini: *Impressioni campestri toscane* (2° serie). — 10) Pianista Elva Bonzaghi. Pich Mangiagalli: *Mascardo*. — 11) Soprano Lia Castellini Albanese. Donizetti: *La Zingara*. — 12) Orchestra d'Archi della U.R.I. Pennati: *Danza d'una bajadera*.

« Il Popolo d'Italia » di domani con le ultime notizie.

22,45-23: JAZZ BAND DELLA FIASCHETTERIA TOSCANA diretto dal M.o S. Ferruzzi.

NAPOLI (1 NA) m. 333,3 - Kw. 1,5

13-14: Eventuali comunicazioni governative.

14: Borsa e notizie Stefani.

17: Comunicazioni e notizie Stefani.

17,5: Camera di Commercio di Napoli: Mercati del giorno.

17,8: Conversazione con le signore.

17,10: Musica varia.

19,30-20,30: Eventuali comunicazioni governative.

20,45: Comunicazioni Dopolavoro.

20,55: Ultime notizie Stefani.

Ore 21: Selezione dell'Opera

« MADAMA BUTTERFLY »

di G. Puccini.

Esecutori: Butterfly, soprano Riccardi Elena; Suzuki, soprano Teresa Serrao; Pinkerton, tenore Gastone Ferrero; Il Console, baritono Raffaele Aulicino; Goro, tenore Armando Burri.

Artisti e orchestra della U.R.I.
Maestro direttore di orchestra: Enrico Martucci.

21,30: Segnale orario.

22,55: Il Calendario.

ROMA (1 R O) - m. 449 - Kw. 3

13-14: Eventuali comunicazioni governative.

14: Chiusura della Borsa. Notizie Stefani.

17,15-18,20: Jazz band dell'Albergo di Russia.

18,20-18,30: Comunicazioni agricole.

19,30-20,20: Eventuali comunicazioni governative.

20,20-20,30: Comunicazioni del Dopolavoro.

20,30-20,45: Notizie Stefani. Cambi. Bollettino Meteorologico.

21: Segnale orario.

21,10 circa: CONCERTO STRUMENTALE E VOCALE, con il concorso del « Quartetto di Roma » composto dei professori: Oscar Zuccarini, Francesco Montelli, Aldo Perini, Tito Rosati.

Parte prima:

1) Boccherini: *Quartetto per archi in do minore* (inedito): a) Allegro comodo, b) Adagio, c) Finale; esecutori: O. Zuccarini, F. Montelli, A. Perini e T. Tosati. — 2) Rimski Korsakow Kreisler: *Canzone indiana*; 3) Rics: *Moto perpetuo*; prof. di viola Aldo Perini. — 4) Debussy: *Quartetto in sol minore*, op. 10; a) Abbastanza vivo e deciso, b) Scherzo, c) Andantino dolcemente espressivo; esecutori: O. Zuccarini, F. Montelli, A. Perini e T. Rosati. — 5) Kreisler: *Liebesleid*, Antica canzone viennese; 6) D'Ambrosio: *Unioresca*; violinista Oscar Zuccarini. — 7) Dvorak: *Allo-*

gro, dal Quartetto in sol maggiore op. 106; esecutori: O. Zuccarini, F. Montelli, A. Perini, T. Rosati.

Parte seconda:

8) Auber: *Il cavallo di bronzo*, ouverture; Orchestra. — 9) Gasco: *La Ninna-nanna del piccolo Re*; 10) Alvarez: *La Mantilla*; soprano Giulia Bècchi. — 11) Rubinstein: *Bal costumé*; a) Introduzione, b) Berger et bergère, c) Royal tambour et vivandière, d) Toreador et andalouse; Orchestra.

RIVISTA SCIENTIFICA E DI VARIETA'

12) Giordano: *Andrea Chénier*, Lettura dei versi e duetto finale dell'Opera; sopr. Giulia Bècchi e ten.

Armando Caprara. — 13) Liszt: *Marcia ungherese*; Orchestra. 22,55: Ultime notizie.

Sabato 28 Maggio

MILANO (1 MI) - m. 322,6 - Kw. 1,5

12,15: Trasmissione di notizie.
13-14: Eventuali comunicazioni governative.
16,15: Segnale d'apertura.
16,15-17,20: Trasmissione dal Ri-

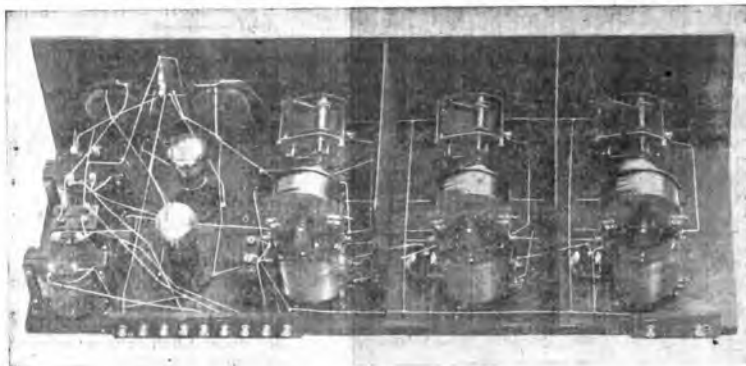

**BRITISH
RADIO
CORPORATION**

...

ULTIMA NOVITA

NEUTRODINA

per onde da 200 a 2000 m. senza intercambiabilità di trasformatori

La classe dei pezzi componenti l'apparecchio è la più sicura garanzia del suo funzionamento

ECCEZIONALE PUREZZA — SEMPLICITÀ DI MANOVRA

Elenco delle parti impiegate nella sua costruzione:

- | | |
|---|---|
| 3 Neutrotrasformatori "B.R.C." per onde da 200 a 2000 m. | 1 Pannello ebanite forato |
| 3 Condensatori variabili "Gecophone" o "Brandes" a demoltiplicazione su sfere | 1 Tavoleta ebanite porta morsetti per batterie con morsetti |
| 3 Neutrocondensatori "B.R.C." | 1 " " " " per antenna e terra con morsetti |
| 2 Trasformatori corazzati b. f. "Marconiphone Ideal" | 1 Base in legno |
| 2 Jacks con 1 spina | 1 Resistenza di griglia "Dubilier" |
| 5 Zoccoli antivibrativi per valvole "C. E. Precision" | 2 Condensatori fissi "Dubilier" |
| | 4 " " " " "T.C.C." |

Costo dell'apparecchio completo montato su cassetta in mogano e con 3 valvole «Burndept H 512» e 2 «Mullar PM 4» con dispositivo speciale di sicurezza per l'accensione **L. 4500,-**

Costo delle parti staccate come da elenco, senza valvole **L. 2150,-**

Esclusivisti per l'Italia:

ROSSI & STEFANUTTI

Via Monte di Pietà, 1^A - MILANO - Telefono 82-994

RICERCANSI AGENTI IN OGNI CAPOLUOGO DI PROVINCIA

storante Savini del Quintetto diretto dal M.o Pennati Malvezzi intramezzate da artisti di varietà accompagnati dal M.o R. Stocchetti. (Alle 16,45 si daranno: Borse, Mercati e Cambi).

17,20-17,45: Cantuccio dei Bambini.

2) Selezione dell'opera
« LA WALLY »

di A. Catalani.

NOTIZIE STEFANI

« Il Popolo d'Italia » di domani con le ultime notizie.

22,45-23: JAZZ BAND DELLA

17,10: Musica varia.
17,30: Estrazioni del R. Lotto.
19,30-20,30: Eventuali comunicazioni governative.
20,45: Comunicazioni Dopolavoro.
20,55: Ultime notizie Stefani.
Ore 21: Selezione dell'Operetta:
« KATIA LA BALLERINA »

di J. Gilbert.

Artisti e orchestra della U.R.I.
Maestro direttore di orchestra: Evemero Nardella.

21,30: Segnale orario.
22,55: Il Calendario.

ARTISTI DELLA U. R. I.



CESARINA BUONERBA, pianista

17,45-18: Comunicazioni Agricole a cura della Federazione Italiana dei Consorzi Agrari. — Notizie.

19-19,40: Eventuali comunicazioni governative.

20: Segnale di apertura.

20-20,30: Lezione di francese (professore M. Ramond Brout).

20,30: Comunicazioni governative. I dieci minuti del Dopolavoro.

20,45: Segnale orario.

1) G. M. Ciampelli: *A. Catalani e la « Wally »*. - Sunto del libretto.

FIASCHETTERIA TOSCANA diretto dal M.o S. Ferruzzi.

NAPOLI (I NA) m. 333.3 - Kw. 1.9

13-14: Eventuali comunicazioni governative.

14: Borsa e notizie Stefani.

17: Comunicazioni e notizie Stefani.

17,5: Camera di Commercio di Napoli: Mercati del giorno.

17,8: Conversazione letteraria: Francesco Stocchetti.

ROMA (I R O) - m. 449 - Kw. 5

12,30-13,30: Eventuali comunicazioni governative.

13,30-14,30: Orchestrina dell'Albergo Quirinale.

14: Chiusura della Borsa. Notizie Stefani.

16,30-17,15: Cambi. Giornale radiofonico del Fanciullo. Notizie Stefani.

17,15-18,20: CONCERTO DIURNO VOCALE E STRUMENTALE.

1) De Sabata: *Melodia*; 2) Van Goens: *Scherzo*; violinista Graziella Faleni. — 3) De Curtis: *Odoravano le rose*; 4) Donizetti: *Don Pasquale*, Quanto è gentil...; ten. Rodolfo Ciorli. — 5) Chopin: *Tre scozzesi*; 6) Albéniz: *Zortzico*; pianista Bonina De Caria. — 7) Cilca: *Serenata*; 8) De Lucia: *Ballata medioevale*; soprano Ada Tomassini. — 9) Vieuxtemps: *Ballade et polonaise*; violinista Graziella Faleni. — 10) Puccini: *La Bohème*, atto 1, Racconto; 11) Boito: *Mefistofele*, Giunto sul passo estremo; ten. Rodolfo Ciorli. — 12) Gasco: *Danza dell'alba*; 13) Chopin: *Valzer brillante in do diesis minore*; pianista Bonina De Caria. — 14) Massenet: *Erodiade*, Egli è bel!; 15) Mascagni: *Ballata*; sopr. Ada Tomassini.

18,20-18,30: Comunicazioni agricole.

19,30-20,20: Eventuali comunicazioni governative.

20,20-20,30: Comunicazioni del Dopolavoro.

20,30-20,45: Notizie Stefani. Cambi. Bollettino Meteorologico.

20,45: Conferenza storico-artistica in lingua inglese, del prof. Luigi Tombolini.

Ore 21: TRASMISSIONE DA UN TEATRO.

Negli intervalli:

« RIVISTA DEI LIBRI »

Ultime notizie.

Domenica

29 Maggio

MILANO (1 MI) - m. 322,6 - Kw. 1,3

10,30-11,45: Concerto vocale e strumentale di musica religiosa.

13-14: Eventuali comunicazioni governative.

16,15-17,15: Segnale di apertura e CONCERTO VOCALE E ISTRUMENTALE col concorso della signora Maddalena Ticci, soprano: a) Respighi: *Venitelo a vedere 'l mi piccino*; b) Wagner: *Tannhäuser*, Preghiera di Elisabetta; c) Santoliquido: *Poema del Sol*; — di Palmira Maggi Gennari, mezzo soprano (3ª audizione promossa dall'Associazione Maestri Compositori e Poeti librettisti): a) Mercuri: *Profumo di rosa*; b) R. Leporati: *O pupille soavi*; c) Balestrino: *Fuoi saper*; — del tenore Paolo Mañé: a) *Ay ay*, Canzone criolla; b) Barero: *Granadinas*; c) Longas: *El Piropo*.

17,15-17,45: Cantuccio dei Bambini.

17,45-18: Conversazione Radioforestale. — Notizie.

19-19,40: Eventuali comunicazioni governative.

20,30: Segnale di apertura.

20,45: Segnale orario.

CONCERTO VARIATO.

1) Orchestra d'Archi della U.R.I. diretta dal M.o F. Limentia. Mendelssohn: *Mai tranquillo e viaggio felice*, ouverture. — 2) M.o C. Censi:

STORIA DELL'OPERA BUFFA

4) Prof. Mario Ruminelli, violinista. Corelli: *La follia* (al pianoforte il M.o G. Ruminelli). — 4) Pianista Maria Maffioletti. Frugatta: *Notturmo e Napolitanina*. — 5) Orchestra d'Archi della U.R.I. Catalani: *Dejaniev*, Preludio atto I. — 6) Mezzo soprano Livia Sigalla. Enrico Elia: a) *Attesa*, (canzone finlandese); b) *Il bel cavaliere* (canzone scozzese). — 7) Prof. M. Ruminelli, violinista. a) Schumann: *Fogel als Prophet*; b) Sarasate: *Romanza andalusa* (al piano il M.o G. Ruminelli). — 8) Orchestra d'Archi della U.R.I. Strauss: *Sulle rive del Danubio*, valzer. — 9) Pianista Maria Maffioletti: a) Ravasenga: *Preludio*; b) Paribeni: *Barcarola*. — 10) Mezzo soprano Livia Sigalla. a) Borodine: *Melodia araba*; b) Ravasenga: *Mattinata*. — 11) Orchestra d'Archi della U.R.I. Moszkowsky: *Malagueña*.

NOTIZIE STEFANI - SPORT

22,45-23: JAZZ BAND DELLA

FIASCHETTERIA TOSCANA diret. to dal M.o S. Ferruzzi.

NAPOLI (1 NA) m. 333,3 - Kw. 1,3

13-14: Eventuali comunicazioni governative.

17: Bambinopoli.

17-18,30: Jazz band dell'Albergo di Russia.

19,30-20,20: Eventuali comunicazioni governative.

20,20-20,30: Comunicazioni del Dopolavoro.

20,30-20,45: Conversazione radioforestale.

CONFERENZIERI DELLA U. R. I.



Prof. GIUSEPPE LESCA

17,5: Musica varia.
19,30-20,30: Eventuali comunicazioni governative.

20,45: Comunicazioni Dopolavoro.
21: COLLEGAMENTO COL TEATRO ALHAMBRA.

21,30: Segnale orario.

22: Notizie sportive.

22,55: Il Calendario.

ROMA (1 R O) - m. 449 - Kw. 3

10,30-11: Musica religiosa vocale e strumentale.

13-14: Eventuali comunicazioni governative.

20,45-21: Notizie Stefani. Notizie di Sport.

21: Segnale orario.

21,10 circa: GRANDE SERATA DI MUSICA ITALIANA. - Orchestra della U.R.I. diretta dal M.o Riccardo Santarelli.

Parte prima:

Concerto di Musica vocale e strumentale del 17.º e 18.º secolo.

1) Cherubini: *Il portatore d'acqua*, ouverture; Orchestra. — 2) Bassani: *Serenata*; 3) Paisiello: *Nina pazza per amore*, Questo è dunque; tenore Alfredo Sernicoli. — 4) Corelli: De-

cimo concerto grosso, trascritto dal M.o Aldebrando Madami: a) Preludio, andante, allegro, b) Allemanda, allegro, c) Corrente, vivace, allegro; b) Minnetto vivace: Quartetto a plettro diretto dal M.o A. Madami. — 5) Calvara: *Aria pastorale*; 6) Rontani: *Gr che non seguio più*, canzonetta; sopr. Alba Anzellotti. — 7) Bercherini: *Minnetto per archi*, dal Quintetto in mi maggiore; Orchestra. — 8) Scarlatti: a) *Chi vuole innamorarsi*; b) *Già il sole dal Gange*; tenore Alfredo Sernicoli. — 9) Gemiani: *Andante*; 10) Vivaldi: *Giga*; Quartetto a plettro diretto dal M.o Aldebrando Madami. — 11) Legrenzi: *Mi nudrite di speranza*; 12) Barbara Strozzi: *Amore è bandito*; soprano Alba Anzellotti. — 13) Cimarosa: *Gli Orazi e Curiazi*, sinfonia; Orchestra.

Intermezzo:

«RIVISTA DELLA FEMMINILITA'» di M. Pompadour.

Selezione dell'opera
«LA TRAVIATA»

di Giuseppe Verdi.

Esecutori: Violetta Valery, sopr. Pina Falchero; Alfredo, ten. Franco Caselli; Germont, baritono Guglielmo Castello; Flora e Annina, mezzo sopr. Luisa Castellazzi; Gastone, tenore Giovanni Salvatori; Il Barone Douphol e Il Dottore, basso Gino Avanzini.

Orchestra e Coro della U.R.I. diretti dal M.o Riccardo Santarelli.

Atto III:

a) Introduzione e scena del giuoco; b) Scena Violetta e Alfredo; c) Inettività di Alfredo e coro; d) Entrata di Germont, concertato e finale.

Atto IV:

a) Preludio; b) Scena e arioso di Violetta; c) Coro, baccanale; d) Duetto Violetta e Alfredo; e) Finale dell'Opera.

Ore 22,55: Ultime notizie.

Lunedì
30 Maggio

MILANO (1 MI) - m. 322,6 - Kw. 1,5

12,15: Trasmissione di notizie.
13-14: Eventuali comunicazioni governative.

16,15: Segnale d'apertura.
16,15-17,45: Jazz band diretto dal M.o Stefano Ferruzzi. (Alle 16,45 si daranno: Borse, Mercati e Cambi).
17,20-17,45: Cantuccio dei Bambini.

17,45-18: Comunicazioni agricole per cura della Fed. Ital. Consorzi Agrari. — Notizie.

19,20-20,30: Eventuali Comunicazioni governative.

20: Segnale di apertura.

20,20,30: Lezione di inglese (prof. M. Hazou).

20,30-20,45: Comunicazioni governative: I dieci minuti del Dopolavoro.

20,45: Segnale Orario.

U. Tegani:

MILANO CHE SFUGGE

21: CONCERTO DI MUSICA LEGGERA.

1. Banda Presidaria del Corpo di Armata di Milano diretta dal M.o cav. A. Lizzi.

2. Artisti di varietà accompagnati dal M.o Stocchetti.

3. COMMEDIA.

4. Artisti di varietà accompagnati dal M.o Stocchetti.

«Il Popolo d'Italia» di domani con le ultime notizie.

22,45-23: JAZZ BAND DEL RISTORANTE TOFFOLONI diretto dal M.o V. Mascheroni.

NAPOLI (1 NA) - m. 333,3 - Kw. 1,5

13-14: Eventuali comunicazioni governative.

14: Borsa e notizie Stefani.

17: Comunicazioni e notizie Stefani.

17,5: Novelle Aneddoti, spunti di ilarità.

17,8: Camera di Commercio di Napoli; Mercati del giorno.

17,10: Musica varia.

19,30-20: Eventuali comunicazioni governative.

20,45: Comunicazioni Dopolavoro.

20,55: Ultime notizie Stefani.

21: Selezione dell'Operetta

«LO SHIMMY VERDE»

di N. Valente.

Artisti e orchestra della URI. Direttore di orchestra: M. Evemero Nardella.

21,30: Segnale orario.

22,55: Il Calendario.

23: Segnale chiusura.

ROMA (1 R O) - m. 449 - Kw. 3

13-14: Eventuali comunicazioni governative.

14: Chiusura della Borsa. Notizie Stefani.

16,30-17: Cambi. Giornale Radiofonico del Fanciullo.

17-17,10: «L'Impero» con le ultime notizie.

17,10-17,20: Notizie dell'Agenzia Stefani.

17,20 18,20: Jazz band dell'Albergo di Russia.

18,20-18,30: Comunicazioni agricole.

19,30-20,20: Eventuali comunicazioni governative.

20,20,20,30: Comunicazioni del Dopolavoro.

20,30-20,45: Notizie Stefani. Cambi. Bollettino Meteorologico.
21: Segnale orario.

21,10: SERATA DI MUSICA LEGGERA. Orchestra della U. R. I.

1) Lindemann: *Canti della bohème viennese*; Orchestra. — 2) Palata: *Canzone alla luna*; Luigi Giorgi.

3) Kalman: *La Bajadere*. Quando in ciel brillan le stelle (duetto); Elisa e Luigi Giorgi. — 4) Di Ponia: *Mazurka*; 5) Calvaruso: *Tarantella*; chitarrista Benedetto Di Ponia.

6) Billi: *Marcia forzata, two-step*; 7) Wrights: *Shalimar*, valzer; 8) Hays: *Gambule, one step*; Orchestra. — 9) Lehar: *La Vedova allegra*, Canzone della Villa; Elisa Giorgi. — 10) Cavarra: *La Follia del Tango* (duetto); Elisa e Luigi Giorgi. — 11) *Vecchie canzoni romane*, scelte e trascritte dal M.o Alberto Cametti; a) *La vita da signora*, b) *La treccia bionda*, c) *Vecchio morello*; tenore Alfredo Sernicoli e chitarrista Benedetto Di Ponia.

«MONOLOGO UMORISTICO»

detto da Arturo Durantini.

13) Barbieri: *Il piccolo buttero*. Canto della campagna romana; 14) Criscuolo: *Ronda di zamponari*; Orchestra. — 15) *Vecchie canzoni romane*, scelte e trascritte dal M.o Alberto Cametti; a) *Il Sor Carlo Parmonico*, b) *Passa via!*, c) *Il morello*; di Ninetta profunzata; ten. Alfredo Sernicoli e chitarrista B. Di Ponia.

16) Magritte: *Baby, may baby, fox trot*; Orchestra. — 17) Cavarra: *Non c'è nessuno... son tua* (duetto); Elisa e Luigi Giorgi. — 18) Alegiani: *Super-shimmy*; Orchestra.

Ore 22,55: Ultime notizie.

Martedì
31 Maggio

MILANO (1 MI) - m. 322,6 - Kw. 1,5

12,15: Trasmissione di notizie.

13-14: Eventuali comunicazioni governative.

16,15: Segnale di apertura.

16,15-17,20: Trasmissione dal Ristorante Savini del Quintetto diretto dal M.o Pennati Malvezzi, intramazzate da artisti di Varietà accompagnati dal maestro Stocchetti. (Alle

16.45 si daranno: Borse, Mercati e Cambi.

17.20-17.15: Cantuccio dei Bambini.

17.45-18: Comunicazioni agricole a cura della Federazione Italiana dei Consorzi Agrari. — Notizie.

19-19.40: Eventuali comunicazioni governative.

20: Segnale di apertura.

20.20,30: Lezione di tedesco (prof. G. Rebajoli).

20.45: Segnale orario e

TRASMISSIONE DI UN'OPERA.
TA DA UN TEATRO.

Durante gli intervalli si leggeranno le

NOTIZIE STEFANI

« Il Popolo d'Italia » di domani con le ultime notizie.

NAPOLI (1 NA) m. 333.3 - Kw. 1.5

13-14: Eventuali comunicazioni governative.

14: Borsa e notizie Stefani.

17: Comunicazioni e notizie Stefani.

17.5: Monumenti di Napoli.

17.8: Camera di Commercio di Napoli: Mercati del giorno.

17.10: Musica varia.

19.30-20.30: Eventuali comunicazioni governative.

20.45: Comunicazioni Dopolavoro.
20.55: Ultime notizie Stefani.

21: COLLEGAMENTO COL TEATRO ALHAMBRA.

21.30: Segnale orario.

22.55: Il Calendario.

23: Segnale chiusura.

ROMA (1 R O) • m. 449 • Kw. 3

13-14: Eventuali comunicazioni governative.

14: Chiusura della Borsa. Notizie Stefani.

16.30-17: Cambi. Giornale Radiofonico del Fanciullo.

17-17.10: « L'Impero » con le ultime notizie.

17.10-17.20: Notizie Stefani.

17.20-18.20: Jazz band dell'Albergo di Russia.

18.20-18.30: Comunicazioni Agricole.

19.30-20.20: Eventuali comunicazioni governative.

20.20-20.30: Comunicazioni del Dopolavoro.

20.30-20.45: Notizie Stefani. Cambi. Bollettino Meteorologico.

21: Segnale orario.

21.10: SERATA D'OPERA ITALIANA.

Selezione dell'Opera

« DON PASQUALE »

di G. Donizetti.

Esecutori: Don Pasquale, baso Alfredo De Petris; Norina, soprano Gualda Caputo; Ernesto, tenore Renato Ciurli; Dr. Malatesta, baritono Luigi Bernardi.

Orchestra della U.R.I. diretta dal M.o Riccardo Santarelli.

Atto I:

1) Sinfonia.

2) Duetto Don Pasquale-Dr. Malatesta.

3) Aria di Don Pasquale.

4) Duetto Don Pasquale-Ernesto.

5) Cavatina di Norina.

6) Recitativo. Duetto e finale primo. Norina, Dr. Malatesta.

Atto II:

7) Preludio e aria di Ernesto.

8) Recitativo e terzetto: Norina, Dottore e Don Pasquale.

9) Quartetto e finale secondo: Norina, Ernesto, Dottore, Don Pasquale.

Atto III:

10) Recitativo e duetto Norina e Don Pasquale.

11) Duetto Dottore e Don Pasquale.

12) Serenata: Ernesto.

13) Notturno: Ernesto e Norina.

14) Finale terzo: Norina, Ernesto, Dottore e Don Pasquale.

Ore 22.55: Ultime notizie.

PRENDETE NOTA degli indirizzi dei nostri inserzionisti, vi potranno *abbisognare*

Volt. 3-5 — Amp. 0.06



— Funziona —

da Amplificatrice per Alta Frequenza
da Amplificatrice per Bassa Frequenza

— Detector —

LA VALVOLA UNIVERSALE TUNGSRAM MR X

Vincitrice nel Concorso Nazionale
indetto
dall'Opera Nazionale del Dopo Lavoro

Tungram

Società Anonima di Eletticità

Viale Lombardia, 48 - MILANO - Telefono 24-325

LEZIONI DI LINGUE ESTERE

TRASMESSE DA I M I

Corso di lingua francese

tenuto da

Prof. Ramon Brout

VENTESIMA LEZIONE.

25 Maggio 1927.

VERBE FIN-IR (fin-issant, fin-i).

Présent	Imparfait
Je fin-is	Je fin-issais
tu fin-is	tu fin-issais
il fin-it	il fin-issait
Nous fin-issons	Nous fin-issions
Vous fin-issez	Vous fin-issiez
Ils fin-issent	Ils fin-issaient

Passé défini	Futur
Je fin-is	Je finir-ai
tu fin-is	tu finir-as
il fin-it	Il finir-a
Nous fin-issons	Nous finir-ons
Vous fin-issez	Vous finirez
Ils fin-issent	Ils finir-ont

Conditionnel	Impératif
Je finir-ais	fin-is
tu finir-ais	fin-is
Il finir-ait	fin-issons
Nous finir-ions	fin-issez
Vous finir-iez	
Ils finir-aient	

Subjonctif

présent	
que je fin-isse	isse
que tu fin-isses	isses
qu'il fin-isse	ît
que nous fin-issions	issions
que vous fin-issiez	issiez
qu'ils fin-issent	issent.

Ainsi se conjuguent :

accomplir	affaiblir
agir	engloutir
anéantir	obéir
se flétrir	

enrichir	choisir
bâtir	réussir
éclaircir	jaillir
désobéir	ensevelir
tarir	s'évanouir
se réjouir	trahir
fournir	haïr
saisir	(Je hais, tu hais, il hait)
jourir	salir
appanurir	blanchir
aigrir	rougir
s'enorgueillir	noircir
frémir	roidir
attendrir	nourrir
hennir	établir

Exercice à traduire en français par écrit.

Quell'uomo guarirebbe in poco tempo se fosse nutrito meglio. — Vi punirò se sporcherete il vostro libro. — Ci ralleghiamo di vedervi in buona salute. — Questi nastri sono belli. scaglieteli per guarnire il vostro vestito. — I miei cugini demoliscono la loro casa per fabbricare un teatro. Mentre (tandisque) non pensavo che a divertirmi, i miei fratelli si arricchivano. — I cattivi governi impoveriscono le nazioni, i buoni le arricchiscono. — Quando eravamo in campagna, ci riunivamo spesso. — Scegliete bene tutto ciò che comprate. — Ubbidiamo alle leggi del nostro paese.

VENTESIMA LEZIONE.

28 Maggio 1927.

Comparatif et superlatif.

1) Mon frère est plus grand que moi.

Je suis moins grand que mon frère.

Lecture et traduction.

Les langues modernes ont moins riches que les langues anciennes;

mais elles sont plus utiles. — Sur les montagnes l'air est plus pur que dans les vallées. — L'argent est moins précieux que le temps. — Le cheval est moins sobre et moins patient que l'âne, mais il est plus fier et plus impétueux. — Le clima de Palerme est plus doux que celui de Milan. — Dans les pays du Nord, les jours sont moins longs que les nôtres. — Rien n'est plus terrible pour l'homme que l'isolement. — Le Chameau est un animal fort utile: il est plus fort que l'âne, moins lourd que le boeuf et plus robuste que le cheval. — La santé est plus précieuse que les richesses. — La lune est moins grande que le soleil. — L'invention des machines à vapeur et celle des chemins de fer sont des événements plus grands et plus importants que toutes les guerres et que toutes les conquêtes des siècles derniers.

Exercice à traduire par écrit en français.

Il ferro è più duro del piombo, è anche più utile di questo metallo. — I gioielli sono meno necessari del pane. — La mia sorella è più ricca di me. — Il mio fratello lavora meno del suo amico Enrico. — L'automobile che avevo comprata è più bella di quella del signor Bianchi; è anche più cara della sua. — La lettera che ho mandata ieri era più lunga di quella che ho scritta (écrite) oggi. — La vostra nuova casa è bellissima; ma quella del signor Bianchi è ancora più bella della vostra. — Questa carta è meno bianca di quella. — L'Italia è più bella della Francia, ma ha meno risorse (ressources) naturali di essa. — Le azioni sono più sincere delle parole.

Il) J'ai plus de livres que de billets de mille.

Il est moins riche que vous ne croyez.

Lecture et traduction.

A la foire d'échantillons de Milan il y avait plus de choses utiles que d'articles de luxe. — Ce jeune homme a plus d'intelligence que de bonne volonté. — La vertu trouve plus d'admirateurs que d'imitateurs. — La vie du riche est souvent plus malheureuse que celle du pauvre. — Nous mangeons plus de pain que de viande. — Aujourd'hui on lit moins de livres que de journaux. — Ce travail n'est pas difficile; on y réussit plus facilement que vous ne vous l'imaginez.



Soc. An. Brevetti ARTURO PEREGO
 MILANO (124) - Via Salaino, 10 - Telef. 86-767
 ROMA (9) - Via Tomacelli, 15 - Telef. 41-02

TELEFONI PER TUTTE LE APPLICAZIONI

PER UFFICI, BANCHE, OSPEDALI, TRAMVIE, FERROVIE, ecc.

SPECIALITÀ TELEFONI PER LINEE AD ALTA TENSIONE

STAZIONI RADIOTELEFONICHE E RADIOTELEGRAFICHE AD ONDE CONVOLGATE

Corso di lingua inglese

tenuto dal

Prof. Mario Hazon

VENTITREESIMA LEZIONE.

Lunedì, 23 Maggio.

VOLERE.

- 1) To want.
- 2) to wish.
- 3) to desire.
- 4) to be willing.
- 5) to like.
- 6) will (would) + infinito senza «to» oppure have.
- 7) to take (ir.)
- 8) to require.
- 9) to choose (ir.).

Volete andare?

- Do you want to go?
Do you wish to go?
Do you desire to go?
Are you willing to go?
Would you like to go?
Will you go?

Vorreste andare?

Would you go?

Volete del tè?

- Do you want some tea?
Do you desire some tea?
Would you like some tea?
Will you have some tea?

Ci vogliono tre ore per andare a Genova = It takes three hours to go to Genoa.

Ci vuol tempo per imparare bene una lingua = It requires time to learn a language well.

Se volesse potrebbe ritirarsi dagli affari = If he chose he could withdraw from business.

Costruzione dell'accusativo coll'infinito.

volere che + soggetto (nominativo) + congiuntivo.

= a) $\left. \begin{array}{l} \text{to want} \\ \text{to wish} \\ \text{to desire} \\ \text{to like} \end{array} \right\} \begin{array}{l} \text{= oggetto (accusativo)} \\ \text{+ infinito} \\ \text{con «to»} \end{array}$

= b) will (would) have + ogg. (acc.) + infinito senza «to».

Esempi:

Voglio che egli scriva.

- a) I want him to write.
- b) I will have him write.

Volevo che egli scrivesse.

- a) I wanted him to write.
- b) I would have him write.

Avevi voluto che egli scrivesse.

- b) I would have had him write.

Costruzione idiomatica.

- I wish I had = vorrei avere
I wish I were = vorrei essere

I wish I could = vorrei potere
I wish (you) would (go) = vorrei che (voi) (and)-aste.

Esempi vari.

He wanted to help me
He will want to go too
If you wish to go, you may
I will succeed.
He will smoke though it is bad for his health.
Would you like to come to the theatre with me?
I would come if I had time.
He would like me to help him
I want this book, not that one
Why do you not choose to come?
They wished us to go with them
I wish you good luck
Do you want me to come with you?
I wish I had time to do your work for you.
I wish you were here.

I wish I could help you
He wishes you would write soon
He wishes you to write soon
He would have written, but he could not.

VOCABOLI:

richiedere, esigere, volere = to require
scegliere, gradire, garbare, volere = to choose, chose, chosen
non essere disposto, non volere = to be unwilling
non essere capace, non potere = to be unable
aiutare = to help
imparare = to learn, learnt, learnt (anche regolare)
erudito = learned
volontà; testamento = will
lingua (idioma) = language
lingua (organo e idioma) = tongue

Dattatura del tema di traduzione per la prossima lezione.

LETTURA: James Stephens: The Snare.

Tema di traduzione dettato nella ventunesima lezione.

1) Mi fermerò a Londra una quindicina di giorni e poi andrò a Parigi, dove spero trovare degli amici coi quali andare in Italia. 2) Egli andrebbe via domani se avesse dei denari. 3) Non so se essi abbiano del tempo per lavorare per noi. 4) Il bastone e l'ombrello del signore sono nel vestibolo. 5) Stava per andarsene quando suo padre gli disse di fermarsi in casa. 6) Portate questa lettera dal mio avvocato. 7) Un mio fratello pranzerà da lui domani e gli parlerà degli affari che vi interessano. 8) I capelli di quelle signore sono lunghi e belli. 9) Essa non è mai stan-

ca di parlare. 10) Essi parlarono delle cose interessanti che videro nei loro viaggi.

Traduzione.

1) I shall stop in London a fortnight and then will go to Paris where I hope to find some friends to go to Italy with. 2) He would go away to-morrow if he had some money. 3) I do not know whether they have any time to work for us. 4) The gentleman's stick and umbrella are in the hall. 5) He was going to go away when his father told him to stop at home. 6) Take this letter to my lawyer's. 7) A brother of mine will dine with him to-morrow and will speak to him of the business which interests you. 8) Those ladies' hair is long and beautiful. 9) She is never tired of speaking. 10) They spoke of the interesting things they saw in their travels.

VENTIQUEATTRESIMA LEZIONE.

Giovedì, 26 maggio.

Traduzione del tema dato nella precedente lezione.

RICAPITOLAZIONE.

Traduzione e commento del seguente tema:

- 1) I wish I had many English books to read.
- 2) Do not come to-morrow afternoon because I may be away.
- 3) I do not want him to know that I have been to you because I told him I would have gone to him and I did not go.

Continental



insuperabile!

E. LEVI & C. - Milano (103)

Via Monte Napoleone, 23

Telefono 71-980

- 4) He has had much work to do and little time to do it in (in which to do it).
- 5) She would like me to return at once, but I cannot because the work requires much time.
- 6) You could have given him what you said you would have given him.
- 7) Would you be willing to help him if you could?
- 8) I will do what you desire.
- 9) I hope you can understand me when I speak English.
- 10) May we listen to you while you are playing the piano?
- 11) He could not smoke because he was not well.
- 12) He wishes her to teach him Italian.
- 13) They do not want me to buy the goods because they say they are not good.
- 14) They would not have had him go with them.
- 15) You should not have permitted him to go.
- 16) He does not wish them to thank him for the little he has done for them.
- 17) I do not want to drink wine but I will have some tea.
- 18) If you must go, you must.
- 19) I have not been able to do all the work I wanted to do.
- 20) I hope you will be able to understand the English language soon.

«shall» e «will» nella interrogazione, andrò? shall I go? devo andare? andrai? shall you go? devi andare? will you go? vuoi andare? andrà? shall he go? deve andare? will he go? vuole andare?

VOCABOLI:

essere fuori (di casa) = to be out
 essere dentro (in casa) = to be in
 andare fuori, uscire = to go out
 andare dentro, entrare = to go in
 esserci. (-vi) = to be there

Es. There is your friend there.
 There is no time to lose.

arrivare = to arrive
 pagare = to pay, paid, paid
 arrivo = arrival
 troppo = too (+ agg., avv. e part. pres.)
 troppo = too much (+ nome sing. e part. pass.)
 troppi = too many (+ nome plur.)
 anche, pure = also, too
 appena che = as soon as
 così = so,
 così come; mentre; poiché, siccome = as
 Es.: Do as I do.

come (nella maniera di, in che modo) = how

Es.: I do not know how he did it.
 là; ci, vi = there
 in, entro, dentro = in
 fuori = out

LETTURA: Oscar Wilde; Chanson.

Corso di lingua tedesca

tenuto dal

Prof. Gino Rebajoli

VENTITREESIMA LEZIONE.

Martedì, 21 Maggio.

VERSIONE del testo italiano: g) h) i) j) k) l) m) della XXI lezione riprodotto nel N. 20 del «Radiorario» (pag. 23).

g) Man kann mit Sicherheit behaupten, dass weder die Erziehung ohne den Unterricht, noch der Unterricht ohne die Erziehung gut sein kann. Ist das nicht wahr? Wenn ich etwas behaupte, du bestätigst und er meine Behauptung verneint, so ist jemand hier im Irrtum.

h) Dieses ist der Gedanke eines gebildeten Menschen, und Sie sind auch dieser Ansicht. Warum geben Sie also keine Antwort? Wer kann glauben, dass Sie einer anderen Ansicht sind? Eine so falsche, so irrigte Meinung können Sie (ja) nicht haben! Oder wissen Sie nicht, wie man diese Frage beantworten kann?

i) Ich mache einen Vorschlag: ich bilde zwei falsche und fehlerhafte Sätze, und Sie korrigieren zuerst die Fehler und dann die Irrtümer. Also: «Im diesen Satze sind keine Fehler (vorhanden)! Im einen Wörterbuch sind Regeln!» Wo sind hier die Fehler? Und die Irrtümer?

j) Sie glauben, dass ich etwa neugierig bin? Ich bin aber nicht neugierig! Es ist keine Neugier, wenn ich ueber die wichtige Streitfrage der «artikulierten» Präpositionen Fragen stelle. Haben Sie nicht etwa die Absicht, die deutsche Sprache zu lernen? Um diese Sprache zu erlernen, muss man dieses Kapitel gut kennen.

k) Wer die Bedeutung vieler deutschen Vokabeln kennt, versteht vielleicht den Sinn irgend eines deutschen Satzes; wenn er aber seinen Gedanken in dieser Sprache nicht ausdrücken kann, so kann er noch nicht behaupten, dass er diese Sprache kennt und Deutsch versteht.

l) Wer irgend einen Satz des Lehrers nicht versteht, kann den Lehrer

bitten, diesen Satz zu wiederholen, dieses oder jenes Wort zu erklären, was man gewöhnlich mit diesen Worten tut: «Ich bitte Sie, zu sagen, was dieses Wort bedeutet»; wenn dann der Lehrer diese Wiederholung macht oder diese Erklärungen gibt, so muss man sagen: «Vielen Dank für Ihre Freundlichkeit (=Liebenswürdigkeit)!»

m) Um eine kleine Uebung über den Artikel zu machen, kann man so sagen: «Der Lehrer, die Lehrerin und das Buch des Schülers und der Schülerin geben dem einen und der anderen den Begriff der Sache, die Bedeutung des Wortes, das Beispiel etc.: ein guter Lehrer, eine gute Grammatik, ein gutes Wörterbuch unterrichten gut einen guten Schüler und eine gute Schülerin», «Die Lehrer, die Lehrerinnen,» etc.

VENTIQUATTRESIMA LEZIONE.

Venerdì, 27 Maggio.

CONVERSAZIONE III. (sui vocaboli e, le regole delle lezioni XIII, XII, XI).

1) Wie deklinieren Sie die Artikel: «der, die, das»? Und die zwei Demonstrative: «dieser, jener»? Wollen Sie nicht auch die Worte: «der gute Lehrer, die gute Lehrerin, das gute Buch, ein guter Lehrer» u. s. w. deklinieren?

2) Welche Formen des Artikels bilden mit den Präpositionen ein Wort? Welchen Fall verlangen die Präpositionen: an, in, von, bei, für, um, durch: am, in, auf, über, unter?»

3) Vor welchen Substantiven fehlt im Deutschen immer der Artikel? Vor welchen kann er fehlen? Wie heißen im Präsens: «haben, lesen, sein, wissen»?

4) Wer fragt hier und wer antwortet auf diese Frage? Antworten Sie etwa einem Schüler? Was habe ich gefragt, was haben Sie geantwortet?

5) Wenn Sie über die Wahrheit eines Satzes Zweifel haben, können Sie in dem Moment eine Uebersetzung ausdrücken? Ist einer seiner Sache sicher, der einen Zweifel ausdrückt? Und einer, der seine Meinung sagt?

6) Hat einer Gewissheit, der entweder argwöhnt, oder hofft oder fürchtet, oder was hat er anstatt der Gewissheit? Ist einer, der Verdacht hegt, argwöhnisch oder verdächtig? Ist jemand zweifelhaft, der einen Zweifel hat?

(La proprietà letteraria delle Lezioni è riservata ai singoli professori).



(Le ore sono riferite al meridiano dell'Europa Centrale — Le stazioni sono disposte in ordine alfabetico)

Domenica 22 Maggio

BARCELLONA (Radio Barcellona) (EAJ) - m. 344 - Kw. 1,5

13: Carillon, Cattedrale, Il Tempo. — 18.30: Balletti Russi dal Gran Teatro del Liceo. Negli intervalli: Quotazioni Mercati Agricoli e Bestiame. — 21: Quattro recitazioni. — 21.30: Quintetto: Oux., Ondino, Lortzing. Selezione. La Ballata della Luce, Vives; Minuetto, Gillardini. — 21.40-22: Sport.

BASILEA - m. 1100 - Kw. 1,5

20.30-22.1: Ritrasmisione del programma di Berna (vedi sotto Berna).

BERLINO - m. 483.0 - Kw. 4

STETTINO - m. 252.1 - Kw. 0,75

9: Festa mattinatale — 11.30-12.15: Ritrasmisione della commemorazione di Beethoven da Bonn — 2.30: L'ora del filatelista — 3: Conferenza agricola — 3.30: Fiabe — 4: Umore berlinese — 4.30: Concerto dell'orchestra Fratelli Steiner (musiche di Beethoven, Strauss, Rhode, Koenigsberger, Mac Dowell, Leoncavallo, Verdi, Rostok, Macheth, Bayer, Linckel, in seguito consigli per la casa, i programmi dei teatri e del cinematografici — 7.5: La radiopellecia, una intervista al microfono — 7.30: Il Reno, i suoi castelli e le sue leggende — 7.55: Conferenza riguardante il ballo — 8.30: Concerto orchestrale della R. O. e d'un contratto (musiche di Gluck, Marschner, Weber, Wagner), in seguito meteorologia, recentissimi, segnale orario, notizie sportive — 10.30-12.30: Musica da ballo.

BERNA - m. 411 - Kw. 1,5

10-10.15: Ritrasmisione da Ginevra: Predica di Frank Thoma — 10.15-11.15: Concerto mattinatale — 13: Segnale orario, meteorologia — 13-14.30: Concerto pomeridiano della «Ersten Berner Original-Ländlerkapelle» — 14.30-15: Lettura allegria dialettale — 15.30-17.30: Orchestra del Kursaal di Berna — 20: Segnale orario, meteorologia — 20-20.30: Serata di canzoni e di duetti — 20.30-21: Orchestra del Kursaal di Berna — 21-21.20: Coniugazione della serata di canzoni e di duetti (vecchie canzoni italiane) — 21.20-21.50: Orchestra del Kursaal di Berna — 21.50-22.05: Notizie sportive e della stampa, meteorologia — 22.5-22.30: Orchestra del Kursaal di Berna.

BIRMINGHAM - m. 326.1 - Kw. 1,5

15.30: Orchestra: Oux., Rienzi, Wagner — Tenore e Orchestra: Aria, Sansone, Haendel. — Violino e Orchestra: Concerto n. 8 op. 47. Spohr. — Tenore: Serenata, Strauss. — «Spirituale» negro — Le Margherite.

Quilter — Orchestra: Sinfonia n. 31 in re Mozart. — Tenore e orchestra: Ingemisro (Messa di requiem), Verdi. — Violino: Boreuca, Dancla. — Serenata, Pierné. — Valse Bluettes, Ouer — Orchestra: Ballabile Vespri Siciliani, Verdi — 17.20; 20; 20.55: V. Londra. — 21.15-22.40: Sestetto. Selezione Carmen, Bizet. — Soprano e adesto: Tre canzoni pastorali, Quilter. Ballata, Herbert. — Sestetto: Serenata, Tosselli. — Bisbiglio dei fiori, Van Blom. — Coro: Preghiera della Sera, S. Heap. — Canto di pare, W. Davies. — Violino: Meditazione, Thais, Massenet. — Sopra: Aprile, Phillips. — Vercelli a sera, Coates. — Raggi d'argento, Scott. — Sestetto: Marcia Militare, Schubert.

BOURNEMOUTH (6BM) - m. 491.8 Kw. 1,5

15.30-17.30; 20; 20.55-22.35: V. Londra.

BRATISLAVA - m. 263,2

Domenica, 22 Maggio.

BRESLAVIA - m. 315,8 - Kw. 4 GLEIWITZ - m. 250 - Kw. 0,75

8.30-9.30: Concerto mattinatale di liuti e di chitarre (musiche di Schweitzer, Baumann, Ney, Noak, Kéler, Béla, Schuppe) — 10.30: Festa cattolica del mattino — 11.30: Ritrasmisione della festa di Beethoven da Bonn — 2: La radio degli enigma — 2.15: Dieri nimiti del giardiniere dilettante — 2.30: La radio degli scacchi — 3.15: Fiabe — 4: Recitazioni, concerto di un soprano e di un tenore — 5: Lettura — 5.45: Concerto di una società corale maschile (Gospfrath, Marschner, Wohlgemuth, Breu, Volkswiese, Haydn, Schumann, Kirehl, Hegar, Jungel, Fischer, Weinzierl) — 7.35: Due conferenze — 8.15: «Sunstig uffm Durfe», radiolazione teatrale con canto in due atti — 10.15-12: Musica da ballo.

BRNO - m. 441,2 - Kw. 3

10: Violino e piano: Dvorak, Schumann, Brahms, Liszt. — 17-18: Musiche d'operetta.

BRUXELLES (Radio-Belgique) m. 508,5 - Kw. 1,5

17: Ballabile, St. Sauveur. — 19.30: Giornale parlato. — 20: Oux., Maestri Cantori, Wagner; Fantasia, Dalibor, Smetana; Violoncello e Orchestra: Cavatina, Saint-Saens; Quattro Composizioni per organo. Violino: Ronanza, Lalo; Rapsodia Norvegese, Svendsen; Commento ai programmi della Settimana. Namuna (4 tempi), Lalo; Composizioni per organo. Visioni dei Boschi, Dewel. — 22: Notizie.

ADREMA

MACCHINE PER INDIRIZZI

MILANO 116 - Via S. Vittore 20 - Telef. 67368 Teleg. ADREMA

CADICE (Radio Cadice) (E. A. J. 3) m. 344.8 - Kw. 0,5

Ogni sera alle 20: Simonizzazione. Serce non festive; dopo l'1 a. n. esperimenti. — 20.5: Organo: Piccola Suite (3 tempi), Debussy; Canto: Suicidio, La Gioconda, Ponchielli; Voi lo sapete, o mamma, Cavalieria, Mascagni. — 20.30: Piano: El Pelele, Granados; Canto: Aria, Trovatore, Verdi; Piano: La Maja e l'agnuolo, Granados; Canto e Orchestra: Selezione, La Bella velata, Alencor. — 21: Ora — 21.10-22: Orchestra.

CARDIFF (5 W A) - m. 353 - Kw. 1,5

15: (dal Teatro Empire) Preghiera: Discorso: Società orchestrale: Canto in comune (2 cori); Discorso: Soprano (Canto Sacro, Reed); Soprano e contralto (Duetto, Giulia Macabeo, Haendel); Contralto (Canto sacro, Liddle); Coro in comune: Soprano e contralto (Antifona in gallese); Coro (Inno in gallese); Conferenza; Coro (Tre inni); Preghiera — 16.20-17.30; 20; 21: V. Londra — 20.55: La Buona causa — 22.45-23: La Fratellanza silenziosa.

CRACOVIA - m. 422 - Kw. 1,5

14.10-17.40: V. Varsavia — 17.40: Varietà — 18: Fra i libri — 18.30: Conferenza del Cirlo «Psicotechnica» — 19: Eventualmente: Comunicati — 19.30: Concerto — Bollettino meteorologico — Segnale orario.

DAVENTRY (5 XX) - m. 1000 Kw. 2,0

10.30: Segn. Gr. Tempo. — 15.30-17.30; 20; 21; 21.15-22.35: V. Londra (Segnali d'ora alle 16 e alle 22) — 20.55: La Buona Causa della Settimana. — 21.10: Previsioni marittime.

FRANCOFORTE SUL MENO - m. 428,6 Kw. 4

CASSEL - m. 272,7 - Kw. 0,75

8-9: Festa mattinatale — 11-11.30: L'ora dei parenti — 11.30: Ritrasmisione da Bonn della Festa di Beethoven — 15.16: L'ora della gioventù — 16.16.45: «Die Wachparade des Frankfurter Linienbataillons» conferenza (tambari e orchestra) — 18.19: Conferenza su «Giorgio Büchner» — 19.20: Il poeta H. A. Weber legge opere proprie — 20-20.30: L'ora del giornale di Francoforte «Frankfurter Zeitung» — 20.30-21.30: Serata di canzoni internazionali — 21.30: Concerto serale per due pianoforti (musiche di Bach, Mozart, M. Reger); in seguito notizie sportive, poi sino alle 0.30: Ritrasmisione di un concerto.

GINEVRA (Radio Ginevra) - m. 760 Kw. 1,5

10: Servizio religioso, Victoria-Hall. — 19.45: Idem allo Studio. — 20.30 (da Losanna): Opera. Nel I intervallo: Sport.

HILVERSUM (H. D. O.) m. 1060 - Kw. 2,0

10.40; 19.25: Servizio religioso. — 13.40: Quintetto arabe; Quintetto N. 6 (5 tempi), Mozart; Cantatrice e piano: Aria, Figaro,

Idem: Viola e piano: *Ricordo d'un Luogo* (coro 13 tempi), Teisakowsky; Canto, violino e piano: *Aria*, Bach; *Quartetto*, Quartetto, Rosmund, Schubert. — 15.10: Concerto orchestrale da Amsterdam. — 20.50: Esecuzione della « Carmen ».

KONIGSBERG - m. 329,7 - Kw. 4

9: Festa religiosa del mattino. — 11: L'ora degli autori della Prussia orientale. — 11.45: Composizioni, di Herbert Bruns: concerto vocale e strumentale. — 12.55: Ritrasmisione del segnale orario di Nauem. — 13.01: Indicazione dell'ora precisa. Meteorologia. — 16.18: Pomeriggio con programma a richiesta degli ascoltatori. — 18.15: Ritrasmisione da Danzica: L'ora delle novelle. — 19: Il Secolo XIX (conf.). — 19.30: La radio degli scacchi. — 20: Serata varia (negli intermezzi: recitamenti e notizie sportive).

LANGENBERG - m. 468,8 - Kw. 25

MUNSTER - m. 241,9 - Kw. 4

DORTMUND - m. 283 - Kw. 1,5

9-10: Festa mattinale — 11-11.15: Un quarto d'ora dedicato a Goethe — 11.30: Ritrasmisione da Bonn della Festa di Beethoven - discorso, coro e orchestra — 13-14: Musica da camera della R. O. (Dobnanyi, Tschaiakowsky) — 14-10.15: Radio-letteratura — 15-16.30: Il campionato di calcio tedesco nella Radio (trasmmissione da un campo sportivo) — 17-17.30: Chiaroierata sulla casa di Beethoven a Bonn — 17.30-18.30: Concerto da tè (musiche di Blon, Strauss, Toselli, Puccini, Mac-Dowell, Giordano, Siede) — 18-19: L'ora dell'operaio. (Che cosa è una opera d'arte? — 19: Notizie sportive — 19.15: Ritrasmisione da Bonn: *Missa solemnis* per soli, coro e orchestra di L. Van Beethoven — 21-22.30: Poesie della Verchia Austria (trattazioni e concerto dell'orchestra Giorgio Lutter); In seguito notizie sportive — 22.50-23: Ritrasmisione del concerto dal « Kaiserhof » di Munster.

LIPSIAS - m. 365,8 - Kw 4

DRESDA - m. 294,1 - Kw. 0,75

8.30-9: Concerto d'organo ritrasmesso dalla Chiesa dell'Università — 9: Festa mattinale — 10-10.30: Due conferenze della Scuola Il Breslau — 11-13: Ritrasmisione del VI Concerto orchestrale dal Conservatorio della Musica di Lipsia — 16.30: Radio-azione: « Das Reifenspringen », tre commedie di J. Lauder — 19-19.30: Il canto degli uccelli (conf.) — 19.30-20: Pedagogia musicale d'oggiorno (conf.) — 20.15: Serata di Riccardo Wagner (R. W. nato il 22 Maggio 1813) Concerto strumentale e vocale — 22: Notizie sportive — 22.30-0.30: Musica da ballo.

LONDRA (2 LO) - m. 361,4 - Kw. 3,0

15.30: Banda, ovv., Oberone Weher — Carnevale di Parigi, Svedens. — Baritone; Due Romanze, G. Peel — Il Sergente maggiore, Longstaffe — Banda; Poi pueri, dalle op. di Brahms — Violino; Aria sulla corda di sol, Bach — Preludio e Allegro, Pugnani-Kreisler — Banda; Capriccio Spagnolo, Rinsky Korsakov. — Baritone; Canzone tradizionale; Due romanze, Wallace. — Banda: *Le fate del Devonshire* (5 tempi). Dunhill. — Violino: *Danza Slave* in sol magg., Dvorak. — Danza spagnuola, Granades. — Banda: *Nelle steppe*, Borodin. — Danza dei Camorriti e Valzer (I Gioielli della Madonna), Wolf Ferrari. — 17.20: Narrazioni del V. Testamento. — 20: Servizio religioso da Leeds. — 20.55: La Buona Causa della Settimana. — 21: Tempo. No-

tizie. — 21.15: Quartetto archi e clarino: Quintetto (5 tempi) dalla Sula R. Steiner), Brahms — 21.45: Tenore: *Su l'ali del canto*, Mendelssohn. — Il Messaggio, Blumenthal. — Soprano: *Quattro vecchie canzoni francesi*. — Pianoforte: *Notturmo in sol magg.*; *Mazurka in do magg.*; *Studio in la magg.*; Chopin. — Due Valzer, Brahms. — Canto d'amore, Kreisler-Rachmaninov. — 22.20: Soprano: *Tre canzoni inglesi*. — 22.22.35: Baritone: *Gù per la strada di Vauxhall Hill*. H. Oliver — *Brezze mormoranti*, Jensen.

LOSANNA (S.R.R.) - m. 850 - Kw. 1,5

19.45: Servizio religioso da Ginevra.

MADRID (Union Radio) - m. 375

(E. A. J. 7) - Kw. 1,5

12.30-13.30: Banda Municipale. — 15-16.30: Orchestra Arty. — 19.30-21.30: Halli Russi dal Gran Teatro del Liceo di Barcellona. — 22.30-23: Corride. — 23-1.30: Segnale d'ora. Selezione operette « El santo de la Iudiza », e « Li Tamburo dei Granatieri (canto, cori e Orchestra).

MANCHESTER (2 ZY) - m. 384,6

Kw. 1,5

15.30: Otteito. Mezzo soprano — 17.20; 20; 21-22.35: V. Londra — 20.55: La Buona causa della settimana.

10.30: Segn. Gr.; Tempo — 11: B

MONACO DI BAVIERA m. 535,7 Kw. 4

NORIMBERGA - m. 303 - Kw. 4

11: Concerto di campane ritrasmesso dal Municipio di Monaco. — 1.15: Ritrasmisione dei dati meteorologici dall'osservatorio nazionale. — 11.30: Concerto del radiocoro, con audizioni d'armonium e d'un baritone (musiche e canti di Frescolaldi, Byrd, Speth, Arcadelt, Vittoria, Knipf, Hass, Ligo Wolf. Schudel). — 12.30: Segnale orario, meteorologia. — 12.45: Il programma d'oggi — 3: Ciclo di conferenze: *Ligione delle città (la canalizzazione di Monaco)*. — 3.30.5: L'ora della ritrasmisione da Norimberga. — 3.30: Concerto dell'orchestra F. Butner. *Ztatschewa-Diele* (musiche di Mokowsky, Verdi, Biehoff, Rhude, Strauss, Rodemich, Thomé, Tschaiakowsky e Mousorsky. — 4.30: Conferenza riguardante i caeti. — 5.10: Prima donna Gladia Bucearini (concerto vocale di arie di Pombielli, Rossini, Taubert). — 5.35: Lettura. — 6: Concerto sinfonico della R. O. con solista di pianoforte (musiche di Debussy, Dukas). — 7.05: Notizie locali. — 7.15-8.15: L'ora della ritrasmisione da Norimberga. — 8.15: «*s* Lieger von Schliesse oder Die Bratschau », azione teatrale popolare con canto in 4 atti di H. Neuert. — 10.05: Segnale orario, meteorologia, notizie sportive, commerciali e della stampa, il programma di domani. — 10.20-12: Concerto dell'orchestra G. Frank (ritrasmisione).

PRAGA (P. R. G.) - m. 348,9 - Kw. 3

11: Quartetto archi. — 17: Concerto. — 20: Concerto sinfonico dalla Philharmonica.

STOCCOLMA (SASA) - m. 454,5

Kw. 1,5

11; 18: Servizio religioso — 17: Per ragazzi — 17.55: Carillon Palazzo di Città — 19.15: Recitazione drammatica da Goethe (onda 416,7) — 19.45-22.30: Concerto corale o orchestrale (21,15; Not., Tempo.

TOLOSA - m. 389,6 - Kw. 2

Tutti i giorni: 10,15: Giornale parlato: Notizie; Prezzi ufficiali legumi, frutta, pesce, latte. — 12.30: Il Tempo. I Cambi. Fic-

re e Mercati del Sud Ovest. — 12.45: Concerto. — 13: Carillon dell'ora. — Negli intervalli: Recitamento. — 13.45: Giornale dell'ora. Negli intervalli: Recitamento. — 13.45: Giornale parlato: Recitamento; Programma spettacoli. — 17: Giornale parlato: Mercati regionali; Borsa Commercio di Parigi (avena, grano, farina e di Tolosa, Borsa Valori, Parigi e Tolosa; Cambi; Agenzia Fournier. — 17.25: Bollettino agricolo. — 20: Carillon dell'ora. Giornale parlato: Recitamento; Borsa Parigi; Cambi; Automobile Club del Mezzogiorno; Confederazione dei Radio Club del Sud Ovest; Corsi Metelli prezzi. — 20.45: Concerto. Negli intervalli: Recitamento. — 22.15 o 23.15: Programma di domani. I Santi del giorno. Ultime notizie.

Domenica. — Le Emissioni delle 10,15 e delle 17 sono soppresse. Concerto alle ore solite. — 12: Canti sacri e predica cattolica. — 14: Servizio religioso evangelico.

Sabato: Concerto supplementare alle 18.30 alle 20.

VARSAVIA (Polskie Radio) - m. 1111,1

Kw. 10

11: Bollettino meteorologico. — 12.45; 13.10; 13.35: Conferenza d'Agricoltura. — 14: Bollettino meteorologico. — 14.10: Concerto Sinfonico dalla Philharmonia. — 16: Per ragazzi: Conversazione. — 16.30: Concerto; Frammento di composizione di Wlami Horzacy. — 17.40: Notizie varie. — 18: Storia Nazionale. — 18.30: Viaggi. — 18.55: La Lega delle Nazioni. — 19.30: (Concerto di composizioni di Weber). — Orchestra: Ovv. Oberone; Cantatrice: Aria. Oberone. Orchestra: Invito alla Danza (Weber-Beethoven); Concerto per fagotto (2 tempi). Cantatrice; Aria. Franco Cacciatore; Orchestra: Fantasia, « Franco Cacciatore ». — 21: Comunicato del « Messager Polonais ». Bollettino meteorologico. Segnale orario. Comunicato della Stampa.

ZAGABRIA - m. 310 - Kw. 0,15

10.30: Grande concerto corale di canzoni popolari crate (concerto di canto tra 17 cori). — 5: Mladen Sirota: Fianza con musica. — 8.30: Musica allegria serale del Vrhovine-Koscica-Machalup. — 9.45: Notizie.

ZURIGO - m. 500 - Kw. 0,5

11: Ritrasmisione dai « Capitol Theater »: Concerto delle orchestre riunite del « Capitol Theater » e della R. St. — 12: Pregoni del tempo — 13: S. B. Berna: Concerto pomeridiano — 15.30: S. B. Berna: Concerto dell'orchestra del « Kursaal Schänzli » — 17.30: Predica — 19.57: Prognosi del tempo e segnale orario — 20: Mezz'ora di musica da camera, con il concorso di solisti della R. O. — 20.30: Conversazione: Il mio volo sopra l'Africa (conf.) di W. Mittelholzer. — 21: Concerto orchestrale della R. O. — 22.10: Recitamento, informazioni della « N.Z.Z. », Prognosi del tempo, notizie sportive.

Il RadiOrario è l'unico giornale che pubblichi anticipati i programmi italiani ed esteri della settimana.

Per questo e per le notizie sui nuovi circuiti e sul movimento radiofonico, la consulenza tecnica gratuita, la collaborazione varia e le illustrazioni, esso è indispensabile ad ogni radioamatore.

Lunedì 23 Maggio

AMBURGO - m. 394.7 - Kw. 4
BREMA - m. 400 - Kw. 0,75
HANNOVER - m. 297 - Kw. 0,75
KIEL - m. 254.2 - Kw. 0,75

5,45: Segnale orario - 5,50: Meteorologia - 6,20: Meteorologia, notizie agricole - 6,45: Gimnastica mattinale della Norag - 7,5: Segnale orario - 7,10: Meteorologia, notizie - 8: Consigli pratici per la cucina - 10,15: Notizie - 12,10: Dati meteorologici per l'interno ed i mari, livelli dell'Elba - 12,15: Primo bollettino della Borsa - 12,30-14,50: Concerto pomeridiano: negli intermezzi, 12,45: Rotta dei piroscafi - 12,55: Segnale orario di Nauen - 13,10: Notizie - 14: Meteorologia, i prezzi del mercato di maiali di Brema - 14,50: Secondo bollettino della Borsa - 15,15: Il lavoro del mercato di Amburgo - 15,40: Terzo bollettino della Borsa - 16: Rotta dei piroscafi - 16,15: Arie per basso (concerto vocale e della R. O. di musiche di Donizetti, Gounod, Smetana) - (solo per Kiel) Duetti popolari (concerto vocale - soprano e mezzo - soprano e della R. O. di musiche di Humperdinck, Mendelssohn-Bartholdy, Böhm, Eberle, Clewing, Lorenz e Siede) - 17: Eventuali notizie di tempeste dell'Osservatorio marino - 17: Conferenza: Con l'apparecchio cinematografico alla caccia dei leoni - 17,55: Bollettino dei servizi aerei - 19,10: Conferen-

za: Che cosa è la conferenza economica mondiale? - 19,35: Corso spagnolo - 19,50: Il mercato frutta e verdura di Amburgo - 19,55: Meteorologia - 20: Serata di commedia: «Sganarelle», commedia in 1 atto di Molière, «Der zerbrochene Krug», commedia di Enrico von Kleist; in seguito dati meteorologici per l'interno ed i mari, notizie sportive e della stampa.

BARCELLONA (Radio Barcellona) (EAJI) - m. 344 - Kw. 1,5

13: Carillon, Cattedrale. - 18,30: Quotazioni, Mercati agricoli e Bestiame. - 18,40: Quintetto: Fox trot, Campbell e Connolly; Selezione, El Gaitarrico, Soriano; Valzer, Colombier; Habanera, Parkay e Bee. One step, Russel. - 21,30: Conferenza. - 22: Mercati internazionali e Cambi - 22,05: «La Settimana Comica», Rivista in versi. - 22,20: Orchestra: Fantasia: Ricordi di Hotharich, Cotò; Valzer, Worsley; Fantasia, Per una donna, Lambert; Fantasia, Sansone e Dalila, Saint Saens; Fantasia, I Saltimbanchi, Ganne. - 23: Carillon, Cattedrale, Il Tempo. - 23,05-24: Concertale automatico: Vespere, Mussel; Mezzo soprano: Buona sera, Rubinstein; Canzone Napoletana, Fango; Armonium automatico e Celeste: Andante e Minuetto, Beethoven; Piano automatico: Grande Polonese, Chopin. Armonium e Celeste: Carillon e Coro Pastore, Mussel; Mezzo soprano: La Melodia dei bari, Massenet; Felicità, Mestres; Piano automatico: Fantasia, Nei Pirenei, Larregla.

BASILEA - m. 1100 - Kw. 1,5

20,30: (Da Basilea) Segnale orario, meteorologia - 20,30-21: Conferenza: Due nobili donne svizzere - 21,21,20: (da Berna): Dialogo allegro dialettale - 21,20.

21,50: Orchestra del Kursaal di Berna - 21,50-22,50: Notizie, meteorologia.

BERLINO - m. 483.9 - Kw. 4
STETTINO - m. 252.1 - Kw. 0,75

3,30: Questioni e dispacieri di donne - 4: Carlo von Linne (conf. in occasione del 220.º compleanno di questo celebre botanico) - 4,30,6: Poesia e musica di recentissima creazione; in seguito: consigli per la casa, comunicato dei teatri e dei cinematografi - 6,30: Introduzione all'orario del 24 maggio - 7,5: Sapete già la notizia più recente? - 7,30: L'arte ed edilizia berlinese nell'ultimo decennio? - 8: La fine di settimane e gli impiecati - 8,30: Riforma del nostro parlamento - 9: Meteorologia, recentissime, segnale orario, notizie sportive - 9,20: Ritrasmissione da Brighthon (Inghilterra): Concerto vocale - tenore - e strumentale di musiche di Verdi, Delibes, Chopin, Liszt - 10: Concerto del «Sussex Women Musicians' Club» a ritrasmissione dall'Hotel Metropole (concerto vocale e strumentale) - 11: Musica da ballo.

BERNA - m. 411 - Kw. 1,5

13-13,45: Segnale orario, meteorologia, quotazioni Borsa, prezzi della Fed. svizzera per gli agricoltori, trasmissione grammofonica. - 15,56: Segnale orario internazionale dell'Osservatorio di Neuchâtel. - 16-17,30: Orchestra del Kursaal di Berna. - 20,40: Segnale orario, meteorologia. - 20,40-21: «Nume das nid», azione teatrale dialettale in 1 atto di Otto Greyer. - 20,40-21: Orchestra del Kursaal. - 21,20-21,50: Dialogo dialettale allegro. - 21,20-21,50: Orchestra del Kursaal. - 21,50-22,05: Notizie, meteorologia. - 22,05-22,30: Orchestra del Kursaal.

LA BATTERIA ANODICA "TIPO POTENTE"



SUPERPILA

DOTATA DI GRANDE CAPACITA'
 DI RIGENERAZIONE E' LA FONTE
 DI ENERGIA PIU' ECONOMICA
 PER IL VOSTRO APPARECCHIO



UNDA

Soc. A. G. L.

DOBBIACO

Condensatori variabili "UNDA", - tipo nuovo



Tipo	Capacità M. F.	Peso g.	DENOMINAZIONE :	Prezzo Lire
231	0,00035	310	Cond. var. senza demoltiplicat.	60.-
251	0,0005	370	* * *	65.-
234	0,0008	350	* * *	70.-
252	9,00/5	460	* * *	75.-
225	—	35	Piastra capacitativa	5.-
226	—	15	Mancotto	1.50

Th. Mohwinckel

MILANO (112)

Via Fatebenefratelli, 7 - Telefono 66-700

Schubert — Marcia. Hiig. — Carillon in mi bem. Goudhart. — Discorso del Ministro dei Dominions. — Banda: Selezione, Aida, Verdi. — (Alle 21, da Londra, Tempo e notizie) — 21,20: Orchestra: Selezione. Travata, Verdi. — Tenore: Salve dimora. Faust, Gounod. — Due romanze. Oliver. — Orchestra: Passapiede, Delibes. — Notturno, Chopin. — Pianoforte: Seconda Rapsodia, Liszt. — 22: Soprano: Aria, Haendel. — Orfeo, Williams. — Quartetto archi: Quartino, Bridge. — Contralto: Lamento d'Iside, Mantock. — Dimora di Letizia, Quilber. — Violino: Notturno in do min., Medner. — Canto d'amore, Kreisler. — Quartetto: Due Novellette op. 15, Glazunov. — Soprano: Canzone del Sommerset, Canzone, M. Shaw. — 23-24: Ballabili.

LOSANNA (S.R.R.) - m. 850 - Kw. 1,5

7: Previsioni Tempo. — 12,30: Previsioni Tempo di Zurigo e Segnale d'ora. — 20,20: Tempo. — 20,21: Escursioni nella Svizzera Tedesca. — 20,50: Orchestra, Rist. Old India, Marcia, Fucik. — Valzer, Waldteufel; Ouv., Guarany, Gomez; Mattinata, Brogi. — La Principessa di Trebisonda (operetta), Offenbach; Fox trot.

MADRID (Union Radio) - m. 373 (E. A. J. 7) - Kw. 1,5

12,30-13,15: Segnale d'ora. Tempo. Informazioni commerciali Borsa. Notizie. — 15-16,30: Orchestra Artys. Informazioni teatrali. Tempo. Notizie. — 11,30-1,30: Lezione di Esperanto. Concerto. — 22,30-23: Corso di Francese.

MANCHESTER (2 ZV) - m. 384,6 Kw. 1,5

15: Orchestra, Cinema Piccadilly. — 15,25: Scuola: Storia della Marina. — 15,45: Orchestra. — 17: Recitazione. — 17,15: Poi

rugazzi. — 18-19: Orchestra, Hot Majestic. — 18,30: V. Londra. — 19: 23,21: V. Londra. — 19,45: Cinque numeri di Varieta. — 21: Notizie. — 21,20: Soprano, Baritone, Orchestra: Gemme dell'opera leggera.

MONACO DI BAVIERA m. 535,7 Kw. 4 NORIMBERGA - m. 393 - Kw. 4

11,15: Segnale orario, meteorologia. — 12: Ritrasmissione dei dati meteorologici dall'osservatorio nazionale. — 12,30: Trasmissione grammofonica. — 1,55: Segnale orario, meteorologia, notizie della stampa e quotazioni Borsa. — 2,15: Il programma d'oggi. — 3,45: Segnale orario, meteorologia, notizie agricole. — 4: Sotto lo splendore del sole di mezzanotte (canf.). — 4,30: Concerto dell'orchestra Anny Rosenberger (musiche di Meyerler, Bach, Beethoven, Kienzl, Furik, Mischke). — 6,15: Segnale orario, meteorologia, ultime notizie agricole. — 6,30: Per la nostra agricoltura. — 7: Corso inglese. — 7,35-9,30: L'ora della ritrasmissione da Norimberga. — 7,45: Ballata di Carl Lasse (concerto vocale d'un basso). — 8: Conferenza sulla professione del galvanizzatore. — 8,30: Concerto militare (musiche di Weber, Leonavallo, Machtes, Strauss, Lincke. — 9,35: L'ora della lettura allegria con O. Willner. — 10,05: Segnale orario, meteorologia, notizie commerciali, sportive e della stampa, il programma di domani. — 10,20: La radio degli scacchi.

PARIGI (Radio Paris) - m. 1750 Kw. 1,5.

10,30: Informazioni e corsi. Dieci minuti di musica. — 12,30-13: Orchestra: Maria di Mercuria, Caesar. — Notturno (Cocorico), Gamie. — Balletto tzigano, Luisee. — Arioso, Delibes. — (Canto) Arietta, Lotti. — (Violino) Sonata, Faure. — Gavotta, Ledo-

rer. — (Due violini) Secondo concerto, Bach. — Se i miei versi avessero le ali, Hahn. — (Canto) Il Figliuolo Prodigio, D'huzees. — (Violoncello) Allegro spiritoso, Sennelle Salmon. — Le Favole di La Fontaine, Mouton. — Numero di piano. — Moldavia, Intermezzo, Dyak. — 13,30: Prezzi caffè, tonini, seta, riso e Saigon. Corsi metalli preziosi e della pinestra, Borsa di Parigi, Prezzi cavie e zurecheri a Londra, Informazioni. — 16,30: Borsa di Commercio, Prezzi cereali a Chicago, Borsa di Parigi, Valori metalli ordinari, Corsi Cotoni. — 16,45-17,40: Note di Letteratura: Edmond Pilon. — Conferenza di E. Pilon. — Lettura di una pagina di Edmond Pilon. — Piano: Toccata, Debussy. — Numero di canto. — Una scena drammatica. — Numero di canto. — Violino e piano: Canti Russi e Intermezzo, Lalo. — 17,35: Prezzi cavie e zurecheri a Londra: Zurecher a New York, Informazioni. — 19,30: Informazioni colonie. — 19,40: Interviste e Attualità. — 20: Prezzi caffè, cereali, lane, farine, rami, essenza di menta, fertilizzanti. Programma spirituale: risultati corse; Agenzia «Informazioni», Havas e Fournier, Prezzi cavie e zurecheri a New York. — Corsi metalli preziosi. — 20,30: Conferenza d'agricoltura. — 20,45: Musiche di G. Hauf. — Le Canzoni del Fante di Cuori (Canto e Piano). — Siang Sui, Suite d'Orchestra. — Recitazione. — La Rosa di Saint Flour, opera leggera di Offenbach. — Concerto di violino. — Orchestra: Invito al valzer, Weber. — Negli intervalli: Notizie.

PRAGA (P. R. G.) - m. 348,9 - Kw. 5
12,15: Orchestra. — 17: Grammofono. — 21: Concerto: Beethoven, Novak, Carnielli.

Abbonatevi alle «Radio Audizioni»

Guardarsi dalle imitazioni!



CHIEDETE SOLO APPARECCHI « UNIVERSALE »

- RADDRIZZATORI** per carica accumulatori per RADIO e AUTO.
- RADDRIZZATORI** per caricare batterie anodiche di accumulatori, carico fino a 130 Volts — 0. 2 Amp.
- ALIMENTATORI** di placca per apparecchi Radio in sostituzione delle batterie anodiche.

Speciale combinazione per Raddrizzatori per Elettro-Chimica

REPARTO SPECIALE RIPARAZIONI APPARECCHI RADIO

Industria «UNIVERSALE»
VIA BENEDETTO MARCELLO, 91



VALVOLE
a grande rendimento
ALTOPARLANTI
di assoluta purezza

ESAURITA LA DESCRIZIONE DEI
DIVERSI TIPI DI VALVOLE
PRESENTIAMO I NOSTRI

ALTOPARLANTI

ORION
ECHO

LA PIÙ GRANDE FEDELTA' NEL SUONO

Rappresentanza Generale per l'Italia:

Ditta O. GRESLY Sede: MILANO (129)
Via Vettor Pisani n. 10

Telefono: 06-119

Filiale: PALERMO - Corso Scia, 128

STOCOLMA (S A S A) - m. 454.5
Kw. 1,5

18.25: Note Parlamentari — 18.45: Organo, da Sundvall (onda 545.6) — 19.45: Corso d'Inglese — 20.15: Musica leggera, da Boden (onda 1200) — 21.15: Notizia. Tempo — 21.45: Stenografia.

TOLOSA - m. 389.6 - Kw. 2

12.45: Ouv., Il Sire de Vergy, Terrasse; Serenata. Haydn; Sul lago, Goldard; Valzer, op. 34, n. 2, Chopin; Serenata Spagnuola, Albeniz; Fantasia, La Tragédia di Salomé, Schmitt; Fox trot, Gavel; Alla Sposa, Févier; Serenata, Godard; Suite, Giovanna d'Arco, Godard. — 14.15: Radio-Agenzia. — 17.20: Il Cinema. — 20.45: Overture per il Faust, Wagner; Sinfonia Eroica, Beethoven; Poema Sinfonico, L'Arcolaio d'Onfale, Saint Saens; Flauto; Triesteza, Amyé Kunt; Violoncello: Aris Russe, Lalo; Piccola Suite, Busser; Scherzetto, Amyé Kunt.

TORRE EIFFEL (F. L.) - m. 2.650
Kw. 5.

18.45-20: Giornale parlato: In giro per le Stazioni Radio — La vita e il teatro — Sport — Le novità della Radio — Cronaca di Parigi — La vita Europea — Rubriche solite — La Canzone del giorno — Recentissime — 20: Previsioni tempo — 20.10-21.15: Concerto: Orchestra: Preludio della Morte di Tintaglia, Cooh — Violoncello: Cantilena, Dupré — Canto: Tre Canzoni, Hennessy — Piano: Alla maniera di... Hennessy — Ballata francese, Fort — Recitazione: Poema, Théman — Orchestra: Suite orientale, Duhamel — Canto: Tre Canzoni Spagnuole, Hennessy — Orchestra: Tutti Spagnuoli, Laparra — 21.14-22: Università Popolare: L'Evoluzionismo — Fantasia nella letteratura — Paesi e Civiltà d'Oriente — Pedagogia nuova — Storia della letteratura Celtica — Le città favolose dell'antico Oriente.

VARSAVIA (Polska Radio) - m. 1111.1
Kw. 10

11: Bollettino meteorologico. — 14: Bollettino economico e meteorologico. — 16.30: Pedagogia. — 17: Ballabili, Caffè «Gastronomia». — 17.40: Notizie varie. — 18.30: La Cultura e la Vita nazionale. — 18.55: Bollettino agricolo. — 19.30: (Concerto di composizioni di Rzykwy). — Violino e piano: Sonata op. 10 in la min. (3 tempi). — Canto: Quattro arie dell'op. «Beatrice Cenci». — Piano: Leggenda op. 15; Due pagine fantastiche; Minuetto e Berceuse del Cielo «Racconti di un orologio»; Aria op. 26; Due intermezzi op. 42. Violoncello: Due Notturni. — Canto: Racconto: Canto Nuziale: «La Tua Berceuse». — Piano: Improvvisazione: «La Dugbressa, op. 50; La Morte di Beatrice Cenci, op. 50; Tre Danze Polacche. — 21: Come domenica.

VIENNA (Radio Vienna) - m. 517,2
Kw. 7

11: Musica del mattino — 16.15: Concerto pomeridiano (musiche di Fredericksen, Strauss, Dvorak, Reyer, Hahn, Platen) — 17.10: L'ora della gioventù — 18.10: Lo sviluppo dell'opera (3.a conf.) — 18.40: Il museo degli orologi di Vienna (conf.) — 19.10: Prime rappresentazioni teatrali a Vienna (conf.) — 20.5: Lettura — 21.5: Concerto di un quartetto e di una cantante (musiche di Mozart, Lully, Momm, Haydn, Tautenhayn).

ZAGABRIA - m. 310 - Kw. 0,45

5: Concerto pomeridiano del trio Vlahovic-Kocera-Machalup. — 6.30: Prof. Warner: «Choses de France». — 6.45: Notizie.

ZURIGO - m. 500 - Kw. 0,5

12.28: Segnale orario, meteorologia — 12.30: Recentissime — 12.40: Concerto pomeridiano della R. O. — 13.35: Divise e quotazioni Borsa, Prognosi del tempo — 16: S. R. Berna: Concerto dell'orchestra «Schänzi» — 17.20: L'ora della gioventù — 17.55: Prognosi del tempo — 19.58: Prognosi del tempo e segnale orario — 20: Conferenza sulla cattedrale di Zurigo — 20.30: Musica antica. Concerto dei flautisti J. Nuda e L. Perrin e M. Bistesi - viola d'amore e viola — 21.15: Concerto della R. O. — 21.20: Recentissime, informazioni della «N.Z.Z.», Prognosi del tempo — 22.20: Musica da ballo della R. O.

Martedì
24 Maggio**AMBURGO - m. 394.7 - Kw. 4****BREMA - m. 400 - Kw. 0,75****HANNOVER - m. 297 - Kw. 0,75****KIEL - m. 254,2 - Kw. 0,75**

5.45-16: Come lunedì — 16.15: Per i grandi ed i piccoli: Fridel Mummé e la R. O. — (solo per Kiel) Arnie e canzoni (concerto vocale e della R. O. di musiche di Strauss, Rossini, Verdi, Rubinstein, Humperdinck, Jensen) — 17: Eventuali notizie di tempesta — 17: Uomini ed opere del presente: Giacomo Knip e Guglielmo Vershoben — 17.10: La radio delle tasse — 17.55: Meteorologia, eventuali notizie di inondazioni, bollettino della polizia e della navigazione — 18: Riunione allegra della R. S. — 18.50-19.10 19.35: Conferenze piccole diverse — 19.55: Meteorologia — 20: Scuola della musica: Il problema della nuova opera (conf.) in seguito per Amb. e Kiel: Ritrasmisione del concerto dall'Alsterpavillon di Amburgo, per Hann. e Brema dal «Café Continental» di Hannover, bollettino meteorologici per l'interno ed i mari, bollettino sportivo e della stampa.

BARCELLONA (Radio Barcellona)**(EAJI) - m. 344 - Kw. 1,5**

13: 18.30: Come lunedì. — 18.40: Quintetto: Fox trot, Conrad e Coslow; Selezione, Don Lucas del Cigarral, Vives; Valzer, Steck; Charleston, Cea e Qiros. — 19.10: Per le Signore. — 21.30: Corso di Riezione Morse. — 21.40: Corso d'Inglese. — 22: Mercati interrazionali e Cambi. — 22.05: Quintetto: Charleston, Dotras Vila; Hona, Siedel; Tango, de los Hoyos; Passo doppio, Tapia e Brunel. — 22.30: Astronomia. — 23: Carillon, Cattedrale, Il Tempo. — 23.05: Trasmisione da Madrid.

BASILEA - m. 1100 - Kw. 1,5

20.30.22.5: Ritrasmisione del programma di Berna e Losanna.

BERLINO - m. 483,9 - Kw. 4**STETTINO - m. 252,1 - Kw. 0,75**

12.30: Il quarto d'ora dell'agricoltore — 4: La posizione dei cicchi nella vita economica — 4.30-6: Concerto dell'orchestra del dott. Beccé (pezzi di Mozart, Strauss, Korngold, Beccé, Tschaikowsky, Mascagni, Fresco, Puccini, De Micheli); in seguito consigli per la casa, i programmi dei teatri e dei cinematografi — 6.15: L'ora dei libri — 6.45: Conferenza letteraria: Poeti dimenticati — 7.10: La Conferenza economica mondiale a Ginevra — 7.40: Duecent'anni di

vita musicale berlinese (conf.) — 8.10: «La creazione», oratorio di Giuseppe Haydn; in seguito: Meteorologia, recentissime, segnale orario, notizie sportive.

BERNA - m. 411 - Kw. 1,5

13.15.56: Solito. — 16-17.30: Orchestra del Kursaal di Berna — 20: Segnale orario, meteorologia. — 20.20.30: Conferenza sull'umorismo. — 20.30.21.20: Concerto orchestrale e audizioni d'un soprano. — 21.50.22.05: Notizie e meteorologia. — 22.05.22.30: Orchestra del Kursaal di Berna.

BIRMINGHAM - m. 326,1 - Kw. 1,5

15.18: V. Londra (Daventry). — 15.45: Quintetto. — 16.45: Verebi Sport. Controlto. — 17.15: Pei ragazzi. — 18.30: 19.15.24: V. Londra. — 19: In cerca di silenzio.

BOURNMOUTH (68M) - m. 491,8

Kw. 1,5

11.15-12.15: Orchestra. Rist. Smith. — 14.55: 18: V. Londra (Daventry). — 17.15: Pei ragazzi. — 18.30: 19.15.24: V. Londra. — 19: Nel mare della Cina fra il 60 e il '70.

BRATISLAVA - m. 263,2

18.19: Tzigani.

BRESLIAVA - m. 315,8 - Kw. 4**GLEIWITZ - m. 250 - Kw. 0,75**

3.45: L'ora dei fanciulli — 4.30-6: Pomeriggio di Kalman (concerto della R. O.) — 6-6.50: Due conferenze — 7.20-7.35: Consigli per viaggi: Un volo a Vienna — 7.35-8.5: Ciclo di conferenze: La storia di grandi ricchezze — 8.15: Lo sviluppo del concerto di pianoforte (9.a serata): Giuseppe Brahms (concerto della «Schlesischen Landesorchester» e di un solista) — 10.15: Notizie per gli amici della radiofonia.

BRNO - m. 441,2 - Kw. 3

12.15: Orchestra. — 19.20.20: Orchestra e canto: Serata Russa.

BRUXELLES (Radio-Belgique)

m. 508,5 - Kw. 1,5

17: Ballabili dall'Albroye — 18: Corso di Francese. — 19.30: Giornale parlato. — 20: Orchestra: Marcia Nuziale, Tinel; Ouv., Mare placido e viaggio felice, Mendelssohn; Selezione, Dan Giovanni, Mozart; Danza delle Fiacole (n. 2), Meyerbeer. — 21: Attualità. Ouv., Franco Carciatore, Weber; Leggenda Norvegese delle Vachirie, Ole Olsen; Danze slove (2.a serie, n. 5, 6, 7, 8). Dvorak; Marcia Eroica, Warhnt. — 22: Notizie.

BUDAPEST - m. 555,6 - Kw. 3

9.30; 12; 15: Come lunedì. — 11: Ultra-phon. — 13; 16.30; Il Tempo. — 16.32: Banda Militare. — 19.30: Composizioni di P. Turry. — 21.50: Musiche di operette vecchie.

CADICE (Radio Cadice) (E. A. J. 3)

m. 344,8 - Kw. 0,5

20,5: Organo: Selezione, La Ribelle, Chapi. — 20.14: Concerto di canto. — Negli intervalli composizioni per banda. — 20.45: Notizie. — 21.22: Ora. Concerto.

CARDIFF (S W A) - m. 353 - Kw. 1,8

14.55; 18: V. Londra (Daventry). — 16.45: Il Giorno del Bucato. — 17: Ballabili, Rist. Carlton. — 17.15: Pei ragazzi. — 18.30; 19.15; 21.22: V. Londra. — 19: Parla il direttore. — 19.45: Orchestra: Danza del Maggio, Mackenzie; Coro fanciulle: Vec-

chie canzoni popolari; Danza pastorale, Germans; Il Giorno del Mercato (con discento); Ninfe e pastori, urelli; Venite, fanciulle e garzoni; Baritono: Tre Canzoni (Dawland, Morley, Campion). Orchestra: Orchestra: Canto popolare e danza, Fletcher; Tenore: Tre arie gallesi; Coro: Quattro arie gallesi; Orchestra: Vecchie arie gallesi; Baritono: Tre canzoni (Corkine, Corkine, R. Jones); Orchestra: Sulle danze inglesi; Tenore: Cessate il pianto, Quilter; Canzone (Rosa d'Inghilterra), German; Coro: Canto patriottico, Elgar.

CRACOVIA - m. 422 - Kw. 1,5

16.15-17.40: V. Varsavia — 17.40; 19: Come domenica — 18: La Vita delle Parole della lingua polacca — 18.30: Confer. Ciclo «Psicotecnica» — 19.30: Concerto — Bollettino «Messenger Polonais» — 21: Il tempo — Segnale orario.

DAVENTRY (5 XX) - m. 1600

Kw. 25.0.

10.30: Segu. Gr., Tempo. — 11: Big Ben; Quartetto, Soprano, Baritono, con arpa. Attore comico. — 11.30-12: V. Londra. — 12: Quartetto, ecc. (cont.) — 13-14; 14.55: V. Londra (Segnali d'ora alle 16 e alle 22). — 22.15: Previsioni marittime. — 22.20-21: V. Londra.

FRANCOFORTE SUL MENO - m. 428,0

Kw. 4

CASSEL - m. 272,7 - Kw. 0,75

15.30-16: L'ora della gioventù — 16.30-17.45: Concerto della R. O.; Valzer di Strauss — 17.45-18: Lettura: «Immensee», novella di T. Storm — 18-18.30-19: Conferenze diverse — 19.30: Ritrasmisione dal Papera di Francoforte: «Mignon», opera lirica in 3 atti di A. Thomas; in seguito nuovi dischi gramofonici.

GINEVRA (Radio Ginevra) - m. 760

Kw. 1,5

20.15: Cambi. Ora. Previsioni Tempo. — 20.20: Programma di Losanna. — 21.20: Nuovi dischi di Grammofono. — 21.50: Notizie.

MILVERSUM (H. D. O.)

m. 1060 - Kw. 2,0

12.40; 20.25: Bollettino poliza. — 13.15: Concerto. — 17.40: Orchestra: Ouv. La Dama Bianca, Boieldieu; Fantasia, «Manon», Massenet; Violino e piano: Sonata in sol min. (4 tempi), Tartini; Orchestra: Berceuse, Jorelyn, Godard; Valzer, Danubio Azzurro, Strauss; Festa Nuziale, Grieg; Violino e piano: Romanza dal Concerto op. 22, Wieniawski; Valzer, Brahms; Minuetto, Haydn; Bel Rosmarino, Kreisler; Orchestra: Ave Maria, Gounod; Cicaluccio, e «Capricciosa», Giller; Ballabili, Faust, Gounod. — 19.25: Corso d'Inglese. — 20.50-23.40: Concerto (23.10: Agenzia V. D.).

KONIGSBERG - m. 329,7 - Kw. 4

10.15-15: Come lunedì. — 16: L'ora delle fiabe. — 16.30-18: Concerto pomeridiano della R. O. (musiche di Bellini, Delibes, Donizetti, Kreutzer, Urbach). — 18.05: Quotazioni agricole. — 18.30: Musica del paesaggio della Prussia orientale (conf.) — 19: La filosofia dello Stato (conf.) — 19.30: Esercizio di esperanto — 19.55: Meteorologia — «Mit der Liebe spielen» (scherzare con l'amore), commedia in 3 atti di Sil-Vara; in seguito meteorologia, recentissime — 22.23.30: Concerto allegro della R. O. (musiche di Deltow, Kalman, Heider, Bransen, Heklund, Morena).

DIFFONDETE IL RADIORARIO

LANGENBERG - m. 468,8 - Kw. 2,7

MUNSTER - m. 241,9 - Kw. 4

DORTMUND - m. 283 - Kw. 1,5

12-13.10: Inaugurazione dell'esposizione della «deutschen Landwirtschafts-Gesellschaft» (Società d'agricoltura tedesca) — 13.30-14.30: Concerto del mezzogiorno di musiche di Gail, Wagner, Brahms, Ries, Matiecka (flauto, viola, liuto e tenore) — 14.30-14.35: I cinque minuti della donna di casa — 17-17.30: Conferenza riguardante la società d'agricoltura tedesca — 17.30-18: Concerto (musiche di Bizet, Strauss, Wagner, Granichsiedeln, Kalman) — 18.40-19: Consigli radio-tecnici — 19.45-19.55: Introduzione alla lingua spagnuola — 19.40-20: Ciclo di conferenze riguardante la legge per la protezione degli inquilini — 20.10-20.30: Conferenza: L'operaio nella nuova Germania — 20.30-22.10: Una serata che tratta di caccia, animali e della foresta. — recitazioni, concerto vocale — strumentale di musiche di Lortzing, Loens, Wohlgenuth, Kirchl. Küber, Sühle, Thiele, Pache, Mendelssohn, Hochgreve, Zikoff.

LIPSIA - m. 365,8 - Kw. 4

DRESDA - m. 294,1 - Kw. 0,75

10-18: Notizie commerciali come lunedì — 10.5-13.15: Come lunedì — 16.30-17.30: Concerto pomeridiano della R. O. — 17.30-18: La radio della donna — 18.5-18.30: Saggi di lettura e libri nuovi — 18.30-18.55: Corso spagnuolo per principianti — 19-19.30: La questione dell'arte della radio — 19.30-20: Impressioni di un viaggio di studi attraverso l'America del Nord — 20: Meteorologia e segnale orario — 20.15: Storielle allegre (recitazioni) e concerto della R. O. — 22: Bollettino sportivo e della stampa — 22.15-24: Musica da ballo.

Alimentatore di placca "FEDI A F 12,,



Montato con tubo americano a gas Ello senza filamento

Si garantisce perfetto nella alimentazione di apparecchi di grande potenza Supereterodina - Trospadina a qualunque numero di valvole

Durata del tubo e degli altri pezzi illimitata

ING. FEDI ANGIOLO - Corso Roma, 66 MILANO - Telefono 52280

GRAN GARAGE EXCELSIOR

di GIOVANNI STOCKER

Via L. Muratori, 2 - Arco Vecchio di P. Romana

MILANO (22)

Telefono 50409

Officina Riparazione Auto
Noleggi vetture di lusso
per grandi escursioni
interno ed estero.

Sponsali e Battesimi

Servizi speciali per comitive

Riformimenti — Servizi Notturni

Compra - Vendita

LONDRA (2 LO) - m. 361.4 - Kw. 3.0

11.30-12: Cerimonia della Giornata Imperiale: Discorso del Conte di Meuth; Cori di ragazzi — 13.11: Sestetto. Violino — 14.55: Lettera — 15: Elementi di musica — 15.45: Corso di francese — 16.15: Astronomia — 16.30: Orchestra, Marble Arch Pavilion — 17: Il Tiralo — 17.15: Per ragazzi; Cori, Musiche, Racconti della Giornata Imperiale — 18.19: (Canto di comunità con Banda Grameter) — Signora Batt: Quattro canti — Banda e Pubblico: Quattro canzoni popolari — 19: Razze curiose di cani — 19.15: Pianoforte: Le Sonate di Beethoven — 19.25: Astronomia — 19.45: Ballabili — 20: (dalla Kingsway Hall: Giornata Imperiale) — Orchestra: Marcia Imperiale, Elgar — Baritono e Orchestra: Canti del Mare, Stamford — Orchestra: Rapsodia gallesse, German — Pianoforte: Polonese in la bem., Rosalindloom — Baritono e pubblico: Quattro canti patriottici — Orchestra: Marcia solenne n. 1, Elgar — 21 circa: (dallo Studio) Messaggio del Primo Ministro Preghiera del Vescovo di Londra — Coro del pubblico (Parole di Kipling) — 21.20: (Kingsway Hall) Orchestra: Ovv. Volontari della Guardia, Sullivan; Violino: Motu perpetuo, Bridge; Aria di Londonderry, La Capriccioso, Elgar; Baritono e pubblico: Quattro canti patriottici. Orchestra: Danza pastorale, Gardiner; Marcia solenne n. 2, Elgar; Contralto, Orchestra e pubblico: Canto patriottico, Elgar; Dio salvi il Re. — 22: Tempo. Notizie. — 22.10: Critica musicale. — 22.10.24: Ballabili. Rista. Kettner.

LOSANNA (S.R.R.) - m. 850 - Kw. 4.5

7: 12.30: 20.20: Come lunedì — 20.21: Orchestra: Ovv. Hl. Leonora, Beethoven; Finale della Quinta Sinfonia, Dvorak; Piccola Suite, Debussy; Capriccio Italiano, Triakowsky. — 20.50: Canto: Le nostre vecchie, Levadé; Se tu vuoi, Koehlin; Aria di Rosina, Barbieri di Siviglia, Rossini; Aria, Luisa, Churpantier. — 21.20: Corriere letterario.

MADRID (Union Radio) - m. 375

(E. A. J. 7) - Kw. 1.5

12.45-13.15: 15-16.30: Come lunedì. — 19.30-21.30: Corso di Spagnuolo. Concerto. — 22.30.24: Corso d'Inglese. — 23.1.30: Segnale d'ora. Borsa. Balli Russi dal Gran Teatro del Liceo di Barcellona. Notizie.

MANCHESTER (2 Z Y) - m. 384.6

Kw. 1.5

13.15-14: Concerto, dalla Houldsworth Hall. Pianoforte. — 14.55-18: V. Londra (Daventry) — 16.30: Quartetto. — 17.15: Per ragazzi. — 18.30: 19.15: 21.24: V. Londra. — 19: La Grandezza che fu Roma. — 19.45: Orchestra: Ovv. Britannia, Mackenzie; Fantasia «L'Impero», riduzione Godfrey; Azione drammatica di soggetto indiano; Orchestra: L'Appello (suite celica), Faulds; Marcie solenni n. 2 e 1. Elgar.

MONACO DI BAVIERA - m. 535.7 Kw. 4**NORIMBERGA - m. 303 - Kw. 4**

11.45-2.15: Solito. — 2.15-3.45: L'ora della donna. — 4: Concerto dell'orchestra A. Kramer (musiche di Balfe, Beethoven, Lauer, Grieg-Ubach e halli moderni) — 5.15: Ciclo di conferenze sulle città della Baviera («Die Bayerischen Rhodauer») — 6.15: Segnale orario, meteorologia, ultime notizie agricole. — 6.30: Conversazione di E. Jean. «Il genere». — 7: Conferenza riguardante la disoccupazione. — 7.30: La 15.a festa di Burch e Monaco 1927 (conf. d'introduzione). — 8: Musica da camera

(concerto della R. O. e di solisti di musiche di Mendelssohn-Bartholdy, Spohr). — 9.35-11.15: Concerto del trio M. Kronz (prezzi di Rossini, Sinetana, Mendelssohn, Tartini, Kreisler, d'Ambrosio, Rachmaninoff). — 10.15: (nell'intermezzo) Segnale orario, meteorologia, notizie sportive, commerciali e della stampa, il programma di domani.

PARIGI (Petit Parisien) - m. 349.9

Kw. 0.5

21: Preludio, L'Uragano, Brubeau — Intermezzo «Peppita Finenez», Albaniz — Selezione. Eacuprés, Casadesu — Suite Drammatica, Messenger — Passapiede, Suite Bergamasca, Debussy — Minuetto, La Festa da Teresa, Halmu — Kimurinskaya, Glauka.

PARIGI (Radio Paris) - m. 1750

Kw. 1.5

13.30: 13.50: 16.30: 17.35: 19.40: 20: Come lunedì. — 12.30-14: Orchestra: Sul Lago sacro, Fevrier — Aprile radioso, Etchecupar — (Violino) Elegia, Saint Saëns; Tarantella, Drla — Sera d'Estate, Delmas — Sarabanda, Silver — (Canto) La fanciulla dai capelli di lino, Debussy — Selezione, La Traviata, Verdi — (Piano) Le Mosche, Talasci — Rondò, Elgar — (Canto) Sigurd, Reyer — Aria (Giboullette), Hahn — (Violinello) Serenata Napolitana, Christoforo — Invito al valzer, Weber — Danza Giapponese, Tagell. — 16.45-17.40: Trio, Rondò dei Falletti, Ravizage — Violino: Concerto, Saint Saëns — Piano: I Gioielli d'acqua a Villa d'Este, Liszt — Violinello: Sonata, Haendel — Trio, Landler, Werkorlin — 20.30: Corso di Storia Economica e d'Educazione civica — 20.45: Selezione, Don Giovanni, Mozart — Negli intervalli: Nuovi gragia.

PRAGA (P. R. G.) - m. 348.0 - Kw. 5

17: Quartetto archi: Bendl, Fibich. — 21.5: Orchestra e solista.

STOCCOLMA (S A S A) - m. 454.5

Kw. 1.5

18.30: Giardinicultura — 19: Concerto vocale (Soprani) da Göthberg (canta 416.7) — 19.20: Corso di tedesco da Göthberg — 19.50: Recitazione e Orchestra — 21.15: Notizie. Tempo. — 21.45: Storia Naturale (da Göthberg).

TOLOSA - m. 389.6 - Kw. 2

12.45: Ovv. Il Re d'Yvetot, Adam; Cade la Sera, Fevrier; Danza slava n. 8, Dvorak; Fox trot, Brown; Fantasia, Lucia di Lammermoor, Donizetti; Pagina d'album, Clumberby; Intimità, Fiévet; Valzer, Bosso; Rigaudon, Chaminade; Marcia, Blon. — 14.15: Radio-Agenzia. — 17.20: Agricoltura. — 20.45: Marcia, Bomhie; Seduzione, Fiévet; Una sera a Saint Sylvestre, Capponi; Valzer del Volga, Bakalainkoff; Alla Veglia, Fevrier; Fantasia, Galatea, Massé; Divertimento al Triumfo, Caye; Sulle Punte, Canuchev; Quando Buddha giocava a Ma-jong, Lucchesi.

TORRE EIFFEL (F. L.) - m. 2.650

Kw. 1.5

18.45-20: Giornale parlato: L'organizzazione delle retate della polizia — Libri da leggere — La canzone del giorno — Rubriche solite — Recentissime — 20: Previsioni tempo — 20.10-21.35: Concerto vocale e strumentale di musica russa — 21.15-22: Università Popolare: Il libro in America — La Chimica moderna — Ricordi del Secondo Impero — L'Europa come unità letteraria — Per comprendere la storia

della rivoluzione ai giorni nostri — Le piante medicinali — Storia delle Assemblee parlamentari in Francia.

VARSAVIA (Polskie Radio) - m. 1.111.1

Kw. 10

11: 14; 17.40; 18.55; 21: Come lunedì. — 15.45: Escursioni Polacche: La Volinia. — 16.15: (Concerto di composizioni di Giovanni Strauss). Orchestra: Fantasia su motivi dell'Opereletta «Il Barone Zingaro». — Canto: Due Arie, op. suddetta. Orchestra: Tre Valzer; Ovv. Il Pipistrello; Canto: Tirolesse («La Principessa Ninetta»); Valzer: Orchestra: Polea, Aria, Marcia Egiziana. — 18: 1 Libri. — 18.30: Conferenza d'Igiene. — 19.30: Concerto da Camera.

VIENNA (Radio Vienna) - m. 517.2

Kw. 7

11: Musica del mattino — 16.15: Concerto poverdiano con il concorso d'una cantante (prezzi di Grunfeld, Glémanadi, Musersky, Cahela, Verdi, Strich, Corden, Lehár, Fibich) — 18.10: L'ora della donna — 18.40: I sobborghi viennesi (ciclo di conferenze) — 19.10: Corso di esperanto — 19.30: Corso di inglese per iniziati — 20.5: Concerto popolare dell'orchestra J. W. Gunglberger, con il concorso d'una cantante amiche di Preis-Suppé, Zieher, Tschakowsky, Sarasate, Strauss, Wagner, Ganglbauer, Lehár, Grunfeld, Kaldorfer, Drescher, Schreiber).

ZAGABRIA - m. 310 - Kw. 0.35

8.30: Concerto di violoncello e di pianoforte. — 9.30: Audizioni di chitarra, mandolino e di cetra. — 10.30: Notizie.

ZURIGO - m. 500 - Kw. 0.5

12.28: Segnale orario, prognosi del tempo — 12.30: Recentissime — 12.40: Trasmissione grammofonica — 13.35: Divise e quotazioni Borsa — 19.58: Prognosi del tempo e segnale orario — 20: Concerto della R. O. — 21: Serata di canzoni del quartetto misto (corale) «Mairishi» e della R. O. — 22.10: Recentissime, informazioni della «N.Z.Z.», prognosi del tempo.

Mercoledì

25 Maggio

AMBURGO - m. 394.7 - Kw. 4**BREMA - m. 400 - Kw. 0.75****HANNOVER - m. 207 - Kw. 0.75****KIEL - m. 254.2 - Kw. 0.75**

5.45-16: Solito — 16.15: Concerto di chitarra e canzoni sul liuto (canzoni e musiche di Ruch, Gosner, Carcaasi, Homann, Blucer, Nemerowski, Henze) — (per Kiel) Musica slava: Concerto di un soprano e della R. S. — 17: Eventuali notizie di tempesta — 17.5: Recitazione — 17.55: Bollettino dei servizi aerei — 17.55: Eventuali notizie di inondazioni — 18: Concerto divertente della R. O. — 18.50: Conferenza — 19.10: Consigli di giurisprudenza della R. S. — 19.30: Il clima salubre del Mare Baltico e del Mare del Nord — 19.55: Meteorologia, il mercato frutta e verdura di Amburgo — 20: Serata viennese (concerto vocale e della R. O.) — 22.15: Conferenza: I nostri cavalli per i Derby; in seguito ritrasmissioni di concerti, dati meteorologici per l'interno ed i mari, notizie sportive e della stampa.

BARCELONA (Radio Barcellona)
(EAJ) - m. 344 - Kw. 1,5

13; 18.30: Come lunedì - 18.30: Quintetto: Fox trot, King, Selezione. «La Fanciulla dai Riccioli d'Oro», Serrano; Valzer, Tesorone; Tango, Cervantes; One step, Dubois - 20: Banda Municipale, Plaza del Rey o Palazzo delle Belle Arti - 21.30: Conferenza: Utilità dell'Esperanto per Farmacisti - 22: Mercati internazionali e Cambi - 22.5: Quintetto: Charleston, Loeser - Danze tzigane, Auvray - Tango, Canaro - Selezione, Tu houbé, Ivain - Valzer, Strauss - Marcia, Kurken-Ketterer - 23: Carillon, Cattedrale, Il tempo - 23.5: Trasmissione a Madrid - Selezione, La Traviata, Verdi.

BASILEA - m. 1100 - Kw. 1,5

20.30: Segnale orario, meteorologia - 20.30-21: Il compositore Waldemar Wendland parla sugli strumenti orchestrali ed il loro carattere - 21-21.30: Concerto di musiche di Waldemar Wendland - 21.30-22: Canzoni per soprano di Waldemar Wendland - 22: Notizie, meteorologia.

BERLINO - m. 483,9 - Kw. 4
STETTINO - m. 252,1 - Kw. 0,75

13.0-2: Ritrasmissione del concerto di campione dalla «Parochialkirche» di Berlino - 3.30: Questioni e dispiacieri di donne - 4: Conferenza riguardante l'antica Grecia - 4.30: Fiale per la gioventù - 5-6: Musica da camera russa (pezzi di Glazunow, Lidow, Sokolow, Lidow); in seguito consigli per la casa comunicato dai teatri e dei cinematografi - 6.30: Introduzione all'opera che sarà trasmessa il 26 corr. - 7.5-7.30: Due conferenze - 8: L'ultima dell'opera (conf.) - 8.30: Questioni

giuridiche del giorno - 9: Due radio-azioni, «Il segreto di Susanna», di Enrico Golisciani, in seguito meteorologia, recentissime, segnale orario, notizie sportive - «Dorothée», operetta in 1 atto di Offenbach - 10.45: Serata varia.

BERNA - m. 411 - Kw. 1,5

13.15-56: Solito. - 16-16.30: Orchestra del Kursaal di Berna. - 16.30-17: L'ora della gioventù per ragazzi. - 17.17.30: Orchestra del Kursaal di Berna. - 20: Segnale orario, meteorologia. - 20-20.30: Chiacchierata in francese: «A baton à travers le Radio». - 20.30-21.50: (da Basilea): Serata del compositore Waldemar Wendland. - 21.50, 22.05: Notizie, meteorologia. - 22.05-22.30: Orchestra del Kursaal.

BIRMINGHAM - m. 326,1 - Kw. 1,5

15: 18.20: V. Londra (Davenport). - 16: Orchestra, dal Royal Leanington Spa. - 17.15: Poi ragazzi. - 18: Quintetto a fiato. - 18.30; 19.25; 21: V. Londra. - 19.45: Soprano e arpa: Cinque canzoni delle Efridi. - 20: (dal R. L. Spa) Sei numeri variati. - 20.3: Orchestra: Oux, Rusdan e Ludmila, Glinka; Tenore: Avona, M. Shaw; Canzone popolare; Filly, Fisher; Orchestra: Danza delle Ondine (Loreley), Catalani; Soprano: Canzone popolare; Tre canzoni, Burnett; Arpa: Ballata, Hasselmann; Orchestra Selezione, Giovanna d'Arco; Tenore: Glorinda, Morgan; Quando tornan le rondini, White; Ninetta, Brewer; Orchestra: Pasticcio musicale, Kettleby.

BOURNEMOUTH (GBM) - m. 491,8
Kw. 1,5

14.55; 18.20: V. Londra (Davenport). - 16: Otello. - 16.15: Soprano. - 16.25: Pianoforte. - 16.35: Otello. - 16.50: Sopra-

no; 17: Pianoforte. - 17.10: Otello. - 17.15: Poi ragazzi. - 18: Orchestra, Grand Superincena. - 18.30; 19.25; 19.45-23: V. Londra.

BRATISLAVA - m. 263,2

18-18.45: Violino, canto, piano: A solo violino, Hlulay; Se i miei sospiri, Stradella; Reverie, Schumann; Due arie «Franco Caccini»; Weber; Canzoni, Dvorak; Berceuse, Neveda; Due arie «Faust», Gonnad.

BRESLAVIA - m. 315,8 - Kw. 4
GLEWITZ - m. 250 - Kw. 0,75

4.30-6: Concerto divertente della R. O. (musiche di Gluck, Haydn, Morena, Corelli, Leonard, Bizet) - 6: «Gioventù e ginastica» (conf.) - 6.50-7.10: Lettura inglese - 7.10-7.50: Corso di inglese per principianti - 8: «Der Biberpelz», commedia in 4 radio-quadri di G. Hauptmann - 10: Segnale orario, meteorologia, recentissime e notizie sportive.

BRNO - m. 441,2 - Kw. 3

19.15: Dal Teatro Nazionale: «Marta», di Flotow.

BRUXELLES (Radio-Belgique)
m. 508,5 - Kw. 1,5

17: Opere per organo di Bach, Mendelssohn, Saint Saens, Dubuis, Massenet; Opere per violino di Nardine-Selner; Trio per organo, violino e violoncello di C. Franck, Gonnad. - 19.30: Giornale parlato - 20: Selezione, Mignon, Thomas. - 22: Notizie.

BUDAPEST - m. 555,6 - Kw. 3

9.30; 12; 13; 15; 17: Come lunedì. - 17.2: Letteratura. - 18.45: Canzoni Ungheresi. - 20.15: Orchestra: Composizioni di Chopin. - 21.30: Notizie, Tzigani, Hotel Britannia.



SOCIETA' ITALIANA LAMPAD E POPE
Telef. 20-895 - MILANO - Via Uberti, 6.

Alla U.R.I. di Milano

Corso Italia, 13

si ricevono abbonamenti
alle Radioaudizioni e al
"RadiOrario"

dalle 10 alle 12
e dalle 15 alle 18

UNIVERSAL RECORD

Apparecchi Elettrici Brevettati dallo Stato

MILANO (124)

Ripa Ticinese, 5 (Fabb. Mat. Elettr. Cattaneo & Ricci)
Telefono 30-972 6

ALIMENTATORI di placca per apparecchi Radio-
riceventi di qualunque numero di valvole.

RADDRIZZATORI di corrente per carica accumu-
latori elettrici per radio e autoveicoli

RADDRIZZATORI di corrente per caricare le Bat-
terie Anodiche di accumulatori (carica
130 Volt. 0.2 Ampères)

RIPARAZIONE di: apparecchi radioriceventi - bat-
terie anodiche - accumulatori e carica.

Prezzi di assoluta concorrenza

CATALOGO A RICHIESTA

Rubriche solite — La Canzone del giorno con Jazz — Recentissime — 20: Previsioni tempo — 20.10.21.15: Orchestra: Ouv., Coriolano, Beethoven — Trio: Sere d'Estate ed Elegia, Delmas — Canto: Dal Sogno al ricordo (René, Rohin; 3 tempi), Delmas — Piano: Le Offrine della Baidée, Weill — Violino e piano: Romanza e Gavotta, Delmas — Cantatrice: Dal Sogno al ricordo (3 tempi) — Violino e piano: Sonata, Delmas — Orchestra: Tristan e Isotta, preludio del Lo otto, Wagner — 21.15-22: Università Popolare: La funzione della scienza nella società moderna — La lava di Volvic — La Geografia umana: la forma e l'arriamento delle case — Studio dei movimenti vibratorii nella Natura — La medicina dello spirito.

VARSAVIA (Polakie Radio) - m. 1111.1
Kw. 10

11; 14; 17.40; 18.55; 21: Come lunedì. — 15.45: Pei ragazzi: Racconti. — 16.15: Concerto. Orchestra: Ouv. In Italia, Goldmark — Violino: Il Trillo del Diavolo (con cadenza di Kreisler), Tartini; Orchestra: Suite, La Figlia di Iorio, Franchetti; Violino: Due notturni, Chopin; Orchestra: Reverie e Intermezzo, Schumann; Polonese (Eugenio Oneghin) e Mazurka op. 9, n. 3, Tchaikowski. Violino: L'Ugolino, Alaljew-Vieuxtemps. Canzone dei Burlacchi, Frydberg. — 18: Casseta delle lettere. — 18.30: L'Argentina. — 19.30: Esce dell'opera «Manovre d'Autunno» di Kalman.

VIENNA (Radio Vienna) - m. 517.3
Kw. 7

11: Musica del mattino — 16.15: Concerto pomeridiano (musiche di Ohlsen, Bach, Gotard, Choria, Smetana, Werek) — 17.10: L'ora dei fanciulli — 18.10: L'ora dell'agricoltura (conf.) — 18.40: Conferenza fisica — 19.10: Corso di francese — 19.40: Corso di inglese — 21.15: Concerto orchestrale dei «Wiener Philharmoniker», con il concorso d'una cantante e un violoncellista (musiche di Weber, Mahler, Schmidt, Respighi, Rossini); Musica serale.

ZAGABRIA - m. 310 - Kw. 0.35

5: Concerto pomeridiano. In seguito l'ora delle fiabe. — 6.30: Conferenza dell'Unione degli esploratori croati. — 6.45: Corso di francese. — 7: Corso musicale. — 8.30: Serata drammatica con il concorso di artisti del Teatro Nazionale di Zagreb. — 9.45: Notizie. — 10: Ritrasmisioni al Palais des danse Pik.

ZURIGO - m. 500 - Kw. 0.5

12.28.13.35: Solito — 16: Trasmissione grammofonica — 17.20: L'ora della gioventù — 17.55: Prognosi del tempo e segnale orario, quotazioni della Fed. svizzera degli agricoltori — 19.58: Prognosi del tempo e segnale orario — 20: «L'educazione americana per la nuova donna di casa» (conf. per le donne) — 20.30: Serata popolare (relazioni dialettali o concerto di una orchestra rusticana) — 21: Concerto di mandolini — 21.30: Serata popolare (2.a parte) — 22.10: Recentissime, informazioni della «N.Z.Z.», prognosi del tempo.

Se si vuole che il RadiOrario divenga sempre più bello ed interessante, bisogna che ogni lettore si faccia abbonato, ogni vecchio abbonato rinnovi l'abbonamento e si procuri un abbonato nuovo.

Giovedì 26 Maggio

AMBURGO - m. 394.7 - Kw. 4

BREMA - m. 400 - Kw. 0.75

HANNOVER - m. 397 - Kw. 0.75

KIEL - m. 354.2 - Kw. 0.75

8.25: Segnale orario — 8.30: Meteorologia, notizie — 9.15: Festa mattinale (concerto corale) — 10.55: Ritrasmisione del culto della Chiesa dell'Università — 12.55: Segnale orario di Nauen — 13.50-15.20: Concerto divertente della R. O. — 15.30: Concerto pomeridiano — 17.30-19.20: Ritrasmisione del concerto dal «Café Wolfhof» di Amburgo — 17.30-19.20: (per Hannover e Brema) Ritrasmisione del concerto dal «Café Continental» di Hannover — 19.20: Notizie sportive — 19.25: Ritrasmisione dall'Opera di Stato di Berlino: Cavalleria Rusticana, Bajazzo — 22.15: Ritrasmisione sportiva in seguito ritrasmissioni di concerti, dati meteorologici per l'interno ed i mari, notizie sportive e della stampa.

BARCELONA (Radio Barcellona)

(EAT) - m. 344 - Kw. 1.5

13: Come lunedì — 19: Quintetto: Fox trot, Rose-Campbell — Selezione, Cadice, Cluexa e Valverde — Valzer, Piquet — 19.30: Baritone: Tamo ancora, Tosti — La Canzone dell'oldio, Serrano — I due Granatieri, Schubert — Virgencita del Alma, Mendosa — 20: Recitazioni e Canzonette — 20.30: Soprano: Due «era? Arietti — Melanga, Morera — Vidalita, Williams — En esta Inella, Maurice — 21: Quintetto: Ouverture Romantica, Keller Bela — Selezione, La Gran Via, Cluexa e Valverde — Rondalla Aragones, Grandos — Coppelia, balletto, Delibes-Alder — 21.40-22: Sport — 23: Carillon, Cattedrale, Il Tempo — 23.5: Concerto vocale e strumentale dal Teatro del Liceo

BASILEA - m. 1100 - Kw. 1.5

20.30-22.5: Ritrasmisione del programma di Berna (vedi sotto Berna).

BERLINO - m. 453.9 - Kw. 4

STETTINO - m. 252.1 - Kw. 0.75

9: Festa mattinale — 11.30-12.50: Concerto militare (pezzi di Blon, Wagner, Mozart-Morena, Rachmaninov, Koenig-berger, Saint-Saens, Mozart, Schubert, Rhode, Dvorak); in seguito consigli per la casa, i programmi dei teatri e dei cinematografi — 7.15: Indicazione del complesso dell'opera serale — 7.30: Ritrasmisione dall'Opera di Stato: Cavalleria rusticana, opera 1 atto di P. Mascagni; Bajazzo, dramma in due atti di Leoncavallo; in seguito meteorologia, recentissime, segnale orario, notizie sportive; musica da ballo.

BERNA - m. 41X - Kw. 1.5

10.12: Predica (ritrasmissione). — 13: Segnale orario, meteorologia. — 13-14.30: Concerto pomeridiano dell'orchestra rustica Meyer e Zwahlen. — 15.30-17.30: Orchestra del Kursaal di Berna. — 20: Segnale orario, meteorologia. — 20.20.30: Concerto d'organo. — 20.30.21: Orchestra del Kursaal di Berna. — 21.21.20: Audizioni di violino del maestro Riccardo Boerio, al pianoforte Ginno Filippini. — 21.20-21.50: Orchestra del Kursaal di Berna. — 21.50-22.05: Notizie, meteorologia. — 22.05-22.30: Orchestra del Kursaal di Berna.

BIRMINGHAM - m. 326.1 - Kw. 1.5

15.45: Scuole: Storia Naturale. — 16.15: Orchestra, Caffè Prince. — 16.45: Visioni dell'Isola Smeraldina, Baritone. — 17.15: Pei ragazzi. — 18: V. Londra (Davenport). — 18.30; 19.15-24: V. Londra. — 19: Carattere e Sport.

BOURNEMOUTH (6BM) - m. 491.8
Kw. 1.5

11.15-12.15; 16: Musica, Rist. Beale. — 14.25; 18: V. Londra (Davenport). — 17.15: Pei ragazzi. — 18.30-24: V. Londra.

BRATISLAVA - m. 263.2

11: Orchestra. — 18-18.30: Quartetto.

BRESLAVIA - m. 418.8 - Kw. 4

GLEIWITZ - m. 250 - Kw. 0.75

11: Festa religiosa protestante — 12: Concerto con Filtrala — 3.30.4: Un'ora di allegria — 4.5.30: Musica nella primavera (concerto divertente della R. O., con il concorso di un contralto); pezzi di Mendelssohn, Grieg, Sinding, Mozart, Schumann, Hildkehr, Siede, Brahms, Wolf, Strauss, Stolz, Brahms — 6: Libri del presente — 7.30: Due conferenze — 8.15: Concerto della Schles. Landesorchester (musiche di Nicodé, Zilcher, Reifner, Grieg, Wagner, Strauss) — 10: Segnale orario, meteorologia, recentissime e notizie sportive.

BRNO - m. 441.2 - Kw. 3

11. Organo. Canto. — 19.20: Orchestra. Violino.

BRUXELLES (Radio-Belgique)

m. 508.5 - Kw. 1.5

17: Pei ragazzi. — 18: Corso di Fiammingo. — 19.30: Giornale parlato. — 20: Orchestra: Ouv. Il Postigliuno; Suite Albanese: Ouv. Il Postigliuno, Adam; Suite Albanese, Kostal; Romanza per corno, Saint-Saens; Ponzio Pilato, Morena; Suite per piano, Albéniz; La Bella Addormentata, Tchaikovsky; (Clarinò), Canto Elegiaco, De Tave; Canzonetta, Godard; Gavotta e Minuetto, Manon, Massenet; (violino): Preludio e Siciliana, Wolf; Fantasia, Hans il sonatore di Flauto, Ganne. — 22: Notizie.

BUDAPEST - m. 555.6 - Kw. 3

9: Notizie. — 10: Servizio dalla Cattedrale. — 12: Grafonola. — 16.30: Musica orchestrale leggera. — 17.55: Solo e coro: Leggenda Ungherese. — 19: Spettacolo del Teatro dell'Opera. Nell'intervallo: Notizie. — 22.30: Ballabili, Hotel Ruz.

CADICE (Radio Cadice) (E. A. J.)

m. 344.8 - Kw. 0.5

20.5: Piano: Selezione, La Dogaresca, Milan. — 20.14: Concerto di canto. Negli intervalli composizioni per piano. — 20.46: Notizie. — 21-22: Ora. Concerto.

CARDIFF (5 W A) - m. 353 - Kw. 1.5

12.30-13.30: Musica, Rist. Carlton. — 14.40: Scuole: Elementi di Radio. — 15.18: V. Londra (Davenport). — 16: 17: Trio. — 16.45: Come gustare il Teatro. — 17.15: Pei ragazzi. — 18.30; 19.15-24: V. Londra. — 19: Sport.

CRACOVIA - m. 422 - Kw. 1.5

16: Soccorsi agli annegati — 16.30: Conf. Cielo «Psicotecnica» — 17: V. Varsavia — 17.40: Varieta — 18: Eventualmente, Comunicati — 18.15: Trasmissione da Poznan.

DAVENTRY (5 XX) - m. 1600

Kw. 25,0.

10,30: Segn. G. Il Tempo. — 11: Big Ben. Quartetto; Quartetto con soprano; Baritono; Pianoforte. — 13,11: 14,25: 21,20,21: Vedi Londra. (Segnali d'ora alle 16 e alle 22). — 21,15: Previsioni marittime.

FRANCOFORTE SUL MENO - m. 428,6

Kw. 4

CASSEL - m. 272,7 - Kw. 0,75

13,30-14,30: Ritrasmisione da Cassel: Concerto della R. O. (musiche di Mozart, Beethoven, F. Liszt, Grieg, Henselt, Wieniawski, Bizet, Mascagni). — 16,30-17,15: Concerto della R. O. (frammenti di opere italiane di Cilea, Mascagni, Boito, Puccini, Ponchielli, Giordano, con il concerto di un contralto). — 17,45-18,15: L'ora della lettura (dal libro: «La cultura del rinascimento in Italia»). — 18,15-18,45: Ciclo di conferenze del Commissariato arcivescovile di Francoforte — 19,19,30: L'ora della radio-società a Südwestdeutscher Radio-Club s. — 19,30,20: Altre due conferenze — 20,30, manni per tutti i tedeschi all'estero. — 21,15: 21,15: Discorso del ministro dott. Stresemann allegro con E. Milde; in seguito concerto della R. O.: musiche di Mendelssohn con il concerto di un soprano.

GINEVRA (Radio Ginevra) - m. 760

Kw. 1,5

Nessuna Emissione.

HILVERSUM (H. D. O.)

m. 1060 - Kw. 2,0

12,40: Bollettino Polizia. — 13,15: Concerto. — 15,10: Orchestra: Ouv., Marta, Flotow; Barcelona, op. 37. N. 6, Tschaikowski; Suite drammatica n. 1 (3 tempi), Halvorsen; Preludio «Il Diluvio» e Marcia Eroica, Saint Saens; Pot-pourri, La Vedova Allegra, Lohar; Sugno d'un Valzer, O. Strauss; Cantatrice; Aria, Fatminza, Suppé; Arii, La Gëisha, S. Jones; Orchestra: Ouv., Il Barone Zingaro, G. Strauss. — 20,50-23,10: Concerto orchestrale beethoveniano di Amsterdam (Dir. Mengelberg).

KONIGSBERG - m. 329,7 - Kw. 4

9: Festa religiosa del mattino — 11: Conferenza letteraria e lettura. — 11,45: Concerto mattinale della R. O. (musiche di Mendelssohn, Urbach, Gomod, Ascher, Strauss, Zielner). — 12,55: Ritrasmisione del segnale orario di Nauen — 13,1: Indicazione dell'ora precisa, meteorologica — 16: Concerto di campane ritrasmesso da Danzica — 16,20-18: Concerto pomeridiano della R. O. con programma a richiesta degli ascoltatori — 18,15: Ciclo di conferenze: Uomini della tecnica, la macchine da scrivere ed i suoi inventori. — 19: Terza conferenza: Il mercato mondiale prima e dopo la guerra — 19,30: Conferenza ritrasmessa da Danzica — 20: Serata di Kleist con Otto Bernstein di Berlino — 21,15-22,30: Concerto della R. O. (musiche di Tschakowsky, Boito, D.-Ilies, Lindsay-Thermer, Mendelssohn-Bartholdy, Södermann, Blankenb., in seguito recentissime e notizie sportive

LANGENBERG - m. 468,8 - Kw. 25**MUNSTER - m. 241,9 - Kw. 4****DORTMUND - m. 283 - Kw. 1,5**

9-10: Festa cattolica — 11-11,30: Qualche cosa dello sport del volgereio — 11,30-12: Poesia naturale della gioventù (conf.) — 12-13: L'ora della recitazione — 13,30-14,30: Concerto pomeridiano (musiche di Siede, Kéler-Bela, Moskowsky, Reimer, Eilenberg,

Leonevallo, Siede) — 14,30-14,35: I cinque minuti della donna di casa — 16,30-17: Ritrasmisione sportiva; concorso ippico in occasione dell'esposizione della società di agricoltura tedesca — 17,30-18,30: Concerto di una società di etere con il concerto di un baritono (musiche di Ludwig, Hausteil, Hoefle, Inkamp, Schaeffer). — 19,20,15: Piccolo tesoro della letteratura mondiale (Introduzione e conferenza) — 20,15-21: L'ora allegro — 21: Concerto del «Madrigelchor Miinchen Gladhach» (pezzi di Reentgen, Heikki Kleimeti, Othegraev, Lamer, Hallén); in seguito ultime notizie e bollettino sportivo, musica da ballo sino alle 24.

LIPSA - m. 365,8 - Kw 4**DRESDA - m. 294,1 - Kw. 0,75**

7: Ritrasmisione del concerto dal «Witkind-Had» a Halle — 11-12: Ritrasmisione di un concerto pubblico all'aperto — 16-18: Ritrasmisione di un concerto strumentale e corale (la R. O. Società di mandolini e di chitarre, coro) — 19,19,30: Due conferenze — 20,30-21,15: Ritrasmisione da Stoccarda: Discorso del ministro Dott. Stresemann per tutti i tedeschi all'estero — 21,20: «Giovinanza e amore» (recitazioni e concerto corale) — 24: Notizie sportive.

LONDRA (2 LO) - m. 361,4 - Kw. 3,0

13: Big Ben. — Dischi nuovi grammofono. — 11,25: Lettura. — 11,30: Storia naturale. — 11,5: Funzione dell'Abbazia di Westminster. — 13,45: Abiti fatti in casa. — 16: Quintetto. Baritono. — 17,15: Poi ragazzi; Orchestra; Un ricevimento in casa dello struzzo; Al Zoo. — 18: Bollettino quindicimale agricoltura. — 18,15: Prezzi prodotti agricoli — 18,20-19: Ballabili (18,30: Segn. G. Tempo. Notizie). — 19: La Mostra floreale a Chelsea. — 19,15: Pianoforte: Le Sonate di Beethoven. — 19,25: Un secolo di progresso operaio. — 19,45: Ballabili. — 20: Soli, Coro, Orchestra; Il Flauto Magico (atto 1), Mozart. — 21: Tempo. Notizie. — 21,20: Le Capitali d'Europa (Dublino). — 21,35: Il Flauto Magico (Atto II). — 22,30, 24: Ballabili, Savoy Hotel.

LOSANNA (S.R.R.) - m. 850 - Kw. 6,5

Nessuna Emissione.

MADRID (Union Radio) - m. 375

(E. A. J. 7) - Kw. 1,5

12,45-13,15: 15-16,30: Come lunedì. — 19,30-21,30: Poi ragazzi. Corso di Spagnolo. Concerto. — 22,30-23: Corso di francese. — 23,1,30: Segnale d'ora. Borsa. Balli Russi dal Gran Teatro del Liceo di Barcellona. Notizie.

MANCHESTER (2 ZY) - m. 384,6

Kw. 1,5

11,30-12,30: Quartetto. — 16,30: Soprano: Quattro canzoni (Carli e Sanders, Penn, Thayer, H. Lohr). — 16,45: Autopiano. — 17: Racconto. — 17,15: Poi ragazzi — 18; 19; 20,24: V. Londra. — 18,45: Poi Giovani Esploratori. — 19,45: Macchiette infantili.

MONACO DI BAVIERA - m. 535,7 Kw. 4**NORIMBERGA - m. 303 - Kw. 4**

11: Concerto di campane. — 11,15: Ritrasmisione dei dati meteorologici dall'osservatorio. — 11,30-12,30: L'ora della ritrasmisione da Norimberga (concerto di un quartetto di musiche di Schuler, Guglielmo Matties). — 1,30: Segnale orario, meteorologia — 12,35: Il programma d'oggi. — 4: L'ora della lettura. — 4,30-6: Concerto del trio M. Kreuz, con il concerto d'un baritono (musiche di Meyerbeer, Marschner, Pfitzner). — 6,15: Ciclo di conferenze sui monumenti di Monaco. — 6,55: Indicazio-

ne del complesso dell'opera. — 7: ??? — 9,45: Comunicazione della prossima ritrasmisione teatrale (opera), segnale orario, meteorologica, notizie sportive, commerciali e della stampa, il programma di domani. — 10: Trasmisione grammofonica.

PARIGI (Petit Paris) - m. 340,9

Kw. 0,5

21: Ouv., Ruy Blas, Mendelssohn — Mi-nuetto del Settimino, Beethoven — Incantesimo del Venerdi Santo; Parsifal, Wagner — Scherzo, Schumann — Andantino arie Iwanow, Frank; Minuetto, Don Giovanni, Mozart — Finale della Quinta Sinfonia, Beethoven.

PARIGI (Radio Paris) - m. 1750

Kw. 1,5.

10,30; 13,50; 16,30; 17,35; 19,30; 19,40; 20 (Comunicato in Esperanto): Come lunedì. — 12,30-14: Orchestra: Divertimento Giammeuse, Laureus — Ciacona, Durand (Violino) Concerto, Bruch; Tango, Albeniz — Seconda Suite d'Orchestra, Guiraud — (Canto) Sera, Faure — La Chioma, med. India, Debussy — (Piano) Danze, Rose — Le Preaux Clerex, Herold — (Canto) Med. India, Haydn — Vecchia Canzone Napolitana, Mazellier — Sogno della Sera, Saint Saens — (Violoncello) Allegro Appassionato, Saint Saens — Bourree, Pouzet — A te, serenata, Silens. — 16,45-17,10: Poi ragazzi — 20,30: Corso di contabilità — 20,45: Recitazione: Commedia di Marivaux — Selezione, Tannhauser, Wagner — Negli intervalli: Notizie.

PRAGA (P. R. G.) - m. 348,0 - Kw. 5

17: Orchestra. — 20: Feste di Zborow; Soc. Corale Istitutori Moravi — 22,30-22,50: Ballabili.

STOCCOLMA (S A S A) - m. 454,5

Kw. 1,5

Fino alle 19,15: Come da veniva — 19,15: Recitazione drammatica — 19,50: Concerto corale — 20,30: Concerto orchestrale — 21,15: Notizie, Tempo — 21,45: Concerto vocale ed orchestrale.

TOLOSA - m. 380,6 - Kw. 2

12,45: Marcia, Caccioli. — Se fossi giardiniere, Chaminade; Mattina di maggio, Gregh, Valzer; D'Ambrusio; Minuetto, Doret; Fantasia, Africana, Meyerbeer; Tritterellando, Gillet; Laime, Chopin; Fox trot, Donaldson; Serenata russa, Dyck; Danza degli zoccoli (Hans), Ganse. — 14,15: Agenzia Radio. — 17,20: Conferenza scientifica — 18,30-20: Jazz: One step, Combelli; Fox trot; Nelson; Fox trot, Ottermans; Tango, Sertis; Andante per saxofono, Burro! — One step, Akerman; Fox trot; Cawler; Boston, Borrel; Banjo solo, Galli; Passo doppio, Deman; Fox trot, Keidel; Fox trot, De Sylva. — 20,45: Ouv., Madona Luna Lincke; Canzone bearnese, Gregh; Master Punch, Chillemont; Fox trot, Yvain; Bimba mia, Coda; Selezione, Frime, Saint Saens; Danza eroica, Chaminade; Carnevale, Gillet; Valzer, Chillemont. — 21: Fanfara eoni di caccia; Marcia, Tyndare; Eco delle Alpi, Tyndare; Quadro campestre, Gerdell; La Chubrilant; Fanfare di caccia, Sombroun; Piaceri della Caccia, nella Foresta, Rives; Ritorno della Caccia, Sombroun; Caccia al Corvo, Sombroun; Valzer, Id.; Marcia, Tyndare.

TORRE EIFFEL (F. L.) - m. 2.650

Kw. 8.

18,45-20: Giornata parlata: L'Evoluzione della sociologia — Passeggiare gastronomiche — Vita Parigina — Vita Europea — Canzone del giorno — Rubriche solite —

Recentissime — 20; Previsione tempo — 20,10,21,15; Orchestra: La Dannazione di Faust (Frammenti), Berlioz — Tenore: Aria, Sigurd, Beyer — Aria, Se fossi re; Adam — Violino, Habanera, Saint Saens — Orchestra: Romanza d'Oriente, Haines — Tenore: Romanza, Fortunio, Messenger — Mattinata, Il Re d'Ys, Lalo — Violoncello: Preghiera, Tolbeau — Orchestra: Preludio, Nerrini — Dannazione di Faust (Frammenti), Berlioz — 21,15-22; Università Popolare: P. A. Berpp, Avvocato e parlamentare — Elettrotecnica — I dimenticati e gli sromosciuti della letteratura — Evoluzione della medicina — Il Diritto e la Radio — Corso d'automobilismo.

VARSAVIA (Polskie Radio) - m. 1111,1
Kw. 10

11; 17,40; 21; Come lunedì. — 12,45; 13,10; 13,35; Tre conferenze del Cirlo «Agricoltura». — 16; Escursioni Polacche; I Carpazi orientali. — 16,30; Il Generale Giovanni Bem. — 17; Ballabili, Caffè. G. — 18,15; Da Poznan.

VIENNA (Radio Vienna) - m. 517,3
Kw. 7

10; Audizioni corali dei ragazzi cantori viennesi — 11; Concerto della Wiener Symphonieorchester e d'un solista di violino (musiche di H. Pfitzer, Beethoven, Goldmark, Mendelssohn). — 16; Concerto pomeridiano dell'orchestra W. Waack e di una cantante (pezzi di Strauss, Arnold, Waldteufel, Fuchini, Lavombe, Harstan, Zeller, Morena, Pahrhacht — 18,5; Musica da camera del quartetto Sedlak Winkler; L. van Beethoven — 19; Storielle allegre — 20; Ritrasmisione dell'opera di Stato: «Der Wildschütz», opera buffa in 3 atti di Lortzing.

ZAGABRIA - m. 310 - Kw. 0,35

5; Concerto pomeridiano. In seguito letteratura. — 8; Serata di canzoni con basso, baritone e pianista, artisti del Teatro Nazionale di Zagreb (composizioni slave e canzoni popolari). — 9,15; Notizie.

ZURIGO - m. 500 - Kw. 0,5

13; Concerto pomeridiano della R. O. — 19,58; Prognosi del tempo e segnale orario — 20; Mezz'ora di musica da camera (violoncello e pianoforte) — 20; Convezazione: Gli strumenti orchestrali ed il loro carattere — 21; Recentissime, informazioni della «N.Z.Z.», prognosi del tempo.

Venerdi

27 Maggio

AMBURGO - m. 394,7 - Kw. 4

BREMA - m. 400 - Kw. 0,75

HANNOVER - m. 297 - Kw. 0,75

KIEL - m. 254,2 - Kw. 0,75

5,45-16; Come lunedì — 16,15; Concerto: musiche di J. J. Raff, nato il 27 Maggio 1882 — (per Kiel) «L'Usgnuolo», faba di C. Andersen con musica di A. Winterenz (recitazioni e pianoforte) — 17; Eventuali notizie di tempesta — 17; Ritrasmisione del concerto da tè dall'Asterpavillon — 17,55; Bollettino dei servizi aerei — 18; La Radio che ride — 18,50-19,10-19,25; Piccole conferenze — 19,50; Il mercato frutta e verdura di Amburgo — 19,55; Meteorolo-

gia — 20; (per Amb. e Brema) Concerto corale — (per Hannover) Concerto vocale e della R. O. con solista di clarinetto (musiche di Mendelssohn, Schumann, R. Franz, Cornelius — (per Kiel) Conferenza: Economia ed il mercato del lavoro; Opere maste del canto corale (concerto corale di opere di Mozart, Schubert, Bachoven, Weber, Spohr, Kreuzler); in seguito recitazioni, concerto di armonium e di viola alta. — In seguito: per Amb. Brema e Kiel; Ritrasmisione di un concerto da Brema; per Hannover ritrasmisione del concerto dal «Cafè Continental» di Hannover; dati meteorologici per l'interno ed i mari, notizie sportive e della stampa.

BARCELONA (Radio Barcellona)
(EAJ) - m. 344 - Kw. 1,5

13; 18,30; Come lunedì. — 18,40; Moda e Consigli utili per le Signore. — 19,05-19,30; Quintetto: Fox trot, Conrad e Wood; Selezione Bay Blas, Accordo; Valzer, Nicolis Nudsham; Charleston, Miranda e Muzio. — 21,30; Corso di Stenografia. — 22; Mercati internazionali e Cambii. — 22,05; Quintetto: One step, Zarlig, Pizzicato, Pons; Tango, Ricordi; Valzer, Romi. — 22,30; Fox trot, Padilla; Tangot Defino; Mullin a tempo (duetto), Lina; Quintetto: Per una donna, Lambert. — 23,21; Carillon, Cattedrale; Il Tempio; Coro e harmonia; L'Espite del Sivigliano, Guerrera; Tre Recitazioni; Coro; I Pescatori; Clavi; Sardana, Morera. Recitazioni Quintetto: Melodia, Bonincorini; Fantasia, Norma, Bellini; Valzer, Suñe Font.

BASILEA - m. 1100 - Kw. 1,5

20,30; Segnale orario, meteorologia, conferenza: Vevey e la festa dei vignaioli — 21,22; Jazz Band — 22; Notizie, meteorologia.

BERLINO - m. 483,9 - Kw. 4
STETTINO - m. 252,1 - Kw. 0,75

3,30; Questioni e dispicieri di donne — 4; Lavori estivi nel frutteto — 4,30; Lettura — 5,6; Concerto dell'orchestra Emilio Roos (musiche di Monfred, Godard, Moszkowsky, Plotow, Brenatz, melana, Agbazy); in seguito consigli per la casa, comunicato dei teatri e dei cinematografi — 6,30-7,5; 7,30-7,55; Piccole conferenze — 8,30; Concerto sinfonico della R. O., con solista di violoncello (musiche di Strawinsky, Tuch, Graner); in seguito meteorologia — Segnale orario — Notizie sportive — 10,30-11,30; Il vino del Reno, (concerto dell'orchestra G. Hoffmann e canzoni sul lino: musiche di Linke, Zeller, Hannemann).

BERNA - m. 411 - Kw. 1,5

13,15,56; Solito. — 16,16,45; Orchestra del Kursaal di Berna. — 16,45-17; Il quarto d'ora della donna di casa. — 17-17,30; Orchestra del Kursaal di Berna. — 20; Segnale orario, meteorologia. — 20,20,30; «Teddy Bears English half our». — 20,30-20,55; Orchestra del Kursaal di Berna. — 20,55-21,50; Concerto vocale e strumentale ritrasmesso da Ginevra (vedi programma di Ginevra). — 21,50-22,05; Notizie, meteorologia. — 22,05-22,30; Orchestra del Kursaal di Berna.

BIRMINGHAM - m. 326,1 - Kw. 1,5

15; V. Londra (Daventry). — 16,45; Conferenza: L'attrattiva dei colori. Soprano. — 17,15; Pei ragazzi. — 18; Orchestra, Caffè Prince. — 18,30; V. Londra. — 21,45; Orchestra: Ovu, La Putria, Binet; Baritono: Aria, Le Campano di Corneville, Planquette; Aria, Gaia Inghilterra, German; Orchestra:

Valzer, Monsieur Beaucaire, Messenger. — 22; Marchette infantili. — 22,15-23; Soprano: Tre canzoni russe; Orchestra: Intemperza, Elgar; Baritone: Canzoni e ballate (Maids White, Lambert, Longstaffe); Orchestra: Pas de dei fiori, Delibes; Soprano: Il Curulo, Shaw; Dalmite, archietti stanchi, Spear; Altori, Ralassa; Orchestra: Marcia e Corteo, Regina di Saba, Gounod.

BURNEMOUTH (GBM) - m. 491,8
Kw. 1,5

14,55; 18; V. Londra (Daventry). — 16,45; Orchestra, Rist. Smith. — 17,15; Pei ragazzi. — 18,30-23; V. Londra.

BRATISLAVA - m. 263,2

17,45-18,15; Jazz.

BRESLAVIA - m. 315,8 - Kw. 4
GLEWITZ - m. 250 - Kw. 0,75

4,30; Concerto della R. O. con il concorso di un pianista (musiche di Lortzing, Moszkowsky, Schmeidler, Paderewski-Kreiser, Debussy, Translauer, Dorksen, Popy) — 6; Conferenza per la donna: Il latte ed il suo consumo — 6,50-7,20; Cielo di conferenze: Il diritto civile con esempi pratici — 8; Concerto corale e vocale (musiche di Arcaudti, Schlein, Schubert, Brahms, Streicher, Schumann, Lohr, Eger, Okegraven, Hansgauer); 9; Euforia di allegria (recitazioni e concerto vocale) — 10,15; Dieci minuti di esperanto.

BRNO - m. 441,2 - Kw. 3

19; Orchestra. — 20,40; Canto e piano: Tregler, Bondl, Novak, Suk. — 21,22; Ballabili.

BRUXELLES (Radio-Belgique)
m. 508,5 - Kw. 1,5

17; Cavalleria Rusticana, Masagnè; Numero di canto: Canzone inglese, Hazen; Pretoul, Jacqueline; Serenata al Lido, Schutt; Mattinata Giapponese, Larhaume; Piano: Andante e Rondò, Mozart; Madrigale, Simonetti; Romanza, Teinikowsky; Galanteria, Kettelbey; Numero di Canto: Piccoli terzetti, Spindler. — 19,30; Giornale parlato. — 20; Orchestra: Ovu, Rosmundia, Schubert; Fantasia, Andrea Chemier, Giardano; Il Carillonneur, Gauvin. — 20,25; Concerto di composizioni di Mozart e Brahms; Coppelia, Delibes; Le Roi d'Ys, Lalo. — 21; Attualità, Fantasia, I Racconti di Hoffmann, Offenbach; Piccola Suite, Busser. — 21,30; Selezione letteraria fiamminga. — 22; Notizie.

BUDAPEST - m. 555,6 - Kw. 3

9,30; 12; 13; 15; 17; Come lunedì. — 16; Pei ragazzi; Racconti in Tedesco. — 18,30; Orchestra; Composizioni di Mozart — 20,40; Serata francese col concorso di vari artisti. — 22,30; Tzigani, Hotel Britannia.

CADICE (Radio Cadice) (E. A. J. 3)
m. 344,8 - Kw. 0,5

20,05; Organo: Congiura e Benedizione dei pugnalii (Gli Ugonotti), Meyrhofer. — 20,16; Piano: L'Arcoadio d'Onfale, Saint Saens. — 20,21; Canto: Selezione di opere te. Negli Intervalli: Orchestra. — 20,50; Notizie. — 21; Ora. Corso di francese. — 21,15-22; Concerto di violino e piano.

CARDIFF (5 W A) - m. 353 - Kw. 1,5

14,55; 18; V. Londra (Daventry). — 16,45; Conferenza. — 17; Ballabili, Rist. Carlton. — 17,15; Pei ragazzi. — 18,30-23; V. Londra.

CRACOVIA - m. 422 - Kw. 1,5
16,40; 19,15: V. Varsavia - 17,40; 19:
Come lunedì - 18: I primi riformatori
della filosofia polacca nel sec. XVIII -
18,30: Sviluppo dei porti e della naviga-
zione all'estero dopo la guerra.

DAVENTRY (S XX) - m. 1600
Kw. 25,0.

10,30: Segn. Gr., Tempo. - 11: Big Ben.
Quartetto, Tenore, Mezzo contralto, violino.
- 12,30: Organo, da St. Mary le Bow: Toc-
cata al modo d'orien, Bach; Fuga: Liszt;
Rapsodia sopra un'aria bretone, Saint Saens;
Finale Sonata Britannica, Stanford. - 13,14:
14,55; 21,20: V. Londra, Segnale d'ora alle
16 e alle 22. - 21,15: Previsioni marittime.
23,24: Ballabili, Embassy Club.

FRANCOFORTE SUL MENO - m. 428,6
Kw. 4

CASSEL - m. 272,7 - Kw. 0,75

13-14: Nuovi dischi grammofonici -
16,30-17,45: Il pomeriggio della donna di casa -
18,15-18,45: Un viaggio disprezzato di
l'Espresso Roma-Parigi - 18,45-19,15:
Corso di italiano - 19,15-19,45: Ciclo di
conferenze della Camera dell'Industria e
del Commercio di Francoforte - 19,45-
20,5: Venti minuti dedicati ai progressi nella
scienza e nella tecnica - 20,5-20,15:
Rivista settimanale del film - 20,15-21,15:
Serata di Chopin (concerto di pianoforte
e di un soprano) - 21,15-22,15: Ritrasmis-
sione da Cassel: Musica da ballo eseguita
da un'orchestra di Jazz-band.

GINEVRA (Radio Ginevra) - m. 760
Kw. 1,5

20,15: Cambi. Ora. Previsioni Tempo. -
20,20: Corso d'Esperanto. - 20,45: (dal
Tempio della Fusterie) - Concerto di Musica
Sacra (Orchestra, Organo e quartetto
vocale): Concerto da Chiesa (op. 8), Dal-
l'Abate: Corale, Duetto Corale (La Passio-
ne secondo Matteo), Bach; Organo e
Orchestra: Concerto n. 10 in re min., Hen-
dri; Quartetto vocale, organo e orchestra:
Due Motte; Mozart. - 21,45: Programma
di Berna Recentissime.

HILVERSUM (H. D. O.)
m. 1060 - Kw. 2,0

12,40; 20,25: Bollettino Polizia. - 13,15:
Concerto. - 17,10: Quartetto: Marcia,
Sousa; Valzer, Ivanovic; Cuori e fiori, Czi-
bulka; Piano: Notturno, op. 9, n. 3, Chop-
pinkin; Andante Spianato della Polonese,
op. 22, Mend.; Quartetto: Pot pourri, La
Geisha, S. Jones; Pasaggio, Hahn; Roma-
nesia, Leonecavallo; Piano: Fantasia in fa
min., e di Primavera, Heymann; Breve Istoria,
Maud Gilson; Nostalgia, Grieg; Canto
della Filatrici (Vascello Fantasma), Wagner;
Quartetto: Canzonetto e Mattinata, Caladi;
Pasticcio musicale, Morena. - 18,40: Organo
dal Cinema Reale di Amsterdam. - 19,25:
Corso d'Inglese. - 20,50: Conferen-
za. - 21,15: Orchestra: Il Matrimonio
con le Lanterne, Offenbach; Fantasia, Ri-
goletto, Verdi; Cantatrice: Due Lieder,
Wagner; Orchestra: Valzer, Strauss; Violino:
Aria, Corelli-Leonard; Adagio della J sona-
ta, Bach; Orchestra: Suite Balletto, Pouy;
Cantatrice: Ninnanna di Maria, Reger; Io
c'amo, Grieg; Primavera, Gounod; Orchestra:
Mattinata, Lacombe; Violino: 1. Tempo con-
certo, Paganini; Orchestra: Pot pourri, Il
Barone Zingaro, G. Strauss.

KONIGSBERG - m. 320,7 - Kw. 4

10,15-15: Solito - 16,30: Ritrasmis-
sione dal Teatro comunale di Koenigsberg: «Wal-
chiria», opera in 3 atti di Riccardo Wa-
gner negli intermezzi meteorologia, recentis-
sime).

LANGENBERG - m. 468,8 - Kw. 25

MUNSTER - m. 241,9 - Kw. 4

DORTMUND - m. 283 - Kw. 1,5

13,5-14,5: Concerto pomeridiano di vio-
lonecchio, violino e pianoforte (musiche di
Scheinpfung, Weismann, Strauss, Ries, Pop-
per, Schmitt) - 14,5-14,10: I cinque minuti
della donna di casa - 16,45: La radio della
curina - 17,30-18,30: Musica da camera di
Bach, Reger, Hurlerhulsh, Reichardt, Zel-
ter, Shumann, Füssel, Heuser, Ramrath, Un-
ger, (pianoforte e contralto) - 18,40-19:
Conferenza - 19,15-19,35: Conversazione
inglese - 19,40-20: Darwin (La conferenza)
- 20,10-20: Corso di telegrafia di Mursé
- 20,10-20,30: La lotta contro l'alcolismo
- 20,30-21: L'ora allegra. - 21: Recitazio-
ni ed audizioni di flauto; in seguito recentis-
sime e bollettino sportivo, poi sino alle
24 musica da ballo.

LIPSIDA - m. 365,8 - Kw. 4

DRESDA - m. 294,1 - Kw. 0,75

10-18: Notizie commerciali come lunedì
- 10,5-13,15: Solito - 15,15-30: Corso di
stenoecografia per iniziati - 16,30-18: Concerto
pomeridiano della R. O. - 18,5-18,30: Sag-
gi di lettura e libri nuovi - 18,30-18,55:
Corso inglese per iniziati - 19,10-20: L'ar-
te del libro d'aggiornamento - 19,30-20:
Conferenza: «Il tempo artificiale» - 20:
Prognosi del tempo e segnale orario - 20,15:
Serata di arte minuta - 22: Notizie della
stampa e bollettino sportivo - 22,15-24:
Musica da ballo.

LONDRA (a LO) - m. 361,4 - Kw. 3,0

13: Big Ben, Musica Hotel Metropole. -
11,55: Lettura (Stevenson) - 15: I due Ra-
mi del Parlamento. - 15,30: Inno al
mondo. 15,45: Concerto per le scuole.
Archi: Suite, (Centenario di Holberg), Grieg
- Danza di Anitra, Canzone di Solveig, Can-
zone del Mandriano e Danza Campestre,
Grieg; Due tempi, Piccola Serenata, Mozart;
Serenata (da un Quartetto), Haydn; Minuet-
to (Borenic), Haendel; Aria (Irlandese),
Grainger. - 16,45: Troupe vocale. - 17:
La Grande Industria dei dolciumi. - 17,15:
Pei ragazzi. - 18-19: Orchestra Teatro Prin-
cipe di Galles (18,30: Segn. Gr., Tempo.
Notizie) - 19: Critica musicale. - 19,15:
Pianoforte: Le Sonate di Beethoven. -
19,25: Un libro da rileggere. - 19,45: Qua-
tro numeri di Varietà. - 21: Tempo. No-
tizie. - 21,20: Concorso. - 21,35-23: Azio-
ne drammatica tradotta dal cece di Karel
Capek.

LOSANNA (S.R.R.) - m. 850 - Kw. 1,5

7: 12,30; 20,20: Come lunedì. - 20,30:
Programma di Ginevra.

MADRID (Union Radio) - m. 375

(E. A. J.) - Kw. 1,5

12,45; 13,15; 15,16,30; 19,30-21,30: Come
lunedì. - 22,30-23: Corso d'Inglese. - 23-
1,30: Segnale d'ora, Borsa, Selezione, Man-
non (canto, cori e Orchestra), Massenet. Re-
centissime.

MANCHESTER (a ZY) - m. 384,6

Kw. 1,5

13: Quartetto. - 15,30: Autopiano. -
15,45: V. Londra (Daventry). - 16,45: Re-
citazioni. - 17: Fra i laghi di Killarney. -
17,15: Pei ragazzi. - 18-19: Orchestra, Hot-
el Majestic. - (18,30: V. Londra). - 19:
V. Londra. - 21,35-23: Troupe vocale ma-
schile: Martiri dell'Arena, De Rille; Roc-
cia eterna, Floyd; Trio: T. in re min., A-
rensky; Troupe vocale: Inno delle Crea-
zioni, Beethoven; Varando il piano, Prie-
ce; Trio: T. «Dmky», Dvorak; Troupe vo-
cale: Tre Canzoni dei cavalieri, Bantock.

MONACO DI BAVIERA m. 535,7 Kw. 4

NORIMBERGA - m. 303 - Kw. 4

11,45-3,45: Come martedì. - 4: Con-
certo vocale e di cetra. - 5,15: Ciclo di con-
ferenze: opera e dramma musicale («Fide-
lio» di Beethoven). - 6,15: Segnale orario,
meteorologia, ultime notizie agricole. -
6,30-7: L'ora della ritrasmissione da Norim-
berga. - 6,30: Passeggiate di fine di set-
timana per i Norimberghesi. - 7: Conferen-
za riguardante la costruzione di case per il
personale statale. - 7,30: «La Luca delle
lettere». - 7,45: Concerto del trio M.
Kreuz (musiche di Schubert e Brahms). -
8,45: L'ora di allegria (canzoni sul liuto). -
9,20: Concerto sinfonico della R. O., con
il concorso d'un soprano (musiche di Per-
golesi, Polcai, Haydn, Schumann, Riemann).
- 10,05: Importanti radio-notizie. - 10,15:
Segnale orario, meteorologia, notizie spor-
tive, commerciali e della stampa, il pro-
gramma di domani.

PARIGI (Radio Paris) - m. 1750

Kw. 1,5

10,30; 13,30; 16,30; 17,35; 19,40; 20:
Come lunedì. - 12,30-14: Orchestra: Fox trot,
Kern - Valzer, Stewart - Selezione, Aff-
passionatamente, Messenger - Vecchia can-
zone spagnuola, Aubert - (Canto) Aria, Et-
ienne Marcel, Saint Saens - (Violino) Aria
e presto, Aubert - Serenata, Mauraige - I
Racconti di Perrault, Foudrain - A solo
di Piano - (Due violini) Sonata, Puccelli -
(Canto) Canzone triste, Duparc - (Violon-
cello) Villanella, Ausharn - Canzone,
Friml - Poema Ungherese, Lederer - 16,45
-17,40: Note di Letteratura: Il centenario
del Romanticismo - Lettura di una pagina
romantica - Piano: Fuga, Bach - Canto:
Grigiorie, Benesch - Scena drammatica -
Canto: Jajou, Benesch - Violino e piano:
Largo, Pugnani; L'Arpe, Schubert - 20,30:
Conc. conze femminili - 20,45: Radiorivi-
sta - La Rondine (Dur 4,10), Moreux Pe-
rard - Romeo e Giulietta, Gounod.

PRAGA (P. R. G.) - m. 348,9 - Kw. 5

12,15: Orchestra. - 17: Orchestra e can-
to. - 20,10: Canto, Violino.

STOCCOLMA (S.A.S.A.) - m. 454,5

Kw. 1,5

18,30: Pei ragazzi - 19: I Ragazzi e lo
Sport della Vela (da Göteborg onda 416,7)
- 19,30: Concerto sinfonico - 21,15: No-
tizie, Tempo - 21,45: Conferenza di radio.

TOLOSA - m. 380,6 - Kw. 2

12,45: Marcia, Trike; Pierrette Pompa-
dour, Gregh; La Cattedrale sprofondata,
Debussy; Valzer, Gedalge; Danza delle Bam-
bole, Turina; Fantasia, I Troiani, Herzog;
Danza velata, Candiolo; Pifferi e tamburi,
Gillet; Canzone triste, Duparc; Ziziana,
Garnus; Fox trot, Berlin. - 14,15: Agenzia
Radio. - 17,20: Automobilismo. - 20,30:
Marcia elettrica, Berger; La Risposta del
Pastore alla Pastorella, Gillet; Passacaglia,
Gregh; Suite Zingaresca, Rozigade; Largo,
Haendel; Fantasia, La tua bocca, Yvain;
Serenata, Inlo; Sul Canal grande, Grand-
sean; Valzer, Gandolfo; Fox trot, Gersheim.
- 20,45: Concerto vocale: La Garono (ba-
rilitano, Lacomme; Natale roloano (tenore e
coro), Moulinier; Note gelosa (tenore e
coro), Duca di Guisa; Minerva, inno antico,
Muzin e Briqueville.

TORRE EIFFEL (F. L.) - m. 2.650

Kw. 5.

18,45-20: Giornale parlato: Il Bilancio del
1928 - Attualità scientifica - Corriere let-
terario - Vita internazionale - Canzone

del giorno - Rubriche solite - Echi e recentissime - 20: Previsioni tempo - 20,10-21,15: **Orchestra: Le Cene del Re, Lullù figlio - Cantatrice: Canzoni mondane del 600 e del 700 - Orchestra: Concerto in la min. Bach - Sei contraddanze, Mozart - Trio vocale: Canzoni mondane - Orchestra: Suite in si min. (a solo flauto), Bach - 21-21,25: Univ. Pop. - Le Coste della Francia - Storia del teatro - Scene della vita marittima d'altri tempi - Poeti contemporanei: Gregh - L'Arte del canto (con un esempio) - Le Università tedesche.**

VARSAVIA (Poliske Radio) - m. 1111,1 Kw. 10

11: 14; 17,40; 18,55; 21: Come lunedì. - 15,45: **Pei ragazzi: «Wieslaw»**, di Brodzinski, con mus. vocale e strumentale. - 18: Conferenza. - 18,30: Conferenza del Ciclo «Agricoltura». - 19,15: Concerto sinfonico dalla Philharmonie.

VIENNA (Radio Vienna) - m. 517,3 Kw. 7

11: Musica del mattino - 16,15: Concerto nonafonico, con il concorso di un cantante (musiche di Waldteufel, Ziehrer, German, Massenot, Clapic, Kollo, Rimsky-Korsakov, Moszkowsky, Lehár, Raymond) - 17,35: Le «settimane festive» a Vienna e nella Bassa Austria (dal 5 al 19 giugno) - 17,45: Bollettino settimanale di sport e del movimento dei forestieri - 18: L'Esportazione primaverile della «Wiener Secession» (conf.) - 18,30: Ciclo di conferenze: I sobborghi viennesi - 19: Corso francese per principianti - 20,5: Concerto accademico con il concorso di un quartetto, di un cantante d'opera, di un pianista e di un violoncellista (musiche di Grieg, Arberg, Körling, Rangström, Stenhamner, Sibelius, Hannström, Sjöbren, Söderburg).

ZAGABRIA - m. 310 - Kw. 0,35

7,45: Ritrasmisione d'un'opera dal Teatro Nazionale di Zagreb; in seguito ultime notizie.

ZURIGO - m. 300 - Kw. 0,5

12,28-13,25: Solito - 16: Trasmissione grammofonica - 17,20: L'ora dei fanciulli - 17,55: Prognosi del tempo e segnale orario - 20: «Lavori generali estivi nel giardino» (conf.) - 20,30: Concerto di clarinetto, di pianoforte e della R. O. - 21,30: Vecchi balli e marce (concerto della R. O.) - 22,10: Recentissime, notizie della «N.Z.Z.», prognosi del tempo.

Sabato
28 Maggio

AMBURG - m. 394,7 - Kw. 4
BREMA - m. 400 - Kw. 0,75
HANNOVER - m. 297 - Kw. 0,75
KIEL - m. 254,2 - Kw. 0,75

5,45-14,50: Solito - 15,15: Le quotazioni della Borsa dei prodotti di Kiel - 15,20: Bollettino ufficiale dell'Ufficio di collocamento statale - 15,30: La radio dei libri - 16,15: L'ora dei poeti con Frank Thies (introduzione e lettura) - 16,15: (per Hannover) Musica della montagna (audizioni di cetra e di canto) - 16,15: (per Kiel ed Amburgo) Scene dell'opera romantica in tre atti di Weber: «Oberon» - 17: Eventuali notizie di tempesta - 17-17,25: Pic-

cole conferenze - 17,55: Bollettino dei servizi aerei - 17,55: (per Brema) Meteorologia, eventuali notizie d'inondazioni - 18,50: Di che cosa si parla? (rivista) - 19,5: Il codice della radiofonia (conf.) - 19,20: Alle fonti della musica: La musica dei greci antichi - 19,55: Meteorologia - 20: Concerto popolare della R. O. con solista di violino (musiche d'Adam, d'Albert, Gounod, Verdi, Flotow, R. Wagner, Bayer, Offenbach, Lortzing, Svendsen, Millocker, Strauss, Waldteufel); in seguito ritrasmissione del concerto dal «Café Continental» di Hannover; dati meteorologici - per l'interno ed i mari; notizie sportive e della stampa.

BARCELONA (Radio Barcellona) (EAJ) - m. 344 - Kw. 1,5

13: Come lunedì. - 18,30-19,30: Quintetto: Fox trot, Menichetti-Galifer: Selezione. La Granjer de Arles, Rosillo-Pacheco: Valzer. Sanders-Ray Noble: Selezione. La Rosa di Stambul, Lehar: Charleston, Barcelò e Creixams. - 21,30: Corso di Francese. - 22: Quintetto: Charleston, Paskay e Bee: Serenata, Notte d'Aprile, Marysta: Tango, Ridge: Selezione, Ciboullet, Hahn. - 22,40: Recitazione di poesie. - 23: Carillon, Cattedrale. Il Tempo. - 23,05: Trasmissione da Madrid.

BASELSEA - m. 1100 - Kw. 1,5

20,30-21,50: Ritrasmisione da Berna (vedi il programma sotto Berna).

BERLINO - m. 483,9 - Kw. 4

STETTINO - m. 252,1 - Kw. 0,75

12: Il quarto d'ora dell'agricoltore - 4: La canzone popolare tedesca - 4,30-6: Concerto dell'orchestra Gerhard Hoffman (musiche di Rosey, Granado, Clutsmann, Festus, Nicklas-Kempfer, Mozart, Thomé, Svendsen, Kerker, Bruch, Bendix); in seguito consigli per la casa, i programmi dei teatri e dei cinematografi - 6,30: Conferenza: Il cane nella metropoli - 7,5: La stampa e la riforma del codice penale - 7,55: Sonno, sogno e morte dal punto di vista della psicologia - 8,30: Allegria fine di settimana: Hasse Zetterstrom, in occasione del 50.° compleanno (introduzione e recitazioni); in seguito concerto divertente dell'orchestra F.lli Seiner - Meteorologia - Recentissime - Segnale orario - Notizie sportive - 10,30-12,30: Musica da ballo (orchestra del dott. Breck).

BERNA - m. 411 - Kw. 1,5

13-15,56: Solito. - 16-16,30: Orchestra del Kursaal di Berna. - 16,30-17: L'ora dei fanciulli. - 17-17,30: Orchestra del Kursaal. - 20: Segnale orario, meteorologia. - 20-21,20: Serata popolare, con il concorso di due società corali («Jodlerklub Loraine-Breitenvain» e «Ländler-Duetz Scherling e Spring, Halbetten») - 21,20-21,50: Orchestra del Kursaal di Berna. - 21,50-22,05: Notizie, meteorologia. - 22,05-23,30: Radio-Dancing.

BIRMINGHAM - m. 326,1 - Kw. 1,5

14,30: V. Londra (Davenport). - 17: Disegni di vecchi merletti. Tenore. - 17,15: **Pei ragazzi:** - 18: Organo, Cinema Lollenz. - 18,30; 21; 21,35; 21,45-24: V. Londra. - 19,45: Rivista. - 20,45: Organo, c. s.: Selezione, Maria Rosa, Frial.

BOURNEMOUTH (GBM) - m. 491,8 Kw. 1,5

11,15: Otetto. - 11,20: Contralto. - 11,30: Otetto. - 11,40: Tre violini e pianoforte; Concerto Vivaldi. - 11,15: Contralto. - 12,15: Violino. - 12,10-12,15: Otetto.

- 14,30; 18: V. Londra (Davenport). - 17,15: **Pei ragazzi:** - 18,30; 21; 21,35; 21,45-24: V. Londra. - 19,45: Otetto, Contralto, Flauto, Viola.

BRATISLAVA - m. 263,2

18,19: Tzigani.

BRESLAVA - m. 315,8 - Kw. 4

GLEIWITZ - m. 250 - Kw. 0,75

2,50-3,15: Corso di francese per principianti - 4,30-6: Concerto divertente della R. O. (musiche di Auber, Delibes, Wienawski, Strauss, Gounod, Friedmann, Rossini) - 6: L'ora dei libri - 6,50-7,20: Cielo di conferenze: Per diritto e per traverso la Germania - 7,20-8: Corso di stenografia - 8,15: Concerto della grande R. O. di Berlino (musiche di Goldmark, Tchaikowsky, Wagner, Strauss, Massenet, Liszt, Verdi) - 10,15-12: Musica da ballo della R. O.

BRNO - m. 441,2 - Kw. 3

12,15: Orchestra. - 19: Orchestra: Thomas, Halvay, Gounod, Bizet, Delibes. - 20-21: Canto: Leoncavallo, Tosci, Denza, Tosci, Puccini.

BRUXELLES (Radio-Belgique)

m. 508,5 - Kw. 1,5

17: Ballabili, dall'Abbaye. - 18: Corso d'inglese. - 19,30: Giornale parlato - 20: Orchestra: Juanini, Russel; Porta d'Oro, Leslie-Wellmann: Una volta, Sanders; Paratè dei Maggiolini, Siede; Singapore, Hysnon; Tania, Lung; Valzer, Messenger; Tromballi, Fantasia su un tema coreano, Bussier; Minuetta, balletto, Ewing; (Piano): Marcia dei nani, Grieg; La giovinella scossa, Zule, - 21: Attualità: «Giovinetta dorata, Waldteufel»; «Flauto»; Tre Composizioni brevi, Soulaige; Pantomina, Iacome. - 21: Ballabili, St. Sauveur. - 22,30: Notizie.

BUDAPEST - m. 555,6 - Kw. 3

9,30; 12; 15: Come lunedì. - 11: Pianoforte. - 13; 16,45: Il Tempo. - 16,47: Serata di valzer. - 18,35: Sport. - 19,45: Esecuzione della «Traviata». - 22: Tzigani, Hotel Britannia.

CADICE (Radio Cadice) (E. A. J.)

m. 344,8 - Kw. 0,5

20,5: Organo: Gavotta, Bach. - 20,12: Canto: Due arie (La Duchessa del Bal Tamarin) - 20,20: Piano: Tarantella, Larraga; Duetto e Fox trot: S. M. il Dollaro; Piano: Polca e mazurca, Fumagalli; Pirlù e Canzone. Rosa di Fuoco, Luna. - 20,48: Piano: Selezione, Faust, Gounod. - 20,45: Canzone del carceriere e «Guitarra» (L'ombra del Pilari, Guerrero. - 20,53: Fantasia, Gostehark. - 21,22: Ora. Notizie. **Pei ragazzi.**

CARDIFF (5 W A) - m. 353 - Kw. 1,5

14,30; 18: V. Londra (Davenport). - 17,15: **Pei ragazzi:** - 18,30; 19,15; 21; 21,35; 21,45-24: V. Londra. - 19: Il Nuovo Acquario al Zoo di Clifton. - 19,45: Orchestra. Due numeri di Varietà.

CRACOVIA - m. 422 - Kw. 1,5

16,15; 17,40; 19: Come martedì - 19,30: V. Varsavia - 18: Rassegna settimanale della politica estera - 18,30: Confer. Ciclo «Psicotecnica».

DAVENTRY (5 XX) - m. 1600

Kw. 25,0.

10,30: Segn. Gr. Temp. - 14,30; 21,20; 21,35; 21,45-24: V. Londra (Segnali d'ora alle 16 e alle 22). - 21,15: Previsioni marittime.

FRANCOFORTE SUL MENO - m. 428,6

Kw. 4

CASSEL - m. 272,7 - Kw. 0,75

12-13: Ritrasmisione di un concerto all'aperto — 15.30-16: L'ora della gioventù — 16.30-17.45: Concerto della R. O.; Carlo Milloker (tutto il 29 maggio 1842) — 17.45-18.3: L'ora della lettera per i ragazzi grandi — 18.15-18.45: «La buca delle lettere» — 18.45-19.15-19.45: Conferenze diverse — 19.45-20.15: Case interessate a vedere nel giardino zoologico di Francoforte — 20.15: Serata viennese (recitazioni, tenore e orchestra); in seguito sino alle 0,30 ritrasmissione di musica da ballo.

GINEVRA (Radio Ginevra) - m. 760

Kw. 1,5

20.15: Cambi. Ora. Previsioni Tempo. — 20.20: Conferenza. — 20.45: Concerto vocale e strumentale. Valzer in la min. Chopin. Fantasia. Lohengrin, Wagner; Narciso, Nevius; Melodia, Azouzi; Fantasia, Veronika. Messenger. — 22.15: Notizie. — 22.25: 23.30: Ballabili, Mar Mohan.

HILVERSUM (H. D. O.)

m. 1060 - Kw. 2,0

12.10: 20.15: Bollettino polizia. — 13.15: Concerto. — 18.10: Orchestra: Murcia, Blankenburg; Ova, S. fossi Re, Adam; Pt pourri, opera «Sangué Polacore», Nedbal; Valzer, C. Strauss; Canzone Spagnuola e Romanza Tzigana, Demaret; Largo, Haendel; Fantasia, Flauto Magico, Mozart; Canzone di Barcaioli del Volga, Burlak; Spagnuola, Moskowski. — 20.50: Concerto. — 23.10: Agenzia V. D. — 23.15-0.15: Orchestra, dal Cinema Reale di Amsterdam.

KONIGSBERG - m. 329,7 - Kw. 4

9: Bollettino del mercato — 10.15-15: Solito — 16: Concerto di campane ritrasmesso da Danzica — 16.20: La radio degli enigmi — 16.45-18: Concerto diventente della R. O. musiche di Rossini, Masceni, Muscagni, Catalani, Tschaiakovsky — 18.5: Quotazioni agricole — 18.15: Bollettino dei mercati mondiali — 18.30: L'ora dell'educazione per la casa (conf.) — 19: L'allevamento della volpe argentea e la sua importanza economica per il cantadino della Prussia orientale — 19.30: Corso inglese — 20.10: Meteorologia — 20.15: Serata varia (concerto della R. O., solisti, recitazioni, ecc.) — 22: Meteorologia, recentissime, in seguito sino alle 23.30 musica da ballo della R. O.

LANGENBERG - m. 468,8 - Kw. 25**MUNSTER - m. 241,9 - Kw. 4****DORTMUND - m. 283 - Kw. 1,5**

13.30-14.30: Concerto di un terzetto di arpa, flauto e soprano (musiche di Alessandro Scarlatti, Spohr, Schumann, Mendelssohn, Mozart, Kornegold, Puccini) — 14.30-14.35: I cinque minuti della donna di casa — 15.30-16.30: La radio della gioventù — 16.30-17: Ritrasmisione sportiva. Concorso solista in occasione dell'esposizione della Società di agricoltura tedesca — 17-17.30: Corso istruttivo per impiegati — 17.30-18.30: Concerto da tre (musiche di Heinecke, Feldmann, Brüll, Adam, Reimer, Ralf, Snyder) — 18.30-19: Corso musicale — 19.15-19.35: Introduzione alla lingua inglese — 19.40-20: Lo sviluppo della musica da camera (2.a conferenza) — 20-21.15: Musica da camera — 21.20-23: Allegria fine di settimana — 23.5-23.15: Recentissime e notizie sportive — 23.15-24: Ritrasmisione del concerto dal «Café Corso», Dortmund.

LIPSIA - m. 365,8 - Kw 4**DRESDA - m. 294,4 - Kw. 0,75**

10.15-15: Notizie commerciali come lunedì — 10.5-10.45: Solito — 11-12: Ritrasmisione della Festa del millennio della città «Nordhausen am Harz» — 12-13: Ritrasmisione della festa d'inaugurazione dell'esposizione internazionale 1927 dell'arte del libro dall'Università di Lipsia — 13-15: Notizie della stampa e bollettino sportivo 18: Concerto della R. O. (musiche di Bennett, Wagner, Delibes, Mascagni, Fall, Le — 14.50-15.40: Corso di francese — 16.30-17 — 18-18.15: Consigli radio-televisivi — 18.15-18.30-19: Pirinee conferenze diverse — 19.30-20: (che cosa è la musica negra?) — 20: Preghiere del tempo e segnale orario — 20.15: Serata musicale varia (canto, canzoni sul liuto, pianoforte, flauto) — 22: Notizie e bollettino sportivo — 23.15-24: Radiocabaret.

LONDRA (2 LO) - m. 361,4 - Kw. 3,0

15: Otello. Contralto, Baritone, Pianoforte. — 17.15: Per ragazzi. Quartetto; Racconto; Concerto. — 18: Orchestra: Selezione. La Dama del Lago, Rodgers; Intermesso. Di Lane. Tenore. Adelaide, Beethoven. Orchestra. Suite «Maggio». M. Phillips. — 18.30: Segn. Gr. Tempo. Notizie. — 18.45: Orchestra. Suite Infantile 15 tempi. Ansell. — 19: Sir Oliver Lodge: L'esperienza di telegrafia. — 19.15: Pianoforte. Le Sonate di Beethoven. — 19.25: Il Tennis. — 19.45: (Composizioni di Coates). Orchestra. Ova. I Festaiuoli. Suite miniatura. Tenore e orchestra: Tre Canzoni su parole di Shakespeare. Orchestra: Marsca. Magia della Luna; Il Tarantaro, Pirella Valzer; Tenore: Rimembranza di canzone; Visione del Mare; Tuffi cantare; Orchestra: I Tre Orsi; Suite, Giorni d'Estate. — 21: Tempo. Notizie, Sport. — 21.20: Scrittori d'oggi; Pett Ridge. — 21.35 (da Liverpool): Un campionario di golf. — 21.45: Troupe musicale. — 22.30-24: Ballabili, Savvy Hotel.

LOSANNA (S.R.R.) - m. 850 - Kw. 1,5

7: 12.30: 20.20: Come lunedì. — 20.21: Antichità greche. — 20.50: Programma di Zurigo. — 22: Ballabili: grammofono.

MADRID (Union Radio) - m. 375

(E. A. J. 7) - Kw. 1,5

12.45-13.15: 15-16.30: Come lunedì. — 19.20-21.30: Corso di Spagnuolo. Concerto. — 22.10-23: Conferenza di Medicina. Corso di Storia naturale. — 23.1-30: Segnale d'ora. Borsa. Balli Russi dal Gran Teatro del Liceo di Barcellona. Notizie.

MANCHESTER (Z Z V) - m. 524,6

Kw. 1,5

14.30: V. Londra (Davenport). — 17.15: Per ragazzi. — 18: Quartetto. — 18.30: 21: 21.55: 21.55-24: V. Londra. — 19.45: (Concerto dei Premiati al Concorso del Padiglione). Soprano: Il mio cuore è un uccello che canta. Pappano; Mezzo soprano: Perché mi fuggi, o sonno? Haendel; Contralto: John Kelly, Stanford; Coro: Canto sacro, Bach; Tenore: Va, ambali rosa, Quiller; Baritone: Sherwood, Dear; Basso: La Cornamusa, Stanford.

MONACO DI BAVIERA - m. 535,7 Kw. 4**NORIMBERGA - m. 303 - Kw. 4**

11.45-3.45: Solito. — 4: Corso pratico di radiofonia. — 4.30: Enrico Heine 1797-1831 poesie, canzoni di Roberto Schumann. — 5.30: J. S. Bach, la sua opera dall'odierno punto di vista. — 6.15: Segnale orario, meteorologia, ultime notizie agricole. — 6.30:

La nuova pianoforte (conf.) — 7.20: 15.a festa di Bach a Monaco 1927. Concerto della società di Bach («Actus tractus», cantata N. 6 per soli, coro ed orchestra). — 8.30: Quadri sul passato di Monaco. — 9: Concerto di violino e di pianoforte (musiche di Pugnani, Wieniawski, Dvorak, Prowatanzik). — 9.45: Segnale orario, meteorologia, notizie sportive, commerciali e della stampa, il programma di domani. — 10.1: Musica da ballo (ritrasmissione).

PARIGI (Petit Parisien) - m. 340,9

Kw. 0,5

21: Musica d'oprette.

PARIGI (Radio Paris) - m. 1750

Kw. 1,5.

10.30; 17.35; 19.40; 20 (Conferenza): Come lunedì. — 12.30-14: Orchestra: Ho perduto l'occasione, Dalbrè — Voi sola, Feryana — (Violino) Canto d'amore, Kreisler — Numero di Canto — Matrimonio arabo, poema sinfonico, Smet — Samba, Dus Santos — (Violoncello) Serenata Spagnuola, Glazounov — Tango, Saras — La Pique Piquette, Chabillon — S. S. S. S. S. Lemaie — 16.50: Corsi e quotazioni — 16.15-17.10: La Bassa Pireardia. — 20.30: Concerto vocale e strumentale e Varietà — Negli intervalli: Notizie.

PRAGA (P. R. G.) - m. 348,9 - Kw. 5

12.15: Orchestra. — 17: Ballabili. — 21-22: Musiche d'opretta.

STOCOLMA (S.A.S.A.) - m. 454,5

Kw. 1,5

18: Per ragazzi — 18.30: Sport — 18.50: Teatri e Cinematograf. — 19.20: Concerto vocale — 19.45: Recitazione drammatica — 20.20: Vecchie Danze popolari (da Sundswall, nuda 545.6) — 21: Professionisti e Professionisti — 21.15: Notizie, Tempo — 21.45: Varietà e Ballabili — 22.45: Musica leggera — 11.45: Ballabili.

TOLOSA - m. 389,6 - Kw. 2

12.45: Marcia, Blonci; il racconto di Hylmar, Févier; Pastorella, Greet; Bel sogno, De Fontenailles; Mattinata a Colombina, Fourdieu; Fantasia, Il Viaggio in Cina, Bazin; Il matrimonio delle rose, Franck; Serenata primaverile, Holmes; Valzer, Gillet; Minuetto Reggenza, Guillaume; Fox trot, Fiorito. — 14.15: Agenzia Radio. — 18.20-20: Jazz: One step, Ackerman; Fox trot, Guric; Fox trot, Keidel; La Mendicante d'amore, Zylue; Capriccio per saxofono, Borrel; Fox trot, Engel; Charleston, Ellis; Boston, Bruel; Fox trot, Martin; Gollo di bande, Galli; Sogno d'amore, Galli; Passo doppio, Borrel. — 20.45: Concerto vocale. Intermesso orchestrale: Valzer, Belle-rain; Fantasia incipriata, Chiffentoni; Alla Chetichella, Gillet; Fox trot, Zamor; Canzone del mattino, Cool; Fantasia, Urgel; Sognando il ballo, Brunetti; Pattuglia indiscreta, Goublier; Marcia, Calleja.

TORRE EIFFEL (F. L.) - m. 2.650

Kw. 5.

18.45-20: Giornale parlato — Collaborazione delle forze terrestri e marittime — Cronaca piragica — Canzone del giorno — Opere sociali — Rubriche solite — Recentissime — 20: Previsioni tempo — 20.10-21.15: Orchestra: Fantasia, Il vagabondo, Le Roux — Viola: Sonata, Torrandell — Cantatrice: Tre Romanze (Rubinstein Gretchaninov, Rimsky Korsukov). — Orchestra: La Festa da Teresa. — Melodie: Hahn Canys. — Il Fanciullo e i sortilegi: Ravel. — 21.15-22: Univ. Pop. — La Poesia galun-

te nel 700 — Contraltino su questione di attualità — Le cure inalatorie — Problemi demografici europei — Diritto pratico — Aneddoti di scienziati — Le Api e il miele.

VARSAVIA (Polskie Radio) - m. 1117.1
Kw. 10

11; 14; 17.10; 18.55; 21: Come lunedì. — 15.45: La Professione d'ufficiale. — 16.15: Concerto. — 18.15: Corso d'Inglese — 18.30: Cronaca della Radio. — 19.30: Concerto.

VIENNA (Radio Vienna) - m. 517.2
Kw. 5.

11: Musica del mattino — 16.15: Concerto pomeridiano (orchestra e cantante): musiche di Furik, Waldbuefel, Wallace, Halévy, Schiedler, Beantzky, Borchert, Erwin) — 18.5: L'ora dei poeti della Bassa Austria: Emilio Lurka, Riccardo Schaukal (recitazioni) — 19.5: Bollettino mensile dei programmi delle scuole viennesi — 19.45: «Der Sperrschlüssel», operetta-farsa in 4 quadri, musica di R. Stolz; in seguito concerto serale (jazz-band).

ZAGABRIA - m. 310 - Kw. 0.35

5: Concerto pomeridiano, in seguito l'ora delle fiabe. — 6.30: Corso di francese. — 7.45: Corso russo. — 8.30: Concerto serale con il concorso d'un pianista, violinista e violoncellista (musiche di Goldmark, Dvorak, Vieuxtemps, Chopin, Schubert, Zaremba).

ZURIGO - m. 500 - Kw. 0.5

16: Visita della cattedrale di Zurigo (ritrasmissione) — 20: Serata della «Körpungesellschaft» di Zurigo — 21: Concerto della R. O. con programma a richiesta degli ascoltatori — 22.10: Recentissime, informazioni della «N.Z.Z.», prognosi del tempo — 22.20: Musica da ballo della R. O. Balli moderni.

L. 30,30

all'anno è il prezzo del

“RADIORARIO”

per coloro che sono in regola coll'abbonamento alle Radio audizioni circolari.

Domenica 29 Maggio

AMBURGO - m. 394.7 - Kw. 4

BREMA - m. 400 - Kw. 0.75

HANNOVER - m. 297 - Kw. 0.75

KIEL - m. 254.2 - Kw. 0.75

8.25: Segnale orario — 8.30: Meteorologia, notizie — 8.50: Questioni economiche attuali — 9: Le leggi della settimana — 9.10: Festa mattinale con Mozart — 10.55: (per Kiel) Ritrasmissione del culto della Chiesa dell'Università — 11: Conferenza tecnica ritrasmessa da Mannheim — 12: Ritrasmissione del concerto pubblico davanti l'Opera comunale di Hannover — 12.30: Dott. Radio, l'ingegnere — 12.55: Segnale orario di Nauen — 13.5: Concerto domenicale — 14: L'ora delle fiabe tedesche — 14.45: Pomeriggio vario — 16.20: Ritrasmissione sportiva: Concorso ippico — 17.30-19.25: Concerto pomeridiano ritrasmesso dal «Café Wallhof» di Amburgo (musiche di Adam, Strauss, Lortzing, Conrad, Lehár, Tavan) — 19.25: Le gite svizzere d'un musicista — 19.50: Notizie sportive — 19.55: Meteorologia — 20: Sangue viennese, operetta in 3 atti di Giuseppe Strauss; in seguito ritrasmissione di concerti; dati meteorologici per l'intero ed i mari, notizie sportive e della stampa.

BUDAPEST - m. 555.0 - Kw. 3

9: Notizie. Consigli di toilette. — 10: Servizio religioso evangelico. — 12: Musica da camera. — 16: Canto e orchestra: Canzoni Ungheresi. — 17.30: Commedia in tre atti. — 20.10: Sport. — 20.30: Concerto sinfonico. — 22: Ballabili, Hotel Ritz.

PARIGI (Petit Parisien) - m. 340.9

Kw. 0.5

21: Ouv. L'Assedio di Corinto, Rossini — Valzer (Falso dei Fiori), Delibes — Peer Gynt, Seconda Suite d'Orchestra, Grieg — Carmen, Seconda Suite d'Orchestra, Bizet — Seconda Danza Slava, Dvorak — Le Campanone della Sera, Saint Saens — Marcia slava, Tchaikowsky.

PARIGI (Radio Paris) - m. 1750

Kw. 1.5.

12: Musica sacra. Cori misti. Predica. — Notizie — 12.45-14: Orchestra: Fox trot, Billy Fray — Melodia, L'Anima delle Rose, De Buxuval — Numero di varietà — Concerto di piano: La Dannazione di Faust, Berlioz — Il risveglio delle Fiumi, Leasi — (Violoncello) Paghiera, Bortolmann — Tango, Seras — La canzone del Ruscello, Smbidt

— Lo specchio, Nodar Chaura — 16.45: Jazz: One step, Poussique — Boston, Suzon — Tango, Smet — Fox trot, Walham — Tango, Lumuto — Fox trot, De Bosi — Tango, Seras — Fox trot, Chobillon Moreau — Tango, Canaro — One step, Smet. — 19.40: Interviste e attualità — 20.15: Notizie. — 20.30: Jazz — Negli intervalli:

TOLOSA - m. 389.6 - Kw. 2

12: Predica cattolica. — 12.15: Canti sacri. — 12.45: Marcia, Blakenburg; Danza mistica, Ganne; La pioggia, David; Rosa musicata, Bos; Notte stellata, Debussy; Fantasia, I Moschettieri al Convento, Varney; La Fa-la dei sogni, Février; Scherzino, Akimenko; Allegria, Dédé; L'Angelus, Fietter; Galoppo, Gregh. — 12.10: Predica evangelica, Salmi cantati. — 20.30: Conferenza: Saint-Germain-en-Laye. — 20.40: La marcia dei Radiofilii, Peuso. — 20.45: Ouv., Arlette, Vieu; Madrigale, Ganne; Valzer, Il Conte di Lussemburgo, Lehár; Notturno danza, Akimenko; Per una principessa, Février; Fantasia, Il Trovatore, Verdi; Le Comari, Gregh; Canto d'amore, Albanzi; Voi dite, murchese? Gillet; Suite, Cenerentola, Mascenet.

TORRE EIFFEL (F. L.) - m. 2.650

Kw. 5.

18.45-20: Giornale parlato: Il Salon della decorazioni del 1927. — Igiene — Il congresso degli avvocati francesi a Tunisi. — Vita parigina — Racconti polizieschi — Canzone del giorno — Rubriche solite — Sport e Recentissime. — 20: Previsioni tempo. — 20.10-21.15: Orchestra: Due tempi di una Sinfonia, Mozart — Cantatrice: Tre canzoni di Carlo d'Orléans, Royer — Organo: Aria di Chiesa, Largo, Stradella Mustel — Quartetto: La messe (1. tempo), Royer. — Cantatrice: Due poemi del mare, Royer. — Organo: Aria con variazioni, Haendel — Notte d'Oriente, Mustel — Orchestra: Terzo e quarto tempo Sinfonia precedente, Mozart — 21.15-22: Università popolare: La composizione della famiglia Firmin Genier, metteur en scène — Storia dell'architettura — L'arte della lettura — Malattie dei cerebri — Il teatro in Italia.

VIENNA (Radio Vienna) - m. 517.2

Kw. 7

10.30: Concerto della «Wiener Symphonieorchester» (musiche di Mendelssohn, Haydn, Massena, Strauss e Suppé) — 16: Concerto pomeridiano (orchestra e cantante): musiche di Englemann, Waldbuefel, Dvorak, Gruenfeld, Loewe, Fresco, d'Albert, Geiger, Lehár, Raymond, Reilinger) — 18.5: Conferenza: Nelle regioni inondate del Danubio — 19: Musica da camera del quartetto Schlenk-Lehner; Schubert, Dvorak — 20: «Am Teetisch» (al tavolo da tè), commedia in 3 atti di Carlo Sloboda.

Alla U. R. I. di Milano

Corso Italia, 18

si ricevono abbonamenti alle Radioaudizioni e al “Radiorario,”

dalle 10 alle 12

e dalle 15 alle 18



Un radoricevitore originale

Il circuito che presentiamo oggi ai nostri lettori, non ha nulla di insolito come circuito elettrico, trattandosi infatti di una valvola rivelatrice a reazione (Leithäuser) seguita da

una perdita) sono tali da permettere la ricezione delle principali stazioni estere sempre in più cuffie forte, e sovente in piccolo altoparlante, anche ad una distanza di un paio di

C1: condensatore fisso da 0,0002 Mfd.

R: resistenza di 3 Megohm.

T: trasformatore B.F. rapp. 1/5.

L1: bobina da 25 spire.

L2: bobina da 50 spire.

L3: bobina da 35 spire.

L4: bobina di «choke» costituita

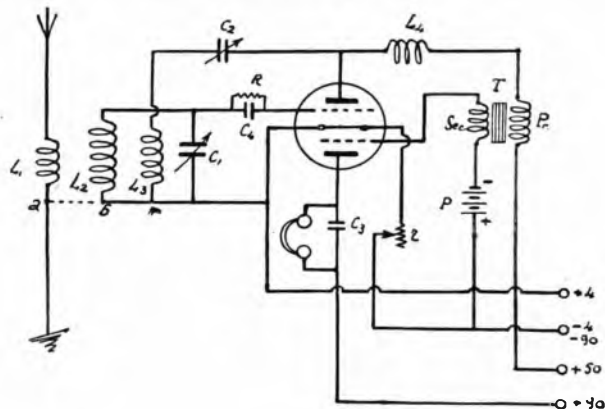

Fig. 1

uno studio a bassa frequenza. Ciò che lo differenzia in modo curioso dai normali apparecchi è l'adozione di un'unica valvola speciale che racchiude nel proprio bulbo tutti gli elementi costitutivi di due distinti triodi.

Questa valvola (Bivalente-Edison VI 503) si presta a numerose ed interessantissime applicazioni potendo essa sostituire, quasi in ogni caso, due triodi nei normali circuiti riceventi. Ne deriva così una notevole riduzione dell'ingombro dell'apparecchio.

Mentre ci riserviamo di parlare in prossimi articoli delle principali applicazioni di questa valvola, iniziamo senz'altro la descrizione del radoricevitore sopra accennato.

Diciamo subito che la sensibilità e la selettività di tale apparecchio (se ben costruito con materiali a mini-

kilometri dalla trasmettente locale.

I condensatori variabili sono ridotti al minimo (due soli) e mediante un'opportuno accoppiamento di bobine è possibile raggiungere la massima sensibilità e selettività senza dar luogo a disturbi d'irradiazione od a fischi sgradevoli.

Esso verrà quindi accolto con viva simpatia dai radioamatori desiderosi di possedere un apparecchio che concili una grande efficienza con la massima semplicità di montaggio.

Il circuito elettrico è rappresentato in Fig. 1.

I valori dei vari organi sono:

C1: condensatore a minima perdita e variazione lineare di frequenza da 0,0005 Mfd.

C2: Idem da 0,0005 Mfd.

C3: condensatore fisso da 0,002 Mfd.

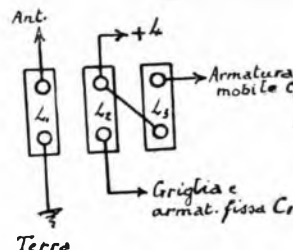

Fig. 2.

da una bobina aperiodica in filo di costantana per onde da 1000 a 2000 metri.

r: reostato da 20 ohm.

P: pila a secco tascabile 4.5 Volt.

Le tre bobine L1, L2 e L3 possono

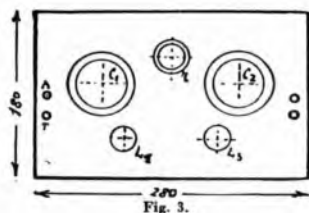

Fig. 3.

essere a nido d'api o meglio del tipo a fondo di pannello anolaterale che si può vedere nelle Figg. 4 e 5.

Queste tre bobine vengono montate su un accoppiatore variabile a tre induttanze che si fissa internamente sul fondo dell'apparecchio, mentre i due alberi di rotazione per la regolazione dell'accoppiamento attraverseranno il pannello anteriore in mo-

do da poter essere comandati dall'esterno. Le due manopole poste in figura 3 sotto a quelle dei condensatori, sono appunto quelle dell'accoppiatore.

La Fig. 2 mostra come devono essere fatti i collegamenti all'accoppiatore; comunque, se l'apparecchio non «innesca» regolarmente si proverà ad invertire i collegamenti di L3.

La Fig. 3 mostra come vengono distribuiti sul pannello anteriore i vari comandi; a sinistra vi sono i due morsetti di antenna e terra, a destra quelli della cuffia.

Tutti i morsetti per le batterie sono posti posteriormente.

Il fondo sarà di legno, fissato a squadra al pannello anteriore di ebanite a bakelite delle dimensioni di mm. 280x180x6 (spessore).

Le Figg. 4 e 5 mostrano l'apparecchio completo e non richiedono particolari delucidazioni; osserveremo solo che la bobinetta a gola che si scorge a sinistra nella Fig. 4 è la bobina di «choke» L3; essa è posta ad angolo retto con le altre. Inoltre le varie lettere poste accanto ai morsetti delle batterie rappresentano:

+G = positivo pila tascabile P.
-G = negativo pila tascabile P.

-H -A = negativo accensione
(-L), negativo anodica (-90).
+A1 = +50 Volt (anodica).

I vari collegamenti verranno eseguiti con filo stagnato nudo del diametro di 1 mm.

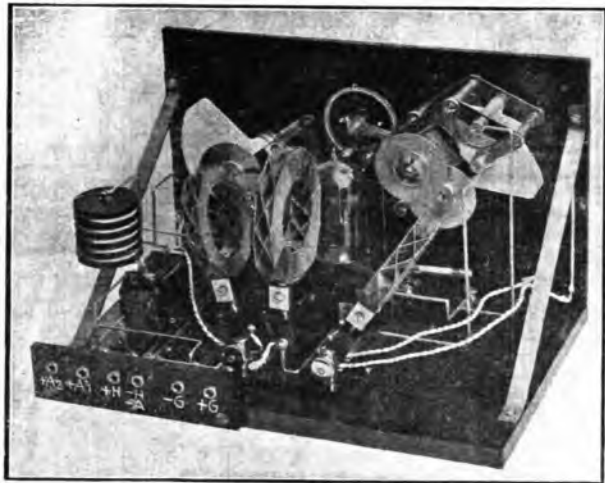

Fig. 4.

+A2 = +90 Volt (anodica).
Il collegamento punteggiato a-b (figura 2) verrà mantenuto solo nel caso d'esso dia effettivi vantaggi.

La valvola speciale «Bivalve» si monta sui normali supporti per triodi, meglio se di tipo elastico.
I filamenti dei due elementi tri-



Solo con valvole ioniche Telefunken otterrete dal vostro ricevitore il massimo rendimento.

Per ogni scopo vi è una valvola adatta.



dici interni sono in parallelo e fanno capo alle due spine F (Fig. 7) nella maniera « standard »; le due griglie fanno capo alle altre due spine (ge-

lante, della valvola. Le Fig. 6 e 7 illustrano chiaramente questo dettaglio di montaggio.

La messa a punto del ricevitore è

L'accoppiamento migliore della bobina L3 con la L2 va trovato per tentativi basandosi sul criterio di ottenere con C2 una reazione dolce e quasi senza fischio; una volta trovato questo accoppiamento ottimo non lo si toccherà più.

L'accoppiamento della bobina L1

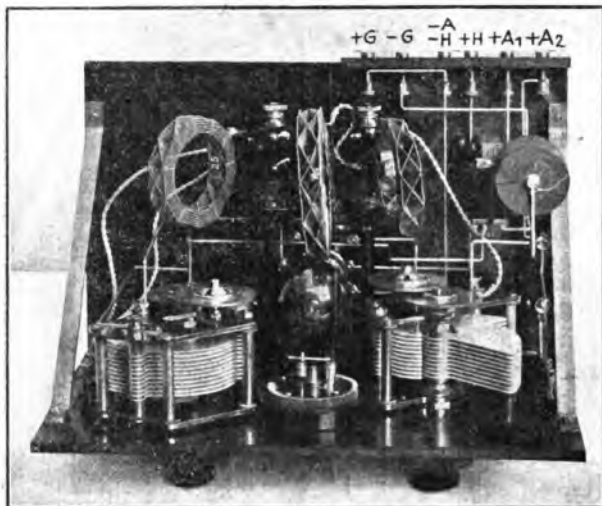

Fig. 5.

neralmente note come spine di placca e di griglia), mentre le due placche terminano a due morsetti fissati lateralmente, ed in posizione opposta, sullo zoccolo di materiale iso-

nulla. La manovra è anche semplicissima poiché è sufficiente cercare la sintonia delle varie stazioni col condensatore C1 e regolare la reazione con C2.



Fig. 6.

con la L2 servirà a variare il grado di selettività dell'apparecchio; più le due bobine saranno lontane, più acu-

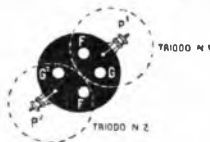

Fig. 7.

ta sarà la selettività ma anche più debole sarà la ricezione; occorrerà quindi conciliare volta per volta queste due esigenze.

Ing. A. BANFI.

Come si possono intercettare le comunicazioni radiotelefoniche Londra-New-York

E' noto che dai primi del mese di Febbraio di quest'anno è entrato in funzione il servizio pubblico radiotelefonico fra Londra e New York

vamente facile intercettare, a solo titolo di curiosità e di esperimento, le trasmissioni effettuate della stazione Inglese di Rugby e sovente anche

sto punto, i radioamatori che dispongono di apparecchi atti alla ricezione delle onde lunghe, di potersi dedicare senz'altro alla intercettazione delle comunicazioni succennate. Essi non potrebbero ricevere assolutamente nulla, perché il sistema usato in queste trasmissioni è completamente diverso da quello usato per il broadcasting normale.

Infatti, mentre in quest'ultimo sistema esiste la cosiddetta « onda supporto » la quale, in unione alle « bande laterali » formate dalla modulazione per correnti microfoniche, costituisce il complesso di oscillazioni elettromagnetiche atto ad esser ricevuto e rivelato dai normali radiorecettori, per onde smorzate o persistenti modulate, nel sistema adottato per il servizio di radiotelegrafia transatlantica, sono totalmente soppresse l'onda supporto ed una delle bande laterali.

Ritornaremo fra breve sui dettagli interessantissimi dal lato tecnico, di tale sistema, limitandoci oggi a

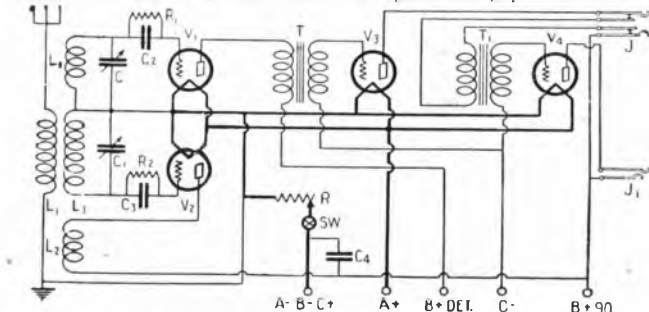

esercizio con stazioni da 150 Kw di potenza della Società Western. Le trasmissioni non sono effettuate con sistemi direzionali a fascio ma bensì col solito sistema ad irradiazione in tutte le direzioni.

Cosicché è possibilissimo e relati-

quelle della corrispondente di Rocky-Point sul suolo americano.

La lunghezza d'onda adottata è di 5770 metri, per le trasmissioni da Rugby e di 5260 m. per le trasmissioni da Rocky-Point.

Non si illudano però, giunti a que-

descrivere lo speciale apparecchio atto a ricevere queste emissioni.

Si tratta essenzialmente di introdurre alla ricezione l'onda portante e la banda laterale mancanti in modo da eseguire poi la rivelazione coi mezzi normali.

Ciò è realizzato automaticamente nel ricevitore il cui schema elettrico è raffigurato in Fig. 1. In esso, il sistema delle due valvole V1 e V2 opera la trasformazione suaccennata delle onde raccolte dall'antenna; seguono poi due stadi di amplificazione a B. F. a trasformatori.

I valori dei vari organi sono:

L1-L2 = bobine a nido d'api da 1000 spire;

L3-L4 = bobine a nido d'api da 1250 spire;

C-C1 = condensatori variabili da 0.0005 Mfd. a demoltiplicazione.

C2-C3 = condensatori fissi da 0.0005 Mfd.;

R1-R2 = resistenze da 2 Megohms.

C4 = condensatore fisso da 1 Mfd.;

R = reostato da 15 ohm.

T = trasformatore a B. F. rapporto 1/5;

T1 = trasformatore B. F. rapp. 1/3.

J = Jack a doppio circuito.

Is = Jack a semplice circuito.

SW = interruttore d'accensione.

Le tre bobine L1-L3 e L4 verranno montate su un accoppiatore a tre induttanze: L4 al centro ed L1 e L3 laterali; a fianco di questo complesso verrà montata in modo fisso la bobina L2 in modo che venga a trovarsi affacciata alla L3 la quale potrà avvicinarsi ed allontanarsi a piacere.

Il jack serve per l'ascolto con tre valvole solamente; il jack J1 serve per l'ascolto con tutte e quattro le valvole.

Le batterie d'alimentazione verranno così collegate all'apparecchio nudo, come vedesi, di cinque morsetti:

1. Morsetto (-A -B +C); si collegherà il negativo accensione (-4 Volt), il negativo anodica, ed il positivo di una pila tascabile da 4.5 Volt (batteria di griglia per l'ultima valvola).

2. Morsette (+A); si collegherà il positivo dell'accensione (+4 Volt).

3. Morsetto (+B. Det.); si colle-

gherà la presa a 50 volt della batteria anodica (+50 Volt).

4. Morsetto (-C); si collegherà il negativo della suaccennata pila tascabile da 4.5 Volt.

5. Morsetto (+ B 90); si collegherà il positivo della batteria anodica (+90 Volt).

Si determinerà per tentativi qual'è il giusto senso dei collegamenti della bobina L3 e di quelli della bobina L4.

Per le prime tre valvole (V1, V2 e V3) si useranno dei comuni tipi a consumo ridotto (Micro, 0.06 Amp);

per l'ultima, si userà una valvola di potenza.

La ricezione avviene nel modo seguente:

Disposte le quattro bobine a circa 25 mm. di distanza l'una dall'altra si opererà la ricerca dell'emissione esattamente come in una comune supereterodina.

Si perfezionerà poi la ricezione regolando le distanze delle bobine e ritoccando l'accordo coi due condensatori.

Com.te Sacchi.

CONSIGLI

Supporto per valvole improvvisato

Capita sovente al radioamatore di eseguire rapidamente e provvisoriamente un circuito per provarne l'efficienza in un determinato sistema.

Non sempre si hanno a disposizione uno o più supporti portavalvole di tipo adatto: niente imbarazzi! È sufficiente procurarsi delle scatolette di legno, cartone, metallo che, riempite parzialmente di cotone, serviranno ad alloggiare il bulbo di vetro delle valvole disposte a testa in giù. Ai quattro piedini sporgenti verranno fatte le connessioni necessarie e la valvola potrà funzionare perfettamente, anzi meglio che in qualsiasi porta-valvole.

Questo accorgimento rappresenta non solo un dispositivo portavalvole di fortuna, ma è bensì consigliabilissimo per i dilettanti che si occupano della ricezione delle onde cortissime. Esso costituisce il miglior supporto anticapacitivo che si conosca. Sarà bene in tal caso dare una forma più stabile al dispositivo, usando una scatoletta di legno alla quale verrà altresì applicato un anello di filo metallico destinato a mantenere la valvola in posizione verticale.

Un cristallo rivelatore a buon mercato

Ecco il modo di improvvisare rapidamente un cristallo rivelatore: si prenda un foglietto di stagnola che serve ad avvolgere il cioccolatto, e lo si arrotoli fra le dita in modo da formare una pallina del diametro di circa 3 mm.

PRATICI

Si introduca poi questa pallina in un comune detector, nell'alloggiamento destinato a contenere il cristallo di galena, avendo cura però di non stringere la pallina, lasciandole anzi una certa libertà di movimento.

La ricerca del punto sensibile si fa, come in una galena comune, toccando la pallina di stagnola con la punta esploratrice.

La rivelazione avviene, in questo caso, per le proprietà del contatto imperfetto della pallina nel suo alloggiamento.

Sembra che tale sistema fornisca un'audizione meno intensa, ma più pura data dalla comune galena; comunque esso ha il grande vantaggio di non costare nulla.

Avvertenza agli abbonati

Per facilitare una pronta evasione delle loro richieste, i signori abbonati sono pregati di indicare nella corrispondenza diretta all'Amministrazione del RADIORARIO il numero dell'abbonamento che trovasi stampato sulla fascetta con la quale viene loro recapitata la Rivista.

In caso di reclamo per il mancato inizio della spedizione, si prega di indicare il mezzo con cui è stato effettuato il versamento.

V. BORIO
Elettrotecnico

RIPARAZIONI APPARECCHI RADIO

MILANO
Via Beccaria, 1

APPARECCHI E ACCESSORI — CAMBI MODIFICHE — CAL'AMITAZIONE
CAUFFIE ALTOPARLANTI — E CARICA ACCUMULATORI A PREZZI MODICI

Collaudi prove tecniche sopralluoghi L. 25

Consulenza per corrispondenza evasione entro otto giorni L. 10 Verbale L. 5

Origini e sviluppo della valvola termoionica

(Continuaz. v. num. prec.)

Nel 1900 l'A. partecipò a questa Compagnia come consulente scientifico, e gli fu affidato l'incarico di sovrintendere al progetto del primo impianto destinato agli esperimenti di trasmissione attraverso l'Atlantico.

In questo lavoro apparve chiaro all'A. che un rivelatore più semplice e più maneggevole rivelatore doveva sostituire il *coherer* se si voleva ottenere una rapidità di segnalazioni paragonabile con quella dei cavi sottomarini. L'A. era bene informato degli apparecchi usati nella telegrafia sottomarina e non ci volle molto tempo perché gli soccorresse l'idea che se le deboli correnti alternate ad alta frequenza indotte dalle onde nell'antenna ricevente potevano essere rettificata cioè convertite in correnti continue, si potrebbe usare un galvanometro a specchio o un *syphon-recorder* per rivelarle. Su questa base vennero fatti molti esperimenti con dispositivi aventi conduttività unilaterale, ma solo dopo un certo tempo l'A. trovò che un dispositivo perfetto esisteva in un tubo a vuoto spinto contenente due elettrodi, uno dei quali fosse reso incandescente da una corrente.

Finalmente nell'ottobre 1904 fu fatta l'invenzione di una valvola termoionica consistente in una lampada elettrica a filamento di carbone, in cilindro metallico e quest'ultimo era cui il filamento era circondato da un cilindro metallico e quest'ultimo era connesso a un filo fatto passare attraverso il vetro del bulbo. Quando il filamento è reso incandescente dal passaggio di una corrente, lo spazio fra il filamento e il cilindro acquista una conduttività unilaterale e permette all'elettricità negativa di passare dal filamento al cilindro ma non in direzione opposta, e può quindi convertire una corrente alternata ad alta frequenza in corrente continua.

Bastava quindi mettere in serie col filamento e con lo spazio cilindrico rettificante, un galvanometro per svelare tale corrente. Facendo uso di oscillazioni a scintilla, che vengono in gruppi o treni, si può usare invece un telefono, ed ogni treno dà quindi un suono unico nel telefono e i gruppi di treni costituenti i segnali fanno sentire segnali a punto e retta. Questo risultato fu ottenuto e brevettato in Inghilterra il 16 novembre 1904 e costituisce la ben nota « valvola Fleming ». Essa incominciò ad essere u-

sata pochissimo tempo dopo, nella pratica ricezione radiotelegrafica dalla Compagnia Marconi e fornì un rivelatore di facile impiego e non soggetto ad essere posto fuori servizio da fenomeni atmosferici. Esso fu usato, infatti, per esperimento di ricezione attraverso l'Atlantico molto prima. Questa valvola era assolutamente la prima applicazione della emissione di elettroni da un conduttore incandescente nel vuoto, e l'importanza dell'invenzione non deve essere valutata soltanto dal dispositivo quale fu allora brevettato per la prima volta dall'A., ma dal fatto che esso aprì un campo interamente nuovo di ricerca e di invenzione.

L'importanza dell'invenzione è dimostrata anche dal tentativo fatto dai radiotelegrafisti americani di attribuirlo a sé stessi e di togliere all'A. ogni merito, allontanando il suo nome dall'invenzione stessa, che ribattezzarono con altri nomi strani come Audion Kenotron, Tungar o Diado. Il nome *valvola*, dato per la prima volta dall'A., è semplice ed appropriato e in Inghilterra è così saldamente entrato nel linguaggio radiotecnico che esso non sarà soppiantato da alcun'altra parola straniera.

Lo sforzo fatto dagli inventori degli Stati Uniti per rivendicare a sé l'invenzione, diede luogo a un lungo litigio, ma la decisione di un tribunale di prima istanza, pronunciata dal grande *Major*, confermata più tardi dalle decisioni unanimesi di tre giudici della corte di appello degli Stati Uniti, mise fuori il dubbio che l'A. fu il primo e vero inventore della valvola termoionica rettificatrice con qualunque nome essa possa venir chiamata. In Inghilterra Mr. Justice Sargant, nel 1918, dichiarò che l'invenzione è di utilità insolita e che, a suo avviso, la valvola a tre elettrodi non avrebbe mai fatto la sua apparizione senza la precedente invenzione della valvola Fleming del 1904.

Le prime valvole Fleming erano fatte di filamenti a carbone, ma nel 1908 l'A. trovò che il filo di Tungsteno possedeva vantaggi in quanto poteva essere riscaldato ad una temperatura più alta. Inoltre, nella specificazione di un brevetto inglese che lo menzionava per la prima volta, egli descrisse un metodo per usare la valvola per la ricezione, che consisteva nell'applicare al circuito anodico una tensione tale da portare il punto di funzionamento sulla caratteristica, proprio nella posizione in cui la curva presenta una varia-

zione di curvatura. Questo metodo può dare una grande sensibilità nel caso di certe valvole *dolci*.

La valvola rettificatrice è ora impiegata non tanto nella rettificazione di deboli oscillazioni ad alta frequenza nella installazione ricevente, quanto nella rettificazione di una forza elettromotrice a bassa frequenza ma ad alta tensione necessaria per mantenere gli anodi delle valvole a tre elettrodi, ad un potenziale elevato, continuo.

Questo ci conduce al successivo stadio della invenzione, cioè al mezzo per controllare il flusso di elettroni dal filamento al cilindro anodico. In esperienze descritte alla Società Reale di Londra nel 1905, l'A. ha mostrato che una sorgente di forza elettromotrice, attualmente denominata batteria anodica, può essere messa in serie con la valvola e che la conduttività elettrica dello spazio vuoto fra il filamento caldo e il cilindro freddo, o anodo, dipende da questa tensione.

Nella memoria sopra ricordata, egli indicò per la prima volta il tracciamento di quella curva che ora è chiamata curva caratteristica della valvola e che esprime la relazione esistente fra la tensione impressa e la corrente anodica.

L'A. aveva notato che questa corrente può essere ridotta disponendo in prossimità della valvola un magnete permanente, ma disgraziatamente egli non fece a tempo ad accorgersi che la corrente anodica può essere regolata inserendo una griglia o una spirale di filo o un cilindro di rete metallica fra il cilindro anodico e il filamento e dando a questa griglia piccoli potenziali positivi o negativi. Questo però era stato fatto in forma rudimentale nel 1907 da Lee de Forest, negli Stati Uniti, il quale aveva seguito accuratamente l'opera dell'A.

De Forest, interpose un filo piegato a zig-zag e portato da un morsetto distinto, fra la lastra anodica e il filamento e ottenne così la prima forma di valvola a tre elettrodi, che è chiamata qualche volta triodo. La introduzione della griglia o elettrodo di regolazione ebbe grande importanza, essa permise che la valvola diventasse non soltanto un rivelatore ma anche un amplificatore delle oscillazioni elettriche.

J. A. Fleming, F. S. R.

(continua).

(Trad. da *Wireless World*).

Il servizio è gratuito per gli abbonati al "Radiorario" ed è affidato alla nota competenza dell'ing. Alessandro Banfi.

Ogni quesito deve portare nome, cognome ed indirizzo dell'abbonato, nonché il numero dell'abbonamento e la relativa faccetta di spedizione, accompagnandolo con uno schizzo in inchiostro nero. La corrispondenza va diretta a:
RADIORARIO (Servizio Consulenza)
Corso Italia, 13 - Milano

CONSULENZA TECNICA

A causa del crescente numero di richieste e della scarsa disponibilità di spazio non possiamo come vorremmo esaurire rapidamente la consulenza tecnica dei nostri abbonati. A tutti risponderemo più presto che ci sarà possibile e pertanto preghiamo di scusarsi di qualche inevitabile ritardo.

Ho costruito il quattro valvole descritto nel N. 48 del Radiorario, secondo lo schema teorico. (L'altro schema differenziale).

1) Non avendo trovato il tubo da 64 mm. ho avvolto in bobina di reazione su tubo da 60 mm. portando in compenso a 16 il numero delle spire. Può essere dannosa tale variazione?

2) Gli avvolgimenti sono separati da uno strato di bakelite di 2 mm. di spessore. La bene?

3) Uso valvole Telefunken. Perché la R054 non rende affatto al terzo posto, quale mi dissero dovrebbe essere, ed ho invece il miglior rendimento colla seguente disposizione: R 054, R 064, R 064, R 154.

4) Usando la R054 occorre forse modificare qualche valore nel circuito?

5) I Reostati (Wireless) R1 ed R2 anziché di 25 sono di 22 Ohm e quello R3 anziché di 17 hm. R1 ed R2 non danno nessuna variazione tanto al minimo che al massimo l'accensione R3 invece modifica l'intensità dell'audizione. E' normale ciò?

6) Uso condensatori variabili a variazione lineare della frequenza con manopole graduate a 180. Perché non riesco captare prima del 95?

7) Ricevo Milano sul 131, Roma sul 160, Vienna sul 170, ecc. ecc.

F. R. OLDORINI - Gallarate.

1. No. Mantenga pure 16 spire.

2. E' un po' troppo: 8/10 di nm. bastava.

3. 4. Usi per le prime tre, tutte RE 064; la RE 054 è poco adatta per tale circuito.

5. E' normalissimo.

6 e 7) Molto probabilmente i suoi condensatori sono di capacità inferiore a 0,0005 Mfd.

8) E' impossibile esprimere un giudizio senza aver sentito l'apparecchio.

9) Il friggio è anormale e ridurre molto il rendimento dell'apparecchio; esso può dipendere dalla batteria anodica difettosa o dalla resistenza da 100.000 ohm guasta o da qualche contatto imperfetto.

10) Potrà migliorare il circuito aggiungendovi una valvola ad A. F. secondo il circuito del N. 4 di quest'anno.

11) Non è possibile ricevere lunghezze d'onda superiori ai 600 m.

In che modo eliminare i difetti, qui sotto elencati, che presenta l'apparecchio di cui unico lo schema, non senza dirmi le ragioni tecniche dei difetti stessi:

1. Poca selettività. La stazione di Roma spesso si sente assieme a quella di Praga. Elimino la locale, ma solo per stazioni che distacco di molti gradi sul quadrante del condensatore dell'oscillatore.

2. Togliendo la resistenza di griglia della prima lampada la forza di ricezione aumenta; diminuisce, o cessa, mettendone una di valore inferiore o qualche

3. La media frequenza non oscilla nemmeno portando l'indice del potenziometro sul —1, mentre il rendimento della M. F. mi sembra buono ed i trasformatori sono piuttosto ben fatti.

4. La musica, specie della locale stazione, riesce molto rauca e sgradevole all'orecchio, anche escludendo la 2. B. F. Con la seconda B. F. la ricezione è addirittura inqualificabile, sebbene fortissima. La parola, con 1 B. F. talvolta si sente molto chiara specialmente per la stazione di Vienna. Per la locale ho ridotto il telaio a soli 25 cm., ma anche in cuffia il suono è tutt'altro che limpido.

E. CASSELLA - NAPOLI.

Le ragioni dell'imperfetto funzionamento del suo apparecchio sono: cattivo funzionamento della valvola oscillatrice e mancanza di taratura dell'amplificatore a media frequenza.

Occorre perciò portare a 10 mm. la di-

stanza fra le due bobine dell'oscillatore e ridurre a 24 il numero di spire della bobina di placca; occorrerà inoltre provare ad invertire i collegamenti di quest'ultima bobina. La resistenza di griglia della prima valvola dev'essere da 0,5 a 1 Megohm.

Per l'amplificatore a frequenza intermedia occorre tarare con adatti condensatori i tre secondari ed il primario del filtro (0,0005 Mfd. circa per i secondari e 0,001 Mfd. circa per il primario). Inoltre primario e secondario del filtro devono distare fra di loro almeno 20 mm.

Ho costruito la supereterodina dell'ing. Monti descritta nel suo manuale. Chiedo alla Sign. Spetti, Consulenza che dall'analisi dei fatti ch'io esporrò tragga gentilmente la causa del suo mancato funzionamento.

Accese le lampade e preaccendole ad una ad una si sente in altoparlante, un forte rumore come di campana percossa. Forti rumori di percussione si sentono ugualmente anche poggiando leggermente un oggetto sul tavolo od urtando l'apparato.

Avvicinando una mano alla sesta valvola si ode un lungo fischio e diminuito per la 5. Il fischio si ode forte e non varia pur girando in tutti i sensi il potenziometro; questo può portare qualche differenza se non è preciso da 200 Ω?

Staccando un capo del quadro si ode un forte colpo, così attaccandolo al vero filo. I trasformatori ed il filtro sono tarati su 4000 m. come mi si assicura dall'officina ove feci eseguire le misure. Se due trasformatori non hanno la stessa taratura od anche uno solo, od essi si può attribuire la mancata ricezione?

E. BERGAMINI - Pielli.

La parte a B. F. del suo ricevitore funziona perfettamente. Molto probabilmente la causa del mancato funzionamento risiede in un montaggio difettoso sia come disposizione degli organi sia come disposizione dei collegamenti; oppure da cattiva costruzione dei trasformatori a media frequenza.

Non importa se il potenziometro non è esattamente da 200 ohm; se però la taratura della media frequenza non è perfetta (anche uno solo dei trasformatori) la rice-

Il prezzo del RADIORARIO è di

L. 30,30

all'anno per coloro che sono in regola con l'abbonamento alle Radio Audizioni Circolari.

Consultazioni Radiotecniche Private

Tassa fissa normale L. 20

Per corrispondenza: Evazione entro cinque giorni dal ricevimento della richiesta accompagnata dal relativo importo.
Verballo: Martedì - Giovedì - Sabato dalle 13 alle 16.

Ing. Prof. ALESSANDRO BANFI
MILANO - Corso Sempione, 77 - MILANO

zione può nuocere. Le consigliamo di far esaminare l'apparecchio da qualche tecnico esperto.

Vorrei costruire un apparecchio ad una lampada desiderando sapere:

1. Se posso ricevere in cuffia almeno Napoli e Milano durante la trasmissione locale.
2. Se ricevo bene in alto parlante la stazione locale.

3. Quali lampade posso usare fra la B406 A 409, A 410 della marca Philips Miniativ. Vi chiedo quindi un consiglio, se lo schema che vi allego è esatto, e se può soddisfare il mio desiderio.

V. GRUMELLI - Roma.

1. No; potrà ricevere solo debolmente (con buona antenna esterna) durante le pause della stazione locale.

2. Potrà riceverla in debole altoparlante.

3. Usi la A 409.

Lo schema da Lei proposto è buono, ma con le limitazioni soprastate.

Desiderando realizzare il circuito risultante dall'unico schizzo, Le sarei grato se mi potesse indicare quanto appresso:

1) Se per la prima lampada essendo a reazione, mi può servire una Telefunken Tipo RE 79.

2) Se quale seconda lampada — amplificatrice B. F. — può pure servire una Telefunken Tipo RE 89.

3) Inoltre se il circuito è selettivo, e se si può eliminare Milano, e riceverlo in alto parlante.

I. DEME - Milano.

1) Sì. Meglio però la RE 064.

2) Sì. Meglio però la RE 154.

3) Il circuito può darla Milano in buon altoparlante; non è però sufficientemente selettivo per eliminarla ascoltando l'estera.

1. Se il circuito di cui schizzo escluso è esatto.

2. Quale la forma e i valori delle induttanze 1., 2., 3., 4., e 5 per ricezione con antenna a T (es: 27 metri discesa 15 circe e per una lunghezza d'onda di metri 200 a 600.
Rig. G. PRESTINI - Milano.

1) La prima parte del suo circuito è errata e va modificata come risulta dallo schizzo qui riprodotto.

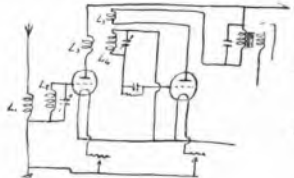

2) Forma e valori delle induttanze sono quelle date nel N. 17 per ricevitore a quattro valvole ad alta selettività.

Tengo un apparecchio a due valvole costruito sullo schema fig. 36 pag. 213 del Manuale dell'Ing. Banfi.

Vado completando l'apparecchio neutrodina a cinque valvole fig. 53 pag. 237 dello stesso Manuale.

Dalla vostra squisita cortesia desidero sapere:

1) L'apparecchio a due valvole è stato da me montato con condensatore variabile 0.005 e sul principato portandolo a 200 sensibile benissimo, adesso invece lo debbo portare a 180; da che cosa mi può dipendere tale variazione?

2. Col medesimo e con antenna interna

potrei ricevere qualche altra stazione oltre la locale?

3. Poiché non sento neanche i fischi dell'onda, è difettoso l'apparecchio o occorre cambiare l'induttanza? Come eventualmente dovrebbero essere?

4. Quali lunghezze d'onda posso ricevere con l'apparecchio neutrodina di cui sopra?

5. L'onda eventualmente aumentare tali lunghezze, come dovrebbero essere fatti i trasformatori A. F.

6. Possendomi più due ottimi trasformatori B. F. 1:5 e 1:3, posso usarli invece di due trasformatori 1:3? ecc. ecc.
Abb. 05490 - Napoli.

1) Probabilmente si sarà interrotto il filo di terra oppure si sarà cattivo contatto nel circuito della bobina L e condensatore C.

2) No. Cercare che il circuito della prima valvola sia sul tipo di quello fig. 33. Però anche in quest'ultimo caso la selettività non sarebbe sufficiente per escludere la locale.

3) Il suo circuito non dà fischi; quello di Fig. 33 li dà.

4) Da 250 a 550 m.

5) Data il tipo di costruzione dell'apparecchio, è impossibile estendere oltre il campo d'onda.

6) Sì.

7) Usi le A 109 per le due A. F. La R 36 D per rivelatore, un'altra A 109 come quarta valvola e una Edison 1102 A come quinta valvola.

8) No. Vi è qualche tentativo ma è da sconsigliarsi in via assoluta.

Possiedo un apparecchio a galena, ma vorrei costruirne uno a valvola. La mia abitudine dista circa Km. 7 in linea d'aria dalla stazione trasmittente (Napoli). Desidererei avere uno schema per un apparecchio altoparlante abbastanza forte per la stazione locale, e sentire in cuffia qualche stazione estera. Tale apparecchio dovrà darli la massima chiarezza possibile ottenibile in altoparlante. Cercare di indicare dati e dispositivi chiari più che possibile dato che sono alle mie prime armi. Pregho anche indicare il tipo o tipo di valvole più adatte a tale apparecchio. La mia antenna è lunga m. 23 bifilare; sarà sufficiente?

R. DORIO - Napoli.

Adotti il circuito a due valvole illustrato nel N. 15 di « Radioradio »; usi due valvole Micro (0.06 Amp.).

E' possibile rigenerare alcune valvole Radio mica « La Radiotechnique » che mi si sono esaurite?

Il filamento si accende ma non funziona più.

Sarà gravissimo se mi daranno una risposta e se posso rigenerarle in stesso oppure dove devo spiarle. Ho la corrente alternata a 160 volt, 50 periodi e un trasformatore da campanelli. Dico questo perché ho sentito accennare, ma non con precisione, che questo si richiedeva per ottenere la rigenerazione!

Per quelle bruciate c'è nessun rimedio? Le Metallum sono rigenerabili se esaurite?
Sae. S. FROSALI - S. Lazzaro C.

Può tentare la rigenerazione accendendo le sue valvole, poste in parallelo, mediante corrente alternata ridotta a 4 volt dal trasformatore da campanelli; un voltmetro ed un reostato serviranno a regolare la corrente in modo che la tensione al filamento sia di 4 volt.

Questo trattamento durerà per circa 8 ore; la placca e la griglia rimarranno senza tensione. Ignoriamo se le valvole Metallum siano rigenerabili o no; comunque provi ad

eseguire anche su queste, l'operazione sconsigliata. Per le valvole bruciate, nulla vi è da fare.

Possiedo, dall'ottobre 1926 dell'apparecchio C 119 neutrodina come da unico schema. Sarò perciò grato a *Costa Spati*, *Consulenza* se si compiacesse darmi i seguenti raggugli:

1. Detto apparecchio è forse un tipo antiquato e poco selettivo?

2. In caso affermativo come migliorarlo? ecc. ecc.

G. BRUNERO - Ceretta di S. Maurizio.

1) Certamente.

2) La faccia precedere dall'amplificatore ad A. F. illustrato nel N. 13 *Radioradio*. Ci toglierà i moscerini sul telaio sul suo apparecchio, usando per B1 una bobina di 10 piri; anche le altre bobine rimangono inalterate.

3) E il Col telaio atterrà ricezioni troppo deboli.

5) Non importa se le bobine non corrispondono esattamente al numero di spirale richieste.

6) Se Ella usa un'antenna interna il disturbo sarà minimo e limitato a qualche decina di metri.

7) Usando per B1 = 200 - piri; B2 = 100 piri; B4-B3 = 150 piri; mettendomi in corto circuito il condensatore C1, dovrà ricevere le stazioni da 1000 a 2100 metri.

8) Usando una B 106 come ultima valvola aumenterà la chiarezza ma non l'intensità di ricezione.

9) Le ricezioni diurne sono molto difficili e consentite solo ad apparecchi molto potenti e sensibili.

10) La bruciatura del trasformatore è dovuta esclusivamente a cattiva qualità del materiale.

Possiedo un neutrodina come da unico schema e pur ottenendo una voce purissima non mi è possibile ottenere la forza di altre neutrodine del medesimo mio tipo. Da che può dipendere, essendo le batterie in ottimo stato?

Per aumentare la potenza potrei aggiungere l'amplificatore in bassa frequenza del N. 51 del *Radioradio*, mettendo al posto di

Per usufruire di un altoparlante per una valvola di 4 Volt, un'altra di 6 volt? Dizioni all'aperto quale studio di amplificazione è consigliabile aggiungere?
Due lampade a Push-pull farebbero al caso mio?

E. PIROVANO - Brivio.

Il suo schema è normale; però Ella non si dice se l'apparecchio è stato costruito da Lei o acquistato già completo. Nel primo caso, per dare un giudizio sicuro, occorrerebbe conoscere i dati dei trasformatori ad A. F. e le valvole usate; nel secondo caso le consigliamo di rivalersi presso il venditore.

Per aumentare la potenza più benissimo aggiungere l'amplificatore del N. 51 1926. Per audizioni all'aperto adotti pure un Push-Pull.

Ho un apparecchio cinque valvole del quale poco sono contento che non funziona bene, ecc. ecc.
G. COZZO - Lagonegro.

La causa del cattivo funzionamento non va ricercata nelle valvole ma nella deficienza dell'apparecchio stesso.

Mi sono costruito da vario tempo in cui fu pubblicato nel vostro giornale *Radioradio* 13-20 *Febbraio* u. s. lo schema *Cockaday*,

che mi ha dato i seguenti risultati.

1. Napoli regolarmente un po' più forte della galena ed il resto un leggero fischio che sparisce appena diminuisco l'accensione, avendo un buon montaggio con un'ottimo materiale, ecc. ecc.
Abb. 0322 - Napoli.

L'apparecchio da lei adottato è stato già costruito da innumerevoli dilettanti italiani ed esteri con ottimi risultati. Se Ella segue scrupolosamente le istruzioni non può sbagliare.

Si capisce naturalmente che sia la valvola che i materiali devono essere in perfetta efficienza.

2. Un'antenna esterna, ma non di 60 m.: 25 o 30 metri sono più che sufficienti.

Può adottare, se crede lo schema qui riprodotto, nel quale sono segnati i valori dei vari organi.

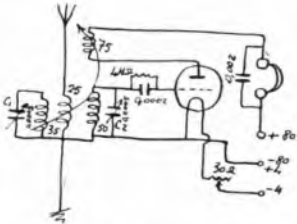

Il condensatore C1 serve per eliminare la locale; C2 serve per sintonizzare le stazioni le bobine sono a filo d'api; le bobine da 25 e 35 spire sono legate assieme mediante fili di cotone o spago. Proverà ad invertire per tentativi i fili di collegamento alla bobina da 75 spire.

Nel montaggio dell'Ultradina apparsa nel Radio per tutti N. 6 vorrei utilizzare, come trasformatori a Media Frequenza quattro trasformatori del tipo da Lei descritto nel N. 46 del Radiario 1926. Detti trasformatori hanno però gli avvolgimenti fatti con filo smaltato (v. Antenne) e non con filo isoato in seta. Desidererei sapere:

- 1) Se posso utilizzarli.
- 2) Non essendo essi schermati a quale distanza devo collocarli uno dall'altro.
- 3) Essi sono tutti e quattro eguali mentre il circuito descritto porta un trasformatore al primo con un primario di meno spire. Posso tentare di rendere differente la sintonia mediante un condensatore fisso regolabile?
- 4) Le bobine L1 ed L2 (costituenti il gruppo oscillante) non possono essere costruite sopra uno stesso tubo e non sopra due tubi di differente diametro (per essere poste una dentro l'altra)?
- 5) Per costruire Bobine e Gabbione quale è il diametro delle circonferenza, quanti

pioli si devono piantare, ed a quale distanza tra loro?

Abb. 2192 - Sestri Levante.

1) Pel circuito da Lei accennato sono preferibili i trasformatori indicati nell'articolo citato.

2) Possono essere costruite su uno stesso tubo una a fianco all'altra (distanza 5 mm.)

3) Diametro circonferenza 6 cm., con 11 pioli equidistanti.

Valendo costruire il ricevitore per onde corte con due stadi a bassa frequenza, descritto nel n. 9 del Radiario, prego la sua cortesia volermi chiarire:

1) Come dovrà collegare la seconda valvola a B. F.? (Desidererei mi venisse inclusa graficamente nella schiuma a riguardo del Radiario).

2) Le bobine L1 L2 L3 sono intercambiabili? (per ricevere per es. stazioni tra 10 e 40 m. occorrebbero le bobine di 4-55 spire e così via?)

3) Che signifiichi che le bobine devono essere avvolte con sistema a gabbione senza supporto? Il supporto dovrebbe essere la figura seguente. Se allora non è così come vengono fissati all'apparecchio?

4) Qual chiarirmi il periodo: «Il giusto senso dei collegamenti di L3 verrà determinato ecc.». Quale sarebbe il senso? Di quali collegamenti lei parla?

P. CONTI - Ceprano.

1) Ecce lo schema per l'aggiunta della seconda valvola a B. F.

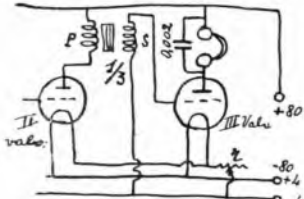

- 2) Le bobine sono sostituibili.
- 3) Significa che il filo delle bobine non deve essere avvolto su alcuno scheletro (cartone bakelite od altro). In ogni modo, anche il supporto da lei accennato (zoccolo) non vi deve essere. Le bobine si applicano all'apparecchio, collegandone senz'altro i capi ai rispettivi murettili sull'apparecchio stesso.
- 4) Durante la prima prova, si scambieranno fra di loro i conduttori di collegamento della L3 per vedere se con questa modifica l'apparecchio rende meglio.

Domandando costruire l'apparecchio da voi descritto, luto nel N. 6 del 13 febbraio 1927 del Radiario desidero sapere se posso servirmi di qualche altro quadro, di quali dimen-

sioni e quali conseguenze può apparire detto cambiamento.

Abb. 0017 - Palermo.

Può usare un quadro a solenoide da m. 1,20 di lato con otto spire treccia rame diam. 1 mm. distanti 15 mm., con presa alla quarta spira.

Con due basse frequenze potrà ricevere in cuffia molte stazioni europee.

Riferendomi al circuito tre valvole descritto sul N. 10 del Radiario prego volermi informare se sia possibile inserire in detto apparecchio un dispositivo atto a farlo funzionare, a piacere, sia a tre che a due valvole.

Del caso affermativo gradirei uno schizzo dimostrante l'applicazione di tale dispositivo.
Abb. 2150 - Bommarzo.

Non vi è altro a fare che munire di un proprio tostato ciascuna delle due B. F. e derivare dagli estremi della resistenza 100.000 ohm sulla piastra della seconda valvola una presa per l'inserzione della cuffia. Per ascoltare con due sole valvole inserirà la cuffia in detta presa spegnendo la terza valvola.

Ho realizzato un raddrizzatore elettrilitico come da qui ucluso schema.

Tutto funziona benissimo per un'ora circa a seconda l'intensità di carica che prima arrivava a 3 amp. e più comincia a discendere gradatamente fino a 0,8 amp. Non so dirmi spiegazione di questo fatto, poiché la corrente della rete d'illuminazione è costante e le piastre alluminio e piombo sono nuove. Pregoni indicarmi come riparare a questo inconveniente. L. D'OLIF - Buia.

Inconvenienti da lei notati è causato da un aumento della resistenza delle celle: parti la distanza delle piastre a 20 mm. ed usi fosfato d'ammonio acido.

Diminuisce inoltre la resistenza posta in serie ed eviti che la temperatura delle celle oltrepassi i 40-50°.

Ho acquistato un apparecchio a tre valvole, con un altoparlante Le Las, e, mentre ricevo abbastanza chiaro la locale stazione di Napoli coi concerti della U.R.I., mi giunge rumorosa e confusa la trasmissione del R. Teatro S. Carlo, ecc. ecc.
Abb. 3982 - Napoli.

Le trasmissioni dai teatri sono sempre meno limpide di quelle date dall'auditorio. Comunque per poterle essere precisi in merito alle altre sue richieste, è necessario che Ella ci mandi lo schema del suo apparecchio. La sua antenna va benissimo.

Grazie agli insegnamenti del manuale del Ling. Banfi ed agli articoli di Lui sul Radiario e su Radio per Tutti ho costruito una supererodina a 7 valvole (oscillatrice separata e 1 B. F.).



Georgette I a 1 valvola Georgette II a 2 valvole

ricevono la stazione locale e alcune estere in altoparlante in modo sorprendente

Cercansi rappresentanti per alcune zone libere

Rappresentante generale: **APIS S. A.** - Milano (120). Via Goldoni, 34-36, Telef. 23-760

Neutrodina E I 541

a 5 valvole con una sola manopola

Con valvole in servizio da 20 mesi e con volt alla oscillatrice e alla B. F. e 40 altre valvole ho ottenuto, dopo brevissime prove, la ricezione delle solite migliori trasmettitori europei in buon altoparlante, usando come quadro una bobina a nido d'upe di 75 spire.

Mi sembra che tale sensibilità si avvicini al massimo ottenibile con apparecchi di tal genere e domanderò se col mio vi sia la possibilità di ricevere qualche trasmissione americana su piccola antenna (25 m.). In caso affermativo desidererei conoscere lunghezza d'onda, potenza e orario di tale stazione.

E. ANIBALLI - Roma.

Sostituendo la bobina da 75 spire funzionante da quadro, con una da 50 spire e collegandone un estremo all'antenna, e l'altro alla terra, potrà ricevere qualche stazione americana intorno ai 300-400 m. dalle 2 alle 4 di notte.

Vi prego volermi far conoscere se le unigeni disposizioni consentono l'uso di apparecchi supereterodina con aereo esterno, e ad ogni modo se esso irradia oscillazioni tali da disturbare apparecchi disposti dai 50 a cento metri.

Quando sopra con speciale riferimento al tipo ultradina.

S. DE CARIA - Isola Liri Sup.

L'uso di un supereterodina con aereo esterno non è consentito; il disturbo è accusabile anche oltre i cento metri. Con aereo interno è consentito.

Lultradina disturba meno del supereterodina classico.

Possego una Ultradina a 8 valvole con la quale ricevo molto bene soltanto INA.

Ad intervalli, piuttosto irregolari, sento la leggera cuffia Roma e una o due stazioni estere, ecc. ecc.

Ahh. 3843 - Palermo.

La consigliamo di scrivere direttamente alla Ditta costruttrice di Milano, esponendo la cosa.

Volendo fare un quattro valvole mi consigliate quello del N. 17 del Radiorario?

Sarà veramente efficiente come un neotrodina a cinque valvole per selettività e sensibilità?

Volendo aggiungere una bassa frequenza sarà meglio metterla a resistenza-capacità o con trasformatore?

In ogni modo pregherei dire quali tipi di valvole si prestano meglio per detto circuito, sia con 3 che con 5 valvole.

Ahh. 998 - Reggio Emilia.

Il quattro valvole del N. 17 pur essendo buono è leggermente inferiore come potenza e selettività ad un neotrodina 5 valv.

Aggiunga la terza B. F. a resistenza-capacità. Usi come valvole sia per l'A. F. che per la B. F. le Edison VI 102 A.

Col circuito qui annesso a cinque valvole sento con quadro a muro o con antenna varie stazioni in alto parlante mentre funziona Milano.

Allo scopo di aumentare la potenza e la selettività ha costruito l'amplificatore descritto nel Radiorario N. 50 ma con risultato negativo.

Sarei grato a questa spettabile Consulenza Tecnica se mi volesse indicare:

1. Le eventuali modificazioni che dovrei fare nel circuito per potere usare sia quadro che antenna, col detto amplificatore.

2. Se dopo le eventuali modificazioni nel mio circuito potrà egualmente udire le stazioni estere senza l'aggiunta dell'amplificatore.

3. Come dovrei regolarli per udire le stazioni di lunghezza d'onda inferiori a 300 m. e superiori a 600 m. ossia fra i 200 e 2000 metri.

Ahh. 2739 - Milano.

1) Anzitutto occorre spostare la bobina di reazione da 75 spire in modo da accoppiarla con l'altra da 75 spire sulla placca della seconda valvola; occorrerà invertire per tentativi i collegamenti della bobina di reazione. I due morsetti 1 e 2 dell'amplificatore ad A. F. (N. 13) vanno collegati all'apparecchio come se si trattasse di collegare il telaio.

Con l'amplificatore userà il telaio come antenna interna, lasciando cioè libero il campo interno.

2) Potrà usare sempre il suo apparecchio senza l'amplificatore; con la modificazione su esposta sarà anzi più efficiente.

3) Per ricevere sotto i 300 metri usi come bobina sulla placca della seconda valvola 50 spire e per le onde lunghe 250 spire.

Volendo accingermi alla costruzione di un radiorecettore pregherei questa Spett. Consulenza fornirmi in schizzo di un apparecchio che risponda a seguenti requisiti:

Apparecchio a 1 o 2 valvole possibilmente tetraodi che dia la stazione locale in cuffia con antenna interna o luce a circa 50 km. di lontananza.

Costituzione economica e massima facilità di manovra.

Indicare se detto apparecchio potrà dare la nuova stazione di Milano in altoparlante con antenna esterna.

C. MERONI - Lambrugo.

Adotti il due valvole descritto nel N. 15 Radiorario: sopprimendo il gruppo C1-L4 che serve per l'esclusione della locale.

Riverrà in altoparlante la nuova Stazione.

1) Possedevo un endodina desidererei schiarimenti in merito alla risposta N. 2 data al Signor M. Gregori di Roma nella Consulenza del Radiorario N. 17 anno III.

2) L'accumulatore d'accensione si carica meglio con un trasformatore riduttore e in solita cella elettrolitica, oppure mettendolo in serie direttamente sulla linea con la spranromina cella a una lampada di resistenza, ammesso che in ambedue i casi l'ampereaggio di carica sia eguale?

F. TAVELLA - Trieste.

1) Trattasi della resistenza di griglia: se essa è collegata in parallelo col condensatore di griglia (come generalmente avviene) si ottiene maggior potenza ma minore selettività; se essa è collegata fra la griglia ed il +4 volt si ottiene l'opposto.

2) Agli effetti della carica i due sistemi si equivalgono perfettamente; il primo sistema però è molto più razionale ed economico agli effetti dell'utilizzazione della corrente.

Sei mesi o sono realizzati lo schema Neotrodina a cinque triodi descritto nella sua Radiotecnica alla portata di tutti, fig. 53 usando unicamente il materiale occorrente da lei descritto. I risultati ottenuti sono: Napoli in debole altoparlante, le stazioni estere in cuffia.

Domando alla sua cortesia:

1) E' questo il rendimento di tale circuito?

2) Che modifiche o quali pezzi debbo verificare per aumentare potenza e selettività?

3) Vanno bene per tale apparecchio: Condensatori variabili Newey e valvole Philips?

4) Resistenza fissa da 2 Megohm?

5) Potrebbero influire i Trasformatori in A. F. che però sono stati costruiti secondo le sue precise indicazioni?

Domando ancora: Per altro apparecchio, in sostituzione della batteria anodica, disponendo in casa di corrente continua a 110 V. ha realizzato il circuito apparso nel N. 15 del Radiorario.

Orbene con questo circuito sono riuscito a diminuire di molto il fruscio della corrente, però ne è ancora tanto, ecc. ecc.

Ahh. 4661 - Napoli.

1) Molto probabilmente vi deve essere qualche difetto di montaggio o nei materiali usati; con tale circuito Ella deve ricevere fortissima la stazione locale ed in altoparlante pure forte (con antenna esterna) molte stazioni Europee.

2) Segua le verifiche indicate nell'articolo apparso nel N. 18 di Radiorario. Si accerti dello stato della batteria anodica.

3) Vanno benissimo.

4) Vede bene.

5) Provi eventualmente ad invertire i capi del primario.

Circa il dispositivo per l'uso della corrente continua l'illuminazione come batteria anodica, non possiamo consigliarle altro che verificare le condizioni di isolamento verso terra del suo impianto.

1) Possego un apparecchio a due valvole (endodina con bassa frequenza) che mi ha sempre dato delle ricezioni fortissime, alle quali però non sono riuscito a levare una certa distorsione. Provo con la sola rivelatrice, l'apparecchio funziona bene, dal che deduco che il difetto risiede nella bassa.

Ho sunito il trasformatore in bassa, primario con 0,005 Mj., secondario con 0,001 Mj., la cuffia con 0,002 Mj., ho cambiato valvola (quest'ultima operazione senza nessun miglioramento) ottenendo dei leggeri miglioramenti, ma desidererei ottenere una ricezione viepiù nitida (avverto che l'anodina è ad accumulatore di non così costruiti e che funziona ottimamente). Domando a questo spettabile giornale dei preziosi consigli.

2) Quando verrà installata a Trieste la stazione trasmittente?

3) In che punto della città?

F. TAVELLA - Trieste.

1) Provi ad inserire fra il —L ed il trasformatore B. F. una pila tascabile da 4,5 volt col negativo collegato al secondario del trasformatore ed il positivo al —L del filament; usi inoltre come seconda valvola una valvola di potenza.

Se la distorsione persiste, è da attribuirsi a qualità scadente del trasformatore B. F. 2) e 3) Non ci è possibile precisare nulla, signora.

Possego un apparecchio ad una lampada costruiti tempo fa secondo lo schema di seguito sopra. Ho però avuto risultati minori di quanto mi credevo. Io mi trovo a Subiaco a 50 chilometri in linea d'aria distante dalla stazione di Roma e non sono mai riuscito a ricevere in altoparlante e certe sere nemmeno con la cuffia potevo avere una audizione smera. L'apparecchio è ben costruito, e sono sicuro che ciò dipende dal circuito che credo di poca efficienza, ecc. ecc.

A. BONA - Subiaco.

Modifichi il suo circuito secondo lo schema pubblicato per l'abb. 0322 - Napoli, in questa stessa rubrica, sopprimendo il complesso C1 — bobina 35 spire che serve per la esclusione della locale.

Potrà ricevere Roma in piccolo altoparlante e molte altre stazioni in cuffia.

R. CHIODELLI, direttore responsabile

Industrie Grafiche A. Nicola e C. Milano

Via Campo Lodigiano, 3 - Tel. 82-613