

RADIORARIO

Organo ufficiale dell'Unione Radiofonica Italiana

Direzione, Amministrazione, Pubblicità: MILANO - Corso Italia, 13 - Telefono 86-239

Abbonamento Italia e Colonia: L. 55 - (Estero il doppio) - Agli abbonati dell'U. R. I.: L. 30 -

Un numero separato L. 1,50

Altre trasmissioni speciali

Registriamo altre trasmissioni speciali di IMI, che, come quella del discorso per il 24 Maggio dell'on. Carlo Delcroix, sono riuscite perfette dal punto di vista tecnico ed hanno incontrato il vivo consenso degli innumeri nostri ascoltatori.

Nell'imminenza dell'inaugurazione della III^a Biennale delle Arti Decorative a Monza, la U.R.I. invitava l'on. Guido Marangoni a parlarne dallo Studio della Sta-

zione di Milano; così sabato sera, 28 maggio, l'animatore della Mostra Monzese accompagnava idealmente i nostri abbonati in una anticipata visita alla 3^a Biennale.

Domenica, poi, la Stazione di Milano si faceva eco delle patriottiche rievocazioni dell'Associazione Mutilati e Invalidi, trasmettendo i discorsi che, in commemorazione della Battaglia di Legnano, pronunziarono in Piazza San Simpliciano il prevosto don Rivolta, il Podestà on. Belloni, l'on. Gorini e S. E. il conte Suardo.

Ancora: lunedì sera, IMI trasmetteva dalla Sala Napoleonica di Brera le vibranti parole dell'on. Dino Alfieri, presidente dell'Istituto Fascista di Cultura, e la dotta lezione su « Cola di Rienzo » pronunziata dal Ministro della Pubblica Istruzione, S. E. Fedele.

Infine, martedì sera, 31 maggio, gli ascoltatori della stazione di Milano ebbero il privilegio di poter udire — trasmessi dal « Lirico » — i magnifici cori dei Cosacchi del Kuban.



ATTORI DELLA STAZIONE DI MILANO

Da sinistra a destra: M. TONELLI, A. MARINI, E. MERELLI, E. ROSNATI, M. AMBROSINI

Lettere d'ascoltatori

Feldberg (Stazione Fittisee nella Selva Nera), 24 maggio 1927.

Vi sarei molto grato di sentire da Voi il nome dell'oratore (1) che teneva stasera alle 21 il grande discorso concernente la politica italiana dopo la guerra.

Ho sentito quel discorso chiarissimo e ciò in una valle profonda con un apparecchio a 4 tubi.

KARL KAISER

Zur Zeit Seehaldehütte

Feldberg - Post Fittisee - Selva Nera
Salo sul Garda, 25 maggio 1927.

L'orazione di Carlo Delcroix dalla ringhiera di Palazzo Marino ha svolto anche le onde azzurre del Benato in virtù della perfetta trasmissione di 1 Ml.

L'appassionata parola del glorioso mutilato, a traverso il mio modesto 3 valvole nulla perdeva del suo commosso ardore. Nel silenzio alto del lago — non più artigliato dalla hicipite, ma su cui oggi non palpina che il santo tricolore — vigilato dal candido « Altissimo » di Cantore, la voce del superstite Eroe pareva veramente scendere dai cieli dove vegliano gli spiriti dei Morti Eroi.

Persino il fremito della folla immensa che talvolta sommergeva con cori possenti lo squillare dei metalli, giungeva ai nostri o-

(1) On. Carlo Delcroix.

recchi ben distinto e quasi sotto specie corporea.

La U.R.I. non poteva offrire trasmissione più eletta, la cui era rimarrà a lungo nel cuore, specialmente, degli ex combattenti sparsi per le solitudini della nostra cara Patria.

O miracolo della Radio che tu sia benedetto se ci puoi dare così profonde pure emozioni!

E. G.

Roma, 26 Maggio 1927.

Infinite grazie per la veramente superba trasmissione della *Bohème* trasmessa ieri sera dal Teatro Adriano.

La ricezione fu perfetta sotto ogni rapporto. L'impressione avuta fu di udire l'opera direttamente al teatro non già con un apparato radiofonico.

Di nuovo infinite grazie coi più distinti saluti

G. ZANARDO e M. T. SINADINO.

Sesto S. Giovanni, 30 maggio.

Cordialmente ringrazio per l'ottimo e graditissima trasmissione del Discorso di S. E. l'on Suardo tenuto ieri nella storica Piazza S. Sempliciano a solenne commemorazione della Vittoria di Legnano.

Queste trasmissioni dovrebbero essere premurosamente e doverosamente ricevute in ogni Società Culturale, Fasci o Sedi di Dopulavoro, ma spesso cadono invano e solo pochi ne possono fruire e provano il dispiacere di non poterne dare udizione ad altri

Cav. GIACOMO VERTOVA.



Adreando a numerose richieste, l'Università di Parigi, la famosa Sorbona, ha deciso di lasciar trasmettere per radio le sue più notevoli lezioni.

Secondo informa *Radio Barcellona* i maestri inglesi avrebbero deciso di impartire ai loro allievi un corso elementare di radio-tenica.

La Compagnia Americana dei Telegrafi e Telefoni annuncia come prossima la realizzazione della Telefotografia a colori.

Mandano dall'Aja al *Secolo-Scera* che il 29 maggio il posto di telefonia senza fili dell'Aja ha ricevuto una comunicazione da Malabar nelle Indie orientali. La voce era chiara e non vi era nessuna interferenza acustica. La distanza fra l'Aja e Malabar è di circa 12 mila chilometri.

Radio Magazine dà notizia della costruzione di una nuova stazione tedesca sulle rive del lago Zeesen presso Berlino, a cinque chilometri circa da Königswusterhausen. Questa stazione avrebbe una potenza di 35 Kw-antenna.

Si progetta d'impiantare a Colonia una stazione di 25 kw-antenna. La stazione — secondo *Radio Magazine* — verrebbe costruita nell'isola di Grafenwerth, in mezzo al Reno, e l'antenna, lunga due chilometri — sarebbe tesa tra due piloni dominanti le rive rocciose, in prossimità dei castelli di Röldorberger e di Rolandsberg.

I barcellonesi pensano ad una Radio-Università. La stazione verrebbe impiantata sugli edifici della Università già esistente e sarebbe assai più potente delle altre due stazioni ora in funzione.

Il signor Vitus ha costruito a Montmartre (Parigi) una stazione destinata a radiodiffondere in Francia ed all'Estero il pensiero e l'arte di un gruppo d'artisti e scrittori francesi.

Un ballo della radiofonia s'è svolto a Berlino a favore degli artisti bisognosi. Si incassarono — dice *Radio Magazine* — 38 mila marchi che vennero consegnati al Ministero della Pubblica Istruzione.

Una stazione *pslais* di quella di Monaco (Baviera) sarà prossimamente inaugurata a Augsburg per permettere agli abitanti della regione di ricevere con apparecchio a cristallo.

Secondo annunzia *Radio-Magazine*, la stazione spagnuola di San Sebastiano ha sospeso temporaneamente le sue trasmissioni. Le stazioni di Barcellona, Cadice e Siviglia intenderebbero adottare la stessa lunghezza d'onda: m. 344,8.

Di Marcello Allain, l'autore di *Fantomas*, capace di scrivere 600 pagine in 36 ore, *Radio-Paris* ha trasmesso « *L'affaire 303* » un romanzo radiofonico, che ha avuto vivo successo.



L'antenna della nuova Stazione di Mosca

FOTOTELEGRAFIA MODERNA

Il sistema Telefunken-Karolus

Lo sviluppo della fototelegrafia ha fatto grandi passi in questi ultimi tempi. Si può anzi affermare, senza esagerazione alcuna, che il problema è ormai perfettamente risolto e la

originale. Dal numero più o meno grande di tali punti dipenderà la maggiore o minore finezza dei dettagli dell'immagine ricevuta.

Inoltre il valore pratico e commer-

può anche essere inferiore a mezzo minuto.

Se si pensa ora che nella superficie ora accennata possono essere scritte in ottime condizioni di visibilità più di trecento parole (cioè che corrisponde quindi ad una velocità di trasmissione di oltre 600 parole al minuto) mentre i sistemi più celeri attualmente in funzione nelle grandi stazioni radiotelegrafiche adibite al traffico commerciale, permettono in condizioni favorevoli una velocità massima di trasmissione di circa 150 parole al minuto, si può immediatamente intravedere l'enorme importanza economica di questi nuovi sistemi.

Il sistema Karolus-Telefunken possiede inoltre il grande vantaggio di essere poco sensibile ai disturbi d'origine atmosferica; contrariamente ai normali sistemi radiotelegrafici celeri coi quali sovente i dispiaci sono assolutamente indecifrabili, d'onde perdita di tempo per la loro ripetizione.

Nonostante la grandissima velocità di trasmissione, il sistema Karolus-Telefunken consente delle trasmissioni d'immagini con una finezza di dettagli nettamente superiore a qualsiasi altro sistema; infatti i singoli punti nei quali viene scomposta l'im-

magine trasmessa sia costituita anziché da una fotografia o disegno, da un dispaccio manoscritto o meglio dattilografato, questo sistema rappresenta un temibilissimo concorrente alle trasmissioni radiotelegrafiche commerciali a grande velocità. Se si aggiunge che, con tali sistemi la segretezza è massima, inquantochè solo chi possiede un'apparecchiatura perfettamente identica e dotata delle medesime caratteristiche (cosa estremamente difficile a realizzare senza precedenti accordi fra il trasmettitore ed il ricevitore) può intercettare utilmente la comunicazione, risulta evidentissima l'enorme importanza scientifico-pratica di questo metodo destinato a rivoluzionare la telegrafia commerciale a grande velocità.

Come è ormai noto, il meccanismo intimo della trasmissione di un'immagine (o fototelegrafia) consiste nello scomporre l'immagine stessa in

trasmisione telegrafica o radiotelegrafica d'una immagine (fotografia, disegno, scritto, ecc.) è divenuta normale e sicura quanto le comuni comunicazioni telegrafiche.

Il sistema che meglio risponde attualmente ai requisiti di cui sopra è quello elaborato dalla Società Telefunken in collaborazione col Dott. Karolus di Lipsia.

Questo sistema, consente la trasmissione di un'immagine della superficie di 200 cm. quadrati in un tempo che in condizioni favorevoli



Fig. 3. — Cella Karolus.

magine hanno una superficie di solo 1/25 di mmq. (1/5x1/5).

Per la scomposizione dell'immagine trasmessa e per la ricomposizione a distanza su carta fotografica) vengono usati due tamburi identici, rotanti al sincronismo, nei quali la rotazione è simultaneamente combinata con un moto di traslazione unifor-

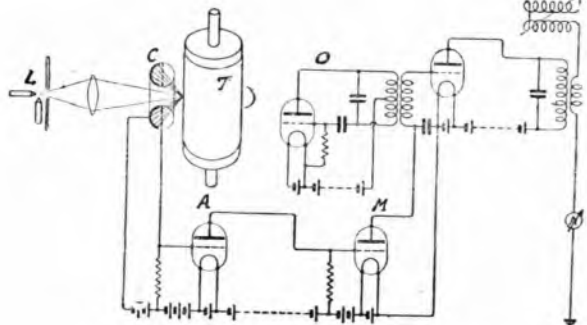

Fig. 1. — Dispositivo trasmettitore. L lampada ad arco — C cella fotoelettrica — T tamburo portante l'immagine originale — A amplificatore — M modulatore — O oscillatore pilota.



Fig. 2. — Cella fotoelettrica Schröter.

un reticolo di punti più o meno luminosi; trasmettere singolarmente detti punti in un determinato ordine; e ricomporli alla ricezione nel medesimo ordine, in modo da ottenere un'immagine simile a quella

me nella direzione dell'asse dei tamburi stessi.

La scomposizione (apparato trasmettitore) e la ricomposizione (apparato ricevitore) dell'immagine nei numerosissimi punti più o meno lu-

colta da quest'ultima, per riflessione.

Le oscillazioni elettriche, provocate dalle variazioni luminose nella cella foto-elettrica, sono utilizzate, dopo una opportuna amplificazione, per modulare un'onda supporto irradia-

come nel dispositivo di trasmissione, viene concentrato in un punto delle dimensioni di 1/25 di mmq. su una pellicola o carta sensibile avvolta su un tamburo rotante e spostatesi radialmente con un passo di 1/5 di millimetro.

La cella Karolus consiste in un piccolo recipiente con pareti di cristallo contenente del nitrobenzene nel quale sono immersi due elettrodi costituenti le armature di un minuscolo condensatore.

Questi elettrodi sono collegati al circuito ricevente su enunciato.

La cella Karolus è collocata fra due prismi di Nicol coi piani di polarizzazione incrociati. In queste condizioni, (quando l'apparecchio ricevente non è in funzione) il raggio luminoso che dovrebbe colpire la pel-

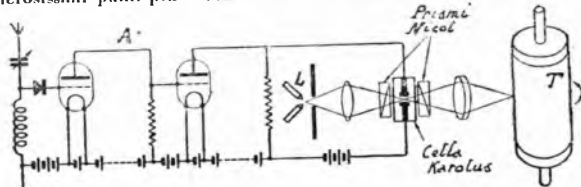

Fig. 4. — Dispositivo ricevitore: A amplificatore a B.F. — L lampada ad arco — T tamburo portante la carta fotografica.

minosi sono effettuati dal vertice di un conetto di luce intensa, occupante solo un'area di 1/25 di mmq., descrittiva un'elica a spire adiacenti di 1/5 di mm. di passo sulla superficie dell'immagine, in conseguenza dei movimenti combinati suaccennati.

Il passaggio dei vari elementi chiari o scuri dell'immagine da trasmettere (avvolta direttamente e senza preparazione alcuna sul tamburo rotante) sotto la piccola macchia luminosa (vertice del raggio luminoso sopra accennato) provoca una riflessione più o meno intensa di raggi luminosi.

Questi raggi riflessi vanno a colpire una cella fotoelettrica al potassio, organo destinato a trasformare gli impulsi luminosi in impulsi elettrici corrispondenti (Fig. 1).

La speciale forma anulare di questa cella fotoelettrica ideata (fig. 2) dal Dott. Schröter della Telefunken,

ta da una stazione radiotrasmettente o per essere inviate direttamente sui circuiti telefonici.

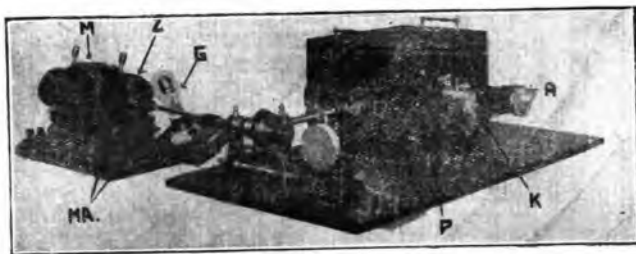

Fig. 5. — Complesso ricevente: M motore a corr. cont. — Z ruota a denti — L lampada al neon — P Nicol polarizzatore (interno al tubo) — K cella Karolus — A Nicol analizzatore e prisma a riflessione totale.

Alla ricezione, dopo una conveniente amplificazione in alta frequenza, le oscillazioni sono rivelate o demodulate e la bassa frequenza an-

nicola o carta sensibile avvolta sul tamburo rotante è totalmente intercettata. La cellula Karolus possiede però la proprietà di ruotare il piano del raggio polarizzato attraversante il nitrobenzene di quantità proporzionali alla differenza di potenziali esistente fra i suoi elettrodi. (Effetto Kerr).

In tal modo, non essendo più il piano di polarizzazione del raggio luminoso incontrante il secondo prisma di Nicol, normale al piano di polarizzazione di quest'ultimo, una certa quantità di luce potrà passare; e questa luce sarà tanto maggiore quanto maggiore sarà l'angolo di rotazione del raggio polarizzato attraversante la cella Karolus.

In conseguenza dell'assoluta assenza d'inerzia della cella Karolus, è così possibile raggiungere le velocità di trasmissione già accennate.

Il sincronismo del moto dei due cilindri (trasmettitore e ricevitore) è assicurato dall'impiego di due generatori a valvola a frequenza acustica (5000 periodi circa) accordati esattamente sulla stessa frequenza prima della trasmissione dell'immagine propriamente detta, i quali mantengono

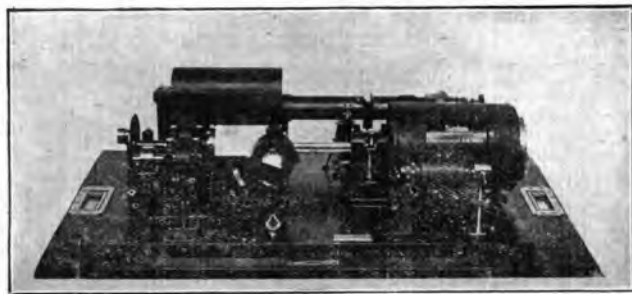

Fig. 6. — Parte principale complesso ricevente.

permette di collocare il tamburo girante portante l'immagine originale da trasmettere, vicinissimo alla superficie fotoattiva di potassio che viene colpita dai raggi luminosi riflessi.

In tal guisa, quasi tutta la luce che colpisce la superficie dell'immagine attraverso l'apertura centrale della cella fotoelettrica anulare, viene rac-

ch'essa convenientemente amplificata, è inviata alla cella Karolus; la tensione applicata a questo organo speciale varia quindi nello stesso ordine e secondo la ripartizione degli elementi chiari e scuri della immagine trasmessa.

La cellula Karolus è posta sul cammino di un raggio luminoso, il quale,

e comandano ciascuno un piccolo alternatore a denti di La Cour calcolato sul medesimo asse di un motore a corrente continua (che serve a dare

Si regola quindi la frequenza del generatore locale (e con ciò la velocità di rotazione dell'alternatore e del tamburo) sino a che la ruota a



Berlino, 12. Dicembre 1906.

Sua Eccellenza Costantino Giannini Ministro delle Comunicazioni Roma.

Accolgo l'Eccellenza Vostra il nostro deferente omaggio e l'espressione del più sincero e vivo ringraziamento per la cooperazione attiva e cortese che la sua Amministrazione dei Telegrafi ci dà per mezzo della stazione di Ostia durante gli attuali esperimenti di radiotrasmissione elettro-ottica. Tali esperimenti condotti con successo nelle nostre stazioni di Nauen speriamo diano affidamento che i perfezionamenti recenti potranno essere assai presto applicati alla telegrafia commerciale conferendo oltre la segretezza e la sicurezza più assoluta velocità non concepibile prima di ora che renderanno facile sotto tutti i rapporti lo scambio del pensiero umano. Telefunken-Gesellschaft für drahtlose Telegraphie n.b.H.

Arr. Schapira

Alcune trasmissioni effettuate fra Berlino e Roma

Tenergia per il movimento) regolato grossolanamente sulla velocità desiderata.

I due piccoli alternatori a denti, provocano quindi delle piccole accelerazioni o piccoli ritardi della velocità di rotazione dei motori principali di comando, riducendo così gli scarti di velocità a meno di 1/100.000.

L'accordo delle frequenze dei generatori a valvola è controllato da un metodo stroboscopico, col quale la tensione alternativa di un generatore (dato trasmissione od es.) trasmessa dalla stazione trasmittitrice a quella ricevitrice come modulazione dell'onda supporto, è utilizzata, dopo una opportuna amplificazione, per l'illuminazione di una lampada al neon, che illumina in modo intermittente la ruota a denti del piccolo alternatore La Cour (dato ricevente).

denti, illuminata dalla lampada al neon comandata dal generatore alla trasmissione, appare assolutamente immobile. A questo punto il sincronismo è perfetto.

Ed è appunto questo dispositivo di sincronismo che permette di garantire il servizio indipendentemente dai disturbi atmosferici e dalla distanza delle stazioni; ciò che invece non avviene con altri sistemi coi quali gli impulsi elettrici periodici di sincronismo trasmessi parallelamente agli impulsi costituenti l'immagine possono essere sovrachiarati od alterati dai parassiti atmosferici distruggendo così facilmente il sincronismo.

Esperienze recenti di radiotrasmissioni di immagini e scritti originali sono state eseguite fra le stazioni di Nauen (Berlino) e Ostia (Roma) confermando i pregi di tale sistema.

FLOEGL
 THE COMPLETE NEW SYSTEM OF SOUND REPRODUCTION
 FLOEGL'S PATENT SYSTEM OF SOUND REPRODUCTION
 FLOEGL'S PATENT SYSTEM OF SOUND REPRODUCTION

PIANINOS
 IN ALL VARIATIONS OF DESIGN

EINBAUINSTRUMENTE
 FÜR ALLE ARTEN VON ORGANELEN UND PIANOS

FLORIAN
 BERLIN, 1000, SOFIE STRASSE, 1000, LONDON

MADE IN GERMANY
 PATENTED IN ALL COUNTRIES



Alcune trasmissioni effettuate fra Berlino e Roma

Un'apparecchiatura ricevente secondo il sistema Telefunken-Karolus, sopra descritto trovata esposta (in completo assetto di marcia) alla Esposizione Voltiana inaugurata il 28 dello scorso mese a Como, e costituisce una delle novità più interessanti nel campo radioelettrico.

Ing. A. Banfi.

La pubblicità del RadiOrario è gestita direttamente dall'Amministrazione della Rivista. Per le inserzioni rivolgersi alla: Agenzia Pubblicitaria Italiana (A.P.I.) - Milano Via Pantano, 3 - Telefono 85409

SUPPLEMENTO STAMPATO AL

GIORNALE RADIOFONICO del FANCIULLO

della stazione di Roma
DIRETTORE Cesare Ferri

LA GARA DI RECITAZIONE

iniziata martedì, 24 maggio, e chiusasi il giovedì successivo si è svolta tra il più grande entusiasmo: ascoltativissima agli apparecchi riceventi ed alla presenza di una grande folla di parenti.

sta nuova iniziativa! Tuttavia voglio accennare ad

UNA VISITA GRADITA

per quanto inattesa ricevuta giovedì 26 maggio, proprio durante l'ora del

ogni altra d'Europa e che la voce di zia Radio (signora Maria Luisa Boncompagni) è un'eccezionalità veramente unica di quante stazioni ha egli ascoltato col suo potente e perfetto apparecchio ricevente a sette



Il primo gruppo di partecipanti alla «gara di recitazione» del 24-26 Maggio.

Don Jacopo Genaj, il Parroco di Rapolano, amico e collaboratore del «Giornalino» scrisse subito:

«Porgo i miei vivissimi rallegramenti per la ben riuscita gara di recitazione; che ieri sera gustai con molta soddisfazione, unitamente ai miei di famiglia. Non ci mancava che la «visione»! Tutte le piccolezze dette, i complimentini, i suggerimenti... perfino il fiato ripreso dai bimbi nella declamazione: tutto era udito! Utravi, bravissimi!».

Questo che è anche un elogio al funzionamento perfetto della stazione, non è il solo. Troppo spazio mi occorrerebbe per riassumere soltanto il largo consenso che ha accolto que-

giornalino, mentre gli ultimi concorrenti alla «gara di recitazione» e numerosi parenti sostavano nella vasta sala delle trasmissioni. Si tratta di Mons. Ossu, vescovo cattolico greco-rumeno di Gherla (Romania), venuto a Roma per partecipare al congresso di Propaganda Fide.

Una bella figura di giovanissimo prelado che in ottima lingua italiana ha voluto manifestarci tutto il suo fervido entusiasmo per il giornalino di cui Egli è, dalla sua patria lontana, assiduo ascoltatore. Monsignor Vescovo ha detto che la stazione di Roma è la più chiaramente udita di

lampade. — *Una stazione come quella di Roma ed una voce come quella della signora Boncompagni* — ha affermato ripetutamente l'ottimo Prelato — *costituiscono la più bella ed efficace propaganda d'Italianità all'estero.* — Parole testuali più volte ripetute durante la buona mezz'ora in cui Mons. Ossu si è trattenuto fra noi. Ci consta per certo che il Vescovo Rumeno si è diffuso in elogi sulla stazione e sul giornalino, anche con un'altissima personalità Vaticana.

In quello stesso giorno, nonno e zia Radio lanciarono ai nipoti presenti e lontani ed alle famiglie

UN FERVIDO APPELLO

perchè la Nipoteria concorse ad una grande opera di bene di cui si è fatta iniziatrice l'Opera del Cardinale Ferrari, la colossale istituzione data da Dio come una grande Prov-



Don JACOPO GENAY, parroco di Kapolano, ascoltatore e collaboratore del «Giornale Radiofonico del Fanciullo»

videnza al nostro popolo, per il tramite di Uno dei Suoi più dilette ed eletti figli: il cardinale Ferrari. Si tratta — hanno detto nonno e zia Radio — di vestire i bimbi più poveri dei quartieri più miserabili che vivono ancora ai margini dell'Urbe. C'è chi provvede alle case in sostituzione delle luride baracche, c'è chi provvede al pane, c'è chi ha provveduto alla Chiesa: ma tante, troppe creature hanno bisogno di essere vestite! Chi ha un vestitino vecchio? Una maglietta che gli vada troppo stretta? Una camicina di più?

Lo credereste, lettori del Radiora-

rio? Già il giorno dopo zia Radio riceve una busta e due grossi pacchi. Nella busta un bel biglietto di banca: in un pacco tanta stoffa e tela nuovissima; nell'altro pacco tante... caramelle! Ma la pioggia benefica non si è arrestata qui ed in un prossimo numero del Radiorario daremo l'elenco dei benefattori e delle benefattrici. Ma chi può e potrà mai ripetere quante benedizioni zia Radio ebbe per tutta la nipoteria quando portò di gran corsa all'Opera del Cardinale Ferrari, la prima busta ed i primi due pacchi?

I nipoti lo sapranno a viva voce da zia Radio la prossima

DOMENICA 12 GIUGNO

IMPROROGABILMENTE FISSATA PER LA SCAMPAGNATA A MONTE MARIO. PER QUESTA GRANDE GIORNATA I NIPOTI ROMANI HANNO RICEVUTO O RICEVERANNO UN'APPOSITA CIRCOLARE CON LE PIU' PRECISE ISTRUZIONI E CON LE PRIME... INDISCREZIONI SUL PROGRAMMA DELLA GRANDE GIORNATA.

In quel giorno diremo anche di una spettacolosa gara organizzata dal «Giornale Radiofonico del fanciullo» sotto gli auspici di un Ministero, alla quale gara si calcola prenderanno parte non meno di diecimila fanciulli...

Alcuni nipoti vogliono sapere da nonno Radio chi è «Uno qualunque» che scrive sul Radiorario. Ma se ve lo dicessi, cari fanciulli, non sarei più...

Uno qualunque.

La radio durante l'eclisse del sole

«Radio-Magazine» riferisce il risultato sommario delle osservazioni fatte negli Stati Uniti, durante l'eclisse totale di sole che si svolse il 24 gennaio 1925.

Per le lunghezze d'onda che si propagano meglio di notte che di giorno, la ricezione fu migliorata dall'eclisse; risultato, invece, più debole per le lunghezze d'onda che si propagano meglio di giorno che di notte. I risultati, tuttavia, differiscono a seconda della posizione della stazione trasmittente e dell'apparecchio ricevitore:

a) quando le due stazioni, trasmittente e ricevente, sono sul medesimo lato dell'ombra, si nota un aumento progressivo dell'intensità dei segnali ricevuti, che comincia circa 20 minuti prima dell'eclisse totale e si arresta 10 minuti dopo;

b) quando le due stazioni sono su lati opposti dell'ombra, si verifica un affievolimento che comincia 5 minuti prima dell'eclisse totale e si prolunga in seguito;

c) quando le due stazioni sono nell'ombra, avviene un brusco aumento dei segnali, che coincide col momento in cui la stazione trasmittente si trova al centro dell'ombra; i segnali diminuiscono poi rapidamente;

d) quando l'apparecchio ricevitore è nell'ombra e la stazione trasmittente ne è fuori, si nota una diminuzione poco prima dell'eclisse totale, seguita da un aumento e poi da una diminuzione.

Se si vuole che il Radiorario divenga sempre più bello ed interessante, bisogna che ogni lettore si faccia abbonato, ogni vecchio abbonato rinnovi l'abbonamento e ci procuri un abbonato nuovo.

ALFREDO CURATOLI

C. I. I. Napoli 1715

NAPOLI (139) - Piazza Cavour, 64-65

Telefono 52-80

Autoplani - Pianoforti - Harmonium

Tutti gli Strumenti Musicali

Radiofonia - Accessori

Forniture complete

Grammofoni

Chiedere Catalogo

Antonio Vallardi, Editore - Milano

I BIZZARRI LIBRI DI YAMBO

offrono in preferita lettura ai giovanetti d'oggi

(nuove edizioni illustrate)

- Gli eroi del "Gladiator", La terrovia transiberiana del XX secolo, 51,0 pagine con artistica copertina a colori L. 18,-
 Il segreto del minatore - La vendetta di Luigi Daleno - Nell'impeto dei carabinieri - La vittoria della scienza - L'ordine Suluiano
 Fortunato per forza Avventure incredibili, 246 pagine, con artistica copertina a colori L. 12,-
 Alla ricerca della felicità - L'isola incantata - La palla planetaria
 Il Re dei Mondi Seguito al "Fortunato per forza", 230 pagine, con artistica copertina a colori L. 12,-
 Il bolide misterioso - Cuore dei sogni
 Rilegati L. 5 in più



(Vietato riprodurli senza autorizzazione — Le Stazioni seguono in ordine alfabetico).

Domenica

5 Giugno

MILANO (1 MI) - m. 322,6 - Kw. 1,5

10,30-11,15: Concerto vocale e strumentale di musica religiosa.

13-14: Eventuali comunicazioni governative.

16,15-17,15: Segnale di apertura e

CONCERTO VOCALE E ISTRUMENTALE con il concorso della signorina Lia Tedeschi, soprano: a) Bellini: *La Sonnambula*, Come per me sereno; b) Limonta: *Stornello*; c) Paul Vidal: *Printemps nouveau*; — del baritono Nicola Cecere: a) Tirindelli: *Amare, soffrire*; b) Cilea: *L'Arlesiana*, Racconto del pastore; c) Leonello Casucci: *Mammole rosse*; — e della pianista Bianca Fantoni: a) Albeniz: *Proludio*; b) Frugatta: *Sei schizzi poetici*.

17,15-17,45: Cantuccio dei Bambini.

17,45-18: Conversazione Radioforestale: Notizie.

19-19,40: Eventuali comunicazioni governative.

20,30: Segnale di apertura.

Ing. A. Banfi:

CORSO DI RADIOTECNICA

20,45: Segnale orario. Esecuzione

degli Inni Patriottici per solennizzare la Festa dello Statuto.

CONCERTO VARIATO.

1) Orchestra d'Archi della U.R.I. Offembach: *Orfeo all'inferno*, ouverture — 2) G. M. Ciampelli: G. Verdi: *Macbeth* (con la collaborazione pianistica di C. Vidusso) — 3) Tenore L. Butti. Bizet: *Carmen*, Il fiore che avevi a me tu dato. — 4) Pianista Maria Maffioletti. Chopin: *Pavane*. — 5) Soprano Ida Borghi, Parelli: *Invocazione a Venere*. — 6) Orchestra d'Archi della U.R.I. Mussorgsky: *Boris Godunof*, Fantasia. — 7) Tenore Lorenzo Butti. Massenet: *Werther*, Ah non mi ridestar. — 8) Soprano Ida Borghi. Gounod: *Serenata*. — 9) Orchestra d'archi della U. R.I. a) Borodine: *Adagio del Quartetto*; b) Seyhold: *Il fabbro del villaggio*. — 10) Pianista Maria Maffioletti. Debussy: *Ballata*. — 11) Tenore Lorenzo Butti. Marshall: *Santo la voce tua* (in inglese). — 12) Orchestra d'archi della U.R.I. Waldteufel: *Le sirene*, valzer.

NOTIZIE STEFANI . SPORT

22,45-23: JAZZ BAND DELLA FIASCHETTERIA TOSCANA diretto dal M.o S. Ferruzzi.

NAPOLI (1 NA) m. 333,3 - Kw. 1,5

13-14: Eventuali comunicazioni governative.

17: Bambinopoli.

17,5: Musica varia.
19,30-20,30: Eventuali comunicazioni governative.

20,45: Comunicazioni Dopopolavoro.

21: COLLEGAMENTO COL TEATRO ELDORADO.

21,30: Segnale orario.

22: Notizie sportive.

22,55: Il Calendario.

23: Segnale chiusura.

ROMA (1 R O) - m. 449 - Kw. 2

10,30-11: Musica religiosa vocale e strumentale.

13-14: Eventuali comunicazioni governative.

17-18,30: Jazz band dell'Albergo di Russia.

19,30-20,20: Eventuali comunicazioni governative.

20,20-20,30: Comunicazioni del Dopopolavoro.

20,30-20,45: Conversazione radioforestale.

20,45-21: Notizie Stefani. Notizie di Sport.

21: Segnale orario.

21,10 circa: 3^a GRANDE SERATA DEDICATA A LUDOVICO VAN BEETHOVEN in occasione del 1.º centenario della sua morte. Orchestra della U.R.I. diretta dal M.o Riccardo Santarelli.

Parte prima:

1) Beethoven: *Re Stefano*, ouverture; Orchestra. — 2) Beethoven:

Accumulatori F. A. E. T.

Agenzia di Vendita

Officina ricarica e riparazione tutti i tipi

G. FACHINI

Via Durini N. 29 (interno) — MILANO — Teletono 71221

Terzo Concerto in do minore, op. 37, per pianoforte con accompagnamento d'orchestra: a) Allegro con brio, b) Largo, c) Rondò finale allegro: pianista Mario Ceccarelli.

Intermezzo:

Conferenza del ciclo

«CURIOSITA' STORICHE»

tenuto dal prof. Filippo Tambroni.

Parte seconda:

3) Beethoven: *Nona Sinfonia in re minore*, op. 125 con soli e cori sul testo dell'«Ode alla gioia» di Federico Schiller: a) Allegro ma non troppo, un poco maestoso; b) Scherzo, molto vivace; c) Adagio molto e cantabile; d) Finale: (soli, coro e orchestra).

Ore 22.55: Ultime notizie.

Lunedì

6 Giugno

MILANO (1 MI) - m. 322,6 - Kw. 1,5

- 12.15: Trasmissione di notizie.
- 13-14: Eventuali comunicazioni governative.
- 16.15: Segnale d'apertura.
- 16.15-17.45: Jazz band diretto dal M.o Stefano Ferruzzi. (Alle 16.45 si daranno: Borse, Mercati e Cambi).
- 17.20-17.45: Cantuccio dei Bambini.
- 17.45-18: Comunicazioni agricole per cura della Fed. Ital. Consorzi Agrari. — Notizie.
- 19.20-20.30: Eventuali Comunicazioni governative.
- 20: Segnale di apertura.
- 20.20.30: Lezione di inglese (prof. M. Hazon).

20.30-20.45: Comunicazioni governative: I dieci minuti del Dopolavoro.

20.45: Segnale Orario.

C. A. Bianche:

«MILANO CHE SFUGGE»

21: CONCERTO MUSICA LEGGERA.

1) Banda Presidiarica del Corpo di Armata di Milano, diretta dal M.o Cav. Achille Lizzi — 2) Artisti di Varietà accompagnati dal M.o S. Stocchetti — 3) Aldo Ferrari, solista di chitarra; a) Padovetz: *Polacca*; b) Coletta: *Le tre Grazie*. Fox trot — 4) Artisti di Varietà — 5) Aldo Ferrari, solista di chitarra. Mertz: *Fantasia spagnuola*.

«NOTIZIE STEFANI»

7) Commedia.

«Il Popolo d'Italia» di domani con le ultime notizie.

22.45-23: Jazz Band del Ristorante Toffoloni, diretto dal M.o V. Mascheroni.

NAPOLI (1 NA) m. 333,3 - Kw. x,5

- 13-14: Eventuali comunicazioni governative.
- 14: Borsa e notizie Stefani.
- 17: Comunicazioni e notizie Stefani.
- 17.5: Novelle, aneddoti, spunti d'ilarità.
- 17.8: Camera di Commercio di Napoli: Mercati del giorno.
- 17.10: Musica varia.
- 19.30-20.30: Eventuali comunicazioni governative.
- 20.45: Comunicazioni Dopolavoro.
- 20.55: Ultime notizie Stefani.
- 20.58: R. Commissariato del Porto di Napoli. Cronaca del Porto.

21: Selezione dell'Operetta:

«I GRANATIERI»

del M.o V. Valente.

Artisti e Orchestra della URI. Maestro direttore di orchestra: Evemero Nardella.

- 21.30: Segnale orario.
- 22.55: Il Calendario.
- 23: Segnale chiusura.

ROMA (1 R O) - m. 449 - Kw. 8

- 13-14: Eventuali comunicazioni governative.
- 14: Chiusura della Borsa — Notizie Stefani.
- 17-17.20: «L'Impero», con le ultime notizie — Cambi — Notizie Stefani.
- 17.20-17.45: Giornale radiofonico del fanciullo.
- 17.45-18.50: Trasmissione del Concerto della «Casina delle rose».
- 18.50-19: Comunicazioni agricole.
- 20-20.50: Eventuali comunicazioni vernative.
- 20.50-21: Comunicazioni del Dopolavoro.
- 21: Segnale orario — Notizie Stefani — Cambi — Boll. Meteorologico.
- 21.10: Selezione dell'opera «NORMA» di Vincenzo Bellini.
- Esecutori:* Norma, soprano Ersilia Costantini; Adalgisa, Mezzo soprano Bianca Bianchi; Pollione, Tenore Armando Caprara; Orovoso, Basso Alfredo De Petris.
- Cori e Orchestra della U. R. I., diretti dal M.o Riccardo Santarelli.
- Atto I:**
- 1) Sinfonia.
- 2) Scena - Orovoso e coro.
- 3) Cavatina di Pollione

Ditta BOLZANI GRIMOLDI & C.

DI EUGENIO GRIMOLDI
CASA FONDATA NEL 1903

PREMIATA FABBRICA LOMBARDA DI CARROZZELLE PER BAMBINI - BAMBOLE ED INFERMI - TRICICLI - ECC.
TELEFONO N. 51-212 - MILANO (23) - VIA CESARE BALBO, 9



Carrettes
Sedie trasformabili
per bambini
Commissions
Riparazioni



Medaglia d'oro
Camera di Comm. di Milano

CATALOGHI E LISTINI GRATIS A RICHIESTA

- 4) Marcia e coro.
 5) Scena, recitativo e cavatina di Norma.
 6) Duetto: Adalgisa e Pollione.
Atto II:
 7) Duetto: Norma e Adalgisa.
 8) Terzetto: Norma, Adalgisa e Pollione.
Atto III:
 9) Preludio, scena e duetto Norma e Adalgisa.
 10) Sortita di Orovoso e coro di guerra.
 11) Duetto: Norma e Pollione.
 12) Finale.
 Nell'intervallo tra il 1.º e il 2.º atto:

RIVISTA SCIENTIFICA E DI VARIETA'
 23.25: Ultime notizie.

Martedì

7 Giugno

MILANO (1 MI) - m. 322.6 - Kw. 1,5

- 12.15: Trasmissione di notizie.
 13-14: Eventuali comunicazioni governative.
 16.15: Segnale di apertura.
 16.15-17.20: Trasmissione dal Ristorante Savini del Quintetto diretto dal M.o Pennati Malvezzi, intramezzate da artisti di Varietà accompagnati dal maestro Stocchetti. (Alle 16,45 si daranno: Borse, Mercati e Cambi).
 17.20-17.45: Cantuccio dei Bambini.
 17.45-18: Comunicazioni Agricole a cura della Federazione Italiana dei Consorzi Agrari. - Notizie.
 19-19.40: Eventuali comunicazioni governative.
 20,45: Segnale Orario.
 A. Padovan:
 « ANEDDOTI »
 21: Selezione dell'Operetta
 « LA PRINCIPessa
 DELA CZARDA »
 di Kalmann.
 « NOTIZIE STEFANI »
 « Il Popolo d'Italia » di domani, con le ultime notizie.
 22.45-23: JAZZ BAND DELLA FIASCHETTERIA TOSCANA, diretto dal M.o S. Ferruzzi.

NAPOLI (1 NA) m. 333.3 - Kw. 1,5

- 13-14: Eventuali comunicazioni governative.
 14: Borsa e notizie Stefani.
 17: Comunicazioni e notizie Stefani.
 17.5: Monumenti napoletani.
 17.8: Camera di Commercio di Napoli: Mercati del giorno.
 17.10: Musica varia.
 19.30-20.30: Eventuali comunicazioni governative.
 20.45: Comunicazioni Dopolavoro.
 20.55: Ultime notizie Stefani.
 20.58: R. Commissariato del Porto di Napoli: Cronaca del Porto.
 21: COLLEGAMENTO COL TEATRO ALHAMBRA.
 21.30: Segnale orario.
 22.55: Il Calendario.
 23: Segnale chiusura.

ROMA (1 R O) - m. 449 - Kw. 3

- 13-14: Eventuali e comunicazioni governative.
 17-17.20: « L'Impero », con le ultime notizie - Cambi - Notizie Stefani.
 17.20-17.45: Giornale radiofonico del fanciullo.
 17.45-18.50: Trasmissione del Concerto della « Casina delle rose ».
 18.50-19: Comunicazioni agricole.
 20.20.50: Eventuali comunicazioni governative.
 20.50-21: Comunicazioni del Dopolavoro.
 21: Segnale orario - Notizie Stefani - Cambi - Boll. Meteorologico.
 21.10: Serata di MUSICA LEGGERA. - Orchestra della U.R.I.
 1) Maillart: *La Campana dell'Eremitaggio*, ouverture, Orchestra - 2) Lama: *Canta napoletano*; 3) Bonavolontà: *Lui e lei*, Dicitore Renato Paoloni - 4) Mario: *Mandolinata a Surriunto*; 5) Lama: *Silenzio cantatore*, Soprano Fausta Sylena e Chitarrista B. Di Ponio - 6) De Vivo: *Il cuore e la moda*, tango; 7) Ceryno: *Czardas*; 8) Bee e Packay: *Pamplona*, Stomps, Orchestra - 9) Ferraris: *Yamilé*, Soprano Elisa Giorgi - 10) Lehar: *Mazurka bleu*, duetto

comico. Elisa e Luigi Giorgi - 11)

- « IL SEGRETO PER FARSI AMARE »
 Suggerimenti alle Signore. - Conferenza di Lieurgo Tioli.
 12) Cuscini: *La Vergine rossa*, fantasia. Orchestra - 13) Nardella: *Luntana mia*; 14) Paolini: *Larga la foglia...*, Dicitore Renato Paoloni - 15) Tagliaferri: *Serenata napoletana*; 16) Mario: *Presentimento*, Soprano Fausta Sylena, Chitarrista Benedetto Di Ponio - 17) Prust: *Hollywood*, fox trot americano; 18) Bettinelli: *Coquetterie*, valse hésitation, Orchestra - 19) *A solo per chitarra*, Prof. Benedetti Di Ponio - 20) Zuccoli: *Fox trot del deserto*, duetto, Elisa e Luigi Giorgi - 21) Gilbert: *La più bella di tutte*, duetto, Elisa e Luigi Giorgi - 22) Bettinelli: *Amore a Siviglia*, one step, Orchestra.
 23.25: Ultime notizie.

Mercoledì

8 Giugno

MILANO (1 MI) - m. 322.6 - Kw. 1,5

- 12.15: Trasmissione di notizie.
 13-14: Eventuali comunicazioni governative.
 16.15: Segnale di apertura.
 16.15-17.20: Trasmissione dalla Rinascenza del Quintetto diretto dal M.o De Paoli, intramezzate da Artisti di Varietà accompagnati dal M.o R. Stocchetti. (Alle 16,45: si daranno: Borse, Mercati e Cambi).
 17.20-17.45: Cantuccio dei Bambini.
 17.45-18: Comunicazioni agricole a cura della Federazione Italiana dei Consorzi Agrari. - Notizie.
 19-19.40: Eventuali comunicazioni governative.
 20: Segnale di apertura.
 20-20.30: Lezione di francese (professore M. Ramond Broutt).
 20.30: Comunicazioni governative. 1 dieci minuti del Dopolavoro.
 20.45: Segnale orario.
 1) G. C. Paribeni; G. Verdi e « Rigoletto ». Sunto del libretto.
 2) Selezione dell'Opera
 « RIGOLETTO »
 di G. Verdi.
 « NOTIZIE STEFANI »
 « Il Popolo d'Italia » di domani, con le ultime notizie.
 22.45-23: JAZZ BAND DELLA FIASCHETTERIA TOSCANA, diretto dal M.o S. Ferruzzi.

con BATTERIE

“MESSACO”

SI HANNO LE MIGLIORI AUDIZIONI

Telef. N. 40-614 - MILANO (26) - VIA RASORI N. 14 - Teleg. Generator



ALTOPARLANTE - DIFFUSORE INGELEN

Il più popolare fra gli Altoparlanti

Costruito in porcellana bianca verniciata, con solidissimo cono diffusore di forma speciale. Per le sue dimensioni e per il suo ottimo rendimento e chiarezza, questa nuova costruzione è destinata a dare un notevole incremento alla vulgarizzazione della Radiotelegrafia.

RAM - Radio Apparecchi Milano - Ing. G. RAMAZZOTTI
MILANO (118) - Via Lazzaretto, 17

FILIALI: ROMA - Via S. Marco, 24 - GENOVA - Via Archi, 4 rosso

AGENZIE: FIRENZE - Piazza Strozzi, 5 - NAPOLI - Via Medina, 72 - Via V. Em. Orlando, 29

AGENZIA ITALIANA

« RADIOTECHNIQUE » MILANO

Ufficio: VIA SPARTACO, 10 - Dep.: VIA L. MANCINI, 2

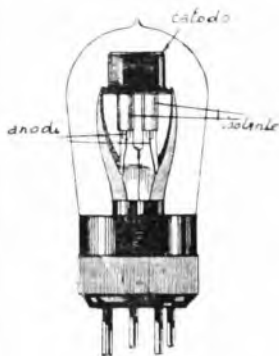

VALVOLA V 70

SENZA FILAMENTO

.....

RADDRIZZATRICE PER L'ALIMENTAZIONE
DEI CIRCUITI DI PLACCA

.....

PRIVATIVA " RAYTHEON ..
LICENZA DELLA RADIOTECHNIQUE

.....

PREZZO LIRE 100

“ LE VALVOLE TERMOIONICHE „

come scioglierle
e come usarle

CHIEDETE PROSPETTI E SCHEMI DI MONTAGGIO

NAPOLI (1 NA) m. 333.3 - Kw. 1.5

13-14: Eventuali comunicazioni governative.

11: Borsa e notizie Stefani.

17: Comunicazione e notizie Stefani.

17.5: Dintorni di Napoli.

17.8: Camera di Commercio di Napoli; Mercati del giorno.

17.10: Musica varia.

19.30-20.30: Eventuali comunicazioni governative.

20.45: Comunicazioni Dopolavoro.

20.55: Ultime notizie Stefani.

20.58: R. Commissariato del Porto di Napoli; Cronaca del Porto.

21: Selezione dell'Opera

« LA GIOCONDA »

Esecutori: La Gioconda, soprano, Tina Olivieri Toledo; Laura; mezzo soprano, Ada Testa; Enzo, tenore, Roberto Rotondo; Barnaba; baritono, Raffaele Avulicino.

Artisti e orchestra della URI. Direttore di orchestra: M. Enrico Martucci.

Seconda Parte:

COLLEGAMENTO COL TEATRO
ELDORADO

21.30: Segnale orario.

22.55: Il Calendario.

23: Segnale chiusura.

ROMA (1 R O) - m. 449 - Kw. 3

13-14: Eventuali comunicazioni governative.

14: Chiusura della Borsa - Notizie Stefani.

17-17.20: *L'Impero* con le ultime notizie. Cambi. Notizie Stefani.

17.20-17.45: *Giornale Radiofonico del Fanciullo*.

17.45-18.50: CONCERTO VOCALE e STRUMENTALE DIURNO, con il concorso della cantante messicana Vittoria Huante - Orchestra della URI.

1) Massenet: *Erodiade*, preludio, marcia e danza sacra (orchestra); 2) Puccini: *Madama Butterfly*, Addio fiorito asi; 3) Mascagni: *Iris*, Apri la tua finestra (tenore Franco Caselli); 4) *Due canzoni spagnole*: a) Canno-

ne: *Lejos de ti*; b) Serrano: *El trust de los tenorios*, jota (mezzo soprano Vittoria Huante); 5) Boito: *Nerone. L'orto dei cristiani*; 6) Van Westerbout: *Ronde d'amour* (orchestra); 7) Mascagni: *Amico Fritz*, O amore... 8) Puccini: *La fanciulla del West*, Or son sei mesi (tenore Franco Caselli); 9) *Due canzoni spagnole*: a) Mendez: *Ojos tapatis*; b) Alvarez: *La Partida* (mezzo soprano Vittoria Huante); 10) Sarasate: *Romatza andalusa* (orchestra).

18.50-19: Comunicazioni agricole.
20-20.50: Eventuali comunicazioni governative.

20.50-21: Comunicazioni del Dopolavoro.

21: Segnale orario, Notizie Stefani - Cambi - Boll. Meteorologico.

21.10 circa: TRASMISSIONE DA UN TEATRO.

Negli intervalli:

DIZIONI UMRISTICHE di Arturo Durantini.

« RIVISTA DELLE RIVISTE »

Ultime notizie.

Giovedì
9 Giugno

MILANO (1 MI) - m. 322.6 - Kw. 1.5

12.15: Trasmissione di notizie.

13-15: Eventuali comunicazioni governative.

16.15: Segnale d'apertura.

16.15-17.20: Jazz band, diretto dal M.o S. Ferruzzi. (Alle 16.45 si daranno: Borse, Mercati e Cambi).

17.20-17.45: Cantuccio dei Bambini.

17.45-18: Comunicazioni agricole a cura della Federazione Italiana dei Consorzi Agrari e Notizie.

19-19.40: Eventuali comunicazioni governative.

20: Segnale di apertura.

20-20.30: Lezione di inglese (prof. M. Hazon).

20.30-20.45: Comunicazioni gover-

native, I dieci minuti del Dopolavoro.

Ing. A. Banfi:

CORSO DI RADIODIOTECA

20.45: Segnale Orario e CONCERTO dato dall'Orchestra d'archi della U. R. L. diretta dal M.o F. Limentani.

Parte Prima:

1) Wallace: *Maritana*, Ouverture - 2) Sammartini: Elman; *Canto amoroso* - 3) Korogold: Suite nell'Opera: *Molte lagrime per nulla*.

Prof. U. Morucchio:

« CONVERSAZIONE LETTERARIA »

Parte Seconda:

1) Beethoven: *Rondò Capriccio* (Il dispiacere per un soldino perduto) - 2) Massenet: *Elegia*, Parafraasi - 3) Mendelssohn: « *Sogno di una notte d'estate* », Marcia e Coro.

« NOTIZIE STEFANI »

Parte Terza:

Godard: 2.^a *Mazurka di concerto*. « *Il Popolo d'Italia* » di domani, con le ultime notizie.

22.45-23: JAZZ BAND DELLA FIASCHEZZERIA TOSCANA, diretto dal M.o S. Ferruzzi.

NAPOLI (1 NA) m. 333.3 - Kw. 1.5

13-14: Eventuali comunicazioni governative.

11: Borsa e notizie Stefani.

17.5: Comunicazioni e notizie Stefani.

17.5: Bambinopoli.

17.8: Camera di Commercio di Napoli; Mercati del giorno.

17.10: Musica varia.

19.30-20.30: Eventuali comunicazioni governative.

20.45: Comunicazioni Dopolavoro.

20.55: Ultime notizie Stefani.

20.58: R. Commissariato del Porto di Napoli; Cronaca del Porto.

21: CONCERTO DI CANZONETTE NAPOLETANE, diretto dal M.o Nardella.

1) Di Capua: *A gelusia*; 2) Gambardella: *Ambergo e l'allegria*; 3) Nutile: *A mmezanotte*; 4) De Curtis: *A surrentina*; 5) Di Chiara: *A vungola*; 6) Id. *Bolla mia*; 7) Valente: *Canzona cafuna*; 8) Costa: *Catari*;

Il prezzo del RADIORARIO è di

L. 30,30

all'anno per coloro che sono in regola con l'abbonamento alle Radio Audizioni Circolari.

LA VERA CARTOLERIA
G. DE MACISTRIS
E' IN
VIA DANTE, 12
MILANO
TELEFONO 83-295

9) Nardella: *No tu*; 10) Buongiovanni: *Canto antico* (duetto); 11) Di Chiara: *Cutignè, cutigni, cutignà*; 12) Capolongo: *Suonno e fantasia*; 13) *Id. Suonno suonate*; 14) Segrè: *Addò me rusa Rosa*; 15) Capolongo: *Campagnò*; 16) Fonzo: *O sentimento* (duetto); 17) Nardella: *Rumanzotta napoletana*; 18) Falvo: *Nun chiagne Carmè*; 19) Magliani: *Carmela bella*; 20) Gill: *Canto d'estate*; 21) E. A. Mario: *Godi anche tu*; 22) Capolongo: *Mammà*; 23) Feola: *La bella Tina*; 24) Lama: *Tic-ti-tic-tà*; 25) Lama: *Pallida Mimosa*.
21.30: Segnale orario.
22.55: Il Calendario.
23: Segnale chiusura.

ROMA (x R O) - m. 449 - Kw. 3

13-14: Eventuali comunicazioni governative.

14: Chiusura della Borsa — Notizie Stefani.

17-17.20: *L'Impero* con le ultime notizie — Cambi — Notizie Stefani.

17.20-17.45: *Giornale Radiofonico del Fanciullo*.

17.45-18.50: Trasmissione del Concerto della « Casina delle rose ».

18.50-19: Comunicazioni agricole.

20.20.50: Eventuali comunicazioni governative.

20.50-21: Comunicazioni del Dopo-lavoro.

21: Segnale orario. Notizie Stefani. Cambi. Boll. Meteorologico.

21.10: Selezione dell'Operetta

« CINEMA STAR »

del M.o Gilbert.

Esecutori: Delia Giss (la stella delle Films) Bianca Masini Papi; Giosia Glutterbuk, Luigi Giorgi; Annie (sua figlia), Tina Ghirelli; Virginia (sua moglie), Aminta Farri; Vittorio De Gardennes, Leo Passi; Willy, Cesare Ranucci; Dolly, Elisa Giorgi; Boby Lap, Francesco Ferruccio.

Orchestra della URI, diretta dal M.o Alberto Paoletti.

Atto Primo:

1: Introduzione.

2: Coro e duetto: Virginia e Glutterbuk.

3: Duetto: Annie, Vittorio e coro.

4: Quintetto: Annie, Boby, Glutterbuk, Vittorio e Virginia;

5: Entrata di Willy.

6: Duetto: Annie e Vittorio.

7: Entrata di Delia.

8: Terzetto: Delia, Boby e Willy.

Atto Secondo:

10: Introduzione.

11: Duetto: Delia e Vittorio.

12: Duetto: Annie e Vittorio.

13: Duetto: Delia e Glutterbuk.

14) Romanza: Vittorio e corodonne.

15) Finale.

Atto Terzo:

16) Quartetto.

17) Couplets, Willy e coro.

18) Finale III.

23.25: Ultime notizie.

23.30: Fine della trasmissione.

Venerdì
10 Giugno

MILANO (x MI) - m. 322,6 - Kw. 1,5

12.15: Trasmissione di notizie.

13-14: Eventuali comunicazioni governative.

16.15: Segnale d'apertura.

16.15-17.20: Jazz band diretto dal M.o S. Ferruzzi. (Alle 16.45 si daranno: Borse, Mercati e Cambi).

17.20-17.45: Cantuccio dei Bambini.

17.45-18: Comunicazioni Agricole a cura della Federaz. Italiana dei Consorzi Agrari. — Notizie.

19-19.40: Eventuali comunicazioni governative.

20: Segnale di apertura.

ALIMENTATORI DI PLACCA FEDI



Tipo Super

Costruzione di lusso. Valvola a gas. Fornisce 3 tensioni anodiche variabili indipendentemente l'una dalle altre, con relativo reostato speciale da un valore minimo fino a 180 V. Corrente erogabile 85/10000 amper.

Può alimentare perfettamente Supereterodine a 14 valvole anche di potenza.

Prezzo completo di tubo L. **750,-** franco domicilio

Tipo Simplex

Costruzione semplificata. Valvola a gas elio. Fornisce 3 tensioni anodiche fisse nei valori 45 - 90 - 135 V. (a richiesta valori diversi). Un unico reostato compensa la caduta della rete. Corrente erogabile 50/10000 amper.

Alimenta perfettamente qualunque apparecchio fino a 8 valvole anche di potenza.

Prezzo completo di tubo L. **525,-** franco domicilio

SCONTI FORTISSIMI SECONDO ORDINAZIONI

Ing. FEDI ANGIOLO - MILANO

Corso Roma, 66 - Telefono 52-280

20-20.30: Lezione di tedesco (prof. C. Rebajoli).

20.30: Comunicazioni governative. I dieci minuti del Dopolavoro.

20.45: Segnale Orario.

Prof. E. Bertarelli:

« CONVERSAZIONE SCIENTIFICA »

CONCERTO VARIATO col concorso della Signorina Mafalda Favero e del Trio Italiano Ranzato.

1) Orchestra d'archi della U. R. I. diretta dal M.o F. Limentia. Usciglio: *Le donne curiose*, Sinfonia — 2) Mezzo-soprano Mafalda Favero. Fabrizio Giampietro: a) *Te ne rammenti*; b) *Lasciami in pace* — 3) Trio italiano Ranzato, Mendelssohn: *Trio in Do Minore* — 4) Pianista Carlo Beraldi. Fugatta: *Fantasia in Re Minore*.

R. Picozzi:

DIZIONE DI VERSI

« NOTIZIE STEFANI »

5) M.o V. Ranzato, violinista: a) Limentia: *Aria d'Antica*; b) Ranzato: *Scherzo in Re Minore* — 6) Mezzo-soprano Mafalda Favero. F. Alfano: a) *Parlami, amor mio*; b) *Egli mormorò...* — 7) Prof. Attilio Ranzato, Violoncellista: a) Picchi: *Notturno*; b) Popper: *Polonese* — 3) Orchestra d'archi della U. R. I.: a) D'Albert: *Tiefland*, Fantasia; b) Berlioz: *Marcia Ungherese*.

« Il Popolo d'Italia » di domani, con le ultime notizie.

22.45-23: JAZZ BAND DELLA FIASCHETTERIA TOSCANA. Diretto dal M.o S. Ferruzzi.

NAPOLI (1 NA) m. 333.3 - Kw. 1.5

13-14: Eventuali comunicazioni governative.

14: Borsa e notizie Stefani.

17: Comunicazioni e notizie Stefani.

17.5: Conversazione con le signore.

17.8: Camera di Commercio di Napoli: Mercati del giorno.

17.15: Musica varia.

19.30-20.30: Eventuali comunicazioni governative.

20.45: Comunicazioni Dopolavoro.

20.55: Ultime notizie Stefani.

20.58: R. Commissariato del Porto di Napoli: Cronaca del Porto.

21: Selezione dell'Opera:

« FAUST »

di C. Gounod.

Esecutori: Margherita: soprano, Miriam Barenes; Siebel: mezzo soprano M. Piscicelli Maione; Faust: Tenore: Roberto Rotondo; Valentino: baritono: Raffaele Aulicino; Mefistofele: basso, Carlo Albini.

Artisti e orchestra della URI. Direttore di orchestra: M. E. Maifucci. Seconda Parte.

COLLEGAMENTO COL TEATRO TROCADERO.

21.30: Segnale orario.

22.55: Il Calendario.

23: Segnale chiusura.

ROMA (1 R O) - m. 449 - Kw. 3

13-14: Eventuali comunicazioni governative.

14: Chiusura della Borsa. Notizie Stefani.

17-17.20: *L'Impero* con le ultime notizie. Cambi. Notizie Stefani.

17.20-17.45: *Giornale Radiofonico del Fanciullo*.

17.45-18.50: Trasmissione del Concerto della « Casina delle Rose ».

18.50-19: Comunicazioni agricole.

20-20.50: Eventuali comunicazioni governative.

20.50-21: Comunicazioni del Dopolavoro.

21: Segnale orario. Notizie Stefani. Cambi. Boll. Meteorologico.

21.10: CONCERTO VOCALE E STRUMENTALE

Orchestra della U. R. I.

Parte Prima.

1) Smetana: *Ultava*, poema sinfonico (orchestra); 2) Boito: *Mefistofele*. Giunto sul passo estremo; 3) Verdi: *Aida*. Celeste Aida (tenore Fernando Bertini); 4) Moszkowski-Sarasate: *Guitarre*; 5) Kreisler: *Capriccio viennese* (violinista Giulio Bignami); 6) Wagner: *Lohengrin*: a) *Corteo nuziale*; b) *Preludio* del 3. atto (orchestra); 7) Donizetti: *Eustachio e Cristina*, duetto comico (Luigina e Giovanni Salvatore); 8)

« LA CATENA D'ORO »

Commedia in 1 atto di S. Zambaldi. Personaggi: Gaspare, Nino Capriati; Li-setta, Maria Luisa Boncompagni; La pettinatrice: Gina Rossi.

Parte seconda.

9) Puccini: *Turandot*: a) *Non piangere Liu*; b) *Nessun dorma* (tenore F. Bertini); 10) Grieg: a) *Il lamento di Ingrid*; b) *Danza araba* (orchestra); 11) Rimski Korsakov-Kreisler: *Inno al sole*; 12) Paganini-Auer: *Capriccio n. 24* (violinista G. Bignami); 13) Romani: *Don Procopio*, Voi, mio sposo, duetto comico (Luigina e G. Salvatore); 14) Sgambati: *Sérénade valsoe*; 15) Albeniz: *Aragon*, fantasia orchestra.

23.25: Ultime notizie.

23.30: Fine della trasmissione.

Sabato

11 Giugno

MILANO (1 MI) - m. 322.6 - Kw. 1.5

12.15: Trasmissione di notizie.

13-14: Eventuali comunicazioni governative.

16.15: Segnale d'apertura.

16.15-17.20: Trasmissione dal Ristorante Savini del Quintetto diretto dal M.o Pennati Malvezzi intramezzate da artisti di varietà accompagnati dal M.o R. Stocchetti. (Alle 16.45 si daranno: Borse, Mercati e Cambi).

17.20-17.45: Cantuccio dei Bambini.

17.45-18: Comunicazioni Agricole a cura della Federazione Italiana dei Consorzi Agrari. — Notizie.

19-19.40: Eventuali comunicazioni governative.

20: Segnale di apertura.

20-20.30: Lezione di francese (professore M. Ramond Brout).

20.30: Comunicazioni governative. I dieci minuti del Dopolavoro.

20.45: Segnale Orario.

1) G. M. Ciampelli. G. Bizet e « Carmen ». Sunto del libretto.

2) Selezione dell'Opera

« CARMEN »

di G. Bizet.

NOTIZIE STEFANI

« Il Popolo d'Italia » di domani, con le ultime notizie.

22.45-23: JAZZ BAND DELLA FIASCHETTERIA TOSCANA, diretto dal M.o S. Ferruzzi.

Continental



insuperabile!

E. LEVI & C. - Milano (103)

Via Monte Napoleone, 23

Telefono 71-990

Il trasformatore **S. I. T. I.**

per l'amplificazione a bassa frequenza

Rapporti normali: 1 a 2
 1 a 2,5
 1 a 3
 1 a 5



Il più moderno - il più sicuro - il più diffuso

Razionalmente costruito, finito a perfetta regola d'arte, accuratamente collaudato risponde alle esigenze più rigorose.

Chiedetelo alla

S. I. T. I.

Società Industrie Telefoniche Italiane "Doglio,,

MILANO - Via Giovanni Pascoli, 14 - MILANO

Telefoni 23-131, 23-142, 23-143, 23-111

Concessionari e Rivenditori in Italia e Colonie

NAPOLI (1 NA) m. 333,3 - Kw. 1.5

13-14: Eventuali comunicazioni governative.

14: Borsa e notizie Stefani.

17: Comunicazioni e notizie Stefani.

17.5: Varietà.

17.8: Camera di Commercio di Napoli: Mercati del giorno.

17.10: Musica varia.

17.30: Estrazione del R. Lotto.

19.30-20.30: Eventuali comunicazioni governative.

20.15: Comunicazioni Dopolavoro.

20.55: Ultime notizie Stefani.

20.58: R. Commissariato del Porto di Cronaca del Porto.

21: COLLEGAMENTO COL TEATRO ALHAMBRA.

21.30: Segnale orario.

22.55: Il Calendario.

23: Segnale chiusura.

ROMA (1 R O) - m. 449 - Kw. 2

13-14: Eventuali comunicazioni governative.

14: Chiusura della Borsa. Notizie Stefani.

17-17.20: *L'Impero* con le ultime notizie. Cambi. Notizie Stefani.

17.20-17.45: *Giornale Radiofonico del Fanciullo*.

17.45-18.50: CONCERTO VOCALE E STRUMENTALE DIURNO.

1) Bossi: *Romanza*, op. 95; 2) Sgabhati: *Campagne a festa* (pianista Maria Pelliccioni); 3) Cantarini: *Due canzoni di stile popolare*: a) *Canta, che ti passa*; b) *Fiore dal sangue*, serenata romanesca (tenore Ottone De Donato); 4) Mulè: *Largo*; 5) Baccherini: *Censolini*, minuetto (violinista Grazielle Faleni); 6) Grieg: *Canzone di Schveig*; 7) Quattieri: *Beltà divina* (soprano Clara De Santis); 8) Liadow: *Une tabatière à musique*; 9) Sauer: *Il mormorio del vento*, studio da concerto (pianista M. Pelliccioni); 10) Giordano: *Fedora*, Arioso del 2 atto; 11) Ponchielli: *Gioconda*, Cielo e mar (tenore Ottone De Donato); 12) Respighi: *Leggenda*; 13) Chopin: *Notturmo*, op. 9 (violinista Grazielle Faleni); 14) *Due Bergerettes francesi del 18.º secolo*; 15) Cilea: *Adriana Lecouvreur*, Poveri fiori (soprano Clara De Santis).

18.50-19: Comunicazioni agricole.

20.20-35: Eventuali comunicazioni governative.

20.35-20.50: Illustrazione della Cappella Sistina: il Castigo di Core, Datan e Aberon del Botticelli.

del prof. Luigi Tombolini.

CONFERENZA IN LINGUA INGLESE

20.50-21: Comunicazioni del Dopo Lavoro.

21: Segnale orario. Notizie Stefani. Cambi. Boll. Meteorologico.

21.10 CIRCA: TRASMISSIONE DA UN TEATRO.

Negli intervalli:

«RIVISTA DELLA FEMMINILITA'»

Ultime notizie.

Domenica 12 Giugno

MILANO (1 MI) - m. 322,6 - Kw. 1.5

10.30-11.15: Concerto vocale e strumentale di musica religiosa.

13-14: Eventuali comunicazioni governative.

16.15-17.15: Segnale di apertura e CONCERTO VOCALE E STRUMENTALE con il concorso della Signorina Adriana Melli, soprano: a)

Benedict: *La Capinora*; b) Meyerbeer: *Dinorah*, Valzer; c) Auber: *Fra Diavolo*, Or son sola; del Signor Giuseppe Puglisi, tenore: a) Leoncavallo: *Pagliacci*, Ridi Pagliaccio; b) Puccini: *Manon Lescaut*, Donna non vidi mai; c) Giordano: *Fedora*, Amor ti vieta; e del Sig. Eraldo Coda, basso, a) Thomas: *Mignon*, Berceuse; b) Gounod: *Filmona e Bauci*, Strofe di Vulcano; c) Aldo Franchetti: *Dille tu Rosa*.

17.15-17.45: Cantuccio dei Bambini.

17.45-18: Conversazione Radio forestale. Notizie.

19-19.40: Eventuali comunicazioni governative.

20.30: Segnale di apertura.

20.45: Segnale Orario.

Ing. A. Banfi:

CORSO DI RADIOTECNICA

CONCERTO VARIATO

1) Orchestra d'archi della U. R. I., diretta dal M.o F. Liment. Flotow: *Marta*, Ouverture.

2) M.o C. Censi:

«STORIA DELL'OPERA BUFFA»

3) Iris Corradetti, Soprano. Bettinelli: *Mattino di sole* - 4) M.o Ettore Colombo, pianista. Chopin: *Tre canti polacchi* - 5) Tenore G. Ma-

muritta: Pirelli: *Hermes*, Invan stordirmi io tento - 6) Rodolfina Brunetto, mezzo soprano. Saint Saens: *Sansone e Dalila*, S'apre per te il mio cor - 7) Orchestra d'archi della U. R. I. - Tchaikowsky: *Romanza senza parole* - 8) Iris Corradetti e Lina Luppi, soprani. Mendelssohn: *Gli uccelli emigranti*, Duetto. - 9) M.o Ettore Colombo, pianista, Chopin: *Tre canti polacchi* - 10) Tenore G. Manuritta: Cilea: *Adriana Lecouvreur*, Anch'io vorrei; - 11) Rodolfina Brunetto, m. soprano. Haddet: *Mignon* - 12) Orchestra d'archi della U. R. I. Wagner: *Tannhäuser*, Fantasia - 13) Iris Corradetti, soprano. Vittadini: *Anima Allegra*, E' un piccolo segreto - 14) Orchestra d'archi della U. R. I. De Nardis: *Canzonetta abruzzese*.

NOTIZIE STEFANI - SPORT

22.45-23: JAZZ BAND DELLA FIASCHETTERIA TOSCANA, diretto dal M.o S. Ferruzzi.

NAPOLI (1 NA) m. 333,3 - Kw. 1.5

13-14: Eventuali comunicazioni governative.

17: Bambinopoli.

17.5: Musica varia.

19.30-20.30: Eventuali comunicazioni governative.

20.15: Comunicazione Dopolavoro.

21: COLLEGAMENTO COL TEATRO ELDORADO.

21.30: Segnale orario.

22: Notizie sportive.

22.55: Il Calendario.

23: Segnale chiusura.

ROMA (1 R O) - m. 449 - Kw. 3

10.30-11: Musica religiosa vocale e strumentale.

13-14: Eventuali comunicazioni governative.

17.30-19: Trasmissione del Concerto della «Casina delle rose».

20-20.50: Eventuali comunicazioni governative.

20.50-21: Comunicazioni del Dopolavoro.

21: Segnale orario. Conversazione radio-forestale. Notizie Stefani e Sport.

21.15: CONCERTO DI MUSICA STRUMENTALE

Orchestra della U.R.I. diretta dal M. Riccardo Santarelli.

1) Cherubini: *Medea*, ouverture; 2) Mozart: *Sinfonia* n. 39, in mi bemolle maggiore; a) *Adagio e allegro*; b) *Andante con moto*; c) *Minuetto*; d) *Finale, Allegro* (orchestra); 3) Be-

ADREMA

MACCHINE PER INDIRIZZI

MILANO (115) - Via S. Vittore 20 - Telef. 87368 Teleg. ADREMA

stemmiatori, conferenza medico-igienica del Cav. Uff. Dr. Giovanni Pugliesi; 4) Max Bruch: *Kol Nidrei* (violoncellista Arturo Saldarelli); 5) Strauss: *Don Giovanni*, poema sinfonico; 6) Mancinelli: *Cluopatra*, preludio (orchestra); 7) Forino: *L'Angelus*; 8) Popper: *Vito* (violoncellista Antonio Saldarelli); 9)

«LECO DEL MONDO»

Divagazioni di Attualità di G. Altorocca.

10) Rimski-Korsakow: *Capriccio spagnolo*, op. 34: a) *Alborado*; b) *Variazioni*; c) *Ripresa dell'Alborado*; d) *Scena e canto gitano*; e) *Fandango asturiano* (orchestra); 11) Wagner: *Il Vascello fantasma*, ouverture (orchestra).

23.25: Ultime notizie.

Lunedì 13 Giugno

MILANO (1 MI) - m. 322,6 - Kw. 1,5

12.15: Trasmissione di notizie.

13.14: Eventuali comunicazioni governative.

16.15: Segnale d'apertura.

16.16-17.45: Jazz band diretto dal M.o Stefano Ferruzzi. (Alle 16.45: si daranno: Borse, Mercati e Cambi).

17.20-17.45: Cantuccio dei Bambini.

17.45-18: Comunicazioni agricole per cura della Fed. Ital. Consorzi Agrari. — Notizie.

19.20-20.30: Eventuali Comunicazioni governative.

20: Segnale di apertura.

20-20.30: Lezione di inglese (prof. M. Hazon).

20.30-20.45: Comunicazioni governative: I dieci minuti del Dopolavoro.

20.45: Segnale orario.

U. Tegani:

CITTA' E PAESI

21: CONCERTO DI MUSICA
LEGGERA.

1) BANDA PRESIDARIA DEL
CORPO D'ARMATA DI MILANO,
diretta dal M. Cav. Achille Lizzi; 2)

ARTISTI DELLA U. R. I.



ARRIGO TEGA, baritone

Artisti di Varietà accompagnati dal
M.o Stocchetti.

Notizie Stefani

3) COMMEDIA.

4) Artisti di varietà.

22.45-23: JAZZ BAND DELLA
FIASCHETTERIA TOSCANA, di-
retta dal M.o S. Feruzzi.

NAPOLI (1 NA) m. 333,3 - Kw. 1,5

13-14: Eventuali comunicazioni go-
vernative.

17: Borsa e notizie Stefani.

17: Comunicazioni e notizie Ste-
fani.

17.5: Navelle, aneddoti, spunti di
ilarità.

17.8: Camera di Commercio di Na-
poli: Mercati del giorno.

17.10: Musica varia.

19.30-20.30: Eventuali comunica-
zioni governative.

20.45: Comunicazioni Dopolavoro.

20.55: Ultime notizie Stefani.

20.58: R. Commissariato del Porto
di Napoli: Cronaca del Porto.

Prima Parte:

21: TRASMISSIONE DAL TEA-
TRO ALHAMBRA.

Seconda Parte:

TRASMISSIONE DAL TROCA-
DERO.

21.30: Segnale orario.

22.55: Il Calendario.

23: Segnale chiusura.

ROMA (1 R O) - m. 449 - Kw. 3

13-14: Eventuali comunicazioni go-
vernative.

14: Chiusura della Borsa. Notizie
Stefani.

17-17.20: «L'Impero» con le ulti-
me notizie. Cambi. Notizie Stefani.

17.20-17.45: Giornale radiofonico
del fanciullo.

17.45-18.30: Trasmissione del Con-
certo della Casina delle Rose.

18.50-19: Comunicazioni agricole.

20-20.50: Eventuali comunicazioni
governative.

20.50-21: Comunicazioni del Do-
polaro.

21: Segnale orario. Notizie Stefa-
ni. Cambi. Bollettino Meteorologico.

21.10: Selezione dell'opera comica
in 3 atti

«L'ULTIMA NOTTE»

del M.o G. Gabriele Gianolio.

Esecutori: Silè, soprano Giulia
Bècchi; Carothà, mezzo sopr. Luiset-
ta Castellazzi; Principe Azzurro, te-
nore Alfredo Sernicoli; Zudelù, bar-
ritono Amedeo Nori.

Orchestra della U.R.I. diretta dal-
l'Autore.

Atto I:

1) Introduzione: Danza indiana
(Orchestra).

Le novità della casa **DOTT. SEIBT** di Berlino:

Georgette I a 1 valvola
Georgette II a 2 valvole

ricevono la stazione locale e alcune estere
in altoparlante in modo sorprendente

Cercansi rappresentanti per alcune zone libere

Neutrodina EI 541

a 5 valvole con una sola
manopola

Rappresentante generale: **APIS S. A. - Milano** (120) - Via Goldoni, 34-36, Telef. 23-760



- 2) Strofe di Zudeli.
 3) Il sogno di Silè (Silè e Principe Azzurro).
 4) Il fox trot delle Cocottes (Zudeli).
 5) Canto delle Bajadere (Coro).
Atto II:
 6) Canzone dello scongiuro (Zudeli).
 7) Duetto dei baci (Silè e Principe Azzurro).
 8) Il sogno di Carothà.
 9) Canzone della nostalgia (Coro).
 10) Canto d'amore (Silè, Principe Azzurro e Coro).
Atto III:
 11) Brindisi (Silè, Carothà, Principe Azzurro, Zudeli e Coro).
 12) Duetto e Canzone delle undici (Silè, Principe Azzurro e Coro).
 13) Duetto degli impropri (Carothà, Zudeli).
 14) Canto dell'amicizia (Silè).
 15) Ridda infernale e coro della Mezzanotte.
 Ore 23.25: Ultime notizie.

Martedì 14 Giugno

MILANO (1 MI) - m. 322,6 - Kw. 1,5

- 12.15: Trasmissione di notizie.
 13.14: Eventuali comunicazioni governative.
 16.15: Segnale di apertura.
 16.15-17.20: Trasmissione dal Ristorante Savini del Quintetto diretto dal M.o Pennati Malvezzi, intramezzate da artisti di Varietà accompagnati dal maestro Stocchetti. (Alle 16.45: si daranno: Borse, Mercati e Cambi).

Avvertenza agli abbonati

Per facilitare una pronta evasione delle loro richieste, i signori abbonati sono pregati di indicare nella corrispondenza diretta all'Amministrazione del RADIORARIO il numero dell'abbonamento che trovasi stampato sulla fascetta con la quale viene loro recapitata la Rivista.

In caso di reclamo per il mancato inizio della spedizione, si prega di indicare il mezzo con cui è stato effettuato il versamento.

Si fa ben presente che le richieste di cambiamento di indirizzo saranno prese in considerazione solo se accompagnate dall'importo di L. 1 (in francobolli) per il cambiamento della targhetta di spedizione.

- 17.20-17.45: Cantuccio dei Bambini.
 17.45-18: Comunicazioni agricole a cura della Federazione Italiana dei Consorzi Agrari. — Notizie.
 19.19.40: Eventuali comunicazioni governative.
 20: Segnale di apertura.
 20.20.30: Lezione di tedesco (prof. G. Rebajoli).
 20.30: Comunicazioni Governative: 1 dieci minuti del Dopolavoro.
 20.45: Segnale orario.

SELEZIONE DI UN'OPERETTA.

Notizie Stefani
 22.45-23: JAZZ BAND DELLA FIASCHETTERIA TOSCANA, diretto dal M.o S. Ferruzzi.

NAPOLI (1 NA) m. 333,3 - Kw. 1,5

- 13.14: Eventuali comunicazioni governative.
 14: Borsa e notizie Stefani.
 17: Comunicazioni e Notizie Stefani.
 17.5: Dintorni di Napoli.
 17.8: Camera di Commercio di Napoli: Mercati del giorno.
 17.10: Musica varia.
 19.30-20.30: Eventuali comunicazioni governative.
 20.45: Comunicazioni Dopolavoro.
 20.55: Ultime notizie Stefani.
 20.58: R. Commissariato del Porto di Napoli: Cronaca del Porto.
Prima Parte:
 21: Selezione dell'Opera «L'AMICO FRITZ» di P. Mascagni.
Esecutori: Suzel, Soprano Barone Miriam; Fritz, Tenore, Roberto Rotondo; Il Rabbino: Baritone, Arturo Lombardi; Beppe; mezzo soprano, Maria Maione Piscicelli; Federico: Tenore, Armando Burri.

Artisti e orchestra della U.R.I. Direttore d'orchestra M.o E. Martucci.
 21.30: Segnale orario.

Seconda Parte:
 22: TRASMISSIONE DAL TEATRO ALHAMBRA.

22.55: Il Calendario.
 23: Segnale chiusura.

ROMA (1 R O) - m. 449 - Kw. 3

- 13.14: Eventuali comunicazioni governative.
 14: Chiusura della Borsa. Notizie Stefani.
 17-17.20: «L'Impero» con le ultime notizie. Cambi. Notizie Stefani.
 17.20-17.45: Giornale Radiofonico del Fanciullo.
 17.45-18.50: Trasmissione del Concerto della Casina delle Rose.

- 18.50-19: Comunicazioni agricole.
 20-20.50: Eventuali comunicazioni governative.
 20.50-21: Comunicazioni del Dopolavoro.
 21: Segnale orario. Notizie Stefani. Cambi. Bollettino Meteorologico.
 21.10: SERATA DI MUSICA LEGGERA. Orchestra della U.R.I.

Parte prima:

- 1) Marengo: *Excelsior*, selezione: Orchestra. — 2) Lama: *Colui che atese*; 3) Bonavolontà: *Lucy nel buio*; soprano Nella Napolitano. — 4) De Curtis: *Sonza nisciuno*; 5) Leonecavallo: *Mattinata*; tenore Franco Caselli. — 6) Candiolo: *Placida laguna*, serena veneziana; 7) Di Ponia: *Vieni...*, tango; 8) Theo Mucey: *Venù*, fox trot; Orchestra. — 9) Valente: *Giovane signora*; 10) Raimondi: *La venditrice di baci*; soprano Nella Napolitano.

«L'ECO DEL MONDO»

Divagazioni di attualità di Guglielmo Alteroea.

Parte seconda:

- 12) Candiolo: *Donne di Spagna*, capriccio sinfonico; 13) Escobad: *Danza delle bambale* di legno, fox trot; 14) Febeo: *La giostra*, one step; Orchestra. — 15) Bonavolontà: *Fagabondi*; 16) Lugetti: *La giaca delle stelle*; Etta de Rossy. — 17) Di Capua: *O solo mio*; 18) Tagliaferri: *Qui fu Napule*; tenore Franco Caselli. — 19) *Imitazioni umoristiche*; Franco Pinelli. — 20) Bonavolontà: *Amore in pattuglia*; 21) Abbati: *Sussetta al volante*; Etta de Rossy. — 22) Sagaria: *Satana ride*, fox shimmy; Orchestra.

Ore 23.25: Ultime notizie.

Fornitori artistici delle Stazioni Trasmettenti della U. R. I.; i Sindacati aderenti alla Corporazione Nazionale del Teatro. — Organo della Ditta Cav. Pacifico Inzoli di Crema.

L. 30,30

all'anno è il prezzo del

“RADIORARIO”

per coloro che sono in regola coll'abbonamento alle Radio audizioni circolari.

LEZIONI DI LINGUE ESTERE

TRASMESSE DA 1 M I

Corso di lingua francese

tenuto dal
Prof. Ramond Brout

XXIV LEZIONE

Mercoledì, 8 giugno

Revision de tout ce qui concerne le comparatif et le superlatif.

(Voir numéros précédents du « Radiorario »).

Exercice à traduire par écrit.

L'atteggiamento degli Stati Uniti verso la Società delle Nazioni è considerato da molti come una delle manifestazioni più notevoli della loro politica nei riguardi dell'Europa. — La giornata del Gran Premio è stata più fresca quest'anno dell'anno scorso. — La Francia è più grande ma meno popolata dell'Italia. — Le lingue latine sono più difficili delle lingue germaniche. — Non ho mai lavorato quanto quest'anno. — La letteratura italiana è bella e ricca quanto la francese; l'arte francese però non è così forte come l'italiana. — Le foreste dell'America sono antiche quanto il mondo. — Niente è più terribile per l'uomo dell'isolamento. — Guardai l'uomo che mi insultava con più disprezzo che ira. — Il libro che il mio amico ha pubblicato contiene (contient) dei pensieri profondi quanto ingenui. — Firenze possiede una delle Gallerie più ricche del mondo. — Venezia non è così umida come lo si penserebbe; è forse meno umida di Milano; la città più umida che io conosco (connaissais) è Londra. — Milano è una delle città più calde d'Italia. — Il latte costa oggi meno di quel che costava il mese scorso. —

Questo lavoro è più difficile di quel che pensavo. — L'Italia esporta più prodotti agricoli che articoli industriali. — La folla riunita a Bologna domenica scorsa era più grande di quella che vedemmo (vimes) a Milano l'anno scorso. — Il mio fratello è intelligente quanto me; ma non lavora quanto me. — La sua biblioteca è grande quanto la mia; egli ha libri quanti ne ho io. Mio padre è così buono che mi concede tutto quel che gli chiedo. — Certi uomini sono tanto abituati al lavoro che non possono (peuvent) farne a meno (sen passer) — Questo giovane legge (lit) troppo; legge tanto che si scurpa gli occhi; suo fratello, fortunatamente, non legge quanto lui.

XXV LEZIONE

Sabato, 11 Giugno.

Maggiore-Minore.

L'uomo anziano ha generalmente maggiore esperienza del giovane. — Napoleone fu il maggiore condottiero dei tempi moderni. — La figlia aveva maggiore bellezza ma minore coltura della madre. — Dei suoi due figli il maggiore è medico, il minore ingegnere. — Le spese sono minori quando si vive insieme. — Un proverbio spagnuolo dice che una penna d'oca fa spesso maggiore strazio delle unghie di un leone. — I nostri maggiori ci hanno dato grandi esempi di sacrifici e di abnegazione. — Non vi è maggior dolore che ricordarsi del tempo felice nella miseria. — L'uomo più felice è quello che è dotato di maggiore fantasia, di volontà più robusta e di minori pregiudizi. — Quando sarò maggiorenne, potrò fare un viaggio di piacere

all'estero, ma ora sono minorenni e debbo pensare a studiare. — La mamma poteva appena mantenere col suo lavoro i miei fratelli minori.

Corso di lingua inglese

tenuto dal

Prof. Mario Hazon

I ENTISETTESIMA LEZIONE

Lunedì, 6 giugno

RIEPILOGO DEGLI USI DEGLI AUSILIARI E DEI VERBI DIFETTIVI.

to be.

She is loved. He was working.

Are they loved? You were not reading.

to have.

They have been here. He has not been to Rome. Has he studied? Has she never answered? He had had a letter. They will have received your reply yesterday. Have you not paid?

do-did.

I do not smoke. He does not hope. We did not go. She did not write. I never smoke. He never goes. He never went. They neither read nor write. He does not either read or write. He neither telephoned nor wired. Nobody knows him. He knows nobody. Does he never go? Does nobody know him? I did not write to anyone. I never write to anyone. Did you neither go nor write? I neither went nor wrote. We received nothing.

Alla U. R. I. di Milano

Corso Italia, 13

si ricevono abbonamenti alle Radioaudizioni e al «Radiorario»,

dalle 10 alle 12

e dalle 15 alle 18

shall.

I shall see you to-morrow. We shall write soon. You shall answer! He shall go! Shall I help you? Shall you leave soon? Shall he pay for you? I shall never reply.

should.

I should be happy to know him. I should go at once. You should thank him. They should be here. Should I go at once? You should not be sad. They should never eat too much. He should have replied.

will.

You will be happy. She will be tired. I will do it! Will you read me the letter? Will he pay you? They will never work.

would.

You would have much time. She would be sorry not to see you. We would go but it is impossible. You would never sell your house. I am sure. They would reach me. Would you not go? He would have gone.

(Continua nella lezione prossima).

VOCABOLI.

ammirare = to admire

odiare = to hate

piacere, dare piacere; accontentare,

fare piacere = to please

essere contento, soddisfatto = to be pleased

Esempi: Music pleases me

I like music

They please him

They like him

She is pleased

She is liked

lamentarsi = to complain

sposare, sposarsi con = to marry

sposarsi = to get married

He married his cousin

She got married last year

lavare = to wash

domandare = to ask

fare una domanda = to ask a question

sposa = bride

sposo = bride-groom

moglie, i = wife, wives

marito = husband

piacere (nome) = pleasure

per piacere, per favore = if you please; please

contento = glad

possibile = possible

impossibile = impossible

sicuro = sure

LETTURA: R. Browning: Life in a Love.

TEMA DI TRADUZIONE DETTATO NELLA 25ª LEZIONE.

1) *L'ingegnere mi ha detto di dirle che verrà appena può.* 2) *Se non risponde subito alla nostra lettera, dovremo telegrafargli.* 3) *Il nipote del Sig. O'Brien arriverà dopo domani e si fermerà da noi per qualche giorno.* 4) *Nessuno pensa a lui ed egli non pensa a nessuno.* 5) *Chi sa chi è quel signore? Io lo so, egli è un buonissimo dottore.* 6) *Se avessi potuto sapere che ci voleva una settimana per fare questo lavoro non credo che l'avrei cominciato (begin).* 7) *I ragazzi non studiarono quello che dovevano imparare.*

TRADUZIONE.

1) The engineer told me to tell you that he will come as soon as he can. 2) If he does not reply to our letter at once we shall have to wire to him. 3) Mr. O'Brien's nephew will arrive the day after to-morrow and will stop with us (for) some days. 4) You must always be able to do what you tell others to do. 5) He thinks of nobody and nobody thinks of him. 6) Who knows who that gentleman is? I do, he is a very good doctor. 7) If I could have known that it required a week to do this work I do not think (that) I should have begun it. 8) The children did not study what they had to learn.

PRENDETE NOTA degli indirizzi dei nostri inserzionisti, vi potranno *abisognare*

VENTOTTESIMA LEZIONE

Giovedì, 9 Giugno

RIEPILOGO DEGLI USI DEGLI AUSILIARI E DEI VERBI DIFETTIVI (seguito).

ought to.

I ought to be kinder to you, I know. You ought to say what you think. He ought not to work so much. Ought he not to be more punctual? She ought to have answered.

must.

I must see him. You must come with me. You must be tired! He must never smoke. It must be nice to be able to speak many languages. They must be interesting people.

can.

Can you help me? They cannot pay. He can never be your husband. I cannot carry this bag. He can speak many languages.

could.

I could not go. He could not understand me. Could you write this letter for me? They could never return. He could have come.

may.

May I come with you? You may, if you wish. He may not be able to come. I may reply to-morrow. You may pay me when you like. May you always be happy!

might.

She might reply. We might go, but we cannot say yet. I hoped he might come. She might have replied.

DETTATO.

VOCABOLI:

rompere = to break, broke, broken

essere in ritardo = to be late

testa = head

E. E. ERCOLESSI - Via Torino, 48 - MILANO

UNICA DITTA SPECIALIZZATA IN PENNE STILOGRAFICHE E

MATITE DI QUALSIASI MARCA E TIPO

In Oro - Argento e Comuni

REPARTO SPECIALIZZATO PER RIPARAZIONI



Assortimento tipi di gran lusso ed ultime creazioni

capelli = hair (sing.)
 faccia = face
 naso = nose
 occhio = eye
 orecchia = ear
 labbro = lip
 dente, -i = tooth, teeth
 mento = chin
 collo = neck
 spalla = shoulder
 braccio = arm
 mano = hand
 dito (della mano) = finger
 gamba = leg
 piede, -i = foot, feet
 dito (del piede) = toe
 ginocchio = knee
 gomito = elbow
 cuore = heart
 pulmone = lung
 spesso = often
 raramente = seldom

LETTURA: W. Cooper: To a Young Lady.

Corso di lingua tedesca

tenuto dal

Prof. Gino Rebajoll

VENTINOVESIMA LEZIONE

Venerdì, 10 Giugno.

1. Welt, -all, Himmel, Erde
2. Kreis, Bogen, Kugel, Gewölbe
3. Land, -er, Festland, Gegend
4. Wasser, Meer, See, See'
5. Luft, -e, Dunst, -e, Dampf, -e
6. Feuer, Funke, Licht, -er
7. Stern, Gestirn, Strahl, -en
8. Fixstern, Irr-, Wandelstern
9. Sonne, Schein, -en, -bar
10. Mond, -e, Neu-, Vollmond
11. erscheinen, -en, -ung; leuchten
12. klar, -heit; hell, -igkeit; klären
13. dunkel, -heit; finstern, -nis
14. ver-, dunkeln, -finstern; schwinden
15. Wetter, Gewitter, Sturm, -e
16. Wind, -ig; Strom, -e, -ung
17. wehen; ziehen, Zug, -e
18. Nebel, nebl-, -ig, Wolk-, -ig
19. Schlag, -e, Blitz, Donner
20. Regen, Platz-regen, Sprüh-regen, regn-, en
21. Schnee, Hagel, Reif, Tau
22. Tropfen, Flocke, Korn, -er

23. Eis-, -ig, Frost, Blatt-, -chen
24. frisch; kühl; frieren, gefroren
25. kalt, -e; warm, -e; heiss, Hitze
26. heiter, bewölkt, beständig
27. trocken; dürr; feucht; nass
28. Zeit-, en, Jahr, -er, sezt, Stunde
29. Monat, Woche, Tag, -e, Mittag
30. Morgen, Abend, Nacht, -e
31. Tagesanbruch, Dämmerung
32. Auf-, gang, Unter-, gang, -gehen
33. Frühling, Sommer, Herbst, Winter.

Inoltre: Sphäre, Ball, Globus, Hemisphäre; Halbkugel, Horizont, Achse, Atmosphäre, Masse, Element, Ozean, Planet, Trabant, Komēt, Meteor, System, Minute, Sekunde, Klima, Phase, Phänomen, Dauer, Körper.

VENTOTTESIMA LEZIONE

Martedì, 7 giugno

Risposte alle domande contenute nella Conversazione della XXV Lezione.

7) Um eine Frage zu bejahen genügt es, das Wort « ja » zu sagen, und um die Frage zu verneinen genügt es, wenn man das Wort « nein » sagt; man kann aber auch eine Frage dadurch (*con ciò*) bejahen, dass man die Frage behauptet, d. h. in diesem Falle; wenn man die Worte der Frage ohne Umstellung des Subjektes wiederholt, und man kann die Frage verneinen, wenn man bei dieser Wiederholung vor dem Verb das Wort « nicht » gebraucht. — Nein, mein Herr! Wer einen Vorschlag oder eine Bitte annimmt, gibt ganz gewiss keine Absage; um eine Absage, eine Abschlagung, eine Weigerung oder Verweigerung, mit einem anderen Worte « einen Korb » zu geben, muss man den Vorschlag oder die Bitte nicht annehmen. — Jawohl! Ich habe Ihre letzte Frage verstanden. Sie haben gefragt, ob ich Ihre Frage verstanden hatte, und ich habe geantwortet, dass ich Ihre Frage verstanden hatte.

8) Nein, mein Herr! Man kann vielleicht eine Sprache lernen, ohne viel zu lernen, aber aus den Büchern kann man keine Sprache lernen ohne viel zu lernen. — Wer in einer Schule lehrt, heisst Lehrer oder

Schullehrer, und wer in der Schule lernt, heisst immer Schüler. — Ganz richtig! Der Lehrer unterrichtet den Schüler, und der Schüler lernt in diesem Falle vom Lehrer. Aber ein Autodidakt lernt allein, d. h. ohne Lehrer.

9) Wer eine gute Erziehung gehabt hat, ist gut erzogen; wer eine gute Lehre gehabt hat, ist gelehrt, oder besser ausgebildet; wer eine gute Bildung gehabt hat, ist gebildet und heisst eine gebildete Mensch. — Der Mensch, der eine grosse Gelehrsamkeit besitzt, ist ein Gelehrter, und wer eine Wissenschaft gut kennt und deshalb wissenschaftlich gebildet ist, heisst ein Mann der Wissenschaft oder Wissenschaftler. — Einer, der die Weisheit besitzt, ist ein weiser Mensch, ein Weiser; aber das Sprichwort sagt: « Weisheit ist selten », und deshalb gibt es wenige Weisen auf der Welt.

10) Der Lehrer, der die Fehler im Satze des Schülers korrigiert, macht Korrekturen und nicht Verbesserungen; denn man kann nicht gut einen Fehler verbessern. — Zeifellos kann ein aufmerksamer Schüler bei der Korrektur viel lernen. — Jeder weise, das Zerstreutheit nicht immer der Fehler des Unwissenden ist! Wer kennt den « zerstreuten Professor » nicht?

11) Die Substantive zu diesen Verben heissen: « Gedanke, Hoffnung, Furcht — Befürchtung, Bitte, Annahme, Wissen — Wissenschaft, Leistung — Lektüre, Schreibung — Schrift, Fehler — das Fehlen ». — Die Substantive zu den gesagten Adjektiven heissen: Gewissheit, Sicherheit, Leichtigkeit, Schwierigkeit ». Die Adverbien zu « leicht » und « schwer » heissen noch immer « leicht » und « schwer », aber es gibt im Wörterbuch das Adverb « schwerlich ».

12) Die Adjektive zu diesen Substantiven heissen: « ängstlich, furcht-, sam, zweifelhaft ». — Zu « Neugier » und « Verdacht » heissen die Adjektive: « neugierig » und « überdächtig ». — Zu « Irrtum, Argwohn » heissen die Adjektive: « irrtümlich » oder « irrig » und « argwohnisch ».

(La proprietà letteraria delle Lezioni è riservata ai singoli professori).

Non è possibile seguire con profitto i corsi radiofonici di lingue estere se non si ha sott'occhio il testo delle lezioni pubblicate dal «RADIORARIO»

Il nostro giornale costa appena lire 30,30 annue per gli abbonati alle radioaudizioni.

PROGRAMMI ESTERI

(Le ore sono riferite al meridiano dell'Europa Centrale — Le stazioni sono disposte in ordine alfabetico)

Domenica

5 Giugno

AMBURGO - m. 194.7 - Kw. 4
BREMA - m. 400 - Kw. 0.75
HANNOVER - m. 297 - Kw. 0.75
KIEL - m. 254.2 - Kw. 0.75

8.25: Segnale orario. — 8.30: Meteorologia, notizie. — 8.50: Questioni economiche del presente. — 9: Le leggi della settimana. — 9.15: Festa mattinale. — 10.55: (solo per Kiel) Ritrasmisione del culto dalla chiesa dell'Università. — 11: Concerto. — 12.30: Dott. Radio, l'ingegnere. — 12.55: Segnale orario di Nauen. — 14: L'ora delle fiabe tedesche. — 14.15-15.00: Concerto. — 17.45: Conferenza ritrasmissa da Norderney. — 18.10-19.50: Concerto pomeridiano ritrasmissa dal «Cafe Wallhof» di Amburgo (musiche di Ganes, Lanner, Nessler, Ponchelli, Urbach, Zeller). — 19.50: Notizie sportive. — 19.55: Bollettino meteorologico. — 20: Le gite svizzere d'un umorista (chiacchierata). — 20: Ritrasmisione da Norderney: «Pflingsheimspiele auf Norderney», in seguito radio-alarete e negli intermezzi dati meteorologici per l'intero ed i mari. Notizie sportive e della stampa.

BARCELLONA (Radio Barcellona)
(EAJT) - m. 344 - Kw. 1.5

13: Carillon, Cattedrale, Il Tempo — 19: Mercati agricoli e bestiami — 19.10: Quintetto: Fox trot, Wangerme — Valzer, Jaquelin-Stone — Scottish, Tancous e Pla — 19.30: Soprano: Di te!, Tirindini — Mamm, Massenet — Pur diecisti, borea bella, Lotti — Andrea Chemier, Giordano — 20: Cinque recitazione — 20.30: Quintetto: Fox trot, Wangermel — Selzione, «Aqua, Zuccherini e Acquaviva», Chocera — Valzer, Hillomant — Selzione, La Mascotte, Andran-Alder — 21.15: Contralto: Joquina,

Freiscas — Marcherita all'Arcolaio, Schubert — Un Garofano, Pajol — Lied, Brahms — 21.40-22: Sport.

BASILEA - m. 1100 - Kw. 1.5

20.30-22.05: Ritrasmisione dal Berna (vedi il programma sotto Berna)

BERNA - m. 411 - Kw. 1.5

Domenica, 5 Giugno: Predica protestante — 13: Segnale orario, meteorologia — 13.14.30: Concerto dell'orchestra rusticana Meyer e Zwahlen, Berna 15.30-17.30: Orchestra del Kursaal di Berna — 20: Segnale orario, meteorologia — 20.20.30: Concerto d'organo — 20.30-21: Orchestra del Kursaal di Berna — 21-21.20: Audizioni di clarinetto — 21.50-22.05: Notizie meteorologia 22.05-22.30: Orchestra del Kursaal di Berna.

BERLINO - m. 483.9 - Kw. 4

STETTINO - m. 252.1 - Kw. 0.75

6.30-8: Concerto dell'orchestra di strumenti a fiato A Becker (musiche di Voigt, Haendel, Bach, Schmeling, Doring, Conrad, Becker, Lacombe, Eilenberg, Teike) — 9: Festa mattinale — 11.30-12.50: Concerto del «Dominator-Orchester» (musiche di Weinis, Suppé, De Micheli, Wringartner, Poppy, Bransen, Dvorak, Bayer) — 3.30: Fiabe (lettura) — 4: Conferenza: a crisi del teatro delle opere — 5-6.30: Concerto dell'orchestra Elli Steiner (Mendelssohn, Lehar, Schumann, Dvorak, Loewen, Raff, Mylleton, Gilbert, Straus, Offenbach-Budler); In seguito consigli per la casa, comunicato dei teatri e dei cinematografi — 7.15: Introduzione all'opera serale — 7.45: Introduzione del complesso dell'opera serale — 8: Ritrasmisione dall'opera comunale di Charlottenburg: «Hannele Hummel-fahrt», opera in 2 atti di Paolo Graener; in seguito meteorologia, recentissime, segnale orario, notizie sportive — 10.30-12.30: Musica da ballo.

BIRMINGHAM - m. 326.1 - Kw. 1.5

15.30-17.35; 20: 21-22.45: V. Londra — 18.30: Servizio religioso da S. Martino — 20.55: La Buona Causa.

BOURNEMOUTH (6BM) - m. 491.8
 Kw. 1.5

15.30-17.35; 20: 21-22.45: V. Londra — 18.30-19.45: Servizio dalla Chiesa del Priorato, Hants — 20.55: La Buona Causa.

BRATISLAVA - m. 263.2

11: Concerto. — 17.40: Conferenza. — 18: Quartetto: Tancredi, Rossini; Dalibor, Smetana; Valzer, Strauss; Nella Foresta, Eilenburg; L'Appuntamento, Schubert; Danza slava, Dvorak; Melodia indimenticabile, Fucik; Caruso; Bizet; Baladiera, Kalman; Canzone di Sotveig, Grieg; Faust, Gounod; Campo di Zingari, Orshel. — 19.31: Conferenza. — 20: V. Praga.

BRESLAVIA - m. 315.8 - Kw. 4

GLEIWITZ - m. 250 - Kw. 0.75

8.30-9.30: Concerto mattinale (mandolini chitarre, musiche di Mickonschreiber Kollmanek, Strauss, Koschat, Hladky, Ritter, Stayer). — 11: Festa evangelica del mattino. — 12: Concerto del mezzogiorno della R. O. (musiche di Suppé, Wood, Schreiner, Larento, Benatzky). — 14: Concerto di campane del Duomo di Breslavia. — 14.35: La radio degli enigmi. — 15: I dieci minuti del giardinere dilettante. — 16.17.15: Canzoni e dante popolari tedesche (concerto di canto, fiato e liuto). — 17.15: L'ora della lettura. — 18: Chiacchiere della Capitale. — 18.20: Un viaggio nell'Oriente (conf.) — 19.19.30: L'artista come uomo (conf.) — 19.30-19.50: Introduzione all'opera serale. — 20: Ritrasmisione dall'Opera comunale di Charlottenburg: «Hannele Hummel-fahrt» opera in 2 atti di G. Hapfmann, musica di Paolo Graner.

BRNO - m. 441.2 - Kw. 3

9.30: Notizie d'agricoltura. — 10: Concerto Wagneriano: Vaseclo Fantasma; Rienzi; Lohengrin; Canto d'amore (Valchiria); Idillio di Sigfrido. — 11: V. Praga. — 16.30: V. Praga. — 17: Concerto: Ony, La Medolla, Sponer; Le mille e una notte, Strauss; La Rosa di Stambul, Fall; Mazurca

I più grandi e più moderni Magazzini d'Italia per l'abbigliamento della persona e per l'arredamento della casa

La Rinascente

SEDE CENTRALE: MILANO - VIA DE AMICIS, 63

FILIALI:

MILANO (Piazza Duomo e Piazzale Loreto) — PADOVA — TORINO — GENOVA — BOLOGNA — FIRENZE — ROMA — NAPOLI — BARI — TARANTO — PALERMO — MESSINA — CATANIA — SIRACUSA

bleu, Lehar: Giacinta, Nedbal. — 18: Emissione in tedesco. — 19: Conferenza e Cantate nazionali. — 19,10: Recitazioni. — 20: Verdi Praga.

BRUXELLES (Radio-Belgique)

m. 508,5 - Kw. 1,5

17: Ballabini St. Saver. — 19,30: Giornata parlato — 20: Concerto: Ouvr., Ruy Blas, Mendelssohn — Fantasia, Madame Butterfly, Puccini — O dispar, vision (Mannon), Massenet — Romanza del fiore (Carmen), Bizet — Suite Pastorale (4 pezzi), Romsay — Violino: Allegro del Concerto, Mendelssohn — Suite Infantile (6 pezzi), Debussy — Cavatina, Faust, Gounod — Aria III Atto, Tosca, Puccini — Quattordicesima Rapsodia, Liszt — Flauto: Romanza, Saint Saens — Danze, Brahms — 22: Notizie.

BUDAPEST - m. 555,6 - Kw. 3

9: Servizio religioso protestante — 10: Messa cantata — 12: Musica da camera — 16,15: Tzigani, Nell'inter.: Bollettino Meteorologico — 17,45: Numeri Varietà — 20,30: Un'opera di Radó — 21,20: Canzoni, Tzigani.

CADICE (Radio Cadice) (E. A. J. 3)

m. 344,8 - Kw. 0,5

Ogni sera alle 20 sintonizzazione. Serenone festive dopo l'una a. m. Esperimenti.

20,5: Piano: Pot pourri, La Geisha, Jones — 20,15: Organo: Thais, meditazione, Massenet — 20,19: Concerto di Canto e Piano — Negli intervalli: Composizioni per piano — 21,22: Ora. Orchestra.

CARDIFF (5 W A) - m. 353 - Kw. 1,5

15,30-17,35; 18,30-19,45; 21: V. Londra — 20,15: Servizio religioso — 20,55: La Buona Causa — 22,45-22,55: La Fratellanza silenziosa.

CRACOVIA - m. 422 - Kw. 1,5

16,5: V. Varsavia. — 17,40: Varietà. — 18: Professioni artistiche. — 18,30: Paesaggi Polacchi. — 19: Eventualmente Concerti. — 19,30: Concerto. — 21: Boll. Meteor. Segnale d'ora. Comunicati.

DAVENTRY (5 XX) - m. 1600

Kw. 25,0.

10,30: Segn. Gr.; Tempo — 15,30-17,35; 18,30-19,15; 20,21; 21,15-22,45: V. Londra (Segnali d'ora alle 16 e alle 22) — 20,55: La Buona Causa — 21,10: Previsioni meteorologiche.

FRANCOFORTE SUL MENO - m. 428,6

Kw. 4

CASSEL - m. 272,7 - Kw. 0,75

8,9: Ritrasmisione da Cassel: Festa mattinatale — 11,30-12: L'ora dei parenti (configurante l'educazione) — 12: Concerto di campane (ritrasmisione) — 14,30-15,30: L'ora della gioventù — 15,30-16,30: Concerto della R. O. (musiche di Wagner, Strauss, Verdi, D'Albert, Puccini, Beethoven), con il concorso di un soprano — 16,30-17,30: Lettura del poeta E. Toller di opere proprie — 18,19: Conferenza — 19,19-30: Notizie sportive — 20,30: Vecchia musica da camera (concerto vocale e strumentale di pezzi di Ariosti, Scarlatti, Haendel, Stamitz, Rameau, Darprin, Biber).

GINEVRA (Radio Ginevra) - m. 760

Kw. 1,5

10: Servizio Religioso, Victoria Hall — 11,15: Conferenza. — 20,30: Servizio Religioso dallo Studio — 21,10: «La giornata

sportiva» — 21,15: Orchestra, Temple de Carouge.

HILVERSUM (H. D. O.)

m. 1060 - Kw. 2,0

10,40: 18,40: Servizio religioso — 13,10: Quartetto arabo: Q. in sol magg. (4 tempi), Haydn — A soli — Quartetto in re magg., Op. 18 n. 4 (4 tempi), Beethoven — 15,10: Banda militare da Amsterdam — 18,50: Agenzia V. D. — 18,55: Orchestra: 40, in sol. min. — Sinfonia n. 40, in sol. min. (4 tempi), Mozart — Canone su un motivo di danza pastorale, Wildmann — Corona capella: Tenor Rex factae sunt, Michele Haydn — Jesu, Re. Palestrina — Vere languere nostros, Lotti — Ecce quomodo, Haendel — Adoramus, Corsi — Popule meus, Palestrina — Tu es Petrus, Id. — Orchestra: Suite Algerina (4 pezzi), Saint Saens — 1) Preludi (n. 3) e Rapsodia Ungherese (n. 2), Liszt.

KONIGSBERG - m. 329,7 - Kw. 4

9: Ritrasmisione da Danzica (culto) 11: Ritrasmisione d'un concerto pubblico all'aperto (pezzi di Lippe, Franz, Bellini, Bizet, Gork, Fall, Auber, Eitelberg, Schlegel) — 12,55: Ritrasmisione del segnale orario di Nauen, meteorologia — 13,01: Indicazione dell'ora precisa — 16,18: Concerto pomeridiano della R. O. (musiche di Sagné, Weniger; Rubinstein, Jobu Anelli; Blaauw, Heineke, Delhou) — in seguito ritrasmisione sportiva (concorso ippico) — 18,15: Cose nuove di Kleus Mann — 19: Conferenza di E. Scharin — 19,30: La scuola degli scacchi — 20,10: «Fra Diavolo» o «Il ristorante di Terrarina», opera buffa in tre atti di Auber; in seguito meteorologia, recitativo, notizie sportive di Koenigsberg e Danzica.

LANGENBERG - m. 468,8 - Kw. 25

MUNSTER - m. 241,9 - Kw. 4

DORTMUND - m. 283 - Kw. 1,5

7,30-9: Concerto corale e strumentale (ritrasmisione). — 9-10: Festa cattolica. — 11-11,15: Un quarto d'ora dedicato a Goethe. — 12-13: L'ora dei poeti. — 13-14: Grande concerto della R. O. e del R. coro (Handel, Mendelssohn, Scharwenka, Schreiner, Waldteufel) — 14-15: Radio-lettura — 15-15,30: La radiò degli scacchi — 17-30-18-30: Concerto del «Meidericher Soloquartett» (opere di Schubert, Keurlechen, Ayslinger, Attenuhof, Alt, Storch, Sendel, Kahl, Bastyr, Dregert, Isemann, Wildt) — 18-30-19: Lettura — 19,20-19,45: Umoristi tedeschi moderni — 20: Il Troubadour, opera in 4 atti di Verdi.

LIPSIA - m. 365,8 - Kw 4

DRESDA - m. 294,1 - Kw. 0,75

Ritrasmisione d'un concerto pubblico all'aperto — 16,30: Concerto pomeridiano della «Leipziger Sinfonie-Orchester» (pezzi di Reznicek, Strauss, Gornark, Liszt, Carreno, Kienzl, Strauss) — 20: «Hannes Himmel-fahrt», opera in 2 atti di Paulo Graener — 22: Notizie sportive — 22,30-0,30: Musica da ballo.

LONDRA (2 LO) 4 m. 361,4 - Kw. 3,0

15,30: Cori maschili e orchestra: Gli Apostoli, Wagner — 16,15: Cera: Narrax del Vecchio Testamento — 16,20: Orchestra: Poema sinfonico «La Giovinetta d'Ercole», Saint Saens — Danza Ritmica, Goossens — Suite da «L'Amore ago», De Falla — Rapsodia «Spagna», Chabrier — 17: Servizio religioso dal Cenotafio: Inno, Preghiere, Antifona, Giuculatoria, Inno, Benedizione,

Deposizione della corona, L'Ultima Guardia, La Svegliata, Inno Nazionale (Coro Alabazia di Westminster) — 17,20: La crociera di una nave missionaria fra i cannibali della Melanesia — 18,30: Servizio religioso da Edimburgo — 20: Coro: Salmi metristi Scozzesi — 20,55: La Buona Causa della Settimana — 21: Tempo. Notizie — 21,15-22,45: (Dal Grand Hotel, Eastbourne). Orchestra: Selezione, Boheme, Puccini — Nel Giardino del Convento, Kietley — Contralto: Agnus Dei, Bizet — Canto del Merlo, Haydn Wood — Violino: Habanera, Saint Saens — Contralto: Aria La Gioconda, Pombelli — Giù nella foresta, L. Ronald — Vecchia canzone inglese — Orchestra: Prima Rapsodia Ungherese, Liszt.

LOSANNA (S.R.R.) - m. 850 - Kw. 1,5

10: Servizio religioso evangelico — 20,30: Ilemi da Ginevra — 21,10: Notizie e Sport.

MANCHESTER (2 Z V) - m. 384,6

Kw. 1,5

15,30-17,35; 18,30-19,45; 20: 21-22,45: V. Londra — 20,55: La Buona Causa.

MADRID (Union Radio) - m. 375

(E. A. J. 7) - Kw. 1,5

12,30-14: Banda Municipale — 15-16: Orchestra Artys — 19,30-21,30: Per ragazzi, Orchestra — 22,30-23: Corride — 23-1,30: Segnale d'ora — Selezione «La Zarina», Chapi — Selezione, «Il Signor Gioacchino», Caballero.

MONACO DI BAVIERA m. 535,7 Kw. 4

NORIMBERGA - m. 303 - Kw. 4

11: Concerto di campane del Municipio di Monaco — 11,15: Dati meteorologici dell'osservatorio bavarese — 11,30: Festa mattinatale — 12,30: Segnale orario, meteorologia — 12,35: Il programma d'oggi — 3: Una gita d'esplorazione attraverso le «Spitzbergen» — 3,30: Concerto divertente della R. O. (musiche di Mendelssohn-Barth, C. M. v. Weber, W. A. Mozart) — 4: «Fortunio Lied», opera buffa in 1 atto di Offenbach — 4,45: Lettura — 5,15: Concerto del trio M. Kreuz (musiche di Mozart, Grieg, Tschaiokowsky, Scutte, Delibes, Puccini) — 6,25: Indicazione del complesso dell'opera — 6,30: Ritrasmisione d'un'opera — 9,45: Segnale orario, meteorologia, notizie sportive, commerciali e della stampa, il programma di domani — 10-12: Ritrasmisione dal «Hotel Stadt Wien» (orchestra G. Frank).

PARIGI (Petit Parisien) - m. 340,9

Kw. 0,5

21: Concerto: Ouvr., Sigurd, Reyer; Minuetto e Gavotta, Mannon, Massenet; Selezione, Le Allegre umari di Windsor, Weber; Balletto, Acanio, Saint Saens; Danza, Il Tributo di Zamora, Gounod; Il Re si diverte, finale, Delibes.

PARIGI (Radio Paris) - m. 1750

Kw. 1,5

12: Orchestra: Fox trot, Burnett — In riva alla Dama, G. Marie — Selezione, La Festa di Siviglia, Tavan — Il Sonno di Antinea, Tiarco Richman — (Canto): A te Bemberg — (Violino): Tempo di Missette, Pugnani — Canzone triste, Yvain — Canzone triste, Yvain — Canzone, Franck — Favara per una Infanta Rosa, Ravel — (Canto): Romanza alla Moria, Messenger — (Violoncello): Primo tempo Concerto, Beethoven — Leda, Tremist — Numero di Piano — Suite Allegra, G. Marie — Notizie — 16,45-17,40: Note di Letteratura;

Gerard Bauer — Qualche parola di Gerard Bauer — Lettura di Papage di Gerard Bauer — Piano: Poloneso, Liszt — Recitazione di poesia — Canto: Invasione alla Notte, Turbert — Canzone del Crepuscolo, Dejerne — Recitazione di una Scena Drammatica — Canto: La Canzone che si culla, Fock — La vecchia Pendola... Meudrat — Consolatrice, Le Rey — Violino e piano: Aria, Bach — Umoresca Dvorak — 17,35: Notizie — 19,30: Informazioni coloniali — 19,40: Notizie — 20,30: Conferenza d'agricoltura — 20,45: Selezione, Se fossi re, Adam — Negli intervalli: Notizie.

PRAGA (P. R. G.) - m. 348,9 - Kw. 3

10: Notizie d'agricoltura. — 11: Emissione simultanea per Brno. Composizioni di Suk: Quartetto in la min., op. 1. Quartetto, op. 31. — 12: Per l'Industria e il Commercio. — 16,30: Emissione per Brno e Bratislava. Per gli operai. — 17: Orchestra. — 18: Emissione in tedesco. — 20: Emissione per Brno e Bratislava. Concerto: Zar e Legnaisiolo, Lortzing; Il Principe incantato, Krimaly; Raimondo, Thomas; Barbiere di Siviglia, Rossini; Al Pozzo, Blodek; Se fossi re, Adam; Il Pipistrello, Strauss; Le Vispe Comari, Nicolai; L'Arcotto villano, Dvorak; La Sposa venduta, Smetana. — 21: Ora. Notizie. Bullabuli.

STOCCOLMA (S A S A) - m. 454,5

Kw. 1,5

11-18: Servizio religioso. — 13,30: Canto della guardia al Castello Reale. — 17: Per i ragazzi. — 17,55: Carillon del Palazzo di Città. — 19,15: Concerto solisti. — 20: Concerto corale da Linköping (tando 500). — 21,15: Notizie e Tempo.

TOLOSA - m. 389,6 - Kw. 2

12: Predica cattolica — 12,15: Canti sacri — 12,45: Concerto: Valzer, Ganne — Serenata rusa, Dyck — Valzer, Valsieu — Il tuo sorriso, Bonincontro — Danza slava n. 1, Dvorak — Fantasia, Mirella, Gonnod-Borelli — Serenata di primavera, Drlla — Fox trot, Letorey — Aragonese, De Falla-Mouton — Danza americana, Auvray — Marcia, Cléric — 14,10: Predica evangelica — Sanni cantati — 20,30: Conferenza: «La Corsica» — 20,40: Orchestra e canto: La Marcia dei Radiofili. Intenso — 20,45: Marcia, Eilenberg — Intermezzo: Rigaudon, Dubois-Mouton — Fox trot, Dr Smetak — Serenata, Godard-Charmetta — Fantasia, Il Campanello d'Argento, Vasseur-Tavan — Nel sogno, Fontenailles-Guwin — Valzer, Férras-Box — La pioggia, David-Holthaus — Mazurca, Chopin-Salabert — One step, Scasola.

TORRE EIFFEL (F. L.) - m. 2.650

Kw. 5.

18,45: Giornale parlato: Andiamo verso una nuova organizzazione economica? Igine, Vita Parigina. Racconti polizieschi. Canzone. Rubriche solite. Recentissime. Sport. Previsioni tempo. — 20,10: Orchestra: Gli Zuavi, Foulds; La fata Torapopum, Id.; Composizioni pianistiche di M. I.le Endrikson; Danze cantate. Orchestra: Danze Norvegesi, Grieg; Canto: Canzone di Solveig, Grieg; Danze. Orchestra: Danze Norvegesi, Grieg; Due tempi, Suite Francese, Foulds. — 21,15: Univ. Popolare: Educazione familiare. Storia della Radio. Bourdelle, tagliatore di Gemme; L'Arte della Lettura. Proseguimento e Irrigazione dei terreni. Per capire l'Architettura.

VARSAVIA (Polskie Radio) - m. 1111,7

Kw. 10

11: Bollettino meteorologico — Comunicato P. A. T. — Annunzi — 12,45; 13,10; 13,35: Conferenze d'Agricoltura — Bollett.

TELSEN

imprimete bene nella vostra memoria
questo nome!

*I prodotti TELSEN sono di completa fabbricazione
Inglese e sono finemente, e scrupolosamente finiti.*



Telsens "RADIOGRAND,,

Rapporti 1.3 - 1.5 L. 70,00

La Casa TELSEN
lancia sul mercato mondiale

5.000.000

di trasformatori all'anno!

Il segreto di questa
vendita sta nel loro perfetto
funzionamento e nel loro
modico prezzo!



Telsens "ACE,,

Rapporti 1.3-1.5
L. 58,—

Rappresentante Generale per l'Italia e Colonie:

ANGLO-AMERICAN RADIO

Via S. Vittore al Teatro, 19 - MILANO

metereologico — 16: Annunzi — 16.5: Per ragazzi — 16.35: Orchestra: Polonese del tempo antico, Brzezinski — Fantasia frammento dell'op. «Halca», Moniuszko — Cantatrice: Due arie dell'op. «Halca», Id. — Orchestra: Arie polacche, Osmani — Cantatrice: Canto del Soldato, Moniuszko — I Papaveri, Niewiadomski — Orchestra: Polka, Mazurca, Marcia, Pionowski — 17.40: Varie — 18: Comunicato P. A. T. — 18.15: Storia Nazionale — 18.40: La Bolivia orientale — 19.5: Eventuali Comunicati — 19.30: Concerto popolare e Balletti del «Messenger Polonia» — 21: Bollettino metereologico — Segnale orario — Comunicato P.A.T. — Annunzi — 21.30-22.30: Ballabili, Ristoranti Rydz.

VIENNA (Radio Vienna) - m. 517.2 Kw. 7

10.30: Concerto d'organo IG. Rheinberger, suite per violino ed organo. — 11: Concerto della «Wiener Symphonieorchester», con il concorso d'una cantante e d'opera e d'un violinista (musiche di H. Gal, Riccardo Strauss, F. Schreber, M. V. Ast, M. Oberleitner, Konrath). — 15.30: «Die beiden Schützen» (I due tiratori) opera buffa in 3 atti di Alberto Lortzing. — 18.30: Musica da camera. Concerto di musiche di W. A. Mozart, di Haydn del «Alberdich Quartet», con il concorso d'una cantante. — 20: «Bruder Martin», azione teatrale popolare con canto in 3 atti di Carlo Costa.

ZAGABRIA - m. 310 - Kw. 0.35

8.30: Musica allegria serale — 9.15: notizie — 10: Ritrasmisione dal «palais de danse PIK»

Lunedì 6 Giugno

AMBURGO - m. 394.7 - Kw. 4

BREMA - m. 400 - Kw. 0.75

HANNOVER - m. 297 - Kw. 0.75

KIEL - m. 254.2 - Kw. 0.75

8.25: Segnale orario — 8.30: Meteorologia, notizie — 9.15: Festa matutina — 10.55: «Solanto per Kiel» Culto — 13.5: Concerti diversi per le singole stazioni — 15: Concerto pianofortile, con il concorso di cantanti (pezzi di Boildieu, Jouveires, Luigini, Moskowski, Rubinstein, Wieniawski, Linke, Platen, Sibill, Fall, Zeller, Lehari) — 19.30: Uai naziali dei popoli dell'Artico — 17: Conferenza: Alta caccia grossa per Carlo Hagenbeck (conf.) — 17.30: Concerto ritrasmesso dal «Café Continental» — (conf.) — 19.50: Notizie sportive — 19.55: Meteorologia — 20: «Der bese Geist Lumpen» Vagabundo», farsa-faba con canto in 3 atti di Giuseppe Nedy. In seguito dai meteorologi per l'incirco ed i mari, notizie sportive e della stampa.

HARCELLONA (Radio Barcellona)

(EAJZ) - m. 344 - Kw. 1.5

13: Carillon, Cattedrale, Il Tempo — 19: Quintetto: Fox trot, Berganza — Selezione. Finalmente soli, Lehar — Valzer, Oltro — 19.30: Tenore: Mattina, Perez Moron — La Cenerentola, Vives — Canzone dell'Uddio, Toldrà — Mazurka, Vives — 20: Quattro Recitazioni — 20.30: Cantatrice: Cavatina, Dinaroh, Meyerbeer — Cavatina, Il Barbiere di Siviglia, Rossini — Madame Butterfly, Puccini — Cavatina, At-

to I. Sonnambula, Bellini — 21: Quintetto: Ouv., Tanhauser, Wagner — Selezione, La Geisha, Jones — Minuetto corale, Haydn — Arabesca n. 1, Debussy — 21.40: Sport — 23: Carillon, Cattedrale, Il Tempo.

BASILEA - m. 1100 - Kw. 1.5

20.30-22.05: Ritrasmisione da Berna (ve di il programma sotto Berna).

BERNA - m. 411 - Kw. 1.5

13.13.15: Segnale orario, meteorologia, quotazioni Borsa, i prezzi della Fed. svizzera degli agricoltori, trasmissione grammo fonica — 15.30.17.30: Orchestra del Kursaal di Berna 20: Segnale orario, meteorologia — 20.20.30: Audizioni di violino e di pianoforte — 20.05-22.30: Orchestra del Kursaal di Berna.

BERLINO - m. 483.9 - Kw. 4

STETTINO - m. 252.1 - Kw. 0.75

6.30-8: Concerto della «Wolffschen Concert-Orchester» (pezzi di Beethoven, Rossini, Waldteufel, Bizet, Armandola, Meyerbeer, Reckling, Wolff-Hellwig) — 9: Festa matutina — 11.30-12.50: Per diversi ins. Concerto di un soprano e d'una società di mandolini (musiche di Lincke, Kahnt, Waldteufel, Kollo, May, Rosenhal, Rodzbeck, Fittig, Oehheit, May, Taylor, Kurusz, Hains, Henze Strauss) — 2.30: L'ora del filatelista — 3: Conferenza agricola — 4.15: Conferenza sportiva — 5.30-6: Concerto dell'orchestra G. Hoffmann (pezzi di Rossini, Staudig, Braga, Gounod-Schreiner, Macheth, Czajkowski, Koss, Hirsch), consigli per la ras. i programmi dei teatri e dei cinematografi — 7.5-7.30-7.55: Piccole conferenze — 8.30: Concerto della R. O., recitazioni, audizioni di canto (meteorologia, recitazioni, segnale orario, notizie sportive) — 10.30-12.30: Musica da ballo.

BIRMINGHAM - m. 326.1 - Kw. 1.5

15.45: Quintetto: Ouv. L'Italiano in Algeri, Rossini — Soprano: Due Romanze (Muir, Sanderson) — Quintetto: Selezione Canzoni delle Piangenti Americane, Clutson — Soprano: Due romanze (German, L. Lehmann) — Quintetto: Intermezzo, Le Nozze della Rosa, Jessel — Cardas, Monti — Soprano: Due Romanze (Drumond, Denza) — Quintetto: Selezione Canzoni di Sullivan — Polonese (Eugenio Oneghin), Teinikowsky — 17.15: Per ragazzi — 18: Orchestra, Caffè Prince — 18.30-24: V. Londra.

BOURNEMOUTH (GBM) - m. 491.8

Kw. 1.5

15: 18: V. Londra (Davenport) — 17: Breve racconto — 17.15: Per ragazzi — 18.30: 20.24: V. Londra — 19.45: Quartetto Vocale.

BRATISLAVA - m. 263.2

17.20: Recitazione. — 17.40: Conferenza — 18: Concerto: Preludio in mi magg. e Gavotta, Bach; Orfeo all'Inferno, Offenbach; Canzoni slovacche: Marcia turca, Beethoven; Porta e Contadino, Suppé; Canzoni slovacche; Danze, Rismann; Marcia, Turle. — 19: V. Brno. — 20: V. Praga.

BRESLIA - m. 315.8 - Kw. 4

OLEIWIATZ - m. 250 - Kw. 0.75

11: Festa cattolica del mattino. — 12: Concerto grammo fonico. — 11.30: La radio degli acachari. — 15.15: L'ora delle fiabe. — 16-18: Concerto allegro della R. O. (musiche di Blankenburg, Strauss, Moldenhauer, André, Noack, Wappaus, Kremer, Schaffer, Koschat, Dick, Fucik). — 19: Ricordi d'un reporter criminalistico. — 19.35: Una gita in

l-pagna di automobilisti tedeschi (conf.) — 20.15: Serata di Lomuel (recitazioni, canzoni allegre, concerto di pianoforte e della R. O.).

BRNO - m. 441.2 - Kw. 3

12.15: Musica riprodotta — 11.30: Borsa Tempo, Notizie. — 11.15: Per ragazzi. — 17.35: Emissione in tedesco. — 18: Il tempo. Notizie agricole. — 18.20: Conferenza — 19: Concerto: Trio in fa min., Fubeli; Canzoni morave, Novak; Concerto per violoncello: Dvornak; Amore e morte, Kriška; Bagatelle, Suk. — 20: Concerto: Concerto in do magg., Beethoven; Concerto per violino, Dvornak; Sinfonia «Il nuovo mondo», Idem; Risa Misticu, Forster; Concerto per violino, Dvornak. — 22: V. Praga.

BRUXELLES (Radio-Belgique)

m. 508.5 - Kw. 1.5

11-12: Seduta Congresso Romanico a Ostranda, con discorso del Re — 17: Trio: Marcia Repubblicana, Allier — Canto povero, Caludi — Racconto d'un tempo — Fourdrain — Lungo il Swance, Myddleton — Bevenuto, Diaz — Venezia addio, A. Kermans — (Piano) Fioritura primavera, Appligier — Manon, Masseni — (Violoncello) Semplice canzone, Khuner — Il Cuore e la mano, Lecocq — (Violino): Serenata a Lisetta, Caludi — Il Pastore della Collina, Nicholls — 19.30: Giornale parlato — 20: Orchestra: Ous. Il Postiglione — Adam — Suite Albanese, Kostal — Numero di canto — (Coro): Romanza, Guillaume — Ponzio Pilato, Morena — Canto elegico, De Tave — Cantata, Godari — (Tromba): Fantasia, Charlier — Gavotta — Minuetto, Masseni — 21: Attualità — (Violino): Preludio e Sinfonia, Wolf — Due Arabesche, Debussy — (Piano): Valzer, Chopin — Fantasia, Il Sottile di Flauto, Gagne — Numero di canto — La Bella Addormentata nel bosco Gauis — 22: Notizie.

BUDAPEST - m. 555.6 - Kw. 3

9: Notizie. Consigli per le toilette. — 10: Messa cantata. — 12.30: Concerto vocale e strumentale. — 16: Tzigani. — 17.30: Musica da camera. — 18.30: Concerto orchestrale. — 22.15: Commedia in tre atti. — 22.45: Ballabili, Hotel Ritz.

CADICE (Radio Cadice) (E. A. J. 3)

m. 344.8 - Kw. 0.5

20.5: Organo: Selezione: «Il Duetto dell'Africana», Caballero — 20.13: Piano: Valzer di Concerto, Glazounow — 20.20: Concerto di Canto e piano — Negli intervalli: Composizioni per Violoncello — 20.50: Notizie — 21: Ora. Corso di Francese — 21.15-22: Canto flamenco, Ballabili.

CARDIFF (5 W A) - m. 353 - Kw. 1.5

12.30-13.30: Musica, Rist. Carlton — 15: 18: V. Londra (Davenport) — 17.15: Per ragazzi — 18.30-24: V. Londra.

CRACOVIA - m. 422 - Kw. 1.5

17.10: Diacorsi al Congresso Internaz. di Medicina. — 17.40: 19: Come Domenica. — 18: Origini delle Industrie Metallurgiche. — 18.30: Roma Moderna. — 19.30: Banda militare, dal Castello Wawel.

DAVENTRY (5 XX) - m. 1600

Kw. 2.0.

10.30: Segn. Gr. Tempo — 11: Big. Ben — Quire otto, Soprano, Tenore, Pianoforte — 11.45 circa: Banda Volontari di Cork — 12 circa: Quartetto, rec. (cont.) — 13.15: 15: 21.20-24: V. Londra («Segnali d'ora alle 16 e alle 22»).

FRANCOFORTE SUL MENO - m. 428,6

Kw. 4

CASSEL - m. 272,7 - Kw. 0,75

8,9: Festa mattinale - 12: Concerto di campane (ritrasmissione) - 16,30-17,45: Concerto alla R. O. - 17,45-18,5: L'ora della lettura - 18,15-19,15: Audizioni di ammonium - 20,30: Serata varia, in seguito sino alle 0,30: Musica da ballo.

GINEVRA (Radio Ginevra) - m. 760

Kw. 1,5

Nessuna emissione.

HILVERSUM (H. D. O.)

m. 1000 - Kw. 2,0

12,10: 20,25: Bollettino Polizia - 13,15: Fico « Trianon » - 15,10: Concerto (Carl. Orlostra, Cantatrice) - 17,10: Per le signore - 18,10: Poi ragazzi - Concerto (Piano; Violino; Violoncello) - 20,50-21,10: Esecuzione della « Geisha » di S. Jones.

KONIGSBERG - m. 329,7 - Kw. 4

9: Festa religiosa del mattino - 11: Concerto mattinale della R. O. (pezzi di Wallace, Grunold, Tschaukowsky, Burmester, Strauss, Mchiel, Rubinstein, Heinecke) - 12,55: Segnale orario di Nauen - 13,01: Indicazione dell'ora precisa, meteorologia - 16: Ritrasmissione da Danzica: Concerto di campane - 16,20-18: Ritrasmissione da Danzica: Concerto di musica da ballo - 18,15-19,30: Due conferenze - 20: Concerto d'organo (pezzi di Bach, Roger, Bachmann) - 21: Concerto vocale e della grande radio-orchestra (pezzi di Mozart, G. Ru-

sek, Meyrbeer, Hlcy, Offenbach, Friedmann), nell'intermezzo meteorologia, retransmissione.

LANGENBERG - m. 468,8 - Kw. 2,2

MUNSTER - m. 241,9 - Kw. 4

DORTMUND - m. 283 - Kw. 1,5

9,10: Festa protestante - 12-12,55: L'ora delle recitazioni di Ilse Fischer-Ramin - 13,11: Concerto dell'orchestra della « Schutzpolizei » (musiche di Prange, Bach, Golde, Ascher, Eilenberg, Janowski) - 16-16,30: Conferenza: L'agricoltura ed il mercato interno - 17,30-18: Concerto da tè (ritrasmissione) - 18,40-19,5: Conferenza - 19,15: Indicazione del complesso dell'opera serale - 19,30-22,45: (Ritrasmissione) « Contessa Mariza », operetta in 3 atti di Kulman; In seguito ultime notizie e bollettino sportivo, poi sino alle 21 Ritrasmissione del concerto dal « Café Corso » di Dortmund.

LIPSIA - m. 305,8 - Kw. 4

DRESDA - m. 294,1 - Kw. 0,75

8,30-9: Concerto d'organo ritraspresso dalla « Leipziger Universitätskirche » - 9: Festa mattinale - 11-11,30: Due conferenze della scuola H. Bredow - 12-13: L'ora musicale (tratto, pianoforte e quartetto, musiche di Bach, Brandts-Buys, Brahms) - 16-18: Ritrasmissione del concerto pomeridiano dal « Loh-Park in Sondershausen » (pezzi di Mozart, Schumann) - 18,45-18: Comunicazioni del consiglio agricolo tedesco - 19-19,30: Due conferenze - 20,15: Serata allegria musicale - 22: Notizie della stampa e bollettino sportivo - 22,30-0,30: Musica da ballo.

LONDRA (2 LO) - m. 361,4 - Kw. 3,0

13-14: Big Ben - Organo dalla Cattedrale di Southwark - Cantatrice - 15: Ballabili - Coppia varietà - 15,45: (dal Teatro d'Estate, Felixstowe) - Troupe varietà (Soprano, Baritono, Soubrette, Dicitore, Attrice comica, Accompagnatrice: Attore comico) - 16,30: Ballabili: Coppia varietà - 17: Le Frutta in bottiglia - 17,15: Per ragazzi - 18-19: Quartetto (18,25: Bollettino delle Società di Radio) - 18,30: Segn. Gr.; Tempo: Notizie - 19: Critica letteraria - 19,15: Pianoforte: Le Sonate di Beethoven - 19,25: Lettura in Francese - 19,45: Canzoni in varie lingue, arr. di banjo e di piano - 20: Banda: ovi. Cavalleria Leggera, Suppé - Soprano: Voi sapete, o mamma (Cavalleria Rusticana) Mascagni - Banda: Valzer Triste, Sibelius - 20,15: circa: Numero di varietà - Banda: Unoresca, Dvorak - Canto del Pastore, Grainger - Baritono: I Due Granatieri, Schumann - Quando tornan le Rondini, M. V. White - Canzone Popolare - Banda: Seconda Rapsodia, Liszt - 21: Tempo, Notizie - 21,20: Banda: Marcia della Marina, Williams - Soprano: Giugno, Quilter - La Ragazza dall'aria delicata, Arne - Ninnaanna del Mare, German - Quando un fiocco di neve... L. Lehmann - Banda: Tarantella di Bellagor, Alberti - 21,40 circa: Coppia varietà - Banda: Giorno di Nozze a Trolldaugen, Grieg - 22 circa: Baritono: Romanza, S. Bennett - Danza Floreale, Katie Moss - Canzone, German - Banda: Marcia Solenne N. 2, Elgar - 22,15: Una mano di « bridge » da Sutton Courtenay - 22,30-24: Ballabili.

Abbonatevi alle « Radio Audizioni »

O. V. D.
Il nuovo accumulatore inglese
a scarica lentissima
speciale per valvole
micro
4 Volte : 10 Amperes
L. 140.-

BRITISH RADIO Co.
Ultima Novità
Neutrottrasformatori per
onde da 200 a 2000 m.
Il gruppo di tre
L. 756.-

NOVITÀ
I MIGLIORI MATERIALI

NOVITÀ
RECOPHONE
ORMOND
O. NESPER
WAVIO
EDE
N. S. F.
HEGRA
Mc. MICHAEL
TRAUN & SOEHNE
JACKSON BROTHERS

NOVITÀ
RECOSTATO "BENJAMIN"
NELLA MAROPOLA

NOVITÀ
RECOSTATO "WAVIO"
(BIG DEL NATURALE)

IL PIÙ VASTO ASSORTIMENTO

LA CONSEGNA PIÙ SOLLECITA

NOVITÀ
VENITA
A NEGOZIANI
E FABBRICANTI

CHIEDERE LISTINI

CHIEDERE LISTINI

ROSSI & STEFANUTTI
Via Monte di Pietà 1A - Tel. 88-994
MILANO

Compagnia Generale Radiofonica
della Ditta A. VIGANO S. A.
Corso V. Emanuele 4 - Telef. 81-093
MILANO

LOSANNA (S.R.R.) - m. 850 - Kw. 1-5

7: Previsioni tempo - 12,30: Previsioni tempo di Zurigo e Segnale d'ora - 13: Tempo. Dischi di Grammofo - 20,30: Tempo - 20,31: Quattro passeggiate nella Svizzera tedesca - 21: Orchestra, Rist. Old India: Marcia, Léopold, Il Cavaliere della Rosa, Strauss - Ouv., Rienzi, Wagner - Ricordi di Spagna, Torrandell - Fox trot.

MANCHESTER (2 Z Y) - m. 534-6 Kw. 1,5

14,30: Match di Cricket (dal campo) - Banda: Marcia Solenne, Fletcher - Selez. Gaia Inghilterra, German - Dietriche: Due Numeri - Violoncello: Aria Svedese - Bourrée, Haendel - Minuetto, Squire - Banda: Il Tempo della Messa, Wood - "O sole mio (a solo di cornetta), Di Capua - Dietriche: Due Numeri - Violoncello: Andante e Finale Concerto n. 5, Góltmann - Banda: Sere Napoleone, Massenet - Serenata, I Milioni d'Arlecchino, Drieu - 17,15: Pei ragazzi - 18: Quartetto - 18,30: 17,15: 22,15-21: V. Londra - 18,45: Quartetto - 19,45: Numero variatú - Banda - Ouv., Fiera della Vanità, Fletcher - Soprano: Quattro Canzoni di autori dello Yorkshire (Mallison, Id., Delius, Id.) - Banda: Idillio (a solo clarinetto), Samuel - Ouv., Nell Gwynn, German - Numero variatú - Soprano: Tre canzoni e Romanze di Baïstow - Banda: Selezione, Rienzi, Wagner - 21: Notizie - 21,30: Banda: Marcia Ungherese, Berlioz - Basso: Due Canzoni del Lancaster di R. Jackson - Numero di variatú - Basso: Tre canzoni, Holdbrooke - Banda: Fantasia Campestre, Hawkins.

MADRID (Union Radio) - m. 375 (E. A. J. 7) - Kw. 1,5

12,45-13,15: Segnale d'ora. Tempo - Informazioni commerciali. Borsa. Notizie - 15,16,30: Orchestra Artyx - Informazioni teatrali - Tempo - Notizie - 19,30-21,30: Corso di Spagnuolo - Orchestra - 22,30-23: Corso di Inglese - 23,13,30: Segnale d'ora. Borsa. Banda militare. Notizie.

MONACO DI BAVIERA m. 535-7 Kw. 4 NORIMBERGA - m. 303 - Kw. 4

11: Concerto di cdmpe del Municipio di Monaco - 11, 15: Dati meteorologici dell'osservatorio nazionale - 11,30-1: L'ora della ritrasmissione da Norimberga - 11,30: Conferenza, festa musicale - 12,1: Concerto di pianoforte (musiche di Mendelssohn, Chopin, Scriabin, Debussy, Duhanyai, Tschukowsky) - 1: Segnale orario, meteorologia - 1,05: Il programma di domani - 3: Conversazione tecnica - 3,30: Concerto del quartetto di camera Amy Rosenberger (con il concorso di cantanti); pezzi di Urbach, Mussenet, Meyerbeer, Verdi, Micheli, Corelli, Tartini-Keiser, Leoncavallo, Loewe, Schmalatich, F. Schubert - 5,20: Ciclo di conferenze sui monumenti di Monaco (7. a conf.) - 6,45: Notizie sportive locali - 7: Concerto (musiche di Fetra, Koshat, Maldere, Ziegler) - 7,45: L'ora della lettura allegro - 8,15: Concerto del trio Max Kreuz (musiche di Thomas, Wagner, Pugnani-Kreisler, Schütt, Strauss, Mydellton) - 9,15: Un viaggio attraverso la Grecia (conf.) - 9,50: Concerto del trio M. Kreuz (musiche di Schütt, d'Androsio, Rubinatein) - 10,20: Segnale orario, meteorologia, notizie sportive, commerciali e della stampa, il programma di domani - 10,35-12: Concerto ritrasmeso dall'Hotel «Der Reichsdler».

PRAGA (P. R. C.) - m. 348,9 - Kw. 5

11: Musica riprodotta. - 11,10: Ora - 12,5: Notizie. - 12,15: Concerto. - 13,15: Per l'Industria e il Commercio - 13,30-16,45: Borsa. - 16,50: Notizie d'Agricoltura. - 17: Musica riprodotta. - 18: Pei ragazzi. - 18,5: Emisione in tedesco. - 19: V. Brno. - 20: Emisione per Bratislava. - 21: Concerto: Russlan e Ludmila, Glinka - Canzoni russe. Suite Schiaccianori, Teinikowsky; Canzoni uggolovae; Musica ungherese, Zogor; Canzoni bulgare; Serenata, Zogor. - 22: Tempo. Notizie. Orchestra.

TORRE EIFFEL (F. L.) - m. 2.650 Kw. 5.

18,45-20: Giornale parlato: Funghicoltura - In giro per le Stazioni - Sport - Novità di Radio - Cronica di Parigi - Vita Europea - Rubriche solite - Canzone - Recentissime - Il tempo - 20: Orchestra: Arie della «Fedra», Massenet - Viola: Rapsodia a Castigliana, Collet - Cantatrici: Sogni d'amore, Liszt - Orchestra: La Fiera d'Herbague; Danza Scozzese; Canzone Scozzese, Ladmiraal - Revitazione: Due ofesie - Cantatrice: Matinee Provenzale, Couperin - Pulcinella, Rachmaninow - Revitazione poesia - In Barca, Debussy - 21,15-22: Università Popolare: Il Centenario di Carpeaux - Paesi e Civiltà Orientali - La Fantasia nella letteratura - I Problemi dell'Educazione - Storia della letteratura Celtica - Le Città favolose.

STOCCOLMA (SASA) - m. 454,5 Kw. 1,5

17-18: Come domenica. - 19,30: Suli e orchi: Selezione «La Bella Elena». Offenbach

VARSAVIA (Polskie Radio) - m. 1111,1 Kw. 10

11: Bollett. meteorologico - Annunzi - 12,45: 13,10; 13,35: Come domenica - Bollett. meteorologico e annunzi - 16: Conferenza di Pedagogia - 16,30: Corso di Francese - 16,55: Annunzi - 17,10: Ballabili, Caffè «Gastronomia» - 18: Comunicato P.A.T. - 18,15: Varie - 18,35: E-ventuali Comunicati - 19,30: Musica da camera. Bollett. M. P. (da Cracovia) - 21: Bollett. Met. - Segnale d'ora - Annunzi - Comunicato P.A.T. - 21,30: Ballabili, Rist. Ryds.

VIENNA (Radio Vienna) - m. 547,7 Kw. 7

10: Audizioni corali dei ragazzi cantori viennesi. - 11: Concerto dell'orchestra André Hummer, con il concorso d'una cantante (pezzi di Mendelssohn, Gounod, Siraux, Hofmann, Wagner, Heuberger, Lehár, Kienzl, Ranzato, Weinberger, Ertl-Hummer). - 15,30: Concerto pomeridiano dell'orchestra J. W. Ganglberger, con il concorso di un cantante (musiche di Vogl, Offenbach, Ganglberger, Mascagni, Schubert, Wienawski, Korolyani, Eysler, Morena, Siczynski). - 18: Ritrasmissione dall'Opera di Stato: «Tristano e Isotta», opera in 3 atti di R. Wagner.

ZAGABRIA - m. 310 - Kw. 0,53

830: Canzoni e arie (basso e pianista); musiche di Moniukso, Crupin, Rchmaninoff, Saint-Saëns, Haydn, Verdi. Boito - 9,45: Informazioni.

ZURIGO - m. 500 - Kw. 0,5

11: Concerto mattinale della R. O. - 12: Prognosi del tempo - 13: Trasmissione grammofonica (musica seria) 14,45: Pro-

gnosi del tempo. - 16: Concerto pomeridiano di R. O. - 17,20: Predica protestante - 19,58: Prognosi del tempo, segnale orario - 20: Serata di radiofonici, con il concorso di Eugenio Aberer del Teatro di Zurigo - 21: Concerto orchestrale della R. O. - 21,30: Piccola conversazione - 21,40: Concerto orchestrale (2. a parte) - 22,10: Recentissime, notizie della «NZZ», prognosi del tempo.

Martedì

7 Giugno

AMBURGO - m. 394,7 - Kw. 4**BREMA - m. 400 - Kw. 0,75****HANNOVER - m. 207 - Kw. 0,75****KIEL - m. 254,2 - Kw. 0,75**

5,45: Segnale orario - 5,50: Meteorologia - 6,20: Meteorologia - Notizie agricole - 7,5: Segnale orario - 7,10: Meteorologia, notizie - 8: La radio della donna (consigli pratici, Gafra delle vivande) - 10,15: Notizie - 12,10: Dati meteorologici per l'interno ed i mari, livelli dell'Elba - 12,15: Primo bollettino della Borsa - 12,30-14,50: Concerto pomeridiano; negli intermezzi: - 12,45: Rotta dei pirasci - 12,55: Segnale orario di Nauen - 13,10: Notizie - 14: Meteorologia di Brema, eventuali notizie di inondazioni - 14,15: Bollettino del mercato di bestiame da macello - 14,50: Secondo bollettino della Borsa - 15,40: Terzo bollettino della Borsa - 16: Rotta dei pirasci - 16,15: Musica nordica (concerto d'un soprano, d'un pianista e della R. O. (musiche di Jnding, Frederken, Grieg) - 17: Eventuali notizie di tempesta - 17-17,20: Piccole conferenze - 17,40: La radio delle tasse - 17,55: Meteorologia, eventuali notizie d'inondazioni - 18: Riunione allegro - 18,50: Conferenza: Il nuoto - 19,20: Meteorologia - 19,25: 21a ritrasmissione dal Teatro comunale di Amburgo: «Johnny spielt auf», opera in due atti di E. Krenck; in seguito ritrasmissioni di concerti, dati meteorologici per l'interno ed i mari, notizie sportive e della stampa.

BARCELLONA (Radio Barcellona)**(E.A.J.) - m. 344 - Kw. 1,5**

13: Carillon, Cattedrale. Il tempo - 18,30: Mercati Internazionali e Cambi - 18,40: Quintetto: Fox trot, White - Arioso, Varenne - Passo doppio, Juan - 19,10: Monaco e Consigli utili per lo Sigaro - 21,30: Corso di Direzione Morse - 21,40: Corso di Inglese - 22: Mercati Internazionali e Cambi - 22,15: Rivista comica della settimana - 22,5: Cantatrice: Valencia, Do la Prado-Padilla - La Font de la Morcena - Carca e Codinuch - La Quiqueto, Athia e Bieles-Palau - Maldito, Puche-Quiros - l'Autobus, Causa Vila-Casamoz - 23: Carillon, Cattedrale. Il Tempo - 23,5: Trasmissione da Madrid.

BASILEA - m. 1100 - Kw. 1,5

20,30-22,05: Ritrasmissione da Losanna e Berna (vedi il programma sotto Berna).

BERNA - m. 411 - Kw. 1,5

13-13,45: Segnale orario, meteorologia, quotazioni Borsa, trasmissione grammofonica. - 15,56: Segnale orario internazionale dell'Osservatorio di Neuchâtel. - 16-17,30: Orchestra del Kursaal di Berna - 20: Se-

gnale orario, meteorologia. — 20-20.30: Conferenza. — 20.30-21: Nuove e vecchie canzoni francesi (concerto vocale). — 21-21.20: Concerto per due violini e pianoforte. — 21.20-21.50: Orchestra del Kursaal di Berna. — 21.50-22.05: Notizie, meteorologia. — 22.05-22.30: Orchestra del Kursaal di Berna.

BERLINO - m. 483.9 - Kw. 4
STETTINO - m. 252.1 - Kw. 0.75

6.30-8: Concerto militare (pezzi di Kreuzer, Schubert, Weber, Strauss, Kalliwoda, Beethoven, Offenbach, Ailboud, Latani) — 12.30: L'ora dell'agricoltore — 4: In Isparqua con l'automobile — 4.30: Gite sull'acqua (conf. sportiva) — 5: Lettura — 5.30-6.30: Concerto dell'orchestra Emilio Rozoz (pezzi di Lortzing, Iljinski, Scriabine, Ippolitow, Chopin, Tauler, Strauss); In seguito: Consigli per la casa, i programmi dei teatri e dei cinematografi — 7.5: L'ora dei libri — 7.30: Cielo di conferenza: 200 anni di vita musicale berlinese — 7.55: Conferenza filosofica: Ragione e fortuna — 8.30: Lettura — 9.15: Concerto orchestrale popolare della R. O. (musiche di Meyer-Helmond, Einodshofer); in seguito meteorologia, recettivissime, segnale orario, notizie sportive.

BIRMINGHAM - m. 326.1 - Kw. 1.5

15.45: Quintetto — 16.45: Conferenza — Soprano — 17.15: Per ragazzi — 18: Orchestra, Caffè Prince — 18.30, 19.15, 20.25-23: V. Londra — 19: Conferenza d'Agricoltura — 19.45: Varietà: Quartetto vocale. Direttore, Direttrice, Chitarra Hawaiian, Orchestra dal Caffè Prince.

BOURNEMOUTH (GBM) - m. 401.8
Kw. 1.5

11.15-12.15: Ottetto, Violino — 13.30-14.45: Cerimonia della Prima Pietra dell'Università di Exeter: Coro Studenti — Posa della Pietra — Preghiera — Discorso del Vice-rettore — Discorso del Principe di Galles — Discorso del Rettore — 16: Musica, Rist. Beale — 17: V. Londra (Davenport) — 17.15: Per ragazzi — 18: Orchestra, Grand Supercinema — 18.30, 19.15, 20.25-23: V. Londra — 19: La Pesca delle Trote con la lenza — 19.55: Ottetto: Selezione, Coppella, Delibes — Soprano: Primavera, Tirindelle — Canzone e Madrigale, Comunità — Ottetto: Il Cigno, Saint Saens — Soprano: Il Dio del Sole, W. G. James — Alberi, Roubach — Canto d'amore, D'Hardolot — Ottetto: Tre Danze di sogno, Coleridge Taylor.

BRATISLAVA - m. 263.2

17.30: Conferenza — 17.45: Jazz — 18.45: 20: V. Praga. — 19.5: Conferenza.

BRESLAVA - m. 315.8 - Kw. 4
GLEWITZ - m. 250 - Kw. 0.75

15.45: L'ora dei fanciulli. — 16.30-18: Concerto divertente della R. O. (musiche di Walter, Lincke, Jones, Knopf, Kalmann, Freise, Strasser, iede, Padulla). — 18-18.25: Conferenza di giurprudenza. — 19-19.30: Cielo di conferenze: Il numero nella conversazione e nei giochi di società. — 19.30-20: Conferenza letteraria. — 20.10: «Die Kreuzschreiber», commedia rustiana con conto in 3 radio-quadri di L. Anzengruber. — 22.15: Notizie della radio-società

BRNO - m. 441.2 - Kw. 3

18.15: Concerto. — Pagliaccio, Gilbuka; Ricordo di Delibes, Urbach; Gavotta capriccio, Bordkiewicz. — 14.30, 17.35; 18: Comel uedni. — 17.25: Per le Signore. — 18.20: Conferenza. — 18.40: Corso d'Ingle-

se. — 19: Concerto: Secondo Quartetto in sol magg., Bar dini; Il Prigioniero, Grechtaninow; Le Campanie, Kalinikow; Andante e scherzo, Teinikowsky. — 20: Recitazione. — 20.30: Concerto: Tre canzoni, Foerster; Concerto per flauto, Blodick; Tre canzoni, Jindrich. — 21: Banda militare da Praga.

BRUXELLES (Radio-Belgique)
m. 508.5 - Kw. 1.5

17: Ballabili, St. Saver — 18: Corso di Francese — 19.30: Giornale parlato — 20: Orchestra: Marcio con le fiacole n. 1, Meyerbeer — Ouverture triofiale, Ries — Tre Danze zingaresche, (Stadfeld, Meyerbeer, Smetana) — Marcia, Waelput — 22: Notizie.

il Direttore della Stazione — 19.45: Soli e Orchestra: Una scena di «Maritana», opera di Wallace.

CRACOVIA - m. 422 - Kw. 1.5

16.15: V. Varsavia; 17.40; 19; 21; Come Domenica. — 18: Il Teatro Italiano contemporaneo. — 18.30: Gli Asili Infantili. — 19.30: Concerto. Intervallio: Bollett. «Messenger Polonais».

DAVENTRY (5 XX) - m. 1600
Kw. 25.0.

10.30: Segn. Gr.; Tempo — 11: Big Ben. — Quartetto e Contralto; Baritonio; Pianoforte; A soli banjo e chitarra — 13-



Festa di bambini alla stazione di Berlino

BUDAPEST - m. 555.6 - Kw. 3

9.30; 12; 15: Ora. Notizie. 11. «Ultraphon» — 13; 17: Il Tempo. — 17.2; 20: Musica da camera. — 21.30: Segnale d'ora. Notizie. Tziganì.

CADICE (Radio Cadice) (E. A. J.)
m. 344.8 - Kw. 0.5

20.5: Piano: Selezione, L'uccellino azzurro. Millan — 20.15: La Maga d'Oriente, Vila — 20.19: Canzone pastorale, Vila — 20.23: Piano: Adelaide, Beethoven — 20.30: Canto e Orchestra: Selezione, Donna Francisquita, Vives — 20.50: Notizie — 21-22: Ora. Orchestra.

CARDIFF (S W A) - m. 353 - Kw. 1.5

15: Orchestra — Mezzo soprano — 16.15: 18: V. Londra (Davenport) — 16.30: Orchestra — 16.45: Conferenza — 17: Ballabili, Rist. Carlton — 17.15: Per ragazzi — 18.30, 19.15; 20.25-23: V. Londra — 19: Parla

14; 15-23: V. Londra (21.10: Previsioni marittimo — 22: Segnal. orario) — 23-24: Ballabili, da Cambridge.

FRANCOFORTE SUL MENO - m. 428.6
Kw. 4

CASSEL - m. 272.7 - Kw. 0.75

12: Concerto di campane ritrasmesso dal «Darmstadter Schloss» — 15.30-16: L'ora della gioventù — 16.30-17.45: Concerto della R. O.; musiche di C. M. v. Weber (morto il 5 giugno 1826) — 17.45-17.5: L'ora della lettura («Immensee», romanzo di T. Storm) — 18.15-18.30: Ritrasmissione da Casati: L'ora della donna — 18.19: Il bambino e l'arte (conf.) — 19-19.30: Conferenza d'arte — 19.30-19.45: Saggi di letteratura inglese — 19.45-20.15: Corso di canzoni in tedesco — 21.15-22.15: Lirica nel dialetto di Francoforte in occasione del «Frankfurter Waldbacht»; in seguito nuovi dischi grammofonici.

GINEVRA (Radio Ginevra) - m. 760
Kw. 1.5

20.30: Cambi. Ora. Previsioni tempo — 20.30: Programma di Losanna — 21.15: Cronaca giudiziaria — 21.35: Nuovi dischi grammofono — 22.5: Notizie.

ABILISSIMO
RADIOTECNICO

esperto tutti i circuiti, rossi ovunque per consulenze, riparazioni; trasforma apparecchi per migliori, a costi per utilizzare materiale, ripara qualsiasi apparecchio. Pagamento partecipato a risultati raggiunti.

REIN GIULIO - Milano - Via Lecca, 9

ABBONATEVI ALLE
RADIOAUDIZIONI..

HILVERSUM (H. D. O.)

m. 1060 - Kw. 2.0

12,40; 20,25: Bollettino Polizia - 13,15: Trio «Triano» - 17,10: Conferenza - 17,40: Orchestra: Ova. «Flote Borsche», Suppé - Preghiera e Danza sacra (Olav Trygvason), Grieg - Serenata Italiana, Schelck - Fantasia, Gid, Massenet - Cantatrice: Aria, Nozze di Figaro, Mozart - Fesat d'amore, Weingartner - Orchestra: Valzer, G. Strauss - Romanza in fa, Kabat - Cantatrice: Aria, Don Giovanni, Mozart - Canzone flammigna, Tiorie - Orchestra: Sotto il cielo di Firenze (a solo di violoncello), Ackermans - Finale - 19,25: Corso di inglese - 20,50-23,40: Concerto - 23,10: Agenzia V. D.

KONIGSBERG - m. 329,7 - Kw. 4

10,15: Notizie locali - 11: Meteorologia, recentissime - 11,30: Trasmissione grammofonica - 12,55: Ritrasmisione del segnale orario di Nauen - 13,01: Indicazione della ora precisa, meteorologia, recentissime dell'ora - 15: Quotazioni agricole, divise, quotazioni chiusura Borsa - 16: L'ora delle fiabe - 16,30-18: Concerto pomeridiano della R. O. (musiche di Flotow, Leuschner, Gilbert, Waldteufel, Mouton, Myddleton, Ruzicze, Fucik) - 18,05: Quotazioni agricole, informazioni del consiglio agricolo tedesco - 19,30: Conferenza riguardante il giardino - 19: Ritrasmisione da Danzica (conferenza: Le vita borghese nella vecchia Danzica) - 19,30: Corso di esperanto - 19,55: Meteorologia - 20: Concerto di violino di Lotte Prinz (prezzi di Padre Martini, Dittersdorf, Pugnani, Kreidler Polichinello) - 20,45: Azione teatrale: «Ninon von Lenlos», dramma in 1 atto di E. Hardt - 21,30-23: Concerto serale della R. O. (musiche di Silva, Komzak, Gastaldon, Gilbert, Nehl, Lucket, nell'intermezzo meteorologia, recentissime.

LANGENBERG - m. 468,8 - Kw. 23**MUNSTER - m. 241,9 - Kw. 4****DORTMUND - m. 283 - Kw. 1.5**

13,30-14,30: Concerto pomeridiano (musiche di Lortzing, Fletcher, Extras, Becco, Strauss, Wadd, Fucik) - 14,30-14,35: I cinque minuti della donna di casa - 17,17-30: Fiale per i fanciulli - 17,30-18,30: Canzoni e audizioni di violino (musiche di Mozart, Grieg, Graps, Schubert, Reger, Tschai-kowsky, Trunk, Grauer, Field-Burmeister, O. thegraveson) - 18,40-19: L'ora dei consigli radiofonici - 19,25-19,45: Conversazione spagnuola - 19,45-20,5: Conferenza riguardante la legge per la protezione degli inquinanti - 20,5-20,25: Spirito e natura (conf.) - 20,25-20,55: L'ora allegra - 21: Recitazioni, canto, concerto corale, solisti di arpa e di corno (Oeser, Cherubini, Riedel, Holderlin, Zabel, Brahms). In seguito ultime notizie, bollettino sportivo.

LIPSIJA - m. 365,8 - Kw. 4**DRESDA - m. 294,1 - Kw. 0,75**

10,12,50-13,30-14,45-15,25-16,16-6,18: Notizie commerciali, i prezzi del cotone e della lana, divise, prezzi dei metalli, quotazioni prodotti agricoli, quotazioni chiusura Borsa, ecc. - 10,5: Meteorologia - 10,20: Lettura del radio-programma - 10,25: Ciò che pubblica il giornale - 12: Concerto del mezzogiorno con «Hupfeld-Tripolona» - 12,55: Segnale orario di Nauen - 13,15: Bollettino della stampa e della Borsa - 16,30-17,30: Concerto pomeridiano della «Leipzig Sinfonie-Orchestra» (prezzi di Lechner, Tschai-kowsky, Wagner, Hofmann, Strauss) - 17,30-18: La radio della donna

- 18,5-18,30: Libri nuovi - 18,30-18,55: Corso di lingua spagnuola per principianti - 19,19,30: Piccole conferenze - 20: Prognosi del tempo e segnale orario - 20,15: Un viaggio. (recitazioni concerto della Leipzig Sinfonie-Orchestra) - 22: Bollettino della stampa e notizie sportive - 22,15-21: Musica da ballo.

LONDRA (2 LO) - m. 361,4 - Kw. 3,0

13,15: Big Ben - Sestetto - Violoncello - 15: Quartetto, Baritono - 16,17: Orchestra: Marble Arch Pavilion (16,15-16,30: Astronomical) - 17: Conferenza - 17,15: Per ragazzi; Cori a più parti; Fialba; Concerto - 18,19: Ballabili - 18,30: Segnale; Tempo e Notizie - 19: La produzione del gas illuminante - 19,15: Pianoforte: Le Sonate di Beethoven - 19,25: Astronomia - 20,25: Coppia varietà - 20,30: Critica Musicale - 21: Tempo; Notizie - 21,15-23: «L'Erebo Errante», Azione drammatizzata in 4 parti di E. Temple Thurston.

LOSANNA (S.R.R.) - m. 850 - Kw. 1,5

7; 12,30; 13; 20,30: Come lunedì - 20,31: Soprano e tenore: Canzoni francesi, di una volta, di ieri e oggi - 21: Due violini e piano: Pezzo concertato, Rameau - Sonata, Loeillet - La felicità, Chérémault - Romanza, Hubert - 21,30: Corriere letterario.

MANCHESTER (2 ZY) - m. 384,6

Kw. 1,5

15: Soprano, Tenore; Violino - 16: Musica dal Golf Hotel - 16,15: V. Londra (Davenport) - 16,30: Musica c. s. - 17: Contralto - 17,15: Per ragazzi - 18: Orchestra, Hot. Majestic - 18,30; 19,15; 20,25-23: V. Londra - 18,45: Musica c. s. - 18,50: Match di Cricket da Old Trafford - 19: L'inventore della Macchina per filare il cotone - 19,45: Orchestra: Le Piaghe verdi d'Inghilterra, Clutsan - Visioni dei Boschi, Fletcher - Pagine Campestri, Contes.

MADRID (Union Radlo) - m. 375

(E. A. J. 7) - Kw. 1,5

12,45-13,15; 15,16-30: Come lunedì - 18,30-20,30: Corso superiore di lingua castigliana, Concerto, - 21,30-22: Corso di inglese, - 23,1-30: Segnale d'ora, Borsa, Banda militare, Notizie.

MONACO DI BAVIERA m. 537 Kw. 4**NORIMBERGA - m. 303 - Kw. 4**

11,45-12: Solito - 12,30: Trasmissione grammofonica 1,55: Segnale orario, meteorologia, notizie quotazioni Borsa - 2,15 Il programma di domani - 2,45-3,45: L'ora della donna - 3,45: Segnale orario, meteorologia ultime notizie agricole - 4,5-30: Ritrasmisione del concerto dal «Regina-Palast-Hôtel» - 6: I prezzi dei prodotti agricoli - 6,15: Segnale orario, meteorologia, ultime notizie agricole - 6,30: Opere di Federico Chopin (concerto di pianoforte) - 7: Corso inglese - 7,30: Il romanticismo moderno - 8: Concerto della R. O. con il concorso del baritono Paolo Bender, di solisti di violino e di violoncello (Berlioz, Dvorak), Mozart, Vieuxtemps, Verdi, Brans) - 10: Segnale orario, meteorologia, notizie sportive, commerciali e della stampa, il programma di domani.

PARIGI (Petit Parisien) - m. 340,9

Kw. 0,5

21: Ouv., Amleto, Tchaikowsky - Preludio II. L'aito. Luis, Chupentier - La Tomba di Couperin, Ravel - Selezione, Le Hulla,

Rousseau - Sull'onda, Selmit - Notturmo, Flament - Polonese, La Vita per lo Czar, Glinka.

PARIGI (Radio Paris) - m. 1750

Kw. 1,5

10,30: Informazioni e corsi - Dieci minuti di musica - 12,30-14: Orchestra: La Lezione d'amore, De Bozi - Cocoricò, Gamme - (Violino): Sonata, Grieg - Derivisi Girami, Delmas - (Canto): Segno di Felicità, Flogier - Il Banchetto del Ragno, Roussel - Scatola musicale, Liebiel - Numero di piano - La Figlia del Tamburo Maggiore, Offenbach - (Canto): Maria Maddalena, Massenet - Il Fascino d'Oisea, Mignan - Serenata, Gourdon - Violoncello: Bagatella, Kullmann - Da una Prigione, Hahut - Saba di Gnomi, Verdun - 13,50: Prezzi caffè, cotone, seta, riso a Saigon. Corsi metalli preziosi e della piastra. Borsa di Parigi. Prezzi caucci e zeccheri a Londra. Notizie - 16,30: Borsa di Commercio; Borsa di Parigi; Valori metalli ordinari, cotone, cereali a Chicago - 16,45-17,40: Orchestra: Danza Persiana, Guiraud Mouton - Violino: Sonata, Beethoven - Piano: Scherzo in mi min., Mendelssohn - Violoncello: Sonata, Saint Saens - Eute Bergamasca, Debussy Mouton - 17,35: Prezzi caucci e zeccheri a Londra. Zeccheri a New York. Notizie - 19,30: Interviste e Attualità - 20: Prezzi caffè, cereali a Chicago. Prezzi lane, rame, fertilizzanti, farine, Cambi. Programma Spettacoli. Risultati corse. Agenzia e «Formation». Giornali, Agenzie Havas e Fourmionier - Prezzi cotone, caucci e zeccheri a New York. Corsi metalli preziosi - 20,30: Corso di Storia Economica e d'Educazione fisica - Cronaca filatelica - 20,45: Selezione della «Rondine» (recitazioni). Jersey - Selezione, La Tosca, Puccini - Negli intervalli: Notizie.

PRAGA (P. R. G.) - m. 348,9 - Kw. 3

11-17: Come lunedì - 17: Concerto: La Gazzu ladra, Rossini; Il Diluvio, S. Saens; Mignon, Thomas; Barcarola e Valzer triste, Oudricke; Mormorio di Primavera, Sinding - 18: Conferenza - 18,45: Emisiane per Bratislava - 19: Per gli operai - 19,45: Conferenza - 20: Il Tempo - Concerto popolare: Canzoni. A soli sassofono, Dordtberger; Valzer, Lewis; Musicista Cero; Ony step, Romaru; Balletti, Furek; Canzoni; Romanza, Kubin; Fox trot, Idan; Orchi nieri, Stihlo Saska; Zilium, Ternek; Fantasia, Maly. - 21,30: Commedia - 22: Ora. Notizie. Musica riprodotta.

TORRE EIFFEL (F. L.) - m. 1.650

Kw. 5.

18,45-20: Giornale Parlato: Mahili e Stile - Libri da leggere - Canzone - Rubriche solite - Recentissime - Il Tempo - 20: Orchestra: Aria di «Pelléas e Melisande», Debussy - Violino: Andante, Bradau - Cantatrice: Terra perdona mi, Marc neu - Cantatrice: Terra perdona mi, Marc neu - Berceuse, Sivadjean - Orchestra: Al Bosco della Misera, Lazari - Violoncello: «Srenata pagnuola, Glazunov - Cantatrice: «Poema» e «Ritorno», Tilly - Trio: All'Unghereso (dalle «Novellette»), Glazunov - Orchestra: Cyrano di Berguer (3 tempi), Rosse - 21,15-22: Università Popolare: Parigi di notte - Per comprendere la Storia della Rivoluzione ai nostri giorni - La Chimica Moderna - L'Europa come unità letteraria - Le Piante Medicinali - Le Assemblee Parlamentari in Francia.

Abbonatevi alle Radioaudizioni

STOCCOLMA (S A S A) - m. 454,5
Kw. 1,5

19,10: Note parlamentari. - 19,30: Soli-
sta e orchestra: Scene del Romeo e Giu-
lietta di Gounod. - 21,15: Notizie e Tem-
po. - 21,45: La Sor. Botanica Svedese (da
Karlstad; onda 221).

VARSAVIA (Polskie Radio) - m. 1111,1
Kw. 10

11: 11,10; 21: 21,30: Come lunedì - 11:
Boll. Economico e Meteorolog. Annunzi -
15,30: La Slesia - 16: Annunzi - 16,15:
Musica leggera - 18,15: Giulio Słowacki
(Conferenza) - 18,40: Le Nazionalità vi-
venti in Polonia - 19,5: Boll. Agricolo -
19,30: Boll. del Messenger Polonais (da Crac-
ovia).

VIENNA (Radio Vienna) - m. 517,2
Kw. 7

11: Musica del mattino. - 16,15: Concer-
to pomeridiano (musiche di Eysler, Cheru-
bini, Lullig, Stolz, Konigberger, Král). -
17,15: L'ora della gioventù. - 18,10: Le set-
timane festive a Vienna e nella Bassa Au-
stria (dal 5 a 19 giugno). - 18,20: L'ora
della donna. - 18,50: Conferenza fisica. -
19,20: Corso di esperanto. - 19,40: Corso
di lingua inglese. - 20,15: Umore musicale:
nella musica e nella parola (concerto vocale
e strumentale).

ZAGABRIA - m. 310 - Kw. 0,35

8,15: Conferenza radio-technica - 8,30:
Musica da camera - 9,45: Notizie - 10:
Ritrasmissione dal "Café Corso".

ZURIGO - m. 500 - Kw. 0,5

12,28: Meteorologia e prognosi del tempo.
segnale orario 12,30: Recentissime - 12,40:

Trasmisssione grammofonica - 13,35: Di-
vide e quotazioni Borsa - 19,38: Prognosi
del tempo, segnale orario - 20: Serata
ticinese - 21: L'opera italiana (concerto
della R. O.) - 21,30: Valzer e marcie (con-
certo della R. O.) - 22,10: Recentissime,
informazioni della "NZZ", prognosi del
tempo.

trasmisssione di concerti: dati meteorologici
per l'interno ed i mari, notizie sportive e
della stampa.

BARCELLONA (Radio Barcellona)
(EAJJ) - m. 344 - Kw. 1,5

13: Carillon, Cattedrale. Il tempo -
18,30: Quintetto: Fox trot, Menichetti -
Selezione. La Fanciulla dei miei sogni. Ha-
selma - Serena Cinese. Humphrie - Scot-
tish, Teleira e Duari - Paso doppio.
Doiras Vila - 21,30: Corso di ortografia
castellana - 22,30: Mercati Internazionali e
Cambì - 22,05: Quintetto: Fox trot, Do-
Mori - Tango, Margenat - 22,15: Scene
di lavori teatrali dei fratelli Quintero e di
Martinez ierra - 22,35: Quintetto: Scottish,
Margenat - Valzer, Waldteufel - 23: Ca-
rillon, Catedral. - Il Tempo - 23,5: Sei
Canzoni di A. Fucrà - 23,55: Conferenza -
23,10-1: Coro: I Tre Tamburi, Lambert
Quattro canzoni popolari (Morera, Cumbel-
lis, Ribó, Perez Moya, Ilem) - Madrigali,
Castelley - Canzoni, Morera.

BASILEA - m. 1100 - Kw. 1,5

20,30: Segnale orario, meteorologia -
20,55-21,30: Sonata di Corelli per violon-
cello e pianoforte - 1 arie italiane per
21,30-22: Pezzi di Hayda e Beethoven per
violoncello e pianoforte; 4 canzoni per so-
prano e pianoforte di Chopin - 22,22,05:
Notizie e meteorologia.

BERNA - m. 411 - Kw. 1,5

14,55: Solito. - 16-16,30: Orchestra
del Kursaal di Berna. - 16,30-17: L'ora dei
fanciulli. - 17-17,30: Orchestra del Kursaal
di Berna. - 20: Segnale orario meteorolo-
gia - 20,2-0,30: Conferenza. - 20,30-21,30:
(da Basilea) Serata di canzoni e di sonate

Mercoledì 8 Giugno

AMBURGO - m. 394,7 - Kw. 4

BREMA - m. 400 - Kw. 0,75

HANNOVER - m. 297 - Kw. 0,75

KIEL - m. 354,2 - Kw. 0,75

5,45-16: Come martedì - 16,30: Ritras-
missione da Berlino: Corso inglese per
iniziati - 17: Concerto da 16 ritrasmissione
dall'Hotel Atlantic - 17: Espositivi no-
tizie di tempesta - 17,35: Conferenza -
17,55: Meteorologia, eventuali notizie di
notte - 18,30: Conferenza - 18: Concerto primaverile della
R. - 18,30: Ritrasmissione da Berlino:
Corso inglese per principianti - 19: Can-
zoni - 19,20: "Till Eulenspiegel" (conf.)
19,40: Conferenza - 19,55: Meteorolo-
gia, il mercato frutta e verdura di Ambur-
go - 20: Concerto del "Bandunion-Orche-
ster von 1921" (musiche di Proeschmann,
Hilbach, Lacombe, Hofa, Hoenz, Czibulka,
Kahnt, Reger, Lange, Urbach) - 21: L'ora
allargata - 22: "Il Valzer" (concerto di
valzer di Launer, Waldteufel, Morena, Fe-
ters, Jawnowicz, Künneke); in seguito ri-

RADIO AMATORI!

La S. ROTOR di Fiume mette in vendita al
dettaglio a scopo di reclame alcuni tipi delle
sue rinomate batterie per radio.

Ti. a 6 volt a 2 spine	5 pezzi L. 15 -
" " " " " "	10 " " 29 -

Tipo 5 volt a 2 serrafili e zanchette per collegamento in serie	3 " " 11,70
detto " " " "	6 " " 23 -
detto " " " "	10 " " 36 -

Tipo 60 volt	1 " " 40 -
" 90 " "	1 " " 59 -
" 120 " "	1 " " 78 -

Prezzi franchi di porto in pacco postale contro
vaglia anticipato o contro assegno. - Volendo pacco
raccomandato aggiungere la tassa corrispondente.

Si garantiscono: **BATTERIE FRESCHE**
Qualità ineccepibile - Massima durata

S. ROTOR - FIUME, Casella postale No. 19
o Gradinata Sasso Bianco No. 5



La Marca

**ORION
ECHO**

costituisce la più
seria garanzia.

VALVOLE di grande rendimento
ALTOPARLANTI di lusso
MANOPOLE
DEMOLTIPLICATRICI

La più elegante e precisa soluzione
del sistema demoltiplicatore

Rappresentanza Generale per l'Italia:

Ditta O. GRESLY Sede: MILANO (129)
Via Vettor Pisani N. 10

Telefono: 66-119

Filiale: PALERMO - Corso Scioa, 128

con soprano e violoncellista. — 21.30-21.50: Orchestra del Kursaal di Berna. — 21.50-22.05: Notizie, meteorologia. — 22.05-22.30: Orchestra del Kursaal di Berna.

BERLINO - m. 483,9 - Kw. 4
STETTINO - m. 252,1 - Kw. 0,75

1.30-2: Concerto di campane ritrasmissiono dalla «Parochialkirche» di Berlino — 3.30: Questioni e dispacieri di donne — 4: Conferenza medica — 5: L'ora divertente per la gioventù — 5.30-6.30: Concerto della R. O. (musiche di Strauss, Yoshitomo, Beethoven, Leoncavallo, Moszkowsky); in seguito consigli per la casa, — comunicato dei teatri e dei cinematografi — 7.5: La vita e l'opera di A. H. Franckes (morito 18 giugno 1727) — 7.30: Questioni giuridiche del giorno — 8.8-30: Conferenze — 9: Concerto dei cantanti Mary Lewis-Bohnen e Michael Bohnen, con il concorso della R. O. (pezzi di Weber, Schubert, Brahms, Strauss, Carman, Cherubini, Verdi, Bizet, Gounod, Mozart, Puccini, Leoncavallo); in seguito meteorologia, terzo bollettino delle recentissime, segnale orario, notizie sportive — 10.30-11.30: Allegra musica notturna.

BIRMINGHAM - m. 426,1 - Kw. 1,5

15.45: Quintetto; Pianoforte; Canzoni al piano — 16.45: Conferenza musicale con illustrazioni pianistiche — 17.15: Per ragazzi — 18: Orchestra, Cinema, Lozelli — 18.20: V. Londra (Daventry) — 18.30: 19: 19.25: 19.45: V. Londra — 20: (Musiche di Lisa Lehmann) — Quartetto vocale; Poi pueri di parodie — 21: Notizie — 21.20: Orchestra; Ouv., Ugonotti, Meyerbeer. Baritono e orch.; Prologo, Pagliacci, Leoncavallo. Orchestra: Preludio, Juvenfelt — Introduzione Alla III. Lohengrin, Wagner. Violino: Tempo di minuetto, Pugnani-Kreisler. Uccello profeta, Schumann-Auer. Danza Ungherese, Brahms-Johannin. Orchestra: Selez., Regina di Saba, Gounod. Baritono e orchestra: Aria; Tannhauser, Wagner — Orchestra: Suite tre danze (Arrigo VIII), German — Violino: Gioia d'amore, Kreisler — Valzer lentissimo, Debussy — Danza Spagnuolo, De Falla-Kreisler — Baritono: Ballata, German — Romanza, Keel — Orchestra: Suite balletto (Erodiade), Massenet

BOURNEMOUTH (68M) - m. 491,8
Kw. 1,5

15.45: 18: V. Londra (Daventry) — 16: Otello; Basso lirinale; Otello; Soprano; Otello; Basso H.; Otello; Soprano; Otello — 17.15: Per ragazzi — 18.30: 19.25: 19.45: 21.23: V. Londra — 20: Otello; Selez., La Ribelle, M. Phillips — 20.10: Duetti d'oprette — 20.20: Otello; Selez., Amor di Zingaro, Lehar — 20.35: Duetti d'oprette — 20.45: Otello; Selez., Tom Jones, German.

BRATISLAVA - m. 263,2

17.20: Notizie agricole — 17.25: Conferenza — 17.45: Rondo capriccioso, Mendelssohn; La Nona, Glazunov; Pulcinella, Rahninowski; Marcia, Novak; Prato, Smetana; Suite d'opera, Navak; Notturno, Liszt; Scherzo in fa min., Brahms — 18.45: Corso di Slovacco, — 19: V. Praga.

BRESLAVIA - m. 375,8 - Kw. 4
OLEIVITZ - m. 250 - Kw. 0,75

16.30-18: Concerto della R. O. con il concorso d'un soprano, flautista (musiche di Bruckner, Rottlieb, Rosse, Mahler, Debussy, Strauss). — 18: Il cielo nel mese di Giugno — 19-19.20: Lettura inglese — 19.20-20: Corso d'inglese. — 20.10: Ritrasmissione

ne dal «Giardino zoologico»; Concerto militare (pezzi di Fucik, Adam, Leoncavallo, Suppé, Wagner, Rossini, Grieg, Liszt, Kalmann, Reinold).

BRNO - m. 441,2 - Kw. 3

12.15-19: Come lunedì. — 19: V. Praga.

BRUXELLES (Radio-Belgique)
m. 508,5 - Kw. 1,5

17: Concerto: I piedi bianchi, Sicule — Lion Marion, Gasla — Ho sognato avente, De Tovo — Profumo d'oriente, Magritte — Danza triste, Mambour — Carezza musicale, Sudesty — Numero di canto — Fantasia, Erodiade, Massenet — (Piano): Impressioni di Spagna, D'Agreves — Canzone del mezzodì... Mambour — L'amorosa Serenata, Filipucci — Mattinata a Cote, Demaret — Numero di canto — Valzer delle Bionde, Ganne — 19.30: Giornale parlato — 20: Selezione, Il Re d'Ys, Lalo — 22: Notizie.

BUDAPEST - m. 555,6 - Kw. 3

9.30; 12; 15; 17: Come lunedì. — 11: Il Tempo. — 17: Teigoni. — 20.15: Concerto. — 21.45: Segnale d'ora. Notizie — 22: Ballabili, Hotel Ritz.

CADICE (Radio Cadice) (E. A. J. J.)
m. 344,8 - Kw. 0,5

20.5: Piano: Vespere; Campana della Trinità, Dacker — 20.18: Concerto di Canto e piano — Negli Intervalli: Composizioni per violoncello — 20.50: Notizie — 21: Ora. Corso di francese — 21.15-22: Concerto di violino e piano.

CARDIFF (5 W A) - m. 353 - Kw. 1,5

15.45; 18; 18.20: V. Londra (Daventry) — 16: Trio — 16.45: Conferenza — 17: Orchestra, Queen's Cinema — 17.15: Per ragazzi — 18.15: Bollettini Società Radio lozelli — 18.30; 19.25; 21.23: V. Londra — 19.45: Quartetto vocale — 20: (Canzoni per i bimbi di F. E. Weatherly) — Soprano: Il Soldatino di piombo, Molloy — Contralto: Canzone della Madre, Lady A. Hill — Soprano: Quando Jack e io eravamo bimbi, H. Loehr — Contralto: Il Drago, Behrend — Soprano: Madamina Luna, Lady A. Hill — Contralto: Corista, A. Sullivan — Soprano: Voglio fare il soldato, Lady A. Hill — Contralto: La Piccola Fiammiferata, Melloy — Soprano: Sopra facce, Lady A. Hill — Contralto: Rock-a-Bye Low, Id.

CRACOVIA - m. 422 - Kw. 1,5

16.15; 19.30: V. Varsavia — 17.40: 19: Come domenica. — 18: Origini della lingua polacca letteraria. — 18.30: Il Sesso delohe in Polonia e altrove.

DAVENTRY (5 XX) - m. 1600
Kw. 25,0.

10.30: Segn. Gr.; Tempo — 11: Big Ben — Quartetto con viola e soprano; Basso; Violino; Pianoforte — 13.14; 15; 15.45; 17.15; 19.25; 19.45; 21.20-23: V. Londra — 16: Segnale d'ora e Quartetto, ecc. (Cont.) — 21.15: Previsioni Marittime — 22: Segnale d'ora — 23.24: Ballabili, Gira's Club.

FRANCOFORTE SUL MENO - m. 428,6
Kw. 4

CASSEL - m. 272,7 - Kw. 0,75

12: Ritrasmissione del concerto di campane dal «Darmstadter Schloss» — 16.30-17.45: Concerto della R. O.: Musica di operette — 17.45-18.5: L'ora dei libri — 18.30-19: Corso di stenografia per principianti e iniziati — 19.19.30: Le opere di

Fr. Schreker (conf.) — 19.30: Ritrasmissione dal Teatro comunale di Cassel: «Die Geschiedeten», opera in 3 atti di Schreker.

GINEVRA (Radio Ginevra) - m. 760
Kw. 1,5

20.30: Cambi. Ora. Previsioni tempo — 20.35: Culinaria — 20.50: Concerto dal Giardino Inglese — 22.5: Notizie.

HILVERSUM (H. D. O.)
m. 1060 - Kw. 2,0

12.40; 20.25: Bollettino Polizia — 12.45: Trio «Trionfo» — 17.10: Conferenza — 17.40: Orchestra: Ouv., L'Ehbra, Halevy — Suite «Hiawatha» (6 pezzi), Coleridge Taylor — Violino: Poema, Crausson — 18.55: Conferenza — 19.25: Orchestra: Valzer, G. Strauss — Contabile, Cui — Violino: Vocalise, Rachmaninov — Valse bluette, Auer — Note Indiana, Bella Poppan — Orchestra: Poi pourri weberiano, Urbach — Ciò che sognano i Fiori, Translateur — 20.50: Concerto — 23.10: Agenzia V. D. — 23.20. 0.40: Ballabili.

KONIGSBERG - m. 329,7 - Kw. 4

9: Bollettino del mercato — 10.15: Come martedì — 16: L'ora della gioventù — 16.30-18: Concerto pomeridiano della R. O. (pezzi di Gómes, Waldteufel, Murzilli, Felsenberg, Wagner, Urlich, Sentis, Dvorak, Erl, Kollo, Ervin) — 18.05: Notizie agricole — 18.30: L'ora dell'educazione inglese — 20.10: Meteorologia — 20.15: Duetti di Schumann-Mendelssohn (concerto vocale d'un soprano e d'un tenore) — 21: Ritrasmissione da Danzica: Musica per strumenti a fiato (canzine vecchie e nuove di Teike, Blon, Fucik, Unrath, Hill, Friedemann, Kinley, Weisenborn, Goldmann, Hegt, Rudech), nell'intermezzo meteorologia, recentissime.

LANGENBERG - m. 468,8 - Kw. 25
MUNSTER - m. 241,9 - Kw. 4
DORTMUND - m. 283 - Kw. 1,5

13.30-14.30: Concerto pomeridiano (musiche di Boieldieu, Kolman, Strecker, Coleridge-Taylor, Beece, Giordano, Larento) — 14.30-14.35: I cinque minuti della donna di casa — 15.35-16.30: Conferenza riguardante i mercati per le cooperative agricole — 17.30-18.30: Concerto pomeridiano dell'orchestra Mario Isoglio con il concorso di un soprano (musiche di Weber, Kreutzer, Lortzing, Brahms, Regner, Mahler, Kreisler) — 18.30-18.40: Consigli pratici per il giardiniere dilettante — 19.15-19.40: Altre conferenze — 20.10-20.30: L'ora dei libri — 20.30-20.55: L'ora allegra — 21: Serata d'opere (soprano e orchestra); pezzi di Meyerbeer, Bellini, Donizetti, Tschakowsky, Goldmark, Taubert, Proch, Rubinstein, Verdi; in seguito ultime notizie e bollettino sportivo; poi sino alle 24 musica da ballo.

LIPSA - m. 365,8 - Kw. 4

DRESDA - m. 294,1 - Kw. 0,75

10-18: Notizie commerciali come lunedì — 10.5-13.15: Solito — 15-15.30: Corso di stenografia — 16-18: Il pomeriggio della gioventù — 18.5-18.20: Corso di stenografia di Morse — 18.20-18.30: Bollettino del mercato di lavoro — 18.30-18.55: Corso inglese per principianti — 19-19.30: Due conferenze — 20: Prognosi del tempo e segnale orario — 20.15: Serata di musica da camera (canto) e il «Dresdener Streichquartett»; pezzi di Thuille, Reclot, Weismann, canzoni moderne) — 22: Radio-sogna — 22.10: Bollettino della stampa, notizie sportive — 22.25-24: Musica da ballo.

LONDRA (2 LO) - m. 361.4 - Kw. 3.0

13.11: Big Ben, Orchestra, Riel. Frascati — 15: Otello: Danza delle Baccanti, Gounod — Serenata, Schubert — Selez., Butterfly, Puccini — Contralto: Romanza, Coleridge Taylor — Ballata Greca Moderna, Von Fiellip — Aprile — Otello: Serenata, Drigo — Meditazione (Thais), Massenet — Selezione, «Signora, sia buona», Greshwin — Violino: Sull'ali del canto, Mendelssohn — Pulcinella, Kreisler — 15.45: Conferenza d'Igiene e Cultura fisica — 16: Tenore: Bell'asilo di gioia, Quilter — Nella Corte della Fontana, MacLaren — Bruno è l'amor mio, Quilter — Serenata, Myrlberg — Otello: Presso l'Acque del Minnetonka, illeanore — Jazz: Minuetto, Bolzoni — L'Alpe al lavoro, Bendix — Contralto: Canzone, M. Besly — Vecchia Ballata dell'Isola di Man, Quilter — Canzone, Lohr — Violino: Introduzione e Tarantella, Sarasate — Tenore: Giugno, Quilter — Canzone (L'Orchestra Immortale), R. Boughton — Canzone antica — O mia Signora, Quilter — Otello: Visioni Alpestri, Mac Dowell — C'è una Minuetto, Borchertini — Aria Irlandese, Grainger — 17.15: I Pri ragazzi: Canzoni vecchie e nuove; Sonata con musica — 18.19: Organo, Cinema New Gallery — 18.20: Giardinottura — 18.30: Segn. Gr.; Tempo: Notizie — 19: La Conferenza Economica — 19.15: Piano: Le Sonate di Beethoven — 19.25: (da Manchester): Le Comunità Vegetali — 19.45: Coppia variata — 20: Soli, Coro e Orchestra: Numeri di rivista — 21: Tempo: Notizie — 21.20-23: «1870»: Rievocazione storica, Musicale letteraria.

LOSANNA (S.R.R.) - m. 850 - Kw. 5.15

7: 12.30; 13; 20.30: Come lunedì — 20.31: Come lunedì — 20.31: Conferenza: Le conserve di frutta — 21: Programma di Basilea e di Berna — 21.30: Notizie.

MADRID (Union Radio) - m. 375

(E. A. J. 7) - Kw. 1.5

12.45-13.15; 15-16.30: Come lunedì — 19.30-21.30: Corsi di Esperanto — Orchestra — 22.30.23: Corso di vulgarizzazione storica — 23-1.30: Segnale d'ora. Borsa — Trasmissione del programma di Barcellona — Notizie.

MANCHESTER (2 Z Y) - m. 384.6

Kw. 1.5

15: Autopiano — 15.25: Contralto — 15.45: V. Londra (Davenport) — 16: Banda: da Mareumbe — 17: Pianoforte — 17.15: Pri ragazzi — 18: Quartetto — 18.20: Pollettino Orticoltura — 18.30; 19.25; 19.45: V. Londra — 21.20-23: (Composizioni di

Schumann) — Orchestra: Ouv., Manfredi — Baritono: Sette Lieder — Piano e orchestra: Concerto in la min. op. 54 — Baritono: Tre Lieder — Orchestra: Quinta Sinfonia in si bem., op. 38.

MONACO DI BAVIERA m. 535.7 Kw. 4**NORIMBERGA - m. 303 - Kw. 4**

11.45-3.45: Solito — 4: Concerto del trio M. Kreuz (Lortzing, Verdi, Weingartner, Strauss, Delibes, Zeller) — 5.6: L'ora della gioventù — 6.15: Segnale orario, meteorologia, ultime notizie agricole — 7-7.30: L'ora della ritrasmissione da Norimberga. Concerto vocale e di pianoforte di canzoni di Schubert e Schumann, arie di Puccini — 7.30: Conversazione di scienza naturale — 8: Paesi e popoli. Inghilterra (1 a serata) — 9: Concerto divertente della R. O. (musiche di Flotow, Weber, Lortzing, Mascagni, Offenbach, Sullivan) — 10: Segnale orario, meteorologia, notizie della stampa, sportive — 10.15-11.15: Trasmissione grammofonica.

PARIGI (Radio Paris) - m. 1750

Kw. 1.5.

10.30; 13.50; 16.30; 17.35; 20: Come martedì — 12.30: Orchestra: Perdetti Focassione, Dalbret — Tu sola, Ferrenana (Violino): Canto d'amore, Kreisler — Numero di canto — Numero di piano — Poema Sinfonico, Matrimonio Arabo, Smet — Samba, Dos Santos — Tango, Seras — La Pique Piquette, Chobillon — Se sapeste, Leojac — 16.45-17.40: Concerto — 19.30: Informazioni coloniali — 20.30: Corso di Elettricità — 20.45: Concerto — Negli intervalli: Notizie.

PRAGA (P. R. G.) - m. 348.9 - Kw. 5

11-17: Come lunedì. — 17: Concerto: Così fan tutte, Mozart; Sonata e Fuga, Scarlatti; Sprozzesi, Beethoven; Danza Ungherese, Brahms; Variazioni, op. 1, Chopin; Studi op. 10, Idem; Silvia, Delibes. — 18: 18.15: Come lunedì. — 19: Esecuzione del Ballo in Maschera di Verdi. — 22: Ora. Notizie, Ballabili.

TORRE EIFFEL (F. L.) - m. 2.650

Kw. 5.

18.45-20: Giornale Parlato: 1.8 giugno, lista delle lettere e delle arti in Russia — Attualità scientifiche — Cronaca di Parigi — Vita Europea — Rubriche solite — Canzone — Recentissime — Il tempo — 20-21.15: Concerto vocale e strumentale di musica russa — 21.15-22: Univ. Pop. — Industria casaria nel Cantal — Prevost Paradol — Le Vibrazioni nella Natura — La Geografia dell'Abitazione — 1. Medicina dello Spirito.

STOCOLMA (S A S A) - m. 454.5

Kw. 1.5

20: Banda militare. — 21.15: Notizie e Tempo. — 21.45: Racconti Finlandesi. — 22.15: Ballabili da Goeteborg (onda 416.7), — 23.15: Ballabili.

VARSAVIA (Polske Radio) - m. 1111.1

Kw. 2.0

11; 17.40; 18; 21; 21.30: Come lunedì — 14; 16; 19.5: Come martedì — 15.30: Pri ragazzi — 16.15: (Musiche Giapponesi). Orchestra: Suite Asiatica (3 tempi), Yoshitono — Cantatrice: Bereuse e Canto del Pescatore, Matsuyana Yoshinori — Orchestra: Danza con le lanterne, Yoshitono — Canto: Canzone d'amore — Canzone di Jeddo — Canzone dei Ciliegi, M. Yoshinori — Orchestra: Suite Giapponese (4 tempi), Yoshitono — Grammofono: Canti popolari Giapponesi — 18.15: Cassette delle lettere — 18.40: Conferenza d'Igiene — 19.30: Orchestra: Ouverture Romantica, Keler Bela — Intermezzo dell'opera «Walter Traum» O. Strauss — Canzone Valacca, Coda — Valzer, G. Strauss — «Le Pilon-Pilon», Cléric — Canto e piano: «Sketch» musicale — Orchestra: Pot pourri, Barba Bleu, Offenbach — Intermezzo, Il Fedele Bifolco, Lehar — Frammento d'opera, Stolz — Valzer, Bucalossi — Valzer, A. Khas — Intervalli: Boll. M. P.

VIENNA (Radio Vienna) - m. 517.2

Kw. 5.

11: Musica del mattino. — 16.15: Concerto pomeridiano (musiche di Schwin, Strauss, Marchner, Rimsky-Korsakov, Urbaeh, Komzak, Raymond). — 17: Fiabe per i grandi ed i piccoli. — 18: L'ora dell'agricoltura (conf.) — 18.25: Ricordi personali dell'evoluzione nella tecnica durante gli ultimi 70 anni (conf. dell'ing. W. Exner). — 19.10: Corso di lingua francese per iniziati. — 19.40: Idei di inglese per principianti. — 20.10: «Medea», tragedia in 5 atti di Grillparzer; in seguito musica leggera.

ZAGABRIA - m. 310 - Kw. 0.35

8.30: Musica allegra serale — 9.45: Notizie — 10: Musica da ballo.

ZURIGO - m. 500 - Kw. 0.5

12.28-13.35: Come martedì — 16-17.10: Concerto ritrasceso dal Hôtel Baur su Lac — 7.20: L'ora della gioventù (Pro Juventutem) — 17. 55: Prognosi del tempo, prezzi della Fed. svizzera degli agricoltori — 9.58: Prognosi del tempo e segnale orario — 20: Conferenza di psicoanalisi — 20.30: Serata di arie e di duetti (soprano baritono, pianoforte e la R. O.) — 21.30: Musica inglese

Raddrizzatori di Corrente

Brevetti Ing. MOSCHETTI

Corte Nogara N. 2a - VERONA

Carica Accumulatori Radio Auto Telefoni ecc.
Cinematografia Archi a specchio 25 Amp 80 Volts
Galvanoplastica Bagni 60 e 30 Amp

Per tutte le applicazioni industriali di qualsiasi tensione intensità e potenza

PER RADIO: Tipo R siao 6 Volts 5 Amp L. 320, —
" R 2 " 6 " 10 Amp e anodiche siao a
120 Volts e 0.3 Amp L. 550, —



(concerto della R. O.) — 22.10: Recentesime, informazioni della « NZZ », prognosi del tempo — 22.20: Musica da ballo della R. O.

Giovedì 9 Giugno

AMBURGO - m. 394,7 - Kw. 4

BREMA - m. 400 - Kw. 0,75

HAMNOVER - m. 297 - Kw. 0,75

KIEL - m. 254,2 - Kw. 0,75

5.45-16: Solito — 16.15: Duetti per 2 violini (musiche di Bérol, Spohr) — 17: Eventuali notizie di tempeste — 17.30: Concerto da (a) ritrasmissione dal « Café Waldthof » — 17.55: Meteorologia, eventuali notizie di inondazioni — 18: Concerto divertente della R. O. (nell'intermezzo lettura) — 18.09: Conferenza: Poetesse dimenticate — 19: Conferenza: L'insomnia — 19.25: Piccole conferenze diverse per le singole stazioni — 19.45: Dieci minuti di roboticonie — 19.55: Meteorologia — 20: « Narceu-peegels » commedia dialettale di H. Ehrke — 20: (soltanto per Brema) « Onbunger Krings » (« Seno », dramma dialettale di E. Schell) — In seguito ritrasmissione del concerto dal « Café Continental » di Hannover: dati meteorologici per fineverno ed i mari, notizie sportive e della stampa.

BARCELONA (Radio Barcellona)

(EAJJ) - m. 344 - Kw. 1,5

13: Carillon, Cattolico, Il Tempo — 18.30: Mercati Internazionali e Cambi — 18.40: Quintetto: Fox trot, Mendelotti — Selezione, Mauchla, Sullivan — Aria (Margaritha), Zamacois — 19.40: Poi ragazzi: Recitazioni — 20: Banda Municipale, Plaza del Rey o Palazzo Belle Arti — 21.40: Coro d'Inglese — 22: Mercati internazionali e Cambi — 22.5: Quintetto: Fox trot, Demaret — 22.10: Tenore: Il mio paese, Mediavilla — Dolore, romanza del III Atto, Breton — Gli Spavirvi, romanza del Lo Atto, Guerrero — La Bohème, racconto del Lo Atto, Puccini — 22.40: Recitazioni di poesie — 23: Carillon, Centrale — Il Tempo — 23.5: Concerto Quintetto, ditta Granja Royal.

BASILEA - m. 1100 - Kw. 1,5

Vedi il programma sotto Berna

BERNA - m. 411 - Kw. 1,5

13-15.56: Orchestra del Kursaal di Berna, — 16.30-17: Chiacchierata per fanciulli, — 17-17.30: Orchestra del Kursaal di Berna, — 20: Segnale orario, meteorologia — 20-21.20: Serata popolare, — 21.20-21.50: Orchestra del Kursaal di Berna, — 21.50-22.05: Notizie, meteorologia, 22.05-22.30: Orchestra del Kursaal di Berna.

BERLINO - m. 483,9 - Kw. 4

STETTINO - m. 252,1 - Kw. 0,75

12.30: Il quarto d'ora dell'agricoltore — 1-1.30: Due conferenze — 5-6.30: Concerto dell'Orchestra E.H. Steiner (musiche di Beethoven, Strauss, Fetras, Lescher, Reger, Friedemann, Langer, Lehar, Kalman; In seguito consigli per la casa, i programmi dei teatri e dei cinematografi — 6.45: Conferenza tecnica — 7.10: « L'Azionista Meyer » (il pinceri e dispiaceri del operatore in Borsa) — 7.35: Conferenza sui risultati della « Conferenza economica mondiale » —

8: Ritrasmissione da Maastricht: Juárez und Maximilian, storia drammatica in 3 atti e 13 quadri di F. Werfel; in seguito meteorologia, recentesime, segnale orario, notizie sportive; poi musica da ballo.

BIRMINGHAM - m. 326,4 - Kw. 1,5

15.45: Orchestra, Royal Leamington Spa — 16.45: Visioni dell'Isola di Smeraldo, Soprano — 17.15: Poi ragazzi — 18: V. Londra (Daventry) — 18.30; 19.15-21: V. Londra — 19: Pollicultura.

BOURNEMOUTH (68M) - m. 491,8

Kw. 1,5

11.30-12: Organo, Royal Arcade Bournemouth — 13: 18: V. Londra (Daventry) — 16: Orchestra, Riv. Smith — 17.15: Poi ragazzi — 18.30; 19.15-24: V. Londra — 19: Conferenza.

BRATISLAVA - m. 263,2

16: Borsa, — 17: Conferenza, — 17.45: Concerto: Elsie Jamer, Dumizetti; Largo, Haendel; Canzoni, Schneider-Trnasky; Noe, Schumann; Canzoni, Schneider-Trnasky; Canzoni russi; Romanza andalusa, Sarasate; Ballata slovacca, Janacek — 18.45-20: V. Praga — 19.5: Revitazione.

BRESLAVA - m. 315,8 - Kw. 4

GLEWITZ - m. 250 - Kw. 0,75

16.30-18: Concerto divertente della R. O. (musiche di Friedemann, Gilbert, Mascagni, Kéler, Wla. Bonn, Dzewior, Berce, Kanner, cka), — 18: L'ora dei libri, — 18.30-19.20: Conferenza economica, — 19.20-19.50: Segnale al tempo, — 20: Giuseppe Strauss scrive lettere. Concerto della « Schlesischen Landes-Orchester » con introduzioni, — 21.30: Conferenza — 22.15-24: Concerto di musica da ballo (ritrasmissione dal « Cafe Hindenburg »).

BRNO - m. 441,2 - Kw. 3

12.15: Concerto: Ouverture di Commedia, Kóler, Bela; Danza indiana, Zimlysz; Silvia, Debussy; 14.30; 17.15; 17.45; 18: 18.20: Canzoni martelli, — 18.45: Da Praga, — 19: Concerto: Carnevale russo, Biznuzov; Lidka, Moniuszko; Romanza, Zerkka; Valse, Glucka; Pastorale, Corelli-Godavsky; Danza Spagnuola, Mozckewski; Sclerza in fa min., Chopin; Canzoni serbe; Concerto in re magg., Chopin; Canzoni serbe; Alcuni Valse, Chopin, — 21: Banda militare, — 22: V. Praga.

BRUXELLES (Radio-Belgique)

m. 508,5 - Kw. 1,5

17: Poi ragazzi; Antifona e Sequenza — Cantici sacri del 100 (in fiammingo) — A. prile, Daberoze — La Casa di Ieta, Daberoze — Il Risveglio dei fiori, Beethoven — Dupireale ronde — 18: Corso di fiammingo — 19.30: Giornale parlato — 20: Recitazioni e commenti musicali — Orchestra Ouy, Prometeo, Beethoven — Violino: Imno al Sole, Rimsky Korsakow — Orchestra: Danza del fuoco, Dupont — Piano: Sole a mezzodi, Jongen — Orchestra: Nella foresta solatia, Schmitt — Piano: Bagnanti al sole, De Severac — Orchestra: Danza della Seta, Dupont — Idem: Il Tramonto del sole, De Micheli — Idem: Festa magica del sole, De Micheli — Idem: Festa magica del sole, De Micheli — 21.10: Attualità — Danze Persiane, Moussorgsky — In barca, Debuss — Parte letteraria: Opere di Heredia, Barbey d'Aurevilly, Pergaud, Brulot, Valentin de Saint-Point, Privas, Edmond Rostand — 21: Ballabali, dall'Abbaye — 22.30: Notizie.

BUDAPEST - m. 555,6 - Kw. 3

9.30; 12; 15; 17: Come lunedì, — 13; 11: Tempo — 17.2: Musica da camera — 18.25: Conferenza, — 19.15: Trigram, — 20.45: Commedia in 3 atti, — 23: Segnale d'ora, Notizie.

CADICE (Radio Cadice) (E. A. J. 3)

m. 344,8 - Kw. 0,5

20.5: Piano: Valsez poetici, Granados — 20.20: Organo: Farsandola, Le Beau — 20.25: Concerto di canto — Negli intervalli: Composizioni per piano — 20.50: Notizie — 21-22: Ora, Orchestra.

CARDIFF (5 W. A.) - m. 353 - Kw. 1,5

12.30-11.30: Musica, Riv. Carlton — 15: 18: V. Londra (Daventry) — 16: Trio — 16.45: Come gustare il Teatro — 17: Trio — 17.15: Poi ragazzi — 18.30; 19.15-24: V. Londra — 19: Spurt

CRACOVIA - m. 422 - Kw. 1,5

17: 19.30: V. Varsavia — 17.40; 19: Come domenica, — 18: Come mercoledì (seguito), — 18.40: Gli Stili architettonici a Cracovia.

DAVENTRY (5 XX) - m. 1100

Kw. 25,0.

10.30: Sign. Gr.: Tempo — 11: Big Ben Oneto, Contralto, Baritone, Violino, Pianoforte — 13-14; 15: 21.20-24: V. Londra (Segnali d'ora alle 16 e alle 22) — 21.15: Previsioni Marittime.

FRANCOFORTE SUL MENO - m. 428,0

Kw. 4

CASSEL - m. 272,7 - Kw. 0,75

12: Solito — 13.30-14.00: Ritrasmissione da Cassel; Concerto pomeridiano della R. O., in pezzi di Schumann, Weber, Arber, Vlan, Nicolai — 16.30-17.45: Concerto pomeridiano: Roberto Schuman (sotto il giugno 1910) — 17.45-18.5: L'ora della lettura (dal libro: La cultura del rinasimento in Italia) — 18.15-18.45: Conferenza in occasione del « Giorno della Croce Rossa » il 12 Giugno: L'opera della Croce Rossa per il nostro popolo — 18.45-19.15: L'ora della radio-attività « Sudwestdeutscher Radioclub » — 19.15-19.45: Cicli di conferenze: Le grandi Metropoli — 19.45-20.15: L'ora del giornale di Francoforte « Frankfurter Zeitung » — 20.15: « Gasparone », operetta in 3 atti di C. Millöcker.

GINEVRA (Radio Ginevra) - m. 760

Kw. 1,5

20.30: Cambi, Ora, Previsioni tempo — 20.45: Poi ragazzi; Concerto — 21.15: Per le signore — 21.30: Orchestra, Café du Nord — 2.15: Notizie.

HILVERSUM (H. D. O.)

m. 1060 - Kw. 2,0

12.40; 19.55: Bollettino Polizia — 13.15: Trio « Trianon » — 15.30: Concerto — 18.10: Orchestra, Ouy, Miramide, Mozart — Balletto « Trascendentale (4 pezzi) ». R. Half — Cantatrice — Orchestra: Canzone Triste, Ciaikovsky — Parata degli Gnomi, Noak — Principessa dei Dollari, Fall — Cantatrice — Orchestra: Valse, Waldteufel — La Trattola, Gillet — Finale — 20.10: « Fiedlio di Beethoven (da Amsterdam) », con conferenza illustrativa.

KONIGSBERG - m. 329,7 - Kw. 4

10.15-13: Solito — 16: Ritrasmissione da Danzica; Concerto di campane 16.20-18: Concerto pomeridiano della R. O. (musiche di Beethoven, Mozart, Grieg, Liszt, Jensen)

— 18.05: Quotazioni agricole, i prezzi all'ingrosso delle carni a Koenigsberg — 18.15: Cirlo di conferenze: Uomini della donna: C. J. Böttger, l'inventore della porcellana — 18.45: Ritrasmisione: Canzoni per basso: Concerto vocale e di pianoforte di Michele di Strauss, Ugo Wolff — 19.10: Corso di lingua inglese — 19.55: Meteorologia — 20.30: Radiocorazzi: In seguito meteorologia, notizie sportive.

LANGENBERG — m. 468,8 — Kw. 25

MUNSTER — m. 241,9 — Kw. 4

DORTMUND — m. 281 — Kw. 1,5

13.41.15: Concerto pomeridiano musicale di Strauss, Moszkowsky, Lortzing, Gmeiner, Saint-Saens, Friedmann, Handel — 13.51.10: 5 cinque minuti della donna di rosa — 16.45-17.30: La lista delle vicende della settimana prossima — 17.06-18.30: L'ora del canzoni allegre e serie dal radiocorazzi — 18.06-19.15-19.16-20.25: Piccola conferenza diverse — 21: Serata di canzoni e di duetti soprano, baritono, pianista, musiche di Schubert, Brahms, Gra ner, Berger, Teuk, Gohler — 22.50: Ultimo notizie e bollettino sportivo — 23.21: Ritrasmisione del concerto dall'Hotel Zur Post.

LIPSIÀ — m. 365,8 — Kw. 4

DRESDA — m. 294,1 — Kw. 0,75

10.18: Notizie commerciali come lunedì 10.5-13.15: Solito — 16.30-18: Ritrasmisione di un concerto pomeridiano di Magdeburg — 18.5-18.30: La lista delle tasse — 18.30-18.55: Corso di spagnolo per iniziati — 19.19.30: Conferenze — 19.55: Meteorologia, segnale orario — 20: Radiocorazzi: «Juarez» ed «Maximilian», storia drammatica in 3 atti di F. Werfel — 23: Bollettino della stampa e notizie sportive.

LONDRA (2 LO) — m. 361,4 — Kw. 3,0

13.11: Big Ben. Nuovi dischi grammofono — 15: Funzione serale, Abbazia di Westminster — 15.45: L'Arte di farsi gli abiti da sé — 16: Quartetto e Trio vocale femminile — 17.15: Per ragazzi: Ballabili; Racconti: Al Zoo — 18: Bollettino Agricoltura — 18.15: Prezzi prodotti agricoli — 18.20-19: Ballabili — 18.30: Segno (Gr.); Tempo: Notizie — 19: Un matrimonio in Underia — 19.15: Piano: Le sonate di Beethoven — 19.25: Un Seralo di Progresso Operaio — 19.45: Coppia Varietà — 20: Flauto ed archi; Seconda Suite, Bach — Orchestra Sinfonia Incompleta (2 tempi, Schubert — Baritono e archi; Addii di Wolan e Inantesimo del Fuoco (Adebiaria), Wagner — 21: Tempo: Notizie — 21.20: Le Capitali d'Europa: Berlino — 21.35: Baritono e archi; Il Discorso di Hans Sachs (Maestri Cantori), Wagner — Archi; Notte Splendente, Schoenberg — Orchestra: Till Eulenspiegel, Strauss — 22.30.21: Ballabili, Savoy Hotel.

LOSANNA (S.R.R.) — m. 850 — Kw. 5,5

7: 12.00: 13: 20.30: Come lunedì — 20.31: Soprano e baritono, Canzoni delle province francesi — 21: Orchestra Rist. Old India: Marcia, Siede — Valzer, Strauss — Oux, La Bella Elena, Offenbach — «Violettino» Scherzo, tarantella, Bossa — Selezione, Cavalleria Rusticana, Mascagni — Fox trot.

MADRID (Rustic Radiò) — m. 375

(E. A. J. 7) — Kw. 1,5

12.15-13.15: 15-16.30: Come lunedì — 19.30.21.30: Banda Municipale — 22.30.24: Corso di Francese — 23.1.30: Segnale d'ora — Borsa — Conferenza con illustrazioni musicali — Soprano e Orchestra — Notizie.

MANCHESTER (2 ZY) — m. 384,0

Kw. 1,5

11.30-12.30: Quartetto — 16.20: Autopiano — 17: Giugno in collina — 17.15: Per ragazzi — 18: V. Londra (Davener) — 18.30: 19.15: 21: 22.30-24: V. Londra — 19: Vagabondaggi estivi — 20: Diciatore al piano — 20.15: Violoncello: — Dopo un sogno, Fauré — Sonata in Fa, Marcello — 20.40: 21.15: Troupe Vand-villisti: Attrice comica, Baritono femmina, Macchiette, Commedia.

MONACO DI BAVIERA — m. 535,7 Kw. 4

NORIMBERGA — m. 303 — Kw. 4

11.45-12: Solito — 12.30: Concerto dell'orchestra di camera Anny Rosenberger (musiche di Meyerbeer, Leoncavallo, Weber, Nover, balli moderni) — 1.55: Segnale orario, meteorologia, notizie della stampa e della Borsa — 2.15: Il programma di domani — 3.15: Segnale orario, meteorologia, notizie agricole — 4: L'ora della lettura — 4.30: Concerto del trio M. Kreuz (pezzi di Urhahn, Kreisler, Strauss, Popy) — 6.15: L'ora della ritrasmissione da Norimberga — 6.15: segnale orario meteorologia, ultime notizie agricole — 6.30: Conferenza sul Turkistan — 7: Concerto della R. O. e d'un violinista (musiche di Lalo e Debussy) — 8: Amleto, tragedia in 5 atti di W. Shakespeare — 10: Indicazione della prossima ritrasmissione d'un'opera, segnale orario, meteorologia, notizie sportive, commerciali e della stampa, il programma di domani — 10.15: Conferenza teatrale.

PARIGI (Petit Parisien) — m. 340,0

Kw. 0,5

21: Oux, Saul, Beozzi — Gorno e Quintetto: Berouse, Mozart — Piano, Flauto.

GRAN GARAGE EXCELSIOR

di GIOVANNI STOCKER

Via L. Muratori, 2 - Arco Vecchio di P. Romana

MILANO (22)

Telefono 50409

Officina Riparazione Auto
Noleggi vetture di lusso
per grandi escursioni
interno ed estero.

Sponsali e Battesimi

Servizi speciali per comitive

Riformimenti — Servizi Notturni

Compra - Vendita



SUPERCOMPLEX
"IL RADIO-SIMPLEX"
SOC. AN. SUPERPILA
STABILIMENTI PILLA & LECLANCHE
= FIRENZE =

Violino e Orchestra: Allegro del Concerto, Bar - Natturo e Intermozzo, Sogno di una notte di Mezza Estate, Mendelssohn - Improvisazione Unghezer, Schubert - Gavotta in fa, Martini - Finale IIIa Sinfonia, Schumann.

PARIGI (Radio Paris) - m. 1750
Kw. 1,5.

10.30: 13.50; 16.30; 17.35; 20: (Comunicato in Esperanto) Come martedì - 12.30: 14: Orchestra: Sogno d'Autunno, Foyce - Passaggio Fiammingo, De Talye - (Violino): Berceuse, Ravel - Canzonetta, D'Ambrosio - Tentazione, Delmas - (Canto): Se i fiori avessero gli occhi, Massenet - Un po' d'amore, Silesu - (Piano): Racconto fantastico, Pugno - L'Or del Reano, Wagner - (Canto): Valzer, Romeo e Giulietta, Gounod - Suite Bergamasca, Debussy - Romanza, D'Ambrosio - (Violoncello): Io a solo di concerto, Vidal - Nei giardini di Murcia, Turina - Dache, Levalde - 16.45-17.40: Per ragazzi - 19.30: Informazioni Coloniali - 20.30: Recitazione di una Commedia - Chonchette - Violino: Leggenda, Bonnal - Negli intervalli: Notizie.

PRAGA (P. R. G.) - m. 348,9 - Kw. 5

11-17: Come lunedì - 17: Ballabili - 18: 18.15: Come lunedì, - 19: Conferenza, - 19.15: Corso di Francese, - 20: Il Tempo, Azione drammatica, - 21: Concerto: Trio in do magg., Brahms; Otetto in mi bem. magg., Mendelssohn, - 22: Come martedì.

TORRE EIFFEL (F. L.) - m. 2.050
Kw. 5.

18.45-20: Generale parlato: La bellezza delle nuvole - L'evoluzione della sociologia - Passaggi gastronomici - Vita parigina - Via europea - Canzone - Rubriche solite - Recentissime - Previsioni tempo - 20.21.15: Orchestra: Oux, L'Impresario, Mozart - Cantatrice: Due Canzoni popolari canadesi - Orchestra: Il Carnevale degli animali... Saint Saens - Cantatrice: Due canzoni - Quintetto: Andante e Finale Quintetto, De Castillon - Idem: Due Serenate, Lalo - 21.15-22: Università popolare: Eroismo delle donne canadesi - Corso d'Inglese - 1 dimenticati e gli incompiuti della letteratura - L'evoluzione della Medicina - Corso d'antombilismo

STOCCOLMA (SASA) - m. 454,5
Kw. 1,5

19.30: Corso d'Inglese (ritrasmissione) - 20: Concerto solisti e orchestra, - 21.15: Notizie e Tempo, - 21.45: Le Carte Nautiche.

VARSAVIA (Polske Radio) - m. 1111,1
Kw. 10

11: 14: 17.40; 21: Come martedì - 16: Conferenza - 16.30: 1 libri - 17: Ballabili, Caffè G. - 18: Corso d'Inglese - 18.50: Eventualmente Concerto da Poznam - 19.30: Boll. M. P.

VIENNA (Radio Vienna) - m. 517,2
Kw. 7

11: Musica del mattino, - 16,15: Concerto pomeridiano con il concorso d'una cantante (musiche di Lincke, Lalo, Bizet, Meyer-Hellmuth, Gndard, Gonnelli, Lindsay, Theysner, Konzak, Arditz), - 17.50: Comunicato dei teatri federali, - 18: Attraverso l'Anstria (ciclo di conferenze), - 18.30: Bevete più latte! - 19: L'ora dell'igiene popolare, - 19.30: Corso inglese per principianti, - 20,05: Concerto accu-

demico (cantante, violino, violoncello, pianoforte, coro, per Musica Sacra): musiche di Mendelssohn, Brahms, Mehler, Marx, Dvorak, Dittersdorf, Kreisler, Martini, d'Ambrosio, Baecherini, Pierre de la Rue, O. Lussas, Ortmayr, E. Isaak, Dowland, Siegl.

ZAGABRIA - m. 310 - Kw. 0,35

8: Ritrasmissione della festa in onore dello scrittore croato Sandor Gajkai in occasione del suo 70° anniversario; in seguito ritrasmissione dal «Palais da danse Pik».

ZURIGO - m. 500 - Kw. 0,5

12.28-13.35: Come martedì - 16: Concerto ritraspresso dal Hotel Bar au Lac - 17.20: L'ora della donna (conf.), - 17.55: Prognosi del tempo - 19.58: Prognosi del tempo, segnale orario - 20: Conferenza: Novità elettrotecniche - 20.30: Concerto della R. O. - 21: Lettura - 21.15: Concerto della R. O. - 22.10: Recentissime, informazioni della «NZZ», prognosi del tempo.

Venerdì 10 Giugno

AMBURGO - m. 394,7 - Kw. 4

BREMA - m. 400 - Kw. 0,75

HANNOVER - m. 297 - Kw. 0,75

KIEL - m. 254,2 - Kw. 0,75

5.45-16: Solito - 16.15: Concerto di pianoforte di pezzi di Bach, Rameau, Fasch, Fuerver, Mozart, Padre G. B. Martini, Beethoven - 17: Eventuali notizie di tempesta - 17: Concerto da te ritrasmissione dal «Alte Stadtpavillon» di Amburgo - 17.55-18: La radio che ride! - 18.30: Ritrasmissione da Berlino: Corso inglese per iniziati - 19.25: Consulenza giuridica - 19.50: Il mercato frutta e verdura di Amburgo - 20: 1) Poesia operaia nella parola e nella canzone; 2) Concerto popolare; In seguito: Ritrasmissione di concerti, dati meteorologici per l'Interno e per i mari, notizie sportive e della stampa.

BARCELONA (Radio Barcellona)

(EALJ) - m. 344 - Kw. 1,5

13: Carillon, Cattedrale, Il Tempo - 19.30: Mercati Internazionali e Cambi - 18.40: Mola e Consigli utili per le Signore - 19.10: Quintetto: Fox trot, Weillier - Selezione, La Principessa Pat, Herbert - Serenata, Bari notturni, De Micheli - Marcia, Sousa - 21.30: Corso di Stenografia - 22: Mercati Internazionali e Cambi - 22.5: Quintetto: Fox trot, Demaret - Tango, Gibbons e Herbin - Scottish, Molas e Duque - 22.30: Violino: Canto Indu, Rimsky Korsakow - Malaguena, Sarasate - Tamburini - Chinese, Kreisler - 23: Carillon Cattedrale - Il tempo - 23.5: Chitarra: Minuetto in re, Sor - Largo, Sor - Minuetto in la min. Idem - Riordini dell'Alhambra, Tarrega - Malaga, Mas Bergalló - 23.35: Conferenza letteraria e Lettura - 24.1: Coro: L'ensensya, Comella - Danza della taverna, Mendelssohn - L'Albero delle frutta, Morera - Alla Vita, Morera - Canzone, Idem.

BASILEA - m. 1100 - Kw. 1,5

20.30: Segnale orario, meteorologia 20.30-21: Seconda conferenza di Riccardo Feldhaus: Lo scopo del Jack-London-Club -

21.24.20: (da Ginevra) Orchestra vocale e strumentale 21.20-21.50; (da Berna) Orchestra - 21.50-22.05: Notizie, meteorologia.

BERNA - m. 411 - Kw. 1,5

13.15-56: Solito - 16.16.45: Orchestra del Kursaal di Berna, - 16.45.17: Il quarto d'ora della donna di casa, - 17.17.30: Orchestra del Kursaal di Berna, - 20: Segnale orario, meteorologia, - 20.20.30: Il mondo delle piante nel giardino del contadino, - 20.30.20.45: Orchestra del Kursaal di Berna, - 20.45-21.20: (da Ginevra) Concerto con il ronzano d'una cantante, d'un violonista e d'uno pianista, - 21.20-21.50: Orchestra del Kursaal di Berna, - 21.50-22.05: Notizie, meteorologia - 22.05-22.30: Orchestra del Kursaal di Berna.

BERLINO - m. 483,9 - Kw. 4
STETTINO - m. 252,1 - Kw. 0,75

3.30: Questioni e dispacieri di donne - 4: Lavori estivi nel giardino di fiori - 4.30: Umore bulgareo - 5: F. Heilborn lettura d'una novella di questo scrittore in occasione del suo compleanno - 5.30-6.30: F. Schubert (concerto vocale e strumentale); in seguito consigli per la casa, i programmi dei teatri e dei cinematografi - 6.45: Arte e cultura nella vecchia Berlino (conf.), - 7.10: La caricatura nello specchio dei tempi - 7.35-8: Altre due conferenze - 8.30: Concerto sinfonico della R. O. e di un solista di pianoforte (pezzi di P. Oletzki, Chopin, Schumann); in seguito meteorologia, recentissime, segnale orario, notizie sportive - 10.30-11.30: L'ora del valzer (orchestra, soprano, andizioni di pianoforte).

BIRMINGHAM - m. 326,1 - Kw. 1,5

15.45: Orchestra e violino solo, Royal Leamington Spa - 16.45: Conferenza, Contralto - 17.15: Per ragazzi - 18: Orchestra, Cinema Lozelli - 18.30; 21: V. Londra - 19.45: Violino e piano: Sonata in fa min., MacEwell - 20: (dal Royal Leamington Spa) Troupe varieta: Soprano, Baritone, Caratterista, Pianista, Comico - 21.45-23: Orchestra: Oux, Così fan tutte, Mozart - Sopr., Barit., Orch.: Duetto, Nozze di Figaro, Mozart - Orchestra: Selez., Don Pasquale, Donizetti - Barit., e orchestra: La Casa Grigia (Fortunio), Messenger - Aria (Faust), Gounod - Orchestra: Gavotta, Mignon, Thomas - Sopr. e Orch.: Aria, Racconti di Hoffmann, Offenbach - Canzone di Mupetta (Bobino), Puccini - Orchestra: Danza dei Bicchieri (La Ragazza di Nevo), Rimsky Korsakow, Barit. e orchestra: Aria, Les Petites Michu, Messenger - Aria, Nozze di Figaro, Mozart - Orchestra: Berceuse e Intermozzo di Sevillina (Don Cesare), Massenet - Soprano e orch.: Filomena (Monsieur Beaucaire), Messenger - Doh vieni (Nozze di Figaro), Mozart - Orchestra: Selez., La Bella Elena, Offenbach.

BOURNEMOUTH (6BM) - m. 491,8
Kw. 1,5

16: Ballabili, Royal Bath Hotel - 17: V. Londra (Davenport) - 17.15: Per ragazzi - 18: Orchestra, Gran Superincema - 18.30; 21-23: V. Londra - 19.45: V. Manchester.

BRATISLAVA - m. 263,2

Zampa, Herold; Madama Butterfly, Puccini; Festa di Primavera, Strauss; La Ninf, Dvorak; Coppelia, Delibes; Mezzanotte di maggio, Kuch; Minuetto, Baecherini; Canzoni slovacche, Kral; Destino, Bayres; Sul mare, Schubert; Poi pourri, Offenbach.

Il destino del marinaio; Marcia del Dia-
culo. Supp. — 18.45-20; V. Praga. — 19.15:
Conferenza — 19.35: Coro o Slovenco.

BRESLAVIA - m. 385,8 - Kw. 4
OLEWITZ - m. 250 - Kw. 0,75

16.30-18: Musiche slave (concerto della
R. O. di pezzi di Dvorak, Glinka. — 18:
L'ora della donna di casa. — 18.50-19.20:
Conferenza sportiva (La storia del «Gros-
sen Fliegerpreis von St. Peter»). — 19.20-
19.50: L'ora della Pasta (conf. riguardante
il servizio interno). — 20: Il ritmo ameri-
cano (confe di recitazioni di O. L. Brandt)
— 21: Ritrasmissione da Gleiwitz: concerto
vocale e strumentale (musiche di Mozart,
Haydn, Kienzl, Weber, Mendelssohn, Wa-
gner, Leoncavallo, Verdi, Schubert, Puccini,
Strauss). — 22.15: Dieci minuti di espe-
ranto.

BRNO - m. 441,2 - Kw. 3

12.15-18.40: Come lunedì. — 18.40: Cor-
so d'Inglese. — 19: Concerto: Robespierre,
Kindl; Roma, Bizet; La Pianura, Alhert;
Marcia solenne, Gai. — 20: Concerto: Pre-
ludio e Fuga, Mendelssohn; Il Sonatore di
Ara, Schubert; Piano cacciatore, Weber;
Romanza in si min., Schubert; Il Maestro d'ar-
mo, Loitzing; Tre Lieder, Schumann; Mar-
cia militare, Schubert. — 21: Ballabili. —
22: V. Praga.

BRUXELLES (Radio-Belgique)
m. 508,5 - Kw. 1,5

17: Concerto: Marcia Napoletana, Popy
— Serna Infantile, Schumann — La fan-
fazione, Ganne — Serenata primaverale, Ha-
zen — Aria di ballo, Fouldrain — Rustica-
nella, Cortopassi — Fauria, Galati, Masse —
Il Duchino, Leocata — (Piano): Passeggi-
o, Clamson — Gavotta, Gillet — Perché, Hor-
w — Canzone sognata, Pesse — Per un
larlo, Tosti — I Nasari, Tosti — Valzer,
Jarno — Fuora di paglia, Carirame — 19.30:
Giornale parlato. — 20: Organo: Preludio
e Fuga in si min., Bach — Pastorale... Men-
delssohn — Cantabile, Franck — Allegretto
Gilmont — Grande Coro, Widor —
Quartetto Archi, Mozart — 21: Attualità
— 21.5: Pezzi per quartetto, Bach — 21.55:
Grammofono: Danze moderne con illu-
strazioni — 21.30: Selezione letteraria fan-
tasia — 22: Notizie.

BUDAPEST - m. 555,6 - Kw. 3

9.30; 12; 13; 15; 17: Come martedì. —
18: Racconti per ragazzi in Tedesco. — 19:
Concerto orchestrale. — 20.30: Racconti con
musica da camera a commento. — 22: Con-
certo. — 22.30: Segnale d'ora. Notizie.

CADICE (Radio Cadice) (E. A. J.)
m. 344,8 - Kw. 0,5

20.5: Organo: Il Rosario, Nevin — 20.13:
Piano: Valzer, Berger — 20.20: Concerto
di canto — Negli intervalli, Composizioni
per banda: Seghidiglia, Barbieri — Cadice,
Quera — Zingri, Vives — Passo doppio,
Serrano e Alonso — La Raparica, Roné —
20.50: Notizie — 21: Ora. Corso di fran-
cese — 21.15-22: Concerto di violino e
piano.

CARDIFF (5 W A) - m. 353 - Kw. 1,5

15: Orchestra — A soli soprano, violino,
flauto, oboe, tromba — 16.45: Quadri e
figure per abbellire la casa — 17: Ballati e
Rit., Carlton — 17.15: Pei ragazzi — 18:
V. Londra (Daventry) — 18.30; 20.45: V.
Londra — 19.45: Orchestra, da Weston-s-
uper-Mare — 21.45: Orchestra: Suite «See-
men-Inscherecke», Fletcher — Soprano:

Due Canzoni (Coates, Coleridge Taylor) —
Orchestra: Fuoco Fatuo, Mac Dowell; A
una Ninfeca, Id.; Danza della Fata delle
Marmellate, Triakowski — 22.10-23: (Can-
zoni Villerevise) — Coro: Arriva Estate —
Basso e coro: Il Braconiere — Coro: Ce-
ra un innamorato e la sua dama — Sopra-
no: Le Sponde di Allan ater — Tenore e
semioro: Bevi a me solo — Contralto:
Un mattino di buon'ora — Coro solo: Il
Boschetto di Frassini — Basso e coro:
John Peel — Orchestra: Sognando (solo
violino), Schumann — Sogni Crepuscolari,
Thurhan — Mezzo soprano: Ode Saffica,
Brahms — Ti sei desta, o diletta, Coleridge
Taylor — Orchestra: Valzer dei Fiori,
Triakowski — Ovv., Sogni d'una Notte di
Mezz'estate, Mendelssohn.

CRACOVIA - m. 422 - Kw. 1,5

16.35; 19.30; V. Varsavia. — 17.40; 19:
Come Domenica. — 18: L'Etica di Kullataj.
— 18.30: Le auto-recitazioni poetiche.

DAVENTRY (5 XX) - m. 1700
Kw. 25,0.

10.30; Segn. Gr.; Tempo — 11: Big.
Ben. — Quartetto: Soprano; Tenore; Pia-
noforte — 12.30: Organo; da St. Baulph;
Sonata n. 1, Mendelssohn — Andante del
Quartetto, Debussy — Preludio corale sul
tema di un Inno — 13-14; 15; 21.20: V.
Londra (Segnali d'ora alle 16 e alle 22) —
21.15: Previsioni Marittime — 23.24: Bal-
labili, Florida Club.

FRANCOFORTE SUL MENO - m. 428,6

Kw. 4

CASSEL - m. 272,7 - Kw. 0,75

12: Solito — 13-14: Nuovi dischi grammo-
fonici — 16.30-17.45: Il pomeriggio della
donna di casa — 17.45-18.05: L'ora della let-
tura — 18.15-18.45: Recitazioni dialettali
di opere di A. Stolz in occasione del suo
85.º compleanno — 18.45-19.15: Conferenza
— 19.15-19.45: Corso di lingua inglese —
19.45-20.5: Venti minuti dedicati ai progres-
si nella scienza e nella tecnica — 20.5-
20.15: Rivista settimanale del film — 20.15-
20.25: Attenzione! Ruckkoppler! — 20.25:
«Uomo è Uomo», commedia di B. Brecht;
in seguito sino alle 0.30, ritrasmissione di
musica da ballo.

GINEVRA (Radio Ginevra) - m. 760
Kw. 1,5

20.30: Cambi. Ora. Previsioni tempo —
20.35: Dieci minuti di Esperanto — 20.45:
Concerto vocale e strumentale — 21.30:
Cronaca libraria — 21.50: Notizie.

HILVERSUM (H. D. O.)
m. 1060 - Kw. 2,0

12.40; 20.25: Bollott. Polizia — 13.15:
Trio «Trion» — 16.55: Conferenza —

17.40: Trio: Nove ballabili — 18.55: Con-
certo — 19.25: Corso di Inglese — 20.50:
Conferenza — 21.5-23.40: Concerto popo-
lare: Orchestra e «Chansonner». Azione
drammatica — 22.40: Agenzia V. D.

KONIGSBERG - m. 329,7 - Kw. 4

10.15-15: Solito — 16: Concerto pomeri-
diano della R. O. (Frammenti di opere pre-
ferrite di Off-nbach, Strauss, Lehar, Kalman,
Ascher) 18.05: Quotazioni agricole — 18.30:
La lingua, parlata e il dialetto (conf.). —
19: Conferenza riguardante il commercio
del latte 19.30: Conferenza riguardante il
regolo calcolatore 19.55: Meteorologia —
20: Ritrasmissione dalla Stallhieb in oc-
casione della riunione delle società coloniali;
in seguito serata di Mozart-Händel, nell'in-
termezzo meteorologico, recentissime.

LANGENBERG - m. 668,8 - Kw. 25

MUNSTER - m. 241,9 - Kw. 4

DORTMUND - m. 283 - Kw. 1,5

13.5-14.5: Concerto pomeridiano (violino,
violoncello e pianoforte; pezzi di Kraus,
Bruch, Romrath, Schumann, Cui, Weismann,
Dvorak) — 14.5-14.10: I cinque minuti della
donna di casa — 16.30-17.30: Concerto
da tre musiche di Ascher, Nedbal, d'Albert,
Larento, Bayer, Blon, Lehnhardt) — 18.30-
19: Conferenza musicale — 19.15-19.35: Con-
versazione inglese — 19.40-20: La costru-
zione e l'installazione degli appartamenti
come espressione di cambiamenti economi-
ci e sociali (conf.) — 20.15-21.5: Corso di te-
legrafia di Morse — 20.15-20.30: «Minna
von Barnheim», commedia in 5 atti di E.
Lessing; in seguito ultime notizie e bol-
lettino sportivo, sino alle 24 musica da
ballo.

LIPSIA - m. 365,8 - Kw. 4

DRESDA - m. 294,1 - Kw. 0,75

10-18: Notizie commerciali come lunedì
— 10.5-13.15: Solito — 15-15.30: Corso di
stenografia per iniziati — 16.30-18: Con-
certo del «Dresdener Streichquartett» (musi-
che di Dvorak, Kollmann, Gliere) — 18.5-
18.30: Libri nuovi — 18.30-18.55: Corso di
lingua inglese per iniziati — 19-19.30: Due
conferenze diverse — 20: Prognosi del tem-
po e segnale orario — 20.15: Concerto sin-
fonico (Leipzig Sinfonie-Orchester», au-
dizioni di solisti di pianoforte, violino, vio-
la, musiche di Bach, Mozart, Graener, Dra-
seck) — 22.10: Bollettino sportivo e notizie
della stampa — 22.15-24: Musica da ballo.

LONDRA (2 LO) - m. 361,4 - Kw. 3,0

13-14: Big. Ben. — Musica, Hot. Metro-
pole — 15: Banda; Ous. Il Luogotenente
del Re. Moore — Sennote Parigine (Due
pezzi), Fletcher — 15.20: Soprano: Canto
di Maggio; Fiori di Maggio; Ninnananna
Veneziana; G. Marx — 15.25: Banda; Pot

HELIKON
LA VALVOLA PIÙ APPREZZATA SUL MERCATO
RADIO-VOX - MILANO
Via Meravigli, 7 (interno A) - Tel. 81-089

pourri Gounodino, Rimmer — 15,40; Pianoforte: Valzer Romantico, Alberto — Gineseria, Volcunino — Baritono: Piacer d'amore Martini — La Premiere, Welber — Canzone della Strada, Ruget — 15,56; Banda: Serenata, Braga — Duetto corrette, Oril Hume — Nozze nella Foresta, Anclif — 16,18; Soprano: Romanza, L. Lehmann — Due Romanze, H. Foss — Canzone d'are, G. Jacob — Pianoforte: Notturno in re bem e Valzer in sol bem, Chopin — 16,35; Baritono: Quattro arie (Ragazzo dello Siroppiere), Butterworth — 16,40; Banda: Serenata, Schubert — Selva, Amor di Zingaro, Lehar — 17; L'industria della Galatite — 17,15; Per ragazzi — 18,19; Orchestra, Teatro Pr. di Galles, (18,30; Segn. Gr.; Tempo; Notizie) — 19; Critica musicale — 19,15; Piano: Le Sonate di Beethoven — 19,25; Un altro libro da rileggere — 19,45; Quartetto archi: Q. in re 4 tempi, Mozart — Tenore, quartetto e piano: Sei Liriche di Quilber (A. Giulini; su par. di R. Herrick) — Quartetto archi: Due tempi Q. in fa min, Kreisler — Marietta sulla spiaggia, Grainger — 20,45; Coppia varietà — 21; Tempo; Notizie — 21,20; Concorso di composizione in prosa e poesia — 21,45; Pianoforte — 21,40; (da Cambridge), Soli; coro e orchestra: Sinfonia del Mare 4 tempi, Vaughan Williams — 22,25-23; Concerto vocale.

LOSANNA (S.R.R.) - m. 850 - Kw. 1,3

7; 12,30; 13; 20,30: Come lunedì — 20,31; Programma di Ginevra e di Berna — 21,50; Notizie.

MADRID (Union Radio) - m. 375

(E. A. J. 7) - Kw. 1,5

12,45-13; 15-16,30: Come lunedì — 19,40; 21,30 Corso di Esperanto — Orchestra — 22,30-23; Corso d'Inglese — 23,30; Segna le d'ora. Borsa. Programmi vario. Notizie.

MANCHESTER (2 ZY) - m. 384,6

Kw. 1,5

13,14; Quartetto — 15,30; Baritono; Autopiano: Soprano: Violino — 17; Scaramanzia e Anzidi — 17,15; Per ragazzi — 18; V. Londra (Davenport) — 18,30; 21; 22,45-23; V. Londra — 19,45; (da Blackpool) — Orchestra: Fantasia «Le Campanie», Thurban — Valzer «Notte Napolitana», Zamenck — Intermesse comica di un clown — Orchestra: Piccola Suite di concerto, Cotardige Taylor — Parafasi ritmica del «Tannhauser» — Avanti la Baracca — 21,09; Quartetto Vocale — 22; Orchestra: Tre Danze del Dale, Wood — Selva, Gli Aradi, Moukton — Suite, «Un Giorno» Napoli, Byng.

MONACO DI BAVIERA m. 535,7 Kw. 4

NORIMBERGA - m. 303 - Kw. 4

11,15-13,45: Come martedì — 1; Concerto dell'orchestra Giorgio Frank, (musiche di Corellini, Strauss, Lortzing, Urbach, Rückert, Taylor, Maravilla) — 5,30; La radio dei libri — 6; Chiacchierata di E. Jessen — 6,15; Segnale orario, meteorologica, ultime notizie agricole 6,45; «La luna delle lettere» — 7; Conferenza — 7,30; Paesi e popoli, Inghilterra (2 a serata) 8,30; L'ora

allegria — 9; Serata viennese della R. O. con il concorso d'un soprano (musiche di Norny, Supph Lanner, Strauss, Fährbach, Lehar, Fiehrer, Konizak, Jurek) — 10,30; Rivista settimanale di sport — 10,45; Importanti radio-notizie — 10,55; Segnale orario meteorologica, notizie commerciali, sportive e della stampa, il programma di domani.

PARIGI (Petit Parisien) - m. 340,9

Kw. 0,5

21; Musica d'opera.

PARIGI (Radio Paris) - m. 1750

Kw. 1,5.

10,30; 13,50; 16,30; 17,36; 20; Come martedì — 12,30-11; Orchestra: Fox trot, Warren — Lianessa, G. Marie — Il Trono azzurro, Milhaud — Quo Vadis, Nougue — (Canto): Cantata della Pentecoste, Bach — Violino: L'Apr. Menuet — L'Isola Felice, Chabrier — La Cattedrale Sprofundata, Debussy — (Canto): Romanza, De Rouse — (Violoncello): Andante del Concerto, Beethoven — L'Addio delle Rose, Opershaw — Numero di Piano — Selezione, Il Figliolo Prodigio, Wormser — 16,45-17,40; Note di letteratura: Il Centenario del Romanticismo — Lettura di Pagine romantiche — Piano: Studio, Chopin — Recitazione di una poesia — Canto: Studio, Chopin — Recitazione di una poesia — Canto: Romanza, Sallun — Recitazione drammatica — Canto: La donna dagli occhi verdi, Lehar — Violino e Piano: Andante di Concerto, Mendelssohn — 20,30; Conferenze Femminili — 20,45; Concerto: Stefano, Boucheron e Delmas — Negli intervalli: Notizie.

PRAGA (P. R. G.) - m. 348,0 - Kw. 5

11-17; Come lunedì, — 17; Concerto: Leggenda, Dvorak; Canto d'amore di Re Salomone, Mendelssohn; L'Onnipotente, Schubert; Festa di Primavera, Thomas; Almi e Aria (Giovanni d'Orléans, Tschaikowsky; Danza canavese, Rubinstein; Furiante, Weber — 18; 18,15; Come lunedì, — 18,10; Emisione per Bratislava. — 19; Per gli operai, — 19,15; Conferenza, — 20; Il Tempo, Concerto: Ballata e Polonese, Vieuxtemps; Canzone triste, Tschaikowsky; Rondino, Novotny; Barcarola, Moniuszko; Studio op. 2, Scriabine — 20,45; Conferenza, — 21; Concerto: Canti delle Eridi, Mendelssohn; Notturno e Polonese, Chopin; Intermesse: Rondò alla zingaresca, Brahms; Casakalk; e «La Fanciulla dai capelli di lino», Debussy; Danza (Re Giovanni), Saint Saens; España, Chabrier, — 22; Come lunedì.

TORRE EIFFEL (F. L.) - m. 2,650

Kw. 5.

18,45-20; Giornale parlato: Le leggi militari e doganali — Attualità scientifiche — Corriere letterario — Vita Internazionale — Canzone — Rubriche solite — Echi e Recentissime — Il Tempo — 20-21,15; Concerto: Orchestra: Onv. Il re Lear, Berlioz — Idem: Danze Spagnole, Granados — Idem: Aria di Eodude (Salomé), Massenet — Cantatrice: Gli Ugonotti, Cavatina, Meyerbeer — Orchestra: Nelle steppe dell'Asia centrale, Korodino — Violino: Minuetto e variazioni, Moudiville — Cantatrice: Le nostre vecchie, Levade — Orchestra: Corteo burlesco, Chabrier — 21,15-22; Univ. popolare: Il villaggio moderno — Scene della vita marinara d'alti tempi — Storia del teatro — Le Università tedesche — I maestri della poesia contemporanea; Mada-

me Gerard d'Hourville — L'arte del canto (con esempio).

STOCCOLMA (SASA) - n. 454,5

Kw. 1,5

19,40; Conferenza letteraria da Malmò (onda 260,9) — 20; Musica leggera da Gøstersund (onda 720) — 21,15; Notizie — Tempo. — 21,45; Conferenza di Radio.

VARSAVIA (Polskie Radio) - m. 1111,1

Kw. 10

11; 14; 21; Come martedì — 15,30; Gio. Espl. — 15,45; Conferenza di Sport — 16,10; Conferenza — 16,35; Musica da camera — 17,35; Annunzi e Comunicati — 17,50; Comm. P.A.T. — 18,5; Varie — 18,25; Conferenza — 18,50; Bollett. Agricoltura — 19,5; Eventuali Comunicati — 19,30; Violino: Giacomini, Vitali — Minuetto, Handel-Burmester — Largo, Haendel-Hubay — Adagio: Preludio in mi magg. Bach — Cantatrice: Due arie di Mozart (Nozze di Figaro: Flauto Magico) — Violino: Vocali, Bachmann-Press — Aurora e Tramonto, Greutshamov Fryshberg — Pagina d'Album, Wagner-Wilhelm — Melodia Ebraica, Achron — Galdina, Wieniak — Cantatrice: Aria Vespra Siciliana, Verdi — Aria, Linda di Chomonia, Dumitrescu — Preludio in fa terza magg. Chopin-Fryshberg — Marcia Turca, Beethoven-Auer — Coro di Monaci, Paganini.

VIENNA (Radio Vienna) - m. 517,2

Kw. 7

11; Musica del mattino. — 16,15; Concerto pomeridiano con il concorso d'un pianista (musiche di Strauss, Massenet, Mozart, Haydn, Urbach, Jager, Liebanau, Lux, Stol Meslin) — 17,50; Bollettino settimanale del movimento dei forestieri. — 18,05; Giorni di beneficenza per il corpo ucraino volontario di soccorso. — 18,25; Il diritto internazionale d'autore. — 18,50; La strada austriaca. — 19,30; Concerto coral del «Wiener Lehrera cappella-Chor» (cond. Kluge, Hegar, Keldorfer, Wagner-Schönkirch, Ugar, Moldenhauer, Pommer, Lorenz Wenzl).

ZAGABRIA - m. 310 - Kw. 0,35

7,15; Ritrasmisione dal Teatro nazionale di Zagreb; in seguito notizie.

ZURIGO - m. 500 - Kw. 0,5

12,28-13,45; Solito — 16; Concerto gran melodico — 17,20; L'ora dei fanciulli (Leggende della Foresta Nera) — 17,50; Prognosi del tempo, i prezzi del mercato settimanale di Zurigo — 19,58; Prognosi del tempo, segnale orario — 20; «La conferenza sull'economia mondiale» — 20,30; L'ora dei soliti della R. O. — 21,30; Musica di ballo con la R. O. — 22,10; Recentissime informazioni della «NZZ», prognosi del tempo.

Il RadiOrario è l'unico giornale che pubblici anticipati i programmi italiani ed esteri della settimana.

Per questo e per le notizie sui nuovi circuiti e sul movimento radiofonico, la consulenza tecnica gratuita, la collaborazione varia e le illustrazioni, esso è indispensabile ad ogni radioamatore.

Telefoni del RadiOrario

Direzione }
 Amministrazione } 86 - 239
 Pubblicità } 86 - 240

Sabato

11 Giugno

AMBURGO - m. 394.7 - Kw. 4

BREMA - m. 400 - Kw. 0.75

HANNOVER - m. 307 - Kw. 0.75

KIEL - m. 254.2 - Kw. 0.75

5.15-11.50: Salito — 15.20: Bollettino del Puffino di collegamento statale — 15.30: La radio dei Sibiri — 16: Sonate moderne di Frank e Strauss (violino e violino e di pianoforte) — 17: Esentati notizie di tempesta — 17: Ciclo di conferenze sul passato e sul presente di Amburgo — 17.15: Ciclo di conferenze sull'industria della regione della Noria — 17.45: Conferenza agricola — 17.55: Bollettino meteorologico. Esentati notizie d'inondazioni — 18: Concerto della R. O. — 18.50: Alle fonti della musica: Siam — 19.20: Meteorologia — 19.25: 22.a ritrasmissione dal Teatro comunale di Amburgo: Carmen, opera in 4 atti di G. Bizet. In seguito ritrasmissione del Concerto al "Café Continental" di Hannover, dati meteorologici per l'interno ed il mare, notizie sportive e della stampa.

BARCELLONA (Radio Barcellona)
(E.A.J.) - m. 344 - Kw. 1.5

13: Carillon, Cattedrale, Il Tempo — 18.30: Quintetto: Fox trot, Dupont — Selezione, La Duchessa, Herbert — Mattinata Gallega, Vela — Tango argentino, Dolras Vila — Selezione, La Traviata, Verdi — Marcia, Register — 21.30: Corso di Francese — 22: Quintetto: Fox trot, Stones —

Tango, Clérà — Scottish, Casademont — 22.20: Scene di Lavori teatrali — 22.40: Quintetto: Valzer, Mayoral — Brezza di mare, Schmitt (Violino), Thais, meditazione, Massenet Mouton — 23: Carillon, Cat tedrale, Il tempo — 23.5: Trasmissione da Madrid.

BASELGA - m. 1100 - Kw. 1.5

20.30: Meteorologia orario — 20.30-21: Conferenza tecnica riguardante la bicicletta a motore — 21-21.50: Serata di canzoni svizzere del baritone H. Ernst, di Zurigo — 21.50: Notizie, meteorologia.

BERNA - m. 411 - Kw. 1.5

14.15.56: Salito. — 16-16.30: Orchestra del Kursaal di Berna. — 16.30-17: L'ora dei fanciulli — 17-17.30: Orchestra del Kursaal di Berna. — 20: Segnale orario, meteorologia. — 20-20.30: Audizioni d'una orchestra di mandolini. — 20.30-21: Concerto dell'Orchestra Calligari e d'un coro di studenti. — 21-21.20: Seconda parte del concerto di mandolini. — 21.20-21.50: Audizioni dell'orchestra Calligari e del coro di studenti. — 21.50-22.05: Notizie, meteorologia. — 22.05-23.30: Radio-dancing.

BERLINO - m. 483.9 - Kw. 4**STETTINO** - m. 252.1 - Kw. 0.75

12.40: Il quarto d'ora dell'Agricoltura — 13: Che cosa significano i nostri ragnumi? — 1.30: Ricordi teatrali in Italia — 5: Corso albere — 5.40-6.40: Concerto dell'orchestra di camera del Dott. Bove (pezzi di Sinding, Brahms, Puccini, Tschairowsky, Grieg, Beethoven, Moszkowsky, Mozart), consigli per la casa, i programmi dei teatri e dei cinematografi — 6.45: Corso di lingua spagnola — 7.15: L'industria del petrolio

nella Russia e la sua importanza per il mercato mondiale (truffa) — 7.45: Sonno, sogno e morte dal punto di vista psicologico — 8.15: Conferenza riguardante la «Giornata della Croce Rossa» — 8.30: «Zwie gluckliche Tage» (due giornate felici, farsa in 1 atti di G. Kadelburg e Schoenhart, in seguito meteorologia, recentissime, segnale orario, notizie sportive — 10.30-12.30: Musica da ballo.

BIRMINGHAM - m. 326.1 - Kw. 1.5

15.45: Orchestra: Ouy, Raimondo, Thomas — Barit. e orch.: Aria, Scipione, Haendel — Orchestra: Selez., Principessa dei Dollari, Fall — Numero varietà — Orchestra: Poi pauri di ouvertures, Englemann — Baritone: Io sono il Fato, Hamblin — Domani, Keel — Il Sonator di Inno, Allittsen — Numero di varietà — Orchestra: Suite «Gratia Green», Fletcher — 17.15: Poi ragazzi — 18: Organo, Cinema Lozell: Ouy, Cavalleria Leggera, Suppé — Suite delle «Arque di Minneapolis», di Calveridge Taylor (6 pezzi, Tennent — 18.30: 21-21: V. Londra — 19.45: Ricicla — 20.15: Organo, e s.; Intermezzo, Easthope Martin — Fox trot, Davis — Poema, Fibich.

BOURNEMOUTH (6BM) - m. 491.8
Kw. 1.5

11.35-12.35: Orchestra, Rit. Brala: Fox trot, Henderson — Valzer, Sims — Selez., Mirella, Gannon — Tre canzoni shakespeariane e Canzone dei Caraiboli del Volga, Quiller — Fox trot, Curtis — Tre Danze «Nell'Goswyn», German — Fox trot, Lewis — 14.15: 18: A Londra (Davenport) — 17.15: Poi ragazzi — 18.30-24: V. Londra.

DIFFONDETE IL RADIORARIO

SI RECALA
IL
MATERIALE
'T.S.F.
alla vendita
DI
LIQUIDAZIONE

Ing. F. BUSCAGLIA & C.
Milano, V. S. Paolo, 9

Guardarsi dalle imitazioni!



CHIEDETE SOLO APPARECCHI «UNIVERSALE»

RADDRIZZATORI per carica accumulatori per RADIO e AUTO.

RADDRIZZATORI per caricare batterie anodiche di accumulatori, caric. fino a 130 Volte — 0.2 Amp.

ALIMENTATORI di placca per apparecchi Radio in sostituzione delle batterie anodiche.

Speciale combinazione per Raddrizzatori per Elettra-Chimica

REPARTO SPECIALE RIPARAZIONI APPARECCHI RADIO

Industria "UNIVERSALE"
VIA BENEDETTO MARCELLO, 91

BRATISLAVA - m. 263,2

17,45: Per ragazzi. — 18: Ballabili e canzoni. — 19: Conferenze. — 19,15: Notizie agricole. — 19,30: V. Brno. — 20: Vodi Praga.

BRESLAVIA - m. 315,8 - Kw. 4**GLEWITZ - m. 250 - Kw. 0,75**

16,30-18: Concerto divertente della R. O. (musiche di Schmelgel, Nedhal, Sullivan, Naumann, Micheli, Hohrecht). — 18: L'ora dei libri. — 18,50-19,20: Ciclo di conferenze: Per diritto e per traverso la Germania. — 19,20-19,55: Conferenza medica. — 20-21,15: 15 minuti di stenografia. — 20,25: Concerto della R. O. e serata di Roberto Koppel. — 22,15-23,30: Musica da ballo con la R. O.

BRNO - m. 441,2 - Kw. 3

12,15: Concerto: Lisistrata, Lincei: Ricordi di Offenbach, Urbach; Praga allegra, Novakik. — 14,30: 16,45; 17,55: Come lunedì. — 18: Il Tempo. Conferenza. — 18,20: Conferenza. — 18,45: Rassegna di cultura. — 19: Orchestra: Seconda Sinfonia, Beethoven. — 19,30: Azione drammatica. — 21,45: Concerto: Festa di Primavera, Thomas; Fantasia, Anletto, Idem. — 22: V. Praga.

BRUXELLES (Radio-Belgique)

m. 508,5 - Kw. 1,5

17: Ballabili, St. Saver, 18: Corso di Inglese. — 19: Orchestra: Ova. Il Viaggio in Cina, Bazin — Idillio di Corelli, Sermon — Fantasia, La Stella, Chabrier — Flauto: Andante e Scherzando... Canne — Pieno, nascondiamoci... De Tave — Suite, Siede — (clarinetto): Improvviso, De Borek — Quando una cosa piange... Magritte — Silvia, Siede — Valzer dorato, Popy — (Violoncello): Suite, Gilsun — Balletto (L'Ebreux), Halévy — 21: Attualità — La Bella Fanciulla di Perth, Bizet — Danze, Moskowsky — 21,30: Ballabili, St. Saver — 22,30: Notizie.

BUDAPEST - m. 555,6 - Kw. 3

9,30; 12; 13; 15: Come venerdì. — 11: Pianoforte. — 16,45: Il Tempo. — 16,47: Musica da camera. — 18,40: Sport. — 19: Banda militare. — 20,15: Quattro Scenette. — 22,15: Ora. Notizie. Tzigani dall'Hotel Britania.

CADICE (Radio Cadice) (E. A. J. 3)

m. 344,8 - Kw. 0,5

20,5: PIANO: I Cadetti della Regina, Luna — 20,15: Duetto, La Meraviglia di Danasso, Luna — 20,23: PIANO: Marcia Militare, Schubert — 20,28: Valzer, La Duchessa del Bal Tabarin — 20,35: PIANO: Fantasia Moresca, Chap — 20,42: Duetto, Benamor, Luna — 20,50: Notizie — 21,22: Ora — Orchestra.

CARDIFF (S W A) - m. 353 - Kw. 1,5

14,15; 18: V. Londra (Daventry) — 17,15: Per ragazzi — 18,10; 19,15; 20,45-24: V. Londra — 18,50: Da Swansea — 19: Conferenza — 21,35: Orchestra: Selez, La Signorina del Cinematografo, Kollo — Dittatore: Portate la vostra bimba al cinema — Al Cinema Mulligan — Orchestra: Due ballabili, Novello — 22,2: Farsa ispirata al cinema — 2,30: Orchestra: Marcia, I Quattro Cavalieri de l'Apocalisse — Dittatore: Monologo cinematografico e Commento al film « Monsieur Beucaire » — Orchestra: Selez., La Stella del Cinema, Gilbert.

CRACOVIA - m. 422 - Kw. 1,5

16,16; 19,30: V. Varsavia. — 17,40; 19: Come Domenica. — 18: Come giovedì (seguito); 18,30: Rassegna di Politica Estera.

DAVENTRY (S XX) - m. 1600

Kw. 25,0.

10,30; Segn. Gr.; Tempo — 12,13; 15; 17,15; 17,55; 21,15-24: V. Londra (Segnali d'ora alle 16 e alle 22) — 21,10: Previsioni Marittime.

FRANCOFORTE SUL MENO - m. 428,6

Kw. 4

CASSEL - m. 272,7 - Kw. 0,75

11: Ritrasmisione del concerto d'inaugurazione dell'Esposizione Internazionale di Musica a Francoforte: Musica nella vita dei Popoli — 15,30-16: L'ora della gioventù — 16,30-17,15: Concerto della R. O. (musica da ballo) — 17,45-18,15: L'ora della lettera. — 18,15-18,30: Ritrasmisione da Cassel: « Casa e giardino » — 18,30-19: « La buca delle lettere » — 19-19,30: L'ora degli scacchi — 19,30-20: Conferenza di astronomia — 20: Ritrasmisione di un concerto sinfonico dalla grande sala del « Saalhaus »; in seguito jazz band.

GINEVRA (Radio Ginevra) - m. 760

Kw. 1,5

20,30: Cambi. Ora. Previsioni tempo — 20,35: Programma di Berna — 21,15: Orchestra, Hotel Metropoli — 22,15: Notizie — 22,25: Ballabili.

HILVERSUM (H. D. O.)

m. 1060 - Kw. 2,0

12,40; 20,25: Bollettino Polizza — 13,15: Trio « Trianon » — 18,40: Orchestra: Ova., La Bella Galatea, Supp. — Fantasia, La Figlia del Reggimento, Donizetti — Sogno d'amore, Beece — Amore disdegnato, Lincke — Souvenir, Drolla — Scena per le operette di G. Strauss — Il Destino del Marinaro, Petrie — Due Ariette (La Principessa della Virtù), Zorlig — Nonina, Roland — 20,50: Concerto — 23,10: Agenzia V. D. — 23,20-0,40: Orchestra, dal Cinema Reale di Amsterdam.

KONIGSBERG - m. 329,7 - Kw. 4

9: Bollettino del mercato — 10,15-15: Solito — 16: Enigmi per la gioventù — 18,05: Quotazioni agricole, i prezzi berlinesi delle carni — 18,15: Bollettino del mercato mondiale — 18,30: Teoria e pratica nell'educazione (tecnici) — 19: Concerto vocale (contralto) — 19,30: Corso di lingue inglese — 20,15: Terza conferenza riguardante il regolamento calcolatore — 20,45: Serata varia; in seguito sino alle 23,30 musica da ballo; nell'intermezzo 22,15 meteorologia, recentissime.

LANGENBERG - m. 468,8 - Kw. 25

MUNSTER - m. 241,9 - Kw. 4

DORTMUND - m. 283 - Kw. 1,5

13,30-14,30: Concerto pomeridiano (musiche di Vogel, Muloeker, Rulmstrin, Monti, Weislander, Strauss, Kulmi) — 14,30-14,35: I cinque minuti della donna di casa — 17-17,30: La questione della casa dei funzionari — 17,30-18,30: L'ora della canzone —

Coloro che rinnovano con qualche ritardo un abbonamento già scaduto sono pregati di comunicare se desiderino oppure no che l'abbonamento decorra dalla scadenza di quello precedente ed essi ricevano così i numeri arretrati.

18,40-19: Lettori di giornali ed il tedesco dei giornali conf. — 19,15-19,35: Incontro alla lingua inglese da camera — 19,40-20: Lo sviluppo della musica da camera — 20-20,15: Musica da camera: Mozart (concerto del raddoppiamento) — 21,15: Umore di Colonia e canzoni allegre in occasione della fine della settimana — 23,1: Musica da ballo.

LIPSIA - m. 365,8 - Kw. 4**DRESDA - m. 294,1 - Kw. 0,75**

12,50-18: Notizie commerciali come lunedì — 10,5-13,15: Solito — 14,50-15,40: Corso di lingua francese — 16,30-18: Concerto pomeridiano della « Leipzig Sinfonie-Orchester » (pezzi di Doppler, Lortzing, Ponchielli, Puccini, Strauss, Kalman) — 18-18,15: Consigli radio-tecnici — 18,15-19: Due conferenze — 19,30-20: Tecnica e poesia (16.a serata, introduzione) — 20: Prognosi del tempo e segnale orario — 20,15: Tecnica e poesia, Dirigibile e aeroplano (recitazioni e il « Dresdener Streichquartett ») — 22: Notizie sportive e della stampa — 22,15-24: Radio-cabaret.

LONDRA (2 LO) - m. 361,4 - Kw. 3,0

12-13: Distribuzione di premi scolastici — 14,15: Match di Cricket dal Lord's Cricket Ground. Intervalli (dalla Stazione): Banda; Contralto; Baritone — 17,15: (da Liverpool): Per ragazzi — 17,55: (da Londra), Idem — 18,10: Ballabili — 18,30: Segnale Gr. Tempo; Notizie — 18,50: Gare di Canottaggio da Cambridge — 19,15: PIANO: Le Sonate di Beethoven — 19,45: Varietà (8 numeri) — 20,30: Coppia varietà — 20,45: Rivista, da Cambridge — 21: Tempo; Notizie — 21,15: Conferenza umoristica sui commenti agli avvenimenti sportivi diffusosi con la Radio — 21,30: Concerto vocale e strumentale da Cambridge — 21,45: Troupe varietà — 22,30-24: Ballabili, Savoy Hotel.

LOSANNA (S.R.R.) - m. 850 - Kw. 1,5

7; 12,30; 13; 12,30: Come lunedì — 20,31: Soprano e baritone: Canzoni francesi d'oggi — 21: Conferenza: Atene e l'Acropoli — 21,30: Grammfono: Ballabili.

MADRID (Union Radio) - m. 375

(E. A. J. 7) - Kw. 1,5

12,45-13,15; 15-16,30: Come lunedì — 19,30-21,30: Corso di Spagnuolo — Orchestra — 22,30,23: Conferenza di Medicina — Corso di Storia Naturale — 23,4-30: Segnale d'ora. Borsa. Soprano e Orchestra Notizie.

MANCHESTER (2 ZY) - m. 384,6

Kw. 1,5

15: Pianoforte: Preludio alla Suite Inglese in la min., Bach — Romanza in la diesis magg., Schumann — Studio da concerto in re bem., Liszt — Terceta op. 18, Sgambati — 15,15: Due brevi racconti — 15,30: Banda da Morecambe: Marcia, Sousa — Balletto (Coppelia), Delibes — Marcia, Amers — Ova., Belisario, Donizetti — Valzer, Waldtraufel — Pot pourri schubertiano — Fantasia, Orth — Minuetto, Paderewski — Selez, « Sia buona, Signora », Gerahwin — 17: Per ragazzi — 18: Quartetto — 18,30-24: V. Londra.

MONACO DI BAVIERA m. 535,7 Kw. 4**NORIMBERGA - m. 303 - Kw. 4**

11,45-2,30: Solito — 2,15: Concorso di allevamento del pollame — 3,45: Segnale orario, meteorologia, ultime notizie agricole — 4: Corso pratico di radiofonia — 4,30:

Concerto divertente della R. O. (pezzi di Ziehrer, Offenbach, Lecocq, Kéler-Béla, Schubert, Linke, Fetras) — 6.15: Segnale orario, meteorologia, ultime notizie agricole — 7.10.30: Serata varia — 10.45-1: Concerto dell'orchestra Alberto Krámer (trasmisione dal «Regina-Palast-Hôtel»).

PARIGI (Petit Parisien) - m. 340,9
Kw. 0,5

21: Ouv., Patria, Bizet — Gavotta, Boellmann — Quattro Variazioni su un tema di Haydn, Brahms — Selezione, La Navarrese, Massenet — Rapsodia Ungherese n. 1, Liszt — Mazurca in si bem., Chopin — Danza Marabru, Saint Saens.

PARIGI (Radio Paris) - m. 1750
Kw. 1,5.

10.30; 17.35: Come martedì — 12.40-14: Orchestra: Improvviso (Balletto), Jouvín — Posteggiatori napoletani, D'Indy — (violino): Sonata, Loeillet — Separazione, Rabaud — (Canto) Invito al viaggio, Duparc — (Arenata, D'Ambrosio) — (Piano): Capriccio in la min., Mendelssohn — Selezione, Rigoletto, Verdi — Canto: Berceuse, Chino di Luna, Faure — Il Miracolo, Humperdinck — (Violoncello) Canti Russi, Lalo — Il Canto del Pastore, Elgar — 13.50: Prezzi caffè, cotone. Corsi Metalli preziosi Recentissime. Corsi caucciù. Comunicato delle Halles. Informazioni religiose — 16.30: Corsi e quotazioni — 16.45-17.40: Jazz: One step, Poussigne-Darlay — Boston, Earl — Tango, Seras — Fox trot, Smet — Tango, Roger Dufas — Guava, Le Cun — Fox trot, Delaire — Tango, Carpentier — Fox trot, Tom Wshham — One step, De Buxeuil — 20: Conferenza — Prezzi caffè, cereali, latte, cacao, fertilizzanti, rame. Corsi me-

talli preziosi, Cambi, Programma spettacolo. Risultati corse — 20.30: Concerto vocale e strumentale e varietà — Negli Intervalli: Notizie.

PRAAGA (P. R. G.) - m. 348,9 - Kw. 5

11-13.30: Come lunedì — 13.30: Borsa. — 16: Marionette — 16.45: Per gli operai. — 17: Concerto: Quartetto in re magg., Mozart: Quartetto in fa magg., Ravel. — 18.05: Poi ragazzi. — 18.20: Emissione in tedesco. — 18.45: Notizie d'agricoltura. — 19.30: V. Bruo. — 22: Come martedì.

TORRE EIFFEL (F. L.) - m. 2650
Kw. 5.

18.15-20: Giornale parlato: La Ferrovia Transahariana — Cronaca parigina — Canzone — Le opere sociali — Rubriche solite — Recentissime — Il tempo — 20.21.15: Concerto: Orchestra: Ous., Leonora, Beethoven — Cinq hai Kais, Pillois — Cantatrice: Le farfalle, Chausson — Serenata, Schubert — Orchestra: Andante del Quintetto, De Castillon — Cantatrice e Quartetto: Canzone Perpetua, Chausson — Orchestra: Piccola Suite, Busser — 21.15-22: Univ. Pop.: Discussione — Le Cure per inalazione — I Problemi della Popolazione — Consigli Pratici di diritto — Storie di dotti — Api e Miele.

STOCCOLMA (S A S A) - m. 454,5
Kw. 1,5

18: Poi ragazzi. — 18.30: Sport. — 18.50: Musica leggera — 20.20: Varietà. — 21: Professioni e Professionisti. — 21.15: Notizie e Tempo. — 21.45: Vecchi ballabili e musiche pesane, da Sundsvall (onda 545,6) — 22.30: Ballabili.

VARSAVIA (Polskie Radio) - m. 1111,1
Kw. 10

11: 14; 17.40; 18; 20.5; 21; 21.30: Come mercoledì — 15.30: Il Nicaragua — 16: Annunzi e Comunicati — 16.15: Cronache di Radio — 18.40: Conferenza d'Agricoltura — 19.30: Musica leggera. Bollett. M. P.

VIENNA (Radio Vienna) - m. 517,2
Kw. 7

11: Musica del mattino. — 16: Concerto pomeridiano (vocale e strumentale): Schubert, Mozart, Kreisler, Verdi, Lehar, Dvorak, Leopoldi, May. — 18: Roberto Schumann come critico. — 18.30: Conferenza fisica. — 19: Serata del trio Schiffmann (musiche di Dvorak e Mozart). — 20: Lettura. — 21: Concerto d'una società di mandolini (musiche di Negri, Haydn, Grieg, Verdi, Pergolesi, Liess, Schubert, Granado); in seguito musica da ballo.

ZAGABRIA - m. 310 - Kw. 0,13

8.30: Serata di chitarra, con il concorso d'un soprano, baritono, violinista e violoncellista (pezzi di Mer, Solr, Schubert, Chopin, Reger, Mendelssohn, Denz, Dekker, Piernée ets. — 9.45: Notizie — 10: Ritrasmissione dal «Café Corso».

ZURIGO - m. 500 - Kw. 0,5

12.28 13.35: Solito — 16: Concerto ritrasmissione dal «Hôtel Baur au Lac» — 17.20: Concerto della società di fisarmonici «Edelweiss» — 17.55: Prognosi del tempo, i prezzi della Fed. svizzera degli agricoltori — 19: Concerto di campane delle Chiese di Zurigo — 20: Serata popolare (concerto vocale e strumentale) — 20.10: Recentissime, informazioni della «NZZ», prognosi del tempo — 22.20: Musica da ballo (trasmissione grammofonica)

La

PUBBLICITA'

del "Radiorario,, è d'ora in poi gestita direttamente

dalla Amministrazione della Rivista.

Per le inserzioni pubblicitarie scrivere alla:

Agenzia Pubblicitaria Italiana (A. P. I.)

Via Pantano, 3 - MILANO - Telefono 85409

Domenica

12 Giugno

AMBURGO - m. 394,7 - Kw. 4

BREMA - m. 400 - Kw. 0,75

HANNOVER - m. 397 - Kw. 0,75

KIEL - m. 354,3 - Kw. 0,75

8,25: Segnale orario - 8,30: Meteorologia, notizie - 8,50: Questioni economiche del presente - 9: Le leggi della settimana - 9,15: Festa mattinata - 10,25: Ritrasmisione del culto dalla Chiesa dell'università - 11: Corso di Esperanto - 12,30: Dott. Radio, Fingogener - 12,55: Segnale orario di Nauen - 13,5: Concerto domenicale - 14: L'ora delle fiabe tedesche - 14,15-16,15: Concerto pomeridiano - 16,30: Lettura allegria - 17,30-19,20: Ritrasmisione del concerto dal "Café Wallhof" di Amburgo - 19,25: Le gite svizzere d'un musicista - 19,50: Notizie sportive - 19,55: Meteorologia - 20: La «Noraga» che ride: in seguito ritrasmissioni di concerti, dati meteorologici per l'intero ed i mari, notizie sportive e della stampa.

BUDAPEST - m. 555,6 - Kw. 3

9: 10: Come domenica. - 12: Ora. Il Tempo. Musica da camera. - 16,45: Concerto varietà. - 19: Concerto orchestrale. - 20,30: Sport. - 20,45: Opera scritta per la Radio da Sass Radó. - 21,30: Canzoni; Ballabili dall'Hotel Ritó.

PARIGI (Radio Paris) - m. 1750
Kw. 1,5.

12: Musica sacra. Ciri misti. Predica. - Notizie - 12,45-12: Orchestra: Passo doppio, Seras - Boston, Margis - Samba, Dos Santos - Numero di piano - (Violino): Il Diluvio, Saint Saens - Kermesse Plamunzio, Pousigny - Poema infantile, Racconti di Farouge, Leo - (Violoncello): Il Cigno, Saint Saens - Tango Pizarro - Fox trot, Tom Waltham - 16,45: Jazz: Tango, Seras - Boston, Sam Raff - Fox trot, Stratton - Fox trot, Christian - Tango, Smet - Fox trot, De Bux vil - Tango, Pizarro - Fox trot, Pousigne - Tango, Seras - One step, Paris - 20,45: Tango. - 20,30: Jazz - Negli intervalli: Notizie.

TORRE EIFFEL (F. L.) - m. 2.650
Kw. 5.

18,15-20: Giornale parlato: Il «Salut» del 1927 - Igone - Vita Parigina - Racconti Polizieschi - Canzone - Rubriche solite - Recentissime di Sport - Recentissime - Il Tempo - 20: Orchestra: Balletto «Nannina» Lalo - Organo: Larghetto, Haendel - Musica di balletto, Schubert - Baritone: Il vecchio Nastro, Hen Caubrière; Romanza, Canteloube - Organo - Il tempo delle iGlegie, Clément - In Bretagna (Selez), Mustel - Baritone: Due Oromanze, Flégier - Orchestra: Ariette della «Carmen», Bizet - 21,15-22: Univ. Pop: La Rinascita della Famiglia - Le Figlie di Madame Angot - Il Teatro di De Musset - L'Arte della Lettera - Storia di l'Architettura - Le Malattie dei Corsali.

VIENNA (Radio Vienna) - m. 517,2
Kw. 7

11: Concerto della «Wiener Symphonie-Orchester», con il concorso d'una cantante, pezzi di Cherubini, Schumann, Goldmark, Weber, Schubert. - 16: Pomeriggio di ballo. - 17,30: Impressioni d'un viaggio in America. - 18,15: Musica da camera con un quartetto di strumenti ad arco: Beethoven - 19: Poesia e campagna: Revitazioni. - 20: Opera (trasmismissioni): «Die Zirkusprinzessin», operetta in 3 atti di Kalman.

ZURIGO - m. 500 - Kw. 0,5

11: Concerto mattinale della R. O. - 12: Prognosi del tempo - 13: Concerto della «Liederkapelle Käppli» - 16: Concerto della R. O. - 17,20: Predica protestante - 19,50: Prognosi del tempo e segnale orario - 20: Una mezz'ora di musica da camera (violino, viola, violoncello, pianoforte) - 20,30: Chiaroscuro: in seguito concerto della R. O. con programma richiesto degli ascoltatori - 22,10: Recentissime, informazioni della «ZZZ», prognosi del tempo.

Invitiamo i lettori e gli abbonati del «RadiOrario», ad esprimerci liberamente la loro opinione sul giornale; a dirci le rubriche che prediligono e quelle che vorrebbero aggiunte; a mandarci articoli, notizie, varietà, fotografie e caricature attinenti alla radio

VERS UNA BUONA RICEZIONE

PHILIPS RADIO

ALTOPARLANTE VALVOLE ALIMENTATORE DI PLACCA RADDRIZZATORE DI CORRENTE

PHILIPS

**NORME PER LE LICENZE-ABBONAMENTO. FISSATE
NEL R. DECRETO SUL SERVIZIO DI AUDIZIONI CIRCO-
LARI RADIOTELEFONICHE IN ITALIA.**

Art. 7. — Chiunque intenda ricevere le radiotrasmissioni circolari dev'essere munito di apposita licenza-abbonamento.

La licenza per le radioaudizioni circolari e la ricevuta di abbonamento alle radioaudizioni stesse sono rilasciate dagli uffici postali del Regno.

La licenza si ottiene pagando un diritto fisso annuo di L. 3 a favore dello Stato.

L'abbonamento deve essere fatto per un anno, e s'intende tacitamente rinnovato di anno in anno, salvo disdetta scritta da darsi alla società concessionaria dall'utente almeno un mese prima della scadenza.

L'importo dell'abbonamento di cui all'art. 8 a favore del concessionario e l'importo del diritto di licenza a favore dello Stato, potranno essere pagati subito per intero, oppure in 12 rate mensili anticipate.

L'esazione delle rate mensili (abbonamento e diritto di licenza) verrà effettuata a domicilio dell'utente a mezzo di agenti postali.

Al pagamento della quota mensile sarà aggiunto un diritto di 50 centesimi a favore dell'Amministrazione postale-telegrafica.

Le somme riscosse per conto della società saranno accreditate alla medesima nel conto corrente postale relativo.

Nella licenza saranno indicati il nome, cognome, la paternità e la residenza abituale dell'abbonato.

U. R. I.

Concessionaria esclusiva delle Radio-audizioni circolari in Italia

13, Corso Italia - MILANO - Corso Italia, 13

Ogni utente di apparecchi destinati alla ricezione delle radiotrasmissioni circolari deve avere una licenza.

Le bollette di esazione mensile che non venissero soddisfatte saranno rimesse a cura dell'ufficio postale alla società concessionaria.

Art. 8. — L'importo dell'abbonamento è stabilito in ragione di L. 8 mensili.

Art. 10. — I prezzi di abbonamento di cui all'art. 8 riguardano gli utenti privati.

Gli esercizi pubblici e tutti coloro che impiegano gli apparati a scopo di lucro diretto o indiretto, stipuleranno speciali contratti di abbonamento con la società concessionaria.

I commercianti e i rivenditori di apparecchi radioelettrici atti o adattabili alla ricezione sono tenuti a pagare per ogni magazzino di vendita la tassa di licenza di cui all'art. 7 del presente decreto e la tariffa normale di abbonamento.

Art. 21. — Ogni contravvenzione alle disposizioni dei precedenti articoli è punita con le seguenti pene pecuniarie, oltre alle maggiori sanzioni stabilite dal Codice penale, al pagamento delle tasse, diritti e canoni non corrisposti, ed alla confisca, in caso di recidiva, degli apparecchi ed accessori in contravvenzione gravati di tassa:

da L. 100 a L. 2000 per tutte le infrazioni commesse da fabbricanti, commercianti e rivenditori di apparecchi per radioaudizione circolare e di parti dei medesimi soggetti a tassa;

di L. 200 per uso di apparecchi atti o adattabili alle radioaudizioni circolari senza la prescritta licenza abbonamento;

da L. 100 a L. 1000 per tutte le infrazioni non contemplate dal presente decreto.

LE RISPOSTE DEGLI ABBONATI AL NOSTRO

Le lettere che ci pervengono sono pubblicate secondo l'ordine d'arrivo e quindi con qualche ritardo rispetto alla loro data. Dal testo di esse si può rilevare che molti dei desideri espressi, come ad es. quelli della trasmissione di corsi di lingue e di opere teatrali, sono stati già appagati dalla U.R.I.

Torino, 7 marzo 1927.

1. Programmi più variati. Aumentare i corsi d'agricoltura e ampliare i mercati agricoli. Al bollettino meteorologico aggiungere le previsioni del tempo; notificare le novità come le notizie sulle opere, i libri, la moda, ecc.

2. La musica dovrebbe essere più varia; i concerti dovrebbero essere specialmente basati su strumenti a corda (violino, violoncello, arpa, ecc.). Inoltre che vi fosse almeno 3 volte alla settimana teatro lirico specie musica italiana, niente teatro di prosa.

3. I corsi di cultura dovrebbero consistere: a) in corsi di lingue straniere (francese, e tedesco) questi corsi dovrebbero incominciare alle prime ore serali con durata di 30 minuti almeno; b) corsi di letteratura ed arte.

4. Le conferenze dovrebbero essere diminuite, ma queste poche dovrebbero essere adatte al gran pubblico. Inoltre dovrebbero essere trasmesse i discorsi più importanti del Capo del Governo.

5. Aggiungere al programma le rotte dei piroscafi! Ora sarebbe poi di grande importanza poiché non si dovrebbe più ricorrere ad altre stazioni straniere. Alle notizie Stefani che sono trasmesse alla fine del concerto, dovrebbero essere appunto le Borse e i cambi.

6. La musica religiosa oltre ad essere al mattino dovrebbe essere alla sera almeno una volta alla sera. Ampliare le trasmissioni dai teatri e le selezioni delle opere. Annullare i Jazz Band e le viticore da ballo.

VITTORIO LONG.

Milano, 7 marzo 1927.

1. Musica leggera, canzonette popolari e molto Jazz band.

2. Per la musica come al N. 1; per il teatro sarebbero consigliabili sintesi teatrali o la trasmissione dal teatro a sezioni (Arlecchini) che per la brevità e leggerezza di concezione delle sue produzioni, si presta assai alle trasmissioni radiofoniche.

3. Cultura radio-tecnica per facilitare l'uso degli apparecchi ricevitori e cultura astronomica per il popolo.

4. Ridotte alle storiche e letterarie (parlando anche di letteratura straniera).

5. Sintesi teatrali futuriste, monologhi comici, lettura di versi, commedie di prosa, trasmissioni di Jazz band.

6. Di più: monologhi conversazioni letterarie, clan, Jazz band, trasmissione dai caffè; Di Meno: Opere e musica borghese, conferenze culturali o quasi sul consumo del riso, delle patate, ecc.

In complesso mettere la Radio in armonia col tempo in cui è stata creata. Rinnovare e dare trasmissioni nuove, moderne, piacevoli. Jazzbandistiche.

Sor TODERO BRONTOLON.

Milano, 7 Marzo 1927.

1. Programmi variati di musica facile sul tipo di quelli della stazione di Napoli, trasmissione di opere dai teatri, possibilmente dalla sospirata Scala.

2. Musica allegra, operette, opere italiane,

RADIREFERENDUM

Si dice che « de gustibus non est disputandum ». Questa disputa è, invece, utile e necessaria per la radio. Noi abbiamo bisogno di conoscere con precisione gusti e tendenze del nostro vasto pubblico per sempre meglio accontentarlo. Lo invitiamo, perciò, ad un « referendum » sui programmi delle nostre stazioni. Gli ascoltatori di Roma, Milano e Napoli rispondano alle seguenti domande:

1° - Quali programmi desiderate?

2° - Quale genere di musica è di teatro preferite?

3° - Quali corsi di cultura vorreste ascoltare?

4° - Volete aumentato o diminuito il numero delle conferenze?

5° - Secondo il vostro particolare gusto od interesse, che cosa aggiungereste nei nostri programmi?

6° - Che cosa vi piace di più e vorreste veder più sviluppato, e che cosa vi piace di meno dei nostri programmi?

Delle risposte che ci manderete e che pubblicheremo nel Radiorario, la U.R.I. terrà il debito conto nella compilazione dei futuri programmi.

esclusione di musica classica non adatta per trasmissioni radiofoniche.

3. Corsi di elettrotecnica e radiotecnica con speciale allusione ai disturbi gravissimi arrecati dagli apparecchi a reazione diretta sull'aereo.

4. Aggiungere alle ottime conferenze di « Milano che sfugge » quelle su avvenimenti d'attualità. Ridurre le conferenze storiche e letterarie, aumentare le conversazioni scientifiche.

5. Trasmissione per intera delle opere come per il passato e qualche commedia brillante.

6. Ridurre i concerti di Jazz.

Un Abbonato.

Vigevano, 7 marzo 1927.

Mi associo alla maggioranza degli abbonati che hanno risposto al referendum e cioè alla soppressione della Jazz Band, colla speranza che i desideri siano esauditi ed i radio amatori, non abbiano più per l'innanzi i timpani rotti da questa musica da selvaggi.

CAGNOLA.

Milano, 8 Marzo 1927.

1. Musica orchestrale e melodica, escludendo il più possibile quella troppo classica.

2. Opera lirica, ed in difetto, operetta ma con allacciamento diretto al Teatro.

3. Nessuno, ma se proprio se ne deve tenere qualcuno, che esso venga trasmesso in giorni ed ore fisse prestabilite.

4. Diminuito.

5. Maggiore cura nello studio degli effetti acustici sul Microfono. Ad esempio certa musica a note tronche, particolarmente sul pianoforte, viene riprodotta non bene in altoparlante.

6. Buonissimo il quintetto della U.R.I. Alcuni artisti, come ad esempio gli esecutori del *Barbiere di Siviglia*, molto gustati. Poco gradita invece, la musica da camera.

Un Abbonato.

Roma, 8 marzo 1927.

1. Molto bene i programmi soliti della I.R.O. studiati con cura e sempre piacevoli ed interessanti sotto molti punti di vista. In proposito preferirei però più di sovente le esecuzioni a gruppi per autore, o per epoca, ecc. Esempio l'ultima serata dedicata in prevalenza alle produzioni dello Spanghetti. Sono osvii i benefici culturali di tali concerti.

2. Tutti i generi di musica, italiana e straniera, antica e moderna, leggera e classica. Molto apprezzate le selezioni di opere ed operette; desiderate quelle delle opere molto antiche e meno note. Sarebbe utile anche che esse venissero trasmesse di sovente dai concerti, o selezioni a gruppi (mi si passi l'espressione), queste fossero precedute da un breve studio sull'autore e sull'opera. (Vedi programmi dell'Augusteo).

3. Nessuno, perché non sarebbe possibile ai più di seguire giornalmente i corsi, specie quelli di lingue da non attuare assolutamente; tuttavia potrebbero essere utili dei quarti d'ora di lettura in qualcuno delle lingue più note.

4. Poche conferenze, brevi e di argomento dilettevole o di attualità. Graditi i quarti d'ora umoristici.

Molto bene il Giornale del Famiglio; evitare però i racconti, l'aritmico.

5. 6. Esprimo il mio compiacimento per i programmi attuali della I. R. O. e per la giusta proporzione tra i vari numeri del programma. Ridurrei, o meglio selezionerei le dizioni in romanesco.

Dott. N. C. DE ANGELIS.

Tavernelle Val di Pesa, 8 Marzo 1927.

Programmi buoni e variati.

Trasmissioni anche nelle ore del mattino, dato che specialmente Roma si sente meravigliosamente.

Poca trasmissione serale se non dal teatro, e spostamento nelle varie ore del giorno dei programmi dallo Studio.

Aggiungere qualche avvenimento speciale e che interessa, specialmente nel notiziario. Perché non trasmettere le prediche? Non interesserebbero a tanti?

Cercare che nel notiziario sportiva quelle manifestazioni popolari, e che appassionano gli sportivi di Italia, abbiano un posto più importante.

Trasmettere i grandi discorsi, non sarebbe possibile allacciare la Camera dei Deputati?

ANTONIO CONSORTINI.

Azzano, 8 marzo 1927.

1. I programmi che attualmente svolge la stazione di Milano sono ottimi. Faccio però presente che dopo una giornata di lavoro d'ufficio la mente si sente portata di frequenza ad ascoltare musica piacevole, allegria alternata con brevi conferenze o commedie dello spirito che stiano però nell'ambito della morale.

2. Musica dei nostri maggiori maestri. Verdi, Rossini, Bellini, Purcini, ecc., eseguita dal buon quintetto della U.R.I. I programmi sinfonici diradarli.

3. Con una conferenza settimanale desidererei ascoltare un corso di lezioni sul Poema Danteo e qualche altro poema relettore.

4. Ben distribuito è ora il numero delle conferenze. Stanno bene così.

5. Desidererei vivamente sia mantenuta per una volta alla settimana a se è possibile anche di più la concessione di sentire la Banda Presidaria di Milano alla quale rivolgo i miei più sentiti auguri e la mia ammirazione per le buone esecuzioni.

Desidererei anche di tanto in tanto ascoltare dei buoni concerti d'organo. Mantenere dopo i programmi serali il collegamento con buone orchestre da ballo.

F. A. BRUSATI.

8 Marzo 1927.

1. Nel complesso i programmi attuali su no bene scelti e corrispondono al nostro desiderio.

2. Preferenza per la musica d'opera.

3. In genere, qualunque corso scientifico e letterario, purché qualcheuno non sia svolto con indirizzo scuola-tec e cattedratico.

Perché non si fanno corsi di radio alla portata di tutti? Ottimi i corsi di lingue.

5. Commedie trasmesse da teatri e più spesso anche dal vostro auditorium sarebbero desiderabili. Perché non si fanno più monologhi comici?

6. Riduzione al minimo del Jazz band.

Perché non le vostre opere sono ora eccessivamente selezionate ed alcune troppo spesso ripetute?

Perché il quintetto, per quanto ottimo non viene sostituito, almeno nelle trasmissioni d'opere, da orchestra come a Roma e Napoli?

Abbonato 2342.

Salerno, 8 marzo 1927.

1. Musica varia italiana.
2. Lirica.
3. Letterari.
4. Diminuite.

5. Aumentare il numero delle selezioni di opere ed operette italiane.

6. Mi piacciono di più le trasmissioni dai teatri lirici e mi piacciono di meno i concerti sinfonici e musica da camera specie di autori stranieri.

AMEDEO BRUNO.

Milano, 8 Marzo 1927.

1) Preferiti programmi variati sempre il più possibile ed alla domenica qualche serata divertente.

2) Musica classica alternata con musica leggera. Variata. Buone canzonette. Le migliori opere ed operette.

3) Corsi di lingue, francese, tedesco, inglese. Consiglierei anche brevi lezioni di igiene, galateo, consigli pratici di pronto soccorso, medicina.

4) Conferenze, così va bene.

5) Ritengo indispensabile, per Milano, un Teatro d'opera. La Scala possibilmente... Aumenterei il numero delle commedie, drammi.

6) Piace di più l'ottimo Quintetto, talune selezioni d'opera e d'operetta. Le commedie e radiodrammi molto bene.

ANGELO CROCE.

Milano, 8 marzo 1927.

1. Cercare... in tutti i modi di eliminare le interferenze.

2. Trasmettere per qualche tempo almeno molta molta roba conosciuta: Musica facile, opere conosciute. Molte notizie di interesse generale, discorsi di personalità, ecc. Trasmissione dai teatri.

Limitare molto... la musica non alla portata di tutti... accontentando i fautori della musica classica... una volta alla settimana al massimo.

Le notizie trasmesse sempre ad ora fissa, ed in caso di notizie straordinarie durante l'ordinaria trasmissione, farle precedere da richiami ripetuti di attenzione.

« Rodiniano » 1796.

Torino, 8 Marzo 1927.

1. Approvo i programmi finora trasmessi.

2. La trasmissione dell'opera dai teatri. Alternare in modo che le trasmissioni dai teatri non siano tutte la medesima sera ed essere il più possibile fedeli ai programmi.

3. Storie o letterarie: non comprendo l'utilità di un corso di lingue estere.

4. Non più di una per sera o aneddotti, una breve commedia e scherzo comico che ascolto molto volentieri.

Abbonato N. A-8042.

ROMA, 8 Marzo 1927.

1. In genere i programmi sono fatti egregiamente per contentare gli ascoltatori. Eppure è bene che siano evitate le varie — troppo spesso — serate di musica leggera; o, per lo meno, sempre ridotte ad una sola volta alla settimana, con l'aggiunta di una seconda parte non leggiera.

Preferisco la musica pura e la musica classica. Escludo le canzonette a meno che non siano le migliori fra le dialettali.

Abolire il rumoroso Jazz Band.

Abolire le musiche a plectro, o limitarle alle serenate. È disastrosa una esecuzione di sonata sinfonica o concerto di Beethoven, di Mendelssohn, Mozart, col plectro!

Similmente la chitarra si limiti alle canzonette solamente; alle serenate spagnole.

Abolire letteralmente i brani delle opere. Queste sono sempre ridotte per piano e canto e non possono dare l'effetto del teatro.

Sono preferibili le romanze da camera au-

tiche e moderne, accompagnate da pianoforte. Anche dall'estero si trasmettono romanze italiane e canzonette napoletane.

2. Abolire le operette. Queste riescono di cattivo effetto. Preferisco le opere liriche.

3. Conferenze storiche; conferenze di storia dell'arte e di letteratura. Conferenze igieniche.

Esclusioni complete di trasmissioni agricole. Queste servono più ad una limitatissima classe di agricoltori e non alla grande massa di ascoltatori, specialmente poi nelle ore serali prima del canto e della musica.

4. Possibilmente aumentare le conferenze come ho avvertito nel n. 3. Aggiungere poi nozioni sul ménage di una famiglia; economia domestica; brevi nozioni di lingue estere.

5. Aumentare il numero delle commedie in un atto, di farse e recitazioni dialettali.

6. Abolire le selezioni di opere e conseguentemente di operette. O si danno opere intere o niente. Dare trasmissioni dall'Augusteo.

Non si trascurino le opere del 700-800 semiserie. Dall'estero se ne trasmettono molte. L'Italia ne ha un esteso repertorio. E poiché, disgraziatamente, attraversiamo un periodo di crisi teatrale (lirica) come è stato constatato a Roma, si cerchi di trasmettere da Roma le rappresentazioni che si danno a Napoli e a Milano (liriche però e viceversa).

ARTURO SANTAMARIA.

Milano, 8 marzo 1927.

Non voglio discutere la qualità dei programmi delle vostre stazioni e specialmente di quella di R.M.I.

Ottima mi parrebbe l'introduzione di un



— Finalmente senti qualche cosa?! —

— Togli la corrente, altrimenti rimango fulminato!!!

(Caricatura dell'abbonato Renato Galli di Roma)

metronomo che durante le pause trasmette un dato numero di colpi per minuto primo (sarebbe questo un facile sistema per riconoscere le stazioni).

Riguardo alle conferenze ne sarebbe molto apprezzata qualcuna di Radiotecnica che tenesse al corrente gli ascoltatori di tutti i nuovi circuiti e nuove applicazioni del ramo Radio.

Ottima e molto comoda è la trasmissione di mezzogiorno e un quarto di 1 M. I.

Perché non fare come alcune stazioni tedesche un Corso di Telegrafia Morse, molto utile soprattutto a chi volesse dedicarsi alle onde corte?

GIOVANNI DOZZIO - Abt. 2192.

Marcaria, 8 Marzo 1927.

1. Abolire imanzitutto il jazz band.
2. Le conferenze sieno limitate il più possibile; sono rarissimi i possessori di apparecchi ricevitori perfezionati e potenti che possano seguire il filo del discorso dal principio alla fine; le interruzioni purtroppo rendono poco gradita la conferenza sia essa storica o letteraria.

3. La musica classica sia subordinata al numero delle classi abbonati alla U. R. I. che saranno indubbiamente pochi. Ottimi i concerti di bande solisti, sinfonie. Le orchestre a plectro, come gli strumenti a fiato, tengono più avanti il radiomatore, e concorrono a rendere (a mio debole parere) l'audizione più perfetta.

4. Il Teatro, specialmente di opere, è sempre atteso con ansia. Quando si avrà la trasmissione dalla «Scala» di Milano potremo dire di «aver toccato il Cielo col dito».

5. Abolire il rancore dei bambini, intensificando il servizio del segnale orario.

ALFREDO SERAFINI.

Milano, 8 marzo 1927.

1. Abolire le comunicazioni del Dopplero, o ridurre al minimo qualora non rivestano carattere di generale interesse.

2. Trasmettere il Teatro della Scala; si potrà così diffondere e fare apprezzare maggiormente il valore artistico italiano, curando una buona distribuzione di microfoni per ottenere una ricezione non disturbata.

3. Musica principalmente italiana, meno musica classica che stanca e affatica la mente. Sarebbe desiderabilissimo qualche teatro di prosa.

4. Il meno possibile, o in caso qualche breve corso di lingue.

5. Esclusi in massima almeno che non sieno di carattere politico di generale interesse.

6. Possibilmente trasmissioni d'opere complete e non più selezioni, magari in tali serie abolire ogni altra trasmissione.

7. Abolizione di tutti gli Jazz Band.
8. Una più accurata scelta fra gli artisti di canto.

Le mie più vive felicitazioni per il quinto della 1 M. I. Continuare e arricchire la musica sacra al mattino dei giorni festivi, magari con musica del maestro Perosi e qualche coro. Ripetere «Ave Maria» di Gounod.

ALDO SANTUCCI.

Milano, 9 Marzo 1927.

Trovo i vostri programmi generalmente belli, anche in confronto a quelli di molte buone stazioni estere, ma troverei opportuno che rispettate l'ora da voi indicata per la fine.

Si avrebbe il vantaggio di sopprimere la rumorosa Fiaschetteria Toscana, e di rendere possibili gli esperimenti sulle stazioni estere con apparecchi non sempre selettivi.

I vostri ascoltatori, in nome dei quali vi scrivo, sono fra i più appassionati della Radio, appunto perché si dedicano ad espe-

rienze che vanno oltre la semplice galateia, ed è perciò che noi speriamo verrete tener conto del loro desiderio.

ADELE FUMAGALLI.

Milano, 9 Marzo 1927.

1. Variati. Perché sono vari i gusti e i cervelli dei radiomatori. Ognuno deve trovarvi tutto ciò che a lui piace e interessa.

2. Rispondo globalmente a questo numero e al 5) e 6).

3) Nessuno.

4) Abolito.

5) e 6) Scilupperi le trasmissioni dai teatri, specialmente operetta e musica leggera. Diminueri le selezioni. Diminueri la musica classica.

Abolirei in modo assoluto qualsiasi cosa detta o cantata in lingua straniera, semplicemente perché siamo Italiani (i mauscolati) e chi vuole sentire gli stranieri se li può sentire quando vuole sintonizzandosi con le stazioni straniere.

Un vero amico del Radio e della U. R. I.

Giota Tauro, 9 Marzo 1927.

1. Programmi ancora più svariati.

2. Preferirei le trasmissioni di 1 M I dal Teatro. Lirico siano più frequenti almeno due volte la settimana, come Roma e Napoli.

3. Alternare le trasmissioni dai teatri e d'opere, per esempio, sabato 12 cori. Milano, Giacobbe, Roma, trasmissione da teatro, Napoli Teatro R. San Carlo.

4. Qualche lezione di lingua, specialmente francese.

5. Diminuire le conferenze.

6. Più artisti di varietà e meno jazz band.

CARLO LO FAIO.

Mantova, 9 Marzo 1927.

1. Opere musicali varie. Possibilmente installare delle stazioni ripetitrici siano pure di piccola potenza in ogni città.

2. Qualche trasmissione di opere dal Teatro e molte selezioni delle dette dal vostro uditorio. Opere e musica classica, sempre dal vostro uditorio.

3. Un corso pratico, in forma piano, di radiotelegrafia e di lingue.

4. Poche conferenze. Trasmissioni di discorsi politici e patriottici e discussioni pronunciate alle Camere o da un teatro. Lezioni di storia dell'arte antica e moderna (pittura, scultura, architettura e corsi minori).

5) Aggiungere qualche canzonetta, operetta, ballabili.

6. Verrei che fosse sviluppata di più la potenza delle Radiodiffonditrici e liberate dalle interferenze.

Prof. TIBERIO BELLINTANI.

Roma, 10 Marzo 1927.

1. Programmi musicali variati abolendo però la musica scadente e non eseguita alla perfezione. Si tenga presente il fatto che nelle Radiodiffusioni figurano molto di più le orchestre composte di pochi ma ottimi elementi che non le orchestre numerose quando la trasmissione avvenga dagli Studi. Gli artisti di canto qualche volta ripetono troppo spesso pezzi altre volte eseguiti.

2. Trasmissioni di opere da teatro. Ottime sono state le trasmissioni dal teatro Argentina.

3. Qualunque corso di cultura purché interessante, breve e detto in modo da tenere viva l'attenzione degli ascoltatori.

4. Diminuito.

5. Solisti di chitarra, mandola, violono, saxofono, ecc. ed anche qualche abbinamento possibile di tali strumenti.

6. Trasmissione di opere dal teatro, selezioni o brani di opere (con artisti buoni).

Abolire assolutamente le trasmissioni di opere dal teatro a meno che non si tratti di buone compagnie.

Abbonato 1252.

Milano, 10 Marzo 1927.

1. Musica allegra, opera (in trasmissione da teatro) e programmi variati.

2. Preferirei musica allegra e la trasmissione più frequente da qualche teatro oltre al Lirico, nonché da qualche teatro di prosa.

3. Ottimamente i corsi di lingue testé istituiti.

5. Desidererei seralmente fosse aggiunto: Borse, Mercati e Cambi.

6. Si parli più frequentemente di Milano vecchia: «*el nost Milan*» e si faccia almeno una volta alla settimana una commedia in dialetto che, credo, piacerà molto ai buoni ambrosiani.

Abbonato 11750.

Roma, 10 marzo 1927.

I programmi in genere sono ottimi, in relazione alle difficoltà di un allestimento così complesso e delicato.

Malgrado ciò, ognuno crede di trovarvi qualche deficienza.

Non voglio offendere nessuno, ma che poi le deficienze si debbano tutte attribuire ai programmi, piuttosto che agli ascoltatori? Credo che non sia molto chiaro.

E giacché le nostre deficienze la U. R. I. col suo biario referendum ce le vuol far confessare sotto forma di antipatie e predilezioni, dirò che io accetto tutto ciò che è artistico, istruttivo o divertente, ritenendo, forse non a torto, che ciò che non serve a me almeno servirà ad altri.

Soltanto limiterei le canzonette e ridurrei alle più belle le poesie romanesche.

Nel canto ammiro indistintamente soprano, tenore e baritone, specialmente a voci combinate.

Della musica prediligo quella che dà migliori effetti, cioè i concerti di violino o violoncello e pianoforte.

Orchestra? Augusto, Augusto, Augusto! Fatemi la grazia di affidare la recitazione ad altre voci possibilmente comiche o di bambini. Alle voci attuali, molto simpatiche, noi ci siamo affezionati nella deklamazione e nella recitazione d'indole seria, e voi dovrete rispettare quest'affezione.

Infine perché condurre la maggior parte degli abbonati di Roma alla sola audizione local? Qualche breve interruzione si gradirebbe.

Un tale provvedimento favorirebbe anche gli abbonamenti, per la possibilità di ricevere anche le altre stazioni italiane e estere.

Ten. Col. GIOVINE VITTORIO.

Pistoia, 10 marzo 1927.

1. Programmi variati.

2. Trasmissioni dai primari teatri lirici. Musica italiana.

3. Cultura varia: industriale, scientifica, artistica, letteraria, scienze naturali, economia domestica.

4. Come al presente.

5. Trasmissioni dall'Angustium e dalle migliori sale di concerto. Intensa propaganda d'italianità.

6. Maggiormente sviluppate le notizie Stefani, le notizie di novità artistiche, teatrali, scientifiche, letterarie. Meno Jazz e maggiormente sviluppata la musica religiosa.

Dott. GIULIO BILLI.

Roma, 10 Marzo 1927.

1. Preferisco programmi nei quali abbia la prevalenza il canto, poche sinfonie e brevi, possibilmente di musica italiana. Preferisco selezioni di opere ed opere tra-

omesse dalla U.R.I. invece dei teatri che ancora noi si sentono bene.

2. Preferisco musica italiana, vivace e briosa, così pure per il teatro preferisco le opere italiane specialmente quelle non modernissime. Desidero anche selezioni di operette, specialmente di quelle antiche, non più rappresentate.

3. Preferisco corsi di economia domestica ed istruttivi.

4. Ai programmi vorrei fossero aggiunti dei concorsi a premio per gli adulti, come vi si fa per i bambini.

5. Mi piace di più la musica gain, che vorrei più sviluppata. Abolizione completa del jazz band, da sostituirsi con qualche buona orchestra, e ballabili meno esotici.

LAVINIA SALVATORI.

Lumezzurze S. Sebastiano, 10 marzo 1927.

1. Programmi variati e allegri, fissi per ogni giorno della settimana; indicata è la trasmissione da un teatro al sabato.

2. Musica gaia e piuttosto facile, sopprimere le sinfonie.

3. Storia.

4. Limitata a persone che hanno la loro relativa influenza.

5. Monologhi divertenti, scherzi dialettali, cori di canzoni e musica popolare.

6. Modificare l'orario della sera cioè: anticipare di mezz'ora specialmente nei giorni corti dall'autore all'apparire. Sviluppare molto le notizie: Stefani alle 20 o 20.30 in modo che quest'ora sia la base della comunicazione di tutti gli avvenimenti più importanti.

BORTOLO GNUSLI.

Milano, 10 Marzo 1927.

1. Programmi variatissimi.

2. Musica leggera. Teatro di operetta, prosa, opera.

3. Letteratura e storia, ma critica, letteratura e storica, non soltanto lettura di brani letterari o fatti storici. In genere qualunque cosa culturale mi piace.

4. Preferisco aumentare il numero delle conferenze.

5. Aggiungere qualche audizione teatrale di più e trasmissioni di speciali conferenze da circoli culturali, come il Rotary Club, e Convegno, Istituto Fascista di cultura, ecc.

6. Il programma che mi piace di meno, quello del giovedì, interamente musicale e per giunta musica classica.

Non sempre felici le selezioni di opere che alle volte risultano troppo selezionate riducendosi a qualche brano appena.

Trasmissione di opere da teatri.

ENRICO SARTI.

Milano, 11 Marzo 1927.

1. Musicali misti, ma soprattutto italiani, esclusa assolutamente la musica estera, sacra e classica.

2. Le opere italiane possibilmente moderne e le ultime novità.

3. Nessuna orale.

4. Abolite in massima, salvo casi eccezionali, di oratori di grande stile.

5. Ritrasmisssioni da teatri come il S. Carlo, Argentina, ecc. operetta e varietà.

6. La parte musicale, non escluso i buoni Jazz e le orchestre tzigane e novità del genere.

Abolire assolutamente gli insegnamenti di lingue, le conferenze mediche, i commenti alle opere classiche.

RAFFAELE GAGGINO.

Roma, 11 Marzo 1927.

1. Programmi meglio indovinati.

2. Le trasmissioni delle operette, in mancanza del teatro lirico dovrebbero essere alternate da teatro di prosa, oppure, e sarebbe l'ideale far ritrasmettere le opere del

Teatro S. Carlo e della Scala dalla locale stazione.

3. Aumentare le trasmissioni di selezioni o di opere intere dallo studio. La domenica o altro giorno trasmissione della giornata di un teatro. Escludere il Jazz Band.

3. Corsi di lingue da eseguirsi nelle prime ore della sera.

4. Aumentare le conferenze con lezioni astronomiche spiegate in modo chiaro e piacevole.

5. Intramezzare i programmi sia serali che diurni con trasmissioni di dischi fonografici di canzonette, oppure di veri cantanti del Varietà. Aggiungere qualche cosa di simile a quello che si trasmette a Milano (il Popolo d'Italia) di domani con le ultime notizie. Aumentare la trasmissione di commedie.

6. Abolire: La posta della Radio, Divulgazioni di attualità e Rivista dei libri.

Un Abbonato.

Napoli, 11 Marzo 1927.

1. Programmi divertenti, anzitutto. E anche interessanti dal lato artistico, e di buon gusto, giacché la maggior parte dei radiomani appartiene alla classe alta ed intellettuale.

2. Teatro di musica, di preferenza (opera ed operetta). Si accetterà così musica e canto, e ciò è sufficiente a destar interesse e godimento, anche se non vien ben compreso l'intero ed esauriente. Il teatro di prosa non va, invece: dato che sensazioni assai più incomplete ed obliqua l'ascoltatore ad una attenzione e ad un lavoro d'immaginazione che stanca e alle volte annoia.

3. Ai corsi di cultura si dovrebbe rinunciare quasi del tutto. Per seguire qualcuno bisognerebbe essere assidui ascoltatori, esser dotati di una buona memoria, di una diretta intelligenza per supplire alle inevitabili impressioni dell'oratore ed alle incosistenze dell'apparato ricevente, ecc.

E poi a quali dottrine dar la preferenza? Il pubblico ascoltatore è così diversamente esigente, la scienza così vasta! Lasciamo quindi a chi abbia bisogno d'istruirsi in alcune la vecchia, comoda e sicura via da seguire: un buon libro ed il favolino.

4. Quanto alle conferenze: aumentare il numero se interessanti e dette, chi non le capisce può ben deporre la cuffia, diminuirlo o annullarlo del tutto in caso contrario.

5. Consulenza radiotelevisiva settimanale.

6. Parlo qui essenzialmente di INA: l'orchestra della U.R.I. si porta abbastanza bene; buono in generale il complesso artistico. Per mio particolare gusto, però, preferisco i concerti del giovedì. Non gusterebbe, in ogni modo, ch'essi si ripetessero più spesso, o comunque che fosse più sviluppata la musica da camera e particolarmente quella solistica di pianoforte o di arpa. Ciò anche per evidentissime ragioni eufoniche di ricezione: sia in cuffia, difatti,

sia nel meno perfetto altoparlante il suono del pianoforte anche quello dell'arpa, è l'unico, a non subire distorsioni di sorta: « con un fiuto di mezzo, e col cervello dato all'arpa... »

quella musica si gusta. E' vero intanto che molti preferiscono l'orchestra sinfonica, ma si tratta in generale del pubblico grosso che ha bisogno di riempirsi le orecchie di suoni nobilissimi per ben dire di aver ascoltato della musica.

6. Vedrei invece con piacere abolita o almeno di molto ridotta quella ineffabile musica da ballo (o *no clock*). Va prattamente quasi del tutto perduto, che pochissimi (misurando) ne usufruiscono per ballare; i più la sopportano o non l'ascoltano per niente.

Ing. P. S.

Roma, 11 marzo 1927.

1. Programmi di musica leggera e piacevole.

2. Musica Italiana d'opere conosciute Teatro Lirico.

3. Astronomia, Storia dell'Antica Roma, Storia Italiana in genere, corsi di lingue estere.

4. Il numero delle conferenze dovrebbe essere aumentato ma sempre sui temi di cui alla risposta n. 3 ed espate in modo facile e dilettevole.

5. Portare la trasmissione delle ore 13 alle 13.30 con programma di buona musica.

6. Sviluppare maggiormente i numeri di musica italiana, scegliendo pezzi facili e dilettevoli, qualche numero di varietà non ci sta male. Togliere assolutamente i brani di musica classica che se possono riuscire graditi quando eseguiti in appositi luoghi e da grandi orchestre all'uopo affiatate riescono deformati dalle distorsioni degli apparecchi e delle lampade e dagli altoparlanti.

SAVERIO MOSCUCOLI.

Mandello Vitta (Novara), 11 marzo.

1. Programmi variati e con musica allegria.

2. Poca musica classica, aumentare invece i concerti di banda, ballabili, e marce popolari, preferite specie nell'ambiente doppioristico di campagna.

3. Corsi di agricoltura almeno una volta la settimana, possibilmente al sabato sera.

4. Diminuire il numero delle conferenze, e trattare argomenti di facile comprensione, che possano interessare anche l'ascoltatore poco rolo.

5. Alla domenica mattina, da Milano concerto di campane con musica religiosa o messa cantata.

6. Siano portate almeno a tre per settimana le sere di trasmissione della Banda Presidiale del C. d' A. di Milano, che è di magnifico effetto. Possibilmente dalle ore 20 alle 21. Degli Jazz Band, preferibile quello del Ristorante Toffolani.

Qualche breve radiodramma o radiofarsa.

CLEMENTE CARNEVALE PELLINO.

Rescaldina, 11 marzo 1927.

1. Un programma sempre più variato.

2. Meno musica classica. Rola più allegria e leggera. Trasmissioni dai Teatri di opere e operette.

3. Storia, letteratura, ecc.

4. Quando si tratti di conferenze veramente interessanti aumentare pure.

5. Lezioni d'igiene domestica, consigli pratici del medico.

6. Discorsi di Ministri e grandi personaggi in genere e cerimonie di una certa importanza, operette, canzonette comici, radiodrammi e commedie.

Mi piacevano di meno, in special modo, gli a solo di pianoforte.

RIZZOLI DANTE.

Si fa ben presente che le richieste di cambiamento di indirizzo saranno prese in considerazione solo se accompagnate dall'importo di L. 1. (in francobolli) per il cambiamento della targhetta di spedizione.



Un circuito interessante

Nel numero passato (N. 21) abbiamo descritto un radiorecettore a due valvole (Rivel. + B. F.) nel quale veniva impiegato un nuovo tipo di valvola, la « Bivalve Edison » racchiudente in un'unica bulbina di dimensioni normali, due triodi completi e distinti.

Vogliamo oggi illustrare come con un'unica valvola « Bivalve » sia pos-

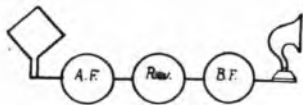

Fig. 1.

sibile realizzare un ottimo circuito (Fig. 2) in tutto analogo ad un completo circuito a tre valvole così costituito: 1 A. F. + Rivel. 1 B. F. (Fig. 1).

Ciò si è ottenuto facendo funzionare uno degli elementi triodici della « Bivalve » come rivelatore e l'altro

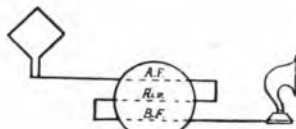

Fig. 2.

come amplificatore ad alta, e bassa frequenza (circuitto Reflex).

La fig. 3 rappresenta lo schema elettrico di tale circuito.

Si noterà che nella parte ad alta frequenza si è adottato il sistema Rice uno dei più selettivi sinora conosciuti; in tal modo il circuito viene a possedere oltre ad una notevole potenza e sensibilità anche una grande selettività rendendolo così perfettamente adatto alle attuali condizioni del « broadcasting » europeo.

I valori dei vari organi di tale circuito sono:

C1-C4 = condensatori a variazione

lineare di frequenza, e minima perdita; capacità 0,0005 Mfd.

C2 = condensatore variabile come sopra m. da 0,0002 Mfd.

C3-C5 = condensatori fissi da

costruito avvolgendo su un tubo di 70 mm. di diam. 55 spire filo diam. 0,6 mm. 2 cop. cotone; ciò costituisce il secondario L2. Sopra questo, ed isolato mediante una striscia di car-

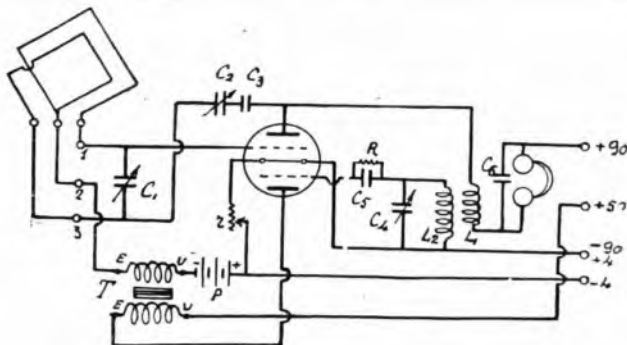

Fig. 3.

0,0002 Mfd. a minima perdita (Mansoni).

C6 = condensatore fisso da 0,002 Mfd.

T = trasformatore B. F. rapporto 1/3.

P = pila a secco tascabile 4,5 Volt.

r = reostato da 10 ohm.

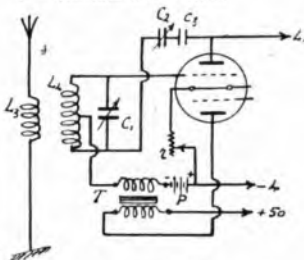

Fig. 4.

L1-L2 = trasformatore ad A. F. con secondario accordato per 250-550 m.

Quest'ultimo trasformatore verrà

toncino bakelizzato arrotolato tutto intorno a mo' d'anello, si avvolgerà il primario L1 costituito da 13 spire dello stesso filo. Il senso d'avvolgimento è identico.

Con un telaio di m. 1,20 di lato con 10 spire distanti 15 mm. avvolte a spirale piana e con presa alla 4a spira a cominciare dall'esterno, è possibile una buona ricezione in alto-

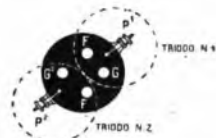

Fig. 5.

parlante di stazioni distanti una cinquantina di Km. e bene in cuffia di molte stazioni europee.

Questo circuito può essere usato anche con antenna: in tal caso la prima parte di esso va modificata secondo la Fig. 4.

In essa il gruppo L3-L4 è costruito analogamente a quello L1-L2 già descritto, con la sola differenza che il primario di 15 spire anziché 13 è avvolto di seguito al secondario e distante da esso 5 mm.

Richiamiamo per comodità dei lettori quando era stato già detto nello scorso numero, nei riguardi della valvola Edison Bivalve V.1.503.

Questa valvola si monta sui normali supporti per triodi, meglio se di tipo elastico.

I filamenti dei due triodi contenuti nell'unico bulbo sono in parallelo e fanno capo alle due spire F (Fig. 5) nella maniera classica; le

due griglie fanno capo alle altre due spire (placca e griglia nella maniera classica); mentre le due placche terminano a due morsetti fissati lateralmente ed in posizione opposta sullo zoccolo di materiale isolante della valvola.

L'uso di questo ricevitore non presenta particolari difficoltà. Mediante i condensatori C1 e C4 si ricerca la sintonia con le stazioni da ricevere; il condensatore C2 serve a regolare il grado di reazione. Se il fischio di reazione fosse troppo insistente, occorrerà diminuire la capacità di C3; al contrario si farà se la reazione fosse scarsa.

Com.te Sacchi.

CONSIGLI PRATICI

Un altoparlante da una conchiglia

È possibile usare le conchiglie marine come tromba diffusoria per suono prodotto da un ascoltatore da cuffia da 2000 ohm, realizzando così

sono può essere fissato mediante un mastice qualsiasi.

Disponendo di due conchiglie all'incirca della medesima grandezza si potranno trasformare ambedue in altoparlanti coi ricevitori di una co-



Fig. 1

un originale e graziosissimo altoparlante. Il volume di suono può essere praticare ad una estremità della conchiglia ed il timbro che esso acquista è di una dolcezza insolita. Come vedesi dalla Fig. 1, si tratta

mune cuffia da 4000 ohm. Esse si disporranno su un tavolo una a fianco all'altra come si può vedere in fig. 1.

Il più semplice ricevitore a galena

È conosciuto da qualche tempo il curioso fenomeno dei cristalli parlanti. Questo fenomeno consiste nel fatto che si inserisce un detector (cristallo-punta metallica) nel circuito

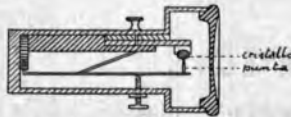

Fig. 3.

antenna terra. È possibile ascoltare le emissioni di una stazione trasmittente posta a breve distanza a causa delle vibrazioni meccaniche provocate da attrazioni e repulsioni fra cristallo e punta. La fig. 3 mostra come sia possibile realizzare un ricevitore di questo genere nell'interno di una cu-

stodia di telefono comune. La pressione deve essere molto leggera; la punta usata generalmente è d'acciaio (punta grammofonica).

Si comprende che, data la scarsa sensibilità del sistema, esso va usato solo con una buona antenna esterna ed in prossimità di una forte stazione radiodiffonditrice.

Schermatura dei trasformatori ad A. F.

I circuiti con due o più stadi di amplificazione ad A. F. danno sovente molti fastidi al costruttore, a causa delle facili reazioni fra i trasformatori di accoppiamento.

Uno dei mezzi più sicuri per evitare le reazioni intempestive fra i



Fig. 4.

vari stadi è di schermare completamente i trasformatori ad A. F. con scatole cilindriche di rame.

I trasformatori ad A. F. così blindati si presentano come in Fig. 4. Le pareti della scatola di rame hanno uno spessore di 0,8 mm. e distano dall'avvolgimento non meno di 20 mm. I trasformatori possono così essere resi intercambiabili per la ricezione delle varie lunghezze d'onda.

Una batteria d'accensione di fortuna

Non vi è mai capitato di avere l'accumulatore scarico o comunque non disponibile proprio in una sera in cui vi è un interessante programma della stazione che abitualmente ricevete,

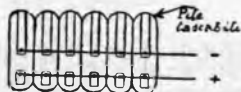

Fig. 5

oppure avete la visita di qualche amico che desidererebbe molto sentire il vostro apparecchio?

Ecco, in tal caso, il miglior modo di sostituire per quella sera la batteria di accumulatori: prendete sei pile da lampade tascabili e collegatele tutte in parallelo, come è indicato nella Fig. 5.

Il negativo è quello unito a tutte le linguette metalliche lunghe; il positivo quello delle linguette corte.

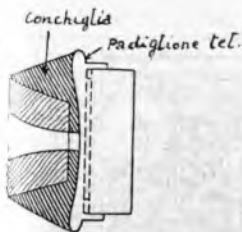

Fig. 2.

conchiglia un foro di 15 mm. di diametro circa sul quale verrà poi applicato il telefono. La fig. 2 mostra come la conchiglia può fare da tromba diffusoria.

Il padiglione di ebanite del tele-

La batteria così costituita servirà ad alimentare per una decina di ore un apparecchio sino a sei valvole Micro.

Per un apparecchio a due sole valvole, tre o quattro pile tascabili saranno sufficienti.

Valvole risonanti

Uno dei difetti più noiosi di molti radiorecettori è quello che si manifesta improvvisamente con un ulu-



Fig. 7.

lato nell'altoparlante simile ad una sirena.

Ciò è dovuto ad un effetto microfonico di risonanza fra l'altoparlante stesso e la valvola rivelatrice o la prima bassa frequenza. Uno dei rimedi generalmente suggeriti è quello di allontanare più che sia possibile l'altoparlante dall'apparecchio.

Il rimedio che suggeriamo oggi, molto più efficace, e che generalmente dispensa dall'allontanamento dell'altoparlante è quello di ricoprire la valvola incriminata mediante una scatola di cartone o legno od altro corpo isolante riempita di ovatta (figura 5).

Diffondendo il "RadiOrario"
ci aiuterete a migliorarlo

Materiale Elettrico - Telefonico - Radiotelefonico

Miceli Carlo

Telefono 19-28 - NAPOLI - Guantai Vecchi, 1

Riparazione cuffie ed altoparlanti

Lampade elettriche - Lampadari

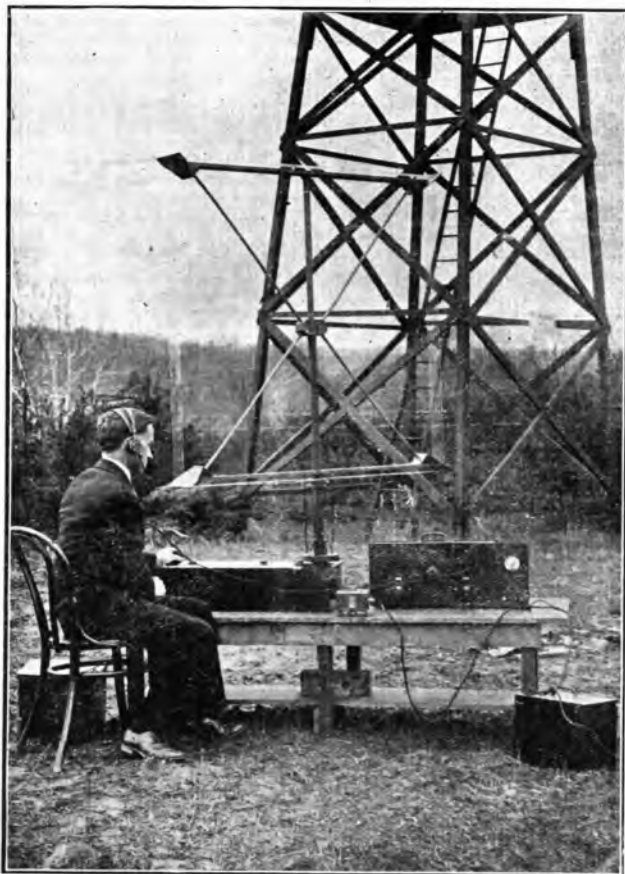

Come si determina l'intensità del campo elettromagnetico delle stazioni trasmettenti. Mediante una stazione radiorecettore portatile a telaio esattamente tarata in unità d'intensità dei segnali ricevuti (e quindi di campo) è possibile spostandosi su una determinata area tracciare linee di uguale intensità di campo.

Il raggio d'azione di tali posti di misura, raggiunge i 1000 chilometri.



SOCIETÀ ITALIANA LAMPADIE POPE
Tel. 20-895 - MILANO - Via Uberti, 6.

Corso elementare di Radiotecnica

tenuto dall'Ing. Alessandro Banfi

SECONDA LEZIONE

Nella lezione precedente, abbiamo visto che può avvenire uno spostamento di elettricità da un punto ad un altro, solo nel caso in cui fra questi due punti esista una differenza di pressione elettrica o potenziale.

Stabilire una differenza di potenziale fra due punti, non è cosa difficile. Se noi infatti immergiamo in acqua acidulata due lastre di metalli differenti, potremo constatare che fra i due metalli esiste appunto una dif-

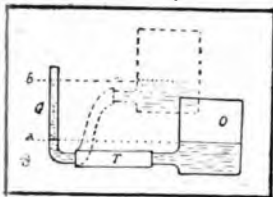

Fig. 6. — Paragono idraulico del potenziale elettrico.

ferenza di potenziale. Questa constatazione potremo farla facilmente toccando ripetutamente le due lastre con gli estremi di una cuffia; ad ogni contatto udremo un «toc» caratteristico.

Se noi inoltre colleghiamo le due lastre, esternamente all'acqua acidulata, con un filo metallico, avremo realizzato un circuito elettrico dotato di parecchie proprietà caratteristiche che esamineremo dettagliatamente più avanti.

Per ora ci basti richiamare il paragone idraulico illustrato dalla fig. 6.

Si abbia un recipiente O, contenente dell'acqua, e collegato inferiormente per mezzo del tubo di gomma T ad un tubo di vetro G.

Quando il livello dell'acqua nel vaso O è identico a quello nel tubo G non si avrà alcuno spostamento di acqua. Se però noi sollevando il recipiente O portiamo più in alto il livello dell'acqua in esso contenuta, questa si sposterà verso G circolando attraverso il tubo T.

Il comportamento del circuito elettrico sopra accennato, presenta una grande analogia con questo semplice esperimento idraulico.

Se le due lastre immerse nell'acqua acidulata sono dello stesso metallo, non vi sarà alcun passaggio di corrente lungo il filo metallico che le collega; se invece, le due lastre sono di metalli differenti, il filo sarà percorso da una corrente elettrica di-

retta dal punto a potenziale più alto verso quello a potenziale più basso.

Vi è quindi, in quest'ultimo caso, una differenza di potenziale fra le due lastre, corrispondente alla differenza di pressione idraulica fra i due recipienti O e G, dovuta al loro differente livello. E come il tubo di gomma permette la circolazione dell'acqua da un recipiente all'altro, così il filo metallico permette il passaggio di una corrente elettrica da una lastra all'altra.

Vedremo più avanti come questo paragone sussisterà integralmente esaminando i fenomeni che intervengono nei circuiti elettrici, aiutandoci a comprenderne l'intima essenza.

La Pila.

Fu Alessandro Volta che nel 1799 scoprì il fenomeno dell'esistenza di una differenza di potenziale fra certi liquidi e metalli, realizzando la possibilità di trasformazione dell'energia chimica in energia elettrica.

Il dispositivo del quale abbiamo parlato poc'anzi, costituito da due differenti metalli immersi in acqua acidulata è noto sotto il nome di *pila elementare*.

Si può osservare che quando il circuito elettrico è chiuso, ossia i due metalli sono collegati esternamente mediante un filo conduttore, una delle lastre metalliche si ricopre di bollicine gassose, mentre l'altra lastra si consuma lentamente. Che cosa avviene?

Analizziamo rapidamente il fenomeno, supponendo che una delle lastre metalliche sia di zinco, l'altra di rame ed il liquido acqua mista ad acido solforico.

L'acido solforico, la cui formola di composizione chimica è H_2SO_4 , viene decomposto nei suoi due componenti H_2 (idrogeno) ed SO_4 (combinazione di zolfo ed ossigeno).

Il primo si porta sulla lastra di rame sotto forma di bollicine gassose; il secondo attacca lo zinco e si combina con essa formando del solfato di zinco.

Il potenziale della lastra di zinco, chimicamente attaccata, è più alto di quello della lastra di rame. Ne deriva perciò uno spostamento di elettricità dallo zinco al rame attraverso il liquido della pila; questa elettricità ritorna poi dal rame allo zinco attraversando il filo conduttore di collegamento esterno. (Fig. 7).

Poichè lo zinco, chimicamente at-

taccato, trovasi ad un potenziale più alto di quello del rame, si dice che esso è *positivo* rispetto a quest'ultimo.

Le lastre di zinco e rame sono dette gli *elementi* della pila e più precisamente *l'elemento positivo* e *l'elemento negativo*.

Le estremità esterne degli elemen-

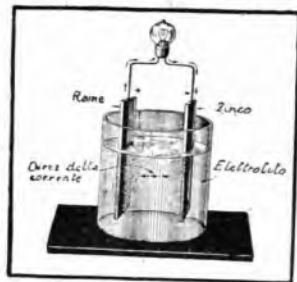

Fig. 7. — La pila elementare.

ti (alle quali viene collegato il circuito esterno) sono denominate i *poli* della pila.

E poichè nel circuito esterno la corrente elettrica circola dal rame allo zinco, il primo viene chiamato *polo positivo*, ed il secondo *polo negativo*. Occorre perciò prestare molta attenzione a non confondere i *poli* con gli *elementi*.

L'elemento negativo è anche chiamato *catodo* e l'elemento positivo *anodo*; il liquido viene chiamato *elettrolito*.

Altre sostanze, oltre allo zinco, rame ed acido solforico possono venire usate come elementi ed elettrolito; l'elemento positivo è quello che risulta maggiormente attaccato dall'elettrolito.

Polarizzazione.

Abbiamo visto come all'elettrodo di rame (o catodo) si svolgessero delle bollicine di idrogeno. Mentre la maggioranza di queste bollicine si staccano salendo alla superficie dell'elettrolito, per disperdersi nell'aria, una parte di esse aderisce alla lastra di rame la quale, dopo un breve periodo di funzionamento della pila, viene così ad essere totalmente avvolta da uno strato di piccolissime bollicine d'idrogeno.

A questo punto noi potremo constatare che la quantità di corrente erogata dalla pila, diminuisce grandemente; in queste condizioni la pila si dice « *polarizzata* ».

Le cause della polarizzazione della pila sono due:

Intanzitutto l'idrogeno possiede un potenziale più alto del rame, rispetto allo zinco, per cui la totale differenza di potenziale fra i due elettrodi (rame e zinco) è minore. Infatti il potenziale dell'elemento zinco è di 1,86 volt e quello dell'elemento rame è 0,81 volt; la differenza di potenziale effettiva o f. e. m., è quindi data da $1,86-0,81=1,05$ Volt. Ora,

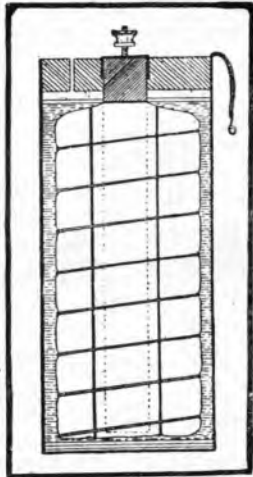

Fig. 8. — La pila a secco: il recipiente di zinco costituisce l'elemento positivo o polo negativo.

essendo il potenziale dell'idrogeno circa 1,3 Volt, la differenza di potenziale alla polarizzazione diviene $1,86-1,3=0,56$ Volt.

Inoltre, le bollicine d'idrogeno ricoprenti la lastra di rame, offrono una notevole resistenza al passaggio dell'elettricità; d'onde diminuzione della corrente circolante.

La polarizzazione può essere ridotta scuotendo la pila o tenendo in continuo movimento l'elettrodo di rame in modo da liberarlo dallo strato di idrogeno. Un altro metodo più pratico e più sicuro è quello di circondare l'elemento negativo (rame) con

sostanze, dette agenti depolarizzanti, capaci di assorbire l'idrogeno combinandosi immediatamente con esso.

Ed ecco quindi come, a seconda degli elementi, degli elettroliti, degli agenti depolarizzanti e delle disposizioni adottate, sono sorti i numerosi tipi di pile attualmente conosciuti in elettrotecnica.

Pila Leclanché.

Fra questi, il tipo che maggiormente interessa il radioamatore è quello creato da Leclanché nel 1868.

Questa pila è così costituita:

Anodo: Zinco metallico.

Catodo: Carbone.

Depolarizzante: Biossido di manganese (M. O.).

Elettrolito: Soluzione di cloruro d'ammonio.

La disposizione adottata è la seguente:

L'elettrolito è contenuto in un recipiente di vetro, di dimensioni variabili da 1/2 litro a 2 litri di capacità. L'elettrodo di zinco è immerso direttamente nell'elettrolito.

L'elemento negativo (sotto forma di bastone o prisma di carbone) è invece circondato da una miscela di biossido di manganese e carbone finemente triturato, contenuta in un vaso di porcellana porosa od in un sacchetto di tela robusta strettamente legato; il tutto è immerso nella soluzione di cloruro ammonio.

L'azione chimica di questa pila è la seguente:

Il cloruro d'ammonio attacca lo zinco formando un cloruro doppio di zinco e d'ammonio, e liberando idrogeno, che, si combina con una certa quantità d'ossigeno fornito dal biossido di manganese, trasformandosi in acqua (H₂O) e prevenendo così la polarizzazione dell'elemento negativo (carbone).

Una variante di questo tipo di pila è la cosiddetta pila a secco ideata dal Gassner nel 1888, la quale differisce essenzialmente pel fatto che l'elettrolito è immobilizzato sotto forma di gelatina o contenuto in sostanze assorbenti, come cellulosa, sabbia, lana di vetro, amianto, ecc.

Come vedesi la denominazione di « pila a secco » è impropria inquantochè l'elettrolito esiste sempre; più esatta è la denominazione usata talvolta di « pila a liquido immobilizzato ».

Questo modello di pila (fig. 8) è caratterizzato essenzialmente dal fatto che lo zinco è foggiato in forma di vaso cilindrico entro cui trovasi un bastoncino di carbone, circondato dal composto depolarizzante carbonio-manganese, contenuto in un sac-

chetto di tela o garza di cotone; fra l'involucro di tela ed il recipiente di zinco trovasi l'elettrolito (soluzione di cloruro ammonio, come abbiamo visto, sotto forma di gelatina o assorbito da sostanze neutre che variano da costruttore a costruttore.

La forza elettromotrice di questa pila (sia del tipo a liquido che a secco) è di volt 1,46.

Azioni locali.

I materiali usati nella costruzione di queste pile ed in particolare lo zinco, il biossido di manganese ed il cloruro ammonio devono avere il massimo grado di purezza.

In caso contrario vengono a formarsi dei circuiti locali interni e la pila si scarica lentamente anche a circuito esterno aperto.

Ecco come avviene tale fenomeno.

Si supponga che l'elettrodo di zinco contenga delle impurità (generalmente rame, arsenico, piombo, ecc.). Nella Fig. 9 queste impurità (C) sono rappresentate molto ingrandite per maggiore chiarezza.

E' chiaro che essendo il corpo metallico C e lo zinco elettricamente a contatto e contemporaneamente im-

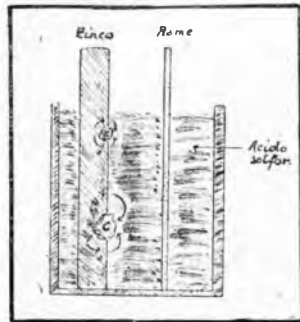

Fig. 9. — Impurità contenute negli elementi di una pila generano azioni locali che la esauriscono anche a circuito aperto.

mersi nella soluzione acida si venga a formare una vera e propria pila elementare in miniatura, chiusa su se stessa; ne deriva quindi un continuo consumo dello zinco in prossimità dei corpi estranei, anche se il circuito esterno della pila è aperto. Uno dei mezzi per prevenire queste azioni locali è quello di amalgamare con mercurio l'elettrodo di zinco usato come elemento positivo.

Errata-corrige.

Nella prima lezione (N. 22, pag. 1) la dicitura sotto la Fig. 1, va riferita a quella della Fig. 2 e viceversa.

Proprietà letteraria riservata all'Ing. A. Bunfi.

Alla U.R.I. di Milano

Corso Italia, 13

si ricevono abbonamenti
alle Radioaudizioni e al
"RadiOrario"

dalle 10 alle 12

e dalle 15 alle 18

Il servizio è gratuito per gli abbonati al "Radiorario" ed è affidato alla nota competenza dell'ing. Alessandro Banfi.

Ogni quesito deve portare nome, cognome ed indirizzo dell'abbonato, nonché il numero dell'abbonamento e la relativa fascetta di spedizione, accompagnandolo con un abbozzo in inchiostro nero. La corrispondenza va diretta a:
RADIORARIO (Sezione Consulenza)
Corso Italia, 13 - Milano

CONSULENZA TECNICA

A causa del crescente numero di richieste e della scarsa disponibilità di spazio non possiamo come vorremmo esaurire rapidamente la consulenza tecnica per i nostri abbonati.

A tutti risponderemo più presto che ci sarà possibile e pertanto preghiamo di scusarci di qualche inevitabile ritardo.

Passaggio un apparecchio a 2 valvole che mi permette di ricevere I.R.O. molto forte. Ora desidero da codesta Spelt. Consulenza un circuito a 3 valvole che possa eliminare la suddetta stazione e ricevere I.MI e I.N.A. se fosse possibile.

R. CARRAZZA - Roma.

Adotti il circuito a tre valvole descritto nel N. 49 del 1926, di "Radiorario".

Pregola dirmi qualcosa in merito ad un mio apparecchio a 4 valvole, da me reso a 5 valvole, che mentre per due anni ha funzionato benissimo e fortissimo in altoparlante, da qualche giorno dà i disturbi seguenti, ecc. ecc.

Avv. E. GIARDINO - Modica.

È ella è sicuro dell'efficienza della batteria anodica non vi è altro che presumere un guasto ad uno dei trasformatori a B. F.

1) Possiedo due valvole a doppia Griglia (Telefunken o R.E. 212 D.R.P. (2.8 v.).

Desidero mi sia indicato con tutti i dati costruttivi e in modo molto particolareggiato, lo schema di un apparecchio a due valvole, bigriglia che praticamente abbia dato i ottimi risultati per selettività e potenza udita o ricevere forte in cuffia su antenna interna a rete luce, la stazione di Milano a 100 Km.

2) Se per lo schema che mi sarà indicato saranno preferibili altre valvole, prego indicarmele.

3) Pregho indicare sullo schema quale delle due griglie è collegata al morsetto ester-

no applicato allo zoccolo delle valvole, onde de non incorrere in errore nel montaggio.

Prof. E. LATTUADA - Bergamo.

Adetti il circuito a due valvole illustrato nel N. 15 di Radiorario sopprimendo la bobina L1 ed il condensatore C1.

Uterà una tensione anodica di 20 volt; collegherà fra di loro i morsetti applicati allo zoccolo delle valvole (griglia ausiliaria riunendoli ad un punto intermedio della batteria anodica (circa 15 volt).

Le valvole in suo possesso vanno bene.

1) Ho due apparecchi radiofonici, i quali alle prese dell'altoparlante non v'è il positivo e negativo, mentre l'altoparlante si. Vorrei sapere se esiste o non esiste il positivo e negativo, perchè io cambio i fili e si sente lo stesso.

2) Desidererei sapere più o meno quando potrebbe funzionare la nuova stazione di Milano.

I.O. FARO - Ginia Tauro.

1) Uno dei morsetti della presa va alla placca dell'ultima valvola: e quello è il negativo.

L'altro morsetto va al +80, ed è il positivo.

Veda lo schizzo qui riprodotto.

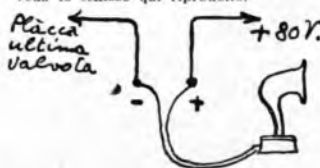

2) Molto probabilmente nel corrente mese di giugno.

Avendomi costruita una batteria di accumulatori, composta di 40 piccoli elementi, pregherei l'oscura cortesia, indicarmi il modo più pratico di caricarla.

Premetto che:

1) Ho realizzato il raddrizzatore del N. 8 R. O. e con tale dispositivo, inserendo una lampada da 150 Watt, e una di 200, riesco

a caricare la batteria, ma questa si scarica da se senza inserirla all'apparecchio dopo circa mezz'ora.

2) Ho provato con un acido, al bicarbonato di sodio, in serie sulla corrente della rete, (Volt 125 Amp. 42) con una lampadina da 25 candele monovatt, e dopo circa 5 ore constatata che la batteria non si ricarica.

3) Quale dispositivo dovrà realizzare?

4) Con il circuito qui accluso, potrà ottenere buoni risultati e ricevere bene, ecc.

L. ROTTO - Pagnacco.

Realizzi nuovamente il dispositivo di cui alla sua seconda domanda con cella al positivo armonico (alluminio collegato al positivo) e lampadina monovatt da 50 candele. Il circuito da Lei accennato è di tipo antiquato e non consigliabile.

Sto costruendo un'antenna tipo "Perfezo" e non so se lasciare un capo libero, morto e l'altro metterlo in discesa per l'apparecchio, oppure tutti i due capi unirli per la discesa, ecc., ecc.

F. ROMEO - Reggio Cal.

Lasci un capo libero e scenda con l'altro all'apparecchio.

Passaggio un accumulatore Henselberger tensione 4 volt amper-ora 15 carica amper 6. Desidero caricarlo con corrente alternata 160 volt. Domando se una cella della capacità di 2 litri (soluzione al 20% di borace) con piastra piombo ed alluminio 15x15 cm; ecc., ecc.

M. AMBROSINI - Mantova.

La sua cella va bene; inserisca tre lampade da 100 candele ciascuna, in parallelo. Il consumo sarà pari a quello delle lampade accese.

Da qualche tempo ho costruito un alimentatore seguendo scrupolosamente lo schema descritto nel N. 7 Radiorario (1927) ma detto apparecchio non mi soddisfa molto, perciò avrei pensato, se fosse possibile, trasformarlo con quello descritto nel N. 16 Radiorario (1927) cioè quello che utilizza la valvola "Radiotecnique" N. 70.

Se fosse possibile tale trasformazione Vi

Consultazioni Radiotecniche Private

Tassa fissa normale L. 20

Per corrispondenza: Evaseino entro cinque giorni dal ricevimento della richiesta accompagnata dal relativo importo.

Verbali: Martedì - Giovedì - Sabato dalle 13 alle 16.

Ing. Prof. ALESSANDRO BANFI
MILANO - Corso Sempione, 77 - MILANO

INDISPENSABILE A TUTTI!

Scatola contenente tutto il necessario per saldare (Saldatore - sale - stagno)

Lire 6,-

Per spedizioni aggiungere L. 1,- per spese postali
PREZZI SPECIALI PER QUANTITATIVI

Ditta A. FRIGNANI
MILANO (127) - Via P. Sarpi N. 15

Dove troverete TUTTO PER LA RADIO A PREZZI RIBASSATI

Riparazione cuffie - altoparlanti - apparecchi

sarei se mi indicasse lo schema e i valori dei singoli pezzi.

Abb. 3503 — Roma.

Sul medesimo N. 16 era riportato integralmente lo schema di utilizzazione della valvola V 70, ove accanto a ciascun condensatore era segnato il valore in microfarad.

Le impedenze ed il trasformatore sono identici a quelli utilizzati nell'attuale suo alimentatore; gli altri organi potrà acquisarli presso la stessa Ditta di Milano.

Ho realizzato il circuito Cockaday come da N. 7 del « Radiorario ».

Volendo aggiungere un amplificatore a B. F. ad una lampada, prego farmi conoscere, possibilmente con uno schizzo, qual'è il miglior modo di aggiungere l'amplificatore, che verrebbe posto nella medesima cassetta.

Occorre maggior tensione anodica?

Quale trasformatore a B. F. Marconi, attualmente in commercio è più adatto, qual'è il suo costo e dove potrà acquisarlo qui a Milano?

Qual'è la lampada Philips più adatta?

G. PERREAN — Milano.

Veda lo schizzo qui riprodotto.

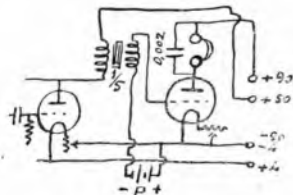

P è una pila a secco tascabile da 4,5 volt.

Occorre per la seconda valvola una tensione anodica di circa 90 volt.

La valvola più indicata è la B 406. Adotti un trasformatore Marconi Ideal, rapp. 1/1.

Desidero dalla sua competenza e cortesia un parere nello schema che accludo e di conoscere il modo di modificare il controllo della reazione incorrendo all'uso di un condensatore variabile, ma in modo da non avere eccessiva influenza sulla sintonia.

G. DE CARIA — Isola Liri.

Inserisca un condensatore da 0,0005 Mfd come è indicato nello schizzo qui riprodotto. La bobina L è una comune aperiodica in filo costante per onde da 1000 a 2000 m.

Il circuito è buono e razionale; ritengo però conveniente ridurre a 15 o 20 il

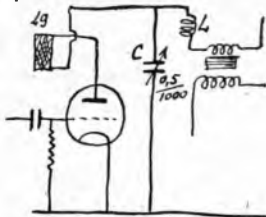

numero di spire della bobina di placca della prima valvola.

1) Apparecchio quattro valvole circuito classico a risonanza, sentivo molto debole tutto ciò non riuscì portare in alto parlante l'audizione. Ora ho aggiunto una quinta valvola in alta, con bobina aperiodica, e la ricezione è migliorata notevolmente, tanto da poter ricevere con impianto luce in fortissimo altoparlante, ecc., ecc.

E' normale il funzionamento del mio apparecchio? O potrei far delle modifiche tanto da poter ricevere anche con quattro valvole in altoparlante? ecc., ecc.

M. OSSENA — Venezia.

1) Il risultato da Lei ottenuto dipende essenzialmente dalle condizioni particolari in cui trovasi il suo circuito. Mantenga le 5 valvole se così è soddisfatto.

2) Usi per antenna e risonanza 200 spire e per reazione 150 spire.

3) La ricezione delle stazioni Inglesi è molto difficile in Italia.

4) Mantenga l'attuale disposizione.

Un apparecchio ricevente a 4 valvole è qui installato, con antenna esterna.

A circa 7 m. dall'apparecchio vi è pure una dinamo a corrente continua, di 16 Ampere, azionata idraulicamente, allo scopo di illuminazione dei locali.

Quando la dinamo è in moto, ma distaccata dalla linea, la radio funziona ottimamente, senza rumori; ma quando la dinamo è unita alla linea, i rumori assordanti impediscono ogni ricezione alla radio. Il curioso è che se la dinamo sia unita con un solo polo, si manifestano i rumori, sebbene con minore intensità.

Nella ipotesi che l'inconveniente derivasse da un cattivo isolamento della linea di

conduttura della luce, la si rifece, con tutti i maggiori riguardi d'isolamento, sia per il risentimento dei fili, come per gli attacchi murali; invano: perlarano gli stessi insopportabili rumori, per cui rimane impossibile godere contemporaneamente della illuminazione elettrica e della audizione radiotelefonica.

A quale causa attribuire detto inconveniente? Come rimediarsi?

L. DI CHIUSANO — Ronchi.

L'inconveniente non è affatto dovuto mancanza d'isolamento ma all'irradiazione di fili di oscillazioni elettromagnetiche causate dallo scintillio del collettore.



TUTTA L'EUROPA CON UNA VALVOLA !!



MONODINA
MAZZA



Monodina Biglietta 1927 — Abolisce Accumulatori e Batterie — Tutto compreso nell'astuccio. Completo L. 495

Tutto l'Europa in altoparlante — Monodina III gran lusso — Tutto compreso nello stesso mobile.

Riceve anche mentre trasmette le stazioni locali.

Gli apparecchi che hanno riportato il più gran successo alla Fiera Campionaria di Milano

F. A. R. M.

FABBRICA APPARECCHI RADIOFONICI MAZZA

— Cercarsi Rivenditori —

Negozio di vendita - MILANO - Via L. Spallanzani, 6

— Catalogo a richiesta —

trasformatore monofase da 200 Watt, due avvolgimento di 200 spire ciascuno, filo ram. diam. 3 mm. 2 esp. cotone; queste due bobine sono avvolte in senso opposto.

Comunque anche coi soli condensatori (senza l'impedenza L) il risultato è già buono.

In possesso di un 4 valvole Neutrodium con antenna bifilare lunga circa m. 30 da più tempo non ricevo il concerto diurno della Stazione di Milano, mentre dalla Stazione di Napoli ottengo una ricezione magnifica. Perché?

La stazione di Roma alle ore 17 la sento in cuffia discretamente mentre in altoparlante delohissima.

Senot alquanto forte Milano, Roma ed altre stazioni estere dalle ore 21 in poi, mentre nella stagione invernale ultima ricevo bene Milano e Roma anche alle ore 17.

R. RUSSO — Pelina.

Molto probabilmente le sue valvole si sono lentamente esaurite.

Volendo costruire l'amplificatore ad una valvola ad A. F. descritto nei N. 13 e a. di R. O., onde far precedere il mio apparecchio a 2 val. Reflex descritto nel N. 8 Radio per tutti del 1926 onde renderlo più selettivo, desidererei sapere se essendo in possesso di due condensatori variabili, uno da 0.0005 Mfd. con verniero ed uno da 250 cm², posso utilizzare quest'ultimo al posto del condensatore da 0.0002 Mfd. (Neurocondensatore)? La resistenza di 80.000 ohm. può essere di filo Eureka anziché di silite? Nello schema costruttivo di detto amplificatore vedo a morsetti anziché due, dove è collegato il terzo? come un inserito all'apparecchio?

E' sufficiente togliere la bobina L. del mio apparecchio e congiungere A con la Lei innestare l'amplificatore in A e T?

A. PAGLIA — Monza.

Usi pure i suoi tre condensatori per gli scopi da Lei accennati. La resistenza è meglio sia di silite.

I tre morsetti ch'ella vede sono per l'attacco delle batterie.

Non abbiamo presente i dettagli dello schema del suo apparecchio; comunque faccia in modo che il condensatore d'aereo risulti in parallelo con la bobina L. e tolta poi tale bobina collegli i due capi del condensatore ai morsetti 1 e 2 dell'amplificatore.

Desidero sapere se la soluzione della cella elettrolitica per la carica di accumulatori con corrente alternata, deve essere rinnovata e quando; e se nel caso affermativo il momento rinnovamento può arrecare danno all'accumulatore.

A. GAMBULI — Napoli.

Quando la soluzione incomincia a diventare gelatinosa ed a dare un notevole deposito, occorre sostituirla con altra nuova.

Il mancato rinnovamento può danneggiare l'accumulatore inquantochè la corrente non è più raddrizzata.

Possiedo un apparecchio a Lumophon Reflex a tre valvole e rivelatore a cristallo, e quando le condizioni atmosferiche sono buone, ricevo benissimo le stazioni di Roma, Praga, Vienna, Tolosa, Langenberg e parecchie altre Estere; pochissimo e di rado ricevo Milano e Napoli; per queste ultime però la cosa non mi stupisce poiché mi risulta che a Torino sono pochissimi che riescono a ricevere da queste ultime stazio-

ni. Ho un'antenna esterna bifilare di lungh. 22 m. circa, alta sul tetto della casa, circa m. 4 e dal suolo circa m. 25. Recentemente per eliminare la continua, o quasi, spesa delle batterie anodiche, ho acquistato un alimentatore a 110 volt. L'alimentazione del filamento è fatta con una batteria di Accumulatori Tudor a 4 volt, della capacità Amp-ora 52. e che carico ogni 15 giorni circa.

Oltre a non poter ricevere sempre e come voglio le stazioni italiane, ho continuamente, sia adoperando la cuffia che l'altoparlante, un brusio continuo ed un rumore assordante di «cra-cra» che mi obbliga a smettere. Vorrei sapere dalla cortesia di questo ufficio, quali provvedimenti mi conviene adottare per ricevere almeno discretamente! Possiedo degli elementi ottimi (so di altri apparecchi Lumophon che funzionano ottimamente) e mi spiace di non poterli far funzionare col risultato che devono dare.

Ing. C. ROBERTI — Torino.

Le consigliamo di modificare l'attuale apparecchio; tutt'al più può farlo precedere dall'amplificatore ad A. F. ad una valvola descritto nel N. 13: ne guadagnerà in sensibilità e selettività.

Prego fornirmi lo schema di un alimentatore di placca (in sostituzione della batteria anodica), indicandomi gli esatti valori dei singoli organi (impedenze, condensatori fissi, resistenza, ecc.), e tenendo presente:

- 1) Che la corrente-luce qui in Roma ha la tensione di 120 volts (e 45 periodi).
- 2) Che la tensione anodica occorrentemi per la rivelatrice è di 30-35 volt;
- 3) Che per raddrizzatrice ho acquistato una lampada Zenith 2-R-100.
- 4) Che possiedo già le 2 impedenze da 5 Henry;



UNDA

Soc. A. G. L.

DOBBIACO

Condensatori variabili "UNDA", - tipo nuovo



Tipo	Capacità M. F.	Peso g.	DENOMINAZIONE :	Prezzo Lire
231	0,00035	330	Cond. var. senza demoltiplicat.	60.—
231	0,0005	370	" " " " " "	65.—
232	0,0008	350	" " " con " "	70.—
232	0,0005	460	" " " " " "	75.—
225	—	35	Placca compensatrice . . .	5.—
226	—	15	Mancetto	1.50

Th. Mohwinckel

MILANO (112)

Via Fatebenefratelli, 7 - Telefono 66-700

UNIVERSAL RECORD

Apparecchi Elettrici Brevettati dallo Stato

MILANO (124)

Ripa Ticinese, 5 (Fabbr. Mat. Elelett. Cattaneo & Ricci)

Telefono 30-972

ALIMENTATORI di placca per apparecchi Radioriceventi di qualunque numero di valvole.

RADDRIZZATORI di corrente per carica accumulatori elettrici per radio e autoveicoli

RADDRIZZATORI di corrente per caricare le Batterie Anodiche di accumulatori (carica 130 Volt. 0.2 Ampères)

RIPARAZIONE di: apparecchi radioriceventi - batterie anodiche - accumulatori e carica.

Prezzi di assoluta concorrenza

CATALOGO A RICHIESTA

5) Che sono in possesso di una resistenza variabile electrad audiohm (150.000 ohm), e che non so se possa essere utilmente adoperata per il conseguimento della tensione di cui al N. 2 (3035 volt).

L. CASTALDI - Roma.

Ercolo lo schema da Lei richiesto, utilizzando la volvola raddrizzatrice e la resistenza (R) da Lei possedute.

Le impedenze devono essere da 25 Henry

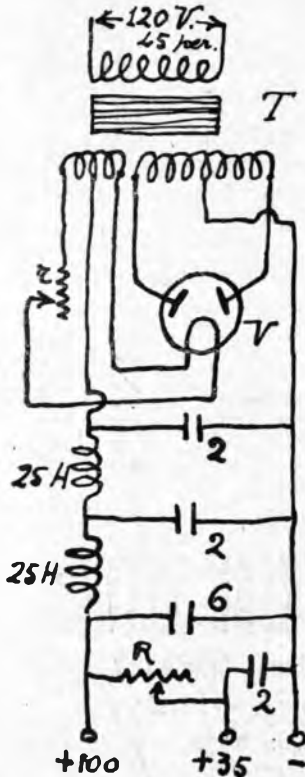

e non 5. I valori dei condensatori in Microfarad sono segnati sullo schema. Il resisto r è da 6 ohm.

Il trasformatore T ha il primario per

Due doveri:

Abbonarsi alle radioaudizioni.
Leggere il "Radiorario".

120 volt e due secondari: uno a 500 volt con presa a metà ed uno a 6 volt pure con presa intermedia; potenza circa 30 watt.

Ha un altoparlante Braun 4000 Hons. Desidererei eliminare la tromba per ragioni estetiche, ma più ancora perchè sia meno ingombrante. Naturalmente senza però perdere nulla in volume e purezza di suono. Vi prego dirmi se ciò è possibile ed eventualmente come, dandomi se mi schizzo istruttivo.

F. DULICCHIO - Milano.

Le sconsigliamo la modificazione del suo attuale altoparlante; ne perderebbe certamente molto in volume di suono.

Possiedo da quasi un anno, un apparecchio a cinque valvole, circuito C.119 che mi dà discreti risultati come potenza e non sprezzabili come selettività e sensibilità, tanto da riuscire a ricevere in buone condizioni una trentina di stazioni in buon altoparlante, riuscendo inoltre a staccare, molto spesso le stazioni della disgraziata zona in cui sono comprese Barcellona, Napoli, Milano, Breslavia e Marsiglia.

L'apparecchio ha però il difetto di non permettere una corrente anodica superiore a 20-27 volt e se ciò è un risparmio di costose batterie anodiche è però causa di una notevole limitazione di potenza per la valvole che non possono usufruire di tutta la corrente anodica necessaria per le loro caratteristiche. Domando quindi: perchè questa anomalia, mentre altri circuiti dello stesso tipo consentono 80-100 volt d'anodica? Come rimediare? Lasciando, forse, all'risoltrice i 27 volt ed alimentando le altre lampade con una corr. anodica superiore?

Da tre mesi ho costruito l'amplificatore in A. F. del N. 50-1926 che mi ha dato buoni risultati come selettività, ma negativi come potenza. Ritengo che ciò dipenda dall'impossibilità di aumentare il voltaggio della batteria anodica.

Ing. O. BARSOTTI - Filecchio.

Mantenga l'attuale tensione, anodica per le prime tre valvole; porti a 80-100 volt la tensione delle ultime due.

Alimenti pure con 80 volt la valvola in A. F. aggiunta.

Usi come ultima valvola un tipo di potenza per altoparlante.

Ho costruito da tempo il ricevitore Monotetrodico del N. 23 R. O. scorso anno, seguito da uno Stadio B. F. a trasformatore 1/5. Devo innanzi tutto dire che ne sono entusiasta, e ringrazio il chiarissimo Sig. Ing. Banfi che attraverso il pregiato R. O. l'ha reso noto ai radiomani.

La locale, la ricevo in fortissimo altoparlante, e senza antenna ne terra la ricevo ancora molto forte in cuffia. Prendo inoltre una ventina di suzioni estere di cui alcune fortissime in cuffia, durante la trasmissione locale da cui disto non molto. (Ora vorrei farle seguire da una seconda R. F. a resistenza-capacità. Posso adottare il sistema Von Ardenne?)

Ma trattandosi di tetodi dove potrei tornare uno speciale taccia con le caratteristiche: forte coefficiente amplificazione e bassa corrente saturazione? E se non esistono posso usarne uno comune - Micro Rügrie - tenendo i valori segnati nel N. 17 (R 1, R 2 = 2 M ohm e C2 = 0,002 Mfd.) L'anodica può essere mantenuta sui 100 Volt?

G. SOLDI - Milano.

Non esistono tetodi a forte coefficiente di amplificazione; comunque può tentare l'aggiunta di una B. F. a resistenza-capacità usando però una resistenza anodica di 100.000 e condensatore d'accoppiamento di 0,5 Microfarad. Meglio però adottare un secondo trasformatore con rapporto 1,3.

Ho sempre ritenuto che un buon apparecchio sia il suo classico 119 e l'ho costruito. Senonchè pecca molto in selettività e sento Roma e Napoli contemporaneamente ad altre stazioni.

Vorrei rendere l'apparecchio più selettivo, senza ricorrere all'aggiunta di un separato amplificatore: aggiungere, cioè, nella stessa cassetta una terza valvola ad A. F. è ciò possibile?

G. B. STRACCA - Taranto.

Le sconsigliamo l'introduzione di una terza valvola ad A. F. nell'apparecchio attuale; è senz'altro preferibile l'aggiunta di un amplificatore ad A. F. in cassetta separata.

R. CHIODELLI, direttore responsabile

Industria Grafica A. Nicola e C. Milano
Via Campo Lodigiano, 3 - Tel. 82-611

L'ABBONAMENTO al RADIORARIO

per coloro che sono
in regola
con l'abbonamento alle
Radio Audizioni circolari
è
di

L. 30.30

Inviare vaglia col numero di licenza a:

Amministrazione RadiOrario
Corso Italia, 13 - MILANO

V. BORIO
Elettrotecnico

RIPARAZIONI APPARECCHI RADIO

MILANO
Via Beccaria, 1

APPARECCHI E ACCESSORI - CAMBI MODIFICHE - CALAMITAZIONE
CUFFIE ALTOPARLANTI - E CARICA ACCUMULATORI A PREZZI MODICI

Collaudi prove tecniche sopraluoghi L. 25

Consulenza per corrispondenza aviazione entro otto giorni L. 10 Verbale L. 5