

# RADIORARIO

Organo ufficiale dell'Unione Radiofonica Italiana

Direzione, Amministrazione, Pubblicità: MILANO - Corso Italia, 13 - Telefono 86-239

Abbonamento Italia e Colonia: L. 55.— (Estero il doppio) - Agli abbonati dell'U. R. I.: L. 30—

Un numero separato L. 1,50

## LA RADIO IN CASA DEL M.<sup>o</sup> TOSCANINI Nuovi tentativi radiofonici



Anche Arturo Toscanini è un radioamatore appassionato, come dimostra questa fotografia cortesemente favorirci da "Cesar'Eva" un amico dell'illustre Maestro

Tutti i direttori di stazioni radiofoniche sono alla ricerca del nuovo, di qualche cosa che ravvivi i loro programmi, nella sempre vana speranza di avere il generale consenso degli innumeri e discordi ascoltatori.

E poiché l'Arte, in ogni paese, non presenta novità salienti se non a distanza, talvolta, di secoli, ed i programmi sono quotidiani come quotidiana è la incontentabile curiosità del pubblico che li ascolta, così i direttori delle stazioni cercano nel campo della vita quella varietà di « numeri » nuovi che vanno dai resoconti oculari delle gare sportive alla foca che fa sentire la sua amabile voce al microfono.

Bizzarrie talora discutibili ma non da condannarsi in pieno; chè lodevole è lo scopo di far del nuovo, di accostare sempre più la radio alla nostra vita quotidiana, di aprire le finestre dell'*auditorium* sul vivo mondo.

### Attraverso Breslavia col microfono

La « Schlesische Funkstunde » ha, nel mese di giugno, non solo spalancate le finestre del suo *auditorium* ma portato addirittura il microfono a spasso per le vie di Breslavia, trasmettendo la varia animazione di una strada, il trambusto di una stazione ferroviaria e l'andarivieni della folla per la festa di San Giovanni.

Nella prima trasmissione, quella della strada, lo *speaker* poté servirsi, sia pure con le modificazioni del caso, di una « parte » scritta. Ma l'esperienza dimostrò che la viva realtà è più forte di ogni manoscritto preparato in precedenza, e che suggerisce battute assai migliori. Comicché bisogna, tracciate prima le grandi linee

della cronaca radiofonica, lasciare il suo posto alla improvvisazione. Naturalmente occorrono degli *speakers* di spirito, pronti alla botta ed alla risposta.

Pertanto, queste tre trasmissioni all'aperto della stazione di Breslavia hanno incontrato il favore del pubblico. Visto il successo, altre consimili ne verranno organizzate.

Un « numero » di grande successo è stato pure diffuso in Australia: ma non crediamo che la Stazione 5 CI penserà ad inscenarne altri del genere. Chè si tratta di una finzione guerresca, la quale ha fatto accapponar la « ghirba » anche in tempo di pace.

### Adelaide spaventata da un radiodramma

Qui non si parla di una donna ma della città australiana che porta questo gentile nome femminile.

Il radiodramma diffuso dalla stazione 5 CI — narra il corrispondente del *Times* da Adelaide — svolgeva un'invasione aerea; ma in modo così realistico che molte donne e fanciulli subirono crisi di nervi. Finanche degli uomini ebbero paura. Natural-

mente le proteste furono numerose. Si disse — come per *Maremoto*, il radiodramma che allarmò mezza Francia — che l'annuncio del lavoro non era stato sufficientemente chiaro; ma le persone responsabili della radiodiffusione incriminata ribatterono: « Avevamo avvertito il pubblico che una sorpresa drammatica sarebbe stata inserita nei programmi accusati d'essere troppo monotoni ».

Senonchè la monotonia fu rotta così terribilmente, che le redazioni dei giornali e la Polizia furono tempestate di ansanti e angosciose domande; si telefonò anche ai pompieri, ed una famiglia s'accinse a scappare in auto per rifugiarsi nelle montagne. Ma il più grande spavento lo provarono i mutilati di guerra di un sanatorio: parecchi balzarono dai loro letti.

La finta invasione aerea fu eseguita da trenta attori della stazione 5 CI. Il radiodramma s'iniziò così: « Corre voce che Porto Adelaide sia stato improvvisamente bombardato dagli aeroplani. La notizia non è però ufficialmente confermata ». Più tardi la Stazione comunicò: « Il Palazzo di città ed altri pubblici edifici sono stati distrutti ». Rombo di motori, frago-

roso scoppio di bombe e urla disperate confermarono l'annuncio. I radioascoltatori cittadini e campagnuoli furono talmente spaventati che la Polizia non riuscì se non a stento a rassicurarli.

L'Ufficio Internazionale di Radiofonia ha, ora, scritto alla stazione di Adelaide, che è associata all'Unione di Ginevra, per avere precisi chiarimenti su questa faccenda. Giacchè sembra inverosimile che il pubblico australiano abbia potuto prendere sul serio questo finto bombardamento aereo, visto che Adelaide è situata a migliaia di chilometri da tutti i Paesi in possesso di una flotta aerea.

Dalle esperienze fin qui compiute è dimostrato che il teatro radiofonico tanto più piace, quanta più paura mette addosso; tuttavia speriamo che almeno uno dei 1200 radiodrammi mandati al concorso della « Reich Rundfunk Gesellschaft » esca dall'atmosfera tragica, suscitando non il brivido ma la risata. Senza dubbio, l'atmosfera comica è più difficile a crearsi nel teatro senz'occhi e tutt'orecchie; ma anche a questo bisogna pur giungere, e, perciò, non ne vanno scoraggiati i tentativi.

## RADIO E CINEMA



Mediante una stazione ad onde corte, il direttore cinematografico d'una pellicola Paramount, che rappresenta lo sbarco della cavalleria americana sulle coste di Cuba, trasmette facilmente i comandi agli attori ed alle navi e regola tutte le operazioni.

1) Trasmettitore — 2) Sirena — 3) Contrappeso — 4) Ricevitore — 5) Camera cinematografica — 6) Antenna.

# Il Ferragosto e la Radio



C'è ancora chi crede la radio un divertimento esclusivamente invernale per sedentari? Sfolgi le riviste inglesi e tedesche, e vedrà com'essa sia divenuta, invece, anche la nomade, fedele compagna dei radioamatori che disertano, d'estate, la città.

Anche nelle periodiche vacanze di fine settimana, usano i gitanti portarsi seco il proprio apparecchio.



La voce delle città giunge senza filo nelle più remote villeggiature, al mare, ai monti, sui laghi, ed è di svago e di conforto nei solitari ozii estivi.

L'abitudine di portar con se' l'apparecchio radio nel periodo delle vacanze ha cominciato pure a diffondersi tra i radioamatori italiani. Noi saremo grati a coloro che vorranno cortesemente inviarci fotografie in proposito, da pubblicare sul *RadiOrario*.

## OPINIONI

Un abbonato s'inquadra allo sportello e dice: « Questa settimana non ho ricevuto il Radiorario. Ci tengo ad averlo non per i programmi della U. R. I. ma per l'Estero ».

Pensando che ci sono ancora delle persone gentili in questo radiomondo, arrischiando una timida domanda:

« Scusi, i programmi delle nostre Stazioni Le paiono, dunque, tanto inferiori a quelli esteri? »

« Davvero non lo saprei dire. Io non li ascolto i programmi: né italiani né forestieri. Posseggo un otto valvole e caccio le Stazioni. Ieri sera ne ho captate quindici... »

Capito. Sport radiotecnico. Ci sta davanti un cacciatore di onde. Non tira ai passerotti del giardino, che sarebbero le nostre Stazioni, ma alla selvaggina lontana. Qualunque essa sia. Tanto non la mangia. E il cuoco dei programmi, poveretto, che suda quattro camicie per farst onore!

Per molti, il fascino della radio sta tutto nella lontananza. Il lontano, anche mediocre, meglio soddisfa del bello vicino. Così accade che, senza esser cacciatori di onde, parecchi radioamatori non accendono le lampade... votive se non a Santi forestieri. E fin qui, nulla a ridire. Senonché queste rondini sedentarie dell'étere internazionale beccano spesso e volentieri i programmi del nido loro senza pensare che essi sono — per lo stesso motivo della lontananza — bramosa esca alle consorelle di Francia e di Germania.

Mal vezzo è questo di ammirare solo quanto viene fatto fuori di casa. Modesta è la nostra, a tre piani, e non torre; ma quella di fuori è un po' la radiotorre di Babele.

Per confessione degli abitanti stessi. Ad esempio il prof. Lloyd James, rappresentante della B. B. C., ha dichiarato che il linguaggio radiofonico degli Americani è incomprendibile agli Inglesi. Mister Ganby — leggiamo in Ondas — ha detto, a sua volta, che certe trasmissioni americane non sono cupite nemmeno da molti Americani. In Inghilterra, s'è pensato ad un corso di giusta pronunzia per gli speakers, perchè l'inglese si parla in una maniera e lo si sente in un'altra.

A proposito dell'articolo: « La radio nell'arte » pubblicato nel n. 30 della nostra rivista, il Conte Stanislao Pecci cortesemente ci scrive d'aver avuto occasione d'ammira-



Il cap. Plugge, va compiendo interessanti esperimenti di trasmissioni reciproca fra due automobili: l'« Aether III » e l'« Aether II ».

La nostra fotografia rappresenta l'« Aether III ».

Le trasmissioni avvengono fra i due

auto in moto e distanti fra loro circa 800 Km. L'« Aether II » riceve con eterodina supersonica a 9 valvole; l'« Aether II » con super-Otto Marconi a controllo. I due apparecchi trasmettenti sono ad una valvola: onda 45 M.

re, or sono pochi giorni, a Londra un quadro del celebre pittore P. A. de Lazslo. Questo quadro rappresenta i tre figli del pittore intenti ai loro apparecchi radio. Ed è opera degna del grande artista. Ce ne rallegriamo. La radio comincia, adunque, a penetrare fin nell'ermetica torre d'avorio in cui stan pontificando i sacerdoti dell'Arte. E qualche pittore, illustre e valente per giunta, insegna che accanto alle tele dal fantasioso titolo di « Signora con cane » oppure: « Signorina con pappagallo » ci può anche stare senza scandalo un « soggetto » radiofonico. E i letterati? Salvo una magnifica canzone di Francesco Pastonchi: « Acqua che un desiderio di luce trae da remote vene », dedicata al « campo rotante » del Ferraris, chi ricorda altre pagine ispirate dall'elettricità?

Ma la radiofonia è anche un « giornale parlato ». E, per parlarlo, bisogna scriverlo. Così, per la prima volta, la radiofonia, nei suoi rapporti con la letteratura, ha figurato all'ordine del giorno del terzo Congresso degli Scrittori di Francia, tenutosi a Reims. Se anche in detto Congresso non si è parlato che di « diritto d'autore » e della « libertà di parola radiofonica », il fatto va, tuttavia, notato perchè dimostra che la radio comincia a con-

quistare pure il mondo delle lettere.

Una pagina radio-umoristica d'assai piacevole lettura ha scritto recentemente un noto e bizzarro scrittore spagnolo: Ramón Gómez de la Serna. Ecco due di queste « Gregerias onduladas »: — Le conferenze per radio hanno questo di buono: che uno può tossire liberamente, senza farsi mandare al diavolo dagli altri ascoltatori — Musiche e parole radiotelefoniche si fissan bene in testa, poichè la cuffia impedisce che ciò che entra da un'orecchia esca dall'altra.



Gli invitati di Nannina  
(Süddeutscher Rundfunk)

# Notizia Sensazionale

Si dice che la radiofonia riserva ancora numerose sorprese.

È vero!

Ce n'è una, fra le altre, che tutti gli ascoltatori saranno ben lieti di conoscere, e cioè la *soppressione di tutti i parassiti* che impediscono un'audizione pura e netta delle trasmissioni radiofoniche.

Si è finalmente trovato il mezzo pratico di epurare le correnti che arrivano ai ricevitori, a tal punto che gli ascoltatori che possiedono un filtro purgatore possono abbandonarsi senza timore alle dolci gioie che procura un'audizione perfettamente pura.

Si parla spesso in questo momento di un piccolo apparecchio (di cui più di 150.000 esemplari sono in uso all'estero) che possiede la sorprendente qualità di arrestare i numerosi parassiti che disturbano le ricezioni.

Questo apparecchio si chiama « **IRRADIO** », cioè che vuol dire nel linguaggio radiofonico « *Tutto e da per tutto* ».

La figura qui accanto ha lo scopo di facilitare la comprensione del fenomeno che si produce con l'uso del filtro purgatore IRRADIO.

Le piccole correnti di origine sono costante-

mente separate dalle correnti che non si desidera ricevere.



IRRADIO disloca l'azione di queste correnti.

Neutralizza gli effetti parassiti la cui carica è differente di quella delle correnti che si desidera ricevere.

Bisogna dunque ammettere e comprendere l'efficacia meravigliosa di questo filtro epuratore.

IRRADIO sarà presto inseparabile da ogni ricevitore.

Questo apparecchio è invariabile e inesauribile.

Questa notizia sensazionale farà certamente la gioia di tutti gli ascoltatori tormentati dai parassiti di tutti i generi che rendono le ricezioni radiofoniche qualche volta insopportabili.

## ALLA PROVA! il FILTRO-PURGATORE IRRADIO



Purifica la ricezione — Rende l'audizione fedele e potente — Favorisce il rendimento — È invariabile e inesauribile — È garantito da tutti i difetti di costruzione — Si applica istantaneamente senza alcuna modificazione ai ricevitori.

Allo scopo di farlo apprezzare, il FILTRO PURGATORE IRRADIO sarà dato in prova per un mese.

*Approfittate di questa occasione!!..*  
per rendervi conto delle sue meravigliose qualità — Se voi ne siete soddisfatti date il

nostro indirizzo ai Vostri amici — In caso contrario ritornateci l'apparecchio ed il prezzo vi sarà rimborsato — *Ma ve lo terrete!!*

*La prova è la migliore referenza*

**Prezzo per l'Italia 110 lire**

spedizione franco di porto ed imballaggio L. 115 - indirizzando uno chèque o l'ammontare con l'ordine agli:

Etablissements "IRRADIO", Appareillages Radioélectriques à Bischwiller (Alsace)

Scrivere leggibilmente Nome, cognome ed indirizzo



Durante le recenti regate nazionali svizzere sul lago Lemano, a Ginevra, il battello *Général Dufour*, che seguiva la corsa, era munito di una stazione trasmittente di 40 watta funzionante su lunghezza di onda di 290 metri. Grazie a questa stazione galleggiante, le vicende e i risultati della gara furono trasmessi alla folla che si assiepa sulle rive del lago, ove si trovava un apparecchio-ricevitore con diversi altoparlanti.

Per cura della B. B. C., il 13 luglio, venne radiodiffusa da parecchie stazioni inglesi una commedia con musica eseguita da artisti specialmente allenati alla radio. Questi artisti avevano meritato i primi premi in un concorso recentemente organizzato dall'Accademia Reale dell'Arte drammatica, secondo un piano stabilito dalla B. B. C. per educare gli artisti alle speciali esigenze della radiodiffusione.

Che chiedono le donne alla radio? La B. B. C. ha fatto un'inchiesta tra le Inglesi. L'80 per cento si è pronunciato contro le chiacchiere culinarie, i consigli per la casa e sul modo di allevare i bambini. Le preferenze delle radio amatrici inglesi sono per la musica, la letteratura, i racconti di viaggio, la moda, le novelle umoristiche e l'attività femminile fuori del proprio campo.

Una stazione poliglotta è stata inaugurata a Kowloon, di fronte a Hong-Kong (Cina) per radiodiffondere gli avvisi di tempesta. Questi avvisi saranno comunicati in cinese, giapponese, italiano, inglese, francese, tedesco.

Alle corse ippiche di Capitown è stato esperimentato un nuovo cronometro azionato dalla radio. Il cronometro è fatto funzionare dallo starter al momento della partenza dei cavalli ed è automaticamente fermato — dice *Radio Magazine* — dal primo cavallo che passa il traguardo.

La potenza della stazione austriaca di Rosenzweig sarà elevata a 60 Kw. La stazione avrà uno studio principale di 30 metri per 12, e tre altri più piccoli di cui uno per le conferenze.

La B. B. C. studia la maniera d'adattare il teatro di prosa alla radiofonia e la convenienza di creare una scena speciale in cui verrebbero rappresentate, in particolari condizioni, le radio-commedie.

In occasione del Giubileo canadese, un programma speciale, eseguito ad Ottawa, fu diffuso simultaneamente da sedici stazioni ripartite nel Canada, dall'Atlantico al Pacifico. Grazie alle disposizioni prese e, specialmente, all'impiego di 104 relais amplificatori, le parole e la musica furono trasmesse senza distorsioni.

È stato installato a Munchenbuchsee, un impianto trasmittente a onde corte, destinato specialmente per il servizio fra la Svizzera e l'Inghilterra. Il nuovo dispositivo sistema Marconi ha una potenza primaria di 9 Kw. e all'onda di 6 Kw. Esso è equipaggiato per trasmettere a grande velocità e cioè da

100 a 150 parole al minuto. La lampada oscillatrice — leggiamo in «Telegraph e Telefun» — è a raffreddamento a olio, ciò che costituisce una innovazione. La lunghezza d'onda utilizzata è di 45 metri e l'antenna è costituita da un unico filo sospeso verticalmente.

Lord Birkenhead, Segretario di Stato per l'India, doveva inaugurare con un discorso il 23 luglio, la Stazione di Bombay, ma egli si trovava a Londra. Che fece? Fece «registrare» il suo discorso da un disco fonografico, poi lo aprì a Bombay, e quella stazione lo trasmise per radio.

## MODI DI DIRE



— Si sente benissimo! Non c'è nemmeno l'ombra d'un parassita... (*Radio-Magazine*)

## Concorso "Piedigrotta,, della Stazione di Napoli

Il sottoscritto presceglie le due canzoni intitolate:

Nome, cognome indirizzo .....

Questo tagliando va inviato, non oltre l'otto settembre, al Notaio

Cav. Roberto Sansaverino, Vico 2° San Giacomo, NAPOLI

# Il cantuccio dei bambini



Voi sapete, non è vero, che la stazione di Milano sta per divenire assai più potente? Fra poco tempo dunque la voce del Cantuccio dei bambini potrà spingersi più lontano, assai più lontano e parlare a tanti nuovi piccoli amici, per dire cose

medaglioncino dei musicisti, che con l'ottobre verrà festosamente ripreso. Il caldo non ci ha spaventati ed abbiamo già cominciato. Il giorno 11 agosto, Elena d'Ambrosio, cantatrice e Marcello Govoni, tenore, hanno iniziato la nuova serie, che ci auguriamo varia e brillante, con un delizioso programma di prime esecuzioni e cioè due *Canti dei campi* di Elisabetta Oddone (a due voci) e il duetto fra Rosaura e Florindo nell'opera *Le donne curiose* di Ermanno Wolf Ferrari. Molti bimbi non avranno saputo apprezzare le squisitezze vocali, le sfumature artistiche dei due valorosi artisti, ma non importa; quando vi sarete avvezzi a sentir cantare bene, con stile, con buon gusto, con finezza aristocratica, vostro malgrado sfuggirete la canzone volgare, la voce aspra, l'esibizione dozzinale e noi avremo ottenuto lo scopo, quello di avviarvi nel sentiero fiorito del bello sonoro. Perché il nostro Cantuccio non deve essere soltanto l'amico piacevole che vi diverte, vi fa ridere, vi tiene al corrente di qualche novità; ma il maestro garbato che insegna senza il piedestallo opprimente di una cattedra, senza l'esteriorità ampullosa del pedagogo; il compagno geniale che vi guida alla ricerca del buono, senza il peso di una predica arida e intransigente; il consigliere che vi addita il bene senza minacce di castighi ma solo attraverso un brillante succedersi di dimostrazioni efficaci; la scuola libera, adorna di stampe, di fiori, piena di luce e di sole, che tutto anima, che tutto ravviva, che sa divenire indispensabile al bambino e che divide colla casa la più buona parte del suo amore alle cose.

In ogni nostra parola, in ogni nostro atteggiamento ci deve essere

qualcosa di utile, di salutare per voi, ma voi non dovete accorgervene, altrimenti, bizzarri come siete, sbadigliate... senza neppur mettervi una mano alla bocca; e allora addio fascino, addio prestigio del Cantuccio! Ve lo immaginate buio, annuffito



Angela e Bianca Gottardi

sempre più belle, sempre più buone...

Quanto lavoro per raccogliere fiabe nuove, musiche non sentite, collaboratori sempre migliori! Le simpatie che ci sorridono devono allargarsi, come le onde sonore che le nostre antenne diffonderanno negli spazi, e bisogna mettersi d'impegno per raddoppiare le nostre conquiste.

Arricchiremo dunque i nostri programmi, faremo... faremo tante cose, questo ve lo promettiamo e ci potete contare, perché vi annuncieremo soltanto dei fatti compiuti.

Eccovene uno. Una volta al mese daremo un concertino scelto, con uno o più esecutori oltre al tradizionale



Ruggero Guillet

ora sotto le spoglie d'un vecchio brontolone con tanto di papalina e tabacchiera, ora in veste di quacchera stecchita e intransigente, ora di spelonca umida e annerita... Pensate che orrore!

Ah no, il Cantuccio è un angolino fiorito, fragrante di bontà, rigoglioso di gentilezza, dove aleggiano armonie dolcissime e trionfa la bellezza nelle sue vibrazioni più delicate...

Ma torniamo ai concertini scelti.

Per quello di settembre avremo Carlo Lonati, il pianista capace, il colorista efficace, l'artista eletto che all'educazione musicale dei giovani dedica la miglior parte di se stesso.

Elisabetta Oddone



# GIORNALE RADIOFONICO del FANCIULLO

della stazione di Roma

DIRETTORE Cesare Ferri



## COMUNICATO

Si avvertono gli amici grandi e piccoli del «Giornale Radiofonico del fanciullo» che i ricevimenti del GIOVEDÌ DI ZIA RADIO sono sospesi sino alla riapertura del nuovo anno scolastico.

La data della ripresa è fissata a GIOVEDÌ 6 OTTOBRE con un eccezionalissimo programma in commemorazione del 1° anno di vita del «Giornale Radiofonico del fanciullo» il cui primo numero venne trasmesso l'11 ottobre 1926.

Quindi i GIOVEDÌ DI ZIA RADIO avranno luogo il 1° e il 3° giovedì di ogni mese e questo per inevitabili esigenze tecniche della stazione di I.R.O.

Però gli amici del giornalino non se ne dolgano. Roma è grande ed offre mille e mille attrattive: — Monumenti, musei, amenissimi colli, cinematografi, teatri, ecc. ecc. Le instancabili menti che presiedono alla organizzazione della vita del giornalino stanno preparando tutto un attraente programma per il quale ogni giovedì sarà atteso dalla nipotera e dalle famiglie con ansioso entusiasmo.

Parola di... Uno qualunque!

## La posta estiva di nonno Radio

in risposta alle lettere ricevute sino a tutto sabato 13 Agosto.

ZIA RADIO - Chianciano. — E' giusto che la posta estiva di questo numero si apra con un saluto a te che riposi e curi il corpo e lo spirito sfaticati per lunghissimi mesi d'ininterrotto lavoro. Nella mia qualità di

Capo della Nipotera, a nome quindi di tutta la vastissima famiglia, auguri, cara zia Radio, di serene vacanze che, ci duole, debbano essere così brevi. Mentre scrivo tu non sei ancora partita, ma quando leggerai queste righe io ed i nipoti avremo avute già tue notizie. Non farcele mancare. Saluti



Contessina Fernanda Zacco Cesaro

affettuoso alle fortunatissime ed invidiatissime a nipote Diana Brandt che ti è vicina e saluti anche ai suoi zii. A te — a nome di tutta la Nipotera — il solito affettuoso abbraccio dal vecchio nonno.

GARRONI SILVIA - Lanzo d'Intelvi (Como). — Non puoi credere quanto piaccio mi abbia fatto la tua lettera. Ti confesso che veramente temevo di essere stato dimenticato e perdere care e buone nipotine come te e Laura, mi dispiacerebbe molto! Ma ecco qui la bella lettera tanto cara e gentile come sempre, che mi piacerebbe riprodurre in autografo per far vedere a tutti con quan-

tu unire, con quanta diligenza è stata scritta. Tornerai a ottobre? Ma arriverai in tempo per la ripresa dei «giovedì di zia Radio»? Proprio ci terrei e quasi quasi se c'è da rinviare di una settimana l'inaugurazione, pur di avere presente le due care nipotine Garroni, la rinvio. Ringrazio tanto anche te, piccolo cara Laura, della gentile cartolina con le buone parole ed il bel passaggio alpino. Oseguio i vostri genitori, la gentile istitutrice e vi ricambio anche a nome di zia Radio, baci affettuosi.

TERESA e NINA CUSCIMANNI - Porto Palo. — Veramente quel Giacinto l'ha fatta grossa, ma ora non deve aggravare la sua colpa, almeno di fronte a me, «vergognandosi di scrivermi»! Vi pare? Io penso però che sarà stata una disgrazia e che vorrà rimediare al più presto con soddisfazione di tutti. Grazie delle vostre letterine e grazie dell'offerta per i bimbi poveri che mi avete mandato sacrificando qualche vostro piacere personale. Vale veramente la pena di riprodurre le parole della letterina di Teresa che accompagnano l'offerta: «domani partiremo per la bella spiaggia di Portopalo e ritorneremo forse il 23 di questo mese. Ma intanto in questi giorni abbiamo pensato che anche i nostri fratellini poveri debbano recarsi al mare o al monte e che noi non abbiamo ancora contribuito a questa gara di bontà e di fraterno amore. Intanto nel nostro salvardiano non c'erano soldi e come fare? Nella preghiera della sera io ricorsi a Santa Teresa del Bambino Gesù: Oh, miracolo! Sia benedetta la mia Protettrice! Dopo pochi giorni, mentre me ne stavo al balcone, il babbo che non sapeva nulla, mi si avvicina e porgendomi 25 lire, mi disse: — Tieni, Teresa, fanne ciò che vuoi! — Che gioia, nonno! ero contentissima e ringraziai la mia Protettrice. T'inviavo 20 Lire, che serviranno per i nostri fratellini poveri, ed andremo più contenti al mare pensando che anch'essi diventeranno forti e robusti come noi».

Brave nipotine. Il vostro buon cuore sarà benedetto dal Cielo. Ho ricevuto anche la vostra cartolina da Porto Palo. Grazie infinite: i cartoni ed il libro vi sono stati spediti: avete ricevuto? La tessera ve la spediti: (Segue a pag. 41).

ANTONIO VALLARDI, Editore - MILANO

Via Stelvio, 22 - Via S. Margherita, 9

Due recentissime novità

EGISTO ROGGERO

La primavera di Doretta

RACCONTO pag. 136 - L. 4

È un piccolo romanzo, condotto con la mano lieve e briosa del nota dell'Autore, ricco di graziose trovate; la trama, condotta con eleganza ed eleganza conduce alla rivelazione di due caratteri — una bella e ricca fanciulla ed un uomo intelligente — nobili e forti.

Collana «Incontro alla Vita»

YAMBO

La conquista di un trono

AVVENTURE EROICOMICHE

Il cavaliere della miseria — I misteri del Castello del D'avoio — La Rue di un impero. — Su la via della gloria.

Fol. di 230 pag. - illustrato L. 12.

LA MARCA CHE CI VUOLE



SOCIETA' ITALIANA LAMPAD E POPE

Tel. 20-885 MILANO - Via Uberti, 8.





(Vietato riprodurli senza autorizzazione — Le Stazioni seguono in ordine alfabetico).

## Domenica 21 Agosto

**MILANO** (1 MI) - m. 322,6 - Kw. 1,8

10.30-11.15: Concerto vocale e strumentale di musica religiosa.

13-14: Eventuali comunicazioni governative.

16.15-17.15: CONCERTO VOCALE E ISTRUMENTALE col concorso della signorina Nair Chiapponi, soprano: a) Rossini: *Giuglielmo Tell*, Selva opaca; b) Wagner: *Lohengrin*, Aurette; c) Mascagni: *L'unico Fritz*, Son pochi fiori; — del signor Eraldo Coda, basso: a) Apolloni: *L'Ebreo*, Si guerrieri; c) Cavalli: *Serse*, Beato chi può; c) Gounod: *Faust*, Dio dell'oro; — della signorina Elsa Massione, pianista: Debussy: *Réflexes dans l'eau*; b) Liszt: *Danza dei Gnomi*; c) Albeniz: *Granada*, d) Siviglia. 17.15-17.45: Cantuccio dei Bambini.

17.45-18: Conversazione radioforestale. — Notizie.

19-19.40: Eventuali comunicazioni governative.

20.30: Segnale di apertura.

20.45: Segnale orario.

CONCERTO VARIATO.

1) Orchestra d'archi della U. R. I.

diretta dal M.o F. Limenta. Boito: *Mefistofele*, fantasia; 2) Baritono G. Sarido: a) Verdi: *Otello*, Credu; b) Tosti: *Il Pescatore di Corallo*; 3) Pianista Elva Bonzagni: a) Liszt: *Spasmo*; b) Graun: *Giga*; 4) Soprano Anita Armagni Gennari. Seppilli: *La nave rossa*, Io lo so — 5) Tenore A. Pozzoli: a) Giordano: *Fedora*, Amor ti vieta; 6) Blanch: *Madrigale cantano*; 7) Orchestra d'archi della U. R. I. Puccini: *Manca Lescaut*, fantasia — 8) Pianista E. Bonzagni, Granados: *Danza Spagnola*. — 9) Orchestra d'archi della U. R. I. Verdi: *Otello*, fantasia. — 10) Soprano Anita Armagni Gennari. Schumann: a) *Ei fra tutti*. b) *Non l'odio, no*; Chopin: *Baccanale*. — 11) Tenore A. Pozzoli, Puccini: *Tosca*, *E lucean le stelle*. — 12) Orchestra d'archi della U. R. I. Ponchielli: *La Gioconda*, Danza delle ore.

NOTIZIE STEFANI - SPORT

23-23.30: Orchestra d'Archi della U.R.I.: *Mezz'ora di musica allegra*.

**NAPOLI** (1 NA) m. 333,3 - Kw. 1,8

13-13: Eventuali comunicazioni governative.

17: Bambinopoli.

17.5: Musica varia.

19.30-20.30: Eventuali comunicazioni governative.

20.45: Comunicazioni Dopolavoro.

20.55: Lezione Radiotecnica.

21: *Collegamento col Concerto Civico* diretto dal M.o comm. Raffaele Caravaglios.

21.30: CONCERTO DI MUSICA TEATRALE diretto dal M.o Enrico Martucci.

Prima parte:

Donizetti: *La Favorita*, sinfonia; Orchestra. — Ponchielli: *Gioconda*, Pescator affonda l'esca (con accomp. di orch.); barit. Raffaele Aulicino. — Verdi: *La Traviata*, Addio del passato bei sogni redenti (con accomp. di orch.); sopr. Miriam Barenco. — Puccini: *La Fanciulla del West*, Ch'ella mi creda libero e lontano (con accomp. di orch.); tenore Roberto Rotondo. — Mascagni: *Cavalleria Rusticana*, Ah il Signore vi manda compiar Alfio (con accomp. di orchestra); duetto per sopr. e baritono: Bice Citarella e R. Aulicino. — Boito: *Mefistofele*, Duetto atto 3, per sopr. e tenore (con accompagnamento di orch.); B. Barenco e R. Rotondo.

Seconda parte:

Giordano: *La cena delle beffe*, fantasia; Orchestra. — Puccini: *Madama Butterfly*, Duetto atto 2, Butterfly-Suzuki (con accomp. di orch.); M. Barenco e B. Citarella. — Rossini: *Il Barbiere di Siviglia*, All'idea di quel metallo (duetto per tenore e barit. con accomp. di orch.); R. Ro-

**RAM**

La Ditta **R. A. M.** Radio Apparecchi Milano - Ing. **G. RAMAZZOTTI**

rende noto che col 1° Settembre 1927 si trasferirà in

**Foro Bonaparte N. 65 - Milano (109)**

SI PREGA PRENDERE BUONA NOTA DEL NUOVO INDIRIZZO

tondo e R. Aulicino. — Verdi: *La Traviata*, preludio atto 1; Ponchielli: *Gioconda*, Furlana; Orchestra. — Puccini: *La Bohème*, quartetto atto 3. (con accomp. di orch.); B. Barenco, R. Rotondo, B. Citarella e R. Aulicino. — Wagner: *Tannhäuser*, marcia; Orchestra.

21.30: Segnale orario.

22: Notizie sportive.

22.55: Il Calendario.

**ROMA** (1 R O) - m. 450 - Kw. 3

10.30-11: Musica religiosa vocale e strumentale.

17.30-19: Trasmissione da Na « Casina delle Rose ».

20-20.50: Eventuali comunicazioni governative.

20.50-21: Comunicazioni del Dopolavoro.

21-21.10: Segnale orario. Notizie Stefani. Notizie Sport. Conversazione radioforestale.

21,10 circa: CONCERTO STRUMENTALE E VOCALE.

Parte prima: *Musica Spagnola*.

1) Arbos: a) *Bolero*, b) *Seguidillas gitanas*; Orchestra. — 2) Valverde: *Clavellitos*; 3) Arista: *Te quiero*, Jota; sopr. Sandra Bellucci. — 4) Albeniz: a) *Pepita Jimenez*, interludio; b) *Aragon*, fantasia; Orchestra. — 5) Alvarez: *La Mantilla*; 6) Chapi: *Las hijas del Zebadero*, Carceleras; soprano Sandra Bellucci. — 7) Sarasate: *Romanza andalusa*; Orchestra.

**RIVISTA SCIENTIFICA E DI VARIETA'**  
Parte seconda: Esecuzione del 3. atto dell'Opera

« FAUST »

di C. Gounod.

Esecutori: Margherita, soprano Pina Falchero; Faust, tenore Balduino Bernabei; Mefistofele, basso Alfredo De Petria; Siebel, mezzo soprano Isabella Pelagalli-Rossetti; Marta, mezzo soprano Giovanna Ferrari.

Orchestra della U. R. I. diretta dal M.o Alberto Paoletti.

a) Introduzione e strofe di Siebel.

b) Scena e romanza di Faust.

c) Recitativo e grande aria di Margherita.

d) Scena e quartetto: Margherita, Faust, Marta e Mefistofele.

e) Recitativo: Mefistofele.

f) Duetto: Faust e Margherita.

g) Scena e finale 3.

23.25: Ultime notizie.

## Lunedì 22 Agosto

**MILANO** (1 MI) - m. 322,6 - Kw. 1,8

12.15: Trasmissione di notizie.

13-14: Eventuali comunicazioni governative.

16.15: Segnale d'apertura.

16.15-17.45: Jazz band diretto dal M.o Stefano Ferruzzi (Alle 16.45: Borse, Cambi, Mercati).

17.20-17.45: Cantuccio dei Bambini.

17.45-18: Comunicazioni Agricole per cura della Feder. Ital. Consorzi Agrari. Notizie.

19-19.40: Eventuali comunicazioni governative.

20.30: Segnale di apertura e i 10 minuti del Dopolavoro.

20.45: Segnale orario.

**CONCERTO DI MUSICA LEGGERA**

1) Banda Presidaria del Corpo d'Armata di Milano, diretta dal M.o Cav. Achille Lizzi — 2) Artisti di Varietà accompagnati dal M.o S. Stocchetti — 3) Commedia

« NOTIZIE STEFANI »

4) Artisti di Varietà.

23-23.30: JAZZ BAND DELLA FIASCHETTERIA TOSCANA, diretto dal M.o S. Ferruzzi.

**NAPOLI** (1 NA) m. 333,3 - Kw. 1,8

13-14: Eventuali comunicazioni governative.

14: Borsa, cambi e notizie Stefani.

17: Bollettino meteorologico e notizie Stefani.

17.5: Novelle, aneddoti, spunti di ilarità.

17.8: Camera di Commercio di Napoli: Mercati del giorno.

17.10: Musica varia.

19.30-20.30: Eventuali comunicazioni governative.

20.45: Comunicazioni Dopolavoro.

20.55: Ultime notizie Stefani.

20.58: R. Commissariato del Porto di Napoli: Cronaca del Porto.

Ore 21: CONCERTO VOCALE E STRUMENTALE diretto dal M.o Enrico Martucci.

Prima parte:

Lecocq: *La figlia di Madama Angot*, ouverture; Orchestra — Caldara: *Sebbon crudele*; Scarlatti: *Come va di fiore in fiore*; sopr. Teresa Serrao. — Cimarosa: *Il matrimonio segreto*, Udite udite tutti; basso comico Giorgio Schotler (senior). — Brogi: *Fistone veneziana*; Braga: *Leggenda valacca*; Orchestra. — Carelli: *Mefisto*; basso Carlo Albini. — Ricci: *Crispino e la comare*, Una volta un ciabattino; basso comico G. Schotler. — Randegger: *Il ragno azzurro*, pot-pourri; Orchestra.

Seconda parte:

Paisiello: *Donne vaghe*; Bellini: *Solitario zeffiretto*; sopr. T. Serrao. — Sarria: *Il babbeo e l'intrigante* (aria del Sindaco); basso comico G. Schotler. — Marchetti: *Ruy Blas*, Vuol dir che voi Don Cesare; basso Carlo Albini. — Pergolesi: *La serva padrona*, Stizzoso mio stizzoso; sopr. T. Serrao. — Verdi: *Luisa Miller*, Il mio sangue, la vita darei; basso Carlo Albini. — Van Westerhout: a) *Berceuse*, b) *Blondinotte* (Petite dance); Orchestra. — Mozart: *Dön Giovanni*, O statua gentilissima; duetto per due bassi; G. Schotler e C. Albini. — Suppé: *Cavalleggieri*, ouverture; Orchestra.

21.30: Segnale orario.

22.55: Il Calendario.

**ROMA** (1 R O) - m. 450 - Kw. 3

13-14: Eventuali comunicazioni governative.

14: Chiusura della Borsa. Notizie Stefani.

17.10-17.20: « L'Impero » con le ultime notizie. Cambi. Notizie Stefani.

17.20-17.45: Giornale Radiofonico del Fanciullo.

17.45-18.50: Trasmissione del concerto della Casina delle Rose. Negli intervalli trasmissione di musica vocale dallo Studio.

18.50-19: Comunicazioni agricole.

20-20.50: Eventuali comunicazioni governative.

**V. BORIO**  
Elettrotecnico

# RIPARAZIONI APPARECCHI RADIO

**MILANO**  
Via Beccaria, 1

APPARECCHI E ACCESSORI — CAMBI MODIFICHE — CALAMITAZIONE  
CUFFIE ALTOPARLANTI — E CARICA ACCUMULATORI A PREZZI MODICI

Coltaudi prove tecniche sopralluoghi **L. 25**

Consulenza per corrispondenza evasione entro otto giorni **L. 10** Verbale **L. 6**

20,50-21: Comunicazioni del Dopolavoro.

21: Segnale orario. Notizie Stefani. Cambi. Bollettino Meteorologico.

21,10: CONCERTO DI MUSICA LEGGERA. Orchestra della U.R.I. diretta dal maestro Annibale Bizzelli. *Parte I:* Composizioni del maestro Giuseppe Bonavolontà:

1) *Roma! Roma!* (Orchestra). — 2) *Non fu che un flirt* (dicatore Luigi Giorgi). — 3) *Java delle Rose* (soprano Elisa Giorgi). — 4) *Salotto bleu* (tenore Giuseppe Domar). — 5) *O Termometro* (dicatore Luigi Giorgi). — 6) *Fiorca la neve* (soprano Elisa Giorgi). — 7) *Sfinge* (tenore Giuseppe Domar). — 8) *Lo shimmy delle lucciole* (Orchestra).

9) «OH, QUEL PIEDIN!» - Monologo umoristico di M. Mandosio detto da Nino Capriati.

*Parte II:*

10) *Cuscina: La fidanzata di Mitù, selezione* (Orchestra). — 11) *Montanaro: C'era una volta*; 12) *Travisi: Gelsomina* (sopr. Juliette Suretha). — 13) *Billi: Ninfe e jauni*; 14) *Pavanelli: La danza del gatto* (Orchestra). — 15) *Palatta: Canzone alla luna*; 16) *Bettinelli: Nell'amor ci vuol fortuna* (sopr. Juliette Suretha).

— 17) *Costa: Omaggio all'Esercito, Canzone-Marcia* (Orchestra).

23,25: Ultime notizie.

## Martedì 23 Agosto

MILANO (1 MI) - m. 322,6 - Kw. 1,5

12,15: Trasmissione di notizie.

13-14: Eventuali comunicazioni governative.

16,15: Segnale di apertura.

16,15-17,20: Trasmissione dal Caffè Biffi dell'Orchestra diretta dal M.o A. Stefani intramezzata da Artisti di Varietà, accompagnati dal M.o Stocchetti (Alle 16,45: Borse, Cambi, Mercati).

17,20-17,45: Cantuccio dei Bambini.

17,45-18: Comunicazioni Agricole a cura della Federazione Italiana dei Consorzi Agrari. — Notizie.

19-19,40: Eventuali comunicazioni governative.

20,30: Segnale di apertura e i 10 minuti del Dopolavoro.

20,45: Segnale Orario.

Selezione dell'Operetta:  
«LA MASCOTTE»  
di Audran.

*Atto I:*

Sinfonia.

Introduzione e Coro.

Couplets del Vin dolce.

Ballata.

Entrata di Nina.

Coro e Couplets dei Presagi.

Couplets di Fiammetta.

Duetto (Nina e Tonio).

Musica di Seena.

Finale Primo.

*Atto II:*

Intermezzo.

Couplets du Paggi.

Aria di Saltarello.

Duetto (Nina e Tonio).

Couplets di Frittellini.

Finale e Canzone del Capitano.

*Atto III:*

Intermezzo.

Entrata del Principe.

Couplets del Tamburino.

Canzone dell'Orang-outang.

Couplets di Tonio.

Finale terzo.

Artisti e orchestra della U. R. I. diretta dal M.o Raffaele Stocchetti.

NOTIZIE STEFANI

23-23,30: JAZZ BAND DELLA FIASCHESTERIA TOSCANA diretta dal M.o S. Ferruzzi.



## Quale preferireste?

Nessuno acquista più un'auto antica, nessuno deve acquistare un apparecchio costruito con sistemi vecchi ma esigere una "Supereterodina modello 52"



Una « Supereterodina mod. 52 » è l'apparecchio per Voi!

È la Supereterodina più moderna, meglio costruita, più selettiva ed ultra-potente. Prezzo Lire 2300.



Ogni apparecchio viene formalmente garantito e ritirate qualora non fosse di intera soddisfazione.

Chiedete i nostri nuovi Cataloghi per apparecchi e scatole di montaggio.

RADIO RAVALICO TRIESTE C. P. 100

**NAPOLI** (1 NA) m. 333,3 - Kw. 1,5

13-14: Eventuali comunicazioni governative.

14: Borsa, cambi e notizie Stefani.

17: Bollettino meteorologico e notizie Stefani.

17,37: Monumenti napoletani.

17,8: Camera di Commercio di Napoli: Mercati del giorno.

17,10: Musica varia.

19,30-20,30: Eventuali comunicazioni governative.

20,45: Comunicazioni Dopolavoro.

20,55: Ultime notizie Stefani.

20,58: R. Commissariato del porto di Napoli: Cronaca del Porto.

21: «LA NEMICA» di Dario Niccodemi. Scena di Anna e Roberto.

*Personaggi:* Anna di Bernois, Dina Fabbri; Roberto, Armando Scaturchio.

21,30: «SCELLERATA!», commedia in un atto di Girolamo Rovetta.

*Personaggi:* La Marchesa di Tolosano, Dina Fabbri; Gino di Recanati, Armando Scaturchio; Un cameriere, Gino Sanpietro.

Direzione artistica del prof. Giuseppe Calletta.

22: «HISTOIRE D'UN PIÉROT» di Mario Costa.

21,30: Segnale orario.

22,55: Il Calendario.

**ROMA** (1 R O) - m. 450 - Kw. 3

13-14: Eventuali comunicazioni governative.

14: Chiusura della Borsa. Notizie Stefani.

17,10-17,20: «L'Impero» con le ultime notizie. Cambi. Bollettino meteorologico.

17,20-17,45: Giornale Radiofonico del Fanciullo.

17,45-18,50: CONCERTO STRUMENTALE E VOCALE DIURNO.

1) Catalani: *Loreley*, selez. (Orchestra). — 2) Boito: *Mefistofele*, Giunto sul passo estremo; 3) Mascagni: *Iris*, Apri la tua finestra (ten. Filippo Clementi). — 4) Ciaikovski: *Francesca da Rimini*; 5) Cui: *Orientale*; 6) Dvorak: *Danza slava* (Orchestra). — 7) Verdi: *La Traviata*, Dei miei bollenti spiriti; 8) Wagner:

*Lohengrin*, Da voi lontano (ten. Filippo Clementi). — 9) Sgambati: *Sérénade valsee*; 10) Massenet: *Hérodiade*, Preludio, marcia e danza sacra (Orchestra).

18,50-19: Comunicazioni agricole.

20,20-20,50: Eventuali comunicazioni governative.

20,50-21: Comunicazioni del Dopolavoro.

21: Segnale orario, Notizie Stefani. Cambi. Bollettino Meteorologico.

21,10 circa: TRASMISSIONE DA UN TEATRO.

Negli intervalli:

«RIVISTE DELLE RIVISTE»

Ultime notizie.



Uno dei motivi perché la radio quarant'anni fa non c'era ancora:

— Come posso mettere la cuffia?  
(Radio-Loll)

**Mercoledì**  
**24** Agosto

**MILANO** (1 MI) - m. 322,6 - Kw. 1,5

12,15: Trasmissione di notizie.

13-14: Eventuali comunicazioni governative.

16,15: Segnale d'apertura.

16,15-17,20: Trasmissione dal Caf-

fè Biffi dell'Orchestra diretta dal M.o A. Stefani, intramezzata da Artisti di Varietà accompagnati dal M.o R. Stocchetti e Alle 16,45. Borsa, Cambi, Mercati.

17,20-17,45: Cantuccio dei Bambini.

17,45-18: Comunicazioni Agricole a cura della Federazione Italiana dei Consorzi Agrari. — Notizie.

19-19,30: Eventuali comunicazioni governative.

20,30: Segnale di apertura e i 10 minuti del Dopolavoro.

20,45: Segnale orario.

TRASMISSIONE del 3.o e dell'ULTIMO ATTO DELL'OPERA

«FRA DIAVOLO»

di D. F. Auber.

«NOTIZIE STEFANI»

23-23,30: JAZZ BAND DELLA FIASCHETTERIA TOSCANA. Diretto dal M.o S. Ferruzzi.

**NAPOLI** (1 NA) m. 333,3 - Kw. 1,5

13-14: Eventuali comunicazioni governative.

14: Borsa, cambi e notizie Stefani.

17: Bollettino meteorologico e notizie Stefani.

17,5: Dintorni di Napoli.

17,8: Camera di Commercio di Napoli: Mercati del giorno.

17,10: Musica varia.

19,30-20,30: Eventuali comunicazioni governative.

20,45: Comunicazioni Dopolavoro.

20,55: Ultime notizie Stefani.

20,58: R. Commissariato del Porto di Napoli: Cronaca del Porto.

21: CONCERTO DI MUSICA TEATRALE, diretto dal M.o Enrico Martucci.

*Prima Parte:*

1. Ponchielli: *I promessi sposi*, Sinfonia (Orchestra); 2) Verdi: *Un ballo in maschera*, «Alla vita che ti arride» (con accomp. di orch.); Baritone Raffaele Aulicino; 3) Boito: *Mefistofele*, Aria di Elena (con accomp. di orch.); Soprano Miriam Barenco; 4) Puccini: *Tosca* «Recondita armonia» (con accomp. di orch.); Tenore Roberto Rotondo; 5) Franchetti: *Asrael*, Preludio atto 1 (orchestra); 6) Puccini: *Madama Butterfly*, Scena della lettera. Atto 2.o (con accomp. di orch.); Soprano M. Barenco e baritone R. Aulicino; 7) Luporini: *La colana di Pasqua*, fantasia (orchestra).

*Seconda Parte:*

8) Lacetti: *Hoffmann*, Duetto atto 2.o per soprano e tenore (con accomp. di orch.); M. Barenco e R. Rotondo; 9) Puccini: *Gianni Schicchi*, «O mio babbino caro» (con accomp. di ar-

con BATTERIE

**“MESSACO”**

SI HANNO LE MIGLIORI AUDIZIONI

Tel. N. 40-614 - MILANO (26) - VIA RASORI N. 14 - Telogr. Generator

chestra), sopr. M. Barenco; 10) Mascagni: *Cavalleria Rusticana*, « Il cavallo scalpita » (con accomp. di orchestra), baritono R. Alicino; 11) Verdi: *Rigoletto*, « Questa e quella per me pari son » (con accomp. di orch.), Tenore R. Rotondo; 12) Catalani: *Dejanice*, preludio atti I. (orchestra); 13) Bizet: *Carmen*, duetto atto 3.º per tenore e baritono (con accomp. di orch.), R. Rotondo e R. Alicino; 14) Verdi: *Il finto Sannio*, *Sinfonia* (Orchestra).

21.30: Segnale orario.  
22.55: Il Calendario.  
23: Segnale chiusura.

20.50-21: Comunicazioni del Dopolavoro.

21-21.10: Segnale orario. Notizie Stefani. Cambi. Bollett. Meteorologico.

21.10: CONCERTO SINFONICO VOCALE.

Parte prima:

1) Franco Faccio: *I profughi fiamminghi*. Preludio (Orchestra). — 2) Field: *Quarto Notturno*; 3) Godard: *Valzer cromatico* (pianista Tullia Carrai). — 4) Puccini: *La Bohème*, a) Donde lieta uscì, b) Valzer di Musetta (soprano Maria Argia Servili).

tella; (pianista Tullia Carrai. — 11) Verdi: *Rigoletto*, Caro nome; 12) Verdi: *Ballo in maschera*, Canzone di Oscar (sopr. Maria Argia Servili). — 13) Rossini: *Otello*, *Sinfonia* (Orchestra).

23.25: Ultime notizie.

## Giovedì 25 Agosto

MILANO (1 MI) - m. 322,6 - Kw. 1,5

12.15: Trasmissione di notizie.

13-14: Eventuali comunicazioni governative.

16.15: Segnale d'apertura.

16.15-17.20: Jazz band diretto dal M.o S. Ferruzzi (alle 16.45: Borse, Cambi, Mercati).

17.20-17.45: Cantuccini dei Bambini.

17.45-18: Comunicazioni Agricole a cura della Federazione Italiana dei Consorzi Agrari. — Notizie.

19-19.40: Eventuali comunicazioni governative.

20.30: Segnale di apertura e i 10 minuti del Dopolavoro.

20.45: Segnale orario.

CONCERTO dato dall'Orchestra d'archi della U. R. I. diretta dal M.o F. Limentani.

Parte Prima:

1) Rachmaninoff: *Preludio*; 2) Catalani: a) *A sera*; b) *Serenatella*; 3) Beethoven: *Finale della IV Sinfonia*. Angelo Sodini: *Letture di un brano di prosa moderna*.

Parte Seconda.

1) Ruysen: *Aziyadé*, Suite; a) *Preludio*; b) *Sognando*; c) *Danza dei Djins*; d) *Morte di Aziyadé*; 2) Cherubini: *Il Portatore d'acqua*, ouverture; 3) Delibes: *Le Roi Pà dit*, ouverture.

• NOTIZIE STEFANI •

Parte Terza:

1) Saint-Saëns: *Rapsodia Moresca*;



La famiglia Lelli di Buttapietra

ROMA (1 R O) - m. 450 - Kw. 3

13-14: Eventuali comunicazioni governative.

14: Chiusura della Borsa. Notizie Stefani.

17.10-17.20: « L'Impero » con le ultime notizie. Notiz. Stefani. Cambi. 17.20-17.45: Giornale Radiofonico del Fanciullo.

17.45-18.50: Trasmissione del concerto dalla Casina delle Rose. Negli intervalli trasmissione di musica vocale dallo Studio.

18.50-19: Comunicazioni Agricole.

20-20.50: Eventuali comunicazioni governative.

— 5) Grieg: *Holberg Suite*; a) *Preludio*, b) *Sarabanda*, c) *Gavotta*, d) *Aria*, e) *Rigaudon*; (Orchestra d'archi).

6) « LA LEALTA' » - Commedia in un atto di Augusto Novelli.

Personaggi: Lina, Ada Barsi; Rico, suo marito, Nino Capriati; Zio Sandro, Arturo Durantini; Rita, domestica, Gina Rossi.

Parte seconda:

7) Albeniz: *Capriccio Catalano*; 8) Humperdinck: *Cavalcata della Strega*, dall'Opera « *Haensel e Gretel* »; Orchestra. — 9) Leschetitzki: *Le due allodole*; 10) Rosati: *Taran-*

Le novità della casa **DOTT. SEIBT** di Berlino :

**Georgette I** a 1 valvola

**Georgette II** a 2 valvole

ricevono la stazione locale e alcune estere in altoparlante in modo sorprendente

**Neutrodina EI 541**

a 5 valvole con una sola manopola

Cercansi rappresentanti per alcune zone libere

Rappresentante generale: **APIS S. A. - Milano** (120) - Via Goldoni, 34-36, Telef. 23-760



2) Moussorgsky: *Danze persiane*; 3) Mascagni: *Le Maschere*, Sinfonia.  
23-23.30: JAZZ BAND DELLA FIASCHETTERIA TOSCANA diretta dal M.o S. Ferruzzi.

**NAPOLI** (1 NA) m. 333.3 - Kw. 1.5

13-14: Eventuali comunicazioni governative.

14: Borsa, cambi e notizie Stefani.  
17: Bollettino meteorologico e notizie Stefani.

17.5: Bambinopoli.  
17.8: Camera di Commercio di Napoli: Mercati del giorno.  
17.10: Musica varia.  
19.30-20.30: Eventuali comunicazioni governative.

20.45: Comunicazioni Dopolavoro.  
20.55: Ultime notizie Stefani.  
20.58: R. Commissariato del Porto di Napoli: Cronaca del Porto.

21: CONCORSO DELLE NUOVE CANZONI DI PIEDIGROTTA 1927 della Casa Editrice E. A. MARIO:

*Arte e amore; Campagnuolo e Pusilleco; Casarella salutaria; Dummenca trista; Ecce terra Ecce terra; Guarentia; Isola e Capri; Napule signorsì; Neoppo o bastimento; Ombra sa torna; L'onne e Marechiaro; Serenatella doce; Si a minno e comica rota; Sotto a bandiera; Surriente mio lontano; Tammurriota a mare; Tu va nun cante cchiù; Bocca di bambola; E cu n'est l'Italie; Voce d'e sirene; Piccolo re; Signorina tricolore; Stornellata nazionale; Stornello messaggero.*

21.30: Segnale orario.  
22.55: Il Calendario.  
23: Segnale chiusura.

**ROMA** (1 R O) - m. 450 - Kw. 3

13-14: Eventuali comunicazioni governative.

14: Chiusura della Borsa. Notizie Stefani.

17.10-17.20: «L'Impero» con le ultime notizie. Cambi. Bollettino Meteorologico.

17.20-17.45: Giornale Radiofonico del Fanciullo.

17.45-18.50: CONCERTO DIURNO DI MUSICA LEGGERA.

1) Billi: *Banderilleros*, Marcia; 2) Alfano: *Amour! amour!*, Valzer; Orchestra. — 3) Tagliareri: *Piccola Manan*; 4) Silvestri: *Canta Torero*; tenore Giuseppe Domar. — 5) Cazaneuve: *Arlequinade*, suite; a) Marcia, b) Gavotta, c) Seguidilla, d) Serenata orientale, e) Scherzo, f) Carillon; Orchestra. — 6) Meoni: *Isino pallido*; 7) Pieracci: *Canto alla bruna*; tenore Giuseppe Domar. — 8) Pavanelli: *Impressione spagnuola*; 9) Costa: *A frangesa*, Canzone marcia; Orchestra.

18.50-19: Comunicazioni agricole.  
20.20-20.50: Eventuali comunicazioni governative.

20.50-21: Comunicazioni del Dopolavoro.

21: Segnale orario. Notizie Stefani. Cambi. Bollettino Meteorologico.

21.10 circa: TRASMISSIONE DA UN TEATRO.

Negli intervalli:  
*Lezione del corso di storia dell'arte* tenuto dal prof. Filippo Tambroni.  
Ultime notizie.

**Venerdì**  
**26** Agosto

**MILANO** (1 MI) - m. 322.6 - Kw. 1.5

12.15: Trasmissione di notizie.

13-14: Eventuali comunicazioni governative.

16.15: Segnale d'apertura.  
16.15-17.20: Jazz band diretto dal M.o S. Ferruzzi (Alle 16.45. Borse. Cambi, Mercati).

17.20-17.45: Cantuccio dei Bambini.

17.45-18: Comunicazioni Agricole a cura della Federazione Italiana dei Consorzi Agrari. — Notizie.

19-19.40: Eventuali comunicazioni governative.

20.30: Segnale di apertura e i 10 minuti del Dopolavoro.

20.45: Segnale Orario.

CONCERTO col concorso della Signora Chiarina Fino Savio, soprano; del M.o E. Colombo, pianista e del Prof. Riccardo Picozzi, *Dizione di versi* e dell'Orchestra d'archi della U. R. I. diretta dal M.o F. Limentani.

«NOTIZIE STEFANI»  
23-23.30: Orchestra d'archi della U. R. I. Mezz'ora di musica allegra.

**NAPOLI** (1 NA) m. 333.3 - Kw. 1.5

13-14: Eventuali comunicazioni governative.

14: Borsa, cambi e notizie Stefani.

17: Bollettino meteorologico e notizie Stefani.

17.5: Conversazione con le signore.

17.8: Camera di Commercio di Napoli: Mercati del giorno.

17.10: Musica varia.

19.30-20.30: Eventuali comunicazioni governative.

20.45: Comunicazioni Dopolavoro.  
20.55: Ultime notizie Stefani.

20.48: R. Commissariato del Porto di Napoli: Cronaca del Porto.

21: CONCORSO DELLE NUOVE CANZONI DI PIEDIGROTTA 1927 della Casa Editrice CAPOLONGO:

*No seguò nfamita; Nun o vuò capì; O rimorso; Mannaggia ammore; Surdate e Napule; A carezza d'o mare; A festa o paese; Ih che ce tiene sotto; Se n'è ghiuta America; Ammore senza casa; Si te faie vasa; T'aspetta nunna; Senza gelusia; Core sbruffone; Fione a spennere addu me A busta d'o core; Veritiere; Charleston della bellezza; Rosa gialla; Cuor di soldati; Sierra Marena; Cantina rosia; Oh Nelly; Globe trotter.*

21.30: Segnale orario.  
22.55: Il Calendario.  
23: Segnale chiusura.

**ROMA** (1 R O) - m. 450 - Kw. 3

13-14: Eventuali comunicazioni governative.

14: Chiusura della Borsa. Notizie Stefani.

17.10-17.20: «L'Impero» con le ultime notizie. Cambi, Notizie Stefani.

17.20-17.45: Giornale Radiofonico del Fanciullo.

17.45-18.50: Trasmissione del concerto dalla Casina delle Rose. Negli intervalli trasmissione di musica vocale dallo Studio.

18.50-19: Comunicazioni Agricole.  
20-20.50: Eventuali comunicazioni governative.



**HELIKON**  
LA VALVOLA PIÙ APPREZZATA SUL MERCATO  
**RADIO-VOX - MILANO**  
Via Meravigli, 7 (interno A) - Tel. 81-089

20.50-21: Comunicazioni del Dopolavoro.

21-21.10: Segnale orario, Notizie Stefani, Cambi, Bollettino Meteorologico.

21.10: Serata di Operetta:

« LA PRINCIPESSA DELLA CZARDA »

del Maestro Kalman.

*Esecutori:* Silva Varescu (Principessa della Czarda), Bianca Masini Papi; Contessa Stasi, Tina Ghirelli; Principessa Annitte, Aminta Farri; Principe Advino Carlo, Luigi Giorgi; Boni Kanseanu, Cesare Ranucci; Ferri di Kerekes, Francesco Ferruccio; Juliska, Elisa Giorgi.

Orchestra della U.R.I. diretta dal M.o Alberto Paoletti.

*Atto primo:*

1) Preludio.

2) Canzone: Silva, Boni, Feri e coro.

3) Marcia: Feri, Boni e Signori.

4) Duetto Silva-Edvino.

5) Canzone (insieme): Silva, Edvino, Boni e Feri.

6) Finale I.

Nell'intervallo tra il primo e il secondo atto: *Lezione del Corso pratico di Radiotecnica* dell'Ing. Banfi.

*Atto secondo:*

7) Valzer danzato (coro).

8) Duetto delle rondini: Stasi, Edvino.

9) Quartetto: Silva, Stasi, Edvino e Boni.

10) Duetto Stasi e Boni.

11) Duetto Silva-Edvino.

12) Finale 2.

*Atto terzo:*

13) Intermezzo.

14) Terzetto: Boni, Sila, Feri.

15) Duetto reminiscenze: Stasi e Boni.

16) Finale.

Ore 23,25: Ultime notizie.

17.20-17.45: Cantuccio dei Bambini.

17.45-18: Comunicazioni Agricole a cura della Federazione Italiana dei Consorzi Agrari. — Notizie.

19-19.40: Eventuali comunicazioni governative.

20.30: Segnale di apertura e i 10 minuti del Dopolavoro.

20.45: Segnale orario.

Ing. A. Banfi:

*Lezione di Radiotecnica.*

1) G. M. Ciampelli; *G. Puccini e «Suor Angelica»*, sunto del libretto.

2) TRASMISSIONE DELL'OPERA «SUOR ANGELICA»

di G. Puccini.

NOTIZIE STEFANI

23-23.30: JAZZ BAND DELLA FIASCHETTERIA TOSCANA, diretto dal M.o S. Ferruzzi.

**Sabato**  
**27 Agosto**

MILANO (1 MI) - m. 322,6 - Kw. 1,5

12.15: Trasmissione di notizie.

13-14: Eventuali comunicazioni governative.

16.15: Segnale d'apertura.

16.15-17.20: Trasmissione del Caffè Biffi dell'Orchestra diretta dal M.o A. Stefani, intrapresa da Artisti di Varietà accompagnati dal M.o R. Stocchetti. (Alle 16.45: Borse, Cambi, Mercati)

NAPOLI (1 NA) m. 333,3 - Kw. 1,5

13-14: Eventuali comunicazioni governative.

14: Borsa cambi e notizie Stefani.

17: Bollettino meteorologico e notizie Stefani.

17.5: Varietà.

17.8: Camera di Commercio di Napoli: Mercati del giorno.

17.10: Musica varia.

**The Abox Filter**

Il portentoso filtro a condensatori elettrolitici della capacità immensa: 1 Farad

Dimensioni  
cm. 9x15x18

Peso  
Kg. 5,575



L'alimentazione dei filamenti con la corrente stradale è un fatto compiuto

Si connette da un lato all'uscita di un normale raddrizzatore (escluso quello meccanico) e dall'altro all'apparecchio. Non esige cure di sorta. Dura indefinitamente. E' infrangibile.

**S. A. MAGAZZINI RADIO**

Via alla Nunziata, 18 - Tel. 21-436  
GENOVA (106)

GLI ULTIMI PERFEZIONAMENTI  
LI TROVERETE NEL

**PENTAPHON**

(BREVETTI ARGENTIERI)

APPARECCHIO A 5 VALVOLE  
CON ALTOPARLANTE

Riceve da tutte le stazioni europee  
eliminando completamente  
la stazione locale

È L'APPARECCHIO CHE DA  
LA RICEZIONE CON PUREZZA  
DI SUONI INSUPERATA

LA FILOTECNICA ING. A. SALMOIRAGHI  
MILANO

NEGOZI: MILANO - Galleria V. E.  
ROMA - Piazza Colonna

CHIEDERE LISTINI - CATALOGHI - PREVENTIVI

17.30: Estrazioni del R. Lotto.  
19.30-20.30: Eventuali comunicazioni governative.

20.45: Comunicazioni Dopolavoro.  
20.55: Ultime notizie Stefani.

20.58: R. Commissariato del Porto di Napoli: Cronaca del Porto.

21: CONCORSO DELLE NUOVE CANZONI DI PIEDIGROTTA 1927 della Casa Editrice IZZO:

*Bella e capricciosa; Serenata e Verno; Raggio e sole; Canzone maggezza; Lassate ca me spasso; Oje Rosa; Carreno e fronne; Voglio cantà pe te; Mamma me veglia; Voca luntano; Maria e Lucia; Stelle e Napule; Luntananza; Tramonto; Sospirata d'amore; Canti di primavera; La bambola sei tu; Baldoria di celibi; Primo bacio; Ronda campestre; Nun me ppenza.*

21.30: Segnale orario.

22.55: Il Calendario.

23: Segnale chiusura.

**ROMA (1 R O) - m. 450 - Kw. 3**

13-14: Eventuali comunicazioni governative.

14: Chiusura della Borsa. Notizie Stefani.

17.10-17.20: «L'Impero» con le ultime notizie. Notizie Stefani, Cambi.

17.20-17.45: Giornale Radiofonico del Fanciullo.

17.45-18.50: CONCERTO VOCALE E STRUMENTALE DIURNO.

1) Chopin: *Notturmo in re maggiore*; 2) Scarlatti: *Giga*; pianista Tullia Carra. — 3) Tosti: *Tristezza*; 4) Cannone: *Aurora*; tenore Adelfo Zagonara. — 5) Brogi: *Notte bianca*; 6) Giordano: *Marcella*. *Son tre mesi.*; soprano Gualda Caputo. — 7) Bach: *Concerto italiano*, 1. tempo; 8) Beethoven: *Scherzo della sonata in la bemolle*; pianista Tullia Carra. — 9) Donizetti: *Don Pasquale*, *Come è gentili.*; 10) Tosti: *L'ultima canzone*; tenore Adelfo Zagonara. — 11) Verdi: *Falstaff*, *Aria della Regina delle Fate*; 12) Gounod: *Mirella*, *O d'amor messaggera*; soprano Gualda Caputo.

18.50-19: Comunicazioni agricole.  
20-20.50: Eventuali comunicazioni governative.

20.50-21: Comunicazioni del Dopolavoro.

21-21.10: Segnale orario. Notizie Stefani, Cambi. Bollettino Meteorologico.

21.10 circa: TRASMISSIONE DA UN TEATRO.

Negli intervalli:

«RIVISTA DELLA FEMMINILITÀ»

di Madama Pompadour.

Ultime notizie.

# Domenica

## 28 Agosto

**MILANO (1 MI) - m. 322,6 - Kw. 1,5**

10.30-11.15: Concerto vocale e strumentale di musica religiosa.

13-14: Eventuali comunicazioni governative.

16.15-17.15: Concerto vocale e strumentale col concorso della Signorina Adriana Milli: a) Mascagni: *Mama, non m'ama*; b) Bellini: *La Sonnambula*, *Ah non credea mirarti*; c) Benedict: *Il Carnevale di Venezia*; del Signor Nicola Cécere, baritono: a) Alvarez: *La Partida* (canzone spagnuola); b) Falvo: *Senza a' varca* (canzone napoletana); c) Ang. Bianchi: *Occhioni neri*; e del M.o Domenico de' Paoli: a) Albeniz: *Serenata*; b) Mac Dowell: *Autunno*; c) Scarlatti-Bulow: *Siciliana*; d) Cimarosa: *Allegro alla francese*.

17.15-17.45: Cantuccio dei Bambini.

17.45-18: Conversazione Radioforestale.

19-19.40: Eventuali Comunicazioni governative.

20.30: Segnale di apertura.

20.45: Segnale orario.

CONCERTO VARIATO col concorso del M.o Virgilio Ranzato, violinista, del prof. Attilio Ranzato, violoncellista, della signorina Luisa Palazzini, soprano, e di Marcello Govoni, tenore.

1) Orchestra d'archi della U.R.I. diretta dal M.o Fernando Limenta. Bizet: *L'Arlesienne*, suite seconda. — 2) Tenore Marcello Govoni, Giulio Gonfalonieri: *Canti Va'dostani*. - 2-bis) Sopr. Luisa Palazzini, Donizetti: *Don Pasquale*, *Quel guardo il e valiere*. — 3) M.o V. Ranzato, violinista e prof. A. Ranzato, violoncellista. Ranzato: *Scherzo in sol min.*, per violino e violoncello, senza accompagnamento. — 4) Prof. A. Ranzato, violoncellista: a) Chopin: *Notturmo*; b) Popper: *Filouse*; 5) Soprano Luisa Palazzini: a) Leoncavallo: *Pagliacci*, *Stridone lassù*; b) Pennacchio: *La castellana*. — 6) M.o Virgilio Ranzato, violinista. Veracini:

*Introduzione e Ciaccona per violino ed organo.* — 7) M.o V. Ranzato e Prof. A. Ranzato. Ranzato: *Cardas*, per violino e violoncello, senza accompagnamento. — 8) Tenore Marcello Govoni, a) Virgilio Mortari: *Pastorella*; b) Guido Bianchini: *Ondeggiano letti di rose.* — 9) Orchestra d'archi della U. R. I.: a) Maricuzzi: *Andantino all'antica*; b) Maricuzzi: *Serenata spagnuola*.

NOTIZIE STEFANI - SPORT

23-23.30: Orchestra d'archi della U. R. I. *Mezz'ora di musica allegro*.

**NAPOLI (1 NA) m. 333,3 - Kw. 1,8**

13-14: Eventuali comunicazioni governative.

16: Bambiniopolì.

17.5: Musica varia.

19.30-20.30: Eventuali comunicazioni governative.

20.45: Comunicazioni Dopolavoro.  
20.55: Ultime notizie Stefani.

20.58: Lezione Radiotecnica.

21: CONCORSO DELLE NUOVE CANZONI DI PIEDIGROTTA 1927 della Casa Editrice SANTOJANNI:

*Figlia femmina; A rezza; Surlate luntano; Mascarata; A scula a corò; Figliuola e core; Ammore d'è vint'anno; Nisciuna è comm' te; O rre; E' meglio a sta accessi; O cannone; Facite comma a me; Parola semplice; Mo ca nun si chiù tu; No nun turnà; Matrimonio è quella cosa; La mia piccola Loletta; Libro chiuso; Rivincita; Vanità; Il direttissimo dell'amore; Non me lo dire più; Lo schimmy della sera; Amore matematico.*

21.30: Segnale orario.

22: Notizie sportive.

22.55: Il Calendario.

23: Segnale chiusura.

**ROMA (1 R O) - m. 450 - Kw. 3**

10.30-11: Musica religiosa vocale e strumentale.

13-14: Eventuali comunicazioni governative.

17.30-19: Trasmissione del concerto dalla Casina delle Rose.

20-20.50: Eventuali comunicazioni governative.

20.50-21: Comunicazioni del Dopolavoro.

21-21.10: Segnale orario. Conversazione Radioforestale. Notizie Stefani, Notizie di Sport.

21.10: CONCERTO SINFONICO VOCALE.

Parte prima:

1) Beethoven: *Leonora N. 3*, *ouverture*; Orchestra. — 2) Scarlatti:

**ADREMA**  
MACCHINE PER INDIRIZZI  
MILANO (116) - Via S. Vittore 20 - Telef. 87368 Teleg. ADREMA



Già il solo dal Gange; 3) Wolf-Ferrari: *Le donne curiose*, Romanza di Florio; tenore A. Sernicoli. — 4) Lulli: *Minuetto*; 5) Padre Martini: *Canzone a ballo*; 6) Marcello: *Toccata*; quartetto a plectro, trascrizione del M.o Aldebrando Madami. — 7) Donizetti: *Elisir d'amore*, Una furtiva lagrima; 8) Mascagni: *Silvano*, Baccarola; tenore A. Sernicoli. — 9) Geminiani: *Andante*; 10) Cherubini: *Scherzo dal quartetto in mi bemolle*; Quartetto a plectro. — 11) Rossini: *Guglielmo Tell*, sinfonia; Orchestra.

«LECO DEL MONDO»

Divagazioni di attualità di Guglielmo Alterocca.

Parte seconda:

Esecuzione dell'opera

«IL TABARRÒ»

di Giacomo Puccini.

*Personaggi:* Michele, baritono Guglielmo Castello; Luigi, tenore Enrico De Rosa; Giorgetta, soprano Ersilia Costantini; La frugola, mezzo-soprano Bianca Bianchi; Il Tinea, tenore Flavio Dorini; Il Talpa, basso Gino Avanzini; Il venditore, tenore Flavio Dorini.

Coro e orchestra della U. R. I. diretti dal M.o Alberto Paoletti.

Ore 23.25: Ultime notizie.

**Lunedì**  
**29** Agosto

**MILANO (1 MI) - m. 322,6 - Kw. 1,5**

12-15: Trasmissione di notizie.  
13-14: Eventuali comunicazioni governative.

16.15: Segnale d'apertura.  
16.15-17.45: Jazza band diretto dal M.o Saefano Ferruzzi (Alle 16.45: Borse, Cambi, Mercati).

17.20-17.45: Cantuccio dei Bambini.

17.45-18: Comunicazioni Agricole per cura della Feder. Ital. Consorzi Agrari. Notizie.

19.19-40: Eventuali comunicazioni governative.

20.30: Segnale di apertura e i 10 minuti del Dopolavoro.

20.45: Segnale orario.

**CONCERTO DI MUSICA LEGGERA**

1) Banda Presidaria del Corpo d'Armata di Milano, diretta dal M.o Cav. Achille Lizzi — 2) Artisti di Varietà accompagnati dal M.o S. Stocchetti — 3) Commedia.

**NOTIZIE STEFANI**

4) Artisti di Varietà:

23-23.30: IAZZ BAND DELLA FIASCHETTERIA TOSCANA, diretto dal M.o S. Ferruzzi.

**NAPOLI (1 NA) m. 333,3 - Kw. 1,5**

13-14: Eventuali comunicazioni governative.

14: Borsa, cambi e notizie Stefani.

17: Bollettino meteorologico e notizie Stefani.

17.5: Novelle, aneddoti, spunti diilarità.

17.8: Camera di Commercio di Napoli: Mercati del giorno.

17.10: Musica Varia.

19.30-20.30: Eventuali comunicazioni governative.

20.45: Comunicazioni Dopolavoro.

20.55: Ultime notizie Stefani.

20.58: R. Commissariato del Porto di Napoli: Cronaca del Porto.

Ore 21: **CONCERTO VOCALE E STRUMENTALE** diretto dal M.o Enrico Martucci.

*Prima Parte:*

Flotow: *Alessandro Stradella*, Orchestra — Donizetti: *La figlia del reggimento*: « Convien partir » sopr. Lina Ferri — D'Ursi: *a Fiore di steepe*: b) *Forrei sapere*, Baritono Arturo Lombardi — Mugelliani: *Impressioni sinfoniche*, Orchestra — Tosti: *Forrei* — Wan Westerhont: *Ocun-*



# UNDA

Soc. A. G. L.

## DOBBIACO

Zoccoli per Valvola "UNDA",



Gli zoccoli « UNDA » sono costruiti in modo da dare il massimo affidamento. I loro vantaggi sono:  
**minima capacità** tra gli elettrodi (adatti anche per lunghezze d'onde di 10 m.)  
**ottimo isolamento**, essendo impregnati di materiale di alto isolamento.  
**contatto sicuro**, rendendo impossibile il bruciare delle valvole per falso innesto, poiché la faccia dell'anodo è rivestita di materiale isolante.

Tipo	Peso g.	DENOMINAZIONE:	Prezzo Lire
80	35	Zoccolo Antirispicivo . . . . .	8.-
81	45	« Antirispicivo e antisonico . . . . . »	10.-

### Th. Mohwinckel

**MILANO (112)**

Via Fatebenefratelli, 7 - Telefono 66-700



La Marca

# ORION

## ECHO

costituisce la più seria garanzia.

VALVOLE di grande rendimento  
ALTOPARLANTI semplici e di lusso  
MANOPOLE  
DEMOLTIPLICATRICI

La più elegante e precisa soluzione  
del sistema demoltiplicatore

---

Rappresentanza Generale per l'Italia:

Ditta O. GRESLY

Sede: MILANO (129)  
 Via Vettor Pisani N. 10  
 Telefono: 66-119

Filiale: PALERMO - Corso Scia, 128

que tu. Baritono Arturo Lombardi — Brillini: *Norma*: «Sola, furtiva al tempio» Duetto per due soprano. L. Ferri e Bice Citarella — Ponchielli: *Marion Delorme*, fantasia, orchestra.

**Seconda parte:**

Donizetti: *La figlia del reggimento*, « Apparvi alla luce » Duetto per sopr. e barit. L. Ferri e A. Lombardi — Puccini: *La Bohème*, Valzer di beer: *L'Africana* « figlia del sol » — Musetta, sopr. B. Citarella — Meyerprano L. Ferri — Castelmuvio *Ninna nanna* — Florida *Danse des Sultanès* («a Orient») Orchestra — Donizetti: *Maria di Rohan* « So per prova il tuo bel core », Duetto per sopr. e bar. L. Ferri e A. Lombardi. — Herold: *Zampa*, Ouverture, Orchestra. 21.30: Segnale orario. 22.55: Il Calendario. 23: Segnale chiusura.

**ROMA (1 R O) - m. 450 - Kw. 3**

13.14: Eventuali comunicazioni governative.

14: Chiusura della Borsa — Notizie Stefani.

17.10-17.20: « L'Impero » con le ultime notizie — Notizie Stefani — Cambi — Notizie Stefani.

17.20-17.45: Giornale radiofonico del fanciullo.

17.45-18.50: Trasmissione del concerto della Casina delle Rose — Negli intervalli trasmissione di musica vocale dallo Studio.

18.50-19: Comunicazioni agricole. 20.20,50: Eventuali comunicazioni governative.

20.50-21: Comunicazioni del Dopolavoro.

21: Segnale orario — Notizie Stefani — Cambi — Boll. meteorologico.

21,10 circa: CONCERTO DI MUSICA LEGGERA, Orchestra della U.R.L., diretta dal M.o Alberto Paolletti.

1) Negli: *La Makarena*; 2) Nucci: *Strilli di maschere*, Orchestra — 3) Montanaro: *Tango dei Fiori*, Soprano Elisa Giorgi — 4) Carabella: *Taverna rossa*, Dicitore Luigi Giorgi — 5) Zuccoli: *Viveur*, Tenore Giuseppe Domar — 6) Montanaro, *Fiorinita*, Soprano Elisa Giorgi — 7) Caudiolo: *Nulla dirò*, Tenore Giuseppe Domar — 8) Palatta: *Spighetta d'oro*, Dicitore Luigi Giorgi — 9) Conferenza di Pio Pizzicaria:

« LA MADONNA DELLA NEVE » e la famosa nevicata a Roma in piena estate.

10) Carabella: *Alle damine del 18.º secolo*; 11) Fiorni: *Sérénade des amoureux*, Orchestra — 12) Montanaro: *Arabaleno*, dicitore Luigi Giorgi — 13) Traversi: *La chiamano « la rondine »*, Soprano Elisa Giorgi — 14) Carabella: *Non mi baciare*, Tenore Giuseppe Domar — 15) Montanaro: *Visioni indiane*, Orchestra — 16) Ferraris: *Verso Fignoto*, Dicitore Luigi Giorgi — 17) Negri: *Lo shimmy della notte*, Soprano Elisa Giorgi — 18) Montanaro: *Commedianti*, Tenore Giuseppe Domar — 19) Ferraris: *Canta Siviglia*, Soprano Elisa Giorgi — 20) Nucci: *L'Habenera di Arlequin*; 21) Carabella: *Harold Lloyd*, one step, Orchestra. 23.25: Ultime notizie.

M.o Stocchetti (Alle 16.45: Borse, Cambi, Mercati).

17.20-17.45: Cantuccio dei Bambini.

17.45-18: Comunicazioni Agricole a cura della Federazione Italiana dei Consorzi Agrari. — Notizie.

19.10-40: Eventuali comunicazioni governative.

20.30: Segnale di apertura e i 10 minuti del Dopolavoro.

20.45: Segnare Orario.

TRASMISSIONE di UN'OPERETTA « NOTIZIE STEFANI

23-23.30: IAZZ BAND DELLA FIANCHETTERIA TOSCANA diretto dal M.o S. Ferruzzi.

**NAPOLI (1 NA) m. 333.3 - Kw. 1.5**

13-14: Eventuali comunicazioni governative.

14: Borsa, cambi e notizie Stefani.

17: Bollettino meteorologico e notizie Stefani.

17.5: Dintorni di Napoli.

17.8: Camera di Commercio di Napoli; Mercati del giorno.

17.10: Musica varia.

19.30-20.30: Eventuali comunicazioni governative.

20.45: Comunicazioni Dopolavoro.

20.55: Ultime notizie Stefani.

20.58: R. Commissariato del Porto di Napoli; Cronaca del Porto.

21: CONCERTO DI MUSICA VARIA diretto dal M.o E. Martucci.

**Prima parte:**

Mozart: *L'impresario*, Ouverture, Orchestra — Usiglio: *Le educande di Sorrento*; « Mi pareva di ritornar » 1/2 soprano Ada Testa — Fioravanti - Columella: « *Femmina* », tutte femmine, Basso comico Giorgio Schotler (senior) — Scarlatti: a) « *Se tu dalla mia morte* »; Lotri: b) « *Pur dicesti o bocca bella* » soprano Teresa Serrao — Ricci: *Crispino e la comare*; « Testamento! nientemeno »

**Martedì  
30 Agosto**

**MILANO (1 MI) - m. 322,6 - Kw. 1.8**

12,15: Trasmissione di notizie.

13-14: Eventuali comunicazioni governative.

16,15: Segnale di apertura.

16,15-17,20: Trasmissione dal Caffè Biffi dell'Orchestra diretta dal M.o A. Stefani intramezzata da Artisti di Varietà, accompagnati dal

**APPARECCHI RADIO**

COMPLETI A VALVOLE  
DELLE

PRIMARIE MARCHE ITALIANE ED ESTERE  
CHE DANNO I MIGLIORI RISULTATI  
SI TROVANO PRESSO LA DITTA

**GUSTUTI**

REPARTO RADIO

VIA DEPRETIS, 93 (PRIMO PIANO)

**NAPOLI**

ALTOPARLANTI - ACCUMULATORI - PILE A SECCO - ANODICHE ecc.

**STUDIO RADIOTECNICO**

NAPOLI - Via Domenico Capitelli, 11

(gia Via Quercia)

••

COSTRUZIONE - TRASFORMAZIONE -  
RIPARAZIONE DI QUALSIASI  
APPARECCHIO

CONSULENZA TECNICA

VENDITA ACCESSORI

Duetto per 1-2 sopr. e basso comico  
A. Testa e G. Schotler.

**Seconda parte:**

21.30: **LORENZINO**, dramma di  
Giosuè Carducci. Atto III. Qua-  
dro I.

**Personaggi:** Lorenzino dei Medici,  
Armando Scaturchio; Caterina,  
Dina Fabbrì; Mastro Giovanni, Gino  
Sampieri; Marco, Carlo Romano;  
Anicella, Gemma Salò. Direzione  
artistica Prof. Giuseppe Calletta.

**Terza parte:**

22.30: **Game: Il suonatore di flau-  
to** Pot-Pourri. Orchestra. **Testi:** a)  
Ancora tromzuzzi — Puccini; b)  
**L'uccellino** (varietà) — Mozart; **Le  
nozze di Figaro** « Non più andrai,  
farfallone amoroso » Basso comico G.  
Schotler — De Giosa; **Napoli di Car-  
novale:** « Io da regina mi vestirò »  
1-2 sopr. Ada Testa — Mozart; **Don  
Giorganni:** « Batti batti o bel Mas-  
setto » Duetto per sopr. e basso T. Ser-  
vato e G. Schotler. — **Giurorato: Il  
matrimonio segreto.** Ouverture. Or-  
chestra.

21.30: Segnale orario.

22.55: Il Calendario.

23: Segnale chiusura.

**ROMA (1 R O) - m. 450 - Kw. 3**

13-14: Eventuali comunicazioni  
governative.

14: Chiusura della Borsa — No-  
tizie Stefani.

17.10-17.20: L'Impero — con le  
ultime notizie — Cambi — Bollett.  
Meteorologico.

17.20-17.45: Giornale radiofonico  
del Fanciullo.

17.45-18.50: **CONCERTO VOCA-  
LE E STRUMENTALE** (diurno): 1)  
Cherubini: **Il portatore di acqua.**  
Ouverture, Orchestra — 2) Pergole-  
si: **Siciliana**, Violoncellista — 3)  
Porino: **Les mouches**, Rosina Gio-  
vannetti — 4) Respighi: **Stornella-  
trice**; 5) Zanella: **Gavotta del mi-  
stero**, Soprano Margherita Corelli —

6) Bizet: **Andante tranquillo e alle-  
gro agitato, dalla Suite « Roma »**,  
Orchestra — 7) Popper: a) **Memoi-  
re**; b) **Tarantella**, Violoncellista Ro-  
sina Giovannetti — 8) Sgambati: **O-  
blino**; 9) Rossini: **La pastorella delle  
Alpi**, Soprano Margherita Corelli —  
10) Rimski Korskow: **Danze dell'O-  
pera « Snegourotchka »**, Orchestra.

18.50-19: Comunicazioni agricole.

20.20-20.50: Eventuali communi-  
cazioni governative

20.50-21: Comunicazioni del Do-  
polaro.

21: Segnale orario — **Notizie Ste-  
fani** — Cambi Bollettino meteorolo-  
gico.

21.10 circa: Trasmissione da un  
Teatro — Negli intervalli:

« RIVISTA DELLE RIVISTE »

Ultime notizie

**STAZIONE DI COMO**

funzionante con l'autorizzazione della  
U. R. I., per il periodo dell'Esposizio-  
ne Voltiana (Lungh. d'onda: m. 500).

**DOMENICA 21 AGOSTO**

16.30-18: Concerto della Villa d'Este —  
21-22: Concerto della Villa d'Este: 1) Rou-  
la di matre, Corci — 2) Le belle Poliane,  
Valse, Lehar — 3) Orfeo all'inferno, Sinf.,  
Offenbach — 4) Suite, caucasiques, Iwa-  
noff Ippolitow — 5) Arlecchinata, Pizzicato,  
Montauri — 6) Canzone — 22-23.30: Con-  
certo — 22.30-23.00: Jazz della Villa d'Este.

**LUNEDÌ 22 AGOSTO**

20-21: Concerto col concorso della Signo-  
rina Maria Malibonetti, pianista, insegnante  
del Conservatorio G. Verdi di Milano: 1)  
Variazioni con fuga sul tema dell'Eroica,  
Beethoven — 2) a) Berceuse; b) Deux val-  
ses, Chopin — 3) I giunchi d'acqua di Villa  
d'Este, Liszt — 21-22: Concerto della Villa  
d'Este: 1) Conferenze amorose, Valse, Ca-  
pitani — 2) Ore che passano, Interni, Nucci  
— 3) L'Italiana in Algeri, Sinf., Rossini —  
4) Legenda orientale, Tango, Billi — 5)  
La Bohème, Op. Puccini — 6) Canzone.

**MARTEDÌ 23 AGOSTO**

20-21: Concerto col concorso del Signor  
Amilcare Pozzoli, Tenore: 1) Tosca, E. Ica-  
can le stelle, Puccini — 2) Manon, Ah di-  
spar vision, Massenet — 3) Maria Mupperi,  
Flotow — 4) Lohengrin, Da voi leuten, Wa-

gner — 21-22: Concerto della Villa d'Este:  
1) Amore, Valse, Heineke — 2) Minuetto  
rivettulo, Amadei — 3) Merric England,  
Sélection — 4) Andale d'amour, Moult —  
5) Mannon, Op. Puccini — 6) Canzone.

**MERCOLEDÌ 24 AGOSTO**

20-21: Concerto col concorso del Tenore  
A. Pozzoli, L' Africana, O paradiso, Meyer-  
beer — 2) L'Alba nascente, Parelli — 3)  
Linda di Chamounix, Se tanto in ira agli uo-  
mini, Donizetti — 4) Mignon, Addio, Mi-  
gnon, Thomas — 21-22: Concerto della Vil-  
la d'Este: 1) Ad durate, Valse, Berouzi —  
2) Traume, Wagner — 3) Sérénade, Sinf.,  
Rossini — 4) Plume et veli, Minuetto, Sa-  
varia — 5) Berce Gendarmov, Op., Musso-  
rsky — 6) Canzone.

**GIOVEDÌ 25 AGOSTO**

20-21: Concerto col concorso del tenore  
A. Pozzoli, I Pescatori di perle, Mi par d'in-  
dire ancor, Bizez — 2) La Nave rossa, Van-  
no le stelle, Sappelli — 3) Il Duca d'Alba,  
Angelo casto e bel, Donizetti — 4) Fedora,  
Amor ti vieta, Giordano — 21-22: Con-  
certo della Villa d'Este: 1) Sérénade, Bolero,  
Nucci — 2) Tinseltown, Wood — 3) Don  
Giosuè, Sinf., Mozart — 4) Solvèys Lied,  
Grieg — 5) Fedora, Op., Giordano — 6)  
Canzone.

**VENERDÌ 26 AGOSTO**

20-21: Concerto. — 21-22: Concerto della  
Villa d'Este: 1) Idillio campestre, De-  
Micheli — 2) Veglia d'amore, Solazzi — 3)  
Madama di Tebe, Opera, Lombardo — 4)  
Danza montana, Criszielio — 5) Echo de  
Russie, Melodie popolari, Leopoldi — 6) Can-  
zone.

**SABATO 27 AGOSTO**

16.30-18: Concerto della Villa d'Este —  
21-22: Concerto della Villa d'Este — 1) Valse  
dei sospiri, Corci — 2) Celebre gavotta,  
Lulli — 3) a) Source, Ballet, Delibes — 4)  
Adagio sonata pathétique, Beethoven — 5)  
The desert song, Sélection, Romberg — 6)  
Canzone — 22-23.30: Concerto — 22.30-  
23.30: Jazz della Villa d'Este.

**Fornitori artistici delle Stazioni Tra-  
smittenti della U. R. I.: i Sindacati ad-  
derenti alla Corporazione Nazionale del  
Teatro. — Organo della Ditta Cav. Pa-  
cifico Inzoli di Crema.**

**Diffondendo il Radiorario  
ci aiuterete a migliorarlo**



<b>Dati Generali</b>		
Voltaggio di accensione	.....	5 — volt.
Corrente di accensione	.....	0,25 amp.
<b>Dati per Rivelatrice</b>		
Conduttore del ritorno di griglia	.....	al positivo
Resistenza di griglia	.....	da 2 a 5 megohms
Condensatore di griglia	.....	0,00025 MF.
Voltaggio anodico	.....	45 — volt.
Corrente di placca	.....	1,5 milliamp
<b>Dati per amplificatrice</b>		
Voltaggio anodico	.....	9) a 135 volt.
Voltaggio batti di griglia	.....	4,5 a 9 volt.
Corrente di placca	.....	2 a 6 milliamp
Resistenza interna	.....	10,000 ohms.
Mutua conduttanza a 45 Volt.	.....	700 —
Fattore di amplificazione	.....	8 —

**Prezzo con garanzia di 1 mese: L. 34**

**S. W. 501 - A. AMERICAN RADIO Co. - Gall. Vitt. Em. 92 - Milano Tel. 80-434**



(Le ore sono riferite al meridiano dell'Europa Centrale — Le stazioni sono disposte in ordine alfabetico)

## Domenica 21 Agosto

### BARCELONA (Radio Barcellona) (EAJL) - m. 343 - Kw. 1,5

13: Carillon, Cattedrale. Il Tempo. — 22: Mercati agricoli e Bestiame. Sport. — 22,20: Quintetto: Ouy, Norma, Bellini; Black Bottom, Mora. — 22,30: Baritono: Canzone. Vigi e Rolles; Romanza. L'ospite del Sivigliano, Guerrero. — 22,45: Soprano: Madame Butterfly, romanza II atto, Purcini; Donna Francisquita, Canzone, Vives. — 23: Quattro Recitazioni. — 23,20: Baritono: Maria Sol, romanza, Copero; Serenata, Perez Soriano. — 23,45: Soprano: Miralla, valzer. Gounod; Marina, romanza, atto I, Arrieta. — 23,50-24: Quintetto: Berceuse de Jocelyn, Godard-Delassus; Maria, Siede.

### BASILEA - m. 1100 - Kw. 1,5

Ritrasmissione di Berna (v. sotto Berna)

### BERLINO - m. 483,9 - Kw. 4 STETTINO - m. 236,2 - Kw. 0,75

6,30-8: Concerto militare (7 pezzi). — 9: Festa mattinale. — 11,30-12,50: Concerto dell'orchestra del Café Vaterland. Pezzi di Kretschmar, Nicolai, Wagner, d'Allier, Jans, Strauss, Lindemann. — 3: Questioni importanti dell'allevamento dei maiali. — 3,30: Fiabe. — 4,30: Conferenza. — 5-6,30: Concerto divertente dell'orchestra del dott. Beece; in aggiunta consigli per la casa, i programmi dei teatri e dei cinematografi. — 7,05: Conferenza sulla città di Parigi. — 7,30: Come si impara a guidare una automobile. — 7,55: Donna, politica, stampa. — 8,30: Frammenti di operette di Leo Fall. Concerto della R. O. d'un soprano e di un tenore. In seguito frammenti di opere di Gustavo Alberto Lortzing; meteorologia, recentissime segnalazioni orarie, notizie sportive. — 10,30-12,30: Musica da ballo.

### BERNA - m. 411 - Kw. 1,5

10,30-11,30: Concerto mattinale di violoncello e di pianoforte. — 13: Segnale orario, meteorologia. — 14,13,30: Concerto pomeridiano dell'orchestra Jander e Meyer di Berna. — 13,14-15: Notizie agricole. — 15,30-17,30: Orchestra del Kursaal di Berna. — 20: Segnale orario, meteorologia. — 20,20,30: Audizioni di arcaudino e di pianoforte. — 20,30-21: Orchestra del Kursaal di Berna. — 21,50-22,05: Notizie corriere sportivo e meteorologia. — 22,05-22,40: Orchestra del Kursaal di Berna.

### BIRMINGHAM - m. 326,1 - Kw. 1,5 DAVENTRY Sperimentale (5 GB) m. 491,8 - Kw. 5

15,31: Organo (Cattedrale di Southwark): La festa di Pentecoste, S. Saen — Sonata in do magg., (3 tempi), Guilman — Soprano:

Aia, Haendel — Aria, Elii, M. Costa — Violino: Ave Maria, Schubert — Balletto (Rosmunda), Schubert — Organo (c. s.): Un tempo Sinfonia del Mare, W. Williams — Preludio corale Parri — Basso: Aria, Il Messia, Haendel — Recitativo (Giulio Cesare) e Aria (Scipione), Haendel (c. s.); Flauto magico, Mozart — Organo (c. s.): Due preludi corali, Bach — Sarabanda (La Suite Française), Bach — Andante cantabile, Tchaikowsky — Pastorale, Vienne — 16,45: Soprano: La Pioggia, D. Gilman — Un buon ragazzo, Hahn — Porpora ed Oro, E. Marin — Preghiera della Sera, L. Lehman — Il Canto del merlo, Quiller — Basso: Aria, Tannhauser, Wagner — O mio trionfo, Carissimi — Violino: Diaza spagnuola, Granado. — Aria popolare. — Danza Ungherese, Brahms. — 17,15-17,30: Organo: Sonata in fa (2 tempi), Rheinberger — 20: Servizio religioso: Antifona, Inno, Lettura. Due inni con discanto: Torvoro, Inno — 20,55: La Buona Cosa. — 21: Tempo e Notizie. — 21,15: Quartetto Areli in re magg. Haydn — Baritono: re cantu su parole dell'Ecclesiaste, Brahms. — Quartetto archi in fa magg. Beethoven — Baritono: Aria, Nozze di Figaro, Mozart — Il Fantasma, Schubert — Il Vagabondo, Mendelssohn — 22,20-22,45: Quartetto archi: Fantasia in re, Walker — Fantasia in fa magg. e min. Bridge.

### Bournemouth (6BM) - m. 491,8 Kw. 1,5

15,30-18: 20,55-22,45: V. Londra — 20: Servizio religioso dalla Chiesa di Pustinton: Organo, Inno, Antifona, Forverino, Inno. Organo.

### BRATISLAVA - m. 263,2

10: Apertura Fiera Internazionale Danubiana. — 11: Banda militare: Marcia, Kaly; Ouverture solenne in sol magg., Smetana; Fantasia, Hausmann; La Sposa venduta, Smetana; Polpourri, Labsky; Marcia, Kolela. — 16,30: V. Praga. — 17: V. Praga. — 19,15: Trio in mi bem magg., Schubert. — 19,15: Conferenza. — 19,35: Conferenza. — 20: V. Praga.

### BRESLAVIA - m. 315,8 - Kw. 4 GLEIWITZ - m. 250 - Kw. 0,75

11: Servizio religioso protestante. — 12: Concerto corale. — 14,30: La radio degli enigmi. — 14,15: Dieci minuti per il giardinere dilettante. — 15: La radio degli scacchi. — 15,45: L'ora delle fiabe. — 16,30: L'ora dell'agricoltore. — 18-18,30: Audizioni di cembalo e di violino. — 18,50-19,20: Conferenza. — 20,15: Serata di Rolerio Koppel, con il concerto della R. O. — 22,15-21: Musica da ballo.

### BRNO - m. 441,2 - Kw. 3

10: Notizie agricole. — 10,30: Organo: Adagio, Liszt; Benedictus, Reger; Cantate, Mameau; Leggenda, op. 132, Bossi. — 11: Orchestra: Il Matrimonio segreto, Cimaroni; Paride e Elena, Gluck; Canzoni, Loewig; Ouy, Polonia, Wagner; Berceuse, Weber;

La Morte e la Redenzione, Strauss; Unione, Reger; Marcie Ungheresi, Brahms. — 16,30: Emissione da Praga. — 17: Aria di operette di Fall, Lehár, Kalman. — 18: Emissione in tedesco, Aria di Halsey, Wagner. Smetana, Purcini, Nicolai. — 18,30: Recitazione. — 19: Dal teatro Nazionale di Brno: Riviata. — 22: V. Praga.

### BRUXELLES (Radio-Belgique) m. 508,5 - Kw. 1,5

15: Concerto, Kursaal d'Ostenda: Kermesse, Molehers; Divertimento per archi, Kangstrom; Poema Sinfonico, Lindberg; Concerto per violino e Orchestra, Atterberg; In Autunno, Hallen; La Veglia di S. Giovanni (5 tempi), Alfvén. — 19,30: Giornale parlato. — 20: Concerto di Musica da camera: Concerto per due violini, Bach; Cantatrice: Aria (Le Feste Veneziane), Campra; Primo tempo Sonata per violino e violoncello, Ravel; Cantatrice: Canzone popolare, Schumann; L'Orca del Mistero, Schumann; La Trota, Schubert; La Musa e il Poeta, Saint Saens. — 21: Concerto, Kursaal d'Ostenda. — 22,20: Notizie. — 22,30-23: Ballabili, Kursaal d'Ostenda.

### CADICE (Radio Cadice) (E. A. J. 3) m. 207 - Kw. 0,5

20: Sintonizzazione. — 20,5: Piano: Fantasia, Rigoletto, Verdi-Liszt. — 20,15: Canto: Barcelona, Arrieta; Romanza e recitativo, La Tempesta, Chiapi; Il Cristo di Lelio, Arrieta; Negli intervalli: Composizioni per piano. — 21,22: Orchestra.

### CRACOVIA - m. 422 - Kw. 1,5

12,30-13,30: Concerto Rist. Pavillon — 14,30-17,35: Trasmissione da Varavia. — 17,40: Supplemento al programma. — 18: Recitazioni. — 19: Sport. — 19,30: Concerto, Piano: Studio di Concerto in re diesis; La Danza dei Gnomi, Liszt; cuore: Aria, Il Cid, Massenet; Soprano: Aria di Rosina, Barbieri di Siviglia, Rossini; Tenore: Aria, Andrea Chenier, Giordano; Soprano: Aria, Ratto al Serraglio, Mozart; Piano: Valzer Improvvisio: sogno d'amore, Liszt; Tenore: Romanza, La Gioconda, Ponchielli; Soprano: Aria, Ratto al Serraglio, Mozart; Tenore: Recitativo, La Regina del Saba, Goldmark; Soprano: Aria di Gilda (Rigoletto), Verdi; Piano: Campanella; Rapsodia n. 14, Liszt; Soprano: Aria di Lescarot (Trovatore), Verdi. — 21: V. Varsavia. — 21,30: Concerto, Rist. o Pavillon (v.)

### CARDIFF (5 WA) - m. 351 - Kw. 1,5

15,30-18: V. Londra — 18,30: Servizio religioso da Bristol: Inno, Collette e Preghiera del signore, Inno, Lettura, Antifona, Sermone, Inno, Benedizione. — 20,55: V. Londra — 21,15: Orchestra: Preludio e Addio dell'Angelo (Sogno di Geronzio), Elgar — Soprano e Orchestra: Aria (San Paolo), Mendelssohn — Aria, Messia, Haendel — Tenore e Orchestra: Recitativo e Inno, Messia, Haendel — Aria (La luce del mondo), Sullivan — Orchestra: Selezione, Elia, Mendelssohn — Soprano e Orchestra: A-

vin, La Creazione, Haydn — Aria, San-one, Haendel — Tenore e Orchestra: Recitativo e Aria (Fidel), Haendel — Due Recitativi (Eliat), Mendelssohn — Orchestra: Sinfonia (Inno di laude), Mendelssohn — 22.15-23: La Fratellanza silenziosa.

**DAVENTRY (5 XX) - m. 1300**

Kw. 25,0.

**LONDRA (2 LO) - m. 361,4 - Kw. 3,0**

10.30: (Daventry solo) Segnale Gr.: Tempo — 15.30: Banda: Grande marcia solenne, P. Grotcher — Ouverture per un Faust Wagner — Contralto: Il Giardino, Mallison — Notturno, M. Heid — Il Mattino, Leoni — Banda: Aria, Bach — Tre Arie Sinfoniche, Grieg — 16.10 circa, Pianoforte: Due Preludi corali, Bach — Suite Francese in mi (8 tempi), Bach — Banda: Inno al sole Rins — Korsakow — Poema sinfonico, Jenkins — Contralto: Vita e Morte, Culeridge Taylor — O fior di tutto il mondo, Wood-fine Finken — Quattro arie, Nedham — Banda: Suite «Schiaciattoia» (7 tempi), Teakowsky — 17.15: Lettura poesie — 17.30-18: Servizio religioso per ragazzi — 20: Servizio religioso da Plymouth — Campana, Organo, Antifona, Preghiera — Salmo; Lettura; Nunc dimittis; Antifona; Inno; Feruarino; Inno; Organo — 20.55: (Londra solo) La Buona Causa della Settimana — (Daventry solo) Altro appello filantropico — 21: Tempo, Notizie — 21.10: (Daventry solo) Previsioni marittime — 21.15-22.15: Orchestra: Ouy, Coriolano, Bee-thoven — Suite, Le Donne Allegre, Scar-latti — Tenore e Orchestra: Amor negli occhi tuoi, Haendel — Orchestra: Peer Gynt, Seconda Suite (4 tempi), Grieg — Frotte vocale: Nimmanna, Byrd — Can-zone, Farmer — Orchestra: Momento musi-cale, Schubert — Due Danze Ungheresi.

Brahms — Tenore: Romanze e Canzoni — Orchestra: Se-onda e terzo tempo — Sinfonia Italiana, Mendelssohn — Trombe e Or-chestra: Aria (Salomone), Haendel.

**FRANCOFORTE SUL MENO - m. 428,6**

Kw. 4

**CASSEL - m. 272,7 - Kw. 0,75**

8,9: Festa religiosa del mattino — 11.30-12.30: Ritrasmisione dal «Aschaffenburg» di un concerto pubblico all'aperto — 12.30-13: L'ora dei parenti (conf.) — 15.16: La radio della gioventù — 16.17.30: Ritrasmis-sione sportiva: Concerto ippico sulla pista di Niederrad. — 17.30-18: Conferenze — 19.30-20: L'ora del giornale «Frankfurter Zeitung» — 20: Concerto del «Budapester Philharmoniker». Musiche di F. Erkel, Leo Weiner, Dolnanyi, Bela Bartok, Zoltan Kodaly, F. Liszt. In seguito corriere sportivo, poi serata di Charles de Coster, in oc-ca-sione del 100° compleanno il 29 Agosto; rit-rasmis-sione di musica da ballo.

**GINEVRA (Radio Ginevra) - m. 760**

Kw. 1,5

Nessuna Emissione.

**HILVERSUM (H. D. O.)**

m. 1060 - Kw. 2,0

9.10: Culto — 10.10: Serv. Religioso da Zaandam — 18.10: Id. da Zandvoort — 20.40: Agenzia Vaz Diaz — 20.50-23.10: Or-chestra da Selweningen.

**KONIGSBERG - m. 329,7 - Kw. 4**

9: Culto, con canto ed audizioni di armo-nio — 11: Meteorologia; In seguito con-certo di una fanfara militare — 12.55: Seg-nale orario di Nauen — 13: Indicazione dell'ora, Meteorologia — 14.15: Grammofo-

no — 15.30-18: Concerto della H. O. e di un tenore. Comico — 18.15: Conferenza agri-cola — 19: L'ora degli autori della Prussia orientale. Lettura — 20: Composizioni per flauto e canto di P. Mittman e W. Rettich — Concerto di un soprano, baritono e di un flautista — 21.15-23: Concerto serale. Musica moderna e pezzi leggeri con Paolo O' Montis. Nell'intermezzo: Recentissime, corriere sportivo.

**LANGENBERG - m. 468,8 - Kw. 25**

**MUNSTER - m. 241,9 - Kw. 4**

**DORTMUND - m. 283 - Kw. 1,5**

9-10: Festa cattolica del mattino — 11-11,15: Un quarto d'ora dedicato a Goethe. — 11.30-12: Conversazione per future madri e donne di casa. — 12.10-12.50: L'ora di recitazioni. Poesie tedesche del secolo XVI e XVII. — 13-14.30: Concerto pomeridiano e-s-guito dalla fanfara del corpo di polizia. Pezzi di Eberle, Blankenburg, Spary, Pol-lak, Lankien, Wagner, Fucik, Morena. — 14.30-15: Radio-letteratura. — 15.20-15.50: L. Barg legge poesie recenti. — 16-16.30: Conferenza agricola. — 16.15-17.30: Recita-zioni. — 17.30-18.30: Musica da tè. Pezzi di Grunfeld, Wladigeroff, Bossi, Dvorak, Grieg, Muskowsky, Burmester, Renér, Kalman. — 18.30-19: Conferenza riguardante la Tripoli-tania. — 19.15-19.55: L'ora dei poeti. — 20: Corriere sportivo — 20.15: «Le gate comari di Windsor», opera di Nicolai; negli inter-me-zzi notizie sportive, in seguito sino alle 24 musica da ballo.

**LIPSA - m. 365,8 - Kw. 4**

**DRESDA - m. 275,2 - Kw. 0,75**

8.30-9.30: Concerto d'organo. — 9: Festa mat-tinale. — 11-12: Ritrasmisione d'un con-certo all'aperto. — 12.12-30: Il quadro uni-

**EDISON**

**Valvole Termoioniche**

versile della scienza durante il corso dei secoli. — 12,30-13: Lavoro culturale tedesco nelle repubbliche dell'America del Sud. — 16,16-15: Ritrasmisione d'un concerto. — 16,45-18: Rievazioni. — 18,30-19,30: Conferenza. — 20: Ritrasmisione del Nuovo Teatro di Lipsia; La Tosca. — 22: Corriere sportivo. — 22,30-0,30: Musica da ballo.

**LOSANNA (S.R.R.)** - m. 680 - Kw. 1,5

20,30: Servizio religioso protestante. — 21,10: Sport. — 21,15: Concerto per trio.

**MADRID (Union Radio)** - m. 375  
(E. A. J. 7) - Kw. 1,5

15-16,30: Soprano e Orchestra; Intermesso Luigi Medina. — 20-21,30: Polaganzi; Orchestra. — 23-1,30: Segnale d'ora; Banda Municipale.

**MANCHESTER (2 ZY)** - m. 384,6  
Kw. 1,5

15,30: Due flauti; Sonata; Liszt - Divertimento greco; Gaultier - Soprano e tenore; Duetto (Nadezhda) G. Thomas - Aria popolare - Rosa e giglio; Il Vicario di Wakefield; L. Lehman - Secondo Minuetto, Besly - Due violini soli; Duetto, Spuhr - Due pianoforti; Omaggio a Haendel, Moseles - Valzer, Schubert - Due flauti; Suite all'antica, Koonik - Duetto brillante, Brecciali - Soprano e tenore; Tre Canzoni; Purcell - Canzone; Walthew - Due violini e piano; Due tempi - Concerto in re min.; Bach - Due pianoforti; Quattro valzer, Beethoven - Polonese, Liszt - 17,30-18: V. Londra - 20; 20,45: Quartetto; Musica sacra - 20,15: Servizio religioso; Due Inni, Ferravino; Inno - 20,55: La Buona Casa - 21; Notizie - 21,15-22,15: Banda; Ova, I Diamanti della Corona, Aubert - Aria (Kinnald), Hahendel - Coro; Tre Canzoni su aria popolare - Banda; Gavotta (Le Campes de Weymouth), Howgill - Minuetto in la, Beethoven - Mazurca a Zarina, Ganne; Coro; Tre Inni religiosi - Banda; Musica per il Mercante di Venezia; Rosse - Pagina Spagnuola, Desormes - Coro; Tre Inni religiosi.

**MONACO DI BAVIERA** m. 535,7 Kw. 4  
**NORIMBERGA** - m. 305 - Kw. 4

11: Concerto di campane. — 11,15: Ritrasmisione dei dati meteorologici dall'Osservatorio nazionale. — 12: Concerto del radiocentro di canzoni popolari, nell'intermezzo lettura di «Poesie d'un contadino». — 1: Segnale orario, meteorologica. — 1,05: Il programma d'oggi. — 3,30: Un viaggio di 65000 km. in ferrovia (su. conf.). — 4: Concerto dell'orchestra Kurt Brumann (pezzi di Moszkowski, Adam, Scholner, Sibelius, Pettschikoff, May, Strauss, Kolline). — 5: Conferenza riguardante i ciechi. — 5,30: L'ora della canzone con baritono 4 canzoni di Wilnu, Tschabikowsky, Cherubini. — 7,15: Notizie sportive locali. — 7,30: H. e J. Fitz Canzoni allegre. — 8,20: La radio dei viaggi. — 8,45: Concerto d'Orchestra M. Kreuz. Musica di Suppé, Purcell, Beethoven, Strauss, Gade, Brahms, Rösiger. — 10,05: Notizie locali.

**MOTALA** - m. 1320 - Kw. 4,3  
**STOCOLMA (S.A.S.A.)** - m. 454,8  
Kw. 1,5

11: Servizio religioso metodista - 12,45: Il Tempo - 17,10: Pei ragazzi - 17,55: Carillon Palazzo di Città - 18: Servizio religioso - 19,35: Coro misto, dalla Chiesa di Leksand; Cinque Canzoni popolari, Soderman - Sei canzoni campesi, armonizzate da H. Alfven - 20: Un Prover-

bio di A. De Musset - 20,45: Banda militare; Selezione di un'opera di Stenhammar - Veduta di Mezza Estate, Alfven - Ova; La Palibella d'Orléans, Soderman - 21,45: Ballabili vecchi, da Gothenburg.

**PARIGI (Scuola Superiore delle Poste e Telegraf)** - m. 447,8 - Kw. 0,45

8: Informazioni; Segnali orario. — 10,25: Segnale orario internaz. — 11: Informazioni e Conferenza in Inglese; Quarto d'ora delle Signore - 11: Concerto; Ova; Jean de Paris; Boieldieu; Canzone Louis XIII; Corin; Unerische; Teiakowsky; Selez. Parsifal, Wagner; Danze Norvegic. Grieg. — 18: Emissione del Radio Journal. — 20: Anunci. Informazioni. — 21: Concerto. In formazioni; Ballabili (oli-enn) fino al le 24.

**PRAGA (P. R. G.)** - m. 348,9 - Kw. 5

9,30: Notizie agricole. — 10,30: Concerto d'organo. — 11: Banda militare. — 12: Industria e Commercio. — 16,30: Per gli operai. — 17: Orchestra. — 18: Emissione in tedesco. — 19,15: Recitazione. — 20: Concerto; Potpourri di melodie cecche, Smetana; Canzoni; Intermesso; Sirk; Canzoni; Danze slave; Dvorak. — 21: Recitazione. — 21,15: Musica popolare. — 22: Ora; Notizie; Musica popolare.

**STOCCARDA** - m. 379,7 - Kw. 4  
**Friburgo nella Brisgovia** - m. 577

11,30: Festa religiosa mattinale. — 13,15: Gramofono. — 15: Lettura. — 16: Concerto divertente della R. O. — 18: Segnale orario, corriere sportivo. — 18,15: Conferenza. — 18,45: J. D. Ungerer legge poesie proprie. — 19,45: Segnale orario, corriere sportivo. — 20: Serata varia. — 22,30: Notizie sportive.

**TOLUSA** - m. 392 - Kw. 2

Tutti i giorni; 10,15: Recentissime. — 10,20: Prezzi ufficiali legumi, frutta, pescate. — 12,30: Bollettino tempo. Cambi, Fiere e mercati del Sud ovest. — 12,45: Concerto. — 13: Carillon dell'ora. — 13,45: Recentissime. — 17,30: Borsa di Commercio di Tolosa; Cambi, Mercati regionali; Borsa di commercio di Parigi; Borsa Valori Parigi. Informazioni. — 17,40: Bollettino agricolo. — 20: Carillon dell'ora. Recentissime; Borsa Valori di Parigi e di Tolosa. Cambi. Risultati cose. Metelli preziosi. Quotazioni commerciali. — 20,25: Automobile Club del Mezzogiorno, Confederazione dei Radio Club del Sud ovest. — 20,45: Concerto. — 22,45 o 23,15: Programma di domani; I Santi del giorno. Tempo. Informazioni; Agenzia Fournier.

Domenic; Le emissioni delle 10,15 e delle 17 sono soppresse; Concerto alle ore solite. — 12: Canti religiosi e predica cattolica. — 14: Servizio religioso protestante.

**VARSAVIA (Polskie Radio)** - m. 1111,7  
Kw. 7

11: Segnale d'ora; Comunicato d'avvistazione e meteorologico. Comunicato P. A. T. — 12,45; 13,10; 13,35: Conferenza d'agricoltura. — 14: Comunicato meteorologico. — 14,5: Conferenza d'agricoltura. — 14,30: Concerto ritrasnesso. — 16: Pei ragazzi. — 16,35: (Coppoletti) Violino; Romanza; D'Ambrasio - Minuetto; Millandre-Burmester - Ricordo; Drdla - Tarantella; Calkin - Baritono; Aria; Erodiade; Massenet - Aria; Zaza; Leoncavallo - Violino; Coppiccio viennese; Kreisler - Caurdas; Hubay - Mazurca; Koutski - Baritono; Aria; Verull Nobile; Moniaszko - Barcarola, Gall - Stach; Noskowsky - 17: Varie. — 17,55: Comunicato P. A. T. — 18,10: Conferenza Giovanni Esploratori. — 18,95: Il Teatro in

Giappone. — 19,30: (Concerto) Orchestra; Marcia Ungherese; Op. 54, Schubert - Pagin d'Album; Wagner - Minuetto e Gavotta; Leoncavallo - Soprano; Aria; Giuconda; Puccinielli - Aria; Manno Lescault; Puccini - Tenore; Gielo e Mar (Giuconda); Puccinielli - Notturno; Leoncavallo - Orchestra; Fantasia; Zaza; Leoncavallo - Il Risveglio del Leone; Koutski - Melodia - Minuetto; Paderewski - Soprano; Romanza; Paderewski - Romanza; Niewiadomski - Melodia - popolari; Cracovienne; Wieniawski - Tenore; Romanza; Friesman - Romanza; Moniuszko - Orchestra; Mazurek; Halka; Moniuszko - 21: Comunicato Polizia; d'avvistazione e meteorologica; Segnale d'orario; Comunicato P. A. T. — 21,30-22,30: Ballabili; Rist. - Rydzka.

**ZAGABRIA** - m. 310 - Kw. 0,35

5: Incontro di calcio tra le squadre Rapid Vienna e Hajduk-Spalato. — 8,30: Musica allegria serale; Quartetto Rito-Mahalap. — 9,45: Notizie. — 10: Ritrasmisione dal Rathauskeller.

**Lunedì**  
**22 Agosto**

**AMBURGO** - m. 396 - Kw. 4

**BREMA** - m. 252,1 - Kw. 0,75

**HANNOVER** - m. 207 - Kw. 0,75

**KIEL** - m. 254,2 - Kw. 0,75

16,15: (Amburgo) Charles de Coster (traff. e lettura in occasione del centenario della nascita del poeta). — (per Brema) Un'ora allegria con W. Busch (recitazioni) e concerto della R. O. — (per Hannover); Concerto e lettura. — (per Kiel) Fiale e canzoni dialettali. — 17: Recitazioni e canzoni sul littorale. — 17,55: Meteorologia, bollettino di navigazione e comunicato della polizia. — 18: Concerto della R. O. — 18,30: Corso di lingua inglese per principianti. — 19: Seconda parte del concerto della R. O. — 19,25: Corso di lingua spagnuola. — 19,50: Il mercato frutta e verdura di Amburgo. — 19,55: Meteorologia. — 20: Giuseppe Strauss-100 anni. In seguito dati meteorologici per l'interno ed i mari; Corriere sportivo; notizie.

**BARCELLONA (Radio Barcellona)**

**(E.A.J.)** - m. 343 - Kw. 1,5

13: Carillon. Cattedrale. Il Tempo. — 18,30: Mercati internazionali e Cambi. — 18,40: Quintetto; One step; Menzar; Selezione; Lo Zarovic; Lehar; Mattinata; March; Valzer; Waldteufel; Marcia; Diez Cepeda. — 21,30: Conferenza in Esperanto. — 21,50: Radiografonia; Schizzi, caricature, geroglifici, passatempi, ecc. — 22: Borse e Mercati. Recentissime. — 22,05: Quintetto; Valzer Romantico; Raurich; Mattinata classica; Raurich; Marcia; Sintas; Selezione; Cadice; Chueca e Valverde; Consulto; Passaggio; Wolf; Alla luna; Schumann. — 23: Carillon. Cattedrale. Il Tempo. — 23,05: Horse e Meretti. — 23,10: Quintetto; Valzer Gillet; Selezione; Pagamini; Lehar; Tango; Profes-Ralpi; Controllo; Granata; Ohradors-Per te; Boach Hument. — 23,45-24: Quintetto; Canzoni Valencian; Del Valle; Pavan, Albaniz.

**BASILEA** - m. 1100 - Kw. 1,5

20,30: Segnale orario, meteorologia. — 20,30-22: Concerto serale; di Vera Mantel; violino, Clara Hiri e Hilda, Stocklin, pianiste. — 22: Notizie, meteorologia. — 20,30:

**BERLINO** - m. 483,9 - Kw. 4  
**STETTINO** - m. 236,2 - Kw. 0,75

3,30: Questioni e dispiacere di donne. —  
 4,30: Conferenza riguardante le sorgenti ter-  
 minali. — 5: Lettura. — 5,30-6,20: Concerto  
 divertente dell'orchestra Fratelli Steiner;  
 in seguito consigli per la casa, i programmi  
 dei teatri e dei cinematografi. — 6,30: Con-  
 versazione tecnica settimanale. — 7,30: Lar-  
 te delle Nazioni; La Russia. — 7,55: Il mo-  
 vimento moderno degli impiegati. — 8,30:  
 Recitazioni, concerto del radiosofo e di un  
 harmonio. In seguito meteorologia, econo-  
 mica, segnale orario, corriere sportivo, nu-  
 zio.

**BERNA** - m. 411 - Kw. 1,5

13-14,15: Segnale orario, meteorologia,  
 quotazioni Borsa, i prezzi della Federaz.  
 Svizzera degli agricoltori, trasmissione gram-  
 fonica. — 15,36: Segnale orario interna-  
 zionale dell'osservatorio di Neuchâtel. —  
 16-17,30: Orchestra del Kursaal di Berna. —  
 20-20,30: Conversazione astronomica. —  
 20,30-21,20: Ritrasmisione di Basilea. —  
 21,20-21,50: Orchestra del Kursaal di Ber-  
 na. — 21,50-22,05: Notizie, meteorologia. —  
 22,05-22,30: Orchestra del Kursaal di Berna.

**BIRMINGHAM** - m. 320,1 - Kw. 1,5

**DAVENTRY Sperimentale (5 GB)**  
 m. 491,8 - Kw. 5

15: Orchestra, Teatro Principe di Galles.  
 16: Banda della polizia; Marcia (Cleopatra), Mancinella — Ouv. Patria, Bizez —  
 Soprano: Duo Romane, M. Philips, Austin —  
 Banda: Valzer triste, Sibelius — Canto  
 del merlo (A solo contralto), Woods — Piao-  
 no: Tre Preludi, Scriabin — Allemanda, Ga-  
 votta e Musetta, D'Albert — Banda: Finale  
 Sinfonia « Orogino », Haydn — Quattro  
 Danze (Gaii Inghilterra), German — Sopra-  
 no: Duo Romane, Delfus — Banda:  
 Marcia, Wassell — 17,45: Poi ragazzi: Sopra-  
 no, Baritono, Commedia — 18,30: Segn.  
 Gr.: Tempo, Notizie — 18,45: Quintetto:  
 Potpourri ouvertures — Danza dei Fiori  
 (Noël), Delibes — Minuetto in mi, Bolzoni —  
 Valzer, De Sylva — Canto: I miei sogni,  
 osti — Dorme il fiore vermiglio, Quilter —  
 Marusha, Macmerrough — Quintetto: Ron-  
 dō capriccioso, Mendelssohn — Valzer, Pre-  
 ludio e Appella (Mary Rose), N. O'Neill —  
 Canto: Canzoni e ballate (Cotes, Purcell, Chuteau, O'Neill) — Quintetto: Selez.  
 Il Principe Studente, Romberg — Canto del  
 Violino (Tina) Rubens — Selez. Mirella,  
 onoid — 20: Orchestra: Ouv. I Pirati di  
 Penzance, Sullivan — Baritono e orecchi: A-  
 ria, Tom Jones; Aria, Principessa di Ken-  
 sington, German — Orchestra: Selezione,  
 Luna di miele cinese, Talbot — Canto: I  
 esecutori di farfalla (La Parigiata), Caryl —  
 Padron Dudo (La Serva Signora), Crook —  
 Orchestra: Fox trot (Sally), Kern —  
 Valzer (Yvonne), Gilbert — Soprano: Aria  
 (Gli Arradi), Monckton — All'Altare (Paul  
 Jones), Planquette — Baritono: Romanza  
 (Geisha), Jones — Aria (Duchessa) di Dan-

zica), Caryl — Orchestra: Selezione, Troppe  
 ragazze, Wood — Canto: Mr. e Mrs.  
 Brown (La Campannola), Monckton — Una  
 persona di talento (Tom Jones), German —  
 Soprano: Ah! Oui! (La Quechera), Caryl  
 e Monckton — Il Pesciolino (La Geisha),  
 Jones — Orchestra: Fox trot (Premio di  
 bellezza), Kern — One step (Cosmopolitan  
 Lady), Coward — Marcia del Sultano (Cairo),  
 Finck — 22: Tempo, Notizie — 22,15:  
 Ballabili — 22,15-24: Idem, Rist. New  
 Prince.

**BOURNEMOUTH (6BM)** - m. 491,6  
 Kw. 1,5

12-13: Gramofono — 16: Orchestra, Rist.  
 Smith — 17: Corvante, — 17,15: Poi ragaz-  
 zi — 18-23: V. Londra.

**BRATISLAVA** - m. 263,3

16: Borsa, Notizie agricole. — 17: Mu-  
 sica riprodotta. — 17,20: Conferenza. —  
 17,40: Conferenza. — 18: Concerto: Trio  
 per piano in si magg., op. 8 Brahms; Danze  
 norvegesi, Grieg. — 19: V. Praga. —  
 22-20: V. Praga.

**BRESLAVIA** - m. 315,8 - Kw. 4

**GLEIWITZ** - m. 250 - Kw. 0,75

16,30-18: Concerto divertente della R. O.:  
 Quadri della Spagna. — 18-18,50-19,20: Con-  
 ferenze. — 20: Giuseppe Strauss, in occasi-  
 one del centenario della sua nascita, con-  
 certo della « Schlesischen Landesorchester ».  
 — J 22,15: Bollettino del consiglio agricolo  
 tedesco.

**BRNO** - m. 441,3 - Kw. 3

12,15: Musica riprodotta. — 14,30: Borsa.  
 Tempo, Notizie — 17,15: Poi ragazzi. —  
 17,35: Emissione in tedesco. — 18: Ora, No-  
 zio agricola. — 18,20: Conferenza. — 19:  
 V. Braga, Festival di Salzbürg, Don Giovan-  
 ni, Mozart. — 22: V. Praga.

**BRUXELLES (Radio-Belgique)**

m. 508,5 - Kw. 1,5

17: Trio: Parigi-Brindisi, Gauvain; Danza  
 dei folletti, Gillet; Erotica, Grieg; (Canta-  
 tica) Aria del Mulino, Delibes; Festa tra-  
 stica, Houffeloek; (Piano) Ora melancolica,  
 Scharres; e Genio Vergini, Lerocq; (Canta-  
 trice) Io t'amo; Un sogno, Grieg; Cade la  
 sera, Filippucci; Voi die, Marchesa? Gil-  
 let; Canzone russa, Schmitt. — 19,30: Or-  
 chestra: Ouv. Fedra, Massenet; Fantasia  
 leggenda per corno, Colomer; Fantasia, Fe-  
 dora, Giordano; (Piano) La Filatrice, Raff.  
 Seconda Piccola Suite, De Michel; Prima-  
 vera e Notturno per violino, Govens; E-  
 ricio VIII, Saint Saens. — 20,53: Attualità.  
 — 21: Ballabili, Saint Sauveur.

**BUDAPEST** - m. 555,6 - Kw. 3

9,30: 12; 15: Notizie, Borse e Mercati —  
 13; 17,30: Tempo — 16,40: Conferenza di  
 Radio — 17,35: Musica di tzigani — 20:  
 Concerto orchestrale — Negli intervalli:  
 Segnali d'ora e Notizie — Musica di tzi-  
 gani.

**CADICE (Radio Cadice)** (E. A. J. 3)  
 m. 297 - Kw. 0,5

20: Sintonizzazione. — 20,5: Organo: Can-  
 zoni e danze popolari norvegesi, Grieg. —  
 20,16: Tenore: Celeste Alva (Aida), Verdi.  
 20,20: Tenore: Aria, L'Africana, Meyerbeer.  
 — 20,24: Piuino: Intermezzi, Maun, Puc-  
 cini. — 20,29: Tenore: Vesti la giubba (Pa-  
 gliacci), Leoncavallo; Tenore: Che gelida  
 manina (Bisbetta), Puccini. — 20,38: Piuino:  
 Fantasia, Tosca, Puccini. — 20,48: Tenore:  
 Aria, La Favorita, Donizetti. — 20,53: Piuino:  
 Valzer, Strauss. — 21: Ora, Notizie. —  
 21,15: Canto Flamenco. — 21,30-22: Com-  
 posizioni di stile flamenco per mandola e  
 chitarra. Dopo l'1 a m. Esperimenti.

**CRACOVIA** - m. 422 - Kw. 1,5

17: V. Varsavia. — 18: Trasmissione da  
 Vienna: Don Giovanni, Mozart.

**CARDIFF (5 W A)** - m. 353 - Kw. 1,9

12-13: 15-16,30: 18: 18,30: 20: 22,35-23:  
 V. Londra — 16,30: Trio — 16,45: Moderni  
 scrittori anglo-galesi — 17: Trio: Selezione,  
 a Grandchester, Offenbach — 17,45: Poi  
 ragazzi — 20: Notizie — 21,20: Trio: Selezio-  
 ne: Ari: Galesi, Myddleton — Canto: Tre  
 Canzoni galesi — Trio: Uomini di Har-  
 lech; e La Colomba, Myddleton — 21,40:  
 Azione drammatica gallese — 20,8: Trio:  
 Le Campagne di Abercromby — Canto: Tre  
 arie galesi — Trio: Selezione, Arie galesi,  
 Myddleton.

**DAVENTRY (5 XX)** - m. 1600

Kw. 25,0.

**LONDRA (2 LO)** - m. 361,4 - Kw. 3,0

10,30: (Daventry solo) Segn. Gr.: Tempo  
 — 12: Quartetto e Baritono e Baritono;  
 Pianoforte — 13-14: Big. Ben. — Organo,  
 da San Michele: Improvviso in do min.,  
 Greene — Ninnanna, Grace — Quinta So-  
 noma, Mend. Jesshu — Pastorale Quinta Sin-  
 fonia, Vierne — Preludio al « Regno », El-  
 gur — Preludio corale, e Fuga in fa, Bach  
 — 15: (Da Weston-Super-Mare) Orchestra:  
 Selezione, La Principessa Graziosa, Sirmay  
 — Ouv. Tannhäuser, Wagner; Danza della  
 bambola, Brown — Due Fox trot, (Hamil-  
 ton, Donaldson) — Melodia, Fletcher —  
 15,50: (da Cardiff) Mezzo soprano: Can-  
 ticle della Nursey, V. Ganchelet; Ninnan-  
 nanna, C. Scott — Il Ritorno, T. Del Riego  
 — 16,2: Orchestra (c. 5): L'Arrolo di On-  
 fale, Saint Saens — Fantasia su vecchie  
 canzoni, Lake — 16,30: Soprano e Baritono:  
 Duetti — 17: La Decorazione della casa  
 — 17,15: Poi ragazzi: Pianoforte; Canto;  
 Racconto sportivo; Recitazione di Dickens  
 — 18,19: Quartetto (18,25); Bollettino Sac.  
 Radio — 18,30: Segn. Gr., Tempo, Notizie —  
 19: Critica teatrale — 19,30: Due nume-  
 ri variati — 20: «dalla Queen's Hall» Or-  
 chestra: Preludio (Lohengrin); Preludio  
 Alto 3a, Danza dei Garzoni, Processione  
 dei Maestri, Omsaggio a Sachs (Maestri Can-  
 tori), Wagner — Soprano: Sogno d'Elba  
 (Lohengrin), Wagner — Orchestra: Introdu-

— VENTURADIO — VIALE ABRUZZI - 34 — MILANO —

Valvole Raddrizzatrici  
 Originali Americane ::  
 Con ogni valvola uno schema  
 brevettato per costruire un  
 alimentatore di placca perfetto

**RAYTHEON L. "75,"**

Chiedere il listino delle ultime novità

zione Atto III. «Tannhäuser» nella forma originale; Entrata degli Dei nel Vallhalla (Oro del Reno), Wagner — Tenore; Canzone della Spada (Sigfrido), Wagner — Orchestra; Ouy, Maestri Cantori, Wagner — 21.30; Tempo, Notizie — 21.45; (dalla Queen's Hall) Orchestra: Don Giovanni, Strauss — Soprano; Tre Lieder (Schubert, Brahms, H. Wolf) — Tenore; Recitativo e Aria, Giuda Macabeo, Haendel — Orchestra; Tre duzze (Arrigo VIII), German — 22.30; Notizie locali (Daventry solo) Previsioni marittime — 22.35; Il dialetto del Berkshire — 22.50.35; Numero di varietà.

#### FRANCOFORTE SUL MENO - m. 428,6

Kw. 4

CASSEL - m. 272,7 - Kw. 0,75

12: Concerto di campane. — 16.30-17.45: Concerto della R. O. — 17.45-18.05: L'ora della lettura. — 18.15-18.30: L'ora della donna di casa. — 18.30-19: Conferenza riguardante l'agricoltura. — 19: Ritrasmisione da Salisburgo: «Don Juan», opera in due atti di Mozart.

#### GINEVRA (Radio Ginevra) - m. 760

Kw. 1,5

20.30: Cambi. Ora. Previsioni tempo. — 20.32: Orchestra, Café du Nord. — 21.50: Notizie.

#### HILVERSUM (H. D. O.)

m. 1060 - Kw. 2,0

12.10: 20.25: Bollettino Polizia — 13.15: Trio, Ristorante Trionno — 17.20: Per ragazzi — 18.10: (Concerto); Orchestra: Ouy, Il Califfo di Bagdad, Boieldieu — Valzer, «Dolores», Waldteufel — Selez, Faust, Gounod — Tenore; Due arie, Tosca, Puccini — Orchestra; Minuetto norvegico e Serenata Haydn — Adorazione, Filipponci — Tenore; Aria, Ah non credi tu (Mignon) — Thomas — O Paradiso (Africano), Meyerbeer — Orchestra; Valzer lento, Brandl — Canto di primavera, Gounod — Migrazione, Manfred — 20.50: Orchestra, da Scheveningen — 22.55: Agenzia V. D. — 23.10,0.10: Bullshilli, da Zandvoort.

#### KONIGSBERG - m. 329,7 - Kw. 4

10.11: Concerto mattinale per la radio-industria — 11: Meteorologia, recentissime — 11.11.12.15: Concerto militare eseguito da una fanfara militare — 12.55: Segnale orario di Nauen — 13.1: Segnale orario, meteorologia — 13.10: Recentissime — 15: Quotazioni agricole, divise, chiusura quotazioni Borsa — 15.15: Concerto per la radio-industria — 16.18: Concerto divertente della R. O., con il concorso di un violinista e haritonio, 13 numeri — 18.5: I prezzi dei prodotti agricoli, comunicato del consiglio agricolo tedesco — 18.45: Viaggi di esplorazione tedeschi dopo la guerra — 19.30: Stato, polizia e radiofonia (tonf.) — 20: Meteorologia — 20.10: 100 anni di Giuseppe Strauss, Concerto vocale e orchestrale, con introduzione in occasione del centenario della nascita del compositore. In seguito meteorologia, recentissime, corriere sportivo.

#### LANGENBERG - m. 468,8 - Kw. 3,2

MUNSTER - m. 241,9 - Kw. 4

DORTMUND - m. 283 - Kw. 1,5

13.10-14.30: Concerto dell'orchestra M. Iergio, Musica di Strauss, Schlogel, Giuseppe Strauss padre. — 14.30-14.55: I cinque minuti della donna di casa. — 16.30-17.30: Ritrasmisione dal giardino zoologico. Una visita alla casa degli uccelli. — 17.30-18.30: Musica da tè. Pezzi di Weber, Strauss, Boal, Eulenburg, Sing. — 18.30-19: La cura della salute nelle scuole. — 19.20-

19.40: Altre due conferenze. — 20.15-21: Recitazioni, canto e audizioni di pianoforte. — 21.22.35: Concerto di cetra, chitarra e di violoncello con il concorso di un soprano. Pezzi di Gruenwald, Cherubini, Holz, Nela, Schumann, Moszkowsky, Schubert, Woerden, Mair. — 22.35: Ultime notizie e corriere sportivo. — 22.50: Concerto dell'Orchestra Mario Iergio.

#### LIPSIA - m. 365,8 - Kw 4

DRESDA - m. 275,2 - Kw. 0,75

10: 12.50: 13.30: 14.45: 15.30: 16: 16.08: I prezzi del cotone e della lana, i prezzi del litio; 18: 20.05: Informazioni commerciali, 17.50 a Berlino, quotazioni e divise ufficiali, i prezzi dei metalli e dei prodotti agricoli, ecc. — 10.05: La radio delle comunicazioni e meteorologia. — 10.20: Lettura del programma odierno. — 10.25: Ciò che pubblica il giornale. — 11.45: Meteorologia, prognosi del tempo, i livelli dell'acqua. — 12: Musica del mezzogiorno con grammofono. — 12.55: Segnale orario di Nauen. — 13.15: Bollettino della stampa e della Borsa. — 15-15.30: Per la cuoca. — 16.30-18: Concerto pomeridiano, musica nordica, Quartetto di archi e cantante. — 18.05-18.30: Comunicazioni del consiglio agricolo tedesco. — 18.30-18.55: Corso di lingua inglese per principianti. — 19-19.30: Consigli per la preparazione di marmellate. — 19.30-20: Amicizia, amore e matrimonio (6a conf. — 20: Prognosi del tempo e segnale orario. — 20.15: Serata di G. Strauss (figlio del re dei valzer Giovanni Strauss) concerto della R. O. con introduzione. — 22.15: Bollettino della stampa e corriere sportivo. — 22.30-24: Musica da ballo.

#### LOSANNA (S.R.R.) - m. 680 - Kw. 1,5

7: Previsioni tempo — 13: Tempo, Segnale d'ora, Borsa, Audizione di dischi di Grammofono. — 20.30: Tempo, 20.31: Conferenza di storia. — 21: Orchestra, Rist. Old India; Valzer (La Regina delle Rose), Leoncavallo; Allegro della Quinta Sinfonia, Dvorak; Nei giardini di Ceylon, Jushitomo; Scene napoletane, Massenet; Incantatore anamita, Sicile.

#### MADRID (Union Radio) - m. 375

(E. A. J. 7) - Kw. 1,5

12.45-13.15: Segnale d'ora, Calendario astronomico, Informazioni commerciali, Borsa, Notizie. — 15-16.30: Violino e Orchestra. Intermezzo; Luigi Medina, Informaz. teatrali, Bollettino tempo, Notizie. — 20.21.30: Orchestra, Intermezzo: L. Medina.

#### MANCHESTER (a Z V) - m. 384,6

Kw. 1,5

12-13: Grammofono — 15: 16.15: Orchestra, Cinema Piccadilly — 16: Contralto — 17.15: Per ragazzi — 18: 18.45: Quartetto — 18.25: 18.30: 19: 20.35: V. Londra. — 19.30: Azione drammatica con preludio orchestrale (Gli Arcadi, Monkton) — 20: Orchestra — 21.30: Notizie — 21.45: Due Violini, Cello e Piano: Cinque Bagatelle, Dvorak — Soprano: Un tordo a sera, Cadman — Due Melodie degli Omaha, Cadman — Due Violini e piano: Sei Duettini, Godard — 22.50.23: Due violini e violoncello; Sonata in sol min, Dall'Abaco — Soprano: Romanza, Berlioz — Ninnatauna, Brahms — Due violini e violoncello: Due Fantasie, O. Gibbons.

#### MONACO DI BAVIERA m. 535,7 Kw. 4

NORIMBERGA - m. 303 - Kw. 4

12.30: Concerto del quartetto A. Rosenberger, Musiche di Kéler, Béla, Carosh, Leher, Yoshitomo, Sicile, Leopoldi — 4.6: L'ora della ritrasmissione da Norimberga —

4: Conferenza sulla città di Norimberga. — 4.30: L'ora della canzone con mezzo soprano, Canzoni di Paták, Schoerk. — 5: Conferenza; Leggenda e storie di Norimberga — 5.30: W. Hellbach, violoncellista, suona composizioni proprie. — 6: I prezzi dei prodotti agricoli — 6.30: Conferenza agricola. — 7.15: Indicazioni sulle prossime prime rappresentazioni teatrali a Monaco. — 7.45: Trattamento serale con il concorso di H. Reinmann e della R. O. (musiche di iszt, Puccini, Grellinger, Waldteufel, Czibulka, Vollenst, Aubert, Bizet, Suppé, Strauss, Mascagni, Sullivan. — 10: Notizie serali. — 10.15: La radio degli scacchi.

#### MOTOLA - m. 1320 - Kw. 40

STOCCOLMA (S.A.S.A.) - m. 454,5

Kw. 1,5

20: Filatelia — 20.15: Ida Sundsvall. — Sonata in re magg. per violino, viola e piano, Leclair — Serenata in do magg. per violino e chitarra, Carulli — Canto: Tre Lieder, Grieg — Duetto violino e viola, Scharwenka — Canto: Canzoni villeresie e Invenzioni Svedesi, op. 26 per violino e viola, Knut Hakansson — 21.40: Recitazione.

#### PARIGI (Radio Paris) - m. 1750

Kw. 1,5

8: Informazioni, Rivista della stampa. — 10.30: Informazioni e quotazioni, Dieci minuti di musica. — 12.30-14: (Concerto), Numero di canto, Trio, Mendelssohn; Quartetto Schubert; Quintetto, Dvorak; Durante il concerto: Notizie. — 14.50: Quotazioni caffè, metalli preziosi, cotone, piastra, riso a Saigon, seta, Canna e zuccheri a Londra, Informazioni, Quotazioni Valori alla Borsa di Parigi. — 16.30: Borsa di Commercio, Cereali a Chicago, Chiusura Borsa di Parigi, Metalli preziosi, Cotoni. — 16.45-17.40: Jazz, Durante il concerto: Notizie. — 17.35: Canecci e zuccheri a Londra; Zuccheri a New York, Informazioni. — 20: Quotazioni caffè, cereali, lane, farina, rame, essenza di Trementina, Programma sportivo. Risultati corso, Comunicati diversi, Agenzia: Havas, Fournier e «Information» a. Zuccheri a New York, metalli preziosi. — 20.30: Selezione, I Dragoni di Villars, opera leggera di Maillart. Negli Intervalli: Notizie.

#### PARIGI (Scuola Superiore delle Poste e Telegrafi) - m. 447,8 - Kw. 0,45

8: 10.25: 13: Come Domenica. — 14: Concerto; Suite Bergamasca, Debussy; Siciliana, Enrré; Selez; «Werther» a, Massenet; Minuetto del Bove, Haydn; Danza degli Zingari (Tasso), Godard. — 16: Concerto vocale e strumentale dal Conservatorio Americano; Composizioni di Widor. — 20: Diritto; Fotografia; Centenario di Berthelot — 21: Concerto; Rimsky Korsakov, Puccini, Verdi, Massenet, Bizet, Gounod.

#### PRAGA (P. R. O.) - m. 348,9 - Kw. 5

11: Musica riprodotta. — 11.45: Notizie agricole. — 12: Ora, Notizie, Orchestra. — 13.15: Industria e Commercio. — 13.30: Borsa. — 16.45: Idem — 16.59: Notizie agricole. — 17: Musica riprodotta. — 18: Emissione in tedesco. — 18.15: Per gli operai. — 19: Emissione di Slazburg; Don Giovanni, Mozart. — 22: Ora, Notizie, Musica popolare.

#### STOCCARDA - m. 379,7 - Kw. 4

FIRBURGO nella Brigovica - m. 577

12.30: Meteorologia, notizie, in seguito trasmissione grammofonica. — 16.15: Concerto pomeridiano della R. O. — 18: Segnale orario, meteorologia, notizie. — 18.15: Conferenza riguardante il caffè. — 18.45:



Consigli radio-tecnici. — 18,45-19,45: Conferenza e chiacchierata. — 20: Segnale orario, meteorologia. — 20,15: « Charles de Coster » (arrata commemorativa in occasione del centenario della sua nascita il 20 Agosto). — 21,30: Concerto divertente della « Philharmoniker-Orchester » di Stoccarda (musiche di Herzer, Strauss, Grieg, Suppé, Fétras, Hall, Urbach, Grieg).

**TORRE EIFFEL (F. L.) - m. 2.650**  
Kw. 5.

18,45-20: Giornale parlato: Osservazioni di tutti i giorni — Sport — Novità di Radio — Cronaca di Parigi — Vita europea — Rubriche solite — Canzone del giorno — Recentissime — 20: Previsioni tempo — 20,15-21,15: (Concerto) Orchestra: Ouv., Tito, Mozart — Cantatrice: Aria, Gli Amanti traditi, Rameau — Arietta, L'Amico di casa, Grétry — Piano: 15.a Rapsodia, Liszt — Orchestra: Rondeau settecentesco, Nerini — Violoncello: Finale del Concerto, Saint Saens — Cantatrice: Canzone, De Sévère, Ginecrista, De Falla — Orchestra: Interludio (Penita Fimenez), Albaniz — Piano: Carillon, Philippon — Orchestra: Fetonie, Saint Saens — 21,15-22: Università popolare: La sicurezza nelle miniere di carbone — L'Educazione, nost scolastica — La Medicina della Spirito — La Storia dalla Rivoluzione ai giorni nostri — Pianta medicinali — Paesi e civiltà d'oriente — Civiltà scomparse.

**TOLOSA - m. 392 - Kw. 2**

10,15: Ragtime havaiiana, Sparado. — 12,30: Fragole e Lamponi, Matlis. — 12,45: Concerto: Ouv., Arlette, Jane Vieux, Madrigale, Ganne; Valzer, Berger; Le Contari del Villaggio, Grech; Sorenta attesa, Basso; Fantasia, La Cha Dupont; Deliziosa avventura, Box; Voi dite, Marchesa; Gillet; Fox trot, Padilla; Marcia, Gaudiou. — 14,15: Quotazioni commerciali e agricole. — 17,20: Cinema. — 17,30: Nelle voci di Panama, Pascal. — 20: Ma non te è un'altra cosa; Baril. — 20,15: Concerto: Ouv., La Festa al villaggio, Hindelberg; Ai piedi d'un vecchio calzaro, Pirion; Fantasia in forma di danza, Aymé Kuné; Aria di Lia (Gli Figliuoli Prodigio, Dohuss); Per una sola parola d'amore, Rull; Selezione, Coppella, Delibes; Habanera, Chabrier; Canto elgiano, Aymé Kuné; Se fossi giardiniere, Chaminade; Piccola Suite, Schmidt; Il nostro amore, Boelmann; Fiore di Castiglia, Rull; Danza slava n. 1, Dvorak; Organo: Tre composizioni, Cratford; Una composizione, Ackermann.

**VARSAVIA (Polakie Radio) - m. 1111,1**  
Kw. 7

11: Segnale d'ora. Comunicato d'aviazione e meteorologico. Comunicato P. A. T. — 16,20: Le scuole polacche all'estero. — 16,45: Comunicati — 17,18: Ballabile, Caffè « Gastronomia » — 18: (da Vienna) Trasmissione del « Don Giovanni » di Mozart — Negli intervalli: Hollettin Messenger Polonais in francese — 21: Comunicato polizia, d'aviazione e meteorologico. Segnale d'ora. Comunicato P. A. T.

**VIENNA (Radio Vienna) - m. 517,2**  
Kw. 5.

11: Musica del mattino — 16,15: Concerto pomeridiano — 17,30: L'ora della gioventù — 19: Ritrasmisione dal Teatro comunale di Salisburgo « Don Juan », opera in due atti di Mozart.

**ZAGABRIA - m. 310 - Kw. 0,35**

6,45: Conferenza su « Don Juan » — 7: Ritrasmisione da Salisburgo dell'Opera: « Don Juan » di Mozart.

**ZURIGO - m. 588,2 - Kw. 1,45**

12,28: Meteorologia, prognosi del tempo e segnale orario. — 12,30-13,30: Concerto pomeridiano della R. O. — 13: Notizie. — 13,55: Divise e quotazioni Borsa — 16: Concerto dell'Orchestra Busch-Palm ritrasmesso dall'Hotel Baur au Lac. — 17,20: L'ora della gioventù. — 17,55: Prognosi del tempo. — 19,58 Idem e segnale orario. — 20: Conferenza: La vita degli studenti di Oxford. — 20,30: Serata di canzoni (concerto vocale e strumentale). — 22,10: Recentissime, notizie della « N. Z. Z. », prognosi del tempo.

il concerto d'un basso: in seguito ritrasmissioni di concerti, dati meteorologici per l'intero ed i mari, notizie della stampa e corriere sportivo.

**BARCELONA (Radio Barcellona)**  
(EAJ1) - m. 343 - Kw. 1,5

13: Carillon, Cattedrale. Il Tempo. — 18,30: Mercati internazionali e Cambi. — 18,40: Quintetto: Charleston, Ortiz de Mendivil; Selezione, Madame Pompadour, Fall; Minuetto Sierk; Valzer Waldeufel. — 19,10: Moda e Consigli utili per le Signore. — 21,30: Corso d'Inglese. — 22: Borse

## LA RADIO CONTRO LE MOSCHE

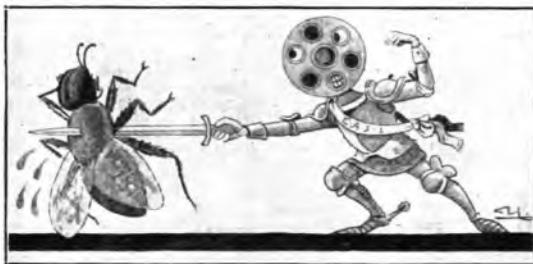

Sull'esempio delle stazioni tedesche, anche Radio Barcellona ha iniziato una campagna contro le mosche. Ecco una caricaturista di "Radio-Lot" raffigura la nuova igiene crociata

## Martedì

### 23 Agosto

**AMBURGO - m. 396 - Kw. 4**

**BREMA - m. 252,1 - Kw. 0,75**

**HANNOVER - m. 297 - Kw. 0,75**

**KIEL - m. 254,2 - Kw. 0,75**

10,15: Concerto. — 17: Uomini ed opere del presente: Giorgio Kaiser. — 17,40: La radio delle tasse. — 17,55: Solito. — 18: (per Hannover): Quotazioni della Borsa dei prodotti. — 18: Chiacchierata. — 18,55: Queri della storia teatrale tedesca. (soltanto per Kiel) La « Kunsthalle » a Kiel. — 19,10-19,30: Due conferenze. — 19,55: Meteorologia — 20: Musicisti ambulanti. Concerto di una società mandolinistica (18 pezzi); (per Hannover) Concerto corale e orchestrale. Musiche di tutte le regioni tedesche; (per Kiel) Ermanno Lons; Lettura di opere del poeta. — 20,35: (per Kiel) Canzoni e duetti, con il concorso d'un contralto e d'un basso. Pezzi di Schubert, Brahms, Wolf, Schulz, Schumann, Hiller, Flotow. — 21,10: (per Kiel) F. Schubert: concerto orchestrale con

e Mercati. Recentissime. — 22,05: Quintetto: Passo doppio Hervas; Sardana Valls; Selezione Miss Helyett Andran-Tavan. — 22,30: Conferenza — 22,45: Quintetto: Selezione, li Sparvieri, Guerrero-Pacheco; Marcia, Siede. — 23: Carillon, Cattedrale. Il Tempo — 23,05: Borse e Mercati — 23,10-24: Coro: Canzoni e Sardanas (7).

**BASILEA - m. 1100 - Kw. 1,5**

Segnale orario, meteorologia. — 20,30-21,50: Serata di canzoni e di pianoforte. Soprano e pianista. — 21,50-22,05: Notizie, meteorologia.

**BERLINO - m. 483,9 - Kw. 4**  
**STETTINO - m. 236,2 - Kw. 0,75**

12,30: Il quarto d'ora dell'agricoltore. — 4: Conferenza — 4,30-6,30: Ritrasmisione del concerto dal « Ostseebad Swinemünde »; in seguito consigli per la casa, comunicato dei teatri e dei cinematografi. — 6,40: Introduzione alla ritrasmissione teatrale del 24 Agosto. — 7,05: L'ora dei libri. — 7,30: Conferenza (11) sull'arte grafica e sul disegno d'oggi e del passato. — 8-8,30: Altre conferenze. — 9: Musica da camera. Audizioni di violino, violi e violoncello di musiche di Regner e Mozart. In seguito meteorologia recentissime, segnale orario, corriere sportivo.

**BERNA - m. 411 - Kw. 1,5**

13-15,30: Come lunedì. — 16-17,30: Orchestra del Kursaal di Berna. — 20: Segnale orario, meteorologia. — 20,20,30: Conferenza: Presso gli svizzeri a Costantinopoli. — 20,30-21,30 (da Lussemburgo): Concerto orchestrale — 21,20-21,50: Orchestra del Kursaal di Berna. — 21,50-22,05: Notizie, meteorologia. — 22,05-22,30: Orchestra del Kursaal di Berna.

## TARATURE MEDIE FREQUENZE

Dilettanti che non avete la possibilità di taratura media frequenza della vostra SUPER, rivolgetevi al Radiotecnico specializzato

**REIN GIULIO**

MILANO - Via Prearesuro dall'Ongaro, 18

Taratura completa L. 50 — Pagamento posticipato a risultati raggiunti. — Recan ovunque

**BIRMINGHAM - m. 326.1 - Kw. 1.5****DAVENTRY Sperimentale (5 GR)**

m. 497.8 - Kw. 5

15: (dal Cinema Lozells): Organo: Ouy: a Corona d'oro. Heram - Danza di fanciulli. Coates - Contralto: Due Romanze (Coates, Hawley) - Organo: Selez. Mariana, Wallace - Intermzzo serenata. Moszkowski - Contralto: Due romanze (Car-mo, Ring) - Organo: Suite Balletto Egiziano. Luigini - 16: Orchestra: Ouy. La Bel-la Galatea. Suppé - Cinque Danze Spa-gnole. - Moszkowski - Soprano: Aria di Michaela (Carmen, Bizet) - Mattinata e Romanza. G. Peel - Piano: La Fuga del Gatto. Scarlatti - Una serata a Granada. De-bussy - Studio in fa min. op. 25. N. 2. Chopin - Orchestra: Selez. Il rovatore. Chopin - Orchestra: Selez. Il Trovatore. Verdi - Soprano: Quando Mira canta. A. L. - Due canzoni (Sanderson, German) - Piano: Rondó in re. Mozart - Canto d'a-more. Kreisler-Rachmaninow - Orchestra: Invito al Valzer. Weber - Ouy. Zampa-Herold - 17:45: Per ragazzi (Birmingham). Rae-onto. Canto. Piano - 18:30: Segn. Gr.: Tempo: Notizie - 18:45: (Birmingham). Bal-labili - 19:45: Nmero varietà - 20: dalla Queen's Hall di Londra) - Orchestra: Ouy. Flauto Magico. Mozart - Soprano: Aria di concerto n. 2 (Bella mia mamma, addio). Mozart - Orchestra: Sinfonia n. 88 in sol (La Lettera V; quattro tempi). Haydn - Piano e orchestra: Concerto in la. Mozart - Baritono: Aria. Nozze di Figaro. Moz-zart - Orchestra: Sinfonia in mi bem. Moz-zart - 21:49: Segn. Gr.: Tempo: Notiz-zie - 21:55: (dalla Queen's Hall: cont.) - Orchestra: Ouverture fantasia, Romeo e Giu-lietta. Teikagawa - Soprano: Canzone di Symove. Halfdan Kjerulf - Un Sogno. Grieg - Baritono: Il Re degli Outani. Schu-bert - Annabella Lee. King - Canzone australiana. James - Orchestra: Danza con gli zoccoli (Haendel nello Strand). Grain-ger - 22:30-23:15: Tre numeri varietà.

**BOURNEMOUTH (6BM) - m. 491.8**

Kw. 1.8

16: Musica. Risi Reale - 17: 18:0-21: V. Londra - 17:15: Per ragazzi - 18: Orche-stra. Grand Supercinema.

**BRATISLAVA - m. 263.2**

17:15: Orchestra tzigani. - 18:45: V. Pra-ga. - 18:25: Conferenza. - 19:40: Confer-enza. - 20: V. Praga.

**BRESLAWIA - m. 315.8 - Kw. 4****OLESVITZ - m. 250 - Kw. 0.75**

15:45-15:30: L'ora dei fanciulli. - 16:30-18: Concerto divertente della R. O. - 18:50-19:20: Conferenza sulle opere musicali di Bruckner. - 19:20-19:50: La storia di gran-di ricchezza: la famiglia Krupp. - 20: Con-certo sinfonico della «Schlesischen Lande-sorchester»: opere di Antonio Bruckner. - 22:15: Comunicato per i radiomatori. - 22:30: Gramofono.

**BRNO - m. 441.2 - Kw. 3**

12:15: Orchestra. - 14:30: Borsa. Tempo. Notizie. - 17:15: Per le signore. - 17:35: Emissione in tedesco. - 18 Ora. Notizie a-gricole. - 18:20 Conferenza. - 18:45: Per gli operai. - 19:15: Dal Teatro Nazionale di Brno: Le Due Vedove, di Smetana, con spe-giazione. - 22: V. Praga.

**BRUXELLES (Radio-Belgique)**

m. 508.5 - Kw. 1.5

17: Ballabili, Saint Saver. - 19:30: Giorna-le parlato - 20: Orchestra: Marcia del-l'Incoronazione, Saint Saens: Andate (prelud-

dio), Kourvels: Ouy. Dinordi, Meyerbeer: Una notte sul Monte Calvo, Moussorgski: (Violino): Una festa a Aranjuez, Demers-sano: Impressioni d'Italia (3 pezzi, con a solo viola), Charpentier; Marcia, Wagner.

**BUDAPEST - m. 555.6 - Kw. 3**

9:30; 12: 15: Notizie. Borse e Mercati - 11: Concerto di «Ultraphon» - 13: 17: Tempo - 14:5: Conferenza di Radio - 17:5: Musica di tzigani - 19: Concerto Sinfonico - 20:30: Azione drammatica - 23:10: Segnale d'ora. Notizie.

**CADICE (Radio Cadice) (E. A. J. 3)**

m. 297 - Kw. 0.5

20: Sintonizzazione. - 20:5: Piano: Ouy. Marta. Flotow. - 20:15: Orchestra: Ouy. Semiramide. Rosini. - 20:23: Concerto di canto. Negli intermezzi composizioni per piano. - 21:22: Ora. Orchestra. - Dopo 11. a. m. Esperimenti.

**CRACOVIA - m. 422 - Kw. 1.5**

16:15-17:35: V. Varsavia. - 17:40: Supple-mento al programma. - 18: Moda e Igiene. - 18:30: Colonia scialistica. - 19: Sport. - 19:15: V. Varsavia.

**CARDIFF (5 W A) - m. 353 - Kw. 1.5**

15; 18; 19:15; 21; 22:30-24: V. Londra - 16:45: Lettera - 17: Ballabili, Risi Carlton - 17:15: Per ragazzi - 19: Impressioni della Conferenza di Losanna - 19:30: Musi-ca leggera (Orch., Tenore, Baritono) - 21:45: Orchestra: Sinfonia. Forza del Desti-no. Verdi - Tenore: Lamento di Federico (L'Arlesiano) Gilea - Orchestra: Preludio atto 4. La Traviata. Verdi - Tenore e Baritono: O Mimi tu più non torni (Bohème). Puccini - Orchestra: Danza delle Ore (Gio-conda). Ponchielli - Bari: Il leccato spiro-rito (Simon Boccanegra). Verdi - Tenore: E lucevan le stelle (Tosca). Puccini - Or-chestra: Ouy. Il segreto di Susanna. Wolf Ferrari - Tenore e Baritono: Soleime in quest'ora (Forza del Destino). Verdi - Bari: Monologo (Andrea Chénier). Giordano - Orchestra: Selez. Madama Butterfly. Puc-cini.

**DAVENTRY (5 XX) - m. 1600**

Kw. 25.0

**LONDRA (2 LO) - m. 361.4 - Kw. 3.6**

10:30: (solo Daventry) Segn. Gr.: Tempo - 12:44: Banda: Soprano: Baritono: Sin-copazioni al piano - (13. Big. Ben) - 15: Quartetto: Soprano: Canzoni con tamburel-lo greco - 16:15: Orchestra. Marble Arch. Pavilion - 17: L'avvenire visto di dietro il banco - 17:15: Per ragazzi: Quartetto (Danze campestri di «Nell Gwynn», Ger-man) - Un pezzo: Al Circo Equestre - 18: Ballabili - 18:30: Segn. Gr.: Tempo: Notiz-zie - 18:45: Musica leggera - 19: (solo ondra) L'Intelligenza delle Vespe - 19: tavolo Daventry). Un Liceo Francese (da Newcastle) - 19:5: Piano: Le Sonate di Beethoven - 19:30: Orchestra: Selez. «Ca-ri Inghilterra» e «Tom Jones», German - Canto: Aria e Duetto. Bettina in May-fair. Frazer Simson - Canto ed Orchestra: L'Eterno Valzer. Fall - Orchestra: Selez. Le ragazze di Gottenburg. Carylle Monk-tons - Soprano e Tenore: Due arie. La Principessa Persiana. Jones - Orchestra: Danza sulla scala e Marcia, il Conte di Lussenburg. Lohar - 21: Tempo: Notizie - 21:15: (solo Daventry) Previsioni mari-time - 21:20: Ciò che ci sta lavorando - 21:35: «Maria Stuarda», Tragedia di Drinkwater, ridotta per la Radio - 22:30-24: Ballabili. Hotel Cecil.

**FRANCOFORTE SUL MENO - m. 428.6**

Kw. 4

**CASSEL - m. 272.7 - Kw. 0.75**

12: Solilo. - 15:30-16: L'ora della gioventù - 16:30-17:45: Concerto della R. O. - 17:45-18:05: Lettera - 18:15-18:45: Con-conferenza. - 19:15-19:20: Notizie commer-ciali. - 19:20-19:15: Conferenza d'arte. - 20:15-19:45-20:15: L'ora degli scuola. - 20:15-21:15: Arie e canzoni classiche (cantino, pianista, bannista e violinista). - 21:15-22:15: «Verlogung», un sogno febbrile, di Diet-zenshmidt; in seguito grammofono.

**GINEVRA (Radio Ginevra) - m. 760**

Kw. 1.5

20:30: Cambi Ora. Previsioni tempo. - 20:32: Concerto corale e Orchestrale pro-moude des Bastians o programma di Lo-sanna. Negli Intervalli: Notizie.

**HILVERSUM (H. D. O.)**

m. 1060 - Kw. 2.0

12:40; 14:15; 20:25: Come lunedì - 18:40: (Concerto) Orchestra: Marcia Militare, Schubert - Selez. Lucia. Donizetti - So-prano: Aria, Butterfly, Puccini - La Co-cinella, Saint Saens - Orchestra: Valzer, Chabrier - Canto del Volga. Burlaki - Intermzzo, Eugène - Soprano: Aria (Bo-hème), Puccini - Lolita, Buzzi Percia - Orchestra: Tre comets (Ved. Allegro). Loh-ar - Non ti scordar di me, Macbeth - Canzone dell'addio. Tosti - Valzer. Fucik - 20:50: Orchestra: Marcio Fiorentina. Fu-cik - Ouy. Il Gallo di Bagdad, Boieldieu - Conferenza cattolica - Orchestra: Para-ta dei Soldatini di legno. Noach - Valzer, Crémieux - Ouy. Stradella. Flotow - Ave verum Corpus. Mozart - Fantasia. Faust, Gounod - Romanza. Tosti - Ouy. Tito. Mozart - Marcia. Teike - 23:10: Agenzia V. D.

**KONIGSBERG - m. 320.7 - Kw. 4**

10:15:15: Come lunedì - 16:18: Concerto - 18:5: I prezzi dei prodotti agricoli - 18:30: L'organizzazione della radio e delle radio-stazioni in Germania - 19: La storia dei nostri nomi - 19:30: Conferenza - 20: Meteorologia - 20:10: «Scampolo a, comu-nica in 3 atti di Dario Nicodemi» - 21:45-22: Musica da ballo con la R. O. - Nel-l'intermezzo: Meteorologia e recentissime.

**LINGENBERG - m. 468.8 - Kw. 25****MUNSTER - m. 241.9 - Kw. 4****DORTMUND - m. 283 - Kw. 1.5**

13:10-14:30: Concerto pomeridiano dell'or-chestra Maria Isoglio. Pezzi di Lully, Auber, Rossini, Grieg, Baumgartner, Lohar. Ur-harh. - 14:30-14:35: Come rimango in buona salute? - 16:30-17: L'ora della gioventù. Gioventù e sport. - 17:17:30: Fiashe infan-tili. - 17:30-18: Concerto da te. Musiche di Massenet, Grouchel, Puccini, Behr, Le-cocq, Siede, Rhode. - 18:30-19: Converse-zione sugli arabi nella Tripolitania. - 19:15-19:35: Conferenza riguardante i vestiti della donna nell'estate. 19:30-20: L'impostazione della tecnica moderna della saldatura. - 20: Ritrasmisione dal Bad Norderney»: con-certo filarmonico, con il concorso d'un solista di violoncello. Musica di Wagner, Schuster, Frischen, Tschickowky, Hebst-rom. Ultime notizie, corriere sportivo.

**LIPSIA - m. 365.8 - Kw. 4****DRESDA - m. 275.2 - Kw. 0.75**

10:20:05: Notizie commerciali come lue-di - 10:5-13:15: Come lunedì - 16:30-17:30: Concerto pomeridiano della R. O. Musiche di Rossini, Schumann, Meyerbeer.

e libri nuovi. — 18,05-18,30: La radio della Brahms, Lehar. — 17,30-18: Saggi di lettura donna. — 18,30-18,55: Corso di lingua spagnola per principianti. — 19,19-30: Due conferenze. — 20: Prognosi del tempo e segnale orario. — 20,15: Canzoni popolari tedesche: concerto d'un quartetto corale e della R. O. — 20: Bollettino sportivo e notizia della stampa. — 22,15-24: Musica divertente e di ballo con la R. O.

**LOSANNA (S.R.R.)** - m. 680 - Kw. 1,5

7: 13; 20,30: Come lunedì. — 20,31: Orchestra: Sinfonia N. 8. Haydn: Chiaro di Luna. Beethoven: Sogni. Wagner: Preludio. Rachmaninoff: Valzer (Cavaliere della Rosa). Strauss. — 21,50: Corriere letterario.

**MADRID (Union Radlo)** - m. 375

(E. A. J. 7) - Kw. 1,5

12,14-13,15: Come lunedì. — 15-16,35: Soprano e Orchestra Intermzzo: L. Medini Informazioni teatrali: Bollettino tempo. Notizie. — 20-21,30: Segnale d'ora Borsa. Concerto sinfonico e soprano. Notizie.

**MANCHESTER (2 Z Y)** - m. 384,6

Kw. 1,5

15: Quartetto — 16: Orchestra. Golf Hotel — 17: L'Unicorno dei Ragazzi. — 17,15: Per ragazzi — 18: 18,45: Orchestra. Hotel Majestic — 18,30; 19,15; 20; 21,55-24: V. Londra — 19: Impressioni d'Olanda — 19,30: Due numeri varietà — 21,40: Notizie.

**MONACO DI BAVIERA** - m. 535,7 Kw. 4

**NORIMBERGA** - m. 303 - Kw. 4

2,45-3,45: L'ora della donna — 4: Concerto dell'orchestra Giorgio Frank, trasmissione dall'Hotel Stadt Wien. — 5: Conferenza sul-Posposizione: «La Casa» in Steccarda. — 8: Alfredo Mittelholzer parla del suo volo attraverso l'Africa. — 8,30: Concerto della R. O. con il concorso d'un violinista e di un flautista: pezzi di Beethoven, Mozart, Brahms. — 9,15: E' il dormire soltanto una cattiva abitudine? (conf.). — 10,15: Notizie serali.

**MOTOLA** - m. 1320 - Kw. 40

**STOCCOLMA** (S. S. A. S.) - m. 454,5

Kw. 1,5

19,40: «Una boccata d'aria pura» — 20: Ouy, Abu Hasan, Weber — Mormorio della Foresta (Sigfrido) e Baccanale (Tannbau-

ser). Wagner — Danze (La sposa venduta). Smetana — Polonaise (Boris odonoff). — Mussorgsky — Senna (Danza di picche). Tejainkowsky — Selez. I figli del Re. Hunpdinck.

**PARIGI (Petit Parisien)** - m. 340,9

Kw. 0,5

21: Canto: Cimitero di campagna. Hahn: Canzone. Hussar: Bestia nera. Levaldi: Se fossi giardiniere. Chaminade: Orchestra: Ouy. Stradella. Plotow: Danza di Salomé. Lazzaroni: La Cicala. Massenet: Cinguettio d'uccelli. Sachs: In riva a un ruscello. Boisdoff: Duetto della Suite breve. Dubois: Scene bretoni. Ropartz.

**PARIGI (Radio Paris)** - m. 4700

Kw. 1,5.

8: 10,30; 13,50; 15,30; 17,35; 20: Come lunedì. — 12,30: Orchestra: Bamberla. Werns: Serenata Napolitana, onella; Sera accanto al fuoco Flevet: Danza antica. Volpatti: (Violoncello. Canzone di Salvage. Grici: Serenata d'Arlecchino. Donizetti; Suite. Izell, iPerné: (Piano) Grande valzer in G. Chopin: Il mio sorriso. Wood: La fiera di Sorotchintzi. Mussorgsky: Mirella. Gurud; Namouna. Lalo: L'Arcadia d'Onfale Saint Saens: Ne-li Intervalli: Notizie. — 16,45: Concerto. — 20,30: Violino e Orchestra: Primo tempo del Concerto. Mendelssohn: Recitazione: Scene del «Ruy Blas» di V. Hugo; Selezione. Monna Vanna. Fevrier. Negli Intervalli: Notizie.

**PARIGI (Scuola Superiori della Post-**

**Telegrafi)** - m. 447,8 - Kw. 0,45

8: 10,25; 13: 18: Come Domenica. — 14: Concerto: Ouy. Franco Cacciatore. Weber: Serenata di Primavera. Holmes: Selez. An tar. Dupont: Notturno. Nougues: Fantasia Bohème. Puccini. — 20: Corso d'Inglese. — 21: Orchestra: Selez. Peer Gynt. Grieg. Nel terzo intervallo. Politica estera.

**PRAGA (P. R. G.)** - m. 348,0 - Kw. 4

11: 11,45; 12; 13,15; 13,30; 16,45: Come lunedì. — 17: Concerto: Ouy. La Principessa Giulia. Saint Saens: Sogno d'amore. Liszt: Parafarsi del Rigoletto. Verdi-Liszt: Valzer di Concerto in mi bem. magg. Mozskowsky: Suite caucasica, op. 10 Ippolitov-Ivanov: Giuoco delle onde: Suite. Gavotta. Base: Voci primaverili. Strauss-Bas: Danza sacra egizia. Wiemann — 18: Per gli omerai — 18,15: Emissione in tedesco. — 18,45:

Notizie agricole. — 19: Conferenza. — 20: empo. Serata popolare: Eva. Lehar: Canzoni. Da Vienna. Gartener-Kreislser: Umoresca. Kubat: Danza Ungherese. Ring Hager; Canzoni: La Dama del Lago. Dely; Guida degli Stranieri. Zeldner: A solo Iagotto. Fucik; Baia d'ora. Kalman. — 21,30: Commedia. — 22: Ora. Notizie. Musica popolare

**STOCCARDA** - m. 379,7 - Kw. 4

**FIRIBURGO nella Brisgovia** - m. 577

12,30: Meteorologia. notizie, trasmissione grammofonica. — 16,15: Concerto pomeridiano della R. O. — 18: Solito — 18,15: Conferenza sull'nuovo — 18,15: L'arte di vendere — 19,15: Il germanismo in Turchia — 19,45: Segnale orario, meteorologia, no-  
tizie delle radio-società — 20: Umor viennese. La R. O. con il concorso del dott. E. Fortner; In seguito serata con programma a richiesta degli ascoltatori

**TORRE FIFFEL (F. L.)** - m. 2,050

Kw. 5.

18,45-20: Giornale parlato: Nell'aula di conciliazione — Libri da leggere — La Canzone del giorno — Rubriche solite — Re-  
contissime — 20: Previsioni tempo — 20,15-22: Concerto vocale e orchestrale di musi-  
ca russa — La Canzone per tutti. Francine Loret-Privas.

**TOLOSA** - m. 392 - Kw. 2

10,15: Io amo. Christine; 12,30: Io amo Christine. — 12,45: Concerto: Marcia. Bla-  
kenbury; Scherzando. D'Amrosio; Aldie amore. Barbirolli; Fox trot. De Sylva; Can-  
to d'amore. Capri; Per una sola parola d'a-  
more. Rulli; Fantasia, La Dama in rosa  
Gonyll; Minuetto russo, Akimenko; John  
son. Rulli; Valzer. Buecalossi; L'isola fe-  
lice. Chabrier; Pèles. Barchi; Galuppo  
Griegh. — 14,15: Quotazioni commerciali e  
agricole. — 14,20: Conferenza d'agricoltura  
— 17,30: Recitazione. — 20: Per te, Brunest  
— 20,45: Concerto: Fantasia. Erodade. Mas-  
senet; Fantasia. Benvenuto, Diaz; Fanta-  
sia. La Tosca, Puccini; Fantasia. Monna  
Vanna. Fevrier; Fantasia. Il Barbiere di Si-  
viglia, Rossini; Fantasia. Tarasa Bulba. Rou-  
seau; Fantasia. L'Ebrea. Halévy.

**VARSAVIA (Polskie Radio)** - m. 1111,1

Kw. 7

11: Segnale d'ora. Comunicato d'avvizio-  
ne e meteorologico. Comunicato P. A. T. —  
14: Bollettino finanziario e meteorologico

# Ditta BOLZANI GRIMOLDI & C.

DI EUGENIO GRIMOLDI

CASA FONDATA NEL 1903

PREMIATA FABBRICA LOMBARDA DI CARROZZELLE PER BAMBINI - BAMBOLE ED INFERMI - TRICICLI - ECC.

TELEFONO N. 51-212 - MILANO (23) - VIA CESARE BALBO, 9



Carrettes  
Sedie trasformabili  
per bambini  
Commissioni  
Riparazioni



Medaglia d'oro  
Camera di Comm. di Milano

CATALOGHI E LISTINI GRATIS A RICHIESTA

— 15.35: Conferenza d'astronomia — 16: Comunicati — 16.15-17.35: (Concerto) — Orchestra: Marcia (H. Profiat), Meyerbeer — Canzoniche: Berceuse atto II, L'Africana, Meyerbeer — Orchestra: Fantasia, L'Africana, Meyerbeer — Cantate: Due Lieder, Schubert — Due Lieder, Schumann — Orchestra: Sinfonia Incompiuta (2 tempi), Schubert — 17.35: Comunicato P. A. T. — 17.50: Conferenza — 18.15: Varie — 18.35: Escursioni nei dintorni di Varsavia — 19: Notizie agricole — 19.30: Concerto ritrasmissione — (Negli intervalli: Bollettino Messenger Polonaise in francese — 21: Comunicato polizia, Segnale d'ora, Comunicato d'aviazione e meteorologico, Comunicato P. A. T. — 21.30-22.30: Ballabili, Risi, e Rydz).

**VIENNA (Radio Vienna) - m. 517,2**  
Kw. 7

11: Musica del mattino — 16.15: Concerto pomeridiano — 18.20: Il giardino nel mese di settembre — 18.50: L'allevamento di api — 19.20: Corso di telegrafia di Morse — 19.30: Corso di esperanto per principianti — 20.5: Giuseppe Strauss, l'ultimo romantico della musica viennese da ballo, in occasione del centenario della sua nascita. Conferenza sulla sua vita e in seguito: Concerto vocale e orchestrale.

**ZAGABRIA - m. 310 - Kw. 0.35**

8.15: Corso musicale. — 8.30: Musica leggera serale. Quartetto Rusbroj. — 9.45: Notizie. — 10: Musica da ballo.

**ZURIGO - m. 588,2 - Kw. 1.45**

12.28-13.55: Come lunedì. — 14.58: Prognosi del tempo, segnale orario. — 20: Segnala italiana. Canto, pianoforte, la R. O. e recitazioni con Camillo Valsangiacomo. Concerto della R. O. di frammenti delle opere di Giuseppe Strauss. — 22.10: Repertissime, notizie della «N. Z. Z.», prognosi del tempo.

## Mercoledì 24 Agosto

**AMBURGO - m. 396 - Kw. 4**

**BREMA - m. 252,1 - Kw. 0,75**

**HANNOVER - m. 297 - Kw. 0,75**

**KIEL - m. 254,2 - Kw. 0,75**

16.15 (per Brema) Concerto della R. O. con il concorso d'un cantante. Arie e melodie conosciute e preferite di Wagner, Verdi, Mozart, Gounod, Nessler, Lortzing. — (per Hannover): Fiale e concerto della R. O. — (per Kiel ed Amburgo): Scene d'amore di commedia di Shakespeare. — 17: Musica da ballo ritrasmissione dall'Hotel Atlantic. — 17.55: Solito. — 18: Concerto della R. O. — 18.40: Corso di lingua inglese per principianti. — 19: Seconda parte della R. O. — 19.25: Conferenza: Karsten Smedeken di Lueuburg ed il suo viaggio nelle Indie nel 16° secolo — 19.50: Bollettino delle gare di atletica leggera Germania Francia. — 20.10: Meteorologia. — 20.15: Ferdinando Gregori: Ballate moderne; in seguito per Amburgo e Kiel: ritrasmissione del concerto dal «Café Wallhoff» di Amburgo, per Brema e Hannover dal «Café Continental» di Hannover. Dati meteorologici per l'intero ed i mari, notizie, corriere sportivo.

**BARCELLONA (Radio Barcellona)**

(EAJ) - m. 343 - Kw. 1,5

13: Carillon, Cattedrale, Il Tempo. — 18.10: Mercati Internazionali e Cambi. — 19.10-19.30: Quintetto: One step, Debroy-

Somers; Selezione, La Principessa del Circo, Kalmán; Minuetto del Divertimento in re, Mozart; Valzer, Waldteufel; Marcia, Roy. — 21.30: Corso d'Ortoagra. — 22: Borse e Mercati. Recitissime. — 22.05: Quintetto: Passo doppio Salas; Selezione, Titin, Szulc. — 22.20: Conferenza d'igiene. — 22.35: Quintetto: Selezione, Erodide, Massenet-Alder; Valzer, Sudshorn. — 23: Carillon, Cattedrale, Il Tempo. — 23.05: Borse e Mercati. — 23.10: Soprano: Mattinata, Caballero; Canzone, Gimenez; Il fanciullo ebreo, Luna; La Regina Mora, Serrano. — 23.10-21: Quintetto: Selezione, La Viejeira, Caballero.

**BASILEA - m. 1100 - Kw. 1,5**

20.30-22.05: Ritrasmissione Berna (vedi sotto Berna).

**BERLINO - m. 483,9 - Kw. 4**

**STETTINO - m. 236,2 - Kw. 0,75**

1.45-2.15: Concerto di campane. — 3.30: Questioni e dispiaceri di donne. — 5: Fiale per la gioventù. — 5.30-6.30: Concerto divertente dell'orchestra Emilio Roos. — 6.40: Rivista per gli amici di fiori e giardini. — 7.35: Lavoro, professione ed economia (ronfi). — 8.10: «Die Schöne Rivallina», operetta in tre atti di S. Limé; meteorologia, repertissime, segnale orario, corriere sportivo. In seguito ritrasmissione di un concerto.

**BERNA - m. 411 - Kw. 1,5**

14.15-5.56: Solito. — 16.16-30: Orchestra del Kursaal di Berna. — 16.30-17: L'ora dei fanciulli. — 17-18.40: Orchestra del Kursaal di Berna. — 20: Segnale orario, meteorologia. — 20-20.30: Conferenza in francese: «Sainte Catherine de Sienne». — 20.30-21.30: Concerto d'organo e di flauto, con il concorso dell'organista A. Hamu. — 21.30-21.50: Orchestra del Kursaal di Berna. — 21.50-22.05: Notizie, meteorologia — 22.05, 22.30: Orchestra del Kursaal di Berna.

**BIRMINGHAM - m. 326,1 - Kw. 1,5**

**DAVENTRY Sperimentale (5 GB)**

m. 491,8 - Kw. 5

15: (Royal Leamington Spa) — Trio: Trio in la bem. Haydn. — Piano: Andante e Variazioni in fa min. e Rondò alla zingara, Haydn — Trio: Lento (dal Quartetto arabi op. 11), Teisakowsky. — Piano: Minuetto, Sachauha e Marcia, Purcell. — Trio: I. Tempo. Trio in do min. op. 66, Mendelssohn — 16: Ballabili. Due numeri variati. — 17.45: (Birmingham). Per ragazzi: Racconto; Baritone — 18.30: Segn. Gr. — Tempo; Notizie — 18.45: Quintetto: Fantasia Irlandese — Valzer, Dvarak. — Aria popolare — Canto: Aria popolare — Canzone, Broughton — Romanza, Haydn Wood — Quintetto: Danza Nuziale (Valzer), Lincke — Berceuse, Iljinsky — Mazurca, Scriabin — Baredara, Arsky — Valzer, Swain. — Canto: Un'ora a sera, Cadman — Canzone d'amore delle Erididi — Gù per Vauxhall. — Oliver — Quintetto: Tre Danze del Dale, A Wood — Canto delle Piantezioni, Clouston. — 20: (Birmingham). Orchestra: Ony, Fiedlo, Broctoven — Baritone e orch.: Aria, Erodide, Massenet — Orchestra: Selza, La Bohémienne, Balle — Soprano e orch.: Non so più cosa sono (Nozze di Figaro), Mozart — Orchestra: Intromessa, Suor Angelica, Puccini — Minuetto atto III, Falstaff, Verdi — Baritone e orch. Prologo, Pagliacci, Leoncavallo — Soprano e orch.: Non conosco il bel suol (Mignon), Thomas — Orchestra: Selza, Romeo e Giulietta, Gounod — Bart. e orch.: Madamaiva (Don Giovanni), Mozart — Orchestra: Fantasia, Carmen, Bizet — Soprano e orch.: Voi che sapete (Nozze di Figaro),

Mozart — Orchestra: Gran Marcia, Tannhäuser, Wagner — 22: Tempo. Notizie — 22.15-21: Ballabili Riviera, Club

**BOURNEMOUTH (6BM) - m. 491,8**

Kw. 1,5

12-13: Gramofono — 16: Orchestra, Risi, Smith — 17.15: Per i ragazzi — 18: 18.30: 21-24: V. Londra — 19.30: Programma Russo (Ottetto, Soprano, Gregori Terenziak)

**BRATISLAVA - m. 263,2**

17: Concerto. — 18: Musica riprodotta. — 18.25: Corso di slavoeco. — 18.40: Conferenza. — 19: V. Brno. — 22: V. Praga.

**BRESLAVIA - m. 315,8 - Kw. 4**

**GLEIWITZ - m. 250 - Kw. 0,75**

16.30-18: Concerto divertente della R. O. — 18: Libri del presente. — 18.50-19.20: Conferenza sui compositori Hoffmann von Fallersleben und Giulio Haer, con esemp musicali. — 19.20-19.50: Poesi meravigliosi. — 20: Serata di recitazioni con Max Bing. — 21: Concerto con soprano e violoncellista.

**BRNO - m. 441,2 - Kw. 3**

12.15: Musica riprodotta. — 11.30: Borsa. Tempo. Notizie. — 17.15: Per i Giovani. — 17.35: Emissione in tedesco. — 18: Ora. Notizie agricole. — 18.20: Conferenza. — 19.15: Dal Teatro Nazionale di Brno: Sansone e Dalila, di Saint Saens, con spiegazione — 22: V. Praga.

**BRUXELLES (Radio-Belgique)**

m. 508,5 - Kw. 1,5

17: Trio: Tota e Tata, Tartarua; Radiosa, Alexandroff; Mattinata, Mac Hamay; Africa, Profes; Canzone di Josette, Desprez; Numero di canto; Fior di Tè, Lecocq; (Piano) Preludio e Orientale, Stravensky; (Violoncello): Il Cigno, Saint Saens; Buona notte, Jac Gré; Ricordo di Calvi, Kips; Numero di canto; Verso la felicità, Jassé; Marcia Americana, Gré. — 19.30: Giornale parlato — 20: Selezione, La Dannazione di Faust, Berlioz.

**BUDAPEST - m. 555,6 - Kw. 3**

9.30: 12: 15: Notizie, Borse e Mercati. — 13: 17: Tempo — 13.5: Conferenza di Radio — 18: Banda militare — 19.30: Concerto vocale e strumentale — 21: Musica di ragazzi — 22.30: Segnale d'ora. Notizie — 23: Ballabili, Hotel Ritz.

**CADICE (Radio Cadice) (E. A. J. 3)**

m. 297 - Kw. 0,5

20: Sintonizzazione. — 20.5: Fantasia, Pugliese, Leoncavallo. — 20.16: Canto e Orchestra: Selezione, Don Quixote, (5 pezzi), Guerrero. — 20.35: Piano: Triana, Almerici; Goyecese, Granados; Romanza e Danza del Fuoco (L'amore stregonico), Falla; Jota, Augusta de Aragon, Blasco. — 20.55: Ora. Notizie. — 21, 22: Orchestra. — Dopo l'1. a. m. Esperimenti.

**CRACOVIA - m. 422 - Kw. 1,5**

15.40: Per ragazzi: Favole inglosave. — 16.15: V. Varsavia. — 17.49: Supplemento al programma. — 18: Pesca marittima. — 18.30: Conferenza. — 19: Comunicati eventuali. — 19.30: Cori misti: Parola d'ordine, Nieze; Kyrie della Messa in mi diesis, Girdle-shaecher; Il Vascello, Nieze; Canzoni popolari (Burtkiewicz, Gall, Wichowicz); Dopo la messe, Nowowski; L'ultimo desio, Klein; Cori e soprano: Romanza, Nieze; Mazurca, Maszynski; Tre Canzoni popolari

(Opjenski, Kotarbinski, Zukow-ki; Tre Canzoni, Nieze; Negli Intervalli: Bollettino Messenger Polonaise. — 21: V. Ver-savia. — 21,30: Concerto Rist. « Pavillon ».

**CARDIFF (5 W A) - m. 353 - Kw. 1,8**

12-13: 16,30; 18; 18,30; 20; 21,45; 22: V. Landra — 15: Orchestra, da Weston-super-Mare — 17,15: Per ragazzi — 22,35-23: Ballabili.

**DAVENTRY (5 XX) - m. 1600**

Kw. 25,0.

**LONDRA (2 LO) - m. 361,4 - Kw. 3,0**

10,30 (solo Daventry). Segn. Gr.: Tempo — 12: Ballabili; Canto e pianoforte — 13,11: Big Ben Orchestra, Rist. Frascati — 15: Quartetto archi. Soprano, Baritono, Piano; Musica classica leggera — 17,15: Canto; Rancio; Fantasia storica — 18: Organo, New Gallery Cinema — 18,20: Giardinicultura — 18,30: Segn. Gr.: Tempo; Notizie — 18,45: Organo N. G. C. (cont.) — 19: La nuova danza « Yale Blues » — 19,15: Piano; Le Sonate di Beethoven — 19,30: Banda; Ouv. Il Mulino su la Borea, Reissiger — Tre Danze dello Yorkshire, Wood — Quattro Canti del Mare — Selez. La Basa, Myddleton — 20,10: circa. Numero variati — 22,20: Banda; Czardas, Grossman — Valzer, Strauss — Quattro Canti del Mare — Cavalcata delle Valchirie, Wagner — Seb. La Canzone del Deserto, Raulberg — 21: Tempo, Notizie — 21,15: (solo Daventry) Previsioni marittime — 21,20: Attualità — 21,35-23: Tromba, due flauti, quartetto archi; Suite in stile antico, D'Indy (5 tempi) — Piano; Preludio e Passa-ru. W. Byrd — Corrente e Giga, Datt. John Bull — Soprano: Tre arie dimenticate, Debussy — Bella Sera, e Mandolino, Debussy — Piano; Aprile, Ireland — Valzer, W. Walton — Siciliana e Ragaudon, C. Lambert —

Soprano: Canto del Guardiano notturno e Berenice, Milhaud — La Lettera, Aulbert — Ole Cinese, Russel — Tromba, Quintetto archi e piano; Settimino (5 tempi), Saint Saens.

**FRANCOFORTE SUL MENO - m. 428,6**

Kw. 4

**CASSEL - m. 272,7 - Kw. 0,75**

12: Solito — 13-14: Nuovi dischi grammo-fonici. — 15,30-16: L'ora della gioventù. — 16,30-17,45: Concerto della R. O. — 17,45-18,45: La radio dei libri — 18,30-19: Conferenza sul filosofo Arturo Schopenhauer. — 19-19,30: Conferenza musicale. — 19,35-20: Corso di stenografia — 20-20,15: Un quarto d'ora di scienza naturale. — 20,15: Serata d'opere « Brudeleim folio », operetta in 1 atto di Leo Fall; « Il fidanzamento presso la lanterna », opera buffa in 1 atto di J. Offenbach.

**GINEVRA (Radio Ginevra) - m. 760**

Kw. 1,5

20,30: Cambi. Ora. Previsioni tempo. — 20,32: Programma di Basilea e di Berna. — 21,50: Notizie. — 22,22,45: Ballabili. Kur-saal.

**HILVERSUM (H. D. O.)**

m. 1060 - Kw. 2,0

12,40; 13,15; 20,25; 23,10: Come martedì — 17,25: (Concerto). — Orchestra: Ouv. Nozze di Figaro, Mozart — Balletto (Romsuud), Schubert — Violino e piano: Sonata n. 1 in la magg., Haendel — Gondoliera, Ries — Allemanda, Dittersdorf — Orchestra: Gavotta, Gossec — Minuetto, Rameau — Violino e piano: Preludio e Allegro, Pugnani Kreisler — Romanza, d'Ambrosio — Minuetto, Beethoven — Orche-

stra: Valzer, Strauss — 18,25: Lettura — 19: (Segue Concerto). Orchestra: Marcia, Blankenburg — Valzer, Lehar — Intermezzo, Petric — Due couplets, Fall — Amica, Lincke — 20,55: (da Scheveningen) Orchestra. Cantatrice.

**KONIGSBERG - m. 329,7 - Kw. 4**

9: Bollettino del mercato. — 10-15,15: Come lunedì. — 16-18: Concerto della R. O. e di cantanti di musiche di Aulbert, Urbach, Rubinstein, Chopin, Gounod, Mendelssohn. — 18,05: I prezzi dei prodotti agricoli, i prezzi belinesi del bestiame da macello. — 18,30: L'ora d'educazione per la scuola (conf.) — 19,15: Altra conferenza. — 20,10: L'ora dei poeti della Prussia orientale, F. Reck-Mallezweyen. — 21,10: Trasmissione da Danzica: Trattamento serale. Concerto orchestrale e vocale. Nell'intermezzo meteorologia. recentissime.

**LANGENBERG - m. 468,8 - Kw. 2,5**

**MUNSTER - m. 241,9 - Kw. 4**

**DORTMUND - m. 283 - Kw. 1,5**

13,10-14,30: Concerto pomeridiano dell'Orchestra Mario Isoglio. Pezzi di Mattei, Flotow, Bizadiga, Lulling, Nachez, Lehar, Gasteleone, Gillet, Teike. — 15,30-14,35: I cinque minuti della donna di casa. — 17,30-18,30: Musica da te con l'Orchestra Mario Isoglio. Pezzi di Gerbins, Strauss, Padilla, Solt, Kalman, Preppen, Karscher, Proven. — 18,30-18,10: Consigli pratici per il giardiniere dilettante. — 18,40-19: Consigli radio-tenici. — 19,15-19,35: Conferenza di psicologia. — 19,40-20: Il giovane alpinista. — 20,20,30: L'ora dei libri. — 20,20,30: Porti mondiali dell'Asia: Madras e Calcutta. — 20,35: Concerto corale ed orchestrale. Cori di Schubert, Brahms, opere orchestrali di

# MILANO

## PALACE HOTEL

PRIMISSIMO ORDINE

dirimpetto alla Stazione Centrale

### AHEMO



Ecco

l'alimentatore

che dovete acquistare!

Questo nuovissimo modello permette:

- 1) di alimentare il circuito di placca di qualsiasi apparecchio Radio, eliminando la pila a secco e le batterie anodiche
- 2) di ricaricare, dopo l'audizione, la batteria di accumulatori, per l'occasione delle valvole.

Ing. C. PONTI - MILANO - Via Morigi, 13

## RADIOAMATORI

Ricordatevi!

ING. F. BUSCAGLIA & C.

continua la vendita di  
**LIQUIDAZIONE**

a prezzi di vero

**REGALO!**

Milano - Via S. Paolo, 9.

Bach, Strubmann, Volkmann: in seguito recitativo, corriere sportivo: in seguito sino alle 24 musica da ballo.

**LIPSIA** - m. 365,8 - Kw 4

**DRESDA** - m. 275,2 - Kw. 0,75

10-20:05: Notizie commerciali come lunedì — 10,05-13,15: Come lunedì — 15-15,30: Corso di stenografia. — 16,30-18: Per la gioventù: Radio-azione «Flotenspieler ein Mitternacht» (sonata di flauto a mezza notte di E. P. Burgholtz. — 18,05-18,20: Corso di telegrafia di Morse. — 18,20: Bollettino ufficiale del mercato del lavoro. — 18,30-18,55: Corso di lingua inglese per principianti. — 19-19,30: Conferenza sull'impiego della pratica. — 19,30-20: Altra conferenza. — 20: Segnalo del tempo, segnale orario. — 20,15: Serata di «Charles de Coster». Concerto della R. O. e recitazioni con O. L. Brandt-Berlin. — 22: Notizie della stampa e corriere sportivo. — 22,15-24: Musica da ballo.

**LOSANNA (S.R.R.)** - m. 680 - Kw. 1,5

7: 13; 20,30: Come lunedì. — 20,31-22: Programmi di Basilea e di Berna.

**MADRID (Union Radio)** - m. 375

(E. A. J. 7) - Kw. 1,5

12,45-13,15: Come lunedì. — 15-16,30: Violoncello e Orchestra. Intermessa L. Medina. Informazioni teatrali. Bollettino tempo. Notizie. — 20,21,30: Orchestra. Intermessa L. Medina. — 23-1,30: Segnale d'ora. Borsa. Potpourri. Monna Lisa; Tenore e Orchestra. Notizie.

**MANCHESTER (Z Y)** - m. 564,6

(Kw. 1,5

12-13: 18: Grammofono. — 15: Quartetto — 16 Banda. da Morecombe. — 17: Soprano — 17,15: Per i ragazzi. — 18,20: Bollettino Orticoltura. — 19,30: Sette numeri variati.

**MONACO DI BAVIERA** - m. 535,7 - Kw. 4

**NORIMBERGA** - m. 303 - Kw. 1

12,30: Trasmissione grammofonica. — 4: Trio Max Kreuz. Pezzi di Marschner, Verdi, Rachmaninoff, Daves, D'Ambrosio, Bilet, Strauss. — 5,7: L'ora della gioventù. — 5: Lettura. — 5,20: Quando la mamma è unniata. — 5,30: Canzoni del «paese della gioventù». Concerto vocale. — 5,30: Cose vissute nell'Africa. — 6,30: Ha radio degli occhiali per i ragazzi. — 7,45: Recitabionti. «concerto del «Quartetto Birkigt» di pezzi di Mozart e Haydn. — 9,30: La partenza. commedia con musica in 1 atto di Eugenio Falther. — 10,30: Notizie serali.

**MOTALA** - m. 1320 - Kw. 40

**STOCOLMA** (SASA) - m. 454,5

Kw. 1,5

19,40: La Corporazione (Conferenza) — 20: Banda militare: Marcia, Grundstrom — Sinfonia, Gizza Ludra, Rossini — Valzer, Strauss — Fantasia, Melistofele, Buito — Una composizione di Grieg — Sirena Spagnola. Elgar — Potpourri, Orfo all'Inferno. Offenbach — 21,40: Ballabili (Intervall: Recitazione).

**PARIGI (Radio Paris)** - m. 1750

Kw. 1,8.

8: 10,30; 13,50; 16,30; 17,35; 20: Come lunedì. — 12,30-14: Concerto: A solo di corio: Madame Cupidon. Hesse; Bouton d'oro, Pierre; Rigardon, Rameau; Minuetto, Lolly; Gavotta, Cluck; Manon Lescaut, Puccini; Informazioni. — 16,45-17,40: Concerto. — 19,30: Concerto. — 20,30: Concerto: La Processione Notturna. Rabaud; La Salvia, Massenet; Marco, Busser; S. Francesco di

Assisi. Dubois; Il re degli Ontani, Schubert; S. Nicola; A soli violino. Recitazione; Canto: Melodie; Un Duetto di Offenbach. Negli Intervalli: Notizie.

**PARIGI (Scuola Superiore delle Poste**

**e Telegrafi)** - m. 447,8 - Kw. 0,45

8; 10,25; 18: Come domenica. — 13: Conversazione e Informazioni in Inglese. Conferenza: La Donna; L'Arte del Libro. — 14: Concerto: Oux, Mignon, Thome; Il Regno delle Farfalle. Gillet; Fantasia: Il Menestrello di Notre Dame, Massenet; Babanera, Hery; Divertimento. Lalo. — 20: L'Igigione delle vie respiratorie. — 20,15: Floricoltura. — 20,30: La Moda. — 20,45: Fotografia. — 21: Concerto (compositori austriaci). — 23-24: Ballabili, Coliseum.

**PRAGA (P. R. Q.)** - m. 348,9 - Kw. 5

11; 11,15; 12: Come lunedì. — 13,15: Mercato della mano d'opera. — 13,30: Borsa. — 16,30: Industria e Commercio. — 16,45: Borsa. — 16,50: Notizie agricole. — 17: Concerto di violino e piano: Sonata in fa magg. Op. 57, Dvorak. — 18: Per i ragazzi. — 18,15: Emissione in tedesco. — 19: Dal Teatro Nazionale di Brno: Sansone e Dalila, Saint Saens. — 22: Ora: Notizie. Musica popolare.

**STOCCARDA** - m. 379,7 - Kw. 4

**FRIBURGO nella Brisgovia** - m. 577

12,30: Solito. — 15: L'ora della gioventù — 16,15: Concerto pomeridiano della R. O. — 18: Solito. — 18,15: L'Alszazina nella — 18: Solito. — L'Alszazina nella musica del secolo XVIII — 18,45: Conferenza radio-tecnica. — 19,15: Corso di lingua inglese. — 19,45: Segnale orario, meteorologia, notizie. — 20: «Martin der Geiger» (Martino il violinista), operetta in 1 atto di Offenbach; In seguito poesia galante, recitazioni e concerto della R. O.

**TORRE EIFFEL (F. L.)** - m. 2.650

Kw. 5.

18,45-20: Giornale parlato: Come funziona un giornale — Americano di Parigi — Attualità scientifiche — Vita Europea — Rubriche solite — Recentissime — La Gazzetta del giorno con Jazz — Ultime notizie — 20: Previsioni tempo — 20,15-21,15: (Concerto) Orchestra: Oux. Così fan tutte, Mozart — Cantatrice: La Carmelluna, Dandereff — Aria di Santuzza (Cavallina Rusticana), Mascagni — Orchestra: Grande dolore, e Dolce Noite, Bonini — Canzoni di Negri d'America — Soprano: Preghiera (Tosca) e Romana (Madama Butterfly), Puccini — Orchestra: Selezione, Carmosine, Février — 21,15-22: Università popolare: Le leggi sociali — Luigi Blanc — Conferenza d'Arte — Radice e Diritto — L'Insegnamento tecnico — Corso teorico e pratico di agricoltura — Paniffi e Mullini.

**TOLOSA** - m. 392 - Kw. 2

10,15: Il Falcatore basco, Restand. — 12,40: Chiaro di luna, Myers. — 12,45: Concerto: Valzer, Buczalski; A un'amica, Beethoven; Serenata spagnola, Capri; Secondo minuetto, Beethoven; Danza eroica, Chaminade; Fantasia, La Stella, Chabrier; Per una sola parola d'amore, Rulli; Minuetto, Anel; Berceuse, Boelmann; Serenata, Caccioli; Melodia, Bolzoni; Marcia dei Radicioli, Penso. — 14,15: Quotazioni commerciali e agricole. — 1,20: Sport. — 17,30: Con la brezza. — 20: Charleston, Knight. — 20,45: Concerto: Oux. La Bambola di Norimberga, Adam; Le Rose di Saldi, Canal; Mattinata, Gander; Valzer, Chabrier; Se tu vuoi, Koellnick; Fantasia, Décl, Christine; Sotto il cielo di Sorrento, Gonella; Serena-

ta ungherese, Joncsiere; Tenerezze matrone, Pirion; Il Ruscelletto, Fievet; Suite, Cerenental, Massenet; Le nostre vecchie, Levalde; La testa di Kenwarth, Canal; Selezione; L'Amore bagnato, operetta in 3 a. di Varney.

**VARSAVIA (Polskie Radio)** - m. 1111,1

Kw. 7

11: Segnale d'ora. Comunicato d'aviazione e meteorologica. Comunicato P. A. T. — 11: Bollettino finanziario e meteorologico — 15,30: Per i ragazzi — 16: Comunicati — Orchestra: Marcia, Lincke — Due Complots, 16,15-17,35: Concerto di Musica leggera. (Le Monovre d'Autunno). Kalman — Canzoni e Danze Tirolesi, Fétras — Numero di canto — Orchestra: Introduzione, Coro, ballata e danza, Suppé — Numero di canto — Orchestra: Intermezzo, Valzer e Marcia (Il paese di Imolee), L. Fall — 17,35: Comunicato P. A. T. — 17,50: La Svizzera d'una volta e la Svizzera d'oggi — 18,15: Agricoltura — 18,45: I doveri dei comuni verso l'agricoltura — 19: Comunicato agricolo — 19,15: Concerto. Nell'intervallo: Bollettino Messenger Polonois in francese — 21: Comunicato polizia. Segnale d'ora. Comunicato d'aviazione e meteorologica. Comunicato P. A. T. — 21,40-22,30: Ballabili. Rist. «Ryzyl».

**VIENNA (Radio Vienna)** - m. 517,2

Kw. 7

11: Musica del mattino — 16,15: Concerto del pomeriggio — 17,50: L'ora della gioventù. Fiabe per i grandi ed i piccoli — 18,50: La vita delle piante nel mare — 19,20: Corso di telegrafia di Morse. — 19,30: L'ora dell'agricoltura — 20,5: Concerto orchestrale della Wiener Symphonieorchester, con il concorso di una cantante. Musiche di Mendelssohn, Mozart, Max Aust, Smetana, Dvorak, Weber; In seguito: Musica leggera serale con l'orchestra Silying.

**ZAGABRIA** - m. 310 - Kw. 0,55

8,15: Conferenza. — 8,30: Serata d'arie con il concorso di un baritono e di un pianista. Pezzi di Donizetti «Barbiere di Siviglia» e «Don Sebastiano», Delibes: «Lakme», Bizet e «Carmen», Smetana: «La fidanzata venduta», Glinka: «La vita per lo Zar». — 9,15: Notizie. — 10: Grammofono.

**ZURIGO** - m. 586,2 - Kw. 1,45

12,30-13,30: Concerto della R. O. — 13,35: Solito. — 16: Trasmissione grammofonica. — 17,20: L'ora della gioventù — 17,55: Prognosi del tempo, i prezzi della Federazione Svizzera degli agricoltori. — 19,55: Prognosi del tempo, segnale orario. — 20: «Il Municipio di Zurigo» Conf. — 20,30: Serata di recitazioni e concerto della R. O. — 21,30: Operette, valzer francesi, ecc. Concerto dell'orchestra illert. — 22,10: Recentissime, informazioni della «N. Z. Z.», prognosi del tempo.

# L. 30,30

all'anno è il prezzo del

“RADIORARIO”

per coloro che sono in regola coll'abbonamento alle Radio audizioni circolari.

# Giovedì

## 25 Agosto

**AMBURGO** - m. 396 - Kw. 4  
**BREMA** - m. 253.1 - Kw. 0,75  
**HANNOVER** - m. 297 - Kw. 0,73  
**KIEL** - m. 254.2 - Kw. 0,75

16.15: Chiacchierata e concerto della R. O. (per Kiel e Hannover): Canzoni popolari estere. Concerto di un soprano e della R. O. - 17: Concerto da tè ritrasmissione dall'Alsterpavillon di Amburgo: (per Hannover e Brema). Ritrasmissione del concerto da tè dal Café Continental di Hannover. - 17.55: Solito. - 18: Concerto popolare della R. O. - 18.55: Consigli per gite da fare alla fine di settimana. - 20: (per Amburgo e Brema). Commedia dialettale in 5 atti: «De rode Uennerrock»; (per Hannover): Musica da camera di Mendelssohn, Beethoven, Haydn, eseguita dal «Prinsquartet» di Hannover; in seguito ritrasmissione del concerto dal Café Continental di Hannover, dati meteorologici per l'interno ed i mari. Corriere sportivo, notizie della stampa.

**BARCELONA** (Radio Barcellona)  
 (EJAJ) - m. 343 - Kw. 1,5

13: Carillon. Cattedrale. Il Tempo. - 18.30: Mercati Internazionali e Cambii. - 18.40: Quintetto: Two step, Debra, Souvere; Selezione, La Dama in rosa, Garryl; Minuetto della Sonata n. 11, op. 22; Beethoven; Valzer, Waldteufel. - 19: Per ragazzi: Racconti, indovinelli, poesie, ecc. - 19.40: Letture (Peter Pan). - 19.20: Conferenza: Le Strade di Barcellona. - 21.40: Corso di Inglese. - 22: Borse e Mercati. Recentissimo. - 22.05: Sei Sordani di Huera. - 23: Carillon. Cattedrale. Il Tempo. - 23.05: Borse e Mercati. - 23.10: Sei canzoni al piano. - 23.50-24: Quintetto: Selezione, La Tempranillo, Gimenez.

**BASILEA** - m. 1100 - Kw. 1,5

20.30-22.05: Ritrasmissione Berna (vedi sotto Berna).

**BERLINO** - m. 453.9 - Kw. 4  
**STETTINO** - m. 236.2 - Kw. 0,75

12.30: Il quarto d'ora dell'agricoltore. - 4: Conferenza sull'arte della poesia cinese. - 4.30: Ritrasmissione d'uno concerto orchestrale. In seguito consigli per la casa, i programmi dei teatri e dei cinematografi. - 6.30: Conferenza riguardante i raggi di Ruentgen. - 7.05: Conferenza tecnica. - 7.30: Conferenza sull'Imperatore Massimiliano del Messico. - 8.30: Macchina o poesia. Introduzione e recitazioni. - 9.30: Duetto di canzoni popolari. Concerto vocale di un soprano e d'un tenore. In seguito meteorologia, recentissimo, segnale orario, corriere sportivo. - 10.30-12.30: Musica da ballo.

**BERNA** - m. 411 - Kw. 1,5

13-15.56: Solito. - 16-16.30: Orchestra del Kursaal di Berna. - 16.30-17: Chiacchierata infantile in francese. - 17-17.30: Orchestra del Kursaal di Berna. - 20: Segnale orario, meteorologia. - 20-20.30: Serata di canzoni e d'arie del basso Harald F. Wanner e del cantante d'opera E. Steib. - 20.30-21: Orchestra del Kursaal di Berna. - 21-21.20: Serata di canzoni e d'arie (2a parte) - 21.20-21.50: Orchestra del Kursaal di Berna. - 21.50-22.05: Notizie e meteorologia. - 22.05-22.30: Orchestra del Kursaal di Berna.

**BIRMINGHAM** - m. 326.1 - Kw. 1,5  
**DAVENTRY Sprimentale** (5 GB)  
 m. 491,8 - Kw. 5

15: (Birmingham) Orchestra: Ouv. Grotta di Fingal, Mendelssohn - Basso: Estate sul Breton, Peel - Sposaliazo nel Devon. Clarke - Orchestra: Quattro ballabili per il «Don Giovanni» Gluck - Contralto e Orchestra: Aria, Sansone e Dalila, Saini Saens - Mattinata, Aylward - Orchestra: Danza russa Mussoglsky - Contralto e basso: T. J. desta, Plossier - Orchestra: Minuetto «Danze inglesi» Cowen - 16: Banda: Ouv. Le Trombe della Corona, Ord Hume - Quattro liriche d'amore indiane, Woodforde Finden - 16.15 circa: Violinello: Canta per me, De Curtis - Puledrino, Kreieler - Siciliana, Fauré - Banda: Selezione, Danzazione di Faust, Berlioz - Romanza scozzese, Mackenzie - Baritono: Ballate e Canzoni «A la Galsworthy, V. Hickey, A. Galsworthy, W. Davies, Ireland» - Banda: Preghiera (a solo cornetta) Squire - Selezione, Il Re Vagabondo Priml - Intermezzo, Elgar - Violinello: Canzoni di mia madre, Dvorak - Tarantella, Popper - Banda: Tre Danze del Dale, Wood - M. e. a militare, Schubert - 17.45: (Birmingham) Per ragazzi: Storia Naturale. - Soprano, Piano - 18.30: Segn. Gr.: Tempo; Notizie - 18.45: Ballabili Numero varieta - 20: (dalla Queen's Hall di Londra) Oret.: Ouv., Nozze di Figaro, Mozart - Poema sinfonico «Glaive» Susanna Spoin-Dunk - Soprano: Aria di Micaela (Carmen) Bizet - Piano-forte e Orchestra: Primo Concerto in mi bem. Liszt - Orchestra: Sinfonia «Novo Mondo» Dvorak - Tenore: Aria (Eugenio Onegin) Tchaikowsky - Orchestra: Quinta Rapsodia di Danze, Delius - 21.50 circa: Tempo Notizie - 22.5 circa: (Dalla Queen's Hall: cont.) - Orchestra: Ouv., Benvenuto Cellini, Berlioz - Soprano: Romanza, Geronima Mattinata, Peel - Canzone popolare - Tenore: Segreto d'amore, e La Festa delle Lanterne, Batacker - Orchestra: Ouv., Ruy Blas, Mendelssohn - 22.30-23.15: Birmingham) Varieta.

**BOURNEMOUTH (GBM)** - m. 401,8  
 Kw. 1,5

15: 18; 18.30; 19.15ff 21; 22.30-21: V. Londra; 17.15: Per ragazzi - 19: Fioritura - 19.30: Otetto, Soprano, Violino: Concerto mozartiano - 21.35: 22.15: Otetto - 21.55: Parodia del «Mercante di Venezia» con musiche sincope.

**BRATISLAVA** - m. 263,2

16: Notizie agricole. Borsa. - 18.25: Conferenza - 18.45: V. Praga. - 19: Conferenza. - 19.30: Dal Teatro Nazionale di Bratislava: Il Barone Zingaro, di Strauss, con spiegazione. - 22: V. Praga.

**BRESLAVIA** - m. 315,8 - Kw. 4  
**GLEITWITZ** - m. 250 - Kw. 0,75

16.30-18: Concerto della R. O. e di un pianista. - 18: Conferenza di filosofia. - 19: La conquista dello spazio nella letteratura e nella pratica - 19.20-20: Uno sguardo ai tempi. - 20.15: Concerto popolare della «Schlesischen Landesorchester» di musica viennese. - 22.15: Comunicato della radio-società. - 22.30-21: Concerto e musica da ballo dell'orchestra Wassermann.

**BRNO** - m. 441.2 - Kw. 3

12.15: Orchestra. - 14.30: Borsa. Tempo. Notizie. - 17.15: Per le Signore. - 17.35: Emisione in tedesco. - 18: Ora. Notizie agricole. Conferenza. - 18.20: Conferenza sul Teatro. - 18.45: V. Praga. - 19: Concerto: Ilibse, Smetana; Rapsodia slava, Dvorak; Desin. Foerster; Fantasia, Sárka, Fibich; Canzoni d'amore, Nesvera; Vltava, poema sinfonico, Smetana - 20: Commedia «Uno degli onesti» di Bracco. - 20.45: Recitazione. - 21: Tamberino. - 22: V. Praga.

**BRUXELLES** (Radio-Belgique)  
 m. 508,5 - Kw. 1,5

17: Per ragazzi. - 19.30: Giornata parlata. - 20: Orchestra: Ouv. Dama di Piedic. Suppe; Printania, Mambour; (Clarino) Fantasia orientale, D'Ollone; Frivolozze, Monnaert; Papotage; D'Agreev; Audante per violonella, Grieg; Fantasia, Madame, Christine; (Flauto Romanza, Saint Saens; Balletto, Lakmé, Delibes. - 21: Attualità Orchestra: Agnese, Dama Galante, Fovrier; Monologhi: Tromba; Canzoni Indu Riinsky-Korsakov; Cinéa, Alexandroff; Monologhi; Chiacchierata, Mailly; Danza russa, Moszkowsky; Adagio per violino, Max Bruch; Piccola Suite di Concerto, Coleridge Taylor.

**BUDAPEST** - m. 555,6 - Kw. 3

9.30: 12; 15: Notizie. Borse e Mercati - 11: Concerto di piano - 13; 17: Tempo - 13.15: Conferenza di Radio - 17.30: Musica di triziani - 18.40: Conferenza - 19.20: «Szabolcs M. kaly» - 21: Concerto sinfonico - 22.10: Segnale d'ora Notizie - 22.30: Grafonola.

**CADICE** (Radio Cadice) (E. A. J. 3)  
 m. 297 - Kw. 0,5

20: Sintonizzazione. - 20.5: Piano: Selezione, L'uccello azzurro, Millan. - 20.15: Organo: Habanera, Curmen, Bizet. - 20.20: Canto. Negli intervalli: Composizioni per banda. - 21: Ora. Notizie. - 21.15: Orca: no: Valzer, Principessa dei Dullis, Fall. - 21.20: Piano: Selezione, La Dogaresa, Millan. - 21.30: Canto e Orchestra: Selezione, Candido Tenorio (4 pezzi), Guerrero. - 20.46-22: Ballabili. - Dopo l'1. a. in. Esperimenti.

NELLA STITICHEZZA  
**COMPRESSE LASSATIVE LANCELOTTI**

In tutte le buone Farmacie e presso

**D. LANCELOTTI & C.**

NAPOLI - Piazza Municipio, 15 - NAPOLI

**CRACOVIA** - m. 422 - Kw. 1,5

17-18: V. Varsavia. — 18: Cassette delle lettere. — 18.30: L'Osservatorio dell'Oriente (Wilna). — 19: Comunicati eventuali. — 19.15: V. Varsavia. — 21.30: Concerto. Rist. e Pavillon ».

**CARDIFF** (5 W A) - m. 353 - Kw. 1,5

15: 18; 18.30; 19.15; 21; 22.10-21: V. Londra — 15.45; 17; Trio 16.45: Culinaria — 17.15: Poi ragazzi — 19: Dalla catapulta al cannone a tiro rapido — 19.40; 21.50: Orchestra — 20 Rivista, dal Landliff Fields Pavilion — 21.35: Numero Varietà — 22: Farsa — 22.30: Orchestra.

**DAVENTRY** (5 XX) - m. 1600

Kw. 25,0.

**LONDRA** (2 L O) - m. 361,4 - Kw. 3,0

10.30: (Daventry solo) Segn. Gr. Tempo — 12: Quartetto. Soprano. Tenore — 13.14: Gig Her — Nuovi dischi grammofono — 15: Fuzione. Abbazia di Westminster — 15.45: Quartetto. Soprano. Pianoforte — 17.15: Pei ragazzi: Quartetto. (Composizioni di Cole-ridge Taylor) Racconto. Fich. — 18: Bollettino agricoltura — 18.15: Pei zeri derrate agricole — 18.20; Ballabili — 18.30 — Segn. Gr.: Tempo; Notizie — 18.45: Musica leggera — 19: Abitudini e manie — 19.15: Piano: Le Sonate di Beethoven — 19.30: Oratio — Ous. Fedra. Massenet — Umoresca. Dvorak — Fantasia. Faust. — Gounod, Mormorio della Foresta. Czibulka — Contralto: Sole e pioggia. Blumenthal — Il mio bimbo bruno. Kerbay — La Steppa triste. Grotzhanimo — 19.50: Azione drammatica — 20.30: A solo violino con arc. quintetto. Huldaj — Otette: Un po' d'amore, Silesu. — Selezione. Sansone e Dalila. Saint Saens — Patpourri. Moss — Contralto: Tre Romanze (M. V. White, V. Williams, Clutsam — Otello: Zampa. Hérold — Idillio alpino. Labitzky — 21: Tempo. Notizie — 21.15: (Solo Daventry) Viaggi nel Sud America — 21.35: Baritone: Il Ruscello. Schumann — Sogno eropsolatore. R. Strauss — Cristo è risorto. Rachmaninov — Violino: Variazioni sopra un tema di Corelli. Tartini — Il Vento. Versey — Soprano: Canzoni e Romanze (Johnson, Campion, Anonimo, Dowland, Barlett). — Baritone: Tre Canzoni (Mozart, Anonimo del 500. T. Hume) — Violino: Scherzo tarantella. Wieniawski — Moto perpetuo. Burleigh — Soprano: Quando un fiocco di neve. L. Lehmann — Il Mulino. V. Williams — Preghiera della sera. L. Lehmann — Sui monti (popolare) — Baritone: Due Canzoni (Lodge, Quilley) — 22.30-24: Ballabili. Savoy Hotel.

**FRANCOFORTE SUL MENO** - m. 428,6

Kw. 4

**CASSEL** - n. 272,7 - Kw. 0,75

12: Solito. — 13.30-14.30: Ritrasmisione del concerto della R. O. di Cassel. — 16.30 17.45: Concerto della R. O. Musica della famiglia Strauss. — 17.45-18.05: Lettura. — 18.15-18.45: Conferenza agricola. — 18.45-19.15: Conferenza: Radiofonia, professore e scuola. — 19.15-19.20: Notizie commerciali. — 19.20-19.45: Conferenza: Gustavo Mahler. — 19.45-20.15: L'ora del giornale: Frankfurter Zeitung. — 20.15-21.15: Ritrasmisione da Kassel: Max Reger, canzoni cantate da un basso. — 21.15-22.15: Concerto di violoncello, con il concorso di un pianista: Pezzi di Tartini, Fauré, Granados, Popper, Dolmancy. In seguito ritrasmisione da Cassel: concerto rivivente.

**GINEVRA** (Radio Ginevra) - m. 760

Kw. 1,5

20.30: Cambi. Ora. Previsioni tempo — 20.32: Orchestra, Hotel Metropole. — 21.30: Notizie.

**HILVERSUM** (H. D. O.)

m. 1060 - Kw. 2,0

12.40; 13.15; 20.25; 23.10: Come martedì — 18.40: (Concerto). Orchestra: Ouverture romantica. Keher Bela — Suite Orientale. Popy — Cantata rebe — Orchestra: In una Pagoda. Bratton — Selez. L'U' Ebraica. Halévy — Valzer. Lanner — Cantatrice — Orchestra: Serenata di Milioni d'Arlecchini. Drigo — Flirtation. Sterk — 20.50: Concerto e Conferenza — 23.20-0.40: Ballabili.

**KONIGSBERG** - m. 329,7 - Kw. 4

10.15-15: Solito. — 16.18: Concerto militare. Pezzi di Keil. Aulher, Weide, Lortzing. Ohlsen. Rossini. Becker. Jessel. Gamie. Paul. — 1805: 1 prezzi dei prodotti agricoli. — 18.20: Fiale per la giovini. — 19: Conferenza sulla legge della rivalutazione del 9 luglio 1927. — 19.30: Che cosa è una canzone popolare? — 20: Meteorologia. — 20.10: La canzone. Canzoni popolari di tutte le regioni tedesche. — 21: Musica da camera di violino, violoncello e di pianoforte. Pezzi di Cesare Franck e Mendelssohn; in seguito meteorologia, recentissime, corriere sportivo.

**LANGENBERG** - m. 468,8 - Kw. 25

MUNSTER - m. 241,0 - Kw. 4

DORTMUND - m. 223 - Kw. 1,5

13.10-14.30: Concerto dell'orchestra Mario Isoglio. Musica di Ohlsen, Lortzing, Rubinstein, Popy, Chopin, Lehar, Gilt, Bendix, Urbach. — 14.30-14.45: Come rimango in buona salute? — 16.45-17.30: La radio della cuoca. — 17.30-18.30: Concerto da 12 Pezzi di Lincke, Kuhlku, Leonowalla, Fall, Yoshitomi, Urbach. — 18.30-19: Figure romantiche della storia mondiale: Il conte di Struensée. — 18.30-19: L'arte del conferenziere. — 19.15-19.35: Una visita al teatro cinese. — 19.40-20: Corso linguistico: il buon tedesco. — 20.05-22.30: Ritrasmisione del concerto estivo dal giardino della Stadthalle di Johannisberg. Musiche di Fucik, Mendelssohn, Meyerbeer, Strauss, Mascagni, Weber, Grieg, Puccini, Vicuxtempis, Lehar. — 22.35: Recentissime e corriere sportivo. — 23.50-24: Ritrasmisione del concerto dall'Hotel Handelshof di Essen.

**LIPSA** - m. 365,8 - Kw. 4

DRESDA - m. 275,2 - Kw. 0,75

10.20.05: Notizie commerciali come lunedì — 10.05-13.15: Solito. — 16.30-18: Concerto pomeridiano della R. O. Musiche di Thomas, Nicodé, Moszkowsky, Verdi, Lehar. — 18.05-18.15: La radio di alta tassa. — 18.15-18.30: La radio della rivalutazione. — 18.30-18.55: Corso di lingua spagnola per principianti. — 19.19.30: Conferenza sulla Fiera di Lipsia. — 19.30-20: L'aropano tedesco per il traffico commerciale. — 20: Prognosi del tempo e segnale orario. — 20.15: e Studentenlieblichn », operetta comica in 1 atto di O. Stotz. — 21.15: Serata di Lortzing, con il concorso di due cantanti e della R. O. — 22.15: Radiogogna. — 22.20: Bollettino della stampa e corriere sportivo.

**LOSANNA** (S.R.R.) - m. 680 - Kw. 1,5

7; 13; 20.30: Come lunedì — 20.31: Concerto di flauto: Sonati, Bach; Romanza: Saint Saens; Canza alle farfalle, Foubonme; Alegria e Roudi; Luton — 21: Orchestra, Rist. Old India; Marcia, Billi; Valzer, Wald-

teufel; Canto Vergini, Leeceq; Canto dei Marinai; Severze; Capriccio italiano, Traiukowsky.

**MADRID** (Union Radio) - m. 375

(E. A. J. 7) - Kw. 1,5

12.15-13.15: Come lunedì. — 15.16.30: Orchestra e Soprano. Internezzo L. Medina. Informazioni teatrali. Bollettino tempo. Notizie. — 20.21.30: Orchestra, Internezzo L. Medina. — 21.1.30: Segnale d'ora. Borsa. Banda municipale. Notizie.

**MANCHESTER** (2 Z Y) - m. 384,0

Kw. 1,5

12-13: Grammofono 16: Orchestra, da Buxton — 17: Contralto — 17.15: Pei ragazzi — 18; 18.30; 19.15; 21; 23.24: V. Londra — 19: Vita malese — 19.30: (da Blackpool) Troupe musicale e Numeri varietà — 21.35: Orchestra — 22.30: Ballabili.

**MONACO DI BAVIERA** m. 335,7 Kw. 4

NORIMBERGA - m. 303 - Kw. 4

4: Quadri del passato della Germania (conf.). — 4.30: Concerto divertente della R. O. con il concorso d'un violinista, di violino. Pezzi di Weber, Gounod, Humperdinck, Bruch, Svendsen. — 5.30: Musica e vita (conf.). — 5.15: Rivista settimanale di sport. — 7.30: Concerto di pianoforte di R. Peter. Musiche di Chopin, Telemann, Reger. — 8.15: Conferenza: Le relazioni commerciali svedesotedesche. — 8.45: e's Traurig! (La Fede), azione teatrale popolare con canto in 5 atti di Remmich e Zischank, musica di Feldigl. — 10.30: Notizie serali.

**MOTALA** - m. 1320 - Kw. 40**STOCOLMA** (S A S A) - m. 454,5

Kw. 1,5

19: La vita animale nei mari — 19.30: Concerto — Orchestra: Ouverture Drammatica. Massenet — Suite Tragica Giapponese, Faucher — Cantatrice: Aria (Il Profeta), Meyerbeer — Serenata. Brahms — Addio foreste (Giovanna d'Arco). Traiukowsky — Orchestra: Serenata d'Autunno. Wolf — Cantatrice: Tre Lieder, Schubert — Orchestra: Selez. Salome. Strauss — Cantatrice: Canti d'Arabia, Clay — La Lettera. Halm — Mandolino. Idem — Le Fanciulle di Cadice, Tosti — Orchestra: Scena di balletto, Teorpin.

**PARIGI** (Petit Parisien) - m. 340,9

Kw. 0,5

21: Cantatrice: Aria, Il Re d'Ys, Lalo; Canzone gotica, Dannazione di Faust, Berlioz; Aria, Sigurd, Reyer; Orchestra: Ous., Melusina, Mendelssohn; Aria, Froschdahl; Sinfonia Renana, I. Tempo, Schumann; Andante dell'Otello, Schubert; Allegro vivace della 10. Sinfonia, Mozart; Minuetto della 12. Sinfonia in si bem, Haydn; Finales della Sinfonia in do min., Beethoven.

**PARIGI** (Radio Paris) - m. 1750

Kw. 1,5

8; 10.30; 13.50; 16.30; 17.35; 20: (Comunicato in Esperanto). Come lunedì — 12.30-14: Orchestra: Fox trot, Wavels; Andante, Dupin; La Pinggia, Rarm; L'Indovino del villaggio, Rousseau; Breccese del Ricordo, Mendelssohn; Violino: A solo, Ignotti; Minuetto, Mozart; Suite familiare, Brontini; Ay-Ay-Ay, Freire; Luisa, Charpentier; Pagina Franca C. Franck. — 16.45-17.40: Jazz. — 19.30: Concerto. — 20.30: Selezione, Don Chisciotte Massenet; Negli Intervalli: Notizie.



**PARIGI (Scuola Superiore delle Poste e Telegraf)** - m. 447.8 - Kw. 0.45

8; 10,25; 13; 18: Come domenica. — 14: Concerto. Studio e Variazioni. Franck; O tu bell'astro (Tannhauser), Wagner; Slez. Thais, Massenet; Réverie. Vieuxtemps; Marcia Scozzese. Debussy; Un'orecchia, Tchaikowsky. — 20: Corso d'Esperanto. — 20,30: Letteratura. — 20,45: Teatri. — 21: Concerto: Slez. La Favrita, Donizetti. Recentissime.

**PRAGA (P. R. O.)** - m. 348,9 - Kw. 5

11; 11,45; 12; 13,15; 13,30; 16,45: Come lunedì. — 17: Banda militare. — 18: Conferenza. — 18,15: Emissione in tedesco. — 18,45: Notizie agricole. — 19: Per gli operai — 20: Tempo. Notizie. Concerto: Ouv. Mignon. Thomas; Aria. Mignon. Thomas; Oï Mari. Di Capua; Berceuse. Humperdinck. Canzone russa. Alabiev; Suite algerina. S. Saens; Villanella. Dell'Arqua; L'ultima rosa. Idem; Lucia di Lammermoor. Donizetti; Berceuse. Regér; Pivellino. Guiraud. — 21,25: Commedia — 22: Ora. Notizie. Musica popolare.

**STOCCARDA** - m. 379.7 - Kw. 4

**FRIBURGO nella Brisgovia** - m. 577

12,30: Solito — 16,15: Concerto della R. O. — 18: Solito — 18,15: Conferenza — 19,15: La radio degli scacchi — 19,45: Conversazione sui nostri luoghi di cura — 20: Segnale orario, meteorologia, notizie — 20,15: Concerto divertente della «Philharmonischen Orchester», di Stoccarda. Musiche di Oscheit. Waldteufel. Offenbach. Hummann. Adam. Strauss. Metra. Blankenburg; in seguito «Grosstedtluff» (aria di metropoli, commedia in 4 atti di O. Blumenthal) e G. Kadelburg.

**TORRE EIFFEL (F. L.)** - m. 2.050

**Kw. 5.**

18,45-20: Giornale parlato: L'Evoluzione della sociologia — Problemi della Marina da Guerra — Vita parigina — Vita Europea — La Canzone del giorno — Rubriche solite — Stampa teatrale — Echi e Recentissime — 20: Previsioni tempo — 20,15 22: (Concerto). Orchestra: Ouv. Il Matrimonio Segreto. Cimarosa — Cantatrice: Due Lieder, Liszt — Piano: Lo Scherzo, Chopin — Orchestra: Rigaudon (Dardanus), Rameau — La Troia; Barcarola; e Sinfonia Incompleta, Schubert — Cantatrice: Aria. Aida, Verdi — Valzer. Madame Chrysanthème, Messager — Piano: Giardino sotto la pioggia, Debussy — Cantatrice: Il Camerò, Dubois — Chiaro di luna, Fauré — Orchestra: Preludio, Penelope, Fauré.

**TOLOSA** - m. 392 - Kw. 2

10,15: I Festaioli. — 12,30: Non si scherza. — 12,45: Concerto: Marcia, Candiolo; Notturno danza, Akimeika; Valzer, Ertl; Se-

renata discreta, Box; Presso la Fonte, Candiolo; Fantasia, Maria Maddalena, Massenet; Ziganita, Cannes; Pagina d'allium, Charrier; Serenata d'autunno, Chamade; Danza velata, Candiolo; Fox trot, Rodgers. — 14,15: Quotazioni commerciali e agricole. — 17,20: Conferenza scientifica. — 17,30: Tre Preludi di Chopin. — 20: Danza del bacio, Borel-Clerc. — 20,45: Concerto: Vecchie danze francesi, Masson; Gokak, danza della Piccola Russia, Maussergski; Una sera di festa all'Havann, Filippucci; Furlana,

gnale d'ora. Comunicato d'aviazione e meteorologico — Comunicato P. A. T.

**VIENNA (Radio Vienna)** - m. 517,2 Kw. 7

11: Musica del mattino — 16,15: Concerto pomeridiano — 18,15: Fine di settimana. Indicazioni per viaggi e gite — 18,30-19: Due conferenze — 19,30: Corso di esperanto per principianti — 20,5: Lettura Ferdinando Onno — 21,5: Concerto accademico. Due cantanti, violinista, pianista. Mu-



In ascolto di un concerto di IRO a Grumello Cremonese (Fot. dell'abbonato N. 8677 e 1022)

Barbrolli; Danza Ungherese 5.a e 6.a. Brahms; Danza rumena, Borel; Aragonese, De Falla; Danza polvtziana, Borodine; Sardana catalana, De Severac; arretin gitano, Lleo; Polonese, Chopin; Faraolula, Filippucci; Canto: Per una sola parola d'amore, Rullis; Valzer d'una notte d'estate, Moletti.

**VARSAVIA (Polskle Radio)** - m. 1114.1 Kw. 7

11: Segnale d'ora. Comunicato meteorologico. Comunicato P. A. T. — 14: Bollettino finanziario e meteorologico — 16: Rivista di libri — 16,25: Per le Signore — 16,50: Comunicati — 17-18: Ballabili, Caffè «Gastronomia» — 18: Comunicato P. A. T. — 18,15: Varie. — 18,35: Conferenza di Storia Naturale — 19: Comunicato d'agricoltura — 19,15: Concerto ritrasmesso. Negli intervalli: Bollettino Messenger Polonnis in francese — 21: Comunicato Polizia. Se-

siche di Gluck, Felber, Wieniawsky, Bizet, Verdi, Chopin, Grieg, Liszt, Ugo Wolf, Hentschel.

**ZAGABRIA** - m. 310 - Kw. 0.35

8,30: Concerto serale di violino e pianoforte. Pezzi di Mozart, Godard, Saint Saens, Sarasate, D'Ambrosio. — 9,45: Notizie. — 10: Ritrasmisione dal Grand Café.

**ZURIGO** - m. 588.2 - Kw. 1.15

12,28-13,35: Solito — 16: Concerto ritrasmesso dall'Hotel Bour au Lac. — 17,20: L'ora della Jonna: «La rosa della felicità» — 17,55: Prognosi del tempo. — 19,58: Id. e segnale orario. — 20: Impressioni sulla Fiera di Lipsia. — 20,30: Serata di concerto e di radio-azioni. La R. O. solista di flauto. «Zum Einsiedler», commedia in 1 atto di B. Jacobsen. — 22,10: Recentissime, notizie della «N. Z. Z.», prognosi del tempo.

**PILE A. D.**

Le migliori per l'alimentazione di valvole a consumo ridotto e monovolt.

DITTA  
**MARCO CAPPELLI**  
MILANO  
Corso Magenta, 22

Tel. 83-780

**ALFREDO CURATOLI**

C. I. I. Napoli 1715

**NAPOLI (139) - Piazza Cavour, 64-65**

Telefono 52-80

Autopiani - Pianoforti - Harmoniums

Tutti gli Strumenti Musicali

Radiofonla - Accessori

Forniture complete

Grammofoni

Chiedere Catalogo

# Venerdì

## 26 Agosto

**BERNA** - m. 411 - Kw. 1,5

13-15.56: Solito. — 16-16.45: Orchestra del Kursaal di Berna. — 16.45-17: Il quarto d'ora della donna di casa. — 17-17.30: Orchestra del Kursaal di Berna. — 20: Segnale orchestra del Kursaal di Berna. — 20: Segnale orario, meteorologia. — 20-20.30: Concerto di pianoforte del pianista E. Kupper. — 20.30-21.20: Concerto dell'orchestra dell'Hotel Metropole di Ginevra con il concorso della cantante Maria Lachenal. — 21.20-21.50: Orchestra del Kursaal di Berna. — 21.50-22.05: Notizie, meteorologia. — 22.05-22.30: Orchestra del Kursaal di Berna.

**BIRMINGHAM** - m. 326,1 - Kw. 1,5  
**DAVENTRY Sperimentale** (5 GB)  
m. 491,8 - Kw. 5

15: Organo, da St. Mary-le-Bow: Processione a Kieff, Musorgsky; Sohero in do min. (5a sonata, Guilman; Violino, Organo, Ouverture occasionale (5 tempi), Haendel; Sohero (Quartetto op. 11), Tschaikowsky; Marcia Eroica, Stanford; Violino, Organo: Canto di notte, Elgar; Fantasia Irlandese, Wolstenholme. — 16: Ballabili: Tenore. Numero di varietà — 17.45: (Birmingham) Sei ragazzi: Conferenza; Contralto. — 18.30: Segn. Gr.; Tempo: Notizie. — 18.45 (Birmingham): Orchestra: Ouv., Russian and Lullaby, Glinka; Tenore: Romanza, Elgar; Canzone, R. Clarke; a Fiaccola, Elgar; Orchestra: Intermzzo, Cowen; Melodia lirica, Fletcher; Soprano: Romanza, L. Lehmann; Celia, Munzo; Canzone, Phillips; Orchestra: Piccola Suite (4 tempi), Coleridge-Taylor; Piano: Composizioni di S. Bennett eseguite dall'autore; Orchestra: Potpourri, Finck. — 20: Banda: Ouv., Il Re d'Ys, Lallo; Marte (Suite dei Pianeti), Holst; Contralto: Romanze e Canzoni (Squire, Haydn Wood, Squire); Baritono: O mia signora, Dale; Senti o morte, Barrett; Canzone, Quiller; Banda: Secondo tempo e Finale; Sinfonia Patetica, Tschaikowsky; Numero varietà: Banda: Balletto, I due Colombi, Messager; Contralto: Navi che passano; Il Culo, L. Lehmann; Laggiù, Brabe; Baritono: Tre Canzoni, Korbys; Banda: Suite religiosa (3 tempi), Fandl. — 22: Tempo: Notizie. — 22.15: Ballabili. — 22.45-24: Idem, New Princes Restaurant.

**BOURNEMOUTH (GBM)** - m. 491,8  
Kw. 1,5

12-13: Gramofono. — 16: Musica, Riet, Beale. — 17, 18.30, 19.45-23: V. Londra. — 17.15: Pei ragazzi. — 18: Orchestra, Grand Supercinema.

**BATISLAVA** - m. 263,3

18: Jazz. — 19.05: Corso di Jovacco. — 19.20: Conferenza. — 19.35: Musica riprodotta. — 20: V. Praga.

**BRESLAVIA** - m. 315,8 - Kw. 4  
**OLEWITZ** - m. 350 - Kw. 0,75

16.30-18: Concerto divertente della R. O. con il concorso d'un contralto. — 18: L'ora della donna di casa. — 18.50-19.20: Conferenza letteraria. — 19.20-19.35: La radio dei viaggi. Consigli ed indicazioni. — 19.35-20.05: Questioni economiche del presente. — 20.15: «Der friedliche Ueberfall», una farsa in 2 rudi-quadrati di H. C. Kaergel. — 22.15: Dieci minuti di speranza.

**BRNO** - m. 441,2 - Kw. 3

12.15: Musica riprodotta. — 14.30: Borsa. Tempo. Notizie. — 17.15: Pei ragazzi. — 17.35: Emissioni in tedesco. — 18: Ora. Notizie agricole. — 18.20: Conferenza. — 19: Musica da camera: Quartetto in fa magg.

Dvorak; Quartetto in re magg. Novak. — 20: Orchestra: Russian and Lullaby, Glinka; Il Paradiso perduto, Rubinstein; Romanza, Cerepinin; Eugenio Onegin, Tschaikowsky; Al Concerto, Borodin. — 21: Jazz. Canzoni. — 22: V. Praga.

**BRUXELLES (Radio-Belgique)**  
m. 508,5 - Kw. 1,5

17: Trio: Iohengrin, Wagner; Composizioni per piano, Schumann; Cantilena, Dubois; Fpiallamo, Lassen; Danza Dvorak; (Violino) Aria, Bach; Nello Braghierie, Guiraud; Serenata, Gaudolfo; Cantilena, Delporte; (Violoncello) Suite, Gilson; Pezzo a modo di trio, Widor. — 19.30: Giornale parlato. — 20: Concerto d'organo, dalla Sigla Delgay. — 20.30-23: Orchestra: Due trii (Budin de Bois, Mortier); (Cantatrice); Tra Romanze, (Compra, Fauré, Bruneau), tra Fauré; (Cantatrice) Canzoni Svezze, Hennesy; Audizione di Fonografo; Selezione letteraria fiamminga.

**BUDAPEST** - m. 555,6 - Kw. 3

9.30, 12, 15: Notizie, Borsa e Mercati — 11: 17: Tempo — 13.5: Conferenza. — 17.30: Orfanola — 20: Concerto, Filarmonica Ungherese, Negli Intervalli: Segnale d'ora. Notizie — 23: Musica di ragazzi.

**CADICE (Radio Cadice)** (E. A. J. 3)  
m. 297 - Kw. 0,5

20: Sintonizzazione. — 20.5: Piano: Tre composizioni di Sauer. — 20.15: Canto. Negli Intervalli: Composizioni per violino. — 21: Ora. Notizie. — 21.22-22: Orchestra. — Dopo l'1. a m. Esperimenti.

**CRACOVIA** - m. 422 - Kw. 1,5

16.25: Pei ragazzi. — 17-18: Supplemento al programma. — 18: Insetti costruttori. — 18.30: Geografia economica. — 19: Sport — 19.30: V. Varsavia.

**CARDIFF (5 W A)** - m. 353 - Kw. 1,5

12-13, 18, 18.30, 19.45: V. Londra. — 15: Orchestra, Tenore. — 16.45: Attualità. — 17: Ballabili, Rist. Carlton. — 17.15: Sei ragazzi. — 19.25: Sport. 21.35: Orchestra: Selezione, L'Orchestra, Carvill e Monckton; Soprano: Aria (Il Turco), Monckton; Aria (Le Lattaie), Tours; Orchestra: Valzer, Rehana; One step (Rosa di Fratta), Kern; Baritono: Aria (Tempo dei Lilly, Schubert-Clutsam); Aria, Gaia Inghilterra, German; Orchestra: Selezione, Popsy, Jones e Samuels; Soprano: Giardino d'amore (Veronica), Messenger; Il Tordo (Le Lattaie), Tours; Orchestra: One step (Sotto i pini), Simmer; Baritono: Aria (Il Turco), Monckton; Adlio (Total), Joyce; Orchestra: Selezione, Primula, Gershwim. — 22.45-23: Terzetto varietà.

**DAVENTRY (5 XX)** - m. 1000  
Kw. 25,0

**LONDRA (2 Lo)** - m. 361,4 - Kw. 3,0

10.30 (Solo Daventry), Segn. Gr.; Tempo. — 12: Quartetto, Baritono. — 12.30: Organo, da St. Botolph: Seconda Sonata, Mendelssohn; Allegro Cantabile, 5a Sinfonia, Widor; Postludio in sol min., Faules. — 13-14: Big Ben, Orchestra, Hotel Metropole. — 15: Triok, Mezzo soprano, Baritono, Piano. — 17: Leggende irlandesi. — 17.15: Pei ragazzi; Musiche moderne per piano; Racconto d'avventure; Letture. — 18-19: Orchestra, Teatro Principe di Galles (18.30) Segn. Gr.; Tempo: Notizie. — 19: Sullo schermo. — 19.15: Piano: Le Sonate di Beethoven. — 19.25: Football. — 19.45: Numero varietà. — 20: Orchestra e Coro

**AMBURGO** - m. 396 - Kw. 4  
**BREMA** - m. 252,1 - Kw. 0,75  
**HANNOVER** - m. 297 - Kw. 0,75  
**KIEL** - m. 254,2 - Kw. 0,75

16.15 (per Haun e Bremen): C. M. Ziehrer. Concerto della R. O.; (per Kiel e Amb.); Concerto divertente di musiche di Cherubini, Schubert, Urbach con la R. O. — 17: L'ora del radiogrammo per la gioventù. — 17.55: Solito. — 18: Per la donna al tavolino da tè. Concerto della R. O. — 18.30: Corso di lingua inglese per iniziati. — 19: Per la donna al tavolino da tè (2.a parte). — 19.25: La radio della giurisprudenza. — 19.50: Il mercato frutta e verdura di Amburgo. — 19.55: Meteorologia. — 20: Serata di violino con «Jan Gesterkamp». — 21: Musica da casa tedesca. Concerto di un soprano e d'un flautista di pezzi di Quanta, Haase, Handel, Friedrich. In seguito ritrasmissione del concerto dal «Café Wallhof» Amburgo per Amburgo e Kiel e dal «Café Continental» Hannover per Hannover e dalle «Soellners Guten Stueben» Brema per Brema. Dati meteorologici per l'interno ed i mari, notizie, corriere sportivo.

**BARCELONA (Radio Barcellona)**  
(EAJ) - m. 343 - Kw. 1,5

13: Carillon, Cattedrale, Il Tempo. — 18.30: Mercati Internazionali e Cambi. — 18.40: Moda e Consigli utili per le Signore. — 19: Quintetto: Marcia, Mignard; Selezione, La Canterina, Heriari; Minuetto della Sonata N. 2, op. 4, Beethoven; Valzer, Waldteufel. — 21.30: Conferenza. — 22: Borsa e Mercati, Rosentissime. — 22.05: Quintetto: Ouv., a Regina di Antun, Biggè; Selezione, Benamor, Lina. — 22.20: Tre Recitazioni — 22.35: Tenore: Romanza, Serrano; Racconto (Bohemios), Vives. — 23: Carillon, Cattedrale, Il Tempo. — 23.05: Borsa e Mercati. — 23.10: Chitarra: Canzone, Lohel. Andante, Sor; Ninnu nanna, Papal. — 23.25: Tenore: Jota, Chueca; Sole di Siviglia, Padilla. — 23.40-24: Chitarra: Pavana, Garcia; Ricordi dell'Alhambra, Turrega.

**BASILEA** - m. 1100 - Kw. 1,5

20.30: Segnale orario, meteorologia. — 20.30-21.58: Serata popolare, Concerto, canzoni sul liuto e lettera. — 21.50-22: Notizie, meteorologia.

**BERLINO** - m. 483,0 - Kw. 4  
**STETTINO** - m. 236,2 - Kw. 0,75

3.30: Questioni e dispiaceri di donne. — 4.30-6.20: Ritrasmissione del concerto dal «Osterebad Heringsdorf» (8 pezzi; in seguito consigli per la casa, i programmi dei teatri e dei cinematografi. — 6.30: I nuotatori tedeschi alle gare a Bologna — 7.5, 7.30-7.55: Conferenze diverse. — 8.30: Ouverture di Borodin, Glinka, Tschakowsky, Auber, Boieldieu, Mozart, Schubert, Mendelssohn-Bartholdy, Wagner. Concerto della R. O. In seguito meteorologia, recentissime, segnale orario, corriere sportivo. — 10.30: Per divertimento. Concerto del «Berliner Bandonion-Streichorchester» ed audizioni di un soprano. Pezzi di Holzmann, Benatzky, Rollins, Wiggert, Schumacher, Strauss, Mewes, Kuhn, Stransky, Leonard, Siede, Vesly.

Canata irlandese, Stanford; Orchestra: Tre empi della Suite di Lady Radnor. Parry: Coro solo: Coro a più parti, Elgar; Orchestra: Ouv., Le Vespe, V. Williams; Coro e Orchestra: Canata su parole di Milton. Parry. — 21: Tempo. Notizie. — 21,15: (solo Daventry), Previsioni marittime. — 21,20: I programmi della settimana ventura. — 21,35-23: Programma sette-ottocento: Conversazioni fra il dott. Johnson, Boswell e Oliviero Goldsmith. Musiche di Handel. Canzoni e scene di Sheridan. Bierschaft, ecc.

**FRANCOFORTE SUL MENO** - m. 428,6 Kw. 4  
**CASSEL** - m. 272,7 - Kw. 0,75

12: Solito — 13,14: Nuovi dischi gramofonici. — 17,45-18,05: Lettere di Mozart. — 18,15-18,30: Due conferenze. — 19,15-19,20: Saggi di letteratura inglese. — 19,15-19,20: Informazioni commerciali. — 19,45-20,05: 20 minuti dedicati ai progressi nella scienza e nella tecnica. — 20,05-20,15: Rivista settimanale del film. — 20,15: Ritrasmisione d'un dramma. In seguito Lortzing: Concerto della R. O. con il concorso di un baritone.

**GINEVRA (Radio Ginevra)** - m. 700 Kw. 1,5

20,30: Cambi. Ora. Previsioni tempo. — 20,32: Concerto vocale e strumentale. — 21,30: Notizie.

**HILVERSUM (H. D. O.)**  
m. 1060 - Kw. 2,0

12,10; 13,15; 20,25; 20,50: Come lunedì — 17,10: (Concerto) — Orchestra: Sinfonia, Semiramide, Rossini — Piano: Rondò in la min., Mozart — Fantasia op. 28 in re bem. magg. op. 27 n. 2. e Scherzo op. 20 in la min., Chopin — Orchestra: Due Serenate, Schubert — Valzer, Strauss — Selez. di Canti Ebraici, Smetlinski — Risposta a Manon e L'Ultima Lettera di Manon, Gillet — Selez., Carman, Bizet — Estasi, Gamie — Marcia (Friedrichs Rex), Roland — Due Complots (La Notte di San Giovanni), Gilbert — Fox trot — 23,10: Agenzia V. D.

**KONIGSBERG** - m. 329,7 - Kw. 4

10,15-15: Solito — 16: Conferenza: Il nemico invisibile dei nostri appartamenti — 16,30: Conferenza: La donna attorniato di Mozart. — 17-18: Ritrasmisione del concerto dal «Café Bauer» di Königsberg. — 18,05: I prezzi dei prodotti agricoli. — 18,30: per Danzica: Impressioni di viaggio dell'Inghilterra attuale. — 18,45: Conferenza riguardante la porcellana ed il vetro. — 20: Meteorologia. — 20,30: Grande serata orchestrale. La grande radio orchestra e solista di violino. Musiche di Weber, Beerwald, Cherubini, Raff; in seguito meteorologia, recentissime.

**LANGENBERG** - m. 468,8 - Kw. 25  
**MUNSTER** - m. 241,9 - Kw. 4  
**DORTMUND** - m. 283 - Kw. 1,5

13,10-14,30: Concerto dell'orchestra Mario Isoglio. Musiche di Lanner, Forik, Catalani, Gounod, Svedsen, Nedbal, Blaw, Waelzelt. — 14,30-14,35: I cinque minuti della donna di casa. — 16,30-17: La radio dei fanciulli. — 17-17,30: La radio della gioventù — 17,30-18,30: Concerto pomeridiano con il concerto d'un soprano, due violoncellisti e di un pianista. Opere di S. Lee, Fellinger, Romberg. — 18,30-19: La radio della donna. — 19,15-19,35: Conversazione inglese. — 19,40-20,05: Conferenze. — 20,30: Introduzione alle notizie teatrali: «Der Kammersänger» di Wedekind e «Die stiltliche Forderung» di Hartleben. — 20,45: «Der Kammersänger» (il

cantante di camera, tre scene di F. Wedekind; in seguito «Die stiltliche Forderung» un atto di O. E. Hartleben; in seguito recentissime, corriere sportivo; in seguito da Elberfeld: concerto dell'orchestra E. Schaffer dall'Hotel zur Post.

**LIPSIA** - m. 365,8 - Kw 4  
**DRESDA** - m. 275,1 - Kw. 0,75

10,20-05: Notizie commerciali come di solito. — 10,05-13,15: Solito. — 16,30-18: Concerto della R. O. — 18,05-18,30: Saggi di lettura e libri nuovi. — 18,30-18,55: Corso di lingua inglese per iniziati. — 19,19-30: Cita attraverso la nostra Patria. — 19,30-20: Conferenza: Schiller e Dullberg. — 20: Programmi del tempo e segnale orario. — 20,15: Avventure di viaggio. Recitazioni e concerti. — 22: Notizie e corriere sportivo. — 22,15-21: Radio-clubaret.

**LOSANNA (S.R.R.)** - m. 080 - Kw. 1,5  
7; 13; 20,30: Come lunedì. — 20,31-22: Programma di Berna e di Ginevra.

**MADRID (Union Radio)** - m. 375  
(E. A. J. 7) - Kw. 1,5

12,45-13,15: Come lunedì. — 15-16,30: Soprano e Orchestra. Intermezzo L. Medina. Informazioni teatrali. Bollettino tempo. Notizie. — 20,21,30: Orchestra. Intermezzo L. Medina. — 21-13,0: Segnale d'ora. Borsa. Soprano. Tenore e Orchestra. Notizie.

**MANCHESTER (2 Z Y)** - m. 384,6 Kw. 1,5

15: Quartetto. — 16,40: Autopiano — 17: Un mercato dell'antico Egitto. — 17,15: Per i ragazzi. — 18: 18,45: Orchestra. Hotel Mejsstie. — 18,30; 19; 19,45: V. ondra. — 19,25: Sport. — 21,35-23: Orchestra: Ouv., I Fratelloni, Contes: La Fiera, April; Il Circo. Bueolossi; Baritone: Tre Canzoni della Fiera. E. Martin; Orchestra: Alla Fiera, Costes; Feste di maggio, Sullivan; Danza (Nell'wynn), urman; La Fiera, Fletcher; Baritone: Alla Fiera, E. Martin; Orchestra: Fiera russa, Bantok.

**MONACO DI BAVIERA** - m. 535,7 Kw. 4  
**NORIMBERGA** - m. 303 - Kw. 4

2,45-3,45: L'ora della donna. — 3,55: Indicazione del complesso dell'opera «I maestri cantori di Norimberga». — 4: Ritrasmisione teatrale dal «Prinzenertheater» di Monaco; Conferenza d'introduzione e rappresentazione dell'opera di Riccardo Wagner: «I maestri cantori di Norimberga». — 9,50: «La buca delle lettere». — 10: Importanti radio-notizie. — 10,10: Notizie serali.

**MOTALA** - m. 1320 - Kw. 40  
**STOCOLMA** (SASA) - n. 454,5 Kw. 1,5

19,10: Per i Giovani Esploratori — 19,30: Fra i selvaggi — 20: Azione drammatica — 20,20: Sonata per flauto e piano, G. Piatini — 20,45: Tre recitazioni poetiche — 21: Sonata per piano, flauto, oboe e fagotto, V. Riel.

**CHIEDETE SEMPRE IL**

**TORRONE ROSSIGNOLI**  
— SESTRI LEVANTE —

**PARIGI (Radio Paris)** - m. 4750 Kw. 1,5

8; 10,30; 13,50; 16,30; 17,35; 20: Come lunedì. — 12,30: Orchestra: Fox trot, Akst. Valzher. Fétras; Ouv., Preciosa, Weher; Canzone triste Duprac; Minuetto, Borchertini; (Cantatrice), Ari, Isoline, Messenger; (Violino) Scherzo. Dittersdorf; Ninnu nana, Badesse; Adagio allegretto Prima Sinfonia, Beethoven; (Cantatrice) Chiaro di luna, Faure; (Violoncello) Gavotta, Papper; Paesaggio, Bouter; Dopo un sogno, Faure; Una sera, Deleau. — 16,45: Jazz. — 20,30: Quartetto vocale. Orchestra: Selezione, La Traviata, Verdi; Negli Intervalli: Notizie.

**PARIGI (Scuola Superiore delle Poste e Telegrafi)** - m. 447,8 - Kw. 0,45

8; 10,25; 13; 18: Come domenica. — 14: Concerto: Suite fabbesca (Prima parte, Ravel; Mattino d'Aprile, Fievet; Selez., Traviata, Verdi; Boreuse del Ricordo, Delmas Pop; Balletto, Arrigo VIII, Saint Saens. — 20: Corso di Spagnuolo. — 21: Concerto (Ravel, Debussy, Marcel-Bernheim, Verdi, Bizet).

**PRAGA (P. R. G.)** - m. 348,9 - Kw. 5

11; 11,45; 12; 13,15; 13,30; 16,45: Come lunedì. — 17: Ballabili. — 18: Conferenza musicale. — Emissione in teleseco. — 18,45: Notizie agricole. — 19: Per gli operai. — 19,15: Conferenza. — 20: Tempo. Notizie. Serata popolare: Suite spagnuolo, Kostal; Canzoni: Fantasia su Canzoni slovacche, Hrbanek — 21: Ouv., Il Ritorno, Mendelssohn; A solo violino: Nannu, Lalo; A solo violoncello: La veglia ed Unoreca, Dvorak. — 22: Ora. Notizie. Musica popolare.

**STOCCARDA** - m. 379,7 - Kw. 4  
**FRIBURGO nella Brisgovia** - m. 577

12,30: Solito — 16: Dal regio della donna — 16,15: Concerto pomeridiano della R. O. (8 pezzi) — 18: Solito — 18,15: Conferenza riguardante gli zingari — 18,45: Drammi moderni — 19,15: La radio scolastica e l'importanza per i professori — 19,45: Indicazioni sul programma della settimana prossima; In seguito segnale orario, meteorologia, notizie — 20: Concerto popolare con il concorso di cantanti e un quartetto di cornetti — 21,30: Corriere sportivo.

**TORRE EIFFEL (F. L.)** - m. 2.050 Kw. 5.

18,45-20: Giornale parlato: Il Baccalareato — Attualità scientifiche — Corriere letterario — La Canzone del giorno — Rubriche solite — Recentissime — 20: Previsioni tempo — 20,15-21,15: (Concerto) Orchestra: Il Miracolo (5 tempi), Humperdinck — Cantatrice: Canzone e Rondò, Lale — Orchestra: Cirano de Bergerac, Rose — La Figlia del Re della Cina? e L'Asino bianco, Hue — Selezione, Suite Slava, Fievet — Cantatrice: Due Romanze, Faure — Orchestra: Ouv., Ruy Blas, Mendelssohn — 21,15-22: Università popolare: I paesaggi letterari — Corso pratico d'elettricità — Scene della vita marinara d'altri tempi — Note di Poesia contemporanea — Storie di Scienziati — Consigli di Diritto pratico — La civiltà contemporanea.

**TOLOSA** - m. 392 - Kw. 2

10,15: Tre Preludi di Chopin. — 12,30: Quattro Preludi di Chopin. — 12,45: Concerto: Valzer, Farbach; Danza russa, Berger; Andalus, Delmas; Fox trot, Youmans; Cavatina, Saint Saens; Fantasia a Beurnese, Messenger; Il tuo sorriso, Bonincontro; Serenata di primavera, Drdla; Danza americana, Audray; Le nozze delle rose, Franck;

# Sabato

## 27 Agosto

Passaggiata militare, Cannes. — 14,15: Quotazioni commerciali e agricole. — 17,20: Automobilismo. — 17,30: Preludi 7, 8, 9, 10 di Chopin. — 20: Vecchia danza. — 20,45: Concerto: Ouy., Idomeno, Mozart; Primavera nuova, Vidal; Reverie n. 2, Aymé Kunz, Serenata russa, Dyck; Per una sola parola d'amore, Ruffi; Fantasia, I Raconni d'Hoffmann, Offenbach; Romanza di Violine, Hofferger; Al Crepuscolo, Aymé Kunz; Intermezzo Rigaudon, Dubois; Yvonne, Rull; Piccola Suite, Buser; Due melodie, Grieg; Bel sogno, Fouchailles; Mazurca, Chopin; Intermezzo: (Opus), Villanella, Flegier; (Chitarra jacobina, flauto e piano): Due Canzoni, Jacovacci.

### VARSAVIA (Polskie Radio) - m. 1111.1 Kw. 7

11: Segnale d'ora. Comunicato d'aviazione e meteorologico — Comunicato P. A. T. — 11: Bollettino finanziario e meteorologico — 15,45: Comunicato Giovanni Espl. — 16: Conferenza — 16,25: La Radio e la difesa nazionale — 16,50: Comunicati — 17,18: (Concerto) Piano: Canto senza parole; Crespicio Spagnuolo; Studio in sol bem.; Scintille, Moszkowsky — Cantatrice: Ballata; Aria della Cantata «Wundyna», Moniuszko — Piano: Studio in sol diesis, Nowakowski — Studio in sol diesis, Zarebski — Studio Valzer, Friedman — Studio per ottave, Puchulski — Cantatrice: Vecchia canzone, Kronenberg — Canzone, Traszel — Melodie popolari, Nowiadomski — 18: Comunicati P. A. T. — 18,15: Varie — 18,45: Conferenza sportiva — 19: Comunicato d'agricoltura — 19,30: (Concerto) Orchestra: Ouy., Coriolano, Beethoven — Violoncello: Concerto (3 tempi), Dvorak — Orchestra: Danza slava in mi bem., Brahms — Piano: Due Romanze senza parole, Mendelssohn — Cinque Composizioni di Schumann — Orchestra: Segno d'una notte di Mezza Estate (5 tempi), Mendelssohn — Nell'intermezzo: Bollettino Messenger Polonasi in francese — 21: Comunicato polizia, d'aviazione e meteorologico. Segnale d'ora — Comunicato P. A. T.

### VIENNA (Radio Vienna) - m. 517.2 Kw. 7

11: Musica del mattino — 16,15: Concerto pomeridiano — 18,15: Bollettino settimanale del movimento dei forestieri — 18,30: 2a conferenza sull'allevamento delle api — 19: La fiera di Vienna nell'autunno 1927 — 19,20: Corso di telegrafia di Morse — 19,30: Conferenza sulle foreste dell'Austria — 20,5: «Gebildete Menschen», (uomini istruiti), azione teatrale popolare di V. Leon, in 3 atti.

### ZAGABRIA - m. 310 - Kw. 0.15

8,15: Corso musicale. — 8,30: Serata letteraria. — 9,45: Notizie. — 10: Musica da ballo.

### ZURIGO - m. 588.2 - Kw. 1.45

12,28-13,55: Solito — 16: Trasmissione grammo fonica. — 17,20: L'ora dei fanciulli. — 17,55: Prognosi del tempo. I prezzi del mercato settimanale di Zurigo. — 19,58: English talk. — 20,30: L'ora dei solisti della R. O. — 21,30: Marcie e valzer. Concerto della R. O. — 22,10: Recentissime notizie della «N. Z. Z.», prognosi del tempo.

Ogni radioamatore deve abbonarsi alle radioaudizioni e leggere il «Radiorario».

### AMBURGO - m. 396 - Kw. 4

### BREMA - m. 252.1 - Kw. 0.75

### HANNOVER - m. 297 - Kw. 0.75

### KIEL - m. 254.2 - Kw. 0.75

15,15: Quotazioni della borsa dei prodotti di Kiel — 15,20: (per Kiel): Bollettino dell'Ufficio del lavoro. — 16: Corso di lingua inglese. — 16,30: (per Hannover e Bremen): Concerto di cetra e di canto. — (per Kiel e Amburgo) H. Pfitzer, Riccardo Strauss, Concerto della R. O. e d'un tenore. — 17,15: Concerto pomeridiano. — 17,55: Solito. — 18: Cose allegre in occasione della fine di settimana. — 19: Rivista d'attualità settimanale. — 19,25: Un po' di radiopratica. — 19,25: Conferenza riguardante la scuola. — 19,55: Meteorologia. — 20: Alle sorgenti della musica. — 20,30: Marcie militari di grandi compositori, eseguite dalla fanfara della polizia di Amburgo; in seguito ritrasmissione di concerti; dati meteorologici per l'interno ed i mari, notizie sportive, informazioni della stampa.

### BARCELLONA (Radio Barcellona)

### (EAJ) - m. 343 - Kw. 1.5

13: Carillon. Cattedrale. Il Tempo. — 18,30-19,30: Quintetto; Marcia, De Blon; Intermezzo, Tancrois; Serenata, Ailbunt; Valzer, Waldeufel; Marcia, Varenne. — 21,30: Corso di Francese. — 22: Quintetto: Ouy., Raimondo, Thomas. — 22,10: Jazz: Passo doppio, Fusti; Fox trot Demon; Charleston, Gershwitz; Tango, Demon; Charleston, Wullhar; Fox trot, Gewis. — 23: Carillon. Cattedrale. Il Tempo. — 23,05: Vedi Madrid.

### BASILEA - m. 1100 - Kw. 1.5

20,30-22,05: Ritrasmissione Berna (vedi sotto Berna).

### BERLINO - m. 483.9 - Kw. 4

### STETTINO - m. 236.2 - Kw. 0.75

12,30: Il quarto d'ora dell'agricoltore. — 4,30: Le furie di Beethoven nella parola e nella musica. — 5,6,30: Concerto divertente della R. O. Pezzi di Moniuszko, Massenet, Sibelius, Debussy, Borodin, Rubinstein, Wagner, Humperdinck. — In seguito consigli per la casa, comunicato dei teatri e dei cinematografi. — 6,40: Conversazione medico-igienica. — 7,5: Sviluppo ed imparanza degli istituti d'informazioni. — 7,30: L'organizzazione dell'amministrazione comunale delle finanze a Berlino. — 7,55: Sono le bestie selvagge pericolose? — 8,30: Introduzione e lettura: Tre nomi in una bara; in seguito musica allegria di Offenbach, Walteufel, Drescher, Lincke. Concerto dell'Orchestra Fratelli Steiner. In seguito meteorologia, recentissime, segnale orario, notizie sportive. — 10,30-12,30: Musica da ballo con l'orchestra del dott. Berce.

### BERNA - m. 411 - Kw. 1.5

13-13,56: Solito. — 16-16,30: Orchestra del Kursaal di Berna. — 16,30-17: L'ora dei fanciulli. — 17,13,0: Orchestra del Kursaal di Berna. — 20: Segnale orario, meteorologia. — 20,21,20: Serata popolare con il concorso del «Jodelklub Berna» e dell'Orchestra «Erste Berner OriginalLändlerkapelle» — 21,20-21,50: Orchestra del Kursaal di Berna. — 21,50-22,05: Notizie, meteorologia. — 22,05-23,30: Radio-dancing.

### BIRMINGHAM - m. 326.1 - Kw. 1.5

### DAVENTRY Sperimentale (5 GB)

### m. 491.8 - Kw. 5

15 (da Birmingham): Orchestra: Birtino; (Dicitore: Piano. — 17,45 (da Birmingham): Poi ragazzi. — 18,30: Segn. Gr., Tempo. Notizie. — 18,45: Banda: Quarta marcia solenne, Elgar; Preludio, Corale e Fuga, Bach. — 19: Basso: Tre Ballate (German, Richards, German). — Banda: Selezione Arrigo VIII, Saint Saens. — 19,50 circa: Basso: Vieni alla Fiera, E. Martin; Danza Floreale, Katie Mass; Alla Fiera di Grondon, P. Marie; Banda: Poema sinfonico «Vyselrad», Smetana; Danza Persiana Kowantinski, Musorgsky. — 20: Ballabili. Tre numeri varietà. — 22: Tempo. Notizie. — 22,15-23,15: Orchestra: Sinfonia, Semiramide, Rossini; Soprano: L'Alodola, Sull'acqua, e Serenata, Schubert; Orchestra: Serenata (4 tempi), Mozart; Soprano: Due Lieder, Schumann; Un Lied, Schubert; Orchestra: Poema sinfonico «Vitava», Smetana.

### BOURNEMOUTH (6BM) - m. 491.8

### Kw. 1.5

15: 18-21: V. di Londra. — 17,15: Poi ragazzi.

### BRATISLAVA - m. 263.2

18: Quartetto. — 19,05: Notizie agricole. Notizie. Ora. — 19,10: Poi ragazzi. — 19,25: Conferenza — 20,10: V. Praga. — 21,20: Vedi Praga.

### BRESLAVIA - m. 315.8 - Kw. 4

### GLEIWITZ - m. 250 - Kw. 0.75

14,50-15,15: Corso di lingua francese. — 16,30-18: Concerto divertente della R. O. — 18: L'ora dei libri. — 19,19,30: Conferenze. — 20,20,15: 15 minuti di stenografia. — 20,25: Trattamento serale. — 22,15-24: Musica da ballo della R. O.

### BRNO - m. 441.2 - Kw. 3

12,15: Orchestra. — 14,30: Borsa. Tempo. Notizie. — 16,45: Poi ragazzi. — 17,35: Emissione in tedesco. — 18: Ora. Conferenza. — 18,20: Conferenza. — 18,40: Notizie letterarie. — 19,15: Dal Teatro Nazionale di Brno: Quindici di Neuges, con spiegazioni. — 22: V. Praga.

### BRUXELLES (Radio-Belgique)

### m. 508.5 - Kw. 1.5

17: Ballabili, Saint Sauver. — 19,30: Giornale parlato. — 20: Orchestra: Clopinette, Brockler; Chiaro di luna, Hasley; Parata, Nichols; (Violino) Contemplazione, Sazes; La Casta Susanna, Gilbert; Allegretto per anto, Sarly; Nozze al villaggio, Godard; In primavera, Gounod; Il Tributo di Zamora (2 tempi), Gounod; (Violoncello) Litanie, Schubert; Scaramuccia Messager. — 20,30: Attualità. — 21: Concerto, Kursaal di Ostenda. — 22,20: Notizie. — 22,30-23: Ballabili, Kursaal di Ostenda.

### BUDAPEST - m. 555.6 - Kw. 3

9,30: 12,15: Notizie. Borse e Mercati — 11: Grafonola — 13: 17: Tempo — 17,45: Musica di tzigani — 13,5: 17,5: Conferenze — 19,45: Azione drammatica — 22,15: Segnale d'ora. Notizie — 22,45: Musica di tzigani.

### ADICE (Radio Cadice) (E. A. J. 3)

### m. 297 - Kw. 0.5

20: Sintonizzazione. — 20,5: Organo Coro, La Creazione, Haydn. — 20,13: Piano: Tarantella, Moszkowski. — 20,20: Canto, Negro; intervalli: Composizioni per violino. — 21: Ora. Notizie. — 21,13,2: Orchestra. — Dopo l'1 a. m. Esperimenti.

**CRACOVIA** - m. 422 - Kw. 1,5  
16.15: V. Varsavia. — 17.40: Supplemento al programma. — 18: Miti scandinavi. — 18.30: Politica estera. — 19: Comunicati eventuali. — 19.15: V. Varsavia.

**CARDIFF** (5 W A) - m. 353 - Kw. 1,5  
15: Resoconto oculare Math di Cricket all'Arms Park Intermezzo: Trio. — 17.15: Pei ragazzi. — 18: Cricket cont. — 18.10: 18.30; 19.21: V. Londra. — 18.45: Cricket (continuazione).

**DAVENTRY** (5 XX) - m. 1500  
Kw. 25,0.

**LONDRA** (2 L O) - m. 361,4 - Kw. 3,0

10.30 (solo Daventry): Segn. Gr. Tempo. — 12.14: Oratorio, Soprano, Baritono, Violino. — 15: Ballabili. Tre numeri varietà. — 17.15: Pei ragazzi. — 18: Banda: Ouy. Egmont, Beethoven; Basso: Ballate e Canzoni (Coates, B. Haynes, Sanderson); Banda: Ballabili, Guglielmo Tell, Rossini. — 18.30: Segn. Gr. Tempo. Notizie. — 18.45: Piano: Barcarola, Chopin. — 19: Attualità. — 19.15: Piano: Le Sonate di Beethoven. — 19.30: Quattro numeri varietà. — 20: Organo. New Gallery Cinema: Selez. Carmen, Bizet; La Garcia, Kreisler; Serenata e Balletto «Rimunda», Schubert. — 20.15: Varietà (continua). — 21: Tempo. Notizie, Sport. — 21.15 (solo Daventry): Previsioni Marittime. — 21.20: Scrittori d'oggi. — 21.35: Orchestra: Ouy. La Principessa Gialla, Saint Saens; Suite «La Fonte» (4 tempi), Delibes; Viola: Quattro Pagine d'Album, Hans Sitt; Orchestra: Scene Pittoresche (4 tempi), Massenet. — 22.15: Numero varietà. — 22.30-23: Ballabili. Savoy Hotel.

**FRANCOFORTE SUL MENO** - m. 428,0  
Kw. 4

**CASSEL** - m. 272,7 - Kw. 0,73  
12: Solito. — 15.30-16: L'ora della gioventù. — 16.30-17.45: Concerto della R. O. con programma a richiesta degli ascoltatori. — 17.45-18.05: Lettura. — 18.15-18.45: «La buca delle lettere». — 18.45-19.10: I principi della Letteratura. — 19.10-19.15: Notizie agricole. — 19.15-19.45: Due conferenze. — 20.15-21.15: Musica d'opere di Strauss. Lehar. Nedbal, con il concorso di un soprano. — 21.15: Ritrasmisione da Cassel: Concerto nel Ristorante «Karlshaus», Pezzi di Auber, Delibes, Tschaiakowsky, Hildsch, Kretschmar. Poid musica da ballo sino alle ore 0,30.

**GINEVRA** (Radio Ginevra) - m. 760  
Kw. 1,5

20.30: Cambi. Ora. Previsioni tempo. — 20.32: Concerto dalla Promenade du Lac o Orchestra Hotel Métropole. Negli Intervalli: Notizie. — 22.30-22.30: Ballabili, Kersaal.

**HILVERSUM** (H. D. O.)  
m. 1060 - Kw. 2,0

12.40: 13.15: 20.25: Come lunedì. — 15.40: Orchestra dal Cinema Reale di Amsterdam. — 17.55: Roma (Conferenza)

18.40: (da Rotterdam). Orchestra: Marcia, Von Blon — Ouy. Madama Luna, Lincke — Valzer, Strauss — Intermezzo, Oels — Sinfonia, Guglielmo Tell, Rossini — Parafasi della Canzone di Lorelei, Nesvadba — Selez. Vascello Fantasia, Wagner — Marcia, Fucik — 20.50-21.40: Esecuzione dell'opera «La Principessa dei Dollari», di Lehar.

**KONIGSBERG** - m. 320,7 - Kw. 4

9: Bollettino del mercato. — 10.15-15: Solito. — 16: Conferenza. — 16.30: Canzoni di G. Haas e Gustavo Mahler cantate da un soprano. — 17-18: Concerto pomeridiano della R. O. Pezzi di Erkel, Coleridge-Taylor, Debussy, Schreker, Michiels. — 18.05: I prezzi dei prodotti agricoli. — 18.15: Conversazione letteraria. — 19: Grotte come naturalista. — 19.30: Conferenza astronomica. — 20: Meteorologia. — 21.00: Serata di Roberto Koppel; in seguito sino alle 23.30 Musica da ballo con la R. O.

**LANGENBERG** - m. 468,8 - Kw. 2,5  
**MUNSTER** - m. 241,9 - Kw. 4  
**DORTMUND** - m. 283 - Kw. 1,5

13.10-11.30: Concerto dell'Orchestra Mario Isoglio. Musiche di Worch, Offenbach, Kucken, Luigini, Beethoven, Milluck, Teike. — 14.30-14.35: Come rimango in buona salute? — 16.30-17: L'ora dei libri. — 17-17.30: Come riuscirà la nuova legge riguardante gli stipendi. — 17.30-18.30: Concerti orchestrali della R. O. con il concorso d'un contralto, e d'una violoncell. Tre pezzi di Hofmann, rapsodia ungherese di Popper, canzoni di Ramsdy-Korsakow e Mussorgsky, frammento dell'opera «Hansel e Gretel» di Humperdinck — 18.30-19: Conferenza su Enrico Ford. — 19.15-19.35: Quarta conferenza: La città moderna. — 19.40-20: Le vetrine (conversazione). — 20.20-30: «Problemi di Faust» (La conf.). — 20.35: Serata allegria; in seguito recitativissime, corriere sportivo, sino all'una musica da ballo.

**LIPSIA** - m. 365,8 - Kw. 4  
**DRESDA** - m. 275,2 - Kw. 0,75

10.20.05: Notizie commerciali come di solito. — 10.05-13.15: Solito. — 14.50-15.40: 16-16.30: Corso di lingua inglese. — 16.30-18: Corso di lingua francese per principianti. — 18.30-19: Ritrasmisione dell'assemblea del congresso dei tedeschi all'Estero da Dresda. — 18-18.15: Consigli radio-terreni. — 18.15-18.30: La radio delle tasse. — 19-19.30: Conferenze. — 19.55: Prognosi del tempo e segnale orario. — 20: Ritrasmisione del Nuovo Teatro di Lipsia: «Il Vascello Fantasma», opera romantica in 3 atti di Riccardo Wagner. — 21: Bollettino della stampa e corriere sportivo. — 23.15-21: Musica da ballo.

**LOSANNA** (S.R.R.) - m. 080 - Kw. 1,5  
7: 13: 20.30: Come lunedì. — 20.31: Orchestra: Marcia N. 2, Schubert; Andante della Quinta Sinfonia, Beethoven; Melodia, Rubinstein; Valzer, Fétas; Trionfo della

bellezza, Von Blon; Pato d'amore, Beekes; Primavera, Grieg; Fantasia, Manzar, Christiane. — 22: Grammofono Ballabili.

**MADRID** (Union Radio) - m. 375  
(E. A. J. 7) - Kw. 1,5

12.45-13.15: Come lunedì. — 15-16.30: Orchestra e baritono Intermezzo. Medina. Informazioni teatrali. Bollettino tempo. Rivista di libri. Notizie. — 20-21.30: Orchestra. Intermezzo I. Medina. — 23-1.30: Segnale d'ora. Selezione di due apprette. Notizie.

**MANCHESTER** (2 Z Y) - m. 384,6  
Kw. 1,5

15: Baritono. — 15.15: Racconto — 15.30: Banda da Morecombe. — 17: Pei ragazzi. — 18: Quartetto. — 18.30: 22.15-24: V. Londra. — 21.35: Numero varietà. — 21.50: Quartetto Fisarmoniche.

**MONACO DI BA' ERA** m. 535,7 Kw. 4  
**NORIMBERGA** - m. 303 - Kw. 4

2.30: Trasmissione grammofonica. — 3.15: Corso di allevamento del pollame (per iniziati). — 4: Conferenza sull'esplosore Gustav Nachtigall. — 4.30: Concerto del Quartetto di camera: Anny Rosenberger, Musiche di Tschaiakowsky, Gede, d'Albert, Dergomyzsky, Moren, Rollins. — 5.30: Corso pratico di radiofonia. — 7.30-10.30: Trattamento allegro serale, con il concorso della R. O. e di Marya Delward. Pezzi di Flotow, Grieg, Schumann, Schubert, Lincke, Zeller, Fétas, Rubmaninoff, Herzer. — 9.15: Concerto del trio M. Kreuz. — 10.35: Noizie serali.

**MOTALA** - m. 1320 - Kw. 40

**STOCCELLMA** (S.A.S.A.) - m. 454,5  
Kw. 1,5

18: Pei ragazzi — 18.30: Sport — 18.50: Sketch drammatico — 19.20: Conferenza — 19.35: Ouy. Le Vierge Comari, Nicolai — Fantasia. Il Barbiere di Bardot, Cornelius — Gavotta, Coasce — Serenata (Renaissance), Gange-Muller — Gioia d'amore, Kreisler — Marcia, Sibelius — Valzer lento, Merikanto — Confessione, Thomé — Valzer, Waldteufel — Balletto Indiano (Lakmé), Delibes. — Pot pourri, Orloff, Granichstedter — 20.40: Lettura (Racconti di Andersen) — 21.45: Mestieri e Professioni (Parla un Carrettiere) — 22: Fisarmonica — 22.20: Ballabili (Intervallo: Canto).

**PARIGI** (Petit Parisien) - m. 340,9  
Kw. 0,5

21: Cantatrice: Il Colibri, Chausson; Canto provenzale, Bizet; Poema d'un giorno, Fauré; Romanza, Debussy; Berceuse, Catalani; Se i miei versi avessi l'ali, Hahn; Orchestra: Preludio d'opere, Casadesu; Preludio e Valzer (Regina di Goleonda, Le Roy; Selezione, Il Postiglione di Longjumeau, Adami; Selezione, Le Campanie di Corneville, Plaquevitz; Valzer, I Racconti di Hoffmann, Offenbach; (Oboe e clarino); Idillio bretono, Pillevestre; Il Califo Ciegna, Poujot; Corico di elefanti, Fusse.

Se l'apparecchio che possedete, non vi dà soddisfazione, cambiatelo con  
l'ULTRADINA della GUSTUTI-RADIO G. R. 8  
il più perfetto apparecchio a 8 valvole, ultra selettivo e potente.

Rivolgersi: **GUSTUTI-RADIO** - NAPOLI - Via Depretis, 93 (primo piano interno)

**PARIGI (Radio Paris) - m. 1750**  
Kw. 1,5.

8; 10,30; 17,35: Come lunedì — 12,30-14: Concerto. Informazioni. — 13,50: Quotazioni caffè, metalli preziosi, cotoni. Recentissime. Comunicato delle Halles. Informazioni religiose. — 16,30: Quotazioni commerciali. — 16,45: Jazz: Fox trot, Smet; Boston, Nilson Fischer; Tango, Esposito. Fox trot, Walham; Tango, Lonuto; Fox trot, Christian; Tango, Daneso; Fox trot, Smet; Tango, Seras; Passo doppio, Pompilio. Informazioni. — 20: Conferenza. Quotazioni caffè, metalli preziosi cereali, cacao, rame. Cambi. Programma spettacoli. Risultati corse. Comunicati diversi. — 20,30: Fanfara di caccia. Canzoni inglesi; Due cantatrici. Un cantante; Informazioni.

**PARIGI (Scuola Superiore delle Poste e Telegrafi) - m. 447,8 - Kw. 0,45**

8; 10,25; 18: Come domenica. — 13: Conversazione e Informazioni in Inglese; Articoli da leggere; Idee e Libri. — 14: Concerto: Ouv., Ruy Blas, Mendel-solmi; Minuetto (Orfeo), Gluck, Fantasia, Sussone e Dalila, Saint Saens; Danza Spagnuola, Granados; Canzone della Rocca, Riccioni. — 20,15: Sport. — 20,45: Igiene sociale. — 21,21: Ballabili (Coliseum).

**PRAGA (P. R. G.) - m. 348,9 - Kw. 3**

11; 11,45; 12; 13,15: Come lunedì — 13,30: Mercato della mano d'opera. — 16: Marionette — 17: Concerto: Notte d'estate a Madrid, Glinka; Al croicchio, Creacini; Ondine primaverili, Rachmnninov; Elegia, Tchaikowsky; La sposa dello zar, Rimsky Korsakow; Romanza senza parole, Rehikar; Canzoni nazionali russe, La Morte, Grieg; Danze norvegesi, Grieg; Marcia slava, Ciaikov-sky. — 18: Conferenza. — 18,15: Emissioni in tedesco. — 18,45: Notizie agricole. — 19: Per gli operai. — 20: Tempo. Notizie. Musica popolare. Orchestra. Tamburino. Canto. — 21: Commedia. — 21,20: Orchestra. — 22: Ora. Notizie. Musica popolare.

**STOCCARDA - m. 379,7 - Kw. 4****FRIBURGO nella Brigravia - m. 577**

12,30: Solito — 15: Concerto divertente della R. O., con il concorso di cantanti — 18: Solito — 18,15-18,45: Conferenza — 19,15: La poesia polacca del presente (2<sup>a</sup> conferenza) — 19,15: Segnale orario, meteorologico, corriere sportivo — 20,15: Serata di sinate di Brahms e Strauss eseguite da

una violoncellista e da un pianista — 21,15: Radio-saburot — 23,24: Ritrasmisione musica da ballo da Francoforte sul Meno. — Tutti i giorni: Il Tempo — 12,45: Borse e Mercati — 12,55: Segnale d'ora — 20: Soneria d'ora — 21,15: Notizie — 21,30: Il Tempo.

**TORRE EIFFEL (F. L.) - m. 2.684**  
Kw. 5.

18,45-20: Giornale parlato: I Problemi militari attuali — La Canzone del giorno — Le Opere sociali — Rubriche solite — 20,15-22: (Concerto) — Orchestra: Ouv., Fra Diavolo, Auber — Cantatrice: Aria, Le Indie Galanti, Arietta, Elie, Rameau — Orchestra: Fantasia, Chastore e Pullug, Rameau — Cantatrice: Serenata infantile, Brahms — Il fanciullo e il Corno meraviglioso, Schumann — Piano: Tre Preludi, Chopin — Due pagine di Debussy — Orchestra: Gavotta (Arnold), Mozart — Sinfonia in do magg (2 tempi), Mozart — Cantatrice: Riposo, La Loreley, Liszt — Orchestra: Sinfonia in do magg. (2 tempi), Mozart.

**TOLOSA - m. 392 - Kw. 2**

10,15: Preludio n. 15 di Chopin. — 12,30: Preludi 16, 17, 18 di Chopin. — 12,45: Concerto: Marcia, Caye; Mattinata a Colombina. Fourdrain; Pensiero d'amore, Porret; Fox trot, Gershwin; Arlecchinata, Ganne; Fantasia, Filomeno e Bani, Gounod; Dejo Dolga, Barch; Valzer, Fetras; Bimba inia, Coda; Per una sola parola d'amore, Rulli; Arcoli e culle, Grunberg; La maschietta Geltrude, Valsien. — 14,15: Quotazioni commerciali e agricole. — 17,30: Preludio e studio in do magg., Chopin. — 20: Ricordo, Hamilton. — 20,45: Concerto: Fantasia, La Figlia del Tamburo Maggiore, Offenbach; Fantasia, Hans il suonatore di flauto, Ganne; Fantasiai Surcouf, Planquette; Fantasia, Ciboulette, Hahn; Fantasia, Giuseppina venduta dalle sue sorelle, Roper; Fantasia, L'occhio perduto, Hervé; Fantasia, La tua linea, Yvain; Fantasia, Addio Taborin, Rull. Concerto vocale.

**VARSAVIA (Polakie Radio) - m. 1111,1**  
Kw. 7

11: Segnale d'ora. Comunicato d'aviazione e meteorologico. Comunicato P. A. T. — 14: Bollettino finanziario, d'aviazione e meteorologico — 15,35-16: Le ultime scoperte scientifiche e tecniche — 16: Comunicati — 16,15-17,35: (Concerto), Orchestra: Fantasia, La Figlia del Reggimento, Donizetti — Tenore: Una furtiva lagrime (Elisir d'amore), Doni-

zetti — Aria, Pagliarici, Leonecavallo — Violino: Concerto in re diesis N. 1 (3 tempi), Viestupens — Orchestra: Balletto « Papillette », Swine — Tenore: Romanza, Denza — Canzone, Di Capus — Violino: Orientale, Cui — Romanza del Concerto in re diesis e Canzone polacca, Wieniawski — 17,35: Comunicato P. A. T. — 17,50: Conferenza d'Aviazione — 18,15: Varie — 18,35: Conferenza d'Eugenetica — 19: Comunicato d'agricoltura — 19,15: Concerto ritrasmesso — Nell'intervallo: Bollettino Messenger Polono in francese — 21: Comunicato polizia, d'aviazione e meteorologico. Segnale d'ora. Comunicato P. A. T.

**VIENNA (Radio Vienna) - m. 517,2**  
Kw. 7

11: Musica del mattino — 16,15: Concerto pomeridiano — 19,30: Rievitazioni e canto — 20,5: Ritrasmisione di un'opera: « Polnabul » (canto polacco), querata in 3 atti di L. Stein; In seguito: Concerto serale di musica da ballo.

**ZAGABRIA - m. 310 - Kw. 0,35**

8,15: Corso linguistico: Il croato per i croati. — 8,30: Musica allegra serale. Quartetto Biro-Mahulup — 9,45: Notizie. — 10: Ritrasmisione del Rathaus-keller.

**ZURIGO - m. 588,2 - Kw. 1,45**

12,28-13,55: Solito. — 16: Concerto ritrasmesso dall'Hotel Baur au Lac. — 17,20: Concerto della società di fisarmonica « Edelweiss » di Zurigo. — 17,55: Prognosi del tempo, i prezzi della Fed. svizzera degli agricoltori — 19: Concerto di rampane delle chiese di Zurigo. — 19,58: Prognosi del tempo, segnale orario. — 20: Serata popolare. Concerto corale e strumentale. — 22,30: Recentissime informazioni della « N. Z. », prognosi del tempo. — 22,20: Musica da ballo ritrasmesso dall'Hotel Baur au Lac.

*Il RadiOrario è l'unico giornale che pubblici anticipati i programmi italiani ed esteri della settimana.*

*Per questo e per le notizie sui nuovi circuiti e sul movimento radiofonico, la consulenza tecnica gratuita, la collaborazione varia e le illustrazioni, esso è indispensabile ad ogni radinamatore.*

Si avverte che la **PUBBLICITA'** del *RadiOrario* è gestita direttamente dalla Amministrazione della Rivista, Corso Italia, 13, Milano. Per le inserzioni pubblicitarie scrivere alla: **Agenzia Pubblicitaria Italiana (A. P. I.)**  
**Via Pantano, 3 - Milano - Telefono 85409**

# Domenica

## 28 Agosto

**AMBURGO** - m. 396 - Kw. 4

**BREMA** - m. 252.1 - Kw. 0,75

**HANNOVER** - m. 297 - Kw. 0,75

**KIEL** - m. 254.2 - Kw. 0,75

6.30: Concerto musicale (ritrasmissione da Berlino. — 8.25: Indicazione dell'ora. — 8.30: Meteorologia, segnale orario. — 8.50: Questioni economiche. — 9: Le leggi della settimana. — 9.15: Festa mattinale. — 10.55: Ritrasmissione del culto dalla Chiesa della Università di Kiel (solo per Kiel. — 11.30: Concerto pubblico all'aperto. Musiche di Bach, Thomas, Mendelssohn, Silcher, Ueberwasser, Lamping, Kuhl. — 12.30: Dott. Radio, l'ingegnere. — 12.55: Segnale orario di Nauen. — 13.05: Concerto domenicale della R. O. — 14.30: Il radiogiorno. — 15: Trasmissioni diverse. — 17: L'esposizione mondiale della filatelia tedesca. — 17.30: Concerto da tè ritraspresso dal « Café Wallhof ». Pezzi di Keler-Bela, Noubal, Puccini, Kuekert, Zimmer. — 19.25: Seconda conferenza sull'Olanda. — 19.50: Corriere sportivo. — 19.55: Meteorologia. — 20: « Die Frau im Dunkel » (La donna al buio: in seguito per Amb. e Kiel: ritrasmissione del concerto dal « Café Wallhof ». Amburgo, per Brema: ritrasmissione del concerto dalle « Liebfrauenstatten ». Brema, per Hannover: ritrasmiss. del concerto dal « Café Continental » Hannover. In seguito dati meteorologici per l'interno ed i mari, corriere sportivo, notizie.

**BUDAPEST** - m. 555,6 - Kw. 3

9: Notizie. Consigli di toletta — 12: Messa cantata dalla Cattedrale — Segnale d'ora — Concerto di Musica da camera — 13.20: Conferenza — 15.30: Azione drammatica — 19.30: Banda militare — 21: Segnale d'ora. Sport — 21.30: Musica di tzigani — 23: Ballabili, Hotel Ritz.

**PARIGI (Petit Parisien)** - m. 340,9 Kw. 0,5

21: Cantatrice: Invito al viaggio, Duparc; Lo Campana, Saint Saens; Canto bretone. Lalo: La schiava. Lalo: Orchestra: Ouv. Otello. Rossini: Misa-on. Fauré: Tema con variazioni, Mamina, Lalo: Selezione, Il Campanello d'argento, Saint Saens; Selezione, Arianna, Massenet; Minuetto Pompadour, Godard; Danza Sinfonica n. 1, Grieg; Danza, Principe Igor, Borodine.

**PARIGI (Radio Paris)** - m. 1790

Kw. 1,5.

12.12.15: Cori misti: Musica sacra. Conversazione religiosa. Informazioni. — 12.45. 13: Concerto: I meriti allegri, Osborne Roberts: Boston. Bound: Fox trot, Leojac: Numero di varietà: La Cattedrale sommersa, Debussy: Serenata, Rimsky Korsakow: Valzer triste, Sibelius; Processione notturna, Rabaud; Tango, Seras; L'Orda di Montparnasse, Lafon. Informazioni. — 16.45-17.30: Jazz: One step, Pousignee: Boston, Deval; Tango, Smet; Fox trot, Waltham; Tango, De Bozi; Tango, Seras; Fox trot, Chabillon-Moreau; Tango, Canaro; One step, Smet. — 20.15: Notizie. — 20.30: Poi ragazzi. — 21: Jazz. Negli Intervalli: Notizie.

**TORRE EIFFEL (F. L.)** - m. 2.650

Kw. 5.

18.45.20: Giornale parlato: Questioni Attuali — Consigli d'igiene — Vita parigiana — Racconti polizieschi — La Canzone del giorno — Rubriche solite — Notizie di sport — Recentiissime — 20: Previsioni tempo — 20.15-22: (Concerto), Orchestra: Ouv., La Carovana del Cairo, Grétry — Cantatrice: Gli Uccelli; La Stella del Mattino, Sokolow — Orchestra: Sinfonia Italiana (2 tempi), Mendelssohn — Cantatrice: Il Viaggiatore; Fra le Rovine d'una Abbazia, Fauré — Orchestra: Romanza d'Oriente; Canzone d'Autunno, H. Heine; — Orchestra: Saltarello della Sinfonia Italiana, Mendelssohn — Cantatrice: Danza in riva al lago, Lohéy — Orchestra: Ouv., Una notte a Granata, Kreutzer — Conferenza sull'Educazione familiare.

**TOLOSA** - m. 392 - Kw. 2

12.30: Studio in fa magg., Chopin — 12.45: Concerto: Ouv., La Spasina, Lecoq; Balletto (Musko), Goublier; Fantoci e Burattini, Ruzigade; Valzer, Ertl; Andante, Grandjean; Fantasia, La Figlia del Reggimento, Donizetti; Piano, piano, Coda; Serenata, Gounod; Un'aria allegra, Van Herck; I miei complimenti, Ledeg; Sigariz, Gervasio; Per una sola parola d'amore, Rulli; Passacaglia, Chueca. — 14.10: Predica protestante, Salmi cantati; 20. — Una notte, Geiger. — 20.30: Rouen, rit! mu-ec. — 20.45: Concerto: One step, Padilla; Tango, Praranico; Fox trot, Donaldson; Boston, De Bozi; Blues, Lacomette; Charleston, Carleton; Due béguins, Celand; Fox trot, Ewart; Shottish, Padilla; a mia Ninetta, Van Herck. One step, Nicholl; Tango, Delfino; La Liegese, Milio; Shimmy, Lynde; Fox trot, De Bozi; Giava, Christine; Fox trot, Youmans; Valzer, Padilla; One step, Mauprey; Concerto vocale.

**VIENNA (Radio Vienna)** - m. 517,2

Kw. 2

11: Concerto orchestrale della « Wiener Symphonikerchester » con il concorso di due cantanti, Pezzi di Goldmark, Wagner, Weber, Reinhold, Delibes — 16: Concerto pomeridiano dell'orchestra J. W. Gangelberger, con solista di violino, Pezzi di Kopecky, Schubert, Ziehrer, Wagner, Lehar, Vessey (solo di violino), Lanner, Kulman, Grieg, Fehner, Komzak — 17.50: Viaggi allegri — 19: Ritrasmissione da Salisburgo: « Fidelio », opera in due atti di Beethoven.

**ZURIGO** - m. 588,2 - Kw. 1,45

11: Concerto mattinale della R. O. — 12: Previsioni del tempo. — 13: Concerto pomeridiano dell'orchestra austriaca: « Stocker-Strauss I. Unterwallerer Bauernkapelle ». — 16: Concerto della grande R. O. — 17.20: Predica protestante — 19: Ritrasmissione da Salisburgo: « Fidelio », opera in due atti di Beethoven. — 22.10: Recentiissime, notizie della « N. Z. Z. », prognosi del tempo.

**RADIOFONIA SU ONDE CORTE.**

Queste emissioni possono essere ricevute in forte altoparlante con radiorecettori del tipo illustrato nel N. 22 Radioradio.

**EINDHOVEN (Olanda)** P. C. J. J.

m. 30,2 - Kw. 30.

Le trasmissioni si effettuano nei giorni di martedì e giovedì dalle 19 alle 22 T.M.E.C.

Si fa ben presente che le richieste di cambiamento di indirizzo saranno prese in considerazione solo se accompagnate dall'importo di L. 1 (in francobolli) per il cambiamento della targhetta di spedizione.

**Telefoni del RadiOrario**

Direzione . . . . } 86 - 239  
 Amministrazione }  
 Pubblicità . . . . } 86 - 240

Alla U.R.I. di Milano

Corso Italia, 13

si ricevono abbonamenti  
 alle Radioaudizioni e al  
 « RadiOrario »

dalle 10 alle 12

e dalle 15 alle 18

I due apparecchi:

**SEKERADINA**

a 7 lampade

**SEKERADINA Baby**

a 3 lampade

sono quanto di meglio per selettività e sensibilità  
 possa produrre l'industria Radio.

Costruzioni Radiotecniche

**SEKERA**

Via Saragozza, 12 - BOLOGNA - Via Saragozza, 12

# Prove tecniche della nuova Stazione di Milano

Si sarà grati a tutti gli ascoltatori che vorranno inviare alla U. R. I. a mezzo dei presenti moduli, da incollarsi su cartolina, informazioni circa le ricezioni della nuova MI (lunghezza d'onda m. 315,8).

## Prove tecniche di trasmissione MI (7 Kw ant.)

MILANO (5) - Corso Italia, 13

Sig \_\_\_\_\_

Indirizzo \_\_\_\_\_

Ora di ascolto \_\_\_\_\_ giorno \_\_\_\_\_ 1927

Tipo di aereo (1) \_\_\_\_\_ caratteristiche (2)

Tipo di circuito ricevente \_\_\_\_\_

Marca dell'apparecchio (3) \_\_\_\_\_

Ricezione (4) \_\_\_\_\_ in cuffia \_\_\_\_\_ in altoparlante \_\_\_\_\_

Osservazioni (5) \_\_\_\_\_

**NB.** - (1) antenna o quadro - (2) lunghezza, altezza, disposizione dei fili d'antenna o dim. risonanti del quadro - (3) nome del costruttore oppure se è costruito dall'abbonato - (4) scrivere: in cuffia, debole, buona, forte, fortissima, in altoparlante debole, buona, forte, fortissima (5) interferenza, fading ecc.

## Prove tecniche di trasmissione MI (7 Kw ant.)

MILANO (5) - Corso Italia, 13

Sig \_\_\_\_\_

Indirizzo \_\_\_\_\_

Ora di ascolto \_\_\_\_\_ giorno \_\_\_\_\_ 1927

Tipo di aereo (1) \_\_\_\_\_ caratteristiche (2)

Tipo di circuito ricevente \_\_\_\_\_

Marca dell'apparecchio (3) \_\_\_\_\_

Ricezione (4) \_\_\_\_\_ in cuffia \_\_\_\_\_ in altoparlante \_\_\_\_\_

Osservazioni (5) \_\_\_\_\_

**NB.** - (1) antenna o quadro - (2) lunghezza, altezza, disposizione dei fili d'antenna o dimensioni del quadro - (3) nome del costruttore oppure se è costruito dall'abbonato - (4) scrivere: in cuffia, debole, buona, forte, fortissima, in altoparlante debole, buona, forte, fortissima (5) interferenza, fading ecc.

## Prove tecniche di trasmissione MI (7 Kw ant.)

MILANO (5) - Corso Italia, 13

Sig \_\_\_\_\_

Indirizzo \_\_\_\_\_

Ora di ascolto \_\_\_\_\_ giorno \_\_\_\_\_ 1927

Tipo di aereo (1) \_\_\_\_\_ caratteristiche (2)

Tipo di circuito ricevente \_\_\_\_\_

Marca dell'apparecchio (3) \_\_\_\_\_

Ricezione (4) \_\_\_\_\_ in cuffia \_\_\_\_\_ in altoparlante \_\_\_\_\_

Osservazioni (5) \_\_\_\_\_

**NB.** - (1) antenna o quadro - (2) lunghezza, altezza, disposizione dei fili d'antenna o dimensioni del quadro - (3) nome del costruttore oppure se è costruito dall'abbonato - (4) scrivere: in cuffia, debole, buona, forte, fortissima, in altoparlante debole, buona, forte, fortissima (5) interferenza, fading ecc.

## Prove tecniche di trasmissione MI (7 Kw ant.)

MILANO (5) - Corso Italia, 13

Sig \_\_\_\_\_

Indirizzo \_\_\_\_\_

Ora di ascolto \_\_\_\_\_ giorno \_\_\_\_\_ 1927

Tipo di aereo (1) \_\_\_\_\_ caratteristiche (2)

Tipo di circuito ricevente \_\_\_\_\_

Marca dell'apparecchio (3) \_\_\_\_\_

Ricezione (4) \_\_\_\_\_ in cuffia \_\_\_\_\_ in altoparlante \_\_\_\_\_

Osservazioni (5) \_\_\_\_\_

**NB.** - antenna o quadro - (2) lunghezza, altezza, disposizione dei fili d'antenna o dimensioni del quadro - (3) nome del costruttore oppure se è costruito dall'abbonato - (4) scrivere: in cuffia, debole, buona, forte, fortissima, in altoparlante debole, buona, forte, fortissima (5) interferenza, fading ecc.



diero subito e così sarete state soddisfatte in tutto. Ricambio a voi due ed a quel birichino di Giacinto — anche a nome di zia Radio — i baci affettuosi.

**BENUCCIO BENUCCI - Castel Ritaldi.** — Finalmente anche tu ti sei fatto vivo! Così va bene. Questo vecchio nonno-radio non bisogna dimenticarlo mai nemmeno fra cent'anni... quando i nipoti di oggi saranno i nonni ed i bisnonni di quel lontano futuro! Seppi della visita dei tuoi a zia Radio e ciò fu motivo di consolazione anche per me. Ma che vuoi! Se io non vedo il vostro affetto documentato in iscritto, non sono mai contento! L'indirizzo di zia Radio ancora non l'ho. Manda a me il suo saluto per lei che penso io a trasmetterlo. Bravo per la promozione. Ma non t'iscriverò alla gara? Manda copia dei voti riportati. Molti cordiali saluti ai tuoi ed a te un bacione affettuoso.

**ADA TIRABOSCHI - Varese.** — Grazie a te della letterina ed a te ed a tuo babbo delle graditissime fotografie. Provvederò a mandare al Capitano Briscese le sue. Sono contento del buon ricordo che conservate di me, di zia Radio, del giornalino e ne sono gratissimo a te, a tua sorella ed ai tuoi. Divertitevi e ricordatevi sempre del vecchio nonno-radio. Ricambio a te ed a Bianco anche a nome di zia Radio l'affettuosissimo abbraccio.

**GIULIANA MORLACCHI - Limonta.** — La bella cartolina con la quale invii a tanti tanti saluti ai radiofratellini e sorelline, a nonno, zia e babbo Radio è giunta graditissima. I tanti saluti ti sono ricambiati col più affettuoso abbraccio di nonno e zia Radio. Attendo una lettera con notizie della tua villeggiatura.

**GIOVANNA PETRAGNANI - Firenze.** — Ti fo sapere che la pubblicazione dei ri-

sultati della gara benefica non ha chiuso la gara stessa che è sempre aperta perchè, purtroppo, ci sono sempre bambini nudi o quasi da vestire. Quando tornerai a Roma

industrie metropoli Lombarda. Salutami in... Madonna e tu abbiti il più affettuoso bacione con un ossequio da passare alla tua mamma anche per conto di zia Radio.

**GIORGIO e FRANCO GIRARDET - Torrepelosa.** — I vostri bacioni... morini li ricambiamo — io e zia Radio — con grande affetto unitamente ai cordiali saluti della gentile mamma.

**LIANA e TERESITA DEL BELLO - S. Marinella.** — Ricambiamo saluti e baci graditissimi ringraziando per il ricordo affettuoso. Attendo letterina.

**FRANCO NUOMI - Acquaviva Picena.** — Il breve saluto affettuoso assai gradito deve cambiarsi in una letterina che attendo. Intanto — anche a nome di zia Radio — ti mando un radio... bacione.

**ALLA NIPOTERIA** comunico il mio ritorno da Vattelapesca effettuato dal 13 corr. e la mia nuova villeggiatura di... « Chissadove » che è un ameno paesello quasi alle porte della Capitale da dove rinnovo a tutti il mio affettuosissimo saluto ed augurio.

NONNO RADIO.

Da Chissadove, il Ferragosto 1927.



Conte Mario Zacco Cesaro

porterai la tua offerta a zia Radio. E grazie anticipate. Quando torni a Roma? Ti dispiace — vero — a lasciare il paradiso terrestre? Ossequi alla tua nonna, un bacione a Tutina ed uno a te affettuosissimo.

**GIORGIO ARDITO - Milano.** — Grazie del duplice saluto inviatomi dalla grande ed

#### ERRATA-CORRIGE.

Nell'ultimo numero del Radiorario vi è stato un errore di impaginazione delle fotografie. La fotografia di sinistra (1.a colonna) è di Lina Franci di Siena e la fotografia di destra (3.a colonna) è della Contessina Maria Adriana Zacco Cesaro.

Volts 3-5 - Amp. 0,06



— Funziona —

da Amplificatrice per Alta Frequenza  
da Amplificatrice per Bassa Frequenza

— Detector —

# LA VALVOLA UNIVERSALE TUNGSRAM MR X

Vincitrice nel Concorso Nazionale  
indetto  
dall'Opera Nazionale del Dopo Lavoro

## Tungsräm

Società Anonima di Elettricità

Viale Lombardia, 48 - MILANO - Telefono 24-325



## PER IL PRINCIPIANTE

### Come ricevere in altoparlante la stazione locale

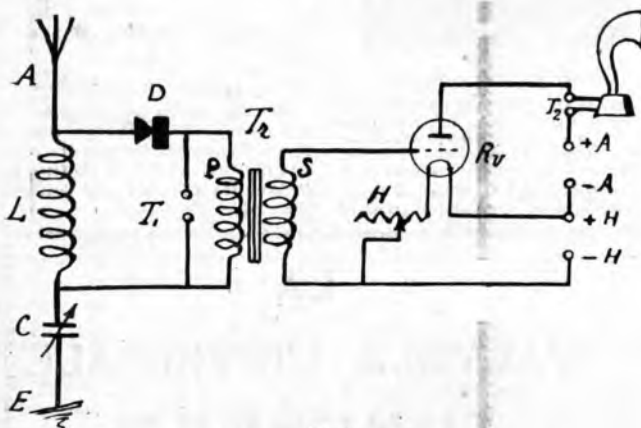

Fig. 1.

Illustreremo in modo semplice e chiaro come si possa costruire un apparecchio ricevente costituito da un rivelatore a galena seguito da una valvola amplificatrice a bassa frequenza, capace di fornire delle buone audizioni in altoparlante delle trasmissioni della stazione locale.

La Fig. 1 rappresenta lo schema elettrico di tale apparecchio.

In esso abbiamo:

A = morsetto d'antenna.

E = morsetto di terra.

C = condensatore variabile da 0,0005 Mfd (tipi a piccolo ingombro a dielettrico mica).

L = bobina a nido d'api da 75 spire.

Tr = trasformatore B. F. rapp. 1/5

Rv = zoccolo portavalvola.

H = reostato da 30 ohm.

T1 = spine di presa per la cuffia.

T2 = spine di presa per l'altoparlante.

+A = positivo batteria anodica (+ 80 volt circa).

-A = negativo batteria anodica.

+H = positivo accensione.

-H = negativo accensione.

Per facilitare la costruzione e per renderla nel contempo istruttiva ed evidente, i vari organi vengono montati su una tavoletta di legno compensato delle dimensioni di cm. 16x30 sostenuta ai quattro angoli da isolatori di porcellana da impianti luce.

La fig. 2 mostra come si debbano

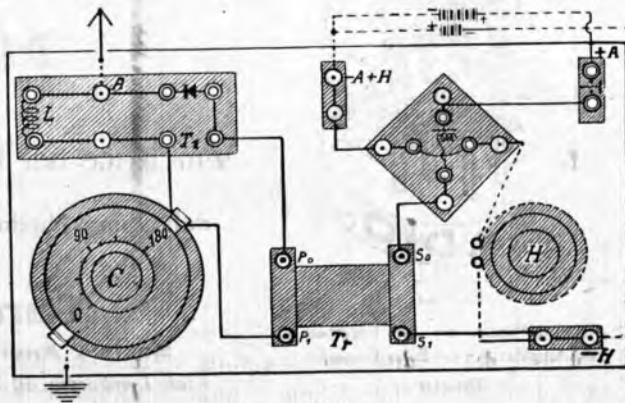

Fig. 2.

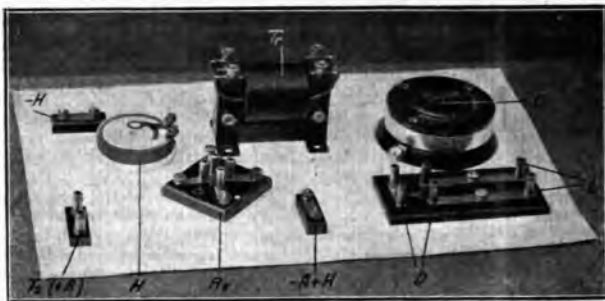

Fig. 3.

prima disporre i vari pezzi su un foglio di carta delle dimensioni della tavoletta onde determinarne le rispettive posizioni e segnare con un lapis i fori da eseguire nella tavola di legno pel loro fissaggio definitivo.

La Fig. 3, dà lo schema pratico di montaggio: le varie lettere d'indicazione corrispondono a quelle segnate sullo schema elettrico di Fig. 1. I vari collegamenti sono eseguiti con filo rame stagnato nudo di 1 mm. di diam.

Le Fig. 4 e 5 rappresentano l'apparecchio finito.

Si userà una valvola del tipo a consumo ridotto (Micro), per accensione ad 1 volt.

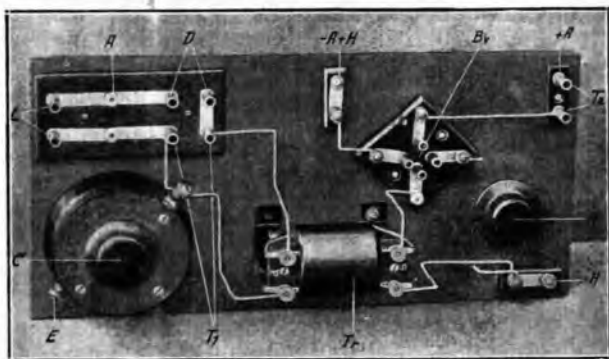

Fig. 4.

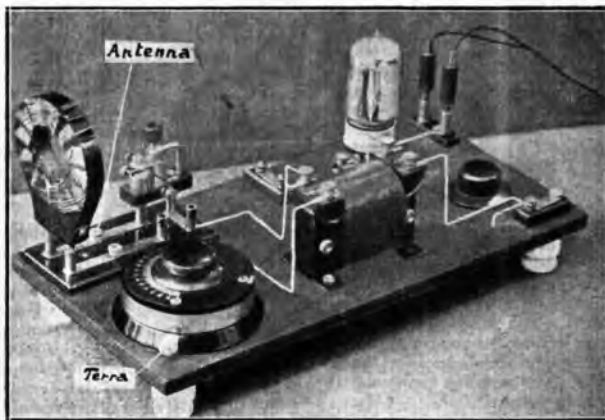

Fig. 5.

Per l'accensione si userà una pila da campanelli al sale ammoniacco. (+H e -H); per l'anodica si useranno 18 pile a secco per lampadine tascabili (4,5 volt ciascuna) collegate in serie mediante tratti di filo saldati.

Volendo ascoltare con la sola cuffia, la si inserirà fra le due spine T1 (1 e 2 fig. 5), tenendo spenta la valvola; volendo sentire in altoparlante non vi sarà altro da fare che accendere la valvola inserendo l'altoparlante in T2.

*Audion.*

## Avvertenza agli abbonati

Si fa ben presente che le richieste di cambiamenti di indirizzo saranno prese in considerazione solo se accompagnate dall'importo di L. 1 (in francobolli) per il cambiamento della targhetta di spedizione.

Si informa, inoltre, che esse dovranno pervenire all'Amministrazione del « Radioradio », entro il martedì perchè sia possibile tenerne conto per la spedizione che avverrà il venerdì e il sabato della stessa settimana.

In caso contrario, la correzione avrà corso nella settimana seguente a quella del ricevimento della lettera.

La pubblicità del *RadiOrario* è gestita direttamente dall'Amministrazione della Rivista. Per le inserzioni rivolgersi alla: *Agenzia Pubblicitaria Italiana (A.P.I.) - Milano*  
Via Pantano, 3 - Telefono 85409

# Corso elementare di Radiotecnica

tenuto dall'Ing. Alessandro Banfi

## TREDICESIMA LEZIONE

### Trasmettitori radiotelegrafici a scintilla.

Abbiamo visto come con la scarica di un condensatore su un circuito oscillante appropriato sia possibile ottenere ed irradiare dei treni d'onde amortizzate. Una stazione trasmettente radiotelegrafica, utilizzando questo sistema, viene comunemente chiamata « a scintilla ».

Nella loro espressione più sempli-

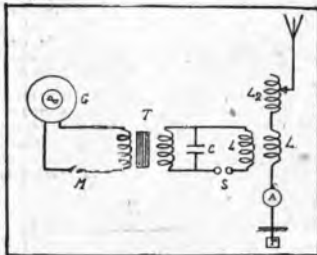

Fig. 46. - Costituzione schematica di un trasmettitore a scintilla.

ce e più classica, queste stazioni sono costituite dai seguenti organi.

Un generatore G (Fig. 46) a corrente alternata a frequenza elevata (200 a 600 periodi) alimenta il primario di un trasformatore elevatore T. Il secondario di questo trasformatore carica il condensatore C del circuito oscillante chiuso che comprende l'induttanza L e lo spinterometro S.

Quando ha gli elettrodi di questo spinterometro avviene una scintilla di scarica del condensatore, le oscillazioni ad alta frequenza che percorrono il circuito oscillante chiuso inducono per tramite dell'induttanza L accoppiata con L1 delle correnti nel circuito irradiante antenna-terra. L'induttanza L2 serve a variare il periodo d'oscillazione proprio dell'antenna e perciò ad ottenere il miglior rendimento con una determinata lunghezza d'onda emessa.

L'emissione dei segnali brevi e lunghi corrispondenti al codice Morse è ottenuta mediante serie brevi o lunghe di scintille comandate da un tasto manipolatore (M) inserito nel circuito primario del trasformatore T.

L'amperometro A indica la corrente oscillatoria ad alta frequenza che circola nel circuito antenna terra.

Un'attenzione particolare merita lo spinterometro S il quale deve essere

costruito in modo da rendere la scintilla di durata più breve possibile e ciò per impedire un surriscaldamento degli elettrodi, favorevole allo stabilirsi di archi che rendono instabile e malamente percepibile la trasmissione.

Quando la potenza in giuoco è piccola, è sufficiente usare come elettrodi due grosse sfere o due corpi di bronzo massiccio.

Impiegando per la trasmissione potenze superiori al kilowatt si deve ricorrere a vari espedienti per assicurare un energico raffreddamento della scintilla.

Un dispositivo che dà dei buoni risultati è quello dello spinterometro rotante. In esso la scintilla avviene tra un elettrodo fisso di piccole dimensioni ed un elettrodo rotante costituito da un disco portante alla sua periferia un certo numero di prominente. Ad ogni passaggio di una prominente davanti all'elettrodo fisso accoca una scintilla; il numero delle scintille in un certo tempo è quindi ben definito ed è dato dal prodotto del numero di giri che fa durante quel tempo l'elettrodo rotante per il numero delle prominente.

E' così possibile produrre facilmente un numero di scintille al minuto abbastanza elevato e corrispondente alla frequenza di una nota musicale determinata. Questo sistema di emissione è perciò detto anche « a scintilla musicale » ed ha il vantaggio di dare alla ricezione dei segnali una nota chiara e di altezza costante ben facilmente distinguibile dai rumori parassiti, cosa che non avviene con gli altri sistemi che emettono invece dei segnali simili ad un soffio lacerante.

Sovente l'elettrodo rotante è montato sull'albero del generatore che alimenta il sistema trasmettente, ed il numero di prominente è uguale od è un multiplo di poli del generatore stesso; si regola poi la posizione dell'elettrodo fisso in modo che la f. e. m. del generatore sia massima quando una prominente è prossima all'elettrodo fisso.

### Sistema a scintilla frazionata.

Il sistema classico ora esaminato va soggetto agli inconvenienti già considerati in precedenza circa i fenomeni che intervengono nell'accoppiamento del circuito d'aereo col circuito oscillante chiuso.

Esiste però un sistema che pur permettendo un accoppiamento strettissimo, non dà luogo alla doppia risonanza.

Questo sistema, detto « ad impulsione » o « a scintilla frazionata », è basato sul seguente principio:

Se noi facciamo in modo di introdurre nel circuito oscillante chiuso

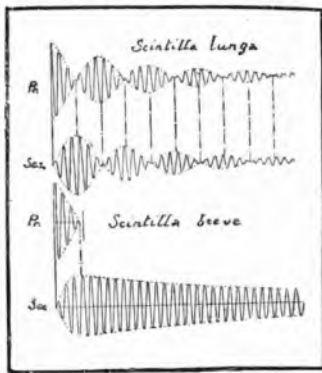

Fig. 47. - Paragone fra il sistema a scintilla normale (lunga) e scintilla frazionata (breve).

uno smorzamento superiore a quello del circuito d'antenna, quest'ultimo si comporta come un pendolo al quale venga comunicato un impulso istantaneo; esso oscilla quindi secondo il suo periodo proprio ed il suo smorzamento proprio.

Per ottenere questa eccitazione molto smorzata dell'antenna si fraziona la scintilla unica dello spinterometro S, in una serie di scintille cortissime e dotate perciò di una grande resistenza.

Un tipo di spinterometro comunemente usato per questo sistema è costituito da una dozzina di dischi di rame impilati e separati da diaframmi di mica di 0.2 mm. di spessore.

I due dischi estremi vengono collegati al circuito e la scarica si fraziona in tante piccole scintille che scattano lungo i bordi dei dischi. Inoltre data la grande massa metallica di tutto il complesso gli elettrodi sono pressochè freddi e perciò la scarica ancor più smorzata e molto pura.

Comunque, i due sistemi di emissione a scintilla ora descritti, differiscono unicamente per tipo di spinterometro adottato.

Ing. A. Banfi

Il servizio è gratuito per gli abbonati al "Radioradio" ed è affidato alla nota competenza dell'ing. Alessandro Banfi.

Ogni quesito deve portare nome, cognome ed indirizzo dell'abbonato, nonché il numero dell'abbonamento e la relativa faccetta di spedizione, accompagnandolo con un suo schizzo in inchiostro nero. La corrispondenza va diretta a:  
**RADIORADIO (Sezione Consulenza)**  
Corso Italia, 13 - Milano

# CONSULENZA TECNICA

A causa del crescente numero di richieste e della scarsa disponibilità di spazio non possiamo come vorremmo esaurire rapidamente la consulenza tecnica dei nostri abbonati.

A tutti risponderemo più presto che ci sarà possibile e pertanto preghiamo di scusarci di qualche inevitabile ritardo.

Volevo costruirmi un amplificatore Media Frequenza per Supereterodina pregherei codesto chiarissimo Consulente di volermi dire:

1) Quale è la sezione migliore del filo da usare per ottenere il maggior rendimento dei trasformatori ad aria, accordati nel secondario (filo 25/10, primario 500 spire, secondario 1100) o (filo 15/10, primario 1000 spire, secondario 2000)?

2) La copertura è necessario sia due seta o può essere anche uno seta o uno o due cotone? Quali differenze si avrebbero nel rendimento?

3) Se l'avvolgimento debba essere fatto a strati ed a spire regolari accostate oppure alla rinfusa.

4) Se si avrà o no un vantaggio neutralizzando i primi tre stadi, naturalmente col sistema Difrad allo scopo di non dover fare dei trasformatori speciali con prese mediane.

5) Quale il tipo di Valvola da usare, per ottenere il massimo rendimento da tali trasformatori (rapporto 1-2), neutralizzati o meno.

6) Se è necessario schermare il blocco di tali trasformatori, nonché la rivelatrice-detritrice.

Abb. 3305 - Bologna.

1) Meglio primario 500 spire e secondario 1100 spire; filo 0,25 mm.

2) Può anche essere uno-seta; cotone no, perché occupa troppo spazio.

3) Può essere fatto alla rinfusa; senza impregnatore di sorta però.

4) Sì; non però molto sentito.

5) Usi le RE 064 Telefunken.

6) No affatto, se li disporrà ad angolo retto ed a distanza di 10 cm fra di loro.

Desidero sapere:

1) Se è possibile ricevere parecchie stazioni di cui le italiane in altoparlante e le estere possibilmente anche in altoparlante, altrimenti magari in cuffia, con apparecchio a galena seguito da amplificatore a basso ed alta frequenza.

2) Se è possibile desidero lo schema elettrico relativo.

3) L'importante è che si possa ricevere

con limpidezza e perciò ho pensato alla galena con amplificatore.

4) Se non è possibile, indicarmi lo schema di un apparecchio a valvole che dia il migliore rendimento come purezza di suono, anche se sarà necessario applicare valvole che consumano molta energia. Nello schema indicarmi i valori relativi di ogni pezzo.

U. CELANO - Napoli.

La cosa è possibile, ma oltre ad essere poco pratica non le permetterà di ottenere migliori audizioni di quelle ottenute con un normale apparecchio a valvole; costruisca l'apparecchio a 5 valvole descritto ampiamente nel volumetto dell'ing. Banfi uscito in questi giorni.

Posseggo un apparecchio come allegato schema che mi dà delle ottime audizioni in forte altoparlante delle migliori stazioni Europee da 300 a 600 metri di lunghezza di onda.

Vi prego di farmi sapere a mezzo della Vostra consulenza sul Radioradio, quanto appresso.

1) Se con le vigenti Leggi Ministeriali posso usare questo schema e farlo funzionare con aereo.

2) In caso contrario se posso farlo funzionare con antenna interna, o con antenna luca.

Vi rendo noto che le bobine che dovrebbero agire su accoppiatore variabile, sono riuscite a mezzo di tentativi, di renderla

## È USCITA la seconda Dispensa del CORSO ELEMENTARE DI RADIOTECNICA dell'ing. A. BANFI

radiodiffuso dalle stazioni di MILANO, ROMA,  
NAPOLI.

Il corso completo conterà di 22 Dispense.  
Prenotazione all'opera completa con diritto alla  
copertura e tavole montaggio ricevitori in gran-  
dezza naturale **L. 16.**

Dirigere richieste a:

Industrie Grafiche A. NICOLA & C.

Via Campo Lodigiano, 3 - MILANO

Le dispense separate sono in vendita presso le  
Edicole Giornalistiche al prezzo di **Cent. 80**  
la Copia.

## È PURE USCITO IL CIRCUITO DEL GIORNO

Ing. A. BANFI

Come si costruisce un

## Ricevitore a cinque Valvole neutralizzato

Il volumetto è corredato da numerose illustra-  
zioni e schemi teorici ed accompagnato da un di-  
segno di montaggio dell'apparecchio in grandezza  
naturale.

Spedizione franca a domicilio mandando

Vaglia da **L. 5 a**

INDUSTRIE GRAFICHE A. NICOLA & C.

Via Campo Lodigiano, 3 - MILANO

fase, per cui elimino le oscillazioni sul ferro.

Licenza N. 8899 — Piombino.

Anche con le bobine fisse, le oscillazioni nell'aereo durante la ricerca delle stazioni, non sono eliminate, però se la manovra è fatta con perizia, questo disturbo è minimo e spesso tollerabile anche con antenna esterna.

1) Pregho tracciarmi lo schema, con i relativi valori, del miglior circuito ad una valvola bigriglia, adatto per udire in cuffia le stazioni europee, ecc., ecc.

2) Con una cordiera posta dinanzi ad un altoparlante e con le singole corde accordate, ecc., ecc.

3) Qual'è la distanza più adatta fra gli assi dei condensatori di un neutrodina 5 V.?  
Abb. 3164 — Vicenza.

1) Eccole lo schema che fa al caso suo: L è una bobina a nido d'api o fondo panierino da 75 spire; C1 è un condensatore variabile da 0,0005 Mfd; C2 è un conden-

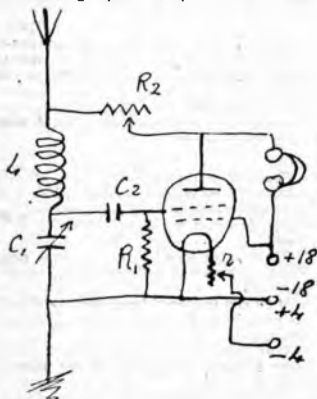

natore fisso da 0,0002 Mfd; R, è una resistenza fissa da 3 Megohm; R2 è una resistenza variabile da zero a 50,000 ohmi (tipo americano) r è un reostato da 30 ohm.

2) L'idea è esatta; essa è già applicata correntemente accordando non delle corde tese ma dei circuiti elettrici a frequenza acustica.

3) La distanza fra i condensatori variabili è assolutamente indifferente; la distanza fra i trasformatori ad A.F. dev'essere al minimo di 10 cm.

Ho montato un apparecchio T.A.T. a sei valvole come dall'unito schema, e ottengo i seguenti risultati:

1) Ricezione discretamente forte in Altoparlante con grande quantità di rumori, fischi e fruscio difficilmente eliminabili, perché?

2) Dulle volte, levanto la bobina d'aereo, riesco in parte ad eliminare i disturbi soffrendo però d'intensità di suono.

Pregho perciò questa rispettabile Consulenza di voler guardare lo schema, e se potrei fare qualche modifica, o se disponendo dei pezzi che dallo stesso risultano, potrei aggiungendo qualche altra parte, effettuare un circuito supereterodina a 7 valvole od altro che mi dia forte ricezione in altoparlante, nel contempo gradirei mi si indicasse lo schema da effettuare.

A. GALEANO — Riposto.

Il suo schema è di tipo ormai abbandonato nei moderni apparecchi riceventi.

Utilizzi i pezzi che lo compongono per la costruzione del 5 valvole neutralizzato, illustrato nel speciale valumetro uscito in questi giorni.

Posseggo un grappotto (motore dinamico) per la carica accumulatori. Desidererei sapere quale è il modo migliore per riconoscere quando l'accumulatore è carico, perché mi si dice che avendo un amperometro in serie sul circuito dell'accumulatore, man mano che questi si carica l'amperometro scende e a fine carica ritorna perfettamente a zero.

Abb. 4139 — Valle di Pompei.

No; è errato. Carichi con la corrente di carica normale indicata sulla targhetta dell'accumulatore; la carica completa sarà raggiunta quando la tensione all'accumulatore misurata con un buon voltmetro, avrà raggiunto il valore di Volt 2,7 per elemento (perciò 5,2 per un accumulatore 4 Volt).

Ho costruito il dispositivo di cui al N. 3 del Radiorario corr. anno, per la carica degli accumulatori, seguendo le istruzioni date, ma sino ad ora con risultati affatto soddisfacenti.

Il Voltmetro e l'amperometro usati per le misure sono certamente esati.

Il trasformatore abbassa la tensione da 125-120 volt a 11 circa e funziona senza apprezzabile riscaldamento.

Messi in corto circuito i morsetti, dove andrebbe inserita la batteria di accumulatori, l'amperometro giunse a segnare il massimo 2,6 Amp. dopo una decina di ore di funzionamento.

1) Quali le cause probabili del cattivo funzionamento dell'apparecchio?

2) Quali i rimedi?

Abb. 4143 — Udine.

Il mancato funzionamento del suo dispositivo dipende unicamente dalla tensione troppo bassa, fornita dal suo trasformatore; esso deve fornire al secondario circa 22 Volt agli estremi (11 Volt fra un estremo e la presa intermedia) e deve dare una caduta di tensione molto piccola da vuoto a carico.

1) Quale dispositivo dovrei usare per potermi costruire un alimentatore di pila per sostituire l'iodica con la corrente al-

ternata di 150 volti, 50 periodi.

2) Per poter caricare con la medesima una batteria di accumulatori di 4 volt e 40 Amper, come dovrei fare?

Dott. A. MAURANO — S. Maria Castellab.

1) Veda il N. 7 « Radiorario » corr. anno.

2) Per la ricarica della batteria d'accensione può utilizzare l'avvolgimento a bassa tensione per l'accensione dei diodi raddria-

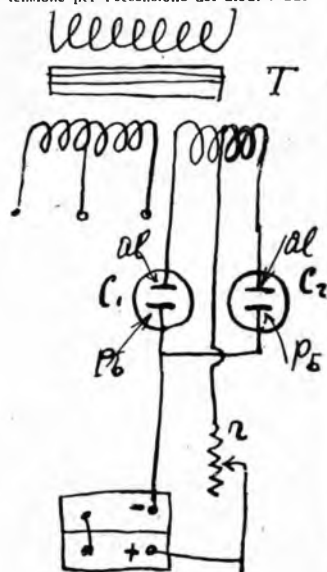

zatori, secondo quanto è indicato nello schizzo qui riprodotto.

In esso T è il trasformatore dell'alimentatore, avente l'avvolgimento secondario a bassa tensione non una presa a metà; C1 e C2 sono due celle elettrolitiche della capacità di 2 litri ciascuna contenenti una soluzione di borace al 20% entro cui sono immersi un elettrodo di alluminio ed uno di piombo (lastre di 60 cm. quadr. di superficie) distanti 30 mm.; r è un reostato da 2 ohm adatto per corrente di 2 Amp.

Sin dal Settembre 1925 posseggo un apparecchio radiofonico a 4 valvole, a razione, costruito ed impiantato dalla R. Scuola Industriale di Cremona « Ala Ponzone », con antenna bifilare di 40 metri di lunghezza e dell'altezza di 15 metri.

Sin dal principio ho udito meravigliosamente ed a preferenza le stazioni inglesi di Downey e di Londra, e quella di Parigi. Da circa sei mesi però non riesco in alcun modo a prendere le predette stazioni, men-

LA VERA CARTOLERIA  
G. DE MACISTRIS  
E' IN  
VIA DANTE, 12  
MILANO  
TELEFONO 83-295

Consultazioni Radiotecniche Private

Tassa fissa normale L. 20

Per corrispondenza: Evaseione entro cinque giorni dal ricevimento della richiesta accompagnata dal relativo importo.  
Verbali: Martedì - Giovedì - Sabato dalle 13 alle 16.

Ing. Prof. ALESSANDRO BANFI  
MILANO - Corso Sempione, 77 - MILANO

tro odo benissimo Roma, Napoli e parecchie stazioni tedesche.

Vi sarei ben grato se volesse spiegarmene la causa, suggerendomi come possa fare per riprenderle.

A. DEPASQUALE — Pistunina.

Le stazioni da Lei accennate hanno ridotto la loro potenza; inoltre, è tale il numero di stazioni radiofoniche attualmente in funzione in Europa, che molte stazioni (ed una di queste è Londra) sono pressochè sofferate.

In un numero arretrato del Radiorario, fu pubblicato il modo di rendere cambiabili i trasformatori dei circuiti Neutrodina; pregherei pertanto, volermi fornire a mezzo rubrica Consulenza Radiorario, i particolari relativi alla costruzione dei trasformatori per onde lunghe.

C. FERRARI — SPEZIA.

Veda i dati da Lei richiesti sul volumetto dell'Ing. Banfi, testè pubblicato.

Avellino dista da Napoli in linea d'aria circa 50 Km.

Desidererei sapere se costruendo un circuito a cristallo come da descrizione del N. 24 Radiorario, si potranno sentire ad Avellino le trasmissioni della Stazione di Napoli.

Abb. 7175 — Napoli.

Con una buona antenna, buona terra, e buon cristallo, certamente.

Per eliminare le interferenze al mio 5 valve mi è stato consigliato di applicarvi in precedenza un Filtro Hartley.

Costruii subito detto Filtro, ma quando sono andati per fare gli attacchi delle Batterie mi sono accorto che erano differenti

e nel dubbio di fare dei guasti sia nell'uno o nell'altro apparecchio, ho pensato di chiedere consiglio alla vostra ben nota capacità, ecc., ecc.

Abb. 5760 — Lucca.

L'aggiunta dell'amplificatore ad A.F. da Lei accennato è ottima cosa, ed aumenterà la selettività dell'apparecchio. Modifichi gli

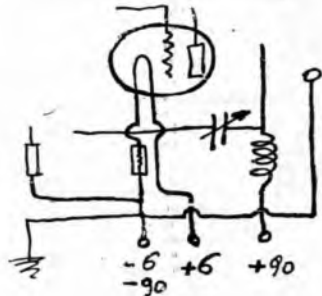

attacchi di detto filtro alle batterie secondo lo schizzo qui riprodotto.

I suoi due numeri di filo corrispondono rispettivamente a 0,5 e 0,7 mm. di diam.

Dispongo di apparecchio come da accluso schema. Le bobine sono a fondo di paniere ed il condensatore regolabile a variazione lineare della frequenza.

Detto apparecchio presenta il seguente fenomeno: per ottenere una discreta ricezione devo dare al condensatore la massima capacità mentre con un altro apparecchio da me costruito e collo stesso impianto e stessi valori colla sola differenza che le bobine so-

no a nido d'api, ottengo la sintonia sulla locale, a circa metà del condensatore. Da che cosa può dipendere? Ho il sospetto che le bobine non abbiano un numero adatto di spire poiché altrimenti non saprei come spiegare detto fenomeno. Le bobine, essendo a fondo di paniere per ragioni di spazio, di quante spire debbono essere?

Alh. S. O. S. — Roma.

Usi bobine a fondo paniere diam. interno 30 mm., 75 spire.

Vorrei costruirmi un apparecchio a valvole bigiriglia da poter ricevere, con piccolo quadro o con il radio captator, tutte le stazioni europee in due o tre cuffie, adottando il materiale del mio neutrodina a 5 valvole, escluse naturalmente queste ultime.

Vorrei sapere inoltre perchè il mio raddrizzatore di placca produce nella ricezione, un fruscio quasi continuo, ecc., ecc.

L. D'OLIF — Buia.

Non è consigliabile la costruzione di apparecchi multivalvole bigiriglia per lo scarso rendimento che si ottiene.

S'ella è ben sicuro che il fruscio proviene dall'alimentatore e non dall'apparecchio stesso, il difetto è da ricercarsi in uno dei condensatori di livellamento a forte capacità (2 a 4 Mfd.).

Apparecchio 5 valvole N. 4 R. O. scherzando.

1) L'effetto capacitativo della mano dell'operatore anziché venire annullato si manifesta ugualmente, ma non sempre, ma specialmente quando le due valvole A. F. sono in piena oscillazione e maggiormente sul primo condensatore di sintonia.

2) Avendo la cuffia in testa la ricezione è forte mentre poggiandola sul tavolo (legno) la ricezione diminuisce di potenza.

AGENZIA ITALIANA

# RADIOTECHNIQUE

DELLA S. R. I. SUPERRADIODA

Sede Sociale: MILANO, Via Spartaco, 10

Telefono 52-459

Radio Micro R. 36	L. 43
Rivelatrice R. 36 D.	L. 47
Super Micro R. 15	L. 47
Super Micro R. 24	L. 47
Micro Bigil R. 43	L. 49
R. T. R. 56	L. 58
Valvole " Colloid "	L. 48
Lampade " Spia "	L. 8

Sconto speciale 10 %

Radio Ampli R. 5	L. 22
Super Ampli R. 41	L. 52
Micro Ampli R. 50	L. 58
Radio Watt R. 31	L. 86
Raddrizzatore DI. 3	L. 37
Emittente E. 121	L. 75
Emittente E. 251	L. 145
Emittente E. 4	L. 225
Valvola V 70 (licenza Raytheon)	L. 100

Raddrizzatore " Colloid " Completo di Valvola " Colloid " nuovo tipo e Lampada " Spia " L. 275

Con l'invio di L. 1 — in francobolli, richiedeteci il libretto

**" Le Valvole Termoyoniche, come sceglierle e come usarle "**

Le Valvole " Radiotechnique " Sono in vendita presso i migliori negozianti di Radio.

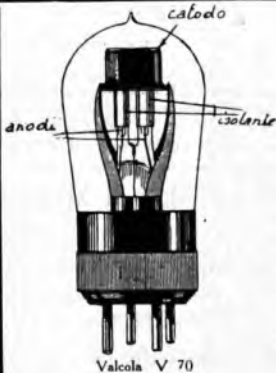

Micro R. T. - R. 56

3) Introducendo una mano nell'apparechio si ha una variazione di flusso magnetico, che varia la modulazione dei suoni.

4) Neutralizzando perfettamente l'apparechio con i due gruppi Dijnard, cessa ogni reazione e con essa la possibilità di captare stazioni lontane. Antenna-Terra-Anodica-Accensione, normale.

5) La rivelatrice sibila al solo tentativo di toccarla col dito.

6) Il suono di campana al momento dell'accensione, invece di essere uniforme è tremulo fino a quando non si aumenta l'accensione della rivelatrice.

7) Perché le due valvole A. F. in alcuni momenti sembrano di essere completamente sorde.

8) Il continuo bombardamento tanto da rendere impossibile la ricezione delle stazioni lontane rompe i timpani è normale questo? Pare di no, e allora?

Dove si possono acquistare le dispense riguardanti le lezioni di radiotecnica?

Abb. TIMMI — Roma.

Molto probabilmente i difetti di cui ai numeri 1, 2, 3, 4 e 5, hanno un'unica causa: l'apparecchio è troppo reattivo, ossia esistono eccessivi accoppiamenti induttivi o capacitivi fra i vari organi.

Inoltre, l'isolamento delle manopole dei condensatori dev'essere poco buono e le valvole da Lei montate non sono in piena efficienza. Anche il bombardamento, come Ella lo chiama, è causato da un'eccessiva reazione fra stadi ad A. F.

Le dispense del corso di Radiotecnica si possono acquistare presso l'editore: Industrie Grafiche A. Nicola e C. - Via Campo Lodigiano 3 - Milano.

Mi sono costruito un Autrodina a 5 lampade di cui unisco lo schema, impiegando materiale di primissima qualità con valvole Radiotron 11, X 201 A alimentate da accumulatore 6 volt e Batt. anodica di piccoli accumulatori 90 volt.

Pregherei cordata Spett. Consulenza a volermi spiegare le cause di un continuo e forte ruscichio che si sente su tutte le trasmissioni lontane rendendo talvolta impossibile l'audizione, mentre su Milano si dimiui a un leggero fruscio che cessa solo stando l'antenna.

Sento saltuariamente in sott'onda la stazione locale su tutta la gamma dei condensatori variabili e fortissima sull'onda di Roma. Di giorno non mi è possibile ricevere, nemmeno in cuffia, qualche stazione estera. Ho sempre usato un'aereo bifilare di m. 19 ora ho aggiunto un terzo filo ottenendo solo l'aumento di tale ruscichio e del volume della stazione locale.

G. COMINCIOLI — Milano.

Molto probabilmente il disturbo da Lei accusato, è di origine esterna, parasitaria (molto frequente nelle città).

Inoltre il suo apparecchio non dev'essere ben neutralizzato; sui sei trasformatori ad A.F. un primario di otto spire con un secondario di 60 spire e preso all'ottava spira.

Chiedo consigli circa un circuito ricevente, anche ad una sola valvola, che risponda a questi due requisiti: Minimo di spese, e sentire magari le sole stazioni italiane.

G. RIGATI — Milano.

Realizzi il circuito indicato nello schizzo qui riprodotto (Colpitt). In esso I. è una

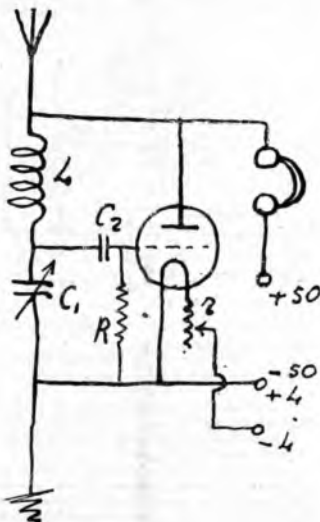

bobina a nido d'api a fondo panier: 75 spire; C1 è un condensatore fisso da 0,0005 Mfd; C2 è un condensatore fisso da 0,0002 Mfd; R è una resistenza da 3 Megohm; r è un crostato da 30 ohm.

Usarà uno comune valvola Micro.

Ho costruito il migliore 4 valvole descritto nel N. 40 Radioradio, e malgrado abbia eseguito tutte le prove da Lei suggerite nel N. 49, non sono riuscito ad ottenere risultati soddisfacenti. Senza l'alta frequenza ricevo la locale Roma, con discreta intensità e purezza, in altisonante, e con cuffia riesco a prendere parecchie stazioni tedesche che spariscono appena avendo l'alta frequenza. Questo si è ripetuto in tutte le prove sintoniche, malgrado abbia invertito in più sensi le prese dei trasformatori ad alu.

Sarei ben lieto sapere da cosa deriva tale inconveniente, dato che ho costruito il ricevitore con materiale nuovo e di discreta marca. Uso antenna bifilare di 30 m. alta 25 da terra, batterie in piena efficienza, lampade Telefunken RE 054 - RE 064 - RE 154 e Radin Micro, provate in tutti i versi. Come dovrei disporre? Come rimediare, dato che la rivelatrice e le buse vanno bene, ma non posso eliminare a mio piacere la locale?

Inoltre, come costruirmi una bobina del valore di 200 micropicaria?

Disponendo nichel croma qualunque sezione, come costruire restati da 15-20-30 ohm?

Di più ho costruito l'amplificatore a 3 Valvole N. 17 Radioradio, con materiale e valvole da Lei indicate, come va che distorce bruscamente, e un molto meglio solo se stacco il —4 dalla resistenza di griglia della seconda valvola, e per conseguenza anche dalla prima, come vede dal segno verde nello schizzo qui unito?

E' normale ciò? Come rimediare?

M. BAUCI — Roma.

Come Ella avrà già potuto notare la valvola ad A.F. che precede la rivelatrice non è altro che uno stadio Hartley di funzionamento assolutamente sicuro; è impossibilitarle in che consista la causa del mancato funzionamento senza avere l'apparecchio sotto mano.

Usi per l'A.F. e la rivelatrice due RE 064. Una bobina del valore approssimativo da Lei indicato è una nido d'ape da 75 spire.

Poi restati sui filo da 0,2 mm. diam. e le seguenti lunghezze:

15 ohm - 45 cm.

20 ohm - 65 cm.

30 ohm - 90 cm.

Probabilmente le resistenze da Lei impiegate non corrispondono ai valori dichiarati; usi per resistenza di plicca e di griglia 1 Megohm dappertutto.

Possiedo l'apparecchio di cui unisco il circuito. Da qualche tempo un fischio rende impossibile ogni audizione. Non cessa che spegnendo le valvole di B.F. Continua anche cambiando le valvole e senza resistenze, ecc., ecc.

E. BRERO — Torino.

Ciò è provocato da un'interruzione esistente nei circuiti delle ultime tre valvole; se tutto è a posto non vi è altra conclusione che un guasto ad uno dei due trasformatori B. F.

R. CHIODELLI, direttore responsabile

Industrie Grafiche A. Nicola e C. Milano  
Via Campo Lodigiano 3 - Tel. 82-613

**Alla U.R.I. di Milano**

Corso Italia, 13

si ricevono abbonamenti  
alle Radioaudizioni e al

“RadiOrario”

dalle 10 alle 12

dalle 15 alle 18



La Ditta **R. A. M.** Radio Apparecchi Milano - Ing. G. RAMAZZOTTI

rende noto che col 1° Settembre 1927 si trasferirà in

**Foro Bonaparte N. 65 - Milano (109)**

SI PREGA PRENDERE BUONA NOTA DEL NUOVO INDIRIZZO