

# RADIORARIO

Organo ufficiale dell'Unione Radiofonica Italiana

Direzione, Amministrazione, Pubblicità: MILANO - Corso Italia, 13 - Telefono 86-239

Abbonamento Italia e Colonie: L. 55— (Estero il doppio) - Agli abbonati dell'U. R. I.: L. 30—

Un numero separato L. 1,50

## IL TENORE ISMAELE VOLTOLINI AD 1MI nell'opera "Andrea Chénier"

Siamo lieti di dare ai nostri abbonati l'annuncio di un avvenimento artistico, che loro arrecherà vivissimo piacere.

La sera del 3 e del 7 settembre, il celebre tenore comm. Ismaele Voltolini canterà nell'*Andrea Chénier* alla Stazione di Milano.

Non è il caso di dire qual valente artista sia il Voltolini; egli è ben noto al pubblico italiano e non soltanto italiano.

Tutti i principali teatri d'Italia e dell'Estero, dal « Regio » di Torino al « San Carlo » di Napoli, dal « Reale » di Madrid, al « Colon » di Buenos Aires, l'hanno calorosamente applaudito e festeggiato.

Le sue vigorose interpretazioni delle opere più celebrate: *Fanciulla del Vest*, *Aida*, *Trovatore*, *Wally*, *Pagliacci*, *Andrea Chénier*, *Bohème*, *Giocanda*, ecc. ecc. hanno ovunque suscitato l'ammirazione del pubblico e della critica.

Ora la sua bella voce limpida e potente echeggerà per le vie dell'etere

in un'opera che particolarmente gli s'attaglia; e noi siamo certi che innumeri radioamatori l'ascolteranno



con commosso diletto, grati all'insigne artista ed anche alla nostra Stazione di Milano, che sempre va cercando per i suoi programmi musicali i più famosi e migliori interpreti.

## FATALITA'

*E' capitato proprio ad un pregiato confratello milanese, che « ebbe » il suo momento di sensibile prigio.*

*Forse perchè ha veduto diminuire in modo preoccupante la propria vendita di copie e tiratura?*

*Forse perchè ha veduto tramontare la speranza di certi non disdegnati « approcci »? Mah! Fatto è che ha improvvisamente sentito il bisogno di divenire, con gesto di encomiabile filantropia, l'organo ufficiale dei possessori di apparecchi difettosi, di coloro che ancora oggi si meravigliano di alcuni fenomeni della radiotrasmissione (quale ad es. quello per cui una stazione può riceverci meglio a una certa distanza da essa, che da vicino), ovvero di coloro che devono in qualche modo giustificare la loro inveterata professione di pirata della radio.*

*E pensare che non ce ne saremmo avveduti se il fatto non ci fosse stato segnalato da numerose lettere e cartoline di nostri abbonati: lettere e cartoline che per le smentite che suonano e per alcuni apprezzamenti, non sul nostro conto, generosamente rinunciamo a pubblicare.*

*In via del tutto eccezionale, ci fermiamo un istante su un simile argomento, sicuri di non derogare alla nostra norma di non entrare in polemiche.*

*E infatti ben difficile sarebbe il polemizzare in materia di radio con chi per criticare una trasmissione teatrale della stazione di Milano, trasmissione per la quale si compiacque di far giungere il proprio compiacimento anche il più autorevole dei direttori di orchestra, segnala la colpa imperdonabile del direttore tecnico della stazione che era nientemeno « SFASATO RISPETTO ALLA ORCHESTRA » (?????)!*

*Questo può anche voler dire che*

un certo accenno fatto ad un certo personale tecnico della URI potrebbe calzare a pennello per... la fonte da cui è scaturito, fonte che, come facilmente anche il profano potrà arguire, solo da pochissimo tempo ha cominciato a irrigare con presunzione di ottimo fertilizzante l'arato campo della radio.

Si sente dire spesso che ormai di radio, chi più chi meno, se ne intendono tutti un poco. Ma ci hanno fatto notare che, purtroppo, non siamo ancora giunti a questo punto. Altrimenti infatti non potrebbe concludersi, se si legge una presunta autorevole rivista di radio, notando che il 15 agosto 1927 c'è chi non solo si perita di dire che il direttore di una stazione radiofonica è « SFASATO RISPETTO ALL' ORCHESTRA » (SIC), ma anche si permette di riportare in ballo la questione delle condizioni di ricezione in alcune zone d'Italia, per trarne conseguenze e concedere saggi consigli, subito dopo che una apposita commissione governativa, presieduta da S. E. Turati e composta di eminenti specialisti, ha studiato a fondo il problema, giungendo a quelle conclusioni che hanno condotto al nuovo piano di organizzazione della Radiofonia Italiana, approvato dal Consiglio dei Ministri del 5 agosto.

Questo sì, che è « sfasamento »!

Chi vuole parlare di radio, deve almeno tenersi al corrente dei fatti più salienti!

E comunque, si lasci guidare dal senso della opportunità!

GLI AMICI DEL « CANTUCCIO »



Tina Prezezi di Trezzo d'Adda

## Lettere d'ascoltatori

Roma, agosto.

Esprimo i sensi della più viva ammirazione al Direttore Maestro Signor Santorelli e all'Attrice Bellucci che in maniera divina ha saputo interpretare « Manon ».

GIUSEPPE SAVERIO PISANI.

Anzio, 8 agosto 1927.

Ieri sera ho fatto ascoltare col mio Sirac 5 V. ai miei compagni di pensione, la pregevole esecuzione della « Manon », e posso attestare che ha sollevato vero entusiasmo.

Ing. PIANCIFFIORI.

Roma, 8 agosto 1927.

Con vero entusiasmo dobbiamo constatare che l'esecuzione della « Manon » del Massenet è stata una cosa perfetta e completa come esecuzione e di ciò va merito assoluto al M. Santorelli.

Io credo che tra le opere eseguite, questa sia una di quelle che più si pre-stano per l'audizione Radiofonica, anche perché sia l'orchestra che le masse corali, non sono mai in predominio, e le voci degli artisti eccellono sopra lo strumentale. Forse nella « Manon » avrei preferito una artista che avesse avuto più calore nella voce; la scena della seduzione (Atto III) è riuscita un po' fredda.

Quello che ieri sera ha figurato in modo meraviglioso è stato il tenore che ha cantato con accenti di così viva passione che chiudendo gli occhi sembrava di vederlo persino agitarsi e vivere.

Bene tutti, del resto, e speriamo che opere di tal genere di melodia, ci vengano trasmesse spesso.

Abb. LA PENNA.

Roma, 8 agosto 1927.

Mi è grato comunicare a questa Spett. Unione, che la esecuzione eseguita ieri sera domenica, di « Manon », di Massenet, è stata veramente perfetta ed ascoltata con entusiasmo. Un plauso a tutti gli esecutori, e specialmente al simpatico Tenore Alfredo Sernicoli.

SILVESTRINI.

Civitavecchia, 8 agosto 1927.

Il sottoscritto sente il dovere di inviare il proprio plauso a IRO, per l'ottima trasmissione della « Manon » di Massenet, così bene interpretata ed eseguita ieri sera, 7 corrente.

Al bravo maestro Santorelli che attraverso

so le innumerevoli attime direzioni di selezioni di opere e di esecuzioni di musica classica, si fa sempre più apprezzare da ogni radio-ascoltatore, agli artisti tutti ed alla soprano Siga Sandra Bellucci, interprete eccellente della « Manon », il plauso più fervido.

Rag. IGINIO GALLONI.

Napoli, 8 agosto 1927.

Siamo ben lieti potervi significare i nostri rallegramenti per la magnifica voce dell'interprete della Manon, Domenica sera provammo un vero godimento artistico per l'interpretazione perfetta e la chiarezza della voce dell'artista Sandra Bellucci, se non erriamo il nome.

Vorremmo sentire ancora detta artista in altre opere e ci auguriamo d'essere accortati.

Con ossequi.

Un gruppo di ammiratori, domiciliati in Via S. Giovanni Carbonar, 30 - Napoli:

Galileo Grossi — Vittorio Amendola — Fifi De Rosa — G. Vera — Dott. Evangelito Tarolui — Avv. Pietrucci Gino — Elena Salvatorea — Maria Stellusi — Vincenzo Caseriano.

Roma, 9 agosto 1927.

Illustre Maestro, l'altra sera ebbi il piacere di sentire la « Manon » da Lei diretta, e veramente Le debbo esprimere le mie più sentite felicitazioni per la perfettissima esecuzione.

Vadano anche i miei elogi ed omaggi all'attrice Sig. Bellucci che ha saputo così artisticamente interpretare « Manon ».

L'abb. D'ARGENIO ALFREDO.

Genova, 17 Agosto 1927.

Con molto piacere invio un plauso alla cantante Sandra Bellucci, per la sua bella interpretazione della « Manon » di Massenet, trasmessa dalla stazione di Roma la sera del 7 corrente.

Io, critico teatrale del Messaggero Ligure, e la redazione del giornale, esprimiamo il nostro più vivo compiacimento per l'audizione alla quale abbiamo assistito, da Genova, ospiti di un amico radioamatore.

La signorina Bellucci, ha una modulazione di voce dolcissima e ci auguriamo che l'Unione Radiofonica Italiana, della quale siamo ammiratori, tenga spesso il suo nome in programma.

ANGELO FINZI.

## Concorso « Piedigrotta », della Stazione di Napoli

Il sottoscritto presceglie le due canzoni intitolate:

Nome, cognome indirizzo

Questo tagliando va inviato, non oltre l'otto settembre, al Notaio

Cav. Roberto Sansaverino, Vico 2° San Giacomo, NAPOLI

# Tartarin Radio-cacciatore



— Tartarin, memore di Orfeo, ha trovato un "richiamo" per le belve.



— E' la radio, trappola musicale...



...che raduna e incanta la fauna africana...



...di cui egli finalmente fa comoda strage.



Roma, addì 13 AGO. 1927



Ministero dell'Aeronautica

GABINETTO DEL MINISTRO

UFFICIO STAMPA

Al 1° UNIONE RADIOFONICA ITALIANA - Corso d'Italia 23 MILANO

Prot. N.º 2171 Allegati

Risposta al f.º del Div. Sec. N.º

Oggetto Propaganda aeronautica.

230062 20 AGO 1927

RICEVUTO IL 20 AGO 1927

Si prega di restituire per ogni lettera con solo argomento a cui si risponde, al N.º 12, Via Sallustiana, la Direzione a cui si risponde.

Nell'esprimere a codesta Spettabile Unione Radiofonica Italiana l'alto compiacimento di S.E. il Sottosegretario di Stato per l'Aeronautica per aver fatto diffondere notizie a mezzo della radiofonia sulla trasvolata atlantica compiuta dal Generale Marchese DE PINEDO, assai vivamente ringrazio.

Con distinti saluti.

D'ORDINE DEL MINISTRO IL CAPO DI GABINETTO (Col. A. A. Pellegriani)

[Handwritten signature]

Questo nuovo, ufficiale riconoscimento del doveroso contributo che la U.R.I. ha dato e dà alla propaganda aeronautica nazionale, sia con la trasmissione di frequenti, pronte noti-

zie sulle più ardite imprese aeree, come il viaggio al Polo del gen. Nobile e la trasvolata intercontinentale di De Pinedo, sia con il Concorso per i modellini del « Santa Maria », ci è

motivo di vivo compiacimento e di sprone a contribuire con sempre maggiore entusiasmo alla formazione di una coscienza aviatoria tra gli Italiani.

# Notizia Sensazionale

Si dice che la radiofonia riserva ancora numerose sorprese.

È vero!

Ce n'è una, fra le altre, che tutti gli ascoltatori saranno ben lieti di conoscere, e cioè la soppressione di tutti i parassiti che impediscono un'audizione pura e netta delle trasmissioni radiofoniche.

Si è finalmente trovato il mezzo pratico di epurare le correnti che arrivano ai ricevitori, a tal punto che gli ascoltatori che possiedono un filtro purgatore possono abbandonarsi senza timore alle dolci gioie che procura un'audizione perfettamente pura.

Si parla spesso in questo momento di un piccolo apparecchio (di cui più di 150.000 esemplari sono in uso all'estero) che possiede la sorprendente qualità di arrestare i numerosi parassiti che disturbano le ricezioni.

Questo apparecchio si chiama « IRRADIO », ciò che vuol dire nel linguaggio radiofonico « Tutto e da per tutto ».

La figura qui accanto ha lo scopo di facilitare la comprensione del fenomeno che si produce con l'uso del filtro purgatore IRRADIO.

Le piccole correnti di origine sono costante-

mente separate dalle correnti che non si desidera ricevere.

IRRADIO disloca la azione di queste correnti.

Neutralizza gli effetti parassiti la cui carica è differente di quella delle correnti che si desidera ricevere.

Bisogna dunque ammettere e comprendere l'efficacia meravigliosa di questo filtro epuratore.

IRRADIO sarà presto inseparabile da ogni ricevitore.

Questo apparecchio è invariabile e inesauroibile.



Questa notizia sensazionale farà certamente la gioia di tutti gli ascoltatori tormentati dai para siti di tutti i generi che rendono le ricezioni radiotelefoniche qualche volta insopportabili.

## ALLA PROVA! il FILTRO-PURGATORE IRRADIO



Purifica la ricezione — Rende l'audizione fedele e potente — Favorisce il rendimento — È invariabile e inesauribile — È garantito da tutti i difetti di costruzione — Si applica istantaneamente senza alcuna modificazione ai ricevitori.

Allo scopo di farlo apprezzare, il FILTRO PURGATORE IRRADIO sarà dato in prova per un mese.

Approfittate di questa occasione!!.. per rendervi conto delle sue meravigliose qualità — Se voi ne siete soddisfatti date il

nostro indirizzo ai Vostri amici — In caso contrario ritornateci l'apparecchio ed il prezzo vi sarà rimborsato — Ma ve lo terrete!!

La prova è la migliore referenza

Prezzo per l'Italia 110 lire

spedizione franco di porto ed imballaggio L. 115 - indirizzando uno chèque o l'ammontare con l'ordine agli:

Etablissements "IRRADIO", Appareillages Radioélectriques à Bischwiller (Alsace)

Scrivere leggibilmente Nome, cognome ed indirizzo

# Per il rotolo della

Appena consacrato vescovo del Marocco, mons. Vielle pronunziò al microfono di Radio-Tolosa un'allocuzione per i suoi fedeli marocchini, che erano stati preavvertiti di questo saluto per radio. E, fatto nuovissimo, Mons. Vielle mandò anche la sua benedizione. Noi crediamo — dice *Radio Magazine* — che sia questa la prima benedizione impartita attraverso il microfono a più di 1000 Km. di distanza.

La nuova moschea Nakboda di Calcutta è stata fornita di un altoparlante, che rimpiazzerà la voce del «mezzain» per chiamare i fedeli alla preghiera.

Nell'ospedale Allision di Miami-Beach, nella Florida, ogni malato dispone di un apparecchio radio completo con antenna o quadro.

Con riferenza al nostro articolo: *La Radio in automobile* a pag. 3 del N. 32 del «Radiario», ci si comunica che al concorso apparecchi-radio per automobili presero parte 65 concorrenti: vincitore primo assoluto il sig. Collé con la nuova Super-Rallye a 7 valvole, degli stabilimenti Radio L. L. di Parigi.



Il Re di Spagna (\*) al microfono dell' «Union Radio» di Madrid

Lindberg, il primo trasvolatore dell'Atlantico, sta per battere anche un record radiofonico. Dice, infatti, *Radio Magazine*, che gli sono state offerte 40 sterline al minuto per un discorso che verrà diffuso da tutte le stazioni americane.

A Ceylan (India) si sta sperimentando una stazione radiofonica mobile per evitare l'interruzione delle comunicazioni causata dagli uragani e dalle inondazioni.

Il battello da pesca *Nascopic*, della Compagnia della baia di Hudson, è stato fornito di un apparecchio ricevitore e di una stazione trasmittente che gli permetteranno di mantenersi in comunicazione con i diversi porti della Compagnia.

La prossima Fiera annuale di T. S. F. sarà inaugurata a New York il 19 settembre.

Gli avvenimenti della Fiera saranno diffusi da non meno di 30 stazioni.

Dal 2 al 4 settembre si terrà a Berlino, nella casa sindacale di Engelfuler, e verrà trasmessa per radio, una conferenza operaia che si propone di istituire una associazione proletaria radiofonica internazionale.

Una conferenza anglo-americana avrà luogo in autunno a New York, allo scopo di vedere come si potrebbe effettuare la trasmissione giornaliera di speciali programmi fra l'Inghilterra e gli Stati Uniti.

Secondo *Ondas* vi sono nella Gran Bretagna 11.500.000 radioascoltatori e nell'America 30 milioni. Per soddisfare così immenso uditorio occorrono enormi spese. Di qui l'idea d'una collaborazione artistica e finanziaria fra i due Paesi.

## Un'Intervista davanti al microfono



La radiofonica sta sempre più diventando un giornale parlato. I giornalisti alla voce intervistano l'«uomo del giorno» non più nel suo studio, taccuino e lapis alla mano, ma davanti al microfono. Così le domande e le risposte sono sentite subito e direttamente dal pubblico. Nella fotografia, che riproduciamo dal *Deutsche Rundfunk*, il dott. Wenzel intervista per la stazione di Breslavia, la signorina Batschauer, che ha vinto la corsa femminile podistica degli 800 metri.

L'arte muta si fa sentire per radio. Frank Lloyd ha «girato» recentemente *Il pirata galante*, dirigendo le varie operazioni mediante apparecchi radio riceventi e trasmettenti. E i radioamatori della costa di California hanno potuto sentire la fabbricazione di questo nuovo film.

Il numero degli abbonati alla radio è in continuo aumento. In Germania, al 30 Giugno, erano 1.713.899, con un aumento, dal 1. Aprile, di 78.171; in Inghilterra 2.234.988, senza contare 4403 licenze gratuite rilasciate ai ciechi; nella Svizzera 59.848. In Danimarca, al 31 Maggio, si contavano 147.000 abbonati.

È stato concesso per cinque anni il monopolio della radiofonica in Malesia ad una nuova Società che ha fissato una tassa annua per gli ascoltatori di 12 dollari.

In Inghilterra si sta pensando al modo di eliminare le interferenze fra stazioni a onda lunga. L'unione dei radioamatori ha pregato il cap. Skesley, ingegnere capo della B.B.C. di fare esperimenti al riguardo. Queste interferenze non sono effettivamente così gravi come quelle che avvenivano fra le emissioni a onda media, prima che fosse regolata la lunghezza d'onda delle stazioni col piano di Ginevra, e per quanto riguarda l'Inghilterra è da notare che l'unica stazione a onda lunga è quella di Daventry. Ma le interferenze si notano specialmente fra Hilversum e Mosca.

Negli Stati Uniti di America, su 22 milioni di famiglie, 6 milioni posseggono apparecchi radiofonici ricevitori.

# Il fono-film ed il cinema parlante

Abbiamo già accennato in un precedente articolo a quell'organo meraviglioso costituito dalla cella fotoelettrica od occhio elettrico. E si è visto come esso sia capace di trasformare gli impulsi luminosi in al-

froniche ed una lampada la quale segna fedelmente con le sue variazioni d'intensità luminosa le corrispondenti variazioni della tensione ad essa applicata.

Se dinanzi al microfono viene pro-

verranno trasformate in altrettanti impulsi elettrici proporzionali.

Queste vibrazioni elettriche convenientemente amplificate, condotte ad azionare un altoparlante riprodurranno fedelmente i suoni che erano

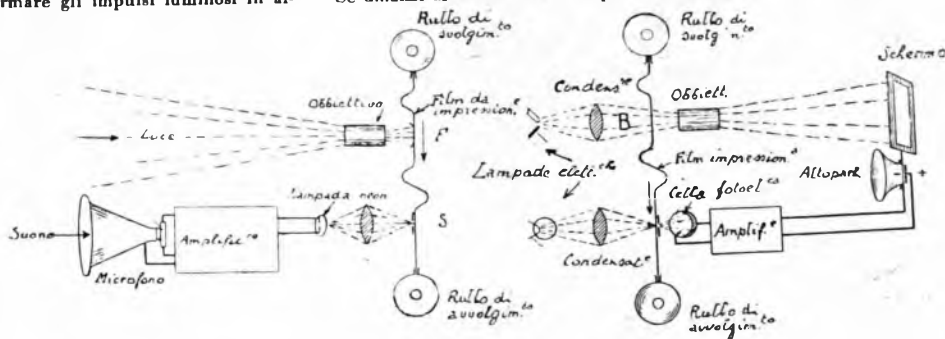

Fig. 1.

trettanti impulsi elettrici esattamente corrispondenti e senza la più piccola inerzia. Una fra le numerosissime applicazioni della cella fotoelettrica (alcune sono state indicate nell'articolo citato) è particolarmente

dotto un suono, le vibrazioni sonore generano, com'è noto, delle corrispondenti variazioni della corrente microfonica che convenientemente amplificate vengono ad agire sulla lampada speciale senza inerzia (lampada al neon). Ne nascono così delle fluttuazioni d'intensità luminosa che seguono fedelmente l'andamento delle vibrazioni sonore che colpiscono il microfono. Se, ora, noi concentriamo mediante una lente, i raggi luminosi emessi da questa lampada su un nastro di pellicola scensibile, una film cinematografica pronta per essere impressionata, svolgentesi a grande velocità, le intensità luminose più o meno forti rimarranno impresse sulla film secondo macchie o tratti più o meno accentuati: ecco quindi il suono registrato otticamente: ecco il fono film.

« Ma —, si chiederà qualcuno a questo punto — come c'entra allora la cella fotoelettrica? »

Un momento.

Come ritrasformare i chiaro-scuri impressi sulla film (regolarmente sviluppata e fissata) nelle corrispondenti vibrazioni sonore?

Precisamente con la cella fotoelettrica.

Se infatti noi interponiamo sul cammino di un raggio luminoso costante che colpisce la cella, il fono-film svolgentesi con l'identica velocità con la quale fu impressionato, la intensità luminosa che colpisce la cella subirà tutte le variazioni dei chiaro-scuro del film stesso, quali,

stati prodotti all'origine dinanzi al microfono.

Una prima applicazione immediata di questo sistema è ovvia e spontanea: la pura e semplice registrazione dei suoni allo scopo di riprodurli a nostro piacimento.

Esattamente come avviene nel fonografo; ma con questi vantaggi.



Fig. 2.

interessante e suggestiva: quella del fono-film.

Che cos'è il fono-film?

Inteso nel senso più largo della parola, il fono-film dev'essere definito come una registrazione ottica delle vibrazioni sonore. Mi spiego subito.

Immaginiamo di realizzare un circuito comprendente un microfono, un amplificatore delle correnti mi-



Fig. 3.

1.) Anzitutto, siccome la lunghezza del film è praticamente illimitata, è possibile registrare dalla prima all'ultima nota tutta un'opera intera.

2.) L'intensità dell'audizione può essere adattata alle varie esigenze: in una piccola sala privata si alimenterà un unico altoparlante di tipo normale, mentre per audizioni in vasti locali si adatteranno speciali alto-



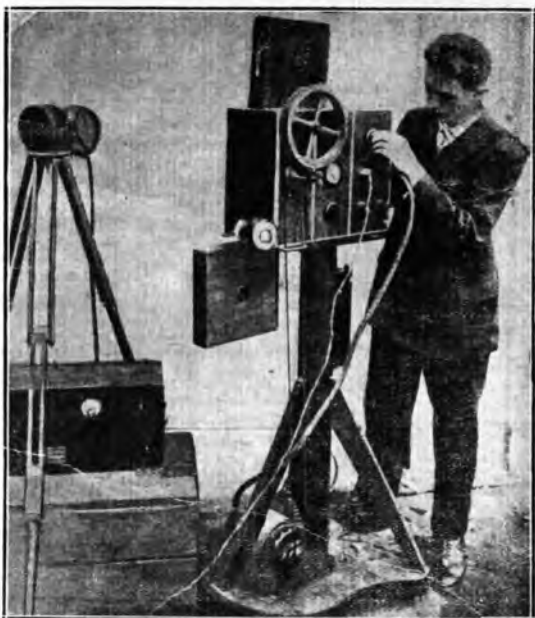

Fig. 4.

parlanti a forte intensità di suoni distribuiti in numero conveniente.

E' ovvio che anche il complesso amplificatore delle oscillazioni elettro-acustiche generate dalla cella fotoelettrica dovrà variare in proporzione allo scopo finale richiesto.

3.) La riproduzione dei suoni è più fedele e delicata di quella ottenuta coi comuni dischi fonografici poichè la lampada a luce vibrante essendo priva d'inerzia permette la registrazione delle minime sfumature oltre alle armoniche d'ordine più elevato raccolte dal microfono (si è potuta registrare sino la 25.000<sup>a</sup> armonica).

4.) Il fono film è praticamente indistruttibile ed inascolabile, poichè può essere risentito un numero indefinito di volte e l'ultima audizione sarà sempre identica in tutto alla prima: ciò che come è noto, non accade nei dischi fonografici.

Per contro questo sistema possiede lo svantaggio di essere molto più costoso e di richiedere un'apparecchiatura abbastanza complessa per la riproduzione dei suoni.

Ed è appunto per questi motivi che esso non si è ancora diffuso praticamente.

Un'altra applicazione del fono-film, d'importanza questa, ancora

maggiore, è quella del cinema-parlante.

E qui sono necessarie due parole di chiarimento.

Viene talvolta chiamata film parlante o fono-film, una normale pellicola cinematografica proiettata contemporaneamente ed in perfetto sincronismo alla riproduzione sonora di un normale disco fonografico inciso durante la presa della visione cinematografica mediante speciali apparecchi che vincolano il moto di rotazione del disco con lo spostamento della pellicola.

Quindi nulla di comune col fono-film sopradescritto.

La vera elegantissima, applicazione del fono-film al cinema parlante consiste nel registrare sulla stessa pellicola ove vengono impressionate le visioni, e parallelamente a queste, le vibrazioni acustico-luminose già esaminate sopra. La pellicola viene in questo modo ad assumere l'aspetto della Fig. 2; la striscia a sinistra, a tratteggio più o meno fitto, è appunto la registrazione ottica della voce di un cantante.

E' bene notare, a questo punto,

(Segue a pag. 41).

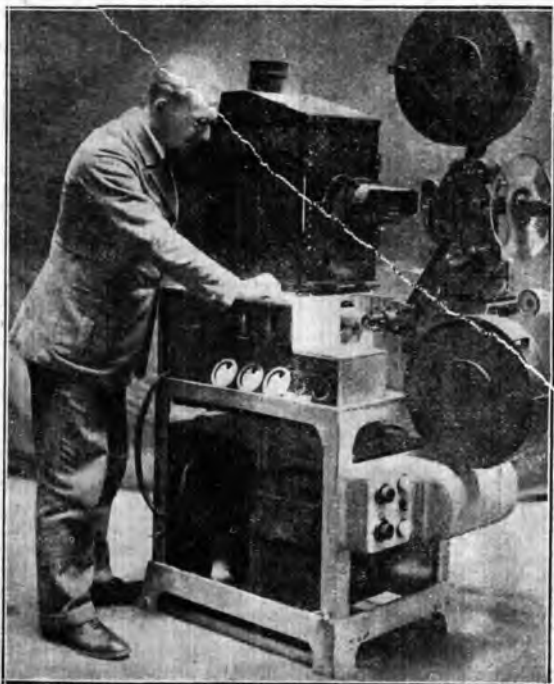

Fig. 5.





(Vietato riprodurli senza autorizzazione — Le Stazioni seguono in ordine alfabetico).

## Domenica 28 Agosto

**MILANO** (1 MI) - m. 322,6 - Kw. 1,5

10.30-11.15: Concerto vocale e strumentale di musica religiosa.

13-14: Eventuali comunicazioni governative.

16.15-17.15: Concerto vocale e strumentale col concorso della Signorina Adriana Milli: a) Mascagni: *Mamma, non mi ama*; b) Bellini: *La Sonnambula*. Ah non credea mirarti; c) Benedetti: *Il Carnevale di Venezia*; del Signor Nicola Cécere, baritone: a) Alvarez: *La Partida* (canzone spagnola); b) Falvo: *Senza a' varca* (canzone napoletana); c) Ang. Bianchi: *Occhioni neri*; e del M.o Domenico de' Paoli: a) Albeniz: *Serenate*; b) Mac Dewell: *Autunno*; c) Scarlatti-Bulow: *Siciliana*; d) Cimarosa: *Allegro alla francese*.

17.15-17.45: Cantuccio dei Bambini.

17.45-18: Conversazione Radiofonale.

19-19.40: Eventuali Comunicazioni governative.

20.30: Segnale di apertura.

20.45: Segnale orario.

CONCERTO VARIATO col concorso del M.o Virgilio Ranzato, violinista, del prof. Attilio Ranzato, violoncellista, della signorina Luisa Palazzini, soprano, e di Marcello Govoni, tenore.

1) Orchestra d'archi della U.R.I. diretta dal M.o Fernando Limentra. Bizet: *L'Arlesienne*, suite seconda. — 2) Tenore Marcello Govoni. Giulio Gouffonieri: *Canti Faldostani*, 2-4-bis) Sopr. Luisa Palazzini. Donizetti: *Don Pasquale*. Quel guardo e il valiere. — 3) M.o V. Ranzato, violinista e prof. A. Ranzato, violoncellista. Ranzato: *Scherzo in sol min.*, per violino e violoncello, senza accompagnamento — 4) Prof. A. Ranzato, violoncellista; a) Chopin: *Notturmo*; b) Popper: *Filouse*; 5) Soprano Luisa Palazzini: a) Leonecavallo: *Pagliacci*, Stridono lassù; b) Pennacchio: *La castellana*. — 6) M.o Virgilio Ranzato, violinista. Veracini: *Introduzione e Ciaccona* per violino ed organo. — 7) M.o V. Ranzato e Prof. A. Ranzato. Ranzato: *Czardas*, per violino e violoncello, senza accompagnamento. — 8) Tenore Marcello Govoni. a) Virgilio Mortari: *Pastorella*; b) Guido Bianchini: *On-*

*deggiano letti di rose*. — 9) Orchestra d'archi della U. R. I.: a) Marinuzzi: *Andantino all'antica*; b) Martignetti: *Serenata spagnola*.

NOTIZIE STEFANI - SPORT

23-23.30: Orchestra d'archi della U. R. I. *Mezz'ora di musica allegra*.

**NAPOLI** (1 NA) m. 333,3 - Kw. 1,9

13-14: Eventuali comunicazioni governative.

16: Bambinopoli.

17.5: Musica varia.

19.30-20.30: Eventuali comunicazioni governative.

20.45: Comunicazioni Dopolavoro.

20.55: Ultime notizie Stefani.

20.58: Lezione Radiotecnica.

21: CONCORSO DELLE NUOVE CANZONI DI PIEDIGROTTA 1927 della Casa Editrice SANTOJANNI:

*Figlia femmina: A rezza: Surdate lontano; Mascarata: A scala a corcò; Figliuola e core: Ammore d'è viint'anne; Nisciuna è com'è te; O rre; E' meglio a sta accussi; O cannampe; Facite comma a me; Parola semplice; Mo ca nun si chiù tu; Non nun turnà; Matrimonio è quella cosa; La mia piccola Lolletta; Libro chiuso; Rivincita; Vanità; Il direttore*

Senza concorrenza

## Altoparlanti "SEIBT", senza tromba

garantiscono la riproduzione fedele e pura dei suoni

Il nuovo modello TL 161, come figura, Lit. 225.- (esclusa la tassa) franco di porto e imballo contro vaglia di Lit. 255.-

Cercansi rappresentanti per alcune zone libere

Rappresentante generale: **APIS S.A. - Milano** (120) - Via Goldoni, 34 36, Tel. 23760



*simo dell'amore; Non me lo dire più; Lo schimmy della sera; Amore matematico.*

- 21.30: Segnale orario.  
22: Notizie sportive.  
22.55: Il Calendario.  
23: Segnale chiusura.

## ROMA (1 R O) - m. 450 - Kw. 3

10,30-11: Musica religiosa vocale e strumentale.

13-14: Eventuali comunicazioni governative.

17,30-19: Trasmissione del concerto dalla Casina delle Rose.

20-20.50: Eventuali comunicazioni governative.

20,50-21: Comunicazioni del Dopolavoro.

21-21.10: Segnale orario. Conversazione Radio-forestale. Notizie Stefani. Notizie di Sport.

21.10: CONCERTO SINFONICO VOCALE.

### Parte prima:

- 1) Beethoven: *Leonora N. 3*, Ouverture; Orchestra. — 2) Scarlatti: *Già il sole dal Gange*; 3) Wolf-Ferrari: *Le donne curiose*, Romanza di Florindo; tenore A. Sernicoli. — 4) Lulli: *Minuetto*; 5) Padre Martini: *Canzone a ballo*; 6) Marcello: *Toc-*

*cata*; quartetto a plectro, trascrizione del M.o. Aldebrando Madami. — 7) Donizetti: *Elisir d'amore*, Una furtiva lagrima; 8) Mascagni: *Silvano*, Barcarola; tenore A. Sernicoli. — 9) Geminiani: *Andante*; 10) Cherubini: *Scherzo dal quartetto in mi bemolle*; Quartetto a plectro. — 11) Rossini: *Giulietta Tell*, sinfonia; Orchestra.

### «L'ECO DEL MONDO»

Divagazioni di attualità di Guglielmo Alterocca.

### Parte seconda:

Esecuzione dell'opera

### «IL TABARRO»

di Giacomo Puccini.

*Personaggi:* Michele, baritono Guglielmo Castello; Luigi, tenore Enrico De Rosa; Giorgetta, soprano Ersilia Costantini; La frugola, mezzosoprano Bianca Bianchi; Il Tecca, tenore Flavio Dorini; Il Talpa, basso Flavio Avanzini; Il venditore, tenore Flavio Dorini.

Coro e orchestra della U. R. I. diretti dal M.o. Alberto Paoletti.

Ore 23,25: Ultime notizie.

## Lunedì 29 Agosto

## MILANO (1 MI) - m. 322,6 - Kw. 1,5

12-15: Trasmissione di notizie.

13-14: Eventuali comunicazioni governative.

16,15: Segnale d'apertura.

16,15-17,45: Jazza band diretto dal M.o. Saefano Ferruzzi (Alle 16,45: Borse, Cambi, Mercati).

17,20-17,45: Cantuccio dei Bambini.

17,45-18: Comunicazioni Agricole per cura della Feder. Ital. Consorzi Agrari. Notizie.

19,19-40: Eventuali comunicazioni governative.

20,30: Segnale di apertura e i 10 minuti del Dopolavoro.

20,45: Segnale orario.

### CONCERTO di MUSICA LEGGERA

1) Banda Presidiana del Corpo d'Armata di Milano, diretta dal M.o. Cav. Achille Lizzi — 2) Artisti di Varietà accompagnati dal M.o. S. Stocchetti — 3) Commedia.

### NOTIZIE STEFANI

4) Artisti di Varietà:

23-23.30: IAZZ BAND DELLA FIASCHETTA TOSCANA, diretto dal M.o. S. Ferruzzi.

## NAPOLI (1 NA) m. 333,3 - Kw. 1,5

13-14: Eventuali comunicazioni governative.

14: Borsa, cambi e notizie Stefani.

17: Bollettino meteorologico e notizie Stefani.

17,5: Novelle, aneddoti, spunti d'ilarità.

17,8: Camera di Commercio di Napoli: Mercati del giorno.

17,10: Musica Varia.

19,30-20,30: Eventuali comunicazioni governative.

20,45: Comunicazioni Dopolavoro.

20,55: Ultime notizie Stefani.

20,58: R. Commissariato del Porto di Napoli: Cronaca del Porto.

Ore 21: CONCERTO VOCALE E STRUMENTALE diretto dal M.o. Enrico Martucci.

### Prima Parte:

Flotow: *Alessandro Stradella*, Orchestra — Donizetti: La figlia del reggimento: «*Convien partir*» sopr. Lina Ferri — D'Urso: a) *Fiore di siepe*; b) *Vorrei sapere*, Baritono Arturo Lombardi — Mugellini: *Impressioni sinfoniche*, Orchestra Tosti: *Vorrei* — Wan Westerhont: *Ovunque tu*, Baritono Arturo Lombardi — Bellini: *Norma*: «*Sola, furtiva al tempio*» Duetto per due soprano, L. Ferri e Bice Citarella — Ponchielli: *Marion Delorme*, fantasia, orchestra.

### Seconda parte:

Donizetti: *La figlia del reggimento*, «*Apparvi alla luce*» Duetto per sopr. e barit. L. Ferri e A. Lombardi — Puccini: *La Bohème*, Valzer di beer: *L'aficana* «*figlia del sol*» s.o. Musetta, sopr. B. Citarella — Meyerprano L. Ferri — Castelnuovo *Ninanna* — Florida *Danse des Sultans* (da «*Orient*») Orchestra — Donizetti: *Maria di Rohan* «*So per prova il tuo bel core*», Duetto per sopr. e bar. L. Ferri e A. Lombardi. — Herold: *Zampa*, Ouverture, Orchestra.

21,30: Segnale orario.

22,55: Il Calendario.

23: Segnale chiusura.

## ROMA (1 R O) - m. 450 - Kw. 3

13 14: Eventuali comunicazioni governative.

14: Chiusura della Borsa — Notizie Stefani.

17,10-17,20: Notizie Stefani — Cambi.

17,20-17,45: Giornale radiofonico del fanciullo.

17,45-18,50: Trasmissione del concerto della Casina delle Rose — Ne-

## CASA di VENDITA a RATE

già MARIANI & BISSATINI

di L. BUZZACCHI & C.

MILANO — Via Dante, 15 — MILANO



### Vendiamo a rate i seguenti articoli:

Macchine fotografiche - Binocoli prismatici e da teatro - Servizi piatti, bicchieri, da caffè e da the - Biciclette - Grammofoni - Macchine da cucire - Pistole - Fucili belgi e nazionali - Posateria - Penne litografiche - Regolatori da parete con suoneria - Ombrelli da uomo e da signora, ecc.



CHIEDERE CATALOGO (R. O.) CON L. 1.-

gli intervalli trasmissione di musica vocale dallo Studio.

18,50-19: Comunicazioni agricole.

20,20,50: Eventuali comunicazioni governative.

20,50-21: Comunicazioni del Dopolavoro.

21: Segnale orario — Notizie Sterrani — Cambi — Boll. meteorologico.

21,10 circa: CONCERTO DI MUSICA LEGGERA. Orchestra della U.R.I., diretta dal M.o Alberto Paolletti.

1) Negli: *La Makarena*; 2) Nucci: *Strilli di maschere*, Orchestra — 3) Montanaro: *Tungo dei Fiori*, Soprano Elisa Giorgi — 4) Carabella: *Taverna rossa*, Dicitore Luigi Giorgi — 5) Zuccoli: *Fiveur*, Tenore Giuseppe Domar — 6) Montanaro: *Fiorinita*, Soprano Elisa Giorgi — 7) Candiolo: *Nulla dirò*, Tenore Giuseppe Domar — 8) Palatta: *Spighetta d'oro*, Dicitore Luigi Giorgi — 9) Conferenza di Pio Pizzicaria:

«LA MADONNA DELLA NEVE» e la famosa nevicata a Roma in piena estate.

10) Carabella: *Alla damine del 18.o secolo*; 11) Fiorini: *Sérénade des amoureux*, Orchestra — 12) Montanaro: *Arcobaleno*, dicitore Luigi

Giorgi — 13) Travisi: *La chiamano «la rondine»*, Soprano Elisa Giorgi — 14) Carabella: *Non mi baciare*, Tenore Giuseppe Domar — 15) Montanaro: *Visioni indiane*, Orchestra — 16) Ferraris: *Verso Figliata*, Dicitore Luigi Giorgi — 17) Negrì: *Lo shimmy della notte*, Soprano Elisa Giorgi — 18) Montanaro: *Commedianti*, Tenore Giuseppe Domar — 19) Ferraris: *Canta Stiviglia*, Soprano Elisa Giorgi — 20) Nucci: *L'Habanera di Arlequin*; 21) Carabella: *Harold Lloyd*, one step, Orchestra. 23,25: Ultime notizie.

17,20-17,45: Cantuccio dei Bambini.

17,45-18: Comunicazioni Agricole a cura della Federazione Italiana dei Consorzi Agrari — Notizie.

19-19,40: Eventuali comunicazioni governative.

20,30: Segnal. di apertura e i 10 minuti del Dopolavoro.

20,45: Segnal. Orario.

Selezione dell'Operetta

«LA PRINCIPESSA DELLA CZARINA»

di E. Kalmant.

Atto primo:

Preldio.

Canzone: Silva, Boni, Feri e Coro.

Marcia: Feri, Boni e Signori.

Duetto: Silva, Edvino.

Canzone (insieme): Silva, Edvino, Boni e Feri.

Atto secondo:

Valzer danzato e Coro.

Duetto delle Rondini.

Quartetto: Silva, Stasi, Edvino e Boni.

Duetto: Stasi e Boni.

Duetto: Silva, Edvino.

Finale secondo.

Atto terzo:

Intermezzo.

Terzetto: Silva, Feri e Boni.

Duetto Reminiscenze.

Finale terzo.

## Martedì 30 Agosto

MILANO (1 MI) - m. 322,6 - Kw. 1,8

12,15: Trasmissione di notizie.

13-14: Eventuali comunicazioni governative.

16,15: Segnale di apertura.

16,15-17,20: Trasmissione dal Caffè Biffi dell'Orchestra diretta dal M.o A. Stefani intramezzata da Artisti di Varietà, accompagnati dal M.o Stocchetti (Alle 16,45: Borse, Cambi, Mercati).

AGENZIA ITALIANA

# RADIOTECHNIQUE

DELLA S. R. I. SUPERRADIOLA

Sede Sociale: MILANO, Via Spartaco, 10  
Telefono 52-659

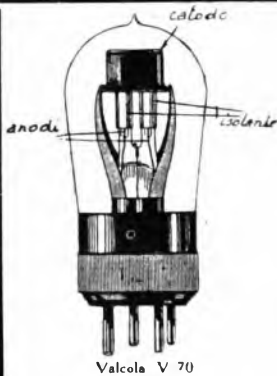

Valvola V 70



Micro R. T. - R. 56

Radio Micro R. 36 .	L. 43
Rivelatrice R. 36 D. .	L. 47
Super Micro R. 15 .	L. 47
Super Micro R. 24 .	L. 47
Micro Bigril R. 43 .	L. 49
R. T. R. 56 .	L. 58
Valvole " Colloid " .	L. 48
Lampade " Spia " .	L. 8

Sconto speciale 10 %

Radio Ampli R. 5 .	L. 22
Super Ampli R. 41 .	L. 52
Micro Ampli R. 50 .	L. 58
Radio Watt R. 31 .	L. 86
Raddrizzatore DI. 3 .	L. 37
Emittente E. 121 .	L. 75
Emittente E. 251 .	L. 145
Emittente E. 4 .	L. 225
Valvola V 70 (licenza Raytheon)	L. 100

Raddrizzatore " Colloid " Completo di Valvola " Colloid " nuovo tipo e Lampada " Spia " L. 275

Con l'invio di L. 1 — in francobolli, chiedeteci il libretto

" Le Valvole Termoyoniche, come sceglierle e come usarle "

Le Valvole " Radiotechnique " Sono in vendita presso i migliori negozianti di Radio.

Artisti e Orchestra della U.R.I. diretta dal M. Raffaele Stocchetti.

«NOTIZIE STEFANI»

23-23,35: IAZZ BAND DELLA FIASCHETTERIA TOSCANA diretto dal M.o S. Ferruzzi.

**NAPOLI** (1 NA) m. 333.3 - Kw. 1.5

13-14: Eventuali comunicazioni governative.

14: Borsa, cambi e notizie Stefani.

17: Bollettino meteorologico e notizie Stefani.

17,5: Dintorni di Napoli.

17,8: Camera di Commercio di Napoli: Mercati del giorno.

17,10: Musica varia.

19,30-20,30: Eventuali comunicazioni governative.

20,45: Comunicazioni Dopolavoro.

20,55: Ultime notizie Stefani.

20,58: R. Commissariato del Porto di Napoli: Cronaca del Porto.

21: CONCERTO DI MUSICA VARIA diretto dal M.o E. Martucci.

*Prima parte:*

Mozart: *L'impresario*, Ouverture, Orchestra — Usiglio: *Le educande di Sorrento*: « Mi pareva di ritornar » 1/2 soprano Ada Testa — Fioravanti — Columella: « *Femmine* », tutte femmine, Basso comico Giorgio Schotler (senior) — Scarlatti: a) « *Se tu della mia morte* »; Lotti: b) « *Pur dicesti o bocca bella* » soprano Teresa Serrao — Ricci: *Crispino e la coniare*: « *Testamento! nientemeno* » Duetto per 1/2 sopr. e basso comico A. Testa e G. Schotler.

*Seconda parte:*

22,30: LORENZINO, dramma di Gioacchino Forzano, Atto III, Quadro I.

*Personaggi:* Lorenzino dei Medici, Armando Scaturechio; Caterina, Dina Fabbrì; Mastro Giovanni, Gino Sampieri; Marco, Carlo Romano; Ancella, Gemma Salò. — Direzione artistica Prof Giuseppe Calletta.

*Terza parte:*

22,30: Ganne: *Il suonatore di flauto* Pot-Pourri, Orchestra — Tosti: a) Ancora (romanza) — Puccini: b) *Luccellino* (arietta) — Mozart: *Le*

*nozze di Figaro* « Non più andrai, farfallone amoroso » Basso comico G. Schotler — De Giosa: *Napoli di Carnevale*: « Io da regina mi vestirò » 1/2 sopr. Ada Testa — Mozart: *Don Giovanni*: « Batti batti o bel Maestro » Duetto per sopr. e basso T. Serrao e G. Schotler. — Cimorosa: *Il matrimonio segreto*, Ouverture, Orchestra.

21,30: Segnale orario.

22,55: Il Calendario.

23: Segnale chiusura.

**ROMA** (1 RO) - m. 450 - Kw. 3

13-14 Eventuali comunicazioni governative.

14: Chiusura della Borsa — Notizie Stefani.

17,10-17,20: Cambi — Bollettino Meteorologico.

17,20 17,45: Giornale radiofonico del Fanciullo.

17,45-18,50: CONCERTO Vocale E STRUMENTALE diurno: 1) Cherubini: *Il portatore di acqua*, ouverture, Orchestra — 2) Pergolesi: *Siciliana*, Violoncellista — 3) Forino: *Les mouches*, Rosina Giovannetti — 4) Respighi: *Stornellatrice*; 5) Zanella: *Gavotta del mistero*, Soprano Margherita Corelli — 6) Bizet: *Andante tranquillo e allegro agitato, dalla Suite « Roma »*, Orchestra — 7) Popper: a) *Memoire*; b) *Tarantella*, Violoncellista Rosina Giovannetti — 8) Sgambati: *Obligato*; 9) Rossini: *La pastorella delle Alpi*, Soprano Margherita Corelli — 10) Rimski Korsakow: *Danze dall'Opera « Snegourotchka »*, orchestra.

18,50-19: Comunicazioni agricole.

20,20-20,50: Eventuali comunicazioni governative.

20,50 21: Comunicazioni del Dopolavoro.

21: Segnale orario — Notizie Stefani — Cambi Bollettino meteorologico.

21,10 circa: Trasmissione da un Teatro — Negli intervalli:

« RIVISTA DELLE RIVISTE »

Ultime notizie.

## Mercoledì 31 Agosto

**MILANO** (1 MI) - m. 322,6 - Kw. 1,5

12,15: Trasmissione di notizie.

13-15: Eventuali comunicazioni governative.

16,15: Segnale d'apertura.

16,15-17,20: Trasmissione dal Caffè Biffi dell'Orchestra diretta dal M.o A. Stefani, intramezzata da Artisti di Varietà accompagnati dal M.o R. Stocchetti (Alte 16,45, Borse, Cambi, Mercati).

17,20-17,45: Cantuccio dei Bambini.

17,45-18: Comunicazioni Agricole a cura della Federazione Italiana dei Consorzi Agrari. — Notizie.

19-19,40: Eventuali comunicazioni governative.

20,30: Segnale di apertura e i 10 minuti del Dopolavoro.

20,45: Segnale orario.

TRASMISSIONE DELL'OPERA

« SUOR ANGELICA »

di Giacomo Puccini.

« NOTIZIE STEFANI »

20-23,30: IAZZ BAND DELLA FIASCHETTERIA TOSCANA, diretto dal M.o S. Ferruzzi.

**NAPOLI** (1 NA) m. 333.3 - Kw. 1.5

13-14: Eventuali comunicazioni governative.

14: Borsa, cambi e notizie Stefani.

17: Bollettino meteorologico e notizie Stefani.

17,5: Monumenti napoletani.

17,8: Camera di Commercio di Napoli: Mercati del giorno.

17,10: Musica Varia.

19,30-20,30: Eventuali comunicazioni governative.

20,45: Comunicazioni Dopolavoro.

20,55: Ultime notizie Stefani.

20,58: R. Commissariato del Porto di Napoli: Cronaca del Porto.

21: CONCERTO DI MUSICA TEATRALE, diretto dal M.o Enrico Martucci.



La Ditta **R. A. M.** Radio Apparecchi Milano - Ing. **G. RAMAZZOTTI**

rende noto che col **1° Settembre 1927** si trasferirà in

**Foro Bonaparte N. 65 - Milano (109)**

SI PREGA PRENDERE BUONA NOTA DEL NUOVO INDIRIZZO

**Prima parte:**  
 Offembach: *La Granduchessa dei Gerolstein*, Orchestra — Bellini: *Norma*: « Ite sul colle o Druidi » (con accomp. di orch.) Basso Carlo Albinì — Verdi: *La Traviata*: « Addio del passato, bei sogni ridenti » (con accomp. di orch.) Sopr. M. riamì Bareneo. — Donizetti: *L'elisir d'amore*: « Una furtiva lagrima » (con accomp. di orch.) Tenore Roberto Rotondo — Verdi: *Ernani*: « Oh, dei verd'anni miei » (con accomp. di orchestra) Baritono, Raffaele Aulicino. — Puccini: *Madama Butterfly*: Duetto atto I. per sopr. e ten. (con reno e R. Rotondo — Laccetti - Caracompagnamento di orch.) M.o. Bascialini: *Fantasia*, Orchestra.

**Seconda parte:**  
 Verdi: *Rigoletto*: « Quel vecchio maledivami » Duetto per barit. e basso (con accomp. di orch.) R. Aulicino e C. Albinì — Puccini: *Manon Lescaut*: « L'ora o Tirsi » (con accomp. di orch.) Sopr. M. Bareneo — Boito: *Mefistofele*: Duetto atto I. per ten. e basso (con accomp. di orch.) R. Rotondo e C. Albinì — Puccini: *La Bohème*: Duetto atto 3.° per sopr. e barit. (con accomp. di orch.) M. Baroneo e R. Aulicino — Verdi: *I Vespri Siciliani*: Barcarola e Tarantella, Orchestra — Gounod: *Faust* « Voi qui, signor » Terzetto per tenore baritono e basso (con accomp. di orch.) R. Rotondo R. Aulicino e C. Albinì. — Mascagni: *Le maschere*, Ouverture, Orchestra.

21,30: Segnale orario.  
 22,55: Il Calendario.  
 23: Segnale chiusura.

**ROMA (1 R O) - m. 450 - Kw. 3**

13-14: Eventuali comunicazioni governative.  
 14: Chiusura della Borsa — Notizie Stefani — Cambi.  
 17,20-17,45: Giornale radiofonico del fanciullo.  
 17,45-18,50: Trasmissione dal concerto della Casina delle Rose — Negli intervalli: Trasmissione di musica vocale dallo Studio.  
 18,50-19: Comunicazioni agricole.  
 20-20,50: Eventuali comunicazioni governative.  
 20,50-21: Comunicazioni di Dopolavoro.  
 21-21,10: Segnale orario — Notizie Stefani — Cambi — Bollettino meteorologico.

**21,10: CONCERTO SINFONICO VOCALE.**

1) Bossi: *Marcia di nozze* — 2) Mussorgski: *Una notte sul Monte Calvo*, poema sinfonico, Orchestra

— Durante: *Danza, danza*; 4) Bellini: *Sonnambula*, Ah non credea mirarti... Soprano Maria Argia Servili — 5)

**ANCORA IL MEDICO IN CUCINA**  
 Conferenza medico igienica del dottor Giovanni Pugliesi.

6) Liszt: *Concerto in mi bemolle*, per pianoforte con accompagnamento di orchestra, pianista Roberto Giovannini — 7) Debussy: *La Rapodia*; 8) Weber: *Allegro*, Clarinetista Fernando Gambacurta — 9) Donizetti: *Lucia di Lammermoor*, Scena della pazzia, Soprano Maria Argia Servili — 10:

**« RIVISTA DELLE RIVISTE »**

11) Dupont: *La Cabrera*, Intermezzo — 12) Vittadini: *Danze spagnole, dall'opera « Anima allegro »*: a) *Malaguena*; b) *Pand'ros*, Orchestra.

23,25: Ultime notizie.

**Giovedì**  
**1 Settembre**

**MILANO (1 MI) - m. 322,6 - Kw. 1,5**

12-15: Trasmissioni di notizie.  
 13-14: Eventuali comunicazioni governative.  
 16,15: Segnale d'apertura.  
 16,15-17,20: Jazza band diretto dal M.o S. Ferruzzi (alle 16,45: Borse, Cambi, Mercati).

17,20-17,45: Cantuccio dei Bambini.

17,45-18: Comunicazioni Agricole a cura della Federazione Italiana dei Consorzi Agrari. — Notizie.

19-19,40: Eventuali comunicazioni governative.

20,30: Segnale di apertura e i 10 minuti del Dopolavoro.

20,45: Segnale orario

**CONCERTO** dato dall'Orchestra di archi della U. R. I. diretta dal M.o F. Limentani.

**Parte prima:**

1) Verdi: *La forza del destino*, Sinfonia — 2) Debussy: *Piccola Suite*, a) *In battello*, b) *Cortice*, c) *Minuetto*, d) *Balletto* — 3) Lalo: *Andante e Rondò della Sinfonia Spagnola*. (Solista: Prof. Pablo Mayo) — 4) Prof. Moruchio:

**« CONVERSAZIONE LETTERARIA »**

**Parte seconda:**

1) Catalani a) *4 Sera*, b) *Serenata* (per archi soli) — 2) Sammartini: *Canto Anoroso* — 3) Beethoven: a) *Andante della Sonata Patetica*, b) *Rondò capriccio*. Il dispiacere per un soldino perduto ».

**« NOTIZIE STEFANI »**

**Parte terza:**

1) Strauss: *Serenata* — 2) Amadei: *Suite Goliardica* — 3) Grieg: *Huldigungs-Marsch*.

23-23,30: **JAZZ BAND DELLA ETASCHETTERRIA TOSCANA** diretta da M.o S. Ferruzzi.

**APPARECCHI ITALIANI IN AMERICA**

Recentemente l'industria radiotecnica italiana è riuscita ad affermarsi nell'America del Sud ove ora molti apparecchi italiani sono stati venduti. Nel Brasile specialmente, vero campo di battaglia per le industrie di tutto il mondo, una Ditta italiana, la

**Radio-Ravallo di Trieste**

ha potuto felicemente affrontare la concorrenza nord-americana. Gli apparecchi della Ditta triestina, famosi in Italia, sono ormai ben noti anche nel Brasile, e ciò per l'attività dei suoi rappresentanti a Buenos Aires, S. Paulo, Rio de Janeiro.

Specialmente in vista della sua forte esportazione, la Ditta Ravallo ha recentemente lanciato due nuovi apparecchi, perfettamente intonati alle richieste attuali, uno a cinque valvole « *Mcgadina* » ed uno ad otto valvole « *Superetrodina* ».

Data la finezza della costruzione e la perfetta messa a punto di ogni apparecchio, la *Ditta Ravallo* si è formata nell'America del Sud, che oggi costituisce per essa il miglior mercato, una magnifica riputazione.

**NAPOLI** (1 NA) m. 333,3 - Kw. 1,8

13-14: Eventuali comunicazioni governative.

14: Borsa, cambi e notizie Stefani.

17: Bollettino meteorologico e notizie Stefani.

17,5: Baubinopoli.

17,8: Camera di Commercio di Napoli: Mercati del giorno.

17,10: Musica varia.

19-20-20,30: Eventuali comunicazioni governative.

20,45: Comunicazioni Dopolavoro.

20,55: Ultime notizie Stefani.

20,58: R. Commissariato del Porto di Napoli: Cronaca del Porto.

21: CONCORSO DELLE NUOVE CANZONI di Piedigrotta 1927 della Casa Editrice Santojanni:

*Figlia femmena; A rozza; Surdato luntano; Mascarata; A scala accorco; Figliola e core; Ammore de vint'anne; Nisciuna è comm'a tu; O rre; E' meglio a sta accussì! O cannamele Facile comm'a me; Parola semplice; Mò ca nun si chiù tu; No, nun turnà!; Matrimonio è quella cosa...; La mia piccola Loletta. Libro chiuso: Rivincita; Vanità. Il direttissimo dell'amore; Non me lo dire più; La schimmy della sera; Amore matematico.*

21,30: Segnale orario.

22,55: Il Calendario.

23: Segnale chiusura.

**ROMA** (1 RO) - m. 450 - Kw. 3

13-14: Eventuali comunicazioni governative.

14: Chiusura della Borsa - Notizie Stefani.

17,10-17,20: Cambi - Bollettino meteorologico.

17,20-17,45: Giornale radiofonico del Fanciullo.

17,45-18,50: CONCERTO DIURNI DI MUSICA LEGGERA.

1) Offenbach: *La duchessa di Gerolstein*, Ouverture, Orchestra - 2) Tagliaferrì: *Il racconto della nonna* - 3) Del-Pelo: *Era bimba*, Dicitore Renato Paoloni - 4) Farciarini: *Serenata del marinaio*; 5) Montanaro: *Addio chimera*, Soprano Juliette Suretha - 6) Andlovitz: a) *Ronda Magiara*; b) *Bagdad*, fox trot, Orche-

stra - 7) De Luca: *Casetta bianca*; 8) Paoloni: *Voi passate*, Dicitore Paoloni Renato - 9) Bettinelli: *Notte* - 10) Profes: *Ursula*, fox trot, Orchestra *senza luna*; 10) Bonavolonta': *Mezzanotte*, Soprano Juliette Suretha - 11) Stra.

18,50-19: Comunicazioni agricole.

20,20-20,50: Eventuali comunicazioni governative.

20,50-21: Comunicazioni del Dopolavoro.

21: Segnale orario - Notizie Stefani - Cambi - Bollettino meteorologico.

21,10 circa: TRASMISSIONE DA UN TEATRO.

Negli intervalli: Dizioni umoristiche di Arturo Duranti - Ultime notizie.

## Venerdì 2 Settembre

**MILANO** (1 MI) - m. 322,6 - Kw. 1,5

12,15: Trasmissione di notizie.

13,15: Eventuali comunicazioni governative.

16,15: Segnale d'apertura.

16,15-17,20: Jazz band diretto dal M.o S. Ferruzzi (Alle 16,45, Borse Cambi, Mercati).

17,20-17,45: Cantuccio dei Bambini.

17,45-18: Comunicazioni Agricole a cura della Federazione Italiana dei Consorzi Agrari. - Notizie.

19-19,40: Eventuali comunicazioni governative.

20,30: Segnale di apertura e i 10 minuti del Dopolavoro.

20,45: Segnale Orario.

**CONCERTO VARIATO**

1. Orchestra d'archi della U. R. I. diretta dal M.o Fernando Limentà. Frontini: *Gloria ouverture*.

2. Basso Sig. Fausto Corbetta. Berlioz: *Dannazione di Faust*. a) *Aria della rosa*, b) *Serenata*.

3. M.o Ettore Colombo, Pianista. Listz: a) *Armonie della Sera*, b) *Eroica*.

4. Soprano Anita Armagni Genna-

ri. a) Rossini: *Semiramide*; Bel raggio Lusinghier; b) Parelli: *L'alba nascente*.

5. Orchestra della U. R. I. a) Schumann, a) *Reverie*, b) Lulli, *Celebre Gavotta*.

6. Basso F. Corbetta. Mozart: a) *Don Giovanni*; Madamine il catalogo è questo; b) *Il Flauto magico*: Qui sdegnò non s'accende.

7. Prof. G. Freni, violoncellista.

8. M.o E. Colombo, Listz: a) *Campanella*, b) *Eroica*.

9. Orchestra della U. R. I. Wagner: *Incantesimo del Venerdì Santo nel Parsifal*.

10. Soprano A. Armagni-Gennari: a) Perillhou: *La Vierge a la cruche*, b) Chopin, *Bacchanale*.

11. Thomas, Mignon, ouverture.

## «NOTIZIE STEFANI»

23-23,30: JAZZ BAND DELLA FIASCHETTERIA TOSCANA, diretta M.o S. Ferruzzi.

**NAPOLI** (1 NA) m. 333,3 - Kw. 1,8

13-14: Eventuali comunicazioni governative.

14: Borsa, cambi e notizie Stefani.

17: Bollettino meteorologico e notizie Stefani.

17,5: Conversazione con le signore.

17,8: Camera di Commercio di Napoli: Mercati del giorno.

17,10: Musica Varia.

19,30-20,30: Eventuali comunicazioni governative.

20,45: Comunicazioni Dopolavoro.

20,55: Ultime notizie Stefani.

20,58: R. Commissariato del Porto di Napoli: Cronaca del Porto.

21: CONCORSO DELLE NUOVE CANZONI di Piedigrotta 1921 della Casa Editrice Capolongo.

*Nce segno a nfamità...; Nun'ò vovò capi!; 'O rimorso; Mannaggia 'ammore!; Surdato 'o Napule; 'A carezza d'o mare; A festa è paese; Ih che che teno sotto!; Se n'ò hiuma 'Americana...; Ammore senza casa; Si te faie vasà...; Taspotta mamma...; Senza gelusìa!...; Core sbruffone!; Viene e spenvere addu mo!...; A Busta d'o core; Vritiora; Charleston della Bellezza; Rosa gialla; Cuor di soldati!; Sierra Morena; Cantina rossa; Oh Nelly!...; Glob-stratter.*

21,30: Segnale orario.

22,55: Il Calendario.

23: Segnale chiusura.

con BATTERIE

# “MESSACO”

SI HANNO LE MIGLIORI AUDIZIONI

Telef. N. 40-614 - MILANO (26) - VIA RASORI N. 14 - Telegr. Generator

**ROMA** (1 RO) - m. 450 - Kw. 3

13-14: Eventuali comunicazioni governative.

14: Chiusura della Borsa — Notizie Stefani.

17,10-17,20: Cambi — Notizie Stefani.

17,20-17,45: Giornale radiofonico del Fanciullo.

17,45-18,50: Trasmissione di musica vocale e strumentale dallo Studio.

18,50-19: Comunicazioni agricole.

20-20,50: Eventuali comunicazioni governative.

20,50-21: Comunicazioni del Dopolavoro.

21-21,10: Segnale orario — Notizie Stefani — Cambi — Bollettino Meteorologico.

21,10 circa: Esecuzione dell'Operetta:

« SCUGNIZZA »

del M.o Mario Costa.

Personaggi: Salomé, Tina Ghirelli; Gaby Gutter, Bianca Masini Papi; Mari Grazia, Aminta Farri; Totò, Cesare Ranucci; Chic, Cesare Ranucci; Toby Gutter, Luigi Giorgi; Dick, Francesco Ferruccio; Una domestica, Elisa Giorgi.

Orchestra della U.R.I. diretta dal M.o Alberto Paoletti.

*Atto I.*

1) Coro d'introduzione.

2) Canto di Gaby.

3) Fox trot della Scugnizza.

4) Duetto Gaby-Totò.

5) Duetto comico Salomé-Chic.

6) Finale primo.

*Atto II.*

7) Coro e canzone antica, Gaby.

8) Entrata Salomé e coro.

9) Duetto Salomé-Chic.

10) Duetto Gaby-Totò.

11) Quartetto degli Scugnizzi.

12) Mandolinata.

13) Finale secondo.

*Atto III.*

14) Intermezzo.

15) Duetto Gaby-Totò.

16) Duetto comico - Reminiscenza - Salomé-Chic.

17) Finale terzo.

Tra il 1.o e il 2.o atto:

**CORSO DI RADIOTECNICA**

tenuto dall'Ing. A. Banfi.

23,25: Ultime notizie.

*Ogni radioamatore deve abbonarsi alle radioaudizioni e leggere il "Radiorario".*

**Sabato**  
**3 Settembre**

**MILANO** (1 MI) - m. 322,6 - Kw. 2,5

12,15: Trasmissione di notizie.

13-14: Eventuali comunicazioni governative.

16,15: Segnale d'apertura.

16,15-17,20: Trasmissione dal Caffè Biffi dell'Orchestra diretta dal M.o A. Stefani, intramezzata da Artisti di Varietà accompagnati dal M.o R. Stocchetti. (Alle 16,45: Borse, Cambi, Mercati).

17,20-17,45: Cantuccio dei Bambini.

17,45-18: Comunicazioni Agricole a cura della Federazione Italiana dei Consorzi Agrari. — Notizie.

19-10,40: Eventuali comunicazioni governative.

20,30: Segnale di apertura e i 10 minuti del Dopolavoro.

20,45: Segnale orario.

1) Ing. A. Banfi:

*Lezione di Radiotecnica.*

2) TRASMISSIONE DEL 1. e II. ATTO DELL'OPERA « ANDREA CHENIER ». Di U. Giordano.

**C<sup>IA</sup> GENERALE  DI ELETTRICITÀ**

**TUNGAR**

Il classico raddrizzatore di corrente per batterie da radio

Chiedere listino coi nuovi Modelli per telefonia e garage

Uffici Regionali:

ANCONA - Corso Vittorio Emanuele 18

BARI - Via A. da Bari, 111 - 113

BOLOGNA - Via Rizzoli, 3.

FIRENZE - Via Strozzi, 2.

GENOVA - Via XX Settembre, 18/2.

MILANO - Via Cordusio, 2.

NAPOLI - Piazza G. Borio, 29.

PALERMO - Via Roma, 413.

ROMA - Via Condotti, 91.

TORINO - Piazza Castello, 15.

TRISTE - Piazza S. Caterina, 4.

VENEZIA - Calle Larga XXII Marzo.

(Calle del Teatro S. Moisè).

**COMPAGNIA GENERALE**  
**DI ELETTRICITÀ**

SOCIETÀ ANONIMA CAPITALE L. 1.000.000.000

Sede Centrale ed Officine:

**MILANO (124) - Via Borgognone, 34**





## «NOTIZIE STEFANI»

23-23.30: JAZZ BAND DELLA FIASCHETTERIA TOSCANA, diretto dal M.o S. Ferruzzi.

**NAPOLI** (1 NA) m. 333,3 - Kw. 1,5

13-14: Eventuali comunicazioni governative.

14: Borsa, cambi e notizie Stefani.

17: Bollettino meteorologico e notizie Stefani.

17.5: Conversazione letteraria: Francesco Stocchetti.

17.8: Camera di Commercio di Napoli: Mercati del giorno.

17.10: Musica varia.

17.30: Estrazione del R. Lotto.

19.30-20.30: Eventuali comunicazioni governative.

20.15: Comunicazioni Dopolavoro.

20.55: Ultime notizie Stefani.

20.58: R. Commissariato del Porto di Napoli: Cronaca del Porto.

21: CONCORSO DELLE NUOVE CANZONI di Piedigrotta 1927 della Casa Editrice Izzo.

*Bella capricciosa; Serenata 'e vicino; Raggio 'e sole; Canzone Magese; Lassate ca me spasso; Oje Rosa; Careno e fironne; Voglio cantà pe te; Mamma me veglia; Voca luntano; Maria e Lucia; Stelle e Napule; Luntananza; Tramonto; Sospira d'amore; Canti di primavera; La bambola sei tu; Baldoria di celibi; Primo bacio; Ronda campestre; Nun me poizza.*

21.30: Segnale orario.

22.55: Il Calendario.

23: Segnale chiusura.

**ROMA** (1 RO) - m. 450 - Kw. 3

13-14: Eventuali comunicazioni governative.

14: Chiusura della Borsa - Notizie Stefani.

17.10-17.20: Cambi - Notizie Stefani.

17.20-17.45: Giornale Radiofonico del fanciullo.

17.45-18.50: CONCERTO STRUMENTALE E VOCALE DIURNO.

1) Ciaikovski: *Melodia* - 2) Kreisler: *Polichinello*, Sérénade, violinista Alberto Magalotti - 3) Glinka: *La vita per lo Czar*, Romanza; 4) Slonow: *Parole di addio*, canzone, Baritone Costantino Sadikoff - 5) Mascagni: *Mama non m'ama*; 6) Leoncavallo: *Organetto*, Soprano Lorenza Mirianto - 7) Hubay: *Scene dalla czarda*, Violoncellista Alberto Magalotti - 8) Borodine: *Il principe Igor*, Grande aria del Principe, Baritone C. Sadikoff - 9) Grieg: *La principessa*; 10) De Lu-

cia: *Ballata medioevale*, Soprano Lorenza Mirianto.

18.50-19: Comunicazioni agricole.

20-20.30: Eventuali comunicazioni governative.

20.35-20.50: Conferenza in Inglese del Prof. Luigi Tombolini:

«Il viaggio di Mosè e la circoncisione, affreschi del Pinturicchio e del Perugino».

20.50-21: Comunicazioni del Dopolavoro.

21: Segnale orario - Notizie Stefani - Cambi - Boll. meteorologico.

21.10 circa: TRASMISSIONE DA UN TEATRO. Negli intervalli:

«RIVISTA DELLA FEMMINILITA'» di Madame Pompadour. - Ultime notizie.

## Domenica

### 4 Settembre

**MILANO** (1 MI) - m. 322,6 - Kw. 1,5

10.30-11.15: Concerto vocale e istruzione di musica religiosa.

13-14: Eventuali comunicazioni governative.

16.15-17.15: Concerto vocale e strumentale col concorso della Signorina Ida Cesarini, a) Mascagni: *Cavalleria Rusticana*, Voi lo sapete; b) Verdi: *Aida*, Ritorna vincitor - Tosti: *Fola o serenata* del Sig. Eraldo Goda, basso, a) Verdi: *Ernani*, Infelice e tuo credevi; b) Meyerbeer: *La stella del Nord*, Beati i di; c) Carelli: *Mefisto e del Sig. Paolo Mañez* che eseguirà alcune canzoni spagnole.

17.15-17.45: Cantuccio dei Bambini.

17.45-18: Conversazione Radiofonale.

19.19.40: Eventuali Comunicazioni governative.

20.30: Segnale di apertura.

20.45: Segnale orario.

**CONCERTO VARIATO.**

Orchestra d'archi della U. R. I. diretta dal M.o F. Limenta.

1) Mendelssohn: *Ruy blas*, Ouverture - 2) Tenore Egidio Caldi. Pouchielli: *Il Figliuol Prodigio*, Tenda natal - 3) Mezzo sopr. Signa Sigal-

la: a) Falconieri. *O leggiadri occhi belli*; b) Schumann, *Canto dell'emigrante*. - 4) Orchestra della U. R. I. Catalano: *La Wally*, Fantasia - 5) Signa Adriana Milli: a) Di Pietro: *Mattino d'Aprile*; b) Luzzatti: *Fiore di campo*. - 6) Ten. Eg. Calvi. Puccini: a) *Manon Lescaut*, Donna non vidi mai, b) Gianni Schicchi: *Firenze è come un albero fiorito* - 7) Signa L. Sigalla. Respighi: *E se un giorno tornasse* - 8) Orchestra della U. R. I. a) Bottinelli: *Ultimo rose*; b) Giuliani: *A te sola, serenata*; c) Martinengo: *Arlecchino è crucciato*, Impresione comica; d) P. Albertoni: *Mattamoros Bolero* - 9) Adriana Milli. Rossini: *Il Barbiere di Siviglia*: Una voce poco fa. - 10) Orchestra della U. R. I. Suppè: *Poeta e contadino*, Ouverture.

**NOTIZIE STEFANI - SPORT**

23-23.30: Orchestra d'archi della U. R. I. *Mezz'ora di musica allegria.*

**NAPOLI** (1 NA) m. 333,3 - Kw. 1,5

13-14: Eventuali comunicazioni governative.

14: Bambinopoli.

19.30-20.30: Eventuali comunicazioni governative.

20.15: Comunicazioni Dopolavoro.

20.55: Lezione Radiotecnica.

21: CONCORSO DELLE NUOVE CANZONI di Piedigrotta 1927 della Casa Editrice E. A. Mario.

*Arte e amore; Campagnuolo 'e Pusilloco; Casarella sulpannu; Dume-neca trista; Eccetera, eccetera!...; Guarantità; Isola 'e Capri; Napule, signorisi!; Neoppo 'o bastimento; Ombrà ca torna; L'onno 'e Marechiaro; Serenatella dove; Si 'o nunno e comin' a rota; Sotto a bandiera; Surriento mio luntano; Tammurriata a mare; Tu ca nun cante cchiù; Bocca di bambola; E ca c'est l'Italie; Voce d'e sirene; Piccolo re; Signorina tricolore; Stornollata nazionale; Stornollato messaggero.*

21.30: Segnale orario.

22: Notizie sportive.

22.55: Il Calendario.

23: Segnale chiusura.

**ROMA** (1 RO) - m. 450 - Kw. 3

10.0-11: Musica religiosa.

13-14: Eventuali comunicazioni governative.

17.30-17: Trasmissione del Concerto dalla Casina delle Rose.

20-20.50: Eventuali comunicazioni governative.

20.50-21: Comunicazioni del Dopolavoro.

21-21.10: Segnale orario - Con-



versazione Radio-forestale — Notizie di Sport.

21.10: Esecuzione dell'Opera in 3 atti:

Atto III:

12) Scena e romanza Zurga.

13) Duetto Deila, Zurga.

14) Scena Nadir-Leila.



Bambole radioamatrici

(Der Deutsche Rundfunk).

« I PESCATORI DI PERLE »

di Giorgio Bizet.

Esecutori: Nadir, Tenore Alfredo Sernicoli; Zurga, Baritono Amedeo Nori; Leila, Soprano Maria Argia Servili; Nourabad, Basso Alfredo Dalmondo.

Orchestra e coro della U.R.I., diretti dal M.o Riccardo Santarelli.

Atto I:

- 1) Preludio.
- 2) Scena e coro.
- 3) Recitativo e duetto Nadir e Zurga.
- 4) Scena Nadir Zurga e coro.
- 5) Scena Leila, Nadir, Zurga, Nourabad e coro.
- 6) Romanza di Nadir.
- 7) Scena e Finale.

Atto II:

- 8) Scena Leila e Nourabad.
- 9) Romanza di Leila.
- 10) Canzone e duetto, Leila e Nadir.
- 11) Finale 2.o

15) Terzetto Leila-Nadir e Zurgard.  
Nell'intervallo tra il 1.o e il 2.o atto:

« L'ECO DEL MONDO »

Rivista di attualità di Guglielmo Altrocchia.

23.25: Ultime notizie.

# Lunedì

## 5 Settembre

MILANO (1 MI) - m. 322,6 - Kw. 1,5

12.15: Trasmissione di notizie.  
13-14: Eventuali comunicazioni governative.

16.15: Segnale d'apertura.  
16.15-17.45: Jazz band diretto dal M.o Stefano Ferruzzi. Alle 16.45: Borse, Cambi, Mercati.

17.20-17.45: Cantuccio dei Bambini.

17.45-18: Comunicazioni Agricole per cura della Feder. Ital. Consorzi Agrari. Notizie.

19-19.40: Eventuali comunicazioni governative.

20.30: Segnale di apertura e i 10 minuti del Dopolavoro.

20.45: Segnale orario.

Ulderico Tegani:

CITTA' E PAESI

### CONCERTO di MUSICA LEGGERA

1) Banda Presidaria del Corpo d'Armata di Milano, diretta dal M.o Cav. Achille Lizzi — 2) Artisti di Varietà accompagnati dal M.o S. Stocchetti — 3) Commedia.

4) Artisti di Varietà

#### « NOTIZIE STEFANI »

23-23.30: JAZZ BAND DELLA FIASCHETTA TOSCANA diretto dal M.o S. Ferruzzi.

NAPOLI (1 NA) m. 333,3 - Kw. 1,5

13-14: Eventuali comunicazioni governative.

14: Borsa, cambi e notizie Stefani.

17: Bollettino meteorologico e notizie Stefani.

17.5: Novelle, aneddoti, spunti diilarità.



## L'ALTOPARLANTE DICTOGRAND

PER LA RADIOFONIA  
sta alla pari del rinomato Telefonino Tascabile.  
"ACOUSTICON", per la SORDITÀ  
nella costruzione dei quali la Casa fabbricante:  
DICTOGRAPH PRODUCTS CORPORATION  
di NEW YORK  
curò al massimo la parte scientifica ed al minimo quella commerciale.

Per chiarimenti: DITTA VITTORIO MOYSE  
1. Via Landolfo (ang. via Ponte Vetere) - MILANO (110) - Telefono 62-740

17.8: Camera di Commercio di Napoli: Mercati del giorno.

17.10: Musica varia.

19.30-20.30: Eventuali comunicazioni governative.

20.45: Comunicazioni Dopolavoro.

20.55: Ultime notizie Stefani.

20.58: R. Commissariato del Porto di Napoli: Cronaca del Porto.

21: CONCERTO DI MUSICA VARIA, diretto dal M.o E. Martucci.

Valente: *I granatieri*. Pot-pourri (Orchestra): Donizetti: *Don Sebastiano*, « Terra adorata dei padri miei » (mezzo soprano Lia Rossi; Cazaneuve: *Arlequinade* (Orchestra): Marchetti: a) *Ruy Blas*. Ballata di Casilde; Leonecavallo: b) *La Bohème*. Valzer (mezzo soprano L. Rossii; Cardillo): *Catari, Catari*. (Orchestra): Meyerbeer: *Il Profeta*. Figlio mio » (mezzo soprano L. Rossii; Marengo: *Ballo Excelsior*, suite Orchestra.

22: COLLEGAMENTO COL TEATRO EL DORADO.

21.30: Segnale orario.

22.55: Il Calendario.

23: Segnale chiusura.

**ROMA (1 R O) - m. 450 - Kw. 3**

13.11: Eventuali comunicazioni governative.

17.17.20: Cambi — Bollettino meteorologico.

17.20-17.45: Giornale Radiofonico del Fanciullo.

17.45-18.50: Concerto strumentale e vocale diurno.

1) Mozart: *Rondo in la minore*; 2) Brahms: *Rapsodia*; Pianista Pierina Caporali; 3) Paisiello: *Nina pazza per amore*. Romanza; 4) Donizetti: *Don Pasquale*. Cavatina; Soprano Ada Tomassini; 5) Verdi: *Aida*. *Anch'io pugnai...*; 6) Ponchielli: *Gioconda*. O monumento; Baritono Arturo Trionfi; 7) Chopin: *Fantasia opera 49* (Pianista Pierina Caporali); 8) Strauss: *Invito segreto*; 9) Leon-

cavallo: *Bohème*. Canzone di Mimi; Soprano Ada Tomassini; 10) Verdi: *Forza del Destino*. *Son Pereda*; 11) Giordano: *Andrea Chénier*. Monologo di Gérard; Bar. Arturo Trionfi.

18.50-19: Comunicazioni agricole.

20.20-20.50: Eventuali comunicazioni governative.

20.50-21: Comunicazioni del Dopolavoro.

21: Segnale Orario. Notizie Stefani. Cambi. Boll. Meteorologico.

21.10 circa: CONCERTO DI MUSICA LEGGERA.

Orchestra della U.R.I. diretta dal M. Alberto Paoletti.

1) Marchionni: *Madrilena*; 2) Fratelli: *Il fox delle viole*; Orchestra; 3) Spadaro: *Mammina giapponese*; Soprano Elisa Giorgi; 4) Raimondi: *Mister Charleston*; Dicitore Luigi Giorgi; 5) Raimondi: *Canzone di Maggio*; Tenore Giuseppe Domar; 6) Balsani: *Rita la bolla fioraia*; Soprano Elisa Giorgi; 7) *L'Eco del Mondo*. Rivista di attualità di Guglielmo Alterocca; 8) Guccio: *Nube d'oro*, fox trot; 9) Travisi: *Maniaca*; Orchestra; 10) Tannais: *Donna... o chi*; Dicitore Luigi Giorgi; 11) Montanaro: *C'era una volta*; Soprano Elisa Giorgi; 12) Bonavolontà: *Sola nel mare*; Tenore Giuseppe Domar; 13) Di Donio: *Roma de li forestieri*; Dicitore Luigi Giorgi; 14) *E' morta la suocera!* — *Bozzetto* tragico comico di A. Jandolo detto da Nino Capriati; 15) Altavilla: *I negri in festa*, intermezzo caratteristico; 16) Raimondi: *Nik-Nik*, one step; 17) Raimondi: *La canzone della Laguna*; Tenore Giuseppe Domar; 18) Travisi: *Il figlio dello Scivico*; Soprano E. Giorgi; 19) Stocchetti: *Passione madrilena*; Dicit. Luigi Giorgi; 20) Bonavolontà: *E maggio spira*; Tenore Giuseppe Domar; 21) Zuccoli: *La matassa*; Dicitore L. Giorgi; 22) Raimondi: *Reg'nella oli oli oli*; Orchestra.

23.25: Ultime notizie.

**Martedì**  
**6 Settembre**

**MILANO (1 MI) - m. 322,6 - Kw. 1,5**

12.15: Trasmissione di notizie.

13.14: Eventuali comunicazioni governative.

16.15: Segnale di apertura.

16.15-17.20: Trasmissione dal Caffè Biffi dell'Orchestra diretta dal M.o A. Stefani intramezzata da Artisti di Varietà, accompagnati dal M.o Stocchetti (Alle 16.45: Borse, Cambi, Mercati).

17.20-17.45: Cantuccio dei Bambini.

17.45-18: Comunicazioni Agricole a cura della Federazione Italiana dei Consorzi Agrari. — Notizie.

19.19.40: Eventuali comunicazioni governative.

20.30: Segnale di apertura e i 10 minuti del Dopolavoro.

20.45: Segnale Orario.

TRASMISSIONE DI UN'OPERETTA  
NOTIZIE STEFANI

23-23.30: JAZZ BAND DELLA FIASCCHETTERIA TOSCANA, diretto dal M.o S. Ferruzzi.

**NAPOLI (1 NA) m. 333,3' - Kw. 1,5**

13-11: Eventuali comunicazioni governative.

11: Borsa, cambi e notizie Stefani.

17: Bollettino meteorologico e notizie Stefani.

17.5: Monumenti napoletani.

17.8: Camera di Commercio di Napoli: Mercati del giorno.

17.10: Musica varia.

19.30-20.30: Eventuali comunicazioni governative.

20.45: Comunicazioni Dopolavoro.

20.55: Ultime notizie Stefani.

20.58: R. Commissariato del Porto di Napoli: Cronaca del Porto.

**ANTONIO VALLARDI, Editore - MILANO**  
Via Stelvio, 22 - Via S. Margherita, 9

Due recentissime novità

**EGISTO ROGGERO**

**La primavera di Doretta**

RACCONTO pag. 136 - L. 4

E' un piccolo romanzo, condotto con la mano lieve e briosa ben nota dell'Autore, ricco di graziose figure: la trama s'innalza sulle già ed eleganti note alla circolazione di d. e. caratteri — una bella e ricca fanciulla ed un uomo intelligente — nobili e forti.

Collana « Incontro alla Vita »

**YAMBO**

**La conquista di un trono**

AVVENTURE EROICOMICHE

Il cavaliere della miseria — I misteri del Castello del D'avo — La Bus di un impero. — Su la via della gloria.

Vol. di 280 pag. - Illustrato L. 12.

**Materiale Elettrico - Telefoni - Radiotelefonico**

**Miceli Carlo**

Telefono 19-28 - NAPOLI - Guantai Vecchi, 1

Riparazione cuffie ed altoparlanti  
Lampade elettriche - Lampadari

21: CONCERTO VOCALE E STRUMENTALE, diretto dal M.o Enrico Martucci.

**Prima Parte:**

Boildieu: *La dama bianca*, sinfonia (Orchestra); Paisiello: *Chi vuol la zingarella* (Sopr. Teresa Serrao); Rossini: *La Cenerentola*, « Mici rampolli femminini » (Basso Pasquale Rippa); Ponchielli: *Marion Dalorme*, intermezzo (Orchestra); Pergolesi: *La serva padrona*, «Lo conosco», duetto per soprano e basso (con accomp. orchestra). T. Serrao e P. Rippa.

**Seconda Parte.**

21.30: «LA NEMICA», commedia in un atto di D. Niccodemi.

**Personaggi:** Anna di Bernais, Dina Fabbri; Roberto, A. Scatarechio.

22: SCCELLERATA, commedia in un atto di G. Rovetta.

**Personaggi:** La Marchesa e Tolosana, Dina Fabbri; Gino di Rocca, Guido Gaudi; Un cameriere, Gino Sampieri. Direzione artistica del prof. Giuseppe Calletti.

**Terza Parte:**

22.30: Cimarosa: *Il matrimonio segreto*, Perdonate signor mio (sopr. T. Serrao); Meyerbeer: *Roberto il diavolo*, Suore che riposare (basso P. Rippa); Verdi: a) *Falstaff*, Minuetto atto 3; Puccini: b) *Le Villi*, La tragedia (orchestra); Cimarosa: *I Traci amanti*, Ove corro, duetto per soprano e basso T. Serrao e P. Rippa; Pik Mangiagalli: *Il carillon magico* (orchestra).

21.30: Segnale orario.

22.55: Il Calendario.

23: Segnale chiusura.

**ROMA (1 R O) - m. 450 - Kw. 3**

13-14: Eventuali comunicazioni governative.

17-17.20: Cambi - Bollettino meteorologico.

17.20-17.45: Giornale Radiofonico del Fanciullo.

17.45-18.50: CONCERTO STRUMENTALE E VOCALE DIURNO.

Musica Scandinava e Finlandese.

1) Grieg-Sigurd-Jorsalfal: *Marcia trionfale*; 2) Tre canzoni popolari svedesi (soprano Karin Boberg); 3) Sibelius a) *False triste*; b) *Musette*, dalla suite « Re Cristiano »; Orchestra: Tre canzoni popolari svedesi (soprano Karin Boberg); 5) Gade: *Scuvenir d'ossian*; 6) Grieg: *Giorno di nozze*; Orchestra.

18.50-19: Comunicazioni agricole.

20.20-20.50: Eventuali comunicazioni governative.

20.50 21: Comunicazioni del Dopo-lavoro.

21: Segnale Orario. Notizie Stefani. Cambi. Boll. Meteorologico.

21.10 circa: TRASMISSIONE DA UN TEATRO.

Negli intervalli: Rivista delle Riviste.

Ultime notizie.

**STAZIONE DI COMO**

funzionante con l'autorizzazione della U. R. L., per il periodo dell'Esposizione Voltiana (Lungh. d'onda: m. 500).

**DOMENICA, 28 AGOSTO.**

16.30-18: Concerto della Villa d'Este. — 21-22: Concerto della Villa d'Este; D. Vaisi-cosmopolite, Gausin; 2) Ronda di zampugnari, Crisolino; 3) Nelle steppe dell'Asia Centrale, Borodin; 4) Danza Ungherese, Brahms; 5) Carmen, Bizet; 6) Canzone. — 22-22.30: Concerto. — 22.30-22.30: Jazz della Villa d'Este.

**VENERDI' 29 AGOSTO.**

20-21: Concerto del convesso della signorina Maria Maffioletti, pianista, insegnante del Conservatorio G. Verdi di Milano. — 21-22: Concerto della Villa d'Este: D) Valse, Burgomoi; 2) Sinfonia Spagnola, Margotti; 3) Alessandro Stradella, Ronin; 4) Chanson Indoue, Rimsky-Korsakov; 5) Principessa della Casarda, Kalmari; 6) Canzone.

**MARTEDI' 30 AGOSTO.**

20-21: Concerto vocale e strumentale. — 21-22: Concerto della Villa d'Este: D) Meditation, Gillet; 2) Fos della G. nima, Mascheroni; 3) Medea, Cherubini; 4) Reverie, Gerri; 5) Fant. opera, G. nimo; 6) Canzone.

**MERCOLEDI' 31 AGOSTO.**

20-21: Concerto vocale e strumentale. — 21-22: Concerto della Villa d'Este: D) Valse, Nucci; 2) Pantomime, Irml; 3) I Granatieri, Valente; 4) Sogno, Ballig; 5) Werter, opera, Masseno; 6) Canzone.

**GIOVEDI' 1 SETTEMBRE.**

16.30-18: Concerto della Villa d'Este. — 20-21: Concerto vocale e strumentale. — 21-22: Concerto della Villa d'Este: D) Bayne de poupee, Jiarini; 2) Notturnino, Solazzi; 3) L'Arlesienne, Bizet; 4) Raci al buio, De Maheli; 5) Otello, Verdi; 6) Canzone.

**VENERDI' 2 SETTEMBRE**

20-21: Orchestra. — 21-22: Concerto della Villa d'Este: 1) Chorus des Alpes, Cortopassi; 2) Danza dei moruti, Bariola; 3) Maria, Hotsu; 4) Ave Maria, Gounod; 5) Tosca, Puccini; 6) Canzone.

**SABATO, 3 SETTEMBRE**

16.30-18: Concerto della Villa d'Este. — 21-22: Concerto della Villa d'Este: D) La Valse des Grisettes, Lusenta; 2) La danzatrice di Bagdad, Cortopassi; 3) Queen High, Lewis; 4) I Maestri Cantori, Wagner; 5) Berceuse, Spambati; 6) Canzone. — 22-22.30: Orchestra. — 22.30-23.00: Jazz della Villa d'Este.

**DOMENICA 4 SETTEMBRE.**

16.30-18: Concerto della Villa d'Este. — 21-22: Concerto della Villa d'Este: D) So tu, Esobar; 2) Pizzicati, Dehbes; 3) Sunny, Jerome; 4) Sogno, Imit; 5) La mazurka blu, Ichar; 6) Canzone. — 22-22.30: Orchestra. — 22.30-23.00: Jazz della Villa d'Este.

**Ditta BOLZANI GRIMOLDI & C.**

DI EUGENIO GRIMOLDI

CASA FONDATA NEL 1903

PREMIATA FABBRICA LOMBARDA DI CARROZZELLE PER BAMBINI - BAMBOLE ED INFERMI - TRICICLI - ECC.

TELEFONO N. 51-212 - MILANO (23) - VIA CESARE BALBO, 9



Carrettes  
Sedie trasformabili  
per bambini  
Commissioni  
Riparazioni



Medaglia d'oro  
Camera di Comm. di Milano

CATALOGHI E LISTINI GRATIS A RICHIESTA



# PROGRAMMI ESTERI

(Le ore sono riferite al meridiano dell'Europa Centrale — Le stazioni sono disposte in ordine alfabetico)

## Domenica

### 28 Agosto

**BASILEA** - m. 1100 - Kw. 1,5

20.30-22.05: Ritrasmis-sione da Berna (vedi sotto Berna).

**BARCELONA (Radio Barcellona)**

(EAJ1) - m. 343 - Kw. 1,5

13: Carillon, Canadense — Il tempo — 22: Carillon, Cattedrale — Quotazione Mercati Agricoli e Bostiano — Sport — 22.20: Quintetto: Maron, Barliholli-Mouton — Tango, Jarque — Ballata e Mattinata, Il Signore — Gioachino, Caballero — Selezione, La Geisha, Jones — Valzer, Waldteufel — 23: Quattro canzoni — 23.15-24: Coro misto: Sette Canzoni

**BERLINO** - m. 483,9 - Kw. 4

**STETTINO** - m. 236,2 - Kw. 0,75

6.30-8: Concerto matutino. Musiche di Beethoven, Herold, Janga Smetana, Ohlsen, Friedemann, Zeller, Lampe, Rubinstein, Lehndorf — 9: Servizio religioso, con audizioni d'organo, canto e recitazioni — 11.30, 12.50: Concerto della «Tonkünstlervereiner» di Potsdam. Musiche di Witt, Keler-Bela, Alibout, Strauss, Yoshitomo, Simon, Zimmer, Mozart, Ernan — 3: Conferenza agricola — 3.30: Goethe parla ai giovani. Conferenza e recitazioni — 4.30-6.30: Trasmissione del concerto dall'Ostebad Schwemunde a. Musica di Rassel, Suppé, Offenbach, Königberger, Urbach, Kockert, Borchardt, Waldteufel. In seguito consigli per la casa, i programmi dei teatri e dei cinematografi — 7.5: Conferenza sulla città di Londra — 7.30: La stampa berlinese 30 anni fa — 7.55: Leggio algera — 8.30: Goethe. Recitazioni e audizioni vocali d'un soprano e soprano. In seguito meteorologia, recentissime, segnale orario, corriere sportivo — 10.30-12.40: Musica da ballo.

**BERNA** - m. 411 - Kw. 1,5

10.30-11.30: Culto in lingua francese. — 13: Segnale orario, meteorologia. — 13-14.30: Concerto dell'Orchestra del Maestro Averano (trasmissione dall'Hotel Bellevue-Palacet) — 14.30-15: Conferenza. — 15.30-17.30: Orchestra del Kursaal di Berna. — 20: Segnale orario, meteorologia. — 20-20.30: Concerto di Bach. Concerto il concorso d'un baritone, contralto e Fun flautista. — 20.30-21: Orchestra del Kursaal di Berna. — 21-21.20: Continuazione della serata di Bach (duetti). — 21.20-21.50: Orchestra del Kursaal di Berna. — 21.50-22.05: Corriere sportivo e notizie della stampa. — 22.05-22.30: Orchestra del Kursaal di Berna

**BIRMINGHAM** - m. 326,1 - Kw. 1,5

**DAVENTRY Sperimentale (5 GB)**

m. 491,8 - Kw. 5

15.30-17.30 (Birmingham): Esecuzione dell'Oratorio di Handel «Giuda Macabeo» — 20: V. Londra. — 20.55 (Birmingham):

La Buona Causa. — 21: Tempo. Notizie. — 21.10: Otetto: Valzer capriccio, Rubinstein; Aldio dell'Ostessa araba, Bizet; Baritone: Due vecchie melodie inglesi; Due Arie elisabettiane; Vecchia canzone scozzese; Otetto: Selez. Maion Lescout, Puccini; Violino: Melodia del giardino, Schumann; Danza Cinghese, Brahms; Minuetto, Mozart; Tamburino cinese, Kreisler; Otetto: Poema d'autore: Primavera; Ai vostri piedi; Presso la culla, Grieg; Baritone: Canzone del Somerset; Canzone popolare; Tre Canzoni dei Monti Appalachi; Violino: Meditazione, Massenet; Valzer, Brahms; Danza spagnola, Sarasate. — 22.30-22.45: Otetto: Carnevale, Schumann.

**BOURNEMOUTH (6BM)** - m. 491,8

Kw. 1,5

15.30-17.30; 20-22.45: V. Londra.

**BRATISLAVA** - m. 263,2

11: Banda militare: Danza con le facole, Meyerheiser, Sgrotto, Smetana; Tamtahauser, Wagner; Minuetto, Paderewski; Carmen, Bizet; Marcia, Furik. — 16.30: V. Praga. — 18: Trio in re min., Mendelssohn; Trio, Haydn. — 19.20: Notizie agricole. — 19.45: Canzoni. — 20: Orchestra. — 22: V. Praga.

**BRESLAVA** - m. 315,8 - Kw. 4

**GLEIWITZ** - m. 250 - Kw. 0,75

8.30-9.30: Concerto della fanfara del corpo dei pompieri volontari. Musiche di Lemmer-Haus, Vallstedt, Merklng, Meyerheiser, Latoun — 11: Servizio religioso cattolico. — 12: Audizioni di chitarra. Pezzi di Kueffner, Coste, Diabelli, Kreutzer. — 14: La radio degli ingeni. — 14.15: Dieci minuti per il giardiniere dilettante. — 14.20: La radio degli scacchi. — 15.15: L'ora delle fiabe. — 16-17.30: Pomeriggio allegro: concerto della R. O. con il concorso di Norbert von Goetz. — 17.30: L'ora degli autori: Alfredo Hein. legge opere proprie. — 18.15: Vecchia musica per pianoforte di Bach, Paradiso, Dequin, Gluck-Brahms. — 19-39.30: L'ora di Agricoltore (conf.) — 19.35-20.05: Ora d'Ambrugò a Swakopmund (conf.) — 20.20: Ore con Goethe: lettura e concerto vocale. — 22.30-24: Ritrasmisione dalla «Bouhonnier»: musica da ballo.

**BRNO** - m. 441,2 - Kw. 3

10: Notizie agricole. — 10.30: Orchestra di strumenti a fiato: Marcia «Shakespeare», Smetana; Mignon, Thomas; Le Teste di cane, Kovarovic; Paganini, Lehar; L'Evangelista, Kienzl; Aria di balletto, Gillet; Perla d'Altera, Helmsberger; Fantasia, Piskacek. — 16.30: V. Praga. — 17: Ballabili. — 18: Emissioni in tedesco. — 19: V. Praga. — 22: V. Praga.

**BRUXELLES (Radio-Beilgique)**

m. 508,5 - Kw. 1,5

17: Ballabili, St. Saver. — 19.30: Giornale parlato. — 20: Concerto di musica da camera: Trio, Leulliet; (Soprano) Aria, Cavalleria, Mascagni; Il Tempo dei lilla, Chals-

son; Taramella, Saint Saens; Cinq Mars, Gounod; Aria, Saffa, Massenet; Suite, Chausson. — 20.15: Conferenza cinetica. — 21: Concerto, Kursaal d'Ostenda. — 22.20: Informazioni. — 22.30-23: Ballabili Kursaal d'Ostenda.

**CADICE (Radio Cadice) (E. A. J. 3)**  
m. 297 - Kw. 0,5

20: Sintonizzazione — 20.5: Pieno: Selezione. Le Muse Latine, Penella — 20.15: Organo: Toro e jota, Giganti e Mascheroni, Caballero — 20.20: Cantatrice: Canzoni — 20.27: Piano: Mattinata, Veiga — Cantatrice: Due canzoni — 20.40: Piano: Marcia (Per Una Donna), Lambert — Cantatrice: Due canzoni — Piano: Carattera (Per una donna), Lambert — 21-22: Ora. Orchestra.

**CARDIFF (5 W A)** - m. 353 - Kw. 1,5

15.30-17.30: Banda Militare, Ouw., Raimondo, Thomas; Le Nozze della Rosa, Jessel; Tenore: Recitativo e Aria, Haendel; Tu sei la pace, Schubert; Banda: Selezione Guglielmo Tell, Rossini; A solo Trombone, Sutton; Violoncello: Arioso, Bach; Alleanza del secolo XVI. (violoncello); Sarambada, Senaillé; Banda: Una giornata di caccia, Rimmer; Tenore: Il Fiore (Carmen), Bizet; La Rosa d'Inghilterra, German; Canzone del Secolo XVI; Banda: Selez. Faust, Gounod; A solo Cornetta, Douglas; Violoncello: Notturmo, Chopin; Minuetto, Dupont; Alle Margherite, Quiter; Banda: Canzoni inglesi. Round. — 20: V. Londra. — 22.55-23.05: La Fratellanza Silenziosa.

**CRACOVIA** - m. 422 - Kw. 1,5

10.13: Festa della Messe a Spala — 14.30-17: Trasmissione da Varsavia. — 17-19: Festa della Messe a Spala. — 19: Sport. — 19.30: Trio: Trio in re bem., op. 32 (4 tempi), Arenski; Trio elegiaco in re bem., op. 9 (3 tempi), Rachmaninov. — 21: V. Varsavia. — 21.30-22.30: Concerto, Kist. Pavillon.

**DAVENTRY (5 XX)** - m. 1500

Kw. 25,0.

**LONDRA (2 LO)** - m. 361,4 - Kw. 3,0

10.30 (Daventry solo) Segnale Gr. Tempo. — 13.30: Banda: Ouverture Fantastica «Roméo e Giulietta», Teiaikowsky; Baritone: Due Canti del Mare, Stanford; Etiopia, Wood; Banda: Suite dal «Tentatore» (3 pezzi), German. — 16 (solo Daventry): Segnale d'ora; Violino: Allegro e Minuetto, Veracini-Talmond; Poema, D'Erlanger; Banda: Sursum Corda, Elgar; Tre Danze slave, Dvorak; Baritone: Canzoni e Ballate (A. Gibls, Popolare, Godard); Band: Suite dal Balletto «Coppelia» (7 tempi), Delibes. — 17.15-17.30: Lettura di poesia. — 20: Servizio religioso: Inno, Lettura, Salmo, Preghiera, Inno, Fervorino, Inno, Benedizione, Vespere. — 20.55: La Buona Causa della Settimana. — 21: Segnale Gr.; Tempo; Notizie; (solo Daventry), Previsioni Marittime. — 21.15-22.45: Orchestra: Sinfonia, L'Italiano in Algeri, Rossini; Poema Sinfonico «Finlandia», Sibelius; Soprano e Orchestra: Aria, Flauto Magico, Mozart; Orchestra:

Due Danze Slave e Un'orecchia. Dvorak: Truppe vocale: Due Lieder. Mendelssohn: Un Lied. Schumann: Orchestra: Tre Minuetti (Beethoven, Borghini, H. Howell). Soprano: L'Almodola. Schubert: Non passare, giorno felice. Bridge: Orchestra: Suite «Sottro di Giovinazza», Elgar: Preludio III Atto, Maestri Cantori, Wagner. «22: Solo da Davenport: Segnale d'ora».

**FRANCOFORTE SUL MENO** - m. 428,6

Kw. 4

**CASSEL** - m. 272,7 - Kw. 0,75

8-9: Festa mattinale - 11-11,30: L'ora dei parenti (conf.) - 11,30-12,30: Concerto eseguito da una orchestra di scolari, con introduzione - 14: Il radiogiorno - 16-17: Concerto della R. O. e d'un soprano di pezzi di Cherubini, Schubert, Brahms, Mozart, Wolf, Reger - 18-19: Agelus Silesius, lettura e conferenza in occasione del 250° anniversario della sua morte - 19-20: Conferenza: «Goethe come ospite nella sua città nativa» - 20,20,30: L'ora del giornale «Frankfurter Zeitung» - 20,30: In occasione del compleanno di Goethe, nato il 28 agosto 1749: Ifigenia a Tauride, azione teatrale di Goethe; in seguito sino alle 0,30 musica da ballo.

**HILVERSUM (H. D. O.)**

m. 1060 - Kw. 2,0

9-10,10: (Associaz. Cattolica). Tenore: Canzone Olandese. Blumhof; Soprano: Aria, Bach; Tenore: Agnus Dei, Bizet; Soprano: Aria, Liszt; Conferenza religiosa; Tenore: Aria «Passione sec. S. Giovanni»; Bach; Soprano: Ave Maria, Cuyper; Tenore: Aria (Erfal, Mendelssohn). - 11: Servizio Interico (Predica. Organo. Coro). - 13,10: Concerto vocale e strumentale. Conferenza. - 18,10: Servizio religioso - 19,25:

Predica protestante. Organo. - 20,40: Agenzia Vaz Dias. - 20,40: Concerto da Schubert; Orchestra: Ouy. Benvenuto Cellini, Berlioz; Processione notturna, Rabad; Poema sinfonico «Vitava», Smetana; Ouy. Eurianto, Weber; Piano e arci. Corsetto n. 3 in do min. (2 tempi) Beethoven.

**KONIGSBERG** - m. 329,7 - Kw. 4

9: Servizio religioso. - 11: Meteorologia. - 11,30: Concerto mattinale della R. O. Pezzi di Strauss, Lumbej, Nedbal, Herzig, Gillet, Benes. - 12,55: Segnale orario. - 13,01: Indicazione dell'ora precisa: meteorologia. - 16-18: Concerto della R. O. con programma a richiesta degli ascoltatori. - 18,30: L'ora delle fiabe. - 19,15: Introduzione all'opera-serale. - 19,30: Trasmissione dal teatro comunale di Koenigsberg: «Il rapimento dal serraglio», opera buffa: tratti di Mozart; in seguito recentissime opere serie sportive.

**LANGENBERG** - m. 468,8 - Kw. 2,5

**MUNSTER** - m. 241,9 - Kw. 4

**DORTMUND** - m. 283 - Kw. 1,5

9-10: Servizio religioso protestante, con concerto vocale e strumentale. - 10,40-11: «Un quarto d'ora dedicato a Goethe». - 11-12: Economia mondiale e la conferenza di economia mondiale (trasmissione di una conferenza). - 12,30-14,30: Concerto della fanfara del corpo di polizia. Pezz. G. Urbach, Lincke, Fueik, Kling, Jessel, Hill, Petras, Latana. - 14,30-15: Radio-letteratura. - 15,10-15,50: Max Bing. Ricordi - 17,30-18,30: Musica da tè eseguita dalle orchestre comunali riunite di Barmen-Etherfeld. Musiche di Mozart, Schumann, Delibes, Dvorak, Offenbach, Strauss, Friedemann. - 18,30-19,15: Cinque volte attraverso il continente dell'Oceania. - 19,15-19,45: Commentario

zione di Goethe in occasione del 178. compleanno: recitazioni. - 19,45: Corriere sportivo. - 20: «La ragazza della foresta nera», operetta in tre atti di L. Jessel; in seguito musica da ballo.

**LIPSA** - m. 365,8 - Kw 4

**DRESDA** - m. 275,2 - Kw. 0,75

8,30-9: Concerto d'organo - 9: Festa mattinale - 11-12: Trasmissione d'un concerto all'aperto - 12-12,30: Due conferenze della scuola H. Hertz - 16,30-18: Radiodiffusione: «Die fruedliche Wendung», commedia in 1 atto di Bianca Strauss - 19-19,30: Conferenza: «Le violi di Goethe e nelle composizioni di Mozart - 19,30-20: L'arte di recitare - 20: Ritrasmisione dalla Chiesa di San Tomaso di Lipsia: «Messia», oratorio per soli, coro, orchestra, cembalo e organo di Handel - In seguito: Corriere sportivo - 22,30: Musica da ballo.

**LOSANNA (S.R.R.)** - m. 680 - Kw. 1,5

19: Da Salisburgo: Esecuzione del «Fidelio», di Beethoven.

**MADRID (Union Radio)** - m. 375

(E. A. J. 7) - Kw. 1,5

15-16,30: Tenore ed Orchestra - Intermezzo di Luigi Medini - 20-21,30: Per ragazzi: Orchestra - 24-130: Segnale d'ora - Banda Municipale.

**MANCHESTER (2 Z Y)** - m. 384,6

Kw. 1,5

15,30-17,50: Orchestra: Ouy. La Sposa Veduta, Smetana; Soprano: Aria, Luisa, Charpentier; Canzone di Solweig, Grieg; Orchestra: Mascherate: Il Mercante di Venezia, Sullivan; Concerto in la magg. per piano; Mozart; Soprano: Il Mulorlo, Schu-

## GRAN GARAGE EXCELSIOR

di GIOVANNI STOCKER

Via L. Muratori, 2 - Arco Vecchio di P. Romana

MILANO (22)

Telefono 50409

Officina Riparazione Auto  
Noleggi vetture di lusso  
per grandi escursioni  
intorno ed estero.

*Sponsali e Battesimi*

*Servizi speciali per comitive*

Rifornimenti — Servizi Notturmi

Compra - Vendita



La Marca

**ORION  
ECHO**

costituisce la più  
seria garanzia.

VALVOLE di grande rendimento  
ALTOPARLANTI semplici e  
di lusso  
MANOPOLE  
DEMOLTIPLICATRICI

La più elegante e precisa soluzione  
del sistema demoltiplicatore

Rappresentanza Generale per l'Italia:

**Ditta O. GRESLY** Sede: MILANO (129)  
Via Vettor Pisani N. 10

Telefono: 60-119

Filiale: PALERMO - Corso Scio, 128

mano; Romanza e Ave Maria, Schubert; Piano: Capricci, Schumann; Notturno, Rubinstein; Le mie gioie, Chopin-Liszt; Pirene sul stadio, Leschetizky; Orchestra: Scene pittoriche, Massenet; Op. 9, Londra - 21.15-22.15; «Dalla Cantadrale»; Organo: Profondo e Fuga, Bach; Quinte, Heindorfer; Marcia Nazionale, Purry; Quinto vocale maschile «Dalla Cantadrale»; Concerto di John-on; Armonia, Bedini; Dolor e basso, Barby; Organo: Concerto in fa, Haendel; Preludio corale, Bach; In Missa sei, Lemmens; Quartetto corale Dio è spirito, Bernini; Così amore dell'anima, Biffè; Due miti d'angelo, Pignatelli; Organo: Primo tempo, Trio Sonata in mi minore, Bach; Pastorale, Giuliani; Quartetto vocale; Zefiretto gentile, Haydn; Canto pomodoro; Vienna, a notte dolce, Haydn; Organo: Toccata in fa, Widor.

**MONACO DI BAVIERA** - m. 535.7 Kw. 4  
**NORIMBERGA** - m. 303 - Kw. 4

11: Concerto di sinfonia - 11.15: Ritrasmisione dei dati meteorologici dell'Osservatorio nazionale - 12: In occasione dell'anniversario del maestro di Goethe: recitazione, concerto di piano di pianoforte - 1.05: Segnale orario, meteorologia, il programma d'oggi - 1.30: Due mie avventure con lo scimmione - 1.45: Concerto del trio Max Krutz (pezzi di Beethoven, Grieg, Erbach, Grandfied, Mozart, Vostepiani - Gaidler, Popper - 5.20: Letture - 5.40: Amore da poeta. Cielo di canzoni di Roberto Schumann con il concerto d'una pianista - 7.40: Corriere sportivo locale - 8: Concerto della R. O. Max Oswald con organo di Weber - 10.30: Notizie sportive.

**MOTALA** - m. 1320 - Kw. 4

**STOCCOLMA (S.A.S.A.)** - m. 454.3  
Kw. 1.5

Ogni giorno (da lunedì) 12.35: Il Tempo - 12.55: Borsa e Mercati - 12.55: Segnale d'ora - 20: Sincronia dell'ora - 21.15: Notizie - 21.30: Il Tempo.

Domenica, 28 agosto.

11: 16: Segnale religioso - 12.15: Il Tempo - 13.20: Banda Militare «Cambio della guardia al Castello»; Rapsodia, Lofgren - a Värmland Landlud - In Ordine grande, Kjellbom - 15: Per ragazzi - Chiuso, Kjellbom - 17: Per ragazzi - 17.55: Carillon Palazzo di Città - 19.5: Le Nuvole di Aristotele - 20.20: Vecchie Mische per solo da gamba e mandolo e Canzoni sul loto - 21.30: Ballabili vecchi.

**PARIGI (Scuola Superiore delle Poste e Telegraf)** - m. 447.3 - Kw. 0.45

8: Informazioni; segnali orario - 10.25: Segn. orario internazionale - 13: Informazioni e Conferenza in Inglese: Quarto d'ora delle Signore - 14: Concerto; Suite e Vill. Leggera a 3 tempi, Rhené-Baton; A moi di un valzer lento, Inghirangaray; Fantasia di l'Africana, Meyerbeer; Scene Napoletane, Massenet - 18: Emisone del Radio Journal - 20.20: Avvisi, Informazioni, Partenze dei Postali - 21: Conferenza; Selezioni «Mirella» (Gounod), «L'Arlesiana» (Bizet). Informazioni, Ballabili (colossini) fino alle 24.

**PRAGA (P. R. U.)** - m. 348.9 - Kw. 3

10: Notizie agricole - 11: Orchestra - 12: Industria e Commercio - 16.30: Conferenza - 17: Banda militare - 18: Emisione in tedesco - 19: (Da Salidano); Esecuzione del «Fidelm» di Beethoven - 22: Ora: Notizie. Musica popolare.

**STOCCARDA** - m. 379.7 - Kw. 4  
**FRIBURGO nella Brigantia** - m. 577

12: Ritrasmisione di un concerto all'opera - 13.15: Trasmissione grammofonica - 15: Lettura - 15.30: Lo Zio On parla sulla R. O. - 16: Concerto divertente della R. O. e di un cantante. Musiche di Lehner, Lauer, Rossini, Ullrich, Zieher - 18: Segnale orario, corriere sportivo - 18.15: Conferenza: Tipi vivissimi d'oggi e d'una volta - 18.45: In occasione del compleanno di Goethe (20 agosto 1749): Conferenza e lettura - 19.45: Segnale orario, corriere sportivo - 20: Serata varia - 22.10: Notizie sportive.

**TOLOSA** - m. 302 - Kw. 2

Tutti i giorni: 10.15: Recentissime - 10.20: Prezzi ufficiali legumi, frutta, pesce, latte - 12.30: Tempo, Cambi, Fiere e Mercati del Sud-Ovest - 12.45: Concerto - 13: Carillon dell'ora - 13.45: Recentissime - 13.50: Borsa di Commercio di Tolosa. Cambi, Mercati regionali, Borsa di Commercio di Parigi, Borsa Valori di Parigi, Informazioni - 17.40: Bollettino agricolo - 20: Carillon dell'ora. Recentissime, Borsa Valori di Parigi, Cambi Borsa Valori di Tolosa. Risultati corse, Metalli, prezzi, Quotazioni commerciali ufficiali - 20.25: Automobile Club del mezzogiorno. Federazione dei Radio-Clubs del Sud-Ovest - 20.45: Concerto - 22.15-23.15: Programma di domani, I Segni del giorno, Tempo, Informazioni, Recentissime.

Domenica. Le emissioni delle 10.15 e delle 17 sono soppresse. Concerto alle ore 10.15 - 12: Canti sacri e predica cattolica - 14: Servizio religioso protestante.

**VARSAVIA (Polskie Radio)** - m. 1111.1  
Kw. 7

9.15: Messa cantata, Cattedrale di Poznan - 10.13: Da Spala: Festa dei Mietitori - 11.10.13.35: Conferenze d'agricoltura - 14: Comunicato meteorologico - 14.5: Conferenza d'agricoltura - 14.30-16: Concerto popolare, dalla Dolina Szwajcarska - 16: Poliglott - 16.35: Concerto: Basso: Ballata, Löwe - Ballata, Moniuszko - Soprano: Aria (Halka), Moniuszko - Aria (Sigmorido Augusto), Joteyko - Aria (Mariani), Massenet - Basso: Ballata (Re Gioianni), Saint Saens - Ballata di Mefisto, Moussorgsky - Soprano: Due romanze, Gherie - In l'anno, Grieg - Basso: Aria «Il Tamburo Maggiore (Caidi, Thomas - La Bella Fanciulla di Perth, Bizet - L'Amore nascosto, Gail - I Due Granatieri, Schumann - 17.17.55: Varie - 17.55: Comunicato P. A. T. - 18.10: Conferenza - 18.45: In Giappone - 19.30: Festa dei mietitori a Spala - Comunicato polizia; Segnale d'ora. Con comunicato d'aviazione e meteorologico, Comunicato T. A. T.

**ZAGABRIA** - m. 310 - Kw. 0.35

6.45: Ritrasmisione da Salisburgo («Fidelm»), opera in due atti di L. v. Beethoven; in seguito notizie.

**Coloro che rinnovano con qualche ritardo un abbonamento già scaduto sono pregati di comunicare se desiderino oppure no che l'abbonamento decorra dalla scadenza di quello precedente ed essi ricevano così i numeri arretrati.**

## Lunedì 29 Agosto

**AMBURGO** - m. 396 - Kw. 4

**BREMA** - m. 352.1 - Kw. 0.75

**HANNOVER** - m. 297 - Kw. 0.75

**KIEL** - m. 254.2 - Kw. 0.75

16.15: F. Mendelssohn-Bartholdy: concerto divertente della R. O. (soltanto per Hannover) Cupleis preferiti, Concerto della R. O. e di un cantante - 17.55: Meteorologia, il bollettino di navigazione e della polizia - 18: Concerto della R. O. - 18.30: Ritrasmisione da Berlino: Corso inglese per principianti - 19: Continuazione del concerto della R. O. - 19.25: Conferenza - 19.50: Il mercato frutta e verdura di Amburgo - 19.55: Meteorologia - 20: «Koenigin Christine», dramma in 4 atti di A. Strindberg - 22.15: Conferenza medica; In seguito: Dati meteorologici per l'intero ed i mari, corriere sportivo, notizie della stampa.

**BASILEA** - m. 1100 - Kw. 1.5

20.30: Segnale orario, meteorologia - 20.30-21: Conferenza sull'opera teatrale «S. Paolo tra gli ebrei» di F. Werfel (prima rappresentazione il 1. settembre nel Teatro comunale di Basilea) - 20.21.30: Audizioni di pianoforte, - 21.30-22.05: (da Berna): Ved. di sotto Berna.

**BARCELONA (Radio Barcellona)**

(EJAJI) - m. 343 - Kw. 1.5

13: Carillon, Cattedrale - Il Tempo - 18.30: Mercati Internazionali e Cambi - 18.40: Quintetto: Marcia, Goublier-Salabert - Intermesso, Le Nozze di Luigi Alonzo, Gimenez - Valzer, Waldenfel - Tango, Dotras Vila - Balletto, Silvia, Delibes Alder - 21.30: Conferenza - 22: Borsa. Ultime notizie - 22.5: Quintetto: Marcia americana, Varenne - Valzer, Ganay - Selezione, I mulini a vento, Luna - 22.30: Tenore: Rarocento, Frivolina, Penella - Tamo, Camprubi - 22.45: Quintetto: Vecchio minuetto op. 18, Spambati-Artok - 22.50: Tenore: Serenata, Sorzano - La Canzone del naufrago, Morera - 23: Carillon, Cattedrale - Il Tempo - 23.10: Violino e piano: - Il Tamburino, Rimova - Canzone polacca, Wieniawski - L'ultimo sogno della Vergine, Massenet - Romanza in sol, Beethoven - 23.50-24: Quintetto: Marcia Ungherese della Danzazione di Faust, Berlioz-Haensch.

**BERLINO** - m. 483.9 - Kw. 4

**STETTINO** - m. 230.2 - Kw. 0.75

3.30: Questioni e dispacieri di donne - 4.30: Le stelle nel mese di Settembre - 5: Lettura - 5.30-6.30: Concerto divertente dell'orchestra G. Hoffmann, Musiche di Rossini, Lauer, Keller, Hollnauer, Saint-Saens, Landry, Schubert. In seguito consigli per la casa, i programmi dei teatri e dei cinematografi - 6.50: Con occhi aperti attraverso l'arte della patria - 7.20-7.50: Altre due conferenze - 8.30: Frammenti di opere di Lehar e di Millbcker, Concerto della R. O. e audizioni vocali d'un tenore e d'un soprano. Cose di Francoforte raccontate da Adele Proesler. In seguito meteorologia, recentissime, segnale orario, corriere sportivo.

**DIFFONDETE IL RADIORARIO**

Abbonatevi alle «Radio Audizioni»



**BERNA - m. 411 - Kw. 1,5**

13-13,45: Segnale orario, meteorologia, quotazioni Borsa, i prezzi della Federazione svizzera degli agricoltori. — 15,56: Segnale orario internazionale dell'osservatorio di Neuchâtel. — 16-17,30: Orchestra del Kursaal di Berna. — 20: Segnale orario, meteorologia. — 20-20,30: Concerto d'un coro misto. — 20,30-21: Orchestra del Kursaal di Berna. — 21-21,20: Seconda parte del concerto corale. — 21,20-21,50: Orchestra del Kursaal di Berna. — 21,50-22,05: Notizie, meteorologia. — 22,05-22,30: Orchestra del Kursaal di Berna

**BIRMINGHAM - m. 326,1 - Kw. 1,5**  
**DAVENTRY Sperimentale (5 0B)**  
**m. 491,8 - Kw. 5**

13: Orchestra, Teatro Principe di Galles. — 16: Birmingham, Orchestra. Ouy, Il Mugugno, Bishop; Baritone: Canzone, L. Wilson; Bullita, Edwards; Romanza, Hewitt; Orchestra: Scene Napolitane, Massenet; Preludio e Mazurka (Coppelia), Delibes; Canzoni al piano: Orchestra; Preludio, Jarnoff; Canzone e Danza (Schicciacchio), Teichowsky; Baritone: Adlio, K. Russell; Canzoni dalle ragazze; E. C. Day; La Preghiera perfetta, Stenson; Canzoni al piano; Orchestra: Suite di sei pezzi da «Un amante a Damasco», Woodforde Finden — 17,45: (da Birmingham): Poi ragazzi; Baritone: Commedia di ragazzi; Mandolino; Storia di un chicco di grano. — 18,30: Segnale Gr; Tempo; Notizie. — 18,45: (dal Caffè C. S. di Birmingham): Orchestra: Fantasia, Mignon, Thomas; Serenata, Moszkowsky; Contralto: Romanza, Bohm; Orchestra: Bisbiglio dei Fiori, Von Blon; Violino: Aria di Londonderry; Orchestra: Valzer; Naitat, Delibes; Contralto: Un tempo a sera, Cadman; Orchestra: Selezione, Tempo dell'Idia, Schubert. — 19,45: Numero Varietà. — 20: (dalla Queen's Hall di Londra): Orchestra: Preludio III Atto, Lohengrin; Mormorio della Foresta (Sigfrido); Preludio III Atto, Tristano e Isotta, Wagner; Contralto: Aria, Rieuzy; Wagner; Orchestra: Viaggio di Sigfrido sul Reno e Cavalcata delle Valchirie, Wagner; Baritone: Aria, Vaseclo Fantasia, Wagner; Orchestra: Ouverture per un Wagner (21,25); Tempo, Notizie. — 21,40: Orchestra: Morte e Tra-figurazione, Strauss; Contralto: Due Lieder, Brahms; Lied, Schubert; Baritone: Canzone, T. Ford; Canzone, T. Arne; Orchestra: Suite Balletto, Rameau. 22,30-24: Ballabili, Riviera Club

**BOURNEMOUTH (6BM) - m. 491,6**  
**Kw. 1,5**

12-13: Gimmelfam, — 16: Musica, Rist. Beale. — 17, 18: 18,30: 21,23: V. Londra. — 17,15: Poi ragazzi. — 19,30: Otello: Ouy, Oberone, Weber; Ninnanna, Smetana; Soprano: Un fiocco di neve, Stanford; Orfeo col luto, V. Williams; Qualcheduno, Bódy; Piano: Variazioni sopra un'aria popolare nel-

le stile di dieci compositori diversi, E. Balantini; Otello: Dante Spagnuolo, Moszkowski; Soprano: Due Lieder, Grieg; Se fossi una farfalla, L. Lehmann; Ninnanna, C. Scott; Lo Sparacchero, Davies; Otello: Valzer e Intermezzo, Ciaikov; Varietà: Due Macchiette; Otello: Czardas, D'Elphrege, Michiels.

**BRATISLAVA - m. 263,2**

16: Notizie agricole. — 18: Conferenza: La sposa venduta, Smetana; Romanza, Dvorak; Sonata in fa magg., per violino, Dvorak; Canti della sera, Smetana; Romanza, Schneider-Trnávsky — 19,20: Conferenza — 19,40: Conferenza — 20: V. Praga. — 22: Vodi Praga.

**BRESLAVIA - m. 315,8 - Kw. 4**  
**GLEWITZ - m. 250 - Kw. 0,75**

16,30-18: Concerto della R. O. e di un cantante di musica viennese di Strauss; Lehar, Prechtl, Stolz, Ziehrer, Bolnuz, May, Schwarz, Füll, Lurzyk, Komzak. — 18-18,50: Due conferenze. — 18,50-19,20: L'ora dell'Amministrazione postale; Come mi servo del nuovo apparecchio telefonico? Radio-azione di Telefunken. — 19,20-19,50: Origine e sviluppo del ballo tondo. — 20: Serata di recitazioni allegre con Gustavo Hermann. — 21: La canzone tedesca creata all'estero. Audizioni d'un tenore, con introduzione.

**BRNO - m. 441,2 - Kw. 3**

12,15: Musica riprodotta — 14,30: Borsa, Tempo, Notizie. — 17,15: Poi ragazzi. — 17,15 Emissioni in tedesco. — 18: Ora, Notizie agricole, — 19,20: Conferenza. — 18,40: Conferenza. — 19: Spiegazione numero seguente. — 19,15: Dal Teatro Nazionale di Brno: Premyslovi, Fischer. — 22: V. Praga.

**BRUXELLES (Radio-Belgique)**  
**m. 508,5 - Kw. 1,5**

17: Concerto: Miss Helyett, Audran; Aria, Thais, Massenet; Il Condottiero, Monnaert; Floramide, Mac Ransan; Aria di Balletto, Desprez; Vespere d'autunno, Alexandroff; Primi fiori, Kockert; Tre Romanze per piano, Mendelssohn; Il bacio rubato, Dears-Leslie; Primavera novella, Vidal; Il Nilo, Leroux; Canzone spagnola, Delibes; Spinetty, M. Robert. — 19,30: Giornale parlato. — 20: Orchestra: Filemone e Bani (4 pezzi), Gounod; Cantatrice: Aria del falso Lord, Piccini; La Campana, Saint Saens; Orchestra: Meditazione, Glazunov; Serenata, Spagnuola, Idem; Valzer, Faust, Gounod; Cantatrice: Aria (La Passione), Verdi; Orchestra: Balletto, Romeo e Giulietta, G. Paganini, Gounod. — 21: Ballabili, St. Saver. — 20: Informazioni.

**BUDAPEST - m. 555,6 - Kw. 3**

9,30; 12; 15: Notizie, Borse e mercati. 13; 17: Tempo, Conferenza (E-posizione Radio). — 14,45: Musica di Tzigani. — 20: Or-

chestra dal Giord. Zoologico. — 21,20: Segnale d'ora Notizie. — 23: Musica di Tzigani.

**CADICE (Radio Cadice) (E. A. J. 3)**  
**m. 297 - Kw. 0,5**

20: Sintonizzazione — 20,5: Organo: Valzer, Faust, Gounod — Piano: Variazioni sopra un tema di Paganini, Brahms — 20,25: Il Due dell'Africana, Calhalero — Tenore: Grandinus Organo; Selezione, il Tamburo dei Granatieri — Tenore: Romanza, Gli Sporcivici Guerrero — 20,48: Tenore: Romanza, Donna Francisquita, Vives — Piano: Jota, Agustina de Aragon, Blasco — 21: Ora, Notizie — 21,14: Canto flumeno — 21,10-22: Ballabili. — Dopo l'1 a. m.: Esperimenti.

**CARDIFF (5 W A) - m. 353 - Kw. 1,5**

12,13; 18: 18,30: V. Londra. — 15: Orchestra (riproduz.) — 16,30: Baritone. — 16,45: Folklore Galleso. — 17: Pianoforte. — 17,15: Poi ragazzi. — 19,30: Due pianoforti; Preludio Corale per organo; Bach; Due Canzoni, Schumann-Delussy; Valzer, Chopin; Tenore: Filida, H. Fisher; Alle Margherite, Quilbor; Il Cuore fedele, Quilbor; Aria (Arie e Galatea), Haendel; Due Pianoforti: Piccola Suite, Debussy. — 20: (da Weston-super-Mare): Orchestra: Ouy, Mariaarella, Furek; Selezione, Ciu Ciu Cian, Norton; Pierrot e Pierrette, Hadley; Seconda Rapodia Ungherese, Liszt; Guardando il mondo, Sieger; Vo cercando una corcinnella, Humilton; Fantasia, Tannhauser e Lohengrin, Wagner. — 21,35-23: Orchestra: Selez., La Villanella, Monkton; Soprano: Romanza (Arie e Graxit, Monkton; Il Melo (Veronica), Messenger; Orchestra: Valzer (I Salici), Kleknam; Baritone: Two Step (La Ragazza del Cinema), Brahms; Fior selvaggio, Youmans e Stothart; Orchestra: Valzer (Ciufo di Curdo), H. Wood; One Step (Pel Rye), E. Adams; Soprano e Baritone: Duetto (Miss Gibbs, Monkton; Orchestra: Fox trot (Bettina in Mayfair), Fraser Simpson; Orchestra: Merca (Pulcini di Primavera), Carll e Monkton; Soprano: Le Rondini (Principessa zingara), Kaiman; Addio (Clovertown), H. Wood; Orchestra: Selez. Le Lattaie, Carll e Monkton.

**CRACOVIA - m. 422 - Kw. 1,5**

17-18: V. Varsavia. — 18: Conferenza (Stenkiewicz). — 18,30-18,55: La Vita campestre in Polonia. — 19: Sport. — 19,15: V. Varsavia.

**DAVENTRY (5 XX) - m. 1000**  
**Kw. 25,0.**

**LONDRA (2 LO) - m. 361,4 - Kw. 3,0**

10,30 (solo Daventry): Segn. Gr; Tempo. — 12: Quartetto, Soprano, Baritone. — 13-14: Big Ben; Organo (Cattedrale di Southwark); Sonata in la (3 tempi), Borowski; Mezzo soprano: Tre Canti Biblici, Dvorak;

Se l'apparecchio che possedete, non vi dà soddisfazione, cambiatelo con.

l'ULTRADINA della GUSTUTI-RADIO G. R. 8

il più perfetto apparecchio a 8 valvole, ultra selettivo e potente.

Rivolgersi: **GUSTUTI-RADIO - NAPOLI - Via Depretis, 93** (primo piano interno)

CERCANSI ESCLUSIVISTI PER LE ZONE ANCORA LIBERE

Organo: La Damoiselle Elue; e Minuetto. Debuss; Mezzo soprano: Il Santo Bambino. E. Martin; Il Cavaliere di Bellenme. Cleghorn Thomas; Organo: Preludio in sol, Bach; Melodia, Stojowski; Mezzo soprano: Romania, Ireland; Il Mattino, O. Speaks; Organo: Elegia; e La Mestizia della Primavera, Sibelius. — 15: Sestetto Soprano. Baritone. Violino (16: Solo Davenport; Segnale d'ora). — 17: Conserve d'autunno. — 17,15: Per ragazzi: Piano. Canto. Racconto. Sport del Nuoto. — 18:19: Quartetto (18:30: Segnale Gr.); Tempo; Notizie. — 19: Critica letteraria. — 21,15: Piano: Le Suites di Handel. — 19,30: Tre Numeri di Varietà. — 20,5: Tenore: Due Romanze (Tosti, Metcalf). Canto e Chitarra d'acciaio: Tre Duetti. Tenore e Soprano: Duetto popolare; Tenore: Due Arie famose; Tenore e soprano: Duetto; Soprano: Due Arie d'oprette. — 21: Tempo. Notizie. (Solo Davenport); Previsioni marittime. — 21,20: Conferenza shakespeareiana. — 21,35: Violino e Piano: Sonata (3 tempi), Elgar; Piano: Berceuse. Preludio, Improvviso e Studio, Chopin; « Un Parla », dramma di Strindberg; Violino solo: Preludio. Andante e Baurré, Bach; Piano: Improvviso. Schubert; Sonata. Scarlatti; Gavotta. Hayce-Cruxton; Toccata, Paderes.

### FRANCOFORTE SUL MENO - m. 428,6

Kw. 4

CASSEL - m. 272,7 - Kw. 0,75

11,55-12: Concerto di campane ritrasmesso dal « Darmstadter Schloss » — 16,30-17,45: Concerto della R. O. con il concorso di un soprano — 17,45-18,5: Lettura di Goethe — 18,45-19: L'ora della donna — 19,10-30: Conferenza riguardante la chimica nei prodotti alimentari — 19,30-19,35: Notizie commerciali — 19,35-19,50: Saggi di letteratura inglese — 19,50-20,15: Corso di lingua inglese — 20,15: Serata di Gustavo Mahler. Concerto orchestrale e di due cantanti.

### GINEVRA (Radio Ginevra) - m. 760

Kw. 1,5

20,30: Cambi. Ora. Previsioni tempo. — 20,42: Quintetto; One step. Valzer; Il Rusario, Nevin; Ricordo di Chopin, Fétas; Momento musicale, Schubert; In un mercato persiano. Kettelby; Varietà (piano). — 21,40: Notizie.

### HILVERSUM (H. D. O.)

m. 1060 - Kw. 2,0

12,40: 20,25: Bollettino Polizia. — 13,15: Trio, Rist. Trionfo. — 17,20: Per ragazzi. — 18,40: Orchestra: Ova. Anonimoz, Cherubini, PIANO: Gagliarda, Frescobaldi; Toccata, Scarlatti; Roudò, op. 16 (2); Orchestra: La mia Bandiera. Rotoli; Serenata alla Seviliana, Magliani; Mazurca, Scriabine; Piano: Romanza in fa diresa magg., Schumann; Studio romantico, Scriabine; Le Onde, Moszkowski; Orchestra: Minuetto e Gavotta, D'Albert; Marcia degli Alabardieri, Blankenburg; Valzer, Zieherer, Tango, Milano; Per miei amici, Komzak. — 20,50: Viaggi ed avventure. — 21,40: Orchestra, da Scheveningen; Sinfonia Pastorale (4 tempi), Beethoven. — 22,55: Agenzia Vaz Dine. — 23,10-40: Ballabili.

### KONIGSBERG - m. 329,7 - Kw. 4

10,15: Notizie locali. — 11: Meteorologia, recentissime. — 11,30: Musica nazionale per la radio-industria. — 12,55: Segnale orario di Nauen. — 13,01: Indicazione dell'ora greca, meteorologia. — 13,15: Recentissime. — 15: Quotazioni agricole, divise, Borsa, Mercati. — 16: La chimica della vita quotidiana (La conf.). — 16,30-18: Concerto

meridiano della R. O. Musiche di Spohr, Hout, Leoncavallo, Delibes, Brahms, Micheli, Dvorak. — 18,05: Quotazioni agricole. — 18,30: La questione degli zingari (conf.). — 19,15: Una gita alla grotta azzurra di Capri (conf.). — 19,55: Meteorologia. — 20,05: Una serata allegra con il concorso di Roberto Koppel di Berlino e della R. O.; in seguito meteorologia; recentissime, corriere sportivo.

### LANGENBERG - m. 468,8 - Kw. 2,5

MUNSTER - m. 241,9 - Kw. 4

DORTMUND - m. 283 - Kw. 1,5

13,10-14,30: Concerto meridiano dell'orchestra Mario Iseglu. Pezzi di Auber, Kalmann, Krome, Komzak, Hentschel, Ascher, Popy. — 14,30-14,35: I cinque minuti della donna di casa. — 17-17,30: La radio dei libri. — 17,30-18,30: Concerto meridiano di armonium, violino e violoncello. Musiche di Saint Saens, Egles, Truschetm, Cesare Frank, Matsy, Compagnoli, Gounod, Matsy. — 18,30-19,25: Due conferenze. — 19,50-20,10: Tra le quinte del mondo e le quinte. — 20,10-20,30: Conferenza: L'arte di parlare, il coro parlante, la scena. — 20,10-20,30: (per Do. Mu.): Gite vesperliche. — 20,30-22,15: Commemorazione di Ermanno Lons: Discorso, recitazioni, canzoni sul lutto. — 20,20: Recentissime e corriere sportivo. — 22,30-21: Ritrasmisione di un concerto.

### LIPSIJA - m. 365,8 - Kw. 4

DRESDA - m. 275,2 - Kw. 0,75

10: 12,50; 13,30; 14,45; 15,30; 16; 16,8; 17,15; 18; 20,5: I prezzi del cotone e della lana, i prezzi dei burati di Berlino, quotazioni divise ufficiali, i prezzi dei metalli e dei prodotti agricoli, ecc. — 10,5: La radio delle comunicazioni e meteorologia — 10,20: Lettura del radio-programma — 10,25: Chi pubblica il giornale — 11,45: Meteorologia, prognosi del tempo, livelli dell'acqua — 12: Grammofono — 12,55: Segnale orario di Nauen — 13,15: Quotazioni Borsa, notizie della stampa — 15-15,30: Conferenza agricola — 16,30-18: Trasmissione delle conferenze in occasione dell'assemblea delle società tedesche all'Estero — 18,30-18,55: Corso di lingua inglese per principianti — 19-19,30: Conferenza riguardante i funghi — 20: Prognosi del tempo, segnale orario — 20,15: Musica spagnuola. Audizioni di canto, pianoforte e di violino — 21,40: Terzetti, arie per soli di oprette classiche. Concerto della R. O. e audizioni suoni di un soprano, tenore, Pezzi di Strauss, Millocker, Genée, Zeller, Dellinger, Suppé — 22: Bollettino della stampa e corriere sportivo.

### LOSANNA (S.R.R.) - m. 680 - Kw. 1,5

7: Previsioni tempo. — 13: Tempa. Segnale d'ora. Borsa. Dischi di grammofono. — 20,30: Tempo. — 20,31: Conferenza: La Grecia d'oggi. — 21: Orchestra. Aist. Old India; Valzer, Translator; Matrimonio segreto, Cimarosa; Scherzo, Jonyen; Selezione, Gavotte, Saint Saens; Fantasia Ungherese. Hurgmein.

### MADRID (Unlon Radio) - m. 375

(E. A. J. 7) - Kw. 1,5

12,45-13,15: Segnale d'ora — Calendario astronomico — Informazioni commerciali — Borsa — Notizie — 15-16,30: Violino, Orchestra. Intervento di Luigi Medina — Informazioni teatrali — Bollettino tempo — Notizie — 20-21,30: Orchestra — Intervento di L. Medina.

### MANCHESTER (a Z Y) - m. 384,6

Kw. 1,5

12-13: Grammofono. — 15: 16,45: Orchestra, Cinema Piccadilly. — 16: Pianoforte. — 17: Conferenza. — 17,15: Per ragazzi. — 18: 18,45: Quartetto. — 18,25: 18,30: 19; 20; 20,40: V. Londra. — 19,30: Commedia. — 21,25: Notizie. — 22,35-23 (Musiche sinfoniche): Piano e Canto: Presto e vivace, Farelli; Due Canzoni, Farrell; Valzer pastorale; Il Mare; Il Giardino di Cimmamon; I Pescatori di Perle, A. Travers.

### MONACO DI BAVIERA m. 535,7 Kw. 4

NORIMBERGA - m. 303 - Kw. 4

12,30: Trasmissione grammofonica. — 4: Lettura. — 4,30: Concerto del trio Max Krenz. Musiche di Cherubini, Puccini, Lortzing, Albeniz, Brahms, Fletow, Brull, Schum, Liszt, Bendix. — 6,30-10: Ritrasmisione da Norimberga. — 7: Concerto dell'orchestra Fr. Buttner, Tzatschewa, Diels di Norimberga. Musiche di Grunfeld, Micheli, Beethoven, Urbach, Schutt, Strasser, Berlin, Weinger, net, Reger. — 8: L'attività in una loggioria (conf.). — 8,30: Concerto d'un quartetto di archi. — 9,30: Conferenza sulla Chiesa di S. Lorenzo a Norimberga. — 10: Notizie serali. — 10,15: La radio degli scacchi.

MOTALA - m. 1320 - Kw. 40

STOCOLMA (SASA) - m. 454,5

Kw. 1,5

19,50: Filatelia — 20,5: Recitazione (Strindberg) — 20,55: Canzoni — 21,5: Poesie Svedesi moderne.

### PARIGI (Radio Paris) - m. 1750

Kw. 1,5

8: Informazioni. Rivista della stampa. — 10,30: Informazioni e quotazioni. Dieci minuti di musica. — 12,30-14: Jazz. — Durante il concerto: Notizie. — 14,50: Quotazioni caffè, metalli preziosi, cotone, piana, seta, riso a Saigon. Informazioni. — Quotazioni Valori alla Borsa di Parigi — 16,30: Borsa di Commercio. — Borsa di Parigi Metalli preziosi. Cotoni — 16,45-17,40: Jazz. — 17,35: Canzoni e zuecheri a Londra, Zuecheri a New York. Informazioni. — 20: Quotazioni caffè, farine, rame. Programma spettacoli. Risultati corse. Comunicati diversi. Agenzie Havas e Fournier, Zuecheri a New York. Metalli preziosi. Comunicati dell'Information. — 20,30: Le Pré aux Cleres, opera di Hérold. Negli Intervalli: Notizie.

### PARIGI (Scuola Superiore delle Poste

e Telegrafi) - m. 447,8 - Kw. 0,45

8; 10,25; 13; 18: Come Domenica. — 11: Concerto: Preludio e Marcia Sarda, Froidland, Massenet; Mandolinata, Paladilli; Selezione, Manon, Massenet; Danze Norvegesi, Grieg; Balletti Epiziani, Luigini. — 16,30: Dal Conservatorio Americano: Musica da camera. — 20: Conferenze di Diritto e di Chimica. — 21: Concerto: Gounod, Bizet, Haendel, Haydn, Beethoven.

### PRAGA (P. R. G.) - m. 348,9 - Kw. 5

11: Musica riprodotta. — 11,45: Notizie agricole. — 12: Ora. Notizie. Orchestra. — 13,30: Borsa. — 16,45: Borsa. — 17: Musica riprodotta. — 18: Per ragazzi. — 18,25: Emisione in tedesco. — 18,45: Notizie agricole. — 19: Per gli operai. — 19,15: Industria e Commercio. — 20: Tempo. Notizie. Banda militare. — 21: Concerto: Marcia Trionfale (Sigurd Jorsalfur), Grieg; Primavera tardiva, Delibes; Fantasia, Lakké, Delibes; Canzone russa, Slavik; Aria, Mignon,

Thomas; Barcanale, Sansone e Dalila, Saint Saens; Suite di Balletto, Parysatis. — 22: Ora. Notizie. Musica popolare.

**STOCCARDA - m. 379.7 - Kw. 4**  
**FRIBURGO nella Brisgovia - m. 577**

12.30: Meteorologia, notizie, trasmissione grammofonica — 16.15: Concerto pomeridiano della R. O. di pezzi di Pickett, Laner, Aletter, Mendelssohn, Lortzing, Rhode, Drdla, Pohler — 18: Segnale orario, meteorologia, notizie — 18.15: Conferenza: Teatro estivo — 18.45: Consigli radio-tenici — 19.15: Conversazione — 19.35: Segnale orario, meteorologia, notizie delle radio-società — 20: Serata della compagnia teatrale «Schwabische Heimatpiele»: «Der Oettinger» di Carlo Widmaier.

**TOLOSA - m. 392 - Kw. 2**

10.15: Preludio, Chopin — 12.30: Natturino in si bem. Chopin. — 12.45: Concerto: Marcia, Ncvarek; Stella, Trémisot; Sfilata dei soldati di legno, Jessel; Valzer (La Principessa della Gzardas), Kalman; Laddio delle rose, Openshaw; Fantasia, La Capinera del Tempio, Messenger; Mi copia, Jovès; ex trot, De Buzi; La Laborieuse, Couperin; Desdè la Reja, Hugnet. — 14.15: Quotazioni commerciali e agricole. — 17.20: Cinema. — 17.30: Passo d'armi (Re Giovanni), Saint Saens. — 20: A Vienna, Kreisler. — 20.45: Concerto: Ovv., Il Matrimonio segreto, Cimarosa; Celebre Sarabanda, Bach; Da Granata a Siviglia, Dyck; Serenata, Bachmannoff; Fantasia, Il Franco Caravatore, Heuber; Calma e Danza di Fanciulli, Heuber; Romanza per violino, Asme Kunc; Due Intermezzi, Rosmund, Schubert; Il Carulo, Daquin; Per una sola parola d'amore, Rulli; Minuetto, Paderewsky; Stanchezza, Goula; Valzer dei Fiori, Tejakowsky; Marcia di bravura, Schubert.

**TORRE EIFFEL (F. L.) - m. 2.650**  
**Kw. 5.**

18.45-20: Giornale parlato: In giro per le Stazioni; Sport; Novità di Radio; Le Conferenze interparlamentari; Rubriche solite; La Canzone del giorno. — 20: Previsioni tempo. — 20.15-21.15: (Concerto) Orchestra: Preludio per la morte di Tintagles, Couls; Cantatrice; Due Lieder, Schumann; Orchestra: Aria di balletto, Rosmund, Schubert; Lamento; La ballata della vecchia quercia; Le Lioncurt; Gavotta, Gossec; Cantatrice: Canzone triste, Bordes; Ubbio, Hue; Orchestra: Canto dei Barcaioli del Volga; Sul mare lontano, Mureau. — 21.15-22: Università popolare: Dalla Rivoluzione ai giorni nostri; Il Medico del spirito; Le opere post scolastiche in Francia e all'estero; Paesi e civiltà d'Oriente; La simenezza nelle miniere di carbone; Le Civiltà scomparse; Le Piante medicinali.

**VARSAVIA (Polskie Radio) - m. 1111.1**  
**Kw. 7**

11: Segnale d'ora. Comunicato d'aviazione e meteorologico. Comunicato P. A. T. — 14: Bollettino finanziario e meteorologico

— 16: Conferenza pedagogica — 16.45: Comunicati — 17: Ballabili, Caffè «Gastronomia» — 18: Comunicati P. A. T. — 18.15: Varie — 18.35: Corso di Francese — 19: Comunicato agricolo — 19.15: Concerto riprodotto. Nell'intervallo: Bollettino Messagger Polonais in francese — 21: Comunicato polizia. Segnale d'ora. Comunicato P. A. T.

**VIENNA (Radio Vienna) - m. 517.2**  
**Kw. 7**

11: Musica del mattino. — 16.15: Concerto pomeridiano. Musiche di Waldchen, Drescher, Mendelssohn, Leoncavallo, Fibich, Urbach, Lincke, Profes, Klein. — 18: L'ora della gioventù. — 19: Conferenza: Forze spirituali. — 19.30: Conferenza sulla «Hornesvilla» a Lainz. — 20: Lettura Antoniu Amon. — 21: Concerto accademico: Robert Schumann; canto, duetti a concerto di pianoforte.

**ZAGABRIA - m. 310 - Kw. 0.35**

8.30: Musica da camera. Pianista, violinista e violoncellista. Pezzi di Mendelssohn, Rechmanjinov. — 19.35: Notizie. — 10: Musica da ballo.

**ZURIGO - m. 588.2 - Kw. 1.45**

12.28: Segnale orario, meteorologia, prognosi del tempo. — 12.30: Concerto pomeridiano della R. O. — 13: Recentissime, prognosi del tempo. — 13.35: Divise e quotazioni Borsa. — 16-17.10: Concerto dell'Orchestra Busch-Palm ritrasmeso dall'Hotel Baur au Lac. — 17.20: L'ora della gioventù. — 17.55: Prognosi del tempo. — 19.58: Segnale orario, prognosi del tempo. — 20: Conferenza: «Puschkin». — 20.30: Serata di canzoni russe (cantante, pianista, R. O.). — 21.20: Concerto divertente della R. O. — 22.10: Recentissime, notizie della «N. Z. Z.» prognosi del tempo.

**Martedì**  
**30 Agosto**

**AMBURGO - m. 396 - Kw. 4**

**BREMA - m. 352.1 - Kw. 0.75**

**HANNOVER - m. 397 - Kw. 0.75**

**KIEL - m. 254.2 - Kw. 0.75**

16.15: L'ora del valzer. Concerto della R. O. di musiche di Strauss, Waldteufel e Fetras — (per Kiel e Amb.) Concerto divertente della R. O. di pezzi di Lincke, Morera, Yoshitomo. — 17: Uomini e opere del presente: Walther Hasenleuer (conf.) — 17.40: La radio delle tasse — 17.55: Meteorologia, eventuali notizie di inondazioni, il bollettino di navigazione e della polizia — 18: (soltanto per Hannover) Quotazioni della Borsa dei prodotti — 18: Conversazione — 18.55: Conferenza: Quadri della storia teatrale tedesca — 19.5: Conferen-

za: Viaggiatori mondiali della Bassa Germania, David Fabricius — 19.30: Il perfezionista Eitner e la sua opera. In occasione del 60. compleanno dell'artista — 19.30: (soltanto per Hannover) 75 anni di lavoro dell'Opera di Hannover (trouf.) — 19.55: Meteorologia — 20: (per Amb., Brema e Kiel) Estate musicale. Uno sguardo all'esposizione di Francoforte e alle feste musicali di Krefel e Baden-Baden — Conferenza ed esempi musicali con la R. O. di Hindemith, Toch, Wittil, Bertock, Alban Berg u. a. — 20: Serata varia: Audizioni di cetra, concerto della R. O. ecc.; In seguito: Per Aud. e Kiel: Ritrasmissione del concerto dall'Alsterpavillon di Amburgo, per Brema dalle «Soellvers Guten Stulen»-Brema, per Hannover dal «Café Continental» Hannover. Dati meteorologici per l'intero ed i mari, corriere sportivo, notizie.

**BASILEA - m. 1100 - Kw. 1.5**

20.30-22.05: (da Losanna e Berna): Vestiti sotto Berna.

**BARCELLONA (Radio Barcellona)**

**(EJ1) - m. 343 - Kw. 1.5**

13: Carillon, Cattedrale, Il Tempo — 18.30: Mercati Internazionali e Cambi — 18.40: Quintetto: Marcia Middleton — Valzer, Waldteufel — Scotti-h, Coà — Minuetto, Haendel-Salabert — 19.10: Moda e Consigli utili per le Signore — 21.30: Corsodi Ricezione Morse — 21.40: Corso di Inglese — 22: Borsa, Recentissime — 22.5: Cantatrice: Il Ricordo, Borck-Sanchez — Il Fado 49, Nick-Caparrós — 22.20: Recitazioni — 22.35: Cantatrice: Fiorita ritrosa, Montero-Perez Martinez — Tu non sei il mio tipo, Sugraves-Clara Zamarois — Tango maledetto, Rohlan-Perez Friere — 23: Carillon, Cattedrale — Il Tempo — 23.5: Chiusura Borsa — 23.10-24: Società corale: Sette canzoni popolari.

**BERLINO - m. 463.9 - Kw. 4**

**STETTINO - m. 236.2 - Kw. 0.75**

12.30: Il quarto d'ora dell'agricoltore — 4: Conferenza: La cremazione — 1.30-6: Trasmissione del concerto dall'Ostseebad Albeck: concerto orchestrale e d'una violinista di pezzi di Verdi, Nicolai, Puccini, Sarasate, Svendsen, Gungl, Strauss. In seguito consigli per la casa. I programmi dei teatri e dei cinematografi — 6.30: L'ora dei libri — 7.5: 2 a conferenza: L'origine del diritto — 7.30: Gli stabilimenti di forza elettrica nelle mani dello Stato — 8: L'umore nella letteratura mondiale — 8.30: Concerto sinfonico. Concerto della R. O.: Notturno di Debussy, concerto per violino ed orchestra di Saint Saens, musica di R. Strauss. In seguito: Meteorologia, recentissime, segnale orario, corriere sportivo.

**BERNA - m. 411 - Kw. 1.5**

13-15.50: Come lunedì. — 16-17.30: Orchestra del Kursaal di Berna. — 20: Segnale orario, meteorologia. — 20-20.30: Conferenza astronomica: Dove sono le stelle? — 20-30-



La Ditta **R. A. M.** Radio Apparecchi Milano - Ing. **G. RAMAZZOTTI**

rende noto che col **1° Settembre 1927** si trasferirà in

**Foro Bonaparte N. 65 - Milano (109)**

SI PREGA PRENDERE BUONA NOTA DEL NUOVO INDIRIZZO

21.20: (da Losanna): Concerto orchestrale. — 21.20-21.50: Orchestra del Kursaal di Berna. — 21.50-22.05: Notizie, meteorologia. — 22.05-22.30: Orchestra del Kursaal di Berna.

**BIRMINGHAM** - m. 320.1 - Kw. 4.5  
**DAVENTRY** Spertimentale (5 GB)  
m. 497.8 - Kw. 5

15 (Birmingham, Cinema Lottel); Organo: Ouy, Guglielmo Tell, Rossini; Canzonetta, Fletcher; Contralto: La mia preghiera, Spire, Quaggiù, Brahms; Organo: Selez. Bohème, Puccini; Valzer, Chopin; Contralto: Anima cara, Sanderson; Organo: Nel mercato persiano, Ketelby; Marcia dei Giganti, Finck. — 16: Orchestra: Marcia, Ansell; Ouy, Mirella, Gounod; Tenore: Il Giardino dei Pensieri, C. V. White; Empi un fiocchere, Quilter; Addio nel deserto, Adams; Orchestra: Valzer, Waldteufel; Aria del tempo di Luigi XIII, Gheys; Violino: Meditazione, Cotneret; Moto perpetuo, Ricci; Orchestra: Selez., Rimmus e Gullotta, Gounod; Tenore: I miei sogni, Totò Finché, Coleridge Taylor; Una cassetta appena, Hanley; Violino: Canzone indiana, Rimsky Korsakov; Preludio e Presto, Pugnani-Kreisler; Orchestra: Canzonetta e Scene pittoresche, Godard — 17.45: (da Birmingham); Per i ragazzi; Contralto: Racconto Piana. — 18.30: Tempo, Notizie. — 18.45: Ballabili, Duetti sinorpati. — 20 (dalla Queen's Hall di Londra, Orchestra: Ouy, L. Isola disillustata, e Sinfonia «Londra» (4 tempi); Haydn; Soprano e Orchestra: Aria (La Creazione), Haydn; Violino e Orchestra: Terzo Concerto in sol, Mozart; Tenore e Orchestra: Dalla sua pace (Don Giovanni), Mozart; Orchestra: 29ª Sinfonia, Mozart. — 21.35: Tempo, Notizie; Orchestra: Poema sinfonico «Francesca da Rimini», Tchaikowsky; Soprano: Canzoni e Romanze (Nicholls, V. Williams, Stanford), Tenore: Tre Lieder, H. Wolf; Orchestra: Ouy, Rosmunda Schubert. — 22.30-23.15: Tre numeri di Varietà ed Orchestra.

**BOURNEMOUTH (GBM)** - m. 401.8  
Kw. 1.5

10: Orchestra, Rist. Smith. — 17: 18.30: 20: 21.30: 22.35-24: V. Londra. — 17.15: Per i ragazzi. — 18: Orchestra, Grand Super-cinema. — 19.30: Quartetto vocale e Otetto strumentale. — 21.35: Notizie.

**BRATISLAVA** - m. 263.2

17.15: Conferenza. — 17.35: Conferenza. — 18: Quartetto: Dalibor, Smetana; Madama Butterfly, Puccini; Carmen, Bizet. — 19: V. Brno. — 22: V. Praga.

**BRESLAVIA** - m. 315.8 - Kw. 4  
**OLEWITZ** - m. 250 - Kw. 0.75

13.45-16.30: L'ora dei fanciulli. — 16.30-18: Flotow-Lortzing. Concerto della R. O. — 19-19.35: Due conferenze, l'una di attualità-pronuncia, l'altra di letteratura. — 20.15: Concerto popolare della «Schlesischen Landes-orchester». — Musica di Weber, Bizet, Flotow, Schubert, Wagner, Mascagni, Meyerbeer, Suppé, Jepsel. — 22.15: Comunicato per i radioamatori. — 22.30-23.30: Trasmissione dalla «Banhoimière»; Musica da ballo dell'orchestra Otto Weber.

**BRNO** - m. 441.2 - Kw. 3

12.15: Concerto. — 14.30: Borsa Tempo. Notizie. — 17.15: Per le Signore. — 17.35: Emmissione in tedesco. — 18: Ora. Notizie agricole. — 18.20: Conferenza. — 19: Spiegazione numero seguente. — 19.25: Dal Teatro Nazionale: La Nuova, Janarek. — 22: Vedi Praga.

**BRUXELLES (Radio-Belgique)**  
m. 508.5 - Kw. 1.5

17: Ballabili, St. Sayer. — 19.30: Giornale parlato. — 20 (da Anversa), Orchestra: Marcia trionfale, Liszt; Preludio Rachmaninoff; Dalla Suite Bucma, Smetana; Selezione, La Valchiria, Wagner; Un tempo, Suite «Polito», Tinel «Due violini e violoncello», L'Avola, Langer; Suite fantastica (4 tempi), Massenet; Danza coreica (Mazepa), Tchaikowsky. Nell'intervallo: Lettura. — 22: Informazioni.

**BUDAPEST** - m. 585.6 - Kw. 3

9.30: 12.15: Notizie, Buse e Mercati. — 11: Grafonola. — 13: 17: Tempo. — 17.05: Musica da camera. — 14.45: Azione drammatica. — 22: Segnale d'ora. Notizie, Musica di Tzigani.

**CADICE (Radio Cadice) (E. A. J. J.)**  
m. 397 - Kw. 0.5

20: Sintetizzazione. — 20.15: Piano: L'Arcolio d'Onfale, Saint Saens. — Organo: Pepe Gallardo, Chapl. — Numero di Canto. — Negli Intermezzi: Composizioni per piano — 20.50: Notizie. — 21.22: Ora, Orchestra — Dopo 11 a. m.: Esperimenti.

**CARDIFF (5 W A)** - m. 353 - Kw. 1.5

15: 18.30; 19.15; 20: 21.30; 22.35-24: V. Londra. — 16.45: Attualità. — 17: Ballabili, Rist. Carlton. — 17.45: Per i ragazzi. — 18: Orchestra: Ouy, Ifigenia in Aulide, Gluck; Pizzicato, Bucalossi; Balletto Spagnolo, Dornum; Serenata Spagnola, Eisenberg. — 18.45: Orchestra: Selezione, Il Figliolo Prodigio, Wormser. — 19: Parla il Direttore. — 19.30: Orchestra. — 19.45: Numero varietà. — 21.35: Notizie.

**CRACOVIA** - m. 422 - Kw. 1.5

16.15-17.35: V. Varsavia. — 17.40: Supplemento al programma. — 18: Lo sviluppo dei nostri sensi. — 18.30: I Costumi della Società polacca dal XVI al XVIII secolo. — 19: Comunicati eventuali. — 19.30: V. Varsavia. — 21.30-22.30: Concerto, Rist. Pavillon.

**DAVENTRY (5 XX)** - m. 1000  
Kw. 25.0.

**LONDRA (2 LO)** - m. 301.4 - Kw. 3.0

10.30 (solo Daventry): Segn. Gr., Tempo. — 12.14: Banda, Soprano, Tenore; Numero varietà (3 Big Ben) — 15: Quartetto, Soprano, Violino. — 16: Orchestra, Marble Arch Pavilion (16: Solo Daventry, Segn d'ora) — 17: Escursione in Normandia. — 17.15: Per i ragazzi; Canzoni studentesche per baritono e Coro; Racconto; Riassunto del Poemetto «Hiawatha» di Longfellow. — 18: Ballabili. — 18.30: Segn. Gr.; Tempo; Notizie. — 18.45: Musica leggera. — 19: Una vecchia usanza campestre. — 19.15: Piana: Le Sultes di Haendel. — 19.30: Orchestra: Ouy. La Figlia del Tamburo Maggiore. Offenbach; Valzer (Il Re Vagabondo), Friml; Soprano: Aria (La Bella di Bretagna), Tallot; Aria (My Lady Frayle); Orchestra: Aria di Balletto, Herbert; Mattinata a Mirni, Scasola; Selez., La Poupée, Andran; Baritono: Aria (La Ragazza dell'Oratorio), Kern; Aria (La Bella di Bretagna), Tallot; Orchestra: Suite Tre Danze, Tallot; Selezione, In Alto, Hirsch; Soprano e Baritono: Duetto (Premio di Bellezza), Kern; Idem (La Muse), Monckton; Orchestra: Selez., Il Re di Cadonia, Jones. — 20.30: (dal Teatro Carlton): Selezione dell'Opera «Madama Fortuna», Hedley e Strachey. — 21: Segn. Gr.; Tempo; Notizie. (Solo Daventry) Previsioni marittime. — 21.20: L'Africa e i

suoi problemi. — 21.35: Visioni di storia navale (La Flotta di Ofre; Le navi di Roma: Un salvataggio; I Balenieri; La battaglia della Jutland) per orchestra e coro. — 21.40: Daventry solo; Segn. d'ora. — 22.30-24: Ballabili, New Princess; Restaurant.

**FRANCOFORTE SUL MENO** - m. 428.0  
Kw. 4

**CASSEL** - m. 272.7 - Kw. 0.75

11.55-12: Solito. — 15.30-16: L'ora della gioventù. — 16.30-17.45: Concerto della R. O. Nuova musica da ballo. — 17.45-18.45: Walter Hasenclever legge l'amore ed il matrimonio. — 19.15-19.45: Conferenza d'arte. — 19.45-20.15: La radio degli scolari. — 20.15: «Die Strawtwe», operetta in tre atti di Leo Blech, con il concorso del tenore Erik Wirt; in seguito trasmissione grammofonica.

**GINEVRA (Radio Ginevra)** - m. 760  
Kw. 1.5

20.30: Cambi, Ora. Previsioni tempo. — 20.42: Programma di Losanna. — 21.30: Notizie.

**HILVERSUM (H. D. O.)**

m. 1060 - Kw. 2.0

12.40; 13.15; 20.25: Come lunedì. — 18.10: Orchestra: Ouy, Maritans, Wallace; Balletto (L'Orlando), Lortzing; Cantatrice: Due Lieder, Wagner; Un Lied, Mahler; Aria di danza, D'Ambrasio; Orchestra: Serenata Florentina, Godard; Selezione, La Ragazza Olandese, Kalman; Cantatore: Tre Romanze (R. Strauss, Respighi, Grieg); Orchestra: Valzer, Strauss; In un Giardino, Kuse, Tetelby. — 20.50: (Asson, Gattola) Piana: Trasporto, Schumann; Soprano: Canzone popolare, Cuyper; Ballata, Zwiers; Ballata, Van Remnes; Romanza, Wagners; Violoncello: Minnetto, Paganini-Kreisler; Melodia, Paganini-Kreisler; Allegretto, Barcherini-Kreisler; Conferenza, Tenore: Nel bosco, Luois; Canzoni popolari; Baritono: Quattro Romanze (Kudler, Van der Ende, D. Witte, D. Witte); Soprano: Romanza, Nielsen; Ninnananna, Nielsen; Lied, Andriessen; Violoncello: M. bella, Tchaikowsky; Capriccio n. 2, Paganini-Kreisler; Danza Spagnuolo, Sarasate; Tenore: Aria (Elio), Mendelssohn; Lied, R. Franz; Lied, R. Strauss; Conferenza; Baritonoff Romanza, Wittig-Weissenborn; «Dikke»; Reckers; Due Romanze; C. Doerenbos; Romanza, Bolle; Inno nazionale. — 23.10: Agenzia Van Diaz.

**KONIGSBERG** - m. 329.7 - Kw. 4

10.15-15: Come lunedì. — 16: L'ora della famiglia. — 16.30-18: Concerto pomeridiano della R. O. e di una cantante. 7 pezzi di Berlioz, Massenet, Saint Saens, Bizet, Catalani, Donizetti, Ponchielli. — 18.05: Notizie agricole. — 18.30: Conferenza sulla società tedesca «Hansa». — 19.20: Conferenza di giurisprudenza. — 19.55: Meteorologia. — 20.05: Serata di «Iwan Turgenjoff», introduzione, recitazioni, «La provinciale», commedia in 1 atto. — 21.30: Concerto divertente e ultima rappresentazione del cantante Paolo O' Montis; nell'intermezzo meteorologia e recentissime.

**LANGENBERG** - m. 468.8 - Kw. 25

**MUNSTER** - m. 241.0 - Kw. 4

**DORTMUND** - m. 283 - Kw. 1.5

13.10-14.30: Concerto pomeridiano della orchestra Mario Isoglio, con il concorso di un tenore Enrico, Muschke di Ganne, Rossini, Bachoven, Verdi, Puccini, Bizet, Kreisler, Massenet, Meyerbeer, Profers, Blon. — 13.30-14.35: Come rimango in buona salute? — 16.30-16.55: L'ora della gioventù. — 17-17.30:

Fiasche infantili. — 17.30-18.30: Concerto da te di pezzi di Adam, Heinecke, Verdi, Drlia, Lullig, Czibulka, Siede. — 18.30-19: «La faccenda della strada» (conf.) — 19.15-19.40: Altre due conferenze. — 20.10: Serata d'opera. La R. O. e soprano. Arte e musiche di Wagner, Strauss, Puccini, Spinnelli e Bizet. In seguito recentissime, corriere sportivo.

**LIPSIA** - m. 365,8 - Kw 4

**DRESDA** - m. 275,2 - Kw. 0,75

10-20,5: Come lunedì — 10,5-13,15: Solito — 16,30-17,30: Concerto pomeridiano (vocale e strumentale) di pezzi di Haydn, Schumann, Saint-Saens, Hermani — 17,30-18: Saggi di lettura e libri nuovi — 18,5-18,30: La radio della donna — 18,30-18,55: Corso di spagnolo per principianti — 19,19,30: Ex-Università della Germania Centrale — 19,30-20: Ciclo di conferenze: Antichità, amore e matrimonio — 20: Prognosi del tempo, segnale orario — 20,15: Arte minuta russa — 22: Notizie della stampa e corriere sportivo — 22,15-24: Musica da ballu della R. O.

**LOSANNA (S.R.R.)** - m. 680 - Kw. 1,5

7: 13; 20,30: Come lunedì. — 20,31: Orchestra: Ouv. Le Nozze di Figaro, Mozart; Sinfonia n. 2, Haydn; Tempo di Minuetto, Beethoven; Grege Immobile, Wagner; Note, Bohm; Tre Danze Spagnuola, Moszkowski. — 21,50: Corriere letterario.

**MADRID (Union Radio)** - m. 375

(E. A. J. 7) - Kw. 1,5

12,45-13,15; 20-21,30: Come lunedì — 15-16,30: Cantatrice e Orchestra — Intermezzo di L. Medina — Teatri, Bollettino tempo. Notizie — 23-1,30: Segnale d'ora. Borsa. — Cantatrice, Tenore, Umorista, Orchestra. Notizie.

**MANCHESTER (a ZY)** - m. 384,6

Kw. 1,5

15: Quartetto. — 16: Orchestra, Golf Hotel. — 17: La Vita domestica in un'isola di sogno. — 17,15: Pri ragazzi. — 18: 18,45: Orchestra, Hotel Majestic. — 18,30; 19,15; 21-24: V. Londra. — 19: Vagabondaggi normanni. — 19,30: Soprano: Arie vecchie di riviste. — 19,45: Orchestra da Buxton.

**MONACO DI BAVIERA** - m. 335,7 Kw. 4

**NORIMBERGA** - m. 303 - Kw. 5,4

2,15-3,45: L'ora della donna. — 4: Concerto dell'Orchestra Giorgio Frank — 7: Conferenza su figure romantiche della storia mondiale. — 7,30: Concerto della R. O. Ballata di Beethoven, Wagner, Reus, Delibes. — 8,45: La perdita della lingua madre all'estero (conf.) — 9,15: «Der Stammtisch» scene allegre di Filippo Weichand. — 10: Notizie serali.

**MOTALA** - m. 1320 - Kw. 40

**STOCOLMA (SASA)** - m. 454,5

Kw. 1,5

19,15: Varietà — 19,45: Concerto orchestrale e soprano solo: Ouv., Zampa, Hérold — Due arie (La Dama di Picche), Teiakowsky — Suite «India», Popy — Cinque Canzoni, Kilpinen — Canzone Cosacca, Orstein — Serenata Spagnuola, Gluzinow — Valzer (Pan Twardowsky), Rozycki — Selez. Coppelia, Delibes — 21,40: Sport.

**PARIGI (Petit Parisien)** - m. 340,9

Kw. 0,5

21 Canto: Berceuse (Luisa), Charpentier — Serenata (Don Chisciotte), Massenet — Salko, Rimsky Korsakov — Orchestra: Ouv., Moine, De Lara — Danza Persiana, Guiraud — Valzer, (Botton d'oro), Pierné

— Le Bois de misère, Lazzari — La Festa (Arlecchini), D'Ollone — Fantasia, Patria, Paladine — Paesiaggi (Alaszia, Bruu — Ronda (Balletto dei «Burgazzi»), Sacho — Finale, Balletto di Corte, Pierné.

**PARIGI (Radio Paris)** - m. 178,9

Kw. 1,5.

8; 10,30; 13,50; 16,30; 17,35; 20: Come lunedì. — 12,30-14: Orchestra: Marcia Militare Francese, Saint Saens; Orientale, Grandos; Sinfonia leggendaria, Godard; Giochi di fanciulli, Bizet; (Piano) Danza Spagnuola, Granados; Una notte sul Monte Calvo, Mousorgsky; (Violoncello), Suite Varietà, Bianchieri; Pelles e Melisenda, Faure; Balletto (Andete), Thomas; Durante il concerto: Informazioni — 16,45: (Concerto) Trio: Canto d'amore, Albeniz-Mouton; Violino: Sonata, Beethoven; Piano: Il Pastorello, Debussy; Danza Rituali del Fuoco, De Falla; Violoncello: Variazioni Sinfoniche, Beilmann; Trio: Canzone scozzese, Ladmiraull. — 20,30: Cavalleria Rusticana, Mascagni; Negli Intervalli: Notizie.

**PARIGI (Scuola Superiore delle Poste e Telegrafi)** - m. 447,8 - Kw. 0,45

8; 10,25; 13; 18: Come domenica. — 14: Concerto, Minuetto e Rigudon (La Tomba di Couperin), Ravel; Pavana, Grunberg; Fantasia, Werther, Massenet; Coro delle Filatrici, Vascello Fantasma, Wagner; Gavotta, Armida, Gluck. — 20: Corso d'Inglese. — 21: Concerto: Selez., Manou, Massenet (Terzo intervallo: Informazioni e Politica estera.

**PRAGA (P. R. G.)** - m. 348,9 - Kw. 5

11; 11,45; 12; 13,30; 16,45: Come lunedì. — 13,15: Industria e Commercio. — 16,50: Notizie agricole. — 17: Concerto: Ouv., Gli



# UNDA

Soc. A. G. L.

## DOBBIACO

Zoccoli per Valvola "UNDA"



Gli zoccoli «UNDA» sono costruiti in modo da dare il massimo affidamento. I loro vantaggi sono:

- minima capacità** fra gli elettrodi (adatti anche per lunghette d'onda di 10 m.)
- ottimo isolamento**, essendosi impiegato materiale di alto isolamento.
- contatto sicuro**, rendendo impossibile il bruciare delle valvole per falso innesto, poiché la boccolla dell'anodica è rivestita di materiale isolante.

Tipo	Peso g.	DENOMINAZIONE:	Prezzo Lire
40	35	Zoccolo Anticappativo	8,-
81	45	« » c. antifenico	10,-

## Th. Mohwinckel

### MILANO (112)

Via Fatebenefratelli, 7 - Telefono 66-700

Guardarsi dalle imitazioni!



**CHIEDETE SOLO APPARECCHI «UNIVERSALE»**

**RADDRIZZATORI** per cariche accumulatori per RADIO e AUTO.

**RADDRIZZATORI** per cariche batterie anodiche di accumulatori, caric. fino a 130 Volte — 0,2 Amp.

**ALIMENTATORI** di placca per apparecchi Radio in sostituzione delle batterie anodiche.

Speciale combinazione per Raddrizzatori per Electro-Chimica

REPARTO SPECIALE RIPARAZIONI APPARECCHI RADIO

**Industria «UNIVERSALE»**

VIA BENEDETTO MARCELLO, 91

Orzi e i Curiazi, Cimarnò; Concerto in re magg., Paganini; Gavotta, Saint Saens; Notturno in re magg., Chopin; Sarasate; Moto perpetuo. Rites; Fantasia. Gli orchi mrti. D'Alberi. — 18: Emissione in tedesco. — 18.15: Per gli operai. — 19: *Dal Teatro Nazionale di Bruo: La Nuova Janacek.* — 22: *Ora. Notizie. Musica popolare.*

**STOCCARDA - m. 379.7 - Kw. 4**

**FRIBURGO nella Brisgovia - m. 577**

12.30: Meteorologia, notizie in seguito trasmissione grammofonica — 16.15: Concerto pomeridiano della R. O. di musiche di Puhler, Ohlsen, Beriot, Mendelssohn, Bizet, Haener, Gilbert. — 18: Segnale orario, meteorologia, notizie agricole — 18.15: Fiale tedesche del paese del Danubio — 18.45: Lingua mondiale e comunicazioni aeree — 19.15: Una ascensione nelle montagne della Bolivia — 19.45: Conferenza: L'arte di vendere — 20.15: Ritrasmisione da Francoforte: «Die Strolchweib», operetta in 3 atti di Leo Blech.

**TOLOSA - m. 392 - Kw. 2**

10.15: Tannhäuser, Wagner. — 12.30: Un angolo è venuto, Bemberg. — 12.45: Concerto: Oux., Lisistrata, Lüncke; Betty si diverte, Cristof., Interludio, Geloso; Fox trot, Monr Kelly; Il Sogno di Madia, Aubry; Sera Veneziana, Gonnella; Fantasia. Le nozze a suon di tamburo, Vasseur; Per una sola parola d'amore, Rullit; Talismano, Yumans; Piroletta, Finck; Ode a Psiche, Fauchey; Sogno del fanciullo, Schumann; Valzer, Lüncke — 14.15: Quotazioni commerciali e agricole. — 17.20: Conferenza d'agricoltura. — 17.30: La Traviata, Verdi. — 20: Danza slava, Dvorak-Kreisler. — 20.45: Concerto: Suite, Ritmi di altri tempi, Pesse; Saltarello vesuviano, Lacone; Il Vetraglio, Vieni; Danza caratteristica russa, Tchaikowsky; Fandola, Le piccole cicala, Filippucci; Danza araba, Naggial; Danza marinaia, Fosse; Danza dorica, Guitard; Bolero, Gibson; Bourrée d'Alvernia, Colombo; Danza pagana, Capitani; Danza giavanesa, Snek; Danza bretona, Colombo; Ronda del Poitou, Anel; Danza Inghese, Barch; Danza napoletana, Tomasi.

**TORRE EIFFEL (F. L.) - m. 2.650 Kw. 5.**

18.45-20: Giornale parlato: Le flotte del Pacifico; Libri da leggere; La Canzone del giorno; Rubriche solite. — 20: Previsioni marittime. — 20.15-22: Concerto vocale e strumentale di musica russa; La Canzone per tutti, Lorée Privac.

**VARSAVIA (Polskie Radio) - m. 1111.1 Kw. 7**

11: 14: Come lunedì — 15.35: Conferenza di Storia Naturale — 16: Comunicati — 16.15: (Concerto) Orchestra: Ouverture e Valzer (Faust), Gounod — Soprano: Aria di Margherita (Faust), Gounod — Orchestra: Intermezzo, «Judea» — Marcia delle Marionette, Gounod — Orchestra: Berceuse e Romaze (Maur), Paderewski — Introduzione III, IV atto Carmen, Bizet — Soprano: Aria di Micaela (Carmen), Bizet — Aria (Verbum Nobile), Moniuszko — 17.35: Comunicati P. A. T. — 17.50: Romanticismo e Byronismo — 18.15: Varie — 18.35: Esecuzioni da Varsavia — 19: Comunicato agricolo — 19.30: Concerto ritra-messo — Nell'intervallo: Bollettino Messenger Polono in francese — 21: Comunicato polizia. Segnale d'ora. Comunicato d'Aviazione e meteorologia. Comunicato P. A. T.

**Abbonatevi alle Radioaudizioni**

**VIENNA (Radio Vienna) - m. 517.2**

**Kw. 7**

11: Musica del mattino. — 16.15: Concerto pomeridiano. Pezzi di Matador, Herald, Tchaikowsky, Schytte, Kling, Gruber, Aletier, Manfred, Kalman, Lymann. — 18.20: Terza conferenza: La via delle piante nel mare. — 18.50: Seconda conferenza: L'Allevamento delle api. — 19.20: Corso di telegrafia di Morse. — 19.30: Corso d'aspettando per principianti. — 20.05: Concerto popolare dell'orchestra viennese Giuseppe Holzer, con il concorso di due cantanti. Musiche ed arie di Suppé, Komzak, Bowers, Granichstaedten, Kienzl, Bralms, Gruber, Poylny, Ziehrer, Fall, Grasser, Eysler, Wagner. Strauss, Blaschke.

**ZAGABRIA - m. 310 - Kw. 0.35**

8.15: Corso di storia musicale. — 8.30: Musica allegria serale con il quartetto Roselberg. — 9.45: Notizie. — 10: Ritrasmisione dal «Grand Cafe».

**ZURIGO - m. 588.2 - Kw. 1.45**

12.28: Segnale orario meteorologia, prognosi del tempo. — 12.30-13.30: Trasmissione grammofonica. — 13: Recentissime, prognosi del tempo. — 13.45: Divise e quotazioni di Borsa. — 19.58: Segnale orario, prognosi del tempo. — 20: Storielle fantastiche. Lettura e concerto della R. O. — 21.10: Attualità e opere di Kalman. Concerto della R. O. — 22.10: Recentissime, notizie della N. Z. Z. prognosi del tempo.

## Mercoledì 31 Agosto

**AMBURGO - m. 396 - Kw. 4**

**BREMA - m. 252.1 - Kw. 0.75**

**HANNOVER - m. 297 - Kw. 0.75**

**KIEL - m. 254.2 - Kw. 0.75**

16.15: Conferenza: Quadri culturali-letterari del presente — (per Hannover) 40 anni di canzoni viennesi. Concerto della R. O. e di un cantante — 17: Concerto da ritra-smesso dall'Hotel Atlantic — 17.55: Solito — 18: Concerto pomeridiano della R. O. — 18.30: Ritrasmisione da Berlino: Corso di lingua inglese per principianti — 19: Continuazione del concerto della R. O. — 19.25: Che cosa significa la prognosi del tempo per l'Europa? — 19.55: Meteorologia — 20: (per Amb. Hann. e Kiel) Serata di Humperdinck — (per Brema) Concerto della R. O. e di un cantante. Musiche di Mendelssohn, Curschmann, Schreiner, Hermann, Friedemann, Huseloff, Hill, Brull. In seguito ritrasmissioni di concerti; dati meteorologici per l'interno ed i mari; corriere sportivo, notizie.

**BASILEA - m. 1100 - Kw. 1.5**

20.30: Segnale orario, meteorologia. — 20.30-21.30: Serata di canzoni e di pianoforte — 21.30-22.05 (da Berna): Vedi sotto Berna. Givedì, 1. Settembre.

**BARCELLONA (Radio Barcellona)**

**(EAJ) - m. 343 - Kw. 1.5**

13: Carillon, Cattedrale — Il Tempo — 18.30: Borse e Mercati internazionali — 18.40-19.30: Quintetto: Marcia, Sousa — Suite di Fialbe (5 tempi), Ravel-Mouton — 21.30: Corso d'Ortografia — 22: Borsa. Recentissime — 22.5: Quintetto: Intermezzo marcia, Siede — Pantomina, La Rondinella,

Usandraga — 22.20: Recitazione di poesie — 22.35: Quintetto: Selezione. El Barbeillo de Lavapiés, Barberich — Valzer, Lamirre — Passo doppio, Alonso — 23: Carillon, Cattedrale — Il Tempo — 24.10: Selezione dell'opera «La Leggenda del monaco», di Chapi — 24.40: Selezione dell'opera «La Notte della Befana», di Serano.

**BERLINO - m. 483.9 - Kw. 4**

**STETTINO - m. 236.2 - Kw. 0.75**

1.15-2.15: Concerto di campane — 3.30: Questioni e dispiaceri di donne — 4.7: Ritrasmisione di un concerto dall'Osteehad Heringsdorf. Pezzi di Rosey, Raffae, Schubert, Popf, Wallace, Wagner, Strauss, Uebach, Morena, Koelker, Schlogl, Maass. In seguito consigli per la casa, i programmi dei teatri e dei cinematografi — 7.5: 2a conferenza: Ferie popolari rucca — 7.50: Lo scoppio del lavoro (3a conferenza) — 7.55: La grande radio-esposizione 1927 — 8.10: «Sul ponte», azione teatrale in 1 atto di F. Salter — 9: Concerto dell'orchestra di Adolfo Becker. Musiche di Simon, Kreuzer, Schubert, Wagner, Rossini, Lange, Becker. In seguito meteorologia, recentissime, segnale orario, corriere sportivo — 10.30: Salati dall'Italia e dalla Spagna: concerto dell'orchestra Fratelli Steiner ed audizioni vocali d'un soprano.

**BIRMINGHAM - m. 326.1 - Kw. 1.5**

**DAVENTRY Sperimentale (5 GB)**

**m. 491.8 - Kw. 5**

15 (dal Leamington Spa di Birmingham), Trio: Trio N. 11 in 1/3 tempi, Haydn; Primo Trio in si bem. (3 tempi) e Quinto Trio in mi bem. (4 tempi), Beethoven — 16: Ballabili. Due Numeri di varietà — 17.45: (Birmingham) Poi ragazzi: Canzoni; Commedia. — 18.30: Tempo, Notizie. — 18.45: (Birmingham); Orchestra: Oux, Flauto Magico, Mozart; Baritono: Ritornello all'antica, R. Clark; Due canzoni, Peel; Orchestra: Suite «Gretina Green», Fletcher; Piano: Dodici valzer lenti. Op. 171, Schurvert; Orchestra: Selezione; I Racconti di Hoffmann, Offenbach; Soprano: L'Imprestito, C. Scott; Festa delle lanterne, Bantock; Fletcher. Cowen; Orchestra: Selez. Balletti (Erodidi); Massenet; Suite Marinaia, Fletcher. — 20.15: Esecuzione della «Tosca» di Puccini. Tempo, Notizie. — 22.15-23: Ballabili, Hotel Cecil.

**BOURNEMOUTH (6BM) - m. 491.8**

**Kw. 1.5**

12.13: Grammfono. — 16: (dal Rist. Beale) Orchestra: Fox trot, King; Valzer, Swain; Selezione, Sia buona Signora, Gerchwin; Tre Canzoni (Coleridge Taylor, Wood, Coleman); Selezione, Cavalleria, Mascagni; Intermezzo, Rapée; Tango, Juan; Fox trot, Goslow. — 17.15: Poi ragazzi — 18: 18.30, 20.50, 21.40: V. Londra. — 20.5: Otetto: Marcia, Mott; Basso baritonale: Romanza, V. W. Williams; Il Sonator di Huto, Alliben; Otetto: Selezione, Coppelia, Delibes; Basso: Foresta folte, Coppelia, Delibes; Elgar; Otetto: Valzer, Lull; Canto di guerra, Elgar; Otetto: Valzer, L'har; Basso: Il far più dulce, Hawley; Serenata di Mefistofele (Faust), Gounod. — 20.35-23: Otetto: Suite «Nell Gwyn», R. Roze.

**BRATISLAVA - m. 263.2**

18: Corso di slovacco. — 18.20: Conferenza. — 18.40: Conferenza agricola. — 19: Orchestra tzigani. — 20: V. Praga.

**Diffondendo il Radiorario  
ci aiuterete a migliorarlo**

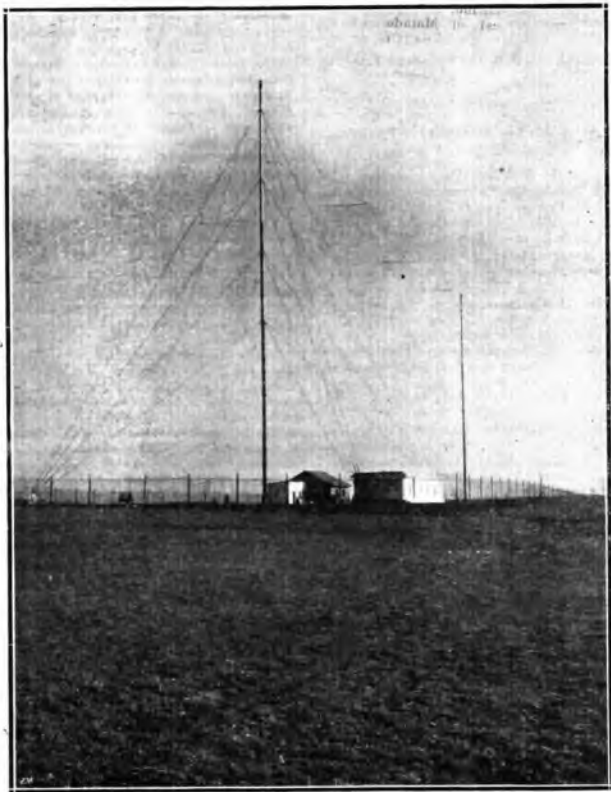

L'antenna della stazione di Praga

**BRESLAVIA - m. 315,8 - Kw. 4**  
**GLEIWITZ - m. 250 - Kw. 0,75**

16.30-18: Concerto divertente della R. O. Musiche di Mozart, Kraus, Fetras, Konzak, Waldenfel, Donsth, Rossini, Roscy. — 18: L'ora della gioventù: una gita di scolarari da Basilea a Marsiglia. — 18.50-19.20: Conferenza podica riguardante Figiene. — 19.20-19.50: L'aquarium di acqua dolce. — 20: L'ora allegra con Willy Buschhoff (recitazioni) — 20.50: Musica da camera di Bach, Quantz, eseguita da un flautista, violinista e pianista. — 21.30-22: Uno sguardo ai tempi.

**BRNO - m. 441,2 - Kw. 3**

12.15; 14.30; 17.35; 18; 18.20: Come martedì. — 17.15: Per i giovani. — 18.45: V. Praga. — 19: Arie e Canzoni: Santa Lucia lontana; Aria della Gioconda. Pomechelli; Zuzá Leoncavallo; Romanza, Ricciardi; Aida, Verdi; Visione veneziana, Brogi; Ochi di Fatn. Denza; Victoria, Carissimi — 19.30: Conferenza. — 20: Concerto: Il Vascello fantasma, Wagner; Berceuse, Jarnieff; Serenata in re min. Volkmann; Leggenda del Reno, Mahler; Baccanale di Tannhäuser, Wagner. — 21: Orchestra a fiato. — 22: Vodi Praga.

**BRUXELLES (Radio-Belgique)**  
**m. 508,5 - Kw. 1,5**

17: Concerto: Erodiade, Massenet; Numero di canto, Serenata a Graziella, Desprez; Piccolo Valzer, Mambour; Tu m'ap-paristi, De Taty; Berceuse, Register; Lezione, De Bernard; Composizioni per piano, Schumann; Ai tuoi ginocchi, Gillet; Gli Tzigani, Gregh; Numero di canto, Tutto Parigi, Waldteufel. — 19.30: Giornale parlato. — 20: Selezione. La Figlia di Madama Angot, Lecoq. — 22: Notizie.

**BUDAPEST - m. 553,6 - Kw. 3**

9.30; 12; 15: Notizie. Borse e Mercati. — 13; 17: Tempo. — 19: Orchestra sinfonica. — 20.30: Segnale d'ora. Notizie — 22: Musica di Tzigani.

**ABILISSIMO**  
**RADIOTECNICO**

esperto tutti i circuiti, recati ovunque per consulenze, riparazioni; trasforma apparecchi per migliorarli, dà consigli per utilizzare materiale, ripara qualsiasi apparecchio. Pagamento posticipato a risultati raggiunti.  
**REIN GIULIO - Milano - Via Francesco dall'Onghero, 18**

**CADICE (Radio Cadice) (E. A. J. 3)**  
**m. 297 - Kw. 0,5**

20: Sintonizzazione — 20,5: Organo: Nelle steppe dell'Asia Centrale, Borodin — 20.13: Piano: Fantasia, Carmen, Bizet — 20.20: Conferenza per le Signore — 20.32: Due canzoni (La Lombr del Pilar), Guerrero — 20.41: Piano: Selezione, I Cadetti della Regina, Luna — 20.50: Notizie — 21.22: Ora. Orchestra — Dopo 11 a m. E sperimenti.

**CARDIFF (5 W A) - m. 353 - Kw. 1,5**

12-13; 18: 18.20-23: V. Londra. — 15: Orchestra, da Weston-super-Mare: Oux. Atalia, Mendelschn; Selezione, Quarta è la sera, Rubens; «Sizilita» (frammenti), Blon; Preludio Atto III, Lohegrin, Wagner; Fox trot, Frankl; Fox trot, Donaldson; Selezione, Cavalleria, Mascagni; Balletto fantastico, Scassola; Ouverture «Carnevale», Dvorak; Contralto: Due romanze, Grieg; Romanza, Schubert; Rondò della Quiete, C. Scott; Romanza, Mallison. — 16.15: Per le massaie. — 17: Piano. — 17.15: Per i ragazzi. — 18.15: Bollettino Società Radio.

**CRACOVIA - m. 422 - Kw. 1,5**

15.40-16.10: Per i ragazzi: Favole inusolate. — 16.15-17.35: V. Varsavia. — 17.40: Supplemento al programma. — 18: I dintorni di Cracovia. — 18.30: Gli albori del teatro moderno in Polonia. — 19: Comunicati eventuali. — 19.30: Musica leggera. Canto: Due Romanze, Lehar; Orchestra: Valzer (Lisistrata), Lincke; Cantatrice: Canzone (Madame Schery), Felix; Orchestra: Il fumo di sigaretta, Goulliere; Canto: Anna, Rapaacki; Couplets (L'Ostessa d'Elizond), Offsbach; Canzone (Mia zia), Weinberg; Piano: Fantasia sui temi del «Pippistrello» di Gioy. Strauss; Piano: Parafresi del Valzer «Vita d'artista» di G. Strauss; Canto: Due Ballate di autori anonimi. Canto: Canto della farfalla (Sangue d'artista), Eysler; Cantatrice: Canzone, Couvé; Canto: Due canzoni, (Danielewski, Gillsert). — 21: V. Varsavia. — 21.30-22.30: Concerto, Rist. «Pavillon».

**DAVENTRY (5 XX) - m. 1600**  
**Kw. 25,0**

**LONDRA (2 LO) - m. 361,4 - Kw. 3,0**

10.30 (Daventry solo), Segn. Gr.; Tempo. — 12: Ballabili, Atrice comica. — 13-14: Big Ben, Orchestra, Rist. Frascati. — 15: Quartetto archi, Soprano, Baritono, Pianoforte. (16: Daventry solo: Segnale orario). — 17.15: Per i ragazzi: Violino (Musiche di Gorman); Racconto; Illustrazione Segnali Tromba della Cavalleria. — 18.19: Organo. New Gallery Kinema (18.20: Giardinicoltura. — 18.30: Cegn. Gr.; Tempo, Notizie). — 19: Conferenza (Lega delle Nazioni). — 19.15: Piano: Le Suites di Haendel. — 19.30: Sei Numeri di Varietà. — 20.50: (Da Leeds) Riunione della British Association: La Teoria di Darwin. — 21.40: Segn. Gr.; Tempo; Notizie. Previsioni marittime e Segnale d'ora alle 20 (solo da Daventry). — 23.24: Concerto Ebraico.

**FRANCOFORTE SUL MENO - m. 428,6**  
**Kw. 4**

**CASSEL - m. 272,7 - Kw. 0,75**

11.55-12: Solito — 13-14: Trasmissione grammofonica — 15.30-16: L'ora della gioventù — 16.30-17.45: Concerto della R. O.: E. Humperdinck, nato il 10 settembre 1854 - Audizioni orchestrali e di un soprano — 17.45-18.15: L'ora dei libri — 18.15-18.30: L'ora della casa e del giardino — 18.30-19: Due conferenze — 19.30-19.35: Informazioni commerciali — 19.35-20: Indicazione sul re-



golamento stradale e di viabilità — 20.20.15: Un quarto d'ora di scienza naturale — 20.15.21.15: Sonate di violino di Cesare Franck e Beethoven (violinista e pianista) — 21.15.22.15: L'ora delle recitazioni con il dott. F. Fortner.

**GINEVRA (Radio Ginevra) - m. 760**  
Kw. 1,5

20.30: Cambi. Ora. Previsioni tempo. — 20.32: Programma di Basilea e di Berna. — 21.50: Notizie. — 22.22.45: Ballabili. Kursaal.

**HILVERSUM (H. D. O.)**  
m. 1060 - Kw. 2,0

12.40; 20.25; 23.10: Come martedì. — 12.55-13.55: Carillon del Pal. Reale di Amsterdam. — 13.55: Trio, Rist. Trianon. — 15.30: Banda. dall'Alta: Inno Nazionale, Marcia. Karel; Ouv. Oberone, Weber; Valzer, Ganne; Selez. Guglielmi-Tell Rossini; Ouv. Eco di Ossian, Gade; Suite balletto (Amutsk), Zeldnerist (Tre tempi, Selez. Ernolde, Massenet; Marcia Americana, Sousa. — 17.40: Orchestra; Basso baritonale. Progr. Nazionale. — 18.10: Conferenza. — 19.10: Orchestra; Valzer, Waldteufel; Marcia, Sousa. — 20.50: (da Scheveningen). Orchestra e Cantatrice.

**KONIGSBERG - m. 329,7 - Kw. 4**

9: Bollettino del mercato. — 10.15.15: Come lunedì — 16: L'ora della gioventù. — 16.30.18: Concerto pomeridiano della R. O. Musiche di Waldteufel, Weigt, Kneissl, Lincke, Gillet, Komzak, Translater, Thiemer, Buttner. — 18.05: Quotazioni agricole, ed i prezzi berlinesi del bestiame da macello. — 18.30.19.19.30: Conferenze diverse — 19.55: Meteorologia. — 20.05: «La ragazza della Foresta Nera», operetta in 3 atti di Leon Jessel, in seguito meteorologia, recitativa.

**LANGENBERG - m. 468,8 - Kw. 2,5**

**MUNSTER - m. 241,9 - Kw. 4**

**DORTMUND - m. 283 - Kw. 1,5**

13.10.14.30: Concerto pomeridiano dell'orchestra Mario Isoglio di musiche di komzak, Mozart, Beethoven, Delibes, Fildich, Grossmann, Hildach, Blon. — 13.30.14.35: I cinque minuti della donna di casa. — 17.20.17.30: Consigli pratici per il giardiniere dilettante. — 17.50.18: Concerto dell'orchestra Mario Isoglio. Pezzi di Lehar, Suppé, Neswada, Conradi, Beer, Blon. — 18.19; 18.30.18.40; 19.10.19.20: Ritrasmisione parziale delle gare internazionali di atletica leggera della società «Düsseldorfer Sportklub 1899». — 19.20.19.40: Conferenza di psicologia. — 19.40.20: Conferenza tecnica riguardante il calore. — 20.05.20.10: L'ora dilettante renana di H. Mueller-Schlosser — 20.15.22.30: «Il mare». Recitazioni, concerto dell'orchestra Mario Isoglio con il concorso di un tenore. — 22.35: Recitativa, corriere sportivo. — 22.45.24: Concerto d'addio dell'orchestra G. Luter dal «Kaiserhof» di Munster.

**LIPSA - m. 365,8 - Kw. 4**

**DRESDA - m. 275,2 - Kw. 0,75**

10.20.5: Come lunedì — 10.5.13.15: Solito — 15.15.30: Corso di stenografia per principianti — 16.30.18: Per la gioventù — 18.5.18.30: Corso di telegrafia di Morse — 18.20.18.30: Bollettino ufficiale del mercato del lavoro — 18.30.18.55: Corso di lingua inglese per principianti — 19.19.30: Conferenza medica — 19.30.20: Conferenza del dott. P. Graf — 20: Prognosi del tempo, segnale orario — 20.15: Serata dedicata a Luigi Spohr: canto, pianoforte, violino e violoncello. Conferenza d'introduzione. Lettura di opere di Spohr e concerto vocale e

strumentale — 22: Notizie della stampa e corriere sportivo — 22.15.24: Musica da ballo.

**LOSANNA (S.R.R.) - m. 680 - Kw. 1,5**

7; 13; 21.30: Come lunedì. — 20.31: Programma di Basilea e di Berna.

**MADRID (Union Radio) - m. 375**  
(E. A. J. 7) - Kw. 1,5

12.45.13.15; 20.21.30: Come lunedì — 15.16.30: Violoncello. Orchestra — Intermezzo di L. Medina — Teatri. Bollettino tempo. Notizie — 30.23.1.30: Segnale d'ora — Borsa — V. Harcellona — Notizie.

**MANCHESTER (2 Z Y) - m. 384,6**  
Kw. 1,5

12.13: 18: Gramofono. — 15: Quartetto: Marcia, Lincke; Ouv. «Martino, Mezzodi e Sera», Suppé; Valzer, Strauss; Selezione. «L'Opera del Povero, Austin; Bisbiglio dei Fiori, Blon; Selezione, Veronica, Messenger. — 16: Banda, da Mercamble. — 17: Piano: Scintille, Moszkowski; Rosa Maria, F. Bridge; Scherzo in si min., Chopin. — 17.15: Pei ragazzi: Canzoni, Racconto; Tre Canti popolari. — 18.20: Bollettino orticoltura. — 18.30; 20.50; 21.40: V. Londra. — 22.5.23: Orchestra: Marcia, Pox; Valzer, Waldteufel; Marcia, Blon; Valzer, Strauss; Marcia, Bidgood; Valzer, Waldteufel; Marcia, Lincke.

**MONACO DI BAVIERA m. 535,7 Kw. 4**

**NORIMBERGA - m. 303 - Kw. 4**

4: Concerto del quartetto di camera Anny Rosenberger. Pomeriggio per i fanciulli. — 5.7: Cose vissute nell'Africa. — 5.15: Lettura d'una fiaba di Grimm. — 5.30: Canzoni infantili sul liuto — 5.40: Lettura. — 6.30: La radio degli sceicchi per i ragazzi. — 8: Serata di Beethoven: concerto della R. O. e d'un soprano. — 9.45: La radio dei libri. — 10.15: Notizie serali. — 10.30.12: Musica da ballo (trasmisione dal «Regium Pala-Hotel».

**MOTALA - m. 1320 - Kw. 40**

**STOCOLMA (S A S A) - m. 454,5**

Kw. 1,5

19.45: Conferenza d'Agricoltura — 20.15: Banda Militare: Ouv. Le Vispe (Comari, Nicolai) — Serenata, Widéen — Selez. Sansone e Dalila, Saint Saens — Valzer, Lehar — Selez. Orfeo all'Idreano, Offenbach — Finlandia, Sibelius — Marcia, Bergstrom — 21.40: Arie campestri per due violini — 22: Ballabili.

**PARIGI (Radio Paris) - m. 1790**

Kw. 1,5.

8: 10.30; 13.50; 16.30; 17.35; 20: Come lunedì. — 12.30.14: Concerto. Durante il Concerto: Notizie. — 16.45.17.40: Concerto. Orchestra: Preludio (Le Passant), Paladilhe-Mouton; Violino: Concerto. Max Bruch; Piano: Arabesca, Schumann; Canzone triste, G. Balyasny; Violoncello: Finale del concerto, Lalo; Orchestra: Fantasia, Graziella, Mazeller. — 20.30: Concerto. Durante il Concerto: Notizie.

**PARIGI (Scuola Superiore delle Poste e Telegrafi) - m. 447,8 - Kw. 0,45**

8; 10.25; 13; 18: Come domenica. — 14: Concerto: Sinfonia «Oxford», Haydn; Danza delle Baiaider, M. Delmas. — 11: Menestrello di Notre Dame, Massenet; Divertimento Fiammingo, Vidal; Suite Infantile, Debussy. — 20: Conversazioni. — 21: Concerto: Gluck, Massenet, Lalo, Bach. Rosi. Informazioni.

**PRAGA (P. R. G.) - m. 348,9 - Kw. 5**

11: 11.45; 12; 13.30; 16.45: Come lunedì. — 13.15: Industria e Commercio. — 17: Concerto: Ouv. La Regina tragica, Staz; Canto d'amore per flauto, Doppler; Suite su motivi di Paderewski, Beccer; Minuetto in re magg., Mozart; Mazurca di salone, Doppler; Suite «Biboteo», Tapp. — 18: Pei ragazzi. — 18.20: Emissione in tedesco. — 18.45: Notizie agricole. — 19: Per gli operai. — 19.15: Industria e Commercio. — 20: Tempo. Notizie. Concerto: Il Vampiro, Marschner; Fantasia, Tristano e Isotta, Wagner; Canzoni, Wagner; Preludio, Poema Sinfonico, Liszt; Carnevale di Roma, Berlioz. — 21.25: Commedia. — 22: Ora. Notizie.

**STOCCARDA - m. 379,7 - Kw. 4**

**FRIBURGO nella Brisgovia - m. 577**

12.30: Meteorologia, notizie, trasmissione grammofonica — 15: L'ora della gioventù — 16.15: Concerto pomeridiano della R. O. Musiche di Preis, Paliga, Eberle, Lortzing, Gounod, Gretschar, Gillet, Pohl — 18: Segnale orario, meteorologia, notizie agricole — 18.15: Conferenza riguardante la scelta della professione — 18.45: Questioni dell'estetica (2.a conferenza) — 19.15: Corso di lingua inglese — 19.45: Segnale orario, meteorologia, notizie — 20: Serata d'opera della «Philharmonischen Orchester» di Stoccarda, Meyerbeer, Strauss, Adam, Wagner, Weber, Gounod, Offenbach, Tschakowsky: in seguito programma a richiesta degli ascoltatori.

**TOLOSA - m. 392 - Kw. 2**

10.15: La Bohème, Puccini. — 12.45: Concerto: Valzer, Lincke; Andante Il Sonata, Mozart; Le farfalle, Couperin; Serenata andalusa, Ruckler; Luna danzante, Aubry; Fantasia, Malame, Christiné; Serenata a Dody, Marucci; Per una sola parola d'amore, Rulli; Fox trot, Bary; Lullimo Pierrot, Rulli; Tomerizza, Delmas; Minuetto regence, Guilmann; Marcia, Cléricé. — 14.15: Quotazioni commerciali e agricole. — 17.20: Sport — 17.30: I due Granatieri, Schumann — 20: Minuetto del Divertimento, Mozart. — 20.45: Concerto: Ouv., Semiramide, Rossini; Andante, Bach; Allegro con brio, Sonata op. 2, N. 3, Beethoven; Valzer, Fôras; Berceuse, Schumann; Selezione, Parsifal, Wagner; Gavotta, Gluck; Olav Trivasson, Grieg; Danse, La Sposa Venduta, Smetana; Melodiat Glazunow; Mattinata a Ninon, Lacombe; Lutaneta, Raziqade; Selezione, La Favorita, Donizetti.

**TORRE EIFFEL (F. L.) - m. 2.650**

Kw. 5.

18.15.20: Giornale parlato: Le scuole letterarie provinciali; Attualità scientifiche; Rubriche solite. — 21: Previsioni tempo. 20.15.21.15: Orchestra: Ouv. I Maestri Cantori, Wagner — Cantatrice: Due Lieder, Schumann — Orchestra: La Parta; «Faust» — Cantatrice: Alla luna; Addio alla Foresta, Schumann — Orchestra: A Sera, Ladmiraal — Cantatrice: Due Romanze, Chausson — Orchestra: Ouv., Stradello, Flotow. — 21.15.22: Università popolare: l'insegnamento tecnico — I funghi — Le leggi sociali al Parlamento — Corso teorico e pratico d'agricoltura — Radio e diritto — Polignac — Il disegno e il suo linguaggio.

**VARSAVIA (Polskie Radio) - m. 1111,1**

Kw. 7

11: 14: Come martedì — 15.30: Pei ragazzi — 16: Comunicati — 16.15: Concerto — 17.35: Comunicato P. A. T. — 17.50: Conferenza: Un Eroe Ebreo — 18.15: Varie — 18.35: Agricoltura — 19: Comunicato a

giorno — 19.30: Concerto da Cracovia — Nell'intervallo: Bollettino Messenger Polono in francese — 21: Comunicazione polizia. Segnale d'ora. Comunicato d'aviazione e meteorologico. Comunicato P. A. T.

**VIENNA (Radio Vienna) - m. 517,3 Kw. 7**

11: Musica del mattino. — 16.15: Concerto pomeridiano di pezzi di Eysler, Balfe, David, Csek, Bizet, Lisner, Gilbert. — 18.20: L'ora dei fanciulli. — 19.20: Corso di telegrafia di Morse. — 10.20: Conferenza agricola riguardante le società per il controllo del latte. — 20.05: Serata popolare di recitazioni: canti, ridere e ballare. Recitazioni e concerto del quartetto Silving. In seguito musica leggera serale.

**ZAGABRIA - m. 310 - Kw. 0,15**

8.30: Serata di canzoni ed arie. — 9.45: Notizie. — 10: Trasmissione grammofonica.

**ZURIGO - m. 588,2 - Kw. 1,45**

12.28: Solito. — 12.30-13.30: Concerto pomeridiano della R. O. — 16: Trasmissione grammofonica. — 17.20: L'ora della gioventù. — 17.55: Meteorologia, i prezzi della Federazione svizzera degli agricoltori. — 19.58: Segnale orario, prognosi del tempo. — 20: Conferenza: Con l'aeroplano sopra le alpi. — 20.30: Concerto vocale e orchestrale. — 21: Concerto del quintetto Lorsti. — 22.10: Recentissime, notizie della N. Z. Z. prognosi del tempo.

## Giovedì 1 Settembre

**AMBURGO - m. 396 - Kw. 4**

**BREMA - m. 252,1 - Kw. 0,75**

**HANNOVER - m. 297 - Kw. 0,75**

**KIEL - m. 254,2 - Kw. 0,75**

16.15: (per Brema) L'ora delle canzoni di Brahms, d'Albert e Strauss. Concerto della R. O. con il concorso di una cantante — (per Hannover) Pezzi caratteristici di Siede, Meyer-Helmund, Linke, Eilenberg, Gomber, Jessel eseguiti dalla dalla R. O. — (per Kiel e Amb.) Musica di Schubert e Kiel per due pianoforti — 17: (per Amb. e Kiel) Concerto da te ritrasmissione dal "Café Walfhof" — (per Hann. e Bremen) Concerto da te ritrasmissione dal "Café Continental" — 17.55: Solito — 18: Concerto popolare della R. O. — 18.55: "Fidelio", opera in due atti di v. Beethoven, ritrasmissione dall'Opera comunale di Hannover in occasione del 75.º anniversario della sua fondazione. In seguito ritrasmissione del concerto dal "Café Continental" di Hannover. Dati meteorologici per l'interno ed i mari. Notizie, corriere sportivo.

**BASILEA - m. 1100 - Kw. 1,5**

20.30-22.05 (da Berna): Vedei... (da Berna).

**CARCELLONA (Radio Barcellona) (FAJ) - m. 343 - Kw. 1,5**

13: Carillon, Cattedrale — Il tempo — 18.30: Cambi e Mercati Internazionali — 18.40: Quintetto: Marcia, Monton — Valzer, Chiffonetti — Scottish, Catò — Minuetto. — Ricmont — 19: Poi ragazzi: Racconti, andevellini, poesie, ecc. — 19.10: Lettura (Peter Pan) — 19.20: Le strade di Barcellona — 22: Bollettino sanitario — 22.5: Quintetto: Marcia, Siede — Selezione, Amor d'irringar, Lehar — 22.20: Invenzioni e Inventori — 22.45: Quintetto: Charleston, Alano — Selezione, El Alma de Dios, Serrano — Valzer, Brunetti — 23: Carillon, Cattedrale — Il tempo — 23.5: Chiusura Borsa — 23.10: Grammfono: Quinta Sinfonia di Beethoven — 23.45.21: Quintetto: Suite, Primi Ritmi Spagnuoli (6 tempi), Laparra-Greouri.

**BERLINO - m. 483,9 - Kw. 4**

**STETTINO - m. 236,2 - Kw. 0,75**

12.30: Il quarto d'ora dell'agricoltore — 4.30: Occhi blu capelli biondi e labbra rossa (conf. medica) — 5: Lettura — 5.30-6.30: Concerto, Canzoni sul fiuto, audizioni di pianoforte e di corno inglese, Musiche di Schmid-Kayer, Summer, Pfister, Dohmann, Ruch, Yvon. In seguito consigli per la casa, i programmi di lei teatri e dei cinematografi — 6.40: Le tramvie di Berlino — 7.5: Conferenza riguardante gli uffici di collocamento e la disoccupazione — 7.30: Nevità tecniche alla grande radio-esposizione tedesca 1927 — 8: «Elia», oratorio per soli, coro, orchestra di Mendelssohn-Bartholdy; in seguito meteorologia, recitissime, segnale orario, corriere sportivo — 10.30.12.30: Musica da ballo.

**BERNA - m. 411 - Kw. 1,5**

13.15.56: Come lunedì — 16.30.30: Orchestra del Kursaal di Berna. — 16.30-17: Conversazione francese per fanciulli. — 17.17.30: Orchestra del Kursaal di Berna. — 20: Segnale orario; meteorologia. — 20.20.30: Serata di canzoni e di pianoforte con contralto e pianista. — 20.30.21: Orchestra del Kursaal di Berna. — 21.21.20: Seconda parte della serata di canzoni e di pianoforte. — 21.20.21.50: Orchestra del Kursaal di Berna — 21.50.22.05: Notizie, meteorologia. — 22.05.22.30: Orchestra del Kursaal di Berna.

**BIRMINGHAM - m. 326,1 - Kw. 1,5**

**DAVENTRY Sperimentale (5 GB)**

**m. 401,8 - Kw. 5**

15: (Birmingham) Orchestra: Ovv., Poeta e Contadino, Suppè — Valzer, I Pattinatori, Waldeufel — Soprano: Due canzoni (Carew, W. Charles) — Orchestra: Selezione, Principessa dei Dollari, Fall — Soprano: Mattino d'aprile, Ratten — Organo: Fiorellino d'amore, Fleb-er — Marcia Militare, Schubert — 16: Candi: Ovv., Eg-

nom. Beethoven — Serecata, Murr — Soprano: Primavera, Hensched — Se fusti un uccellino, Lehmann — Ballata, M. Phillips — Banda: Tempo tempo, Sinfonia — Inrapula, Schubert — Valzer, Vallsstall — Pieno: Rapsodia in si minore, Op. 79 N. 1 (13 tempi), Brahms — Banda: Fantasia Scozzese, Moore — Soprano: Tre romanze (Lehmann, Quilter, M. Phillips) — Piano: Giga in sol, Arne — Donna di mugugno, H. Rutland — Valzer in la bem. op. 64 N. 3, Chopin — Banda: Canzoni, Squire — Le Nazze di Genereulota, Dirker — 17.45: (Birmingham) Poi ragazzi: Soprano: Corone, La Seta artificiale — 18.30: Tempo; Notizie — 18.45: Ballabili, Numero Variato — 20: Banda: Ovv., Bevenuto Cellini, Berlioz — Preludio e Morie d'Isotta, Wagner — Contralto: Romanze e Canzoni (Chaminade, Besly, C. Scott, Quilter) — Banda: Visioni dei boschi (10 pezzi), Mac Dowell — Tenore: Canzone popolare: Il Paeseano, Warlock — Romanza, Castelnuovo Tedesco — Cavalcata d'Amore — Banda: Selezione, e Scheherazade », (2 pezzi), Rimsky Korsukov — Contralto: Romanza, Elgar — Canzone, M. Phillips — Alheri, Rabach — Ballata, Quilter — Tenore: Canzone irlandese, Peterkin — Bettina, Rowley — L'Usignuolo, Delius — Estasi, Rummel — Banda: Tre Selezioni, Carmen, Bizet — 22: Tempo, Notizie — 22.15-23.15: Lettura, Concerto Chopiniano.

**BOURNEMOUTH (6BM) - m. 491,8**

**Kw. 1,5**

15-17.30: Servizio religioso per malati: Inno, Motetto (Carissimi), Fervorino, Inno (Cardinale Newman) — 15.45: 18; 18.30; 19.15; 20.15; 24: V. Londra — 17.15: Poi ragazzi — 18.45: Poi Giovani Esploratori — 19: Conferenza — 19.30: Trio: Valzer russo, Bridge — Soprano: Trio: Minuetto, Bridge — Soprano: Trio: Andante del Trio in re min. Mendelssohn — 20: Dietro al piano.

**BRATISLAVA - m. 263,2**

16: Notizie agricole. — 17.40: Concerto. — 18.40: Conferenza. — 19: Idem. — 19.15: Spiegazione numero seguente. — 19.30: Dal Teatro Nazionale di Bratislava: Tosca, Puccini.

**BRESLAVIA - m. 315,8 - Kw. 4**

**GLEIWITZ - m. 250 - Kw. 0,75**

16.30-18: Concerto della R. O. e di un soprano. Musiche di Donuth, Waldeufel, Leopold, Hermann, Hildach, Bohm, Dvorak, Melsi, Rust, Gillet, Bohm, Hollander, Taubert, Wittig e Fall — 18: Libri del presente. — 19-19.30: La lettera nella vita spirituale tedesca. — 19.35.20.05: L'ora dell'agricoltore (conf.) — 20.15: «Der Kirschgarten», tragicommedia di Antonio Tschelchov — 22.15: Comunicazioni della radiossietà.

**BRNO - m. 441,2 - Kw. 3**

12.45; 14.30; 17.15; 17.35; 18; 12.20: Come martedì. — 18.40: Conferenza. — 19: Orchestra: La bella fanciulla di Perth. Bi-

Materiale Americano  
di  
Precisione

# VENTURADIO

Viale Abruzzi  
34  
MILANO

premiato con medaglia d'Oro del Duce

Tutte le parti per comporre il migliore degli apparecchi a 6 valvole L. 1950  
Nuovi schemi e parti staccate per apparecchi da 1 a 10 valvole. Successo garantito

Diffusori - Alimentatori di placca - Valvole Raytheon L. 75.

Consulenza gratuita

zet; Suite fantastica, Gabriel Marie; Sansone e Dalila, Saint Saens. — 20: Azione drammatica. — 20:20: Canzoni di Novak, Dvorak, Kunc, Friml, Smetana, Stepan. — 21:30: Recitazione. — 22: V. Praga.

**BRUXELLES (Radio-Belgique)**  
m. 508,5 - Kw. 1,5

17: Per ragazzi. — 19:45: Giornale parlato. — 20:15: Orchestra: Ouy, Ry, Bwlas, Mendelssohn; (Flauto) Pan e gli uccelli, Mouquet; Minnehaha, Taylor; (Soprano), Aria: Traviata, Verdi; Nelle Steppe, Burodin; Violoncello. La dolcezza del pium Jougnet; Fantasia, Il Vascello Fantasma, Wagner-Nemetts; Lettura (Don Chisciotte); Orchestra: Five o'clock, Ravel; Il Nilo, Leroux; Bambola cara, De Severa; Rinnianti d'aprile, Messenger; Su l'acqua, E. Saes; Lettura di poesie di Gerardy, Vilbrun, Paul Fort. Orchestra: La Bella Addormentata, Triakowski. — 22:15: Informazioni.

**BUDAPEST - m. 555,6 - Kw. 3**

9,30; 12; 15: Notizie, Borse e Mercati. — 11: Grafonola. — 17:15: Musica di Tzigani. — 19:15: Conferenza. — 20: Orchestra, dal Giard. Zoologico. — 21:20: Segnale d'ora. Notizie. — 22: Grafonola. — 23: Musica di Tzigani.

**CADICE (Radio Cadice) (E. A. J. 3)**  
m. 297 - Kw. 0,5

20: Sintonizzazione — 20,55: Piano; Selezione, El Barberillo de Lavapiés, Barbitri — 20,55: Numero di canto — Negli Intermezzi; Composizioni per piano e Organo — 20,50: Notizie — 21,22: Ora. Orchestra. Dopo l'1 a. n.: Esperimenti.

**CARDIFF (5 W A) - m. 353 - Kw. 1,3**

15; 18; 18,30; 19,15-21: V. Londra — 15,45: Trio; Valzer (La Bella Addormentata), Triakowski — Sogni d'amore, Liszt — Violino: La Gitana, Kreisler — Tango, Albaniz — Valzer dei Siffi, Berlioz — Suite «Alla Commedia», Y. Bowen — Carissimi, Elgar — 16,45: Attualità — 17: Trio — 17,15: Per ragazzi — 19: La Corsica.

**CRACOVIA - m. 422 - Kw. 1,5**

17:18: V. Varsavia. — 18: Cassette delle lettere. — 18,30: Conferenza. — 19: Comunicati eventuali. — 19,30: V. Varsavia — 21,30-22,30: Concerto, Rist. « Pavillon ».

**DAVENTRY (5 XX) - m. 1600**  
Kw. 25,0

**LONDRA (2 LU) - m. 361,4 - Kw. 3,0**  
10,30: (Solo Daventry) Segn. Gr.: Tempo — 12:13: Quartetto, Soprano, Pianoforte — 13:14: Big Band. Nuovi dischi grammofono — 15: Funzione all'Abbazia di Westminster — 15,45: Quartetto, Soprano, Tenore. (16: solo Daventry, Segnale d'ora) — 17,15: Per ragazzi; Ballabili, Racconto, Numero Varietè — 18-18,30: Ballabili (18,15: Prezzi derrate agricole) — 18,30: Segnale Gr.: Tempo; Notizie — 18,45: Per giovani esploratori — 19: La strage dei Fuchi — 19,15: Piano: Lento, Suites di Haendel — 19,30: Piano e violino: Sonata in do diesis min., Op. 21, Dolnanyi — Piano: Fantasia di notte, Dale — Umoresca, B. Gardiner — « Ragamuffini », Ireland — 20,15: Come mercoledì — 21: Tempo, Notizie — Previsioni marittime (Solo Daventry) — 21,20: Caccia grana — 21,25: Come mercoledì (alle 22: solo Daventry, Segnale d'ora) — 22,30-24: Ballabili, Savoy Hotel.

**PRENDETE NOTA** degli indirizzi dei nostri intersezioni, vi potranno obbiagnore

**FRANCOFORTE SUL MENO - m. 428,6**  
Kw. 4

**CASSEL - m. 272,7 - Kw. 0,75**  
11,55-12: Solito — 13,30-14,30: Concerto della R. O. Musica d'opera di Lehar, Ziehrer, Lehar, Eysler, con il concorso di un soprano — 17,45-18,5: L'ora della lettura — 18,15-18,30: Il programma dell'assemblea del « Reichsbund » dell'Industria tedesca — 18,30-19: Conferenza radio-technica — 19,10-19,15: Notizie commerciali — 19,15-19,45: Corso di stenografia — 19,45-20,15: L'ora del giornale « Frankfurter Zeitung » — 20,15-21,15: Musica vecchia di Galuppi, Giordani, Haendel, Stradella, Frolberger, Buxtehude, eseguita da un soprano, violinista e pianista — 21,15-22,15: Concerto d'arpa, di violino e di violoncello di musiche di Bantock, Roger-Ducasse, Bach, Crestien, Sanlague, Toscheschi. In seguito trasmissione grammofonica.

**GINEVRA (Radio Ginevra) - m. 760**  
Kw. 1,5

20,30: Cambi. Ora. Previsioni tempo. — 2,22: Orchestra Hotel Metropole. — 21,30: Notizie.

**HILVERSUM (H. D. O.)**  
m. 1060 - Kw. 2,0

12,40; 13,15; 20,25; 23,10: Come lunedì. — 17,10: Organo dalla Cattedrale dell'Alta; Preludio in mi bem, magna, Bach; Concerto in fa, Haendel; Fantasia in do magna, Franck; Suite Gutera, Bachmann. — 18,49: Orchestra: Ouy, La Muta di Portici, Alberg; Balletto Fantastica, Ralf; Violoncello: Aria Ebraica, Max Bruch; Orchestra: Danza persiana (Kovaneina, Mus-surgski; Selez, Regina di Sula, Gounod; Romanza senza parole, Tschaikowsky; Violoncello: Il Cigno, Saint Saens; Danza Tzigana, Jeral; Valzer (Amor di Zingarò), Lehar; Orchestra: Potpourri Aubergino, Urbach; Valzer Int rruzco, Manfred; Carmelita, Anel. — 20,50: Assoc. Cristiano. Organo: Improvviso, Kloeck; Conferenza: Violino ep icno; Sonata a Krentzer, Beethoven, Conferenza. Piano: Leggenda n. 1, Melartin; San Francesco che predica agli uccelli, Liszt; La Fucina, Kloeck; Violino e piano: Romanza op. 26, Svendsen.

**KONIGSBERG - m. 329,7 - Kw. 4**

10,15-15: Solito. — 16-18: Musica per strumenti a fiato — 18,05: Solito. — 18,30: Le installazioni elettriche quando sono pericolose? — 19: Conferenza riguardante l'educazione musicale. — 19,30: Conferenza: « Le laissez faire » dell'economia ». — 19,55: Meteorologia. — 20,10: Concerto di flauto, pezzi di Krmanov Ambrosius, Blumer e Mittmann. — 21: Ritrasmisione da Danzica: Serata di recitazioni di I. Staff di cose allegre; in seguito meteorologia, recentissime, corriere sportivo.

**LANGENBERG - m. 468,8 - Kw. 23**  
**MUNSTER - m. 241,9 - Kw. 4**  
**DORTMUND - m. 283 - Kw. 1,5**

13,10-14,30: Concerto pomeridiano della orchestra Mario Ieglio (« 8 pezzi » — 14,30-14,35: Come rimango in buona salute? — 16-16,30: La radio della cuoca: la carta delle vivande della settimana prossima. — 16,30-17: La radio della gioventù: tre fiabe — 17-17,30: Conferenza per la gioventù sullo scrittore Joseph Freitner v. Eichendorff. — 17,30-18,30: Ritrasmisione del concerto da tel « Hofgarten-Rheinterrasse » di Dusseldorf, Musiche di Lortzing, Delibes, Fetrus, Schubert, Hall. — 18,30-19: Terza conferenza: Figure romantiche della storia mondiale, « Freitner v. d. Trenk ». — 18,39-19:

L'arte di recitare e del conferenziere. — 19,15-19,35: « Il buon tedesco ». Conferenza riguardante la lingua tedesca. — 19,40-20,25: Lettura. — 20,30: Umore vicennese. Recitazioni e concerto. In seguito recentissime e corriere sportivo, sino alle 24 concerto della orchestra Mario Ieglio.

**LIPSIKA - m. 365,8 - Kw 4**  
**DRESDA - m. 275,2 - Kw. 0,75**

10-20,5: Come lunedì — 10,5-13,15: Solito — 12: Concerto della « Leipziger Sinfonie-Orchester », pezzi di Haydn, Mozart (due sinfonie) — 16,30-18: Concerto pomeridiano della R. O. — 18,5-18,15: Le radio delle tasse — 18,10-18,30: La radio della rivalutazione — 18,30-18,55: Corso di lingua spagnola per iniziati — 19-19,30: Conferenza riguardante l'aeronautica — 19,30-20: Conferenza: L'arte di Guglielmo Leibn — 20: Prognosi del tempo e segnale orario — 20,15: « La principessa dei dollari », operetta in tre atti di Leo Fall — 23: Radiogiornata — 23,15: Notizie della stampa, corriere sportivo.

**LOSANNA (S.R.R.) - m. 680 - Kw. 1,5**

7; 13; 20,30: Come lunedì. — 20,41: Quartetto vocale; Maggio, Maudou, Al bosco, Silcher; Melodia popolare; Lassa, Moudou; L'albandone, Koshat; Gli addii, Pfister. — 21: Orchestra, Rist. Old India; Valzer, Strauss; Ouy, Flotte Bursche, Suppe; Nina Nanna, Castelnuovo; Sinfonia militare, Haydn; Giorno di nozze, Transleaur.

**MADRID (Union Radio) - m. 375**  
(E. A. J. 7) - Kw. 1,5

12,45-13,15; 20,21,30: Come lunedì — 15-16,30: Orchestra e Baritono — Intermezzo di L. Medina — Teatri — Bollettino tempo — Notizie — 23,10: Segnale d'ora. Borsa. Banda Municipale — Notizie.

**MANCHESTER (2 Z Y) - m. 384,6**  
Kw. 1,5

12-13; 18: Grammofono — 16: Orchestra, da Buxton; Valzer (Lemura, n. 31; Beethoven — Valzer, Lanner — Tre Impressioni dell'Isola di Man, Bollen — Intermezzo, El-luot — Potpourri Canzoni marine, Reeves — Parata degli elefanti, De Basque — Carnevale dei Quattro Elementi, Carr — 17: Contralto: Lo strale e il Canto, Balfe — Aria di Londonderry — O fior del mondo, Woodforte Finden — L'Incantatrice, Hutton — 17,15: Per ragazzi: Tre canti della Messe (Wright, Wright, Fleming) — 18,15; 18,30; 20,15-24: V. Londra — 19: Il Servizio notizio dei giornali — 19,30: Arpa sola: Erine, Oberthur — Danza dei silf, Godegraid — Numero Varietà dialettale — Arpa; Capriccio Irlandese, Oberthur.

**MONACO DI BAVIERA m. 535,7 Kw. 4**

**NORIMBERGA - m. 303 - Kw. 4**  
13,45: Concerto del quartetto di camera A. Rosenberger, Musiche di Jurek, Ziehrer, Lehar, Transleaur, Morena. — 4: Conferenza sulla città di Coburgo. — 4,30: Trò Mag Kreuz. Prezzi di Suppè, Verdi, Gounod, Grunfeld, Gungl, Chamuade, Wolff. — 5,30: Lettura. — 7,30: Seconda conferenza sulla tomba di « Tut-ench-Aun ». — 8: L'ora di canzoni di Luisa Wiler. — 8,45: « Der Thor und der Tod » di Ugo von Hornmannthal — 9,45: Indicazione della prossima ritrasmissione d'un'opera. Notizie serali.

**MOTALA - m. 1320 - Kw. 40**  
**STOCOLMA (S A S A) - m. 454,5**  
Kw. 1,5

18,30: Per ragazzi — 19: Conferenza religiosa — 19,30: Recitazione — 20: A soli organo, violino e baritono — 20,55: Doveri del Cittadino.

**PARIGI (Petit Parisien) - m. 340,9**  
Kw. 0,5

21: Cantatrice: Aria, Redenzione, C. Franck - Aria, Armida, Gluck - Serenata, Schubert - Orestesia: Ouv., Euriantio, Weber - Tenerezza (Dolly), Fauré - Preludio, Nannu, Lalo - Selezione, Erdodié, Massenet - Salambò, Reyser - Intermezzo, L'Arlesiana, Bizet - Marcia Militare (Suite Algériana), Saint Saens.

**PARIGI (Radio Paris) - m. 175c**  
Kw. 1,5

8: 10.30; 13.50; 16.30; 17.35; 20; Comunicato in Esperanto. Come lunedì. - 12.30: 11: Orchestra: Ouv., Giuseppe, Mehul Nardou; Vapori d'oppio, Delmas-Prigs; Coriolano, Beethoven; Valzer, Driog; Campana a sera, Billi; (Violino) Andante, Lullu; (Idem) La Caccia Moulouville; Un giorno d'Autunno, Dorsou; Il Vagabondo, Lorus; La Festa da Teresa, Hahn; Amore in maschera, Messager; Huda, C. Franck. - 16.15-17.40: Per i ragazzi: Il ritorno dai bagni di mare; Canzone; Commedia; Sema di Molière (Il Borgnese Gentiluomo); - 20.30: La Dama-zione di Faust, Berlioz; Negli Intervalli: Notizie.

**PARIGI (Scuola Superiore delle Poste e Telegrafi) - m. 447,8 - Kw. 0,45**

8: 10.25; 13; 18: Come domenica. - 14: Concerto: Prima Suite Racconti per ragazzi, Ravel; Mattinata d'aprile, Fiesetti; Selezione, Traviata, Verdi; Berceuse, Delmas; Ballabili (Arrigo VIII), S. Saens. - 20: Corso d'Esperanto. - 21: Concerto orchestrale e vocale (Rimsky, Korsakoff, Wagner, Puccini, Rossini). Informazioni.

**PRAGA (P. R. G.) - m. 348,9 - Kw. 3**

11; 11.45; 12; 13.30; 16.45: Come lunedì. - 13.15: Industria e Commercio. - 17: Banda militare - 18: Conferenza. - 18.15: Emissione in tedesco. - 18.45: Notizie agricole. - 19: Per gli operai. - 20: Tempo. Notizie. Serata popolare. - 21.10: Concerto: Il Ballo all'Opera, Henberger; Soffio di primavera, Strauss-Reiterer; Valzer Imperiale, Strauss; Tre Desideri, Zichner; Marcia del Diavolo, Suppé. - 22: Ore. Notizie. Musica popolare.

**STOCCARDA - m. 379,7 - Kw. 4**  
**FIRIBURGO nella Brigsovia - m. 577**

12.30: Meteorologia, notizie, trasmissione grammofonica - 16: L'ora della donna di casa - 16.15: Concerto pomeridiano della R. O. Musiche di Humperdinck, Waldteuffel, con il concorso d'una cantante - 18: Segnale orario, meteorologia, notizia - 18.15-18.45: Due conferenze - 19.15: La radio degli scacchi - 19.45: Chinescheria sui nostri stabilimenti balneari - 20: Segnale orario, meteorologia, notizie - 20.15: Balli e marce di Mendelssohn, Waldteuffel, Urbach, Lehar, Holzmann, Bock, Lanner, Strauss, Lehar: concerto della « Philharmonischen Orchester ». In seguito giochi e pensieri: Federico von Logau. Introduzione, lettura e la R. O.

**TOLOSA - m. 392 - Kw. 2**

10.15: Ronda di notte, Glinka. - 12.30: Mefistofele, Boito. - 12.45: Concerto: Marcia, Preza; Bazzura, Chopin; Insistenze di amore, Fauchey; Fox trot, Henderson; La sorella di Violetta, Savasta; Fantasia, Nou sulla hora, Vvain; Celinee bagatella, op. 33, N. 6, Beethoven; Valzer, Lincke; Nelli ombre, Finck; Per la bambola, Schumann; One step, Youmans. - 14.15: Quotazioni commerciali e agricole. - 17.20: Conferenza scientifica. - 17.30: Mefistofele, Boito. - 20: Berceuse, Fauré. - 20.45: Concerto: Ouv., Rip-Rip, Plouquette; Fantasia, Buca a borea, Vvain; Fantasia, La Cirala e la Formica, Audran; Fantasia, Mamequins, Sautz; Fantasia, Il Piccolo Faust, Hervéff; Fantasia, La Principessa della Czaras, Kalmann; Fantasia, La Figlia di Madame Angot, Le-coq; Per una sola parola d'amore, Rulli; Bamboletta, Pittaluga.

**TORRE EIFFEL (F. L.) - m. 2650**  
Kw. 5.

18.15-20: Giornale parlato: La moda e la medicina - Vita parigina - Canzone del giorno - Rubriche solite - Stampa teatrale - Echi e notizie - 20: Previsioni tempo - 20.15-22: Orchestra: Selezione, Sansone e Dalila, Saint Saens - Violino: Aria, Sansone e Dalila, Saint Saens - Or-Il Cigno, Saint Saens - Cantatrice: Due chestra: elezione, Fetonte, Saini Saens - Violino e Cantatrice: Incontro, Fauré - Il Nilo, Leroux - Orchestra: Pavana per un'Infanta defunta, Ravel - Il Carnevale degli animali, Saint Saens

**VARSAVIA (Polakie Radio) - m. 1111,1**  
Kw. 7

11-14: Come lunedì - 16: Rivista di libri - 16.25: Conferenza - 16.30: Comunicati - 17: Ballabili, Caffè « Gastronomia » - 18: Comunicato P. A. T. - 18.15: Varie - 18.35: Ungheria d'oggi - 19: Comunicato agricolo - 19.30: (Concerto) Orchestra: Ouv., Il Re l'ha detto, Delibes - Tenore: Aria, Mann, Massenet - Romanza, La Gioconda, Ponchielli - Violoncello: Romanza, Alois - Serenata Spagnuola, Glazunov - Orchestra: Intermezzo, Ratrieff, Masagni - Gavotta, Gossec - « Furiati » op. 42 n. 2, Dvorak - Fantasia, Aida, Verdi - Tenore: La Donna è mobile (Rigoletto), Verdi - Violoncello: Polonese, Chopin - Orchestra: Frammento (Livia Quintilla), Moszkowsky - Marcia, Nowowiejski - 21: Comunicato polizia - Segnale d'ora - Comunicato d'aviazione e meteorologico - Comunicato P. A. T.

**VIENNA (Radio Vienna) - m. 517,2**  
Kw. 7

11: Musica del mattino. - 16.15: Concerto pomeridiano con il concorso d'una violinista. Pezzi di Kollo, Baichlein, Samarin, Wagner, Fiehrle, Morena, Dersou, Davis. - 18.15: Fine di settimana. Consigli per gli e viaggi. - 18.30: Conferenza riguardante l'avvelenamento con funghi. - 19: Gielo di conferenze: Attraverso l'Austria. - 19.30: Corso d'esperanto per principianti. - 20.05:

Frammenti d'opera di Wagner e Weber. Audizioni di tre cantanti e della Wiener Volksopernchester.

**ZAGABRIA - m. 310 - Kw. 0,35**

8.30: Concerto serale del quartetto Robsony. - 9.45: Notizie. - 10: Ritrasmisione dal Rathauskeller.

**ZURIGO - m. 588,2 - Kw. 1,45**

12.28: Solito. - 12.30-13.30: Trasmissione grammofonica. - 13: Recentissime, prognosi del tempo. - 13.35: Divise e quotazioni Borsa. - 16.14-10: Concerto dell'orchestra Busch-Palm dell'Hotel Bar au Lac. - 17.20: L'ora della donna. - 17.55: Prognosi del tempo. - 19.58: Segnale orario, prognosi del tempo. - 20: Conferenza: La corrispondenza tra H. Thoma e France, Grun. - 20.30: Serata di Othmar Schoeck (canto, pianoforte e la R. O.). - 21.30: Concerto divertente della R. O. - 22.10: Recentissime, informazioni della N. Z. Z. prognosi del tempo.

**Venerdì**  
**2 Settembre****AMBURGO - m. 396 - Kw. 4**  
**BREMA - m. 251,1 - Kw. 0,75**  
**HANNOVER - m. 297 - Kw. 0,75**  
**KIEL - m. 254,3 - Kw. 0,75**

16.15: (per Hann. e Brem.) Concerto divertente della R. O. e d'una cantante. Pezzi di Weber, Brahms, Franz, Hofmann, Godard, Trunk, Hildach, Meyer-Helmund, Jessel. - Per Kiel e Amb. Concerto divertente di musiche di Schubert, Wezzer, Spanghetti - 17: L'ora dell' novelle, introduzione e lettura - 17.55: Solito - 18: Per la donna al tavolino da tè. Concerto della R. O. - 18.30: Corso di lingua inglese per principianti - 19: Continuazione del concerto della R. O. - 9.25: Conferenza riguardante il radio-codice - 19.50: Il mercato frutta e verdura di Amburgo - 19.55: Meteorologia - 20: « Kinnersgeschichten » (serata dialettale) - soltanto per Hannover) Concerto di camera nel vecchio stile. Cantante e liuto, viola da gamba e violoncello, violino. Musiche di Marcello, Bach, Leclair, Haendel, Dowland. In seguito per Amburgo e Kiel: Ritrasmisione del concerto dal « Café Walhof » di Amburgo, per Bremia dalle « Snelhens Guten Stuben », Bremia, per Hannover dall' « Hotel Continental », Hannover. - Meteorologia per l'interno ed i mari, notizie, corriere sportivo.

**BASILEA - m. 1100 - Kw. 1,5**

20.30-22.05: (da Ginevra a Berna): Vedi sotto Berna.

**BARCELONA (Radio Barcellona)**

(E.A.J.) - m. 343 - Kw. 1,5  
13: Carillon, Cattedrale - Il Tempo - 18.30: Borse e Mercati internazionali - 18.40: Moda e Consigli utili per le Signore

Quando dopo pranzo ascoltate le audizioni radiofoniche sorseggiate un bicchierino di

**ORTOCHINA (Elisir china-cacao con arancio)**

Digerirete bene, rinvigorate l'organismo e gusterete più deliziosamente la musica!

**Farmacia ALFONSO D'ANNA**

**Atrio Incurabili - NAPOLI**

In vendita in tutte le Farmacie

— 19: Quintetto: Marcia, Register — Aria del Balletto N. 1. Deprez — Ovv. — Il Vacllo Fantasma, Wagner — Valzer Jota, Coté — 22: Cambi. Recentissime — 22,5: Quintetto: Valzer, Leblanch — Selezione. La Poupée, Andran — 22,20: Conferenza letteraria — 22,35: Quintetto: Valzer. Gedalge Guinard — Balletto. Pizzicati. Fauchey — Charleston. Torrens — Passo doppio. Dotras Vila — 23: Carillon, Cattedrale — Il Tempo — 23,5: Chiusura Borsa — 23,10: Baritono: Romanza. La Travinta. Verdi — Tarantella, La Dogaresca, Millan — 23,25: Quintetto: Danze, La Giocanda, Pombelli — 23,40-24: Baritono: Romanza. Lucia di Lammermoor. Donizetti — Serenata. Lucia.

**BERLINO** - m. 483,9 - Kw. 4

**STETTINO** - m. 236,2 - Kw. 0,75

12: Inaugurazione della Grande esposizione tedesca 1927 — 3,30: Questioni e dispiaceri di donne — 3,60: Trasmissione sportiva: concorso ippico, il Gran Premio di Baden — 4,30: Lavori autunnali nel frutteto — 5,55: Trasmissione dalla casa della radio-industria: concerto della fanfara a Kosleck'schen Bläsermusik, E. V. — Musica di Blankenburg. Lortzing, Grieg, Schubert, Merckling, Grawert, Wagner, Gounod, Suppé, Bizet. In seguito consigli per la casa, comunicato dei teatri e dei cinematografi — 7,5: Sport per fanciulli e donne — 7,30: Rivista di politica sociale — 7,55: Teste dell'accademia dei poeti — 8,30: Canzoni allegre, eseguite dal baritono Roberto Koppel — 9: Concerto di pezzi di Geminiani, Schubert, Cui, Dvorak, Goerns, Saint Saens, Fuhlmeier, Vionello, pianoforte, flauto. In seguito meteorologia, recentissime, agenda orario, corriere sportivo — 10,30: Concerto divertente dell'orchestra Prof. Fairbach Ehnki della Villa d'Este, con il concorso di solisti di saxofono e di banjo — Pezzi di Agre, Wayne, Wiedoeff, Lehar, Hyde, O. nesti, Rensen, Maurici, Berlin e Morena.

**BERNA** - m. 411 - Kw. 1,5

13-15,56: Solito. — 16-16,45: Orchestra del Kursaal di Berna. — 16,45-17: Il quarto d'ora della donna di casa. — 17-17,30: Orchestra del Kursaal di Berna. — 20: Segnale orario, meteorologia. — 20-20,30: Conversazione francese: J. Gotthelf ed il contadino bernese dei suoi tempi. — 20,30-21,30: (da Ginevra). Orchestra e concerto di pianoforte. — 21,30-21,50: Orchestra del Kursaal di Berna. — 21,50-22,05: Notizie, meteorologia. — 22,05-22,30: Orchestra del Kursaal di Berna.

**BIRMINGHAM** - m. 326,4 - Kw. 1,5

**DAVENTRY Sperimentale (5 GB)**  
m. 491,8 - Kw. 5

15: Organo, du St. Botolph: Allegro Sesta Sinfonia, Widor; Soprano: Canzoni; Organo: Preludio corale, Parry; Ninnia Nanna, H. Graec; Canto del mattino, Hollins; Postudio in do, Smart; Soprano: Canzoni; Organo: Passacaglia (Sonata n. 8 in mi mine) Rheinberger. — 16: Ballabili. Numero varieta. Piano. — 17,15 (Birmingham). Per ragazzi: Contralto: Storia naturale, Due Pianoforti. — 18,30: Tempo, Notizie. — 18,45: Sestetto: Quattro pezzi della Suite in re, Bach; Minuetto, Berchzini; Danza dei bicchieri, Rimsky Korsakov; Baritono: Quattro canti. H. Thomas; Sestetto: Primavera, Grieg; Violino: Danza Spagnuola, Granados; La capriciosa, Elgar; Sestetto: Marietta sulla spiaggia, Granger; Baritono: Tre Canzoni popolari; Sestetto: Rapsodia Ungherese, N. 14, Liszt — 20 (Birmingham): Orchestra: Ovv. Volontari della Guardia, Sullivan Baritono: Il Richiamo del mare

(La fanciulla del Sud, Simson; Libertà (La Schiava greca), Jones; Orchestra: Selez. Miss Hook of Holland, Rubens; Soprano: Aria (Veronica), Messenger; Aria (La Ribelle), Phillips; Orchestra: Due Fux trat (Castelli in aria), Weirich; Due Scene comiche (La Bella di New York, Kerker; Questa è la sera, Rubens); Orchestra: Selezione, Caterina, Traikowsky; Baritono: Aria (Miss Hook of Holland, Rubens; Soprano: Aria (Irene), Tierney; Aria (May Lary Fray), Talbot; Orchestra: Valzer (Rosa Maria), Friml; Scene comica (La Bella di Bretagna), Talbot; Orchestra: Selez. Cù Giù Cù, Northon. — 22: Tempo, Notizie. — 22,15-24: Ballabili, Hotel Cecil.

**BOURNEMOUTH (6BM)** - m. 491,8

Kw. 1,5

12-13: Grammofono. — 16: Orchestra Risor. Smith — 17: 18,30-23: V. Londra. — 17,15: Per ragazzi. — 18: Orchestra, Grand Superincina.

**BRATISLAVA** - m. 263,2

17,45: Quartetto: Ovv., Granata, Kreutzer; Suite Giapponese, Yoshitomo; Berceuse, Jocelyn, Gollard; Canzone di Maggio, Michele; Canzoni jugoslave, Leopold. — 18,45: V. Praga. — 19,05: Corso di slovacco. — 19,20-19,34: Conferenza. — 20: V. Praga. — 22,20: Orchestra tzigani.

**BRESLAVIA** - m. 315,8 - Kw. 4

**GLEWITZ** - m. 250 - Kw. 0,75

16,30-18: Concerto divertente della R. O. e d'un solista di violino. Musica di Aubrey Wagner, Hobay, Huppermann, Schubert, Strauss, Zimmer, Heintz-Gaudner. — 18: L'ora della donna di casa: La sultana del Fanima. — 18,50-19,20: L'ora dell'Alto. Slesiano. — 19,20-19,35: Indicazioni e consigli per viaggi e gite. — 19,35-20,05: L'ora dell'Amministrazione della Posta (conf.). — 20,15: Il compositore Sigfrido Karg-Elert suona composizioni proprie sull'armonium e accompagna un mezzo soprano. — 21,15: Paola Kania, Paesista della foresta dell'Alta Silesia. — 22,15: Dieci minuti di esperanto.

**BRNO** - m. 441,2 - Kw. 3

12,45; 14,30; 17,35; 18; 18,20: Come martedì. — 17,15: Per ragazzi. — 18,45: V. Praga. — 19: Concerto: Il Carnevale russo. Glazunov; Feramos, Rubinstein; Romanza russa; Romanzessa, Zikow; Canzoni russe: Eugene, Ongin, Traikowsky; Il Figlio del Mandorlino, Cui. — 20: Concerto: Il Puzzo della speranza, Novak; Canzone, Gernak; Il «Liquor» in mano, Suk; Orfano; O strelci; Canzoni slovacche, Novak; Mazurca per violino e piano, Dvorak — 21: Jazz — 22: V. Praga.

**BRUXELLES (Radio-Belgique)**

m. 508,5 - Kw. 1,5

15: Concerto, Kursaal d'Ostenda: Quarta Sinfonia in mi bem. Glazunov; violoncello e Orchestra: Variazioni su un tema coreo, Traikowsky; L'arcello di fuoco, Stravinsky. — 19,45: Giornale parlato. — 20,15: Concerto: Madame Roland, Fauré; Il Hallé del Menestrello, Ropartz; Sonatina per piano, Ravel; L'Amica, Mascagni; (Clarin), Castegril, Busser; Stramocche, Messenger. — 21: Attualità: Canzoni e Danze, Estras; Romanza, Schumann; Mazurca, De Bock; Gavotta e Musetta, De Tary. — 21,30: Audizione di fotografie con commenti. — 22,45: Selezione letteraria fiamminga. Orchestra: La Petite Bohème, Hirschmann. — 22,15: Notizie.

**Abbonatevi alle Radioaudizioni**

**BUDAPEST** - m. 553,6 - Kw. 3

9,30; 12; 15: Notizie, Borse e Mercati. — 13,17; Tempo. — 17,45: Musica da camera. — 20: Azione drammatica. — 21: Musica di Tzigani. — 22: Segnale d'ora Notizie — 22,30: Musica di Tzigani.

**CADICE (Radio Cadice) (E. A. J. 2)**

m. 297 - Kw. 0,5

20: Sintonizzazione — 20,5: Selezione. Le Donne di Lameta (4 Ballabili, Guerrero — 20,20: Numero di canto — Negli Intermezzi, Banda: Marcia Militare, Schubert — 1 milioni d'Arlecchino, Drigo — Marcia Indiana, Selenik — Il Conte di Lussemburgo, Lehar — 21: Ora, Notizie — 21,34: Tanghi argentini cantati, Spaventa — 21,45: Piano: Fantasia, Schumann — 21,45: 22: Orchestra: Scheherazade, Rimsky Korsakov — Dopo l'1 a. m.: Esperienze.

**CARDIFF (5 W A) - m. 353 - Kw. 1,8**

12-13; 18; 18,30; 22,35-23: V. Londra. — 15: Orchestra, Baritono. — 16,45: Conferenza. — 17: Ballabili, Riel, Carlton. — 17,15: Per ragazzi. — 19,25: Conferenza. — 19,45: (Composizioni di Sullivan); Orchestra: Ouverture di ballo; Baritono: Due romanze; Orchestra: Canzoni popolari; Coro: Due Canti; Orchestra: Danze (Arrigo VIII) Ovv. Volontari della Guardia; Baritono: Due Canzoni; Coro; Idem; Orchestra: Selez. L'Isola Smeraldina. — 21: Notizie. — 21,15: Trio: Piccola Suite di Concerto, Coleridge Taylor; Baritono: Quattro allegri marinari, German; Canzone del mare, Brancosche; Su ti desti, o diletta; Trio: Due Novelle Antiche; Serenata Spagnuola, Glazunov. — 21,35: Azione drammatica in 2 atti. — 22,17: Trio: Bel Rosmarino, Kreisler; Sizziletta, Blon; Dal Cammeo, Garwur.

**CRAGOVIA** - m. 422 - Kw. 1,5

16,25: Per ragazzi. — 17-18; 19,30: V. Varsavia. — 18: La Volpe nei miti orientali. — 18,30: Geografia economica. — 19: Sport.

**DAVENTRY (5 XX) - m. 1900**

Kw. 25,0.

**LONDRA (2 LO) - m. 361,4 - Kw. 3,0**

10,30: (Daventry solo) Segn. Gr.; Tempo. — 12: Quartetto, Soprano. — 12,30: Marcia dell'Incoronazione, German; Aria, Zupoli; Giga, Galluppi; Pensiero d'antenna, Jougne; Aria per le campane della Chiesa di Tolsworth, Wesley; Tre Coralli, Biers. — 13-14: Big Ben, Musica Hotel Metropolitan. — 15: Trio, Soprano, Basso baritonale, Piano (16 Solo Daventry, Segnale d'ora) — 17: Giardinicoltura. — 17,15: Per ragazzi: Programma zoologico con pianoforte, racconto, conferenza — 18-19: Orchestra, Teatro Principe di Galles (18,30; Segn. Gr.); Tempo: Notizie. — 19: Critica musicale. — 19,15: Piano: Le Suites di Haendel. — 19,25: Sport. — 19,45: Numero varieta. — 20: (dalla Queen's Hall); Orchestra: Ovv., Fiedlo, Beethoven; Basso e Orch.: Madama (Dna Giovanni), Mozart; Piano e Orch.: Concerto N. 2 (4 tempi), Beethoven; Soprano e Orch.: Scena ed Aria all'Italiana, Beethoven; Orchestra: Quinta Sinfonia, Beethoven. — 21,35: Tempo, Notizie. — 21,50 (dalla Queen's Hall); Orchestra: Ovv., Manfred, Schumann; Soprano: Due Lieder, Brahms; Basso: Inno della Creazione, Beethoven; Canto Baracchino del Volga; Canzone tradizionale, Korbay; Orchestra: La Battaglia di Palsava (Mazzeppa), Traikowsky; (22: solo Daventry, Segnale d'ora). — 22,30: Notizie locali (solo Daventry; Previsioni marittime). — 22,35-23: I Programmi musicali della settimana prossima.

**FRANCOFORTE SUL MENO** - m. 428,6  
Kw. 4  
**CASSEL** - m. 272,7 - Kw. 0,75

12: Ritrasmisione da Berlino dell'inaugurazione della grande radio-esposizione tedesca - 13.30-14.30: Nuovi dischi grammofonici - 15.30-18: Trasmissione del Schumann-Theater: Assemblée del Reichsverbandes dell'industria tedesca - 18.20-18.50: Conferenza - 18.55-19: Notizie commerciali - 19-19.20: Venti minuti dedicati ai progressi nella scienza e nella tecnica - 19.20-19.30: Rivista settimanale del film - 19.30: Ritrasmisione dell'Opera di Francoforte: Madame Butterfly. In seguito: Concerto di un soprano e di un'orchestra di musiche di Eduardo Grieg in occasione del 20.° anniversario della sua morte (14 settembre).

**GINEVRA (Radio Ginevra)** - m. 760  
Kw. 1,5

20.30: Cambi. Ora. Previsioni tempo. - 20.32: Orchestra: Suite, Scarlatti; Rondò, Mozart; Il Tempo Sonata in la bem. Beethoven; Due Romanze, Mendelssohn; Improvis. Schubert; La Fanciulla dai capelli di lino, Debussy; Danzatrice di Delfo, Debussy. - 21.30: Recentissime.

**HILVERSUM (H. D. O.)**  
m. 1060 - Kw. 2,0

12.40: 13.15: Come martedì. - 17.40: Orchestra: Ouv., Il Malino, Reissiger; Danza Russa, Moszkowski; Tenore: Ave Maria, Luzzi; Orchestra: Serate Viennei, Schubert-Liszt; Tenore: Romanze (Amor di Poeta), Schumann; Orchestra: Selez., Fedora, Giordano; Tenore: Aria, Pagniaci, Leonavallo; Orchestra: Aria (Pagniaci) e Sarabanda (Leonavallo); Aria, Bohème, Puccini; Valzer (Una Sera a Venezia), Strauss; Selez., Sanguè Palacro, Nedbal; Marcia «Strauss», Mezzacapo. - 20.50: Orchestra da Scheveningen. - 22.55: Agenzia V. G. - 23.10-0.40: Ballabili.

**KONIGSBERG** - m. 329,7 - Kw. 4

10.15-15: Solito. - 16: Conferenza: Usi di far regali. - 16.30: L'ora della donna di casa: questioni riguardanti la raso. - 17.18: Concerto della R. O. di marce e valzer di Kempter, Komzak, Lincke, Pögel, Petras, Gené. - 18.05: Quotazioni agricole. - 18.30: Dobbiamo far uso di parole straniere? - 19.15: Conferenza sullo spirito e sull'essere del Prussiano della Prussia orientale. - 19.55: Meteorologia. - 20.05: Conferenza teatrale. - 20.30: Concerto orchestrale, con il concorso di un cantante. Serata di Ricardò Wagner; in seguito meteorologia, recentissime.

**LANGENBERG** - m. 468,8 - Kw. 27  
**MUNSTER** - m. 241,9 - Kw. 4  
**DORTMUND** - m. 283 - Kw. 1,5

13.10-14.30: Orchestra Mario Isegio. Musiche di Lincke, Keler-Béla, Lowe, Leonavallo, D'Ambrosio, Bizet, Wildor, Buttner. - 14.30-14.35: I cinque minuti della donna di casa. - 15.30-18: Ritrasmisione dell'assemblea del Reichsverbandes di Francoforte dell'industria tedesca. - 18-19: Orchestra Mario Isegio, Sullivan, Suppé, Donizetti, Schmelzing, Stolz, Blankenburg. - 19.15-19.35: Conversazione inglese. - 19.40-20: L'ora della donna. - 20.15: Concerto sinfonico della R. O. Concerto grosso N. 11 di Handel, sinfonia N. 3 di Brucker, concerto per violoncello di Haydn. In seguito recentissime, corriere sportivo, ritrasmisione del concerto dal «Handelshof» a Essen.

**LIPSIA** - m. 365,8 - Kw 4  
**DRESDA** - m. 275,2 - Kw. 0,75

10.20.5: Solito - 10.5-18.15: Solito - 16.30-18: Concerto della «Lippziger Sinfonieorchester» - 18.5-18.30: Saggi di lettura e libri nuovi - 18.30-18.55: Corso di lingua inglese per iniziati - 19.19.30: I risultati della fiera autunnale di Lipsia - 19.30-20: Conferenza riguardante la frutta ed i legumi come alimenti - 20: Prognosi del tempo, segnale orario - 20.15: Nuove e vecchie canzoni popolari; concerto della R. O. e di un tenore - 22: Bollettino della stampa, corriere sportivo - 22.15-24: Musica da ballo.

**LOSANNA (S.R.R.)** - m. 680 - Kw. 1,5

7: 13; 20.30: Come lunedì. - 20.31: Programma di Berna e di Ginevra. - 21.50: Notizie (da Berna).

**MADRID (Union Radio)** - m. 375  
(E. A. J. 7) - Kw. 1,5

12.45-13.15; 20.21.30: Come lunedì - 15-16.30: Orchestra e Soprano - Intermezzo di L. Medina - Teatri. Bollettino tempo - Notizie - 23.1.30: Segnale d'ora. Borsa. Orchestra e Soprano. Notizie.

**MANCHESTER (3 Z Y)** - m. 384,6  
Kw. 1,5

15: Quartetto, Tenore. - 16.40: Autopiano. - 17.15: Pei ragazzi. - 18: 18.45: Orchestra, Hotel Majestic. - 18.30: 19: 21.35-23: V. Londra. - 19.25: Sport. - 19.45: Soprano: Giuni di Primavera, Morley; Ninfè e Pastori, Purcell; Contralto: Il Salice, Anonimo del '600; Le Luttate (1580); Violino: Aria elisabettiana; Minuetto, Arne; Soprano e Contralto: Ciliegia matura, Horne; Flauto: Tre tempi Sonata, Staules; Soprano: Due canzoni (Dott. Arne e M. Arne); Contralto: L'Isola bella, Purcell; Ninni Nanna del marinaio, Storace; Violino: Gavotta, Boyce; Due tempi Sonata in sol min., Croft; Soprano e Contralto: Canzone, Horn; Flauto: Aria inglese; Soprano: Orfeo col lupo, Sullivan; Contralto: Qual rosa di Damasco, Elgar; Ninna Nanna, Kiel; Violino: Sogni, V. Hiekey; Soprano e contralto: Notte di delizia, L. Ronald; Flauto: Valzer grazioso e Danza zingaresca, German; Soprano: Il Merlo, Scott; Natalizio, Cowen; Violino: Bourrée, Sammons; San Martino, Mac Ewen; Contralto: Va, Rosa amabile, Quilter; Il Cuculo M. Shaw; Flauto: Idillio, Walthew.

**MONACO DI BAVIERA** - m. 535,7 Kw. 4

**NORIMBERGA** - m. 303 - Kw. 4

2.45-3.45: L'ora della donna. - 4: Trio F. Wagner, Ritrasmisione dall'Hotel a Bayerischer Hof s. - 5: Confer. ai genitori sul nuovo regolamento scolastico. - 7.15: Rivista settimanale di sport. - 7.30: Rivista mensile di politica mondiale. - 8: Descrizioni di scene di caccia da Vergil a Kipling, con il concorso d'un quartetto di cornetti, della R. O. e del Radio-oro. - 9: Concerto

**CHIEDETE SEMPRE IL**

**TORRONE  
ROSSIGNOLI**  
— SESTRI LEVANTE —

della R. O. - 10: «La buca delle lettere» - 10.15: Importanti radio-notizie. - 10.25: Notizie serali.

**MOTALA** - m. 1320 - Kw. 40  
**STOCCOLMA (SASA)** - m. 454,5  
Kw. 1,5

18.30: Pei ragazzi - 19: Conferenza su Dickens - 19.30: Concerto: Ouv. «In Italia», Goldmark - Fantasia, Le Villi, Puccini - Selez., Scheherazade, Rimsky Korsakoff - Fantasia sul «Faust» di Wieniawski - En Sabant, Friedman - España, Chabrier - Zingaresche, Sarasate - Selez., La Damnazione di Faust, Berlioz.

**PARIQI (Petit Parisien)** - m. 340,9  
Kw. 0,5

21: Concerto: Ouv., Cavalleria Leggera, Suppé - Valzer «La Mandragola, Cools - Selezione. La Grandhousa di Gerolstein, Offenbach - Selezione Il Duchino, Lecora - Valzer di concerto, Vaini - Fantasia, Florodora, Leslie Stuart - Danza (Divertimento russo), Casademé - Sfilata galante, Gonne - Finale, Divertimento persiano, Renaud.

**PARIQI (Radio Paris)** - m. 1750  
Kw. 1,5

8: 10.30; 13.50; 16.30; 17.35; 20: Come lunedì. - 12.30-11: Orchestra: Rusticanaella, canzone, Cortopassi; Serenata di Bari, De Micheli; Ouv., Il Ratto al Serraglio, Mozart; Serenata, Ruchmaninov; (Violino) Preghiera a Brahms, Menucci; Arietta all'antica, Brogi; (Cantatrice) Aria di Cherubino (Nozze di Figaro), Mozart; La smia canzone, Ruzer; Piccola Suite d'Orchestra, Bizet; (Cantatrice) Ho perdonato, Schumann; Romanza orientale, Haines; (Violoncello) Elegia, Massenet; (Due violini) VII Sonata, Purcell; Marcia, Agh. - 16.45: Jazz. - 20.30: Concerto. Notizie intervallo; Notizie.

**PARIQI (Scuola Superiori delle Poste e Telegraf)** - m. 447,8 - Kw. 0,45

8: 10.25; 13: 18: Come domenica. - 14: Concerto: Ouv., Ruy Blas, Mendel; Ouv.; Fantasia, Sansone e Dalia, Saint Saens; Minuetto (Orfeo), Gluck; Romanza senza parole, Tchaikowsky; Fantasia, Regina di Saba, Gounod. - 21: Concerto (Beyer, Mozart, Rossini, Verdi, Haydn, Mendelssohn). Recentissime. Segnale d'ora.

**PRAGA (P. R. G.)** - m. 348,9 - Kw. 5

11; 11.45; 12: 13.30; 16.45: Come lunedì. - 13.15: Industria e Commercio. - 17: Concerto: Ouv., Il Messia, Haendel; Passacaglia, Haendel; Balletto di Don Giovanni, Gluck; Serenata interrotta, Debussy; Viola, Debussy; Marionette, Goossens; Rigaudò, Ravel; Corto notturno, Rahaud; Pei fanciulli, Debussy. - 18: Conferenza musicale. - 18.15: Emissione in tedesco. - 18.45: Notizie agricole. - 19: Per gli operai. - 19.15: Conferenza. - 20: Tempo: Notizie. Musiche d'opere italiane: Amico Fritz, Mascagni; La Forza del Destino, Verdi; Il Trovatore, Verdi; Intermezzo, Cavalleria rusticana, Mascagni; Pagniaci, Leonavallo; Tosca, Puccini; Il Banchetto, Giordano. - 21: Commedia - 21.30: Musica popolare: Ricordo di J. Strauss, Petros; Cuccia alle farfalle, Keler Béla; Marcia, Adria, Straub.

**STOCCARDA** - m. 379,7 - Kw. 4  
**FRIBURGO** nella Brisgovia - m. 577

12.30: Meteorologia, notizie, trasmissione grammofonica - 15.40: Ritrasmisione sportiva: Concorso ippico per il Gran Premio di Baden-Baden - 16.15: Dal regno della donna - 16.30: Concerto pomeridiano della

**R. O. Musiche** di Rahnke, Lanner, Fauré, Kietlhey, Mascagni, Borch, Wedd, Reisser — 18: Segnale orario, meteorologia, notizie agricole — 18.15: L'Arnatura dell'avvenire — 18.45: Radio-appendice — 19.15: La radio dell'agricoltura — 19.45: Indicazioni in Esperanto sul programma della settimana prossima; segnale orario; meteorologia; notizie — 20: Ritrasmisione da Friburgo: Dal paese della Carmen. Recitazioni, audizioni di due cantanti d'opere, di pianoforte e di violino — 21.30: Corriere sportivo.

### **TOLOSA - m. 392 - Kw. 2**

10.15: L'Incesso grazioso, Gaharoché. — 12.30: Canzone di Panama, Gaharoché. — 12.45: Concerto: Marcia, Lincke; La Voluttuosa, Couperin; Nozze campestri, Jessel; Valzer, Lanner; Nel Sud, Myddelctar; Fantasia, Quando si è in tre, Azule; L'Incontro, Fietter; Tango, Bonacci; Serenata dei clown, Chillemonetti La Canzone delle foglie, Gilet; Fox trot, Bixio. — 14.15: Quotazioni commerciali e agricole. — 17.20: Automobili-smo. — 17.30: Sempre danzando, Dalbert. — 20: Mattinata d'amore, Monti. — 20.45: Concerto: Ouv., Orfeo, Gluck; Bourrée, Bach; Nimmanna, Schmitt; Suor Monica, Couperin; Fantasia, La Korrigane, Widor; Canto senza parole, Teiaikowsky; Valzer, De Séverac; Minuetto della Sonata, op. 4. Chopin; Suite, Pagina di viaggio, Schmitt; Per una sola parola d'amore, Rulli; Carron, Schumann; Serenata napoletana, Canello; Signi, Wagner; Corrente, Chaminade.

### **TORRE EIFFEL (F. L.) - m. 2.650 Kw. 5.**

18.45-20: Giornale parlante: Le Colonie lontane e la Radio — Attualità scientifiche — Corriere letterario — Canzone del giorno — Rubriche solite — Echi e Recentissimi — 20: Previsioni tempo — 20.15-21.15: (Concerto) Orchestra: Ouv., L'italiana in Algeri, Rossini — Cantatrice: Villanella; Mignard, Dell'Arqua — Orchestra: Selezione, Il Passante, Paladille — Cantatrice: L'Ugnesco; La Violetta, Brahms — Orchestra: Padmavati, Roussel — Canto: San Gennaro, Tagliacozzi — Orchestra: Suite pittoresca, Fouldrain — Processione notturna, Rabaud — 21.15-12: Università popolare — Il ritmo della vita odierna — Corso pratico d'elettricità — Vite di scienziati illustri — Studi sulla Poesia contemporanea — Consigli di diritto pratico.

### **VARSAVIA (Polske Radio) - m. 1111.1 Kw. 7**

11: 14: Come lunedì — 15.45: Comunicati Giovani Esploratori — 16: Per ragazzi — 16.50: Comunicati — 17.18 (Concerto) Violino: Rumana, Andrasio — Minuetto, Millanda Burkemster — Ricordo, Dralla — Tarantella, Galkin — Baritono: Aria, Erodiade, Massenet — Aria, Zaza, Leoncavallo — Violino: Capriccio viennese, Kreisler — Gardsa, Hubay — Mazurca, Kontski — Baritono: Aria, Verhum Nobile, Moniuszko — Bracarola, Gall — «Starb», Noskowski — 18: Comunicato P. A. T. — 18.15: Varie — 18.35: Sport e Cultura fisica — 19: Comunicato agricolo — 19: (Concerto) Orchestra: Ouv., La Savojarina, Moniuszko — Introduzione, Aria, Valzer (Eugenio Oneghin), Teiaikowsky — Canto: Aria, Eugenio Oneghin, Teiaikowsky — Ecco il mondo (Mefistofele), Boito — Piano: L'Isola felice, Debussy — Moto perpetuo, Poulène — Andalus, De Falla — Canto: Sulla vecchia tomba, Kallimikoff — «Starb», Noskowski — Canzone del soldato, Moniuszko — Piano: Bracarola, Rozycki — Danza spagnuola —

Marcia, Liszt — Orchestra: Sinfonia, Nozze Campestri, Goldmarck — Marcia, Sigurd Jorsalfar, Grieg — Nell'intervallo: Bollettino Messager Polono in francese — 21: Comunicato polizia. Segnale d'ora. Comunicato polizia. Segnale d'ora. Comunicato d'aviazione e meteorologico — Comunicato P. A. T.

### **VIENNA (Radio Vienna) - m. 517.2 Kw. 7**

11: Musica del mattino. — 16.15: Concerto pomeridiano di musiche di Fehrbach Rossini, Lessen-Heyer, Grieg, Urbach, Ullmann, Stolz, Ascher, Buday, Raymond. — 18: Bollettino settimanale di movimento dei forestieri. — 18.20: La conferenza: All'avvicinamento delle api. — 18.50: La costruzione delle Api (conf.). — 19.20: Corso di telegrafia di Morse. — 20.05: «Ein angebrochen Abend», commedia in 1 atto di Eisenschütz. «Der Selbstmörder» (Il suicida), in 1 atto di A. Awerstchenko, «Rasa Papier» (carta rosata), commedia in 1 atto di A. Neidhart.

### **ZAGABRIA - m. 310 - Kw. 0.35**

8.15: Concerto serale di clarinetto e di pianoforte. Pezzi di Spohr, Cavallini, Chopin, Leschetitky. — 9.45: Notizie. — 10: Ritrasmisione dal «Café Corso».

### **ZURIGO - m. 588.2 - Kw. 1.15**

12.28: Segnale orario, meteorologia e prognosi del tempo. — 12.30-13.30: Concerto pomeridiano della R. O. — 13: Divise e quotazioni Borsa. — 16: Concerto grammofonico — 17.20: L'ora dei fanciulli. — 17.55: Prognosi del tempo, i prezzi del mercato settimanale di Zurigo. — 19.58: Segnale orario, prognosi del tempo. — 20: Conferenza su Ermanno Lurz. — 20.30: L'ora dei solisti della R. O. — 21.10: Valzer e marce. Concerto della R. O. — 22.10: Recentissimi, notizie della N. Z. Z. prognosi del tempo.

## Sabato 3 Settembre

### **AMBURGO - m. 396 - Kw. 4**

### **BREMA - m. 252.1 - Kw. 0.75**

### **HANNOVER - m. 297 - Kw. 0.75**

### **KIEL - m. 254.2 - Kw. 0.75**

15.15: Quotazioni della Borsa dei prodotti di Kiel — 15.20: Bollettino ufficiale del mercato del lavoro — 15.30: La radio dei libri — 16: Ritrasmisione da Berlino: Corso di lingua inglese per iniziati — 16.30: (per Hannover e Brema) «Platduetsch Ort in Lev» un Wort — Recitazioni e canzoni dialettali — (per Kiel e Amb.) Reno e Vio. Concerto della R. O. e di un tenore di musiche di Suppé, Brandt, Lindemann, Ries, Kapeller, Lampe, Meissler, Westermann, Straus — 17.15: Concerto pomeridiano — 17.55: Solito — 18: Come allegre in occasione della fine di settimana — 19: Rivista settimanale d'attualità — 19: (per Hannover) Rivista teatrale — 19.15: (per Amb. e Hannover) Radio-pratica — (per Brema) Dieci minuti di radio-tenore — 19.25: Conferenza: L'organizzazione del servizio d'igiene di Amburgo — 19.55: Meteorologia — 20: Canzoni della Semalia, con il concorso di un gruppo di indigeni, con introduzione. — 21: Cabaret esotico. In seguito ritrasmissioni di concerti. Dati meteorologici per l'interno ed i mari, notizie, corriere sportivo.

### **BASILEA - m. 1100 - Kw. 1.5**

20.30: Segnale orario, meteorologia. — 20.30-22.10: Serata popolare con il concorso di F. D. Fischer (poesia dialettali proprie) e audizioni di fisarmonica e d'un quartetto corale. — 22.30: Notizie, meteorologia.

### **BARCELONA (Radio Barcellona)**

#### **(EAJT) - m. 343 - Kw. 1.5**

13: Carillon, Cattedrale — Il Tempo — 18.30-19.30: Quintetto: Marcia, Kuckenketterer — Suite, Carnevale (5 tempi), Siele — Polee, Coto — 22: Quintetto: La Canzone del Gitano, Ross — Scottish, Gordo — 22.10: Jazz: Fox trot, Newsas — Fox trot, Camprell — Charleston, Demon — Tango — Fox trot, Lewis — Fox trot, Darlow. — 23: Carillon, Cattedrale — Il Tempo — 23.5: V. Madrid.

### **BERLINO - m. 483.0 - Kw. 4**

#### **STETTINO - m. 236.2 - Kw. 0.75**

12.30: Il quarto d'ora dell'agricoltore — 1.30: La «Bühene» d'oggi. Conferenza e cerimonie — 5.45-5: Ritrasmisione dalla casa della radio-industria: Concerto divertente della R. O. Prezzi di Boieldieu, Mozart, Brahms, Liszt, Rossini, Grieg, Dvorak, Strauss — 6.6-30: Eventualmente prove di trasmissioni da un aeroplano. In seguito consigli per la casa, i programmi dei teatri e dei cinematografi — 7.5: Il tetto, l'ombrello — 8.30: L'ora dei solisti della R. O. — 8: Trasmissione dalla casa della radio-industria: Concerto popolare della R. O., con il concorso d'un clarinetista e d'un violoncellista. Musiche di Flotow, Gounod, Verdi-Rossi, Liszt, Goldmark, Svendsen, Glazounov, Popper, Humperdik, Borodin. In seguito: Meteorologia, recentissimi, segnale orario, corriere sportivo. — 10.30-12.30: Musica da ballo.

### **BERNA - m. 411 - Kw. 1.5**

13-13.45: Segnale orario, meteorologia, quotazioni Borsa, trasmissione grammofonica. — 15.56: Segnale orario internazionale dell'Osservatorio di Neuchâtel. — 16-16.30: Orchestra del Kursaal di Berna. — 16.16-17: L'ora dei fanciulli. — 17-17.30: Orchestra del Kursaal di Berna. — 20: Segnale orario, meteorologia. — 20.21.20: Serata popolare (orchestra rusticana e Jodlerklub Fortuna) — 21.20-21.50: Orchestra del Kursaal di Berna. — 21.50-22.05: Notizie, meteorologia. — 22.05-23.30: Radio-dancing.

### **BIRMINGHAM - m. 326.1 - Kw. 1.5**

#### **DAVENTRY Sperimentale (5 GB)**

#### **m. 491.8 - Kw. 5**

15: (Birmingham). Banda Polizia: Ouv., La Gaceta, Melul — Il Fabbro (dalla Suite in Fa), Holst — Baritono: Amor fedele, Haemel — La Fata Obchazurina, Elgar — Se potessi Malah-kin — Violino: Selez. Amico Fritz, Mascagni — Aria con variazioni, De Bériot — Banda: Selez. Sarghe, Wagner — Mezzo Soprano: Due liriche d'Amere Indiane, Woolforde-Finden — Aria (Gian Ingiltherra), German — Canzoni al piano — Banda: L'Assunta (per cornetta), Berlinz — Valzer, Waldteufel — Baritono: Due Ballate (Warlock, Taylor) — Ibsen il Cretese, Elliott — Leggenda, Wienlaski — Canzonte, Godard — Saltarello, Papiini — Banda: Reminiscenze di Grieg, Godfrey — Mezzo Soprano: Aria Irlandese — Aria Soave — Canzoni al piano — Banda: Suite pittoresca (4 tempi), Massenet — Marcia Salva, Teiaikowsky — 17.45: Per ragazzi (Birmingham). Recanto; Soprano; Con. — 18.45: (Birmingham). Orchestra: Ouv., ferenza musicale — 18.30: Tempo. Notizie



Oberone, Weber — Basso: Due canzoni (Sanderson, Hollida) — Orchestra: Finlandia, Sibelius — Soprano: Romanze e Canzoni (Woodman, Hageman, La Forge) — Orchestra: Suite Zingaresca, Elgar — Basso: O mio trionfo; Carissimi — Soprano: Romanza, D'Harleat — Orchestra: Selez. La Grandhessa, Offenbach — 20: Ballabili, Soprano. Due Numeri Varietà — 22: Tempo. Notizie — 22,15-23,15: Quartetto archi in fa, Haydn — Baritono: Due Lieder, Brahms — Due Lieder, Schubert — Due Aonanze, Parry — Lattain, Warlock — Quartetto archi: Danza Norvegese, Grieg — Racconto del Vecchio Pastore, Howells — Romanza, Brahms — Allegretto, Mendelssohn — Fuga, Mozart.

**BOURNEMOUTH (6BM) - m. 491.8**  
Kw. 1.5

15: 18; 18,30; 20,15; 22,30-24: V. Londra — 17,15: Per ragazzi — 19,30: Otetto; Ous, Don Giovanni, Mozart — Valzer intermezzo, Scek — Suite per fanciulli, Lardelli — Violino: Riccardo, Drlla — Mazurca, Wieniawski — Otetto: Selez Butterfly, Puccini — 21,35: Duetto vocale: 4 canzoni popolari — Tre vecchie canzoni del «Varietà», Darsewski — Tenore: Canzone dello Ebridi — Canzone dello Ebridi — Due C. Irlandesi — Canzone dell'Isola di Man — Canzone Galles — Canzone Scozzese — Otetto: Selezione «Veterani del Varietà» — Danza di Anitra, Grieg — Tango — Alhenis — Il Sogno di Menon, Gillet.

**BRAATSLAVA - m. 363.2**

18: Orchestra tzigani. — 19,05: Notizie agricole. — 19,10: Per ragazzi. — 19,35: Conferenza. — 20: V. Praga. — 22: V. Praga.

**BRESLAWIA - m. 315.8 - Kw. 4**  
**GLEIWITZ - m. 250 - Kw. 0.75**

14,50-15,15: Ritrasmisioe da Berlino: Corso di lingua francese per principianti. — 16,30-18: Concerto divertente della R. O. e d'un solista di violino di musiche di Urbaeh, Millocker, Benatzky, Lennaxvolla, Drlla, Carissimo, Lehar. — 18: L'ora dei libri. — 19-19,30: Conferenza tecnica per il fotografo dilettante. — 19,30-20,05: Radiofonia e scuola (conf.) — 20,15: Serata varia (la R. O. canto, recitazioni, etc.) — 22,15-24: Musica da ballo.

**BRNO - m. 441.2 - Kw. 3**

12,15; 14,30; 17,35; 18; 18,20: Come martedì. — 16,45: Marionette. — 18,40: Rassegna di cultura. — 19,10: Tahrarin. — 20: Concerto: Per fanciulli, Kricka; La foresta, Novak; Canzone; Il Mare, Novak; Canzoni morave, Daskoail; Allegro vivace, Suk; Canzoni, Lessek. — 21: Orchestra: Canzoni.

Vaenr: Cavalleria Rusticana, Mascagni; Preludio, Rachmanninof; Berceuse slava, Neruda; Sangu polacca, Nedbal; Coppelia, Debiliss. — 19: V. Praga.

**BRUXELLES (Radio-Belgique)**  
m. 508,5 - Kw. 1,5

17: Ballabili, Et. Saveru. — 19,45: Giornale parlato. — 20,15: Orchestra: Prologo, Pagnlieri, Leonavallo; Serenata, Saint Saens. I Racconti di Perrault, Fourdrain; (Piano), Mazurca, Godardff Patria, Paladilla; Le Tre maschere, De Larac; La Sirene, Waldteufel. — 20,50: Attualità. — 21: Conerto, Karsaal d'Ostenda. — 22,20: Informazioni. — 21,23: Ballabili, Karsaal d'Ostenda

**BUDAPEST - m. 555.6 - Kw. 3**

9,30; 12; 15; Notizie, Borse e Mercati. — 13; 17: Tempo. — 17,30: Musica da Camera. — 19,30: Azione drammatica. — 22: Segnale d'ora. Notizie.

**CADICE (Radio Cadice) (E. A. J. 3)**  
m. 397 - Kw. 0,5

20: Sintonizzazione — 20,5: Piano: Valzer, Berger — 20,13: Canzoni americane — 20,30: Piano: Danze popolari di Maiorca, Noquera — 20,40: Tenore: Jota, Breton — 20,45: Piano: Polonese nazionale, Schatvank — 20,50: Notizie — 21,22: Ora Orchestra — Dopo l'1 a. m. I perimenti.

**CARDIFF (5 W A) - m. 353 - Kw. 1.8**

17,15: Per ragazzi — 19,30: Orchestra: 15; 18; 18,30; 21; 22,35-24: V. Londra — Mercia, Mills — «In Coonland», Bilglood — Baritono: Canzone, Gardiner e Rema — Canzone popolare — Orchestra: Pagina umoristica, Lotter — Troupe vocale: Quattro canzoni di Negri — Orchestra: Il Natalizio del Negro, Lineke — Zufolami, Fane — Soprano e Baritono: Madama Luna — Orchestra: Festa alla Piantaggine, Seehold — Baritono e orch.: Tre Canzoni Negre, Leslie Stuart — Orchestra: Valzer «Alabama», Cooper — La Melonia, Bilglood — 21,35: Orchestra: Valzer, Gungl — Baritono: Due Lieder, Brahms — Il Re degli Ontani, Schubert — Orchestra: Valzer, Strauss — Baritono: Ballada, Henschel — Fa core, Giovane amatore, Haendel — I Due Granatieri, Selumann — Orchestra: Due Valzer (Komzak, Strauss).

**CRACOVIA - m. 422 - Kw. 1,5**

16,15; 19,30: V. Varsavia. — 17,10: Supplemento al programma. — 18: L'Astronomia in Polonia prima di Copernico — 18,30: Politica estera. — 19: Comunicati. — 21,30: Concerto, Rist. Pavillon.

**DAVENTRY (5 XX) - m. 1600**  
Kw. 2,50.  
**LONDRA (2 LO) - m. 301.4 - Kw. 3.0**

10,30: (Daventry solo), Segn. Gr. — Il Tempo — 12-13: Quintetto, Soprano, Troupe vocale, Violino — 15: Orchestra: Ous, Il Pozzo d'amore, Balfe — Due valzer, Dvorak — Soprano: Aria (Lillilo Irlandese), Stanford — Canzone, M. Shew — Campana di Giuinezza, Percy Fletcher — Orchestra: Suite Floreale, Bryon — Due Sogni di Fanciulli, Elgar — Baritono: Tre Canzoni, V. Williams — Orchestra: Valzer (La Bella Adormentata), Teiaikow-ky — Potpourri di ouvertures, Englemen — (16: solo Daventry, Segn. d'ora) — 16,10: Siro: Violino: Danza Spagnuola, Granados — Fantasia Slava, Dvorak — Preludio e presto, Pugnani — Orchestra: Implorazione, Fletcher — Bacendale (e Stagioni), Glavayau — Baritono: Due Romanze, Parry — Canzone di Londra, C. Scott — Orchestra: Capriccio Italiano, Teiaikow-ky — (Archi) Canto d'Autunno, Teiaikow-ky — (Id.) Capriccio, Gillet — Soprano: Romanze e Canzoni (M. Phillips, Ireland, Quilter) — Banda: Suite Zingaresca, German — 17,15: Per ragazzi: Programma di Plymouth — 18: (Da Worthing), Quintetto: Polonese, Chopin — Valzer, Straus — Violino: Tamburino Cinese, Kreisler — Moresca Buffa, Grainger — Quintetto: Sogni d'amore, Liszt — Fox trot, Auer — (18,30; Segn. Gr.; Tempo; Notizie) — 19: Attualità — 19,15: Piano: Le Suites di Haendel — 19,30: Banda: Ous, Mareo Spada, Auber — Tre Visioni del Caosno, Ippolitov-Ivanov — Tenore: Maria di Argyle, Nelson — Perorazione, Elgar — Dal Paese dell'acqua azzurra, Goldman — Banda: Rapsodia Norvegese, Lalo — Gardas, Michiels — 20,15: (da Worthing), Varietà (8 numeri) — 21: Tempo, Notizie, Sport (Solo Daventry: Previsioni Marittime) — 21,20: Scrittori d'oggi — 21,35: Banda: Piccola Suite di Tre pezzi di Teiaikowsky — Tenore: Il Fior più dolce, Hawley — Felli, H Fischer — Serenata, Toselli — Banda: Selez., Torsra, Puccini — 22: (Solo Daventry), Segn. d'ora — 22,10: Numero di Varietà — 22,20 circa: Banda: Balletto (Ascanio), Saint Saens — 22,30-24: Ballabili, Savoy Hotel.

**FRANCOFORTE SUL MENO - m. 428.6**  
Kw. 4

**CASSEL - m. 272.7 - Kw. 0,75**

9,30: Ritrasmisioe dal «Schumanntheater»: Assamblen del «Reichswerhendes» dell'industria tedesca — 11,55-12: Solito — 15,30-16: L'ora della gioventù: audizioni di una cantante e di un pianista di canzoni tedesche — 16,30-17,45: Concerto della R. O. con programma a richiesta degli ascoltatori — 17,45-18,5: L'ora della lettura per i ragaz-

**ALFREDO CURATOLI**

C. I. I. Napoli 1715

**NAPOLI (139) - Piazza Cavour, 64-65**

Telefono 52-80

**Autopiani - Pianoforti - Harmoniums**

**Tutti gli Strumenti Musicali**

**Radiofonia - Accessori**

**Forniture complete**

**Grammofoni**

Chiedere Catalogo

**PILE A. D.**

Le migliori per l'alimentazione di valvole a consumo ridotto e monovolt.

DITTA

**MARCO CAPPELLI**

MILANO

Corso Magenta, 22

Tel. 83-780

zi grandi — 18.30.19: «Una bura delle lettere» — 19.20.20.30: Grande concerto corale e strumentale, con il concorso di 8 società corali — 20.30: Serata varia: In seguito sino alle 0.30: Musica da ballo.

**GINEVRA (Radio Ginevra) - m. 760**  
Kw. 1,5

20.30: Cambi. Ora: Previsioni tempo. — 20.32: Orchestra. Café du Nord. — 21.45: Recentissime. — 21.55.23: Ballabili. Kursaal.

**HILVERSUM (H. D. O.)**  
m. 1060 - Kw. 2,0

12.40; 13.15; 20.25; 23.10: Come martedì — 14.40: Orchestra (Cinema Reale di Amsterdam). — 16.10: Ballabili da Scheveningen. — 18.40: Orchestra: Ouy. Il Muratore, Auler; Selezione: Il Barbiere di Siviglia, Rossini; Piano: Sonata Appassionata, Beethoven; Orchestra: Stella polare, Waldteufel; Serenata, Lauchaux; Canzone d'amore Corodé, Meyer-Helmund; Piano: Ballata n. 1, Chopin; Studio. Copini; Orchestra: Selez. Paganini, Lebar; Marechiaro, Tosti; «Alte Sommer», L. Theimel.

**KONIGSBERG - m. 329,7 - Kw. 4**

9: Bollettino del mercato. — 10.15.15: Solito. — 12: La radio della scuola. — 16: Concorso di esigini. — 16.30.18: Concerto pomeridiano della R. O. Musiche di Blankenburg, Lanner, Thiele, Elberle, Ganne, Blaauw, Blon, Komzak. — 18.05: Solito. — 18.30: Conferenza riguardante la razione. — 19: «L'andotto» (conf.) — 19.30: Corso di lingua inglese per principianti. — 20.10: Meteorologia. — 20.20: Concerto di chitarra di pezzi Visco, Sor, Tarrega; quartetto di Schubert e di Paganini; per flauto, chitarra, viola e violoncello. — 21.10: Ritrasmisione da Danzica: L'ora di Nicola Lensu. Audizioni di canto con libretto e recitazioni; in seguito meteorologia, recentissime. — 22.23: Musica da ballo della R. O.

**LANGENBERG - m. 468,8 - Kw. 2,5**

**MUNSTER - m. 241,9 - Kw. 4**

**DORTMUND - m. 283 - Kw. 1,5**

13.10.14.30: Orchestra Mario Ieglio. Musiche di Lanner, Lortzing, Mascagni, Mendelsdinek, Viennetemps, Friedemann, Mendelssohn, Blon — 14.30.14.35: Come rimango in buona salute? — 16.20.17: Lettura: «La perla» di Jack London. — 17.17.3: Ritrasmisione da Berlino: Corso istruttivo per impiegati. — 17.30.18: Concerto da tre Musiche di Auber, Waldteufel, Adam, Schubert, Liszt, Lortzing, Niodé, Bvankenberg. — 18.30.19: Quadri della vita economica turca. — 19.15.19.35: La città moderna. — 19.30.20: Corso di radio-technica. — 20.20.30: Seconda conferenza: Problemi di Faust. — 20.30: Serata allegria. In seguito recentissime, corriere sportivo, sino all'una musica da ballo.

**LIPSIA - m. 365,8 - Kw 4**

**DRESDA - m. 275,2 - Kw. 0,75**

10.20.5: Solito — 10.5.13.15: Solito — 14.50.15.40: Lezione francese per principianti e iniziati — 16.16.30: Corso di lingua inglese per iniziati — 16.30.18: Ritrasmisione del concerto pomeridiano all'esposizione del Teatro tedesco a Magdeburg — 18.18.15: Consigli radio-technici — 19.15: Conferenza di giurisprudenza — 19.19.30: La donna di casa come guardiana della nostra salute — 19.30.20: Tesori del suolo della Germania centrale — 19.55: Prognosi del tempo e segnale orario — 20.15: Serata allegria — 22: Notizie della stampa e corriere sportivo — 22.15.24: Musica da ballo.

**LOSANNA (S.R.R.) - m. 680 - Kw. 1,5**

7; 13; 20.30: Come lunedì. — 20.31: Orchestra. — 22: Grammofono: Ballabili

**MADRID (Union Radio) - m. 375**  
(E. A. J. 7) - Kw. 1,5

12.15.13.15; 20.21.30: Come lunedì — 15.16.30: Orchestra e tenore — Intermezzo di L. Medina — Tenori — Bollettino tempo — Riviste di libri — Notizie — 23.1.30: Segnale d'ora. Borsa — Selezione di un'opera per solisti, coro e orchestra — Notizie.

**MANCHESTER (2 ZY) - m. 564,6**  
Kw. 1,5

15: Trio: Miniature (3 pezzi), F. Bridge — Lento (Trio N. 2), Chamade — Yorkshire (3 pezzi), A. Gibbs — 15.30: Troupe musicale: Prologo, Mayoh e Parr — Canzone, K. Russell — Duetto, Glover — Direttore — Quartetto vocale: Due Arie tradizionali — Contralto: Romanza, Keel — Quartetto. Canzone popolare, Ballata, Bunney — 16: Trio: Il Paese incantato (3 tempi), A. Gibbs — Violino e Violoncello: Prof. Indio, Heroux — Canzonetta, Glière — 16.30: Quartetto vocale: Canzone, Germain — Soprano: Romanza, Rose — Tenore e Baritone: Gli allegri fabbri, Gordon — Direttore — Quartetto: Canzone popolare — Contralto: Appena una rapanna, Hanley — Duetto: I Pari, Squire — Quartetto: Tre Topolini ciechi, Bell — 17: Per ragazzi — 18: Quartetto strumentale — 18.30: 21; 22.30.24: V. Londra — 19.30: Direttore al piano — 19.45: (da Blankpoul) Un numero varietà — Banda — Altro numero varietà — Soprano — Tenore — Numero varietà — Attore comico — 20.30: Violino: Fuga, Tartini — Danza Slava, Dvorak — L'Uccello Profeta, Schumann — Pallida Luna, Knight-Logan — Jota, De Falla — Danza Ungherese, Braloms — 21.35: Orchestra: Cantilene per bimbi, Byag — Danza delle Baccanti (Filemone e Baccit), Gounod — Danza delle Fanciulle Egizie, Shelley — Valzer, Strauss — Selezione: La Musmé, Monckton e Talbot — La Fine, Schumann.

**MONACO DI BAVIERA m. 535,7 Kw. 4**

**NORIMBERGA - m. 303 - Kw. 4**

2.30: Trasmissione grammofonica. — 3.15: Conferenza di allungamento del pollame. — 4: La storia dei bagagli, valigie, ecc. — 4.30: L'ora della canzone con Emanuele Gianna, Canzoni di Schumann, Schubert, Ugo Wolf. — 5: La radio dei viaggi. — 5.30: Concerto di un trio, Pezzi di Lehnhardt, Kalman, Siede, Nicholls, Stelz, Rosay. — 6.30: Corso pratico di radiofonia. — 7.40: Introduzione all'opera di Puccini: «Il tabarro» — 8: «Il tabarro», opera di Giacomo Puccini. — 9: I bambini senza casa in Russia (conf.) — 9.30: Concerto del trio M. Kreuz. Pezzi di Kéler Béla, Uralsh, Rachmaninoff, Gandelof, Strauss, Rimsky-Korsakov, Mascagni, Liszt. — 10.30: Notizie serali. — 10.45.12: Musica da ballo. Ritrasmisione dal Regina Palast Hotel.

**MOTULA - m. 1320 - Kw. 40**

**STOCOLMA (S A S A) - m. 454,8**  
Kw. 1,5

18: Per ragazzi — 18.30: Spurt — 18.30: Concerto: Danza Polacca (Principe Igor), Borodin — Canzoncina e Minuetto, Boccherini — Tre Composizioni Svedesi, Peterson-Berger — Valzer triste, Sibelius. — Canto di Primavera, Mendelssohn — Valzer, Strauss — Danza coacera, Dragomirsky — Dame Slave, Dvorak — 19.40: Come si fabbrica una moneta — 20: Varietà — 21: Conferenza — 21.40: Ballabili — 23: Commedia — 23.25: Ballabili.

**PARIGI (Petit Parisien) - m. 340,9**  
Kw. 0,5

21: Cantatrice: Aria dello specchio (Thaïs), Massenet — Cavatina, La Regina di Saba, Gounod — Serenata, Strauss — Orchestra: Ouverture drammatica, Gounod — Danza cinese (Schiaerinoev), Teitlikowsky — Pavana, Sarabanda e Passapiède (Canozini a ballo), Brunaud — Ilia Saite, La Farandola, Dubois — Selezione, Jurelyin, Godard — Balletto, Silvia, Delibes — Danza, Debussy — Confessione, Paray — Sutu nali (Le Ermiti), Massenet.

**PARIGI (Radio Paris) - m. 1750**  
Kw. 1,5

8: 10.30; 17.35: Come lunedì. — 12.30.14: Jazz Durante il concerto: Notizie — 13.50: Quotazioni caffè, metalli preziosi, cotone. Recentissime, Comunicato delle Halles, Informazioni Religiose. — 16.30: Quotazioni commerciali. — 16.45: Jazz, Durante il Concerto: Notizie — 20: Conferenza. Quotazione caffè, metalli preziosi, cereali, rame, Cambi, Programma Spettacoli Risultati corse, Comunicati diversi. — 20.30: Concerto vocale e strumentale. Negli intervalli: Notizie.

**PARIGI (Scuola Superiore delle Poste e Telegraf) - m. 447,8 - Kw. 0,45**

8; 10.25; 13; 18: Come domenica. — 11: Concerto: In vacanza, René Baton: A mo' di valzer, Iorio, Friarhargary; Selezione, Africana, Meyerbeer; Canzone della Roccia, Riccimoni; Scene napoletane, Massenet. — 20: Sport: Igiene sociale. — 21: Ballabili. — 22.30: Informazioni.

**PRAGA (P. R. G.) - m. 348,9 - Kw. 5**

11; 11.45; 12: Come lunedì. — 13.15: Industria e Commercio. — 13.30: Mercato della mano d'opera. — 16: Marionette. — 16.45: Conferenza. — 17: Concerto: Il Figliolo Prodigo, Debussy; Canzoni nazionali, Stepan; Berceuse, Capriccio, Dvorak; Canzoni, Stepan; Tre Composizioni, Massenet; La Vecchia Gna, Nieman. — 18: Per ragazzi. — 18.20: Emissioni in tedesco. — 18.45: Notizie agricole. — 19: Conferenza — 19.15: Per gli operai. — 20: Tempo, Notizie, Opere. — 21.10: Ballabili — 22: Ora. Notizie, Musica popolare.

**STOCCARDA - m. 379,7 - Kw. 4**  
**FRIBURGO nella Brisgovia - m. 577**

12.30: Solito — 15: Concerto divertente della R. O. e di cantanti (18 numeri) — 18: Segnale orario, meteorologia — 18.15: Conferenza — 19.15: Le tecnica della farsa — 19.45: Segnale orario, meteorologia, corriere sportivo — 20.15: Serata di musica da camera di Reutter e Hindemith, con il concorso di un violoncellista e d'un pianista — 21.15: Radio-cabaret (cantanti), la R. O., azione teatrale, ecc.) — 23.24: Musica da ballo, ritrasmissione da Francoforte s. M.

**TOLOSANA - m. 392 - Kw. 2**

10.15: Salko, Rimsky Korsakov. — 12.30: Baby, Becker e Bernie. — 12.45: Concerto: Fox trot, Stamper; Capriccio di Lub, Christol; Valzer nuziale, Lincee; La Capanna, Hiltz; Gavotta, Gregis; Fantasia, Turbatoni Moretti; Serenata primaverale, Holmés; Atria (Luisa), Charpentier; Mattinata sentimentale, Ganne; Alla veglia, Février; Marcia, Holzmann. — 14.15: Quotazioni commerciali e agricole. — 17.30: Un Baccetto, Pinkard. — 20: Lo Straccione, Puig. — 20.45: Concerto. Ouy. Don Pasquale, Donizetti; Fantasia, Guglielmina Tel. Rossini;

Fantasia, Antar, Dupont; Fantasia, Faust, Gounod; Per una sola parola d'amore, Rullit; Fantasia, La Habanera, Lappara; Bambolella bella, Pittalanga; Fantasia, Werher, Massenet; Fantasia, Rigoletto, Verdi.

**TORRE EIFFEL (F. L.) - m. 2.650**  
Kw. 5.

18.45-20: Giornale parlato: I problemi militari odierni - La Canzone del giorno - Le opere sociali - Rubriche solite - 20: Previsioni tempo - 20.15-22: (Concerto): Orchestra: Selezione: Il Gran Mozol, Aslwan - Cantatrice: L'assera, Faurdrain - Ali Baba, Leroux - Orchestra: Selezione, Phi-Phi, Christine - Cantatrice: Aria, Phi-Phi, Christine - Rindla, Madame Favarat, Offenbach - Orchestra: Madame Favart, Offenbach - Cantatrice: Aria, La Figlia di Madame Angot, Leroux - Orchestra: Fantasia, Nelly, Lattès - La Vedova Allegra, Lehar.

**VARSAVIA (Polskie Radio) - m. 1111.1**  
Kw. 7

11: 14: Come lunedì - 15.35: Conferenza - 16: Comunicati - 16.15: Concerto - 17.35: Comunicato P. A. T. - 17.50: Conferenza di Radio - 18.15: Varie - 18.35: Conferenza d'igiene - 19: Comunicato agricolo - 19.30: Concerto di musica leggera. Nell'intervallo: Bollettino Messenger Polonais in francese - 21: Comunicato polizia. Segnale d'ora. Comunicato d'aviazione e meteorologico - Comunicato P. A. T.

**VIENNA (Radio Vienna) - m. 517.2**  
Kw. 7

11: Musica del mattino. - 16.15: Concerto pomeridiano dell'orchestra viennese II. Semler. Pezzi di Adam, Fétas, Moszkowski, Komzak, Engelhardt, Lehar, Zichrow e Strauss. - 18.15: Città e sobborgo: recitazioni. - 20.05: Luoghi viennesi della gattezza d'una volta. Una passeggiata divertente con il prof. L. Lange: concerto vocale e strumentale. In seguito musica da ballo.

**ZAGABRIA - m. 310 - Kw. 0.35**

7.50: Ritrasmisione d'un'opera dal "Zagreber Nationalteater".

**ZURIGO - m. 588.2 - Kw. 1.45**

12.28: Segnale orario, meteorologia, prognosi del tempo. - 12.30-13.30: Trasmissione gramofonica. - 12.50: Recentissime. - 13: Concerto pomeridiano (2.a parte). - 13.30: Divise e quotazioni Borsa. - 15: Gramofono. - 16: Ritrasmisione del concerto dall'Hotel Baur au Lac. - 17.10: Concerto della società harmonica o Edelweiss - 17.45: Prognosi del tempo, i prezzi della Fed. svizzera degli agricoltori. - 19: Concerto di campane delle Chiese di Zurigo. - 19.30: Conferenza della Radio-Società di Zurigo. - 20: Serata allegra ("Chilli-Samschig"). - 22.10: Recentissime, informa-

zioni della N. Z. Z. prognosi del tempo. - 22.15: Musica da ballo. Ritrasmisione dall'Hotel Baur au Lac.

## Domenica

### 4 Settembre

**AMBURGO - m. 396 - Kw. 4**

**BREMA - m. 252.1 - Kw. 0.75**

**HANNOVER - m. 397 - Kw. 0.75**

**KIEL - m. 254.2 - Kw. 0.75**

Domenica 4 settembre - 6.30: Concerto (ritrasmisione da Berlino) - 8.25: Segnale orario - 8.30: Meteorologia, notizie - 8.50: Questioni economiche del presente - 9: Le leggi della settimana - 9.15: Festa mattinata - 10.55: (per Kiel) Ritrasmisione del culto dalla Chiesa dell'Università - 11.30: Ritrasmisione del concerto all'aperto davanti all'Opera comunale di Hannover - 12.30: Dott. Radio, l'ingegnere - 12.55: Segnale orario di Bauen - 13.5: Concerto domenicale della R. O. - 14: Ritrasmisione da Francoforte: Il radiogonno - 15: Trasmissioni varie - 17: Conferenza - 17.30: Ritrasmisione del concerto da tè nel Café Wallhof di Amburgo - Pezzi di Brahms, Smetana, Kalinin, Bode, Kéler-Béla, Komzak - 19.25: Conferenza sull'Oldland: Haarlem, la città dei pittori - 19.50: Corriere sportivo - 19.55: Meteorologia - 20: Ricordando Eduardo Grieg: in occasione del 20.º anniversario della morte del maestro. In seguito per Amburgo e Kiel trasmissione del concerto dal Café Wallhof di Amburgo, per Brema dalle "Liebfrauentrauten", Brema, per Hannover dal "Café Continental", Hannover - Dati meteorologici per l'interno ed i mari, notizie, corriere sportivo.

**BUDAPEST - m. 555.6 - Kw. 3**

9: Notizie, Consigli di toilette. - 11: Servizio religioso riformato - 12.15: Segnale d'ora. Musica da Camera - 16.30: Azione drammatica. - 18: Orchestra. - 19.30: Musica di Tzigani: Canti ungheresi - 21: Segnale d'ora. Notizie. - 21.30: Banda militare. - 23: Grafonola.

**PARIGI (Radio Paris) - m. 1730**

Kw. 1.5

12: Cori Misti: Musica sacra. Conferenza religiosa. Informazioni. - 12.45-14: Concerto: Marcia, Margis; Boston, Camusat; Selezione, Manono, Massenet; Numero di Varietà; Il Piccolo Elfo, Florend Schmitt; (Piano), Bozzetti-spagnoli, Seras; Valzer trizio, Sibelius; Vecchia pendola alzarista, Schmitt; Primavera, Maronetti; Fox trot, De Buxenil; Durante il Concerto: Notizie. - 16.45-17.40: Jazz; Tango, Seras; Boston, Sans Ralf; Fox trot, Sreateno; Fox trot, Christian; Tango, Smet; Fox trot De Buxenil; Tango, Pizarro; Fox trot, Poussinger; Tango, Seras; One step, Paris. - 20.15: Informazioni. - 20.30: Jazz. Negli intervalli: Notizie.

**TOLOSA - m. 392 - Kw. 2**

12.30: La Tolosana, Delfès. - 12.45: Concerto: Valzer, Strauss; Musetta, Heiffer; La Morena, Chaminate; Per una sola parola d'amore, Rullit; Mattinata, Porret; Romanza senza parole, n. 3, Faure; Fantasia, La Figlia del Reggimento, Donizetti; Serenata Toscana, Humly; Hej, Haj, Dolla; L'Attea, Schubert; Fox trot, Lince; L'ultimo pensiero, Weber; Marcia dei bersaglieri, Eilen-

berg. - 14.10: Predica evangelica, Salvini cantati. - 15: Capriccio viennese, Kreisler. - 20.30: Conferenza. - 20.45: Fox trot doppio, Demon; Tango, Padilla; Passio, Méty, One step, Crémieux; Boston, Daria; Shimmy, Confrey; Tango, Rosset; Fox trot Henderson; Blues, Van Herck; Valzer, Daria; One step, Passola; Alla Colacana, Van Herck; Charleston, Moretti; Ancora e sempre, Van Herck; Blues, Moretti; Valzer hesitation, Barbirolli; Shimmy, Merrier; One step, Paris; Concerto vocale.

**TORRE EIFFEL (F. L.) - m. 2.650**  
Kw. 5.

18.45-20: Giornale parlato: L'Anniversario della fondazione della Repubblica - Consigli d'igiene - Vita parigina - Raveanti polizieschi - Canzone del giorno - Rubriche solite - Sport - 20: Previsioni tempo - 20.15-21.15: Jazz - 21.15-22: Università popolare: Educazione familiare.

**VIENNA (Radio Vienna) - m. 517.2**  
Kw. 7

10: Audizioni d'organo: Bach e Bruckner. - 11: Concerto della "Wiener Symphonieorchester", con il concorso di un cantante, Pezzi di Beethoven, Mozart, Goldmark, Weber. - 16.15: Concerto pomeridiano dell'orchestra Carlo Wiesmana e di liano dell'orchestra di Goldmark ed Allier, un cantante, Musiele di Goldmark ed Allier, Strauss, Lehar, Komzak. - 18.15: Concerto: trio di Tchaikowsky e di Beethoven. - 20.05: "Auf Befehl der Herzogin" (Sull'ordine della Duchessa), operetta in 3 atti di Bruno Granichstaedten.

**ZURIGO - m. 588.2 - Kw. 1.45**

11: Concerto mattinale della R. O. - 12: Prognosi del tempo. - 12.30: Concerto del mezzogiorno dell'orchestra rustica "Eco del Rigi". - 15.15: Predica cattolica. - 16: Concerto pomeridiano della grande R. O. - 17.15: Predica protestante. - 19.28: Segnale orario, prognosi del tempo. - 19.30: Una mezz'ora di musica da camera, in occasione del 25.º anniversario della morte di Eduardo Grieg - 20: Serata di canzoni (prima parte). - 20.40: Conversazione: Avventure di viaggio nell'America del Sud. - 21.10: Serata di canzoni (seconda parte). - 22: Recentissime, informazioni della N. Z. Z., prognosi del tempo. - 22.10: Notizie in speranza.

**RADIOFONIA SU ONDE CORTE.**

Queste emissioni possono essere ricevute in forte altoparlante con radiorecettori del tipo illustrato nel N. 22 Radiorario.

**EINDHOVEN (Olanda) P. C. J. J.**  
m. 30.2 - Kw. 30.

Le trasmissioni si effettuano nei giorni di martedì e giovedì dalle 19 alle 22 T.M.E.C.

# L. 30,30

all'anno è il prezzo del

"RADIORARIO",

per coloro che sono in regola coll'abbonamento alle Radio audizioni circolari.



**SOCIETA' ITALIANA LAMPAD E POPE**  
Tel. 20-995 MILANO - Via Urbani, 6.

# PROVE TECNICHE DELLA NUOVA STAZIONE RAI MILANO

Si sarà grati a tutti gli ascoltatori che vorranno inviare alla U. R. I. a mezzo dei presenti moduli, da incollarsi su cartolina, informazioni circa le ricezioni della nuova 1 MI (lunghezza d'onda m. 315,8).

## Prove tecniche di trasmissione 1 MI (7 Kw ant.)

MILANO (5) - Corso Italia, 13

Sig. ....

Indirizzo ..... giorno ..... 1927

Ora di ascolto .....

Tipo di aereo (1) ..... caratteristiche (2) .....

Tipo di circuito ricevente .....

Marca dell'apparecchio (3) ..... in cuffia

Ricezione (4) ..... in altoparlante

Osservazioni (5) .....

**NB. -** (1) antenna o quadrato - (2) lunghezza, altezza, disposizione dei fili d'antenna o dati nazionali del quadro - (3) nome del costruttore oppure se è costruito dall'abbonato - (4) scrivere: in cuffia, debole, buona, forte, fortissima, in altoparlante debole, buona, forte, fortissima (5) interferenza, fading ecc.

## Prove tecniche di trasmissione 1 MI (7 Kw ant.)

MILANO (5) - Corso Italia, 13

Sig. ....

Indirizzo ..... giorno ..... 1927

Ora di ascolto .....

Tipo di aereo (1) ..... caratteristiche (2) .....

Tipo di circuito ricevente .....

Marca dell'apparecchio (3) ..... in cuffia

Ricezione (4) ..... in altoparlante

Osservazioni (5) .....

**NB. -** (1) antenna o quadrato - (2) lunghezza, altezza, disposizione dei fili d'antenna o dimensioni del quadro - (3) nome del costruttore oppure se è costruito dall'abbonato - (4) scrivere: in cuffia, debole, buona, forte, fortissima, in altoparlante debole, buona, forte, fortissima (5) interferenza, fading ecc.

## Prove tecniche di trasmissione 1 MI (7 Kw ant.)

MILANO (5) - Corso Italia, 13

Sig. ....

Indirizzo ..... giorno ..... 1927

Ora di ascolto .....

Tipo di aereo (1) ..... caratteristiche (2) .....

Tipo di circuito ricevente .....

Marca dell'apparecchio (3) ..... in cuffia

Ricezione (4) ..... in altoparlante

Osservazioni (5) .....

**NB. -** (1) antenna o quadrato - (2) lunghezza, altezza, disposizione dei fili d'antenna o dimensioni del quadro - (3) nome del costruttore oppure se è costruito dall'abbonato - (4) scrivere: in cuffia, debole, buona, forte, fortissima, in altoparlante debole, buona, forte, fortissima (5) interferenza, fading ecc.

## Prove tecniche di trasmissione 1 MI (7 Kw ant.)

MILANO (5) - Corso Italia, 13

Sig. ....

Indirizzo ..... giorno ..... 1927

Ora di ascolto .....

Tipo di aereo (1) ..... caratteristiche (2) .....

Tipo di circuito ricevente .....

Marca dell'apparecchio (3) ..... in cuffia

Ricezione (4) ..... in altoparlante

Osservazioni (5) .....

**NB. -** (1) antenna o quadrato - (2) lunghezza, altezza, disposizione dei fili d'antenna o dimensioni del quadro - (3) nome del costruttore oppure se è costruito dall'abbonato - (4) scrivere: in cuffia, debole, buona, forte, fortissima, in altoparlante debole, buona, forte, fortissima (5) interferenza, fading ecc.

che esistono vari sistemi di fonofilm, che differiscono essenzialmente nel modo in cui si presenta la registrazione ottica del suono.

Come avvenga la proiezione di un cine fonofilm è intuitivo, dopo quanto è stato detto: lo schizzo d'insieme della Fig. 1 da un'idea sintetica del

peratore sta inserendo il cavo di collegamento fra l'amplificatore e la lampada a luce vibrante (interna).

La Fig. 5 da un'idea della macchina da proiezione del cine-fonofilm: la parte superiore (a destra) è quella normale di proiezione cinematografica; quella a sinistra in basso (sulla quale tiene la mano l'operatore) contiene la cella fotoelettrica e l'amplificatore a bassa frequenza per l'azionamento degli altoparlanti posti nella sala dello spettacolo.

La Fig. 6 mostra come vengono allestite le scene per la presa del cine-fonofilm: le due cassette sospese ad una certa altezza (fuori del campo dell'obbiettivo di presa) contengono i microfoni per la registrazione dei suoni.

Questo, per quanto riguarda l'applicazione tecnica veramente interessante, che ha ormai raggiunto lo scopo con risultati meravigliosi.

Per quanto riguarda l'applicazione pratica del cine-fonofilm, dirò ch'essa è restia ad introdursi inquantochè... Ma non è il caso di divagare su considerazioni che ci porterebbero lontano dal nostro campo tecnico: lascio al lettore le deduzioni su quanto averrebbe dando senz'altro la parola all'arte muta.

Ing. Banfi.

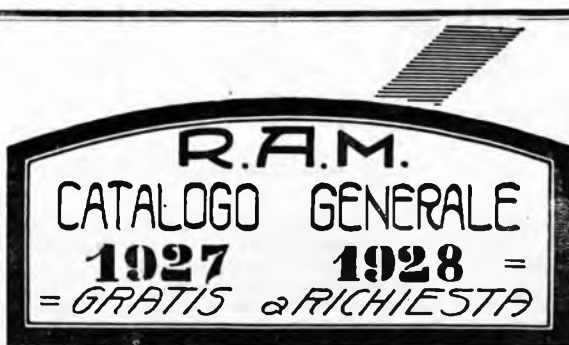

Fig. 6.

Quello rappresentato in Fig. 2 è il sistema Tri-Ergon; altri sistemi (fra cui il sistema del Dr. Lee de Forest e quello Petersen-Polsen) registrano delle vere e proprie ondulazioni o delle frange seghettate. La fig. 3 rappresenta un tipo di fonofilm ideato ed attuato dallo scrivente.

dispositivi di presa e registrazione (a sinistra) e di proiezione (a destra).

La Fig. 4 rappresenta un apparato di presa: A sinistra si vede il microfono (sul cavalletto) ed il relativo amplificatore (sotto); a destra la macchina di presa, col dispositivo di registrazione acustico-luminosa. L'o-



**R. A. M.**

RADIO APPARECCHI MILANO

Ing. GIUSEPPE RAMAZZOTTI

MILANO (118)

VIA LAZZARETTO, 17 - Tel. 64218

FILIALI: ROMA - V. S. Marco, 24 - GENOVA - V. Archi, 42 - FIRENZE - Via Por S. Maria (Ang. Leiberkesza)  
 AGENZIE: NAPOLI - Via Medina, 72 - Via V. E. Orlando, 29

Si rende noto che col 1° Settembre la Ditta si trasferirà in

**Foro Bonaparte, 65 - MILANO - (109)**

Si prega di prendere buona nota del nuovo indirizzo.



## Costruzione di un ottimo alimentatore anodico

La questione dell'alimentazione anodica dei radiorecettori, mediante la corrente alternata dell'illuminazione, è sempre d'attualità; e sono legione i radioamatori desiderosi di

la costruzione, e nessun pericolo di bruciature di filamenti.

Possibilità di fornire delle correnti anodiche sino a 10 milliamper; quindi campo d'applicazione esteso

luce ed ha perciò l'avvolgimento adatto per quella determinata tensione, mentre il secondario fornisce una tensione di circa 300 Volt ai suoi estremi, con una presa a metà; la po-

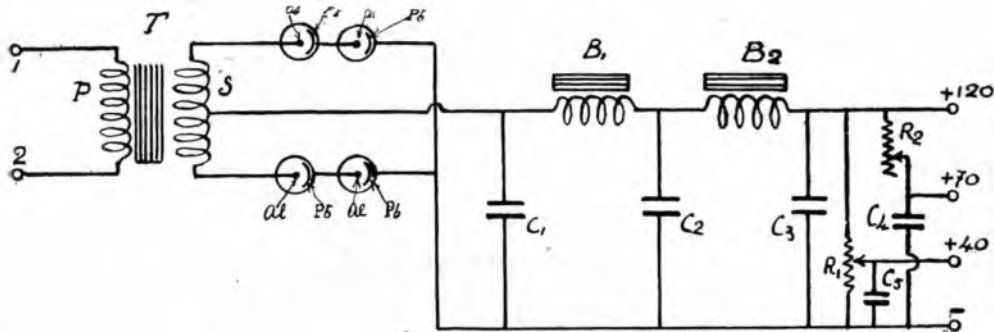

Fig. 1.

possedere un buon alimentatore anodico che dia risultati pari a quelli forniti dalle batterie di pile od accumulatori, anche su apparecchi ad otto o dieci valvole, senza avere i ben noti inconvenienti di queste ultime e cioè la sostituzione o la ricarica periodica.

L'apparecchio che presentiamo oggi presenta sugli alimentatori anodici comunemente diffusi i seguenti vantaggi:

Assenza di valvole termoioniche (diodi); quindi semplificazione del-

la qualsiasi apparecchio ricevente, senza eccezione alcuna.

L'organo rettificatore in questo tipo di alimentatore anodico è costituito da celle elettrolitiche opportunamente disposte e non richiede altra manutenzione che il ricambio periodico (ogni mese circa) della soluzione di fosfato ammonico esaurita.

Lo schema elettrico dell'alimentatore è rappresentato in Fig. 1.

In esso T è un trasformatore il cui primario P viene collegato alla rete

tenza di questo trasformatore dev'essere di circa 20 Watt.

Trasformatori di questo tipo si possono far costruire presso qualsiasi officina di piccole costruzioni elettromeccaniche, od anche presso i costruttori d'alimentatori anodici; però, per chi avesse mezzi ed intenzione di costruirselo da sé, ne daremo i dati costruttivi.

Il nucleo magnetico è composto di tanti lamierini della forma e dimensioni indicate in Fig. 2 (spessore 0,3 mill.) di ferro dolce o meglio di fer-

V. BORIO  
Elettrotecnico

**RIPARAZIONI APPARECCHI RADIO**

MILANO  
Via Beccaria, 1

APPARECCHI E ACCESSORI — CAMBI MODIFICHE — CALAMITAZIONE  
CUFFIE ALTOPARLANTI — E CARICA ACCUMULATORI A PREZZI MODICI

Collaudi prove tecniche sopravvogli **L. 25**

Consulenza per corrispondenza evasione entro otto giorni **L. 10 Verbale L. 5**

ro legato con silicio (speciali per trasformatori) rivestiti da un lato di carta sottile incollata, ed impilati e

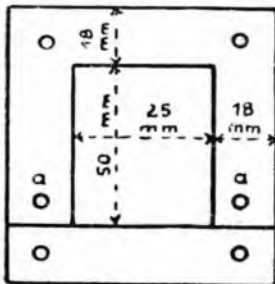

Fig. 2.

ben compressi sino a formare uno spessore di 18 mm. (nucleo a sezione quadrata).

I fori che si scorgono in Fig. 2 ser-

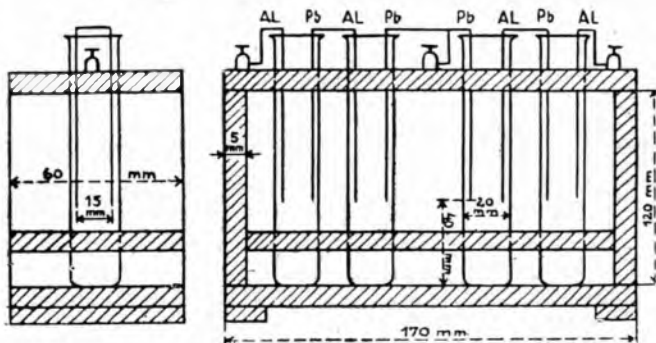

Fig. 3.

vono per il passaggio di bulloncini per la compressione dei lamierini del nucleo; a questo proposito sono da tenersi presenti due cose importanti:

1.) I due lamierini estremi (da una parte e dall'altra) del nucleo devono essere di 1 mm. di spessore.

2.) I bulloncini di serraggio devono essere rivestiti di uno spessore di 1/2 mm., di carta robusta avvolta ed incollata attorno ad essi, allo scopo di impedire il contatto di essi col nucleo; la testa ed il dado devono pure essere isolati dal nucleo mediante ranelle isolanti (fibra o cartone).

Gli avvolgimenti sono disposti attorno ad una sola delle gambe del nucleo: il primario prima; sopra questo, il secondario.

Occorrerà perciò costruire prima una carcassa di cartone che si possa facilmente infilare su una delle gambe del nucleo, entro la quale verranno poi avvolti i due avvolgimenti.

Il primario è costituito da 3600 spire filo 0,2 mm. di diametro, 2 coprotone; questo per una tensione della rete luce di 150-160 Volt.

Per tensione di 110 Volt il numero di spire sarà di 2500; per tensione

spessore e sopra questo si avvolge il secondario costituito da 6800 spire dello stesso filo impiegato per pri-

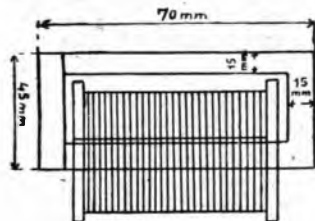

Fig. 4.

mario, avendo cura di lasciare una presa alla 3400.<sup>a</sup> spira.

Terminato il secondario, lo si proteggerà con un avvolgimento di 5 o 6 strati di carboncino di 0,3 mm. di spessore, che verrà poi verniciato (per estetica) con vernice nera a spirito.

Gli altri organi costituenti l'alimentatore sono:

Quattro celle elettrolitiche costituite ciascuna da un tubetto da saggio (vetro per chimica) contenente una soluzione al 20% di fosfato d'ammonio acido nella quale pescano i due elettrodi (piombo ed alluminio).

L'elettrodo di alluminio sarà costituito da un filo di 2 mm. di spessore; quello di piombo da una strisciolina di lastra, larga 15 mm., spessore 1 mm.

La disposizione pratica delle quattro celle è rappresentata nella Fig. 3 ove sono indicate le varie misure.

Le bobine B1 e B2 sono impedenze a nucleo di ferro, del valore di circa 25 Henry, che si possono acquistare già pronte dai costruttori d'alimentatori anodici, oppure possono costruirsi avvolgendo su un nucleo di ferro laminato (lamierini spess. 0,3 mill. isolati fra di loro con carta) della sezione di mm. 15×15, circa 5000 spire filo diam. 0,2 mm. isolato allo smalto (Fig. 4).

## Apparecchi vecchi o fuori uso...

di qualsiasi marca, anche se auto-costrutti, funzionanti o no, possono venire ritirati da noi, e sostituiti con apparecchi modernissimi tipo « Megadina » a 5 valvole (circuito super-neutrodina) o tipo « Superterodina » ad 8 valvole. Chiedere informazioni specificando il tipo d'apparecchio posseduto. Catalogo illustrato gratis a richiesta.

— RADIO · RAVALICO C. P. 100 — TRIESTE

## ...vengono ritirati



I condensatori C1, C2, C4 e C5 sono da 2 Microfarad ciascuno; C3 è da 6 Microfarad (4+2).

Questi condensatori sono di tipo

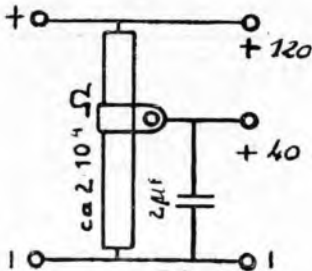

Fig. 5.

telefonico a carta paraffinata e devono essere provati ad almeno 500 Volt.

R1 è una resistenza di silite da 200.000 ohm munita di un collarino metallico di presa, spostabile lungo di essa e la cui posizione ottima ver-

rà determinata una volta per tutte (Fig. 5).

R2 è una resistenza variabile da zero a 100.000 ohm. (indicatissimi i tipi americani Clorostab).

L'alimentatore può fornire in tal modo, tre tensioni distinte: 40 Volt per le valvole rivelatrici; 60-80 Volt per le valvole amplificatrici ad alta frequenza; 120 Volt per le valvole amplificatrici a bassa frequenza.

Prima di porre in funzione l'alimentatore così costruito occorre provvedere alla cosiddetta «formazione» delle celle elettrolitiche.

A tal uopo si realizza il circuito indicato in Fig. 5, collegando cioè le quattro celle disposte in modo opportuno, alla rete d'illuminazione con l'interposizione di una lampadina L1 da 16 candele a filam. metallico monowatt. Si vedrà dapprima la lampadina accendersi normalmente e poi via, via diminuire di splendore sino a completo spegnimento; a questo punto le celle sono pronte per l'uso.

Sarà bene, ad alimentatore finito e provato con esito soddisfacente, ver-

sare sulla superficie del liquido delle quattro celle qualche goccia di olio di vaselina onde impedire even-

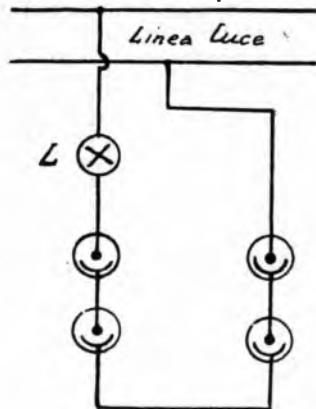

Fig. 6.

tuali scariche superficiali e l'evaporazione del liquido stesso.

Ing. A. Banfi.

## Esperimentate La Pubblicità del Radiorario:

È EFFICACE PIÙ che su ogni altra rivista, perchè il Radiorario è per i suoi programmi consultato tutti i giorni della settimana da chiunque si interessa di radiofonia.

Tutta l'Europa in altoparlante con tre valvole. Tutto compreso nello stesso mobile

### Il giudizio del pubblico

Spett. Fabbrica

Apparecchi Radiofonici MAZZA

MILANO

L'apparecchio Monodina a tre valvole da Voi fornitomi è quanto mai sorprendente!

Figuratevi che ieri sera ho ricevuto chiaramente e forte in altoparlante ben 17 stazioni radio-trasmettenti, ciò che non ho potuto ottenere con qualsiasi altro apparecchio anche di maggior numero di valvole. Debbo con soddisfazione dichiararVi che il V/ apparecchio è perfetto sotto ogni rapporto e Vi assicuro che non lo cambierò con nessun altro.

Vivamente ringraziando saluti e con stima

RICCI ARNALDO

Corso Ticinese - MILANO

Spett. Ditta MAZZA FRAUSTO  
Via Spallanzani, 6

MILANO

Il giorno 11 ricevetti a mezzo ferrovia il v/ apparecchio Monodina III tipo gran lusso. Debbo sinceramente confessarVi che sono rimasto soddisfattissimo contrariamente alla mia attesa, che non potevo affatto credere che un apparecchio a solo tre valvole potesse dare così eccellenti risultati.

Dopo appena mezzo minuto di prove pigliai chiarissimo Napoli e poco dopo altre quattro o cinque stazioni estere e quindi Roma; più tardi presi Milano e come tutte le altre stazioni in altoparlante! — Sento il dovere di farVi i miei sinceri complimenti per l'economico ottimo ed elegante apparecchio iviatomi, ecc., ecc.

Cordiali saluti

GIUSEPPE FAZIO

Farmacia ALCAMO - (Trapani)



MONODINA III.

SENES e C. - Via Calabritto N. 20  
NAPOLI

\*\*\*

F.<sup>III</sup> CASARTELLI - Corso Indipendenza  
COMO

Chiedere Catalogo - MAZZA - Via Spallanzani, 6

MILANO

Il servizio è gratuito per gli abbonati al "Radiorario" ed è affidato alla nota competenza dell'ing. Alessandro Banfi.

Ogni questo deve portare nome, cognome ed indirizzo dell'abbonato, nonché il numero dell'abbonamento e la relativa fascetta di spedizione, accompagnandolo con un assegno in incollato nero. La corrispondenza va diretta a:  
**RADIORARIO (Sezione)**  
Corso Italia, 13 - Milano

# CONSULENZA TECNICA

*A causa del crescente numero di richieste e della scarsa disponibilità di spazio non possiamo come vorremmo esaurire rapidamente la consulenza tecnica dei nostri abbonati.*

*A tutti risponderemo più presto che ci sarà possibile e pertanto preghiamo di scusarci di qualche inevitabile ritardo.*

- 1) Come cambiano le letture nei due condensatori variabili riferite a determinate stazioni aumentando il lato del quadro e tenendo fisso il numero dei fili?
- 2) Tenendo fisso il lato ed aumentando il numero dei fili?
- 3) Aumentando il numero dei fili ma conservando la presa nel punto intermedio che prima era estremo.
- 4) Quale vantaggio o danno si può ottenere nella manovra dell'apparecchio se è possibile sostituire il potenziometro da 200 con uno da 100 ohms?
- 5) Levando un aletta ai condensatori variabili come cambiano le letture e la selettività?

6) Fra le 7 valvole quale è quella che meriterebbe fra tutte un reostato particolare? Forse le tre intermedie?

7) Quella o queste, abbisognano comunemente di maggiore o minore voltaggio rispetto alle altre?

Abb. 6821 — Dolo.

1) 2) 3) Aumentando il lato oppure il numero di spire del telaio, poste in parallelo al primo condensatore variabile, le letture di questo vengono diminuite; la presa per la reazione non ha praticamente alcuna influenza su queste letture.

Le letture al secondo condensatore rimangono invariate.

4) Sostituendo il potenziometro da 200 ohm. con uno da 100 ohm., non si ottiene alcun vantaggio.

5) Levando una piastra ai condensatori va-

riabili, le letture aumentano; la selettività rimane inalterata; sarà però più agevole la manovra di sintonizzazione delle varie stazioni.

6) La prima rivelatrice; anche le tre intermedie.

- 7) I voltaggi migliori sono:
  - 40 Volt alle due rivelatrici;
  - 60 Volt alle intermedie;
  - 90 Volt alle altre;
  - 100 Volt all'ultima B. F.

*Fin dallo scorso anno ho applicato al mio ricevitore a 4 valvole (Tipo C.119) e reazione l'amplificatore ad alta frequenza dell'Esimio Ing. Banfi e descritto nei N. 50-1926 e 13-1927 ottenendone ottimi risultati.*

*Ora vorrei trasformare il 4 valvole poco selettivo ed antiquato in altro più moderno ed al quale si possa applicare il suddetto amplificatore. Perciò prego l'ill.mo Sig. Ing. Banfi di volermi indicare quale dei vari ricevitori a 4 valvole indicati nei Radiorarii sia il più adatto a ciò tenendo presente: che dovrà servirmi quasi esclusivamente di antenna-lice ed al più Perlez, e che possibilmente vorrei captare anche le onde lunghe fino ai 2000 m.*

Dott. A. TURLETTI — Milano.

Adotti il 4 valvole del N. 25 modificando la prima parte come da schizzo, usando una bobina di reazione di sole 20 spire.

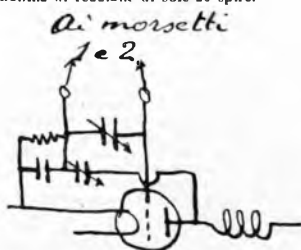

Per la ricezione delle onde lunghe veda quanto è detto nell'opuscolo riguardante la costruzione del 5 valvole neutralizzato.

*Chiedo alcuni chiarimenti su un raddrizzatore elettrolitico, da me costruito, che funziona troppo lentamente, ed essendo di giunto di elettricità, non so trovare il difetto. L'accumulatore da caricare è piccolissimo: 6 Ampere-ora. Corrente di carica Ampere 1, la cella è di due litri e le piastre nuove di alluminio e piombo 15x20 cm. Il trasformatore l'ho acquistato ed è da 50 watt e riduce la corrente a 12 volt. L'accumulatore dopo 48 ore consecutive non era ancora carico: Le unico lo schema e per favore le chiedo come dovrei fare per avere una carica un po' più rapida e completa. La soluzione è fosfato d'ammonio e le piastre sono distanti l'una dall'altra 2 cm.*

G. BALDASSINI — Milano.

Il dispositivo da Lei adattato è esatto; tra la cella elettrolitica e l'accumulatore sarà opportuno disporre un reostato da 4 ohm: Inoltre sarà opportuno inserire nel circuito anche un amperometro da 3 Amp. in fondo scala; regolerà la corrente col reostato. Se l'accumulatore si carica imperfettamente, la cosa è da attribuirsi al difetto dell'accumulatore stesso.

*Prego la ben nota vostra cortesia, di volermi indicare lo schema di un circuito a 3 valvole ben selettivo il quale mi dia la possibilità:*

1. Escludere a suo tempo la stazione che verrà impiantata a Torino.

2. Che possa ricevere il maggior numero possibile di stazioni trasmettenti in sola musica. (Se voglio ricevere con altoparlante posseggo amplificatore Marconi).

3. Che possa servire per onde corte da non meno di 250 metri sino a quanto possibile in su. Eventualmente favorite tenere presente che ho accumulatore a 6 volt e due batterie anodiche con da 50 volt ed una da 100. Quest'ultima con 10 prese. Ma sono disposto acquistare quello che mi indichereste.

Possibilmente un circuito senza bobine esterne.

Abbonato 6025 — Torino.

Le consigliamo la costruzione di un tre valvole (2 A. F. neutralizzate + 1 Det.) ottenuto dal 5 valvole descritto diffusamente

## Consultazioni Radiotecniche Private

Tassa fissa normale L. 20

Per corrispondenza: Evazione entro cinque giorni dal ricevimento della richiesta accompagnata dal relativo importo.

Orari: Martedì - Giovedì - Sabato dalle 13 alle 16.

Ing. Prof. ALESSANDRO BANFI  
MILANO - Corso Sempione, 77 - MILANO

LA VERA CARTOLERIA  
G. DE MAGISTRIS  
E' IN  
VIA DANTE, 12  
MILANO  
TELEFONO 83-295

nell'opuscolo di recente pubblicazione, sopprimendo le due ultime valvole a B. F.

Avendo costruito un apparecchio Reinartz, del quale accludo il Circuito elettrico, e volendo precederlo di una amplificazione in alta frequenza, domando in primo luogo, se ciò è possibile e qualora ciò lo fosse, i dati ed i consigli del caso.

A. CALLONI — Milano.

Aggiunga la valvola ad A. F. secondo lo schizzo qui riprodotto: L1 ed L2 costituiscono un trasformatore ad A. F. per neutrodina

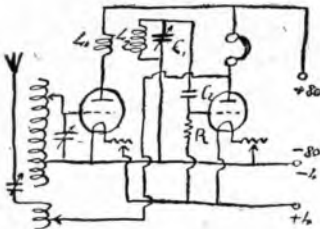

(primario 10 spire, secondario 60 spire); C1 condensatore variabile 0,0005 Mfd.; C2 condensatore fisso 0,0002 Mfd.; R Resistenza di 3 Megohm. Il trasformatore L1-L2 deve essere disposto ad angolo retto con la bobina d'aereo del Reinartz.

Unisco alla presente il circuito a 5 valvole. A questo l'innescò delle stazioni è facilissimo, però esce fuori musica voce frammentata alle scariche con una potenza insopportabile.

Attenuando poi l'alto parlante Sferavox produce rumori tali da far scappare fuori dell'ambiente.

Le bobine a nido d'api sono 50 aereo, 75 fisso e 100 mobile. Le valvole 3 radio-micro e 2 superampli, tutto radio tecnic.

Prego la Spett. Consulenza tecnica, di esaminare il circuito qui unito per aver possibilmente chiarimenti per eliminare gli inconvenienti suddetti.

C. BAVOSIO — Torino.

Il suo circuito è esattissimo, i disturbi che lo sffiggono possono provenire dall'esterno (di ciò può sinescersi staccando l'antenna quando l'apparecchio è in funzione; essi devono cessare) o da qualche organo difettoso dell'apparecchio stesso. Nel primo caso non vi è nulla da fare; nel secondo caso proceda alle verifiche indicate nel N. 18 Radioradio.

Vorrei realizzare il circuito riportato nel N. 25 R. O. dell'Ing. Banfi. Chiederei pertanto a codesta spett. Consulenza tecnica se al posto dei triodi posso adoperare tetrodii micro bigrill. Radiotecnica. Se servono egualmente allo scopo condensatori variabili Devicon con verniero, se invece di reostati vernifissi posso adoperare reostati regolabili; e se invece dei condensatori fissi Manens, quelli Wireless. Inoltre desidererei un preciso parere sullo schema sottostante. Con

esso mi è facile ricevere di giorno solo Roma in cuffia, di notte invece molte estere che reggono in altoparlante debole.

In qual modo potrei migliorarne la selettività e l'efficienza?

R. PARRONI — S. Lorenzo in Campo.

Può usare i tetrodii ma il rendimento dell'apparecchio si abbasserà notevolmente; usi pure i condensatori Devicon, reostati regolabili e condensatori fissi Wireless.

Il circuito sottopostoci non è altro che una rivelatrice a reazione seguita da due B. F.; circuito buono, pratico e semplice, poco potente e poco sensibile e selettivo.

Desiderando costruirmi un apparecchio ultradina o supereterodina a 7 valvole con un campo di ricezione sino a 2000 m., da poter adoperare con antenne o con telaio, prego codesta Spett. Consulenza di indicarmi dove posso procurarmi uno schema dettagliato per la costruzione di una moderna ultradina veramente ottima.

Chiedo inoltre se col blocco amplificatore a media frequenza che ha messo in commercio la S.I.T.I. (oltre alla bassa frequenza ad una o due valvole, che mi costruirai), quale circuito dovrei far precedere, al detto blocco, per avere la costruzione dell'ultradina che desidero.

E. CERONI — Clusone.

Abbiamo provveduto a farle inviare schema ultradina.

Occorre far precedere al blocco S.I.T.I.

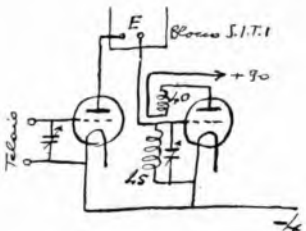

un complesso di due valvole come da schizzo qui unito. (1.a Amplificatrice-modulatrice; 2.a Queilatrice).

Il 4 valvole del N. 25 mi piace e mi accingo a costruirlo, a preferenza del 5 valvole del N. 4, che avendo 3 condensatori da manovrare, è più complicato, e perciò inadatto per la persona cui intendo offrirlo. Non volendo però fosse di minore potenza, desidero far seguire, ai due stadii B.F. a trasformatori, uno stadio a resistenza-capacità. Vi prego dirmi:

1. E' adatto il circuito a sopportare il terzo stadio? Se sì, è meglio il sistema Brillouin, o il Von Ardenne? E' preferibile collocarlo prima o dopo la B.F. a trasformatori?

Se ben fatto, l'apparecchio può dare un rendimento pari ad un neutrodina 5 valvole?

2. Come disporre le seguenti valvole: RE 144, 2 RE 064 2 RE 154? La prima RE

144, la seconda e la 3.a RE 064, le ultime due RE 154 va bene?

Non riesco a trovare la bobina aperiodica. Come posso costruirla?

4. Vi prego dirmi se e dove posso trovare l'opuscolo e lo schema costruttivo del 5 valvole del N. 4, dato che nell'ultimo numero ne prometteste la pubblicazione? Potrei aggiungere la reazione al 5 valvole come in quello a 4, collo stesso sistema?

G. C. — Genova.

1) Introduca uno stadio B. F. a resistenza (Brillouin) fra la terza e quarta valvola.

L'apparecchio le renderà così, come un 5 valvole neutrodina; sarà un po' meno selettivo.

2) La disposizione da Lei indicata è esattissima.

3) Avvolga 500 spire filo costantana diam. 0,15 mm. isolato seta su un rocchetto di legno di 20 mm. di diam. gola interna.

4) Presso Industrie Grafiche Nicola e C. Via Campo Lodigiano, 3. Milano.

Può aggiungere la reazione al 5 valvole usando però con molta parsimonia.

Ho costruito il 4 valvole della Briardsting le valvole sono 4 Triothan e le tre bobine da 35-75-1000.

La presa di terra è buona da darmi la locale senza antenna (beninteso più leggera).

Per ricevere le altre stazioni non riesco ad escludere la locale (dista 4 Km.). Prego volermi consigliare che debbo fare per ottenere la buona ricezione delle altre stazioni (sarei contento di solo Roma e Milano), quando Napoli trasmette.

Abb. 6892 — Bagnoli.

Il suo circuito non è sufficientemente selettivo per escludere la stazione locale; occorre farlo precedere da un amplificatore ad A.F. (ad es. quello descritto nel N. 13 corr. anno).

Chiedo il vostro autorevole parere circa il miglior apparecchio o sistema che mi possa caricare l'accumulatore d'addegnazione 4 volt, 60 A. O. e la batteria unidacca da 120 volt.

A. DE PRETTO — Brescia.

Indicatisimamente nel caso suo è il raddrizzatore costruito dalla Ditta P. Pian. Via Lambro, 8 - Milano.

Nel Corso di Radiotecnica che viene svolto dall'Ing. Banfi e pubblicato sul Radioradio, verrà trattata la costruzione degli apparecchi riceventi?

G. FASIO — Verona.

Certamente; però le tavole costruttive in grandezza naturale dei vari apparecchi verranno date solo a coloro che prenotano le Dispense dello stesso Corso annunciate in altra parte di questa rivista.

Posseggo due accumulatori, uno Henssenberger 6 volt, 36 amp-ora, con intensità massima di carica 4 ampere ed uno a Scatini a 6 volt, 65 amp-ora con carica amp. 10.

Ho comperato un trasformatore per campinelli 140-160 v. al primario ed all'uscita

# Accumulatori Henssenberger

PER ACCENSIONE ED ANODICA  
RENDIMENTO GARANTITO  
RICARICA — RIPARAZIONI

APPARECCHI Loewe - Radio ALTOPARLANTI

G. LO SANTO

Via Domenico Morelli, 31 - NAPOLI

secondario 4-8-12 di Watt 30, ora, fatto il circuito, e fatte pure le placche della cella elettrolitiche non ho avuto nessun risultato, ecc., ecc.

G. VETÈRE — Napoli.

Il suo trasformatore è di potenza troppo piccola; dev'essere almeno da 80-100 Watt. Il circuito dev'essere come risulta dallo

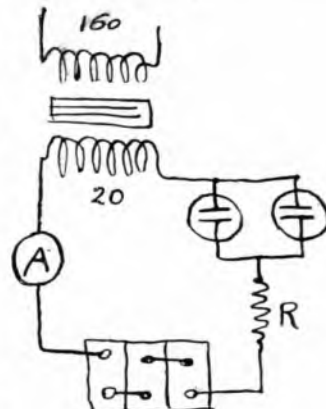

schizzo qui riprodotto; occorre cioè un amperometro A per controllare la corrente di carica, una resistenza R costituita da 4 metri filo costante diam. 1 mm. e due celle elettrolitiche da 2 litri di capacità in parallelo.

Date le numerose emittenti di New York, posso io ricevere le magnifiche e lontane stazioni d'Italia, sia pur con un apparecchio massimo, magari superiore ad un 8 val. Supereterodina?

G. DE ROSA — New York.

Non è possibile assicurare in modo assoluto la ricezione a distanza così grande, con le lunghezze d'onda del broadcasting (300-600 m.); tenti la ricezione in cuffia, usando apparecchi per antenna esterna, molto selettivi e potenti. (Counterphase 8). Tenga comunque presente che la stazione di Milano 1 MI è stata ricevuta sino in California. Le trasmissioni serali italiane dovrà ascoltarle a New-York nel pomeriggio dalle 2 alle 5.

Posseggo un apparecchio 3 valvole tipo 4 Z. U. N. 294 della Radiotecnica italiana di Firenze, con antenna esterna 30 metri e presa di terra sulla conduttura dell'acqua potabile. Ricevo bene Napoli e Roma (Milano non mi è stato mai possibile intercettarlo) di giorno con audizioni perfette, solamente un poco debolmente per Roma. Di sera, invece, ricevo più forte, ma con un continuo crepitio, che riesco ad ottenere portando al minimo la reazione, e quindi riducendo l'intensità della ricezione. E' possibile che tale inconveniente, che si verifica solo di sera,

sia la conseguenza del disturbo che fino ad un mese fa veniva causato dall'apparecchio della turbina di una officina elettrica? Allora come si accendeva la luce, anzi qualche attimo prima che si accendesse, la ricezione veniva turbata da un fortissimo crepitio. Portai l'antenna ad una distanza di oltre 50 metri dalla rete, tolse la luce alla mia abitazione, ma il disturbo continuò. E' possibile che vi sia attinenza tra questi e quel disturbo? Come evitarli?

Desidererei poi conoscere se vi è un sistema pratico per individuare le stazioni estere, come ad esempio da segnali (quali sono quelle che hanno speciali segnali?) oppure dalla lunghezza d'onda (come fare per misurarla?).

Prof. P. DEL VECCHIO — Casaduni.

Il suo disturbo è proprio dovuto alla rete d'energia elettrica; non vi è altro a fare che accordarsi all'incaricato alla distribuzione dell'energia per tentare di individuare bene la causa del disturbo.

Pubblicheremo prossimamente una tabella indicante i segnali d'intervallo delle varie stazioni.

a) Con un apparecchio Radiodyne a 7 valvole si dovrebbero sentire i concerti diurni della stazione di Napoli — la più vicina a noi — che dista da qua, in linea d'aria, 200 chilometri circa?

Io non sono riuscito a riceverli nemmeno in cuffia.

E' difetto dell'apparecchio — dalle 21 in poi funziona alquanto bene — o vi concorrono altre cause?

b) Quali stagioni, anzi quali mesi sono sfavorevoli per le radioaudizioni?

c) Se all'attuale quadro di cm. 45 di lato venisse sostituito un altro di m. 1 di lato, il rendimento si avvantaggerebbe di molto?

G. SCILLONE — Saravento.

a) Se nella sua zona la stazione di Napoli è ricevuta di giorno con altri tipi d'apparecchi, anche col suo dovrebbe averne una buona ricezione. Probabilmente l'apparecchio è poco sensibile.

b) I mesi peggiori sono: giugno (seconda metà); luglio, agosto e settembre (prima metà).

c) Usando un quadro di m. 1 di lato il rendimento aumenterà notevolmente, e il rendimento aumenterà notevolmente.

Da cosa può dipendere che non mi riesce prendere tutte le stazioni inglesi mentre sento meravigliosamente stazioni assai più lontane?

Col. R. MISSORI — Cortina.

Anzitutto dalla piccola potenza di dette stazioni e poi dal fatto che a causa dell'enorme numero di stazioni trasmettenti europee molte di esse sono addirittura soffocate.

C'è alcun vantaggio a caricare una batteria per radio con un raddrizzatore tungar o con cella elettrolitica?

Vogliate compiacervi dirmi come caricare con cella elettrolitica una batteria anodica di 120 volts da una rete c. a. a 115 Volts, specificando capacità del vaso, genere di solu-

zione, superficie delle placche e intensità luminosa e voltaggio delle lampadine.

Abbonato 6601 - Terlizzi.

E' assolutamente indifferente usare l'uno o l'altro sistema.

Per caricare la batteria anodica 120 volt occorre realizzare il dispositivo agnato nello schizzo qui riprodotto.

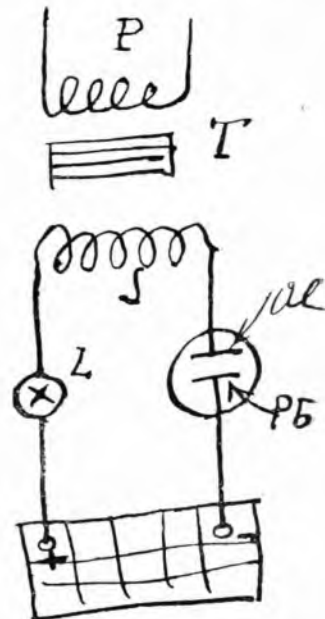

In esso T è un trasformatore che eleva la tensione da 115 a 180 Volt (potenza 30 Watt); L è una lampadina 16 candele.

Gliamento metallico 110 Volt; cella elettrolitica capacità 1 litro; soluzione 20 per cento fosfato ammonico acido; elettrodi alluminio-piombo, due lastre 100 mm x 20 mm. (spess. 1 mm. distanti 20 mm.

Da più di otto mesi ho montato un circuito contropase secondo i dati pubblicati nella rivista Radio per Tutti N. 16 dell'anno scorso dall'esimio Ing. A. Banfi.

L'esito ottenuto è stato sommamente lusinghiero e l'apparecchio è risultato superiore a molte neutrodine del commercio.

Attualmente desidero portare questo circuito a sei valvole aggiungendo una terza in alta frequenza con l'accoppiamento dei quattro condensatori in tandem, però siccome le bobine cilindriche occupano uno spazio molto grande ed io desidero ridurre l'Apparecchio al più piccolo volume, ho pensato di sostituire queste bobine cilindriche

## STUDIO ELETTROTECNICO Ing. MOLIN FRANCO

Via Bazzini, 15 - MILANO (133)

### CONSULENZA RADIOTECNICA

per corrispondenza — Evasioni entro la settimana dal ricevimento lettera — Tassa normale L. 15.-

RIPARAZIONE APPARECCHI — TARATURA MEDIE FREQUENZE

con altre a fondo di paniero o duolaterali: Prego coteste spett. Consulenza a volermi dire:

1. Ottorre' un vantaggio con questa sostituzione?

2. Il numero delle spire rimane invariato?

3. E' possibile l'aggiunta della terza lampada in alta frequenza usando un trasformatore uguale al secondo?

4. Essendo possibile il cambio delle bobine gradirò i dati necessari numero di spire ed attacco per i neutro condensatori.

5. Montando le prime due valvole su un condensatore in tandem non avrà inconvenienti?

Avv. A. BRIGNONE — Pinerolo.

Le consigliamo la sostituzione delle bobine cilindriche con quelle a fondo di paniero, il rendimento verrebbe ridotto sensibilmente.

L'aggiunta di una terza valvola ad A. F. è possibile solo se i trasformatori ad A. F. attuali sono distanti non meno di 15 cm. tra i punti più prossimi; il trasformatore aggiunto sarà identico al 2.º

Più usare per le prime due valvole un condensatore in tandem, provvisto però di compensatori.

Tengo 2 accumulatori: uno di questi lo possiedo da 2 anni; e i primi mesi andava bene. Ora è già un anno che non sono più capace di dare la carica che occorre (peso specifico quando belle 122 cioè metà carica), ecc. ecc.

V. CARINI — Legnano.

Il suo accumulatore è parzialmente sovraccaricato; non vi è altro rimedio che sottoporlo a cariche prolungate tentando di ridurre il danno.

Vi sarei oltremodo grato se mi potreste informare sul modo come procedere per la taratura ad uguale lunghezza d'onda col sistema ad accoppiamento ad eterodina, milliamper-ora, ecc. dei trasformatori a frequenza intermedia di supereterodina; nel caso che questi fossero schemati in scatole di rame.

Nel caso che la taratura si eseguisce fuori delle scatole di rame si hanno poi delle dif-

ferenze praticamente apprezzabili quando i trasformatori saranno racchiusi nelle loro schermature?

G. DI MAURO — Giarre.

Occorre eseguire la taratura coi trasformatori fuori delle scatole di schermatura.

Se queste sono sufficientemente grandi (dimensioni e forma identiche, non vi sarà praticamente alcuna influenza sulla taratura.

Ho comperato N. 10 accumulatori Tudor tipo 5 Rd 10 volt. Capacità ampèraora 1.6. Corrente di scarica, ampere 0.01. Corrente massima di carica, Ampere 0.35.

Vorrei costruirmi un raddrizzatore elettrolitico per la carica di codesti accumulatori.

La corrente alternata d'illuminazione è di volt 125.

R. FALSIROLI — Castagnaro.

Il dispositivo di carica è semplicissimo bastando disporre in serie con la batteria, una cella elettrolitica di mezzo litro di capacità (alluminio collegato al positivo della batteria) ed una lampadina da 16 candele a filam. metallico da 125 Volt. Occorrerà caricare prima mezza batteria (5 elementi da 10 Volt) e poi l'altra metà; ciò a causa della tensione troppo bassa della rete d'illuminazione. Può anche caricare contemporaneamente le due mezze batterie disposte in parallelo; in tal caso userà una lampadina da 32 candele.

Da circa un anno ho un apparecchio a risonanza cinque valvole, che sino a due mesi fa mi funzionava bene e ultimamente mi si sono manifestati molti disturbi. Uno specialista mi ha consigliato e fatto direttamente la seguente modifica con la sicurezza di eliminare simili disturbi che coprono la ricezione, invece questi permangono e direi quasi sono aumentati.

Detti disturbi cessano staccando l'antenna. L'modifica è la seguente: aggiunta una pila a volt 4.5 ai ritorni di griglia e delle due basse frequenze.

La modifica è la seguente: aggiunta una di placca della rivelatrice come da schizzo.

Ho un alimentatore di placca Philips con due prese del tipo in commercio.

La terra è attaccata al parafulmine.

L'antenna è unifilare di circa metri 30, alta da terra metri 25, e sugli alberi metri 6 ed è sfiancheggiata ed attraversata da corrente alternata volta 200 periodo 42 per servizio luce e ad una distanza di circa 20 metri dalla mia antenna.

Queste condizioni esistevano anche prima della modifica e la ricezione era molto migliore.

Ora chiedo un vostro parere se con questa modifica ho pregiudicato il buon funzionamento dell'apparecchio.

F. BIGGI — Marola.

Le modifiche apportate al suo apparecchio sono utilissime e razionali. I suoi disturbi sono dovuti unicamente ad origine esterna; cambi la presa di terra evitando di usare il parafulmine. Provi inoltre ad inserire fra terra ed apparecchio un condensatore fisso da 0,0003 Mfd.

R. CHIODELLI, direttore responsabile

Industrie Grafiche A. Nicola e C. Milano  
Via Campo Lodigiano 3 - Tel. 82-613

## AVVISI A PAGAMENTO

Lira 0,70 la parola - minimo lira 7

(Pagamento anticipato)

CONSULENZA RADIOTECNICA. Qualsiasi quesito, tariffa normale lire dieci anche francobolli. Consulenze speciali e schemi dettagliatissimi apparecchi efficientissimi, prezzi convenienti. Prontissima evasione. - Indirizzare: Tessera 3539944 Posta. Firenze.

Gli avvisi debbono essere indirizzati a:

PUBBLICITA' e RADIORARIO

Corso Italia, 13 - Milano

## È USCITA la seconda Dispensa del

## CORSO ELEMENTARE DI RADIOTECNICA

dell'ing. A. BANFI

radiodiffuso dalle stazioni di MILANO, ROMA, NAPOLI.

Il corso completo conterà di 22 Dispense. Prenotazione all'opera completa con diritto alla copertina e tavole montaggio ricevitori in grandezza naturale L. 16.

Dirigere richieste a:

Industrie Grafiche A. NICOLA & C.

Via Campo Lodigiano, 3 - MILANO

Le dispense separate sono in vendita presso le Edicole Giornalistiche al prezzo di Cent. 80 la Copia.

## È PURE USCITO IL CIRCUITO DEL GIORNO

ing. A. BANFI

Come si costruisce un

## Ricevitore a cinque Valvole neutralizzato

Il volumetto è corredato da numerose illustrazioni e schemi teorici ed accompagnato da un disegno di montaggio dell'apparecchio in grandezza naturale.

Spedizione franca a domicilio mandando

Taglia da L. 5 a

INDUSTRIE GRAFICHE A. NICOLA & C.

Via Campo Lodigiano, 3 - MILANO