

LA RIVISTA DI RADIO PIÙ DIFFUSA IN ITALIA

DAL GIORNO 8
AL 15 GENNAIO 1928 (VI)

C. C.
CON LA POSTA

RADIO ORARIO

ORGANO UFFICIALE DELLA V.R.I.



ANNO IV

UNA COPIA L. 1.50

N. 2

ESCE IL SABATO

L. DI MAIO/27

UNIONE RADIOFONICA ITALIANA

CORSO ITALIA 13

MILANO

13 CO

ARTURO C. TESINI

AGENTE ESCLUSIVO DELLA CASA "FRESHMAN" DI NEW-YORK

PIAZZA CARD. FERRARI, 4 MILANO TELEFONO N. 33-308

Il neutredina "FRESHMAN" a 5 Valvole per la sua praticità ed efficienza si rende utile in qualsiasi occasione. Chiedetelo a chi ne possiede uno.



POSSONO OTTENERE UN "FRESHMAN" IN PROVA

CATALOGO A RICHIESTA

RADIORARIO

ORGANO UFFICIALE DELL'UNIONE RADIOFONICA ITALIANA

Dirigione, Amministrazione, Pubblicità - MILANO - Corso Italia N. 13 - Telefono 86-239

ABBONAMENTO ITALIA E COLONIE L. 55,30 - PER GLI ABBONATI DELL'U.R.I. L. 30,50 - ESTERO L. 90,75
UN NUMERO SEPARATO L. 1,50

La presentazione della grande orchestra di 1 MI.

Il primo Concerto Sinfonico e la *Manon Lescaut* di Puccini.

Due avvenimenti di eccezionale importanza hanno avuto luogo il 31 Dicembre ed il 1 Gennaio ultimi scorsi. Ripetiamo: di eccezionale importanza e tali da segnare una data memorabile nella breve ma non ingloriosa storia della Stazione Radiotrasmittente di Milano.

Si tratta dell'inaugurazione del Nuovo Auditorio capace di contenere oltre trecento persone sedute, fatta il giorno 31 con la presentazione della Grande Orchestra della U.R.I. che esegui uno sceltissimo Concerto Sinfonico, ed il 1° Gennaio con l'esecuzione della *Manon Lescaut* di Puccini.

Concerto ed opera furono mirabilmente diretti dal giovane Maestro Riccardo Santarelli, che in poco tempo ed in condizioni qualche volta assai difficili, a cagione dei lavori in corso, seppe ottenere una ottima esecuzione, equilibrata calda colorita e vibrante, mettendo in giusta evidenza, con sottile intuito, le più disparate differenze di stile fra i numerosi pezzi del Concerto sinfonico e le più delicate sfumature nell'appassionata opera del grande Maestro lucchese.

È doveroso dire però che i suoi sforzi furono magnificamente assecondati dalla nuova Grande Orchestra della U.R.I. composta di circa 45 professori, tutti elementi assolutamente di primo ordine. (Bisogna sentirli « leggere a prima vista » un pezzo nuovo per avere un'idea di quale prezioso strumento disponga il valente Maestro!)

La parte vocale, poò dell'Opera era affidata « nientemeno », che alla giovane e celebre artista Elena Barregar (ben nota ai pubblici dei più famosi teatri italiani e stranieri) nella parte di *Manon Lescaut* ed al



Il celebre tenore Aureliano Pertile canterà la sera di lunedì 9 Gennaio alla Stazione di Milano

giovane e non meno « celebre » tenore Piero Menescaldi (una sorgente e già fulgida « stella » del nostro Massimo Teatro) quale *Des Grieux*.

Che meraviglia di voci, piene facili pieghevoli a tutta la gamma delle passioni che signoreggiano la musica pucciniana! E quale varietà di sentimento, quale potenza espres-



Soprano Elena Barrigar



Tenore Piero Menescaldi

siva quei due giovani sanno dare alle loro voci, pur contenendosi affinché la trasmissione riesca perfetta e pur costringendosi quasi a restare immobili e a non accompagnare col gesto e con l'azione scenica lo svolgersi del dramma musicale affinché il microfono riproduca bene i suoni!

Lo scelto, ma ristretto pubblico di invitati non poté frenarsi dall'applaudire entusiasticamente ai due

egregi artisti ed all'esecuzione, nella quale emersero anche l'ottimo baritone Augusto Coletti (nella parte scabrosa e difficile di *Lescant*), il basso comico Sante Canali, sempre corretto e distinto (nella parte di *Geronte*), la signorina Nella Grazia che cantò con molto buon gusto il « Madrigale » ed infine il Coro che sotto la diligente guida del bravo Maestro Luigi Albergoni si può dire che superò sé stesso.

Inizio, dunque, felicissimo di anno nuovo e brillante promessa di vita nuova. Il favore, mai allevolitosi, col quale ci seguono i nostri gentili Abbonati, ci segua ancora, ci aiuti ci incoraggi nella via aspra e difficile; per nostro conto ci ripromettiamo di indefessamente perseverare, di centuplicare, ove occorra, i nostri sforzi, purché il nostro motto: *ad majora semper* abbia la sua piena e completa attuazione. A. P.

Una trasmissione speciale di I R O

Il 28 dicembre u. s., alle ore 11, è stata inaugurata solennemente in Roma, con intervento dei Sovrani, la seconda Mostra d'Arte Marina e la prima Mostra Piumana al Palazzo dell'Esposizione. D'accordo con il Presidente della Mostra, S. E. Cito Filomarino, la stazione di Roma ha fatto una trasmissione speciale, che ebbe inizio nel momento preciso in cui le L. L. Maestri entravano nella sala (ove era stato impiantato da una ditta romana un apparecchio ricevente) col suono della *Marcia Reale* e dell'inno *Gioinezza*.

Seguirono la sinfonia dell'« *Italiana in Algeri* », il sogno di *Ratcliff*, la tregenda delle *Villi* e la sinfonia dei *Esperi Siciliani*.

La ricezione riuscì pura e chiara: i

Sovrani, i Dirigenti delle Mostre ed il numeroso pubblico l'ascoltarono con diletto, esprimendo il loro vivo compiacimento per questa nostra trasmissione speciale.

Lettere di Ascoltatori

S. Candido, 27-12-927

Esprimo tutto il mio incondizionato plauso per l'ottima trasmissione dell'opera « *La Vestale* » effettuata ieri sera da I.R.O. dal R. Teatro S. Carlo. La ricezione (onda m. 497 circa) è stata purissima, forte in altoparlante, non disturbata da interferenze o evanescente.

Mi trovo a forse più di 950 Km. in linea d'aria da Napoli, ed uso apparecchio a 4 valvole le cui prime due in A.F. montate in « *Endodina* ».

Per notizia riferisco che sera fa ricevetti

con cristallo carbonium alcuni brani della « *Favorita* » trasmessa da I.MI (Vigevano).

Con stima

G. BRUNI

Roma, 24-XI-27-VI (ore 23)

Non posso che compiacermi e rallegrarmi con codesta Società per le bellissime esecuzioni dateci in queste ultime settimane: *Turandot* - *Tannhäuser* - *Natale del Köthenlove*.

Queste tre esecuzioni rappresentano un grande passo della Radiotelefonazione Italiana, ed un vanto per la coraggiosa e stanziosa di Roma, che attrezzata di una orchestra certo tra le migliori che siano in Italia, non solo nelle stazioni Radio, sta attuando un programma che potrebbe invadere qualsiasi teatro o sala da concerti.

ABBONATO N.º M. 3320

e un gruppo di sei ascoltatori riuniti presso di lui

La nuova stazione radiofonica ultrapotente di Zeesen

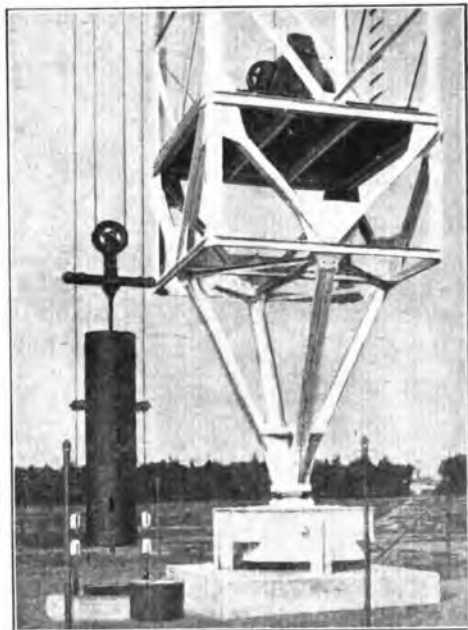
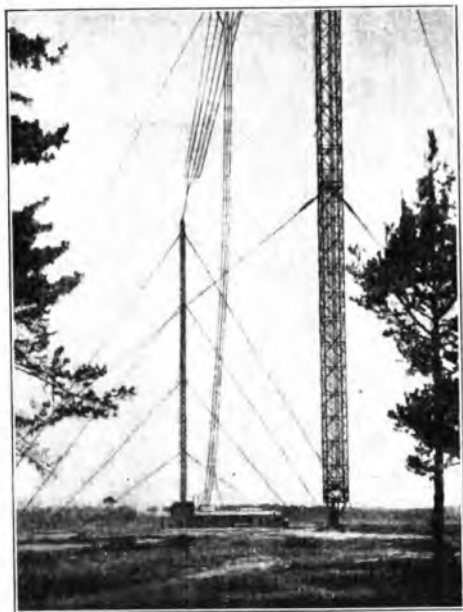

Veduta generale dell'impianto a base di uno degli alberi d'antenna con contrappeso tenditore dell'aereo.

Si è iniziato in questi giorni il funzionamento della nuova stazione radiofonica più potente in servizio in Europa. Essa è stata installata dal Governo tedesco in sostituzione della vecchia stazione di Berlino (Koenigswusterhausen - onda lunga) allo scopo di assicurare su tutto il territorio germanico una buona ricezione in altoparlante con un apparecchio ricevente a tre valvole.

L'edificio contenente il trasmettitore vero e proprio, e l'imponente antenna, sorgono al centro di una vasta landa priva di alberi e fabbricati, a circa 6 km. dall'abitato di Zeesen, sobborgo di Berlino.

L'edificio contenente il trasmettitore vero e proprio, e l'imponente antenna, sorgono al centro di una vasta landa priva di alberi e fabbricati, a circa 6 km. dall'abitato di Zeesen, sobborgo di Berlino.

L'edificio contenente il trasmettitore vero e proprio, e l'imponente antenna, sorgono al centro di una vasta landa priva di alberi e fabbricati, a circa 6 km. dall'abitato di Zeesen, sobborgo di Berlino.

L'antenna è costituita da due pali in traliccio di ferro, isolati e snodati alla base, alti 210 m. ciascuno e distanti 450 m., fra i quali è teso il tratto orizzontale, lungo 280 m. dell'aereo a T.; la discesa centrale è lunga 200 m. e fa capo al complesso trasmettitore posto immediatamente sotto di essa. La parte orizzontale di tale aereo consta di 18 conduttori di treccia di 8 mm. di diametro. La capacità complessiva dell'antenna è di circa 3500 cm. e la lunghezza d'onda propria di 2100 m., la resistenza di radiazione è di 75 ohm. e la corrente alla base dell'aereo è di 20 amp., quando l'energia non è modulata. La presa di terra è eseguita mediante una rete a larghe maglie di nastro di rame interrata entro una superficie ellittica sottostante all'antenna a circa 50 cm. sotto il livello del suolo; l'esistenza di una falda acquifera nel terreno a piccola profondità, contribuisce ad aumentare notevolmente l'efficienza della presa di terra.

Tutto il complesso trasmettitore è situato in un ampio edificio in stile sobrio e severo delle dimensioni di circa 46 m. di lunghezza, per 38 m. di larghezza. In un vastissimo locale ben rifinito ed illuminato è installato il complesso generatore ad alta frequenza fronteggiato da un lungo pannello di manovra automatica di tutto l'impianto. Il complesso generatore è così costituito:

Anzitutto vi è il cosiddetto oscillatore pilota composto da due valvole da 1 kw. in parallelo raffreddato

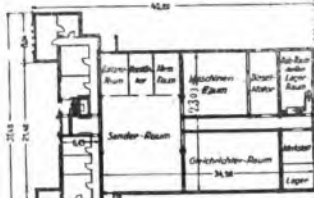

Pianta generale edificio del trasmettitore.

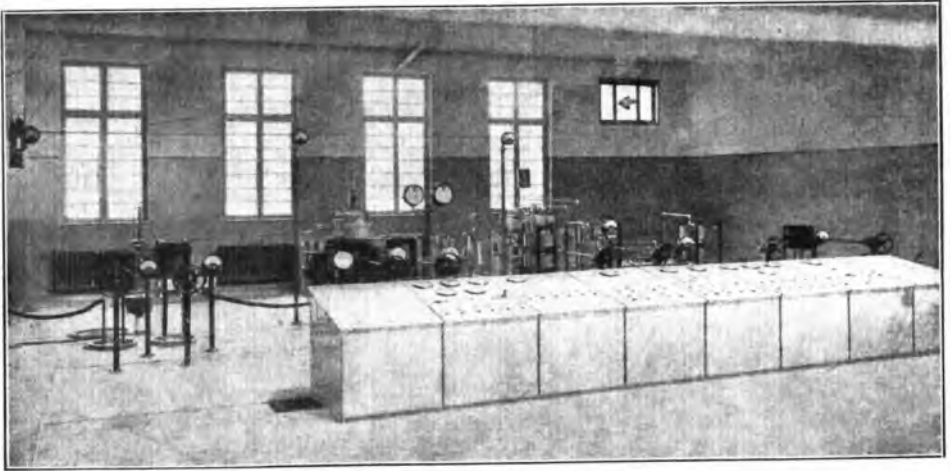

Complesso generale e amplificatore di grande potenza e pannello di controllo automatico

date ad aria; le oscillazioni generate da questo primo generatore vengono poi amplificate alla potenza di 10 kw. da una valvola successiva di tale potenza, raffreddata ad acqua, la quale è a sua volta seguita dall'ultimo stadio amplificatore di potenza costituito da 6 valvole da 20 kw. in parallelo (totale 120 kw); pure raffreddate ad acqua. La modulazione avviene sullo stadio intermedio da 10 kw. variandone la resistenza del circuito di griglia (sistema Telefunken).

Tutti gli stadi ora accennati di amplificazione ad alta frequenza, sono neutralizzati mediante un condensatore di neutralizzazione opportunamente predisposto.

Uno speciale dispositivo che realizza il raddrizzamento delle oscillazioni ad alta frequenza (una piccola frazione dell'energia generata)

generate dall'oscillatore pilota sumpensionato, permette di proporzionare in un modo elegantissimo la tensione di griglia della valvola da 10 kw. secondo la potenza generata.

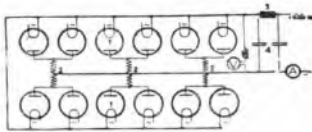

Schema elettrico circuito raddrizzatore

è in tal modo assicurato il funzionamento della valvola modulata, nelle sue condizioni più favorevoli agli effetti della bontà della modulazione stessa. Tutte le valvole su accennate sono alimentate con una tensione anodica di 12.000 volts; la quale è

ottenuta raddrizzando con un complesso di 12 diodi raddrizzatori la corrente alternata a 50 periodi resa esafase da uno speciale trasformatore alimentato dalla rete di distribuzione a 6000 Volts. Due batterie di condensatori da 20 microfarad ciascuna ed un'impedenza da 6 Henry assicurano il livellamento perfetto della corrente anodica. Il complesso raddrizzatore livellatore è collocato in una spaziosa camera separata; in un'altra camera trovano posto le macchine rotanti che forniscono l'energia per l'accensione dei filamenti delle varie valvole e per la tensione di griglia dell'ultimo stadio del complesso generatore.

Quest'ultimo è collocato in un vasto salone ed allineato presso un'estremità di questo; di fronte ad esso è installato il pannello di comando che costituisce una delle più importanti caratteristiche di questo trasmettitore. Esso è suddiviso in parecchie sezioni portanti un totale di 60 bottoni di comando a pressione, con relativi segnali luminosi, mediante i quali è possibile controllare tutti indistintamente gli organi del trasmettitore. Tale pannello di manovra visibile nella parte anteriore della nostra fotografia, è provvisto di un ingegnossissimo sistema di blocco mediante il quale è resa impossibile qualsiasi manovra errata: l'avviamento dell'intera stazione deve avvenire secondo un determinato ordine; se questo non si verifica (per disattenzione od inesperienza) l'avviamento è impossibile. Tale avviamento a fase suc-

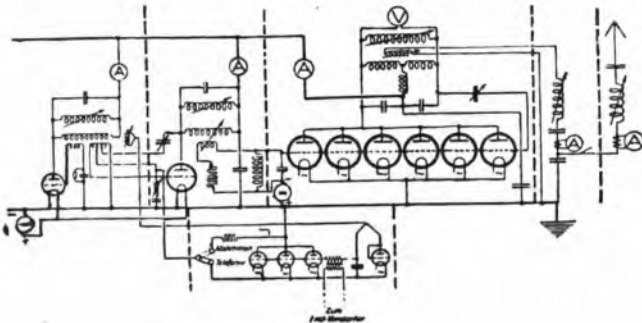

Schema elettrico circuito generatore - modulatore - amplificatore

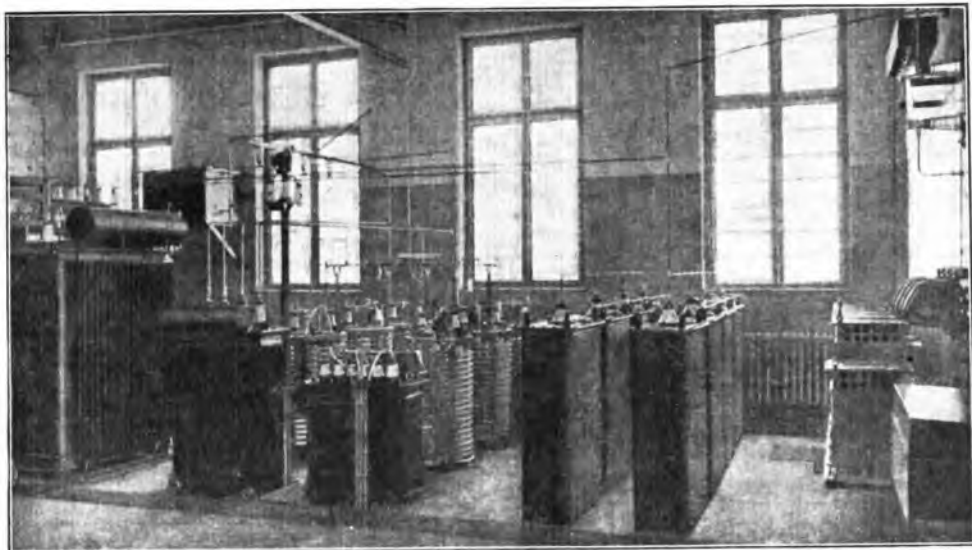

Complesso raddrizzatore - livellatore per la tensione anodica delle valvole generatrici

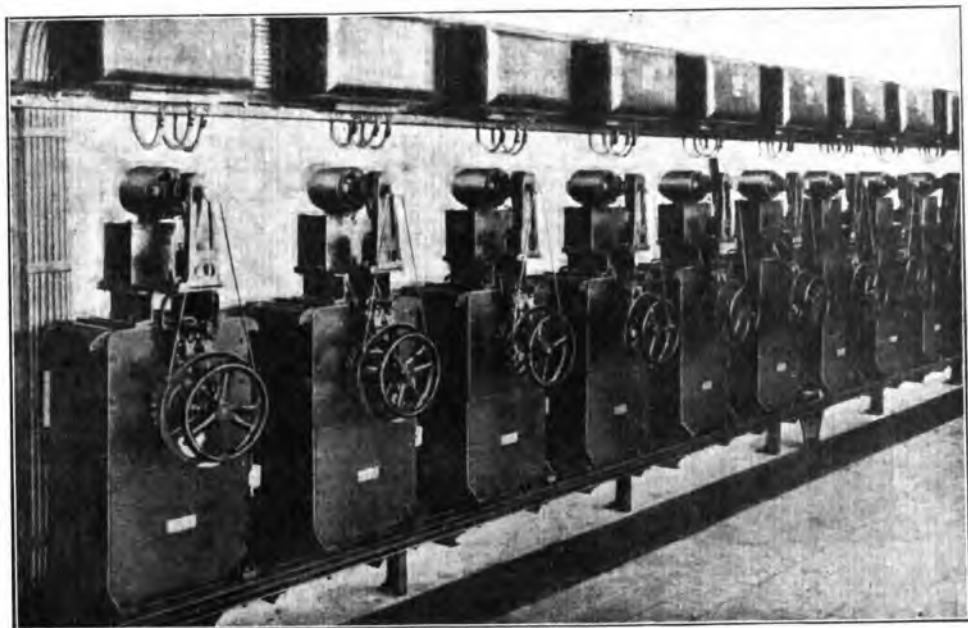

Comandi automatici azionati da servomotori elettrici

cessive, è costantemente controllato da opportune segnalazioni luminose ed avviene in via normale automaticamente nello spazio di un minuto ed un quarto.

La regolazione dei vari sistemi di accoppiamento nei circuiti oscillanti dei diversi circuiti generatori ed amplificatori ad alta frequenza, sono eseguite mediante volanti tipo automobile, con frenamento regolabile. L'accoppiamento dell'antenna coi circuiti dell'ultimo amplificatore di potenza è puramente capacitivo, ed avviene per tramite di uno speciale circuito sintonizzato che ha lo scopo di ridurre a limiti trascurabili le armoniche superiori.

In un altro locale dello stesso edificio è installato un gruppo elettrogeno a motore Diesel e varie batterie d'accumulatori, quale riserva in caso d'interruzione. E vi è pure una piccola officina per le piccole riparazioni urgenti.

Con particolari cure è stato predisposto il sistema di circolazione dell'acqua di raffreddamento delle valvole di grande potenza; trattasi di un circuito idraulico chiuso circolante in un radiatore attraversato da una corrente d'aria fredda soffiata da un potente ventilatore centrifugo. Radiatore, ventilatore e vasca di riserva dell'acqua sono contenuti in un piccolo edificio attiguo a quello principale della stazione.

Un interruttore automatico comandato da un manometro inscritto sulla tubazione dell'acqua di raffreddamento, arresta immediata-



La cerimonia dell'inaugurazione avvenuta il 20 Dicembre u. s.: 1) Dott. Bredow; 2) Dott. Pijetend segretario di Stato; 3) Dott. Craemer Direttore dei servizi telegrafici statali; 4) Dott. Magnus Direttore della Società delle Radiodiffusioni; 5) Dott. Conto Arco e 6) Dott. Schapira Direttori della Società Telefunken

mente il funzionamento di tutto il complesso trasmettitore, qualora questa venisse a mancare.

Data la presenza del grande pannello centralizzante ogni manovra su accennato, oltre a quella dei vari sistemi di blocco e di protezione, due sole persone possono attendere

in via normale al funzionamento dell'intero trasmettitore.

Le nostre fotografie serviranno a chiarire meglio questa succinta descrizione del più potente trasmettitore radiofonico Europeo.

Abbonatevi al "RADIORARIO"

POMPE GABBIONETA

Via Principe Umberto, 10 • MILANO (112) • Telefoni 64.655 • 64.656



Elettropompa modello Notaresco - Coibizione Pustesc, doppiamente multipla, con 6 x 5 = 11 giranti e Motori da HP. 30. Riceve sotto carichi 12 mc ora di acqua caldissima a 12 atmosfere, e la spinge in caldaia contro 39 atmosfere - Con speciale circolazione di acqua fredda - i cuscinetti della Pompa e sotto il Motore Elettrico per l'indurre l'eccesso di riscaldamento in seguito all'acqua bollente

STABILIMENTO A SESTO S. GIOVANNI - Telefoni 20-942 di Milano e 140 di Sesto



Nel prossimo marzo, sarà inaugurata a Johannesburg una stazione di 20 Kw. Il numero degli abbonati nell'Africa Inglese del Sud è oggi di 11000.

Il primo programma trasmesso, or sono cinque anni, dalla B B C non ebbe, si calcola, più di cinquemila ascoltatori. Il programma trasmesso il 15 novembre ricorrendo il quinto anniversario, fu ascoltato da 12 milioni di persone.

Il nostro abbonato Carlo Pezzoli ha pubblicato sul periodico di letteratura vernacola « Ol Giopi » di Bergamo il seguente sonetto riferentesi alla radiofonia:

*No: jo mia, ol spiritùs come i balùs
perchè la m'ègn la radio compagnia
e de scollà di carhe la me schia
in chèsta capital di spavàdis.*

*E a lé me lèche sèmpar quando pòs
perchè l'è 'l fantàn de l'armonia
doe s'pòl sazià con grand economia
e lèce i biligrante càds de dòs.*

*E po' m'iso affessinà a chi scèlète
chi me parla in manere tal carine
de jas lo v'ia per anime zenède.*

*Ma le ègn tal de loulà ste bèlle usine
de sirène scendide in mez ai sidle
che pericol no ghè chi me rùine.*

TRADUZIONE: No, non intendo fare il crittullo né il maligno dal momento che la radio è compagna della mia solitudine e mi tien lontano dai pettegolezzi di questo ambiente volgare.

E alla radio sto vicino ogni qualvolta mi è concesso giacché essa è come una sorgente di armonia che disseta con poco sacrificio e lenisce ogni malinconia.

E poi mi sono affezionato a quelle fanciulle che mi parlano così soavemente da farsi considerare come anime gemelle.

Ma la loro voce di sirene appiattate fra le stelle viene tanto da lontano da poter escludere qualsiasi dramma della seduzione!

Si è stabilito uno scambio di programmi con onde corte tra la stazione inglese di Chelmsford, costruita dalla Marconi in cooperazione con la B. B. C., e quella americana di Schenectady.

Queste trasmissioni servono come prova per quelle da effettuarsi in seguito dall'Inghilterra ai Domini. Questi si stanno intanto provando ad afferare le trasmissioni di Chelmsford.

Il trasmettitore impiantato a Chelmsford è di 25 Kw (5 S W) ed è collegato ad un aereo alto 130 metri.

Sono stati costituiti tre posti riceventi ad un miglio di distanza da Chelmsford.

L'uso finale che si farà del trasmettitore di Chelmsford non sarà probabilmente di lanciare programmi che possono essere ricevuti direttamente dagli uditori nei do-

mini, ma che possano essere ritrasmessi da stazioni relais in questi impiantati.

Intanto dalla stampa rileviamo che le trasmissioni di Chelmsford su onda di 21 metri sono state udite molto chiaramente nel Sud Africa a Johannesburg con una ricezione migliore di quella della stazione degli Stati Uniti, ed anche a Durban; furono pure chiaramente ricevute da uditori di Wellington, Christchurch, Hastings e Thames nella Nuova Zelanda, di Sidney nell'Australia.

Da una lettera pubblicata da « Nature » si rileva che vennero fatte esperienze nella miniera di Carbon (Colorado) per constatare fino a quale profondità le radio-onde penetrano nel suolo. Il Sig. Guy L. Allen, di Boulder, le effettuò adoperando una supereterodina a nove valvole, con la quale aveva sentite le stazioni di Buenos Aires, Madrid, Lima e Londra. Alla profondità di 67 metri sotto la superficie terrestre, ed in una galleria priva di rovine, fili conduttori metallici, ecc. egli udì perfettamente KFEL, Denver. (248 m.) e tutti i presenti poterono udire bene il concerto con l'altoparlante. Procedendo alla profondità di 157 metri non fu più possibile una chiara ricezione al mattino, ma alla sera verso le 21 fu ancora udita la musica ed il canto di Denver (326 metri) in altoparlante, con chiarezza simile a quella che si aveva alla superficie del suolo.

In entrambi i casi l'aereo era a telaio diretto verso Denver.

Precedenti esperimenti fatti in un tunnel a Montreal (Canada) avevano dimostrato che la onda di 40 metri aveva un debole potere di penetrazione e che onde più efficaci erano le medie; ma che le onde superiori ai 10000 metri erano le più penetranti.

Le emissioni Radio L. L. di Parigi di cui pubblicheremo ogni settimana i programmi sono effettuate contemporaneamente alla lunghezza d'onda di metri 60 e 370.

L'Agenzia per l'Italia degli Stabilimenti Radio L. L. 31 av. Trudaine Paris sarà grata ai radioamatori italiani che vorranno dar loro notizie sulla ricezione di detta stazione in Italia.

Radio-Barcellona ha bandito un concorso per radiogrammi.

La cerimonia della consegna del Premio Nobel di Fisica, Medicina e Letteratura, svoltasi, presente il Re, nella sala dei concerti di Stoccolma è stata trasmessa da tutte le stazioni svedesi.

Un funzionario dei Telegrafi di Haarlem (Olanda) ha ottenuto dal suo governo l'autorizzazione d'impiantare una stazione privata per esperimenti di televisione a colori.

Il 20 novembre dello scorso anno alle 2 del mattino, lo speaker della stazione di Monaco annunciò: « Ascoltate l'America. Ma per non si sa quale ragione, Schenectady restò muta e Pittsburg si fece sentire poco chiaramente. Si cercò ancora di ritrasmettere Schenectaday ma senza riuscirci.

Le stazioni di Milano, Roma, Napoli, sono tra quelle meglio sentite in Algeria. Così scrive a Radio-Magazine un radioamatore di Orano.

Con il nuovo anno, Bournemouth ha cessato di essere stazione principale. Rsa è ora utilizzata come semplice arelais.



TIPICI DI ASCOLTATORI
(GER. DEUSCHER RUSDEŃKI)

Bambinopoli della stazione di Napoli

L'ALBERO DI NATALE E LA PRIMA ASSEMBLEA PER LE CARICHE



La prima riunione di Bambinopoli ha chiesto ai piccoli Confederati, amici della Nonnina della Radio, una prova di... coraggio! Il tempo era così brutto e pioveva tanto che i Confederati di Bambinopoli hanno dato prova di tutto il loro attaccamento alla Confederazione, sfidando il freddo e la pioggia; pochi, solo pochissimi, hanno disertato!

Alle due pomeridiane precise a tutta la folla di circa centoventi bambini e di relativi babbi e miammie è stata aperta la porta dell'auditorium. Un *oh!* di meraviglia ha subito echeggiato di bocca in bocca: lungo le pareti, sotto il soffitto, una vera e propria pioggia di candidi fiocchi di neve di ovatta, con due aeroplani volteggianti arditamente, con arabeschi di... ghiaccio che disegnavano le lettere di « Bambinopoli » facevano da cornice ad un

gigantesco abete scintillante di oro e di argento, carico di gingilli multicolori, con ai piedi e fra i rami i doni per i



Disegno di M. A. Zacco-Cesarò

confederati: centoventi giocattoli scelti con ogni cura che hanno, è bene dirlo subito, accontentato tutti i piccoli intervenuti.

Mano mano che entravano, i Confederati estraevano a sorte un numero che dava diritto al premio: tamburi, cavalli, palle, giochi meccanici, racchette, armoniche, automobili, tiro al bersaglio..... un vero paradiso.

Si passa quindi alla designazione delle cariche che dovrebbero essere a scelta della nonnina, ma poiché Bambinopoli non ama le vecchie tradizioni, si procede per autocandidature, si chiede:

Chi vuole essere generale della Confederazione?

Si fa avanti un tombolino di cinque anni, che è subito eletto per acclamazione: egli è Vincenzino Gragnano.

Per coprire la carica di Ammiraglio si presentano ben sette auto-candidati! E allora la scelta essendo difficile, i sette candidati dovranno entro il dieci gennaio far pervenire alla Nonnina della Radio stazione di Napoli, Via Cesareo Console, 3, un componimento nel quale si descrive un viaggio per mare.

E' nominato, poi, capo delle forze aeree Geppino Agrelli.

Infine tutti i confederati sono invitati a partecipare al seguente concorso: inviare entro la fine di gennaio delle proposte sulla organizzazione di Babinopoli. Le proposte prescelte per l'attuazione saranno premiate.

In ultimo si distribuiscono i doni: è

la festa nella festa, è la gioia viva, scoppiante di tutti i confederati, che sono fotografati con lampo di magnesio, fumo e molta pazienza da Guglielmo Troncone.

Dopo una distribuzione di dolci e di vermouth, la festa ha fine e ci si lascia con l'arrivederci al più presto.

MICROFOLINA



DITTA BOLZANI GRIMOLDI & C.

DI EUGENIO GRIMOLDI

CASA FONDATA NEL 1903

**Premiata Fabbrica Lombarda di Carrozze per Bambini, Bambole ed Infermi
Tricicli, ecc.**

TELEFONO N. 21-212 - **MILANO (123)** - VIA CESARE BALBO, 9



Cigarettes
Sedie trasformabili
per bambini
Commissioni
Riparazioni

Medaglia d'oro
Camera di Comm. di Milano

CATALOGHI E LISTINI
GRATIS A RICHIESTA



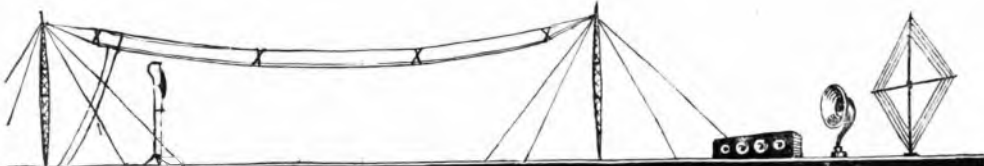

TRA ANTENNE E CIRCUITI

Ricevitore per la stazione locale alimentato totalmente con corrente alternata

È doveroso riconoscere che un'ottima e potente ricezione delle trasmissioni della stazione radiodiffonditrice locale, realizzata con apparecchi adatti ad altoparlanti ad alto rendimento in qualità ed intensità di riproduzione fonica, costituisce una delle principali attrattive della radiofonia.

possedute nel modo più completo dal ricevitore a tre valvole che presentiamo oggi.

In esso, vengono usate delle valvole speciali per corrente alternata, recentemente apparse in commercio, mediante le quali l'uso degli accumulatori o pile per l'accensione non è più necessario, essendo sufficiente

I valori dei vari organi sono:
 C^1 = condensatore variabile da 0,0005 Mfd.

L^1 = bobina a nido d'api da 100 spire.

T^2 = trasformatore a bassa frequenza di ottima qualità, rapp. $\frac{1}{3}$.

C^2 = condensatore fisso da 0,002 Mfd.

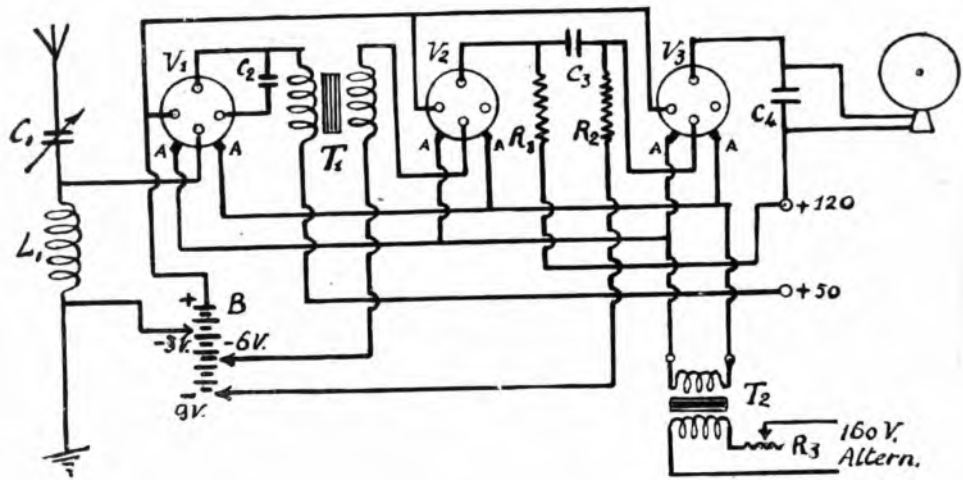

Fig. 1

Ho detto che i radioricettori usati, devono essere adatti a questo scopo, e con la qualifica « adatti » voglio intendere:

- a) Rivelazione ed amplificazione a B. F. perfette sotto ogni punto di vista.
- b) Potenza elettroacustica rilevante fornita all'altoparlante.
- c) Estrema praticità d'uso, d'alimentazione e di manutenzione.

Tutte queste caratteristiche sono

per tale scopo inserire una comune spina bipolare in una presa di corrente dell'impianto d'illuminazione domestico.

La figura 1 da lo schema elettrico di questo ricevitore.

Come è facile vedere, la prima valvola funziona da rivelatrice col sistema per corrente anodica ciò che assicura la massima purezza e fedeltà di riproduzione acustica; le altre due valvole funzionano da amplificatrici a B. F. la prima a trasformatore, la seconda a resistenza.

C^2 = condensatore fisso da 0,005 Mfd.

C^3 = condensatore fisso da 0,002 Mfd.

R^1 = resistenza da 100.000 ohm. di tipo metallico (Duwirohm-Dublier).

R^2 = resistenza da 1 Megohm.

T^2 = trasformatore abbassatore della tensione alternata della rete illuminazione: potenza circa 15 Watt: primario per la tensione della rete, secondario per circa 0,8 Volt a vuoto,

capace di sopportare un carico di circa 5 amp. continuativi.

R^1 = reostato di regolazione dell'accensione; serve ottimamente un potenziometro da 200 ohm però usato come reostato.

B = batteria di pile a secco da 9 Volt con prese a 3. e 6 Volt.

Il complesso delle due resistenze R^1 ed R^2 , e relativo condensatore C^3 può essere vantaggiosamente sostituito da un blocco accoppiatore a resistenza-capacità Dubilier.

Così pure il trasformatore T^2 e relativo reostato R^3 possono essere vantaggiosamente sostituiti dal complesso *RT600* della Radiotecnique.

Si useranno le seguenti valvole: prime due *RT655*; terza *RT656* (Radiotecnique per corrente alternata).

Gli estremi del filamento di tali valvole fanno capo a due morsetti a vite (A-A in fig. 1) situati lateralmente allo zoccolo sulla cui parte inferiore sono sistemati i piedini di innesto disposti nel modo classico.

Tutti i collegamenti interni verranno eseguiti come al solito con

filo rame stagnato diam. 1 mm.; il circuito d'accensione con la corrente alternata, verrà invece eseguito con quattro trecce flessibili del tipo per inpianti luce (da 2×1) facenti capo direttamente al secondario del trasformatore abbassatore.

Sarà bene derivare permanentemente dagli estremi del primario (alta tensione) di questo trasformatore una lampadina della tensione della rete, allo scopo di indicare se le valvole sono accese o no, poiché il filamento di queste ultime rimane quasi oscuro anche durante il funzionamento normale.

L'alimentazione anodica di questo ricevitore può essere fatta mediante un alimentatore per corrente alternata sul tipo di quello descritto nel N. 43 - 1927 di *Radiorario*, oppure mediante batterie di pile od accumulatori.

Il volume sonoro fornito da questo ricevitore è notevolissimo e tale da poter alimentare con la massima energia due o tre altoparlanti disposti in parallelo. Anzi a questo proposito dirò che anche indipendentemente dall'intensità di ripro-

duzione ottenuta, l'audizione con due altoparlanti (uno del tipo a tromba e l'altro del tipo a larga membrana conica) costituisce l'unico sistema attualmente possibile per ottenere la massima fedeltà e naturalezza dei suoni riprodotti. Ciò è giustificato dal fatto che l'altoparlante a tromba riproduce meglio i suoni alti, mentre quello a larga membrana riproduce meglio i suoni bassi; usando quindi contemporaneamente questi due tipi si ottiene una compensazione pressoché perfetta a tutto vantaggio del colore e naturalezza dei suoni.

Questi due altoparlanti vanno disposti in parallelo, sarà bene ch'essi abbiano uguale resistenza.

Entro un raggio di circa 5 m. dalla stazione trasmittente sarà sufficiente un'antenna interna; oltre tale distanza ed entro un raggio di una quindicina di Km. occorrerà un'antenna esterna; ciò per ottenere una buona audizione in altoparlante.

Ing. A. BANFI

**VASTO
ASSORTIMENTO ARTICOLI**

RADIO PHILIPS

AD OTTIMI PREZZI DA

CAPUANI GIUSEPPE

VIA LUCREZIO CARO N. 32

ROMA

BATTERIA ANODICA



RICARICABILE
INSOLFATABILE

Tipo B. R. B. - Brevetto N. 254612

Unica batteria in commercio a placche intere
"L'Ideale per le Batterie Anodiche"
Niente griglie - Niente paste riportate

Absolutamente insolfatabili - non soffrono anche se dimenticate
senza acido per tempo indeterminato.

Audizione perfetta - costante - senza disturbi - durata massima di
carica - manutenzione semplicissima.

Radioamatori: preferite le nostre Batterie a tutti gli altri sistemi. - Con
minima spesa di ricarica conservate sempre il valore del vostro danaro.

**Leggete nel N. 1 a pagina 59 del Radiorario, l'articolo "fra Anodi e
e Circuiti" riguardanti i pregi delle Batterie a Placca intera - e leggete
il seguente certificato di collaudo:**

STUDIO ELETTROTECNICO
ING. ALESSANDRO BAUFI
Milano

Milano, 12 Ottobre 1937

Spett. Ditta L'ACCUMULATORE

MILANO

OGGETTO: prove su un nuovo tipo
di batteria anodica a
placche insolfatabili.

Batteria composta di 40 elementi e placche di costruzione speciale, in recipienti di celluloidici.

- a) Tensione iniziale 85 Volt (2,12 V. p/ el.). Scarica al regime di Ampo 0,05 per 5 ore consecutive giornaliere, sino ad una tensione di Volt. 70 in 45 ore; pari ad una capacità di 2,25 AMP. ORA.
- b) Sottoposta ad una serie di 10 corti circuiti netti ai morsetti, della durata di circa 1 min., secondo ciascuno, intervallati di 5 minuti primi, non si è verificata alcuna deformazione alle placche, nè caduta di materiale al fondo.
- c) La stessa batteria scaricata completamente (15 Volt ai morsetti) e lasciata in queste condizioni per la durata di 15 giorni, ha ripreso poi quasi totalmente la sua carica; la capacità determinata dopo quest'ultima prova, con lo stesso regime di scarica di cui si capovero a), è risultata di 2,1 Amp. ora.

Con stima

Nessun altro Accumulatore può sostenere queste prove

Ci si rivolga al Sig. Ing. Alessandro Baufi alla Ditta fabbricante:

"L'ACCUMULATORE" - Via Palazzo Reale, 3 - MILANO

TELEFONO N. 36-648

GRANDIOSA VENDITA a tutto il **31 gennaio 1928**

MAGAZZINI TESSUTI TRE ALBERGHI - Via Tre Alberghi, 4

di tutte le merci non più a quota 90 ma a **Veri prezzi di Stralcio**
pel consueto **Inventario Annuale.**

Merce NON di blocco ma di Primitissima Scelta

ALCUNI LOTTI:

**Lanerie per paletot signora -
Tailleurs e abiti assortiti nelle
tinte e novità**

Lotto N. 1 a L.	9
» » 2 » »	15
» » 3 » »	20
» » 4 » »	29
» » 5 » »	35
» » 6 » »	39

SETERIE

Lotto N. 1 - Sete per soprabiti neri e colorati alto cm. 90 . . . a sole L.	15
Lotto N. 2 - Crep pura seta pesante lavabile alto cm. 90 . . . a sole L.	15
Lotto N. 3 - Crep marocain nelle di- verse qualità alto cm. 100 a sole L.	15
Lotto N. 4 - Crep Giorgette pura se- ta pesante alto cm. 100 . . a sole L.	20
Lotto N. 5 - Crep Giorgette pesan- tissimo alto cm. 100 . . . a sole L.	29
Lotto N. 6 - Crep Marocain e Crep Papillon pesantissimo pura seta organzino a sole L.	33
Lotto N. 7 - Foderami finissimi uni- ti e fantasia . . . prezzo ridotto a L.	8

VELLUTI

Lotto N. 1 - Velluti neri e colorati alti cm. 70 a L.	20
Lotto N. 2 - Velluti Chifonne pan- ne finissimo alto cm. 90 . . . a L.	44
Lotto N. 3 - 1000 Tagli Paltò lana signora per regali di metri 2,50 alto metri 1,40 a L.	30
Lotto N. 4 - 1000 Tagli Paltò signo- ra finissimi pura lana metri 2,50 alto metri 1,40 a L.	50
Lotto N. 5 - 500 Tagli paltò in Ski- schin nero pesante in seta m. 3 a L.	120

Stoffe Uomo per paletò

Lotto N. 1 - Panni neri, bleu e fan- tasia a L.	39
Confezionato su misura con fodere fini a L.	320
Lotto N. 2 - Panni neri, bleu e fan- tasia a L.	49
Confezionato su misura con fodere seta a L.	365
Lotto N. 3 - Panni neri, bleu e fan- tasia a L.	79
Confezionato su misura con seta fi- nissima a L.	450
Lotto N. 4 - 1000 Tagli abiti uomo delle migliori stoffe di m. 3,20 a L.	110

**Grandioso assortimento stoffe nere, bleu e fantasia per abito uomo delle
migliori fabbriche estere e nazionali a prezzi di stralcio**

SARTORIA PROPRIA - MASSIMA GARANZIA NELLE CONFEZIONI

Invitiamo le Autorità politiche e governative a voler controllare il nostro sistema di vendita

PICCOLA PUBBLICITÀ

AVVISI D'INDOLE COMMERCIALE - OCCASIONI VARIE - OFFERTE E DOMANDE

G. FUGAZZA

MILANO - VIA FELICE CAVALLOTTI N. 6
Telefono 87-587

Confezioni accurate pelliccerie
Commissioni e riparazioni

P. PERCOVICH - Trieste

VIA G. CARDUGGI, 22

Fonte d'acquisto materiale Radio

ACCUMULATORI

Ricarica in giornata - Garanzia assoluta

PREZZI

Batterie d'accensione 4 Volt da 5 a 30 Amp. L. 3

• 30 a 100 • 4

• oltre 100 • 5

Batterie snodiche da L. 10 a L. 15

Batterie per automobili L. 12 cad.

Tutto il materiale Radio in liquidazione

UNIONE ITALIANA ELETTRICISTI - MILANO, Via Solferino N. 7



APPARECCHI
RADIOICEVENTI ED
ALTOPARLANTI

della Casa
CARL LINDSTROM
di LONDRA

Con il Radio ricevitore 5 valvole tipo 495, ultimo modello, (Brossetto Telefunken) si portano le principali Stazioni trasmettitori europee a casa propria, in chiarissimo altoparlante, escludendo la Stazione locale.

Prezzo L. 1000 - Tassa governativa L. 36

Sconto ai Signori Riconditori - Cataloghi gratis su richiesta - Carcerati Sub-Agenti.

Rapp. esclusivo per l'Italia:

CURATOLI GIUSEPPE
NAPOLI (175)
Via Tribunelli n. 122



ENRICO COMONI

MILANO - VIA ZEBEDIA, 7-9 - TELEFONO 83-021

Impianti e Forniture elettriche - Impianti Gas, Acqua potabile, Idraulica, Hagni, Scaldabagni - Apparecchi Radio e parti staccate.

Scenti agli abbonati della U. R. I.
Officina in Locate Triulzi

Denitrifco "La Perla" il migliore

Siatesi di sei medicinali, dà ai denti una smagliante bianchezza, igienico, disinfettante ideale della bocca

Adottato largamente dal Regio Esercito

Scatola grande elegante in alluminio L. 4,- piccola L. 2,-

Con. GIUSEPPE CORBETTA - Via Conte Valere, 15 - MILANO

Prima di fare acquisti di lampadine e materiale elettrico domandate i prezzi alla

Ditta LUIGI MARINONI

MATERIALE PER IMPIANTI ELETTRICI
MILANO (116)

Corso Genova, 20 - Telef. int. 31-000

Specialità in articoli da regalo

La pubblicità sul Radiorario

è gestita direttamente dall'Amministrazione
della rivista Corso Italia, 13 - Milano.

I Sigg. Inserzionisti sono pregati di inviare
al suddetto indirizzo il materiale per le
loro inserzioni e tutte le norme relative.

Per preventivi e ordinazioni di Pubblicità rivolgersi alla

A. P. I. - Agenzia Pubblicitaria Italiana

Via Pantano, 3 - MILANO - Telefono 85-409

Per Napoli e provincia

G. CASALINI - Calzettari alla Corsea, 37 - NAPOLI



[Vietato riprodurli senza autorizzazione. Le Stazioni seguono in ordine alfabetico].

ELENCO DELLE TRASMISSIONI SPECIALI DELLA SETTIMANA

DOMENICA 8 Gennaio

MILANO - ore 21: "Pagliacci" di Leoncavallo.
ROMA. . - ore 21 circa: Trasmissione da un Teatro.

LUNEDÌ 9 Gennaio

ROMA. . . - ore 17,30 - 19: Concerto del Quartetto di Berna.
MILANO - ore 21: Grande Concerto col tenore Aureliano
Perille e la signorina Etty Maroli.
NAPOLI. . - ore 21: "Andrea Chenier" di U. Giordano.

MARTEDÌ 10 Gennaio

ROMA. . . - ore 20,45: Serata di musica russa.
NAPOLI. . - ore 20,45: Trasmissione dal Teatro S. Carlo.

MERCOLEDÌ 11 Gennaio

MILANO - ore 21: Trasmissione di un'Operetta dal Teatro Lirico.
NAPOLI. . - ore 21: Concerto di musica teatrale.

GIOVEDÌ 12 Gennaio

MILANO - ore 21: "Pagliacci" di Leoncavallo.
ROMA. . . - ore 20,40: Selezione dell'operetta "La danza delle
Libellule" di Lombardo e Lehar.
NAPOLI. . - ore 21,30: Trasmissione di un'Operetta dal Teatro Bellini.

VENERDÌ 13 Gennaio

MILANO - ore 20,50: Concerto sinfonico della Grande Orchestra.
NAPOLI. . - ore 21: "La Rondine" di Puccini.

SABATO 14 Gennaio

ROMA. . . - ore 20,40: circa Terzo atto del "Werther" di Mas-
senet e Secondo atto di "Turandot" di Puccini.
NAPOLI. . - ore 20,45: Trasmissione dal Teatro S. Carlo.

DOMENICA 15 Gennaio

MILANO - ore 21: "Manon" di Massenet.
ROMA. . . - ore 21: circa; Trasmissione da un Teatro.
MILANO - ore 21: "La Geisha" di Sidney Jhones.

DOMENICA 8 Gennaio

MILANO (1 MI) m. 315,8, Kw. 1,5
MILANO-VIGENTINO m. 549, Kw. 7.

10,30-11,15: Concerto vocale e istrum-
mentale di musica religiosa.

13-14: Eventuali Comunicazioni Go-
vernative.

16: Segnale Orario.

10-17,30: CONCERTO VOCALE E ISTRU-
MENTALE con il concorso della Signo-
ra Ida Borghi, soprano: a) Wagner
"Doloris". b) Haendel «Va godendos». c)
Boito «Mefistofele» Nenia. d) Thomas:
«Mignon» Non conosci il bel suol. baritono
Vasco Campagnano; a) Rossini: *Il
Barbiere di Siviglia*: Largo al Factu-
tum; b) Verdi: *Un ballo in maschera*,
«Alla vita che t'arride»; c) Tosti: *Se-
gredo*, e del violinista Emerico Nugel:
a) Max Bruch: *Kol Nidrei*; b) Hubay:
Il liutaio di Cremona; c) Beethoven:
Romanza in Sol e Quintetto della U.R.I.
1) Boccherini: *Celebre Minuetto in Sol
Maggiore*; 2) Grieg: *Corteo di notte*; 3)
Limentia; a) *A sera in terra di Toscana*,
(Impressioni); b) *Soldatini in gran pa-
rata*; scherzo per archi soli; 4) Lange:
Nomina. 5) Seybold: *Il Mulino nel
bosco*, impressioni.

17,30-17,55: Cantuccio dei Bambini.
17,55-18,10: Conversazione Radiofo-
restale. — Notizie.

20,15: Segnale di apertura.
20,20: Il Radiogiornale dell'Enit.
20,30: I Dieci minuti del Dopolavoro.
20,45: Segnale Orario, indl:
Ing. Alessandro Banfi:

Corso di Radiotecnica

21: Trasmissione dell'Opera
«PAGLIACCI»

di R. Leoncavallo.
22: Notizie Sportive.
22,55: Notizie Stefani. — Sport.

SCUOLA LIBERA POLITECNICA ITAL. PER CORRISPONDENZA

VIA FELICE CAVALLOTTI, 6 - MILANO - VIA FELICE CAVALLOTTI, 6

Il più importante Istituto Italiano per l'insegnamento per corrispondenza della Meccanica - Elettrotecnica - Chimica - Metallurgia - Minerio - Edilizia
Agraria - Filatura - Tessitura, ecc. — Corsi completi per Tecnici, Capitecnici, Direttori, Assistenti, Capimastri, Ingegneri, ecc. Tutti possono specializzarsi
e diplomarsi nei vari rami della tecnica moderna. Insegnamento facile ed economico. Tasse limitatissime. — Consultate i nostri programmi che si
inviavano gratis a richiesta.

23-23,50: Jazz Band della Fiaschetta Toscana.

NAPOLI (1 N.A.) m. 333,3, Kw. 1,5

10: Musica sacra.

13-14: Eventuali comunicazioni governative.

16,45: Bambinopoli.

17,10: CONCERTO DI MUSICA VARIA col concorso della Sig.a Clara Soleri.

Cardillo: *Cataly Cataly*, intermezzo; Orchestra — Tirintelli: *O primavera*, m. sopr. C. Soleri (acc. piano) — Candiolo: *Spasimo*, intermezzo; Orchestra — Denza: *Rosa incantata*, m. sopr. C. Soleri (acc. piano) — Leoncavallo: *Pagliacci*, fantasia; Orchestra — Cimara: *Stornello*, m. sopr. C. Soleri (acc. piano) — Becce: *Serenata d'Amalfi*, Orchestra — Perez Freire: *Ay, ay, ay*, m. sopr. C. Soleri (acc. piano) — Masserini: *Improvvisata*, intermezzo; Orchestra — Billi: *Il canto delle sirene*; Orchestra.

19,30m20,30: Eventuali comunicazioni governative.

20,20: Radiogiornale dell'Enit e Comunicazioni Dopolavoro.

20,35: Lezione radiotecnica e R. Commissariato del Porto di Napoli: Cronaca del Porto.

20,40: CONCERTO DI MUSICA TEATRALE.

Prima Parte

Flotow: *Marta*, sinfonia; Orchestra — Verdi: *Ernani*, « Infelice e tu credevi », basso Enzo Feliciati (acc. orchestra) — Giordano: *Andrea Chénier*: « Si fui soldato », tenore G. Ferrero (acc. orchestra) — Verdi: *Don Carlo*, « Tu che le vanità conoscesti del mondo », sopr. Hina Hisor (acc. piano) — Catalani: *Edmca*, preludio atto I; Orchestra — Verdi: *I Lombardi*, « Sei tu l'uomo della caverna », duetto per ten. e basso: G. Ferrero e E. Feliciati (acc. piano).

Seconda Parte

Laccetti: *Carnasciali*, selezione; Orchestra — Verdi: *La forza del destino*, « Me pellegina ed orfana », sopr. H. Hisor (acc. piano) — Rossini: *Il Barbiere di Siviglia*, « La calunnia è un venticello », basso E. Feliciati (acc. orchestra) — Mascagni: *Iris*, « S'era malata la mia amica bambola », sopr. H. Hisor (acc. piano) — Boito: *Nerone*, « Ecco la dea si china », ten. G. Ferrero (acc. piano) — Puccini: *La Bohème*, « Vecchia zimarra senti », basso E. Feliciati (acc. orchestra) — Verdi: *Un ballo in maschera*, « Teco io sto », duetto per sopr. e tenore: H. Hisor e G. Ferrero (acc. orchestra) — Rossini: *Guglielmo Tell*, sinfonia; Orchestra — 21,30: Segnale orario.
22: Notizie sportive.
22,55: Il Calendario.
23: Segnale chiusura.

ROMA (1 RO) m. 450, Kw. 3

10,15: Musica religiosa vocale e strumentale.

13-14: Eventuali comunicazioni governative.

17-18,15: Concerto del « Quartetto

di Roma » composto dei professori Oscar Zuccharini, Francesco Montelli, Aldo Perini e Tito Rosati.

19,30-20,10: Eventuali comunicazioni governative.

20,10-20,20: Il Radio Giornale dell'Enit.

20,20-20,30: Comunicazioni del Dopolavoro.

20,30: Segnale orario.

20,30-20,45: Sport, Notizie Stefani, Conversazione Radioforestale.

20,45: Illustrazione della Cappella Sistina. — « La predica di Gesù della Montagna » e « La guarigione del lebbroso », di Cosimo Rosselli. — Conferenza in lingua inglese del prof. Luigi Tombolini.

21 circa: Trasmissione da un teatro. Negli intervalli: « L'Eco del Mondo » di Guglielmo Alterocca. — Ultime notizie

LUNEDÌ

9 Gennaio

MILANO (1 MI) m. 315,8, Kw. 1,5

MILANO VIGENTINO m. 549, Kw. 7.

12,15: Trasmissione di notizie.

13-14: Eventuali comunicazioni governative.

17: Segnale di apertura.

17-17,50: Borse, Mercati e Cambi. Quintetto della U.R.I.: a) *Yeblach: Bolero brillante*; b) Blanc: *Malombra*; c) Tarenghi: *Serenata in Fa Minore*; d) Cuscina: *La vergine rossa*, Fantasia; e) Delibes: *Coppelia*, Suite.

17,50: Cantuccio dei Bambini.

18,15-18,30: Comunicazioni agricole a cura della Feder. Ital. dei Consorzi Agrari. — Notizie.

19-19,40: Eventuali comunicazioni governative.

20: Segnale d'apertura.

20-20,30: Lezione di inglese, tenuta dal prof. Mario Hazon.

20,30-20,50: Radiogiornale dell'Enit e Dieci minuti del Dopolavoro.

20,50: Segnale Orario, indici C. A.

Blanche: *Sui margini della Storia*.

21: Grande Concerto con il concorso del celebre tenore AURELIANO PERTILE, della signorina ETTY MAROLI e della Grande Orchestra della U.R.I.

Comm. AURELIANO PERTILE, tenore: Giordano: *Andrea Chénier*, « Un di all'azzurro spazio » — Verdi: *Luisa Miller*, « Quando la sera al placido » — Rotoli: *La mia Bandiera*.

Signorina ETTY MAROLI, soprano: Catalani: *La Vally*, « Ebben, me ne andrò lontana » — Verdi: *Il Trovatore*, « D'amor sull'ali rosee » — Cilea: *Adriana Lecouvreur*, « Poveri fiori ».

Signorina ETTY MAROLI e Comm. AURELIANO PERTILE: Puccini: *Tosca*. Duetto dell'Atto Primo.

La grande orchestra della U.R.I. diretta dal Maestro R. Santarelli accompagnerà gli Egregi Artisti ed eseguirà il seguente programma:

Rossini: *Il Barbiere di Siviglia*, situazione — Saint Saens: *Phaeton*, poema sinfonico — Mancinelli: *Cleopatra*, barcarola e scherzo — Mendelssohn: *La grotta di Fingal*, ouverture — Ponchielli: *Gioconda*. Danza delle ore.

22,55: Notizie Stefani.

23-23,30: Jazz Band della Fiaschetta Toscana

NAPOLI (1 N.A.) m. 333,3, Kw. 1,5

13-14: Eventuali comunicazioni governative.

14: Borsa, Cambi e Notizie Stefani.

16,45: Bollettino meteorologico e Notizie Stefani

16,50: Novelle, aneddoti, spunti diilarità.

17,5: Camera di Commercio di Napoli: Mercati del giorno.

17,10: CONCERTO DI MUSICA VARIA col concorso della Sig.a Lia Caros.

Bettinelli: *Ultime rose*, notturno; Orchestra — Tosti: *l'isione*, romanza, sopr. L. Caros (acc. piano) — Cortopassi: *La danzatrice di Bagdad*, intermezzo; Orchestra — Lehár: *Frasquita*, romanza, sopr. L. Caros (acc. piano) — Fattou: *Sotto i tigli*, valzer lento; Orchestra — Denza: *Se*, romanza, sopr. L. Caros (acc. piano) — Massenet: *Il Re di Lahor*, fantasia; Orchestra — Tosti: *Sogno*, romanza, sopr. L. Caros; (acc. piano) — Sassano: *Angoscia d'amore*, intermezzo; Orchestra — Auber: *Fra Diavolo*, romanza, sopr. L. Caros (acc. piano) — Becce: *Serenata d'Amalfi*; Orchestra — Bellotti: *La donna*, One step; Orchestra.

19,30-20,20: Eventuali comunicazioni governative.

20,20: Radiogiornale dell'Enit e Comunicazioni Dopolavoro.

20,35: Ultime notizie Stefani e R. Commissariato del Porto di Napoli: Cronaca del Porto.

21: Trasmissione dell'opera

« ANDREA CHENIER »

in 4 atti di U. Giordano.

Esecutori: Chénier, tenore Gastone Ferrero; Gerard, barit. Raffaele Aulicino; Maddalena, sopr. Tina O. Toledo; Barsi, sopr. Bice Citarella; La Contessa, m. sopr. M. Maione Piscicelli; Madelon, m. sopr. Rosa Bettinelli; L'abate, tenore Armando Burri; Un incredibile, tenore Genaro Schioppa; Il Sanculotto, barit. Arturo Lombardi; Rouger, bas. Pasquale Rippa; Schmidt, basso Alfredo Boltrero; Dumas, basso Mario Ferrante; Fleville, barit. Salvatore Stasi.

Artisti, Coro e Orchestra della U.R.I.

21,30: Segnale Orario.

22,55: Il Calendario.

23: Segnale chiusura.

**L'abbonamento al RADIORARIO
costa L. 30,30**

ROMA (1 RO) m. 450, Kw. 3

13-14: Eventuali comunicazioni governative.

14: Chiusura della Borsa - Notizie Stefani.

16,40-16,50: Ultime notizie - Chiusura della Borsa - Cambi.

16,50-17,15: Giornale Radiofonico del Panciaullo.

17,15-17,30: Comunicazioni agricole.

17,30-19: Trasmissione dall'Accademia Filarmonica Romana - Concerto del Quartetto di Berna.

19-19,40: Eventuali comunicazioni governative.

19,40-19,50: Il Radio Giornale dell'Enit.

19,50-20: Comunicazioni del Dopopavoro.

20-20,30: Lezione di lingua francese.

20,30: Segnale Orario - Notizie Stefani - Cambi - Boll. Meteorologico.

20,45 circa: SERATA DI MUSICA ITALIANA.

Parte 1^a: Concerto strumentale:

1) Corelli, *Concerto grosso N. 9*; a) Largo; b) Allemanda; c) Corrente; d) Gavotta; e) Adagio; f) Minuetto, Quartetto a plettro; Trascrizione del Maestro Aldebrando Madami. — 2) *Arie e danze antiche per liuto* trascritte da Ottorino Respighi; Si: a) Imone Molinaro (1599), Balletto detto « Il Conte Orlando »; b) Vincenzo Galilei (1550 circa), *Gagliarda*; c) Ignoto (fine del sec. 16^o), *Villanella*; d) Ignoto (fine del sec. 16^o), *Passo mezzo c Mascherada*, Orchestra.

3) RIVISTA DEI LIBRI — 4) Frescobaldi, *Passacaglia*, Quartetto a plettro, Trascrizione del Maestro A. Madami — 5) Scarlatti a) *Minuetto*; b) *Allegro con spirito*, Quartetto a plettro, Trascrizione del Maestro A. Madami — 6) Gasco, *Presso il Clitunno*, Preludio pastorale, Orchestra — 7) « Specchio maldivo », Conferenza medico igienica del Dr. Giovanni Pugliesi.

Parte 2^a - ULTIMA ESECUZIONE DELL'ORATORIO « IL NATALE DEL REDENTORE », Musica di Don Lorenzo Perosi.

Esecutori: Lo Storico, Baritono Guglielmo Castello; Maria, Soprano Alba Anzellotti; L'angelo Gabriele, Tenore Piero d'Auria; Una voce di contralto, Bianca Bianchi. — a) Prologo; b) La nascita di Gesù; c) La notte tenebrosa;

Abbonamento alle Radioaudizioni

Dopo il 13 dicembre 1927, data di pubblicazione del nuovo decreto sulla radiofonia, l'importo della licenza-abbonamento alle radioaudizioni resta stabilito in L. 75 (L. 72 abbonamento, L. 3 diritto di licenza a favore dello Stato) per il caso del pagamento globale anticipato per l'intero anno.

Nel caso del pagamento a rate mensili l'importo annuo della licenza-abbonamento è di L. 87, pagabili in L. 7,25 al mese (L. 6 abbonamento; L. 0,25 quota di diritto di licenza; L. 1 a favore dell'amministrazione postale).

Le nuove tariffe non sono applicabili agli abbonamenti in corso (art. 9, R. D. L. 17 novembre 1927, n. 2207).

Le licenze-abbonamento alle radioaudizioni si rilasciano presso gli Uffici Postali e le Sedi della U.R.I. a Milano (Corso Italia, 13); Roma (Via Maria Cristina, 5) e Napoli (Via Cesareo Console, 3).

d) Inno angelico; e) Canto dei pastori; f) Inno dell'Adorazione; g) A solo per contralto; h) Duettino per soprano a tenore; i) Inno del ringraziamento.
22,55: Ultime notizie.
23: Fine della trasmissione.

MARTEDÌ 10 Gennaio

MILANO (1 MI) m. 315,8, Kw. 1,5
MILANO-VIGENTINO m. 549, Kw. 7.

12,15: Trasmissione di notizie.

13-14: Eventuali comunicazioni governative.

17: Segnale di apertura. — Borse, Cambi, Mercati.

17-17,50: Quintetto della U.R.I.:

a) Pennati Malvezzi: *Marcia andalusa*; b) Albeniz: *Serenata*; c) Brogi: *Bacco in Toscana*, fantasia; d) Amadei: *Suite Goliardica*; e) Camussi: *Nel Chiosco di S. Paolo*; f) Michiels: *Csardas*.

18,15: Cantuccio dei Bambini.

18,15-18,30: Comunicazioni agricole a cura della Feder. Ital. dei Consorzi Agrari. — Notizie.

19-19,40: Eventuali comunicazioni governative.

20: Segnale d'apertura.

20-20,30: Lezione di tedesco, tenuta dal prof. Willy Zano.

20,30-20,50: Radiogiornale dell'Enit e Dieci minuti del Dopolavoro.

20,50: Segnale Orario, indi Concerto variato.

1) Grande Orchestra della U.R.I.: Weber: a) *Oberon*, ouverture; b) Sammartini: *Pastorale* — 2) Mezzo soprano Rita Stobbia: Galluppi: *Il filosofo di Campagna*, 3 canzonette — 3) Tenore Giovanni Manuritta: Cilea: *L'Arlesiana*, « Anch'io vorrei » — 4) Pianista Bianca Fantoni: Golinelli: *Capriccio* — 5) Riccardo Picozzi: Dizione di versi — 6) Soprano Luisa Palazzini: Puccini: *Turandot*, « La morte di Liu » — 7) Commedia — 8) Mezzo soprano Rita Stobbia: a) Borodine: *La principessa addormentata*; b) Malipiero: *Mirinda* — 9) Tenore Giovanni Manuritta: a) Massenet: *Manon*, « Sogno »; b) Granadinas (in spagnolo) — 10) Pianista Bianca Fantoni: Colnago: a) *Colloquio galante*; b) *Pensiero lontano* — 11) Grande Orchestra della U.R.I.: Verdi: *Luisa Miller*, Sinfonia.

22,55-23: Notizie Stefani.

23-23,30: Jazz Band del Ristorante Toffoloni.

NAPOLI (1 NA) m. 333,3, Kw. 1,5

13-14: Eventuali comunicazioni governative.

14: Borsa, Cambi e notizie Stefani.

16,45: Bollettino meteorologico e notizie Stefani.

16,50: Dintorni di Napoli.

17,5: Camera di Commercio di Napoli: Mercati del giorno.

17,10: CONCERTO DI MUSICA VARIA col concorso del baritono Paolo Dalma.

Cortopassi: *Passano i Balilla*, marcia; Orchestra — Nucci: *Ore che passano*, intermezzo; Orchestra — Tosti: *Per morire*, romanza, barit. P. Dalma (acc. piano) — Malvezzi: *Risveglio mattutino*, intermezzo; Orchestra — Franchi: *Nata Deorum*, romanza, barit. P. Dalma (acc. piano) — Bettinelli: *Follia di nacchere*, pezzo caratteristico; Orchestra — D'Avos: *Confondami*, romanza, barit. P. Dalma (acc. piano) — Marengo: *Excelsior*, selezione; Orchestra — Mozart: *Don Giovanni*, aria, barit. P. Dalma (acc. piano) — Fiorini: *Reve de poupée*, novelletta; Orchestra — Varelli: *Con te, valzer*; Orchestra — Berto da Livorno: *Nello Zanzibar*, one step; Orchestra.

19,30-20,20: Eventuali comunicazioni governative.

BOLLETTINO BIBLIOGRAFICO DELLA "RADIO"

Recentissimo:

E. THOMPSON SETON

Famose storie di bestie selvagge

prima versione originale dall'inglese
a cura di L. Coen

Volume di 290 pagine illustrato L. 15, rilegato L. 5 in più

Ediz. ANTONIO VALLARDI - MILANO, Via Stelvio, 22
e Via Santa Margherita, 9

- 20,20: Radiogiornale dell'Enit e Comunicazioni Dopolavoro.
- 20,35: Ultime notizie Stefani e R. Commissariato del Porto di Napoli: Cronaca del Porto.
- 20,45: Collegamento col R. Teatro S. Carlo.
- 21,30: Segnale orario.
- 22,55: Il Calendario.

ROMA (1 RO) m. 450, Kw. 3

- 13-14: Eventuali comunicazioni governative.
- 14: Chiusura della Borsa - Notizie Stefani.
- 16,40-16,50: Ultime Notizie - Chiusura della Borsa - Cambi.
- 17,50-17,15: Giornale Radiofonico del fanciullo.
- 17,15-17,30: Comunicazioni Agricole.
- 18,30-18,45: Telegrafia Morse, Lezioni della R. Scuola «Federico Cesio».
- 18,45-19: Radiotelefono, Lezioni della R. Scuola «Federico Cesio».
- 19-19,40: Eventuali comunicazioni governative.
- 19,40-19,50: Radio giornale dell'Enit.
- 19,50-20: Comunicazioni del Dopolavoro.
- 20-20,30: Lezioni di lingua inglese.
- 20,30: Segnale orario - Notizie Stefani - Cambi - Boll. Meteorologico.
- 20,45: SERATA DI MUSICA RUSSA.

Parte 1^a

- 1) Glinka, *Ruslan e Ludmilla*, Ouverture (Orchestra) - 2) *Antico*

inno russo religioso, Coro russo diretto dal Maestro Vittorio Ilienko - 3) *Canti popolari di Natale* Coro russo diretto dal Maestro Vittorio Ilienko - 4) *Aria zingaresca* per fisarmonica, Prof. T. Ramsch - 5) *Tschaikowski, Romanza*, soprano X. Pavlova - 6) *Rachmaninoff, Preludio*, Orchestra - 7) *Canto popolare* in tempo di danza, Coro con accompagnamento di Balalaïke - 8) *Oh tu notte triste notte d'autunno*, Baritono S. Sawikoff, Accompagnamento di fisarmonica - 9) *Lungo la via di Pietrogrado*, Baritono S. Sadikoff, accompagnamento di fisarmonica - 10) *Lungo il fiume* Coro russo diretto dal Maestro Ilienko - 11) *Canto scherzoso*, Coro russo diretto dal Maestro Ilienko 12) *Rimski Korsakow, Capriccio spagnolo* (Orchestra).

Parte seconda

13) *RIVISTA DELLE RIVISTE* - 14) *Gliere, Come dolce canto l'usignolo*, soprano X. Pavlova - 15) *N. Cerepnin, Ti bacierci*, Soprano X. Pavlova - 16) *Canto popolare*, Orchestra di Balalaïke - 17) *Canzonetta del venditore ambulante*, Orchestra di Balalaïke - 18) *Beresonka*, Canzonetta, Coro russo diretto dal Maestro Ilienko - 19) *Stornello russo* - 20) *Fantasia su motivi di Borodine*, a solo per fisarmonica, Prof. T. Ramsch - 21) *Non è il vento che soffia dalle montagne, è il mio cuore che si strugge dal dolore* a solo per fisarmonica, Prof. T. Ramsch - 22) *Lucinusa, Giorni gioiosi*, Canzoni popolari

interpretate dal baritono S. Sadikoff, con accompagnamento di fisarmonica 23) *Due canzoni soldatesche*, Coro russo diretto dal Maestro Ilienko - 24) *Mussorgski, Boris Godunoff*, Incoronazione dello Czar Boris (Orchestra).
22,55: Ultime notizie
23: Fine della trasmissione.

MERCOLEDÌ
11 Gennaio

MILANO (1 MI) m. 315,8, Kw. 1,5
MILANO-VIGENTINO m. 549, Kw. 7.

- 12,15: Trasmissione di notizie.
- 13-14: Eventuali comunicazioni governative
- 17: Segnale di apertura. - Borse, Cambi, Mercati.
- 17-17,50: Trasmissione della Rinascenza dell'orchestra, intramezzata da Artisti di Varietà.
- 18,15: Cantuccio dei Bambini.
- 18,15-18,30: Comunicazioni agricole a cura della Feder. Ital. dei Consorzi Agrari - Notizie.
- 19-19,40: Eventuali comunicazioni governative.
- 20: Segnale d'apertura.
- 20-20,30: Lezione di francese tenuta dal prof. Ramond Brout.
- 20,30-20,50: Radio Giornale dell'Enit e Dieci minuti del Dopolavoro.
- 20,50: Segnale Orario. ind. Ing. Aless.

TUTTA EUROPA
CON SEMPLICE CRISTALLO

riceve in Altoparlante la
stazione locale e meravigliosamente in Cuffia
molte stazioni estere
usando il rinomato

SUPER-DETECTOR

“YTRAS”



IN VENDITA PRESSO TUTTI I NEGOZI DEL GENERE

ORION - ECHO

MANOPOLA DEMOLTIPLICATRICE

R
A
D
D
R
I
Z
Z
A
T
O
R
I

A
L
T
O
P
A
R
R
L
A
N
T
I



NUOVISSIMI TIPI DI VALVOLE
DI GRANDE RENDIMENTO E DURATA

QUATTRO ARTICOLI, QUATTRO SUPERLA-
TIVI DI PERFEZIONE

Rappresentanza Generale per l'Italia

Ditta O. GRESLY

Filiale: PALERMO - Corso Scinà, 128 - Tel. 8-74

Sede: MILANO (129)

VIA VETTOR PISANI, 10

Tel. 64-721 66-119

sandro Banti: *Lezione di radiotecnica*

21: TRASMISSIONE DI UN'OPERAETTA DAL TEATRO LIRICO.

22,55: Notizie Stefani.

NAPOLI (1 NA) m. 333,3, Kw. 1,5

13-14: Eventuali comunicazioni governative.

14: Borsa, cambi e notizie Stefani

16,45: Bollettino meteorologico e notizie Stefani.

16,50: Monumenti napoletani.

17,5: Camera di commercio di Napoli: Mercati del giorno.

17,10: CONCERTO DI MUSICA VARIA con concorso della sign.a Angelina Tabassi.

De Vita: Intermezzo; Orchestra — Albergoni: *Sogni*, Intermezzo; Orchestra — Paisiello: *Il mio ben quando verrà*, Aria; Soprano A. Tabassi (acc. piano) — Cipollone: *Graciella*, *Bluette*; Orchestra — Durante: *Vergin tutt' amore*, Aria sopr. A. Tabassi (acc. piano) — Dall'Argine: *Ballo Brahamia*, Selezione; Orchestra — Donizetti: *La zingara*, Romanza sopr. A. Tabassi (acc. piano) — Nucci: *Sogni di mare*, Intermezzo; Orchestra — Gomes: *Salvatore Rosa*: *Mia Picciarella*, Sopr. A. Tabassi (acc. piano) — De Giorgio: *Fior della notte*, Fox-trot; Orchestra — Alberti: *Fiori al Torero*, Tango; Orchestra.

19,30-20,20: Eventuali comunicazioni governative.

20,30: Radiogiornale dell'Enit e Comunicazioni Dopolavoro.

20,35: Ultime notizie Stefani e R. Commissariato del Porto di Napoli: Cronaca del Porto.

21: CONCERTO DI MUSICA TEATRALE.

Prima parte

Auber: *La muta di Portici*, Sinfonia; Orchestra — Verdi: *Don Carlos*, « Per me giunto è il di supremo »; Barit. Raff. Aulicino (acc. piano) — Auber: *Fra Diavolo*, « Sì, domani, sì domani, sì domani » (acc. orch.); soprano Liana Cardella — Bellini: *Norma*, « Meco all'altar di Venere » (acc. orch.); Ten. Gastone Ferrero — Donizetti: *Linda di Chamounix* « Un buon servo del Visconte », duetto per soprano e baritono (acc. orch.); L. Cardella e R. Aulicino — Verdi: *Falstaff*, Selezione; Orchestra.

Seconda parte.

Verdi: *La forza del destino*, Duetto della sfida per ten. e barit.; G. Ferrero e R. Aulicino (acc. piano) — Gounod:

con BATTERIE

"MESSACO"

SI HANNO LE MIGLIORI AUDIZIONI

Telefono 40-614 • MILANO (126) - Via Rasori N. 14 • Teleg.: Generator

Faust, « C'era un re, un re di Thulè » (acc. orch.); Soprano L. Cardella — Meyerbeer: *L'Africana* « Figlia di regi a te l'omaggio »; Baritono R. Aulicino (acc. piano) — Mascagni: *Isabeau*: « O popolo di vili »; ten. G. Ferrero (acc. piano) — Wagner: *Valchiria*, Canto d'amore di Signund; Orchestra — Bizet: *I pescatori di perle*, Duetto atto 2° per soprano e tenore (acc. orch.); L. Cardella e G. Ferrero — Offembach: *La granduchessa di Gerolstein*, Ouverture; Orchestra.

21,30: Segnale orario.

22,55: Il Calendario.

23: Segnale chiusura.

ROMA (1 R0) m. 450, Kw. 3

13-14: Eventuali comunicazioni governative.

14: Chiusura della Borsa — Notizie Stefani.

16,40-16,50: Ultime notizie Chiusura della Borsa — Cambi.

16,50-17,15: Giornale Radiofonico del fanciullo.

17,15-17,30: Comunicazioni Agricole.

17,30-18,30: CONCERTO VOCALE E STRUMENTALE; Violinista Francesco Antonioni, Mezzo soprano Mimi Rovani, tenore Franco Caselli.

19-19,40: Eventuali comunicazioni governative.

19,40-19,50: Il Radio Giornale dell'Enit.

19,50-20: Comunicazioni del Dopolavoro.

20-20,30: Lezione di lingua tedesca.

20,30: Segnale Orario — Notizie Stefani — Cambi — Boll. Meteorologico.

20,45: SERATA DI MUSICA LEGGERA.

1) Pietri, *La donna perduta*, Selezione; Orchestra — 2) Candiolo *Cielo d'Italia*, Soprano Nella Napolitano — 3) Chichi, *Lasciami morire*, Soprano Nella Napolitano — 4) Cuscina, *Il tempio d'Iside*, Danza; Orchestra — 5) De Micheli, *Manuelita*, Marcia spagnola; Orchestra — 6) Waldteufel,

Très jolie, valzer; per Mandolino e Chitarra; esecutori: Mico e Giuseppe Lo Giudice da Taormina — 7) Calace, *Serenata moresca*; per mandolino e chitarra; esecutori: Mico e Giuseppe Lo Giudice da Taormina. — 8) « L'ECHO DEL MONDO » — RIVISTA DI ATTUALITÀ DI GIUGLIEMMO ALTERROCCA.

9) Rulli, *E' tornato Pierrot*, Soprano Paola De Albertis — 10) Bonavolontà, *Favola d'oro*, Soprano Paola De Albertis — 11) Montanari, *Grottesco*, Danza di carattere; Orchestra — 12) Escobar, *Primo amore in oriente*, Fox-trot; Orchestra — 13) Ferraresse, *Bergerette*, Duetto orientale, Soprano Elisa Giorgi e Tenore Giuseppe Domar — 14) Zuccoli, *Stornelli toscani*, Duetto; Soprano Elisa Giorgi e Tenore Giuseppe Domar — 15) POESIE DI GIOACCHINO BELLI DECLAMATE DA MASSIMO FELICI RIGOLDI — 16) Ferri: a) *Addio*, b) *Tango della felicità*; Soprano Nella Napolitano — 17) Mucci: *Sciatto*, Fox-trot; Orchestra — 18) Pot-pourri di canzoni napoletane per mandolino e chitarra; esecutori Mico e Giuseppe Lo Giudice da Taormina — 19) Cattedra: *Grotta blu*; Soprano Paola De Albertis — 20) Tagliaferri: *Lo stornello delle ciliege*; Soprano Paola De Albertis — 21) Pietri: *Toffolina* « Ridestate nel mio cuor », Duetto; Soprano Elisa Giorgi e Tenore Giuseppe Domar — 22) Zuccoli: *Fox-trot del deserto*, Duetto; Soprano Elisa Giorgi e Tenore Giuseppe Domar — 23) Denza: *Funicoli-funicola*, Canzone-marcia; Orchestra.

22,55: Ultime notizie.

23: Fine della trasmissione.

Gli abbonati sono pregati di indicare sempre il numero del loro abbonamento, nel caso di cambi di indirizzi o di qualsiasi altra richiesta.



Senza Concorrenza

Altoparlanti "SEIBT" senza tromba

garantiscono la riproduzione fedele e pura dei suoni

Il nuovo modello TL 161, come figura, Lit. 225,- (esclusa la tassa)
franco di porto e imballo contro vaglia di Lit. 255,-

Cercansi rappresentanti per alcune zone libere

Rappresentante generale: **APIS S. A. - Milano** (120) - Via Goldoni, 34-36, Telef. 23760

DA L. 15 IN POI

Lane per Materasso

R. A. CASTELLI - Via Paolo da Cannobio, 31 - MILANO - Telef. 81-748

GIOVEDÌ

12 Gennaio

MILANO (1' MI) m. 315,8, Kw. 1,5

MILANO-VIGENTINO m. 549, Kw. 7.

12,15: Trasmissioni di notizie.

13-14: Eventuali comunicazioni governative.

17: Segnale di apertura.

17-17,50: Borse, Mercati e Cambi e Jazz Band - Quintetto della U.R.I.
a) Siede Valzer. b) Barbieri: *Il piccolo buttero*; c) Puccini: *Manon Lescaut*. Fantasia; d) Catalani: *In sogno*, melodia; e) Tetras: *Sull'Alster*, valzer.

17,50-18,15: Cantuccio dei Bambini.
18,15-18,30: Comunicazioni agricole a cura della Feder. Ital. dei Consorzi Agrari. - Notizie.

19-19,40: Eventuali comunicazioni governative.

20: Segnale d'apertura.

20-20,30: Lezione di inglese, tenuta dal prof. Mario Hazou.

20,30-20,50: Radiogiornale dell'Enit e Dieci minuti del Dopolavoro.

20,50: Segnale Orario, indi: Ernesto Bertarelli: *Conversazione scientifica*.

21: Trasmissione della 2ª esecuzione dell'Opera PAGLIACCI di R. Leoncavallo.

22,55-23: Notizie Stefani.

23: Jazz Band del Ristorante Tofoloni.

NAPOLI (1 NA) m. 333,3, Kw. 1,5

13-14: Eventuali comunicazioni governative.

14: Borsa, Cambi e Notizie Stefani.

16,45: Bollettino meteorologico e Notizie Stefani.

16,50: Bambinopoli.

17,5: Camera di Commercio di Napoli: Mercati del giorno.

17,10: CONCERTO DI MUSICA VARIA con concorso della sig.ra Clara Soleri.

Sassano: *Dolor*, Largo; Orchestra - Malvezzi: *Danza d'una bajadera*, Intermezzo; Orchestra - Rulli: *Josephine*; Mezzo soprano C. Soleri (acc. piano) - Albergoni: *Culla e palpiti*, Berceuse; Orchestra - Criscuolo: *A sera*, Inter-

mezzo; Orchestra - Fragna: *Leggenda rossa*; Mezzo Soprano C. Soleri (acc. piano) - Arbos: *Habanera*; Suite; Orchestra - Liberati: *Manola*; Mezzo-soprano C. Soleri (acc. piano) - Cen: tola: *Reverte*; Orchestra - Tagliaferri *A lumi spenti*; Mezzo soprano C. Soleri (acc. piano) - Mazzucchi: *Idillio*, Intermezzo; Orchestra - D'Alterio: *Ne grita's Kiss*, Tango; Orchestra.

19,30-20,20: Eventuali comunicazioni governative.

20,20: Radiogiornale dell'Enit e Comunicazioni Dopolavoro.

20,35: Ultime notizie Stefani e R. Commissariato del Porto di Napoli: Cronaca del Porto.

21: MUSICA SINFONICA: Beethoven: *V. Sinfonia*, Allegro con brio, andante con moto, scherzo finale.

21,30: TRASMISSIONE DI UN'OPERA-TTA PER COLLEGAMENTO COL TEATRO BELLINI.

21,30: Segnale orario.

22,55: Il Calendario.

ROMA (1 RO) m. 450, Kw. 3

13-14: Eventuali comunicazioni governative.

14: Chiusura della Borsa - Notizie Stefani.

16,40-16,50: Ultime notizie - Cambi.
16,50-17,15: Giornale Radiofonico del fanciullo.

17,15-17,30: Comunicazioni agricole.
17,30-18,30: Concerto vocale e strumentale.

1928

1

GENNAIO

I PREZZI DELLE PARTI STACCATE

R. A. M.

(CATALOGO GENERALE)

HANNO SUBITO UN NOTEVOLE
NUOVO RIBASSO



RADIO APPARECCHI MILANO

Ing. GIUSEPPE RAMAZZOTTI

MILANO (109)

FORO BONAPARTE, 65

Filiali: ROMA - Via S. Marco, 24 - GENOVA - Via Archi, 4 rosso - FIRENZE - Via Por S. Maria

Cataloghi generali
gratiti a richiesta

19-19,40: Eventuali comunicazioni governative.
 19,40-19,50: Il Radio Giornale dell'Enit.
 19,50-20: Comunicazioni del Dopolavoro.
 20-20,30: Lezione di lingua francese.
 20,30: Segnale Orario. Notizie Stefani, Cambi, Boll. Meteorologico.
 20,40 circa: SELEZIONE DELL'OPERA IN TRE ATTI «LA DANZA DELLE LIBELLULE» di Carlo Lombardo e Franz Lehár.
 Personaggi: *Elena Vedova Clignot*, Sig.ra Bianca Masini Papi; *Carlotta* moglie di *Pomery*. Sig.ra Elisa Giorgi; *Bouquet*, Signor Cesare Ranucci; *Gratin*, albergatore, Signor Rodolfo Palma; *Tutu sua moglie*, Sig.na Wanda Santafiora; *Il Duca Carlo di Mancy*, Signor Giuseppe Domar; *Piper*, Signor Gustavo Mori; *Pomery*, Signor Ernesto Sauna.
 22,55: Ultime notizie.
 23: Fine trasmissione.

a) Marcia; b) Aria da ballo; c) Angelus; d) Festa zingaresca — 3) Wagner: *La Walkyrie*, Cavalcata delle Walkyrie — Ettore Romagnoli: Commento e lettura di un Canto della Divina Commedia.
Parte Seconda
 1) Marinuzzi: *Andantino all'antica*; 2) Bizet: *Giuochi di bimbi*, suite. a) Trombette e Tauburi, marcia; b) La bambola, berceuse; c) La Trottola, In-romptu; d) Maritino e Mogliettina, duetto; e) Il ballo. Galop. 3) Mascagni: *Giuglielmo Ratcliff*: a) Sogno; b) Intermezzo.

Parte Terza
 1) Zandonai: *Serenata medioevale*, (solista prof. Camillo Moro, della U. R. I. violoncellista) — 2) Verdi: *Giovanna d'Arco*, sinfonia.
 22,55-23: Notizie Stefani.
 23-23,30: Jazz Band della Fiaschetta Toscana.

NAPOLI (I N.A.) m. 333,3, Kw. 1,5
 13-14: Eventuali comunicazioni governative.
 14: Borsa, Cambi e Notizie Stefani.
 16,45: Bollettino meteorologico e Notizie Stefani.
 16,50: Conversazione con le signore.
 17,5: Camera di Commercio di Napoli: Mercati del giorno.
 17,10: CONCERTO DI MUSICA VARIA, con concorso della Sig.ra Clara Soleri Ballig: *Sognando*, Intermezzo; Orchestra — Criscuolo: *Danza montanna*, Intermezzo, Orchestra — Mascagni *M'ama, non m'ama*, Mezzo Soprano C. Soleri (acc. piano) — Fiorini: *Serenata*, Orchestra; Martiniengo: *Arlecchino è cruciuto*, Intermezzo; Orchestra — Tirintelli: *L'aticinio*, Romanza; Mezzo soprano C. Soleri (acc. piano) — Cuscini: *Un letto di rose*, Pot-pourri; Orchestra — Cimara: *Dormi*, Romanza; Mezzo soprano C. Soleri (acc. piano) — Romano: *Serenata napoletana*, Orchestra — Massenet: *Notte di Spagna*, Mezzo soprano C. Soleri (acc. piano) — Giordano: *Blah! Blotton*, Fox-trot, Orchestra — De Filippis: *Friguel*, Charleston; Orchestra.
 19,30-20,20: Eventuali comunicazioni governative.
 20,20: Radiogiornale dell'Enit e Comunicazioni Dopolavoro.

20,35: Ultime notizie Stefani e R. Commissariato del Porto di Napoli: Cronaca del Porto.
 21: Trasmissione dell'Opera
 «LA RONDINE»
 in 3 atti di Giacomo Puccini.
 Esecutori: *Magda*, Soprano Hira Hisor; *Lisetta*, Soprano Ida Bettinelli; *Ruggero*, Tenore Roberto Rotondo; *Premier*, Tenore Armando Burri; *Rambaldo*, Baritono Raffaele Aulicino; *Perrichand*, Basso Pasquale Rippa; *Gobin*, Tenore Gaetano Villa; *Crabillon*, Basso S. Ivatore Stasi; *Yvette*, Soprano Maria Soleri; *Bianca*, Soprano Bice Citarella; *Suey*, Mezzo Soprano Magda Ruperti, *Un maggiordomo*, Basso Ernesto Riccio. — Artisti, coro e orchestra della U. R. I.
 21,30: Segnale orario
 22,55: Il Calendario.
 23: Segnale chiusura.

ROMA (I RO) m. 450, Kw. 3
 13-14: Eventuali comunicazioni governative.
 14: Chiusura della Borsa — Notizie Stefani.
 16,40-16,50: Ultime notizie, Chiusura della Borsa, Cambi.
 16,50-17,15: Giornale Radiofonico del Fanciullo.
 17,15-17,30: Comunicazioni agricole.
 17,30-18,30: CONCERTO VOCALE E STRUMENTALE DIURNO.
 1) Vivaldi: *Concerto in re minore*, trascritto per pianoforte da Aldebrando Madami; a) Maestoso-Moderato; b) Largo; c) Allegro; Pianista Cesarina Buonerba — 2) Berlioz: *Dannazione di Faust*, Aria di Margherita; Soprano Clelia Zotti — 3) Weber: *Freischutz*, «Ahi, che non giunge il sonno»; Soprano Clelia Zotti — 4) Denza: *Mattinata di maggio*, Tenore Guido Agnoletti — 5) Pieraccini: *Impressioni campestri tuscani*; tenore Guido Agnoletti — 6) «Delle due litiganti...» Scena brillante di Pino Giovanni. *Interpreti*: Nanda Pietrini, Natalia Pietrini e Anna Darmi — 7) Zandonai: *L'assuolo*; Soprano Clelia Zotti. 8) Catalani: *Dejanice*, Canzone egizia; Soprano Clelia Zotti — 9) Bettinelli: a) *Serenata invernale*; b) *Serenata di maggio*; Tenore Guido Agnoletti.

VENERDÌ 13 Gennaio

MILANO (I MI) m. 315,8, Kw. 1,5
MILANO-VIGENTINO m. 549, Kw. 7.
 12,15: Trasmissione di notizie.
 13-14: Eventuali comunicazioni governative.
 17: Segnale di apertura. — Borse, Cambi, Mercati.
 17-17,50: Jazz Band, e Cantuccio dei Bambini.
 18,15-18,30: Comunicazioni agricole a cura della Feder. Ital. dei Consorzi Agrari. — Notizie.
 19-19,40: Eventuali comunicazioni governative.
 20: Segnale d'apertura.
 20-20,30: Lezione di tedesco, tenuta dal prof. Willy Zano.
 20,30-20,50: Radiogiornale dell'Enit e Dieci minuti del Dopolavoro.
 20,50: Segnale Orario, indi: Concerto Sinfonico dato dalla Grande Orchestra della U. R. I.

Parte Prima

1) Weber: *Preciosa*, ouverture — 2) Massenet: *Scene pittoresche*, suite.

CLEPTODINA

APPARATO PER L'ELIMINAZIONE ASSOLUTA DELLA STAZIONE LOCALE

ADATTABILE A QUALUNQUE APPARECCHIO



CHIEDERE CATALOGHI E PREVENTIVI A
LA FILOTECNICA - Ing. A. Salmoiraghi S.A.
 5, VIA R. SANZIO - MILANO - VIA R. SANZIO, 5

18,30-18,45: Telegrafia Morse Lezioni della R. Scuola « Federico Cesi ».

18,45-19: Radiotecnica; Lezioni della R. Scuola « Federico Cesi ».

19-19,40: Eventuali comunicazioni governative.

19,40-19,50: Radio Giornale dell'Ente
19,50-20: Comunicazioni del Dopolavoro.

20-20,30: Lezione di lingua inglese.
20,30: Segnale Orario, Notizie Stefani, Cambi, Boll. Meteorologico.

20,45 circa: CONCERTO VOCALE E STRUMENTALE con concorso del « Quartetto di Roma », composto dei Proff. Oscar Zuccarini, Francesco Montelli, Aldo Perini e Tito Rosati.

1) Beethoven: *Quartetto in la maggiore op. 18, N. 1*; a) Allegro con brio; b) Adagio; c) Scherzo; d) Allegro finale; *Esecutori*: Proff. Zuccarini, Montelli, Perini e Rosati — 2) Pizzetti: *Sonetto del Petrarca « Quel rosignol... »*; Tenore Piero d'Auria — 3) Gasco: *Ninna nanna del piccolo Re*; Tenore Piero d'Auria — 4) Franchetti: *La figlia di Jorio*, Canto di Aligi, Piero d'Auria — 5) Malipiero: *Rispetti e Strambotti*, per quartetto d'archi; *esecutori*: Proff. Zuccarini, Montelli, Perini e Rosati — 6) Sabatino Lopez: « LABOREMUS », commedia brillante in un atto.

Personaggi: Mullini, Valerio; Tesseri, Arturo Durantini, *Il comm. Mipieghi*, Massimo Felici Ridolfi, *Medea*, Teresa Peci.

7) Piek Mangiagalli: *Il Carillon magico*, Selezione; Orchestra — 8) Rossini: *La Gazza ladra*, « Elben per mia memoria », Duetto; Soprano Anna Alba di Marzio e Mezzo Soprano Maria Gabrielli-Lazzari — 9) Pacini: *Saffo*, « Di quei soavi lacrime », Duetto; Soprano Anna Alba di Marzio e Mezzo Soprano Maria Gabrielli-Lazzari — 10) Albeniz: a) *Serenata spagnuola*; b) *Castilla - Seguidillas*; Orchestra — 11) Rossini: *Scmiramide*, Duetto Arsace e Semiramide; Soprano Anna Alba di Marzio e Mezzo Soprano Maria Gabrielli-Lazzari — 12) Meyerbeer: *Africana*, Marcia indiana del IV° atto; Orchestra.

22,55: Ultime notizie.

23: Fine della trasmissione.

SABATO

14 Gennaio

MILANO (1 MI) m. 315,8, Kw. 1,5

MILANO VIGENTINO m. 549, Kw. 7.

12,15: Trasmissione di notizie.

13-14: Eventuali comunicazioni governative.

17: Segnale di apertura. — Borse, Cambi, Mercati.

17-17,50: Trasmissione dalla Rinascenza dell'Orchestra, intramezzata da Artisti di Varietà.

17,50-18,15: Cantucchio dei Bambini.

18,15-18,30: Comunicazioni agricole a cura della Feder. Ital. dei Consorzi Agrari. — Notizie.

ABBONAMENTO CUMULATIVO

A. R. I. - RADIORARIO

Per accordi intercorsi tra la A. R. I. e il RadiOrario è offerta la possibilità a qualunque dilettante di associarsi alla A. R. I. (e ricevono quindi il Radio Giornale e abbonarsi al RadiOrario per il prezzo globale annuo di L. 60.— per l'Italia e Colonie).

L'importo e la richiesta vanno inviati alla A. R. I. — Viale Bianca Maria, 24 — Milano, oppure al RadiOrario — Corso Italia, 13 — Milano.

SCONTI DELLE DITTE ASSOCIATE AI SOCI DELLA A. R. I.

R.A.M. - Ing. G. Ramazzotti - Foro Bonaparte 65. Milano - 10 %.

Magazzini Elettrotecnici - Via Manzoni 26. Milano - 10 %.

Philips-Radio - Via Bianca di Savoia, 18. Milano - 10 % (sulle valvole).

F. Blanc e C. - Agenzia Accumulatori Hensemberger - Via Pietro Verri, 10. Milano - 20 %.

Malham Brothers Inc. - Via Cavour 14. Firenze - 10 %.

Soc. Industrie Telefoniche Italiane - Via G. Pascoli, 14. Milano - 5 % sulle parti staccate S.I.T.I.; 10 % sugli apparecchi radiofonici (in quanto il materiale sia ordinato e ritirato alla Sede).

Perego - Via Salaino, 10. Milano - 10 %.

Boschero VV. E. e C. - Via Cavour, 22. Pistoia - 20 %.

Rag. A. Migliavacca - Via Cervia, 36. Milano - 15 %.

Pagnini Bruno - Piazza Garibaldi, 3. Trieste - 15 %.

Osram S. A. - Via Stradella, 3. Milano - Valvole Telefunken 10 %.

Dupire e Costa - Scuole Pio, 20 r. Genova (15) - 5 %.

Ditta F. C. Ciotti - Corso Umberto I, 103 - Ascoli Piceno - 10 % sul

materiale radio. 20 % sulla carica accumulatore.

Soc. Scientifica Radio - Via Colleio di Spugna, 7. Bologna - 10 %.

Th. Mohwinkel - Via Fatebenefratelli, 7. Milano - 15 % sui prodotti Unda.

Radio Vox - Via Meravigli, 7. Milano - 10 % sul materiale.

Radioiron - Piazza Lupatelli, 10. Perugia - 10 %.

G. Beccaria e C. «Radiofonias» - Via Dogali, palazzo De Martino - Messina - 10 %.

Negri e Pallaroni - Via Pietro Calvi, 27. Milano - Agenzia esclusiva vendita Accumulatori Scaini - 25 %.

Panaro Domenico - Corso Vittorio Emanuele, Catanzaro - 10 %.

Soc. An Zenith (*) - Via G. Borzetti, 19. Monza - 10 %.

Borio Vittorio - Via Cesare Beccaria, 1. Milano - 15 %.

Radio M. A. - Galleria Umberto I 34-35 - Napoli - 10 %.

G. Bonanni e Luporini - Via V. Veneto, 5 - Lucra - 10 %.

Etablissement Radio L. L. - Avenue Trudaine - Parigi, 9 - 10 %.

(*) Le ordinazioni vanno fatte per il tramite delle Sezioni cui i Soci appartengono.

19-19,40: Eventuali comunicazioni governative.

20: Segnale di apertura e Lezione di francese tenuta dal prof. Ramond Brout.

20,30-20,50: Radiogiornale dell'Ente e Dieci minuti del Dopolavoro.

20,50: Segnale Orario, ind:

CONCERTO VARIATO

1) Grande Orchestra della U.R.I.: Mozart: *Don Giovanni*, ouverture — 2) G. M. Ciampelli: Verdi (con la collaborazione pianistica di Carlo Vidusso) — 3) Giulia Tonini, soprano; Beethoven: *Al perfido*, aria — 4) Maestra Carla Censi, pianista: Saint Saens: *Allegro appassionato* — 5) Orchestra della U.R.I.: a) Dvorak: *Al nuovo Mondo*, sinfonia. Adagio e scherzo; b) Franck *Redemption* — 6) Giulia Tonini, soprano; Catalani: *La jalec*, scena ed aria — 7) Prof. Camillo Moro, della U.R.I., violoncellista — 8) M. A. Carla Censi, pianista: a) Sgambati: *Notturmo*; b) Martucci — 9) Giulia Tonini, soprano; Boito: *Mejisofele*, nenia — 10) Grande Orchestra della U.R.I.: Rossini: *Guglielmo Tell*, sinfonia.

22,55: Notizie Stefani.

23-23,30: Quintetto della U.R.I. — Mezz'ora di musica allegra.

NAPOLI (1 NA) m. 333,3, Kw. 1,5

13-14: Eventuali comunicazioni governative.

14: Borsa, Cambi e Notizie Stefani.

16,45: Bollettino meteorologico e Notizie Stefani.

16,50: Varietà.

17,5: Camera di Commercio di Napoli: Mercati del giorno.

17,10: CONCERTO DI MUSICA VARIATA, col concorso del Tenore Carlo Valenziano.

Del Lago: *Le campane di Dalmazia*; Marcia; Orchestra — Crisculo: *Ronda di zampognari*, Intermezzo; Orchestra — Nucci: *Serenata*, Bolero; Orchestra — Leoncavallo: *Mattinata*, Tenore C. Valenziano (acc. piano) — Canepa: *Il ballo londo*, Danza; Orchestra — Montanari: *Arlecchinata*, Pizzicato; Orchestra — De Curtis: *Parlatemi d'amor*, Romanza; Tenore C. Valenziano (acc. piano) — Kalmán: *Bajadera*, Pot-Pourri; Orchestra — Tirintelli: *Amore, amore*, Romanza; Tenore C. Valenziano (acc. piano) — Tartarini: *Inter-*

SOCIETÀ ANONIMA
FABBRICAZIONE APPA-
RECCHI RADIOFONICI

SAFAR

MILANO

AMMINISTRAZIONE

VIALE MAINO N. 20

TELEFONO 23-967

Quale migliore esponente dell'industria radiofonica italiana e col riconoscimento di onorare il nome dell'Italia all'estero alla SAFAR è stata assegnata, all'Esposizione Internazionale di Fiume, una delle 6 ambite medaglie speciali del Duce "S. E. MUSSOLINI".



»

Tutte le sedi dei "Dopolavoro" devono essere fornite degli italianissimi altoparlanti SAFAR tipo

"Grande concerto,,

dichiarato al Concorso dell'Opera Nazionale del Dopolavoro.

superiore

ad ogni altro apparecchio concorrente pur avendo un prezzo assai inferiore.

»

I Diffusori

SAFAR

sono i preferiti perché riproducono con finezza, con uguale intensità e senza distorsione i suoni gravi ed acuti

»

Tutti i prodotti

"SAFAR"

sono conosciuti ed apprezzati sui mercati esteri dove vengono esportati a migliaia.

CHIEDETECI I LISTINI CON PREZZI RIBASSATI

mezzo alla valse; Orchestra — De Curtis: *Serenata d'aprile*, Romanza; Tenore C. Valenziano (acc. piano) Cerri: *Nella notte*, Strimpellata; Orchestra — Nucci: *Serenata*, Bolero; Orchestra.

17,30: Estrazioni del R. Lotto.
19,20-20,20: Eventuali comunicazioni governative.

20,20: Radiogiornale dell'Enit e Comunicazioni Dopolavoro.

20,35: Ultime notizie Stefani e R. Commissariato del Porto di Napoli; Cronaca del Porto.

20,45: COLLEGAMENTO COL R. TEATRO S. CARLO.

21,30: Segnale orario.
22,55: Il Calendario.

ROMA (I RO) m. 150, Kw. 3

13-14: Eventuali comunicazioni governative.

14: Chiusura della Borsa. Notizie Stefani.

16,40-16,50: Ultime notizie, Cambi.
16,50-17,15: Giornale Radiofonico del Fanciullo.

17,15-17,30: Comunicazioni agricole.
17,30-18,30: Musica da ballo dalla Casinetta.

19-19,40: Eventuali comunicazioni governative.

19,40-19,50: Il Radio Giornale dell'Enit.

19,50-20: Comunicazioni del Dopolavoro.

20-20,30: Lezione di lingua tedesca.

20,30: Segnale Orario, Notizie Stefani, Cambi, Boll. Meteorologico.

20,40 circa: SERATA D'OPERA.

Parte prima

Esecuzione del 3° atto dell'Opera
« WERTHER »

del Maestro Giulio Massenet.

Esecutori: *Carlotta*, Mezzo Soprano Bianca Bianchi; *Werther*, Tenore Piero d'Auria; *Sofia*, Soprano Alba Anzellotti; *Alberto*, Baritono Guglielmo Castello.

Coro di fanciulli:

Rivista della Femminilità di Madame Pompadour.

Parte seconda

Esecuzione del secondo atto dell'Opera

« TURANDOT »

di Giacomo Puccini.

Esecutori: *Turandot*, Soprano Anna Alba di Marzio; *Calaf (il Principe Ignoto)*, Tenore Franco Caselli; *L'Imperatore*, Baritono Arturo Pellegrino; *Ping*, Baritono Sabatucci Enrico; *Pong*, Tenore Luigi Salvatori; *Pang*, Tenore Piero d'Auria; *Il Mandarin*, Baritono Carlo Terni.

Orchestra e coro della U.R.I.

22,55: Ultime notizie.

23: Fine della trasmissione.

Diffondendo il Radiorario ci aiuterete a migliorarlo.

DOMENICA 15 Gennaio

MILANO (1 MI) m. 315,8, Kw. 1,5
MILANO-VIGENTINO m. 549, Kw. 7.

10,30-11,15: Concerto vocale e strumentale di Musica Sacra.

13-14: Eventuali comunicazioni governative.

16: Segnale d'apertura.

16-17,30: Concerto vocale e strumentale col concorso della Signorina Tina Scandurra, soprano: a) Verdi: *La Forza del destino*, « Pace mio Dio »; b) Bettinelli: *Notte d'amore*; c) Verdi: *Otello*, « Ave Maria », del tenore Lino Campopese; a) Donizetti: *Lucia di Lammermoor*, « Tombe degli avi miei »;

b) Puccini: *Tosca*, « Recondite armonie »; c) Verdi: *Rigoletto*, « Ella mi fu rapita »; e) del baritono Augusto Colletti: a) Mozart: *Don Giovanni*, serenata; b) Verdi: *Don Carlos*, « Per me è giunto »; c) Schumann: *I due granatieri* e del Quintetto della U.R.I.

a) Suppé: *Poeta e contadino*, ouverture; b) Catalani: *Loreley*, fantasia; c) Mascagni: *L'Amico Fritz*, intermezzo; d) Pietri: *La donna perduta*, fantasia; e) Wadteufel: *Sirene*, valzer.

17,30-17,55: Cantuccio dei Bambini.
17,55-18,10: Conversazione Radiofonale - Notizie.

20,15: Segnale di apertura.

La corrente raddrizzata dà sempre delle audizioni imperfette.

SOLAMENTE LE BATTERIE SUPERPILA

garantiscono purezza di audizione anche dopo
lunghissimo uso

RICHIEDETELE AI MIGLIORI RIVENDITORI

DEPOSITI DI VENDITA A:

MILANO - Via Unione, 14 - tel. 85-833

ROMA - Via Frattina 128 - tel. 61-962

NAPOLI - Via Cimbrì, 23 - tel. 23-25

GENOVA... - Via Cairoli N. 2 - tel. 23-213

TRIESTE... - Via S. Nicolò 10 - tel. 23-74

PALERMO - P^{ma} Marina, 69

VENEZIA... - S. Samuele, 323 - tel. 777

20,20: Il Radiogiornale dell'Enit.
20,30: I Dieci minuti del Dopolavoro.
20,45: Segnale Orario, indi: Ing. Alessandro Banfi: *Corso di Radiotecnica*.
21: Trasmissione dell'Opera

«MANON»

di G. Massenot.

21,30: Notizie Sportive.
22,50: Notizie Stefani -- Sports.

NAPOLI (1 NA) m. 333,3, Kw. 1,5

10: Musica sacra.
13-14: Eventuali comunicazioni governative.

16,45: Bambinopoli.
16,50: CONCERTO DI MUSICA VARIA, col concorso della sig.ra Clara Soleri. Mascagni: *Visione lirica*, Intermezzo; Orchestra — Bixio: *Così piange Pierrot*; Mezzo soprano C. Soleri (acc. piano) — De Nardis: *Canzonella abbruzzese*; Orchestra — Cilea: *Serenata*; Orchestra — Rulli: *Castiglia*; Mezzo soprano C. Soleri (acc. piano) — Verdi: *Rigoletto*, Fantasia; Orchestra — Iones: *Schangai Lullaby*; Orchestra — Frontini: *Seguidiglia*; Orchestra — Staffelli: *Piccola amata*; Mezzo soprano C. Soleri (acc. piano) — Terenghi: *Ronde de nains*; Orchestra — Rassel: *Danza delle jarjalle*, Intermezzo; Orchestra.

19,30-20,20: Eventuali comunicazioni governative.
20,20: Radiogiornale dell'Enit e Comunicazioni Dopolavoro.

20,35: Lezione Radiotecnica e R. Commissariato del Porto di Napoli: Cronaca del Porto.

21: Trasmissione dell'Operetta

«LA GEISHA»

in 3 atti di Sidney Jones.

21,30: Segnale orario.

22,55: Il Calendario.

23: Segnale chiusura.

ROMA (1 RO) m. 450, Kw. 3

10,15-11: Musica religiosa vocale e strumentale.

13-14: Eventuali comunicazioni Governative.

17-18,30: Concerto vocale e strumentale e musica da ballo.

19,30-20,10: Eventuali comunicazioni governative.

20,10-20,20: Il Radio Giornale dell'Enit.

20,20-20,30: Comunicazioni del Dopolavoro.

20,30: Segnale Orario.

20,30-20,45: Sport, Notizie Stefani, Conversazione Radio Forestale.

20,45: «*La Curia Ostilia o Casa del Senato nel Foro Romano*». Conferenza in italiano del Prof. Luigi Tombolini.

21 circa: TRASMISSIONE DA UN TEATRO.

Negli intervalli: Dizioni varie di Adele Garavaglia. — Ultime notizie.



Apparecchio radio in forma di bambola

Diffondete il RADIORARIO

LUNEDÌ
16 Gennaio

MILANO (1 MI) m. 315,8, Kw. 1,5

MILANO VIGENTINO m. 591, Kw. 7.

12,15: Trasmissione di notizie.

13-14: Eventuali comunicazioni governative.

17: Segnale di apertura.

17-17,50: Borse, Mercati e Cambi e Jazz-Band.

18,15: Cantuccio dei Bambini.

18,15-18,30: Comunicazioni agricole a cura della Feder. Ital. dei Consorzi Agrari. — Notizie

19-19,40: Eventuali comunicazioni governative.

20: Segnale d'apertura

20,20,30: Lezione di inglese, tenuta dal prof. Mario Hazou.

20,30-20,50: Radio Giornale dell'Enit e Dieci minuti del Dopolavoro.

20,50: Segnale Orario, indi

C. A. Blanche: *Sui Margini della Storia*.

21: CONCERTO DI MUSICA LEGGERA.

a) Quintetto della U.R.I.: a) Bettinelli: *Strimpellata al tramonto*; b) Becce: *Leggenda d'amore* — 2) Artisti di Varietà: c) Commedia: *Chi sa il gioco non l'insegna*. F. Martini; 4) Orchestra a Pletto della Società Corale Giuseppe Verdi, diretta dal M.o. Armando Morlacchi

22,55: Notizie Stefani.

23-23,30: Quintetto della U. R. I. Mezz'ora di musica brillante: a) Mascagni: *Silvano*, *Barcarola*; b) Ranzato: *Gianvane*; c) Hilli: *Piccola serenata*; d) Lattuada: *Canzone di Calendimaggio*.

NAPOLI (1 NA) m. 333,3, Kw. 1,5

13-14: Eventuali comunicazioni governative.

14: Borsa, Cambi e Notizie Stefani.

16,45: Bollettino meteorologico e notizie Stefani.

16,50: Novelle, aneddoti, spunti d'ilarità.

16,58: Camera di Commercio di Napoli: Mercati del giorno.

17: CONCERTO DI MUSICA VARIA, col concorso della Sig.ra Teresa Serrao;

Sassano: *Angoscia d'Amore*, intermezzo; Orchestra — Cortopassi: *La danzatrice di Bagdad*, prezzo caratteristico; Orchestra — Scarlatti: *Se tu della mia morte*, aria, sopr. T. Serrao (acc. piano) — Fiorini: *Reve de Poupée*, novelletta; Orchestra — Durante: *Danza danza*, aria, sopr. T. Serrao (acc. piano) — Limentani: *Il fiore che non colsi*, intermezzo; Orchestra — Pergolesi: *Stizzoso mio stizzoso*, aria, sopr. T. Serrao (acc. piano) — Cuscina: *Il ventaglio*, pot-pourri; Orchestra — De Lexa: *Canta il mare*, romanza, sopr. T. Serrao (acc. piano) — Fatuo: *Sotto i tigli*, valzer; Orchestra — Tosti: *Tormento*, romanza, sopr. T. Serrao (acc. piano) — Bossi: *Lo schimmi dei colori*, schimmi; Orchestra.

19,30-20,30: Eventuali comunicazioni governative.

20,20: Radiogiornale dell'Enit.

20,30: Comunicazioni Dopolavoro.

VALVOLE HELIKON

si vendono a prezzi di fabbrica

U 306

tensione filamento 4 V, consumo 0,06 Amp.

VALVOLA UNIVERSALE per tutti gli usi

L. 19,-

LE 415

tensione filamento 4 V, consumo 0,15 Amp.

VALVOLA DI POTENZA

" 30,-

Frenofon

tensione filamento 4 V, consumo 0,06 Amp.

VALVOLA SPECIALE biplacca

" 45,-

Prezzi franco destinazione - Tassa governativa esclusa

Per acquisti e listini rivolgersi direttamente a

RADIO VOX - MILANO

Via Meravigli, 7 - Telefono 81-089

20,40: Ultime notizie Stefani.
 20,48: R. Commissariato del Porto di Napoli: Cronaca del Porto.
 20,50: TRASMISSIONE DELL'OPERA «LA SONNAMBULA» in 3 atti di V. Bellini.
 Esecutori: *Annina*, sopr. Pina Bruno; *Lisa*, sopr. Bice Citarella; *Teresa*, m. sopr. M. Piscicelli; *Elvino*, tenore Roberto Rotondo; *Il Conte Rodolfo*, basso Carlo Albini; *Un notaio*, tenore Armando Burri; *Alessio*, basso Salvatore Stasi.
 Artisti, coro e orchestra della U.R.I.
 21,30: Segnale orario.
 22,55: Il Calendario.
 23: Segnale chiusura.

ROMA (1 RO) m. 450, Kw. 3

13-14: Eventuali comunicazioni governative.
 14: Chiusura della Borsa. Notizie Stefani.
 16,40-16,50: Ultime notizie. Chiusura della Borsa. Cambi.
 16,50-17,15: Giornale Radiofonico del Fanciullo.
 17,15-17,30: Comunicazioni agricole.
 17,30-18: Trasmissione dall'Accademia Filarmonica Romana. Concerto del violinista Joan Manen.
 19-19,40: Eventuali comunicazioni governative.
 19,40-19,50: Il Radio Giornale dell'Enit.
 19,50-20: Comunicazioni del Dopo-lavoro.
 20-20,30: Lezione di lingua francese.
 20,30: Segnale orario. Notizie Stefani. Cambi. Boll. Meteorologico.
 20,45 circa: SERATA DI MUSICA LEGGERA.

1) Randagger: *Il ragno azzurro*. Selezione (Orchestra) — 2) Silvestri: *Solidità*. Tenore Giuseppe Donar — 3) Abbati *Juanita*. Soprano Elisa Giorgi — 4) Guarnaschelli: *Sinfonia casareccia*. Soprano Elisa Giorgi — 5) Sassoli: *Giocundità*. Intermezzo brillante. Orchestra.

6) «UNA TAZZA DI THE» Scherzo comico in un atto di G. Naitor e G. Derley.

Personaggi: *Il Barone Enrico di Villedaül*, Umberto Marroncini; *La Baronessa Ermanzia sua moglie*, Natalia Pietrini; *Camonlet*, Mario Neri; *Giustina*, Wanda Pietrini.



LA MASSATA MODERNA CUCINA SECONDO LE RICETTE RADIOFONICHE DETTATE DALL'ALTOPARLANTE

7) Giovanni Strauss: *Il danubio azzurro*. Suite di valzer. Orchestra.
 8) Ferri: *Ultimo volo*. Tenore Nando del Duca, accompagnamento di sestetto a plettro — 9) Mignone: *Fra un lago un fox e uno shimmy*. Tenore Nando del Duca, accomp. di sestetto a plettro — 10) Bixio: *Il canto dell'attesa*. Soprano Paola De Albertis — 11) Buchliander: *Versailles*. Soprano Paola de Albertis — 12) Criscuolo: *Sfilata di Marionette*. Marcia; Orchestra — 13) «L'ECO DEL MONDO» Rivista di attualità di Guglielmo Alterocca — 14) Sartori: *Il racconto del nonno*. Sestetto a plettro — 15) Agostini: *Leggenda araba*. Sestetto a plettro — 16) Raimondi: *Argentina*. Soprano Paola de Albertis

— 17) Mignone: *Il fox della notte*. Soprano Paola de Albertis — 18) Cuscini: *La Giara*. Intermezzo; Orchestra — 19) Costa: *Il Re di che? Maxim* «Dami del tu...» duetto. Soprano Elisa Giorgi e Tenore Giuseppe Donar — 20) Pietri: *Addio giovinezza*. Duetto comico del 2° atto. Soprano Elisa Giorgi e Tenore Giuseppe Donar — 21) Allegri: *Serenata a Roma*. Tenore Nando Del Duca, accompagnamento di sestetto a plettro — 22) Bonavolontà: *Commissi viaggiatori*. Tenore Nando Del Duca, accompagnamento di sestetto a plettro — 23) Andlovitz: *Al regionissimo*, one step; Orchestra.
 22,55: Ultime notizie.
 23: Fine della trasmissione.

RADIO M. A.

(ELECTRA)

Galleria Umberto I° 54-55 — NAPOLI

APPARECCHI ED ACCESSORI

DELLE MIGLIORI MARCHE

AI MIGLIORI PREZZI

L'OFFICINA RADIOFONICA SCIENTIFICA

LUIGI AURIEMMA

CORSO GARIBOLDI, 63 - NAPOLI - CORSO GARIBOLDI, 63

RIPARAZIONE, TRASFORMAZIONE, CAMBIO
 APPARECCHI RADIO - CALAMITAZIONE CUF-
 FIE ED ALTOPARLANTI - CARICHI
 ACCUMULATORI

PORGE AI SUOI AFFEZIONATI CLIENTI RADIOAMATORI
 GLI AUGURI PIU' SENTITI PER L'ANNO 1928



FABBRICA APPARECCHI RADIOFONICI

Via dell'Indipendenza, 8 **LIVORNO** 8, Via dell'Indipendenza

Tutto il materiale occorrente per la Radiofonia

Rappresentanze esclusive per l'Italia, con Deposito:

Broadcasting Corporation - Materiale " B. C. "

Ateliers Haltemeyer - Condensatori variabili " Arena ".

Cema - Trasformatori di bassa frequenza.

The Telegraph Condenser - Condensatori telefonici.

Eltax - Pile e batterie anodiche.

Ricevitori Radiofoni dei tipi più moderni

ULTIME NOVITÀ:

" Selectadina Bigriglia "

a 7 valvole, ricevente su telaio.



" Far K 20 "

a 4 valvole, ricevente su aereo.



PROGRAMMI ESTERI

* Le stazioni sono raggruppate per nazione e disposte in ordine di lunghezza d'onda. Le nazioni seguono in ordine alfabetico. Le ore dei programmi sono riferite al meridiano dell'Europa Centrale *

DOMENICA 8 Gennaio

AUSTRIA

Vienna (Radio Vienna) m. 517,2 - Kw 9, 10,15: Concerto corale dei ragazzi corali viennesi — 11: Concerto della « Wiener Symphonieorchester » di pezzi di Delibes, Bruch, Chopin, Debussy, Goldmark — 16: Concerto pomeridiano dell'Orchestra André Hummer, con il concorso d'un solo di violino. 19 pezzi — 18,15: Deserzioni di viaggi; XVIIª conferenza: Attraverso la Grecia sconosciuta — 19: Serata di camera: Concerto del quartetto Gottesmann di pezzi di Frank, Beethoven — 20: Concerto d'organo in occasione dell'inaugurazione del radio-organo di Francoforte. Musica di Bach, Bruckner, Muffat, Pachelbel — 20,40: Serata di azioni teatrali in un atto di Villard e Molnar.

BELGIO

Bruxelles (Radio Belgique) - m. 508,5 - Kw. 1,5.

18: Concerto: Sinfonia N. 3, Pyper-Iberia, Debussy. Orchestra e coro: prologo, 1, 5, 8, Le Beatitudini, C. Franck — 20,45: "Giornale parlato" — 21,15: Concerto: Ouv. Il Domino Nero, Auber. Cantatrice: Parfalla, Campra — Romauza, Rimsky Korsakov - L'Usignuolo tace, Sokolof. Orchestra: Visioni Silvano, Mac Dowell. Serenata per flauto e corno, Tittl - Lukmé, Delibes (fant.) - Minuetto per quartetto archi, Mozart; Gioconda, Ponchielli; Cantatrice: Arioso, Delibes; Aria (L'Idris), Massenet; Orchestra: Danza Basca, Clauvet;

Serenata Fiorentina, Godart; Lied per violoncello, D'Indy; Paesaggio Vallone, De Tave; Fantasia per clarino, Buster; Capriccio Italiano, Teiaj Kowsky — 23,15: Recentissime.

CECOSLOVACCHIA

Bratislava - m. 300 - Kw. 0,5.

9,30: V. Praga — 10: V. Brno — 15: Marionette — 17,30: Per gli operai — 18: Concerto: La Dote, Smetana; Zborov, Sladek; Patria, Slavik; Aria (I Brandeburghesi in Boemia), Smetana; Canzoni, Lihovecky; La mia Stella, Smetana; L'Appostata, Krizkovsky; Il Mulino, Valastan; Canzoni slovacche; Addii, Foerster — 19: Conferenza; Recitazione — 20: V. Praga.

Praga (P. R. G.) - m. 348,9 - Kw. 5.

9: Notizie agricole — 9,30: Conferenza — 10: V. Brno — 12: Orchestra — 13,5: Industria e Commercio — 16,30: Orchestra — 17,30: Per gli operai — 18: Emissione in tedesco — 18,30: Sport — 19,15: Troupe musicale — 20: Ballabili — 21: Conversazione — 21,15: Concerto — 22: Ora; Notizie; Orchestra.

Brno - m. 441,1 - Kw. 2,5.

9,30: V. Praga — 10: Concerto: Sinfonia n. 4, Maller; Suite I, Stravinsky; Sinfonia n. 11, Axman — 16,30: Orchestra — 17,30: Per gli operai — 18,30: Sport — 20: Concerto: Pastorale, Godowsky-Correlli; Canzoni, Schubert; Minuetto, Godowsky-Schubert — Concerto per oboe, Rietz — Giga, Godowsky-Loeilly; Amor di poeta, Schumann; Moto perpetuo, Weber — 21: Orchestra: Peer Gynt Suite I op. 46 e Suite II op. 55. Grieg; Mormorio di prim'vera, Sinding; Glegia, Sahlström; Suite Scandinava, Juel-Fredericsen; Berceuse Prelandio, Jarntfelt; Valzer romantico, Sibelius.

FRANCIA

Parigi (Petit Parisien) - m. 340,9 - Kw. 0,5.

22: Concerto: Ouv., Il Mattino, il Mezzodì e la Sera (Suppè); Melodia capriccio. Squire; Barbablù, Offenbach; La Festa da Teresa, Hahn; I Saltimbanchi, Ganne; Suite Giapponese, Holst; Washington l'ost, Souss.

Parigi (Radio L. L.) - m. 370 - Kw. 0,3

22: Quartetto Archi: Cinque Novellette e Valzer, Graunow; Baritono: Aria (Covaceni), Mussorgsky; La Notte, Teiajkodsky; Soprano: Aria (La Fiera di Sorocozni), Mussorgsky; Romanza, Terepinin; Violino e Arpa: Dubbio, Glinka; Baritono: Canzone del Udegio, Rachmaninow; Romanza, D.rgomirsky; Arpa: Canzoni Russe; Soprano: Tre Vecchie Canzoni Russe (Gurleff, Warlamoff, D.rgomirsky); Quartetto archi: in sol magg (4 tempi), Gretchaninow.

Tolosa - m. 392 - Kw. 3.

13,30: Ouv., (II atto), Tannhauser, Wagner — 13,45: Concerto: Ouv., Le Maschere, Pedrotti; Serenata, Gounod; Valzer, Filippucci; Due Canzoni Italiane, Volpatti; La Figlia del Reggimento, Donizetti (fantasia); Ciaccona, Marie; Tango, Bertrand; Al mio bel Mulino, Pesse; Suite, Impressioni di Nizza, Auvray; Foxtro, Fiorito; I Pagliacci, Leoncavallo (fantasia); Saragozana, Filippucci; Serenata Fiorentina, Marchetti; Passo doppio, Pelabon — 15,10: Predica protestante; Salmi cantati — 21 Non più, Lomuto — 21,30: Conferenza; Opera dal Teatro del Capote — 21,45: Concerto: Marcia, Margis; Serenata, Smet; Tristezza (dalla Suite «Yasmin»), Smet; A solo piano, Seras; La Pendola della Nonna, Smet; Tango, Pizarro; Festa Ara-

I PIÙ GRANDI E PIÙ MODERNI MAGAZZINI D'ITALIA PER L'ABBIGLIAMENTO DELLA PERSONA E PER L'ARREDAMENTO DELLA CASA

LA RINASCENTE

SEDE CENTRALE: MILANO - VIA DE AMICIS, 63

FICIACI:

MILANO (Piazza Duomo e Piazzale Loreto) - PADOVA - TORINO - GENOVA - BOLOGNA - FIRENZE - ROMA - NAPOLI - BARI - TARANTO - PALERMO - MESSINA - CATANIA - SIRACUSA

NON SOGNO - REALTÀ



NEL FORMATO 5 X 8 CON
ANASTIGMATICO VOIGTLÄNDER 1:6,3 L. 265

Solo una grande Casa che benefica dell'esperienza
di **175 anni**
può offrire gli apparecchi fotografici più moderni
ed ai prezzi migliori

Il Catalogo R. O. riccamente illustrato viene spedito gratis

Voigtländer & Sohn

Braunschweig

Fondata nell'Anno 1756

Carlo Ronzoni

Rappresentante Generale per l'Italia

Milano - Piazza S. Ambrogio, 2

Chiedere il nuovo Catalogo che è spedito gratis

la (Yasmina), Smet, Foxtrot, Waltham, Serenata, Ferrete; Ballata, Smet; One step, Smet.

Parigi (Scuola superiore P. T. T.) - m. 447,8 - Kw. 0,45.

9: Informazioni della notte; Segnale d'Ora - 10:25; Segnale Internazionale dell'Ora; Bollettino Meteorologico - 14: Conferenza ed Informazioni in Inglese - 14:30; Concerto: Scléz, Peer Gynt, Grieg; Schmidt le luci Azzurre, Massenet Cornien, Bizet (fant.); Armonia della Sera, Lazzari; Mattinata, Lacombe; Balletto: Ci Re si divertite, Debuss XX? - 15:30; Concerto dalla Sala del « Journ d' » - 18:25; Concerto Sinfonico dal Teatro Mogador - 20:15; Radio Journal - 21:30; Astronomia - 22: Concerto (Brahms, Moszkowski, Bizet); Recentissime; Segnale d'Ora; Bollettino Meteorologico; Ballalili riprodotti fino all'1 a. m.

Parigi (Radio Paris) - m. 1750 - Kw. 4.

9: Informazioni; Rassegna della Stampa - 13: Musica sacra per coro; Conversazione religiosa; Notizie - 13:45; Concerto: Il vento, Waltham; Kermesse Fiamminga, Ponsigge; Tango, Seras; A solo di Piano: La Pendola del Nonno, Smet; Mattinata, Seras; Suite Fiabesca, Schmitt; Numero di Varietà; Numero di Canto; Schmidt; Boston, Bades; Scena Cinese, L'Amoresca, Dvorak; Canzone Alasiana, Bound - 17:30; Jazz (Durante il Concerto: Notizie) - 21: Comunicato agricolo - 21:15; Informazioni - 21:30; Jazz (Negli intervalli); Informazioni).

Parigi, Torre Eiffel (F. L.) - m. 2650 - Kw. 12.

18:20: Concerto Sala Paderloup - 20: Previsioni meteorologiche - 20:20: Silenzio per la trasmissione del Bollettino di Madrid sulla stessa lunghezza d'onda - 20:40-21:30: Giornale parlato: Rubriche solite; Consigli d'igiene; Racconto poliziesco; Sport; Risultato corse - 21:30-22: Università popolare: Il medico nella famiglia; L'istruzione ricreativa.

GERMANIA

Stettino - m. 236,2 - Kw. 0,75.
(Programma di Berlino).

Munster - m. 241,9 - Kw. 1,5.
(Programma di Langenberg).

Gleivitz - m. 250 - Kw. 0,75.
(Programma di Breslavia).

Brema - m. 252,1 - Kw. 0,75.
(Programma di Amburgo).

Kiel - m. 254,2 - Kw. 0,75.
(Programma di Amburgo).

Cassel - m. 272,7 - Kw. 0,75.
(Programma di Francoforte sul Meno)

Dresda - m. 275,2 - Kw. 0,75.
(Programma di Lipsia).

Dortmund - m. 289 - Kw. 0,5.
(Programma di Langenberg).

Norimberga - m. 303 - Kw. 4.
(Programma di Monaco di Baviera)

Breslavia - m. 322,6 - Kw. 4.

11: Servizio religioso cattolico, con il concorso d'un coro - 12: Musica da camera di Haydn, Dvorak eseguite da un quartetto d'archi - 14: La radio degli enigmi - 14:10: Conferenza: « Nemici della foresta slesiana » - 14:40: La radio degli scacchi - 15:20: L'ora delle fiabe - 16:16:30: Lettura e recitazioni - 16:45-17:45: Concerto divertente con il concorso

d'un quintetto di mandolini e d'una orchestra d'archi. Musica di Blankenburg, Linke, Strauss, Sarasate, Rossini, de Call, Bizet, Rivelli, Schroeder - 18: Chiacchierata - 18:30: Conferenza di filosofia: « Il problema della vita » - 19: Meteorologia - 19:55-19:55: Giovani scrittori: Ermanno Rossmann legge opere proprie - 20: Trasmissione da Francoforte sul Meno: Concerto d'organo con il concorso d'un coro e della grande R. O. Composizioni di Bach, Bruckner, Muffat, Pachelbel, Haendel - 21:15: La R. O. e basso: Canzoni allegre di Walter, Blüsser, Binder, Reissiger, Goldmann, Nohla, Schnabel Fischer, Eysler; In seguito notizie serali - 21:30-22: Musica da ballo della R. O.

Koenigsberg - m. 429,7 - Kw. 4.

9: Servizio religioso del mattino - 11: Meteorologia - 11:15: Concerto mattutino - 12:55: Segnale orario di Nauen - 13:01: Tempo - 15: La radio degli scacchi - 15:45: L'ora commemorativa per W. Haymann (morto l'8-1-1915) con recitazioni - 16:30-18: Concerto divertente della R. O. di pezzi di Kuhlau, Gounod, Burmeister, Friedemann, Strauss, Schubert - 18: L'ora della gioventù - 18:30: Introduzione alla lingua tedesca - 19: La radio degli scacchi -

20: « Sanguine viennese » operetta in tre atti di Leon e Stein; musica di Giuseppe Strauss. In seguito, recentissime, musica da ballò sino alle 23:30 (intrasmisura dal Zentral-hotel)

Lipsia - m. 365,8 - Kw. 4.

8:30: Concerto d'organo - 9: Servizio religioso del mattino - 11-11:30: Due conferenze della scuola H. Bredow - 12-13: L'ora musicale Compositori della Germania centrale VII Lipsia Composizioni di Curt Reischmidt Concerto di una cantante e d'un quintetto di strumenti a fiato - 15:30: I più importanti avvenimenti settimanali - 16:30-18: Concerto militare di pezzi di Suppe, Lumby, Peter - Lindsay-Thiemer, Hamann, Ortega - 19:30-19: L'avvenire del tuo bambino, 4ª conferenza - 19:30-19:55: Problemi della febbre Conferenza - 20: Trasmissione d'un concerto d'organo orchestrale e corale da Francoforte (Vedi il programma di Francoforte) - 21:15-22:15: Concerto del cantante sul flauto Inus di Dresda - 22:15: Corriere sportivo - 22:45: Musica da ballo (da Berlino)

Stoccarda - m. 379,7 - Kw. 4.

12: Concerto militare trasmesso dall'aperto - 13:16: Gramofono - 15: Grandi ricchezze americane Astor - 15:30: Parla lo

NORA
MAXIMA POTENZA
NESSUNA DISTORSIONE

I rinomati tipi
L 11 e L 12 a tromba

L'altoparlante di lusso
tipo L 10a in legno

I diffusori
più perfetti e più economici

Cipi...
L 14
L 14 b
L 15

APPARECCHI RICEVENTI
PARTI STACCATE
CUFFIE
ALIMENTATORI DI PLACCA

NORA RADIO
ROMA 125 — VIA PIAVE 66
CERCANSI AGENTI PER ALCUNE PIAZZE ANCORA LIBERE

PERTILE PHILIPS - RADIO

PHILIPS-RADIO il 9 gennaio 1928 offre ai radio-amatori una serata eccezionale di canto e di musica che verrà trasmessa dalla stazione-radio di Milano gentilmente concessa dalla U. R. I.

Canterà il Tenore Comm. AURELIANO PERTILE il grande *Asso* del Massimo Teatro « ALLA SCALA » per gentile concessione del Teatro stesso e della Società del grammofono. Canterà anche la ben nota Soprano Signorina ETTY MAROLI.

PROGRAMMA :

Comm. AURELIANO PERTILE: Tenore

GIORDANO - *Andrea Chénier* - Un dì all'azzurro spazio

VERDI - *Luisa Miller* - Quando la sera al placido

ROTOLO - *La mia bandiera*

Signorina ETTY MAROLI: Soprano

CATALANI - *La Vally* - Ebben me ne andrò lontana

VERDI - *Il Trovatore* - D'amor sull'ali rosee

CILEA - *Adriana Lecouvreur* - Poveri fiori

Signorina ETTY MAROLI e Comm. AURELIANO PERTILE:

PUCCINI - *Tosca* - Duetto dell'Atto I

La grande orchestra della U.R.I. diretta dal Maestro R. SANTARELLI, accompagnerà gli Egredi Artisti ed eseguirà il seguente programma:

ROSSINI - *Il Barbiere di Siviglia* - Sinfonia

SAINT SAËNS - *Phaëton* - Poema sinfonico

MANCINELLI - *Cleopatra* - Barcarola e scherzo

MENDELSSOHN - *La grotta di Fingal* - Ouverture

PONCHIELLI - *Gioconda* - Danza delle ore

zio Ott — 16. Concerto divertente della R. O. e di cantanti. Pezzi di Herzer, Waldteufel, Weber, Ulrich, Eichhorn, Silcher, Sonnet, Grieg — 18. Segnale orario, corriere sportivo — 18.15-18.45-19.15. Piccole conferenze diverse — 19.15. Ora, notizie sportive — 20. Trasmissione da Francoforte. Concerto d'organo, con il concorso d'un coro e d'una grande orchestra, opere di Bach, Bruckner, Haendel — 21.15. Soluta di carnevale della grande «Koelner Karnevalgesellschaft». In seguito musica da ballo eseguita dalle due orchestre.

Amburgo - m. 394,7 - Kw. 4.

8.25: Segnale orario — 8.30: Meteorologia — 8.50: Questioni di economia — 9: Le leggi della settimana — 9.15: Servizio religioso — 10.55: Trasmissione del culto dalla chiesa dell'Università — 11: Corso di esperanto — 11.30: Trasmissione del concerto mattinale dal «Restaurant Georg Ostermann» di Amburgo — 11.30: Trasmissione d'un concerto pubblico all'aperto — 12.30: La radio della scuola per l'economia mondiale. Conferenza — 12.55: Segnale orario di Nauen — 13.05: Concerto domenicale della R. O. — 14: Trasmissione d'un incontro di calcio per la coppa «D.F.B.-Pokal» — 16: Il radiogiorno — 16.30: La fabbrica di fiammiferi (conferenza) — 17: Conferenza del dott. H. Albrecht — 17.30: Concerto pomeridiano — 19: Ricordi d'un giornalista mondiale — 19.30: Conferenza: Introduzione alla ginnastica operaia — 19.40: Corriere sportivo — 19.55: Meteorologia — 20: Trasmissione da Francoforte: Concerto d'una società corale, della grande R. O. e audizioni d'organo — 19.40 (per Kiel): Rivista teatrale — 19.55: Meteorologia — 20: Serata allegria con Manfredo Lommel — 21.30: Conferenza d'una cantante e della R. O. di pezzi allegri di Mendelssohn, Nicolai, Zimmer, Weiner, Verdi, Humperdinck. In seguito: l'ora attuale, questioni del giorno e del presente; dati meteorologici per l'Internò ed i mari; corriere sportivo; notizie, trasmissioni di caffè-concerti — 21.30-0.30: Musica da ballo.

Francoforte sul Meno - m. 428,6 - Kw. 4

13.30-14.30: Concerto della R.O. di Casel — 15.30-16: L'ora della gioventù: Concerto corale con il concorso delle scuole di Francoforte — 16.30-17.45: Concerto della R. O.; Vecchia musica da ballo — 17.45-18.5: Lettura — 18.15-18.30: Solito — 18.40-19.10: «La buca delle lettere» — 19.10-19.15: Notizie economiche — 19.15-19.45: Corso di stenografia — 19.45-20.15: Conferenza — 20.15: Serata varia. In seguito sino alle 0.30 ritrasmissione di musica da ballo.



Etty Maroli, soprano, canterà la sera di lunedì 9 gennaio alla stazione di Milano

Langenberg - m. 468,8 - Kw. 25.

9-10: Servizio religioso — 11-11.15: Un quarto d'ora dedicato a Goethe — 11.20-11.50: Conferenza agricola — 12-13: Concerto d'organo di H. Bachem. Musiche di Frescobaldi, J. G. Walther, J. P. Kellner, Bach — 13-14.30: Concerto pomeridiano di Friedemann, Waldteufel, Kéler-Béla, Bizet, Leoncavallo, Massenet, Donizetti, Koenigsberger — 14.30-14.50: La radio degli scacchi — 14.50-15.45: Trasmissione sportiva: Incontro di calcio — 15.45-16.30: Lettura — 16.30-18: Concerto orchestrale della R. O., con il concorso di un violon-

cellista. Pezzi di Frankenstein, Bittner, Bargiel, Humperdinck, Nicolai, Massenet. Str. ass. — 18.5-18.40: La voce della creatura, Recitazioni — 18.40-19.10: L'inverno nella giovane poesia — 19.10-19.40: L'ora dei poeti — 19.50: Corriere sportivo — 20: Festa d'inaugurazione del radio-organo di Francoforte (concerto d'organo, orchestrale e corale; opere di J. S. Bach, A. Bruckner, G. Muffat, Pachelbel, Hindemith, Fr. Händel) — 21.15: Il carnevale di Colonia (conferenza e soluta della società organizzatrice del carnevale di Colonia). In seguito corriere sportivo, sino alle 24 musica notturna e da ballo.

L'amatore preferisce



i condensatori fissi a vuoto di LOEWE tipo V. C. 100, perché essendo messi nel vuoto, e grazie alla loro costruzione particolare, essi sono quasi totalmente esenti da perdite e possiedono una resistenza d'isolamento di più di 20.000 milioni d'ohms. Ogni pezzo è provato con 400 volts di corrente alternata. **Quindi non domandate altro che condensatori nel vuoto di**

LOEWE RADIO

Berlin Steglitz Wiesenweg N. 10

Berlino m. 483,9 - Kw. 4.

9: Festa mattinale; in seguito trasmissione del concerto di campane dal Duomo di Berlino — 11,30-12,50: Radio-mattinata; Concerto della R. O. di pezzi Adam, Schubert, Kreisler, Zeller, Wolf, Verdi, Humperdinck, Strauss, Egen, Offenbach, con il concorso d'un tenore — 2,30: L'ora della filatelica — 3: Conferenza: Il suolo e la sua lavorazione nell'agricoltura — 3,30: Le avventure del capitano Radio — 4: L'inverno nelle montagne e lo sport invernale, Conferenza — 4,30-6: Concerto divertente dell'orchestra G. Hoffmann; Musica di Blankenburg, Strauss, Meyerbeer, May, Conradi, Steck, Heinze-Gaudert, Bosc, Verdi, Chopin, Translatour, Thurban, De Micheli — 6,45: Conferenza: La cura della bellezza — 7,5: Conferenza: La

libertà della stampa, un diritto fondamentale della democrazia — 7,30: Sguardi nel mondo della mistica — 8: Trasmissione da Francoforte: Concerto d'organo con il concorso d'un coro e d'un'orchestra, Bach, A. Bruckner, G. Muffat, Hindemith, Haendel — 9,15: «La prova del vino», una «Buschiade» di F. Fischer, musica di Enrico Marschner. In seguito meteorologia; Recentissime; Segnale orario; Corriere sportivo — 10,30-12,30: Musica da ballo.

Monaco di Baviera - m. 535,7 - Kw. 5.

11: Concerto di campane — 11,15: Trasmissione dei dati meteorologici dall'Osservatorio nazionale bavarese — 12: Michele Giorgio Conrad (morto il 20 dicembre 1927). La vita e l'opera del poeta monacense (conferenza) — 12,20: Musica da camera di Beethoven, e 5 pezzi di Chopin

(pianista e violinista) — 1: Segnale orario; meteorologia — 1,05: Il radio-programma odierno — 3,30: Lettura — 4-6: Pomeriggio di musica da ballo con la R.O., con il concorso d'un quartetto corale, d'un soprano e d'un tenore — 6: La radio dei libri — 6,30: L'ora della canzone con baritono e pianista. Canzoni di Ugo Wolf, Hermann, Gretschaminow, Schljapin-Koenemann, Pressel — 7,45: Notizie locali — 8: Concerto festivo in occasione dell'inaugurazione del grande organo nel radiostudio di Francoforte: Concerto corale, orchestrale e d'organo. Musica di Bach, Bruckner, Muffat, Pachelbel, Hindemith, Haendel — 9,15-11: Concerto divertente della R.O., con il concorso d'un baritono. Pezzi di Bizet, Verdi, Leoncavallo, Listz e Chabrier. Nell'intermezzo: Notizie serali

Conklin ENDURA



LA SOLA
PENNA
CON GARANZIA
PERPETUA
ED INCONDIZIO-
NATA

In vendita presso:

**Specialisti - Uffici
e Cartolerie**



Agenti Esclusivi.
S. A. P. E. C.
Via Mengoni N. 4
MILANO

...per la vostra vista...

Vigorelli

ESAME DELLA VISTA
GRAT VITO

MILANO
VIA T. GROSSI 8

ROMA
CORSO UMBERTO I° 173

Firenze (nella Brisgovia) - m. 577 - Kw. 0,75 - (Programma di Stoccarda)

INGHILTERRA

Cardiff (5 WA) - m. 353 - Kw. 1,5.
16.30 (Cattedrale di Llandaff): Funzione col coro: Magnificat e Nunc Dimittis, Prout; Antifona, Ouseley; Predica - 17.45-18.30; 21: V. Londra - 21.45: Appello filantropico - 21.50: Tempo; Notizie; Annunci locali - 22.5; Orchestra: Ouverture in mi bem, Braithwaite; Soprano: Romanza e ballata, H. Pengelly; Violoncello e Orchestra: Concerto, Redman; Piano: Due preludi, Braithwaite; Orchestra: Poema sinfonico, K. Harding; Soprano: Due romanze, Redman; Animula Vagula, Harding; Orchestra: Petone, Harding - 23.30; Epilogo - 23.40-24: La fratellanza silenziosa.

Londra (2 L.O.) - m. 361,4 - Kw. 1.
11.30 (Dav. solo): Segnale Greenwich; Previsione tempo - 16.30: Quartetto archi (4 tempi), Borovlin - 17: Soprano: Tre arie (Nozze di Figaro), Mozart; Piano: Cinque studi, Schumann; Quartetto: Serenata italiana, Strauss; Due Lieder, Schumann; Due Lieder, Schubert; Piano e quartetto archi: Quintetto op. 81 (4 tempi), Dvorak - 18.20-18.30: Narrazioni del Vecchio Testamento - 21: Servizio dalla Ch. di S. Martino ai Campi: Inno; Confessione e Ringraziamento; Salmo; Lettura; Salmo; Preghiere; Inno; Ferruccio; Inno; Benedicite - 21.45: L. buona causa della settimana - 21.50: Tempo; Notizie; Annunci locali; (Dav. solo): Previsioni marittime - 22.5: Banda: Preudio, Corale e Fuga, Bach; Soprano: Aria di Masetto (Hohème), Puccini; Niufe e pastori, Purcell; Filly, Young; Amantilli,

Caccini; I Lilla, Rachmaninov; Banda: Divertimento « Selamlik », Schmitt; Carnevale d'artisti norvegesi, Svendsen; Basso: Monologo e canzone di Schas. (Maestri Cantori), Wagner; Aria, Bach; Banda: Impressioni pastorali (3 pezzi), Farrar; Soprano: Nobil signor (Ugonotti), Meyerbeer; Filosofia d'Amore, Quiter; Romanza, Spor; Canzone, Purcell; Banda: Silvia, Delibes (fant.); Basso: Tre canzoni popolari - 23.30; Epilogo - 23.40-24: V. Cardiff.

Manchester (2 ZV) - m. 384,6 - Kw. 1,5.
16.30; 21: V. Londra - 21.45: La buona causa della settimana - 21.50: Tempo; Notizie - 22.5; Coro: Dal Mottetto « Jesu » di Bach, Dalla Messa dei Morti di Berlioz; Dalla Rapsodia per Contralto e coro di Brahms; Violoncello e piano: Sonata op. 60, Beethoven; Coro e solista: Tre arie (Leggenda dorata), Schumann; Coro: Romanza; Parry; Violoncello: Pezzo a mo' di Italianera, Ravel; Elegia, Fauré; Scherzo, Van Goyens; Coro: Coro naziale (L'Angerini), Wagner; Duetto bassi (Israel in Egypt), Haendel; Dio è Spirito (La Samaritana), S. Bennett - 23.30; Epilogo.

Daventry sperimentale (5 CB) - 401,8 - Kw. 1,0.

16.30 (Birmingham): Orchestra: Ouv., Don Giovanni, Mozart; Soprano, baritono e orchestra: Duetto (Rigoletto), Verdi; Violino e orchestra: Romanza op. 42, Max Bruch - 16.55: Orchestra: Serenata, P. Pitt; Baritono e orchestra: Aria (Febo e Pan), Bach; Orchestra: Quattro danze inglesi all'antica, Cowen; Soprano e orchestra: Aria (Nozze di Figaro), Mozart; Violino: Capriccio tzigano, Kreisler; Melodia e danza nera, C. Scott; Basso: Due canzoni australiane, James - 17.57: Orche-

stra: Tre danze (La Tempesa), Sellivan; Soprano: Due canzoni, Peel; Romanza, Horn; Orchestra: Marcia militare, Schubert - 18.20-18.30; 21; 21.45: V. Londra - 21.50: Tempo; Notizie - 22: Tenore: Aria (Semele), Haendel; Aria (Sansone), H. J.; Piano: Variazioni in fa min., Haydn; Soprano, Violino: Adagio, Brahms; Tenore: Celeste Aida, Verdi; Lucevan le stelle, Puccini - 22.30: Lettura; Piano: Tre momenti musicali, Schubert; Tenore: O Visione, Goring Thomas; Dolorosa, M. Phillips; Violino: Due arie irlandesi; Allegro giocoso, Haendel; Soprano - 23.30: Epilogo.

Daventry (5 XX) - m. 1604 - Kw. 2,5. (Programma di Londra).

JUGOSLAVIA

Zagabria - m. 310 - Kw. 0,75.
5: Musica da ballo. Trasmissione dal « Club-Bar » - 8: Conferenza d'igiene - « L'abbigliamento invernale » - 8.15: Notizia della radio-stazione - 8.30: Concerto serale con il concorso d'un soprano, pianista. Composizioni di Pintaric, Schubert, Tajcevic, Rahmanjinov, Mosorgski, Glinka e Chopin - 9.30: Notizie - 10: Musica leggera serale

NORVEGIA

Oslo - m. 7461,5 - Kw. 1,5.
11.10: Cambi - 13: Gramofono - 13.15: Agricoltura; Il Tempo - 13.30: Borsa.
16.50: Carillon - 11: Culto dalla Chiesa del Presidio - 18.15: Sei ragazzi: Conferenza e Recitazione - 19.15: Notizie - 19.30: Cantatrice: Musica S era dalla Chiesa del Salvatore - 20: Recitazione - 20.30: Piano - 22: Notizie - 22.15-24: Ballabili riprodotti.

Valvole Termoioniche

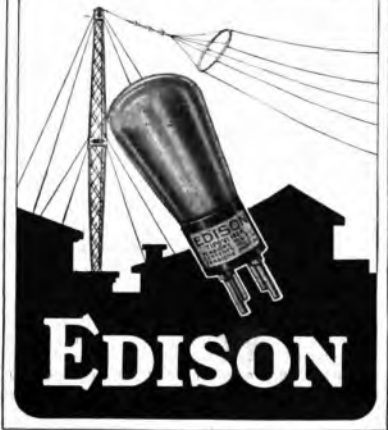

TIPO VI 102

CARATTERISTICHE

Tensione del filamento	Ef = 3-3,5 V.
Corrente del filamento	Ip = 0,06 A.
Tensione anodica	Ep = 20-100 V.
Corrente di saturazione	Is = 15 mA.
Emissione totale (Ep = Eg = 60 V)	Ia = 12 mA.
Coeff. di amplificazione medio	Mu = 7,8
Impedenza	Ra = 20.000 Ω
Impedenza massima	$\frac{mA}{Volta} = 0,30$

Questa valvola incontra il favore di tutti i costruttori e radioamatori Italiani per il grandissimo rendimento e per la facilità di innescio in tutti gli stadi dei più svariati circuiti.

Essa è l'ideale per i dilettanti perchè si applica indifferentemente in tutti gli stadi; accoppiata e seguita da valvole di potenza (VI 102 A e VI 120) dà ottimi risultati per volume e per purezza di suoni e stabilità di funzionamento.

LE VALVOLE EDISON SONO IN VENDITA PRESSO I MIGLIORI RIVENDITORI DI RADIOFONIA

OLANDA

Hilversum (H.D.O.) - m. 1000 - Kw. 2,5

13: Concerto e Conferenza (Programma N. O. V.) - 17.10.18.55: Orchestra; Ouv. Se fossi re, Adam; Balletto, Rosmunda, Schilbert; And nte V Sinfonia, Beethoven; Valzer (Eugenio Oneghin), Tchaikowsky; Mattinata primavera, Lacombe; Selez., Rigoletto, Verdi; Valzer, Strauss; Melodia, Dawes; Da Fidelljerga a Barceelona, Borchert - La Camp na suona, Blaw; Parata dei Soldatini di legno, Noack; Finale - 19.10: Culto - 20.40: Informazioni Vaz Diaz - 20.50: «L'Infanzia di Gesù» (7 scene) per soli, coro e orch., Berlöz - 22.40: Preludio (Il Diluvio), St. Saens; Suite Algerina (3 pezzi), St. Saens.

POLONIA

Kattowice - m. 422,6 - Kw. 10.

11: Comunicato finanziario - 11.25: Trasmissione da Varsavia - 13: Conferenza - 13.20: Conferenza agricola - 13.40: Concerto - 14.15: Trasmissione da Varsavia - 16.20: Annunci vari - 16.40: V. Varsavia - 17.30: Comunicati - 17.45: Conferenza - 18.10: Conferenza - 18.35: Racconti e Novelle Slesiane - 19.30: Concerto delle due Stazioni di Varsavia e Katowice - 21: Comunicati - 21.30: Concerto riprodotto.

Cracovia - m. 547 - Kw. 1,5.

9.15: Funzione religiosa dalla Cattedrale di Katowice - 11: Segnale d'ora; Bollettino meteorologico - 11.10: V. Varsavia - 13: 13.25: Conferenze d'agricoltura - 14.10: V. Varsavia - 16.20: Varie - 16.40: V. Varsavia - 17.30: Comunicato

Agenzia Polacca Telegrafica - 17.45: Recitazione poesie italiane - 18.35: Trasmissione da Poznan - 19: Carillon, Chiesa della Vergine; Comunicato sportivo - 19.30: Concerto di Varsavia e di Katowice - 21: V. Varsavia - 21.30: Concerto riprodotto - 22.30: Comunicato A.P.T.

Varsavia (Polskie Radio) - m. 411,1 - Kw. 10.

11: Segnale d'ora; Comunicato Aviazione e meteorologico - 11.15 Concerto Wagneriano; Ouv., I Maestri Cantori; Il Vascello Fantasma (fantasia); Selez., La Valchiria; Canto; Orch.: Selez., Sigfrido; Ouv., Tannhauser - 13; 13.20; 13.40: Conferenze d'Agricoltura - 14: Comitato Meteorologico ed Economico - 14.15: Concerto dalla Philharmonie; Coro: Messa, Pekiel; Concerto per Violoncello, Mielezowski; Concerto grosso in re maggiore, Corelli; Concerto per 4 violini e orchestra, Vivaldi; Concerto Brandelburghese in fa maggiore, Bach - 16.20: Varie - 16.40: Audizione letteraria - 17.30: Comunicato P. A. T. - 17.45: Storia Nazionale - 18.35: Conferenza da Poznan - 19.30: Concerto da Varsavia e da Katowice - 21: Comunicato d'aviazione, Meteorologico e Segnale d'ora - 21.5: Comunicato P. T. A. - 21.20: Comunicato Polizia e Sportivo - 21.30: Ballabili - 22.30: Comunicato P. A. T.

SPAGNA

Barcellona (Radio Barcellona) (E.A.I.) - m. 344,8 - Kw. 1,5.

12: Campana Cattedrale; Bollettino Meteorologico - 14.30.15.45: Trio; Dischi di Grammfono; Recitazioni - 18.30: Mercati derrate agricole e Bestiame - 18.40: Trasmissione dell'Opera dal Teatro del

Liceo - 21: Quattro recitazioni - 21.20: Quintetto; Ouv., Giuseppe, Mehul-Nardou; Selez., Bocaccio, Suppé-Atzler - 21.40.21: Sport.

Madrid (Union Radio) (E.A.I. 7) - m. 475 - Kw. 1,5.

15.30.30: Orchestra: Passacaglia, Atonso; Gavotta dei bari, Popy; Tango, Lloret Munoz; La Tempranica, Gimenez (fant.); Soprano: Canzone, Granados; A Graanta, Alvarez; Seguidilla Murciana, Palla; Orchestra: Canzone Canaria, Moreno Torroha; Suite Scene Andaluse, Breton; Rapsodia slava, Volpatti - 20: Pei ragazzi; Conversazione; Indovinelli; Luigi Medina; Orchestra: Annunciazione, Turina; Visioni di viaggio, D'Indy; Suite «Botone d'oro» (5 tempi), Pierné; Intermezzo; L. Medina; Orchestra: Mal d'amore, Serrano (fant.) - 23: Per le Stazioni di S. Sebastian, Bilbao e Salamanca; Campana; Segnale d'ora; Banda militare (Intervalli); Canzonettista - 21.30: Ballabili riprodotti.

Cadice (Radio Cadice) (E.A.I. 3) - m. 500 - Kw. 0,5.

20: Sintonizzazione - 20.05: Piano: Il Trovatore, Verdi (fant.) - 20.15-20.20: Basso: Aria (Brunni), Verdi; Aria (Bohème), Puicini - 20.25: Piano: Ouv., Marta, Plotow - 20.32: Basso: La Calunnia (Barbieri), Rossini; Serenata di Melisofele (Faust), Gounod; Piano: Il Franco Cacciatore, Weber (fant.) - 20.50: Basso: Pif-paf (Ugonotti), Meyerbeer; Prologo (Melisofele), Boito - 21: Segnale Orario; Orchestra.

**IL TELEFONO DEL RADIOARIO
PORTA IL N. 86-239**

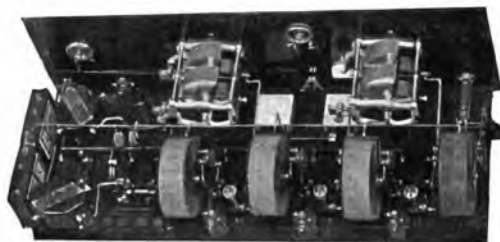

Grazie alla crescente diffusione della Radio in Italia, tutte le classi sociali - e segnatamente l'aristocrazia della nascita, del censo e della cultura - volgono la loro attenzione a quegli apparecchi radiofonici che costituiscono essi pure un'aristocrazia nel loro genere e che sono capaci di riprodurre, con purezza e con fedeltà sino a poco fa inaspetrate, i programmi trasmessi dalle numerose stazioni di tutto il mondo.

Gli apparecchi «Venturadio» - premiati con medaglia d'oro del Duce al Concorso Internazionale di Radiotelegrafia - sono ben a ragione i preferiti dell'alta società italiana. Fra gli acquirenti di questi rinomati apparecchi si notano, infatti, la contessa Valier, la contessa Maria Allemagna, la nobildonna Costanza Bassi, la celebre artista Adalgisa Gabbi Quaglia, il conte Douglas Scotti, il conte Agostino Cigala Fulgosi, il conte Littia Modigliani, il conte Brambilla di Civesio, l'ingeg-

gnere Carosio, presidente della «Italcable», il professor Vittorio Ronchetti, il comm. Guido Sironi, il comm. Maurizio Perfumo, il conte Harley Sangiorgio di Oxford, ecc.

Gli apparecchi «Venturadio» possono essere adattati - o anche costruiti interamente su artistici disegni originali - in mobili che armonizzano in modo perfetto con l'arredamento delle sale a cui sono destinati. Il Signor ANTONIO VENTURINI, radiotecnico diplomato all'Università di Chicago, sarà lieto di mettersi a disposizione - in Viale Abruzzi, 34, Milano: telefono 21-124 - di coloro che, senza alcun impegno, vorranno rendersi conto personalmente della bontà degli apparecchi «Venturadio». Inoltre questi apparecchi, a maggior garanzia del loro insuperabile funzionamento, vengono concessi in prova a domicilio del cliente.

Listini gratis a richiesta

SVEZIA

Stoccolma (SASA) - m. 454,4 - Kw. 1,5.
 Tutti i giorni (di regola).
 12.35 e 9.30: Il Tempo - 12.45: Borse e Mercati - 12.55 e 20: Segnale d'ora - 21.15: Notizie.
 Alle 11 e alle 18 Culto - 17: Pei ragazzi - 19.15: Azione drammatica - 20.15: «Peer Gynt» di Grieg (soli, coro, orchestra) - 21.45: Concerto; Sinfonia, Dittersdorff; Due Lieder, Schumann; Soprano; Leggenda, Wieniawski; Invano, Amadei; Rapsodia spagnola, Chabrier; Dai «Racconti di Hoffmann», Offenbach.

Motala - m. 1320 - Kw. 40.
 (Programma di Stoccolma).

SVIZZERA

Berna - m. 411 - Kw. 1,5.
 12-12: Predica cattolica - 13: Segnale orario; Meteorologia - 13.41-30: Concerto pomeridiano dell'orchestra rustica Linder e Mayer, Berna - 13.50-15: Il dott. Leuenberger-Berna legge la sua opera: «L'ape» - 15.30-17.30: Concerto pomeridiano - 19.30: Segnale orario; Meteorologia - 19.30-20: Concerto d'organo trasmesso dalla cattedrale di Friburgo - 20.30-21: Orchestra del Kursaal - 21.21-20: Concerto vocale d'un cantante - 21.20-21.50: Orchestra del Kursaal di Berna - 21.50-22.55: Notizie; Corriere sportivo; Bollettino del Tempo - 22.55-22.30: Orchestra del Kursaal di Berna.

Zurigo - m. 588,2 - Kw. 0,7.
 11: Trasmissione del concerto dell'orchestra teatrale dal «Capitol-Theater» - 12: Meteorologia - 12.30: Gramofono - 18.45: L'ora dei poeti svizzeri viventi - 16: Concerto della R. O. - 17.10: Predica protest. ite - 19.30: Una mezz'ora di musica da camera con la R. O. - 20: Serata di Gluck-Haendel. Concerto vocale, strumentale - 20.40 - Conversazione: La vita di Haendel - 21: Concerto della R. O. con programma a richiesta degli ascoltatori - 22; Meteorologia; Recentissime; Notizie della «NZZ».

Losanna - m. 680 - Kw. 0,75.
 20.15: Notizie di sport - 20.25: Culto - 21: Predica - 21.45: Violoncello. Fregliera, Guillard; Aulante cantabile, Nardini; L'avea della Sonata, Chopin; Adagio del Concerto, Rehberg; Larghetto, Mozart.

Ginevra - m. 760 - Kw. 0,3.
 20.15: La Giornata Sportiva - 20.25: Culto (Tempio di Carouge) - 21: Organo.

Basilea - m. 1100 - Kw. 1,5.
 19.30-22: Trasmissione del programma integrale di Zurigo. Vedi sotto Zurigo.

UNGHERIA

Budapest - m. 555,6 - Kw. 2.
 Tutti i giorni meno la domenica: 9.30; 12; 13; Notizie; Borse e Mercati; Segnali d'ora 13; 16.45; Segnale d'ora; Il tempo.
 9: Servizio religioso protestante - 10: Servizio religioso cattolico - 12: Segnale orario; Concerto corale di canzoni natalizie - 13.30: Conferenza agricola - 16: Fiabe infantili - 16.50: Concerto d'una orchestra militare - 18.15: Conferenza unioristica - 19: Rappresentazione del radio-studio di Ag. (let. òms di Calderon - 21.40: Segnale orario; Corriere sportivo - 22-23: Musica tzigana - 23-24: Musica da ballo.

—————
LUNEDÌ
9 Gennaio
 —————

AUSTRIA

Vienna (Radio Vienna) m. 517,2 - Kw. 9
 11: Musica del mattino - 18.15: Concerto pomeridiano. Musica di Bossi, Weiss, Albert, Kral, Hate, Fall, Egew - 17.30: L'ora della gioventù (fiabe) - 18.30: Sulla fantasia - conferenza - 19-19.30: Altre due conferenze - 20.05: Concerto popolare serale con il consenso d'una cantante. Pezzi di Metastrozi, Strauss, Ziehrer, Schreiner, Popp, Benatzky, Lehar, Gunglberger.

BELGIO

Bruxelles (Radio Belgique) - m. 508,5 - Kw. 1,5.
 15: Trio - 20.45: Giornale parlato - 21.15: Melodie per canto - 21.30: Orchestra: Sinfonia Haydn; Stenka Razine, Glazunov; Il Banchetto del Ragno, Roussel; La Tomba di Couperin, Ravel; La Locomotiva, Honneger; L'Apprendista Mago, Dukas; (Intervalli: Attualità - 23.15: Recentissime.

CECOSLOVACCHIA

Bratislava - m. 300 - Kw. 0,5.
 16: Notizie agricole - 18.15: Concerto: Trio per piano in re magg., Hoffmann; Trio per piano in mi min., Suk - 19.10: Conferenza; Recitazione - 20: V. Brno - 22: V. Praga.

Praga (P. R. G.) - m. 348,9 - Kw. 5.
 11: Musica riprodotta - 11.30: Notizie agricole - 12: Ora; Notizie; Orchestra - 13.15: Industria e Commercio - 13.35: Borsa - 16: Per le signore - 16.10: Pei ragazzi - 16.20: Borsa - 16.30: Concerto - 17.30: Conferenza - 17.40: Conferenza

- 17.50: Emissione in tedesco - 18.15: Notizie agricole - 18.25: Per gli operai - 18.35: Corso di francese - 19.15: Orchestra - 20: V. Brno - 22: Ora; Notf. zie; Musica riprodotta.

Brno - m. 441,1 - Kw. 2,5.
 12.15: Orchestra - 14.30: Borsa, Meteorologia; Notizie - 18: Ora; Emissione in tedesco - 18.25: Conferenza - 19: Rivista del Radiogiornale - 19.40: Corso d'inglese - 20: Concerto: Primavera, Novak - Il Mattino, Foerster; Tragicommedia, Jirak; Pellegrinaggio melanconico, Zitek - 22: V. Praga.

FRANCIA

Parigi (Petit Parisien) m. 350,0 - Kw. 0,5.
 22: Conferenza: La questione dei carabinieri.

Parigi (Radio L.L.) - m. 370 - Kw. 0,3.
 22: Orchestra: Poeta e Contadino, Sappi; Verrei Morir, Tosti; Invocazione, Gagne; Piano: M. zurca, Godard; Valzer, Chopin; Preludio, Albeniz; Orchestra: Selez., Mirella, Gannoni; Elegia, Glinka; Cordova, Albeniz.

Parigi (Scuola superiore P. T. T.) - m. 447,8 - Kw. 0,45.
 9; 10.25: Come domenica - 14: Conferenza e Informazioni in Inglese; La mezz'ora per le Signore - 11.15; 16; 18 (Collège de France); Corsi e Conferenze - 17: Concerto. Ouw. La Grotta di Fingal, Mendelssohn; Florisa, Ganne; Erodiade, Massenet (ant.); Danza delle Fartalle, Meibler; Melodia, Wagner; Balletto di Corte, Pierné - 19: Radio Journal - 21.15: Astronomia - 21.30: Veterinaria; Elettricità - 22: Concerto con Orchestra (Meyerbeer, Smetana, Dvorak, Mozart, Chopin); Recentissime; Segnale orario; Bollettino Meteorologico.

Parigi (Radio Paris) - m. 1750 - Kw. 7.
 9: Informazioni; Rassegna della Stampa - 11.30: Informazioni e Quotazioni; Dieci minuti di musica - 13.30: Quartetti di Schumann, Beethoven, Schubert; Cantate: Arie popolari della Franca Contea e della Savoia. (Durante il Concerto. Informazioni) - 14.50: Caffè, Piastra, Seta, Risso a Saigon; Zuccheri a Parigi; Valori Borsa di Parigi - 16.30: Valori Borsa di Parigi; Zuccheri a Parigi e New York; Cotoni, Alessandria, New York, Liverpool - 16.45: (Boneriggio letterario e musicale); Orchestra: Minuetto, il Borgliese Gentiluomo, Lulli; Conferenza: Molière e la Donna; Violino: Canzone Luigi XIII e l'avana, Couperin; Recitazione: Stanze Galanti di Molière; Cantatrice: Recitativo e Cavatina, Pascellò; Triste è la steppa, Gretchaninow; Recitazione: Una Scena di

Se l'apparecchio che possedete, non vi dà soddisfazione, cambiatelo con

l'ULTRADINA della GUSTUTI-RADIO G. R. 8

il più perfetto apparecchio a 8 valvole, ultra selettivo e potente

Rivolgersi: **GUSTUTI-RADIO - NAPOLI - Via Doppretis, 93 (primo piano interno)**

CERCANSI ESCLUSIVISTI PER LE ZONE ANCORA LIBERE

Molière; Composizioni per violoncello, Purcell Orchestra; Passapiede, Letorey — 17.45: Borsa di Commercio; Caffè all'Hayre e a New York; Canoni all'Hayre e a Liverpool; Metalli; Informazioni — 20.45: Corso di Contabilità — 21: Comunicato agricolo — 21.15: Caffè; Rame; Metalli; Risultati corse; Programma spettacoli; Comunicati diversi; Informazioni — 21.30: Conferenza d'Orticoltura; Selez., Galathea, Mathé (soli e orchestra) Intervalli: Informazioni).

Parigi, Torre Eiffel (F. L.) - m. 2650 - Kw. 12.

18.45-20.10: Giornale parlato: Rubriche solite; La settimana teatrale; Novità di radio — 20.10: Bollettino meteorologico — 20.20: Silenzio per la trasmissione del Bollettino di Madrid — 20.30-21.30: Concerto (musica leggera e ballabili) — 21.30-22: Università popolare: Per la moralità; Il dilettante elettricista; All'opizio dei ciechi.

GERMANIA

Stettino - m. 236,2 - Kw. 0,75.
(Programma di Berlino).

Munster - m. 241,9 - Kw. 1,5.
(Programma di Langenberg).

Gleivitz - m. 250 - Kw. 0,75.
(Programma di Breslavia).

Brema - m. 252,1 - Kw. 0,75.
(Programma di Amburgo).

Kiel - m. 254,2 - Kw. 0,75.
(Programma di Amburgo).

Cassel - m. 272,7 - Kw. 0,75.
(Programma di Francoforte sul Meno)

Dresda - m. 275,2 - Kw. 0,75.
(Programma di Lipsia).

Dortmund - m. 289 - Kw. 0,5.
(Programma di Langenberg).

Norimberga - m. 303 - Kw. 4.
(Programma di Monaco di Baviera)

Breslavia - m. 322,6 - Kw. 4.

16-16.30: «Usanze natalizie e di Capod'anno nei diversi paesi» (Conf.) — 16.30-18: Concerto divertente. La R. O. e solisti di viola e di violino. Pezzi di Reissiger, Zieher, Mozart, Humperdinck, Translatteur, Friedemann — 18: Conferenza sull'assistenza sociale — 18.30: Gite attraverso il mondo delle invenzioni e delle scoperte (5ª conferenza) — 19: Meteorologia — 19.45-20.10: Uno sguardo ai tempi — 20: Guglielmo Busch (in occasione del 20º anniversario della sua morte il 9 gennaio 1918); Parole commemorative, letture e recitazioni — 21-22: Moderna musica da pianoforte di Melichar, Gruenberg, Tscherepinine, Rathaus, Tiessen, Prokofiev con la pianista Ellen Epstein.

Koenigsberg - m. 329,7 - Kw. 4.

10.15: Notizie locali — 11: Meteorologia, recentissime, bollettino del ghiaccio — 11.30: Concerto mattinale della R. O. — 12.55: Trasmissione del segnale orario di Nauen — 13.01: Ora, tempo — 13.15: Recentissime — 13: I prezzi dei prodotti agricoli. Divise. Borsa e Mercati — 16: Conferenza: Il giardino nel mese di Gennaio — 16.30-18: Concerto pomeridiano della R. O. di pezzi di Siede Weigt, Horkiewicz, Humphries, Translatteur, Morena, Piercy, Dickor, Manired, 18.05: I prezzi dei prodotti agricoli — 18.15: Bollettino del ghiaccio — 18.30-19: Due piccole conferenze — 19.30: Corso di lingua

inglese per iniziati — 19.55: Meteorologia — 20: Il vascello fantasma: opera romantica in tre atti di R. Wagner. In seguito meteorologia, recentissime, corriere sportivo.

Lipsia - m. 335,8 - Kw. 4.

12: Musica del mezzogiorno — 12.55: Segnale orario di Nauen — 13.15: Bollettino della stampa e della Borsa — 16-16.30: Lezione di lingua inglese — 16.30-17.55: Concerto pomeridiano della R. O. — 18: Corso tecnico per operai specialisti — 18.30-18.55: Lezione di lingua inglese per principianti — 19-19.20: Seconda conferenza: Problemi della febbre — 19.30-20: Conferenza: Problemi della psicologia moderna (II) — 20: Tempo, ora, bollettino della neve — 20.15: Recitazioni e concerto della R. O. — 22: Notizie della stampa, radio-sportivo — 22.15-24: Concerto divertente e di musica da ballo.

Stoccarda - m. 379,7 - Kw. 4.

12.30: Trasmissione grammofonica 13.50: Notizie — 16.15: Concerto pomeridiano della R. O. di pezzi di Pöhlner, Keller-Hella, Berte, Lortzing, Massenet, Sarsante, Kahnt, Pöhler — 18: Ora, tempo — 18.15: Conferenza: I voli tedeschi a vela — 18.45: Consigli tecnici per il radiodilettante — 19.15: Conferenza di economia — 19.45: Ora, tempo — 20: La bella Elena: opera buffa in tre atti di J. Offenbach; in seguito notizie.

Amburgo - m. 394,7 - Kw. 4.

16.15: L'ora della gioventù tedesca — 17.55: Meteorologia, bollettino di navigazione e della polizia — 17.55: Concerto popolare della R. O. — 18.30: Trasmissione da Berlino. Corso di lingua inglese — 19: Concerto popolare della R. O. (2ª parte) — 19-20: Conferenza: Problemi del presente della politica commerciale — 19.45: Bollettino del ghiaccio — 19.50: Il mercato frutta e verdura di Ambur.

ACUSTICO
SENSIBILE

PURO
ELEGANTE

DUCE

ALTOPARLANTE A CONO

CUFFIE HERZIANE 4.000 Ohm.

Di grande rendimento, elegante, signorile. Munita di speciale gruppo di magneti in acciaio al Wolframio che la rendono di una ricezione acustica perfetta e duratura. - **Pesa solo gr. 170 - L. 50** compresa la tassa.

CUFFIA VOLTIANA 4.000 Ohm.

Di costruzione accurata con scelto materiale, di ottimo rendimento acustico e di grande durata. Non si scalanita. - **Pesa solo gr. 160 - L. 40** compresa la tassa.

In vendita presso i più accreditati rivenditori, o inviare vaglia al rappresentante gen. per l'Italia

UMBERTO GOBBO - Milano (133)

PIAZZA EMILIA, 5

che spedisce ai suddetti prezzi direttamente e franco.

Si concede esclusività regionale a concessionari solvibili per le zone ancora libere.

IL VOSTRO ORECCHIO GIUDICHERÀ
Per la rivalutazione della lira e perchè abbia ad avere la maggiore diffusione, si vende, compresa la TASSA A SOLE L. 190. —

20 - 19.55: Meteorologia - 20: Guglielmo Busch (in occasione del 20° anniversario della sua morte) Recitazioni e concerto della R.O. In seguito dati per l'inverno ed i mari, notizie, corriere sportivo.

Francoforte sul Meno - m. 428,6 - Kw. 4

13.30-14.30: Trasmissione da Cassel. Concerto della R. O. Marcia di Teike, ouverture festiva di Leutner; Andante cantabile della 5ª Sinfonia di Tschaiakowsky, rapsodia ungherese di Liszt - 15.30-16.5: L'ora della gioventù - 16.30-17.45: Concerto della R. O. di pezzi di Humperdinck, Wagner, Offenbach, Puccini, Verdi - 17.45 (8.05): L'ora della lettura - 18.15-18.30: Notizie della radio-società ed altre comunicazioni - 18.30-18.45: Trasmissione da Cassel: L'ora della donna - 18.45-19.15: Conferenza: « Annette von Droste-Hülshoff, lei e la sua opera » (nata il 10 gennaio 1797) - 19.15-19.30: Saggi di letteratura inglese - 19.30-20: Corso di lingua inglese - 20: Trasmissione di Stoccarda: « La bella Elena », operetta in tre atti di Offenbach. In seguito da Cassel: Recitazioni; Lettura e Conferenza su Guglielmo Busch in occasione del XX anniversario della sua morte. In seguito: Trasmissione di musica da ballo.

Langenberg - m. 468,8 - Kw. 25.

13.5-14.30: Concerto del mezzogiorno della R. O. Musica di Blankenburg, Strauss, Massenet, Meyerbeer, Kellberg, Leufing, Albert, Fall - 14.30: Consigli per la casa - 16.15-16.45: L'ora della donna - 16.45-17.15: Lettura - 17.15-18: Quadri storici della vecchia Colonia - 18.10: Concerto pomeridiano della R. O. di pezzi di Walthelf, Beethoven, Massenet, Curtsi, Puccini, Schreiner, Povel - 19.20-19.30: Conversazione spagnuola - 19.15-19.40: L'ora dei parenti. Conferenza sulla seduzione delle figlie - 20.15: Ricordando Guglielmo Busch (morto il 9 gennaio 1907): Discorso, canzoni sul lutto, « La visita del cugino », operetta in un atto di G. Krempelsetzer, poesia di G. Busch. In seguito, ultime notizie, corriere sportivo, notizie del mondo commerciale, sin alle 21 musica notturna da ballo.

Berlino - m. 483,9 - Kw. 4.

3.30: Questioni e dispiaceri di donne - 4.15: Conferenza: Veleni - 4.30: Lettura - 4.55: Musica strumentale: Duo per clarinetto e fagotto di Beethoven, sonata per violoncello e fagotto di Mozart, Allegro del concerto per fagotto di Weber; Variazioni per clarinetto e pianoforte di Heller. In seguito concerto divertente dell'orchestra Emilio Roos. Pezzi di Suppé, Mussorgsky, Massenet, Tschaiakowsky, Fresco, Brahms, Ziehrer - 7.5: Introduzione alla trasmissione teatrale del 10 Gennaio - 7.30: Ciclo di conferenze: « Uomo e lavoro: Il mio posto di lavoro; Attenzione; Corrente ad alta tensione; Pericolo di morte! - 7.55: La politica estera del XIX secolo (conferenza) - 8.30: Guglielmo Busch, in occasione del 20° anniversario



rio della sua morte; Introduzione e recitazioni - 9.10: Musica da camera di Schumann, Beethoven, eseguita da un trio di violino, violoncello e di pianoforte. In seguito: Meteorologia; Recentissime; Segnale orario; Corriere sportivo - 10.30: Concerto divertente dell'orchestra del dottor Becce.

Monaco di Baviera - m. 535,7 - Kw. 4.

12.35-1.35: Trasmissione da Norimberga. L'ora della canzone con soprano e pianista. 4 canzoni di Ugo Wolf e Brahms; Sonata di Beethoven - 4.5: Concerto divertente del radio-trio. Pezzi di Puccini, Strauss, Wienawsky, Komzak, Delibes, Lehár - 5.05-5.35: Lettura - 5.40: Notizi filateliche - 6.45: Per la nostra agricoltura (conf.) - 7.15: Introduzione al concerto sinfonico serale - 7.30: Concerto sinfonico del « Konzertverein München e V. » con il concorso d'un violinista. Composizioni di Tschaiakowsky, Mussorgsky, Glazounow, Scriabine - 9.30: Conferenza letteraria e lettura - 10: Notizie serali - 10.15: La radio degli scacchi.

Friburgo nella Brisgovia - m. 577 - Kw. 0,75 - (Programma di Stoccarda)

INGHILTERRA

Cardiff (5 WA) - m. 353 - Kw. 1,5.

13-14: 19: 19.30: 22-24: V. Londra - 16: Trio; Soprano; Violoncello; Pianoforte - 17.45: Moderni scrittori anglo-gallese - 18: Trio - 18.15: Pei ragazzi - 20.45: (Programma navale). Troupe musicale: Due cori (Eaves-Holland, Longstaffe); Duetto, Mac Gill; Ballata (Bariton), Longstaffe; Canzone (Bar.), Eaves; Soprano; Canzone, H. Brewer; Troupe: Coro, Arthurs; Tenore: Canzone, Dorel; Numero di Recitazione; Due marellette; Quartetto vocale; Fantomina concentrata; Finale (Prog. trasmesso dalla Casa del Marinaio, Llanrhyon-On-Sea); Oboe: Don Pasquale, Verroust; Largetto, Haendel; Corno inglese: Fantasia, Verroust.

Londra (2 LO) - m. 361,4 - Kw. 7.

11.40: Come lunedì - 12 (Dav. solo): quartetto; Cantatrice - 13: Quartetto; Pianoforte; Soprano - 14.15: Organo da S. Michele; Sonata in si bem., Mendelssohn; Fantasia, F. H. Wood; Preludio Corale, Bach; Andante con moto (IV Sinfonia), Mendelssohn; Concerto in sol min., Haendel; Sonata Salmo 95, Reubke - 16: Quartetto; Solista; Duetti: soprano e contralto - 17: Musica riprodotta - 18:

Mobili di quercia - 18.15: Pei ragazzi: Canto; Poesia; Racconto; Rugby Football; 19: 19.45: Banda ciechi di guerra - 19.20: Pei giovani esploratori - 19.30: Segnale Greenwich; Previsione tempo; Notizie - 20: Critica teatrale - 20.15: Sonata n. 5 per violino e piano, Mozart - 20.25: Conferenza di geografia - 20.45: Orchestra: Seconda Suite di balletto « La fonte » (4 tempi), Delibes; Ouv., Preziosa, Weber; Soprano e orchestra: Aria (Cavalleria), Mascagni; Aria di Elisabetta (Tannhauser), Wagner; Orchestra: Danza polacca, Scharwenka; Valzer, Moszkowski; Potpourri « Bacchanalia », Finck; Soprano: Due arie (Havil, Clay); Orchestra: Suite di Balletto: A. Vescey - 22: Tempo; Notizie - 22.15: Attualità - 22.30: Annonci locali; (Dav. solo): Previsioni marittime - 22.35-24: « L'uccellino azzurro » di Maeterlinck, con musiche di W. Wilson - 24-1: Ballabili riprodotti.

Manchester (2 ZY) - m. 384,6 - Kw. 1,5.

13-14: Grammofono; 16; 17-15: Orchestra di Cinema - 17: Fanciullo pianista - 18: Decorazioni coi fiori - 18.15: Pei ragazzi - 19; 19.30; 22: V. Londra - 19.30: Pei giovani esploratori - 20.45: Cinque a soli, Banjo - 21: Troupe varietà: 13 numeri - 22.35-24: Orchestra: Danza delle Ore, Ponchielli; Baritono: Due canzoni napoletane, De Curtis; Visione veneziana, Brogi; Mattinata, Leoncavallo; Orchestra: Danze spagnuole, Granados; Baritono: Cinque canzoni spagnuole; Orchestra: Danze (Il principe Igor), Borodin; Soprano: « Acque di primavera », Rachmaninov; Canzone, Gretchaninov; I Lilla, Rachmaninov; Romanza, Rimsky Korsakow; Orchestra: Ouverture « 1812 », Tschaiakowsky.

Daventry sperimentale (5 CB) - 491,8 - Kw. 30.

16: Ballabili; Varietà - 17: Organo (Cinema Lozells, Birmingham); Ouv., Rosmund, Schubert; Tenore: Canzone popolare; « O mia signora », Quilter; Organo: Capriccio, Finck; Valzer, Strauss; Tenore: « O visione », G. Thomas; Organo: Suite di 4 liriche d'amore indiane, Woodford-Finden; Selezione: « Faust », Gounod - 18: Soprano; Tenore; Violino - 18.45 (Birmingham): Pei ragazzi: Azione drammatica con canto (Bar.) e violino - 19.30: V. Londra - 19.45 (Birmingham): Orchestra; Ouv., « Le Vispe Comari », Nicolai; Serenata a un fanciullo, Flament; Amore nel paese delle spezie, Leo Peter; Piano: « Il Menestrello », Bax; Equinozio, Ireland; Orchestra: I niferari magici, Brewer; Minuetto in sol, Beethoven; Prima Rapsodia Norvegese, Svendsen; Piano: Tango, Albeniz; Fiaba op. 34, Medtner; Preludio, Rachmaninov; Orchestra: Selez., « La Granduchessa », Offenbach - 21 (Birmingham): Varietà (2); Orchestra - 21.30 (da Londra); Orchestra: Sinfonia da camera, Schenker; Concerto per piano e orchestra, Schuloff; Balletto (La creazione), Milhaud;

ABILISSIMO RADIOTECNICO

esperto tutti i circuiti, specialista tipi neutro e super, recati ovunque per consultore, riparazioni, trasforma apparecchi per migliorarli, dà consulenza con garanzia di successo, la tarature medie frequenze messa a punto precisissima, riparazioni accurate in laboratorio ben attrezzato, risultati brillanti, referenze e richiesta

REIN GIULIO - VIA PANTANO N. 3 - TELEFONO N. 85-409 - MILANO

Otetto per fiati, Stravinsky — 23; Tempo; Notizie — 23,15-0,15; Ballabili riprodotti.

Davenry (5 XX) - m. 1604 - Kw. 25, - (Programma di Londra).

JUGOSLAVIA

Zagabria - m. 310 - Kw. 0,75. **12,5**
1,15: Trasmissione grammofonica — 1,30: Borsa e mercati — 5: Concerto pomeridiano — 8: Prof. R. Warnier: «Cose di Francia» — 8,15: Storia musicale — 8,30: Notizie della radio-stazione — 8,35: Musica allegra serale — 9,50: Notizie — 10: Trasmissione dal «Grand-Café».

NORVEGIA

Oslo - m. 161,5 - Kw. 1,5.
18,15: Orchestra — 19,15: Notizie — 19,30: Corso di Telesco — 20: Segnale orario; Conferenza di Bergen — 20,30: Piano; Notturno di Mozart; Studio, Chopin; Balletto (Orfeo), Gluck; Il pescatore, Ra-haminov; Improvviso, Sibelius; Arie Popolare e Notturno, Sinding; Studio di Concerto, Backer-Gronlund — 21: Cronaca Estera — 21,30: Recitazione — 22: Notizie; Il Tempo.

OLANDA

Hilversum (H.D.O.) - m. 1060 - Kw. 2,5
12,40: Bollettino Polizia — 13,15: Trio — 17,20: Per ragazzi — 18,30: Orchestra; Marcia, Kretschmer; Sacrificio d'amore, (Maddalena), Schuyer; Fox trot, Miller — Valzer, Strauss; Gavotta, Godard; Ballata n. 3 (piano), Chopin; Il Mercante di Venezia, Sullivan; Valzer, Jack; Selezione opere di G. Strauss — 19,55: Corso d'inglese — 20,25: Bollettino Polizia; 20,50:

Concerto — 21,50: «Il Sordo», opera di Adam — 22,55: Informazioni Vaz Dias — 23,10: Orchestra; Selezione opere di Adam; Ouv., La Bambola di Norimberga, Adam.

POLONIA

Kattowice - m. 422,6 - Kw. 10.
15,20: Comunicato finanziario — 15,40: Corso di Polacco — 16,5: Comunicati — 16,20: V. Cracovia — 16,45: V. Varsavia — 17,15: Concerto riprodotto — 17,55: Comunicati — 18,15: Annunci diversi — 18,35: Conferenza — 19,30: V. Varsavia — 21: Comunicati.

Cracovia - m. 547 - Kw. 1,5.

11: Come lunedì — 14: Comunicati finanziari — 15,40: Letteratura — 16,20: V. Varsavia — 16,45: V. Varsavia — 17,55: Comunicato Agenzia Polacca Telegrafica — 18,5: Comunicato Agricolo — 18,15: Varie — 18,35: Corso di Francese — 19: Come lunedì — 19,30: V. Varsavia — 21,30: Comunicato Agenzia Polacca Telegrafica.

Varsavia (Polskie Radio) - m. 1111,1 - Kw. 10.

10,40: Comunicato P. A. T. — 11: Segnale d'ora; Comunicato Aviazione e Meteorologico — 13,40: Comunicato P. A. T. — 14: Comunicato meteorologico e economico — 15,25: Comunicati — 15,40: Conferenza — 16,5: Comunicati P. A. T. — 16,20: Pedagogia — 16,45: Temi ragazzi; Giuochi e studi d'altri tempi — 17,15: Ballabili riprodotti — 17,55: Comunicato P. A. T. — 18,5: Comunicato Agricolo — 18,15: Varie — 18,35: Lezione di francese — 19,30: Piano (Chopin); Ballata in sol minore; Valzer op. 69; Studio in la bemolle maggiore op. 25; Mazurca in re

minore op. 24. Intervallo: Bollettino Messager Polonais in francese; Canto: Aurora; Le Rose d'Isplaban; Nelly, Fauré; Le Rose di Sadi, Barban-Opienska; L'Inverno, Preludio, Opienski; Piano: Il Richiamo degli Uccelli; Tamburino, Rameau; La Tenebrosa; «La Bandolines», Couperin; Canto: Tre canzoni francesi; Quattro canzoni popolari svizzere; Piano: Cordova; Navarra, Albeniz — 21: Segnale d'ora; Comunicato Aviazione e Meteorologico — 21,5: Comunicato P. T. A. — 21,20: Comunicato Polizia e Sportivo — 21,30: Comunicato P. A. T.

SPAGNA

Barcellona (Radio Barcellona) (E.M. 1) - m. 344,8 - Kw. 1,5.

12,15: 14,30: Come domenica — 18,10: Quintetto; Dischi di Grammofoni; Recitazioni — 19: Borse e Cambi — 19,10: Quintetto: One step, Mora; Selez. H. Enciso strano, Aekermans; Valzer Waldteufel; Pericon, Melas; Marcia Militare N. 3; Schubert-Weniger — 21,10: Radiogramma — 22: Campane, Cattedrale; Bollettino meteorologico — 22,5: Borse e Cambi; Recentissime — 22,10: Rivista Comica della settimana in versi — 22,20: Sei Sardanes di José Pl. — 23: Borse e Mercati — 23,5: Tenore; Tre Canzoni (Gilbert-Caminis, Tolrà, Perez Vilar); Romanza (Mignon), Thomas — 23,10-21: Trio in do numero 12 (2 tempi), Haydn.

Madrid (Union Radio) (E.M. 7) - m. 475 - Kw. 1,5.

12,15: Sintonizzazione; Calendario; Intermezzo letterario e musicale; Campane; Borsa; Programma della settimana — 13,15: Segnale d'ora — 15-16,30: Orche-



SOC. A. G. L.
DOBBIACO

Condensatori Variabili

“UNDA,,

*
TIPO NUOVO
*



I PREZZI DEI CONDENSATORI SONO DIMINUITI

TIPO	CAPACITÀ M.F.	PESO GR.	DENOMINAZIONE	PREZZO LIRE
131	0,00035	330	Cond var senza demoltiplic.	45,-
231	0,0005	370	“ “ “ “	50,-
232	0,00035	350	“ “ con “ “	55,-
252	0,0005	400	“ “ “ “	60,-
225	—	35	Placca compensatrice	5,-
226	—	15	Mancetto	1,50

Th. Mohwinkel-Milano (112)

Via Fatebenefratelli N. 7 - Telefono 66-700

COMPAGNIA GENERALE

SOCIETÀ ANONIMA **DI ELETTRICITÀ** CAPITALE L. 40.000.000

Via Borgognone, 34 - MILANO (124)

Rappresentanti per l'Italia e Colonie della
RADIO CORPORATION OF AMERICA



RADIOLA 26

L'apparecchio portatile per eccellenza
che riceve tutte le Stazioni Europee

Uffici regionali:

ANCONA - Corso Vittorio Emanuele 18

BARI - Via A. de ott. 111 112

BOLOGNA - Via Rizzoli, 3

FIR RZE - Via Stron, 2

GENOVA - Via IX Settembre, 18-2

BIELLA - Via Torino, 2

NAPOLI - Piazza G. Bovio, 25

PAL. RMD - Via Roma, 443

ROMA - Via Co. dotti, 51

TORINO - Piazza Castello, 15

TRIESTE - Piazza S. Caterina, 4

VE. TZU - Calle Larga 3011 - area

(Calle del Teatro S. Muro)

-tra: Marcia, Popper; Gavotta Serenata, Alvarez Alonso; Pavana, Moreno Torroba; La Tempesta, Chapi (fant.); Bollettino meteorologico; Informazioni teatrali; Violino: Mattinata provinciale, Couperin Kreisler; Umoreasca, Dvorak; Intermezzo: Luigi Medina; Orchestra: Danza delle Baccanti (Filemoni e Bauci), Gounod; Canzone di Primavera, Mendelssohn; Selez., Pagliacci, Leoncavallo; Borsa del Lavoro; Orchestra: Danza Toledana, Fernandez Pacheco — 20-21.30: Orchestra: Ouv., La Giralda, Adam; Suite op. 93, Dvorak (5 tempi); Intermezzo: L. Medina; Orchestra: I Cigni neri, Wagner; Casetta bianca, Cools; Amore zingaro, San José (fant) — 22.30: Corso di francese — 22.45-23: Corso di Diritto pratico.

Cadice (Radio Cadice) (E.A.J. 3) - m. 400 - Kw. 0,5.

20: Sintonizzazione — 20.05: Piano: Selez., I Cadetti della Regina, Luna — 20.14: Canto: Romanze e Canzoni (4); Intermezzi pianistici (Opereite Spagnuole) — 21: Ora; Notizie — 21.15: Canto Flamenco — 21.40-22: Ballabili.

SVEZIA

Stoccolma (SASA) - m. 454,4 - Kw. 1,5.

18.10: Per ragazzi — 18.30: Musica leggera — 19.15: Attualità — 19.45: Corso d'Inglese — 20.15 (Composizioni di Brahms): Sonata per violino e piano; Sei lieder (baritono); Rapsodia e Due intermezzi per piano; Due danze ungheresi per violino — 21.40: Politica estera.

Motala - m. 1.120 - Kw. 40.

(Programma di Stoccolma).

SVIZZERA

Berna - m. 411 - Kw. 1,5.

13-13.45: Segnale orario; Meteorologia; Quotazioni Borsa; I prezzi della Federazione svizzera degli agricoltori; Trasmissione grammofonica — 15.55: Segnale orario internazionale dell'Osservatorio di Neuchâtel — 19.30: Segnale orario; Meteorologia — 19.30-21: L'ora della commemorazione di Busch e concerto orchestrale — 21-21.30: Audizioni di violino del maestro Riccardo Benoit — 21.30-21.50: Orchestra del Kursaal di Berna — 21.50-22.5: Notizie; Meteorologia — 22.5-22.30: Orchestra del Kursaal di Berna.

Zurigo - m. 588,2 - Kw. 0,5.

12.30: Ora; Tempo — 12.32: Concerto della R. O. — 12.50: Recentissime — 13.35: Tempo; Divise e quotazioni Borsa — 15: Concerto grammofonico — 16: Concerto trasmesso dal Hôtel Raur au Lac — 17.10: L'ora della gioventù. Conferenza: «La tecnica del presente ed uno sguardo all'avvenire» — 17.45: Tempo — 19.30: Ora; Tempo — 19.32: Conferenza: «Giuglielmo Busch» — 20: Serata di Guglielmo Busch — 21: Concerto divertente dell'I. R. O. — 22: Tempo; Recentissime; Notizie della «N.Z.Z.».

Losanna - m. 680 - Kw. 0,75.

7.45: Previsioni tempo — 11: Il Tempo; Borsa di Losanna; Segnale d'ora; Dischi di Grammofono — 19.30: Corso di Radio — 20: Il Tempo — 20.01: Azione drammatica — 20.40: Orchestra: Il Cordovese, Scassola; Ouv., Un giorno a Vicina, Suppé; Cuore infranto, Gillet; Appassionatamente, operetta di Messenger; Valzer, Strauss; Leggenda (violoncello), Braga; Fiorellino, Cibolla.

Ginevra - m. 760 - Kw. 0,3.

18: Cambi; Segnale Orario; Previsione Tempo — 18.2: Grammofono — 20.15: Informazioni Diverse — 20.20: d'Inglese — 20.45: Orchestra riprod. — 21.50: Notizie.

Basilea - m. 1100 - Kw. 1,5.

19.30: Segnale orario; Meteorologia — 19.30-20: W. Hausmann, Berlino, Basilea: Lettura di novelle contemporanee — 20-21.20: Serata di canzoni e di pianoforte (controlto e pianista) — 21.20-21.50: Concerto trasmesso dall'Hôtel Metropole, Basilea — 21.50-22.5; Notizie; Meteorologia.

UNGHERIA

Budapest - m. 555,6 - Kw. 2.

17: Conferenza filosofica — 17.30: Musica di Tzigani — 18.45: Radiomessaggio — 19.40: Concerto: Serenata, Milhand; Minuetto, Howart; Piccolo Vazer, Szabó; Concerto per Violoncello, Haydn; Rapsodia per piano e orchestra, Bartok; Sinfonia in re maggiore, Schubert — 21.50: Segnale d'ora; Notizie — 22.20: Orchestra.

*Se si vuole che il RadiOrario di
venga sempre più bello ed interes-
sante, bisogna che ogni lettore si
faccia abbonato, ogni vecchio ab-
bonato rinnovi l'abbonamento e ci
procuri un abbonato nuovo.*

ALIMENTATORI DI PLACCA E GRIGLIA "FEDI"



Con qualunque apparecchio e con qualunque tipo di valvole i nostri alimentatori vi daranno sempre piena soddisfazione.

Non vi fate ingannare da imitazioni ed offerte a prezzi inferiori. Esigete apparecchi muniti di sigilli

ING. ANGIOLO FEDI VIA QUADRONNO N. 4 - MILANO

VIA QUADRONNO N. 4
TELEFONO 52-85

LA METRO ELECTRIC COMPANY

DI CHICAGO

PRESENTA AI RADIOAMATORI ITALIANI IL SUO NUOVO MODELLO 1928

“ SUPER-METRODYNE 100 % ELETTRICO „

7

VALVOLE



UN SOLO
COMANDO

ABOLISCE BATTERIE - ACCUMULATORI - RADDRIZZATORI - ACIDI - MANUTENZIONI

Questo meraviglioso potentissimo apparecchio radiofonico, recente creazione della Compagnia Americana « Metro Electric di Chicago », riunisce in sé tutti i perfezionamenti e quindi offre la più grande soddisfazione nelle audizioni a lunga distanza. Il numero delle stazioni captate è elevatissimo e superiore a qualsiasi altro apparecchio possedendo una *selettività perfetta*. Il *volume di voce, la potenza massima e la chiarezza* della ricezione hanno raggiunto la maggiore intensità mai verificatasi fin'oggi, *la purezza di voce; la semplicità di manovra e l'eleganza*, raccomandano ai clienti di provare un « Super Metrodyne » prima di procedere a qualsiasi acquisto. Apparecchi in prova in tutta Italia.

AGENZIA GENERALE PER L'ITALIA E COLONIE:

SOC. MER. RADIOFONIA BRUNELLI - NAPOLI

VIA ROMA N. 355

CERCANSI RAPPRESENTANTI

COMUNICATO: Apparecchi vecchi inefficienti e fuori uso — di qualsiasi marca — grammofoni usati vengono ritirati da noi e sostituiti con apparecchi Radio modernissimi — Modesta spesa — Chiedere informazioni specificando il tipo di apparecchio o grammofono posseduto. Soc. Mer. Radiofonia BRUNELLI.

Presso la Soc. Mer. la Radiofonia BRUNELLI - Napoli - Via Roma, 355, trovano anche in vendita gli apparecchi della Radio Corporation of America-Altoparlanti R.C.A. — Tutti i tipi di valvole Radiotrons — Le insuperabili batterie radio Hellekens — Alimentatori di pila a valvola Raytheon - Apparecchi Atwater Ken. ed ogni altro accessorio.

MARTEDÌ

10 Gennaio

AUSTRIA

Vienna (Radio Vienna) m. 517,2 - Kw. 9

11. Musica del mattino — 16.15. Concerto pomeridiano di pezzi di Urbach, Monton, Brasc, Offenbach, Rubinstein, Michaelis, Morena — 18. Conferenza musicale — 18.25. Bollettino della Commissione per il movimento dei forestieri — 18.30. L'ora della camera per gli operai e per gli impiegati (conferenza) — 19. Corso di lingua francese per iniziati — 19.30. Corso di lingua inglese per iniziati — 20.06. Serata di Guglielmo Kienzl. Concerto dei Giarnionici viennesi e d'un cantante.

BELGIO

Bruxelles (Radio Belgique) m. 508,5 - Kw. 1,5.

18. Ballabili riprodotti — 19. Corso di Francese — 20.45. Giornale Parlato — 21.15. Orchestra: Le Campani di Corneville, Planguette, Cantabile e Scherzetto per tromba, Buster; Lassù, Yvain (fant.); Dimoresca (fant.), S. rly; Fantasia su Melodie Ebraiche, Philippon; Valzer, Waldteufel — 22. Attualità. Orchestra: Pudding, Morena; In Giappone, Ganne — 22.25. Abbonacchi d'altri tempi; Orchestra: Minnehaha, Colleridge Taylor — 22.45. Ballabili riprodotti — 23.15. Recentissime.

CECOSLOVACCHIA

Bratislava - m. 300 - Kw. 0,5.

17.15. Concerto: Norma, Bellini; Monte Carlo, Ndbald; Guglielmo Tell, Rossini; Romanza, Dvorak; Ouverture di Comedia, Keler — 19. V. Brno — 22. V. Praga.

Praga (P. R. G.) - m. 348,9 - Kw. 5.

11; 11.30; 12; 13.55; 16.20; 16.30; 17.30; 17.50; Come lunedì — 16.10. Pei ragazzi — 18.15. Notizie agricole — 18.25. Conferenza d'agricoltura — 22. Ora; Notizie — 22.20. Composizioni di Kricka.

Brno in 441,2 - Kw. 2,5.

12.15. Musica riprodotta — 14.30. Borsa; Meteorologia; Notizie — 15. Per le signore; Conferenza e canto — 18. Ora; Emisione in tedesco — 18.25; Conferenza — 19 (dal Teatro Nazionale): La Geisha, Jones — 22. V. Praga.

FRANCIA

Parigi (Petit Parisien) - m. 340,9 - Kw. 0,5.

22. Concerto con artisti dell'Opéra e dell'Opéra Comique; Menestrelli (I Preludi), Debussy; Napoli (Impressioni d'Italia) Charpentier; Duetto Primi Ritmi Spagnuoli, Laparra; (Alerando dal Bornio), Casadesus; Calliope, Chaminade; Musiche intime, Schmitt; La Farandola, Dubois.

Parigi (Scuola superiore P. T. T.) - m. 347,8 - Kw. 0,45.

9; 10.25; 10; Come lunedì — 15; Concerto: Ouv., Furiando, Weber; Notturmo, Widor; Gretna Green Guiraud; Noncuran-

za, D'Ambrosio; Mignon, Thomas (selez.); Marcia Indocinese, Andrieux e Scuschel — 18 (Coll. de Fr.): Le Comunità Cooperativa — 18; L'Evolution dell'Inghilterra — 21; Corso d'Inglese — 22; Concerto con Solisti — 23; Policia Internazionale; Recentissime; Segnale Orario.

Parigi (Radio Paris) - m. 1750 - Kw. 3.

9; 11.30; 14.50; 16.30; 17.45; Come — 13.30. Orchestra: Ouv., Rosmundia, Schubert; Rapsodia Norvegese, Svendsen; Canzone Intima, De la Presles; Le ore dolenti, Dupont; Impressioni Provinciali, Brun; Violoncello: Blegia, Faure; Orchestra: Miramar, Turina; Berceuse, D'Ambrosio; Scherzando, D'Ambrosio; Canzoni Tzigane, Brahms; Madame Butterfly, Puccini. (Durante il concerto: informazioni) — 16.40. Orchestra: Pastelli di bimbi, Brun; Violino: Sonata, Vienne, Orchestra: Berceuse, Gauthier; Piano: Preludio, Rachmaninow; Danza rituale del fuoco, De Falla. Orchestra: Ouverture di cotillon, Casadesus; Violoncello: Concerto, Dvorak; Orchestra: Piccola suite, Chaminade — 20.15. Corso d'inglese — 21; Comunicato agricolo — 21.15; Caffè; Metalli; Rame; Programma spettacoli; Risultati corse; Comunicati diversi; Cotoni; Informazioni; Conferenza letteraria — 21.30; Lettura (I Miscabili di V. Hugo); Orchestra: L'Oro del Reno, Wagner; (Intervalli: Informazioni)

Parigi, Torre Eiffel (F. L.) - m. 2650 - Kw. 12.

18.45-20.10. Giornale parlato; Rubriche solite; Libri da leggere — 20.10-20.20. Come lunedì — 20.40-21.30. Primo Quartetto, Mozart; Racconti delle Fate (vocal).

I CAPOLAVORI NELLA TECNICA DELLE BASSE FREQUENZE

FERRANTI

I PIÙ PERFETTI



Tipo AF4
Peso gr 720

rapp. 3/5:1
Dimensioni: mm 57x76x81

Se il vostro ricevitore non riproduce fedelmente suoni e parole consultateci scrivendo chiaramente per esteso, gli eventuali difetti.

Gratis, daremo tutte quelle indicazioni atte ad ovviarli.

Le ordinazioni accompagnate da vaglia saranno fatte franco di porto

AGENZIA
FERRANTI
B. PAGNINI
Piazza Garibaldi, 3
TRIESTE



Tipo AF3
Peso gr 850

rapp. 3/5:1
Dimensioni: mm. 57x70x95

Schumann; Arioso (violino), Tartini; Ciacona (violino), Vitali — 21.30.22: Università popolare - Il Paese dei Baschi; Gli Stati Uniti; Costumi e tradizioni.

GERMANIA

Stettino - m. 236,2 - Kw. 0,75.
(Programma di Berlino).

Munster - m. 241,9 - Kw. 1,5.
(Programma di Langenberg).

Gleivitz - m. 250 - Kw. 0,75.
(Programma di Breslavia).

Brema - m. 252,1 - Kw. 0,75.
(Programma di Amburgo).

Kiel - m. 254,2 - Kw. 0,75.
(Programma di Amburgo).

Cassel - m. 272,7 - Kw. 0,75.
(Programma di Francoforte sul Meno).

Dresda - m. 275,2 - Kw. 0,75.
(Programma di Lipsia).

Dortmund - m. 289 - Kw. 0,5.
(Programma di Langenberg).

Norimberga - m. 303 - Kw. 4.
(Programma di Monaco di Baviera).

Breslavia - m. 322,6 - Kw. 4.
13.45: L'ora dei fanciulli; Fiabe — 16.30-18: Concerto divertente della R. O. Musica di Strauss, Translateur, Neubal, Bellini, Loe, Weninger — 18: Questioni economiche del presente — 18.30: Trasmissione da Berlino; Corso di lingua spagnuola per principianti — 18.55: Meteorologia — 19.19.30: Conferenza d'arte: « La pittura tedesca fino a Duerer — 19.30.20: Bollettino d'arte e di letteratura — 20.10: Il poeta come portavoce dei nostri tempi: Arnaldo Zweig legge un suo romanzo; con

introduzione di Paolo Rilla — 20.50: L'ora della canzone di Liszt, Kreisler, Weingartner, Graener, Strauss, Wolf; Concerto del tenore Alberto Gaertner — 21.30: Parla Teodoro Loos. In seguito notizie serali e comunicazioni della Società dei radiomattori.

Koenigsberg - m. 329,7 - Kw. 4.

10.15-15 Come lunedì — 16. Fiabe — 16.30-18: Concerto pomeridiano della R. O. e di solisti. Pezzi di Cherubini, Tschaiakowsky, Rubinstein, Puccini, Weber, Henselt — 18.05: Notizie agricole — 18.15 Bollettino del ghiaccio — 18.30 Conferenza riguardante l'importanza della radiofonia nella scuola — 19: La pace mondiale Conferenza ricordando l'anniversario della Società delle Nazioni — 19.10 — 19.30 Lezione di lingua spagnuola per principianti — 20: Meteorologia — 20.05: Camerati commedia in 4 atti di A. Strindberg — 21.35 Serata orchestrale della R. O. Pezzi di Mendelssohn-Bartholdy, Henschel, Goldmark, Smetana, Schubert, Gade, Hofmann, Strauss. Nell'intermezzo meteorologia, recentissime, corriere sportivo.

Lipsia - m. 365,8 - Kw. 4.

12.13.15: Come lunedì — 15-15.30: Saggi di lettura di libri nuovi — 16.30-18: Concerto divertente della R. O. di pezzi di Goldmark, Mrazek, Kreisler, Bizet, Debussy, Gruenfeld, Brazi, Reger e Volkmann — 18.05-18.30: La radio della donna — 18.30-18.55: Lezione di lingua spagnuola — 19-19.30: Conferenza L'importanza della patata per l'alimentazione — 19.30-20: Conferenza: Rappresentazioni di opere in Italia — 20 Tempo. ora. bollettino della neve — 20.15: Frammenti di opere tedesche. Concerto della Leipziger Sinfonie-Orchester e d'una cantante d'opera.

Opere di Mozart, Weber, Wagner, R. Strauss — 22: Notizie della stampa e di sport — 22.15: Lezione di Ballo: Charleston e Deta — 22.30-24: Concerto di musica divertente e da ballo.

Stoccarda - m. 379,7 - Kw. 4.

12.30-13.50: Solito — 16.15: Musica da ballo eseguita dall'orchestra Ffson — 18: Segnale orario; Meteorologia — 18.15: Conferenza Busoni — 18.45: Conferenza radio-tecnica — 19.15 Conferenza dell'Istituto del Germanismo all'Estero — 19.45: Segnale orario, meteorologia, notizie delle radio società della Germania meridionale — 20: Concerto sinfonico della Philharmonischen Orchester di Stoccarda, con il concorso di una pianista: 1° Ouverture: Re Lear di Berlioz; 2° Rapsodia spagnuola per piano forte e orchestra di Liszt; F. B. Busoni; 3° Valzer da ballo di Busoni — 21: Serata del tenore Francesco Baumann, Berlino, con il concorso della Philharmonischen Orchester: Musica e canzoni di Blech, Hummel, Levi, Bransen, Ketelbey, Yradier, Neuen-dorf, Meyer-Helmund, Elgar, Gall, Bertuch, Bransen, Schmalstich, Jessel, Schuett, Noack — 22.45: Notizie.

Amburgo - m. 394,7 - Kw. 4.

16.15 (per Amb.): L. Beil legge opere proprie. (Brema): Musica di operette di Lincke-Zeller, Sullivan, Lehar. Concerto della R. O. (Hannover). Canzoni di Riccardo Trunk. Concerto della R. O. e d'una cantante; (Kiel): Storielle spaventose di Edgar Allan Poe — 17 (per Amb. e Ham): Carlo von Linné, in occasione del 150° anniversario della sua morte — 17 (Brema): Castelli, fortezze e con venti della Bassa Sassonia — 17.20: La radio delle tasse — 17.35 Conferenza sulle professioni nell'agricoltura — 17.35 (soltanto per Kiel): L'importanza della professione per le donne — 17.55: Solito — 19: Conferenza



“A.G.R.I.D.A.”

AGENZIA GENERALE RADIO-TECNICA
ING. DEL-VECCHIO - ANONIMA

VIA SAN TOMASO N. 9 - TELEFONO 85-729

MILANO



VALVOLE TERMOIONICHE “VOLTA”

Le migliori per l'impiego della
corrente alternata

VALVOLE BIGRIGLIE di potenza e Micro VALVOLE RADDRIZZATRICI

Predini speciali tipo “A.G.R.I.D.A.” per facilitare l'impiego delle valvole
“VOLTA 3” a corrente alternata negli apparecchi comuni

Chiedere listino e istruzioni - prezzi speciali ai rivenditori

«L'adozione» — 19.25. Conferenza agricola: Il gelo nel suolo — 20.15 (Amb., Bremen e Kiel): Concerto di cembalo, solista B. Weiss (Mann) — 21.15 (Amb., Bremen e Kiel): Serata viennese di liuto. Canzoni con musica di Pietro Bach — 20.15 (Hannover): Serata di pianoforte di Guglielmo Cranesy. Sonata di Beethoven, Capriccio e valzer di Brahms, altri pezzi di Schubert, Dowell, Marx, Braunsfels, Cranesy — 21.15 (Hann.) L'umore nella canzone popolare. Concerto corale e della R.O. In seguito: L'ora attuale, questioni del giorno e del presente. Dati meteorologici per l'interno ed i mari, notizie, corriere sportivo. Trasmissioni di concerti — 23.25. Bollettino del ghiaccio — 23.30-0.30: Musica da ballo della Norag.

Francoforte sul Meno — m. 428,6 — Kw. 4
13.30-14.30 (da Cassel): Concerto della R. O. — 15.30-16: L'ora della gioventù — 19.30-19.45: Concerto della R. O. • nuovi pezzi leggeri — 17.45-18.05: Lettura — 18.15-18.20: Notizie della radio-società ed altre informazioni — 18.20-18.30: Indicazione del complesso dell'opera serale — 18.30: Trasmissione dell'Opera di Francoforte: «Tristano e Isotta», opera in tre atti di Riccardo Wagner. In seguito nuovi dischi grammofonici.

Langenberg — m. 468,8 — Kw. 25.

13.5-14.30: Concerto del mezzogiorno. Musica di Ailbout, Ohlsen, Suppé, Urbach, Brahms, Kempter, Delibes, Asch — 14.30: Consigli per la casa — 16.30-17.15: L'ora della gioventù: Teatro dei burattini (due azioni) — 18-19: Concerto pomeridiano: pezzi di Strauss, Suppé, Tschairowsky, Wagner, Sperber, Lodge — 19.15-19.45: Conversazione francese — 19.45-20.10: Terza conferenza: «La psicologia dell'operaio industriale» — 20.15-22: Musica da camera. Concerto del Quartetto Amar. Sonata per pianoforte di Schubert, quartetto di Schumann e di Hindemith, pezzi per pianoforte di Schumann, Harry Holze, S. Prokofieff. In seguito ultime notizie, corriere sportivo — 22.20: Fine della trasmissione.

Berlino — m. 748,9 — Kw. 4.

12.30: Il quarto d'ora dell'agricoltore — 3.30: L'ora dei libri — 4: Conferenza in occasione del 70° compleanno di Enrico Zilles — 4.30: Conferenza letteraria con recitazioni — 5-6.45: Trasmissione del concerto da tè dall'Hotel «Raspandale» — 7.35: Rivista di politica sociale — 7.35: Conferenza di scienza naturale — 8.10:

«L'ornamento della Madonna», opera in tre atti di Ermanno Wolf-Ferrari. In seguito: Tempo; Recentissime; Segnale orario; Corriere sportivo.

Monaco di Baviera — m. 535,7 — Kw. 4.

11.15-11.45: Trasmissione grammofonica per esperimenti e la radio-industria — 2.15-3.45: L'ora della donna — 4: Concerto divertente del radio-teatro. Auber (ouverture), Verdi (fantasia della «Traviata»), Fr. J. Gossec («Tambourin», solo per violoncello), L. Delibes («Pas de fleurs») — G. Micheli («Le canzoni d'Italia») — 5: Poesie di Carlo Pederico Schmidt — 5.20: G. Stuhlfaulth suona per la gioventù. Concerto di violino e di pianoforte di pezzi di Rode e Beriot — 6.15: Concerto della R. O. con il concorso d'un tenore. Pezzi di Suppé, Strauss, Zichner. Canzoni di Nutilo, Tosti, Canning — 7.40-7.45: Seconda conferenza: «Alfredo Krupp e la sua opera» — 8: La Venere del villaggio, farsa rustica con canto in tre atti di H. Hunkeler — 10: Notizie serali — 10.15: Trasmissione grammofonica.

Friburgo nella Brisgovia — m. 577 — Kw. 0,75 — (Programma di Stoccarda)

INGHILTERRA

Cardiff (5 WA) — m. 353 — Kw. 1,5.

16: 10; 19.30; 23.30-1: V. Londra — 17.45: Giardinicoltura — 18: Ballabili — 18.15: Per ragazzi — 20: Il pubblico dei Teatri Greci e Romani — 20.15: V. Londra — 20.45: Composizioni di Leigh Henry: Tre Pagine Gallesi per orchestra da camera; Cicli di 4 Canzoni per soprano; Cantico di Natale per quartetto vocale; Quattro pezzi per legni ed archi; Cinque pezzi per orchestra da camera; Romanza e Due Arie Giapponesi per soprano; Suite (5 pezzi) di Balletto umoristico moderno — 22: Tempo; Notizie — 22.15: V. Londra — 22.30: Annunci locali — 23.35: Varietà — 22.50: Varietà; Campionato Golf. Varietà.

Londra (2 L.O.) — m. 361,4 — Kw. 3.

17.30; 19.30; 22: 22.30: Come Inedti — 12 (Dav. solo): Quartetto; Solista — 13.15: Sestetto: Soprano; Baritone; Violoncello — 16: Quartetto; Baritone; Mezzo soprano — 17: Orchestra (riprod.) — 18: Economia domestica — 18.15: Per ragazzi. Musiche descrittive per piano; La vita di un pittore; Come si impara a dipingere — 19; 19.45: Grammofono — 20: Le riviste del mese — 20.15: Sonata m. 6 per violino e piano, Mozart — 20.35: Attualità — 20.45: Orchestra: Ovv., Tannhäuser, Wagner; Soprano: Aria (Luisa), Charpentier; Ritornella vincitore (Aida), Verdi; Orchestra: Preludio all'IV della «Traviata», Verdi; Ovv., Il Serraglio (3 tempi), Mozart; Tenore: Aria (Flauto Magico), Mozart; Canzone di Walthor (Maestri Cantori), Wagner; Orchestra: Interludio (L'Opera del Povero), Gay e Austin; Preludi II e III atto, Carmen, Bizet; Soprano, tenore e orchestra: Finale I atto, Butterfly, Puccini — 22.15 (da Aberdeen): La vita nelle profondità marine — 22.35: Varietà (4) — 23.30-1: Ballabili riprodotti.

Manchester (2 Z.V.) — m. 384,6 — Kw. 1,5.

14.15-15: Concerto della Lesser Free Trade Hall: Canzoni Inglesi per Baritone — 16; 16.40; 17.40: Quartetto — 16.30; 17.30: Contralto — 18: I ragazzi e la poesia — 18.15: Per ragazzi — 19; 19.50: Orchestra di cinema — 19.30; 20.15; 23.30-1: V. Londra — 20: Libri per tutti — 20.45: Orchestra: Ovv., «Roy Blas», Mendel-

NORA

DVPLEX
TRIPLEX

NORA



ULTIMA
NOVITA'
APPARECCHI
MULTIPLI

PERFETTA RICEZIONE
DELLA LOCALE
E DI STAZIONI LONTANE

APPARECCHIO DUPLEx
TIPO P2α L.205

APPARECCHIO DUPLEx
TIPO P2b L.210

APPARECCHIO TRIPLEX TIPO P3α L.400
(PER OGNUNO E' COMPRESO IL CORDONE DI COLLEGAMENTO)

NORA-RADIO

ROMA 125 — VIA PIAVE 66

CERCANSI AGENTI PER ALCUNE PIAZZE ANCORA LIBERE --

ssohn; Suite irlandese, Roedel; Baritono: Sei Canzoni giocose, Bantock; Orchestra: Minuetto (Don Giovanni), Mozart; Selez., «La Ragazza Olandese», Kalman; Baritono: «Vento di mare», Ronald; Aria popolare; Due Romanze, Stanfort; Orchestra: Suite Danze (Giovane Inghilterra), Cluysam e Bach — 22.30; Tempo; Notizie — 22.15; V. Londra — 22.30; Annunci locali — 22.15; Due pianoforti: Trine e chiffons, Derlanger; Valzer di Carnevale e Danza dei Cimballi, Chaminade; Romanza e Valzer, Arensky; Fuoco che scorre, Davernov; Violino: Leggenda, Delius; Siciliana, Polonese e Allegro giocoso, Haendel; Romanza, Elgar; Due Danze Spagnole (Granados, De Falla).

Daventry sperimentale (5 CB) - 491,8 - Kw. 30.

16: Orchestra di cinema — 17 (Birmingham); Banda della Polizia: Marcia Lombrinese, Ganne; Ouv., «Leonora», Beethoven (n. 3); Soprano: La colomba, Schindler; Canzone norvegese, Foudrain; L'Orco (con flauto obbligato), Eckert; Banda: Suite (3 tempi), Holst; Numero varietà; Banda: Selez., «Bohème», Puccini; Soprano: Canzone Tradizionale; La Risata (Manon Lescaut), Aubert; Maria e la zaffina, Bryan; Si desta primavera, Sander-son; Banda: Due danze spagnole, Moszkowski; Canzone di Solvieg (corretta), Grieg — 18.25; Varietà; Banda: Selez., «L'Oro del Reno», Wagner — 18.45 (Birmingham); Per ragazzi: L'Enigma; Canzone; Segnali militari di tromba; Conferenza — 19.30; 21: Come lunedì — 19.45; Ballabili; Varietà — 20.45; (da Liverpool): Orchestra: Ouv., «Flauto Ma-

gico», Mozart; Contralto, coro e orchestra: Rapsodia, Brahms; Orchestra: Prima sinfonia, Brahms; Piano: Improvviso, Schubert; Tre studi, Chopin; Fantasia sul «Riguetto», Liszt; Orchestra: Piccola serenata, Mozart; Contralto e Orchestra: Canzone perpetua, Chausson; Il Canto del Genio, Bantock; Orchestra: «Mazeppa», Liszt — 23.15 (Birmingham); Orchestra: Ouv., Egmont, Beethoven; Concerto per due pianoforti e orchestra (3 tempi), Bach; Scherzo (VII Sinfonia), Beethoven; Sonata per flauto e orchestra, Bach; Finale VII Sinfonia, Beethoven.

Daventry (5 XX) - m. 4604 - Kw. 25.
(Programma di Londra).

JUGOSLAVIA

Zagabria - m. 310 - Kw. 0,75.

1.15: Trasmissione grammofonica — 1.30: Borsa e mercati — 5: Concerto pomeridiano — 6.45: Notizie.

NORVEGIA

Oslo - m. 461,5 - Kw. 1,5.

18.55: Corso di Stenografia — 19.15: Notizie — 19.30: Corso d'Inglese — 20: Segnale orario; Orchestra — 21: Recitazione — 21.30: Quartetto per archi di Mozart — 22: Notizie; Il Tempo.

OLANDA

Hilversum (H.H.O.) - m. 1060 - Kw. 2,5

12.30: Bollettino Polizia; 13.15: Orchestra — 15.40: Per le signore — 18.10: Concerto: Ouv., Maritana, Wallsee; Balletto (Faust), Gounod; Andante in fa (piano), Beethoven; Rapsodia n. 1, (piano)

Iralhans; Danze d'Ingheresi n. 5 e 6, Brahms; Tiefland, D'Albert (fant.); Canzone di Primavera, Mendelssohn; Barcarola Veneziana, Idem; Tema e Variazioni (piano), Kersbergen; Valzer, Erl; Finale — 19.55; Corso d'inglese — 20.25: Bollettino Polizia — 20.50; Conferenza — 22.30: Orchestra a plectro: Marcia, Kalk; La Festa al Villaggio, Andrien (fant.); Preludio (La Tempesta), Kwist; L'Oca del Cairo, Mozart; La Festa del Granato, Maciocchi (fant.) — 23.10: Informazioni Var Dias — 23.15: Programma N. O. P.

POLONIA

Kattonice - m. 422,6 - Kw. 10.

15.20; 15.40; 16.5: Come lunedì — 16.20: Corsa di Storia Polacca — 16.45; 17.55; 18.15; 18.35; 19.30; 21: Come lunedì — 21.30: Concerto riprodotto.

Cracovia - m. 547 - Kw. 1,5.

11: Segnale d'ora; Bollettino meteorologico — 14: Bollettino Finanziario — 15.40: Conferenza di Fisiologia — 16.20: Idem di Cultura Fisica — 16.45: V. Varsavia — 17.55: Comunicato Agenzia Polacca Telegrafica — 18.5: Bollettino agricolo — 18.15: Varie — 18.35: Vecchi Calendari Polacchi — 19: Campane, Chiesa della Vergine; Comunicati — 20.30: V. Varsavia — 21.30: Concerto riprodotto — 22.30: Agenzia Polacca Telegrafica

Varsavia (Polskie Radio) - m. 1111,1 - Kw. 10.

10.40; 11; 13.40; 14; 15.25; 16.5; 17.55; 18.15; 21; 21.5; 21.20: Come lunedì — 15: Politica estera — 15.40: Sport e Cultura Fisica — 16.20: Conferenza — 16.45: Vio-

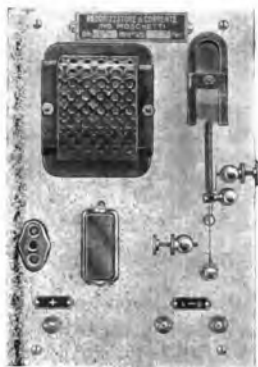

TIPO ZERO

RADDRIZZATORI DI CORRENTE

BREVETTO ING. MOSCIETTI

2. CORTE NOGARA - VERONA - CORTE NOGARA, 2

RADIO Carica Accumulatori

TIPO ZERO per 2-4-6 Volts e 2-4 Amp. L. 200

TIPO ZERO 2 per 2-4-6 Volts e 2-4 Amp. e anodiche
a richiesta sino 120 Volts e 0,1 Amp. L. 250

TIPO R. sino a 6 Volts e 6 Amp. L. 320

TIPO R. 2 sino a 6 Volts e 10 Amp. e anodiche sino
a 120 Volt e 0,3 Amp. L. 570

CINEMATOGRAFIA Raddrizzatori per alimentazione diretta archi a specchio 10-20-30 con Amp. e 80 Volts.

GALVANOPLASTICA Raddrizzatori per bagni da 30-60-100 Amp.

CATALOGO E LISTINI GRATIS A RICHIESTA

CERCANSI RAPPRESENTANTI ZONE LIBERE

lino; Sonata in fa maggiore op. 24 (4 tempi, Beethoven; Sonata in la maggiore, Corelli; Sonata in mi minore (4 tempi), Veracini — 18,5; Comunicato Agricolo; Borsa di Cracovia — 18,30; Conferenza — 19,30; Orchestra: Marcia, Fall; Ouv. Bella Elena, Offenbach; Valzer, Waldteufel; Numero di Canto; Orchestra: Polca, Straus; Aria e Ballabile (Rosa Maria), Königsberger (Intervallo: Bollettino Messaggero Polonais in francese); Orchestra: Potpourri di Danze, Morena; Numero di canto; Orchestra: Arie (Orlow), Granichsfaelten; Aria d'operetta, Lehár; Mazurka, Niemojewski — 21,30; Ballabili — 23,0; Comunicato P. A. T.

SPAGNA

Barcelona (Radio Barcellona) (E.A.J. 4) - m. 344,8 - Kw. 1,5.

12; 14,30: Come domenica — 18,30: Quintetto; Dischi di Gramofono; Recitazioni — 19: Borse e Cambi — 19,10: Moda e Consigli utili per le Signore — 19,30: Quintetto: One step, Menzar; Selez., I Funzionari, Julien-Ronsseau; Valzer, Waldteufel; Pericon, Valls — 21,40: Corso d'inglese — 22: Campane, Cattedrale; Bollettino meteorologico — 22,10: Trasmissione dell'Opera dal Teatro del Liceo. (Intervallo: Borse e Cambi).

Madrid (Union Radio) (E.A.J. 7) - m. 375 - Kw. 1,5.

12,45: Sintonizzazione; Intermezzo musicale e letterario — 13: Campane; Notizie; Borsa; Programma del giorno — 13,15: Segnale d'ora — 15-16,10: Passaglia, Alonso; Fox-trot, Donaldson; Scottish, Mendez; Bohemios, Vives (fant.); Bollettino meteorologico; Informazioni

teatrali; Mezzo soprano: Romanza, Tosti; Aria (Linda di Chamounix), Donizetti; Quei di Aragona, Serrano; Orchestra: Gavotta (Lisistrata), Lincke; Sansone e Dalia, St. Saëns (fant.); Borsa del Lavoro; Notizie; Orchestra: Preludio II atto (Maruxa), Vives — 20,21: Orchestra: Ouv., Jessonda, Spohz; Settimino (5 tempi), Beethoven; Intermezzo: L. Medina — 21: Ballabili riprodotti — 22,30: Corso d'inglese — 22,45: Conferenza di medicina — 23: Per le Stazioni di Siviglia, Bilbao e S. Sebastiano; Campane; Segni le d'ora; Borsa; La Serva padrona, Pergolesi (soli e orchestra); Recentissime

Cadice (Radio Cadice) (E.A.J. 3) - m. 400 - Kw. 0,5.

20: Sintonizzazione — 20,5: Piano: Selez., Il Battesimo, Chueca — 20,15: Selez., vocale e orchestrale (6 pezzi), Il Re Nuovo, Guerrero — 20,43: Passo doppio (Pudori), Marquita — 20,52: Notizie — 21: Segnale Orario; Violino e Piano.

SVEZIA

Stoccolma (SASA) - m. 454,4 - Kw. 1,5.

18: Per ragazzi — 18,30: Musica leggera — 19,25: Conferenza — 19,45: Concerto: Ouv., « Russlan e Lulmita », Glinka; Concerto per violino e orchestra, Glazunov; Barlton; Selez., « Principe Igor », Borodin — 20,55: Vecchie usanze di Natale — 21,40: Conferenza — 22-21: Ritrasmissioni Stazioni Estere.

Motala - m. 1320 - Kw. 40.

(Programma di Stoccolma).

SVIZZERA

Berna - m. 411 - Kw. 1,5.

13-15,50: Solito — 16-17,30: Orchestra del Kursaal di Berna — 19,30: Segnale orario; Meteorologia — 19,30-20: « Teddy Bear's English half-our » — 20-21,20: (da Basilea) Serata del Quartetto d'archi di Zurigo — 21,20-21,50: Orchestra del Kursaal di Berna — 21,50-22,5: Notizie; Meteorologia — 22,5-22,30: Orchestra del Kursaal di Berna.

Zurigo - m. 588,2 - Kw. 0,5.

12,30-13,15: Come lunedì — 15: Concerto della R. O. — 16: Concerto trasmesso dal Hôtel Baur au Lac — 17,10: L'ora della gioventù. Una fiaba di Grimm — 17,15: Tempo — 19,30: Ora, Bollettino del tempo — 19,32: Conferenza del relatore A. W. Glogg — 20: Concerto del Quartetto d'archi di Zurigo — 21: L'ora delle canzoni della Svizzera francese (cantante, pianista e la R. O.) — 22: Tempo; Recentissime; Notizie della « N.Z.Z. » — 22,10: Musica da ballo trasmessa dall'Hôtel Baur au Lac.

Losanna - m. 680 - Kw. 0,75.

7,45; 13; 20: Come lunedì — 20,1: Orchestra: Marcia, Sousa; Mazurca, Godard; Lucia di Lammermoor, Donizetti; Il Rosario, Newin; Narciso, Newin; Danza Piemontese, Sinigaglia; Danza Slava numero 1, Brahms — 21: Cantatrice: Arietta, Frescobaldi; Romanza, Beethoven; Alla Fidanata, Schumann; Sogno Crepuscolare, Strauss; Serenata, Strauss; Romanza, Boroline — 21,30: Corriere letterario.

Ginevra - m. 760 - Kw. 0,3.

Fino alle 20,20 come lunedì — 20,20: V. Losanna; 21,20: Notizie — 21,30: Ritrasmissioni Stazioni Europee.

AUTOULTRA (DEPOSITATA)

NUOVA
CREAZIONE



MODELLO
1928

68 X 27 X 27 cm.

ULTRADINA AUTOMATICA AD 8 VALVOLE MOBILE DI LUSO IN MOGANO CON SPORTELLI

L'apparecchio più perfezionato del genere - Ricezione garantita con piccolo quadro di 60 cui. di tutte le trasmissioni Europee perfettamente in Altoparlante. Onde da circa 250 metri a 600 metri. Massima Potenza per audizioni pubbliche - Massima purezza e selettività - Due soli comandi a graduazione fissa, quindi massima facilità di manovra.

Col nostro ALIMENTAVALVE può essere alimentato direttamente dalla corrente alternata dell'illuminazione.

PREZZO DELL'APPARECCHIO L. 1.500

Prezzi degli eventuali accessori per un impianto completo:

1 Altoparlante Grande Concerto S.A.P.A.R. L. 550. — 1 Anodica rinf. L. 150 oppure 1 AlimentaValve » 450. —
1 Quadro pieghevole speciale » 275. — 8 Valvole micro a L. 30 » 240. —

Tutto escluso Tasse, Imballo e Trasporto — Resa franco Milano o Napoli — Pagamento metà all'ordine e metà alla consegna

BROADCASTING SOCIETÀ ITALIANA RADIOFONI

Officina e Sede: **MILANO** - Piazza Sempione, 8 - Telefon 90-337

Agenzia per il meridionale: **NAPOLI** - Tre Re a Toledo, 4

Basilea - m. 1100 - Kw. 1,5.

19.30: Segnale orario; Meteorologia — 19.30-20: Conferenza: « Il valore educativo della filatelia » — 20-21.50: Concerto del « Quartetto d'archi di Zurigo » Quartetti di F. Hegar e J. Brahms, duo per violino e violino di Mozart — 21.50-22.5: Notizie; Meteorologia.

UNGHERIA

Budapest - m. 555,6 - Kw. 2.

11: Grafonola — 17: Concerto: Ouv., Medea, Cherubini; Maestri Cantori, Wagner (fantasia); Ouv., Dènone, Rubinstein; L'Armatorio, Lortzing (fantasia); La Bella Fanciulla di Perth, Bizet — 18.15: Conferenza scientifica — 19: « Mary Janos », di Bartok, dall'Opera Reale — 22.20: Segnale d'ora; Notizie — 22.15: Tzigani.

MERCOLEDÌ

11 Gennaio

AUSTRIA

Vienna (Radio Vienna) m. 517,2 - Kw. 9

18: Trio — 20.45: Giornale parlato — 21.15: Violino: Andante della Sinfonia Spagnuola, Lalo; Finale di Concerto, Mendelssohn — 21.30: Orchestra: Poema Sinfonico, Smetana; Elegia, Morcelliani; I cecchi, Sinfonia; Alpaerts; Ouv. « 1812 », Teiaikowsky — 21.15: Recentissime.

Abbonatevi al RADIORARIO

Bratislava - m. 300 - Kw. 0,5.

17: Concerto: Quella fiamma, B. Marcello; O del mio dolce ardir, Glauco; Le Nozze di Figaro, Mozart; Réverie, Rossi; Caro mio ben, Giordani; Canzone d'Aprile, Bouilhet; Eugenio Oneghin, Teiaikowsky; Romanza, Sitt; Elegia, Massenet; Bon giorno Susanna, Delibes; Andrea Chenier, Giordano; Serenata, Glazunov — 18: Notizie agricole; Conferenza — 18.40: Musica riprodotta — 19: V. Praga.

Praga (P. R. G.) - m. 348,9 - Kw. 5.

11; 11.30; 12; 13.5; 13.35; 16.20; 17.40; 17.50: Come lunedì — 13.20: Borsa del Lavoro — 16.15: Per i ragazzi — 16.30: Ballabili; 17.30: Notizie agricole — 18.15: Per gli operai — 18.25: Conferenza — 19: Azione drammatica — 22: Ora; Notizie; Orchestra.

Brno - m. 441,2 - Kw. 2,5.

12.15: Concerto — 14.30: Borsa; Meteorologia; Notizie — 17: Per i ragazzi — 18: Ora; Emissione in tedesco — 18.25: Conferenza — 19: Musica popolare: Regina d'un giorno, Adam; Coppelia, Delibes; 1 Racconti di Hoffmann, Offenbach; Ron. arabo, Gabriel Marie — 19.40: Corso di francese — 20: V. Praga.

FRANCIA

Parigi (Radio L. L.) - m. 370 - Kw. 0,3

22.30: Concerto: Paragrafo III, Suppè; Romanza, Tosti; Peer Gynt, Grieg; Danza Norvegese, Idem; Selez., Pagliacci, Leoncavalli; Serenata (violino), Drlia; Danza Ungherese (violino), Hubay.

Parigi (Scuola superiore P. T. T.) - m. 447,8 - Kw. 0,45.

9; 10.5; 19: Come lunedì — 14: Idem — 15: Concerto: Sinfonia Militare, Haydn; Berceuse Scouzeze, Schwab; Pepita Juncitez, Albeniz (fant.); Campana d'Autunno, Nouguès; Balletto (La Ponte), Delibes — 21.30: La Moda — 21.45: Corso di Letteratura — 22: Concerto dalla Sala Gaveau; Recentissime; Ora; Bollettino Meteorologico; Ballabili riprodotti fino all'1 a. m.

Parigi (Radio Paris) - m. 1750 - Kw. 3.

9; 11.30; 14.50; 16.30; 17.45; 21: Come lunedì — 13.30: Orchestra Balalaïke; (Durante il concerto: Informazioni) — 16.40: Orchestra: Iris, Mascagni-Tavani; Violoncello: Andante di Sonata, Sachs; L'Arcobaleno, Hollmann; Orchestra: Il re degli Ontani, Schubert; Piano: San Nicola in Fiandra, Dumoulin; Valzer Bourrée, Brun. Orchestra: Berceuse, De-fosse; Violino: Sonata, Vivaldi. Orchestra: Suite bergamasca, Debussy — 21.15: Caffè; Rame; Spettacoli; Comunicati diversi; Metalli; Cotoni; Informazioni — 21.30: Selezione, Mozart, Sacha Guityr e R. Hahn. (Intervallo: Informazioni).

Parigi, Torre Eiffel (F. L.) - m. 2650 - Kw. 1,2.

18.45-20-10: Giornale parlato: Rubriche solite; Le Gole del Verdon; Le donne e la ghiottoneria; Attualità scientifiche — 20.10-20.20: Come lunedì — 20.30-21.30: Concerto: Primo Trio, Mendelssohn; Bourrée (arpa), Bach; I Vortici (arpa), Dandrieu; Sonata (violino), Leclair; Largo espressivo (violino), Pugnani; Preludio in mi min. (arpa), Mendelssohn; Valzer (arpa), Maker — 21.30-22: Università popolare: Agricoltura; Bestiame e pollame.

ALIMENTAVALVE

(BREVETTATO)

IN ELEGANTE CASSETTA NOCE

NUOVO MODELLO 1928



25 x 10 x 32 cm.

L'unico Alimentatore di placca per corrente alternata 110/120volts e 150/160 volts costruito con criteri nuovi. Senza valvole a filamento o Tubi a gaz costosissimi, soggetti a fulminazioni e rumorosi. Corrente perfettamente filtrata in speciali ampole a liquido (Brev. Rubiconia) che hanno il pregio di non risentire le variazioni di tensione di linea.

Alimentazione silenziosa e regolare. Massima sicurezza.

Minimo consumo

TIPO A: Per apparecchi potenti da 7 a 10 valvole erogante contemporaneamente 40-80-120 Volts L. 450.-

TIPO B: Per apparecchi sino a 6 valvole erogante 40 e 90 volts L. 400.-

Consegna franco Milano o Napoli - Per altre destinazioni imballo e trasporto extra - Pagamento metà coll'ordine, saldo alla consegna.

Dietro speciale richiesta si forniscono preventivi per alimentatori per trasmettenti sino a 1500 Volts e 60 Watts di potenza.

BROADCASTING SOCIETÀ ITALIANA RADIOFONI

Officina e Sede: **MILANO**
Piazza Sempione, 8 - t. telef. 90-337

Agenzia per il meridionale: **NAPOLI**
Tre Re a To'edo, 4

GERMANIA

Stettino - m. 236,2 - Kw. 0,75.
(Programma di Berlino).

Munster - m. 241,9 - Kw. 1,5.
(Programma di Langenberg).

Gleivitz - m. 250 - Kw. 0,75.
(Programma di Breslavia).

Brema - m. 252,1 - Kw. 0,75.
(Programma di Amburgo).

Kiel - m. 254,2 - Kw. 0,75.
(Programma di Amburgo).

Cassel - m. 272,7 - Kw. 0,75.
(Programma di Francoforte sul Meno).

Dresda - m. 275,2 - Kw. 0,75.
(Programma di Lipsia).

Dortmund - m. 289 - Kw. 0,5.
(Programma di Langenberg).

Norimberga - m. 300 - Kw. 4.
(Programma di Monaco di Baviera).

Breslavia - m. 322,6 - Kw. 4.
13.45-16.30: Libri del presente — 16.30-18: Pomeriggio d'opere. Concerto della R. O. e d'un violinista di composizioni di Wagner, Auber, Meyerbeer, Tschaiikowsky, Bach, Kretschmer — 18: Conferenza: « Che cosa è politica? » — 18.30: Tra-

missione da Berlino: Corso di lingua francese per principianti — 18.55: Meteorologia — 19-19.40: L'ora della tecnica: « Sapete come si fa lo zucchero? » Conferenza — 19.40-20.10: Grandi uomini di Stato del secolo 19. Prima conferenza: « Frhr. von Stein » — 20.20: « Bekermannazione in 4 atti di E. Lissauer. In seguito notizie serali » — 22.30-23.30: Trasmissione grammofonica.

Koenigsberg - m. 329,7 - Kw. 4.

10.15-15: Solito — 16 Conferenza — 16.30-18: Concerto pomeridiano della R. O. e d'un solista Pezzi di Spialek, Achron, Frederiksen, Debussy, Leoncavallo, Grieg, Gounod — 18.05: I prezzi dei prodotti agricoli — 18.15: Bollettino del ghiaccio — 18.30-19: Due conferenze — 19.30: Lezione di lingua inglese per iniziati — 20.10: Meteorologia — 20.15: Serata di Guglielmo Busch in occasione del 20° anniversario della sua morte. Recitazioni — 21.45: Meteorologia, recentissime, corriere sportivo — 22: Trattamento serale. Orchestra e cantanti. In seguito sino alle 23.45 musica da ballo.

Lipsia - m. 335,8 - Kw. 4.

12.13.15: Solito — 16.30-17.55: L'ora della gioventù — La gita nel cielo del piccolo Pietro (ripetizione) — 18.18.30: Trasmissione da Berlino. Corso tecnico per operai special-

listi — 18.30-18.55: Lezione di lingua francese — 19-19.30-20: Due conferenze diverse — 20: Tempo, ora, bollettino della neve, indicazioni sul mercato del lavoro — 20.15: « Il fidanzamento di Bettina » commedia in tre atti di Leo Lenz — 22: Bollettino della stampa, corriere sportivo — 22.15-24: Radio-cabaret.

Stoccarda - m. 379,7 - Kw. 4.

12.30-13.50: Solito — 16: L'ora di filatelia per la gioventù — 16.15: Concerto pomeridiano di pezzi di Pres. Kompak, Chopin, Baertlich, Offenbach, Puccini, Myddleton, Meisel, Foehler — 18: Segnale orario, meteorologia, notizie agricole — 18.15-18.45: Due conferenze — 19.15: Lezione di lingua inglese — 19.45: Segnale orario, meteorologia — 20: Serata dialettale (scambio tra le stazioni di Stoccarda e Francoforte).

Amburgo - m. 394,7 - Kw. 4.

12.30-13.50: Solito — 16: L'ora di filatelia per la gioventù — 16.15: Concerto pomeridiano di pezzi di Pres. Kompak, Chopin, Baertlich, Offenbach, Puccini, Myddleton, Meisel, Foehler — 18: Segnale orario, meteorologia, notizie agricole — 18.15-18.45: Due conferenze — 19.15: Lezione di lingua inglese — 19.45: Segnale orario, meteorologia — 20: Serata dialettale (scambio tra le stazioni di Stoccarda e Francoforte).

16.15 (Amburgo): Heinz Liepmann legge opere proprie (Brema). Concerto di pianoforte. Pezzi di Glazunow, Moren, Cyril Scott, Ruedli (Hannover). Concerto di solisti di violino e di flauto Godard, Hummel, Fierstenua, Ernst, per Kiel. Musica slava. Concerto popolare della R. O. e d'un soprano.

17: Concerto popolare di musica di Thomas, Bizet, Verdi, Rob. Fuchs, Chabrier eseguita dalla R. O. — 17.55: Solito — 18:

COMPAGNIA GENERALE RADIOFONICA

CORSO VITTORIO EMANUELE, 4
(ammucati)

MILANO

TEL. 81-093

Vasto assortimento di
accessori delle migliori
Case Americane

RECLAME!

Apparecchio americano
originale

“Pierce Airo”

N. 6 Valvole

Unico comando illuminato

Eccezionale potenza di ricezione in
Altoparlante, Stazioni Europee.
Lunghezza d'onda da 190 a 580 m.

CATALOGHI GRATIS
A RICHIESTA

Vigoretti

Pathé-Baby

Il Cinematografo in ogni famiglia

LISTINI E PREVENTIVI
A RICHIESTA GRATIS

Vigoretti

Via T. Grossi 8 MILANO Via Mengoni 4

Concerto di musica meccanica — 19 Conferenza: Libri popolari della Bassa Germania — 19,55 Meteorologia — 20. Il barbiere di Bagdad — opera comica in due atti di P. Cornelius, in seguito per Amburgo e Kiel trasmissione del concerto dal Café Wallhof di Amburgo, per Hannover e Brema dal Café Continental di Hannover dati meteorologici per l'interno ed i mari, corriere sportivo, notizie — 23,25 Bollettino del ghiaccio — 23,30-0,30 Musica da ballo

Francoforte sul Meno — m. 428,0 - Kw. 4

13,30-14,30 (da Cassel): Concerto della R. O. di pezzi di Suedermann, Boieldieu, Wagner, Strinsky — 15,30-16: L'ora della gioventù — 16,30-17,45: Concerto della R. O. e d'un tenore di frammenti di opere di Milhaecker — 17,45-18,05: L'ora dei libri — 18,15-18,30: Notizie della radio-società ed altre informazioni — (8,30-10): Conferenza: «L'importanza dello sport di sci per la salute» — 10,10,30: L'ora degli scacchi — 10,30-20: Corso di stenografia per principianti ed iniziati — 20-20,15: Un quarto d'ora di scienza naturale — 20,15: Serata dialettale (scambio tra le stazioni di Francoforte e Stoccarda).

Langenberg — m. 468,8 - Kw. 25.

13,5-14,30: Concerto del mezzogiorno della R. O. Pezzi di Lincke, Koschat, Suppe, Wagner, Tellier, Puccini, Strauss, Paley — 14,30: Consigli per la casa — 15,45-16,15: L'ora della donna — 16,15-17: Conferenza sul lavoro quotidiano d'una scuola tedesca — 17-17,30: «Sul Monte Bianco» — 18-19: Concerto pomeridiano di musica di Lehnhardt, Strauss, Lassen, Verdi, Gilbert, Micheli, Engene — 19,15-19,40: L'ora dell'opera: «Delle opere di Max Barthels» — 19,40-20,5: Prima conferenza: Questioni riguardanti la cultura moderna

20,30: Serata di Rodolfo Rieth e della R. O. (fra altro: «La visita dall'Elysium», dramma mistico-romantico in un atto di Fr. Werfel. In seguito recentissime, corriere sportivo, notizie del mondo commerciale, sino alle 24 musica notturna e da ballo.

Berlino — m. 483,1 - Kw. 4.

3,30: Questioni e dispiaceri di donne — 4: Conferenza: L'anima del bambino — 4,30-6: Teatro della gioventù; «Maria Stuart», tragedia in 5 atti di Federico Schiller. In seguito concerto divertente della R. O.; Pezzi di Szpanowski, Rathke, J. Lanner, Glinka, Sibelius, E. d'Albert, Moskowski Scharwenka — 7,5: Questioni di economia mondiale — 7,30: Conferenza: L'aeroplano nelle comunicazioni mondiali — 7,55: La crisi della musica (conferenza) — 8,30: Serata musicale e vocale di pezzi leggeri di Leo Fall e Paolo Lincke. In seguito meteorologia, recentissime; Segnale orario; Corriere sportivo — 10,30-12,30: Musica da ballo trasmessa dall'Hotel Adlon.

Monaco di Baviera — m. 535,7 - Kw. 4.

12,35: Concerto divertente del quartetto Amy Rosenberger. Musica di Gluck, Verdi, Moszkowsky, Lehár, Gungl. — 1: Concerto dell'orchestra Giorgio Frank. Pezzi di Boieldieu, L. Fall, Wagner, Mayerbeer — 5-6,15: L'ora della gioventù — 6,15: La radio degli scacchi per i ragazzi — 7,8: Trasmissione da Norimberga — 7: Conferenza: Metodi americani nel commercio al dettaglio — 7,30: Concerto corale della società «Volkliederverein Norimberga 1903» — 8-9: L'ora di Guglielmo Busch in occasione del suo 200° compleanno il 9 gennaio — 9-11,15: Concerto serale della R. O., con il concorso d'un

basso, pianista e violinista. Polonaise di Liszt; Due canzoni per basso di Ugo Wolf e di R. Strauss; Grande concerto per violino e orchestra di H. Wieniawsky, Schubert. Verso le 10: Notizie serali. In seguito: L'ora del concerto allegro (la R. O. e solo di fagotto). Pezzi di Nelson, Arnold, Geiger, Ganglbauer, Czernich, Ehrlich.

Friburgo nella Brisgovia — m. 577 - Kw. 0,75 - (Programma di Stoccarda)

INGHILTERRA

Cardiff (5 WA) — m. 353 - Kw. 1,5.

13,14: 16; 19; 19,30; 22: V. Lomira — 18,15: Per ragazzi — 20,45: Varietà — 22,35-24: Orchestra: Ouv., «Burlando», Welser; Soprano e Orlchi. Canzone di Solweig, Grieg; Violoncello e Orchestra: Concerto in re, Haydn; Orchestra: Arie Romene, Bartok; Pastorale d'Estate, Honnegger; Soprano: Il Cuculo; Quilter; Ballata, Besly; Violino: Notturmo, Trowell; Minuetto, Beethoven; Siciliana, Faure; Orchestra: Scene Napolitane, Massenet.

Londra (2 LO) — m. 361,4 - Kw. 3.

11,30; 19,30; 22; 22,30: Come lunedì — 12 (Dav. solo): Quartetto; Violino — 13: Quartetto; Contralto; Tenore; Clarino — 14-15: Orchestra (ripet.) — 16: Quartetto; Contralto; Tenore; Violino — 16,45: Il Natale delle truppe all'Estero — 17: Quartetto; Pianoforte — 18,15: Per ragazzi: Selez., «Tom Jones», German (sestetto); Recitazione; Conferenza — 19: Organo — 19,20: Giardinicoltura — 19,45: Organo — 20: La Corte dell'Asia — 20,15: Primo Tempo Sonata n. 11 per violino e piano, Mozart — 20,45: La pittura inglese — 20,45: V. Manchester — 21,30; 21,40: Idem — 22,15: Il «Pidgein English» —

*Per migliorare
la portata del Vostro ricevitore*

usate la nuova valvola TELEFUNKEN



REO 74

IL SUCCESSO SARÀ SORPRENDENTE!

VALVOLE IONICHE TELEFUNKEN

23.15: Varietà (2) — 23.24: Orchestra; Selez., « Rip Van Winkle », Planquette; Soprano: La Canzone della lettera (op. precedente); Orchestra: Selez., « La Bearnese », Messenger; Soprano: Berceuse (op. precedente); Baritono: Serenata (Id.); Orchestra: Selez., « La Figlia di Malama Angot », Leocq; Soprano: Rouanza e Canzone polacca, Id.; Orchestra: Selez., « Le Piccole Michu », Messenger; Baritono: Canzone del Reggimento, Id.; Soprano: Sorellina, Id.; Orchestra: Selez., « La Mascolina », Audran — 24-1 (Dav. Solo): Ballabili riprodotti.

Banchester (2 ZY) — m. 384,6 — Kw. 1,5.

13-14; 19: Gramofono — 16; 17-15: Orchestra di cinema — 16.45; 10.30; 22: V. Londra — 17: Autoguzzi — 18: Recitazioni — 18.15; 17: Ragazzi — 19.20: Bollettino orticoltura — 20.45: (Free Trade Hall) Quartetto archi (4 tempi), Turina; In tempo Quattro, Elgar; Idem, Franck — 21.30: Contralto: Romanze e Canzoni (Crompton, Grieg, Teikaowski); Canzone popolare — 21.45 (Free Trade Hall): Quartetto con controfagotto; Tre Tempi Quintetto op. 77, Dvorak — 22.35-24: Banda: Marcia, Lotter; Ouv., « Dama di Picche », Sappé; Commedia; Banda: Duetto Cornetto, White; Selez., « Maestri Cantori », Wagner; Commedia; Banda: A solo Basso Fagotto, Rimmer; Selez., « La Ragazza del Cinema », Rollo.

Daventry sperimentale (5 CB) — 491,8 — Kw. 30.

16 (Birmingham): Arpa e Corno: Notturno, Bachs; Piano: Corale (fantasia 197), Bach; Giga, Scarlatti — 16.30: Coro femminile: Quattro canzoni a più parti per coro, arpa e due corni, Brahms; Violino e piano: Sonata, Mac Ewen — 17: Ballabili; Canto; Piano — 18.45 (Birmingham): Per ragazzi: Commedia; Tenore; Violino; Conferenza — 19.30; 23: Come lunedì — 19.45 (Birmingham): Orchestra: Ouv., « Masaniello », Aubert; Suite da « I Due Colombi », Messenger; Contralto: Romanze (Coleridge Taylor, Quilter, Frank Bridge, Idem); Orchestra: Selez., « Principessa dei dollari », Fall; Scuola musicale, Liadov; Contralto: Romanze e Canzoni (G. Thomas, H. Wood, M. Phillips); Orchestra: Selez., « L'opera del Povero », Gay e Austin — 21: Banda: Ouv., « Zingarella », Balfe; Soprano: Romanze (Rubinstein, Christine, Sobolevskaja); Banda: Selez., « Romeo e Giulietta », Gounod; Baritono: Tre Ballate (Signori del mare), Wallace; Banda: Tre Pezzi Caratteristici, Hallé; Soprano: Canzoni di Zingari russe; Baritono: Ballate (Keel, Shaw, Temple); Banda: La Voce delle Campanie, Luigini; Le Nozze delle Api, Mendelssohn; Marcia dei Gladiatori, Fucik — 22.30: (Birmingham): Azione drammatica in versi — 23.15-0.15: Ballabili riprodotti.

Daventry (5 XX) — m. 1604 — Kw. 25. (Programma di Londra).

JUGOSLAVIA

Zagabria m. 310 — Kw. 0,75.

1.15: Trasmissione grammofonica — 1.30: Borsa e mercati — 5: L'ora dei fanciulli — 5.30: Concerto da tè — 7.45: Conferenza: « Estetica e psicologia » — 8: Storia musicale — 8.15: Lezione di lingua francese — 8.30: Notizie della radiostazione — 8.45: Concerto di pianoforte di Antonia Geiger-Eichhorn — Schumann, Gluck, Saint-Saëns, Albert, Chopin, Liszt — 9.30: Notizie — 10: Trasmissione grammofonica.

NORVEGIA

Oslo — m. 461,5 — Kw. 1,5.

18.40: Corso di Francese — 19.15-22: Notizie — 19.30: Conferenza — 20: Segnale orario; Conferenza di Sport — 20.30: Orchestra — 21.30 (da Hamar): Corso Maschile — 22.15-24: Ballabili.

OLANDA

Hilversum (H.D.O.) — m. 1060 — Kw. 2,5

12.40-13.15: Come martedì — 10.55: Conferenza — 18.10: Concerto: Ouv., Jean de Paris, Boieldieu; Balletto (Lakmé), Delibes; Adorazione, Filippucci; Cantatrice: Aria (Nozze di Figaro), Mozart; Aria (Tosca), Puccini; Piano: Serenata Francese, Grieg; Barbiere di Siviglia, Rossini (fant.); Cantatrice: Aria (Madame Butterfly, Puccini; Violoncello: Berceuse (Jocelyn), Gólar; Lo Studente mendico, Milficker (fant.); Finale — 20.25: Come lunedì — 20.50: Coro Sinalgòra; Due Arie Ebraiche (Berlijn, Hast Engländer); Violino: Cicconia, Vitali; Révérie, Vieuxtemps; Coro: Aria Tradizionale Ebraica; Melodia, Naumbourg; Conferenza — 21.40: Le Indie Orientali — 22.40: Coro c. s.; Melodia Ebraica; Torte; Idem; Violino: Notturno, Chopin; Sarasate; Romanza in sol, Beethoven; Minuetto, Mozart; Coro: Salmo 128, Olman; Melodia, Goldstein.

POLONIA

Kattonice — m. 422,6 — Kw. 10.

Come lunedì (Corso di Storia Polacca alle 11.30).

Cracovia — m. 547 — Kw. 1,5.

11: Senale d'ora; Bollettino Finanziario — 15.40: Questioni di Emigrazione — 16.20: Divertimenti e sport invernali — 16.45: Per la gioventù: Azione drammatica — 17.15: (Composizioni di Chopin); Studi; Preludi, Notturni; Ballate, Polonesi — 17.55: Comunicato A.P.T. — 18.5: Bollettino agricolo — 18.15: Varie — 18.35: Cassetta delle Lettere — 19: Campagne, Chiesa della Vergine; Comunicati — 19.30: Concerto: Coro maschile e tenore; Ballata, M. Soltys; Coro maschile; L'Epistola novella, A. Soltys; Coro maschile a cappella, tenore e basso; Ballata, A. Soltys; Violino e piano: Sonata in fa diesis

min., A. Soltys; Coro misto e Coro femminile a due parti del Mistero « Ver Sacrum », M. Soltys; Coro femminile e solisti: Scena del lavoro precedente; Seconda parte: Quartetto archi in fa diesis magg., M. Soltys (da Varsavia); Cantatrice: Quattro romanze, A. Soltys; Orchestra: Scherzo e Finale Sinfonia (da Varsavia), A. Soltys; (Intervallo del Concerto: Bollettino M. P.) — 21.3: V. Varsavia — 21.30: Comunicato A.P.T.

Varsavia (Polskie Radio) — m. 1111,1 — Kw. 10.

10.40; 11; 13; 10.15; 14; 15.25; 16.5; 17.55; 18.5; 18.15; 21; 21.55; 21.30; 21.30: Come lunedì — 13: Pedagogia — 15.40: Cassetta delle lettere — 16.30: Conferenza d'igiene — 16.45 (da Cracovia): Per ragazzi — 17.15: Concerto — 18.35: Conferenza di Agricoltura — 19.30 (da Cracovia): Concerto. (Nell'Intervallo: Bollettino Polonese in francese).

SPAGNA

Barcelona (Radio Barcelona) (E.A.J.) — m. 344,8 — Kw. 1,5.

12; 11.30: Come domenica — 18.30; 19: Come lunedì — 19.10: Quintetto: Blues, Torres; Selez. Quando si è in tre, Szule; Valzer, Barbirolli; Mazurca, Cobi; Marcia Americana, Sousa — 21.30: Corso di Grammatica — 22.5: Borse e Cambi; Recentissime — 22.10: Quintetto: Ouverture di Commedia Inglese, Keler — 22.15: Cantatrice: Charivari (Le Monache Sentimentali), De Segura e Quiros; La Filla del Pages, Romani e Campubri — 22.30: Due Recitazioni drammatiche — 22.45: Cantatrice: Tre canzoni — 23: Borse e Cambi — 23.5-24: Organo: Tricento de Balsas, Calanillas; Andante della Quinta Sonata, Merkel; Musetta, Bossi; Cantabile, Bossi; Prelozio in fa minore, Camellias Ribis; Brando in re bemolle, Schumann; Fuga in re maggiore, Bach.

Madrid (Union Radio) (E.A.J.) — m. 375 — Kw. 1,5.

12.15: Sintomizzazione; Calendario; Culinaria; Campagne; Notizie; Borsa; Programma del giorno — 13.15: Segnale d'ora — 15.16.30: Orchestra: Marcia, Luna; La Colomba, Gounod; La Ruelle (ghetto), Chapi; Carmen, Bizet (fant.); Bollettino meteorologico; Informazioni teatrali; Violoncello: Romanza, Mendelssohn; La Cinquantaine, Marie; Intermezzo: L. Medina; Orchestra: Suite Sciaccianovi, Teikaowski; Notizie; Orchestra: Bolero, Océano — 20.21.30: Orchestra: Ouv.: Il Romanzo d'Elvira, Mercadante; Suite (tre tempi), Fresco; El Amor de los Amores, Penella (fant.); Conferenza; Orchestra: Feramos, Rubinstein (fant.); Scherzo del 1.° Suite « Roma », Bizet — 22.30: Corso di vulgarizzazione storica — 22.45-1.30: Bollettino meteorologico; Campagne; Segnale d'ora; Borsa; Selezioni operettistiche (soli e orchestra); Recentissime.

..... stagione radiofonica 27-28

“LA LUMINOSA” rep.° RADIO

Via Villarosa, 12-18 - PALERMO - Telefono N. 14-54

presenta la sua **ULTRADINA 8**
per telaio, completa di ogni accessorio
Tasse incluse L. 4500
Mobile di lusso - materiale di classe
Chiedetela in prova!

È INDISPENSABILE A TUTTI!

SCATOLA contenente tutto il necessario per saldare

(Saldatoio - sale - stagno) L. 6.-

Per spedizioni aggiungere lire UNA per spese postali

PREZZI SPECIALI PER QUANTITATIVI

Ditta A. FRIGNANI - MILANO (127)

Via Paolo Sarpi, 13

Dove trovarla anche tutto per la radio a prezzi modicissimi

Valvole multiple "LOEWE"

(triple - 1 Det. 2 BF. e doppi e 2 AF.) - Prezzi inconvertibili

Riparazione cuffie - Altoparlanti - Apparecchi

AMERICAN RADIO C^o.

Società Anonima Italiana

MILANO

Galleria Vitt. Emanuele, 92 (late D. Scala, 2 piano)
Telefono N. 08-434

Caricate Voi stessi i Vostri accumulatori!

Un caricatore KUPROX tipo «A» è il più economico di tutti quelli venduti in Italia, ed in pari tempo il più perfetto.

Il caricatore KUPROX non ha valvole, non ha parti vibranti o comunque mobili; non contiene liquidi di sorta; non fa il benché minimo rumore durante il suo funzionamento. Carica ad amperaggio costante, e non soffre né scarica l'accumulatore qualora la corrente di casa mancasse. Lo stesso tipo è adatto per caricare accumulatori sia a 4 che a 6 Volts. Costruzione solida e perfetta, rappresenta il risultato di una delle più geniali invenzioni Americane.

Il caricatore KUPROX raddrizza le due semionde della corrente semplicemente con pezzi di rame specialmente preparato ed opportunamente connessi; questa enorme semplicità gli conferisce sicurezza di funzionamento, infinita durata e minimo costo.

Si inviano listini gratis a richiesta

A·RATE



**SENZA
AUMENTI
AI
PREZZI
CORRENTI
A
CONTANTI**



**APPARECCHI FOTOGRAFICI BINOCOLI
PATHE-BABY il cinematografo per tutti
APPARECCHI D'INGRANDIMENTO E PROIEZIONE**

solo merce di primarie marche

Soc. AFAR - A. Mattei & C.

MILANO (108) - Piazza S. Ambrogio, 2 - Telef. 81-724

Cataloghi RO, contro L. 1 in bolli

DUBILIER

Condenser Co. (1925) Ltd.



Resistenze metalliche

· DUMETOHM · DUBILIER

perfettamente tarate e costanti

0,25 a 10 Megaohm



Condensatore a mica
Dubilier

con clips per montaggio
delle resistenze
" Dumetohm "

Scontati ai rivenditori
Chiedete il listino " RR "

AGENTI GENERALI

ING. S. BELOTTI & C.

CORSO ROMA N. 76-78

MILANO (114)

Telefoni: 52-051; 52-052

Telegrammi: Ingbelotti

"SUPER-RADIO"

**MILIOTTI LUIGI
FABBRICA APPARECCHI
RADIOFONICI**

Ultime novità:

Vastissimo assortimento materiale
Radiotelefonico
delle migliori Marche ai migliori prezzi

Stazioni Riceventi

costruite con materiale extra a
prezzi ottimi

VALVOLE

PHILIPS - TELEFUNKEN - EDISON - DELTA
TRIOTRON - POLITRON
(quadruple)

VIA CISTERNA DELL'OLIO N. 62

NAPOLI

Cadice (Radio Cadice) (E.A.J.) - m. 400 - Kw. 0,5.

20: Simfonizzazione - 20,5: Organo: Dalla «Giocunda» di Ponchielli - 20,15: Cantatrice; Intermezzi pianistici - 21: Ora; Notizie - 21,15: Tanghi Argentini (canto) - 21,35-22: Ballabili

SVEZIA

Stoccolma (SASA) - m. 454,4 - Kw. 1,5.

18: Per ragazzi - 18,30: Come si fa al vetro - 18,50: Musica leggera - 19,20: Corso di Telesco - 19,50: La IX Sinfonia di Beethoven con spiegazione preliminare - 21,55: Ballabili vecchi - 22,25-24: Ballabili moderni.

Motala - m. E320 - Kw. 40.
(Programma di Stoccolma).

SVIZZERA

Berna - m. 411 - Kw. 1,5.

12,30-13,35: Solito - 16-16,30: Orchestra del Kursaal di Berna - 16,30,17: L'ora dei fanciulli - 17,17,30: Orchestra del Kursaal di Berna - 19,30: Segnale orario; Meteorologia - 19,30-20,30: Serata popolare (concerto vocale, strumentale, recitazioni) - 20,30-21: Orchestra del Kursaal di Berna - 21,21,50 (la Basilea): Verdi sotto Basilea - 21,50-22,5: Notizie; Meteorologia.

Zurigo - m. 588,2 - Kw. 0,5.

12,30-13,35: Solito - 15: Concerto gramfonico - 16: Dancing trasmesso dal Hotel Baur au Lac - 17,10: L'ora della gioventù (Pro Juventute) - 17,45: Tempo; I prezzi della Fed. svizzera degli agricoltori - 19,30: Tempo; Ora - 19,32: Conferenza di storia - 20: Serata della Compagnia teatrale «R.G.Z.»: «La proposta di matrimonio» di Tschewech - 21: Concerto della R. O. di balli slavi ed ungheresi - 22: Meteorologia; Recentissime; Notizie della «N.Z.Z.».

Losanna - m. 680 - Kw. 0,75.

7,45: 13; 20: Come lunedì - 20,1: Pascoli Alpini - 20,30: Programma di Basilea - 21,50: Notizie (Berna).

Ginevra - m. 760 - Kw. 0,3.

18 e 20,15 come lunedì - 18,2: Ballabili riprod. - 20,20: Libri Nuovi - 20,40: Programma di Basilea e Berna - 22: Notizie - 22,10: Ballabili riprod.

Basilea - m. 1100 - Kw. 1,5.

19,30: Ora; Tempo - 19,30-20,15: Conferenza sul congresso di esperanto; in seguito canzoni in esperanto - 20,15-21:

L'ora dei compositori basilesi: canzoni di Flueglister, Dora Ruck, Waldemar Weidland (soprano e pianista) - 21,21,50: Prima rappresentazione di: «L'ultimo Rajazzo», radio-azione in tre atti di Ermanno Gerig - 21,50-22,5: Notizie; Meteorologia.

UNGHERIA

Budapest - m. 555,6 - Kw. 2.

17: Conferenza finanziaria - 17,30: Concerto wagneriano: Ouv. Maestri Cantori; Idillio di Sigfrido; Marcia, Tannhäuser; 2 Arie, Tannhäuser; Ouv. Tannhäuser - 18,50: Piccola Posta - 20: Composizioni di Tarnay (canto) - 21,20: Segnale d'ora; Notizie - 21,15: Grafonola.

**GIOVEDÌ
12 Gennaio**

AUSTRIA

Vienna (Radio Vienna) m. 517,2 - Kw. 9

11: Musica del mattino - 16,35: Concerto pomeridiano di pezzi di Lehar, Strauss, Strasser, Huppertz, Hece, Pétras, Krome, Opuslaw - 17,30: Comunicato dei teatri federali - 17,45: Fine di settimana (consigli per cite e viaggi) - 18: 1ª conferenza: La costituzione austriaca - 18,30: Bollettino settimanale di ginnastica - 18,45: Esperanto - 19: Lezione di francese per iniziati - 19,30: «Il Trombadour», opera in 4 atti di Verdi.

BELGIO

Bruxelles (Radio Belgique) - m. 508,5 - Kw. 1,5.

18: Per ragazzi - 19: Corso di Fiammingo - 20,45: Giornale parlato - 21,15: Orchestra: Ouv. Dama di Picche, Supplé; Scene Norvegesi, Matt - 21,30: Conferenza; Ballo in Maschera, Verdi (fant.); Piccola Suite, Chaminade - 22: Attualità; Canzone del Gondoliere, D'Agrièves - 22,15: Lettura di poesie di M. Angenot; Orchestra: Canzone Harry Tierney; Alla Deriva, Alstyne; Bereuse Russa, Berlin Réverie per corno, Glazunow; Orchestra: Danza Persiana, Giurand; Valzer (Faust), Gounod; Improvviso (clarino), De Boeck; Festa al Trionfo, Popy - 23,15: Recentissime.

CECOSLOVACCHIA

Bratislava - m. 300 - Kw. 0,5.

16: Notizie agricole - 17,30: Concerto: Lied, Schubert; Intermezzo lirico, Pirak;

Poema lirico, Cerepun; Ballo in maschera, Verdi; Meditazioni op. 62, Glazunov - 18,35: Conferenza - 19,30: Musica riprodotta - 19,30: V. Praga.

Praga (P. R. G.) - m. 348,9 - Kw. 5.

11; 11,30; 12; 16,10; 16,20; 17,30; 17,40; 17,50; 18,15; 18,25: Come lunedì - 13,5: Borsa; 16,30: Jazz - 17,30: Industria e Commercio - 18,35: Conferenza - 18,45: Corso di francese - 19,30: Concerto della Philharmonie: Russlan e Ludmila, Gluck; Sinfonia n. 2 in si min., Borodin; Suono della montagna, Mussorgsky; Lago incantato, Tjadov; Leggenda op. 62, Kikimora; Nelle steppe, Borodin; Pasqua, Rimsky Korsakov - 22: Ora; Notizie.

Brno - m. 441,1 - Kw. 2,5.

12,15: Concerto - 14,30: Borsa; Meteorologia; Notizie - 15: Per le signore; Conferenza e Canto - 18: Ora; Emissione in teleseco - 18,25: Conferenza - 19,30: V. Praga.

FRANCIA

Parigi (Petit Parisien) - m. 350,9 - Kw. 0,5.

22: Concerti con artisti dell'opera e Opéra Comique; Ouv., Cleopatra, Mancinelli; Adagio, (Sonata «Chiara di luna»), Beethoven; Scherzo della Sinfonia n. 1 in si bem. magg., Schumann; Adagio del Concerto per violino in mi bem. magg., Mozart; Quartetto Trio, Beethoven; Romanza senza parole, Mendelssohn; Molto moderato, Franck.

Parigi (Radio L. L.) - m. 370 - Kw. 0,3

22: Trio: Un Trio di Schumann; Canto: Aria (Zémir e Azor), Grétry; Canzone Antica, Messenger; Cantatrice: Arietta, Prescholdi; Canzonetta, Scarlatti; Violoncello e Piano: Adagio, Tartini; L'ape, Schumann; Cantatrice: Lontano, Schumann; La Trota, Schubert; La Bestia Nera, Levadé; Violino e Piano: Passadeuse, Destouches; Dantelot; Rondé, Mozart; Canto: Il Focolare, Dupont; Rimovamenti, Castillon.

Parigi (Scuola superiore: P. T. T.) - m. 447,8 - Kw. 0,75.

PARIGI P.T.T. Giovedì 12.
9; 10,25; 10: Come lunedì - 14: Idem - 14,45 e 18 (Coll. de Fr.): Corsi e Conferenze - 17: Concerto: Ouv., Filelio, Beethoven; Matino, Godard; Selez., Gli Ugnotti, Meyerbeer; Serenata e Valzer, Sganabati; Lied di Maggio, Pesse; Crardas, Miheli - 21: Corso d'Esperanto - 22: Concerto con Orchestra: Selez., La Favorita, Donizetti.

LA RICEZIONE PERFETTA CON SPESA MINIMA
si ottiene soltanto caricando le batterie col

RADDRIZZATORE



Mod. A 75 - Serie 1928

TIPO UNIVERSALE
PER TUTTE LE CORRENTI PRIMARIE
E PER BATTERIE DA 4 A 100 VOLTS

Chiedere listino e dimostrazioni pratiche alle

OFFICINE PIO PION - MILANO

Via Lambro N. 6 - Telefono 20-163

ALFREDO CURATOLI

C. C. I. Napoli 1715

Piazza Cavour, 64-65 - Telefono 52-80

NAPOLI (139)

Autopiani - Pianoforti - Harmoniums

Tutti gli Strumenti Musicali

Radiofonia - Accessori

Forniture complete - Grammofoni

Chiedere Catalogo

Parigi (Radio Paris) - m. 1750 - Kw. 3.
9: 11.30; 14.30; 16.30; 17.45; 20: Come lunedì — 13.30; Orchestra Suite francese, Casadesu; La fanciulla dai capelli di lino, Debussy; El Granado, Costa; Il campo di Wallestein, D'Indy; Tenerezza (F. J. Sina), Parrot; Tristan e Isotta, Wagner; Orientale, Granados; Musiche intime, Schmitt. (Durante il concerto: Informazioni) — 16.40: L'ora classica — 20.45: Corso di contabilità — 21.15: Caffè; Rame; Risultati corse; Programma spettacoli; Comunicati diversi; Informazioni. Comunicato in Esperanto — 21.30: Recitazione: Due poesie di Heine; Selezione, Luisa, Charpentier (soli e orchestra). (Intervalli: Informazioni).

Parigi, Torre Eiffel (F. L.) - m. 2650 - Kw. 12.

18.45-20.10: Giornale parlato: Rubriche solite; Conferenza storica; Gli Animali, nostri fratelli; Novità di Radio — 20.10-20.20: Come lunedì — 20.30-21.30: Concerto. Quartetto, Beethoven; La Bella Magnaia, Schubert; Piano: Corrente N. 6, Bach; La Melodiosa, Dandrieu; Le Barriocate misteriose, Couperin; Preludio, Chopin; Iatrice e Benedetto, Berlioz — 21.30-22: Università popolare: Corso di tecnica musicale (con un esempio); L'Arte del ferro battuto; L'Arte del canto.

GERMANIA

Stettino - m. 236,2 - Kw. 0,75.
(Programma di Berlino).

Munster - m. 241,9 - Kw. 1,5.
(Programma di Langenberg).

Gleivitz - m. 250 - Kw. 0,75.
(Programma di Breslavia).

Brema m. 252,1 - Kw. 0,75.
(Programma di Amburgo).

Kiel - m. 254,2 - Kw. 0,75.
(Programma di Amburgo).

Cassel - m. 272,7 - Kw. 0,75.
(Programma di Francoforte sul Meno)

Dresda - m. 275,2 - Kw. 0,75.
(Programma di Lipsia).

Dortmund - m. 289 - Kw. 0,5.
(Programma di Langenberg).

Norimberga - m. 303 - Kw. 4.
(Programma di Monaco di Baviera)

Breslavia - m. 322,6 - Kw. 4.

16.30-18: Concerto: La R. O., baritono, violinista e pianista. Musica vocale e strumentale di Bruckner, Herrmann, Franck, Raschke, Schubert — 18: L'ora della gioventù — 18.45-19.15: Lezione di stenografia — 19.15-19.35: Lettura inglese: « Robinson Crusoe » — 19.35-19.50: Gite invernali nella Slesia, 5ª proposta — 20: Trasmissione della « Philharmonie » di Berlino: Concerto corale del Coro statale russo (ex-coro imperiale); opere di Tschai-kowsky, Pastschenko, Jakowlew. In seguito notizie serali; Risposte a questioni radio-tecniche — 22.30-24: Musica da ballo con la R. O.

Koenigsberg - m. 329,7 - Kw. 4.

10.15-15 Solito — 16.30-18. Concerto trasmesso dal « Zentralhotel » — 18.05: I prezzi dei prodotti agricoli — 18.30: L'ora della gioventù — 19: Introduzione al concerto sinfonico del 13 gennaio — 19.30: Conferenza riguardante l'incendio doloso — 19.55: Meteorologia — 20: Trasmissione dalla « Philharmonie » di Berlino: Concerto del coro statale russo (vedi programma sotto Ber-

lino). In seguito, meteorologia, recentissime, corriere sportivo.

Lipsia - m. 365,8 - Kw. 4.

12.13.15. Solito — 16.30-18: Concerto pomeridiano della R. O. — 18.05-18.20: La radio della rivalutazione — 18.20-18.30: La radio delle tasse — 18.30-18.55: Lezione di spagnolo per iniziati — 19-19.30: La storia del romanzo e della novella 15ª conferenza — 19.30-20: Ultima conferenza: Problemi della moderna psicologia — 20: Ora, tempo, bollettino della neve — 20.15: Concerto popolare orchestrale — 22: Radio-gogna — 22.05: Bollettino della stampa corriere sportivo.

Stoccarda - m. 379,7 - Kw. 4.

12.30-13.30: Solito — 16.15: Recitazioni e concerto — 18: Ora tempo 18.15: Maestri della bicicletta — 18.45: Conferenza medica — 19.15: Emilio Lucka legge opere proprie — 19.45: Segnale orario, meteorologia — 20: Trasmissione da Friburgo: Concerto orchestrale, con il concorso d'una cantante e d'una pianista. Musica di Mendelssohn, Grieg, Schumann, Rubinstein, H. G. J. Schumann, Cesare Cui, Strauss — 21.30: (da Mannheim) Serata della cantante Irena Eden. Canzoni aria e due valzer di Strauss — 22.30: Trasmissione da Berlino: Lezione di ballo — 23.24: Musica da ballo.

Amburgo - m. 394,7 - Kw. 4.

16.15: Musica russa da camera di Paolo Juon con pianista, violinista e violoncellista. (per Brema): Arie e canzoni. Concerto della R. O. e d'una cantante di opere di Reznick, Schlageter, Rubinstein, Leoncavallo, Korngold, Saint-Saens; (per Hannover) Umore classico. Recitazioni e concerto della R. O. di pezzi di Mozart, Beethoven, Schubert (per Kiel): Scene dell'azione teatrale di Enrico

COMPAGNIA GENERALE SOCIETÀ ANONIMA DI ELETTRICITÀ

CAPITALE L. 40.000.000

Via Borgognone, 34 - MILANO (124)



RADDRIZZATORE DI CORRENTE

“TUNGAR”

Indispensabile per la carica di BATTERIE
di ACCUMULATORI per RADIO

Uffici Regionali:

ANCONA - Corso VII. Eman., 18
BARI - Via A. de Bari, 111-113
BOLOGNA - Via Rizzoli, 3
FIRENZE - Via Strozz, 2
GENOVA - Via XX Settembre, 10/2
MILANO - Via Cordusio, 2
NAPOLI - Piazza G. Bovio, 29
PALERMO - Via Roma, 443
ROMA - Via Condotti, 91
TORINO - Piazza Castello, 15
TRIESTE - Piazza S. Caterina, 4
VENEZIA, Calle Largo XXII Marzo
(Calle del Teatro S. Moisè)



SUCCESSO 1928 CONVERTITORE DI CARICA “POLAR”

carica accumulatori e batterie da 4 a 120 V. mediante corrente alternata da 110 a 160 Volt. Garanzia 2 anni.

BATTERIA ANODICA

“POLAR”

tensione 80 - 90 - 100 - 120 Volt. — Capacità 1,5 Amp. Emettica ed insolfatabile — Garanzia 120 scariche.

PREZZI

Convertitore di Carica Volt. 4-6-120; Amp. 5 L. **225**
Batteria 80 Volt. pronta all'uso L. **180**
Gruppo completo in cassetta unica L. **400**

DITTA LUCIANO RAVENNA - MILANO
CORSO BUENOS AIRES N. 41 (ANGOLO VIA VITRUVIO)

Kleist: Principe Federico di Homburgo — 17: Concerto da té — 17.55: Solito — 18: Concerto della R. O. — 19-19.25: Due conferenze diverse — 19.55: Meteorologia — 20: Trasmissione da Berlino: Concerto del coro statale russo (100 cantanti): Rachmaninoff (Grande Messa). In seguito per Amburgo e Kiel (trasmissione del concerto dal "Ristorante Ostermann" di Amburgo, per Hannover e Bremen dal "Café Continental" di Hannover. Dati meteorologici per l'intero ed i mari, notizie, corriere sportivo — 23.25: Bollettino del ghiaccio — 23.30-0.30: Musica da ballo della Norag.

Francoforte sul Meno - m. 428,6 - Kw. 4

13.30-14.30: Trasmissione da Cassel: Concerto della R. O. di pezzi di Blankenburg, Auber, Rubinstein, Wagner, Brahms, Poppy — 15.30-16: L'ora della gioventù — 16.30-17.45: Concerto della R. O. e d'un violinista — 17.45-18.05: L'ora della lettura — 18.15-18.30: Notizie della radio-società ed altre informazioni — 18.30-19: Trasmissione da Cassel: L'ora letteraria della stampa di Cassel — 19-19.30: Conferenza: « L'arte del programma » — 19.30-20: L'ora del giornale « Frankfurter Zeitung » — 20: Trasmissione dalla « Berliner Philharmonie »: Concerto del coro statale russo. Cori di Tschibakowsky, Tanejev, Pastschenko, Jakowlew — 22.30-23: Trasmissione da Berlino: Lezione di ballo. In seguito sino alle 0.30: Trasmissione di musica da ballo.

Langenberg - m. 468,8 - Kw. 25

13.5-14.30: Concerto del mezzogiorno di pezzi di Loewenthal, Ascher, Mendelssohn, Strauss, Weber, Puccini, Silescu, Poppy — 14.30: Consigli per la casa — 17-17.30: L'ora dei libri — 17.30-17.55: Corso linguistico: Il buon tedesco — 18-19: L'ora delle canzoni sul fiuto (con Carlo Blume con canzoni proprie) — 19.15-19.35: Introduzione alla lingua spagnuola — 19.35-19.55: Chiacchierata di scienza naturale: La nascita e la morte della vita — 20: Trasmissione da Colonia: Quarto concerto pubblico della R. O., con il concorso d'un violinista. 1. Concerto grosso di Haendel, 2. Concerto per violino solo di Mozart, 3. Sinfonia N. 4 (romantica) di Antonio Bruckner. In seguito recentissime, corriere sportivo, notizie del mondo commerciale, sino alle 24 musica notturna e da ballo.

Berlino - m. 483,9 - Kw. 4.

12: Il quarto d'ora dell'agricoltore — 4: Conferenza in lingua spagnuola: Antonio Machado e la sua lirica — 4.30: Recitazioni — 5.6: Mozart come bambino; Concerto strumentale. In seguito concerto divertente dell'orchestra Fratelli Steiner; Ouverture nello stile italiano di Schubert;

Valzer di Strauss; Fantasia di Urbach; Minuetto di Bocherini — 7.5: L'amianto nella natura e nella tecnica (conferenza) — 7.30: Ciclo di conferenze: I debiti internazionali, riparazioni ed il piano Dawes — 8: Trasmissione dalla « Philharmonie »; Concerto del coro statale russo; Rachmaninoff; Grande Messa. In seguito, tempo, ora, recentissime, corriere sportivo — 10.30: Lezione di ballo in seguito musica da ballo dell'orchestra G. Hoffmann.

Monaco di Baviera - m. 535,7 - Kw. 4

11.15-11.45: Trasmissione grammofonica — 4.5: Concerto divertente del radio-tiro. Pezzi di Dvorak, Keltelbey, Gillet, Komzak, balli diversi — 5.30: Corso di allevamento del pollame — 6.15: Importanti dati dell'esportazione ed importazione tedesca a partire dalla stabilizzazione — 6.30-7: Conferenza: Della storia dei giochi olimpici — 7: ? — 7.15: Conferenza agricola — 7.45: Musica da camera (pianoforte, flauto e fagotto); Sonata per flauto e pianoforte di Haendel; Adagio per fagotto di Spohr; trio di Beethoven — 8.45: Kurt Heynick legge opere proprie — 9.15: L'ora di Puccini; Concerto della R. O. con il concorso d'un soprano, tenore e baritono. In seguito: Indicazione della prossima trasmissione d'una opera; Notizie serali.

Friburgo nella Brisgovia - m. 577 - Kw. 0.75 - (Programma di Stoccarda)

INGHILTERRA

Cardiff (5 WA) - m. 353 - Kw. 1.5.

16; 19; 30; 21.40-1: V. Londra — 18.15: Pei ragazzi — 20.45: Trio: Rondò alla Turca, Hummel; Tenore: Romanze e Canzoni (Coates, Sanderson, Aiken); Trio Alla Tzigana, Haydn; Recitazione; Trio: Bourrée, Bach; Scherzo, Reissiger.

Londra (2 LO) - m. 361,4 - Kw. 3.

11.30; 19.30; 22; 22.30: Come lunedì — 12: (Dav. 5.06): Quartetto; Piano — 13: Quartetto; Pianoforte; Baritono; Soprano — 13.15: Nuovi dischi grammofono — 16: Funzione Abbazia di Westminster — 16.45: Un'Escursione nei Balcani — 17; 18: Orchestra e Organo di cinema — 18.15: Pei ragazzi: Varietà; Racconto; Al Zoo — 19: Bollettino del Ministero Agricoltura — 19.20; 19.45: Musica leggera — 20: Romanzi nuovi — 20.15: 1. tempo, Sontata n. 11 e 1. tempo, Sonata n. 4 per violino e piano, Mozart — 20.25: Il Giro dell'Impero per gli Studenti Universitari — 20.45: Otetto: Ouv., « Le Vespè Comari », Nicolai; Tenore: Tre Lieder (Roland, Roc-

quet, Id.); Otetto: Gavotta, Kaneau, Notturno e Mascherata Shakespeariani, O'Neill; Tenore: Tre Canzoni Shakespeariane, Quilter; Otetto: Ricordo di Vienna, C. Scott; Heizenant, Mac Dowell, Minuetto, Pugnani — 21.40: Viola: Rondeau, Marais; La Caccia, Cartier; Aria di Londonderry; I Diavoli si divertono, Rebkov; Berceuse, St. Saens; Danza Slava, Dvorak; Tramonto, Tertis; Allegretto, Wolstenholme — 22.15: Tra i Pellarosse — 22.35: Varietà — 23.30-1: Balladini riprodotti.

Manchester (2 ZY) - m. 384,6 - Kw. 1.5.

13.15: Grammofono — 17.30: Quartetto — 18: Conferenza — 18.15: Pei ragazzi — 19; 19.30; 21.35-1: V. Londra — 20.45-23: V. Daventry 5.15B — 23: Tempo; Notizie — 23.15: Varietà — 23.30: Annunci locali.

Daventry sperimentale (5 CH) - 491,8 - Kw. 30.

16: (dai Giardini d'Inverno, Bonneworth): Orchestra: Ouverture « Le Naiadica », Bennett; L'Alodola (violino e orchestra), V. Williams; Concerto per violino (3 tempi), Vivaldi — 17.30: (Cinema Luxello, Birmingham): Orchestra: Ouv., « Mariella », Fucik; Soprano: Silvia, Schubert; Il Tordo canoro a sera, Cadman; Organo: Intermezzo « Cavalleria », Mascagni; Orchestra: Tango, Knokk; Soprano: Serenata, Gounod; Organo: Serenata, Toselli; Marcia ungherese « Danzazione di Faust », Berlioz; Selez., « La Canzone del Deserto », Romberg; Valzer, Scott — 19.45: (Birmingham): Pei ragazzi: Racconto; Soprano (Canzoni popolari); Fiala — 19.30; 21: Come lunedì; 19.45: Balladini; Duetti sinfonici — 20.30: (dalla Free Trade Hall di Manchester): Orchestra: Ouv. « Carnevale », Dvorak; Il Sinfonia, Bryson — 21.20 circa: Lettura Shakespeariana (Studia di Manchester) — 21.30: (Free Trade Hall, Manchester): Concerto Gregoriano per violino e orchestra, Respighi; Thamar (orch.), Balakirev; Tre Danze Ungheresi, Brahms (violino) — 22.30: Soprano: 5 Lieder, Marx; 4 Lieder, Grieg; Ballate e Romanze (3), Parry — 23.15-0.15: (Composizioni di Coleridge Taylor): Orchestra: Ouverture di concerto n. 45; Variazioni Sinfoniche sopra un'aria africana; Soprano: Canzoni e Romanze; Orchestra: Piccola Suite di concerto (4 tempi).

Daventry (5 XX) - m. 1604 - Kw. 25. (Programma di Londra).

JUGOSLAVIA

Zagabria - m. 310 - Kw. 0.75.

1.15: Trasmissione grammofonica — 1.30: Borsa e mercati — 5: Concerto po-



STRUMENTI DI MISURA
GUERPILLON & SIGOGNE
PARIS

Volmetri, Amperometri
milliamperometri
per tutte le applicazioni



Agencia per l'Italia

LA RADIO INDUSTRIA ITALIANA

MILANO (107) - Via Brisa, 2

AHEMO

Ecco
l'alimentatore
che dovete
acquistare!



Questo nuovissimo modello permette:

- 1) di alimentare il circuito di placca, di qualsiasi apparecchio Radio, eliminando le pile a secco e le batterie anodiche
- 2) di ricaricare, dopo l'audizione, la batteria di accumulatori per l'accensione delle valvole.

Ing. C. PONTI - MILANO - Via Morigi, 13

meridiano — 7.30: Trasmissione da Parigi; In seguito: Notizie.

NORVEGIA

Oslo — m. 461,5 — Kw. 1,5.

17.20: Culto — 17.55: Orchestra — 18.55: Stenografia — 19.15: Notizie — 19.30: Corso di Tedesco — 20.23.15: Opera « Mignon » di Thomas, da Stoccolma, (Intervalli: Notizie; Il Tempo).

OLANDA

Hilversum (H.D.O.) — m. 1060 — Kw. 2,5

12.40-13.15: Come lunedì — 15.40: Programma per gli Ospedali — 16.40: Conferenza per le signore — 18.10: Orchestra: Ouv., Rosmunda, Schubert; Cantatrice: Tre Lieder (Brahms, Idem, Sinding); Orchestra: Suite Scandinava, Fredericksen; Cantatrice, Ave Maria, C. Franck; Notturno, C. Franck; Orchestra: Serenata, Parès; Musica d'operette: Marcia, Gilbert; Valzer (Cagliostro), Strauss; Selez., Le Manovre d'Autunno, Kalman; Aria (Madi), Stolz; Ascoltate, Borchert — 19.55: Corso d'inglese — 20.25: Come lunedì — 20.55: Concerto sinfonico — 23.10-23.25: Informazioni Vaz Dias

POLONIA

Kattowice — m. 422,6 — Kw. 10.

Come lunedì (alle 16.20 Cassette delle lettere; alle 21.30 Concerto riprodotto).

Cracovia — m. 547 — Kw. 1,5.

11: Segnale d'ora; Bollettino meteorologico — 11.5: V. Varsavia — 13: Bollettino Finanziario — 15.40: Per le Signore; Conferenza — 16.20: Conferenza — 16.45: Trasmissione da Wilno — 17.55: Comu-

nico A. P. T. — 18.5: Bollettino agricolo — 18.15: Varie — 18.35: Lezione di Inglese — 19: Campana, Chiesa della Vergine; Comunicati — 19.30: V. Varsavia — 21.30: Concerto riprodotto — 22.30: Comunicato A.P.T.

Varsavia (Polskie Radio) — m. 1111,1 — Kw. 10.

10.40; 11; 13.40; 14; 16.5; 17.55; 18.3; 18.15; 21; 21.5; 21.20: Come lunedì — 11.5: Agricoltura — 11.30: Per le Scuole; Concerto dalla Philharmonie — 15: Conferenza — 15.25: Comunicato Giovani Esploratori — 15.40: Per le Signore — 16.20: Libri nuovi — 16.45 (da Wilno) Audizione letteraria — 18.35: Corso di Inglese — 19.30: Orchestra strumenti a fiato: Marcia Nuziale, Mendelssohn; Ricordo di Giovinetta Waldeufel; Ouv., Orfeo all'Inferno, Offenbach; Potpourri La Principessa della Czaras, Kalman; Mazurca, Lewandowski; Marcia, Sousa — 21.30; Ballabili — 22.30: Comunicato P. A. T.

SPAGNA

Barcellona (Radio Barcellona) (E.A.J. I)

— m. 344,8 — Kw. 1,5.

12; 13.30; 18.30; 19: Come lunedì — 19.10: Quintetto; Charleston, Ortiz De Mendivil; Selez., Bohème, Puccini-Alder; Valzer, Strauss; Vericon, Daniel — 19.30: Per ragazzi: Race-onti, Indovinelli, Poesie, ecc. — 19.40: Lettura (Le avventure del Barone di Munchausen) — 19.50: Le strade di Barcellona — 21.40: Corso d'inglese — 22: Campana, Cattedrale; Bollettino meteorologico — 22.5: Borse e Cambi; Recentesimo — 22.10: Trasmissione dell'Opera dal Teatro del Liceo.

Madrid (Union Radio) (E.A.J. 7) — m. 473 — Kw. 1,5.

12.45: Sintonizzazione; Calendario; Culturaria; Campana; Notizie; Programma del giorno — 13.15: Segnale d'ora — 15.16.30: Orchestra: Passo doppio, Millan Picazo; Scottish, Santos; Minuetto, Godard; Gli Ubbriachi, Gimenez (fant.); Bollettino meteorologico; Informazioni teatrali; Soprano: Mattinata, Di Veroli; Jota, Falla; Romeo e Giulietta, Gounod; Intermezzo; L. Medina; Orchestra: Suite, Francés; Borsa del Lavoro; Notizie; Orchestra: Notturmo, Chopin — 20.21.30: Orchestra: Ouv., Tito, Mozart; Potpourri Danza Pantomina, Nebdal; Suite (7 tempi) « Esposizione di Quadri », Mussorgsky; Intermezzo: L. Medina; Orchestra: Sul l'Altare del Sole, Elhott; Presso il Rio, Pesse; Boccaccio, Suppé (fant) — 22.30: Corso di francese — 23: Per le Stazioni di S. Sebastiano, Bilbao e Salamanca; Campana; Segnale d'ora; Borsa; Ritrasmisione del II atto dell'opera dal Teatro del Liceo di Barcellona; Conferenza musicale.

Cadice (Radio Cadice) (E.A.J. 3) — m. 500 — Kw. 0,5.

20: Sintonizzazione — 20.5: Piano; Variazioni di Brahms sopra un Tema di Pergamini — 20.18: Cantatrice; (Intermezzi di violoncello) — 21: Ora; Notizie — 21.10-22: Orchestra.

SVEZIA

Stoccolma (S.A.S.) — m. 454,4 — Kw. 1,5.

17.30: Culto — 18 e 18.30: Come martedì — 19.10: Le Crociate — 19.30: Musica leggera — 19.45: La Croce Rossa svedese (Discorso di S. A. R. il Principe Carlo) — 20.20: La « Mignon » di Thomas dal Teatro dell'Opera, con premio dalla Stazione.

LA MARCA CHE CI VUOLE



LE MIGLIORI VALVOLE PER RADIO

SOCIETA' ITALIANA LAMPADE POPE
Via Uberti, 8 - MILANO - Telefono 20-895

SCONTO 20%
sui prezzi di listino delle
VALVOLE TERMOIONICHE
di qualunque marca, a titolo di reclame
CUFFIE TELEFUNKEN E. H. 333 - Lire 60.-
(Tassa esclusa)
TUTTO PER LA RADIO

Ditta A. FRIGNANI - MILANO (127)
Via Paolo Serpi, 15 - Telefono 91803

RADIODINA
SOCIETA' ANONIMA ITALIANA
MILANO



IL PIU' COMPLETO E CONVENIENTE ASSORTIMENTO
DI MATERIALE ED APPARECCHI RADIOFONICI

CATALOGO GRATIS A RICHIESTA

Seleziona le stazioni

Alterna i programmi



Supereterodina ad 8 Valvole **" Modello 52 ,,**

Il solo apparecchio che può ricevere in qualunque ora del giorno, da qualsiasi stazione, con grande potenza. Impiega piccolo quadro e non richiede nessuna installazione.

Funziona con valvole Philips

Cfledere informazioni e preventivi

NULLA È PIÙ INTERESSANTE PER UN RADIO-AMATORE
di una SCATOLA di MONTAGGIO

Scatole di montaggio per tutti i circuiti da 1 ad 8 valvole. Contengono tutto il necessario per rendere facile e sicura la costruzione dei migliori ricevitori. Cfiunque può montare con la massima sicurezza anche la SUPERETE ODINA "Mod. 52,, con una scatola di montaggio.

Cfledere Catalogo

RADIO RAVALICO

CASELLA POSTALE 100 - **TRIESTE** - VIA M. R. IMBRIANI, N. 16

MASSIME
GARANZIE

LE ULTIME NOVITÀ IN
APPARECCHI RADIO

COLLAUDO
A DOMICILIO

VIA G. SANFELICE N. 24 - Rag. FRANCESCO ROTA - TELEFONO N. 34-71
NAPOLI

CERCANSI RAPPRESENTANTI PER ZONE LIBERE

Motola - m. 1.320 - Kw. 40.
(Programma di Stoccolma).

SVIZZERA

Berna - m. 411 - Kw. 15.
13-15,56: Solito - 16-16,30: Orchestra del Kursaal di Berna - 16,30-17: Chiachierata infantile (in francese) - 17-17,30: Orchestra del Kursaal di Berna - 19,30: Segnale orario; Meteorologia - 19,30-20: Vantaggi e svantaggi d'una metropoli - 20,20-30: Audizioni d'arpa, canzoni francesi (arpista e cantante) - 20,30-21: Orchestra del Kursaal di Berna - 21-21,20: Audizioni d'arpa e di canto (II) - 21,20-21,50: Orchestra del Kursaal di Berna - 21,50-22,5: Notizie; Meteorologia - 22,5-22,30: Orchestra del Kursaal

Zurigo - m. 588,2 - Kw. 0,5.
12,30-13,35: Solito - 15: Concerto della R. O. - 16: Concerto trasmesso dal Hotel Baur au Lac - 17,10: L'ora dei bambini: «Margot e Alice» - 17,45: Tempo - 19,32: Dott. Hans Zbinden: «Holzapfel Panideal» - 20 (da Berna): Vecchie canzoni francesi sul liuto - 20,30: Concerto di solisti e di una orchestra - 21,20: Concerto della R. O. - 22: Meteorologia; Recentissime e notizie della «N.Z.Z.».

Losanna - m. 680 - Kw. 0,75.
7,45; 13; 20: Come lunedì - 20,1: Orchestra: Ouv. Coriolano, Beethoven; Primo Tempo, Sinfonia Militare, Haydn; Scherzo (Sogno d'una Notte d'Estate), Mendelssohn; Andante (Sinfonia Incompiuta), Schubert; Ouv., Flauto Magico, Mozart.

Ginevra - m. 760 - Kw. 0,3.
18; 20,15; 21,50: Come lunedì - 18,02: Pei ragazzi - 20,20: Corso d'Esperanto - 20,40: Orchestra.

Basilea - m. 1100 - Kw. 1,5.
19,30: Segnale orario; Meteorologia - 19,30-20: Conferenza del dott. Zbinden: «Holzapfel Panideal» - 20-21 (da Berna): Vedi sotto Berna - 21-22,5: Serata popolare.

UNGHERIA

Budapest - m. 555,6 - Kw. 2.
11: Grafonola - 16: Conferenza d'Agricoltura - 17: Tzigani - 18,15: Conferenza letteraria - 19: Conferenza - 20,15: Concerto vocale e strumentale - 21,45: Segnale d'ora - 22,15: Ballabili.

VENERDI
13 Gennaio

AUSTRIA

Vienna (Radio Vienna) m. 517,2 - Kw. 9.
11: Musica del mattino - 16,30: Ziehrer-Kowzak Concerto pomeridiano - 17,40: L'ora musicale dei fanciulli - 18,15: Seconda conferenza sulla Fiera Viennese - 18,30: Conferenza Piombo e magnesite - 19: Lezione d'italiano per principianti - 19,30: L'ora dell'igiene popolare (IV corso sulle malattie della pelle) - 20,05: Lezione di lingue inglese (corso letterario) - 20,30: La canzone di Schubert ed i suoi cantanti. Concerto vocale d'una cantante e d'un cantante con introduzione.

BELGIO

Bruxelles (Radio Belgique) - m. 508,5 - Kw. 1,5.
18: Trio - 20,45: Giornale parlato - 21,15: Orchestra: La Favorita, Donizetti; Sestetto dei Cosacchi di Tereck; Valzer (Conte di Lussemburgo), Lehar - 21,45: Attualità - 21,50: «Le Nozze di Gianna», opera leggera di V. Massé - 22,45: Conferenza in Fiammingo - 23,15: Recentissime.

CECOSLOVACCHIA

Bratislava - m. 300 - Kw. 0,5.
18: Concerto: L'Arcoiaio, Moniuszko; Nel mese di maggio, Meyerbeer; Il Profeta, Idem; Al Pozzo, Blodek; Canzone di Primavera, Novak; La Calma; La Primavera, Mendelssohn; Canzone Slovacca, Scheider-Trnavsky - 19,5: Conferenza; Recitazioni - 20: V. Praga.

Praga (P. R. G.) - m. 348,0 - Kw. 5.
11; 17,30; 12; 13,5; 13,35; 16,10; 16,20; 17,30; 17,40; 17,50; 18,15; 18,25: Come lunedì - 16,30: Quartetto in do min. op. 18, Beethoven; Quintetto op. 24, Brahms - 18: Conferenza - 18,35: Conferenza - 19,15: Ballabili - 20: Meteorologia; Notizie; Concerto, Goossens; Cauzioni Inglesi, Irlandesi e Scozzesi; Concerto per violino; Bagatelle, Lord Buners; Danza negra, Scott - 21,20: Musica popolare - 22: Ora; Notizie; Orchestra.

Brno - m. 441,1 - Kw. 2,5.

12,15: Concerto - 14,30: Borsa; Meteorologia; Notizie - 18: Ora; Emissione in tedesco - 18,25: Conferenze - 19: Musica russa - 19,40: Corso d'inglese - 20: Sinfonia in la min., Schubert - 20,25: Commedia - 21: Musica popolare: Lo Studente mendico, Millöcker; L'Amore Tzigano, Lehar; La Divorziata, Fall; Marcia, Sousa - 22: V. Praga.

FRANCIA

Parigi (Petit Parisien) - m. 340,0 - Kw. 0,5.
21: Jazz: Fox trot e Tanghi (10).
22: Selezione, Carmen, Bizet (con artisti dell'Opéra-Comique).

Parigi (Radio L. L.) - m. 370 - Kw. 0,3.
23,30: Concerto: Ouv., Cavalleria Leggera, Supplé; L'Idéal, Tosti; L'Almodola, Glinka; Preludio per una Infanta Defunta, Ravel; Morte d'Isotta, Wagner; Il Pigiolno Pródigo, Debussy; Habanera (violino), St. Saëns; Marcia (Tannhäuser), Wagner.

Parigi (Seuola superiore P. T. T.) - m. 447,8 - Kw. 0,45.
9; 10,25; 14; 19: Come lunedì - 11; 18 (Coll. de Fr.): Corsi e Conferenze - 15: Concerto: Sinfonia (Barbieri), Rossini; Yzeli, Pierné; Rigaudon (Dardano), Rameau; Selez., Faust, Gounod - 21: Corso di spagnolo - 21,40: Pedagogia - 22: Composizioni di Gounod (Soli, Cori, Orchestra).

Parigi (Radio Paris) - m. 1750 - Kw. 3.
9; 11,30; 14,50; 16,30; 16,45; 20: Come lunedì - 13,30: Orchestra: Chopinata, Doucet; Valzer, Fibich; Ouv., Il Re d'Ys, Lalo; Moresca, Silesu; Canto birmano, Messenger. Cantatrice: Canzone georgiana, Remskey; Se tu vuoi, Koelkin. Violino: Fantasia, M. Bruch. Orchestra: Canzonetta, Filipucci. Danze (principe Igor), Borodine. A solo di violoncello: Notturno (serenata), Maurice; Danza serba, Colin; Mouton; I giardini della notte, Boisard; Scherzo, Leisler. (Durante il concerto: Informazioni) - 16,40: Pomeriggio letterario e musicale. Orchestra: Melodia, Rubinstein-Luzzato; Conferenza; Violino: Canzone indu, Rimsky Korsakow; La Se-

SOCIETÀ ANGLIO ITALIANA RADIOTELEFONICA

Anonima - Capitale Lit. 300.000 - Sede in Torino

SIETE AUTOCOSTRUTTORI RADIOTELEFONICI?

Noi possiamo fornirvi assolutamente tutto per tutti i montaggi, comprese le ultime e più interessanti novità! Non avete che a chiederci Listini, Cataloghi, ecc.

Indirizzare: SOCIETÀ ANGLIO ITALIANA RADIOTELEFONICA - UFFICIO PUBBLICITÀ
TORINO - VIA OSPEDALE N. 4 bis



miramide del Nord (lettura); Cantatrice: La moglie del soldato, Rachmaninoff; Il cavaliere d'Olmedo, Lazzari; Confessione, De Franceschini; Recitazione di una scena di Caterina la Grande; Violoncello: Serenata spagnola, Glazunov; Orchestra: Danza russa, Moszkowski — 20.45; Corso d'inglese — 21.15; Caffè; Rame, Programma spettacoli; Comunicati diversi; Cotoni; Risultati corse; Informazioni — 21.30; Orchestra: Il « Faust » di Schumann; (Intervalli: Informazioni).

Parigi, Torre Eiffel (F. L.) - m. 2650 - Kw. 12.

PARIGI (Tour Eiffel), Venerdì 13
18.45: Giornale parlato: Rubriche solite; Hebi del Palais; Attualità scientifiche; Libri da leggere — 20.10-20.20: Come lui, nell' — 20.30-21.30: Concerto con soprano: Trio n. 1. Beethoven; Aria (Admeto), Haendel; Adagio per violoncello, Tartini; Carnevale di Versaglia; Aria, Lullu; Serenata, Charpentier — 21.40-22: Università popolare: Il Romanzo francese nel XVIII secolo; Gli scrittori d'oggi; I Capolavori dimenticati.

GERMANIA

Stettino - m. 236,2 - Kw. 0,75.
(Programma di Berlino).

Munster - m. 241,9 - Kw. 1,5.
(Programma di Langenberg).

Gleivitz - m. 250 - Kw. 0,75.
(Programma di Breslavia).

Brema - m. 252,1 - Kw. 0,75.
(Programma di Amburgo).

Kiel - m. 254,2 - Kw. 0,75.
(Programma di Amburgo).

Cassel - m. 272,7 - Kw. 0,75.
(Programma di Francoforte sul Meno).

Dresda - m. 275,2 - Kw. 0,75.
(Programma di Lipsia).

Dortmund - m. 289 - Kw. 0,5.
(Programma di Langenberg).

Norimberga - m. 303 - Kw. 4.
(Programma di Monaco di Baviera).

Breslavia - m. 322,6 - Kw. 5.

16.30-18: Concerto divertente della R. O. Musica di Zimmer, Lueling, Benatzky, Suppé, Debeshi, Hanschild — 18: L'ora della donna di casa — 18.50-19.20: Trasmissione da Gleiwitz: L'ora allegra — 19.20-19.50: Conferenza di politica sociale. Carlo Legien come condottiero delle corporazioni tedesche — 20: «Koenigskinden» (Fanciulli reali), fida opera in tre atti di E. Rosiner, musica di Diemerlinck. In seguito notizie serali; Dieci minuti di esperanto.

Koenigsberg - m. 329,7 - Kw. 4.

10.15-15: Solito — 16: L'ora della donna di casa — 16.30-18: Concerto pomeridiano della R. O., con il concorso di due solisti Pezzi di Strauss, Siede, Sulzess, Massenet Gruenfeldt Halevy, Schmalstich, Dubussy — 18.05: I prezzi dei prodotti agricoli — 18.15: Bollettino del ghiaccio — 18.30: Conferenza agricola — 19: Conferenza: Il servizio di informazioni della stampa — 19.30: Lezioni di spagnolo — 19.55: Meteorologia — 20: Concerto sinfonico Musica di Riccardo Strauss, St. Saens, Brahms. In seguito, meteorologia, recentissime, corriere sportivo — 22: Lezione di ballo, sino alle 23.30 musica da balla.

Lipsia - m. 365,8 - Kw. 4.

12.13.15: Solito — 15.15-30: Saggi di nuove edizioni musicali — 16.30-18: Musica da casa tedesca: Concerto d'un cantante, d'un violinista e d'un pianista — 18.05-18.30: Saggi di lettura di libri nuovi — 18.30-18.55: Lezione di lingua inglese per iniziati — 19.19.30: L'avvenire del tuo bambino, 5ª conferenza — 19.30-20: Conferenza: La « Sinfonia di Faust » di Francesco Liszt — 20: Tempo, ora, bollettino della neve — 20.15: Concerto sinfonico di solisti (violinista e cantante), coro maschile e dell'orchestra sinfonica di Lipsia. Musica di Cornelius Kurt Atterberg, Liszt o sinfonie di Faust per grande orchestra, tenore e coro maschile) — 22: Notizie della stampa e di sport — 22.15: Lezione di ballo: Deta — 22.30-24: Musica da ballo.

Stoccarda - m. 379,7 - Kw. 4.

12.30.13.50: Solito — 16: Dal regno della donna — 16.15: Concerto pomeridiano della R. O. di pezzi di Komol, Gungl, Gade, Cherubini, Lortzing, Gillet Gossec, Komzak — 18: Segnale orario, meteorologia, notizie agricole — 18.15-18.45: Due conferenze, l'una riguardante il teatro, l'altra la produzione del miele — 19.15: Corso di esperanto, in seguito indicazioni in esperanto sul radio-programma della settimana prossima; ora, tempo — 20: Trasmissione dalla « Liederhalle » di Stoccarda: Concerto della « Philharmonischen Orchester » e d'un pianista F. Overture; il franco cacciatore di Weber, 2ª: Concerto per pianoforte e orchestra di Weber, 3ª: Sinfonia N. 4 romantica — di A. Bruckner.

Amburgo - m. 394,7 - Kw. 4.

16.15 (per Hannover, Amburgo e Bremen): Arie di opere italiane. Concerto della R. O. e del cantante Alberto Castagnoli — 16.15 (per

Y T R A S

SUPER - DETECTOR

L'UNICO RIVELATORE A CRISTALLO
CHE DA IL MASSIMO DI RICEZIONE

IN VENDITA OVUNQUE

S. I. B.

SPRUTTAMENTO INVENZIONI BREVETTATE

MILANO (106)

VIA UNIONE, 1 - TELEFONO 81-989

Ricezioni in Cuffia di alcune Stazioni Estere

AUDIZIONI DI ESPERIMENTI DALLE ORE 18 ALLE 18.30



Ricezioni in Altoparlante della Stazione Locale



Apparecchi d'occasione nuovi ed usati

SUPERHETERODINE a 7 e 8 valvole - NEUTRODINE "Eisemann" 4, 5 e 6 valvole
"AUDIONETTE" a 3, 4 e 5 valvole L. 600, 775, 950

Garanzia

... di funzionamento

G. STUTZ & Co. - Milano, Via Brera N. 2

Accessori. Valvole a
prezzi d'occasione

Kiel): La fiaba della musica: composizioni di Roberto Schumann (pianoforte, clarinetto e viola) — 17. Un'ora con Detlev von Liliencron — 17.55. Solito — 18. Per la donna al tavolino da tè. Concerto della R.C. — 18.30. Lezione di lingua francese — 19. 2^a parte. Per la donna al tavolino da tè — 19.25. Conferenza sull'importanza del piccolo agricoltore — 19.50. Meteorologia — 20. «Liebe untern Schultenhat», azione con canto in 4 atti di Franco Hegen. In seguito: L'ora attuale, questioni del giorno e del presente. Inizi meteorologici per l'interno ed i mari, per Anulargo e Kiel trasmissione del concerto dal Kaulhaus Deutschland di Altona, per Hannover dal Wiener Cafe di Hannover, per Brema trasmissione della «Siedlers-Guten Stuben» di Brema — 23.25. Bollettino del ghiaccio — 23.30-0.30. Musica da ballo della Norag.

Francoforte sul Meno - m. 428,6 - Kw. 4
 13-14: Trasmissione grammofonica — 15.30-16: L'ora della gioventù — 16.30-17.15: Il pomeriggio della donna di casa — 17.45-18.05: Lettura: Lettere della signora Rat Goethe — 18.15-18.30: Notizie della radiociosità ed altre informazioni — 18.30-19: L'ora della radio-cosità «Suedwestdeutscher Radio-Club» — 19-19.30: Seconda conferenza: «Il dramma tedesco ed il teatro dal secolo XV sino al presente» — 19.30-19.50: Venti minuti dedicati ai progressi nella scienza e nella tecnica — 19.50-20: Rivista settimanale del film — 20: Trasmissione dalla Liederhalle di Stoccarda: Concerto sinfonico della «Philharmonischen Orchester» e d'un solista di pianoforte. Musica di Weber e A. Bruckner. In seguito: «L'ora allegra» trasmissione dalle «Kunstspelen Polder» di Cassel; Concerto della R. O.

Langenberg - m. 408,8 - Kw. 25.

13.5-14.30: Concerto del mezzogiorno di musica di Jurek, Strauss, Auber, Beethoven, Meyerbeer, Puccini, Lumbye, Rotford — 14.30: Consigli per la casa — 15.45-16.05: L'ora della donna — 16.50-16.55: L'ora della gioventù (due fiabe) — 16.50-17.30: Dott. Teodoro Lessing: dal libro «I miei animali» — 17.30-17.55: Questioni femminili. L'educazione delle fanciulle nell'Inghilterra — 18-19: Concerto di pezzi di Lincke, Ohlsen, Adam, May, Weber-Schreiner, Hummel, Robrecht, Németsi — 19.15-19.45: Conferenza: «Il concetto dell'inglese sulla forza e l'umore» — 19.45-20.30: Conferenza di giurispresenza — 20.15: Concerto della piccola

R. O. Pezzi di Heinecke, Strauss, Thomas, Offenbach, Komzak, Tschakowsky, Sullivan, Liszt. In seguito recentissime: Corriere sportivo, notizie del mondo commerciale — 22.30-23: Trasmissione sportiva dalla «Westfalenhalle» — 23: Gli sprints serali della terza «Sei giorni» di Dortmund. In seguito trasmissioni di concerto dal «Café Corso» di Dortmund; orchestra Mario Isegin.

Berlino - m. 483,9 - Kw. 4.

13.30: Questioni e disprezzi di donne — 14: Conferenza d'un amatore di fiori — 13.0-7: Concerto divertente dell'orchestra del dottor Beve. Musica di Lincke, Beece, Mouton, Chopin, Ibrahim, Rubinstein-Morena, Niemann, Suk, Strauss — 7.5: Lezione di lingua italiana — 7.30: Il sole come fonte centrale di forza (conferenza) — 8.8.30: Due conferenze — 9: Serata di opere; Concerto della R. C. e del radiocor e col concorso d'un baritono; Opere di Verdi d'Albért, Bizet. In seguito Meteorologia; Recentissime; Segnale orario; Corriere sportivo — 10: Concerto d'una orchestra di «balalaika». Pezzi di Luigini, Michelowsky, Tschakowsky, Rimsky-Korsakow, Rubinstein, Filenberg, Dvorak, Pjrsalov.

Monaco di Baviera - m. 535,7 - Kw. 4.

2.45-3.15: L'ora della gioventù — 4.5: Trasmissione da Norimberga. Concerto dell'orchestra Nandor Pelikan. Pezzi di Esslinger, Siede, Lederer, Titl, Millföcker — 5.15: Fiabe — 6.15-7: Trasmissione da Norimberga. Concerto mandolinistico. Marcia di Volmert, «mandolinata» di Woelki, valzer di Waldteufel; Canzoni-potpourri di Schuppe — 7.15: Rivista settimanale di sport — 7.30: Conferenza sul teatro nella Grecia — 8: «Euryanthe», grande opera romantica in tre atti di Carlo Maria von Weber. In seguito: Importanti radiocomunicazioni; Bollettino degli sports invernali; Notizie serali.

Friburgo nella Brisgovia - m. 577 - Kw. 0.75 - (Programma di Stoccarda)

INGHILTERRA

Cardiff (5 WA) - m. 353 - Kw. 4,5.

13-14; 19.30-24: V. Londra — 16: Orchestra: Ouv., I Maestri Cantori, Wagner; Berceuse e Preludio, Jaernefelt; Tenore: Aria, Haendel; Lied, Schumann; Quartetto a Fiasco; Q. Concertante, Mozart; Violino e orchestra: Concerto, Vivaldi; Or-

chestra: Sinfonia n. 102, Haydn; Tenore: Romanza, Malaskin; Canzone, young; Orchestra: Intermezzo e Balletto (Ali Baba), Cherubini — 17.15: Il Conoscitore d'Acquaforti — 18: Ballabili riprodotti — 18.15: Pei ragazzi — 19: Organo (riprod.).

Londra 2 (L O) - m. 361,4 - Kw. 3.

11.30; 19.30; 22: Come lunedì — 12 (Dav. solo); Quartetto; Contralto — 13: Quartetto; Soprano; Baritono; Clarino — 13.30: Organo da St. Mary-le-Bow; Fuga, Bach; Passacaglia, Rheinberger; Sonata n. 2, Mendelssohn, Melodia Solenne, W. Davies; Fimale Prima Sinfonia, Verne — 14-15: Orchestra (riprod.) — 16: Concerto — 18: Giardinicoltura — 18.50: Pei ragazzi — 19: Sestetto (Selez., Il Tempo dei Lilla, Schubert); Due Racconti — 19 e 19.45: Orchestra di cinema — 20: Solo Schermo — 20.15: Violino e Piano; Il Tempo Sonata n. 4 e Il Tempo Sonata n. 10, Mozart — 20.25: Lingue Africane — 20.45: Varietà — 21 (dalla Queen's Hall): Orchestra: Sinfonia, Haydn; V. Sinfonia, Beethoven — 22.15: Ouverture per un «Faust», Wagner; Baritono e Orchestra: Gli Addii di Wotan e l'Eucatesimo del Fuoco (Valechiria), Wagner; Orchestra: Mormorio della Foresta (Sigfrido), Wagner; Baritono: Monologo di Hans (Maestri Cantori), Wagner; Orchestra: Ouv., Il Vascello Fantasma, Wagner — 23.15: Attualità — 23.30: Annunci locali; (Dav. solo) Previsioni Marittime — 23.35: Varietà (2) 24-1: Ballabili riprodotti.

Manchester (2 ZY) - m. 384,6 - Kw. 1,5.

16; 16.45: Quartetto — 16.30: Autopia, no — 17.30: Soprano: Quartetto Liriche d'amore Indiane, Woodforde Finden — 17.45: Quartetto: Suite in re, Bach; Sera d'Autunno, Ewing; Selez., Il Domino Lilla, Cuvillier — 18: Nell'Ganda — 18.15: Pei ragazzi — 19 e 19.45: Orchestra (riprod.) — 19.30; 20.24: V. Londra.

Daventry sperimentale (5 GB) - 491,8 - Kw. 30.

16: Organo, da St. Mary-le-Bow. Alla Marcia, Ireland; Fuga, Reubke — 16.10: Contralto — 16.20: Organo, c. s.; Ouverture dell'Oratorio Occasionale (4 tempi) e Minuetto (Berence), Haendel; Improvisazione Corale, Karg Elert — 16.35: Contralto — 16.45: Organo, c. s.; Fantasia, St. Saëns; Preludio su Aria Tradizionale, P. Back; Preludio in re min., Stanford — 17: Ballabili; Varietà (2) — 18.45: Pei ragazzi; Racconto Cinese; Pianoforte;

L'ANTICA E RINOMATA FABBRICA DIVALVOLE

“NIGGL”

continua ad offrire ai radiomatori

3 valvole tipo micro (1,0 V. 0,29 A.) per sole Lire
 valvole tipo normale (3,5 V. 0,36 A.) per sole Lire

60
 spesa compresa

In vendita presso la **Ditta G. PINCHET & C. - Milano**
 Via Pergolesi N. 22, Telefono N. 23.393.

Adatte per qualunque circuito (reazione, risonanza, reflex, ecc.)

Inviando l'importo anticipato si spedisce di franco porto

Un giudizio: «Le vostre valvole, tanto su apparecchi supereterodina che neutrodina, mi hanno dato ottimi risultati».
 Firmato Ing. E. MONTU

Racconto a Concorso; Soprano — 19,30 e 23; Come lunedì — 19,45 (Birmingham); Orchestra: Ouy, Il Domino Nero, Aubert; Suite a Rosso e Oro, Sanderson; Soprano; 3 Canzoni (Brown, Lidgely, Ill., Anonimo); Orchestra: Canzoni e Romanze (Quilter, Coleridge Taylor, L. Ronald, Id.); Orchestra: Suite di 3 Danze Inglesi, Quilter; 21 (Birmingham); Varietà (5) — 22; Conferenza con Contraltidoro — 23,15-0,15; Ballabili riprodotti.

Daventry (5 XX) - m. 1604 - Kw. 25. (Programma di Londra).

JUGOSLAVIA

Zagabria - m. 340 - Kw. 0,75.

1,15: Trasmissione grammofonica — 1,30: Borsa e mercati — 1,50: Trasmissione dal «Café-Corso» — 7: Corso di esperanto — 7,15: Notizie della radio-stazione — 8,30: Trasmissione da Lubiana; Prima rappresentazione dell'opera: «La domatrice dell'Oceano» di Bianca Chindola, musica di Hrski.

NORVEGIA

Oslo - m. 601,5 - Kw. 1,5.

10: Prezzi Burro e Uova — 12: Industria e Commercio — 18,40: Corso di Francese — 19,15: Notizie — 19,30: Corso d'Inglese — 20: Segnale orario; Concerto Orchestrale — 21,30: Azione Drammatica — 22: Informazioni; Il Tempo.

OLANDA

Hilversum (H.D.O.) - m. 1000 - Kw. 2,5

12,40-13,15: Come lunedì — 18,40: Concerto: Marcia dei Dogi, Cazanneuve; Valzer triste, Berger; Fox trot, Berlin; Ouy, Francesco Schubert, Suppé; Il Bacio (Quo Vadis), Nougues; Variazioni su un tema di Corelli, Tartini; Kreisler (violino); Suite Fiebische, Ravel-Mouton; L'Amore Magico, Falla — Fox trot, Wallace — 19,55: Conferenza — 20,25: Come lunedì — 20,50: Conferenza — 21,15: Opere di Massenet (Ouy, Fedra; Aria (Maunon), Soprano); Preludio e Chiaro di Luna (Werther), orchestra; Aria di Salomé (Erodiade), soprano; Andante e Minuetto (Arianna), orchestra; Aria e Duetto (Erodiade), baritono e basso; Marcia e Danza (Erodiade); Aria (Erodiade), basso; Duetto (Erodiade), soprano e tenore; Balletto (Erodiade), orchestra — 23,10: Informazioni Vaz Dias — 23,20: Ballabili.

POLONIA

Kattowice - m. 422,6 - Kw. 10.

Come lunedì (alle 16,20 Corso di Storia Polacca; alle 18,55 Concerto da Varsavia).

Cracovia - m. 547 - Kw. 1,5.

11: Segnale d'ora; Bollettino meteorologico — 14: Bollettino finanziario — 16,20: Conferenza — 16,45: Trasmissione da Wilno — 17,55: Comunicato A.P.T. — 18,5: Bollettino agricolo — 18,15: Varie — 17,35: Geografia Economica — 19:

Campane, Chiesa della Vergine; Comunicato sportivo — 19,15: V. Varsavia — 21,30: Comunicato A.P.T.

Varsavia (Polskie Radio) - m. 1111,1 - Kw. 10.

10,40; 11; 13,40; 14; 16,5; 17,55; 18,15; 21; 21,5; 21,20; 21,30: Come lunedì — 25,20: La Stampa Periodica — 15,40: Produzione dei Nitrati — 16,20: Conferenza; 16,45 (da Wilno): Concerto — 18,5: Comunicato Agricolo; Borsa di Cracovia — 18,30: Conferenza d'Igiene — 18,55: Storia della Musica — 19,15: Concerto Sinfonico dalla Philharmonie. (Intervallo: Bollettino Messenger Polonais in francese.

SPAGNA

Barcelona (Radio Barcellona) (E.A.J. 1) - m. 344,8 - Kw. 1,5.

12; 14,30; 18,30; 19: Come lunedì — 19,10: Mola e Consigli utili per le Sicurezze — 19,30: Quintetto: One step, Debrox Somers; Selez., La Valchiria, Wagner; Valzer, Strauss-Perizon, Tuluat Fernandez — 21,30: Corso di solfeggio — 22; 22,5: Come lunedì — 22,10: Quintetto Marcia, Jahuque, Valzer, Worsley — 22,20: Jote Aragonesi — 22,35: Quintetto: Scottish, Fusté; Fandanguillo, Romero — 22,45: Jote Aragonesi — 23: Borse e Cambi — 23,5: Conferenza letteraria e musicale — 23,55-24: Contralto; Aria (Alceste); Glück; Adelaide, Beethoven; Tu sei la quiete, Schubert; Sull'ali del Canto, Mendelssohn.

Madrid (Union Radio) (E.A.J. 7) - m. 375 - Kw. 1,5.

12,15: Sintonizzazione; Calendario; Culinaria; Campane; Notizie; Borsa; Programma del giorno — 13,15: Segnale d'ora — 15-16,30: Orchestra: Ouy, Eurianto, Weber; Pavana, Del Campo; Momento musicale, Schubert; Marina, Arrieta (fantasia); Bollettino meteorologico; Informazioni teatrali, Soprano; Leggenda Valacca, Braga; Ave Maria, Luzzi; Canzone messicana; Informazioni cinematografiche; Orchestra: Suite Canzoni Australia, ne, Villa; Borsa del Lavoro; Notizie; Orchestra: Marcia militare, Schubert — 20,21,30: Musica da camera: Sonata in sol magg. op. 06 (4 tempi), Beethoven; Intermezzo L. Medina; Trio in mi bem. magg. op. 100 (4 tempi), Schubert — 22,30: Corso d'Inglese — 23,30: Campane; Segnale d'ora; Borsa; Recitazione poesie; Canzoni popolari; Recentissime.

Cadice (Radio Cadice) (E.A.J. 3) - m. 400 - Kw. 0,5.

20: Sintonizzazione — 20,5: Piano: Valzer, Strauss — 20,12: Selez. vocale e orchestrale (4 pezzi). Candido Tenorio, Guerrero; Piano: Shimmy Fox, Holmburg — 20,35: Due Arie (La Sombra del Pilar), Guerrero; Piano: Fox trot (La Bajalera), Kalmán — 20,58: Notizie — 21: Ora — 21,10: Selez. vocale e orchestrale (4 pezzi).

21, Le Donne di Lacueta, Guerrero; Piano: Tango (Don Quintino), Guerrero — 20,50: Selez. (2 pezzi) La Collana d'Afroditie, Guerrero; Ballabili

SVIZZERA

Stoccolma (SASA) - m. 454,4 - Kw. 1,5. 17,30: Pei giovani esploratori — 17,50: Otetto op. 166, Schubert — 10: Economia domestica — 19,15: Corso d'Inglese — 19,45: Varietà (scenetta) — 20,15: Ballabili vecchi — 21,00-24: Ballabili moderni.

Motala - m. 1,120 - Kw. 40. (Programma di Stoccolma).

SVIZZERA

Berna - m. 511 - Kw. 1,5.

13-15,56: Solito — 16-16,45: Orchestra del Kursaal di Berna — 16,45-17: Il quarto d'ora della donna di casa — 17-17,30: Orchestra del Kursaal — 19,30: Ora; Tempo; Bollettino degli sport invernali; 19,30-20: Conferenza «La musica della settimana» — 20-20,30: Adzioni di pianoforte del pianista Haroldd Scott, Londra; composizioni inglesi — 20,30-21: Orchestra del Kursaal di Berna — 21-21,20: Trasmissione da Ginevra — 21,20-21,50: Orchestra del Kursaal di Berna — 21,50-22,5: Notizie; Meteorologia — 22,5-22,50: Orchestra del Kursaal di Berna.

Zurigo - m. 588,2 - Kw. 0,5.

12,10-13,15: Solito — 15: L'ora della donna e dei libri — 16: Concerto grammofonico — 17,10: Dancing trasmesso dall'Hotel Baur au Lac — 17,45: Tempo; Bollettino del mercato settimanale di Zurigo — 19,30: Tempo; Meteorologia — 19,50: Dieci minuti di esperanto — 20: L'ora di Mendelssohn: Cantante, pianista, orchestra — 20,40: Camillo Valsangiorgio — 20,55: W. Hulzer canta canzoni italiane — 21,30: Musica italiana divertente. Concerto della R. O. — 22: Tempo, Recentissime; Notizie della «N.Z.Z.»

Losanna - m. 680 - Kw. 0,75.

7,45; 13; 20: Come lunedì — 20,1: Letteratura Francese — 20,30: Programma di Ginevra e di Berna — 21,50: Notizie (Berna).

Ginevra - m. 760 - Kw. 0,3.

Fino alle 20,20 come lunedì — 20,20: Programma della U.R.S. (Ginevra) — 21,20: Conversazione — 21,35: Notizie.

Basilea - m. 1100 - Kw. 1,5.

19,30-22,5 (da Berna): Vedi sotto Berna — 22,5,23: Radio-dancing.

UNGHERIA

Budapest - m. 555,6 - Kw. 2.

17: Piano: Canzoni Ungheresi — 18,15: Conferenza d'Igiene — 18,50: Serata allegria — 20,15: Musica da camera — 21,45: Segnale d'ora; Notizie — 22,10: Trigan.

Affidateci la manutenzione del vostro apparecchio "RADIO" e non avrete più alcuna noia pur avendo sempre l'apparecchio in perfetto stato di funzionamento ed un tecnico a disposizione

INTERPELLATECI!

Rag. FRANCESCO ROTA - Via G. Sanfelice, 24 - Telefono 34-71 - NAPOLI

SABATO

14 Gennaio

AUSTRIA

Vienna (Radio Vienna) m. 517,2 - Kw. 9

11: Musica del mattino — 15: Il teatro della gioventù — 18: Accademia pomeridiana (cantanti, pianista e violoncellista) — 19: Trucchi nelle pellicole (conferenza) — 19,45: La bella Elena = operetta di Offenbach. In seguito trasmissione di musica di ballo del Hôtel Bristol.

BELGIO

Bruxelles (Radio Belgique) - m. 508,5 - Kw. 1,5.

18: Ballabili riprodotti — 19: Corso elementare d'Inglese — 19,25: Corso medio d'Inglese — 20,45: Giornale parlato — 21,15: Orchestra: Marcia; Coro: Il Sogno, Dulcis; Due Serenate per quartetto arlec. Fogen; La Strada (coro), Smulders; Intervalli: Amalita; Due danze per arpa e quartetto, Debussy; Tenore: Aria (Tosca), Puccini; Aria (Rigoletto), Verdi; Il Sogno (Manon), Massenet; Il Cigno (violoncello e arpa), St. Saens; Numero di canto; Orchestra: Coro dei Pelligrini (Tannhauser), Wagner; La Brabançonne, (coro) — 23,15: Recentissime.

CECOSLOVACCHIA

Bratislava - m. 300 - Kw. 0,5.

18: Musica riprodotta — 18,40: Per ragazzi — 18,50: Conferenza — 19,15 (dal Teatro Nazionale): Il Bacio, Smetana.

Praga (P. R. G.) - m. 348,9 - Kw. 5.

11; 11,30; 12; 13,5; 13,35; 19,15; 22: Come lunedì — 13,20: Borsa del Lavoro — 16: Marionette — 17: Concerto — 18: Emissione in tedesco — 18,25: Notizie agricole — 18,35: Per gli operai — 20: Meteorologia; Notizie; Serata popolare — 21,30: Commedia.

Brno - m. 441,1 - Kw. 2,5.

12,15: Musica riprodotta — 14,30: Borsa; Meteorologia; Notizie — 17: Per giovani; Conferenza, Racconti, Canto — 18: Ora; Emissione in tedesco — 18,25: Conferenza — 18,40: Conferenza — 19: Orchestra Balalaika — 19,40: Corso di francese — 20: Concerto: Così fan tutte, Mozart; Rosmunda, Schubert; Danze Ungheresi, Brahms — 20,40: Commedia — 21: Banda militare — 22: V. Praga.

FRANCIA

Parigi (Scuola superiore P. T. T.) - m. 447,8 - Kw. 0,45.

9; 10,25; 14; 19: Come lunedì — 15: Concerto: Sinfonia in sol min., Mozart; Cavatina, Raff; Rip., Pianquette (fant.); Minuetto (Il Muscettiere), Simon; Balletto (Romeo e Giulietta), Gounod — 21,30: Sport; Periodici di Radio; Aneddoti Marcechini — 22: Concerto (Sala Gaveau); Ballabili riprodotti fino all'1 a. m.

Parigi (Radio Paris) - m. 1750 - Kw. 3.

9; 11,30: Come lunedì — 13,30: Concerto: Un giorno a Granata, Ladas; Il diavolo nel campanile, Inghelbrecht; Due selizis, Strens; Serenata, Mendelssohn; Marrakesch, Aube; Ouv., Il Califfo, Boieldieu; Rapsodie sur Arie del Nord, Friart; Danza persiana, Guiraud; Suite alzaziana, Massenet. (Durante il concerto: Informazioni) — 14,50: Caffè; Cotoni; Piastra; Seta, Riso a Saigon; Zuccheri a Parigi; Informazioni religiose — 16,30: Valori Borsa di Parigi — 16,40: Jazz — 17,15: Informazioni — 21: Comunicato agricolo — 21,15: Conferenza; Caffè; Metalli preziosi; Kame; Programma spettacoli; Risultati corse; Comunicati diversi; Informazioni — 21,30: Per ragazzi; Conferenza; Macchietto; Troupe musicale — 22: Cantatrice: Aria (Luisa), Charpentier; Canzone, Marini; Favola di Lafontaine, Godard; Cantatrice: Romanza, Raïter; Nicargua, Idem; Cantatrice: Erodiade, Massenet; Il Re d'Ys, Lalo; Numero di varietà; Chitarra Haviana; Valzer, Iacovacci; Fox trot, Idem, Valzer, Idem; Orchestra: Marcia militare, Schubert; Kermesse, Stanh; Intervalli: Informazioni).

Parigi, Torre Eiffel (F. L.) - m. 2030 - Kw. 12.

18,15-20,10: Giornale parlato: Rubriche solite; La missione attiva della critica — 20,10-20,20: Come lunedì — 20,30,21,30: Concerto: Trio, Haydn; Piano: La Passana, Rameau; Una pagina di Scarlatti; Violoncello: Sonata, Sammartini; Aria, Matheson; Scherzo in mi, Mendelssohn; Valzer in mi min., Chopin — 21,30,22: Università popolare: Psicanalisi e Pedagogia; Nuove concezioni sociali dell'Oriente; Marina mercantile.

GERMANIA

Stettino - m. 236,2 - Kw. 0,75. (Programma di Berlino).

Munster - m. 241,9 - Kw. 1,5. (Programma di Langenberg).

Glievitz - m. 250 - Kw. 0,75. (Programma di Breslavia).

Brema - m. 252,1 - Kw. 0,75. (Programma di Amburgo).

Kiel - m. 254,2 - Kw. 0,75. (Programma di Amburgo).

Cassel - m. 272,7 - Kw. 0,75. (Programma di Francoforte sul Meno).

Dresda - m. 275,2 - Kw. 0,75. (Programma di Lipsia).

Dortmund - m. 289 - Kw. 0,5. (Programma di Langenberg).

Norimberga - m. 303 - Kw. 4. (Programma di Monaco di Baviera).

Breslavia - m. 322,6 - Kw. 4.

15,45-16,15: L'ora dei libri — 16,15-16,30: Le pellicole della settimana — 16,30-18: Concerto divertente. La R. O. e un violinista. Pezzi di Alibout, Michiels, Urlach, Wieniawski, Koenigsberger, Schreiner, Aletter, Eilenberg — 18: «L'omni e cose nell'Oriente», Conferenza — 18,30: Corso di lingua francese per iniziati — 18,55: Bollettino meteorologico — 19-19,30: «Poesia operaia del presente» — 19,30-20: Lezione di lingua inglese per iniziati — 20-20,10: Serata allegra con E. Eckersberg e con la R. O. — 21,10-22: Trasmissione dal ristorante «Suedpark»: Concerto d'una orchestra e d'un contralto. Pezzi e arie di Suppe, Wagner, Liszt, Thomas, Saint-Saens, Strauss, Kalmán. In seguito notizie serali — 22,30-24: Trasmissione di musica da ballo (jazband).

Koenigsberg - m. 329,7 - Kw. 4.

9: Bollettino del mercato — 10,15-15: Solito — 12: L'ora della radio per la scuola. Conferenza musicale con esempi musicali — 16: La radio degli emigrati della gioventù — 16,30-18: Concerto pomeridiano trasmesso dal Zentralhotel — 18,05: Notizie agricole — 18,15: Bollettino del ghiaccio — 18,30: Conferenza: L'assicurazione per gli invalidi — 19: Conferenza sul ridere nel teatro — 19,30: Lezione d'inglese per principianti — 20,10: Meteorologia — 20,15: Trattamento di fine settimana. Canzoni sul lutto, recitazioni dialettali, concerto corale di un coromisto — 21,30: Serata orchestrale. Musica di Weber, Gounod, Schubert, Wagner, Auler, Strauss, Oels. Nell'intermezzo delle 22,15: meteorologia, recentissime, corriere sportivo.

Lipsia - m. 365,8 - Kw. 4.

11,30-12,50: Trasmissioni artistico-educative per la scuola — 12,55-13,15: Solito — 16,30-18: Concerto pomeridiano della R. O. — 18-18,30: Walter Scheffler, un operaio poeta.

CONSULENZE RADIO-
TECNICHE
LABORATORIO
SCIENTIFICO



RIPARAZIONI
TARATURE
COLLAUDI

“LA RADIO CLINICA”
ING. PROF.
L. & A. ROSSETTI
NAPOLI - SANTA BRIGIDA, 24

MILANO

**PALACE
HOTEL**

PRIMISSIMO ORDINE

DIRIMPETTO ALLA STAZIONE CENTRALE

della Prussia Orientale. Lettura di sue opere

18.30-18.45: Sonagli radio-tecnici — 18.45-19-19.30: Piccole conferenze diverse — 20: Ora tempo bollettino della neve — 20.15 Recitazioni e concerto orchestrale — 22 Notizie della stampa e di sport — 22.15-24 Concerto di musica divertente e da ballo. La R.O. di Dresda.

Stoccarda - m. 379,7 - Kw. 4.

12.30-13.50: Solito — 14: L'ora della gioventù — 15: Pomeriggio d'opera. Concerto della R.O. e di cantanti (19 numeri) — 18: Ora, tempo — 18.15-18.45: Due conferenze — 19.15: Assistenza sociale. L'assicurazione per gli invalidi — 19.45: Ora, tempo, corriere sportivo — 20.15: Serata varia — 22.30 Trasmissione da Berlino: Lezione di ballo — 23-24: Musica da ballo

Amburgo - m. 394,7 - Kw. 4.

15.15: Borsa di prodotti di Kiel — 15.30: La radio dei libri — 16.15: Conferenza. Alle fonti della musica — 16.15 (per Hannover soltanto): Concerto della R.O. e d'una cantante di musica allegria di Millöcker, Elliadis Gilbert, Tansay-Theimer, Benatzky, (per Kiel): La ragazza di Elivond, operetta in 1 atto (di J. Offenbach) — 17: Concerto della R.O. e di due cantanti. Ouverture de «La partenza» di d'Albert, Arie di «Carmen» di Bizet. Leggenda di Ivorak. Aria dei Maestri cantori di Wagner. Ouverture di Haensel e Gretel» di Humperdinck — 17.55: Solito — 18: Concerto della R.O. — 18.55: Conferenza. Siamo il paese ed il popolo — 19.20: Conferenza di giurisprudenza — 19.40: Rivista settimanale d'attualità (per Amb.) — 10 minuti di radiotecnica (per Brema): Rivista teatrale (per Hamn e Kiel) — 19: Meteorologia — 20: Concerto orchestrale eseguito da una orchestra di funzionari postali — 20 (per Brema): La canzone popolare della Germania medioevale. Concerto d'una società corale; (per Kiel): Diverse cose allegre — 21 (per Kiel): Canzoni di Silcher. Concerto corale. In seguito dati meteorologici per l'intero ed i mari, corriere sportivo, notizie, indicazioni sul radio-programma della settimana prossima. Per Amb. e Kiel trasmissione del concerto dal «Ristorante Ostermann» di Amburgo, per Brema dalle «Liedfräuer-Gaststätten» di Brema, per Hannover dal «Café Continental» di Hannover — 23,25: Bollettino del ghiaggio — 23.30-0.30: Musica da

Francoforte sul Meno - m. 428,6 - Kw. 4

13.30-14.30: Concerto della R. O. di Casse-
-l di musica di Heinecke, Mendelssohn, Weingartner, Puccini, Lanner — 15.30-16: L'ora della gioventù. Concerto corale delle scuole di Francoforte — 16.30-17.45: Concerto della R. O.; Balli di popoli e tempi diversi — 17.45-18.05: L'ora della lettura — 18.15-18.30: Notizie della radio-società ed altre informazioni — 18.30-18.45: L'ora della casa e del giardino: Pianta dimenticate — 18.45-19.15: «La buca delle lettere» — 19.15-19.45: Due conferenze — 20.15: «Scampolo», commedia in tre atti di Dario Niccolèmi — 22.30-23: Trasmissione da Berlino: Musica da ballo con lezione di ballo.

Langenberg - m. 468,8 - Kw. 25.

13.05-14.30: Concerto del mezzogiorno di pezzi di Schreoder, Waldteufel, Strauss, Gounod, Moszkowsky, Fresco, Micheli, Rhode — 14.30: Consigli per la casa — 15.40-16: La radio del dilettante (consigli tecnici) — 16-16.30: Agnes Migel, opere proprie — 16.30-17: Trasmissione da Berlino: Corso istruttivo per impiegati — 17-17.35: Storielle dello sport (ippico) — 17.35-18: Introduzione alla lingua inglese — 18-19: Concerto orchestrale della R.O. Ouverture di Brahms, Rapsodia di Dvořak, Sinfonia di Goetz (Allegretto moderato - Internuzio - Adagio ma non troppo lento - Finale, allegretto con fuoco) — 19.15-19.45: L'ora dell'operaio: L'anima della metropoli — 20.15: Serata allegria, seguito recentissime, corriere sportivo, notizie del mondo commerciale — 22.10, 23: Trasmissione sportiva dalla «Westfalenhalle»: Gli sprints serali della terza «Sei giorni» di Dortmund. In seguito sino all'una musica notturna e da ballo.

Berlino - m. 483,9 - Kw. 4.

12.30: Il quarto d'ora della R. O. — 13.00: Rivista mensile di «Chiacchierata sui mesi» — 4.30: Lettura — 5.7: Concerto divertente dell'orchestra Max Roth. Musica di Dazar, Millöcker, Tschaiakowsky, Kreisler, Wladigeroff, Delibes, Gade, Morana, Lange, Lindemann, Rose-Whiting, Kalman, Rohreicht — 7.55: Le materie prime della vita quotidiana: Il cotone — 7.30-7.55: Due altre piccole conferenze — 8.30: «Tempesta sul Pacifico», una radio-

zione di Oscar Moehring. In seguito: Ora; Tempo; Recentissime; Corriere sportivo — 10.30: Lezione di ballo. Poi musica da ballo con l'orchestra Otto Kerm-
bach.

Monaco di Baviera - m. 535,7 - Kw. 4.

2.30: Trasmissione gramfonica — 4: Concerto divertente della R.O., con il concorso d'una violinista. Pezzi di Adam, Bizet, Delibes, Drlla, Waldteufel, Swend-
-sen, Schubert — 5.15: Ultime novità tecniche — 5.30: Concerto di cetra. Pezzi di Klumskly, Translater, Ziehrer, Wagner — 6.45: Bollettino del mercato — 6.30: Corso pratico di radiofonia — 7: «La buca delle lettere» — 7.30-8: Aneddoti di comici (Nestroy, Font, Pallenberg) — 8.10-15: Serata viennese. Concerto della R.O. con il concorso d'un soprano e un tenore — 11 numeri — 10.20: Notizie serali — 10.55-12: Musica da ballo.

Friburgo nella Brisgovia - m. 577 - Kw. 0,75 - (Programma di Stoccarda)

INGHILTERRA

Cardiff (5 WA) - m. 353 - Kw. 1,5.

16: Concerto di Beneficenza (riprodotto) — 17.45; 20.15; 20.45; 1: V. Londra — 18.15: Pei ragazzi — 19: Resoconto incontro calcistico — 19.15: Concerto di beneficenza (cont.) — 20: Conferenza e Lettura (Dickens) — 20.25: Due Conferenze di sport.

Londra (2 LO) - m. 361,4 - Kw. 3.

11.30; 19.30; 22; 22.30: Come lunedì — 12.15: Otello (riprod.) — 16: Resoconto 45 Incontro Calcistico — 16.30: Otello; Valze, Waldteufel; Heecue, Gollard; Finlay Balleto (Faust), Gounod; Soprano: Tre Canzoni (Purcell, Antonio, Morley); Baritono: Largo al Factotum (Bartiere), Korriani; Canzone Irlandese, Stambord; Canzone Popolare Irlandese; Otello; Potpourri Melodie sincopate, Craft; Soprano: Vecchia Romanza e Canzone, D'Hardlot; So dove val, Hughes; Venti di Maroz, Meade; Baritono: Romanze e Canzoni (German, Somervell, Keel, Colebridge Taylor); Otello: Toreador e Andalusia, Rubinstein; Il Giardino di Allah, Ronald; Valzer Capriccio, Fletcher — 18.15: Canzoni vecchie; Racconto; Nel

SI manda in prova per 8 giorni



HEGRA

Il più diffuso dei diffusori

Il più conveniente degli altoparlanti buoni
Di suono puro e forte - Prezzo L. 150

L. MAYER-RECCHI - Milano (129)
Via A. Cappellini, 7 - Tel. 64-080

L'abbonamento annuale al "Radiorario" può avere inizio da qualsiasi numero.

FICHES, JACKS, REOSTATI,
PEZZI STACCATI PER SUPERETERODINE
BIBET E DESJARDINS

MARCA UNIC

Agenzia Generale per l'Italia
La Radio Industria Italiana



MILANO (108)
Via Brisa N. 2



Periodo Vittoriano — 19: Otello; Contralto — 19.50; Contralto — 20: I Programmi musicali della Settimana prossima — 20.15; Violino e Piano: II e III Tempo Sonata n. 10, Mozart — 20.25; L'Allenamento per la Regata Universitaria — 20.45 (dalla Kingsway Hall); Banda Militare: Finale V Sinfonia, Beethoven; Baritono: Due Romanze (Gatty Sellars, Ardit); Banda: Dal « Tannhauser » di Wagner; Organo: Réverie, Fletcher; Coro di Festa, Gatty Sellars; Canto: Due Canzoni, L. Ronald; Coppia Varietà; Banda: Ninnananna sulla Laguna, Gatty Sellars; Banda e Organo: Ouw, Tannhauser, Wagner; Coro Maschile: Uomini d'Inghilterra, Ketelbey — 22.15; Automobilità — 22.15; Varietà (2) — 23.30-1: Ballabili riprodotti.

Manchester (2ZY) - m. 384,6 - Kw. 1,5.
16; 19; 19.30; 20.15; 22.1: V. Londra — 18.15; Pei ragazzi — 20; Sport — 20.25; Azione drammatica.

Daventry sperimentale (5 CB) - 491,8 - Kw. 3,0.

16 (Birmingham): Sestetto; Violoncello — 17 (Birm.); Varietà (5) — 18 (Birm.); Tenore; Pianoforte; Contralto — 18.45; (Birm.); Pei ragazzi — 19.30 e 23; Come lunedì — 19.45; Banda: Selez., Manou Lescaut, Puccini; Danza Graziosa, Sullivan; Minuetto, Balzoni; Soprano Serenata, Gonnard; Romanza, Bemberg; Ninfe e Silvani, Idem; Baritono: Vecchia Canzone, Quilter; Due Arie, Parry; Canzoni (Armstrong, Gibbs); Banda: Canzone Nazionale, D'Ambrosio; Piccola Suite di Concerto, Colbridge; Taylor; Romanza, Rachlaminow, Soprano: Ninnananna, C. Scott; Natalizio, Makefield; Acque del Minnesota, Curlew; Consiglio, Conates; Uzzelli a sera, Idem; Baritono: Canto Popolare; Cestria, Wood; Due Canti popolari; Banda Serenata, Subert; Danza del Grillo, Bucalossi — Romanza, D'Ambrosio — 21; Ballabili; Varietà (2) — 22; Varietà — 22.30; Ballabili — 23.15-20.15; Orchestra: Potpourri di Ouvertures, Binglemann; Baritono e Coro: Tre Canti (Foster, Coote, German); Orchestra: Reminiscenze, Finck; Baritono e Coro: Tre Canti (Montrose, Lohrer, German); Orchestra: Selezione Canzoni di Molloy.

Daventry (5 XX) - m. 1604 - Kw. 25.
(Programma di Londra).

JUGOSLAVIA

Zagabria - m. 310 - Kw. 0,75.

5: Concerto pomeridiano — 8: Lezione di lingua francese — 8.15: Storia musicale — 8.30: Notizie della radio-stazione — 8.35: Musica allegra serale — 9.50: Notizie — 10: Trasmissione dal « Rathauskeller ».

NORVEGIA

Oslo - m. 461,5 - Kw. 1,5.

18: Pei ragazzi — 19.15: Notizie — 19.30: Dostojewski (Conferenza) — 20: Segnale orario; Conferenza — 20.30: Concerto operettistico (Orchestra e Solisti) — 22: Notizie; Il Tempo — 22.15-24: Ballabili riprodotti.

OLANDA

Hilversum (H.D.O.) - m. 1060 - Kw. 2,5

12.40-13: Come lunedì — 16.40: Corso d'italiano — 17.10: Corso di francese — 17.55: Corso di tedesco — 18.50: Concerto: Ouverture di Commedia, Keler; Valzer, Ziehrer; Ay ay, Freire; Santa Lucia

luntana, Mario; Selez., I Saltimbanchi, Gauane; Intermezzo (Campane di Somerset, Jan Hurst; Selezione di Valzer, Petras; Marcia di Fox trot, De Smetzki); Il Cigno (violoncello), St. Saens; Selezione di opere di Suppé, Morena; Finale — 19.55: Conferenza — 20.25: Come lunedì — 20.50: Programma Associazione Operaia di Radio — 21.10-23.40: Informazioni Vaz Dias.

POLONIA

Kattowice - m. 422,6 - Kw. 10.

Come lunedì (alle 16.20 Corso di Storia Polacca, alle 21.30 Concerto riprodotto).

Cracovia - m. 547 - Kw. 4,5.

11: Segnale d'ora; Bollettino meteorologico — 14: Bollettino finanziario — 16.20: Igiene del fanciullo — 16.45 (da Varsavia); Pei Giovani — 17.55: Comunicato A.P.T. — 18.5: Bollettino agricolo — 18.15: Varie — 18.35: Politica Estera — 19: Campane, Chiesa della Vergine; Comunicati — 19.30: Trasmissione da Poznan — 21: V. Varsavia — 21.30: Concerto riprodotto — 22.30: Comunicato Agenzia Polacca Telegrafica.

Varsavia (Polskie Radio) - m. 1111,1 - Kw. 10.

10.40; 11; 13.40; 14; 15.45; 16.5; 17.55; 18.5; 18.15; 21; 21.5; 21.20; 21.30: Come lunedì — 15: Pelagiotica — 15.40: Amministrazione locali — 16.20: Radiocronaca — 16.45: Pei ragazzi — 18.35: Conferenza Letteraria — 19.30 (da Poznan): Concerto (Intervallo: Bollettino M. P.) — 21.30: Ballabili riprodotti — 22.30: Comunicato P. A. T.

SPAGNA

Barcelona (Radio Barcelona) (EAI 1) - m. 344,8 - Kw. 1,5.

12; 14.30; 18.30; 19: Come lunedì — 19.10: Quintetto: Two step, Debroy-Sowers; Selez., Il Crepuscolo degli Dei, Wagner, Branga; Valzer, Valdeufel; Pericon, Vidal; Selez., I Nipoti del Capitano Grant, Caballero; Marcia, Sebasta — 21.30: Corso di francese — 22; 22.5: Come lunedì — 22.10: Quintetto: Ouw, Cleopatra, Mancinelli — 22.10: Jazz: For-trot, Byran; Fox trot, Gardlen; Fox trot, Goldxn; Tango, Garrido; Charleston, Connelly; Fox trot, Demon — 23: Borse e Cambi — 23.5: V. Madrid.

Madrid (Union Radio) (EAI 7) - m. 375 - Kw. 1,5.

12.45: Sintonizzazione; Calendario; Culinaria; Campane; Notizie; Borsa; Programma del giorno — 13.15: Segnale d'ora — 15-16.30: Orchestra: Ouw, Flauto Magico, Mozart; Minuetto, Boccherini; L'Annunziata, Chapl (fant.); Bollettino meteorologico; Informazioni teatrali; Cantatrice: Tre canzoni; Libri nuovi; Orchestra: Bolero (I Diamanti della Corona), Barbieri; Danza Siberiana, Giles; Manon, Massenet (fant.); Borsa del Lavoro; Notizie; Orchestra: Passo doppio (La sombra del Pilar), Guerrero — 20: Organo: Andante Sonata Patetica, Beethoven; Preludio in do min., Chopin; Minuetto e Intermezzo (Arlesiano), Bizet; Intermezzo: L. Medina; Organo: Scherzo, Deschamps; Notturno, Idem, Valzer, Almagro — 21:

Ballabili — 22.30: Educazione domestica del fanciullo — 22.45: Corso di Oceanografia — 23: Per le Stazioni di Barcellona, Siviglia, S. Sebastiano e Bilbao: Campane; Segnale d'ora; Selezione voc. ed orchestrale operetta « Benamor », di Luna; Recentissime.

Cadice (Radio Cadice) (EAI 3) - m. 400 - Kw. 0,5.

20: Sintonizzazione — 20.5: Piano: Suite « Peer Gynt », Grieg — 20.15: Due Canz. (Intermezzi); Musiche d'opere Italiane, per Piano — 21: Ora; Notizie — 21.10-22: Orchestra: Scheherazade, Rimsky Korsakow; Sinfonia (Semiramide), Rossini.

SVEZIA

Stoccolma (SASA) - m. 454,4 - Kw. 1,5.

17.15: Musica leggera (da Göteborg) — 18.15: Pei ragazzi (Idem); 18.45: Banda (Idem) — 19.45: Azione drammatica (Idem) — 20.15: Varietà — 21.45: Attualità — 22-24: Ballabili.

Motala - m. 1320 - Kw. 40.
(Programma di Stoccolma).

SVIZZERA

Berna - m. 411 - Kw. 1,5.

13.15-56: Solito — 16-16.30: Orchestra del Kursaal di Berna — 16.30-17: L'ora delle fishe musicali — 17-17.30: Orchestra del Kursaal di Berna — 19.30: Segnale orario; Meteorologia — 22.5-22.30: Orchestra del Kursaal di Berna — 22.30-24: Radio-dancing.

Zurigo - m. 588,2 - Kw. 0,5.

12.30-13.35: Solito — 15: Grammofono — 16: Concerto trasmesso dal Hotel Baur au Lac — 17.10: Concerto della Società fisarmonica « Edelweiss » — 17.45: Meteorologia; I prezzi della Fed. svizzera degli agricoltori — 19.30: Ora; Tempo — 19.32: Conferenza radio-tecnica — 20: Serata polare — 21.20 (da Berna): Concerto dell'Orchestra del Kursaal — 22: Tempo; Recentissime; Notizie della « N.Z.Z. »; Dancing-grammofonico.

Losanna - m. 680 - Kw. 0,75.

7.45: Previsioni Meteorologiche — 13: Il Tempo; Borsa di Losanna; Segnale d'ora — 13.05: Orchestra: Marcia, Candiolo; La Principessa della Czardas, Kalmann; Ouw, Poeta e Contadino, Suppé; Minuetto, Doret; Fantasia (Festa dei Vignaioli del 1905); I Milioni d'Arlecchino (violoncello), Drigo; Valzer, Strauss — 20: Il Tempo — 20.1: Orchestra: Ouw, Raimondo, Thomas; Valzer, Waldeufel; La Favorita, Donizetti (fant.); Brigata Fantasma, Middleton; Rapsodia, Urban; Selezione di un'operetta di Moretti — 21: Ballabili riprodotti.

Ginevra - m. 760 - Kw. 0,3.

Fino alle 20.20 come mercoledì — 20.20: Conferenza umoristica — 20.40: Musica Orchestrale leggera — 21.50: Notizie — 22-23: Ballabili riprodotti.

Basilea - m. 1100 - Kw. 1,5.

19.30-22.05 (da Berna): Vedi sotto Berna — 22.05-23: Radio-dancing.

UNGHERIA

Budapest - m. 555,6 - Kw. 2.

11: Grafonola — 16.15: Conferenza giuridica — 17: Azione drammatica — 19: Dal Teatro dell'Opera — 22.5: Segnale d'ora; Notizie — 22.30: Ballabili.

**ABBONATEVI....
ALLE RADIO - AUDIZIONI**

CORSO ELEMENTARE DI RADIOTECNICA

TENUTO DALL'ING. ALESSANDRO BANFI

TRENTUNESIMA LEZIONE.

La disposizione meccanica più diffusa, onde ottenere lo spostamento relativo delle due armature dei condensatori variabili in uso normale nei circuiti riceventi, è quella di rotazione di una delle armature stesse (detta *armatura mobile*) intorno ad un albero comandato ad un'estremità mediante una manopola ad esso fissata (Fig. 144).



Fig. 144 - Condensatore variabile di tipo moderno.

Con una rotazione di 180 gradi (mezzo giro) dell'armatura mobile il condensatore passa dalla sua capacità residua (la capacità minima di un condensatore variabile non è mai zero) alla capacità massima (che è quella indicata dal costruttore).

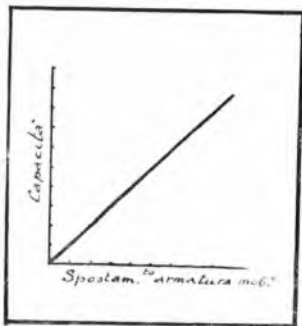

Fig. 145 - Diagramma caratteristico condensatore a variazione lineare di capacità.

Allo scopo di rendere più graduale la rotazione dell'armatura mobile e di consentire lievissimi spostamenti della stessa, si usa frequentemente comandare l'albero del condensatore pel tramite di un di-

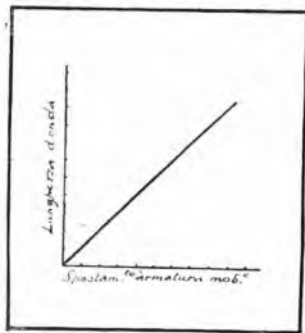

Fig. 146 - Diagramma caratteristico condensatore a variazione quadratica.

positivo demoltiplicatore il cui rapporto si aggira intorno ad 1/20.

Comunque, è evidente che l'unità meccanica di variazione è l'angolo: tale variazione è controllata dalla lettura di una graduazione a divisioni equidistanti, tracciata su un quadrante circolare solidale con l'albero del condensatore, spostamenti di fronte ad un indice fisso di riferimento (o inversamente: quadrante fisso ed indice mobile).

A questa variazione angolare corrisponde una variazione di capacità che può seguire leggi diversissime a seconda della forma delle lamine costituenti l'armatura fissa o mobile.

La relazione esistente fra la variazione angolare (spostamento rotatorio) e la variazione di capacità può venire rappresentata da un dia-

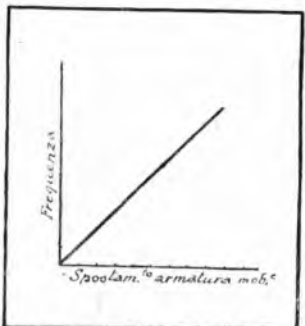

Fig. 147 - Diagramma caratteristico condensatore a variazione lineare di frequenza.

gramma costituente la caratteristica del condensatore.

Tale diagramma può essere tracciato, sia in funzione della capacità, sia in funzione della lunghezza d'onda o della frequenza del circuito oscillante del quale il condensatore fa parte.

Tre sono i tipi principali di condensatori attualmente in uso:

1°) *A variazione lineare di capacità:* in esso gli spostamenti angolari

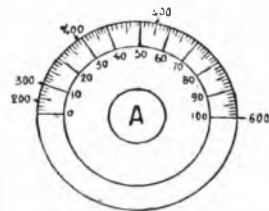

Fig. 148 - Distribuzione delle varie stazioni su un quadrante di condensatore a variazione lineare di capacità.

lari dell'armatura mobile, sono proporzionali alla capacità (Fig. 145), ossia si raddoppia la capacità, raddoppiando l'angolo di rotazione dell'armatura mobile.

2°) *A variazione quadratica:* detto anche a *variazione lineare di lunghezza d'onda:* in esso la capacità è proporzionale al quadrato dello spostamento angolare (viene quadruplicata raddoppiando lo sposta-

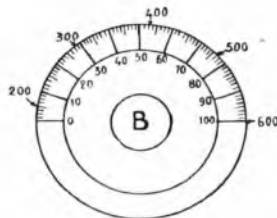

Fig. 149 - Distribuzione delle varie stazioni su un quadrante di condensatore a variazione quadratica.

mento angolare), od anche gli spostamenti dell'armatura mobile sono proporzionali alla lunghezza d'onda delle oscillazioni sintonizzate (Figura 146).

3°) *A variazione lineare di frequenza:* in esso la capacità è pro-

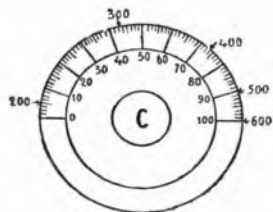

Fig. 150. Distribuzione delle varie stazioni su un quadrante del condensatore a variazione lineare di frequenza.

porzionale all'inversa del quadrato dello spostamento angolare, ossia gli spostamenti angolari sono proporzionali alla frequenza delle oscillazioni sintonizzate (Fig. 147).

È interessante notare come, in tali condensatori a parità di capacità massima e minima, e quindi con uguale gamma d'onda coperta (200 a 600 metri ad es.) le varie lunghezze d'onda vengano diversamente distribuite lungo la graduazione del quadrante di riferimento; le figure 148, 149 e 150 mostrano

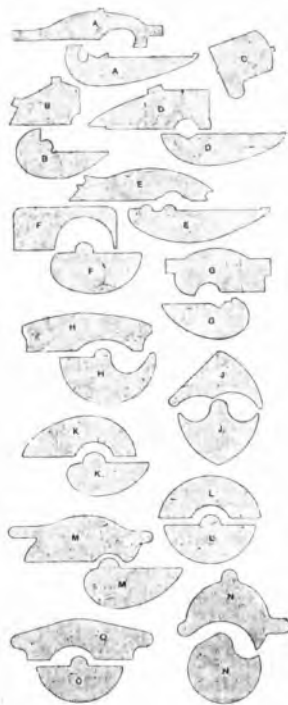

Fig. 151. Varii profili di lamette per condensatori variabili: A, B, D, E, F, lineari con la frequenza; C, G, H, J, K, M, N, O, quadrate; L, lineari

chiaramente tale comportamento rispettivamente per tre tipi di condensatori suaccennati.

È facile constatare l'inferiorità del primo tipo di condensatore (variazione lineare di capacità) ormai quasi totalmente abbandonato, in quanto a facilità di ricerca e selezione delle numerose stazioni radiodiffonditrici attualmente in funzione e molto più ravvicinate nella prima metà della gamma d'onde normale, nei confronti degli altri due tipi. Con questi ultimi inoltre, essendo come si è visto, la graduazione della manopola proporzionale alla lunghezza d'onda od alla frequenza, sarà possibile individuare immediatamente la posizione di ricezione di qualsivoglia stazione qua-



Fig. 152. Tipo speciale di condensatore variabile ad inserimento successiva delle lamine dell'armatura mobile.

lora si conosca quella di due stazioni qualsiasi che si trovino l'una in principio e l'altra in fondo della graduazione stessa.

Vi sono degli altri tipi di condensatori in cui il movimento dell'armatura mobile rispetto a quella fissa avviene diversamente da quello ora esaminato: citerò quelli con movimento rettilineo, e quelli in cui l'armatura mobile pur avendo movimento rotatorio ha però le singole lamine di superficie decrescente oppure il moto di queste ultime non è contemporaneo ma avviene successivamente (Dubilier) mediante ingegnosi dispositivi meccanici (Fig. 152), ed anche tale moto avviene per tramite di un demoltiplicatore a rapporto variabile. (Baltic).

Quando in un radiorecettore esistono due o più circuiti oscillanti da sintonizzare sulla medesima lunghezza d'onda, si usa talvolta raggruppare due o tre condensatori variabili in un unico condensatore multiplo nel quale tutte le armature fisse isolate fra di loro sono sorrette da un'incastellatura comune e le

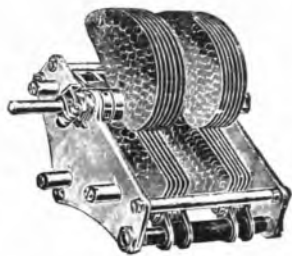

Fig. 153. Condensatore doppio a variazione quadrata.

armature mobili sono comandate dal medesimo asse di rotazione (Figure 153 e 154). Si tenga però presente che con tale sistema di sintonizzazione multipla contemporanea, si richiede l'assoluta uguaglianza delle capacità dei vari condensatori raggruppati oltre a quella delle relative induttanze, cosa molto difficile ad ottenersi in pratica: è per questa ragione che in quasi tutti i condensatori multipli (non più di tre, se ne raggruppano solitamente) esiste la possibilità di variare leggermente ma separatamente la capacità dei singoli condensatori (mediante piccoli condensatori di compensazione aggiunti (Fig. 154) o mediante piccoli spostamenti delle armature fisse).



Fig. 154. Condensatore triplo a variazione lineare di frequenza.

Un'altra categoria di condensatori variabili frequentemente usata nella costruzione dei radiorecettori, è quella a capacità piccolissima (inferiore a 0,0002 Mfd. neutrocondensatori, compensatori, ecc.), usati per scopi speciali.

(Continua).

AVVISI A PAGAMENTO

Lire 0,70 la parola - minimo L. 7.—
(Pagamento anticipato)

NEUROSITI 5 valvole (escluse) circuito Hatzeltine, seminovo, perfetto, massi, mo rendimento, vendo L. 1100. - Carli, Estacchi 46, Milano.

RADIO ultramina lusso, tipo Ramazzotti, materiale Baltic, funzionante sei mesi, completo di quadro, anodica, accumulatore Tudor, altoparlante S.A.F.A.R. gran concerto, base 1500 - Borellini, Piazzale Monforte, 2.

CORSO DI LINGUA INGLESE

tenuto dal Prof. MARIO HAZON

* *

NONA LEZIONE - Lunedì 9 gennaio 1928.

DETTATO DELL'8ª LEZIONE

1) My friends are very happy to have been here 2) Were your brothers not kind? 3) We have not much time 4) Had she not some fine books? 5) The gentleman is as kind as the lady

Vocaboli: man - truly = fifty-eight - one thousandth - year - here - honour - European - little - worst

TEMA DA TRADURRE DELL'8ª LEZIONE.

1) Avete avuto tempo di andare alla stazione? 2) Questo libro è peggio di quello. 3) Il vostro amico è il più gentile signore di Milano. 4) Voi siete sempre stato meno gentile di vostro fratello 5) Non è stato gentile il Sig. Smith? 6) Egli avrà degli amici sempre e voi non ne (any) avrete mai.

TRADUZIONE.

1) Have you had time to go to the station? 2) This book is worse than that 3) Your friend is the kindest gentleman in Milan. 4) You have always been less kind than your brother 5) Has Mr Smith not been kind? 6) He will always have some friends and you will never have any.

II. SOSTANTIVO. *Genere*

brother = maschile
sister = femminile
friend = comune
book = neutro

PRONOMI PERSONALI E L'AGGETTIVO POSSESSIVO.

Pronomi personali *aggettivi possessivi*

solgetto - oggetto	- possessivo	possessivo:
I	me	mine
you	you	yours
he	him	his
she	her	hers
it	it	its
we	us	ours
you	you	yours
they	them	theirs
his head =	la sua (di lui) testa	
her head =	la sua (di lei) testa	
its head =	la sua (di esso) testa	

Vocaboli

uomo (ini) = man, men
donna (e) = woman, women

individuo = persona = person
compagno = fellow
compagno di scuola = school-fellow
mio caro amico = my dear fellow
gente = people (plur.)
popolo (i) = people (s)
padre = father
madre = mother

perchè (domanda) = why
perchè (risposta) = because
con = with

da, per (mezzo) = by
da (moto da) = from
a (moto verso) = to
a (quiete) = at

su (on contatto) = on, upon
su (senza contatto) = over

questo, i = this, these
quello, i = that, those

se (condizione) = if
se (dubbio) = whether
che (congiunzione) = that
che, il quale = that

DECIMA LEZIONE - Giovedì, 12 Genn. 1928

Verbi avere ed essere

MODO CONDIZIONALE.

I should have (be), avrei, sarei
you would " " " " " " " "
he " " " " " " " "

we should have (be)
you would " " " " " "
they " " " " " " " "

MODO IMPERATIVO.

Singolare
let me have (be)
have (be), (ahhi, isii)
him have (be)
her " " "
it " " "

Plurale
let us have (be)
have (be), (abbiate siate)
let them have

MODO CONGIUNTIVO.

Presente
(if) I have (se) io abbia
" I be, " " sia
Imperfetto
(if) I had, (se) io avessi
" I were, " " fossi

Vocaboli
principe (ssa) = prince, princess
attore, attrice = actor, actress
arte = art
artista = artist
merce, i = goods solo pl.)
il ferro = iron
ferro da stirare = iron
stirare = to iron
oro = gold
argento = silver
acciaio = steel
lungo = long
fra molto tempo, lungamente = long

Che cosa costa questo? = How much does this cost? - How much is this?
Che prezzo ha? = What is the price of this?
Quanto = How much?
È troppo caro = It is too dear.

FRASEOLOGIA

Shopping

When you go shopping you must know what you want to buy and have enough money (with which) to buy it with. You go into (enter) the shop and go to the counter where you will find a salesman (saleswoman) who will be only too pleased to place himself (herself) at your disposal to show you the goods and sell you all you want. If the prices are cheap, that is, not dear, and the goods are of good quality you will make your choice, after which you will pay for the goods. You will either take them away with you in a parcel or, if the volume is large, you will ask the shop people to send them home to you

CORSO DI LINGUA TEDESCA

tenuto dal Prof. WILLY ZANO

* *

NEUNTE LEKTION

CONIUGAZIONE DI *sein* ESSERE

INDICATIVO

Presente

I. a) ich	bin	brav	bin ich brav?
du	bist	brav	
er (sie, es)	ist	brav	
wir	sind	brav	
ihr	seid	brav	
sie	sind	brav	
<i>Imperfetto</i>			
b) ich	wür	brav	war ich brav?
du	würst	brav	
er (sie, es)	wür	brav	
wir	wären	brav	
ihr	wäret	brav	
sie	wären	brav	
c) Ist der Wein nicht gut?	Ia, er ist sehr gut.		
	ist die Speise nicht gut?	Ja, sie ist gut.	

ist das Wasser nicht gut? Ja, es ist gut

d) Sind die Flüsse lang? Nein, sie sind nicht lang
sind die Kirschen rot? Sie sind rot
sind die Tiere gut? Sie sind gut

REGOLA.

Il predicato (ist, brav, lang, rot, gut) è, in tedesco, invariabile. In italiano concorda col soggetto

	<i>Perfetto</i>
2. a) ich	bin - gut gewesen
du	bist - "
er (sic, es)	ist - "
wir	sind - "
ihr	seid - "
sie	sind - "
<i>Futuro</i>	
b) ich	werde - gut sein
du	wirst - "
er	wird - "
wir	werden - "
ihr	werdet - "
sie	werden - "

c) Ich werde sein - io divento, essere, sto per essere, ho da essere: sarò
Ich werde immer gut sein
Mailand wird immer das Gehirn Italiens sein.
In Mai-land wird es im Winter immer kalt sein.
Du wirst mir (a me, mi) sagen, daz du die Regeln ge-lernt hast.

d) REGOLA:
Il futuro si forma coll'infinito del verbo da coniugarsi, e coll'ausiliario werden - diventare.

L'infinito si mette in fine di proposizione, come il participio passato del perfetto.

ZEHNTE LEKTION

Ein Brief

Lie her Gianni,

1. sei so gut und komme mor gen bei mir zu. Be such Carlo und Lene wis sen schon, was los ist, aber sie dürfen es nicht ver ra ten und ich ver rá te es auch nicht, weil ich doch mor gen schon sieben ver de Rit te um vier. Lisetta

2. Ich er kläre (spiegle) den Brief, die Wörter des kleinen Briefes.

Lisetta ist ein Kind; ein schönes Kind mit schwarzen (neri) Augen. Ein schwarzer Rubikopf. Auch ihr Freund (amico) Gianni ist schön. Sie kann (sa) schon die Suppe kochen und salzen (salare); er spielt schon Violin. Geige. Er ist ein braver - tüchtiger Geigenspieler

3. Jetzt diktiere ich die Wörter.

Verbi:

<i>sein</i>	essen
kommen	venire
wissen	sapere
dürfen	potere
verrâten	svelare
bitten	pregare
werden	diventare

Modi di dire

Was ist da los?
Che cosa capita qui?
Sei so gut; sii così buono (fammi il piacere).
Ich werde morgen sieben
Domani compio i 7 anni
Ich komme bei dir zu Besuch
Vengo a farti visita
4. Willst du (vuoi), lieber Hörer, den Brief hérsagen? wie ein Schuler in der Schule (scuola)?
Ich will ihn hérsagen, ausfragen.
Ich will, den nich kannu;
ich kann, denn ich soll.

Proprieta letteraria riservata ai singoli Professori

R. CHIODELLI, direttore responsabile

Archetipografia di Milano - Viale Umbria, 54.

BATTERIE A SECCO HELLESENS



PER
ALIMENTAZIONE DEI FILAMENTI
TENSIONE ANODICA - GRIGLIA

RAPPRESENTANTE GENERALE

SOC. AN. ELEKTRISK BUREAU ITALIANO

VIA FRATTINA, 110 - **ROMA** - TELEFONO 60-679

S. I. R. A. C.

SOCIETÀ ITALIANA RADIO-AUDIZIONE CIRCOLARE
Telefono N. 88-440 = **MILANO (105)** = Corso Italia N. 8

Rappresentanza per l'Italia e Colonie della spett.:

"RADIO CORPORATION OF AMERICA" di NEW YORK

Le novità
della
stagione

RADIOLA 17
ALTOPARLANTE 100 A



Apparecchio recente a 6 Radiotrons a comando unico alimentate direttamente dalla corrente alternata.

Non occorrono più né accumulatori né batterie anodiche. — Tre stadi di alta frequenza, una detentrica, e due stadi di bassa frequenza.

Viene usato con le nuove Radiotrons UX-226 e UY-227 e con una valvola di potenza UX-171.

I filamenti delle **Nuove valvole "UX 226 e UY 227"** vengono accesi direttamente dalla corrente alternata della luce, mentre le tensioni anodiche e di griglia vengono fornite da apposito alimentatore montato nell'interno dell'apparecchio.

PREZZO: Lire 3.600 valvole comprese!



Veduta interna della RADIOLA 17