

LA RIVISTA DI RADIO PIÙ DIFFUSA IN ITALIA

DAL 4
ALL'11 MARZO 1928 (VI)

C. C.
CON LA POSTA

RADIORADIO

ORGANO UFFICIALE DELL'E.I.A.R.



ANNO IV

UNA COPIA L. 1,50

N. 10

ESCE IL SABATO

L. DI MAIO/27

ENTE ITALIANO AUDIZIONI RADIOFONICHE

CORSO ITALIA 13 **MILANO** 13 CORSO ITALIA

ABBONAMENTO ANNUO: L. 30,- PER GLI ABBONATI ALLE RADIOAUDIZIONI

Riduzione di prezzo

«Mod. 52»

Supereterodina
ad
8 valvole

Lire 1800



I nuovi metodi di lavorazione impiegati ed il forte aumento della produzione, ci consentono di abbassare fortemente i nostri prezzi. Possiamo perciò offrire oggi apparecchi di classe ai migliori prezzi del mercato.

Mod. "51" Megadina a 5 valvole **Lire 950**

Mod. "52" Supereterodina ad 8 valvole .. **1800**

Mod. "53" Melodina a 3 valvole **550**

Chiedete il nostro catalogo che viene spedito gratis a richiesta

RADIO-RAVALICO

CASELLA POSTALE 100 - **TRIESTE** - VIA M. R. IMBRIANI, N. 16

RADIORARIO

ORGANO UFFICIALE DELL' ENTE ITALIANO AUDIZIONI RADIOFONICHE

Direzione, Amministrazione, Pubblicità - MILANO Corso Italia N. 13 - Telefono 86-239

ABBONAMENTO ITALIA E COLONIE: L. 55,30 - PER GLI ABBONATI DELL'E.I.A.R.: L. 30,30 - ESTERO L. 90,30
UN NUMERO SEPARATO L. 1,50

Nuovi importanti provvedimenti presi dall'E.I.A.R.

La nuova Sede della Direzione Centrale - I Terreni e gli Edifici per le stazioni di Genova e Torino - Gli auditori e uffici per Genova - La nuova Sede e il grande auditorio della stazione di Napoli.

Il Comitato Direttivo dell'E.I.A.R., frequentemente adunatosi in questi giorni per l'esame delle numerose questioni relative alla nuova organizzazione, ha deliberato parecchi provvedimenti di immediata attuazione, così da potersi affermare che il nuovo ordinamento dei vari servizi potrà, fra non molto, dirsi un fatto compiuto.

Fra questi provvedimenti — per non citare che i più importanti — figura il trasloco della sede degli Uffici di Direzione e di abbonamenti di Milano. Per il sensibile aumento di personale nei Servizi tecnico e artistico e per il notevole e crescente sviluppo assunto dal « Radiorario », i locali di Corso Italia 13 si dimostravano ormai insufficienti: per questo, e volendo d'altra parte aprire al pubblico un adeguato Ufficio — abbonamenti, l'E.I.A.R. ha preso in affitto un intero piano di quel magnifico stabile che forma l'angolo Corso Italia-Piazza Missori-Corso Roma.

Trattasi di un appartamento al primo piano, dell'area complessiva di oltre mq. 500, in cui troveranno posto gli Uffici della Presidenza, e quelli della Direzione, con i servizi tecnico, artistico, propaganda, Amministrazione e « Radiorario ».

I locali stessi, dati gli speciali criteri di costruzione dello stabile, presentano tutti i requisiti di un ufficio moderno; e per dare un'idea della estensione degli ambienti, basta dire

che uno dei saloni, destinato agli impiegati del servizio abbonamenti e contabilità, ha un'area di mq. 140.

In questi giorni si stanno eseguendo i lavori d'arredamento dei nuovi locali e il trasporto della sede da Corso Italia 13 a Corso Italia 1 si effettuerà nei primi di marzo.

Altre importanti deliberazioni, determinanti spese ingenti, sono state prese dal Comitato Direttivo relativamente all'acquisto dei terreni per le stazioni di Genova e di Torino. Sono noti i compromessi di vario ordine che devono risolversi nella scelta di un terreno bene adatto all'impianto d'una stazione radiotrasmittente: posizione elevata, pianeggiante e aperta all'intorno; distanza relativamente breve dalla città data la necessità del collegamento con l'auditorio che deve sorgere per ragioni di carattere artistico nel centro della città stessa; presenza di acqua per il raffreddamento delle valvole del trasmettitore, esistenza di energia elettrica facilità di accesso, ecc.

I tecnici della Società hanno esaminato e vagliato in base ai criteri suddetti tutti i punti delle zone suscettibili d'essere prese in considerazione: a Genova, dove pure era da tenersi conto, agli effetti dei disturbi reciproci, della posizione della stazione radiotelegrafica del Castellaccio, sono state esaminate le località Quinto, Quarto, Sturla, Apparizione, San Martino, Marassi

e Granarolo; e dopo accurato esame, la scelta, specialmente agli effetti della buona irradiazione, si è fissata su di un terreno della località Granarolo ottimo sotto ogni punto di vista, il cui acquisto, dato l'elevato prezzo del terreno in quella località, implica una spesa di 450.000 lire.

Analoghe ricerche sono state eseguite a Torino dove, dopo aver esaminato le varie località della collina, la scelta si è fermata sulla località Torre dell'Eremo, a quota 650 e quindi quasi al livello più elevato di tutta la collina.

Tale scelta, in relazione alla potenza della Stazione di Torino, consentirà una ricezione a grande distanza e contemporaneamente la possibilità di ricevere a Torino stazioni lontane anche con apparecchi di media selettività, e quindi non eccessivamente costosi.

Per gli impianti di Genova e Torino il Comitato Direttivo della E.I.A.R. ha quindi approvato, passando le relative ordinazioni, i progetti degli edifici in muratura, pur considerevoli dovendo comprendere i locali per i macchinari e quelli delle abitazioni del personale, e i progetti degli alberi di sostegno dell'aereo che saranno del tipo a torre, in traliccio di ferro, senza controventi, dell'altezza di m. 60 per Genova e m. 70 per Torino.

È stato poi deliberato di affittare un vasto e decoroso appartamento nel centro di Genova, in via Lucco-lli,

dove si avranno due auditori, l'uno per le grandi esecuzioni e l'altro per le piccole, (Solo la presenza di più auditori consente la brevità di intervalli nelle trasmissioni), gli uffici artistici, tecnici e di abbonamenti.

Il materiale radioelettrico per la stazione di Torino, come già si è detto, è stato ordinato alla Società Standard Elettrica Italiana, che provvederà al montaggio di esso secondo gli accordi con l'Ufficio Tecnico della Direzione dell'EIAR.

Frattanto sia per Genova come per Torino, il detto Ufficio Tecnico sta progettando la rete telefonica per i collegamenti con sale di Concerti, Teatri, Circoli di cultura, ecc.

Altro notevole provvedimento pre-

so è quello dei locali per la sede di Napoli. Anche per questa stazione, lo svolgimento del servizio artistico secondo le nuove direttive non era consentito dalle dimensioni dell'attuale auditorio.

Per questo si è proceduto subito alla ricerca di una nuova sede e particolarmente d'un auditorio che per le sue dimensioni consentisse l'ampliamento dell'attuale orchestra e l'esecuzione di grandi concerti.

Il Comitato Direttivo dell'EIAR ha ora deliberato l'affitto di vasti locali in via Egiziaca a Pizzofalcone dove una ampia sala da concerto di circa 200 mq. sarà aditata a grande auditorio, mentre negli altri locali, previ lavori di adattamento,

troveranno posto il secondo auditorio per le piccole audizioni, e gli uffici. I lavori di adattamento della nuova sede si sono immediatamente iniziati e si spera che entro il mese di marzo possa essere inaugurato anche il nuovo grande auditorio di Napoli.

La mole di lavori che l'EIAR, senza indugi e affrontando ingenti spese, viene decretando, e la pronta esecuzione disposta per essi in tutti gli uffici, denotano quel risveglio della vita radiofonica italiana, che appena posto in atto (nel tenore strettamente necessario) non mancherà di rendere pienamente realizzate le giuste aspettative del pubblico.

Lettere di Ascoltatori

Avigliana 15-2-28.

Nonostante la mia sfavorevole ubicazione, sento chiaramente le trasmissioni di Mil no sia del pomeriggio, che della sera. Molto bene la *Bohème*.

Abb. 19021

Cologna Ferrarese, 24-2-28.

Le trasmissioni della nuova stazione di Milano-Vigentino giungono qui perfette e

non soggette a nessuna interferenza con altre trasmettenti.

Meravigliosa l'esecuzione della *Wally* di Catalani, sia per la trasmissione che per gli eccellenti artisti. La potenza con cui ho potuto sentire con apparecchio a sette valvole, ricevente su telaio da 80 cm. lato, era sorprendente; l'orchestra si è potuta distinguere bene, mettendo l'altisonante all'aperto, fino a 2000 metri di distanza, mentre la chiara voce della *Speaker* è stata udibile bene fino a 1050 metri.

Vivissime congratulazioni anche da parte di un gruppo di amici.

Renato Borellini

Masio 13-2-28

Ringrazio per il variato e sempre migliorato programma di Milano. Impeccabile l'esecuzione di *Bohème* nitidamente sentita.

Abb. 9177

Rocca S. Casciano 13-2-28.

La mia ammirazione e quella dei miei amici per la trasmissione da Milano della *Bohème*. Bravi! Meglio di così non potevamo udire. Artisti, orchestra, tutto a meraviglia.

Geom. Aldo Zanzi

Casale Monferrato, 24-2-28

Mi compiacio per il magnifico spettacolo della *Wally*.

Orchestrazione perfetta e ottimo l'elemento artistico.

Ringrazio vivamente l'EIAR

A. Gagliardone

Monten da Po, 24-2-1928

Vogli esprimere il mio plauso per l'ottima trasmissione dell'opera *Wally* di Catalani, che nella sera di giovedì 23 corr. mese riuscì a ricevere in maniera insuperabile.

Un plauso anche alla grande orchestra ed ai bravi artisti.

Rag. Giovanni Sartoris

Robbio Lomellina, 24-2-1928.

Oltremodo soddisfatto, sono lieto di notificarvi che la trasmissione dell'Opera: *La Wally*, di A. Catalani, dalla nuova stazione Vigentino la sera di giovedì 23 febbraio c. a. è stata veramente meravigliosa.

Tanto da parte mia, come da parte di un numeroso gruppo di amici miei, presenti all'audizione, inviamo il nostro plauso ai valenti esecutori, e ringraziamenti infiniti alla Spett. E.I.A.R.

Giuseppe Ferrara

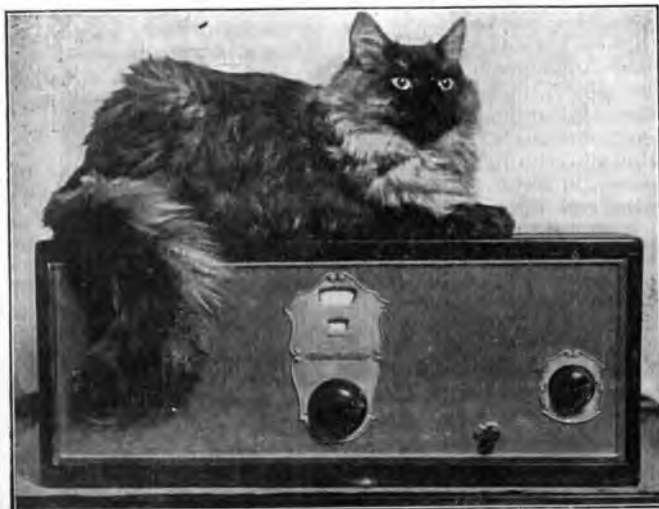

Questa magnifica gatta persiana è una assidua ed attenta ascoltatrice della radio

★ 11 MARZO 1928 ★
**GRANDE AVVENIMENTO ARTISTICO ALLA STAZIONE
 RADIOFONICA DI MILANO**



L'esecuzione sarà diretta dall'autore Maestro

FRANCO VITTADINI
 e preceduta da un discorso di presentazione del poeta **GIUSEPPE ADAMI**

L'esecuzione sarà diretta dall'autore Maestro

FRANCO VITTADINI
 e preceduta da un discorso di presentazione del poeta **GIUSEPPE ADAMI**

G. RICORDI & C.
 EDITORI PROPRIETARI

Milano - Roma - Napoli - Parigi -
 Londra - Lipsia - Buenos Aires - San
 Paulo - Rio de Janeiro - New York

IL PIÙ GRANDE
 REPERTORIO LIRICO
 DEL MONDO



LIBRETTO DELL'OPERA, IN ELEGANTE EDIZIONE DI LUSO	L. 4
OPERA COMPLETA - Canto e Piano	40
PEZZI STACCATI - Canto e Piano	
"È arrivata primavera" - Per tenore	4
"Ancora non so bene" - Per tenore	4
"Piuttosto che ciò avvenga" - Per soprano	4
OPERA COMPLETA - Piano solo	20
PEZZI STACCATI - Piano solo - Danze del secondo atto	4
PER PICCOLA ORCHESTRA - Con Piano conduttore - Fantasia	15
DELLO STESSO AUTORE:	
NAZARETH - Visione lirica in un atto di G. Adami - Per Canto e Piano	L. 20

L'ultimo successo del Teatro alla SCALA di Milano:
 "VECCHIA MILANO" - Azione Coreografica in otto
 quadri di G. Adami - Completa per Piano solo L. 20

BIBLIOTECA CINEMA - per piccola orchestra con Piano conduttore, il più grande e recente successo in tutti i Cinema d'Italia!

IBILLIACA - Per scene amorose L. 6. ESOTICA - Per scene orientali L. 8.
 SETTECENTESCA - Per scene galanti L. 6. MARCIA BROICA - Per scene trionfali L. 8. ANGOSCIOSO - Per scene di dolore L. 6. URAGANO - Per scene tumultuose L. 10.

In omaggio alla rivalutazione della lira, sconto del 10% sui prezzi di catalogo sopra indicati

“Anima Allegra” di Vittadini alla Stazione di Milano

(Domenica, 11 marzo, ore 20,45)

L' AUTORE

Il maestro Vittadini nacque a Pavia nell'aprile 1884. Studiò al R. Conservatorio Giuseppe Verdi di Milano con Amintore Galli e Vincenzo Ferroni.

Il poeta drammatico Luigi Illica lo conobbe quando d'era ancora studente e gli fornì il libretto di una prima opera in tre atti che, attraverso successive metamorfosi, doveva assumere veste definitiva e tradursi in quel « Mare di Tiberiade » che il Maestro musicò come primo suo lavoro teatrale.

Compose inoltre sette « Messe », vari Pezzi per Organo, composizioni varie da camera, l'Oratorio « Le sette parole di Cristo », e l'opera *Anima Allegra* in 3 atti, su versi di Giuseppe Adami, dalla commedia « Genio Alegre » dei fratelli Alvarez Quintero.

Quest'opera fu rappresentata per la prima volta al Teatro Costanzi di Roma il 15 aprile 1921; e dopo l'ottimo successo romano va compiendo il suo felice cammino. Rammemtiamo, fra le altre rappresentazioni, quelle date a Pavia (ottobre 1921); Varese (novembre 1921), Como (febbraio 1922), Gánd (febbraio 1922), Bergamo (marzo 1922), Teatro Metropolitan di New York (1922 e 24), Teatro Verdi di Trieste (febbraio 1923), Buenos Aires, Rio de Janeiro, Torino (1924), Auditorium di S. Francisco, Teatro Municipale di Ginevra, Dal Verme di Milano (1927).

Compose poi *Armonie della notte*, per l' « Augusteo » di Roma (gennaio 1921), lavoro sinfonico simpaticamente, limpidamente melodioso, armonizzato e strumentato con grande finezza e molto gusto, vivace,

musicista, forte e sicuro; ha facilità mirabile di scrittura, ed ha raggiunto effetti stupendi nel trattare voci e strumenti in figure ed espressioni tutte varietà e scorci arditi; ha una singolare eleganza nell'armonizzare, una varietà ed una ricchezza straordinaria nell'impiego degli strumenti; la sua orchestrazione è veramente intessuta di colori, di luci, di sospiri; ha vivacità irresistibili, ha tenerezze delicate. V'è in lui un temperamento di musicista nobile, vivo; egli ha dato con *Anima Allegra* un lavoro che ha in sé forza vitale e che può procedere lietamente.

Recente è il successo ottenuto alla Scala dal ballo « Vecchia Milano » su libretto di Adami, andato in scena la sera del 20 gennaio corrente anno.

Perché i nostri abbonati possano « ambientarsi » pubblichiamo — per cortese concessione della Ditta Ricordi — scenari e figurini di *Anima Allegra*, che essi ascolteranno con vivo diletto artistico la sera dell'11 marzo.

IL LIBRETTO DELL' OPERA

ATTO PRIMO.

Nell'antico, silenzioso Palazzo di Donna Sacramento, Marchesa degli Arrayanes, la vita si svolge nella austerità e preghiere, fra i ricordi di un passato di cui è testimone l'ambiente severo delle antiche suppellettili e i quadri degli illustri antenati appesi alle pareti dei tetri saloni.



Maestro FRANCO VITTADINI

spontaneo, ed un'ultima azione in un atto *Nazareth*, tratta, in versi dell'Adami, da una novella di Selme Lagerloff, rappresentata nel maggio dello stesso anno sulle scene del Teatro Fraschini di Pavia.

Il maestro Vittadini è un vero mu-

di Donna Sacramento, Marchesa degli Arrayanes, la vita si svolge nella austerità e preghiere, fra i ricordi di un passato di cui è testimone l'ambiente severo delle antiche suppellettili e i quadri degli illustri antenati appesi alle pareti dei tetri saloni.

Donna Sacramento e Don Eligio rappresentano, viventi, tale passato e ad esso rimangono fedeli ed attaccati: mentre Pedro, figlio di Donna Sacramento, sospira la vita spensierata di Granada, dove si vive in eterna primavera, e Lucio sognatore e poeta canta d'amore.

Ma un giorno nella casa morta, entra veramente la vita e la prima-



Don Pedro

vera; Consuelo, freschissima ed avvenente ragazza, nipote di Donna Sacramento, arriva all'improvviso a rompere la monotonia della vita, a fuggire la tristezza dall'ambiente e a portare sole e viole.

ATTO SECONDO.

Ampio spiazzo che domina Almisar de la Reina. A sinistra e a destra le baracche dei gitani, improvvisate con tende variopinte. Lo spiazzo è limitato tutt'intorno da un mureccolo che, nel fondo, è aperto a lasciar adito a chi sale e chi scende il pendio. Sovrastano di poco il muro i tetti e i comignoli delle case più vicine, e la sommità della Chiesa del Carmine.

Lo stullo campanile, invece, s'innalza in tutta la sua parte superiore.

La città va degradando verso sinistra. A destra si distende l'ampia campagna, dorata da un magnifico sole.

Sullo spiazzo, un poco a sinistra, è un vecchio pozzo.

Gitani e gitane popolano la scena, fra un ambiente chiasoso di folla. C'è la baracca della vecchia indovina; c'è quella dei commedianti. Vecchie gitane friggono le focaccine. Giovani gitane intrecciano ramilletes. Ramirez, il capo, siede vicino al vecchio pozzo, seguendo con aria indifferente l'affacciarsi dei suoi e il via vai degli estranei. Gli è presso la sposa, la giovine Aurora, destinata allo zingaro l'argas.

LE VENDITTRICI DI FIORI
Ramilletes! Ramilletes!
non ne vuoi per la tua bella?

I COMPRATORI

Poi!
- Più tardi!

UNA GIOVANE
Voglio i fiori!

LE VENDITTRICI
La corona dei gitani
vi darà buona fortuna!

ALTRE
Tu ce l'hai l'innamorata?
Com'è? Bionda?
- Com'è? Bruna?

LA FOLLA
Nozze gaie
scapigliate
di gitani!
Sarà festa per tre giorni,
per tre notti saran danze,
saran suoni, saran canti!

ALTRI
(stando presso un gitano che, seduto in un angolo,
lo sguardo fisso nel vuoto modula una sua nenia)
Ascoltiamo il cantore!
È malato d'amore!

LE FRIGGITRICI
Alfairos! Alfairos!

LE FIORAIE
Ramilletes! Ramilletes!

FRIGGITRICE
Son focacce dell'Arabia!

I RAGAZZI
(facendo tosa)

Dole!
- Un pezzetto!
- Rubalo!
- Dammi!

LA FOLLA
Sono nozze di gran lusso!
- Non l'hai vista la sposa?
- È la figlia di Ramirez,
- Sembra ancora una bambina!

ALTRI
Ascoltiamo il cantore!
È malato d'amore!

IL GITANO
(cantilenando)
«Soñé que me querias
la otra mañana,
y soñé al mismo tiempo
que la soñaba...
Que à un infeliz
Aun las dichas soñadas
son imposibles!...»
(Segnal che m'amavi - l'altra mattina - nello
stesso tempo sognai - ch'era un sogno
Perché, per un infelice, - anche i sogni felici -
sono impossibili).

UN GRUPPO DI BEONI
(rudemente)
Vorrei che da quel pozzo
sgorgasse manzanilla!

LA FOLLA
Prima di sera
la compagnia
sarà già brilla!

I BEONI
Dice un proverbio: sotto un vestito
tutto stracciato,
spesso s'asconde un bevitore
bene assetato!

LA FOLLA
Nozze gaie
scapigliate
di gitani!
Sarà festa per tre giorni,
per tre notti saran danze,
saran suoni, saran canti!



Lucio

UN GITANO
(dal baraccone dei commedianti)

Presto, signori! Avanti!
Si rappresenta un dramma
breve, ma commovente:
« El valor de una gitana! »
(la folla si assiepa)

IL GITANO
(declamando)
Pepita, la bellissima gitana,
è figlia di Gavrilo,
ch'è suo padre per caso,
ma vuol ficcare il naso
negli amori figliati.

LA FOLLA
Guarda Pepita!
- Guarda Gavrilo!

IL GITANO
(continuando)

Ora vedrete qual
lotte succederanno
fra Perico, fidanzato
ed Asaura, piantato.

LA FOLLA
(commentando)
- Asaura è addolorato!
- Ma si vendicherà!



Consuelo

IL GITANO

Risultato finale:
massacro generale!

(Si applaude. Parte della folla s'assiepa all'entrata del baraccone.)

Dal pendio, una risata fresca e sonora. Consuelo appare di corsa sul limitare dello spiazzo, voltandosi subito vivacemente alle amiche che la seguono con Coralito e Lucio.

CONSUELO
Sono prima!... Su! coraggio!
LE AMICHE
Siamo morte!
CORALITO
Finalmente!
CONSUELO
Ora - per riposarci -
ammiriamo il paesaggio!
Luce, colore, cielo!
Mi par d'avere in pugno
'utta l'Andalusio!
LUCIO
(tergendosi il sudore)
Sostiamo... e così sia!
LE AMICHE
Siamo scappate via
che ancora non par vero!
LUCIO
Che dirà Don Eligio?
Che dirà la Marchesa?
CONSUELO
Me ne rendo garante:
diranno... ciò che voglio!
CORALITO
(sguardandosi intorno)
Quanta gente quassù... Che giovanotti!...
CONSUELO
Serietà, Coralito!
LUCIO
(a Coralito)
Ecco, brava: contegno!
CORALITO
(scodinzolando intorno a Lucio)
Ne ho colpa io se sono così bella
che tutti s'innamorano di me?...
LUCIO
Chi vive di illusioni s'accontenta!
CORALITO
...Di pretendenti avrei la casa piena,
ma per mio conto ne ho già scelti tre!
LUCIO
Ah! la donna fatale!
CORALITO
Che tanghero!
LUCIO
Che oca!
CORALITO
Che animale!
CONSUELO
Zitti! non cominciamo a litigare!
LUCIO
È lei!
CORALITO
È lui!
CONSUELO
(a Lucia)
Tu dammi il mio denaro!
E s'incominci il giro del piazzale!
LUCIO
(frugando nelle tasche)
Seminiamo ricchezze!
CONSUELO
Seminiamo la gioia!
(Nel frattempo un gruppo di giovani s'è avvicinato a Coralito.)
IL PRIMO
Posso offrirle il mio braccio!
CORALITO
Grazie... ma non vorrei...
(e guarda Lucio)
IL SECONDO
Posso offrirle dei fiori?
CORALITO
Grazie... ma non saprei...
(c. s.)



IL TERZO

Posso offrirle il mio amore?

CORALITO

Crazie... non crederei!

e con una ribalta s'allontana raggiungendo gli altri

CONSUELO

(a Lucio)

Dammi trenta psetas!

LUCIO

E il resto?

CONSUELO

Tieni in serbo,
pronto sempre ai miei ceniti...

LUCIO

Cassiere di fiducia!

LA FOLLA

(segnando la fine della rappresentazione)

Où! Où! Anda salerol!

- Brava Pepita!

- Asaura è morto!

- Eccola! Scappa!

- Corri! - Coraggio!

(Pepita attraverso la folla danzando)

Guarda che grazia!

CONSUELO

(gettandole una moneta di denaro)

To'! Per il viaggio!

LA FOLLA

(voltandosi con sorpresa)

È generosa la señorita!

- Chi è?

- Ma come? non la conoscì?

- È la nipote della Marchesa!

LE FIORATE

(ripetendo di ramilletes)

Prendi, bellezza!

- Tutti i miei fiori!

LE FRIGGITRICI

Dolci d'oriente!

CONSUELO

(a Lucio)

Presto! denaro!

(e gettando a caso il denaro che Lucio le viene offrendo)

Per i fiori!

Per i dolci!

Questi a voi

I RAGAZZI

Anche a noi!

Anche a noi'

LA FOLLA

Viva la señorita!

RAMBRIEZ

(facendosi largo)

Lasciatemi passare!

(breve silenzio)

Ammirato m'inchino, signorina!

Fra tutta questa gente

cerco una madrina

per la sposa. Volete

essere voi l'eletta?

Questa è Aurora, mia figlia...

CONSUELO

Sarò madrina!

TUTTI

(con gioia)

Accetta?

Viva la señorita!

Ti porterà fortuna!

CONSUELO

Ma in dono che darò?

(e guarda Lucio)

LUCIO

(rovesciandosi la tasca)

Siamo all'asciutto!

Ormai s'è dato tutto!

CONSUELO

Le darò quel che ho in cuor:

la mia parte migliore:

il segreto più caro

che m'insegnò mio padre,
perché di questa vita
non sentissi l'amaro,
non toccassi il dolore.



Coralito

È un piccolo segreto
che conosco io sola:
«Sempre può viver lieto
chi gli altri consola,
chi porta in sé un tesoro
d'allegrezza infinita,
perché il sorriso è vita!»

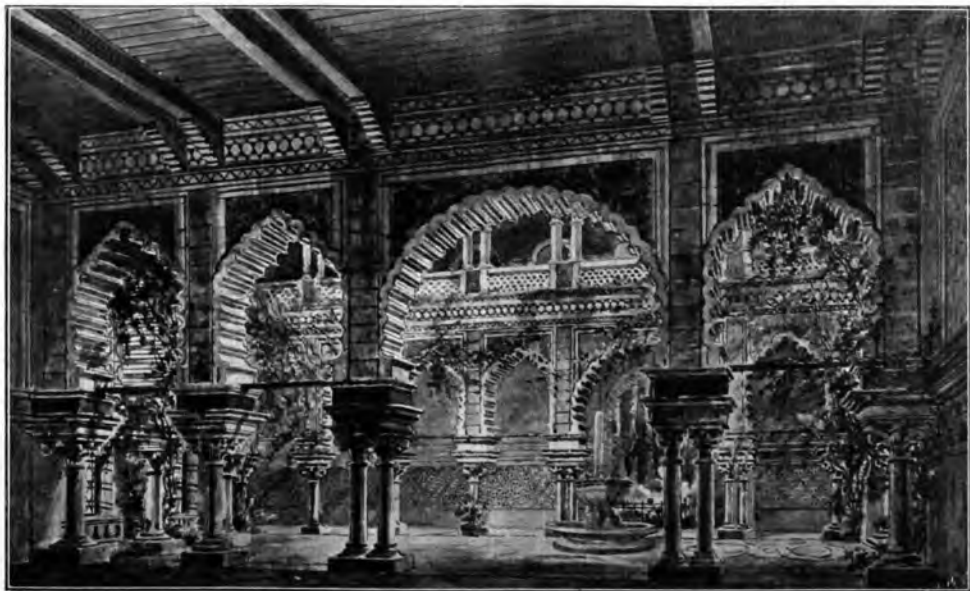

TUTTI
(acclamando)
Viva la Señorita!

LUCIO
(a sé)
Come sa dir le cose!
Povera mia poesia!...

LA FOLLA
Benedetta! Benedetta!
Prima di nascere eri già bella!
Che sorriso di sole!
Che sorriso di vita!
Viva la señorita!

(Consuelo è rimasta stordita da tanto entusiasmo)
(D'improvviso Pedro appare davanti a lei in atteggiamento grave e severo).

PEDRO
Cugina!
CONSUELO
Qui?... Perché?...

(La folla a poco a poco si raggruppa nel fondo intorno a Vargas e ad Aurora che viene decorata di caratteristici ghirilli).



La marchesa

PEDRO
Per ricondurti a casa.
M'ha mandato la mamma...
Tu la fai disperare...
Fru questa bannonia
non ti posso lasciare.

CONSUELO
Non puoi lasciarmi? Resta.
Pedro, sincerità!
Vuoi che ti dica schietta
qual'è la verità?...

PEDRO
La verità?

CONSUELO
Sicuro!
Sei qui per le gitane,
Ti piacciono le sottane...
lo so...

PEDRO
(sorridente)
Non te lo nego:
per un bel paio d'occhi
farei delle pazzie!

CONSUELO
Consessi?
PEDRO
E chi ti dice
che gli occhi fatti
non siano proprio i tuoi?

CONSUELO
(con gioia)
I miei?... (risprendendosi) no...
I GITANI
(chiamando)

Señorita!
CONSUELO
(accorrendo verso i gitani)
Son subito da voi!
(tornando a Pedro)
Tu mi dicevi?

PEDRO
Niente.
Quella gente t'aspetta...

CONSUELO
Che importa! Non c'è fretta!...
Cugino?...

PEDRO
Che?...
CONSUELO
Saresti
in collera davvero?...
(Rimane pensosa. Poi con subita risoluzione)
Ho finito i miei soldi,
non posso più far doni...
Cugino dammi i tuoi!

PEDRO
Che dici?

CONSUELO
Vedrai che successione!
Ti nomino padrino!
Non ti rifiuteresti
se mi volessi bene!

PEDRO
(con improvvisa decisione, allegramente)
E sia! Restiamo insieme!

CONSUELO
(prende la borsa di danaro che Pedro le offre e la getta ai gitani)

Per le nozze d'Aurora!
Chi offre è mio cugino!

TUTTI
Viva!
Danze!
Canti!
Vino!

(La folla si divide a lasciar passare il corteo zingaresco. Le chitarre vibrano. Un' fanciulla mira colossamente fatta, attacco la Malaguena con una leggerezza e una grazia incantevoli. Tutti seguono con intensità la danza, incitando con grida e clamori).

LA FOLLA
(acclamando)
Où! Où!

Anda!
Salero!

CONSUELO E FRASQUITA
(appoggiate l'una all'altra in posa graziosa e dondolando il capo)

Sulla torre più alta
di Sant'Agostino
v'è un uccello che canta
questa strofa in latino
Ay! Ay!

LUCIO
(imitando)
Ay! Ay!

CORALITO
Nasce dal cuor l'amore!

CONSUELO
Come una pinta
la innaffia la dolcezza,
la fa intristir l'asprezza!

(ma non meno la danza eccita tutti e tutti finiscono per danzare, nel colmo del baccano. Finalmente, con formidabile Où! generale, le danze cessano).

RAMIREZ
(avvicinandosi a Consuelo)
Ora manca agli sposi
la sua benedizione!

CONSUELO
Questo volete?... E sia!
Tutta l'Andalusia



Don Eligio

deve sentir lo scoppio
della santa allegria
che ho racchiusa nel cuore!
A suono di campane
benedirò l'amore!

(Consuelo si precipita di corsa dietro il campanile e dispare. Pedro, Lucio, le amiche, Coralito seguono sul pianerottolo del campanile).

LA FOLLA
(che si è tutta riversata sulla destra, di fronte al campanile)

- Dove corre? - Al campanile!
- Sì! Sì!

- Ecco! - Guarda! Guarda!
- Sala! Sala! Si precipita
sulle scale!

Quasi è giunta!
- Attenti! - Pigiunta!

(I primi rintocchi tremano nell'aria. Uno stormo di colombe spaurite, prende il volo del campanile. Altri rintocchi seguono. Ora è tutto uno scampallo festoso).

LA FOLLA

O sole ardente
d'Andalusia,
piovi i raggi tuoi fecondi
sul gior della tua gente!

(Scoppio di frenetici gridi)

SIPARIO

ATTO TERZO.

Nell'oscuro ambiente del Palazzo avito: Donna Sacramento e Don Eligio, scandolezzati ed irritati, si scambiano le impressioni, punto benevole, sulla condotta e gesta di Consuelo.

Pedro che era partito per Granata, richiamato da una misteriosa forza, fa ritorno allettato da un nostalgico richiamo e da un nostalgico sorriso. La casa ora non è più tetra come prima, Consuelo l'ha riempita della sua gioconda allegria e le tenebre sono fuggate dal sole primaverile della balda gioventù. Perciò l'amore sarà il vero trionfatore, ed il vecchio Don Eligio e l'antiquata Donna Sacramento sconfitti e disarmati, dovranno ricredersi e ritirarsi di fronte all'irrompente forza dell'amore e della gioia di vita che tutto trasforma.

Il vecchio palazzo si riempie di fiori, l'aria e la luce entrano a grandi frotte a distruggere i miasmi del passato, e Pedro e Consuelo attratti da una forza irresistibile, cantano il loro *peana* di amore e di vita, che li unirà per sempre, e le tenebre sono fuggate per opera e virtù della giovinezza e dell'*Anima Allegra*.

Il libretto dell'*Anima Allegra* è in vendita presso la Ditta Ricordi.



Il librettista di « Anima allegra » è il noto e applaudito commediografo de: « La Capanna ed il tuo cuore » che riportò un forte successo e che anche oggi continua ad essere rappresentata dalle nostre migliori compagnie drammatiche; dei « Capelli bianchi », commedia delicata e gentile della quale Maria Melato fece una delle sue migliori interpretazioni; della « Sorella lontana », della « Moglie celebre » e di « La Sagredo ».

Molti di questi lavori vennero tradotti e rappresentati all'estero. Ma la attività teatrale di Giuseppe Adami non si è fermata alla sola prosa: molti sono i suoi libretti per opere liriche e per operette: Intimo di Giacomo Puccini — di cui ebbe larghissimo l'affetto e l'amicizia — scrisse per il grande Maestro « Rondine », « Il Tabarro » ed ultima « Turandot » in collaborazione con Simoni.

Altri libretti Adami ha scritto per Zandonai e per Vittadini; con quest'ultimo poi ha costruito « Vecchia Milano », il ballo che attualmente si replica con successo alla Scala.

La trasmissione del VII° Concorso Ippico di Napoli



Il Tenente Gallelli in funzione di « Speaker »

Le gare del VII° Concorso Ippico Napoletano, al quale hanno brillantemente partecipato i più noti cavalieri e le migliori amazzoni si sono svolte con grande successo nel Campo Sportivo Militare di Napoli, dal 12 al 21 febbraio.

La nostra stazione di Napoli ha trasmesso fase per fase lo svolgimento dell'importante avvenimento sportivo.

Il non lieve compito di « speaker reporter » è stato gentilmente e di-

ligentemente assolto dal tenente Gallelli ragioniere Nicola del 31° Reggimento Fanteria, per merito del quale ognuno, pur da lontanissimi paesi, ha potuto vivere le fasi palpitanti di ogni gara, attraverso i numerosi ostacoli, dal momento in cui il cavallo entrava in pista all'istante in cui il cavaliere raggiungeva il traguardo di arrivo.

Un pubblico cosmopolita, quello dei grandi incontri, numerosissimo ha seguito con crescente interessa-



Il Capitano Conte Bettoni « il vincitore dei vincitori »

maggior tono allo svolgersi della brillantissima ippica competizione.

Il numeroso pubblico assiepato nelle capaci tribune e lungo l'immenso «parterre» ha freneticamente applaudito alla leggiadra Principessa improvvisandole così una manifestazione di devozione e di simpatia, viva e sentita. L'Augusta spettatrice ha avuto parole di elogio per i brillanti cavalieri, per le imperterrite amazzoni e per gli intelligenti organizzatori di queste prove veramente eccezionali.

NUOVE LUNGHEZZE D'ONDA
Milano, metri 526,3
Roma, metri 447,8
Napoli, metri 355,3

mento lo svolgersi delle indovinate gare, la maggior parte delle quali sono state quanto mai emozionanti per la difficoltà degli ostacoli e per l'abilità impeccabile dei concorrenti.

La primavera napoletana si è manifestata con i suoi mille sorrisi, con la tepida carezza del suo sole migliore, offrendo a tutti uno spettacolo davvero fantasmagorico di luci e di colori, sotto la cappa azzurra del suo cielo incantevole, avente per sfondo il glauco scintillio del suo golfo sirenico.

S. A. R. la Principessa Jolanda di Savoia-Calvi di Bergolo ha onorato della Sua augusta presenza la 5ª e la 6ª giornata di gare, dando così



S. A. R. la Principessa Jolanda di Savoia-Calvi di Bergolo



La Gloria: S. E. il gen. Albricci, comandante l'Armata, on. Federico Baistocchi, comandante la Divisione, S. E. Taranto, comandante il Corpo d'Armata, Gen. Cannoniere comandante l'Artiglieria del Corpo d'Armata, Duca Luigi Dusmet, Marcello Orliù, Conte Del Balzo di Presenzano, Marino Di Marzo

Il Radioquartetto dell'E.I.A.R.

* *

A cominciare da lunedì, 5 Marzo, tutti i giorni, dalle 12.30 alle 13.30, la Stazione di Milano trasmetterà un concerto di musica varia eseguita dal "Radio-quartetto" dell'E. I. A. R. Confidiamo che questa nuova aggiunta al programma di Milano tornerà gradita ai nostri abbonati.



L'inventore della televisione, Baird, rivela come è stato da lui utilizzato un occhio umano nel suo primo apparecchio sperimentale. L'apparecchio ottico, consistente in una cellula di selenio e in una lente, non soddisfaceva l'inventore che voleva assolutamente ottenere un occhio umano. Alcuni chirurghi dell'ospedale di Charing Cross promisero allo studioso di fargli avere un occhio appena se ne fosse presentata l'occasione. Ma Baird dovette attendere molto tempo, poiché, salvo in casi d'eccezionale gravità, i medici non tolgono mai un occhio perfettamente sano. « Un giorno, tuttavia — ha raccontato l'inventore —, mi fu annunciato per telefono che un ragazzo era sul punto di subire l'estrazione di un occhio. Io mi recai immediatamente all'ospedale in automobile e, alcuni minuti dopo l'operazione, l'occhio era applicato al mio apparecchio. Le onde della televisione furono diffuse dall'antenna ma l'immagine essenziale per l'esperienza fu trasmessa attraverso l'occhio umano.

« L'indolmanì il nervo visivo aveva perduto la sua sensibilità, l'occhio era morto, ma esso mi aveva permesso di fare la prova di una teoria importante che serviva da lungo tempo di base ai miei lavori. L'uso della cellula di selenio e di una lente era un trucco ottico che non mi piaceva poiché io mi rendevo conto che il televisore aveva bisogno di qualche cosa di più perfezionato. Ora la sostanza ottica più sensibile che sia conosciuta dall'uomo è appunto il nervo dell'occhio chiamato la *porta vista* ».

Venti anni fa — scrive *Il Torchio* — abbiamo assistito alla trasformazione del giornalismo moderno, sotto l'impulso della diffusione del telefono, che ha reso più economica e più rapida la trasmissione della parola. La istituzione, nel giornale, della cabina telefonica, ha segnato una data nel giornalismo moderno. La istituzione della cabina della televisione con l'annesso laboratorio di sviluppo delle fotografie a distanza, segnerà un'altra data importante nel giornalismo moderno; il principio d'una trasformazione profonda la quale, lo diciamo con una certa mestizia, potrà anche essere l'ultima.

Perché dopo la radio, avremo il giornale a domicilio. Ci sembra che il ciclo della trasformazione del giornalismo moderno si chiuda proprio col chiudersi del ciclo della conquista della distanza. Il giornale non sarà più tirato in centinaia di migliaia di copie. Sarà ascoltato a domicilio. O forse dopo averlo composto raccogliendo da tutte le lontananze quello che può interessare, sarà proiettato di nuovo nelle case degli uomini che vorranno conoscerlo.

Gli avvenimenti cinematografici, trasmessi per radio, potranno essere rivisti in sale di proiezione dapprima, e, in un secondo tempo, proiettati per radio, mandati a domicilio. Per vederli, introdurre un gettone da pochi centesimi e premere il bottone.

Presto comincerà le sue prove tecniche la nuova stazione finlandese di Lathi, metri 1530, kw. 40.

Il californiano signor A. K. Macomber, possiede un yacht a motore « Crusaler », che dal punto di vista radiotelegrafico è dei più perfetti.

I programmi trasmessi per radio possono essere ricevuti in questo yacht a grandi distanze ed è probabile che in questo periodo in cui il broadcasting ha avuto tanto sviluppo vi siano molte parti del mondo in cui il « Crusaler » non possa udire i radio-concerti. Quasi ogni sala di bordo ha il suo altoparlante e non contento di ricevere i programmi radio da sorgenti esterne, il Macomber ha disposto di trasmettere i suoi programmi radio dal yacht al suo campo ogni qualvolta sbarchi a terra.

Fra alcuni giorni — leggiamo nella Rivista « Radio » — egli prenderà parte ad una grande partita di caccia nelle coste dell'Africa orientale e, a terra, la comitiva

partecipante alla caccia porterà un numero di ricevitori portatili che permetterà di ricevere la parola o la musica trasmessa dal trasmettitore radiotelefonico installato sul yacht ancorato presso la costa.

Naturalmente l'impianto Radio del Macomber non è usato solo a scopo di divertimento. Il suo yacht è anche equipaggiato con un modernissimo apparecchio per la trasmissione e la ricezione dei messaggi commerciali, bollettini meteorologici e notizie in genere. Così egli può essere continuamente a contatto col mondo. Un trasmettitore a valvola da 1,5 kw, a onde continue e un trasmettitore da 1,5 kw, a scintilla frazionata sono impiegati per gli allacciamenti con le stazioni commerciali a rilevante distanza mentre i ricevitori installati a bordo permettono la ricezione da ogni classe di stazioni.

Infine a bordo v'è un piccolo trasmettitore radiotelefonico da 1/4 di kw, di facile manovra che serve alle comunicazioni da bordo alla comitiva sbarcata a terra per eventuali spedizioni.

— AVVENTURE RADIOFONICHE —

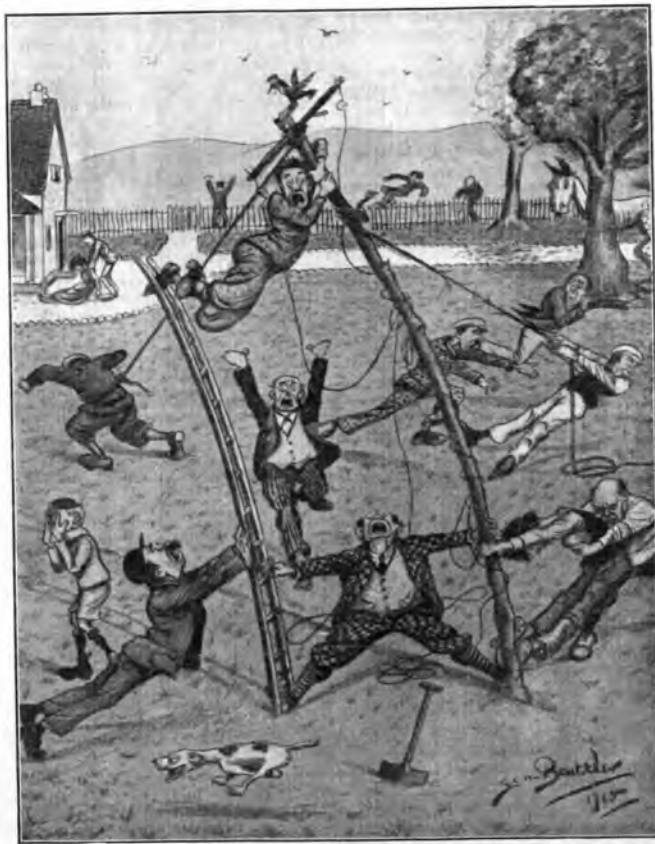

L'installazione dell'antenna

(da Wireless World)

GLI ULTRA-SUONI

Un tempo, la misura delle grandi profondità marine si eseguiva a mezzo di scandagli che venivano calati da un naviglio dal quale veniva determinata la lunghezza del canapo. Questa operazione, sempre a prima vista, diveniva in pratica molto delicata, senza aggiungere che l'esattezza delle determinazioni era sovente molto dubbia. Recentemente è stato introdotto nell'uso pratico un sistema il quale, oltre a permettere l'esatta determinazione della profondità del fondo dei mari, si presta anche alla ricerca ed individuazione di masse metalliche subacquee (come è avvenuto pochi giorni fa nell'affondamento del sommergibile americano « S 4 ») ed all'orientazione delle navi in tempo nebbioso come faro-proiettore a direzione nota.

È noto ciò che s'intende per « ultra-suono ». Se si fa vibrare nell'acqua una lamina circolare di diametro d sufficientemente grande rispetto alla lunghezza λ d'onda y del movimento vibratorio imposto alla lamina, il 90% dell'energia elastica irradiata, si trova concentrata in un cono, il cui angolo al vertice è definito da una relazione matematica.

Non è però possibile, per ragioni di ordine pratico, dare a d valori superiori a 30 centimetri. Si deve perciò, se si vuole un angolo α piccolo, cioè una grande direttività dei raggi emessi, prendere una lunghezza d'onda, piccola, ossia una frequenza elevata. Con una lamina circolare di ventidue centimetri, e un angolo divergenza di 10° si ha $y = 3,7$ cm. corrispondente a una frequenza di 40.000. Questa frequenza delle onde elastiche emessa dalle lamine, è notevolmente più grande del limite superiore dei suoni percepibili dall'orecchio. Da cui il loro nome di « ultrasuoni ».

Per la produzione e l'utilizzazione degli ultra-suoni si adopera il cristallo piezoelettrico di quarzo di Langevin. Richiamiamo brevemente il principio sul quale è fondato questo apparecchio. Se in un cristallo di quarzo si taglia una lamina a facce parallele, perpendicolarmente a uno degli assi elettrici (Fig. 1) e se si comprime questa lamina, si osserva su ciascuna delle facce una carica elettrica, positiva da una parte e negativa dall'altra. Questa carica è proporzionale alla superficie S della



Figura 1

lamina ed alla pressione p esercitata. Reciprocamente, se con questa lamina si forma un condensatore elettrico (per mezzo di due lastre metalliche), e se si mette questo condensatore in un circuito oscillante, si osserva che la lamina si dilata e si contrae alla frequenza della corrente alternata applicata. Tale proprietà è stata scoperta e studiata dai Fratelli Curie nel 1880 ed è nota sotto il nome di « proprietà piezoelettrica del quarzo ».

In un proiettore ultra-sonoro le lamine di quarzo sono disposte affiancate in modo da formare un mosaico circolare avente uno spessore uniforme di cinque millimetri. Il mosaico è incollato fra due lastre di acciaio di tre millimetri di spessore. Queste lastre hanno lo scopo di rinforzare l'energia sonora emessa per effetto dei fenomeni di risonanza meccanica. L'insieme di due lastre e del mosaico costituiscono ciò che si chiama una « tripla » acciaio-quarzo-acciaio. Essa viene montata internamente a una

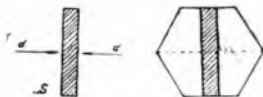

Figura 2

scatola di ghisa fissata all'estremità di un tubo. Una delle lastre d'acciaio è a contatto col mare e costi-

tuisce la superficie di emissione del proiettore. L'altra lamina è collegata per mezzo di un cavo di grande isolamento agli apparecchi elettrici. Questo apparecchio nella tecnica ultra-sonora trasforma le correnti di alta frequenza in suoni e viceversa nello stesso modo che in radiotecnica il quadro o l'antenna sono gli organi che trasformano le correnti ad alta frequenza in onde herziane e viceversa.

Come è possibile misurare una profondità marina?

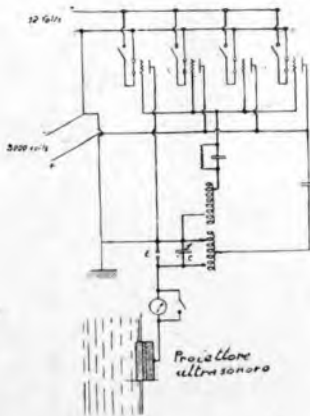
Ecco: un proiettore ultra-sonoro del tipo ora descritto, collocato su una nave, viene posto in funzione in modo da emettere di quando in quando un breve segnale che viene diretto verso il fondo del mare. Qui giunto, il segnale viene riflesso in modo analogo ad un raggio di luce su uno specchio e ritorna perciò alla superficie ove viene ricevuto da un operatore munito di un apparecchio molto simile al proiettore emettitore. Poiché è conosciuto esattamente la velocità di propagazione del segnale in seno all'acqua, e viene cronometrato con la massima precisione l'intervallo di tempo intercorrente fra l'emissione del segnale e la ricezione di quello riflesso, è facile comprendere come con tali dati sia possibile determinare con grande esattezza e rapidità la profondità dei fondi marini.

E si comprende inoltre che tale metodo è integralmente applicabile alla determinazione della distanza di qualsiasi altro corpo subacqueo.

Un'altra applicazione interessantissima dei fasci ultra-sonori è quella costituente un nuovo sistema per guidare le navi all'entrata dei porti in tempo nebbioso, in unione a segnalazioni radiotelegrafiche.

Quest'ultimo procedimento è stato recentemente applicato nel porto di Calais dato che la proporzione di giorni nebbiosi è molto elevata anche d'estate.

Esisteva da parecchio tempo nel porto l'uso di una sirena e di un fuoco artificiale, ma quest'ultimo diviene subito insufficiente quando la nebbia si infittisce, e i segnali acustici hanno una portata molto capricciosa e si hanno alle volte delle zone di completo silenzio.

La traversata dello stretto di Calais è difficile anche in tempo sereno per i venti e le correnti di marea.

Il problema si è dunque imposto

per la realizzazione di un sistema veramente pratico che permettesse alle navi di trovare, in qualunque momento anche di nebbia, la loro posizione rispetto alla costa.

La radiotelegrafia sembrava potesse fornire una soluzione al problema che si imponeva. È noto che i radiognometri sono strumenti precisi che danno buoni risultati. Ciò nonostante questa soluzione è stata eliminata per ciò che riguarda il porto di Calais, perchè i rilievi fatti a breve distanza mancano di precisione, mentre invece è a piccola distanza dalla riva che il pericolo è maggiore e per il quale è necessario conoscere la posizione con la massima esattezza. D'altra parte un rilievo goniometrico richiede circa un minuto, e tale periodo è già troppo lungo. Le navi marciano normalmente a 20 nodi. Con questa velocità in un minuto percorrono 536 metri. La loro velocità non scende mai sotto i 12 nodi, e in questo caso fanno ancora in un minuto 322 metri. Ora in tempo nebbioso è necessario poter conoscere la posizione ogni 200 metri al massimo. Si dovrebbe quindi rallentare la corsa per avere il tempo di fare il rilievo goniometrico, ciò che è pericoloso per le manovre all'entrata del porto.

Nel febbraio 1925 il Servizio Fari del porto di Calais espose la questione al prof. Langevin (creatore del sistema di sondaggio ultra-sonoro poc'anzi esposto), chiedendo se gli ultra-suoni impiegati orizzontalmente non avrebbero potuto fornire una buona soluzione al problema.

Dopo una serie di accurati esperimenti, si è raggiunta la certezza sulla possibilità d'applicazione dei fasci ultrasonorici nella determinazione dell'esatta direzione delle navi e della loro distanza dalla costa, ed un impianto di questo genere è stato rapidamente installato nello stretto di Calais.

Questo fero ultrasonoro si compone essenzialmente di un posto di emissione ad alta frequenza (40.000 periodi e delle macchine necessarie per l'alimentazione del posto.

Il posto di emissione è a lampade termoioniche: esso può lavorare con una, due, tre o quattro lampade in parallelo, secondo la potenza da emettere. Uno spinterometro *E* (figura 2) regolabile mediante una vite micrometrica, serve a limitare la tensione e evita il deterioramento del proiettore. Un condensatore variabile *C* ad olio è in derivazione dal circuito oscillante self-proiettore e serve a regolare esattamente la fre-

quenza del posto.

La direzione della nave si ottiene a bordo di essa per mezzo della ricerca di un massimo di audizione al ricevimento. La distanza dalla costa si ottiene per mezzo dell'emissione simultanea di un breve segnale radiotelegrafico che si propaga istantaneamente nell'aria e di un altro breve segnale dell'ultra suono che si propaga nell'acqua, e misurando lo spazio di tempo che separa la ricezione dei due segnali a bordo della nave. La misura è rapida e si fa in 10 o 15 secondi.

Le misure delle distanze fatte a mano, danno una precisione di 50 metri. Durante gli esperimenti si è fatto uso di uno speciale «relais» che assicurava il funzionamento automatico del cronografo. In queste condizioni le misure di distanza si sono potute fare fino a 3000 metri con una precisione dell'ordine di 20 metri.

Questi primi esperimenti hanno dimostrato in modo concludente, l'avvenire riservato ai fari ultrasonorici per l'entrata della navi nei porti, permettendo a queste di situarsi con esattezza, e quando si voglia, in rapporto alla costa.

I. A. B.



LO STUDENTE: *Guardi, guardi, Signor Professore, il nostro altoparlante s'è rotto.....!*

IL PROFESSORE: *Ma prendine uno "Al Radio-Amatore,, La nuova bottega in Via Dante, 18!*

NB. INFATTI, "AL RADIO-AMATORE IN VIA DANTE, 18 TROVERETE DI TUTTO A PREZZI TANTO BASSI, CHE PROPRIO NON CONVIENE DI ARRISCHIARE SPESE PER RIPARAZIONI DI ESITO SEMPRE INCERTO

NOTATE DUNQUE
L'INDIRIZZO:

**AL RADIO
AMATORE**

VIA DANTE N. 18

Milano Telefono
N. 84-761

SABATO 10 MARZO

Sabato 10 marzo alle ore 16.30 avrà luogo nella sala delle audizioni dell'E.I.A.R. - stazione di Roma - la premiazione del Concorso bandito nell'ottobre passato dal «Giornale Radiofonico del Fanciullo» tra i fanciulli e giovinetti romani per lo svolgimento del tema: «La mostra del grano».



MARIA RANIERI

al palazzo dell'Esposizione in via Nazionale».

S. E. l'on. prof. Giacomo Acerbo, il benemerito presidente della sopra-citata Mostra che tanto fervore di consensi ha suscitato in Italia ed all'Estero, ha assicurato il suo intervento così come volle aderire all'iniziativa con una bella lettera che a suo tempo pubblicammo, donando anche una grande medaglia d'argento che la Commissione del Concorso destinerà ad un Istituto scolastico dell'Urbe.

Saranno distribuiti circa un centinaio di premi consistenti in diplomi di 1°, 2° e 3° grado, attestati di merito e libri; ol-

tre alla medaglia di S. E. l'on. Acerbo ed alla Cartella del Prestito del Littorio donata dal Patronato Scolastico di Roma.

LUNEDI 19 MARZO

È fissata per lunedì 19 marzo corr., alle ore 16.40 precise, una nuova grande alunata della Nipoteria. Si distribuiranno in quella occasione tutti i premi delle gare enigmatiche di gennaio e febbraio, della gara permanente del 50°, dei «pulcini letterati» che sono, com'è noto, quei radio-nipoti pulcini che, non avendo ancora compiuti i 7 anni, mandano la loro prima lettera, scritta di tutto loro pugno a nostro Radio. Saranno particolarmente festeggiati in quel giorno, dedicato come si sa a S. Giuseppe, tutti i Giuseppe e tutte le Giuseppine della Nipoteria con distribuzione delle tradizionali romanesche frittelle... Si capisce che alla distribuzione



SANTARELLI MARIO

tolto del pezzo che si vuole cantare o suonare o recitare.

Non sono esclusi, anzi sono garantiti i numeri fuori programma!

SABATO 24 MARZO

La grande data della fondazione dei «fasci di combattimento» — 24 marzo — che il popolo italiano celebrerà degnamente la domenica successiva, sarà ricordata ai giovani amici del «Giornale Radio Fanciullo» nel pomeriggio di sabato 24 corr. con una conferenza di Avvocato Gravelli, un giovane, noto gerarca del movimento giovanile fascista.

ANTONIO VALLARDI - EDITORE

VIA STELVIO, 22 - VIA S. MARGHERITA, 9
MILANO

UN NUOVO LIBRO DI YAMBO

FIOR DI LILLÀ

270 PAGINE: NUMEROSISSIME ILLUSTRAZIONI L. 12

1. ILEGATO L. 5 IN PIÙ

ALFREDO CURATOLI

C. C. I. Napoli 1715

Piazza Cavour, 64-65 - Telefono 52-80
NAPOLI (139)

Autopiani - Pianoforti - Harmoniums

Tutti gli Strumenti Musicali

Radiofonia - Accessori

Forniture complete - Grammofoni

Chiedere Catalogo



[Vietato riprodurli senza autorizzazione. Le Stazioni seguono in ordine alfabetico].

ELENCO DELLE TRASMISSIONI SPECIALI DELLA SETTIMANA

DOMENICA 4 Marzo

MILANO - ore 20,45: "Il Trovatore" di G. Verdi.
NAPOLI - ore 20,50: "Eva" operetta di F. Lehár.

LUNEDÌ 5 Marzo

ROMA . . - ore 17-19: Concerto del soprano Laura Schiavi dall'Accademia Filarmonica Romana.

MARTEDÌ 6 Marzo

MILANO - ore 20,50: Concerto in memoria di Francesco Schubert.
ROMA . . - ore 20,45: "Il segreto di Susanna" commedia musicale di E. Wolf Ferrari.
NAPOLI - ore 20,45: Trasmissione di un'Opera dal Teatro S. Carlo.

MERCOLEDÌ 7 Marzo

MILANO - ore 21: Trasmissione di un'Operetta dal Teatro Lirico.
ROMA . . - ore 21 circa: Trasmissione da un Teatro.
NAPOLI - ore 20,45: Concerto di musica teatrale.

GIOVEDÌ 8 Marzo

MILANO - ore 20,50: Seconda trasmissione del "Trovatore" di G. Verdi
ROMA . . - ore 20,40 circa: Concerto col concorso del "Quartetto Viennese" e del violinista brasiliano Leonidas Autuori.

NAPOLI . . - ore 21,30: Trasmissione di un'Operetta dal Teatro Bellini.

VENERDÌ 9 Marzo

MILANO - ore 20,50: Concerto sinfonico della Grande Orchestra.
ROMA . . - ore 20,45: "Don Gill dalle calze verdi," operetta del maestro Ezio Carabella.
NAPOLI - ore 20,50: "La Bohème" di G. Puccini.

SABATO 10 Marzo

MILANO - ore 21: Concerto col concorso del Trio Italiano Ranzato.
ROMA . . - ore 21 circa: Trasmissione da un Teatro.
NAPOLI - ore 20,45: Trasmissione di un'Opera dal Teatro S. Carlo.

DOMENICA 11 Marzo

MILANO - ore 20,45: "Anima allegra" di F. Vittadini.
ROMA . . - ore 20,45: Concerto di musica strumentale.
NAPOLI - ore 20,50: Concerto di musica teatrale.

DOMENICA

4 Marzo

MILANO-VIGENTINO (1 MI)
m. 526,3 Kw. 7

10,30-11,15: Concerto vocale e strumentale di musica religiosa.

13-14: Eventuali comunicazioni governative.

16-17,30: Segnale di apertura, indi CONCERTO Vocale e ISTRUMENTALE col concorso della Signorina Gabriella Tomassini, soprano: a) De Lucia: *Bal-lata Mediorvale*; b) Wagner: *Lohengrin*, *Aurette*; c) Puccini: *Le Villi*, e Siccome vuoi piccina; - del sig. Nicola Bavaro, tenore: a) Cimara: *Stornello*; b) E. Palone: *Il Sole*; c) E. De Curtis: *Lusinga*; - del signor Corradino Cina: *Dizione di versi in dialetto milanese*; - e del Quintetto dell'E.I.A.R.: a) Smetana: *La sposa venduta*; b) Sagarra: *Piume e veli*, minuetto; c) Bizet: *L'Arlesienne*, suite N. 2; d) Frattini: *Nostalgie*; e) Limenta: *Soldatini di piombo in purata*.

17,30-17,55: Cantuccio dei Bambini.
17,55-18,10: Conversazione Radiofo-restale - Notizie.

20,25-20,45: Segnale di apertura, indi: Il Radiogiornale dell'Enit e dieci minuti del Dopolavoro.

20,45: Segnale Orario, indi:

«IL TROVATORE»

di Giuseppe Verdi.

21,30 circa: Notizie sportive.

NAPOLI (1 NA) m. 333,3 Kw. 1,5

10: Musica sacra.

13-14: Eventuali comunicazioni governative.

16,45: Bambinopoli.

17: CONCERTO DI MUSICA VARIA, col concorso della sig.ra C. Soleri.

Candiolo: *Spasimo*, preludio; orch. - Rulli: *Spensierato bleus*, m. sopr. C. Soleri (acc. p.) - Siede: *Barcarola*; orch. - De Nardis: *Canzonetta abruzzese*; orch. - Mendes: *Come la farfalla*, m. sopr. C. Soleri (acc. p.) - Lehár: *Mazurka bleu*, pot-pourri; orch. - Frata: *Oceania*, m. sopr. C. Soleri (acc. p.) - Fichert: *Quando nasce l'amore*, valzer lento; orch. - Billi: *Mignonne*, gavotta; orch. - Tartarini: *Pierrot e Pierrette*, m. sopr. C. Soleri (acc. p.) - Angiolini: *Il giardino e le farfalle*, intermezzo; orch. - Billi:

ARTURO C. TESINI

AGENTE ESCLUSIVO DELLA CASA "FRESHMAN" DI NEW-YORK

PIAZZA CARD. FERRARI, 4 MILANO TELEFONO N. 53-308



Altoparlante Americano a tripla camera
di riflessione della voce.
Applicabile a qualsiasi ricevitore a valvole
Lit. 295,00 franco Milano

Garanzia

COMPERATE UN ALTOPARLANTE

FRESHMAN MASTERSPEAKER

PARAGONATE IL SUO RENDIMENTO E
LA SUA PUREZZA CON ALTRI ALTO-
PARLANTI, E SE IL FRESHMAN NON
VI DA UNA RICEZIONE MIGLIORE
RITORNATELO CHE VI VERRÀ RIFUSO
SENZ'ALTRO IL VOSTRO DENARO

A. C. TESINI - MILANO

In vendita presso tutti i rivenditori

Serenata orientale, intermezzo; orch.
19,30-20,30: Eventuali comunicazioni governative.
20,20: Radiogiornale dell'Enit.
20,30: Comunicazioni Dopolavoro.
20,40: Lezione di radiotecnica.
20,48: R. Commissariato del Porto di Napoli; cronaca del Porto.
20,50: Trasmissione dell'operetta

E V A

di Franz Lehar.

Personaggi: *Eva*, sopr. Giulia Carli; *Gips*, soub. Carla Spinelli; *Ottavio*, ten. Norberto Pacis; *Dagoberto*, comico Mario Cambi; *Brunelles*, basso L. Rimonti. - Artisti, coro e orchestra della E.I.A.R.

21,30: Segnale orario.

22,55: Il calendario e programma di domani.

23: Fine della trasmissione.

ROMA (1 RO) m. 447,8, Kw. 3

10,15-11: Segnale d'apertura - Musica religiosa vocale e strumentale.

11-12: Trasmissione dalla Casa di Dante: Lettura del *VII° Canto del Purgatorio*.

13-14: Eventuali comunicazioni governative.

17-18: Concerto Quartetto d'archi e canto.

18-18,30: Musica da ballo.

19,30-20,15: Eventuali comunicazioni governative.

20,15-20,30: Segnale d'apertura - Radio Giornale dell'Enit - Comunicazioni del Dopolavoro.

20,30: Segnale Orario.

20,30-20,45: Sport - Notizie Stefani Conversazione Radioforestale.

20,45: « Il Pantheon - Storia e leggende ». Conferenza in lingua Italiana del Prof. Luigi Tombolini.

21 circa: CONCERTO SINFONICO - ORCHESTRA DELL'E.I.A.R.

I. Tartini: *Adagio cantabile* (orchestra d'archi) - 2. Dvorak: *Sinfonia N. 5 in mi minore* (Dal nuovo mondo);a) *Adagio* e *Allegro* molto; b) *Largo*; c) *Allegro* con fuoco; Orchestra. -3. Weber: *Movimento capriccioso*, pianista Lidia Trombetti - 4. Fr. Coppée:*Il Naufrago*, Monologo detto da Carlo Rosaspina - 5. Franck: *Pièce héroïque*;Orchestra - 6. Sgambati: *Romanza* e *Finale*, dal *Concerto in sol minore per pianoforte con accomp. d'orchestra*;pianista Midia Trombetti - 7. *Rivista della femminilità* di Madame Pompadour - 8. Zandonai: *Conchita*, Inter-ludio del 1° atto; Orchestra - 9. Wagner: *Tannhauser*, Sinfonia; Orchestra.

22,50: Ultime notizie.

23: Fine della trasmissione.

LUNEDÌ

5 Marzo

MILANO-VIGENTINO (1 MI) m. 526,3, Kw. 7.

12,15: Trasmissione di notizie.

12,30-13,30: Radio quartetto del l'E.I.A.R.

13-14: Eventuali comunicazioni governative.

17: Segnale di apertura - Borse, Mercati e Cambi.

17,5-17,50: Jazz Band.

17,50-18,30: Comunicazioni agricole a cura della Federazione Italiana dei Consorzi Agrari.

19-19,40: Eventuali comunicazioni governative.

20,20,30: Segnale di apertura, indi: Lezione di inglese tenuta dal Professor Mario Hazon.

20,30-20,50: Il Radio Giornale dell'Enit e i Dieci minuti del Dopolavoro.

20,50: Segnale orario, indi:

C. A. Blanche: *Sui margini della storia*.

21: CONCERTO DI MUSICA LEGGERA:

1) Quintetto dell'E.I.A.R.: Pedrotti: *Tutti in maschera*, sinfonia - 2) Artisti di Varietà - 3) Quintetto dell'E.I.A.R.: Audran: *La Mascotte*, fantasia - 4) Commedia - 5) Quintetto dell'E.I.A.R.: Albeniz: *Tango*.

22,55: Notizie Stefani.

23: Quintetto dell'E.I.A.R.. - Mezz'ora di musica brillante:

a) Waldteufel: *Espana*, valzer; b) Ranzato: *La Giava del Manton* c) Pennati Malvezzi: *Muchachas Hermosas*.**NAPOLI** (1 NA) m. 333,3, Kw. 1,5

13-14: Eventuali comunicazioni governative.

14: Borsa, cambi e notizie Stefani.

16,45: Bollettino meteorologico e notizie Stefani.

La SOCIETÀ ANONIMA

SUPERPILA

informa la sua Spettabile Clientela
che il Deposito di vendita dei
suoi prodotti in MILANO è
trasferito in



Via Goito, 9 - Ditta R. Beyerle & C.

TELEFONO NUM. 64-704



con BATTERIE

“MESSACO”

SI HANNO LE MIGLIORI AUDIZIONI

 Telefono 40-614 - MILANO (126) - Via Rasori N. 14 - Teleg.: Generator

16,58: Camera di Commercio di Napoli: Mercati del giorno.

17: CONCERTO DI MUSICA VARIA col concorso della sign. Felicina Mercadante.

Canto: *Sposa!*, marcia; Orchestra — Siede: *La piccola pattuglia*, pezzo caratteristico; Orchestra — Verdi: *Rigoletto*, «Tutte le feste al tempio», sopr. F. Mercadante (acc. p.) — Romano: *Minuetto in la maggiore*; Orchestra — Molletti: *Lontananza*, serenata; Orchestra — Mascagni: *Amico Fritz* (Son pochi fiori), sopr. F. Mercadante (acc. p.) — Puccini: *Le Willi*, fantasia; Orchestra — Donizetti: *Don Pasquale*, «Nel guardo il cavaliere», sopr. F. Mercadante (acc. p.) — Ranzato: *Il giardino dei baci*, melodia; Orchestra — Cerino: *Czarda*; Orchestra — Bellini: *La son-nambula*, «Ah! non credea mirarti», sopr. F. Mercadante (acc. p.) — Ranzato: *Il tamburino cinese*, intermezzo; Orchestra

19,30-20,30: Eventuali comunicazioni governative.

20,30: Radiogiornale dell'Enit.

20,35: Comunicazioni Dopolavoro.

20,48: R. Commissariato del Porto di Napoli: Cronaca del Porto.

20,50: CONCERTO Vocale E STRUMENTALE.

Prima Parte.

Schumann: *Giulio Cesare*, ouverture; Orchestra — Fletcher: *Suite sinfonica*. 1) Introduzione e danza; 2) Romanza; 3) Huuoresca; Orchestra — Van-Westherhout: a) *Perché?*, basso Pasquale Rippa — Tosti: b) *La chanson*

de l'adieu, basso P. Rippa — Perilli: a) *Infinito*, ten. Luigi Canfora — Tosti: b) *Io voglio amarti*, ten. L. Canfora — Iaccetti: a) *L'eglia* (dalle «Cinque liriche indiane»), basso P. Rippa — Gounod b) *Medicé* (canzone araba, basso P. Rippa — Wagner: *Idillio di Sigfrido*; Orchestra.

Seconda Parte.

Luporini: *La collana di Pasqua*, selezione; Orchestra — Pergolesi: *La serva padrona*, «Lo conosco», duetto per sopr. e basso (acc. orch.), Pina Bruno e P. Rippa — Flotow: *Marta*, «M'appari tutt'amor» (acc. orch.), ten. Luigi Canfora — Meyerbeer: *Dimorah*, «Ombra leggera», sopr. P. Bruno (acc. p.) — Wolf-Ferrari: *Sly*, «No, io non sono un buffone», ten. L. Canfora (acc. p.) — Bellini: *I puritani*, «Qui la voce sua soave», sopr. B. Bruno (acc. orch.) — Mozart: *Don Giovanni*, minuetto; Orchestra — Donizetti: *Linda di Chamounix*, duetto atto 2.^o per sopr. e basso (acc. orch.) P. Bruno e P. Rippa — Mascagni: *Le maschere*, sinfonia; Orchestra.

21,30: Segnale orario.

22,55: Il calendario e programma di domani.

23: Fine della trasmissione.

ROMA (1 RO) m. 447,8, Kw. 3

12,30-13,30: Eventuali comunicazioni governative.

13,30: Segnale d'apertura.

13,30-14,30: Concerto del Trio Radio.

14,30: Chiusura della Borsa — Notizie Stefani — Fine della trasmissione.

16,40-16,50: Segnale d'apertura — Ultime notizie — Cambi.

16,50-17,15: Giornale Radiofonico del Fanciullo.

17,15-17,30: Comunicazioni agricole. 17,30-19: Trasmissione dall'Accademia Filarmonica Romana — Concerto del soprano Laura Schiavi.

19-19,45: Eventuali comunicazioni governative.

19,45-20: Segnale d'apertura — Radio Giornale dell'Enit — Comunicazioni del Dopolavoro.

20-20,30: Lezioni di lingua francese. 20,30: Segnale orario — Notizie Stefani — Cambi — Bollettino meteorologico.

20,45 circa: SERATA DI MUSICA LEGGERA:

1) Cuscina: *Fior di Siviglia*, fantasia; Orchestra — 2) Tagliaferri: *Il racconto della nonna*, Interpretazione di «Kismet» — 3) Lama: *Tango delle geische*, Interpretazione di «Kismet» — 4) Ferri: *Giuramento*, serenata romana, tenore Nando Del Duca. Acc. di settesto a plettro — 5) Balzani: *Le donne son tutte così*, tenore Nando Del Duca, accom. di settesto plettro — 6) *L'AMORE IN TRASTEVERE*, Bozzetto in dialetto romanesco di Orazio Giustiniani.

Interpreti: Nina, Natalia Pietrini; Toto Sfrisella, Umberto Marroncini; Lola, Wanda Pietrini.

7) Giovanni Strauss: *Sanguie viennese*, suite di valzer; Orchestra — 8) Simi: *Stornello azzurro*, interpretazione di «Kismet» — 9) Bonavolontà: *Gio-cando a tombola*, interpretazione di «Kismet» — 10) Macciocchi: *Caramba*, marcia spagnuola. Settesto a plettro — 11) Muller: *Apertura della stagione*, fox trot. Settesto a plettro — 12) Zuccoli: *Nayda*, duetto, soprano Dina Sereni e tenore Giuseppe Domar — 13) Kalman: *La Principessa della Czarda*, duetto delle rondini, soprano Dina Sereni e tenore Giuseppe Domar — 14) *L'ECO DEL MONDO*, Rivista di attualità di Guglielmo Alterocca — 15) Valente:

DITTA BOLZANI GRIMOLDI & C.

DI EUGENIO GRIMOLDI

CASA FONDATA NEL 1903

Premiata Fabbrica Lombarda di Carrozzele per Bambini, Bambole ed Infermi Tricili, ecc.

TELEFONO N. 51-212 - MILANO (123) - VIA CESARE BALBO, 9



Carrettes
Sedie trasformabili
per bambini
Commissioni
Riparazioni

Medaglia d'oro
 Camera di Comm. di Milano

CATALOGHI E LISTINI
 GRATIS A RICHIESTA



La Zingara, racconto, tenore Nando Del Duca. Accomp. di sestetto a plettro

16) Allegri: *Mietendo il grano*, tarantella, tenore Nando Del Duca. Accompagnamento di sestetto a plettro — 17) Cucinà: *Il charleston delle miss*, dall'operetta « Miss ITALIA »; Orchestra — 18) Gilbert: *La casa Susanna* « È proprio ver che sei ognora », duetto, soprano Dina Sereni e tenore Giuseppe Domar — 19) Zuccoli: *Il fox delle rane*, duetto, soprano Dina Sereni e tenore Giuseppe Domar.

22,40: Ultime notizie.
22,50: Musica da ballo.

MARTEDÌ

6 Marzo

MILANO-VIGENTINO (1 MI)
m. 526,3 Kw. 7

12,15: Trasmissione di notizie.
12,30-13,20: Radioquartetto dell'E.I.A.R.

13,14: Eventuali comunicazioni governative.

17: Segnale di apertura — Borse, Mercati e Cambi.

17,5-17,50: Concerto dato dal Quintetto dell'E.I.A.R.: a) Gluck: *Ifigenia in Aulide* sinfonia; b) Verdi: *Rigoletto* fantasia; c) Mussorgsky: *Una lacrima*; d) *Vino Donna e Cavallo* valzer.

17,50-18,15: Cantuccio dei Bambini.
18,15-18,30: Comunicazioni agricole a cura della Federazione Italiana dei Consorzi Agrari — Notizie.

19,19,40: Eventuali comunicazioni governative.

20,20,30: Segnale di apertura indi: Lezione di tedesco tenuta dal Professor Willy Zano.

20,30-20,50: Il Radiogiornale dell'Enit e i Dieci minuti del Dopolavoro.
20,50: Segnale orario indi:

CONCERTO IN MEMORIA
DI FR. SCHUBERT

1) Grande Orchestra dell'E.I.A.R.:

LA DITTA



RADIO
APPARECCHI
MILANO

Ing. G. RAMAZZOTTI

è lieta di annunciare che la sua aumentata produzione le ha permesso di praticare un ulteriore

ribasso del 20 %

sul prezzo di vendita dell'**Apparecchio tipo RD 8** e di ribassare di conseguenza il prezzo degli altri tipi derivati.

Rosamunde ouverture — 2) a) *Ganimede* b) *Messaggio d'amore*; c) *Serenata* soprano Marta Amstad, accompagna al pianoforte la signora G. Reinhart — 3) *Fantasia in Do maggiore* M.o. Ettore Colombo pianista — 4) Onor. Innocenzo Cappa: *Franz Schubert* — 5) Grande Orchestra dell'E.I.A.R.: *Sinfonia in Si minore* (incompiuta) — 6) a) *Notte e sogni*; b) *Margherita all'arcobaleno*; c) *La pastorella* soprano Marta Amstad accompagna al pianoforte la signora G. Reinhardt — 7) *Suite in La maggiore*, M.o. Ettore Colombo pianista — 8) Grande Orchestra dell'E.I.A.R.: *Rosamunde* - Ballet.

22,55: Notizie Stefani.

NAPOLI (1 NA) m. 333,3 Kw. 1,5

13-14: Eventuali comunicazioni governative.

14: Borsa, cambi e notizie Stefani.
16,45: Bollettino meteorologico e notizie Stefani.

16,50: Dintorni di Napoli.
16,58: Camera di Commercio di Napoli: Mercati del giorno.

17: CONCERTO DI MUSICA VARIA col concorso della sign. Visetti D'Evoli.

Frontini: *Preludio sinfonico*, Orch. — Denza: *Vieni*, romanza sopr. V. D'Evoli (acc. p.) — Mascagni: *Ave Maria*, intermezzo; Orchestra — Gillet: *Danse hongroise*; Orchestra — Tosti: *Seconda malinata*, sopr. V. D'Evoli (acc. p.) — Verdi: *Ernani*, fantasia; Orch. — Tosti: *Nella notte d'april*, romanza, sopr. V. D'Evoli (acc. p.) — Brogi: *l'islon ve-*

nitienne; Orch. — Braga: *La serenata* Orch. — Puccini: *Manon Lescaut*, « In quelle trine morbide », sopr. V. D'Evoli (acc. p.) — Cosentino: *Notte azzurra*, intermezzo; Orch. — De Nardis: *Tarantella sorrentina*; Orch.

19,30-20,30: Eventuali comunicazioni governative.

20,20: Radiogiornale dell'Enit.
20,30: Comunicazioni Dopolavoro.
20,40: Ultime notizie Stefani.

20,48: R. Commissariato del Porto di Napoli: Cronaca del Porto.

20,45: TRASMISSIONE DI UN'OPERA DAL R. TEATRO SAN CARLO. (Negli intervalli musica da ballo dal nostro auditorium).

21,30: Segnale orario.
22,55: Il calendario e programma di domani.

23: Fine della trasmissione.

ROMA (1 RO) m. 447,8 Kw. 3

12,30-13,30: Eventuali comunicazioni governative.

13,30: Segnale d'apertura.
13,30-14,30: Concerto del Trio Radio.

14,30: Chiusura della Borsa — Notizie Stefani — Fine della trasmissione.
16,40-16,50: Segnale d'apertura — Ultime notizie — Chiusura della Borsa — Cambi.

16,50-17,15: Giornale Radiofonico del Fanciullo.

17,15-17,30: Comunicazioni agricole.
17,30-18,30: Concerto vocale e strumentale e musica da ballo dalla Caimetta.

18,30-18,45: Telegrafia Morse. Lezioni della R. Scuola « Federico Cesi ».

POMPE GABBIONETA

Via Principe Umberto, 10 • MILANO (112) • Telefoni 64.655 • 64.656



Elettropompa modello Notaresco - Cotonificio Bustese, doppiamente multipla, con 6 + 5 = 11 giranti e Motori da HP. 30. Riceve sotto carico 12 mc/ora di acqua **caldissima** a 43 atmosfere, e la spinge in caldaia contro 30 atmosfere. Con speciale circolazione di acqua fredda ai cuscinetti della Pompa e sotto il Motore Elettrico per impedirne l'eccessivo riscaldamento in seguito all'acqua bollente

STABILIMENTO A SESTO S. GIOVANNI - Telefoni 20-842 di Milano e 140 di Sesto



Artisti dell'E.I.A.R. - MARTA AMSTAD - Soprano



FRANCESCO SCHUBERT

18,45-19: Radiotecnica. Lezione della R. Scuola « Federico Cesi ».

19-19,40: Eventuali comunicazioni governative.

19,45-20: Segnale d'apertura — Radio Giornale dell'Enit — Comunicazioni del Dopolavoro.

20-20,30: Lezioni di lingua inglese. 20,30: Segnale orario — Notizie Stefani — Cambi — Boll. meteorologico.

20,45: CONCERTO DI MUSICA STRUMENTALE E LIRICA; Orchestra dell'E.I.A.R.

1) Gluck: *Ifigenia in Aulide*, ouverture; Orchestra — 2) Mozart: Concerto in do maggiore (N. 21) per pianoforte con accompagnamento d'orchestra. Cadenze di Ferruccio Busoni: a) *Allegro maestoso*; b) *Andante*; c) *Allegro vivace assai*. Pianista Enrico Rossi — 3) Cronistoria del Teatro italiano. Parte 2^a: da Alamanno Morelli e Luigi Bellotti Bon. Conferenza del prof. Paolo Cantinelli.

4) « IL SEGRETO DI SUSANNA ». Commedia musicale in un atto di Ermanno Wolf Ferrari.

Esecutori: Alba Anzellotti, soprano e Aurelio Sabbi, baritono.

5) RIVISTA DEI LIBRI.

6) Granados: *El pelele* (dalla suite Goyescas), pianista Enrico Rossi — 7) Pedrotti: *Tutti in maschera*, sinfonia; Orchestra.

22,55: Ultime notizie.

23: Fine della trasmissione.

13-14: Eventuali comunicazioni governative.

17: Segnale di apertura — Borse Mercati e Cambi.

17,5-17,50: Jazz Band.

17,50-18,15: Cantuccio dei Bambini.

18,15-18,30: Comunicazioni agricole a cura della Federazione Italiana dei Consorzi Agrari — Notizie.

19-19,40: Eventuali comunicazioni governative.

20-20,30: Segnale di apertura indi: Lezione di francese tenuta dal professore Ramond Brout.

20,30-20,50: Il Radiogiornale dell'Enit e i dieci minuti del Dopolavoro.

20,50: Segnale orario indi: Ing. Alessandro Banfi: *Lezione di Radiotecnica*.

21: TRASMISSIONE DI UN'OPERETTA DAL TEATRO LIRICO.

22,55 circa: Notizie Stefani.

MERCOLEDÌ

7 Marzo

MILANO-VIGENTINO (1 MI)
m. 526,3, Kw. 7

12,15: Trasmissione di notizie.
12,30-13,30: Radioquartetto dell'E.I.A.R.

IL TELEFONO DEL RADIORARIO
PORTA IL N. 86-239

PRINARIO LABORATORIO RADIOFONICO

di M. LIBEROVITCH - Corso Buenos Aires, 75; Telefono 24-373 - MILANO

RIPARAZIONI: Apparecchi di qualsiasi tipo

TARATURA: Super-ultradina, tropadina, neutrodina e trasformatori M. F.

Lavoro perfetto a prezzi miti, eseguito in brevissimo tempo da personale specializzato. Vendita materiale radio a prezzi di vera occasione

LE NUOVE VALVOLE

R
A
D
D
R
I
Z
Z
A
T
O
R
I



A
L
T
O
P
A
R
L
A
N
T
I

MANOPOLE DEMOLPLICATRICI DI PRECISIONE
QUATTRO ARTICOLI, QUATTRO
SUPERLATIVI DI PERFEZIONE

Rappresentanza Generale per l'Italia

Ditta O. GRESLY

Filiale: PALERMO - Corso Scinà, 128 - Tel. 8-74

Sede: MILANO (129)

VIA VETTOR PISANI, 10

Tel. 64-721 66-119



YTRAS

APPARECCHIO BREVETTATO a CRISTALLO

PER LA RICEZIONE IN
ALTOPARLANTE



SUPER-DETECTOR
YTRAS



Tipo A



SUPER-DETECTOR
YTRAS

POTENTEMENTE e NITIDAMENTE si riceve la stazione locale con l'APPARECCHIO A CRISTALLO "YTRAS" accoppiato al rinomato ALTOPARLANTE SAFAR "GRANDE CONCERTO" tipo speciale "YTRAS"

Radioamatori! non più costose lampade, nè batterie anodiche, nè accumulatori per ricevere in altoparlante la stazione locale, come potrete accertarvi recandovi alle audizioni dimostrative dalle 17 in poi nei nostri uffici

S. I. B.

SRUTTAMENTO INVENZIONI BREVETTATE
VIA UNIONE, N. 1 - **MILANO (106)** - TELEF. N. 81-989

SCONTO AI RIVENDITORI

NAPOLI (1 NA) m. 333,3, Kw. 1,5

13-14: Eventuali comunicazioni governative.

14: Borsa, cambi e notizie Stefani.

16,45: Bollettino meteorologico e notizie Stefani.

16,50: Monumenti napoletani.

16,58: Camera di Commercio di Napoli: Mercati del giorno.

17: CONCERTO DI MUSICA VARIA col concorso della sig.ra Carla Spinelli.

Bazzini: *Reverie*, intermezzo; Orch. — Tarengi: *Serenade Passionné*, intermezzo; Orch. — Lehar: *La vedova allegra*, romanza, sopr. C. Spinelli (acc. p.) — Cerino: *La canzone del marinaio*, barcarola; Orch. — Nucci: *Patilde viole*, valzer lento; Orch. — Kalmann: *Hajadera*, romanza, sopr. C. Spinelli (acc. p.) — Puccini: *Madama Butterfly*, fantasia; Orch. — Ranzato: *Il paese dei campanelli*, romanza, sopr. C. Spinelli (acc. p.) — Solazzi: *Minuetto*; Orch. — De Nardis: *Prima canzonetta popolare*; Orch. — Bellini: *Casta Diva*, romanza, sopr. C. Spinelli (acc. p.) — Cosentino: *Giola*, valse hesitation, Orch. — Merolla: *Marisa*, tango; Orch. — Romano: *Gambirinus*, fox trot; Orch.

19,30-20,30: Eventuali comunicazioni governative.

20,20: Radiogiornale dell'Enit.

20,30: Comunicazioni Dopvolvo.

20,40: Lezione di Radiotecnica.

20,48: R. Commissariato del Porto di Napoli: Cronaca del Porto.

20,50: CONCERTO DI MUSICA TEATRALE.

Prima Parte.

Nicolai: *Le vespe comari di Windsor*, sinfonia; Orch. — Halevy: *L'Ebreo*, « Voi che del Dio vivente », basso Carlo Albin (acc. p.) — Bellini: *Norma*, « Deh non volerli vittima » (acc. orch.), sopr. T. Olivieri Todeledo — Catalani: *Lorely*, « Nel verde maggio », ten. Gastone Ferrero (acc. p.) — Verdi: *I Lombardi*, « Non fu sogno », sopr. T. Toledo (acc. p.) — Giordano: *Il volo*, intermezzo atto 2°; Orch. — Marchetti: *Ruy Blas*, « Vuol dir che voi Don Cesare », duetto per ten. e basso (acc. orch.) G. Ferrero e C. Albin.

Seconda Parte.

Ponchielli: *Il figliuol prodigo*, selez.; Orch. — Thomas: *Mignon*, « Fuggitivo, tremante », basso C. Albin (acc. p.) — Puccini: *La fanciulla del West*, « or son tre mesi », ten. G. Ferrero (acc. orch.) — Puccini: *Tosca*, « Vissi d'arte », sopr. T. O. Toledo (acc. orch.) — Rossini: *La stella del Nord*, « Beati di », basso C. Albin (acc. p.) — Mascagni: *Guglielmo Ratcliff*, preludio atto 4°; Orch. — Giordano: *Andrea Chemier*, duetto atto 2° per sopr. e ten. (acc. orch.) T. O. Toledo e G. Ferrero — Rossini: *L'Italiana in Algeri*, sinfonia; Orchestra.

21,30: Segnale orario.

22,55: Il calendario e programma di domani.

23: Fine della trasmissione.

ROMA (1 RO) m. 447,8, Kw. 3

12,30-13,30: Eventuali comunicazioni governative.

13,30: Segnale d'apertura.

13,30-14,30: Concerto del Trio Radio.

14,30: Chiusura della Borsa — Notizie Stefani — Fine della trasmissione.

16,40-16,50: Segnale d'apertura — Ultime notizie — Chiusura della Borsa — Cambi.

16,50-17,15: Giornale Radiofonico del Fanciullo.

17,15-17,30: Comunicazioni agricole.

17,30-18,30: Concerto vocale e strumentale diurno.

1) Corelli: Sonata 8° per violino, con accompagnamento di cembalo, violinista Otello Arena — 2) Giambattista Martini: *Piacere d'amore*, mezzo soprano Lidia Bocci-Brunacci — 3) Gasparini: *Lasciar d'amarli*, mezzo soprano Lidia Bocci-Brunacci — 4) Bellini: *I Puritani*: « Ah per sempre io ti perdei », baritono Guglielmo Castello — 5) Gomes: *Guarany*: « Senza tetto e senza cuna », baritono Guglielmo Castello — 6) Mozart: *Minuetto*, violinista Otello Arena — 7) Böhm: *Moto perpetuo*, violinista Otello Arena — 8) Bellini: *I Capuleti e i Montecchi*: « Ah, se tu dormi... », mezzo soprano Lidia Bocci-Brunacci — 9) Due canzoni francesi del 18° secolo: a) *Maman, dites-moi*; b) *Jeune fille* — 10) De Léva: *Canta il mare*, baritono Guglielmo Castello — 11) Tirindelli: *Brindisi*, baritono Guglielmo Castello.

« L'UNICA »

Batteria Anodica Ricaricabile

Cfiedeteci
liscino



Ultime grandi
ribassi

ASSOLUTAMENTE **INSOLFATABLE** ANCHE SE
LASCIATA SENZ'ACIDO PER TEMPO INDETERMINATO

Nessuna altra batteria ricaricabile può dare i risultati esposti nel certificato di collaudo rilasciato dall'Egregio Signor Ing. Alessandro Banfi (vedi Radiorario N. 2 pag. 12). La Batteria a **piacche intere** insolfatabili è fabbricata esclus. dalla:

Ditta "L'ACCUMULATORE" - Milano

COME DA BREVETTO N. 254812

Via Palazzo Reale, 3 - Telefono 36-648

VALVOLE HELIKON

si vendono a prezzi di fabbrica

U 306	trazione filamento 4 V. consumo 0,06 Amp.	VALVOLA UNIVERSALE per tutti gli usi	L. 19,-
LE 415	trazione filamento 4 V. consumo 0,15 Amp.	VALVOLA DI POTENZA	" 30,-
Frenotron	trazione filamento 4 V. consumo 0,06 Amp.	VALVOLA SPECIALE biplacca	" 45,-

Prezzi franco destinazione - Tassa governativa esclusa

Per acquisti e listini rivolgersi direttamente a
RADIO VOX - MILANO
Via Meravigli, 7 - Telefono 51-089

19-19,40: Eventuali comunicazioni governative.

19,45-20: Segnale d'apertura — Il Radio Giornale dell'Enit — Comunicazioni del Dopolavoro.

20-20,30: Lezione di lingua tedesca.

20,30: Segnale orario — Notizie Stefani — Cambi — Boll. meteorologico.

20,45: «IL RISÒ». Monologo di Luigi Rasi detto da Adriano Palombi.

21 circa: TRASMISSIONE DA UN TEATRO.

Negli intervalli: Dizioni varie e Ultime notizie.

GIOVEDÌ 8 Marzo

MILANO-VIGENTINO (1 MI)
m. 526,3, Kw. 7

12,15: Trasmissione di notizie.

12,30-13,30: Radioquartetto dell'E.I.A.R.

13-14: Eventuali comunicazioni governative.

17: Segnale di apertura — Borse, Mercati e Cambi.

17-17,50: Concerto dato dal Quintetto dell'E.I.A.R.: a) Secchi: *La Fanciulla delle Asturie*, ouverture; b) Lattuada: *Voci sul mare e Canzone goliardica*; c) Limentani: *Stornellando all'uso toscano*; d) Albergoni: *Matamoros*; e) Giuliani: *A te sola*, serenata.

17,50-18,15: Cantuccio dei Bambini.
18,15-18,30: Comunicazioni agricole a cura della Federazione Italiana dei Consorzi Agrari — Notizie.

19-19,40: Eventuali comunicazioni governative.

20-20,30: Segnale di apertura, indi: Lezione di inglese tenuta dal Prof. Mario Hazon.

20,30-20,50: Il Radio Giornale dell'Enit e i Dieci minuti del Dopolavoro.

20,50: Segnale orario, indi: Seconda trasmissione dell'opera:

«IL TROVATORE»
di Giuseppe Verdi.

Dopo il 1° Atto: Angelo Sodini: *Lettera D'Annunziana*.

22,55 circa: Notizie Stefani.

NAPOLI (1 NA) m. 333,3, Kw. 1,5

13-14: Eventuali comunicazioni governative.

14: Borsa, cambi e notizie Stefani.

16,45: Bollettino meteorologico e notizie Stefani.

16,50: Bambinopoli.

16,58: Camera di Commercio di Napoli: Mercati del giorno.

17: CONCERTO DI MUSICA VARIA col concorso della sig.ra C. Soleri.

Candiolo: *Spasimo*, preludio sinfonico; Orch. — De Nardis: *Canzonetta abruzzese*; Orch. — Lualdi: *Perché*, romanza, m. sopr. C. Soleri (acc. p.) — Mascagni: *Le maschere*, «La pavana»; Orch. — Frontini: *Seguidilla*, danza spagnola; Orch. — Tirintelli: *Vaticinio*, romanza, m. sopr. C. Soleri (acc. p.) — Verdi: *Rigoletto*, fantasia; Orch. — Tosti: *Ideale*, romanza, m. sopr. C. Soleri (acc. p.) — Sieveking: *Introduzione e valzer lento*; Orch. — Tagliaferri: *La canzone dell'addio*, m. sopr. C. Soleri (acc. p.) — Tarengi: *Minuet de la Marche*, minuetto; Orch. — Cerri: *Marche burlesque*; Orchestra.

19,30-20,30: Eventuali comunicazioni governative.

20,20: Radiogiornale dell'Enit.

20,30: Comunicazioni Dopolavoro.

20,40: Ultime notizie Stefani.

20,48: R. Commissariato del Porto di Napoli: Cronaca del Porto.

20,50: QUARANTA MINUTI DI MUSICA LEGGERA PER ORCHESTRA.

Lombardo: *Madama di Thebe*, potpourri — Van Blon: *Mormorio delle onde* (dalle scene della spiaggia) — Thiele: *Fiocca la neve* — Marengo: *Ballo amor*, selezione.

21,30: TRASMISSIONE DI UN'OPERA DAL TEATRO BELLINI. (Negli intervalli musica da ballo dal nostro auditorium).

21,30: Segnale orario.

22,55: Il calendario e programma di domani.

23: Fine della trasmissione.

ROMA (1 RO) m. 447,8, Kw. 3

12,30-13,40: Eventuali comunicazioni governative.

13,30: Segnale d'apertura.

13,30-14,30: Concerto del Trio Radio

Tutta l'Europa con una valvola! MONODINA MAZZA

Semplicemente meravigliosa!

Riceve tutte le principali stazioni Europee eliminando la stazione locale - La stazione locale è ricevuta con grande potenza anche senza antenna



MONODINA BIGRIGLIA

Abolisce accumulatori e batterie
Tutto compr. nell'astuccio
Ribassata a L. 395.-

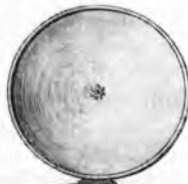

MONODINA II

Riceve in altoparlante
Tutto compreso nel mobile
Completo L. 950.-



Fabbrica Apparecchi Radiofonici **MAZZA**

NEGOZIO DI VENDITA

Via L. Spallanzani, 6 - MILANO - Telefono 22-904

Apparecchi e accessori di tutto il mondo - Apparecchi americani Atwater Kent - Crosley - Pireo Air - Freshman a prezzi d'occasione - Raddrizzatori Rosengart
AUDIZIONI E PROVE GRATUITE

14,30: Chiusura della Borsa — Notizie Stefani — Fine della Trasmissione.
16,40-16,50: Segnale d'apertura — L'ultime notizie — Cambi.
16,50-17,15: Giornale Radiofonico del Fanciullo.

17,15-17,30: Comunicazioni agricole.
17,30-18,30: Concerto vocale e strumentale e musica da ballo dalla Casinetta.

19-19,40: Eventuali comunicazioni governative.

19,45-20: Segnale d'apertura — Il Radio Giornale dell'Enit — Comunicazioni del Dopolavoro.

20-20,30: Lezione di lingua francese.
20,30 Segnale orario — Notizie Stefani — Cambi — Boll. meteorologico.

20,40 circa: CONCERTO VOCALE E STRUMENTALE con il concorso del « Quartetto Viennese » e del violinista brasiliano Leonidas Autuori.

Parte Prima.

1) Schubert: Quartetto in re minore *La morte e la fanciulla*, per due violini, viola e violoncello: a) *Allegro*; b) *Andante con moto*; c) *Allegro molto*; d) *Presto*. Quartetto viennese — 2) « Le statue parlanti, Pasquino, Marforio, Madama Lucrezia e l'Abate Luigi ». Conferenza di Pio Pizzicaria — 3) Casella: Quartetto per archi, Quartetto viennese.

Parte seconda.

4) Charpentier: *Luisa*. Preludio del terzo atto ed aria di Luisa, soprano (Giulia Becchi — 5) Saint Saens. Concerto in si minore op. 61, per violino con accompagnamento d'orchestra: a) *Allegro non troppo*; b) *Andantino assai allegro*; c) *Moderato maestoso - Allegro non troppo*, violinista Leonidas Autuori — 6) RIVISTA DELLE RIVISTE — 7) Giordano: *Andrea Chénier*. Duetto finale dell'opera, soprano (Giulia Becchi e tenore Franco Caselli — 8) Dvorak: Danza slava N. 8; Orchestra.



INSUPERABILE

GEORGETTE II

della Casa Salbt di Berlino
a 2 valvole

riceve le stazioni estere
forte in altoparlante e sostituisce gli apparecchi a 3 e 4 valvole

CERCANSI RAPPRESENTANTI
PER ALCUNE ZONE LIBERE

RAPPRESENTANTE GENERALE
APIS S.A. Milano (120)
Tel. 23-780 - Via Goldoni, 34-38

22,55: Ultime notizie.
23: Fine della trasmissione.

VENERDÌ

9 Marzo

MILANO-VIGENTINO (1 MI)
m. 526,3, Kw. 7

12,15: Trasmissione di notizie.
12,30 13,30: Radioquartetto dell'E.I.A.R.

13-14: Eventuali comunicazioni governative.

17: Segnale di apertura — Borse, Cambi e Mercati.

17,5-17,50: Jazz Band.
17,50-18,15: Cantuccio dei Bambini.
18,15-18,30: Comunicazioni agricole a cura della Federazione Italiana dei Consorzi Agrari — Notizie.

19-19,40: Eventuali comunicazioni governative.

20-20,30: Segnale d'apertura, indizione di tedesco tenuta dal professor Willy Zano.

20,30-20,50: Il Radiogiornale dell'Enit e i Dieci minuti del Dopolavoro.
20,50: Segnale orario, indizione: CONCERTO SINFONICO dato dalla Grande Orchestra dell'E.I.A.R.

Parte Prima

Raff: *Nelle selve*, Sinfonia; a) *Matino*; b) *Crepuscolo*; *Danza alle Driadi*; c) *Nozze*.

Ettore Romagnoli: Commento e lettura di un brano di poesia greca.

Parte Seconda

Bizet: *L'Arlesienne*, 1^a Suite.
1) Marinuzzi: *Andantino all'antica*

Parte Terza

— 2) Franchetti: *Nella Foresta nera* —
3) Mancinelli: *Fuga degli amanti - Chioggia* (dalle Scene Veneziane).

SUPERVOX

Il Re dei diffusori

Sensibilità
Purezza
Potenza



Provatelo, potete restituirlo nei sette giorni
se non Vi soddisfa - Prezzo Lire 145.-

Rag. MARIO D'EMILIO - Napoli

Via Degli Acquari N. 8-10 (accanto alla Borsa)
(CERCANSI CONCESSIONARI ZONE LIBERE)

LA MARCA CHE CI VUOLE

POPE
LE MIGLIORI VALVOLE PER RADIO

SOCIETÀ ITALIANA LAMPADIE POPE
Via Ubaldi, 8 - MILANO - Telefono 20-895

EVOLUZIONE DELLA RADIO!

ATWATER KENT RADIO

UN SOLO
COMANDO



MASSIMA
SELETTIVITÀ

QUANDO LA COMPAGNIA AMERICANA ATWATER KENT
LANCIA UN NUOVO MODELLO
QUESTO E' SICURAMENTE IL PIU' PERFETTO DEL MERCATO!!

NUOVO MODELLO 37

ALIMENTATA DALLA ORDINARIA CORRENTE ELETTRICA

Questo nuovo modello della Casa « ATWATER KENT » è un Apparecchio che funziona alimentato *completamente dalla ordinaria corrente di illuminazione*, eliminando quindi l'uso delle batterie anodiche, degli accumulatori, pile di griglia, alimentatori, ecc.

L'apparecchio *Mod. 37* è elegantemente racchiuso in una cassetta di alluminio verniciata cristallina colore bronzo oro, oppure marrone ed oro.

Vi è un solo quadrante per la ricerca delle stazioni, col relativo verniero, un reostato per regolare la potenza della voce, ed un interruttore generale per accendere o spegnere tutte le valvole.

Fa parte dell'apparecchio un cordone con spina di attacco che va innestato ad una *comune presa di luce elettrica*.

L'apparecchio *Mod. 37* comporta un circuito, brevettato dalla Casa, a 6 valvole delle quali tre Amplificatrici ad alta frequenza, una Detectrice, e due Amplificatrici in bassa frequenza. Su questo apparecchio si usano le nuove valvole americane per il funzionamento diretto sulla corrente alternata.

Gli organi interni per la trasformazione della corrente, sono doppiamente schermati da apposite scatole metalliche, che neutralizzano ogni possibile effetto di disturbo nella ricezione. Uno dei requisiti più curati in questo speciale *Mod. 37*, è la *selettività*, in modo da poter ricevere le stazioni italiane ed estere, anche in prossimità di una stazione trasmittente.

Catalogo generale presso il Concessionario esclusivo per l'Italia e Colonie:

Cav. Uff. AUGUSTO SALVADORI

VIA DELLA MERCEDE, 34 - ROMA - TELEFONO N. 66-116

ESPOSIZIONE SALVADORI

VIA NAZIONALE (Largo Magnanapoli) - TELEFONO 66-315

22,55: Notizie Stefani.
23-23,30: Jazz Band della Fiaschetta Toscana.

NAPOLI (1 NA) m. 333,3, Kw. 1,5

13-14: Eventuali comunicazioni governative.

14: Borsa, cambi e notizie Stefani.
16,45: Bollettino meteorologico e notizie Stefani.

16,50: Conversazione con le signore.
16,58: Camera di commercio di Napoli: Mercati del giorno.

17: CONCERTO DI MUSICA VARIA col concorso della signa Vittoria Fiano.

De Michele: *Foglio d'album*, intermezzo; Orch. — De Nardis: *Terza serenata abruzzese*; Orch. — Giordano: *Caro mio ben*, aria sopr. V. Fiano (acc. piano) — Centola: *Novelletta*; Orch. — Preite: *Insinuante*, valse lento; Orch. — Catelli: *Io v'ho sognata*, romanza, sopr. V. Fiano (acc. p.) — Cuscina: *Un letto di rose*, pot-pourri; Orch. — Catalani: *Dejanice*, « Colà nell'oasi verde », sopr. V. Fiano (acc. p.) — Cattedra: *Pifferata*, serenata; Orch. — De Sena: *Les yeux noirs*, valse; Orch. — Mascagni: *Isabeau*, « Questo mio bianco manto », sopr. V. Fiano (acc. p.) — Palumbo: *Zampognari al villaggio*, intermezzo; Orchestra.

19,30-20,30: Eventuali comunicazioni governative.

20,20: Radiogiornale dell'Enit.
20,30: Comunicazioni Dopolavoro.
20,40: Ultime notizie Stefani.
20,48: R. Commissariato del Porto

di Napoli: Cronaca del Porto.
20,50: Trasmissione dell'opera

BOHEME

in 4 atti di Giacomo Puccini.

Esecutori: *Mimi*, sopr. Hina Hisor; *Musette*, sopr. Eleonora Squillace; *Rodolfo*, ten. Roberto Rotondo; *Marcello*, bar. Raffaele Aulicino; *Schaunard*, basso Arturo Lombardi; *Colline*, basso Urbano D'Amore; *Alcindoro*, basso Pasquale Rippa; *Benoit*, basso Pasquale Rippa. — Artisti, coro e orchestra dell'E.I.A.R.

21,30: Segnale orario.
22,55: Il calendario e programma di domani.

23: Fine della trasmissione.

ROMA (1 RO) m. 447,8, Kw. 3

12,30-13,30: Eventuali comunicazioni governative.

13,30: Segnale d'apertura.
13,30-14,30: Concerto del Trio Radio.

14,30: Chiusura della Borsa — Notizie Stefani — Fine della trasmissione.

16,40-16,50: Segnale d'apertura — Ultime notizie — Chiusura della Borsa — Cambi.

16,50-17,15: Giornale Radiofonico del Fanciullo.

17,15-17,30: Comunicazioni agricole.
17,30-18,30: Concerto vocale e strumentale e musica da ballo dalla Cusinetta.

18,30-18,45: Telegrafia Morse. Lezioni della R. Scuola « Federico Cesi ».
18,45-19: Radiotecnica. Lezioni della

R. Scuola « Federico Cesi ».

19-19,45: Eventuali comunicazioni governative.

19,45-20: Segnale d'apertura — Radiogiornale dell'Enit — Comunicazioni Dopolavoro.

20-20,30: Lezione di lingua inglese.

20,30: Segnale orario — Notizie Stefani — Cambi — Boll. meteorologico.
20,45 circa: SERATA D'OPERETTA ITALIANA.

Esecuzione dell'Operetta in tre atti « DON GIL DALLE CALZE VERDI » del Maestro Ezio Carabella

Personaggi: Juana (Don Gil), Bianca Masini Papi; Ines, Wanda Santofiore; La moglie del Rettore, Virginia Farri; Quintana, Tito Angeletti; Martino, Giuseppe Domar; Don Pedro Alvarez, Ernesto Sanna.

Orchestra e coro dell'E.I.A.R.
Nell'intervallo tra il 1° e il 2° atto « L'ECO DEL MONDO », rivista di attualità di Guglielmo Alterocca.

22,40: Ultime notizie.
22,50: Musica da ballo.
23,15: Fine della trasmissione.

SABATO 10 Marzo

MILANO-VIGENTINO (1 MI)
m. 526,3, Kw. 7

12,15: Trasmissione di notizie.
12,30-13,30: Radioquartetto dell'E.I.A.R.

**Minima perdita significa realizzare i propri
montaggi avvicinandosi alla utilizzazione
teorica dell'energia**

BAL TIC

è il materiale sempre al corrente con i principi
della minima perdita



CATALOGHI GENERACI
GRATIS A RICHIESTA

R. DIO APPARECCHI MILANO
Ing. GIUSEPPE RAMAZZOTTI
MILANO (109)

FORO BONAPARTE, 65 - TEL. 36-400 - 36-604

PICCIACI: ROMA: Via S. Marco, 24 - GENOVA: Via
Archi, 4 rosso - FIRENZE: Via Por S. Maria
Napoli - Via Roma, 35 (già Toledo)

13-14: Eventuali comunicazioni governative.

17: Segnale di apertura — Borse, Cambi e Mercati.

17,50-17,50: Quintetto dell'E.I.A.R.: a) Suppé: *La Dame de picche*, ouverture; b) Cilén: *Adriene Lecouvreur*, fantasia; c) Delibes: *La Sorcière*, suite; d) Seybold: *Il Mulino delle Jesterse*.

17,50-18,15: Cantuccio dei Bambini.
18,15-18,30: Comunicazioni agricole a cura della Federazione Italiana dei Consorzi Agrari — Notizie.

19-19,40: Eventuali comunicazioni governative.

20-20,30: Segnale di apertura, ind.: Lezione di francese tenuta dal professore Ramond Brouet.

20,30-20,50: Il Radio Giornale dell'Enit e i Dieci minuti del Dopolavoro.
21: Segnale orario, ind.: G. M. Ciampelli — G. Verdi (con la collaborazione di Carlo Vidduso).

« CONCERTO VARIATO »

con il concerto del « Trio Italiano Ranzato ».

1) Grande Orchestra dell'E.I.A.R.: a) Beethoven: *Egmont*, ouverture; b) Saint Saens: *Phaeton*, poema sinfonico — 2) Boito: *Mefistofele*: « L'altra notte in fondo al mare », soprano Maria Jovelli — 3) Frugatta: *Trio in La Minore*. Trio Italiano Ranzato — 4) Sarasate: *Zingaresca*, M.o Virgilio Ranzato, violinista — 5) Paganini: *Pre-*

ghiera del Mosè di Rossini (su di una corda sola), Prof. Attilio Ranzato, violoncellista — 6) Massenet: *Marion*: « Addio nostro picciol desco » — 7) Sganibati: *Notturmo in Re bemolle*, M.o Marino Beraldi, pianista — 8) Grande Orchestra dell'E.I.A.R.: Verdi: *Giovanna d'Arco*, sinfonia.

22 55: Notizie Stefani.

23-23,30: Quintetto dell'E.I.A.R. — Mezz'ora di musica brillante:

a) Parelli: *Sogno*; b) Weber: *Invito alla danza*; c) Billi-Tipsy: *Csardas*.

NAPOLI (1 NA) m. 333,3, Kw. 1,5

13-14: Eventuali comunicazioni governative.

14: Borsa, cambi e notizie Stefani.

16,45: Bollettino meteorologico e notizie Stefani.

16,50: Varietà.

16,58: Camera di Commercio di Napoli: Mercati del giorno.

17: CONCERTO DI MUSICA VARIA col concorso della sig.na Ersilia De Martino Solazzi: *Minuetto*, Orch. — Magliani: *Rose d'aprile*, intermezzo; Orch. — Tosti: *Aprile*, romanza m. sopr. E. De Martino (acc. p.) — Franceschi: *Graziosa*, intermezzo; Orch. — Cosentino: *Serenata breve*, intermezzo, Orch. — De Leva: *La Pavana*, m. sopr. E. De Martino (acc. p.) — Lehar: *La vedova allegra*, pot-pourri, Orch. — Scognamiglio: *Stornello*, m. sopr. E. De Martino (acc. p.) — Angelo: *Serenata alle nuvole*, intermezzo; Orch. — Gounod:

Faust, « Le parlate d'amore », m. sopr. E. De Martino (acc. p.) — Altavilla: *Danza orientale*; Orchestra.

17,30: Estrazioni del R. Lotto.

19,30-20,30: Eventuali comunicazioni governative.

20,20: Radiogiornale dell'Enit.

20,30: Comunicazioni Dopolavoro.

20,40: Ultime notizie Stefani.

20,48: R. Commissariato del Porto di Napoli: Cronaca del Porto.

20,45: TRASMISSIONE DI UN'OPERA DAL R. TEATRO SAN CARLO. (Negli intervalli musica da ballo dal nostro auditorium).

21,30: Segnale orario.

22,55: Il calendario e programma di domani.

23: Fine della trasmissione.

ROMA (1 RO) m. 447,8, Kw. 3

12,30-13,30: Eventuali comunicazioni governative.

13,30: Segnale d'apertura.

13,30-14,30: Concerto del Trio Radio.

14,30: Chiusura della Borsa — Notizie Stefani — Fine della trasmissione.

16,40-16,50: Segnale d'apertura — Ultime notizie — Cambi.

16,50: Premiazione del concorso per la Mostra del Grano con intervento dell'on. prof. Barone Giacomo Acerbo.

16,50-17,15: Giornale Radiofonico del Fanciullo.

17,15-17,30: Comunicazioni agricole.

17,30-18,30: CONCERTO STRUMENTALE E VOCALE DIURNO.

Brandes

Il nome che tutti debbono conoscere in radio



L'Ellipticon



Il Brandes

Provate prima di acquistare

Per il compratore il poter provare a casa propria con tutta comodità la merce prima di decidersi, rappresenta l'ideale. L'eccezionale bontà dei prodotti "Brandes", ci permette di dare ai nostri acquirenti questa facilitazione. Le condizioni particolari di questi acquisti condizionati vengono allegate al nostro catalogo.

CERCANSI RAPPRESENTANTI PER LE ZONE ANCORA LIBERE

Catalogo illustrato dei Prodotti Brandes, gratis e richiesta

Agenzia Generale per l'Italia e Colonie:

Francesco Prati

MILANO (126) - Via Telesio, 19
Telefono N. 41-954



La **CUFFIA ZWIETUSCH** di fama mondiale è il risultato di una lunga esperienza e di una perfetta lavorazione.

Provatela, potete restituirla nei sei giorni se non vi soddisfa. Peso gr. 195. Lit. 44,50

TELEPHON - APPARAT - FABRIK E. ZWIETUSCH & C. G. m. b. H.
CHARLOTTENBURG, 2

Studio Industriale Rappresentanze - Napoli (168)

Via degli Aquari, 8-10 (accanto alla Roma) - Telefono 55-48

1) Mozart: *Fantasia in do minore*, pianista Pierina Caporali — 2) Verdi: *Nabucco*: « Sperate, o figli », basso Gino Avanzini — 3) Weber: *Freischütz*: « Viva Bucco e il suo liquor! », basso Gino Avanzini — 4) Tschaiakowski: *Chi seppa amare può sol capire*, soprano Sandra Bellucci — 5) Catalani: *Loreley*. Romanza di Anna, soprano Sandra Bellucci — 6) Chopin: *Notturmo*, pianista Pierina Caporali — 7) Beethoven: *Rondo in sol maggiore*, pianista Pierina Caporali — 8) Verdi: *Luisa Miller*: « Il mio sangue, basso Gino Avanzini — 9) Meyerbeer: *Gli Ugonotti*. Canzone di Marcello, basso Gino Avanzini — 10) Cimara: *Nostalgia*, soprano Sandra Bellucci — 11) Valverde: *Clavelitos*, soprano Sandra Bellucci.

19-19,40: Eventuali comunicazioni generative.

19,45-20: Segnale d'apertura — Il Giornale dell'Enit — Comunicazioni del Dopolavoro.

20,20,30: Lezione di lingua tedesca. 20,30: Segnale orario — Notizie Stefani — Cambi — Boll. meteorologico.

20,45 circa: Storia dello sviluppo del porto di Ostia. Conferenza in lingua italiana del Prof. Luigi Tombolini.

21 circa: TRASMISSIONE DA UN TEATRO.

Negli intervalli: Dizioni varie di Arturo Durantini e Ultime notizie.

DOMENICA

11 Marzo

MILANO-VIGENTINO (1 MI)
m. 526,3, Kw. 7

10,30-11,15: Concerto vocale e strumentale di musica sacra.

12,30-13,30: Radioquartetto dell'E.I.A.R.

13-14: Eventuali comunicazioni generative.

16-17,30: Segnale di apertura, indi: « CONCERTO VARIATO »

col concorso della signorina Maria Fiorenza, soprano:

a) Vinci: *La caduta dei Decemviri*: « Teco vengo anch'io »; b) Caccini: « O bellissimi capelli »; c) Castelnuovo Tedesco: *Ninna nanna - Il girotondo dei golosi*, del baritono Leonido Basi; a) Gounod: *O santa medaglia*; b) Zandonai: *I due tarli*; c) Billi: *E canta il grillo*, della Signorina Elva Bonzagui, pianista: a) Frescobaldi Respighi: *Sonata in La Minore*; Castelnuovo Tedesco: *Alge*; e del Quintetto del

Abbonamento alle Radioaudizioni

Dopo il 13 dicembre 1927, data di pubblicazione del nuovo decreto sulla radiofonia, l'importo della licenza-abbonamento alle radioaudizioni resta stabilito in L. 75 (L. 72 abbonamento, L. 3 diritto di licenza a favore dello Stato) per il caso del pagamento globale anticipato per l'intero anno.

Nel caso del pagamento a rate mensili l'importo anno della licenza-abbonamento è di L. 87, pagabili in L. 7,25 al mese (L. 6 abbonamento; L. 0,25 quota di diritto di licenza; L. 1 a favore dell'amministrazione postale).

Le nuove tariffe non sono applicabili agli abbonamenti in corso (art. 9, R. D. L. 17 novembre 1927, n. 2207).

Le licenze-abbonamento alle radioaudizioni si rilasciano presso tutti gli Uffici Postali, e nel caso del pagamento globale in una sola volta (L. 75), anche presso le Sedi della E.I.A.R. a MILANO, Corso Italia, 13 - ROMA, Via Maria Cristina, 5 - NAPOLI, Via Cesario Console, 3.

l'E.I.A.R.: a) De Micheli: *Canzone vileresca*; b) Sinding: *Voci di primavera*; c) Tchaikowsky: *Melodia*, op. 51. Romanza senza parole; d) Puccini (Tavanti): *Manon Lescaut*, fantasia; e) Margutti: *Serenatella spagnuola*.

17,30-17,55: Cantuccio dei Bambini. 17,55-18,10: Conversazione Radiofonale. Notizie.

20,25-20,45: Segnale di apertura, indi: Il Radiogiornale dell'Enit e i Dieci minuti del Dopolavoro.

20,45: Segnale orario, indi: prima trasmissione dell'opera

« ANIMA ALLEGRA »

del Maestro Franco Vittadini, diretta dall'Autore.

21,30 circa: Notizie sportive.

22,55 circa: Notizie Stefani.

NAPOLI (1 NA) m. 333,3, Kw. 1,5

10: Musica sacra.

13-14: Eventuali comunicazioni generative.

16,45: Babinopoli.

17: CONCERTO DI MUSICA VARIA col concorso della signa Olga di Napoli.

Billi: *Esulta Italia*, marcia; Orch. — Liuche: *La bambola di porcellana*, intermezzo; Orch. — Rotoli: *Il tuo pensiero*, romanza sopr. O. Di Napoli (acc. p.) — Cerino: *Reverie*; Orch. — Donati: *Serenata voluttuosa*; Orch. — De Lucia: *Ballata medioevale*, sopr. O. Di Napoli (acc. p.) — Kalmann: *Bajadera*, pot-pourri; Orch. — Puccini: *La rondine*, « Il bel sogno di Doretta », sopr. O. Di Napoli (acc. p.) — Gillet: *Le marchand de sable a passé*, berceuse; Orch. — Carosio: *Sorridi ancora*, intermezzo; Orch. — Tosti: *Seconda mattinata*, sopr. O. Di Napoli (acc. p.) — Giuliani: *A te sola*, serenata; Orchestra.

19,30-20,30: Eventuali comunicazioni generative.

20,20: Radiogiornale dell'Enit.

20,30: Comunicazioni Dopolavoro.

20,40: Lezione Radiotecnica.

20,48: R. Commissariato del Porto di Napoli: Cronaca del Porto.

20,50: CONCERTO DI MUSICA TEATRALE.

Prima Parte.

Herold: *Zampa*, ouverture; Orch. — Meyerbeer: *Il profeta* « L'ingrato m'abbandona », m. sopr. Ada Testa (acc. p.) — Wagner: *Lohengrin* « Solo nei miei primi anni » sopr. Livia Maddaloni (acc. orch.) — Thomas: *Amleto*, brindisi, bar. R. Aulicino (acc. p.) — Ponchielli: *La Gioconda* « Voce di donna o d'angelo? » m. sopr. A. Testa (acc. orch.) — Verdi: *La Traviata* « Addio del passato », sopr. L. Maddaloni (acc. orch.) — Franchetti: *Asrael*, preludio atto 1.º; Orch. — Usiglio: *Le educande di Sorrento*, « Fa coraggio, non c'è male », duetto per m. sopr. e bar. A. Testa e R. Aulicino (acc. orch.).

Seconda Parte.

Mascagni: *Iris*, selezione; Orch. — Meyerbeer: *Gli Ugonotti*, « Vaga donna illustre e cara », m. sopr. A. Testa (acc. orch.) — Leoncavallo: *Zazà*, « Buona Zazà », bar. R. Aulicino (acc. orch.) — Catalani: *La Wally*, « Nè mai, dunque avrò pace? », sopr. L. Maddaloni (acc. orch.) — Verdi: *La Traviata*, preludio atto 4.º; Orch. — Verdi: *Rigoletto*, « Figli!... Padre! », duetto per sopr. e bar. L. Maddaloni e R. Aulicino (acc. orch.) — Balfe: *La zingara*, ouverture; Orchestra.

21,30: Segnale orario. 22: Notizie sportive. 22,55: Il calendario e programma di domani.

23: Fine della trasmissione.

COMODITÀ! RISPARMIO!

facendo un abbonamento alla manutenzione del vostro apparecchio e alla carica del vostro accumulatore avete l'accumulatore sempre carico ed efficiente, l'apparecchio sempre funzionante. Chiedete condizioni da

REIN GIULIO - VIA TRE ALBERGHI N. 28 - TELEFONO N. 86-495 - MILANO

SOCIETÀ ANGLIO ITALIANA RADIOTELEFONICA

Anonima - Capitale Lit. 500.000 - Sede in Torino

DESIDERATE ELIMINARE LE DISTANZE TERRESTRI?

Non avete che a munirvi di un **RADIORICEVENTE SAIR** scegliendo sui nostri Listini, sui nostri cataloghi l'**APPARECCHIO** che più vi conviene! — *Listini e Cataloghi vengono inviati gratis a richiesta*



Indirizzare: **SOCIETÀ ANGLIO ITALIANA RADIOTELEFONICA - UFFICIO PUBBLICITÀ**
TORINO - VIA OSPEDALE N. 4 bis

ROMA (1 RO) m. 447,8, Kw. 3

10,15-11: Segnale d'apertura — Musica religiosa vocale e strumentale.

11-12: Trasmissione dalla Casa di Dante: Lettura di Pietro Misciatelli del *Canto VIII° del Purgatorio*.

13-14: Eventuali comunicazioni governative.

17-18: Concerto Quartetto d'archi e canto.

18-18,30: Musica da ballo.

19,30-20,15: Eventuali comunicazioni governative.

20,15-20,30: Segnale d'apertura — Radio Giornale dell'Enit — Comunicazioni del Dopolavoro.

20,30: Segnale orario.

20,30-20,45: Sport — Notizie Stefani — Conversazione Radioforestale.

20,45: CONCERTO DI MUSICA STRUMENTALE. Orchestra dell'E. I. A. R.

19) Schumann: 1° *Sinfonia in si bemolle maggiore*, Op. 38: a) *Andante troppo maestoso e allegro molto vivace*;

b) *Larghetto*; c) *Scherzo*; d) *Finale - Allegro animato e grazioso*, Orchestra — 2) Monologo brillante detto da Tilly Rossi — 3) Frescobaldi: *La Frescobaldi*. Aria con variazioni e 4) Bach: *Giga*. Quartetto a plettro. Trascrizione del maestro Aldebrando Madami — 5) Albeniz: *Sulle spagnuola*: a) *Granata* (serenata); b) *Catalogna* (canzone e ballo); c) *Cuba* (notturno); d) *Aragon* (fantasia); Orchestra.

6) RIVISTA DELLA FEMMINILITÀ di Madame Pompadour.

7) Geminiani: *Andante*; 8) Bach: *Rondo*; 9) B. Marcello: *Allegro con fuoco*. Quartetto a plettro. Trascrizione del maestro Aldebrando Madami — 10) Wagner: *Il vascello fantasma*, ouverture; Orchestra.

22,50: Ultime notizie.

23: Fine della trasmissione.

LUNEDÌ 12 Marzo

MILANO-VIGENTINO (1 MI)

m. 526,3, Kw. 7

12,15: Trasmissione di notizie.

12,30-13,30: Radioquartetto dell'E. I. A. R.

13-14: Eventuali comunicazioni governative.

17: Segnale di Apertura. Borse Mercati e Cambi.

17,5-17,50: Jazz band.

17,50-18,30: Comunicazioni agricole a cura della Feder. Ital. dei Consorzi Agrari.

19-19,40: Eventuali comunicazioni governative.

20-20,30: Segnale di apertura, lezione di inglese tenuta dal prof. Mario Hazon.

20,30-20,50: Il Radio giornale dell'Enit e i Dieci minuti del Dopolavoro.

20,50: Segnale orario, indi:

C. A. Bianche: *Sui margini della storia*.

21: Concerto di musica leggera.

1) Quintetto dell'E. I. A. R.: a) Pedrotti: *Fiorina*, Ouverture; b) Frontini: *Danze di negri*, intermezzo — 2) Artisti di varietà — 3) Quintetto dell'E. I. A. R. Angiolini: *Czardas* N. 1 — 4) Commedia — 5) Orchestra a plettro della Società corale G. Verdi.

22,55: Notizie Stefani.

23: Quintetto dell'E. I. A. R. Mezz'ora di musica brillante: a) Waidtfeufel: *Tonjours au jamaic*, valzer, b) Marzulli: *Serenata capricciosa*; c) De Micheli: *Le canzoni d'Italia*.

NAPOLI (1 NA) m. 333,3, Kw. 1,5

13-14: Eventuali comunicazioni governative.

14: Borsa, Cambi e Notizie Stefani.

16,45: Bollettino meteorologico e Notizie Stefani.

16,50: Novelle, aneddoti, spunti di ilarità.

16,58: Camera di Commercio di Napoli: Mercati del giorno.

17: CONCERTO DI MUSICA VARIA col concorso della Signorina Felicina Mercadante.

Gillet: *Les larmes qui tombent*, intermezzo; Orchestra — Bellini: *La Sonnambula*: « Come per me sereno », soprano F. Mercadante (acc. piano) — Billi: *Ceneri*, intermezzo; Orchestra — Montanaro: *Visione indiana*, intermezzo; Orchestra — Verdi: *Un ballo in maschera*: « Saper vorreste », soprano F. Mercadante (acc. piano) — Zerkovitz: *Bambola della Prateria*, pot-pourri; Orchestra — Rossini: *Il Barbiero di Siviglia*: « Una voce poco fa », soprano F. Mercadante (acc. piano) — Siede: *Barcarola*; Orchestra — Fiorini: *Stelle piccine*, intermezzo; Orchestra — Verdi: *Rigolotto*: « Caro nome », soprano F. Mercadante (acc. piano) — Lama: *Tarantella marinara*, tarantella; Orchestra — Bagus: *L'ourang*, galop; Orchestra.

19,30-20,30: Eventuali comunicazioni governative.

20,20: Radiogiornale dell'Enit.

20,30: Comunicazioni governative.

20,40: Ultime notizie Stefani.

20,48: R. Commissariato del Porto di Napoli: Cronaca del Porto.

20,50: CONCERTO DI MUSICA TEATRALE.

Ultime novità!

Triphon ^{Apparecchio radioricicvente} a 3 valvole.

Riceve in forte altoparlante la stazione locale ed in altoparlante e cuffia le stazioni Europee.

Triphon O.C. ^{Apparecchio radioricicvente} a 3 valvole per Onde Corte.

Riceve in forte altoparlante le stazioni di Schenectady (America) e Hilversum (Olanda)

Chiedere cataloghi e preventivi

LA FILOTECNICA"

ING. A. SALMOIRAGHI S. A. - MILANO



Triphon



Triphon O. C.

AUDIZIONI DI PROVA PRESSO IL NOSTRO NEGOZIO IN GALLERIA V. E.

L'unico potente apparecchio che riceve con piccolo telaio tutta l'Europa in pieno giorno è l'ultra sensibile:

SUPERETERODINA - BIGRIGLIA

PER ONDE DAI 200 AI 3000 METRI
in vendita anche in parti staccate per l'autocostruzione

Richiedete il listino descrittivo all'
ATLANTIC-RADIO, BORGARO TORINESE (Torino)

Parte Prima

Mozart: *Così fan tutte*; Orchestra — Gounod: *Cinque marzo*: « O splendida notte », mezzo soprano Maria Piscicelli (acc. piano) — Verdi: *Otello*: « Ave Maria », soprano Livia Maddaloni (acc. piano) — Thomas: *Mignon*: « Ah, non credevi tu », tenore Roberto Rotondo (acc. piano) — Wagner: *Parsifal*, preludio atto 1°; Orchestra — Donizetti: *La Favorita*: « Ah mio ben », duetto per tenore e mezzo soprano (acc. orchestra), R. Rotondo e M. Piscicelli — Leoncavallo: *Zazà*, selezione; Orchestra.

Parte Seconda

Weber: *Preciosa*, ouverture; Orchestra — Boito: *Nerone*: « Fanuel morirò? », mezzo soprano M. Piscicelli (acc. piano) — Catalani: *Dejanice*: « Adolescente ancor », soprano L. Maddaloni (acc. piano) — Puccini: *Tosca*: « E lucean le stelle », tenore R. Rotondo (acc. orchestra) — Gounod: *Faust*, Aria dei gioielli, soprano L. Maddaloni (acc. orchestra) — Bizet: *Carmen*: Seguidiglia, mezzo soprano M. Piscicelli (acc. piano) — Massenet: *Manon*, duetto atto 3° per soprano e tenore: L. Maddaloni e R. Rotondo (acc. piano) — Wagner: *Cavalcata delle Valchirie*; Orchestra.

21,30: Segnale orario.
22,55: Il Calendario e programma di domani.

23: Fine della trasmissione.

ROMA (1 RO) m. 447,8, Kw. 3

12,30-13,30: Eventuali comunicazioni governative.

13,30: Segnale d'apertura.

13,30-14,30: Concerto del Trio Radio.

14,30: Chiusura della Borsa — No-

Artisti dell'E. J. A. R.



Giuseppe Costa - tenore

tizie Stefani — Fine della trasmissione.

16,40-16,50: Segnale d'apertura —
Ultime notizie — Cambi.

16,50-17,15: Giornale Radiofonico del Fancullito.

17,15-17,30: Comunicazioni agricole.

17,30-19: Trasmissione dall'Accademia Filarmonica Romana — Concerto del Quartetto di Dresda.

19-19,45: Eventuali comunicazioni governative.

19,45-20: Segnale d'apertura — Ra-

L'abbonamento annuale al "Radiorario" può avere inizio da qualsiasi numero.

ADREMA
MACCHINE PER INDIRIZZI
MILANO (118) Via S. Vittoro 20 - Tel. 07368 Tology. ADREMA

dio Giornale dell'Enit — Comunicazioni del Dopolavoro.

20-20,30: Lezione di lingua francese.

20,30: Segnale Orario — Notizie Stefani — Cambi — Bollettino meteorologico.

20,45 circa: SERATA DI MUSICA LEGGERA:

1) Manente: *Principe di Piemonte*, marcia militare; Orchestra — 2) Randegger: *Il ragno azzurro*, selezione; Orchestra — 3) Bixio: *Poveri saltimbanchi*, tenore Nino Randazzo — 4) Stocchetti: *La canzone di Figaro*, tenore Nino Randazzo — 5) Casolla: *Canto d'amore*, chitarrista Benedetto Di Ponio — 6) Legnani: *Fantasia brillante*, chitarrista Benedetto Di Ponio — 7) Zucoli: a) *Duetto del bacio*; b) *Duetto del sogno*, soprano Dina Sereni e tenore Giuseppe Domar.

8) « MATTINA DI SOLE » — Commedia in un atto dei fratelli S. e G. Quintero.

Personaggi: La Signora Laura, Maria Luisa Boncompagni; il Signor Gustavo, Massimo Felici Ridolfi; Pierina, Teresa Paci; Giannino, Arturo Durantini.

9) Carabella: *Bambù*: « Sigaretta... sigaretta »; Orchestra — 10) Gilson: *Suite di valzer alla viennese*; Orchestra

— 11) Moretti: *Il tango di Pierrot*, tenore Nino Randazzo — 12) Rusconi: *L'ariete*, tenore Nino Randazzo —

13) Broca: *L'ultimo canto*, chitarrista Benedetto Di Ponio — 14) Tarrega: *Capriccio arabo*, chitarrista Benedetto

Di Ponio — 15) « L'ECO DEL MONDO ». Rivista di attualità di Guglielmo Alterroca — 16) Ferraris: *Siviglia*, duetto;

17) Brogi: *Duetto del piffero*, dall'opera « Bacco in Toscana », soprano Dina Sereni e tenore Giuseppe Domar

— 18) Petzi Basny: *Tango*, barcarola; Orchestra — 19) Borghi: *Sierra Morena*, passo doppio; Orchestra.

22,55: Ultime notizie.

23: Fine della trasmissione.

L'Amministrazione del Radiorario non risponde degli importi eventualmente inviati con lettera non raccomandata.

RADIO M. A.

(ELECTRA)

Galleria Umberto I° 54-55 — NAPOLI

o

APPARECCHI ED ACCESSORI

DELLE MIGLIORI MARCHE

AI MIGLIORI PREZZI

DETECTOR FISSO! si regola una volta per sempre!
RICEZIONE PERFETTA - L. 20.-

Ditta A. FRIGNANI - Milano
VIA PAOLO SARPI, 15 TELEFONO 91-303

dove troverete anche Tutto per la Radio

a prezzi convenientissimi

Cuffie Telefunken orig. E. H. 333 L. 60.- tassa escl.

Il negozio è aperto sino alle ore 22

RIPARAZ. CUFFIE, ALTOPARLANTI, APPARECCHI

Valvole Termoioniche



EDISON

TIPO VI 102

CARATTERISTICHE

Tensione del filamento	$E_f = 3-3,5$ V.
Corrente del filamento	$I_f = 0,06$ A.
Tensione anodica	$E_p = 20-100$ V.
Corrente di saturazione	$I_s = 15$ mA.
Emissione totale ($E_p = E_g = 100$ V)	$I_t = 12$ mA.
Coeff. di amplificazione medio	$\mu = 7-8$
Impedenza	$R_a = 20.000$ Ω
Penetrazione massima	$\frac{mA}{Volta} = 0,30$

Questa valvola incontra il favore di tutti i costruttori e radioamatori Italiani per il grandissimo rendimento e per la facilità di innescio in tutti gli stadi dei più svariati circuiti.

Essa è l'ideale per i dilettanti perchè si applica indifferentemente in tutti gli stadi; accoppiata e seguita da valvole di potenza (VI 102 A e VI 120) dà ottimi risultati per volume e per purezza di suoni e stabilità di funzionamento.

LE VALVOLE EDISON SONO IN VENDITA PRESSO I MIGLIORI RIVENDITORI DI RADIOFONIA

DACCÒ LEO

FABBRICA VITI DI PRECISIONE

Via A. Bazzini, 30 - MILANO (132) - Telef. 23-280

VITERIA E BULLONERIA

Costruita e controllata secondo gli ultimi dettami della "UNIM.", e della "DIN.", (Normalizzazione Industrie Germaniche)

UNIFORMARE!

La parola d'ordine della Industria meccanica moderna

.....PRECISIONE!!!!

La controparola necessaria al conseguimento!

DUBILIER

Condenser Co. (1925) Ltd. - Londra

Lire
65

Completo
di
manopole



Lire
65

Completo
di
manopole

Capacità massima 0,0005 μ F

Condensatore variabile K C

con demoltiplicazione 200 a 1

VARIAZIONE LINEARE DI FREQUENZA .. MINIMA
PERDITA .. COSTRUZIONE MODERNA SU CUBI-
NETTI A SFERE .. FISSAGGIO CON UN SOLO
DADO CENTRALE

CHIEDETE IL LISTINO "R R"

Se il vostro rivenditore non può fornirvi i prodotti
"DUBILIER" rivolgetevi direttamente agli

AGENTI GENERALI

Ing. S. BELOTTI & C.

Corso Roma, 76-78 - MILANO (114) - Telefoni: 52-051.052

PROGRAMMI ESTERI

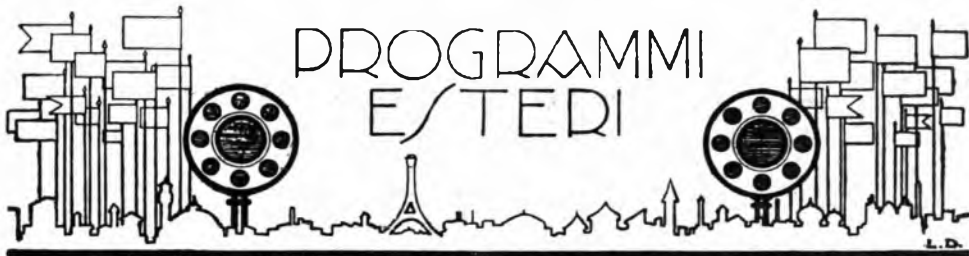

* [Le stazioni sono raggruppate per nazione e disposte in ordine di lunghezza d'onda. Le nazioni seguono in ordine alfabetico. Le ore dei programmi sono riferite al meridiano dell'Europa Centrale] *

DOMENICA

4 Marzo

AUSTRIA

Vienna (Radio Vienna) m. 517,2 - Kw. 9

10.15: Concerto dei ragazzi cantori viennesi — 11: Concerto dell'orchestra sinfonica viennese (composizioni di Cornelius, Brahms, Mendelssohn) — 15.15: L'Elisir d'Amore, opera in due atti di Gaetano Donizetti — 17.45: Descrizioni di viaggio: «Attorno il Mediterraneo» — 19.30: Serata di camera. Concerto d'un quartetto di archi e della cantante Mia Rucker-Kalmar. Canzoni di Mahler, Strauss, Ast, quartetto d'archi di Glazunov — 20.15: Trasmissione d'una operetta.

BELGIO

Bruxelles (Radio Belgique) m. 508,5 - Kw. 1,5.

18: Concerto dal Conservatorio di Charleroi; Terzetto di Corte — 20.45: Giornale parlato — 21.15: Orchestra: Marcia, Gilson; Poema per violino, Buffin; Cantatrice; Orchestra: Fantasia su temi Spagnoli, Gevaert; Largo, Haendel; Minuetto, Boccherini; Pepito Jimenez, Albéniz (fant.); Suite per piano, Jongen; Concerto per flauto e orchestra, Chaminade; Cantatrice; Orchestra: Préludio, Rachmaninoff; Danza Macabra, St Saens; Poema per violoncello, D'Indy; Orchestra: Suite (Il Cid), Massenet — 23.15: Recentissime.

CECOSLOVACCHIA

Bratislava - m. 300 - Kw. 0,5.

9: V. Brno — 10: V. Praga — 15: Marionette — 17.10: Notizie agricole — 17.30: V. Praga — 18: Concerto: Largo della Quinta Sonata, Bach; Berceuse, Mozart; Ricordo, Beethoven; Sul lago nero, Mersik; Ballata, Balshazzar; Sarabanda della Seconda Sonata per violino, Bach; Il muro del diavolo, Smetana; La Patria, Kasperek; Romanza, Svendsen — 19: Conferenza — 19.30: V. Praga.

Praga (P. R. G.) - m. 348,9 - Kw. 5.

9: Musica sacra da Brno — 10: Notizie agricole — 11: Concerto: Vecchio sentiero, Janacek (piano); Ciclo «Qualche anno dopo», Picka; Quartetto in do magg., Bakala — 12: Orchestra — 13.5: Industria e Commercio — 13.20: Informazioni sociali — 16.30: Concerto — 17.30: Per gli operai — 18: Emissione in tedesco — 18.50: Sport — 19.30: Concerto: Oav., Eurianto, Weber; Concerto in re magg., Teiaikowsky; Sinfonia N. IV, Mahler — 21.30: Commedia — 22: Ora; Notizie; Orchestra.

Brno - m. 441,2 - Kw. 3.

9: Musica sacra — 10: V. Praga — 11: Composizioni di Smetana: Ouverture solenne in do magg.; La Dote; Poema Sinfonico; Aria (Dalibor); Dal mio Paese; Canzone dell'Agricoltore; Riccardo III; Canzoni; Il Pescatore; Danze — 16.30: Concerto — 17.30: Per gli operai — 18: Emissione tedesca: Il Vascello Fantasma, Wagner — 18.30: Sport — 19.30: V. Praga — 21.30: (Danze) La Furlana, Bossi; Tarantella sincera, Crescenzo; Tarantella (Vespri Siciliani), Verdi; Tarantella per violino, Wieniawski; Sorrento, De Sena; Tarantella brillante, Smith; Ballo in maschera, Rubinstein — 22: V. Praga.

FRANCIA

Parigi (Petit Parisien) - m. 340,9 - Kw. 0,5.

22: Concerto con artisti dell'Opera e dell'Opera Comique (Musiche di Weber): Invito al Valzer; Selezione orchestrale e canto (Franco Cacciatore); Concerto per fagotto in fa; Selezione orchestrale e canto, Oberone; Concerto per clarino, Polnese.

Parigi (Radio L. L.) - m. 370 - Kw. 0,5.

16: Ballabili (20) — 22: Musica da camera russa: Duetto per due violini, Gliere; Duetto (Soprano e Mezzosoprano), Teiaikowsky; Duetto (idem), Grodzky; Melodia e Scherzo (A solo violino), Teiaikowsky; Romanza (Da di Pierche) per Mezzo-soprano, Teiaikowsky; Canzone (Sniegorotchka) per mezzo-soprano, Rimsky Korsakow; Aria (Yolanta) per sopra-

no, Teiaikowsky; Cnazione (soprano), Stanielf; Tema e Variazioni per quartetto archi, Pogojeff; La Principessa addormentata (mezzo-soprano), Borodin; Romanza (mezzo-soprano), Rachmaninoff; Romanza (soprano), Gretchaninoff, Romanza (soprano), Tcherepnine; Primo Quartetto op. 16 (4 tempi), Napravnik.

Tolosa - m. 392 - Kw. 3.

Tutti i giorni: 11.15 e 14.45: Recentissime — 11.20: Prezzi Legumi, Pruttta, Pesce e Latte; Bollettino meteorologico; Cambi; Piere e Mercati del Sud Ovest — 14: Carillon dell'ora — 18.30: Borsa del Commercio di Tolosa; Cambi; Piere; Borsa del Commercio di Parigi; Informazioni — 18.40: Bollettino Agricolo — 21: Carillon dell'ora; Recentissime; Borsa di Parigi; Cambi; Borsa di Tolosa; Risultati Corse; Metalli Preziosi; Listini Commerciali — 21.35: Bollettini (Auto Club del Mezzodi); Confederazione del Radio Club del Sud Ovest; Associazione Commerciali; Articoli di Radio) — 23.45 oppure 0.15: Programma dell'indomani; Santi del giorno; Bollettino meteorologico; Informazioni; Recentissime.

13.30; 21: Musiche varie — 13.45: Concerto: One step, Scoto; Boston, De Buxeuil; Fox trot, Waltham; La Pendola del nonno (piano), Smet; Tre Scene Spagnuole e Serenata Romantica, Smet; Tango, Canaro; Dalla Suite «Yasmina», Smet; Fox trot, Léojac; One step, Smet — 15.10: Predica protestante; Salmi cantati — 21.30: I Pirenei; Opera, dal Teatro del Capitale.

Parigi (Radio Paris) - m. 1750 - Kw. 3.

9: Informazioni; Rassegna della Stampa — 13: Musica sacra per coro; Conversione religiosa; Notizie — 13.45: Concerto: Passo Doppio, Seras; Boston, Margis; La Mascotte, Adran; La Verbena del Cortijo (piano), Seras; Scatola Cinese del Cortijo (piano), Seras; Il Diluvio (violoncello), St. Saens; Kernesse Fiamminga, Ponssigue; Numero Varietà; Selez. Erodiate, Massenet; Tango, Pizarro; Fox trot, Waltham — 17.30: Jazz (10 ballabili). (Intervallo: Informazioni) — 20: Comunicato agricolo — 21: Notizie — 21.30: Jazz. (Intervallo: Notizie).

OFFICINA SPECIALIZZATA

di radio. Lavori dietro ordinazione, riparazioni, trasformazioni, miglioramento apparecchi, calamitazione cuffie altoparlante, carica coscienziosa accumulatori, manutenzione apparecchi. Lavori garantiti con pagamento posticipato. Collaudi in casa del cliente.

REIN GIULIO - VIA TRE ALBERGHI N. 28 - TELEFONO 86-498 - MILANO

Parigi, Torre Eiffel (F. L.) - m. 2650 - Kw. 5.

18: Diffusione integrale Concerto Pasdeloup — 20: Previsioni tempo — 20.10: Dieci minuti di silenzio per il Bollettino Meteorologico di Madrid sulla stessa lunghezza d'onda — 20.30: Giornale parlato: Ricerche solite; Consigli d'Igiene; Racconto Poliziesco; Ultime di sport; Risultati corse — 21.30-22: Università Popolare: I Diritti della Famiglia; Il Voto per Famiglie; La Famiglia, la Donna e la Legge; Il Medico educatore.

GERMANIA

Stettino - m. 236,2 - Kw. 0,75. (Programma di Berlino).

Gleititz - m. 250 - Kw. 0,75. (Programma di Breslavia).

Brema - m. 252,1 - Kw. 0,75. (Programma di Amburgo).

Kiel - m. 254,2 - Kw. 0,75. (Programma di Amburgo).

Cassel - m. 272,7 - Kw. 0,75. (Programma di Francoforte sul Meno).

Dresda - m. 275,2 - Kw. 0,75. (Programma di Lipsia).

Norimberga - m. 303 - Kw. 4. (Programma di Monaco di Baviera).

Breslavia - m. 322,6 - Kw. 4. 9.15: Concerto di campane — 11: Servizio religioso cattolico, concerto (audizioni d'un basso) — 12: Trasmissione da Berlino: Commemorazione dei Caduti — 13.40: Indovinelli — 13.50: Dieci minuti per il giardiniere dilettante — 14.30: La radio degli scacchi — 15: Fiabe — 15.30: In occasione del giorno popolare di lutto: Ricordando i Caduti — 15.55: Conferenza sportiva — 16.10: « La velocità del giornale » — 16.40-17.10: Concerto divertente con gramofono — 17.10: Conferenze diverse per le due stazioni — 17.40: Composizioni di Ermanno Darra, con prolusione. Concerto vocale-strumentale — 18.50: Previsione del tempo — 19: Giovani scrittori (lettura) — 20.15: Che cosa ne dite? Indi: Paolo Hindemith; Concerto del Quartetto Amar di composizioni di Hindemith.

Koenigsberg - m. 329,7 - Kw. 4. 9: Servizio religioso — 11: Meteorologia — 11.05: Musica da camera (due quartetti per archi di Schubert e Mozart) — 12:

Trasmissione da Berlino: Commemorazione dei Caduti — 12.55: Segnale orario di Nauem — 13.01: Previsione del tempo — 15: La radio degli scacchi — 15.45: Non dimenticate i morti fedeli: R. H. von Bernstoff — 16.30: Concerto pomeridiano della R. O. Pezzi di Mendelssohn, Schubert, Rubinstein, Beethoven — 17.30: L'ora della gioventù — 18: Concerto d'ann violinista e pianista. Pezzi di Chopin, Debussy, Liszt, Tartini-Kreisler, Paganini, Kreisler, Albeniz-Kreisler — 19: Corso di esperanto per principianti — 19.30: La radio degli scacchi — 20.15: Concerto corale, con il concorso di solisti e della R. O. (opere di Bach e Mendelssohn); Indi: Recentissime e Corriere sportivo.

Lipsia - m. 365,8 - Kw. 4. 8.30-9: Concerto d'organo — 9: Servizio religioso, con concerto vocale-strumentale di musica sacra — 11.13.30: Due conferenze della Scuola H. Brelow — 12-13: Trasmissione da Berlino: Commemorazione dei Caduti — 15: I più importanti avvenimenti della settimana — 16-17: Trasmissione della seduta festiva dei radio-commercianti della Germania in occasione della Fiera di Lipsia — 17-18: Concerto. Compositori della Germania centrale. Audizioni d'una cantante, flautista e di tre pianisti — 18.30-19: « La danza e la ginnastica nella loro importanza per l'uomo moderno » — 19.19.30: « L'occhio elettrico » — 20: Trasmissione dalla Chiesa di S. Tomaso: G. Verdi, Requiem per soli, orchestra, coro ed organo — 21: Corriere sportivo — 22.30-23: La radio degli scacchi.

Stoccarda - m. 379,7 - Kw. 4. 12: Trasmissione da Berlino: Commemorazione dei Caduti; Giorno popolare di lutto — 13.15: Musica riprodotta — 15: Conferenza teatrale — 15.30: L'ora delle fiabe — 16: Concerto pomeridiano della R. O. con il concorso di due cantanti; Musica di Beethoven, Berlioz, Mendelssohn, Loewe, Urbach, Schubert, Brahms, Caschmann, Kienzl — 18: Segnale orario, corriere sportivo — 18.15: Conferenza 18.45: L'ora dei poeti: Guglielmo Kotzsch (in occasione del suo 50° compleanno) — 19.15: « In memoriam A. Bruckner », concerto con due pianoforti — 20: Segnale orario, corriere sportivo — 20.15: Concerto d'organo (musica di Walther, Bach, Regger, Reutke — 21: L'ora di Novalis (recitazioni, concerto vocale-strumentale).

Amburgo - m. 394,7 - Kw. 4. 8.25: Segnale orario — 8.30: Meteorologia — 8.50: Questioni economiche del presente — 9: Le leggi della settimana — 9.15: Servizio religioso (commemorazione dei Caduti) — 10.55 (per Kiel): Trasmissione del culto dalla Chiesa dell'Università — 11 (per Anib., Brema e Hannover): Lezione di esperanto — 11.30: Conferenza economica — 12: Trasmissione da Berlino: Commemorazione dei Caduti — 14.15: Concerto pomeridiano — 15.30: I radio-giorno — 16: Conferenza: « Tombe di marinai tedeschi su coste straniere » — 16.30: Musica funebre per organo — 17.45: Commemorazione dedicata ai poeti caduti durante la guerra — 19.40: Corriere sportivo — 19.55: Previsioni del tempo — 20: Giorno popolare di lutto. Concerto di musica di Brahms (ouverture tragica), Beethoven (3.a sinfonia) e recitazioni di Hebbel e Schiller; Indi: previsione del tempo per l'interno ed i mari; Notizie.

Francoforte sul Meno - m. 428,6 - Kw. 4. 8.30-9.30: Servizio religioso con concerto vocale-corale-strumentale di musica sacra

NORA
DUPLEX TRIPLEX
NORA
ULTIMA NOVITA' APPARECCHI MULTIPLI
PERFETTA RICEZIONE DELLA LOCALE E DI STAZIONI LONTANE
APPARECCHIO DUPLEx TIPO P2a L.286
APPARECCHIO DUPLEx TIPO P2b L.210
APPARECCHIO TRIPLEX TIPO P3a L.400
(PER OGNUNO E' COMPRESO IL CORDONE DI COLLEGAMENTO)

NORA RADIO
ROMA 125 — VIA PIAVE 66
CERCANSI AGENTI PER ALIQUETE PAZZE ANCORA LIBERE

— 11-12.30: L'ora dei genitori — 11.30-12: Riccardo Huelsenbeck legge opere proprie — 12-13: Trasmissione da Berlino: Commemorazione dei Caduti; Giorno popolare di lutto — 13-13.30: In occasione del giorno popolare di lutto (conf.) — 14.30-15.30: L'ora della gioventù (fiaba teatrale) — 15.30-17: Concerto della R. O., con il concorso di 4 cantanti. Musica di Haendel, Beethoven — 17-18: Conferenza con lettura di poesie — 18-19: «Arte e tecnica» (conf.) — 19-20: Musica da studio. Audizioni di pianoforte e di violino di pezzi di Bach, Rhode, Mozart, Hériot, Mendelssohn — 20-20.30: L'ora del giornale «Frankfurter Zeitung» — 20.30-22.30: Commemorazione dei Caduti; indi Corriere sportivo.

Langenberg - m. 468,8 - Kw. 25.

9-10: Servizio religioso cattolico con concerto corale-strumentale di musica re-

ligiosa — 11-11.15: Un quarto d'ora dedicato a Goethe — 11.15-11.55: Riccardo Dehmel: Poesie e canzoni (recitazioni, audizioni d'una cantante e d'un pianista) — 12-13: Trasmissione da Berlino: Commemorazione dei Caduti — 13-14.30: Concerto d'organo con il concorso d'un basso (musica di Bach e di Brahms) — 14.30-15.50: Radio-letteratura — 14.50-15-10: La radio degli scacchi «Il campione del Reno» — 15.10-15.35: Terza conferenza sul pittore A. Duerer — 15.35-16.10: L'ora dei poeti. Fr. Carlo Ginzkey legge opere proprie — 16.10-16.30: Lo sport sciatorio nell'alta montagna (conf.) — 16.30-17.45: Concerto orchestrale della R. O. (3^a sinfonia di Beethoven. Poema sinfonico di R. Strauss) — 18-19: Un'ora dedicata a musica religiosa cattolica (concerto corale) — 19.5: Corriere sportivo — 19.20-20.20: Opere di compositori e poeti caduti nella

guerra (recitazioni e concerto d'un basso) — 20.25: Concerto d'organo, con il concorso d'un coro e d'un violinista (Composizioni di Bach, Haendel, Cesare Franck, Unger, Brahms, Siegel, Reger) Indi notizie sportive.

Berlino - m. 483,9 - Kw. 4.

9: Servizio religioso, con recitazioni e concerto vocale-strumentale di musica religiosa; Indi trasmissione del concerto di campane del Duomo berlinese — 12: commemorazione dei Caduti (trasmissione dal Reichstag): Discorsi commemorativi, concerto corale ed instrumentale — 14: Corso di stenografia — 14.30-15.25: Per l'agricoltore — 15.30: «Le avventure del Capitano Radio» — 16: L'animale nella poesia e nella leggenda — 16.30-18: Concerto pomeridiano dei Fratelli Steiner; Musica di Schubert, Mendelssohn, More-

Noi vi diamo

un anno di tempo
per pagare

Il nuovo "LANGHAM 5" portatile

L'APPARECCHIO CHE STA' OTTENENDO IL
PIU' GRANDE SUCCESSO IN INGHILTERRA

L'Apparecchio LANGHAM è l'apparecchio ideale anche per il profano. Esso è tutto contenuto in un elegante valigetta di cuoio inglese. Ha 5 valvole e non ha bisogno né di aereo, né di terra, né di batterie ed accumulatori esterni. Nessun filo da collegare. Nessuna panza di bruciare le valvole. Nessun apparecchio del mercato può paragonarsi al LANGHAM 5.

Semplice: Una sola manovra, una lieve spinta all'interruttore e l'apparecchio è in funzione. Potente e puro grazie al magnifico altoparlante in esso contenuto.

Rendimento superbo - Le stazioni Europee in altoparlante

Facilmente trasportabile, questo apparecchio può essere portato dovunque, perchè *autonomo* dalle necessità che *includono* gli altri. E' il complemento di ogni automobilista ed è il compagno indispensabile e piacevole delle Vostre ore liete in città o in campagna.

VENITE A SENTIRLO!

Prezzo Lire 3720 - Apparecchio pronto a funzionare

Immediato possesso con un primo pagamento di L. 600 ed il resto in 12 rate mensili di L. 260 ognuna, secondo le norme che Vi comunicheremo su richiesta.

Agenti Generali per l'Italia:

THE ANGLO-AMERICAN RADIO

Via S. Vittore al Teatro, 19 - MILANO - Via S. Vittore al Teatro, 19



Per un BUON

Apparecchio Fotografico

da R. JAFORTE - NAPOLI

30, Via Chiaja, 31 - Telefono 22 88

na, Beethoven, Haendel, Sibelius; Indi radio-propaganda — 19: L'ora del giornalista (I rapporti con grandi statisti) — 19.30: «Arte e società» — 20: Problemi della politica della Società delle Nazioni (conf.) — 20.30: Ricordando i Caduti. Follusione, concerto corale con accomp. organo e la R. O.; Indi meteorologia; Recentissime; Segnale orario; Corriere sportivo.

Monaco di Baviera - m. 5,57,7 - Kw. 4.
11: Concerto di campane — 11.15: Musica del medioevo (concerto vocale-strumentale) — 13: Segnale orario; Meteorologia — 13.55: Il radio-programma odierno — 15: Lettura — 15.30: Concerto della R. O., con il concorso d'un contralto e d'un violinista; Musica di Haendel, Gluck, Mozart — 17.55: «Sul sentimento interno tedesco» Considerazione del dott. H. Braun — 17.35: Musica da camera — 18.40-19: Antiche canzoni popolari; Concerto del radio-coro — 19.45: Notizie sportive locali — 20-22: «La patria tedesca» (Recitazioni), concerto del radio-coro, d'un baritono con accompagnamento pianoforte) — 22.5: Notizie serali.

Friburgo nella Brisgovia - m. 577 - Kw. 0,75 - (Programma di Stoccarda)

INGHILTERRA

Bournemouth (6 BM) - m. 326,1 - Kw. 1,5.

16.30; 18.45 e 20.55: V. Londra (Annunci locali alle 22) — 23.30: Epilogo.

Cardiff (5 WA) - m. 353 - Kw. 1,5.

16.30 (Cattedrale di Bristol). Culto: Inno; Versetti; Salmo; 2 letture; Magnificat e Nunc Dimittis per Coro (Macpherson); Credo e Preghiere; Antifona (Salmo 43, Mendelssohn); Inno Predica; Inno; Benedizione — 17.30-18.45 e 20.55: V. Londra (Annunci locali alle 22) — 22.5 (dalla Park Hall): Orchestra: Sinfonia (3 Tempi), Franck; Pianoforte: Ballata, Debussy; Polonese, Chopin; Orchestra: Preludio «Il Pomeriggio d'un Fauno», Debussy; Cavalcata delle Valchirie, Wagner — 23.15-23.35: La Fratellanza Silenziosa.

Londra (2 LO) - m. 361,4 - Kw. 3.

11.30 (Dav. solo): Segnale Greenwhich; Previsione tempo — 16.30: Banda: Marcia per l'Esposizione di Filadelfia, Wagner Soprano: Due romanze (Judge Robinson,

Sandersou); Banda: Volo del Calabrone, Inno al Sole, Danza dei Nappi (Rimsky Korsakow); Baritono: Aria (L'Ebrea), Halévy; Cape Selve, Lulli; Banda: Sinfonia (Vespri Siciliani), Verdi; Soprano: Canzoni e Ballate (H. Wood, Carew, Idem, M. Phillips); Baritono: Tre Ballate (M. Shaw, Sidney Homer, Cowen); Banda: Suite (3 tempi), Lovelock; Soprano: Due Romanze (Carew, Denza); Banda: Finlandia, Sibelius; Baritono: Romanza, Coleridge Taylor; Ave Maria, P. Kahn; Banda: Due Danze Norvegesi e Festa Nuziale (Grieg) — 18.30: Lettura Vecchio Testamento — 18.50-18.45: Le Danze Rituali dei Lama Tibetani — 20.55: Campanie di S. Martino — 21: Culto (Inno: Invito alla Preghiera; Salmo; Lettura; Inno; Predica; Preghiere; Inno) — 21.45: La Buona Causa della Settimana — 21.50: Previsione Tempo; Notizie; Annunci locali (Dav. solo): Previsione Marittime — 22.5: Quartetto per Archi op. 64 (4 tempi), Haydn; Aria di concerto per Soprano, Mozart; Romanza e Intermezzo per O. Archi, Grieg; 4 Lieder (Soprano), Schoenberg; Quartetto per Archi op. 10 (4 Tempi), Debussy — 23.30: Epilogo.

Manchester (2 ZY) - m. 384,6 - Kw. 1,5.

16.30: Orchestra: Suite Balletto (La Bottega Fantastica), Rossini-Respighi; Contralto e Orchestra: Aria (Regina di Saba), Gounod; Piano e Orchestra: Primo Concerto, in do (3 tempi), Beethoven; Contralto: Romanze e Canzoni (Holst, Quilter, Idem, A. Gibbs, Rogers); Piano: Notturno, Chopin; Studio, Moskowski; Sull'ali, Schumann; Orchestra: Seconda Sinfonia (4 tempi), Beethoven — 18.20-18.45 e 20.55: V. Londra (Annunci locali alle 22) — 22.5: Coro e Banda: Tre Inni Sacri (Sullivan, Idem, Haydn); Banda: Marcia, Rimmer; Ovv., Rosmanda, Schubert; Coro e Banda: Tre Inni Sacri (Wesley, Stenale Bennett, Shrubsole); Banda: Primo Tempo Sinfonia «Incompusta», Schubert; Recitativo e Aria per Trombone, Haendel; Selez., Flia, Mendelssohn; Coro e Bar. a: Tre Inni Sacri (Dykes, Woodbury, Shank) — 23.30: Epilogo.

Davenport sperimentale (5 GB) - 491,8 - Kw. 30.

16.30: Orchestra: Ovv. «Agrippina», Haendel; Secondo Concerto «Brandeburgo» per Tromba, Violino, Flauto ed Oboe, Bach; Concerto per Violoncello e Orchestra, Delius; Concerto per Orchestra, Hindemith; Settima Sinfonia, Beethoven (4 Tempi) — 18.20-21.50: V. Londra — 21.50: Previsione Tempo; Notizie — 22 (Hirringham): Orchestra: Ovv., «Preziosa», Weber; Soprano: Due Romanze, St. Saëns; Orchestra: Due Tempi Concerto Violoncello; Selez., «Carmen», Bizet; Soprano e Orchestra: Aria, Mozart; Una Voce (Bachiere), Rossini; Orchestra: Minuetto, Boucherini; Berceuse (Jocelyn), Godard; Vio-

P. PERCOVICH - Trieste

VIA G. CARDUCCI, 22

Fonte d'acquisto materiale Radio

loncello: Romanza, Schroder; Orchestra Canto di Primavera, Mendelssohn; Nozze delle Api, Idem — 23.30: Epilogo.

Daventry (5 XX) - m. 1604 - Kw. 25. (Programma di Londra).

JUGOSLAVIA

Zagabria - m. 310 - Kw. 0,75.

17: Musica da ballo — 19: Conferenza dell'Istituto d'Igiene — 19.15: Notizie della radio-stazione — 19.30: Trasmissione di un'opera dal Teatro Nazionale di Lubiana

NORVEGIA

Oslo - m. 461,5 - Kw. 1,5.

Tutti i giorni:

11.30: Borse e Cambi — 13-14: Gramofono (alle 13.15: Agricoltura e Bollettino Meteor., alle 13.30: Borsa da Oslo).

16.50: Carillon — 11: Culto dalla Cappella militare — 18.15: Programma di Varietà riprodotto — 19.15: Notizie — 19.30: L'Alcool e il traffico — 20: Segnale d'ora; Coro Fanciulli: Canzoni di Turame, Marsner, J. Evje; Canzone Italiana; Canzone Norvegese; Canzone, O. Paulus — 20.30: Concerto orchestrale con cantatrice: Sinfonia (Guglielmo Tell), Rossini; Aria (Brunelli), Verdi; Berceuse della Vergine, Reber; Da «Tierland» di D'Albert; Luc Lieber (Strauss, Weingartner); Potpourri, L'Uccellino, Oche — 21.30: Commedia in 5 atti — 22.30: Notizie; Il Tempo — 22.45-24: Attualità; Ballochi riprodotti.

OLANDA

Hilversum (H.D.O.) - m. 1060 - Kw. 5.

10.30: Programma Associazione Operaia di Radio — 13.10: Trio — 15.40: Concerto Francese con Proemio: Ovv., Il Re d'Ys, Lalo; Variazioni Sinfoniche per Piano e Orchestra, Franck; Suite n. 1 «L'Arlesiana», Bizet; Ovv., I Dragoni di Villars, Maillart; Aria, Id., Id.; Gretta Green, Guiraud; Intermezzo Gavotta, Gillet; Suite Balletto (Silvia), Delibes; Due Romanze (St. Saëns, Chaminate); Marcia Lorenese, Ganne — 19.10: Culto — 20.40: «Racconti Via Diaz — 20.50: Tre Scene dei «Racconti di Hoffmann» di Offenbach.

POLONIA

Katowice - m. 422,6 - Kw. 10.

9.15: Funzione religiosa — 11: Segnale d'ora; Comunicati — 11.10: Concerto da

..... stagione radiofonica 27-28**“LA LUMINOSA” rep.° RADIO**Via Villarosa, 12-18 - **PALERMO** - Telefono N. 14-54

presenta la sua **ULTRADINA 8**
per telaio, completa di ogni accessorio
Tasse incluse L. **4500**
Mobile di lusso - materiale di classe
Chiedetela in prova!

Costruttori! Dilettanti!Per i vostri montaggi in **ULTRADINA** preferite decisamente le **Media Frequenze****“STEROVES”**

a taratura garantita assoluta!

Prezzo L. **350**, completo di oscillatore 250-600 m.

SCONTI AI RIVENDITORI

ROSSI & STEFANUTTI - MILANO, Via Monte di Pietà, 1 B

UNA NUOVA ÈRA PER LA RADIO

LA METRO ELECTRIC COMPANY

PRESENTA AI RADIOAMATORI ITALIANI IL SUO NUOVO MODELLO 1928
 " SUPER - METRODYNE 100 % ELETTRICO "

7

VALVOLE



UN SOLO
COMANDO

"ULTRAPOTENTE"

ABOLISCE: BATTERIE - ACCUMULATORI - RADDRIZZATORI - ACIDI - MANUTENZIONI

Questo meraviglioso potentissimo apparecchio radiofonico, recente creazione della Compagnia Americana "Metro Electric Company", riunisce in sé tutti i perfezionamenti e rappresenta la meta ultima della Radio-ricezione con un risultato insuperato e insuperabile offrendo la più grande soddisfazione nelle audizioni a lunga distanza. In America questo apparecchio ha raggiunto una popolarità molto grande e migliaia di attestazioni entusiastiche sono pervenute alla Casa Americana.

REQUISITI DEL METRODYNE TIPO «ULTRAPOTENTE»

Il numero delle stazioni captate è elevatissimo e superiore a qualsiasi altro apparecchio possedendo il « Metrodyne 100 % » una *selettività* perfetta. Il *volume* di voce, la *potenza* e la *chiarezza* della ricezione hanno raggiunto la maggiore intensità mai verificatasi fin'oggi. La *purezza* di voce, la *semplicità* di manovra, l'*eleganza* raccomandano ai clienti di provare un « *Metrodyne ultrapotente* », prima di procedere a qualsiasi acquisto. Apparecchi in prova in tutta Italia.

AGENZIA GENERALE PER L'ITALIA E COLONIE:

BRUNELLI - NAPOLI

VIA ROMA N. 355

CERCANSI RAPPRESENTANTI

Comunicato: Apparecchi vecchi e inefficaci di qualsiasi marca - grammofoni usati e fuori uso vengono ritirati e sostituiti con apparecchi Radio delle più grandi marche Americane. - Modesta spesa. - Chiedere informazioni specificando il tipo di apparecchio o grammofono posseduto. - Brunelli, via Roma, 355 - Napoli.

Varsavia — 13: Conferenza agricola — 13.30: Conferenza religiosa — 14.15: Concerto riprodotto — 16.0: Annunci vari — 18.10: Conferenza — 18.35: Mezz'ora allegra — 19: Conferenza — 19.30: Concerto da Varsavia e da Katowice — 21: Segnale d'ora; Comunicati — 21.30: Ballabili — 22: Bollettino elettorale P. A. T.

Cracovia - m. 547 - Kw. 1,5.

9.15: Funzione religiosa dalla Cattedrale di Poznan — 11: Campana Chiesa della Vergine; Segnale d'ora; Bollettino meteorologico — 11.10: V. Varsavia — 13; 13.25: Agricoltura — 14; Bollettino meteorologico — 14.15: V. Varsavia — 16.20: Varié — 18.10: Conferenza — 19: Campana Chiesa della Vergine; Comunicato sportivo — 19.30 (Concerto); Quartetto: Canzoni (Uruski, Gall, Volt); Tenore: Canzone, Niewiadomski; Barcarola, Gall; Canzone, Marczewski, Piano: Minuetto, Suk; Mazurca, Friedman; Quartetto: Ricordo, Zerlett; Marcia funebre, Lipski; Flauto ostinato, Koszat; Tenore: Canzone Wallek-Waleski; Aria (I Pescatori di Perle), Bizet; Piano: Polca, Rachnianiow; Tenore: Canto della Sera, Moniuszko; Aria (Il Castello terribile), Moniuszko; Quartetto: Canzone, Kotarbinski; Le Ranocchie, Kotarbinski; Fox trot — 21: V. Varsavia — 21.30: Concerto riprodotto.

Varsavia (Polskie Radio) - m. 1111,1 - Kw. 10.

9.15: Funzione religiosa dalla Cattedrale di Poznan — 11: Segnale d'ora; Campana della Chiesa della Vergine a Cracovia; Comunicato Aviazione e Meteorologico — 11.30: (Concerto dalla Philharmonie). Orchestra: Ouverture Accademica, Brahms Violino e orchestra: Concerto, Brahms;

Orchestra: Salomé, R. Strauss (fant.); Valzer (Il Cavaliere della Rosa), R. Strauss; Cantatrice: Due Lieder, Brahms; Due Lieder, R. Strauss — 13; 13.20; 13.30: Conferenze d'Agricoltura — 14: Comunicato meteorologico — 14.15: Concerto di piano — 16.20: Varié — 18.10: Le origini della Letteratura — 18.35: La Cultura polacca al tempo degli Jageloni — 19: Conferenza di viaggi — 19.30: Concerto da Varsavia e da Katowice — 21: Segnale orario; Comunicato Aviazione e Meteorologico — 21.5: Comunicato P.A.T. — 21.20: Comunicato Polizia e Sportivo — 21.30: Ballabili — 22: Bollettino elettorale P.A.T.

SPAGNA

Barcellona (Radio Barcoelona) (EAJ 1) - m. 344,8 - Kw. 1,5.

12: Campana Cattedrale; Bollettino Meteorologico — 14.50-15.45: Trio; Dischi Grammofono; Recitazioni — 16: Concerto sinfonico dal Teatro del Liceo. (Intervalli: Mercati agricoli e bestiame) — 21: Quattro Recitazioni — 21.20: Quintetto: Selez., Dolores, reton; Danze Tzigane, Auvray — 21.40-22: Sport.

Madrid (Union Radio) (EAJ 7) - m. 375 - Kw. 1,5.

15-16.30: Orchestra: Passacaglia, Alvarez Alonso; Gavotta dei baci, Poppy; Tango, Lloret Munoz; La tempranica, Gimenez (fantasia); Soprano: Canzone (Juegos malabares), Vives; Aria di Micaela (Carmen), Bizet; Caro nome (Rigoletto), Verdi Orchestra: Canzone canaria, Moreno Torroba; Suite Seane Andalus, Breton; Rapsodia slava, Volpatti — 20: Pei ragazzi; Orchestra: Annunciazione, Tarina; Scena di viaggio, D'Indy; Suite «Botton d'Oros

(5 tempi), Pierné; Ballabili riprodotti — 21.30: Campana; Segnale d'ora; Selez., Marina, operetta di Arrieta (soli, coro e orchestra).

SVEZIA

Stoccolma (SASA) - m. 454,4 - Kw. 1,5.

Tutti i giorni (di regola): 12.15 e 21.30: Il Tempo — 12.15: Borse e Cambi — 12.55: Segnale d'ora — 21.15: Notizie.

Alle 11 e alle 17: Culto — 13-14.30: Sports d'Inverno da Sundavall — 16: Pei ragazzi — 19: Azione Drammatica — 20: Una riunione pubblica — 21.40: Concerto: Ouv., Tannhauser, Wagner; Conferenza; Soprano; Carnevale di Artisti Norvegesi, Svendsen; Dall'Opera «La Mascherata» di Nielsen; Recitazione Poesia; Morte e Trasfigurazione, R. Strauss.

Motala - m. 1320 - Kw. 30.
(Programma di Stoccolma).

SVIZZERA

Berna - m. 411 - Kw. 1,5.

11-12: Predica — 13: Segnale orario; Meteorologia — 13-14.30: Concerto — 14.30-15: Conferenza sull'allevamento dei cavalli — 15.30-17.30: Orchestra del Kursaal di Berna — 19.30: Segnale orario; Meteorologia — 19.30-20: Conferenza sulla scherma — 20-21.20: Commemorazione di Ibsen (conferenza, recitazioni e concerto) — 21.20-21.50: Orchestra del Kursaal di Berna — 21.50-22.05: Corriere sportivo; Notizie; Segnale orario — 22.05-22.30: Orchestra del Kursaal di Berna.

Zurigo - m. 588,2 - Kw. 1,5.
11: Trasmissione dal «Capitol-Theater»: Concerto dell'orchestra teatrale — 12:



EMPIRE SPECIAL

Misura 42 per 44 cm.

DIFFUSORE AMERICANO DI GRANDE RENDIMENTO E PUREZZA

L. 230,- tassa compresa

IMBALLO E TRASPORTO GRATIS INVIANDO RIMESSA CON L'ORDINE

ANGLO-AMERICAN RADIO - MILANO
VIA S. VITTORE AL TEATRO, 19

SINCRODINA RADIO L. L.

Super - Babys

a 5 - 6 - 7 valvole
rispettivamente a

L. 1950 - 2250 e 2540

in completo ordine di
marcia, altoparlante
compreso

CHIEDERE LISTINI

RAPPRESENTANTI

Magazzini Elettrotecnici

Via Manzoni, 26 - Milano - Telefono 70-516

Tempo — 12.30: La Radio-orchestra — 15.15: L'ora dei poeti svizzeri viventi — 16: Concerto della R. O. — 17.30: Predica protestante — 19.30: Previsioni del tempo; Meteorologia — 19.32: La mezz'ora della musica da camera — 20.30: Canzoni sul liuto (I) — 21: Concerto della R. O. con programma a richiesta degli ascoltatori (I) — 21.20: Canzoni sul liuto (II) — 21.40: Concerto della R. O. (II) — 22: Meteorologia; Recentissime e notizie della «NZZ».

Losanna - m. 680 - Kw. 0,75.

10: Culto da Ginevra — 16: Programma di Berna — 20.15: Sport (da Ginevra) — 20.25: Predica Cattolica — 21 (da Ginevra): Concerto d'organo

Ginevra - m. 760 - Kw. 0,5.

10: Culto dalla Victoria Hall — 20.15: Sport — 20.25: Culto dal Tempio di Carrouge — 21: Organo.

Basilea - m. 1100 - Kw. 1,5.

19.30: Previsione del tempo; Meteorologia — 19.30-20.30: Musica da camera — 20.30: Canzoni sul liuto (prima parte); H. Kaiser di Vienna — 21: Concerto con programma a richiesta degli ascoltatori (prima parte) — 21.20: Canzoni sul liuto (seconda parte) — 21.40: Concerto con programma a richiesta degli ascoltatori (seconda parte) — 22: Notizie; Meteorologia

UNGHERIA

Budapest - m. 555,6 - Kw. 2.

9: Notizie; Consigli di Toilette — 10: Messa cantata — 10.30: Culto Riformato — 12.30: Segnale orario; Bollettino meteorologico; Concerto Schubertiano; Sinfonia in si min.; Il Viandante (fan.); Die Liedler (canto); Ouv., Rosmunda — 15.30: Conferenza Agricola — 16: Racconti per ragazzi — 17: Conferenza letteraria — 17.45: Un'Opera di Kalman — 20.15: Segnale orario — 20.30: Musica da camera; Ballabili.

LUNEDÌ 5 Marzo

AUSTRIA

Vienna (Radio Vienna) m. 517,2 - Kw. 9

11: Musica del mattino — 16.15: Concerto pomeridiano di musica di Wustl, Strauss, Mouton, Wagner, Scheffer, Rhode, Stolz, Weiss — 17.30: L'ora della gioventù — 18.30: Storia dello sviluppo del coro maschile — 19: Cose personali di H. Ibsen — 19.30: Conferenza economica ri-

G. BOTNER - "RADIUM"

VIA ROMA, 39 - PADOVA - VIA ROMA, 39

I MIGLIORI APPARATI

MATERIALE ed ACCESSORI per RADIOTELEFONIA
IMPIANTI RIPETITORI GRAMMOFONICI

guardante il turismo — 20.05: Recitazioni allegre (Fr. Gruenbaum e pianista) — 21: Serata di J. Marx (concerto vocale-strumentale).

BELGIO

Bruxelles (Radio Belgique) - m. 508,5 - Kw. 1,5.

15: Trio — 20.45: Giornale parlato — 21.15: Orchestra; Ouverture; Il Conte di Lussemburgo, Leahr (fant.); Numero di canto; Orchestra; Peer Gynt, Grieg; Notturno e Scherzando (flauto), Gaubert; Julex, Grounod — 22: Attualità; Orchestra; Werther, Massenet (fant.); Numero di canto; Orchestra: La Portantina, Chamindade; Le Nozze della rosa, Jessel-Segoviana, Lacombe; Fantasia per clarino, Reuschel; Orchestra: Far niente, Pesse-Phrynnette, Filippucci; Valzer, Godard; Scherzo (violoncello), Van Goens; Piccola Suite, Coleridge Taylor — 23.15: Recentissime

CECOSLOVACCHIA

Bratislava - m. 300 - Kw. 0,5.

16: Notizie agricole — 17: Concerto: Trio in sol min., op. 110, Schumann; Minuetto, Beethoven — 18: Conferenza — 19.15: V. Praga.

Praga - (P. R. G.) - m. 348,9 - Kw. 5

11: Musica riprodotta — 11.30: Notizie agricole — 12: Ora; Notizie; Concerto — 13.5: Industria e Commercio — 13.20: Borsa del Lavoro — 13.35: Borsa — 16: Per le Signore — 16.10: Per i ragazzi — 16.20: Borsa — 17.30: Conferenza — 17.40: Conferenza — 17.50: Emissione in telesco — 18.15: Per le signore; Notizie agricole — 18.25: Per gli operai — 18.35: Corso di francese — 19.15: «L'Uomo che ride», operetta di Eyster — 22: Ora; Notizie; Musica riprodotta.

Brno - m. 441,2 - Kw. 3.

12.15: Concerto — 14.30: Borsa; Il Tempo; Notizie — 18: Ora; Emissione in tedesco — 18.25: Conferenza agricola — 18.40: Una città cinese — 19: Radiogiornale — 19.40: Corso d'inglese — 20: Concerto; Ouverture di Commedia francese, Kelez; Suite «La Farandola», Dubois; Canzone d'amore, Rliot; Valzer bleu, Margis; Potpourri, Auber; Danza, Gillet —

20.10: «Plade senza Oreste», operetta — 22: V. Praga.

FRANCIA

Parigi (Radio L. L.) m. 370 - Kw. 0,5.

22.30: Concerto: Ouv., I Diamanti della Corona, Auber; Presso alla Fonte (a solo piano), Pesse; Al mulino, Volpatti; Marcia Tzigana, Reyex; Improvviso (a solo piano), Chopin; Valzer (Patria), Paldahle; Pezzo caratteristico (a solo piano), Mendelssohn; Ronanza e Valzer (Il Campanello d'Argento), St. Saens

Tolosa - m. 392 - Kw. 3.

11.15; 13.30; 18.30; 21: Musiche varie — 13.15: Concerto: Fox trot, Curtis; I violini de M. de Conty, Wormser; Notte di Caldora, Gauwin; Villanelle, Fauchey; La Fanciulla del West, Paccini (fant.); Danza Ungherese N. 3, Kolmanek; Valzer, Lemaire; Canzone d'amore, Nouguès; Per un sorriso, Lanne; Dédé, Christine (fant.); Danza, Gauwin; Scomfarto, Lévyadé; Intermezzo, Provinciali; Marcia Greca, Gantecoli — 15.15: Listini commerciali e agricoli — 18.20: Il Cinema — 21.30: Comunicato agricolo — 21.45: Esecuzione dell'operetta «La Pêricholes» di Offenbach.

Parigi (Radio Paris) - m. 1750 - Kw. 3.

PARIPI (Radio Paris), lunedì 5
8.30: Cultura Fisica — 9: Informazioni — Rassegna della Stampa — 11.30: Informazioni e Quotazioni; Dieci minuti di musica — 13.30: Concerto: Adagio e Finale, Laques; Plaska, Crook-Chapelier; Verso la Chiesa a sera, Laduarrlet; Le Lacrime, Reyex; Sinfonia (Barbriere di Siviglia), Rossini; Largo, Haendel; Lied, Hermann; Canzone Giovanese, De Severas; Paesiaggi Fiamminghi, De Tacye; Pagine per Bimbi, Strens; Marcia Nuziale, Mendelssohn; (Intervallo: Notizie) — 14.50: Caffè, Diastra, Coton, Seta, Riso a Saigon; Zuccheri a Parigi; Borsa di Parigi — 16.30: Borsa di Parigi; Zuccheri a Parigi e New York; Coton; al Alessandria, a New York e a Liverpool — 16.45: Orchestra: Pastorale, C. Franck; Elegia (violoncello), Faure; Madrigale, Gaubert; Balletto (Lakmé), Delibes. Conferenza su Perraull — 17.45: Borsa di Commercio; Coton; al Havre e a Liverpool; Caffè al Havre e a New York;

Se l'apparecchio che possedete, non vi dà soddisfazione, cambiatelo con

l'ULTRADINA della GUSTUTI-RADIO G. R. 8

il più perfetto apparecchio a 8 valvole, ultra selettivo e potente

Rivolgersi: **GUSTUTI-RADIO - NAPOLI - Via Depretis, 93 (primo piano interno)**

CERCANSI ESCLUSIVISTI PER LE ZONE ANCORA LIBERE

SOCIETÀ ANONIMA
FABBRICAZIONE APPA-
RECCHI RADIOFONICI

SAFAR

MILANO

AMMINISTRAZIONE
VIALE MAINO N. 20
TELEFONO 23-967

Quale migliore esponente dell'industria radiofonica italiana, e col riconoscimento di onorare il nome dell'Italia all'estero, alla SAFAR è stata assegnata, all'Esposizione Internazionale di Fiume, una delle 6 ambite medaglie speciali del Duce "S. E. MUSSOLINI".



La SAFAR ha vinto il Primo Premio al Concorso indetto dall' "ENIOS" Ente per l'organizzazione scientifica del lavoro; ha così dimostrato che ai suoi meriti di unica produttrice italiana di altoparlanti, diffusori e cuffie ovunque premiati e largamente esportati all'estero aggiunge quello di una perfetta organizzazione industriale che è la maggiore garanzia per un'ottima produzione.

I DIFFUSORI SAFAR

sono i preferiti perchè riproducono con finezza, con uguale intensità e senza distorsione i suoni sia gravi che acuti.



Affermazione superba di superiorità degli altoparlanti SAFAR attestata dalla Commissione di valenti tecnici dell'Istituto Superiore Postale e Telegrafico, in occasione del Concorso indetto dall'Opera Nazionale del Dopolavoro

..... dal complesso di tali prove si è potuto dedurre che i tipi che si sono meglio comportati per sensibilità e potenza di riproduzione in gualsa da far ritenere che essi siano i più adatti per sale di audizioni, sono gli **ALTOPARLANTI SAFAR TIPO GRANDE CONCERTO E CRI** (dal settimanale del Dopolavoro N. 51).

CHIEDERE LISTINI

Metalli; Informazioni — 20: Comunicato agricolo — 20.45: Corso di Contabilità — 21: Caffè; Rame; Metalli; Programma Spettacoli; Comunicati diversi; Informazioni. Conferenza d'orticoltura — 21.30: Festival Oscar Strauss. (Intervalli: Notizie).

Parigi, Torre Eiffel (F. I.) - m. 2650 - Kw. 5.

18.45: Giornale parlato: Rubriche solite; La Settimana teatrale; La Vita artistica; Novità di Radio; Romanzo enigma — 20.10: Previsioni tempo — 20.20: Dieci minuti di silenzio come domenica alle 20.10 — 20.30: Concerto di Canzoni francesi — 21.30-22: Università Popolare: La Paura e il Teatro; Miniere moderne; Eletticità.

GERMANIA

Stettino - m. 236,2 - Kw. 0,75.
(Programma di Berlino).

Gleivitz - m. 250 - Kw. 0,75.
(Programma di Breslavia).

Brema - m. 252,1 - Kw. 0,75.
(Programma di Amburgo).

Kiel - m. 254,2 - Kw. 0,75.
(Programma di Amburgo).

Cassel - m. 272,7 - Kw. 0,75.
(Programma di Francoforte sul Meno).

Dresda - m. 275,2 - Kw. 0,75.
(Programma di Lipsia).

Norimberga - m. 303 - Kw. 4.
(Programma di Monaco di Baviera).

Breslavia - m. 322,6 - Kw. 4.

16.30-17: L'ora dell'agricoltore — 17-18: Concerto trasmesso da un cinematografo — 18: Il lavoro culturale della Lega delle Nazioni — 18.30: L'ora della musica (conferenza) — 19: Previsione del tempo e radio-propaganda — 19.5-19.35: Gite attraverso il mondo delle invenzioni e delle scoperte — 19.45: Un sguardo ai tempi — 20-10-21.10: Concerto della R. O., con programma a richiesta degli ascoltatori — 21.10: « I viventi »; Prolusione di L. Kunz direttore della rivista « I viventi » e recitazioni con Oscar Brandt.

Koenigsberg - m. 329,7 - Kw. 4.
11: Previsione del tempo; Recentissime e Bollettino del ghiaccio — 11.30: Concerto



Il miracolo della radiotecnica!!

LA MULTIVALVOLE DI LOEWE

Sono le valvole veramente perfette e le sole che in se racchiudono un apparato ricevente. Costruite tutte con resistenze condensatori a vuoto di LOEWE sono le sole valvole fedeli riproduttrici della voce e del suono.

Gli apparecchi LOEWE perciò, costruiti esclusivamente con valvole LOEWE sono i veri apparecchi che a pieno soddisfano i radioascoltatori.

Apparecchio popolare LOEWE con la sola valvola 3.N.F. permette la ricezione in forte altoparlante della stazione locale senza antenna esterna ed in cuffia delle altre. L'apparecchio sensibilissimo a 2 valvole (una bivalvola e una trivalvola) consente di ricevere in forte altoparlante tutte le radiotrasmissioni europee.

Chiedete sempre apparecchi e valvole LOEWE che troverete in ogni buon negozio.

LOEWE RADIO

BERLIN - STEGLITZ

Wiesenweg, 10

CONDIZIONI per il RICAMBIO della MULTIVALVOLA LOEWE

Valvole difettose o bruciate vengono ricambiate con nuove valvole contro pagamento di L. 50 e tasse governative (sempre quando il vetro esterno non presenti delle rotture)

La valvola LOEWE rappresenta tutto l'Apparecchio, perciò preferite sempre l'Apparecchio LOEWE, perchè questo Vi offre con poca spesa il vantaggio di avere sempre un Apparecchio nuovo e moderno.

L'Apparecchio LOEWE, il diffusore LOEWE, resistenze e condensatori LOEWE sono insuperabili

CERCANSI AGENTI PER PIAZZE LIBERE

LOEWE RADIO AGENZIA GENERALE ITALIANA - NAPOLI

VIA ROMA N. 365

mattinale per la radio-industria — 12.55: Segnale orario di Nauen — 13.01: Segnale orario; Previsione del tempo — 14.15: Borsa; Recentissime — 15: Notizie agricole, divise e quotazioni chiusura Borsa di Berlino — 16: Conversazione riguardante i libri — 16.30-18: Musica per strumenti a fiato. Pezzi di Kraemer, Waltheufel, Plowton, Lincke, Lehar, Blankenburg, Fetras, Kockert, Suppé Kaplain — 18.05: I prezzi dei prodotti agricoli; Comunicazioni del Consiglio agricolo tedesco — 18.15: Bollettino del ghiaccio — 18.30: Lezione d'inglese per iniziati — 20: Meteorologia — 20.10: Trattamento serale (concerto vocale-istrumentale di musica leggera) indi alle 22 circa: Previsione del tempo; Recentissime e Corriere sportivo.

Lipsia - m. 365,8 - Kw. 4.

12: Musica riprodotta — 12.55: Segnale orario di Nauen — 13.05: Comunicazioni del Consiglio agricolo tedesco — 13.15: Notizie della stampa e della Borsa — 16.16.30: Lezione d'inglese — 16.30-17.55: Concerto della R.O. di Dresda — 18-18.30: Corso tecnico per operai specialisti — 18.30-18.55: Lezione d'inglese per principianti — 19-19.30: Introduzione alla fonetica della lingua tedesca — 19.30-19.55: L'avvenire del tuo bambino — 19.55: Previsione del tempo; Segnale orario — 20: Trasmissione dal «Nuovo Teatro di Lipsia»: Margherita, opera in 5 atti di Gounod — 23: Notizie della stampa e Corriere sportivo — 23.15-24: Concerto divertente e ballabili.

Stoccarda - m. 374,7 - Kw. 4.

12.30: Previsioni del tempo; Trasmissione grammofonica — 13.50: Notizie —

16.15: Concerto pomeridiano della R. O. Musica di Ailbont, Ziehrer, Schmalstich, Adam, Morena, Sarasate, Siede — 18: Segnale orario; Meteorologia — 18.15: Conferenza — 18.45: Questioni radio-tecniche — 19.15: Conferenza medica riguardante gli sport invernali — 19.45: Segnale orario; Meteorologia; Indi notizie sul mercato del lavoro — 20: Serata d'opera con l'Orchestra filarmonica di Stoccarda e con il concorso di cantanti. Musica ed arie di Gluck, Mozart, Weber, Beethoven, Tschai-kowsky, Verdi, Puccini, Bizet, St. Saëns, Smetana; Indi (VII) la poesia tedesca della e la prosa tedesca degli ultimi 100 anni, con il concorso della R. O. — 22.45: Notizie.

Amburgo - m. 394,7 - Kw. 4.

16.15: L'ora della gioventù tedesca (concerto corale) — 175: Conferenza — 17.55 (litema): Previsione del tempo; Bollettino della polizia e di navigazione — 17.55: Concerto popolare della radio-propaganda — 18.30: Trasmissione da Berlino: Lezione d'inglese per principianti — 19: Concerto popolare della radio-propaganda (2a parte) — 19.20: Conferenza riguardante la statistica — 19.45: Bollettino del ghiaccio — 19.50: Il mercato frutta e verdura di Amburgo — 19.55: Meteorologia — 20: Concerto di violoncello del virtuoso Gati a Casini, con orchestra; Musica di Goldmark, d'Albert, Bull-Svendens, St. Saëns, Sarasate e Halvorsen — 21: Musica da casa contemporanea.

Francoforte sul Meno - m. 428,6 - Kw. 4.

12.30-13.30: Concerto della R. O. Pezzi di Suppé, Ganne, Offenbach, Fink, Strauss, Jessel — 15.30-16: L'ora della gioventù — 16.30-17.45: Concerto della R. O. — 17.45:

18.5: Recitazioni — 18.15-18.30: Notizie della Radio-società ed altre informazioni — 18.45-19.15: L'importanza dell'associazione sociale per i mestieri (conf.) — 19.15-19.30: Saggi di letteratura inglese — 19.30-20: Lezione d'inglese — 20: Esecuzione d'una operetta.

Langenberg - m. 468,8 - Kw. 25.

13.5-14.30: Concerto pomeridiano. Pezzi di Puhmann, Hall, Boieldieu, Kreutzer, Fall, Poy, Millöcker — 14.30: Consigli per la casa — 16.15-16.45: L'ora della signora — 16.50-17: Gli avvenimenti della giornata — 17.17.25: La radio dell'agricoltura — 17.25-18: Quadri storici della vecchia Colonia — 18-19: Concerto d'una pianista e d'un quartetto corale (musica Bach-Tausig, Chopin e Liszt, canzoni di Beethoven, Schubert, Schumann, Humperdinck, Isenmann, Wischenhauser) — 19.20-19.40: L'ora dell'operaio (Lettura) — 19.45-20.10: La radio dei genitori — 20.15: Concerto serale della piccola radio-orchestra. Musica di Lanner, Beethoven, Wagner, Grieg, Svendsen, Liszt, Nevin, Lehar, Micheli. Indi ultime notizie; Corriere sportivo; Informazioni del mondo commerciale; fino alle 24 musica notturna e ballabili.

Berlino - m. 483,9 - Kw. 4.

15.30: Questioni e dispiaceri di donna; « Amicizia » — 16: Conversazione tecnica — 16.30: Lettura — 17.18: Danze del passato e del presente; Concerto dell'orchestra Kermbach — 18.30: Introduzione alla trasmissione sportiva del 7 marzo — 19: Conferenza del ciclo: Uomo e lavoro — 19.25: Conferenza del ciclo: Salute e ricchezza — 20.30: L'ora dei viventi. Conferenza e saggi di lettura: Alfredo

PUNTO BLEU

UNA MARCA DI GARANZIA



DIFFUSORE IDEAL

Altezza 47 cm. **L. 180.** — oltre la tassa

Richiedete sempre ai vostri fornitori i materiali della Ditta

TH. MOHWINKEL - MILANO

VIA FATEBENEFRATELLI, 7 - TEL. 66-700

UNITA' DI ALTOPARLANTE LISSEN



Chiunque può fabbricarsi il proprio altoparlante o diffusore con questa unità - **Potenza e Purezza** - sono le qualità impareggiabili della **LISSENOLA**. — Per la sua piccola mole, può essere montata anche in apparecchii portatili.

Lire 134, — tassa compresa

Cartone americano ed ancoretta adattatrice per fare un diffusore Lire 25, — extra.

Agenti Generali: **ANGLO-AMERICAN RADIO - Milano**
Via S. Vittore al Teatro, 19

Kerr — 21.30: Concerto vocale-strumentale con il concorso d'un tenore e d'nn violinista; Indi previsione del tempo; Recentissime; Segnale orario; Corriere sportivo — 22.30: Concerto dell'orchestra di Arturo Guttman (pezzi di Blon, Linke, Mendelssohn, Jensen, Raff, Gounod, Hildach, Leoncavallo, Tchaikowsky, Renner, Waldteufel); Con il concorso d'un soprano.

Monaco di Baviera - m. 535,7 - Kw. 4.

12.45: Musica riprodotta — 1617: Concerto divertente dell'orchestra Alberto Kraemer (trasmissione dal Regina-Palast-Hotel di Monaco; Musica di Beethoven, Tchaikowsky, Strauss, Smetana, Freidmann). — 17.45: Lettura — 17.45: I prezzi dei prodotti agricoli — 18.30-19: Trasmissione da Norimberga; Conferenza per l'agricoltore — 18.15: Un quarto d'ora nel giardino botanico di Monaco (Conversazione) — 19: Lezione di lingua inglese — 19.30: Poesia e storia (2.a conferenza: «Giulio Cesare») — 20.5: «Nagons», opera in tre atti di Riccardo Grufe — 22.5: Notizie serali — 22.20: La radio degli scacchi.

Friburgo nella Brisgovia - m. 577 - Kw. 0,75 - (Programma di Stoccarda)

INGHILTERRA

Bournemouth (6 BM) - m. 326,1 - Kw. 1,5.

13-14: Grammfono — 15.30; 18; 19; 19.30; 22.35-24: V. Londra (Annunci Locali alle 22.30) — 17: Musica riprodotta: Foxtro, Conslow; Bstasi, Ganne, Selez., Il Re Vagabondo, Priml; Due Canzoni (Coates, Phillips); Foxtro, Williams; Serenata, Stacey; Suite Balletto Bgiziano,

Luigni; Valzer, Conley; Foxtro, Henderson — 18.15: Pei ragazzi.

Cardiff (5 WA) - m. 353 - Kw. 1,5.

13-14; 19; 19.30: V. Londra (Annunci Locali alle 22.30) — 15.30: Scuole: Volsi Storici — 16: Orchestra; Balletto «Luigi XIV», Pouget; Tenore: Canzoni e Romanze (Quilter, Drummond, Massenet); Orchestra: Berceuse, Bizet; Dopo un Sogno, Pauré; Ouverture, Ginseppe, Méhul; Piano: Tre Composizioni, Chaminade; Orchestra: Dalla «Festa d'Ebe», Rameau; Piccola Suite, Pierné; Tenore: Romanze e Ballate (Loehr, Kennedy Russel, Coleridge-Taylor); Orchestra: Suite «Isalmey», Brunel; Ovv., Cromwell, La Gye — 17.45: Moderni Scrittori Anglo-gallesi; Orchestra: Selez., Butterfly, Puccini — 18.15: Pei ragazzi — 22.35: Orchestra: Ovv., Viaggio in Cina, Bazin; Soprano; Tre Canti Cinesi, Bantock; Orchestra: Serenata Cinese, Herbert; Danza Mongola, Marsden; Soprano: Un Angelo del Catai, K. Russel; Notte Cinese, Morgan; Orchestra: Tre Canti Cinesi, Bantock; Orchestra: Marcia Cinese, Lincke — 23.45-24: Numero di Varietà.

Londra (2 LO) - m. 361,4 - Kw. 3.

11.15: Breve Servizio Religioso — 11.30: Come domenica — 12 (Dav. solo) Quintetto; Soprano — 13: (Quintetto; Contralto); Tenore — 14.15: Organo, da S. Michele; Preludio e Fuga, Wesley; Preludio Corale, H. Parry; Toccata, Adagio, Fuga in do, Tre Preludi Corali (Bach); Preludio (Sogno di Geronzio), Elgar; Dal «Piccolo Libro dell'Organo», H. Parry; Pagina Eroica, Franck — 15.30: Bimbi e Bimbe d'altri tempi — 16 e 16.20: Interdubbi Musicali — 16.5: Le Grandi Narrazioni — 16.30: Due Pianoforti: Duetto

Concertante da Mozart, Busoni; Vecchia Romanza Norvegese e Variazioni — 17: Ballabili riprodotti — 18: Novità nell'Arte del Mobile — 18.15: Pei ragazzi: Canzoni; Racconto; Pianoforte; Il Giuoco dell'Hockey — 19 e 19.45: Ballabili — 19.15: Astronomia — 19.30: Segnale Greenwich; Tempo; Notizie — 20: Critica Teatrale — 20.15: Sonata e Marcia di Beethoven per 2 Pianoforti — 20.45: Conversazione e lettura in tedesco — 20.45: Varietà (5) — 22: Tempo; Notizie — 22.15: Attualità — 22.30: Annunci Locali; (Dav. solo) Previsioni Marittime — 22.35 (da Manchester): Lettura; Orchestra: Ouverture «Cockaigne», Elgar; Soprano: Canzoni e Ballate (H. Parry, C. Scott, E. Coates, Fraser-Simson); Orchestra: Carnevale di Parigi, Svendsen; Lettura; Baritone: Ballata, V. Williams; Orchestra: Lento (Sinfonia Pastorale), Beethoven; Baritone: Tre Ballate, V. Williams; Orchestra: Due Danze Inglesi, Cowen — 24-1 (Dav. solo): Ballabili riprodotti.

Manchester (2 ZY) - m. 384,6 - Kw. 1,5.

13-14: Grammfono — 15.30; 19; 19.30: V. Londra (Annunci Locali alle 22.30) — 16: Scuole: I Grandi Scienziati (Pasteur) — 16.20: Orchestra di Cinema — 17: Violino: Concerto Drammatico, Spohr; Soprano: Aria (Erodiade), Massenet; Due Ballate, Head, Bstasi, Rammel; Quartetto Archi: Q. op. 11, Tchaikowsky — 18: La Poesia del Tabacco — 18.15: Pei ragazzi: Baritone (3); Cantatrice (3); Pianoforte (2) — 22.35-24: V. Londra.

Daventry sperimentale (5 GB) - 491,8 - Kw. 30.

16: Ballabili; Varietà — 17: Organo (Cinema Lonzells, Birmingham); Ovv., Le Allegre Comari, Nicolai; Internezzo

ATTENZIONE!

Perchè comprare tre volte all'anno le Valvole Radio? Usate, invece, le **VALVOLE TUNGSRAM «BARIUM»** e ne sarete provvisti per più di un anno!

La **Valvola Tungfram «Barium» P 415** è l'ideale delle Valvole di potenza finale.

La **Valvola Tungfram «Barium» P 410** non ha concorrenti.

Le **Valvole Tungfram «Barium»** hanno una fortissima emissione ed una lunghissima durata.

PUREZZA INSUPERABILE!

Se possedete un Super, usate le seguenti **Valvole Tungfram «Barium»**:

G 406 o G 408 PER A. F. E RIVELATRICE
P 410 PER OSCILLATRICE, MEDIA F. PRIMA B. F.
P 415 PER POTENZA FINALE

Possedete apparecchi Americani?

Usate la **Tungfram «Barium» P 610**, con zoccolo americano; ha una pendenza fortissima M.A./V. 2,2. Ottima per qualsiasi uso.

Chiedeteci il catalogo e i nostri prezzi

(Mam'zelle Mannequin), Fletcher; Basso: Aria di Vulcano (Filemone e Bauci), Gornod; Organo: Selaz., La Canzone del Deserto, Romberg; Basso: Aria (Gaia Inghilaerra), German; Organo: Valzer, Chopin; Canzone Elegiaca, Tchaikowsky; Pierrette, Chaminade; Sogno d'amore, Liszt; Foxtrott, Tobias — 18: Tre Duetti Vocali (Mac Dowell, Cleghorn Thomas, Jones); Violoncello: 4 Danze del Secolo XVII (Pianelli, Marais, Idem, Idem); Tre Duetti Vocali (Moore, H. Hughes, Idem); Violoncello: Due Arie Popolari; Tarantella, Popper; Tre Duetti Vocali (Arie Irlandesi e Scozzesi) — 18.45 (Birmingham); Pei ragazzi: Racconto; Trto locale Femmine; Azione Drammatica; Violoncello — 19.30: V. Londra — 19.45 (Birm.): Orchestra: Ouv., La Perla del Brasile, David; Suite Caucasica, Ippolito Ivanov; Soprano: Tre Ballate (Fletcher, Wolsey Charles, Brewer); Orchestra: Serecita Litica, Elgar; Réverie e Danza Russa, Tchaikowsky; Soprano: Ballate e Canzoni (Lehmann, Peel, Anonimo del Secolo XVII, Bayley); Orchestra: Selezione Canti di Dorothy Forster — 21 (Birm.); Azione Drammatica — 21.30: Rapsodia per 2 Flauti, Clarino e Piano, Honegger; 6 Lieder per Soprano, Webern; Sonata per Piano, Jarnach; « Ritagli di Giornali » (soprano), Ranns Eisler; Quintetto per Oboe, Clarino, Violino, Viola e Contrafagotto (6 Tempi), Prokofiev — 23: Tempo; Notizie — 23.15-0.15: Ballabili riprodotti.

Davertry (5 XX) - m. 1604 - Kw. 25.
(Programma di Londra).

JUGOSLAVIA

Zagabria - m. 310 - Kw. 0.75.

13.15: Dischi grammofonici — 13.30: Borsa e Mercati — 17: Concerto pomeridiano — 19.15: Conferenza — 19.30: Storia musicale: Beethoven — 19.45: Notizie delle radio-stazioni — 20: Concerto d'una grande orchestra trasmessa da Lubiana.

NORVEGIA

Oslo - m. 461,5 - Kw. 1.5.

17.45: Per le masse — 18.15: Orchestra: Fantasia, Leopold; Canzone Indù, Rimsky Korsakow; Danza Cinese, Nilsen; Barcarola Veneziana, Leoncavallo; Danza Polacca, Scharwenka — 19.15: Notizie — 19.30: Corso di tedesco — 20: Segnale d'ora; Cronaca Estera — 20.30 (da Bergen): Meteorologia — (Manca il seguito del Lunedì e mancano i programmi di Martedì e Mercoledì per un errore nella spedizione da Oslo).

OLANDA

Hilversum (H.D.O.) - m. 1060 - Kw. 5.

12.40 e 20.25: Bollettino Polizia — 13.10: Trio — 17.30: Pei ragazzi — 18.40: Trio — 19.55: Corso d'Inglese — 20.25: Orchestra: Suite « Arrigo VIII », Fonida; Suite Zingaresca, Coleridge Taylor; Scene Inglese, Bantock; Suite « La Corona

BATTERIE F.I.S.

LE MIGLIORI DELLE ANODICHE

Chiederle direttamente alla Casa Produttrice
FABBRICA ITALO-SVIZZERA
 DI PILE ED ELEMENTI ELETTRICI
GENOVA - CERTOSA
 TELEFONO 41-501 TELEG: PILE

dell'India, Elgar — 21.40: Recitazione — 22.25: Orchestra (segue): Ouv., Marta, Flotow; Rapsodia Ungherese n. 2, Liszt — 22.40: Agenzia V. D. — 23.50: Orchestra: Carmen, Bizet (fant.); Valzer, Translateur; L'Addio, e «Marchiare» S. Tosti; Canti e Danze Tirolesi, Pétras; Marcia Americana, Sousa.

POLONIA

Katowice - m. 422,6 - Kw. 10.

9, 9.30; 10: Bollettino elettorale P. A. T. — 10.50: Segnale d'ora; Comunicati — 11; 11.30: Bollettino elettorale P. A. T. — 14.30-15.40: Bollettino elettorale P. A. T. — 15.40: Conferenza — 16: Bollettino elettorale P. A. T. — 16.10: Corso di polacco — 16.30: Bollettino elettorale P. A. T. — 16.40: Pei ragazzi — 18: Bollettino elettorale P. A. T. — 18.10: Comunicato agricolo — 18.30: Bollettino elettorale P. A. T. — 18.40: Annunci vari — 19: Conferenza — 19.30: Bollettino elettorale P. A. T. — 19.40: Concerto da Varsavia — 20: Bollettino elettorale P. A. T. — 20.10: Concerto (cont.) — 20.30: Bollettino elettorale P. A. T. — 20.40: Concerto (cont.).

Cracovia - m. 547 - Kw. 1.5.

11: Campana Chiesa della Vergine; Segnale d'ora; Bollettino meteorologico — 14.10: Bollettino meteorologico e finanziario — 15.40: I Trattati di commercio — 16.10: I Legno e l'Industria — 16.40: V. Varsavia — 18.10: Bollettino agricolo — 18.40: Varie — 19: Bollettino elettorale — 19.40: V. Varsavia.

Varsavia (Polskie Radio) - m. 1111,1 - Kw. 10.

9: 9.30; 10: Bollettino elettorale P.A.T. — 10.50: Segnale orario; Comunicato A-

viazione e Meteorologico; Campana della Chiesa della Vergine a Cracovia — 11; 11.30; 12; 12.30; 13; 13.30; 14: Bollettino elettorale P.A.T. — 14.10: Bollettino Meteorologico, Agricolo e Finanziario — 14.30; 15; 15.30: Bollettino elettorale P.A.T. — 15.40: Conferenza — 16: Bollettino elettorale P.A.T. — 16.10: L'Insegnamento della Geografia — 16.30: Bollettino elettorale P.A.T. — 16.40: Pei ragazzi: I Piccoli Belgi; Pubblicazioni per giovani — 17.15: Ballabili — 18: Bollettino elettorale P.A.T. — 18.10: Comunicato agricolo — 18.30: Bollettino elettorale P.A.T. — 18.40: Varie — 19: Conferenza; Bollettino elettorale — 19.40: (Concerto). Concerto per violoncello in fa min., Schumann; Piano: Fantasia in fa min., Chopin; Tre Preludi, Maklakiewicz; Giunchi d'acqua, Ravel; Valzer, Prokofiev; Sconforto, Idem; Marcia, Idem.; Canto: Aria (Werther), Thomas; Aria di Gérard (Andra Chénier), Giordano; Violoncello: Ballata, Prokofiev; L'albero solitario, Maklakiewicz; Pasqua fiorita, Idem; Bucaneve, Idem. Canto: Giulia, Denza; Musica proibita, Gataldon — 20: Bollettino elettorale — 20.10: Concerto (cont.) — 20.30: Bollettino elettorale — 20.40: Concerto (cont.) — 21: Bollettino elettorale — 21.10: Segnale orario; Comunicati — 21.30: Bollettino elettorale.

SPAGNA

Barcellona (Radio Barcellona) (EAJ J) - m. 344,8 - Kw. 1.5.

12: Campana Cattedrale; Bollettino Meteorologico — 14.30: Trio; Dischi Grammfono; Recitazioni — 16.30: Quintetto; Dischi Grammfono; Recitazioni — 19: Mercati Internazionali e Cambi — 19.10: Quintetto: Marcia, Sousa; Trio in mi,

LE ULTIME NOVITÀ IN

MASSIME
GARANZIE

APPARECCHI RADIO

COLLAUDO
A DOMICILIO

VIA O. SANFELICE N. 24 - Rag. FRANCESCO ROTA - TELEFONO N. 34-71

NAPOLI

CERCANSI RAPPRESENTANTI PER ZONE LIBERE

Bosch Humet; Valzer Jota, Cotò; La Pastorella, Luna e Torroba, Valzer, Worsley — 1.30: «La bisbetica donata», commedia di Sbakspeare — 22: Campine Cattedrale; Bollettino Meteorologico — 23.5: Borse e Cambi; Recentissime — 22.10: Rivista comica della Settimana in versi — 22.20: Troupe musicale: Sei canzoni catalane — 23: Borse e Mercati — 23.5-24: Cord maschile: Sette Canzoni (Comella, Clavé, Mendelssohn, Pujol, Clavé, Zoller, Novi).

Madrid (Union Radio) (E.A.J. 7) - m. 375 - Kw. 1,5.

12.45: Sintonizzazione; Calendario; Intermezzo letterario e musicale; Campanie; Borsa; Programma della Settimana — 13.15: Segnale orario — 15-16.30: Orchestra: Marcia, Poppy; Gavotta-serenata, Alvare, Alonso; Pavana (L'Ostessa di Tordesillas), Moreno e Torroba; La Tempesta, Chapl (fantasia); Bollettino meteorologico I teatri; Violino: Mattinata provenzale, Cooper; Umoresca, Dvorak; Intermezzo di Luigi Medina; Orchestra: Danza delle Baccanti (Filemone e Bauci), Gounod; Canzone di Primavera, Mendelssohn; Selez., I Pagliacci, Leoncavallo; Borsa del lavoro; Orchestra: Danza Tolédan, Pacheco — 20-21.30: Orchestra: Ouv., La Giralda, Adam; Suite op. 98 (5 tempi), Dvorak; Conferenza; Orchestra: Arrivo dei cigni neri, Wagner; La casetta bianca, Coors; Amor Gilano, San José (fantasia) — 22.30-23: Corso di francese; Corso di Diritto pratico.

SVIZZERA

Stoccolma (SASA) - m. 454,4 - Kw. 1,5.
18: Pei ragazzi — 18.20: Attualità — 18.30: Musica leggera — 19.15: Conferen-

za — 19.45: Corso d'Inglese — 20.15: Musica da camera — 21.40: Politica Estera.

Motala - m. 1.120 - Kw. 30.
(Programma di Stoccolma).

SVIZZERA

Berna - m. 411 - Kw. 1,5.

13-13.45: Segnale orario; Meteorologia; Quotazioni Borsa; I prezzi della Fed. svizzera degli agricoltori; Musica riprodotta — 15.56: Segnale orario dell'osservatorio di Neuchâtel — 16-16.30: Orchestra del Kursaal di Berna — 16.30-17: L'ora dei libri — 17-17.30: Orchestra del Kursaal di Berna — 19.30: Segnale orario; Previsione del tempo — 19.30-20: Conferenza trasmessa da Basilea — 20-20.30 (Bernal): Canzoni popolari. Audizioni del cantante Ermano Ernst di Zurigo — 20.30-21: Orchestra del Kursaal di Berna — 21-21.20: Canzoni popolari (seconda parte) — 21.50-22.05: Notizie; Meteorologia — 22.05-22.30: Orchestra del Kursaal di Berna.

Zurigo - m. 588,2 - Kw. 1,5.

12.30: Segnale orario; Meteorologia — 12.32: Concerto della R. O. — 12.50: Recentissime — 13.35: Previsioni del tempo; Divise e quotazioni Borsa — 15: Musica riprodotta — 16: Concerto trasmesso dall'Hotel Baur al Lac — 17.10: «Fanciulli della strada». Quadri della metropoli per la gioventù — 17.45: Previsioni del tempo — 19.30: Segnale orario; Meteorologia — 19.32: 2.a conferenza: Peruvie a scartamento ridotto — 20: Serata d'opera, Concerto d'un baritono con accompagn. pianoforte — 20.45: Audizioni di solisti della R. O. — 21.25: Musica allegria eseguita dalla R. O. — 22: Previsioni del tempo; Recentissime; Notizie della «NZZ».

Losanna - m. 680 - Kw. 0,75.

7.45: Previsioni tempo — 13: Il Tempo; Borsa; Segnale d'ora; Dischi di Gramofono — 19.30: Conferenza giuridica — 20: Il tempo — 20.1: Recitazione letteraria — 20.30: Concerto Sinfonico dal Teatro Civico.

Ginevra - m. 760 - Kw. 0,5.

18: Informazioni; Gramofono — 20.15: Informazioni — 20.20: Corso d'Inglese — 20.35: Programma di Losanna.

Basilea - m. 1100 - Kw. 1,5.

19.30: Segnale orario; Previsione del tempo — 19.30-20: L'attività della polizia femminile — 20-21.20: Serata di solisti con il concorso d'nn violinista e pianista — 21.20-21.50: Trasmissione da Berna (vedi sotto Berna).

UNGHERIA

Budapest - m. 555,6 - Kw. 2.

Tutti i giorni meno la domenica: 9.30; 12; 15: Notizie; Borse e Mercati — 13 e 16.45: Segnale d'ora; Notizie; Il Tempo; 16: Conferenza per signorine — 17: Filosofia — 17.30: Tzigani — 18.40: Radiomesaggio — 19.40: Concerto Orchestrale dall'Accademia di Musica — 22: Segnale d'ora; Tzigani.

MARTEDÌ

6 Marzo

AUSTRIA

Vienna (Radio Vienna) m. 517,2 - Kw. 9

11: Musica del mattino — 16.10: Concerto pomeridiano di pezzi di Krauss, Mo-

**RADIORICEVITORI
MODERNI**



ING. ALESSANDRO BANFI

**Come si costruisce un
apparecchio a cinque
valvole neutralizzato**

INDUSTRIE GRAFICHE A. NICOLA & C.
Via Campo Lodigiano 3, 2.
MILANO

Prezzo L. 5

Il Circuito del Giorno!

Costruzione semplice e di risultato sicuro, facilitata da chiare indicazioni teorico-pratiche, corredate da numerosi schemi-illustrazioni, e da uno schema di montaggio in grandezza naturale

RICHIEDERLO A:

Ind. Grafiche A. Nicola & C.
Milano - Via Campo Lodigiano Num. 3

zart, Beethoven, Rubinstein, Erkel, Siede, Robrecht, Glessner, Whiting — 17.20: Conferenza: Vita popolare e musicale dei tzigani — 17.50: Decima conferenza sulla Fiera viennese — 18: Altra conferenza — 18.30: L'ora delle Camere per operai ed impiegati — 19: Lezione di francese per iniziati — 19.30: Lezione d'Inglese per iniziati — 20.10: Concerto con strumenti a fiato (4 Bläservereinigung s dell'Opera di Stato); antiche e moderne marcie, con prolusione.

BELGIO

Bruzelles (Radio Belgique) - m. 508,5 - Kw. 1,5

18: Ballabili riprodotti — 19: Corso di francese — 20.45: Giornale parlato — 21.15: Orchestra: Alleluia, Gommans; Ricordo di Chopin, Petras — 21.30: Conferenza d'arte; Orchestra: Allegramente, St ub-Bleu de Wedgwood, Kettelbey; Canzonetta, Filippucci; Do-do-do, Gheswin; Pippermint, De Séverac — 22: Attualità; Orchestra: La Principessa di Trebisonda, Offenbach (fant.); Cantatrice: Due Arie (Tosca), Puccini; Orchestra: Danza velata, Candiolo; Melodia, Rubinstein; Rigaudon, Chaminade; Danza Napoletana, Desormes; Cantatrice: Aria (Werther), Massenet; Raccoglimento, Brunagne; Chiaro di luna, Fauré; Orchestra: La Balzerina, Bantock; Violoncello: La Filatrice, Dunkler; Orchestra: Liliana, Mahy; Saltarello, Lacomme — 23.15: Recentissime

CECOSLOVACCHIA

Bratislava - m. 300 - Kw. 0,5

18: Concerto: Raimondo, Thomas; Faust, Gounod; Lohengrin, Wagner; Il

ALTOPARLANTI "LE LAS"

Deposita per l'Italia:

MAGAZINI ELETTROTECNICI

MILANO (102)

Via Manzoni, 26 - Telefono 70-516

Cavaliere della Rosa, Strauss — 19.5: Notizie agricole — 19.20: Recitazione — 19.45: Musica riprodotta — 20: V. Praga.

Praga - (P. R. G.) - m. 348,9 - Kw. 5.

11: Musica riprodotta — 11.30: Notizie agricole — 12: Ora; Notizie; Orchestra — 13.5: Industria e Commercio — 16.10: Per ragazzi — 16.20: Borsa — 16.30: Concerto — 17.30: Conferenza — 17.40: Conferenza — 17.50: Emissione in tedesco — 18.15: Notizie agricole — 18.25: Per gli operai — 18.35: Conversazione ceco-tedesca; Notizie agricole da Kbely (fonda 1210 metri) — 19.15: Orchestra — 20: Il Tempo; Notizie — 20.10: Concerto popolare: Festa ceca, Moor; Canzoni; Danza Ungherese, Hager; Ricordo, Drlla; Canzoni; Fantasia su motivi nazionali, Weiss — 21.10: Concerto: Suite (Il Cavaliere della Rosa), Strauss; Monologo (Il Cavaliere della Rosa), Strass; Tristano e Isotta, Wagner — 22: Ora; Notizie; Musica popolare.

Brno - m. 441,2 - Kw. 3.

12.15: Musica riprodotta — 14.30: Borsa; Il Tempo; Notizie — 15: Per le Signore; Recitazione; Canto; Lettura; Recitazione — 18: Emissione in tedesco — 18.40: Conferenza — 19: Concerto: Ouv., Il Luogotenente del Re, Tittl; Fantasia su motivi di Dvorak, Leopold; Due Canzoni, Rubinstein; Valzer capriccio, Rubinstein; Mar-

cia Slava, Novovievski — 19.50: Corso di inglese — 20: Concerto: Quartetto per strumenti a fiato, Mozart — 20.40: Duetti di Dvorak — 21.10: Tamburino — 22: V. Praga.

FRANCIA

Parigi (Petit Parisien) - m. 340,9 - Kw. 0,5.

22: Concerto con artisti dell'Opéra e dell'Opéra-Comique: Preludio (Colomba), Büsser; Balletto (I due Piccioni), Messager; Le Nozze Corinzie, Büsser; La Basoche, Messager; Le Tre Sultane, Büsser; Balletto (Madama Crisantemo), Messager; Marcia di festa, Büsser.

Tolosa - m. 392 - Kw. 3.

11.15; 13.30; 18.30; 21: Come lunedì — 13.45: Concerto: Marcia dei Tzigani, Piévet; Epitalmio, Ganne; Gavotta, Gauwin; Fox trot, Gershwin; Le Maschere, Pedrotti (fant.); Scherzo, Jongen; Dear chicky, Gauwin; Ecco l'ora, Monton; Bella Venezia, Barbirolli; La Bohème, Puccini (fant.); Leggenda Bretona, Pesse; Canti slavi, Parès; Il Reliquario, Padilla; Valzer, Waldtenfel — 15.15: Come lunedì — 18.20: Conferenza agricola — 21.30: Opera, dal Teatro del Capote.

Parigi (Radio Paris) - m. 1750 - Kw. 3.

8.30; 9; 11.30; 14.50; 16.30; 17.45; 20: Come lunedì — 13.30: Concerto: Giochi, Turina; Romanza, Sonchon; Balletto (Antar), Dupont; La Rosticceria della Regina Piedoca, Levadé; A solo violoncello; Sinfonia in sol magg., Mozart; Il Banchetto del Ragno, Roussel; Preludio « Alle Stelle », Duparc; Ouv., Il Re l'ha detto, Delibes. (Intervallo: Notizie) — 16.45: Concerto: Ouv., Nozze di Giannina (orchestra)

COMUNICATO

Rendiamo noto ai Signori Clienti che con il 1° Marzo verranno ridotti i prezzi degli alimentatori di placca e griglia F E D I come segue:

To A F 12 normale L. 650.-

To SIMPLEX " 450.-

To Lusso con volmetro " 850.-

Lo sconto base ai sigg. Rivenditori verrà ridotto del 5 %

(stra), Massé; Romanza in fa (violino), Beethoven; Pavana (orchestra), Panré; Notturno (piano), Bournay; Pagine Spagnuole (piano), Seras; Una Notte a Lisbona (orchestra), St. Saens; Sonata (violoncello), Casadesus; Fiera (orchestra), Mignan — 20.45: Corso d'Inglese — 21: Caffè, Metalli; Rame; Programma Spettacoli; Comunicati diversi; Cotoni; Informazioni. Conferenza di J Carrère su Gabriele D'Annunzio — 21.30: Una Scena di Molière; Le Serenate d'Opera (Conferenza); Introduzione e Allegro per arpa, flauto, clarino e quartetto, Debussy; Due Danze per arpa, quartetto e contrabbasso. (Intervalli: Notizie).

Parigi, Torre Eiffel (F. L.) - m. 2650 - Kw. 5.

18.45: Giornale parlato: Rubriche solite; La lotta contro il cancro; Libri da leggere — 20.10 e 20.20: Come lunedì — 20.30: Concerto con solista (basso): Divertimento su Canzoni russe, Rabaud; La Grande Greggia, Soudry; Suite Bretonne, Cadou; Frammento lirico, Arnoy; Berceuse, Defosse; Una Favola di Lafontaine, Solz; Scene dei Pirenei (3), Chauvet — 21.20-22: Università Popolare: La vita negli Stati Uniti; Usi e Costumi; Cose d'Artica.

GERMANIA

Stettino - m. 236,2 - Kw. 0,75.

(Programma di Berlino).

Gleivitz - m. 250 - Kw. 0,75.

(Programma di Breslavia).

Brema - m. 252,1 - Kw. 0,75.

(Programma di Amburgo).

Kiel - m. 254,2 - Kw. 0,75.

(Programma di Amburgo).

Cassel - m. 272,7 - Kw. 0,75.

(Programma di Francoforte sul Meno).

Dresda - m. 275,2 - Kw. 0,75.

(Programma di Lipsia).

Norimberga - m. 303 - Kw. 4.

(Programma di Monaco di Baviera).

Breslavia - m. 322,6 - Kw. 4.

15.45-16.30: L'ora dei fanciulli — 16.30-18: Concerto della R. O. con il concerto d'un soprano: Musica di Urbach, Wagner, St. Saens, Schmalstich, Mussorgski, Tschaiikowsky, Niemann, Strauss — 18: Corso linguistico: Il buon tedesco — 18.30: Lezione di spagnolo — 18.55: Meteorologia, e radio-propaganda — 19-19.30: Ultima conferenza: Commercio e mestieri nel diritto — 19.30-20: Bollettino d'arte e di letteratura — 20.15: « Fiorenza » di Thomas Mann. In seguito notizie serali e comunicazioni per la società dei radioamatori.

Koenigsberg - m. 329,7 - Kw. 4.

11-15: Come lunedì — 16-17: Concerto pomeridiano con l'orchestra Perkul — 17: 12 preludi per pianoforte di Scriabine — 17.30: « Riformamenti di materie prime e colonie » — 18.05: Solito — 18.15: Bollettino del ghiaccio — 18.30: La mia professione. Considerazione del consigliere scolastico Fuchs — 19: « Lirico rovesciato! » — 19.30: Lezione di spagnolo per principianti — 20: Meteorologia — 20.05: Recitazioni, con il concorso della R. O.; indi: Meteorologia; Recentissime; Corriere sportivo; Ballabili — 22.30-23.45: Concerto della R. O. Musica di Petras, Schmidt, Rhode, Gilson, Czibalka, Theimer, John Percy, Willy Rosen.

Lipsia - m. 365,8 - Kw. 4.

12-13-15: Solito — 15-15.30: Saggi di musica. Concerto d'una cantante, d'un violoncellista e d'un pianista — 18-18.30: La lettera di libri nuovi — 16.30-18: Vecchia radio della signora — 18.10-18.55: Lezione di spagnolo — 19-19.30: Quinta conferenza — Federico il Grande — 19.30-20: Conferenza — 20: Previsione del tempo e segnalazione oraria — 20.15: « La rosa di Stambul », operetta di Leo Fall — 22.15: Bollettino della stampa e corriere sportivo — 22.30-24: Concerto divertente e musica da ballo.

Stoccarda - m. 379,7 - Kw. 4.

12.30-13.50: Solito — 16: Dal regno della donna — 16.15: Concerto pomeridiano Musica di Armandola, Zeller, Sgambati, Auber, d'Albert, Schunelng, Saint-Saens, Anzer — 18: Segnale orario; Previsione del tempo — 18.15; 18.45; 19.45: Conferenze diverse — 19.45: Segnale orario; Meteorologia; Notizie delle Radio-società della Germania meridionale; indi: Le stelle nel mese di Marzo — 20.15: Serata sveva (conferenza, concerto vocale-instrumentale, radio-azione) — 22 (da Friburgo): Concerto d'una società di mandolini e di chitarre, con il concorso d'un violinista e pianista. Pezzi di Koehler, Riccer, Adam, Vieuxtemps, Kreisler, Noack, Strauss e Sartori; indi Notizie.

Amburgo - m. 394,7 - Kw. 4.

16.15: Concerto per due violoncelli (pezzi di Romberg, Marx-Markus, Kummer e Godard); (per Hannover): Musica leggera; Concerto della R. O. con il concerto d'un cantante. Pezzi di Sappé, Granichstalten, Kalman, Heuberger, Perez Freire, Rollins, Graenfeld; (per Kiel): Concerto di pianoforte di composizioni di Schumann, Brahms e Weissmann; (per Amb., Hannover e Brema): Quattri della storia teatrale tedesca; (per Kiel): Il villaggio nella poesia — 17.20: Radio-era-

ria — 17.35: Consigli per la scelta della professione — 17.55: Solito — 18: Un pomeriggio di valzer della Radio-propaganda — 19-19.25: Conferenze diverse per le singole stazioni — 20: Esecuzione d'un'azione popolare (trasmissione dal Teatro tedesco di Hannover); Indi l'ora attuale: questioni del giorno e del presente; Dati meteorologici per l'intero ed i mari; Notizie e corriere sportivo; In seguito trasmissione di caffè-concerti — 23.25: Bollettino del ghiaccio — 23.30-0.30: Musica da ballo.

Francoforte sul Meno - m. 428,6 - Kw. 4.

12.30-13.30: Concerto della R. O. Musica di Mozart, Beethoven, Weber, Tschaiikowsky — 15.30-16: L'ora della gioventù — 16.10-17.45: Concerto della R. O., con audizioni a solo organo (Siede, Jessel, Lincke, Gillet, Kettelbey (a solo organo), Eilenberg, Liusay-Theimer, Ethlebert Nevin, Noak) — 17.45-18.5: L'ora della lettura — 18.15-18.30: Notizie della Radio società ed altre informazioni — 18.30-19.15 (da Kassel): Il dott. Fr. Michel legge poesie proprie — 19.15-19.45: L'ora degli scacchi — 19.45-20.15: Conferenza — 20.15: « Nju », dramma di Ossip Dymow; indi Musica riprodata.

Langenberg - m. 468,8 - Kw. 25.

13.5-14.40: Concerto pomeridiano dell'orchestra Giorgio Lutter. Pezzi di Pagel, Fall, Auber, Adam, Wieniawsky, Bohm, Weingartner, Petral, Gade, Heinecke — 14.30: Consigli per la casa — 16-16.30: L'ora dei fanciulli — 16.30-16.40: Gli avvenimenti del giorno — 16.45-17.30: Conferenza riguardante l'educazione — 18-19: Concerto del « Harlen-Terzett Essen » (Soprano, arpa e flauto); musica di Bach, Giuseppe Giordani, L. Spohr, R. Strauss, Brandts-Buys — 19.15-19.45: Conversazione francese — 19.45-20.10: « Uomo ed economia » (7^a conf.) — 20.15: « Spul » (Spettri), radio-azione fantastica della Vestfalia di Fed. Castelle e G. Wahl, musica di Kano Stierlin, prima esecuzione. Indi l'ultima notizia; Corriere sportivo; Informazioni del mondo commerciale.

Berlino - m. 483,9 - Kw. 4.

12.30: Il quarto d'ora dell'agricoltore (consigli pratici) — 15.30: Figure dell'Accademia dei poeti — 16: L'ora dei libri — 16.30: Recitazioni; Indi trasmissione del concerto da tè dall'Hotel Esplanade; In seguito notizie della radio-propaganda — 18.30: « Il buon gusto delle grand masses » (conf.) — 19: « Della vita della scuola superiore » un ciclo di conferenze per genitori — 19.30: Introduzione all'opera serale — 20: Trasmissione dell'Opera comunale di Charlottenburg; « L'O-

Radioamatori!

THE IDEAL
RADIO BATTERY

SONO CONSIDERATE

LE MIGLIORI

LE TROVATE OVUNQUE



Costruttori! Dilettanti!

Per i vostri montaggi in ULTRADINA preferite decisamente le Molite Frequenze

"STEROVES"

a taratura garantita assoluta!

Prezzo L. 350, completo di oscillatore 250-600 m.

SCONTI AI RIVENDITORI

ROSSI & STEFANUTI - MILANO, Via Monte di Pietà, 1 A

ro del Reno » di R. Wagner; Negli intermezzi: Previsione del tempo; Recentissime; Segnale orario; Corriere sportivo.

Monaco di Baviera - m. 565,7 - Kw. 4.

11.20-11.45: Musica riprodotta — 14.45: L'ora della donna — 16-17: Concerto del Radio-Trio: Pezzi di Reissiger, Verdi, Mendelssohn-Bartholdy, Chaminade, Martini-Kreisler, Liszt — 17.30: Quadri di città bavaresi — 18.45-19.45: Trasmissione da Norimberga; Composizioni e poesie di E. T. A. Hoffmann: Quintetto per due violini, viola, violoncello; Sonata per pianoforte; tre duetti per soprano e tenore; Recitazioni — 19.15-19.50: Piccole conferenze — 20.30: L'ora del concerto (violini e pianista): musica di Tartini, Bacherini, Bach, Anonymus, Beethoven, Kaun, Wieniawsky — 21.35: O. Maria Graf legge opere proprie — 22.5: Notizie serali — 22.20-23.20: Concerto divertente della R. O., con il concorso d'un violinista; Musica di Rossini, Offenbach, Kuschel, Paderevsky, Reger, Fétras.

Friburgo nella Brisgovia - m. 577 - Kw. 0,75 - (Programma di Stoccarda)

INGHILTERRA

Bournemouth (6 BM) - m. 326,1 - Kw. 1,5.

15.30; 17.15; 18; 19.30; 20.15; 20.25; 20.45; 23.30-1: V. Londra (Annunci Locali alle 22.35) — 17 e 17.30: Orchestra (riproduzione) — 20: Una Brozione del Krakau — 22.40: 1° Tempo Quintetto Legni, Briccialdi; A solo Flauto, Gennin; 5 Ballate e Cantilene Marinare (Baritono), R. Martin; Barcarola (Briccialdi) e Bourrée (Colemer) per Quintetto Legni; 5 Canzoni Australiane (Baritono), Jaunc; L'Usignuolo (Flauto), Gennin; Finale Quintetto Legni, Briccialdi.

Cardiff (5 WA) - m. 353 - Kw. 1,5.

15.30; 19.30; 20.15; 20.25; 22-1: V. Londra (Annunci Locali alle 22.35) — 17.45: Malta — 18: Ballabili riprodotti — 18.45: Pei ragazzi: Racconti da Chaucer — 19: Organo di Cinema — 20: Pei Genitori: Psicologia — 20.45: Trio: Haendel nello Strand, Grainger; Azione Drammatica; Trio: Aria di Londonderry; Ultimo Tempo d'un Trio di Beethoven; Soprano: Canzoni e Romanze (Sanderson, Fisher, K. Russell); Scenetta Drammatica; Trio: Fi-

nale della « Piccola Suite », Debussy; Scherzo (Trio in do min.), Mendelssohn. **Londra** (2 LO) - m. 361,4 - Kw. 3.

11.15; 11.30; 19.30; 22: Come lunedì — 12 (Dav. solo): Quintetto; Pianoforte — 13: Quintetto; Soprano; Baritono — 14.15: Ballabili; Varietà — 15.30: Elementi di Musica — 16.15 e 16.50: Interludio Musicale — 16.30: Corso di francese — 17 e 17.30: Orchestra (riproduz.) — 17.15: Un Poeta Moderno — 18: Nel Lussemburgo — 18.15: Pei ragazzi — 19: Gramofono — 19.45: Idem — 20: Le Riviste del Mese — 20.15: Due Marcie di Beethoven per a Pianoforti — 20.25 (da Liverpool): Le Tragedie Greche — 20.45: Otetto: Ovv., Le Allegre Comari, Nicolai; Danza Ungherese, Sarasate; Soprano: Canzoni e Ballate (Barlai, Grimshaw, Spross); Otetto: In Riva al Mare, Dunkler; Fantasia sulla « Carmen » di Bizet; Soprano: Canzoni e Ballate (H. Wood, M. Phillips, Durri); Otetto: Nel Bosco, L. Ronaldi; Melodia Norvegese, Ole Bull; Selez. d'Arie Irlandesi, Moss-Maachah — 21-21.30 (Dav. solo): I Problemi dell'Eredità — 21.30: Organo (Cattedrale di Southwark): Breve Fuga in sol min., Bach; Corale, Franck; Il Pastoretto, Debussy; Introduzione e Toccata, Walend — 22.15: Cultura Musicale — 22.35: Annunci Locali; (Dav. solo): Previsioni Marittime — 22.40: Esecuzione della « Serva Padrona », di Pergolesi — 23.30-1: Ballabili riprodotti.

Manchester (2 ZY) - m. 384,6 - Kw. 1,5.
14.15-15: Concerto dalla Houldsworth Hall: Soprano; Violoncello — 15.30; 19.30; 20.15; 20.25; 22-1: V. Londra (Annunci Locali alle 22.35) — 16.50: Quartetto: Ovv., Il Flauto Magico, Mozart; Suite Danze Spagnuole, Moszkowski; Lungo il Missouri, Christine; Cetra e Martelli; Campanie; Belgator, Brepant; Quartetto: Ouverture d'Opera Buffa, Finck; Lady Betty, Oliver; Selez., Erodiate, Massenet — 18: Decorazioni d'Interni — 19 e 19.45: Orchestra (ripr.) — 20: Narrazioni della Storia Romana — 20.45: Musiche di Chopin per Piano: Barcarola, Notturno, 4 Preludi, Polonese — 21.15: Recentricità musicali (3 numeri).

Daventry sperimentale (5 GB) - 491,8 - Kw. 3,0.

16: Orchestra (riproduz.) — 17 (Birm.): Banda: Marcia dei Giganti, Finck; Ovv., Leonora, n. 3, Beethoven; Soprano: Romanza, Schira; Valzer (Tom Jones), German; Banda: Serena, Andalus, Eilenberg; Suite da « Sigurd Jorsalfar », Grieg; Piano: Valzer (Naifa), Delibes; Banda: Intermezzo (Anona), Grey; Variazioni U-moristiche sopra un'Aria popolare; Soprano: Uccelli a sera, Coates; Villanella, Dell'Acqua; Banda: Suite « Festa Spagnuola », Lacome; Piano: Aria Irlandese, Grainger; Tango, Albeniz; Scintille, Moszkowski; Banda: Tarantella, Macfarren — 18.45 (Birmingham): Pei ragazzi: Storia Naturale; Mandolino; Racconto; Varietà — 19.30; 23: Come lunedì — 19.45: Ballabili; Varietà (2) — 21 (da Newcastle): Banda: Marcia, Ord Hume; Il Cavaliere Bianco, D. Wright; Aria di Londonderry (Cornetta); Tenore: Aria, Haendel; Impazienza, Schubert; La Rosa d'Inghilterra, German; Banda: A solo Trombone, Sutter; Santuario, Ketelbey; Tenore: Romanze e Canzoni (Kjerulf, Coates, Monro); Banda: Selez., Il Mikado, Sullivan — 22 (Birm.): Varietà (3) — 23.15-0.15: Azione Drammatica.

Daventry (5 XX) - m. 1604 - Kw. 25. (Programma di Londra).

NORA
MAXIMA POTENZA
SENZA NEUNUA DISTORZIONE

J rinomati tipi
L 11 e L 12 a tromba

L'altoparlante di lusso
tipo L 10a in legno

J diffusori
piu' perfetti e piu' economici

Tipi...
L 14
L 14b
L 15

APPARECCHI RICEVENTI
 PARTI STACCAE
 CUFFIE
 ALIMENTATORI DI PLACCA

NORA RADIO
 ROMA 125 — VIA PIAVE 66
 CERCANSI AGENTI PER ALCUNE CITTAZ ANORA LIBERE - -

TELEPHONFABRIK
BERLIN - STEGLITZ

AGENZIA GENERALE
ITALIANA



BERLINER A.-G.
HANNOVER

ING. G. LEVINE
ROMA - VIA TORINO, 95

ALTISONANTI e DIFFUSORI

DI OGNI TIPO E GRANDEZZA
ESTREMA POTENZA E PUREZZA

"Supertefag 1248"
IL PIÙ MODERNO APPARECCHIO RICEVENTE



"CORNET"

ALIMENTAZIONE DIRETTA
A CORRENTE ALTERNATA!
NESSUNA BATTERIA!
NESSUNA ANTENNA!



"CONUS"

GRANDE SELETTIVITÀ
UNICO COMANDO!
PUREZZA ESTREMA
ALTA POTENZA



APPARECCHI COMPLETI:

A CRISTALLO, A VALVOLE. - APPARECCHI A RESISTENZA E CAPACITÀ
REFLEX - NEUTRODINE - SUPERETERODINE

MATERIALE RADIO DI QUALITÀ SUPERIORE

Cuffie di diversi tipi, fisse e regolabili, le più leggere, le più sensibili - Amplificatori - Batterie - Accessori vari

AGENZIE

TORINO
VIA MONTECUCCOLI, 9
INGG. GIULIETTI & C.

MILANO
VIALE MONTELO, 10
ING. G. RIMINI

GENOVA
VIA MARAGLIANO, 2
Ditta G. GHISSIN

NAPOLI
VIA S. ASPRENO, 13
Ditta RISPOLI & CONZO

JUGOSLAVIA

Zagabria - m. 310 - Kw. 0.75.

13.15; 13.30: Come lunedì — 17: Con certo pomeriggio — 18.45: XIV Conferenza sulla tubercolosi — 19: Quadri della storia mondiale.

OLANDA

Eliversum (H.D.O.) - m. 1060 - Kw. 5.

12.40; 13.10; 19.55; 20.25: Come lunedì — 16.40: Per le signore — 18.10: Concerto d'Orchestra con solista violino: Ouy, Abu Hassan, Weber; Balletto (Ali Baba), Cherubini; Sonata in re magg., Haydn; Canzone e Danza, Tarengli; La Dama di Picche, Tciaikowsky (fant.); A solo violino: Mazurca Russa, Glinka; Valzer, Strauss; Selezione, Sangué Polacco, O. Nedbal; Finale — 20.25: Conferenza — 21.10: Duetto Violini; Cantatrice — 23.10: Agenzia V. P. — 23.20: Ballabili e Musica Popolare.

POLONIA

Katowice - m. 422,6 - Kw. 10.

13.20: Comunicato finanziario — 15.40: Conferenza — 16.5: Comunicati — 16.20: Corso di Storia — 16.45: Concerto — 17.45: Annunci vari — 17.55: Comunicati — 18.20: Opera da Poznam — 21: Segnale d'ora; Comunicati — 21.30: Ballabili.

Cracovia - m. 547 - Kw. 1,5.

11: Campana Chiesa della Vergine; Segnale d'ora; Bollettino meteorologico — 14: Bollettino meteorologico e finanziario — 15.40: Acquarii — 16.20: Pubblica Istruzione — 16.45: V. Varsavia — 17.45: Varie — 18.5: Bollettino agricolo — 18.20: Trasmissione da Poznam — 21: V. Varsavia 21.30: Concerto riprodotto.

Varsavia (Polskie Radio) - m. 1111,1 - Kw. 10.

11: Segnale orario; Comunicato Aviazione e Meteorologico — 14: Comunicato Meteorologico e agricolo — 15: Conferenza — 15.25: Comunicati — 15.40: Conferenza — 16.20: Conferenza di Radio — 16.45: Concerto: Trio in la min. Op. 12, Malinowski; Trio Op. 90, Dvorak — 17.45: Va-

rie — 18.5: Comunicato agricolo e Borsa cereali (Cracovia) — 18.20: Trasmissione da Poznam — 21; 21.5; 21.20; 21.30: Come domenica.

SPAGNA

Barcelona (Radio Barcellona) (EAJ 1) - m. 344,8 - Kw. 1,5.

12; 14.30; 18.30; 19: Come lunedì — 19.10: Moda e Consigli utili per le signore — 19.30: Quintetto: Marcia, Sousa; Selez., La Bella Fanciulla di Perth, Bizet; Valzer, Còrd; Intermezzo Amore Musul, Bosch Humet — 21.40: Corso d'Inglese — 22: Campana Cattedrale; Bollettino Meteorologico — 22.5: Borse e Cambi; Recentissime — 22.10: Quintetto: Fox, Yellen Ager; Blues, Bibò; Fox trot, Waller; Valzer, Berlin; Fox trot, Rebere; Fox trot, Wester Gordon — 23.5: Recitazioni in Catalano — 23.20: Violoncello e piano: Elegia, Fauré; Joguina, Garreta; Elisenda. Granados; Intermezzo «Goyescas», Granados — 23.30-24: Quintetto: Ouy., Ritorno in patria, Mendelssohn.

Madrid (Union Radio) (EAJ 7) - m. 375 - Kw. 1,5.

14.45: Sintonizzazione; Calendario astronomico; Culinaria; Campana; Notizie; Borsa; Programma del giorno — 13.15: Segnale orario — 15.16.30: Orchestra: Passacaglia, Alonso; Fox-trot, Donaldson; Scottish. Mendes; Bohemios, Vives (fantasia); Bollettino Meteorologico; Informazioni teatrali; Mezzo soprano: Romanza, Tabuyo; Arcobaleno, Auli e Benloch; Los papiros, Luna; Orchestra: Gavotta (Lisi-strata), Lincke; Sansone e Dalila, Saint Saëns (fantasia); Borsa del lavoro; Notizie; Orchestra: Preludio II atto «Marmusa», Vives — 20: Orchestra: Ouy., Jersonia, Spohr; Settimino (5 tempi) Beethoven; Intermezzo di Luigi Medina — 21: Ballabili riprodotti — 22.30: Corso d'Inglese — 22.45: Conferenza di Medicina — 23-1.30: Campana; Segnale orario; Borsa; Concerto: Ouy., Coriolano, Beethoven; Serenata per due piccole orchestre (3 tempi), Mozart; Sinfonia Patetica N. 6 (4 tempi), Tciaikowsky; Danza Macabra (a solo violino), St. Saëns; Valzer triste, Sibelius; Intermezzo (Le Nozze di Luigi Alonso), Gimenes; Recentissime.

SVEZIA

Stoccolma (SASA) - m. 454,4 - Kw. 1,5.

17.45: Pei ragazzi — 18.30 e 19.15: Musica Leggera — 19: Agricoltura — 19.25: Critica Teatrale — 19.45: Concerto (Autori scandinavi): Ouy., Antonio e Cleopatra, Norman; La morte di Re Haake, Idem (Baritono, Coro maschile e orchestra); Suite per Oboe e Orchestra, Enriques; Sigurd Jorsalfar, Grieg (Suite per Soli, Coro e Orchestra); «Landkjenning», Grieg (Baritono, Coro e Orchestra); Rapsodia Norvegese, Svenlsen — 21: Biologia — 21.40: Letteratura.

Motala - m. 1320 - Kw. 30.
(Programma di Stoccolma).

SVIZZERA

Berna - m. 411 - Kw. 1,5.

13-15.36: Solito — 16-17.30: Orchestra del Kursaal di Berna — 19.30: Segnale orario; Meteorologia — 19.30-20: Conferenza in francese: I medici del XVIII secolo — 20-21.20: Trasmissione da Losanna — 20.20.50: Concerto dell'orchestra Décosterd — 20.50-21.20: Quartetto di violoncellisti del Conservatorio di Losanna — 21.20-21.50: Orchestra del Kursaal di Berna — 21.50-22.05: Notizie; Meteorologia — 22-05-22.30: Orchestra del Kursaal di Berna.

Zurigo - m. 588,2 - Kw. 1,5.

12.30-13.35: Solito — 15: Concerto della R. O. — 16: Concerto trasmesso dall'Hotel Bur au Lac — 17.10: L'ora dei fanciulli — 17.45: Prognosi del tempo — 19.30: Segnale orario; Previsioni del tempo — 19.32: Armin Stierlin: «Il tasso» — Conversazione riguardante il mondo degli animali — 20: Grotteschi e parodie. F. X. Muenzel e la R. O. — 22: Meteorologia; Recentissime della «NZZ» — 22.10: Dancing (musica riprodotta).

Losanna - m. 680 - Kw. 0,75.

7.45; 13.20: Come lunedì — 20.1: Orchestra: Divertimento (Le Brinni), Masceni (3 tempi); Pattuglia di Lillipuziani, Auvray; Sinfonia, Nabucco, Verdi; Réverie Algerina, St. Saëns; Corteo Carnevalesco, Rarigade — 20.50: Quartetto violoncelli — 21.20: Corriere letterario.

Si manda in prova per 8 giorni



HEGRA

Il più diffuso
dei diffusoriIl più conveniente degli altoparlanti buoni
Di suono puro e forte - Prezzo L. 150

L. MAYER-RECCHI - Milano (129)

Via A. Cappellini, 7 - Tel. 64-080

Lire 75.-

(Lire 72.- abbonamento, L. 3 diritto di licenza a favore dello Stato) è il prezzo della licenza-abbonamento alle radioaudizioni nel caso di pagamento globale anticipato per l'anno intero.

Nel caso di pagamento a rate mensili, l'importo annuo della licenza-abbonamento è di L. 87 pagabili in L. 7,25 al mese (L. 6 abbonamento, L. 0,25 quota di diritto di licenza, L. 1 a favore dell'Amministrazione postale).

IL SOGNO DEL RADIOAMATORE SI È AVVERATO!

NON PIÙ ACCUMULATORI

NON PIÙ BATTERIE ANODICHE

BASTA UNA SOLA PRESA DI CORRENTE PER FAR FUNZIONARE IL MERAVIGLIOSO

CROSLEY - BANDBOX RADIO

6 VALVOLE
UN SOL
COMANDO



**QUADRANTE PER
LA RICERCA
DELLE STAZIONI
ILLUMINATO
CONDENSATORI
TRASFORMATORI
COMPLETAMENTE
SCHERMATI**

Rendimento massimo, potenza, purezza, selettività perfetta rendono la *Bandbox Crosley* superiore a qualsiasi tipo concorrente.

La *Crosley Radio Corporation* ha creato il nuovissimo tipo *Bandbox* con quanto di meglio contengono i brevetti della:

- 1° *Crosley Radio Corporation*
- 2° *The Radio of America*
- 3° *The Westinghouse Co.*
- 4° *The Generale Electric Co.*
- 5° *The American Telephone e Telegraph Co.*
- 6° *The Hareltine Corporation*
- 7° *The Latour Corporation*

delle quali Compagnie la *Crosley* tiene il comando.

PREZZO DELL'APPARECCHIO COMPLETO DI VALVOLE E ALTOPARLANTE

L. 3500

Concessionario Esclusivo per l'Italia:

VIGNATI MENOTTI - LAVENO - VIALE PORRO, 1 - TELEF. 19

Ginevra - m. 760 - Kw. 0,5.

18: Informazioni; Grammofono — 20.15: Informazioni — 20.17: Conferenza — 20.35: Grammofono: Sinfonia «Jupiter», Mozart — 21.20: Ritrasmisione Stazioni Europee.

Basilea - m. 1100 - Kw. 1,5.

19.30-22.05: Trasmissioni da Berna e Losanna: vedi sotto Berna.

UNGHERIA

Budapest - m. 555,6 - Kw. 2.

11: Grafonola — 16: Per le signore — 17: Concerto: Ouv., Hunyadi László, Ferkel; Potpourri, János vitéz, Kacsóh; Valzer, Jacobi; Marcia, Pécsi — 18.15: Scienze Naturali — 19: Piccola Posta — 20: Concerto di Violino e Piano — 21.30: Segnale d'ora; Notizie; Tzigani.

MERCOLEDÌ

7 Marzo

AUSTRIA

Vienna (Radio Vienna) m. 517,2 - Kw. 9

11: Musica del mattino — 16: Concerto pomeridiano di musica di Vollstedt, Aubert, Wagner, Liszt, Urbach, Rosemeier, Arnold, Engel-Berger — 17: L'ora dei fanciulli (avventure con animali) — 17.55: «I Duoni dell' Austria» (II) — 18.20: La radio delle corporazioni agricole — 18.50: L'ora della salute pubblica. Conferenza — 19.30: «Una canzone della pace» di Roberto Heger per soli, coro e orchestra; in di: Musica leggera serale.

BELGIO

Bruxelles (Radio Belgique) - m. 508,5 - Kw. 1,5.

18: Trio — 20.45: Giornale parlato — 21.15: Oratorio per soli, coro misto e orchestra — 23.15: Recentissime.

CECOSLOVACCHIA

Bratislava - m. 300 - Kw. 0,5.

17: Concerto: Canzone, Smetana; Matinata, Leoncavallo; Canzoni, Novak; Sonata in fa magg., Brahms; Canzoni, Weiss — 18: Conferenza — 18.35: Notizie agricole — 18.40: V. Brno — 19: Musica riprodotta — 19.30: V. Praga.

PILE E BATTERIE

Galvanophor
per tutte le applicazioni

MEZZANZANICA & WIRTH
MILANO 115

Via Marco d'Oggiono 7

Telefono 330-930

Praga - (P. R. G.) - m. 348,9 - Kw. 5.

11; 11.30; 12; 13.5; 13.20; 13.35; 16.10; 16.20: Come lunedì — 16.30: Concerto — 17.30: Conferenza — 17.40: Emissione in tedesco — 18.15: Notizie agricole — 18.25: Per gli operai — 18.50: V. Brno — 19.30: (In onore del Presidente): Inni; Recitazioni; Ouv., Libuse, Smetana; Coro solenne, Smetana; La Dote, Idem; Faccia mia vita, Idem; Dono d'Amore, Kriakowsky; L'Annegata, Idem; Canzone Ussita, Dvorak — 21.15: V. Brno — 22: Ora; Notizie; Orchestra.

Brno - m. 441,2 - Kw. 3.

12.15: Concerto — 14.30: Borsa; Il Tempo; Notizie — 17: Per i ragazzi — 18: Ora; Emissione in tedesco — 18.25: Notizie agricole — 18.40: Conferenza — 19: Orchestra strumenti a fiato — 19.30: V. Praga — 21.15: Scene Morave — 22: Vedi Praga

FRANCIA

Parigi (Radio L. L.) m. 370 - Kw. 0,5.

22.30: Concerto: Ouv., Il Cavallo di Bronzo, Auber; Il sole è tramontato, Ackerman; Mazurca, Chopin; Canzonetta, Teinikowsky; Selez., Stefano Marcel, St.

Saëns; Canzone (Fortuni), Messenger; Canto della Sera, Schumann; Aris Russe (a solo violino), Wieniawsky).

Tolosa - m. 392 - Kw. 3.

11.15; 11.30; 18.30; 21: Come lunedì — 13.45: Concerto: Valzer, Lincke; Sidi Tam Tam, Gauwin; Ideale, Tosti; Colombella, Ganne; La Vivandiera, Godard (fantasia); Romanza senza parole N. 18, Mendelssohn; Xeres, Gauwin; Fox trot, Gabaroché; A una giovane sposa, Nerini; Il Giorno e la Notte, Lecocq (fant.); Pavana, Anthoine; Suite «Giorni d'estate», Coates; Marcia americana, Filippucci — 15.15: Come lunedì — 18.20: Sport — 21.30: Concerto: Passo doppio, Sentis; Due Passi doppi; Tango, Bachila — 22: Concerto: Preghiera (Tannhaeuser), Wagner; Tre Pezzi del «Sigurd» di Reyer; Due Arie (Sansone e Dalila), St. Saëns; Aria (La Bella Fanciulla di Perth), Bizet; Otto tanghi

Parigi (Radio Paris) - m. 1750 - Kw. 3.

8.30; 9; 11.30; 14.50; 16.30; 17.45; 20: Come lunedì — 13.30: Concerto: Quartetti Classici; Canzoni delle regioni di Tolosa, Bagnères e Lourdes. (Intervallo: Notizie) — 16.45: Concerto: Bourrée Fantastica (orchestra), Chabrier; Berceuse (violoncello), Fauré; Allegro Appassionato (violoncello), St. Saëns; Passeggiata allo stagno (orchestra), St. Saëns; La Filatrice (piano), Mendelssohn; Preludio e Toccata (piano), Pék-Mangiagalli; Canzone di Primavera (orchestra), Mendelssohn; Concerto (violino), D'Ambrosio; Balletto (Minka), Georges; 23: Caffè; Raine; Programma spettacoli; Comunicati diversi; Metalli; Croni; Informazioni — 21.30: Scena Beethoveniana di Pauchois; Larghetto della Seconda Sinfonia; Scena Beethoveniana; Andante della Sesta Sinfonia; Scena Beethoveniana; Allegretto della Settima sinfonia; La fiera di Sorotelnisky canto e orchestra; Mussorgsky; Concerto per violino e orchestra, Bach; Orchestra: Espana, Chabrier. (Intervallo: Notizie).

Parigi, Torre Eiffel (F. L.) - m. 2650 - Kw. 5.

18.45: Giornale parlato: Rubriche solite; L'Idée religieuse nel romanzo d'oggi; Attualità scientifiche; Romanzo enigma — 20.10 e 20.20: Come lunedì — 20.30: Concerto con solisti violino, piano e canto (tenore): Pavana, Dupont; Fuga per violino solo, Bach; Tre Melodie, Schubert; A solo viola, Chausson; Minuetto all'antica, Nerino; Aria, Bach; Danza slava e Melodia, Dvorak; Poema, Tbilid; Norvegese, Neri-

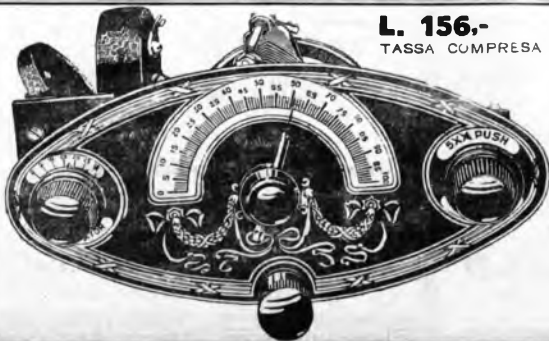

L. 156.-
TASSA COMPRESA

L'UNITÀ "LAMPLUGH,"

È IN SE STESSA MEZZO APPARECCHIO

Non ha bisogno di pannello di abbinata. — Non ha bisogno di bobine intercambiabili. — Copre una lunghezza d'onda da 250 a 2000 metri.

È DI BELLISSIMA APPARENZA I

Può essere adattata a qualsiasi forma di cassetta

È fornita di due schemi di montaggio per un 2 o un 3 Valvole

Agenti esclusivi:

ANGLO AMERICAN RADIO, Via S. Vittore al Teatro, 19 - MILANO

nij, Tre Melodie, Schubert; Suite Francese (3), Casadesu — 21.30; Università popolare: La Settimana agricola; Sport; La Correzione dei Terreni.

GERMANIA

Stettino - m. 236,2 - Kw. 0,75.

(Programma di Berlino).

Gleivitz - m. 250 - Kw. 0,75.

(Programma di Breslavia).

Brema - m. 252,1 - Kw. 0,75.

(Programma di Amburgo).

Kiel - m. 254,2 - Kw. 0,75.

(Programma di Amburgo).

Cassel - m. 272,7 - Kw. 0,75.

(Programma di Francoforte sul Meno).

Dresda - m. 275,2 - Kw. 0,75.

(Programma di Lipsia).

Norimberga - m. 303 - Kw. 4.

(Programma di Monaco di Baviera)

Breslavia - m. 322,6 - Kw. 4.

12.15-12.55: Concerto pomeridiano della R. O. Pezzi di Wilke, Siede, Schmalstich, Gruenfeld, Kockert — 13.45-14.15: Concerto divertente della R. O. Musica di Prof. Stransky, Ziegler, Rust, May, Parker, Love, Brown, Ager — 15.45-16.30: L'ora dei libri — 16.30-18: Concerto (musica riprodotta) — 18: Conferenza riguardante l'antica cultura egiziana — 18.30: Lezione di lingua francese — 18.55: Previsione del tempo e radiopropaganda — 19.10-14.00: Corso di stenografia — 19.40-20: Conferenza di giurisprudenza — 20.20: « Il matrimonio ». Concerto della « Schlesischen Lautesorchester » di musica di Jensen, Goldmark, Mendelssohn-Bartholdy; Indi notizie serali e conversazione teatrale — 22.30: Musica riprodotta.

Koenigsberg - m. 329,7 - Kw. 4.

11-15: Solito — 16: Teatro dei giovanetti (azione-fiaba) — 16.45-18: Concerto divertente trasmesso dal « Zentralhotel » di Koenigsberg — 18.16: Bollettino del ghiaccio — 18.30: L'ora dei parenti — 19: Introduzione al concerto sinfonico del 9 Marzo — 19.30: Lezione di lingua inglese per principianti (corso nuovo) — 20: Previsione del tempo — 20.05: « Il Barbiere di Siviglia », opera in 2 atti di G. A. Rossini — 22 circa: Previsione del tempo; Recentissime e Corriere sportivo — 22.15: Trasmissione dal Palazzo dello Sport di Berlino e indi fino alle 24: Ballabili (trasmissione da Berlino).

Lipsia - m. 365,8 - Kw. 4.

12-13.15: Solito — 16.30-17.55: Concerto della R. O. di Dresda — 18-18.55: Corso tecnico per operai specialisti — 18.30-18.55: Lezione di francese per principianti — 19-19.30: Sesta conferenza; Federico il Grande — 19.30-20: Conferenza sulla musica tedesca — 20: Previsione del tempo, segnale orario, bollettino ufficiale del mercato di lavoro — 20.15: Concerto di solisti (can-

tante, violoncello, flauto, pianoforte). Musica di Schubert, Carlo Reinecke, Godard, Dvorak Klengel, F. Fleck, Demerssemann, Saint-Saens, C. Cui — 22: Notizie della stampa e corriere sportivo — 22.15-24: Musica da ballo.

Stoccarda - m. 379,7 - Kw. 4.

12.30-13.50: Solito — 16: L'ora del giovane filatelico — 16.15: Concerto pomeridiano. Pezzi di Blankenburg, Waltheufel, Weyler, Bach, Beethoven, Bachmannoff, Schmalstich, Becker — 18: Segnale orario; Meteorologia; Notizie agricole — 18.15: L'Irlanda, popolo e paese — 18.45: Cameriere e cuoco (conf. riguardante la scelta della professione) — 19.15: Lezione d'inglese — 19.45: Segnale orario; Meteorologia — 20: Trasmissione dalla « Liederballe » di Stoccarda; Serata di Brica Morini, con il concorso dell'Orchestra filarmonica di Stoccarda. 1° Tschaiowsky (5ª sinfonia), Brahms concerto per violino; 2° Piccoli pezzi per violino e pianoforte; 3° Ultime notizie; Fine della trasmissione.

Amburgo - m. 394,7 - Kw. 4.

16.15 (per Amb. e Brema): A. Huichris legge opere proprie; (per Hanover): Concerto da tè (ballabili); (per Kiel): Concerto orchestrale della R. O., con il concorso d'un soprano. Musica di Schillings, Wolf, Vessey, Pfitzner, Liszt e Niemann — 17: Concerto vocale-instrumentale — 17.55: Solito — 18: Concerto divertente della radio-propaganda — 19: Conferenza linguistica riguardante un dialetto della Bassa Germania — 19.25: Esercizi ginnastici della gioventù — 20: Conferenza economica — 20.15 (per Amb., Brema e Hanover): Concerto orchestrale con il concorso d'un solista dedicato a composizioni di Mendelssohn — 21.15 (per Amb., Brema e Hanover): Sulle tracce degli Atruchi (conf. del prof. dott. Alfonso Goldschmidt); (per Kiel): Concerto corale (coro misto e coro infantile) e d'organo con prolusione. Indi previsione del tempo per l'interno ed i mari; Corriere sportivo; Notizie; fino alle 0.30 radio-cabaret — 23.30: Bollettino del ghiaccio.

Francoforte sul Meno - m. 428,6 - Kw. 4.

13.30-14.30: Concerto della R. O. di Cassel. Pezzi di Blon, Suppé, Sybold, Schreiner, Fétas, Siede — 15.30-16: L'ora della gioventù — 16.30-17.45: Nuove operette. Concerto della R. O. di musica di Enatzky, Stolz, Bysler, E. Stefan, Kolman, Grinischtaelten — 17.45-18.5: L'ora dei libri — 18.15-18.30: Notizie della Radiosocietà ed altre informazioni — 18.45-19.15: Conferenza del pastore Taesler — 19.15-19.45: Lezione di francese — 19.45-20: Un quarto d'ora di scienza naturale — 20: Trasmissione da Stoccarda; Concerto sinfonico con il concorso d'una violinista; indi (da Cassel): Musica da camera di Emborg, Fr. Schubert, eseguita da un quartetto di archi

Langenberg - m. 468,8 - Kw. 25.

13.15-14.30: Concerto pomeridiano. Musica di Mewes, Straus, Brüll, Giordano, Raff, Koeppling, Zeller, Dareskwy — 14.30: Consigli per la casa — 15.45-16.10: L'ora della signora (Conferenza: « Il diritto dei figli naturali ») — 16-16.35: L'ora dei libri — 16.40-17.30: « Del lavoro quotidiano d'una scuola tedesca » — 17.30-18: Conferenza — 18-19: Concerto fisarmonico — 19.15-19.30: L'ora dell'operaio (terza conferenza: « La morale nell'economia e nel diritto ») — 19.35-20: Terza conferenza: « Storia culturale tedesca » — 20-20.25: Lezione di ballo — 20.30: Serata dell'artista russo Arlekin (24 numeri); Indi Recentissime; Corriere sportivo; Informazioni del mondo commerciale; fino alle 24 trasmissione del concerto dall'Hotel zur Post di Erbelfeld (orchestra E. Reibel).

Berlino - m. 483,9 - Kw. 4.

15.30: Conferenza medica — 16: Valore ed importanza della cultura cinese — 16.30: Teatro dei giovanetti, Fiabe — 17-18: Concerto divertente dell'orchestra Emilio Roesz; Pezzi di Mozart, Chopin, Jensen, Offenbach, Tschaiowsky, Popper; Indi notizie della radio-propaganda — 18.30: Introduzione alla trasmissione teatrale dell'5 corr. — 18.55-19.30-20-20.30: Diverse piccole conferenze — 21: Concerto orchestrale della R. O., con il concorso d'un violinista; Musica di Beethoven e Brahms. Indi dati Meteorologici; Recentissime; Segnale orario; Corriere sportivo — 22.15: Trasmissione sportiva dal Palazzo dello Sport di Berlino (gara di atletica leggera) — 22.45-0.30: Ballabili.

Monaco di Baviera - m. 535,7 - Kw. 4.

12.45-13.45: Musica riprodotta — 15.30: Lettura di storielle allegre di Reinlich — 16-17: Concerto della Radio-Trio. Musica di Micheli, Drigo, Chamainde (a solo violino), d'Ambrosio, Grossmann, Sarate, Liszt — 17-18.45: L'ora della gioventù — 19: Music ad camera di Haydn e Beethoven eseguita da violinista e violoncellista — 19.30: I dialetti del Palatinato (conf.) — 20.5: Concerto militare — 21-22: Esecuzione d'una azione popolare con canto di Giulio Moser e Francesco Voith — 22: Notizie serali — 22.20: Conferenza.

Friburgo nella Brisgovia - m. 577 - Kw. 0,75 - (Programma di Stoccarda)

INGHILTERRA

Bournemouth (6 BM) - m. 326,1 - Kw. 1,5.

13-14: Grammofono — 15.30; 10; 19.30-24: V. Londra (Annunci Locali alle 22.30) — 18.15: Pel ragazzini.

Cardiff (5 WA) - m. 353 - Kw. 1,5.

13-14; 15.30; 19.20; 19.30; 22-24: Vedi Londra (Annunci Locali alle 22.30) — 17: Trio in sol (4 Tempi), Hurlstone; Duet

Costruttori! Dilettanti!

Per i vostri montaggi in ULTRADINA preferite decisamente le **Medie Frequenze**

"STEROVES"

a taratura garantita assoluta!

Prezzo L. 350, completo di oscillatore 250-600 m.

SCONTI AI RIVENDITORI

ROSSI & STEFANUTTI - MILANO, Via Monte di Pietà, 1 B

Costruttori! Dilettanti!

Per i vostri montaggi in ULTRADINA preferite decisamente le **Medie Frequenze**

"STEROVES"

a taratura garantita assoluta!

Prezzo L. 350, completo di oscillatore 250-600 m.

SCONTI AI RIVENDITORI

ROSSI & STEFANUTTI - MILANO, Via Monte di Pietà, 1 B

COMPAGNIA GENERALE DI ELETTRICITÀ

SEDE CENTRALE e OFFICINE: VIA BORGOGNONE 34 - MILANO (124)

RAPPRESENTANZA PER L'ITALIA E COLONIE DELLA

RADIO CORPORATION OF AMERICA



RADIOLA 17



NUOVISSIMO TIPO DI APPARECCHIO ALIMENTATO COMPLETAMENTE CON CORRENTE ALTERNATA

L. 3.600



VALVOLE RADIOTRON

UX. 201-A	Lire 45.-
UX. 199	80.-
UV. 199	80.-
WD. 11	82.-
WX. 12	82.-
UX. 112	115.-
UX. 120	80.-
UX. 171	115.-
UX. 200-A	125.-
UX. 210	220.-
UX. 225	90.-
UX. 227	180.-



ALTOPARLANTE 100 A

Nuovissimo tipo, diffusore potente e puro

L. 900

VALVOLE RADIOTRON

UX. 240	Lire 80.-
UX. 280	130.-
UX. 281	200.-
UX. 874	130.-
UX. 876	150.-
UV. 886	150.-
UV. 877	50.-
UV. 211	1.300.-
UX. 852	1.000.-
UY. 204-A	5.000.-
UX. 117-A	1.000.-
UX. 222	150.-

LA **C. G. E.** CHE REALIZZERÀ FRA BREVE IL MONTAGGIO DELLA RADIOLA 17 NELLE SUE OFFICINE DI MILANO, SI METTERÀ A DISPOSIZIONE DEI SUOI CLIENTI PER LA FORNITURA DI TUTTI I PEZZI STACCATI DI RICAMBIO

PER QUALUNQUE SCHIARIMENTO RIVOLGERSI AGLI UFFICI DI:

ANCONA - Corso Vittorio Eman., 18
BARI - Via Andrea da Bari, 111-113
BOLOGNA - Via Rizzoli, 3

FIRENZE - Via Strozzi, 2
GENOVA - Via XX Settembre, 18/2
MILANO - Via Cordusio, 2

NAPOLI - Piazza G. Bovio, 29
PALERMO - Via Roma, 443
ROMA - Via Condotti, 61

TORINO - Piazza Castello, 15
TRIESTE - Piazza S. Caterina, 4
VENEZIA - Calle Larga XXII Marzo
(Calle del Teatro S. Moisé)

E PRESSO I RAPPRESENTANTI DI:

BIELLA - Ditta MEZZALANA - Via XX Settembre, 25
FERRARA - ETTORE CARBONARI - Corso Porta Reno, 45
NAPOLI - Ditta BRUNELLI - Corso Roma, 355
PALERMO - E. FERRETTI & C. "LA LUMINOSA" - Via Villaroia, 12

PERCARA - FRATELLI CALANCA - Porta Nuova
PISA - A. MANETTI & F. - Via Vittorio Emanuele, 28
ROMA - "RADIOASA" - Ing. TERRACINA - Corso Umberto I, 295

Recitazioni; Due Tempi Concerto per violino, Bruch; Due Recitazioni; 1° Tempo Trio n. 3, Haydn — 18.15: Racconti per ragazzi — 19: Rivista in Gallesia da Swansea — 20.45: Esecuzione dell'Opera-Oratorio di V. Thomas: « Poesie della Spagna ».

Londra (2 L.O.) - m. 361,4 - Kw. 3.

11.15; 11.30; 19.30; 22; 22.30: Come lunedì — 12 (Dav. solo): Quintetto; Mezzo soprano — 13: Quintetto; Tenore; Violoncello — 14.15: Orchestra (riprod.) — 15.30: La Parola e il Linguaggio — 15.50-16.30: Interludi Musicali — 16: Narrazioni Eroiche — 16.45: Il Buon Governo e la Salute Pubblica — 17: Quartetto Archi: Q. op. 51, Dvorak; Contralto: Due Lieder di Sclummann; Due Lieder di Brahms; Trio: T. op. 90, Dvorak; Contralto: Romanze (Hüe, Puget, Massenet, Hüe) — 18.15: Pei ragazzi: Programma del Sec. XVIII con Sestetto — 19 e 19.45: Ballabili — 19.20: Giardinicoltura — 20: Il Ministero della Sanità — 20.15: Variazioni in sol per due Pianoforti, Mozart — 20.25: Fisiologia e Sport — 20.45: Orchestra: Ouverture di Festa, St. Saëns; Ballata, Mac Cunn; Tenore e Orchestra: Aria (Don Giovanni), Mozart; Aria (Caffè e Cupido), Bach; Orchestra: Snite Balletto «Kassva», Delibes; Rapsodia Ungherese n. 4, Liszt; Tenore: Tre Romanze (F. Bridge, Tchaikowsky, Grieg); Orchestra: Ouverture (Sogno ecc.), Mendelssohn; Marcia Militare, Schubert — 22.15: Intervista col Dott. Eastman, Capo degli Indiani Sioux — 22.35: Azione Drammatica « Rampa » di Max Mohr, rid. per Radio) — 24.1: Ballabili riprodotti.

Manchester (2 Z.Y.) - m. 384,6 - Kw. 1,5.

13.14: Grammofono — 15.30; 16.45; 19.

19.30; 22-24: V. Londra (Annunci Locali alle 22.30) — 16.30: Piano: Sopra un Sonetto del Petrarca, Liszt; Preludio e Polonese, Chopin — 17: Orchestra di Cinema — 18: Soprano: Romanze e Canzoni (Granados, Lehmann, Rimsky Korsakow); Minuetto, Dell'Acqua — 18.15: Pei ragazzi: Baritono (2); Violino (2) — 19.20: Bollettino Soc. Orticola — 20.45: Varietà (3) con Scenetta e Interludi Orchestra.

Daventry sperimentale (5 GB) - 491,8 - Kw. 30.

16 (Birmingham): Quartetto Archi e larino: Quintetto, Brams; Soprano: Romanze e Canzoni di Reger, Marx (2), Palmgren, Sibelius (2), Delius, Bantock (2) — 17: Ballabili; Varietà (2) — 18.45 (Birm.): Pei ragazzi: Conferenza; Baritono; Violino; Storia Naturale — 19.30 e 23: Come lunedì — 19.45 (Birm.): Orchestra: Ouv., Dama di Picche, Suppé; Baritono: Ballata, Russel — Orchestra: Selez., Caterina, Tchaikowsky; Valzer Boston, Drigo; Baritono: Danza Floreale, Moss; Orchestra: Il Trovatore, Verdi (tant.); Baritono: Canzone, Wolseley Charles; Orchestra: Tango «La Paloma», Vradier; 20. Sonata per Piano, Ireland (con Proemio di P. Scholes) — 22 (Birmingham): Musiche di Massenet: Ouverture, Il Cid; Due Arie per Baritono, Erodiade (con Orch.); Pastorale (Bclairmonde) e Chiaro di Luna (Werther), per Orchestra; Aria Baritono, Thaïs (con Orch.); Scene Pittoresche (Orch.) — 23.15-0.15: Ballabili riprodotti.

Daventry (5 XX) - m. 1604 - Kw. 25. (Programma di Londra).

JUGOSLAVIA

Zagabria - m. 310 - Kw. 0,75.

13.15; 13.30: Solito; 17: L'ora delle fiabe — 17.30: Concerto da te — 20: Storia musicale — 20.15: Lezione francese — 20.30: Comunicazioni delle radio-stazioni — 20.35: Serata d'arie e di canzoni — 22: Notizie — 22.15: Trasmissione grammofonica.

OLANDA

Hilversum (H.D.O.) - m. 1060 - Kw. 1,5.

12.40; 13.20; 18.40; 20.25: Come lunedì — 15.10: Pei ragazzi e le signore — 19.55: Conferenza — 20.25: Violino; Tenore; Conferenza — 21.50: Conferenza — 22.40: Agenzia V. D. — 23: Quartetto Fisarmoniche.

POLONIA

Katowice - m. 422,6 - Kw. 10.

15.20: Comunicato finanziario — 15.40: Conferenza — 16.5: Comunicati — 16.20: Corso di polacco — 16.45: Pei ragazzi — 17.15: Concerto — 17.55: Comunicati — 18.15: Annunci vari — 18.35: Conferenza — 19.30: V. Varsavia — 21: Segnale d'ora; Comunicati — 21.30: Ballabili.

Cracovia - m. 547 - Kw. 1,5.

11: Campana Chiesa della Vergine; Segnale d'ora; Bollettino meteorologico — 14: Bollettino meteorologico e finanziario — 15.40: Conferenza di Radio — 16.20: Cassetta delle lettere — 16.45: Per la gioventù — 17.15: V. Varsavia — 18.5: Bollettino agricolo — 18.15: Varie — 18.35: L'Amore e l'arte nella vita di Kosciuszko — 19: Campana Chiesa della Vergine; Comunicati — 19.30 (Composizioni di Malis-

Abbonatevi al Radiorario



SUCCESSO 1928 CONVERTITORE DI CARICA

"POLAR,"

carica accumulatori e batterie da 4 a 120 V. mediante corrente alternata da 110 a 160 Volt. Garanzia 2 anni.

BATTERIA ANODICA

"POLAR,"

tensione 80 - 90 - 100 - 120 Volt. — Capacità 1,5 Amp. Ermetica ed insolfatabile — Garanzia 120 scariche.

PREZZI

Convertitore di Carica Volt. 4-6-120; Amp. 5 L. **225**
Batteria 80 Volt. pronta all'uso L. **180**
Gruppo completo in cassetta unica L. **400**

DITTA LUCIANO RAVENNA - MILANO
CORSO BUENOS AIRES N. 41 (ANGOLO VIA VITRUVIO)



LISSENOLA

L'altoparlante modernissimo

È la combinazione della tromba e del diffusore.

Esso riproduce fedelmente i suoni acuti e bassi.

L. 236

Tassa compresa

Agenti esclusivi:

Anglo-American Radio

MILANO - Via S. Vittore al Teatro, 19

zewski); Cantatrice: Tre Canzoni; Sonata per violino e piano; Cantatrice: Tre Canzoni. (Composizioni di Jotewko) Violino e piano: Confessione op. 49 N. 1; L'Arco-laio, op. 49 N. 2; Cantatrice: Tre Canzoni; Aria (Sigismundo Augusto); Trio per violino, violoncello e piano, op. 39 (3 tempi) — 21: V. Varsavia

Varsavia (Polskie Radio) - m. 1111,1 - Kw. 10.

11: Segnale orario; Comunicato Aviazione e Meteorologico; Campane dalla Chiesa della Vergine a Cracovia — 14: Comunicato Meteorologico, agricolo e finanziario — 15: La Musica nelle Scuole — 15:25: Comunicati — 15:40: Cassetta delle Lettere — 16:20: Conferenza d'Igiene — 16:45: (da Cracovia): Pei ragazzi — 17:15: Orchestra: Suite Orientale (4 tempi), Ariandola; Aria (Turandot), Puccini; Leggenda Indi, Scassola; Canzoni Tzigane, Saint-Aulaire; Fantasia su temi di Liszt, Artok — 18:55: Comunicato agricolo — 18:15: Varie — 18:35: Conferenza agricola — 19: Conferenza — 19:30: (Concerto) Orchestra: La Sposa Venuta, Smetana (fant.). Cantatrice: Canto Tzigano, Nowak; Il Desiderio, Krenek; L'Albatro, Kricka; Violino; Fantasia Slava, Dvorak-Kreisler. Intervallo; Bollettino Messenger Polonais in francese. Orchestra: Largo della Quinta Sinfonia (Il Nuovo Mondo), Dvorak Violino: Serenata N. 3, Drlia; Danza Slava in sol min., Dvorak. Cantatrice: Tre Canti Slavi, Stephan. Orchestra: Parafasi della «Loreley», Nesvalba; Minuetto Op. 28, Dvorak; Danza Slava in la magg. N. 5, Dvorak — 21; 21:5; 21:20: Come domenica.

SPAGNA

Barcellona (Radio Barcellona) (E.A.J.) - m. 344,8 - Kw. 1,5.

12; 14:30; 18:30; 19: Come lunedì — 19:10: Quintetto: Marcia Spagnuola, San Miguel; Velez.; Boris Godunov, Mussorgsky; Danza, Lafitte; Tango, De Rueda Fuentes; Valzer, Cotò — 21:30: Corso di Grammatica — 22:22,5: Come lunedì — 22:30: Quintetto: Marcia Spagnuola, Pacheco; Valzer, F. Strauss; Danza Americana, Domingo Sanchez; Scottish, Chueca; Selez., Alma de Dios, Serrano; Ovv.; Giuseppe, Méhul — 22:45: Recitazioni drammatiche — 23: Borse e Mercati —

23,5-24: Mandolini; Bereauce, Selmann; Echi da Terrina, Costa Dequidt; Adagio della Sonata Patetica, Beethoven; Polonese militare, Chopin; Romanza n. 1, Mendelssohn; Sel., Rienzi, Wagner, Minuetto, Bolzoni; Canzone, Morera.

Madrid (Union Radio) (E.A.J. 7) - m. 375 - Kw. 1,5.

1.45; 13.15: Come martedì — 15-16.30: Orchestra; Marcia, Luna; La Colomba, Gounod; Duetto (La Ribelle), Chapi; Carmen, Bizet (fantasia); Bollettino Meteorologico; I Teatri; Violoncello: Romanza, Mendelssohn; La Cinghina, Marie; Intermezzo di Luigi Melina; Orchestra: Suite «Schiacciano», Tchaikowsky; Notizie; Orchestra: Bolero Andaluso, Ocon — 20-21.30: Orchestra: Ovv., Il Romanzo di Elvira, Mercadante; Suite «Nel Mezzogiorno» (3 tempi), Fresno; Recitazione: Due Atti di Calderon; Orchestra: Feramos, Rubinstein (fantasia); Scherzo della Suite «Roma», Bizet — 22.30: Corso di Storia — 22.45: Meteorologia; Campane; Segnale orario; Borsa; Orchestra: Ventimila leghe sotto i mari Ushla (fantasia); Canto: Notte di Sogno, Soriano Robert; Romana (La festa di S. Antonio), Torregrosa; Duetto (Idem), Idem; Canto funebre, Barrera; Duetto: Il Capriccio delle Dame, Foglietti; Tiro al piccione, Vives; Canzone Spagnuola, Luna; Duetto (La Vecchiatta), Caballero; Soli e orchestra: Selez., Los Carboneros, operetta di Barbieri; Recentissime.

SVEZIA

Stoccolma (SASA) - m. 454,4 - Kw. 1,5.

18: Pei ragazzi — 18:30 e 19:10: Musica Leggera — 18:50: Conferenza — 19:20: Corso di Telesco — 19:50: Azione Drammatica (da Sunsvall) — 20:55: Centro gli incendi — 21:40: Ballabili vecchi — 22:13-23:15: Ballabili moderni.

Motala - m. 1320 - Kw. 30. (Programma di Stoccolma).

SVIZZERA

Berna - m. 411 - Kw. 1,5.

13-15,56: Solito — 16-16:30: Orchestra del Kursaal di Berna — 16:30-17: L'ora dei fanciulli — 17-17:30: Orchestra del Kursaal di Berna — 17:30: Segnale orario; Meteorologia — 19,30-20: Prospettive ci-

nesi; Cattiverie allegre — 20-21:20: Trasmissione da Basilea d'una azione dialettale — 21:20-21:50: Concerto orchestrale della «Deutschemeisterkapelle» — 21:50-22:05: Notizie; Meteorologia — 22:05-22:30: Orchestra del Kursaal di Berna.

Zurigo - m. 588,2 - Kw. 1,5.

12.30-13.35: Solito — 15: «Musica riprodotta» — 16: Dancing trasmesso dall'Hotel Baur au Lac — 17:10: L'ora della gioventù; concerto di violino e pianoforte (composizioni di H. Graf) — 17:45: Meteorologia, i prezzi della Fed. Svizzera degli agricoltori — 19:30: Segnale orario; Meteorologia — 19:32: Conferenza; Giovanni Giacometti — 20: Recitazione d'una tragicommedia con il concorso della compagnia «Scena libera» e della R. O. — 22: Meteorologia; Recentissime e notizie della «NZZ».

Losanna - m. 680 - Kw. 0,75.

7.45; 13: Come lunedì — 17:30: Pei ragazzi — 20: Il tempo — 20:11: L'Industria del Latta — 20:30: Programma di Basilea — 21:50: Notizie.

Ginevra - m. 7607 - Kw. 0,5.

18: Informazioni; Ballabili riprodotti — 20:15: Informazioni; Conferenza — 20:40: Programma di Basilea e di Berna — 21:50: Notizie — 22-23: Ballabili riprodotti.

Basilea - m. 1100 - Kw. 1,5.

10:30: Segnale orario; Meteorologia — 10:30-20: Lettura francese — 20-20:20: Audizioni di cetra — 20,20-21: Radioaudizione dialettale: «Reesh, wo ufgh wand» di Rost Kohler con il concorso del «Quaslibet» di Basilea — 21-21:20: Audizioni di cetra — 21,20-21,50 (ila Ierna): Vedei sotto Berna — 21,50-22,05: Notizie; Previsioni del tempo.

UNGHERIA

Budapest - m. 555,6 - Kw. 2.

15:30: Telegrafia Morse — 16: Racconti pei ragazzi — 17: Letteratura — 17:30: Concerto Orchestrale e Vocale; Ovv., Abn Hassan, Weber; Cinque Pezzi Vocali di Wagner; Variazioni sopra una Canzone Ungherese, Molnar; Un Lied di Schubert; Aria (L'Africana), Meyerbeer; Ovv., Le Allegre Comari, Nicolai — 19:45: Corso di Telesco — 20:20: Cantatrice — 21:30: Segnale d'ora; Notizie; Ballabili.

FORNITURE PER RADIOFONIA

Ing. G. Ponti - Milano

VIA MORIGI N. 13

Neut-odine Americane di gran classe, a comando un co

Accessori di primarie marchi

Diffusori - Altoparlanti Grosley e Globe

APPARECCHIO ad una sol valvola tripla, per la ricezione in altoparlante della stazione locale, ed in cuffia alcune stazioni estere

AHEMO

CUFFIE

TRASFORMATORI

RADDRIZZATORI di corrente

ALIMENTATORI di placca e di filamento



Alimentatore AHEMO-AHA

GIOVEDÌ

8 Marzo

AUSTRIA

Vienna (Radio Vienna) m. 517,2 - Kw. 9

11: Musica del mattino — 16.15: Concerto pomeridiano di pezzi di Engelhardt, H. Weber, Mendelssohn, Moszkowski, Catalani, Góhrlke, Hasenpflug, Komzak, Fall, King-Warren — 17.40: Comunicato dei teatri federali — 17.45: Fine di settimana (consigli per viaggi e gite) — 18: L'ora delle Camere di commercio, dei mestieri e dell'industria (L'industria tessile, conf.) — 18.30: Bollettino settimanale di giornalistica — 18.45: Esperanto — 19: Lezione di francese per iniziati — 19.30: Lezione di inglese per iniziati — 20: Lettura del radio-programma serale — 20.10: Canzoni popolari ungheresi e musica zingaresca (orchestra e cantante) — 21.10: Lettura con Otto Tressler; indli: «Lord Spleen», una scena di Riccardo Oswald.

BELGIO

Bruxelles (Radio Belgique) - m. 508,5 - Kw. 1,5.

18: Per ragazzi — 19: Corso di flammingo — 20.45: Giornale parlato — 21.15: Orchestra: In Allegria, Filippucci; Il bacio di Bynica, Nougues; Mormorio del ballo, Grehg; Serenata Ungherese, Joncières — 21.30: Il Teatro FrancoBelga (conferenza); Orchestra: Fantasia, Chabrier; Serenata per flauto, Lettal; Orchestra: Mercato persiano, Kettbey — 22: Attualità; Orchestra: Piccola Suite, Bizet; Fedora, Giordano (fant.); Serenata (violino), Berry; Gavotta, Martini; Minuetto valzer, Giller; Ronda villereccia, Boelmann; Due Composizioni per clarino, Hurlstone; Orchestra: Zar e Carpentiere, Lortzing — 23.15: Recentissime — 23.30-24: Ballabili riprodotti.

CECOSLOVACCHIA

Bratislava - m. 300 - Kw. 0,5.

16: Notizie agricole — 17.30: Concerto: Notte, Gretchaninov; Romanza, Rachmaninov; Notte misteriosa, Idem; Amor di studente, Marsok; Poesia, Fibich; Canzoni, Gliere; Polonese, Dvorak; Tre Canzoni, Marsok — 18.30: Conferenza; Recitazione — 19.5: Musica riprodotta — 19.30: V. Praga.

Praga - (P. R. G.) - m. 348,9 - Kw. 5.

11: 13.30; 12: 13.35; 16.10; 16.20: Come lunedì — 16.30: Jazz — 17.30: Industria e Commercio — 17.40: Conferenza — 17.50: Emissione in tedesco — 18.15: Notizie agricole — 18.25: Per gli operai — 18.35: Conferenza musicale — 18.45: Corso di francese — 19.30: Concerto: Ouv., Leonora, Beethoven; Concerto in do maggiore, Brahms; Sinfonia in mi maggiore, Op. 55, Beethoven — 21.45: Emissione di propaganda — 22: Ora; Notizie; Orchestra.

Brno - m. 441,2 - Kw. 3.

12.15: Orchestra — 14.30: Borsa; Il Tempo; Notizie — 15: Per le Signore; Conferenza; Canto; Recitazione; Racconto — 18: Ora; Emissione in tedesco — 18.40: Conferenza — 19: Detattura per gli stenografi — 19.5: Recitazioni — 19.30: V. Praga. Concerto Sinfonico.

FRANCIA

Parigi (Petit Parisien) - m. 340,9 - Kw. 0,5.

22: Concerto con violoncello e artisti dell'Opéra e dell'Opéra-Comique: Ouv., Ilenvenuto Cellini, Berlioz; Sonata (violoncello e piano), Böellmann; Primo tempo infonia in re min., C. Franck; Concerto in re min., (violoncello e orchestra), Lalo; Seconda parte Sinfonica in si bem. magg., Chausson; Marcia, St. Saëns.

Tolosa - m. 392 - Kw. 3.

11.15; 13.30; 18.30; 21: Come lunedì — 13.45: Concerto: Fox trot, De Sylva; L'Appello del mattino, Lovreggio; Serenata dei Pierrots, Gouwin; Lamento (Marouf), Rabaud; Vita parigina, Offenbach (fant.); Czardas, Collin; All'ombra dei tamarischi, Morisson; Valzer, Chopin; Romanza, Tosti; Javotte, St. Saëns (fant.); Myosotis, Wachs; Sul Mississippi, Gaudin; Novembre, Trémisot; Passo doppio, Lope — 15.15: Come lunedì — 18.20: Conferenza scientifica — 21.45: Trasmissione dell'Opera dal Teatro del Capitole.

Parigi (Radio Paris) - m. 1750 - Kw. 3.

8.30; 9: 11.30; 14.50; 16.30; 17.45; 20: Come lunedì — 13.30: Orchestra: Danze, Debussy; Maschere e Bergamasche, Fauré; Sfilata dei soldatini di piombo, Turina; Miramare, Turina; Madame Turlupin, Giraud; Vostri: Berceuse, Fauré; Cherubini; Conperin; Orchestra: Reverie della sera, St. Saëns; Gavotta St. Saëns — 11: Per ragazzi: Conferenza; Canzoni infantili; segnetta (Intervalli: Informazioni) — 16.45: Gli Attori romantici (Conferen-

za) — 20.15: Corso di contabilità — 21: Caffè; Rame; Programma spettacoli; Comunicati diversi; Informazioni; Comunicato in Esperanto — 21.30: Scena di Courteline; Quintetto, Franck; Cantatrice; Quintetto, Pierné (Intervalli: Notizie).

Parigi, Torre Eiffel (F. L.) - m. 2650 - Kw. 5.

18.45: Giornale parlato: Rubriche solite; Ballate Francesi (Recitazione e Conferenza); Libri da leggere; Novità di Radio — 20.10 e 20.20: Come lunedì — 20.30: Concerto con due cantatrici russe e solista violino: Balletto Indù (2 tempi), Cadou; Sonata per piano, Mozart; Aria (Sadko), Rimmsky Korsakov; La Steppa, Gretchaninov; Aria (Snegrotschka), Rimsky Korsakov; Ballata, Chopin; La Stella del Nord, Glinka; Aria (La Notte di Natale), Rimsky Korsakov; Arietta (Snegrotschka), Rimsky Korsakov; Giochi d'acqua, Ravel; Due Duetti, Terepinin; Balletto Indù (2 tempi), Cadou — 21.30-22: Università Popolare: Le Arti applicate; Tecnica musicale; Mobili moderni; L'Arte del canto.

GERMANIA

Stettino - m. 236,2 - Kw. 0,75.

(Programma di Berlino).

Gleivitz - m. 250 - Kw. 0,75.

(Programma di Breslavia).

Brema - m. 252,1 - Kw. 0,75.

(Programma di Amburgo).

Kiel - m. 254,2 - Kw. 0,75.

(Programma di Amburgo).

Cassel - m. 272,7 - Kw. 0,75.

(Programma di Francoforte sul Meno).

Dresda - m. 275,2 - Kw. 0,75.

(Programma di Lipsia).

Norimberga - m. 303 - Kw. 4.

(Programma di Monaco di Baviera).

Breslavia - m. 322,6 - Kw. 4.

16.30-18: Concerto divertente della R. P. Pezzi di Kíler Béla, Weber, Suppé, Strauss, Krauss — 18: Avventure, curiosità e fatti straordinari dell'Alta Slesia — 18.45: Previsione del tempo — 19.10-20: Lettura inglese — 19.20-20.10: Fr. Wedekind (morto il 9 Marzo 1918) Recitazioni con introduzione — 20.10 (da Berlino): Le perle di Cleopatra, operetta di Oscar Strauss; Indi notizie serali — 22.30-23 (da Berlino): Lezione di ballo.

Koenigsberg - m. 329,7 - Kw. 4.

11.15: Solito — 16: Il giardino nel mese di Marzo — 16.30-18: Concerto pomeridiano della R. O. Musica di Blon, Ohlsen, Siede, Schubert-Berté, Doering, Schloegel,

Colori che rinnovano con qualche ritardo un abbinamento già scaduto sono preparati da costruttori se desiderino appare no che l'abbinamento decada dalla scadenza di quello precedente ed essi rinnovano così i numeri arretrati.

STUDIO OFFICINA DI RADIO-ELETTROTECNICA

G. GRONORIO & C.

RADIOTECNICO DIPLOMATO

APPARECCHI COMPLETI
RISPARSI MIGLIORI MARCHE
ACCORAZIONI - MODIFICHE
MINIMI PREZZI - MATERIALE
ELETTROICO - FONOGRAFI
DISCHI

VIA MELZO, 34 (1^a strada a destra di Corso Buenos Aires)

Costruttori! Dilettanti!

Per i vostri montaggi in ULTRADINA preferite decisamente la Media Frequenza

"STEROVES"

a taratura garantita assoluta!

Prezzo L. 350, completo di oscillatore 250-600 m.

SCONTI AI RIVENDITORI

ROSSI & STEFANUTTI - MILANO, Via Monte di Pietà, 1 8

Lindemann — 18.05-18.15: Solito — 18.25: Interessanti questioni giuridico-penali — 18.30: «La vita e l'opera di Wedekind», e recitazioni di sue opere in occasione del decimo anniversario della sua morte — 18.50: Canzoni di Roberto Schumann e H. Wetzler (concerto d'un soprano con accompagnamento di pianoforte) — 19.30: L'ora dell'operario (conf.) — 20: Previsione del tempo — 20.10: Serata di Oscar L. Brandt, con il concorso d'un soprano, baritono, cori parlanti e la R. O. — 22 circa: Previsione del tempo; Recentissime; Corriere sportivo — 22.15-23.45: Concerto diventente dell'orchestra Salzberg.

Lipsia - m. 365,8 - Kw. 4.

12-13.15: Solito — 16.30-18: Concerto della R. O. di Dresda — 18.5-18.20: La radio-erariale — 18.30-18.55: Lezione di spagnolo — 19-19.30: Due conferenze — 20: Prognosi del tempo e segnale orario — 20.15: Concerto con orchestra di strumenti a fiato e cantante. Musica di Mozart, Schubert, H. C. Schmidt, T. Blumer, Reger — 22: Radio-gogna — 22.5: Notizie della stampa e corriere sportivo — 22.30: Fine della trasmissione.

Stoccarda - m. 370,7 - Kw. 4.

12.30: 13.50: Solito — 16.15: Concerto pomeridiano della R. O. Musica di Ascher, Ziehrer, Renée, Balfé, Boieldieu, Baumbach — 18: Segnale orario; Meteorologia — 18.15: Conferenza — 18.45: Nell'occasione del 140° anniversario della nascita di Eichendorff — 19.15: «Del Germanesimo a Memel» — 19.45: Segnale orario; Meteorologia — 20.15: Trasmissione da Francoforte: Serata di pianoforte con Stefano Frenkel. Berlino. Musica di Nardini, Jarnach, T. Blumer, Thiessen, St. Frenkel,

Smetana — 21.15: Roda-Roda racconta farse ed altre cose allegre — 22.30: Trasmissione da Berlino: Lezione di ballo — 23.0.15: Ballabili.

Amburgo - m. 394,7 - Kw. 4.

16.15 (per Amb.): Musica romantica da camera di Roberto Schumann (piano, violino e violoncello); (per Brema): Contenezza viennese. Concerto della R. O. e di una cantante. Pezzi di Strauss, Heuberg, Siczynski, Ziehrer, Stolz, Benatzky; (per Hannover): Storielle allegre e concerto della R. O.; (per Kiel): Ballate (recitazioni e concerto di pianoforte) — 17: Trasmissione di caffè-concerti — 17.55: Solito — 18: Per la donna al tavolino da tè. Concerto della Radio-propaganda — 19: Conferenza: «L'opera di donne nell'arte del ballo» (III) — 19.25: L'importanza delle gite scolastiche per la salute — 19.55: Meteorologia — 20 (per Amb., Brema e Kiel): Canzoni e ballate: Francesco Carlo Ginzkey legge opere proprie — 20.30 (per Amb. e Brema): Noove habe dialettali della Bassa Germania (lettura e canzoni sul liuto) — 20.30 (per Hannover): «Il giorno della canzone» — 20.30 (per Kiel): Lettura — 21 (per Kiel): Mandolini e liuti. Concerto d'un coro mandolinistico di pezzi di Holmann, Suppé, Weber, Ivanovici, Rohde, Thomas, Komzak, Latan. Indi trasmissione di caffè-concerti — 23.25: Bollettino del ghiaccio — 23.30-0.30: Ballabili.

Francoforte sul Meno - m. 428,6 - Kw. 4.

13.30-14.30: Concerto della R. O. Musica di Wagner, C. M. v. Weber, Meyerbeer, Meyer-Helmund — 15.30-16: L'ora della gioventù (conf. «La carta») — 16.30-17.45: Leoncavallo (nato 1°8 marzo 1858). Concerto orchestrale con il concorso d'un

baritono — 17.45-18.5: L'ora della lettura — 18.15-18.30: Lettura — 18.30-18.45: La radio della «Casa e del giardino» — 18.45; 19.15: Due Conferenze — 19.45-20.15: L'ora del giornale «Frankfurter Zeitung» — 20.15-21.15: Concerto di violino con accomp. pianoforte (pezzi di Nardini, Jarnach, Blumer, Tiesse, St. Frenkel, Smetana) — 21.15-22.15: Roda Roda (lettura di opere proprie) — 22.30-23: Lezione di ballo ed in seguito musica da ballo fino alle 0.30 (trasmissione da Berlino).

Langenberg - m. 418,8 - Kw. 25.

13.5-14.30: Concerto pomeridiano dell'orchestra Mario Iseglio. Musica di Thomas, Komzal, Névin, Dvorak, Puccini, Leuchner, Nedbal, Poepping — 14.30: Consigli per la casa — 17.20-17.30: Gli avvenimenti del giorno — 17.30-17.55: Il buon tedesco! Corso linguistico — 18-19: Concerto del radio-coro con il concorso di un virtuoso di chitarra — 19.15-19.35: Introduzione alla lingua spagnuola — 19.35-19.55: Conversazione di scienza naturale: L'acqua nella natura e nella vita dell'uomo (I) — 20.5: Concerto pubblico della R. O., con il concorso d'un tenore. Musica ed arie di Dvorak, Verdi, Puccini, Ravel, Bizet, Tschaiowsky; indi Ultime notizie; Corriere Sportivo; Informazioni del mondo commerciale e fino alle 24 trasmissione del concerto dall'«Handelshof» di Essen (orchestra Farkas Miska).

Berlino - m. 483,9 - Kw. 4.

12.30: Il quarto d'ora dell'agricoltore — 13.30: Conversazione per tutti sul traffico stradale — 16.15: «I più giovani poeti». Prolusione e lettura — 17-18: Concerto d'un contralto e d'un pianista; Musica di Brahms, Scarlatti, Beethoven; In



*La Vostra ricezione da grandi distanze
migliora notevolmente con l'uso della
nuova valvola jonica TELEFUNKEN*

RE 074

*Essa viene costruita secondo i più recenti dettami
della tecnica moderna. Il nuovo filamento di essa
dà un rendimento veramente eccezionale, abbinato
ad un minimo consumo di corrente.*

COMPAGNIA GENERALE SOCIETÀ ANONIMA DI ELETTRICITÀ CAPITALE L.40.000.000

Via Borgognone, 34 - MILANO (124)



RADDRIZZATORE DI CORRENTE

“TUNGAR”

Indispensabile per la carica di BATTERIE
di ACCUMULATORI per RADIO

Uffici Regionali:

ARCORA - Corso Vitt. Eman., 18
BARI - Via A. da Bari, 111-113
BOLOGNA - Via Rizzoli, 3
FIRENZE - Via Strozzii, 2

GENOVA - Via XX Settembre, 10/2
MILANO - Via Cordasio, 2
NAPOLI - Piazza G. Bovio, 29
PALERMO - Via Roma, 443

ROMA - Via Condotti, 91
TORINO - Piazza Castello, 15
TRIESTE - Piazza S. Caterina, 4
VENEZIA - Calle Largo XXII Marzo
(Calle del Teatro S. Moisè)



Completa L. 80.-

UNITÀ DETECTOR CARBORUNDUM

IL SOLO DETECTOR ESISTENTE VERAMENTE
STABILIZZATO - DÀ PUREZZA DI SUONI
SELETTIVITÀ - DISTANZA - VOLUME

L'unità del Carborundum può essere usata in tutti i
circuiti al posto della Valvola detectrice aumentandone
la sensibilità e la purezza.

Il solo detector L. 38



Agenti generali:

ANGLO-AMERICAN RADIO

Via S. Vittore al Teatro, 19 - MILANO



media frequenza per supereterodina

“UNIC”

Agenzia Generale per l'Italia:

La Radio Industria Italiana

MILANO (108) - Via Brisa N. 2

seguito radio-propaganda — 18.20: Impresioni della Fiera di Lipsia — 18.45: Conferenza in spagnolo: «La importanza literaria de Juan Ramon Jimenez», con recitazioni — 19.10-19.35: Due conferenze (l'una riguardante la cura dei malati e la assistenza sociale, l'altra la Polonia) — 20.10: «Le perle di Cleopatra», opera in tre parti di Brammer e Gruenwald, musica di O. Strauss; Indi pervenire del tempo; Segnale orario; Corriere sportivo — 22.30: Lezione di ballo e in seguito concerto di musica da ballo.

Monaco di Baviera - m. 535,7 - Kw. 4.

12.45: Concerto pomeridiano del Radio-Trio; Musica di Taylor, Puccini, Kalu, Beethoven, Liszt, Strauss — 15.50: Poesie di Goethe — 16: Concerto divertente dell'orchestra Max Pfahler (trasmissione dall'Hotel Bayr. Hof di Monaco): Musiche di Wagner, Mozart, Micheli, Strauss, Stolz, Milliccker — 17.30: Corso di allevamento del pollame per iniziati — 18.30: Per la nostra agricoltura (conf.) — 19: Due quadri del pittore dott. H. Rose — 19.15: Lettura — 19.45: Due scene di «Egmont» di Goethe, con la musica di Beethoven (R. O. ed artisti) — 20.50: Concerto della R. O., con il concorso d'un quartetto maschile; Musica di Oscheit, Balle, L. Fall, T. Koschat, L. Jessel, J. Klein e Komzak — 22.5: Conferenza di propaganda della casa editrice Langenscheidt — 22.20: Indicazione della prossima trasmissione d'una opera; Notizie serali.

Friburgo nella Brisgovia - m. 577 - Kw. 0,75 - (Programma di Storrarda)

INGHILTERRA

Bournemouth (6 BM) - m. 326,1 - Kw. 1,5.

15.30; 19.30-1: V. Londra (Annunci Locali alle 22.30).

Cardiff (5 WA) - m. 353 - Kw. 1,5.

15.30: Scuole: Piante nocive — 16; 19; 19.30; 23.30-1: V. Londra (Annunci Locali alle 22.30) — 18.15: Pei ragazzi — 22.35: Orchestra: Marcia Umoristica, Lincke; Cantatrice al Piano; Orchestra: Valzer, Caryl e Monckton; Foxtrot, Longstaffe; Numero a sorpresa; Orchestra: Zitti zitti, Douglas.

Londra (2 LO) - m. 361,4 - Kw. 3.

11.15; 11.30; 19.30; 22; 22.30: V. Londra — 12: Quintetto; Contralto — 13: Quintetto; Soprano; Baritono — 14-15: Nuovi Dischi Gramofono — 15.30: La Vita all'aperto — 16, Funzione, Alhazia

di Westminster — 16.30: Conferenza Quaresimale — 16.45: Come si rinnova un tappeto — 17 e 18: Orchestra e Organo di Cinema — 18.15: Pei ragazzi: Canzoni; Racconto; Al Zoo — 19: Bollettino Ministero Agricoltura — 19.15: Prezzi Derrate Agricole — 19.20: Ballabili — 19.45: Interludio Musicale — 20: Nuovi Romanzi — 20.15: N. 1 a 4 delle «Dodici Piccole Composizioni» di Schumann (due Piani) — 20.25: Wilberforce e l'Abolizione della tratta dei Negri — 20.45: Radiodiezione della «Principessa Zingara» di Kalman — 22.15: In Persia passando per la Russia, prima della Guerra — 22.35: Varietà — 23.30-1: Ballabili riprodotti.

Manchester (2 ZY) - m. 384,6 - Kw. 1,5.

13-14: Gramofono — 17.30. Quartetto: Ouv. Maritana, Wallace; Due Tempi Sinfonia N. 32, Mozart; Berceuse, Preston — 18: Come si rinnova un tappeto — 18.15: Baritono; Trio; Conferenza — 19: 19.30; 23.30-1: V. Londra (Annunci Locali alle 22.30) — 19.20: Prezzi Derrate Agricole — 22.25: Flauto: Romanza, Bruni; Preludio e Scherzo, Büsser; Basso: Romanze e Ballate (Hilgar, Haynes, Sans Souci); Violino: Preludio e Allegro, Pugnani; L'Uccello Profeta, Schumann; Flauto: L'Attea, Anderson; Fantasia Caratteristica, Idem; Basso: Canzoni e Ballate (Sanderson, Allitsen, Lag); Violino: Fuga senza accompagnamento, Tartini; Siciliana e Rigaudon, Francaeur.

Daventry sperimentale (5 GB) - 491,8 - Kw. 30.

13.30-13.50: Culto dalla Parrocchiale di S. Martino di Birmingham — 16: Orchestra: Ouv., Pierron, Bantock; Piccola Serenata, Mozart; Il Poema del Piano, Collingwood; Sinfonia in si bemolle, Chausson — 17.30 (Birmingham): Orchestra di Cinema; Tenore; Organo — 18.45 (Birm.): Pei ragazzi — 19.30 e 23: Come lunedì — 19.45: Ballabili; Varietà (2) — 21: Lettura — 21.30: Piano: Toccata e Fuga, Bach; Baritono: Aria (Cantata N. 83), Bach; Violoncello: Concerto, Boccherini; Piano: Tre Sonate, Scarlatti; Baritono: Quattro Lieder di Schubert; Cello solo: Sonata, Hindemith; Baritono: Canzoni e Ballate (Williams, Ireland, Ben Borroughs, Idem); Cello e Piano: Sette Variazioni sopra un Tema del «Flauto Magico» di Beethoven — 23.15: Banda: Suite (Sigurd Jorsalfar), Grieg; Violino: Grave, Friedemann Bach; Fuga, Tartini; Banda: Ouv., Oberone, Weber; Violino: Leggenda, Delius; Banda: Scherzo VIII Sinfonia, Beethoven; Selez., Il Cavaliere della Rosa, Strauss (2).

Daventry (5 XX) - m. 460,4 - Kw. 25. (Programma di Londra).

JUGOSLAVIA

Zagabria - m. 310 - Kw. 0,75.

13.15; 13.30: Solito — 17: Musica da ballo — 18.45: Conferenza sulla cosmetica — 19: Conferenza sulla tubercolosi (XV) — 19.15: Notizie della radio-stazione — 19.30: Concerto sinfonico (trasmissione da Praga). Indi notizie.

NORVEGIA

Oslo - m. 461,5 - Kw. 1,5.

18.55: Stenografia — 19.15: Notizie — 19.30: Corso di tedesco — 20: Segnale d'ora; Conferenza — 20.30: Baritono — 21: Varietà — 22: Notizie; Il Tempo — 22.15: Attualità.

OLANDA

Hilversum (H.D.O.) - m. 1060 - Kw. 3.

12.40; 13.30; 18.40; 19.55; 20.25: Come lunedì — 15.40: Per gli Ospedali — 16.40: Per le signore — 20.45: Opera da Amsterdam: «Aida» (Negli intervalli: Agenzia V. D.).

POLONIA

Katowice - m. 422,6 - Kw. 10.

11.30: V. Varsavia — 15.40; 16.5; 16.20; 17.55; 18.15; 18.35; 21; 21.30: Come mercoledì — 15.40: Cassetta delle Lettere — 16.45 e 19.30: V. Varsavia.

Cracovia - m. 547 - Kw. 1,5.

11: Campana Chiesa della Vergine; Segnale d'ora; Bollettino meteorologico — 11.55: V. Varsavia — 14: Bollettino meteorologico e finanziario — 15.40: Conferenza per le Signore — 16.20: La questione Ucraina e la Russia futura — 16.45: V. Varsavia — 18.5; Bollettino agricolo — 18.15: Vrie — 18.30: Corso d'Inglese — 19: Campana Chiesa della Vergine; Comunicati — 19.30: V. Varsavia — 21.30-22.30: Concerto riprodotto.

Varsavia (Polskie Radio) - m. 1411,1 - Kw. 10.

11: Come mercoledì — 11.5: La vita in un'oasi — 14: Comunicato Meteorologico e agricolo — 15.25: Comunicato Giovanni Esploratori — 15.40: Conferenza — 16.20: Libri nuovi — 16.45: Audizione letteraria — 18.5: Comunicato agricolo — 18.15: Varietà — 18.35: Corso d'Inglese — 19.30: Concerto Istrumenti a fiato (Intervallo: Bollettino Messenger Polonais in francese).

MILANO

PALACE HOTEL

PRIMISSIMO ORDINE

DIRIMPETTO ALLA STAZIONE CENTRALE

Preghiamo abbonati e lettori della presente Rivista di chiedere il listino degli apparecchi



Funzionamento con corrente alternata della luce. Tipi da L. 900 a L. 5000.

Fabbrica Apparecchi Radiofonici SEKERA
BOLOGNA - Via Saragozza, 12

SPAGNA

Barcellona (Radio Barcellona) (E.A.J. 1)
- m. 344,8 - Kw. 1,5.

12; 14,30; 18,30; 19: Come lunedì — 19,10: Quintetto; Marcia Spagnuola, San Miguel; Selez., Boccaccio, Suppé; La Berceuse del ricardo, Delmas-Poppy; Valzer Jota, Escalas — 19,30: Pei ragazzi; Racconti; Indovinelli; Poesie, ecc. — 19,40: Lettura (Il Barone di Munchausen) — 19,50: Le Strate di Barcellona — 21,40: Corso di Inglese — 22: Campane Cattedrale; Bollettino Meteorologico — 22,5: Borse e Cambi; Recentissime — 22,10: Concerto Sinfonico da Teatro del Liceo. (Intervalli: Borse e Mercati).

Madrid (Union Radio) (E.A.J. 7) - m. 375
- Kw. 1,5.

12,45; 13,45: Come martedì — 15-16,30: Orchestra: Passo doppio, Millan Picazo; Scottish, Cantos; Minnetto, Godard; Gli ubriachi, Gimenez (fantasia); Bollettino Meteorologico; Informazioni teatrali; Soprano: Ideale, Tosti; Romanza (Giganti e Mascheroni), Caballero; La Partida, Alvarez; Intermezzo di Luigi Medina; Orchestra del lavoro; Notizie; Orchestra: Notturna; Suite «Chiniquilladas», Francés; Borno, Chopin — 20-21,30: Orchestra: Ouv., Tito, Mozart; Potponni Danza Pantomima, Neibal; Suite «Esposizione di quadri» (7 tempi), Mussorgsky; Ballabili riprodotti — 22,30: Corso di francese — 23: Campane; Segnale d'ora; Borsa; Concerto riprodotto — 1-1,30: Ballabili riprodotti; Recentissime.

SVEZIA

Stoccolma (SASA) - m. 454,4 - Kw. 1,5.

17,30: Culto — 18: Pei ragazzi — 18,30 e 19,15: Musica leggera — 19: Agricoltura — 20,25: La Struttura Sociale nel Medio Evo — 19,45: Varietà — 20,15: Concerto Sinfonico — 21,40: Ritrasmisizioni Stazioni Bstere.

Motala - m. 1320 - Kw. 30.
(Programma di Stoccolma).

SVIZZERA

Berna - m. 411 - Kw. 1,5.

11-15,55: Solito — 16-16,30: Orchestra del Kursaal di Berna — 16,30-17: Conversazione infantile — 17-17,30: Orchestra del Kursaal di Berna — 19,30: Segnale orario; Previsione del tempo; Bollettino degli sports invernali — 19,30-20: Conferenza — 20-20,30: Audizioni di cetra dei virtuosi Enrico e Mizzi Wolf di Berna — 20,30-21:

Orchestra del Kursaal di Berna — 21-21,50: Trasmissione da Soletta; Concerto corale d'Organo; «Missa Brevis» di P. Palestrina — 21,50-22,05: Notizie; Meteorologia — 22,05-22,30: Concerto dell'Orchestra «Deutschemeisterkapelle».

Zurigo - m. 588,2 - Kw. 1,5.

12,30-13,35: Solito — 15: Concerto della R. O. — 10: Concerto trasmesso dall'Hotel Baur au Lac — 17,10: L'ora dei fanciulli con la zia Boschstein — 17,45: Meteorologia — 19,30: Previsioni del tempo e segnale orario — 20: «A Vienna e Budapest» (con il concorso di 4 artisti e la R. O.) — 22: Previsione del tempo; Recentissime; Notizie della «NZZ».

Losanna - m. 680 - Kw. 0,75.

7,45; 13; 20: Come lunedì — 20,1: Audizione teatrale — 20,30: Orchestra: Marcia dei Zigani, Oscheit; Ouv., Se fossi re, Adam; Rosa Maria, Friml; Musica profana, Gastaldon; Invito al valzer, Weber; Il Califfo di Bagdad, Boieldieu; Marcia, Sousa.

Ginevra - m. 760 - Kw. 0,5.

18: Informazioni; Pei ragazzi — 20,15: Informazioni; Esperanto — 20,40: Concerto di Clavicembalo — 21: Orchestra: Andante, Haydn; Giuochi di Bimbi, Bizet; La Scuola dei Balocchi; La Lentissima, Debussy; Espana, Chabrier — 22: Notizie.

Basilea - m. 1100 - Kw. 1,5.

19,30: Segnale orario; Previsione del tempo — 19,30-20: Intervista col dott. H. Zbinden di Zurigo su Europa e America — 20-22,05 (da Berna): Vedi sotto Berna.

UNGHERIA

Budapest - m. 555,6 - Kw. 2.

11: Grafonola — 16: Agricoltura — 17: Grafonola (Composizioni di Liszt); Ballata; Le Campane di Ginevra; Valzer Improvviso; Polonese; Il Re degli Ontani (Schubert-Liszt); Sogno d'Amore; Mormorio del Bosco; Parafraasi del «Rigoletto» — 17,30: (riproduz.) — 18,30: Concerto Vocale e Istrumentale — 20: Corso d'Inglese — 20,45: Orchestra con Solista — 22,10: Segnale d'ora; Racconti in Tedesco — 17: Quartetto — 18,15: Conferenza d'Igine — 19: Rappresentazione del Teatro dell'Opera — 22,10: Segnale d'ora; Notizie; Grafonola.

86-239

è il nostro numero telefonico

VENERDÌ

9 Marzo

AUSTRIA

Vienna (Radio Vienna) m. 517,2 - Kw. 9

11: Musica del mattino — 16: Concerto pomeridiano (orchestra e flautista). Pezzi di Mozart, Wagner, Strauss, Vieuxtemps, Hiller, Eysler, Studeny — 17,40: L'ora musicale dei fanciulli — 18,10: Bollettino settimanale di turismo — 18,30: Gli istituti bancari dell'Austria (conf.) — 19: Lezione d'italiano per principianti — 19,30: L'ora della salute pubblica — 20,05: Lezione d'inglese (corso letterario) — 20,30: Compositori di buon umore. Concerto vocale-strumentale con prolusione.

BELGIO

Bruxelles (Radio Belgique) - m. 208,5 - Kw. 1,5.

15: Trio — 20,45: Giornale parlato — 21,15: Selez., Lakmé, Delibes (canto e orchestra). Intervallo: Attualità e Selezione letteraria fiamminga.

CECOSLOVACCHIA

Bratislava - m. 300 - Kw. 0,5.

18,15: Concerto: Dama di Picche, Teiaikowsky; Due Lieder, Schubert; Romanza, Nedbal; Ballo in Maschera, Verdi; Ave Maria, Schubert; Il Pellegrino, Schubert; Ballata e Polonese, Vieuxtemps — 19,20: Conferenza — 20: V. Praga.

Praga - (P. R. G.) - m. 348,9 - Kw. 5.

11; 11,30; 12; 13,5; 13,35; 16,10; 16,20: Come lunedì — 16,30: Concerto: Quartetto in do magg. Op. 9, Beethoven; Quartetto in do magg. Op. 37, Szymanowski — 17,30; 17,40; 17,50: Come lunedì — 18,15: Notizie agricole — 18,25: Per gli operai — 18,35: Conversazione ceco-tedesca — 19,15: Musica popolare — 20: Il Tempo; Notizie — 20,10: Azione drammatica — 21: Serata popolare — 22: Ora; Notizie Orchestra.

Bрно - m. 441,2 - Kw. 3.

12,15; 14,30; 18: Come giovedì — 18,25: Conferenza — 19: Concerto: Se fossi Re, Adam; Berceuse Slava, Neruda; Marcia Prussiana, Golde; Nelle Steppe dell'Asia, Borodin; Visioni Indiane, Yoshitomo; Canto Negro, Loeser; Suite Egiziana, Proje; La Paloma, Williams; Fox trot; Ragtime — 19,40: Azione drammatica — 22: V. Praga.

LE PILE e BATTERIE

I.N.P.A.S.

INDUSTRIA NAZIONALE PILE A SECCO

PERMETTONO LE MIGLIORI AUDIZIONI

DEPOSITO: Corso Buenos Aires, 23 - MILANO

è presso i migliori Negozi

STABILIMENTO ed AMMINISTRAZIONE

VARESE - VIA CIMONE
TELEFONO 14 - TELEGRAMMI: INPAS

LA RICEZIONE PERFETTA CON SPESA MINIMA
si ottiene soltanto caricando le batterie col

RADDRIZZATORE



Mod. A 75 - Serie 1928

TIPO UNIVERSALE

PER TUTTE LE CORRENTI PRIMARIE
E PER BATTERIE DA 4 A 100 VOLTS

Chiedere listino e dimostrazioni pratiche alle

OFFICINE PIO PION - MILANO

Via Lambro N. 6 - Telefono 20-163



RADDRIZZATORE DI CORRENTE

PER QUALSIASI TENSIONE, PER CARICA DA 2-120 VOLTA COMPLETO L. 100

SELECTA RADIO - NAPOLI, VIA ROMA N. 365

FRANCIA

Parigi (Petit Parisien) - m. 340,9 - Kw. 0,5.
21-22: Jazz (10 ballabili).

Parigi (Radio L. L.) m. 370 - Kw. 0,5.
22.30: Concerto: Ouv., Coriolano, Beethoven; Piccola Suite, Debussy; Le Erinnyes, Massenet; Czardas (a solo violino), Monti; Le Filatrici (a solo violino), Hubay; Selez., Stefano Marcel, St. Saëns.

Tolosa - m. 392 - Kw. 3.

11.15; 13.30; 18.30; 21: Come lunedì — 13.45: Concerto: Ouv., Euriante, Weber; Sera d'autunno, Gaubert; Serenata, Kunc; Minuetto della Sinfonia Militare, Haydn; Don Giovanni, Mozart (fant.); Five o'clock, Ravel; Crepuscolo, Massenet; Serenata, Haydn; Valzer, Mel-Bonis; Il Vagabondo, Leroux (fant.); Gavotta tenera, Gluck; Polonese in fa, Schubert; Mandolinata, Paladilhe; Marcia Ungherese (Danzazione di Faust), Berlioz — 15.15: Come lunedì — 18.20: Automobilismo — 21.30: Come lunedì — 21.30: Concerto: Quattro Danze — 22: Concerto: Tir Aris (Luisa), Charpentier; Selez (7), Mirella Gounod; Chitarra Havaiana; Quattro Ballabili.

Parigi (Radio Paris) - m. 1750 - Kw. 3.

8.30; 9; 11.30; 14.30; 16.30; 17.45; 20: Come lunedì — 13.30: Orchestra: My Sweet Yvette, Benny Davis; Ouv. Le Allegre Comari, Nicolai; La Tristezza di Renicene, Samuel Rousseau; Minuetto Vecchio Stile, Durand; Cantatrice: Aria (Il Re d'Ys), Lalo; La Casetta, De Bedt; Violino: Secondo Tempo Sonata, Franck; Orchestra; Seghidiglia, Albeniz; La Preghiera danzata, Pessard; La Festa di Teresa, Hahn; Violoncello: Adagio, Eccles; Orchestra: Serenata, Albeniz; Primo Tempo Sonata Patetica, Beethoven. (Intervallo: Notizie) — 16.45: Orchestra: Satabò, Reyser; Piano: Allegro Appassionato, St. Saëns; Orchestra: Aragonese, De Falla; Danze Alzasiene, Levadé-Charmettes, Aneddoti sulla scienza e gli scienziati — 20.15: Corso d'inglese — 21: Caffè; Rame; Programma spettacoli; Comunicati diversi; Cotoni; Informazioni — 21.30: Concerto: Opere drammatiche e liriche d'autori belgi; Orchestra: Sinfonia Júpiter, Haendel; Concerto per violoncello e orchestra, Schumann. (Intervallo: Notizie).

Parigi, Torre Eiffel (F. L.) - m. 2650 - Kw. 5.

18.45: Giornale parlato: Rubriche so-

lite; La Marina Americana; L'Arte Moderna e l'Industria francese; Attualità scientifiche — 20.10 e 20.20: Come lunedì — 20.30: Concerto (Composizioni di Simona Plé): Preludio per piano; Due Tempi Sonata violino e piano; Cinque Canzoni Francescane; Scherzo di Sonata per piano; Berceuse per violino, violoncello e piano; Marcia — 21.30-22: Università Popolare: I Grandi Scrittori nell'intimità; Il Latino divertente; Romanzieri del Secolo XVIII.

GERMANIA

Stettino - m. 236,2 - Kw. 0,75.
(Programma di Berlino).

Gleititz - m. 250 - Kw. 0,75.
(Programma di Breslavia).

Brema - m. 252,1 - Kw. 0,75.

(Programma di Amburgo).

Kiel - m. 254,2 - Kw. 0,75.

(Programma di Amburgo).

Cassel - m. 272,7 - Kw. 0,75.

(Programma di Francoforte sul Meno).

Dresda - m. 275,2 - Kw. 0,75.

(Programma di Lipsia).

Norimberga - m. 303 - Kw. 4.

(Programma di Monaco di Baviera).

Breslavia - m. 322,6 - Kw. 4.

16.30-18: Concerto della R. O., con il concerto d'un violinista; Musica di Mendelssohn - Bartholdy, Pugnani - Kreisler, Korngold, Mahler, Bizet-Artok, Monssorgsky, Ravel — 18: L'ora della signora — 18.50-19.20: Conferenza di scienza musicale: La canzone infantile popolare tedesca, con esempi vocali — 19.20-19.50: «Il problema dei vecchi impiegati» — 20: L'ora della canzone: Ernesto Smigelski (concerto d'un soprano e d'un basso, al pianoforte il compositore) — 21: Concerto di violino; Indì notizie serali e dieci minuti di esperanto.

Koenigsberg - m. 329,7 - Kw. 4.

11-15: Solito — 16: L'ora della signora — 16.30: Allegre storielle della Prussia orientale — 17-18: L'ora della gioventù (concerto d'una orchestra di scolari) — 18.05-18.15: Solito — 18.30: Conferenza agricola riguardante la protezione delle piante — 19: Le professioni tecniche (conferenza) — 19.30: Lezione di spagnolo per principianti — 19.55: Previsione del tempo — 20: Concerto sinfonico, con il concerto d'una solista (opere di Atterberg, Busoni e Brahms); indì: Meteorologia; Recentissime e Corriere sportivo — 22.30: Trasmissione da Berlino: Musica notturna (orchestra con il concerto d'un soprano e baritono).

Lipsia - m. 365,8 - Kw. 4.

12: Musica riprodotta — 12.55: Segnale orario di Nauen — 13.15: Bollettino della stampa e della Borsa — 15-15.30: Saggi di nuove edizioni musicali — 16.30-18: Concerto di musica divertente della R. O. di Dresda. Musica di Verdi, J. Strauss, Grieg, L. Janacek, Massenet, Ponchielli, Sibelius. — 18.5-18.30: Saggi di lettura di libri nuovi — 18.30-18.55: Lezione d'inglese per iniziati — 19-19.30: Il risultato della Fiera primaverale di Lipsia — 19.30-20: Gite attraverso la nostra patria (conferenza) — 20: Prognosi del tempo e segnale orario — 20.15: Concerto popolare orchestrale della R. O. Pezzi di Boieldieu, Nicolé, Leoncavallo, Felber, d'Albert, Moszkowsky, Strauss, Ascher — 22: Bollettino della stampa e corriere sportivo — 22.15: Lezione di ballo: Il valzer — 22.30-24: Ballabili.

Stoccarda - m. 379,7 - Kw. 4.

12.30; 13.50: Solito — 16.15: Concerto pomeridiano. Musica di Blankenburg, Waldeufel, Tschakowsky, Adam, Bellini, Urbach, Translauer — 18: Segnale orario; Meteorologia; Notizie agricole — 18.15: Conferenza su Matilde Weber — 18.45: «L'astrologia come forza storica» (conf.) — 19.15: Lezione di esperanto — 19.45: Indicazioni in esperanto sul radio-programma della settimana prossima; indì Segnale orario; Meteorologia — 20: Concerto del venerdì della «Museumsgesellschaft» di Francoforte (trasmissione da Francoforte). Concerto orchestrale con il concerto d'una cantante. Musica di Schubert, Strawinsky, Berlioz. Indì piccole storielle di Antonio Cecoff; Ultime notizie; Corriere sportivo.

Amburgo - m. 394,7 - Kw. 4.

16.15 (per Amb.): Lettura di fiabe; (per Amb.): «Una avventura di O. Schlosser» (lettura); (per Brema): Recitazioni; (per Hannover): Ballate e canzoni allegre. Concerto della R. O. e d'un cantante; (per Kiel): Duetti popolari. Soprano e mezzosoprano, con il concerto della R. O. — 17: F. Wedekind (in occasione del 10° anniversario della sua morte, recitazioni con prolusione) — 17.25: Solito — 17.30: Concerto della Radio-propaganda — 18.30: Lezione di lingua inglese per iniziati — 19: Conferenza agricola — 19.20: Meteorologia — 19.25: Trasmissione da Teatro Comunale di Amburgo: «Don Giovanni», opera in 2 atti di W. A. Mozart; indì l'ora attuale; Questioni del giorno e del presente; Dati meteorologici per l'interno ed i mari; Corriere sportivo; Notizie; Ritrasmissione di caffè-concerti per

Affidateci la manutenzione del vostro apparecchio "RADIO" e non avrete più alcuna noia pur avendo sempre l'apparecchio in perfetto stato di funzionamento ed un tecnico a disposizione

INTERPELLATECI!

Rag. FRANCESCO ROTA - Via G. Santelice, 24 - Telefono 34-71 - NAPOLI

SCUOLA LIBERA POLITECNICA ITAL. PER CORRISPONDENZA

VIA FELICE CAVALLOTTI, 6 - MILANO - VIA FELICE CAVALLOTTI, 6

Il più importante Istituto Italiano per l'insegnamento per corrispondenza della Meccanica - Elettrotecnica - Chimica - Metallurgia - Mineraria - Edilizia - Aeronautica - Fibre - Tessitura, ecc. - Corsi completi per Tecnici, Capitolari, Direttori, Assistenti, Capistaffieri, Ingegneri, ecc. Tutti possono specializzarsi in qualsiasi uno dei vari rami della tecnica moderna. Insegnamento facile ed economico. Tasse limitatissime. - Consultate i nostri programmi che vi inviamo gratis e richiesta.

Hannover e Brema e di stazioni di fuori per Amburgo e Kiel — 23.25: Bollettino del ghiaccio — 23.30: Musica da ballo.

Francoforte sul Meno - m. 428,6 - Kw. 4.

13-14: Musica riprodotta — 15.10-16: L'ora della gioventù (La giovane ragazza nella fabbrica) — 16.30-17.45: Il pomeriggio della signora — 17.45-18.5: Lettera — 18.15-18.30: Notizie della Radio-società ed altre informazioni — 18.30-19: L'ora del radio-club «Suedwestdeutscher Radio-Club» — 19-19.30: Per diminuire gli accidenti automobilistici (conf.) — 19.30-19.50: Venti minuti dedicati ai progressi nella scienza e nella tecnica — 19.50-20: Rivista settimanale della pellicola — 20: Concerto della «Museumsgesellschaft» sul concerto della cantante Vera Inacopoulos (musica di Schubert, Ravel, Duparc, Strawinsky, Berlioz); indi Piccolezze allegre e concerto della R. O.

Langenberg - m. 468,8 - Kw. 25.

13.5-14.30: Concerto pomeridiano. Musica di Fucik, Becucci, Strauss, Halevy, Verdi, Di Capua, Grieg, Strauss, Arnold — 14.30: Consigli per la casa — 16.15-16.45: La radio della gioventù — 16.45-17.25: L'ora di Welekind — 17.25-17.35: Gli avvenimenti del giorno — 17.35-18: Sul Codice tedesco per i minorenni (decima conferenza) — 18-19: Concerto della R. O. e d'un solista di viola (musica di Lincke, Bach, Kreutzer, Schwebel, Jessel, Neuhausen, Krantzen) — 19.15-19.45: Conversazione inglese — 19.45-20.5: L'ora dell'operaio (La morale nell'economia e nel diritto) — 20.5: Introduzione all'azione di Welekind; «Koenig Nicolo» — 20.15: «Koenig Nicolo» oder: So ist das Leben (Re Nicolo, oppure Così è la vita) azione in tre atti e nove quadri con prologo di F. Welekind, musica di Gustavo Kneip. Indi ultime notizie; Corriere sportivo; Informazioni del mondo commerciale e fino alle 21 musica notturna, ballabili.

Berlino - m. 483,9 - Kw. 4.

15.30: Questione e dispiaceri di donne («Rikke e la donna») — 16: Il piccolo giardiniere (conf.) — 16.30: Conferenza con lettura — 17-18: Concerto divertente della R. O. Musica di Smetana, Delibes, Wieniawski, Goldmark, Rubinstein, Nieklas-Kempner; In seguito radio-propaganda — 18.30: Lezione d'italiano — 19: Conferenza medica (reumatismi e malattie articolari) — 19.25: Conferenza sui terre-

moti — 19.55: Quadri del passato della Germania. (Carlo V e Lutero) — 20.30: Concerto dell'orchestra Marek Weber (trasmissione dall'Hotel Adlon); Pezzi di Strauss, Gungl, Kreisler, Komzak, Sieczynski, Gruber, Arnold, Kappeler, Lehar, Schubert-Berté, Jurek. In seguito previsione del tempo; Recentissime; Segnale orario; Corriere sportivo — 22.30: Musica notturna (concerto dell'orchestra del dott. Bece).

Monaco di Baviera - m. 535,7 - Kw. 4.

12.20-11.45: Musica riprodotta — 11.45: L'ora della signora — 16: Concerto della R. O., con il concorso di Weber e Mendelssohn — 18.30: Il paese della Prussia orientale — 19: Rivista settimanale di sport — 19.15: Introduzione ed indicazione del complesso dell'opera serale — 19.30: Trasmissione dell'operaetta dal Teatro comunale; Indi importanti radio-notizie; Notizie serali col bollettino degli sport serali; Concerto serale della R. O. Drla, Lanner, Mazek, Mozart, Bizet.

Friburgo nella Brisgovia - m. 577 - Kw. 0,75 - (Programma di Stocardia)

INGHILTERRA

Bournemouth (6 BM) - m. 326,1 - Kw. 1,5.

13-14: Grammofono — 16; 19; 19.30-24: V. Londra (Annunci Locali alle 23.15) — 18.15: Pei ragazzi.

Cardiff (5 WA) - m. 353 - Kw. 1,5.

13-14; 16; 19; 19.30-22: V. Londra (Annunci Locali alle 23.15) — 17.45: Conferenza — 18: Ballabili riprodotti — 18.15: Pei ragazzi

Londra (2 LO) - m. 361,4 - Kw. 3.

11.15; 11.30; 19.30; 22: Come lunedì — 12 (Dav. solo): Quintetto; Contralto — 13: Violino e Piano: Sonata, Bach; Sonatina (3 tempi), Dvorak — 13.30: Organo, da St. Mary-le-Bow: Marcia sopra un Tema di Haendel, Guilman; Allegretto, Mendelssohn; Finale Concerto in mi bemolle, Felton; Melodia in mi, Rachmaninov; Finlandia, Sibelius — 14-15: Orchestra (riprodutz.) — 16: Storia e Geografia dell'Impero — 16.25 e 16.45: Interludi Musicali — 16.30: I Grandi Edifici di Londra — 16.50: Azioni Drammatiche per le Scuole — 18: Giardinicoltura —

18.15: Pei ragazzi; Personaggi celebri, con Musica (Sestetto) — 19 e 19.45: Orchestra (riprodutz.) — 20: Salto Schermo 20.15: N. da 5 a 8 delle «Dodici Piccole Composizioni» di Schumann (2 Piani) — 20.45: Gli Inizi dell'Uso del Ferro — 20.45: Cantatrice: Romanze e Canzoni di Debussy (3), Ravel (2), Fauré (2) — 21: Orchestra: Ouv., Alceste, Gluck; IV Concerto «Brandeburgo» per Flauto, Violino e Archi, Bach (3 tempi); «Vetrate di Chiesa» (4 Impressioni), Respighi — 22.15: Orchestra: Concerto per Violino, Beethoven; Suite «Il Mare» (4 Tempi), F. Bridge; Till Eulenspiegel, R. Strauss — 23.15: Annunci Locali; (Dav. solo): Previsioni Marittime — 23.20: Di che cosa si farà collezione nell'anno 2042 — 23.35: Varietà (2) — 24-1: Ballabili riprodotti.

Manchester (2 ZV) - m. 384,6 - Kw. 1,5.

16: Pianoforte — 16.25; 19.30; 20: V. Londra (Annunci Locali alle 23.15) — 16.45: Quartetto: Ouv., Don Giovanni, Mozart — 16.55: Scuole: Lettera — 17: Costruzioni Preistoriche di Malta, e di Stonehenge — 17.20: Quartetto: Visioni Silvenstri, Mac Dowell; Fantasia Weberiana, Schreiner; Suite Marinara, Fletcher — 17.45: Giovanni Bunyan, autore del «Pellegrinaggio del Cristiano» — 18.15: Pei ragazzi — 19 e 19.45: Orchestra di Cinema — 23.35-24: Lettera.

Daventry sperimentale (5 GB) - 491,8 - Kw. 30.

16: Organo, da St. Botolph: Preludio e Toccata, Dubois; Soprano: Romanze e Ballate (Chaminade, Massenet, M. Shaw); Organo: Corale, Franck; Inno del Mattino, Hollins; Soprano: Romanze e Canzoni (Elgar, Wolf, Michel Head) — 17: Ballabili; Varietà (2) — 17.45 (Birmingham): Pei ragazzi: A soli e Duetti Soprano e Contralto; Racconto; Flauto — 19.30 e 21: Come lunedì — 19.45: Quintetto: Alla Foresta, Tchaikowsky; Serenata di Don Giovanni, Idem; Baritono: Tre giorni son che Nina, Pergolesi; Soprano: Se tu m'ami, Pergolesi; Baritono e Soprano: Ove fuggo? (Duetto), Cimarosa; Quintetto: Chiaro di luna, Debussy; Serenata, Strauss; Baritono: Romanza, Doret; Soprano: L'Ombrello Nuovo, Bessly; Soprano e Baritono: Duetto, Caracciolo; Quintetto: Selez. Maestri Cantori, Wagner; Soprano: Maggio, R. Hahn; Baritono: Primavera, Tirindelli; Soprano e Baritono: Visione Veneziana, Broggi;

Per calamitate e riparazione CUFFIE, ALTOPARLANTI - Istrumenti elettrici, di misurata ed apparecchi elettromedicinali - Riavvolgimento trasformatori bruciati e qualsiasi tipo, di Rochetti, Avvolgimenti speciali, Costruzione meccanica di bobine e trasformatori a nido d'api Vendita di trasformatori a nido d'api M. F. tipo "Nassa" per Ultradine e Tropodine L. 200 per serie

RIVOLGETEVI AL **PRIMARIO LABORATORIO RADIOFONICO**
di M. LIBEROVITCH - Corso Buenos Aires N. 75; Telefono 24-373 - MILANO

Quintetto: Aria (Luiza), Charpentier; Mia Bionda Amica, Volpatti — 21 (Birmingham); Orchestra: Ouv., Zampa, Hérolf; Flauto: Tamburino, Gossec; Preludio e Scherzo, Husse — 22.15: Senneta — 22.30: Orchestra: Valzer, Strauss; Flauto: Notturno, Doppler; Variazioni Umoristiche, Andersen; Orchestra: Selezione, «By Jingo», Finck — 23.15-0.15: Ballabili e Musiche varie riprodotte.

Davenport (5 XX) - m. 1604 - Kw. 25. (Programma di Londra).

JUGOSLAVIA

Zagabria - m. 310 - Kw. 0.75.

13.15; 13.30: Solito — 17: Concerto pomeridiano, Trasmissione dal Caffè Corso — 19: Conferenza di radio-tecnica — 19.15: Corso di esperanto — 19.30: Corso di lingua francese — 19.45: Comunicazioni della radio-stazione — 20: Trasmissione di un'opera dal «Teatro Nazionale» di Zagabria; indizi Notizie.

NORVEGIA

Oslø - m. 461.5 - Kw. 1.5.

10: Prezzi burro e uova — 11.30: Corso d'inglese (Scuole) — 14: Industria e Commercio — 17.30: Jazz — 18.40: Corso di francese — 19.15: Notizie — 19.30: Corso d'inglese — 20: Segnale d'ora; Conferenza — 20.30: Quartetto archi — 21.30: Concerto vocale per solista e Coro maschile (Borg, Bull, Torjusson, Grieg, Lie) — 22: Notizie; Il Tempo — 22.15: Attualità.

OLANDA

Hilversum (H.D.O.) - m. 1060 - Kw. 5. 12.40; 13.10; 18.40; 20.25: Come lunedì — 18.10: Dischi Grammfono — 19.55 e 20.45: Conferenze — 20.55: Orchestra e Quartetto Vocale: Selezioni Oratori «San Paolo» ed «Elia» di Mendelssohn — 23.10: Agenzia V. D. — 23.20-0.40: Ballabili.

POLONIA

Katowice - m. 422,6 - Kw. 10.

15.20; 15.40; 16.5; 17.55; 18.15; 21: Come mercoledì — 16.20: Storia Nazionale — 16.45: Concerto — 18.30: Conferenza — 18.55: Storia della Musica — 19.15: Vedi Varsavia.

Cracovia - m. 547 - Kw. 1.5.

11; 14: Come giovedì — 15.40: Letteratura Scandinava — 16.20: Geografia Economica — 16.45: V. Varsavia — 18.5: Bollettino agricolo — 18.15: Varie — 18.35: La necessità dell'Arte — 19: Campione Chiesa della Vergine; Comunicato sportivo — 19.15: V. Varsavia.

Varsavia (Polskie Radio) - m. 1111,1 - Kw. 10.

11: Segnale orario; Comunicato Aviazione e Meteorologico — 14: Comunicato Meteorologico, Agricolo e Finanziario — 15.20; Rassegna dei periodici — 15.40: Conferenza — 16.20: I successori di Giotto e la Scuola Senese — 16.45: Mandolini: Visioni Kusse, Fétras; In Chiesa, Teiakowsky; Il Sogno, Prizowski; Valzer, Kjøss; Melodie popolari, Cymermann; Danze —

18.5: Comunicato agricolo e Borsa cereali (Cracovia) — 18.15: Varie — 18.30: Conferenza d'Igiene — 18.55: Conferenza musicale — 19.15: Concerto dalla Philharmonie. (Intervallo: Bollettino Messenger Polonais in francese) — 21; 21.5; 21.20: Come domenica.

SPAGNA

Barcellona (Radio Barcellona) (E.A.J.) - m. 344,8 - Kw. 1.5.

12; 14.30; 18.30; 19: Come lunedì — 19.10: Moda e Consigli utili per le signore — 19.30: Quintetto: Marcia, Menichetti; Potpourri Arie Spagnuole, Planas; Libellule, Telam; Valzer Jota, Escalas — 21.30: Corso di Solfeggio — 22; 22.5. Come lunedì — 22.10: Otto ballabili di Cotò — 23: Borse e Mercati — 23.5-24: Musica vocale sacra (Joachim, Millet, Dattier, Domenech, Bordes, Romen, Mozart).

Madrid (Union Radio) (E.A.J. 7) - m. 375 - Kw. 1.5.

12.45; 13.25: Come martedì — 15-16.30: Orchestra: Ouv., Enriante, Weber; Pavana, Del Campo; Momento musicale, Schubert; Marina, Arrieta (fantasia); Bollettino Meteorologico: I Tetri; Soprano: Juegos malabares, Vives; Gli Ugonotti, Meyerbeer; Jota, Falla; Informazioni cinematografiche; Orchestra: Suite Canti Asturiani, Villa; Borsa del lavoro; Notizie; Orchestra: Marcia Militare, Schubert — 20-21.30: Musica da camera: Quartetto in do minore op. 131 (7 tempi), Beethoven; Debussy e La bohème parigina (conferenza con musiche) — 22.30: Corso d'inglese

— 23: Campane; Segnale orario; Borsa; Orchestra: «Concerto grosso» in re minore N. 2, Haendel; Aria della Suite in re, Bach; «La Serva Padrona», opera comica in un atto di Pergolesi (soli e orchestra) — 1-1.30: Ballabili riprodotti; Recentissime.

SVEZIA

Stoccolma (SASA) - m. 454,4 - Kw. 1.5.

18: Pei ragazzi — 18.20: La Caccia — 18.30: Musica leggera — 19: Per le masse — 19.15: Corso d'Inglese — 19.45: Varietà — 20.55: Conferenza di Statistica.

Motala - m. 1320 - Kw. 30.
(Programma di Stoccolma).

SVIZZERA

Berna - m. 411 - Kw. 1.5.

13-15, 65: Solito — 16-16.45: Orchestra del Kursaal di Berna — 16.45-17: Ricette culinarie per la signora — 17-17.30: Orchestra del Kursaal di Berna — 19.30: Segnale orario; Meteorologia; Bollettino degli sports invernali — 19.30-20: Conferenza musicale: La musica della settimana — 20-21.20: Concerto di solisti di oboe e di pianoforte (trasmissione da Ginevra) — 21.20-21.50: Orchestra del Kursaal di Berna — 21.50-22.05: Notizie e Previsione del tempo — 21.55-22.30: Orchestra del Kursaal di Berna.

Zurigo - m. 588,2 - Kw. 1.5.

12.30-13.35: Solito — 15: L'ora della signora e dei libri — 16: Concerto grammo-fonico — 17: Dancing trasmesso dal Hotel Baur au Lac — 17.45: I prezzi del mercato settimanale di Zurigo — 19.30: Segnale orario; Previsione del tempo — 19.32: «English talk» — 19.50: Dieci minuti di esperanto — 20: Serata di violoncello con Gisela Spiess di Friburgo — 20.15: L'ora delle arie e delle canzoni francesi (soprano con accompagnamento pianoforte e la R. O.) — 21.30: Concerto divertente della R. O. — 22: Previsioni del tempo; Recentissime e notizie della «NZZ».

Losanna - m. 680 - Kw. 0,75.

7.45; 13; 20: Come lunedì — 20.1: Letteratura francese — 20.30: Programma di Ginevra e di Berna.

Ginevra - m. 760 - Kw. 0,5.

18; 20.15: Come lunedì — 20.30: Concerto con solisti oboe e piano (Haydn, Mozart, Deslandres ecc.) — 21.20: Annote France — 21.30: Notizie.

Basilea - m. 1100 - Kw. 1,5.

19.30: Segnale orario; Meteorologia — 19.30-20: Conferenza su compositori svizzeri, con prolusione per la serata dei compositori svizzeri — 20-21.20: Serata di compositori svizzeri, col concorso d'una violinista, pianista, flautista, basso-baritonista. Composizioni di Jacques-Dalerze, E. Frey, Haug, Honegger, W. Kaufmann, W. Lang, L. Reiff — 21.20-21.50: Trasmissione dall'Hotel Metropole; Concerto orchestrale — 21.50-22.05: Notizie; Meteorologia.

SABATO

10 Marzo

AUSTRIA

Vienna (Radio Vienna) m. 517,2 - Kw. 9

11: Musica del mattino — 15.15: Teatro per giovanetti (Fiaba teatrale) — 17.25: Accademia pomeridiana (cantante, violinista e pianista; canzoni di Brahms, musica di Kreisler, Hubay, Sarasate, Chopin, Arensky, Ligartraves, Levine, Kienzl) — 18.30: Il progetto del codice penale tedesco — 19: Conferenza — 19.45: Esecuzione di un'opera; indì: Ballabili (trasmissione dall'Hotel Bristol).

BELGIO

Bruxelles (Radio Belgique) - m. 508,5 - Kw. 1,5.

12: Resoconto oculare sincrono della Cerimonia d'apertura dell'Esposizione di Radio a Liegi — 18: Ballabili riprodotti — 19; 19.25: Corsi d'inglese — 20.45: Giornale parlato — 21: Concerto: Messa in re, Beethoven — 23.15: Recentissime.

CECOSLOVACCHIA

Bratislava - m. 300 - Kw. 0,5.

18: Musica riprodotta — 18.35: Notizie agricole — 18.40: Pei ragazzi — 19: Recitazione — 19.30: V. Brno — 21.30: Pei Praga.

Praga (P. R. G.) - m. 348,9 - Kw. 5.

11; 11.30; 12; 13.5; 13.20; 13.35: Come lunedì — 16: Marionette — 17: Concerto; Danze — 18: Emissione in tedesco — 18.25: Notizie agricole — 18.35: Per gli operai — 19.30: Concerto Insegnanti Moravi — 21.30: Musica popolare — 22: Ora; Notizie; Orchestra.

Brno - m. 441,2 - Kw. 3.

12.15: Musica riprodotta — 14.30: Borsa; Il Tempo; Notizie — 17: Pei ragazzi;

Marionette; Canto; Recitazione; Lettura — 18: Ora; Emissione in tedesco — 18.25: Radiogiornale — 18.40: Conferenza — 19: Corso di francese — 19.30: Concerto corale (Foerster, Dvorak, Axman, Kralik, Smetana, Jvraek, Janacek, Foerster, Kricka, Palestrina) — 21.30: V. Praga — 22: Musica riprodotta.

FRANCIA

Parigi (Petit Parisien) - m. 340,9 - Kw. 0,5.

22: Concerto con artisti della Galté-Lyrique e del Trianon-Lyrique: Jocelyne Godard; Viaggio in Cina, Bazin; I Dragoni di Villars, Maillart; Scene Scozzesi (a solo oboe), Godard; Monsieur Pathelin, Bazin; La Vivandiera, Godard; Pastorale e Danza (Tasso), Godard.

Tolosa - m. 392 - Kw. 3.

11.15; 13.30; 18.30: Come lunedì — 13.45: Concerto: Marcia, Holzmann; Bambola di cera, Nougues; Kôti-Mana, Gauwin; Marina Italiana, Périhoun; Faust, Gounod (fant.); Il Canto del Mulattiere, Pesse; Fox trot, Vvain; Romanza, Tosti; Reginalda, Laura; La Principessa della Cardale, Kalman (fant.); Minuetto (La Corte dei Miracoli), Gauwin; Valzer, Ivanovici; L'ora bella, Grandjean; Galopolo, Gregh — 15.15: Come lunedì — 21: Lied; Conferenza — 21.45: Concerto: Selez., (Manon), Massenet (11); Otto Tanghi.

Parigi (Radio Paris) - m. 1750 - Kw. 3.

8.30; 9; 11.30: Come lunedì — 13.30: Jazz. (Intervallo: Notizie) — 14.50: Caffè, Cotoni, Piastra; Seta; Riso a Saigon; Zuccheri a Parigi; Informazioni religiose — 16.30: Jazz (10 ballabili) — 17.45: Notizie — 20: Comunicato agricolo — 21: Conferenza; Caffè; Metalli; Rame; Programma spettacoli; Comunicati diversi; Informazioni — 21.30: Pei ragazzi; Conferenza dialogata; Poesie; Orchestra; Concerto vocale e strumentale. (Intervallo: Notizie).

Parigi, Torre Eiffel (F. L.) - m. 2650 - Kw. 5.

13.45: Giornale parlato: Rubriche solite; Echi del Palazzo di Giustizia; La Settimana a Parigi; Romanzo enigma — 20.10 e 20.20: Come lunedì — 20.30: Concerto, con solisti (cantatrice e basso): Aria, Borodin; Le Campanie, Taskino; Divertimento da Madama (3 tempi), Cadou; Aria (Alceste), Gluck; Barcarola, Arnoy; Aria di Persfone (Arianna), Massenet; Suite Funambulesca, Busto; Due Romanze (Baton, Debussy), Ouw., I Capricci di Marianna, Cadou — 21.30-22: Università

“LA RADIO-CLINICA”

Ing. Prof. L. & A. ROSSETTI

CONSULENZE
RADIOTECNICHE
LABORATORIO
SCIENTIFICO



*
RIPARAZIONI
TARATURE
COLLAUDI
*

NAPOLI - SANTA BRIGIDA N. 24

Costruttori! Dilettanti!

Per i vostri montaggi in ULTRADINA preferite decisamente le Medie Frequenze

“STEROVES”

a taratura garantita assoluta!

Prezzo L. 350, completo di oscillatore 250-600 m.

SCONTI AI RIVENDITORI

ROSSI & STEFANUTI - MILANO, Via Monte di Pietà, 11

Popolare: Il Fanciullo e la Psicanalisi; Nuove Concezioni sociali dell'Oriente; Le origini della Civiltà.

GERMANIA

Stettino - m. 236,2 - Kw. 0,75.
(Programma di Berlino).
Glievitz - m. 250 - Kw. 0,75.
(Programma di Breslavia).
Brema - m. 252,1 - Kw. 0,75.
(Programma di Amburgo).
Kiel - m. 254,2 - Kw. 0,75.
(Programma di Amburgo).
Cassel - m. 272,7 - Kw. 0,75.
(Programma di Francoforte sul Meno).
Dresda - m. 275,2 - Kw. 0,75.
(Programma di Lipsia).
Norimberga - m. 303 - Kw. 4.
(Programma di Monaco di Baviera).

Breslavia - m. 322,6 - Kw. 4.

15.45-16.15: Libri del presente — 16.15: Le pellicole della settimana — 16.30-18: Concerto popolare della R. O. e d'un cantante (14 numeri) — 18: L'ora dell'Amministrazione postale tedesca (conf.) — 18.30: Lezione di francese per iniziati — 18.55: Previsione del tempo e radio-propaganda — 19.30: Ultima conferenza: La canzone infantile popolare tedesca, con esempi vocali — 19.30-20: Lezione di inglese per iniziati — 20.10: Serata allegra; Indì notizie serali — 22.30-23: Lezione di ballo (trasmissione da Berlino) — 23.24: Ballabili.

Koenigsberg - m. 322,6 - Kw. 4.

9: Bollettino del mercato — 11.15: Solito — 16: Indovellini — 16.30-18: Concerto vocale-strumentale di pezzi allegri — 18.05-18.15: Solito — 18.25: Bollettino dei mercati mondiali — 18.35-19: Due conferenze — 20: Meteorologia — 20.05: Trattamento letterario in occasione del decimo anniversario della morte di Fr. Wedekind, con il concorso della signora Tilly Wedekind che legge delle opere del poeta — 21.15: Concerto di violoncello con Guita Casini; indì: Previsione del tempo; Recentissime e Corriere sportivo — 22.30-23.45: Ballabili (la R.O.).

Lipsia - m. 365,8 - Kw. 4.

11.50-12.50: Trasmissioni artistiche per la scuola — 12.55: Segnale orario di Nauen — 13.15: Quotazioni Borsa; Notizie della stampa — 15.30-16.30: Radio-propaganda e concerto — 16.30-18: Concerto della R. O. Musica di Humperdinck, Bittner, Goldmark, Braunnfels, Korngold, Schrecker, Klenau, Wetzler Zemlinsky — 18-18.30: Conferenza — 18.30-18.45: Consigli radio-tecnici — 18.45-19: «La pratica del diritto di lavoro» — 19.19.30: «Polizia e pubblico» — 19.30-20: Lo studio delle voci d'uccelli — 20: Previsione del tempo e segnale orario — 20.15: Radio-cabaret — 22: Notizie della stampa e corriere sportivo — 22.15-24: Concerto divertente e di musica da ballo (ritrasmissione).

CARICA BATTERIE ANODICHE
PER FILAMENTO

PREZZI MITISSIMI

L'ACCUMULATORE

MILANO

VIA PALAZZO REALE, 3 - TELEF. 36 648

Stoccarda - m. 379,7 - Kw. 4.

12.30: 13.50: Solito; 14: L'ora della gioventù — 15: Concerto divertente (vocale-strumentale) (22 numeri) — 18: Ora; Tempo — 18.15: Il carattere del popolo inglese — 18.45: La radio dell'agricoltura — 19.15: Conferenza riguardante l'importanza delle ferrovie nel quadro degli altri mezzi di trasporto — 19.45: Segnale orario; Meteorologia; Corriere sportivo — 20.15: Poesia operaia: Enrico Lersch (poesie con introduzione e concerto) — 21: Radio-cabaret — 22.30: Lezione di ballo — 23.0-30: Ballabili.

Amburgo - m. 394,7 - Kw. 4.

15.15: Borsa merci di Kiel — 15.30: La radio dei libri — 16.15: Concerto musicale — 16.15 (per Kiel): Scene dell'opera di Donizetti «Don Pasquale», con prolusione — 17: Concerto dedicato a Schubert (orchestra e due cantanti) — 17.55: Solito — 18: Cose varie della Radio-propaganda — 18.55: Conferenza riguardante misure per evitare la disoccupazione — 19.20: Piccole conferenze diverse per ciascuna stazione — 19.55: Meteorologia — 20: «Parodie e travestimenti»; indì: Dati meteorologici per l'interno ed i mari; Notizie; Corriere sportivo; Trasmissioni di caffè-concerti — 23.25: Bollettino del ghiaccio — 23.30-0.30: Ballabili.

Francoforte sul Meno - m. 424,6 - Kw. 4.

13-14: Concerto della R. O. Musica di Blankenburg, Rossini, Fleischmann, Gounod e Strauss — 15.30-16: L'ora della gioventù (Concerto corale) — 16.30-17.45: Nuova musica da ballo eseguita dalla R. O. (12 pezzi) — 17.45-18.5: Lettura — 18.15-18.30: Solito — 18.30-18.45: «La buca delle lettere» — 18.45-19.15: «Poesia tedesca verso il 1100» (conf.) — 19.15-19.45: Lezione di stenografia — 19.45-20.15: Conferenza: «Diritto e moralità» — 20.15-21.15: Serata varia — 22.30-23: Lezione di ballo; indì fino alle 0.30: ballabili (trasmissione da Berlino).

Langenberg - m. 468,8 - Kw. 25.

13.5-14.30: Concerto pomeridiano di musica di Volpatti, Strauss, Boieldien, Leoncavallo, Meyerbeer, Schreiner, Thurban, ed audizioni del tenore Leonardo Arnesco — 14.30: Consigli per la casa — 16-16.30: Radio-tecnica — 16.30-17: Corsi istruttivi per impiegati — 17-17.25: L'ora

della signora — 17.35-18: Introduzione alla lingua inglese — 18-19: Giorgio Schumann: Composizioni proprie (dott. G. Schumann, direttore dell'Accademia di Canto, Berlino) — 19.15-19.40: L'ora dell'operaio (Il pensiero tedesco nella letteratura) — 19.40-20.5: La nuova Turchia (2ª conf.) — 20-21: Voci dei tempi (Poesie di donne europee (degli ultimi 20 anni) — 21: Serata allegra, Indì Recentissime e Corriere sportivo; Informazioni del mondo commerciale e fino all'una musica

Berlino - m. 483,9 - Kw. 4.

15.30: L'estetica della fotografia — 16: «Il risveglio di tempi nuovi» (noi possiamo volare) — 16.30-18: Concerto divertente dell'orchestra H. Rane (trasmissione dall'Hotel Fuerstenhof); Pezzi di Weber, Waldeufel, Filippucci, Gounod, Popper (a solo violoncello), Coleridge-Taylor, Meyer-Helmund, P. José; Indì radio-propaganda — 18.30: Quadri della costa africana — 19: Conferenza — 19.30: Introduzione al dramma serale — 20: «Goetz von Berlichingen», dramma di Goethe (trascrizione per la radio; con musica di T. Mackeben). Indì previsione del tempo; Segnale orario; Corriere sportivo — 22.30: Lezione di ballo ed in seguito ballabili.

Monaco di Baviera - m. 535,7 - Kw. 4.

14.30: Musica riprodotta — 16: Concerto della R. O., con il concorso d'un soprano e pianista; Musica ed arie di Smetana, Ochs, Loven, Leoncavallo, Lindsay — 17.15-18: Conversazione linguistica — 17.30: L'ora dei solisti: Contralto e pianista (arie di Verdi, Thomas, Bizet, Kienzl) — 18.30: Conferenza radio-tecnica — 19: «La buca delle lettere» — 19.30-22: Serata varia — 22.5: Notizie serali — 22.20-23.30: Concerto divertente (trasmissione).

Friburgo nella Brigovio - m. 577 - Kw. 0,75 - (Programma di Stoccarda)

INGHILTERRA

Bournemouth (6 BM) - m. 326,1 - Kw. 1,5.

16.30; 19.15; 19.30-1: V. Londra (Annunci Locali alle 22.30).

Cardiff (5 WA) - m. 353 - Kw. 1,5.

16.30; 19; 19.15; 19.30; 20.15; 20.45-1: V. Londra (Annunci Locali alle 22.30) — 18.15: Per ragazzi: Viaggio in Olanda — 20: La Vita e i Romanzi — 20.25: Due Conferenze Sportive.

Londra (2 LO) - m. 361,4 - Kw. 3.

11.15; 11.30; 19.30; 22; 22.30: Come lunedì — 14-15: Otetto (riproduz.) — 16.30: Orchestra: Ouy, Il Lattino, il Meriggio e la Sera; Suppé; Selez.; Gaia Inghilterra, Greman; Mezzo soprano: Tre Romanze (H. Wood, Idem, E. Martin); Orchestra: Valzer Veneziano, St. Smeis; Polseze (Boris), Mussorgsky; Baritono: Romanze e Ballate (Tchaikowsky, Lohmann,

ACCUMULATORI HENSEMBERGER

PER ACCENSIONE ED ANODICA

G. LO SANTO - NAPOLI

Via Domenico Morelli N. 55-59

Piazza Dante Num. 55-56

Willby); Orchestra: Suite Balletto (Il Talismano), Drigo; Mezzo Soprano: Ballate e Romanze (Fisher, Dorel, Sanderson); Orchestra: Ouv.; Oberone, Weber; Minuetto per Archi, Gervasio; Baritone: Die Ballate (Ireland, Sanderson, Willby); Orchestra: Ballabili (Faust), Gounod — 18.15; Pei ragazzi — 19; Contralto: Tre Ballate (M. Shaw, Stanford, Mac Cunn); Tenore: Due Ballate (White, Sanderson) — 19.15 (da Cardiff); Resoconto oculare sinerono di un Incontro internazionale di Rugby — 19.50; A soli Oboe — 20; I Programmi Musicali della Settimana prossima — 20.15; N. da 9 a 12 delle «Dodici Piccole Composizioni» di Schumann (due Piani) — 20.25; Le Olimpiadi — 20.45; Varietà (6) — 22.15; Automobilismo — 22.35; Banda: Ouv., Il Vascello Fantasma, Wagner; Soprano: Aria, Havlin; L'Amerò (Il Re Pastore), Mozart (con Flauto obbligato); Pastorale (rid. L. Wilson); Banda: 2ª Suite «L'Arlesiana» (4 pezzi), Bizet; Soprano: Canzoni e Ballate (Scott, Liqueance, Farley); Banda: Selez., La R. Nave «Pinafore», Sullivan — 23.10-1: Ballabili riprodotti.

Manchester (2 ZY) - m. 384,4 - Kw. 1,5.
16.30; 19; 19.15; 19.30; 20.15; 21; 23.30-1. V. Londra (Annunci Locali alle 23.30) — 18.15; Pei ragazzi: Una Scena di Alice; Cantatrice — 20; La Psicologia del Cavallo e del Cavaliere — 20.45; Numero di Varietà — 22.35; Commedia.

Davenport sperimentale (5 GB) - 691,8 - Kw. 30.

16.30 (Birmingham): Sonata op. 100 per Violino e Piano (4 Tempi), Brahms; Sei Pagine Infantili per Piano, O' Connor Morris; Melodia Irlandese per Violino; Ballata (Violino), Moffat; Sonata per Violino e Piano (4 tempi), Mozart — 17.30 (Birm.); Ballabili; Cantatrice — 18.45 (Birm.); Pei ragazzi: Avventura; Canti Scozzesi (Soprano); Racconto; Pianoforte — 19.30 e 21; Come lunedì — 19.50; Settetto: Volontari a cavallo della Guardia, Sullivan; Soprano: Due Arie (Manon), Massenet; Canto del Cucco, Quilter; Baritone: Due Ballate (Martin, Hend); Settetto: Terra Pagana, Dumayev; Valzer, Strauss; Soprano: Aria (Gli Arcadi), Monckton; Aria (Tom Jones), German; Buona notte, Dorel; Baritone: Due Ballate (L'vall Phillips, M. Head); Settetto: Arie Irlandesi — 21 (Birm.); Orchestra: Ouverture Eroica, O' Connor Morris — 21.10; Contralto e Orchestra: «Saffo», Cielo di Canti (Preludio e 10 Canti), Rantock; Orchestra: IV Sinfonia, Brahms — 22.30; Ballabili riprodotti — 23.15; Bollettino Sportivo — 23.30-015 (Birm.); Baritone: Ostinazione, De Fontenailles; La Pianta di Lillà, Cartlan; La Canzone del Banjo, Homer; Piano: Studio, Chopin; Grande Galop Cromatico, List; Soprano: Di Buon Mattino, G. Peel; Inter Nos, Macfarlane; Natalizio, Idem; Baritone: Tre Romanze, D'Hardelet; Piano: Valzer, Chopin; Novelletta, Schumann; Preludio, Rachmaninov; Soprano: Ballate e Romanze (F. Bridge, Rasbach, Loehr).

Davenport (5 XX) - m. 1604 - Kw. 25. (Programma di Londra).

JUGOSLAVIA

Zagabria - m. 310 - Kw. 0,75.

13.15; 13.30: Solito — 17; L'ora delle fiabe — 17.30; Musica da ballo — 18.45; L'ora dei libri — 19; Conferenza dell'Istituto d'Igiene di Zagabria — 19.15; Notizie della radio-stazione — 19.30; Trasmissione

di un'operetta dal «Teatro Nazionale» di Lubiana; indi Notizie.

NORVEGIA

Oslo - m. 461,5 - Kw. 1,5.

17.45: Pei ragazzi — 19.15: Notizie — 19.30: L'Alcool e il traffico — 20: Concerto orchestrale con cantatrice: Ouv., Così fan tutte, Mozart; Due Canti Norvegesi, Alnaes; Selez., Coppelia, Delibes; Romanza, Rubinstein — Aria (Butterfly), Puccini; Quintessenza, Morena — 21: Recitazione — 21.30: Violino — 22: Notizie; Il Tempo; Sport — 22.15-24: Attualità; Ballabili riprodotti.

OLANDA

Hilversum (H.D.O.) - m. 1000 - Kw. 5.
12.40; 13.10; 20.25: Come lunedì — 15.55 e 19.55: Conferenze — 16.40-18.40: Corsi di Italiano, Francese, Tedesco — 18.50: Orchestra: Ouv., La Dama Bianca, Boieldieu; Balletto Egiziano, Luigini; Serenata di Primavera, Grieg; Valzer, Waldteufel; La Figlia del Reggimento, Donizetti (fant.); La Scatola Musicale, Manfredi; Danza Popolare, Morka; Finale — 20.45; Concerto e Conferenza Associazione Operaia di Radio — 23.10-0.10; Orchestra, dal Cinema Reale di Amsterdam.

POLONIA

Katowice - m. 422,6 - Kw. 10.

Prima delle 10 e dalle 21: Come mercoledì — 19; Conferenza — 19.30; Operetta, da Varsavia.

Cracovia - m. 547 - Kw. 1,5.

11; 14: Come giov. — 15.40: Storia Nazionale — 16.20: Politica Estera — 16.45: V. Varsavia — 18.5: Bollettino agricolo — 18.15; Varie — 18.30; V. Katowice — 19: V. Varsavia — 19.30: V. Varsavia — 21.30: Concerto riprodotto.

Varsavia (Polskie Radio) - m. 1111,1 - Kw. 10.

11: Segnale orario; Comunicato Aviazione e Meteorologico; Campana dalla Chiesa della Vergine a Cracovia; Dischi Gramofono — 14; Comunicato Meteorologico e Agricolo — 15; Conferenza — 15.25; Comunicati — 15.40; Conferenza — 16.20; Radiocronaca — 16.45; Pei ragazzi — 18.5; Comunicato agricolo — 18.15; Varie — 18.35: Ritratti letterari — 19; Conferenza — 19.30; «Il Barone Zingaro», operetta di J. Strauss (soli e orchestra). (Intervallo); Bollettino Messenger Polonais in francese) — 21; 21,5; 21.20; 21.30: Come domenica.

SPAGNA

Barcelona (Radio Barcellona) (EAJ I) - m. 344,8 - Kw. 1,5.

12; 14.30; 18.30; 19: Come lunedì — 10.10; Quintetto: Marcia Siede; Selez., Paganini, Lehar; Fandaguillo, Cabs, Selez. Mulini a vento, Luna; Ballabili (Klirmon), Bosch Humet; Canzone, Sanchez Marraco — 21.30; Corso di francese — 22; 22.5: Come lunedì — 22.10; Quintetto: Marcia, Lindsag; Valser Fauchey; Pavana, D'Ambrosio; Selez., La Meraviglia di Damasco, Luna; Valzer Jota, Cotò; Danza americana, Cotò; Danze (La Giocanda), Ponchielli; Ouv., Così fan tutte, Mozart — 23; Borse e Mercati — 23.5: V. Madrid.

Madrid (Union Radio) (EAJ 7) - m. 375 - Kw. 1,5.

12.45; 13.15: Come martedì — 15-16.10; Orchestra: Ouv., Il flauto magico, Mozart;

Minuetto, Boccherini; L'Incantatrice, Chopin (fantasia); Bollettino Meteorologico; I teatri; Soprano: Romanza, Rimsky Kofskow; Aria dei gioielli (Faust), Gounod; Villancico de salon, Nunez; Libri nuovi; Orchestra: Bolero (I Diamanti della Corona), Barbieri; Danza Siberiana, Diaz Giles; Manon, Massenet (fantasia); Borsa del Lavoro; Notizie; Orchestra: Passo doppio (La sombra del Pilat), Guerrero — 20: Organo: Preludio drammatico, Deschamps; Sogno d'un angelo, Almagro; Andantino mosso; Almagro; Nel convento, Lefebure; Vely — 20.30; Trasmissione della terza parte del Concerto dal Palazzo della Musica — 22.30; Pedagogia — 22.45: Oceanografia — 23.10; Campane; Segnale orario; Selezione per soli, coro e orchestra delle due operette: La Buona Ventura Vives e Gervòs; Mal d'Amore (Francò); Recentissime.

SVEZIA

Stoccolma (SASA) - m. 454,4 - Kw. 1,5.
17: Musica leggera — 18.5: Riunione Pubblica — 19.15; Varietà — 20.15: Un contraddittorio pubblico — 21.45; Attualità — 22; Ballabili — 23.24; Varietà.

Motala - m. 1320 - Kw. 30. (Programma di Stoccolma).

SVIZZERA

Berna - m. 411 - Kw. 1,5.

13.15-36: Solito — 16-16.30; Orchestra del Kursaal di Berna — 16.30-17; L'ora dei fanciulli — 17-17.30; Orchestra del Kursaal di Berna — 19.30; Segnale orario; Meteorologia — 19.30-20; Conferenza: «Le meraviglie del radio» — 20-20.10; Concerto corale del «Lorraine-Breitnerian Chor» di Berna — 20.10-20.20; Come allegre nel dialetto berneese — 20.20-20.30; Canzoni per coro misto — 20.30-21; Orchestra del Kursaal di Berna — 21-21.20; Canzoni dialettali (famulizioni corali) — 21.20-21.50; Orchestra del Kursaal di Berna — 21.50-22.05; Notizie; Previsione del tempo — 22.05-22.40; Orchestra del Kursaal di Berna — 22.30-24; Radio-dancing.

Zurigo - m. 588,2 - Kw. 1,5.

12.30-13.35: Solito — 15; Concerto gramofonico — 16; Concerto trasmesso dall'Hotel Baur au Lac — 17.10; Audizioni d'una società fisarmonica — 17.45; Meteorologia; I prezzi della Fed. svizzera degli agricoltori — 19; Concerto di campane delle Chiese di Zurigo — 19.30; Segnale orario; Previsione del tempo — 19.32; Conferenza: Charlot Chaplin — 20; Serata popolare (concerto corale-istrumentale) — 22; Meteorologia, recentissime e notizie della «NZZ» — 22.10; Dancing (musica riprodotta).

Losanna - m. 680 - Kw. 0,75.

7.45; 13; 20: Come lunedì — 20.1: Concerto dal Teatro Civico.

Ginevra - m. 760 - Kw. 0,5.

18: Informazioni; Ballabili riprodotti — 20.15; Informazioni; Conferenza umoristica — 20.35; Recitazioni drammatiche — 21.15; Programma di Losanna — 22; Notizie — 22.30-23; Billabili riprodotti.

Basilea - m. 1100 - Kw. 1,5.

19.30: Segnale orario; Previsione del tempo — 19.30-20.15; Lettera dialettale («Radio im Burehus») — 20.15-21.50; Serata popolare (concerto vocale-istrumentale) — 21.50-22.05; Notizie; Meteorologia — 22.05-23; Radio-dancing.

UNGHERIA

Budapest - m. 555,6 - Kw. 2.

11: Grafonola — 16: Conferenza Giudica — 17: Lettura — 17.40: Concerto Vocale dall'Accademia di Musica — 19.45: Azione Drammatica — 22: Segnale d'ora; Notizie; Tzigani.

DOMENICA

11 Marzo

AUSTRIA

Vienna (Radio Vienna) m. 517,2 - Kw. 9

10.30: Concerto dell'orchestra sinfonica viennese, con il concorso d'un violinista. Musica di Gretry, Frank, Vieuxtemps — 12.30: Concerto d'organo (Preludio di Bach, tre piccole sonate per due violini e organo di Mozart) — 15.45: Concerto pomeridiano. Musica di Strauss, Saint-Saëns, Puccini, Recktenwald, Lehar, Granichstaedten, Stolz, Morena e Wacek — 17.30:

 Gli abbonati sono pregati di indicare sempre il numero del loro abbonamento, nel caso di cambi di indirizzi o di qualsiasi altra richiesta.

Descrizioni di viaggio (XXIV). Un quadro della vita nell'Australia — 18.15: Commemorazione di Heine (17 Febr. 1856, la morte di Enrico Heine); Recitazioni, con il concorso d'una cantante — 19.15: Serata di musica da camera del «Buxbaum-Quartett», con il concorso d'una cantante (Quintetto per archi di Antonio Bruckner, canzoni di Ego Wolf) — 20.15: «Der Baroniettermacher auf del Zauberinsel», farsa-fiaba con canto in due atti di F. Raimund.

FRANCIA

Parigi (Petit Parisien) - m. 340,9 - Kw. 0,5.

22: Concerto con artisti dell'Opéra e dell'Opéra-Comique (Composizioni di Lalo: Ouv., Il Re d'Ys; Canti russi (Concerto per violoncello e orchestra); Scherzo; Il Re d'Ys; Sinfonia Spagnuola (a solo violino); Namonna; Allegro appassionato (piano e violoncello); Rapsodia Norvegese.

Tolosa - m. 392 - Kw. 3.

13.30: Canto dei Vagabondi — 13.45: Concerto: Oouv., La Sposina, Lecocq; Serenata d'Oriente, Gauwin; Czardas, Michiels; Canto del menestrello, Pesse; Il Duchino, Lecocq (fant.); Serenata d'autunno, Chaminade; Valzer, Maréchal; Danza della sposa, Gauwin; La Carità, Fauré; I Pagliacci, Leoncavallo (fant.); La Piovra, David; Fox trot, Padilla; Perché, Gallini; Marcia, Lincke — 15.10: Predica Protestante; Salmi cantati — 21: Canzone tedesca — 21.30: Escursioni in Francia — 21.30-1: Trasmissione dell'Opera dal Teatro del Capitoie.

SVIZZERA

Zurigo - m. 588,2 - Kw. 1,5.

11: Concerto dell'orchestra del «Capitoltheater» — 12: Previsione del tempo — 12.30: Concerto orchestrale — 15.15: Maurizio Maeterlinck, un poeta belga; «Maeterlinck e la neoromantica»; Conferenza e lettura di sue poesie — 16: Concerto della R. O. — 17.10: Predica protestante — 19.30: Segnale orario; Meteorologia — 19.32: Serata belga; Concerto d'organo di composizioni di Cesare Franck e E. Tinel — 20.25: Concerto della R. O. Compositori belgici — 22: Meteorologia; Recentissime e notizie della «NZZ».

UNGHERIA

Budapest - m. 555,6 - Kw. 2.

9: Notizie; Consigli di toilette — 10: Messa cantata dalla Cattedrale — 11.30: Segnale d'ora — 12: Orchestra; Ouv., Leonora, Beethoven; Romanza in fa magg. Marsanyi; Aria di concerto, Bathy; V Sinfonia, Beethoven; Bollettino meteorologico — 15.30: Agricoltura — 16: Racconti per ragazzi — 17: Conferenza d'Igiene — 17.15: Azione Drammatica — 20: Cantatrice — 21: Segnale d'ora; Notizie di Sport; Concerto di Musica Belga — 22.30: Balabili

 Non ci sono arrivati i programmi della stazione di:

FRANCIA

Parigi (Scuola superiore P. T. T.) - m. 447,8 - Kw. 0,45.

LA PUBBLICITÀ SUL RADIORARIO

è gestita direttamente dall'Amministrazione della rivista
Corso Italia, 13 - Milano.

I Sigg. Inserzionisti sono pregati di inviare al suddetto
indirizzo il materiale per le loro inserzioni e tutte le
norme relative.



PER PREVENTIVI E ORDINAZIONI DI PUBBLICITÀ RIVOLGERSI ALLA

A. P. I. - Agenzia Pubblicitaria Italiana

Via Pantano N. 3 - MILANO - Telefono 85-409

Per le tre Venezie
 Marino della Rocca - Padova, Casella Postale N. 60

LA PAGINA DEI COSTRUTTORI

Pubblichiamo in questa Rubrica i risultati, i saggi, i consigli inviatici dai nostri lettori, che a giudizio insindacabile della Direzione verranno ritenuti meritevoli di divulgazione. Gli eventuali schizzi devono essere tracciati su foglio separato, di carta bianca e in inchiostro nero.

Se vi interessa, mi prego comunicarvi, che ieri sera 30 corr. alle ore 23.10 dopo la chiusura della stazione di Roma, ho ricevuto in debole altoparlante, ma nitidissima, la stazione di Milano-Vigentino con apparecchio a galena, seguito da doppio amplificatore in bassa frequenza.

Vereo monofilare di metri 30, direzione N-S. Ecco lo schema:

Tale sistema di amplificazione relativamente economico e generalmente poco conosciuto, dà la riproduzione perfetta e forte in altoparlante della stazione locale, senza rumori e distorsioni, anche con alimentatore di pila.

Commissione Principale P.T.T., Roma
Cav. Filippo Conforto

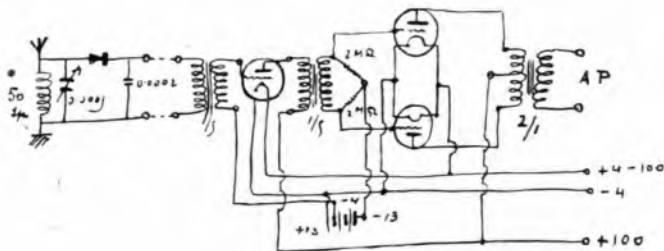

La valvola da me usata è una Philips A 425; la tensione anodica è di soli 25 volt (6 pile a secco) e l'accensione è fornita da tre pile al sale ammoniache in serie.

Con questo apparecchio collegato ad un'antenna esterna unifilare lunga circa 28 metri ed alta otto metri dal suolo, (terra acqua potabile) ottengo delle ottime e purissime ricezioni di una quindicina di stazioni radiofoniche, Napoli, Roma e Milano comprese.

La selettività di tale apparecchio è discreta e salvo qualche eccezione riesco a separare benino una stazione dall'altra.

Per qualche stazione la ricezione è tanto forte da poter collocare la cuffia entro una cassa armonica permesse di seguire distintamente tutta la trasmissione.

Vi porgo le mie congratulazioni sincere poichè tra tutti i programmi esteri che ogni sera ascolto attentamente, nessuno supera quelli che la stazione di Milano-Vigentino ci elargisce frequentemente.

Dev.mo Aldo Brandi

Taranto, 18 febbraio 1928.

Se vi fa piacere, vi comunico che con apparecchio a cristallo costruito in base alle istruzioni contenute nel N. 27 di *Radiatorio* scorso anno, ricevo giornalmente i vostri programmi trasmessi dalla stazione di Milano-Vigentino. Uso antenna bifilare lunga 35 metri; terra tubazione di una pompa d'acqua.

La ricezione è chiara distintissima sebbene non forte.

Collegato ad un amplificatore a bassa frequenza a due tetodi del tipo descritto nel N. 1 di *Radiatorio* di quest'anno ottengo delle discrete audizioni con un piccolo altoparlante «Grawor».

Paolo Ceratti

Spezia, 12 febbraio 1928.

Ho il piacere di comunicarvi che col semplicissimo apparecchio di cui vi unico lo schema, ho ricevuto in questi giorni molto nitide le trasmissioni di Milano-Vigentino

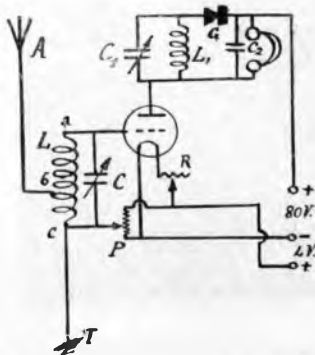

Il circuito da me usato è costituito da una valvola amplificatrice ad alta frequenza seguita da un rivelatore a cristallo.

Progressi della radiofonia in America



Il sig. WILLIAM J. SCOTT ha portato recentemente a termine l'invenzione di un apparecchio denominato «Clariphon» destinato ad eliminare i disturbi parassitari nelle ricezioni radiofoniche

NEUTROCINQUE

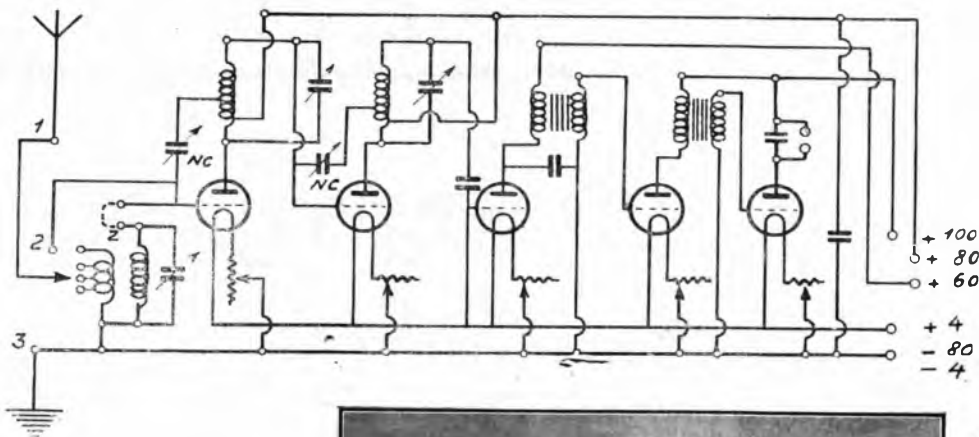

Lieto della pubblicazione fatta dall'Egr. Ing. Radio fra Antenne e Circuiti, Radiorario N. 6, del circuito del quale ne avevo in precedenza fatto cenno, vollen che le mie prove non fossero finite e lusingato dal successo del 4 valvole aggiunsi uno stadio in AF accoppiamento eseguito a mezzo di altra bobina a gabbione identica alla B col suo neutrocondensatore ed avendo ottenuta una sorprendente selettività e purezza mi onoro pregando di gradire questo unico schema e pubblicarlo in questa simpatica Rivista certo di fare cosa gradita agli amatori.

Un qualunque Neutrodina può essere trasformato in Neutrocinquè (nome che mi piace dare a questo) ottenendo così delle soddisfacenti audizioni anche per coloro che disponessero di una tensione di pila di soli 80 volt.

Il miglior rendimento l'ho avuto adoperando per le prime due valvole le A 425, 2 Del Vecchio e l'ultima una Zenit U 412 o B 406. È inutile dire che per adoperare il telajo basta togliere il ponticello 2, che può essere una comune spina cortocircuitata, usando i morsetti 2 e 3.

Ringraziando ben distintamente saluto augurando che ognuno cerchi di far altrettanto propagando sia del Radiorario come pure della radiofonia come io faccio instancabilmente.

Pordenone, 14 Febbraio, 1928.

Ferdinando Terrazzani - Pordenone.

Vostro abbonato col N. 20641, mi sono costruito un apparecchio Super, studianolo come disposizione ed impianto del medesimo adatto per essere installato a bordo dell'automobile, e siccome ho avuto risultati insperati, credo sia anche interessante per i radio-amatori, avere un'idea del medesimo.

È montato con accumulatore e pile chiuse nella parte inferiore del medesimo, ai lati del diffusore che figura al centro con prospetto ricamato.

Le valvole le ho montate su un unico piano che è sostenuto da sospensione con due elastici, così con strada a fondo cattivo non soffrono affatto.



Curioso che anche con la macchina in corsa, si sente benissimo, dato che il «trambler» del medesimo dà un picchietto insignificante, benissimo superato dalla emissione del diffusore.

Lo spessore del medesimo, di cui vi ac-

cludo fotografia, piazzato, è di cm. 12 e l'altezza l'ho calcolata coll'altezza dei sedili a cui l'ho fermato con due cinghie. Il quadro è abbassabile, innestato con jack.

Saluti distinti.

Carlo Pogliano - Asti.

CORSO DI LINGUA TEDESCA

tenuto dal Prof. WILLY ZANO

25.ª LEKTION

Mercoledì 6 marzo

UN PO' DI ANALISI LOGICA
Otto proposizioni

- Già si avvicina al giorno.
Chi fa l'azione dell'avvicinarsi? Il giorno.
Soggetto. 1.º caso. Nom. Già è avverbio che non si altera
- Eggs saluta la luce del giorno.
Chi è che saluta? Egli. Sogg. Che cosa saluta egli? La luce. Oggetto. 4.º caso. La luce di chi? di che cosa? Del giorno. Gen. 2.º caso.
- La notte cede al giorno.
Sogg. la notte. A chi? Al giorno, 3.º caso. dativo.
- Il malato aspetta il giorno.
Soggetto, il malato, oggetto il giorno
- Presto fuggono i giorni.
Soggetto i giorni. Presto è avverbio che non si declina.
- L'inverno accorta la durata dei giorni.
Soggetto l'inverno. Oggetto, la durata, genitivo: dei giorni.
- Le notti seguono ai giorni.
Soggetto: le notti. Ai giorni, dativo plurale.
- Sfruttate con gioia i giorni.
Verbo: sfruttate, Imperativo. Sogg. Voi, sottinteso. Ogn. i giorni. Con gioia — gioiosamente. locuzione avverbiale.

TRADUCIAMO LE OTTO PROP.

- | | |
|----------------------------|-----------|
| 1. Schon naht | der Tag |
| 2. Er grüßt das Licht | des Tages |
| 3. Die Nacht weicht | dem Tage |
| 4. Der Kranke erwartet | den Tag |
| 5. Schnell entinnen | die Tage |
| 6. Der Winter verkürzt die | |
| Dauer | der Tage |
| 7. Die Nächte folgen | den Tagen |
| 8. Nutzt fröhlich | die Tage. |

Anmerkung = nota.

In tedesco distinguasi 4 casi.
Im Deutschen unterscheidet man (leggi unito).

vier Kasus:

- | | |
|-----------------|--------------------|
| 1 den Nominativ | = den ersten Fall |
| 2 den Genetiv | = den zweiten Fall |
| 3 den Dativ | = den dritten Fall |
| 4 den Akkusativ | = den vierten Fall |
| 1 Erster Fall | = Wer oder Was? |
| 2 Zweiter Fall | = Wessen? di chi? |
| 3 Dritter Fall | = Wem? a chi? |
| 4 Vierter Fall | = Wen? oder Was? |

- | | |
|---------------------------------------|----------------------|
| 1 Wer naht? | Der Tag naht |
| 2 Wessen? | Des Tages. |
| 3 Wem weicht die Nacht? | Dem Tag weicht sie |
| 4 Was erwartet der Kranke (soggetto)? | Den Tag erwartet er. |

Gino, der mutige Reiter, auf einem wilden roten Tier.
Coraggioso cavaliere su una bestia ferocemente rossa.

Rüm di düm-rüm di düm
immer rüd um.
Unser Gino, der hat Mut!
Reitet ein rotes, wildes Tier
Rüm di düm-rüm di düm!
Haut es (hastonalo) und reitet es
immer rüd um
O, unser Gino! Der hat Mut!
Lisetta hat ein Auto. Tut, Tut, Tut!

26.ª LEKTION

Venerdì 9 marzo

GRAMMATICA.

Declinazione dell'articolo

der Artikel: die Artikel bestimmt — determinato unbestimmt — indeterminato der bestimmte Artikel der unbestimmte Artikel.

N.	der	die	das
G.	des	der	des
D.	dem	den	dem
A.	den	die	das

Plurale per i 3 generi.

N.	die
G.	der
D.	den
A.	die

Singulare.

N.	ein	eine	ein
G.	eines	einer	eines
D.	einem	einem	einem
A.	einen	eine	ein

Recorda. Come il determinato declinerai: dieser dieses dieses (questo) jener jene jenes (quello) welcher? welche? welches? quale? Come l'indeterminato declinerai: der ein der eine der ein kein meine mein kein keine kein.

Es: Diese Stadt ist gross.
Diese Städte sind gross.
Jenem Kinde gebe ich ein Buch (libro)
Du hast zwei Hände und einen Mund (bocca).
Ein Hund (cane che abbaia) der bellt, beiszt nicht.
Was ist eine Lerche (allodola)
Eine Lerche ist ein Vogel.
Ist das Theater schön?
Welches? — Jenes.)
Ist jedes Theater schön?
Nein nicht alle Theater sind schön. Das Theater meiner Stadt ist schöner als (comp.) alle Theater deiner Stadt.

CONIUGAZIONE

Indicativo dell'ausiliario Haben

Pr.	ich habe Geld du hast kein Geld er hat viel Geld sie hat ihr Geld es hat sein Geld wir haben unser Geld ihr habt 10 Lire sie haben eine Million.
Imp.	ich hatte (avevo, ebbi, ho avuto) du hattest er hatte wir hatten ihr hattet sie hatten
Part.	ich habe Geld gehabt
Inf.	ich werde Geld haben.

Der Fliegerhauptmann Ferrarin
Il capitano degli aerei Ferrarin

Der Popolo d'Italia meldet aus (annuncio da) Turin. Der italienische Flieger (volatore) Ferrarin be-abchtigt (intende), in der nächsten (prossimo) Zeit mit einem italienischen, in Turin her-gestellten (co-struirt) Apparat von Rom nach New York zu (di) fliegen.

Frage: Welcht du, Gino, wer Ferrarin ist?
Hast du schon von ihm (di lui) etwas gehört?
Antwort: Jawohl. Ich weiss wer F. ist. Er ist ein bekannter (noto) Flieger. Er fliegt wie ein Vogel. Wie die Vögel hat er Flügel. — Auch Gabriel und Rafael die Engel im Himmel, haben Flügel an den Schultern. Der griechische Gott Hermes trägt (porta)

zwei Flügel an den Schultern oder ma Hut (cappello) oder au den Schlen.
Frage: Kannst du fliegen? Hast du noch keinen Flug gemacht? Würst du fliegen? Ja oder nein?

Antwort: Noch nicht (non ancora). Ich bin zu (troppo) jung. Aber in den nächsten Jahren! Sie werden sehen! Mein Bruder flog (imperferito) schon zweimal oder dreimal von Rom nach Mailand. Er ist wie Ferrarin. Fliegerhauptmann.

Frage: Wer stellt den Apparat her?
Antwort: Eine Flugzeug-fabrik. Mit meinem Flugzeug fliege ich von Mailand nach Tokio, und zurück. Und dann nach dem Monde!

CORSO DI LINGUA INGLESE

tenuto dal Prof. MARIO HAZON

VENTICINQUESIMA LEZIONE

Lunedì 6 marzo 1928

DETTATO DELLA 24.ª LEZIONE.

1) Nobody could go with him because we were all very busy. 2) This work is more useful than interesting. 3) She should have been here last week but she has written to say she cannot come this month

VOCABOLI:

sorry — water — night — bread — near — envelope — July — wine — Thursday — eighty.

DETTATURA DEL TEMA DI TRADUZIONE PER LA PROSSIMA LEZIONE.

Ussi di SHALL e WILL, nella forma interrogativa:

shall I go?
will you go?
shall s go?
will he go?
shall s go?

RIEPILOGO DEGLI USI DEGLI AUSILIARI E DEI VERBI DEFETTIVI.

to be.

She is loved. He was working.
Are they loved? You were not reading.
He was to come today. I am to help him.

to have.

They have been here. He has not been to Rome. Has he studied? Has she never answered? He had had a letter. They will have received your reply yesterday. Have you not paid? He has gone. Having to go. You will have to go. He has had to go.

to-did.

I do not smoke. He does not hope. We did not go. She did not write. I never smoke. He never goes. He never went. They neither read nor write. He does not either read or write. He neither telephoned nor wired. Nobody knows him. He knows nobody. Does he never go? Does nobody know him? I did not write to anyone. I wrote to nobody. I never write to anyone. Did you neither go nor write? I neither went nor wrote. We received nothing.

shall.

I shall see you to-morrow. We shall write soon. You shall answer! He shall go! Shall I help you? Shall you leave soon? Shall he pay for you? I shall never reply.

should.

I should be happy to know him. I should go at once. You should thank him. They should be here. Should I go at once?

You should not be sad. They should never eat too much. He should have replied.

let. Let him write. Let them come. Let us go. (Continua nella lezione seguente)

VOCABOLI:

- arrivare = to arrive
- ricevere = to receive
- spettare = to hope
- finire = to finish
- capire, comprendere = to understand, understand.
- vita = life
- buono (sost.) = good
- male (sost.) = evil
- lezione = lesson
- conoscenza, conoscente = acquaintance
- triste = sad
- allegro = merry
- necessario = necessary
- importante = important
- mentre = while
- subito = at once

VENTISESIESIMA LEZIONE

Giovedì 8 marzo 1928.

TRADUZIONE DEL TEMA DITTATO NELLA PRECEDENTE LEZIONE.

RIEPILOGO DEGLI USI DEGLI AUSILIARI E DEI VERBI DITTATIVI (seguito).

will. You will be happy. She will be tired. I will do it! Will you read me the letter? Will he pay you? They will never work.

would. You would have much time. She would be sorry not to see you. We would go but it is impossible. You would never sell your house. I am sure. They would teach me. Would you not go? He would have gone.

ought to. I ought to be kinder to you. I know. You ought to say what you think. He ought not to work so much. Ought he not to be more punctual? She ought to have answered.

must. I must see him. You must come with me. You must be tired! He must never smoke. It must be nice to be able to speak many languages. They must be interesting people.

can. Can you help me? They cannot pay. He can never be your husband. I cannot carry this bag. He can speak many languages.

could. I could not go. He could not understand me. Could you write this letter for me? They could never return. He could have come.

may. May I come with you? You may, if you wish. He may not be able to come. I may reply to-morrow. You may pay me when you like. May you always be happy!

might. She might reply. We might go, but we cannot say yet. I hoped he might come. She might have replied.

VOCABOLI:

- portare = to bring, brought
- portare = to take, took, taken
- portare = to carry
- ritornare = to return, to come (fr.) back
- marito = husband
- moglie = wife
- valigia = bag
- possibile = possible
- impossibile = impossible
- sicuro = sure
- puntuale = punctual
- stanco = tired
- pesante = heavy
- leggero = light
- impatico, fine = nice
- per ora = for the present
- ancora = still (tutt'ora)
- ancora = again (di nuovo)
- non ancora = not yet
- eppure = and yet

J'aimé et admire la beauté. — J'a santé est un bien sans lequel tous les autres ne sont rien. — L'homme qui a le coeur pur est heureux. — L'ennui est une maladie dont le travail est le remède. — Aimons nos parents aux quels nous devons tout. — Le fonctionnaire auquel je me suis adressé était très aimable. — L'heure où arrive le train de Paris n'est pas commode. — Nous aimons les lieux où nous avons demeuré longtemps. — Voici le facteur qui apporte des lettres. — Les lettres que le facteur a apportées m'ont causé beaucoup de plaisir.

ESERCIZIO A TRADURRE PER SCRITTO.

I cavalli che camminano sulla strada (fron) sono belli. — I cavalli che avete comprati sono belli. — La lettera che mi avete scritta (écrite) non mi è ancora arrivata. — La poverissima è la strada per la quale si arriva allo scoglio (butt). — La strada sulla quale camminavamo non finiva (finissait) mai. — L'operaio (ouvrier) intelligente e istruito è un ideale cui tende ogni la società. — Tutti i concetti (idées) che abbiamo ci sono stati insegnati (enseignés). — Ho un amico la cui casa contient (contient) più di cinquanta stanze. — Gli animali in cui carne mangiamo sono ulissimi. — Il Senato, le cui sedute hanno durata (un) viso interesse, ha terminato la discussione sui provvedimenti (mesures) per la stabilizzazione della lira.

DICIANNOVESIMA LEZIONE

Mercoledì 7 marzo 1928

Révision et Lecture d'une page de «Nuit de Princes».

Proprietà letteraria riservata ai singoli Professori

CORSO DI LINGUA FRANCESE

tenuto dal Prof. RAMOND BROUT

DICIOTTESIMA LEZIONE

Sabato 3 marzo 1928

qui — que — dont
Lequel — Laquelle — ou

LECTURE ET TRADUCTION.

L'homme qui parle est mon frère. — L'homme que vous voyez est mon frère. — L'enfant qui pleure est un de mes élèves. — Le livre que j'ai acheté est très intéressant. — Les garçons qui n'étudient pas ne sont aimés par (de) personne. — Les personnes dont vous m'avez parlé sont arrivées à Milan hier. — Florence est une ville dont

AVVISI A PAGAMENTO

Lire 0,70 la parola - minimo L. 7.— (Pagamento anticipato)

SITI 4 valvole ricezione estero vendesi occasione. - Giandi, Curtatone, 16, Milano. VENDO occasionissima altoparlante Western tipo 4002, tromba ebanite, potentissimo, nuovo. - Luigi Ferro, Finale Ligure.

R. CHIODELLI, direttore responsabile

Archetipografia di Milano-Viale Umbria 54

I PIÙ GRANDI E PIÙ MODERNI MAGAZZINI D'ITALIA PER L'ABBIGLIAMENTO DELLA PERSONA E PER L'ARREDAMENTO DELLA CASA

LA RINASCENTE

SEDE CENTRALE: MILANO - VIA DE AMICIS, 63

FILIALI:

MILANO (Piazza Duomo e Piazzale Loreto) - PADOVA - TORINO - GENOVA - BOLOGNA - FIRENZE - ROMA - NAPOLI - BARI - TARANTO - PALERMO - MESSINA - CATANIA - SIRACUSA

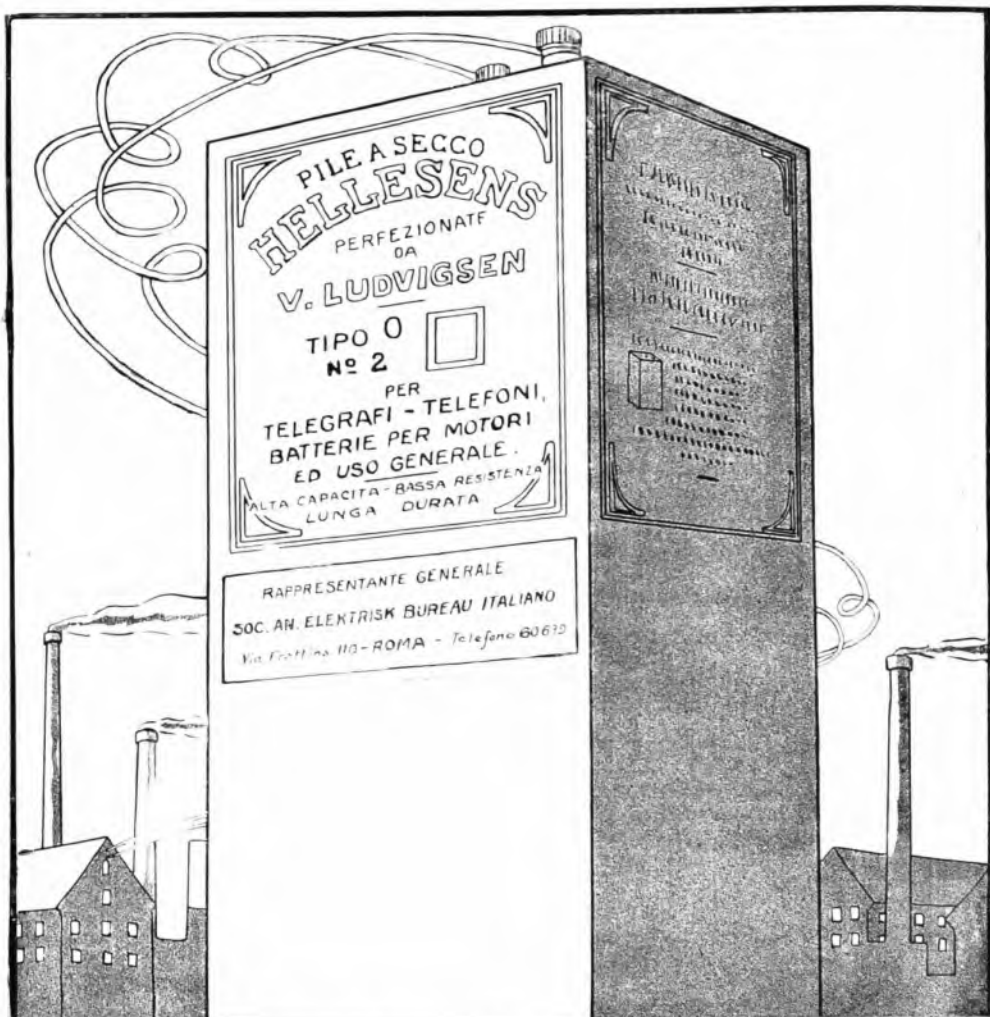

PILE A SECCO
HELLESENS

AMERICAN RADIO Co.

SOCIETÀ ANONIMA ITALIANA

MILANO

92, Galleria Vittorio Emanuele (lato piazza Scala, 2° piano) - Telefono 80-434

Impianti radiorecipienti SONORA e STEWART WARNER funzionanti senza batterie, con la sola corrente della luce elettrica di casa.

Alimentatori KODEL per sostituire le batterie in qualsiasi impianto radiorecettore: sia con valvole Americane che Europee.

Caricatori di accumulatori ad elemento metallico KUPROX, senza valvola, senza liquido, senza alcuna parte vibrante o comunque mobile; di alto rendimento, basso costo, durata infinita.

Applicazioni industriali dell'elemento KUPROX le più svariate:

Carica accumulatori - Galvanoplastica e raffinazione metalli - Illuminazione stradale in serie - Cinematografia - Funzionamento motori a velocità variabile ed elevata coppia - Alimentazione condensatori ad alto potenziale (depolverizzatori Cottrell) - Raggi X - Radiotrasmissioni - Alimentazione apparecchi radiorecipienti - Funzionamento elettro-magneti - Funzionamento relais unidirezionali - Funzionamento centrali telefoniche e telegrafiche etc. etc.

Impianto STEWART-WARNER
mod. 520 funzionante in alternata



A 6 valvole, di cui una speciale per detector ed una di potenza. Manovra unica, con graduazione in metri di lunghezza d'onda illuminantesi per trasparenza

Alimentatore combinato KODEL
mod. 106
per apparecchi sino a 7 valvole



L'alimentazione del filamento è assicurata da elementi a Kuprox. Assolutamente alcun disturbo da parte della corrente alternata. Grazie al relais automatico, la sola manovra dell'impianto è ridotta all'interruttore di accensione del ricevitore.

Rappresentanza esclusiva per l'Italia: **AMERICAN RADIO Co.** - Sec. An. Italiana - MILANO