

LA RIVISTA DI RADIO PIÙ DIFFUSA IN ITALIA

DAL 10 GIUGNO  
AL 17 GIUGNO 1928 (VI)

C. C.  
CON LA POSTA

# RADIORADIO

ORGANO UFFICIALE DELL'E.I.A.R.



ANNO IV

N. 24

UNA COPIA L. 1.50

L. DI MAGGIO

ESCE IL SABATO

ENTE ITALIANO AUDIZIONI RADIOFONICHE

CORSO ITALIA 1

# MILANO

1 CORSO ITALIA

ABBONAMENTO ANNUO: L. 30.— PER GLI ABBONATI ALLE RADIOAUDIZIONI



# RADIORARIO

ORGANO UFFICIALE DELL'ENTE ITALIANO AUDIZIONI RADIOFONICHE

Direzione, Amministrazione, Pubblicità - MILANO - Corso Italia N. 1 - Telefono 86-239

ABBONAMENTO ITALIA E COLONIE: L. 55,30 - PER GLI ABBONATI DELL'E.I.A.R. L. 30,30 - ESTERO L. 90,30

UN NUMERO SEPARATO L. 1,50

## La conferenza coloniale di S. E. Teruzzi, Governatore della Cirenaica, alla stazione di Milano

*Siamo lieti di poter riprodurre l'interessante conferenza che S. E. Teruzzi, Governatore della Cirenaica, ha tenuto al microfono di « Mi la sera » del 3° Giugno.*

Una dura campagna coloniale è stata compiuta in Libia negli scorsi mesi: una campagna che ha richiesto dalle nostre truppe valorose una grande somma di spirito di sacrificio per sopportare fatiche gravissime e per superare difficoltà che clima e terreno offrivano a gara. Con orgoglio io ricordo qui la gesta compiuta per l'occupazione delle oasi del 29° parallelo, gesta che, voluta dalla chiarovegliente politica del Ministro Federzoni, rimarrà memorabile nella storia delle operazioni coloniali, perchè so che oggi il popolo italiano comprende, apprezza e segue con interessamento affettuoso le vicende dei nostri possedimenti d'oltremare.

Non è senza la più grande soddisfazione che ho sentito ancor più forte, ritornando in Patria, questo vibrare del pubblico italiano intorno ai problemi coloniali. Perchè finalmente l'idea coloniale è uscita dalla ristretta cerchia dei pochi illuminati, che l'opinione pubblica chiamava illusi, quando voleva essere benevola, ed ha conquistato la grande massa.

Vi sono, è vero, da sfatare troppo facili illusioni, così come vi sono ancora da abbattere molti caparbi apriorismi e molta ignoranza, camuffata di prudente scetticismo. Ma il Governo Nazionale ha dato impulso ad una sana propaganda, basata soprattutto sui fatti, così che la verità intorno al valore reale delle nostre colonie non potrà non imporsi decisamente e presto dinanzi a tutte le menti.

Non farò questa sera né l'elogio di tutte le nostre colonie né la dimostrazione del loro valore sia politico che economico. Mi basta di accennarvi della Libia e, più specialmente, della Cirenaica, la terra che è affidata al mio Governo.

Dopo il brillante ciclo di operazioni chiusosi recentemente con la occupazione delle oasi interne di Socna, di Zella, di Marada,

di Augila e di Gialo, la estensione dei territori effettivamente dominati da noi si è ingrandita in misura notevole portando un grande incremento anche al problema pratico della colonizzazione.

Sulla via della colonizzazione la maggiore colonia Libica, la Tripolitania, è già bene avviata, molto più che non la Cirenaica, dove circostanze politiche varie hanno



S. E. ATTILIO TERUZZI

ritardato la formazione di quella attrezzatura base che, insieme con la sicurezza del territorio, è indispensabile per l'inizio di ogni attività produttiva.

Ma oggi anche la Cirenaica si è incamminata sulla via della sua rinascita. Dico rinascita perchè senza dubbio la Cirenaica, che ebbe già in antico dieci secoli di vita veramente splendida, per ricchezza di prodotti agricoli e per nobiltà di arte e di scienza, rifiorirà rapidamente sotto l'egida del tricolore d'Italia e del Fascio littorio che è simbolo della forte volontà degli Italiani di oggi.

La questione della sicurezza non è più preoccupante per chi voglia seriamente lavorare laggiù per l'incremento della Colonia. La Cirenaica ha un grande valore nei riguardi della Madre patria perchè ha una notevole capacità di assorbimento di popolazione italiana, che vi può trovare condizioni agrologiche e climatiche non dissimili da quelle di molte parti della stessa Italia, e perchè può portare un notevole contributo di produzione agraria alla economia nazionale.

È sfatata la leggenda della improduttività delle nostre Colonie. Chi visita la Cirenaica ne ha la prova più convincente nella enorme distesa di bosco che la copre di un manto verde, bosco in gran parte basso e cespuglioso per l'irregolare sviluppo, lasciato alle sole cure della natura selvaggia, e per l'irrazionale distruzione che ne compiono metodicamente animali ed uomini. Ma in quel bosco sopravvivono, residuo di antiche piantagioni, più che due milioni di olivi inselvatichiti per l'abbandono e si sopraelevano cipressi altissimi, pini, lecci, carrubi ed altre essenze di buon valore economico.

La terra laggiù non è matrigna: ma vuole lavoro. Lavoro rude di braccia robuste e sobrie, quali sono quelle del nostro meraviglioso contadino che ama la terra e ne sa trarre tesori anche là dove è poca tra rocce aride ed ostili. Ma il lavoro non basta: occorre oggi laggiù portare tutto il tesoro delle nostre conoscenze scientifiche e tutto l'ausilio delle nostre moderne organizzazioni.

Ecco perchè io ho accolto a Bengasi con fraterna simpatia l'avanguardia di quella Colonia Libica del Fascio di Milano che, sorta per volontà di due uomini che hanno chiara la visione dei compiti dell'Italia oltremare, Arnaldo Mussolini e Mario Giampaoli, non può non raggiungere i suoi scopi.

Quando ho avuto l'annuncio di questa iniziativa ne ho gioito come camerata; quando ne ho esaminato i programmi e ne ho vagliato i propositi ho avuto la più



La recente visita dei Sovrani in Libia

grande soddisfazione come governatore, perchè questa iniziativa risponde perfettamente negli scopi e nei mezzi a quelle che sono le condizioni attuali della colonia. La colonia ha bisogno, per il suo sviluppo etnografico ed economico, di iniziative serie, finanziariamente forti, scientificamente attrezzate, modernamente organizzate. Non facili promesse di rapidissimi lucri bisogna fare: bisogna dire a tutti soltanto che la colonia è un campo di attività sicuramente fruttifero per tutti coloro che sono animati da grande tenacia di lavoro ed hanno solida preparazione tecnica.

L'Italia troverà in Cirenaica il compenso di molte fatiche, il compenso di molti disinganni passati; ma bisogna che gli Italiani che vogliono andare laggiù vadano con forte volontà. Questa forte volontà di lavoro, congiunta con una grande fede nell'avvenire della Cirenaica io l'ho riscontrata in questi uomini di Milano che stanno organizzando la Colonia Libica che sorgerà sull'antica Teuchira. Vi sono laggiù grandiose rovine romane, mura di massi

ciclopici che saranno le fondamenta ideali delle costruzioni nuove dell'Italia ridiventata romana. L'effigie di Sant'Ambrogio si troverà bene laggiù dove rimane il ricordo di un altro grande vescovo, Sinesio, e collegherà anche più strettamente, con i vincoli ideali della civiltà cristiana e ambrosiana, quella terra a questa nostra Milano, promotrice di lavoro e di progresso.

Non è senza commozione che io coloniale impenitente, che ho sentito in altri tempi gravarmi sul cuore l'incomprensione di tanti nemici dell'idea coloniale, non è senza commozione, ripeto, che io parlo oggi della Cirenaica, che a me è particolarmente cara, come di tutte le colonie in genere, sentendo di trovare il consenso ideale di tutti, convinti ormai che l'avvenire d'Italia è oltremare.

Grande risultato questo che ci fa ancora una volta obbligo di riconoscenza al Duce nostro che regge con mano ferma e sicura i destini d'Italia oltre i suoi confini troppo angusti per una popolazione esuberante di numero, di attività ed anche di civiltà.



Una pattuglia di nostri « meharisti » sulla carovaniere del confine egiziano

## Echi del Messaggio Cadorna

L'on. Alessandro Gofini, presidente della Sezione Milanese dell'Associazione Nazionale fra Mutuati ed Invalidi di Guerra ci invia la seguente lettera:

Milano, 29-5-28.

Compio il dovere di ringraziare sentitamente codesta On. Direzione per le cortesi disinteressate prestazioni da essa fatte il 24 u. s. acciocchè i reduci milanesi ricevessero in piazza della Scala, distintamente ed in modo perfetto, il messaggio radiofonico per loro trasmesso da S. E. il Maresciallo Cadorna.

Ai sensi del nostro complimento, congiungo i saluti più devoti.

A. Gerini

Città di Castello, 28-5-28.

Ci facciamo un dovere comunicarci che giovedì 24 corr. si udì con chiarezza meravigliosa il messaggio di S. E. il Generalissimo Cadorna, tanto che un Ufficiale del R. Esercito che era presente, ed ha conosciuto familiarmente il Generalissimo si è meravigliato della perfezione e dell'esattezza con la quale la voce stessa veniva riprodotta.

Durante la trasmissione nessun fading, fatto da notarsi molto perchè per noi è un malanno frequente quando si tratta di costesa stazione.

Ditta Marconi e Amanlini



**TERMINI DI LEGGE ILLUSTRATI:**  
Lire 500 di multa e la confisca dell'apparecchio ai radiopirati



# Il servizio Radioatmosferico della Stazione di Roma

## COMUNICAZIONE

Avvertiamo i nostri ascoltatori che la Stazione di Roma ha iniziato una nuova trasmissione, quella cioè di 300 segnali speciali, che saranno emessi dalla R. Scuola Federico Cesi dalle 18.53 alle 19.03 precise di ogni martedì e venerdì, per adesso, e tra poco, di altri due giorni.

Questi segnali speciali serviranno ad uno scopo scientifico, ma sempre a vantaggio della radiofonia, e perciò siamo sicuri che moltissimi nostri ascoltatori di ogni parte d'Italia vorranno offrire la loro accurate ed assidua collaborazione.

Ecco di che si tratta: Tutti purtroppo sanno che cosa sono le scariche atmosferiche e quale disturbo esse apportano, specialmente di estate, alla radiofonia, ed ognuno si è chiesto più volte: *ma non si potrebbe eliminare queste scariche?*

Si riuscirà forse ad eliminarle, ma per far ciò bisogna sapere che cosa esse sono, da che cosa provengono, se sono locali o generali, ecc. e tutto ciò non si può sapere se non si estende lo studio ad una lunga serie di osservazioni, eseguite con cura e con costanza.

Questa serie di osservazioni l'ha iniziata da ben quattordici anni il P. Paoloni, Direttore dell'Osservatorio Geofisico di Montecassino; ma è stato il solo in Italia, e forse in tutto il mondo, ad avere questa costanza veramente benedettina, e solo in questi ultimi quattro anni, dopo cioè che si è propagata la radiofonia, due o tre altri Osservatori e una decina di privati entrarono a far parte di un regolare servizio che il P. Paoloni organizzò alla fine del 1924 per questi studi. Per le poche osservazioni già raccolte, per quanto preziose, non possono avere quel valore che avranno le osservazioni che da ora in poi si faranno contemporaneamente, e con criteri più rigorosi, in moltissime altre località italiane.

Promotore e centro di queste osservazioni è il Servizio Radioatmosferico Italiano, che è stato recentemente organizzato dall'Osservatorio Geofisico di Montecassino e dalla R. Scuola Federico Cesi di Roma, coll'approvazione e coll'incoraggiamento del Ministero delle Comunicazioni, del Comitato radiotelegrafico del Consiglio Nazionale delle Ricerche, del Comitato Superiore di Radiofonia e dell'E.I.A.R., il quale ben volentieri ha messo a disposizione del detto Servizio la Stazione Radiofonica di Roma.

Direttori del Servizio Radioatmosferico Italiano sono il predetto P. D. Bernardo Paoloni e il Prof. Ruggero Varvaro, Preside della R. Scuola Fed. Cesi, il quale ha delegato il Prof. Gian Piero Ilardi, ben noto ai nostri ascoltatori per le lezioni di radiotecnica che spesso ha date dalla R. Scuola Federico Cesi, Segretario del Servizio e il Prof. Adolfo Alessandrini, della stessa Scuola, pure lui ben conosciuto per le sue lezioni di Telegrafia Morse. Pertanto la sede del Servizio Radioatmosferico Italiano sarà tanto l'Osservatorio Geofisico di Montecassino quanto la R. Scuola Federico Cesi di Roma, ma mentre questa sarà come la Stazione trasmittente del Servizio e il centro cui dovranno rivolgersi tutti i collaboratori per qualsiasi spie-

gazione e informazione, l'Osservatorio di Montecassino resterà la principale Stazione R. T. Sperimentale e quella cui dovranno inviarsi tutte le osservazioni che si faranno in Italia.

Dalla stessa R. Scuola Federico Cesi (collegata telefonicamente con la nostra Stazione di Roma) il Prof. Ilardi darà altre spiegazioni sull'organizzazione e il funzionamento del Servizio Radioatmosferico Italiano e dirà come saranno composti i quattro gruppi di osservatori che costituiranno il Servizio stesso. Per oggi accenniamo solo che tutti i nostri ascoltatori potranno far parte del 1° gruppo coi seguenti incarichi:

1°) Dalle 18.53 alle 19.05 precise di ogni martedì e venerdì, durante i 300 segnali speciali sopra accennati, registreranno, su apposito modulo e con le norme esposte a tergo dello stesso modulo, tutti gli atmosferici, cioè tutte le scariche atmosferiche, che sentiranno durante quei cinque minuti; e ciò allo scopo di vedere se una stessa scarica, e con la stessa intensità, in avvertita nello stesso istante p. e. a Roma, a Montecassino, a Napoli, a Palermo, a Modena, a Moncalieri, a Trieste, ecc.

2°) Dalle 20.30 alle 20.31, cioè appena la Stazione Radiofonica di Roma avrà dato il segnale orario, dovranno, per lo spazio di un solo minuto (60 secondi), prendere nota degli atmosferici percepiti con la cuffia durante quel minuto, e ciò in base alla Scala Radioatmosferica Paoloni che troveranno con le relative istruzioni dietro ciascun modulo, e che è la Scala adottata per tutte le osservazioni del Servizio Radioatmosferico Italiano.

3°) Dalle 21.15 alle 21.30 noteranno, sullo stesso modulo che servì per le osservazioni delle ore 18.53, se, e in quali mi-

nuti, si notò il fading, cioè l'affievolimento, nella Stazione Radiofonica di Roma.

Come si vede, le osservazioni del 1° gruppo si riducono a pochi minuti nei quali tutti sono in ascolto, e riguardano solo la lunghezza d'onda di 450 metri, per trovare la quale basta accordarsi con la Stazione Radiofonica di Roma.

Le osservazioni degli altri gruppi si fanno in altre ore, ma quasi tutte di sera, e su altre onde più corte e più lunghe (da 45 m. ai 18.000 m.): queste osservazioni però sono riservate a quelli che hanno apparecchi adatti.

Chiuquè, pertanto, vorrà prender parte al primo o agli altri gruppi, si rivolga subito o all'Osservatorio Geofisico di Montecassino, o alla R. Scuola Federico Cesi, Via Cernaia, 4, Roma, ed avrà moduli, istruzioni, eccetera.

Si fa notare che si gradisce specialmente la collaborazione di quelli che si trovano in campagna o nei piccoli paesi, dove non si è disturbati da parassiti artificiali, né da stazioni radiotelegrafiche troppo vicine, mentre a quelli che si trovano nelle grandi città e nei centri industriali è quasi impossibile distinguere i parassiti atmosferici che si vogliono studiare, da parassiti artificiali, per i quali non vi è altro rimedio che allontanarsi di qualche chilometro da essi.

A suo tempo i Direttori del Servizio Radioatmosferico Italiano terranno, per radio, brevi conferenze per illustrare ancor meglio l'importanza di questi studi e ciò che per essi si è fatto in Italia e all'estero. Per oggi ci limitiamo ad accennare che all'estero se ne stanno occupando parecchi illustri scienziati, il che dimostra quanto essi siano importanti; ma vi è grande disparità nei risultati ottenuti, e ciò conferma la necessità d'intensificare tali studi, e con criteri più analitici e più pratici, quali abbiano fiducia che saranno quelli seguiti dal Servizio Radioatmosferico Italiano. Certo nessuno ha organizzato mai un servizio così regolare e così vasto come il nostro, e questo ci fa sperare che i risultati cui giungeremo noi saranno più soddisfacenti e più pratici.

Organo del Servizio Radioatmosferico Italiano è la Rivista *La Meteorologia Pratica*, che si pubblica a Montecassino e che già da parecchi anni si sta occupando delle ricerche e degli studi che si fanno in Italia e all'estero su gli atmosferici, il fading e su altri fenomeni radioatmosferici. Questa Rivista sarà inviata gratis dal P. Paoloni a tutti quelli che mostreranno diligenza nel fare le osservazioni e che alla fine di ogni mese invieranno a Montecassino i moduli relativi bene riempiti.

Il servizio si presta gratis, come gratis lavorano i dirigenti, ma alla fine dell'anno saranno distribuiti ricchi premi di materiale radiofonico a quelli che si saranno mostrati più diligenti nel fare le osservazioni. La più bella ricompensa però sarà per tutti la soddisfazione di aver lavorato a vantaggio della Radiofonia e di far parte di un Servizio che è il primo del genere sorto in Italia, e che non esiste in nessun'altra nazione, e che perciò riuscirà a gloria della Patria di Guglielmo Marconi.

## Industriali, Agricoltori, Uomini d'affari

Oltre alle Comunicazioni Agricole, al Bollettino della Borsa titoli e merci, la Stazione di Milano trasmette l'andamento della campagna bacologica, e nella seconda e terza decade di Giugno darà giornalmente i prezzi delle sete sui mercati italiani, cinesi, giapponesi, e americani

Lo stesso servizio sarà fatto per la campagna dei cereali e, più tardi, per quella delle uve e dei vini

Prossimamente gli abbonati avranno poi il servizio dei listini cotoni americani inglesi e egiziani nonché quello dei metalli, coloniali ecc.

# “Hoffmann” di G. Laccetti alla Stazione di Napoli

(Venerdì, 15 giugno, ore 20,50)

## CENNI SULL'AUTORE

Napoletano di nascita ma di famiglia abruzzese, G. Laccetti compiva i suoi studi nel R. Conservatorio di S. Pietro a Maiella conseguendo il diploma di composizione. Durante il periodo degli studi componeva una prima opera giocosa in un atto, su soggetto di Achille Torelli, «La Contessa di San Remo», che veniva eseguita nello stesso Conservatorio.

Una seconda opera in tre atti, «Hoffmann», su libretto di V. Bianchi e T. Spada (la medesima che la nostra Stazione di Napoli trasmetterà venerdì 15 corrente) riusciva vincitrice del primo concorso bandito dal Comune di Napoli per la scelta di un'opera da rappresentarsi al R. Teatro San Carlo, in cui veniva per la prima volta eseguita con grande successo nell'aprile 1912 e ripetuta sempre con lieto esito sulle medesime scene qualche anno più tardi.

Successivamente, per incarico dell'editore Sonzogno, scriveva una terza opera in tre quadri «Il Miracolo» tratta da «Soeur Béatrice» di Maeterlinck, su libretto di Ettore Moschino, la quale affrontava vittoriosamente il giudizio del pubblico nel febbraio 1915.

Scoppiata la conflagrazione europea, passò tutto il tempo della guerra in zona di operazione e in tal periodo scrisse per i soldati al campo una preghiera — per solo, coro e orchestra — che intitolò «Le Litanie della guerra» e che fu solennemente eseguita, a cura del Comando Supremo, in S. Maria delle Grazie a Udine, nell'anno 1916.

Ritornato a Napoli si dedicava nuovamente al teatro, scrivendo, su libretto di



Il Maestro Guido Laccetti

Gioacchino Forzano, una quarta opera: «Carnasciali», che fu rappresentata per la prima volta al Costanzi di Roma e — dopo il brillante risultato ivi conseguito — venne ripresa l'anno seguente al San Carlo di Napoli, dove, per concorde giudizio di pubblico e di stampa, il primitivo successo e quello delle opere antecedenti ebbero solenne riconsacrazione.

Attualmente il Laccetti attende ad un nuovo lavoro.

## IL LIBRETTO DELL'OPERA

### ATTO I.

Siamo in una quietta città tedesca, in prossimità del teatro dove Hoffmann ottiene, in quel momento, un clamoroso successo con la rappresentazione della sua «Onlina». Dapprima, una gioconda irruzione di studenti nel teatro; poi l'apparizione del protagonista, Hoffmann, assorto in un pensiero d'amore. Egli, poco prima, ha veduto in sala Antonia, «la giovinetta ignota dai miti occhi profondi», della quale si è irresistibilmente invaghito, e già si abbandona al fascino di questa sua nascente passione.

Ma sopraggiunge la cantante Dalma — un'amante da lui abbandonata — e tenta di riconquistarlo con appassionante e supplichevoli espressioni. Egli, però, la respinge e la donna minaccia di vendicarsi, mentre Hoffmann la schernisce disdegnando la caricatura del vecchio Lindorf, l'attuale vagheggiato di lei, fra lo sghignazzare degli studenti e dei curiosi. Il comico episodio è soverchiato dall'eco degli ultimi applausi e dall'uscita del pubblico dal teatro. Ed ecco apparire Antonia al braccio di suo padre, il Consigliere Cre-

spel. Hoffmann, rapito, la mostra all'amico Dottor Kippel, accorso a festeggiarlo per il grande trionfo ottenuto:

*Ecola, il pie' disnora  
mollemente le scale.  
L'edi, Kippel, l'aurora  
non è di lei più bionda  
e nulla, in terra, vale  
la sua grazia profonda!*

Nei gruppi che si formano, Antonia e Hoffmann, col favore di Kippel, riescono a trovarsi accanto ed a parlare sommessamente fra loro. La fanciulla narra la sua vita semplice e spensierata, la sua invincibile passione per il canto; Hoffmann le risponde con tenerezza sempre crescente e le loro anime, dolcemente turbate, si piegano al potere del reciproco amore.

Ma l'idillio è interrotto dal chiasoso ritorno dei giovani studenti che, circondando Lindorf, gli additano la sua caricatura, eccitandone la collera senile. La grottesca sturdiata di Lindorf, che esige soddisfazione per l'onta patita, e la cattura di lui operata dai giovani studenti per tuffarlo in una botte di birra, chiudono gioiosamente l'azione di questo primo atto e mentre il sipario scende lentamente sulla scena divenuta deserta, Hoffmann si volge pensoso al fiorito balcone della sua piccola amica.

### ATTO II.

Al secondo Atto, siamo in casa del Consigliere Crespel. Attraverso l'ampia vetrata del salone si vede il giardino in fiore — il piccolo mondo in cui aleggiavano i sogni di Antonia — tutto immerso nella luce di un calmo pomeriggio. Dall'inter-



Dalma



Antonia

no la giovane figlia del Consigliere canta on'aria di Claudio Monteverde. Turbato, Crespel la chiama, supplicandola di non cantare:

*perchè se canti, bimba, di sentirsi mi pare la mia povera morta, la mamma tua can-  
[tare],  
e troppo quel ricordo è crudele per me...*

Ma il vero motivo del suo divieto, Crespel lo confessa poco dopo a Kippel, so- praggiunto con Hoffmann, il quale presto delegna in giardino, chiamatovi da un cenno furtivo di Antonia. La mamma di Antonia — narra Crespel — morì tragicamente una sera cantando nell'Orfeo a teatro, ed egli teme che sua creatura abbia i germi dello stesso male e possa incontrare la medesima sorte. Ma Kippel cerca di distogliere il povero padre dal triste pensiero e gli rivela il tenero amore che avvince la giovinetta ad Hoffmann, incitando il perplesso Consigliere a concedere il suo consenso alle nozze. Frattanto lo sospinge con abile manovra nell'interno della casa per dare agio ad Hoffmann e ad Antonia, rientrati dal giardino, di rimanere soli nel salone, dove i giovani innamorati si abbandonano all'impeto della loro travolgente passione.

Interviene Dalma, seguita dall'imman- cabile Lindorf, per prendere congedo, do- vendo recarsi a Venezia a cantare in teatro. Profittando di un momento in cui si trova appartata con Hoffmann, Dalma cerca di ricondurlo a sé:

*Ritorna a me, Teodoro! Dalma non è cal-  
[siva];  
senza i tuoi baci, credilo, del tuo sorriso  
[priva],  
ella morrà...*

Ma Hoffmann ancora la respinge ed ella, ferita nell'amore e nell'orgoglio, sve- lia di lì a poco alla inconsapevole sua ri- vale l'intimo legame che la stringe a Teo- doro, soggiungendo, però, falsamente che quel vincolo di passione tuttora sussiste fra loro: a vincerne la diffidenza, le mo- stra un pacco di lettere, un medaglione col ritratto dell'amato; le dice che anche pochi istanti prima Hoffmann le giurava un amore eterno. E allo schianto che le

false rivelazioni suscitano nell'animo del- la fanciulla, le si offre consolatrice, le ad- dita la via radiosa ed obliosa dell'Arte, incantandola infine e persuadendola a par- tire con lei per cantare insieme a Venezia.

Così l'atto si chiude, mentre nelle pri- me ombre della sera la dolente creatura



HOFFMANN

si allontana affranta dalla casa paterna e la figura di Dalma domina la scena con una sinistra espressione di trionfante ven- detta.

ATTO III.

Di sera, su di una piazza, a Venezia. Il Cantastorie narra le vicende di una eroi- na della « Gerusalemme Liberata » fra i commenti degli ascoltatori. Grida di ven- ditori ambulanti; dispute di popolani; vo- ci varie della folla. È l'inizio del 3° Atto.

Hoffmann giunge, disperato di non aver rinvenuta Antonia: « Ti rivedrò più mai, povero amore? » Ad un tratto egli vede da un viottolo sbucare una donna

velata, che riconosce per Dalma: la se- gue, la raggiunge, la investe, alternando la preghiera e la minaccia per strapparle l'agognato segreto: dove si cela Antonia? Ma Dalma resiste esalando dall'anima e- sasperata tutta la foga del suo rancore:

*...io fui che la strappai  
a la sua casa per sottrarla a te;  
io qui la trassi e l'amor suo mutai  
ne l'odio stesso che d'impampa in me!*

Kippel, traleolato, viene ad annunziare che il rifugio di Antonia è scoperto: è al Teatro San Moisè. Subitaneamente Hoffmann corre in cerca del suo amore, seguito dal- l'amico fedele, mentre Dalma si ritrae corrucciata.

La scena vuota, durante un interludio orchestrale si avviva d'infinito luci. La luna imbianca tutta la piazza. Di là dal ponte un gran palazzo signorile ha schin- si i suoi laticenti alla celebrazione di una festa. Vien gente a gruppi — Maschere in gran numero. — Passa una barca ricol- ma di studenti che intonano il canto giu- dicio: « Edamus et bibatuz! Post mortem nulla voluptas... ». E con caden- ze di serenata un coro di dame e di ca- valieri risponde. Dalma e Lindorf, accom- pagnati da amici, si recano anch'essi alla festa. Il movimento sulla piazza va gra- datamente diminuendo finchè cessa del tutto.

Una gondola giunge all'approdo e ne discende Kippel ed Hoffmann, sorreg- gendo Antonia pallida e disfatta. Un man- tello gettato sulle spalle copre soltanto in parte un costume di scena di cui ella è rivestita. La donna, sfnita, si accascia su di uno scalino ed Hoffmann — mentre Kippel si allontana in cerca di soccorso — si sforza di richiamare alla vita la dolan- te fanciulla, raggiunta e prostrata dal suo implacabile destino: come la mamma, ella è stata, infatti, colpita dal male, mentre cantava in teatro. La prorompente pas- sione degli infelici amanti segue nel dia- logo estremo la vicenda alterna dei ri- cordi nostalgici e delle amare delusioni, delle rinnovate speranze e dei supremi sconcerti: finchè irrompe dalla vicina fe- sta la voce lieta di Dalma nell'agonia del- la mite, innocente rivale, che si spegne angosciosamente implorando: « Taci! ta- ci! taci! ».

# Brandes

Il nome che tutti debbono conoscere in radio

Volete gustare della buona musica? Scartate l'altoparlante od il diffusore medio-re e procuratevi un diffusore perfetto

Fate la prova! Qualunque sia il diffusore o l'altoparlante di cui disponete, provate a scar- caricelo ed a attaccare l'Ellipticon. Sentirete una gradevolissima sorpresa, un godimento tutto speciale, che non vi era possibile provare prima e che vi renderà entusiasta! Provate!

Pagamento comodo Soltanto L. 15) subito, il resto in comode rate mensili.

10 giorni di prova. A completo nostro rischio accordiamo 10 giorni di prova. - Se dopo 10 giorni dal ricevimento del diffusore Voi non sarete completamente soddisfatto, non avrete che a restituircelo e la somma già versata Vi sarà rimborsata.

Agenzia Generale per l'Italia e Colonia

FRANCESCO PRATI

Via Telesio N. 10 - Telefono 41-954

MILANO

Chiedeteci le condizioni dettagliate staccando ed inviandoci il sottostante tagliando

Ditta PRATI FRANCESCO - Milano (128) - Via Telesio, 10

Senza che ciò costituisca alcun impegno da parte mia, favorite inviarmi le condizioni dettagliate per l'acquisto di un V. diffusore Ellipticon Brandes

Cognome .....  
Indirizzo .....  
Nome .....



L'ELLIPTICON

Il diffusore meraviglioso

L. 550

# LA RADIO IN AUTOMOBILE

Apparecchio costruito nel Laboratorio Giuseppe Botner

ed installato nell'automobile del Prof. Saggiori, presidente del Radio Club di Padova

Giornali e Riviste recano in formato cubitale la fotografia della trovata di un proprietario di taxi della città di Caldwell (New Jersey).

Tale trovata consiste nel disporre in modo molto rudimentale un apparecchio radio a lato del conducente ed un altoparlante nell'interno della vettura, onde rallegrare il tragitto dei clienti.

Questa « novità americana », ha un precedente italiano ben più completo.

Sono già parecchi mesi, che l'Egregio Prof. Saggiori, delegato della A.R.I. per la provincia di Padova e Presidente del più vecchio Radio Club d'Italia — quello di Padova — ha installato nella sua automobile un apparecchio radio che nulla ha da invidiare al rudimentale impianto apparso nelle fotografie suddette. L'apparecchio installato è una supereterodina a 8 valvole, funzionante con quadro e completamente alimentato da accumulatori, e dà in forte altoparlante tutto il broadcasting europeo; non occupa che lo spazio puramente necessario, tal che in una berlina 501 prendono posto comodamente cinque persone senza che l'apparato radio arrechi loro il minimo disturbo. Inoltre il comando dell'apparecchio può essere agevolmente disimpegnato sia dal guidatore, sia da chi siede nell'interno della vettura.

Le fotografie che allego dimostrano chiaramente come l'apparecchio sia stato progettato e costruito in modo da ottenere: minimo spazio occupabile, massimo rendimento, efficienza costante e perfetta.

Mi sia permesso fare una sommaria descrizione della realizzazione effettuata, cosa questa che potrà riuscire utile a tutti i radioamatori proprietari di automobile, non solo, ma anche alla industria italiana, dato che il materiale impiegato nella costruzione è esclusivamente italiano, ritirato presso Ditte i cui nomi appaiono settimanalmente sulle colonne del « Radiorario ».

Il telaio di forma circolare ha un diametro di cm. 25 e l'avvolgimento termina in due punte metalliche collocate diametralmente opposte, che poggiano su di un supporto metallico anche esso studiato e realizzato in modo da far mantenere automatica-



mente l'orientamento anche nelle curve più brusche.

L'apparato di dimensioni centimetri  $44 \times 14 \times 19$  è racchiuso in una cassetta in noce, ed è - ripeto - una normalissima ultradina contenuta nel minimo spazio possibile, cosa questa che non arreca il minimo disturbo, dato che la collocazione dei vari elementi è effettuata fra un pannello ed un sottopannello e le valvole sono interamente bloccate in un rivestimento di spugna di gomma, che le lascia libere di oscillare su zoccoli antivibrativi.

La cassetta forma un tutto unico con altra identica nella quale sono

alloggiate le batterie di filamento e placca (accumulatori Tudor: accensione 52 amp. anodica 120 volt) e nella posizione chiusa, nello spazio libero fra cassetta apparecchio e cassetta accumulatori prendono posto: una cuffia, un secondo telaio pieghevole, cordoni per batterie e quadro, voltmetro, amperometro, ecc.

L'apparecchio viene fissato allo sportello laterale della vettura mercè due sostegni in ferro rivestiti di cuoio, e lo alloggia in maniera stabile. Nella eventualità si voglia portare in treno od altrove l'apparecchio, non si ha altro a fare che racchiudere le due cassette in un porte-



*manteaux*, cosa realizzabile in due minuti e si ha così la possibilità di dare audizione ove e quando si voglia.

La mia divagazione ha il solo scopo di dimostrare che le mirabolanti invenzioni e scoperte americane sono spesso da noi precedute e con molti perfezionamenti in più. Difatti occorre notare che mentre in America abbondano le stazioni trasmettenti e le *relais*, noi abbiamo bisogno di captare stazioni lontane nazionali ed estere per venire incontro alle richieste dei radioamatori che al buono preferiscono il meglio, ed al meglio l'ottimo. Voglio quindi dimostrare che noi facciamo meglio e prima.

GIUSEPPE BOTNER di Padova.

Abbonamento cumulativo

### A. R. I. - RadiOrario

Per accordi intercorsi tra la A. R. I. e il RadiOrario è offerta la possibilità a qualunque dilettante di associarsi alla A. R. I. (e ricevere quindi il Radio Giornale) e abbonarsi al RadiOrario per il prezzo globale annuo di L. 60,- per l'Italia e colonie. L'importo e la richiesta vanno inviati alla A. R. I. - Viale Bianca Maria 24 - Milano, oppure al RadiOrario - C.so Italia 1 - Milano



"Ho preso la radio, signor Maggiore!  
La porto di sopra, insieme al cappotto.  
L'ho presa, s'intende, "Al Radio Amatore"  
Articoli radio, in *Via Dante*, 18!

N.B. = Questo giovanotto farà certamente carriera, infatti, non poteva, in tutta Milano, scegliere un negozio migliore per l'acquisto di articoli radiofonici. Ricordate anche voi, se vi sta a cuore il vostro interesse, che gli articoli migliori, a prezzi convenientissimi, non si trovano che:

## AL RADIO - AMATORE

Telef. 84-761 - MILANO - Via Dante, 18

L.D.

# Il cantuccio dei bambini



Pianista Enzo Parravicini d'anni 12

Sempre attivo il nostro Cantuccio! Ultimamente abbiamo avuto l'audizione di una serie di nuovissime Liriche Infantili del giovane Maestro Guido Farina, eseguite con molto garbo dalla cantatrice Andreina Frappi; un profilo di Gioacchino Rossini con l'esecuzione dei canti sacri Speranza e Carità rievocati dalle signore Cotta, Guarnini, Pagani e Oddone; la presentazione del pianista dodicenne Enzo Parravicini, che alla sicurezza tecnica accoppia molto intuito interpretativo, e il concertino corale del gruppo canoro della scuola femminile di via Giulio Romano, istruito dalla signorina Ornella Spiga, insegnante alle prime armi ma già tanto sicura nel disimpegno del suo apostolato artistico.



Andreina Frappi esecutrice delle canzoni di Guido Farina

Anche giugno porterà nuove conoscenze e nuovi programmi mantenendo al Cantuccio quelle prerogative di interesse e di varietà che tanto lo fanno amare dai piccoli e dai grandi ascoltatori. Dalle lettere che riceviamo chiedendo indicazioni sulle musiche eseguite ed i libri letti, comprendiamo che dietro al mondo piccino ve ne è uno ben più importante di educatori e di educatrici che seguono il Cantuccio con bella costanza, avvinti da quel fascino di serenità significativa che conquista tutti quelli che vivono della sua vita.



Pianista Aurelio Maggioni



Milena Incerti di Reggio Calabria



Vittorio e Carlo Cavanna di Novi Ligure



Quantunque in Romania non vi sia alcuna stazione trasmittente, si calcolano a 15.000 i proprietari di radiorecettori; essi ascoltano le stazioni italiane, tedesche, russe, polacche, cecoslovacche, ungheresi e jugoslave.

Il Ministero delle poste inglesi rispondendo ad un'interpellanza fattagli circa i rimedi contro le interferenze cagionate dai tram, ha risposto che fin'ora non si è ancora trovato il modo di porre un riparo ai disturbi cagionati dai trolley dei tram in moto. In varie parti dell'Inghilterra e specialmente a Birmingham, Blackpool e Glasgow, si sono esperimentati diversi dispositivi contro tale inconveniente, ma fin'ora le esperienze non sono terminate. Gli ingegneri della British Broadcasting e quelli del Post Office stanno cooperando con le autorità tramviarie per escogitare un buon rimedio.

Si è rinnato all'Aja un congresso di tecnici di vari Stati per vedere di stabilire dei collegamenti fra le varie diffonditrici europee, per mezzo di linee telefoniche, onde permettere uno scambio di programmi.

Finora già si era stabilito qualche collegamento, ma soltanto con difficoltà e spesa.

Il congresso tende ad eliminare l'una e ridurre l'altra per quanto è possibile.

In Francia parecchi deputati hanno proposto che il Governo accordi dei prestiti ai comuni rurali ed alle associazioni di agricoltori affinché possano procedere all'installazione di ricevitori radiofonici.

Per mezzo di essi i contadini potrebbero ricevere i consigli dei tecnici agronomi e sarebbero messi al corrente sul corso dei mercati. Ed avrebbero modo di passare bene le lunghe serate invernali, ascoltando conferenze interessanti.

Gli autori della proposta ritengono che ciò servirebbe ad aumentare la produzione agricola, modificherebbe alquanto l'esistenza degli abitanti della campagna che non si sentirebbero più troppo isolati, e concorrerebbe a frenare l'esodo dalla campagna, che in Francia è molto pronunciato.

In Francia il signor Maurice Martenot ha creato un nuovo strumento radioelettrico di emissioni musicali che non ha alcuna antenna, e col quale egli ottiene una varietà di suoni di straordinaria purezza dal più leggero al più forte.

È questo il terzo apparecchio del genere, dopo quelli del russo Theremin e del francese René Bertrand.

Negli Stati Uniti sono stati costruiti apparecchi speciali per dare al pubblico un servizio di radiofonia, nello stesso modo in cui oggi viene fornito il servizio telefonico a quello della luce per la illuminazione. Mentre le stazioni radiotelefoniche continueranno a trasmettere i loro programmi come per il passato, le locali compagnie che gestiscono le aziende elettriche daranno in affitto ai propri utenti il nuovo apparecchio il quale consente di ascoltare la musica ed il canto trasmessi dalle stesse compagnie elettriche, attraverso il medesimo filo che serve per l'illuminazione, mercé il semplice attacco di una spina.

Trattasi di un perfezionamento del metodo di trasmissione delle onde radio attraverso i fili metallici, ideato dal generale Giorgio O. Sqnier parecchi anni fa ed ora messo in pratica, dopo sei anni di esperimenti, che sono costati circa due milioni di dollari, con un cambiamento radicale degli apparecchi trasmettenti e dei riceventi.

Una Compagnia importantissima di servizi pubblici ha completato il progetto per la creazione di immensi studi di radio trasmissione attraverso fili nella città di New York, dai quali verranno trasmessi programmi regolari in tutte le case che hanno l'impianto della luce elettrica, di molte città degli Stati Uniti. Lo scopo dichiarato dalla Compagnia interessata non sarebbe quello di far concorrenza alle stazioni « broadcasting » esistenti in America, ma piuttosto di aiutare a risolvere i problemi delle trasmissioni radiotelefoniche, diminuendo la congestione prodotta nell'etere da innumerevoli onde elettromagnetiche, emesse da una eccessiva quantità di stazioni.

I programmi musicali, raccolti dai microfoni degli studi, per mezzo dei fili delle linee telefoniche, passeranno alle centrali di distribuzione di forza elettrica delle varie città. In ogni centrale un apparecchio speciale radiotrasmettente, ad alta frequenza, trasmetterà i segnali sulle linee della luce elettrica. Il privato potrà ottenere un apparecchio ricevente col pagamento di una retta mensile che varia dai due ai quattro dollari e mezzo, secondo il tipo di apparecchio che sceglie. Si noti che due dollari negli Stati Uniti rappresentano un'ora di lavoro di un operaio.

S. M. il Re dell'Afganistan, dopo diverse prove, ha acquistato un Marconifono per trattamento della sua Corte: è una supereterodina ad otto valvole, con altoparlante.

La rivista inglese *Withoutless World* annunzia la costituzione di una Compagnia portoghese radiofonica, avvenuta a Londra il 12 aprile, sotto il nome di « Radio Corporation of Portugal ».

Il *Journal* segnala che il tenente Jony è riuscito col suo apparecchio a rimanere collegato con un posto di telefonia senza fili distante 600 chilometri, il che costituisce un record.

Il « Manchester Guardian » del 18 maggio 1928 pubblica come nel mese di aprile del corrente anno il numero delle licenze rilasciate per la ricezione delle radio-audizioni circolari abbia in Inghilterra raggiunto la cifra di 2.482.455 di fronte a 2.406.666 alla quale si era giunti nel mese di marzo.

Il numero delle licenze gratuite concesse ai ciechi è salito a 72.456 di fronte a 72.234 del mese di marzo.



## CONCORSO SETTIMANALE CON LIBRE 50 DI PREMIO

Ogni settimana pubblicheremo un disegno che richiede un commento o una nota esplicativa da parte dei lettori. All'autore della battuta migliore, viene assegnato un premio di L. 50. Le battute brevi, spiritose, originali devono essere scritte chiaramente sotto la vignetta e mandate nel termine di otto giorni dall'uscita del giornale, a « Radiorario », Sez. Concorsi, Corso Italia 1, Milano.

### CONCORSO N. 24



### Risultato del concorso N. 22



— I piliferi di montagna:  
« Ah Radion... ed ora?!...  
Arte più misera arte più rotta,  
non c'è del musico di Piedigrotta! »

POHUSTA VALRRIANO  
Milano - Via Lulli, 30

**Nessuna ulteriore o particolare  
licenza occorre per quel nostri  
abbonati che portano il loro  
apparecchio in campagna.**

# COMPAGNIA GENERALE DI ELETTRICITÀ

SEDE CENTRALE e OFFICINE: VIA BORGOGNONE 34 - MILANO (1124)

RAPPRESENTANZA PER L'ITALIA E COLONIE DELLA



RADIO CORPORATION OF AMERICA



## RADIOLA 17



IL FAMOSO APPARECCHIO ALIMENTATO DIRETTAMENTE A  
CORRENTE ALTERNATA

## ALTOPARLANTE 100 - A



L'ALTOPARLANTE COSTRUITO PER FUNZIONARE COLLA  
"RADIOLA 17"

DIETRO ORDINAZIONE SPECIALE LA C. G. E. FORNISCE LA

## RADIOLA 50

CHE CONTIENE IN UN SOLO MOBILE LA RADIOLA 17 E L'ALTOPARLANTE 100 A

UFFICI DI VENDITA DELLA COMPAGNIA GENERALE DI ELETTRICITÀ

ANCONA - Corso Vittorio Eman., 18  
BARI - Via Andrea da Bari, 111 113  
BOLOGNA - Via Rizzoli, 8

FIRENZE - Via Brozzi, 2  
GENOVA - Via XX Settembre, 18/2  
MILANO - Via Cordusio, 2

NAPOLI - Piazza G. Bovio, 29  
PALERMO - Via Roma, 443  
ROMA - Via Conconi, 91

TORINO - Piazza Castello, 16  
TRIESTE - Piazza S. Caterina, 4  
VENEZIA - Calle Larga XXII Marzo  
(Calle del Teatro S. Moisè)

### RIVENDITORI

ALCANTO ..... PERRARA e GALATI - Corso  
IV Aprile, 73  
BERGAMO ..... Ditta MACETTI  
BIELLA ..... Ditta MEZZALANA - Via XX  
Settembre, 75  
BRESCIA ..... Ditta CANZIO CASTALDEL-  
LI - Piazza Duomo, 7  
CAGLIARI ..... Ing. AGNETTI - Via Roma, 51  
CAGLIARI ..... SOC. IMPIANTI e FORNI-  
TURE ELETTRICHE -  
Largo Carlo Felice, 13  
COSENZA ..... Ditta Prof. VINCENZO BAL-  
TAGLIA  
COTRONE ..... Ditta ING. CERRELLI  
DOMODOSSOLA ..... Ditta FUSARI  
FERRARA ..... ETTORE CARBONARI -  
Corso Porta Reno, 45a  
FROSINONE ..... Ditta FEDERICI LORETO

LEGNANO ..... ARNALDO GAYER - Pia-  
zzale Osooppo, 6  
LUCCA ..... GIUSEPPE BONANNO - Via  
Vittorio Veneto  
NAPOLI ..... Ditta BRUNELLI - Via Ro-  
ma, 355  
NERVI ..... Ditta MARIO RABINO  
NICASTRO ..... Prof. LISCONTI  
OSTIA SCAVI ..... Ditta ANTONIO CELLUZZI  
PALERMO ..... «LA LUMINOSA» E FER-  
RETTI e C. - Via Villa-  
rosa, 12  
PEGLI ..... GIUSEPPE ANTONINI - Via  
Vittorio Emanuele, 14  
PESCARA ..... Fratelli CALANCA - Porta  
Nuova.

PISA ..... «RADIO A.M.E.P.» ALFRE-  
DO MANETTI e FIGLIO -  
Via Vittorio Emanuele, 16  
REGGIO CAL. .... Ditta VOLTA  
ROMA ..... «RADIO» Ing. TERRA-  
CINA - Corso Umberto I, 295  
SULMONA ..... Ditta CRAXI e FIORENTINI  
TARANTO ..... Ditta FRANCO AMEDEO  
TERNI ..... Ditta PRIMO BRAVI - Corso  
Vittorio Emanuele, 64  
TREVISO ..... VIRGINIO APPIANI  
TRIESTE ..... Ing. ALFREDO FRASSINI -  
Piazza Vittorio Veneto, 4  
VENEZIA ..... «LA TECNICA» - Calle Largo  
S. Marco, 384  
VITERBO ..... Ditta FRATELLI MARTEL-  
LOTTI  
VITTORIO VENETO ..... Ditta BORTOLO FRAS-  
SINELLI.

**RICHIEDETEVI PREVENTIVI PER STAZIONI TRASMETTENTI DI QUALSIASI POTENZA**

## Variazioni Radiotelefoniche

L'estro inventivo dei ricercatori d'emozioni radiofoniche non conosce limiti. Ecco due trasmissioni specialissime che hanno incontrato molto favore in Germania ed Inghilterra.

Nella prima, un palombaro completamente equipaggiato, e munito di un microfono collegato alla stazione trasmittente, viene calato in mare ad una trentina di metri di profondità.

Tutti i rumori e comandi inerenti alla manovra d'immersione vengono trasmessi a mezzo di altri microfoni pure collegati alla stessa stazione.

Giunto al fondo, il palombaro inizia una passeggiata sottomarina, descrivendo minutamente tutto ciò che vede e che compie.

Insieme alle parole del palombaro, vengono trasmessi anche i rumori dell'aria compressa sfuggente dalla testa di rame dello scafandro, per la respirazione; ciò accresce in modo ancor maggiore l'interesse e l'emozione di tali trasmissioni.

Nella seconda fotografia si scorge come viene attrezzato un aeroplano per permettere da esso durante il



volò, la trasmissione di conversazioni, impressioni di viaggio ed anche piccoli concerti. Tale trasmissione avviene a mezzo di una piccola stazioncina ad onda corta che viene ricevuta e ritrasmessa dalla consueta stazione radiodiffonditrice. A destra della stessa fotografia si scorge un potente altoparlante multiplo che serve talvolta a trasmettere direttamente per via acustica al pubblico sottostante: la voce dal cielo!

*L'Eco della Stampa* (Corso P. Nuova, 24 Milano 112) - Telefono 53-01.

Questo ufficio legge per voi tutti i giornali e le riviste, informandovene sollecitamente ed inviandovene i ritagli relativi. Chiedete il listino dei prezzi con semplice biglietto da visita.



## FRA ANTENNE E CIRCUITI

## USO ED ABUSO DELLA REAZIONE

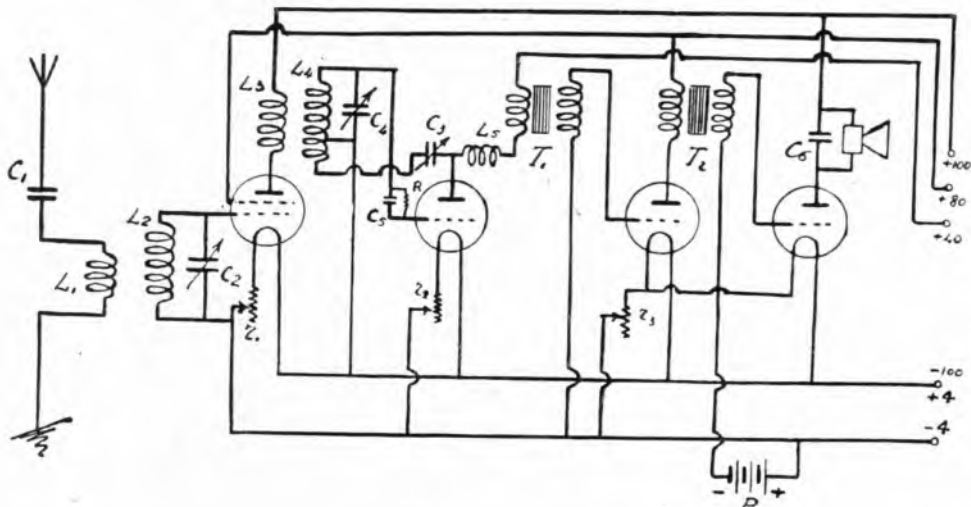

E' ormai indubbio che uno dei massimi disturbi alle radiorecezioni, che si verificano nei grandi centri abitati e molto sovente anche nei piccoli centri è costituito dalle oscillazioni irradiate dagli aerei di radiorecettori a reazione.

E' assolutamente necessario che ogni radioamatore sia perfettamente conscio del genere e della gravità del disturbo che gli può arrecare ai vicini in ascolto, col suo apparecchio a reazione.

Questi disturbi si manifestano sotto due forme tipiche:

1). Serie di sibili a nota variabile che scompaiono e ricompaiono a tratti (id-ù in pronuncia figurata) con una frequenza più o meno... esasperante per chi li riceve.

2). Sovrapposizione delle oscillazioni irradiate la radio-frequenza e quindi non udibili dall'apparecchio disturbatore, con le oscillazioni d'una data stazione che si vuol ricevere (e che pure è ricevuta in quel momento dall'apparecchio disturbatore), con conseguente formazione di battimenti interferenziali a nota udibile (eterodinamismo) che soffocano ogni utile ricezione.

La questione, è bene riconoscerlo francamente, è di estrema importanza per la popolarizzazione della radiofonia; anzi la sua gravità si accresce con l'aumentare del numero dei radiomatori. E' bene perciò premancarsi sin d'ora contro questo nuovo ostacolo alle buone ricezioni, pensando che l'eliminazione di esso è nelle mani dei radiomatori stessi; trattasi quindi di più che di cameratismo, di una forma di autoprotezione collettiva.

Esamineremo ora la questione dal lato tecnico.

E' noto che la produzione di oscillazioni da parte di una valvola termoionica è vincolata all'esistenza di un accoppiamen-

to (elettrostatico od elettromagnetico) fra i suoi circuiti di griglia e placca.

Se, in tal caso, il circuito di griglia fa parte del circuito d'aereo od è ad esso accoppiato induttivamente, le oscillazioni generate verranno irradiate dall'aereo stesso.

Con una valvola ricevente comune a consumo ridotto (0,06 amp.) ed un'antenna esterna normale, tali oscillazioni sono sicuramente percepite anche dai radiorecettori più modesti entro un raggio di circa duecento metri; questo raggio può però aumentare notevolmente a seconda del tipo di circuito usato, della tensione anodica, del grado d'accoppiamento, ecc.

Occorre quindi evitare nel modo più assoluto i ricevitori a reazione ad una valvola, e quelli a più valvole nei quali il circuito di griglia della prima valvola è provvisto di accoppiamento reattivo.

Si noti però che in quest'ultimo caso, pur eseguendo l'accoppiamento reattivo sul circuito di placca della prima valvola una certa quantità d'energia oscillatoria verrà ugualmente irradiata dall'aereo, a causa dell'accoppiamento capacitivo esistente attraverso gli elettrodi della valvola stessa (capacità propria).

E' bene inoltre, tenere presente che se la reazione aumenta la sensibilità e la selettività del radiorecettore, ne diminuisce però le qualità di riproduzione fonica per il fatto che accetizzando grandemente la curva di sintonia sopprime in gran parte le cosiddette bande laterali all'onda supporto, che contengono le armoniche acustiche superiori (timbro e colorito dei suoni).

D'altra parte, l'uso della reazione nei radiorecettori ha sempre costituito il mezzo più semplice ed efficace per aumentare in misura notevole la sensibi-

lità e la selettività ed è perciò in parte giustificata la riluttanza che molti hanno nell'abbandonare tale sistema.

Attualmente però, i grandi progressi realizzati nella tecnica delle valvole termoioniche ci hanno portato al nuovo tipo di valvola a placca schermata che risolve completamente ed incondizionatamente il problema della sensibilità dei ricevitori sprovvisti di reazione, introducendovi anzi dei vantaggi notevolissimi.

Già nei numeri 21 e 22 scorsi abbiamo illustrato dei circuiti di questo tipo, utilizzando la valvola schermata.

Inoltre, per chi non volesse rinunciare assolutamente ai vantaggi offerti dai circuiti a reazione (ove questa sia introdotta in giusta misura) sarà bene tener presente che esiste la possibilità di abbinare i due sistemi; lo schema di fig. 1 ne indica un'applicazione tipica ad un ricevitore a quattro valvole di cui la prima è del tipo schermato e funziona come amplificatrice ad alta frequenza, la seconda è un triodo comune e funziona come rivelatrice a reazione.

In questo caso l'introduzione della reazione si dimostra realmente utile poiché serve a ridurre notevolmente la perdita che esistono nel circuito anodico della prima valvola (il primario  $L_1$  del trasformatore ad alta frequenza è del tipo semi-aperiodico a grande smorzamento).

Comunque, data la presenza della valvola schermata avente una capacità interna praticamente nulla, è totalmente esclusa la possibilità di inviare sull'aereo alcuna oscillazione reattiva.

Illustreremo dettagliatamente la costruzione di quest'ultimo circuito nel numero prossimo.

Per ingrandimenti giganteschi la

# LOEWE RADIO

è la più grande fabbrica del mondo per apparecchi radiofonici popolari e si trova in condizione di fornire ora anche Voi.

Gli apparecchi della

## LOEWE RADIO

a tre valvole come a cinque valvole **non sono stati mai raggiunti** per qualità e modicità dei prezzi.



La multivalvola LOEWE è **irraggiungibile** per la **fedeltà di riproduzione** dei suoni, perchè racchiude in sè stessa tutto il circuito "resistenze-capacità" **racchiuso nel vuoto**. Fatevi mostrare un apparecchio LOEWE con diffusore LOEWE. Rimarrete sorpresi per la loro purezza e fedeltà di riproduzione dei suoni. Chiedete listini, preventivi e schemi.

---

**AGENZIA GENERALE ITALIANA**

**NAPOLI - Via Roma, 365**

# S ★ I ★ A ★ R ★ E

Rappresentante esclusiva per l'Italia, l'Albania,  
le Colonie ed i Protettorati Italiani della

**Ditta S. G. BROWN Ltd.**  
di LONDRA

**Società Italiana Apparecchi Radio Elettrici**

Anonima con Sede in PIACENZA

Via Roma, 35 (pia. Via Cavalotti)

Telefono 475 - 413

Indirizzo Telegrafico SIARE - Piacenza



**IL PIU' PERFETTO**

**ALTOPARLANTE**

**Tipo E**

4000 OHMS

**L. 560**

La S. I. A. R. E. può  
eseguire nelle proprie  
officine qualunque  
riparazione agli  
**Strumenti**  
**Brown**

VISITATE IL NOSTRO STAND N. 924 ALLA

**FIERA - ESPOSIZIONE DI MILANO**

Gruppo XVII (Padiglione Apparecchi Scientifici - Radio)

Troverete esposto il campionario completo di tutti gli ottimi apparecchi SIARE e di tutti i meravigliosi strumenti BROWN

LA S. I. A. R. E. di-  
spone sempre di  
un forte quantitativo  
di **Strumenti**  
**Brown** di qualun-  
que tipo

**CONCESSIONARI ESCLUSIVI:**

per il Piemonte:

**Radio Subalpina - Torino (106)**

VIA SALUZZO N. 15  
Telef. 40-247

per la Toscana:

**Fabbrica Apparecchi Radiofonici**

**F. A. R. - Livorno**

Via dell'Indipendenza 8, - Tel. 11-02



\* Vietato riprodurli senza autorizzazione. Le Stazioni seguono in ordine alfabetico. Gli eventuali cambiamenti di programma di una stazione saranno comunicati per radio alle ore 20,45 da tutte le stazioni italiane. Le ore 13-14 - 19-19,40 sono riservate alle eventuali comunicazioni governative. \*

## ELENCO DELLE TRASMISSIONI SPECIALI DELLA SETTIMANA

9

### DOMENICA 10 Giugno

MILANO - ore 21: "Adriana Lecouvreur" di F. Cilea.

NAPOLI - ore 20,50: Concerto di musica giocosa.

### LUNEDÌ 11 Giugno

MILANO - ore 21: "La Casta Susanna" di Gilbert.

ROMA. . - ore 21,15: "Un amoreto de Goldoni, a Feltre" commedia di Libero Pilotto.

NAPOLI - ore 20,50: "Norma" di V. Bellini.

### MARTEDÌ 12 Giugno

NAPOLI - ore 21,30: Trasmissione da un Teatro.

ROMA. . - ore 21,15: Trasmissione del 1° e del 2° atto di "Turando!" di G. Puccini.

### MERCOLEDÌ 13 Giugno

MILANO - ore 20,45: Due Oratorii: "Il transito del Poverello" di Guido Farina e "Nazareth" di Franco Vittadini.

NAPOLI - ore 20,50: Concerto di musica teatrale.

ROMA. . - ore 21,10 circa: Serata di musica italiana.

### GIOVEDÌ 14 Giugno

ROMA. . - ore 21,15: Selezione di "Addio Giovinezza" e di "Acqua cheia" operette di G. Pietri

NAPOLI - ore 20,50: Concerto di musica giocosa.

MILANO - ore 20,45: "Adriana Lecouvreur" di F. Cilea.

### VENERDÌ 15 Giugno

MILANO - ore 20,45: Concerto sinfonico della Grande Orchestra.

NAPOLI - ore 20,50: "Hoffman" di Guido Laccetti.

### SABATO 16 Giugno

NAPOLI - ore 21,30: Trasmissione da un Teatro.

ROMA. . - ore 21,15: "Faust," di Carlo Gounod.

MILANO ore 20,45: Concerto variato col concorso della Grande Orchestra.

### DOMENICA 17 Giugno

MILANO - ore 21: "La Sonnambula" di V. Bellini.

NAPOLI - ore 20,50: Concerto di musica teatrale.

ROMA. . - ore 21,10 circa: Grande serata di musica strumentale.

## DOMENICA

10 Giugno

**MILANO-VIGENTINO (1 MI)**  
m. 549, Kw. 7

10,30-11,15: Concerto vocale e strumentale di musica religiosa.

12,30 - 13,30: Radio Quartetto dell'E.I.A.R.

15,30-16,45: Segnale d'apertura, indi:

« CONCERTO VARIATO »

1) Quintetto dell'E.I.A.R.: Massenet: *Scene napoletane*, suite — 2) a) Schubert *Serenata*; b) Ravasenga *Notturmo* soprano Ida Borghi — 3) a) Schumann: *I due granatieri*; b) Mendelssohn: *Aria dell'« Elia »*, baritono G. Sardo — 4) C. A. Blanche: *Sui margini dell' Storia* — 5) Quintetto dell'E.I.A.R.: Humperdinck: *Haensel e Gretel*, fantasia — 6) *Canzoni popolari Argentine*, Jole Lancellotti, soprano — 7) Raffi: *Signore ascolta la mia parola*, baritono G. Sardo — 8) Thomas: *Mignon*: « Non conosco il bel suol », soprano Ida Borghi — 9) Quintetto dell'E.I.A.R.: a) Gornowsky: *Notturmo*; b) Pedrotti: *Tutti in maschera*, sinfonia.

16,45-17,15: Cantuccio dei bambini.

17,15-18,15: Jazz band del Ristorante Cova.

18,15: Fine della trasmissione.

20,25-20,35: Segnale di apertura, indi il Radio Giornale dell'Enit e Comunicazioni del Dopolavoro.

20,35: Segnale orario indi: Conferenza del Colonnello C. Ambrogetti: « Roma e Cartagine ».

21: Trasmissione dell'opera

« ADRIANA LECOUVREUR » di F. Cilea.

Dopo il 1° atto Carlo Linati parlerà del suo nuovo romanzo.

Dopo il 2° atto notizie sportive e notizie Stefani.

23,45 circa: Fine della trasmissione

**NAPOLI (1 NA)** m. 333,3, Kw. 1,5

10: Musica sacra.

16,45: Bambinopoli.

17: CONCERTO DI MUSICA VARIA col concorso della Sig.na Vittoria Fiano.

Carena: *Fulvia*, gavotta; Orchestra — Certi *Marche burlesque espagnole*,

Orchestra — Schumann: *Notte di luna*, aria, soprano V. Fiano (acc. piano) —

Cuscina: *Nostalgie del mare*, barcaola



**Ad. Auriema, Inc.**  
 Manufacturers' Export Managers  
 116 Broad Street, New York, N.Y.



PREFERITE SEMPRE LA

**Raytheon**  
 LONG LIFE RECTIFYING TUBE

VALVOLA RETTIFICATRICE IDEALE PER  
 ALIMENTATORI ANODICI

SENZA FILAMENTO

TIPO  
 BH



EROGAZIONE 125  
 MILLIAMPERES

*N.B. - Per acquisti invitiamo lo Spett. Pubblico a voler far pervenire le richieste attraverso l'abituale fornitore*



Concessionaria esclusiva:  
**Soc. An. Industriale Comm.<sup>le</sup> Lombarda**  
 Via Settembrini N. 63 - MILANO





Orchestra — Florida: *Serenata felice*  
Orchestra — Tosti: *Inverno triste*, roman-  
zanza, soprano V. Fiano (acc. piano)  
— Strauss: *Sogon d'un valzer*, pot-pourri  
Orchestra — Barbieri: *Aprile*, romanza  
sopr. V. Fiano (acc. piano) — Fontini:  
*Dolce risveglio*, intermezzo; Orchestra  
— Masserini: *Improvvisata*, intermezzo  
Orchestra — Alfano: *Resurrezione*, roman-  
zanza atto 2° sopr. V. Fiano (acc. piano)  
— Rampoldi: *Leggenda*, intermezzo;  
Orchestra — Lack: *Caprice tarantella*  
Orchestra.

17,30: Segnale orario.

20,20 Radiogiornale dell'Enit.

20,30: Comunicazioni Dopolavoro.

20,40 Segnale orario.

20,45: Lezione Radiotecnica.

20,48: R. Commissariato del Porto  
di Napoli: Cronaca del Porto.

20,50: CONCERTO DI MUSICA GIOIOSA

#### Prima Parte.

Mozart: *La finta giardiniera*, Ouver-  
ture; Orchestra — Usiglio: *Le educande*  
*di Sorrento*, « Allori e pampini » (acc.  
orchestra) barit. Raff. Aulicino — Sar-  
ria: *La campana dell'eremita*, « La  
primavera è come la speranza » ten.  
R. Rotondo (acc. piano) — Donizetti:  
*Don Pasquale* « Signorina, in tutta fret-  
ta » duetto sopr. e basso comico (acc.  
orchestra) Pina Bruno e Giorgio Schot-  
ler — Donizetti: *Don Pasquale*, quar-  
tetto atto 2° per sopr. ten. barit. e  
basso (acc. orch.) P. Bruno, R. Rotondo  
R. Aulicino, e G. Schotler — Luporini:  
*I dispetti amorosi*, selezione; Orchestra.

### Artisti dell' E. I. A. R.



VITTORIO WEINBERG - (Baritono)

#### Seconda Parte.

Mascagni: *Le maschere*, sinfonia; Or-  
chestra — Rossini: *Il Barbiere di Si-  
viglia* « A un dottor della mia sorte »  
(acc. orch.) basso comico G. Schotler  
— Ferrari: *Pipelet* « Vola, vola o mio

pensiero », (acc. orch.) sopr. P. Bruno  
— Donizetti: *L'elisir d'amore* « Venti  
scudi e ben contati » duetto per ten.  
e barit. (acc. orch.) R. Rotondo e R.  
Aulicino — Massenet: *Manon* « Alfin  
tortore mie » quartetto per sopr. ten.  
barit. e basso P. Bruno, R. Rotondo,  
R. Aulicino e G. Schotler (acc. piano)  
— Donizetti: *La figlia del reggimento*,  
selezione; Orchestra.

22: Notizie sportive.

22,55: Il calendario e programma di  
domani.

**ROMA (1 RO) m. 447,8, Kw. 3**

10,15-11: Segnale d'apertura, musica  
religiosa vocale e strumentale.

13,30-14,30: Concerto del Trio Radio.

17: Segnale d'apertura.

17-18: Esecuzione straordinaria dell'  
opera buffa in 4 atti dei Fratelli Ricci

#### « CRISPINO E LA COMARE »

eseguita dai bambini della Scuola Pon-  
tificia di Piazza Pia (FF. della Mise-  
ricordia). Personaggi: *Crispino* (ciabat-  
tino) Nino Miozzi (anni 9), *Annetta*  
(sua moglie) Giovanni Bezzi (anni 9),  
*La Comare* Angelo Maiocchi (anni 10),  
*Lisetta* Alfredo Petri (anni 8), *Il Con-  
tino* Carlo Bianchini (anni 7), *Dott. Mi-  
rabolano* Orlando Monticelli (anni 10).  
*Dott. Fabrizio* Alberto Bartolomei, *Ca-  
meriere* Mario Bartolomei (anni 6).  
Maestro Direttore Artistico Sig. Cesare  
Rannucci. Maestro Istruttore dei Cori  
e Parti Prof. Aureliano Scafoletti.

18-18,30: Musica da ballo dalla Casi-  
netta.

PROVATE LE NUOVISSIME  
BATTERIE TASCABILI

# SUPERPILA

Tipo 1928 - Marca Oro

LE MIGLIORI, LE PIÙ CONVENIENTI



Chiedetele al vostro Fornitore o  
direttamente alla

Soc. An. SUPERPILA-FIRENZE

20,10-20,30: Segnale d'apertura — Radio Giornale dell'Enit — Comunicazioni del Dopolavoro.

20,30-20,57: Sport — Notizie Stefani — Conversazioni Radioforestali.

20,58-21 Segnale Orario.

21,10: circa GRANDE CONCERTO DI MUSICA STRUMENTALE.

1) Dvorak: *Sinfonia n. 5 in mi minore (dal Nuovo Mondo)*; a) *Adagio e allegro molto*; b) *Largo*; c) *Allegro con fuoco*, orchestra — 2) Lucio D'Ambrà: *Giornale parlato della vita artistica e letteraria* — 3) Mule: *Una notte a Taormina* (dalla Suite « Sicilia canora »); Orchestra — 4) Riccardo Strauss: *Don Giovanni*, poema sinfonico; Orchestra.

5) RIVISTA DELLA MODA DI MADAMA POMPADOUR.

6) Porpora: *Aria*, violoncellista Tito Rosati — 7) Popper: « *Come nei bei giorni* », canzonetta, violoncellista Tito Rosati — 8) Van Goens: *Scherzo*, violoncellista Tito Rosati — 9) Martucci: *Novelletta*, orchestra — 10) Sibelius: *Finlandia*, poema sinfonico; Orchestra.

23,20: Ultime notizie.

23,30 Fine della trasmissione.



Quartetto dell'E.I.A.R., da sinistra a destra: Prof. Bandini, violoncellista — M.<sup>o</sup> Calzolari, pianista e direttore — Prof. Marzorati, primo violino — Prof. Montanari, secondo violino — sig. Armida Taveggia annunziatrice del mezzogiorno

## LUNEDÌ 11 Giugno

### MILANO-VIGENTINO (1 MI)

m. 549, Kw. 7

12,15: Trasmissione di notizie.

12,30: Segnale orario.

12,30-13,30: Radio Quartetto dell'E.I.A.R.

13,30: Prezzi di chiusura della Borsa di Milano.

16,30-17,20: Segnale di apertura — Jazz Band. (17: Borse, Mercati e Cambi).

17,20: Cantuccio dei bambini.

17,20-17,45: Comunicazioni agricole a cura della Federazione Italiana dei Consorzi Agrari — Notizie.

18: Fine della trasmissione.

19,45-20,15: Segnale di apertura, indi: lezione di lingua inglese tenuta dal prof. Mario Hazon.

20,15-20,35: Il Radio Giornale dell'Enit e Comunicazioni del Dopolavoro.

20,35: Segnale orario, indi: prof. Carlo Foà: *Le caratteristiche individuali dell'uomo*. (Parte prima).

20,45: Trasmissione dell'operetta « LA CASTA SUSANNA » di Gilbert.

Dopo il 1° atto: Enrico Serretta: *Fra le quinte, indiscrezioni e profeti*.

22,55 circa: Notizie Stefani.

23-23,30: Jazz Band della Fiaschetta Toscana.

23,30: Fine della trasmissione.

**NAPOLI (1 NA) m. 333,3, Kw. 1,5**

14: Borsa, cambi e notizie Stefani.

16,45: Bollettino meteorologico e notizie Stefani.

16,50: Novelle, aneddoti, spunti di ilarità.

16,58: Camera di Commercio di Napoli: Mercati del giorno.

17: CONCERTO DI MUSICA VARIA col concorso della signora Silvia Del Tebro.

Sagaria: *L'isola dei baci*, intermezzo; Orchestra — Mattani: *Novelletta*, intermezzo; Orchestra — Tosti: *2<sup>a</sup> matinata*, soprano S. Del Tebro (acc. piano) — Albergoni: *Sogni*, intermezzo; Orchestra — Martinengo: *Senza di te*,

valzer lento; Orchestra — Puccini: *La Bohème*: « Mi chiamano Mimi », sopr. S. Del Tebro (acc. piano) — Puccini:

*Madama Butterfly*, fantasia; Orchestra — Verdi: *La forza del destino*: « Pace mio Dio », sopr. S. Del Tebro (acc. piano) — Milanesi: *Lontano sul mare*, intermezzo; Orchestra — Cavarra: *Se renata a Pupa*, intermezzo; Orchestra

— Puccini: *Tosca*: « Vissi d'arte », soprano S. Del Tebro (acc. piano) — Giuliani: *Tremolio d'amore*, intermezzo; Orchestra — Malvezzi: *Tango della nostalgia*; Orchestra.

17,30: Segnale orario.

20,20: Radiogiornale dell'Enit.

20,30: Comunicazioni Dopolavoro.

20,40: Segnale orario.

20,45: Ultime notizie Stefani.

20,48: R. Commissariato del Porto di Napoli: Cronaca del Porto.

20,50: Trasmissione dell'Opera in 3 atti

« NORMA » di V. Bellini.

Esecutori: Norma, soprano Tina Oli-

## BATTERIE ANODICHE RICARICABILI

FABBRICA SPECIALIZZATA BATTERIE PER RADIO



**TIPO RECLAME** - batteria alla portata di tutte le borse: In pochi mesi ne ammortizzate la tenue spesa d'acquisto.

Vasi vetro a chiusura ermetica

**80 Volta ~ Ampère 1 - L. 150,- netto**

90 V. - L. 170 - 100 V. - L. 190 - 120 V. - L. 210

Blocco 10 Volta - Ampère 1 L. 18 - Accessori - Pezzi ricambio - Batterie 2 Ampère tipo lusso domandare listini ultimi

Solo colle Batterie Anodiche ricaricabili si ottengono audizioni perfette

**Ditta "L'ACCUMULATORE" - Milano**

VIA PALAZZO REALE N. 3  
Telefono 30-648

# FADA

## Radio



**SENZA RIVALI**

Un apparecchio italiano  
popolare fra gli Ame-  
ricani!



Tutto elettrico.

Funziona su corrente alternata a  
qualsiasi voltaggio.

Il solo Radioricevitore elettrico  
a quadro. - 20 modelli - 20 prezzi.

**Franco Antonio De Andrea - Long Island N. Y.**

Rappresentante:

**A. VENTURINI**

Radiotecnico diplomato all'Università di Chicago U. S. A.

VIALE ABRUZZI, 34 - MILANO

Provvedetevi in tempo della musica, dei libretti  
e dei rulli per Autopiani

### Trasmissioni speciali della settimana

dalle varie stazioni dell'E. I. A. R.

#### STAZIONE DI MILANO - Mercoledì 13 giugno

**NAZARETH** Visione Lirica in 1 atto di **F. Vittadini**.  
Libretto ..... L. 2  
Opera completa per canto e piano. » 20

Domenica 17 giugno

**LA SONNAMBULA**. Opera di **V. Bellini**.  
Libretto ..... L. 1  
Opera completa per canto e piano. » 15  
Opera completa per piano solo ..... » 8

#### RULLI DELLA FIRST PER AUTOPIANI AD 88 NOTE LA SONNAMBULA.

2473 Atto I. Coro d'Introduzione: *Viva Amina!*  
- Cavatina: *Tutto è gioia, tutto è festa*  
e *Stretta dell'Introduzione: In El-*  
*vezia non v'ha rosa.* ..... L. 22  
2645 --- Cavatina - Amina: *Come per me sereno* » 20  
2682 --- Recitativo e Duetto: *Prendi: l'anel*  
*ti dono* ..... » 25  
2646 --- Coro: *A fosco cielo, a notte bruna*... » 17  
2676 --- Quintetto e Finale ..... » 22  
2780 Atto II. Coro d'Introduzione: *Qui la selva è*  
*più folta ed ombrosa* ..... » 17  
2767 --- Scena ed aria - Elvino: *Tutto è sciolto* » 25  
2775 --- Quartetto: *Sig. Conte, agli occhi miei* » 27  
2786 --- Aria finale - Amina: *Ah non credea*  
*mirar!* ..... » 22  
1735 *Gran Caprice sur des motifs par S. Thalberg.*  
Op. 48 ..... » 27  
IN PREPARAZIONE: **L'AMORE DEI TRE RE.**  
Libretto ..... L. 4

#### STAZIONE DI ROMA - Martedì 12 giugno

**TURANDOT**. Opera in 3 atti di **Giacomo Puccini**  
Libretto ..... L. 5

Mercoledì 13 giugno

**FRANCESCA DA RIMINI** di **R. Zandonai**.  
Libretto ..... L. 4  
Opera completa per canto e piano. » 50  
Opera completa per piano solo ..... » 30

#### RULLI DELLA FIRST PER AUTOPIANI AD 88 NOTE FRANCESCA DA RIMINI.

4571 Atto I. Scena I ..... L. 20  
4572 --- Scena IV. Parte I ..... » 25  
4573 --- Scena IV. Parte II ..... » 22  
4573 Atto II. Scena III ..... » 25  
4575 --- Scena IV ..... » 20  
4576 --- Scena V ..... » 22  
Atto III. Scena IV (Duetto).  
4578 --- A ..... » 22  
4578 --- B ..... » 22  
4580 Atto IV. Parte II. Scena I e II ..... » 22  
4658 Parte II. Scena III e IV ..... » 22

Sabato 16 giugno

**FAUST** di **Ch. Gounod**.  
Libretto ..... L. 2  
Opera completa per canto e piano. » 20  
Opera completa per piano solo ..... » 15

#### STAZIONE DI NAPOLI - Lunedì 11 giugno

**NORMA** di **V. Bellini**.  
Libretto ..... L. 2  
Opera completa per canto e piano. » 15  
Opera completa per piano solo ..... » 8

PER LA MUSICA OCCORRE AGGIUNGERE LE SPESE POSTALI

PER I RULLI IL PREZZO È COMPRESIVO DI IMBALLO E PORTO

CHIEDETE i rulli della F.I.R.S.T. anche per le opere TURANDOT,

FAUST e NORMA - Invece di Catalogo contro semplice richiesta.

INDIRIZZATE COMMISSIONI A

**G. RICORDI & C.**  
MILANO - 2, Via Berchet  
ROMA - 269, Corso Umberto I  
NAPOLI - 19, Piazza Carolina  
PALERMO - Via Rugg. Settimo  
" EDITORI PROPRIETARI "

vieri Toledo; Adalgisa, mezzo sopr. Ada Testa; Pollione, tenore Gastone Ferrero; Orovoso, basso Carlo Albini; Glauco, tenore Armando Burri; Clotilde, soprano Renata Romano.

Artisti, coro e orchestra dell'Eiar 22,55: Il Calendario e programma di domani.

23: Fine della trasmissione.

**ROMA (1 RO) m. 447,8, Kw. 3**

13,30: Segnale d'apertura.  
13,30-14,30: Concerto del Trio Radio.  
14,30: Chiusura della Borsa — Notizie Stefani — Fine della trasmissione.  
16,40-16,50: Segnale d'apertura — Ultime notizie — Cambi.  
16,50-17,15: Giornale radiofonico del Fanciullo.

17,15-17,28: Comunicazioni agricole.  
17,28-17,30: Segnale orario.  
17,30-18,30: Concerto vocale e strumentale.

20,10-20,30: Segnale d'apertura — Radio giornale dell'Enit — Comunicazioni del Dopolavoro.

20,30-20,57: Lezione di lingua francese.

20,58-21: Segnale orario.  
21-21,15: Notizie Stefani — Cambi — Bollettino meteorologico.

21,15: SERATA DI MUSICA LEGGERA.

1) Suppè: *La Dama di picche*, ouverture; Orchestra — 2) Percy: *Nozze nell'India*, pezzo caratteristico; Orchestra — Valente: *Siente Mari*, tenore Giovanni Barberini — 4) Tagliaferrè: *Mandulinata e Napule*, tenore Giovanni Barberini.

5) «UN AMORETO DE GOLDONI A FELTRE» — Commedia in un atto, in dialetto veneziano, di Libero Pilotto. *Personaggi*: Sior Gasparo Alvise, Bepi Zago; Angelina, sua figlia, Wanda Pietrini; Carlo Goldoni, Giovanni Neri; Teresa, Natalia Pietrini.

6) Mucci: *Siberiana*, duetto, soprano Flora De Stefani e tenore Giuseppe Domar — 7) Costa: *Scugnizza*: «Shimmi, shimmi!», duetto, soprano Flora De Stefani e tenore Giuseppe Domar — 8) Rotter e Stranski: *La piccola bionda Fritzi*, one step spagnolo; Orchestra — 9) Valente: *Fantasia e surdate*, tenore Giovanni Barberini; — 10) Lama: *Napule e niente chiù*, tenore

Giovanni Barberini — 11) Pezzo brillante per clarinetto, Prof. Fernando Gambacurta — 12) Canzonette e imitazioni, Ernesto Gelli — 13) Liberatori: *Messicana*; Orchestra — 14) Zuccoli: *Vagabonda*, duetto, soprano Flora De Stefani e tenore Giuseppe Domar — 15) Anzelmo: *Nadila*, duetto, soprano Flora De Stefani e tenore Giuseppe Domar — 16) Bayer: *La fata delle bambole*, suite di valzer; Orchestra.

23,20: Ultime notizie.

23,30: Fine della trasmissione.

## MARTEDÌ

12 Giugno

**MILANO-VIGENTINO (1 MI) m. 549, Kw. 7**

12,15: Trasmissione di notizie.

12,30: Segnale orario.

12,30-13,30: Radio Quartetto dell'E.I.A.R.

13,30: Prezzi di chiusura della Borsa di Milano.

16,30-17,20: Segnale di apertura, indi Concerto dato dal Quintetto dell'E.I.A.R.

1) Ricci Signorini: Tre schizzi: a) *Fanciulle alla fontana*; b) *Beghine in chiesa*; c) *Il lampionaio* — 2) a) Saggaria: *Luna e laguna*; b) Siede: *Chibouque*, grottesco — 3) Bolzoni: *La quiete del meriggio*, bozzetto — 4) Fetras: *Canti e danze popolari russe*. (17: Borse, Mercati e Cambi).

17,20-17,45: Cantuccio dei bambini.  
17,45-18: Comunicazioni agricole a cura della Federazione Italiana dei Consorzi Agrari — Notizie.

18: Fine della trasmissione.

19,45-20,15: Segnale di apertura, indi Lezione di tedesco tenuta dal prof. Willy Zano.

20,15-20,35: Il Radio Giornale dell'Enit e Comunicazioni del Dopolavoro.

20,35: Segnale orario, indi: Ing. Alessandro Banfi: *Lezioni di radiotecnica*.

20,45: CONCERTO VARIATO.

1) Grande Orchestra dell'E.I.A.R.: a) Beethoven: *Coriolano*; b) Sibelius: *Finlandia* — 2) a) Tirindelli: *Mistica*;

b) Mozart: *Don Giovanni*, serenata, Baritone Ercole Della Penna — 3) a) Chopin: *Due studi*; b) Musella: *Marina*, pianista Maria Maffioletti — 4) Riccardo Picozzi: Lettura di una scena della *Francesca da Rimini* di d'Annunzio — 5) a) Pontino: *Amor de Gaucho*; b) Valverde: *Clavelitos* (canzoni popolari spagnole), soprano Adelina Parisi.

22 circa: 6) Enzo Ferrieri: *Nord-Sud* — 7) Verdi: *Un ballo in maschera*: «Eri tu», baritone Ercole Della Penna — 8) a) Cilla: *Serenata a dispetto*; b) Pozzoli: *Impressione*, pianista Maria Maffioletti — 9) a) Verdi: *Rigoletto*: «Caro nome»; b) Ray: *La luce del tuo sorriso* (in inglese), soprano Adelina Parisi — 10) Grande Orchestra dell'E.I.A.R.: Massenet: *Cendrillon*, marcia delle Pienettes.

22,55: Notizie Stefani.  
23-23,30: Jazz Band della Fiaschetta Toscana.

23,30: Fine della trasmissione.

**NAPOLI (1 NA) m. 333,3 Kw. 1,5**

14: Borsa, cambi e notizie Stefani.  
16,45: Bollettino meteorologico e notizie Stefani.

16,50: Dintorni di Napoli.  
16,58: Camera di commercio di Napoli: Mercati del giorno.

17: CONCERTO DI MUSICA VARIA col concorso del baritone Paolo Dalma.

Brunetti: *Fiesolana*, marcia; Orchestra — Solazzi: *Piccola gavotta*; Orchestra — Cosentino: *Fammi morir con te*, romanza, baritone P. Dalma (acc. piano) — Nucci: *Arietta all'antica*; Orchestra — Di Donati: *Charlie's*, fox trot; Orchestra — Gounod: *Ah se sabbesi*, romanza, baritone P. Dalma (acc. piano) — Cuscina: *Il ventaglio*, pot-pourri; Orchestra — De Leva: *Trisla aprile*, romanza, baritone P. Dalma (acc. piano) — Autiero: *Fra i boschi*, intermezzo, trio — Donizetti: *Don Sebastiano*: «O Lisbona», baritone P. Dalma (acc. piano) — Alberti: *Fiore al Tevere*, tango; Orchestra — Giordano: *Black bottom*, danza; Orchestra.

17,30: Segnale orario.  
20,20: Radiogiornale dell'Enit.  
20,30: Comunicazioni Dopolavoro.  
20,40: Segnale orario.  
20,45: Ultime notizie Stefani.  
20,48: R. Commissariato del Porto

Se l'apparecchio che possedete, non vi dà soddisfazione, cambiatelo con

**l'ULTRADINA della GUSTUTI-RADIO G. R. 8**  
il più perfetto apparecchio a 8 valvole, ultra selettivo e potente

Rivolgerai: **GUSTUTI-RADIO - NAPOLI - Via Depretis, 93 (primo piano interno)**

**CERCANSI ESCLUSIVISTI PER LE ZONE ANCORA LIBERE**

# ORION - ECHO

GLI ALTOPARLANTI PERFETTI

R  
A  
D  
D  
R  
I  
Z  
Z  
A  
T  
O  
R  
I

M  
A  
N  
O  
P  
O  
L  
E



Tipo normale - N. 9040



Tipo speciale - N. 9070-9079

NUOVISSIMI TIPI DI VALVOLE  
DI GRANDE RENDIMENTO E DURATA  
QUATTRO ARTICOLI, QUATTRO  
SUPERLATIVI DI PERFEZIONE

Visitate lo Stand della ORION alla Fiera Esposizione di Milano, nel padiglione dell' Ungheria di fronte a quello degli Apparecchi Scientifici

Rappresentanza Generale per l'Italia

## Ditta O. GRESLY

Sede: MILANO (129)

VIA VETTOR PISANI, 10 - Telef. 64-721 - 66-119

Filiale: PALERMO - Corso Scinà, 128 - Tel. 8-74

Rappresentanti grossisti:

TORINO - BINETTI & BARRERA - Corso S. Martino N. 2 - Telefono N. 48-583.

FIRENZE - MASSIMO PIAZZESI - Via De' Pucci N. 2 - Telefono N. 25-138.

NAPOLI - CARLO FERRARI - Largo S. Giovanni Maggiore N. 30 - Telefono N. 35-45.





## **SUPER MOD. 58 H**

A chi non ha ancora trovato un apparecchio di sua completa soddisfazione, noi presentiamo il nostro nuovissimo modello ad 8 valvole, Super 58 H. Esso comprende tutti i perfezionamenti più recenti e rappresenta quanto di più fine esista nella costruzione degli apparecchi radiofonici.

CATALOGO E PREVENTIVI GRATIS A RICHIESTA

*l'apparecchio  
che entusiasma*

**Ciò che dice chi possiede una nostra Super**

**... tutte le soddisfazioni che può dare la radio.**

Ho tardato a scrivere per essere più sicuro circa l'esito del vostro apparecchio, che ho ricevuto in ottimo stato.

Oggi posso affermare che esso è di mia completa soddisfazione sia riguardo all'estetica che al materiale impiegato.

I risultati ottenuti sono veramente straordinari.

Finalmente ho un apparecchio adatto ad una buona reclame, che è all'altezza di far comprendere tutte le soddisfazioni che può dare la radio; a differenza di tanti altri apparecchi malfatti che sono valse solo a denigrarla.

Di questa mia spontanea attestazione possono valersi in qualsiasi modo crederanno opportuno.

GIUSEPPE AGLIASTRO

Via San Malato, 3 - Trapani (Sicilia)

**... un apparecchio perfetto.**

La montatura è elegante ed è veramente oltre ad un apparecchio perfetto, un mobile di lusso.

ING. CARLO MAGGI - Capolona (Arezzo)

**... è semplicemente meravigliosa.**

Non ho parole adeguate per esprimervi la mia soddisfazione per il funzionamento della vostra Super. È semplicemente meravigliosa.

FELICE FERRERO - Dronero (Torino)

**... il non plus ultra per il radio-amatore.**

Piacemi dirvi che la Super mi sta dando delle soddisfazioni che io stesso non prevedevo. Le audizioni sono semplicemente meravigliose, ciò rappresenta il non plus ultra per il radio-amatore.

EMANUELE ANTUOFERMO

Delegato Op. Naz. Dopolavoro - Bari

# **RADIO-RAVALICO**

CASELLA POSTALE 100 - TRIESTE - VIA IMBRIANI Num. 10

di Napoli: Cronaca del Porto.

20,50: QUARANTA MINUTI DI MUSICA PER ORCHESTRA.

Usiglio: *Le donne curiose*, sinfonia — De Nardis: *Canzone di primavera*! — Siede: *Serenata delle vie cinesi* — Suppe: *Boccaccio*, selezione.

21,30: TRASMISSIONE DA UN TEATRO.

22,55: Il Calendario e programma di domani.

**ROMA (1 RO) m. 447,8, Kw. 3**

13,30: Segnale d'apertura.

13,30-14,30: Concerto del Trio Radio.

14,30: Chiusura della Borsa — Notizie Stefani — Fine della trasmissione.

16,40-16,50: Segnale d'apertura — Ultime notizie — Cambi.

16,50-17,15: Giornale radiofonico del Fanciullo.

17,15-17,28: Comunicazioni agricole.

17,28-17,30: Segnale orario.

17,30-18,30: Concerto vocale e strumentale.

18,30-18,45: Telegrafia Morse. Lezioni dalla R. Scuola Federico Cesi.

18,45-19: Radiotecnica. Lezioni dalla R. Scuola Federico Cesi. Dalle 18,53 alle 19,05: Servizio Radioatmosferico.

20,10-20,30: Segnale d'apertura — Radio giornale dell'Enit — Comunicazioni del Dopolavoro.

20,30-20,57: Lezione di lingua inglese.

20,58-21: Segnale orario.

21-21,15: Notizie Stefani — Cambi — Bollettino meteorologico.

21,15: SERATA D'OPERA ITALIANA.

Esecuzione del 1° e del 2° atto dell'opera

«TURANDOT»

di Giacomo Puccini.

Esecutori: Turandot, soprano Anna Alba Di Marzio; Calaf, il Principe ignoto, tenore Franco Caselli; Liu, soprano Sandra Bellucci; Timur, basso Gino Dalmonte; L'Imperatore, baritono Arturo Pellegrino; Ping, baritono Roberto Scifoni; Pong, tenore Piero D'Auria; Pang, tenore Giovanni Salvatori; Il Mandarino, baritono Fausto Pisani.

Grande orchestra e coro dell'E.I.A.R. Tra il 1° e il 2° atto *L'eco del Mondo*. Rivista di attualità di Guglielmo Altrococa.

23,20: Ultime notizie.

23,30: Fine della trasmissione.

## Artisti dell'E.I.A.R.



Soprano ANNA JORELLI

## MERCOLEDÌ 13 Giugno

**MILANO-VIGENTINO (1 MI)  
m. 549, Kw. 7.**

12,15: Trasmissione di notizie.

12,30: Segnale orario.

12,30-13,30: Radio Quartetto dell'E.I.A.R.

13,30: Prezzi di chiusura della Borsa di Milano.

16,30-17,25: Segnale di apertura, indi: Jazz Band. (17: Borse, Mercati e Cambi).

17,25-17,45: Cantuccio dei bambini.

17,45-18: Comunicazioni agricole a cura della Federazione Italiana dei Consorzi Agrari — Notizie.

18: Fine della trasmissione.

19,45-20,15: Segnale di apertura,

indi: Lezione di francese tenuta dal prof. Ramond Brout.

20,15-20,35: Il Radio Giornale dell'Enit e Comunicazioni del Dopolavoro.

20,35: Segnale orario, indi: Ferdinando Barbacini: *Conversazione di astronomia sul tema «Il regno del Sole».*

20,45: Esecuzione dei due Oratorii: *Il transito del Poverello* del maestro Guido Farina e *Nazareth* del maestro Franco Vittadini.

Tra l'uno e l'altro: A. Colantuoni: *Di tutto un po'.*

22,30-24: Musica da ballo eseguita dal Jazz Band del Ristorante Cova.

24: Fine della trasmissione.

**NAPOLI (1 NA) m. 333,3, Kw. 1,5**

14: Borsa, cambi e notizie Stefani.

16,45: Bollettino meteorologico e notizie Stefani.

16,50: Monumenti napoletani.

16,58: Camera di Commercio di Napoli: Mercati del giorno.

17: CONCERTO DI MUSICA VARIA col concorso della signora Carla Spinelli.

Ballig: *Sognando*, intermezzo; Orchestra — Cerri: *Ne la notte, strimpellata*; Orchestra — Silvestri: *Quando eravamo bambini*, soprano C. Spinelli (acc. piano) — Scutto: *Tormento*, intermezzo; Orchestra — Malvezzi: *Fior d'Andalusia*, bolero; Orchestra — Bottero: *Tango delle rose*, soprano C. Spinelli (acc. piano) — Lehar: *La danza delle libellule*, pot-pourri; Orchestra — Silvestri: *Non mi baciare più*, soprano C. Spinelli (acc. piano) — Criscuolo: *Ronda di zampognari*, intermezzo; Orchestra — Limenta: *La valse des Scielles*, valzer; Orchestra — Lehar: *Eva*, romanza, soprano C. Spinelli (acc. piano) — De Vivo: *Il cuore e la moda*, tango; Orchestra — Mercogliano: *Black Bottom*, danza; Orchestra.

17,30: Segnale orario.

20,20: Radiogiornale dell'Enit.

20,30: Comunicazioni Dopolavoro.

20,40: Segnale orario.

20,45: Ultime notizie Stefani.

20,48: R. Commissariato del Porto di Napoli: Cronaca del Porto.

20,50: CONCERTO DI MUSICA TEATRALE CON SOLI, CORO E ORCHESTRA.

*Parte Prima.*

Gomes: *Salvator Rosa*, sinfonia; Orchestra — Verdi: *Nabucco*: «Va pensiero su l'ali dorate», coro e orchestra

LE PILE e BATTERIE

# I.N.P.A.S.

INDUSTRIA NAZIONALE PILE A SECCO

PERMETTONO LE MIGLIORI AUDIZIONI

DEPOSITO: Corso Buenos Aires, 23 - MILANO  
e presso i migliori Negozi

STABILIMENTO ed AMMINISTRAZIONE

VARESE - VIA CIMONE  
TELEFONO 14 - TELEGRAMMI: INPRA

**Radioamatori!**

da

**MILANI & PINI**

Via Cesare Correnti, 8 - MILANO - Telefono N. 87-819



APPARECCHI

VALDOEE

CUFFIE



Prezzi ridottissimi — Massimo sconto  
ai rivenditori - Dopolavoristi - Abbonati Radiorario



**FIERA DI MILANO - Padiglione Radio - Stand N. 917**

— Mascagni: *Il piccolo Marat*: «La novella del Principe», tenore Gastone Ferrero (acc. piano) — Puccini: *Butterfly*, soprano Hina Hisor, coro e orchestra — Ponchielli: *Marion Delorme*, intermezzo; Orchestra — Verdi: *Un ballo in maschera*, barcarola atto 2°, tenore G. Ferrero, coro e orchestra — Donizetti: *La Favorita*, selezione; Orchestra.

*Parte seconda.*

Bizet: *Carmen*: Coro delle Sigarette (acc. piano) — Boito: *Nerone*: «A notte cupa», soprano H. Hisor (acc. piano) — Puccini: *Manon Lescaut*: «Tra voi belle brune e bionde», tenore G. Ferrero (acc. piano) — Mascagni: *Iris*: «Un di ero piccina» (aria della Piovra), soprano H. Hisor (acc. piano) — Rameau: *Rigaudon* (dall'opera «Dardanus»); Orchestra — Verdi: *Il Trovatore*: «Miserere», soprano H. Hisor, tenore G. Ferrero, coro e orchestra — Verdi: *La battaglia di Legnano*, sinfonia, Orchestra.

22,55: Il Calendario e programma di domani.

23: Fine della trasmissione.

**ROMA (1 RO) m. 447,8, Kw. 2**

13,30: Segnale d'apertura.

13,40-14,30: Concerto del Trio Radio.

14,30: Chiusura della Borsa — Notizie Stefani — Fine della trasmissione.

16,40-16,50: Segnale d'apertura — Ultime notizie — Cambi.

16,50-17,15: Giornale Radiofonico del Fanciullo.

17,15-17,28: Comunicazioni agricole.

17,28-17,30: Segnale orario.

17,30-18,30: Concerto strumentale e vocale diurno.

1) Gluck: *Alceste*, selezione. Quintetto dell'E.I.A.R. — 2) Falonieri: *Occhielli amati*, soprano Albertina Brionne

— 3) Botterini: *Ero e Leandro*: «Ombra, notte, mister», sopr. Albertina Brionne

— 4) Rosati: *Serenata*, pianista Tullia Carra

— 5) Chopin. Gran valzer brillante. Pianista Tullia Carra

— 6) Vitadini: *Idilliaca*, quintetto dell'E.I.A.R.

— 7) Rachmaninoff: *Polichinelle*, quintetto dell'E.I.A.R.

— 8) Tirindelli: *Portami via*, soprano Albertina Brionne

— 9) Catalani: *Wally*: «Ebben, ne andrò lontana», sopr. Albertina Brionne

— 10) Field. Notturmo N. 10, pianista Tullia Carra

— 11) Graun: *Giga*, pianista Tullia Carra

— 12) Thomas: *Mignon*, intermezzo, tempo di gavotta, quintetto dell'E.I.A.R.

— 13) Mussorgski: *Gopak*, danza russa.

20,10-20,30: Segnale d'apertura — Radio Giornale dell'Enit — Comunicazioni Dopolavoro.

20,30-20,57: Lezione di lingua tedesca.

20,58-21: Segnale orario — Notizie Stefani — Cambi — Bollettino meteorologico.

21,10 circa: SERATA DI MUSICA ITALIANA.

*Parte Prima.*

1) Scarlatti: *Allegro vivo*; 2) Lulli: *Gavotta*; 3) Valentini: *Toccata*. Quartetto a plettro. Trascrizioni del maestro Aldebrando Madami

— 4) Benedetto Marcello. Due frammenti dell'opera *Arianna*: a) *Se viver non possio*; b) *Cessa di più languire*, mezzo soprano Debora Fambri

— 5) Tenaglia: *Aria*, violinista Maria D'Alba

— 6) Sasso: *Tarantella*, violinista Maria D'Alba

— 7) Pizzetti: *La madre al figlio lontano*, mezzo soprano Debora Fambri

## ATTENZIONE

### GEORGETTE I

della Casa Salbt di Berlino riceve la Stazione locale e alcuna estera in altoparlante  
**Lire 375.**

**Incl. valvola e bobine  
Con altoparlante,  
batteria e tasse  
Lire 750.-**

**CERCANSI RAPPRESENTANTI  
PER ALCUNE ZONE LIBERE**

**RAPPRESENTANTE GENERALE  
APIS S.A. Milano (120)  
Tel. 28-760 - Via Goldoni, 84-86**

8) Zipoli: *Tema e variazioni*, quartetto a plettro. Trascrizioni del maestro A. Madami — 9) Pier Giulio Breschi: *Minnello per Isabella*. Quartetto a plettro. Trascrizioni del maestro A. Madami — 10) Paganini: *Le streghe*, violinista Maria D'Ambrà).

11) «I giudizi di Dio nell'Italia meridionale». Conferenza del ciclo «Curiosità, errori ed orrori della giustizia penale attraverso i secoli», tenuto dall'avv. Luigi Minichella.

*Parte Seconda.*

12) Zandonai: *Francesca da Rimini*: a) Scena finale del 1° atto, arrivo di Paolo Malatesta; b) Esecuzione integrale del 3° atto.

*Personaggi*: Francesca, sopr. Maria Serra Massara; Paolo, tenore Vincenzo Tanlongo; Smaraghi, mezzo soprano Bianchi Bianchi; Adonella e Garsenda, soprano Alba Anzellotti; Alticiuara, mezzo soprano Luisetta Castellazzi; Biancofiore, soprano Luigina Salvatori.

Orchestra e coro dell'E.I.A.R.

23,20: Ultime notizie.

23,30: Fine della trasmissione.

## GIOVEDÌ 14 Giugno

**MILANO-VIGENTINO (1 MI)  
m. 549, Kw. 7**

12,15: Trasmissione di notizie.

12,30: Segnale orario.

12,30-13,30: Radio Quartetto dell'E.I.A.R.

13,30: Prezzi di chiusura della Borsa di Milano.

16,30: Segnale di apertura.

16,35-17,15: Concerto del Quintetto dell'E.I.A.R.: 1) Pick Mangiagliani:

*Fêtes galantes* a) chiaro di luna b) l'allée c) en sourdine d) Pantomime - 2) Ponchielli Liment: *Fantasia nella*

*«Giocanda»* - 3) Higgs: *La vita nel Giappone*, Suite: a) Al mercato b) Sotto i ciliegi fioriti c) Ventagli giapponesi

d) Al tempio e) Sogno d'amore f) Processione di lanterne. 4) Beau Faux: *Receuse bulgare* - b) Bolzoni: *Minnello*.

(17: Borse, Mercati e Cambi).

17,15-17,45: Cantuccio dei bambini.

17,45-18: Comunicazioni agricole a cura della Federazione dei Consorzi Agrari — Notizie.

18: Fine della trasmissione.

19-45-20,15: Segnale di apertura, ind. Lezione d'inglese tenuta dal Prof. Mario Hazon.

20,15-20,35: Il Radio Giornale dell'Enit e Comunicazioni del Dopolavoro.

20,35-20,45: Segnale orario, ind. Conferenza di Francesco Chiesa.

## RADIOCEA

ING. ROMEO AGUSTONI S. A.

**MILANO**

Via Corridoni, 37 - Tel. 51-734

## SCONTO 10 al 20 %

concediamo sul materiale-apparecchi - Valvole delle migliori case del genere.

**CARICA ACCUMULATORI GRATIS**

20,45: Trasmissione dell'Opera

«ADRIANA LECOUVREUR»  
di F. Cilea.

21,30: Notizie sportive.

22,55: Notizie Stefani.

23,45 circa: Fine della trasmissione.

**NAPOLI (1 NA) m. 333,3, Kw. 1,5**

14: Bois, cambi e notizie Stefani.

16,45: Bollettino meteorologico e notizie Stefani.

16,50: Bambinopoli.

16,58: Camera di Commercio di Napoli: Mercati del giorno.

17: CONCERTO DI MUSICA VARIA col concorso della signorina Visetti D'Evoli

Cortopassi: *Passano i Balilla*, marcia; Orchestra — Cordova: *Passaggio di carovana*, intermezzo; Orchestra —

Tirintelli: *Portami via*, romanza, soprano V. D'Evoli (acc. piano) — Nucci: *Dolce menzogna*, melodia, soprano V. D'Evoli (acc. piano) — Ranzato: *Il paese dei campanelli*, pot-pourri; Orchestra —

Palermi: *Non m'appartengo più*, romanza, soprano V. D'Evoli (acc. piano) — Fiorini: *Serenatella*, intermezzo; Orchestra — De Giorgi: *Fior della notte*, fox trot; Orchestra — Giordano: *Fedora*, aria, soprano V. D'Evoli (acc. piano) — Zaly: *Fortunella*, giava; Orchestra — Lo Giudice: *Kedivè*, one step; Orchestra.

17,30: Segnale orario.

20,20: Radiogiornale dell'Unit.



## RADIO - BATTERIE

FABBRICATE CON I NUOVI PROCESSI ELETTROCHIMICI

**GRANDE CAPACITÀ  
TENSIONE COSTANTE  
LUNGA DURATA**

RICEZIONE PERFETTA

### ALFIO VANELLI

SOMMA LOMBARDO  
(MILANO)

DEPOSITO DI MILANO

PRESSO "SINDACATO COMMERCIALE  
INDUSTRIALE LOMBARDO"  
VIA MANZONI, 86 — TEL. 786-711

20,30: Comunicazioni Dopolavoro.

20,40: Segnale orario.

20,45: Ultime notizie Stefani.

20,48: R. Commissariato del porto di Napoli: Cronaca del Porto.

20,50: CONCERTO DI MUSICA GIOIOSA.

Prima parte.

Balle: *La fanciulla boema*, ouverture; Orchestra — De Giosa: *Don Checco*: «Qui t'ho cotta finalmente», basso comico: Giorgio Schotler (acc. orchestra)

De Ferrari: *Pipelet*: «A far comprendere», soprano Pina Bruno (acc. orch.) — Rossini: *Il Barbiere di Siviglia*: «Ecco ridente in ciel», tenore R. Rotondo (acc. orch.) — Usiglio: *Le educande di Sorrento*, preludio atto 1°; Orchestra — Donizetti: *L'elisir d'amore*: «Quanto amor, o Dio spietato», duetto per soprano e basso comico: P. Bruno e G. Schotler (acc. orch.) — Mascagni: *Le Maschere*, selezione; Orchestra.

Seconda parte.

Donizetti: *Don Pasquale*: «Prendo moglie», duetto per tenore e basso comico: R. Rotondo e G. Schotler (acc. orch.) — Ricci: *Crispino e la comare*: «Io non sono più l'Annetta», soprano P. Bruno (acc. orch.) — Auber: *Fra Diavolo*: «Agnese la zitella», tenore R. Rotondo (acc. orch.) — Mozart: *Don Giovanni*: «Madamina il catalogo è questo», basso comico G. Schotler —

Rossini: *Il Barbiere di Siviglia*: «Temporale»; Orchestra — Donizetti: *Don Pasquale*: «Tornami a dir che m'ami», duetto per soprano e tenore: P. Bruno e R. Rotondo (acc. orch.) — Suppè: *La torre dei banditi*, ouverture; Orch.

22,55: Il Calendario e programma di domani.

23: Fine della trasmissione.

## Alimentatore-Raddrizzatore "LUMISO"



Tipo N. 27 — Alimentatore di placca con 5 prese per tensione negativa di griglia con raddrizzatore per cariche batterie d'accensione L. 620

**INDISPENSABILE PER OGNI RADIOAMATORE  
RICEZIONE PURISSIMA  
GARANZIA DI UN ANNO**

### K. H. WIESENDANGER

MILANO - Via S. Tomaso, 8

Cercansi Agenti per zone ancora libere

## Radioamatori dilettanti!

La Ditta

### ANTONIO CRESPI

Via Torino, 55 - Telef. 89-738

MILANO

avverte la sua Spett. Clientela che continuerà la vendita al piccolo dettaglio di qualsiasi articolo

**Radiotecnico ed Elettrotecnico**  
come nel passato; mantenendo sempre prezzi di assoluta concorrenza e materiale di primissima qualità.

La Cerenza è stata affidata al signor **Carlo Franceschini** il quale si mette a completa disposizione della Clientela per qualsiasi scorporamento e consiglio.

**IL MAGAZZENO VENDITA**  
è aperto dalle 8 a.m. in avanti

# BAL TIC

## RADIO

**Annuncia alcune  
variazioni di prezzo**

### CONDENSATORI VARIABILI

0,0005 MF

Condensatore variabile a var. lineare della frequenza CX . . . . .	L. 55.-
Condensatore variabile a var. quadratica CT " " " lineare della capac. CV . . . . .	" 56.- " 56.-

0,0025 MF

Condensatore variabile a var. lineare della frequenza CXL . . . . .	" 52.-
Condensatore variabile a var. quadrat. CTL " " " lineare della capac. CVL . . . . .	" 52.- " 52.-

### MICROCONDENSATORI

(Condensatori variabili di piccole dimensioni  
con manopola)

300 cm. Tipo CN 31 . . . . .	L. 40.-
200 cm. " C 21 . . . . .	" 36.-
75 cm. " C 751 . . . . .	" 30.-
25 cm. " C 251 . . . . .	" 25.-

### MANOPOLE

DX — Manopola micrometrica . . . . . L. 32.-

Chi non conoscesse gli articoli faccia subito richiesta del CATALOGO GENERALE che viene inviato a semplice richiesta e dove gli articoli sono ampiamente e tecnicamente descritti.

RADIO APPARECCHI MILANO

**Ing. GIUSEPPE RAMAZZOTTI**  
MILANO (100)

FORO BONAPARTE, 65 - TEL. 36-406 - 36-864

FICIACI: ROMA - Via del Traloro, 130-137-138 - GENOVA

Via Archi, 4 rosso - FIRENZE - Via Por S. Marta

NAPOLI - Via Roma, 35 (già Toledo)

TORINO - Via S. Teresa, 13

Cataloghi e opuscoli  
gratis a richiesta



**FIERA ESPOSIZIONE DI MILANO**  
Padiglione Apparecchi Scientifici  
Gruppo XVII - Stands 501-503

# "Punto bleu"



1 apparecchio a tre valvole per la ricezione delle stazioni locali e lontane; comprese le valvole.

1 diffusore elegante in colore mogano, con tendine di seta dorata (misure 34 x 35 x 13 cm.).



# L. 390

escluse tasse governative e bobine

**TH. MOHWINKEL - MILANO (112)**

VIA PATEBENEFRATELLI, 7



**ROMA (1 RO) m. 447,8, Kw. 3**

13,30: Segnale d'apertura.  
 13,30-14,30: Concerto del Trio Radio.  
 14,30: Chiusura della Borsa — Notizie Stefani — Fine della trasmissione.  
 16,40-16,50: Segnale d'apertura — Ultime notizie — Cambi.  
 16,50-17,15: Giornale Radiofonico del Fanciullo: Saggio di canto e recitazione di una Scuola del Governatorato di Roma.  
 17,15-17,28: Comunicazioni agricole.  
 17,28-17,30: Segnale orario.  
 17,30-18,30: Concerto vocale e strumentale.  
 20,10-20,30: Segnale d'apertura — Radio Giornale dell'Enit — Comunicazioni del Dopolavoro.  
 20,30-20,57: Lezione di lingua francese.

20,58-21: Segnale orario.  
 21-21,15: Notizie Stefani — Cambi — Bollettino meteorologico.  
 21,15: SERATA D'OPERETTA ITALIANA.  
 1) Selezione dell'operetta in 3 atti

## \* ADDIO GIOVINEZZA \*

Musica del maestro Giuseppe Pietri.  
*Esecutori:* Dorina, Bianca Masini Papi; Elena, Elisa Giorgi; Emma, Wanda Santofiore; Mario Salviati, Giuseppe Domar; Leone, Tito Angeletti; Mamma Rosa, Virginia Farri; Antonio Salviati, Cesare Ranucci; Carlo, Romeo Vinci.

Tra il 1° e il 2° atto: Luciano Folgore: *Il Grammofofono della verità*. Dieci minuti di buon umore.  
 2) Canzone della Rificolona e finale del 2° atto dell'operetta

## \* ACQUA CHETA \*

del maestro Pietri.  
 Coro, orchestra e concertino di strumenti a plectro.

23,20: Ultime notizie.  
 23,30: Fine della trasmissione.

## VENERDÌ

### 15 Giugno

**MILANO-VIGENTINO (1 MI) m. 549, Kw. 7**

12,15: Trasmissione di notizie.  
 12,30: Segnale orario.  
 12,30-13,30: Radio Quartetto dell'E.I.A.R.  
 13,30: Prezzi di chiusura della Borsa di Milano.  
 14,30-16,35: Segnale di apertura.  
 16,35-17,25: Jazz Band. (17: Borse, Mercati e Cambi).  
 17,25-18: Comunicazioni agricole a cura della Federazione Italiana dei Consorzi agrari — Notizie.  
 18: Fine della trasmissione.

# BATTERIE F.I.S.

## LE MIGLIORI DELLE ANODICHE

Chiedete direttamente alla Casa Produttrice

### FABBRICA ITALO-SVIZZERA

DI PILE ED ELEMENTI ELETTRICI

GENOVA - CERTOSA

TELEFONO 41-501

TELEG: PILE

19,45-20,15: Segnale di apertura. indì Lezione di tedesco tenuta dal prof. Willy Zano.

20,15-20,35: Il Radio Giornale dell'Enit e Comunicazioni del Dopolavoro.  
 20,35-20,45: Segnale orario, indì: Dott. Scarpellini: *Consigli del medico*.  
 20,45: Segnale orario, indì: Concerto sinfonico dato dalla grande orchestra dell'E.I.A.R.

## Parte Prima.

1) Gluck: *Ifigenia in Aulide*, ouverture — 2) Debussy: *Children's corner* (Il canticuccio dei bambini), suite — 3) Martucci: a) *Nothurn*; b) *Novelletta*.  
 4) Virgilio Brocchi: parlerà del suo nuovo romanzo.

## Parte Seconda.

1) Pirelli: *Rapsodia Umbra*: a) *Pacsaggio*; b) *l' mi core che se ne va*; c) *Un ballo* — 2) Rossini: *Tancredi*, sinfonia.  
 22,55: Notizie Stefani.

23 circa: Fine della trasmissione.

**NAPOLI (1 NA) m. 333,3, Kw. 1,5**

14: Borsa, cambi e notizie Stefani.  
 16,45: Bollettino meteorologico e notizie Stefani.  
 16,50: Conversazione con la signore.  
 16,58: Camera di Commercio di Napoli: Mercati del giorno.  
 17: CONCERTO DI MUSICA VARIA col concorso del baritono Antonio Meo.

Tartarini: *Adelante*, valzer spagnolo; Orchestra — Tarengi: *Petite Carmen*, serenata; Orchestra — Costa: *Sei morta nella mia vita*, romanza, baritono A. Meo (acc. piano) — Angiolini: *Il giar-*

*dino e le farfalle*, intermezzo; Orchestra — Altavilla: *Danza orientale*, danza; Orchestra — Leoncavallo: *Charlerton*: « Tu sola a me rimani », baritono A. Meo (acc. piano) — Lehar: *Frasquita*, pot-pourri; Orchestra — Giordano: *Siberia*: « O bella mia », baritono A. Meo (acc. piano) — Bazzini: *Reverie*, intermezzo; Orchestra — Billi: *Chant du Ruisseau*, intermezzo; wsenessa — Jones: *Guarany*: « Senza tetto », baritono A. Meo (acc. piano) — Bolognesi: *Profumata*, intermezzo; Orchestra — De Sena: *Sorrento*, tarantella; Orchestra.

17,30: Segnale orario.  
 20,20: Radiogiornale dell'Enit.  
 20,30: Comunicazioni Dopolavoro.  
 20,40: Segnale orario.  
 20,45: Ultime notizie Stefani.  
 20,48: R. Commissariato del Porto di Napoli: Cronaca del Porto.  
 20,50: Trasmissione in eguale dell'opera in 3 atti

## \* HOFFMANN \*

del maestro Guido Laccetti.

*Esecutori:* Antonia, soprano Miriam Barenci; Dalma, mezzo sopr. Ada Testa; Hoffmann, tenore Roberto Rotondo; Crespel, baritono Raffaele Aulicino; Lindorf, basso Giorgio Schotler; Kippel, tenore Armando Burri; Wertel, cantastorie Stasi; Il Cantastorie, basso Luigi Ricca.

Artisti, coro e orchestra dell'Eiar.  
 22,55: Il Calendario e programma di domani.

23: Fine della trasmissione.

**RADIOCEA**

ING. ROMEO AGUSTONI S. A.

**MILANO**

Via Corridoni, 37 - Tel. 51-734

**RIPARAZIONI**

IL VOSTRO APPARECCHIO NON FUNZIONA BENE

LE RIPARAZIONI FATTE DA ALTRI NON VI SODDISFANO

**ALLORA CONSULTATECI!**

**ROMA (1 RO) m. 447,8, Kw. 3**

13,30: Segnale d'apertura.  
 13,30-14,30: Concerto del Trio Radio.  
 14,30: Chiusura della Borsa — Notizie Stefani — Fine della trasmissione.  
 16,40-16,50: Segnale d'apertura — Ultime notizie — Cambi.  
 16,50-17,15: Giornale Radiofonico del Fanciullo.  
 17,15-17,28: Comunicazioni agricole.  
 17,28-17,30: Segnale orario.  
 17,30-18,30: Concerto vocale e strumentale e musica da ballo.  
 18,30-18,45: Telegrafia Morse. Lezioni dalla R. Scuola Federico Cesi.  
 18,45-19: Radiotecnica. Lezioni dalla R. Scuola Federico Cesi. Dalle 18,53 alle 19,05: Servizio Radiotelegrafico.  
 20,10-20,30: Segnale d'apertura — Radiogiornale dell'Ente — Comunicazioni del Dopolavoro.  
 20,30-20,57: Lezione di lingua inglese.  
 20,58-21: Segnale orario.  
 21-21,15: Notizie Stefani — Cambi — Bollettino Meteorologico.  
 21,15: CONCERTO STRUMENTALE E CORALE.

*Parte Prima.*

- 1) Mozart: *Les petits riens*, balletto: a) Ouverture, allegro; b) Pantomima, andante; c) Gavotta, allegro; Orchestra — 2) Palestrina: *Il vtratio*, madrigale, coro a voci sole — 3) Vccchi: *La ninfa e il pastore*, coro a voci sole — 4) Gastoldi: *Il bell'amore*, coro a voci sole — 5) Thermignon: *Batti, martello*, coro a voci sole — 6) Ariosti: *Adagio e minuetto*, dalla 2ª Sonata (prof. di viola Aldo Perini) — 7) Weber: *Oberon*, ouverture, Orchestra — 8) Beethoven: *Inno alla notte*, coro a voci sole — 9) Fabrianese: *La canzone della gallina*, coro a voci sole — 10) Antolisei: *Echi d'Abruzzo*, stornellata, coro a voci sole — 11) Casimiri: *Rane e grilli*, scherzo vocale, coro a voci sole — 12) Rivista dei libri — 13) Tartini: *Cantabile e allegro assai* (prof. di viola Aldo Perini) — 14) Schumann: *Les Bohémiens*; coro e orchestra — 15) Ponchielli: *I Promessi Sposi*, concertato (soli, coro e orchestra).

*Parte Seconda* (musica leggera)

- 16) Maenante: *Piccoli eroi*, ouverture per sestetto a plettro, tenore Nando Del Duca, accompagnamento di sestetto a plettro — 17) Allegri: a) Can-

zone del villaggio; b) *Quando la mamma dorme*, tenore Nando Del Duca, accompagnamento di sestetto a plettro — 18) Anzelmio: *Senza l'amore*, soprano Dina Sereni — 19) Zuccoli: *Er cucuzaro*, soprano Dina Sereni — 20) Montescano: *La giava degli automi*, soprano Dina Sereni — 21) Ferri: *Corrida*, passo doppio (sestetto a plettro) — 22) Cinque: *Li femmene*, tenore Nando Del Duca, accompagnamento di sestetto a plettro — 23) Travisi: *Il figlio dello Sciccio*, tenore Nando Del Duca, accompagnamento di sestetto a plettro — 24) Giovanni Strauss: *Sangue viennese*, suite di valzer, quintetto dell'E.I.A.R.

23,20: Ultime notizie.  
 23,30: Fine della trasmissione.

**Macchine Parlanti**  
 \* Dischi \*

R. JAFORTE - NAPOLI  
 30, Via Chiaja, 31

**SABATO**  
 16 Giugno

**MILANO-VIGENTINO (1 MI)**  
 m. 549, Kw. 7

12,15: Trasmissione di notizie.  
 12,30: Segnale orario.  
 12,30-13,30: Radio Quartetto dell'E.I.A.R.  
 13,30: Prezzi di chiusura della Borsa di Milano.

16,30-17,20: Segnale di apertura, indi: Concerto del Quintetto dell'E.I.A.R.:

- 1) Ranzato: *Serenata galante* — 2) Limentia: *Corrente* (dalla Suite Mignonne) — 3) Criscuolo: *Caricature* — 4) Siede: *Toujours à toi*, serenade — 5) Fehas: *Mendelssohniana*, suite. (17: Borse, Mercati e Cambi).

17,20-17,45: Cantuccio dei bambini.  
 17,45-18: Comunicazioni agricole a cura della Federazione Italiana dei Consorzi Agrari — Notizie.  
 18: Fine della trasmissione.

19,45-20,15: Segnale di apertura, indi: Lezione di francese tenuta dal prof. Ramond Brout.

20,15-20,35: Il Radio Giornale dell'Ente e Comunicazioni del Dopolavoro.  
 20,35-20,45: Segnale orario, indi: C. A. Blanche: *Sui margini della Storia*.  
 20,45: Segnale orario, indi: CONCERTO VARIATO.

- 1) Grande orchestra dell'E.I.A.R.: Pennati Malvezzi: *Entr'acte* — 2) G. M. Ciampelli: *Conversazione di storia ed estetica musicale* — 3) Bizet: *I Pescatori di perle*: « Mi par di udire ancora » — 4) Suetana: *Trio*, trio italiano Ranzato — 5) Bach: *Chaconne*, maestro Virgilio Ranzato, violinista — 6) Boelmann: *Variazioni*, prof. Attilio Ranzato violoncello — 7) Angelo Sodini, lettura — 8) Goldmark: *La Regina di Saba*: « Magiche note » — 9) Grande orchestra dell'E.I.A.R.: Rossini: *Il Barbiere di Siviglia*, sinfonia.

22,55: Notizie Stefani.  
 23-23,45: Jazz Band del Ristorante Cova.  
 23,45: Fine della trasmissione.

**RADDRIZZATORI DI CORRENTE**

Quadri perfetti per carica e convertitori per

**Radio - Auto - Telefoni**  
 per **Cinematografia** (archi a specchio)  
 per **Galvanoplastica Chimica**

CATALOGO GRATIS A RICHIESTA

**Brevetti Ing. MOSCHETTI - Verona**  
 Corte Nogara, 2

**LAMPADARI FERRO - DITONE CRISTALLO**

Apparecchi Termoelettrici **"AFROS"**,  
 CAFFETTIERE - FERRI DA STIRO - BOLLITORI ECC.

acquisterete a prezzi di fabbrica  
 alla Sala Vendite della

**M. E. M. F. I.**

Corso XXII Marzo 9ª - MILANO - Telefono N. 53039  
 (vicinissimo al Monumento alle Cinque Giornate)

FIERA DI MILANO - Stando 906-908

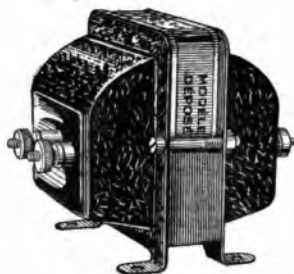

Trasformatori Laboratorio

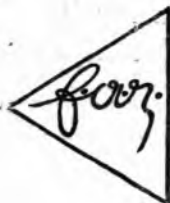

Fabrication d'Appareils Radioélectriques

**P A R I G I**



Trasformatori « Junior »

**Tutti i pezzi staccati per la costruzione di apparecchi radioriceventi**

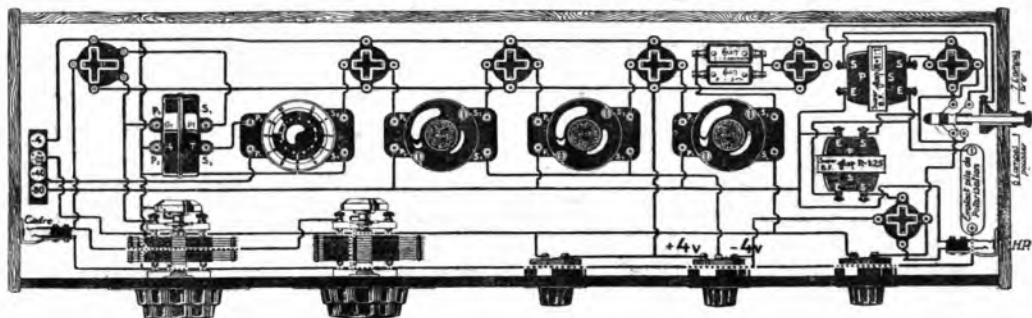

Schema fornito in grandezza naturale con la nostra scatola per la costruzione di un apparecchio ricevente in Supereterodina a 7 valvole montato in bigiglia **per onde da 250 a 3000 metri**, scatola fornita **esclusivamente con materiale F.A.R.** e al prezzo di **Lire 770.—** franco in ogni punto d'Italia.

Il nostro materiale è in vendita fra le altre presso le seguenti Ditte:

GENOVA: Silvio Costa e F. - Via XX Settembre  
 MESSINA: G. Sacca Zanghi - Via G. Votoli, 59  
 MILANO: Magazzini Elettrotecnici - Via Mantovani, 26

NAPOLI: Tungsteno - Piazza Borsa, 8  
 ROMA: E. Navone - Via del Tritone, 199-200  
 TORINO: S.A.I.R. - Via Arcivescovado, 10



Bobina oscillatrice



Resistenza fissa



Trasformatore M.F.



« Tesla » Regolabile



Manopola « Ultra dial »

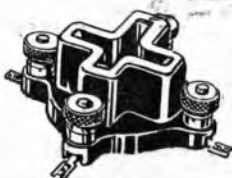

Supporti valvole semplici e bigiglie

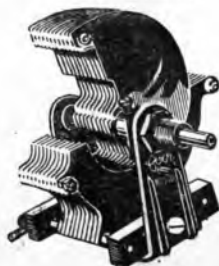

Condensatore « Square Law »

Agenzia Generale per la vendita in Italia del materiale F.A.R.  
**PARIQI (9) - 31, Avenue Trudaine**

**NAPOLI (1 NA) m. 333,3, Kw. 1,5**

14: Borsa, cambi e notizie Stefani.  
16,45: Bollettino meteorologico e notizie Stefani.

16,50: Francesco Stocchetti: *Conversazione letteraria*.

16,58: Camera di Commercio di Napoli: Mercati del giorno.

17: CONCERTO DI MUSICA VARIA col concorso della signorina E. De Martino.

Billi: *Serenata orientale*; Orchestra — Becce: *Cuore vibrante*, intermezzo; Orchestra — Tirintelli: *Strana*, romanza, mezzo sopr. E. De Martino (acc. piano) — Tagliiferri: *Menestrello d'aprile*, intermezzo; Orchestra — Frontini: *Zigane*, intermezzo; Orchestra — De Leva: *La Pavana*, mezzo sopr. E. De Martino (acc. piano) — Verdi: *Rigoletto*, fantasìa; Orchestra — Chopin: *Notturmo*, mezzo sopr. E. De Martino (acc. piano) — Rossi: *Marcanna*, valzer; Orchestra — Negri: *Serabata grottesca*; Orchestra — Tosti: *Ridonami la calma*, romanza, mezzo sopr. E. De Martino (acc. piano) — Montanari: *Danza di schiava*, Orchestra — Wask: *Pas d'arlequin*, intermezzo; Orchestra.

17,30: Segnale orario.

17,35: Estrazioni del R. Lotto.

20,20: Radiogiornale dell'Enit.

20,30: Comunicazioni Dopolavoro.

20,40: Segnale orario.

20,45: Ultime notizie Stefani.

20,48: R. Commissariato del Porto di Napoli: Cronaca del Porto.

20,50: QUARANTA MINUTI DI MUSICA PER ORCHESTRA.

Sassano: *Italiana*, ouverture — Ro-

**AGRICOLTORI** durante la campagna bacologica e serica, la stazione di Milano trasmetterà il mercoledì il sabato, alle ore 18, il Bollettino dell'Associazione Serica e dell'Ente Nazionale Serico.

Nella II e nella III decade di Giugno, durante la campagna serica, saranno giornalmente trasmessi i prezzi.

selli: *Intermezzo drammatico* — Floridia: *Danse des Sultanes* — Marengo: *Ballo Amor*, selezione.

21,30: TRASMISSIONE DA UN TEATRO.

22,55: Il Calendario e programma di domani.

**ROMA (1 RO) m. 447,8, Kw. 3**

13,30: Segnale d'apertura.

13,30-14,30: Concerto del Trio Radio.

14,30: Chiusura della Borsa — Notizie Stefani — Fine della trasmissione.

16,40-16,50: Segnale d'apertura — Ultime notizie — Cambi.

16,50-17,15: Giornale Radiofonico del Fanciullo.

17,15-17,28: Comunicazioni agricole.

17,28-17,30: Segnale orario.

17,30-18,30: CONCERTO VOCALE E STRUMENTALE DIURNO.

1) Wolf Ferrari: Trio op. 5 in re maggiore, per pianoforte, violino e violoncello: a) *Scherzo*; b) *Larghetto*, esecutori: Cesarina Buonerba, Gilda Cantone e Rosina Giovannetti — 2) Mas-

senet: *Ouvre les yeux bleus*, mezzo soprano Magda Luzzatto — 3) Sibella-

Giometta, mezzo soprano Magda Luz-

zatto — 4) Thomas: *Mignon*, « Ah non credevi tu », tenore Franz Galizia — 5) Mascagni: *Lodoletta*, « Oh ritrovarla nella sua capanna », tenore Franz Galizia — 6) Mendelsohn: Finale del Trio op. 49, per pianoforte, violino e violoncello, esecutori: Cesarina Buonerba, Gilda Cantone e Rosina Giovannetti —

7) Castelnuovo Tedesco: *Piccino*, *Piccò* Mezzo soprano Magda Luzzatto — 8) Godard: *Berceuse de Jocelin*, mezzo soprano Magda Luzzatto — 9) Bizet: *Pescatori di Perle*, « O notte di carezze », tenore Franz Galizia — 10) Tosti: *A Marechiaro*.

20,10-20,30: Segnale d'apertura — Radiogiornale dell'Enit — Comunicazioni del Dopolavoro.

20,30-20,57: Lezione di lingua tedesca.

20,58-21: Segnale orario.

21-21,15: Notizie Stefani — Cambi — Bollettino meteorologico.

21,15: Esecuzione dell'opera

« F A U S T »

di Carlo Gounod

Personaggi: *Faust*, tenore Franco Caselli; *Margherita*, soprano Alba Anzollotti; *Mefistofele*, basso Felice Belli; *Valentino*, baritono Guglielmo Castello; *Siebel*, mezzo soprano Elena Ovidi; *Marla*, mezzo soprano Luisa Castellazzi. — Grande Orchestra e coro dell'E.I.A.R.

In uno degli intervalli dell'opera: *Giornale parlato della vita artistica e letteraria* di Lucio D'Ambrà.

23,30: Ultime notizie.

23,30: Fine della trasmissione.



La Vostra ricezione da grandi distanze  
migliora notevolmente con l'uso della  
nuova valvola jonica TELEFUNKEN

**RE 074**

Essa viene costruita secondo i più recenti dettami  
della tecnica moderna. Il nuovo filamento di essa  
dà un rendimento veramente eccezionale, abbinato  
ad un minimo consumo di corrente.

## DOMENICA

### 17 Giugno

**MILANO-VIGENTINO (1 MI)**  
m. 549, Kw. 7

10,30-11,15: Concerto vocale e strumentale di musica religiosa.

12,30-13,30: Radio Quartetto dell'E.I.A.R.

15,30-16,45: Segnale d'apertura, indi « CONCERTO VARIATO »

1) Quintetto dell'E.I.A.R.: Cagnoni: *Giralda*, sinfonia — 2) Soprano Gina Gottlieb a) Duparc: *Chanson triste*; b) Ignoto del '700 a Cadina — 3) a) Rachmaninoff: *Harcarola*; b) Da Venneza: *Poema d'amore*, pianista Bianca Fantoni — 4) Eugenia Consolo: Dizione dei suoi versi in dialetto veneziano — 5) Ponchielli: *Gioconda*: « Cielo e mar », tenore Carlo Broccardi — 6) Quintetto dell'E.I.A.R. Verdi: *Otello*, fantasia — 7) Albeniz: *Cordova*, pianista Bianca Fantoni — 8) Massenet: *Werther*: « Ah non mi ridentar », tenore Carlo Broccardi — 9) Quintetto dell'E.I.A.R.: a) Capintani: *Confidenc amrose*; b) Brahms: *Danze ungheresi*.  
16,45-17,15: Cantuone dei bambini.  
17,15-18,15: Jazz band del Ristorante Cova.

18,15: Fine della trasmissione.

20,25-20,25: Segnale di apertura, indi il Radio Giornale dell'Enit e Comunicazioni del Dopolavoro.

20,35-20,45: Segnale orario, indi: Conferenza del Colonnello Ambrogetti: *La battaglia del Piave*.

21: Trasmissione dell'opera

« LA SONNAMBULA »  
di V. Bellini.

Dopo il 1° atto: Notizie sportive — C. A. Blanche: *Sui margini della storia*.  
Dopo il 2°: Notizie Stefani.

**NAPOLI (1 NA) m. 333,3, Kw. 1,5**  
10: Musica sacra.

16,45: Bollettino meteorologico.

17: CONCERTO DI MUSICA VARIA col concorso della signorina Olga Di Napoli — Ranzato: *Liberty*, marcia; Orchestra. — Centola: *Impromptu*, intermezzo; Orchestra — Tosti: *Luigi*, romanza, so-

con BATTERIE

# "MESSACO"

SI HANNO LE MIGLIORI AUDIZIONI

Telefono 40-614 • MILANO (126) - Via Rasori N. 14 • Teleg.: Generator

prano O. Di Napoli (acc. piano) — Siede: *Sterne des orientes*, intermezzo; Orchestra — Carabella: *Alle damine del XVIII secolo*, gavotta; Orchestra — Denza: *Vieni*, romanza, soprano O. Di Napoli (acc. piano) — Cuscina: *Fior di Siviglia*, pot-pourri; Orchestra — Puccini: *La rondine*: « Il bel sogno di Doretta », soprano O. Di Napoli (acc. piano) — Billi: *Danse de Bébé*, intermezzo; Orchestra — Zanella: *Tempo di minuetto*, Orchestra — Massenet: *Manon*: « Oh picciol desco », soprano O. Di Napoli (acc. piano) — Blanc: *Madrigale montano*, intermezzo, Orchestra.

17,30: Segnale orario.  
20,20: Radiogiornale dell'Enit.  
20,30: Comunicazioni Dopolavoro.  
20,40: Segnale orario.  
20,45: Lezione di radiotecnica.  
20,48: R. Commissariato del Porto di Napoli: Cronaca del porto.  
20,50: CONCERTO DI MUSICA TEATRALE.

#### Prima Parte.

Verdi: *Il finto Stanislao*, sinfonia; Orchestra — Verdi: *Macbet*: « Come dal ciel precipita », basso C. Albini — Ponchielli: *I Lituani*: « O dolci sogni », soprano T. O. Toledo (acc. piano) — Bizet: *Carmen*: « Con voi ber », baritono Raffaele Aulicino (acc. piano) — Meyerbeer: *Gli Ugonotti*, preludio atto 1°; Orchestra — Verdi: *I Masnadieri*: « Carlo, io muoio », duetto per soprano e basso: T. O. Toledo e C. Albini — Alfano: *Resurrezione*: Selezione; Orchestra.

#### Seconda Parte.

Marchetti: *Ruy Blas*: « Come protegga la schiera eletta », duetto per baritono e basso: R. Aulicino e C. Albini (acc. orch.) — Verdi: *La forza del destino*: « Madre pietosa vergine », T. O. Toledo (acc. piano) — Verdi: *Ernani*:

« Infelice e tu credevi », basso C. Albini (acc. orchestra) — Leoncavallo: *Zazà*: « Zazà piccola zingara », baritono R. Aulicino (acc. orch.) — Catalani: *La Vally*, preludio atto 4°; Orchestra — Ponchielli: *Gioconda*: « Si il patto mantengo », duetto per soprano e baritono: T. O. Toledo e R. Aulicino (acc. orch.) — Verdi: *Don Carlos*, selez.; Orchestra.  
22: Notizie sportive.

22,55: Il Calendario e programma di domani.

23: Fine della trasmissione.

**ROMA (1 RO) m. 447,8, Kw. 3**

10,15-11: Segnale d'apertura — Musica religiosa e strumentale.

13,30-14,30: Concerto del Trio Radio.  
17: Segnale d'apertura.

17-18: Concerto dallo Studio.  
18-18,30: Musica da ballo dalla Casinetta.

20,20-20,40: Segnale d'apertura — Radiogiornale dell'Enit — Comunicazioni del Dopolavoro.

20,40-20,57: Sport — Notizie Stefani — Conversazioni Radioforestali.

20,58-21: Segnale orario.  
21,10 circa: GRANDE SERATA DI MUSICA STRUMENTALE.

1) Nardini: Andante, per orchestra d'archi, arpa ed organo (trascrizione di Guglielmo Zuelli) — 2) Haydn: *Sinfonia in sol maggiore*, N. 13: a) Adagio e allegro; b) Largo; c) Minuetto, allegretto; d) Finale, allegro con spirito; Orchestra — 3) *Lo spettacolo in poltrona*, conferenza di Silvio D'Amico — 4) Glazounov: *Carnaval*, ouverture da concerto; Orchestra — 5) Humperdinck: *Hansel e Gretel*, a) Visione nautica; b) Cavalcata della strega; Orchestra — 6) *Rivista della moda di Madame Pompadour* — 7) Paganini: *Liszt*, Studio in mi maggiore, pianista Lidia Trombetti — 8) Sgambati: *Toccata*, pianista Lidia Trombetti — 9) Wagner: *Lohen-*

**• FIERA CAMPIONARIA DI MILANO •**

CHE HA AVUTO IL MIGLIOR SUCCESSO È IL

# PENTAPHON

DELLA

**Filotecnica. Ing. A. Salmoiraghi S. A. - Milano**

**NEGOZI DI VENDITA**

**MILANO** - OTTAGONO GALLERIA V. E.  
**ROMA** - PIAZZA COLONNA

NEL CAMPO DELLA RADIODIFONIA L'APPARECCHIO



# FEDI



## ALIMENTATORI DI PLACCA GRIGLIA E FILAMENTO

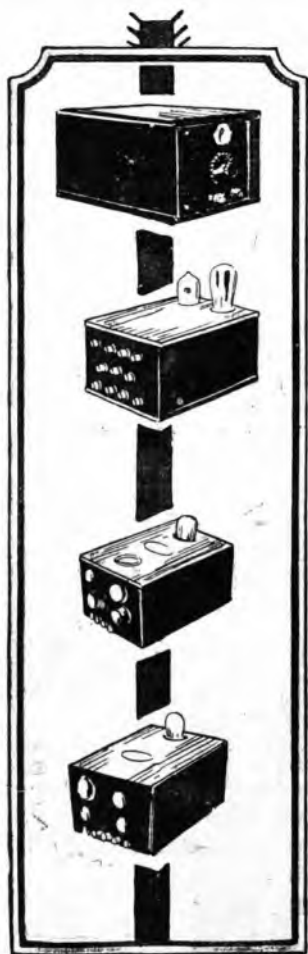

L'ALIMENTAZIONE INTEGRALE  
CON LA CORRENTE ALTERNATA  
DI TUTTI GLI APPARECCHI:

SENZA VARIARE I CIRCUITI  
SENZA VALVOLE SPECIALI  
SENZA ACCUMULATORI  
SENZA PILE

OGNI APPARECCHIO PUÒ FUNZIONARE  
CON LA CORRENTE ALTERNATA DELLA  
RETE DI ILLUMINAZIONE

L'opuscolo: L'ALIMENTAZIONE  
INTEGRALE CON LA CORRENTE ALTERNATA  
viene inviato gratis  
su semplice richiesta

CONCESSIONARIA ESCLUSIVA



RADIO APPARECCHI MILANO  
Ing. GIUSEPPE RAMAZZOTTI  
MILANO (109)  
FORO BONAPARTE, 65

FILIALI:

ROMA - Via Traforo, 136  
GENOVA - Via Archi, 4 rosso  
NAPOLI - Via Roma, 35  
FIRENZE - Via Por. S. Maria  
TORINO - Via S. Teresa 13



grin, marcia religiosa; Orchestra — 19) Mascagni: *Le Maschere*, Pavana; Orchestra — 11) Brahms: *Danza ungherese n. 5*; Orchestra.  
23,20: Ultime notizie.  
23,30: Fine della trasmissione.

## LUNEDÌ

### 18 Giugno

**MILANO-VIGENTINO (1 MI)**  
m. 549, Kw. 7.

12,15: Trasmissione di notizie.  
12,30: Segnale orario.  
12,30-13,30: Radio Quartetto dell'E.I.A.R.  
13,30: Prezzi di chiusura della Borsa di Milano.  
16,30-17,20: Segnale di apertura — Jazz Band. (17: Borse Mercati e Cambi)  
17,20: Cantuccio dei bambini.  
17,20-17,45: Comunicazioni agricole a cura della Federazione Italiana dei Consorzi Agrari — Notizie.  
18: Fine della trasmissione.  
19,45-20,15: Segnale di apertura, indi: lezione di lingua inglese tenuta dal prof. Mario Hazon.  
20,15-20,35: Il Radio Giornale dell'Enit e Comunicazioni del Dopolavoro.  
20,35: Segnale orario, indi: Ing. Alessandro Banfi: *Lezioni di radiotecnica*.  
20,45: Trasmissione d'un operetta. Dopo il 1° atto: Enrico Serretta:

## Cosa gli è capitato?



*Lo tormenta il rimorso di non aver pagato l'abbonamento all'E.I.A.R.*

*Fra le quinte indiscrezioni e profiti.*  
22,55 circa: Notizie Stefani.  
23-23,30: Jazz Band della Fiaschetta Toscana.  
23,30: Fine della trasmissione.

**NAPOLI (1 NA) m. 333,3, Kw. 1,5**

14: Borsa, cambi e notizie Stefani.  
16,45: Bollettino meteorologico e notizie Stefani.

16,50: Novelle, aneddoti, spunti di illarità.

16,58: Camera di Commercio di Napoli: Mercati del giorno.

17: CONCERTO DI MUSICA VARIA col concorso della signora Vera Massor.

Becce: *Serenata della laguna*, serenata; Orchestra — Billi: *Mignonne*, gavotta; Orchestra — Tosti: *Vorrei*, romanza, soprano V. Mayor (acc. piano) — Ranzato: *Il tamburino arabo*, intermezzo; Orchestra — Bertelli: *Acqua passata*, valzer; Orchestra — Tirintelli: *Amor amor*, romanza, soprano V. Mayor (acc. piano) — Puccini: *La Bohème*, fantasia; Orchestra — Mascagni: *Cavalleria Rusticana*, «Voi lo sapete o mamma», soprano V. Mayor (acc. piano) — Cerri: *Notte d'incanto*, intermezzo; Orchestra — Billi: *Cherie*, valzer; Orchestra — Puccini: *Tosca*, «Vissi d'arte», soprano V. Mayor (acc. piano) — Gounod: *La Regina di Saba*, marcia; Orchestra.

17,30: Segnale orario.  
20,20: Radiogiornale dell'Enit.  
20,30: Comunicazioni Dopolavoro.  
20,40: Segnale orario.  
20,45: Ultime notizie Stefani.  
20,48: R. Commissariato del Porto di Napoli: Cronaca del Porto.  
20,50: Trasmissione dell'opera in quattro atti

«ERNANI»  
di G. Verdi

Esecutori: *Elvira*, soprano Elvira Alfonso; *Giovanna*, soprano Bice Citarella;

# CONTINENTAL RADIO S. A.

MILANO

Via Amedei, 6 - Telefono 82-708

NAPOLI

Via Verdi, 18 (Palazzo Galleria)



### CONDENSATORI VARIABILI

con monopole normale

da 23 cm. quadrati L. 85.— lineari L. 90.—  
• 75 • • 90.— • • 95.—  
• 500 • • 95.— • • 100.—

con Fatonic

da 250 cm. quadrati L. 110.— lineari L. 115.—  
• 375 • • 115.— • • 120.—  
• 500 • • 120.— • • 125.—



ESCLUSIVISTI  
MATERIALI  
ED ACCESSORI  
**BADUF**



### TRASFORMATORI

B. F. 1/3 Lire 55.— Push Pull Lire 65.—  
• 1/5 • 60.— • • 70.—

LISTINI ILLUSTRATI GRATIS - SCONTO AI RIVENDITORI

## La vita di un apparato radio

dipende dal materiale in esso impiegato

NOI COSTRUIAMO SOLO CON  
MATERIALI DI GRAN CLASSE

**"RADIUM" - E. BOTNER - PADOVA - VIA ROMA, 39**

Ernani, tenore Gastone Ferrero; Don Carlo, baritono Raffaele Alicino; De Silva, basso Carlo Albini; Don Riccardo, tenore Armando Burri; Jago, basso Salvatore Stasi. Artisti, coro e orchestra dell'EIAR.

22,55: Il calendario e programma di domani.

23: Fine della trasmissione.

**ROMA (1RO) m. 447,8, Kw. 3**

13,30: Segnale d'apertura.

13,30-14,30: Concerto del Trio Radio.

14,30: Notizie Stefani — Chiusura della Borsa — Fine della trasmissione.

16,40-16,50: Segnale d'apertura — Ultime notizie — Cambi.

16,50-17,15: Giornale Radiofonico del fanciullo.

17,15-17,28: Comunicazioni agricole.

17,28-17,30: Segnale orario.

17,30-18,30: Concerto vocale e strumentale.

20,10-20,30: Segnale d'apertura — Radiogiornale dell'Enit — Comunicazioni del Dopolavoro.

20,30-20,57: Lezione di lingua francese.

20,58-21: Segnale orario.

21-21,15: Notizie Stefani — Cambi

— Bollettino meteorologico.

21,15: SERATA DI MUSICA LEGGERA E COMMEDIA.

### Parte Prima.

1) Delibes: Suite dal ballo «Silvia»: a) Preludio, Le cacciatrici; b) Valzer lento; c) Pizzicati; d) Corteggio di Bacco; Orchestra — 2) Tomassoni: *Raggi d'oro*, soprano Elisa Giorgi —



Insuperabile — Batteria anodica — A. Del. Bruno, Portoferrato. — Accumulatori —

3) Anzelmio: *Abbiamo scherzato*, soprano Elisa Giorgi — 4) Ponce: *Preludio*, chitarrista Benedetto Di Ponio — 5) Chavarrri: Festa in giardino, chitarrista Benedetto Di Ponio — 6) Criscuolo: *Monelli in testa*, piccola marcia; Orchestra — 7) Silvestri: *Solitudine*, tenore Giuseppe Domar — 8) Schinelli: *Se un dì saremo ricchi*, duetto dall'opera «La Piccola Cioccolataia», soprano Bianca Masini-Papi e tenore Giuseppe Domar — 9) LA CATENA D'ORO, commedia brillante in un atto di Silvio Zambaldi. — Personaggi: *Gaspere*, Massimo Felici Ridolfi; *Lisetta*, Maria Luisa Boncompagni; *La peltinatrice*, Teresa Pecci.

### Parte Seconda.

10) Mertz: *Pregheira*, chitarrista Benedetto Di Ponio — 11) Chavarrri: *Gilana*, chitarrista Benedetto Di Ponio — 12) Suppe: *Boccaccio*: a) Terzetto: Lambertuccio, Lotteringhi e Scalza, tenore Romeo Vinci, Cesare Ranucci e Tito Angeletti; b) Strofe di Boccaccio, b) Strofe di Boccaccio, soprano Masini Papi; c) Canzone del bottaio, tenore Romeo Vinci; d) Duetto della fiorentina: Boccaccio e Beatrice, soprano Bianca Masini-Papi e soprano Elisa Giorgi; e) Terzetto: Boccaccio, Pietro e Leonetto, soprano Bianca Masini-Papi, Tenore Giuseppe Domar e baritone Ernesto Sanna — 13) Consorti-Italia imperiale, marcia; Orchestra.

23,20: Ultime notizie.  
23: Fine della trasmissione.

## Valvole Termoioniche



# EDISON

## TIPO VI 120

### CARATTERISTICHE

Tensione del filamento . . . . .	Ef = 3-3,5
Corrente del filamento . . . . .	If = 0,12 A.
Tensione anodica . . . . .	Ep = 40-135 V.
Corrente di saturazione . . . . .	Is = 35 mA.
Emissione totale (Ep = Eg = 50 V) . . . . .	I <sub>t</sub> = 22 mA.
Coeff. di amplificazione medio . . . . .	M <sub>u</sub> = 3,5
Impedenza . . . . .	R <sub>o</sub> = 0,000 Ω
Pendenza massima . . . . .	$\frac{mA}{V}$ = 0,50

Questa valvola di potenza è costruita con sistemi e filamento della Radiontron Americana. È indicata per gli ultimi stadi di bassa frequenza e come rivelatrice, distinguendosi per eccezionale purezza di volume di suoni.

Per le sue speciali caratteristiche essa si accoppia con grande vantaggio alle valvole VI 102, già favorevolmente note e diffuse, avendo gli stessi dati di accensione. Funziona generalmente con tensione anodica di 60 V. aumentabile nella bassa frequenza fino a 135 V. con tensioni negative di griglia da 4 a 12 V.

LE VALVOLE EDISON SONO IN VENDITA PRESSO I MIGLIORI RIVENDITORI DI RADIOFONIA

# PROGRAMMI ESTERI



L.D.

Le stazioni sono raggruppate per nazione e disposte in ordine di lunghezza d'onda. Le nazioni seguono in ordine alfabetico. Le stazioni relais sono elencate sotto le principali. Le ore dei programmi sono riferite al meridiano dell'Europa Centrale.

## DOMENICA 10 Giugno

### AUSTRIA

Vienna - m. 517,2 - Kw. 9.

10.30: Concerto d'organo — 11: Concerto dell'orchestra sinfonica viennese; pezzi di Ciaikowsky, Goldmark, Lio Hans, con il concorso della cantante Sonia Palm che eseguisce vecchie arie italiane — 16-18.15: Concerto pomeridiano dell'orchestra I. Geiger Pezzi di Adam, Müllicker, Weber, Grieg, Rubinstein, Mayer-Aichhorn, Lehár, Benich, Schreiner, Kaluan, Prokoff, eiger — 16.30-17: Corse ippiche: « Il Gran Premio dell'Austria » — 18.15: Descrizione di viaggi: L'Islanda, la sua natura ed il suo popolo — 19: Musica da camera di Brahms eseguita da violoncellista, pianista, cantante — 20.5: « Die gefesselte Plantase » (La fantasia imprigionata), fiaba teatrale in due atti di F. Raimund.

### BELGIO

Bruxelles - m. 508,5 - Kw. 1,5.

17: Ballabili riprodotti — 18: Dal Teatro dei Piccoli — 18.30: Trio; Ouv.; Il Caffo di Bagdad, Boieldieu; Il Menestrello di Notre Dame, Massenet (fant.); Driadi (piano), De Behault; Serenata, Widor; Piccolo Elfo, Schmitt; Terza Romanza, Fauré; Andante per violoncello, Grieg, Tristan e Isotta, Wagner; Canto d'amore (violino), Kreisler; Danze, Dvorak — 19.30: Giornale parlato — 20.15: Concerto: Se fossi re, Adam; Aria (Monsieur Beaucaire), Messager; La Velova Allegra, Lehár (fant.); Duetto (Sogno d'un Valzer), Strauss; Cocoricò, Ganne (fant.) — Tre Pezzi per piano (Hamy, De Rose, Hamy); Ciboulette, Hahn (Fantasia con canto); Tre Pezzi per piano (Bee e Packay, Hamy, Idem); Rosa Maria, Friml (fant.); Aria e Duetto (Il Conte di Lussemburgo), Lehár; No, no, Nanette, Youmans — 22.15: Recentissime.

### CECOSLOVACCHIA

Bratislava - m. 300 - Kw. 0,5.

9: Emissione da Brno: Musica sacra — 10: Notizie agricole — 10.30: Banda militare: Marcia, solenne, Bedrich; Ouv., Il Diavolo e la Ragazza coraggiosa, Dvorak; Andante della Sesta Sinfonia, Haydn; Fantasia su motivi di Smetana, Capek; Pot-pourri delle opere di G. Strauss, Schloge; Marcia, Langer — 12: Emissioni di Brno — 16: Emissione dall'Esposizione di Brno — 17: Sport — 18.30: Notizie agricole — 18.15: Conferenza — 19: Accademia di Bratislava — 21: V. Praga — 22.20: Emissione dall'Esposizione di Brno.

Praga - m. 348,9 - Kw. 5.

9: Emissione da Brno: Musica sacra — 10: Notizie agricole — 11: Concerto — 12: Dall'Esposiz. di Brno — 13.15: Industria e commercio — 13.20: Informazioni sociali — 16: Dall'Esposiz. di Brno — 17.30: Per gli operai — 18: Emissione in tedesco — 19: V. Bratislava — 21: Recitazione drammatica — 22: Ora; Notizie — 22.20: Dall'Esposizione di Brno.

Brno - m. 441,2 - Kw. 3.

9: Musica sacra: Passacaglia, Frescobaldi; Aria, Stradella; Fantasia e Fuga, Bach; Il Messia, Haendel; Preludio e Fuga in re magg., Bach; Dall'«Ella» di Mendelssohn — 10: Notizie agricole — 11: Concerto: Una Ouverture di Weinberger; Suite poetica (4 tempi), Dvorak; Canzoni, Svoboda; Bagatelle, Bendel; Serenata e Berceuse, Kaan; Canzoni Slovacche, Svoboda; Umoresca Cecca, Roob; Balletto, Moor — 12 e 15: Emissione dall'Esposizione — 16: Orchestra — 17.30: Per gli operai — 18: Emissione in tedesco — 19: V. Bratislava — 21: Emissione dall'Esposizione — 22: Ora; Notizie dell'Esposizione.

### FRANCIA

Parigi (P. Parisien) - m. 340,9 - Kw. 0,5.

20.45: Come lunedì — 21: Concerto; Ouv., Tancredi, Rossini; Pasos delle sciarpe, La Fonte, Delibes — 21.25: Informazioni — 21.30: Concerto: Primo tempo della Sinfonia N. 1, Schumann; Suite in do, Bach — 21.55: Informazioni — 22:

Concerto: Romeo e Giulietta, Gounod; Canzone Napoletana (Il timpano d'argento) St. Saens; Sarabanda e Parandola (A-stuzie d'Amore), Glazunow.

Parigi (Radio L.L.) - m. 370 - Kw. 0,5  
12.30-13: Il tempo; Attualità; Canzoni francesi (cantatrice); Canzoni di Judie — 15: Ballabili (20) — 21: Concerto russo: Scherzo del primo Quartetto archi, Borodin; Aria baritono (Principe Igor), Id.; A solo per arpa (Balletto), Glazunov; Casca (arpa), Zabel; L'Alodola (violino e arpa), Glinka; Canzone, N. N.; L'Aurora (Declamazione e Arpa), Taskin; Berceuse Canto), Giretaninow; L'Usignolo (Id.), Rimsky Korsakov; Ricordo di Mosca (violino e piano, Wieniawski; Aria per baritono (Demone), Rubinstein; Le Campanie (baritono), Taskin; Canto del Menestrello (Cello), Glazunov; Canzone Araba (Id.), Rimsky Korsakov; Canzoni Tzigane per baritono e chitarra; Adagio del primo quartetto (Winkler) e Polca (Sokolov, Glazunov e Liadov).

Tolosa - m. 392 - Kw. 3.

12.45: Chitarra hawaiana e zupolatore: Otto melodie; Jazz: Otto tanghi — 14: Culto; Salmi cantati — 20.30: Concerto: Undici selezioni, Werther, Massenet — 21.10: Undici valzer — 21.50: Banda: Due marcie; La Dolores, Breton; Jota, Idem; Cinque marcie; La Marsigliese — 22.15: Come lunedì.

Parigi (Radio Paris) - m. 1750 - Kw. 3

8: Informazioni; Rassegna della Stampa — 12: Conferenza religiosa; Musica sacra — 12.45: Numero di Varietà; Orchestra: La Casta Susanna, Gilbert; Gavotta, St. Saens; Rosa Maria, Friml; Ay ay ay, Freire; Mandolinata, Paladilhe — 16.30: Jazz. (Intervalli: Informazioni) — 20: Comunicato agricolo — 20.15: Informazioni — 20.30: Concerto: Dolly (orchestra), N. N.; Il Re di Lahore (orchestra), Massenet; Canzone del mio villaggio (violino), Namur; Tre Melodie per violino (St. Saens, Bachelet, Fauré); I due Musicisti, Hervé. (Intervalli: Notizie).

Parigi, Torre Eiffel - m. 2650 - Kw. 5.

18.45: Giornale parlato; Rubriche solite; Consigli d'igiene; Racconto poliziesco;

OFFICINA SCIENTIFICA RADIO

REIN GIULIO - MILANO

VIA TRE ALBERGHI N. 28

Telefono 86-498

**COSTRUZIONI  
MESSE A PUNTO  
RIPARAZIONI  
TARATURE**

Sport; Risultati corse — 20.10: Previsioni tempo — 20.20: Dieci minuti di silenzio per il Boll, meteorologico di Madrid trasmesso sulla stessa lunghezza d'onda — 20.30: Concerto: Quartetto di Mozart per violino, viola, cello e flauto; Cantatrice: Canto popolare; Canzone, Guédron; Aria (La Regina Piedoca), Levadé; Adagio di Haydn e Berceuse di Schmitt per cello; Cantatrice: Tre Lieder di Schumann — 21.30-22: Università Radio: La famiglia, la donna la legge; Ciò che si deve dire e non dire.

## GERMANIA

**Breslavia** - m. 322,6 - Kw. 4.

**Gleitvitz** - m. 329,7 - Kw. 0,75.

8.45: Concerto di campane — 11: Servizio religioso cattolico, con concerto corale di musica sacra di A. Bruckner — 12: Musica da camera. Tria di Beethoven, Schubert, Reger eseguiti da violinista, violoncellista e suonatore di viola — 13.45-15: Ritrasmissione da Essen: L'Assemblea generale della società degli ingegneri tedeschi. Diverse conferenze — 15-15.10: Dieci minuti per il giardiniere dilettante — 15.10-15.25: La radio degli scacchi — 15.45-16: Lettura inglese per iniziati — 16.25-18: Ritrasmissione dalla pista di Breslavia-Grueneiche: Corse ciclistiche. Negli intermezzi concerti divertente della R. O. — 18.55: Previsione del tempo — 19-19.30: L'ora dell'agricoltore. (Conf.: La migrazione delle api) — 19.30-20: Arnaldo Hahn — « Il cammino verso il Superuomo ». L'avvenire tecnico — 20.30: Concerto d'un tenore, d'un contralto e di un clarinetista. Pezzi di Weber, Straussmann, Wolf, Brahms, Reiniger, Strauss — 22: Notizie serali — 22.30-24: Ritrasmissione da Berlino: Ballabili.

**Lipsia** - m. 365,8 - Kw. 4.

**Dresda** - m. 275,2 - Kw. 0,75.

8.30-9: Concerto d'organo (ritrasmissione) di opere di A. Ritter e Paolo Gerhardt — 9: Festa mattinata (audizioni vocali, di corru e d'armonium) — 11-12: Ritrasmissione d'un concerto all'aperto — 12-12.30: Conferenza: Animali malati — 12.30: Seconda conferenza: Dal pesce muto all'uomo parlante — 13.45-15: Ritrasmissione dell'Assemblea generale degli ingegneri tedeschi. Due conferenze — 16-16: Concerto della R. O. di Dresda — 16-17: Recitazioni — 17: Radio-propaganda — 17.30: Introduzione all'opera Eurianti — 18: Ritrasmissione dal Teatro nazionale di Weimar: « Eurianti », opera in tre atti di Carlo Maria von Weber — 21-23: Musica popolare russa eseguita d'una orchestra studentesca di balalaica. 16 Pezzi — 22 (durante l'intermezzo del concerto): Corriere sportivo — 23-0.30: Musica da ballo ritrasmessa da Berlino.

**Stoccarda** - m. 379,7 - Kw. 4.

**Friburgo nella Brisgovia** - m. 577 - Kw. 0,75.

11: Festa musicale del mattino: Antica musica da camera su strumenti storici originali. 11 pezzi — 12: Ritrasmissione d'un concerto pubblico all'aperto, indi musica grammofonica — 13.45: Ritrasmissione dell'Assemblea Generale della Società degli ingegneri tedeschi. Due Conferenze — 15: Concerto divertente della R. O. con il concorso di due cantanti. Musiche di Beethoven, Wagner, Korngold, Meyerbeer, Puccini, Verdi, Smetana, Weber — 18: Segnale orario; Corriere sportivo — 18.15: Serata di Oscar Lodovico Brandt: « L'ultimo viaggio - ed il sorriso »

Recitazioni e concerto della R. O. — 19.45: Segnale orario; Corriere sportivo — 20.15: Serata varia (fra altro « Il pigiama », una allegria radio-farsa in tre atti di G. Coes). Indi notizie, corriere sportivo.

**Amburgo** - m. 394,7 - Kw. 4.

**Brema** - m. 252,1 - Kw. 0,75.

**Kiel** - m. 254,2 - Kw. 0,75.

6.30-8: Ritrasmissione da Berlino: Concerto mattutino — 8.25: Segnale orario — 8.30: Previsione del tempo, notizie, notizie — 8.50: Questione economiche del presente — 9: Le leggi della settimana — 9.15: Festa mattinata — 10.55 (soltanto per Kiel): Ritrasmissione del culto dalla Chiesa dell'Università — 11: Conferenza del Dott. Funk — 12.30 (per Amb. e Kiel): Ritrasmissione del concerto dal Ristorante Ostermann; (per Hannover e Brema): Ritrasmissione del concerto pubblico davanti l'Opera di Hannover — 12.30: Dialogo di economia riguardante gli affari nella Borsa — 12.55: Segnale orario di Nauen — 13: Concerto domenicale e radio-propaganda — 13.45: L'Assemblea della società degli ingegneri tedeschi a Essen. Conferenze — 15: Concerto pomeridiano della «Noraga» — 16.30: Nello studio. Una vista al professor Enrico Zille — 17: Concerto pomeridiano ritrasmesso dal Caffè Wallhofs — 10: Ottava conferenza: Coll'Oceano agli antichi luoghi di cultura del Mediterraneo — 19.30: Moderna ginnastica femminile — 19.40: Corriere sportivo — 19.55: Meteorologia — 20: Concerto della R. O. con il concorso di cantante; recitazioni: 15 numeri. Indi dati meteorologici per l'interno ed i mari, notizie, l'ora attuale (questioni del giorno e del presente); per Amb. e Kiel: ritrasmissione del concerto dal «Caffè Continental».

# ARTURO C. TESINI

PIAZZA CARDINAL FERRARI, 4 - TELEFONO 53-308

MILANO



L'altoparlante

## Freshman Masterspeaker

applicabile a qualsiasi ricevitore a valvole, è preferito dai radio-amatori per la purezza e potenza di riproduzione poco comuni e per il prezzo moderato

L. 295.-

FRANCO MILANO  
(compresa la tassa governativa)

Domandate informazioni a chi ne possiede uno

**Francoforte sul Meno** - m. 428,6 - Kw. 4.  
**Cassel** - m. 272,7 - Kw. 0,75.

8-9: Festa mattinale — 11.30-12: L'ora dei genitori (conf. riguardante il mentire dei fanciulli) — 12-13: Concerto del mezzogiorno eseguito da una orchestra di mandolini. Pezzi di Hungerland, Kollmanek, Ritter, Sor, Sartori, Kosehat, Latano — 13.45-15 (da Essen): Assemblea generale della società degli ingegneri tedeschi — 15-16: L'ora della gioventù. Tre fiabe — 16.30-18: Concerto della R. O., con il concorso d'un pianista. Concerto per orchestra e pianoforte di Mozart — 18-19: «Neidhart von Gneisnau»: conferenza con lettura — 19.30-20.30: Gita attraverso il Giardino zoologico — 20.30: Concerto della R. O., con il concorso d'un cantante di pezzi di Mozart, Boccherini, Debussy, Berlioz, Glinka, Lalo, Raff. Indi da Berlino: Musica da ballo.

**Langenberg** - m. 468,8 - Kw. 25.

9-10: Festa mattinale evangelica — 11-11.25: 17<sup>a</sup> Conferenza su A. Duerer — 11.25-11.45: La radio delle tasse — 11.45-13.45: Concerto eseguito da una banda di musicisti, conduttore. Pezzi di Haendel, Suppé, Lill, Saint Saëns, Lacombe, Seb. Mayer, Kling, Jessel, Nachts, Jurek — 13.45-15: Ritrasmisione da Essen: L'Assemblea generale della società degli ingegneri tedeschi: 2 Conferenze — 13.15-15: Ritrasmisione da Berlino: «L'Assemblea generale degli ingegneri tedeschi a Essen» — 15.10-15.30: Radio-letteratura — 15.30-15.50: La radio degli scacchi — 15.50-16.30: Ciclo di Bach, Concerto di pianoforte — 16.30-17.40: Concerto di strumenti a fiato. Musiche di Toteck, Beethoven, Blumer — 17.45-18.10: Concorso di nuoto: Germania-Svizzera — 18.10-19.30:

Festa commemorativa di Annetta Droste — 19.35-19.55: L'ora dell'operaio — 20: Corriere sportivo — 20.15: Serata corale con il concorso del radio-coro, d'un soprano, d'un pianista e d'un organista. Musiche di Hasse, Gluck, Mozart, Haendel, Dittersdorf, Hofmann, Weinziel, Volkmann, Kaun, Fried, Indi Corriere sportivo e fino alle 24 musica notturna e da ballo.

**Monaco di Baviera** - m. 535,7 - Kw. 4.  
**Norimberga** - m. 241,9 - Kw. 4.

11.30: Radio-calendario: Il mese di giugno (conversazione) — 12: Concerto orchestrale di musiche di Fucik, Strauss, Hext, Meissner, Wagner — 13: Segnale orario, previsione del tempo — 13.5: Corso di telegrafia di Morse — 13.45: L'Assemblea generale degli ingegneri tedeschi. 2 conferenze (ritrasmisione da Essen) — 15: Una visita all'Istituto dei vecchi di Monaco — 15.40: Corse al trotto: Il Gran Premio della Baviera — 16-16.45: Concerto divertente del Radio-Trio. Musiche di Balfe, Gounod, Leoncavallo, Frank, Gilbert, Müller, Bazzini — 18.10: L'ora di Mendelssohn: Concerto della Radio-orchestra con il concorso di pianista e violinista — 19.20: Introduzione all'opera «I racconti di Hoffmann» ed indicazione del complesso — 19.35: «I racconti di Hoffmann», opera in tre atti di J. Offenbach — 22: Notizie serali — 22.30: Concerto divertente.

#### INGHILTERRA

**Bournemouth (6 BM)** - m. 326,1 - Kw. 1,5.

15.30: 17.45-18.30; 19.55; 20.50: V. Londra (Annunzi locali alle 21) — 20.45: La Buona Causa — 22.30: Epilogo.

**Cardiff (5 WA)** - m. 353 - Kw. 1,5.

15.30; 17.45-18.30; 19.55; 22.40-23: Vedi Londra — 18.30: Culto in Galles (riproduzione) con Inno di Law Gyrmeig, Antifona di D. Jenkins, Inni di D. C. Williams, A. Gyrmeig, F. Filitz — 20.45: La Buona Causa — 20.50: Tempo; Notizie; Annunzi Locali — 21.5: Orchestra: Ouv., Il Flauto Magico, Mozart; Basso e Orch.: Serenata (Faust), Gounod; Aria (Il Seraglio), Mozart; Orchestra: Selez., Bal letto «La Fonte», Delibes; Basso e Orchestra: Aria (Il Flauto Magico), Mozart; Violino: Meditazione (Thais), Massenet; Serenata, Pienré; Canzonetta, D'Ambrosio; Orchestra: Suite per il «Tentatore», German; Benedictus, MacKenzie — 22.30: Epilogo.

**Londra (2 LO)** - m. 361,4 - Kw. 3.

**Davenport (5 XX)** - m. 1604 - Kw. 25.  
 10.30 (Dav. solo): Segnale Greenwich; Previsione Tempo — 15.30: Musica da camera: Quartetto per archi in si bem. opera 71 (4 Tempi), Haydn; Momento Musicale e Improvviso (si bem.) per Piano, Schubert; Grande Fuga per Quartetto, Beethoven; «Sogno d'amore» e «Mefisto Liszt» per Piano; Quartetto per Archi (4 Tempi), Debussy — 17.30: Lettura (Il «Vecchio Marinaro» di Coleridge) — 17.45-18.30 (da Glasgow): Cantata n. 39 in 7 Tempi per Soli, Coro e Orchestra (Bach) — 19.55: Campane e Culto da S. Martino ai Campi — 20.45: La Buona Causa della Settimana — 20.50: Tempo; Notizie — 21: Annunzi Locali; (Dav. solo): Previsioni Marittime — 21.5: (riprod.) Orchestra: Marcia Grottesca, Sinding; Baritono: Arlecchino, Sanderson; Violino: Adagio e Finale Concerto in sol min., Bruch;

## MOTORI FUORI BORDO "Super Elto"

**Detentori del record del mondo di velocità e resistenza**

Velocità ufficialmente controllate in Italia alla presenza di cronometristi ufficiali e di una commissione sportiva



La Casa ELTO è la più rinomata e vecchia Casa costruttrice di motori fuori bordo, offre i seguenti tipi 1928:

2 cilindri HP 4-6 - Peso Kg. 26 - Km. 3-17.

2 cilindri HP 8-10 - Peso Kg. 30 - Km. 3-40.

4 cilindri HP 18-20 - Peso Kg. 40 - Km. 3-60.

Tutti i motori Elto si avviano col famoso quarzo di giro.

Grande assortimento di scafi di costruzione Nazionale. Tipi da corsa, da crociera e per famiglia, a prezzi speciali per i nostri clienti.

Inviando L. 2 in francobolli alla Ditta

**ELTORE CERUTI**

Milano - Via Revere 3

riceverete l'elegante catalogo 1928 di 30 pagine riccamente illustrato.

Soprano: Vissi d'arte (Tosca), Puccini; Orchestra, Selez. Pagliacci, Leoncavallo; Soprano: Tre Melodie Russe; Baritono: Il Minuetto, Besly; Orchestra: Come pioveva, Gili; Addio a Napoli, Cottrau; Chi siete, Cosentino; Violino: Serenata, Drdla; Il Canarino; Orchestra: Vecchia Canzone, Molloy — 22.30: Epilogo — 22.40-23 (Dav solo); La Fratellanza Silenziosa, da Plymouth.

**Manchester** (2 ZY) - m. 384,6 - Kw. 1,5.  
15.30; 17.45-18.30; 19.55; 20.50 - V. Londra (Annunci locali alle 21) — 20.45: La Buona Causa — 22.30: Epilogo.

**Daverly** (5 GB) - m. 491,8 - Kw. 30.  
15.30: Banda: Marcia Solenne, Fletcher; Soprano: Due Canti Scozzesi; Ballata, Quilter; Banda: Ouverture «Boemia», Dvorak; Basso: 3 Ballate (D. Asleigh, Helen Fothergill, Quilter); Banda: Balletto (Faust), Gounod; Soprano: Canzone Popolare; Ballata, Densmore; Romanza, Denza; Banda: Selezione, Cavalieria, Mascagni; Basso: 3 Ballate (Warlock, Keel, H. H. Nelson); Banda: Pagina d'Album, Wagner; Intermiezzo e Valzer (Coppelia), Delibes — 17.20-17.45; 19.55; V. Londra — 20.45 (Birmingham); La Buona Causa della Settimana — 20.50; V. Londra — 21 (Birm.); Orchestra: Ouverture in re min. (3 Tempi), Haendel-Elgar; Soprano e Orchestra: Aria (Lakmé), Delibes; Orchestra: Suite (Cefalo e Procri), Grétry; Violoncello e Orchestra: Variazioni Sinfoniche, Beolinson; Orchestra: Tre Danze (Riccardo II), Percy Pitt; Soprano: 3 Ballate (C. Scott, A. Gibbs, Bemberg); Violoncello: Aria di Chiesa, Stradella; Allemanda del Sec. XVI; La

Farfalla, Delune; Arietta, D'Andrien; Orchestra: Selez., Suite Balletto « Nel Paese delle Fate », Cowen — 22.30: Epilogo.

**JUGOSLAVIA**

**Zagabria** - m. 310 - Kw. 0,75.  
5: Ritrasmissione dal Caffè « Corso » — 19.45: Radio-propaganda — 20: Ritrasmissione d'una opera dal Teatro Nazionale di Zagabria; indi notizie.

**NORVEGIA**

**Oslo** - m. 461,5 - Kw. 1,5.  
- Tutti i giorni.  
11.10 e 13.45: Quotazioni — 13-14: Gramofono (alle 13.15: Agricoltura; Il Tempo).  
10.50: Carillon — 11: Culto (Cappella Militare) — 18.30: Composizioni di Eivind Groven (Canto e Piano) — 19.15: Notizie — 19.30: Conferenza da Osterdal — 20: Segnale d'ora Orchestra: Marcia, Halvorsen; Melodia, Mortensen; « Zoroahayda », Svendsen. Melodie Norvegesi, Haaland; Gavotta, Larsen, Marcia, Borg — 21: Recitazione — 21.30: Ballabili e Musiche riprodotte — 22: Attualità; Notizie: Il Tempo — 22.30: Fisarmonica — 23.24: Ballabili riprodotti.

**OLANDA**

**Hilversum** (H.D.O.) - m. 1060 - Kw. 5.  
10.10: Musica, Canto e Conferenza — 12.10: Trio — 13.40: Musica Hawaiiiana — 14.30: Concerto con Orchestra e Coro — 16.10: Sonata per piano op. 27 n. (chiaro di Luna) di Beethoven, con commento — 17.40: Troupe Musicale — 19.40: Segnale d'ora; Agenzia Vaz Dias — 19.55-22.40: Radioriduzione del « Barbiere di Siviglia » di Rossini.

**POLONIA**

**Katowice** - m. 422,6 - Kw. 10.  
9.15: Funzione Religiosa — 11: Segnale orario e Comunicati — 16: Conferenza Religiosa — 16.20: Giardinicoltura — 16.40: Conferenza agricola — 16: Concerto da Varsavia — 17.30: Annunzi vari — 18.10: Mezz'ora allegra — 18.35: Conferenza — 19.16: Concerto popolare — 21: Segnale orario e Comunicati.

**Cracovia** - m. 547 - Kw. 1,5.  
9.15: Funzione religiosa da Katowice — 11: Fanfara dal Campanile della Chiesa della Vergine: Segnale orario; Bollettino Meteorologico — 14: Bollettino Meteorologico — 16: Agricoltura — 15.20: Consorzi di cavalli da lavoro — 16.40: Cronaca agricola — 16: Coro voci infantili: Quattro Canti (Mazynski, Idem, Poradowski, Maszynski); I Canti popolari nelle Scuole (Conferenza) Cinque Canti (Konior, Garbusinski, Lipski, Anonimo, Konior) — 17.30 Varie — 18.10: Racconto delle Miniere di Sale — 18.35: Il Tatro nel Folklore e nella Poesia — 19: Fanfara dal Campanile della Chiesa della Vergine: Comunicato Sportivo — 19.5: Letteratura Umoreistica in Polonia — 19.30: Baritono: Aria (Ballo in Maschera), Verdi; Soprano e tenore: Duetto (Bohème), Puccini; Baritono: Prologo (I Pagliacci), Leoncavallo; Soprano e tenore: Duetto (Tosca), Puccini; Baritono: Aria (Ballo in Maschera), Verdi; Aria (Zingari), Leoncavallo; Soprano e Tenore: Duetto (Madama Butterfly), Puccini — 21: Trasmissione da Varsavia — 21.30: Concerto (riproduz.).

**Varsavia** - m. 1111,1 - Kw. 10.  
9.15: Funzione religiosa da Katowice — 11: Segnale orario; Fanfara dal Campanile della Chiesa della Vergine di Cracovia; Co-

# POLAR



**CONVERTITORE DI CORRENTE**  
per la carica di Accumulatori e di Batterie  
Anodiche mediante corrente alternata

Il **POLAR** rende più del doppio di qualsiasi fra i migliori raddrizzatori a valvole joniche ed è formalmente garantito per due anni

**Prezzi** Tipo A senza Amperometro L. 178  
Tipo B con Amperometro L. 228  
Tipo C per radio ed auto L. 278

**Agenzia Polar Via Eustachi, 56 Milano**



## MOTORI FUORI BORDO JOHNSON

I NUOVI MODELLI 1928

Tipo	Peso	Num. cilindrata	Velocità	Giri	Potenza massima
					cmc.
J	12,25	1	17,185	2500	HP. 1,5
A	14,70	2	154,35	2600	2,5
K	16,18	2	154,35	2600	2,5
K	26,30	2	327	2500	6,5
K L	31,30	2	327	2500	6,5
D	39	2	488	2500	10
P L	42,20	2	488	2500	10

	kg.	cmc.	H.P.
T	51,26	2 810,97	2500 = 16,5
T L	52,64	2 810,97	2500 = 16,5

LISTINI E PREZZI A RICHIESTA

**GRANDE ASSORTIMENTO DI SCAFI  
SEMPRE PRONTI NEI NOSTRI MAGAZZINI**

La Casa **JOHNSON MOTOR COMPANY**, presentando i nuovi tipi, raccomanda vivamente prima di voler fare acquisti, di visitare il deposito di Milano e gli Standi alla Fiera Campionaria di Milano "Sezione Nautica", dove sono esposti i nuovi modelli. I tipi 1928 sono l'esito delle esperienze passate e formano quanto di più perfetto e più potente sia stato costruito in fatto di motori fuori bordo. Come i tipi 1927 hanno saputo inoltre su tutti ad assicurarsi in America ogni record in ogni categoria, così pure i tipi 1928 sapranno conservare questa superiorità alla "Casa Johnson Motor Company" — che è la vera più importante Casa costruttrice di fuori bordo del mondo.

RAPPRESENTANTE GENERALE PER L'ITALIA E COLONIE

**ALESSANDRO LOMBARDI - MILANO (112)**  
Piazza C. Miraballo N. 2 — (già Via Montebello N. 18)  
Tel.grammi: DISCOBOLC - MILANO - Telefoni: Dirca. 64-011 - Magaz. 64-01



# X FIERA DI PADOVA

10-25 GIUGNO 1928 A VI

RIBASSI FERROVIARI 50% DA TUTTE LE STAZIONI D'ITALIA

## Esposizione Radio

PADIGLIONE B

---

DITTA: Ing. BALLARIN & Dott. TOFANELLO

VIA JAPPELLI, 3 - PADOVA - TELEFONO 279

AGENZIA GENERALE PER IL VENETO

**SIEMENS S.A.**

**REP. RADIO TELEFUNKEN**

ALLA FIERA DI PADOVA: funzionerà l'altoparlante Gigante.  
Visitate gli stands 1006-7-8-9-10-11-12 con le ultime creazioni  
della grande Casa di fama mondiale.

# METRO ELECTRIC CO. RADIO

## Apparecchi **SUPER METRODYNE**

*I soli che alla **Fiera di Milano** riportano  
un lusinghiero ed incontrastato successo*

**Stand 919 - Gruppo Apparecchi Scientifici**  
Speciali ribassi durante periodo Fiera

100% elettrico "Ultrapotente"



Mod. 301

Montato su mobile artistico  
Altoparlante ortofonico "GIANT"

7 valvole A. C. Wireless 1 valvola raddrizzatrice

**COMANDO UNICO  
ALTA POTENZA  
SELETTIVITA'  
PUREZZA**



Tipo "Superbo"



Mod. 201

Montato su mobile artistico  
con altoparlante ortofonico

7 valvole tipo UX 201 A

*Il famoso apparecchio  
di rendimento eccezionale*

*Il meraviglioso apparecchio  
che detiene il record della distanza*

**Ricezione da oltre 7000 Km.**

*Dall'Europa all'America — Dall'America all'Australia*

**Ditta BRUNELLI - NAPOLI - Galleria Umberto I, 83**

*Agenzia Generale per l'Italia e Colonie*

munici Aviazione e Meteorologico — 14: Comunicato Meteorologico — 15; 15.20: 15.40: Conferenze Agricole — 16: Orchestra: Introduzione (La Regina Basia), Rubliski, Minuetto, Rozycki; Valzer (Casnova), Rozycki, Scherzo Sinfonico Wilkomirski; Fleggia Moniuszko; Cracovinna, idem; Solista: Nelle Steppe, Borodin; Danze Sinfoniche, Grieg; Marcia (Carella), Sibelius — 17.30: Varie — 18.10: L'Adriatico — 18.35: Conferenza — 19.15: Orchestra: Ovi, Le Allegre Comari di Windsor, Nicolai, Valzer, Komzak Introduzione e Barcarola (I Racconti di Hoffmann), Offenbach; Czardas (Lo Spettro del Voivoda), Grossman, Solisti: Potpourri, Per il Cuore e per l'Anima Komzak; Valzer, Waldteufel; Gavotta, Helnesberger; Marcia dei Gladiatori, Fucik (Intervallo Comitato Società Allevamento Cavalli) — 21: Segnale orario; Comunicato Aviazione e Meteorologico. — 21.5: Comunicato P. A. T. 21.20: Comunicato Polizia e Sportivo — 21.30: Ballabili riprodotti

### SPAGNA

**Barcelona (EAJ 1)** - m. 344,8 - Kw. 1,5.  
12: Bollettino Meteorologico — 13: Campanone Cattedrale; Il Tempo — 14.30: Trio Paso doble, Bas; Tango, Ramon Perez Villar, Perich, Palau, Fox trot, Navarro, Selez, Miss Helyett, Andran; Gavotta, Gimenez Marcia, Sangines (Intervalli: Grammofono); Borsa — 18.30: Sestetto; Grammofono; Recitazioni — 19: Borse e Cambi — 19.20: Sestetto: Black Bottom, Demon, Selez, Lucia di Lammermoor, Donizetti; Mazura, Sontullo e Vert, Cauzone folle, Franceschi; Valzer Boston, Worsley — 21.30: Esposizione del soggetto della « Bisbetica domata » di Shakespeare — 22: Borse e Cambi — 22.5: Rivista Comica della Settimana in versi — 22.15: Troupe vocale: Sei Canzoni — 23: Campanone Cattedrale; Il Tempo; Borsa — 23.5-24: Coro Sette Melodie popolari.

**Madrid (EAJ 7)** - m. 375 - Kw. 1,5.  
12.30: Banda Municipale (riproduzione) — 15: Orchestra: Paso doble Canonage, Fox trot, Donce!, La Guardia giolla, Jimenez (fant.); Intermezzo di Luigi Medina; Orchestra: Rapsodia in fa N. 1 Liszt; Due canzoni (La Parranda), Alonso; Danza, Font e De Anta — 16: Banda (riproduz.) — 20: Per ragazzi: Conversazione - Indovinelli; Luigi Medina; Orchestra: A Cerezo, Wagner (fant.); potpourri L'Anello del Nibelungo, Wagner — 21: Ballabili — 23-1.30: Campanone; Segnale orario; Conferenza religiosa; Musica sacra per coro e orchestra.

**Abbonatevi al "RADIORARIO"**

### SVEZIA

**Stoccolma (SASA)** - m. 454,4 - Kw. 1,5.  
**Motala** m. 1320 - Kw. 30.  
**Malmö** - m. 260,9 - Kw. 1

Tutti i giorni (di regola): 12.35 e 21.30: Il tempo — 12.45: Quotazioni — 12.55: Segnale d'ora — 21.25: Notizie.

Alle 11 e alle 18: Culto — 12.45; Il tempo — 13.20: Cambio della guardia al Castello Reale di Stoccolma — 17: Per ragazzi — 17.55: Carillon Pal. di Città di Stoccolma — 19.15: Dramma di Strindberg — 20.15: Banda (Intervalli; Notizie; Il tempo).

### SVIZZERA

**Berna** - m. 311 - Kw. 1,5.

10.30-11.30: Predica protestante, con concerto corale — 13: Segnale orario; Meteorologia — 13.40: Concerto della Prima Orchestra rustica bernese — 14.30-15: Conferenza: « Fiori e api » — 15.30-17.35: Orchestra del Kursaal di Berna — 20: Segnale orario; Meteorologia — 20.20.30: La mezz'ora umoristica di Ermanno Dalkow del Teatro comunale di Berna — 20.30-21: Orchestra del Kursaal di Berna — 21-21.45: Orchestra e Quartetto corale della Svizzera francese — 21.45-22: Corriere sportivo; Notizie; Meteorologia — 22-22.35: Orchestra del Kursaal di Berna.

**Zurigo** - m. 588,2 - Kw. 1,5.

11.15: Concerto con il concorso d'una orchestra d'archi — 12.20: Meteorologia — 12.30-13.30: Concerto della R. O. (I) — 16: Concerto ritras-messo dal « Carlton-Elite-Hotel » — 17.10: Predica protestante — 20: Concerto della R. O. (II) — 20.30: Concerto vocale con il concorso d'una cantante (arie di Bizet, Saint-Saëns) — 21.20: Concerto della R. O. (II) — 22: Meteorologia, recentissime, notizie della « N. Z. ».

**Losanna** - m. 680 - Kw. 0,75.

10: Culto da Ginevra — 13: Programma di Berna — 20.30: Sport — 20.40: Culto da Ginevra — 21: Violino; Sonata in re magg. 4 tempi; Haendel; Aria, Mattheson; Andante, Padre Martini; Concerto in mi min., Nardini (4 tempi).

**Ginevra** - m. 760 - Kw. 0,5.

10: Culto dalla Victoria-Hall — 20.30: Sport — 20.40: Culto dal Tempio di Carouge — 21 (Tempio di Carouge); Organo.

**Basilea** - m. 1100 - Kw. 1,5.

20.30-21: Ritrasmissione da Berna (vedi sotto Berna).

# LUNEDÌ

## 11 Giugno

### AUSTRIA

**Vienna** - m. 517,2 - Kw. 9.

11: Musica del mattino — 16.15: Concerto pomeridiano di pezzi di Böhm, Strauss, Lincke, Paderewsky, Blukken, Plaquette, Lehar, Artémieff, Heunderson — 17.30: L'ora della gioventù — 19: Conferenza su Giuseppe Selleny, il creatore del parco comunale viennese — 19.30: L'esposizione del « Hugenbundes » (cont.) — 20: Dalle opere di Giuseppe Misson (1803-1875) — 20.30: Ritrasmissione da Berlino: Concerto della R. O., con il concerto d'una cantante d'opera: Pezzi di Weber, Mendelssohn-Bartholdy, Wagner.

### BELGIO

**Bruxelles** - m. 508,5 - Kw. 1,5.

17: Grammofono — 17.30: Concerto (riproduz.) — 18: Storia della Musica — 18.15: Eleganze e Belle Maniere — 18.30: Trio: Marcia, Novi; Arianna, Massenet; Melancolie (piano), Chamainde; Unreconc (piano), idem; Intermezzo, Hmzen; Serenata, Schubert; Per sempre, Waldteufel; Ricordo (violino), Drdla; Canzone della Regina Maria, Elgar; Globe-trotter, Siede; Contidanza, Rnsse; La Pilatrice (violoncello), Dunkler; Su le code, Brahms — 19.30: Giornale parlato — 20.15: Concerto: Preludio e Intermezzo (Cavalleria Rusticana), Mascagni; Rapsodia appassionata, Ketylber; Amarilli, idem; Baccanale a Montmartre, idem; Numero di Canto; Sogno d'un Valzer, Strauss (fant.) — 21: Attualità; Concerto: Intermezzo, Haydn Wood; Violetta, Montague-Phillips; Ninfe nei Boschi, Coates; Numero di Canto; Quattro Canzoni (Wood, Ellid, Loughborough, Wood); Allegretto per flauto, Gaubert; Valzer (La Coccarda di Mimi Pinson), Goublier; Rapsodia per clarino, D'Ollone; Balletto (Paust), Gounod — 22.15: Recentissime.

### CECOSLOVACCHIA

**Bratislava** - m. 300 - Kw. 0,5.

14.30: Notizie agricole — 17.30: Concerto: Danze Cechie n. 4, Smetana; In Boemia, idem; Aria (La Sposa Venuta), idem; Polca idem; In riva al mare idem; Berceuse, Mozart; Adelaide, Beethoven; Uno

# PRIMARIO LABORATORIO RADIOFONICO

di M. Liberovitch - C. Buenos Aires, 75 - MILANO - Telef. N. 24-373

## VENDITA DI MATERIALE RADIO

Riparazione: Apparecchi di qualsiasi tipo - Cuffie - Altoparlanti - Strumenti elettrici di misura ecc. - Calamitazione - Taratura: super - ultradyna - tropadyna - neutrodyna e trasformatori M.F.

Riavvolgimento trasformatori bruciati e qualsiasi tipo di Rocchetti, Avvolgimenti speciali - Costruzione meccanica delle bobine e trasformatori a nido d'api

Lavoro perfetto a prezzi miti ed in brevissimo tempo eseguito da PERSONALE SPECIALIZZATO

Trasformatori a nido d'api M. F. tipo "Nassa" per Ultradyn e Tropadyn: Lire 200 per serie

resca, Kubat; Canzoni, Schneider-Trnavsky; Kuyawia, Wieniawski — 18.25: Conferenza — 19: Emissione da Brno e da Praga.

**Praga - m. 348,9 - Kw. 5.**

11: Musica riprodotta — 11.30: Notizie agricole — 12: Ora; Notizie; Orchestra 13.5; Industria e commercio — 13.20: Borsa del lavoro — 13.35: Borsa — 16: Concerto — 17: Borsa — 17.10: Per le signore — 17.20: Per i ragazzi — 13.30: Corso di francese — 17.40: Conferenza — 17.50: Emissione in tedesco — 18.15: Notizie agricole — 18.25: Per gli operai — 19: Varietà — 20.30: Emissione da Berlino — 22: Ora; Notizie; Dall'Esposizione di Brno.

**Brno - m. 441,2 - Kw. 3.**

11: Orchestra — 12.15: Notizie agricole; Musica riprodotta — 14.30: Borsa; Il tempo; Notizie — 15: Emissione dall'Esposizione — 16: Orchestra — 18: Ora; Emissione in tedesco — 18.25: Conferenza — 19: Varietà — 20.30: Emissione da Berlino — 22.15: Notizie dell'Esposizione.

**FRANCIA**

**Parigi (Radio L.J.) - m. 370 - Kw. 0,5.**

12.30-13: Il tempo; Attualità; Canzone, Duparc (cantarice); Gastronomia; Fantasia per flauto, Hue; Distrazioni della Sera; Kime tenere, L. Auber — 21.30: Concerto; Ouv., Il Guarany, Gomes; Cin-Yen, Schyus; Minuetto per Piano, Paderewski; Minuetto, Boccherini; Allegro appassionato, St. Saens; Selcz., La Valchiria, Wagner Chanson Bohémienne, Boldi; Valzer Cromatico (Piano), Godard; Serenata (violino), Mendelssohn.

**Tolosa - m. 392 - Kw. 3.**

Tutti i giorni:

10.15 e 13.45: Recentissime — 10.20: Prezzi Legumi, Frutta, Pesce e Latte — 12.30: Bollettino Meteorologico; Cambi; Fiere e Mercati del Sud-Ovest — 13: Carillon dell'ora — 17.30: Borsa del Commercio (Tolosa); Cambi; Fiere Regionali; Borsa del Commercio (Parigi); Borsa dei Valori (Parigi); Recentissime — 17.40: Bollettino Agricolo — 20: Carillon dell'ora; Recentissime; Borsa di Parigi; Cambi; Borsa di Tolosa; Risultati delle Corse; Metalli Preziosi; Listini Commerciali — 20.25: Bollettini: Auto Club del Mezzogiorno; Confederazione dei Radio Club del Sud-Ovest; Associazione Commerciali Articoli Radio — 23.45 oppure 23.15: Programma dell'indomani; Santi del giorno; Bollettino Meteorologico; Informazioni; Recentissime.

12.45: Banjo, mandolini e chitarre: Sei Pezzi — 13.10: Sei Selezioni, Tannhaeuser, Wagner — 20.30: Concerto: Réverie (violoncello), Schumann; Melodia, Rubinstein; Serenata Spagnuola (violino), Chamade; Sinfonia Spagnuola (violino), Kreisler; Valzer (Faust), Liszt — 20.50: Orchestra: Ouv., Eurianto, Weber; Carmen, Bizet (fant.); Nell'Orologeria, Orth; Una Caccia nella Foresta Nera, Woelker (fant.); Ouv., Coriolano, Beethoven; Ouverture, Poeta e Contadino, Suppé; Marcia con cori, Tannhaeuser, Wagner — 21.10: Organo: Concerto, Bach; Tre Preludi, Idem — 21.30: Quattordici Ballabili — 22.15: Giornale parlato dell'Africa del Nord.

**Parigi (Radio Paris) - m. 1750 - Kw. 3.**

7.30: Cultura fisica — 8: Informazioni; Rassegna della Stampa — 10.30: Informa-

zioni e Quotazioni; Dieci minuti di musica — 12.30: Concerto: Piccola Suite di Orchestra, Bizet; Minuetto vivace, Ganne; Tosca, Puccini; Ronla dei Polletti, Kazigade; Internuzio (Habenera), Laparra; Il Canto della Rimeboranza, Filipucci; Intimità, Stan Golestan; Il Conte di Lussemburgo, Lehar. (Intervallo: Informazioni). — 13.30: Caffè, Piastra, Cottoni, Riso a Saigon; Zuccheri a Parigi; Borsa di Parigi — 15.30: Borsa di Parigi; Borsa del Commercio; Zuccheri a New York; Cottoni ad Alessandria, a New York e a Liverpool — 15.45: Concerto: Incantesimo (orchestra), Chausson-Chapelier; Tre Melodie (violoncello), Busser; Preludio «La Donzella Eletta», Debussy (orchestra); Leggenda di S. Francesco da Paola (piano), Liszt; Alle Stelle (orchestra), Duparc; Sonata (violino), Grieg; La Figlia di Rolando (orchestra), Rabaud — 16.45: Cottoni al Havre e a Liverpool; Caffè al Havre e a New York; Metalli; Informazioni — 20: Comunicato agricolo — 20.15: Caffè; Rame; Programma spettacoli; Comunicati diversi; Metalli; Cottoni; Informazioni — 20.30: Conferenza di Orticoltura — 20.45: Orchestra; Selez., Rip, Plaiquette. (Intervalli: Informazioni).

**Parigi, Torre Eiffel - m. 2650 - Kw. 5.**

18.45: Giornale parlato: Rubriche solite; La settimana teatrale; La vita artistica; Le novità della Radio — 20.10 e 20.20: Come domenica — 20.30: Radioriduzione dei «Saltimbanchi di Ganne; Fantasia per fisarmonica su «Poeta e Contadino» di Suppé — 21.30-22: Università Radio: I «Tic» e le Manie; Elettricità; L'organismo e le onde.

ALIMENTATORE DI PLACCA

**RADIONE**

ING. NIKOLAUS ELTZ, VIENNA

PER CORRENTE ALTERNATA, CON 203 TENSIONI ANODICHE — UNA SOLA VALVOLA — NESSUN RUMORE



**LIRE 580.- f.co DOMICILIO**

DIMENS. 260x116x110 mm. Peso 5 kg.

CERCASI RIVENDITORI

Apparati ricevitori da 2 a 8 Valvole

**“RADIONE”**

UFFICIO TECNICO INDUST.

**ING. LODOVICO FISCHER**

**TRIESTE (15)**

BOCCACCIO, 25

SOCIETÀ ANONIMA  
FABBRICAZIONE APPA-  
RECCHI RADIOFONICI

**SAFAR**  
MILANO

AMMINISTRAZIONE  
VIALE MAINO N. 20  
TELEFONO 23-967

Col 15 Maggio è uscito il nuovo listino portante vari altri tipi, specialmente di diffusori, che completano l'assortimento della nostra produzione.

Quanto è stato da noi studiato e creato è di pregio artistico e di eccezionale rendimento acustico associato a prezzi veramente di assoluta concorrenza.

Domandateci il listino vi troverete molti tipi nuovi di diffusori dal grandioso "ARMONIA,, in cassa armonica di eccezionale rendimento al prezzo di L. 850, al diffusore "ROSA,, PERFETTISSIMO A SOLE L. 120; mentre l'oramai conosciutissimo diffusore "HUMANAVOX,, E' STATO PORTATO A L. 280 e l'insuperabile altoparlante

"GRANDE CONCERTO,, A L. 460.

I nuovi tipi ed i nuovi prezzi sono stati da noi studiati per imporre anche in Italia questa produzione nazionale che ebbe ed ha tutta la preferenza sui mercati Esteri.

## GERMANIA

Breslavia - m. 322,6 - Kw. 4.

Gleitvitz - m. 329,7 - Kw. 0,75.

16-16.30: Conferenza: Il giocattolo vivente — 16.30-18: Concerto divertente della R. O. di pezzi di Siede, Lindemann, Lehar, Fall, Pressel, Arnold, Lindsay-Thiemer, Helmburg-Holmes, Mewes — 18-18.25: Artigiani nell'umore popolare tedesco. Ultima conf. — 18.25-18.50: L'ora dell'agricoltore. Conferenza su macchine agricole — 19.25-19.50: La radio della tecnica: È un volo nello spazio dell'universo possibile? — 19.50-20.15: Uno sguardo ai tempi — 20.30-21.15: Concerto di camera. Sonata per violino e pianoforte di Reger; «Segui il camino» per pianoforte solo di Reger — 21.15-22: Confessioni: opere di Wilde e Strindberg.

Lipsia - m. 365,8 - Kw. 4.

Dresda - m. 275,2 - Kw. 0,75.

12: Musica riprodotta con radio-propaganda — 12.55: Segnale orario di Nauen — 13.15: Notizie della Stampa e della Borsa — 14.30-15.30: Concerto della R. O. di Dresda — 16-16.30: Lezione francese (corso letterario) — 16.30-17.55: Concerto dell'Orchestra sinfonica di Lipsia — 17.55: Ultime quotazioni della Borsa — 18.30-18.55: Lezione d'inglese per principianti — 19-19.30: L'influenza delle esercitazioni ginniche sul cuore (conf.) — 19.30-20: Conferenza: «Spirito e mito d'Olimpia» — 20: Prognosi del tempo e segnale orario — 20.5: Radio-propaganda — 20.15: Serata di Egerland: Conferenza d'informazione, canto, recitazioni e concerto della R. O. di Dresda — 22: Notizie della Stampa e Corriere sportivo — 22.15-24: Musica divertente e da ballo.

Stoccarda - m. 379,7 - Kw. 4.

Friburgo nella Brisgovia - m. 577 - Kw. 0,75.

12.30: Meteorologia; indi musica grammofonica — 12.50: Notizie — 16.15: Pomeriggio di Riccardo Strauss. Concerto della R. O. — 18: Segnale orario; Previsione del tempo — 18.15: Conferenza: Allegre radio-avventure — 18.15: Consigli radio-tecnici — 19.45: Dell'economia, della finanza e della Borsa. Conf. — 19.45: Segnale orario; Meteorologia — 20: 260° concerto dell'Orchesterverein di Stoc-

carda. Opere di Bach. Orchestra con il concerto di solisti di flauto ed orchestra d'archi. III Concerto per 3 pianoforti e orchestra d'archi. Indi da Friburgo: Serata varia. Notizie.

Amburgo - m. 394,7 - Kw. 4.

Brema - m. 252,4 - Kw. 0,75.

Kiel - m. 254,2 - Kw. 0,75.

16.15: L'ora della gioventù tedesca. Lettura, indi concerto corale-orchestrale — 17.55: Meteorologia e bollettino della polizia — 17.59: Concerto popolare e radio-propaganda — 18.30 (da Berlino): Lezione d'inglese per principianti — 19: Concerto popolare e radio-propaganda (II) — 19.50: Il mercato frutta e verdura di Amburgo — 19.55: Meteorologia — 20: Terza radio-lezione di canto. Conferenza, d'introduzione del prof. F. Juede — 21: Serata dei tedeschi all'Estro. Indi dati meteorologici per l'intero ed i mari, corriere sportivo, notizie.

Francoforte sul Meno - m. 428,6 - Kw. 4.

Cassel - m. 272,7 - Kw. 0,75.

16.30-17.15: Concerto della R. O., con il concerto d'un tenore. Musiche di Flothow, Puccini, Weber, Wagner, Bizet — 17.15-18.5: L'ora della lettura — 18.15-18.30: Notizie della radio-società ed altre informazioni — 18.30-19: Amicizie di animali. Conf. — 19-19.30: Ritrasmissione da Francoforte: «Marta», opera di F. v. Flothow.

Langenberg - m. 468,8 - Kw. 25.

11.15-11.55: La radio della scuola: Esercizio di lettura — 13.5-14.30: Musica da Camera di Mozart, Tartini, Schubert, Schumann, Moszkowsky, Rachmaninoff, Paganini-Litz, Brahms, Wetzlar, Martini-Kreiser eseguita da violinista, pianista e soprano — 14.30: Consigli per la casa — 16.10-16.40: L'ora della signora: La compra a rate — 16.40-17.10: Lezione di canto a mezzo della radiolina (ultima conf.) — 17.15-18: Conferenza d'educazione — 18.18.55: Concerto di musiche di Sousa, Groeschel, Suppe-Schlippe, Artok, Primm, Torjussen — 19.20-19.45: Conversazione

## AVVERTENZA

La stazione di Berlino vedasi negli ultimi programmi arrivati

spagnuola — 19.45-20.5: L'ora dei genitori: Il perché dell'educazione — 20.5: Bollettino straordinario delle Olimpiadi calcistiche — 20.15: Davanti il giardino zoologico. Recitazioni e concerto della R. O., con il concerto di un solista di violino, Indi Bollettino straordinario delle Olimpiadi calcistiche. L'ultima notizie; Corriere sportivo; Notizie commerciali e fino alle 21 musica notturna eseguita dalla R. O.

Monaco di Baviera - m. 535,7 - Kw. 4.

Norimberga - m. 241,9 - Kw. 4.

12.55: Trasmissione grammofonica — 16: Recitazioni — 16.15: Nei crappaci del ghiaccio. Una avventura di Mase Amrhein — 16.45: L'ora della musica da casa. Ritrasmissione dall'esposizione «Casa e tecnica» — 18.30: Per la nostra agricoltura: «La lavorazione dell'orto durante i mesi estivi» — 19: Lezione d'inglese — 19.30: Consigli pratici: Come mi cerco un posto? — 20: Concerto serale della R. O., con il concerto d'un soprano e d'un tenore. Musiche di Kreutzer, Puccini, Thomas, Mascagni, Verdi, Thomas — 21.30: Leggenda, animale e fiabo (conf.) — 21.45: Notizie serali

## INGHILTERRA

Bournemouth (6 BM) - m. 326,1 - Kw. 1,5.

12-13: Grammofono — 14.30; 17; 18; 18.30-23: V. Londra (Annunzi Locali alle 21.30) — 16: Banda (riproduz.) — 17.15: Per ragazzi — 18.15: Bollettino Giovani Esploratori.

Cardiff (5 WA) - m. 353 - Kw. 1,5.

14-14.45 (Museo Nat. Galler): Orchestra: Ouy., Fra Diavolo, Aubert; Berceuse e Preludio, Järnefelt; Suite Balletto (Kasava), Debussy — 14.30: Scuole: La Città Bella — 15; 18; 18.30; 21-23: V. Londra (Annunzi Locali alle 21.30) — 16.45: Duelli e Duellisti Gallesti — 17: Orchestra (riproduz.) — 17.15: Per ragazzi — 19.45: Orchestra: Ouy., Genoveffa, Schumann; Coro: Madrigale, Wilbye; Orchestra: Mascherata (Il Mercante di Venezia), Sullivan; Coro: Due Canti (Bjarg, Wilbye); Orchestra: Rapsodia Spagnuola, Schabrier; Coro: Due Canti (H. Parry, Leslie); Orchestra: Capriccio Spagnuolo, Rimsky Korsakov.

*Siete in dubbio nella scelta di un alimentatore di placca e di filamento, oppure di un raddrizzatore per caricare le batterie d'accumulatori...?...*



*Preferite gli apparecchi AHEMO riconosciuti ovunque per i più perfetti esistenti in commercio.*

Ultima creazione: Mod. Attena ALFA. Fornisce le tensioni anodiche e di griglia e ricarica le batterie d'accumulatore.

VIA MORIGI, 13 - Ing. C. PONTI - MILANO - TELEFONO 88-774  
FORNITURE PER RADIOTELEFONIA



**Londra (2 LO) - m. 3614 - Kw. 3.**

**Davenport (5 XX) - m. 1604 - Kw. 25.**

10-15: Breve Servizio Religioso — 10-30: Come Domenica — 11 (Dav. solo): Grammofo — 12: Soprano; Pianoforte — 12-30; 16: Ballabili — 13-14: Organo; da S. Michele: Fantasia e Fuga in sol, H. Parry; Leggenda, Alcock; Resurgant, H. Grace; Il Mare (Idillio), A. Smith; Fantasia su Aria Galesse, H. Ley; Fantasia-prefudio, E. Farrar; Sonata in fa, Stanford — 14-30: Bimbe e Bimbi d'altri tempi — 15 e 15-20: Internodi Musicali — 15-15: Le Grandi Narrazioni della Storia e del Mito — 15-30: Trio Morgan — 17: Culinaria — 17-17: Per i ragazzi: Canto; Pianoforte; Due Racconti — 18: Quintetto — 18-20: Segnale Greenwich; Tempo; Notizie — 18-45: Quintetto — 19: Critica Teatrale — 19-15: Prima Sonata di Bach per Flauto e Piano (in si mi); 3 Tempi — 19-15: Conversazione e Lettura in francese — 19-45: Ottetto: Valzer, Strauss; Barcarola, Drigo; A soli Xilofono; Ottetto: Selezione, Romeo e Giulietta, Gounod; A soli Xilofono; Ottetto: Valzer Lento, F. Lanner; Baccanale (Sansone e Dalila), St. Saens — 20-20-30 (Dav. solo): La Psicologia del Costume e dell'Alimentazione — 20-20: Piano: Tre Studi (in re min., in re lem. min., in do min.), Chopin; Saggio d'Amore (H.), Liszt; L'Isola della Gioia, Debussy; Valzer capriccio, Rubinstein — 21: Tempo; Notizie — 21-15: Ricordi di Soumele Bntler — 21-30: Annunzi Locali; (Dav. solo): Previsioni Marittime — 21-35: Commedia — 23-24: Ballabili riprodotti.

**Manchester (2 ZY) - m. 384,6 - Kw. 1,5.**

12-13: Grammofo — 14-30; 18; 18-30; 21-23: V. Londra (Annunzi Locali alle 21-30) — 15: Scuole: Storia dell'Architettura — 15-20: Orchestra: Ouverture, « Plymouth Hoe », Ansell; Valzer, Andelfe; Baritone: Aria (Nozze di Figaro), Mozart; Ballata, Bairstow; Orchestra: Selez., Una Principessa di Kensington, German; Contralto: Visioni del Mare (J), Elgar; Tramonto in Mare, Phillips; Che c'è nell'aria, R. Eden; Orchestra: Danza del Grillo, Bucalossi; Baritone: 3 Ballate, C. Clarke; Orchestra: Selez., Veronica, Messenger; Contralto: Canti e Ballate: (Hughes, G. Carne, Quilter, H. Wood-Oliviero Goldsmith (Conferenza) — 17-15: (nani); Orchestra: Marcia, Blon — 17: Per i ragazzi: Canzoni del Northumberland per Baritone; Cantatrice; Racconto — 18-20: Per i Giovani Esploratori — 19-45: Orchestra: Il Suite «L'Arlesiana», Bizet; Piano: Studio in fa min. e Consola-

zioni (H. e J.), Liszt; Orchestra: Balletto (Hawthall), Coleridge Taylor; Piano: Consolazione (H. e J.) e studio in mi bem., Liszt; Orchestra: Danza delle Ore (Gioconda), Ponchielli.

**Davenport (5 GH) - m. 491,8 - Kw. 30.**

15: Ballabili; Canto — 16: Organo di cuina (Birmingham); Ove, Le Vispe Comari, Nicolai; Romanza, Fletcher; Baritone: Canto del Casemir, Woodford-Pinden; I Tigli, V. Williams; Organo: Prima Danza Norvegese, Grieg; Suite di 5 Pezzi da « Hiowathia », Coleridge Taylor; Canto della Sera, E. Martin; « Spirituale », Coleridge Taylor; Valzer dei Fiori (Schiazzano), Tciaikowsky — 17: Soprano: Ballate e Romanze (Besly, A. Gibbs, Hugemann); Violoncello: Rapsodia, Popper; Berceuse, C. Scott; Baritone: Ballate e Romanze (Malashkin, Tciaikowsky, Lehmann); Soprano: Dove sorge l'Alpe, Arne; Canzone del Salice, Coleridge Taylor; Ballata Popolare; Violoncello: Aria di Londouffery; Valzer Triste, Sibels; Baritone: Romanze e Ballate (Pinsuti, Mallinson, Katie Moss) — 17-45 (Birmingham): Per i ragazzi: « Schumann », Azione Drammatica con Musica; Soprano; Pianoforte — 18-30: V. Londra — 18-45 (Birm.): Orchestre; Ove, Sakuntala, Goldmark; Meditazione, Glazunov; Valzer, Lincke; Danza Russa, Rubinstein; Suite, Priml — 19-30, 20-45: Esecuzione della « Fanciulla del West » di Puccini — 20-35: Lettura — 22: Previsione Tempo; Notizie — 22-15-23-15: Ballabili e Musiche riprodotte.

#### JUGOSLAVIA

**Zagabria - m. 310 - Kw. 0,75.**

13-15: Trasmissione grammofonica — 14-10: Quotazioni Borsa — 17-30: Concerto pomeridiano — 20-15: Radio-propaganda — 20-30: Ritrasmisione da Berlino (vedi sotto Berlino); indi notizie

#### NORVEGIA

**Oslo - m. 461,5 - Kw. 1,5.**

19-15: Notizie — 19-30: Corso di Tedesco — 20: Segnale d'ora; Orchestra: Selez., Minosa, Herving; Pensiero Elegiaco, Ansel; Jota, Sarasate; Selez., Marta, Plintow; Valzer, Zieher: Pot-pourri Operette, Pétras — 21-30: Quartetto Vocale Melodie di Schumann (2), Brahms (2), Kirchhoff (2) — 22: Tempo; Notizie — 22-15: Attualità — 22-30: L. Hval di una volta.

#### OLANDA

**Hilversum (H D.O.) - m. 1060 - Kw. 5.**

11-40 e 19-25: Bollettino Polizia — 12-10: c 17-40: Trio — 18-20: Per i ragazzi — 18-55:

Corso di Francese — 19-40: Segnale d'ora — 19-41: Orchestra: Ove Il Re Pastore, Mozart; Balletto (All Baba), Cherubini; Canzone e Dgnza, Tarengibi baritone; Orchestra: Selez., La Gioconda, Ponchielli; Marcia Wieprecht, baritone; Orchestra: Serata Viennese, Schubert-Liszt; Serenata Svirgiana, Magliani; Pot-pourri opere di Gius. Strauss, Pétras, Nozze Indiane, Pery; Marcia, Hild-gard (intervallo: Agenzia V. D.)

#### POLONIA

**Katowice - m. 422,6 - Kw. 10.**

16: Comunicati Finanziari: — 16-20: Storia Nazionale — 16-45: Musica leggera — 17-55: Lettura in francese — 18-15: Annunzi vari — 18-35: Conferenza — 19-15: Concerto — 21: Segnale orario e Comunicati.

**Cracovia - m. 547 - Kw. 1,5.**

11: Fanfara dal Campanile della Chiesa della Vergine Segnale orario, Bollettino meteorologico, Grammofo — 14: Bollettino Meteorologico e Finanziario — 16-20: Le Università Commerciali — 16-45: Trasmissione da Varsavia — 18-15: Bollettino agricolo — 18-15: Varie e Comunicati — 18-30: Fanfara della Chiesa della Vergine — 19-15: Cure non chirurgiche per ringiovanere — 19-30: Trasmissione da Berlino — 21: Trasmissione da Varsavia

**Varsavia - m. 1111,4 - Kw. 10.**

11: Segnale orario; Comunicato Aviazione e Meteorologico; Fanfara dal Campanile della Chiesa della Vergine di Cracovia; Grammofo — 14: Comunicato Meteorologico, Agricolo e Comunale — 15: La Professione del Giornalista — 15-25: Rassegna Ministero Comunicazioni — 15-40: La Puretà della Lingua — 16-20: Conferenza Ministero Istruzione — 16-45: Per i ragazzi — 17-15: Ballabili riprodotti — 18-15: Comunicato Agricolo — 18-15: Varie — 18-30: Corso di Francese — 19-15: Musiche ritrasmesse da Berlino, Varsavia, Praga e Vienna; (Intervallo: Bollettino Messenger Polonia in Francese) — 21: 21-5: 21-20: Come domenica

#### SPAGNA

**Barcellona (EJ 1) - m. 344,8 - Kw. 1,5.**

12: 13: Come lunedì — 14-30: Trio Paso doble Belmonte e Canonge; Valzer, Tyndall Tango, Jarque; Pot-pourri Arle Spagnuolo; Planas; Minuetto (La Viejeitta) Caballero Black-bottom, Cunill; Paso doble, Manuel Jean (Intervalli: Grammofo) Borsa — 18-30: Sestetto; Grammofo; Recitazioni — 19: Borse e Cambi — 19-10: Moda e Consigli utili per le Signore — 19-30: Sestetto; One step, Dutras Fors; Selez., Gli Sparvieri,

Volete una buona audizione della Stazione locale in forte altoparlante con poca spesa? Acquistate il

**BITEROD R. T. 20.**

Completo di valvola, batterie, altoparlante e tasse  
**L. 700,-**

Tutto l'accessorio compresa la valvola per costruire lo stesso **L. 375,-**

Presso: **GRONORIO & C.**  
RADIOTECNICO DIPLOMATO

VIA MELZO, 34 (primo atrada a destra di Corso B. Airoa) MILANO

**PILE A. D.**

Le migliori per l'alimentazione di valvole a consumo ridotto e monovolt.

DITTA  
**MARCO CAPPELLI**  
Corso Magenta, 22 - Tel. 83-780  
**MILANO**

# Magazzini Tessuti Tre Alberghi

Via Tre Alberghi N. 4 - MILANO - Angolo Carlo Alberto

**3 MILIONI DI TESSUTI 3**

VENDIAMO DIRETTAMENTE DAL FABBRICANTE AL CONSUMATORE LE MIGLIORI LANERIE, SETERIE E LE MIGLIORI STOFFE DA UOMO. SE DESIDERATE LA VOSTRA ECONOMIA, PRIMA DI FARE ACQUISTI VISITATE I NOSTRI MAGAZZINI E POTRETE CONTROLLARE I PREZZI E LA QUALITÀ DELLA MERCE.

## ALCUNI PREZZI

### Lanerie per Signora

Lane unite e fantasia	alto 100 da L. 19	ridotto a	L. 9
Mussole lana finissima fantasia novità	» 100 » 19 »	»	» 13
Lana Tailleur	» 140 » 35 »	»	» 20
» Melange	» 140 » 45 »	»	» 28
» Melange finissima	» 140	»	» 35
» Melange extra	» 140	»	» 40
Vigogna finissimo	» 140 » (9 »	»	» 59
Kaska finissimo	» 140 » 40 »	»	» 26
» » »	» 140 » 59 »	»	» 42
Maglia lana tubolare	» 140 » 35 »	»	» 25
» » e seta	» 140 » 49 »	»	» 39
MAGLIA LANA TUBOLARE CON BORDO ALTA 300 AL TAGLIO D'ABITO			» 60
Maglia lamé finissima alta 200 da L. 79	ridotto a	»	» 69
MAGLIA LANA TUBOLARE MELANGE IN TUTTE LE TINTE ALTA 140			» 19

### Seterie

Damaschi Diablotin seta, per fodere,	da L. 12	ridotto	L. 8
Damaschi pesanti seta	» 19 »	»	» 12
Foulard assortiti	» 15 »	»	» 10
Fantasia seta assortita	» 12 »	»	» 8
Crép Marocain	» 15 »	»	» 10
» Radium pesante	alto 100 » 24 »	»	» 15
» » pesantissimo	» » 35 »	»	» 20
» » finissimo	» » 39 »	»	» 24
» Marocain Ottoman, pura seta	» » 59 »	»	» 39

### Seterie

Crêpe Satin finissima pura seta	alte 100	L. 28
» Satin fine pesantissimo	»	» 39
» Georgette Réclame	»	» 15
» » pura seta	»	» 20
» » » » pesante	»	» 24
» » » » pesantiss.	»	» 34
» » purissima seta	»	» 45
SALDI STOFFE SETA SOPRABITI - Vere occasioni		
al metro		» 15

### Drapperie per Uomo

Pettinato lana fantasia	al metro da L. 49	ridotto a	L. 30
	Confz. su misura		240
Freschi pura lana	» da L. 69	ridotto a	40
	Confz. su misura		280
Pettinato fino pura lana	» da L. 79	ridotto a	49
	Confz. su misura		310
Drappo pura lana nero e bleu	» da L. 85	ridotto a	59
	Confz. su misura		340
Fantasia pura lana	» da L. 86	ridotto a	56
	Confz. su misura		330
Foulé finissimo novità	» da L. 99	ridotto a	69
	Confz. su misura		375
Fantasia inglese finiss.	» da L. 125	ridotto a	85
	Confz. su misura		425
Altra novità inglese	» da L. 139	ridotto a	95
	Confz. su misura		495

SARTORIA DI PRIMO ORDINE

Guerra; Giava (Notte Pazza), Alouso; Valzer Gillet — 21.40: Corso d'Inglese — 22: Borse e Mercati e Cambi — 22.5: Orchestra: Marcia, Chabrier; Estasi, Ganne; Minuetto (L'Arlesiana), Bizet — 22.30: Scene drammatiche dei Fratelli Quintero — 22.45: Orchestra: Valzers (Il Cavaliere della Rosa), Strauss; Marcia, Aubert — 23: Campana Cattedrale; Il tempo; Borsa — 23.5-24.15: Concerto Svizzero: Sonata in mi (violino e piano), Gagnelin (2 tempi); Studio in re (piano), Mottu; Veneziana (piano), Mottu; Studio in la bem., Mottu; Due Romanze (Cantatrice), Doret; Preludio e Fuga Patetica (piano), Keyronid; Due Romanze (Cantatrice), Dalcroze.

**Madrid** (E.A.I. 7) - m. 375 - Kw. 1,5.  
12.45: Sintonizzazione; Calendario; Intermzzo musicale e letterario; Campagne; Borsa; Programma della settimana — 13.15: Segnale orario — 15: Orchestra: Marcia, Ortelis; Valzer, Ted Renard; La Fata del Carnevale; Kalman (fant.); Bollettino meteorologico; Orchestra: Manon, Massenet (fant.); Intermzzo di Luigi Melina — 20: Orchestra Le Spighe, Luna e Bru (fant.); Il Crepuscolo degli Dei, Wagner (fant.); Ganarse la moza, Francés (fant.); Storia dell'Arte — 21.21.30: Ballabili.

## SVEZIA

**Stoccolma** (SASA) - m. 454,4 - Kw. 1,5.  
**Motala** - m. 1320 - Kw. 30.  
**Malmö** - m. 260,9 - Kw. 1.

18.30: Attualità — 18.50: Pianoforte — 19.15: Recitazione letteraria — 19.45: Le scuole per adulti — 20.15: Musica leggera — 21.15: Notizie; Il tempo — 21.40: Conversazione in tedesco.

## SVIZZERA

**Berna** - m. 411 - Kw. 1,5.

13-13.45: Segnale orario; Meteorologia; Quotazioni Borsa; I prezzi della Federazione Svizzera degli agricoltori; Musica grammofonica — 15.56: Segnale orario internazionale dell'Osservatorio di Neuchâtel — 16-16.30: Orchestra del Kursaal di Berna — 16.30-17: L'ora dei libri (commenti) — 17-17.30: Orchestra del Kursaal di Berna — 20: Segnale orario; Meteorologia — 20-20.30: «Teddy Bear's English hall-our» — 20.30-21.20 (da Zurigo): La Cena d'addio — 21.20-21.45: Orchestra del Kursaal di Berna — 21.45-22: Notizie; Meteorologia — 22-22.35: Orchestra del Kursaal di Berna.

**Zurigo** - m. 588,2 - Kw. 1,5.

12.30: Segnale orario, meteorologia — 12.32: Concerto della R. O. — 12.50: Notizie — 13.55: Previsione del tempo, divide

e quotazioni Borsa — 16: Concerto ritrasmissa dal «Carlton Elite Hotel» (orchestra Casletti) — 17.30: Per le signore (conversazione francese) — 17.55: Meteorologia — 19.45: Segnale orario, previsione del tempo — 19.45: Conferenza riguardante l'economia nelle spese della massia — 20.15: Concerto della R. O. — 20.45: Radio-azione del ciclo: «Anatol di A. Schnitzler: Cena d'addio — 21.15: Musica di operette viennesi. Concerto della R. O. — 22: Meteorologia, recentissime e notizie della N.Z.Z.

**Losanna** - m. 680 - Kw. 0,75.

6.45: Bollettino meteorologico — 13: Il tempo; Segnale orario; Grammofono; Borsa — 20: Il tempo — 20.1: Orchestra: Marcia, Gauvin; Sinfonia (L'Italiana in Algeri), Rossini; La Vergine, Massenet; Faust, Gounod (fant.) — 20.15: Intermzzo umoristico — 20.45: Orchestra: Canzone di Walthar (Maestri Cantori), Wagner; Racconti della Veglia, Godard; Parole dolci, Févriér; Valzer, Strauss; I 28 giorni di Claretta, Roger-Tavan (fant)

**Ginevra** - m. 760 - Kw. 0,5.

20.30: Informazioni; Corso d'inglese — 20.45: Orchestra: Sinfonia (Il matrimonio segreto), Cimarosa; Sinfonia in mi bem., Mozart; Seconda Suite «L'Arlesiana», Bizet; Sul mare, Mac Dowell; Sinfonia (La Gazza Ladra), Rossini — 21.50: Notizie.

**Basilea** - m. 1100 - Kw. 1,5.

20.30: Segnale orario; Meteorologia — 20.30-21.50: Serata varia (recitazioni, audizioni vocali-strumentali) — 21.50-22: Notizie; Previsione del tempo.

## MARTEDÌ

### 12 Giugno

## AUSTRIA

**Vienna** - m. 517,2 - Kw. 9.

11: Musica del mattino — 16.15: Concerto pomeridiano di pezzi di Fall, Strauss, Bach, Mozart-Burmester, Urhach, Jessel, Morena, Wolf-Eber, Christin-Borchert — 17.30: L'origine della musica (IV conf.) — 18: Conferenza del ciclo: Madre e bambino — 18.30: «L'organizzazione operaia internazionale» (conf.) — 19: Lezione di francese per iniziati — 19.30: Lezione d'inglese per iniziati — 20.5: Serata dedicata ad Adolfo Kirch (in occasione del suo 70° compleanno). Concerto corale, vocali, instru-

mentale con prolusione — 21.5: Concerto dell'«Original London Savoy-Jazz».

## BELGIO

**Bruxelles** - m. 508,5 - Kw. 1,5.

17: Organo — 17.30: Concerto (riproduzione) — 18: Corso di francese — 18.30: Trio: Melodia, Nasti; La Bohème, Puccini; Notturno per piano, Chopin; La Piccola Manon, Hirschmann; Mary Lou, Lyman; Serenata (Marcello), De Bahult; Serenata, Toselli (violino); Melodia, Lew Brown; Berceuse, Brumague; Orsola, Profes; Notturno, Struauwen (violoncello); Suite Orientale, Gregh — 19.30: Giornale parlato — 20 (da Anversa): Concerto: Marcia con le Fiacole N. 1, Meyerbeer; Seconda Ouverture di Concerto, Stadtfeld; Selez., Il Profeta, Meyerbeer; Marcia l'estiva, D'Haeger; La Grande Pasqua Russa, Rimsky Korsakow; Aria (Stabat Mater), Rossini; Cardas n. 2, Michiels; Ouv., Rite Britannica, Wagner. (Intervallo: Attualità); Recentissime.

## CECOSLOVACCHIA

**Bratislava** - m. 390 - Kw. 0,5.

17.25: Notizie agricole — 17.40: Il Centenario di Dürer — 18: Quartetto a pletro. Canzoni russe, Ritter; Bolero e fantasia, Idem; Danza delle Ninfe, Idem; Serenata, Schubert; Minuetto, Mozart; Danza spagouola, Ritter — 19: Serata slovacca — 20: Serata popolare — 21.20: Emissione dall'Esposizione di Brno.

**Praga** - m. 348,9 - Kw. 5.

11; 11.30; 12; 13.5; 13.35; 16; 17; 17.20; 17.40; 17.50; 18.15; 18.25: Come lunedì — 17.30: Conferenza — 17.30: Conferenza ceco-tedesca — 19: Serata slovacca — 20: Il tempo; Notizie — 21.10: Serata popolare — 22: Ora; Notizie; Orchestra dall'Esposizione di Brno — 22.20: Musica (riproduz.).

**Brno** - m. 441,2 - Kw. 3.

11: Emissione dall'Esposizione — 12.15: Musica riprodotta — 14.45: Borsa; Il tempo; Notizie — 15: Per le signore: Racconto-Giardinicultura; Musica (Scene Nazionali di Smetana); Suite Pastorale di Tchai-kowsky); Conferenza — 18: Ora; Emissione in tedesco — 18.25: Notizie agricole — 18.40: Visioni parigine — 19: Serata polacca — 20: Musica popolare — 21: Emissione dell'Esposizione — 22: Ora; Notizie; Orchestra.

## FRANCIA

**Parigi** (P. Parisien) - m. 340,9 - Kw. 0,5.

20.15: Grammofono; Conferenza; Informazioni — 21: Concerto: Ouv.: La Per-

## Radioglobe

È il diffusore più  
conveniente

che voi potete desiderare,  
perchè non costa molto, ed  
è di una purezza e sensibilità  
insuperabile



L. 185

ING. G. PONTI - Via Morigi N. 13 - MILANO



## WEGO WERKE

RAPPRESENTANTE PER L'ITALIA:

M. LIBEROVITCH

MILANO (115)

CORSO BUENOS AIRES, 75

TELEFONO N. 24-373

ADOBERATE NELLE VOSTRE COSTRUZIONI DEGLI APPARECCHI RADIOFONICI I MIGLIORI CONDENSATORI:  
"WEGO - WERKE" - TIPO MIGNON  
PREZZI DI ASSOLUTA CONCORRENZA

del Brasile, David; Piccola Suite, Busser — 21,25; Informazioni — 21,30; Concerto: Suite Fiabesca, Ravel; Intermezzo Ariano e Barbablu, Dukas — 21,55; Informazioni — 22; Concerto: Balletto (Hia-wahat), Coleridge Taylor; Inseguimenti, Bousquet; Finale Balletto (Lakme), Debiliss.

**Parigi (Radio L.L.)** - m. 370 - Kw. 0,5.  
12,30-13: Il tempo; Attualità; Melodia; Orchestra, Crayssac; Tango cantato; Jazz; Fostrot cantato; Jazz.

**Tolosa** - m. 392 - Kw. 3.  
12,45: Baallaika: Cinque Melodie — 13,10; Concerto: Cinque Selezioni (Don Chisciotte), Massenet — 13,30; Cornamusa Bretona; Quattro Melodie — 20,30; Orchestra: Ottava Sinfonia (4 tempi), Beethoven — 21; Concerto: Ouv., Guglielmo Tell, Rossini; Ouy, Semiramide, Idem; Sei Selezioni, Barbieri di Siviglia, Idem — 21,50; Piarmonica: Sette pezzi — 22,15; Giornale parlato dell'Africa dell'Africa del Nord.

**Parigi (Radio Paris)** - m. 1750 - Kw. 3.  
7,30; 8; 10,30; 13,50; 15,30; 16,45; 20; 20,15: Come lunedì — 12,30; Orchestra: Serejata Napoletana, D'Ambrosio; Notturno, Idem; Madrigale, Idem; Melodia Rusticana, Idem; Concerto in si min. (violino), Idem; Minuetto Gotico, Beethoven; Notturno, Idem; Variazioni Sinfoniche (violoncello), Idem; Ronda Francese, Idem. (Intervallo: Informazioni) — 15,45; Concerto: Calliroe (orchestra), Chamidine; Concerto in fa (violino), Lalo; Minuetto sentimentale, Brno; Melodia (piano), Pohlini; Valzer elegante (piano), Staub; Pagina d'album (orchestra), Chabner; Sonata (violoncello), Sachs; Bertrand De Born (orchestra), Casadesu — 20,30; Conferenza Letteraria — 20,45; Soli e Cori del Conservatorio: Don Giovanni, Mozart; Violino e Orchestra: Concerto; Canto: Blues e Due Arie (Johnny). (Intervallo: Informazioni)

**Parigi, Torre Eiffel** - m. 2650 - Kw. 5.  
18,15: Giornale parlato: Rubriche solite; Il romanzo popolare; Cronache giudiziarie; Il terreno del radiodiletante; Libri da leggere — 20,10 e 20,20; Come domenica — 20,30; Composizioni di Renteé Hippart Gonzalez; Ode alla primavera (Ronsard) per Coro femminile; Serejata (Gautlier), e « Venezia la Rossa » (De Musset) per cantante popolare sopra cantico popolare ed 3 voci femminili e quartetto archi; « Kyrie » e « Agnus Dei » (Verlaine) per cantante; Cautico (L. Chancere) per Cantatrice, Flauto e quar-

tetto archi; « O salutaris » per 2 voci femminili; Ave Maria, Idem; Preludio per quartetto e piano — 21,30-22; Università Radio: L'Africa occidentale francese; Ricordi di viaggio; Grecia antica e Grecia d'oggi.

**GERMANIA**

**Breslavia** - m. 322,6 - Kw. 4.  
**Gleititz** - m. 329,7 - Kw. 0,75.

16-16,30: L'ora dei fanciulli — 16,30-18; Concerto divertente della R. O., con il concorso d'un violinista. Musiche di Puccini, Artok, Dawes, Reger — a solo violino —, Beccu, Wagner, Franck — 18-18,25; Conferenza del ciclo: « Il viaggiatore nei tempi antichi » — 18,30-18,55; Lezione di francese per principianti — 19,25-19,50; Bollettino d'arte e di letteratura — 19,50-20,15; Arnaldo Hahn: « Il cammino verso il Superuomo ». L'avvenire biologico — 20,30; Francesco Baumann canta canzoni di Roellinghoff, Simon, Silcher, Gluck, Brueckner, Schumann, Neeffe, Werner, con accompagnamento di pianoforte — 22,15; Notizie serali e notizie dell'Associazione dei radiomattori della Slesia.

**Lipsia** - m. 385,8 - Kw. 4.  
**Dresda** - m. 275,2 - Kw. 0,75.

12,1; 13,15: Come lunedì 14 15-14,45; Saggi di lettura di libri nuovi — 14,45; Notizie economiche — 15-16; Concerto della R. O. di Dresda — 16; Informazioni commerciali — 16,30-17,55; Musica da camera di Mozart, Schubert, Ugo Wolf, Ciaikowsky, eseguita dal Quartetto d'archi di Dresda — 16,50 (durante l'intervallo); Radio-propaganda — 17,55; Ultime quotazioni di Borsa — 18,5-18,30; La radio della signora — 18,30-18,55 (da Berlino); Lezione di francese per principianti 19-19,30; L'ornamento floreale (conf.) — 20; Prognosi del tempo; Segnale orario — 20,5; Radio-propaganda — 20,15; Serejata d'operaetta, Concerto dell'Orchestra sinfonica di Lipsia, con il concorso d'una cantante — 21; Bollettino della Stampa e Corriere sportivo — 31,15; Dalla letteratura mondiale: Amore e Paiche, Conferenza e lettura — 23,15-24; Musica da ballo con gramofono.

**Stoccarda** - m. 379,7 - Kw. 4.  
**Friburgo nella Brisgovia** - m. 577 - Kw. 0,75.

12,30: Meteorologia; indi musica gramofonica — 13,50; Notizie — 14,45; L'ora della signora — 16,15; Concerto pomeridiano della R. O. di pezzi di Benediet, Beccu, Strauss, Liszt, Flotow, Ascher, Schulz-Kornal, Moench — 18; Segnale

orario; Meteorologia — 18,15; Conferenza; Elisa Bieger — 18,45; Radio-tenica per tutti — 19,15; Conferenza — 19,45; Segnale orario; Meteorologia; Notizie delle radio-società della Germania meridionale — 20,15; « Sotto il giorno » (posse riguardanti il minatore; recitazioni) — 20,45; Serejata d'opera eseguita dall'Orchestra filarmonica di Stoccarda, con il concorso di due solisti Indi « Farcie della metropoli »; recitazioni; indi notizie.

**Amburgo** - m. 394,7 - Kw. 4.  
**Brema** - m. 252,1 - Kw. 0,75.  
**Kiel** - m. 254,2 - Kw. 0,75.

16,15 (soltanto per Amburgo): Pomeriggio di canzoni con Fr. Koerfer; (per Hannover e Brema); Canto cinese e giapponese. Concerto d'una cantante con accompagnamento di pianoforte di opere di H. Ebert, Roentgen, Brannfels, E. Moritz, Seckles, Onegin, Peterka; (per Kiel): Ouvertures di opere francesi. Concerto della R. O. di musica di Herold, Boieldieu, Adam, Thomas — 17; Conferenza: Il teatro di Carlo Sternheim — 17,25 (per Amb. e Brema, Hannover); Dialogo tecnico: in una fabbrica di tappezzerie; (per Kiel): Radio-tenica. Conversazione — 17,35 (per Kiel): Consigli per la scelta della professione — 17,55 (per Brema); Meteorologia, eventuali notizie d'immolazioni; Bollettino della polizia — 18; Pomeriggio di valzer e radio-propaganda — 18,45; Il quarto d'ora della massaia — 19; Conferenza: Matrimoni con stranieri e le loro conseguenze sulla nazionalità — 19,25; Conferenza veterinaria — 19,55; Meteorologia — 20; Concerto orchestrale classico, con il concorso d'una pianista. Pezzi di Gluck, Weingartner, Mozart, Haydn, Beethoven e Schubert. Indi l'ora attuale (questioni del giorno e del presente), dati meteorologici per l'intero ed i mari, notizie, corriere sportivo. Per Amb. e Kiel orchestra di Jazz. Per Brema: ritrasmissione del concerto dalle «Soellnes Gute Stuben», per Hannover dal «Wiener Cafe».

**Francolorte sul Meno** - m. 428,6 - Kw. 4.  
**Cassel** - m. 272,7 - Kw. 0,75.

12,30-13,30 (da Cassel): Concerto pomeridiano di musiche di Herold, Grieg, Leoncavallo, Kretschmer, Walilteuf, Sepp 16,30-17,45: Concerto della R. O., con il concorso d'un soprano: Riccardo Strauss (nato l'11 giugno 1864) — 17,45-18; Lettura — 18-18,30 (da Kassell): Nell'occasione del centenario della morte del Duca Carlo Augusto di Weimar — il 14 giugno - Conf. — 18,30-19; Conferenza medica: La diabete — 19-19,30; Il fanciullo nella vita pratica, un problema d'educazione. Conf. — 19,30-19,45; Saggi di letteratura inglese —

*Gli Apparecchi*  
**SEKERADINA a 7 lampade e**  
**SEKERADINA Baby a 3**  
lampade  
sono quanto di meglio per *selettività*  
e *sensibilità* possa produrre l'industria  
Radio

FABBRICA APPARECCHI RADIOFONICI  
**SEKERA**  
Via Saragozza, 12 - BOLOGNA - 12. Via Saragozza

**B A T T E R I A**  
**THE IDEAL RADIO BATTERY**

ecco la marca di qualità  
la migliore delle anodiche

**RADIOAMATORI**  
PREFERITE, SORGETE QUESTA SOLA MARCA  
PER CONVINCERVI D'ABITO PROVARELA  
IN VENDITA PRESSO I MIGLIORI NEGOSI

DIPONTI: Ditta E. VAGHI - Via Manzoni, 99 - MILANO  
DIRA DAVERIO ADOLFO - Corso Vitt. Veneto - VARESE  
Soc. An. GORTINARIAL BARRO - Via Amedeo, 6 - MILANO  
Società Anonima AUDIOL - Via Bassoli N. 4 - MILANO  
"AL RADIOAMATORE" - Via Dante N. 18 - MILANO

# Potage Gaby

20 grammi di pastina  
5 minuti di fuoco

**Leggero  
Nutriente  
Distinto**

..... L'indugio non fu determinato dal desiderio di conoscere il potere nutritivo di essa, il quale risulta chiaramente dalle analisi eseguite da chimici valorosi: io volli assicurarmi della digeribilità della pastina e posso dirLe con piacere ch'essa costituisce, se ben cotta, una minestra gradevole al gusto di moltissimi, e ottimamente digeribile anche per stomaci infantili.

Bologna 1 Aprile 1928.

**Prof. Augusto Murri**

Il pacchetto  
Lire 2.50



**S.A.P.P.A.C.**  
Soc. An. Produzione  
Pasta Alimentari Cantaluppi  
COMO

Agenzia Generale di propaganda e vendita  
Ditta VILLA RENATO - Milano  
Via Domenichino, 3



## RATE MENSILI

Materiale radio delle migliori Case per ricezione e trasmissione

GIOVANNI BARBIERI - ACQUAVIVA DELLE FONTI (Bari)



20.45-20.15: Lezione d'inglese — 20.15-21.15 (da Kassel): Concerto di pianoforte di opere di Brahms, Debussy, E. Toch, Liszt — 21.15-22.15: Jens Peter Jacobsen. Due novelle. Incli musica riprodotta.

**Langenberg** - m. 468,8 - Kw. 25.

11.15-11.55: La radio della scuola: Quadro d'attualità culturale — 13.55-14.30: Concerto del mezzogiorno di musiche di Gabriel-Marie, Lortzing, Puccini, Leuntings, Hulay, Koeppling, Ganne, Hofmann — 14.30: Consigli per la casa — 15.40-16: L'ora dei fanciulli — 16-16.40: La radio della gioventù (esecuzione d'una farsa teatrale) — 16.45-17.30: Conferenza sull'insegnamento tedesco — 17.30-18: Conferenza del Prof. Ferd. Gregori sull'attore teatrale — 18-18.55: Concerto della R. O. di musiche di Blankenburg, Auber, Lanter, Offenbach, Schmalstich, Croen, Lidsay-Theimer — 19.20-19.45: Conversazione francese — 19.45-20.5: Conferenza sulla vita dell'uomo sano e dell'uomo malato — 20.5: Bollettino delle Olimpiadi calcistiche di Amsterdam — 20.15-20.55: Musica da ballo — 21: «Wetlauf», radio-nazione tragica di R. Leonhard, con musica di G. Kneip. Incli notizie delle Olimpiadi calcistiche di Amsterdam; Ultime notizie; Corriere sportivo; Notizie del mondo commerciale.

**Monaco di Baviera** - m. 535,7 - Kw. 4.

**Norimberga** - m. 241,9 - Kw. 4.

12.55: Concerto divertente del Quartetto A. Rosenberger. Pezzi di Benker, Jacoby, Zeller, Mueller, Lacombe, Gensler — 14.45: L'ora della donna — 16: Ritrasmmissione da Norimberga. Concerto divertente ritrasmissione dall'albergo «Der Koenigslof» — 17.30: «Il carbonio» (conferenza) — 17: Altra conferenza (il tema sarà indicato a voce) — 17.30: Concerto di musiche di Riccardo Staab: musiche di Beethoven, Chopin. — 19: Pensatori ed idealisti — 19.45: L'ora di Haydn: concerto orchestrale, con il concorso d'un violoncellista e d'un contralto — 21 (da Norimberga): Concerto divertente dell'Orchestra J. Schwarz. Pezzi di Jessel, Adam, Fall, Bizet, Lincke, Blon. Incli una allegria scena di Pausala — 22.25: Notizie serali

## INGHILTERRA

**Bournemouth** (6 BM) - m. 326,1 - Kw. 1,5.

14.30; 16.15; 17; 18.30; 19.25; 19.45-24: V. Londra (Annunzi Locali alle 21.55) — 6 e 16.30: Musica riprodotta — 19: Una Razza di Cavalli.

**Cardiff** (5 WA) - m. 353 - Kw. 1,5.

11: Consacrazione del Mon. Naz. Gallese deelea Guerra: Bande Militari e Inni del Pubblico — 12: Segue la Cerimonia precedente — 14.30; 18.30; 19.15; 21.24: V. Londra (Annunzi Locali alle 21.55) — 16 (Museo Naz.): Orchestra: Ouv., Masaniello, Auber; Suite di 3 Danze (Nell Gwyn), German; 2 Tempi III Sinfonia, Raffil — 18.45 (da Swansea): Rivista Gallese e Soprano — 19.25: V. Londra — 19.45: Troupe Musicale — 20.45: Violoncello: Adagio, Tartini; Andantino, Martini; Adagio e Rondò, Trickler.

**Londra** (2 LO) - m. 361,4 - Kw. 3.

**Davertry** (5 XX) - m. 1604 - Kw. 25.

10.15; 10.30; 11.18.30; 21: Come lunedì — 12.13 (Dav. solo): V. Cardiff — 12: Soprano; Baritono; Piano — 13.14; 19; 16.30: Orchestra (riproduz.) — 14.30: Elementi di Musica — 15.15 e 15.30: Interludi Musicali — 15.30: Corso di francese — 16.15: Architettura — 17: L'Olanda — 17.15: Pei ragazzi — 18 e 18.45: Grammofono — 19: La Vita Australiana veduta da una donna — 19.15: Seconda Sonata di Bach per Piano e Flauto (in mi bem; Tre Tempi) — 19.25: Motori termici (da Birmingham) — 19.45: Varietà (6) — 21.15: Cultura Musicale — 21.35: Annunzi Locali; (Dav. solo): Previsioni Marittime — 21.40: Violino e Pianoforte — 22.30-24: Ballabili riprodotti.

**Davertry** (5 GB) - m. 491,8 - Kw. 30.

15: Orchestra di cinema — 16 (Birmingham): Banda: Marcia di Rakoczy, Berlioz; Ouv., Il Mattino ecc., Suppè; Violino: Notturno in mi bem., Chopin; L'Ape, Schubert; Banda: Selez., Butterfly, Prencipi; Numero varietà; Banda: Serenata, Lincke; Intermezzo, Ancliffe; Violino: Romanza, Svendsen; Tamburino Cinese, Kreisler; Banda: Suite «Scene Pittore-

sche», Massenet; Gavotta, Lincke; Numero Varietà; Banda: Galop, Le Thiere — 17.45 (Birm.): Pei ragazzi — 18.30 e 22: Come lunedì — 19.15: Violino e Cello: Duetto, Haydn; Tenore: Due Ballate (Alcina Scott, Balfe); Violino: La Gitana, Kreisler; Dal Canneto, Gardner; Violoncello: Berceuse, Bridge; Serenata Spagnuola, Glazunov; Tenore: Ancora una volta, Sullivan; Canto della Sera, Blumenthal; Violino e Cello: Aria Irlandese; Il Cuculo, Daquin — 20: Discussione — 21: Orchestra: Ouverture «Carnevale di Roma», Berlioz; Suite «La Strada Aperta», Lohr; Contralto e Orchestra: Aria, Donaudy; Ave Maria, Bach-Gounod; Orchestra: Divertimento «I Rosati», Massenet; Estasi, Bizet; Contralto: Tre Melodie Scozzesi; Orchestra: Cenerentola, Popper Pitt — 22.15 (Birm.): Coro: Canto Popolare; Valle Fiorita, Festa; Canzone, H. Robertson; Pianoforte: Sonata in fa diesis, Beethoven; Consolazione, Liszta; Il Giocoberto, K. A. Wright; Tenore: Tre Ballate (Foulds, E. Newton, Mac Gill); Coro: Aria Irlandese; Canzone Antica; Ballata, Pearson; Piano: Minuetto di Barberini; Preludio in si bem., Chopin; Menestrelli, Debussy; Tenore: 3 Ballate (Sanderson, E. Martin, G. Pecl).

## JUGOSLAVIA

**Zagabria** - m. 310 - Kw. 0,75.

13.15: Trasmissione grammofonica — 14.30: Quotazione Borsa — 17.30: Concerto pomeridiano — 19: Quadri della storia mondiale — 20.30: Radio-propaganda — 20.35: Concerto serale con il concorso di un violoncellista e d'una pianista. Pezzi di Saunmartini, Boccherini, Fauré, Thome, Rubinstein, Popper, Davidoff — 21.30: Notizie — 22: Musica leggera serale.

## NORVEGIA

**Oslo** - m. 461,5 - Kw. 1,5.

18.15: Per la Casa: 2 Conferenze — 18.55: Dattatura per Stenografia — 19.15: Notizie — 19.30: Corso d'Inglese — 20: Segnale d'ora; Agricoltura — 20.30: Haydn (Conferenza) — 21: Orchestra: Allegretto e Minuetto della Sinfonia Militare, Haydn; Selez., La Sposa del Cacciatore, Weber; Berceuse (Jocelyn). Godard; Valzer, Mackeben; Variazioni Umoristiche su Melodie Tedesche. Ochs — 22: Il Tempo; Notizie — 22.15: Attualità

## OLANDA

**Hilversum** (H.L.O.) - m. 1060 - Kw. 5.

11.40; 12.10; 17.40; 19.25; 19.40: Come lu

## LABORATORIO RADIOTECNICO

Verifiche, collaudi, tarature, riparazioni, trasformazioni di qualsiasi tipo di apparecchio radio  
Magnetizzazione e riparazione di cuffie ed altoparlanti  
Manutenzioni con abbonamento mensile, etc.

S. Biagio dei Librai, 14 - Rag. FRANCESCO ROTA - Telefono 34-71

NAPOLI



nedl (Segnale d'ora alle 17.40) — 14.40: Per le Signore — 18.55: Corso di Tedesco — 19.41: Organo: Toccata e Fuga in re min., Bach; Viola: Aria (Sausone), Haendel; Aria, Bach Organo: Canto Gregoriano, Boellmann; Marcia Religiosa, id. — Viola: Angelus, Bourgauff-Ducoudray; Due Leggende Sacre con Anrie antiche raccolte e ricostituite da Yvette Guilbert; Argus Dei, Bizet — Organo: Sonata in fa diesis min., Kloeck; Viola: Quattro Melodie (Kloeck, Sinding, Henschel, Peter Benoit) — 20.55: Orchestra: Ouv., Le Gaie Comari, Nicolai; Balletto dei Profumi, Popy; Czardas, Monti; Qdorazione, Filippucci; Selezione, La Regina di Saba, Gounod — 21.50: Agenzia V D — 22.5: 22.40: Orchestra: Valzer, Lanneur: «Horrido!», Kohlmann; Blues, Thurban; Marcia Finale

### POLONIA

**Katowice** - m. 422,6 - Kw. 10.

16: Comunicati Finanziari — 16.20: Lezione di Polacco — 61.45: Trasmissione da Vilno — 17.55: Comunicati — 18.5: Annunzi vari — 18.20: «La Dama di Picche» di Tciaikowsky — 21: Segnale orario e Comunicati — 21.30: Ballabili

**Cracovia** - m. 547 - Kw. 1,5.

11: Fanfara dal Campanile della Chiesa della Vergine. Segnale orario; Bollettino Meteorologico e Grammofono — 14: Bollettino Meteorologico e Finanziario — 16.20: Pedagogia — 16.45: Trasmissione da Varsavia — 18.5: Bollettino agricolo — 18.15: Varia — 18.30: Trasmissione dell'Opera da Katowice — 21: Trasmissione da Varsavia — 21: Trasmissione da Varsavia — 21.30: Concerto (riproduz.)

**Varsavia** - m. 1111,1 - Kw. 10.

11: Segnale orario; Fanfara dal Campanile della Chiesa della Vergine di Cracovia; Co-

## "RADIETA", IL MIGLIORE FRA I MATERIALI DI CLASSE

*Chiedete oppure ai rappresentanti*

**P. PERCOVICH**

**TRIESTE - Via Carducci N. 22**

*LISTINO GRATIS A RICHIESTA*

municato Aviazione e meteorologico — 15: Conferenza — 15.25: Comunicati — 15.40: Storia Nazionale — 16.20: Conferenza da Poznan — 16.45: Trasmissione da Vilno — 18.5: Comunicato Agricolo e Borsa del Cereali da Cracovia — 18.15: Varia — 18.30: Trasmissione da Katowice (Intervallo: comunicato Società Allevamenti Cavalli e Comunicato Messenger Polonus in francese) — 21.21.5: 21.20: Come domenica.

### SPAGNA

**Barcellona** (EAJ 1) - m. 344,8 - Kw. 1,5.  
12: 13: Come lunedì — 14.30: Trio: Paso doble, Isidro Molas; Il Tango della Cocaína, Viladomat; Canzone d'Amore e di Guerra; Martinez Valls, Selez.; Donna Francisquita, Vives; Giava, Galvez; Scottish, Torrens; Paso doble, Palanca (Intervallo); Grammofono) Borsa, — 18: Sestetto; Grammofono; Recitazioni — 19: Mercati Internazionali, Borsa e Cambi — 19.10: Sestetto: Paso doble, Patino; Selez., Amleto, Thomas; Mazurca-Cotó; Trasporto, Volpatti Junior; Valzer, Piqueot — 61.30: Corso di Grammatica — 22: Borse e Mercati, Cambi — 22.5: Orchestra Ouv., Turandot, Weber — 22.20: Jazz: Cinque Ballabili — 23: Campare: Cattedrale; Il tempo; Borsa.

**Madrid** (EAJ 7) - m. 375 - Kw. 1,5  
12.45: Sintonizzazione; Calendario; Intermezzo musicale e letterario; Campane; Notizie; Borsa; Programma del giorno — 13.16: Segnale orario — 15: Orchestra: Passacaglia (La ragazza di Pontevedra), Luna e Iru, Scottish, Font de Anta; La Gran Via, Chueca e Valverde (fant.); Bollettino Meteorologico; I Teatri; Orchestra: Suite: Sogno d'una Notte di mezza Estate, Mendelssohn; Intermezzo di Luigi Mecina — 16: Banda (riproduz.); Borsa del Lavoro; Notizie — 20: Orchestra: Giganti e Mascheroni, Caballero (fant.); Palstaff, Verdi (fant.); Amor di Zingaro, Lehár (fant.); Conferenza — 21: Ballabili — 23.1.30: Campane; Segnale orario, Borsa, Selez., Ermoni, Verdi (soli, coro e orchestra); Recentissima.

### SVEZIA

**Stoccolma** (SASA) - m. 454,4 - Kw. 1,5.  
**Motala** - m. 1320 - Kw. 30.

**Malmö** - m. 260,9 - Kw. 1.  
15.30: Musica leggera — 19.30: Noto e salvataggio — 20: Banda all'aperto — 21: Giardinicoltura — 21.15: Notizie; 21 tempo — 21.40: Viaggi nel Sahara.

### SVIZZERA

**Berna** - m. 411 - Kw. 1,5.  
13.15.55: Come lunedì — 16.16.30: Orchestra del Kursaal di Berna — 21.45.22: La mezz'ora della signora (conf.) — 17.17.35: Orchestra del Kursaal di Berna — 20: Segnale orario; Previsione del tempo — 20.30.35: Conferenza; Attraverso le vecchie vie di Berna — 20.30.21 (da Losanna); Vedi sotto Losanna — 21.21.45: Orchestra del Kursaal di Berna — 21.45.22: Notizie; Meteorologia — 22.22.35: Orchestra del Kursaal di Berna.

## COMUNICATO

*COLORO CHE GIÀ TENGONO L'ALIMENTATORE DI PLACCA BASTERA CHE AGGIUNGANO:*

**L'ALIMENTATORE DI FILAMENTO "FANTON",**

(FUNZIONANTE COL RADDRIZZATORE METAL-  
LICO USATO DAI MIGLIORI COSTRUTTORI)

**TIPO 4 Volta 2 Amp. LIRE 280.-**  
(MONTATO IN ELEGANTE CASSETTA)

**COMPLESSO ALIMENTATORE  
FILAMENTO E PLACCA (con Rad-  
drittatore Metallico e valvola Raytheon)**  
**LIRE 800.-**

*DATO IL PREZZO RIDOTTISSIMO NON SI TRATTA CHE  
DIRETTAMENTE COI PRIVATI*

TUTTE LE MIGLIORI GARANZIE

**A. FANTON** CORSO PRINCIPE  
UMBERTO N. 43  
TELEFONO 4-50 **VICENZA**



**ALIMENTATORI  
DI PLACCA**

**Körting**

approvati e controllati  
dall'Ass. Elettrotecnica  
GERMANICA

**NESSUN RONZIO  
RADDRIZZAMENTO  
COMPLETO**

**Alimentazione potente e perfetta**

Per tutti i voltaggi e per alimentare  
qualsiasi apparecchio da 4 a 8 valvole

**RADIO A. PLOSSI**

34, Via S. Nicolò - TRIESTE - Telefono N. 32-27

**Zurigo** - m. 598,2 - Kw. 1,5.

12,30: Segnale orario, meteorologia — 12,32: Concerto grammofonico — 12,30-16: Come lunedì — 17,20: Ballabili con grammofono — 17,55: Previsione del tempo — 19,45: Segnale orario, meteorologia — 19,47: Conferenza: Questioni d'educazione riguardante l'eccezione nazionale — 20,15: Duetti di Dvorak e Brahms (autunzi) vocali-instrumentali — 21,15: Concerto della R. O.; Ballabili slavi — 22: Meteorologia, recentissime e notizie della N.Z.Z.

**Losanna** - m. 680 - Kw. 0,75.

6,45; 13; 20: Come lunedì — 20,1: Orchestra: Ovv., Digema in Aulide, Gluck; Sonata per flauto, Haendel; Preludio (Il Diluvio), St. Saens (violino); Melodia Pastorale, Demieville (flauto); Rigaudon (Dardano), Rameau; Aulante per flauto, Mozart; Prima sinfonia in do maggiore, (4 tempi), Beethoven — 20,30: Corriere Letterario.

**Ginevra** - m. 760 - Kw. 0,5.

20,10: Informazioni; Programma di Losanna — 21,15: Orchestra (riproduz.) — 22: Notizie.

**Basilea** - m. 1100 - Kw. 1,5.

20,20-22: Programma di Losanna e Berna (vedi sotto Berna).

## MERCOLEDÌ

### 13 Giugno

**AUSTRIA****Vienna** - m. 517,2 - Kw. 9.

11: Musica del mattino — 16: Concerto pomeridiano di pezzi di Stolz, Erkel, Krennek, Lehár, Fétas, Leopold, Kollo-Dostal — 17: L'ora dei fanciulli (fiabe per i grandi e per i piccoli) — 18: Conferenza: Artisti teatrali viennesi su scene tedesche — 18,30: L'ora delle corporazioni agricole tedesche (conf.) — 19: «Il Flauto magico», opera in due atti di Mozart; indi musica leggera-serale.

**BELGIO****Bruxelles** - m. 508,5 - Kw. 1,5.

17: Ballabili riprodotti — 18: Storia Nazionale — 18,15: Conferenza — 18,30: Trio, Mozart; Capriccio per piano, Mendelssohn; Trio, Lalo — 19,30: Giornale parlato — 20,15: Quattro Selezioni, Luisa, Charpentier — 20,50: Conferenza — 21: Nove Selezioni, Luisa, Charpentier (con commento) — 22,15: Recentissime.

**CECOSLOVACCHIA****Bratislava** - m. 300 - Kw. 0,5.

17: Concerto: La Violetta, Mozart; Ricordo, Beethoven; Tammbauser, Wagner; La Campanella, Paganini; L'orologio, Loewe; Tammbauser, Wagner; Canzonetta, Tchaikowsky; Due Romanze Grieg; Umo-



resca, Dvorak; Canzoni popolari — 18; Racconto — 18,30: Notizie agricole — 18,55: Emissioni dal Teatro Nazionale di Praga.

**Praga** - m. 348,9 - Kw. 5.

11; 11,30; 13; 13,55; 13,20; 13,45; 16; 17; 17,20; 17,40; 17,59; 18,15: Come lunedì — 17,30: Conferenza — 17,30: Notizie agricole — 18,55 (dal Teatro Nazionale): «Fidelio» di Beethoven — 22: Ora; Notizie — 22,30: Musica riprodotta.

**Brno** - m. 541,2 - Kw. 3.

11: Musica riprodotta — 12,15: Orchestra — 13,45: Borsa; Il Tempo; Notizie — 15: Per ragazzi: Marionette; Indovinelli; Racconti — 18: Ora: Emissioni in tedesco — 18,35: Notizie agricole — 18,45: Letteratura Ceca d'oggi — 19: Concerto: Ovv., Mussinianni Robespierre, Litoli — Idillio di Sigrizlo, Wagner; La Regina di Saba, Goldmark; L'Amoresca, op. 36, Reger — 20: Serata Jugoslava; La Vita Culturale Jugoslava (Conf.); Le Perle Jugoslave, Leopold; Canzoni Slovene; Recitazione; Ouverture, La Strega di Boissy, Zajc; Canzoni Croate popolari; Canzoni Croate, Njegus; Romanze, Preradovich; Melodia, Konjovich; Romanza, Binicky; Tamburino; Due Melodie (Gostavac, Mokranjac); Tre Melodie, Vujovich; Tamburino; La Gondola, Zajc; Vzdah, Idem; Canzone, Basiljevac; Tamburino; Canzoni Serbe; Tamburini — 22: Notizie — 22,15: Notizie dell'Esposizione.

**FRANCIA****Parigi (Radio L.L.)** - m. 370 - Kw. 0,5.

12,30-13: Il tempo; Attualità; Serenata di Schubert; Curiosità storiche; Conversazione; Romanza, Auber; Le Distrazioni della Serata — 21,30: Concerto: La figlia di Malama Angot, Lecoq; Serenata in si bem, Widor; La Cinquantaine, Marie; Serenata, Schubert; Berceuse, Grieg; Selva, Pasifal, Wagner; Serenata (violino), Drfla Pagina d'Album (Id.), D'Ambrosio.

**Tolosa** - m. 392 - Kw. 3.

10,15: Concerto: Concerto in mi min., Mendelssohn; Sogno d'una Notte di mezza Estate, Idem; Trio in re min., Idem — 11,20: Sette Charleston — 20,30: Musiche di Massenet; Scene Alsaziane (1 tempo); Elegia (violoncello); L'Ultimo Sogno della Vergine; Arianna; Scene Pittoresche (4 tempi) — 21,15: Banda Militare; Marcie (10) — 22,15: Come martedì.

**Parigi (Radio Paris)** - m. 1750 - Kw. 3.

7,30; 8; 10,30; 13,50; 15,30; 16,45; 20; 20,15: Come lunedì — 12,30: Musica da camera. (Intervallo: Informazioni) — 15,15: Concerto: Ovv.: La Dama Bianca (orchestra), Boieldieu; Mattinata Provenzale (violino), Kreisler; La Preziosa (violino), Idem; L'Arcolaio (violino), D'Ambrosio; Berceuse (orchestra), Bruu; Giochi d'acqua di Villa d'Este (piano), Liszt; Prima Arabesca (piano), Debussy; Serenata (orchestra), Erlanger; Grave (violoncello), Eccles; Tarantella (violoncello), Popper; Piccola Suite (orchestra), Debussy — 20,30: Scene drammatiche; Cantatrice; Quartetti Classici. (Intervallo: Informazioni)

**Parigi, Torre Eiffel** - m. 2650 - Kw. 3.

18,45: Giornale parlato: Rubriche solite; Cronache giudiziarie; Attualità scientifiche; La moda — 20,10-20,20: Come domenica — 20,30: Concerto: Acquarelli (piano, cello e flauto); Aria (Brodiade), Massenet per cantatrice; Preludio e Fughetta (Pierré) e Minuetto (La Tomba di Cooperin, Rameau) per piano; Tre arie (Meodante, Paisiello, Cesti) per cantatrice; Pastorale (Francmesnil) e Pomeriggio d'una Fatina (Debussy) per orchestra; A soli violoncello; Aria del «Mefistofele» (flauto) per cantatrice; Sonata da camera (Pierré) per piano, cello e flauto — 21,30-22: Università Radio: La settimana agricola; Puericoltura; Nelle «Landes».

**GERMANIA****Breslavia** - m. 322,6 - Kw. 4.**Gleitvitz** - m. 329,7 - Kw. 0,75.

16-16,30: Mondo ed escursionismo. Ove vi conduce la strada? Conf. — 16,30-18: Concerto divertente della R. O., con il concorso d'un violinista. Musiche di Lindemann, Stolz, Lehár, Noeltje, Heykens, Strauss, Paderewski, Gounod, Drla, Thiele — 18-18,25: Lettera — 18,30-18,55 (da Berlino): Lezione di francese per iniziati — 19,25-19,50: Le basi del moderno diritto di lavoro (2° conf.) — 19,50-20,15: Avventure, curiosità e fatti straordinari dell'Alta Slesia — 20,30: Concerto militare: pezzi di Mehrling, Adam, Grieg, Strauss, Weber, Wagner, Beethoven, Moszkowski, Rhode

**Lipsia** - m. 365,8 - Kw. 4.**Dresda** - m. 275,2 - Kw. 0,75.

12,13-15: Solito — 15-16: Concerto da tè con radio-propaganda — 16: Notizie economiche — 16,30-17,55: Per la gioventù. Piccola azione e concerto orchestrale — 17,55: Ultime quotazioni della Borsa — 18,30-18,55: Lezione di francese per iniziati — 19-19,30: «Il motto ed il salvataggio della vita» (conf.) — 19,30-20: Conferenza: Filosofia e scienza naturale — 20: Prognosi del tempo; Segnale orario; Bollettino del mercato di lavoro — 20,15: Otto Giulio Bierbaum, il lirico. Recitazioni e canto — 21,15: Musica allegria. Concerto dell'Orchestra sinfonica di Lipsia. Pezzi

PROVATE LA

**VALVOLA STANDARD**

della Standard Valve Co. - New York (U. S. A.)

**S. A. I. R.**Concessionaria Esclusiva per l'Italia e Catalogne - Chiederci caratteristiche indirizzando **Via Arcivescovado N. 10 - TORINO (101)**

L'unica al mondo che pur costando sole  
L. 12.75 risponde a tutti i requisiti di  
una valvola di grande marca

## **Radiodilettanti!**

L'automontaggio d'un apparecchio vi potrà assicurare quelle legittime soddisfazioni che vi ripromette solo se, scelto un circuito adatto, impiegherete

### **materiale di classe**

E' noto che molti radiodilettanti per non aver tenuto conto di ciò — allettati dai prezzi e dall'apparenza esteriore dei prodotti — rimangono poi delusi, e ricorrono, tardivi, ai

### **prodotti di marca**

Non possedendo generalmente idonei mezzi per controllare il prodotto che acquista, il radiodilettante avrà la certezza d'acquistare materiale garantito, rivolgendosi soltanto al fabbricante che segue scrupolosamente il

### **principio della rigida scelta**

non solo, ma che ha metodo e modo di controllare con rigoroso criterio scientifico ogni singolo componente.

Così acquistando avrà la certezza, anzi la

### **garanzia**

che l'apparecchio che intendete montare risponderà alle esigenze le più rigorose di

### **Selettività**

### **Intensità**

### **Tonalità**

### **Isolamento**

---

Consulenza tecnica — Schemi di moderni circuiti sperimentati in Laboratorio — Offerte particolareggiate — Istruzioni per i montaggi avete a *semplice richiesta* rivolgendosi alla

**S. I. T. I.**

Via Pascoli, 14 - MILANO

**Cfledete il catalogo C**

di Rezinek, Braunfels, Goldmark, Muszkowski — 22: **Bollettino della Stampa**; Corriere sportivo — 22.15-24: Musica da ballo.

**Stoccarda** - m. 379,7 - Kw. 4.

**Friburgo nella Brisgovia** - m. 577 - Kw. 0,75.

12-30: Meteorologia; indi musica grammo-fonica — 13.50: Notizie — 15: L'ora dei fanciulli: La zia Gretle, lo zio Ott e la R. O. — 16: Filatelica per la gioventù — 16.15: Musica viennese. Concerto della R. O. di pezzi di Suppé, Strauss, Stolz, J. Strauss, Lengar, Fétas, Lammer, Schrammel — 18. Segnale orario; Meteorologia; Notizie agricole — 18.15; 18.45: Due conferenze — 19.15: Lezione d'inglese — 19.45. Segnale orario; Meteorologia — 20.15: Ritrasmisione da Francoforte: «Die Traumlinde», radio-azione in due atti di W. Pladt. Indi (da Stoccarda) dialoghi: «La più forte», una scena di A. Strindberg; «La carrozza», una scena di Fr. Molnar; «L'ultimo pomeriggio», una scena di Fr. Molnar; «Allo sportello postale»; «Il tappeto rubato»; «Dall'ufficio»; ecc. Negli intermezzi musica grammo-fonica; indi notizie.

**Amburgo** - m. 394,7 - Kw. 4.

**Brema** - m. 252,1 - Kw. 0,75.

**Kiel** - m. 254,2 - Kw. 0,75.

16.15 (per Brema): L'ora della canzone di Schubert, Schumann, Brahms; audizio, in d'una cantante con accompagnamento di pianoforte; (per Hannover): Maestri nordesti: Niels W. Gade. Concerto con il concorso di violinista, violoncellista, clarinetista e pianista; (per Kiel e Amb): «Nr 66», per un atto di Carlo Treumann, musica di J. Offenbach — 17: Ballate di Carlo Loewe — 17.55 (per Brema): Meteorologia, eventuali notizie d'innondazioni, bollettino della polizia, notizie dell'ufficio di collocamento — 18: Concerto divertente e radio-propaganda — 18.15: La radio degli ebrei — 19: Conferenza dialettale: «Wat iek up mien Sammelreis in deelef herts» — 19.25: «Le Olimpiadi di Amsterdam». Uno sguardo al passato e all'avvenire — 19.50: Il mercato frutta e verdura di Amburgo — 19.55: Meteorologia — 20: «Della vita della rana e del rospo». Conferenza con animali vivi davanti il microfono — 21: La voce degli animali nella musica. Indi dati meteorologici per l'interno ed i mari; notizie, corriere sportivo; per Amburgo e Kiel ritrasmissione del concerto dal caffè Wallhof, per Hannover e Brema dal «Georgsalast».

**Francoforte sul Meno** - m. 428,6 - Kw. 4.

**Cassel** - m. 272,7 - Kw. 0,75.

12.15-12.45: La radio della scuola. Musica di R. Schumann, F. Mendelssohn con prosuzione — 15.30-16: L'ora della gioventù. Lettura — 16.30-17.45: Concerto della R. O. Nuova musica da ballo. — 17.45-18.5: La radio dei libri — 18.15-18.30: Notizie della radio-società ed altre informa-

zioni — 18.45-19.15: La radio degli scacchi — 19.15-20: Lezione di francese — 20.20-15: Un quarto d'ora di scienza naturale. Conferenza geologica — 20.15: Prima esecuzione: «Die Traumlinde», radio-azione in due atti di W. Pladt. Indi: Schubert, Canzoni e quartetto per chitarra, flauto, viola e violoncello.

**Langenberg** - m. 468,8 - Kw. 25.

12.15-11.55: La radio della scuola; Lettura e concerto — 13.55-14.30: Concerto della R. O., con il concorso d'un violinista. Pezzi di Cherubini, Volkman, Bruch, Dvorak, Heuberger, Riemenschneider, Raff — 14.30: Consigli per la casa — 15.45-16.15: L'ora della signora: «La donna e la pubblicità» — 16.15-16.40: La radio dei libri (commenti) — 16.45; 17.30: Due conferenze — 18-18.55: Trasmissione del concerto dal Giardino zoologico di Berberfeld: Pezzi di Aluber, Haydn, Kienzi, Friedemann, Fétas — 19.20-19.45: L'ora dell'operaio. Lettura — 19.45-20.5: Che cosa significano i nostri cognomi? (conf.) — 20.5: Bollettino straordinario delle Olimpiadi calcistiche d'Amsterdam — 20.15: Concerto serale della piccola Radio-Orchestra, con il concorso d'un solista di violino. Pezzi di Cherubini, Waldteufel, Saint-Saëns, Leoncavallo, Meyerbeer, Urbach, Beethoven, Delibes, Bizet, Komzak, Fall. Indi notizie delle Olimpiadi calcistiche di Amsterdam; Ultime notizie; Corriere sportivo; Informazioni commerciali e fino alle 24 ritrasmissione del concerto dall'«Handelhof» di Bssen.

**Monaco di Baviera** - m. 535,7 - Kw. 4.

**Norimberga** - m. 241,9 - Kw. 4.

12.55: Trasmissione grammo-fonica: operette e riviste — 13.25: Concerto di orchestra. Pezzi di Noack, Krieh, Schwarz, Herzer — 13.50: Chiacchierata: Un quarto d'ora nel giardino botanico — 16: Concerto del quartetto di camera A. Rosenberger: pezzi di Beethoven, Grieg, Leoncavallo, Horvath e Rœckling — 17: L'ora della gioventù (lettura, audizioni vocali e riunione delle ragazze — 18.30: Luce e colore (conf.) — 19: Della vita dell'anima (conf.) — 19.30: Conferenza sulla moderna poesia svizzera, con recitazioni — 20: Serata allegria ritrasmissa da Zurigo (vedi sotto Zurigo) — 22.5: Notizie serali — 22.50: Musica grammo-fonica.

**INGHILTERRA**

**Bournemouth (6 BM)** - m. 326,1 - Kw. 1,5.

12-13: Grammo-fono — 14.30; 18; 18.30; 19.25; 19.45-22.50: V. Londra (Annunzi Locali alle 21.30) — 16: Ballabili riprodotti — 17.15: Pei ragazzi.

**Cardiff (5 WA)** - m. 353 - Kw. 1,5.

13-13.45 (Museo Naz.): Orchestra: Ouv., Hastien et Bastienne, Mozart; Concerto n. 9 per 2 violini, cello e archi, Corelli; Prima sinfonia (Londra), Mozart — 14.30;

18; 18.30; 19.25; 19.45-22.50: V. Londra (Annunzi locali alle 21.30) — 16: Trio: Haendel nello Strand, Grainger; Tenore: Ballata, Coates; Aria, Haendel; Canzone, Aitken; Trio: Miniatura, Bridge; Tenore: 3 Ballate (Quilter, Bridge, A. Gibbs); Trio: Marcia Turca, Beethoven — 17.15: Pei ragazzi.

**Londra (2 L.O.)** - m. 361,4 - Kw. 3.

**Davertry (5 XX)** - m. 1604 - Kw. 25.  
10.15; 10.30; 11; 18.30; 21; 21.30: Come lunedì — 12: Contralto; Tenore — 12.30: Ballabili — 13.24: Orchestra (riproduz.) — 14.30: La Parola e il Linguaggio — 14.50 e 15.30: Interludi Musicali — 15: L'Inghilterra di Shakespeare — 15.45: Scienza e Cucina — 16: Quartetto per Archi in sol min., Grieg; Quattro Romanze per Soprano, Grieg; Serenata Italiana (Quartetto), Wolf; Tre Canti Cinesi per Soprano, Bantock; Quartetto per Archi in si bem., Haydn — 17.15: Pei ragazzi: I Puritani e i Cavalieri, con Musiche per Canto e Trio — 18: Ballabili — 18.20: Giardinicoltura — 18.45: Ballabili — 19: Questioni Interazionali — 19.15: III Sonata per piano e flauto di Bach (in la; 3 Tempi) — 19.25 (da Dundee): Campeggio — 19.45: Varietà — 19.55 e 21.35: «La Fanciulla del West» di Puccini — 22.50-24: Ballabili riprodotti (Dav. solo).

**Manchester (2 ZY)** - m. 384,6 - Kw. 1,5.

12-13: Grammo-fono — 14.30; 18; 18.30; 19.25; 19.55-22.50: V. Londra (Annunzi locali alle 21.30) — 16 (da Southampton): Banda: Finlandia, Sibelius; (Selez.), «Haddock Hall», Sullivan; A solo trombone, Moss; Minuetto e Presto (Sinfonia «Hafner»), Mozart — 15: Mezzo soprano: Serenata, Gounod; Lamento d'Iside, Bantock; Lied, Wolf; Ballata, Del Riego — 17.15: Pei ragazzi: Piano; Racconto; Baritono — 18.20: Bollettino orticoltura — 19.45: Varietà.

**Davertry (5 GB)** - m. 491,8 - Kw. 30.

15 (Birm.): Violino e piano: Sonata in re min., Ireland (3 tempi); Piano: Sogno d'Amore (n. 3), Liszt; Serenata ed Blegia, Rachmaninov; Danza; Poema, G. Harvey; Studio in do, C. Scott; Violino: Suite all'antica (5 tempi), Zimulstak; Strimpellata, D'ambrosio — 16: Ballabili; Varietà (2) — 17.45 (Birm.): Pei ragazzi: Fiaba; Contralto; Leggende; Varietà — 18.30 e 22: Come lunedì — 18.45: Otetto: Selez., Tosca, Puccini; Soprano: Due Liele di Schubert; Otetto: Sicilietta, Bloni; Serenata, Toselli; Baritono: Canto giapponese, Shapiro; Romanza, Bagnrovski; Otetto: Selezione canti di H. Wood; Soprano: 3 ballate (S. Barlow, A. Nonimo, I. Jones); Otetto: Selez., Il Principe studente, Romberg; Baritono: Estate, Somervell; Dimora della Gioia, Quilter; Otetto: A solo violino, Billy Meyer — 20 (la Birm.): riproduz.): Orchestra: Ouv., Luriano, Weber; Adagio e finale del Conc. per violino, Mendelssohn;

**ACCUMULATORI HENSEMBERGER**

PER ACCENSIONE ED ANODICA

**G. LO SANTO - NAPOLI**

Via Domenico Morelli N. 55-59

Piazza Dante Num. 55-56

Selez., La Granduchessa, Offenbach; Piano: Studio da concerto, Moszkowski; Orchestra: Danza del grillo, Bucalossi; Marcia militare, Schubert — 21 (Birn.): Varietà (3) — 22.15-23.15: Ballabili e musiche riprodotte.

### JUGOSLAVIA

Zagabria - m. 310 - Kw. 0,75.

13.15: Trasmissione grammofonica — 13.30: Quotazioni Borsa — 17.30: L'ora delle fiabe — 18: Concerto pomeridiano — 20.30: Radio-propaganda — 20.35: Concerto serale con il concorso d'un violinista, clarinetista e pianista. Composizioni di Weber, Mozart, Cavallini-Bellini — 21.30: Notizie — 22: Trasmissione grammofonica.

### NORVEGIA

Oslo - m. 461,5 - Kw. 1,5.

17.40: Pei ragazzi — 18: Corso di Francese — 19.15: Notizie — 19.30: Gli Stati Uniti — 20: Segnale d'ora: Orchestra: Marcia della Radio, Lasby, Selez., La Principessa Carnevale, Kalman, Senorita Danseur, Klose; La Fanciulla dei Fiori, Wevrick; Nang Ping, Lindberg; Serenata, Moszkowski; Hop! Ja, Geisler — 21: La Norvegia del Medio Evo — 21.30: Piano: Due Padine di Bach; 1° e 3° tempo Sonata in la bem. Chopin — 22: Tempo: Notizie — 22.15: Attualità — 22.30: Ballabili (Grammofono)

### OLANDA

Hilversum (H.D.O.) - m. 1060 - Kw. 5.

11.40: 12.10: 17.40: 10.25: 19.40: Come martedì — 14.40: Per le Signore e per Ragazzi — 18.55: Conferenza — 10.41: Orchestra: Ouv. Armida, Gluck. Suite Balletto, Lull; Minuetto, Grétry; Cantatrice: Romanza (Rose et Colas), Monsigny; Romanza I Due Gelosi), Gail; Aria (Le Danaidi), Sallier; Fomanza, Garat; Recitazione (Sofocle): Orchestra Ouverture « Le Rovine di Atene », Beethoven; Danza Slovacca, Felber Leggenda Ungherese, Lindsay-Thiemer; Cantatrice 5 Canzoni Ungheresi, Demény; Recitazione (Cekov) — 21.50: Agenzia V D — 20.6: Orchestra: Ouv. Zampa, Hérold; Volzer, Strauss, Ay Ay Ay, Perez Freire, Viaggio di Nozze, Rhode: Marcia, Morena.

### POLONIA

Katowice - m. 422,6 - Kw. 10.

18: Comunicati Finanziari — 18.20: Conferenza — 18.45: Pei ragazzi — 17.15: Concerto da Varsavia — 17.56: Per le Massaie — 18.18.15: Annuzi vari — 18.36: Conferenza — 10.15: Concerto di violino e canto — 21: Segnale orario e Comunicati

Cracovia - m. 547 - Kw. 1,5.

11, 14: Come lunedì — 10.20: Il soldato polacco nella Storia — 16.45: Addizione per la Gioventù: Canzoni Infantili — 18.15: Trasmissione da Varsavia — 18.5: Bollettino Agricolo — 18.15: Varie — 18.35: Cassette delle Lettere — 19: Fanfara del Campanile della Chiesa della Vergine: Comunicati — 10.30: Trasmissione da Varsavia — 21.30: Concerto (riproduz).

Varsavia - m. 1111,1 - Kw. 10.

11: Segnale orario, Fanfara dalla Chiesa della Vergine di Cracovia, Comunicato Aviazione e Meteorologico — 14: Comunicato Meteorologico, Agricolo e Comunale — 16: Organizzazione scientifica del lavoro — 15.25: Comunicati — 15.40: Cassette delle Lettere — 16.20: Igiene e Medicina — 16.45: Programma per la Gioventù (da Cracovia) — 17.15: Orchestra: Suite Algerina (4 pezzi), St. Saent, Minuetto, Rameau, Valzer, Godard, Pavana, R'uel, Vision, Gounod; Elegra, Massenet; Intermezzo IV Atto « Carmen », Bizet — 18.5: Comunicato Agricolo 18.35: Escursioni da Varsavia — 10.30: Orchestra Marcia (Il Profeta), Meyerbeer; Sinfonia (Il Barbiere di Siviglia), Rossini; Berceuse, Garnefeld; Seconda Suite « L'Arlesiana », Bizet, Coro maschile Canto dei Marinali, Schibert; Il Sogno, Gounod; Canto cavareccio, Miouszko; Le Montagne, Kierulff; Dolce Sera, Kotarbins; Romanza, Duniacki; Dolce Casetta, Moniusko; Fanfara, Moczyński (Intervallo: Bollettino Messenger Polonais in francese) — 21: 21.5: 21.20: 21.30: Come domenica

### SPAGNA

Barcellona (EAJ I) - m. 344,8 - Kw. 1,5.

12.13: Come lunedì — 14.30: Trio: One step, Fusté; Scottish, Casademont; Tango, Zamacois; Selez., La Monteria, Guerrero; Mattinata (Il Signor Gioacchino), Caballero Fox trot, Jacky Roy; One step, Carbone Marné e Tubau (Intervalli: Grammofono) Borsa — 18.30: Sestetto — Grammofono; Recitazioni — 19: Borse e Mercati e Cambi — 19.10: Sestetto: Paso doble, Giner; Selez., La Casseta Bianca, Serrano Pacheco; Serenata, Molas; Valzer, Ondshoorn — 19.20: Pei ragazzi: Racconti, Indovinelli, Poesie — 19.50: Lettura — 21.40: Corso d'Inglese — 22: Borse e Mercati e Cambi — 22.5: Orchestra Ouv., Ratto al Serraglio, Mozart — 22.10: Canzonettista (4) — 22.45: Recitazione Poesie — 23: Campana Cattedrale, Il tempo: Borsa — 23.5: Ballabili (Intervalli: Grammofono).

Madrid (EAJ 7) - m. 375 - Kw. 1,5.

12.45: Sintonizzazione: Calendario; Cullaria; Campaue; Notizie; Borsa; Programma del Giorno — 13.45: Segnale orario — 15: Orchestra: Passacaglia, Flores Marco; Tango, Telmo Vela; El punao de rosas, Chiapi (fant.) Informazioni Teatrali: Bollettino Meteorologico; Orchestra Berceuse, Ravel; Intermezzo (La Valle di Anso), Granados; Danza Orientale, Pacheco; Intermezzo di Luigi Medina — 20: Orchestra: Dolores, Vives e Quislang (fant.); Silvia, Delibes (fant.) Omaggio a Gaxtambida, Chiapi (fant.) Intermezzo di Luigi Medina — 21: Ballabili — 22.45: Igiene rurale — 23: Campana; Segnale orario; Borsa; Sestetto: Ouv. Preziosa Weber sopra; Due Arie e Cavatina (Il Franco Cacciatore), Weber; A solo chitarra: Conversazione umoristica; Sestetto: Donna Francisquita, Vives (fant.); Soprano: Due Romanze, Sturmer; Aria (Nozze di Figaro), Mozart; Adelaide, Beethoven A solo chitarra; Sestetto: Danze

(Principe Igor), Borodin; Recentissime — 1.1.30: Ballabili riprodotti

### SVEZIA

Stoccolma (SASA) - m. 454,4 - Kw. 1,5.

Motala - m. 1320 - Kw. 30.  
Malmö - m. 260,9 - Kw. 1.  
18.30: Pei ragazzi — 19: Musica leggera — 19.55: Per la Casa — 20.45: « Demone », Opera di Rubinstein — 21.15: Il tempo — 21.40-23: Ballabili.

### SVIZZERA

Berna - m. 411 - Kw. 1,5.

13.15.36: Come lunedì — 16.16.30: Orchestra del Kursaal di Berna — 16.30.17: L'ora dei fanciulli — 17.17.35: Orchestra del Kursaal di Berna — 20: Segnale orario; Meteorologia — 20.30.30: Conferenza; « Della vita di Rosa Luxemburg » — 20.30.21.20 (da Basilea): Vedi sotto Basilea — 21.45.22: Notizie; Meteorologia — 22.22.35: Orchestra del Kursaal di Berna

Zurigo - m. 588,2 - Kw. 1,5.

12.30.26: Come lunedì — 17.20: L'ora della gioventù (Pro Juventute) — 17.55: Meteorologia, i prezzi della Fed. svizzera degli agricoltori — 19.45: Segnale orario, meteorologia — 19.45: B. Hertzog; Risposta a qualche domanda — 20: Ritrasmissione da Monaco di Baviera: Serata popolare (concerto vocale-strumentale, recitazioni in dialetto zurighese) — 22: Meteorologia, recentissime e notizie della N.Z.Z.

Losanna - m. 680 - Kw. 0,75.

6.45; 13; 20: Come lunedì — 20.1: Marmellate fatte in casa — 20.30: Programma di Berna.

Ginevra - m. 760 - Kw. 0,5.

20.30: Informazioni — 20.32: Libri nuovi — 21: Programma di Basilea e di Berna — 22: Notizie — 23.10.25: Pallabili riprodotti.

Basilea - m. 1100 - Kw. 1,5.

20.30: Segnale orario; Previsione del tempo — 20.30.21.50: Serata di recitazioni, d'arie e di canzoni. (Soprano con accompagnamento di pianoforte e di cantante) — 21.50.22.5: Notizie; Meteorologia.

## GIOVEDÌ 14 Giugno

### AUSTRIA

Vienna - m. 517,2 - Kw. 9.

11: Musica del mattino — 16.45: Concerto pomeridiano, con il concorso d'un pianista. Pezzi per piano solo di Liszt, Chopin, Pajachevich, musica orchestrale di O. Strauss, Offenbach, Massenet, Ciaikovsky, R. Strauss, Fall, Spoliansky, Rodgers, Hubell-Geisler — 17.30: Comunicato dei teatri federali — 17.35: L'estate nell'Au-



## OSCILLATORI PER VALVOLE BIGRIGLIA

La marca **UNIC** è la migliore garanzia

Chiedere catalogo, listini e schemi alla

**La Radio Industria Italiana - Milano (108)**

AGENTE GENERALE PER L'ITALIA

Via Brisa N. 2



stria, Consigli per viaggi e soggiorni — 18: L'ora della Camera di Commercio, dei Mestieri e dell'Industria. (Conf.) — 18.30: Bollettino settimanale di cultura fisica — 18.45: Lezione d'esperanto — 19: Conferenza sullo sviluppo della radio-tecnica — 19.30: Lezione d'inglese per iniziati — 20: Lettura del radio-programma serale — 20.55: Dalle opere di Pietro Rosegger (morto il 26 giugno 1918) — 21: Ritrasmessa della serenata eseguita sul « Josephplatz » (vedi programma dettagliato nei giornali viennesi).

**BELGIO**

**Bruxelles** - n. 508,5 - Kw. 1,5.  
17: Gramofono — 17.30: Concerto (ri-prod.) — 18: Corso di fiammingo — 18.30: Trio: La Generalessa, Van Luch; Il Domino Lilla, Cuvillier; Martedi Grasso (piano), Daneau; La Carovana, Lohr; Ser. alle Havai, Klicman; Blondy, Meyer; Canzone setupisce, Khuner (violoncello); Canzone, Priml; Al Cairo, Wallace; Giovinezza dorata, Waldteufel; Serenata a Lisetta, Cahdi (violino); Piccolino, Guiraud — 19.30: Giornale parlato — 20.15: Concerto: Marcia, Jardin Robichon; Due Canzoni (Baxher, Pasco); Arabesca, Montagne Phillips; Roseto d'Amore, Wood — 20.30: Conferenza di Nino Salvaneschi; Concerto (cont.): Cinque Canzoni (Miller, Baker, Young, Jolson, Berlin); Valzer (Faust), Gounod; Valzer cantato; Il Bel Danubio Azzurro, Ivanovic; Valzer cantato; Valzer dei Fiori, Traikowsky; La Font, Delibes; Numero di canto; Danza (Hsterella), Casadesu — 21: Attualità — 21.30: Selezione Letteraria — 22.15: Recentissime.

**CECOSLOVACCHIA**

**Bratislava** - m. 300 - Kw. 0,5.  
14: Notizie agricole — 18: Concerto: Adelaide, Beethoven; Rosamunda, Schubert; Canto d'amore, Liszt; Faldio, Beethoven; Canzoni senza parole, Traikowsky; Seconda Rapsodia Ungherese, Liszt; Berceuse, Nesvera; Canzoni, Ficus Bystry — 19: Conferenza — 19.40: Musica riprodotta — 20: Emissione di Brno.  
**Praga** - m. 348,9 - Kw. 5.  
11; 11.30; 12; 13.35; 16; 17; 17.20; 17.40; 17.50; 18.15; 18.25: Come lunedì — 17.30: Industria e commercio — 17.30: Conferenza musicale — 8.35: Corso di francese — 19.15: Jazz — 20: Concerto della Philharmonie — 22: Ora; Notizie, Orchestra; Conferenza di Propaganda.  
**Brno** - m. 441,2 - Kw. 3.  
11: Notizie dell'Esposizione — 12.15: Musica riprodotta — 14.45: Borsa; Il Tempo; Notizie — 15: Per le Signore; Conferenza; Racconti — 16: Concerto per ragazzi — 18: Ora; Emissione in tedesco — 18.35: Conferenza — 19: Commedia — 20: Concerto Sinfonico da Praga — 22.30: Emissione dall'Esposizione.

**FRANCIA**

**Parigi (P. Parisien)** - m. 340,9 - Kw. 5,0\*  
20.45: Gramofono; Conferenza; Informazioni — 21: Concerto: Preludio e Marcia (Brodieude), Massenet; Rapsodia su Arie di Linguadoca, Lacombe — 21.45: Informazioni — 21.30: Concerto: Sinfonia Scozzese, Mendelssohn (1° tempo); Tema e Variazioni del Quintetto delle Troie, Schubert — 21.55: Informazioni — 22: Concerto: Serenata Spagnuola, Chamina-de; Aida, Verdi (fant.); Finale « Regina Piammetta », Leroux.  
**Parigi (Radio L.L.)** - m. 370 - Kw. 0,5.  
12.30-13: Il Tempo; Attualità; Il Postiglione di Longjumeau, Adam; Scene Storiche (Concorso); Romanza di Maitre Parthelin, Bazin; Le Distrazioni della Serata.  
**Tolosa** - m. 392 - Kw. 3.  
12.45: Musiche di Mozart: Marcia Turca; Minuetto; Alleluia; Sinfonia in do magg.; Ouv., L'Impresario; Ouverture e Aria (Il Flauto Magico); Serenata, Ouverture e Aria di Leporello (Don Giovanni); Ouverture e Due Arie (Le Nozze di Figaro) — 20.30: Castagnette e Orchestra: Sei Danze Spagnuole — 21: Orchestra: Ouv., Poeta e Contadino, Suppe; Berceuse (Don Cesare di Bazan), Massenet; Valzer, Waldteufel, Scene Alzavine, Massenet; Selez., Miss Helvety, Audran; Aria (Le Nozze di Figaro), Mozart; Scalcaccio, Gillet; Visioni dell'India, St. Hauren; Selez., Lakme, Delibes; Marcia, Ledue — 23: Giornale parlato dell'Africa del Nord.  
**Parigi (Radio Paris)** - m. 1750 - Kw. 3.  
7.30; 8; 13.50; 15.30; 16.45; 20: Come lunedì — 12: Conferenza protestante — 12.30: Orchestra: La Traviata, Verdi; Rigoletto, Idem; Otello, Idem; Preludio, Rachmaninoff; Melodia, Idem; Canzoni Georgiana, Idem; I Lilla, Idem; Elegia, Idem; Serenata, Idem — 13: Mezz'ora per ragazzi. (Intervallo: Informazioni) — 15.45: Conferenza d'arte — 20.45: Caffè; Rame; Programma Spettacoli; Comunicati diversi; Metalli; Cotoni; Informazioni, Comunicato in Esperanto — 20.50: Recitazioni drammatiche; Cantatrice; Musica da camera. (Intervallo: Informazioni).  
**Parigi, Torre Eiffel** - m. 2650 - Kw. 5.  
18.45: Giornale parlato: Rubriche solite; Cronache giuridiche; Libri da leggere; Novità della Radio; Il cinema — 20.20-20.20: Come domenica — 20.40: Concerto: Preludio IV Atto « Afrodite », Branger; Sonata per violino e piano, Mozart; Quattro romanze di G. Fay (cantatrice e piano); Trio, Mendelssohn; Preludio e coro delle fiatrici (Kernaria), C. Branger — 21.20-22: Università Radio; L'arte del canto; Il centenario di Schubert.

**GERMANIA**

**Ereslavja** - m. 322,6 - Kw. 4.  
**Gleivitz** - m. 329,7 - Kw. 0,75.  
16.16.30: L'ora dei libri (commenti) — 16.30-18: Concerto divertente della R. O. con il concorso d'un violoncellista, Musiche di Wagner, Moussorgsky, Strauss,

Mendelssohn-Bartholdy, Goens, Liszt, Gounod, Wagner — 18-18.25: Lettura — 18.25-18.50: L'ora della rivista; « Schlesischer Monatshefte » — 19.25-19.50: Lettura inglese per iniziati — 19.50-20.15: Un viaggio di nozze nell'Assinia — 20.30: Serata allegria con Maria Ney, con il concorso della R. O. e d'un suonatore di fagotto. Pezzi di Lincke, Goeppfert, Jones, Kraehmer, Urbach — 21: Notizie e risposte a questi radiotecnici.

**Lipsia** - m. 365,8 - Kw. 4.  
**Dresda** - m. 275,2 - Kw. 0,75.  
12; 13.15: Solito — 14.45: Notizie economiche — 15-16: Concerto della R. O. — 16: Informazioni commerciali — 16.30-17.55: Concerto della R. O. di Dresda. Pezzi di Auber, Lindsay-Thayer, Bransen, Halevy, Koeningrberger, Beyr, Pares — 17.15 (durante l'intermezzo del concerto): Radio-propaganda — 17.55: L'ultima quotazione Borsa — 18.5-18.20: La radio del diritto — 18.20-18.30: Radio-seriale — 18.30-18.55: Lezione di spagnolo per principianti — 19-19.30: Leggi fondamentali della fisica. Conf. — 19.30-20: « Voti al Polo Nord » (conf.) — 20: Previsione del tempo; Segnale orario — 20.5: Radio-propaganda — 20.15: Radio-azione « Ingeborg », una commedia in tre atti di K. Goetz — 22: Radio-giogo — 22.5: Bollettino della Stampa e Corriere sportivo.

**Stoccarda** - m. 370,7 - Kw. 4.  
**Friburgo nella Brisgovia** - m. 377 - Kw. 0,75.  
13.30-14.30 (da Kassell): Concerto del mezzogiorno. Musica russa di Glinka, Musorgsky, Tscherepnin, Kndrin, Ciaikovsky, Tscherepnin, Rulinstein — 15.30-16: L'ora della gioventù — 16.30-17.45: Concerto della R. O. con il concorso d'un cantante. Musica norica di Gade, Svendsen, E. Grieg — 17.45-18.5: Lettura — 18.15-18.30: Notizie della radio-società ed altre informazioni — 18.30-18.45 (da Kassell): L'ora della signora — 18.45-19.45: L'ora della Camera d'Agricoltura di Cassel-conferenza sull'acqua — 19.15-19.45: « Il gergo del cacciatore tedesco » Conf. — 19.45-20.15: L'ora del giornale e Frankfurt-Zeitung — 20.15-21.15: Concerto della R. O. con il concorso d'un tenore — 21.15 (da Kassell): Il suonatore ambulante. Concerto della R. O., con il concorso di cantanti; Recitazioni.

**Amburgo** - m. 394,7 - Kw. 4.  
**Brema** - m. 252,1 - Kw. 0,75.  
**Kiel** - m. 254,2 - Kw. 0,75.  
12.30: Ritrasmessione della manifestazione festiva accademica in occasione del 150° anniversario dell'Università di veterinaria di Althover. Discorso commemorativo e concerto orchestrale — 16.15 (per Amburgo): Conferenza sull'Alstertal — 16.40 (per Amburgo): Il granduca Carlo Augusto von Sachsen-Weimar, l'amico di Goethe (morto il 14 giugno 1828). Conferenza — 16.15 (per Hammi e Brema): Umore di Oldenburg — 16.15 (soltanto per Kiel): Piccolezze musi-

**Abbonatevi al Radioradio**

**SCUOLA LIBERA POLITECNICA ITAL. PER CORRISPONDENZA**  
VIA FELICE CAVALLOTTI, 6 - MILANO - VIA FELICE CAVALLOTTI, 6

Il più importante Istituto Italiano per l'insegnamento per corrispondenza della Meccanica - Elettrotecnica - Chimica - Metallurgia - Miniere - Edilizia Agraria - Filatura - Tessitura, ecc. - Corsi completi per Tecnici, Capilievi, Direttori, Assistenti, Capimontei, Ingegneri, ecc. - Tutti possono specializzarsi e diplomarsi nei vari rami della tecnica moderna. Insegnamento facile ed economico. Tasse limitatissime. - Consultate i nostri programmi che vi inviamo gratis a richiesta.

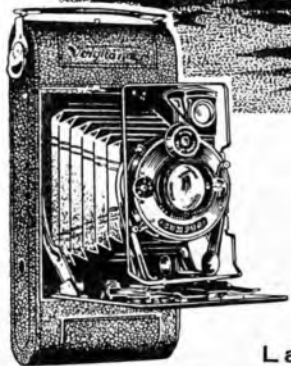
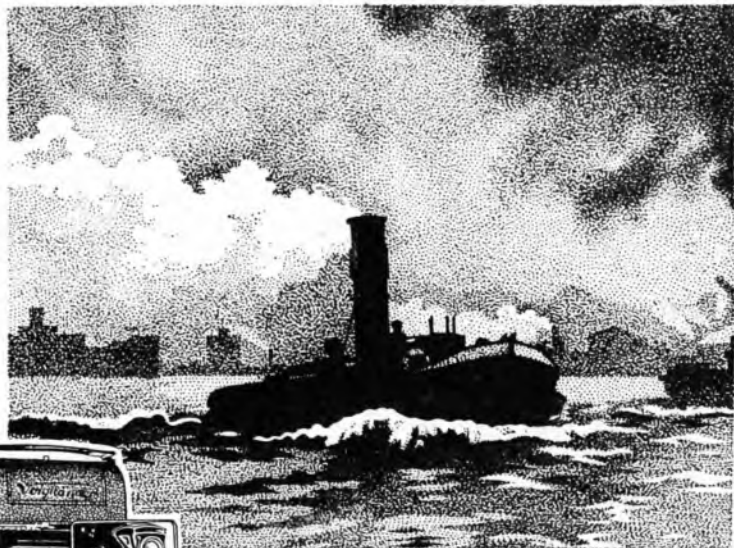

# Voigtlander

Anno Domini  
1756

La più antica Casa offre:

## I PIÙ

moderni - perfetti - ed eleganti Apparecchi  
Fotografici del mercato mondiale -  
Grande Produzione - Costi minimi

**VOIGTLÄNDER & SOHN**  
Braunschweig

FONDATA NELL'ANNO 1756

**CARLO RONZONI**  
MILANO

Piazza S. Ambrogio N. 2

***Rioco catalogo illustrato a richiesta***



cali. Concerto della R. O. di pezzi di Alet-  
ter, Juettner, Krome, Godard, Jessel, Lind-  
say-Theimer; — 17: Ritrasmisione del  
concerto dal caffè Wallhof, per Hannover  
dal caffè «Wiener Cafés. (per Bremen): Con-  
certo dell'orchestra di amici della Norag,  
Pezzi di Lachner, Fibich, Smetana, Lève-  
ne, Demersseman, Strauss — 17.55: Solito  
— 18: Per la signora al tavolino da tè.  
Concerto con radio-propaganda — 18.45: Il  
quarto d'ora della massaia — 19: Figure  
femminili nell'arte decorativa dei secoli —  
19.25: « Il viaggio estivo». Conferenza me-  
dica riguardante la scelta del soggiorno de-  
lle vacanze dal punto di vista medico — 19.55  
Meteorologia — 20: Dialoghi economici: La  
storia della Borsa — 20.15 (per Amv.  
Hannover e Kiel) « Serata Banimuga. Con-  
ferenza e concerto vocale orchestrale — 20  
(per Bremen): Serata di canzoni con il con-  
corso d'una cantante e della R.O. Musiche  
e canzoni di Nicolai, Strauss, Pfitzner, Jen-  
sen, Brahms, Cornelius, Reger, Thomas, Fran-  
z, Reger, Noessler, Humperdinck,  
Palmgrün. Notizie, corriere sportivo, dati  
meteorologici per l'interno ed i mari, per  
Amb. e Kiel; Radiocorriere; per Hannover  
e Bremen ritrasmissione del concerto dal  
Caffè Continental.

**Langenberg** - m. 468,8 - Kw. 25.

11.35-11.55: La radio della scuola: Con-  
versazione francese — 13.5-14.30: Concer-  
to del mezzogiorno di pezzi di Berlioz, Go-  
din, Puccini, Hanneinann, Rietz, Litzel,  
Lehar, Sullivan — 14.30: Consigli per la  
casa — 16.15-16.35: Conferenza: « Herder  
e la sua eredità » — 16.35-17.30: Lettura;  
Il ladro onesto — 17.20-17.50: Conferenza  
riguardante l'esecuzione delle opere corali  
di Bach — 18-18.55: Concerto di pezzi di  
Strauss, Mendelssohn, Massenet, Till,  
Smetana, Kalman — 19.20-19.45: Introdu-

zione alla lingua spagnuola — 19.45-20.5:  
Conversazione di scienza naturale — 20.5:  
Bollettino straordinario delle Olimpiadi  
calistiche di Amsterdam — 20.15: Serata  
varia (concerto vocale-strumentale). Du-  
rante l'intermezzo alle 21 ritrasmissione  
da Duesseldorf: Esecuzione della Sinfonia,  
op. 38 del prof. A. Busch con il con-  
corso dell'orchestra comunale. Indi con-  
tinuazione della serata varia; Ultime noti-  
zie; Corriere sportivo; Informazioni del  
mondo commerciale e fino alle 24 musica  
da ballo.

**Monaco di Baviera** - m. 535,7 - Kw. 4.  
**Norimberga** - m. 241,9 - Kw. 4.

12.55: Musica gramofonica — 13.30:  
L'ora della lettura — 16: Concerto di-  
vergente del Radio-Trio con il concorso  
d'un soprano Musiche di Grieg, Brahms,  
Beethoven, Roberto Franz, Rimsky-Kor-  
sakov — 17.30: Corso di allevamento del  
pollame (per principianti) — 18.30: Per  
il nostro agricoltore — 19: Concerto di  
jazz — 20: La scena delle opere rare. Di-  
zione di frammenti di opere teatrali, con-  
certo corale, con prolusione — 22.25: Con-  
certo divergente della R. O. Pezzi di He-  
rold, Gungl, Dvorak, Fr. Liszt.

**INGHILTERRA**

**Bournemouth (6 BM)** - m. 326,1 -  
Kw. 1,5.

14.30; 17.15; 18.30; 19.25; 19.45-24: V.  
Londra (Annunci locali alle 21.30) — 16:  
Orchestra (riprod.).

**Cardiff (5 WA)** - m. 353 - Kw. 1,5.

14.30: Scuole: Escursioni da Londra ai  
quattro punti cardinali — 15; 18; 18.30;  
21-24: V. Londra (Annunci locali alle  
21.30) — 16 (Museo Naz.): Orchestra:  
Ouv., Prometeo, Beethoven; Pavana, Ra-

vel; Suite balletto (Cid), Massenet; Po-  
meriggio d'un Fauno, Debussy; Sinfonia  
Gallese, Cowen — 17: Pianoforte — 17.15:  
Pei ragazzi: Azione drammatica — 19.25:  
La Natura e l'Uomo — 19.45: Orchestra:  
Suite « Estate », Coates; Lettura; Barito-  
no: Due ballate (Peel, Quilter); Lettura  
poesie; Orchestra: Notturno (Sogno ecc.),  
Mendelssohn; Lettura; Baritono: Luna  
silente, V. Williams; Lettura poesia, Or-  
chestra: A sera, Matt; Lettura prosa e  
poesia; Baritono: Estate, Brahms; Lettu-  
ra; Pianoforte: Notturno in fa diesis n.  
5, Chopin; Lettura poesia e prosa; Or-  
chestra: L'Estate (Le Stagioni), German.

**Londra (2 LO)** - m. 361,4 - Kw. 3.  
**Davertry (5 XX)** - m. 1604 - Kw. 25.

10.15; 10.30; 11; 18.30; 21; 21.30: Cum-  
inedi — 12: Otello, Soprano — 15-14:  
Gramofono — 1.30: La vita lila ta-  
tura — 15: Funzione alla Abbazia di  
Westminster — 15.45: Pollicoltura — 16:  
Organo di cinema — 16.30: Contralto, Te-  
nora, violino — 17.15: Pei ragazzi: Azio-  
ne drammatica con musica — 18: Bollet-  
tino Ministero agricoltura — 18.15: Prezzi  
decrete agricole — 18.20 e 18.45: Inter-  
ludi musicali — 19: Nuovi romanzi —  
19.15: Quarta sonata in do per piano e  
flauto (3 tempi), Bach — 19.25: Veli Car-  
diff — 19.45: Orchestra: Ouv., Teodora,  
Haendel; Coro femminile, due corni e ar-  
pa; Quattro melodie op. 47, Brahms; Pia-  
no: Rondò in fa min., Mozart; Coro fem-  
minile, Archi e arpa: Cinque canti del-  
l'Innocenza, Hely-Hutchinson; Orchestra:  
Divertimento N. 15 in si bem. per archi  
e 2 corni (5 tempi), Mozart; Coro fem-  
minile e arpa: Quattro Inni dai Rig Veda,  
Holst; Pianoforte: Due Danze Scozzesi,  
Matthay; Il Cuculo, Daquin; Coro solo:

# NOVITÀ

## VALVOLE TUNGSRAM AL BARIO PURO

**MERAVIGLIOSI!**  
CHIEDETECI IL NUOVO LISTINO  
E DETTAGLI TECNICI

★

**IMPAREGGIABILI!**  
BREVETTATE IN TUTTI GLI STATI



**ALLA FIERA DI MILANO**

NON MANCATE DI VISITARE

LO

**STAND TUNGSRAM**

NEL PADIGLIONE DELL'UNGHERIA  
(INGRESSO VIA DOMODOSSOLA)

---

# “TUNGSRAM”

Società Anonima di Eletticità

Viale Lombardia, 48 - **MILANO** - Telefono N. 24-325

RAPPRESENTANTE A NAPOLI: RAG. MARIO D'EMILIO - VIA DEGLI ACQUARI N. 8-10

Melodia popolare; Ninnananna finlandese, Palmgren; Melodia popolare; Orchestra; Moresca comica per archi, P. Grainger — 21.35: Attualità — 21.35: Varietà — 23.35-24: Ballabili riprodotti.

**Manchester (2ZY)** - m. 384,6 - Kw. 1,5.

12-13: Gramofono — 16 (Ida Buxton); Orchestra: Primo tempo quinta sinfonia, Beethoven; Madrigale, Simonetti; Preludio, Rachmaninov; Balletto (Rosamonda), Schubert; Mignon, Thomas (fant.) — 17: La storia del Tè — 17.15: Pei ragazzi; Cantatrice; Racconto; Trio — 18; 18.30; 19.25, 21; 22.35-24: V. Londra (Annunzi locali alle 21.30) — 19.20: Prezzi ferrate agricole — 19.45 (da Blackpool): Orchestra: Melodia, Czibulka; Valzer, Rapée; A sera, Martin; La Bohème Puccini (fantasia) Parata dei Soldati di piombo, Jansel — 20.15: Varietà (da Blackpool: 9 numeri) — 21.35: Illustrazioni orchestrali di sette quadri famosi, con commento.

**Davenport (5 GB)** - m. 491,8 - Kw. 30.

15: Orchestra: Suite (Didone ed Enea), Purcell; Balletto, Boyce; Adagio ed Allegro, Eccles; Baritono: Due arie (Iffawkins, Purcell); Orchestra: Tre arie popolari; Due danze spagnuole, Croft; Baritono: Canzone di Momo a Marte, Boyce; Recitativo e arie, Haendel; Orchestra: Innamorato, Germon; Suite Rurale, Dunhill; Mimetto, Elgar; Suite Marinara, Rowley; Jolly, Walton; Baritono: Tre Ballate, Quiller; Orchestra: Ouverture fugata, Purcell; Leggendia, K. A. Wright; Pastorale, Clifford Roberts; Contrasti, Elgar — 16.30 (Jirmingham) Orchestra di cinema; Contralto; Organo — 17.45 (Birm.): Pei ragazzi: Fiaba; Soprano; Varietà — 18.10; 22: Come lunedì — 18.45; Ballabili; Varietà (2) — 20 (Birm.): Varietà (4) e ballabili — 20.35: Secondo atto dell'Otello di Verdi (al Covent Garden) — 21.35: Commedia in francese — 22.15: Banda: Tre marcie militari, Schubert; Cantatrice: Tre ballate, M. Phillips; Banda: Selez., Lakhé, Delibes; Cantatrice: Canzone Creola, De Freyne; Il Banjo, Dichmont; Canzone negra, Ware; Banda: Sei valzer op. 39, Brahms; Danze slave n. 1 e 2, Dvorak.

### JUGOSLAVIA

**Zagabria** - m. 310 - Kw. 0,75.

13.15: Musica riprodotta — 13.30: Quotazioni Borsa — 17.30: Concerto pomeridiano — 19.30: Conferenza: Cosmética e psicologia — 19.45: Radio-propaganda — 20: Concerto sinfonico della Filarmonica ceca. Ritrasmisione da Praga.

### NORVEGIA

**Oslo** - m. 461,5 - Kw. 1,5.

11: Prezzo delle Uova — 17.30: Concerto Vocale: Due Romanze. Loeve; Aria (Bohème), Puccini; Aria (La Campana dell'Eremita), Mailart; Duetto (Stradella) Plotow; Aria (Il Pipistrello), Strauss; Due Canzoni (Brull, Schutt); Aria (Il Cacciatore Selvaggio), Lortzing; Duetto (Paganini) Lehar — 18.55: Dettatura per Stenografia — 19.15: Notizie — 19.30: Corso di Tedesco — 20: Segnale d'ora; La Svizzera Sassone (Conferenza) — 20.30: Orchestra: Composizioni di Tchaikowsky (Selez. dalla Suite "Schiaccianoci"; Andante 3ª Sinfonia; Romanza senza parole; Danza Russa; Ouverture "1812") — 21.30: Recitazioni — 22: Il Tempo; Notizie — 22.15: Attualità

### OLANDA

**Hilversum (H.D.O.)** - m. 1060 - Kw. 5.

11.40: 12.10: 19.25: 19.40: Come lunedì — 4.40: Per gli Ospedali — 17.10: Orchestra. I Ouv., Elverboi, Kulha; Visioni Svedesi. Toréren-Petre; Valzer Romantico, Heinecks. Un numero di Canto; Selez. Mendelssohniana. Fétas; Ballata: spressiva, Caludi; Un numero di Canto; Valzer Lento, Brandt; Selez., Paganini; Lehar. Finale — 18.55: Corso d'Inglese — 19.41: Azione Drammatica (intermezzo: Agenzia V.D. e Gramofono) — 22.10 23.40: Ballabili.

### POLONIA

**Katowice** - m. 422,6 - Kw. 10.

11.30-13: Trasmissione da Varsavia — 16 Comunicati Finanziari — 16.20: Cassette delle Lettere in polacco — 16.45: Concerto popolare con orchestra — 17.55: Lettura in Inglese (Opere di Conrad) — 18.15: Annunzi vari — 18.35 Conferenza — 19.15: Concerto da Varsavia — 21: Segnale orario e Comunicati — 21.30: Ballabili

**Cracovia** - m. 547 - Kw. 1,5.

11; 14: Come lunedì — 16.20: Per le Signore — 16.45: Trasmissione da Varsavia — 18.5: Bollettino Agricolo — 18.15: Varie e Comunicati — 18.30: Corso d'Inglese — 18.30: Corso d'Inglese — 19: Fanfara dal Campanile della Chiesa della Vergine — 19.30: Concerto. Sonata per violino e piano in la miu., Paderewski; In riva al Ponte (piano), Stokowski; Alla buia (idem), Idem; Tre piccole Danze Polacche (idem), Idem Quartetto con piano in re min., Nowskowi — 21: Trasmissione da Varsavia — 21.30: Concerto (riproduz.).

**Varsavia** - m. 1111,1 - Kw. 10.

11 Segnale orario: Fanfara dal Campanile della Chiesa della Vergine di Cracovia; Comunicato Aviazione e Meteorologico — 11.5: Conferenza per le Scuole — 11.30: Concerto dalla Philharmonic — 14: Comunicato Meteorologico, Agricolo e Comunale — 15: Conferenza — 15.25: Comunicato Giovani Esploratori — 15.40: Conferenza di Radio — 16.20: Libri Nuovi — 16.45: Audizione letteraria — 18.5: Comunicato agricolo — 18.15: Varie — 18.35: Conferenza agricola: Comunicato Società, Allevamento Cavalli — 19.15: Quartetto arabi: Secondo Quartetto op. 6, Maliszewski; Cantatrice: Canzoni di Jurchba, Zelenski; Le Stelle, Nowskowi; Romanza, Niewadomski. A solo di violino; Cantatrice: Aria (Il Ballo in Maschera), Verdi; Aria (Il Cid), Massenet. A solo di violino; Cantatrice: Aria (Madama Butterfly) Puccini, Bergerette del Sec. XVIII (Intervallo Bollettino Messenger Polonais in francese) — 21: 21.15: 21.20: 21.30: Come domenica.

### SPAGNA

**Barcellona (EAJ 1)** - m. 344,8 - Kw. 1,5.

12: 13: Come lunedì — 14.30: Trio: Paso doble, Galvez; Fox trot, Lazaro Scottish, Prieto; Selez., La Viejeita, Caballero, Canzone Serenata, Zamacois; Valzer, Margent (Intervallo Gramofono); Borsa — 18.30: Sestetto; Gramofono; Recitazioni — 19: Mercati Internazionali; Borse e Cambi — 19.10: Moda e Consigli utili per le Signore — 19.30: Sestetto: Selez., La Marsellesa, Caballero, Charleston, Galvez, Scottish, Gordo; Valzer, Lemaire — 21.30: Corso di solfeggio — 22: Borse e Mercati; Cambi — 22.5: Orchestra: Marcia, Siede — 22.10: Fotas Aragonesi — 22.45: Orchestra: Selez., La Danza delle Libellule, Lehar — 23: Campana Cattedrale; Il Tempo; Borsa — 23.5; 24: Orchestra a Plettro: Largo (Serge, Haendel; Minuetto della XI Sonata, Beethoven; Momento musicale, Schubert; Notturmo in mi bem., Ferrau; Festa sulla Montagna, Blanes; Gavotta, Bachmann; Danza Rituale del Fuoco (L'amore Magò), Falla

**Madrid (EAJ 7)** - m. 375 - Kw. 1,5.

12.45-13.15: Come mercoledì — 15: Orchestra: Paso doble, Cuadrado; Charleston, Sanahua; I Puritani, Bellini (fant.); Bollettino Meteorologico; I Teatri; Orchestra: Danza Spagnuola (op. 12 n. 2), Moszkowsky; Serenata per violino e piano, Ortelis; Marcia militare in mi, Schubert; Intermezzo id Luigi Medina — 16: Banda (riproduz.); Borsa del Lavoro; Notizie — 20: Banda Municipale (riproduz.); — 23: Campana; Segnale orario; Borsa; Programma e sorpresa; Recentissimi — 1-1.30: Ballabili riprodotti.

Block-Condensatore WEGO-WERKE



## Costruttori Radioamatori



Adoperate nelle costruzioni dei Vostri alimentatori di placca, i CONDENSATORI-BLOCK della WEGO-WERKE e le RESISTENZE FISSE CON PRESE INTERMEDIE DELLA "ALWAYS".

Adoperando questi 2 articoli nei Vostri apparecchi sarete sicuri di un buon e perfetto funzionamento, nonché di ottenere un miglior rendimento. Li troverete in vendita presso i migliori negozi di Radio e presso il

Rapp. Gen. **M. LIBEROVITCH**

Corso Buenos Aires, 75 - MILANO (119) - Telefono Interc. 24-373

L'UNICA NOVITÀ  
DELLA  
FIERA DI MILANO

# Alimentatori MAZZA

per filamento e placca

Sostituiscono perfetta-  
mente accumulatori e  
batterie anodiche

Diffusi in tutta Italia  
danno risultati sorpren-  
denti con qualsiasi appa-  
raccio e con qualsiasi  
corrente



Gruppo omp'at' "A" e "B" L. 1300



"A" Alimentatore di filamento  
Lire 675

"B" Alimentatore di placca L. 550

"R" Raddrizzatore per carica  
accumulatori L. 270

In vendita presso tutti i rivenditori

## F. A. R. M.

Fabbrica Apparecchi Radiofonici Mezzo

Negozi di vendita:

Via Spallanzani, 8 - Telefono 52-904

MILANO

### SVEZIA

Stoccolma (SASA) - m. 454,4 - Kw. 1,5.  
Motala - m. 1320 - Kw. 30.  
Malmö - m. 260,9 - Kw. 1.

15.30: Culto - 19: Conferenza cinegietica - 19.15: Azione drammatica - 19.45: Violino; Berceuse, Wilhelm; Solitudine sui Monti, Ole Bull; Minuetto, Mozart; Basso; Romanze svedesi; Soprano; Canti popolari svedesi; Violino, Meditazione, Massenet, Canzone e Pavana, Couperin; Capriccio Viennese, Kreisler; Soprano; Canti popolari svedesi - 20.45: Letteratura - 21.15: Notizie; Il tempo - 21.40-22.15: Varietà.

### SVIZZERA

Berna - m. 411 - Kw. 1,5.  
13-15.36-Solito - 16-16.30: Orchestra del Kursaal di Berna - 16.30-17: Conversazione infantile in francese - 17-17.35: Orchestra del Kursaal di Berna - 20: Segnale orario; Meteorologia - 20-20.30: Ricordi di viaggi nella Scandinavia - 20.30-20.50: Audizioni di violoncello, con accomp. di pianoforte - 20.50-21: Orchestra del Kursaal di Berna - 21-21.20: Audizioni di violoncello, con accomp. di pianoforte (II) - 21.45-22: Notizie; Meteorologia - 22-22.35: Orchestra del Kursaal di Berna.

Zurigo - m. 588,2 - Kw. 1,5.  
12.30-16: Come martedì - 17.20: L'ora dei fanciulli - 17.45: Previsione del tempo - 19.45: Conferenza; L'esposizione « Casa e tecnica » di Monaco di Baviera - 20.15: Ritrasmisione da Berna (vedi sotto Berna) - 22: Meteorologia, recentissime e notizie della N.Z.Z.

Losanna - m. 660 - Kw. 0,75.  
6.45; 13.30: Come lunedì - 20.1: Elementi di Diritto Civile - 20.30 (da Bex): Le cure termali di Bex; Orchestra; Sinfonia (Tancrèdi). Rossini; Visioni Provenzali, Popy (4 teup); Pasquinata, De Bock; Ovv., Ratto al Serraglio, Mozart; Veronica, Messager (fant.); Rapsodia Norvegese N. 2, Lalo.

Ginevra - m. 760 - Kw. 0,5.  
20.30: Informazioni - 20.32: Attualità - 20.45: Esperanto - 20.50: Orchestra; Ovv., Ifigenia in Aulide, Gluck; Prima sinfonia, Beethoven; Marcia (Tannhauser), Wagner; Suite, Coleridge Taylor - 22: Notizie.

Basilea - m. 1100 - Kw. 1,5.  
20.30-22: Programma di Berna (vedi sotto Berna).

## VENERDÌ 15 Giugno

### AUSTRIA

Vienna - m. 517,2 - Kw. 9.  
11: Musica del mattino - 16: Concerto pomeridiano dell'orchestra viennese André Hummer. Pezzi di Thomas, Dvorak, J. Strauss, Gruentfeld, Meyerbeer, R. Strauss, Schubert, Drlha, Lehar, Hummer - 17.20: L'ora musicale infantile - 17.40: Bollettino settimanale sul movimento turistico - 18: Conradlo Ekhof, il padre dell'arte teatrale tedesca - 18.30: « La seta artificiale » (conf.) - 19: Lezione d'inglese per

principianti - 19.30: L'ora della salute pubblica; Madre e bambino - 20.5: Lezione d'inglese (corso letterario) - 20.30: « Sul ponte », dal cielo di azioni in 1 atto « Fanciulli della gaiezza » di F. Salten - 21.15: Musica francese (opere e ballabili). Concerto vocale-instrumentale con produzioni.

### BELGIO

Bruxelles - m. 508,5 - Kw. 1,5.  
17: Ballabili riprodotti - 18: Storia della Musica - 18.35: Letteratura fiamminga - 18.30: Trio, Schumann; Sonata per violoncello, Buononcini; Trio, Saint-Saens - 19.30: Giornale parlato - 20.15: Orchestra; Ouverture romantica, Keler Bela; Erodiade, Massenet (fant.); Narciso, Nevin; In un Giardino persiano, Lehmann - 20.45: Grammofono con commenti - 21: Attualità - 21.35: Concerto; Mattino, Mezzogiorno e sera, Suppé; Attore comico fiammingo; Valzer delle bruno, Ganne; Intermeczo, Lohr; Attore comico fiammingo; Corteo Tartaro, Scassola - 21.30: Storia della Musica fiammingo - 22.15: Recentissime.

### CECOSLOVACCHIA

Bratislava - m. 300 - Kw. 0,5.  
18: Quartetto; Marcia di Primavera, Blankenburg; Suite, Tciaikowsky; Berceuse, Schumann; Suite Orientale, Popy; Suite di Balletto, Siede; Danza giapponese, Yoshitomo; Toreador, Rubinstein; Valzer tirolese Schlutt; L'orologio di Toledo, Offenbach - 19: Notizie agricole - 19.15: Conferenze - 19.35: Musica riprodotta - 20: V. Praga - 22.20: V. Brno.

Praga - m. 348,9 - Kw. 5.  
11; 11.30; 12; 13.15; 13.55; 17; 17.20; 17.40; 17.50; 18.15; 18.25: Come lunedì - 16: Concerto; Quartetto (Op. Postuma), Schubert; Quintetto in fa min. op. 34, Brahms - 17.10: Conferenza - 17.30: Conferenza - 1.8.35: Conversazione ceco-tedesca - 19.15: Orchestra - 20: Il tempo; Notizie; Serata popolare - 21.30: Concerto; Appassionata, Mascagni; Andrea Chénier, Giordano; Sansone e Dalila, St. Saens; Aria (Aida), Verdi - 22: Ora; Notizie; Emissione dall'Esposizione di Brno.

Brno - m. 441,2 - Kw. 3.  
11: Emissione dall'Esposizione; Concerto - 12.15: Orchestra - 14.45: Borsa; Il Tempo; Notizie - 15: Emissione dall'Esposizione - 16: Orchestra - 18: Ora; Emissione in tedesco - 18.25: Conferenze - 19: Orchestra; Ovv., Il Re l'ha detto, Delibes; Melodia, Gouhar; Concerto in la min., St. Saens; Tre Composizioni op. 11, Massenet; Carmen, Bizet - 20: Serata Russa; Ruslan e Ludmila, Glinka; Suite, Mussorgsky; Leggenda, Tciaikowsky; Il Ruscello, Arhangelsky; Marcia, Idem; Suite Internazionale (8 pezzi), Tciaikowsky; La Schiavitù Turca, Miscsiny; L'Alodola, Idem; Canzone Militar, Idem; Tratto di Cavalleria, Rubinstein - 21: Emissione dall'Esposizione - 22: Emissione da Praga; Emissione dall'Esposizione.

### FRANCIA

Parigi (P. Parisien) - m. 340,9 - Kw. 0,5.  
20-21: Jazz: Dodici ballabili.  
Parigi (Radio L.L.) - m. 370 - Kw. 0,5.  
12.30-13: Il tempo; Attualità; Storia della Musica; Chiaro di Luna, Fauré; Autunno, Id; Le Distrazioni della Serata -

21.30: Concerto: Ouv., Fidelio, Beethoven, Romanza, Teikagowski; Leggenda Scandinava, Popy; Giochi di Rimba, Bizet; Balletto (La Fonte), DebLuss; Selez.; I Maestri Cantori, Wagner; Chiaro di luna (Violino), Debussy; Obertas (Id.), Wieniawski

**Tolosa** - m. 392 - Kw. 3.

12.45: Concerto: Quindici Canzoni — 13.30: Sei Ballabili — 20.30: Musiche di Gounod: Ave Maria; Serenata; Romanza; Aria (La Regina di Saba); Aria (Mirella); Salve dinora, casta e pura (Faust); Cavatina (Romeo e Giulietta); Aria (Pilemon e Baucis) — 21: Valzers (21) — 22.15: Come morti.

**Parigi** (Radio Paris) - m. 1750 - Kw. 3.

7.50; 8; 10.30; 13.50; 15.30; 16.45; 20; 20.15: Come lunedì — 12.30: Orchestra: Sinfonia, L'Italiana in Algeri, Rossini; Valzer dei Fiori, Teikagowski; Seghidi glia, Albeniz; Minuetto, Boccherini; Maggio (cantatrice); Halin; Torna a Serriente (cantatrice); De Curtis; Berceuse (Violino), Fauré; Rigaudon (Dardana), Rameau; Siciliana, Pergolesi; Primo e Terzo tempo della Prima Sinfonia, Beethoven; Canzone triste (violoncello), Pillows; Canto della Sera, Schumann; Momento musicale, Schubert; La Trota, Idem. (Intervallo: Informazioni) — 15.45: Orchestra: Ouv.; La Muta di Portici, Aubrey; Violino; Sonata, Schubert; Orchestra; Kosikova; Akimenko; Piano: Romanza Morava; Popo Poulada, Pesse; Orchestra; Dopo la Tempesta, Breraue; Violoncello; Canzon e Slava, Sachis; Bagatella, Kulmann; Orchestra: Il Signor di Pourcaunac, Bastide-DeLussac — 20.30: Concerto: Selez., Tannhaeuser, Wagner (soli, coro e orchestra); Ouverture Spagnuola,

Widor; Fantasia per piano e orchestra, Idem; Racconto d'Aprile, Idem. (Intervallo: Informazioni).

**Parigi, Torre Eiffel** - m. 2650 - Kw. 5.  
18.45: Giornale parlato: Rubriche solite; Cronache giudiziarie; Attualità scientifiche — 20.10 e 20.20: Come domenica — 20.30: Concerto: Preludio toccata per piano, Debussy; 4 melodie di J. D'Arigueres per cantatrice; La carovana (Bernheim) e tre valzer (Verini) per orchestra; Melodie di Bretagna e Franca Contea per sestetto arpe cromatiche; Canzoni delle Lande (cantatrice); Danza (Mac Dowell), per piano; Due melodie romande per due voci femminili — 21.30-22: Università Radio: I Grandi Scrittori in casa loro; Il Greco divertente; Ritratto contemporaneo.

## GERMANIA

**Breslavia** - m. 322,6 - Kw. 4.

**Gleitvitz** - m. 329,7 - Kw. 0,75.  
16-16.30: L'ora della massaia — 16.30-18: Pomeriggio di valzer, Valzer di Fuchs, Strauss, Hrabms, Zichler e Waldteufel — 18-18.45: L' fine di settimana a «Sagan» — Conversazione — 18.45-18.50: Lettura di una novella — 19.25-20: Il, Ihering: La battaglia per il teatro — 20.30: Concerto sinfonico eseguito dalla «Schlesische Philharmonie» — Due sinfonie di Mozart e Ambrosius, con profusione.

**Lipsia** - m. 365,8 - Kw. 4.

**Dresda** - m. 275,2 - Kw. 0,75.  
12; 11.15: Solito — 12.30-13 (da Berlino): L'ora dei fanciulli: Canzoni infantili — 15-16: Concerto della R. O. di Dresda — 15.30; 19 (durante l'intermezzo del concerto); Notizie economiche — 16.30-17.55:

Concerto eseguito da tre violinisti, violoncellista e pianista. Musiche di Halvorsen, Bach, Corelli-Kreisler, Schuler-Liszt, Respighi, Paganini — 16.50: Radio-propaganda — 17.55: Ultime quotazioni Borsa — 18.5-18.30: Saggi di lettura di libri nuovi — 18.50-18.55: Lezione d'inglese per iniziati — 19-19.30: Conferenza: «Il giornalista nella poesia» — 19.30-20: Conferenza: Gas tossici — 20: Previsione del tempo e segnale orario — 20.5: Radio-notizie — 20.15: «Ernani», dramma lirico in 4 atti di Giuseppe Verdi — 22: Bollettino della stampa; Corriere sportivo — 22.15-23: Concerto divertente e di musica da ballo (eseguito dall'orchestra Waldo Oltersdorf).

**Stoccarda** - m. 379,7 - Kw. 4.

**Friburgo nella Brisgovia** - m. 577 - Kw. 0,75.

12.50: Meteorologia, indi musica riprodotta — 13.50: Notizie — 16.15: Concerto pomeridiano di pezzi di Gade, Verhey, Waltheufel, Humperdinck, Armandola, Colin, Haslinger, Friedemann — 18: Segnale orario; Meteorologia — 18.45: Conferenza medica sul male della pietra — 19.15: La radio degli cacchi — 19.45: Fine di settimana e vacanze. Indicazioni e proposte, Indi segnale orario; Meteorologia — 20.15: «Caroline postali illustrate»: concerto dell'Orchestra filarmonica di Stoccarda, con il concorso d'un cantante. Indi notizie.

**Amburgo** - m. 394,7 - Kw. 4.

**Brema** - m. 252,1 - Kw. 0,75.

**Kiel** - m. 254,2 - Kw. 0,75.

16.15 (per Brema): Concerto di cetra; (per Hannover): Musica per la casa tedesca. Quarto Concerto vocale-strumentale

ISTITUTO DI ANTONIO COMPAGNA  
SULLA SENSIBILITÀ IN RADIO

Bologna, 15 novembre 1927.  
Anno VI.

Prag<sup>no</sup> Ing. Pietro Concialini

—NOTIZIA—

Il è molto gradito poterle attestare che l'apparecchio Reotronics a circuito aperiodico assegnato a questo Istituto nell'Aprile 1927 ha corrisposto a meraviglia lutto alle mansioni assegnate.

Per il costante nastro delle stazioni che anche solo per pochi metri differenzia nella lunghezza d'onda, per forme di vibrazione, stabilità e naturalezza dei suoni, credo non possa essere superato da altri ricevitori. Grazie alla sensibilità, ed è il miglior indice la possibilità di ricevere, oltre alle stazioni spagnole, francesi e germaniche, tre le vedute, anche le inglesi di 1,5 Kw di potenza, le svedesi e norvegesi, e parecchie russe.

La qualità più preziosa allo scopo antistatico per cui serve da noi serve l'apparecchio, è la stabilità di ricezione su una lunghezza d'onda nel estremo, da 250 a 3000 m, senza che venga alcun tanto modificata la selettività, potenza e buona di riproduzione. Per questo appare evidente nel collaudo che Lei, per la rispondenza anali affermata in pratica, ed i buoni teorie, in Lei eseguite, dei circuiti centralizzati.

Per tutto questo, per il prezzo, del 35% inferiore alla offerta stessa pervenuta per le altre italiane e estere, per la sensibilità di ricevere un apparecchio così perfetto di produzione e assistenza, interposte nazionali, ritengo, doverle esprimere la più grande stima e riconoscenza.

Dolcissimi ossequi  
*P. Concialini*

# LEGGETE

per  
conoscerci

È pronta la serie 1928 delle Forniture

## NOVA - PIR

Apparecchi riceventi economici  
da 2 a 8 Valvole  
di alto rendimento

Chiedete il nostro  
Catalogo illustrato n. 4  
Prezzi minimi - Materiale ottimo

### Ing. PIETRO CONCIALINI

**PADOVA**

Via XX Settembre, 36 - Casella postale 43

di pezzi di Haendel, Heinhofer, Schulz, Graefe, C. G. Neefe, Dittersdorf, Himmel, Reichardt, Weinlich, Schubert; (per Kiel e Amb.): Musica di fiabe tedesche. Concerto della R.O. di pezzi di Schmalstich, Zoellner, Graener, Humperdinck — 17: Conferenza: Canto corale come musica popolare — 17.30: Giorgio Federico Haendel (21-24 giugno 1928) — 17.30 (per Hannover e Brema): La biblioteca di Wolfenbuettler ed i suoi tesori — 18: Meteorologia, eventuali notizie d'inondazioni, bollettino della polizia — 18: Concerto e radio-propaganda — 18.30: Lezione d'inglese per iniziati — 19: Concerto e radio-propaganda (Seconda parte) — 19.25: Escursionismo (conferenza) — 19.50: Il mercato frutta e verdura di Amburgo — 19.55: Meteorologia — 20: «Gudrun», azione dialettale di Bruno Pevn. Indì l'ora attuale (questioni del giorno e del presente), dati meteorologici per l'interno ed i mari, notizie, corriere sportivo, ritrasmissione di concerti.

**Francoforte sul Meno** - m. 428,6 - Kw. 4. Cassel - m. 272,7 - Kw. 0,75.

13-14: Musica riprodotta: G. Puccini — 15.30-16: L'ora della gioventù — 16.30-17.45: Il pomeriggio della signora — 17.45-18.5: L'ora della lettura (lettere della signora Rat Gorthe) — 18.15-18.30: Notizie della radio-società ed altre informazioni — 18.30-18.45: «Cina e giardino» (conf. sulla coltivazione della vite nel giardino) — 18.45, 19:15: Altre due conferenze — 19.45-20.5: Venti minuti dedicati ai progressi nella scienza e nella tecnica — 20.5-20.15: Rivista settimanale della pellicola — 20.15: Serata varia (concerto vocale-instrumentale, recitazioni). Indì concerto ritrasso da Cassel.

**Langenberg** - m. 468,8 - Kw. 25.

11.35-11.55: La radio della scuola: Conversazione francese — 13.5-13.30: Concerto pouteriliano, con il concerto d'una cantante di pezzi di Blou, Luissou, Rpoartz, Strauss, Waldteufel, Zeller, Brahms — 14.30: Consigli per la casa — 16.10-16.30: L'ora di «Anzengruber» — 16.30-17.15: La radio della gioventù — 17.30-18: Compiti economico-politici dei Comuni (conf.) — 18-18.55: Canto di Cigno (ultima opera di Francesco Schubert): audizioni d'un basso-baritono, con accompagnamento di pianoforte — 19.15-19.45: Conversazione inglese — 19.45-20.10: 5ª Conferenza: Il nostro codice penale nello specchio di importanti cause — 20.5: Bollettino straordinario delle Olimpiadi calcistiche di Amsterdam — 20.15: Concerto orchestrale, con il concerto d'un violoncellista. Opere di Liszt, Lalo, Strauss, Schumann. Indì Notizie delle Olimpiadi calcistiche di Amsterdam; Recentissime; Corriere sportivo; Informazioni commerciali; fino alle 24 ritrasmissione d'un caffè-concerto.

**Monaco di Baviera** - m. 535,7 - Kw. 4. Norimberga - m. 241,9 - Kw. 4.

12.55 (da Norimberga): Concerto del mezzogiorno ritrasso dal «Caffè Stuebler» — 7 pezzi di L. Fall, Cortpas, Macbeth, Meyer Hellmund, Catalani, Kyssler, Mescherini — 14.45: L'ora della signora (due conferenze, canzoni sul liuto e lettura d'una storiella infantile) — 16.30: Concerto divertente ritrasso dall'Hotel Bayerischer Hof di Monaco — 16: Conversazione: L'amore per i cavalli e l'ippica — 17.30: La radio dei maestri di scuola: «L'anima del fanciullo» (conf.) — 18.15: L'ora di Riccardo Wuerz: con-

certo del Radio-coro femminile, con il concorso d'un soprano e d'un pianista — 19: L'escursionismo e la lettura delle piante topografiche — 19.30: Società del film (conferenza) — 20: Serata di Riccardo Strauss, con il concerto della R. O. e di due soprani — 22.5: Rivista settimanale di sport — 22.20: Radio-notizie serali.

**INGHILTERRA**

**Bournemouth (G BM)** - m. 326,1 - Kw. 1,5.

12-13: Gramofono — 15; 18; 18.30-23: V. Londra. (Annunzi Locali alle 21.15) — 17: In Cina — 17.15: Pei ragazzi.

**Cardiff (5 WA)** - m. 353 - Kw. 1,5.

12-13; 15; 18; 18.30; 21-23: V. Londra. (Annunzi Locali alle 21.15) — 16.45: I Consigli delle Comunità Rurali — 17: Orchestra (riprod.) — 17.15: Pei ragazzi — 19.45: Varietà — 20: Orchestra (da Bristol): Suite dalla «Carmen» di Bizet; Soprano e Orchestra: Lamento (Didone ed Enea), Purcell; Orchestra: Danze (Nell Gwyn), German; Preghiera (Haensel e Gretel), Humperdinck; Valzer triste, Sibeliuz; Finale Sinfonia in sol min., Mozart.

**Londra (2 LO)** - m. 361,4 - Kw. 3.

**Davertry (5 XX)** - m. 1004 - Kw. 25.  
10.15; 10.30; 11; 18.30; 21: Come lunedì — 12: Solata op. 6 per violoncello e piano (3 tempi), Strauss — 12.30: Organo da St. Botolph: Fuga sulle lettere del nome di Bach, Schumann; Meditazione, Borowski; Preludio, Stanford; Introduzione e toccata, Walton — 13-14: Orchestra (riprod.) — 15: Storia e geografia dell'Impero — 15.25: Interludio Musicale — 15.30: Due recitazioni drammatiche per le

**CHAS. FRESHMAN CO. INC. - NEW YORK**



**RICEVITORE "FRESHMAN" A COMANDO UNICO  
IL RE DEI NEUTRODINA**

**SEI VALVOLE - UNICO COMANDO**

Semplicemente girando l'unica manopola per tutto il campo del quadrante, le stazioni verranno ricevute una dopo l'altra con distinzione e chiarezza. La grande potenza di questo ricevitore fa sì che anche le stazioni poste a grande

**DISTANZA**

possono essere ricevute senza interferenze con la locale, eliminando le stazioni non desiderate con sorprendente

**SELETTIVITA**

potendo così ricevere esattamente e chiaramente la stazione che si desidera, con una

**QUALITÀ DI RICEZIONE**

insuperabile.



Mod. n° 6 T 5.

**REGGIO EMILIA**

AGENTE ESCLUSIVO PER LA PROVINCIA

**GUSTAVO FORNACIARI - Via De Amicis, 16**

**REGGIO EMILIA**

Scuole — 16.30: Contralto; Pianoforte — 17: I profumi del giardino — 17.15: Pei ragazzi: Sestetto; Racconto; Zoologia — 18 e 18.45: Orchestra di cinema — 19: Sullo schermo — 19.15: Quinta sonata in mi min per flauto e piano (4 tempi). Bach — 19.25: Conferenza Shakespeariana — 19.45: Varietà (4) e ballabili — 20.30: Quartetto per archi, J. B. Mac Ewen — 21.15: Annunci locali; (Dav. solo): Previsioni marittime — 21.20: Banchetto dell'Unione dei Popoli di lingua inglese all'Hotel Victoria — 21.50: Banda: Marcia (La Corona dell'India); Elgar; Tre fantasie fugate, Hely Hutchinson; Tenore: Canto popolare; Romanza, Tosti; Banda: Marcia, Grainger; Fantasia, Idem; Suite lirica (4 pezzi); Grieg; Tenore: Aria (Manon), Massenet; Aria (Africana), Meyerbeer; Due pianoforti: Musetta, Comperin; Canzone a ballo delle Is. Ferøe; Valzer triste, Glibère; Scherzo, Coedès; Banda: Danza polacca, Scharwenka — 22.24 (Dav. solo): Ballabili riprodotte.

**Manchester** (2 ZY) - m. 384,6 - Kw. 1,5.  
15: Orchestra; Piano — 15.55: Lettura — 16: La Poesia dell'Industria Cotoniaria — 16.20: Orchestra: Ouv., Marco Spada, Auber; Valzer, Lincke; Piano: Una sera a Vienna, Schubert; Momento Musicale n. 3, Idem; Orchestra: Selcz, «Pelissiana» — 17: Ibsen (Conferenza) — 17.45: Pei ragazzi: Baritono; Racconti; Piano — 18 e 18.45: Orchestra (riproduz.) — 18.30; 19; 21: V. Londra. (Annunci Locali alle 21.15) — 19.45: Musiche di Grieg; Due Danze Sinfoniche e Marcia Nuziale (orchestra);

Quattro Romanze (soprano); Sonata per piano in mi min. op. 7 (4 tempi); Suite Orchestrale «Sigurd il Crociato» (3 pezzi); Quattro Romanze per Soprano; Prima Suite orchestrale «Peer Gynt» — 21.50-23: Varietà internazionale (5) e Azione drammatica.

**Daventry** (5 GR) - m. 401,8 - Kw. 3,0.  
15: Organo da St. Rotolph: Fuga «Sant'Anna», Bach; Soprano: Tre Lieder, Brahms; Organo: Suite Rusticana, Rowley (5 pezzi); Canto della sera, Bairstow; Soprano: Tre Ballate (Bax, Quilter, Dunhill); Organo: Canto del Mattino, Holm; Capriccio in sol min., Craxel — 16: Ballabili; Varietà (2) — 17.45 (Birm.): Pei ragazzi: Cantatrice; Storia Naturale; Fagotto — 18.30 e 22: Come lunedì — 18.45: Sestetto: Ouv., Gli Arcadi; Moncton e Tallot; Mezzo, soprano: Due Arie (Dohème, Puccini); Dopo un sogno, Fauré; Sestetto: Valzer, Petras; Baritono: Bretagna, Billock; Canzone del Sussex; Ballata, V. Williams; Sestetto: Selcz, La Vedova Allegra, Lehar; Mezzo soprano: Tre Ballate (C. Scott, Rogers, Horsman); Sestetto: Dopo il ballo, Czubalka; Minuetto, Bolzoni; Baritono: Aria del Sussex; Due Ballate, Stanford; Sestetto: Suite Balletto Miniatura, Ansell; Fox trot, Anthony e Siever — 20 (Birm.): Orchestra: Ouv.: Il Serraglio, Mozart; Scherzo e Notturno (Sogno ecc.), Mendelssohn; Baritono e Orchestra: Aria (Barbiere), Rossini; Aria (Nozze di Figaro), Mozart; Orchestra: Suite di 3 Danze di Rameau; Baritono: Canzone di Kazan (Boris) e Canzone della

pulce, Mussorgsky; Orchestra: Spite Balletto (Guglielmo Tell), Rossini — 21.15: Violino: Concerto in mi. Vivaldi (3 tempi); Baritono: Santa Agnese, Purcell; Canto popolare; Maggio, Morley; Violino: G-boulé, Muriel Herbert; Tamburino Cinese, Kreisler; Baritono: 4 Ballate (Scott, Warlock, Boughton, Ireland) — 21.45: Lettura Poesie — 21.15-23.15: Ballabili e Musiche riprodotte.

### JUGOSLAVIA

**Zagabria** - m. 310 - Kw. 0,75.

13.15: Trasmissione grammofonica — 13.30: Quotazioni Borsa — 17.15: Concerto pomeridiano — 20.30: Radio-propaganda — 20.35: Serata oratoria, con il concorso d'un contralto e d'un pianista. Opere di Bach e Mozart — 21.50: Notizie — 22: Musica leggera serale.

### NORVEGIA

**Oslo** - m. 461,5 - Kw. 1,5.

10. Quotazioni — 14: Industria e Commercio — 17.40: Orchestra: Marcia Cavalleresca, Halvorsen; Melodie di Hallingdøl; 2 Melodie (Johansen, Eggel); Tre pezzi Lirici, Grieg; Rapsodia n. 1, Svendsen — 18.40: Corso di Francese — 19.15: Notizie — 19.30: Corso d'inglese — 20 Segnale d'ora — Canto e Organo (Chiesa del Salvatore) — 21: Conferenza — 21.30: Farsa — 22: Il Tempo; Notizie — 22.15: Attualità.

Diffondendo il Radiorario ci aiuterete a migliorarlo.

## COLL'UNITÀ D'ALTOPARLANTE



# HEGRA

Costruite un magnifico diffusore spendendo appena **L. 84.-**

(Tassa compresa).

Per membrana adoperata qualunque cartone, lastra di vetro, ecc.

**L. MAYER-RECCHI - Milano (129)**

Via A. Cappellini, 7 - Tel. 64-080

## O. WALTER OBRECHT - MUMLSWIL

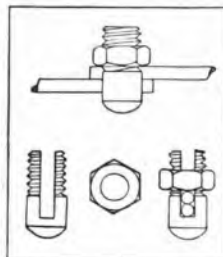

FIXFIL argentato presso L. 40

### RADIOCOSTRUTTORI!

Finalmente non siete più costretti ad acquistare dei saldatori costosissimi, scappare della corrente elettrica per poi magari dover dissaldare i collegamenti perché sbagliati od altro e adoperare delle paste che per quanto buone fanno sempre ossidare le saldature. Tante volte date la colpa ad un accessorio, mentre la causa è nella cattiva saldatura.

Adoperando il «FISOFILO» risparmiate il danaro, il tempo, e sarete sicuri che la vostra saldatura fatta grazie al FIXFIL è sicura.

Il prezzo di questo indispensabile accessorio è irrisorio. Lo potete acquistare presso i migliori negozi di radio o presso il Rappresentante Generale per l'Italia e Colonie:

### M. LIBEROVITCH

MILANO (119) Corso Buenos Aires, 75 - Telef. 24-373

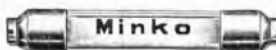

Art. N. 444 condensatori Baal nichelosi nel vuoto da L. 6.— a L. 18.—

Art. N. 107 le migliori resistenze metallizzate o nichelate nel vuoto L. 6,50



## SORPRENDENTE! Unità d'ALTOPARLANTE

REGOLABILE - 4000 ohm.

CON CORDONE L. **65** - (tassa compresa)

(PER SPEDIZIONI AGGIUNGERE L. 5)

**TROMBE** in metallo elegantissime per adattarvi l'unità d'altoparlante .. L. **60.-**

**A. FRIGNANI - MILANO (127) - Via Paolo Sarpi, 15**

TELEFONO N. 91-803

Tutto per la Radio - Prezzi mitissimi - Riparazioni

## OLANDA

**Hilversum** (H.D.O.) - m. 1060 - Kw. 5.

11.40: 12.10: Come lunedì — 17.40: Segn. d'ora; Orchestra — 18.55: Conferenza — 19.40: Musica da camera per Arpa, Flauto e Viola; Tre pezzi da Concerto, Rameau; Rigaudon e Minuetto di Rameau e Aria con Variazioni di Haydn (Arpa sola); Sonata in mi bem. magg. per Flauto e Arpa (3 Tempi), Bach; Sarabanda di Gaubert e Improvviso di Fauré (Arpa sola); Serenata in la magg., Glazunov; Sonata, Debussy — 20.55: Orchestra. Marcia; Ouv., Indra, Flotow; Valzer, Lehár; Selez., Marta, Flotow — 21.40: Agenzia V. D.; Danza dei Dervisci, Bendix; Due Romanze (Thomé, Denza); Selez., La Principessa del Circo, Kalman; Tango, Freudenthal; Marcia di Radetzki, Strauss.

## POLONIA

**Katowice** - m. 422,6 - Kw. 10.

10: Comunicati Finanziari — 16.20: Storia Nazionale — 16.45: Concerto da Varsavia — 17.55: Comunicati — Annunzi vari — 18.30: Conferenza — 18.55: Storia della Musica — 19.15: Trasmissione da Varsavia — 21: segnale orario e Comunicati; Cassetta delle lettere (in francese).

**Cracovia** - m. 547 - Kw. 1,5.

11: 14 Come lunedì — 16.20: Conferen da Vilno — 16.45: Trasmissione da Varsavia — 18.5: Bollettino agricolo — 18.15: Varie — 18.35: Rassegna della Radio — 19: Fanfara dal Campanile della Chiesa della Vergine; Comunicato Sportivo — 19.15: Trasmissione da Varsavia.

**Varsavia** - m. 1111,1 - Kw. 10.

11: Segnale orario; Fanfara dal Campanile

della Chiesa della Vergine di Cracovia; Comunicato Aviazione e Meteorologico — 14: Comunicato Meteorologico, agricolo e Comunale — 15.20: Rassegna dei Periodici — 15.40: Corso d'Inglese — 16.20: Conferenza da Vilno — 16.45: Concerto — 18.5: Comunicato Agricolo e Borsa dei Cereali da Cracovia — 18.15: Varie — 18.30: Igiene e Medicina — 18.55: Conversazione Musicale — 19.15: (Musiche di Wagner) Orchestra; Ouv. Il Vascello Fantasma; Coro delle Filatrici (Idem); L'Incantesimo del Venerdì Santo (Parsifal); Entrata degli Dei nel Valhalla; Canti; Il Sogno; Mormorio della Foresta (Sigfrido); Cavalcata delle Valchirie (La Balchiria); Ouv., Tannhauser (Intervall); Bollettino Messenger Polonais in francese) — 21: 21.5: 21.20: Come domenica

## SPAGNA

**Barcellona** (EAJ I) - m. 344,8 - Kw. 1,5.

12: 13: Come lunedì — 14.30: Trio; Paso doble, Mayoral; Fox trot, Oltza; Danza, Coto; Selez., El Trust de los Tenorios, Serrano; Coro (L'ospite del Sivigliano); Valzer, Margenat. One step, Carbonel Marine; (Intervalli Grammofono); Borsa — 18.30: Sestetto Grammofono; Recitazioni — 19: Mercati Internazionali, Borse e Cambi — 19.10: Sestetto; Paso doble, Palau; Selez., La Ragazza di Pontevedra, Luna e Bru; Canzone, Sanchó Marrao; Gavotta, Lincke; Selez., Mañon, Massenet, — 21.50: Corsi di Francese — 22: Borse e Mercati — 22.5: Orchestra; Ouv., Dana di Picche, Suppé; Valzer, Waldstefel; Minuetto, Haydn; Adagietto e Carrillon (L'Arlesiana), Bizet; Marcia, Kockert — 23: Campana Cattedrale; Il Tempo; Borse e Mercati — 23.5: V. Madrid.

**Madrid** (EAJ 7) - m. 375 - Kw. 1,5.

12,45:12.46; 13.15: Come mercoledì — 15:

Orchestra; Paso doble, Martí; Fox trot, Nushbaum e Durosno; Pot-pourri; Sogno d'un Valzer, O. Strauss; Bollettino Meteorologico I Teatri; Orchestra; Ouv., La Principessa Gialla, St. Saens; Quo vadis? Chapi; Sal- l'Altare del Dio del sole, Eliot; Intermzzo di Luigi Medina — 16: Banda (riproduz.); Borsa del Lavoro; Notizie — 20: Musica da Camera; Quartetto in mi bem. magg. op. 127 (4 tempi), Beethoven; Soprano; Il Cigno, Grieg; Canzone di Solveig, Idem; Musica da camera; Trio in si bem. magg. n. 6 (3 tempi); Mozart; Soprano; Canzoni Ungheresi — 23: Campana; Segnale orario; Borsa; Banda (riproduz.); Recentissime — 1-1.30: Ballabili riprodotti.

## SVEZIA

**Stoccolma** (SASA) - m. 434,4 - Kw. 1,5.

**Motala** - m. 1320 - Kw. 30.

**Malmö** - m. 200,9 - Kw. 1.

18.30: Pei ragazzi — 19: Grammofono — 19.15: L'Ammobiliamento — 19.45: Concerto; Ouv., Turandot, Weber; Scene alsaziane, Massenet; Canzone di Walter (Maestri cantori) e « Primavera » (Valchiria), Wagner, per tenore; Pagina d'Album, Wagner; Selez., Carmen, Bizet; Danza ungherese, Brahms; Tre Lieder per tenore (Weingartner, R. Strauss, Id.); Selez., Santarellina, Hervé — 21: Agricoltura — 21.15: Notizie; Il tempo — 21.20: Per la Casa.

## SVIZZERA

**Berna** - m. 411 - Kw. 1,5.

13-15.56: Solito — 16-17.35: Orchestra del Kursaal di Berna — 20: Meteorologia; Segnale orario — 20-20.30: L'ora dello sport; « Il nuoto » (conf.) — 20.30-21: Orchestra del Kursaal di Berna — 21-

# LA PUBBLICITÀ SUL RADIORARIO

è gestita direttamente dall'Amministrazione della rivista  
Corso Italia, 1 - Milano.

I Sigg. Inserzionisti sono pregati di inviare al suddetto  
indirizzo il materiale per le loro inserzioni e tutte le  
norme relative.



PER PREVENTIVI E ORDINAZIONI DI PUBBLICITÀ RIVOLGERSI ALLA

**A. P. I. - Agenzia Pubblicitaria Italiana**

Via Pantano N. 3 - MILANO - Telefono 85-409

Per Napoli e Provincia:

**G. Casalini - Napoli**, Calzettari alla Corsea, 37



21.15: Audizioni vocali della signora Apothélie di Berna — 21.45:22: Notizie; Meteorologia — 22.22.35: Orchestra del Kursaal di Berna.

**Zurigo** - m. 588,2 - Kw. 1,5.

12.30-16: Come lunedì — 17.20: Concerto gramofonico — 17.55: Meteorologia, i prezzi del mercato settimanale di Zurigo — 19.45: Segnale orario, meteorologia — 19.47: Dieci minuti di esperanto — 20.15: Serata di violoncello con il concorso di Luciano Caveg — 22: Meteorologia, recentissime e notizie della N.Z.Z.

**Losanna** - m. 680 - Kw. 0,75.

6.45; 13; 20: Come lunedì — 20.1. Letteratura francese — 20.30: Programma di Ginevra.

**Ginevra** - m. 760 - Kw. 0,5.

20.30: Informazioni — 20.32: Conferenza umoristica — 20.50: Orchestra (ripr.) — 21.30: Notizie — 22.23: Ballabili riprodotti.

**Basilea** - m. 1100 - Kw. 1,5.

20.30-22: Programma di Zurigo (vedi sotto Zurigo).

## SABATO 16 Giugno

### AUSTRIA

**Vienna** - m. 517,2 - Kw. 9.

11: Musica del mattino — 16: Teatro per giovani. « Hans Kipfel », opera di W. Kienzl — 17.15: Conferenza del ciclo « Attraverso l'Austria » — 17.30: Accademia. Audizione di tre solisti di canto, d'una pianista e d'un violinista. Musiche di Gluck, Schubert, Schumann, Liszt, Sauer, Csek, Bedecianu, R. Strauss e canzoni inglesi — 18.45: L'ora musicale della gioventù — 19.15: Concerto, viola di W. A. Mozart — 20.15: Esecuzione d'una tragedia di Fr. Grillparzer. In seguito concerto d'una orchestra di jazz.

### BELGIO

**Bruxelles** - m. 508,5 - Kw. 1,5.

17: Ballabili riprodotti — 18; 18.25: Corsi d'inglese — 18.45: Trio: I Soldati della Regina, Parry; Paolo e Virginia, Massé; Danza araba (piano), Grieg; Julius, Meyer; La Regina Fiammetta, Leroux; Nei tuoi occhi, Waldteufel; Barcelona e Minnetto sentimentale, Strauven (violino); Romanza senza parole, Van Goens; Cantabile, Widor — 19.30: Giornata parlato — 20.45: Orchestra: Ouv., Raimondo, Thomas; Intermezzo (Rigaudon de Lucière), Dubois; Valzer Capriccio, Rubinstein; Numero di canto; Sogni di giorno, Wood; Amore in Arcadia, Idem; Desiderio, Idem; Il Conte di Lussemburgo, Lehar (flaut.); Numero di canto; Suite « Guillard »; Pezzo per violino e violoncello, Donihil; Il Trionfo d'Afronite, S. Rousseau; Pezzi per oboe e violoncello, Samrillas; Scaramouche, Messenger — 21: Intervallo: Attualità — 22.15: Recentissime.

### CECOSLOVACCHIA

**Bratislava** - m. 300 - Kw. 0,5.

17.25: Notizie agricole — 17.30: Marionette — 18.30: Jazz — 19.30: Per ragazzi — 19.45: Costantinopoli d'oggi — 20: V. Brno — 22: V. Praga.

**Praga** - m. 348,9 - Kw. 5.

11; 11.30; 12; 13.5: Come lunedì — 13.20: Borsa — 16: Marionette — 17: Varietà — 18: Emissione in tedesco — 18.25: Notizie agricole — 18.25: Per gli operai — 20: Concerto — 22: Ora; Notizie; Orchestra.

**Brno** - m. 441,2 - Kw. 3.

11: Emissione dall'Esposizione: Concerto — 12.15: Borsa; Il Tempo; Notizie — 15: Per ragazzi: Racconto; Lezione di Musica; Suite; Minuetto; Ballata — 16: Varietà — 17: Emissione per Praga e Bratislava — 18: Ora; Emissione in tedesco — 18.25: Conferenze — 19: Concerto: Ouv., Eva, Foerster; Bagatelle per Orchestra, Bendel; Il Vecchio Orso, Fucik; Polca, Idem; Due Novallette, Rozkosny; Notturmo, Milde; Fantasia, Sula — 19.40: Corso di francese — 20: Coro — 22: Emissione di Praga; Notizie.

### FRANCIA

**Parigi (P. Parisien)** - m. 340,9 - Kw. 0,5.

20.45: Come martedì — 21: Concerto: Ouv. Le Pré-aux-Cleres, Hérold; Prima Suite dalla « Carmen » di Bizet — 21.25: Informazioni — 21.30: Concerto: Rapsodia Ungherese n. 14, Liszt; Dolly, Fauré — 21.55: Informazioni — 22: Concerto: Serenata, St. Saens; Umoresca, Teisakowsky; Processione e Danza (Il Miracolo), Humperdicck.

**Parigi (Radio L.L.)** - m. 370 - Kw. 0,5.

12.30-13: Il tempo; Attualità; Il Sorriso del Bambino Gesù; Bussier; La settimana Teatrale; Finale Sinfonia in do maggiore, Schubert.

**Tolosa** - m. 392 - Kw. 3.

12.15: Concerto: Mascherata (4 tempi), Lœuë; Ouverture e Aria (Il Re d'Ys), Lolo; Banda Militare: Otto Marcie — 20.30: Concerto: Due Arie (Bohème), Puccini; Sgluidiglia (Carmen), Bizet; Aria (Fortnno), Messenger; Duo delle Rondini e Aria (Mignon), Thomas; Due Arie (Marouf, Rabaud); Aria (Rigoletto), Verdi; Aria (Luisa), Charpentier; Aria (Mirella), Gounod; Aria dell'Ebberzza (La Bella Fanciulla di Pert), Bizet — 21.30: Fisarmonica: 23 Melodie — 22.15: Come martedì.

**Parigi (Radio Paris)** - m. 1750 - Kw. 3.

7.30; 8; 10.30: Come lunedì — 12.30: Gramotono: Scene Alsaziane (orchestra), Massenot; Ouv., Rosamonda (orchestra), Schubert; Due Duetti (Pelleas e Melisande), Debussy; Adagio Amoro (violino e piano), Sammartini; Due Canti Americani; Fox trot, Blues. (Intervallo: Informazioni) — 13.50: Caffè, Cotoni, Piastria, Seta, Riso a Saigon; Zuccheri a Parigi; Informazioni Religiose — 15.45: Jazz — 16.45: Informazioni — 19.30: Corso d'Interpretazione Pianistica — 20: Comunicato Agricolo — 20.15: Conferenza; Caffè; Rame; Metalli; Programma Spettacoli; Comunicati diversi; Informazioni — 20.30: Concerto Sinfonico; Valzer di ieri e d'oggi. (Intervallo: Informazioni).

**Parigi, Torre Eiffel** - m. 2650 - Kw. 5.

18.45: Giornata parlato: Rubriche solite; Le carriere femminili — 20.10 e 20.20: Come domenica — 20.30: Concerto: Tre melodie (Pillols) per cantatrice; Cinque « Hai Kain (Pillols) per violino, viola, cello e flauto; Tre melodie (Chausson, Idem, Strz) per cantatrice e quartetto — 21.30-22: Università Radio: L'Origine delle religioni; Storia delle Dottrine Economiche; Studio del Fanciullo.

### GERMANIA

**Breslavia** - m. 322,6 - Kw. 4.

**Glievitz** - m. 329,7 - Kw. 0,75.

16-16.30: Frammenti di libri del presente — 16.30-18: Concerto divertente della R. O., con il concorso d'un violoncellista. Musiche di Artok, Fétas, Elukhen, Jiral, Dvorak, Heinze-Gandert, Iljinsky e Mannfeld — 18-18.15: Sportivi davanti al microfono: Intervista col boxer O. Saenger — 18.15-18.30: Dieci minuti di esperanto — 18.30-18.55: Lezione di spagnolo — 19.25-19.50: Storia culturale: « La Germania e gli altri popoli » — 19.50-20.15: Lezione d'inglese per iniziati — 20.30: « X Y Z », radio-azione di Klambul — 22: Notizie serali — 22.30-24: Ritrasmisione da Berlino; Ballabili.

**Lipsia** - m. 365,8 - Kw. 4.

**Dresda** - m. 275,2 - Kw. 0,75.

12-13.15: Solito — 15-16: Concerto della R. O. di Dresda — 16-17: Notizie economiche — 16.30-18: Concerto eseguito dall'Orchestra sinfonica di Lipsia. Opere di Weber, Haydn, Schubert, Rossini, Reindl, Ziehrer, Strauss — 18-18.30: Le corporazioni professionali e l'evitazione di infortuni. Conf. — 18.30-18.45: Consigli radio-tecnici — 18.45-18.55: Della pratica del diritto del lavoro — 18.55: Meteorologia; Segnale orario — 19.30: Ritrasmisione da Hannover: « La Dannazione di Faust », leggenda drammatica in 4 atti per coro ed orchestra di Berlioz — 22: Notizie della Stampa e Corriere sportivo — 22.15: Radio-cabaret.

**Stoccarda** - m. 379,7 - Kw. 4.

**Friburgo nella Brisgovia** - m. 577 - Kw. 0,75.

12.30: Meteorologia; indi musica gramofonica — 13.10: Notizie — 14: L'ora della gioventù — 15: Concerto divertente della R. O., con il concorso di cantanti, di un coro di mandolini e chitarre, 22 pezzi — 18: Segnale orario; Previsione del tempo — 18.15: « La strada dell'economia mondiale » III. conf. — 18.45; 19.15: Altre due conferenze — 19.45: Bollettino sulla situazione del mercato di lavoro. Indi Segnale orario; Meteorologia; Corriere sportivo — 20.15: Ritrasmisione da Francoforte sul Meno: « Il soldato della Maria », opera in tre atti di L. Ascher. Indi notizie e ritrasmissione della musica da ballo dal « Caffè Wilhelmshaus ».

**Amburgo** - m. 394,7 - Kw. 4.

**Brema** - m. 252,1 - Kw. 0,75.

**Kiel** - m. 254,2 - Kw. 0,75.

16.15: In occasione della seconda festa commemorativa di Haendel a Kiel: 21-24 giugno 1938. Giorgio Federico Haendel: musica da camera eseguita da soprano, suonatori di oboe, flauto, fagotto e di pianoforte — 17: Radio-musica. Composizioni apposite per la radiofonia di Erlangen, Scheffer, Platen, Gartz, Platen (concerto vocale instrumentale) — 17.55: Solito — 18: Cose varie della radio-propaganda — 18.55: La radio del diritto — 19.20: Meteorolo-



**MACCHINE PER INDIRIZZI**  
MILANO (110) Via S. Vittore 20 - Tel. 81388 Teleg. ADREMA

gio — 19.25: « La Dannazione di Faust », leggenda drammatica di Ettore Berlioz, con il concorso dei « Filarmomoni berlinesi », d'un coro e di solisti — 21.15: Serata di Riccardo Wagner. Indi: Dati meteorologici per l'interno ed i mari; Notizie, Corriere sportivo; Ritrasmissione d'un caffè-concerto.

**Francoforte sul Meno** - m. 428,6 - Kw. 4. Cassel - m. 272,7 - Kw. 0,75.

13.14: Concerto gramfonico — 12.15-12.45: La radio della scuola: Recitazioni — 15.30-16: L'ora della gioventù (audizioni corali delle scuole di Francoforte) — 16.30-17.15: Concerto della R. O. Frammenti d'opere di Bysler, Kalman, Lehar, L. Blech, Strauss — 17.45-18.55: Lettura — 18.15-18.30: Notizie della radio-società ed altre informazioni — 18.30-19: « La buca delle lettere » — 19.15-19.45: Conferenza di K. Weill in occasione della prima rappresentazione d'una sua opera — 19.45-20.15: « La vita in una casa borghese tedesca nei secoli passati » (conf.) — 20.15: « Il soldato della Maria », operetta in tre atti di Leo Ascher. Indi ritrasmissione di musica da ballo da Berlino.

**Langenberg** - m. 468,8 - Kw. 25.

11.15-12.30: La radio della scuola — 13.15-14.30: Concerto di musiche di Siede, Wolkteufel, Offenbach-Binder, Ralf. Da-

vi-Johnson, Fall, Eysoldt — 14.30: Consigli per la casa — 15.40-16: Consigli radio-tecnici — 16-16.30: Una mezz'ora di dialetto di Colonia (conferenza e saggi del dialetto di Colonia) — 17-18.25: L'ora della signora: La donna e la cooperativa — 17.30-17.55: Introduzione alla lingua inglese — 18-18.55: Concerto della R. O., con il concorso d'un contralto e d'un violoncellista. Pezzi di Elgar, Faure, Ciaikovski, Saint-Saens, Debussy, Adam, Herbeck — 19-19.25: Conclottieri sociali (conf.) — 19.30: « La Dannazione di Faust », leggenda drammatica di Ettore Berlioz. Concerto orchestrale, corale con il concorso di soprano, tenore, basso. Indi serata allegria; Bollettino delle Olimpiadi calcistiche di Amsterdam; Ultime notizie; Corriere sportivo; Notizie del mondo commerciale, e fino all'una del mattino musica notturna e da ballo.

**Monaco di Baviera** - m. 535,7 - Kw. 4. Norimberga - m. 241,9 - Kw. 4.

14.30: Trasmissione gramfonica — 16: Concerto pomeridiano del Radio-Trio, con il concorso d'un contralto e d'un pianista. Pezzi di Rossini, Schubert, Weingartner, Kreisler - a solo violino - H. Pfitzner. Dvorak e Jodé - a solo violone. Poesie per la gioventù (recitazioni) — 18.15: Radio-specchio — 18.30: Conferenza radio-

tecnica — 19: La buca delle lettere — 19.30: Concerto di cetra e di chitarra. Pezzi di Rubinstein e di altri — 20: Tre paia di scarpe, quadro della vita con prologo in 3 atti di K. Goerlitz, musica di Millocher — 22.5: Notizie serali — 23.30:

## INGHILTERRA

**Bournemouth (6 BM)** - m. 326,1 - Kw. 1,5.

15.30; 18.30-24: V. Londra. (Annunzi locali e Bollettino Sport alle 21.30).

**Cardiff (5 WA)** - m. 353 - Kw. 1,5.

12-12.45 (Museo Naz. Gallese): Orchestra (Filemon e Bauri), Gounod; Suite Lirica, Grieg; I Tre Orsi, Coates — 15.30; 18; 18.30; 19.15; 19.45; 22.35-24: V. Londra. (Annunzi locali e Bollettino Sport alle 21.30) — 17.15: Per ragazzi — 19: Visioni dell'Estremo Oriente — 19.25: Due Conferenze Sportive — 21.35: Musiche riprodotte; Troupe musicale; Selezione opere Chamimale per piano; Canzone; Interludio Comico; Duetto (Il Tempo dei Lilla), Schubert-Clutsam; Eccentricità Jhallabi; Due Scene Comico-Musicali; Finale Danze.

**Londra (2 LO)** - m. 361,4 - Kw. 3.

**Davertry (5 XX)** - m. 1604 - Kw. 25.

10.15; 20.30; 18.30; 21; 21.30: Come lunedì — 13-14: Otletto (riproduz.) — 15.30: Banda R. Aeronautica; Marcia Canadese; Ove, Il Mulino, Reissiger; Soprano: Aria (Il Vicario di Wakefield), Lehmann; Ballata, Oliver; Banda: Selez., (Iolanthe), Sullivan; Baritono: Due ballate, Keel; Banda: Valzer lento e Pizzicato (Silvia), Delibes; Primavera, Sinding; Soprano: 3 Ballate (Sanderson, Coates, Mac Fadyen); Hamla; Balletto Guglielmo Tell, Rossini; Baritono: Canzone, Il Havnes; Toreador (Curmen), Bizet; Banda: Fantasia su Canti Conviviali, Finck — 17.15: Per ragazzi: Troupe musicale — 18: Organo di cinema — 18.45: Varietà — 19: Le Musiche della Settimana prossima — 10.15: Sesta Sonata in mi (3 tempi) per Flauto e Piano, Bach — 19.25: Resoconto Gara di Cricket — 20.45: Soprano; Baritono; Orchestra — 21.15: Vacanze sulla Costa Occidentale della Scozia — 21.35: Varietà (5) — 22.35-24: Ballabili riprodotti.

**Manchester (2 ZY)** - m. 384,6 - Kw. 1,5.

15.30: Orchestra: Ouverture, Tantalusqualem, Suppé; Suite Napoletana, Byng; Baritono: 3 Ballate (Stanford, Idem, Stewart); Piano: Rapsodia in mi bem. min., Dolinanyi; Orchestra: Rimembranze d'Inghilterra; Baritono: Due Ballate (V. Williams, Dunhill); Aria (Nozze di Figaro), Mozart; Orchestra: Potpourri Irlandese; Piano: Polonese in la bem., Chopin; Orchestra: In una Pagoda, Bratton; Galop, Koening — 17.15; Per ragazzi: Orchestra: Scena Comica; Orchestra; Baritono — 18; 18.30; 19.15; 21; 22.35-24: Vedi Londra (Annunzi locali e Bollettino Sport alle 21.30) — 10: L'Aviazione — 10.45: Orchestra: Il Signo (Haensel e Gretel), Humperdinck — 19.55 (da Liverpool): Fantasia drammatica con musica per Trio — 20.20: Orchestra; Ballo in costume, Fletcher; Demoiselle Chic, Id. — 20.30 (da Liverpool): Farsa — 20.45: Orchestra: Selezione, Il Figliuolo Prodigio, Worner — 21.35 (da Sheffield): Banda della Polizia; Selez., « Sunny », Kern — 21.47 (da Leeds): Varietà — 21.55 (da Sheffield): Banda; Rapsodia Gallese, German — 22.12 (da Hull): Baritono; Tre Ballate (German, Day, M. Brahe) — 22.22 (da Sheffield): Banda: Selezione, I Gondolieri, Sullivan.

## Abbonamento cumulativo A.R.I.-RadioOrario

Per accordi intercorsi tra la A. R. I. e il RadiOrario è offerta la possibilità a qualunque dilettante di associarsi alla A. R. I. (e ricevo quindi il Radio Giornale) e abbonarsi al RadioOrario per il prezzo globale annuo di L. 60.— per l'Italia e Colonia.

L'importo e la richiesta vanno inviati alla A. R. I. - Viale Bianca Maria, 24 - Milano, oppure al RadiOrario - Corso Italia, 1 - Milano.

### SCONTI DELLE DITTE ASSOCIATE AI SOCI DELLA A. R. I.

R. A. M. - Ing. G. Ramazzotti - Foro Buonaparte, 61 - Milano - 10%.

Mazzolini Elettrotecnici - Via Manzoni, 26 - Milano - 10%.

Pipilotti Radio - Via Bianca di Savoia, 18 - Milano - 10% (sulle valvole).

F. Blanc e C. - Agenzia Accumulatori Henselberger - Via Pietro Verri, 10 - Milano - 20%.

Soc. Industrie Telefoniche Italiane - Via G. Pascoli, 14 - Milano - 5% sulle parti sfaccate S.I.T.I.; 10% sugli apparecchi radiofoni (in quanto il materiale sia ordinato e ritirato alla Sede).

Perigo - Via Salsalino, 10 - Milano - 10%.

Rochero V. E. e C. - Via Cavour, 32 - Pistoia - 20%.

Rag. A. Miglavacca - Via Cerva, 36 - Milano - 15%.

Pagnoni Bruno - Piazza Garibaldi, 3 - Trieste - 15%.

Arasam S. A. - Via Stradella, 3 - Milano - Valvole Telefonen 20%.

Dupré e Costa - Scuole P.le, 20 r - Genova. (15) - 5%.

Ditta F. C. Clotti - Corso Umberto I, 203 - Ascoli Piceno - 10% sul materiale radio, 10% sulla carica accumulatori.

Soc. Scientifica Radio - Via Collegio di Spagna, 7 - Bologna - 10%.

Tb. Motzwickel - Via Fatschenzelli, 7 - Milano - 15% sui prodotti Ueda.

Radio Vox - Via Meravigli, 7 - Milano - 10% sul materiale.

RadioTron - Piazza Lupatelli, 10 - Perugia - 10%.

G. Beccaric e C. - Radiofonia - Via Dogli, palazzo De Martino - Messina - 10%.

Negri e Pallaroni - Via Pietro Calvi, 23 - Milano - Agenzia esclusiva vendita Accumulatori Scaini - 25%.

Pazzaro Domenico - Corso Vittorio Emanuele - Catanzaro - 10%.

Soc. An. Zenilli (.) - Via G. Borgazzi, 19 - Monza - 10%.

Borio Vittorio - Via Cesare Beccaria, 1 - Milan - 25%.

Radio M. A. - Galleria Umberto I, 34-55 - Napoli - 10%.

G. Bonanni e Luporini - Via V. Veneto, 3 - Lucca - 10%.

Etablissement Radio L. L. Agenzia Generale per l'Italia - Avenue Trudaide, 9 - Parigi - 10%.

Soc. Edilson Clerici (.) - Via Broggi, 4 - Milano - 4%.

Accumulatori Omb - Via Palmieri, 2 - Torino - 10%.

A. C. I. S. T. I. - Corso Italia, 6 - Milano - 10%.

Ditta Anicelli - Salerno - 15%.

Apparecchi Rosengart Migliardi - Via Calandra, 2 - Torino - 10% (ricarica gratis degli accumulatori di accensione e di iniezione al soci della A. R. I.).

Atturo C. Tesini (Agente esclusivo della Chas. Freshman Co. Inc.) - Piazza Cardinal Ferrari, 4 - Milano - 15%.

Cav. Scigliano e Dionisi - Via Macchivelli, 48 - Roma - 20%.

Continental Radio S. A. - Via Amedei, 8 - Milano - 10%.

Fea e C. - Piazza Durini, 7 - Milano - 15% sugli apparecchi; 15% sugli accessori.

Ing. S. Bellotti e C. - Corso Roma, 76-78 - Milano - 10% sugli strumenti Weston e Chauvillat e Arnoux; 15% sul materiale Dubilier.

La Casa delle Radio - Via Mario Vittoria, 1 - Torino - 10%.

Inglis Stal - Corso Garibaldi, 1-3 - Benevento - 5%-15% (a seconda del materiale).

Radio Vittoria - Corso Guglielmo, 14 - Torino - 10%.

Rag. Marilini Carlo - Via Passalacqua, 10 - Torino - 10% sugli apparecchi Levy.

Radio Subalpina - Via Taluzza, 15 - Torino - 10%.

S.A.I.R. - Via S. Teresa - Torino - 10%.

Tungurah - Viale Lombardia, 45 - Milano - 10% sulle valvole.

(.) Le ordinazioni vanno fatte per il tramite delle Sezioni cui i Soci appartengono.

(.) Le ordinazioni vanno fatte direttamente alla Sede o in Corso Vitt. Eman. 28 - Milano.

**Davenport** (5 GB) - m. 491,8 - Kw. 30.  
15,30 (Birmingham): Varietà (4) — 16,30 (Birm.); Ballabili e Soprano — 17,45 (Birmingham); **Pei ragazzi: Racconto**; Violino; Baritone — 18,30 e 22; Come lunedì — 19,45 (Birm.); Orchestra: Il Figlio del Mandarin; Cui; Selezione Musicale di Tchaikowsky; Violino: Allegro, Fiocco; Contradanza; Beethoven; Multini a vento; Conperin; Umoresca, Tchaikowsky; Orchestra: Valzer, Waldteufel; Cauti e Danze di Boemia, Fétras; Violino: « Quasi Ballata » e « Appassionata », Suk; Orchestra: Dala Suite « I Puntti Cardinali », Coates — 20; Racconto 20,30; Violino e Piano: Due Sonate (Graziosi, Kodaly); Mezzo Soprano: 3 Lieder, Schubert; Due Lieder, Wolf; Violino e Cello: Divertimento, Tsch; Mezzo Soprano: Le Culle, Fauré; Un Rispetto, Wolf Ferrari; Nel Giardino del Serraglio, Delius; Due Ballate (Sharpe, Warlock); Violino e Piano: Sonata in sol. Brahms — 22,15 (Birm.); Bollettino Sport — 22,20-23,15 (Birm.); Vecchi Ballabili per Ottono con Interludio vecchie Melodie per soprano.

### JUGOSLAVIA

**Zagabria** - m. 310 - Kw. 0,75.

13,15: Trasmissione grammofonica — 13,30: Quotazioni Borsa — 17,30: Concerto pomeridiano — 19,10: Rivista dei libri — 19,15: Radio-propaganda — 19,30: Ri-trasmissione dell'Opera dal Teatro Nazionale di Lubiana.

### NORVEGIA

**Oslo** - m. 561,5 - Kw. 1,5.

17,45 e 18,45: Pei ragazzi — 19,15: Nutizie — 19,30 L'Islanda — 20: Segnale d'ora — 20: Orchestra: Selez. Mefistofele. Boito;

Pagina d'Album, Wagner: Serenata Galante, Behr, Ballabili — 20,30: Recitazione — 21: Orchestra: Chitarra, Bizet Selez., La Fata delle Bambole, Bayer — 21,30: Numero di Canto — 22: Il Tempo; Notizie: Attualità — 22,30-24: Annunzi Umoristici: Ballabili riprodotti.

### OLANDA

**Hilversum** (H.D.O.) - m. 1060 - Kw. 5.

11,40; 12,10; 17,40; 19,25: Come lunedì — 13,40: Orchestra: Jazz e Solisti (dal Teatro Tuschinski, Amsterdam) — 17,40: Orchestra: Ouv., La Bella Galatea, Suppé; Nuova Musica Popolare Viennese, Komzak; Variazioni Umoristiche, Suppé; Serenata, Toselli; Selez., Carmen, Bizet; Ideale, Fucik; Paraná, Castrì, Scena Roccòc, Schmeling; Melodie Popolari; Marcia, Blankenburg — 19,40: Musica, Canto e Conferenza — 22,10: 23,40: Orchestra, dal Cinema Reale di Amsterdam.

### POLONIA

**Katowice** - m. 422,6 - Kw. 10.

16: Comunicati Finanziari — 16,20: Enrico Sienkiewicz (Conferenza) — 16,45: Pei ragazzi — 17,55 Cassette delle Lettere per ragazzi — 18,15: Annunzi vari — 18,35 Conferenza — 19,15: Trasmissione da Varsavia — 21: Segnale orario e Comunicati — 21,30: Ballabili.

**Cracovia** - m. 547 - Kw. 1,5.

11, 14: Come lunedì — 16,20: L'antica Chimica in Polonia — 16,45: Trasmissione da Varsavia — 17,55 Bollettino Agricolo — 18,15: Varie — 18,35: Politica Estera — 19: 21,30: 19,30 Come mercoledì.

**Varsavia** - m. 1111,1 - Kw. 10.

11: Segnale orario: Fanfara dal Campanile della Chiesa della Vergine di Cracovia; Co-

municato Aviazione e Meteorologico; Grammofono — 14: Comunicato Meteorologico, agricolo e Comunale — 15: Conferenza Ministero Istruzione — 15,25: Comunicati — 15,40: Il Credito Comunale — 16,20: Conferenza — 16,45: (da Cracovia) Programma pei ragazzi — 18,6 Comunicato agricolo — 18,15: Varie — 18,35: Radiocronaca Comunicato Società Allevamento cavalli — 19,15: Concerto (Intervallo): Bollettino Messenger Polonais in francese) — 21: 21,5; 21,20: 21,30: Come domenica.

### SPAGNA

**Barcellona** (EAJ 1) - m. 344,8 - Kw. 1,5.

12: Campanie Cattedrale; Il Tempo — 14,30: Trio: Paso doble, Demon; Fox trot, Poli; Pericon, Rova Traveria; Jota (La dolores). Breton; Danze Valenzane, Coronado; Tango, Canaro; Marcia, Bruselas (Intervallo: Grammofono) — 18: Mercati Agricoli e Bestiame — 19,10: Orchestra: Marcia, Noak Valzer, Waldteufel; Mazurca, Coto — 19,30: Tenore: Aria (La Favorita), Donizetti; Aria (Il Trovatore), Verdi; Aria (Tosca), Puccini — 20: Conferenza storica — 20,20: Orchestra: Serenata, Delmas; Selez., La Dolores. Breton; Serenata Moresca, Chapi — 20,50: Soprano: Romanza, Gosti; Aria (Tosca): Puccini; Aria, Pergolesi; Aria, (Il Piccolo Marat), Mascagni — 21,20: Orchestra: Czardas, Michela; Preludio e Mazurca, Delibes; Valzer della Bambola, Delibes — 21,40-22: Sport.

**Madrid** (EAJ 7) - m. 375 - Kw. 1,5.

12,45: 13,15: Come mercoledì — 15: Orchestra: Paso doble Eguembre; Pericon Refalá e Canouge; El Barberillo de Lavapiés, Barbieri (fant.) Bollettino Meteorologico; I Teatri. Orchestra: Annunziazione, Tutina; Largo, Haendel; Serenata, Diez Cepeda.

# DUBILIER

Condenser Co. (1925) Ltd. — Londra

Lire  
75

Completo  
di  
manopole



Lire  
75

Completo  
di  
manopole

Capacità massima 0,0005  $\mu$   
**Condensatore variabile K C**  
con demoltiplicazione 200 a 1

VARIAZIONE LINEARE DI FREQUENZA .. MINIMA  
PERDITA .. COSTRUZIONE MODERNA SU CUSCINETTI A SFERE .. FISSAGGIO CON UN SOLO  
DADO CENTRALE

**CHIEDETE IL LISTINO "R R"**

Se il vostro rivenditore non può fornirvi i prodotti  
"DUBILIER" rivolgetevi direttamente agli

AGENTI GENERALI

**Ing. S. BELOTTI & C.**

Corso Roma, 76-78 - MILANO (114) - Telefoni: 45-051/052

## MATERIALE RADIO DI CLASSE IN

della Casa **WALTER-OLRECHT - Mümlitz**

## "RADIOSINE"

Art. 311

**Reostato**  
fissaggio centrale  
con manopole



Art. 312

**Potenziometro**  
fissaggio centrale  
con manopole



In vendita presso i migliori negozi o  
presso il Rappresentante generale

**M. LIBEROVITCH**

Corso Buenos Aires, 75 - MILANO (119) - Telefono N. 24-373

Cercasi seri e introdotti Agenti

Libri nuovi — 16: Banda (riproduz.); Borsa del Lavoro; Notizie — 20: Orchestra: Le Veroniche, Vives (fant.); Il Vagalonda, Leroux (fant.); La Viejicita, Caballero, (fant.); Internezze di Luigi Medina — 21: Ballabili — 22.45: Quotazioni e Informazioni — 23: Campane; Segnale orario; Orchestra: Sinfonia (L'Italiana in Algeri), Rossini; Don Giovanni, Mozart (fant.); Scherzo della Suite «Roma», Bizet; Sottitino, Beethoven; Fantasia Balletto, Bériot; Barcarola, Breton; Due Arabesche, Debussy; Rapsodia Spagnola, Chabrier; Recentissime — 11.30: Ballabili riprodotti.

## SVEZIA

Stoccolma (SASA) - m. 454,4 - Kw. 1,5.

Motala - m. 1320 - Kw. 1,0.

Malmö - m. 260,9 - Kw. 1.

18: Discorsi e musiche del 50° anniversario della Chiesa Congregazionale Svedese — 18: Pei ragazzi — 18.45: Varietà — 19.45: Azione drammatica — 20.15: Musica leggera — 21.15: Notizie; Il tempo — 21.45: Attualità — 22.24: Ballabili.

## SVIZZERA

Berna - m. 411 - Kw. 1,5.

13.55: Solito — 16-16.30: Orchestra del Kursaal di Berna — 16.30-17: L'ora dei fanciulli — 17-17.35: Orchestra del Kursaal di Berna — 20: Segnale orario; Meteorologia — 20-21.45: Ritrasmisione da Vienna — 21.45-22: Notizie; Meteorologia — 22-22.35: Orchestra del Kursaal di Berna — 22.35-24: Radio-dancing.

Zurigo - m. 588,2 - Kw. 1,5.

12.30-16: Come martedì — 17.20: Concerto d'una società fisarmonica — 19: Concerto delle campane delle Chiese di Zurigo — 19.45: Segnale orario, meteorologia — 20.47: Conferenza: Il Commesso viaggiatore, il suo essere e la sua importanza per l'economia nazionale — 20.55: Ritrasmisione da Vienna.

Losanna - m. 680 - Kw. 0,75.

6.45; 13; 20: Come lunedì — 20.1: Orchestra: Marcia, Filippucci; Ouv., Domino nero, Auber; Serenata spagnola, Margutti; La figlia di Malama Angot, Lecocq (fant.) — 20.30: Conferenza — 21: Orchestra: Valzer, Margis; Serenata Andalusia, Colo-Bonnet; Marcia funebre d'una Musmé, Gabriel Marie; Vanneggiamenti, Idem; Parigi gaia, Berger; La Mascotte, Audran (fant.).

Basilea - m. 1100 - Kw. 1,5.

20.30: Segnale orario; Meteorologia — 20.30-21: Serata popolare, F. D. Fischer di Baden legge novelle e poesie proprie — 21-22: Audizione corale della società «Jungfrauen» e d'una orchestra di plectro — 22: Notizie; Meteorologia.

## DOMENICA 17 Giugno

## AUSTRIA

Vienna - m. 517,2 - Kw. 9.

10.15: Audizioni corali dei ragazzi cantori viennesi — 11: Concerto del Filarmonico viennesi, con il concorso d'una cantante d'opera e d'una violinista, Musiche di Brahms, Lafite, Mendelssohn, Ast, Respighi — 16: Concerto pomeridiano dell'orchestra viennese J. W. Ganglberger. Pezzi

di Kopetzky, Flotow, Schloegl, Bass, Leopold, Ganglberger, con il concorso d'una cantante che eseguisce canzoni viennesi — 18: Descrizioni di viaggi: Un viaggio attraverso la Tunisia — 18.45: III. Poesia austriaca del presente. La ballata. — 20: «Frasquita», operetta in tre atti di Fr. Lehár.

## FRANCIA

Parigi (P. Parisien) - m. 340,9 - Kw. 0,5.

20.45: Come martedì — 21: Concerto: Ouv., La Colpa dell'Abate Moutet, Brueneau; Prima Suite Balletto (Asciano), St. Saens — 21.25: Informazioni — 21.30: Concerto: Sinfonia Incompiuta (1° tempo), Schubert; Concerto in re, Bach (due violini, viola, cello e contrabbasso) — 21.55: Informazioni — 22: Concerto: Valzer (Il Fanciullo ed i Sortilegi), Debussy; La Grandchessa di Gerolstein, Offenbach; Marcia Americana, Widor.

Tolosa - m. 392 - Kw. 3.

12.45: Concerto: Canto, Indù, Rimsky Korsakow; Canto senza parole, Ciaikovskij; Snegurotchka, Rimsky Korsakow; Ircesea, Gretchaninov (in Russo); Sei Selezioni, Boris Goulopon, Mussorgskij — 13.30: Chitarra hawaiana; Sei pezzi — 20.30: Concerto (Ouvatures): Poeta e

Compositore, Seppé, Mignon, Thomas; Ramondo, Idem; Semiramide, Rossini; Barriere di Siviglia, Idem; Carmen, Bizet; Manon, Missemet; Il Re d'Ys, Lalo; Egmont, Beethoven; Fra Diavolo, Aubert; I Saltimbanchi, Ganne; Lakmé, Delibes; L'Arlesiana, Bizet; Anacreonte, Cherubini; Le Nozze di Figaro, Mozart — 21.30: Sei Valzer (Blon, Jox, Translater, Nevin, Lehár, Waldteufel) — 22.15: Come lunedì.

## SVIZZERA

Zurigo - m. 588,2 - Kw. 1,5.

11.15: Concerto della R. O. — 12.29: Meteorologia — 12.30: Concerto del Radioteatro — 16: Concerto dell'orchestra Carletti ritrasmesso dal «Carlton-Elite Hotel» — 19.30: Predica cattolica — 20: Radio-ballo (parole di F. C. Hoefler, Berlino, ballabili eseguiti dalla R. O. ed in concerto con programma a richiesta degli ascoltatori — 22: Meteorologia recentissime e notizie della S.Z.Z.

## Programmi non arrivati:

Parigi (S.S.P.T.T.) m. 447,8 - Kw. 0,45.

Koenigsberg - m. 301 - Kw. 1.

Budapest - m. 555,6 - Kw. 20.



## Ultimi programmi Esteri

*I programmi delle seguenti Stazioni non furono elencati nella parte precedente essendo arrivati in ritardo.*

## GERMANIA

Berlino - m. 483,9 - Kw. 4.

Stettino - m. 236,2 - Kw. 0,75.

## Domenica 10 Giugno

6.30-8: Concerto mattutino d'una orchestra di strumenti a fiato — 9: Festa musicale: Predica con concerto vocale-strumentale, indi ritrasmissione del concerto di campane del Duomo di Berlino — 11.30-12.30: Radio-mattinata: Concerto d'un soprano e di 4 pianisti («Primo Quartetto di pianoforti») — 13.45: Ritrasmisione da Essen: L'Assemblea della Società degli ingegneri tedeschi. Conferenze — 15: Lezione di stenografia — 15.30-16.25: Per l'agricoltore — 17-18.30: Concerto strumentale. Audizioni del Quartetto Schubert, con il concorso d'un pianista. Musiche di Schubert, Grazioli, Daquin-Manén, Schumann, Mendelssohn-Bartholdy, Becker, Glazounov, Dvorak, Verdi. Indi radio-propaganda — 19: L'ora del giornalista (conf.: Della pratica del cronista locale) — 19.30: Conferenza: Storia ed importanza dello sport «Jiu-Jitsu» — 20: Conferenza sulla vite delle donne nella Persia — 20.30: «Cose varie», indi previsione del tempo, recentissime, segnale orario, corriere sportivo — 22.30-0.30: Musica da ballo eseguita dall'orchestra O. Kernbach.

## Lunedì 11 Giugno

15.30: Questioni e dispiaceri di donne. Conf.: «Nuove forme di matrimonio» — 16: Giuochi divertenti per società. Conf.

— 16.30: Il rifornimento delle Metropoli di generi alimentari — 17-18.30: Concerto divertente (eseguito dall'orchestra Emilio Kowatz. Pezzi di Mozart, Boyer, Fresco, Puccini, Schumann, Wagner, Loewe, Zeller, Chopin, Lehár, Koenigsberger. Indi radio-propaganda — 18.45: Conferenza: Conduttori del teatro tedesco — 19.10: Uomo e lavoro. Conferenza del ciclo: Il mio posto di lavoro — 20.30: Concerto della R. O., con il concorso d'una cantante d'opera. Musiche di Weber, Mendelssohn-Bartholdy e di Wagner. In seguito meteorologia, recentissime, segnale orario, corriere sportivo.

## Martedì 12 Giugno

12.30: Il quarto d'ora dell'agricoltore — 15.30: Conferenza: Popoli lillipuziani nell'Africa — 16: «La realtà come poesia». Conf. — 16.30: L'ora dei libri. Commenti — 17: Recente poesia svizzera. Conferenza con saggi di lettura — 17.30-18.30: Concerto divertente della R. O. Musiche di Cimarosa, Mozart, Rameau, Urbach, St. Saens, Ciaikovskij. Indi radio-propaganda — 19: L'ora dei viaggi. Diverse curiosità e cose degne di essere viste della Germania — 19.30: Conferenza: Le grandi potenze nelle loro relazioni politico-mondiali ed economico-mondiali (La Francia) — 20: Ritrasmisione dalla «Philharmonie» Concerto della Società Corale dei maestri berlinesi. Indi meteorologia, recentissime, segnale orario, corriere sportivo.

**Mercoledì 13 Giugno**

15.30: Questioni e dispiaceri di donne — 16: La fiaba e la leggenda nel succedersi dei tempi. Conf. — 16.30: Quadri di città. Conferenza sulle città « Kowno, Riga, Reval » — 17-18.30: Seconda festa infantile. Indì radio-propaganda — 18.45: Il quadro della scena ed i suoi maestri — 19.10: L'ottimismo nelle sue forme principali. Conf. — 19.35: Escursionismo ed alberghi per la gioventù. Conf. — 20: Altra conferenza — 20.30: Venditori ambulanti. Recitazione con prolusione — 21.15: Concerto di violoncello con accompagnamento di violoncello. Pezzi di Volkmann, Davidoff, Ciaikowsky; indì meteorologia, recentissime, segnale orario, corriere sportivo — 22.30: Dal Valzer al Charleston. Concerto dell'orchestra G. Hoffmann.

**Giovedì 14 Giugno**

12.30: Il quarto d'ora dell'agricoltore — 15.30: Il padre dell'arte teatrale tedesca. Conferenza su C. Ekhof in occasione del 150° anniversario della sua morte — 16.30: Conferenza in lingua inglese: « The problems of social work in England » — 17-18.30: Concerto d'organo, con il concorso d'una cantante. Indì radio-propaganda — 19: Progressi nella tecnica della stampa moderna (2ª Conf.) — 19.30: « La grande regata di Grünau come gara preliminare per Amsterdam »; Introduzione alla trasmissione del 17 giugno — 20: Questioni giuridiche del giorno — 20.30: « Il nuovo Zeppelin gigante L.Z. 127 ed i suoi rivali inglesi R. 100 e R. 101 » — 21: Arie e ouvertures. Concerto della R. O. di musiche di Cherubini, Puccini, Massenet, Mascagni, Verdi, Auler, Bizet, con il concorso d'un tenore. Indì meteorologia, segnale orario, corriere sportivo — 22.30-0.30: Musica da ballo (orchestra Dajos Béla).

**Venerdì 15 Giugno**

15.30: Questioni e dispiaceri di donne: « La donna moderna » — 16: « Il piccolo giardino » — 16.30: La fine di settimana: In gita nell'Havelland — 17-18.30: Concerto d'un coro operaio. Indì radio-propaganda — 19: Introduzione e indicazione del complesso dell'opera serale — 19.30: Ritrasmisione dall'Opera di Stato: « Fidelio », opera in 2 atti di L. van Beethoven. Indì meteorologia, recentissime, segnale orario, corriere sportivo.

**Sabato 16 Giugno**

16: Conferenza: Che cosa vale un'azio-

ne? — 16.30: Costumi ed usanze degli esquimesi — 17: Diverse cose allegre — 17.30-18: Concerto divertente di musiche di Mendelssohn-Bartholdy, Schumann-Dochber, Humphries, Ballakirew, Lehar. Indì radio-propaganda — 18.45: Il servizio marittimo nella Prussia Orientale. Conferenza — 19.10: Dalla vita e dal pensare di grandi filosofi tedeschi del XIX secolo (cont.) — 19.35: Conferenza: Onorate la lingua materna tedesca — 20.30: Frammenti di vecchie farse: Concerto vocale-corporale-strumentale. Indì meteorologia, recentissime, segnale orario, corriere sportivo — 22.30-0.30: Ballabili.



*Dolores Triusi, Ornella e Mirsha Zani di Villanova sull'Arda in ascolto del « Cantuccio ».*

# I SIGNORI INSERZIONISTI



sono vivamente pregati di far pervenire all'ufficio Pubblicità del Radiorario i testi e i clichés per le loro inserzioni con il massimo anticipo possibile.

Si fa nuovamente presente che l'ufficio stesso potrà pubblicare unicamente quelle inserzioni i cui testi siano pervenuti entro il sabato precedente la data della rivista, se per pagine di copertina, ed, al più tardi, entro il martedì mattina, se per inserzioni nel testo o nei programmi.

Si prega di tenere presente che, qualora l'inserzione richieda l'esecuzione di clichés, i termini suddetti dovranno essere anticipati di almeno due giorni.

N.B. - Il materiale di pubblicità non inviato per posta dovrà essere consegnato esclusivamente all'Ufficio Pubblicità del Radiorario, che ne rilascerà regolare ricevuta.

L'Amministrazione della Rivista non risponderà del materiale o delle istruzioni eventualmente consegnate in portineria o ad altri non addetti all'Ufficio Pubblicità sindacato.

# Consulenza Tecnica

Il servizio è gratuito per gli abbonati al Radiorario. Le risposte verranno date in ordine d'arrivo senza eccezione alcuna.

Ogni quesito deve portare nome, cognome ed indirizzo dell'abbonato, nonché il numero dell'abbonato e la relativa fascetta di spedizione, accompagnandolo con uno schizzo in inchiostro nero. La corrispondenza va diretta a:

**RADIORARIO (Sezione Consulenze) - Corso Italia, 13 MILANO**

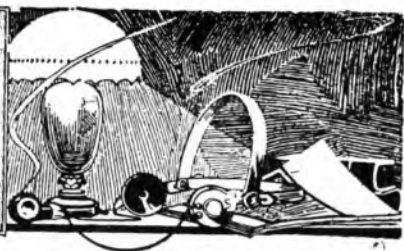

L'apparecchio che possiedo è un'ultra-dina 8 valvole, M.F. Ingelen, resto del materiale Ballik. Prendo moltissime stazioni e ve ne rinello l'elenco coi valori per ciascuna dei due condensatori, avvertendo che questi ultimi sono a variazione lineare.

1). Napoli, Kattowice e Vienna mi danno, fra tutte, maggiore intensità di ricezione; e credo di spiegarlo: Napoli per la vicinanza, Kattowice e Vienna perché di rilevante potenza. Non mi spiego però perché non debba sentire ugualmente bene e forte Roma, ch'è quasi ad uguale distanza da Napoli, e Milano ch'è una stazione potente e tecnicamente perfetta. La stessa cosa dicasi di Langenberg kw. 25 e di Daventry kw. 30 che sento come tante altre trasmissioni di minima potenza.

Nei riguardi di Milano però mi sento assai umiliato perché debbo quasi sempre rinunciare di sentire questa nostra meravigliosa stazione, anche perché coperta di continuo dai sibili irritanti del telegrafo. E non è a dire che la ragione sia perché troppo al limite della gamma di lunghezze d'onda ricevute dal mio apparecchio, poiché Budapest si sente bene pur essendo d'onda più lunga.

Come si spiegano tali inconvenienti? Dipende perché difetto il mio apparecchio o dalla ubicazione del mio paese? Notate ch'io non prendo alcuna stazione francese, mentre le migliori ricezioni, in genere, le ottengo orientando il telaio verso il nord-est (Praga, Kattowice, Budapest, Vienna e dal lato opposto Napoli Barcellona).

2). Perché le trasmissioni radio telegrafiche disturbano maggiormente quando i condensatori sono più inseriti? L'avvicinarsi di appena 100-200 m.: alle lontane gamme delle telegrafiche, è possibile che possa influenzare tanto?

3). Con due stadi d'amplificazione in B.F. (rapporto di ciascun trasformatore 1:3) i suoni sono alquanto impuri, preferisco quindi ricevere debole in altoparlante, ma chiaro, adoperando una sola amplificazione in B.F.

Per ottenere la stessa purezza e maggiore volume di voce, che cosa mi consiglia, di ripristinare l'ottava valvola sostituendo al trasformatore l'accoppiamento resistenza-capacità, oppure di far precedere alla modulatrice uno stadio in A. F.?

Nel primo caso: quale accoppiatore è da preferirsi? Il Philips o il Dubilier?

Nel secondo caso: potreste ripetermi le istruzioni necessarie per eseguire la modifica, non possedendo io i numeri del Radiorario anteriori al novembre scorso?

4). Con la lunghezza d'onda di alcune stazioni identificate ed i valori che i due condensatori variabili debbono assumere per ricevere tali stazioni, è possibile tracciare un diagramma che permetta poi la identificazione, a mezzo dei soliti valori dei condensatori, di altre stazioni che si ricevono e di cui si ignora il nome?

(Ho fatto il tentativo assumendo per ordinale la lunghezza d'onda di trasmissioni note e per ascisse i valori dei condensatori in base alla scala centesimale delle manopole, ma ho ottenuto due curve irregolari per cui è fallito lo scopo prefissomi).

5). Su quale principio sono basati i condensatori e come sono fatte le loro manopole a mezzo delle quali è possibile leggere direttamente la lunghezza d'onda della stazione che si riceve?

**R. DELLE VENERI - Morcone.**

1). Ella riesce a ridurre il disturbo telegrafico su Budapest a causa dell'orientamento del telaio quasi ad angolo retto con Milano; orientandolo verso Milano si verrà a trovare sulla stessa direzione della telegrafica disturbatrice. Così dicasi per le altre stazioni.

2). Le trasmissioni radiotelegrafiche che maggiormente disturbano sono quelle dai 600 agli 800 metri; anche le trasmissioni su onde lunghe possono però disturbare con le loro armoniche.

3). Meglio adottare per l'ottava valvola l'accoppiamento a resistenza: il Dubilier ed il Philips danno risultati equivalenti.

4). Con un po' di attenzione, la cosa è possibile; occorre però prendere unicamente le posizioni inferiori (o superiori) del condensatore variabile dell'eterodina (è noto che ogni stazione viene ricevuta con due posizioni di tale condensatore).

5). Sono i cosiddetti condensatori quadratici od a variazione lineare di lunghezza d'onda; tali condensatori non servono però allo scopo se usati sull'eterodina.

Sarei vivamente grato, a codesta splendibile Consulenza tecnica, se mi indicasse come posso caricare un accumulatore Henssberger 4 volte, capacità 92 amp.-ora e una batteria anodica 50 volla costruttami, con molta cura, da un ditellante, dato che ho in casa corrente continua 125 volla.

Da diversi mesi carico, ogni 2-3 giorni, la batteria di 50 volla, con lampadina a filamento metallico 10 candele, messa in serie per 8 ore in media. Ho aggiunto una volta sola 11,0 distillata. Va bene? La batteria anodica la porto a 50 volla con pile a secco. Posseggo un apparecchio a 4 valvole che tengo in azione in media 4 ore al giorno.

**F. PALMERIO - Mantova**

Il sistema di carica da lei adottato, va benissimo; molto probabilmente la batteria ha poca capacità a causa di un'imperfetta costruzione. Verifichi la densità dell'acido a fine carica, che dev'essere di 28° Bé.

In via normale, la batteria dovrebbe rimanere carica almeno 15 giorni.

Posseggo una neutrodina a 5 valvole montata con materiale Saba. L'attuale campo d'onda va da m. 200 a 600 con accoppiatori tipo dell'allegato listino arcenti spire 16 e 70.

Per allungare il campo d'onda fino a 1800 metri quante spire occorrono tenuto presente che il diametro esterno è di millimetri 95?

Prego dirmi se sono necessarie due coperture dei fili ed il minimo spessore dello stesso.

**U. PICCOLI - Melzo.**

Occorrono 75 spire per primario e 250 spire per secondario, avvolgimento a nido d'api, filo diam. 0,3 mm. 2 cop. cotone.

Ho intenzione di costruirmi un tre valvole (antenna) e mi sono stati indicati i seguenti due circuiti:

Prego indicarmi quali dei due devo preferire per selettività e potenza ed indicarmi gentilmente i valori dei singoli pezzi per costruirlo, perché mi è stato indicato il puro schema, ed eventualmente qualche utile modificazione.

Prego inoltre dirmi se esistesse qualche altro schema migliore di quelli sopra indicati premlettendo che debba avere un solo condensatore variabile.

**A. SIBELLICO - Padova.**

Preferisca il primo schema, i cui valori sono:

Bobina d'aereo: nido d'api 75 spire; Condensatore variabile da 0,0005 Mfd.; Condensatore fisso di griglia da 0,0002; Resistenza di griglia (possibilmente variabile) da 4 Megohm; Trasformatori B.F. rapporto 1/5 ed 1/3; Reostati da 30 ohm.

Posto il mio apparecchio a Legnano (30 chilometri circa da Milano) e fatto funzionare con antenna bilare da 25 m. e relativa presa di terra ad un tubo del gas, ha funzionato in modo soddisfacente fino a questo autunno, permettendomi audizioni in altoparlante non solo di Milano e di Roma, ma anche di alcune principali stazioni del Broadcasting europeo.

Da quando ha cominciato a funzionare la nuova stazione di Milano di 7 kw. non mi è dato di sentire che quest'ultima stazione estera. Ho ricorso subito all'espedito consiglio da codesta splendibile Consulenza ripetutamente agli abbonati del Radiorario. Inserita la nuova serie di bobine su tubo di bachelite da 70 mm. di diametro, indicata per il circuito triavvolvente N. 49, ed unita quella da 45 spire ad un nuovo condensatore variabile da 0,0005 Mfd., non ho ottenuto nessunissimo miglioramento e la stazione di Milano predomina in modo seccante.

Prego pertanto codesta spett. Consulenza di volermi dire:

1). Se l'inconveniente sopra citato può dipendere alle volte dal fatto di aver usato per la costruzione delle bobine, del filo da 6.30 di mm. anziché 8.10 come è prescritto nello schema originale del circuito;

2). Se il fallo denunciato possa attribuirsi alle saldature delle connessioni effettuate con pece, invece che con la pasta speciale esente da acidi;

3). A quale distanza minima dai condensatori variabili e dal tubo di bacchette deve trovarsi la bobina a nido d'api da 25 spire;

4). A quale altro mezzo debbo ricorrere per riuscire ad eliminare la nuova stazione di Milano di 7 kw. antenna.

M. VERGA - Milano.

- 1). No; è da escludersi;
- 2). Neppure;

3). Anzitutto la bobina da Lei accennata dev'essere da 150 spire (molto probabilmente la mancanza di selettività proviene da questa irregolarità); la distanza dev'essere di 15 cm. circa e posta ad angolo retto;

4). Aumenti a 60 il numero di spire della bobina filtro.

Contentandomi di ascoltare solamente Napoli mi sono costruito un apparecchio a galena, ed avendo fatto tutte le prove con un condensatore fisso, non si raccoglie che solo quel caratteristico (fischi) che pure a Napoli città si raccoglie di tanto in tanto. Lo stesso apparecchio l'ho provato a Napoli (in città) e riceve bene. Ora vorrei provare con un condensatore variabile, ma prima di fare spese mi rivolgo a voi per essere consigliato. Nota dista da Napoli in linea aerea circa 23 Km. Io mi trovo in una cabina di trasformazione dove sono: 1 linea a 30.000 e 5 linee a 9000 Volt; potrò riuscire con l'apparecchio a galena?

ABB. 8897 - Nola.

Non è possibile asserire « a priori » se la ricezione di Napoli nell'attuale sua residenza, si potrà effettuare. In ogni modo la cosa non è da escludere; provi quindi ad inserire nel circuito a galena il condensatore variabile facendo tutti i tentativi possibili (serie e parallelo). Il « Colpit » è indicatissimo nel suo caso; addotti per esso una valvola bigriglia a 4 volt d'accensione (accumulatore o pile) e 20 volt di tensione anodica (pile a secco).

Consulti il Corso Elementare di Radiotecnica dell'Ing. Janti edito dalle Ind. Graf. A. Nicola e C. - Via Campo Lodigiano, 3 - Milano.

Ho modificato il mio SITERI: 1 AF ad impedenza che presenta reazione (non mi spiego il perché) e molto sensibile al Pot., 1 R, 1 HF, già preceduta da un Ampl. Ad ad una valvola neutralizzata Difard, effettuando l'accoppiamento colla valvola rificatrice o mezzo trasformatore AF semiparadico (tipo neutrodina spire 14-50 lino 73 mm.) con secondario accordato, applicando una cassetina separata data in mancanza di spazio nell'RI.

Il collegamento di rettificazione l'ho modificato come da secondo schizzo, divenuto portalo un terminale del secondario accordato al 4.

Risultati: Molta maggior selettività (già discreta) come è naturale, stabilità perfetta, il potenziometro si può escludere completamente essendo scomparsa ogni reazione, e non avendo alcun fischio non è necessaria la neutralizzazione della seconda valvola: ma constato meno potenza e meno sensibilità.

Ma domando il perché è scomparsa la reazione e la seconda valvola non oscilla: potendo farla oscillare ed eseguendo la solita neutralizzazione il rendimento e la sensibilità non aumenterebbero sensibilmente?

AB. A 19176 - Pievega di G.

Può provare ad invertire i collegamenti al secondario del terzo trasformatore ad A.F. Riteniamo però che il comportamento da Lei accusato debba attribuirsi unicamente alle valvole usate in rapporto alle caratteristiche dei trasformatori ad A.F. Aumenti la tensione anodica e porti a 16 il numero di spire del primario; oppure valvole nuove a forte emissione (ad es. Philips A-90).

Può anche dipendere da eccessive perdite esistenti nel circuito.

Posseggo un apparecchio Fiat a 5 valvole a reazione, per ora non ho potuto impiantare che un aereo bilare lungo 10 metri e alto dal suolo 9 metri essendo su di una grande terrazza, distata dal muro della casa. Non potrei aggiungere un telaio interno onde aumentare la capacità di ricezione? e come collegarlo all'apparecchio ed all'antenna?

Posseggo soltanto 4 bobine Fiat di mt. 250-350-150 - e non posso capire che Milano ed un'altra stazione tedesca che non posso però indicarle non consentendo il tedesco. Di Napoli e Roma e tutte le altre stazioni non ne sento traccia?

Posso usare altre bobine e quali marche? E riuscire a sentire altre stazioni?

Per sostituire la batteria anodica cosa mi consiglia. acquistare un accumulatore ad un alimentatore? di che marca e con quale spesa?

C. FRIGERIO - Bergamo.

Anziché aggiungere il telaio, tendo trillare l'attuale antenna. Usi delle comuni bobine a nido d'api da 45, 50 e 50 spire; veda che le valvole siano tutte in piena efficienza. Se Ella possiede già un raddrizzatore adatto per la ricarica, preferisca una batteria anodica di accumulatori: in caso contrario preferisca un alimentatore per corrente alternata.

Con semplice circuito e con aggiunta di bobina induttanza variabile, con capo alla terra e 23 spire assortite, come da schizzo unito, mi è possibile ricevere ottimamente le audizioni di Milano (Km. 20) servendomi di detector Rotorit, anche con due cuffie, variando secondo l'ora e condizioni il numero delle spire. Mi scrivo di antenna luce di fortuna, ed ho anche provato una antenna luce in condizioni sfavorevoli, ottenendo ugualmente un buon risultato.

Per curiosità mi sono provato, dopo le 22 di sera, e mentre face lora un'intervallo e l'altro, cercare qualche altra stazione e con mia sorpresa ho udito — sottovoce e flebilmente — parlare tedesco e suonare e cantare. Appena però riatlaccata Milano, l'audizione scompare essendo coperta, malgrado io tenti di portarmi ad un punto di presa col quale Milano è reso quasi inudibile. Chiedo se è possibile apporare una modifica al mio apparecchio che permetta sentire anche qualche stazione più lontana di Milano.

L. FIGINI - Legnano

Nessuna modifica utile è possibile apporare al suo circuito; per ricevere meglio le stazioni lontane, adotti una buona antenna esterna, sempre s'intende quando Milano non trasmette.

Posseggo un apparecchio a tre valvole come schema pubblicato sul N. 39 - 1927 - del Radiorario. Uso una antenna interna di mm. 25 bene isolata dalle pareti. Odo a fischi delle stazioni trasmettenti estere e non trovo la trasmissione. Dirò che la stazione Milano-L'ignino la sento molto forte in allorante, sento in cuffia non troppo bene una stazione tedesca.

Vorrei sapere:

- 1) Se questo dipende dall'antenna?
- 2) Come potrei eliminare la stazione di Milano in modo sicuro e economico?
- 3) Come potrei rendere il mio apparecchio più potente?
- 4) Che valore devo mettere per le bobine. L'hanno bene i valori sotto indicati?

I vari valori sono:

L. 2	Bobina a nido api da 100 Spire
L. 1	» » » » » 150 »
L. 3	» » » » » 200 »
L. 4	» » » » » 100 »
L. 5	» » » » » 35 »
C1	C2 Condensatori variabili da 500 Cm.
C3	Condensatore fisso da 0.0002 Mfd.
R	Resistenza 3 Megohm.
T	Trasformatore 1/5.
T1 T2	Reostati da 30-20 Ohm.
C4 C5	Condensatori fissi da 0.002 Mfd.

G. RICCI - Milano

1°) Preferisca un'antenna esterna unita a tre di una ventina di metri di lunghezza.

2°) Atacci alla bobina L<sub>2</sub> ad una distanza da questa di circa 5 mm., un'altra bobina a nido d'api da 75 spire avente in parallelo un condensatore di tipo semifisso da 0.003 Mfd.; regolerà l'annullamento completo della stazione di Milano. In seguito otterrà tale annullamento collegando a volontà un capo al tale condensatore.

3°) Aggiungendovi un'altra bassa frequenza, ciò otterrà facilmente inserendo sul circuito anodico della terza valvola, il primario di un trasformatore B. F. rapp. 1/3, al posto dell'allorante. Il secondario verrà collegato alla 4° valvola nell'efficienza guisa del trasformatore che collega la seconda alla terza.

4°) Le bobine da Lei adottate non sono esatte; per la ricezione di stazioni comprese fra 300 e 600 m., occorre:

L <sub>2</sub>	= 25 spire
L <sub>3</sub>	= 75 spire
L <sub>4</sub>	= 25 spire
L <sub>5</sub>	= 75 spire
L <sub>6</sub>	= 35 spire

Gli altri valori sono esatti.

Ho costruito il 5 valvole neutralizzato del Ing. Banfi, ottenendone discreti risultati. Infatti su antenna interna, con anodica di 100 Volta, ricevo Milano in forte diffusore per cuffie Telefunken ed almeno una quarantina di altre Stazioni in cuffia più o meno forte. Con allorante Brown almeno 20 stazioni — fra cui Roma — sono chiaramente udibili.

Per la stazione di Milano noto però un fatto che non riesco a spiegarvi. Ricevo 1 M.I. sui 549 metri non solo, ma anche con intensità quasi uguale, sui metri 275 in interferenza con una stazione tedesca che credo di aver potuto individuare — durante il silenzio di Milano — per la stazione di Dresda.

Da che cosa può dipendere questa doppia ricezione di Milano?

C. TIZZONI - Milano

Il fenomeno da Lei notato, dipende da un'armonica della stazione di Milano; tale fenomeno scompare quasi totalmente ad una certa distanza dalla stazione stessa.



# CORSO DI LINGUA TEDESCA

tenuto dal Prof. **WILLY ZANO**

Martedì 12 giugno 1928

Ripetizione.

Venerdì 15 giugno 1928

LA CORTA.

1. Das Kind hat ein rundes Kinn	Il bambino ha un mento rotondo
Fisch,	Fische, pesce
Kirche,	Kirchen, chiesa
Kirsche,	Kirschen, ciliegia
Hirsch,	Hirsche, cervo
Schirm,	Schirme, sceremo
Wirt,	Wirt, oste
Hirt,	Hirten, pastore
Bild	Bilder, statua
Pilz	Pilze, fungo.

2 rote Lippe, steile Klippe italienische Krippe, hohes Zimmer, blauer Himmel mutiger Schiffer, beissiger Schmitter, schweres Gewitter grosse Hilde, dummer Witz, labbro rosso, scoglio ripido, presepio italiano, stanza alta, cielo azzurro, nocchiero coraggioso, faleciatore diligente, grosso temporale, gran caldo, spiritosaggine secca.

3. Die Lippe ist rot, die Lippen sind rot. Die Ziffer (cifra) ist gross, die Lippen sind rot. Der Himmel ist blau, die H... sind... Der Schiffer ist mutig, sie S. sind m.

4. Das schöne Schiff Ein s. S. Ein weiches Kissen, un cuscino molle. Das w. K. Die scharfe Spitze la punta acuta. Ein s. Sp. Der grelle Blitz, il fulmine abbagliante. Ein g. B.

5. Sinnen pensare far la tela spinnen nuotare schwimmen errare irren guardare blicken reppazzate dicken soffocare ricamare sticken

6. Du sinnst, du spinnst er schwimmt, er irrt, ich blicke, ich flicke; ich sann, ich spanna, ich schwamm.

7. Die Spinne, ragno, spinnat. Sie ist eine Spinnerin. Man sagt: Er spinnat = er hört nicht auf, non cessa, im Trinken. Eine griechische Spinnerin auf einem Vasenbilde.

Die Kreuzspinne r dalla croce, ist ein Spinuenter, arachnida. Spinnerei, filanda. Spinnereimaschine. Maschinenspinnerei. Baumwoll = Flachs = Jute = Woll = Seidenspinnerei.

8. Man sagt: Sie sind sich spinneteind: sono nemici mortali.

# CORSO DI LINGUA INGLESE

tenuto dal Prof. **MARIO HAZON**

CINQUANTADUESIMA LEZIONE

Lunedì 11 giugno 1928.

L'INFINITO SENZA "TO".

- 1) He did not go.  
Why don't you reply?  
I shall not write.  
Let us help him.
- 2) You could have accepted.  
Should he return tomorrow?  
You ought to go.
- 3) I saw him fall into the river.
- 4) You had better go.  
I had rather stay than go.
- 5) to make = fare (costringere).  
to need = abbasognare  
to dare = usare  
to bid, bade, bidden = dire (ordinare).

I made him confess.  
You need not go at once  
I dare not look  
Bid him come to me

L'INFINITO COME SOSTANTIVO

He loves to play  
To err is human

Lettera.

From the "Rubaiyat of Omar Khayyam of Nishapur" in Edward Fitz Gerald's version

The Worldly Hope men set their Hearts upon  
Turns Ashes, or it prospers; and anon,  
Like snow upon the Desert's dusty Face  
Lighting a little hour or two - is gone

Here with a Loaf of Bread beneath the Bough  
A Flask of Wine, a Book of Verse - and Thou  
Beside me singing in the Wilderness  
And Wilderness is Paradise enow.

The Moving Finger writes; and having writ,  
Moves on: nor all thy Piety nor Wit  
Shall lure it back to cancel half a Line  
Nor all thy Tears wash out a Word of it

CINQUANTATREESIMA LEZIONE

Giovedì 14 giugno 1928

Come si traduce il congiuntivo italiano.

- 1) If he be so, I have nothing more to say.  
I would not go if I were you.
- 2) I don't think he is very rich. Though he likes music very much, he cannot sing or play any instrument
- 3) If my friend should come while I am out, tell him to wait for me
- 4) Whoever he may be, I don't wish to know him.  
I hope he may come.
- 5) I hope he will come.  
I hoped he would come
- 6) He wants me to go as soon as I can.  
Tell him to go.  
Will you allow me to accompany you?
- 7) It is not possible for him to succeed in publishing his book
- 8) I don't mind your going

Lettera

Music, when soft voices die,  
Vibrates in the memory  
Hours, when sweet violets sicken,  
Live within the sense they quicken.

Rose leaves, when the rose is dead,  
Are creaped for the beloved's bed;  
And so thy thoughts, when thou art gone,  
Love itself shall slumber on

SHELLY.

# CORSO DI LINGUA FRANCESE

tenuto dal Prof. **RAMOND BROUT**

Sabato 16 giugno 1928

MATÉRIEL DE CONVERSATION

Le pain quotidien (susto).

Peu de temps après que les semailences ont été mises dans la terre, elles grossissent et s'amouissent. De chacun des grains sort une petite pointe blanche qui, peu à peu, grandit, verdit et devient pareille à un brin d'herbe. Il pousse au bout des tiges une sorte de poussière grise, la fleur de blé, qui se transforme pendant l'été en beaux grains jaunes. Quand ces grains sont murs on fait la moisson; pendant que les hommes fauchent le blé, les femmes préparent le repas pour leurs maris et leurs fils. Les petites filles vont le porter aux champs, afin que les hommes ni interrompent pas leur travail. Les petits garçons cherchent aussi à se rendre utiles et réunissent en gerbes les tiges fauchées par leurs pères ou leurs frères aînés.

Quand le blé est entassé sur le chariot ils grimpent au sommet pour y planter un beau bouquet en signe de contentement. Ils rentrent ainsi à la ferme et leur mère, que les cris d'ioie ont attirée, accourt sur la porte pour les recevoir. Après le repas, tous vont se reposer.

QUESTIONNAIRE

(Répondez oralement et par écrit).

- Que sort - il de chaque semence, c'est à dire de chaque grain mis dans la terre? Que pousse-t-il au bout de chaque tige? En quoi se transforment les fleurs de blé? Quand fait-on la moisson? En quoi consiste-t-elle? Les petites filles se rendent-elles utiles pendant cette période? Et les petites garçons? Quand les gerbes sont liées, où les met-on pour les transporter à la ferme? Que fait tout le monde après le repas? N'ont-ils pas tous bien mérité le repos.

Merccoledì 20 giugno 1928.

MAGGIORE-MINORE.

L'uomo anziano ha generalmente più esperienza del giovane. Napoleone fu il maggiore condottiero dei tempi moderni. La figlia aveva maggiore bellezza ma minore cultura della madre. Dei suoi due figli il maggiore è medico, il minore è ingegnere. Le spese sono minori quando si vive insieme. Un proverbio spagnuolo dice che una penna d'oca fa spesso maggiore strazio delle unghie di un leone. I nostri maggiori ci hanno dato grandi esempi di sacrifici e di abnegazione. Non vi è maggior dolore che ricordarsi del tempo felice nella miseria. L'uomo più felice è quello che è dotato di maggiore fantasia, della volontà più robusta e di minori pregiudizi. Quando sarò maggiorenne potrò fare un viaggio di piacere all'estero, ma ora che sono minorennere debbo pensare a studiare. La mamma poteva appena mantenere col suo lavoro i miei fratelli minori.

R. CHIODELLI, direttore responsabile  
Archetipografia di Milano - Viale Umbria 54



Filippo Hazon, di mesi 17, ascolta la lezione d'inglese di suo papà

# S. I. R. A. C.

SOCIETÀ ITALIANA RADIO-AUDIZIONE CIRCOLARE  
Telefono N. 88440 = **MILANO (105)** = Corso Italia N. 8

*Rappresentanza per l'Italia e Colonie della spett.:*

**"RADIO CORPORATION OF AMERICA" di NEW YORK**

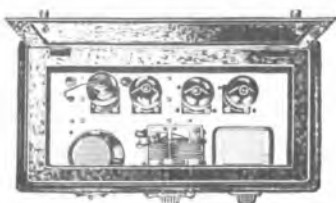

RADIOLA MODELLO AR 1145 può captare onde da 15 a 75 metri e corredato di una radiotroni L'X-222 e due L'X-201A e una L'X-112

LA RADIOLA 17

L'ALTOPARLANTE 100A



*IL BINOMIO  
IDEALE*

Apparecchio ricevente a 6 Radiotrons a comando unico alimentato direttamente dalla corrente alternata, non occorrono più né accumulatori né batterie anodiche. Tre stadi di alta frequenza, una detettrice e due stadi di bassa frequenza. Viene usato con le nuove Radiotrons UX-226 e UY-227 e con una valvola di potenza UX-171. I filamenti delle **Nuove valvole "UX 226 e UY 227"** vengono accesi direttamente dalla corrente alternata della luce, mentre le tensioni anodiche e di griglia vengono fornite da apposito alimentatore montato nell'interno dell'apparecchio.



*Standard Elettrica Italiana*



**STAZIONI TRASMETTENTI E  
APPARECCHI RADIORICEVENTI**  
MILANO - VIA VITTORIA COLONNA 9  
ROMA - VIA POLI 25