

LA RIVISTA DI RADIO PIÙ DIFFUSA IN ITALIA

DAL 12 AGOSTO  
AL 19 AGOSTO 1928 (VI)

C. C.  
CON LA POSTA

# RADIORADIO

ORGANO UFFICIALE DELL'E.I.A.R.



ANNO IV

UNA COPIA L. 1,50

N. 33

L. DI MAIO/27

ESCE IL SABATO

ENTE ITALIANO AUDIZIONI RADIOFONICHE

CORSO ITALIA 1

## MILANO

1 CORSO ITALIA

ABBONAMENTO ANNUO: L. 30.— PER GLI ABBONATI ALLE RADIOAUDIZIONI

**ALLOCCIO, BACCHINI & C.**  
INGEGNERI COSTRUTTORI

CORSO SEMPIONE 35  
TELEFONO N. 907.088

MILANO

**Tutta la serie dei ricevitori da 10 a 20.000 m.**

Ondometri per onde corte da 15 a 180 metri -  
Oscillatori a cristallo piezo-elettrico - Trasmet-  
titori per onde corte da 20 a 150 metri -  
Apparecchi di precisione per misure a frequenza  
radio - Amperometri e milliamperometri a coppia  
termoelettrica - Ondometri di ogni tipo per  
onde da 10 a 20.000 m. - Generatori a valvole  
per ogni frequenza - Apparecchi riceventi di  
ogni tipo - Apparecchi di misura - Relais -  
Macchine Telegrafiche.

**CATALOGHI E PREZZI A RICHIESTA**

**RADIALBA "R 85"**

Supereterodina 8 valvole

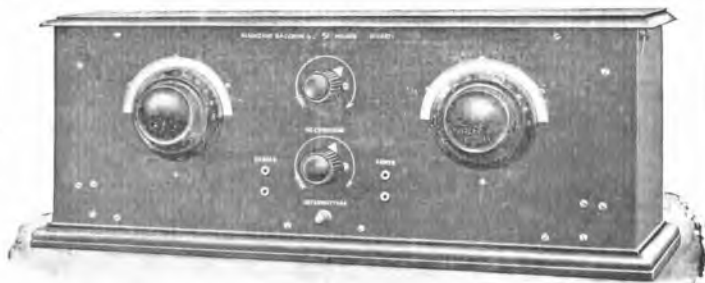

# RADIORARIO

ORGANO UFFICIALE DELL'ENTE ITALIANO AUDIZIONI RADIOFONICHE

*Direzione, Amministrazione, Pubblicità* - MILANO - Corso Italia N. 1 - Telefono 86-239

ABBONAMENTO ITALIA E COLONIE: L. 55,30 - PER GLI ABBONATI DELL'E.I.A.R. L. 30,30 - ESTERO L. 90,30  
UN NUMERO SEPARATO L. 1,50

## IL NUOVO GRANDE AUDITORIO DI 1 RO.

In relazione a quanto si accennò nel n. 21 del Radiorario, la stazione di Roma ha in questi giorni inaugurato il nuovo grande auditorio costituito dalla Sala Sgarbati della Reale Accademia Filarmonica.

Infatti con l'aumento dell'orchestra che nelle grandi esecuzioni liriche raggiunge ora il numero di 44 professori, e con l'aggiunta, per il caso delle opere, degli artisti di canto e dei coristi, il vecchio auditorio non si dimostrava più idoneo

per una buona riproduzione delle esecuzioni.

In attesa quindi di una soluzione che riunisca in uno stesso stabile tutti i servizi della stazione di Roma, è stato opportunamente adattata alle esigenze di auditorio la sala della Reale Accademia Filarmonica costituita da un grande ambiente delle dimensioni di m. 9,40 x 22.

Dopo numerosi ed accurati esperimenti eseguiti dalla sezione Tecnica della stazione di Roma in merito al

tappezamento delle pareti e del soffitto e alla posizione dei vari strumenti rispetto al microfono, il nuovo grande auditorio è stato inaugurato, ed in esso si effettuano attualmente tutte le esecuzioni di opere ed i più importanti concerti sinfonici.

Il vecchio auditorio viene utilizzato per i piccoli complessi orchestrali, solisti e dicitori.

Un terzo piccolo auditorio è riservato al microfono della annunciatrice.



La grande orchestra di 1 RO nella Sala Sgarbati della Reale Accademia filarmonica ove attualmente hanno luogo le esecuzioni di opere ed i concerti più importanti della Stazione di Roma

I due auditori e la cabina della annunciatrice comunicano con la sala degli operatori mediante un apposito sistema di segnalazioni acustiche ed ottiche, che consentono l'invio del segnale di inizio e di fine da ciascuno degli auditori alla sala degli operatori e l'annuncio da parte della annunciatrice del nome dei pezzi che vengono eseguiti nell'uno o nell'altro dei due auditori.

A tal uopo, oltre alle linee telefoniche per i comandi e per le correnti microfoniche, sei conduttori adibiti al servizio di segnalazioni uniscono la Sala della Filarmonica alla Sede di Via Maria Cristina 5.

Le trasmissioni di grandi esecuzioni orchestrali dalla Sala Filarmonica si effettuano ora in guisa da dare la percezione della numerosa composizione della orchestra, di una fusione e sonorità quale non si ottenevano dall'altro auditorio, e tale risultato, che peraltro potrà con successivi esperimenti essere ancora perfezionato, è stato già registrato con compiacimento da molti ascoltatori.

## Conferenzieri dell'E.I.A.R.



LUCIANO FOLGORE

il brillantissimo parodista dei poeti contemporanei, che ottiene il più vivo successo alla Stazione Radiofonica di Roma con la sua rubrica satirica « Il Grammofono della verità »

## Lettere di ascoltatori

Bergamo, 1-8-28.

Le serate di opere che voi date, specialmente di musica italiana, sono meravigliose. Nessuna stazione estera ho trovato che mi faccia gustare produzioni come le vostre. Avanti sempre così.

Camillo Frigerio.

Portocivitanova, 1-8-28.

Ascoltiamo sempre benissimo le trasmissioni di Milano. Ringraziamoci per la chiara trasmissione dell'opera *Scugnizza* che tanto ci è piaciuta.

F. Molinari - Commissario dell'O.N.D.I

Appiano, 5-8-28.

Da qualche mese ci procurate delle serate d'opere veramente deliziose.

Colle trasmissioni ottime sotto ogni rapporto delle opere *Italiana in Algeri* e *Cenerentola* avete rivelato ai giovani, Rossini in tutta l'estensione della sua infinita ed inesauribile scienza musicale. Sono opere che danno infinito godimento. Felicitazioni al maestro ed agli ottimi artisti. Speriamo sentire anche *Guglielmo Tell*, *Scenarrame*, ecc. Grazie ed ossequi.

Silvio Tontolo ed amici

Fiume, 9-8-28

Vi esprimo la mia viva soddisfazione per le riscaldate esecuzioni del *Matrimonio Segreto* e dell'*Italiana in Algeri*. Ottima cosa è questa di far conoscere i capolavori della musica italiana.

G. Saino

Torino, 9-8-28.

Invio il mio plauso per le eccellenti trasmissioni di *MI*. Ottima l'esecuzione dell'*Italiana in Algeri* di Rossini. Un bravo agli artisti, alla grande orchestra e al suo direttore.

Giuseppe Orlandi

Viterbo, 1-8-28

Le due perfette trasmissioni romane di *Traviata* e di *Un Ballo in Maschera* offrono l'E.I.A.R. Mando un plauso agli eccellenti artisti.

P. Fortini

## LE LEZIONI DELLA R. SCUOLA "FEDERICO CESI"

Il Preside prof. Ruggero Varvaro ci comunica:

« Le lezioni di radiotelegrafia e di radiotecnica, regolarmente trasmesse ogni martedì e venerdì dal microfono installato presso la R. Scuola Federico Cesi di Roma (microfono gentilmente concesso dall'Ente Italiano Audizioni Radiofoniche) sono state seguite con grande interesse da moltissime persone e con abbastanza assiduità da ben 26 dilettanti, di cui si pubblicano i nomi in ragione della loro dimostrata attività: Parroni Raffaele di S. Lorenzo in Campo, Boncompagni Giorgio di Castiglione Fiorentino, Salardi Santino di Persiceto, Candidi Angelo di Velletri, Billi Dott. Giulio di Pistoia, Preti Pierino di Masso Superiore, Granolenzi Adriana ed Alberto di Padova, Taverna Rag. Luigi di Pavia, Tossi Michele di Giaveno, Trincia Mario di Roma, Billitger Dott. Ernesto Austria, Richieri Guido di Perugia, Tomassini Rag. Romolo di Roma, Ruffinato Celestino di Giaveno, Communi Cesare di

Roma, Medici Vincenzo di Niccone, Agui Augustò di Roma, Crocchi Ivo di Gavorrano, Amantini Longino di Città di Castello, Crescenzi Pietro, Giacomelli Carlo di Udine, De Caris Sergio di Isola del Liri Superiore, Montini Mario di Roma, Zecca Guido di Chieti, e Signori Ottorino.

La R. Scuola ha aggiudicato un premio al signor Parroni Raffaele di San Lorenzo in Campo, che ha trasmesso tutti gli esercizi con regolarità e senza errori. Segue immediatamente con qualche saltuaria mancanza il signor Boncompagni Giorgio di Castiglione Fiorentino. Il premio assegnato consiste per quest'anno in una cuffia regolabile che trovasi a disposizione dell'interessato signor Parroni.

La R. Scuola sente il dovere di ringraziare per la disinteressata collaborazione l'E.I.A.R., gli Insegnanti Ilardi e Alessandrini, l'Avv. Albacini e gli Assistenti Crescini, Sobrero e Bisconcini, che con zelo hanno contribuito al maggior successo delle lezioni »

## Piccola Posta

DINO LORINI e ANNA e MARGHERITA L. - Roma. — Grazie per le loro singhiere parole sul *Radiorario*. Non ci è consentito pubblicare pagine musicali tratte dalle opere e dalle operette trasmesse per radio.



Invitiamo i lettori e gli abbonati del « Radiorario » ad esprimerci liberamente la loro opinione sul giornale; a dirci le rubriche che preferiscono e quelle che vorrebbero aggiunte; a mandarci articoli, notizie, varietà, fotografie o caricature attinenti alla radiofonica.



# II "RIGOLETTO" di Giuseppe Verdi ad 1 Mi.

(Domenica 12 e Giovedì  
16 agosto)



ATTO PRIMO

PARTE PRIMA

Il libretto è di F. M. Piave.

Siamo a Mantova, nel secolo XVI, in una magnifica sala del palazzo Ducale, durante una festa data dal Duca.

Questi è preso dalla bellezza di una incognita che in ogni festa ammira alle funzioni della Cattedrale, e manifesta le sue intenzioni al cortigiano Borsa colla nota aria:

*questa o quella per me pari sono  
a quant'altre d'intorno mi vedo,  
del mio cuore l'impero non cedo,  
meglio ad una che ad altra bellò.*

Entrano intanto il Conte di Ceprano e la sua sposa, amante del Duca, seguiti dal



Il duca



Gilda



Atto II - Casa di Gilda

buffone *Rigoletto* che celia sulle avventure coniugali del conte. Intanto il cortigiano *Marullo* informa i presenti che il buffone ha una amante; *Ceprano*, deciso a

*Puè stamo?... io la lingua, egli ha il po-  
[gnale.  
L'uomo son io che ride; ei quel che spo-  
[gno*

ed entra in casa, dove sua figlia *Gilda* l'attende ansiosa, rievocante la cara mamma perduta.

*Deh, non parlate di misero  
Del suo perduto bene*

Ma si ode rumore in strada; *Rigoletto* accorre per vedere chi sia, ed intanto penetra dalla porta del muro restata aperta il *Duca* vestito da studente, che si nasconde dietro un albero del cortile. Rassicurato di non aver veduto alcuno, *Rigoletto* rientra, bacia la figlia e si allontana. *Gilda* confida a *Giovanna*, la sua fida ancella, il suo amore per lo sconosciuto che la seguiva al tempio, ed è in questo momento che il *Duca* si inginocchia ai suoi piedi e le confessa il suo amore, pur nascondendo il suo vero essere.

Ora si odono dei passi nella via ed il *Duca* deve fuggire. *Gilda* sale sul terrazzo con una lanterna e va a coricarsi, mentre dalla via i congiurati, con a capo *Marullo*, *Ceprano* e *Borsa* la scorgono e possono tutto predisporre per il suo ratto.

Giunge *Rigoletto* che sospettoso è ritornato sui suoi passi e si incontra coi cortigiani i quali gli confidano che intendono per conto del *Duca*, rapire la sposa di *Ceprano*. *Rigoletto* crede e cade nell'inganno prestandosi a coadiuvare il ratto. *Marullo* finge di mettergli una maschera ed invece lo benda e gli dà a reggere la scala. Al-

cuni cortigiani salgono al terrazzo, rompono la porta del primo piano, entrano nella casa, e ritornano trascinando *Gilda* imbracciata, che perde una sciarpa.



Rigoletto

vendicarsi di *Rigoletto* dà convegno ai suoi amici per quella stessa sera.

La festa è però turbata dall'ingresso del Conte di *Monterone*, la cui figlia fu sedotta dal *Duca*. *Rigoletto* lo schernisce, ed il vecchio lo maledice:

*... e tu serpente,  
Tu che d'un padre ridi al dolore  
Sii maledetto'...*

## PARTE SECONDA

Siamo all'estremità più deserta di una via cieca. A sinistra una casa di discreta apparenza con una piccola corte circondata da un muro nel quale è una porta che mette nella strada. Sopra il muro è un terrazzo praticabile, sostenuto da arcate. La porta del primo piano dà sul detto terrazzo, a cui si ascende per una scala di fronte. A destra della via è il muro altissimo del giardino, ed un fianco del palazzo di *Ceprano*.

È notte. *Rigoletto*, chiuso nel suo mantello, si approssima alla sua casa pensoso e rievocando la maledizione a lui lanciata da *Monterone*, quando è fermato dal sicario *Sparafucile* che invano gli offre i suoi servigi, e si deve allontanare deluso. *Rigoletto* canta la celebre aria:



Maddalena



Sparafucile

*Rigoletto* si trova solo, si avvede di essere bendato, si strappa la benda, entra in casa, vede la sciarpa, la porta aperta... comprende, e sviene gridando:

*Ah! la maledizione!!*

## ATTO SECONDO

Siamo in un salotto del palazzo ducale. Il *Duca* è agitatissimo per la scomparsa di *Gilda*, ma giungono i cortigiani narrando l'impresa notturna ed il *Duca* accorre presso il suo amore.

Entra *Rigoletto*, cantarellando e nascondendo il suo dolore, ma per poco, poiché invisce chiedendo novelle di sua figlia:

*Cortigiani, vll' razzo dannato  
Per qual prezzo vendeste il mio bene?*

Poi prega:

*Miei signori... perdono, piadate...  
Al vegliardo la figlia ridate.*

Ma a nulla egli riesce, sino a quando una porta si apre e *Gilda* si slancia fra le braccia del padre. I cortigiani si ritirano, e *Gilda* può fare la confessione al padre:

*Tutte le feste al tempio  
mentre pregavo Iddio,  
Rello e jalale un giovane  
S'offerse al guardo mio...*

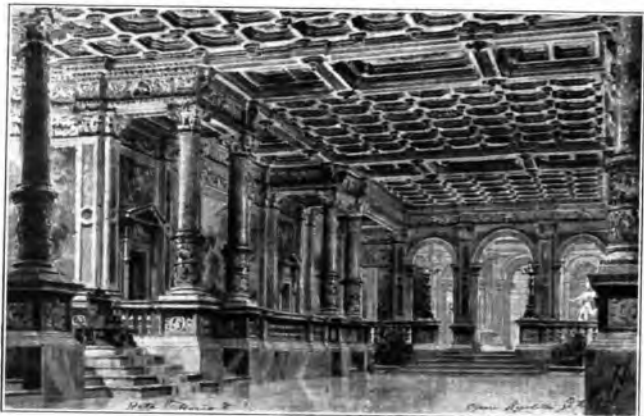

Atto I: Sala del Palazzo Ducale

La scena è attraversata da *Montecroce* condotto al supplizio ed invocante vendetta, al qual grido risponde quello di *Rigoletto* rivolto al ritratto del Duca:

*Si vendetta, tremenda vendetta  
Di quest'anima è solo desio...  
Di punirti già l'ora si affretta  
Che fatale per te suonerà.*

## ATTO TERZO

Siamo sulla sponda destra del Mincio. A sinistra la casa mezzo diroccata di *Sparafucile* separata da un muro, pieno di fessure, dalla strada in fondo alla quale scorre il fiume.

*Gilda* e *Rigoletto* attraverso le fessure del muro, osservano ciò che accade in casa di *Sparafucile*. Entra il Duca che chiesta una stanza e del vino canta la nota romanza:

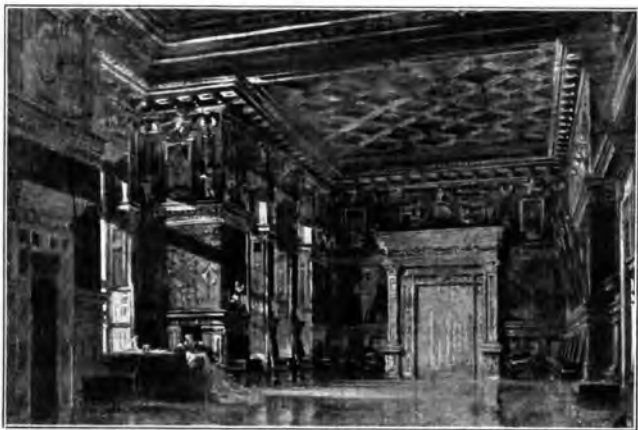

Atto II

La tempesta infuria: tutti si ritirano, e dopo poco un cadavere in un sacco è portato da *Sparafucile* a *Rigoletto*, che si era nel frattempo allontanato. Mentre *Rigoletto* è per gettare il sacco nel fiume si ode lontano il Duca cantare la romanza:

*La donna è mobile*

Un sospetto atroce balena nel cervello del buffone: apre il sacco, e vi trova sua figlia morente che perdona al suo seduttore. *Rigoletto* cade come fulminato, gridando:

*Ah! la maledizione!*

Il libretto al prezzo di L. 2, è in vendita presso le sedi della E.I.A.R. e presso la Ditta G. Ricordi e C., Via Berchet, 2 - Milano.



Atto III



*VI SIETE PROVVEDUTI DEI LIBRETTI DELLE OPERE CHE SARANNO PROSSIMAMENTE RADIODIFFUSE?*

*SE ANCORA NON L'AVETE FATTO INVIATE SOLLECITAMENTE LA VOSTRA COMMISSIONE A*

## **G. RICORDI & C. - Editori**

MILANO - Via Berchet 2 — ROMA - C. Umberto I, 269  
NAPOLI - P. Carolina, 2 — PALERMO - Via R. Settimo

### **Trasmissioni speciali della settimana**

#### **STAZIONE DI MILANO**

*Domenica 12 e Giovedì 16 Agosto*

**RIGOLETTO** di G. VERDI - Libretto L. 2,— Canto e Piano L. 30,— Piano solo L. 15,—.

*Domenica 19 e Giovedì 23 Agosto*

**MANON LESCAUT** di G. PUCCINI - Libretto L. 4,— Canto e Piano L. 50,— Piano solo L. 30,—.

#### **STAZIONE DI ROMA**

*Martedì 14 Agosto*

**L'ELISIR D'AMORE** di G. DONIZETTI - Libretto L. 1,— Canto e Piano L. 15,— Piano solo L. 8,—.

#### **STAZIONE DI NAPOLI**

*Lunedì 13 Agosto*

**LA SONNAMBULA** di V. BELLINI - Libretto L. 1,— Canto e Piano L. 15,— Piano solo L. 8,—.

### **OLTRE SPESE POSTALI**

Chiedete alla **F. I. R. S. T.** - 2, Via Berchet MILANO - il catalogo dei **Ruili sonori traforati per Auto Piano ad 88 note**, nel quale troverete i ruili delle opere sopra elencate.

TUTTI I LIBRETTI DI TUTTE LE OPERE SONO IN VENDITA PRESSO I NEGOZI DELLA DITTA

## **G. RICORDI & C.**

EDITRICE PROPRIETARIA DEL PIÙ GRANDE  
REPERTORIO LIRICO DEL MONDO

# **NAPOLI**

RADIOAMATORI: presso

## **TUNGSTENO - RADIO**

**PIAZZA DELLA BORSA, 8  
(I PIANO)  
VIA CAMPODISOLA N. 16**

TROVERETE

## **TUTTO**

QUELLO CHE VI OCCORRE PER IL MONTAGGIO E L'EQUIPAGGIAMENTO DEL VOSTRO APPARECCHIO ED A PREZZI

### **CONVENIENTISSIMI**

TROVERETE I PRODOTTI DELLE MIGLIORI FABBRICHE DI MATERIALE RADIOFONICO NAZIONALI ED ESTERE



**Visitateci prima di fare  
i vostri acquisti**

# IL RADIOREPORTER

La radio ha messo al mondo un nuovo tipo di giornale: il « giornale parlato ».

All'inizio si è limitato a dare delle notizie d'ogni genere ma brevi. Come la stampa dava le notizie in tre righe e il cinematografo in tre metri, la radio le diede dapprima in tre minuti. Le informazioni del « giornale parlato » precedevano di parecchie ore quelle del giornale stampato. In seguito alle notizie sugli avvenimenti ed alle laconiche informazioni politiche, finanziarie, commerciali e sportive si sono aggiunti degli « articoli » redatti come quelli che sono riprodotti dai giornali. Le più importanti stazioni della radio hanno dei redattori specializzati che « parlano » quotidianamente alcuni minuti sugli argomenti più vari. Il quotidiano radiofonico di Roma ha un direttore e una redazione come un qualunque altro giornale. L'Austria possiede persino un giornale parlato illustrato: tra la Ravag e la Compagnia che sfrutta il brevetto Fulton per la trasmissione delle immagini sono stati conclusi degli accordi per cui ogni giorno sono diffusi dalla stazione viennese dei documenti fotografici, dei disegni, delle cartine geografiche per illustrare le « causeries » fatte al microfono.

## Un nuovo genere di «reportage».

Un giornale non è composto soltanto di articoli e di notizie: il pubblico vuole anche dei servizi di « reportage ». La T. S. F. non solo ha saputo adattarsi a questa necessità ma ha migliorato altresì il procedimento creando un nuovo genere di « reportage » che si potrebbe chiamare « istantaneo ». Il microfono è portato sul posto dell'avvenimento e mentre avviene lo svolgimento il « reporter » parla descrivendo l'episodio, i personaggi che vi prendono parte, gli incidenti che possono verificarsi. Con un po' di fantasia i possessori di impianti della radio possono avere l'illusione di assistere personalmente al fatto di cronaca che si svolge a centinaia di chilometri di distanza.

I tedeschi hanno dato uno straordinario impulso al « reportage » radiofonico. Non vi è più grande avvenimento sportivo, corsa di cavalli, match di foot-ball, gara di tennis, dimostrazione aviatoria, ecc., che non sia oggetto di un servizio di « reportage » radiofonico. Il « radioreporter » è inviato insieme al microfono dovunque possa esserci

qualcosa da vedere e da raccontare agli angoli delle grandi strade, nelle sale d'aspetto delle stazioni, persino nelle miniere. - scrive Cincoli nel *Lavoro*.

Occorre al « radioreporter » la capacità di creare l'ambiente dando agli uditori un racconto esatto ed immaginoso di ciò che avviene intorno a lui. Edmondo Dehorter è considerato uno dei migliori « radioreporters » del mondo. È molto abile ed apprezzato. Faceva dapprima il « parlatore » anonimo alla Radio-Paris. Un giorno inciampò nel filo del microfono e scoprì che la lunghezza del filo poteva essere quella che si voleva. Competentissimo in tutti gli sports gli venne l'idea di portarsi dietro il microfono e di tentare il « reportage » istantaneo. Il suo primo grande servizio data dal 1° gennaio 1924: un match di football allo stadio di Pershing.

Fu un successo. Da allora partecipa col microfono a tutte le feste sportive. Ultimamente in un periodo di otto giorni è riuscito a fare due partite di foot-ball, sette serate della corsa ciclistica al Velodromo e l'arrivo degli aviatori Costes e Le Brix al Bourget.

Edmondo Dehorter non cerca di fare delle belle frasi né dei bei periodi: racconta liberamente tutto ciò che vede, e vede molte cose, e non gli sfugge nessun particolare. Sa rompere la monotonia del racconto con osservazioni e rilievi brillanti ed opportuni in modo che l'uditore partecipa alla sua avventura. La sua faccenda è inesauribile, e nessuno sa meglio di lui narrare un'azione dipingere un personaggio, descrivere una partita.

## Dal vecchio al nuovo «reportage».

Se il « radioreportage », come è già avvenuto in Germania, si estenderà a tutte le branche dell'attività umana e il « radioreporter » verrà inviato col suo microfono nelle aule giudiziarie e in quelle parlamentari dove avvengono spesso incidenti che meritano di essere descritti radiofonicamente, nelle Borse, negli Ospedali, nelle Questure, ai crocicchi delle strade dove il vigile regola la circolazione e non impedisce gli investimenti, ai posti più prossimi ai fiumi o a costruzioni preferite da chi è stanco di vivere, non è forse vero che sta per aprirsi ai « reporters » un orizzonte nuovo che può soltanto

paragonarsi a quello che si aprì improvvisamente una quindicina di anni or sono a tante celebrità del teatro, quando apparvero le fabbriche di pellicole ad offrire scritture e stipendi favolosi?

La posizione del « radioreporter » non sarà comunque neppure da paragonarsi a quella del vecchio « reporter ». Rileggendo oggi a tanti anni dalla sua pubblicazione la descrizione che del « reporter » faceva nel suo « Quarto Potere » Fra Zeno dell'antico e defunto *Fischietto*, si rimane stupiti che a quei tempi si siano potuti trovare degli appassionati e dei coraggiosi disposti a fare un mestiere che era commiserato da tutti. Il « reporter » era giudicato « umile ruota del giornalismo » e il suo mestiere « un mestiere da cavallo di vettura da piazza, più il tatto, la chiaroveggenza e l'intelligenza che i cavalli non hanno ».

« Il « reporter » non ha mai tempo di mangiare, di dormire, e di divertirsi quando gli fa piacere. Egli sa dove si alza, ma non dove si corica. È in moto dalla mattina alla sera; ora è in pallone, ora in un sotterraneo, talvolta sul mare infuriato, tal'altra tra le fiamme di un incendio; smonta da un *fiacre* per salire sopra una torre; esce da un carcere per entrare in un convento; assiste ad un'esumazione al mattino, a un ballo alla sera; visita il ministro e il cenciaiuolo, penetra in tutti i teatri, parla con tutti gli attori, ferma la gente per istrada, entra in tutte le botteghe, suona a tutti gli usci, piglia degli appunti in chiesa e al macello, nel gabinetto di una gran dama e nella camera di una *cocotte*, egli scrive sulla carta da sigaretta, sui polsini delle camicie, magari sulle unghie ».

Adesso se ci fosse un tipo simile di « reporter » lo porterebbero certamente al manicomio...

## Un po' di pazzia non guasta.

Il « reporter » con un pizzico di pazzia è però sempre stato l'ideale. Matteo Donzelot, il primo « reporter », ci lasciò la pelle ma volle finire il suo servizio. Prendendo appunti durante una sommosa parigina era rimasto gravemente ferito e trasportato all'ospedale. Detto tutto il resoconto della giornata al chirurgo terminando così: « Si contano dieci feriti e un morto... ».

— Chi è dunque il morto? — gli chiese il chirurgo.

— Io, rispose lo stoico « reporter » e spirò.

Un altro « reporter », quando Londra era impressionata dai delitti del famoso Jack, lo sventratore di donne, si travesti da donna e percorse di notte tutto il quartiere di Whitechapel sperando di essere aggredito e di scoprire l'assassino. Le guardie, accortesi che era un uomo vestito da donna, lo trassero in arresto convinte che fosse proprio... l'assassino ricercato. Il « reporter » ebbe un bel da fare a stabilire la sua vera identità.

Quell'abile « reporter » che scoprì la colossale truffa della Humbert ebbe la audacia di recarsi a casa dell'avv. Du Buit, difensore convinto della truffatrice, pochi istanti dopo che l'avvocato aveva assistito all'apertura della cassaforte in cui riteneva si trovassero 100 milioni mentre non c'era un bel niente. Fuori di sè l'avvocato prese il « reporter » per il collo. Il malcapitato credette fosse impazzito improvvisamente e ci volle tutta la sua sveltezza per riuscire a trovare la porta, mentre l'avvocato, avendo ricuperato il suo sangue freddo, aveva rallentato la stretta.

H. W. Steed racconta nei suoi « ricordi » di avere corso a Jena il rischio di rompersi venti volte le reni per avere scalato un'altissima palizzata per penetrare nella sala dove Bismark pronunciava un discorso che doveva suscitare un gran scalpore.

Anche Otello Cavara, il « reporter » folkloristico, debuttò al vecchio *Tempo* di Milano correndo pericolo di finire sotto le ruote di un treno: senza tanto pensarci, si era aggrappato a un treno speciale in corsa che conduceva il ministro Tittoni ad un importante convegno diplomatico a Monza. Fu salvato miracolosamente, riuscì a parlare al ministro, non ottenne l'intervista ma fece lo stesso un brillante servizio, che rivelò il giovane giornalista e gli procurò l'offerta del *Corriere*.

### Dal'la « fame » alla « fama ».

Non si finirebbe più a voler riferire tutte le avventure dei « reporters ». Le stesse donne che in qualche paese straniero si sono pure date al « reportage » non indietreggiano dinanzi ad alcuna audacia pur di ottenere dei « documenti viventi ». Una s'è fatta assumere come cameriera in un grande ristorante, una altra si è chiusa un mese in un convento, un'altra ancora ha fatto una vistina a una tribù di cannibali e

un'altra infine è stata per qualche tempo in una casa innominabile.

Scrittori di valore si vantano di avere fatto i « reporters ».

« Ho fatto i « fatti diversi » — scrive Ferdinando Divoire polemizzando con quelli che criticano i « reporters ». Mi considererei un grande ingegno e un coraggioso se fossi capace di dire bene ciò che ho visto... »

A quelli che vanno spulciando nei giornali le frasi scorrette, lo stesso Divoire dice: « È meglio certamente che il giornalista metta correttamente il soggetto, il verbo e il complemento diretto (Quando vorrete mettere un complemento indiretto, verrete a trovarmi », diceva, pare, Clemenceau al suo capo-gabinetto Mandel); ma la prima virtù del giornalista, non è di essere una pedina, è di comprendere la vita. E la morte anche, naturalmente, nei fatti diversi ».

Dello stesso parere dev'essere l'onorevole Amicucci perchè rimprovera nella « Nuova Antologia » ai giornalisti italiani di « voler essere troppo letterati e troppo poco reporters ».

Ecco dunque il « reporter » salito ai grandi onori, per cui tutti quelli che ieri volevano essere critici teatrali o letterati o specialisti in politica estera vorranno forse diventare « reporter » o, meglio ancora, « radio-reporter ». Che invidiabile posizione! Niente cartelle e niente corse e preoccupazioni. Basterà non essere balbuzienti per parlare al microfono ed avere l'occhio pronto e la capacità descrittiva. Finito l'avvenimento sarà finito anche il servizio, e infine, — conclude giustamente il Cincali — se un tempo c'era per il « reporter » la « fame », grazie alla radio incomincerà ad esserci anche un po' di « fama ».



La famiglia dell'abbonato Mino Palazzo Ruta di Messina in ascolto della stazione di Roma



SUPPLEMENTO STAMPATO AL

# GIORNALE RADIOFONICO del FANCIULLO

della stazione di Roma  
DIRETTORE Cesare Ferri



## Le iscrizioni alla "Gara della Promozione" aperte sino al 5 ottobre

Alcuni radio-nipoti debbono presentarsi agli esami della seconda sessione non per riparare insuccessi, ma perchè non si sono potuti presentare alla prima sessione per diversi motivi. Altri promossi sono partiti senza iscriversi alla gara e... si raccomandano! Nonno Radio ha quindi deciso di lasciare aperte le iscrizioni sino al 5 ottobre p. v. ed ha anche fissata la data della premiazione: **GIOVEDÌ 11 OTTOBRE** - terzo anniversario della fondazione del « Giornale radiofonico del fanciullo ».

Ripubblichiamo intanto gli articoli più importanti del

### REGOLAMENTO

Art. 1 - E' aperta la « Gara permanente della promozione » fra tutti gli scolari iscritti nella Nipoteria.

Art. 2 - Partecipano alla gara tutti gli scolari iscritti alla Nipoteria di tutte le classi di ogni ordine di scuole pubbliche o private.

Art. 3 - Sono stabiliti premi in libri, giocattoli e diplomi e cioè:

*Un premio indistintamente a tutti i promossi.*

*Un primo premio con diploma d'onore per un alunno od alunna di ogni classe di ogni ordine di scuola che avrà ottenuto nella promozione i migliori voti.*



L'ultimo dei « Saggi di Canto e Recitazione » organizzati nell'anno scolastico 1927-28 dal « Giornale Radiofonico del Fanciullo » sotto gli auspici della Direzione Didattica Centrale del Governatorato di Roma è stato dato dalle alunne della scuola elementare « Regina Elena » che hanno rappresentato davanti a un moltissimo pubblico di invitati, *Re Baza* - favola di Geimm sceneggiata con adattamenti musicali, dall'insegnante signorina Meli Grazia. Ai saggi di canto e recitazione - trasmessi per radio - hanno preso parte dieci scuole del Governatorato.

Art. 4 - Tutti i promossi iscritti in un grande « Albo d'onore » in ordine di merito, divisi per classe e grado di scuola. L'« Albo d'onore » sarà pubblicato sul *Radioario* e rimarrà esposto nella sala d'aspetto

dell'E.I.A.R., sede del *Giornale radiofonico del fanciullo* per tutto l'anno scolastico successivo.

Art. 5 - Per partecipare alla *Gara della promozione* è necessario presentare una copia di tutti i voti riportati agli esami ed agli scrutini finali (per i promossi senza esame). Questa copia, o deve portare il timbro della scuola e la firma del Direttore o Preside, oppure deve essere presentata personalmente a Zia Radio con la pagella o certificato di studio originale. Zia Radio verificherà i voti, metterà la sua firma sulla copia e restituirà l'originale.

## Il Distintivo

Chi non ha ancora acquistato il distintivo della Nipoteria? E' un gioiello di buon gusto e l'artistico disegno è su fondo di smalto azzurro per i fedelissimi e su fondo di smalto bianco per gli altri.

I primi distintivi sono stati venduti a beneficio della sottoscrizione per dotare di apparecchi radio-riceventi gli ospedali di Roma.

Ogni distintivo costa ora cinque lire...  
Tutti i radio-nipoti debbono fregiarsene!

## Come si diventa radio-nipoti

Niente di più semplice! Si chiede al babbo, in premio dell'ottenuta promozione, un apparecchio radiorecettore che è il giocattolo preferito dal fanciullo intelligente del ventesimo secolo! Si ascolta diligente-



I vincitori e le vincitrici del concorso bandito dal « Giornale Radiofonico del Fanciullo » sotto gli auspici del « Gruppo Giovane dell'Istituto Colonnale Fascista » compiono all'Aeroporto « F. Baracca » di Centocelle dei voli-premio offerti da S. E. Italo Balbo. Nella fotografia gli « acquilotti » e le « crowsini » con i piloti ed i parenti che hanno pure volato.

mente la trasmissione quotidiana del «Giornale radiofonico del fanciullo» a notizie, novelle, racconti, iniziative, concerti, ecc. ecc.) fatta dalla stazione di Roma dell'E.L.A.R. tutti i giorni alle ore 16,30 precise.

Poi? Poi si scrive una lettera a Nonno Radio chiedendo la tessera (gratuita) ed il distintivo.

Poi? Poi basta. Nonno Radio Risponde per... radio, il ghiaccio è rotto, la corrispondenza iniziata ed un nuovo amico del giornalino-parlato entra nella vasta famiglia.

## La posta di nonno Radio

Nonno Radio risponde qui a quei radio-nipoti che gli scrivono dalla villeggiatura dove si trovano senza l'apparecchio radio-recente.

**GIORGE LUCIA - Nettuno.** — Grazie dalla bella lettera e brava per la promozione «con voti buonissimi». Questi però devi mandarli subito per la «gara della promozione». Ricambio gli auguri di buone vacanze e ti abbraccio anche a nome di Zia Radio e di... Lulù!

**GALETTO CLAUDIO - Sanguinetto.** — Risposi alla tua lettera per radio, ma non avendo ricevuto più tue nuove temo che il tuo apparecchio sia ancora in... panne! Mi rallegro molto per la tua promozione ottenuta con un attestato di lode ed un



Giuliana Santarelli di Roma

premio. Bravo! Mandi pure subito il duplicato. La tessera è stata spedita: l'hai ricevuta? Salutissimi affettuosi.

**PETRAGNANI GIOVANNA - S. Martino al Cimino.** — Non feci in tempo a rispondere alla tua lettera prima del giorno fissato. Spero leggerai queste righe. Bene per l'esito «trionfale» dei tuoi esami di Stato. Avrai anche da noi il meritato premio. E brava anche a Tutina giunta pure lei felicemente in porto! Siete proprio due modelli di scolare e di radio-nipoti fedelissime! Saluti distinti ai vostri genitori, un bacione a Francesca Romana pulcinissima e un abbraccio a voi anche a nome di Zia Radio. Grazie della cartolina e del pensiero.



Anna Maria Arbib

**CALZINI MARIO - Montecatini.** — Bravo al... vittorioso su tutta la linea! In questi giorni non ho fatto altro che ricevere notizie di trionfi! Sono orgoglioso della tua Nipoteria! Attendo la notizia che mi hai promessa dai luoghi di villeggiatura e spero bene che scriverai il «Diario delle vacanze» che sarà interessantissimo. Saluti ai tuoi genitori ed un bacio a te anche da Zia Radio.

**SILVIA GARRONI - Chissadose.** — Ho qui la tua lettera scrittami prima della tua partenza. Mi dici che te ne vai... ma non mi dici dove! Nel tuo esperimento agricolo sei stata più fortunata di Vittoria Zamparelli che seminò un pugno di grano e ne raccolse... mezzo! Tu invece... Ma ecco il racconto: «Oggi ho fatto il raccolto del mio campo di grano, un campo modestissimo sai, poiché si distende tutto in un piccolo vaso da fiori che tengo sul davanzale della mia finestra. Nello scorso autunno, visitando la mostra del grano raccolti in chiodo di grano caduto per terra, giunta a casa lo seminai e ne ebbi cura per tutto l'anno. Oggi raccolsi 19 bellissime spighe. Peccato non averne di più altrimenti prendere parte anch'io alla prossima mostra del grano». Auguri allora, cara Silvia per il prossimo anno e buone vacanze con tanti saluti ai tuoi ottimi genitori alla brava signorina ed un abbraccio a te ed a Lauretta da me e da zia Radio.



Luisa Cervelli

**GROSSI MARIA - Fontana Liri.** — Zia Radio ha molto gradito la tua... poetica lettera e ti ringrazia dell'affettuoso costante ricordo che ricambia. Volevi un rigo di risposta diretta ma... non hai messo l'indirizzo! Ti raccomandiamo di divertirti, di godere del riposo e della libera campagna fin che puoi, ma... di non sognare troppo! E scrivici e ricordaci come noi ti ricordiamo contando di vederti alla ripresa della nostra attività presente a tutte le nostre adunate, a tutte le nostre iniziative.

**ZAMPARELLI VITTORIA - Pozzuoli.** — Risposi anche per radio alla tua lettera. Chissà se la tua nonnina — fedele alla consegna — era in ascolto? Ne approfittai per mandarle tanti saluti e per dire, come sempre, molto male di te. Grazie della cartolina. Teily è volato dall'autore e tutti e due assieme sono in villeggiatura a Torre Altiera. Ne avremo notizie a settembre. Attendo tue notizie e ti abbraccio con affetto a nome anche di Zia Radio.

**GIORGIO E FRANCO GIRARDET - Inzio.** — Bravo Giorgio: tutti «lodevoli» meno due «buoni». Bravo Franco: quattro «lodevoli» e cinque «buoni». Vi ho iscritti alla gara della promozione e mi rallegro con voi e coi vostri fortunati genitori. Divertitevi ora al mare, ma ricordatevi di me e di zia Radio soprattutto scrivendo il «Diario delle vacanze». Grazie delle lettere lasciate prima della partenza, ossequi ai vostri genitori ed un abbraccio a voi da me e da zia Radio.



Maria Castellani di 11 mesi

**CERVELLI LUISA - Sampierdarena.** — Molto gradita la tua lettera e gradissime le fotografie. Sono contento che il distintivo ed i premi siano stati di tua soddisfazione. Quando tornerai fra noi? Non riesci proprio mai ad intercettare col tuo apparecchio la stazione di Roma? L'anno passato andasti ben lontana, pure ti mettevvi in comunicazione con noi. Lo fai il diario? Mandami spesso tue nuove. Molti saluti alla tua spiccietta Lina Spinnella, ossequi ai tuoi genitori ed a te un salutissimo da nonno e zia Radio.

**MANLIO E VERA PUSTI - Fluggi; RIANCA BRANDT - Chianciano; D. JACOPO GENNAI - Rapalano; ALDO AR-**

CANGELI - Falconara; ELSA ed OLGA CIALFI - Viareggio; grazie infinite delle cartoline e del buon ricordo.

NONNO RADIO

## Una lettera della signora Carlotta Nobile

Non appena il generale Umberto Nobile iniziò col dirigibile « Italia » e con la schiera dei suoi eroici compagni il primo vittorioso volo nella zona inesplorata polare una radio-nipote di Nonno Radio del « Giornale radiofonico del fanciullo » dell'E.I.A.R. di Roma, propose a tutti i giovanissimi amici di scrivere un pensiero di affetto alla figlia del generale, la piccola, buona e cara Maria.

La proposta venne naturalmente accettata e da quei giorni Nonno Radio cominciò a raccogliere lettere, cartoline, biglietti che gli pervenivano da ogni parte per la piccola Maria Nobile.

I messaggi affettuosi riassunono, insieme, tutte le gloriose e tragiche vicende della grande impresa: c'è la gioia delle prime vittorie; l'ansia del tragico silenzio improvviso, l'esultanza del ritrovamento e della salvezza; il voto per quelli ancora sperduti!

I messaggi, riuniti in una grossa busta, vennero inviati alla signora Carlotta Nobile, per la piccola Maria, quando il generale coi compagni superstiti e salvi si preparavano al ritorno in Patria. E proprio il giorno in cui il treno dei reduci attraversava trionfalmente il suolo della Patria e stava per giungere all'apoteosi di Roma,



Vittorio Perelli di mesi 20 da Cittanova

al Direttore del Giornale radiofonico del fanciullo « giungeva questa lettera:

*Egregio Signor Direttore,*

*La ringrazio tanto della sua squisita cortesia.*

*La mia bambina è assente da Roma e non può ringraziare per iscritto, presto, come avrei voluto, tutti i cari fanciulli che le hanno inviato le graziose letterine.*

*Le chiedo forse troppo, se la prego di far dire lei, a nostro nome, a mezzo del Giornale radiofonico, una parola di affetto e di gratitudine, accompagnata da un bacio, a questi intelligenti bambini, tanto commoventemente espressivi in quelle letterine?*

*Ringraziandola la prego, signor Direttore, di gradire i miei distinti saluti e le scuse per disturbo che le procuro.*

*firmato: CARLOTTA NOBILE*

*Roma, 27-7-1928-VI.*

Ed ecco che noi abbiamo assolto ben volentieri il compito affidatoci dalla eletta Compagnia dell'Eroe e siamo lieti di rinviare qui, a nome di tutta la famiglia del « Giornale radiofonico del fanciullo », il saluto di ammirazione e di riconoscenza al Generale, di devozione per la sua sposa, di grande affetto per la piccola Maria.

La Ditta

## Arturo C. Tesini - Milano

PIAZZA CARDINAL FERRARI, 4

ANNUNCIA alla sua spettabile clientela che i propri uffici ed il magazzino resteranno chiusi al pubblico

dal 6 al 20 corrente

per gli inventari e per il periodo di ferie.

LA DIREZIONE.

Si fa presente che le richieste di cambiamento di indirizzo saranno prese in considerazione solo se accompagnate dall'importo di L. 1,» (in francobolli) per il cambiamento della targhetta di spedizione. Per facilitare la più sollecita evasione delle richieste stesse, indicare il numero dell'abbonamento.



## RICEVITORE PER ONDE CORTE A VALVOLA SCHERMATA

Già abbiamo altre volte accennato ai nuovi tipi di valvole a placca schermata ed al loro impiego nei circuiti radioriceventi per la gamma d'onde normale delle radiodiffusioni.

Riprendiamo oggi l'argomento, illustrando un'applicazione delle valvole schermate ai circuiti riceventi per onde corte (10-60 m.).

È noto che il massimo rendimento in amplificazione con le valvole schermate si ottiene quando il circuito anodico di esse ha un'elevata resistenza: ciò si realizza facilmente col sistema d'accoppiamento fra stadi ad alta frequenza a circuito anodico accordato (cosiddetto a risonanza).

In tal caso viene inserita sul circuito di placca della valvola schermata una bobina che viene sintonizzata sull'onda in arrivo; l'energia amplificata viene trasmessa alla griglia della valvola seguente mediante un piccolo condensatore.

È risaputo che questo sistema di collegamento fra stadi ad alta frequenza, è caratterizzato da una scarsa selettività; tale deficienza è però pochissimo sentita nel campo delle onde corte a causa dell'elevata frequenza in giuoco.

Si tenga inoltre presente che la selettività propria del sistema viene ulteriormente accresciuta dall'introduzione di un conveniente grado di reazione.

Il sistema ora accennato si presta quindi in modo particolare per la costituzione di circuiti riceventi per onde corte, tenuto presente che in questo campo l'amplificazione ad alta frequenza è solo possibile utilizzando le valvole schermate, a causa della loro trascurabile capacità interna.

La fig. 1 dà lo schema elettrico di un ottimo circuito radioricevente per onde corte, realizzato sui principi su esposti.

Come vedesi la prima valvola (del tipo a placca schermata) funziona da amplificatrice ad alta frequenza, la seconda è la rivelatrice con reazione sul circuito anodico della precedente, e la

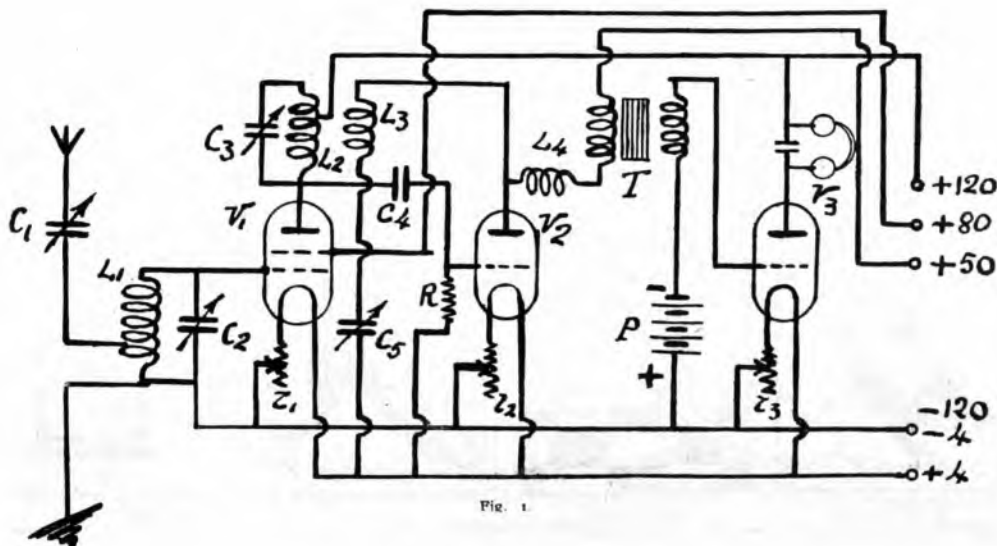

terra è un'amplificatrice a bassa frequenza. Desiderando una maggiore intensità di ricezione è possibile aggiungere una seconda B.F. portando così il circuito a quattro valvole; comunque, anche con le tre valvole come è indicato, l'intensità di ricezione è fortissima in cuffia e discreta in altoparlante.

La reazione è controllata mediante un condensatore variabile (C<sub>3</sub>); il piccolo condensatore C<sub>1</sub> (neurocondensatore variabile) posto in serie sull'aereo serve per portare il circuito d'aereo nelle migliori condizioni di ricezione di una data stazione: esso agisce quindi quasi da verniero sull'accordo principale (C<sub>2</sub> e C<sub>4</sub>) e su quello di reazione (C<sub>3</sub>).

I valori dei vari organi sono i seguenti:

C<sub>1</sub> - neurocondensatore di tipo variabile a rotazione (cap. 0,0001 circa);

C<sub>2</sub> e C<sub>4</sub> - Condensatori variabili da 0,0003 Mfd a minima perdita.

C<sub>3</sub> - Condensatore variabile da 0,00015 a 0,0002, a minima perdita.

C<sub>5</sub> - Un condensatore fisso da 0,00015 Mfd, a minima perdita;

R - resistenza da 3 Megohm (tipo metallico);

T - Trasformatore B.F. rapp.  $r_1$ ,  $r_2$  e  $r_2$  - reostati da 30 ohm;

r<sub>3</sub> - reostato da 15 ohm;

C<sub>6</sub> - condensatore da 0,002 Mfd;

P - batteria a secco di polarizzazione di griglia (12 volt per una valvola B 405);

Le bobine L<sub>1</sub>, L<sub>2</sub> ed L<sub>3</sub> sono del tipo a gabbione (diam. 60 mm.), ed hanno i valori seguenti:

L<sub>1</sub> - 5 spire con presa alla 3<sup>a</sup> (2 spire fra antenna e terra);

L<sub>2</sub> - 6 spire con presa alla 2<sup>a</sup> (4 spire fra placca e - 120 volt);

L<sub>3</sub> - 3 spire.

Tutte e tre le bobine sono costruite con filo diam. 1 mm. 2 cop. cotone.

L<sub>3</sub> - 3 spire.

Tutte e tre le bobine sono costruite con filo diam. 1 mm. 2 cop. cotone.

Le bobine anzidette sono montate su supporti speciali costituiti da una bassetta di ebanite portante dei morsetti a serrafilo; la fig. 2 indica come effettuare tale montaggio.

La parte di circuito riguardante la amplificazione ad A.F. va curata in modo particolare se si vogliono ottenere risultati soddisfacenti.

I due gruppi di induttanze L<sub>1</sub> ed

L<sub>2</sub>-L<sub>3</sub> vanno disposti ad angolo retto e circondati da uno schermo a quattro pareti in lastra di rame di 1 mm. di spessore, nel modo indicato in fig. 2.

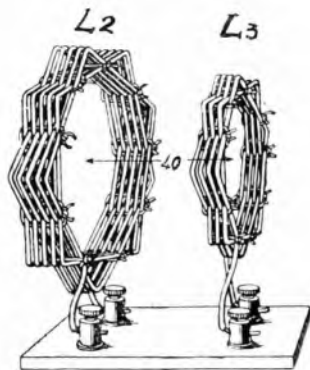

Fig. 2.

Lo schermo è messo a terra; la distanza minima fra le pareti di esso e le bobine è di 50 mm. circa.

La valvola V<sub>1</sub> è del tipo a placca schermata (Zenith DA 412 - Philips A 442); la V<sub>2</sub> è una A 415; la V<sub>3</sub> è una B405.

Se non si ottenesse l'innescio della reazione, occorrerà invertire i capi della bobina L<sub>3</sub>.

Il campo d'onde coperto da questo ricevitore, va da 20 a 50 metri.

I.A.B.

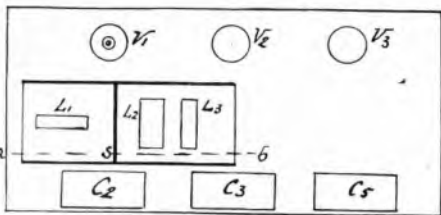
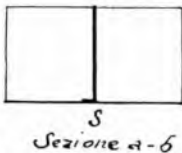

Fig. 3.



**ADREMA**  
 MACCHINE PER INDIRIZZI  
 MILANO (110) Via Legnano, 34 - Tel. 87388 Telap. ADREMA

## La musica attraverso i tempi



Nella preistoria



Nell'antichità



Nel medioevo



Ai nostri tempi

(Onas)



# Per il rotto della



I tecnici radioelettrici stanno perfezionando un controllo senza fili da applicarsi ai velivoli ed ai bastimenti.

Questo sistema renderà possibile ai beligeranti dell'avvenire di adoperare intere flotte di aeroplani, dirigibili e bastimenti automatici che navigeranno senza recare a bordo nessun essere umano e che riceveranno la distruzione nel campo dell'avversario mediante dei comandi trasmessi a distanza per mezzo di brevi vibrazioni radio-elettriche.

Il professore A. Boutaric dell'Università di Digione (Francia) ha rivelato che l'ingegnere Chauvau della società radio-elettrica francese ha costruito un'imbarcazione capace della velocità di cinquanta miglia all'ora e di recare a bordo un carico utile di duecento chili e che può essere diretta a piacere e con grandissima precisione ad una distanza di quindici chilometri.

Il «Times» riferisce che in un istituto newyorkese si è fatta la prova, che ha dato soddisfacenti risultati, di un sistema assai migliorato di televisione, capace di trasmettere una scena all'aria aperta, che si svolge su di un'area assai vasta. Il trasmettitore, montato sul tetto dell'istituto, ha trasmesso al ricevitore, situato in una stanza all'ottavo piano, l'immagine di un uomo, che faceva rimbalzare una palla con una racchetta da tennis.

Gli apparecchi sinora sperimentati avrebbero potuto trasmettere soltanto la testa e le spalle del giocatore, giacché la scena doveva essere illuminata da un fascio di luce artificiale potente e rapidamente oscillante e ciò limitava di molto l'ampiezza della scena, che si poteva riprodurre. Ora invece qualunque scena, anche alla luce solare, potrebbe essere trasmessa: la televisione sarebbe così liberata da uno degli ostacoli più gravi.

Il servizio di ritrasmissione telegrafica delle immagini da Berlino a Londra, secondo il «Berliner Tageblatt», verrà aperto. Gli esperimenti finora fatti hanno dato risultati meravigliosi. Le immagini trasmesse non differiscono quasi in nulla dalle originali.

La stazione di Scheuectady compie tre volte alla settimana, tra le 13,30 e le 14 esperienze di televisione con il concorso di radioamatori e di tecnici che si servono di appositi apparecchi di ricezione da essi costruiti e che così trovano il mezzo di metterli a punto. Si trasmettono immagini d'uomini che parlano, che ridono, che fumano. Un programma metodico sarà stabilito quando si saranno ricevute le osservazioni suggerite da questi primi esperimenti. Si spera di poter prossimamente giungere alla trasmissione d'un programma giornaliero.

Al primo luglio, gli abbonati alle radio audizioni in Germania raggiungevano la bella cifra di 2.284.248.

La stazione di Berlino ha inaugurato un servizio meteorologico per gli abbonati che hanno intenzione d'andare in vacanza. A questo scopo trasmette le previsioni del tempo riguardanti tutte le regioni tedesche.

La Svezia possiede 57,8 apparecchi ricevitori per ogni mille abitanti. Sarebbe questa la più forte percentuale del mondo.

Dal 27 ottobre al 4 novembre, avrà luogo a Saint-Phionne una esposizione di apparecchi radio.

Alcune settimane fa sono state effettuate dalla Fultograph Gesellschaft di Vienna alcune pratiche dimo-strazioni di radio-trasmissione di immagini a mezzo del sistema del Capitano Fulton.

L'apparecchio impiegato a tale scopo può essere considerato semplice tanto quanto un ordinario apparecchio radiorecevente a 4 o a 5 valvole. Nonostante le poche favorevoli condizioni atmosferiche, le quali hanno reso poco chiare le immagini sullo schermo, l'esperimento può considerarsi riuscito.

La trasmissione è stata effettuata tra l'antenna della stazione Rosenhügel di Vienna (trasmettente) e l'antenna della stazione inglese a LO della Oxfordstreet (ricevente).

La legge sud-africana del 1926 sulla radiofonia sta per essere completata e corretta: la costruzione, l'uso e il possesso di un apparecchio radiorecevente saranno concessi solo mediante regolare licenza.

Ogni trasgressione sarà punita con multa oppure con confisca dell'apparecchio. Ogni commerciante di materiale radio dovrà essere anche lui munito di una particolare licenza ed esso sarà anche punito se venderà apparecchi o parti staccate a persone le quali non siano in regola con la licenza.

Attualmente esistono in Giappone uniche stazioni delle quali le seguenti lavorano tutte con 10 Kw: Tokio (Shingo) 315 m.; Osaka 400 m.; Hiroshima 353 m.; Kumamoto 380 m.; Sendai 306 m.; Sapporo 161 m.

Tokio 375 m., Osaka 385 m., Nagoya 370 m., Keijo 366 m., Dairen 164 m., lavorano con una potenza sopra i Kw.

La radiofonia ha reso la musica accessibile a una quantità grandissima di persone che prima la ignoravano. Vi sono oggi in attività negli Stati Uniti circa 5 milioni di apparecchi ricevitori, ciò che significa che ogni sera almeno 20 milioni di persone ascoltano le trasmissioni. Si conteda che a New York vi sia un apparecchio ogni tre famiglie, e in tutti gli Stati Uniti uno ogni cinque persone. Oggi la radiofonia allieta migliaia di persone negli ospedali; porta l'istruzione e lo svago a milioni di individui costretti a vivere isolati dal mondo; agisce quale benefico fattore sociale nelle prigioni, e ha valore inapprezzabile per i ciechi. Alcuni arrivano ad aspettarsi dalla radiofonia una maggiore coscienza religiosa, un maggiore interessamento per la politica, una maggiore comprensione internazionale che condurrebbe all'agognata pace universale, ecc.; ma un esame della situazione dimostra che la maggiore influenza verrà esercitata sugli abitanti dei centri rurali dove gli svaghi difettano e le comunicazioni con i centri vitali della politica e delle manifestazioni intellettuali scarseggiano.



## CONCORSO SETTIMANALE CON LIRE 50 DI PREMIO

Ogni settimana pubblicheremo un disegno che richiede un commento o una nota esplicitiva da parte dei lettori. All'autore della battuta migliore viene assegnato un premio di L. 50. Le battute brevi, spiritose, originali devono essere scritte chiaramente sotto la vignetta e mandate nel termine di otto giorni dall'uscita del giornale a «Radiorario», Sez. Concorsi, Corso Italia 1, Milano.

### CONCORSO N. 33



### Risultato del concorso N. 31



Questo accorto pittore gla unisce alla Radio la tele... visione.

R. CAMERINI

Via Lazzaro Palazzi 3 - Milano

**Ricevitore  
a graduazione  
luminosa**



## **SUPER - 58**

Questo nuovo apparecchio di grande potenza è adatto per ricezioni da distanze grandissime. Funziona senza antenna e senza terra con piccolo telaio interno

Le manopole demoltiplicatrici sono luminose, e consentono una facile e comoda ricerca delle stazioni

Tutte le audizioni, anche quelle da stazioni lontanissime, sono potenti e pure. L'apparecchio comprende tutti i più recenti perfezionamenti della tecnica ed è tale da appagare il radioamatore più esigente

1. - *Estrema selettività.*
2. - *Ricezione sino alla costa americana.*
3. - *Grande volume di suoni.*
4. - *Manopole luminose.*
5. - *Prezzo ridotto.*
6. - *Adatto per funzionare con alimentatori.*

### **Catalogo gratis a richiesta**

Cataloghi e preventivi si inviano gratis dietro semplice richiesta

Si accettano scambi con apparecchi usati di qualsiasi marca, e si forniscono scatole di montaggio per la costruzione di radio-ricevitori.

# **RADIO-RAVALICO**

VIA M. R. IMBRIANI N. 16 - Casella postale 100

**TRIESTE**



Vietato riprodurli senza autorizzazione. Le Stazioni seguono in ordine alfabetico. Gli eventuali cambiamenti di programma di una stazione saranno comunicati per radio alle ore 20,45 da tutte le stazioni italiane. Le ore 13-14 - 19-19,40 sono riservate alle eventuali comunicazioni governative.

## ELENCO DELLE TRASMISSIONI SPECIALI DELLA SETTIMANA

9

### DOMENICA 12 Agosto

MILANO - ore 20,50: "Rigoletto" di G. Verdi.

ROMA. . . ore 21: "Concerto Sinfonico della Grande Orchestra.

NAPOLI - ore 20,50: "La figlia di Jaffe" commedia di F. Cavallotti.

### LUNEDI 13 Agosto

MILANO - ore 20,50: "La Figlia di Madama Angot" di Lecocq.

ROMA. . . ore 21: "Come si muta" commedia di G. Baffico.

NAPOLI - ore 20,50: "La Sonnambula" di V. Bellini.

### MARTEDI 14 Agosto

ROMA. . . ore 21: "L'Elisir d'Amore" di G. Donizetti.

NAPOLI - ore 21,30: Trasmissione da un Teatro.

MILANO - ore 20,50: Concerto variato col concorso della Grande Orchestra.

### MERCOLEDI 15 Agosto

ROMA. . . ore 21: "Cavalleri a Ruslicana" di P. Mascagni.

MILANO - ore 20,50: "Seta o cotone" commedia di Mariani.

### GIOVEDI 16 Agosto

MILANO - ore 20,50: "Rigoletto" di Verdi.

ROMA. . . ore 21: "La Geisha" di Sidney Jones.

NAPOLI - ore 20,50: "La Figlia di Madama Angot"

### VENERDI 17 Agosto

ROMA. . . ore 21: "La Pisanella" di Pizzetti e "Le Furie di Arlecchino" di Lualdi.

NAPOLI - ore 21: "Cavalleria Ruslicana" di P. Mascagni.

MILANO - ore 20,50: Concerto sinfonico della Grande Orchestra.

### SABATO 18 Agosto

ROMA. . . ore 21: "Fedora" di U. Giordano.

NAPOLI - ore 21,30: Trasmissione da un Teatro

MILANO - ore 20,50: Concerto col concorso della Grande Orchestra.

### DOMENICA 19 Agosto

MILANO - ore 20,50: "Manon Lescaut" G. Puccini.

ROMA. . . ore 21: Concerto sinfonico della Grande Orchestra.

NAPOLI - ore 20,50: "O bere o affogare" commedia di Leo Castelnuevo.

## DOMENICA

12 Agosto

### MILANO-VIGENTINO (1 MI)

m. 549, Kw. 7

10,30-11,15: Concerto vocale e strumentale di musica religiosa.

12,30-13,30: Segnale orario — Radio Quartetto dell'E.I.A.R.

16-17,25: Segnale d'apertura, indi:

« CONCERTO VARIATO »

1) Quintetto dell'E.I.A.R.:

2) Bizet: *L'Arlesienne*, 1<sup>a</sup> Suite —

3) Verdi: *Il Trovatore* Il balen del suo sorriso, baritono Cesare Pistelli —

4) Boccherini: *Adagio e 1<sup>o</sup> tempo del Concerto in si bemolle*, violoncellista Renzo Pizzorno —

5) Gounod: *Faust: Aria dei Gioielli*, soprano Jolanda de' Marchi —

6) Chopin: *Polonaise* — 6) a) Verdi: *Un ballo in maschera* « Alla vita che t'arride »;

b) Rosselli: *La scala d'oro*, baritono Cesare Pistelli —

7) Bizet: *Carmen*, aria di Micaela, soprano Jolanda de' Marchi —

8) Gabriel Maria: a) *Lamento*; b) *La Cinquantaine*, violoncellista R. Pizzorno —

9) Quintetto dell'E.I.A.R.: a) Sol-lazzi: *Minuetto*; b) Pancaldi: *Lillina*.

17,25-17,30: Comunicazioni Radio forestali.

17,30-18: Trasmissione dell'Orchestra del Majestic Hotel Diana.

18: Fine della trasmissione.

20,25-20,35: Segnale di apertura, indi: Il Radio Giornale dell'Enit e Comunicazioni Dopolavoro.

20,35-20,45: Segnale orario Ulde-rico Tegani: *Città e paesi*.

20,45-20,50: Notizie Sportive.

20,50: Trasmissione dell'opera

RIGOLETTO

di G. Verdi

Dopo il 2<sup>o</sup> Atto: Notizie Stefani e Notizie Sportive.

23,45 circa: Fine della trasmissione.

NAPOLI (1 NA) m. 333,3, Kw. 1,5

10: Musica sacra.

16,45: Bambinopoli.

17: CONCERTO DI MUSICA VARIA col concorso della Sig.na V. D'Evoli.

Barbieri: *Il piccolo butlero*, intermezzo; Orchestra — Fiorini: *Marabout*,

intermezzo; Orchestra — Cimara: *Stor-nello*, romanza, soprano V. D'Evilo

(acc. piano) — Bettinelli: *Indian Cory*, intermezzo; Orchestra — De Lucia: *Ballata medioevale*, romanza, soprano V. D'Evoli (acc. piano) — Brunetti: *Catena d'amore*, intermezzo; Orchestra — Donaudy: *Madonna Renuola*, romanza, soprano V. D'Evoli (acc. piano) — Suppé: *Boccaccio*, pot-pourri; Orchestra — Tosti: *Tristezza*, melodia, soprano V. D'Evoli (acc. piano) — Cortopassi: *Brinata autunnale*, intermezzo; Orchestra — Solazzi: *Piccola gavotta*; Orchestra.

17,30: Segnale orario.  
20,20: Radiogiornale dell'Enit.  
20,30: Comunicazioni Dopolavoro.  
20,40: Segnale orario.  
20,48: R. Commissariato del Porto di Napoli: Cronaca del Porto.  
20,50: CONCERTO DI MUSICA GIOCOA ITALIANA E STRANIERA.

#### Prima Parte.

Offenbach: *Orfeo all'inferno*, ouverture; Orchestra — Usiglio: *Le educande di Sorrento*, «Una nuvola, un sospetto», basso comico G. Schotler (acc. orch.) — Ricci: *Crispino e la comare*, «Istoria bella a leggere», soprano P. Bruno (acc. orch.) — Vittadini: *Anima allegra*, serenata di Lucio; Orchestra — Douzetti: *Elisir d'amore*, «Come sen va contento», duetto per soprano e basso comico P. Bruno e G. Schotler (acc. orchestrale).

#### Seconda Parte.

#### LA FIGLIA DI JEFTE

Commedia in 1 atto di F. Cavallotti

Personaggi: *Emma*, sig.na Dina Fabbrì; *Conte Mario Alberi (suo marito)*, sig. Armando Scaturchio; *Baronessa Arsenia di Villalba*, sig.na Rosa d'Alba; *seott. Sarchi*, sig. Carlo Pennetti; *Un Drvo*, sig. Gino Sampieri.

#### Terza Parte.

Luporini: *I dispetti amorosi*, selezione; Orchestra — Auber: *Fra Diavolo*, «Oh qual piacer di andar di terra in terra», basso comico G. Schotler (acc. orch.) — Cimarosa: *Il matrimonio segreto*, «Perdonate signor mio», soprano P. Bruno (acc. piano) — Wagner: *I maestri cantori*, danza degli allievi; Orchestra — Mozart: *Don Giovanni*, «Per queste tue manine», duetto per soprano e basso comico P. Bruno e G. Schotler (acc. piano) — Suppé: *Tantalusquien*, ouv.; Orchestra.

22: Notizie sportive.  
22,55: Il calendario e programma di domani.

23: Fine della trasmissione.

#### ROMA (1 RO) m. 447,8,

10,15-11: Segnale d'apertura — Musica Religiosa vocale e strumentale.  
13-14: Concerto del Trio Radio.  
14: Fine della trasmissione.  
17: Segnale d'apertura.

**L'abbonamento annuale al "Radiorario" può avere inizio da qualsiasi numero.**

17-18: Concerto dallo Studio.  
18-18,30: Musica da ballo dalla Casinetta.

20-20,20: Segnale d'apertura — Radio Giornale dell'Enit — Comunicazioni del Dopolavoro.

20,20-20,28: Conversazioni Radio-forestali.

20,30-20,45: Sport — Notizie Stefani 20,46, 20,58: *Sfogliando i giornali*.  
20,59-21: Segnale Orario.

21: CONCERTO DELLA GRANDE ORCHESTRA SINFONICA.

1) Beethoven: 8ª Sinfonia in fa maggiore: a) *Allegro vivace e con brio*; b) *Allegretto scherzando*; c) *Tempo di minuetto*; d) *Finale — Allegro vivace, orchestra* — 2) *Novella marinai* detta da Guido Milanese — 3) Mussorgski: a) *Giorno di sole nella Piccola Russia*. Introduzione sinfonica dell'opera «La Fiera di Sozotchiutzi»; b) *Danze persiane*, dall'opera «Kovancina»; Orchestra — 4) Mascagni: *Amico Fritz*, intermezzo — 5) *Rivista delle Riviste* — 6) Bossi: *Momento appassionato*, intermezzo, pianista Ada La Face — 7) Liadow: *Boite à musique*, pianista Ada La Face — 8) De Falla: *Danza del fuoco*, dal balletto «L'amor brujo», pianista Ada La Face — 9) Wagner: *I Maestri cantori* — Preludio del 3º atto, Danza degli apprendisti ed entrata dei Maestri cantori; Orchestra — 10) Smetana: *La sposa venduta*, ouverture; Orchestra.

23,05: Ultime notizie.

23,15: Fine della trasmissione.

## LE BATTERIE

# SUPERPILA

SONO UNIVERSALMENTE RICONOSCIUTE

## LE MIGLIORI

DEPOSITI DI VENDITA a:

MILANO - Via Goito N. 9 - tel. 64-704

ROMA .. - Via Frattina 128 - tel. 61-962

NAPOLI - Via Cimbri, 23 - tel. 23-25

GENOVA... - Via Cairoli N. 2 - tel. 23-213

TRIESTE... - Via S. Nicolò 10 - tel. 23-74

VENEZIA... - S. Samuele, 323 - tel. 777

# LUNEDÌ

## 13 Agosto

### MILANO-VIGENTINO (1 MI) m. 549, Kw. 7

12,30: Segnale d'apertura — Radio Quartetto dell'E.I.A.R.

13,30: Segnale orario — Notizie.

16,30-17,20: Segnale di apertura — Jazz Band.

17,20-17,45: Cantuccio dei bambini.  
17,45-18: Comunicazioni agricole, a cura della Federazione Italiana dei Consorzi Agrari — Notizie.

18: Fine della trasmissione.

20,15: Segnale di apertura.

20,15-20,35: Il Radio Giornale dell'Enit e Comunicazioni del Dopolavoro.

20,35: Segnale orario — Ing. Alessandro Baffi: *Lezione di radiotecnica.*

20,45: Notizie Stefani

20,50: Trasmissione dell'operetta

*LA FIGLIA DI MADAMA ANGOT*  
di Lecocq

Dopo il 1° atto: Enrico Serretta:  
*Fra le quinte indiscrezioni e profili.*

Fra il 2° ed il 3° atto: Notizie Stefani.

23,23,30: Jazz Band della Fiaschetteria Toscana.

23,30: Fine della trasmissione.

### NAPOLI (1 NA) m. 333,3, Kw. 1,5

14: Borsa, cambi e notizie Stefani.

16,45: Bollettino meteorologico e notizie Stefani.

16,50: Novelle, aneddoti, spunti di jlarità.

16,58: Camera di Commercio di Napoli: Mercati del giorno.

17: CONCERTO DI MUSICA VARIA col concorso della signorina Visetti D'Evoli

Sievking: Introduzione e valzer lento; Orchestra — Billi: *Mignonne,*

*gavotta;* Orchestra — Tirindelli: *Melodia strana,* soprano V. D'Evoli (acc. piano) — Bertelli: *Azurca,* intermezzo

Orchestra — Palermo: *Non m'appar-  
tengo più,* soprano V. D'Evoli (acc. piano) — Pietri: *La donna perduta,* pot-  
pourri; Orchestra — Tosti: *O dolce me-  
raviglia,* soprano V. D'Evoli (acc. piano) — Bece: *Visione orientale,* intermezzo; Orchestra — Donaudy: *Dale*

### Artisti dell'E.I.A.R.



SALVATORE SALVATI - tenore

*ambiente al mio dolore,* soprano V. D'Evoli (acc. piano) — Siede: *Il gio-  
coliere indiano,* pezzo caratteristico; Orchestra — Esposito Franco: *Gio-  
ventù italica,* marcia; Orchestra.

17,30: Segnale orario.

20,20: Radiogiornale dell'Enit.

20,30: Comunicazioni Dopolavoro.

20,40: Segnale orario.

20,45: Notizie Stefani.

20,48: R. Commissariato del Porto di Napoli: Cronaca del Porto.

20,50: TRASMISSIONE DELL'OPERA IN  
3 ATTI

*«LA SONNAMBULA»*  
di V. Bellini.

Recitatori: *Amina,* soprano Pina Bruno; *Lisa,* soprano Bice Citarella; *Teresa,* mezzo soprano Ada Testa; *Elvino,* tenore Roberto Rotondo; *Il Conte Rodolfo,* basso Enzo Feliciati; *Un notaio,* tenore Armando Burri; *Alessio,* basso Salvatore Stasi.

Artisti, coro e orchestra dell'EIAR.  
Negli intervalli e dalle 23 alle 23,30  
trasmissione Jazz Trocadero.

22,50: Ultime notizie Stefani.

22,55: Il Calendario e programma di domani.

23,30: Fine della trasmissione.

### ROMA (1 RO) m. 447,8, Kw. 3

13: Segnale d'apertura.

13-14: Concerto del Trio Radio.

14: Notizie Stefani — Fine della Trasmissione.

16,40-16,50: Segnale d'apertura — Ultime notizie.

16,50-17,15: Giornale Radiofonico del Fanciullo.

17,15-17,28: Comunicazioni agricole.

17,29-17,30: Segnale Orario.

17,30-18,30: Concerto vocale e strumentale diurno.

20,10-20,30: Segnale d'apertura — Radio Giornale dell'Enit — Comunicazioni del Dopolavoro.

20,30-20,47: Sport — Notizie Stefani — Bollettino Meteorologico.

20,47-20,58: *Sfogliando i giornali.*

20,59-21: Segnale Orario.

21: CONCERTO DI MUSICA LEGGERA E COMMEDIA.

#### Parte Prima.

1) Kalman: *Manovre d'autunno,* selezione; Orchestra — 2) Nardella: *Chiù forte 'e te* tenore Giovanni Barberini — 3) Falvo: *È bello 'o mare* tenore Giovanni Barberini — 4) Commedia brillante in un atto

«COME SI MUTA»  
di Giuseppe Baffico

Interpreti: *L'avvocato Marcello Duranti,* Ettore Piergiovanni; *Nella, sua moglie,* Bianca Fabbri; *Il cliente Angelo Rampichini,* Arturo Durantini; *Il sostituto Armando Pulcini,* Remo Sarti. — 5) Tagliaferri: *Serenata,* tenore Giovanni Barberini — 6) Lama: *Il tango delle geishe,* tenore Giovanni Barberini.

#### Parte Seconda

Mezz'ora di musica da ballo:  
7) Yoshitomo: *Palma di Mallorca,* valzer — 8) Mascheroni: *Adagio, Biagio,* black bottom — 9) May e Ralph: *Venonica,* fox trot — 10) Merolla: *Marisa*

## COLUMBUS EXTRA

La stilografica italiana in vendita con garanzia illimitata presso i principali negozi specializzati

PERFETTA

ELEGANTE

Pennino oro 14 Kr  
fermaglio oro 18 Kr

Iridium di prima qualità con diverse graduazioni di punte



Tipo a riempimento automatico



Tipo di sicurezza

Ebanite nera	94	96	98
L.	70	80	90
Ebanite rossa	94	96	98
L.	85	100	120

Ebanite nera	150	152	154
L.	65	75	85
Ebanite rossa	152	154	
L.	90	110	

EUGENIO VERGA - Milano - Corso Roma, 80 - Tel. 51-843

# COMPAGNIA GENERALE SOCIETÀ ANONIMA DI ELETTRICITÀ

CAPITALE  
L.40.000.000

DIREZIONE, UFFICI TECNICI ED OFFICINE: VIA BORGOGNONE N. 34 - MILANO (124)



RAPPRESENTANZA PER L'ITALIA E COLONIE DELLA

RADIO CORPORATION OF AMERICA

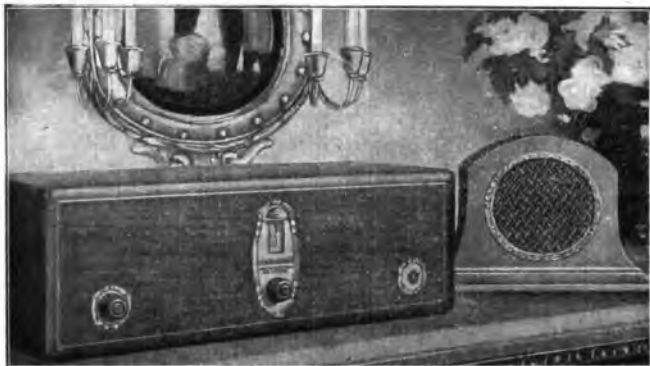

**LA FAMOSA RADIOLA 17 È OBBLIGATA A CEDERE IL POSTO  
ALLA**

ELEGANZA**RADIOLA 18**PERFEZIONE

Apparecchio alimentato direttamente dalla corrente di distribuzione

COMPRENDE 7 RADIOTRON  
4 "UX. 226" — 1 "UY. 227"  
1 "UX. 171" — 1 "UX. 280"

**UN SOLO COMANDO, MASSIMA SELETTIVITÀ E SENSIBILITÀ  
RIPRODUZIONE PERFETTA DEI SUONI**

**PREZZO L. 3200**  
VALVOLE COMPRESSE

UFFICI DI VENDITA DELLA COMPAGNIA GENERALE DI ELETTRICITÀ

ANCONA - Corso Vittorio Eman., 18  
BARI - Via Andrea da Bari, 111 113  
BOLOGNA - Via Rizzoli, 8

FIRENZE - Via Strozzii, 2  
GENOVA - Via XX Settembre, 18/2  
MILANO - Via Cordusio, 2

NAPOLI - Piazza G. Bovio, 20  
PALERMO - Via Roma, 443  
ROMA - Via Condotti, 91

TORINO - Piazza Castello, 15  
TRIESTE - Piazza S. Caterina, 4  
VENEZIA - Calle Larga XXII Marzo  
(Calle del Teatro S. Moisé)

**RICHIEDETEVI PREVENTIVI PER STAZIONI DI QUALSIASI POTENZA**

# COMPAGNIA GENERALE SOCIETÀ ANONIMA DI ELETTRICITÀ

CAPITALE L.40.000.000

Telefoni 31741 - 31742 - 31743 - 31744 - 31745 - 31746 — Telegrammi: COGENEL

RAPPRESENTANZA PER L'ITALIA E COLONIE DELLA



## INTERNATIONAL GENERAL ELECTRIC COMPANY



### ALTOPARLANTE 100 A



Insuperabile, che si fornisce  
colla Radiola 18  
L. 800

### ALTOPARLANTE 105



Utilizzabile colle Radiola 17 - 18 - 28 - 16 - AR 1145  
e col Magnetic-Pick-up — L. 7.000

### RADIOLA AR 1145



L'apparecchio a onde corte che riceve le stazioni  
avanti una lunghezza d'onda da 15 a 75 metri.  
Con bobine intercambiabili riceve sino a 500 m.  
L. 3.800

### VALVOLA RADIOTRON



UX 201 A  
Detettrice

Amplificatrice  
L. 45

#### RIVENDITORI

ALCAMO ..... FERRARA e GALATI - Como  
14 Aprile '33  
AQUILA ..... GUIDO MARINELLI  
BERGAMO ..... Ditta MACETTI  
BIELLA ..... Ditta MEZZALANA - Via XX  
Settembre, 75  
BRESCIA ..... Ditta CANZIO CASTALDEL-  
LI - Piazza Duomo, 7  
CAGLIARI ..... Ing. AGNETTI - Via Roma, 51  
CAGLIARI ..... SOC. IMPIANTI E FORNI-  
TORE ELETTRICHE -  
Largo Carlo Felice, 13  
COSENZA ..... Ditta Prof. VINCENZO BAL-  
TAGLIA.  
COTRONE ..... Ditta Ing. CERRELLI  
DOMODOSSOLA ..... Ditta FUSARI  
FERRARA ..... ETTORE CARBONARI -  
Corso Porta Reco, 45a

FROSINONE ..... Ditta FEDERICI LORETO  
IMOLA ..... F.lli ALVISI - Via Emilia, 74  
LEGNANO ..... ARNALDO GAYER  
LUCATA ..... Fratelli DE CARO  
LUCCA ..... GIUSEPPE BONANNO - Via  
Vittorio Veneto  
NERVI ..... Ditta MARIO RABINO  
NICASTRO ..... Prof. LISCONTI  
OSTIA SCAVI ..... Ditta ANTONIO CELLUZZI  
PEGLI ..... GIUSEPPE ANTONINI - Via  
Vittorio Emanuele, 14  
PESCARA ..... Fratelli CALANCA - Porta  
Nuova.  
PISA ..... \*RADIO A.M.E.F., ALFRE-  
DO MANETTI e FIGLIO -  
Via Vittorio Emanuele, 16

REGGIO CAL. .... Ditta VOLTA  
ROMA ..... \*RADIOA\*, Ing. TERRA-  
CINA - Corso Umberto I 305  
SULMONA ..... Ditta CRAXI e PIOBENTINI  
TARANTO ..... Ditta FRANCO AMEDEO  
TERNI ..... Ditta PRIMO BRAVI - Corso  
Vittorio Emanuele, 64  
TORINO ..... "CASA DELLA RADIO" -  
ERCOLE CANTONE - Via  
Maria Vittoria, 1  
TREVISO ..... VIRGINIO APPIANI  
TRIESTE ..... Ing. ALFREDO PRASSINI -  
Piazza Vittorio Veneto, 4  
VENEZIA ..... \*LA TECNICA\* - Calle Largo  
S. Marco, 384  
VITERBO ..... Ditta PRATELLI MARTEL-  
LOTTI  
VITTORIO VENETO ..... Ditta BORTOLO PRAS-  
SINELLI.

**RICHIEDETECI PREVENTIVI PER STAZIONI TRASMETTENTI DI QUALSIASI POTENZA**

tango — 11) Serra: *Bosforo d'oro*, bleus — 12) Liberati: *Vola, vola!*, one step — 13) *Sfogliando i giornali*, continuazione — 14) Cuscina: *Torna mio ben*, soprano Flora De Stefani — 15) Costa: *Il Re di Chez Maxim*, Dammi del tu, duetto Soprano Flora De Stefani e Tenore Giuseppe Domar — 16) Percv: *Mar-rakesch*, fantasia africana; Orchestra — 17) Anzelmo: *Piccolo cuore*, duetto, soprano Flora De Stefani e Tenore Giuseppe Domar — 18) Wolter: *Parisette*, duetto, soprano Flora de Stefani e tenore Giuseppe Domar.  
23.05: Utime notizie.  
23.15: Fine della trasmissione.

## MARTEDÌ 14 Agosto

**MILANO-VIGENTINO (1 MI)**  
m. 549, Kw. 7

12.30: Segnale d'apertura — Radio Quartetto dell'E.I.A.R.  
13.30: Segnale orario. — Notizie.  
16.30-17.20: Segnale d'apertura. — Concerto dato dal Quartetto dell'E.I.A.R.

1) Mascagni: *Ratcliff*, fantasia — 2) Rasy: *Estasi* — 3) Bettinelli: *La canzone dell'attesa* — 4) Bossi: a) *Abillage*; b) *Gondoliera* — 5) Billi: *Campane a sera*.

17.20-17.45: Cantuccio dei bambini.  
17.45-18: Comunicazioni agricole a cura della Federazione Italiana dei

Consorzi Agraria — Notizie.  
18: Fine della trasmissione.  
20.15: Segnale di apertura.  
20.15-20.35: Il Radio Giornale dell'Enit e Comunicazioni del Dopopolavoro  
20.35: Segnale orario, V. Costantini *Conversazione Artistica* — Giovanni Fattori (1ª parte).

20.45: Notizie Stefani.  
20.50: CONCERTO VARIATO.

1) Grande Orchestra dell'E.I.A.R.:  
a) Mozart: *Tito*, ouverture; b) Massenet: *Scène pittoresque*; a) *Marcia*; b) *Aria di danza*. *Angelus*, *Festa Boema*. — 2) a) Thomas: *Mignon*, *Stiriana*; b) Donizetti: *Luda di Chamomix*, *Cari luoghi*, mezzo soprano Eugenia Valiani — 3) a) Boito: *Mefistofele*, Giunto sul passo estremo; b) Tosti: *Ideale*, tenore Carlo Broccardi — 4) a) Levin: *Umore-sca*; b) Granados: *Danza Spagnuola*, pianista Bianca Fantoni — 5) Lo scultore E. Mazzolini parlerà della sua arte — 6) a) Vittadini: *Inverno*; b) Mascagni: *L'amico Fritz*, *Son pochi fiori*, soprano Lina Forcato — 7) Mascagni: *Iris*, *Aprì la tua finestra*, tenore Carlo Broccardi — 8) a) Rubinstein: *Nozze*; b) *Canzone popolare russa*, mezzo soprano Eugenia Valiani — 9) Sgambati: *Berceuse*, pianista Bianca Fantoni — 10) Bizet: *I pescatori di perle*, Siccome un sì, soprano Lina Forcato — 11) Grande Orchestra dell'E.I.A.R.: Mendelsson *Marcia di Nozze*.

22.55: Notizie Stefani.  
23-23.30: Jazz Band della Fiaschetta Toscana.

23.30: Fine della trasmissione.

**NAPOLI (1 NA)** m. 333,3, Kw. 1,5

14: Borsa, cambi e notizie Stefani.  
16.45: Bollettino meteorologico e notizie Stefani.

16.50: Dintorni di Napoli.  
16.58: Camera di Commercio di Napoli: Mercati del giorno.

17: CONCERTO DI MUSICA VARIA col concorso della signorina Ersilia De Martino.

Cattedra: *Fantasia orientale*; Orchestra — Billi: *La fine dell'amore*, intermezzo; Orchestra — De Nardis: *La festa del villaggio*, soprano E. De Martino (acc. piano) — Bertelli: *Jolie bébé*, intermezzo; Orchestra — Montanari: *Via*, soprano E. De Martino (acc. piano) — Cuscina: *Un letto di rose*, pot-pourri; Orchestra — Sibella: *Bimba bimbeta*, soprano E. De Martino (acc. piano) — Cerri: *Notte d'incanto*, romanza senza parole; Orchestra — Spagnuolo: *Sulla lunga via*, soprano E. De Martino (acc. piano) — Bertelli: *S'il vous plait*, intermezzo; Orchestra — Pollini: *Eco d'amore*, valzer, Orchestra.

17.30: Segnale orario.  
20.20: Radiogiornale dell'Enit.  
20.30: Comunicazioni Dopopolavoro.  
20.40: Segnale orario.  
20.45: Notizie Stefani.  
20.48: R. Commissariato del Porto di Napoli: Cronaca del Porto.

20.50: QUARANTA MINUTI DI MUSICA SINFONICA

Berlioz: *Sinfonia fantastica* — Paderewski: *Notturmo* — Reger: *Gavotta*, op' 82 n. 5 — Glazounow: *Serenata*

## PHONOVOX PACENT

Riproduzione perfetta dei dischi a mezzo della radio o di un amplificatore di bassa frequenza

MODELLO 124

con braccio a contrappeso L. 270,—

MODELLO 105 A

senza braccio L. 210,—

Entrambi i modelli sono muniti di resistenza regolatrice di volume

## DIFFUSORE PACENT (Chassis)

sensibilissimo e potentissimo L. 350,—

(tassa compresa)



## AMPLIFICATORE PACENT

di grande potenza. Per radio e fonografo. alimentato direttamente dalla corrente alternata L. 270,— completo di valvole

Deposito Generale per l'Italia: **Soc. Anon. MAGAZZINI RADIO, Via alla Nunziata N. 16 - GENOVA**

PROVATE I PRODOTTI PACENT PRESSO I RIVENDITORI

Rivenditori: MILANO - Venturadio, Viale Abruzzi 34 — TORINO - Casa della Radio, Via Maria Vittoria 1 —

PALESMO - E. Belfiore, Via M. Pellegrino 25 — VENEZIA - A. Toninato, Via Carlo Goldoni 4423



spagnuola — Schmid: *Tre celebri danze ungheresi*.

21,30: TRASMISSIONE DA UN TEATRO  
Negli intervalli trasmissione Jazz Trocadero.

22,50: Ultime notizie Stefani.

22,55: Il Calendario e programma di domani.

### ROMA (1 RO) m. 447,8, Kw. 3

13: Segnale d'apertura.

13,14: Concerto del Trio Radio.

14: Notizie Stefani — Fine della trasmissione.

16,40-16,50: Segnale d'apertura — Ultime notizie.

16,50-17,15: Giornale Radiofonico del Fanciullo.

17,15-18,28: Comunicazioni agricole.

17,29-17,30: Segnale Orario.

17,30-18,30 Concerto vocale e strumentale diurno.

1) Rachmaninoff: 5° Preludio, pianista Lidia Trombetti — 2) Paganini Liszt: Studio da concerto in mi maggiore, pianista Lidia Trombetti — 3)

Rossini: *Barbiere di Siviglia*. «Ecco ridente in cielo, tenore Gordon Onstad — 4) Mendelssohn: *Romanza*, testo inglese, tenore Gordon Onstad — 5)

Verdi: *Otello*, canzone del salice, soprano Sandra Bellucci — 6) Wagner: *L'Angelo*, soprano Sandra Bellucci — 7) Sibelius: *False triste*, pianista Lidia Trombetti — 8) Zanella: *Festa campestre*, pianista Lidia Trombetti — 9) Bohm: *Calma è la notte* testo inglese, tenore Gordon Onstad — 10) Massenet: *Nanon*

sogno, tenore Gordon Onstad — 11) Gounod: *Cinq Mars*, aria di Maria, soprano Sandra Bellucci — 12) Valverde: *Clavelitos*, soprano Sandra Bellucci.

18,30-18,40: Servizio Radioatmosferico italiano con trasmissioni di Segnali Speciali emessi dalla R. Scuola Federico Cesi.

20,10:20,30: Segnale d'apertura — Radio Giornale dell'Enit — Comunicazioni del Dopolavoro .

20,30-20,47: Sport — Notizie Stefani — Boll. Meteorologico.

20,47-20,58: *Sfogliando i giornali*.

20,59-21: Segnale Orario.

21: ESECUZIONE DELLA COMMEDIA LIRICA IN 3 ATTI

#### «L'ELISIR D'AMORE»

di Gaetano Donizetti

Interpreti: *Adina*, soprano Virginia Brunetti; *Nemorino*, tenore Piero D'Aruria, *Il sergente Belcore*, baritone Guglielmo Castello; *Il dottor Dulcamara*, basso comico Arturo Pellegrino; *Gianella*, soprano Mimì Rovani.

Coro e orchestra dell'E.I.A.R Tra il 1° e il 2° atto *Rivista dei libri*.

Tra il 2° e il 3° atto: *Sfogliando i giornali*, continuazione.

23,05: Ultime notizie.

23,30: Fine della trasmissione.

## 86-239

è il numero telefonico del Radiorario

## MERCOLEDÌ

### 15 Agosto

### MILANO-VIGENTINO (1 MI) m. 549, Kw. 7

12,30: Segnale d'apertura — Radio Quartetto dell'E.I.A.R.

13,30: Segnale orario — Notizie.

16,30-17,20: Segnale di apertura — Jazz Band.

17,20-17,45: Cantuccio dei bambini.

17,45-18: Comunicazioni agricole a cura della Federazione Italiana dei Consorzi Agrari — Notizie.

18: Fine della Trasmissione.

20,15: Segnale di apertura.

20,15-20,35: Il Radio Giornale dell'Enit e Comunicazioni del Dopolavoro, 20,35: Segnale orario. — A. De Angelis: *Una visita all'ex-Kaiser nel Castello di Doorn*.

20,45: Notizie Stefani.

20,50: CONCERTO DI MUSICA LEGGERA

1) Quintetto dell'E.I.A.R. a) Mozart: *Le nozze di Figaro*, ouverture; b) Grieg: *Peer Gynt* Suite — 2) Artisti di varietà — 3) Commedia «SETA O COTONE». Un atto di Mariani .

21,45: 4) Gustavo Salvini: *Malinconie e speranze - Quattro chiacchiere sul teatro di prosa* — 5) Quintetto dell'E.I.A.R.: a) Cerri: *Spasimi d'amore*;

b) Schabek: *Carillon e Danza di bambole* — 6) Artisti di Varietà — 7) Quin-

## Valvole Termoioniche



# EDISON

## TIPO VI 120

### CARATTERISTICHE

Tensione del filamento . . . . .	Ef = 3-3,5
Corrente del filamento . . . . .	If = 0,12 A.
Tensione anodica . . . . .	Ep = 40-135 V.
Corrente di saturazione . . . . .	Is = 35 mA.
Emissione totale (Ep = Eg = 50 V) . . . . .	It = 22 mA.
Coeff. di amplificazione medio . . . . .	Mu = 3,5
Impedenza . . . . .	Ra = 6,600 Ω
Peccenza massima . . . . .	$\frac{mA}{Volts} = 0,50$

Questa valvola di potenza è costruita con sistemi e filamento della Radiotron Americana. È indicata per gli ultimi stadi di bassa frequenza e come rivelatrice, distinguendosi per eccezionale purezza di volume di suoni.

Per le sue speciali caratteristiche essa si accoppia con grande vantaggio alle valvole VI 102, già favorevolmente note e diffuse, avendo gli stessi dati di accensione. Funziona generalmente con tensione anodica di 60 V. aumentabile nella bassa frequenza fino a 135 V. con tensioni negative di griglia da 4 a 12 V.

LE VALVOLE EDISON SONO IN VENDITA PRESSO I MIGLIORI RIVENDITORI DI RADIOFONIA

tetto dell'E.I.A.R.: Sinding: *Voci di primavera*

22,30: Notizie Stefani.

22,35-24: Musica da ballo dell'Orchestra del Majestic Hotel Diana.

24: Fine della Trasmissione.

**NAPOLI (1 NA) m. 333,3, Kw. 1,5**

14: Borsa, cambi e notizie Stefani.

16,45: Bollettino meteorologico e notizie Stefani.

16,50: Monumenti napoletani.

16,58: Camera di Commercio di Napoli: Mercati del giorno.

17: CONCERTO DI MUSICA VARIA col concorso della signorina Olga di Napoli.

Bertelli: *Eco d'amore*, intermezzo; Orchestra — Mazzucchi: *Paesaggio d'Autunno*, intermezzo; Orchestra —

Tosti: *Chitarra abruzzese*, soprano O. Di Napoli (acc. piano) —

Cattedra: *Ritorno dai prati*, intermezzo; Orchestra — Tirindelli: *Amore Amor*, soprano O. Di Napoli (acc. piano) —

Ranzato: *Il paese dei campanelli*, pot-pourri; Orchestra — Valente: *Notte sul mare*, soprano O. Di Napoli (acc. piano) —

Billi: *Chérie*, valzer lento; Orchestra — Rotoli: *Il tuo pensiero*, soprano O. Di Napoli (acc. piano) —

De Crescenzo: *Minuetti in Sol Maggiore*; Orchestra — Italos: *Dimmi ancor*, valzer; Orchestra.

17,30: Segnale orario.

20,20: Radiogiornale dell'Enit.

20,30: Comunicazioni Dopolavoro.

20,40: Segnale orario.

20,45: Notizie Stefani.

20,48: R. Commissariato del Porto di Napoli: Cronaca del Porto.

20,50: CONCERTO PER SOLI, CORO E ORCHESTRA.

*Prima parte.*

Spontini: *La Vestale*, sinfonia; Orchestra — Catalani: *Dejanice*, marcia atto 2°, coro e orchestra — Puccini: *Manon Lescaut*; « In quelle trine morbide », soprano Blandi Elsa (acc. piano) — Donizetti: *La Favorita*, introduzione atto 4°, basso Enzo Feliciati, coro e orchestra — Mascagni: *Silvano*, barcarola; Orchestra — Massenet: *Manon*, duetto atto 1° per soprano e tenore Blandi-Rotondo (acc. piano) — Catalani: *Lorely*, selezione; Orchestra.

*Seconda Parte.*

Gounod: *Faust*, scena della Chiesa, soprano E. Blandi, basso E. Feliciati, coro e orchestra — Puccini: *Bohème*: « Che gelida manina », tenore R. Rotondo (acc. orchestra) — Mascagni: *Il piccolo Marat*: « L'appassionata », soprano E. Blandi (acc. piano) — Boito: *Mefistofele*: « Ridda infernale », coro e orchestra — Puccini: *Bohème*: « Vecchia zimarra », basso E. Feliciati (acc. orchestra) — Mascagni: *Iris*: « Inno al sole », Orchestra — Gounod: *Faust*: « Son qui, perché tal sorpresa? », duetto per tenore e basso R. Rotondo e E. Feliciati (acc. orchestra) — Rossini: *Guglielmo Tell*, sinfonia; Orchestra.

22,50: Ultime notizie Stefani.

22,55: Il Calendario e programma di domani.

23: Fine della trasmissione.

PILE e BATTERIE

**Galvanophor**  
per tutte le applicazioni

MEZZANZANICA & WIRTH  
MILANO 115

Via Marco d'Oggiono 7

Telefono 30-930

**ROMA (1 RO) m. 447,8, Kw. 3**

13: Segnale d'apertura.

13-14: Concerto del Trio Radio.

14: Notizie — Fine della trasmissione.

16,40-16,50: Segnale d'apertura — Ultime notizie.

16,50-17,15: Giornale Radiofonico del Fanciullo.

17,15-17,28: Comunicazioni agricole.

17,29-17,30: Segnale Orario.

17,30-18,30: Concerto vocale e strumentale diurno.

20,10-20,30: Segnale d'apertura — Radio Giornale dell'Enit — Comunicazioni del Dopolavoro.

20,30-20,47: Sport — Notizie Stefani — Bollettino meteorologico.

20,47-20,58: *Sgogliando i giornali*.

20,59-21: Segnale Orario.

21: CONCERTO VOCALE E ORCHESTRALE.

*Parte Prima.*

1) Tartini: *Adagio cantabile* — 2) Boccherini: *Minuetto*, dal « Quintetto in mi », quintetto dell'E.I.A.R. — 3) Pjotow: *Marta*, M'appari, tenore Vincenzo Tanlongo — 4) Cilea: *Arlesiana*, E, la solita storia del pastore, tenore Vincenzo Tanlongo — 5) Dvorak: *Un'oreca*, violinista Giulio Bignami — 6) Bazzini: *Ronda dei folletti*, violinista Giulio Bignami — 7) Lulli: *Gavotta* — 8) Bossi: *Serenata*, dagli « Intermezzi Goldoniani », quintetto dell'E.I.A.R. — 9) Puccini: *Gianni Schicchi*, Inno a Firenze, tenore Vincenzo Tanlongo — 10) Paganini: *Variazioni di bravura sull'aria* « Nel cor più non mi sento » di Paisiello, violinista Giulio Bignami — 11) RIVISTA DELLA FEMMINILITÀ di Madame Pompadour.

*Parte Seconda.*

12) Esecuzione del dramma lirico in un atto

« CAVALLERIA RUSTICANA » di Pietro Mascagni

Interpreti: Santuzza, soprano Oflia Parisii; Turiddu, tenore Franca Caselli; Lola, mezzo soprano Bianca Bianchi; Alfio, baritono Roberto Scifoni; Manma Lucia, mezzo Soprano Wanda Ferretti.

Orchestra e coro dell'E.I.A.R.

23,05: Ultime notizie.

23,15: Fine della trasmissione.

**GIOVEDÌ**

**16 Agosto**

**MILANO-VIGENTINO (1 MI)**

m. 549, Kw. 7

12,30: Segnale d'apertura — Radio Quartetto dell'E.I.A.R.

13,30: Segnale orario — Notizie.

16,30-17,20: Segnale d'apertura — Concerto del Quintetto dell'E.I.A.R.: 1) Frontini: *Danza di Negri*; 2) Angiolini: *Cardas*; 3) De Michelis: *Le canzoni d'Italia*; 4) Schubert: *Momento musicale*; 5) Jessel: *Corteo di nozze di una rosa*.

17,20-17,45: Cucuccio dei bambini.

17,45-18: Comunicazioni agricole a cura della Federazione dei Consorzi Agrari — Notizie.

18: Fine della trasmissione.

20,15: Segnale di apertura.

20,15-20,35: Il Radio Giornale dell'Enit e Comunicazioni del Dopolavoro.

20,35: Segnale orario: — Dei Gaslini: *I ragazzi, gli uomini, Dio*.

20,45: Notizie Stefani.

20,50: Trasmissione dell'opera

« RIGOLETTO »

di G. Verdi

Dopo il 1° atto: Gustavo Salvini: Declamazione de *Il Guanto*, di F. Schiller.

Tra il 2° e 3° atto: Notizie Stefani.

23,45 circa: Fine della trasmissione.

**NAPOLI (1 NA) m. 333,3 Kw. 1,5**

14: Borsa, cambi e notizie Stefani.

16,45: Bollettino meteorologico e Notizie Stefani.

16,50: Bambinopoli.

16,58: Camera di Commercio di Napoli: Mercati del giorno.

17: CONCERTO DI MUSICA VARIA col concorso del baritone Luciani Mario.

Beccè: *Serenata della laguna*, intermezzo; Orchestra — Krome: *Un idillio*, intermezzo; Orchestra — Tosti: *Ultima canzone*, barit. M. Luciani (acc. piano) — Bertelli: *Garofani rossi*, intermezzo Orchestra — Marchetti: *Andalusia*, barit. M. Luciani (acc. piano) — Lehar: *Mazurca bleu*, pot-pourri; Orchestra — Ponchielli: *Gioconda*, monologo, barit. M. Luciani (acc. piano) — Ranzato: *Il lamburino arabo*, intermezzo; Orchestra — Donizetti: *Lucia di Lammermoor*, « Cruda funesta smania », barit. M. Luciani (acc. piano) — Beccè: *Cuore vibrante*, intermezzo Orchestra — Waterman: *Bajadera*, pot-pourri; Orchestra.

17,30: Segnale orario.

# ORION - ECHO

## MANOPOLA DEMOLTIPLICATRICE

R  
A  
D  
D  
R  
I  
Z  
Z  
A  
T  
O  
R  
I  
!

M  
A  
N  
O  
P  
O  
L  
E



NUOVISSIMI TIPI DI VALVOLE  
DI GRANDE RENDIMENTO E DURATA

QUATTRO ARTICOLI, QUATTRO  
SUPERLATIVI DI PERFEZIONE

*Rappresentanza Generale per l'Italia*

## Ditta O. GRESLY

Sede: MILANO (129)

VIA VETTOR PISANI, 10 - Telef. 64-721 - 66-119

Filiale: PALERMO - Corso Scinà, 128 - Tel. 8-74

*Rappresentanti grossisti:*

TORINO - BINETTI & BARRERA - Corso  
S. Martino N. 2 - Telefono N. 48-583.

FIRENZE - MASSIMO PIAZZESI - Via  
De' Pucci N. 2 - Telefono N. 25-138.

NAPOLI - CARLO FERRARI - Largo  
S. Giovanni Maggiore N. 30 - Tele-  
fono N. 35-45.

# "FEDI"

## ALIMENTATORI DI PLACCA

NEI MODERNISSIMI TIPI:

### "A F 18,,

PER APPARECCHI FINO A 9 VALVOLE



- 4 tensioni di griglia
- 6 tensioni di placca
- Valvola di blocco
- Valvola a gas senza filamento

L. 750.-

### "SIMPLEX BLOCCATO,"

PER APPARECCHIO FINO A 6 VALVOLE

- 3 tensioni di placca
- Valvole a gas senza filamento

L. 500 -

RICHIEDERE L'OPUSCOLO

"L'alimentazione integrale in alternata,,  
alla Concessionaria esclusiva:



RADIO APPARECCHI MILANO

Ing. GIUSEPPE RAMAZZOTTI  
MILANO (100)

FORO BONAPARTE, 65 - TEL. 30-400 - 30-804

FILIALI: ROMA - Via del Trifoglio, 130-137-138 - GENOVA  
Via Archi, 4 rosso - FIRENZE - Via Por S. Maria (an-  
golo Via Lamberesca) - NAPOLI - Via Roma, 35 (già  
Toledo) - TORINO - Via S. Teresa, 13

# TUNGSTENO - RADIO

## .. NAPOLI ..

PIAZZA BORSA 8 - 1° piano - VIA CAMPODISOLA 16

Abbiamo sempre pronti

tutti i prodotti

## Philips-Radio

Valvole riceventi .. . . .

Valvole schermate .. . . .

Altoparlanti .. . . . . . . .

Alimentatori di placca .. .

per qualsiasi tipo di apparecchio

Raddrizzatori.. . . . . . . .

per la carica delle batterie  
di accensione ed anodiche

Microraddrizzatori .. . . .

Trasformatori bassa frequenza

*Da noi troverete sempre  
merce pronta e ai migliori  
prezzi*

- 20.20: Radiogiornale dell'Enit.  
20.30: Comunicazioni Dopolavoro.  
20.40: Segnale orario.  
20.45: Notizie Stefani.  
20.48: R. Commissariato del R. Porto di Napoli: Cronaca del Porto.  
20.50: TRASMISSIONE DELL'OPERETTA

«LA FIGLIA DI M.A.D.A.M.A ANGOT di A. Lecocq

- Negli intervalli e dalle 23 alle 23.30: trasmissione Jazz Trocadero.  
22.50: Ultime notizie Stefani.  
22.55: Il Calendario e programma di domani.  
23.30: Fine della trasmissione.

**ROMA (1 RO) m. 447,8, Kw. 3**

- 13: Segnale d'apertura.  
13-14: Concerto del Trio Radio.  
14: Notizie Stefani — Fine della trasmissione.  
16.10-16.50: Segnale d'apertura — Ultime notizie.  
16.50-17.15: Giornale Radiofonico del Fanciullo.  
17.15-17.28: Comunicazioni agricole.  
17.29-17.30: Segnale Orario.  
17.30-18.30: Concerto vocale e strumentale diurno.  
20.10-20.30: Segnale d'apertura — Radio Giornale dell'Enit — Comunicazioni del Dopolavoro.  
20.30-20.47: Sport — Notizie Stefani — Bollettino Meteorologico.  
20.47-20.58: Sfolgiando i giornali.  
20.59-21: Segnale Orario.  
21: Fsecuzione dell'operetta in 3 atti

«LA GEISHA» di Sidney Jones

Esecutori: *Mimosas San*, Bianca Masini Papi; *Miss Molly*, Wanda Santofiore *Redgy Fairfax*; Giuseppe Domar; *Giulietta Diamand*, Lisa Giorgi; *Marchese Imary*, Tito Angeletti; *Takehimi*, Giovanni Rosa; *Dick Cunniingham*, Cesare Ranucci; *Katana*, Romeo Vinci.

Orchestra e coro dell'E.I.A.R.  
Tra il 1° e il 2° atto: *L'eco del mondo* Rivista di attualità di Guglielmo Alterocca

Tra il 2° e il 3° atto: *Sfolgiando i giornali*, (continuazione)  
23.05: Ultime notizie  
23.15: Fine della trasmissione.

**VENERDÌ**  
17 Agosto

**MILANO-VIGENTINO (1 MI) m. 549, Kw. 7**

- 12.30: Segnale d'apertura — Radio Quartetto dell'E.I.A.R.  
13.30: Segnale orario — Notizie.  
16.30-17.20: Segnale d'apertura — Jazz Band.  
17.20-17.45: Cantuccio dei Banbini.  
17.45-18: Comunicazioni agricole a cura della Federazione Italiana dei Consorzi Agrari — Notizie.  
18: Fine della trasmissione.



**RADIOAMATORI!**

PERSUADETEVI CHE IL MIGLIOR MEZZO PER ALIMENTARE I VOSTRI APPARECCHI, SONO LE INSUPERABILI BATTERIE DI PILE DELLA FABBRICA

**ALFIO VANELLI**

SOMMA LOMBARDO (MILANO)

DEPOSITO DI MILANO  
PERBEO "SINDACATO COMMERCIALE INDUSTRIALE LOMBARDO"  
VIA MANZONI, 35 - TEL. 65-711

- 20.15: Segnale di apertura.  
20.15-20.35: Il Radio Giornale dell'Enit e Comunicazioni del Dopolavoro.  
20.35-20.45: Segnale orario — Dott. Scarpellini: *Consigli del medico*.  
20.45: Notizie Stefani.  
20.50: CONCERTO SINFONICO DATO DALLA GRANDE ORCHESTRA DELL'E.I.A.R.

Parte Prima.

- 1) Mancinelli: *Cleopatra*, ouverture — 2) Massenet Scene Drammatiche a) *Ariete e gli spiriti*, b) *Il sogno di Desdemona*; c) *Le Streghe*, *Il festino*, *L'apparizione*, *La lanfara dell'incoronazione* Angelo Sodini: *Lettura dalla «Figlia di Jorio»* di G. D'Annunzio, atto 2° Scena seconda.

Parte Seconda

- 1) G. C. Paribeni: *Suite* — 2) Wagner: *Idillio di Sigfrido*.

Parte Terza

- 1) Franck: *Redemption* — 2) Bazzini: *Saul*, ouverture.  
22.55: Notizie Stefani.  
23 circa: Fine della trasmissione.

**NAPOLI (1 NA) m. 333,3, Kw. 1,5**

- 14: Borsa, cambi e notizie Stefani.  
16.45: Bollettino meteorologico e Notizie Stefani.  
16.50: Conversazione con le signore.  
16.58: Camera di Commercio di Napoli: Mercati del giorno.  
17: CONCERTO DI MUSICA VARIA col concorso della Signorina Vittoria Fiano Belli: *Serenata veneziana*, intermezzo; Orchestra — Mazzucchi: *Idillio*, intermezzo; Orchestra — Tosti: *Tormento*, sopr. V. Fiano (acc. piano) — Fragna: *Serenata dell'anima*, notturno Orchestra — Carelli: *Serenata dell'a-*

nima, notturno; Orchestra — Carelli: *Giuri di donna*, sopr. V. Fiano (acc. piano) — Bettinelli: *Il re della reclame*, pot-pourri; Orchestra — Barbieri: *Settembre*, sopr. V. Fiano (acc. piano) — Senesi: *Serenata*, sopr. V. Fiano (acc. piano.) — De Nardis: *Canzonetta abruzzese*, intermezzo; Orchestra — Italos *Domino nero*, valzer; Orchestra.

- 17.30: Segnale orario.  
20.20: Radiogiornale dell'Enit.  
20.30: Comunicazioni Dopolavoro.  
20.40: Segnale orario.  
20.45: Notizie Stefani.  
20.48: R. Commissariato del Porto di Napoli: Cronaca del Porto.

**SERATA MASCAGNANA**

- 20.50: *Le Maschere*, sinfonia.  
21: Trasmissione dell'opera in 1 atto «CAVALIERIA RUSTICANA»  
Esecutori: *Santuzza*, sopr. Miriani Barenco; *Lola*, mezzo soprano Ada Testa; Turiddu ten. Roberto Rotondo *Compar Alfio*, barit. Raff. Aulicino.  
22.30: *Guglielmo Ratclif*, preludio atto 4°. Silvano: *Barcarola: L'amico Fritz*, interludio atto 3°; *Iris*, selezione.  
Negli intervalli e dalle 23 alle 23.30: trasmissione Jazz Trocadero.  
22.50: Ultime notizie Stefani.  
22.55: Il Calendario e programma di domani.

**ROMA (1 RO) m. 447,8, Kw. 3**

- 13: Segnale d'apertura.  
13-14: Concerto del Trio Radio.  
14: Notizie Stefani — Fine della trasmissione.  
16.40-16.50: Segnale d'apertura — Ultime notizie.  
16.50-17.15: Giornale Radiofonico del Fanciullo.  
17.15-17.58: Comunicazioni agricole.  
17.29-17.30: Segnale orario.  
17.30-18.30: CONCERTO VOCALE E STRUMENTALE DIURNO.  
18.30-18.40: Servizio Radioatmosferico Italiano con trasmissioni di Segnali Speciali emessi dalla R. Scuola Federico Cesi.

- 20.10-20.30: Segnale d'apertura — Radio Giornale dell'Enit — Comunicazioni del Dopolavoro.  
20.30-20.47: Sport — Notizie Stefani — Boll. Meteorologico.  
20.47-20.58: Sfolgiando i giornali  
20.59-21: Segnale Orario.  
21: CONCERTO VOCALE E STRUMENTALE.

Parte Prima. — Musica italiana moderna.

- 1) Pizzetti: *Suite per il dramma «La Pisanella»* di Gabriele D'Annunzio

a) *Sul molo di Famagosta*; b) *Nel castello della Regina spiziata*; c) *Danza dell'amore e della morte profumata*; Orchestra — 2) Fausto Maria Martini: *Novella originale inedita* — 3) Adriano Lualdi: *LE FURIE DI ARLECCHINO*, intermezzo giocoso per marionette viventi.

Interpreti: Florindo, tenore Piero

D'Auria: *Arlecchino*, tenore Piero D'Auria; *Colombina*, soprano Sandra Belucci.

*Parte Seconda.* — Musica leggera e da ballo.

4) Galanti: *Gabella*, ouverture (sette a plettro — 5) Allegri: *Canzone del villaggio*, tenore Nando Del Duca, accompagnamento di settesto a plettro — 6) Travis: *Girasole*, tenore Nando Del Duca — 7) *Sfogliando i giornali*, continuazione — 8) Bixio: *Miniera*, tango, tenore Nando Del Duca, accompagnamento di settesto a plettro — 9) Lama: *Abbracciatevi come me*, tenore Nando Del Duca, accompagnamento di settesto a plettro — 10) Musica da ballo:

a) Rotter e Klein: *Kille Kille*, marcia fox trot; b) Strong *Solo per voi*, valzer; c) Di Giacomo: *Omnia*, one step; d) Rulli: *Majorka*, fox trot; e) Mascheroni: *Willia*, tango; f) Lindsay Thiemer: *Knock out*, shimmy, Orchestra. 23,05: Ultime notizie.

23,15: Fine della trasmissione.

## SABATO 18 Agosto

**MILANO-VIGENTINO (I MI)**  
m. 549, Kw. 7

12,30: Segnale di apertura — Radio Quartetto dell'E.I.A.R.

13,30: Segnale orario — Notizie.  
16,30-17,20: Segnale d'apertura Concerto del Quintetto dell'E.I.A.R.

1) Flotow: *Marta*, ouverture — 2) Mascagni: *Silvano*, barcarola — 3) Strauss: *Vita d'artista*, valzer — 4) Pirelli: *Sogno* — 5) Limentani: *Marcietta*. 17,20,17,45: Cantuccio dei Bambini. 17,45-18: Comunicazioni Agricole a cura della Federazione Italiana dei Consorzi Agrari — Notizie.

18: Fine della trasmissione.

20,15: Segnale di apertura.  
20,15-20,35: Il Radio Giornale dell'Enit e Comunicazioni del Dopolavoro.  
20,35-20,45: Segnale orario — Pittore Anselmo Bucci: *I Pittori francesi del Novecento*.

20,45: Notizie Stefani.

20,50: CONCERTO VARIATO.

1) Grande Orchestra dell'E.I.A.R.: a) Mehul: *Giuseppe*, ouverture; b) Gounod: *Faust*, ballabili — 2) Massenet: *Werther*, Ah non mi riderat, tenore Amilcare Pozzoli — 3) Puccini: *Le Villi* Se come voi piccina sono, soprano Giuseppina Minonzio — 4) Tullio Mortari: *Sonata*, come una fantasia — Felice Luscia dell'E.I.A.R. violoncellista e Carlo Vidusso, pianista — 5) Bizet *Carmen*, Habanera, mezzosoprano Anna Masetti Bassi — 6) Marino Parenti: *Bagutta* — 7) a) Seppilli: *La nave rossa*, Vaino le stelle; b) Giordano: *Fedora*, Amor ti vieta — 8) a) Massenet: *Erodiade*, Egli è bel; b) Carissimi: *Piangete aure*, soprano Giuseppina Minonzio — 9) Verdi: *Don Carlos*, O don fatale, mezzo soprano Anna Masetti Bassi — 10) Grande Orchestra dell'E.I.A.R.

22,55: Notizie Stefani.

23,23,45: Trasmissione dell'Orchestra del Majestic Hotel Diana.

23,45: Fine della trasmissione.

**NAPOLI (I NA)** m. 333,3, Kw. 1,5

14: Borsa, cambi e Notizie Stefani.  
16,45: Bollettino meteorologico e Notizie Stefani.

16,50: Varietà.  
16,58: Camera di Commercio di Napoli: Mercati del giorno.

17: CONCERTO DI MUSICA VARIA col concorso della Signorina Teresa Serrao Tarenghi: *Danse rustique*, intermezzo Orchestra — Iwing: *Papillote*, intermezzo; Orchestra — Caldara: *Sebben crudele*, sopr. T. Serrao (acc. piano) — Tartarini: *Intermezzo a la valse*; Orchestra — Favara: *Carnasciata dei Pulcinelli*; b) *Chiovù abballati* (dai canti siciliani) sopr. T. Serrao (acc. piano) — Brogi: *Bacco in Toscana*, pot-pourri; Orchestra — Tosti: *Cercando lei*, sopr. T. Serrao (acc. piano) (acc. piano) — Wasch: *Belle de nuit*, tarantella; Orchestra — Lacchetti: *Vespere*, romanza sopr. T. Serrao (acc. piano) — Prierle: *Sang hongrois*, intermezzo; Orchestra — Frassinetti: *Le espagnollette*, marcia; Orchestra.  
17,30: Segnale orario.

17,35: Estrazioni del R. Lotto.

20,20: Radiogiornale dell'Enit.

20,30: Comunicazioni Dopolavoro.

20,45: Notizie Stefani.

20,48: R. Commissariato del Porto di Napoli: Cronaca del Porto.

20,50: QUARANTA MINUTI DI MUSICA LEGGERA.

Suppl: *La serva padrona* — Uhl: *Wiener Boheme*, danze — Delibes: *Sylvia*, ballet-suite.

21,30: TRASMISSIONE DA UN TEATRO.

Negli intervalli trasmissione Jazz Trocadero.

22: Rivista della Settimana, Avvenimenti e cronache Italia ed Estero.

22,50: Ultime notizie Stefani.

22,55: Il Calendario e programma di domani.

**ROMA (I RO)** m. 447,8, Kw. 3

13: Segnale d'apertura.

13-14: Concerto del Trio Radio.

14: Notizie Stefani — Fine della trasmissione.

16,40-16,50: Segnale d'apertura — Ultime notizie.

16,50-17,15: Giornale Radiofonico del Fanciullo.

17,15-17,28: Comunicazioni agricole.

17,29-17,30: Segnale Orario.

17,30-18,30: CONCERTO STRUMENTALE E VOCALE DIURNO.

1) Scarlatti: a) *Sonata in fa minore*; b) *Giga*, pianista Cesarina Buonerba — 2) Puccini: *Manon Lescaut*, romanza del 1° atto tenore Antonio Averardi — 3) Verdi: *Aida*, Celeste Aida tenore A. Averardi — 4) Donaudy: *Freschi luoghi*, soprano Giulia Bècchi — 5) Gianolio: *I tre canti*, soprano Giulia Bècchi — 6) Respighi: *Notturmo*, pianista Cesarina Buonerba — 7) Chopin: *Polacca in la maggiore*, pianista Cesarina Buonerba — 8) Ierza: *Se, tenore Antonio Averardi* — 9) Puccini: *Fanciulla del West*, racconto, tenore Antonio Averardi — 10) Pizzetti: *I pastori*, soprano Giulia Bècchi — 11) Sgumbati: *L'isione* soprano Giulia Bècchi.

**"ZETA"** la miglior batteria anodica a secco

ricambio gratuito delle difettose



garantita per un anno.

**FABBRICA ITALIANA PILE ELETTRICHE "ZETA"**  
TORINO-Corso Mengalieri 24-TORINO

## ABBONATEVI AL RADIORARIO

BATTERIA

### THE IDEAL RADIO BATTERY

ecco la marca di qualità  
la migliore delle anodiche

**RADIOAMATORI!**  
PREFERITE, ESIGETE QUESTA SOLA MARCA  
PER CONVINCERVI BASTA PROVARELA  
IN VENDITA PRESSO I MIGLIORI NEGOZI

DEPOSITI: Ditta E. VAGHI - Via Manzoni, 10 - MILANO  
Ditta DAVERIO ADOLFO - Corso Vitt. Veneto - VARESE  
Soc. AN. CONTINENTAL RADIO - Via Amedei, 6 - MILANO  
"AL RADIO AMATORE" - Via Dante, 18 - MILANO

Deposito in Milano: **Ditta DI CESARE**

VIA CASSIODORO, 2 - Telef. 42-046

20,10-20,30: Segnale d'apertura — Radio Giornale dell'Enit — Comunicazioni del Dopolavoro.

20,30-20,47: Sport — Notizie Stefani — Bollettino meteorologico.  
20,47-20,58: *Sfogliando i giornali*.  
20,59-21: Segnale Orario.

21: SERATA D'OPERA ITALIANA  
Esecuzione dell'opera in 3 atti

«FEDORA»

di Umberto Giordano

Interpreti: *Fedora*, soprano Massima Benedetti; *La Contessa Olga*, soprano Gualda Caputo; *Loris Ipanoff*, tenore Franco Caselli; *De Sirieux*, baritone Roberto Scifoni; *Citrillo*, baritone Guglielmo Castello; *Boroff*, basso Arturo Dalmondo; *Grech*, basso Giovanni Maurizi; *Lasinski*, pianista, Mario Ceccarelli. Orchestra e coro dell'E.I.A.R.

Tra il 1° ed il 2° atto: *Giornale parlato della vita letteraria e artistica* di Lucio D'Ambrà.

Tra il 2° e il 3° atto: *Sfogliando i giornali*, continuazione.

23,05: U'ltime notizie.

23,30: Fine della trasmissione.

## DOMENICA 19 Agosto

**MILANO-VIGENTINO (1 MI)**  
m. 549, Kw. 7

10,30-11,15: Concerto vocale e strumentale di musica religiosa.

12,30-13,30: Segnale orario — Radio Quartetto dell'E.I.A.R.

16,17,25: Segnale d'apertura.

«CONCERTO VARIATO»

1) Quintetto dell'E.I.A.R.: a) Pennati: *Capriccio spagnolo*; b) Gillet: *Valse tendre* — 2) R. Bossi: a) *Canto nostalgico*; b) *Intermezzo lirico*, soprano Anita Armagni Gennari — 3) Beethoven: *Sonata* n. 15 op. 23, pianista Elva Bonzaghi — 4) a) Massenet: *Werther*, Ah non è mal s'io piango; b) G. Vallaro: *Serenata nordica*; c) Filippi Elti (in veneziano), Ebe Boccolini Zaccanti, soprano — 5) Quintetto dell'E.I.A.R.: Mascagni: *Iris*, fantasia — a) Donizetti: *La negra*; b) Schumann: *La canzone della sposa*, soprano A. Armagni Gennari — 7) a) Grann: *Giga*, b) Scarlatti *Danza* pianista Elva Bonzaghi — 8) Wolf Ferrari: *Le donne curiose*, Arie di Rosaura, Ebe Boccolini Zaccanti, soprano — 9) Quintetto dell'E.I.A.R.: Ponchielli: *La Gioconda*, fantasia.

17,25-17,30: Comunicazioni Radio forestali.

17,30-18: Trasmissione dell'Orchestra del Majestic Hotel Diana.

18: Fine della trasmissione.

20,25,25,35: Segnale di apertura, — Radio Giornale dell'Enit e Comunicazioni Dopolavoro.

20,35-20,45: Segnale orario — Guido Barbarisi: *Recitazione*.

20,45-20,50: Notizie Sportive.



### Va vola schermata tipo DA 412

VALVOLA A DOPPIA GRIGLIA con GRIGLIA SCHERMANTE, per accumulatori di 4 Volt.

Tens. d'acc. ca.	3,5-4 Volt
Corr. d'acc. ca.	0,10 Amp.
Tens. anodica	100-150 Volt
Tens. allo schermo	80 Volt
Emulsione ca.	15 MA.
Pendenza	0,9 MA. V.
Coef. d'amp.	150
Resist. later.	150.000 Ohm
Corr. al riposo	2,5 MA.
Zoccolo	francese
con attacco della placca in testa al bulbo e attacco della griglia ausiliaria allo spinotto della placca.	

#### NORME D'USO

Gli studi fatti sulle valvole riceventi con lo scopo di ottenere una grande sensibilità ed una grande selettività, hanno portato alla costruzione di una valvola tutt'affatto nuova.

La nuova valvola DA 412 è stata costruita in modo da poter dare un'amplificazione sufficiente in alta frequenza, con due stadi di amplificazione anziché tre o quattro come sarebbe necessario con delle valvole ordinarie.

Il coefficiente di amplificazione è di 120-200. La valvola è provvista di uno schermo che permette l'impiego della valvola anche con delle tensioni di placca abituali e che diminuisce l'infusso elettrostatico tra placca e griglia ed elimina pure l'impiego dei processi di neutralizzazione. Per ottenere un buon risultato, occorre che tutte le parti oscillanti del circuito siano chiuse in uno schermo metallico. Per diminuire la capacità tra griglia e placca, il filo di uscita della placca è fissato in testa al bulbo. I quattro spinotti dello zoccolo servono di contatto ai due filamenti ed alle due griglie. La griglia-schermo è collegata allo spinotto della placca.

La tensione di placca deve essere di 100-150 Volt. La griglia-schermo deve essere collegata direttamente ad una presa intermedia della batteria di placca e nello stesso tempo al — 4 attraverso un condensatore di 0,5 Mfd. Per l'amplificazione in circuiti oscillanti, la tensione dello schermo sarà di 80 Volt e nei circuiti a resistenza di 20-30 Volt, secondo la resistenza di placca impiegata. ■

La griglia interna deve avere sempre una tensione negativa di 1,5-3 Volt.



20,50: Trasmissione dell'opera

«MANON LESCAUT»  
di G. Puccini

Dopo il 2° Atto: Notizie Stefani e Notizie Sportive.

23,45 circa: Fine della trasmissione.

**NAPOLI (1 NA) m. 333,3, Kw. 1,5**

10: Musica sacra.

10,45: Bambinopoli.

17: CONCERTO DI MUSICA VARIA col concorso della Signora Carla Spinelli.

Blon: *Trionfo della bella*, intermezzo; Orchestra — Mucci: *Mattino d'autunno*, Intermezzo; Orchestra — Bottero: *Tango delle rose*, sopr. C. Spinelli (acc. piano) — Campanino: *Serenata a tripa*, intermezzo; Orchestra — De Giorgio: *Fior della notte*, sopr. C. Spinelli (acc. piano) — Pietri: *In Fiemerlanda*, *Pot-pouri*; Orchestra — Nardella: *Cuffietta bianca*, sopr. C. Spinelli (acc. piano) — Falvo: *L'alba di Pierrot*, serenata; Orchestra — Albini: *La danzatrice scalza*, romanza sopr. C. Spinelli (acc. piano) — Lama: *Cade la neve*, canzone; Orchestra — Pennati Malvezzi: *Aquila d'Italia*, marcia; Orchestra

17,30: Segnale orario.

20,20: Radiogiornale dell'Enit

20,30: Comunicazioni Dopolavoro.

20,40: Segnale orario.

20,48: R. Commissariato del Porto di Napoli: Cronaca del Porto.

20,50: COMMEDIA E CONCERTO DI MUSICA VARIA.

#### Parte Prima

Beethoven: *Fidello*, ouverture; Orchestra — Cesti: «*Tu mancavi a tormentarmi*», soprano Teresa Serrao, acc. piano — Salvator Rosa: «*L'ado heu spesso cangiando loco*», soprano Teresa Serrao, acc. piano) — Mozart: *Le nozze di Figaro* «*Non più andrai farfallone amoroso*» basso Giorgio Schotler (acc. piano) — Rameau: *Gavotta*, Orchestra — Paisiello: *La bella Molinara* «*Il mio garzon lo pifero suonava*» duetto per sopr. e basso T. Serrao e G. Schotler (acc. piano)

#### Parte Seconda

Commedia in 1 atto

«O BERE O AFFOGARE»  
di Leo Castelnuovo

Personaggi: *Beatrice*, signorina Rosa D'Alba; *Roberto*, signor Armando Scaturchio; *Marcello*; signor Carlo Pennetti.

#### Parte Terza.

Tschaikowski: *Casse noisette* (1ª parte)

a) *Overture miniature*, b) *Danse Arabe*, c) *Danse de la fée Dragée*, d) *Danse russe* «*Trepak*».

Laccetti: a) *Il viandante*, b) *Il cervo muschiato* (dalle «*Cinque liriche indiane*» su testo di R. Tagore)

Cimarosa: *Le astuzie temminili*: La canzone di Giampaolo, Basso G. Schotler (acc. piano) — Mozart: *Minuetto in re maggiore*; Orchestra — Donizetti: *L'ajo nell'imbarazzo* «*Non sapete chi'io son figlia*» duetto per sopr. e basso T.

# R - D - 2000

8 VALVOLE



SI PRESENTA DA SÈ:

**Lire 1200**

E IL NOME

# R. A. M.

CH'È GARANZIA

*"Prodotto e affermazione della più pura industria Italiana,,*



RADIO APPARECCHI MILANO

**ING. GIUSEPPE RAMAZZOTTI**

FORD BONAPARTE N. 65 - MILANO (109) - TELEFONI: 36-406 e 36-864

**FILIALI:** Roma - Via del Traforo N. 136-137 138 - Genova - Via Arcèji N. 4<sup>a</sup>

Firenze - Via Por S. Maria (Angolo Via Cambertesca) - Napoli - Via Roma (glà Toledo), 35

Torino - Via S. Teresa N. 13



Serrao e G. Schotler (acc. piano) — Elgar: *La corona delle Indie*, marcia; Orchestra  
22: Notizie sportive.  
22,55: Il Calendario e programma di domani.  
23: Fine della trasmissione.

### ROMA (1 RO) m. 447,8, Kw. 3

10,15-11: Segnale d'apertura — Musica Religiosa vocale e strumentale.  
13-14: Concerto del Trio Radio.  
10,15-11: Segnale d'apertura — Musica religiosa vocale e strumentale.  
13-14: Concerto del Trio Radio.  
14: Fine della trasmissione.  
17: Segnale d'apertura.  
17-18: Concerto dallo Studio.  
18-18,30: Musica da ballo dalla Casinetta.

20,20,20: Segnale d'apertura — Radio Giornale dell'Enit. — Comunicazioni del Dopolavoro.

20,20-20,28: Conversazioni Radio-forestali.

20,30-20,45: Sport — Notizie Stefani.

20,46-20,58: *Sfogliando i giornali*.

20,59-21: Segnale Orario.  
21: CONCERTO DELLA GRANDE ORCHESTRA SINFONICA.

1) Massenet *Scène alsazienne*, suite a) *Domenica mattina*; b) *Al cabaret*; c) *sotto i tigli*; d) *Domenica sera*. Orchestra.

2) RIVISTA DELLE RIVISTE. — 3) Tartini: *Andante trascritto* da Arturo Bonucci violoncellista Walter Sommer — 4) Magrini: *Pierrot*, violoncellista Walter Sommer — 5) Rimski Korsakow: *Sadko*, poema sinfonico, Orchestra — 6) Berlioz: *Danza delle sifilidi e Marcia ungherese*, dalla «Dannazione di Faust» — 7) *Sfogliando i giornali*, continuazione. 8) Saint Saens: *Allegro appassionato*, violoncellista Walter Sommer — 9) Wagner: *Tristano e Isotta*, preludio e morte d'Isotta; Orchestra — 10) Rossini: *La gazza ladra*, sinfonia; Orchestra.

23,05: Ultime notizie.  
23,15: Fine della trasmissione.

## LUNEDÌ 20 Agosto

### MILANO-VIGENTINO (1 MI) m. 549, Kw. 7

12,30: Segnale d'apertura — Prezzi di chiusura della Borsa di Milano — Radio Quartetto dell'E.I.A.R.  
13,30: Segnale orario — Notizie.  
16,30-17,20: Segnale di apertura — Jazz Band

17: Borse, Mercati, Cambio  
17,20-17,45: Cantuccio dei bambini  
17,45-18: Comunicazioni agricole, a cura della Federazione Italiana dei Consorzi Agrari — Notizie.

18: Fine della trasmissione.  
20,15: Segnale di apertura.  
20,15,20,35: Il Radio Giornale dell'Enit e Comunicazioni del Dopolavoro.  
20,35: Segnale orario — Ing. Ales-

sandro Banfi: *Lezioni di radiotecnica*.  
20,45: Notizie Stefani.  
20,50: Trasmissione di un'operaetta.  
Dopo il 1° atto: Enrico Serretta: *Fra le quinte indiscrezioni e profili*.  
Fra il 2° ed il 3° atto: Notizie Stefani

23-23,30: Jazz Band della Fiaschetteria Toscana.  
23,30: Fine della trasmissione.

### NAPOLI (1 NA) m. 333,3, Kw. 1,5

14: Borsa, cambi e notizie Stefani.  
16,45: Bollettino meteorologico e notizie Stefani.

16,50: Novelle, aneddoti, spunti di ilarità.  
16,58: Camera di Commercio di Napoli: Mercati del giorno.

17: CONCERTO DI MUSICA VARIA col concorso della signorina V. D'Evoli.

Sanossa: *Te voglio bbene*, intermezzo; Orchestra — Sirignano: *La Balalaska*, intermezzo; Orchestra — Tosti: *O dolce meraviglia*, romanza, soprano V. D'Evoli (acc. piano) — Lojero: *Danza barbara*, intermezzo; Orchestra — Denza: *Vieni!* melodia, soprano V. D'Evoli (acc. piano) — Lehar: *La danza delle Libellule*, pot-pourri; Orchestra — De Leva: *Dolce mezzogna*, melodia, soprano V. D'Evoli (acc. piano) — Montanelli: *Magico Malagueno*, intermezzo; Orchestra — Tirindelli: *Portami via*, soprano V. D'Evoli (acc. piano) — Siede: *Patronille d'amour*, intermezzo; Orchestra — Aytano: *Presente*, marcia; Orchestra.

17,30: Segnale orario.  
20,20: Radiogiornale dell'Enit.  
20,30: Comunicazioni Dopolavoro.  
20,40: Segnale orario.  
20,45: Notizie Stefani.  
20,48: R. Commissariato del Porto di Napoli: Cronaca del Porto.  
20,50: Trasmissione dell'opera

LINDA DI CHAMOUNIX  
in 3 atti di G. Donizetti  
Esecutori: Linda, soprano Pina Bruno; Pierollo, mezzo soprano Ada Testa; Il Visconte, tenore Roberto Rotondo; Antonio, baritono Raffaele Aulicino; Il Marchese, baritono Giorgio Schotler; Il Prefetto, basso Enzo Feliciati; Madalena, mezzo soprano Ada Cestari; L'intendente, tenore Armando Burri.

Artisti, coro e orchestra dell'E.I.A.R.  
Negli intervalli e dalle 23 alle 23,30 trasmissione Jazz Trocadero.

22,50: Ultime notizie Stefani.  
22,55: Il calendario e programma di domani.  
23,30: Fine della trasmissione

### ROMA (1 RO) m. 447,8, Kw. 3

13: Segnale d'apertura.  
13-14: Concerto del Trio Radio.  
14: Chiusura della Borsa — Notizie Stefani — Fine della trasmissione.

16,40-16,50: Segnale d'apertura — Ultime notizie — Cambi.  
16,50-17,15: Giornale Radiofonico del Fanciullo.

17,15-17,28: Comunicazioni agricole.  
17,29-17,30: Segnale Orario.  
17,30-18,30: Concerto vocale e strumentale diurno.

20,10-20,30: Segnale d'apertura — Radio Giornale dell'Enit — Comunicazioni del Dopolavoro.

20,30-20,47: Sport — Notizie Stefani — Bollettino Meteorologico.

20,47-20,58: *Sfogliando i giornali*.  
20,59-21: Segnale Orario.

21: SERATA DI MUSICA LEGGERA E COMEDIA.

#### Parte Prima.

1 Rulli e Del Pelo: *Si chiama Italia*, marcia; Orchestra — 2) Ysithomo: *Suite Giapponese*; a) *Nella casa da thé*; b) *Sul fiume Sumida*; c) *La geisha e la farfalla*; d) *Festa a Tokio*; Orchestra — Dall'Argine: *Dall'ago al milione*; a) *Barcarola*; b) *Serenata del torero*, tenore Francesco Nararini — 4) Commedia brillante in un atto

#### LA LEALTA'

di Augusto Novelli

Interpreti: Lina, Dora Peci; Rigo, Valerio Degli Abbati; Bita, Maria Pesaresi.

#### Parte Seconda.

5) Selezione della Zarzuela in un atto

#### LA GRAN VIA

di Chueca y Valverde

a) *Introduzione e coro delle strade*; b) *Entrata del Cavaliere di Grazia e coro*; c) *Aria di Ermengarda*; d) *Terzetto degli ombrelli*; e) *Terzetto dei ladri*; f) *Coro dei marinaretti*; g) *Schottich dell'Eliseo Madrilineo* h) *Finale*.

Esecutori: Bianca Masini Papi, Elisa Giorgi, Virginia Farri, Giuseppe Donnar, Romeo Vinci, Cesare Ranucci e Aldo di Palma

Orchestra e coro dell'E.I.A.R.  
6) *Sfogliando i giornali*, (continuazione — 7) Musica da ballo.  
23,05: Ultime notizie.  
23,15: Fine della trasmissione.

## MARTEDÌ 21 Agosto

### MILANO-VIGENTINO (1 MI) m. 549, Kw. 7

12,30: Segnale d'apertura — Prezzi di Chiusura della Borsa di Milano — Radio Quartetto dell'E.I.A.R.

13,30: Segnale orario — Notizie.  
16,30-17,20: Segnale d'apertura. — Concerto dato dal Quartetto dell'E.I.A.T.

1) Haydn: *Andante della Sinfonia delle Campane* — 2) Solazzi: *In riva al lago di Silo* — 3) Gëldmark: *Dalla Sinfonia «Nozze campestri»* — 4) Sanmarini: *Canto amoroso* — 5) Albeniz: *Tango*  
17,20-17,45: Cantuccio dei bambini  
17,45-18: Comunicazioni agricole a cura della Federazione Italiana dei Consorzi Agraria — Notizie.

18: Fine della trasmissione.  
20,15: Segnale di apertura.  
20,15-20,35: Il Radio Giornale dell'Enit e Comunicazioni del Dopolavoro  
20,35: Segnale orario — V. Costantini

Conversazione Artistica — Giovanni Fattori (2ª parte).

20,45: Notizie Stefani.

20,50: CONCERTO VARIATO.

1) Grande Orchestra dell'E.I.A.R.:  
a) Cherubini: *Medea*, ouverture b) Bizet: *Jeux d'enfants*, suite — 2) Gounod: *Faust* «O santa medaglia» b) Franchetti: *Cristoforo Colombo*, «Aman quaggiù le stelle», baritono Giuseppe Sando — 3) a) Grieg: *Canzone del solweig*; b) Ardit: *L'estasi*, valzer, soprano Elena Benedetti — 4) Chopin: Ballata in La bemolle Pianista Carlo Vidusso — 5) a) Pedrollo: *Sogni autunnali*; b) Gluck: *Orfeo* Che farà senza Euridice, mezzo soprano Anna Masetti Bassi — 6) Riccardo Picozzi: *Declamazione di poesie* — 7) Haendel: *Serse: Ombrà mai fu*, baritono Giuseppe Sardo — 8) Bellini *La Sonnambula*: Ah non credea mirarti, soprano Elena Benedetti — 9) Chopin: a) Tre preludi; b) Chopin: *Rosenthal*, valzer, pianista Carlo Vidusso — 10) a) Caldara: Come raggio di sol; b) Paisiello: Nel cor più non mi sento, mezzo soprano Anna Masetti Bassi — 11) Grande Orchestra dell'E.I.A.R., Delibes: *Sylvia*: Il corteggio di Ballo.

22,55: Notizie Stefani.

23,23,30: Jazz Band della Fiaschetta Toscana.

23,30: Fine della Trasmissione

**NAPOLI** (1 NA) m. 333,3, Kw. 1,5

14: Borsa, cambi e notizie Stefani.

16,45: Bollettino meteorologico e notizie Stefani.

16,50: Dintorni di Napoli.

16,58: Camera di Commercio di Napoli: Mercati del giorno.

17: CONCERTO DI MUSICA VARIA col concorso della signa E. De Martino.

Angelo: *Serenate alle nuvole* intermezzo; Orchestra — Guida: *Ultime foglie*, intermezzo; Orchestra — Volonino, *Commiato*, soprano E. De Martino (acc. piano) — Lama: *Tarantella marinara*, intermezzo; Orchestra — Mascagni: *Serenata*, soprano E. De Martino (acc. piano) — Zerkovitz: *La bambola della prateria*, pot-pouri; Orchestra — Campanella: *Come si fa*, stornello, soprano E. De Martino (acc. piano) — Linck: *La bambola di porcellana*, intermezzo; Orchestra — Paoli: *La luna è bianca e voi brunetta siete*, soprano E. De Martino (acc. piano) — Cervino: *Reverie*, intermezzo; Orchestra — Billi: *Esulta Italia*, marcia; Orchestra.

17,30: Segnale orario.

20,20: Radiogiornale dell'Enit.

20,30: Comunicazioni Dopolavoro.

20,40: Segnale orario.

20,45: Notizie Stefani.

## CAV. ARMANDO DANSI

OFFICINE ELETTROMECCANICHE

VIALE IPPODROMO 43 - VARESE - TELEFONO NUM. 163

**CALAMITE PERMANENTI PER TUTTE  
LE INDUSTRIE**

20,48: R. Commissariato del Porto di Napoli: Cronaca del Porto.

20,50: QUARANTA MINUTI DI MUSICA SINFONICA.

Berlioz: *La fuga in Egitto*, ouverture — Haydn: *Sinfonia in mi bemolle* (3º e 4º tempo) — Listz: *Rapsodia n. 13*.

21,30: Collegamento con un teatro Negli intervalli trasmissione Jazz Trocadero.

22,50: Ultime notizie Stefani.

22,55: Il calendario e programma di domani.

**ROMA** (1 RO) m. 447,8, Kw. 3

13: Segnale d'apertura.

13-14: Concerto del Trio Radio.

14: Chiusura della Borsa — Notizie Stefani — Fine della trasmissione.

16,40-16,50: Segnale d'apertura — Ultime notizie — Cambi.

16,50-17,15: Giornale Radiofonico del Panciullo.

17,15-17,28: Comunicazioni agricole.

17,29-17,30: Segnale Orario.

17,30-18,30: CONCERTO VOCALE E STRUMENTALE DIURNO.

1) Tchaikowski: *Barcarola*, pianista Tullia Carra — 2) Rosati: *Aurora*, scherzino, pianista Tullia Carra — 3) Leoncavallo: *Bohème*: Io non ho che una povera stanuzetta, tenore Adelio Zagonara — 4) Tosti: *Seconda mattinata*, tenore Adelio Zagonara — 5) *Dizioni poetiche* di Salvatore Pulieri — 6) Scarlatti: *Le violette*, soprano Anna Pro-

speri — 7) Cimarosa: *Il Matrimonio segreto*, aria del 1º atto, soprano Anna Prosperti — 8) Field: *Notturmo*, pianista Tullia Carra — 9) *Strauss-Tausig: Valzer capriccio*, pianista Tullia Carra — 10) Quaranta: *Se fossi*, tenore Adelio Zagonara — 11) Alvarez: *El trust de los tenorios*, canzone spagnola, tenore Adelio Zagonara — 12) Rossini: *La cambiale di matrimonio*, Un soave e dolce incanto, soprano Anna Prosperti — 13) 13) Bellini: *I Capuleti e i Montecchi*, Oh quante volte soprano Anna Prosperti.

18,30-18,40: Servizio Radioatmosferico Italiano con trasmissioni di Segnali emessi dalla R. Scuola Federico Cesi

20,10-20,30: Segnale d'apertura — Radio Giornale dell'Enit — Comunicazioni del Dopolavoro.

20,30,20,47: Sport — Notizie Stefani

— Boll Meteorologico.

20,47-28,50: *Sfogliando i giornali*

21: Esecuzione del dramma lirico in 2 atti

PAGLIACCI

parole e musica di Ruggero Leoncavallo.

Interpreti: *Nedda*, Soprano Sandra Bellucci; *Canio*, tenore Franco Caselli; *Canio*, tenore Franco Caselli; *Tonio*, baritono Roberto Scifoni; *Beppe*, tenore Spartaco Morgia; *Silvio*, baritono Alfonso Ardit.

Coro e Orchestra dell'E.I.A.R.

Tra il 1º e il 2º atto: *Notteccellismo* di Massimo Bontempelli.

23,05: Ultime notizie.

23,15: Fine della trasmissione.

## INTERNATIONALE RADIOTECHNIK

RIVISTA QUADRIMESTRALE DI INFORMAZIONE DELLE RADIO-NOVITÀ ESTERE

Ciascun numero contiene una tabella di tutte la Rivista Radio del mondo. Il numero 1 apparso recentemente pubbli i un'interessantissimo articolo del Dr. NESPER:

"Nuovi criteri nella costruzione di altoparlanti... L'alboannamento annuo costa Lit. 30.- (l'importo può essere versato anche in francobolli).

INTERNATIONALE RADIO-TECHNIK - BERLIN  
Wilmsdorf, Brandenburgische Strasse, 42

## Programmi della stazione di Bolzano

Lunghezza d'onda: m. 400

Potenza: Kw. 0,2 - antenna

Tutti i giorni:

12,30-12,45: Notizie Stefani.

17-17,15: Notizie Stefani.

17,15-18: Concerto vario - I libri Riviste - Varietà. (Alla Domenica: *L'Eco del Mondo*; al Giovedì: *Rivista delle Riviste*).

20,45-20,55: Comunicazioni del Dopolavoro.

20,55-21,05: Radiogiornale dell'Enit.

21,05 - 22,30: Musica varia.

22,30: Notizie Stefani.

22,45: Fine della trasmissione.

con BATTERIE  
"MESSACO"  
SI HANNO LE MIGLIORI AUDIZIONI  
Telefono 40-614 - MILANO (126) - Via Rasini N. 14 - Teleg.: Generali

# OSSERVATE

LA PRODUZIONE

# BALTIC

## LE PARTI STACCATE

sono sempre al corrente  
con i principii moderni

## OGNI DESIDERIO

è soddisfatto da innova-  
zioni e perfezionamenti

## OGNI NOVITÀ

che abbia carattere effettiva-  
mente tecnico e costituisca un

## PROGRESSO

una nuova

## NECESSITÀ

nel mondo radiofonico, dà  
origine ad un nuovo prodotto

## BOBINA BALTIC "S P M.,

destinata ad evitare l'intercambiabilità delle  
bobine, pur evitando com-  
pletamente spire morte, e il

## BLOCCO BALTIC "BL.,

che di per se stesso costituisce quasi un  
apparecchio a 3 valvole ed un  
ottimo amplificatore per "Pick-Up.,

**Consultate il Catalogo generale**



Radio Apparecchi Milano

**ING. G. RAMAZZOTTI**

Foro Bonaparte N. 65

MILANO (109)

Telefono 36-406 e 36-864

Filiali:

ROMA — Via del Traforo, 116, 117, 118

GENOVA — Via Archi, 4 rosso

FIRENZE — Via Por S. Maria (Ang. Lambertesca)

NAPOLI — Via Roma (già Toledo), 35.

TORINO — Via S. Teresa, 13

## Uno per molti ....

*Ediz. 3 Luglio 1928.*

Spett. RADIO-RAVALICO

Via M. R. Imbrani, 16

**TRIESTE**

*È quasi trascorso un mese da quando ho ricevuto il vostro magnifico "SUPER 58", e non ho parole sufficienti per esprimerVi la mia soddisfazione.*

*Esso è dotato di una selettività eccezionale, semplicissimo nella manovra (tanto da poter essere regolato da un bambino) ed è di un rendimento straordinario. Con esso le ricezioni sono pure, potenti e di molto superiori a quanto prevedeva.*

*Per queste straordinarie qualità il Vostro "SUPER 58 H." lo qualifica il "PRINCIPE DEGLI APPARECCHI RADIO..."*

*Un plauso a Voi ed al V. S. te nico, ed augurando-  
Vi sempre migliori affari Vi ringrazio e Vi saluto.*

ZANELLI ANTONIO - EPINE  
Via Caviale, 63

Questa attestazione spontanea dimostra la  
bontà dei nostri apparecchi "SUPER" meglio  
di qualsiasi pubblicità.

**CHIEDETE CATALOGHI E PREVENTIVI GRATIS**

# DUBILIER

Condenser Co. (1925) Ltd. — Londra

Lire

75

completo  
di  
demoltiplicatrice



Lire

75

completo  
di  
demoltiplicatrice

Capacità massima 0.0005 $\mu$

**Condensatore variabile K C**

con demoltiplicazione 200 a 1

**VARIAZIONE LINEARE DI FREQUENZA - MINIMA  
PERDITA - COSTRUZIONE MODERNA SU CUSCI-  
NETTI A SFERE - FISSAGGIO CON UN SOLO  
DADO CENTRALE**

**CHIEDETE IL LISTINO "R R"**

*Se il vostro rivenditore non può fornirvi i prodotti  
"DUBILIER" rivolgetevi direttamente agli*

AGENTI GENERALI

**Ing. S. BELOTTI & C.**

Corso Roma, 76-78 - MILANO (114) - Telefoni: 52-051 0-2

**BERLINO****V<sup>a</sup> Grande Esposizione  
Germanica di T. S. F.**

**RADIOTELEFONIA  
RADIOTELEGRAFIA TELEVISIONE  
CINEMA PARLANTE**



**CONFERENZE E CONGRESSI**

**31 Agosto ~ 9 Settembre  
1928**

Se sarà possibile organizzare una comitiva di almeno 20 persone si potrà usufruire di forti ribassi ferroviari. Prenotazioni per l'alloggio, visite all'Esposizione, alla città e dintorni

**INFORMAZIONI, PRENOTAZIONI PRESSO:**

**T H. MOHWINCKEL**

**MILANO - Via Fatebenefratelli, 7**

**Telefono 66-700**



Le stazioni sono raggruppate per nazione e disposte in ordine di lunghezza d'onda. Le nazioni seguono in ordine alfabetico. Le stazioni relais sono elencate sotto le principali. Le ore dei programmi sono riferite al meridiano dell'Europa Centrale.

## DOMENICA 12 Agosto

### AUSTRIA

Vienna - m. 517,2 - Kw. 9.

11: Concerto dell'Orchestra sinfonica Viennese: « Romantici » (Mendelssohn, Schubert, Bizet, Ciaikovsky, Ljadow, Rimsky-Korsakov) — 16: Concerto pomeridiano dell'Orchestra J. W. Ganglberger, con il concorso di una cantante. Pezzi di Trauner, J. W. Ganglberger, J. Lanner, Bizet, Graunichstaeden, Kalmann, J. Meyer, Morena, Beda, Liffel — 18: Serata di musica da camera: F. Smetana (Trio per piano, violino e violoncello); canzoni di Schubert cantate da una cantante — 19: Commemorazione di Stefano George (nato il 12 luglio 1868) — 20: Ritrasmisione da Salzberg: « Cosi' fan tutte », opera di W. A. Mozart. Indi serata da ballo.

### BELGIO

Bruxelles - m. 508,5 - Kw. 1,5.

17: Ballabili riprodotti — 17,30: Da Grammond: Cantata Rubens, Peter Benoit — 19,30. Giornale parlato — 20,15: Musica da camera — 20: Concerto sinfonico dal Kursaal di Ostenda; Recentissime.

### CECOSLOVACCHIA

Bratislava - m. 300 - Kw. 0,5.

7: Musica da Carlsbad — 9,30: Conferenza da Praga — 11: Concerto da Podbrady — 17,30: Per gli operai — 18: Notizie agricole — 18,30: Emissione tedesca — 18,40: Conferenza — 19,30: Musica riprodotta — 20: Musica da Kolín — 22: Emissione dall'Esposizione di Brno.

Praga - m. 348,9 - Kw. 5.

11: Musica riprodotta — 11,45: Notizie

agricole — 12: Tempo; Notizie; Orchestra — 12,5: Jazz — 13,5: Industria e commercio — 13,20: Borsa del lavoro — 16,10: Borsa — 16,20: Per le signore — 16,40: Conferenze educative — 17: Musica riprodotta — 18: Emissione in tedesco — 18,25: Notizie agricole — 18,35: Per gli operai — 19,15: Azione drammatica — 20,30: Emissione di Berlino — 22,15: Notizie.

Brno - m. 441,2 - Kw. 3.

7: Concerto da Carlsbad — 9: Conferenza — 10: Musica sacra — 11: Concerto: Ovv. Coriolano, Beethoven; Idillio di Sigfrido, Wagner; Concerto per piano, Liszt; Marcia solenne, Strauss — 12: Concerti: (Riproduz.): Ovv. La Dama di Picche, Suppé, Suite « Watteau », Zimmer; Zar e Carpentiere, Lortzing; Valzer della Seconda Serenata, Volkman; Intermezzo Amoroso, Nemin; Maritana, Wuallace — 15: 15: Emissione dall'Esposizione — 10: Varietà — 17,30: Per gli operai — 18: Emissione in tedesco — 19: Composizioni di Dvorak: Il Villano acorto; Rapsodia slava in re magg., op. 45; Jacobin; Canzone e Aria (L. Nifka); Ovv. Il diavolo e la fanciulla coraggiosa; Aria, idem; Due valzer, Jacobin; Danze slave — 20: Conferenza — 20,15: Coro: Il corazziere, Adam; Disperazione, idem; I Masnadieri, Neumann; Il Re Mattia, Suk; Il Prete di Velje, Kricka; Le caserme di Presburgo — 21: Emissione dall'Esposizione — 22: V. Praga.

### FRANCIA

Parigi (P. Parisien) - m. 340,9 - Kw. 0,5

20,45: Come martedì — 21: Concerto: Ovv. Il Re di Yvetot, Adam; Valzer, Gedalge; Il Fureto, De Breville (canto); Il Vagabondo, Leroux — 21,25: Informazioni — 21,30: Concerto: Preludio (Parsifal), Wagner; La Francia, Casadesu (canto); Notturno, Boellmann; Aria (Il Flauto magico), Mozart (canto) — 22: Informazioni — Concerto: Menestrelli (Ii preliudi), Debussy; Aria (Veronica), Messenger (canto); Piccola Suite d'altri tempi, Févier; Guernica, Vidal; Marcia Militare (Il Miracolo), Humperdinck

Parigi (Radio L.L.) - m. 370 - Kw. 0,5  
12,30-13: Le culte, Fauré; Reli. Informazioni e cronache — 15: Venti ballabili.

Tolosa - m. 392 - Kw. 3.

Tutti i giorni: 12,30: Il tempo; Mercati locali; Mercati regionali; Tière — 12,45 e 20,30: Concerto — 13 e 21: Carillon dell'ora — 13,45: Recentissime — 20: Borsa di Parigi; Cambi; Cereali; Borsa del commercio di Parigi; Notizie — 22,15: Radiogiornale dell'Africa Settentrionale; Recentissime.

12,30: Concerto: Quattro Selezioni (Amleto), Thomas; Otto Selezioni (Mignon), Idem; Coro: Sei Pezzi (Cani popolari e Parodie) — 20,30: Musiche di Wagner (Orchestra): Preludio e Morte di Isotta (Tristano e Isotta); Ouverture e Marcia (Tannhaeuser); Gli Addii di Wotan e Incantesimo del Fuoco (La Valchiria); Entrata degli Dei (Orco del Reno); Incantesimo del Venerdi Santo (Parsifal); Sigfrido (Pant.) — 21: Jazz: Trentaquattro Ballabili — 22,15: Giornale parlato dell'Africa del Nord.

Parigi (Radio Paris) - m. 1750 - Kw. 3.

8: Informazioni; Rassegna della stampa — 12: Conferenza religiosa; Musica sacra con coro; Informazioni — 12,45: Orchestra: Monsieur Dumollet, Urgel; Scene rustiche, Monton; Un po' d'amore, Silesu; Madame Boniface, Lacôme; Danza giapponese, Tagelli; Sansone e Dalila, St. Saens; Gretna-Green, Guiraud — 16,30: Jazz (Intervallo: Informazioni) — 20: Comunicato agricolo — 20,15: Informazioni — 20,30: Concerto: I Racconti di Hoffmann, Offenbach; Carnevale di Roma, Bizet; L'onda e la Campana, Dugare; I Triumi, Berlioz; Aria (Il profeta), Meyerbeer; Nella foresta, Raff; Ovv., I Diamanti della corona, Auler (Intervallo: Informazioni).

Parigi, Torre Eiffel - m. 2650 - Kw. 5.

18,45: Giornale parlato: Rubriche solite; Consigli d'igiene; Racconto poliziesco; Avvenimenti sportivi; Risultati corse — 20,10: Previsioni meteorologiche — 20,20.

**Maggiori soddisfazioni** ottenute dal Vostro apparecchio antiquato facendolo rimodernare dall'Officina Scientifica Radio

**REIN GIULIO - Via Tre Albarghi N. 28 - Telefono 86-498 - MILANO**

Chiedete gli indirizzi di coloro che l'hanno fatto fare

Dieci minuti di silenzio per il bollettino meteor. di Madrid, trasmesso sulla stessa lunghezza d'onda — 20,30-22: Orchestra.

## GERMANIA

**Breslavia** - m. 322,6 - Kw. 4.

**Gleivitz** - m. 329,7 - Kw. 0,75.

8,45: Concerto di campane — 11: Festa evangelica del mattino — 12: Concerto. Musica di Warmann, Meyer-Hellmund, Mifloeker, Beckmann, Teubert, Ahl, Kettelberg, Bolm, Bischoff, Berlin, Stent, Kollo e Koenig — 14: La radio degli enimi — 11,40: Importanza della raccolta dei francobolli per la gioventù — 14,35: La radio degli scacchi — 15: Tale — 15,30-15,55: L'ora del contadino — 16,30-17: Ritrasmisione di partite sportive — 17,40-18,30: Concerto — 18,40-19,20: Canzoni di Schubert, Yamada, Konov, P'rgolesi, Martini — 19,45: Bollettino meteorologico — 19,30-19,55: Sociologia: «Sull'economia umana» — 20,40: Serata d'opere. Da musiche di Mozart, Wagner, Halevy, Cornelius e Nicolai — 22: Servizio speciale Olimpionico — 22,30-24: Musica da danza.

**Koenigsberg** - m. 303 - Kw. 4.

9: Festa del mattino — 10: Saluto agli ospiti d'onore della sedicesima fiera occidentale tedesca — 11: Bollettino meteorologico — 11,5: A solo per violino. Da composizioni di Chopin-Sarasate, Sarasate, D'Ambrósio, Dria-Auer, Dvovak-Kreisler — 11,45: Concerto della «Baleika». Musica russa — 12,55: Segnale orario; Bollettino meteorologico — 15: La radio degli scacchi — 15,30-18: Trattamento vario pianoforte. Verso le 16,30-17:10: Notizie sportive — 18:10: L'ora dei giovani — 18,45: La scherza nel quadro — 19,25: I concorsi di atletica leggera di Amsterdam — 20: Serata musicale — 22: Notizie della giornata. Sport. In seguito, film alle 24: Musica da danza.

**Lipsia** - m. 305,8 - Kw. 4.

**Dresda** - m. 275,2 - Kw. 0,75.

7,9: Ritrasmisione del concerto matinale — 9: Festa del mattino — 11-12: Ritrasmisione di musica da piazza per opere di masse — 12-12,30: Conferenza medica — 12,30-13: Il congresso mondiale del teatro — 13-14: Due conferenze per la gioventù. Sui grani e sui funghi — 14-15,15: Voci della stampa straniera — 14-15: Dell'associazione tedesca delle lingue — 15,30-15,30: Concerto — 16,30-18: D'op. letteratura mondiale — 16,30-18: Concerto orchestrale della R. O. con musica di Beethoven, Haydn, Weber, Schubert, Relakoff e Goldmark 18-19,30: In occasione del 100° anniversario della morte di Giorgio Stephenson. Poesie, ballate, conferenze — 20-22: Ritrasmisione di una serata di musica popolare — 22: Notizie sportive — 22,30-24: Cabaret.

**Stoccarda** - m. 379,7 - Kw. 4.

**Friburgo nella Brisgovia** - m. 577 - Kw. 0,75.

11,15: Festa evangelica del mattino; Concerto — 14: Ritrasmisione da Berlino: Il radio-giorno — 15: Trattamento musicale. Concerto con musica di Mozart, Lucianovallo, Sancha, Gounod, Verdi, Paganini, Brahms, Schubert — 16,30: Notizie sportive (Ritrasmessione da Francoforte) — 17: Continuazione del concerto — 18: Segnale orario. Notizie sportive — 18,15: Formiche ed uomini. Uno studio sulla lotta di tutti

contro tutti — 18,45: L'ora delle ballate — 19,45: Segnale orario; Notizie sportive — 20: «Così fu tutto». Opera comica in due atti di Mozart. In seguito, notizie e sport.

**Amburgo** - m. 394,7 - Kw. 4.

**Brema** - m. 252,1 - Kw. 0,75.

**Kiel** - m. 254,2 - Kw. 0,75.

6,30-8: Concerto del mattino (Ritrasmessione da Berlino — 7,55: Ritrasmisione della parata sull'incrociatore «Nympha» — 8,25 Segnale orario — 8,30: Bollettino meteorologico, notizie — 9,15: Festa del mattino — 9,15: Servizio divino — 11,30 (Amburgo): Conferenza commerciale — 12: Kiel: Concerto. Musica di Schubert, Offenbach, Humperdinck, Wagner, Bizet, e Cornelius, Gounod, Delussy, Dèlides, Jones, Strauss — 14: Amburgo. L'ora di canto del radio giorno — 15: Amburgo. Concerto domenicale di radio propaganda 15,30: Concerto del pomeriggio — 16,45: Ritrasmisione dalla grande corsa nazionale di caccia — 17,30: Concerto del pomeriggio — 19: Tra le dune dello Skagen ed il mare — 19,30: L'ora sport del canotto — 19,40: Bollettino sportivo e dell'Olimpiade. Bollettino meteorologico — 20: Serata musicale. Da composizioni di Brahms, e Mendelssohn. In seguito: «L'ora attuale». Servizio di notizie meteorologiche e della stampa. Poi, Ritrasmisione dal caffè Wallhof per Amburgo e Kiel, dal caffè Continental, per Hannover e Brema.

**Langenberg** - m. 468,8 - Kw. 2,5.

9-10: Festa cattolica del mattino — 11-11,25: Valore ed onore della lingua tedesca — 11,25-12: L'ora di Mattias Claudius — 12-12,30: Il ragazzo nell'agricoltura — 12,30-14: L'ora dei poeti — 14-11. Concerto pomeridiano di musica ed militare — Musica di Fiddlemann, Strauss, Dèlides, Kling, Demersmann, Koeppling, Losner, Mifloeker, Luethert — 14,30-14,50: Radioliteratura — 14,50-15,15: L'ora degli scacchi — 15,15-16: Concerto di pianoforte di opere di Bach — 16-18: Concerto del vespero. Musica di Langern, Horner, Kersch, Boheme, Schrammel, Kreisler, Langner, Ottmeyer, Zieher — 19,30-17,10: Intermezzo — Ritrasmisione di notizie sportive — 18-18,15: Allegra poesia. Recitazione e canto — 19-19,20: L'ora dei lavoratori. Conferenza sul diritto del lavoro — 19,20-19,40: Peregrinazioni col canotto pieghevole. Conf. — 19,45: Notizie dello sport — 20: La Principessa della Czarda. Opera di Leo Stein e Bela Jenbach. Musica diretta di Emmerich Kalman. In seguito: «L'ultima notizie» notizie sullo sport. Poi, film alle 24: musica notturna e danza.

**Berlino** - m. 483,9 - Kw. 4.

**Stettino** - m. 236,2 - Kw. 0,75.

6,30-8: Concerto del mattino — 8,55: Concerto di campane — 9: Festa del mat

\*\*\*\*\*

*Chiedete lo squisito*

**TORRONE  
ROSSINOTTI**  
— SESTRI LEVANTE —

lino — 11,30: Concerto del mezzogiorno. Musica di Binodshofer, Auber, Strauss, Offenbach, Sydney-Baynes — 14: Il radio giorno — 15,30-16,25: Per il contadino — 16,30: Notizie giuniche, bollettino farmi del radio-programma — 16: Schubert e gli antichi (2.a parte) — 19,50: Panoramia nella letteratura mondiale — 20: Il congresso internazionale dell'Alia — 20,40: Serata di Joseph Paus, col concorso della R. O. In seguito: notizie meteorologiche, della giornata, segnale orario, sport — 22,30-24,30: Musica da danza.

**Monaco di Baviera** - m. 535,7 - Kw. 4.

**Norimberga** - m. 241,9 - Kw. 4.

11: Concerto di campane — 11,15: Dati meteorologici dell'osservatorio nazionale bavarese — 11,30: Otto Stoeckel recita ballate tedesche — 12: Ritrasmisione da Norimberga. Musica da camera. Il quartetto d'archi di Norimberga eseguisce composizioni di D. v. Dittersdorf, Tsch, Honger — 13,5: Segnale orario; Lettura del radio-programma — 13,15: Per la nostra agricoltura — 14,30: Concerto dell'orchestra di vetro «Monachia» — 15,15: Il testo delle opere di Riccardo Wagner: «L'anello dei Nibelugi 1; 2.0: «Sigfrido» e «Crepuscolo degli Dei» — 15,15: Indicazione del complesso dell'opera serale — 16: Ritrasmisione dal «Prinzregenten Theater» di Monaco; «Sigfrido» — 21,30: Notizie serali — 22: Concerto dell'orchestra Luisa Guldemund (Ritrasmisione dall'Hotel «Der Reichsadler»).

## INGHILTERRA

**Bournemouth (6 BM)** - m. 326,1 - Kw. 1,5.

15,40: 17,45-18: circa; 19,55: V. Londra (Annunzi locali alle 21) — 22,30: Epilogo.

**Cardiff (5 WA)** - m. 353 - Kw. 1,5.

15,30: 17,45; 18,15 circa; 19,55: V. Londra; Annunzi locali alle 21 — 15,30: Culto in Galles (da Swansea) — 21,5: Orchestra: Guy. Hansen e Grebl, Humperla (Don Carlo), Verdi; Orchestra: Simidini; Contralto e orchestra: O. don forma patetica (4 tempi) Teiaikovsky; Contralto: Tre melodie (E. Walker, D'Hardelt, Hageman); Orchestra: Momento Musicale, Schubert; Danza dei Biedrich, Rimsky Korsakov — 22,30: Epilogo — 22 e 23-24: La Fratellanza silente.

**Londra (2 LO)** - m. 361,4 - Kw. 3.

**Daventry (5 XX)** - m. 1604 - Kw. 2,5

10,30 (Dav. solo): Segnale Greenwich; Previsioni tempo — 15,30: Banda; marcia Eroica, St. Saens; Guy. Patria, Bardi; Serpente, Serenata, Gounod; Danza a Crig; Banda: Suite: Bollettino «Le Stagioni»; Glazunov; Viola e pianoforte: Sonata in fa magg. — 17: Mozart-Vertis (2 tempi); Tre Lieber, Brahms-Tertis; Banda: Fantasia della Bottega Fantastica, Rossini-Fantighi; Valzer: Ruzogino Oneghin, Teiaikovsky; Soprano: Due canti (A. B. Brown); Banda: Suite (dall'«Ole») di Calverley Taylor (5 tempi) — 17,45: Canti della Bibbia (5 tempi) — 17,45: Tenore: Lied di Schumann; Den Lieber di Schubert; Clorinda, Morgan; 81 duce, Dolmetscher; Ballata, Morley; La creatura della Bibbia — 17 e 18: Canti della Bibbia — 17,45: 14 Glasgow; Cantata di chiesa op. 16 (6 tempi), per soli, coro e orchestra, Bach — 19,55: Campane. Quindi, culto da S. Martino ai Campi — 20,45: Dav. solo: La buona cau-

19,30: Tempo, notizie, annunci locali; (Dav. solo). Previsioni marittime — 21,35: Orchestra: Ouv. Jolanthe, Sullivan; Mezzo soprano e orchestra: Il tempo di Lilla, Chausson; Sulle rive dell'Indo (due canti), Meyer; Orchestra: Selcz, Thaïs, Massenet; Baritone e orchestra: Due Canti del mare, Stamford; Orchestra: Piccola Suite (4 tempi), Debussy; Mezzo soprano: Due parodie di canti di intrici; Archi: 12 minuetti (Berencic, Haendel-Best); M. in la, Boccherini; Baritone: Ballata popolare; La danza, Rossini; Orchestra: musica per il Kosamonda 4, Schubert — 20,30: Epilogo — 22,00-23: Dav. solo; da Cardilli: Un fratellanza silente.

### Manchester (2ZY) - m. 484,6 - Kw. 1,5.

18,30: 17,35: 18,15 circa; 20,50: V. Londra (Annunci locali alle 21) — 20,45: La buona causa — 22,30: Epilogo.

### Davenport (5 GB) - m. 491,8 - Kw. 3,0

18,30 (Birmingham): Musica di Granville Bantock; Ouv. di tragedia greca (orchestra); Quattro canti pagani (tenore e orchestra); Suite scozzese in 5 tempi (orchestra); Due canti per coro senza acc.; Dischi variazioni orchestrali; Quattro musiche per tenore e orchestra; Musiche per il "Macbeth" (orchestra) — 17,35-17,45: V. Londra — 20: Culto — 20,45 (Birmingham): Musica da camera: Quintetto strumentale a fiato (4 tempi), Lefebvre; Serenata per flauto, clarinetto e piano, Tili; Quintetto S. a fiato (3 tempi), Scarlatti Greenham; Tre melodie di Brahms (tenore); Quintetto e clarinetto: Suite a Giovanni 27, Janacek; Trio per flauto, clarinetto e tagobello Sonata n. 19, Mozart-Hallon; Due melodie per tenore, Dowland; idem, Purcell; Mattinata, Barthe (quint); Presto Haydn, id.; Passacaglia, Barthe — 22,30: Epilogo.

### JUGOSLAVIA

### Zagabria - m. 310 - Kw. 0,75.

11,30: Musica militare — Ritrasmisione sportiva — 12,45: Radio-propaganda — 20: Ritrasmisione di Salizburgo; a Crasi: "Un tutte", opera comica di W. A. Mozart.

### NORVEGIA

### Oslo - m. 461,5 - Kw. 1,5.

Tutti i giorni: 11,30: Cambi — 11,41: Gramofono — 13,15: Il tempo; Comunicato agricolo — 13,45: Cambi.

10,30: Carillon — 10,30: Culto dalla Cappella Militare — 10,45: Il tempo — 10,50: Notizie — 20: Segnale orario; Concerto: Un sosuppero da Suppe, Morena; Serenata spagnuola, Glazunow; Gavotta, Capriccio, Bortkiewicz; Danza, Rubinstein; Rassegnazione, Elling; Barcarola, Bayer, Danza Inula, Nielson; Il lutto, Hubay, Danza Nazionale Polacca, Scharwenka — 20: Recitazioni — 21,30: Il tempo, Notizie — 21,35-21: Attualità; Ballabili riprodotti.

### OLANDA

### Hilversum (H.D.O.) - m. 1060 - Kw. 5,

9,40: Violino, Organo, Recitazione — 10 e 11: Programma Associazione operata — 11,25: Violino — 12,40: Trio — 11,40: Concerto: Ouv. Ruy Blas, Mendelssohn, Processione Sotturina, Raband; Minuetto per Archi, Boccherini; Aria, Beethoven, 12; Sotte canti — 16,40: Quartetto: A teatralica; Truppe Voe; 1909 nazionale, Tripodi, Colombino; Notte di luna, Pétras; Mattino, Meriggio e Sera a Vienna, Suppé; Pagina d'Album, Wagner; Erodiade, Massenet; Serenata Nazionale, Klöser; Melodia, Carboni; La Regina del Cinema, Gilbert; Melodia, Brown; Marcia, Fucik — 19,40: Segnale orario; Informazioni Var. Dias — 20,55: Concerto: Ouverture Salome, Glazunow; Canzone degli Orfani (La vita per la Car), Glinka; Otto canzoni russe nazionali, Lidlow; Danza Persiana (Kowancina), Mussorgsky; Concerto per piano n. 2, in do min., Rachmaninoff; Intervall; Conferenza — 21,55: Recitazioni.

### POLONIA

### Katowice - m. 422,6 - Kw. 10.

9,30: Trasmissione da Vilno — 12: Segnale orario e Bollettino meteorologico — 13,30: Giardimicoltura — 16; 16,20: Agricoltura — 16,40: Annunzi vari — 17: Concerto popolare — 18: Trasmissione da Vilno — 20,15: Concerto — 22: Segnale orario; Bollettino meteorologico; Notizie — 22,30: Ballabili.

### Cracovia - m. 547 - Kw. 1,5.

9,30: Voci Varsavia — 12: Fanfara dal Campanile della Chiesa della Vergine; Segnale orario; Bollettino meteorologico — 16; 16,20: Conferenza agricola — 16,40: Cronaca agricola — 17: Trasmissione da Varsavia — 18: Conferenza del Maresciallo Pilsudski da Vilno — 20: Varie e comunicato sport — 20,30: Violoncello e piano; La fanciulla dai capelli di lino,

Debussy; Romanza, Balakirew; Cantatrice: Tre Melodie, Niewiadamski; Tenore: Aria (I pescatori di perle), Bizet; Violoncello e piano: Melodia araba, Glazunow; Barcarola, Spendiarow; Tenore: Aria (Melistofele), Boito; Cantatrice: Tre Melodie, Niewiadamski; Tenore: Romanza (Blisir d'Amore), Donizetti; Cantatrice: Tre Melodie, Gall, Tenore: Aria (Tosca), Puccini; Barcarola napoletana, Geni Soder; Violoncello e piano: Serenata, Morolin; Mazurca, Lidlow; Tenore: Canto per me, De Curtis; Aria (Rigoletto), Verdi — 22: Trasmissione da Varsavia — 22,30: Musica riprodotta.

### Varsavia - m. 1111,1 - Kw. 10.

9,30: Trasmissione da Vilno; Settimo Congresso Legionari; Campate Cattedrale; Consacrazione Stendardo alla Cattedrale — 12: Segnale orario; Fanfara dal Campanile della Chiesa della Vergine di Cracovia; Comunicato aviazione e meteorologico — 15,40; 16; 16,20: Agricoltura — 16,40: Varie — 17: Orchestra: Adio alla Patria, Uginiski-Noskowski; Ouv., Edvyge, Kurpinski; Canzone, Zelenki; Orchestra: Il castello degli Spiriti, Moniuszko (font.); Danze dei Montanari (Halka), Idem; Cantatrice: Aria (Harabina), Moniuszko; I fiori del tiglio, Halperin; canzone, Niewiadamski; Orchestra: Bolletto (Harabina), Moniuszko; Kujwiak, Nowowiejski; Oberek e due mazurke, Szymanowski — 18: Conferenza da Vilno — 20; Comunicati — 20,15: Orchestra Ouv., I figli del Re, Humperdinck; Danze Persiane, Mussorgski; Halka, Moniuszko (font.); Solista; Scherzade, Rimsky Korsakow; Ouv.; La fanciulla delle violette, Hellmuthberger; Solista; Serenata, Pierne; Erodiade (Massenet); Mazurca (Il Castello degli Spiriti), Moniuszko — 22: Segnale orario; Comunicato aviazione e meteorologico — 22,5; Comunicato P.A.T. — 22,20; Comunicato Polizia e Sportivo — 22,30: Ballabili riprodotti.

### SPAGNA

### Barcellona (EAL 1) - m. 344,8 - Kw. 1,5

13: Campana Cattedrale, Il tempo — 14,30: Trio: Marcia, Salomez; Valzer, Tyndall; Giava Sorne; Selcz, Il Tesoro perduto, Weiller; Tango, Fargue; Black-botton, Camill; Poso-doble Joan (Intervallo); gramofono — 22: Sport, mercati agricoli e bestiame — 22,15: Orchestra: Marcia, Sousa; Valzer, Whitefel; Tango, Bolalo e Marra; Serenata placida, Raurich; Andante della Suite romantica,

## PRIMARIO LABORATORIO RADIOFONICO di M. LIBEROVITCH

C. Buenos Aires, 75 - MILANO - Telefono N° 24-373

Avvertire la sua Spett. Clientela che il Laboratorio e Reparto Vendita sarà chiuso dall'8 a tutto il 21 agosto.

Villar; Selez. 1 Saltimbanchi, Ganne — 23; Campana Cattedrale; Tenore: Aria (L'Africana), Meyerbeer; Aria (Tosca), Puccini; Aria (Il Trovatore), Verdi; Aria (Ernani), Verdi — 23,25; Orchestra: Suite « Divertimento », Lalo, (4 tempi); Selez. Donna Francisquita, Vives.

Madrid (EAJ 7) - m. 375 - Kw. 1,5.

15; Orchestra: Ouv., Hans Heiling, Marschner; Barcarola, Arensky; La Fanciulla del West, Puccini (fant.); Orchestra: Finalmente soli, Lehár (fant.); Valzer, Larry Spier, Fox trot, Mercogliano; Sercenata (Granata), Albeniz — 20; Pei ragazzi; Sestetto: Barbarosa, Serrano (fantasia); Intermezzo di Luigi Medina — 21; Ballabili — 23; Campana Seguale orario; Orchestra: Balletto (La Festa da Teresa), Hahn; Gavotta (Mignoni), Thomas; Scena dell'Incoronazione (Boris Godunoff) Mussorgsky — 23,45; Banda municipale (tripl.) — 1-1,30; Ballabili riprodotti.

**SVEZIA**

Stoccolma (SASA) - m. 454,4 - Kw. 1,5.  
Motala - m. 132,0 - Kw. 2,0.  
Malmö - m. 260,9 - Kw. 1.

12,25-21,30: Il tempo — 12,45; Quotazioni — 12,55; Segnale d'ora — 21,25; Notizie.

Alle 11 e alle 18: Culto — 13,20; Cambio della Guardia al Castello Reale — 17; Pei ragazzi — 17,55; Carillon Palazzo di Città — 19,15; Azione drammatica — 20; Concerto: Ouv. e Aria (Franco Cacciatore) Weber; Brodskje, Massenet (Fantasia); Aria (Holtme), Puccini; Due Melodie Elegiache, Grieg; A soli Soprano; Visioni Fiamminghe, Brusselmann; Baccanale (Sausone e Dalila), St. Saëns — 21,45; Le Olimpiadi di Amsterdam — 22,23; Ballabili vecchi.

**SVIZZERA**

Berna - m. 411 - Kw. 1,5.

10,30-21,30: Concerto mattinale della Società musicale di Buempfliz — 13; Segnale orario; Meteorologia — 13-14,30; Concerto del mezzogiorno dell'orchestra Rucheter di Schuepfen — 14,30-15; Conferenza agricola — 15,30-17,35; Concerto pomeridiano dell'orchestra comunale di Berna — 20; Segnale orario; Meteorologia — 20-20,30; Conferenza: Frank Buchser nel Marocco — 20,30-21,45; Concerto orchestrale con il concorso di solisti — 21,45-22. Notiziario sportivo; Notizie; Meteorologia — 22-22,35; Concerto dell'Orchestra comunale di Berna.

Zurigo - m. 588,2 - Kw. 1,5.

11,15; Concerto della R. O. — 12,29; Meteorologia — 12,30-13,30; Concerto di « Gish and his band » — 15; Concerto ritrasmesso dal « Carlton Elite Hotel » (orchestra Carletti) — 19,30; Predica protestante — 19,45; Segnale orario, meteorologia — 20,30; Concerto vocale con il corso d'un basso, con accompagnamento di pianoforte. Indi concerto della R. O. con programma a richiesta degli ascoltatori — 22; Meteorologia, recentissime e notizie della N.Z.Z. s.

Losanna - m. 680 - Kw. 0,75.

13; 15,30; Programma di Berna — 20,30 Culto protestante (da Pully) — 21,55; Grammofono.

**Alimentatori di placca e di filamento**  
**M A Z Z A**

costituiscono perfettamente accumulatori e batterie anodiche senza alcuna modifica agli apparecchi



Alimentatore di filamento « A » . . . L. 675

Alimentatore di placca « B » . . . . . L. 550

Blocco completo « A » « B » . . . . . L. 1300

Raddrizzatori per cariche accumulatori da L. 190 a . . . . . L. 340



SONO IN VENDITA ANCHE LE PARTI STACCATE



AMPLIFICATORI ELETTRICI PER GRAMMOFONI



Apparecchi riceventi da una a 8 valvole



TUTTA L'EUROPA CON UNA VALVOLA

Apparecchio completo L. 395



Accessori - Parti staccate - Riparazioni

**F. A. R. M.**

Pubblica Apparecchi Radiofonici Mazza

Negoziò di vendita:

Via Spallanzani, 6 - Telefono 22-904

**MILANO**

Ginevra - m. 1100 - Kw. 0,5.

Nessuna emissione.

Basilea - m. 1100 - Kw. 1,5.

20,30-22: Ritrasmisione da Zurigo (vedi il programma di Zurigo) — 22: Notizie, meteorologia.

**UNGHERIA**

Budapest - m. 555,6 - Kw. 20.

9; Comunicazioni della stampa — 10; Musica Religiosa e Servizio Divino — 12; Concerto de Imezzogiorno — 12,10; Segnale orario; Bollettino meteorologico — 12,15; Musica da camera — 16,15; L'ora dei bambini. Fiabe — 16,45 Seguale orario; Bollettino meteorologico — 17; Musica di orchestra — 18,40; Concerto e canto — 19,30; Rappresentazione teatrale. Dopo il primo atto, notizie sportive — 22; Segnale orario; Comunicati sull'Olimpiade di Amsterdam; in seguito ritrasmisione di musica zingaresca.

**L U N E D Ì**

**13 Agosto**

**AUSTRIA**

Visnna - m. 517,2 - Kw. 9.

11; Musica del mattino. Da opere di Wiedermann, Lehár, Bruckner, Schirmann, Regner, Brahms, Popper, Lindemann, Kästner, Dulois — 16,15; Concerto del pomeriggio. Sousa, Strauss, Puccini, Lehár, Heuberger, Fall, Komaak, Lyman-Rohinson, Ford, Rappé-Pollack, Henderson — 17,30; L'ora dei giovani — 18,30; Conferenza sui piante rampicanti — 19; I più piccoli costruttori del mondo — 19,30; Accademia. Musica e canto. Da opere di Donizetti, Verdi, Puccini, Mascagni, Hubay, Chopin, Miniazko — 20,30; Maestri contemporanei (Ritrasmisione da Berlino).

**BELGIO**

Bruxelles - m. 508,5 - Kw. 1,5.

17; Ballabili riprodotti — 18; I primi giorni della Guerra nel Belgio — 18,15; Letteratura Francese — 18,30; Trio; L'Avvocatoessa, Ackermans; Mazurca, De Boet (Piano); L'Arlesiana, Bizet; Preludio e Allegro, Pugnani-Kreisler (Violino); Canzone, Goodwin; Mattinata, Delisle; Gavotta, Popper (Violoncello); Valzer, Wahlenfel — 19,30. Giornale Parlato — 20,15; Grammofono — 20,30; Orchestra: Lindbergh, Fauchey; La Bella Galatea, Suppé; Astuzia d'Amore, Van Linck; Carnevale, Weber; La Stella, Chabrier (Fantasia); Romanza, D'Agrièves (Clarinò); Elegia, Delcroix (Violino); Scene Silvano, Fletcher; Nimoli, Tapp — 21,30; Jazz dal Casinò di Spa; Recentissime.

**CECOSLOVACCHIA**

Bratislava - m. 300 - Kw. 0,5.

14; Notizie agricole — 17,20; Lettura — 18; Concerto: Marinarella, Fucik; Valzer, Neuberger; Orfeo all'Inferno, Offenbach; Narciso, Nevin; Intermezzo (Maddalena) Alster; Nell'impero di Indra, Lincke



19: Musica riprodotta — 10.15: V. Praga — 20.30: Emissione internazionale da Berlino; Notizie.

**Praga** - m. 348,9 - Kw. 5.

11: 11.45; 12; 13.5: Come lunedì — 16.30 Conferenze pedagogiche — 17: Musica riprodotta — 18; 18.25; 18.35: Come lunedì — 19.30: Serata popolare — 20.30: Concerto: Ouv. Raimondo, Thomas; Due Arie e Balletto (Faust.) Gounod; Scena e monologo (Boris Godunov), Mussorgsky; Suite Ucraina, Rubinstein — 21.30: Emissione dall'Esposizione di Brno — 22: Ora; Musica riprodotta.

**Brno** - m. 441,2 - Kw. 3.

12.15: Musica riprodotta — 14.45: Borsa di Praga; Notizie; Concerto — 15: Emissione dall'Esposizione; — 18: Ora; Emissione in tedesco — 18.25: Conferenza — 18.40: Conferenza di storia — 19: Rivista della settimana — 19.10: Azione drammatica — 20.30: Emissione internazionale da Berlino — 22.20: Emissione dalla Esposizione.

### FRANCIA

**Parigi (Radio L.L.)** - m. 370 - Kw. 0,5

12.30: Gastronomia; Il Comte Oblgado, Moretti; Béli e informazioni — 21.30: Concerto: Ouv., Sogno d'Una notte di mezza estate, Mendelssohn; Kamenor Oskow, Kalinstein; Serenata, Leoncavallo; Berceuse, Debussy; Serenata, Moskowski; Quinta danza slava, Granados (violino); Schelz, Lisetta e Federico, Offenbach; Serena, Piercé.

**Tolosa** - m. 392 - Kw. 3.

12.30: Musiche di Bach: Messa in si minore; Concerto in do per 3 piani; Concerto per organo in re min.; Preludio in sol maggiore; Ave Maria; Sinfonia (Allegro e andante); Magnificat con cori e organo (5 tempi); Nove tagli — 20.30: Musiche di Massenet: Il gioielliere di Notre Dame fant.; Preludio del I e IV atto (Werther); Scene Alsaziane (5 pezzi); Scene pittoresche (4 pezzi); Canto: Aria Don Chisciotte; Aria Griselda; Aria di Giovanni (Brodiane); Aria (Il gioielliere di Notre Dame); Aria dello specchio (Thais); Orchestra: Chiaro di Luna (Werter); Meditazione (Thais); Interludio (Don Chisciotte); L'ultimo sonno della Vergine; Elegia; Arianna — 21.30: l'indice selez., Manon, Massenet; Mandolini: Sogno d'amore dono il ballo, Czibulka; Amore disegnat, Lincke; I milioni d'arlecchino, Drigo; Gavotta Luigi XIII — 22.15: Giornale parlato dell'Africa del nord.

**Parigi (Radio Paris)** - m. 1750 - Kw. 3.

8: Informazioni; Rassegna della stampa — 10.45: Informazioni e quotazioni — 12.30: Concerto: Un fascio di fiori, Missa; Chiaro di Luna, Thomé; La Trirème, Trémisot; Balletto italiano, Gabutti; Canzone delle Api, Filippucci; In viaggio, Gabriel-Marie; L'ultimo valzer, O. Strauss (Intervallo: Informazioni) — 13.50: Caffè, Piastra, Cotoni, Seta, Riso a Saigon; Borsa di Parigi; Zuccheri a Parigi — 15.45: Borsa di Parigi; Borsa del commercio; Zuccheri a New York; Cotoni ad Alessandria, New York e Niverpool — 15.45: Concerto: Preludio (Columbia) Busser-Delsaux; Sonata per violino, Vivaldi; Romanza, Auber; Terza Ballata, Chopin (piano); Passapiede (Messire Philippe du Moulin), De Buzonnière Montevray; Sonata, Sacris violoncello); La sca-



## VALVOLA TIPO U 412

VALVOLA DI POTENZA per  
accumulatori di 4 Volt.

Tens. d'ac.	3,5-4 Volt
Corr. d'ac. ca.	0,10 Amp.
Tens. anodica	25-120 Volt
Emissione ca.	30 MA
Pendenza	1,2 MA-V.
Coeff. d'ampl.	5-6
Resist. intern.	5000 Ohm
Corr. di riposo	14 MA.
Zoccolo	francese

### NORME D'USO

Il triodo U 412 è la valvola di potenza per eccellenza. La bassa resistenza interna e la forte emissione sono le caratteristiche principali di questa valvola che la rendono specialmente adatta come valvola terminale per altoparlante.

Per ottenere tutto il suo rendimento è indispensabile polarizzare negativamente la griglia secondo la seguente tabella:

Tens. anodica	Tens. neg. di griglia
80 Volt	3 Volt
100 "	6 "
120 "	9 "



tola dei Balocchi, Debussy — 15.45: Cotoni all'Hayre e a Liverpool; Caffè all'Hayre e a New York; Metalli; Informazioni — 20: Comunicato agricolo — 20.15: Caffè; Rame; Programma spettacoli; Comunicati diversi; Metalli, Cotoni; Informazioni — 20.30: Concerto: Scene Alsaziane, Massenet; Balletto (Eurico VIII), St. Saens; Pagine spagnole, Turina; Moina Vama, Fèvrier (Canto e orchestra); Intervalli: Informazioni.

**Parigi, Torre Eiffel** - m. 2659 - Kw. 5.

18.45: Giornale parlato; Rubriche solite; Le novità della Radio — 22.10-22.20: Come domenica — 20.30-22: Concerto canzoni.

### GERMANIA

**Breslavia** - m. 322,6 - Kw. 4.

**Gleitviz** - m. 329,7 - Kw. 0,75.  
16-16.30: Un'ora con note nuove — 16.30-18: Fiumaggio di marce. Musica di Teike, Blankenburg, Schierl, Morena, Derksen, Fétras, Kollo, Rohlfredt, Peter, Ertl, Boln — 18-18.30: L'ora dei genitori — 18.30-18.55: Storia della musica. Anton Dvorak, il musicista boemo — 19.15-19.50: Il paese austriaco. Conferenza — 19.50-20.15: Relazione su arte e letteratura — 20.30: Concerto popolare. Ritrasmissione. Musiche di v. Ilhn, Offenbach-Binder, Wagner, Zeller, Waldteufel, Blankenburg, Thomas, Grieg, Jessel Kalman, Carl.

**Koenigsberg** - m. 303 - Kw. 4.

6.15-6.45: Ginnastica — 16.30: La caccia nell'antichità e nell'evio medio — 16.30-18: Concerto del pomeriggio. Musica di Strauss, Lehar, Eysler Kollo, Kalman, Prochtaedten — 18.15: Conferenza sul poeta Alfred Mombert — 18.45: Contadini tedeschi, nel Medio Evo — 19.10: Le moderne feste di Delfi — 20.10: Radiocabaret. Musica e recitazione. Scherzo in un atto — 22: Notizie meteorologiche, della stampa e dello sport — 21.15-23.30: Concerto di tarda ora. Musica di Thomas, Bizet, Giordano, Frederich, Foester, Culleridge-Taylor.

**Lipsia** - m. 365,8 - Kw. 4.

**Dresda** - m. 275,2 - Kw. 0,75.  
11.12.25: Notizie commerciali, bollettino meteorologico, del commercio, della stampa a mezzogiorno, musica del mezzogiorno quindi segnale orario, notizie della stampa e della borsa; radio notizie — 14.30-15.30: Concerto della R. O. — 15.30: Notizie commerciali — 16-16.30: Inglese — 16.30-17.55: Concerto della R. O. Nell'intermezzo: radio propaganda — 17.55: Notizie commerciali — 18.30-18.55: Inglese per principianti — 19-19.30: La donna in Marocco. Conferenza — 19.30-20: Costruzioni tecniche nelle Alpi. Conferenza — 20: Bollettino meteorologico, segnale orario — 20.5: Radio propaganda — 20.15: Concerto. Musica di Bach, Frescobaldi, St. Saens, Glazunov, Bruch, Popper — 21: La voce lontana. Radiazione in due atti — 22: Notizie della stampa e dello sport — 22.15-23: Musica da danza.

**Stoccarda** - m. 379,7 - Kw. 4.

**Friburgo nella Brisgovia** - m. 577 - Kw. 0,75.

12.30: Bollettino meteorologico. Poi: concerto gramofonico — 13.50: Servizio di notizie — 16.15: Concerto del pomeriggio. Musica di Leonard, Ertel, Beethoven, Gade, Frederiksen, Fétras, Esslinger, Lar-

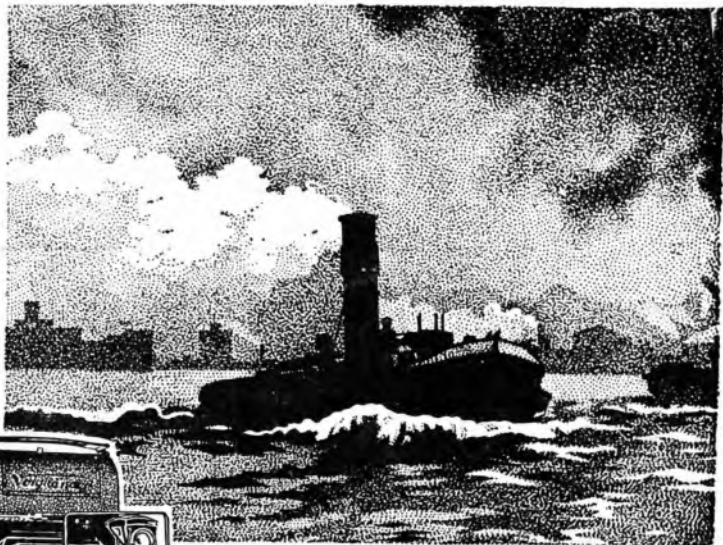

**Voigtländer**

Anno Domini  
1756

La più antica Casa offre:

**I PIÙ**

moderni - perfetti - ed eleganti Apparecchi  
Fotografici del mercato mondiale -  
Grande Produzione - Costi minimi

**VOIGTLÄNDER & SOHN**  
Braunschweig

FONDATA NELL'ANNO 1756

**CARLO RONZONI**  
MILANO

Piazza S. Ambrogio N. 2

***Rioco catalogo illustrato a richiesta***

cher — 18; Segnale orario. Bollettino meteorologico — 18,15; Avventure con tigrini nell'India — 18,15; Conferenza — 19,15; Da economia finanza e borsa — 19,15; Segnale orario. Bollettino meteorologico — 20,15; «Marietta» operetta in tre atti di Walter Kollo. In seguito concerto.

**Amburgo** - m. 394,7 - Kw. 4.

**Brema** - m. 252,1 - Kw. 0,75.

**Kiel** - m. 254,2 - Kw. 0,75.

10,15: L'ora della gioventù tedesca — 17,55; Bollettino meteorologico e criminale — 18; Concerto popolare di radio propaganda — 18,30; Inglese per principianti — 19; Continuazione del concerto di propaganda — 19,25 (per Kiel); La politica del credito — 19,55; Bollettino meteorologico — 20; Serata della Germania del sud. Recitazione di Heidi With R. Fehse, presentata da Erik Braedt, legge opere proprie. In seguito: Servizio di notizie meteorologiche, della stampa e dello sport.

**Langenberg** - m. 468,8 - Kw. 25.

12,10-12,50: Musica meccanica — 13,05-13,30: Concerto del mezzogiorno; Musica di Bach, Mozart, Brahms, Pjatschnig, Wetschly, Schubert, Chopin, Liszt, Rimoldini, Mouss — 14,30; Consigli per la casa — 16,05-16,35: L'ora della donna: il mestiere della giardiniera — 16,45-17,20: Da ore quiete. Cont. — 17,25-17,55: L'ora dei libri — 18-18,45: Concerto del vespero. Musica di Graef, Cherubini, Donizetti, Komzak, Hlon, Langer, Teike — 19,20-19,45: Trattamento spagnolo — 20,15; Concerto della sera. Musica di Gounod, Heine, Lillich, Schöme, Richter, Neuhausen, Hum-

perlinck, Sturm, Schmöcker, Juegkst, Neuhausen, Strauss, Schubert, Beethoven, Neumann, Plow, Smetana. In seguito: ultime notizie, sport, Comunicazioni del mondo degli affari. Poi, fine alle 21; Ristrasmissione del concerto dal Brödelbacher Hof di Duesseldorf.

**Berlino** - m. 483,9 - Kw. 6.

**Stettino** - m. 236,2 - Kw. 0,75.

6: Ginnastica — 16: Per la donna «La donna moderna ed il teatro» — 16,30; Chiacchierata tecnica — 17-18,30; Trattamento musicale. Da composizioni di Mozart, Tosti, Niklas-Kempner, Meyerbeer, Feli, Benatzky, Lindsay-Theimer, Loewe, Gounod, Sinding, Strauss. In seguito: notizie commerciali fuori programma — 19; Come scoprimmo P. «Eros» — 20; L'ascesa della città Hansa nell'ultimo decennio — 20,30; Scambio internazionale di programmi. Musica di Strauss, Schillings, Schrecker. In seguito: Bollettino meteorologico, terza comunicazione delle ultime notizie della giornata, segnale orario, notizie sportive.

**Monaco di Baviera** - m. 535,7 - Kw. 4.

**Norimberga** - m. 241,9 - Kw. 4.

12,55: Musica riprodotta. — 16: «Meerburg», una conversazione sul lago di Costanza, di C. von Seybold — 16,45: L'ora della musica da casa. Concerto ritrasmesso dall'esposizione «Casa e tecnica» — 19; Fable e meraviglie. Lettura — 19,30; L'ora della canzone (baritono con accompagnamento di pianoforte) — 20,15; Serata varia, con il concorso del quartetto di camera Amy Rosenberger e di solisti — 22; Notizie serali — 22,25; L'alpinismo d'altura mare. Conferenza.

## INGHILTERRA

**Bournemouth** (6 BM) - m. 326,1 - Kw. 1,5.

12,15; Grammofono — 16; Ballabili riprodotti — 17; 18; 18,20-23; V. Londra (Annunzi locali alle 22,30) — 17,15; Per ragazzi — 18,15; Bollettino giovani esploratori.

**Cardiff** (5 WA) - m. 353 - Kw. 1,5.

12-13; 16; 18; 18,30-35; V. Londra (Annunzi locali alle 22,30) — 19,15; Un pellegriaggio ai campi di battaglia — 17; Orchestra (ripudi) — 17,15; Per ragazzi — 18,20; Bollettino giovani esploratori.

**Londra** (2 LO) - m. 361,4 - Kw. 3.

**Davertry** (5 NA) - m. 1604 - Kw. 25.

10,15; Culto. — 10,30; Come domenica — 11 (Day, sobri); Grammofono — 12; Soprano; baritono — 12,30; Ballabili — 13-14 (Cattedrale di Southwark); Sonata in do, Rheinberger; Anlante; Quartetto archi, Debussy; Canto: re canti biblici, Dyak; Organo; Tre preludi corali, Bach; Armonie della sera, Karg Elert; La notte, Hl.; Marcia, Mendelssohn — 16; Musica orchestrale riprodotta — 17; Culinaria — 17,15; Per ragazzi; Piano; Canto; Consigli nei bagni di mare — 18 e 18,45; Interludi musicali — 18,20; Bollettini Giovani esploratori — 18,30; Segnale Greenwich; Tempo; Notizie — 19; Critica letteraria — 19,15; Piano; Musiche di Grieg — 19,30; Varietà (4) e ballabili — 20; Concerto Wagneriano dalla Queen's Hall; Preludio «Maestri cantoria» e Idillio di Sigfrido; Pellegriaggio di Tannhauser (Tenore); Il



*La Vostra ricezione da grandi distanze  
migliora notevolmente con l'uso della  
nuova valvola jonica TELEFUNKEN*

# RE 074

*Essa viene costruita secondo i più recenti dettami  
della tecnica moderna. Il nuovo filamento di essa  
dà un rendimento veramente eccezionale, abbinato  
ad un minimo consumo di corrente.*

gardino incantato e le fanciulle-fiori (Parsifal); Viaggio di Sigfrido sul Reno (Crepuscolo degli Dei); Morte d'Isootta soprano; Ovv. «Rienzi» — 23,30; Tempo; Notizie — 23,45 (dalla Queen's Hall); Rapsodia inglese per orchestra, Interworth; Soprano; Tenore; Marcia solenne n. 1 per orchestra, Elgar — 23,50; Annunci locali; (Dav. solo); Previsioni marittime — 22,35; Conferenza — 22,50; Pianoforte — 23,20; (Dav. solo); Ballabili riprodotti.

**Manchester** (2ZY) - m. 384,6 - Kw. 1,5

12-13 Grammofono — 16; 18; 18,30-23; V. Londra (Annunci locali alle 22,30) — 17; I vernii (conferenza) — 17,15; Pei ragazzi — 18,20; Pei giovani esploratori.

**Davertry** (5 GB) - m. 491,8 - Kw. 3,0

16; Organo (Chiesa del Messia, Birmingham); Marcia, Salomé; Pastorale (Sonata n. 20), Rheinberger; Contralto; Ballata popolare; Melisenda nel bosco, Goetz; Organo; Pezzo da Concerto, Gulliant; Allegretto Grazioso, Hollins; Contralto; Due melodie (Del Riego), F. Brilleggi; Organo; Aria, preludio e minuetto, Templeton; Fianale in si bem., Wolstenholme — 17; Ballabili — 17,45 (Birm.); Pei ragazzi; Conferenza; Baritono; Banjo; Racconto — 18,30; V. Londra — 18,45 (Birm.); Orchestra; Ouverture Ossianica, Gade; Le vispe comari, Nicolai (fant.); Baritono; Ballata, Cherry; Due anti di masnadieri, W. Wallace; Orchestra; Suite Balletto (Lakmé), Delibes; Baritono; Tre Liriche, H. Parry; Orchestra; La Colomba, Gounod; Invito al Valzer, Weber; La campana, St. Saens — 20; «Rosetta», opera romantica in 2 atti di Lacôme e Carvill — 21,45; Lettura poesia canadese — 22; Tempo; Notizie — 22,15-23,15; Ballabili riprodotti.

## JUGOSLAVIA

**Zagabria** - m. 310 - Kw. 0,75.

13,15; Musica grammofonica — 13,30; Quotazioni della Borsa — 20,15; Radio-propaganda — 20,30; Ritrasmissione. Indici notizie.

## NORVEGIA

**Oslo** - m. 461,5 - Kw. 1,5.

10,45; Il tempo; Notizie; Comunicato agricolo — 20; Segnale orario; L'Acquario di Napoli (conf.) — 20,30; Concerto; Ovv.; Rienzi, Wagner; Fantasia, Dvorak; Berceuse, Max Reger; Il Nilo, Leroux; Berceuse, Gretchannow; Potpourri Mozartiano, Ubbach — 21,30; Il Tempo; Notizie — 21,45; Attualità.

## OLANDA

**Hilversum** (H.D.O.) - m. 1060 - Kw. 5.

11,40; Bollettino polizia — 12,10; Trio; — 17,40; Segnale orario; Quartetto; Marcia, Fucik; Valzer, Waldteufel; La Gazza Ladra, Rossini; Sinfonia Spagnuola, Lalo (violino); Lamento, Scassola; Cavalleria Rusticana, Mascagni; Messaggio d'amore, Siede; Perché piangere? Carlton; La Rosa di Stambul, Fall; Romanza, Süps (violino); Idillio, Paiké (violino); Momento critico, Van Lewen (violino); Introduzione e Tarantella, Sarasate (violino); Campare di Ivaavi, Heagney; Il Diplomatico, Sousa — 19,25; Bollettino Polizia — 19,40; Segnale orario. Riunione internazionale politica ad Amsterdam con musica — 21,55; Informazioni V. Dias.

## POLONIA

**Katowice** - m. 422,6 - Kw. 10.

16,40; Comunicati finanziari — 17; Pei ragazzi — 17,25; Conferenza — 18; Ballabili — 19; Annunci vari — 19,20; Comunicati — 19,30; Letteratura — 19,55; Comunicato agricolo — 20,5; Lettura in francese — 20,30; Trasmissione del Concerto internazionale — 21; Segnale orario; Bollettino meteorologico; Notizie.

**Cracovia** - m. 547 - Kw. 1,5.

12; Grammofono — 13; Fanfara dal Campanile della Chiesa della Vergine; Segnale orario; Bollettino meteorologico — 15; Bollettino meteorologico e finanziario — 17; Trasmissione da Varsavia — 12,25; Conferenza d'arte — 18; Trasmissione da Poznan — 19; Varie — 19,30; I radio-programmi — 19,5; Bollettino agricolo — 20,5; Comunicato sportivo — 20,30; Concerto internazionale (V Varsavia) — 22; Trasmissione da Varsavia.

**Varsavia** - m. 1111,1 - Kw. 10.

12; Grammofono — 13; Segnale orario; Fanfara dal Campanile della Chiesa della Vergine di Cracovia; Comunicato aviazione e meteorologico — 15; Comunicato meteorologico e agricolo — 16,30; Rassegna ministero comunicazioni — 17; Pei ragazzi — 17,25; Paesaggio e Topografia — 18; Trasmissione da Poznan — 19; Varie — 19,30; Corso di francese — 19,55; Comunicato agricolo — 20,5; Storia dei movimenti Rivoluzionari in Russia — 20,30; Concerto internazionale da Berlino a Praga, Varsavia e Vienna; Bollettino Messenger Polonais in francese — 22; 22,55; 22,20; Come domenica.

**DIFFONDETE IL "RADIORARIO":**

## SPAGNA

**Barcellona** (E.A.J. 1) - m. 344,8 - Kw. 1,5.

12; Bollettino meteorologico — 13; Campare cattedrale; Il tempo; — 13,30; Trio; Marcia, Siede; Tango, Montilla; Scottisch, Galvez; Black bottom, Demon; Canzone, Sancho Marraco; Tango, Ferré; Fox trot, Galvez; Intervallo; Grammofono; Borsa — 18,30; Sestetto; Fox trot, Mary e Durward; Tango, Mas; Scottisch, Mora — 19; Mercati internazionali e cambi; Borsa — 19,10; Sestetto; One step, Mora; Selez. Fra Diavolo, Aubier; Valzer, Escalas; Preghiera tenero, Monton; Mercè Gueritorty — 22; Mercati, Borse e Cambi; Recentissime — 22,5; Rivista comica della settimana in versi — 22,15; Troupe vocale — Sei canzoni — 23; Campare cattedrale; Il tempo; Borse e mercati — 22,5; Conferenza e recitazione poesie — 22,20; Armonium; Toccata e Fuga, Bach; Sonata, Scarlatti; Allegro, Beethoven; Teatino, Tourneimire; Fanfara, Lemmens; Rapsodia bretona n. 2, St. Saens — 23,50; Orchestra; Ovv., Zar e Carpentiere, L. R. Ziegler.

**Madrid** (E.A.J. 7) - m. 375 - Kw. 1,5.

12,45; Sintonizzazione; Calendario; Intermezzo musicale e letterario; Campare; Borsa; Programma del giorno — 15; Orchestra; Ovv., Jessonida, Sneh; Barcarola veneziana, Leoncavallo; Il franco cacciatore, Weber (fant.); Intermezzo di Luigi Medina; Orchestra; Ventimila leghe sotto i mari, Ubeda (fant.); Valzer, Klose; Fox trot, May; Bollettino meteorologico; Borsa del lavoro; Orchestra; Marcia funebre, Chopin — 20; Sestetto; Las Bilomas, Callea (fant.); Morella, Gounod (fant.) — 20,30; Esperanto — 21; Ballabili.

## SVEZIA

**Stoccolma** (SASA) - m. 454,4 - Kw. 1,5.

**Motala** - m. 1420 - Kw. 30.

**Malmö** - m. 260,9 - Kw. 1.  
18,30; Varietà — 19; Musica leggera — 20; Concerto vocale da Haelsingborg — 20,25; Politica estera — 20,45; La Legislazione — 21,10; Trio op. 87, Brahms.

## SVIZZERA

**Berna** - m. 411 - Kw. 1,5.

13-13,45; Segnale orario; Prognosi del tempo; Quotazioni Borsa; I prezzi della Fed. svizzera degli agricoltori; Musica ridotta — 15,56; Segnale orario internazionale dell'Osservatorio di Neuchâtel — 16-17,35; Orchestra comunale di Berna — 20; Segnale orario; Meteorologia — 20,20,30; Conferenza in francese; Alla vigilia

## SOC. TA ANGLO ITALIANA RADIOTELEFONICA

ANONIMA - CAPITALE LIT. 900.000. - SEDE IN TORINO

### nel vostro interesse!...

Prima di fare qualsiasi acquisto di Materiale o di Apparecchi Radiotelefonici, chiedeteci con una semplice cartolina i nostri Listini, Cataloghi, Opuscoli (che vi invieremo gratis) ove troverete tutto quanto vi occorre, comprese le ultime e più interessanti novità.

Indirizzare: SOCIETÀ ANGLO ITALIANA RADIOTELEFONICA

UFFICIO DIFFUSIONE E RECLAM - Via Arcivescovado, 10 - TORINO



dell'apertura della «Saffa» — 20,30-21,30. Ritrasmisione del concerto da Zurigo (orchestra e violinista) — 21,30-21,45 (da Berna); Orchestra comunale di Berna — 21,45-22; Notizie; Meteorologia — 22-22,35; Orchestra comunale di Berna.

**Zurigo** - m. 588,2 - Kw. 1,5.

12,30: Segnale orario; Meteorologia — 12,32; Concerto della R. O. — 12,50; Recentissime — 13,35; Meteorologia; Divise e quotazioni borsa — 16; Concerto ritrasmesso dal «Carlton-Elite-Hotels» — 17,20; Per la signora — 17,55; Prognosi del tempo — 19,15; Segnale orario; Meteorologia — 19,47; Conferenza — 20,15; Serata della violinista Marta Stierli, con accompagnamento di pianoforte — 21,10; Frammenti di opere di Suppé, Zeller e Millocker. Concerto della R. O. — 22; Meteorologia; Recentissime e notizie della «N. Z.», Z. 8.

**Losanna** - m. 680 - Kw. 0,75.

6,45: Bollettino meteorologico — 11: Il tempo; Segnale orario; Grammfono; Borsa — 20: Il tempo — 20,1: Orchestra; Ovv., Cavalleria leggera, Suppé; Il cavaliere della Rosa, R. Strauss (fantasia); Romanza, Tosti; Valzer, Waldteufel — 20,30 Programma di Berna — 21: Orchestra; Suite «Ginocchi di Bimbia», Bizet; Valzer, Bucaloss; Valzer, Yoshitomo; Chiaro di luna, Zanatta; Balletto egiziano, Lugini; Berceuse slava, Neruda; Marcia, Urbach.

**Ginevra** - m. 760 - Kw. 0,5.

20,30: Informazioni — 20,35: Orchestra (Riprod.) — 21,50: Notizie.

**Basilea** - m. 1100 - Kw. 1,5.

20,30: Segnale orario, meteorologia — 20,30-21: Questioni femminili: «La donna nella società cooperativa» — 21-21,50: Serata di canzoni e di pianoforte, con il concorso d'un contralto e d'una pianista — 21,50-21,55: Notizie, meteorologia.

## UNGHERIA

**Budapest** - m. 555,6 - Kw. 20.

6,30: Notizie della stampa. Economia pubblica — 11,45: Notizie della stampa. In seguito, concerto di campane, poi musica da camera — 13: Segnale orario; Bollettino meteorologico; Bollettino del limnigrafo — 15: Notizie della stampa, sull'economia e sul mercato — 17: Novelle — 17,45: Musica zingaresca — 19: «Cinque buche delle lettere» — 20: Concerto sinfonico d'archestra. Durante le pause, segnale orario, notizie sportive e della stampa — 23: Concerto grammofonico.

# MARTEDÌ

## 14 Agosto

## AUSTRIA

**Vienna** - m. 517,2 - Kw. 9.

11: Musica del mattino. Da composizioni di Launer, Lindpaintner, D'Albert, Schmalstich, Zemlinsky, Orschleget, Strauss, Mahler, — 16,15: Concerto del pomeriggio. Musica di Wagner, Reinhardt, Thomas,

Suk, Niemann, Hallmesberger, Nicolai, Arditi, Blum, Lindemann, Ottinger — 18: L'ora dei bambini — 19: Chimica per turisti — 19,30: Antichissime leggende vicinesi. Conferenza — 20: Lettura del prossimo programma — 20,5: Coro russo — 20,50: Arie e canzoni russe — 21,30: Concerto jazz-sinfonico. In seguito: Concerto serale e da danza.

## BELGIO

**Bruxelles** - m. 508,5 - Kw. 1,5.

17: Grammfono — 17,30: Orchestra (Riprod.) — 18: Lettura (Balzac) — 18,15: Storia della Pittura e della Scultura nel Belgio — 18,30: Orchestra (Cont.) — 19: Violino — 19,35: Giornale Parlato — 20 (da Anversa). Concerto: Marcia, Huybrechts; Ovv., Cavalleria Leggera, Suppé; Balletto (Il Cid), Massenet; Una Festa ad Aranjuez, Demersman; Il Trillito di Zomora, Gonnod; Selez, Carmen Bizet; Marcia con le Fiaccole N. 2, Meyerbeer; Seconda Rapsodia Norvegese, Lalo (Intervallo); Attualità; Recentissime.

## CECOSLOVACCHIA

**Bratislava** - m. 300 - Kw. 0,5.

18: Concerto: «Presso il mare» e «Appuntamento», Schubert; Liszt; Oberone, Weber; Il Muro del Diavolo, Smetana; L'uomo astrale e «Il Re delle Ninfe» Schubert-Liszt; Canzoni, Lysenko e Stecenko; «La sera» e «A bordo», Grieg; Canzoni, Stecenko; Canzoni slovacche — 9: Notizie agricole — 19,15: Sberanto — 19,30: Emissioni di Praga e di Brno.

# LA PUBBLICITÀ SUL RADIORARIO

è gestita direttamente dall'Amministrazione della rivista  
Corso Italia, 1 - Milano.

I Sigg. Inserzionisti sono pregati di inviare al suddetto  
indirizzo il materiale per le loro inserzioni e tutte le  
norme relative.



PER PREVENTIVI E ORDINAZIONI DI PUBBLICITÀ RIVOLGERSI ALLA

**A. P. I. - Agenzia Pubblicitaria Italiana**

Via Pantano N. 3 - MILANO - Telefono 85-409

Per Napoli e Provincia:

G. Casalini - Napoli, Calzettiari alla Corsea, 37

**Brno - m. 441,2 - Kw. 3.**

11: Orchestra — 12,15: Musica riprodotta — 14,45: Borsa; Il tempo; Notizie — 15: Per le signore — Canzoni Croate; Recitazione; Racconto — 17: Orchestra — 18: Ora; Emissione in telesco — 18,25: Conferenza agricola — 18,40: Viaggio in Spagna — 19: Concerto: Composizioni per piano, op. 12, Suk; Canti d'addio, Cricka; Serenate, op. 6, Novak; Le Visioni, Vyzpalek; Poesia e prosa, Petrzalka; Aria (trist.), Kunc — 20: Rivista del Radiogiornale — 20,15: Notizie di sport — 20,30: Musica riprodotta — 21,30-22: Emissione dell'IPRposizione.

**FRANCIA****Parigi (P. Parisien) - m. 340,9 - Kw. 0,5**

20,45: Grammofono; Conferenza; Informazioni — 21: Concerto con canto: Ouv. Lorenz, Balay; Danza norvegese n. 2, Grieg; Filmone e Bauci, Gounod, Fant. — 21,25: Informazioni — 21,30: Concerto: Ouv., Schumann; Piccola Suite, Debussy; — 22: Informazioni. Concerto: Prima Suite di Stefano Marcel, St. Saens; I Pastori d'Arcadia, Flament; Le Nozze al Villaggio, Godard; La Crociata dei Fanciulli, Ferné.

**Parigi (Radio L. L.) - m. 370 - Kw. 0,5,**

12,30: Jazz; Attualità.

**Tolosa - m. 392 - Kw. 3.**

12,30: Corni da caccia (6 pezzi); Corno inglese: Réverie, Bellenot; Jazz: Tre dici ballabili — 20,30: Concerto: Balletto (Silvia, Delibes (4 tempi); Minuetto (L'Arlesiana), Bizet; Sette Danze (Faust), Gounod; Danze (Principe Igor), Borodine; Minuetto e balletto (Manon), Massenet; Minuetto e balletto egiziano (4 tempi), Lugiini; Danza dei Silfidi (Dannazione di Faust), Berlioz — 21,30: Canto: Aria (Carmen), Bizet; Aria (Lakmé), Delibes; Aria (Veronica), Messenger; Aria (Madame Butterfly), Puccini; Aria (Il giocoliere di Notre Dame), Massenet; Serenata (Dannazione di Faust), Berlioz; Mattinata (Il Re d'Ys), Lalo; Aria (Fortunio), Messenger; Brindisi

(Cavalleria rusticana), Mascagni; Preghiera del terzo atto (Werther, Massenet); Banda militare (8 pezzi) — 22,15: Come lunedì.

**Parigi (Radio Paris) - m. 1750 - Kw. 2,**

8; 10,45; 11,30; 15,30; 16,45; 20; 20,15: Come lunedì — 12,30: Orchestra: Marcia napoletana, Filippucci; Minuetto allegro, Idem. Appassionato, Idem; La Kerneuse, Idem. Serenata lontana, Idem; Sinfonia Jupiter, Mozart; Intermezzo (Rosamunda), Schubert; Divertimento, Lalo — 15,15: Concerto: Ricordiati, Fœvrie; Concerto 0 St. Saens (per violoncello); Ballata, Debussy; Valzer, Liszt (Piano); Arietta (Aprile, Moignard); Sonata, Schumann (violino); Impressioni Esotiche, Mouton — 20,30: Conferenza letteraria — 20,45: Concerto: Ouve, La Muta di Portici, Auber; Balletto (La Malinconia) Vidal; Suite al Gimpino d'argento, St. Saens; Gli Ugonotti, Meyerbeer (canto e orchestra); Intervalli: Informazioni.

**Parigi. Torre Eiffel - m. 2050 - Kw. 5,**

18,45: Giornale parlato; Rubriche solite; Libri da leggere; Facciamo del radiofilo — 20,00-20,20. Come domenica — 20,30-21: Concerto: La Suite orchestrale « Pepita Jimenez », Albéniz; Il fallo dell'Atto Mouret, Bruneau; Aria, Haendel e due Arie di Massenet (Re di Lahore-Erodiane) per baritono; Parigi, Poema sinfonico, L.M. Aubé; Recitazione poesie; Il Paradiso, Bruneau; La Fantasia Pepita Jimenez, Albiniz.

**GERMANIA****Breslavia - m. 322,6 - Kw. 4.**

16-16,30: L'ora delle fiabe — 16,30-18: Trattamento musicale. Concerto con musica di Rossini, Strauss, Rhode, Offenbach, Kœckert, Richards-Zimmer, Pressel, Wohlgenuth, Siede, Teike — 18-18,30: Letteratura. L'avventuriero della poesia — 18,30-18,55: Medicina. Conferenza medica — 18,55-19,50: Sport. Conferenza: Impressioni su Amsterdam — 19,50-20,15: Conferenza sulla radio — 20,30: Recitazioni, parole introduttive, musica e canto — 22:

Notizie della sera, quindi comunicazione dell'Associazione tedesca degli Amici della Radio.

**Koenigsberg - m. 303 - Kw. 4.**

6,15-9,15: Ginnastica — 13: Conferenza ritrasmissa da Amburgo — 16: Nell'incanto del Bernina — 16,30-18: Pomeriggio popolare d'opere. Musica di Marschner, Lortzing, Weber, Mozart, Flotow, Gounod, Schmetke, Nicolai — 18,20: La Francia fino alla guerra mondiale — 18,50: La religione dell'Asia occidentale — 19,15: Lettere di viaggio — 20,05: Serata popolare di opere. Musica di Nicolai Schubert, Viengtemp, Verdi, Weber, Puccini, Tschelnikowsky — 21: Bollettino meteorologico, della stampa, dello sport — 22,15: Concerto serale. Musica di Erkel, Smetana, Brahms, Grossmann, Frank, Paganini, Kreisler, Grieg.

**Lipsia - m. 365,8 - Kw. 4.**

**Dresda - m. 275,2 - Kw. 0,5.**  
10,45: Come lunedì — 14,15-14,45: Come lunedì — 14,45-14,45: Lettura di libri nuovi — 14,45: Notizie commerciali — 15,10: Concerto — 16: Notizie commerciali della Borsa — 16,30-17,55: Concerto. Da opere moderne. Musica di Reznicek, Brunnels, d'Albert, Goldmark, Pfitzer, Strauss — 17,55: Notizie commerciali — 18,5-18,30: Per la donna — 19,10,30: Arte e negazione dell'arte. Conferenza — 19,30-20: Pomeriggio con uno studio della natura — 20: Bollettino meteorologico e cronologia serale — 20,5: Radiogrammi pagandi — 20,50: Retrasmissione da Berlino. Festa di Ludwig Mueller — 21,30: Festa di musica nel giardino, nel tempo del raccolto. Musica di Rousseau, Rameau, Mozart, Bach, Paisiello — 22,00: Notizie della stampa e dello sport — 22,15-21: Musica notturna della R. O.

**Stoccarda - m. 379,7 - Kw. 4.**

**Friburgo nella Brisgovia - m. 577 - Kw. 0,75.**  
12,30: Bollettino meteorologico; Concerto grammofonico — 13,50: Servizio di notizie — 15-15: L'ora della donna. La vita del-

**IL DIAFRAMMA ELETTROMAGNETICO**

(PICK-UP)

**HEGRA**

Vi permette di combinare il vostro grammofono colla "Radi" ottenendo dei risultati meravigliosi di purezza e volume di voce

Prezzo del PICK-UP con regolatore ed attacco Lire 120.-

**L. MAYER-RECCHI - Milano (129)**

Via A. Cappellini, 7 - Tel. 64-080

**L. 75**

(L. 72 abbonamento, L. 3 diritto di licenza a favore dello Stato)

è il prezzo della licenza=abbonamento alle radioaudizioni nel caso di pagamento globale anticipato per l'anno intero. Nel caso di pagamento a rate mensili, l'importo annuo della licenza=abbonamento è di L. 87 pagabili in L. 7.25 al mese (L. 6 abbonamento, L. 0,25 quota di diritto di licenza, L.1 a favore dell'amministr. postale).

La donna nella vecchia casa sveda. Conferenza — 15:26: Ritrasmisione da Amburgo. Gli ultimi lavori al piroscopo «Europa» — 16:15: Concerto del pomeriggio. Musica di Dvorak, Haendel, Schubert, Mendelssohn, Puccini, Lehár, Hemschel, Moellnitz — 18: Segnale orario; bollettino meteorologico — 18:15: La regione delle Amazzoni — 18:45: Condottieri dell'economia tedesca: Schichau — 19:15: Studiosi tedeschi all'estero — 19:45: Segnale orario, bollettino meteorologico, notizie dell'asso, ciazione della radio — 20: Concerto sinfonico. Musica di Grieg, Hammerk, Sibelius, Svendsen. In seguito Serata allegria della Germania meridionale. Radioazione dialettale di Georg Ott. In seguito: servizio di notizie.

Amburgo — m. 394,7 — Kw. 4.

Brema — m. 252,1 — Kw. 0,75.

Kiel — m. 254,2 — Kw. 0,75.

15: Conferenza su gli ultimi lavori ad un piroscopo — 16:15: L'ora delle canzoni — 17: Associazioni di padroni e di lavoratori nel Medio Evo — 17:30: Tecniche tedesche. August Borsing, il fondatore della costruzione tedesca delle locomotive — 17 e 55: Bollettino Meteorologico. Informazioni sull'inondazione (solo in caso di pericolo) e bollettino criminali — 18: Radio propaganda, concerto — 18:45: Il quarto d'ora della massaia — 19: Conferenza sulla donna — 19:25: Storia. 19:55: Bollettino meteorologico — 20: Il flauto magico, pesa nella in quattro atti di Mozart. In seguito: «L'ora attuale». Servizio di notizie meteorologiche e della stampa. Poi, ritrasmissione di concerti nei caffè.

Langenberg — m. 468,8 — Kw. 25.

12:10-12:30: Musica meccanica — 12:35-12:50: Concerto del mezzogiorno. Musica di Weber, Lanner, Gounod, Brahms-Holstein, Hummel-Burmeister, Cöln, Blauw, Lindsay, Millosker, Blaukenigier — 13,30 Consigli per la casa — 16,40-17:15: L'ora dei giovani. Radioazione per i ragazzi — 17:25-17:50: Dalla poesia di ballate oediche — 18:18,55: Concerto del vespero. Musica di Bach-Rusini, Schubert-Mozart, Brahms, Reger, Wolf, Dohnanyi, Tsch. — 19,20-19:45: Pereregazioni col canotto pighevide — 19:45-20:10: La strada di Parigi — 20:15: Serata danzante. In seguito: Ultime notizie, comunicazioni sportive, comunicazioni del mondo commerciale.

Berlino — m. 483,9 — Kw. 4.

Stettino — m. 236,2 — Kw. 0,75.

6: Ginnastica — 12:30: Il quarto d'ora del contadino — 16: Musica da Film — 16:30: Vagabondaggi di concerto. Marcia — 17-18:30: Ritrasmisione di concerto. Musica di Leinhard, Leoncavallo, Trans-latore — Kobrecht, Rosenkranz, Urbach. In seguito: notizie commerciali fuori programma — 19: Politica sociale e diritto degli impiegati — 19:30: L'ora del viaggio (in città tedesche) — 20: Conferenza — 20:50: In occasione del 70° anniversario della nascita di Ludwig Waelhner. Recitazioni e discorsi — 21:30: Musica. Trattamento con composizioni di Filippucci, Derksen, Paydin-Wood, Coda, Meyer-Hellmund, Gillet. In seguito: Bollettino meteorologico, notizie del giorno, segnale orario, notizie dello sport.

Monaco di Baviera — m. 535,7 — Kw. 4.

Norimberga — m. 241,9 — Kw. 4.

11:20: Musica riprodotta per esperimenti e la radio-industria — 12:55: Concerto del mezzogiorno eseguito dall'orchestra Reitter. Composizioni di Eberle, C. Weber, Stolz, Schubert-Hierk, Kalmann, Rosen, Johnson — 15,45: L'ora della signora — 15,55: Indicazione del complesso dell'opera pomeridiana — 16: Ritrasmisione da «Prinzenteigen Theater» di Monaco. Cospicuo degli Dei, opera di R. Wagner. In fine notizie serali, la radio degli scozchi.

## INGHILTERRA

Boammonth (6 BM) — m. 326,1 — Kw. 1,5.

16: Musica riprodotta: Foxtrot, Hanley; Romeo e Giulietta, Gounod (Fant.); Valzer, Sissle; Minuetto, Kostal; Selez; Bacchanalia, Finck; Foxtrot, Hanley; Canzone Triste e Umoresca, Teclakowsky; Quattro Danze (La Ribelle), M. Phillips; Valzer, Strauss — 17; 18,30; 19,15; 20:20; V. Londra (Ammunzi locali alle 21:15) — 21: Conferenza — 22,30: Ballabili riprodotti.

Cardiff (5 WA) — m. 353 — Kw. 1,5.

16: Orchestra: Ouverture «Le Etridri», Mendelssohn; Suite Sarmata (3 Tempi), Gellifelt; Berceuse e Preludio, Jarnfelt; Prima Suite «Peer Genta» (4 Tempi), Grieg; Selez, Gaia Inghilterra, German — 17: Recitazione — 17:15; Pei ragami — 18:30; 19:15; 20:30; 22,40-24: V. Londra (Ammunzi Locali alle 21:15) — 19: Interludio Gallesse — 19,30: Tre Recitazioni Shakespeare.

**APPARECCHI IN SOLO**



**IL TESTER**

DI

**GUERPILLON e SIGOGUE**

PARIS

Chiedere cataloghi e listini alla

**LA RADIO INDUSTRIA ITALIANA**

Agente generale per l'Italia

MILANO (108) - VIA BRISA, 2



**PILLOLE di SANTA FOSCA del PIAVANA**

**DUE SECOLI DI CRESCENTE SUCCESSO PRESERVANO DA MALATTIE**

Esercitano una benefica azione allo stomaco, stimolano le funzioni del fegato, curano la stitichezza e le sue dannose conseguenze.

Inscritta nella Farmacopea Ufficiale Italiana

Scatola di 50 pillole Lire 3,30 (ovunque)

**FARMACIA PONCIVENEZIA**

— 21.50 (da Swansea). Due Valzer di Chopin (Piano); Ballata di Henschel e Aria di Bach Basso); Danza Spagnola di Sarasate, Melda e Ridda di Gluck; Canto d'amore di Kreisler, Danza Scozzese di Haendel (Violino); Ballata di Peel e Aria (Ballo in Maschera) di Verdi per Baritone; Seguidiglia di Albeniz e Berceuse di Chopin (Piano).

**Londra (2 L.O.) - m. 361,4 - Kw. 3.**

**Davenport (5 XX) - m. 1604 - Kw. 25.**

10.15; 10.30; 10.50; 10.15: Come lunedì — 11 (Dav. solo); Grammofoño; Sinfonia n. 40; Schubert — 13.14; 10: Orchestra (riprod.). — 17: Piante utili — 17.15: Per ragazzi. Azione Drammatica con Musica; Racconto — 18 e 18.15: Grammofoño — 19: Dintorni di Londra — 19 (Dav. solo); I Nomi delle Strade di Londra — 19.30; Orchestra: Ouv. Il Frangito. Cacciatore, Weber; Soprano e Orch.: Voi che sapete (Nozze di Figaro), Mozart; Orchestra: Sinfonia Incompiuta, Schubert; Soprano e Orchestra. O para mia (Aida), Verdi; Orchestra: Ouverture — Le Ebridi, Mendelssohn — 20.30: Varietà (6) e Ballabi — 21.30: Tempo; Notizie — 21.45: Annunzi locali (Dav. solo). Previsioni Marittime 21.50: Musiche di Montagne Phillips: Suite Orchestrale di Tre Danze; A soli violino; Melodia, Aria di Balletto e Arabesca per Orchestra; A soli violino; Scherzo per Orchestra — 22.30-24: Ballabili riprodotti.

**Manchester (2 ZY) - m. 384,6 - Kw. 1,5.**

16; 18.30; 19.15; 21.15-21: V. Londra (Annunzi locali alle 21.45) — 17.15: Per ragazzi. Trio; Baritone — 18 e 18.45: Orchestra di cinema — 19; Conferenza con Lettura — 20.30 (da Blackpool); Troupe Musicale.

**Daventry (5 GB) - m. 491,8 - Kw. 30.**

16 (Birmingham): Banda dal Leamington Spa; Marcia, Chapi; Selez., Romeo e Giulietta, Gnomid; Soprano: Bros, Grieg; Vecchia Aria Irlandese; Due Ballate, Besly; Banda: Danza della Bambola, Brown; A solo Cornetta, Loxey; Artista Varietà (3); Banda: Reminiscenze Melodiche, Finck; Soprano: Cinque Roma — 22 (Dupare, de Fontenailles, Rimsky, Korsakov, Fauré, Godard); Banda: Entrata dei Dei nel Vallhalla, Wagner; A solo Xifofono, Kruger; Artista Varietà (4); Banda: Pattuglia Scozzese, Williams — 17.45 (Birmingham): Peir agazzi; Racconto; Soprano; Violino; Recitazione — 18.30 e 22: Come lunedì — 18.45: Ballabili; Varietà (2) — 20 (Birm.): Farsa con Musica Trio — 20.30; Banda: Marcia Iolanthe, Sullivan; Ouv. Il Cavallo di Bronzo, Aubert; Contralto: Aria (Sansone e Dalila), St. Saëns; Serenata, Ibrahim; Banda: Valzer, Strauss; Pianoforte: Improvviso n. 2, Chopin; Scherzo, D'Albert; Banda: Balletto (Carmen, i Pezzi), Bizet; Contralto: Tre Canti Irlandesi; Banda: Tre Danze Inglesi, Quilter; Piano: Valzer e Ballata, Chopin; Banda: Tempo di Balletto (Erodiade), Massenet; Valzere (La Bella Addormentata), Teiajkowsky — 22.15-23.15: Ballabili riprodotti.

## JUGOSLAVIA

**Zagabria - m. 310 - Kw. 0,75.**

13.15: Musica grammofonica — 13.30: Quotazioni della Borsa — 20: Concerto militare — 21.30: Musica leggera serale — 23: Notizie.

## NORVEGIA

**Oslo - m. 461, 5 - Kw. 1,5.**

10.15: Per la casa — 10.45: Il tempo. Notizie; Comunicato agricolo — 20: Segnale orario; Conferenza agricola — 20.30; Orchestra: Suite N. 1 «L'Arlesiana», Bizet; Minutaria, Hurum; Leggenda del Reno, Mahler; Serenata, Backer Grøndahl; Cavatina, Raff; Selez., La sposa del cacciatore, Weber — 21.30: Il tempo; Notizie — 21.45: Attualità.

## OLANDA

**Hilversum (H.D.O.) - m. 1000 - Kw. 5.**

11.30: Bollettino polizia — 12.10: Trio; 17.10: Segnale orario — Quartetto: Viva l'Europa, Blon; Valzer, Oeki-Albi; Ouv. Raimondo, Thomas; Canzone napoletana, Pennino (tenore); Aria (Giocunda), Bonchielli (tenore); Consolazione, Lincke; Aida, Verdi; Amina, Lincke; Foglie di thé, Frederick; La Fata del Carnevale, Kalmari; Aria Cavalleria Rusticana, Mascagni (tenore); Aria (Tosca), Puccini (tenore); Primavera ad Bieleberga, Raymond; Marcia Fiorentina, Finck — 10.25: Bollettino polizia — 10.30: Segnale orario — Piano, baritone, violino — 21.10: Azione drammatica — 21.55: Informazioni Vas Dias.

## POLONIA

**Katowice - m. 422,6 - Kw. 10.**

16.40: Comunicati finanziari — 17: Grammofoño — 17.25: La festa del turismo — 18: Concerto con piano — 19: Annunzi vari — 19.20: Comunicati — 19.30: L'emigrazione Polacca in Danimarca — 19.55: Comunicato agricolo — 20.15: Concerto da Varsavia — 22: Come lunedì — 22.30: Ballabili.

**Cracovia - m. 547 - Kw. 1,5.**

13; 15: Come lunedì — 17: Grammofoño — 17.25: Pedagogia — 18; 19: Come lunedì — 19.30: Questioni giuridiche di Radio — 19.55: Bollettino agricolo — 20.5: Comunicati — 20.15: Trasmissione da Varsavia — 22.30: Concerto (riprod.).

**Varsavia - m. 1111,1 - Kw. 10.**

23; 15: Come lunedì — 17.25: Conferenza da Katowice — 18: Orchestra: Ouv. Fra Diavolo, Aubert; Soprano: Aria, Grétry; Pastorella, Bizet; Lied, Wolf; Orchestra: Fantasia su temi di Bizet, Eberle; Soprano: Romanza, Riess; Valzer, G. Strauss; Orchestra: Campi e foreste, Eilembere; Serenata d'Arlecchino, Schutt; Marcia Ungherese, Lehar — 19: Varie — 19.30: Igiene e medicina — 19.55: Comunicato agricolo e Borsa dei Cereali da Cracovia — 20.5: Comunicati — 20.15: Orchestra: Ouv., Preziosa, Weber; Danza piemontese, Sinigaglia; Polonese elegi-

ca, Noskowski; Romeo e Giulietta, Gombol (fant.); Ouv., Polonia, Wagner; Cantatrice: Aria (Il Castello degli Spiriti), Moniuszko; Aria (Harahina), Idem; Orchestra: L'Arcadia di Untale, St. Saëns; Verso sera, Filich; La Tempesta, Teiajkowsky; Introduzione, Il barbiere di Bagdad, Cornelius; Cantatrice; Orchestra: Il Lago incantato, Liaclow; Suite di Balletto, Lullu-Mott; Dama di Picche, Teiajkowsky (fant.); Intervallu: Bollettino Messagger Polonais in francese — 22.1; 22.5; 22.30; 22.3; Come domenica.

## SPAGNA

**Barcellona (EAJ) - m. 344,8 - Kw. 1,5.**

12; 13: Come lunedì — 14.30: Trio; Marcia, Lincke; Scottish, Fusté; Pericon, Valls; Intermezzo (Cavalleria Rusticana), Mascagni; Selez. Donna Francisquita, Vives; Fox Blues, Durward; Paso doble, Bas; Intervallu: Grammofoño; Borsa — 18.30; Sestetto: Fox trot, Guerrero; Tango, Montilla e Maragas; Set (ish, Llorens — 19: Mercati, Borse e cambi — 19.10: Mola e consigli utili per le signore — 19.30; Sestetto: One step, Mayoral; Selez. La Megria de la huerta, Chueca; Valzer, Waldeufel; Gavotta, Memicchi — 22: Borsa e cambi; Recentissime — 22.5; Orchestra: Marcia, Kenneth; Canzone, Soler; Valzer, Rapée; Danza Americana, Colto — 22.30: Recitazione poesie — 22.45; Orchestra: Selez. Finalmente soli, Lehar — 23: Campana Cattedrale; Il tempo; Borse e mercati — 23.5; Tenore: L'ospite del Sivigliano, Guerrero; Romanza (Donna Francisquita), Vives; Salve (La Tempesta), Chapi; Romanza, Gli Sparvieri, Guerrero — 23.30: Trio n. 7 in mi bem, Mozart (3 tempi) — 23.50: Orchestra: Ouverture Masaniello, Aubert.

**Madrid (EAJ 7) - m. 375 - Kw. 1,5.**

12.45: Sintonizzazione; Calendario; Intermezzo musicale e letterario; Campana; Borsa; Programma del giorno — 13.15: Segnale orario — 15: Orchestra: Ouverture giubilare, Bach; Canto delle Figlie del Reno, Wagner; Iris, Mascagni (fant.); Intermezzo di Luigi Medina; Orchestra: La sombra del Pilar, Guerrero (fant.); Rivista Cinematografica; Orchestra: Valzer lento, Schebek; Fox trot, Profes; Bollettino Meterologico; Borsa del lavoro; Notizie; Orchestra: Mattinata galliziana, Weigl — 20: Sestetto: La Canzone dell'Oblio, Serrano (fant.); Il profeta, Meyerbeer; Il club de las Infortunados, Alonso; Conferenza — 21: Ballabili — 23.30; Campana; Segnale orario; Borsa; Selezione (Canto e orchestra) delle operette «La Marcha de Cadix» (Valverde) e Estellés e «La Verleña de la Paloma» (Breton).

## SVEZIA

**Stoccolma (SASA) - m. 454,4 - Kw. 1,5.**

**Motala - m. 1320 - Kw. 30.**

**Malmö - m. 260, 9 - Kw. 1.**

17.15: Apertura Congresso Esperantisti a Goeteborg — 18.30: Per i ragazzi — 19: Concerto corale da Goeteborg — 19.30: da Sundsvall) Canto e chitarra: Aaria, Bach; «A Cloe» e Berceuse, Mozart; Bourrée; Bach; Minuetto, Carcassi; Polonese, Nava; Studio, Hertz; Aria Spagnumole — 20: Il Giro del mondo con una nave Spagnumola — 20.30: da Malmö; Il Pianeta Marte — 21: Agricoltore.

**“RADIETA”**

IL MIGLIORE FRA I MATERIALI DI CLASSE

Rappresentate per l'Italia Italia:

**Ditta P. PERCIVOLI - Via Carducci, 22 - TRIESTE**

Per l'Italia Meridionale e Colonie:

**Ditta Cap. GIACCHINO LIGONZO - Via Mazzini, 99**

T A R A N T O

LISTINO GRATIS A RICHIESTA



## SVIZZERA

**Berna** - m. 411 - Kw. 1,5.

13-15,35: Solito - 16-16,45: Orchestra comunale di Berna - 16,45-17: Il quarto d'ora della signora: ricette culinarie - 17-17,35: Orchestra comunale di Berna - 20: Segnale orario; Meteorologia - 20,20-30: Ultima conferenza; Ricordi d'un viaggio nella Scandinavia - 20-21: Orchestra - 21-21,15: Commedia didattica - 21,15-22: Notizie; Meteorologia - 22-22,35: Orchestra comunale di Berna.

**Zurigo** - m. 588,2 - Kw. 1,5.

12,30; 16: Come lunedì - 17,20: Musica da ballo con grammofono - 17,55: Meteorologia - 19,45: Segnale orario; Meteorologia - 19,47: Conferenza - 20,15: Concerto vocale-strumentale, con il concorso d'un contralto e d'un suonatore di viola. Vecchia musica tedesca - 21,10: Concerto della R. O. di opere tedesche - 22: Meteorologia; Recentissime e notizie della S. Z. Z. \*

**Losanna** - m. 680 - Kw. 0,75.

6,45; 13; 20: Come lunedì - 20,11: Violi, no: orchestra - 20,45: Recitazione poesie - 21: Violino e orchestra (cont.).

**Ginevra** - m. 760 - Kw. 0,5.

20,30: Informazioni; Programma di Losanna - 21,15: Grammofono - 22: Notizie.

**Basilea** - m. 1100 - Kw. 1,5.

20,30-22,5: Retrasmissione del programma di Berna. Vedi sotto Berna.

## UNGHERIA

**Budapest** - m. 555,6 - Kw. 2,0.

9,30: Notizie della stampa, economia pubblica - 10,15: Notizie della stampa, concerto di campane, concerto grammofonico - 11: Notizie della stampa, bollettino meteorologico e del immigrato - 13,7: Segnale orario; Economia; Bollettino del mercato - 17: Conferenza sulle corse in bicicletta - 17,45: Concerto orchestrale - 19: La posta dei radio-amatori - 20: Novelle - 20,35: Concerto - 22: Segnal. orario; Notizie della stampa - 22,30: Musica jugoslava.

## MERCOLEDÌ

### 15 Agosto

## AUSTRIA

**Vienna** - m. 517,2 - Kw. 9.

11: Concerto: Musica di Moszkowsky, Svendsen, Herold, Strauss, Urbach, Léhar, Ganne, Helmesberger - 16: Concerto del pomeriggio. Musica di Rossini, Strauss, Iwanow, Gariton, Siede Hofer, Komzak. In seguito: Jazz-band - 18: Novelle francesi - 19: Musica da camera - 20,10: Lettura di Karl Kneidinger - 21,10: Il giorno di nascita di Lottchens. Un atto allegro di Ludwig Thoma. In seguito: concerto serale con musica di Suppé, Lanner, Komzak, Strauss, Zeller Schlogg; quindi da operetta: di Strauss, Lehar, Fall, Byssler, Kalman.

## BELGIO

**Bruxelles** - m. 508,5 - Kw. 1,5.

17: Ballabili riprodotti - 18: Corso di Storia - 18,15: Lettura (Balzac) - 18,30: Concerto: Semiramide, Rossini; Due Serenate, Leoncavallo; Romanza, Denza (Cantatrice); I Racconti di Hoffmann, Offenbach; Tre Danze, Besthoven; Melodie, Vahlbe; Santarellina, Hervé; Balletto (Guglielmo Tell), Rossini - 19,30: Giornale parlato - 20,15: Grammofono - 20,30: Trio - 21: Concerto Sinfonico dal Kursaal di Ostenda; Recentissime.

## CECOSLOVACCHIA

**Bratislava** - m. 200 - Kw. 0,5.

9: Musica sacra - 11: Emissioni di Praga - 17,15: Notizie agricole - 17,20: Conferenza: storia e teologia - 18: Orchestra Triziani - 19 (da Brno) La divorziata, operetta di Fall - 21,15: Emissioni di Praga.

**Praga** - m. 348,9 - Kw. 5.

9: Musica sacra - 10: Notizie agricole - 11: Concerto: Lungo la via, Axman; Fantasia per archi, Stedron; Tre polche, Smetana; Due Valzer, Dvorak - 13,5: Industria e Commercio - 16,30: Orchestra - 17,30: Per gli operai - 18: Emissione in tedesco - 19: La divorziata, Fall - 21,15: Concerto: Il figlio del Mandarin, Cui; L'Elbera, Halácvy; Sadko, Rimsky Korsakov; Canto Inú (Sadko), Idem; La vita per lo zar, Glinka; Ballata, Ryskunov; Il prigioniero, Rubinstein; Danza persiana (Cavacania), Mussorgsky - 22: Ora; Notizie; Orchestra.

**Brno** - m. 441,2 - Kw. 3.

9: Musica sacra - 10: Concerto: Notte d'estate a Granada, Glinka; Sprucio Italiano, Teiakowsky; Ballata naturna, Glinka; Suite Internazionale, Teiakowsky; Canzoni, Gretchaninov; Melodia Araba, Ganzonov; Canzonetta Indiana, Dvorak; Canzoni, Rubinstein; Capriccio Spagnuolo, Rimsky Korsakov; Canzoni, Arensky; Aria (Boris Godunov), Mussorgsky - 15: Emissione della Esposizione - 16: Commedia - 16,25: Orchestra - 18: Emissione in tedesco - 19: «La Divorziata» Operetta di Fall - 21,15: Emissione dalla Esposizione - 22: V. Praga.

## FRANCIA

**Parigi (Radio L.L.)** - m. 370 - Kw. 0,5

12,30: Ave Maria, Gounod; Cimbello, Vidal; Informazioni - 21,15: Conferenza; Concerto: Sinfonia, Guglielmo Tell, Rossini; Selez., La Pêricolose, Offenbach; Dalla prigione, R. Hahn; Minuetto del Bove, Haydn; Selez., Lakmé, Delibes; Nelle steppe dell'Asia Centrale, Borodine; Il sogno, D'Ambrosio.

**Tolosa** - m. 392 - Kw. 3.

12,30: Canto; Aria (La favorita), Donizetti; Aria di Boris (Boris Godunov), Mussorgsky; Aria (Rip), Planquette; Aria (Le Campanne di Corneville), Idem; Aria (Bé-nédicte), Puccini; Aria (Mignon), Thomas; Celeste Aida (Aida), Verdi; La donna è mobile (Rigoletto), Verdi; Aria (Lakmé), Delibes; Banda militare: Tre marcie (Slehek, Böhlander, Spierke); Cavalleria leggera, Suppé; Inno ai mercanti; Inno inglese; Marcia, Courtade - 20,30: Orchestra: Sette selez., L'Arlesiana, Bizet; Canto; Due Arie: (La bella fanciulla di Perù), Bizet; Due Arie (I pescatori di Perle), Idem; Canto e orchestra: Ventun selez., Carmen, Bizet - 22: Coro; Pezzo in re, Busoni; Strofe, René; Obie; Adagio della Sonata in do min., Haendel; Nidofono; Melodia, Dawes Serenata, Drigo - 22,15: Come lunedì.

**Parigi (Radio Paris)** - m. 1750 - Kw. 3

8: Informazioni; Rassegna della stampa - 12,30: Quartetti classici (Intervalli: Informazioni) - 16,30: Ballabili - 20: Grammofono agricolo - 20,15: Informazioni - 20,30: Danze cantate; Arie di operette; Ballabili (Intervalli: Informazioni).

**Parigi, Torre Eiffel** - m. 2650 - Kw. 5.

16,45: Giornale parlato; Rubriche solite; Attualità scientifica - 20,10-20,20: Come domenica - 20,30-22: Concerto: Suite Orchestra «Messidor», Bruneau; Sonata per violoncello e piano, Haendel; Valzer, (La Mandragora); Marcia funebre (Amleto) e Jota-Polo, Coors; Tre scene dei Pirreni, Chausvet; La Mascotte, Andran (canto); La Vedova Allegra, Lehar (canto); I Moschettieri al Convento, Varney (canto); Balletto Pagano, Colomb.

## GERMANIA

**Breslavia** - m. 322,6 - Kw. 4.

**Gleitwitz** - m. 329,7 - Kw. 0,75.

16-16,30: L'ora della gioventù - 16,30-18: Concerto della radio-orchestra con musiche di Palmgrun, Bach-Gounod, Grossmann, Mannfeld, Ruedi, Seide, Fétras, de Micheli Lincke - 18-18,30: L'ora dei poeti - 18,30-18,55: Lezione di francese per iniziati - 19,25-19,50: Domande odierne sull'economia - 19,50-20: Uno sguardo nel tempo - 20,15: «Maestro operetta in tre atti di Robert Stolz.

**Koenigsberg** - m. 303 - Kw. 4.

6,15-6,45: Ginnastica - 18: Con gli giochi-giochi volentieri (Per bambini) - 16,30: Antiquari e studi delle famiglie - 17-19: Concerto del pomeriggio. Musiche di Litolff, Bizet, Mascagni, Viestemps, Schreiner, Suppé, Waldteufel, Kalman, Radetzki - 19,10: Sviluppo educativo del pensiero di Otto - 19,30: Il giardino zoologico di Koenigsberg - 20,10: «Castore e Polluce», in tre atti, di Hermann Zuerndorfer - 21,30-21,30: Musica da trattenimento e da danza. Nella pausa, verso le 22,15, bollettino meteorologico, notizie della giornata, dello sport.

**Lipsia** - m. 365,8 - Kw. 4.

**Dresda** - m. 275,2 - Kw. 0,75.

10-10,45: Come lunedì - 16-16: Concerto - 16: Notizie commerciali - 16,30-17 e 55: Per la gioventù - 17,55: Ultime notizie commerciali - 18,30-18,55: Francesi per iniziati - 18,55-19,20: Igiene dei me-

**NEUTRO TRASFORMATORI**  
E TUTTO IL MATERIALE PER  
**NEUTROPINE**  
CIRCUITO AMERICANO  
"RADUM" G. BOTNER - PAOVOA  
VIA ROMA N. 39

stieri — 20: Bollettino meteorologico, segnale orario e notizie del mercato del lavoro — 20,5: Notizie della radio. Radiopropaganda — 20,15: Gustav Jacoby col suo programma umoristico — 22: Notizie della stampa e dello sport — 22,15-23: Musica notturna.

**Stoccarda** - m. 379,7 - Kw. 4.  
**Friburgo nella Brisgovia** - m. 577 - Kw. 0,75.

12,30: Bollettino meteorologico; Concerto grammofonico — 13,50: Notizie — 15: L'ora dei bambini — 16,15: Concerto del pomeriggio. Marie e Walter. Musica di Muelberger, Fucik, Oschen, Gueschcl, Herzer, Pickert, Waldteufel, Louve, Paug, Zieher, Strauss. — 18: Segnale orario, bollettino meteorologico, notizie agricole — 18,15 Le tre principali religioni della Cina. Conferenza — 18,45: Alloggi tipi viennesi — 19,15: Le donne nel Marocco. Conferenza — 19,45: Segnale orario, bollettino meteorologico — 20: Serata di radiazioni in un atto: 1. «Nel timore della morte». Un atto di Eduard Schacht; 2. «I bottoni della camicia». Un atto di Hans Mueller. In seguito: notizie.

**Amurgo** - m. 394,7 - Kw. 4.  
**Berna** - m. 252,1 - Kw. 0,75.  
**Kiel** - m. 254,2 - Kw. 0,75.

16,15: Concerto ritrasmesso — 17: Concerto di pianoforte. Musica di Zec Confrey, Henry Lange, Janley, C. Heil, W. M. Mayerl, Bill Wixkes, Walter Feilkamm, e D. Savino — 17,55: Bollettino meteorologico — 18: Concerto di radio propaganda — 18,45: Il quarto d'ora della massaia — 19: Modo di vedere, nel provera della bassa Germania — 19,25: Nomi stranieri superflui. Conferenza — 19,50: Mercato della frutta e dei legumi di Amurgo — 19,55: Bollettino meteorologico — 20: Concerto vario. Musica di Suppé, Carcna, Lohar, Kalman, Dabgaard, Pesse, Fan, Ohlshen, Sueda, Chwat, Catullo Castilho, Tobias, Philipp, Sinding, Ochs, Blom. In seguito: notizie della stampa, dello sport e meteorologiche. Poi: Cabaret.

**Langenberg** - m. 468,8 - Kw. 25.

12,10-12,50: Musica meccanica — 13,05-13,30: Concerto del mezzogiorno. Musica di Glinka, Kalman, Trunk, Schreiner, Kettelby, Siede, Trunk, Schmitt-Liszt, Urbach — 16,10-16,40: L'ora delle donne. L'educazione per il giardino nella scuola — 16,45-17,15: Ritrasmisione dalle corse — 17,15-17,40: «Martin Polander, il tramonto di un cuore di contabile» — 17,40-18: Dal diritto e della pratica dei pellegriaggi. «Bimbi rachitici possono venir guariti?» — 18-18,55: Lo sviluppo della suonata di violoncello dal secolo XVII al XX. — 19 e 20-19,45: L'ora dei lavoratori. Conf. — 19,50-20,10: Dal mondo dei prigionieri — 20,15: Serata varia: Musica e radiazione. Da opere di Wildgans, Smetana, Christ, Fontane, Strauss, Blaut, Hainpberger. Grottesco di Kurt Robitschek. Ultime notizie, comunicazioni sportive e dal mondo degli affari. Poi, fino alle 23, musica notturna e danza.

**Berlino** - m. 483,0 - Kw. 4.  
**Stettino** - m. 236,2 - Kw. 0,75.

6: Ginnastica — 16: La donna quale apportatrice di civiltà — 16,30: Come si deve restare in piedi e camminare — 17: Poesia femminile ceca — 17,30-18,30: Ritrasmisione del concerto dell'Hotel Espla-

nade. In seguito, notizie commerciali fuori programma — 19: Rivista per amatori di fiori e dei giardini — 19,30: Sionismo liberale — 20: L'Europa quale unità spirituale — 20,30: Conferenza (soggetto che verrà indicato) — 21: Recitazioni. In seguito: bollettino meteorologico, notizie del giorno, segnale orario, notizie sportive — 22,30: Da opere classiche. Musica di Suppé, Millocker, Conradi, Strauss, Offenbach.

**Monaco di Baviera** - m. 535,7 - Kw. 4.  
**Norimberga** - m. 261,9 - Kw. 4.

11: Concerto di campane — 11,11,15: Ritrasmisione dei dati meteorologici dell'Osservatorio nazionale — 12-13: Festa mattinata, con il concorso di un violonista e d'un contralto — 13,5: Segnale orario, orario, meteorologia, lettura del radioprogramma — 15: Concerto del quartetto di camera A. Rosenberger, Pezzi di Kistler, Kienzel, Hall, Schubert — 16: Conferenza riguardante la Esposizione di Dueseldorf 1928 — 16,20: Concerto di pianoforte di Maria Geselschap. Pezzi di Bach, Mozart, Beethoven, Alkan, Geselschap, Chopin, Liszt — 17-18: L'ora della gioventù — 19,20: Come nascono le opinioni del pubblico. Conferenza — Concerto di vertente della R. Trio di musiche di R. Wagner, Weber, Liszt, Fetras, Lanner, Komzak, J. Strauss — 21,15: Esecuzione d'una farsa — 22,15: Notizie serali — 22 e 30: Musica grammofonica — 24,30: Corso fotografico per dilettanti — 16: Concerto ritrasmesso dalla Esposizione Casa e Tecnica. Musica di Meyerbeer, Reinecke, Ciaikovsky, Lohar, Ural — 15: Libri estivi — 19: Il fascino della città. Radio-appendice del dottor C. Lulehich di Stoccarda — 19,40: Una serata a Egern; della storia del convento di Egern; conversazione sul passato e sul presente di Egern; concerto vocale strumentale — 21,20: Lettura — 22: Indicazione della prossima ritrasmissione di un'opera. Notizie serali — 22,15: Musica da ballo ritrasmessa dal «Parkhotel» di Monaco.

**INGHILTERRA**

**Bournemouth (6 BM)** - m. 326,1 - Kw. 1,5.

12-13: Grammofono — 16: Ballabili riprodotti — 17,15: Per ragazzi — 18; 18,30, 23: V. Londra (Annunzi locali alle 21,45).

**Cardiff (5 WA)** - m. 353 - Kw. 1,5.

12-13; 18; 18,30: V. Londra — 16: Trio: Miniature (seconda serie), F. Bridge; Baritone: Tre ballate (Slater, Metcalf, Sternale Bennet); Violino: Meditazione, Glazunov; Due Danze, norvegesi, Rebel; Trio: Marcia turca, Beethoven; Rosa Muscosa, Bosc; Baritone: Canzone Galles; Ballate, Hermann; Trio: Selez, La Bohème, Puccini — 17,45; Per ragazzi — 21,45: Annunzi locali — 21,50-23: Due azioni drammatiche (riproduz.).

**Londra (2 LO)** - m. 361,4 - Kw. 3.  
**Daventry (5 XX)** - m. 1604 - Kw. 25.

10,15; 10,30; 18,30; 19,15: Come lunedì — 11 (Day solo): Grammofono — 12: Contralto; Tenore — 12,30; 18 e 18,45: Ballabili — 13-14: Orchestra (riproduz.) — 16: Quartetto per archi in mi bem. n. 9. Haydn; Soprano: Una voce poco fa (Barbiero), Rossini; Preghiera, Cordigiani; Il mio ben. Paisiello; Aria, Scarlatti; Quar-

tetto per archi in sol (3 tempi), Bax — 17,15: Per ragazzi: Cantatrice; Due racconti — 18,20: Giardinicultura — 19: Curiosità zoologiche — 19,30: «Rosetta», Opera romantica in due atti di LaFontaine e C. C. ryll — 21,15: Attualità — 21,30: Tempo; Notizie; Annunzi locali; (Day solo): Previsioni marittime — 21,50: Serenata in 3 tempi per flauto, violino e viola, Max Reger; Tre melodie di R. Hall per soprano; Sonata in re per flauto, violino e viola, Beethoven — 23-24 (Day solo): Ballabili riprodotti.

**Manchester (2 ZY)** - m. 384,6 - Kw. 1,5.

12-13: Nuovi dischi grammofono — 16: Banda da Southport. Dux, Boccardo, Suppé; A solo Edmondo, Hartmann; A solo Cornetta, Demare; Lavoro e amore, Fletcher; — 17: Artista varietà (3) — 17,15: Per ragazzi — 18; 18,30: V. Londra — 18,20: Bollettino orticoltura — 21,45: Annunzi locali — 21,50-23: Varietà (3).

**Daventry (5 GB)** - m. 494,8 - Kw. 30.

16: Orchestra di cinema — 17: Ballabili — 17,45 (Birmingham): Per ragazzi: Recitazione; Varietà; Conferenza; Tenore — 18,30 e 22: Come lunedì — 18,45: Otetto: Valzer, Mezzacapo; Occhi ardesii, Massemet, Soprano: Due canti (C. Scott, A. Gibbs); Tenore: Sogno di Primavera, Bantock; La stella, J. Rogers; Otetto: Suite zingaresca (3 tempi), Coleridge Taylor; soprano e tenore: Notte di Delizie, L. Ronald; Amanti della Montagna, Spire; Otetto: Rondò Capriccioso, Mendelssohn; Corde in sordina, M. Uhl; Tenore: Melodia, Quilter; Soprano: Canzone, Monro; Soprano e tenore; L'Arca è diluvio, Sullivan; Orchestra: Balletto (Coppiola), Delibes — 20: Lettura (Stevenson) — 20,30 (Birm.): Farsa con musica (Trio); (Birm.) Orchestra: Ouverture «Le Eldida, Mendelssohn; Tenore e orchestra: Recitativo e aria (Rodolinda), Haendel; Orchestra: Suite balletto, G. Thomas; Tenore: Due romanze di Silchius; Due romanze di Debuss; Orchestra: Minuetto (Madama Lavalda), Peter; Marcia (Tannhauser), Wagner — 22,15-23,15: Ballabili riprodotti.

**JUGOSLAVIA**

**Zagabria** - m. 310 - Kw. 0,75.

19,45: Radio-propaganda — 20: Ritrasmisione dal Teatro Nazionale di Zagabria: «Nikola Sublich Zrnjinski», opera in 3 atti di J. Zajc. Idi notizie.

**NORVEGIA**

**Oslo** - m. 461,5 - Kw. 1,5.

18,15: Per giovani — 19,15: Conferenza — 19,45: Il tempo; Notizie; Comunicato agricolo — 20: Segnale orario; Violino e piano: Sonata in la min., Stenhammer; Rapsodia per piano, Bhabus; Serenata melanconica, Teiafowsky; Allegretto e Umoreosa, Max Reger — 20,30: Conferenza — 21: Orchi: Preludio, Desplanes Suite, Schiaccinovi, Ciaikovsky — 21,30: Il tempo; notizie — 21,35: Notizie — 21,45: Attualità — 22: Orchestra (conf.): Danza delle Odalische, Niemann; Crepuscolo sul mare, Idem; Melodia, Gruner Hegge; Selez, I Figli del Re, Hunperdink — 22,30-23,30: Ballabili (Grammofono).

# UN APPARECCHIO ULTRADINA A 8 VALVOLE

Potrà montare anche il meno pratico nel montaggio di circuiti impiegando

## MATERIALE S. I. T. I.

e seguendo le istruzioni particolareggiate di montaggio che si forniscono col materiale



Tutti gli organi componenti contenuti nella scatola, sono rigorosamente controllati sia costruttivamente sia per rapporto al rendimento, tanto che ogni garanzia viene assunta per essi.

Il montaggio viene eseguito su due pannelli a squadra come è illustrato dalla figura

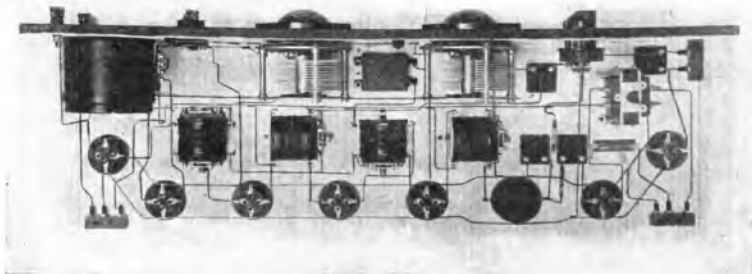

Consulenza tecnica gratuita - Preventivi particolareggiati - Prospetti - Cataloghi - Listini a semplice richiesta - Scatole di montaggio da 2 a 8 valvole

**S. I. T. I. - VIA GIOVANNI PASCOLI, 14 - MILANO**

## OLANDA

**Hilversum** (H.I.O.) - m. 1060 - Kw. 5.

11,40: Bollettino Polizia — 12,10: Trio; 13,10: Per ragazze: Ida Schevevingen — 15,10: Per le signore — 17,10: Segnale orario — Quartetto: Marcia, Komzak; Figli della montagna, Ziehrer; Sinfonia (Barbieri di Siviglia), Rossini; Ciaccona, G. Marie; Faust, Gounod; Salem Aleykum, Habl; Il Finme dei Cigni, Middleton; Voglio essere solo, Leslie; Sotto cieli veneziani, Young; Il giocoliere, Rosey — 18 e 55: Piano: 32 variazioni in do minore, Beethoven; Improvviso in fa min. Fauré; Cadice, Albeniz; Scozzesi, studio in sol bem. magg., e Ballata in la bem. magg., Chopin — 19,25: Bollettino polizia — 19 e 40: Segnale orario — 19,55: Orchestra: Suite in si min. per archi, flauto e cembalo, Bach; Sinfonia n. 13 in sol magg. Havdn; Concerto per violino in re magg. Op. 61, Beethoven; Intervallo: Grammo-fono — 21,55: Informazioni Vas Dias — 22,10: Ballabili.

## POLONIA

**Katowice** - m. 422,6 - Kw. 10.

10,15: Funzione religiosa — 12: Segnale orario e bollettino meteorologico — 16: Giardincultura — 16,20; 16,40: Conferenze agricole — 17: Concerto popolare — 18,30: Annunzi vari — 18,50: Trasmissione da Varsavia — 19,45: Il Congresso dei giovani esploratori scandinavi — 20,15: Concerto da Cracovia — 22: Segnale orario; Bollettino meteorologico della stampa e dello sport.

**Cracovia** - m. 547 - Kw. 1,5.

10,15: Funzione dalla Cattedrale di Poznan — 12: Fanfara dal Campanile della Chiesa della Vergine; Segnale orario e Bollettino meteorologico — 16,30: Azione drammatica — 17: Trasmissione da Varsavia — 18,30: Varie — 18,50: Recitazione — 19,25: Cassetta delle Lettere — 20: Fanfara dal Campanile della Chiesa della Vergine; Comunicati — 20,30: Sestetto vocale: Jubilate, Beethoven; Ricordi, Bal-damus; Berenise, Chitum; Solista canto: Due Canzoni allegre; Sestetto vocale: Serenata, Alt; Marcia Militare, Delibes; Canto dei battellieri, Jüngst; Solista canto: Quattro canzoni allegre; Sestetto vocale: Il micciatore, Gall; Romanza, Nowowiejski; Stejpe di Akerman, Orłowski; Solista canto: Due canzoni allegre; Sestetto vocale: Canzone, Rudnicki; Canzone, Wallek-Walewski; Canzone popolare, Idem — 22: Trasmissione da Varsavia.

**Varsavia** - m. 1111,1 - Kw. 10.

10,15: Funzione religiosa dalla Cattedrale di Poznan — 12: Segnale orario; Fanfara dal Campanile della Chiesa della Vergine; Comunicato aviazione e meteorologico — 15,55: Comunicato meteorologico — 16; 16,20; 16,40: Conferenze agricole — 17: Orchestra: Marcia, Szymborski; Ouv., Mattino, Mezzogiorno e Sera, Suppié; Valzer, Waldeufel; Fantasia per clarino, Bergsohn; Potpourri allegro, Komzak; Violino: Umoresca, Dvorak; Kujawik, Wieniawski; Orchestra: Danza Ziz-gana e Kolomyjka, Nuskowski; Mazurca, Namyslowski — 18,30: Varie — 18,50: Geografia — 19,45: Cassetta delle lettere — 20,15: Orchestra: Ouv., Oberone, We-

ber; Danze Slave, Dvorak; Suite Miniatura, Cui; Melodia Cosacca; Dargomyzski; Solista; Ouv., Haensel e Gretel, Hummer-dinck; Il Lago incantato, Ljadow; Solista; Scene pittoresche, Massenet; Danze spagnuole, Moszkowski; Valzer di concerto, Glazunow; Melodia Norvegese, Svendsen; Tasso, Liszt — 22; 22,5; 22,20: Come domenica.

## SPAGNA

**Barcelona** (E.A.I.) - m. 344,8 - Kw. 1,5

12; 13: Come lunedì — 14,30: Trio; Marcia Spagnuola, Galvez; Scottish, Ferrvino; Tango, Collazo; Serenata, Molas; Selez. La Principessa dei Dallar, Fall; Pericon, Mayoral; Paso doble, Marti; Intervallo: Grammofono — 22: Sport, mercati agricoli, bestiame; Bollettino sanitario — 22,15: Orchestra: Marcia, Bombie; Danza americana, Gironella; Serenata romantica, Worsley — 22,30: Esposizione del soggetto della «Commedia degli Errori» di Shakespeare — 22,45: Orchestra: Selez. La Regina Mora, Serrano — 23: Campana Cattedrale; — 23,5; Tenore: Tre Canzoni (L'abregas, Perez Vilar, Mestre); Romanza (Lakmé), Delibes — 23,25: Orchestra: Selez. Werther, Massenet; Suite n. 1 Balletto egiziano, Lugmigi (1 tempo).

**Madrid** (E.A.I. 7) - m. 375 - Kw. 1,5.

12,45: Sintonizzazione; Calendario; Intermezzo musicale e letterario; Campare; Borsa; Programma del giorno — 13,45: Segn de orario — 15: Orchestra: Ouverture comica, Weingartner; Canto inziale (Sadko), Rimsky Korsakow; Manon Le-



Stazione Radiotelefonica ad onde guidate su linee alta tensione

SOCIETÀ ANONIMA

## BREVETTI A. PEREGO

MILANO (124) - VIA SALAINO, 10

TELEFONO 86-767

FILIALE:

ROMA (109) - VIA TOMACELLI, 15



*Telefoni e Radiotelefoni al servizio  
di Imprese Elettriche, Ferrovie,  
Tramvie, Cantieri, Stabilimenti  
Industriali*

**Telefoni per tutte le applicazioni,  
per Abitazioni, Collegi, Ospedali**



Telefono a pila per abitazioni

scant. Puccini (fant.); Intermesso di Luigi Medina; Orchestra: El Puma de rosas, Chapi (fant.); Valzer, Lineke; Fox trot, Corti-passi; Bollettino meteorologico; Borsa del lavoro; Notizie; Orchestra: Tamburine, Rameau — 20; Sestetto: L'Allegria del battaglione, Serrano; L'oro del Reno, Wagner (fant.); Amore Gitano, San José (fant.); Intermesso di Luigi Medina — 21; Ballabili — 23; Campanie; Segnale orario; Borsa; Orchestra: Prima Sinfonia, Haydn (primo e secondo tempo); Soprano: Romanze; Orchestra: Prima sinfonia, Haydn (terzo e quarto tempo); Conversazione umoristica; Soprano: Romanze; Orchestra: Poema sinfonico «Don Giovanni», Strauss; Recentissime — 1-1.30: Ballabili riprodotti.

## SVEZIA

**Stoccolma (SASA)** - m. 454,4 - Kw. 1,5  
**Motala** - m. 4320 - Kw. 30.  
**Malmö** - m. 260,9 - Kw. 1.

18.30: Musica leggera — 19.15: L'Artigliante moderno — 19.45: Conferenza su Strindberg, da Malmö — 20.15: Concerto orchestrale con concorso di contralto — Preludio III Atto «Lohengrin», Wagner; Cavalcata delle Valchirie, idem; Idillio di Sigfrido, idem; Tre Romanze, idem; Entrata degli Dei nel Valhalla (Oro del Reno), idem; Ovv. Tannhauser, idem; Due Lieder di Brahms e Valzer di Chopin; Ovv. Il Diluvio, St. Saens; Romanza (Mignon), Thomas; Agnus Dei, Bizet; Intermesso (Filemone e Bauci), Gounod — 22.15-23.15: Ballabili Vecchi.

## SVIZZERA

**Berna** - m. 411 - Kw. 1,5.

13: 15.56. Solito — 16-16.30: Orchestra comunale di Berna — 16.30-17: L'ora dei fanciulli — 17-17.35: Orchestra comunale di Berna — 0; Segnale orario; Meteorologia — 20-21: L'ora popolare — 20-20.30: Duetto di Fisarmoniche — 20.30-21: Conferenza sulle api ritrasmissa da Basilea —

21-21.45: Serata di violino (da Basilea) — 21.45-22: Notizie; Meteorologia — 22-22.35: Concerto dell'orchestra comunale di Berna.

**Zurigo** - m. 588,2 - Kw. 1,5.

12.30; 16: Solito — 17.20: Per la gioventù («Pro Juventute») — 17.55: Meteorologia; I prezzi della Fed. svizzera degli agricoltori — 19.45: Segnale orario; Meteorologia — 19.47: Conferenza — 20.15: Bramosia; Bellezza; Sull'imbrunire Pheer Lhot della R. Stazione di Breslavia, con il concorso della R. O. — 21.15: Alla periferia dell'Europa — 22: Meteorologia; Recentissime; Notizie della «N. Z. Z.»

**Losanna** - m. 680 - Kw. 0,75.

6.45; 13.20: Come lunedì — 20.1: Piano — 20.30: Programma di Berna.

**Ginevra** - m. 760 - Kw. 0,5.

20.32: Informazioni — 22.35: Orchestra; Suite «L'Arlesiana», Bizet; Tosca, Puccini (Fant.) — 21.42: Notizie — 21.50: Ballabili riprodotti.

**Basilea** - m. 1100 - Kw. 1,5.

20.30: Segnale orario, meteorologia — 20.30-21: Conferenza del cielo: «Le api» — 21-21.50: Concerto serale con il concorso di S. Wetzel-Favez pianista e del prof. Ermanno Wetzel, violinista. Opere di Haendel, Mozart, Ravel, Sinigaglia — 21.50-22.5: Notizie, meteorologia.

## UNGHERIA

**Budapest** - m. 555,6 - Kw. 20.

9: Notizie della stampa — 10: Concerto religioso e prelica — 12.10: Segnale orario; Bollettino Meteorologico — 12.15: Concerto dell'orchestra da camera della R. Opera — 16.45: Segnale orario; Bollettino meteorologico — 17: Pomeriggio per i bambini — 18: Concerto militare — 19.20: Dilettanti ed i professionisti delle corse ciclistiche — 20: Concerto; Violino

e canto — 21.15: Segnale orario; Notizie sportive — 21.30: Musica zingaresca — 22: Concerto: Trio.

# GIOVEDÌ

## 16 Agosto

## AUSTRIA

**Vienna** - m. 517,2 - Kw. 9.

12: Concerto del mattino. Musica di Fall, Spary, Moniuszko, Weissenborn, Bittern, Schmidt, Goldberg, Reiting, Kollo Engel-Berger, Schaale — 16.15: Concerto del pomeriggio. Musica di Schrammel, Suppe, Tschaiikowsky, Strauss, Hyorak, Pressel, Waldteufel, Kalmann, Neumann, Plank — 18.30: L'estate in Austria — 18 e 50: Relazione settimanale sullo sport del corpo — 19.10: Attraverso l'Austria. Conferenza — 19.50: Serata di ballate — 20.30: Concerto popolare. Musica di Jicha, Dellinger, Weinberger, Leoncavallo, Hellmesberger, Loehner-Beda, Schubert-Berté, Fechner, Machacek, Morena, Ganglbeger.

## BELGIO

**Bruxelles** - m. 508,5 - Kw. 1,5.

17: Trio: Tannhauser, Wagner; Minuetto, De Boeck (Piano); Coppelia, Delibes; Romanza, Sinding (Violino); Notte d'amore, Ganne; Canzone Inglese, Hazen; Serenata, Silesu; Piccola Suite, Strauven (Violoncello); Suite Balletto, Popy — 18: Le Grandi Città d'Europa — 18.15: Storia della Pittura e della Scultura nel Belgio — 18.30: Orchestra. Il Re l'ha detto, Delibes; Fantasia per flauto, Hof; Due Uccellini Azzurri, Kern; Melodia, Rodgers; Lago di Garda, Morena; Canzone, Yvain; Romanza, Faulk (clarino); La Dama di Picche, Tschaikowsky (Fant.); Adagio, Grieg (Violino)

ACCESSORI RADIOFONICI  
DI PROPRIA PRODUZIONE

# M. ZAMBURLINI

Via Lazzaretto N. 17  
MILANO - Tel. 65 569

Agenzia esclusiva e Deposito Accumulatori "TUDOR",  
Officina Carica - Riparazioni

### Reostato rettilineo a Variazione Micrometrica

Questo reostato, che si applica nell'interno degli apparecchi radiofonici riduce ed evita il numero dei comandi, ha dei vantaggi notevoli rispetto a tutti i tipi di nodi finora in commercio.

Tra questi, il più importante è la sua regolabilità micrometrica, per mezzo dell'anello gordonato montato sulla guida filettata, che permette uno spostamento facile e dolce ed un movimento esattissimo, servendo nello stesso tempo da fermo al giusto valore delle valvole.

Un altro vantaggio è costituito dalla resistenza fatta a cartuccia, facilmente intercambiabile così da potere adoperare il REOSTATO per qualsiasi tipo di Valvola.

La regolazione si fa solamente con le dita, e perciò dovendo correggere la messa a punto del REOSTATO già montato non sarà necessario smontare l'apparecchio, né far uso di alcun utensile.

Il REOSTATO rettilineo a regolazione micrometrica è di forma elegante, occupa poco spazio, e costa meno di tutti gli altri tipi in commercio!

Cartuccia intercambiabile . . . . . L. 3.40

Prezzo senza cartuccia . . . . . L. 6.—

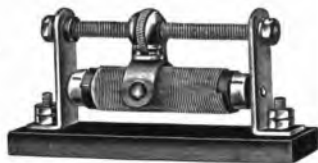

loncello); Suite, Siede — 19.30: Giornale parlato — 20.15: Grammofoon — 20.30: Concerto (dal Casino di Spa); Recentissime.

### CECOSLOVACCHIA

**Bratislava** - m. 300 - Kw. 0,5.

14: Notizie agricole — 18: Concerto: Trio in fa maggiore, op. 8, St. Saëns; Romanza, Campagnoli; Larghetto, Mozart; Notturno, Field — 19: Per le Signore — 19.20: Conferenza — 19.40: Musica riprodotta — 20: V. Praga.

**Praga** - m. 348,9 - Kw. 5.

11; 11.45; 12: Come lunedì — 13.5: Industria e commercio — 16.10: Borsa del lavoro — 16.30: Conferenza musicale — 16.40: Per ragazzi — 16.50: Conferenze educative — 17: Concerto: L'Italiana in Algeri, Rossini; Balletto Egiziano, Luigini; La Traviata, Verdi; Rigolotto, Idem; Suor Angelica, Puccini; Le nozze di Figaro, Mozart; Il figliuol prodigo Debussy; Suite per bimbi, Idem — 18; 18.25; 18.35: Come lunedì — 19.15: Strumenti a fiato — 20: Il tempo; Notizie; Concerto: Ouv., Don Giovanni, Mozart; Sonata per violino e piano, Idem; Giochi di bimbi, Bizet; Danza spagnuola, Granados; Danza ungherese, Brahms; Serenata op. 58, Strauss; Intermezzo, Op. 45, Reger; Aragonese, De Falla — 21.20: Tamburino — 22: Ora; Notizie.

**Brno** - m. 441,2 - Kw. 3.

11: Orchestra — 12.15: Musica riprodotta — 14.45: Borsa; Il tempo; Notizie — 15: Per le signore; Conferenza; Melodia, D'Albert; Recitazione — 17: Concerto — 18: Ora; Emissione in tedesco — 18.25: Conferenze — 19: Concerto: I Diamanti della Corona, Aubert; Fantasia Elvetica, Leopold; Suite, Amadei; Canto dei Cacciatori, Bayer; Barcarola, Idem; Valzer brillante, Moor; Andrea Chenier, Giordano (Fant.) — 20: Radiogiornale; Notizie; — 20.10: Musica sacra — 20.40: Conferenza — 21: Emissione dalla Esposizione — 22: V. Praga.

### FRANCIA

**Parigi (P. Parisien)** - m. 340,9 - Kw. 0,5.

20.45: Come martedì — 21: Concerto: Laparra (canto); Arlecchino, Lalo; L'Afrinsionia Don Pasquale, Donizetti; Melodia, eina, Meyerbeer (Fant.) — 21.15: Informazioni — 21.30: Concerto: Ouv. Sigurd, Reyer; Romanza, Laparra (canto); La Camera magica (S. Sebastian), Debussy — 22: Informazioni; Concerto: Giochi di bimbi, Bizet; Estasi, Duparc (canto); Valzer (I milioni) d'Arlecchino, Drigo; La Testa di Kenwarth, Canal; Passo dei Cimballi (Calliéro), Chaminade.

**Parigi (Radio L.L.)** - m. 370 - Kw. 0,5.

12.30: Enigmi storici; Veronica, Messager; Faust, Gounod; Attualità.

**Tolosa** - m. 392 - Kw. 3.

12.30: Jazz: Undici ballabili; Canto: Recitativo e aria (Il figliuol prodigo), Debussy; Romanza della stella (Tannhauser), Wagner; Preqhiera (Tosca), Puccini; Aria (Brodiade), Massenet; Aria (I racconti di Hoffmann), Offenbach; Cigno gentil (Lohengrin), Wagner; Aria dello specchio (Thais), Massenet — 20.30: Dieci tanghi argentini — 21: Concerto: Marcia, Schram-

mel; La voce delle campane, Luigini; L'amorosa serenata, Filippucci; Selez., Se l'ossia Re, Adam; Habanera, Chabrier; Valzer Waldteufel; Giuseppina venduta dalle sorelle, Reger (fantasia); Fantocchini, Gillet; Secondo minuetto, Boccherini; Houv., Il Franco Cacciatore, Weher (Intervallo: Orlo ballabili) — 23: Giornale parlato dell'Africa del nord.

**Parigi (Radio Paris)** - m. 1750 - Kw. 3.

8; 10.45; 13.50; 15.30; 16.45; 20; 20.15: Come lunedì — 12: Conferenza protestante — 12.30: Orchestra: Valzer romantico, De Severac; Bambola cara, Idem; Canzone giovanese, Idem; I dragoni dell'imperatrice, Massager; Appassionatamente, Idem; L'Arcoia di Onfale, St. Saëns; Gavotta, St. Saëns; Marcia militare, Idem (Interv. I. lo: Informazioni) — 15.45: Concerto: Primo tempo trio, Chopin; Canzone di Solweig, Grieg (violoncello); Una notte a Lisbona, St. Saëns; A solo piano; Leda, Tremisot; Pastorella, Ravel (violino); Valzer in la maggiore, Brahms (violino); Madama crisantemo, Messager-Delsaux (Trio) — 20.30: Concerto: La Pelota, Laparra; Aria (Paride ed Elena), Gluck; Estasi, Delosse; Chiaro di luna, Pauré; Ouv., Ratto al Seraglio, Mozart (Intervalli: Informazioni).

**Parigi, Torre Eiffel** - m. 2650 - Kw. 5.

18.45: Giornale parlato; Rubriche solite; L'alloggio rurale; Libri da leggere; Novità della radio; Cronaca del cinema — 20 e 10.20.20: Come domenica — 22.30.30: Concerto: Balletto indiano, Cadou; Duetti cantatrici; Divertimento da Madama, Cadou; Aria (Matteson) e Siciliano e Rigadon (Francoeur-Kreisler) per violino; L'amorosa serenata, Filippucci; Il canto del ricordo, idem; Canzoni Spagnuole (coppia cantatrici); Balletto (Gli Eretici), Levadé.

### GERMANIA

**Breslavia** - m. 322,6 - Kw. 4.

**Glievitz** - m. 329,7 - Kw. 0,75.

16-16.30: L'ora dei libri — 16.30-18: Concerto della R. Orchestra con musiche di Silwedel, Dellinger, Pétras, Bruch, Niemann, Morena, Kunert, Koehnigsbeget, Amber, Fall, Koeping — 18-18.25: La foresta e la regione dell'Oder. Chiacchierata — 18.30-18.55: Quadri sull'Alta Slesia. Conferenza — 19.25-19.50: L'ora delle poste del Reich — 20.30: «Das Land der Verliebsung». Commedia in quattro quadri di S. Mangham — 22: Comunicazioni serali e risposta a radio-domande.

**Koenigsberg** - m. 303 - Kw. 4.

6.15-6.45: Ginnastica — 15.15-16: Ritrasmisione da Brema — 16: La radio delle fiabe — 16.30-18: Concerto del pomeriggio. Musica di Auber, Massenet, Halevy, Borodin, Grieg, Schreker, Smetana, Berlioz — 18.25: L'ora dei giovani — 18.55: Daniel Chodowiecki. Dal suo diario di viaggio da Berlino a Danzica nel 1773 — 19.30: Oro e danaro nell'economia nazionale — 20.10: «La Rosa di Stambul», operetta in tre atti di Leo Fall. In seguito, bollettino meteorologico, notizie della stampa e dello sport.

**Lipsia** - m. 365,8 - Kw. 4.

**Dresda** - m. 275,2 - Kw. 0,75.

10-14.45: Come lunedì — 15-16: Musica con radio propaganda — 16.30-17.55: Concerto della radio orchestra. Da composizio-

ni di Cui, d'Albert, Tschikowsky, Schreker, Rager. In seguito ultime notizie commerciali — 18.15-18.20: La radio giuridica — 18.30-18.55: Spagnuolo per iniziati — 19-19.30: L'assicurazione nrl traffico ferroviario — 19.30-20: Giorni di vagabondaggio nell'Harz del sud — 20: Segnale orario, radiopropaganda — 20.15: Dai tempi della nonna. Musica e canto. Composizioni di Beethoven, Mendelssohn, Franz, Lange, e Rubinstein, Strauss, Nessel, Pianquette — 21.15: «Stunde des Erkennens» Commedia in un atto — 22: Radio cabaret — 22 e 5: Notizie della stampa e dello sport.

**Stoccarda** - m. 379,7 - Kw. 4.

**Friburgo nella Brisgovia** - m. 577 - Kw. 0,75.

12.30: Bollettino meteorologico; Concerto grammofonico — 13.50: Notizie — 15.15-16: Ritrasmisione da Brema, sul piroscavo «Brema» — 16.15: Concerto del pomeriggio. Musica di Mendelssohn, Schumann, Gungl, Mascagni, Borchet, Siede, Hall, Novacek — 18: Segnale orario. Bollettino meteorologico — 18.15: Impressioni della festa corale tedesca a Venna — 18.45: Hahnemann nella luce dei suoi tempi — 19.25: Ernst Oser legge poesie proprie — 19.45: Fine settimana e ferie, impiazze e progetti — 20.15: Donne potesse. Recitazioni e musica. In seguito: Notizie. Poi: musica da danza.

**Amburgo** - m. 394,7 - Kw. 4.

**Brema** - m. 252,1 - Kw. 0,75.

**Kiel** - m. 254,2 - Kw. 0,75.

16.15: Ritrasmisione sul piroscavo Bremen — 16.15: (per Kiel, Amburgo e Brema): Canzoni viennesi; (per Hannover): Composizioni russe. — 17: Ritrasmisione da caffè concerto — 17.55: Bollettino meteorologico delle inondazioni (quest'ultimo solo in caso di pericolo). Bollettino criminale — 18: Concerto di radiopropaganda. 18.45: La vecchia opera italiana. Conferenza — 19.25: «Cose interessanti dal Polo Nord». Chiacchierata — 19.55: Bollettino meteorologico — 20: Scritta studentesca. Musica. In seguito: notizie della stampa, dello sport, e meteorologiche. Poi: Cabaret.

**Langenberg** - m. 468,8 - Kw. 25.

12.10-12.50: Musica meccanica — 13.05-14.30: Dischi grammofonici scelti — 14.30: Consigli per la casa — 17-17.25: L'ora dei libri — 17.25-18: Alfred Paquet recita poesie proprie — 18-18.55: Concerto del vespero — 19.20-19.45: Navigazione sulla Mosella col canotto pighevole — 19.45-20: Uomini famosi della tecnica. James Watt. — 20.15: Dal flauto al saxofono. Musica di Mozart, Jung, Busoni, Wolf-Ferrari, Urbaneck, Gerschling. In seguito: ultime notizie, comunicazioni sportive e dal mondo degli affari. Poi, fino alle 24: Ritrasmisione del concerto dal «Charlott» di Colonia.

**Berlino** - m. 483,9 - Kw. 4.

**Stettino** - m. 236,2 - Kw. 0,75.

6: Ginnastica — 12.30: Il quarto d'ora del mattino — 16.30: Conferenza — 17-18.30: Musica. Da composizioni di Schubert. In seguito, notizie commerciali (fuori programma — 18.45: Conferenza in l'Espresso — 19.10: «Dalla tecnica del film». Conferenza — 19.40: «Il film italiano». Conferenza — 20.10: «La Rosa di Stambul». Operetta in tre atti di Leo Fall. In

seguito: bollettino meteorologico, notizie della giornata, segnale orario, notizie sportive — 22.30-0.03: Musica da danza.

**Monaco di Baviera** - m. 535,7 - Kw. 4.  
**Norimberga** - m. 241,9 - Kw. 4.

12.55: Musica grammofonica — 14.30: Corso fotografico per dilettanti — 16: Concerto, ritrasmesso dall'esposizione « Casa e tecnica »; Musica di Meyerbeer, Reinecke, Ciaikovsky, Lohar, Unrat — 15: Radiospettacolo — 19: Il fascino della città. Radio-appendice del dott. C. Libelich di Stoccarda — 19.40: Una serata a Egerm sul lago di Tegern: Concerto delle campane di Egerm; della storia del convento di Egerm; conversazione sul passato e sul presente di Egerm; concerto vocale strumentale — 21.20: Lettura — 22: Indicazione della prossima ritrasmissione d'una opera; Note: serali — 22.25: Musica da ballo ritrasmessa dal « Parkhotel » di Monaco.

## INGHILTERRA

**Bournemouth** (6 BM) - m. 326,1 - Kw. 1,5.

15; 18.30-24: V. Londra (Annunzi locali alle 21.45).

**Cardiff** (5 WA) - m. 353 - Kw. 1,5.

15; 18; 18.30; 19; 21.15-24: V. Londra (Annunzi locali alle 21.45) — 16: Orchestra Ouv., I maestri cantori, Wagner; Contralto e orchestra: Terzo atto di Lohr (La fanciulla di Neve), Rimsky Korsakov; Orchestra: Sinfonia Incompiuta, Schubert; Contralto: Tre romanze Rachmaninov, Schubert, Sruhmann; Orchestra: Berceuse finlandese, Palmgren; Il Cuculo, Delius; Contralto: Lamento d'Iside, Bantock; Ballata e Canzone popolari; Orchestra: Danze (Nell Gwynn), German — 17.15: Pei ragazzi — 18.45: Per le giovani esploratrici — 19.30: Numero varietà — 19.45: Orchestra: Suite orientale, Calman; Tenore: Due canti orientali (Geelch, C. Scott) Lettura (Le Mille e una Notte); Orchestra: Romanza del Deserto, Ketelbey; Danza araba, Ciaikovsky; Tenore: Il giardino di Kama (2 melodie), Petro; Orchestra: Serenata orientale, Herbet; Danza dei Serpenti, Bantock; Lettura (Omar Khayyam) Tenore: Due canti del deserto, Ring; Orchestra: Tre visioni orientali, Howgill.

**Londra** (2 I.O.) - m. 361,4 - Kw. 3.

**Daventry** (5 XX) - m. 1604 - Kw. 25.  
10.15; 10.30; 18.30; 19.15: Come lunedì — 11: Grammfono, con la settima sinfonia di Beethoven — 12: Soprano; Baritono; pianoforte — 13.14: Nnuovi dischi grammofono — 15: Funzione all'Abbazia di Westminster — 15.45: Conversazione — 16: Organo di cinema — 16.30; 18: Ballabili — 17.15: Pei ragazzi: Programma zoologico — 18.15: Prezzi derrate agricole — 18.20 e 18.45: Interludi musicali — 19: Stivali e scarpe — 19.30: Musiche di S. Coleridge Taylor: «La Bambola», Danza rapodica (banda); Pianoforte; Tre danze (banda) — 20: Letture prosa e poesia 20.20: Banda: Ouv., Ifigenia in Aulide, Gluck; Baritono: Tre ballate (Quilter, Malison, Maud V. White); Banda: Rapsodia norvegese, Lalo; Baritono: Tre canti popolari ungheresi; Banda: Suite di 5 danze «La scarpa», Ansell — 21.75: Attualità — 21.30: Tempo; Notizie; Le strade; Annunzi locali; (Dav. solo) Previsioni marittime — 21.50: Varietà — 22.50-24: Ballabili riprodotti.

**Manchester** (2 ZY) - m. 384,6 - Kw. 1,5.

12-13: Dischi grammofono — 16 (da Buxton): Orchestra: Ouv., Franco cacciatore, Weber; Pattuglia di Notte, Martel; Suite dalla Musica sull'Acqua di Haendel; Balletto (Coppelia), Delibes; Dal « Mikado » di Sullivan — 17: Avventure in Armenia — 17.15: Pei ragazzi: Trio; Canzoni; Racconti — 18; 18.30; 21.15; 22.50-24: V. Londra (Annunzi locali alle 21.45) — 20: (da Farragate) Orchestra: Tolomeo: Canto popolare; Duetto del Trovatore; Andantino, Lemare — 21.50: Coro maschile: Due canti Cooke, Richards; Violino: Ballata e Polonez, E. Vieuxtemps; Coro: Ballata popolare, De Pearsall; Violino: Ronda di folletti, Bizzini; Variazioni sopra un tema di Corelli, Tartini; Coro: Marcia di guerra dei monaci, J. Parry; Violino: Il cigno, St. Saens; Tambrino cinese, Kreisler; Coro: Due canti (Hatton, Challinor).

**Daventry** (5 GB) - m. 491,8 - Kw. 3,0

15: (Giardini d'inverno, Bournemouth): Orchestra: Ouv., Haensel e Gretel, Humperdinck; Concerto in fa min. per piano e archi, Bach; Contralto; Orchestra: Variazioni per piano e orchestra, Franck; Quinta sinfonia (4 tempi), Ciaikovsky — 16.30: chetra di cinema da Birmingham — Marcia, Alford; Valzer, Walteufel; Contralto: Canzone, Brewer; Amore il Merciauolo, German; Orchestra Selez., La Canzone del Deserto, Romberg; Contralto: Notte d'Estate, Goring Thomas; La nostra cassetta, E. Coates; Orchestra: Fuochi fatui; Ouv., Anacreonte, Cherubini — 17.45 (Birm): Pei ragazzi: Conferenza; Mezzo soprano; pianoforte; Racconto — 18.30: Come lunedì 18.45: Ballabili e numero varietà — 20 (alla Queen's Hall): Orchestra: Ouv., Nozze di Figaro, Mozart; Sinfonia italiana, Mendelssohn; Soprano: O don fatale (Don Carlo), Verdi; Pianoforte: Concerto (4 tempi), Tansman; Tenore: Addio di Lohengrin al Cigno, Wagner; Orchestra: Don Giovanni, R. Strauss — 21.30: Tempo; Notizie — 21.45: Queen's Hall; Orchestra: Tre danze (Il Tricorno), De Falla; Soprano; Tenore; Orchestra: Ouv., Benvenuto Cellini, Berlioz — 22.30-23.15: Ballabili riprodotti.

## JUGOSLAVIA

**Zagabria** - m. 310 - Kw. 0,75.

13.15: Musica grammofonica — 13.30: Quotazioni della Borsa — 18: Concerto pomeridiano — 20: Musica militare — 21.30: Concerto serale, con il concorso d'un violinista, clarinetista, pianista — 22.45: Notizie.

## NORVEGIA

**Oslo** - m. 461,5 - Kw. 1,5.

11: Prezzi uova — 18.30: Pei ragazzi — 19.15: Culto — 19.45: Il tempo; Notizie; Comunicato agricolo — 20: Segnale orario; Musica leggera — 21: Conferenza — 21.10: Il tempo; Notizie — 21.15-22: Attualità.

## OLANDA

**Hilversum** (H.D.O.) - m. 1060 - Kw. 5.

11.40: Bollettino polizia — 12.10: Trio — 17.40: Segnale orario — Quartetto: Marcia Americana, Sousa; Valzer (Sibilla), Jacobi; La Muto di Portici, Auber; Aria (Ifigenia in Tauride), Gluck; Aria (Mizart), tenore; Umoresca, Dvorak; Wagneriana.

Eberlé; Tre Melodie (Siede, Shay, Kollo); Tenore; L'Organo, Gilbert; Marcia, Rokey — 19.25: Bollettino polizia — 19.40: Segnale orario; « Il Tenente della Guardia », Commedia di Molnar; Intervallo: Trio — 21.55: Informazioni Vas Dias.

## POLONIA

**Katowice** - m. 422,6 - Kw. 10.

16.40: Comunicati finanziari — 17: Grammfono — 17.25: Cassetta delle lettere — 18: Trasmissione da Vilno — 19: Annunzi vari — 19.30: Conferenza — 19.55: Comunicato agricolo — 20.30: Trasmissione da Varsavia — Segnale orario; Bollettino meteorologico; Notizie — 22.30: Ballabili.

**Cracovia** - m. 547 - Kw. 1,5.

13; 15: Come lunedì — 17: Grammfono — 17.25: Per la toilette — 18: Trasmissione da Vilno — 19: Varie — 19.30: I Monti Tatra — 19.55: Bollettino Agricolo — 20.5: Comunicati — 20.30: Trasmissione da Varsavia — 22.30: Concerto (riproduzione).

**Varsavia** - m. 1111,1 - Kw. 10.

13; 15: Come lunedì — 17: Folclore — 17.25: Libri nuovi — 19: Varie — 19.30: Conferenza agricola — 19.55: Comunicato agricolo — 20.30: Violino e piano: Sinfonia spagnuola, Lalo; Baritono: La canzone del vagabondo, Ciaikovsky; Serenata di Don Giovanni, Idem; Violino: Adagio, Glazunov; Valzer (Raimonda), Idem; Baritono: Aria (Hulka), Moniuszko; Canto di guerra; Violino: Polonese in do in diesis min. Op. 36 N. 1, Chopin (Intervallo); Bollettino Messenger Polonais (in Francese) — 22; 22.5; 22.20; 22.30: Come domenica.

## SPAGNA

**Barcelona** (EAJ I) - m. 344,8 - Kw. 1,5

12; 13: Come lunedì — 14.30: Trio: Paso doble, Alcazar; Scottish, Fargue; Valzer, Margenat; Selez. Los Bohemios, Vives; Tango, Demare; Pericon, Andua; Paso doble, Marti; Intervalli: Grammfono, Borsà — 18.30: Sestetto: Fox-trot, Guerrero; Tango, Dotras Vila; Scottish, Vust e Laima — 19: Mercati, Borse e Cambi — 19.10: Sestetto: One step, Rosary; Selez. Carmen, Bizet; Valzer, Waldteufel; Réverie Orientale, Grandjean — 19.30: Pei ragazzi: Racconti, Indiovenelli, Poesie — 19.40: Lettura (Il Barone di Monchausen) — 19.50: Le strade di Barcellona — 22: Borse e Cambi; Recentissime — 22.5: Orchestra: Marcia, Cazabon; Canzone, Maristany — 22.15: Cantatrice: Quattro canzoni — 22.50: Orchestra: Selez. Gli Ugonotti, Meyerbeer — 23: Campane Cattedrale; Il tempo; Borse e Mercati — 23.5-24.15: Ballabili; Intervalli: Grammfono.

**Madrid** (EAJ 7) - m. 375 - Kw. 1,5.

12.45; 13.15: Come martedì — 15: Orchestra; Ouv., Maestri cantori, Wagner; Canto russo, Lalo; Fedora, Giordano (fantasia) Intemuzzo di Luigi Medina; Orchestra: Fantasia classica, Chaffi (fant.); Valzer, Piantadosi; Fox trot, Stappford; Bollettino meteorologico; Borsa del lavoro; Notizie; Orchestra: Processione notturna, Rabaud — 20: Sestetto: Dolorettes, Vives (fant.) Zaza, Leoncavallo (fant.) — 20.30: Esperanto — 21: Ballabili — 23: Cam-

pane; Segnale orario; Borsa; Orchestra: Preludio, Rachmaninoff; Barcarola, Siede; Minuetto del Sesto Concerto, Rameau; Intermezzo (Monna Lisa), Schillings; Dal balletto «Le stagioni di Glazunov» — 23,45 Banda municipale (riproduz.); Recentissime — 1-1.30: Ballabini riprodotti.

**SVEZIA**

**Stoccolma (SASA)** - m. 454,4 - Kw. 1,5.  
**Motala** - m. 1320 - Kw. 30.  
**Malmö** - m. 260,9 - Kw. 1.

18.30: Culto — 19: Giardino coltura — 19.30: Romanze Svedesi — 20: Dramma di Strindberg — 21-20-22.30: Musica Leggera.

**SVIZZERA**

**Berna** - m. 411 - Kw. 1,5.

13; 15,56: Solito — 16-16.30: Orchestra comunale di Berna — 20: Segnale orario; Meteorologia — 20-20.30: Conferenza linguistica — 20.30-21,45: Serata di composizioni italiane, con il concorso d'un soprano e dell'orchestra comunale di Berna — 21,45-22: Notizie; Meteorologia — 22-22,35: Orchestra comunale di Berna.

**Zurigo** - m. 588,2 - Kw. 1,5.

12,30; 16: Solito — 17,20: Per i fanciulli — 17,55: Meteorologia — 19,45: Segnale orario; prognosi del tempo — 19,47: Conferenza del dott. P. Willi — 20,15: Ritrasmisone da Monaco di Baviera; Serata sul lago di Tegern — 22: Meteorologia; Recentissime e notizie della «N. Z.». ».

**Losanna** - m. 680 - Kw. 0,75.

6,45; 13,20: Come lunedì — 20,1: Grammfono — 20,15: V. Zurigo.

**Ginevra** - m. 760 - Kw. 0,5.

20,30: Informazioni — 20,35: Concerto; Intervallo; Notizie.

**Basilea** - m. 1100 - Kw. 1,5.

20,30-22,5: Ritrasmisone del programma di Berna. Vedi sotto Berna.

**UNGHERIA**

**Budapest** - m. 555,6 - Kw. 20.

9,30: Notizie della stampa; Economia — 11,45: Solito — 13: Segnale orario; Bollettino meteorologico e del limnografo — 15: Notizie della stampa, sull'economia e sul mercato — 15,30: Scuola del «Morse» — 16,45: Segnale orario, ecc. — 17: Viaggio di studio nell'Asia Minore — 17,45: Musica zingaresca — 19: Concerto; Musica e canto — 19,45: Serata varia — 21,30: Segnale orario; Notizie della stampa — 22,20: Jazz-band.

**VENERDÌ**  
**17 Agosto**

**AUSTRIA**

**Vienna** - m. 517,2 - Kw. 9.

11: Musica del mattino. Da composizioni di Biller, Mozart, Doering, Brahms, May, Ischpold, Leoncavallo, Schaal —



**VALVOLA TIPO A 4**

VALVOLA a capacità interna ridotta per ALTA FREQUENZA per accumulatori di 4 Volt.

Tens. d'acc.	3,54 Volt
Corr. d'acc. ca.	0,08 Amp
Tens. anodica	60-150 Volt
Emissione ca.	10 MA.
Pendenza	0,5 MA-V.
Coeff. d'amp.	80 000 Ohm
Resist. intern.	80 000 Ohm
Corr. di riposo	0,7 MA.
Zoccolo	francese con attacco della placca in testa al bulbo.

**NORME D'USO**

La valvola A 4 è stata appositamente studiata per ottenere una forte amplificazione in alta frequenza con schemi a resistenza e capacità o induttanza aperiodica. Infatti la capacità interna fra placca e griglia è ridotta al minimo, e a tale scopo l'uscita della placca è portata ad un apposito serrafilo collocato in testa al bulbo, anziché allo spinotto dello zoccolo che rimane perciò libero.

Con questa valvola si può ottenere la rivelazione nel ginocchio della caratteristica, cioè, funzionando da deteccive, non ha bisogno, come nella normale rivelazione a corrente di griglia, né di condensatore di detezione né di resistenza, pur usando tensione anodica normale.

Infatti il ginocchio della curva si trova sull'ascissa elevata al punto zero della tensione di griglia. La tensione anodica sarà di 60-150 Volt sia in alta frequenza sia nell'uso come rivelatrice.

Usandola in alta frequenza con schemi a resistenza e capacità è necessario polarizzare negativamente la griglia con 1,5-3 Volt.



16,15: Concerto del pomeriggio. Musica di Heinelein, Lehar, Glasmann, Strauss, Lortzing, Schuber, Moeawetz, Koschat — 18 e 10: Racconti di California — 19,30: Relazione settimanale dell'industria dei forestieri — 19,30: Meraviglie del mondo degli insetti d'Austria — 20,5: L'Armaiuolo n. Opera comica in tre atti di Albert Lortzing

**BELGIO**

**ruelles** m. 508,5 - Kw. 1,5.

17: Grammfono — 17,30: Organo dalla Chiesa dei Carmelitani — 18: Lettura Balzac — 18,15: Letteratura Fiamminga — 18,30: Trio: Ferval, D'Indy; Due Pezzi per Piano, Widor; Passaggi due sentimentale, Dubois; Idillio appassionato, Ruzigade; Serenata, Gandolfo; Intermezzo, Zilcher; Berceuse, Gounod (violino); Fi. Fi. (Christine) (Fant.); Fiori di Siviglia, Scussola — 19,30: Giornale parlato — 20,15: Concerto: La Principessa Gialla, St. Saëns; Zaà, Leoncavallo (Tenore); Divertimento su Melodie della Piccola Russia, Casaleus; Elegie, Masceng (Basso); Canzone (Saddok), Fimsky Korsakow (Basso); Dalibor, Smetana; Duetto (Tasso), Puccini (Tenore e basso); Duetto (La Forza del Destino), Verdi (Tenore e basso) — 21: Attualità; Concerto (Cont.); La Folla Adormentata nel Bosco (I Part.); Teiaikowsky; Canto dei Battellieri del Volga; Balletto (Romeo e Giulietta), Gounod — 22,15: Recentissime.

**CECOSLOVACCHIA**

**Bratislava** - m. 300 - Kw. 0,5.

18: Concerto: Aria, Bach; Due melodie, Novotny; Preghiera (Il flauto magico), Mozart; Adagio, Dvorak; Canzoni, Teiaikowsky; Le Desir de la Patrie e Le Reduit, Hajnor — 19: Notizie agricole — 19,40: Emissione di Praga — 21: Emissione di Praga e di Brno.

**Praga** - m. 348,9 - Kw. 5.

11; 11,45; 12: Come lunedì — 13,5: Industria e commercio — 16,10: Borsa; Il tempo; Notizie — 16,30: Conferenze pedagogiche — 17: Concerto: Quartetto in st. hem. magg. op. 58, Haydn; Quartetto in fa min. op. 95, Beethoven — 18; 18,25; 18,35: Come lunedì — 18,45: Esperanto — 19,30: Musica popolare — 20: Il tempo; Concerto; Ouv., La Vestale, Spontini; Melodia, Tirindelli; Valzer, Bossi; Romanza, Tirindelli; Rilomani la calza, Tosti; Angelus, Micheli; Elegia, Teiaikowsky; Canto d'amore, Brahms; Variazioni per piano, Dvorak; Capriccio, Idem — 21: Orchestra — 22: Ora; Musica dall'Esposizione di Brno; Notizie.

**Brno** - m. 441,2 - Kw. 3.

11: Orchestra 12,15: Musica riprodotta — 14,45: Borsa; Il tempo; Notizie — 15: Emissione dall'Esposizione — 17: Orchestra — 18: Ora; Emissione in tedesco — 18,25: Notizie agricole — 18,40: Leggende e canzoni — 19: Concerto: Ouverture, Peter Schmolli, Weber; Dalla Suite Sogno d'una notte, ecc., Mendelssohn; L'Evangelista Kienzl (Fant.); Lied, Selumann; Ouv. L'Armatorio, Lortzing — 20: Rivista della settimana; Musica da camera; Elegie, Dvorak — 22: V. Praga; Emissione dall'Esposizione.



## FRANCIA

**Parigi (Radio L.L.)** - m. 370 - Kw. 0,5

12,30: Storia della musica; Canto; Informazioni — 21,30: Concerto: Ouv., Robin des bois, Weber; Barcarola, Tchaikowsky; La fanciulla dai capelli di lino, Debussy; Selez., La Navarrese, Massenet; Romanza, St. Saëns (violoncello); Quattro canti di amore indiano, Woodforde-Finden; Polonese, Vieuxtemps (violino).

**Tolosa** - m. 392 - Kw. 3.

12,30: Orchestra - il pipistrello, Strauss (fant.); Rigoletto, Verdi (fant.); Trovatore Verdi (fant.); Lo studente mendico, Millocker (fant.); Hans il sognatore di flauto (fant.); Dieci Tanghi argentine — 20,30: Cori russi: Sei selez., Principe Igor, Borodine — 21: Concerto: Ouv., Il franco cacciatore, Weber; Polonese, Chopin; Danza ungherese, Brahms; Intermezzo (Carmen), Bizet; Concertino per clarino in si bem., Weber; Dionisiache, Schmitt; Cavalcata delle Valchirie, Wagner; Sinfonia, Guglielmo Tell, Rossini; Corteo e danza (il figliuolo prodigo), Debussy; Ouv., Preziosa, Weber — 21,40: Canto argentino con chitarra (10 pezzi);

**Parigi (Radio Paris)** - m. 1750 - Kw. 3.

Come lunedì — 12,30: Orch.: Il ritorno, Mendelssohn; Berceuse, Meurice; Balletto (Stefano Marcel), St. Saëns; Se i miei versi avesser l'ali, Halm; A solo violino; Suite (Zeyl), Pierné; Stella della mia vita, Silesu; Romanza, Venza; Selez., Il Re d'Ys, Lalo; Réverie Schumann (violoncello); Belli Kalina, Deleau; Amore in maschera, Messenger (Intervallo: Informazioni) — 15,45: Concerto: Primo tempo della sinfonia Incompiuta, Schubert; Largo, Clerambault (violino); Canti del Yemen, Kirman (violino); Serenata, Letellier; A solo di piano: Nuvole, Georges Charmettes; Sonata, Mendelssohn (Violoncello); Nozze Cozzinze, Busser-Delsaux — 20,30: Musica da camera (canto). (Intervallo: Informazioni);

**Parigi, Torre Eiffel** - m. 2650 - Kw. 5

18,45: Giornale parlato; Rubriche solite; Vitamine e luce — 20,10-20,30: Come domenica — 20,30-22: Concerto: Aria di balletto, Nivard; Solitudine, Pagina d'Album, Réverie Moresca e Melodia norvegese (Nerini); «Gitane» e «L'Uomo dall'organo» (Monpou), per piano; Pastorale, Moreau; Andante (Mozart) e Lamento Orientale (Crován) per flauto; «I Barcaioli di Tercek» e «Festa al campo Teerkesse» (Ygvo) per piano; Divertimento sui canzoni russe, Rabaud.

## GERMANIA

**Breslavia** - m. 322,6 - Kw. 4.

**Gleitvitz** - m. 329,7 - Kw. 0,75.

16-16,30: L'ora della donna. Conferenza femminile — 16,30-18: Concerto — 18,18,30 Conferenza sulla storia dell'arte; Adolf von Menzels — 18,30-18,55: Conferenza sulla musica — 19,25-19,50: conferenza sulla letteratura — 19,50-20,15: «Voltaire o il compito dell'umanità europea» — 20,30: Concerto militare. Musica di Mozart, Friedmann, Reindel, Waldteufel, Henrion, Noack, Rhode, Schoeder.

**Koenigsberg** - m. 303 - Kw. 4.

6,15-6,45: Ginnastica — 16: Psiche delle giovinette — 16,30-18: Concerto pomeridiano.

no. Musica di Leuschner, Richter, Lumbej, Kockert, Bece, Geiger, Suppé — 18,15: Comunicazioni del mercato mondiale — 18,30: Onde sonore, onde della luce, onde elettriche. Conferenza — 19: Ora di lettura in esperanto — 19,30: «Kempf Ratenau». Conferenza — 20,10: «Der Amil der Terzina», da un omonimo racconto di W. Speyer — 21: Musica di Federico il Grande — 22: Bollettino meteorologico, notizie della stampa, dello sport — 22,15-23,30: Concerto serale. Musica di Massenet, Delibes, Borolun, Henselt, Strauss, Dvorak, Lumbej.

**Lipsia** - m. 365,8 - Kw. 4.

**Dresda** - m. 275,2 - Kw. 0,75.

10-11,25: Come lunedì — 15-16: Concerto. Nelle pause, notizie commerciali, della Borsa — 16,30-17,55: Concerto: Musica di Doppler, Sullivan, Tchaikowsky, Wieniawski, Nedbal, Lubbe, Reinhardt. Durante le pause del concerto: radiopropaganda — 17,55: Ultime notizie commerciali 18,5-18 e 30: Lettura da nuovi libri — 18,30-18,55: Inglese per iniziati — 18,55-19,20: Protezione del lavoro. Conferenza — 19,25-19 e 58: Conferenza sui cannibali — 20: Previsione del tempo e segnale orario, Poi: radiopropaganda — 20,15: Musica e danza. Canzoni e duetti da composizioni di Schumann, Frei, Pohl, Reicke, Brahms, Weher, Krause, Hainhofer, Mozart, Frey, e Boehme, Goehler, Winter e Frank — 21 e 15: Concerto popolare d'orchestra. Da composizioni di Lortzing, Mascagni, Kalman, Strauss — 22,15: Notizie della stampa e dello sport — 22,30-24: Musica notturna.

**Stoccarda** - m. 379,7 - Kw. 4.

**Friburgo nella Brisgovia** - m. 577 - Kw. 0,75.

12,30: Bollettino meteorologico; Concerto grammofono — 13,50: Notizie — 15,45: Chiacchiere sulle cure ai fiori — 16,15: Concerto del pomeriggio. Musica di Pochler, Fucik, Poljakin, Mendelssohn, Puccini, Lohar, Lohke, Piefke — 18: Segnale orario bollettino meteorologico notizie agricole — 18,15: Protezione contro gli infurtoni — un dovere del popolo. Conferenza — 18,45: Una visita al convento. Conferenza — 19,15: Le patate nell'economia domestica e nell'industria — 19,45: Conferenza in esperanto. In seguito segnale orario, bollettino meteorologico — 20,15: Concerto. Musica di Ochs, Poppe, Mozart, Thuille, Barzel, Dobler, Kuyper — 21,30: «Ginje estives», Musica e pezzi umoristici — 22,30-23,30: Operette e valzer. Musica di Suppé, Translater, Offenbach, Gungl, Strauss, Dostal.

**Amburgo** - m. 394,7 - Kw. 4.

**Brena** - m. 252,1 - Kw. 0,75.

**Kiel** - m. 254,2 - Kw. 0,75.

16,15: Per Brena: Concerto di pianoforte — per Kiel: Canzoni d'Amore — per Annover ed Amburgo: Musica tedesca da camera — 17: L'ora delle fiabe del radio-giorno — 17,15: Bollettino meteorologico e delle inondazioni (solo in tale periodo) Bollettino criminale — 18: Concerto del radio propaganda — 18,30: Ritrasmisione da Berlino: inglese per principianti — 19: Continuazione del concerto di radiopropaganda — 19,25: La radio dei viaggi — Vari quadri di viaggio — 19,50: Mercato della frutta e dei legumi di Amburgo — 19,55: Bollettino meteorologico — 20: Concerto con musica di Fecik, Smetana, Janacek, Lehernet, Lanner,

Wagner, Brahms, Strauss, Friedemann. In seguito: L'ora attuale. Notizie della stampa, dello sport, e meteorologiche. Poi: Cabaret.

**Langenberg** - m. 468,8 - Kw. 25.

12,10-12,50: Musica meccanica — 13,05: Concerto del mezzogiorno. Musica di Fucik, Suppe, Verdi, Bach-Gounod, Meyerbeer, Micheli, Koeppling, Urbach — 14,30: Consigli per la casa. — 16,30-17,20: L'ora dei giovani — 17,30-18: Rituzzi sportivi — 18,15,55: Concerto del vespero. Musica di Bron, Keler Bela, Thomas, Schmidt, Waldteufel, Lincke, Scherzer, Fahlman — 19,20-19,45: «La pianura» — 19,45-19,50: Domande del giorno sull'economia mondiale — 20,15: Serata varia. Musica di Meyerbeer, Puccini, Schubert, Gruenwald, Strauss, Kalman, Brannet, Aulrntin, Zsler, Schlaack, Gruenwald, Tiger, Glasbrenner, Fall, Lohr. In seguito: Ultime notizie, comunicazioni sportive e dal mondo degli affari. Poi, fino alle 24, ritrasmissione del concerto dal Caffè Corso di Durnund.

**Berlino** - m. 483,0 - Kw. 4.

**Stettino** - m. 236,2 - Kw. 0,75.

6: Ginnastica — 16,30: «La donna nella vita pubblica». Conferenza — 17: L'ora dei bambini — 17,30-18,30: Trattamenti medicale. Da composizioni di Mendelssohn-Bartholdy, Rachmaninow, Schrecker, Spolianski, Flamm, Kalman, Spolianski. In seguito: notizie commerciali (fuori programma — 18,45: Uno sguardo su Amsterdam (Conferenza sportiva) — 19,10: Lezione di italiano — 19,35: Conferenza sulla Svizzera — 20: Conferenza. Consigli per la radio — 20,10: Concerto sinfonico. Musica di Delibes, Massenet, Beethoven, (col concorso della R. O.). In seguito: bollettino meteorologico, notizie della giornata, segnale orario, notizie dello sport.

**Monaco di Baviera** - m. 535,7 - Kw. 4.

**Norimberga** - m. 241,0 - Kw. 4.

11,20: Musica grammofonica — 12,55: La prossima gita di fine settimana — 13 e 15: Concerto del Trio E. Pfaudler, Musiche di Rupprecht, Klose, Martten, Noeltgen, Bnders — 14,45: L'ora delle signore — 16: Concerto divertente del quartetto Anny Rosenberger. Musiche di Mendelssohn, Leoneavallo, R. Strauss, Lindlsvay-Theimer, Krone — 17,30: Il pensiero di un giardino zoologico-geografico — 18: Conferenza. La pellicola culturale — 19: concerto divertente della R. O. di pezzi di Teich, Aubert, Strauss, Elgar, Jones, Waldteufel — 20: Pensatori e idealisti — 20,40: Una serata nell'Esposizione Casa e Tecnica — 22,10: Importanti radio-notizie — 22,20: Notizie serali — 22,45: Rivista settimanale di sport.

## INGHILTERRA

**Bournemouth (6 BM)** - m. 326,1 - Kw. 1,5.

12-13: Dischi grammofono — 16 (dal Ristorante Beale): Ouv., Poeta e contadino, Suppé; Valzer, Heiderikon; Selez., Fucik; Fati, Ellis; Improvviso, Schubert (canto) Pi odo cantare, Coates; Hinton and Dinton, Holliday; Fox trot, Heiderzon; Valzer di concerto, Durand; Selez., La Bohème, Puccini; Suite «Scene dalla Riviera», Byron Brooke; Marcia, Stacey — 17: Esuli in Cina — 17,15: Pe-

ragazzi — 18; 18.30-21: V. Londra (Annunci locali alle 21.45) — 17: Storia di amore giapponese — 17.15: Pei ragazzi: Baritone (2); Cantatrice (2) — 18 e 18.45: Orchestra di cinema — 21.45 (dalla Queen's Hall, Londra): Orchestra: Suite «L'Arlesiana»; Bizet; Cantatrice: Due melodie (M. Shaw, Bantock); Basso: Canzone e ballata, Korlay; Canzone della Pulce, Mussorgsky; Orchestra: Danza russa, Mussorgsky — 22.30: Annunzi locali — 22.35: Banjo: Quattro pezzi (Colicchio, Reser, Id., Colicchio).

### Cardiff (5 WA) - m. 353 - Kw. 1.5.

12-13; 16; 18; 18.30; 21.15; 22.45-23: V. Londra (Annunci locali alle 21.45) — 16.45 Misteri del teatro — 17: Orchestra (riproduzione) — 17.15 Pei ragazzi — 19.30: Violino: Danza spagnuola, Granados; Pallida luna, Logan; Su l'Alti del canto, Mendelssohn; Canzone ungherese, Hubay — 19.45: Banda (da Bath): Ouv., Rosamonda, Schubert; Seconda Rapsodia ungherese, Liszt; Campana, Ketyberg. A solo cornetta; Tenore: Dialogo e Canto di Don Cesarea (Maritana), Wallace; Venni nel tuo giardino, M. Kent; Banda: Potpourri, Hume; A solo trombone, Greenwood; Dalla «Canzone del deserto di Romberg»; Sulle tegole, Doorglass; A Sera, Monk — 21.50: Orchestra: Ouv., Oberone, Weber; Troupe vocale: Quattro canti, Hughes; Numero varietà; Troupe vocale: Tre melodie irlandesi, Forsyth; Alessandro, Brewer; Maria aveva un agnellino, Hughes.

### Londra (2 I.O.) - m. 361,4 - Kw. 3.

#### Daventry (5 XX) - m. 1604 - Kw. 2,5.

10.15; 10.30; 18.30; 19.15: Come lunedì — 11: Gramofono: Programma americano — 12: Sonata in fa per violino e piano, Beethoven — 12.30: Organo da St. Botolph: Ouverture di concerto in fa min., Hollins; Fantasia in la, Franck; Marcia (Tannhaeuser), Wagner — 13.14; 16: Orchestra (riprod.) — 17: Canottaggio femminile — 17.15: Pei ragazzi: Dialogo con canzoni marines — 18 e 18.45: Orchestra di cinema — 19: Critica musicale — 19.30: Azione drammatica di J. Drinkwater da un romanzo di Thomas Hardy — 21: Sei composizioni per piano di Alec Rowley eseguite dall'autore — 21.75: Fiumi perduti di Londra — 21.30: Come giovedì — 21.50: Sestetto: Ouv., Ratto nel Serraglio, Mozart; Pavana per una infanta Morta, Ravel; Soprano; Sestetto: Melodie di Grieg; Soprano; Sestetto: Madama Butterfly, Puccini (Fantasia) — 22.45: Numero sorpresa — 23.24 (Dav. solo): Ballabili riprodotti.

### Daventry (5 GB) - m. 491,8 - Kw. 30.

16: Ballabili; Varietà (2) — 17.45 (Birmingham): Pei ragazzi: Racconto; Pianoforte; Recitazione — 18.30 e 22 come lunedì — 18.45: Banda; Marcia militare, Schubert; Contralto: Tre vecchie danze, M. Phillips; Banda: Selez., La Grandchessa, Offenbach; Baritone: Due romanze Tosti, Denzal; Banda: Duetto cornetta ed eufonio; «Una notte a Venezia», Lucanotti; Contralto: Tre canti d'amore del Deserto, C. Clarke; Banda: Polonese, Chopin; Baritone: Due Canzoni napoletane, De Curtis; Banda: Selez., Canti di Squire — 20 (Birm.): Orchestra: Selez., La Mestra di Ballo, Monckton; Soprano e orchestra: Due arie di ballo «Going Up», Hirsch «La Ragazza del varietà», Kern; Orchestra:

Danza Fiacca, Ring; Baritone e orchestra: Aria La Quacchera, Monckton; Canzone, Ayer; Orchestra: Luna luzzante, Aubry; Soprano, baritone e orchestra: Due duetti (Gli Arcadi), Talbot; Battling Butler, Brahm; Orchestra: L'ultima valzer, O. Strauss; One step, Fisher — 21 (Birm.): Varietà (5) e Ballabili — 22.15-23.15: Ballabili riprodotti.

## JUGOSLAVIA

### Zagabria - m. 310 - Kw. 0.75.

11.15: Musica gramfonica — 13.30: Quotazioni della Borsa — 17: Concerto pomeridiano — 20.30: Radio-propaganda — 20.35: Musica leggera serale — 23: Notizie.

## NORVEGIA

### Oslo - m. 461,5 - Kw. 1,5.

10.45: Prezi burro e uova — 11: Industria e Commercio — 18.45: Orchestra: Ouv., Elverhøj, Kuhalaug; Melodie Svedesi, Berlin; Da «Svein Urael», Ole Ohen; Tre melodie, Grieg; Notte di Mezz'Estato, Alfrin — 19.45: Il tempo; Notizie; Comunicato Agricolo — 20: Segnale orario; Conferenza — 20.30: Musica da camera — 21: Cantatrice — 21.30: Il tempo; Notizie — 21.45: Attualità.

## OLANDA

### Hilversum (H.D.O.) - m. 1060 - Kw. 5.

11.40: Bollettino polizia — 13.10; Trio — 17.40: Segnale orario: Quartetto: Valzer, Ganne; Entrata dei Gladiatori, Fucik; Se fossi Re, Adam; Benedizione, Schumann; Amleto, Thomas; Le nozze della Lucciola, Siedel; Notte di Giugno, Friend; Sogno d'un Valzer, Strauss; I Milioni di Arlecchino, Drigo; Addio dei Gladiatori, Blankenburg — 18.55: Conferenza — 19 e 25: Bollettino polizia — 19.40: Segnale orario — 19.55: Orchestra — 21.40: Informazioni Vas Dias — 22.10: Ballabili.

## POLONIA

### Katowice - m. 422,6 - Kw. 10.

16.40: Comunicati finanziari — 17: Trasmissione da Varsavia — 17.25: Gli sport d'Estate — 18: Concerto popolare — 19: Annunzi vari — 19.20: Comunicato sport — 19.30: La pittura polacca di oggi — 19.55: Comunicato agricolo — 20.15: Trasmissione da Varsavia — 22: Segnale orario Bollettino; Meteorologico Notizie — 22.30: Cassetta delle lettere (in francese).

### Cracovia - m. 547 - Kw. 1,5.

13; 15: Come lunedì — 17: Gramofono — 17.25: La Polonia e la Jugoslavia — 18: Trasmissione da Varsavia — 19: Varie — 19.30: Geografia economica — 19.55: Bollettino agricolo — 20.5: Comunicato sport — 20.15: Trasmissione da Varsavia.

### Varsavia - m. 1111,1 - Kw. 10.

13; 15: Come lunedì — 16.30: Comunicato Giovani Esploratori — 17: Rivista dei Periodici — 17.25: Conferenza da Cracovia — 18: Orchestra: Sinfonia, Norma, Ibellini; Valzer, Waldteufel; Serenata ungherese; Quattro romanze Tzigane; Matinata, Leoncavallo; La canzone del sol-

dato; Quattro romanze Tzigane — 19: Varie — 19.30: Sport e cultura fisica — 19.55: Comunicato agricolo e Borsa dei cereali da Cracovia — 20.5: Comunicati — 20.15: (Musichie di Wagner) Orchestra: Ouv., Rienzi; Danza dei marinai (Il Vascello Fantasma); Marcia (Tannhaeuser); Lohengrin (fant.); Ouv., Polonia; Cantatrice: Sogni; Dolori; Recitativo (Crepuscolo degli Dei); Aria (Rienzi); Orchestra: Preludio III Atto «Lohengrin»; Idillio di Siegfried; Cavalcata delle Valchirie; Preludio «Maestri Cantori»; Mormorio della Foresta (Siegfried); Ouverture per un Fausto; Ouv., Tannhaeuser. (Intervallo); Bollettino M-ssager Polonais in francese) — 22; 22.5; 22.20: Come domenica

## SPAGNA

### Barcellona (E.A.J.) - m. 344,8 - Kw. 1,5.

12; 13: Come lunedì — 14.30: Trio: Paso doble, Fontino; Scottisch, Maria Plà; Tango, Gravinia; Selez. La Cesta Susanna, Gilbert; Scottich, Vila; Marcia, Martinez Valls; Intervalli: Gramofono — 18.30: Sestetto: Fox trot, Vangermée; Tango, Vila; Scottich, Fordà — 19: Mercati, Borse e Cambi — 19.20: Moda e consigli utili per le signore — 19.30: Sestetto: One step, Dotras, Vila; Selez. Benamor, Luna; Valzer, Waldteufel; Serenata Berceuse, Meischke — 22: Borse e Cambi; Recentissime — 22.5: Orchestra: Paso doble, Marquina; Fado, Millan; Selez. La Principessa del Circo, Kalmán; Notte d'amore, Delmas; Valzer, Waldteufel; Valzer, Horne-Lotter — 23: Campane Cattedrale; Il tempo; Borse e Mercati — 23.5-24.40: Recitazioni drammatiche.

### Madrid (E.A.J. 7) - m. 375 - Kw. 1,5.

12.45; 13.15: Come martedì — 15: Orchestra: Ouv., Manfred, Schumann; Capriccio viennese, Kreisler; Potpourri, Fra Diavolo, Auber; Intermezzo di Luigi Medina; Orchestra; Bambola d'Amore, Pellena (fant.); Rivista cinematografica; Orchestra: Valzer, Ray Morelle; Fox trot, Anépeta; Bollettino meteorologico; Borsa del lavoro; Notizie; Orchestra: Prima P. Ionesc, Chopin — 20: Sonata per piano e due violini in do magg., Bach (4 tempi); Soprano: Tre Lieder, Schumann; Quintetto in fa magg. Op. 34 (3 tempi), Brahms; Soprano: Tre Canzoni (Turina, Pahissa, Aguirre) — 23: Campana; Segnale orario; Borse; Orchestra: Ouv., Il Barbiere di Siviglia, Carnicer; Serenata, Gounod; Recitazione; Tenore: Canzone della spada (L'Osipite del Sivigliano), Guerrero; Canzone (La del Soto del Parral), Soutullo e Vert; Canzone Basca, Agesta; Orchestra: Intermezzo (Dorabecula), Elgar; Secondo tempo della Sinfonia «Nuovo mondo», Dvorak; Recitazione; Tenore: Tre canzoni; Orchestra: Capriccio spagnuolo, Rimsky Korsakov; Recentissime — 1-1.30: Ballabili riprodotti.

## SVEZIA

### Stoccolma (SASA) - m. 454,4 - Kw. 1,5.

#### Motala - m. 1320 - Kw. 30.

#### Malmö - m. 260,9 - Kw. 1.

18.20: Pei Giovani Esploratori — 18.50. Varietà — 19.15: Per la Fiume — 19.30: Sopra una Chiatta per un Ciso Siberiano in Tempi di Rivoluzione — 20: Banda dal Cortile del Palazzo di Città — 21-21.40: Agricoltura.

## SVIZZERA

Berna - m. 411 - Kw. 1,5.

13; 15,56. Solito — 16-17,35: Orchestra comunale di Berna — 20: Segnale orario; Meteorologia; Bollettino turistico dell'Automobile Club svizzero (sezione di Zurigo) — 20-21,45: Concorso. Vedi i giornali «Radio-Berna» e «Radio-Basilea N. 32» — 21,45-22: Notizie e Meteorologia; 22-22,35: Concerto dell'Orchestra comunale di Berna

Zurigo - m. 588,2 - Kw. 1,5.

12,30; 16: Solito — 17,20: Concerto grammofonico — 17,55: Meteorologia; I prezzi del mercato settimanale di Zurigo — 19,45: Segnale orario; Previsione del tempo — 19,47: Conferenza — 20,15: Serata Italiana, con il concorso della R. O. d'un violoncellista e d'un pianista — 20,50: Arie italiane cantate (da un baritone) con accompagnamento di pianoforte. Indi concerto divertente di musica italiana della R. O. — 22: Meteorologia; Recentissime; Notizie della «N. Z. Z.»

Losanna - m. 680 - Kw. 0,75.

6,45; 13; 20: Come lunedì — 20,1: Conferenza — 20,21: Grammofono — 20,31: Programma di Ginevra

Ginevra - m. 760 - Kw. 0,5.

20,30: Informazioni — 20,32: Concerto con cantatrice e solista piano — 21,30: Notizie.

Basilea - m. 1100 - Kw. 1,5.

20,30: Segnale orario, meteorologia —

20,30-21,50: Serata di solisti: pianista, violinista, tenore. Composizioni strumentali di C. Frank, Corelli-Kreisler, ecc., canzoni di Regner, Strauss e Ugo Wolf — 21,52-21,55: Notizie, meteorologia.

## UNGHERIA

Budapest - m. 555,6 - Kw. 20.

9,30: Notizie della stampa, economia pubblica — 11,45: Solito — 13: Notizie della stampa; Bollettino meteorologico e del immigrato — 15: Bollettino della stampa, su economia e mercato — 16,45: Segnale orario, ecc. — 17: Conferenza: Il campionato mondiale dei ciclisti di Budapest — 17,45: Concerto oppretistico — 19: Vecchi proverbi ungheresi — 19,45: Rappresentazione teatrale. Dopo il primo atto, notizie della stampa e sullo sport — 22: Segnale orario; Notizie. In seguito, concerto zingaresco.

## SABATO

### 18 Agosto

## AUSTRIA

Vienna - m. 517,2 - Kw. 9.

11: Musica del mattino. Da composizioni di Mielton, Maillart, Ascher, Leoncavallo, Strauss, Kollo, Strecker, Mahler — Concerto del pomeriggio. Musica di Gomes, Milloecker, Halévy, Fucik, Teyce, Delibes, Kalman, Komzak — 18. Accademia. Arie di Mozart, Dell'Acqua, Mayer, Wolf, Brünn

Schubert, Beethoven — 18,50: La città di Baden Conferenza — 19,50: La Gheisa, operetta in due atti di Sidney Jones. In seguito: concerto serale e da danza. Musica di Matthews, Stransky, Katzmann, Borchet, Acher, May, Klücksmann, Rappée, Markush, Fall, Christine.

## BELGIO

Bruxelles - m. 508,5 - Kw. 1,5.

17: Ballabili riproduotti — 18: Le Grandi Città di Europa — 18,15: La nascita di una Lingua — 18,30: Orchestra Gavotta e Musetta. De Tave: Tamburino, Polla, La Farfalla e la Rosa, Yvain; Pezzo caratteristico, Translateur; Piccola Passeggiata, Bosch; Notturmo, Chopin (Piano); La Bella Fanciulla di Perth, Bizet (Fant.); Seconda Fantasia per clarinet, Reuschel; Nel campo degli antichi britanni, Kettelbey; Visioni Silvestri, Fletcher — 19,30: Giornale parlato — 20,15: Grammofono — 20,30: Trio — 21: Concerto Sinfonico da Ostenda; Recentissime.

## CECOSLOVACCHIA

Bratislava - m. 300 - Kw. 0,5.

17,30: Marionette — 18,30: Pei ragazzi 18,45: Conferenza — 19,5: Notizie agricole — 19,15: Emissione di Praga e di Brno.

Praga - m. 348,9 - Kw. 5.

11; 11,45; 12; 13,20; 18; 18,25; 18,35: Come lunedì — 13,5: Industria e commercio — 16,30: Pei ragazzi — 17: Varietà 10,15: Operetta — 22: Ora; Notizie; Musica riprodotta; Musica dall'Esposizione di Brno.



## MOTORI FUORI BORDO

# JOHNSON

1928

I NUOVI MODELLI

Tipo	Peso	Num. Cilin.	Cilindrata	Giri	Potenza massima
	kg.		cmc.		HP
J.	12,25	1	77,185	2500	H P 1,5
A.	11,70	2	154,35	2000	- 2,5
A L.	18,18	2	154,35	2000	- 2,5
K.	20,30	2	327	2500	- 6,5
K L.	31,30	2	327	2500	- 6,5
P.	30	2	488	2500	- 10
P L.	42,20	2	488	2500	- 10

### NOVITA "IL GIGANTE"

	kg.	cmc.	HP
T.	51,20	2 810,97	2500 - 16,5
T L.	52,64	2 810,97	2500 - 16,5

LISTINI E PREZZI A RICHIESTA

GRANDE ASSORTIMENTO DI SCAFI  
SEMPRE PRONTI NEI NOSTRI MAGAZZINI

La Casa **JOHNSON MOTOR COMPANY**, presentando i nuovi tipi, raccomanda vivamente prima di voler fare acquisti, di visitare il deposito di Milano e gli Standa alla Pirea Campionaria di Milano "Sevione Nautica", dove sono esposti i nuovi modelli. I tipi 1928 sono l'apice delle esperienze passate e formano quanto di più perfetto e il più potente sia stato costruito in fatto di motori fuori bordo. Come i tipi 1927 hanno saputo affrontare su tutti ed assicurarsi in America ogni record in ogni categoria, così pure i tipi 1928 sapranno conservare questo superiorità alla "Casa Johnson Motor Company", che è la vera più importante Casa costruttrice di fuori bordo del mondo.

RAPPRESENTANTE GENERALE PER L'ITALIA E COLONIE

ALESSANDRO LOMBARDI - MILANO (112)

Piazza C. Miraballo N. 2 — (già Via Montebello N. 10)

Telegrammi DISCOBOLO - MILANO • Telefoni: Direc. 64-071 • Magez. 64-07

**PILLOLE  
DI  
SANTA FOSCA  
DEL  
PIOVANO**

DUE SECOLI DI CRESCENTE SUCCESSO  
PRESERVANO DA MALATTIE

Esercitano una benefica azione allo stomaco, stimolano le funzioni del fegato, curano la stitichezza e le sue dannose conseguenze.

Inscritte nella Farmacopea Ufficiale Italiana

Scatola di 60 pillole Lire 3,30 (ovunque)

**FARMACIA PONCIVENEZIA**

**Brno** - m. 441,2 - Kw. 3.

11; 12,15; 14,45: Come martedì — 15: Pei ragazzi; Conierenza; Due racconti; Melodramma; Racconto — 16: Varietà — 17: Ora; Emissione in tedesco — 18,25: Conferenza — 19,15: Operetta — 22: V. Praga; Emissione dall'Esposizione.

**FRANCIA****Parigi (P. Parisien)** - m. 340,9 - Kw. 0,5

20,45: Come martedì — 21: Concerto: Ouv. Il Conte di Lussemburgo, Lehar; Mandolino, Debussy (canto); Danza russa (Boris Godunov) Mussorgsky; Il Cid, (Fantasia), Massenet — 21,25: Informazioni — 21,30: Concerto: I Preludi, Liszt; Aria (Luisa), Charpentier; Primi Ritmi Spagnoli, Laparra; Lied, Schumann (canto) — 22: Informazioni; Concerto. Balletto Faust Gounod; Il Bacelliere di Salamanca, (canto), Ronssel; Umoreasca, Dvorak; Marcia nuziale d'una bambola, Lecocq; Scherzo, Staub.

**Parigi (Radio L.L.)** - m. 370 - Kw. 0,5.

12,30: La settimana teatrale; Erodiade. Massenet (cantatrice); Attualità.

**Tolosa** - m. 392 - Kw. 3.

12,30: Sei ballabili; Cori e orchestra: Due cori (Carmen), Bizet; Coro, Farandola e Coro (Mirella), Gounod; Coro del corteo (Carmen), Bizet; Due cori (Cavalleria rusticana), Mascagni; Coro e marcia trionfale (Aida), Verdi — 20,30: Orchestra Balalaïke (7 pezzi) — 21: Concerto (Intervallo: Sei ballabili) — 23: Giornale parlato dell'Africa del Nord.

**Parigi (Radio Paris)** - m. 1750 - Kw. 3.

8: Informazioni; Rassegna della stampa — 10,45: Informazioni e quotazioni — 12,30 Gramofono: Danze slave, Dvorak (orchestra); Aria (Manon), Massenet (Cantatrice); Sonata appassionata, Beethoven (piano); Duetto chitarra portoghese; Blues Duettisti americani; un Fox-trot — 12,50: Caffè, cotoni, piastra, seta, riso a Saigon; Zuccheri a Parigi; Informazioni religiose — 15,15: Ballabili (Intervallo: Informazioni) — 20: Comunicato agricolo — 20,15: Conferenza; caffè; rame; metalli; programma spettacoli; comunicati diversi; Informazioni — 20,30: Melodie; ballabili (Intervallo: Informazioni).

**Parigi, Torre Eiffel** - m. 2650 - Kw. 5.

18,45 Giornale parlato; Rubriche solite; Il Fisco e la Famiglia; — 20,10-20,20: Come domenica — 20,30-22: Conferenza: Musiche di Mad. Chaminade; Serenata Spagnuola, Romanza, Passapiede; Corrente; Pavana; Ritratto. Segue Concerto: Due Romanze (Missis); Piccola Suite Fiorentina (4 tempi), Delmas; Due canti di Indiani d'America (Lieurance, Wakefield Cadman) e « Il vento della notte »; Mamezelle Vendémiaire, Gillet (Fant.); Tre Danze Arabe, M. Grumbach; Due Romanze, (J. Royan, e Missis); « Nei boschi odoranti »; « Scherzo fiorito »; « Come le Farfalle » e « Canto del Crepuscolo », Pessi; Balletto (La Piccola Bohème), Hirschmann.

**GERMANIA****Breslavia** - m. 322,6 - Kw. 4.**Gleitvitz** - m. 329,7 - Kw. 0,75.

16-16,30: Dai libri del tempo — 16,30-18: Conc. ritrasmesso dall'albergo « Vier Jahr-

zeitern » — 18,15-18,30: Dieci minuti di esperimento — 18,30-18,55: « Detlev von Liliencron ed i suoi amici. Conferenza letteraria » — 19,25-19,50: « Una passeggiata attraverso New York. Conferenza » — 19,50-20,15: « Il bisogno dei più vecchi impiegate. Conf. » — 20,30-21: Musica moderna da piano. Da composizioni di Ravel, Scott, Prokofiev — 21-22: Trattamento serale. Musica di Milloecker, Strauss, Manas, Stolz, Robitschek, Panizzi, Gilbert, Petersen, Granichstaedchen. — 22,30-24: Musica da danza della R. O.

**Koenigsberg** - m. 303 - Kw. 4.

6,15-6,45: Ginnastica — 10,45: Bollettino meteorologico, notizie del giorno — 11: La radio della scuola. Un viaggio lungo il Reno — 16: Conferenza sulle accademie e la storia dell'arte — 17-19: Concerto del pomeriggio. Musica di Berlioz, Schumann, Glazunov, Delibes, Thuille, Wagner, Beethoven, Weber — 19: Comunicazione del programma in esperanto — 19,5: La storia del musicare — 19,30: Di ciò di cui si parla — 20,10: Serata d'opere, dedicata a Rudolf Dellinger — 22: Bollettino meteorologico, notizie della giornata e dello sport. In seguito, fino alle 24, musica da danza.

**Lipsia** - m. 365,8 - Kw. 4.**Dresda** - m. 275,2 - Kw. 0,75.

10-13,25: Come lunedì — 15-16: Concerto — 16: Notizie commerciali — 16,30-18: Concerto Musica di Kreutzer, Beethoven, Weber, Wagner, Svendsen, Strauss — Durante le pause: radiopropaganda — 18-18,30: La radio degli sceacchi — 18,30-18,45: La radio dei lavori di pazienza — 18,45-19: Sulle tasse — 19-19,30: Importanza della fine di settimana sulla salute — 18,50-20: Vita di animali nell'alta montagna — 20: Bollettino meteorologico, segnale orario — 20,5: Radiopropaganda — 20,15: Concerto. Musica di Swoboda, Haunstien, Schiffl, Kollmanek, Zeller — 21,15: Concerto con musica di Kaschewaroff, Glinka, Klinowsky, Rubinstein, Glazunov, Dargomirsky, Schulgin — 22,15: Notizie della stampa e dello sport — 22,30: Musica da danza.

**Stoccarda** - m. 379,7 - Kw. 4.**Friburgo nella Brisgovia** - m. 577 - Kw. 0,75.

12,30: Bollettino meteorologico; Concerto gramfonico — 13,50: Notizie — 14: L'ora della gioventù — 15: Concerto. Cose allegre da opere ed operette. Musica di Mozart, Adam, Lortzing, Puccini, Smetana, Offenbach, Adam — 18: Segnale orario. Bollettino meteorologico — 18,15: Viaggio in Italia ai tempi di Goethe ed oggi — 18,45: Conferenza giuridica — 19,15: Da Cristiania a Bergen. Conferenza — 19,45 Relazione sulla situazione del lavoro — 20,15: Serata di musica di camera. Musica di Schubert e Brahms. In seguito: Serata varia, musica di Verdi, Mascagni, Czokor, Wagner, Eberle, Cannstatt, Strauss, Wolf, Liszt, Bohm, Bellmann, Strauss, Kaempfert. Poi: Notizie e sport

**Amburgo** - m. 394,7 - Kw. 4.**Brema** - m. 252,1 - Kw. 0,75.**Kiel** - m. 254,2 - Kw. 0,75.

10: Conferenza sull'elettricità — 15,30: La radio dei libri — 16: Relazione sulla situazione del mercato del lavoro — 16,15:

Storia della canzone tedesca. Conferenza — 17: Gauci Indiani e negri danzanti — 17,55: Bollettino meteorologico e delle inondazioni (solo in tale pericolo). Bollettino criminale — 18: Radio propaganda — 19: L'arte nella reclame (Conferenza) — 19,30: Conferenza — 19,55: Bollettino meteorologico — 20: Concerto della festa. (Ritrasmesso dal Casinò). In seguito, servizio di notizie della stampa, dello sport, e meteorologiche. Lettura del nuovo programma. Poi, ritrasmissione da caffè concerto.

**Langenberg** - m. 468,8 - Kw. 25.

12,10-12,50: Musica meccanica — 13,05-14,30: Concerto del meriggio. Musica di Flotow, Strauss, Cortopassi, Theiner, Urbach, Chopin, Dvirak, Schubert, Berthel-Morena — 13,30: Consigli per la casa — 16-16,30: Aneddoti — 16,30-17: Questioni giuridiche austro-tedesche e diritto degli impiegati — 17-17,30: L'ora della donna — 17,30-17,50: Avventure di viaggio — 18-18,55: Concerto del vespero — 19,20-19,45: L'ora dei lavoratori — 19,45-20-20,5: Sulla cultura vespertina — 20,15: Serata Allegra. In seguito: ultime notizie, comunicazioni sportive e dal mondo degli affari. Poi, fino alla fine di notte, musica notturna e da danza.

**Berlino** - m. 483,9 - Kw. 4.**Stettino** - m. 236,2 - Kw. 0,75.

6: Ginnastica — 16,30: Chiacchierata medico-igienica — 17: Reportage umoristico — 17,30-18,30: Trattamento musicale. Musica di Bizet, Tschaiukowsky, Offenbach, Greenfield, Beccè, Brogi. In seguito notizie commerciali fuori programma — 10: Paesaggio ed uomini norvegesi — 10,30: Esercizi autunnali dell'esercito di Reich — 20: Caccia, economia di stato popolare — Conferenza — 20,30: « Ingeborg », commedia in tre atti di Kurt Geertz. In seguito, bollettino meteorologico, notizie della giornata, segnale orario, notizie sportive — 22,30-20: Musica da danza.

**Monaco di Baviera** - m. 535,7 - Kw. 4.**Norimberga** - m. 241,0 - Kw. 4.

14,30: Musica riprodotta — 16-18: Ritrasmissione da Norimberga — 16: Conferenza — 16,30: L'ora della canzone (concerto, con accompagnamento di pianoforte). Tre canzoni di Hassegger e G. Mahler — 17: Umor renano — 17,30: Concerto di pianoforte di Maschi Rubert. Composizioni di Schumann, Debussy, Moszkowsky — 18: Ritrasmissione da Norimberga; Conferenza sullo scopo e sull'organizzazione della neutralizzazione — 18,30: Il mercato del lavoro — 19: La buca delle lettere — 19,30: Concerto di retra. Pezzi di Pugh, Konz, Smetack, Waltheufel — 20: Piccola chiacchierata — 20,15: Serata allegra di Roberto Koppel, con il concorso della R. O. — 22: Notizie serali — 22,30: Musica da ballo. Ritrasmissione.

**INGHILTERRA****Bournemouth (6 BM)** - m. 326,1**Kw. 1,5.**

15,30; 18,30; 19,25; 19,45-24: V. Londra (Annunzi locali e bollettino dello sport alle 21,45).

**Cardiff** (5 WA) - m. 353 - Kw. 1,5.

15.30; 18; 18.30; 19.15; 19.15; 22.35-24; V. Londra — 17.15; Pei ragazzi — 19; Una scuola di corano in Malesia — 19.25; Chiaccchiere di sport — 21.45; V. Daventry — 22.30; Annunzi locali; Bollettino sport.

**Londra** (2 L.O.) - m. 361,4 - Kw. 3.**Daventry** (5 XX) - m. 1604 - Kw. 2,5.

10.15; 10.30; 18.30; 19.15: Come lunedì 13-14. Orchestra Femminile — 15.30; Orchestra: Marcia Processionale, Finck; Ouverture di festa, P. Barrow; Mezzo soprano: Hojpe, Lehmann, Id); Orchestra: Fiori Selvaggi (2 Tempi), P. Andrew; Serenata, Pierné; Sulla Strada di Zag-a-Zig, Finck; Baritono: Due Melodie Ungheresi; Orchestra: Selez, Occhi Azzurri, Kern; Marionette, Felix; Baritono: Canto del Barolo (L'Orà Immortale), Boughton; Cavalcata d'Amore, F. Bridge; Orchestra: Suite « Patomine » (4 Tempi), Schytte; Mezzo soprano. Pur dicesti, A. Lotti; Raggiada di Maggio, Sterndale Bennett; Lied, Schumann; Orchestra: Danza dei « Bohémiens », Godard; Ouv., Zanetta, Auber; Valzer, Waldteufel; Seconda Suite Balletto Egiziano, Luigini — 17.15; Pei ragazzi: Selezioni Operette per Quintetto; Dialogo — 18; Interudio Musicale — 18.45; Baritono — 19; I Programmi Musicali della Settimana prossima — 19.25 (da Newcasttle); La Stagione Calcistica — 19.45. Violino e Piano: Primo Tempo Sonata in do min., Grieg; La Fanciulla dai Capelli di Lino, Debussy; Minuetto, Beethoven; Melodia Ungherese, Hbnay; Valzer in la, Brahms; Rigaudon, Monsigny — 20.15; Varietà (5) e Quintetto — 21.30; Tempo; Notizie; Annunzi Locali; (Dav. solo): Previsioni Marittime — 21.50; Musica Quintetto e Commento alla Corsa Motociclistica su « Cinder Track » a Stamford Bridge — 22.30-24; Ballabili riprodotti.

**Manchester** (2 ZY) - m. 284,6 - Kw. 1,5

15.30; 18.30; 19.25; 19.45-24; V. Londra (Annunzi locali e bollettino dello sport alle 21.45) — 17.15; Pei ragazzi: Oboe; Baritono; Racconto — 19; Sport Irlandese — 19.25; Conferenza sportiva.

**Daventry** (5 GB) - m. 491,8 - Kw. 3,0

15.30 (Birmingham). Varietà (5) — 16.30 17.45 (Birm.); Pei ragazzi: Recitazione; Varietà (5) — 18.30; Come lunedì — 18.45 (Birm.); Banda Polizia: Marcia, Wassell; Ouv., Cavalleria Leggera, Suppé; Due Scene Alasiane, Massenet; Tenore: All'Alba, Calman; Banda. Finlandia, Sibelius; Quinto Danze (Gaia Inghilterra), German; Tenore: Come una Rosa, Nevin; Banda. Suite Balletto Russo, Luigini; Valzer, Waldteufel; Ouverture, « La caccia », Méhul — 20 (dalla Queen's Hall, Londra); Orchestra: Ouv., Le Vispe Comari, Nicolai; Ave Maria, Arcandell; Soprano: Due Arie (Salomone), Haendel; Orchestra: Pezzo di Concerto per 4 Corni, Schumann; Baritono: Aria (Tannhauser), Wagner; Orchestra. Concerto in mi min. per violoncello (Quattro Tempi), Elgar; Sinfonia (Guglielmo Tell), Rossini — 21.30; Tempo; Notizie — 21.45 (Queen's Hall); Orchestra: Capriccio Spagnuolo, Rimsky Korsakow; Soprano; Baritono; Orchestra: Danza Slava in fa, Tvorak — 22.30 (Birm.); Bollettino Sport — 22.35-23.15; Ballabili riprodotti.



Gigi Clara e Tina Venturini  
di Vittorio Veneto

**JUGOSLAVIA****Zagabria** - m. 310 - Kw. 0,75.

13.15: Musica grammofonica — 13.30; Quotazioni della Borsa — 18; Concerto pomeridiano — 20; Musica militare — 21.50; Canzoni popolari (trote, con il concorso d'una società corale) — 23; Notizie.

**NORVEGIA****Oslo** - m. 461,5 - Kw. 1,5.

19.45: Il tempo; Notizie — 20; Segnale orario; Recitazioni — 20.30; Orchestra — 21; Lieber di Schubert — 21.30; Il tempo; Notizie — 21.45; Attualità — 22; Orchestra (conf.) — 22.30-24; Ballabili riprodotti.

**OLANDA****Hilversum** (H.D.O.) - m. 1000 - Kw. 5

11.40; Bollettino polizia — 12.10; Trio 13.40; Concerto da Amsterdam — 15.30; (dal Kursaal di Sc. veningem); Ballabili — 17.40; Segnale orario — Concerto: Marcia, Sousa; Valzer delle bonde, Ganne; Alessandro Stradella, Flotow; Varietà; Brezza di mare, Leoncavallo; Sansone e Dalila, St. Saens; Narciso, Nevin; Noi due insieme, Berlin; Varietà; Polpourri, Dirk Witte; Mattinata d'amore, Monti; Marcia, Sousa — 19.25; Bollettino polizia — 19.40.

**POLONIA****Katowice** - m. 422,6 - Kw. 10.

16.40; Comunicati finanziari — 17; Cassetta delle lettere per ragazzi — 17.25; Conferenza agricola — 18; Programma pei

ragazzi — 19; Annunzi vari — 19.30; Letteratura — 19.55; Comunicato agricolo — 20.15; Concerto popolare — 22; Segnale orario; Bollettino meteorologico; Notizie — 22.30; Ballabili.

**Cracovia** - m. 547 - Kw. 1,5.

13.15: Come lunedì — 17; Grammofono — 17.25; La Polonia e la Jugoslavia — 18; Trasmissione da Varsavia — 19; Varie — 19.30; Politica «stera» — 19.55; Bollettino agricolo — 20.5; Comunicati — 20.15; Trasmissione da Varsavia — 22.30; Concerto (riproduz.).

**Varsavia** - m. 1111,1 - Kw. 10.

12; Grammofono — 13; 15: Come lunedì — 17.25; Voltaire (conferenza) — 18; Pei ragazzi — 19; Varie — 19.30; Radiocronaca — 19.55; Comunicato agricolo — 20.5; Comunicati — 20.15; Orchestra: Marcia allegria, Chabrier; Valzer, Liszt; Selezione Snite «Raimondan, Glaznow»; Rapsodia N. 2, Svendsen; Solista; Marcia dei Boiardi, Halvorsen; Lalene, O. Strauss; Intermezzo (Naila), Delibes; Suite dalla «Carmen» di Bizet. (Intervallo: Bollettino Messenger Polonais in francese) — 22; 22.5; 22.20; 22.30; Come domenica.

**SPAGNA****Barcellona** (EAJ 1) - m. 344,8 - Kw. 1,5.

12; 13: Come lunedì — 14.30; Trio: Paso doble, Dotras Vila; Tango, Margenat; Fox trot, Gravina; Selez: Deré, Christiné; Scottish, Millan; Danza, Cotó; Marcia, Martinez Valls; Intervalli: Grammofono; Borsa — 18.30; Sestetto: Fox trot, Wangermée; Tango, Puig Hernandez; Scottish Più — 19; Mercati, Borse e Cambi — 20 e 21.10; Sestetto: One step, Dotras Vila; Selez. Lohengrin, Wagner; Valzer boston, Worsley; Gavotta, Sadeesi; Selez. L'Ultimo Valzer, O. Strauss — 22.5; Borsa e Cambi; Recentissime — 22.5; Orchestra: Paso doble, Luchessi; Tango, Alleniz; Selez. La Viejeitta, Caballero; Melodia, Ferré; Valzer boston, Worsley; Marcia, Mirestés; — 23; Campana Cattedrale; Il tempo; Borse e Mercati — 23.5; Veli Madrid.

**Madrid** (EAJ 7) - m. 375 - Kw. 1,5.

12.45; 13.15; Come martedì — 15; Orchestra: Ouv., Oberone, Weber; Canzonetta, Godard; La Gioconda, Ponchielli (fantasia); Intermezzo di Luigi Medina; Orchestra: «L'ospite del Sivigliano», Guerre ro (fant.); Valzer, De Sylva; Fox trot, Ca. lavo; Bollettino meteorologico; Borsa del tempo; Notizie; Orchestra: Serenata, St. Saens — 20; Sestetto: Musica, luce e allegria, Alonso (fant.) Saffo, Massenet (fantasia); La leggenda del Monaco, Chapl (fantasia); Intermezzo di Luigi Medina — 21; Ballabili — 22.45; Borse, Mercati e Cambi — 23; Campana; Segnale orario; Concerto canzonettisti e recitazione; Recentissime — 23.30; Ballabili riprodotti.

**SVEZIA****Stoccolma** (SASA) - m. 454,4 - Kw. 1,5.**Motala** - m. 4320 - Kw. 30.**Malmö** - m. 260,9 - Kw. 1.

17.30; Musica leggera da Göteborg — 18.30; Pei ragazzi — 19; Musica Popolare — 19.30; Canti Popolari — 19.45; Varietà — 21; Attualità — 21.45-24; Ballabili.

Diffondendo il Radiorario ci  
aiuterete a migliorarlo.

## SVIZZERA

Berna - m. 411 - Kw. 1,5.

13: 15,56: Solito — 16-16,30: Orchestra comunale di Berna — 16,30-17: L'ora dei fanciulli — 17-17,35: Orchestra comunale di Berna — 20: Segnale orario; Meteorologia — 20-20: Specchio coniugale. Dovrebbe l'uomo aiutare nel ménage? — Conf. — 20,20-21,30: L'ora popolare (concerto vocale-strumentale) — 21,30-21,45: Orchestra comunale di Berna — 21,45-22: Notizie; Meteorologia — 22-22,35: Concerto dell'orchestra comunale di Berna — 22,35-21: Radio-dancing.

Zurigo - m. 588,2 - Kw. 1,5.

12,30-16: Solito — 17-20: Concerto di un Quintetto di Fisarmonica — 17,55: Meteorologia; I prezzi della Fed. svizzera degli agricoltori — 19: Concerto di campane — 19,45: Segnale orario; Prognosi del tempo — 19,47: Conferenza — 20,15: Segnale popolare — 22: Meteorologia; Recentissime e Notizie della « N. Z. Z. » — 20,10: Musica riprodotta.

Losanna - m. 680 - Kw. 0,75.

6,45; 13,20: Come lunedì — 20,1: Orchestra — Ouv. Miss Helyet, Audran; Pavana Scozzese, Allier; Serenata Andalus, Colin Bonnet; Canzone Negro, Cluysan; Valzer, Engel Berger; Cicaluccio, Gillet; Serenata, Tosti; Valzer, Zamenik; Gavotta Rocodé, Translateur; Marcia, Menichetti — Programma di Zurigo — 22,1: Grammo-fono.

Ginevra - m. 760 - Kw. 0,5.

20,30: Informazioni — 20,32: Varietà — 20,50: Orchestra (Riprod.) — 21,50: Notizie — 22-23: Ballabili riprodotti.

Basilea - m. 1100 - Kw. 1,5.

20,30: Segnale orario, meteorologia — 20,30-22: Serata popolare. Concerto vocale-corporale-strumentale — 22: Notizie, meteorologia.

## UNGHERIA

Budapest - m. 555,6 - Kw. 20.

9,30: Notizie della stampa, economia — 11: Solito — 13: Segnale orario; Bollettino meteorologico e del limbigrafo — 15: Notizie della stampa, su economia e mercato — 16,45: Segnale orario, ecc. 17: Sulle canzoni popolari ungheresi 18: Concerto militare — 19,20: Lirica francese del XIX secolo. III parte — 20: Concerto zingaresco. Duecento parti. Durante le pause, Segnale orario; Notizie della stampa e dello sport — 23: Concerto oppretistico.

# DOMENICA

## 19 Agosto

## AUSTRIA

Vienna - m. 517,2 - Kw. 9.

11: Concerto dell'orchestra sinfonica viennese. Musica di Weber, Wagner, Wolf Mahler, Mendelssohn — 16: Concerto del pomeriggio Musica di Binder, Strauss, Schreiner, Gounou, Ganglberger, Arnold, — 18,15: Serata di musica da camera. Da Jessel, Morena, Kalman, Ascher, Eysler opere di Mendelssohn e Beethoven — 19 e 45: « La Cartiera ». Tre atti allegri di George Kaiser. In seguito Musica da ballo.

## CECOSLOVACCHIA

Praga - m. 348,9 - Kw. 5.

7: Concerto — 9,30: Notizie agricole — 10: Musica sacra — 11: Concerto da Poděbrady — 12: Banda militare — 13,5: Industria e Commercio — 13,20: Informazioni sociali — 16,30: Orchestra — 17,30: Per gli operai — 18: Emissione in tedesco — 19,15 Jazz — 20: Orchestra da Kolín — 22: Ora; Notizie; Musica dall'Esposizione di Brno.

## FRANCIA

Parigi (P. Parisien) - m. 340,9 - Kw. 0,5.

20,45: Come martedì — 21: Concerto: Ouv. R. Lehar, Berlioz; Secondo Valzer, Godard; Aria (Erodiade), Massenet (cant.); Amleto, Thomas; (Fant.); — 21,25: Informazioni; — 21,30: Concerto: Ouvert Cosi fanno tutte, Mozart; Ronda del Vitello d'oro. (Faust), Gounod; Marcia del Sionodo, Enrico VIII, St. Saëns — 22: Informazioni; Concerto: Prima Suite « La Farandola », Dubois; Toreador (Carmen), Bizet; Valzer Schmitt; Serenata, Rachmaninoff; Marcia ungherese, Liszt.

Tolosa - m. 392 - Kw. 3.

12,30: Canti sacri: Te Deum, Bruckner; Te Deum; Ave Verum; Laudate Domine; Agnus Dei, Bizet; Ave Maria, Gounod; Canto ebraico, Lewandowsky; Fisarmonica: Undici pezzi — 20,10: Concerto: Sonata per flauto, arpa e viola (3 tempi), Debussy; Chiaro di luna (Werther), Massenet, per violoncello, violino e piano; Nottano (La

Navarrese), Id., (Idem); Moto perpetuo, Ries (violino); Danza slava, Dvorak (violino); Rapsodia ungherese, Liszt (piano); Quarto concerto in sol maggiore, Beethoven (piano e orchestra); Larghetto del concerto per violino, Beethoven; Minuetto (Orfeo), Gluck per flauto e piano; Allegro della Sesta Sonata per violoncello, Boccherini — 21,15: Ballabili e pezzi vari (25) — 23: Giornale parlato dell'Africa del Nord.

Parigi (Radio Paris) - m. 1750 - Kw. 3.

8: Informazioni; Rassegna della stampa — 12: Conferenza religiosa; Musica sacra con coro; Informazioni — 12,45: Orchestra: Danza russa, Friml; I moschettieri al convento, Varney; Giardino d'amore, Wood; La vedova allegra, Lehar; Danza persiana, Guiraud; Ay ay ay, Freire; Danza del bauchetto, Levadé — 16,30: Jazz (Intervall. Informazioni) — 19,45: Per ragazzi — 20,15: Comunicato agricole e informazioni — 20,30: Concerto sinfonico. (Intervalli: Informazioni).

## SPAGNA

Madrid (EAJ 7) - m. 375 - Kw. 1,5.

15: Orchestra: Ouverture in sol min., Bruckner; Danza delle Raccanti Filemone e Bauci, Gounod; Marta, Flotow (fant.); Intermezzo di Luigi Medina; Orchestra Giganti e mascheroni, Caballero (fant.); Valzer, Translateur; Fox trot, Siede; Pasacaglia, Zabalza — 20: Per ragazzi; Setetto: Le allegre ragazze di Berlino, Milan (Fantasia); I Vespi Siciliani; Verdi (fant.); Intermezzo di Luigi Medina — 21: Ballabili — 23: Campana; Segnale orario; Orchestra: Mondo vecchio e Mondo nuovo, Dvorak (fant.); Aria di Riletto (Armiada), Terepinin; Danza op. 35 n. 4, Max Reger; Czardas, Michiels — 23,45-1,30: Banda Municipale (Riprodutz).

## SVEZIA

Stoccolma (SASA) - m. 454,4 - Kw. 1,5.

Motala - m. 1320 - Kw. 30.  
Malmö - m. 260,9 - Kw. 1.

Alle 11 e alle 18: Culto — 17: Per ragazzi — 17,55: Carillon Palazzo di Città — 19,15: Azione Drammatica — 20,40-22,30: Ballabili vecchi.

## SVIZZERA

Zurigo - m. 588,2 - Kw. 1,5.

11,15: Concerto della R. O. — 12: Meteorologia — 12,30: Concerto del Radio-Quintetto — 16: Ritrasmmissione del Concerto dal « Carlton-Elite-Hotel » (orchestra Carletti) — 19,30: Predica cattolica — 20: Concerto della R. O. (2ª parte) — 20,30: Maria Smiekal del Teatro comunale di Zurigo, con accompagnamento di pianoforte. Indi concerto della R. O. (3ª parte). Durante l'intermezzo: M. Smiekal, due canzoni popolari svizzere — 22: Meteorologia; Recentissime e Notizie della « N. Z. Z. ».

**Non ci sono arrivati i programmi della stazione di:**

Parigi (S.S.P.T.T.) m. 447,8 - Kw. 0,45.

Francoforte sul Meno - m. 428,6 - Kw. 4.  
Cassel - m. 272,7 - Kw. 0,75.

## Abbonamento alle Radioaudizioni

Dopo il 13 dicembre 1927, data di pubblicazione del nuovo decreto sulle radiofonie, l'importo della licenza-abbonamento alle radioaudizioni resta stabilito in L. 75 (L. 72 abbonamento, L. 3 diritto di licenza a favore dello Stato) per il caso del pagamento globale anticipato per l'intero anno.

Nel caso del pagamento a rate mensili l'importo annuo della licenza-abbonamento è di L. 87, pagabili in L. 7,25 al mese (L. 6 abbonamento; L. 0,25 quota di diritto di licenza; L. 1 a favore dell'amministrazione postale).

Le nuove tariffe non sono applicabili agli abbonamenti in corso (art. 9, R. D. L. 17 novembre 1927, n. 2207).

Le licenze-abbonamento alle radioaudizioni si rilasciano presso tutti gli Uffici Postali, e nel caso del pagamento globale in una sola volta (L. 75), anche presso le Sedi della E.I.A.R. a MILANO, Corso Italia, 1 - ROMA, Via Maria Cristina, 5 - NAPOLI, Via Cesareo Console, 3.

# L'ARTE RADIOFONICA

*Sul dibattito argomento dell'arte radiofonica, della anche «arte cieca» in contrapposizione all'«arte muta» cinematografica, leggiamo nella «Nouvelle Revue Française» questo interessante articolo di Paola Deharme:*

Dopo l'apparizione della Radiofonia si è profetizzato da ogni parte, sebbene in termini vaghi, lo schiudersi di una letteratura e di un'arte propriamente radiofonica. E' così che in tutti i paesi siamo stati invitati ad ascoltare la storia del guardiano del faro che privato dei soccorsi, diventa pazzo nel colmo della tempesta annunciata da scenari rumorosi («décors bruités») e dalle sirene dei bastimenti in pericolo; oppure quella del sapiente che avendo bisogno di assoluto silenzio per i suoi studi è continuamente disturbato dal pianoforte della vicina, dalla tromba del venditore di mercanzie e dalle grida del neonato.

Orbene oggi per mettere spavento non basta tirare un colpo di revolver in aria, né per far ridere è più che sufficiente fingere d'essere sordo, balbuziente o in collera. Poiché in questo nuovo campo e per un pubblico nuovo non si sono cercati nuovi mezzi di espressione. Noi siamo convinti che esiste nei cervelli di oggi un bisogno di immaginazione, di trasformazione lirica che non è soddisfatto né dalle forme classiche dell'arte né da quelle nuove e che la radiofonia può soddisfare. La «Gout de l'irréel», è uno di questi bisogni e si manifesta tra l'altro nel piacere che un pubblico medio, (non incolto, ma giovane) prende allo spettacolo di un film truccato dove i personaggi volteggiano e svaniscono nel fumo e gli oggetti s'animano ed intervengono nell'azione e gli elementi sfuggono alle leggi che li governano. Ci sembra che le onde della T. S. F. lontane e misteriose come le sorgenti del pensiero possono e debbono apportare all'immaginazione il nuovo nutrimento che aspetta.

Necessita nelle condizioni che verremo esponendo, creare nell'animo di chi ascolta immagini analoghe a quelle dei sogni.

L'importanza psichica del sogno è ormai accettata. Nondimeno possiamo richiamare qui una comune osservazione: ci accade spesso che i ricordi del sogno si presentano alla nostra ragione tanto accettabili e reali che siamo costretti a domandarci: «Ho veramente sognato?» e dobbiamo forzare la nostra memoria per liberarci dall'inquietudine o dalla gioia che un sogno ha prodotto in noi, esattamente come se l'avventura fosse stata realmente vissuta.

Nello stesso modo dopo un «lapsus linguæ» o un gesto falso (il cui meccanismo, come si sa, è allacciato a quello del sogno) noi esclamiamo: «Bogno forse?». Questa esclamazione usuale esprime una verità scientifica incontestabile. Non è dunque cosa assurda sperare di creare in noi un teatro analogo a quello del sogno. E non ci si dica anzitutto che questi tentativi somigliano alle esperienze ipnotiche. Sono semplicemente fondati sul fatto che talora racconti, letture, paesaggi, strumenti musicali ci tengono «sous les charmes» Davanti alle manifestazioni della natura e dell'arte è un istinto spontaneo quello che ci porta a chiudere gli occhi e creare in noi quello stato di assenza che tutti conosciamo. Ecco la tendenza psichica su cui noi ci fondiamo. Inoltre non ci venga obiettato che qui si parla di acustica mentre i sogni sono fatti di allucinazioni visive. In realtà queste allucinazioni possono essere riprodotte con mezzi diversi da quelli ottici. Noi tutti abbiamo misurato l'abisso che separa l'impressione di uno spettacolo immaginato da quella di uno spettacolo veduto.

Certo per trovarsi al agio in questo mondo immaginario gli ascoltatori dovranno farsi una educazione sensitiva. Ma ciò sarà facile perchè la T.S.F. ci offre il mezzo per neutralizzare ogni realtà tra la sorgente della suggestione e l'animo dell'uditore che gira il suo film in treno e ciò si ottiene specialmente adottando la cuffia nell'audizione.

Davanti dunque all'alto parlante, o meglio ancora chiuso nella sua cuffia l'ascoltatore chiuderà gli occhi e non penserà a nulla.

Abbiamo l'arte muta, ecco l'arte cieca. Questa idea nel suo spirito affine al surrealismo, non deve ricevere dal pubblico l'accoglienza sfavorevole che ha caratterizzato le prime manifestazioni letterarie di questa dottrina. Il surrealismo in effetto ha le sue origini e la sua vita nel subcosciente che intendiamo eccitare direttamente per mezzo della T.S.F. cioè senza svegliare il cosciente e la sua azione perturbatrice. Ma le prime esperienze surrealiste esplorando la zona dei sogni avevano un carattere esclusivamente suggestivo. L'espressione letteraria di queste esperienze ne segnava la morte. Farne l'origine obiettiva di un'arte destinata alla moltitudine sarebbe stato così vano come fotografare la propria immagine proiettata in uno specchio. Ed in uno specchio, anche deformatore, non possiamo scoprire che noi stessi.

Attraverso esperienze fatte in collabo-

razione degli amatori della T.S.F. che vorranno aiutarci, si deve giungere a questo: che chi ascolta nel momento che egli vorrà precisare, veda una immagine suggerita. Si deve creare un equilibrio mentale (può darsi che per certi spiriti sia così difficile ad ottenersi quanto l'equilibrio mentale contrario che consiste nel mantenere la propria attenzione attaccata agli oggetti esteriori e visibili) che l'esercizio renderà meccanico.

Ecco ora dodici regole che scaturiscono direttamente da quanto è stato detto. Esse costituiscono un sistema teorico e sommario. L'esperienza rifuterà le une, correggerà le altre, ne accetterà, può darsi, alcune: ma qui non si cerca se non d'aprire una nuova strada:

1.) Dietro nostre indicazioni ogni ascoltatore dovrà figurarsi di essere l'eroe principale del lavoro che ascolta.

Introdurremo inoltre nella nostra narrazione oggettiva germi di sensazioni soggettive come le seguenti: «fa freddo — tu hai fame — ecco quelli che tu ami — una casa in lontananza è quella dove tu sei nato — passa un'automobile è quella stessa che hai notata l'altro giorno, ecc. — In ciò consiste tutta la novità

2.) Il recitante dovrà dimenticare la arte di leggere ad alta voce. Necessità che chi ascolta prenda conoscenza del testo come se lo leggeva egli stesso in silenzio (con gli occhi e le orecchie tappate per annullare persino i rischi esteriori di distrazione che corre il lettore solitario).

Dunque *diction en grisolle*. Ciò presenta una grave difficoltà per lo speaker che specializzato deve diventare una specie di fotografo. Recitazione a tratti, «shachées» di immagini separate che sono suggerite volta per volta.

3.) Come se si volesse ricamare sul fondo della rizione — base le parti parlate debbono essere rare, come nel romanzo le frasi messe fra virgolette. Queste parti parlate devono produrre un grande effetto e saranno pronunciate da una voce diversa da quella dello speaker. Per esempio: «In alto le mani» grida una voce nuova e quella dello speaker continua a dire: «Un uomo apparve a sinistra» segue la descrizione del suo aspetto, carattere ecc.

Questi personaggi potranno essere presentati quando per la prima volta appaiono nella vicenda (con maggiore o minor dettaglio, come si crederà opportuno) per renderli simili a quelli che si muovono nei nostri sogni e che vi sorgono col nascere dei ricordi ad essi collegati. In altri termini, come nei sogni ogni personaggio porterà con sé una propria atmosfera di leggenda. Ma le parole d'un personaggio,

al quale momentaneamente è stato attribuito un tono di voce in seguito potranno essere pronunciate (come i suoi fatti ed azioni) dal solo speaker. La voce tipo che per un istante gli è stata data sarà messa a disposizione ed utilizzata da altri personaggi e in tutt'altra occasione. Da ciò non risulterà nessuna molestia per l'auditor che possieda un buon equilibrio di ricezione: nei nostri sogni non ci accade forse che una frase incominciata da una persona venga terminata da un'altra?

Siamo dunque portati a creare:

4.) *Voci finte* o anche semplicemente repertoriare come le parti della commedia classica o italiana (giovane prima donna: voce celeste — padre — nobile: voce di basso etc.).

Le sfumature quasi sempre proibite allo speaker saranno riservate a queste voci finte.

5.) *Musica della scena*. Una musica di sogno facile per quanto è possibile, la musica del vecchio melodramma; per mezzo di tremolii, ritornelli, la musica dovrà mettere in guardia l'auditor, con dei brevi motivi caratterizzerà un personaggio ed il ritorno di esso nella scena sarà poi annunziato dalla ripresa del suo motivo, ciò che permetterà di rendere più pieghevole ed intensa l'azione senza recar danno alla sua chiarezza. Infine la musica

con arie espressive cercherà di illustrare la vicenda.

6.) Uso permanente del *presente indicativo* come è logico. Eccezion fatta per la presentazione dei personaggi.

7.) Adozione di un *ordine cronologico* nell'esposizione dei fatti: per non spezzare lo svolgersi dell'azione l'auditor dovrà sempre essere sul posto; si potrà portarlo in cielo o attraverso i continenti ma non farlo saltare da un luogo e da un tempo ad un altro. Si deve dunque evitare di dire: «Vent'anni prima nasceva a New York» oppure: «Dieci chilometri più in là due viaggiatori».

8.) *Ripetizione di certe frasi* con voci differenti e ciò per rafforzare una immagine e renderla indimenticabile. I tratti importanti saranno ritmati o musicati. Tutte le sfumature del testo anche le più leggere, si debbono rendere sensibili al pubblico.

9.) I rumori dell'azione *non avranno carattere reale*. Un colpo di revolver sarà annunziato? Il recitante batterà col dito leggermente sulla tavola. Il nostro potere di trasformare i più piccoli rumori ci è stato rivelato dai nostri sogni.

10.) Accade che uno per liberarsi dall'inquietudine in cui l'ha messo la lettura d'un libro getti lo sguardo tre righe o tre pagine avanti. Nel nostro caso ciò è impossibile. Ci gioveremo quindi dei

*tempi*, vale a dire dei momenti di assoluto mutismo dello speaker, ornati o no dalla musica della scena. *Es.*: Una detonazione — Voce dello speaker: Uno dei due avversari cade (rito: mortalmente). Silenzio. Dopo, lenta ripresa del motivo musicale proprio al personaggio sopravvissuto.

11.) *Non precipitare l'azione*. Si comprende infatti che l'immaginazione mantenuta in istato di sogno dalla voce dello speaker o dalla musica, non conserva nozione alcuna del tempo.

12.) *Cronometria della rappresentazione* corrisponde alle «montage» d'un film. Impiego del metronomo. Si stabilisce il numero di battute che deve durare ogni passo muto, musicato o parlato.

Tenendo conto delle osservazioni degli uditori e dei loro consigli in breve tempo si deve riuscire a costruire una tecnica precisa come quella che si possiede nel cinematografo nei riguardi delle didascalie. L'opera preparata per il microfono avrà, come nel film, la personalità dello scenografo e quella del tecnico.

Nell'attesa di opere originali la letteratura di genere fantastico per le sue molteplici relazioni con i nostri sogni, è l'unica che per il momento ci sembra propria al microfono. Ma col progredire dell'esperienza degli adattatori, gli scrittori avranno davanti a sé un campo sempre più vasto.

## I SIGNORI INSERZIONISTI

sono vivamente pregati di far pervenire all'ufficio Pubblicità del Radiorario i testi e i clichés per le loro inserzioni con il massimo anticipo possibile.

Si fa nuovamente presente che l'ufficio stesso potrà pubblicare unicamente quelle inserzioni i cui testi siano pervenuti entro il sabato precedente la data della rivista, se per pagine di copertina, ed, al più tardi, entro il martedì mattina, se per inserzioni nel testo o nei programmi.

Si prega di tenere presente che, qualora l'inserzione richieda l'esecuzione di clichés, i termini suddetti dovranno essere anticipati di almeno due giorni.



N.B. - Il materiale di pubblicità non inviato per posta dovrà essere consegnato esclusivamente all'Ufficio Pubblicità del Radiorario, che ne rilascerà regolare ricevuta.

L'Amministrazione della Rivista non risponderà del materiale o delle istruzioni eventualmente consegnate in portineria o ad altri non addetti all'Ufficio Pubblicità suindicato.



## Consulenza Tecnica

Il servizio è gratuito per gli abbonati al Radiorario. Le risposte verranno date in ordine d'arrivo senza eccezione alcuna.

Ogni quesito deve portare nome, cognome ed indirizzo dell'abbonato, nonché il numero dell'abbonato e la relativa fascetta di spedizione, accompagnandolo con uno schizzo in inchiostro nero. La corrispondenza va diretta a:

RADIORARIO (Sezione Consulenza) - Corso Italia, 1 - MILANO

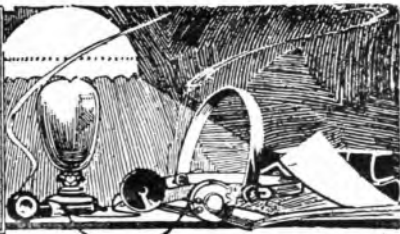

Prego di volermi cortesemente indicare lo schema di un apparecchio a un tetrodo per la ricezione di onde cortissime (da 10 a 100 m.); quello di un amplificatore B.F. ad un triodo (posseggo un trasf. B.F. 1.3) ed il modo di effettuare i collegamenti tra il ricevitore e l'amplificatore.

R. CAGNOLA - Milano

Eccole lo schema da lei richiesto; le premettiamo però che i tetrodi male si prestano per la ricezione delle onde corte a causa della loro elevata capacità interna.

$L_1$  è una bobina a passa perdita, diametro 70 mm., 10 spire.

$L_2$  bobina a nido d'api da 50 spire (choke).

$C_2$  e  $C_3$  condens. variabili da 0,0005 Mfd.

$C_1$  neutro condensatore variabile.

$C_4$  condensatore fisso da 0,00015.

Il secondo schizzo qui riprodotto è quello di un amplificatore a bassa frequenza da aggiungere al ricevitore suaccennato; le batterie d'alimentazione sono le stesse.

Poiché nel trattato di Radio-tecnica Banti non è indicato (nel descrivere il modo di costruzione delle bobine a gabbione), come inscrivere il primario al secondario nella costruzione di un trasformatore ad A. F. del detto tipo a gabbione (per la neutrodina 5 valvole), campo d'onda 250-600 metri vi sarò gratissimo se vorrete indicarmi nella Consulenza del Radiorario il modo di costruire tale trasformatore ad A. F. a gabbione.

Nei trasformatori ad A.F. a gabbione, il primario viene disposto di seguito al secondario, a distanza da esso, di circa 5 mm. Primario e secondario sono montati in sesto da asticine di ebano o legno secco paraffinato, infilate al posto dei pioli che hanno servito alla costruzione. I dati d'avvolgimento sono i seguenti: Primario 15 Spire; Secondario 55 spire.

Prego la loro cortesia di farmi conoscere per quale ragione a Torino la ricezione dalle 12,30 alle 13,30 e del pomeriggio avviene pressoché senza rumori o disturbi in genere mentre la ricezione serale è assai disturbata? Questo fatto avviene costantemente (non quindi osservazione di un giorno solo) e naturalmente sempre usando sia giorno che sera il medesimo apparecchio. Non dovrebbe succedere se mai il contrario?

Di giorno non posso ricevere che Milano ed è quindi con tale stazione che ho notato ciò.

Abb. 11741 - Torino

È un fenomeno che si verifica normalmente nelle ricezioni; di giorno i disturbi sono poco sentiti e contemporaneamente viene affievolita ogni ricezione, mentre di sera col migliorare delle ricezioni aumentano pure i disturbi; il fenomeno è particolarmente sentito nei mesi estivi.

Costruii il 5 valvole neutralizzato dell'ing. Banti con risultato meraviglioso, al principio, feci una volta un corto circuito e bruciai le prime 3 valvole che sostituii con una Edison VI-100A, la seconda con una Telefunken 064, la terza con Philips A125, e d'allora in poi è sotto un fusco che non ho potuto eliminare, questo però di sera (e specie Napoli); ma di giorno le audizioni sono perfette. Rifeci i trasformatori alla frequenza su bachelite e con filo da 6/10 ma senza nessuna miglioria.

Prego darmi i seguenti chiarimenti:

1° L'avvolgimento dei trasformatori l'ho fatto a passo sinistro — i primi invece erano avvolti al contrario di questi ed erano con filo da 4/10.

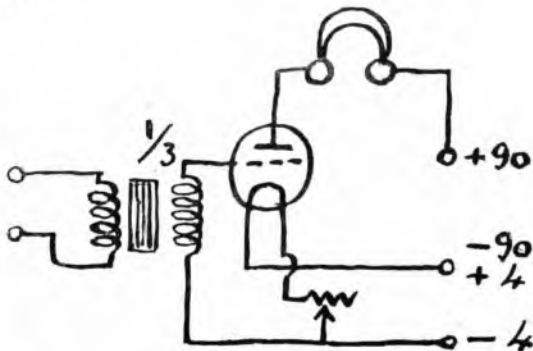
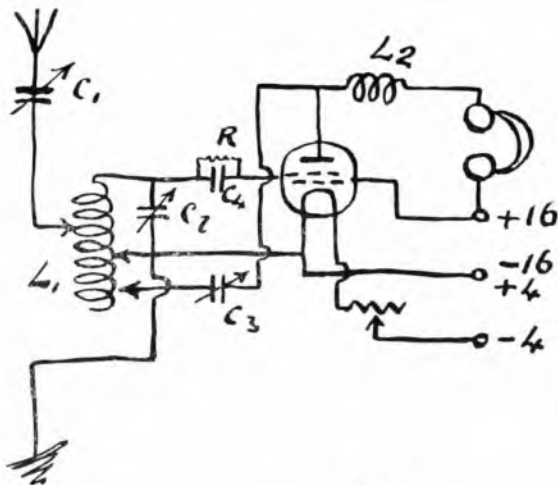



La famiglia dell'abbonato Orlandi in ascolto di I M.

2° Che danno ha potuto produrre il corto circuito oltre alla bruciatura delle 3 valvole?

3° Il primario del trasformatore a bassa frequenza è quello che va a U e che parte dal +50; esce da E va alla placca della terza valvola.

4° Perché non posso più neutralizzarlo?

5° Perché delle volte mentre che sento una stazione viene un fischio a disturbare e per eliminarlo devo muovere i condensatori variabili.

6° L'antenna unilinare che lunghezza dovrebbe avere e che direzione?

T. PIUMELLI - Analfi

1° Il senso d'avvolgimento non ha alcuna importanza, purché sia identico per tutti i trasformatori ad A.F.

2° Nessun altro danno; l'attuale funzionamento irregolare è da attribuirsi unicamente alla qualità delle valvole impiegate. Usi le valvole seguenti: prime due A 406, terza A 415.

3° L'inserzione del trasformatore B.F. è esatta.

4° Come è già stato detto dipende dalle valvole, se non vi è alcuna irregolarità di montaggio.

5° Il fischio può provenire da qualche apparecchio vicino, oppure da qualche effetto capacitivo dell'operatore.

6° Antenna unilinare o bifilare lunga una trentina di metri; l'orientazione non ha praticamente alcuna influenza.

Ho la possibilità di impiantare un'antenna lunga m. 16 e un'altra lunga m. 30, a circa m. 20 dal suolo. Qual'è la migliore? - E' preferibile monofilare o bifilare?

L'audizione deve essere fatta con apparecchio a cristallo a circa 22 Km. da Milano

G. SANCHIOLI - Magenta

Preferisca l'antenna lunga 30 m. unilinare; otterrà delle ottime audizioni della stazione di Milano con semplice apparecchio a cristallo.

Vi sarò grato se a mezzo della rivista Radiorario vorrete indicarmi come debba fare per aumentare di una lampada ad alta frequenza il mio apparecchio radioricivente «Telefunken» K. G. C. per renderlo più potente e più selettivo.

Abb. 227/6 - Monteleone

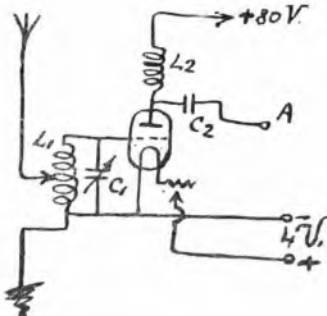

Eccole lo schema di un amplificatore ad A.F. ad una valvola che potrà collocare fra l'antenna e l'attuale apparecchio, usufruendo delle stesse batterie d'alimentazione. Il morsetto d'antenna dell'apparecchio andrà collegato al morsetto A dell'amplificatore in parola.

Vorrei costruirmi un apparecchio a 3 valvole per ricezione al telaio del tipo descritto nel N. 10 del Radiorario 1927 dell'Ingegner Banfi.

Desidererei sapere da codesta spellabile Consulenza quanto segue:

1°) Il numero delle spire del quadro, la distanza delle spire fra loro e il diametro del filo, perché nella descrizione dell'apparecchio, nella parte riguardante il quadro, vi è solo la misura dal lato esterno in centimetri 50.

2°) Quale antenna esterna potrei usare per ricevere oltre ai 100 Km.?

3°) Posseggo 3 valvole Philips A406, 20-100V, sono adatte per questo apparecchio? In caso negativo di quale tipo mi devo servire?

4°) Posseggo pure 2 trasformatori con rapporto 1/3 e 1/5, posso adoperarli senza pregiudicare il valore dell'apparecchio o è necessario che siano tutti e due del rapporto 1/3?

5°) Le bobine L-L, da 25 e 50 spire a nido d'api, sono ancora buone dopo la modifica d'onda della stazione di Milano?

6°) Per motivi d'ingombro, posso adoperare delle bobine a fondo di paniere invece di quelle a nido d'api? In caso affermativo quante spire devono avere?

7°) Per l'avvolgimento del telaio, posso adoperare la lreccia nuda di bronzo fosforoso che si adoperava per antenne esterne?

8°) L'apparecchio quale gamma d'onda può avere?

9°) In seguito il cambiamento d'onda della stazione di Milano, l'apparecchio deve subire qualche modifica? In caso affermativo quale modifica si deve apportare?

G. PIPANI - Milano

1°) Telaio a spirale piena 18 spire distanti 5 mm. fra di loro.

2°) Può usare un'antenna esterna unilinare o bifilare lunga una trentina di metri.

3°) Usi come prima valvola una A415, seconda A409, terza B406.

4°) Può utilizzare senz'altro i trasformatori da lei posseduti; prima 1/5 poi 1/3.

5°) Sì.

6°) Usi delle bobine a fondo di paniere diametro interno 30 mm., col medesimo numero di spire di quelle a nido d'api.

7°) Sì; diam. 1 mm.

8°) 250-550 metri; con bobina da 250 spire, bobina di reazione 150 spire, telaio in corto circuito, ed antenna esterna potrà tentare la ricezione di qualche stazione ad on-la lunga.

9°) Non occorre alcuna modifica.

Coloro che inviano l'importo per abbonamento al Radiorario, sono pregati di indicare se trattasi di abbonamento

**Nuovo, o di rinnovo**

Le richieste che porteranno questo chiarimento avranno la precedenza.

R. CHIODELLI, direttore responsabile

Archetipografia di Milano - Viale Umbria 54

# S. I. R. A. C.

SOCIETÀ ITALIANA RADIO-AUDIZIONE CIRCOLARE  
Telefono N. 88-440 - **MILANO (105)** - Corso Italia N. 8

Rappresentanza per l'Italia e Colonie della spett.:

**"RADIO CORPORATION OF AMERICA" di NEW YORK**

## AVVISO

Le **RADIOLA AR-1145** (onde corte) e i dispositivi **MAGNETIC PICK-UP** sono disponibili per immediata consegna.

### Magnetic

QUESTO  
DISPOSITIVO  
PERMETTE  
LA RIPRODUZIONE  
DEI DISCHI  
GRAMMOFONICI  
A MEZZO DELLO  
APPARECCHIO  
RADIO

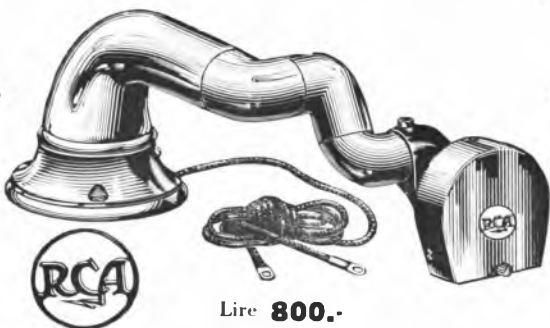

Lire **800.-**

### PICK - UP

POTENZA, PUREZZA,  
ELIMINAZIONE  
DEL FRUSCIO  
DELLA PUNTINA  
SUL DISCO

APPLICABILE  
ALL'ALTOPARLANTE  
MODELLO 104  
E AL MODELLO 100 - A ]

### ALTOPARLANTE



### MODELLO 100 A

Lire **800.-**

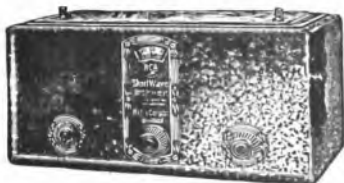

**RADIOLA 1145** per la ricezione  
delle stazioni a  
onde corte da 15 a 75 metri Lire **3.800**



**RADIOLA 18** alimentazione diretta  
dalla corrente alter-  
nata luce. - Prezzo uguale alla Radiola 17

L. D. **3.500**

# NOVITÀ

APPARECCHIO CHE ELIMINA OGNI DISTURBO NELLE  
RADIO-RICEZIONI, SIA DIRETTO CHE INDIRECTO



Purificatore dell'audizione - adattabile internamente od esternamente a qualsiasi  
apparecchio ad antenna o telaio - opuscoli istruttivi a richiesta.

Completo Lire 150,- Pezzi sciolti Lire 25,- e 30,- Sconti ai rivenditori

Rappresentanti Generali per l'Italia e Colonie: **Rag. A. COSTA & G. OTTINI**  
**ROVERETO** (Trenfino) - **TORINO** - Via Drovetti, 2

Consulente ed Agente per la Lombardia: **Ing. NINO FRACHETTI** - **Milano**, Via Felice Casati, 10