

LA RIVISTA DI RADIO PIÙ DIFFUSA IN ITALIA

DAL 23 DICEMBRE
AL 30 DICEMBRE 1928 (VII)

C. C.
CON LA POSTA

RADIORADIO

ORGANO UFFICIALE DELL'E.I.A.R.



N. 52

ESCE IL SABATO

ANNO IV

UNA COPIA L. 1,50

ENTE ITALIANO AUDIZIONI RADIOFONICHE

CORSO ITALIA 1

MILANO

1 CORSO ITALIA

ABBONAMENTO ANNUO: L. 30,— PER GLI ABBONATI ALLE RADIOAUDIZIONI

PER ASCOLTARE LA RITRASMISSIONE DELLA SCALA
CON PUREZZA INECCEPIBILE

ECCO IL NOSTRO APPARECCHIO:



R 4 4

ALLOCCIO BACCHINI & C.

ALIMENTAZIONE COMPLETA
IN ALTERNATA
INSTALLAZIONE
SEMPLICISSIMA
COMANDABILE A DISTANZA

ESECUZIONE PERFETTA; LA **SCALA**

RADIODIFFUSIONE PERFETTA. LA **E. I. A. R.**

RICEZIONE PERFETTA: L' **R 4 4**

ALLOCCIO BACCHINI & C.
MILANO

RADIORARIO

ORGANO UFFICIALE DELL'ENTE ITALIANO AUDIZIONI RADIOFONICHE

Direzione, Amministrazione, Pubblicità - MILANO - Corso Italia N. 1 - Telefono 86-239

ABBONAMENTO ITALIA E COLONIE: L. 55,30 - PER GLI ABBONATI DELL'E.I.A.R.: L. 30,30 ESTERO L. 90,30
UN NUMERO SEPARATO L. 1,50

L'INIZIO DELLE TRASMISSIONI DAI GRANDI TEATRI

La "TOSCA" di Puccini dalla Scala

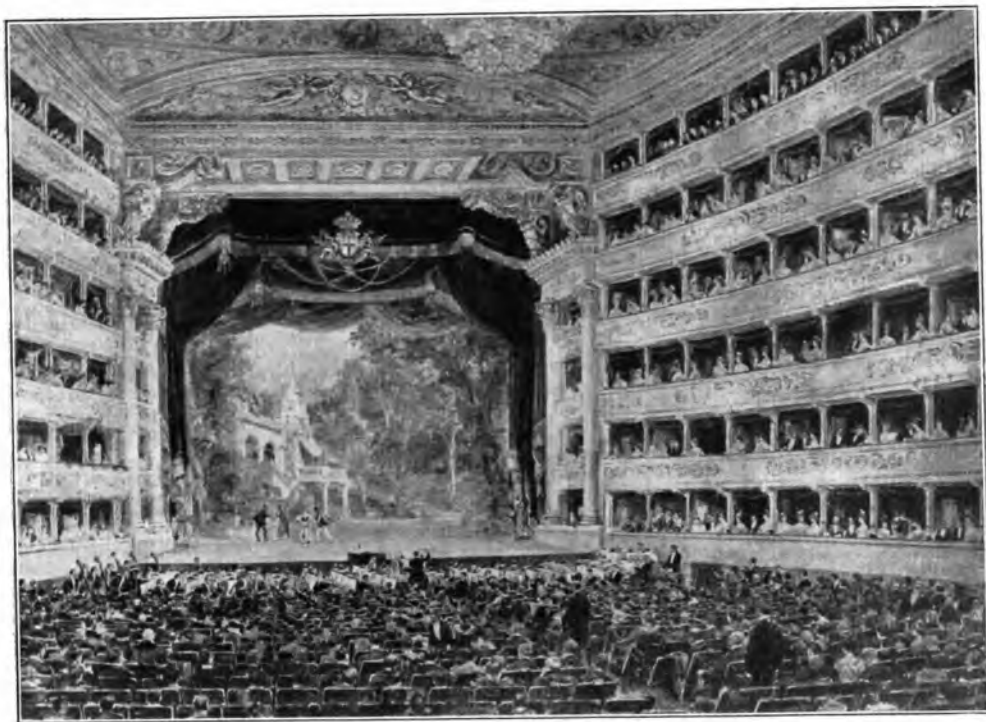

Interno del Teatro alla Scala (da un acquarello di Matania)

Con la « Tosca » di Giacomo Puccini, giovedì 13 Dicembre, la Stazione di Milano dell'E.I.A.R. ha iniziato le trasmissioni dal Teatro alla Scala. L'avvenimento tanto atteso dai radioamatori non solo d'Italia ma di tutta Europa si è compiuto felicemente.

Numerosi abbonati ci hanno espressa la loro piena soddisfazione.

« In nessun teatro — ci scrive da

Torino l'ing. Vittorio Martin — ancora si era riusciti, né qui né all'Estero, ad eliminare completamente il senso di vuoto dato dalla grandezza del teatro, mentre ieri sera questo era assolutamente eliminato. La musica si sentiva veramente in modo superbo e così pure le voci: queste in volume leggermente minore della musica ma sempre comprensibilissime e chiarissime ».

L'ing. Arturo Perego, Consigliere De-

legato della Ditta omonima, ci presenta « le sue più sentite congratulazioni per l'ottima riproduzione ed i magnifici e perfetti effetti ottenuti e per l'equilibrio, pure perfetto, fra l'orchestra e il palcoscenico. Conosco bene le enormi difficoltà da risolvere e va data lode ai tecnici dell'E.I.A.R. che seppero così bene fare dell'audizione radiotelefonica un vero godimento artistico ».

Un altro noto radiotecnico, l'ing.

Paolo Morghen della «Siemens» invia alla Direzione tecnica dell'E.I.A.R. «vissime congratulazioni per la veramente perfetta e magnifica trasmissione dell'opera *Tosca* dalla Scala».

Diamo un cenno sui criteri che abbiamo seguito per risolvere il problema della trasmissione dalla Scala.

Le difficoltà che si presentano nelle trasmissioni radiofoniche dai teatri, sono state esposte tempo addietro su queste colonne; esse possono essere così ripiolate:

1°) Difficoltà dipendenti dalle grandi dimensioni delle sale, dimensioni che comportano effetti di eccessive risonanze o di eccessivo tempo di riverberazione, e che possono addirittura produrre eco in certe pareti lontane.

2°) Difficoltà dipendenti dagli spostamenti degli artisti; queste sono tanto maggiori per quanto maggiore è la profondità della scena e per quanto più movimentata è l'azione.

3°) Difficoltà dipendenti dalla variabilità della scena da un atto all'altro.

4°) Difficoltà dipendenti dalla eventuale impossibilità di piazzare i microfoni nei punti che l'esperienza indicherebbe quali i più adatti.

Tutte queste difficoltà ci si sono rivelate in misura assai notevole nelle trasmissioni dalla Scala.

Nel piazzare i microfoni in una sala, bisogna naturalmente cercare di raggiungere quel giusto equilibrio fra i vari suoni, in guisa che dalla loro fusione nasca un effetto di assieme che riproduca nella migliore maniera possibile la realtà musicale dell'ambiente: l'interpretazione del direttore d'orchestra, deve essere salvaguardata il più possibile. I vari strumenti e le varie voci dei cantanti, non agiscono sul microfono così come agiscono sull'orecchio umano; la rispondenza ai suoni di questo meraviglioso organo la cui funzione fisiologica ci è sconosciuta ancora in gran parte, è ben diversa da quella del microfono; ciò è dovuto anche al fatto che questo, rappresentando un solo orecchio, non possiede la facoltà stereofonica, per la quale a noi è possibile giudicare della distanza e della direzione delle sorgenti sonore, ossia determinare la loro reciproca localizzazione creando così in noi una sensazione plastica dell'ambiente musicale; è intuitivo come tale facoltà sia essenziale per dare *libertà* e quindi vicacità ai suoni percepiti, specialmente nei momenti in cui tutto il complesso vocale e strumentale dà contemporaneamente il massimo delle proprie possibilità energetiche; l'assenza di tale facoltà crea la deleteria illusione che tutti i suoni provengano da una unica direzione e da una unica distanza.

Questo già dicemmo altra volta; oggi ribattiamo su tale constatazione che costituisce uno dei punti essenziali per un giudizio sulle difficoltà esistenti nelle trasmissioni radiofoniche; possiamo stabilire un paragone pedestre ma molto efficace per giudicare quale sia il punto di partenza per tali trasmissioni, immaginando di ascoltare

una rappresentazione teatrale con un solo orecchio e con gli occhi bendati; la benda sugli occhi ci permetterebbe di rappresentarci la totale limitazione visiva che esiste in radio e la disponibilità di un solo orecchio, determinerebbe la limitazione auditiva; l'insieme di questi due stati di inferiorità fisiologica direbbe ciò che dicono le circostanze di fatto a chi, mediante l'uso di microfoni e di amplificatori deve affidare alle correnti oscillanti ad alta frequenza e quindi alle onde elettromagnetiche quel complesso edificio musicale che è una esecuzione melodrammatica quale viene eseguita alla Scala.

Ci siamo accinti alla impresa, consci della nostra responsabilità davanti allo spirito critico dei tecnici e davanti al più temibile giudizio degli intenditori musicali, più temibile in quanto che generalmente più ignaro delle difficoltà pratiche esistenti e quindi meno incline ad un cosciente adattamento alla realtà delle circostanze.

Sebbene precedenti numerosi esperimenti in altri teatri ci avessero sconsigliato la postazione e distanza dei microfoni, pure abbiamo voluto soffermarci sulla ricerca degli effetti a distanza, fidando soprattutto sulla particolare acustica della Scala la quale normalmente consente qualità mirabili di concentrazione integrale dei suoni in determinati punti della sala; la ricerca di tali punti ci venne facilitata dalla gentile cooperazione della Segreteria della Scala la quale mise a nostra disposizione una interessante vecchia pubblicazione dalla quale potemmo rilevare i piani del teatro. Ma, nonostante il naturale spirito tecnico di ricerca nuova e nonostante gli insistenti consigli di autorevoli personalità guidate da un istintivo giudizio sulla possibilità della risoluzione pratica del problema, abbiamo dovuto abbandonare tale via che sembra la più logica secondo i dettami della comune acustica degli ambienti; abbiamo dovuto abbandonarla, perché l'acustica radiofonica si è imposta con le sue leggi che fino ad oggi continuano ad essere permeate di faticosi compromessi tecnici: i microfoni piazzati a distanza, possono, sì, concedere una facoltà di fusione dei suoni che aiuti a riprodurre soddisfacentemente la realtà musicale, ma dato che il microfono non risponde alla differenziazione della intensità dei suoni con la stessa legge cui è sottoposto l'apparato auditivo umano, deriverebbe dalla loro postazione a distanza una deficiente riproduzione dell'equilibrio dei suoni là dove tenui sfumature di alcuni strumenti devono sostenere una parte essenziale nell'effetto musicale; in tali passaggi, questo risulterebbe completamente alterato da una apparente inesistenza di suoni essenziali e da una invadente prevalenza di altri suoni che predominerebbero per sola virtù di effetti di risonanza e di echi parziali, dovuti al diverso assorbimento dei materiali della sala per le diverse frequenze che caratterizzano le fondamentali e le armoniche dei vari strumenti e delle varie voci.

Abbiamo dovuto per questo, dopo numerosissimi tentativi, rinunciare a situare i microfoni in punti apparentemente strategici, quali ad esempio, la sommità del boccacena in cui l'orecchio avverte una promettente concentrazione di suoni, il lampadario centrale (di cui un punto situato posteriormente rispetto al palcoscenico trovasi pressa poco su un asse innalzato sul fuoco della ellipse che costituisce la sezione orizzontale della sala), il palco reale, e numerosi altri palchi situati in punti dichiarati famosi per l'acustica, dagli appassionati scaligeri milanesi. E siamo tornati così, sebbene a malincuore, all'usuale nostro criterio della postazione a breve distanza; ma abbiamo dato di cozzo contro una incommoda circostanza locale alla quale abbiamo dovuto assoggettarci, sebbene consci degli inconvenienti cui andavamo purtroppo incontro: la distanza alla quale avremmo potuto trovare punti notevolmente adatti al nostro scopo è stata interdetta per ragioni... di ingombro; ed abbiamo dovuto assoggettarci a piccolissime distanze per i microfoni dell'orchestra ed a posizioni rigidamente obbligate per quelli del palcoscenico. Considerare la necessità di distanze brevissime fra i microfoni ed i vari strumenti, significa guardare in faccia ad un arduo problema di compromessi contro la risoluzione del quale esiste una coalizione di elementi eterogenei quali un leggio di un professore d'orchestra, o la necessità di non impedire la libera via al Direttore che deve accedere al podio senza incontrare ostacoli, od un archetto di un violino che minaccia ognora di sfondare la lamina di un microfono, o la eccessiva vicinanza della celeste o di un ottavino che tendono a distruggere anche se alquanto lontani, tutto un bellissimo effetto della massa dei primi violini.

Il maggior tempo richiesto per gli esperimenti è stato impiegato nella ricerca di quei piccoli spostamenti che riuscissero a farci trovare quei punti nei quali i microfoni, pur riuscendo ad essere influenzati regolarmente da strumenti lontani, lo fossero anche dagli strumenti vicinissimi in giusta misura. Sotto tale riguardo nasce spontanea l'idea di aumentare considerevolmente il numero dei microfoni fino a che ogni gruppo di strumenti abbia un microfono che li riproduca fedelmente; ma va considerato che data la diversa rispondenza dei microfoni ai vari tipi di strumenti, ognuno di essi deve essere regolato separatamente; si intuisce allora come ne risulterebbe una regolazione talmente difficile da dovere rinunciare all'idea. Tanto più che, in pratica, sono numerosissimi i punti nei quali la vicinanza di strumenti a fiato inibisce la presenza di microfoni, a meno che non si desse alle loro correnti una amplificazione talmente bassa da rendere inutile la loro presenza per gli strumenti ai quali dovrebbero essere destinati. E così che dopo aver tentato l'impiego di sette

microfoni, abbiamo finito con ridurre il loro numero a quattro: due in orchestra e due sul palcoscenico fra i limiti della ribalta. Questi due sono a posizione talmente obbligata che c'è da meravigliarsi della bontà del risultato ottenuto, sia nei riguardi della qualità delle voci, che in relazione alla loro intensità, per i canti interni — ma c'è purtroppo anche da spiegarsi la ragione per cui talvolta il canto è alquanto sovrachiaro dall'orchestra; ed

a questo proposito diremo che abbiamo preferito, durante la regolazione non rimediare a tale inconveniente abbassando la forza dell'orchestra, per non alterare menomamente l'interpretazione del Direttore, ed anche per non sacrificare l'effetto dei pieni di quel meraviglioso complesso che è l'orchestra della Scala. Se i microfoni del palcoscenico avessero potuto essere piazzati ad una certa altezza l'effetto delle voci avrebbe potuto certamente essere più

uniforme, sia nei riguardi degli spostamenti degli artisti che dei cambiamenti delle scene. Ma in coscienza crediamo che davanti al risultato ottenuto, risultato che tanto entusiasmo ha sollevato in Italia e all'estero, si possa passar sopra a tale difetto che, se si vuole, sotto un certo riguardo dà una più viva idea dei movimenti di scena, specialmente per chi conosce l'opera; bisogna talvolta, in radio far di necessità virtù.

I centocinquanta anni di vita del glorioso teatro

Il grande teatro milanese fu edificato nel 1778, su disegno dell'architetto Piermarini, sull'area della soppressa Collegiata, eretta dalla sorella di Bernabò Visconti Regina della Scala, da cui prese il nome Costò 1 milione e 400 mila lire milanesi e venne inaugurato nell'agosto 1778 con l'opera nuova del Salteri L'Europa ricouoscuta, di cui il Verri ebbe a dire non avere nè capo nè coda. Da 150 anni quindi la Scala va per il mondo sulle ali della fama, ed ora della vado. I governi del XIX secolo diedero aiuti finanziari vari alla gestione; dal 1870 al 1897 la dote del Comune s'aggiò sulle 200 mila lire annue. Dopo il periodo di appalto a un generoso patriota milanese, sorse l'idea, attuata, di un Ente autonomo. Con gradual trasformazioni all'edificio la Scala poté essere gestita « a repertorio ». Con la riforma tecnica l'eccellenza degli spettacoli è stata assicurata grazie alle esigenze severe della direzione artistica dalla indiscutibile autorità, quale oggi regge il massimo teatro lirico mondiale.

La vita gloriosa del teatro ha inizio solo ai primi del secolo scorso, nel 1812, coll'opera del giovane maestro Gioacchino Rossini, *La pietra del paragone*, accolta con grande successo. Di Rossini furono poste in iscena per la prima volta anche queste opere: *Aureliano in Palmira*, *Il Turco in Italia*, *La Gazza ladra*, *Bianca e Faliero* che il pubblico applaudì con schietto fervore. La critica rivolse invece al

Rossini, tra gli altri appunti, questo: — ch'egli si ripeteva continuamente e componeva musica troppo rumorosa. — E nella *Gazza ladra* che il tamburo fa la sua prima apparizione in teatro.

Bellini e Donizetti colsero gli allori maggiori. Col *Pirata* Bellini infatti conquistò il primo grande plauso della folla e quella sera — il 27 ottobre 1827 — fu decisiva per il nascente genio musicale. Dopo due anni vi otte-

neva un trionfo *La straniera*, tanto che Bellini fu evocato alla ribalta per ben trenta volte. E nel 1831 la *Sonambula*, veniva rappresentata ma al Carcano, protagonista Giuditta Pasta. *La Norma* nel 1832 fu fischiata alla Scala, nonostante che Bellini la ritenesse la migliore delle opere sue. Il pubblico la sera successiva fece però atto di contrizione e il « solenne fiasco » si mutò in trionfo.



Teatro alla Scala

Di Donizetti furono rappresentate sei opere, con alterna fortuna, e toccò invece al teatro della Canobbiana quel capolavoro ch'è *L'Elisir d'Amore*.

Verdi, giovanissimo, con l'*Oberto di S. Bonifacio* fece, nel 1839, il suo ingresso alla Scala; poi fu la volta di *Un giorno di Regno* e del *Nabucco*, il cui successo fu la prima grande affermazione del suo genio. Dopo undici mesi ecco i *Lombardi* pari per l'intensità d'entusiasmi d'arte e amori di patria.

Tra le altre prime rappresentazioni notevoli che la Scala novera, ricordiamo *Il Meffistofele* di Boito, che datosi nel 1868, cadde clamorosamente per risorgere dopo otto anni al Comune di Bologna, mentre l'opera postuma *Nerone* ebbe dalla sua prima serata grande trionfo.

L'*Aida*, dopo un anno dalla prima rappresentazione al Cairo, e cioè nel 1872, viene posta in scena alla Scala.

Negli ultimi decenni del secolo scorso, furono rappresentate in gran parte per la prima volta opere di musicisti italiani, tra le quali: *I Lituani*, *La Gioconda*, *Il figliuol prodigo*, *Marion Delorme* di Ponchielli, *Il Conte di Gleichen* di Muzzaccolo e Auteri Manzocchi, *la Dejanice*, *l'Edmea* e *la Wally* di Catalani.

Nel 1884 Puccini dava alla Scala la sua prima opera *Le Villi*, e nel 1889



Maestro Arturo Toscanini

MARMO DI WILDT

«Dalla impostatura disgonale del busto alla crudele Esaltà dello sguardo e al serpeggio graviglio delle ciocche, tutto si sprigiona di rafficce.»

L'*Edgar*: e poi seguono Mascagni con *Guglielmo Ratcliff* e *Silvano*; Giordano con *l'Andrea Chénier*; Franchetti con *Cristoforo Colombo*, *Fior d'Alpe* e il *Signor di Pourceucnac*.

Il secondo decimonio si chiudeva

alla Scala con gli eccezionali avvenimenti di *Otello* e *Falstaff*, il giovanile lavoro del Grande ottantenne.

Il nostro secolo s'inizia con la prima delle *Maschere* di Mascagni, non benevolmente accolta, così alla Scala, come altrove, fuorché al Costanzi di Roma dove fu replicata per 19 sere. Nei successivi anni furono poste in scena per la prima volta *Germania* di Franchetti, *Siberia* di Umberto Giordano, e *Madama Butterfly* di Puccini, accolta quest'ultima con tale ostilità, che l'autore ritirò la partitura. La geniale opera risorgeva, dopo pochi mesi, al Grande di Brescia.

E ancora di opere nuove alla Scala: *Resurrezione* di Alfano, *La Figlia di Jorio* di Franchetti, *Gloria* di Clèa, *Isabeau* e *Parisina* di Mascagni, *Madame Sans Gêne* di Giordano e l'ultimo canto accorato di Puccini *Turandot*. Ilderardo Pizzetti ha dato *Dèbora* e *Jaël* e *Fra Gherardo*, entrambe sotto la guida del grande direttore Arturo Toscanini.

Tutto il repertorio straniero trova alla Scala esecuzioni ed interpretazioni degne della grande tradizione; della lotta dei giovani per entrare ed affermarsi sul cartellone del sacro tempio è troppo piena la critica e la cronaca. Il battesimo della Scala vuol dire gloria per autori ed esecutori.

Publico e spettacoli d'una volta

E' così! Ogni buon milanese ad ogni spettacolo di qualche importanza esce regolarmente dalla quasi secolare frase: «Dopo tutto però la Scala è sempre il primo teatro del mondo». La Scala per i nostri nonni — si ricordano gli scrittori delle epoche — era un luogo di ritrovo dove si andava con tutti i comodi. Ed era necessario che l'autorità se ne ingerisse un tantino onde non si concludessero cani, si portassero lucerne, scaldiglie o vasi da fuoco di qualunque sorta, si tenesse il cappello in testa durante la rappresentazione «per non impedire la vista ai posteriori» (diceva proprio così il manifesto governativo) e di offendere la decenza con clamori osceni. Nel fine dello spettacolo entravano nella Scala i vetturini colle fruste e si scaldavano al camino nell'atrio, aspettando i «signori e talora i grossi affittaiuoli che riconducevano in campagna. E nella notte di veglione uscivano i cuochi dalla cucina con una fumante padella che spandeva il profumo della cipolla arrostita del risotto, per stuzzicar l'appetito e facevano il giro dei corridoi».

«Pensate ad uno spettacolo alla Scala intorno al 1838. Il teatro era buio. Davanti al proscenio si calava il ragno: una lampada preadrammatica fatta di una corda al termine della quale stavano tre asicelle sostenenti altrettante lampade tramandanti una luce fioca che non permetteva di distinguere la faccia degli spettatori della platea se non si era ben vicini. Di sedie non si parlava; in teatro vi erano le panche coperte d'una povera tela giallastra. Coloro che volevano gustare

l'opera accendevano un moccoletto e aspettando leggevano il libretto. Intanto, il teatro si affollava; sbattevano gli uscì dei palchetti, si agitavano nelle penombre le figure e lassù nel loggione si sentiva un ronzio come di api. Ad un tratto scoppiavano applausi, risate, urli, fischii; dalla volta scendeva il lampadario abbarbiando gli occhi colla luce improvvisa e il ragno risaliva d'un colpo a nascondere la sua vergogna in un'apertura del soffitto». L'orchestra attaccava.

E le prime rappresentazioni? A volerle ricordare tutte non si finirebbe tanto presto — specie se si volessero rammentare quelle che avvennero in altri teatri milanesi per opera di giovani maestri destinati all'immortalità — quali Donizetti, Bellini, Verdi, Roito.

Il 26 dicembre 1830 si rappresentò al Carcano l'*Anna Bolena* di Donizetti con Giullitta Pasta e il tenore Rubini. La Pasta fu per lungo tempo l'idolo del pubblico milanese ma sorse a contrasto la Malibran. In una stagione le due rivali cantarono insieme alla Scala; l'entusiasmo si tradusse... nei sorbetti. Nel Caffè dell'Academia, scriveva un cronista dell'epoca, si assisteva a queste scenette. Giungeva un Malibranista e a voce alta come un atto di sfida ordinava «sorbetto alla Malibran».

Subito un avversario con voce tonante ribatteva «Gelato alla Pasta».

Gli anni passarono anche per la Pasta e un giorno comparve una caricatura in cui era disegnato un affissatore che stava attaccando faticosamente al muro il mani-

festo della serata della celebre cantante. Ed un monello il vicino esclamava:

— Ohi... la pasta la tacca pu.

La Pasta cantò la nuova opera di Bellini *La Norma* che nella sera del 26 dicembre 1831 alla Scala cadde per poi tosto risollevarsi e batter l'ali poderose la sera dopo. Alla caduta non deve esser rimasta estranea quella famosa e bizzarra principessa Samoyloff, quella... che faceva ogni mattina il bagno nel latte... il quale — latte — un cameriere rivendeva poi per poco prezzo ad un famoso caffè del centro. Del resto degli insuccessi niente da meravigliare...

Il pubblico delle prime rappresentazioni è ricco, è giovane, è bello, è elegante ma colto no... Non la dimentichiamo quella brava signora milanese che udendo recitare la *Dame aux camelias* di Dumas uscì a dire: *Dess capissi... questa chi l'è na conedda tolta dalla Traviata del Verdi...*

Il 2 settembre del 1840 la Scala fischiò Verdi autore di un'opera buffa, una due anni dopo alla prima del *Nabucco* quale vittoria... Ad un tratto, scrive un contemporaneo, «il pubblico — alla stretta del finale primo come dicono i musicisti — balzò in piedi urlando plaudendo gridando con un tal impeto che Verdi, il quale secondo l'uso assisteva alla rappresentazione seduto in orchestra tra il primo violoncello e il primo contrabasso... «temette che quella moltitudine di spettatori così furiosamente vociferante si burlasse di lui

o stesse per piombargli addosso e fargli un brutto tiro».

Che cosa sia avvenuto poi quando il popolo milanese udì nel canto melanconico ed appassionato:

Oh! mia patria sì bella e perduta

la voce del paese schiavo invocante la libertà, non si descrive. Era il cuore d'Italia che palpitava, era l'anima d'Italia allegrante in quella sala, era il grido dei martiri, era la voce dei morti risorgenti con la spada in pugno, era il sogno radioso, la speranza, l'idealità luminosa nel cielo fosco.

Al domani la moda si era impadronita del Nabucco e di Verdi e cominciò a fabbricare scialli alla Verdi, cappelli alla Verdi, cravatte alla Verdi e financo intingoli alla Verdi.

Quelle dimostrazioni si ripeterono più tardi per Lombardi alla prima crociata e a Verdi toccò l'appellativo di Maestro della rivoluzione italiana.

Il 25 dicembre 1834 era caduta pur essa alla Scala la *Lucrezia Borgia* di Donizetti. Alla seconda rappresentazione successo clamoroso. Un particolare grazioso e che rivela l'intelligenza della censura di Roma: *Lucrezia Borgia* dovette diventare *Elena da Felitre* e la «cabaletta» del duca Alfonso:

*Non sempre chiusa ai popoli
fu la fatai laguna*

si trasformò in un:

*Non sempre tra le nuvole
nascosa sta la luna.*

E poiché si è nominato Bellini e Donizetti non s'ha da dimenticare un certo aneddoto riguardante i due gemii i quali si accusarono a vicenda di furto. E cioè Bellini di una *Beatrice* affermava che Donizetti gli aveva rubato di sana pianta un motivo inserito nella *Parisina*; Donizetti furibondo sosteneva, che furto c'era, ma che il ladro era Bellini perchè il motivo era suo di lui...

E chi aveva ragione dei due? Difficile a dirsi perchè l'autore di quel motivo era... un terzo: Carlo Maria Weber.

Torniamo per un momento a Verdi quando nel 1872 la sera dell'8 febbraio fece rappresentare l'*Aida* alla Scala.

Già l'opera era stata accolta con grandi applausi in Egitto e il pubblico a Milano le decretò un esito trionfale. Tra i cantanti vi era il tenore Fancelli: gola d'oro e testa d'asino che in una certa frase continuava ad uscire di tono. Verdi alle prove fece qualche rimostranza un po' seria e il Fancelli seccato, rispondeva da buon toscano:

— *Ma Dio han... se un mi riesce...*

Verdi subito calmo rispondeva:

— «Lascia stare chi non ha colpa, il cane sei tu».

E ancora una prima rappresentazione dei tempi trascorsi quelli del *Mefistofele* di Boito: 6 marzo 1868.

«Boito salutato da un debole tentativo d'applauso occupò lo scanno direttoriale: e diede l'attacco del prologo. — La grandiosa ed ispirata pagina venne eseguita a sipario abbassato. Data la novità, scrisse Leone Fortis, la mancanza di scena aperta e dei personaggi la durata — 40 minuti circa — si può immaginare quanto il malumore del pubblico andasse man mano crescendo per esplodere da ultimo in una manifestazione di ostilità rumorosa. Fortunatamente il clamore delle trombe e delle voci, insieme al poderoso intervento di tutti gli strumenti nella perorazione finale sverchiò il rumore delle disapprovazioni e permise al Boito di finire il pezzo e scendere tranquillo dal suo seggio mentre in platea scatenavasi una vera bufera di grida e di ululati incomposti, fatti più feroci dal mite ma pertinace applauso dei troppo zelanti partigiani. Il tutto culminante del disastro lo si ebbe all'atto primo quando Mefistofele ponendo il dito sulla bocca gridò il famoso:

Io fischio, io fischio

e fa seguire al gesto un sibilo acutissimo. Quel malagurato fischio tolse ogni ritengo al malumore del pubblico che, come un sol uomo, obbedendo quasi ad un determinato segnale si abbandonò d'un tratto ad un'orgia sfrenata di fischi asordanti. Da quel momento l'esecuzione dell'opera proseguì a stento fra un alternarsi incessante di espressioni ostili d'ogni sorta.



Boito ebbe il coraggio di non abbandonare il suo posto e continuare l'esecuzione fino all'ultima nota. L'eco dell'ultimo accordo non era del tutto svanito che egli usciva a precipizio dal teatro e ricordandosi di non aver pranzato recavasi al Caffè Cova. Il cameriere, data l'ora tarda lo avvisò che non c'era altro più che una costoletta di maiale.

— Sii... — urlò Boito con un gran pugno sul tavolo, — di porco, di porco di porco come il pubblico di questa sera alla Scala.

Di altre prime rappresentazioni si dovrebbe parlare. Limitiamoci a ricordare alla scorta dei documenti dell'epoca, la prima della *Cavalleria Rusticana* musicata da Mascagni al Costanzi di Roma: 17 maggio 1892.

L'attesa era vivissima poiché un critico d'arte aveva definito l'opera un piccolo capolavoro. Nessuno in quel giudizio aveva fede e tutti si preparavano a ridere alla barba bianca di quel giornalista fabbricatore di gessi a buon mercato. Alle nove e dieci con una sala piena ma non gremita, il maestro Mugnone dà il segnale. L'orchestra comincia il preludio... l'attenzione del pubblico segue intensa e benevola la voce degli strumenti, quando dall'interno la voce dolcissima di Roberto Stagno si diffonde per la sala. La tela è sempre abbassata, l'orchestra mormora. Alcuni accordi d'arpa e poi la voce del tenore sale più insistente più animata più affascinante... E' la serenata amorosa che Turiddu canta alla sua Lola:

Oh! Lola c'hai di latte la camisa

Quando l'ultima nota della canzone si estingue in un lungo ed armonioso sospiro, il pubblico che ha accompagnato ansioso l'appassionato canto scoppia in un applauso formidabile. Urla, grida, applausi. Mascagni deve comparire. E quando la folla vede quel giovane che sembra un ragazzo, che abbozza timido due o tre riverenze, si entusiasma ancor più e il loggione non sappendo più come esprimere la sua ammirazione afferra addirittura le panche e con quelle comincia a battere disperatamente.

Gli entusiasmi del pubblico sono talora pericolosi... Una celebre cantante qui una sera a Milano, all'uscita dal teatro si vide circondata da una folla piandente. E non le riusciva di salire in carrozza... Qualcuno urlò:

— La carrozza a braccia, stacciamola i cavalli.

— No... quelli no — gridò l'artista — perchè a Madrid m'è accaduto così... E quei cavalli che erano miei, non li ho mai più visti.

C. ALBERTO BLANCHE

Riparazioni - Tarature - Collaudi - Rimodernazioni e Ricambio di apparecchi antiquati con apparecchi moderni

«LA RADIO - CLINICA»

Consulenze radiotecniche - Laboratorio scientifico

ING. PROF. L. & A. ROSSETTI - **NAPOLI** - VIA S. BRIGIDA, 24 (Interno)

Motivi radio natalizi



Biji

Parole di Sem Benelli a *INi* sul suo nuovo poema "Orfeo e Proserpina"

Le parole furono dette alla stazione di Milano la sera di venerdì 14 Dicembre, e con il gentile consenso dell'illustre Autore, oggi siamo lieti di qui riprodurle con alcuni versi del nuovo poema che così vivo successo ha riportato martedì 18 al Teatro Lirico

LA Direzione dell'EIAR mi invita a parlare a voi alla quasi vigilia della rappresentazione della mia nuova opera l'Orfeo e Proserpina che sarà data martedì sera al teatro Lirico di Milano per la prima volta.

M'invita a parlare e non so bene se per farvi sentire se trema o non trema la voce di un autore che ha tanta responsabilità come me, alla vigilia di una prima di tanta importanza. — o perché io vi parli dell'opera mia.

Mi è più facile credere per la prima ragione perché mi concede dieci minuti di tempo, nei quali io posso bensì ricordarmi di tutto il mio passato di poeta e sentire quanto l'Italia aspetta da me e provare veramente quel fremito di paura che solamente i poeti di coscienza conoscono e che somiglia molto alla paura dell'esame quando siamo scolari.

Chi sa perché non si è mai potuto chiarire questo malinteso e cioè che io ho una gran paura di voi, mentre voi credete che io nella mia convinzione di poeta celebre debbessi tener conto del vostro giudizio.

No: no io non disdegno: io temo di non aver saputo comporre soprattutto una opera che vi conduca nella visione e nella emozione che me la hanno fatta comporre. Questo vi dico perché amo immensamente questa mia nuova fatica, questo Orfeo e Proserpina che ho tenuto nel mio cuore e nella mia mente di poeta per tanti anni e che ho scritto con tutto l'ardore dell'ispirazione, furiosamente quasi, negli ultimi sei mesi.

Io vorrei davvero trovare le parole ra-

pide per dirvi tutto il mio tormento e tutta la passione di un poeta che dopo tanto tempo compone l'opera sua... Ma non posso, né potrei forse nemmeno, se potessi parlarvi più lungamente.

Stasera voglio dirvi che questo mio dramma che chiamo appunto dramma lirico è sgorgato finalmente dalla mia anima con l'impeto schietto ed ispirato col quale ho scritto i più sponzianci brani del mio teatro di poesia.

In esso io tratto principalmente di quello che è il tema fondamentale di tutta la mia arte, il bene ed il male, la luce e l'ombra.

Orfeo è la luce, è la verità, è l'illusione: Proserpina è l'ombra, è l'inganno, ed è anch'essa illusione, perché la parola più alta è quella che potrebbe fondere in un tutto armonioso queste due potenze della vita universale, che si inseguono e si intersecano; ma non si fondono.

Vi paiono parole difficili? Non temete: io non prendo soggetti chiari per farli oscuri; ma tratto argomenti oscuri per renderli chiari.

Inoltre, voi lo sapete quasi tutti, io sono uomo di teatro, di teatro vero e lo spettatore ho sempre saputo condurlo dove ho voluto: e, in fondo, con me non s'è mai annotato.

Spero che sarò seguito anche questa volta con questa opera mia che reputo forse la maggiore che io abbia composto.

E se lo spettacolo, lo strabilante, l'americano è veramente entrato nelle ossa a tanti che pur si vantano di essere italianissimi, io credo di avere italianamente vinto i furbolismi istrionici e volgari che ci vengono di fuori, con un'arte aperta, schietta, varia, attraccante.

Guardo l'orologio perché ho preso gusto a parlare con voi: il che potrebbe diventare per voi e per la EIAR un pericolo grave, perché se un uomo come me, che ha tanto meditato e poco parlato ed ha sempre creduto nell'arte sua in un modo quasi assoluto, se comincia ad aprirsi anche per mezzo della radio diventa peri-



Il poeta al microfono

coloso. *L'elettricità di una mente che ha condensato tanto pensiero potrebbe essere dannosa anche agli apparecchi.*

*Buona sera, Signori.
Come avrete sentito, la mia voce non tremava.*

*Perchè?
Perchè l'animo mio era sorretto dalla fede e gli italiani almeno vorranno bene al loro poeta che a questo punto mette la sua firma.* SEM BENELLI

Dopo il discorso del Poeta, RICCARDO PICOZZI disse questi versi del canto di ORFEO:

Ho visto più volte nel sogno
la terra tutt'angioli d'oro,
creature tutte d'oro
ho stretto fra le mie braccia.

Mi davano baci di piuma,
avevano schietta la vita
come polpa di frutta,
sostanza divinizzata.

L'andare leggero, sicuro;
melodica voce serena,
fragrante di bontà,
odorosa come i fiori.

Con loro fra angiosi angoli
anch'io mi perdevo nell'estasi
di quella terra cielo,
per luminosi meandri.

E un coro di tutte le cose
con voce di sposa diceva:

la vita che tu sogni
fu già vissuta da te.

O luna, o stelle, o infinità del cielo,
io mi posso specchiare nell'amore
che vi tien vive eternamente; e voi
non vogliate fuggire il bell'asilo
che tutto vi offre nel mio cuore umano,
che è lo specchio di voi e vi possiede
come la bella ninfa di Tessaglia
uscendo ignuda dall'acque del fiume,
in un baleno innamorava iddio.

Io son chiamato a liberar la vita.
Io sono l'Uomo, io sono il frutto bello
dell'infinito; io son l'armonia.

O Menzogna, o Menzogna, a fondo, a fondo!

Copri! o Mare, il suo petto è di donna;
ma tu lo sai, o mare creatore,
come è mostro ingannevole!

Non più!
Non più, non più il suo canto che
dismemora

ma la voce dell'uomo fatto dio
che insegna il vero e lo fa meraviglia!

SEM BENELLI



**Artisti
dell' E. I. A. R.
della Stazione
di Bolzano**

Violinista LEO PETRONI
professore al Liceo Musicale di Bolzano. Ammirato ed applaudito concertista, egli è ora uno dei più apprezzati esecutori della nostra stazione.

I segnali d'intervallo

L'E.I.A.R. ha avuto richiesta da abbonati e dalla Federazione Rivenditori Apparecchi Radio di stabilire in tutte le sue stazioni un segnale di intervallo. Preghiamo i nostri abbonati di esprimerci la loro opinione in proposito, inviandoci questo tagliando con un *si* o un *no* seguito dalla firma.

**Referendum per i segnali
d'intervallo nelle stazioni
italiane** ()

Segnare si o no

L'abbonato



MAGNAVOX *Dynamic* SPEAKERS



Modello "Aristocrat"



Modello "Beverly"

"FIRST
SPEAKER
FIRST
DYNAMIC"

Soc. Industriale Commerciale Lombarda

Via Settembrini, 63

MILANO



**Auguri
vivissimi
alla gentile
Clientela**

**SOCIETA' ITALIANA
AMERICAN RADIO**
Gall. Vitt. Eman., 92 MILANO

Ing. G. Ramazzotti
Palo Bonaparte, 65 MILANO

"SIEMENS"
Societa Anonima
Via Lazzaretto, 3 MILANO

ANGLO AMERICAN RADIO
VIA S. VITTORE AL TEATRO, 19
MILANO

NORA RADIO
Via Piave, 66 ROMA

Agenzia Italiana Orion
Via Vittor Pisani, 4 MILANO

S.I.T.I.
Via Pascoli, 14 MILANO

Soc. An. Superpila
Via Riuccio Galluzzi, 16 Firenze

**Soc. An. Industriale
Commerciale Lombarda**
Via Settembrini, 63 Milano

S.I.R.A.C.
CORSO ITALIA, 12 MILANO

**COMPAGNIA GENERALE
DI ELETTRICITA'**
Via Borgognone, 34 MILANO

Arturo C. Tesini
Piazza Cardinal Fetrati, 4
Milano

**Auguri
vivissimi
alla gentile
Clientela**



*Soc. An. Italia
Radio Acustica
Via San Savino, 9
Milano*

Th. Mohwinkel
Via Fatebenefratelli, 7
MILANO

**Compagnia Generale
Radiofonica Viganò**
Via Broletto, 37
Milano

Soc. An. Brunet
Via D. Castaldi, 8
Milano

Soc. An. Tungsram
Viale Lombardia, 48
MILANO

La Radio Industria Italiana
VIA BRISA, 2
MILANO

PHILIPS
Via Bianca di Savoia, 16
MILANO

Ingg. Allocchio Bacchini & C.
CORSO SEMPIONE, 95
MILANO

Stabilimenti Radio L. L.
31. AV. TRUDAINE
PARIS

F.A.R.
Via Indipendenza, 8
LIVORNO

S.A.F.A.R.
Viale Maino, 20
MILANO

G. Ricordi & C.
Via Berchet, 2
Milano



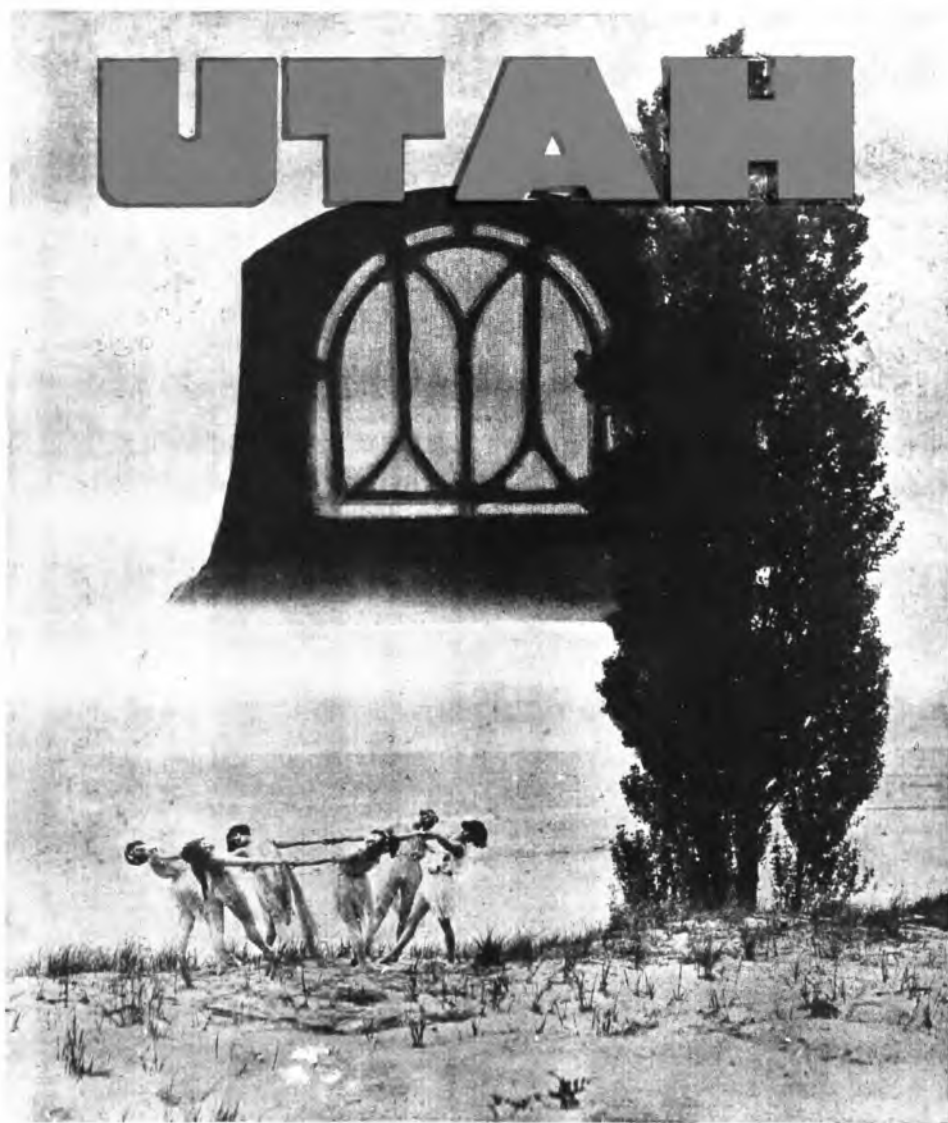

PERFEZIONE, GRAZIA E BELLEZZA

ASSICURANO PRIMATO ASSOLUTO FRA TUTTI GLI ALTOPARLANTI

SOC. INDUSTRIALE COMMERCIALE LOMBARDA - VIA SETTEMBRINI, 63 - MILANO

Reazione

Sarà nota certamente a tutti i radioamatori la campagna che da qualche tempo ha iniziato l'E.I.A.R. contro l'abuso dei radiorecettori forniti di dispositivi capaci di immettere delle oscillazioni autogenerate, sull'aereo ricevente ad essi connesso.

Questa propaganda «antireazionaria» viene giustificata dalle continue proteste, che giornalmente pervengono all'E.I.A.R. da radioamatori impossibilitati di ricevere normalmente sia la stazione locale che quelle estere, o comunque enormemente disturbati da ululati o fenomeni secondari (che come vedremo sono anche essi deleteri agli effetti della buona ricezione) provenienti da apparecchi a reazione funzionanti nelle vicinanze.

Ed invero sono già molte le cause di disturbi alle radiorecezioni (atmosferici, parassiti industriali, fading, interferenze fra stazioni di lunghezza d'onda prossima, ecc.) cause per le quali si sta cercando continuamente una soluzione che permetta di sopprimerle o comunque attenuarle, che è perfettamente assurdo e stupido il doverne introdurre altri quando con un po' di buona volontà e cameratismo verso i propri vicini radioamatori, è possibile evitarle.

L'effetto immediato e più noto generalmente, di un radiorecettore a reazione sull'aereo, in oscillazione, che si palesa negli apparecchi vicini, è quello di un noioso e più o meno potente, sibilo od ululato di nota ed intensità variabile secondo le manovre che il possessore di tale apparecchio oscillante sta compiendo su di esso.

È noto il principio di produzione di questi sibili: mediante l'accoppiamento sia elettromagnetico (endocina a reazione elettromagnetica) sia elettrostatico (Reinartz e Colpitt) dei circuiti di placca e di griglia del triodo ricevente, è possibile ottenere da esso la produzione di oscillazioni proprie oppure il rimanere vicinissimi alle condizioni di innesco di tali oscillazioni, rendendo così il ricevitore grandemente sensibile ai segnali in arrivo. Questo aumento di sensibilità viene però fatto scontare a caro prezzo dai propri vicini sotto forma dei disturbi susposti ed ecco perché:

Quando l'apparecchio a reazione è in funzione generando delle oscillazioni proprie irradiate dall'aereo, tali oscillazioni di lunghezza d'onda molto prossima a quella della stazione che si vuol ricevere vengono a comporsi con le onde in arrivo provenienti da quest'ultima, generando così dei «battimenti» a frequenza udibile che vengono percepiti in un raggio più o meno grande da tutti gli apparecchi vicini in funzione e sintonizzati su tale stazione.

Questo fenomeno può rivelarsi in tre modi distinti:

1°) Il «battimento» avviene su una nota costante e ciò si verifica quando l'apparecchio disturbatore viene mantenuto in oscillazione decisa e permanente da un operatore inesperto.

2°) Il «battimento» avviene su una nota ultra-udibile e ciò si verifica quando l'apparecchio disturbatore, sempre manovrato da mani inesperte, viene mantenuto in condizioni di generare oscillazioni di frequenza abbastanza diversa da quella delle onde in arrivo; in questo caso pur non avendosi alcun ululato avvertibile all'udito negli apparecchi riceventi vicini, si nota però una notevole deformazione dei suoni riprodotti nella cuffia o nell'altoparlante.

3°) il «battimento» avviene su una nota d'intensità ed altezza continuamente variabile e ciò si verifica quando l'apparecchio disturbatore viene mantenuto in oscillazione durante la ricerca di stazioni da ricevere. È comunque evidente quale grave danno possa arrecare alle ricezioni radiofoniche entro un raggio che può giungere talvolta (ed è questo il caso degli apparecchi tipo supereterodina usati con aereo anziché con telaio) sino ad 1 chilometro dall'apparecchio disturbatore in funzione.

Ed indipendentemente dalle norme di legge che vietano l'uso di apparecchi a reazione connessi ad aereo esterno con le relative sanzioni penali ai contravventori, dovrebbe essere il senso di cameratismo spontaneo e leale verso i radioamatori vicini a consigliare l'abbandono di apparecchi a reazione sull'aereo o comunque capaci di produrre i disturbi sopracennati.

Vogliamo perciò oggi indicare (e ciò per coloro che inconsciamente possedessero apparecchi disturbatori) quali sono i principali circuiti attualmente usati, capaci di produrre forti oscillazioni sull'aereo.

Tali circuiti sono indicati coi numeri dall'1 al 4 nella tabella qui riportata e sono perciò da proscriversi senz'altro; ciò significa la soppressione quasi totale dei ricevitori monovalvolari. Questa misura potrà sembrare a taluno forse troppo draconiana, ma si deve tener presente che questo inevitabile sacrificio deve essere ispirato dal senso di cameratismo sopracorricordato.

Ed in queste condizioni si trovano anche logicamente gli apparecchi a 2 o a 3 valvole costituiti da una valvola rivelatrice a reazione, secondo uno degli schemi ora accennati seguita da una o due basse frequenze.

I rimedi che possiamo indicare per sopprimere la possibilità di generazioni d'oscillazioni da parte di questi apparecchi incriminati sono due:

1°) Soppressione totale oppure riduzione parziale mediante asportazione

o riduzione del valore della bobina di reazione o del condensatore di reazione; questa modifica porta necessariamente una notevole riduzione della sensibilità e quindi della potenza dell'apparecchio d'altronde poco avvertita nel caso della ricezione locale.

2°) Far precedere l'apparecchio incriminato da un amplificatore ad alta frequenza ad una valvola (secondo uno dei 2 circuiti indicati nella tabella qui riportata); si otterrà così oltre allo scopo principale di sopprimere ogni oscillazione sull'aereo, un aumento della sensibilità e selettività del radiorecettore che viene così ad essere notevolmente migliorato. In tal caso l'apparecchio pur possedendo sempre la reazione (interna) non disturberà più in alcun modo i vicini.

Fra i radiorecettori che maggiormente consigliamo per l'ottenimento di ottime ricezioni pur conservando la massima sensibilità e selettività emergono i circuiti neutralizzati che sono completamente immuni dalla possibilità di recare nocumento alcuno agli apparecchi vicini.

Riassumiamo qui sotto per maggior chiarezza le norme generali che devono disciplinare le radiorecezioni, onde prevenire ed evitare i disturbi per oscillazioni sugli aerei riceventi:

Non osate, con ricevitori a reazione sull'aereo, quando funziona la stazione locale, di sintonizzarvi su stazioni che non avete mai ricevute prima. — Se desiderate scoprire ciò che il vostro ricevitore è in grado di dare, avrete un migliore risultato quando la stazione locale ha terminato le trasmissioni. — Se individuate una stazione lontana che vi piace, prendete nota delle posizioni delle varie manopole del vostro ricevitore, così che possiate sintonizzarvi ancora senza ricercarla di nuovo.

Non fate oscillare il vostro ricevitore e non cercate di ritrovare la stazione lontana, col ricordarvi l'esatto numero di «fischii» avuto al di sopra o al di sotto del forte fischio della vostra stazione locale.

Non tentate di sorpassare il vostro vicino in ricezioni a lunga distanza, se siete forniti di un ricevitore meno perfezionato del suo.

Non cercate di ricevere una stazione senza che siate assolutamente sicuri che detta stazione sta trasmettendo e che il vostro ricevitore può coprire la sua lunghezza d'onda.

Se riuscite a ricevere una stazione lontana mentre la locale non trasmette, ciò non vuol dire che voi siate in grado di ricevere la stessa stazione quando la locale trasmette e sui punti di riferimento da voi notati non producono l'effetto desiderato, è inutile fare oscillare l'apparecchio, con l'intenzione di trovare la stazione; — sarebbe tempo perso.

Vi sono molti che credono che un rumore o una nota, costante, prodotti dal loro apparecchio durante una ricezione siano dovuti ad un difetto della trasmissione.

Se questo suono, o rumore, uniforme si rivela nella vostra cuffia od alto

Principali circuiti a reazione sull'aereo, ed amplificatori ad A.F. da far precedere ad essi.

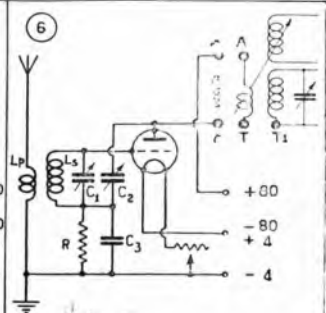
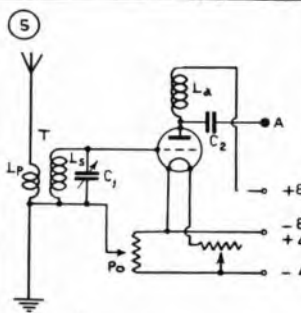
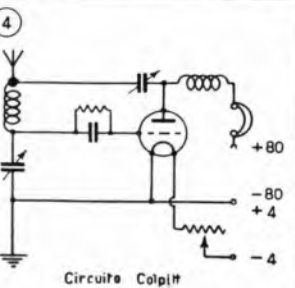
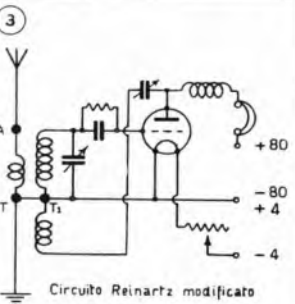
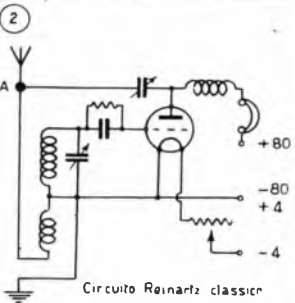
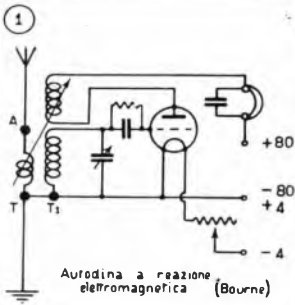

I circuiti monovalvolvari indicati negli schemi 1, 2, 3 e 4 sono soggetti ad irradiare forti oscillazioni dall'aereo col quale sono collegati. Una variante che ricorre frequentemente allo schema 1 è costituita dalla soppressione della bobina d'aereo disaccordata; in tal caso l'aereo è collegato direttamente all'estremità superiore della bobina d'accordo (accoppiamento diretto). Tali circuiti possono essere seguiti da una o due valvole amplificatrici a bassa frequenza.

Un primo mezzo di evitare ogni possibilità di oscillazioni disturbatrici è quello di « cortocircuitare » la bobina di reazione nello schema 1, e togliere il condensatore variabile di reazione negli schemi 2, 3 e 4.

Ciò però porta di conseguenza una riduzione dell'intensità della ricezione e diminuzione della selettività. La miglior soluzione è quella di far precedere il ricevitore da uno degli amplificatori ad alta frequenza illustrati negli schemi 5 e 6.

Il circuito 5 è adattabile a tutti i ricevitori degli schemi 1, 2, 3 e 4 semplicemente collegando il morsetto d'uscita A col morsetto d'antenna dei ricevitori stessi. Il circuito 6 è più selettivo e di maggior rendimento (stadio neutralizzato), però richiede la modifica dei circuiti d'accordo del ricevitore che lo segue secondo quanto è indicato a destra dello stesso schema 6.

Le batterie d'alimentazione dell'amplificatore ad A.F. sono le stesse del ricevitore. Ecco i dati costruttivi di tali amplificatori ad A.F.:

T = trasformatore ad A.F. per onde da 250 a 600 metri con primario disaccordato e secondario sintonizzabile ($L_1 = 15$ spire; $L_2 = 60$ spire);

L_s (schema 5) = induttanza aperiodica (choke) per alta frequenza (gamma 200-600 metri).

C_1 = condensatore variabile da 0,0005 Mfd.

C_2 (schema 5) = condensatore fisso da 0,001 Mfd.

C_3 = condensatore fisso da 0,0001 Mfd.

C_2 (schema 6) = condensatore variabile da 0,00015 Mfd. (neutrocondensatore)

R = resistenza fissa da 80.000 ohm.

Mod. 61 SSR

IL CONDENSATORE VARIABILE DI PRECISIONE RESO ALLA PORTATA DI TUTTI MEDIANTE IL MIRACOLO DELLA COSTRUZIONE IN GRANDE SERIE.

Mod. 61 SSR

CHE RIUNISCE TUTTI I PREGI DEI FAMOSI TIPI **SSR-DC**, E TUTTI I PERFEZIONAMENTI DI UNA METICOLOSA SPECIALIZZAZIONE TECNICA

Mod. 61 SSR

IL CONDENSATORE DEL FUTURO CON UN ANNO DI ANTICIPO SUL PROGRESSO DELLA TECNICA RADIO

Mod. 61 SSR

CHE HA UNA VARIAZIONE LINEARE SCIENTIFICAMENTE STUDIATA E CAPACITÀ 500

Mod. 61 SSR

LANCIATO ORA SUL MERCATO MONDIALE, COSTRUITO E GARANTITO DALLA SOCIETÀ SCIENTIFICA RADIO

RICHIEDETELO

al Vostro abituale fornitore

Mod. 61 SSR

"il condensatore variabile..

parlante, muovete leggermente il vostro regolatore di sintonia; se ciò altera l'altezza della nota, siete voi che oscillate e il rumore che state facendo è sentito dagli ascoltatori a voi vicini.

Riducete subito la reazione al minimo grado e regolate di nuovo l'apparecchio.

Il movimento del vostro regolatore di sintonia non deve mai produrre un fischio la cui nota possa essere variata da voi (col muovere il regolatore stesso).

Se trovate che l'oscillazione non dipende da voi, informate della cosa il vostro vicino che possiede esso pure un apparecchio. È probabile che sentivate qualche incompetente che ha recentemente acquistato un ricevitore a reazione.

Il disturbo può essere anche causato da qualcuno che, credendo che il vicino faccia oscillare l'apparecchio, si vendica espressamente per dimostrare la sua disapprovazione.

Purtroppo c'è chi produce un frastuono di fischi nel proprio altoparlante allo scopo di fare lo spiritoso. Oppure c'è chi si diverte a trasmettere segnali Morse con la propria antenna in oscillazione.

L'oscillazione *inaudibile* può risultare dall'accordare il ricevitore nel modo seguente.

Prima di tutto facendolo oscillare con una nota udibile.

poi regolando l'accordo in modo che la nota diventi gradatamente di più in più bassa.

Si ottiene così una nota talmente bassa, ch'essa è inaudibile, ma la qualità della ricezione è cattiva.

Questa nota inaudibile rovina disturbandola, sia la ricezione del disturbatore, quanto quelle di molti suoi vicini. In tali condizioni:

1°) La qualità della ricezione può essere rovinata da un vicino ascoltatore che usa la reazione.

Se un ascoltatore è disturbato da un tale tipo di oscillazione, egli può credere che la ricezione distorta sia dovuta da un difetto di trasmissione e può non accorgersi che il disturbo è causato invece da un vicino.

In tal caso può darsi che non ci sia alcuno dei soliti miagolii od urli che gli danno un cenno circa la reale causa della cattiva qualità di ricezione.

2°) Le oscillazioni danno origine a « scomparsa » od « attenuazione » od altre improvvise variazioni nella forza della radiotrasmissione, che danno l'impressione del « fading ».

Questo è ciò che accade quando ricevitori vicini con reazione, stanno accordandosi sulla lunghezza d'onda sulla quale siete in ascolto.

Se la vostra ricezione varia improvvisamente di intensità, o diventa falsata senza che il vostro ricevitore sia stato toccato, voi siete la vittima di un tale tipo di interferenza.

Disturbi di questa natura, sono facilmente notati in una città ove esiste una stazione radiotrasmittente e quindi un maggior numero di apparecchi.

UN grande uomo o un grande prodotto non richiedono

lunghe racconti sulle loro virtù. L'intima loro essenza e quanto giornalmente viene da essi dimostrato forniscono alle persone abituate a comprendere il valore delle cose, materiali più che sufficiente per conoscere ed apprezzare. In questo

modo esistono prodotti che non richiedono pressione alcuna per essere venduti. E tali sono gli SSR. Dal piccolo prezioso MANENS che apporta l'immediato beneficio della costanza e del rendimento ad ogni ricevitore, al preciso e modernissimo variabile SSR. MOD. 61, la produzione della Società Scientifica Radio ha creato sul pubblico di tutto il mondo, una potente struttura di confidenza.

Inutili quindi sono le lodi chiosose. È sufficiente udire da ogni parte la calma e sicura affermazione: SSR.: *prodotto di fiducia.*



SOCIETÀ SCIENTIFICA

RADIO

BOLOGNA



Uno dei più recenti trasmettitori ad onda corta, costruiti dalla Radio Corporation of America per le radio comunicazioni celerissime col sistema a fascio fra l'America e l'Europa

La Fata della Radio

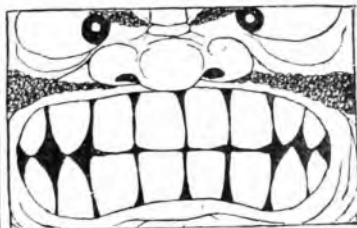
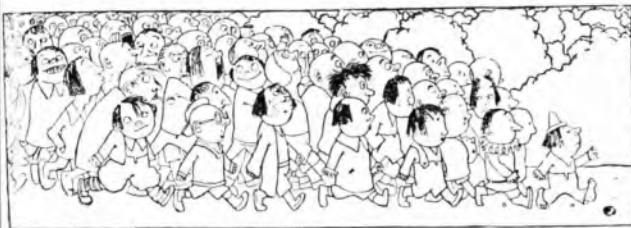

Piccolo Pollice, che, con i suoi fratelli, errava sperduto in un bosco, vide un lume. Era la casa dell'Orco. Quando vi giunsero, la fantesca dell'Orco, che aveva buon cuore, li ristorò con una fumante zuppa...

... e un soffice letto. Ma a mezzanotte tornò l'Orco con lo stomaco vuoto e i denti aguzzi.

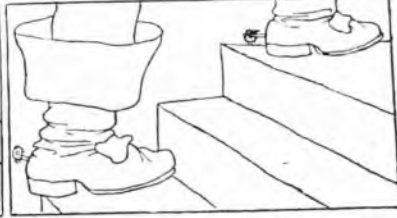

Egli, che sentì odor di carne fresca, andò annusando e cercando per ogni camera.

Piccolo Pollice pensò alla fuga. Una Fata gli apparve all'improvviso. « Sono Radiolina », disse, la Fata delle onde, e voglio salvarti.

Era tempo! Già l'Orco montava le scale, e i gradini scricchiolavano sotto i suoi stivali.

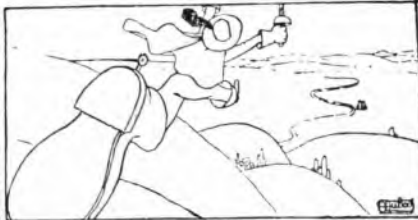
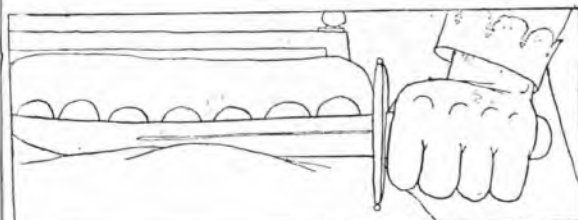

D'un colpo l'Orco tagliò sette teste. Ma l'indomani s'accorse che erano e sette valvole del suo apparecchio-radio che Piccolo Pollice gli aveva nascosto nel letto.

Su tutte le furie, l'Orco ingannato, uscì per i campi invocando vendetta.

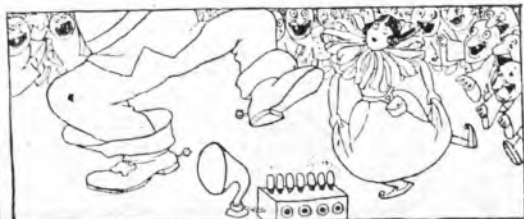

All'improvviso, s'arrestò. Gli era sembrato di sentire un concerto radiofonico. C'era, dunque, nel suo regno, un altro apparecchio ricevitore?

Accosò l'occhio alla montagna e guardò. Era la dimora della Fata Radiolina. Entrò.

Essi s'intesero subito. Radiolina gli fornì utili spiegazioni tecniche per avere buone ricezioni. L'Orco, che in fondo era un buon diavolaccio, dimenticò la sua vendetta e danzò con la Fata un charleston. Si sposarono ed ebbero tanti figli quanti erano i fratelli di Piccolo Pollice.

(L.F. RADIEUX)

Apparecchio a galena selettivo

È noto come con l'aumento della potenza delle stazioni radiofoniche, il campo elettrico circostante ad esse sia molto più intenso che per il passato e con ciò esista una maggiore possibilità di ricezione soddisfacente mediante apparecchi a cristallo, entro una zona molto estesa nei dintorni della stazione trasmittente.

È infatti molto frequente, per non dire quasi normale, il caso di ottime ricezioni della stazione locale con apparecchi a cristallo ben costruiti entro un raggio di 15 a 20 km. dalla stazione locale.

È opportuno però tenere presente che, dato che l'apparecchio a cristallo non possiede alcun mezzo di amplificazione delle oscillazioni ad alta frequenza captate dall'antenna, occorre che l'apparecchio stesso sia realizzato in modo da consentire la massima utilizzazione dell'energia ricevuta senza dar luogo a notevoli perdite secondarie. Un'altra questione da tenere presente nella ricezione con cristallo ad una certa distanza dalla stazione trasmittente è quella delle possibili interferenze con stazioni lontane di lunghezza d'onda prossima; queste ultime verrebbero a sovrapporsi alla ricezione desiderata della stazione locale, disturbandola e rovinandone ogni pregio artistico.

È perciò indispensabile che un buon ricevitore a cristallo impieghibile proficuamente per lo scopo suesposto, possieda le caratteristiche seguenti:

a) perdite in alta frequenza ridotte al minimo;

b) circuito d'accordo molto selettivo;

c) massimo rendimento nella trasformazione del suono dall'onda modulata ricevuta, all'onda sonora emessa dalla cuffia.

Il requisito a) lo si ottiene impiegando nella costruzione dell'apparecchio materiali di ottima qualità ed aventi il più basso coefficiente di perdita in alta frequenza; il secondo requisito lo si può ottenere adottando anziché l'accoppiamento diretto con l'aereo, comunemente usato nei ricevitori di questo genere, l'accoppiamento per l'induzione con trasformatore a primario disaccordato e secondario

intonizzato sull'onda da ricevere; particolarmente adatti per questo scopo sono i trasformatori toroidali.

L'apparecchio che indicheremo ora soddisfa completamente ai succennati requisiti; il suo schema elettrico è indicato in figura 1.

In esso *T* è il trasformatore toroidale e *D* è un detector a galena di buona marca; un condensatore da 0,0005 Mfd a minima perdita ed un condensatore fisso da 0,001 completano il montaggio. La fotografia di fig. 2 illustra in modo eloquente, ogni particolarità di montaggio. Questo apparecchio usato in connessione con un'antenna esterna



Figura 2



Figura 1

di una trentina di metri di lunghezza (monofilare o bifilare) consentirà una ottima ricezione in cuffia delle trasmissioni della stazione locale anche ad una distanza di una ventina di km.

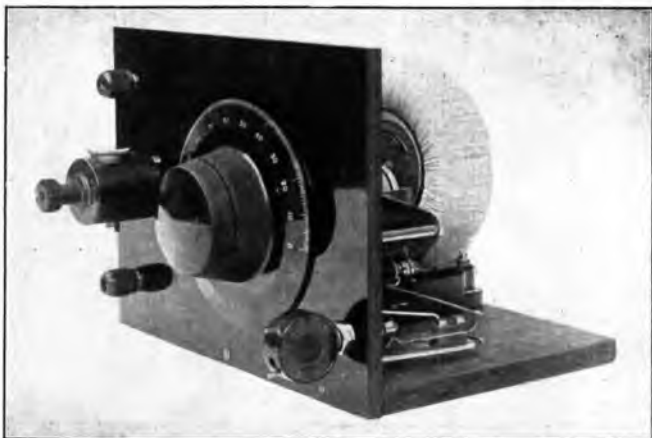
Elenco del materiale occorrente per la costruzione:

- N. 1 trasformatore ad alta frequenza di tipo toroidale (Dublier rosso).
- N. 1 condensatore variabile a minima perdita da 0,0005 Mfd.
- N. 1 pannello ebanite mm. 200 x 150.
- N. 1 assicella legno mm. 200 x 130.
- N. 1 detector a galena.
- N. 1 Jack semplice con spina relativa.
- N. 2 morsetti.

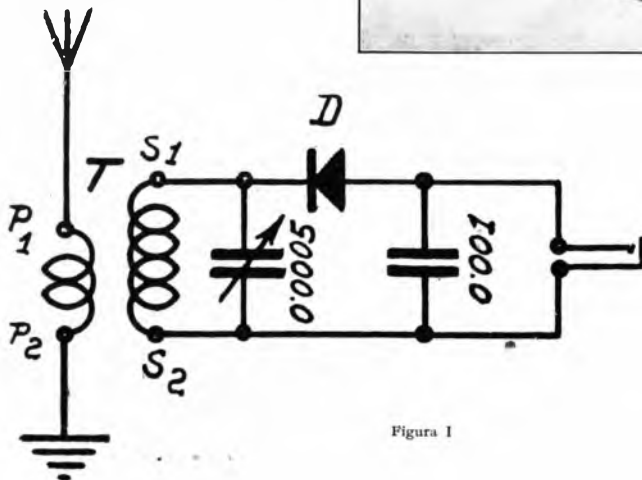
Errata corrige. — Il campo di lunghezza d'onda del ricevitore a due valvole illustrato nel numero scorso, va da 250 a 600 metri.



**SUPER-
MODULATORE**
A 7 VALVOLE

COSTRUZIONI
RADIO
ELETTRICHE
BONHOMME (LIEGI)
BELGIO

LA CLASSICA MARCA SINONIMO DI PRECISIONE E LUSO

MASSIMA SELETTIVITA
E
POTENZA



TUTTE
LE STAZIONI EUROPEE
SU TELAIO
DA 200 A 3000 METRI

ESPOSIZIONE INTERNAZIONALE DI T. S. F. - LIEGI 1928

GRAND PRIX

CON FELICITAZIONI DELLA GIURIA

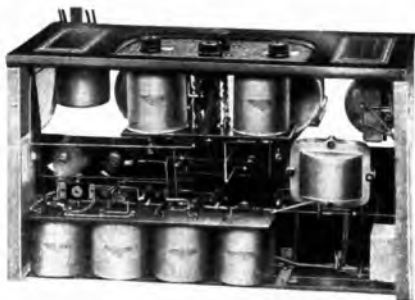

LA REALIZZAZIONE TECNICA, LA COSTRUZIONE INTERNA, sono una meraviglia di precisione meccanica, e garantiscono un perfetto funzionamento.



LA SOLIDITA E L'ACCURATA FINITEZZA DI OGNI PEZZO assicurano una grande durata, ed è il solo apparecchio in grado di dare le migliori audizioni.

Prezzo Lire **3800,-**

L'APPARECCHIO È VISIBILE PRESSO
L'OTTICO **MAGNETTI - MILANO**
IN CORSO VITTORIO EMANUELE, 2

CERCANSI AGENTI



LISTINI GRATIS

Rappresentanza esclusiva per l'Italia
" ORTHODYNE "
Piazza S. Maria Beltrade N. 3
Telefono N. 86-837
MILANO



Il Natale con la Radio!

In ogni famiglia moderna non può mancare un apparecchio Radio per rallegrare le lunghe serate invernali.

Ma per chi desidera ricevere la musica chiara e pura comè viene trasmessa, c'è un solo apparecchio che possa dare completa soddisfazione

L'ALTERADIO

Riproduce la musica e la parola nei valori veri, come se gli esecutori fossero presenti; nessun timbro, nessuna nota, nessuna sfumatura va perduta!

*Alimentazione integrale a corrente alternata
- Ricezione di tutta l'Europa in forte altoparlante*

Elegante catalogo in tricotomia contro invio di L. 1.— in francobolli.



Concessionario generale per l'Italia e Colonie:

Ditta UMBERTO MIGLIARDI

Via F.lli Calandra, 2 - TORINO - 2, Via F.lli Calandra



La stazione di Hilversum cambierà col 1° gennaio 1929, il proprio nominativo: non più P.C.J.J. ma P.C.J. La soppressione della seconda j è stata decretata dalla Conferenza di Washington.

Anche questa volta il tentativo del nominativo inglese Robinson di comunicare radiotelegraficamente con i marziani non ha dato miglior risultato. Il tentativo si è svolto la notte del 17 corr. alla stazione centrale di radiotelegrafia di Rio de Janeiro. L'avvocato ha fatto inviare, a sue spese, il messaggio al pianeta Marte. All'esperimento assistevano una decina di giornalisti; altoparlanti speciali erano stati disposti in alcuni punti della città dalle autorità brasiliane, ma all'infuori di un poco di «frittura» interplanetaria non si è percepito alcun segnale.

Alla Stazione di Copenaghen ogni genere di trasmissione (musica, conferenza, lettura, commedia) ha un suo apposito studio rispondente a speciali leggi acustiche. Così vi sono — assicura *L'Interne* — ben 22 studi differenti. La B.B.C. di Londra non ne possiede che nove.

Solo la stazione di Lilla si è ricordata di Santa Cecilia, la patrona dei musicisti, e il 21 novembre le ha dedicato un concerto speciale.

Negli Stati Uniti, una famiglia su tre ha un apparecchio ricevitore. La più parte di questi apparecchi sono a 5 od a 6 valvole. Gli apparecchi a galena non superano il 3%.

Oltre Stambul, la Turchia — come già abbiamo annunziato — possiede anche la stazione di Angora (m. 1600, Kw. 5) che di tanto in tanto trasmetterà pure le discussioni della Grande Assemblea Nazionale Turca.

Una buona proposta avanza Hebda a Radio Paris: di far recitare le marionette nell'auditorio pieno di bambini. Oneste trasmissioni costituirebbero un doppio divertimento, che i radio-anatori sentirebbero con le legnate di Pulcinella, anche le risate dei bambini.

La Stazione Radiofonica di Tolosa si è impegnata per la trasmissione di 26 opere che durante la stagione invernale saranno date a quel Teatro Massimo. Il Consiglio Generale dell'Alta Garonna ha votato una sovvenzione di 200.000 franchi per questo scopo.

Adagio ma con sicurezza anche la stamografia comincia ad adoperare la radiotelegrafia. Il quotidiano scozzese «The Scotsman», ha installato un vero e proprio servizio radio-fotografico tra Edinburgo e Londra. Nel Giappone alcuni giornali hanno impiantato in tre città (Osaka, Tokio, Kioto) apparecchi per questo servizio. Nel giorno dell'incoronazione del nuovo Imperatore comparvero le prime radio-fotografie.

Invece di «studio» o «auditorium» è stata scelta, in Germania, la definizione «Sala di trasmissione», d'accordo con tutte le Società radio tedesche.

Dal 1 dicembre la stazione principale di Norddeicht trasmette telegraficamente ogni e qualsiasi notizia importante per navigatori alle 10 ed 1.30 di notte su onda di 1648,3 metri.

A Prenzlau si è tenuta un'esposizione radio dal 9 all'11 dicembre.

La radio di Francoforte si è messa d'accordo col Consigliere delegato Probenus, capo della spedizione dell'Istituto di cultura morfologica, che ora si trova in viaggio nell'Africa, per la diramazione a mezzo radio sull'esito del suo viaggio: Il Consigliere parlerà su dischi di grammofoono e la radio li trasmetterà poi. La prima parte di questi dischi è in viaggio verso Francoforte, e la Società radio spera poterli trasmettere tra breve. Oltre alla descrizione originale del viaggio, i dischi trasmetteranno canti negri ed altre primizie africane.

La televisione presenterà pure i suoi inconvenienti. I direttori d'orchestra non potranno più levarsi la giacca e i tenori il colletto. I conferenzieri che improvvisano saranno seccati di farsi vedere al microfono col fascio delle cartelle in mano. Non tutte le artiste, poi, godranno d'essere viste dall'invisibile pubblico che prima poteva immaginarle a suo talento e perciò scriveva lettere d'ammirazione. Suggestive un umorista a quelle che non desiderano farsi vedere per loro ragioni personali, di mettere innanzi a un microfono chiuso una compagnia bellissima, mentre esse cantano dinanzi a un microfono aperto.

Recentemente un ingegnere americano ha comandato a distanza i movimenti di quattro automobili circolanti senza meccanica per le vie di Chicago.

Verso gennaio la stazione svedese di Malmoe sarà sostituita da quella di Honby, la cui potenza è di 20 kw.

I cattolici belgi avranno prossimamente una loro propria stazione a Heverly presso Lovanio.

Nello scorso agosto, le esportazioni tedesche di materiale radiofonico raggiunsero le 70.000 sterline. Principale cliente fu l'Australia.

La stazione P.C.J. Eindhoven, dal 6 dicembre eseguirà su onda di 31,4 metri, regolari emissioni nei giorni e nelle ore seguenti: giovedì dalle ore 10 alle ore 21 e dalle ore 24 all'1; venerdì dalle ore 1 alle ore 4 e dalle ore 10 alle ore 21; sabato dalle ore 1 alle ore 7.

L'Inghilterra non ha troppa simpatia per la radiotelegrafia, perchè pone in dubbio che i risultati possano coprire le spese.

Un radioamatore Inglese scrive: «Credo sia un cattivo impiego del denaro, l'invio di fotografie, che poi a conti fatti si trovano su ogni giornale in vendita da per tutto a soli 40 centesimi».

In certe case di Edgatastau (Inghilterra) hanno installato microfoni in varie camere, cosicchè vi si può mettere in diretta comunicazione col personale in cucina, dove c'è un altoparlante. La poi vi è un microfono così che si potrà udire anche l'eventuale mormorio di malcontento della servitù.



CONCORSO SETTIMANALE CON LIRE 50 DI PREMIO

Ogni settimana pubblicheremo un disegno che richiede un commento o una nota esplicativa da parte del lettore. All'autore della battuta migliore, viene assegnato un premio di L. 50. Le battute brevi, spiritose, originali devono essere scritte chiaramente sotto la vignetta e mandate nel termine di otto giorni dall'uscita del giornale, a «Radiorario», Sez. Concorso Corso Italia 1, Milano.

CONCORSO N. 52



Risultato del Concorso N. 50



Al riparo dai «disturbi atmosferici».
FERRUCCIO AMADEI
Piazza Andrea Doria, 2 - MILANO

"Radioperfecta., L'INSUPERABILE APPARECCHIO Italiano

presenta ai Radioamatori una pagina del

"Libro d'Oro.,

*"Sono entusiasta dell'Apparecchio
Radioperfecta."*

SETTEMBRE ANNO VI-

EDDA MUSSOLINI

7 BREVETTI REALI 7

PER LA STAZIONE LOCALE "RADIOPERFECTA RG.,

Per richieste di Agenzie Regionali rivolgersi esclusivamente alla Ditta

FELICE CHIAPPO - Torino
Pianoforti - Radiofonia

18, Piazza Vittorio Veneto - 25, Piazza Castello - 158, Corso Casale

NON SI CONCEDONO APPARECCHI IN DEPOSITO

Esistono in commercio **Volgari imitazioni** richiedere sempre
la Targa "RADIOPERFECTA., (nome depositato) e il marchio
"LA VOCE DEL MONDO., (marchio depositato) su ogni Apparecchio

“OTELLO” di Giuseppe Verdi

Stazione di Roma, Sabato 29 Dicembre

L'Otello, col Falstaff e coll'Aida costituisce un capolavoro fra i capolavori del Cigno di Busseto. Il libretto è di un altro mago: Arrigo Boito. L'opera fu data per la prima volta alla Scala il 5 febbraio 1887 il successo ognor crescente è durato e dura fino ad oggi senza cenni di affievolimento.

ATTO PRIMO

Si svolge all'esterno di un castello di una città di mare nell'isola di Cipro, verso la fine del sec. XV. È sera, ed un uragano scuote il mare, signoreggia sulla spiaggia e sugli spalti del Castello. Sono in scena l'alfiere Jago, il gentiluomo veneziano Roderigo il Capo di Squadra Cassio, Montano, predecessore di Otello nel governo di Cipro, Soldati Veneti e Cipriotti. Tutti tremano per la sorte della nave di Otello che spazzata dalla tempesta minaccia di naufragare nell'entrare in porto; ma infine riesce a sbarcare il Moro che prima di entrare nella Rocca dà il lieto annuncio:

*Esultate! L'orgoglio musulmano
Sepolto è in mar, nostra è del Ciel di gloria!
Dopo l'armi lo vinse l'uragano*

Jago svela a Roderigo, il quale è nascostamente innamorato di Desdemona, il suo odio per Otello perché ha promosso Cassio in sua vece.

La folla ha acceso un falò di gioia intorno al quale si danza.

Jago si siede ad una tavola di una taverna ed invita il seguace troppo spinto di fiasco, Cassio a bere con lui. Dopo una breve resistenza Cassio accetta, ed in breve è tanto brillo da attaccare briga con Roderigo, e poi da lattersi con Montano



Desdemona

che aveva tentato calmarlo. Jago sfrutta l'incidente da lui creato dicendo a Roderigo:

*(Va al porto, con quanta più possa
Ti resta, gridando: sommosa! sommosa!
Va! spargi il tumulto, l'orror. Le campan,
Risuonino a stormo!)*

Il fracasso tocca il diapason finché giunge Otello che fa cessare il combattimento, destituisce Cassio dal suo grado e fa sgombrare gli spalti. Entra Desdemona e siamo al celebre duetto che chiude l'atto:

*Disperda il riel gli affanni
E amor non muil col mutar degi anni*

ATTO SECONDO

Siamo in una sala terrena nel castello, dalle cui vetrate nel fondo si vede un ricco giardino.

Jago ipocritamente consola Cassio, assicurandolo che presto potrà tornare agli amori di Monna Bianca, sua fidanzata, purché riconquisti l'amicizia di Otello a mezzo della intercessione di Desdemona. E poiché la sposa del Moro è nel giardino, Cassio si reca a chiedere la sua protezione. Jago canta il celebre «credo»:

*Credo in un Dio crudele, che m'ha creato
Simile a sé, e che nell'ira lo nomo.*

*Dalla villa d'un germe o d'un atomo
Vile son nato.*

Son scellerato

Perché son uomo

E sento il jango originario in me.

Entra Otello, al quale con mezzefras, e con scaltre reticenze Jago fa comprendere che dubita della fedeltà di Desdemona. Il fatto che è veduta da Otello nel giardino in animato colloquio con Cassio, basta a far divampare la gelosia del Moro.

Il giardino è invaso da Donne cipriote, da Marinari e da fanciulli che portano fiori a Desdemona. Cessato il canto ed allontanandosi il popolo, Desdemona, accompagnata dalla sua ancella Emilia, meglio di Jago, entra in scena e supplica Otello di perdonare Cassio. La gelosia del Moro scoppia violenta, ma egli tenta celarla sotto la scusa di una forte emicrania. Affettuosa la consorte gli cinge le tempie col suo fazzoletto, ma Otello lo strappa e lo getta in terra. Emilia lo raccoglie insieme al celebre quartetto, dinanzi al quale Jago riesce a strappare alla moglie il fazzoletto di Desdemona.

Le donne si allontanano, ed Otello furioso pretende da Jago la prova della veridicità delle sue insinuazioni, ed il perfido alfiere lo accontenta:



Otello



Cassio

« *Talor vedeste
 « In mano a Desdemona un tessuto
 « Trapunto a fiori e più sottile d'un velo?*
 « *...
 « quel fazzoletto ieri
 « (Certo ne son) lo vidi in man di Cassio.*

L'ira di Otello divampa ormai senza freno:

*Si, pel ciel marmoreo giuro! per le at-
 torie folgori!
 Per la Morte e per l'oscuro mar stermi-
 nator!
 D'ira e d'impeto tremendo presto fia che
 stolgori
 Questa man ch'io levo e stendo, Dio ven-
 dicator!*

ATTO TERZO

Ha luogo nella gran sala del castello. A destra il vasto peristilio a colonne, annesso ad una sala minore. Nel fondo un verone.

Sono in scena *Otello* e *Jago* ai quali un *Alabro* annuncia l'arrivo di una galea ve-



ATTO I

porta le congratulazioni per la recente vittoria ad *Otello*, il suo richiamo a Venezia, e la nomina a *Cassio* di successore di *Otello*.

L'ira del *Moro* esplose contro l'innocente *Desdemona*, tanto che tutti i presenti ne sono nauseati. La cerimonia ha fine ed *Otello*, rimasto solo, cade come un corpo morto sul pavimento, il che fa esclamare al perfido *Jago* in tono ironico e soddisfatto:

Ecco il Leone!...

ATTO QUARTO

Nella camera da letto di *Desdemona* la moglie di *Otello*, è occupata, aiutata da *Emilia*, a fare la sua toilette notturna. Ha l'animo pieno di tristi presentimenti e fa la sua preghiera prima di coricarsi:

*Ave Maria, piena di grazia, eletta
 Fra le spose e le vergini sei tu.
 Sia benedetto il frutto, o benedetta,
 Di tue interne viscere: Gesù.*



ATTO II

meta che porta gli ambasciatori. *Jago* propone ad *Otello* di celarsi per udire un colloquio che egli avrà con *Cassio*, ed in questo momento arriva *Desdemona* alla quale *Otello* invano chiede il fazzoletto che la donna non ha più con sé. Si ha qui una feroce scena di gelosia e *Desdemona* esce mentre *Otello* si nasconde.

Entra *Cassio* dal quale *Jago* si fa raccontare i suoi amori, facendolo giungere ad *Otello* solo brevi frasi del colloquio, che possono trarlo in inganno. *Cassio* esamina il fazzoletto di *Desdemona* che gli fornisce *Jago* senza svelargliene la provenienza, ed *Otello* arde di più orrenda gelosia nel vederlo nelle mani di colui che ritiene suo rivale.

*Tutto è spento! Amore è duol.
 L'anima mia nessun più muova.
 Tradimento, la sua prova
 Spaventosa mostri il sol.*

Un colpo di cannone segna l'entrata nel porto della veneta galea. Dopo poco entrano in scena *Dignitari*, *Gentiluomini*, *Dame*, *soldati*, *trombettieri*, *Desdemona* ed *Emilia*, che precedono di poco *Lodovico*, ambasciatore della Repubblica, il quale



ATTO III



ATTO IV

Otello entra da una porta segreta e rapidamente ordina alla moglie di fare le sue ultime preghiere, le rinnova l'atroce accusa, non ascolta le sue discolpe disperate, e la soffoca coi garofani sul letto.

Entra affannata Emilia per annunciare che Cassio ha ucciso Roderigo, e si avvede del delitto di Otello, nel quale ha la conferma dalla morente Desdemona. Tria al soccorso, accorre Montano con degli armati. Tutto si spiega per la testimonianza

di Emilia, e per la deposizione fatta dal morente Roderigo e Jago è arrestato. Montano domanda la spola ad Otello, ma questi, prima di consegnarla, se ne serve per tagliarsi la gola. Morente dice verso il cadavere di Desdemona:

*Pria d'ucciderti... sposa... ti baciai...
Or morendo... nell'ombra... ov'io mi giaccio...
Un bacio... un bacio ancora... un altro bacio!*



Jago

Scenari e figurini ci sono stati cortesemente favoriti dalla Casa Musicale Ricordi.

Push - Pull Ferranti

E' un geniale montaggio a bassa frequenza che assicura la più potente e la più pura ricezione che possa dare oggi un ricevitore.

Ogni serie consta di tre trasformatori:
Serie A F 4 . A F 4 (c). O P 6 (c) . . . Lire 405
Serie A F 3 . A F 3 (c). O P 3 (c) . . . " 534
Serie A F 5 . A F 5 (c). O P 3 (c) . . . " 604

Il push-pull Ferranti si può applicare a qualsiasi apparato radio oppure in unione al pick-up magnetico serve per poeti e purissime riproduzioni grammofoniche

Se possedete un altoparlante costoso nel vostro interesse Vi consigliamo di proteggere gli avvolgimenti e prevenire la decalaminazione del nucleo usando un trasformatore di uscita Ferranti tipo O P 1. — Lire 152.—



Tipo A F 5 (c). — Lire 230.—

Con il SUPER-AUDIO trasformatore FERRANTI tipo A F 5 si raggiunge la perfezione nella riproduzione di ogni nota musicale. Anche i suoni più bassi che non vengono mai amplificati in apparati che includono trasformatori comuni, vengono invece riprodotti dal tipo A F 5 al naturale. La fusione dei suoni col tipo A F 5 è pastosa, nitida e potente. — Prezzo Lire 200.—

Per informazioni e listini Agenzia Ferranti B. Pagnolo

TRIESTE (107)
PIAZZA GARIBOLDI N. 3

PHASATROL
ELECTRAD
N.Y.C.

PHASATROL

NEUTRALIZZA
nel modo più perfetto!

ELIMINA LE OSCILLAZIONI

Applicabile a tutte le vecchie
NEUTRODINE

Soc. An. Ind. Comm. Lombarda - Sottocorini 63, Milano

ELECTRAD

◆◆◆◆

S. I. A. R. E.

Società Italiana Apparecchi Radio Elettrici
Anonima con sede in PIACENZA

Via Roma, 35 (già Via Cavallotti)
Telefono 413 - 478
Indirizzo Telegrafico: SIARE - Piacenza

RAPPRESENTANTE ESCLUSIVA
PER L'ITALIA, LE COLONIE, I PROTETTORATI ITALIANI
E L'ALBANIA
della Ditta S. G. BROWN Ltd. di Londra.

CUFFIE :: :: :: ::
:: ALTOPARLANTI ::
:: :: DIFFUSORI ::
I MIGLIORI DEL MONDO

BRITISH **Brown** THROUGHOUT

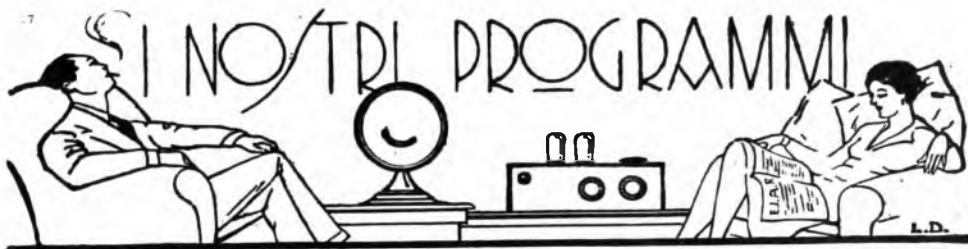

Vieta riprodurli senza autorizzazione. (Depositi al Ministero dell'Economia Nazionale - Ufficio Proprietà Intellettuale).
 Le Stazioni seguono in ordine alfabetico. - Gli eventuali cambiamenti di programma di una Stazione saranno comunicati per radio alle ore 20,30 da tutte le stazioni italiane. - Le ore 13-14 - 19-19,40 sono riservate alle eventuali comunicazioni governative.

Elenco delle trasmissioni speciali della settimana

DOMENICA 23 Dicembre

MILANO - "La Figlia del Reggimento" di G. Donizetti
 NAPOLI - Concerto di musica teatrale
 ROMA - Concerto sinfonico della Grande Orchestra

LUNEDI 24 Dicembre

GENOVA - "Si riapre" commedia di S. Lopez
 MILANO - Concerto variato col concorso della Grande Orchestra e del Quartetto Abbado Malipiero
 ROMA - "Il Natale del Redentore" oratorio di Don Lorenzo Perosi

MARTEDI 25 Dicembre

GENOVA - Una scena della "Figlia di Jorio" di Gabriele d'Annunzio
 MILANO - "Concerto di Natale"
 NAPOLI - Musica giocosa italiana e dizioni natalizie di Ernesto Murolo
 ROMA - Concerto del "Quartetto di Roma". Trasmissione del 3° Atto del "Faust" di Gounod

MERCOLEDI 26 Dicembre

MILANO - "La Principessa dei Dollari" operetta di Leo Fall
 ROMA - "Si cerca un Giovinetto" commedia di Ernesto Liberati

GIOVEDI 27 Dicembre

GENOVA - Concerto di Musica Teatrale
 MILANO - "La Figlia del Reggimento" di G. Donizetti
 NAPOLI - "La Gheisa" operetta di Sidney Jones
 ROMA - Concerto sinfonico della Grande Orchestra - "L'inverno" di Antonio Vivaldi e la "Notte di Natale" di Rimski Korsakov

VENERDI 28 Dicembre

MILANO - Concerto variato col concorso della Grande Orchestra
 NAPOLI - "La Bohème" di Giacomo Puccini
 ROMA - Concerto della Banda dei Reali Carabinieri. Dopo la 1ª parte, il 1º Atto di "L'alba, il giorno e la notte" commedia di D. Niccodemi

SABATO 29 Dicembre

MILANO - Trasmissione dalla Scala
 NAPOLI - "L'alba, il giorno e la notte" di Dario Niccodemi
 ROMA - "Otello" di G. Verdi

DOMENICA 30 Dicembre

MILANO - "La Ingresso delle Sette Torri" di Alberto Gasco e "Il segreto di Susanna" di E. Wolf Ferrari
 NAPOLI - Concerto di Musica teatrale
 ROMA - "La Casta Susanna" operetta di J. Gilbert

N.B. Le trasmissioni dalla Scala avranno normalmente luogo ogni sabato sera, compatibilmente col cartellone e le limitazioni previste dalla Legge 14 Giugno 1928.

DOMENICA 23 Dicembre

BOLZANO (1 BZ) m. 500. Kw. 0.2

12,30-12,45: Notizie Stefani.
 17-17,30: Cantuccio dei Bambini.
 17,32-17,50: Musica varia.
 17,52-18: Comunicazioni Agenzia Fides - Notizie Stefani.
 20,30-20,55: Il Radiogiornale dell'Enit - I dieci minuti del Dopolavoro - Notizie Stefani.
 21: Quintetto dell'EIAR.

Parte Prima.

Farbach: *Il Campodi Sassonia*, marcia - Beccucci: *Adorabile*, valzer - Cagnoni: *Michele Perin*, sinfonia - Puccini: *La Bohème*, IIª fantasia - Valente: *I granalieri*, suntu dell'operetta - *L'eco del mondo*, divagazioni di attualità di G. Alkerocca - Notiziario Sportivo.

Parte Seconda.

Berretta: *Serenata rivola* - Billi: *Banderilleros*, paso doble - Cuscina: *Fior di Siviglia*, pot pourri dell'operetta - Marengo: *Excelsior*, Balletto selezione - Galimberti: *Tarantella*.
 22,50-23: Notizie Stefani - Inni e fine della trasmissione.

MILANO (1 MI) m. 548. Kw. 7

10,10,30: Segnale d'apertura - Lezione di Inglese.
 10,30-11,15: Concerto vocale e strumentale di musica religiosa.
 12,30-13,30: Segnale orario - Radio Quartetto dell'E.I.A.R.
 16-17,30: Segnale di apertura e trasmissione del *Premio d'inverno*.

IL NATALE di J. Burgmeim

eseguito dal Coro della *Fa-Mi* diretto dal M.º Perlasca e dal Quintetto dell'E.I.A.R. diretto dal M.º F. Limenta.
 17,30-18: Trasmissione dell'Orchestra Tzigana della Fiaschetta Toscana.
 18: Fine della trasmissione.
 19,55: Segnale di apertura - Radio Giornale dell'Enit e Comunicazioni del Dopolavoro.
 20,15: C. A. Blanche: *Sui margini della storia*.
 20,25: Notizie Sportive.

20,30: Segnale orario — Trasmissione dell'opera

LA FIGLIA DEL REGGIMENTO
di G. Donizetti

Dopo il 1° Atto: Nino Salvaneschi: Chi fu l'eterna innamorata di Beethoven.

Dopo il 2° atto Notizie Sportive e Notizie Stefani.

23,30: Fine della trasmissione.

NAPOLI (1 NA) m. 333,3, Kw. 1,5
9,30: Lezione di lingua francese a cura del Prof. Verdier.

10: Musica sacra.

16,45: Bambinopoli.

17: CONCERTO DI MUSICA VARIA col concorso della Sig.na C. Casagrande

Ranzato: *Liberty*, marcia; Orchestra — Sagarìa: *Piume e veli*, minuetto; Orchestra — Tosti: *Perdutamente*, sopr.

Casagrande (acc. piano) — Silvestri: *Sogno d'una vergine*; Orchestra — Cosentino: *Povera stanza mia*, sopr.

Casagrande (acc. piano) — Kalman: *Sogna anima mia*, sopr. Casagrande (acc. piano) — Franceschi: *Gratziosa*, intermezzo; Orchestra — Rulli: *Amor fa morire*, sopr. Casagrande (acc. piano)

— Petralia: *Edelweis*, intermezzo; Orchestra — Scutto: *E turnata*, barcarola; Orchestra.

17,30: Segnale orario.

20,30: Radiogiornale dell'Enit.

20,40: Comunicazioni Dopolavoro.

20,50: R. Commissariato del Porto di Napoli: Cronaca del Porto.

21: Segnale orario.

PILE e BATTERIE

Galvanophor
per tutte le applicazioni

MEZZANZANICA & WIRTH
MILANO 115

Via Marco d'Oggiono 7

Telefono 30-930

Parte Prima.

21,02: CONCERTO DI MUSICA TEATRALE.

Donizetti: *Don Pasquale*, sinfonia; Orchestra — Verdi: *Ernani*, «O dei verd'anni miei» (acc. orch.) barit.

Raff. Aulicino — Catalani: *Dejanice*, «Mio bianco amor» (acc. orch.) ten. G. Ferrero — Mascagni: *Il piccolo*

Marù, «L'appassionata», sopr. E. Blandi (acc. piano) — Laccetti: *Hoffmann*, interludio atto 3°; Orchestra — Verdi: *La forza del destino*, «Ah per sempre o mio bell'angolo» duetto per sopr. e ten. E. Blandi e G. Ferrero (acc. piano) — Marchetti: *Ruy Blas*: selezione; Orchestra.

Parte Seconda.

Mascagni: *Cavalleria Rusticana*, «Ah il Signore vi manda», duetto per sopr. e barit. (acc. orch.) E. Blandi e R. Aulicino — Mascagni: *Isabeau*, O popolo di vili, ten. G. Ferrero (acc. piano)

— Leoncavallo: *Pagliacci*, prologo (acc. orch.) barit. R. Aulicino — Wagner: *Lohengrin*, preludio atto 3°; Orchestra

— Verdi: *Un ballo in maschera*, «Ahimè, s'appressa alcun», terzetto per sopr. ten. e barit. (acc. orch.) E. Blandi, G. Ferrero e R. Aulicino.

Mercadante: *Il Reggente*, sinfonia; Orchestra.

22: Notizie Sportive.

22,55: Il Calendario e programma di domani.

23: Fine della trasmissione.

ROMA (1 RO) m. 447,8, Kw. 3
9,30-10: Segnale d'apertura — Lezione di lingua tedesca.

10-10,45: Musica religiosa vocale e strumentale.

13: Segnale d'apertura.

13-14: Concerto del Trio Radio.

17: Segnale d'apertura.

17-18,30: Concerto variato.

19,50-20,10: Segnale d'apertura — Radio Giornale dell'Enit — Comuni-

PACENT ELECTRIC COMPANY

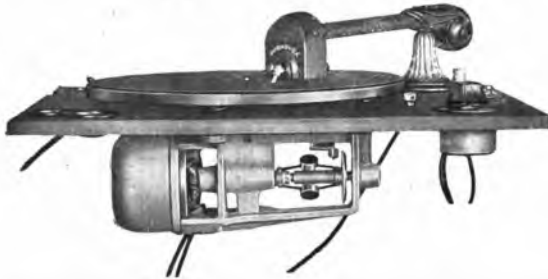

PHONOMOTOR "PACENT,,

Motore per fonografo ad induzione - Senza spazzole - Tutti gli ingranaggi in carter a bagno d'olio - Assolutamente silenzioso - Costruzione speciale per i 50 periodi di prossimo arrivo

Phonovox "PACENT,,

Riproduzione perfetta dei dischi a mezzo della radio o di un amplificatore che permette di usufruire dei grandi vantaggi della punta di fibra

MODELLO 124 con braccio e contrappeso Lit. 270.-
MODELLO 105 A senza braccio ,, 210.-

Entrambi i modelli sono muniti di resistenza regolabile di volume

Diffusore "PACENT,, (Cassis Sensibilissimo e potentissimo Lit. 350.-) (Tassa compresa)

Amplificatore "PACENT,, di grande potenza - Per radio e fonografo Alimentato direttamente dalla corrente alternata

Deposito Generale per l'Italia: **Soc. An. MAGAZZINI RADIO - GENOVA** - Via alle Nunziata, 18

PROVATE I PRODOTTI "PACENT,, PRESSO I RIVENDITORI

Rivenditori: MILANO - VENTURADIO - Viale Abruzzi, 31
TORINO - CASA DELLA RADIO - Via Maria Vittoria, 1
VENEZIA - A. TOMINATO - Via Carlo Goldoni, 4423

BRESCIA - FRAMA - Corso Palestro, 39
NAPOLI - Braselli - Galleria Umberto I, 85
PESARO - Ing. A. GIUPPI - Viale Umberto, 29

**MASSIMA GARANZIA - CHIEDETE INFORMAZIONI
A CHI SI È SERVITO DA NOI**

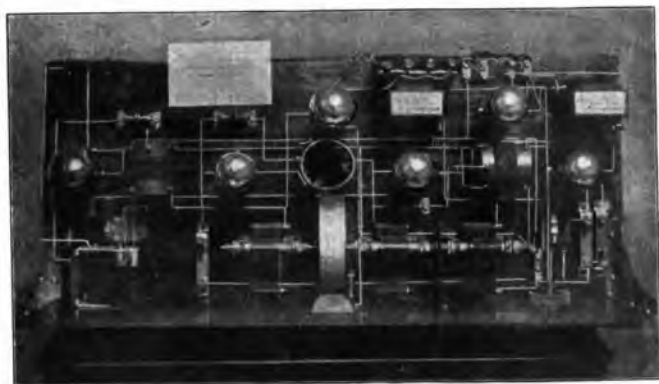

È QUESTO

un montaggio eseguito nell'

OFFICINA SCIENTIFICA RADIO

REIN GIULIO - MILANO

VIA TRE ALBERGHI, 23 — TEL. 86-498

In esso anche il profano rileva oltre alla perfetta esecuzione delle connessioni anche la perizia nel disporre le singole parti componenti e l'accuratezza della finitura.

I montaggi eseguiti nell'Officina REIN GIULIO vengono garantiti e presentati funzionanti in casa del cliente dopo essere tarati e messi a punto da persone competenti sotto la direzione personale del titolare ben noto già da anni ai lettori del Radiorario. Oltre ai montaggi l'Officina è specializzata nelle riparazioni, tarature, messe a punto e collaudi di apparecchi di tutti i tipi, di calamitazione e riparazione di cuffie ed altoparlanti a tromba e a diffusore. *La trasformazione* degli apparecchi per renderli più selettivi è una specialità di questa Officina che possiede dei metodi speciali propri a questo scopo.

IDEAL
punto bleu

L'ULTIMA RIVELAZIONE



Il super-
Diffusore
- Punto Bleu-101
- puro nei suoni acuti
profondo nei suoni bassi-

TH. MOHWINCKEL - MILANO - Via Fatebenefratelli, 7

azione del Dopolavoro.

20,10-20,15: Conversazioni Radio-forestali.

20,15-20,29: Sport — Notizie Stefani.

20,29-20,30: Segnale orario.

20,31-20,40: *Sjogliando i giornali*.

20,45: CONCERTO DELLA GRANDE ORCHESTRA SINFONICA.

1) Nardini: Andante, per archi ed organo — 2) Beethoven: Sesta sinfonia in fa maggiore, op. 68 (*Pastorale*): a) Allegro non troppo; Piacevoli sensazioni che si destano alla vista della campagna; b) Andante mosso; Scena del ruscello; c) Allegro; Gioconda rannata di contadini; d) Temporale; e) Allegretto; Inno di ringraziamento dei pastori, dopo che la tempesta si è dileguata; Orchestra — 3) Guido Milanesi: *Novella marinai* — 4) Corelli: *La Follia*, violinista Nella Ranieri — 5) Gluck: *Danza degli schiavi*, dall'opera *Ifigenia in Aulide*; Orchestra — 6) Berlioz: *Marcia ungherese*, dalla *Dannazione di Fausti*; Orchestra — 7) *Rivista delle riviste* — 8) Wieniawski: *Fantasia orientale*, violinista Nella Ranieri — 9) Mascagni: *Silvano*, notturno Orchestra — 10) Wagner: *L'Oro del Reno*, entrata degli Dei nel Walhalla; Orchestra.

22,50: Ultime notizie.

23: Fine della trasmissione.

IL TELEFONO DEL RADIORARIO
PORTA IL N. 86-230*

LUNEDÌ 24 Dicembre

BOLZANO (1 BZ) m. 400, K.w. 0,2

12,30-12,45: Notizie Stefani.

17-17,30: Cantuccio dei Bambini.

17,32-17,50: Musica varia.

17,52-18: Notizie Stefani.

20,30-20,55: Il Radiogiornale dell'Enit — I dieci minuti del Dopolavoro — Notizie Stefani.

21: Quintetto dell'E.I.A.R.: *Il libro di Natale*, di J. Burgmein.

Prima Parte.

Prima Pastorale: *Inno a Gesù* — Berceuse: *Andante* — La notte: *Andante sostenuto* — Cornamusa: *Allegretto vivace* — Novelletta: *Andantino* — Seconda Pastorale: *Allegretto, gioioso* — Le campane: *Allegro*.

Seconda Parte.

Violinista prof. Leo Petroni, accompagnamento di pianoforte: 1) Nardini: *Sonata in re maggiore* (4 tempi) — 2) Saint Saens: *Il Cigno* — 3) Albeniz: *Tango*.

Terza Parte.

Quintetto dell'E.I.A.R.: Continuatione del *Libro di Natale* di Burgmein: Canto di Natale: *Andantino* — Mandolini e chitarre: *Serenata villereccia* — Il Presepio: *Andantino grazioso* — Na-

tale giocondo: *Schizzo campestre*, *allegro vivace* — Mattino di Natale — Canto dei pastori — Pastorali e Cornamusa — Il Presepio e Storia di Natale. — 22,50-23: Notizie Stefani — Inni e Fine della trasmissione.

MILANO (1 MI) m. 548. K.w. 7

12,30: Segnale d'apertura — Radio Quartetto dell'E.I.A.R.

13,30: Segnale orario — Notizie.

16,30-17,20: Segnale di apertura — Trasmissione del Quintetto dal Ristorante Savini.

17,20-17,45: Cantuccio dei bambini:

a) Liszt: *L'Albero di Natale*, per pianoforte a quattro mani; b) Oddone: *Canzoni per il Natale*, esecutrici E. Oddone, G. Franzini.

17,45-18: Comunicazioni agricole a cura della Federazione Italiana dei Consorzi Agrari — Notizie.

18: Fine della trasmissione.

19,55: Segnale di apertura.

19,55-20,15: Il Radio Giornale dell'Enit e Comunicazioni del Dopolavoro.

20,15: Ing. Alessandro Banfi: *Comunicazione di radio-tecnica*.

20,30: Segnale Orario: CONCERTO VARIATO: 1) Grande Orchestra dell'E.I.A.R.: Gade: *Ricordi di Ossian*, ouverture.

20,40-22,30: Musica da Camera. —

21) Frescobaldi: Respighi: *Passacaglia*, M^a Carla Censi, pianista

Girolamo Frescobaldi da Ferrara (1583-1644) è per noi Italiani il padre della musica strumentale.

Organista sommo, possedeva tale abili-

Riparazioni Costruzioni Modifiche

TARATURE - COLLAUDI
LAVORI DIETRO ORDINAZIONI

REPARTO SPECIALIZZATO IN RIPARAZIONI CUFFIE E ALTOPARLANTI
PREVENTIVI SENZA IMPEGNO A RICHIESTA

Laboratorio Radiotecnico Italo-Americano F. Feigl

Piazza Cardinal Ferrari, 4 - **MILANO** - Telefono Num. 53-308



Omega-Record

4.000 Ohm

la cuffia insuperabile per

Leggerezza (pesa 160 grammi)
Eleganza
Intensità e purezza del suono
Prezzo moderato

Depositarie Generale per l'Italia: APIS S. A. - MILANO (120) Via Goldoni, 21
Telefono 23.760
Deposito di GENOVA presso DI PIETRO, Via Lomellini, 17 int. II.

lità nell'improvvisazione al mistico strumento, da stupire i contemporanei. Quando fu nominato organista della Cappella Giulia a San Pietro in Vaticano, ben trentamila persone accorsero in più riprese per udire l'affascinante esecuzione. Tutte le forme polifoniche per l'organo furono da lui perfezionate e fissate nel loro schema definitivo: tali la *Fuga*, la *Toccata*, il *Ricercare*, la *Canzone Francese*. Scrisse molto anche per il clavicembalo, lasciando per questo strumento *Capricci*, *Arie*, *Gagliarde*, *Correnti* etc.

Alle fonti dell'arte e della dottrina frescobaldiana vennero a dissestarsi musicisti d'ogni paese; oltre i grandi Michelangelo Rossi e Paolo Quagliati, romani, furono allievi del Frescobaldi il Proberger e il Kerl, che diffusero in Germania l'insegnamento del sommo ferrarese. *Passacaglia* è il nome di un'antica danza di origine non sia se italiana o spagnuola, che riceve il suo carattere dall'essere costruita — similmente alla *Giaccona* — su un basso ostinato. I compositori dei secoli 17° e 18° esperimentarono in questa forma la loro abilità di contrappuntisti e l'arte della variazione ritmica.

— 3) Due Canzoni popolari italiane antiche a) *M'affaccio alla finestra*; b) *Canzone dei Zampognari*, contratto Margherita Rui ni Cambon — 4) Riccardo Piccozzi: *Dizione di versi* — 5) Quartetto Abbado Malipiero, dell'E.I.A.R. R. Bossi, quartetto in *La*

Renzo Bossi sostiene con vivace operosità di compositore e con multiforme attività di insegnante e di critico il peso del motto « *Noblesse oblige* ». Egli infatti è figlio del celebre e compianto Marco Enrico Bossi, ed erede altresì dell'arte paterna. La sua produzione, in confronto con l'età ancor giovanile, è vasta e varia. Al teatro lirico ha dato le opere « *Passa la ronda* », « *Volpino il Calderaro* », en-

trambe rappresentate con successo in Italia e all'estero, più un'opera ancora inedita, su visione scenica di Giovanni Pascoli, « *La notte del Mille* ». Nel genere strumentale ha scritto una *Sinfonia in la minore*, una *Fantasia sinfonica*, i poemi *bianco e Nero* e *Pinocchio*, un *Concerto* per violino e orchestra; una *Laude* per trio, il *Quartetto* che qui si eseguisce; una *Sonata intima* per violino e pianoforte, molte liriche vocali e pezzi per pianoforte e per organo.

Dal 1916 è professore di composizione al Conservatorio di Milano e dal 1923 fa la critica dei concerti su *L'Ambrosiano*.

— 22 circa: Enzo Ferrieri: *Nord e Sud* — b) a) Liszt: *Va Rapsodia*. b) Chopin: *III° Notturmo* — 7) a) Due Canzoni popolari antiche francesi: *Chant de Noel - Bethleem*; b) E. Petrali: *Solo e pensoso* (sonetto del Petrarca) L. Trucchia: *Dolcissime sorelle*, contratto M. Ruini Cambon — 8) Grande Orchestra dell'E.I.A.R.: 1) Parelli: *Rapsodia Umbrà*: a) *Paesaggio*; b) *L'ami core che se ne va* (Ninna nanna); c) *Un ballo* — 2) Halvorsen: *Entrata dei Bjorjardi*.

22,55: Notizie Stefani e Bollettino economico mondiale radiotelegrafico.

23-23,30: Jazz Band della Fiaschetta Toscana

23,30: Fine della trasmissione.

NAPOLI (1 NA) m. 333,3, Kw. 1,5

NON SI TRASMETTE ESSENDO

LA VIGILIA DI NATALE

ROMA (1 RO) m. 447,8, Kw. 3

13: Segnale d'apertura.

13-14: Concerto del Trio Radio.

14: Notizie Stefani — Fine della trasmissione.

16,40-16,50: Segnale d'apertura — Ultime notizie.

16,40-17,15: Giornale Radiofonico del Fanciullo.

17,15-17,28: Comunicazioni agricole.

17,29-17,30: Segnale Orario.

17,30-18,30: TRASMISSIONE DALLA R. ACCADEMIA FILARMONICA: Composizioni di R. Pick-Mangiagalli (sonata per pianoforte e violino, Pezzi per pianoforte, Liriche, Quartetto).

Esecutori: Pianista Nino Rossi, Violinista Oscar Zuccarini, Quartetto di Roma).

10,30-20,10: Segnale d'apertura — Radio Giornale dell'Enit — Comunicazioni del Dopolavoro.

20,10-20,29: Sport — Comunicazioni del Governatorato di Roma — Notizie Stefani — Bollettino Meteorologico.

20,29-20,30: Segnale Orario.

20,30-20,40: *Sgogliando i giornali*.

20,45: CONCERTO DELLA NOTTE DI NATALE. Esecuzione dell'Oratorio in due parti per soli, coro e orchestra.

IL NATALE DEL REDENTORE
di Don Lorenzo Perosi

Parte 1ª — L'Annunciazione — Parte 2ª — Il Natale.

Esecutori: Lo storico, baritono Carlo Terni; Maria, soprano Alba Anzelotti; L'Angelo, tenore Alfredo Sernicoli; Una voce di contralto, Maria Gabrielli-Lazzari.

Orchestra e coro dell'E.I.A.R.

Tra la 1ª e la 2ª parte: Lucio D'Annunzio: *Novella di Natale*.

22,50: Ultime notizie.

23: Fine della trasmissione.

Abbonatevi al "RADIORARIO"

Radioamatori!
da
MILANI & PINI
Via Cesare Correnti 8 - MILANO - Telefono N. 67-619

APPARECCHI

VALVOLE

CUFFIE

Prezzi ridicolissimi — Massimo sconto
ai Rivenditori - Dopolavoristi - Abbonati Radiorario



LE PILE E BATTERIE **I.N.P.A.S.**

Industria Nazionale Pile a Secco

PERMETTONO LE MIGLIORI AUDIZIONI

Deposito: MILANO, Corso Buenos Aires N. 23
e presso i migliori negozi

Stabilimento ed Amministrazione

Telefono 14 **VARESE** Via Cimone, 5
Telegr.: INPAS

NOI ABBIAMO

GENOVA - CAVALLERI & MUSANTI

TELEFONO N. 21-037

VICO DELLA FORTUNA N. 4

(PIAZZA NUNZIATA)

II. MATERIALE RADIOFONICO
CHE SODDISFA I PIÙ
ESIGENTI RADIOAMATORI!
RADIO SIGMA

MARTEDÌ

25 Dicembre

BOLZANO (1 PZ.) m. 500, Kw. 0,2

12,30-12,45: Notizie Stefani.
17-17,30: Cantuccio di Bambini
17,32-17,50: Musica varia.
17,52-18: Notizie Stefani.
20,30-20,55: Il Radiogiornale dell'Enit — I dieci minuti del Dopolavoro — Notizie Stefani.
21: Quintetto dell'E.I.A.R.

Prima Parte.

Billi: *Pax*, marcia — Pietromarchi: *Valzer caratteristico* — Cuscini: *Pastorale* — Wagner: *I maestri cantori*, selezione dell'opera — Verdi: *I Vespri siciliani*, selezione.
Stille Nacht, Heilige Nacht (Notte di pace, notte santa), Franz Gruber (1787-1863).

Seconda Parte.

Violinista Nives Fontana Luzzatto, accompagnamento di pianoforte: Schubert: *Ave Maria* — Schubert: *Danze villageoise* — Rimsky Kerssakov: *Canto indù* — Kreisler: *Capriccio viennese*.

Terza Parte.

Quintetto dell'E.I.A.R.: Costa: *Nuphlanata*, melodia — Chimeri: Suite in tre tempi: a) Gavotta; b) Minuetto; c) Minuetto — Dall'Argine: *Brahama*, balletto selezione — Beccucci: *Marcia della Vittoria*.

22,50-23: Notizie Stefani — Inni e Fine della trasmissione.

MILANO (MI) m. 548 Kw 7

12,30: Segnale d'apertura — Radi-Quartetto dell'E.I.A.R.
13,30: Segnale orario — Notizie

GRAN CONCERTO DI NATALE

1) Quintetto dell'E.I.A.R.: Rossini: *Il Barbiere di Siviglia*, sinfonia — 2) Franchetti: *Cristoforo Colombo*, « Aman lassù le stelle », baritono Giuseppe Sardo — 3) Nardini: *Allegro e adagio della Sonata in mi minore*, prof. Virgilio Brun dell'E.I.A.R., violinista — 4) *Vecchi Natali Italiani*, mezzo soprano Rita Stobbia — 5) Riccardi: Coro: *Pregiera dell'Orjano di Guerra*, cantato dai piccoli derelitti di P. Beccaro — 6) Quintetto dell'E.I.A.R.: Haendel: *Celebre largo* — 7) Per il Presepio dei Bambini: a) Parelli: *Pifferata di Natale* (pifferi e zampogne); b) *Il viaggio di Gesù Bambino*, Giuseppina Boldracchi; c) Parelli: *Natale in Umbria* (pifferi, zampogne, campane e coro) — 8) Quintetto dell'E.I.A.R.: Limenta: a) *I sera in terra di Toscana*; b) *Scherzo Marcia* — 9) Angelo Sodini: *Il Natale*, di Corrado Corradino — 10) Franck: *Ave Maria*, con accompagnamento di violino, violoncello e pianoforte, baritono G. Sardo — 11) Quintetto dell'E.I.A.R.: Tchaikowsky: Suite nel ballo *La bella addormentata nel bosco*.
18: Fine della trasmissione.

VAPOLI (1 NA) m. 333,3, Kw. 1,5

14: Borsa, cambi e notizie Stefani.
16,45: Bollettino meteorologico e notizie Stefani.
16,50: Lettura.

16,58: Camera di Commercio di Napoli: Mercati del giorno.

17: CONCERTO DI MUSICA VARIA col concorso della Sig.na Visetti D'Evoli.

Siede: *Enfants de la grande ville*, marcia; Orchestra — Guida: *Reve printanier*, intermezzo; Orchestra — Tosti: *Tristezza*, sopr. V. D'Evoli (acc. piano) — Szule: *Elegie*; Orchestra — De Lucia: *Ballata medioevale*, sopr. V. D'Evoli (acc. piano) — Strauss: *Sogno d'un*

valzer, pot-pourri; Orchestra — Donaudy: *Vorrei poterti odiare*, sopr. V. D'Evoli (acc. piano) — Davico: *Romanza*; Orchestra — Mascagni: *Lodoletta*, « L'amore di Lodoletta », sopr. V. D'Evoli (acc. piano) — Negri: *Serenata grottesca*; Orchestra — Nucci: *Habanera d'Arlequin*, intermezzo; Orchestra.

17,30: Segnale orario.
20,30: Radiogiornale dell'Enit.
20,40: Comunicazioni del Dopolavoro.
20,50: Notizie Stefani.
20,58: Camera di Commercio di Napoli: Mercati del giorno.
21: Segnale orario.

21,02: CONCERTO DI MUSICA GIOCOVA ITALIANA e DIZIONI DEL COMM. ERNESTO MUROLO.

Parte Prima

Pedrotti: *Tutti in maschera*, sinfonia; Orchestra — Cimarosa: *Il matrimonio segreto* « Senza senza cerimonie » (acc. orch.) basso comico Gerio Schotler — De Ferrari: *Pipelet* « Vola vola o mio pensiero » (acc. orch.) sopr. P. Bruno — Rossini: *Il Barbiere di Siviglia*, temporale; Orchestra — Pergolesi: *La serva padrona*, « Lo conosco » duetto per sopr. e basso comico (acc. orch.) P. Bruno e G. Schotler.

Murolo: *Conversazione col pubblico*; a) *Il Natale della Napoli antica. Usi e costumi*; b) *Addio, zampogna*, lirica napoletana di E. Murolo recitata dall'autore.

Parte Seconda.

Donizetti: *La figlia del reggimento*, selezione; Orchestra — Rossini: *Il barbiere di Siviglia*, « Una voce poco fa » (acc. orch.) sopr. P. Bruno — Donizetti: *L'Elisir d'amore* « Udite udite o rustici », (acc. orch.) basso comico G. Schotler — Mascagni: *Le Maschere*, pavana; Orchestra — Donizetti: *Linda di Chamonix*, duetto atto 2° per

IL RADIOFONO "PENTAPHON"

È IL MIGLIORE
FRA I MIGLIORI

"LA FILOTECNICA" « che ha una gloriosa tradizione nella costruzione dei apparecchi di alta precisione » ha iniziato la costruzione di apparecchi radiofonici solo dopo aver avuto la profonda convinzione che i radiofoni da essa costruiti fossero i più perfetti sotto tutti i punti di vista.

Non è ancora spento l'eco del meraviglioso successo riportato dal **Pentaphon Salmoiraghi** alla FIERA ESPOSIZIONE di Milano. Forte di questo successo "LA FILOTECNICA" ha preparato una nuova serie di **Pentaphon** in artistico mobile.

Inviando a richiesta cataloghi e listini.

"LA FILOTECNICA" - Ing. A. SALMOIRAGHI S. A.

MILANO - OTTAGONO GALLERIA

ROMA - PIAZZA COLONNA

sopr. e basso comico (acc. orch.) P. Bruno e G. Schotler — Rossini: *La gazza ladra*, sinfonia; Orchestra.

22,50: Ultime notizie Stefani.

22,55: Il Calendario e progr. di domani.

Dalle 23,30 alle 23,30: Jazz Trocadero.

23,30: Fine della trasmissione.

ROMA (1 RO) m. 447,8, Kw. 3
10-10,45 Segnale d'apertura — Musica religiosa vocale e strumentale.

13: Segnale d'apertura.

13-14: Concerto del Trio Radio.

14: Notizie Stefani — Fine della trasmissione.

16,50-17,15: Giornale Radiofonico del Fanciullo.

17,15-17,28: Comunicazioni agricole.

17,29-17,30: Segnale orario.

17,30-18,30: Concerto vocale e strumentale.

18,30-18,40: Servizio Radioatmosfera Italiano con trasmissioni di Segnali speciali emessi dalla R. Scuola Federico Cesi.

18,40-19,05: Lezioni di Radiotecnica e Radiotelegrafia Morse dalla R. Scuola Federico Cesi.

19,50-20,10: Segnale d'apertura — Radio Giornale dell'Enit — Comunicazioni del Popolavoro.

20,10-20,29: Sport — Notizie Stefani — Bollettino meteorologico.

20,29-20,30: Segnale orario.

20,30-20,40: *Sfogliando i giornali*.

20,45: CONCERTO VOCALE E STRUMENTALE con il concorso del Quartetto

di Roma, composto di Oscar Zuccarini (1° violino), Francesco Montelli (2° violino), Aldo Perini (viola) e Tito Rosati (violoncello).

Prima Parte.

1) Haydn: Andante e finale del *Quartetto dell'Imperatore*, esecutori: O. Zuccarini, F. Montelli, A. Perini e T. Rosati — 2) Tre canzoni popolari a due voci; soprano Alba Anzellotti e mezzo soprano Clara Fioravanti Cinci — 3) Pick Mangiagalli: Quartetto in sol minore, op. 18: a) *Notturmo*; b) *Arietta*; c) *Epitolo*; esecutori: O. Zuccarini, F. Montelli, A. Perini e T. Rosati — 4) Bononcini: *Minuetto*, duetto, soprano Alba Anzellotti e mezzo soprano Clara Fioravanti Cinci — 5) Falchi: *Eden*, duetto: soprano Alba Anzellotti e mezzo soprano Clara Fioravanti Cinci — 6) *Usi e costumi nata* 4zi conferenza di Pio Pizzicaria.

Seconda Parte.

7) Verdi: *Aroldo*, sinfonia; Orchestra — 8) Esecuzione del 3° atto dell'opera

FAUST

Musica di Carlo Gounod

Interpreti: *Faust*, tenore Franco Caselli; *Margherita*, soprano Ofelia Parisini; *Mefistofele*, basso Rodolfo Corsaro; *Siebel*, mezzo soprano Luisetta Castellazzi; *Marta*, mezzo soprano Enrica Dominici.

Orchestra dell'E.I.A.R.

22,50: Ultime notizie.

23: Fine della trasmissione.

MERCOLEDÌ

26 Dicembre

BOLZANO (1 BZ) m. 500, Kw. 0,2

12,30-12,45: Notizie Stefani.

17-17,30: Cantuccio dei Bambini.

17,32-17,50: Musica varia.

17,52-18: Notizie Stefani.

20,30-20,55: Il Radiogiornale dell'Enit — I dieci minuti del Popolavoro

— Notizie Stefani.

21: Quintetto dell'E.I.A.R.

Prima Parte.

Strauss: *Cantambanchi* — Rossini: *Guglielmo Tell*, sinfonia — Wagner: *La Walkiria*, suntuo dell'opera — Donizetti: *Lucia di Lammermoor*, grande fantasia.

Seconda Parte.

Assoli di Oboe, prof. Massari, accompagnamento di pianoforte — Dott. Zani: *Seconda Conferenza Geografico-artistica*.

Terza Parte.

MUSICA DA BALLO.

22,50-23: Notizie Stefani — Inni e Fine della trasmissione.

MILANO (1 MI) m. 548, Kw. 7

12,30: Segnale d'apertura — Radio Quartetto dell'E.I.A.R.

13,30: Segnale orario — Notizie.

ART & TECHNIQUE

14, RUE CRESPIN
PARIS (XI)

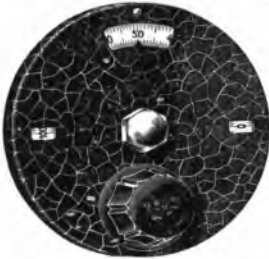

MANIPOLA DEMOLTIPLICATRICE



IL NUOVO TIPO DI DETECTOR
A MERCURIO E VESUVITE

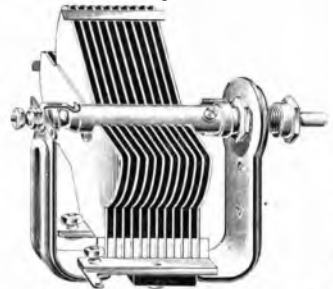

IL MODERNO "Midline Special,"
CONDENSATORE

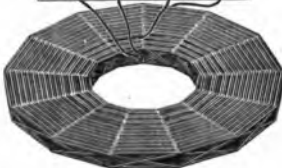

BORNA SPECIALE TIPO EUROPA
AD AVVOLGIMENTO COMPENETRATO

La Casa Art et Technique di Parigi

le cui specialità sono conosciutissime e sempre più ricercate nel mondo radiotecnico per la qualità del materiale e per l'accuratezza di costruzione, desiderando diffondere i suoi prodotti anche in Italia, e renderò in considerazione eventuali richieste di Agenzie Regionali e escluso il Piemonte ove è già impegnata



"VESUVITE" - LA COMPRESSA MAGICA



AGENZIA ITALIANA ORION

ARTICOLI RADIO ED ELETTROTECNICI

VIA VITTOR PISANI, 4 - MILANO - TELEFONO N. 04-467



FILIALE: Palermo - Corso Sicché, 128 - **RAPPRESENTANTI:** Torino - BINETTI & BARRERA - Corso S. Martino, 2
Genova - MAURO SEGHIZZI - Corso Buenos Ayres, 10/ - **Firenze** - RICCARDO BARDUCCI - Via Cavour, 21 - **Napoli**
 CARLO FERREAR - Largo S. Giovanni Maggiore, 30



Tipo N. 2002 - In mogano lucidato cornice
bronzo antico finemente lustrato

La potenza
acustica e
la purezza del
nuovi altopar-
lanti "ORION",
è impres-
sionante. Imple-
gati nei moder-
nissimi fonog-
rafi elettrici,
rendono un
incomparabile
fedeltà

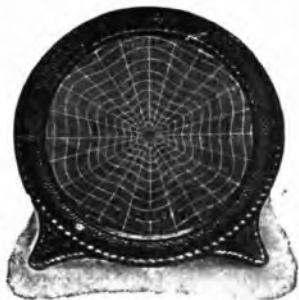

Tipo N. 2001 - Interamente rivestito in
seta cornice in bacelite finemente
scopilo

La manopola
demoltiplica-
trice "ORION", già
da tempo affer-
matasi nel mondo
intero presso Enti
pubblici e privati,
è stata ulterio-
rmente migliorata
e semplificata



Il nuovissimo
tipo di mano-
pola "ORION", si
fissa con lo stesso
dado assiale di
fissaggio del con-
densatore. Non
più fori sul pan-
nello, non più pe-
rizia per il mon-
teggio, ogni pro-
blema si fissa in
pochi secondi

**Valvole termoioniche "Orion" • Valvole termoioniche "Metal-
lum" • Alimentatori di placca e griglia • Alimentatori di filo-
mento • Altoparlanti • Manopole demoltiplicatrici "Orion" (re-
centissimo modello) • Raddrizzatori a vapori metallici (tipi
senza confronti per radio e per molteplici usi industriali) • Ma-
teriali Radio "Hera" (Condensatori variabili - quadranti a tam-
buro per condensatori ecc. ecc.) • Valvole raddrizzatrici a vapo-
re di mercurio per radio e per usi industriali • Trasformatori per
alimentazione dei tubi "Neon" • Materiali Radio "Preß" (res-
tati, potenziometri, alte resistenze, zoccoli vari ecc. ecc.) • Alte
resistenze "Orion" interamente metalliche
per Alimentatori di placca**

MAGNADYNE

SUPER-NEUTRO

MODELLO VIII



Senza antenna e senza terra, con un piccolo quadro, riceve con sicurezza tutte le stazioni europee e in condizioni favorevoli anche le americane. La sua grande selettività permette di separare con facilità le varie trasmissioni fra di loro anche se vicine o locali.

Lit. 1500 completo
di quadro

PER IMPIANTI COMPLETI
SCRIBERENTI E PREZZI
A RICHIESTA

UN ANNO DI GARANZIA

L'apparecchio MAGNADYNE Super-Neutro Modello VIII è basato sul principio classico supereterodina a cambiamento di frequenza scelto per le sue spiccate doti di selettività e per la sua grande sensibilità, che permette di poter ricevere stazioni debolissime con piccolo quadro.

La perfezione tecnica raggiunta nella sua costruzione ha permesso di ridurre al minimo, compatibilmente alle esigenze scientifiche, le dimensioni dell'apparecchio, dandolo così di un alto grado di praticità. La possibilità di essere alimentato a seconda di come lo richiedono le esigenze, l'aver un mezzo autonomo di captamento delle radiotrasmissioni (quadro) lo rendono un apparecchio perfettamente indipendente dalle condizioni di luogo in cui deve servire. Il rapporto fra la sensibilità e la selettività è il massimo praticamente ottenibile, la potenza dei suoni è rilevante e sufficiente in tutti i casi. Una delle sue qualità migliori è la perfetta riproduzione del suono come della parola, che dà alle ricezioni un grado elevatissimo di realtà musicale.

L'apparecchio è di una manovra semplicissima resa più comoda dalla taratura già eseguita su circa ventinque stazioni come risulta dalla tabella fornita col medesimo.

7 VALVOLE
40 cm. di lunghezza!

CARATTERISTICHE TECNICHE

Supereterodina completamente schermata a 7 valvole ad attacco europeo. Costruita con principi scientifici modernissimi, che consentono di realizzare il massimo rendimento nel minimo spazio. Lo chassis dell'apparecchio, completamente metallico, provvede a schermare opportunamente le varie parti fra di loro, che hanno potuto essere quindi notevolmente avvicinate senza inconvenienti. L'apparecchio ha tre circuiti filtri di media frequenza assicuranti una perfetta selettività. Un solo stadio a bassa frequenza garantisce l'assenza di distorsioni e assicura una perfetta riproduzione musicale. È dotato pure di un dispositivo equilibratore speciale che permette una amplificazione costante per tutta la gamma delle lunghezze d'onda. La regolazione è facilissima, il doppio controllo della sintonia ottenuta con condensatori variabili di precisione a demoltiplicazione finissima permette di realizzare per ogni stazione il massimo della sensibilità e della selettività. Il quadro di ricezione di dimensioni ridottissime ($r=23$ cm.) è munito di uno speciale manico collettore innestabile sulla parte superiore dell'apparecchio, che abolisce ogni filo esterno di connessione.

Attacco speciale esterno per l'uso dei riproduttori elettrofonografici (Dick-Up).

CHIEDERE INFORMAZIONI ALLA:

MAGNADYNE - RADIO TORINO (104) - TELEFONO 46-549
VIA CIBRARIO N. 39

14.30: Trasmissione da San Siro dell'incontro di calcio Italia-Austria.

16.30-17.20: Segnale di apertura — Trasmissione del Quintetto del Ristorante Savini.

17.20-17.45: Cantuccio dei bambini: Franca Celli: *Lettura di novelle originali*.

17.45-18: Comunicazioni agricole, a cura della Federazione Italiana dei Consorzi Agrari — Notizie.

18: Fine della trasmissione.

19.55: Segnale di apertura.

19.55-20.15: Il Radio Giornale dell'Enit e Comunicazioni del Dopolavoro.

20.15: Ferdinando Barbacini: *L'acqua alla superficie della terra*.

20.25: Notizie Stefani.

20.30: Segnale orario.

Trasmissione di un'operetta.

22 circa: A. De Angelis: *Notturmo nei boschetti di Kefissia*.

22.55: Notizie Stefani e Bollettino economico mondiale radiotelegrafico.

23: Fine della trasmissione.

NAPOLI (1 NA) m. 333,3, Kw. 1,5

14: Borsa, cambi e notizie Stefani.

16.45: Bollettino meteorologico e notizie Stefani.

16.50: Lettura.

16.58: Camera di Commercio di Napoli: Mercati del giorno.

17: CONCERTO DI MUSICA VARIA col concorso della Signa V. Fiano.

Siede: *Piccola palluggia*; Orchestra — Morbidelli: *Prime luci*, intermezzo; Orchestra — Tosti: *Inverno triste*, so-

prano V. Fiano (acc. piano) — Braga: *La serenata* Orchestra — De Lucia: *Ballata medioevale*, sopr. V. Fiano (acc. piano) — Brogi: *Bacco in Toscana*, pot-pourri; Orchestra — Carelli: *Giuri di donna*, sopr. V. Fiano (acc. piano) — Ranzato: *Il giardino dei baci*, valzer; Orchestra — Barbieri: *Aprile*, sopr. V. Fiano (acc. piano) — Mario: *Dogaressa* serenata; Orchestra — Cerino: *Old Time*, intermezzo; Orchestra.

17.30: Segnale orario.

20.30: Radiogiornale dell'Enit.

20.40: Comunicazioni Dopolavoro.

20.50: Notizie Stefani.

20.55: R. Commissariato del Porto di Napoli: Cronaca del Porto.

21: Segnale orario.

21.02: CONCERTO CON SOLI CORO E ORCHESTRA.

Parte Prima.

Cherubini: *Il portatore d'acqua*, ouvertures; Orchestra — Catalani: *Dejanice*, «Coro dei nocchieri» atto 3º. Coro e orchestra — Donizetti: *Maria di Rohan* «Gemea di tetro carcere» barit. Raff. Alicino (acc. piano) — Verdi: *La forza del destino*, «Me pellegrino ed orfano», sopr. Hina Hisor (acc. piano) — Bellini: *Norma*, «Meco all'altar di Venere» (acc. orch.) ten. G. Ferrero — Verdi: *Ernani*, «Qui mi trasse amor possente», duetto per sopr. e barit. (acc. orch.) H. Hisor e R. Alicino — Puccini: *Il Tabarro*, selezione; Orchestra.

Parte Seconda.

Boito: *Mefistofele*, «Ridda infernale»

coro e orchestra. — Puccini *La fanciulla del West*, duetto finale atto 1º per sopr. e ten. (acc. orch.) H. Hisor e G. Ferrero — De Ferrari: *Pipelet*, «Introduzione» atto 1º barit. R. Alicino, coro e orch. — Rossini: *Guglielmo Tell* «O muto asil del pianto» ten. G. Ferrero (acc. piano) — Orfèze: *Mosè*, intermezzo; Orchestra — Verdi: *Il Trovatore*, finale atto 2º sopr. H. Hisor, ten. G. Ferrero, barit. R. Alicino coro e orch. — Wagner: *I maestri cantori*, preludio atto 3. Orchestra.

22.50: Ultime notizie Stefani.

22.55: Il Calendario e programma di domani.

23: Fine della trasmissione.

ROMA (1 RO) m. 447,8, Kw. 3

13: Segnale d'apertura.

13-14: Concerto del Trio Radio.

14: Notizie Stefani — Fine della trasmissione.

16.40-16.50: Segnale d'apertura — Ultime notizie.

16.50-17.15: Giornale Radiofonico del Fanciullo.

17.15-17.28: Comunicazioni agricole.

17.29-17.30: Segnale orario.

17.30-18.30: CONCERTO VOCALE E STRUMENTALE DIURNO.

1) Chopin: *Sgambati*, canzone lituana; pianista Lidia Trombetti — 2) Liszt: Studio da concerto in re bemolle maggiore; pianista Lidia Trombetti — 3) Verdi: *Trovatore*, «Deserto sulla terra»; tenore Ugo Benvenuti — 4) Boito: *Mefistofele*, «Giunto sul passo estremo»; tenore Ugo Benvenuti — 5) Cimarosa:

Gratis
riceverete cataloghi, listini,
e preventivi inviandoci
v/s biglietto da visita

RADIODINA
Società Anon. Italiana
MILANO
PIAZZA CARLO MIRABELLO 2
TELEF. 65.185.

Il Matrimonio segreto, aria di Fidalma; mezzo soprano Maria Willaume — 6) Bizet: *Carmen*, Seguidilla; mezzo soprano Maria Willaume — 7) Scarlatti: *Sonata*; pianista Lidia Trombetti — 8) Debussy: *L'Isle joyeuse*; pianista Lidia Trombetti — 9) Mascagni: *Serenata*; tenore Ugo Benvenuti — 10) Denza: *Vieni*; tenore Ugo Benvenuti — 11) Donizetti: *Favorita*, « Onùo Fernando »; mezzo soprano Maria Willaume — 12) Verdi: *Don Carlo*, aria della Duchessa d'Eboli; mezzo soprano Maria Willaume.

19,50-20,10: Segnale d'apertura — Radio Giornale dell'Enit — Comunicazioni del Dopolavoro.

20,10-20,20: Sport — Notizie Stefani — Bollettino meteorologico.

20,20-20,30: Segnale orario.

20,30-20,40: *Sfogliando i giornali*.

20,45: SERATA DI MUSICA LEGGERA E COMMEDIA.

1) Suppè: *Cavalleria leggera*, ouverture; Orchestra — 2) Gallas: *La neve*, pezzo caratteristico; Orchestra — 3) Cavarra: a) *Conca d'oro*; b) *La donna è una sciarada*, canzone dall'operetta *Signorina così... così*; tenore Giuseppe Domar — 4) Jannone: *Piccola Liu*, canzone fox-trot; Orchestra — 5) A solo per banjo; Vittorio Spina — 6) Lagorio: *Rose e violette*; soprano Flora De Stefani — 7) Valente: *I Granatieri*, uscita di Nini; soprano Flora De Stefani — 8) Commedia brillante in 1 atto

SI CERCA UN GIOVANOTTO di Emete Liberati

Personaggi: *Marina*, Maria Luisa Boncompagni; *Luisa*: Bianca Fabbri; *Biancofiore*, Marisa Botti; *Ruzzanti*, Ettore Piergiorganni; *Un giovanotto*, Paolo Bissi.

9) Albano: *Lo stornello spagnolo*; interpretazioni di « Valencia » — 10) Tagliaferri: *Leggenda del paggio*; interpretazioni di « Valencia » — 11) Ribecchi: *La moda delle donne*, interpretazioni di « Valencia » — 12) MUSICA DA BALLO: a) Doelle: *Dalle cinque alle sette*, fox-trot; b) Carabella: *Pioggia di rose*, tango; c) Balestrino: *Vengo... subito*, one step; d) Nucci: *Souvenir d'hiver*, valzer hésitation; e) Leslie e Nicholls: *Voi siete la mia ispirazione*, fox trot; f) Lanzetta: *Cocktail d'amore*, charleston; Orchestra — 13) Mascagni: *M'amassi tu*, duetto, dall'operetta *Si*; soprano Flora De Stefani e tenore Giuseppe Domar — 14) Ranzato: *Cin-ci-là*, la boxe d'amore, duetto comico; soprano Flora De Stefani e tenore Giuseppe Domar — 15) Benatzky: *Addio Mimi*, shimmy; Orchestra.

22,50: U'ltime notizie.

23: Fine della trasmissione.

ADREMA
MACCHINE PER INDIRIZZI
MILANO (116) Via Legnano, 34 - Tel. 64:83 Teleg. ADREMA

GIOVEDÌ
27 Dicembre

BOLZANO (1 BZ) m. 500. Kw. 0,2

12,30-12,45: Notizie Stefani.

17-17,30: Cantuccio dei Bambini.

17,32-17,50: Musica varia.

17,52-18: Notizie Stefani.

20,30-20,55: Il Radiogiornale dell'Enit — I dieci minuti del Dopolavoro — Notizie Stefani.

21: Quintetto dell'E.I.A.R.

Prima Parte.

Meudez: *Soldatini di ferro*, marcia — Randlegger: *Valzer* — Plotow: *Marla*, sinfonia — Donizetti: *L'elisir d'amore*, fantasia — Puccini: *Gianni Schicchi*, fantasia — *Rivista delle Riviste*.

Seconda Parte.

Violinista prof. Leo Petroni; accompagnamento di pianoforte: Sammartini: *Canto amoroso* — Brahms: *False* — Schumann: *Visioni* — Chaminade: *Serenata spagnola*.

Terza Parte.

Billi: *Serenata orientale* — Tosti: *Torna, romanza* — Wachs: *Passo d'Arlecchino*, intermezzo — Lehar: *Frasquita*, selezione — Michiels: *Kossut*, czardas.

22,50-23: Notizie Stefani — Imi e Fine della trasmissione.

"FEDI"

Alimentatore di Placca
"A F 12 lusso ,,"

Alimentatori di plac- "FEDI",
ca, griglia e filamento



Sostituiscono le BATTERIE utilizzando la corrente alternata della rete di illuminazione

CATALOGHI ED OPUSCOLI
GRATIS A RICHIESTA



Ing. G. RAMAZZOTTI
FORO BONAPARTE, 65 - MILANO

MILANO (1 MI) m. 548, Kw. 7

12,30: Segnale d'apertura — Radio Quartetto dell'E.I.A.R.

13,30: Segnale orario — Prezzi di chiusura della Borsa di Milano — Notizie

16,30 17,20: Segnale d'apertura — Quintetto dell'E.I.A.R.

1) Pedrotti: *Tutti in Maschera*, sinfonia — 2) Dvorák: *Umoresca* — 3) Monti: *Il Natale di Pierrot* — 4) Jessel: *Campane nuziali*, gavotta — 5) Montanari: *Maguets* — 6) Parelli: *Accarez-zandoti*, valzer.

17: Borsa, Mercati e Cambi.
17,20 17,45: Cantuccio dei bambini. Lettura di qualche capitolo del libro di Mottini: *Da Leonardo al Tiepolo*.

17,45-18: Comunicazioni agricole a cura della Federazione dei Consorzi Agrari — Notizie.

18: Fine della trasmissione.
19,55: Segnale di apertura.
19,55-20,15: Il Radio giornale dell'Enit e Comunicazioni del Dopola-voro.

20,15: E. Bertarelli: *Conversazione scientifica*.

20,25: Notizie Stefani.
20,30: Segnale orario.
Trasmissione dell'opera

LA FIGLIA DEL REGGIMENTO
di G. Donizetti

Dopo il 1° atto:
M. Dei Gaslini: *La prima veglia di Ramadan*.



22,55: Notizie Stefani e Bollettino economico mondiale radiotelegrafico.
23: Fine della trasmissione.

NAPOLI (1 NA) m. 333,3, Kw. 1,5

14: Borsa, cambi e notizie Stefani.

16,45: Bollettino meteorologico e notizie Stefani.

16,50: Bambinopoli.
16,58: Camera di Commercio di Napoli. Mercati del giorno.

17: CONCERTO DI MUSICA VARIA col concorso della Sig.na R. Sanarica.

Mazzucchi: *Pasaggio d'autunno*, intermezzo; Orchestra — Bertelli: *Ore Felici*, intermezzo; Orchestra — Tosti: *L'ultimo bacio*, sopr. R. Sanarica (acc. piano) — Cerri: *Notte d'incanto*, intermezzo; Orchestra — Denza: *Matinata di Maggio*, sopr. R. Sanarica (acc. piano) — Suppè: *Boccaccio*, pot-pourri; Orchestra — Lo Giudice: *Perché?*, sopr. R. Sanarica (acc. piano) — Bucci: *Nocturno*, op. 12; Orchestra — De Vivo: *Te ne rammenti*, sopr. R. Sa-

narica (acc. piano) — Pollini: *Eco di amore*, valzer; Orchestra — Bucci: *Cuore vibrante*, intermezzo; Orchestra.

17,30: Segnale orario.
20,30: Radiogiornale dell'Enit.

20,40: Comunicazioni Popolavoro.

20,50: Notizie Stefani.

20,55: R. Commissariato del Porto di Napoli: Cronaca del Porto.

21: Segnale orario.

21,02: TRASMISSIONE DELL'OPERETTA in 3 atti

LA GEISHA
di Sidney Jones

Artisti e orchestra dell'E.I.A.R.

La Geisha fu rappresentata la prima volta al Teatro Daly's di Londra, il 25 aprile del 1896, e poi all'Athénée Comique di Parigi nell'8 marzo 1898 e, in Italia, al Teatro del Giardino d'Italia di Genova il 5 dicembre 1900.

La Geisha tenne il cartello per oltre un decennio, in Europa come in America.

Operetta dall'azione interessante e piacevole, tuttoché un po' ingenua, e dalla musica vivace, carezzevole ed orecchiabile nei suoi ritmi ora giocondi ed ora sentimentali, *La Geisha*, deve, soprattutto, il suo successo a quella specie di esotismo, sia pure convenzionale, che proviene dalla sua ambientazione nell'oriente più lontano e suggestivo.

Il maestro inglese Sidney Jones non fu ugualmente fortunato con le altre sue operette: *La schiava greca* e *Sec-Sec*, le quali, rappresentate a Londra, la prima al Teatro Daly's l'8 giugno del 1898, e la seconda al Teatro Prince of Wales, il

DUBILIER

Condenser Co. (1925) Ltd. — Londra

Lire

75

completo
di
manipolo



Lire

75

completo
di
demoltiplica

Capacità massima 0,0005^u e 0,0003
Condensatore variabile K C
con demoltiplicazione 200 a 1

VARIAZIONE LINEARE di FREQUENZA - MINIMA PERDITA - COSTRUZIONE MODERNA SU CUSCINETTI A SFERE - FISSAGGIO CON UN SOLO DADO CENTRALE

CHIEDETE IL LISTINO "R R"
Se il vostro rivenditore non può fornirvi i prodotti "DUBILIER" rivolgetevi direttamente agli

AGENTI GENERALI
Ing. S. BELOTTI & C.
CORSO ROMA, 76-78 - MILANO (114) - Telefoni: 52-051/052



**PILLOLE
di
SANTA FOSCA
O DEL
PIOVANO**

**DUE SECOLI DI CRESCENTE SUCCESSO
PRESERVANO DA MALATTIE**

Esercitano una benefica azione allo stomaco, stimolano le funzioni del fegato, curano la stitichezza e le sue dannose conseguenze.
Inscritte nella Farmacopea Ufficiale Italiana
Soatola di 60 pillole Lire 3,30 (ovunque)

FARMACIA PONCIVENEZIA

NATALE 1928...

GLI UTILI E PIÙ MODERNI REGALI

Apparecchio ricevente a cristallo **BADUF** con cuffia **EMACO** tutto l'impianto completo confezionato in elegante scatola solamente per la corrente settimana **Lire 110** (Tasse comprese)

Impianti completi 2 e 3 valvole con altoparlante **GRAWOR** funzionante nella propria abitazione in Milano, da L. 650 a L. 800 (tasse comprese)

Apparecchio SUPER-ULTRA 7. b. s. (collettore a telaio) funziona a mezzo corrente alternata - Ricezione potente delle emittenti Europee - Massima selettività - Impianto completo con diffusore **GRAWOR** Choralion - collaudato nella propria abitazione a Milano **Lire 2950**. Solo apparecchio completo di valvole **Lire 1650**. (Tasse comprese)



Apparecchi in alternata a 6 e 8 valvole della **CROSLEY RADIO (U.S.A.)**



**IL PIÙ VASTO
ASSORTIMENTO
IN PARTI
STACCATE**

**CONSULENZA
GRATUITA**

sconti su

PHILIPS-TUNGSRAM
EDISON
RADIOTECHNIQUE
TELEFUNKEN
TRIOTRON

Valvole Termoioniche

Electricitate i vostri Grammofoni con il PICK-UPP GRAWOR e per potentissime amplificazioni con il PICK-UPP MEKOLA CRUSLEY

MILANO - Via Dante, 18, Tel. 84-761

Materiali di Classe

delle note Case

GRAWOR - CROSLEY - BADUF
KERTING - RADIX - DUBILIER - STERN & STERN - GRAETZCARTER - N.S.F. LUR SELECTOR - ROTOR - UNDA PHILIPS - SUPERPILA - IDEAL-BATTERY

A prezzi di assoluta convenienza



NON TENIAMO CATALOGO per essere giornalmente al corrente degli articoli e prezzi - richiedete offerte specificate

YTRAS

S. I. B.

FRUTTAMENTO INVENZIONI BREVETTATE

MILANO

VIA SPIGA N. 1 ☉ TELEFONO N. 72-995



Apparecchio Tipo **K** con un solo Detector - Induttanza variabile - Forte ricezione in cuffia - Intieramente in metallo



Apparecchio a cristallo Tipo **A** con due cristalli - Permette la ricezione della Stazione locale in Altoparlante e la ricezione in cuffia a lunghe distanze



SUPER DETECTOR YTRAS

l'unico rivelatore e cristallo



CRISTALLO ORIGINALE YTRAS

Sensibilissimo - Conservato nel vuoto in fialetta di vetro chiusa a fuoco

I nostri articoli si trovano in vendita nei Principali Negozi e in tutti i Rivenditori di Materiale Radio



SEIBT - RADIO

30 ANNI DI ESPERIENZA

VALVOLE TERMOIONICHE A FILAMENTO CORTO
ACCENSIONE A 4 VOLTI

- Tipo H 407 per alta frequenza
 " U 410 per rivelazione, alta e bassa frequenza
 " W 404 per accoppiamento resistenza capacità
 " L 418 di potenza per ultimo stadio b. f.
 " L 419 di grande potenza

VALVOLE rettificatrici "ANOTRON", o doppia
rettificazione per alimentatori e trasmettitori

CHIEDERE LISTINO SPECIALE ALLA RAPPRESENTANZA GENERALE:

APIS S. A. - MILANO (120) - Via C. Goldoni, 21

5 giugno 1906, consegnarono sì, un discreto successo, ma non riuscirono mai a varcare i confini inglesi.

22,50: Ultime notizie Stefani.
22,55: Il Calendario e programma di domani.

23: Fine della trasmissione.

ROMA (1 RO) m. 447,8. Kw. 3

13: Segnale d'apertura.
13-14: Concerto del Trio Radio.
14: Chiusura della Borsa — Notizie Stefani — Fine della trasmissione.
16,40-16,50: Segnale d'apertura — Ultime notizie — Cambi.

16,50-17,15: Giornale Radiofonico del Fanciullo — Giovedì di zia Radio — Ricevimento di Natale e Capodanno degli iscritti all'associazione della Nipoteria.

17,15-17,28: Comunicazioni agricole.
17,20-17,30: Segnale orario.
17,30-18,30: Concerto vocale e strumentale.

18,30-18,40: Rassegna delle novità filateliche di Giuseppe Sabelli.

19,50-20,10: Segnale d'apertura — Radio Giornale dell'Emil — Comunicazioni del Dopolavoro.

20,10-20,20: Sport — Notizie Stefani — Cambi — Bollettino meteorologico.

20,29-20,30: Segnale orario.

20,30-20,40: *Sfogliando i giornali.*

20,45: CONCERTO DELLA GRANDE ORCHESTRA SINFONICA.

1) Bach: *Pastorale* dall'Oratorio di Natale; Orchestra.

2) Vivaldi: *L'Inverno*, dai *Concerti delle Stagioni*; Orchestra.

a) Allegro non molto (*Agghiacciato tremar fra nevi algenti*)

b) Largo (*Passar al foco i di quieti e contenti*)

c) Allegro (*Camminar sopra il ghiaccio...*)

3) Mendelssohn: *Saltarello*, dalla 4ª sinfonia; Orchestra — 4) Luciano Poldgore: *Il gramofono della verità*; dieci minuti d'umorismo — 5) Prokofieff: *Marcia*, dall'opera *L'Amore delle tre melarance*; pianista Gino Ballardini — 6) Albeniz: *Navarra*; pianista Gino Ballardini — 7) Malipiero: Suite orchestrale dalle Tre commedie goldoniane:

a) *La bottega del caffè*; b) *Sior Todaro brontoloni*; c) *Le baruffe chiozzote*; Orchestra — 8) *Rivista delle Riviste* — 9) Chopin-Wilhelmi: *Notturmo in mi bemolle*; violinista Maria D'Alba — 10) Wieniawsky: *Tarantella*; violinista Maria D'Alba.

11) Rimski Korsakow: *La Notte di Natale*; quadri fantastici per orchestra.

a) Introduzione. La notte algida.
b) Giuochi e danze delle stelle. Marcia delle comete. Ridda delle stelle cadenti. Arrivo degli stregoni. Cavalcata delle streghe. Si vede una città lontana che splende di mille luci.

c) Sala sfarzosamente illuminata nel Castello della Czarina. Polonese. Apparizione del Diavolo. Tenebre improvvise.

d) Nell'oscurità notturna, tra le nuvole, folte passano creature diaboliche con scope, forconi e pentole. Wakula il fabbro attraversa la scena su di un cavallo alato. Le nubi si disciolgono poco a poco e appaisce in cielo la stella mattutina. E l'alba. Si ode lo scampiano annunziante dalla torre della Cattedrale la festa religiosa e la Messa solenne.

12) Rossini: Danze dell'opera *Guglielmo Tell*; Orchestra.

22,50: Ultime notizie.

23: Fine della trasmissione.

VENERDÌ

28 Dicembre

BOLZANO (1 BZ) m. 500. Kw. 0,2.

12,30-12,45: Notizie Stefani.

17-17,30: Cantuccio dei Bambini.

17,32-17,50: Musica varia.

17,52-18: Notizie Stefani.

20,30-20,55: Il Radiogiornale dell'Enit — 10 minuti del Dopolavoro — Notizie Stefani.

21: Quintetto dell'E.I.A.R.

Prima Parte.

Waldteufel: *Dolore* — Pedrotti: *Tutti in maschera*, sinfonia — Chimeri: *Tramonti sul Garda*, impressioni — Cilea: *Gloria*, fantasia — Montagne: *Pyrronienne* — Dott. Zani: *Terza Conferenza: Medio Evo in Italia.*

Seconda Parte.

Violinista Nives Fontana Luzzatto; accompagnamento di pianoforte: Gibs: *Sonata* (4 tempi) — Schubert: *Berceuse* — Gossec: *Gavotta.*

Terza Parte.

Quintetto dell'E.I.A.R.: Lehar: *Zarzewitsch*, fantasia — Adami: *S'io fossi Re*, fantasia — De Micheli: *Madrid*, marcia.

Ditta BOLZANI GRIMOLDI & C. - MILANO (123) VIA CESARE BALBO, 9

DI EUGENIO GRIMOLDI (CASA FONDATA NEL 1901)

TELEFONO N. 51-212

Premiata Fabbrica Lombarda di Carrozze per Bambini, Bambole ed Infanti, Tricicli, ecc.



Charrettes
Sedie trasformabili per
bambini
Commissioni - Riparazioni

Medaglia d'oro

Camera di Comm. di Milano

CATALOGHI E PREVENTIVI
GRATIS A RICHIESTA





L'illusione perfetta di assistere ad un'opera o ad una manifestazione sportiva e la possibilità di essere immediatamente informati di quello che succede in tutto il mondo vi vengono date dalla

famosa "RADIOLA 18,,
 CON ALIMENTAZIONE DIRETTA DALLA CORRENTE LUCE

PREZZO L. 2800



RAPPRESENTANZA PER L'ITALIA E COLONIE DELLA

RADIO CORPORATION OF AMERICA



COMPAGNIA GENERALE
 SOCIETÀ ANONIMA **DI ELETTRICITÀ** CAPITALE L.40.000.000

Per le vostre richieste di audizioni, informazioni ed acquisti degli apparecchi della



RADIO CORPORATION OF AMERICA



rivolgetevi ai sotto indicati indirizzi:

- ALCAMO** - FERRARA e GALATI - Corso IV Aprile, 73.
ANCONA - COMPAGNIA GENERALE DI ELETTRICITA' - Corso Vittorio Emanuele, 18 - Telefono 4-10 - Indirizzo telegrafico: COGENEL.
AQUILA - GUIDO MARINELLI.
BARI - COMPAGNIA GENERALE DI ELETTRICITA' - Via Andrea da Bari, 111-113. - Telefono 15-39 - Indirizzo telegrafico: COGENEL.
BERGAMO - Ditta MACETTI.
BIELLA - Ditta MEZZALAMA - Via XX Settembre, 25.
BOLOGNA - COMPAGNIA GENERALE DI ELETTRICITA' - Via Rizzoli, 3 - Telefono 66-56 - Indirizzo telegrafico: COGENEL.
 Negozio: Via Indipendenza, 30 - Telefono 21-02.
BRESCIA - Ditta CANZIO CASTALDELLI - Piazza Duomo, 7.
BUSTO ARSIZIO - DAVIDE SCALABRINI.
BUSTO ARSIZIO - Ditta GIUSEPPE COLOMBO.
CAGLIARI - Ing. AGNETTI - Via Roma, 51.
 - Soc. IMPIANTI E FORNITURE ELETTRICHE - Largo Carlo Felice, 13.
CITTA' DI CASTELLO - GIOVANNI BRIGHIGNA - Central Garage.
COMO - CFSARE ERBA - Via P. Carcano.
COSENZA - Ditta Prof. VINCENZO BATTAGLIA.
COTRONE - Ditta Ing. CERRELLI
CREMA - ELETTROMECCANICA ASCHEDAMINI - Via XX Settembre, 38.
CREMONA - Prof. UGO BERTOLETTI
DOMODOSSOLA - Ditta FUSARI.
DOMODOSSOLA - Ditta GIUSEPPE COLOMBO
ERBA INCINO - FRATELLI PIZZONI.
FERRARA - ETTORE CARBONARI - Corso Porta Reuo, 45-a
FIRENZE - COMPAGNIA GENERALE DI ELETTRICITA' - Via Strozzi, 2 - Telefono 22-240 - Indirizzo telegrafico: COGENEL - Negozio: Via Pistoiana, 13.
FROSINONE - Ditta FEDERICI LORETO.
GALLARATE - MARIO TENCONI - Via Mazzini, 10.
GENOVA - COMPAGNIA GENERALE DI ELETTRICITA' - Via XX Settembre, 18-2 - Telefoni 62-351 e 52-352 - Indirizzo telegrafico: COGENEL - Negozio: Via Casoni, 20 rosso - Telefono 12-83.
IMOLA - F.lli ALVISI - Via Emilia, 74.
LEGNAGO - ARNALDO GAYER.
LICATA - Fratelli DE CARO.
LIVORNO - Soc. LIGURE TOSCANA DI ELETTRICITA'.
LUCCA - GIUSEPPE BONANNO - Via Vittorio Veneto.
MILANO - COMPAGNIA GENERALE DI ELETTRICITA' - Via Cordusio, 2 - Telefoni 80-141 e 80-142 - Indirizzo telegrafico: INGECO.
 Negozio: Via Manzoni, 42 - Telefono 71-632.
MONZA - HERETTA e FIORETTI - Via Italia, 19.
NAPOLI - COMPAGNIA GENERALE DI ELETTRICITA' - Piazza Giovanni Bovio, 29 - Telefono 20-737 - Indirizzo telegrafico: COGENEL.
 Negozio: Via S. Aspreno, 5 - Telefono 20-737.
 - SALA DI AUDIZIONE E VENDITE - Via Nardones, 118.
NERVI - Ditta MARIO RABINO.
NICASTRO - Prof. LISCOTTI.
NOVARA - L. BERTONA SUCC. A NOLEDI - Corso Umberto, 15.
OSTIA SCAVI - Ditta ANTONIO CELLUZZI.
PALERMO - COMPAGNIA GENERALE DI ELETTRICITA' - Via Rouna, 443 - Telefono 7-92 - Indirizzo telegrafico: COGENEL.
 Negozio: Via Roma, 451 - Telefono, 7-92.
PAVIA - GUGLIELMO ORIGONI - Via Riviera, 2.
PEGLI - GIUSEPPE ANTONINI - Via Vittorio Emanuele, 14.
PESCARA - Fratelli CALANCA - Porta Nuova.
PIETRA LIGURE - UGO FERRUCCI - Corso Camice Nere.
PIOMBINO - Ditta CARLO BERTI - Via Fiume.
PISA - «RADIO A.M.E.F.» ALFREDO MANETTI e FIGLIO - Via Vittorio Emanuele, 16.
REGGIO CALABRIA - Ditta VOLTA.
ROMA - COMPAGNIA GENERALE DI ELETTRICITA' - Via Condotti, 91 - Telefoni 60-961 e 60-819 - Indirizzo telegrafico: COGENEL.
 Negozio: Via Condotti, 7 - Telefono 60-177.
 - «RADIOA» Ing. TERRACINA - Corso Umberto I, 195.
ROVIGO - RADIO - Via Silvestri, 27.
S. CROCE SULL'ARNO - Ditta GOZZINI e F.
SARONNO - Ditta GIUSEPPE COLOMBO.
SIENA - Ditta ENRICO FANETTI - Via Cavour.
SONDRIO - BATTISTA MAZZUCCHI - Via Angelo Custode, 2.
SULMONA - Ditta CRANI e FIORENTINI
TARANTO - Ditta FRANCO AMEDEO.
TERNI - Ditta PRIMO BRAVI - Corso Vittorio Emanuele, 64.
TORINO - COMPAGNIA GENERALE DI ELETTRICITA' - Piazza Castello, 15 - Telefono 42-003 - Indirizzo telegrafico: COGENEL.
 Negozio: Via Carlo Alberto, 35 - Telefono 46-260.
 - «CASA DELLA RADIO» - ERCOLE CANTONE - Via Maria Vittoria, 1.
TREVISO - VIRGINIO APPIANI.
TRIESTE - COMPAGNIA GENERALE DI ELETTRICITA' - Piazza S. Caterina, 4 - Telefono 69-69 - Indirizzo telegrafico: COGENEL.
 Magazzino: Via P. Luigi da Palestrina, 10 - Telefono 19-87.
 Ing. ALFREDO FRASSINI - Piazza Vittorio Veneto, 4.
VARESE - CASTELLI - Ippodromo, 32.
VARESE - Ditta GIUSEPPE COLOMBO.
VENEZIA - COMPAGNIA GENERALE DI ELETTRICITA' - Calle Larga XXII Marzo (Calle del Teatro S. Moisè), 2245-A - Telefono 7-95 - Indirizzo telegrafico: COGENEL.
 Negozio: Calle Larga XXII Marzo (Calle del Teatro S. Moisè), 2245 - Telefono 7-95.
 - «LA TECNICA» - Calle Larga S. Marco, 384.
VITERBO - Ditta FRATELLI MARTELOTTI
VITTORIO VENETO - Ditta BORTOLO FRASSINELLI.

ESPORTAZIONE IN TUTTO IL MONDO



(GENOVA)

RIVAROLO

Le nuove Batterie Anodiche F. I. S.

costruite con speciali ed esclusivi procedimenti di fabbricazione, sono per la loro grande rigenerabilità e conservazione veramente perfette per convincervi **PROVATECE**

RAPPRESENTANTI CON DEPOSITO

Trieste

Dieta G. WEISS & C.
Via Pieteri N. 2

Firenze

FICIBERTO BIANCHI
Via Tornabuoni N. 23

Napoli

LUIGI CUOMO
Cargo Montelivello N. 6

Palermo

SACQUATORE ODDO
Via Houci N. 10

Roma

Soc. An. S.I. I.E.F.
Via delle Corrozzie, 77-60

22,50-23: Notizie Stefani — Inni e fine della trasmissione.

MILANO (1 MI) m. 548, Kw. 7

12,30: Segnale d'apertura — Radio Quartetto dell'E.I.A.R.

13,30: Segnale orario — Prezzi di chiusura della Borsa di Milano — Notizie.

16,30-17,20: Segnale d'apertura — Jazz Band.

17: Borse Mercati e Cambi.

17,20-17,45: Cantuccio dei Bambini. *Profilo di Vittorio Alfieri.*

17,45-18: Comunicazioni agricole a cura della Federazione Italiana dei Consorzi Agrari — Notizie.

18: Fine della trasmissione.

19,55: Segnale di apertura.

19,55-20,15: Il Radio Giornale dell'Enit e Comunicazioni del Dopolavoro.

20,15: Dott. Scarpellini: *I consigli del medico.*

20,25: Notizie Stefani.

20,30: Segnale orario — 1) CONCERTO

VARIATO — 2) Grande Orchestra dell'E.I.A.R.: Mozart: *Così fan tutte*, ouverture — 3) Cilèa: *Adriana Lecouvreur*

« Io son l'umile ancella », soprano Natalia Porru — 4) Meyerbeer: *Dinorah*

« Sei vendicata assai », baritono Cesare Pistelli — 5) a) Charpentier: *Luisa*, Aria del 3° atto; b) Debussy: *L'enfant prodigue*, aria di Lia, soprano Eura Motti Messina — 6) Tartini-Polo: *Il Trillo del Diavolo*, prof. Virgilio Brun, violinista.

Sulla più famosa sonata per violino del

grande piranese fiorì, vivo ancora l'autore, una leggenda a cui il bizzarro e fantastico carattere dello stesso Tartini si compiacque dar credito. Quando le romanzesche vicende della sua vita giovanile lo costrinsero a fuggire da Padova e a cercare asilo a Perugia in un convento di francescani, una notte egli avrebbe sognato di aver prestato il suo violino nientemeno che a Satana, il quale a piè del letto gli avrebbe fatto udire una meravigliosa sonata.

Della inusita ascoltata in sogno il Tartini non avrebbe ricordato che un lungo trillo e forse il carattere generale.

Vera o no la storia, sta di fatto che la sonata intitolata « *Il Trillo del Diavolo* » è una delle più ispirate e originali composizioni di tutto il Settecento strumentale. Ciò che imprime ad essa un carattere inconfondibile, più che il passo dei trilli inserito due volte nel « Presto », è il mirabile contrasto di carattere tra la mesta serenità del tempo iniziale, l'impeto e il fuoco degli allegri e l'intensità passionale affatto moderna dei due episodi cantabiliter intercalati ai tempi veloci.

— 7) Angelo Sodini: Lettura da *Al-*

l'Americana, di Massimo Bontempelli

— 8) Mascagni: *Iris*, « Aria della Pio-

vera », soprano Natalia Porru — 9)

a) Verdi: Un ballo in maschera, « Alla

vita che t'arride; b) Tosti: L'ultima can-

zone, baritono Cesare Pistelli — 10)

a) Strauss: Cecilia, b) Wagner: Sogni,

soprano Eura Motti Messina — 11)

Grande Orchestra dell'E.I.A.R.: Mas-

senet: Seconda Suite, Scene Ungheresi:

a) Entrata in forma di Danza; b) Inter-

mezzo; c) Addio della fidanzata; d) Cor-

teggio e Benedizione nuziale.

22,55: Notizie Stefani — Bollettino economico mondiale radiotelegrafico. 23,30: Fine della trasmissione.

NAPOLI (1 NA) m. 333,3, Kw. 1,5

14: Borsa, cambi e notizie Stefani.

16,45: Bollettino meteorologico e notizie Stefani.

16,50: Conversazione con le signore.

16,58: Camera di Commercio di Napoli: Mercati del giorno.

17: CONCERTO DI MUSICA VARIA col concorso della Sig.na D. Nardi.

Mantenute: *Trasporti trionfali*, marcia;

Orchestra — Scuotto: *E' ritornata*, bar-

carola; Orchestra — Tirindelli: *Prima-*

vera, sopr. D. Nardi (acc. piano) — Ma-

nente: *Pagina d'album*, intermezzo;

Orchestra — Greco: *Caduta di foglia*,

sopr. D. Nardi (acc. piano) — Delli

Ponti: *Haschisch*, pot-pourri; Orche-

stra — Braga: *Melodia*, sopr. D. Nardi

(acc. piano) — Cerino: *Habanera dei*

baci, intermezzo; Orchestra — Respighi

Nebbie, sopr. D. Nardi (acc. piano) —

Moleti: *Lontananza*, serenata; Orchestra

— Cosentino: *Noite azzurra*, intermezzo

Orchestra.

17,30: Segnale orario.

20,30: Radio giornale dell'Enit.

20,40: Comunicazioni Dopolavoro.

20,50: Notizie Stefani.

20,55: R. Commissariato del Porto

di Napoli: Cronaca del Porto.

21: Segnale orario.

21,02: TRASMISSIONE DELL'OPERA in

4 quadri

LA BOHEME

di Puccini

CROSLEY RADIO CORPORATION



I PIÙ PERFETTI ED ELEGANTI APPARECCHI RADIO ELETTRICI

VISITATE L'ESPOSIZIONE IN VIA SACCHI N. 911

CONCESSIONARIO ESCLUSIVO PER L'ITALIA DELLA CROSLEY RADIO CORPORATION

VIGNATI MENOTTI

MILANO - VIA SACCHI, 9 Telef. 37-765

LAVENO - VIALE PORRO, 1 Telef. 19

Esecutori: *Mimi*, sopr. Miriam Baranco; *Muscette*, sopr. Bice Citarella; *Rodolfo*, ten. Roberto Rotondo; *Marcello*, barit. Raff. Alicucino; *Schannard*, barit. Arturo Lombardi; *Colline*, basso Carlo Albini; *Aleudoro*, basso Giorgio Schotler; *Benoit*, basso Salvatore Stasi.

Artisti, coro e orchestra dell'EIAR.

Fra le opere di Giacomo Puccini, *La Bohème* è, senza dubbio, la più popolare, l'opera maggiormente prediletta da tutti i pubblici. Basterà dire che, solamente a Parigi, all'Opera Comique, l'opera ha superato le mille rappresentazioni e che, prima della guerra, essa era eseguita contemporaneamente in non meno di duecentocinquanta teatri di Germania e di Austria Ungheria.

Data la prima volta al Regio di Torino, sotto la direzione di Arturo Toscanini, il 1° febbraio 1896, la *Bohème* fece presto ad iniziare il suo giro trionfale all'estero. Fu eseguita a Buenos Aires (Teatro dell'Opera) il 16 giugno dello stesso anno; e nel 1897 fu rappresentata al Teatro Zinzina di Alessandria d'Egitto (6 gennaio) al Teatro Smedownikoff di Mosca (1° febbraio) al Comedy Theatre di Manchester (22 aprile); al Covent Garden di Londra (12 ottobre); al Teatro Reale di Berlino (22 giugno); all'An der Wien di Vienna (5 ottobre), e poi in Spagna, in Francia, nel Belgio, e così via.

La *Bohème*, nella sua grazia delicata ed insinuante, nella sua vicenda passionale, nella sua nota predominante di umana sincerità e nella perfetta rispondenza della musica al soggetto, è generalmente considerata come un autentico capolavoro.

22,50: Ultime notizie Stefani.

22,55: Il Calendario e programma di domani.

23: Fine della trasmissione

ROMA (1 RO) m. 447,8. Kw. 3

13: Segnale d'apertura.

13-14: Concerto del Trio Radio.

14: Chiusura della Borsa — Notizie Stefani — Fine della trasmissione.

16,40-16,50: Segnale d'apertura — Ultime notizie — Cambi.

16,50-17,15: Giornale Radiofonico del Fanciullo.

17,15-17,28: Comunicazioni agricole.

17,29-17,30: Segnale orario.

con BATTERIE

"MESSACO"

SI HANNO LE MIGLIORI AUDIZIONI

Telefono 40-614 • MILANO (126) - Via Rasori N. 14 • Teleg.: Generato

17,30-18,30: Concerto vocale e strumentale.

18,30-18,40: Servizio Radioatmosferico Italiano con trasmissioni di Segnali Speciali emessi dalla R. Scuola Federico Cesi.

18,40-19,05: Lezioni di Radiotecnica e Radiotelegrafia Morse, dalla R. Scuola Federico Cesi.

19,50-20,10: Segnale d'apertura — Radio Giornale dell'Enit — Comunicazioni del Dopolavoro.

20,10-20,20: Sport — Comunicazioni del Governatorato di Roma — Notizie Stefani — Cambi — Bollettino meteorologico.

20,20-20,30: Segnale orario.

20,30-20,40: Sfolgiando i giornali.

20,45: GRANDE CONCERTO DELLA BANDA DEI REALI CARABINIERI, diretta dal Maestro Luigi Cirenei.

1) L. Cirenei: *Marcia Trionfale* — 2) Chopin: *Suite di n. 6 Preludi op. 28*, trascritti per banda dal maestro A. Palombi.

3) Esecuzione del primo atto della commedia di Dario Niccodemi

L'ALBA, IL GIORNO, LA NOTTE

Personaggi: Lui, Alberto Gabrieli; Lei, Marisa Orena.

4) Mascagni: *La Città eterna*: a) Preludio; b) Carnevale; c) Impresione lirica; d) Intermezzo, trascritti per banda di L. Cirenei — 5) Ernesto Gelli: *Canzonette ed imitazioni* — 6) L. Cirenei: *Suite fortunata*; b) Alle Cascine; c) Crepuscolo sull'Arno; per Banda — 7) Rossini: *Guglielmo Tell*, sinfonia; per Banda.

22,50: Ultime notizie.

23: Fine della trasmissione.

SABATO

29 Dicembre

BOLZANO (1 BZ) m. 500. Kw. 0,2

12,30-12,45: Notizie Stefani.

17-17,30: Cantuccio dei Bambini.

17,32-17,50: Musica varia.

17,32-18: Notizie Stefani.

LA TRASMISSIONE SERALE È SOSPESA PER TURNO DI RIPOSO PER LE FESTE.

MILANO (1 MI) m. 548. Kw. 7

12,30: Segnale d'apertura — Radio Quartetto dell'E.I.A.R.

13,30: Segnale orario — Prezzi di chiusura della Borsa di Milano — Notizie.

16,30-17,20: Segnale d'apertura.

Concerto del Quintetto dell'E.I.A.R.:

1) Simonetti: *Madrigale* — 2) Bolzoni: *Al Castello medioevale* — 3)

Brahms: *Danze Ungheresi n° 5 e n° 6*

— 4) Bettinelli: *Serenata di Maggio*;

— 5) Wagner: *Lohengrin*, fantasia.

17: Borse, Mercati e Cambi.

17,20-17,45: Cantuccio dei Bambini.

La tesoriera delle favole — *Lecture piacevoli*.

17,45-18: Comunicazioni agricole a cura della Federazione Italiana dei Consorzi Agrari — Notizie.

18: Fine della trasmissione.

20,25: Segnale di apertura — Notizie Stefani.

20,30: Segnale orario.

20,30-20,45: Il Radio Giornale dell'Enit e Comunicazioni del Dopolavoro.

20,45-20,55: G. Arduo: *Osservatorio industriale*.

21: Trasmissione di un'opera dal Teatro alla Scala.

Abbonatevi al "RADIORARIO"

THERMOGENÈ

TOSSE

REUMATISMO

BRONCHITE

TORCICOLLO

ASMA

CONTRAINDICAZIONI

INCHIESTA

INFORMAZIONI

PREZZI

DOSE

MODALITÀ D'USO

LOMBAGGINE

NEURALGIE

MALI D'ORECCHIE

MAL DI GOLA

CURA PRONTAMENTE

ALERE OMNIA

MILANO

VIA PALAZZO REALE N. 3 - TELEFONO N. 36-648

CASA SPECIALIZZATA IN TUTTI I
SISTEMI DI ALIMENTAZIONE RADIO

Alimentatore di Placca Tipo E/8 L. 400.-



per Apparecchi
fino a 8 valvole
3 tensioni
di placca

Alimentatore di Placca e Griglia Tipo L/10

per Apparecchi fino a 10 Valvole - 5 tensioni
di Placca - 4 di Griglia - massima perfezione

L. 690.-



Alimentatore
di Filamento
4 e 6 Volt

L. 600.-

Alimentatore Integrale Filamento e Placca



Tipo
D/10
L. 990.

Tipo
E/8
L. 890.-

I NOSTRI APPARECCHI SONO GARANTITI - CHIEDETE LISTINI
DI TUTTI GLI ALTRI SISTEMI DI ALIMENTAZIONE

Acquistate in tempo i libretti delle opere, la musica, i rulli sonori traforati

TRASMISSIONI SPECIALI DELLA SETTIMANA
DELLA

STAZIONE DI MILANO

GIOVEDÌ 27 DICEMBRE - ORE 20,30

LA FIGLIA DEL REGGIMENTO

di G. DONIZETTI - Prezzo del Cibretto C. 1 - Canto e Piano C. 15 - Piano solo C. 8

RULLI SONORI TRAFORATI DELLA F.I.R.S.T. PER AUTOFONIA A 88 NOTE

LA FIGLIA DEL REGGIMENTO

4103 Seconda Suite L. 27
4284 Fantasia brillante per Sudney Smith. Op. 113. 25

IN PREPARAZIONE

IC TRITICO

G. PUCCINI - Prezzo del Cibretto C. 5

RULLI SONORI TRAFORATI DELLA F.I.R.S.T. PER AUTOFONIA A 88 NOTE

5021 D. TABARRO: Parte I L. 27
5022 — Parte II * 30
5023 SUOR ANGELICA: Parte I * 27
5024 — Parte II * 30
5025 GIANNI SCHICCHI: Parte I * 30
5026 — Parte II * 30

HÄNSEL E GRETEL

E. HUMPERDINCK - Prezzo del Cibretto C. 4

RULLI SONORI TRAFORATI DELLA F.I.R.S.T. PER AUTOFONIA A 88 NOTE

HAENSEL UND GRETEL (Nino e Rita):

3777 Preludio L. 20
3822 QUADRO I. A Casa. Scena I * 25
3982 — A Casa. Scena III * 30
3975 QUADRO II. Nel bosco - Tregenda - Preludio - Scena I * 30
3975 — Scena II. Il Nano Saggiolino - Scena III. Pantomima * 25
3980 QUADRO III. La casa della Strega. Preludio e Scena I * 25
3983 — Scena III. Valzer dei Gnomi * 20

LE VILLI

G. PUCCINI - Prezzo del Cibretto C. 2

RULLI SONORI TRAFORATI DELLA F.I.R.S.T. PER AUTOFONIA A 88 NOTE

LE VILLI:

2908 ATTO I. Valzer L. 17
2915 ATTO II. Parte Sinfonica: 1° Tempo. L'Abbandono - 2° Tempo. La Tregenda * 25

LA MONACELLA ALLA FONTANA

G. MUCE - Prezzo del Cibretto C. 2

OLTRE SPESE POSTALI

INVIALE COMMISSIONI A

G. RICORDI & C.

EDITORI PROPRIETARI

MILANO - 2, Via Berchet - MILANO

IMITANDOLA NE CONFERMANO
LE DOTI DI SUPERIORITÀ!

La "Radioperfecta," L'INSUPERABILE APPARECCHIO Italiano

come tutte le cose buone ha trovato *pseudo costruttori* che ne imitano le *linee esteriori* data la loro *incapacità* di copiarne la costruzione interna. Contro queste volgari imitazioni ricordarsi che la *Radioperfecta* è tale solo quando porta il nome (depositato) « *Radioperfecta* » e il marchio (depositato) « *La voce del mondo* ».

7
BREVETTI
REALI

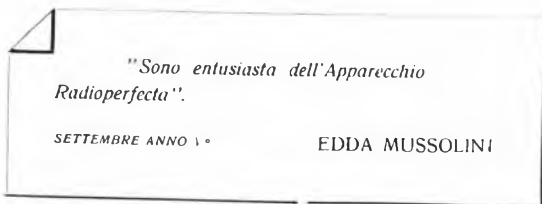

7
BREVETTI
REALI

PER LA STAZIONE
LOCALE

"RADIOPERFECTA RG,"

l'apparecchio a Galena di classe

(originale solo se porta il nome « *Radioperfecta* » impresso sulla manopola)

PER CONCESSIONE DI ESCLUSIVITÀ REGIONALI RIVOLGERSI ESCLUSIVAMENTE ALLA DITTA

CHIAPPO FELICE - TORINO

PIANOFORTI - RADIOFONIA

18, PIAZZA VITTORIO VENETO — 25, PIAZZA CASTELLO — 158, CORSO CASALE

Dopo il 1° atto: U. Morucchio: *Conversazione letteraria*.

Dopo il 2° atto: Notizie Stefani e Bollettino economico mondiale radio-telegrafico.

NAPOLI (1 NA) m. 333,3, Kw. 1,5

14: Borsa, cambi e notizie Stefani.
16,45: Bollettino meteorologico e notizie Stefani.
16,50: Lettura.
16,58: Camera di Commercio di Napoli: Mercati del giorno.
17: CONCERTO DI MUSICA VARIA col concorso della Sig.na F. Mercadante.
Ranzato: *Liberty, Marcia*; Orchestra — Negri: *Danza di Janini*; Orchestra — Tosti: *Rosa*, sopr. Mercadante (acc.

piano) — Fiorini: *Stelle piccine*, intermezzo (Orchestra) — Cerriechiaro: *Amore*, sopr. Mercadante (acc. piano) — Pietri: *Acqua cheta, pot-pouri*; Orchestra — Mascagni: *Seviciata*; Orchestra — Siede: *Barcarola*; Orchestra — Arditi: *L'incantatrice*, sopr. Mercadante (acc. piano) — Tagliaferri: *Menestrello d'aprile*, intermezzo; Orchestra — Siede: *La dea fortuna*, marcia; Orchestra.

17,30: Segnale orario.
17,35: Estrazioni del R. Lotto.
20,30: Radiogiornale dell'Enit.
20,40: Comunicazioni Popolavoro.
20,50: Notizie Stefani.
20,55: R. Commissariato del Porto di Napoli: Cronaca del Porto.
21: Segnale orario.
21,02: COMMEDIA E MUSICA PER ORCHESTRA.
Offenbach: *La bella Elena*, ouverture; Orchestra.

Commedia in tre atti

L'ALBA, IL GIORNO E LA NOTTE
di Dario Niccodemi

Personaggi: *Anna*, sig.na Diana d'Elia; *Mario*, sig. Armando Scaturchio; *Il padre di Anna*, sig. Gino Sampieri; *La madre di Anna*, sig.na Dina Fabbri; *La sorellina di Anna*, sig.na Olga Chiodetti; *Paolino*, sig. Carlo Pennetti; *La cameriera*, sig.na Rina Franceschi.

Dopo il 1° atto Longo: a) *Tramonto*; b) *Le campane di S. Petronio*.
Dopo il 2° atto:
Siede: a) *Ballata primaverile*; b) *In Siviglia*.

22: Rivista della settimana — Avvenimenti e cronache Italia ed Estero.
22,50: Ultime notizie Stefani.
22,55: Il Calendario e programma di domani.

Dalle 23 alle 23,30: Trasmissione jazz Trocadero.
23,30: Fine della trasmissione.

ROMA (1 RO) m. 447,8, Kw. 3

13: Segnale d'apertura.
13-14: Concerto del Trio Radio.
14: Chiusura della Borsa — Notizie Stefani — Fine della trasmissione.
16,40-16,50: Segnale d'apertura — Ultime notizie — Cambi.
16,50-17,15: Giornale Radiofonico del fanciullo.

17,15-17,28: Comunicazioni agricole.
17,29-17,30: Segnale orario.
17,30-18,30: CONCERTO VOCALE E STRUMENTALE DIURNO.

1) Haydn: *Minuetto*; chitarrista Benedetto Di Ponio — 2) Giuliani: *Sonatina*; chitarrista Benedetto Di Ponio — 3) Rubinstein: *Ballata*, baritono Michele Liutzkanoff — 4) Vertinski: *Danza in cielo*; baritono Michele Liutzkanoff — 5) Sgambati: *Vistone*; soprano Rosina Giocoli — 6) Santoliquido: *Ritorna, o primavera*; soprano Rosina Giocoli — 7) Ponce: *Tre danze popolari messicane*: a) Allegro; b) Andante; c) Allegro; chitarrista Benedetto Di Ponio — 8) Lisicin: *Ella sempre rideva*; baritono Michele Liutzkanoff — 9) Fedorowski: *Ciarka*; baritono Michele Liutzkanoff — 10) Massenet: *Il*

Brandes

Per gustare veramente
le radiotrasmissioni dal

TEATRO DELLA SCALA

provvedetevi del
miglior diffusore

L. 550



L'ELLIPTICON

Altezza cm. 33,5 - Larghezza cm. 26,
Profondità cm. 18,3

Il diffusore meraviglioso

Soltanto chi ha avuto occasione di sentire l'Ellipticon sa lo straordinario godimento che si prova a sentire della musica riprodotta in modo realmente perfetto

Pagamento comodo

Soltanto L. 150 subito, il resto in comode rate mensili.

10 giorni di prova

a completo nostro rischio

CHIEDETECI le condizioni dettagliate staccando ed inviando il sottostante tagliando.

Ditta Prati Francesco

Via Telesio 19 - MILANO (126)

Senza che ciò costituisca alcun impegno da parte mia, favorite inviarmi le condizioni dettagliate per l'acquisto di un Vostro diffusore Ellipticon Brandes.

Nome
Indirizzo
Città

Fare della T. S. F. senza ondametro è come lavorare con gli occhi bendati !..

I professionisti e i tecnici della T.S.F. adoperano tutti l'ondametro; a maggior ragione deve usarlo il dilettante per ottenere dal suo ricevitore il massimo rendimento

LONDAMETRO " CONTROLLO "



Prezzo L. 450 completo

è il solo che permette la misura di tutte le lunghezze d'onda da 200 a 3000 metri senza cambiare nessuna bobina, senza nessun collegamento e con lettura diretta in metri sul quadrante dell'ondametro.

Listini ondametro gratis a richiesta.

DITTA

UMBERTO MIGLIARDI

Via F.lli Calandra, 2
TORINO (111)

Cid, «Ahi, questa lotta rea»; soprano Rosina Giocoli — 11) Mascagni: *Stornelli marini*; soprano Rosina Giocoli.

19,50-20,10: Segnale d'apertura — Radio Giornale dell'Enit — Comunicazioni del Dopolavoro.

20,10-20,20: Sport — Notizie Stefani

20,20-20,30: Bollettino meteorologico.

20,20-20,30: Segnale orario.

20,30-20,40: Comunicato dell'Ufficio Internazionale del Lavoro di Ginevra.

20,45: SERATA D'OPERA ITALIANA. Esecuzione del dramma lirico

OTELLO

in 4 atti — musica di Giuseppe Verdi

Esecutori: *Otello*, il moro di Venezia, tenore Armando Caprara; *Desdemona*, soprano Ofelia Parisini; *Emilia*, mezzo soprano Bianca Bianchi; *Jago*, baritono Roberto Scifoni; *Cassio*, tenore Giovanni Salvatori; *Roderigo*, tenore Fausto Sinimberghi; *Montano*, basso Gino Dalmonte.

Orchestra e coro dell'E.I.A.R.
Tra il 1° e il 2° atto: Lucio D'Ambra: *Giornale parlato della vita letteraria e artistica*.

Tra il 2° e il 3° atto: *Rivista della femminilità* di Madame Pompadour.

22,50: Ultime notizie.

23: Fine della trasmissione.

DOMENICA

30 Dicembre

BOLZANO (1 BZ) m. 500, Kw. 0,2.

12,30-12,45: Notizie Stefani.
17-17,30: Cantuccio dei Bambini.
17,32-17,50: Musica varia.
17,52-18: Comunicazioni «Agenzia Fides» — Notizie Stefani.
20,30-20,55: Il Radiogiornale dell'Enit — I dieci minuti del Dopolavoro — Notizie Stefani.
21: Quintetto dell'E.I.A.R.

Prima Parte.

Bartelemy: Marcia sui motivi di: *Chi se nne scorda chiu?* — Becucci: *Violette di Parma*, valzer — Gomez: *Maria Tudor*, preludio — Gomez: *Maria Tudor*, fantasia — Ponchielli: *Furlana* nell'opera *La Gioconda* — Avena: *Si figura!*, polka brillante — *L'Eco del mondo*, divagazioni di attualità di G. Alterocca.

Seconda Parte.

Marti Esteban: *Notte napoletana*, suite in tre parti — Sadum: Tre pezzi originali: a) *Il Negro sorridente*; b) *Il passante*, melodia; c) *Pinocchio richiamato*, marcietta — Vieu Jan: *Tarantella* 22,50-23: Notizie Stefani — Inni e Fine della trasmissione.

MILANO (1 MI) m. 548, Kw. 7

10-10,30: Segnale d'apertura — Lezione di Inglese.

10,30-11,15: Concerto vocale e strumentale di musica religiosa.

12,30-13,30: Segnale orario — Radio Quartetto dell'E.I.A.R.

16-17,15: Segnale di apertura: CONCERTO VARIATO: 1) Quintetto della E.I.A.R.: Haydn: *Sinfonia in Mi bemolle* — 2) Verdi: *Falstaff*, Aria delle Fate soprano Adriana Mieli — 3) Quintetto dell'E.I.A.R.: a) Fiorini: *Sogno di bambola*; b) E. Pizzi: *Gavotte Poudrée* coquerie — 4) Auber: *Fra Diavolo*, «Or sun sola», soprano Adriana Mieli — 5) Quintetto dell'E.I.A.R.: Ponchielli: *Gioconda*, fantasia — 6) a) Tosti: *Ave Maria*; b) Di Pietro: *Mattino di Aprile*, soprano Adriana Mieli — 7) Quintetto dell'E.I.A.R.: Schubert: *Tre Marcie Militari*.

17,30-18: Trasmissione dell'Orchestra Tzigana della Fiaschetta Toscana.
18: Fine della trasmissione.

19,55-20,15: Segnale di apertura — Radio Giornale dell'Enit e Comunicazioni del Dopolavoro.

20,15: C. A. Blanche: *Sui margini della storia*.

20,25: Notizie Sportive.

20,30: Segnale orario. — Trasmissione delle opere:

LA LEGGENDA DELLE SETTE TORRI

di Alberto Gasco.

IL SEGRETO DI SUSANNA
di E. Wolf Ferrari.

Nell'intervallo fra un'opera e l'altra: Colonnello Cesare Ambrogetti: *Il primo Natale di guerra* — Indi: Beethoven: *Concerto in re maggiore*, per violino ed orchestra, solista: Boris Schwarz.

Dopo la seconda opera: Notizie Sportive e Notizie Stefani.
23 circa: Fine della trasmissione.

NAPOLI (1 NA) m. 333,3, Kw. 1,9

9,30: Lezione di lingua Francese a cura del Prof. Etienne Verdier.

10: Musica sacra.
16,45: Bambinopoli.

17: CONCERTO DI MUSICA VARIA COL concorso della Signa C. Casagrande.

Sagaria: *Visione orientale*; Orchestra — Franceschi: *Gravosa*; intermezzo;

Orchestra — Tosti: *Mallinata*, sopr. Casagrande (acc. piano) — Frontini:

Preludio sinfonico; Orchestra — Tirindelli: *Di te*, sopr. Casagrande (acc. piano) — Cuscina: *Un letto di rose*, pot-pourri; Orchestra — Denza: *Occhi tur-chini*, sopr. Casagrande (acc. piano) — Siede: *Servant delle vie cinesi*; Or-

chestra — Cosentino: *Fammi morir con te*, sopr. Casagrande (acc. piano) — Bellotti: *Innamo*, serenata; Orche-

stra — Culotta: *Pupa*, intermezzo; Or-

chestra.

17,30: Segnale orario.

20,30: Radiogiornale dell'Enit.

20,40: Comunicazioni Dopolavoro.

20,50: R. Commissariato del Porto di Napoli: Cronaca del Porto.

21: Segnale orario.
21,02: CONCERTO DI MUSICA TEATRALE.

Parte Prima.

Rossini: *Guglielmo Tell*, sinfonia; Orchestra — Cipollini: *Il piccolo Haydn*. «Onda tranquilla addio» (acc. orch.) mezzo sopr. Ada Testa — Verdi: *La for-*

CAILLE-CHAUVIERE

Agenzia Generale per l'Italia e Col. me: MILANO — Via Bianca di Savoia N. 17

CAILLE - Il motore fuori bordo che non ha bisogno di essere illustrato! È IL PRIMO MOTORE FUORI BORDO, quello che ha un'anzianità di produzione che nessuna altra Casa può vantare.

CHAUVIERE NAVAL - Gli scafi per motori fuori bordo, sia da diporto che da corsa, quelli che nelle classi A. B. C. si sono aggiudicati tutti i primi premi alle competizioni motonautiche alle quali hanno preso parte.

Facilitazioni di pagamento

Cercansi Agenti per le Zone libere





UN AFFARE!

Un buon affare è per voi l'acquisto di una

COMBINAZIONE

IDEALE PHILIPS

che vi permette di ricevere con potenza e chiarezza le radio-diffusioni europee senza l'uso di batterie di pile o di accumulatori.

Una sola spina da inserire sulla rete di illuminazione e l'impianto ricevente è pronto.

Apparecchio ricevente
PHILIPS N. 2501

Alimentatore di placca
PHILIPS N. 372 o 3002

Altoparlante
PHILIPS N. 2016 o 2003

IL REGALO PREFERITO

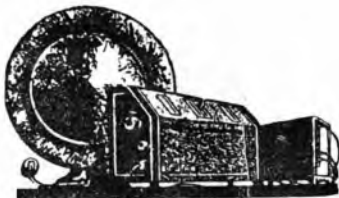

PHILIPS



DAUPHINE
AC.M.E.
MILANO

OGNI CASA DEVE AVERE UN APPARECCHIO

'RAM'

Nelle lunghe serate invernali
le voci, i concerti e le conferenze che verranno
al vostro orecchio per mezzo di questo meraviglioso
apparecchio saranno il diletto e l'istruzione della
vostra famiglia

**Apparecchio
RD 8**



Domandate opuscoli e cataloghi

RAM - RADIO APPARECCHI MILANO
ING. GIUSEPPE RAMAZZOTTI

65, Foro Bonaparte - MILANO (109) - Telefoni 36-406 e 36-864

FILIALI: ROMA - Via del Triforo, 136.137.138 - GENOVA - Via Archi, 4 rosso - NAPOLI - Via Roma, 32
FIRENZE - Via Por Santa Maria - TORINO - Via S. Teresa, 13

Adoperate il vostro ricevitore anche in viaggio!



Ciò vi è possibile solo con l'uso delle
Valvole a doppia griglia

TELEFUNKEN

RE 072d e RE 074d

Tali valvole non richiedono per il loro uso
grosse batterie anodiche, essendo suffi-
cienti pochi elementi tascabili

Richiedetele presso i rivenditori!

Le valvole con doppia garanzia.

Progettate da **Telefunken**
Costruite da **Osram**

za del destino. «Madre pietosa vergine» sopr. E. Blandi (acc. piano) — Lualdi: *Edelweiss*, intermezzo; Orchestra — Donizetti: *La Favorita*, «Pietoso al par del nune» per mezzo sopr. e ten. (acc. orch.). A. Testa e G. Ferrero — Verdi: *Don Carlos*, selezione; Orchestra.

Parte Seconda.

Verdi: *Aida*, «Pur ti veggio» duetto per sopr. e ten. E. Blandi e G. Ferrero (acc. piano) — Verdi: *Un ballo in maschera*, «Aria di Ulrica» (acc. orch.) mezzo sopr. A. Testa — Puccini: *Manon Lescaut*, «Donna non vidi mai» (acc. comp. orch.) ten. G. Ferrero — Puccini: *Tosca* «Vissi d'arte» (acc. orch.) sopr. E. Blandi — Gounod: *La regina di Saba*, marcia; Orchestra — Verdi: *Il Trovatore*, terzetto finale atto IV per sopr. ten. e mezzo sopr. E. Blandi, G. Ferrero e A. Testa. — Spontini: *La Vestale*, sinfonia; Orchestra.

22. Notizie sportive.
22.55: Il Calendario e programma di domani.

ROMA (1 RO) m. 447,8, Kw. 3

9,30-10: Segnale d'apertura — Lezione di lingua tedesca.
10-10,45: Musica religiosa vocale e strumentale.

11: Segnale d'apertura.
13-14: Concerto del Trio Radio.
17: Segnale d'apertura.
17-18,30: Concerto variato.
19,50-20,10: Segnale d'apertura —

Radio Giornale dell'Emi — Comunicazioni del Dopolavoro.

20,10-20,15: Conversazioni Radio-forestali.

20,15-20,29: Sport — Notizie Stefani.

20,29-20,30: Segnale orario.

20,31-20,40: *Sfogliando i giornali*.

20,45: SERATA D'OPERETTA.

Esecuzione dell'operetta in 3 atti

LA CASTA SUSANNA
Musica di Jean Gilbert

Personaggi: *Susanna*, Bianca Masini Papi; *Giacomina*, Lisa Giorgi; *Uberto*, Giuseppe Domar; *Renato*, Tito Angelletti; *Pomarel*, Cesare Ranucci; *Barone Corrado dell'Aubrais*, Romeo Vinci; *Rosa*, Virginia Farri.

Orchestra e coro dell'E.I.A.R.

Tra il 1° e il 2° atto: *Novella originale* di Guido Milanese.

Tra il 2° e il 3° atto: *L'eco del mondo*, divagazioni di attualità di Guglielmo Alterocca.

22,55: Ultime notizie.

23: Fine della trasmissione.

chiusura della Borsa di Milano — Notizie.

16,30-17,20: Segnale di apertura — Trasmissione del Quintetto dal Ristorante Savini.

(17: Borse, Mercati e Cambi).

17,20-17,45: Cantuccio dei Baubini — Audizione di Musiche inglesi per pianoforte.

17,45-18: Comunicazioni agricole a cura della Federazione Italiana dei Consorzi Agrari — Notizie.

18: Fine della trasmissione.

19,55: Segnale di apertura.

19,55-20,15: Il Radio Giornale dell'Emi e Comunicazioni del Dopolavoro.

20,15: Ing. Alessandro Banfi: *Concursazione di radiotecnica*.

20,25: Notizie Stefani.

20,30: Segnale orario — Trasmissione di un'operetta.

22 circa: Conferenza.

22,55: Notizie Stefani e Bollettino economico mondiale radiotelegrafico.

23-23,30: Jazz Band della Fiaschetta Toscana.

23,30: Fine della trasmissione.

NAPOLI (1 NA) m. 333,3, Kw. 1,5

14: Borsa, cambi e notizie Stefani.
16,45: Bollettino meteorologico e notizie Stefani.

16,50: Lettura.

16,58: Camera di Commercio di Napoli: Mercati del giorno.

17: CONCERTO DI MUSICA VARIA col concorso della Signa E. De Martino. Abbati: *La danza del pavone*, inter-

LUNEDÌ

31 Dicembre

MILANO (1 MI) m. 548, Kw. 7

12,30: Segnale d'apertura — Radio Quartetto dell'E.I.A.R.

13,30: Segnale orario — Prezzi di

mezzo; Orchestra — Italos: *Intermezzo*; Orchestra — Tosti: *Donna vorrei inorire*, sopr. E. De Martino (acc. piano) — Sassano: *Tristezza*, intermezzo; Orchestra — De Leva: *Voce tra i campi*, sopr. E. De Martino (acc. piano) — Pietri: *La donna perduta*, pot-pourri; Orchestra — Viterbi: *Perché la langüada si spense*, sopr. E. De Martino (acc. piano) — Brogi: *Vision venetienne*; Orchestra — Denza: *Il fiume del riposo*, sopr. E. De Martino (acc. piano) — Billi: *Berceuse mignonne*; Orchestra — Cosentino: *La virtù di Jannette*, marcia; Orchestra.

17,30 Segnale orario.
20,30: Radiogiornale dell'Enit.
20,40: Comunicazioni Dopolavoro.
20,50: Notizie Stefani.
20,55: R. Commissariato del Porto di Napoli: Cronaca del Porto.
21: Segnale orario.
21,02: Trasmissione dell'opera in 3 atti

DON PASQUALE di Donizetti

Esecutori: *Norina*, sopr. Pina Bruno; *Ernesto*, ten. Roberto Rotondo; *Don Pasquale*, basso comico Giorgio Schotler; *Dott. Malatesta*, barit. Raff. Aulicino; *Un notaio*, ten. Armando Burri.
Artisti, coro e orchestra dell'Eiar.
22,50: Ultime notizie Stefani.
22,55: Il Calendario e programma di domani.
23: Fine della trasmissione.

ROMA (1 RO) m. 447,8, Kw. 3

13: Segnale d'apertura.
13-14: Concerto del Trio Radio.
14: Notizie Stefani — Fine della trasmissione.
16,0-16,50: Segnale d'apertura — Ultime notizie.
16,50-17,15: Giornale Radiofonico del Fanciullo.
17,15-17,28: Comunicazioni agricole.
17,29-17,30: Segnale orario.
17,30-19: TRASMISSIONE DALLA REGIA ACCADEMIA FILARMONICA: Concerto della violini: Lina Spica e della pianista Manrica Venesi.
SERATA DI RIPOSO DELLA STAZIONE.

Abbonatevi al Radiorario

Programmi della Stazione di Genova

Lunghezza d'onda m. 400
Potenza Kw. 1,2-antenna

Domenica 23 Dicembre

10,30: Musica religiosa.
11,55: Sig. Armando Gianello: *L'Araldo Sportivo*.
17: Musica da ballo riprodotta.
20,15: Apertura — Segnale orario — Indi il Radiogiornale dell'Enit e comunicazioni del Dopolavoro — Notizie Stefani e Sportive.
20,35: Sig. Luigi Facino: *Conversazione di radioelettronica*.
20,45 circa: CONCERTO VOCALE E STRUMENTALE: 1) Orchestra dell'Eiar diretta dal M^o Fortunato Russo: Dvorak: *Danza Slava* n. 8 — 2) Pianista sig.ra Elisa Vallarino: a) Lulli: *Giga*; b) Zipoli: *Galotta* — 3) Baritono sig. Pier Maria Zennaro: a) Thomas: *Amléo*, brindisi; b) Lama: *Voglio a te* (acc. di piano) — 4) Orchestra Pick-Mangiagalli *Chiudendo gli occhi*, danza lenta — 5) Dicitore sig. Giulio Chitarri: Frammenti del poema drammatico *L'Argogolo* di Sem Benelli — 6) Orchestra: Liszt: 2^a *Polonese* — 7) Pianista sig. Vallarino: a) Scriabine: *Studio in la bemolle*; b) Schumann: *Nella notte*; c) Canepa: *Scherzo* — 8) Basso sig. Frambati Alessio: a) Puccini: *Bohème* « Vecchia zinnarra senti... »; b) Verdi: *Vespri siciliani*, romanza; c) Verdi: *Don Carlos* « Bella giammai... » — 9) Orchestra Arbos: *Suite spagnola*, bolero; b) Oscherl: *Intermezzo* — 10) Baritono sig. Pier Maria Zennaro: a) Moussorsky: *Boris Goudonoff*, « Scena della pazzia »; b) Tagliaferrri: *Tu si na nuvola...*, acc. piano — 11) Orchestra: Oscherl: *Serenata di nozze dei mori*.
23: Ultime notizie — Fine della trasmissione.

Lunedì 24 Dicembre

12,15: Apertura — Notizie Stefani.
12,25: Orchestra dell'E.I.A.R.
CONCERTO DI MUSICA VARIA:
1) Hamud: *Santuzza indemoniata*, one stp — 2) Donati: *Stelle malinconiche*, notturno — 3) Mulè: *Schimuntè*, danza pastorale — 4) Mattani: *Loto bianco*, poemetto — 5) Carabella: *Pavana* — 6) Duboy: *Notte d'Asia* — 7) Hamud: *Arabesca*, intermezzo — 8) Duboy: *Mon bébé rose*, fox-trott.
13,20: Chiusura della Borsa, cambi, mercati, ecc.
13,30: Fine della trasmissione.
20,15-20,35: Apertura: indi il Radiogiornale dell'Enit e comunicazioni del Dopolavoro — Notizie Stefani e cronaca del Porto di Genova.
20,35: Mercato a termine del grano e granone.
20,40 circa: CONCERTO DI MUSICA VARIA E COMMEDIA.
1) Orchestra dell'E.I.A.R. diretta dal M^o Fortunato Russo: Brngnein: *Noel, noel*, pastorale — 2) Attore sig. Arturo Ciotti, *La leggenda di Natale* — 3) Orchestra: Burgmeier: *Natale*, pezzo caratteristico — 4) Violinista Prof. Bruto Martelli: a) Sivori: *ors, mon enfant*, berceuse; b) Bazzini: *Elegia* (acc. di piano) — 5) Orchestra: Corelli: *VIII Concerto grosso* scritto per la notte di Natale: a) Vivace-allegro; b) adagio; c) vivace allegro; d) pastorale — 6) Commedia:
SI RIAPRE
un atto brillante di Sabatino Lopez.
Interpreti principali: Sig.na Bianca Zanardi, sig.ra L. Zucchini, sig. Riccardo Pittaluga, sig. V. Ciurli.
7) Orchestra: a) Händel: *Celebre largo*; b) Schubert: *Ave Maria* — 8) Violinista sig. Bruto Martelli: a) Gounod: *Natale*; b) Martelli: *Pagine d'amore* (acc. di piano) — 9) Orchestra: Massenet: (Dalle scene pittoresche): *Angelus*.
23: Fine della trasmissione.

23: Fine della trasmissione.

20,15-20,35: Apertura: indi il Radiogiornale dell'Enit e comunicazioni del Dopolavoro — Notizie Stefani e cronaca del Porto di Genova.
20,35: Mercato a termine del grano e granone.
20,40 circa: CONCERTO DI MUSICA VARIA E COMMEDIA.

1) Orchestra dell'E.I.A.R. diretta dal M^o Fortunato Russo: Brngnein: *Noel, noel*, pastorale — 2) Attore sig. Arturo Ciotti, *La leggenda di Natale* — 3) Orchestra: Burgmeier: *Natale*, pezzo caratteristico — 4) Violinista Prof. Bruto Martelli: a) Sivori: *ors, mon enfant*, berceuse; b) Bazzini: *Elegia* (acc. di piano) — 5) Orchestra: Corelli: *VIII Concerto grosso* scritto per la notte di Natale: a) Vivace-allegro; b) adagio; c) vivace allegro; d) pastorale — 6) Commedia:

SI RIAPRE

un atto brillante di Sabatino Lopez.
Interpreti principali: Sig.na Bianca Zanardi, sig.ra L. Zucchini, sig. Riccardo Pittaluga, sig. V. Ciurli.

7) Orchestra: a) Händel: *Celebre largo*; b) Schubert: *Ave Maria* — 8) Violinista sig. Bruto Martelli: a) Gounod: *Natale*; b) Martelli: *Pagine d'amore* (acc. di piano) — 9) Orchestra: Massenet: (Dalle scene pittoresche): *Angelus*.

23: Fine della trasmissione.

Martedì 25 Dicembre

12,20: Apertura — Notizie Stefani.
12,25: Orchestra dell'E.I.A.R.
CONCERTO DI MUSICA D'OPERA
1) Pietri: *Addio giovinezza*, fantasia.
— 2) Pietri: *Quartetto vagabondo*, fantasia — 3) Pietri: *La donna perduta*, fantasia — 4) Pietri: *L'acqua cheta*, fantasia.
13,30: Fine della trasmissione.
20,15-20,35: Apertura, indi il Radiogiornale dell'Enit e comunicazioni del Dopolavoro — Notizie Stefani.

GENOVESI...!

Non dimenticate, prima di fare acquisto di un Radiorecettore, che per escludere la Stazione Locale occorrono ottimi Apparecchi. Fra questi, il migliore è indubbiamente l'

"ATWATER-KENT"

il più perfetto apparecchio Americano ad un solo comando che esclude la Locale in appena 2 gradi.



DEPOSITARI PER LA LIGURIA:
VERDONI-ANTOGNETTI-PEDRAGLIO

Telefono N. 54-680

GENOVA

Via Cesarea, 86-r
Via Ippolito d'Asie, 3-35-r

VISITARE LE NOSTRE VETRINE VUOL DIRE RISPARMIARE

PRINCIPE DI TORREMUZZA
MARCHESE DI MOTTA D'AFFERMO

CAVALIERE DEL LAVORO

Torremuzza (Provincia di Messina) li 16/II/1928

ANNO VII*

19 NOV. 1928

Spettabile "SUPERPILA"

F I R E N Z E

=====

Ho il piacere di comunicarvi, e ciò senza alcuna v/ richiesta, che una V/ Batteria in cassetta da 72 Volta, composta di N°16 elementi da volta 4.5 tipo iltra, fornitami nello scorso mese di Agosto 1927 per questa mia stazione radiotelegrafica sperimentale, oggi, e cioè dopo quasi 16 mesi, segna ancora, misurata col voltmetro di alta precisione, Volta 63.

Tenuto presente che detta batteria ha lavorato quasi tutti i giorni per 3 o 4 ore, e spesso collegata ad apparati a 7 ed 8 valvole, ritengo doveroso da parte mia il segnalare il fatto.

Distintamente V/ saluto

Vincenzo di Torremuzza

20,35: Attore Sig. Armando Cittadini: *Volete la novella di Natale?* di Maria Pisani.

20,45: CONCERTO DI MUSICA BRILLANTE:

1) Orchestra dell'E.I.A.R. diretta dal M.^o Fortunato Russo: Rossini: *La gazza ladra*, sinfonia — 2) Sig. Armando Cittadini e Sig.ra Jole Altobelli: D'Annunzio: *La figlia di Jorio*, atto 1^o scena 2^a, Canda della Leonessa ed Aligi — 3) Orchestra: Berlioz: *Danza delle sfilate*, dalla « Dannazione di Faust » — 4) Soprano Sig.na Maria Bruni: *Alcune canzoni caratteristiche di Natale* — 5) Orchestra: a) *Danza Ungherese N. 6*, b) Weber: *Euriantie*, sinfonia — 6) Orchestra: *Mezz'ora di musica brillante*.
22,30 circa: Musica da ballo riprodotta.

23,15: Ultime notizie e fine della trasmissione.

Mercoledì 26 Dicembre

12,15: Apertura — Notizie Stefani.
12,25: Orchestra diretta dal M.^o Giuseppe Carloni

CONCERTO VARIATO

1) Schumann: *Le jour de fête*, marcia — 2) Haydn: *Minuetto* — 3) Mendelssohn: *Sinfonia italiana*, 4^a parte, Saltarello, tempo di Furlana — 4) Moletti: *Serenata all'assente* — 5) Haydn: *La surprise*, sinfonia 1^a parte, Adagio, cantabile e vivace — 6) Amadei: *Suite goliardica*: a) Ronda; b) Valzer d'amore; c) mattinata; d) corteeggio carnevalesco — 7) Strauss: *Riquette*, selezione.
13,30: Fine della trasmissione.

20,15-20,35: Apertura, indi il Radiogiornale dell'Enit e comunicazioni del Popolavoro — Notizie Stefani.

20,35: Prof. Sig.ra Gemma Roggero Monti: *Conversazione sull'artigianato*.

20,50 circa: CONCERTO CLASSICO DI MUSICA DA CAMERA col gentile concorso della Prof.ssa FERNANDA BURANELLO, concertista di violoncello.

1) Pianista Prof.ssa Sig.ra Zelinda Olivieri: a) Chopin: *Bolero* 1^o Berceuse, 2^o Studio in do minore; b) Liszt: *Danza degli gnomi* — 2) Attore sig. Alessandro Del Buono: *Consigliatemi voi!* monologo brillante di G. Ancona — 3) Concertista Prof.ssa Sig.ra FERNANDA BURANELLO: a) Valentini: *Sonata in la*,

per violoncello con acc. di piano; b) Veracini-Corti-Bonucci: *Largo* — 4) Compagnia dialettale genovese « La Litigure »

NA PARTIA A SCACCHI

riduzione da *Una partita a scacchi* di G. Giacosa, fatta da G. B. Orenigo.

Interpreti: Sig.ra M. Parodi, Sig. C. Galimberti, Sig. Carlo Pasquali, Sig. C. Michelini.

5) Concertista Sig.ra Prof.ssa FERNANDA BURANELLO: a) Granados: *Cassado*, intermezzo; b) Popper: *Danza degli Elfi* — 6) Prof.ssa Sig.ra Zelinda Olivieri: a) Liszt: *Au bord d'une source*; b) Ravel: *Ginoco d'acqua*.

22,30 circa: Musica da ballo riprodotta.

23,15: Ultime notizie e fine della trasmissione.

Giovedì 27 Dicembre

12,15: Apertura — Notizie Stefani.
12,25: Orchestra dell'E.I.A.R.

CONCERTO DI MUSICA LEGGERA

1) Cerri: *Lucc*, marcia — 2) Jach: *Rosary*, one step — 3) Mattani: *Al suon*

Importante Comunicazione per gli uomini di affari!

Dal mese di Dicembre, seralmente alle ore 22.55 la stazione di Milano, trasmette uno speciale bollettino economico contenente i prezzi di apertura e di chiusura, nonché le tendenze dei principali mercati del mondo per cotone, lane, metalli, zucchero, caffè, ecc.

Dopo i servizi dell'E.I.A.R. per il mondo agricolo, questi nuovi, di carattere internazionale, accosteranno certamente alla radio le classi bancarie, industriali e commerciali italiane.

Preghiamo i nostri abbonati di volere cortesemente avvertirne i conoscenti specialmente interessati a queste notizie.

di dollari, danza americana — 4) Mattani: *Presso la fonte*, intermezzo — 5) Mattani: *Castigliana*, bolero — 6) Mattani: *Le valse enchantée*, valzer — 7) Duboy: *Confetti*, charleston.

13,20: Fine della trasmissione.
13,20 Chiusura della Borsa, cambi, ecc.

16,30: La palestra dei piccoli: I fantocci di Lino Ventinini — Mastro Remo — Nonna Minerva — La fata della musica — Alichino, il poeta dei fanciulli — Marcia finale.

20,15-20,35: Apertura, indi il Radiogiornale dell'Enit e comunicazioni del Popolavoro — Notizie Stefani.

20,35: Cronaca del Porto di Genova — Mercato a termine del grano e grano.

20,50: Prof. Sig.ra Elisa Mutto Razzani: *Conversazione naturalistica*.

20,50 circa: CONCERTO DI MUSICA TEATRALE:

1) Orchestra dell'E.I.A.R. diretta dal M.^o Fortunato Russo: Thomas: *Mignon* sinfonia — 2) Prof. Giuseppe De Logu: *Storia dell'Arte* — 3) Tenore sig. Angelo Cuneo: a) Puccini: *La fanciulla del West* « Ch'ella mi creda libero e lontano; b) Giordano: *Andrea Chenier* « Come un bel di di Maggio... » (acc. piano) — 4) Orchestra: Massenet: *Thais*, meditazione — 5) Dicitore sig. Raile Ambrosio: *Un marito disgraziato*, monologo brillante — 6) Soprano Sig.ra Evangelisti, tenore sig. Luigi Cuneo; baritono sig. Pier Maria Zennaro: Verdi: *Trovatore*, terzetto atto 1^o (acc. di piano) — 7) Sig. Giulio Chitarrini e Sig.ra Emma Barbon: D'Annunzio: *Francesca da Rimini*, atto 3^o scena di Francesca e Malatestino — 8) Orchestra: Gounod: *Giulietta e Romeo*, fantasia — 9) Soprano Sig.ra Stefania Evangelisti: a) Mascagni: *Iris*, Sogno, atto 1^o; b) Wagner: *Lohengrin*, atto 3^o « Aurette a cui si spesso... » (acc. di piano) — 10) Orchestra: Massenet: *Erodiade*, fantasia — 11) Baritono Sig. Pier Maria Zennaro: Verdi: *Trovatore* « Il balen del tuo sorriso »; b) Puccini: *Fanciulla del West* « Minnie, dalla mia casa son partito... » (acc. di piano) — 12) Orchestra: Rossini: *Guglielmo Tell*, sinfonia.

23 circa: Ultime notizie e fine della trasmissione.



AGENTI RICHIESTI PER ZONE LIBERE

“TELAVOX”, KOBENHAVN

IL MERAVIGLIOSO DIFFUSORE DA TAVOLO
BASATO SU DI UN NUOVO PRINCIPIO
A CASSA ARMONICA

Per Reclames: Franco ogni spesa in assegno L. 310

Rappresentante esclusivo per l'Italia e Colonie:

Ing. F. TARTUFARI

Via dei Mille N. 24

Telefono 46249

TORINO (111)



ACCUMULATORI FILAMENTO

Vasi Vetro 4 Volt 7 Ampère per
apparecchi di 2 3 Valvole durata
di carica 40 ore. L. 42
Idem idem 4 Volt 20 Ampère. 92

Vasi Celluloide 4 Volt 30 Ampère L. 88
" " " " " 45 " " 112
" " " " " 60 " " 135
" " " " " 75 " " 169

DITTA
ALBRE-OMNIA
MILANO

Via Palazzo Reale, 3
Telefono 16-648

Venerdì 28 Dicembre

12.15: Apertura — Notizie Stefani.
12.25: Orchestra dell'E.I.A.R.

CONCERTO VARIATO

1) Mozart: *Marcia turca* — 2) Bossi: *La fede, marcia solenne* — 3) Elgar: *Saluto d'amore* — 4) Boccherini, *Canzonetta* — 5) Schubert: *Momento musicale* — 6) Grieg: *Erotick* — 7) Moszkowski: *Danza spagnola* — 8) Moszkowski: *Valzer d'amore*.

12.20: Chiusura della Borsa, cambi, ecc.

13.30: Radio giornale dell'Enit e comunicazioni del Dopolavoro.

13.45: Fine della trasmissione.
Serata di riposo della stagione.

Sabato 29 Dicembre

12.15: Apertura — Notizie Stefani.
12.35: Orchestra dell'E.I.A.R.

CONCERTO DI MUSICA VARIA

1) Plotow: *Marta, sinfonia* — Italo: *La Governatrice, czarda* (duetto con a solo di violino) — 3) Gilbert: *Il bel tempo del primo amore* — 4) Parelli: *L'alba nascente, mattinata* — 5) Bettinelli: *Passione Spagnola, intermezzo* — 6) Carabella: *Galvolta* — 7) Ranzato: *Passione, valzer canzone*.

13.20 Chiusura della Borsa — Cambi.

13.30: Fine della trasmissione.

20.15-20.35: Apertura: indi il Radiogiornale dell'Enit e comunicazioni del Dopolavoro — Notizie Stefani.

20.35: Cronaca del Porto di Genova — Mercato a termine del grano e granone.

20.40: Prof. Tiberio Curtarelli: *Conversazione letteraria*.

20.55 circa: CONCERTO DI VARIETÀ E SELEZIONE DI OPERETTE.

1) Orchestra dell'E.I.A.R. diretta dal maestro Attilio Margutti: *Morse: Affenliebe, one step* — 2) Sig. Giulio

Crenascoli: *Spigolature ed impertinenze settimanali* — 3) Orchestra: *Lehar: Danza delle libellule, fantasia* — 4) Duetti eccentrici: *Rosa e Werden: a) Vidale-Fufi; b) Vidale Quinita* — 5) La soprano sig.ra Velia Ricci nel suo repertorio — 6) Orchestra: a) Martelli: *Donne che passano, tango; b) Tagliaterra: Piscatore e Pusillito* — 7) Duetti eccentrici: *Rosa e Werden nel loro repertorio* — 8) Orchestra: *Margutti: Buone feste*.

22.30 circa: Musica da ballo riprodotta.

23.15: Ultime notizie e fine della trasmissione.

Domenica 30 Dicembre

10.30: Musica religiosa.
11.15: Sig. Armando Gianello: *L'Aduldo Sportivo*.

17: Musica da ballo riprodotta.
20.15-20.23: Apertura: indi il Radiogiornale dell'Enit e comunicazioni del Dopolavoro — Notizie Stefani e sportive.

20.35: Sig. Luigi Facino: *Conversazione di Radioelettronica*.

20.45 circa: CONCERTO VOCALE E STRUMENTALE.

1) Orchestra dell'E.I.A.R. diretta dal maestro Fortunato Russo: *Van Westerhout: a) Danza caampetre; b) Egloga* — 2) Sig. Arturo Ciotti: *La famiglia Puntolini in viaggio per le vacanze di Capo d'Anno, monologo brillantissimo* — 3) Orchestra: *Ricci: Garrotte roccò* — 4) Baritono sig. Pier Maria Zennaro: a) *Monleone: Alba eroica*, «Fraterno, il destino che veglia...»; b) *Massenet: Elegie* (acc. piano) — 5) Chitarrista prof. G. B. Noceti: a) *Chopin: Notturmo n. 2; b) Tarrega: Capriccio arabo; c) Noceti: Mazurka nobile; d) Fox trot da concerto* — 6) Orchestra: *Van Westerhout: a) Blondinette, piccola danza; b) Haydn: Minuetto della sinfonia in do minore* — 7) Commedia:

SCENA VUOTA

un atto brillante di Dario Niccodemi
Interpreti: sig. Giulio Chitarrini e sig.ra Emma Barbon

8) Cantatrice sig.ra Luciana Noceti: a) *Tagliaferri: Cuore ingrato; b) Noceti: Lamento* (acc. di chitarra) — 9) Baritono sig. Pier Maria Zennaro: a) *Monleone: Arabesca*, «Tu sola non saluti la vittoria...»; b) *Respighi: Le viebie* — 10) Orchestra: *Corelli: Sonata 1/III*, per orchestra d'archi.

23 circa: Ultime notizie e fine della trasmissione.



RADIOAMATORI!

usate le nuove Batterie anodiche "Autogena" normale di Volt 4 1/2, 6 e 9, nonché le ultrapotenti di Volt 10 1/2.

Per l'accensione dei filamenti provate le Pile "Supertaurus" di 100 Ampora.

GRANDE CAPACITÀ - TENSIONE COSTANTE - LUNGA DURATA
RICEZIONE PERFETTA!!

ALFIO VANELLI
SOMMA LOMBARDO (MILANO)

GROSSISTI - RIVENDITORI!

vi occorrono:

BOBINE a nido d'api o Low-Loss ?
DETECTOR in galalite ?

CONDENSATORI A SPINA per antenna luce ?
CONDENSATORI variabili tipo economico ?

Rivolgetevi a noi: vi praticheremo prezzi di assoluta concorrenza

A. FRIGNANI VIA PAOLO SARPI, 15 - Tel. 91803 MILANO (127)

IL MIGLIOR REGALO!

APPARECCHIO a cristallo, completo di cuffia, tappo luce, conduttori **Lire 95** (tasse comprese)

CUFFIE TELEFUNKEN EH 333
regolabili - 4000 ohm. **Lire 60** (tassa compresa)
Per spedizioni aggiungere L. 5

VALVOLE: sconto 30% prezzi listino
A. FRIGNANI - Milano (127)
Via Paolo Sarpi, 15 - Telef. 91803
TUTTO PER LA RADIO!

ELETTTRIFICATE

IL VOSTRO GRAMMOFONO

COL

LISSEN ELECTRICAL PICK-UP



Usando il «LISSEN» PICK-UP, il vostro grammofono non solo riprodurrà le note basse dei vostri dischi in una maniera realistica come mai le avrete sentite; ma amplificherà i suoni in modo tale da darvi l'illusione di aver vicino a voi una vera orchestra, non solo, ma vi darà il mezzo di poter far ballare i vostri amici in un gran sala o nel giardino. I vecchi e rovinati dischi da voi scartati da un pezzo possono essere ancora usati e sentiti con piacere perchè il fruscio della punta è ridotto quasi al nulla.

Il «LISSEN» PICK-UP è riconosciuto il migliore ed è indubbiamente superiore ai tipi più costosi del mercato.

Il «LISSEN» PICK-UP malgrado la sua solida costruzione è molto leggero e perciò non sciupa i dischi come avviene con gli altri tipi.

Si applica in un minuto!

Completo di adattatore, pronto per l'uso **Lire 160,—**

Chiedetelo al Vostro Fornitore o agli Agenti Generali

ANGLO - AMERICAN RADIO

Via S. Vittore al Teatro, 19 - Telefono 36-266 — MILANO

Per la Liguria: CAVALLARI & MUSANTI - Vico della Fortuna, 4 — MILANO

PROGRAMMI ESTERI



Le stazioni sono raggruppate per nazione e disposte in ordine di lunghezza d'onda. Le nazioni seguono in ordine alfabetico. Le stazioni relais sono elencate sotto le principali. Le ore dei programmi sono riferite al meridiano dell'Europa Centrale.

Le più importanti trasmissioni estere della settimana

Lunedì 24 Dicembre

- KATOWICE** - Cantici e Leggende di Natale da tutte le Stazioni Polacche.
- BARCELLONA** - "La Notte di Natale", Oratorio di Lamote de Grignon.

Martedì 25 Dicembre

- VIENNA** - "Giovanni Nestroy", operetta in tre atti di A. M. Willner e R. Oesterreicher.
- PRAGA** - "Il Segreto", di Smetana, dal Teatro Nazionale - (dalla Sala Smetana); "Danze Slave", di Dvorak.
- BERLINO, BRESLAVIA, GLEWITZ** - Ritrasmissione dall'opera di Stato di Berlino: "Il Cavaliere della Rosa", commedia per musica in 3 atti di R. Strauss.
- MONACO DI BAVIERA** - Ritrasmissione dal Teatro Nazionale di Monaco: "Lohengrin", opera di R. Wagner.
- DAVENTRY 5 G.B.** - "Ricardo Whitligton", pantomima, con musiche di Longstaffe.
- BARCELLONA** - Trasmissione parziale dell'opera dal Teatro del Liceo.
- BUDAPEST** - "Paganini", operetta di Lehár.

Mercoledì 26 Dicembre

- PARIGI (Radio Paris)** - "Flemone e Baulé", di Gounod.
- KOENIGSBERG** - "Der Hebe Augustin", operetta in tre atti di L. Fall.
- AMBURGO, BREMA, ANNOVER, KIEL** - "Der Zigeunerbaron", operetta in tre atti di J. Strauss.
- LANGENBERG, MUNSTER, AACHEN, COLOGNA** - Ritrasmissione dall'Opera di

- Colonia: "Carmen", opera in 4 atti di G. Bizet.
- CARDIFF** - "Haensel e Gretel", di Humperdinck.
- BARCELLONA** - Trasmissione parziale dell'Opera dal Teatro del Liceo.
- BUDAPEST** - Trasmissione dal Teatro dell'Opera.

Giovedì 27 Dicembre

- PRAGA** - Operetta "Gli Acrobati", di Provaznik.

Venerdì 28 Dicembre

- PARIGI (Radio Paris)** - Sinfonia "La Sorpresa", di Haydn - "Pelléas e Melisande", di Debussy.

Sabato 29 Dicembre

- TOLOSA** - "Faust", di Gounod, dal Teatro del Capitulo.
- KATOWICE** - Operetta da Varsavia.
- MADRID** - Operetta di Soutullo e Vert.
- BUDAPEST** - "Pagliacci", di Leoncavallo.

Domenica 30 Dicembre

- LONDRA** - "Il Messia", Oratorio di Haendel, dalla Cattedrale di York. - Cantata di Bach dalla Chiesa di S. Anna a Manchester.
- BARCELLONA** - Trasmissione parziale dell'opera dal Teatro del Liceo.
- BUDAPEST** - Trasmissione dal Teatro dell'Opera.

DOMENICA 23 Dicembre

AUSTRIA

- Vienna - in. 517,2 - Kw. 15.
- 10.20: Audizioni corali dei ragazzi cantori viennesi - 11: Concerto della orchestra sinfonica viennese di musiche di G. M. Monn, J. S. Bach, O. Wetzky, W. Braunfels, E. Zador - 15.30: Radiodiffusione di immagini - 16: Concerto pomeridiano dell'orchestra Fr. Recktenwald. Pezzi di Thomas, Recktenwald, d'Albert, Schubert, Kalman, Silving, Engel-Berger, Vollstedt - 18: Un viaggio attraverso il Marocco. Conferenza - 18.45: Musica da camera. Guglielmo Kienzl: Trio per violino, violoncello e pianista - 19.30: Figure viennesi - 20: Segnale orario, meteorologia, notizie - 20.55: "Brüderlein fein", vecchia operetta in un atto di G. Wilhelm - 21.30: Concerto orchestrale. Indì radiodiffusione di immagini.

BELGIO

- Bruxelles - m. 508,5 - Kw. 1,5.
- 16: Concerto in fa, Haendel; Due cori (Il Messia), Idem; Sinfonia in re min., C. Franck; Sei canzoni, Schmitt (cori e orchestra); L'apprendista mago, Dukas - 18: Orchestra (riproduzione) - 19: Pei ragazzi - 19.30: Trio: Concerti reali, Couperin; Toccata in mi min., Bach; Andante con variazioni, Mendelssohn; Pezzi per trio Schumann; Fantasia per piano, Chopin; Pezzi per trio, Breton - 19.30: Giornale parlato - 20.15: (Folies Bergères). "Niranda", operetta di Hullebroeck; Recentissime.

CECOSLOVACCHIA

- Bratislava - m. 300 - Kw. 0,5.
- 9. V. Brno - 10: Il Luppulo in Slovacchia - 10.30: V. Praga - 15: Marionette - 12.30: Concerto - 17.30: V. Praga - 18: In Francia dieci anni fa - 18.30: V. Praga - 19; 22.20: V. Praga.

Praga - m. 348,9 - Kw. 5.

- 9 (da Brno): Musica Sacra - 10: Emissione Agricola - 10.30 (da Brno): Notizie Agricole - 11: Concerto: Suite op. 21 per piano, Suk; Canzoni Novack; Meditazione per due Violini, Violoncello e Armonium Op. 47, Dvorak - 12 (da Brno): Concerto - 13.6: Industria, Commercio e Mestieri - 13.30: Informazioni Sociali - 16.30 (da Brno): Concerto - 17.30: Per gli Operai - 18: Emissione in Tedesco:

Notizie; Melodie — 18.30; Sport — 19; Musica Ottomi — 19.15; La Cucina di Natale di una volta — 20; Racconto di Natale — 21; Ballata di Natale, Melchiora — 22; Ora; Notizie; I Teatri — 22.20; Ballabili riprodotti.

Brno - n. 441,2 - Kw. 3.

9: Musica sacra: Recitativo e introduzione del «Messia», Haendel; Tre canti di Natale, Krizkovsky; Messa pastorale, Kolarik — 10; Notizie agricole — 10.30; Notizie agricole — 11; Musiche di Kapral; Seconda sonata per piano; Cielo di Canti; Quartetto archi con a solo baritono — 12; Concerto: Marcia, Novak; Ovy, Marina, Felice, Fucik; Suite albanese, Kustal; Vecchie polche, Rostislav; Valzer, Lasik; Musiche polche, Rostislav; Fantasia su arie slovacche, Maly; Marcia, Vackar — 13; Concerto: Ovy, Lo studente mendico, Millicker; Valzer, Waldteufel; Regina delle Marionette, Bayer (fant.); Tamburino, Gossec; Katia la danzatrice, Idi. (fant.); Le campagne (Vineta), Lindser; Theimer — 17.30 (da Praga): Per gli oip. — 18; Emissione in tedesco — 18.30; Sport — 19; Concerto: Il bacio, Smetana; Rapsodia slava in sol min., op 45 N. 2, Dvorak; Tre canti, Novak; Canto d'amore, Nesvera; Il crepuscolo, L'alba, Elegia; Canto (Nesvera); Le due vedove, Smetana (fant) — 20; V. Praga — 22.20; V. Praga.

FRANCIA

Parigi (P. Parisien) - m. 340,9 - Kw. 0,5.

21.45: Grammofono; Conferenza e informazioni — 22; Concerto con artisti dell'Opéra e dell'Opéra comique; Ovy, Notte di Natale, Rimsky Korsakov; Selez., Cenerentola, Massenet — 22.25; Informazioni — 22.30; Concerto: Allegro della Quarta Sinfonia, Brahms; Trio, Brahms (piano, Violino e corno); Terza danza ungherese, Brahms — 23; Informazioni; Concerto: Natale del Berry, Rousseau; Galoppo (giuochi di bimbi), Bizet.

Tolosa - m. 392 - Kw. 8.

Tutti i giorni (di regola): 13.30: Bollettino Meteorologico; Mercati; Quotazioni; Fiere — 13.45 e 21.30; Concerto — Alle 14 e alle 22: Carillon dell'ora — 14.45; Recitamento — 21; Borsa di Parigi; Cambi; Cereali e Farine (Borsa del Commercio di Parigi); Recitamento — 23.15; Radio-giornale dell'Africa del Nord; Recitamento.

13.45: Composizioni di Schubert: La Morte e la Pancia; Il Segreto; Sinfonia Incompiuta; Due Lieder — 14.5; Canto: Jota, Lapparra; L'Assalto al Mulino, Brunau; Addio alla Foresta, Idem; Ay, ay, Perez Freire; La Lettera del Giardiniere, Tournier; Il Cimitero di campagna, Hahn; Valzer, Guilhaume — 14.30; Fisarmonica, Banjo e Flauto di Jazz: Valzer, Box; One step, Wolter — 21.30; Orchestra: Ovy., Preziosa, Weber; Sinfonia, Irbriere di Siviglia, Rossini; Nel Giardino del Monastero, Kettelberg (con Cori); Mercato Persiano, Idem (Idem); Cavalleria Rusticana, Mascagni (fant.); Al Prater, Stolz; Vienna città dei miei sogni, Siczynski — 22.10; Quindici Selezioni, Manom, Massenet — 23.15; Giornale Parlato dell'Africa del Nord.

Parigi (Radio L. L.) - m. 370 - Kw. 0,5

13.30: Echi, Informazioni e cronache; Concerto (trio e solista); Minareti; Elements; Canti russi, Laló (violoncello); Selez., Il Giocchiere di Notre Dame, Massenet; L'ultimo sogno, Seringes; Canto di

amore, Kreisler (violino); Fioritura di rose, Noletty — 14; Carillon di Fontenay — 16; Dieciotto ballabili — 22; Concerto: Serenata, Mozart; Marcia (Le rovine di Atene), Beethoven; Sinfonia incompiuta, Schubert; Adagio e Allegro, Schumann (violoncello e orchestra); Minuetto e momento musicale, Schubert; Aria (Lohengrin), Wagner; Habanera e idillio, Chabrier; Preludio e Siciliana (Pelléas e Melisenda), Fauré; Marcia militare francese, St. Saëns — 23; Carillon di Fontenay.

Parigi (Radio Paris) - m. 1750 - Kw. 1,1.

10: Informazioni; Rassegna della stampa — 9.30; Cultura fisica — 13; Conferenza religiosa; Musica sacra con coro; Informazioni — 13.45; Concerto: L'Usara, Gaune; Serenata moresca, Chapi; La Mascotte, Audran; Isolina, Messenger; Coricco, Gaiac; Numero varietà; Umoresca, Ciaikovsky; Serenata, Berceuse, Luciani; Valzer francese, Rabey; «Al Giuseppe», Fall — 17.30; Concerto (Intervallo, Informazioni) — 19.30; Comunicato agricolo — 19.45; Grammofono — 20.30; Informazioni — 20.45; Due scene giuognesche con intermezzo comico — 21.30; Concerto (Intervallo); Rassegna della stampa e informazioni.

Parigi, Torre Eiffel - m. 2650 - Kw. 5.

18: Concerto Pas-de-loup — 20.10; Previsioni Meteorologiche — 20.20; Dieci minuti di silenzio per il Bollettino Meteorologico di Madrid — 20.30-21; Giornale Parlato; Consigli d'Igiene; Racconto Proiziesco; Sport; Notizie; Risultati Corse — 21-22; Orchestra: Invocazione alla Notte, Charpentier. Piano: Sonata «Chiario di Luna», Beethoven. Cantatrice: Due Lieder (Brahms, Reuss). Orchestra: Notte di Stelle, Debussy. Cantatrice: Chiario di Luna, Debussy; Canzone Triste, Dufarre. Orchestra: Armonia della Sera, Lazzari. Cantatrice: Canzone, Séverac; Chiario di Luna, Fauré. Sera Musicale; Chiario di Luna (Werther), Massenet; Chiario di Luna, Lull; Orchestra: Notturno, Puccini.

GERMANIA

Breslavia - m. 322,6 - Kw. 4.

Glievitz - m. 329,7 - Kw. 4.

9.15: Concerto di campane — 11; Servizio religioso evangelico, con concerto corale-strumentale — 12; Concerto vocale-strumentale di musica seria di Beethoven, Cornelius, Corelli, Brahms, Wolf e Schubert — 14; Dieci minuti del giardiniere dilettante — 14.10; Diverse cose allegre. Recitazioni — 14.35; La radio degli scacchi — 15; Per i fanciulli — 15.30; L'ora dell'agricoltore — 15.55; Vecchie canzoni natalizie. Concerto d'una società corale — 16.40; «La mia più bella festa natalizia nel paese dei Papuasi. Conferenza del capitano marittimo Carlo Eitting — 17.05; Concerto divertente della R. O. Pezzi di

Chiedete lo squisito

**TORRONE
ROSSINOTTI**
SESTRI LEVANTE

Theile, Lincke, Strauss, Lehar, Schlicke, Gibson, Weninger — 18.15; Concerto d'armonium con il concerto d'un tenore. Musiche di d'Aquin, Bach, Karg Elert, Berger, Laurischkus, Wolf — 19; Su delezze amme (conf.) — 19.25; Ernesto Schenke legge poesie dialettali proprie. 19.50; Terza conferenza del ciclo: Molerini problemi di politica culturale tedesca — 20.15; «Natale Slesiano», tre radi-quadranti della vita natalizia slesiana, Inli: Musica natalizia — 22; Notizie serali — 22.30-24; Concerto divertente (ritrasmissione dal caffè «Quattro stagioni»).

Koenigsberg - m. 303 - Kw. 4.

9: Servizio religioso del mattino, con concerto vocale-strumentale — 11; Meteorologia — 11.5; Fr. Schubert e la canzone tedesca — 2a conferenza con esempi musicali — 11.30-14; Concerto mattutino della R. O., con il concerto d'un coro infantile — 14; La radio delle fiabe per i bambini — 14.30; Concerto d'una società mandolinistica di pezzi di Mickensreiber, Sartori, Ritter, Kollmanek, Riewand — 15.15; Cantanti celebri su dischi grammofonici — 16; Concerto da caffè della R. O. e d'un cantante — 17-18; Concerto pomeridiano della R. O. di pezzi di Lincke, Lehar, Clemus, Waldau, Puccini, Parrys, Machts — 18.10; L'ora della gioventù — 18.40; La morte è morta; Gherardo Reinboth — 19.15; Leggenda e meraviglia. Recitazioni — 20.5; Oratorio natalizio di J. S. Bach per orchestra, coro e solisti. Indici recentissime — 22.30-0.30; Retrasmissione da Berlino.

Lipsia - m. 365,8 - Kw. 4.

Dresda - m. 275,2 - Kw. 0,75.

8.30: Concerto d'organo. Composizioni di S. Karg-Elert e C. Hoyer — 9; Festa mattutina con il concerto di cantante, suonatori di oboe d'amore e d'armonium. Pezzi di Ruzek, Haendel, Bach, Brahms, Kosak, Wolf, Karg-Elert — 11; L'Impero britannico. Seconda conf. — 11.30; La clinica della vita quotidiana. Sesta conf. — 12; L'ora musicale. Concerto d'un quintetto di strumenti a fiato. Pezzi di T. Dubois, J. Muekovon — 13; Segnale orario — 13.15.30; Conferenze diverse — 14; Le voci della stampa estera — 15.45; Cose diverse sul radio-trasmittitore. Terza conf. — 15.15; Trasmissione grammofonica — 16; Canzoni natalizie dei popoli europei. Audizioni d'un mezzosoprano e d'un baritono, con introduzione — 17; Cose allegre di vecchi giornali della Germania centrale — 17.30; Elena Boehlau e I. Kurz. Recitazioni e conferenza d'introduzione — 18.30; Segnale orario — 18.30; Conferenza: Il modo come tensione e ritmo — 19; La nascita della festa natalizia — 19.30; Concerto popolare orchestrale della R. O. Pezzi di Fucik, Ciaikovsky, Reindl, Puccini, Strauss — 20.30; Musica da camera eseguita dal quartetto d'archi di Dresda. Due quartetti per archi di Schubert — 22; Bollettino della stampa e corriere sportivo — 22.30-0.30; Musica da ballo ritrasmessa da Berlino.

Stoccarda - m. 379,7 - Kw. 4.

Friburgo nella Brisgovia - m. 577 - Kw. 0,75.

11: Festa musicale del mattino, con il concerto di pianista e violoncellista. Pezzi di Beethoven, Chopin e Rubinstein — 12; Retrasmissione d'un concerto pubblico all'aperto — 14; Il radiogiorno — 15; Conferenza su «Isolele Kurz» in occasione del suo 75° compleanno — 15.30; Conferenza di lingua inglese: Natale —

16: Pomeriggio di opere. Concerto della R. O., con il concorso di due cantanti — 18: Conferenza: « Dopo un viaggio a Parigi » — 18.30: L'ora del poeta J. Landau — 19.15: L'ora natalizia alsaziana (concerto corale-orchestrata con il concorso di solisti) — 20: Segnale orario, corriere sportivo — 20.15: Le opere di Mozart. IV serata. Concerto corale-orchestrata, con conferenza d'introduzione — 21.30: « Una azione natalizia germanica », alla moda antica di Conrado Dürre. Indi notizie, corriere sportivo.

Amburgo - m. 314,7 - Kw. 4.

Brema - m. 252,1 - Kw. 0,75.

Kiel - m. 254,2 - Kw. 0,75.

8.45: Segnale orario — 8.30: Meteorologia; notizie — 8.45: Questioni economiche del presente — 9: Le leggi della settimana — 9.15: Festa mattinata — 12.15: L'ora festiva — 12.55: Segnale orario di Nauen — 13.5: Concerto natalizio della radiopropaganda — 14: L'ora di canto del radioprogramma. Fiabe natalizie — 15: Conf.: Nell'odierno quartiere latino di Berlino — 16: « Il sogno natalizio del piccolo fanciullo », poesia di G. Falke, musica di E. Humperdinck — 17: « I pastor sul campo », una azione-leggenda natalizia di Alice Fliegel — 18: Concerto dell'orchestra Scarpa. Pezzi di Holzmann, Kalmann, Strauss, Rossini, Fr. Lehar, Czernie, G. Castorina — 19.30: Biscuriosismo sportivo durante l'inverno. Conf. — 19.40: Corriere sportivo — 19.55: Meteorologia — 20: Concerto della R. O. di pezzi di Smetana, Fuchs, Elotow, Durand, Cesare Franck, Grieg, Herold, Rubinstein, Gilelet, Nicolai, Lehar, Kalmann — 22.30: Dati meteorologici per l'inverno notizie — 22.45: Ritrasmisione di concerti da caffè-ristoranti — 23.30: Meteorologia per i mari.

Francoforte sul Meno - m. 428,6 - Kw. 4.

Cassel - m. 272,7 - Kw. 0,75.

8.30-9.30: Festa mattinata — 11.30-12: L'ora dei genitori — 12-13: Concerto del mezzogiorno della R. O. — 15-16: L'ora della gioventù — 16-17: Concerto della R. O., con il concorso di soprano. « Puccini » (nato il 23 dic. 1858) — 17-18: « Hirtenslegenden », opera in un atto di E. Boulart — 18-18.45: La radio della campagna — 18.45-19.30: Lettura natalizia — 10.30: Ritrasmisione dall'opera di Francoforte. Indi corriere sportivo e fino alle 0.30: Ritrasmisione di musica da ballo.

Langenberg - m. 468,8 - Kw. 25.

Colonia - m. 281 - Kw. 4.

7.45-8.5: Corso di auto-difesa — 8.05-8.15: Lettura di esperanto del radioprogramma — 8.45-8.45: Lezione di liuto e di chitarra — 8.35-8.55: Esperanto — 9-9.5: Concerto di campane — 9.5-10: Servizio te-

logico evangelico, con concerto vocale-chorale — 10.15-10.35: « Vista al letto del malato » — 11-11.25: Valore ed onore della lingua tedesca — 11.25-11.5: La radio dell'agricoltore — 11.45-13: Radiocorale — 2-13: Cori infantili (concerto corale, con introduzione) — 13-14.30: Concerto del mezzogiorno di pezzi di Luncke, Fetras, Puccini, Heyer, Strauss, Thomas, Cremaux, Kalmann — 14.30-14.45: Radio-letteratura — 14.45-15.5: La radio degli scacchi — 15.5-15.45: Fr. Schubert e le sue canzoni (15): Canto di cigno — 15.50-16.30: L'ora di Gutzkow (in occasione del 50° anniversario della morte di Carlo Gutzkow) — 16.30-18: Concerto del vespero (orchestra, canto e recitazioni) — 18-18.30: Sport invernale e piaceri invernali — 18.30-18.40: L'Universo come sistema armonico (3) — 18.40-19: Lettura: L'Anima, le — 19-19.30: Musica natalizia — 19.30-19.55: L'ora dell'operaio — 19.55: Corriere sportivo — 20.5: Concerto serale della R. O. di pezzi di Mozart, Brahms. Come intermezzo: « Der Geleserme Berg » (Il monte di cristallo) azione-fiaba di J. Pflüster-Oertel, musica di W. Braunfels. Indi altre notizie, corriere sportivo e fino alle 24: Musica notturna e da ballo.

Berlino - m. 483,9 - Kw. 4.

Stettino - m. 236,2 - Kw. 0,75.

8.55: Concerto di campane — 9: Festa natalizia con concerto vocale-strumentale. Indi ritrasmissione del concerto di campane dal Duomo di Berlino — 11.30: Concerto natalizio eseguito dalla banda del corpo di polizia di Berlino. Musiche di Schubert, Guilmant, Hindel, Karg-Elert, R. Wagner, Lehar, Humperdinck, Rossini — 14: Corso di telegrafia di Morse — 14.30-15.25: Per l'agricoltore — 15.30: Fiabe — 16: « Corse al trotto durante l'inverno » Conferenza — 16.30: Canzoni natalizie per i bambini. Soprano con accompagnamento di pianoforte — 17-18.45: Concerto divertente dell'orchestra O. Kernbach. Pezzi di Suppé, Smetana, Ponchielli, Lumby, Lindemann. In seguito radiopropaganda e durante l'intermezzo lettura — 19: 2ª conferenza. Il viaggio invernale — 19.30: Sulla via della scuola nuova 7ª conferenza — 20: Azione natalizia berlinese 1569, tratta a vecchie azioni natalizie, con il concorso di dicitori, cantante e del Radiocoro. Indi meteorologia, recentissime, segnale orario, corriere sportivo. Indi fino alle 0.30 musica da ballo (orchestra G. Hoffmann).

Monaco di Baviera - m. 535,7 - Kw. 4.

Norimberga - m. 241,9 - Kw. 4.

11: Concerto di campane — 11.10: Dati meteorologici — 11.15: Concerto del Radiocoro — 11.45: Conferenza: Allegra domenica — 12: Concerto del Radio-Trio. Pezzi di Delibes, Glinka, L. Ferdinand, J. Becker, Greenfield, Hayken, Moszkowsky, Kouzjak — 12.05: Segnale orario, meteorologia, let-

tura del radioprogramma — 15: Musica d'opera di 4 nazioni (Italia, Francia, Russia, Germania): trasmissione grammofonica — 15.46-16: Una serata invernale nella vecchia Norimberga. Schizzo di M. Ludwig — 16: Concerto del pianista S. Grandeis. Musica di Chopin, Liszt — 18.30: La radio della caccia — 17: Concerto della R. O. con il concorso d'un arpista. Pezzi di Pfitzner, Kienzl, Posse, Jessel, Urbach, Lanner, Christen — 18.15: Radiospeccchio — 18.30: Ciclo di canzoni di R. Schumann, eseguito da quartetto vocale (soprano, contralto, tenore e basso) — 19.15: Meteorologia, indi notizie sportive locali — 19.30: La poesia e l'anima d'oggi. Conferenza — 20: Gebildete Menschen (Uomini istruiti), azione popolare in tre atti di V. Leon — 22.20: Notizie serali. Indi ritrasmissione del concerto dal Caffè Arcadia di Monaco.

INGHILTERRA

Cardiff (5 WA) - m. 353 - Kw. 1,5.

15.15; 18.15; 18.45-19.15 circa: V. Londra — 21.45: La buona causa — 23.30: Epilogo — 23.40-24: La fratellanza silenziosa.

Londra (2 LO) - m. 361,4 - Kw. 3.

Davenport (5 XX) - m. 1562,5 - Kw. 25.

11.30 (Dav. solo): Segnale Greenwich; Previsioni tempo — 15.15: Il Messino, Oratorio di Haendel, dalla Cattedrale di York — 18.15: Violino; Melodia Gallese; Alla Fonte, Schumann; Canzone; Meditazione, Cottenet; Danza spagnuola (La vita è breve), De Falla Kreisler — 18.30: Lettura (Il pellegrinaggio del cristiano) — 18.45-19.15 circa: Cantata N. 132 in sei parti, di Bach, dalla Chiesa di S. Anna a Manchester — 21: Culto (Cattedrale di Liverpool) — 21.45: La buona causa della settimana — 21.50: Tempo, notizie, annunci locali; (Dav. solo): Previsioni marittime — 22.5: Orchestra (riproduz. Momento musicale, Schubert; Tenofé. Il sogno (Manon), Massenet; Soprano: Berceuse Tenora, Denidier; Violino: Ruvic, Schumann (con acc. archi); Improvviso, serenata, Manlovari; Pianoforte e orchestra: Antunon, Chaminade; Tra la parte concerto, Mendelssohn; Orchestra: Fantasia di Natale; Tenore: Siciliana (Cavalleria), Mascagni; Soprano: Serenata dell'Angelo, Bragay; Orchestra: 2ª Rapsodia ungherese, Liszt — 23.30: Epilogo (La Pecerella smarrita).

Manchester (2 ZY) - m. 384,6 - Kw. 1,5.

15.15; 18.15; 18.45-19.15 circa: V. Londra (Annunci locali alle 22) — 21.45: La buona causa — 23.30: Epilogo.

Davenport (5 GH) - m. 491,8 - Kw. 30.

16.30: Banda: One, Le Naiadi, S. Ballet; Baritone: Tre canti (H. Nelson,

SOC. TA ANGLIO ITALIANA RADIOTELEFONICA

ANONIMA - CAPITALE LIT. 500.000. — SEDE IN TORINO

nel vostro interesse!...

Prima di fare qualsiasi acquisto di Materiale o di Apparecchi Radiotelefonici, chiedeteci con una semplice cartolina i nostri Listini, Cataloghi, Opuscoli (che vi invieremo gratis) ove troverete tutto quanto vi occorre, comprese le ultime e più interessanti novità.

Indirizzare: SOCIETÀ ANGLIO ITALIANA RADIOTELEFONICA
UFFICIO DIFFUSIONE E RECLAM - Via Ardeverio Cavado, 10 - TORINO



Hatton, «Holiday»; Banda: Suite n. 1 e Peer Gynt, Grieg; Violoncello: Canto del viandante, Trowell; Minuetto, Paderewski; Romanza senza parole, Tchaikowsky; Rapsodia ungherese, Pöpper; Banda: La bottega fantastica, Rossini-Respighi (fant.); Baritono: Tre ballate (Fischer, L. Edward, Sanderson); Banda: Barcarola, Réverie e Valzer di Tchaikowsky — 18-19.30: Soprano: Zeffiretti lusinghieri, Aria (Il Ratto nel Serraglio) e Alleluia di Mozart; Tre Canti delle Ebridi, Fraser; Barcarola, H. Ware; Tre ballate (Scott, Grant, C. G. Spross) — 21 (Birmingham): Culto — 21.45 (Birm.): La buona causa — 22 (Birm.): Selez. dell'Oratorio di Natale di Bacchi (soli, coro, orchestra) — 23.30: Epilogo.

JUGOSLAVIA

Zagabria - m. 310 - Kw. 0,75.

11: Concerto sinfonico della «Filarmonica croata» diretto da Oscar Nedbal. Musiche di Beethoven, Tchaikowsky, Suk — 17: Ritrasmisione dal «Club-Bar»: musica da ballo — 19.45: Ritrasmisione dell'Opera dal Teatro Nazionale di Zagabria «Medvedgraska kraljica», opera in 5 atti di L. Saffranek-Kavic. Durante gli intermezzi notizie e meteorologia.

NORVEGIA

Oslø - m. 461,5 - Kw. 1,5.

Tutti i giorni: 13: Grammofono (13-15: Tempo; Comunicato agricolo — 13.45: Borsa).

10.15: Carillon — 11: Culto cappella militare — 13.30: Sei canti di Natale (Coro scolastico) — 19.15: Tempo; Notizie — 19.30: Conferenza — 20: Segnale d'ora — 21: Musiche di Grieg (Concerto per piano in la min.; Andante sonata op. 7 (orchestra); Baritono; Suite «Hollberg» per orchestra; Baritono e orchestra — 21.30: Tempo; Notizie — 22: Filarmonica — 22.30-24: Ballabili riprodotti.

OLANDA

Hilversum (H.D.O.) - m. 1060 - Kw. 5.

Al principio: Carillon dell'ora; Alla fine: Inno nazionale.

12.55: Trio — 14.30: Fiorenza Nightingale (conf.) — 15.10 (da Amsterdam): Concerto: Ouv., Corioland, Beethoven; Sinfonia N. 4, Id.; Concerto per piano N. 5, Idem — 16.40: Concerto — 20.40: Segnale orario; Informazioni Vaz Dias — 20.55-21.40: Concerto: Ouv., Così fan tutte, Mozart; Suite N. 1 «Peer Gynt», Grieg; Al-

l'Altare, Sinigaglia; Canto amoroso, Sammartini; Sarabanda, Leclair (violoncello e piano); Adagio e allegro, Boccherini (Violoncello e piano); Preludio, Bachmaninow; Tannhäuser, Wagner (fant.); Due preludi op. 28, Chopin (piano); Allegro di concerto, Granados (piano); Due danze spagnole, Moszkowsky; Serenata, Grünfeld; Concerto in re min. De Swert (violoncello e piano); Valzer, Strauss; Selez., canti di Natale; Notte di Natale, Lindemann; Parata di Natale della guardia, Koedel.

POLONIA

Katowice - m. 422,6 - Kw. 10.

10.15: Funzione religiosa — 11.56: Segnale orario; Bollettino meteorologico — 12.14: Quartetto: Fantasia su Arie di Haydn, Urbach; Sogno dei fiori, Lederer; Canzone triste, Tchaikowsky; Suite internazionale (8 parti), Id.; Serenata, Schubert; Suite scandinava (4 parti), Frederiksen; Valzer, Pazeller; Melodia, Tchaikowsky; Foxtrot, Karasinski; Canti, Szopowicz — 14: Conferenza — 14.30: Conferenza agricola — 14.40: Id. — 15: Bollettino meteorologico — 15.15: Concerto sinfonico della Filarmonica di Varsavia — 18: Orchestra a plettro — 19: Annuizi vari — 19.20: Mezz'ora allegra — 19.56: Segnale orario — 20: Conferenza pedagogica — 20.30: Concerto da Varsavia — 22: Bollettino meteorologico; Notizie; Sport — 22.30: Ballabili.

Cracovia - m. 547 - Kw. 1,5.

10.15: Funzione Religiosa dalla Cattedrale di Poznan — 11.56: Fanfara dal Campanile della Chiesa della Vergine; Segnale orario; Bollettino meteorologico — 12.10: Trasmissione da Varsavia — 14; 14.30: Agricoltura — 14.40: Cronaca agricola — 15: Bollettino meteorologico — 15.15: Trasmissioni da Varsavia — 18: Idem — 19: Varie — 19.15: Natale e Musica (conferenza) — 19.56: Segnale orario — 20: Fanfara dal Campanile della Chiesa della Vergine; Sport — 20.30: Trasmissione da Varsavia — 22.30: Concerto riprodotto.

Varsavia - m. 1111,1 - Kw. 10.

10.15: Funzione Religiosa dalla Cattedrale di Poznan — 11.56: Segnale orario; Fanfara dal Campanile della Chiesa della Vergine di Cracovia; Comunicato aviazionale e meteorologico — 12.10: (Composizione



ABBONATEVI AL RADIORARIO

ni di Grieg); Orchestra: Ouv., Autunno; Piano e orchestra: Concerto; Declamazione (Björngson) con orchestra; Orchestra: Suite N. 2 «Peer Gynt»; Suite «Sigurd il Crociato» — 14; 14.20; 14.40; Conferenze agricole — 15: Comunicato meteorologico — 15.15 (dalla Filarmonica); Concerto: Sinfonia in re magg., Haydn; Concerto per violino, Tchaikowsky; Terza Sinfonia, Beethoven — 17.20; Letteratura francese — 17.45; Aviazione — 18: Orchestra: Ouverture operetta di Suppé; Mazurca, Scharwenka; Il sogno, Schumann; Piccola marcia viennese, Kreisler; Berceuse, Godard; Balletto (Feramors), Rubinstein — 18: Varie — 19.20; Ricordi storici — 19.45; Comunicati — 19.56: Segnale orario — 20: Passatempi intellettuali — 20.30: Orchestra: Ouv., Oberone, Weber; Clarino: Concerto op. 26 N. 1, Spolli; Soprano: Due Lieder, Brahms; Orchestra: Suite N. 1 «L'Arlesiano», Bizet (4 tempi); Soprano: Aria (Sansone e Dalila), St. Saëns; Pastorale, Weckerlin; Orchestra: Baccanale (Sansone e Dalila), St. Saëns; Marcia francese, Idem — 22: Comunicato aviazione e meteorologico — 22.5: Comunicato P.A.T. — 22.20: Comunicato Polizia e Sportivo — 22.30: Ballabili riprodotti.

SPAGNA

Barcellona (EAJ 1) - m. 344,8 - Kw. 3.

12: Campana Cattedrale; Il tempo — 14.30: Trio: Inno a Barcellona, Martínez Valls; Fox, Palau; Valzer, Worsley; Selez., Donna Francisquita, Vives; Intermzzo (Lakmé), Delibes; Tango, Estera; Marcia, Sousa; (Intervallo: Grammofono) — 18.30: Ritrasmisione parziale dell'Opera dal Teatro del Liceo; (Intervallo: Mercati agricoli e bestiame) — 21: Conferenza agricola — 21.20: Orchestra: Suite (5 tempi), Cheviandru — 21.40: Sport.

Madrid (EAJ 7) - m. 375 - Kw. 1,5.

15: Campana; Segnale orario; Orchestra: Ouv., Fidelio, Beethoven; Due valzer, Brahms; Quattro bozzetti provenzali, Pop; Intermzzo di Luigi Medina; Orchestra: La Casta Susanna, Gilbert (fant.); Valzer, Jim Swit; Fox, Tobias e Sherman; Suite «Sjeherazade» (1.0 tempo), Rimsky Korsakow — 20: Campana; Sette: El mano, Barrera (fant.); La Walkiria, Wagner (fant.); La del soto del Parral, Sautullo e Vert (fant.); Intermzzo di Luigi Medina — 21: Ballabili riprodotti — 23: Campana; Segnale orario; Banda militare — 1.30: Campana; Ballabili riprodotti.

È ORA DI FINIRLA!!

... Tutti lo sanno che a Napoli per avere un lavoro di precisione, un apparecchio elettrico... un alimentatore

di placca o filamento... un raddrizzatore... dei trasformatori per apparecchi elettrici ecc. ecc. debbono rivolgersi all'

OFFICINA RADIOFONICA SCIENTIFICA LUIGI AURIEMMA Corso Garibaldi, 83

Unica e antica officina in Italia che può soddisfare qualunque incredulo cliente.

Lunga pratica e lunga teoria in ramo Radiotelegrafia.

2000 clienti in tutta l'Italia possono affermarlo. Fatti e non chiacchiere!! Documenti dimostrativi a chiunque vuole leggerli. Informatevi.

La Stazione trasmittente di TORINO è pronta!!!

Vecchi radioamatori a voi il dare i buoni consigli ai nuovi aspiranti

Nuovi radioamatori! prima di acquistare il vostro apparecchio chiedete sempre informazioni ad un vostro amico già esperto nella radio!!!

Presso la ditta

G. L. BOSIO - Torino

CORSO GALILEO FERRARIS N. 37

TROVERETE il migliore assortimento di apparecchi a galena

Eccovi tre combinazioni che possiamo cedervi a prezzi di vera reclam!!!

PER AUTOCOSTRUZIONE	APPARECCHIO	APPARECCHIO
1 pannello bachelite 1 condensatore variabile 8 boccole nichelate 1 morsetto presa terra 1 detector K. L. 1 cuffia telefonica 4 spine a banana 12 M. cordone per terra 1 tappo luce per antenna Disegno, istruzioni Bolloni, fili connessioni	1 apparecchio K. L. 1 detector K. L. 1 cuffia telefonica 1 tappo luce antenna 1 morsetto presa terra 2 banane a spina 12 M. filo per terra	1 apparecchio F. 1 detector K. L. 1 cuffia telefonica 1 tappo luce 1 pinza per terra 2 spine a banana 12 M. filo per terra
L. 80 TASSE COMP ESE	L. 88 TASSE COMPRESSE	L. 100 TASSE COMPERSE

INOLTRE AD OGNI ACQUIRENTE REGALIAMO A SCOPO DI RECLAM UNA LAMPADINA PER ILLUMINAZIONE A SCELTA DA 5 A 50 WATT

Rivenditori della città e provincia ricordate che la nostra casa può fornirvi qualsiasi materiale radio a prezzi assolutamente imbattibili; ricordate, che pel vostro rifornimento noi abbiamo pronti in magazzino 10.000 apparecchi a galena; 12.000 Detector; 8000 Cuffie a 2000 e 1000 OHM; 6000 tappi luce; Apparecchi a 2 e a 3 valvole completi.

Nel vostro interesse prima di fare acquisti chiedete i nostri prezzi!!

SVEZIA

Stoccolma (SASA) - m. 454,4 - Kw. 1,5.
Motala - m. 1320 - Kw. 30.
Malmö - m. 260,9 - Kw. 1.

Alle 11 e alle 18: Culto — 14; Banda (da Borås) — 15 (da Malmö); Musica da camera: Trio in si bem. magg., Beethoven; Berceuse, Schubert; Minuetto, Haendel — 15,30; Lettura — 16; Vecchi Canti di Natale Svedesi — 17; Per i ragazzi — 17,35; Carillon Palazzo di Città — 19,15; «Pellegas e Melisenda» di Maeterlinck con auspicio di Sibelius — 20,30-21; Ritrasmissione Stazioni Estere.

SVIZZERA

Berna - m. 411 - Kw. 1,5.

10,15-11,30: Culto (in lingua francese) — 15; Segnale orario; Meteorologia — 13-14,30. Concerto pomeridiano dell'orchestra Hauser di Berna — 15,30-16,45; Concerto pomeridiano del Kursaal di Berna — 16,45-17; Una allegria storica natalizia del dott. E. Gasser di Berna, letta dallo scrittore — 17-17,35; Secondo concerto pomeridiano dell'orchestra del Kursaal di Berna — 19,20; Segnale orario; Meteorologia; I risultati degli incontri di calcio — 19,30-20,30; «Buecheus Weihnachtsraum» (l'ogni natalizio del fanciulletto), azione natalizia tratta dalla poesia omonima di Gustavo Falke, musica di E. Humpferdich — 20,30-20,45; Lettura di allegre storiette natalizie — 20,45-21,45; «Natale francese», Solisti: basso-baritono e organista — 21,45-22; Corriere sportivo; Notizie e Meteorologia — 22-22,35; Concerto orchestrale della R. O.

Zurigo - m. 588,2 - Kw. 1,5.

11: Ritrasmissione del concerto dal «Capitol-Teatros» di Zurigo — 12; Meteorologia — 12,30; Concerto della R. O. — 16; Concerto ritraspresso dal «Carlton-Elite-Hotel» — 19,30; Segnale orario, meteorologia — 19,33; La mezz'ora della musica da camera, con il concerto di violinista, violoncellista, pianista — 20; Fr. Schmetz: Canti natalizi (con accompagnamento di pianoforte); indi concerto della R. O. — 22; Meteorologia, recentissime e notizie della «N. Z. Z».

Losanna - m. 680 - Kw. 0,75.

9,15: Culto dal Tempio di S. Lorenzo — 13; Grammofono — 15,30; Programmi di Berna — 19,15; Funzione Cattolica — 20,15 (dal Tempio di S. Lorenzo); Canto dei Fedeli e discorso; Mezzanotte Cristiana (Baritono); Racconto di Natale; Na-

tale Polacco (Sestetto misto); Recitazione; Aria (Redenzione), Franck; Discorso; Quartetto misto; Recitazione; Cantata, Lauber (Coro misto, Coro Femminile e Voci bianche); Chiusura.

Ginevra - m. 760 - Kw. 0,5.

10: Culto (Victoria Hall) — 20,15; V. Losanna — 20,15; V. Berna.

Basilea - m. 1100 - Kw. 1,5.

19,30-22: Ritrasmissione da Berna.

UNGHERIA

Budapest - m. 555,6 - Kw. 20.

9: Informazioni; Per la Toilette — 10; Messa e predica dalla Parrocchiale — 12; Carillon, Chiesa dell'Università — 12,5; Bollettino Meteorologico — 12,10; Concerto Sinfonico: Ouv., Altonor, Hubay; Suite op. 19, Dolnanyi; Tre Melodie (Tarnay, Szabados, Huby); Ouv., «Prima vera», Goldmark — 15,30; Conferenza Agricola — 16,15; Radio-scuola; Conferenza; Cori di Natale; Costumi di Natale; Azione Drammatica — 17,30; Orchestra: Marcia, Arensburg; Ouv., Il Pipistrello, Strauss; Da Ponzo a Pilato, Morena; Danza Egiziana, Frimmel; Nella Foresta, Schaeffer; Valzer, Fucik; Marcia Tzigana, Gescheit; Potpourri Lehariano, Geiger; Parata Siamese — 19; Risultati Sportivi — 19,30; Trasmissione dall'Opera — 22,30; Segnale orario e Musica Tzigani riprodotta.

LUNEDÌ

24 Dicembre

AUSTRIA

Vienna - m. 517,2 - Kw. 15.

11: Musica del mattino con il concerto del Quartetto de la Cerda — 15; Fiabe na — 15,40; Azione natalizia tirolese — 17,20; Conferenza sulla storia della canzone natalizia — 17,50; Concerto pomeridiano del Quartetto Silving con pezzi di Koedel; H. Worch, E. Urbach, A. Adam, H. Maunfeld, C. Rohrecht — 18,45; Recitazioni e concerto vocale con accompagnamento di pianoforte; Canzoni natalizie — 20; Ritrasmissione del concerto di campane e di organo dalla Chiesa di Lichtenal. Indi concerto di un quintetto di corni, con il concorso dei ragazzi cantori viennesi — 20,40; Segnale orario, meteorologia, notizie — 20,45; Musica serale eseguita dalla

orchestra J. W. Ganglberger, con il concorso di solisti: Pezzi di Maillart, Jean Strauss, R. Wagner, F. Schubert, Arndt, F. Schubert, Ganglberger, Westermeyer, Gleichen, Jessel, Koedel. Indi radiodiffusione di immagini.

BELGIO

Bruxelles - m. 508,5 - Kw. 1,5.

18: Ballabili riprodotti — 18; Storia dell'architettura — 19,15; La cartografia — 18,30; Trio: Il domino Lilla, Cavillier; Srejniata, Gandolfo; Piccolo valzer, Meyer Helmund; Réverie, Ganne; Mattinata, Debise; Griselda, Massenet — 20; Grammofono — 20,30; Giornale parlato — 21,15; Concerto: Marcia, Popz; Valzer bleu, Margis; Numero di canto; Melodia, Leslic; Pianoforte; Sogno d'un valzer, Strauss (fant.); Numero di canto; S.A.R., Caryll; Musiche di Hanv per piano; Valzer (Fant.), Gounod; Numero di canto; Carnevale, Guiraud — 22; Attualità — 22,50; Recentissime — 23-24; Ballabili.

CECOSLOVACCHIA

Bratislava - m. 300 - Kw. 0,5.

11; 11,30: V. Praga — 16,30; Concerto; Coro, Blach; Busoni; Canto di gioia; Melodia, Gueck; Minuetto, Haydn; Canto, Dolnanyi; Melodia Svizzera; Romanza, Nedbal; Natale, Chiesa — 17,30; Prigionieri slovacchi in Siberia — 17,45; Leggende di Natale — 19,30; V. Praga — 19,35; Angeli di Natale; Canti slovacchi; Cori di Natale; Il Presepio, Schneider Trausky (Coro; Canti di Natale) — 20,30; V. Praga.

Praga - m. 348,9 - Kw. 5.

11: Musica riprodotta — 12; Ora; Notizie Agricole e Finanziarie — 12,30; Due Conferenze — 13; Borsa del Lavoro — 13,10; Industria e Commercio — 13,20; Istruzione Pubblica — 19,30; Poesie — 19,35; V. Bratislava — 20,30; Poesie.

Bрно - m. 441,2 - Kw. 3.

11: V. Praga — 16; Angeli del sindaco — 16,45; Canzoni popolari di Natale — 18; Natale in montagna — 18,15; Piano: Lo incontro del Natale, O. Krodlova — 18,35; Natale ceco, Svoboda; Il giorno di Natale, Fibich — 19,30; V. Praga — 19,35; V. Bratislava — 20,30; V. Praga.

FRANCIA

Parigi (Radio L. L.) - m. 370 - Kw. 0,5.

13,30: Behi, Informazioni e Cronache; Gastrologia; musica e canto — 14; Carillon di Fontenay — 22,30; Concerto;

RADIO AMATORI

per il Vostro fabbisogno rivolgeteVi al
 Negozio specializzato

GRONORIO & C.

MILANO

VIA MELZO N. 34

Apparecchi completi - Accessori - Valvole - Batterie - Cuffie - Altoparlanti
 Riparazioni - Modifiche.

SALDATURE PERFETTE

e inalterabili otterrete usando la pasta a saldare americana

NOKORODE

assolutamente priva di acidi e di impurità e perciò adottata dalle principali fabbriche di radio-apparecchi

La scatola di 77 gr. L. 5

Chiedetela ai Negozianti Radio ed ai principali Negozianti di Ferramenta. Non trovandola, inviare vaglia di L. 5 al Rappresentante Generale che ne effettuerà l'invio franco di porto

Rappresentante Generale per l'Italia e Colonia

Francesco Prati

Via Teleseo, 19

Milano (106)

Telefono 41954

Ouv., Il flauto magico, Mozart; Ave Maria, Gounod; Panis Angelicus, C. Franck; Due canti di Natale provenzali (cantatrice); Due melodie, Bizet; Natale, Tchaikowsky (violino); Ave Maria, Schubert; Tre canti di Natale provenzali (cantatrice); L'Arlesiana, Bizet; I bimbi, Massenet; Giuochi di bimbi, Bizet — 23: Cailleson di Fontenay.

Tolosa - m. 392 - Kw. 8.

13.15: (Grammofono); Fisarmonica, banno e flauto; Quattro melodie — 14: Orchestra; Quattro Selezioni (I Maestri Cantori), Wagner; Orchestra: Ouv., Preziosa, Weber; Invito al valzer, Idem., Buriando, Idem — 21.30: Piono: Prima e seconda Arabesca, Delibes — 21.38: Balletto (Coppella), Delibes — 22: Quattordici selezioni, Lakmé, Delibes — 22.50: Tre valzer, Wabteufel — 23: Sei canti di Natale — 2.15: Giornale parlato dell'Africa del Nord — 2.3 a. m. (Notte di Natale): Orchestra; Quattro Canti di Natale; Celeste con orchestra e violoncello; Due canti; Berceuse, Godard; Ave Maria, Gounod; Canto: Ave Maria, Pillois; Berceuse, Le-maire; Natale, Adam; Panis Angelicus, Franck; Canto di Natale, Ring; Inno; Agnus Dei, Bizet; Ave Maria, Gounod; Il Crocifisso (Duetto), Fauré; Orchestra: 4 tanghi argentini; 4 valzer viennesi; Fisarmonica; 7 danze; Jazz; 5 Danze.

Parigi (Radio Paris) - m. 1750 - Kw. 3

9: Informazioni; Rassegna della stampa — 9.30: Cultura fisica — 13.30: Concerto: Ouv., Giuseppe, Méhul; Balletto (Madama Crisantemo), Massager; Valzer romantico, Debussy; Idillio di Sigfrido, Wagner; Piccola Suite, Borodin; Notturmo Danza, Akimenko; Ricordati, Février;

L'Arlesiana, Bizet; Madama Butterfly, Puccini — 16.45: Ballabili (Intervalli): Informazioni — 19.30: Comunicato agricolo — 19.45: Grammofono — 20.45: Informazioni — 21: Orticoltura — 21.15: Auguri per ragazzi; Sonata di Beethoven; Quartetti vocali (Rigoletto), Verdi; Enrico IV, N. N.; «L'infanzia di Cristo», oratorio di Berlioz; Redenzione, Franck (Orchestra); Toccata e fuga, Bach (organo); La vita anteriore, Franck; Canti di Natale (cantatrice con orchestra); Canti di Natale (cantatrice); Mezzanotte cristiana (cano) — 1.4 a. m. Danze (Intervalli): Rassegna della stampa e informazioni).

Parigi, Torre Eiffel - m. 2650 - Kw. 5.

18.45: Giornale Parlo; Il Postiglione; La Quindicina Teatrale; Cronaca Giudiziarie — 20.10 e 20.20: Come domenica — 20.30-0.30: Canti di Natale: Dalla Messa di Bach; Dalla Messa di G. Selt; Canticco di Adam; Canti Conviviali

GERMANIA

Breslavia - m. 322,6 - Kw. 4.

Gleitvitz - m. 329,7 - Kw. 4.

14.35: Edizioni musicali natalizie (conf.) — 15: Il più bel regalo? Un buon libro! — 16: Concerto di campane ritrasmissione dal Duomo di Breslavia — 16.20: Costumi natalizi nella Slesia — 16.45: Esecuzione d'una azione natalizia con musica — 17.20: Conferenza — 17.45: «Natale» Concerto vocale-instrumentale — 19: Ritrasmissione da Berlino: Melodie Natalizie.

Koenigsberg - m. 303 - Kw. 4.

11: Meteorologia, bollettino del ghiaccio, informazioni — 11.30: Trasmissione

grammofonica — 15: «Hier! Welle Tausendmillion», azione natalizia per i fanciulli — 15.15-17: Concerto pomeridiano della R. O. di pezzi di Koedel, Haendel, Bach-Gounod, Pucik, Wagner, Simou, Koedel — 17: Storielle natalizie di W. A. Persich — 17.30-18.30: Musica natalizia per strumenti a fiato, indi concerto di campane — 18.30: Conferenza — 19: Ritrasmissione da Berlino: Concerto corale-instrumentale.

Lipsia - m. 365,8 - Kw. 4.

Dresda - m. 275,2 - Kw. 0,75

14: Trasmissione grammofonica — 14: Meteorologia — 15: Rivista letteraria — 15.30: Per la gioventù Esecuzione d'una azione natalizia — 16.30: Carlo Dickens: «La serata di Natale» Detta da Carlo Huth, Lipsia — 17: Concerto con il concorso del Quartetto d'archi di Dresda e d'un pianista: Musiche di Mozart, A. Haag, Liszt — 18: Conferenza: L'albero natalizio e costumi natalizi — 18.30: Ritrasmissione da Colonia: Concerto di campana della «Campagna» tedesca sul Reno — 18.55: Meteorologia, segnale orario — 19: Concerto d'una banda di strumenti a fiato. Musica natalizia — 20: Concerto popolare orchestrale eseguito dalla Filarmónica di Dresda. Opere di Arcangelo, Weber, Humperdinck — 22-24: Trasmissione grammofonica.

Stoccarda - m. 379,7 - Kw. 4.

Friburgo nella Brisgovia - m. 577 - Kw. 0,75.

10.30: Trasmissione grammofonica — 11: Notizie — 12: Meteorologia — 12.15: Trasmissione grammofonica — 13.45: Notizie — 14 (da Friburgo): L'ora per la gioventù — 15: Il pomeriggio delle fa-

COSTRUTTORI !!!

ELETRIFICATE I VOSTRI APPARECCHI
MONTANDO NELLE CASSETTE IL NOSTRO

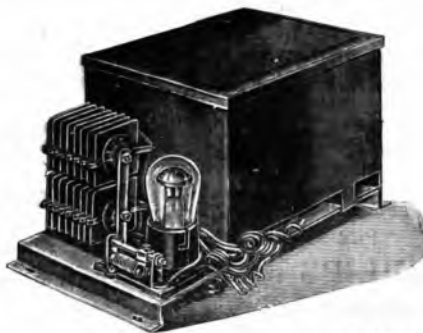

CHASSIS AF 134

PER PLACCA E FILAMENTO

VIA QUADRONNO N. 4
MILANO

ING. FEDI ANGIOLO

VIA QUADRONNO N. 4
MILANO

be. Concerto della R. O. e « Haensel e Gretel », una fábba-azione di Gr. Scitz — 17: « Tutti gli anni ritorna il bambino Gesù » (un sogno natalizio per i cuori infantili) — 18.15: Conferenza riguardante la forma della canzone natalizia — 18.45: Pace sulla terra — 19.15: « Natale ». Lettura e recitazioni — 19.45: Concerto di campane della Cattedrale di Friburgo — 20: Lettura e recitazioni — 20.15: Concerto vocale-orchestrale con programma variato — 21.15: L'ora letterario-musicale (recitazioni); concerto con violinista, violoncellista e pianista) — 23.30: Concerto d'organo.

Amburgo - m. 394,7 - Kw. 4.

Brema - m. 252,1 - Kw. 0,75.

Kiel - m. 254,2 - Kw. 0,75.

11-12: Trasmissione grammofonica — 14.30: Lettura di leggende natalizie — 15: L'albero natalizio, il suo sviluppo ed il suo significato nella fede e nei costumi. Conf. — 15.30: State attenti fanciulli! Il radgionno va a prendere l'albero natalizio — 16.15: L'ora della gioventù tedesca. Concerto corale d'un coro di ragazze — 16.55: Ritrasmissione del culto, con concerto corale-vocale-orchestrale dalla Chiesa dell'Università. Indi concerto di campane — 18.15: Concerto natalizio eseguito dalla R.O., dal Radiocoro e da una cantante. Musiche di J. Stobaeus, Kienzl, Praetorius, Thiele, Fr. Gartz, Luedicke, Riedel, Hiller, Vollbach, Schneider — 19.55: Meteorologia — 20: Una festa della «Norrag» pel Natale per quelli che sono soli, con il concorso degli artisti della Norrag e con ritrasmissione da una piccola isola del Mare del Nord e dal faro «Robbeuplatte» — 22.30: Meteorologia, notizie, corriere sportivo.

Francoforte sul Meno - m. 428,6 - Kw. 4.
Cassel - m. 272,7 - Kw. 0,75.

6.30: Ginnastica, indi meteorologia, segnale orario — 12.30-13.30: Trasmissione grammofonica: concerto natalizio — 15.5-15.35: L'ora della gioventù — 15.55-16.5: La radio della signora — 16.5-18: Concerto della R.O.: musica natalizia. Durante l'intermezzo notizie della radiosocietà ed altre informazioni — 18-19: Ritrasmissione da Cassel — 19-20.30: «Das Spiel von den heiligen drei Koenigen», tratta dalla leggenda natalizia di F. Timmermans — 20-30-21: Concerto d'organo — 21: «I tre spiriti», dalle storielle natalizie di C. Dickens. Indi fino alle 24 ritrasmissione grammofonica: musica sacra.

Langenberg - m. 468,8 - Kw. 25.

Colonia - m. 283 - Kw. 4.

12.10: Musica meccanica — 13.05-14.30: Concerto del mezzogiorno, con il concorso d'un solista di tromba. Pezzi di Strauss, Balfe, Planquette, Alschauski, Luigini, Translater, Jessel, Christine — 14.30: Consigli per la casa — 15-15.25: L'ora dei giochi per i bambini — 15.25-16.5: Azione natalizia per i grandi ed i piccoli — 16.5-16.30: L'ora della signora — 16.30-18: Natale. Concerto della R. O. e d'un soprano. Musiche di Humperdinck, Bizet, Bendel, Koedel. Durante l'intermezzo recitazioni — 18-18.30: Concerto d'organo: Canzoni natalizie — 18.30-18.45: Concerto di campane — 18.45-19.15: Canzoni natalizie di Praetorius, Luthier, Schulz, Gruber ecc., eseguite dal Radiocoro — 19.15-19.25: Concerto d'una ban-

da di strumenti a fiato ritrasmeso dalla torre della chiesa di San Pietro — 19.25-21: Intermezzo: Distribuzioni di doni — 21-22.30: Musica da camera eseguito dal Quartetto d'archi di Duesseldorf. Due quartetti di Beethoven e Bruckner.

Berlino - m. 483,9 - Kw. 4.

Stettino - m. 236,2 - Kw. 0,75.

15: Conferenza di Lodovico Spitzer — 16.30: «Nell'Attesa». Lettura — 16: «Natale tedesco all'estero» Conferenza — 16.30-18.56: Concerto divertente dell'Orchestra Fratelli Steiner. Pezzi di Lortzing, Beucchi, Maillart, Wehowski, Gounod, Mozart, Ralf, Beethoven, Grieg, Rameau — 18.36: Ritrasmissione da Colonia: Concerto di campane de la «Campana sul Reno». Durante l'intermezzo radiopropaganda — 19: Musica natalizia. Concerto d'una banda di strumenti a fiato, con il concorso del Radiocoro.

Monaco di Baviera - m. 535,7 - Kw. 4.

Norimberga - m. 241,9 - Kw. 4.

12.56: L'ora del concerto, con il concorso di tenore, baritono, suonatore d'armonium e di pianoforte. Musiche di Bach, Reger, Rheinberger — 14.46: Campane natalizie — 16: Da vecchie fiabe. Concerto della R.O. — 17: «I fanciulli in attesa», Fiabe. Concerto corale, vocale, istrumentale — 21: L'ora natalizia — 24: Campane natalizie.

INGHILTERRA

Cardiff (5 WA) - m. 353 - Kw. 1,5.

14-15; 16; 19; 19.15: V. Londra — 17.45: Una Usanza Natalizia della Contea di Pembroke — 18: Orchestra (riproduzione) — 18.15: Pei ragazzi — 22.35-24: Scenette Natalizie.

Diffondete il "RADIORARIO"

SONO IMMINENTI LE TRASMISSIONI DAL REGIO TEATRO DELL' OPERA
E DAL TEATRO ALLA SCALA DI MILANO PER UNA RICEZIONE PERFETTA

VALVOLE-PHILIPS
ALIMENTATORI-PHILIPS
ALTOPARLANTI-PHILIPS

L' APPARECCHIO RECEVENTE PHILIPS IN ALTERNATA È IL PREFERITO
PER SEMPLICITÀ E PUREZZA

TUTTI I PRODOTTI PHILIPS E IL MIGLIORE MATERIALE RADIO POTRETE
ACQUISARLI AI MINIMI PREZZI DA

CAPUANI GIUSEPPE

ROMA - VIA LUCREZIO CARO 32-34 - TELEFONO 20362 - ROMA

Acquistate in tempo i libretti delle opere, la musica, i rulli sonori traforati

TRASMISSIONI SPECIALI DELLA SETTIMANA

DELLA

STAZIONE DI MILANO

GIOVEDÌ 27 DICEMBRE - ORE 20.30

LA FIGLIA DEL REGGIMENTO

di G. DONIZETTI - Prezzo del Libretto L. 1 - Canto e Piano L. 15 - Piano solo L. 9

RULLI SONORI TRAFORATI DELLA F.I.R.S.T. PER AUTOPIANI A 88 NOTE

LA FIGLIA DEL REGGIMENTO

4103 Seconda Suite I. 27

4284 Fantasia brillante per Sydney Smith - Op. 115 25

IN PREPARAZIONE

IL TRITICO

G. PUCCINI - Prezzo del Libretto L. 5

RULLI SONORI TRAFORATI DELLA F.I.R.S.T. PER AUTOPIANI A 88 NOTE

5021 IL TAHARRU: Parte I I. 27

5022 — Parte II 30

5023 SUOR ANGELICA: Parte I 27

5024 — Parte II 30

5025 GIANNI SCHICCHI: Parte I 30

5026 — Parte II 30

HÄNSEL E GRETEL

E. HUMPERDINCK - Prezzo del Libretto L. 4

RULLI SONORI TRAFORATI DELLA F.I.R.S.T. PER AUTOPIANI A 88 NOTE

HÄNSEL UND GRETEL (Nino e Rita):

3777 Preludio I. 20

3822 QUADRO I: A Casa. Scena I 25

3982 — A Casa. Scena III 30

3975 QUADRO II: Nel bosco - Tregenda - Preludio - Scena I 30

3976 — Scena II: Il Nano Sabbolino 25

3980 QUADRO III: La casa della Strega - Preludio e Scena I 25

3983 — Scena III: Valzer dei Gnomi 20

LE VICCI

G. PUCCINI - Prezzo del Libretto L. 2

RULLI SONORI TRAFORATI DELLA F.I.R.S.T. PER AUTOPIANI A 88 NOTE

LE VICCI:

2908 ATTO I: Valzer I. 17

2915 ATTO II: Parte Sinfonica: 1° Tempo: L'Abbandono - 2° Tempo: La Tregenda 25

LA MONACELLA ALLA FONTANA

G. MUCCÈ - Prezzo del Libretto L. 2

OLTRE SPESE POSTALI

INVIATE COMMISSIONI A

G. RICORDI & C.

EDITORI PROPRIETARI

MILANO - 2, Via Berchet - MILANO

*i radioricettori
italiani
fabbricati per gli
italiani*



SI
TROVANO
IN
VENDITA
A
TORINO

Presso il nostro Rappresentante

Tirone Giovanni

PIAZZA VITTORIO VENETO, 8

"RADIODINA"

SOCIETÀ ANONIMA ITALIANA

MILANO

PIAZZA C. MIRABELLO, 2

Londra (2 LO) - m. 361,4 - Kw. 3.
Davertry (5 XX) - m. 1562,5 - Kw 25.

11.15: Culto — 11.30: Come domenica — 12 (Dav. solo); Grammofono — 13: Contralto; Tenore — 13.30; Ballabili — 14.15; 17.45: Orchestra (riproduz.) — 16: Violino; Pianoforte — 17.30; Culto con Cantici di Natale dal Collegio del Re, Cambridge — 18.15; Pei ragazzi — 19: S. Nicolò e Santa Claus — 19.15: Segnale di Greenwich; Tempo; Notizie — 19.30; 20.15: Interludi Musicali — 19.45: Ouverture e Marcia per due Pianoforti, Schubert — 20: Critica Teatrale — 20.25: Poesia Natalizia — 20.45: Varietà — 21.30: Culto con Cantici di Natale da Whitechapel — 22: Tempo; Notizie — 22.15: Racconto di Spiriti — 22.30: Annunzi Locali; (Dav. solo); Previsioni Marittime — 22.35 Banda: Ouv., Mirella, Gounod. Contralto: Due Canti (Hope Temple, F. L. M'air). Banda: Selez., Lucrezia Borgia, Donizetti. Due Banjos: 3 Melodie, Cammeyer. Banda: La Cinquantaine, Gabriel-Marie, Cavatina, Raff; Rondò alla Zingara, Haydn. Contralto: 2 Canti (Molloy, S. Adams). Banda: Selez., Il Trovatore, Verdi — 24.1 (Dav. solo); Ballabili riprodotti.

Manchester (2 ZY) - m. 384,6 - Kw. 1.5.

13: Grammofono (Varietà) — 14.15-15: Cori di Natale dalla Houldsworth Hall — 16; 19; 19.15: V. Londra — 16.30: Orchestra: Marcia, Achèves; Selezione, Sogni di Natale, Williams. Numero Varietà. Orchestra: Balletto (Coppelia), Delibes. Mezzo soprano: Elegia, Massenet; Aria, Pergolesi; A una Rosa Selvatica, Mac Dowell. Orchestra: Danza dei Piccoli Piedi, Breville; Valzer, Rubens. Varietà. Mezzo soprano: Ballata; Boschì Stellati, Phillips; Ballata (Orchestra); Suite « I Tre Orsi », Coates — 18.15: Pei ragazzi — 22.30: Annunzi Locali — 22.35-24: « Il Cantico di Natale » di Dickens drammatizzato, con Musiche Orchestrali di Dora Bright.

Davertry (5 GB) - m. 491,8 - Kw. 30

16: Orchestra di cinema (Birmingham); Potpourri di Natale, Kettelbey. Tenore: Due Canti (Clutsum, Aitken). Orchestra: Selez., La R. Nave « Pinafore », Sullivan; Acque delle Hawaii, Kettelbey; Vecchie Melodie Straniere, Id.; Selez., Sogno di Natale, Id. — 17: Ballabili — 18: Soprano:

Due Ballate (Leslie Elliot, Sanderson). Baritone: Tre Ballate di Stanford. Soprano: Amore, Mattachione, Phillips; Il Giardino di Colombina, Besly. Baritone: Tre Ballate (Hayton-Power, D. C. Thomson, Coates) — 18.15 (Birm.); Pei ragazzi: Recitazione; Mezzo Soprano; Baritone — 19.15: V. Londra — 19.30 (Birm.); Orchestra: Ouverture potpourri, Sousa. Soprano: Due Canti (Fletcher, Phillips). Orchestra: Selezione opere di Sullivan. Piano: Idillio, Sibelius; Rapsodia op. 79, Brahms. Orchestra: Valzer, Waldteufel. Soprano: Tre Canti (Sanderson, Cowen, Eric Meyer). Orchestra: Selezione, « Sunny », Kern. Piano: Quattro Preludi op. 21, Scriabin; Tarantella op. 43, Chopin. Orchestra: Suite « L'Albero di Natale » (6 tempi), Rebikov — 21: Sestetto (Birm.): Tre Giorni, Lotter; Resta con me, Liddle; A solo Contrabbasso, Snook — 21.15: Commedia. Sestetto: Suite Pastorale, Ansell — 22 (Birmingham): Varietà (4) e Ballabili — 23: Tempo; Notizie — 23.15-0.5; Ballabili riprodotti.

JUGOSLAVIA

Zagabria - m. 310 - Kw. 0,75.

17: Concerto popolare natalizio, con il concorso di pianista, violoncellista. Pezzi di Haendel, Bach, Cherubini, Selmannau, Faure, Gervais — 20: Canzoni natalizie croate eseguite dalla società corale «G. D.L.» — 21: Musica natalizia, con il concorso del Radioquartetto — 22: Grammofono — 12: Campanne natalizie — 24.1: Ritrasmisione della Messa di mezzanotte dalla Chiesa di Sant Marco.

NORVEGIA

Oslo - m. 461,5 - Kw. 1.5.

15: Recitazioni e canti di Natale pei ragazzi — 16.30: Culto pei ragazzi — 17.30: Recitazione con musica orchestrale di Reidarson — 18.15: Imni di Natale (orchestra) — 19.30: Idem (grammofono) — 19.45: Tempo; Notizie — 20: Segnale d'ora.

OLANDA

Hilversum (H.D.O.) - m. 1060 - Kw. 5.

10.40: Segnale orario; Culto — 12.40: Bollettino polizia — 12.55: Trio — 15.25: Concerto dall'Alba — 17.40: Pei ragazzi —

18.40: Trio — 19.55: Corso d'inglese — 20.25: Bollettino polizia — 20.40: Segnale orario; Informazioni Vaz Dias — 20.55: « Messa di Natale », Werhoooven e Vranken (soli, coro e orchestra).

POLONIA

Katowice - m. 422,6 - Kw. 10.

15.45: Comunicati finanziari — 17: Pei ragazzi — 20.30: V. Varsavia — 24: Funzione religiosa.

Cracovia - m. 547 - Kw. 1,5.

11.56: Fanfara dal Campanile della Chiesa della Vergine; Segnale orario; Bollettino meteorologico — 15: Bollettino meteorologico e finanziario — 17 (da Varsavia): Pei ragazzi — 20.30: V. Varsavia — 24: Trasmissione della Messa da Katowice.

Varsavia - m. 1111,1 - Kw. 10.

11.56: Segnale orario; Fanfara dal Campanile della Chiesa di Cracovia; Comunicato aviazione e meteorologico — 15: Comunicato meteorologico e finanziario — 17: Pei ragazzi — 20.30: Cantici di Natale (Canto e Declamazione) da Vlno, Katowice (Messa di mezzanotte), Poman, Cracovia e Varsavia.

SPAGNA

Barcellona (EAJ I) - m. 344,8 - Kw. 3.

12: Campanne Cattedrale; Il tempo — 14.30: Borsa e Cambi; Trio: Pasololde, Jarque; Fox, Daniellerrf, Valzer, Raurich; 5. — 14.35: Tempranica, Gimenez; La entrata de la Murtra, Giner; Tango, Mas; Marcia, Von Blon; Intervallo: Grammofono) — 15.45: Ses etto: One step, Martl; Tango, Rubino; Polca, Sider — 19: Mercati Internazionali; Cambi; Borsa — 19.10: Sestetto: Marcia, Bilgoud; Selez., Maria Sol, Guerrero; Piacere d'amore, Martini; Valzer, Waldteufel; Fox, Kermell — 21.30: Il Natale (conferenza) — 22: Campanne Cattedrale; Il tempo — 22.5: Borsa e Cambi; Recentissime — 22.10: Rivista Comica della settimana in versi — 22.20: Orchestra: Ouv., Preziosa Weber — 22.30: La notte di Natale nella Storia, nell'Arte e nella Famiglia — 22.40.

AHEMO A4

L'APPARECCHIO RADIOTELEFONICO
 più moderno e perfetto che voi potete desiderare!!



FUNZIONA COMPLETAMENTE colla CORRENTE DELL'IMPIANTO della 1 CE **Prezzo L. 2.300 completo**

Il CIRCUITO è a 4 anse valvole, e vi è impiegata come amplificatrice di alta fedeltà la valvola schermata **Telefunken Rena 1204**, con fattore di amplificazione di 250; quindi **MASSIMO RENDIMENTO DI RICEZIONE**.
CAMPO DI LUNGHEZZA D'ONDA: da 200 a 1900 m. tri.

MANO COMANDO: la ricerca delle stazioni si effettua collo spostamento della sola manopola centrale, graduata.

Ricezione potente in altoparlante di tutte le stazioni europee - Massima chiarezza, massima selettività

RADDRIZZATORI ed ALIMENTATORI AHEMO

ING. C. PONTI - MILANO - VIA MORIGI, 13

FREED-EISEMANN RADIO

BROOKLYN - NEW YORK

presenta
al mercato italiano
i nuovi apparecchi

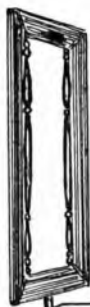

LUCE

Radio Elettrici

EBAR
BERS
1928

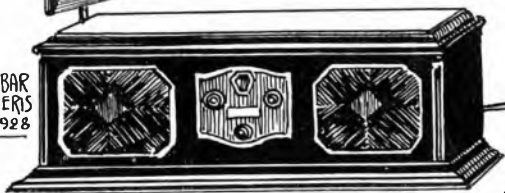

RAPPRESENTANZA GENERALE
PER L' ITALIA E COLONIE

**COMPAGNIA
GENERALE**

RADIOFONICA

Questo modello funziona con telajo, zipliegabile nell'interno dell'apparecchio, ed è alimentato da corrente alternata cosicchè esso può essere trasportato facilmente in qualsiasi locale senza bisogno di speciali installazioni. La manovra vien compiuta mediante un solo comando, ed è munito di "Freed-Eisemann Inductor" che rende sensibilissima la selettività. Il mobile è di stile e massiccio. La sua eleganza e la sua estetica gli permette di figurare ottimamente in qualsiasi ambiente distinto. La gamma d'onda coperta dell'apparecchio è di 200-600 metri. È un apparecchio semplicemente meraviglioso.

Via Broletto, 37
- Milano -

Telefono 81-093.
Chiedere catalogo gratis 448 -

Orchestra: Minuetto (Ifigenia in Aulide), Gluck; Alleluia d'amore, Fauré; Canzonetta, Tchaikowsky — 22.50; Presie di Natale per ragazzi — 23.21; Oratorio «La Notte di Natale», di Lamote De Grignon.

Madrid (EJAJ 7) - m. 375 - Kw. 1.5.

12.45: Sintonizzazione; Calendario; Culinaria — 13; Campanie; Intermezzo musicale; Borsa del lavoro; Programma del giorno — 13.15; Segnale orario — 15; Campanie; Segnale orario; Orchestra: Ouverture, Franco Cacciatori; Weber; Scherzo della Suite «Roman, Bizet; Suite andalusa (1. Part), Escobar; Intermezzo di Luigi Medina; Orchestra: Marusca, Vives (fant.), Valzer, Toy; Fox, Jim Swit; Hollettino meteorologico; Borsa del lavoro; I teatri; Orchestra: Serenata spagnuola, Albeniz — 20; Campanie; Borsa; Sestetto; Il Mugugno di Sabiza, Ondrid (fant.); Sangue polacco, Nedbal; Gli Ugonotti, Meyerbeer (fant.). Intermezzo di Luigi Medina — 21; Ballabili riprodotti — 21.25; Recentissime.

SVEZIA

Stoccolma (SASA) - m. 454,4 - Kw. 1.5.

Motola - m. 1320 - Kw. 30.

Malmö - m. 260,9 - Kw. 1.

17: Culto — 19.30; Melodie e Danze popolari — 20.45; Soprano; Poesie; Coro maschile — 21.30; Il tempo — 21.45; Notizie — 21.45-22.45; Ballabili vecchi.

SVIZZERA

Berna - m. 411 - Kw. 1.5.

12.43: Segnale orario; Meteorologia; Quotazioni Borsa; I prezzi della Federazione svizzera degli agricoltori — 12.50.

13.45: Concerto grammofonico (musica seria) — 15.55; Segnale orario internazionale dall'Osservatorio di Neuchâtel — 16.16.30; Concerto da tè dell'orchestra Aversano — 16.30.17; L'ora dei libri — 17.17.30; Concerto da tè (II) — 20.15; Segnale orario; Meteorologia — 20.15.20.30; Notizie — 20.30.21 (da Losanna); Concerto orchestrale — 21.21.30 (da Losanna); Coro infantile — 21.30.21.45 (da Berna); Lettura dalla Bibbia — 21.45.22.15 (da Berna); Canzoni natalizie — 22.15.22.30 (da Losanna); Concerto orchestrale — 22.30.23 (da Basilea); Musica — 23.23.15 (da Basilea); Una storia natalizia — 23.15.24 (da Ginevra); Orchestra: Messa di mezzanotte.

Zurigo - m. 588,2 - Kw. 1.5.

12.30: Segnale orario; Meteorologia — 12.32; Concerto della R. O. — 12.50; Meteorologia; Recentissime — 13; Concerto della R. O. (II) — 13.35; Meteorologia; Divise e Quotazioni Borsa — 15; Concerto Grammfonico — 16; Ritrasmisione del concerto dal «Carlton-Elite-Hotel» — 17.15; Per le Signore — 17.45; Meteorologia — 19.30; Segnale orario; Meteorologia — 19.35; Musica natalizia. Prima parte: La R. O., con il concorso di flautista e pianista — 20.15; «La storia di Natale» di Adolfo Mauer con il concorso di cantanti e violinista — 20.50; Musica natalizia. Seconda parte: Audizioni vocali-instrumentali — 22; Meteorologia; Notizie ed informazioni della «N.Z.Z.»

Losanna - m. 680 - Kw. 0.75.

7.45: Il Tempo — 13; Il Tempo; Segnale Orario — 13.2; Grammfonico — 13.45; Borsa; Cambi; Informazioni varie — 15.40-17; Grammfonico — 20; Orele-

stra: Ouverture di Festa, Lortzing; Pannis Angelicus, Cesar Franck; La Voce delle Campanie, Luigini; Melodia, Rachmaninoff — 20.30; Concerto: Musica dei Pastori (Oratorio di Natale), Bach; Andante Religioso, Adam — 20.45; Due Cantici di Natale, Cornelius (Baritone) — 20.50; Concerto: Andante Religioso, Eilippucci; Fantasia di Natale, Simon — 21; L'offerta di Natale, Lauber (3 voci femminili, violino, e organo; due tempi); Piccola Cantata di Natale in 5 parti, Lauber (Coro misto, Coro femminile, Voci bianche e Orchestra) — 21.30; Racconto di Natale — 21.45; Programma di Berna — 22.15; Orchestra: Angelus, Ropartz Ave Maria, Gounod; Festa di Cristo, Seybold (fant.) — 22.30; Programma di Basilea — 23; Racconto di Natale — 23.15 (da Ginevra); Ritrasmisione della Messa di mezzanotte.

Ginevra - m. 760 - Kw. 0.5.

17: Orchestra (Riproduz.) Selez. Il Re d'ys, Lalo; Scene Asiatiane, Massenet; Preludio, Rachmaninov; Puleinella, Idem; Due Bionde, Raymond — 18; Campanie; Il Tempo; Segnale d'ora — 20.15; Musica Sacra (Orchestra) — 21; 23; V. Losanna — 21.30; V. Berna — 22; Notizie — 22.10; Quartetto Vocale: Quattro Cantici di Natale della Savoia — 22.30; Programma di Basilea — 22.45; Recitazione Poesia e Racconti — 23.30; Canto Gregoriano dalla Chiesa di S. Giuseppe; Notturni di Natale e Te Deum — 24.15 circa. C. S.: Messa di Mezzanotte, con «Alma Redemptoris» di Palestrina; Cantico per Organo di Daquin e «Missa Brevis» di Montillet.

I Trasformatori "BRUNET,, sono I MIGLIORI



ORTHOFORMER

2075	—	Trasformatori Orthoformer intervalvolare rapporto	1/4 L.	120
2076	—	» » » di uscita	1/1	115
080	—	» » » Push-Pull	1/4	125
2031	—	» » » di uscita Push-Pull	1/1	120
2085	—	Self Orthoformer di uscita per trasform. nor. e Push-Pull		90

2051	—	Trasformatore blindato rapporto	1/10	L. 50
2055	—	» nudo	1/5	37
2056	—	» blindato	1/5	48
2060	—	» nudo	1/3	34
2061	—	» blindato	1/3	43
2066	—	» blindato	1/1	40

IN VENDITA PRESSO I MIGLIORI RIVENDITORI

VINO SGUARDO.....

ALLA TABELLA DELLE CARATTERISTICHE
DELLE NUOVE VALVOLE

ZENITH FILAMENTO A OSSIDO

VI CONVINCERÀ CHE ANCHE NELL'INDU-
STRIA DELLE VALVOLE TERMOJONICHE GLI
ITALIANI SANNO CONQUISTARE IL

PRIMATO

Tipo	Tensione del Filamento Volt	Corrente del Filamento Amp.	Tensione anodica Volt	Corrente di saturazione MA	Pendenza MA/V	Coef. d'ampl.	Uso	Prezzo
C406	4	0.06	20-150	25	1,6	14	Universale	38
L408	4	0.08	20-150	30	2,6	17	Det.-B.F.	48
U415	4	0.15	50-150	50	3,2	10	B.F. uscita	48
U418	4	0.18	50-150	70	4	7	uscita	58

Una sola prova, e le adatterete entusiasticamente!

Non dimenticate che le Autorità Militari Italiane acquistano le valvole "ZENITH."

Non si serve il Governo Italiano, se non fornendo materiale di classe -

**CHIEDETELE SUBITO
AL VOSTRO FORNITORE
O DIRETTAMENTE ALLA
ZENITH-MONZA**

Basilea - m. 1100 - Kw. 4,5.

20,30-21.15: Ritrasmisione da Losanna — 21.15-21.30: Ritrasmisione da Berna — 21.30-22: Audizioni vocali d'un baritone, con accompagnamento di pianoforte — 22-22.15: Notizie; Meteorologia — 22.15-22.30: Ritrasmisione da Losanna — 22.30-23: Canzoni natalizie di Ugo Wolf e Walter Convoyseier, cantate da tenore con accompagnamento di pianoforte; Audizioni di pianoforte — 23-23.15: Oskar Martin legge una opera di Selma Lagerloef — 23.15-1.15: Ritrasmisione da Ginevra; [Messa di mezzanotte ed indi; Concerto orchestrale].

UNGHERIA

Budapest - m. 555,6 - Kw. 20.

(Parte invariabile di tutti i giorni non festivi): 9.15: Concerto — 9.30: Informazioni — 9.45: Segue Concerto — 12: Carillon Chiesa dell'Università; Il Tempo; Informazioni — 13: Segnale d'ora; Il Tempo; Altezza Acque — 14.30: Informazioni; Prezzi Torate — 16.45: Segnale d'ora; Il Tempo; Altezza delle Acque; Informazioni — 12.20: Trio; Smit: «Peer Gynt», Grieg; Serenata, Bert; Canzone senza parole e Canto d'Autunno, Tchaikowsky; Valzer, Lanner — 16: Segnale d'ora; Il Tempo; Altezza delle Acque — 16.30: Carillon Chiesa dell'Università; Azione Drammatica Natalizia; «Hellenas»; Coro; Pensieri di Natale; Canti di Natale (Cantatrice).

MARTEDÌ
25 Dicembre

AUSTRIA

Vienna - m. 517,2 - Kw. 15.

10.20: Concerto d'organo — 11: Concerto corale ed orchestrale con il concorso di solisti. Musiche di Haendel, Bach — 15: Radiodiffusione di immagini — 15.30: Concerto per la gioventù ritrasmesso dal grande «Konzertsaal» (l'Orchestra sinfonica viennese, con il concorso d'un coro infantile; composizioni di Mozart, Haydn, Lendvai, Bruch, Martes) — 17.30: Recitazioni e cantate sul liuto — 18.20: Musica da camera. Due quartetti per archi di A. Dvorak e L. Spohl ed audizioni vocali — 19.55: Segnale orario, meteorologia, notizie — 20.5: «Giovanni Nestroy», opera in tre atti di A. M. Willner, e R. Oesterreicher, Inchi radiodiffusione di immagini.

Ing. GIUS. KAYSER
Propriet. Ing. GIUS. WEISSBACH
BOLZANO
VIA AI CAMPI 1/11
APPARECCHI A CRISTALLO E VALVOLE
ACCESSORI PER RADIODIOTELEFONIA
PREZZI MITI

BELGIO

Bruzelles - m. 508,5 - Kw. 1,5.

18: Musica riprodotta — 19: Il Natale nell'arte — 19.30: Trio: Werther, Massenet; Natale, Février; Natale d'Irlanda, Holmes; La Bohème, Puccini; Berceuse della Vergine, Perillou; Monsieur Nèl, Jane Vieu; Due pezzi per trio, Widor; Natàle, Mahy; Natale dei poveri, Rasse; Danbe, Brahms — 20.3: Giornale parlato — 21.15: Concerto: «Overture» (obitorio di Natale), Bach; Aria (L'infanzia di Cristo), Berlioz; Cantici di Franck, orchestrati da Busser; Vecchi canti di Natale (quartetto vocale); Silvia, Delibes; Mezzanotte Cristiana, Adam; Andante della seconda sinfonia, Mahler; Pastorale e variazioni, Piernè (strumenti a fiato). (Intermezzo: lettura); L'arcolino di Onofre, St. Sabus; Duetto (L'infanzia di Cristo), Berlioz; Maschere e «Bergamasche», Fauré — 21.30: Attualità — 23.15: Recentissime.

CECOSLOVACCHIA

Bratislava - m. 300 - Kw. 0,5.

8.30: Notizie agricole — 9: Dalla chiesa Luterana — 10.30: Notizie agricole da Praga — 11: Mandolini: Melodie di Natale — 15: (dal teatro Nazionale di Praga): «Il Segreto», opera di Smetana — 17.30: Conferenza — 17.50: Lettura — 19: V. Praga — 22.20: V. Brno.

Praga - m. 348,9 - Kw. 5.

9: Musica Sacra. Ritornello e Coro (Il Messia), Haendel; Notte silente, Führer (Soprano); Pastorale, Ryba (Tenore, Basso e Orchestra); Cantano gli Angeli, Wiedermann (Soprano); Canti di Natale, Kricka (Coro Feimnüle); Berceuse di Natale, Seidl; Canto di Natale Op. 21 e 70, Rihovsky; Kyrie e Gloria (Messa Pastorale), Führer — 10: Emissione Agricola — 10.30 Conferenza Ministero Istruzione — 11: Concerto: Tre Danze Ceche, Smetana; Quartetto in re magg., Op. 39, Foerster — 12: Musica Oltoni — 15 (dal Teatro Na-

zionale) «Il Segreto», opera di Smetana — 17.30: Emissione in Tedesco: Notte; Canzoni e Melodie — 19: La Musica di Natale (conferenza) — 19.30 (dalla Sala Smetana): Danze Slave, Dvorak — 21.35: Musica riprodotta — 22: Ora; Notizie; I Teatri — 22.20: Musica riprodotta.

Brno - m. 441,2 - Kw. 3.

9: 10: V. Praga — 11: Concerto: Overture, L'uccellino azzurro, Kricka; Leggende, Dvorak; Amore e morte, Kricka; Daduz e Mahulena, Sak; Cigni e Pavoni, Idem; Jean Hète, Tomasek (4 cantù); Il suonatore di cornamusa, Weinberger — 12: 15: V. Praga — 17.30: Emissione in tedesco — 19: Piano: parafrasi del «Rigoletto», Liszt — 19.30: V. Praga — 22.20: Ballabili riprodotti.

FRANCIA

Parigi (Radio L. L.) - m. 370 - Kw. 0,5

13.30: Echi, Informazioni e Cronache; Storia della musica; Musica e canto — 14: Carillon di Fontenay — 22.15: Il romanzo nella scienza — 22.30: Concerto: Sogno d'una Notte, ecc., Mendelssohn; Kammer Ostrom, Rubinstein; Serenata, Leoncavallo; Berceuse, Lefosse; Quinta danza spagnuola, Granados (violino); Selez. Lisetta e Pelerico, Offenbach; Serenata, Piernè.

Tolosa - m. 392 - Kw. 8.

13.45: Sei Ballabili — 14.5: Canto: Il flauto magico, Mozart; Il barbiere di Bagdad, Cornelius; Lohengrin, Wagner; Le meraviglie di Eliana, Korngold — 14.26: Violino e piano: Sonata in la mag. (4 tempi), Fauré — 21.30: Sei selezioni, Schiacciatozzi, Tchaikowsky — 21.54: Concerto: Quattro Selezioni, Amleto, Thomas; Ouv., Raimondo, Idem; Otto selezioni, Milgrom, Idem — 22.50: Sei Ballabili — 21.15: Giornale parlato dell'Africa del Nord.

Parigi (Radio Paris) - m. 1750 - Kw. 3.

9: Informazioni; (Rassegna della stampa) — 13.30: Orchestra: Il carnevale di Venezia, Thomas; Il Natale dei fanciulli, Debussy; Driadi, Raff; Selezione scozzese, Mydleton; Serenata, Moszkowski; Valzer, Idem; Danza rustica, Bertelini; Trianon, Casa; Ronda, Desportes; Serenata d'Arlecchino, Deneddi; Madame, Christiane. (Intervallo: Informazioni) — 16.45-19.30: Ballabili (Intervallo: Informazioni) — 19.30: Comunicato agricolo — 19.45: Grammofono — 20.45: Informazioni — 21: Racconto di Natale; Musica da camera; Melodie. (Intervallo: Rassegna della stampa e Informazioni).

IL NEUTRO-PUSH-PULL

è l'Apparecchio che occorre per audizioni per grandi locali: Società, Circoli, Clubs, ecc.

Chiedete preventivi a

GRONORIO & C. - Radiotecnico diplomato
Via Melzo, 34 - MILANO

UMBERTO MIGLIARDI

Rappresentante Generale per l'Italia dei rinomati

Apparecchi di T.S.F. "ALTERADIO",
Raddrizzatori di corrente "ROSENGART",
Ondametri "CONTROLO",

Cordialmente augura ai suoi Clienti Buone Feste di Natale
e di Capo d'Anno

Via F.lli Calandra, 2

TORINO (111)

Parigi. **Tome Fical** - m. 9850 - Kw. 5.
18.45: **Giornale Parlato; Il Postiglione; Attualità Suca** — 20.10 e 20.20: **Come domenica** — 20.30-22: **Orchestra e Solisti alemanni**: 1) **Nostrane, Jacquot; Viola; Framic; Les Bas-Bleus, Bernicot; Messager; Violoncello: La Carriera del Temple, Messag r.; Violino; Suite: Il Giardino del Parolissimo; Silvest; Flauto: Divertimento su Canzoni Russe, Lalo**

GERMANIA

Breslavia - m. 322,6 - Kw. 4.
Gleitwitz - m. 329,7 - Kw. 4.

9.15: **Concerto di canipane** — 9.30: **Concerto mattinale** eseguito da una banda di strumenti a fiato — 11: **Festa mattinale cattolica**, con concerto vocale-orale-instrumentale. Musica di Hummel, Friesch-n-schlager, Haag, Jochum — 12: **Concerto natalizio** eseguito da orchestra, soprano e contralto. Musica di Brahms, Corelli, Duccis, Bach, Haendel, Pergolesi — 14.35: **Lettura** — 15: **Attorno al presepio (conf.)** — 15.25: « **Gli allegri Tre Re** », una azione per Natale: di H. Stegawitz — 16.05: « **La Turchia senza velo e fez** » — 16.30: **Concerto divertente**, eseguito da una società di chitarristi e di mandolini. Pezzi di Salvetti, Sartori, Ritter, W. rnsbacher, May, Stoye — 17.20: **Il Richter legge poesie proprie** — 17.45: **Melodrammi e concerti di arpa**. Recitazioni ed arpa con accompagnamento di pianoforte — 19 (da Berlino): « **Il Cavaliere della R-rasa** », di R. Strauss. Indi: **Notizie serali e Ritrasmisione sportiva: Corse ciclistiche.**

Koenigsberg - m. 103 - Kw. 4.

e: **Festa mattinale religiosa con il concerto vocale-instrumentale-orchestrale** —

11: **Meteorologia** — 11.15: **Concerto divertente dell'orchestra F. Prawniczak** — 11.55: **Ritrasmisione del segnale orario di Nauen, meteorologia** — 15: **La radio degli scacchi** — 15.30: « **Buechens Weihnachtstraum** » (Il sogno natalizio del piccolo fanciullo), radio-azione di G. Falke, musica di E. Humperdinck — 17.18.30: **Concerto pomeridiano di musiche di Mendelssohn-Bartholdy, Waldteufel, Bizet, Debussy, Millocker, Teiaikowsky, Kochert, Lohar, Worch** — 18.35: **Natale a Toledo. Conf.** — 19.10: **Conferenza letteraria con lettura (a Il romanzo moderno)** — 20: « **Il Postiglione di Longjumeau** », opera giocanda in 3 atti di Alani. Indi: **recensissime e corriere sportivo.** Fino alle 0.30: **Ritrasmisione da Berlino: Musica da ballo** — 0.30-1.30: **Concerto notturno.**

Lipsia - m. 365,8 - Kw. 4.

Dresda - m. 275,2 - Kw. 0,75.

8.30: **Concerto d'organo** — 9: **Festa mattinale, con concerto vocale-instrumentale** — 11.30-11: **Concerto natalizio** (cantante e pianista), intramezzato da recitazioni — 16: **Vecchie canzoni natalizie cantate sul ballio** — 17: **Musica all'era.** **Concerto della R.O.**, con il concorso di cantante e violinista di pezzi di Ikon, Schumann, Teiaikowsky, Nicolai, Chobrier, Debussy, Hérot, Brahms, Reeger, Strauss, Karg-Elert ecc. — 19: **Storielle su Natale** — 20: **Azione natalizia** — 21.30: **Concerto vocale di canzoni natalizie** — 22.15: **Bollettino della stampa e corriere sportivo** — 22.30: **Radio-cabaret.**

Stoccarda - m. 379,7 - Kw. 4.

Friburgo nella Brisgovia - m. 577 - Kw. 0,75.

11: **Servizio religioso evangelico, con concerto vocale** — 12: **Ritrasmisione d'un**

pubblico — 14: **Lettura d'una intramezzata di audizioni musicali** — 15: **Saluto natalizio per le signore** — 15.30: **Concerto pomeridiano della R. O.**, con il concorso di due cantanti. Pezzi di Humperdinck, Bach, Haendel, Lortzing, Rhode, Weber, Haendel, Urbach, Rudnik — 17: « **Collegium musicum** », con il concorso di suonatori di flauto, oboe, violino, viola, violoncello e chitarra — 18.15: **Festa natalizia** **Recitazioni e concerto vocale** — 19: **Da Francoforte: « Heilige Nacht »** di L. Thoma — 20: « **L'uomo nella luna** », azione strana per musica in tre atti di Bruno Warden, J. M. Welleminsky. Indi: **esecuzione di tre azioni in un atto. Notizie.**

Amburgo - m. 394,7 - Kw. 4.

Brema - m. 252,1 - Kw. 0,75.

Kiel - m. 254,2 - Kw. 0,75.

9: **Segnale orario** — 9.5: **Meteorologia** — 9.10: **Notizie** — 9.25: **Conversazione: Regali natalizi** — 9.55: **Ritrasmisione del culto dal Duomo di Brema** — 11.30: **Concerto mattinale** — 13.30: **Audizioni di una società mandolinistica. Pezzi di Schub, Bitteli, Sartori, Salvetti, Wernschlaecher, Komzak, May, Latum** — 15: **Conferenza sul Presepio** — 15.30: **Musica natalizia. Trasmissione grammofonica** — 16: **Conversazione** — 16.30: **Concerto pomeridiano ritrasmesso dal Café Wallhof** — 17.30: **Cose sentite e vissute del giornalista mondiale P. Berger** — 18: **Concerto della piccola R. O. Musiche di Lortzing, Beethoven, Smetana, Meyerbeer, Dvorak, Wagner, Suppe, Komzak, Blankenburg** — 19.30: **Corriere sportivo** — 19.55: **Meteorologia** — 20: **Concerto popolare natalizio, con il concorso della R. O., del Radiocoro e di solisti. Opere di Reinecke, Mozart, Beethoven, Haydn, Galtermann, Humper-**

LA DITTA Ing. Ballarin & Dott. Tofanello PADOVA
Tel. 279 (via Zapelli, 3)

CONCESSIONARI ESCLUSIVI PER IL VENETO

SIEMENS
SOCIETÀ ANONIMA

VIA LAZZARETTO N. 3
MILANO



RADIOTELEGRAFIA
RADIOTELEFONIA
SISTEMA
TELEFUNKEN

ED I SUOI AGENTI ESCLUSIVI PER

VFENEZIA

PONTE CANONICA, 4307

TREVISO

VIA RE UMBERTO, 3

VICENZA

VIA S. LUCIA, 4

LEGHAGO

VIA BEZZECA

ROVIGO

VIA SILVESTRI, 27

AURONZO

A. GIACOBBI

VERONA

PIAZZA CAUVOR, 46

PRIMIERO

A. ORSINGER

UDINE

VIA AQUILA, 118B

BASSANO

P. GARIBALDI, 26

Porgono alla Spettabile Clientela
gli Auguri per il

Natale e Capo d'Anno

dinck, Schubert, v. Weber, R. Strauss, Schumann, Wagner, Lortzing, Brahms, Weber, Lehár, Debs — 22.30: L'ora attuale. Meteorologia notizie — 22.45: Musica da ballo — 23.50: Dati meteorologici per i mari

Francoscel sul Meno - m. 428,6 - Kw. 4.
Cancorle - m. 272,7 - Kw. 0,75.

8.30-9.30: Concerto di musica sacra eseguita da una banda di strumenti a fiato — 10-11.15: Dalla Chiesa di San Matteo: Servizio divino natalizio (predica con concerto vocale-corale-orchestrato) — 12-13: Trasmissione grammofonica — 15-15.50: L'ora della gioventù — 15.50-17: «Humst-Bunstra», una allegra azione infantile con musica di T. Mackeben — 17-19: Concerto della R. O. con il concorso d'un contralto e d'un solista di viola. Composizioni di Berlioz — 19.30: «Heilige Nacht», una leggenda natalizia nel dialetto dell'Alta Baviera di L. Thoma — 20: Da Colonia: Concerto natalizio di pezzi di Nicolai, Pfitzner, Humperdinck, Rina, Tchaikowsky (con orchestra e coro) in seguito: «L'ora dei fidanzati», recitazioni e concerto vocale-strumentale. Indi musica da ballo eseguita dalla grande R. O. di Colonia

Langenberg - m. 468,8 - Kw. 25.

Colonia - m. 281 - Kw. 4.

6: Messa natalizia ritrasmessa dalla Chiesa di Enterbarmen — 9-9.55: Concerto di campane — 9.55-10: Festa mattinata cattolica con concerto vocale-corale-orchestrato — 11: Sull'origine della festa natalizia — 11.30-12: Seconda conferenza: I greci e noi — 12-10-12.35: Conferenza: «Matilda Wesendonk» in occasione del ventenario

della sua nascita) — 12.35-13: Il Natale nei luoghi santi. Conf. — 13-14: Concerto del mezzogiorno di pezzi di Weber, Ludwig, Gröschel, Germann, Bach-Gounod, Kodol, Micheli — 14.40-15: Conferenza: Il natale nell'arte decorativa — 15-15.30: Col canotto pighevole da Muenster all'Algeria — 15.30-16: L'ora dei fanciulli Azione natalizia — 16-16.30: L'ora del poeta. Ermanno Linden: «Capillon ha vinto una automobile» — 16.40-17.10: Ritrasmisione del concerto di campane dalla Cattedrale St. Jans di Hertogenbosch (Olanda) eseguito dal suonatore di campane Belkom. Musiche di Haendel, Bishop, Adam, Praetorius, Schubert — 17.40-18: Canzoni natalizie; audizioni vocali con il concerto di soprano, contralto, tenore e baritone — 18-18.20: Conferenza letteraria — 18.20-18.50: Schizzi umoristici — 19-20: Azione natalizia ritrasmessa da Francoforte — 20: Concerto natalizio eseguito dal Radiocoro e dalla R. O. Opere di Nicolai, Pfitzner, Humperdinck, Bina, Tchaikowsky, Waldteufel. Come intermezzo: «L'ora dei fidanzati», recitazioni e concerto vocale. In ultime notizie, corriere sportivo, musica da ballo eseguita dalla R. O. Pezzi di Strauss, Polla, Erwin, Padilla, Bronnie, Kollo, Krauss, Kuennecke, Erwin, Wayne, Rosen, Mayer, Kandler, Johnson. Fino all'una musica notturna e da ballo.

Berlino - m. 683,9 - Kw. 4.

Stettino - m. 236,2 - Kw. 0,75.

8.55: Concerto di campane — 9: Festa mattinata con concerto corale-orchestrato. Indi concerto di campane — 11.20: Concerto natalizio con pezzi di Meyer Eügen, Offenbach, Einodshofer, Fall, Kéler Béla, Gilbert — 16: Conversazione — 16.30-18.50: Concerto divertente eseguito dall'Orchestra di F. Kauf-

mann Pezzi di Lortzing, J. Strauss, Micheli, Worch, Manen, Moszkowski, Flamm, Komzak, Kallman — 18.55: Indicazioni del complesso dell'opera serale — 19: Ritrasmisione dall'Opera di Stato: Il Cavaliere della Rhsa - commedia per musica in 3 atti di R. Strauss. Durante gli intermezzi meteorologia, recitissime, segnale orario, corriere sportivo.

Monaco di Baviera - m. 535,7 - Kw. 4

Norimberga - m. 241,9 - Kw. 4.

10: Festa mattinata cattolica — 11.15: Meteorologia — 11.25: Segnale orario, meteorologia — 11.30-12: Concerto vocale (Canzoni sul Natale sul Presepio) — 12: Concerto militare eseguito dalla banda del Corpo di polizia. Pezzi di Rust, Wallace R. Wagner, Starke, J. Strauss, O. Braum — 13.05: Segnale orario meteorologia, lettura del radioprogramma — 14.30: L'ora della lettura — 15: Concerto del Quartetto di camera Anny Rosenberger. Musiche di Bach, Haendel, Haydn, Mozart, Schubert, Brahms. Durante l'intermezzo recitazioni — 16.30: La camera dei tesori del Sultano. Conferenza — 16.50: Musica su vecchi strumenti — 17.50: Indicazione del complesso dell'opera serale — 18.05: Lohengrin, opera di R. Wagner (ritrasmisione dal Teatro Nazionale di Monaco) — 22.30: Notizie serali e fino alle 24 concerto dell'orchestra G. Frank (ritrasmisione dall'Hotel Stadt Wien).

INGHILTERRA

Cardiff (5 WA) - m. 353 - Kw. 1,5.

11.40-12.15; 16.30; 19.30; 22.15-1: V. Londra — 18.15: Per ragazzi — 20.35: Serata di Natale in un Villaggio Gallesse — 21.30: Da Swansea

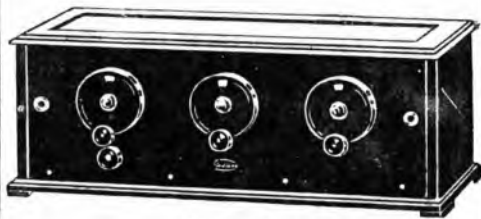

PESO ca. 9 Kg.
PER ONDE DA 160 A 2000 METRI

IL 4 VALVOLE

«**RADIONE**» CIRCUITO REINARTZ
NEUTRALIZZATO

COSTRUZIONE ORIGINALE

Ing. NIKOLAUS ELTZ - Vienna

CON ASSOLUTA PUREZZA RICEVE IN FORTE ALTOPARLANTE,
TUTTE LE STAZIONI D'EUROPA — RICEVE CON QUADRO E CON
ANTENNA ESTERNA

PROSPETTO ED OFFERTE:

UFFICIO TECNICO INDUSTRIALE

Ing. LODOVICO FISCHER - Trieste (15)

Londra (2 L.O.) - m. 361,4 - Kw. 3.

Davertry (5 XX) - m. 1562,5 - Kw. 25

11.30: Come domenica — 11.30-12.15: Culto (con Campanie Cattedrale di Southwark) — 12.15: Orchestra (riprod.) — 16.30: Banda: Ouverture di Natale, Coleridge Taylor; Contralto: Vecchia Ierusalemme sacra; Cantico di Natale, M. Davidson; Canto di Capo d'anno, A. Mallinson; Banda; Suite «Santa Claus», T. H. Bland; Violino: Cinque «Spiritalità» Negre, Primrose; Banda: Suite «Schiaffocino», Teiakowsky; Contralto: Tre canti (Mallinson, Idem, Edgar); Banda: Suite dal «Miracolo» di Humperdinck — 18.15: Pianoforte: Due Improvvisi (Schubert, Chopin); Preludio, Corale e Fuga, Franck; Fialo, Medtner; Hong Kong, Charsin; Mattino di Natale, Holst; Melodia Irlandese, Grainger — 18.45: Per ragazzi: Dramma «Il cantico di Natale» (da Dickens) con Musiche sestetto — 19.10: Culto da Wimbler (Cap. di S. Giorgio) — 20.15: Segnale Greenwich; Tempo; Notizie — 20.25: Appello alla Carità — 20.30: Annunzi locali; (Dav. solo): Previsioni marittime — 20.35: Sestetto: Hansel e Gretel, Hummerdinck (fant.); Soprano: Due melodie di Arne; Canto tradizionale; Sestetto: Nutturo e mascherata Shakespeariana, N. O'Neill; Baritono: I canti del Giullare (1); G. Bantock; Soprano: La ballata del Reucio, Eric Fozz; Orfeo col Luto, Sullivan; Mattina di San Nicolò, Martin; Sestetto: Tre danze inglesi Quilter; Baritono: Ballate e canzoni (Morley, Kee, Quilter, Idem); Sestetto: Canto tradizionale; Danza delle streghe, Mac Dowell; Natale, B. Gardiner — 21.45: Lettura (Capitolo di Natale di Dickens Club) — 22.15: Orchestra: Ouv., La

Zingarella, Baffe; Piccola Suite di Concerto, Coleridge-Taylor; Tenore: Canti d'Arabia, Clay; La carovana, Coats; Tondo cantare, Id.; Orchestra: Selez., Violoncelli a cavallo, Sullivan; Tre danze (Nell Gunn), German; Tenore: Tre canti (Lohr, Clarke, D'Hall-elot); Orchestra: Tre danze del Dale, Wod; Suite di pezzi leggeri, Fletcher — 23.30-1: Ballabili riprodotti.

Manchester (2 ZY) - m. 384,6 - Kw. 1,5.

11.40-12.15; 16.30; 19.30; 22.15-1: V. Londra — 18.45: Per ragazzi; Recitazione; Racconto; Baritono; Xilofono; Pianoforte; Cantici di Natale — 20.15: Orchestra: Suite di 4 ballate Dickensiane, E. Hopcraft — 20.55 (da Sheffield): Quartetto vocale maschile: Tre canti (Mendelssohn, H. Coward, Spofforth) — 21.5 (da Liverpool): Piano: Trasporto, Schumann Unoresca, Rachmaninov, Tocata, Debussy — 21.30: Orchestra: Sinfonia di Natale, H. H. Hutchinson — 21.40 (da Sheffield): Quartetto c. s.; Tre canti (Stainer, Barnby, Anonimo) — 21.50 (da Liverpool): Piano: Studio, Arensky; Scherzo dalla sonata in si min, Chopin; Natale, B. Gardiner — 22: Orchestra: Natale, Bellemie, A. Gunning.

Davertry (5 GB) - m. 401,8 - Kw. 30

12.15: Culto dalla Central Hall (Birmingham) — 16.10 (Birm.): Orchestra: Ouv., Le Nozze di Figaro, Mozart; Soprano e orchestra: Ave Maria, Max Bruch; Piano e orchestra: Concerto op. 16, Grieg; Soprano: Aria, Bach; Due canti (Ireland, Gibbs); Orchestra: Sinfonia «Sorpresas» (4 tempi), Haydn — 18 (Birm.): Per ragazzi: Recitazione con soprano e baritono —

18.45 (Birm.): Banda Polizia: Selez., Gaija Inghilterra, German; Baritono: Ballata, White; «Victoria», Carissimi; Banda: Nozze Slave, Glinka; Nazaret (suola esonimo), Gounod; Numero varietà; Baritono: Tre ballate (Martin, Idem, Duncombe) Banda: Cock Robin e C., Stately (fant.); Varietà; Banda: Le campanie, Byrd — 20.15: Pantomina «Ricardo Whittington» con Musica di Longstaffe — 21.15-23.30 (Birm.): Ballabili (alle 22: Tempo; Notizie).

JUGOSLAVIA

Zagabria - m. 310 - Kw. 0,75.

10: Ritrasmisione della Messa natalizia dalla Chiesa di San Marco — 17: Musica da ballo. Ritrasmisione (dal Club Cabaret — 20.30: Radiopropaganda — 20.55: Serata del violoncellista Radoslav Prejac, con accompagnamento di pianoforte. Musiche di Grieg, Teiakowsky, Rachmaninov, Arensky, Papper — 21.50: Notizie, meteorologica — 22: Musica leggera serale.

NORVEGIA

Oslo - m. 461,5 - Kw. 1,5.

10.50; 17.50: Carillon — 10.30; 18: Culto (Chiesa del Salvatore) — 19.15: Tempo; Notizie — 19.30: Musica sacra (cantatrici e pianoforte) — 20: Segnale d'ora — 20.1: Oratorio di Natale di H. Schütz.

OLLA DA

Hilversum (H.D.O.) - m. 1060 - Kw. 5

11.30: Orchestra: Lento, Mendelssohn; Suite in re maggiore, Bach; Selez., L'infanzia di Cristo, Berlioz (con coro) — 13.10:

TRASFORMATORI
mediè frequenze



RIBETTES DES JARDINS
AGENZIA GENERALE PER L'ITALIA
RADIO INDUSTRIA ITALIANA
Via Brisa, 2 - MILANO



PILLOLE
SANTA FOSCA
DEL
PIOVANO

DUE SECOLI DI CRESCENTE SUCCESSO
PRESERVANO DA MALATTIE

Esercitano una benefica azione allo stomaco, stimolano le funzioni del fegato, curano la stitichezza e le sue dannose conseguenze.

Inscritta nella Farmacopea Ufficiale Italiana
Scatola di 60 pillole Lire 3,30 (ovunque)

FARMACIA PONCIVENEZIA

Trio — 16.40; Grammofono — 17.40; Trio — 19.55; Piano: Concerto italiano, Bach; Preludio, Rachmaninow; Andante spianato e grande polonese brillante op. 22, Chopin — 20.40; Segnale orario; Informazione Vaz Dias — 20.55-21.40; Concerto: Corale, Bach; Aria, Idem (soprano); Otello archi op. 15 in do min., Bargeil; Ciacona, Vivaldi (violino); Canti di Natale, Cornelius (soprano); Novelle op. 53, Gade (archi); Improvvisazione sui canti di Natale (organo); Aria, Scarlatti (soprano); Adagio, Bach (violino); Preghiera, Luzzato (violino); Adagio in mi min., Mozart (violino); Suite «Hollere» op. 40, Grieg (archi); Lied, Den Hertog (soprano); Due Lieder Tiere (soprano); Aria, Bach-Reger (archi).

POLONIA

Katowice — m. 422,6 — Kw. 10.

10.11: Funzione religiosa dal convento dei francescani — 17; Pei ragazzi — 19; Concerto da Cracovia — 21; Trasmissione da Vilno.

Cracovia — m. 547 — Kw. 1,5.

10.15: Funzione religiosa dalla Cattedrale di Poznan — 17 (da Poznan); Pei ragazzi — 19; Concerto con soprano e tenore — 21; Trasmissione da Vilno; Il Mistero del Natale.

Varsavia — m. 4111,1 — Kw. 10.

10.15: Funzione religiosa dalla cattedrale di Poznan — 17; Pei ragazzi (da Poznan) — 19; Concerto da Cracovia 21 (da Vilno); Recitazione.

SPAGNA

Barcellona (E.A.I.) — m. 344,8 — Kw. 3.

12: Campane Cattedrale; Il tempo — 22; Campane Cattedrale; Il tempo; Ritrasmissione parziale dell'Opera dal Teatro del Liceo.

Madrid (E.A.I.) — m. 375 — Kw. 1,5.

12.45: Sintonizzazione; Calendario; Culinaria — 12; Campana; Cronaca giornali del mattino; Borsa; Borsa del lavoro; Programma del giorno — 13.15; Segnale orario — 15; Campana; Segnale orario; Orchestra: Ouv., La grotta di Fingal, Mendelssohn; Romanza in fa, Beethoven; Prima suite «L'Arlesiana», Bizet (4 tempi). Intermezzo di Luigi Medina; Orchestra: Giganti e mascheroni, Caballero (fant.); Rassegna del cinema; Orchestra: Valzer, Leslie; Fox, Davis; Bollettino meteorologico; Borsa del lavoro; I teatri; Orchestra: Suite «Sheherazade» (Secondo tempo), Rimsky Korsakow — 16.25; Notizie; Indice conferenze — 20; Campana; Borsa; Sestetto: Il Re delle montagne, Lehar (fant.); Guglielmo Tell, Rossini (fant.); La ragazza lusingata, Penella (fant.); Intermezzo di Luigi Medina — 21; Ballabili riprodotti — 21.25; Recentissime — 23; Campana; Segnale orario; Borsa; Ritrasmissione dell'opera dal Teatro del Liceo di Barcellona. (Intervalli: orchestra) — 1.1.30; Campana; Cronaca notizie del giorno; Recentissime; Ballabili riprodotti.

SVEZIA

Stoccolma (SASA) — m. 454,4 — Kw. 1,5.

Motala — m. 1320 — Kw. 30.

Malmö — m. 260,9 — Kw. 1.

7; 11; 18: Culto — 14; Musica leggera da Malmö — 15; Banda militare; Cam-

Voi

desiderereste alimentare completamente il vostro apparecchio con la rete domestica con la stessa fiducia e con gli stessi risultati così come se fosse alimentato con batterie di accumulatori.

Scriveleci oggi stesso chiedendoci il nostro catalogo descrittivo "M,,

potrete facilmente risolvere questo problema

Ing. PAOLETTI & Rag. FANTACCI

VIA DELLA SCALA N. 9
CASELLA POSTALE 273

FIRENZE

Deposito per Roma e Provincia

RADIOASA
Corso Umberlo, 295 - B

pane di Natale, Gade; Ouv., Tannhaeuser, Wagner; Viaggio di Sigfrido, Idem; Valzer, Strauss; Baritono; Banda: Melodie di Natale, Sandell; Rapsodia Ungherese, Liszt; Recitazione Poesia; Banda: Dai «Briganti» di Offenbach; Baritono; Baritono con acc. banda; Svezia, Stenhammar; Banda: Marcia militari — 17; 17.55. Come domenica — 19.15; Azione drammatica — 20.30; Oratorio di Natale di Bach (selez.) — 21.30; 21.35; Come lunedì — 21.45; Per gli Svedesi all'Estero: Ouv., Giovanna d'Arco, Söderman; Discorso del Ministro degli Esteri; Ballate Svedesi (basso); Recitazione; Poema sinfonico per coro e orchestra, Stenhammar; Rapsodia svedese in do, Hallström.

SVIZZERA

Berna — m. 411 — Kw. 1,5.

10.11: Concerto mattinale — 11.11.45. Predica protestante — 13; Segnale orario; Meteorologia — 13.14.30; Concerto pomeridiano dell'orchestra del Kursaal. Fine della trasmissione.

Zurigo — m. 588,2 — Kw. 1,5.

11: Concerto della R. O. — 17; Concerto del Quintetto dei solisti romani — 18; Ora — 18.03; Concerto grammofonico (musica seria) — 19.30; Predica protestante — 20; Serata di Natale. Poesie dialettali natalizie; Concerto vocale-strumentale.

Losanna — m. 680 — Kw. 0,75.

Nessuna Emissione.

Basilea — m. 1100 — Kw. 1,5.

15.20-17.30: Ritrasmissione da Berna.

UNGHERIA

Budapest — m. 555,6 — Kw. 20.

9: Culto dalla Chiesa Riformata di Piazza Calvino — 10: Messa e Predica dalla Patriarcale — 12: Carillon Chiesa dell'Università; Il Tempo — 12.10; Orchestra: Ouv., Le Vispe Comari, Nicolai; Lullio di Sigfrido, Wagner; Marcia Turca, Mozart; Sinfonia in mi diesis min., Haydn — 15.30; Racconti — 16.40; Canzoni Ungheresi con accompagnamento Tzigani — 18; Segnale d'ora; Il Tempo — 18.15; Azione Drammatica — 19: «Paganini», Operetta di Lehar — 22; Segnale d'ora: Il Tempo; Musica Tzigani riprodotta.

MERCOLEDÌ
26 Dicembre

AUSTRIA

Vienna — m. 517,2 — Kw. 15.

10.20: Concerto d'organo. Pezzi di C. Franck Carlo Walter — 11: Concerto eseguito dai Filarmocini viennesi con il concorso d'una cantante. Pezzi di H. Pfitzner, E. Humperdinck, Ugo Reichenberger, C. Goldmark, L. van Beethoven — 15.30: Radiodiffusi-ne di immagini — 16: Concerto della «Volksoperorchestra» viennese che eseguisce frammenti d'opere di Nicolai, Massenet, Gounod, Kienl, Bizet, Goldmark — 17.45: «La storia del cattivo angelo» di Paolo Bunson — 18.30: Musica da camera. Quartetto per archi di A. Borodin. Duetti di Schumann, Brahms e Re-

59 — 19.45: Segnale orario, meteorologia, notizie — 19.55: Winterlegende (Leggenda invernale), azione fantastica in tre atti di P. Busson. Inchi musica leggera eseguita dal Quartetto Silving. Pezzi di R. Wagner, J. Strauss, Schubert, Bach-Gounod, Toselli, A. Gisser, Rysler, Th. Woltz, Heymann-Berthert, H. Silving, J. W. Jurek. Radiodiffusione di immagini.

BELGIO

Bruxelles - m. 508,5 - Kw. 1,5.

15: Orchestra (tripoli) — 19: Corso di esperanto — 19.30: Trio: Marcia, Reuand; Berceuse, Gossiaux; Valzer, Kips; Claudinet, Gossiaux; Polonese per piano, Chopin; Sansone e Dalila, St. Saens (fantasia); Réverie Vieuxtemps (violino); Il cuore e la mano, Lecocq; Due pezzi per violoncello, Strawenw; Trio, De Tave — 20.30: Giornale parlato — 21.15: Offertorio (Messa di mezzanotte), Franck — 21.30 (da Amers): Concerto: Una ouverture di Beethoven; Concerto per violino, Idem; Pagina di Humperdinck; Adagio e fuga, Bach (violino); Una pagina di Weber; Recentissime.

Cecoslovacchia

Bratislava - m. 300 - Kw. 0,5.

9: V. Brno — 10: Conferenza agricola — 10.30: V. Praga — 11: Concerto musica italiana: Aria op. 22, D'Ambrosio; Ballo in Maschera, Verdi; Il Trovatore, Idem; Aria, Paganini; Ave Maria e Romanza, Tosti; Tosca, Puccini; La Bohème, Idem — 16.30: V. Praga — 17.30: Il socialismo di Roma Antica — 17.45: Recitazione — 19: V. Praga — 22.20: V. Praga.

Praga - m. 348,0 - Kw. 5.

9 (da Brno): Musica Sacra; Notizie Agricole — 10.30: Conferenza — 11: Concerto: Quintetto ottoni, Foerster; Concerto per Archi e Ottoni, Spohr — 12 (da Brno) Concerto — 16.15: Natale dei Fanciulli nella Russia Subcarpatca (conf.) — 16.30: Concerto: Canti di Natale, Foerster; Canti di Natale con accompagnamento di oboe e organo, Hornik; Canti, Hruska; Cantata, Novotny; Natale Ceco, Vacek; L'Albero di Natale, Zelinka; Notti di Natale, Rihovsky; Canzone Sychra; Berceuse, Sladek; Natale Ceco, Lexa — 17.30: Notizie in Tedesco — 19: Musica ottoni — 20: Betlemme (Recitazione) — 22: Ora; Notizie — 22.20: Ballabili.

Brno - m. 441,2 - Kw. 3.

9: Musica sacra — 10: Gli uccelli (Conferenza con canto) — 10.30: V. Praga — 12: Concerto — 16.30: V. Praga — 17.30: Emissione in tedesco — 18: Rassegna generale della Settimana — 19.15: Storia nazionale — 19.30: Cultura musicale — 20; 22.20: V. Praga.

OFFICINA ELETTRMECCANICA
DI RIPARAZIONI
R. JAFORTE - NAPOLI
30, Via Chiaja, 31

FRANCIA

Parigi (P. Parisien) - m. 340,9 - Kw. 0,5.

21.15: Grammofono; Conferenza e informazioni — 22: Concerto: Largo, Haendel (corno inglese e orchestra); Recitativo e aria, soprano, Id. Id. basso; Aria per tromba (Il Messia), Haendel — 22.25: Informazioni — 22.30: Concerto: Le beattitudini, C. Franck (soli, corno e orchestra); Alleluia (Il Messia), Haendel (corno)

Tolosa - m. 392 - Kw. 8.

13.45: Unici selezioni, Tannhaeuser, Wagner — 21.30: Orchestra: Maudame Butterfly, Puccini (fant.); Potpourri, Il Barone Tzigano, Strauss; Potpourri, La Zingara, Lehár; Carmen, Bizet (Preludio primo atto) — 22: Violino: Serenata, Rachmaninow; Canto indù, Rimsky Korsakow; I battellieri del Volga, Idem — 22.10: Tre selezioni. La figlia del tamburo maggiore, Offenbach; Sette selezioni, I racconti di Hoffmann, Idem — 22.55: Sei marce — 23.15: Giornale parlato dell'Africa del Nord.

Parigi (Radio Paris) - m. 1750 - Kw. 3.

7.45: Cultura fisica — 8.30: Cultura fisica — 9: Informazioni; Rassegna della stampa — 11.45: Quotazioni e informazioni — 13.30: Concerto: Sonata in min., Schubert; Primo quartetto, Fauré — 14: Informazioni; Borsa di Parigi — 14.15: Concerto (cont.) — 15: Borsa di Parigi; Borsa del Commercio; Caffè, Cotoni, Piastri, Seta, Riso a Saigon; Zuccheri a Parigi — 16.30: orsa di Parigi; Borsa del commercio; Zuccheri a New York; Cotoni ad Alessandria, New York e a Liverpool — 16.45: Orchestra: Ouv., Mirella, Gounod; Violoncello: Berceuse (Joelyen), Godard; Canto Ebraico, Max Bruch; Improvviso (Saltarello per violoncello), Vidal; Orchestra: Danza (Pamina), Trémisot; Piano: Tre stadi, Zuhaloff; Orchestra: Pagina di Sogno, Dore; Snaifer, Violino; Concerto, Geminiani; Orchestra: Balletto (La Fonte), Delibes — 17.50: Caffè al Havre e a New York; Cotoni al Havre e a Liverpool; Metalli; Informazioni — 19.30: Comunicato agricolo — 19.45: Grammofono — 20.10: Corso d'inglese — 21: L'umorismo francese — 21.30: Musica sinfonica; Filemon e Bauci, Gounod (canto e orchestra); Intervallo; Rassegna della stampa e informazioni

Parigi. Torre Eiffel - m. 2650 - Kw. 5.

18.45: Giornale Parlati; Il Postiglione; Conferenza del Ministro delle Fensioni; La Moda; Nei Corridoi di Temi — 20.30. 22: Orchestra: Berceuse, Filippucci; Cantatrice: Serenata in mare, Duprato; Serenata, Missa, Orchestra Piccola Berceuse, Blin; Serenata Berceuse, Luciani; Mattinata, Lacombe, Cantatrice: Buon di Sanna, Possari; Serenata (Romeo e Giulietta), Gounod; Serenata, Toselli. Cantatrice: Serenata (Il Mercante di Maschere), Wolff; Mattinata, Séverac; Berceuse, Gretchaninov, Cantatrice: Mattinata (Amore Medico), Poise; Serenata (Il Passante), Massenet; Orchestra; Serenata Melinconica, Lachauxe.

GERMANIA

Breslavia - m. 322,6 - Kw. 4.

Gleivitz - m. 329,7 - Kw. 4.

9.15: Concerto inattuale. Composizioni per armonium di Wesemam, Kistler, Schertel, Liszt — 11: Servizio religioso evangelico, con concerto corale — 12: Concerto militare — 14: Ritrasmisione dall'Arena sportiva: Corsa ciclistica di 25 ore — 15: L'ora dei fanciulli — 15.30: Lettura — 16: Concerto divertente della R. O., con il concorso di solisti di violino, violoncello, pianoforte. Pezzi di Adam Bece, Delibes, Heiliger, Urbach, Mendelssohn-Bartholdy, Davidoff, Strauss, Worch Suppé — 17.30: La rappresentazione del Natale nell'Arte decorativa (conf.) — 17.55: Conversazione dialettale — 18.20: Vecchia e nuova musica natalizia. Concerto vocale-strumentale — 19: Radio-propaganda — 19.45: Uno sguardo ai tempi — 20.15: Concerto popolare con il concorso della « Schlesische Philharmonie » e d'un violinista. Pezzi di Rossini, Humperdinck, Strauss, Wagner, Liszt, de Sarasate, Strauss, Liszt — 22: Notizie serali ed indli: Ritrasmisione di musica da ballo da Berlino.

Koenigsberg - m. 303 - Kw. 4.

9: Servizio religioso, con concerto vocale-strumentale — 11: Meteorologia — 11.15: Concerto della R. O. di pezzi di Thomas, Urbach, J. Strauss, Dvorak, Boccherini, Grieg, Friclemann, Gruenfeld, Leoncavallo, Schubert — 12.55: Segnale orario di Nauen, meteorologia — La radio degli scerchi — 15.30: La radio delle fiabe. Storielle natalizie di Emilio Zeissig — 16.18: Concerto orchestrale, con il concorso d'un solista di pianoforte. Musiche di J. Strauss, Humperdinck, Mendelssohn, Konzak, Waltheufel, Suppé — 18: L'ora dei genitori. L'influenza educativa della metropoli — 18.30: Novelle di W. Federau — 19: Viaggio di nozze nell'Abissinia. Conf. — 19.30: « Der liebe Augustin », operetta in tre atti di L. Fall — 22.30: Recentissime e corriere sportivo — 22.30. 24: Concerto notturno della R. O.

SINCERI AUGURI

Alla numerosa ed affezionata cliente si porge la Ditta

A. FRIGNANI

(CASA DELLA RADIO)

MILANO (127) Via Paolo Sarpi, 15 - Telef. 91803

Apparecchi - Parti scaccate delle migliori marche -
Riparazioni apparecchi, cuffie, altoparlanti

Il negozio è aperto ininterrottamente dalle ore 8 alle 22

RADIO - ELETTR - MECCANICA
DUPRÈ & COSTA - GENOVA

VICO SCUOLE PIE N. 20r.

Costruzioni - Riparazioni - Impianti
Apparecchi e Parti staccate di prim'ordine.

Preventivi gratis

gratis Preventivi

Lipsia - m. 365,8 - Kw. 4.
Dresda - m. 275,2 - Kw. 0,75.

9: Festa mattinale, con concerto vocale-strumentale — 11: Sulle peste degli Inka. Conf. — 11.30: Carlo Zeiss e la sua opera — 12-13: L'ora musicale — 16: Canzoni popolari dell'Italia meridionale, cantate in italiano — 16.30: Esecuzione d'una azione sacra natalizia — 18: Ritrasmisione dal Teatro Nazionale di Weimar: «Il mercante d'uccellino», operetta in tre atti di Carlo Zeller — 21-24: Concerto divertente della R.O. — 22: Bollettino della stampa e corriere sportivo — 21-30: Concerto notturno.

Stoccarda - m. 379,7 - Kw. 4.
Friburgo nella Brisgovia - m. 577 - Kw. 0,75.

11.15: Festa mattinale cattolica, con il concorso d'un coro femminile — 12: Ritrasmisione d'un concerto pubblico. In seguito trasmissione grammofonica — 14: «Le quattro barle di Massimiliano e Maurizio» di W. Busch, una farsa, su pianoforte, di Min. 4 str. — 14.30: L'ora delle fiabe — 15: Immergiglio vario, con il concorso d'una società di cetra e d'una società corale maschile — 17: Concerto natalizio eseguito dal Coro della Società per la musica sacra classica, con il concorso d'un violinista — 18: Segnale orario — 18.15: Conferenza: L'origine della festa natalizia — 18.45: Concerto di violino di J. Peischer. Pezzi di Haendel, Nardini, Schubert, Mussorgski, Reger, Felber — 19.45: Segnale orario, corriere sportivo — 20.15: Da Francoforte: Concerto allegro ed esecuzione di due azioni.

Amburgo - m. 394,7 - Kw. 4.
Brema - m. 252,1 - Kw. 0,75.
Kiel - m. 256,2 - Kw. 0,75.

8.45: Segnale orario — 8.50: Meteorologia — 8.55: Notizie — 9.15: Festa religiosa mattinale con concerto corale e d'organo — 10.55 (solo per Kiel) Ritrasmisione del culto della Chiesa dell'Università — 12.15: L'ora festiva. Recitazioni, conferenza, concerto di musica di Beethoven, Mozart e Schubert — 13.30: Concerto strumentale di 8 listi di violoncello, clarinetto, violino, flauto e corno. Pezzi di Davil, Romberg, Schubert, Bohm, Becker, O. Rieding, Vieuxtemps, Briccialdi, d'Albert, Gollard, Bohm — 15: Musica natalizia e dell'Avvento. Concerto della R.O., con il concorso d'una cantante con accompagnamento di pianoforte — 16: Concerto popolare della R.O. — 17.30: Guglielmo Dorffeld e la sua opera nella Grecia. Conferenza in occasione del suo 75° complean-

no — 18 (per Amb. e Kiel): Concerto pomeridiano ritrasmissiono dal Ristoratore Ostermann — 18 (per Brema): «Tempi beati», radio-azione natalizia di J. Behnen, con il concorso d'un soprano e di tre cori — (per Hannover): Concerto della R.O. e recitazioni dialettali — 19 «La città natalizia», conversazione — 20: «Der Zigeunerbaron», operetta in tre atti di J. Strauss — 22.30: Dati meteorologici per l'intero, notizie, corriere sportivo — 23.45: Ritrasmisione di concerti da caffè-ristoranti — 23.50: Meteorologia per i mari

Francoforte sul Meno - m. 428,6 - Kw. 4.
Cassel - m. 272,7 - Kw. 0,75.

8.30-9.30: Festa mattinale cattolica — 11.30-12.30: L'ora festiva per gli operai. Concerto d'organo e corale, coro parlante, discorso — 12.30-13.30: Conferenza con trasmissioni musicali — 15.30-16: L'ora della gioventù — 16-18: Pomeriggio vario — 18-19: Concerto con il concorso d'un Quartetto d'archi — 19-20: Ritrasmisione da Cassel — 20.15: Concerto allegro della R. O. Durante gli intermezzi: «Presto un'associazione sulla vita», commedia di A. Awertschenko. «Primavera», operetta in un atto di Fr. Lehar. InDI trasmissione di musica da ballo.

Langenberg - m. 468,8 - Kw. 25.
Colonia - m. 283 - Kw. 4.

9-9.5: Concerto di campane — 9.5-10: Servizio religioso evangelico — 11-11.25: Poesie natalizie — 11.30-12: L'ora del poeta. Fiabe — 12-13: L'ora del poeta. Fiabe — 13-13: Concerto d'organo. Composizioni di G. Böhm, J. S. Bach, Franke e Haendel — 13-14.30: Concerto del mezzosoprano dell'orchestra Mario Isegiu, con il concorso di cantante e pianista. Pezzi di Leutner, Burmester, J. Haas, Kienzl, Tarenghi, Lindsay, Bayer, Waltenfel, Manfredi — 14.30-14.55: L'ora della signora — 14.55-15.15: Col canotto piglielva da Muenster all'Algeria, Seconda cont. — 14.15-15.40: Poesie cinesi — 15.40-16.30: L'ora della gioventù. Due fiabe natalizie di Ermanno Loens — 16.10-16.30: Ciclo di conferenze: L'uomo giovane — 16.30-18: Musica natalizia per i piccoli (Mozart e Haydn) eseguita dall'orchestra comunale di Düsseldorf. Durante l'intermezzo: Vecchie canzoni natalizie (recitazioni e cantate sul liuto); Musica natalizia per i piccoli (Seconda parte). Pezzi di Romberg e Humperdinck — 18-18.10: Conferenza — 18.30-18.50: L'ora dell'operaio. Terzo: La associazione degli impiegati — 18.50: In-

dicazione del complesso dell'opera serale — 19: Ritrasmisione dall'opera di Colonia: «Carmen», opera in quattro atti di G. Bizet. InDI ultime notizie, corriere sportivo e fino alle 24 ritrasmissione del concerto dal ristorante Breidenbacher Hof.

Berlino - m. 483,9 - Kw. 4.
Stettino - m. 236,2 - Kw. 0,75.

8.55: Concerto di campane — 9: Festa mattinale, con recitazioni e concerto corale. InDI ritrasmissione del concerto dal Uomo di Berlino — 11.30: Concerto militare ritrasmissiono dall'aperto. Pezzi di Harmens, J. Strauss, Koepert Bayer, Mues, Rhode — 14.10: Il Gran Premio di Natale: ritrasmissione dalla pista delle corse al trotto — 16: Dieci anni di sport femminile — 16.30-18.45: Concerto da re ritrasmissiono dall'Hotel Bristol. InDI radiopropaganda — 19: Conferenza sul ballo popolare — 19.30: La posizione del lavoratore intellettuale nelle condizioni d'impiego — 20: Concerto della R.O. e del Radiorio intramezzato da recitazioni. InDI meteorologia, recentissime, segnale orario, corriere sportivo. Poi fino alle 00.30 musica da ballo eseguita dall'Orchestra Marek Weber

Monaco di Baviera - m. 535,7 - Kw. 4.
Norimberga - m. 241,9 - Kw. 4.

10: Festa mattinale protestante — 11.15: Dati meteorologici — 12-13: L'ora del concerto, con il concorso di soprano, violinista e pianista — 13.05: Segnale orario, meteorologia, lettura del radioprogramma — 14.30: Concerto di cetra con pezzi di Bauer, Fischer, Chlumski, Obermeier, Weich — 15: 15 Luci d'oggi — 15.35-17: Concerto divertente del Radiorio. Musica di Suppé, Puccini, Loehr, Cussado, J. Strauss, Hauser, Bizet — 17: L'ora della gioventù — 18: La Santa Elisabetta. Pensieri di E. von Schmidt-Pauli — 18.35: Quintetto per 2 violini, viola e 2 violoncelli di Fr. Schubert — 19.20: L'ora della lettura — 19.50: Osservazioni e meditazioni — 20.10: Trattamento serale con il concorso della R.O., di due cantanti, pianista e violinista. Pezzi di Mozart, Haydn, Nicolai, Bruch, Weber, Mendelssohn, Verdi, Rimsky-Korsakov, Chabrier. Durante l'intermezzo. Prima esecuzione d'una scena del dramma «Leonardo da Vinci», di Leo Weismantel — 22.20: Notizie serali — 22.45-23.30: Concerto divertente (trasmissione grammofonica).

INGHILTERRA

Cardiff (5 WA) - m. 353 - Kw. 1,5.

11-15: 16.30; 19; 21-1: V. Londra — 18.45: Pei ragazzi — 22.45: «Haensel e Gretel» di Humperdinck.

Diffondete il "Radiorario"

PILE A. D.

Tipi speciali per batterie Termoioniche v. I, 5

A. D. 525 a secco - 120 AH capacità
 garanzia (2000 ore a 0,06 Amp.) **Lire 17.50 cad.**

A. D. 524 a secco - 170 AH capacità
 garanzia (2800 ore a 0,06 Amp.) **Lire 25.-- cad.**

SCONTI AI RIVENDITORI

Società "IL CARBONIO" Anonima per azioni
 Viale Basilicata N. 6 - MILANO - Telefono N. 50319

LABORATORIO COSTRUZIONI ACCUMULATORI ED APPARECCHI ELETTRICI
SEB. SAMPO
 TORINO Cor o Regina Margherita, 2 - TORINO

Tutti per l'alimentazione dei radiorecettori a corrie te alternata

Trasformatori per Alimentatori per valvole Raytheon L. 80

Trasformatori per Alimentatori per valvole raddrizzatrici a filamento " " 90

Trasformatori per Alimentazione integrale (Placca, Griglia e Filamento) " " 130

Trasformatori per Alimentazione di placca, con avvolgimento diretto per filamento delle valvole a corrente alternata " " 100

Inci e corrie di tutti i valori da L. 25 a L. 60 cad.

Condensatori per Alimentatori di Placca e Filamento, Resistenze potenziometriche, Casette di zinco per schermatura Alimentatori completi, Raddrizzatori per carica accumulatori, ecc. a prezzi specialissimi.

Londra (2 LO) - m. 361,4 - Kw. 3.

Davertry (5 XX) - m. 1562,5 - Kw. 25
 11,15; 11,30; 12; 19; 22; 22,30: Come lunedì — 11: Orchestra (riprod.) — 16,30: Otetto: Visione di Natale (Russia, India, Austria, Finlandia e Irlanda), J. H. Squire. Soprano: Due Canzoni di Bimbi, Cernale; Berceuse, Hart; e Le Notizie. Oliver. Otetto: Romanza, Svensen; Reminiscenze di Grieg, Goffrey, Basso; Tre Ballate (Williams, Peel, Shaw). Otetto: Il Sogno del Crista, Ward, Valzer, Waldteufel. Soprano: Romanza, Rachmaninov; L'Uccello Azzurro, Decreus. Otetto: Sogno d'Amore, Liszt; Reminiscenze Schubertiane. Basso: Due Canti Tradizionali; Ballata, S. T. Harris. Otetto: Canzoni di Cinquant'anni fa — 18,15: Pei ragazzi Azione Drammatica — 19: Grammofono — 19,30; 20,15: Interludi Musicali — 19,45: Variazioni op. 35 per 2 Pianoforti, Schubert — 20: Una Nuova Scoperta — 20,30: « Dick Whittington », Pantomima con Musiche di Longstaffe — 21,15: Conferenza — 22,45: Quartetto per Archi in re min., Mozart — 22,55: Contralto: Due Lieder, Wolff; Praeludium, Faure; Fra i Giunchi, Palmgren; Serenata, R. Strauss — 23,5: Quartetto per Archi (3 Tempi) Germaine Tailleferre — 23,20: Contralto: Cinque Canti (Woodgate, Dunhill, Sharpe, Warlock, Mallinson) — 23,30: Quartetto per Archi op. 27, Grieg — 24,1: Ballabili

Manchester (2 ZY) - m. 384,6 - Kw. 1,5

16,30: Orchestra: Marcia, Humé; Ouv., Tammbauser, Wagner. Baritono: Ballata del Devon, K. Russell; Canto Africo, P. Elliott; Ballata, Longstaffe; Orchestra: Suite Lendinese, Kettelberg. Soprano: Pastorale, Carey, Aria, Haendel; Due Canti (Morse, Sullivan). Baritono: Quattro Ballate (Holloway, Sanderson, Carr, Holliday). Orchestra: Sotto la Luna, Clarke; Gavotta, Crook. Soprano: Tre Canti (Woodford, Finden, L. Lehmann, Woodman). Orchestra: Reminiscenze, Finck — 18,15 (V. Leubs). Pei ragazzi — 19; 19,15; 21,1: V. Londra — 22,30: Annunzi Locali — 22,35-23: Orchestra: Mazurca, Ganne; Minuetto, Boecherini; Gavotta, Czibulka; Polca, Fahrbaeh; Valzer Cottillon, Anonimo; Dancing, Stuart (Intermezzo Varietà alle 23,15); Valzer, Rosas; Cake Walk, Mydleton; Scottish, Bose; Lancieri, Williams-Sir Roger, Anonimo.

Davertry (5 GB) - n. 401,8 - Kw. 30.

16,30 (Birmingham): Banda: Marcia « 5 GB », Dallaway. Soprano e Tenore: 1 Viagiatori, Sanderson; Vieni in Arcadia, German; Maggio, Smith. Banda: Mattino,

Mezzodi e Sera a Vienna, Suppé. Cantatrice: Due Canti (Kitchen, Russell). Banda: Czardas, Gung'l; A solo Xilofono, Peter. Soprano e Tenore: Una Notte a Venezia, Lucantoni; Secondo Minuetto, Besly; Oltre il Cancello, Phillips. Cantatrice: Due Canti (Long, B. Newmann). Banda: Invito al Valzer, Weber — 17,30: Ballabili: Varietà (2) — 18,30 (Birm.). Pei ragazzi: Recitazione; Soprano; Conferenza — 19,15 e 23; Come lunedì — 19,30 (Birm.): Orchestra: Ouv., La Meta del Vianlante, Suppé. Soprano: Due Melodie di Quilter. Orchestra: Selez., « San Toy », Jones, Violino. Andantino, Martini-Kreisler; Gioia d'Amore, Kreisler; Czardas, Monti. Soprano: Tre Canti (Martin, Ronald, Martin). Orchestra: Selez., Il Tempo dei Lilla, Schubert-Clutsam. Violino: L'Uccellino, Drlla; Meditazione, Massenet; Danza Zingaresca n. 1, Nachez; Orchestra: Suite di 5 Danze (La Scarpa), Ansel — 21 (Birmingham): Programma a richiesta per Orchestra e Tenore — 22,15 (Birm.): Selezione Arie Gallese per 2 Arpe; Canzone; Serenata per Violino, Pierné; Valzer Cantato (Tom Jones, German); Ballata per 2 Arpe, Thomas; Serenata, Gounod (Canto); Canzonetta per Violino, D'Ambrósio; Due Romanze (Arditi, Donaldson); Berceuse per Arpe e Violino, Oerthür; Marcia Inglese, Berlioz (Arpe) — 23,15-0,15: Ballabili

JUGOSLAVIA

Zagabria - m. 310 - Kw. 0,75.

10: Ritrasmisione della Messa dalla Chiesa di San Marco — 17,30: Ritrasmisione del concerto dall'Europa-Palace Cinematografo — 20,15: Conferenza del prof. R. Wernier (in francese) — 20,30: Radio-pantomima — 20,55: Serata Francese, con il concorso di soprano, pianista. Pezzi di Bizet, Monsigny, Ravel, Debuss, Debussy — 21,30: Notizie, meteorologia — 22: Trasmissione grammofonica.

NORVEGIA

Oslo - m. 461,5 - Kw. 1,5.

18: Recitazione; pei ragazzi — 19,15; 20: Come domenica — 19,30: Recitazione — 20,1: Antiche usanze Natalizie — 20,30: Suite orchestrale dal « Prometeo » di Beethoven; Selezione vocale e orchestrale dal « Requiem » di Mozart — 22-23: Varietà

OLANDA

Hilversum (H.D.O.) - m. 1060 - Kw. 5.

13,10: Trio — 14,40: Grammofono — 15,10: Concerto vocale e strumentale da Amsterdam — 17,10: Concerto — 18,40:

Trio — 20,40: Segnale orario; Informazioni Vaz Dias — 20,55: «Giuseppe» opera di Méhul.

POLONIA

Katowice - m. 422,6 - Kw. 10.

10,15: Funzione religiosa — 11,56: Segnale orario e bollettino meteorologico — 12,10: Concerto da Varsavia — 14: Conferenza — 14,25: Conferenza agricola — 15: Bollettino meteorologico — 15,15: Concerto da Varsavia — 17,30: Programma per la gioventù — 15,30: Annunzi vari — 18,50: Mezz'ora allegria — 19,15: Il Natale nella poesia polacca — 19,56: Segnale orario — 20: Trasmissione da Varsavia — 20,30: Trasmissione da Poznan — 21,30: Audizione letteraria — 22: Bollettino meteorologico; Notizie; Sport — 22,30: Ballabili

Cracovia - m. 547 - Kw. 1,5.

10,15: Funzione Religiosa dalla Cattedrale di Vilno — 11,56: Panfara dal Campanile della Chiesa della Vergine; Segnale orario; Bollettino meteorologico — 12,10. Trasmissione dalla Filarmonica di Varsavia — 14; 14,20: Agricoltura e cooperazione — 15: Bollettino meteorologico — 15,15: V. Varsavia — 17,20: Comunicati — 17,30: Trasmissione da Vilno — 18,30: Varie — 18,50: Giacomo Casanova (conferenza) — 19,15: Come è stata misurata la sfera terrestre — 19,56: Segnale orario — 20: V. Varsavia — 20,30: Trasmissione da Poznan — 21,30: Trasmissione di Katowice — 22: Trasmissione da Varsavia — 22,30: Concerto riprodotto

Varsavia - m. 1111,1 - Kw. 10.

10,15: Funzione Religiosa dalla Cattedrale di Vilno — 11,56: Come lunedì — 12,10 (dalla Filarmonica): Orchestra: Ouv., Morskie oko, Noskowski; Suite per archi, Joteky; Piano: Preludio e fuga, Brzezinski; Notturno, Due studi; Mazurca e scherzo, Chopin; Orchestra: Ouv., Sui Tatras, Zelenski; Preludio, Doraliska; Soprano: Canti di Natale; Orchestra: Balletto parafasi (Le Allegre Conari di Windsor), Moniuszko; Tarantella, Chopin-Glazunov — 14; 14,25: Conferenze agricole — 15: Comunicato meteorologico — 15,15: Canti popolari e danze (soprano, tenore, orchestra) — 17,30: Comunicati — 17,30: Pei ragazzi — 18,30: Conferenza — 19,15: Passatempo intellettuali — 19,56: Segnale orario — 20: Cantiche — 20,30: Trasmissione da Poznan — 21,30: Audizione da Varsavia o da Katowice — 22; 22,5; 22,20; 22,30: Come domenica.

LA RADIO

ha diffuso ovunque l'annuncio che le *posate cromate* sono le più igieniche, le più economiche ed hanno una durata lunghissima pur conservando sempre la massima lucentezza ed essendo di facilissima manutenzione.

Le signore radioamatrici, che vogliono la casa bella, elegante e comoda, non trascureranno l'annuncio della Radio e faranno i loro acquisti o consegneranno le posate usate da cromare nel negozio di Via Meravigli, 3 o chiederanno listini e prezzi alla

SOCIETÀ ANONIMA ITALIANA CROMATURA METALLI

VIA CESARE CANTÙ N. 4 - MILANO (118)

Neutrodina **NORA**

Apparecchi
di più
semplici
di più
perfezionati,
con batterie
ad alimentazione
integrale a
corrente alternata -
ALTOPARLANTI - ACCESSORI -
PARTI STACCATI -



"La piccola magia scintilla,
fatta docile e pieghevole
di più complicati capricci
è veramente una finestra
aperta sul mondo,
un orecchio teso verso
le sue più belle
armonie."



NORA-RADIO VIA PIAVE - N.66 -
ROMA

Alimentatori di placca

Ricezione senza disturbi
Adatti per tutti i tipi
di apparecchi -

Inserzione su
qualsiasi impianto
di luce elettrico



NORA

TIPO NWVL
3 tensioni anodiche
2 tensioni regolabili di griglia
ricarica degli accumulatori

TIPO NWV2
3 tensioni anodiche
2 tensioni di griglia

TIPO NW
3 tensioni anodiche

▶ **CONSUMO INSIGNIFICANTE DI CORRENTE** ◀

Raddrizzatori di corrente

Ricarica il vostro accumulatore a casa vostra
e senza alcuna sorveglianza -

Consumo di corrente trascurabile -

- Intensità di carica 1-1.2 Amp.

- Prezzo ridottissimo -



LG 1

NORA-RADIO VIA PIAVE - 66 -
ROMA

SPAGNA

Barcellona (EAJ 1) - m. 344,8 - Kw. 3.

12: Canpane Cattedrale; Il tempo — 13.30: Trio; Pasdolle, Patino; Fox, Molto; Valzer, Martorell; Selez., El Duo de la Africana, Caballero; Pensando a Schumann, Fusté; Sardana, Tolrà; One Step, Dotras Pors; (Intervallo: Gramofono) — 18.30: Ritrasmisione parziale dell'Opera al Teatro del Liceo (Intervallo: Mercati agricoli e bestiame) — 21: Racconti popolari Catalani — 21.30: Orchestra; Suite balletto «La Parandola», Dubois (5 parti) — 21.40: Sport

Madrid (EAJ 7) - m. 375 - Kw. 1,5.

12.45: Sintonizzazione; Calendario; Culinaria — 13: Campane; Notizie; Cronaca giornali del mattino; Borsa; Borsa del lavoro; Programma del giorno — 13.15: Segnale orario — 15: Campane; Segnale orario; Orchestra: Ovv. Leonora, Beethoven, Valzer triste, Sibelius; Suite infantile, Frances (3 parti) Intermezzo di Luigi Medina; Orchestra; L'ussaro della guardia, Jimenez e Vives (fant.); Valzer, Sunny Chapp; Fox, Cerato; Bollettino meteorologico; I teatri; Borsa del lavoro; Orchestra: Marcia turca, Mussorgsky — 16.25: Notizie; Indice Conferenze — 20: Campane; Borsa; Sestetto: El trust de los Teucros, Serrano (fant.); Feramos, Rubinstein (fant.); La tempesta, Chapel (fant.); Intermezzo di Luigi Medina — 21: Ballabili riprodotti — 21.35: Recentissime — 23: Campane; Segnale orario; Borsa; Natale (soli, coro, orchestra) — 1.30: Campane; Cr.naca notizie del giorno; Recentissime; Ballabili riprodotti.

SVEZIA

Stoccolma (SASA) - m. 454,4 - Kw. 1,5

Motala - m. 1320 - Kw. 30

Malmö - m. 260,9 - Kw. 1.

11; 17; 17.55; 18: Come domenica — 12: Concerto sinfonico da Gävle — 15.30: Melodie popolari da Sundsvall — 19.5: Azione drammatica da Göteborg — 20: Orchestra archi da Göteborg; Concerto di Natale, Corelli; Canto di Natale per Soprano e Archi, Haendel; Suite da «Scin Øroed», Olsen; Dalla Suite «Holberg», Grieg — 21.40 (da Göteborg): Com media musicale — 22.10-21: Ballabili

SVIZZERA

Berna - m. 411 - Kw. 1,5.

12.43-15.06: Solito — 16-16.30: Concerto dell'Orchestra del Kursaal di Berna —

16.30-17: L'ora dei fanciulli — 17-17.30: Concerto dell'Orchestra del Kursaal di Berna — 17.30-17.45: Notizie — 19.29: Segnale orario; Meteorologia — 19.30-20 (da Losanna): Conferenza agricola — 20-20.30 (da Berna): «Shakespeare di Gundolf», conferenza di Giorgio Schaeffner — 20.30-21.45 (da Losanna): Concerto dell'Orchestra de la Suisse Romande — 21.45-22 (da Berna): Notizie; Meteorologia — 22-22.35: Concerto dell'Orchestra del Kursaal.

Zurigo - m. 588,2 - Kw. 1,5.

11: Concerto grammofonico — 12.30: Segnale orario; Meteorologia — 12.32: Concerto della R. O. — 16: Concerto ritrasmesso dal «Carlton-Elite-Hotel» — 19.30: Segnale orario; Meteorologia — 19.33: Predica cattolica — 20: Concerto della R. O. — 20.10: «Il povero Enrico», fiaba con canto di G. H. Mostar (recitazione), cantante con accompagnamento d'arpa) — 21.10: L'ora del concerto (aulazioni vocale-strumentali) — 22: Meteorologia; Recentissime e Notizie del giornale «N.Z.Z.» — 22.10: Concerto della R. O.

Losanna - n. 680 - Kw. 0,75.

7.45: Il Tempo — 13: Il Tempo; Segnale orario — 13.2: Grammofono — 13.45: Borsa; Cambi; Informazioni varie — 15.40: Concerto riprodotto — 16.45: Lettura — 19: Pei ragazzi — 19.30: Il Tempo — 19.31: Carburanti solidi — 20: Intermezzo umoristico — 20.30: Orchestra: Marcia Fiorentina, Fucik; Sinfonia Nabucco, Verdi; Due Bozzetti (Quartetto Archi); Valzer, Strauss; Sinfonia Incompiuta (primo tempo), Schubert; Minuetto della Sinfonia Militare, Haydn; Marcia Trionfale Grieg — 21.15: Programma di Berna.

Ginevra - m. 760 - Kw. 0,5.

17: Orchestra (riprod.): Selez., Romeo e Giulietta, Gounod; Ianze Spagnuolo, Moszkowski; Canzone della Notte e Canzone del Mattino, Elgar; Canzone Hawaiiana, Baldoni — 18: Come lunedì — 20.15: Geografia — 20.35: Orchestra; Valzer, Strauss; Sei Pezzi Brevi, Guignard; Canto Amoroso, Sanmartini; Minuetto, Boccherini; Selez., Lakmé, Delibes; Anlulsa e Jota, Granados; La Danza delle Libellule, Lehár — 21.50: Notizie.

Basilea - m. 1100 - Kw. 1,5.

19.30: Segnale orario; Meteorologia — 19.30-20: «Il Natale come ricordo nella vita». Conversazione del pastore Fr. Herz di Basilea — 20.30.30 (da Zurigo): Concerto della R. O. — 20.30-21.10 (da Zurigo): «Il povero Enrico», di G. H. Mostar — 21.10-22: L'ora del concerto (aulazioni vocale-strumentali) — 22: Notizie; Meteorologia

UNGHERIA

Budapest - m. 555,0 - Kw. 20.

3: Informazioni — 10: Messa (Chiesa dell'Incoronazione) — 11.30: Culto Evangelico (Chiesa della Piazza della Porta di Vienna) — 12.35: Ora; Il Tempo — 12.40: Orchestra: Ovv., Franco Cacciatori, Weber; Fetonte, St. Saëns; Minuetto, Boccherini; I Soldatini di Piombino, Pierné; Sinfonia «Jupiter», Mozart — 13.3: Conferenza Agricola — 16.15: Pei ragazzi; Musica e Recitazione — 17.15: Radioscuola; Conferenza; Canzone di Natale; Conferenza — 18.25: Opera di Nador con Musica Tzigani — 19.30: Trasmissione dall'Opera — 22.30: Segnale d'ora; Musica Tzigani riprodotta.

GIOVEDÌ
27 Dicembre

AUSTRIA

Vienna - m. 517,2 - Kw. 15.

11: Musica mattinale eseguita dal Quartetto de Cerda, Pezzi di L. Fall, F. Schubert, C. M. Ziehrer, Weber, A. Hummer, M. Reger, A. Popenck — 15.15: Radiodiffusione di immagini — 16: Concerto pomeridiano eseguito dal Quartetto Silving Pezzi di H. Blume, P. Lincke, J. Fucik, E. Weissenbach, E. Eysler, Wagner, Tavan, K. Strauss, Spoliansky, P. Fiebrich, L. Ottinger, M. Geiger, K. M. Jaeger, R. Fritsch-Ralph — 17.30: L'ora della musica per i fanciulli — 17.50: Bollettino dei viaggi e di turismo — 18.15: «Il Capodanno nella vecchia Vienna», Conf. — 18.15: Conferenza medica sulla digestione — 19.30: Lezione d'inglese per principianti — 20: Segnale orario meteorologia, notizie — 20.5: Serata del maestro E. W. Krongold. Concerto con il concorso di due orchestre e di due cantanti — 21.15: Concerto serale di musica divertente di Mannfeld, Lidemann C. Rotherch, P. Krenek, A. d. Markhoff, Mavr-Pauscher, A. Lange, J. Strauss. Infr. radiodiffusione di immagini.

BELGIO

Bruxelles - m. 508,5 - Kw. 1,5.

18: Ballabili riprodotti — 19: Corso di fiammingo — 19.30: Trio; Solista — 20:



AEREA

VIA Pietro Crepi N. 17
MILANO (138)

PENNELLO ELETTRICO "SUPER"

PER NICHELARE - ARGENTARE - DORARE - RAMARE - STAGNARE

in modo pratico rapido, semplice, duraturo col principio galvanico

Si usa come un qualunque pennello e si ottengono depositi metallici assolutamente identici per aderenza "tenacità" aspetto a quelli ottenuti coi sistemi industriali.

Cassetta completa per Nichel L. 90 - per Argento L. 95 - per Oro L. 100
 " " " " per Nichel, Argento, e Rame L. 110
 " " " " per Nichel, Argento, e Rame ed Oro L. 180
 " " " " per Rame L. 80 - per Stagno L. 80

(franco di porto in tutto il Regno contro assegno.

Risultato assolutamente garantito - Chiedere opuscoli gratis

Grammofono — 20.30: Giornale parlato — 21 (da Amsterdam): «Lohengrin», R. Wagner. (Intervallo: Attualità; Igiene); Recentissime.

CECOSLOVACCHIA

Bratislava - m. 300 - Kw. 0,5.

12: V. Praga — 12.15: Conferenza agricola; Borsa — 14; Borsa — 16.30; Concerto: Due arie (Il flauto magico), Mozart; Adagio e allegro, Boccherini; Il segreto, Smetana; Melodia, Marsik; Sulle ali del canto, Mendelssohn; Due Lieder, Schubert; Arie, Tenaglia; Canzoni popolari slovacche, Schneider-Trnavsky — 17.30 Budda e Confucio — 17.50: Kossuth rivoluzionario — 18.10; Musica riprodotta — 19.22.30: V. Praga.

Praga m. 368,9 - Kw. 5.

11.15: Musica riprodotta — 12; Ora; Notizie Agricole e Finanziarie — 12.15; Conferenza Agricola — 12.30; Concerto — 13.30: Le Svegliere Svedesi — 13.55; Borsa — 16; Tendenze delle Borse dell'Europa Centrale; Prezzi Luppold — 16.10; Per l'Istruzione Pubblica — 16.20; Per i ragazzi: Racconto — 16.30; Concerto; Suite Mozartiana, Teinikowsky; Boreense della Vergine, C. Franck; Preghiera, Bruckner; Gesù, Cornelius; Panis Angelicus, Franck; Ave Maria, Gounod; Incarnatus est, Mozart; Boreense, Reger — 17.30; Per l'Istruzione Pubblica — 17.45; Emissione in Telesco; Notizie; Conferenza — 18.15; Notizie Agricole; Per le Signore — 18.25; Per gli Operai — 19; Troupe Musicale — 19.10; Conferenza d'Arte — 20; «Gli Aerolati, operetta di Provozuk — 21; Musica Svedese; Divertimento elegiaco, Hange-trom; Pastorale e Danze; Danza di Galli Nielsen; Quattro Canzoni su parole di Strindberg, Rangström; Boreense, Järnfeldt; Due ballate, Stenhammar — 22; Ora; Notizie — 22.15; Conferenza di propaganda per l'Estero — 22.10; I Teatri.

Brno - m. 441,2 - Kw. 3.

12: V. Praga — 12.15: Conferenza agricola — 12.30; Musica riprodotta — 14.30; Borsa di Praga; Tempo; Notizie — 16.30; Consigli ai Genitori — 16.45; I giochi infantili (conf.) — 17; Psicologia infantile — 17.15; Conferenza — 17.30; Per gli stenografi — 17.45; Emissione in telesco; Notizie; Attività culturale a Brno — 18.15; Rassegna finanziaria della settimana — 19.30-22.30: V. Praga

FRANCIA

Parigi (L. Parisien) - m. 340,9 - Kw. 0,5.

21.15: Grammofono; Conferenza e informazioni — 22; Concerto: Ouv., Ruy Blas, Mendelssohn; Selez., La Navarrese, Massenet — 22.25; Informazioni — 22.30; Concerto: Sonata «Chiara» di Luna, Beethoven; Allegro ma non troppo della Nona Sinfonia, Ilem; Sonata a Kreutzer, Ilem — 23; Informazioni; Concerto: Selez., Chopprès, Casadesus; Romanza, Aubert; Danza spagnuola, Sarasate.

Parigi (Radio L.L.) - m. 370 - Kw. 0,5.

13.30: Echi, Informazioni e Cronache; Trio: Quando il Re cacciava, Flamant; Tarantella, Popper (violoncello); Selez., Cavalleria rusticana, Mascagni; Notte di amore, Seringes (canto); Habanera, St. Saëns (violino); Melodia, Cazalis — 14; Carillon di Fontenay.

Avevete mai pensato che

il vostro altoparlante

anche se di recente

è sorpassato

Se altrimenti siete per acquistarne uno vi preghiamo di favorirci il vostro indirizzo, successivamente pregate il vostro abituale fornitore di sottoporvi un

altoparlante

Scriveteci oggi stesso:

Ing. PAOLETTI & Rag. FANTACCI

VIA DELLA SCALA N. 9

CASELLA POSTALE 275

FIRENZE

Tolosa - m. 392 - Kw. 8.

13.45: Concerto: Valzer, Zichrer (piano e vetri musicali); Al Prater, Translateur (Id.); Translateur; Melodia, Like (chitarra Havaiana); Ramona, Wayne (chitarra Havaiana); Siciliana e Rigaudon, Kreschler (violino); Komzsa Anfalosa, Sarasate (violino) — 13.6; Canto: Tre canzoni (Ager, Clément, Trébitsch); Tre arie (Werther), Massenet; Per un uccellino, Grieg); Il Carnevale di Venezia, N. N. — 14.30; Cinque ballabili — 21.30; Sette selezioni, Barbaire di Siviglia, Rossino — 22; Concerto: Ouv., Viaggio in Cina; Le rovine di Palmira (fant.); Pola; La bambola di Norimberga; Passo doppio (Intervallo mandolino); Il mulino del Conte Alberto, Komzak; La Vita Felice, Schrammel; Gavotta Luigi XIII, N. N.; I Milioni d'Arlecchino, Drigo).

Parigi (Radio Paris) - m. 1750 - Kw. 3.

7.45; 8.30; 9; 11.15; 14; 15; 16.30; 17.50; 19.30 19.45; Come mercoledì — 13; Conferenza protestante — 13.30; Orchestra: Il miracolo, Humperdinck; Fantasmagorie, Paulin; Canto nuziale, Rimsky Korsakow; Capriccio spagnuolo, Ilem, Kermaria, Erlanger; Melodie Popolari russe, Fétras; Due pagine antiche, Samazeuilh; Boreense, Porret; Serenata, Ilem; Notti Basche, Journeau; Scherzo, Jongen — 14.15; Concerto (conf.) — 16.45; L'ora classica — 20.30; Corso di contabilità — 20.45; Caffè; Rime; Comunicati vari; Metalli; oboni; Informazioni — 21; Presentazione letteraria — 21.30; «Coriolano» Skakespeare; Musica da camera; Melodie (Intervallo); Rassegna delle stampa e informazioni).

Parigi. Torre Eiffel m. 2650 - Kw. 5.

18.15: Giornale Parlato; Il Postiglione; I Concimi Chimici; Il Cinema; La Settimana Aeronautica; Cronaca Giordani — 20.10 e 20.20; Come domenica — 20.30-21; Orchestra: Polonese in si bem., Schubert; Levadé; Quartetto Arli e Flauti, Mozart; Solista Violino, Orchestra; Scene Assai-zion.; Massenet, Solista Viola, Orchestra; Maschera e «Bergamasques», Faure; Solista Violoncello, Orchestra; Piccola Suite, Busser; Solista Flauto, Orchestra; Piccola Suite, Debussy.

GERMANIA

Breslavia - m. 322,6 - Kw. 4.

Glievitz - m. 329,7 - Kw. 4.

16: L'ora dei libri — 16.30; Concerto della R. O., con il concorso di soprano, Pezzi di Rossini, Delibes, Reger, Gal, Mahler, Mascagni — 18; L'ora dei genitori — 18.25; Qualche cosa sulla radiofonia e sul diritto — 18.55; Meteorologia — 18.55; L'ora davanti al Tribunale del lavoro (conf.) — 19.15; Lettura inglese — 20 (da Berlino); Radio-cabaret — 22; Notizie serali — 22.30; Nona lezione di ballo. In di fino alle 24; Musica da ballo.

Koenigsberg - m. 303 - Kw. 4.

11: Meteorologia, bollettino del ghiaccio, recentissime — 11.30; Trasmissione grammofonica — 15.30; La radio dei fanciulli. Azione. Inchi concerto della R. O. di pezzi di Mozart, Verdi, J. Strauss, Rathke, Heykens, Grigo, Beece, Sullivan, Erbauch — 18.15; Bollettino del ghiaccio — 18.20; L'ora della gioventù — 18.50; Le corporazioni nella vecchia Koenigsberg — 19.25; Conversazione inglese — 20; Ritrasmissione da Berlino, Grande cabaret. Inchi meteorologia, recentissime e corriere sportivo — 22.15; Radiopropaganda.

Lipsia - m. 365,8 - Kw. 4.
Dresda - m. 275,2 - Kw. 0,75.

15: Meteorologia, indi trasmissione grammofonica — 16,30: Concerto della R. O. di pezzi di Mozart, Brahms, Klengel, Reger, Weber — 17,45: Radiopropaganda — 18,5: Radiocararale — 18,20: Prognosi del tempo, segnale orario e bollettino del lavoro — 18,30-18,55: Lezione di spagnolo per principianti — 19,30: Conferenza del ciclo: L'Impero britannico — 20: Retrasmissione da Berlino: Radio-cabaret — 22: Radiogiornale — 22,5: Bollettino della stampa e corriere sportivo.

Stoccarda - m. 379,7 - Kw. 4.
Eriburgo nella Brisgovia - m. 577 - Kw. 0,75.

10,30: Trasmissione grammofonica — 11: Notizie — 12: Meteorologia — 12,15: Trasmissione grammofonica — 13,45: Notizie — 16,15: Concerto pomeridiano della R. O., con il concorso d'una cantante. Pezzi di Mendelssohn, Waldteufel, Leoncavallo, Gluck, Lortzing, Graener, Mascagni, Schmalstich, Mendelssohn — 18: Segnale orario, meteorologia — 18,15: Conferenza sull'importanza culturale di Karlsruhe nel passato — 18,45: Conferenza medica — 19,15: Conferenza riguardante la scelta della professione — 19,45: Segnale orario, meteorologia — 20: Concerto popolare dell'Orchestra filarmonica di Stoccarda, con il concorso di due cantanti. Composizioni di Beethoven, Weber, Verdi. Durante l'intermezzo: lettura. Indi seguito notizie e radiopropaganda.

Amburgo - m. 394,7 - Kw. 4.
Brema - m. 252,1 - Kw. 0,75.
Kiel - m. 254,2 - Kw. 0,75.

11-12: Trasmissione grammofonica — 16,15 (per Brema): Storielle natalizie dialettali. Lettura ed audizioni di violino — (per Hannover): Lettura — (per Kiel e Amburgo): Musica romantica. Concerto della R. O. e d'uni soprano di pezzi di Mendelssohn-Bartholdy, Schumann, Wagner, Cornelius, Liszt — 17: Ricordando Teresa Carreno. Conf. — 17,55: Meteorologia, eventuali notizie di inondazioni, bollettino della polizia — 18: Concerto e radiopropaganda — 18,45: La radio degli scacchi — 19: Consigli per la scelta della professione. Le professioni nella metallurgia — 19,30: La bocca come sede e propagatrice di malattie contagiose — 19,55: Notizie serali della Borsa di Francoforte. Meteorologia — 20: Musica di opere russe. Concerto della R. O. e della cantante Sossna Yergin. Pezzi di Glinka, Borodin, Rimsky-Korsakov, Tchaikowsky, Rubinstein, Monssorgsky — 21,15: Alfreud Herr legge opere proprie — 22,5: Lezione di ballo — 22,30: Dati meteorologici, notizie, corriere sportivo — 22,45: Lezione di ballo (continuazione) — 23: Musica da ballo — 23,50: Meteorologia per i mari.

Francoforte sul Meno - m. 428,6 - Kw. 4.
Cassel - m. 272,7 - Kw. 0,75.

6,30: Ginnastica, indi meteorologia, segnale orario — 12,30-13,30: Concerto del mezzogiorno della R. O. — 15,5-15,55: L'ora della gioventù — 15,55-19,5: L'ora della massaia — 16,35-18,5: Da Stoccarda: Concerto della R. O. Durante l'intermezzo notizie della radiosocietà ed altre informazioni — 18,10-18,30: Lettura — 18,30-19: Da Cassel: Conferenza — 19,30,30: La radio degli scacchi — 19,30-20: L'ora del giornale «Frankfurter Zeitung» — 2,22: Berlino: Serata varia. Indi concerto della R. O., vecchia musica da ballo.

Le audizioni radiofoniche della

SCALA

possono essere udite in modo perfetto con



ORKESTRON



MAZZA

Il nuovo strumento musicale per audizioni radiogrammofoniche che supera ogni aspettativa

FABBRICA APPARECCHI RADIOFONICI MAZZA

Negozio di vendita: Via Spallanzani N. 6
Telefono 22904 - MILANO

Langenberg - m. 468,8 - Kw. 25.
Colonia - m. 283 - Kw. 4.

12,10: Musica meccanica — 13,5-14,30: Concerto del mezzogiorno della R. O. di pezzi di Goldmark, Rubinstein, Jaernefeld, Liszt, Rimsky-Korsakov — 14,30: Conferenza riguardante le pellicole cinematografiche — 15,15,30: L'ora dei giuochi per i piccoli — 15,30-16: Per l'agenia del giardinere dilettante — 16,1-16,30: «Ecco poeta» — 16,30-17: Questioni culturali nella letteratura. Quarta conf. — 17,17-20: «Ecco Natale», una vecchia azione natalizia di Lina Hilger — 17,10-17,45: Lavoretto per i ragazzi — 17,45-18,30: Concerto del vespero. Musica da casa per i giorni di natale. Introduzione, concerto vocale-strumentale — 18,30-18,50: Il buon tedesco — 19,15-19,35: Lezione di spagnolo — 19,35-20: L'ora dei libri — 20-22: Concerto serale della piccola R. O., con musiche di Reissiger, Strauss, Raff, Maillart, Waldteufel, Frielemann, Zeiler, Gruss-Artok. Durante l'intermezzo allegria azione in un atto — 22-22,30: Umore montano. Dalle opere di Federico Stork. Indi ultime notizie, corriere sportivo, radio-propaganda e fino alle 23 trasmissione del concerto dall'Antaldshof di Besen.

Berlino - m. 483,9 - Kw. 4.
Stettino - m. 236,2 - Kw. 0,75.

12,30: Il quarto d'ora dell'agricoltore — 13,30: Pellegrinaggio a Betlemme. Conferenza — 16: Conferenza Il cane nel traffico della grande città — 16,30: Concerto vocale-strumentale. Indi concerto di vent' dell'orchestra Emilio Roos. Pezzi di Suppé, Mendelssohn, Bartholdy, Bolzoni J. Strauss, Thomé Adam, Aglazhy. Indi radiopropaganda — 18,40: Conferenza riguardante la fabbricazione della seta «Agfa» — 19: Conferenza riguardante i premi per l'assicurazione contro la disoccupazione — 19,30: Conferenza economica. Gli istituti d'emissione di biglietti di Stato — 20: Trattamento serale. Indi meteorologia, trentissime, segnale orario, corriere sportivo — 22,30: Lezione di ballo. Indi fino alle 0,30 musica da ballo.

Monaco di Baviera - m. 535,7 - Kw. 4.
Norimberga - m. 241,9 - Kw. 4.

6,45: Ginnastica — 12,05: Concerto del mezzogiorno. Canzoni e balli. Trasmissione grammofonica — 16,30: Lettura — 17: La radio degli scacchi — 17,30: Concerto del vespero della R. O. Musiche di Rossini, Verdi, Vieuxtemps, Provanzik, Haendel (a solo di violoncello), Casella, J. Strauss, Schreiner — 19: Lezione di francese — 19,30: IV conferenza. La posizione della Germania nell'economia mondiale — 20: Concerto del Quartetto di camera Amy Rosenberger. Pezzi di Leopold, Fienberg, Ralf Teilman, Micheli, Clemus, Ruediger — 21,15: Serata con programma variato — 22: Radiopropaganda — 22,20: Indicazione della prossima trasmissione d'una opera.

INGHILTERRA

Cardiff (5 WA) - n. 353 - Kw. 1,5.

16,17; 19; 19,15; 22-23: V. Londra — 16,45: Natale nel Villaggio di Greenwich — 18,15: Per ragazzi — 20,45: Serata di Natale a Bath, con orchestra, baritono, xilofono, orchestra, danze.

Londra (2 LO) - n. 361,4 - Kw. 3.
Davertry (5 XX) - n. 1562,5 - Kw. 25.

11,15; 11,30; 12; 19,15; 22,20,30: Come lunedì — 13: Soprano; Trio — 14-15: Grammofono — 16: Funzione, Abbazia di

UN APPARECCHIO A 4 VALVOLE
NEUTRALIZZATO

“DIFARAD”

DI SICURO RENDIMENTO, DI MODICO COSTO PUÒ MONTARSI DA CHIUNQUE

CON **MATERIALE SITI**

E SEGUENDO LE PARTICOLAREGGIATE ISTRUZIONI CHE SI
FORNISCONO CON LA SCATOLA DI MONTAGGIO



CHE CONTIENE TUTTE LE PARTI OCCORRENTI

IL MONTAGGIO VIENE ESEGUITO SU DUE PANNELLI A SQUADRA COME LA FIGURA

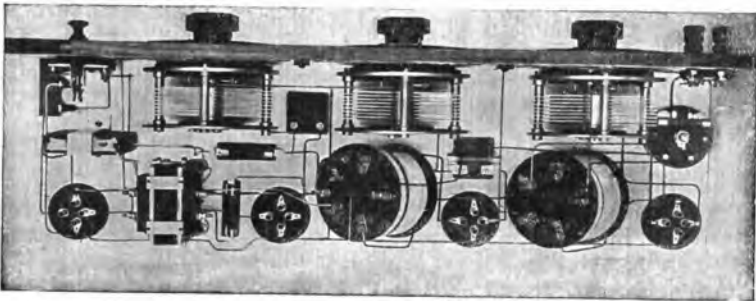

CONSULENZA TECNICA GRATUITA • PREVENTIVI PARTICOLAREGGIATI • PROSPETTI
CATALOGHI • LISTINI A SEMPLICE RICHIESTA • SCATOLE DI MONTAGGIO DA 2 A 8 VALVOLE

S. I. T. I. • VIA GIOVANNI PASCOLI N. 14 • MILANO

CELESTION ★ SCALA

L'Altoparlante perfetto

Il Tempio dell'Arte

Sinonimi di perfetto Godimento Artistico

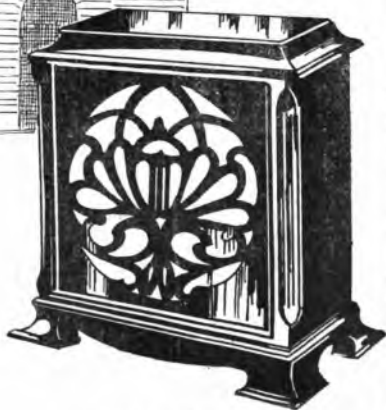
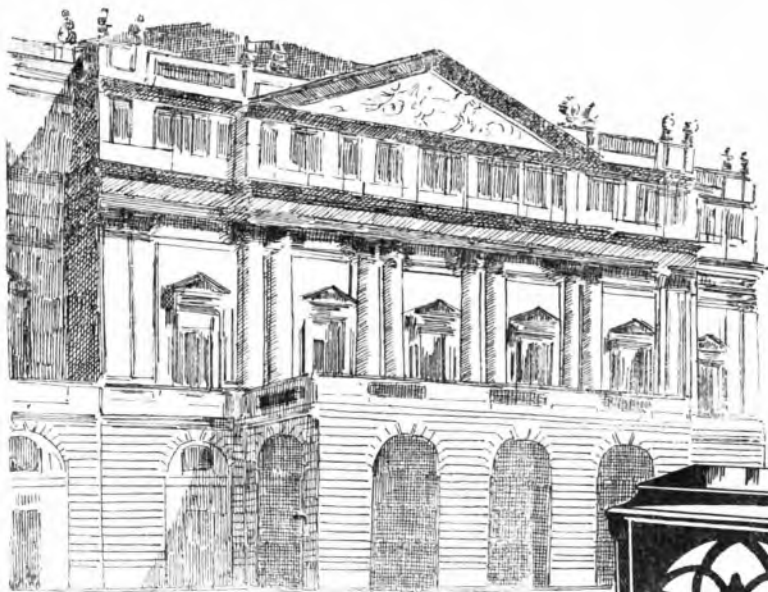

Modello C. 10	305 × 305 × 127 m/m
.. C. 12	356 × 356 × 153 m/m
.. C. 14	520 × 520 × 241 m/m
.. C. 24	760 × 1194 × 458 m/m

Modello C. 14

Annuncio della S. A. BRUNET - Via P. Castaldi, 8 - Milano (118)

Westminster — 16.45: Per il benessere dei minatori del Kent — 17: Baritono; Banda — 18.15: Per i ragazzi: Sceneite — 19; 19.35; 20.15: Interludi musicali — 19.30: Prezzi derrate agricole — 19.45: Due pianoforti: Tempeste della vita, Schubert — 20: Nuovi romanzi — 20.25: Varietà — 20.45: Orchestra Saxofoni: Marcia militare, e serenata, Schubert; Baritono: Tu sei destra, Coleridge-Taylor; Alla Fiera, Stanford; Orchestra: Ouv., Orfeo all'Inferno, Offenbach; Soprano: Morte di Robin Hood, Eva Pain; Venti Fanciulle, Rowley; Orchestra: Berceuse, Gounod; Danza ungherese, Brahms; Baritono: Canto sul Harjo, S. Homer; Mattinata, Cowen; Orchestra: Potpourri Verdiiano; Soprano: Due canti (V. Lambelet, Shenton); Orchestra: Potpourri Verdiiano; Soprano: Due canti (V. Lambelet, Shenton); Orchestra: canzone triste, Tchaikowsky; Polonese in la, Chopin — 22.15: Attualità — 22.35 (da Keston): Esperimenti di visualizzazione della voce — 23.15: Numero sorpresa — 23.30.1: Ballabili riprodotti.

Manchester (2ZY) - m. 384,6 - Kw. 1,5

14.14 (da Liverpool): Pianoforte: Improvviso op. 26, Chopin; Valzer, Rees-Newton; Baritono: Mattinata, Aylward; Canto di Valcano (Filoneno e Bauci), Gounod; Melodia, Gluck-Kreisler; Preludio, Bach-Kreisler; Contralto: Due canti di M. V. White; Piano: Studio op. 25, Chopin; Rondò capriccioso op. 14, Mendels-

solin; Baritono: Il mulino a vento, Nelson; Giovinezza, Allitsen; Violino: Andante (Sinfonia spagnola), Lalo; Aria Irlandese, Grainger; Contralto: Due canti (Coleridge-Taylor, G. Carne) — 16; 19; 19.15; 19.45; 22.15: V. Londra (Annunzi locali alle 22.30) — 16.45: Divinità della cucina — 17: Orchestra: Ouv., Mirella, Gounod; Selez., « Sally », Kern; Grammfono; Orchestra: Suite Zingaresca, Gounod; Grammfono; Orchestra: Scena di Caccia, Bucalossi; Marcia, Farman — 18.15: Per i ragazzi: Canti di animali (cantatrice, baritono, piano) — 20.45: Orchestra: «Ouv., Le Naiadi, Bennett; Suite di valzers, Coleridge-Taylor; Contralto: Tre ballate (German, Martin, Idem); Orchestra: Ouv., Le Naiadi, Bennett; Suite di L. Lehmann; Contralto: Quattro canti (Sanderson, Head, Brahe, Sans Souci); Orchestra: Selez., Gaia Inghilterra, German.

Daventry (5GB) - n. 491,8 - Kw. 2,0

16: Orchestra (da Burnemouth); Ouv.; I Maestri Cantori, Wagner; Sinfonia Incompiuta, Schubert; Concerto «Imperatore» per piano e orchestra (3 tempi), Beethoven; Rapsodia del Somerset, Holst — 17.30 (Birmingham): Organo di chiesa: Ouv., Oberone, Welser; Berceuse, Schumann; Soprano: Asfodeli, Mullinar; Margherite, Quilter; Organo: Selez., Tosca, Puccini; Polca, Drigo; Barcarola, Bennett; Soprano: Canzone, N. Gatty; Balla-

ta, Roeckel; Organo: Danza della Lucrezia, Bucalossi; Suite «Isola di Mana, Toullet» — 18.30 (IIRM): Per i ragazzi: Recitazione; Cantatrice; Arpa — 19.15 e 23: Come lunedì — 19.30: Ballabili — 21: Dramma «Montezuma» di Lewis, con Musiche di R. Chignell — 22.25: Preludi per piano; Bach (Suite Inglese in la min.); Chopin (in si magg., in do diesis min. e in sol diesis min.); Prokofjev (op. 12); Debussy (Il vento, sulla pianura; La fanciulla dai capelli di Lino; La danza di Puck); Benjamin (Dalla suite per piano); Rachmaninov (in sol diesis min., in sol magg. e in mi magg.) — 23.15-0.15: Musica da camera: Serenata op. 8 per Trio archi (6 tempi), Beethoven; Duetti americani al piano; Due arie per soprano, Debussy; Ballata, Bax (soprano); Canto delle Ondine, Peterkin (Id.); Due canti, Warlock (Id.); Serenata in do op. 10 per trio archi, Dolinanyi.

JUGOSLAVIA

Zagabria - m. 340 - Kw. 0,75.

13.15: Trasmissione grammofonica (14.30): Bollettino della Borsa — 17.30: Concerto popolare pomeridiano, con il concorso di violoncellista e pianista Compositore di St. Saens, Glasounoff, Casadeo, Dvorak, W. H. Squire, Couperin, Tchaikowsky — 19: Lezione di francese — 19.15: Radiopropaganda — 19.30: Ritra-

MAGAZZINI ELETTROTECNICI

SOCIETA' ANONIMA

Sede propria in MILANO: Via Manzoni, 26 - Telefono 70-516

AGENTI REGIONALI PER LA LOMBARDIA DEL MATERIALE F. A. R. di PARIGI
Tutti i pezzi staccati per la costruzione di apparecchi radiorecipienti

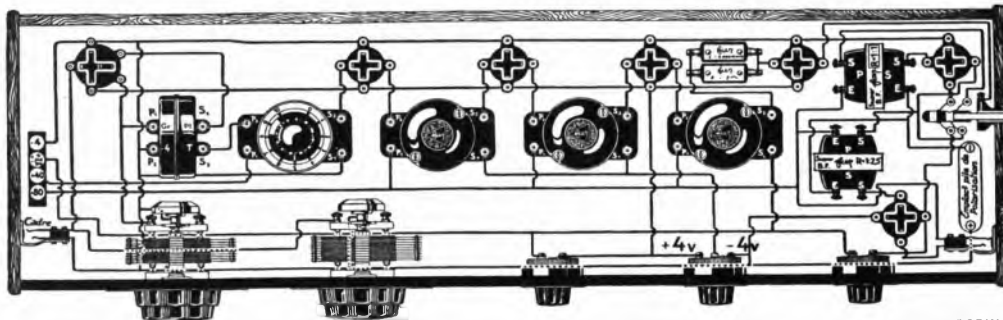

CHEMA FORNITO IN QUANTITÀ NATURALE CON LA SCATOLA PER LA COSTRUZIONE DI UN APP. RECCHIO RICEVENTE IN SUPERETERODINA A 7 VALVOLE MONTATO IN BIORNIA PER ONDE DA 250 A 3000 METRI, SCATOLA FORNITA ESCLUSIVAMENTE CON MATERIALI FAR E AL PREZZO MINIMO DI L. 708. FRANCO DESTINO

PEZZI COMPONENTI LA SCATOLA DI MONTAGGIO

- | | |
|--|--|
| <ul style="list-style-type: none"> N.º 1 Bobina oscillatrice piccole onde » 1 Bobina oscillatrice grandi onde » 1 Supporto di bobina » 1 Trasformatore M.F. Tesla x » 3 Trasformatori M.F. x » 2 Condensatori « Square Law 50/1000 » x » 2 Bottoni demoltiplicatori » 1 Trasformatore B.F. Laboratorio 1/2 x | <ul style="list-style-type: none"> N.º 1 Trasformatore B.F. Laboratorio 1/1 x » 2 Reostati 2/3 3/4 Valvole » 1 Potenziometro 4000 ohm. » 1 Supporto valvola bigriglia » 6 Supporti ordinari » 1 Condensatore fisso 15/1000 » 1 Resistenza 3 Megohm » 2 Condensatori fissi 2/1000 |
|--|--|

B.N. Gli articoli marcati x sono soggetti alla tassa di finanza di L. 6 cad.

smissione da Praga: Concerto sinfonico — 22.30; Notizie, meteorologia.

NORVEGIA

Oslo - m. 461,5 - Kw. 1,5

9.59; Prezzi nova — 10; Borsa; Prezzi nova — 18.30; Trio — 19.15; 20; Come domenica — 19.30; Conferenza — 20.1; Piano: Due studi, A. Backer Grønli; Due preludi, Debussy; Ballata, Chopin — 20.30; Recitazione — 21; Violoncello e piano; Sonata in do magg., Haydn; Polonaise di concerto, Popper — 21.30; Tempa, notizie — 21.45; Attualità — 22-24; Retrasmissioni stazioni estere.

OLANDA

Hilversum (H.D.O.) - m. 1060 - Kw. 5.

10.40; Segnale orario; Culto — 12.10; Bollettino polizia — 12.55; Trio — 17.40; Conferenza — 16.30; Per gli ospedali — 17.50; Sport — 18.10; Concerto Ouy, Zampa, Hérold; Suite d'una sera a Pietroburgo, Meyer-Meymann; Pattuglia di bimbi, Gillet; La truttola, Gillet; Sonata in la magg., Boccherini (violoncello); Romanza, Sinigaglia (violoncello); Fantasia, Pfitzner; Sottito angelico, Rubinstein; Allegro passionato, St. Saëns (violino); Aria, Hurel (violino); Serenata, Gounod; Potpourri. La ragazza della foresta nera, Jessel; Marcia, Labm — 19.55; Corso d'inglese — 20.25; Bollettino polizia — 20.40; Segnale orario — 20.55; Annunziario, Wagner (Intervallo: Informazioni Vaz Dias).

POLONIA

Katowice - n. 422,6 - Kw. 10.

15.45; Comunicati finanziari — 16; Grammfono — 17.10; Conferenza — 17.35; Cassetta delle lettere — 18; Audizione let-

teraria — 19; Annunzi vari — 19.30; Il Natale nella scultura e nella pittura — 19.56; Segnale orario e comunicato agricolo — 20.5; Storia nazionale — 20.30; Concerto da Varsavia — 22; Bollettino Meteorologico; Notizie — 22.30; Ballabile.

Cracovia - m. 547 - Kw. 1,5.

11.50; Fanfara dal Campanile della Chiesa della Vergine; Seguale orario; Bollettino meteorologico — 15; Bollettino meteorologico e finanziario — 17.10; Conferenza per le signore — 17.35; Un poeta della solitudine — 18; Trasmissione da Varsavia — 19; Varie — 19.25; Corso d'inglese — 19.56; Segnale orario — 20; Bollettino agricolo — 20.5; Comunicati — 20.30 (da Varsavia) Concerto e Conferenza — 22.30; Concerto riprodotto.

Varsavia - m. 1111,1 - Kw. 10.

11.56; 18; Come lunedì — 15.45; Comunicato Lega aerea — 16; Grammfono — 17.10; Conferenza — 17.35; Per le signore — 18; Audizione letteraria — 20; Varie — 19.30; Conferenza agricola — 19.56; Segnale orario — 20; Comunicato agricolo — 20.40; Orchestra: Polonese solenne, Noskowski; Fugeno Oneghin, Tchaikowsky (fant.); Billetto (La sposa venduta), Smetana; Melodie, Moniuszko; Toreador e Andalusia, Rubinstein; Umoresca, Dvorak; Marcia solenne, Leopold — 22; 22.5; 22.20; 22.30; Come domie-

SPAGNA

Barcellona (E.A.J. 1) - m. 344,8 - Kw. 3.

12; Campana Cattedrale; Il tempo — 14.30; Borse e Cambi; Trio; One step, Marti; Fox, Demon; Valzer, Yoshitomo;

Selez., Mignon, Thomas; Erotica, Grieg; Canzone, Valls; Pasodoble, Palau (Intervallo: Grammfono) — 18.30; Sestetto; One step, Quirós; Tango, Gortio; Balca, Soler — 19; Mercati Internazionali; Cambi; Borsa — 19.10; Sestetto: Pasodoble, Blanco; Selez., Donna Francisquita, Vives; Serenata, Moresca, Chapi; Valzer, Holder — 19.30; Per ragazzi; Racconti, Indovinelli, Prosie — 19.40; Lettura (conferenza) — 19.50; Le strade di Barcellona — 21.30; Corso d'Inglese — 22; Campana Cattedrale; Il tempo — 22.5; Borse e Cambi; Recentissime — 22.10; Orchestra: Marcia, Lincke; Valzer lento, Wor-Jet — 22.20; Canto Flamenco, Canzoni, Jole — 22.45; Astronomia — 23; Organo: Adagio della Sonata n. 6, Guilmaut; Preludio in si bem., Muset; Arabesca in sol magg., Vierne; Aria del Concerto in re min., Haendel; Fantasia in sol min., Bach — 23.50; Orchestra: Momento musicale, Schubert; Ouy, Flauto magico, Mozart.

Madrid (E.A.J. 7) - m. 375 - Kw. 1,5.

12.45; 13; 13.15; Come mercoledì — 15; Campana; Segnale orario; Orchestra: Ouverture, I maestri Cantori, Wagner; Serenata, St. Saëns; Scene napoletane (3 tempo), Massenet; Intermezzo di Luigi Medina; Orchestra: Gli sparvieri, Guierres (fant.); Valzer, Lincke; Fox, Billi; Bollettino meteorologico; I teatri; Borsa del lavoro; Orchestra; Suite «Sheherazade» (3º emp), Rimsky Korsakow — 16.25; Come mercoledì — 20; Campana; Borsa; Sestetto: Juegos Malabares, Vives (fant.); La Favorita, Donizetti (fant.); La vedova allegra, Lehár (fant.); Intermezzo di Luigi Medina — 21; 21.15; Come mercoledì — 23; Campana; Segnale orario; Borsa; Retrasmissioni dell'Opera dal teatro del li-



Soc. An. Radio Italia

Via Due Macelli, 9 - Roma - 9, Via Due Macelli

Per fare un gradita regalo per le feste natalizie, la vostra scelta deve cadere sul ricevitore

« Radiola - Sfer 28 »

L'apparecchio di lusso alla portata di tutti

Supereterodina a 6 valvole funzionante su aereo o su telaio - Selettività, purezza, potenza sono le doti riconosciute di questo apparecchio

« Sferavox 30 »

Gioiello di eleganza e di bontà

La riproduzione dei suoni perfetta - La purezza unita ad una considerevole potenza, lo hanno fatto battezzare

« L'Altoparlante modello »

DOMANDATELI AL VOSTRO FORNITORE

DEPOSITI:

Genova

Via Garibaldi, 8

Palermo

presso is. A. D'Alia
Vico Castellnuovo, 12

Torino

Via S. Quintino
30 bis

Ferrara

presso U. Pavan
Piazza Pace, 49

Roma

Negoziò di vendita
Via Fratini, 82 a



KUPROX

No Bulbs • No liquids • No Noise



Lato attacco luce elettrica



Lato attacco accumulatore

Il microraddrizzatore KUPROX è il più interessante regalo che si possa fare ad un radioamatore in queste Feste. Senza valvola, senza liquidi, senza reazioni chimiche, senza parti vibranti o comunque mobili, silenzioso ed elegante, esso è il raddrizzatore metallico per eccellenza, che, per essere indistruttibile e di basso costo, non ha rivale sul mercato mondiale. Da una parte si attacca alla luce elettrica, dall'altra all'accumulatore, . . . e l'accumulatore si mantiene sempre in carica, restando così sempre pronto all'uso.

Tra i diversi tipi costruiti, quello più popolare è il

Modello 48, per accumulatori a 4 volts, con regime di carica da 0,1 a 0,15 amp.

Esempio:

Si abbia un ricevitore radio ad 8 valvole micro che consumi 0,48 amp. all'ora, e che si faccia funzionare per cinque ore al giorno. Il consumo totale giornaliero è di circa 2,4 amp.-ora.

Tenendo attaccato il microraddrizzatore per le altre 19 ore, esso fornirà all'accumulatore circa 2,5 amp.-ora; l'accumulatore perciò resta sempre a pieno carico e nella sua massima efficienza. In tali condizioni, il consumo di corrente mensile è di circa 1.2 kw.-ora, il che corrisponde ad una spesa intorno alle L. 2.—.

Prezzo del modello 48, reso franco destino L. 70.—

munito del foglio di collaudo e garanzia, e di una gradita sorpresa, d'indubbio valore commerciale.

Per l'acquisto, rivolgersi alla Rappresentanza esclusiva e generale:

AMERICAN RADIO Co., Soc. An. Ital., Galleria Vit. Em. 92 MILANO (lato Piazza Scala) - Tel. 80-434

oppure ad una delle Rivendite seguenti:

MILANO: Mariani, Via Dante N. 15 — Telefono 82-840.

GENOVA: Ing. Gallino e Barontini, Piazza Ponticello, N. 23 N — Telefono 51-495.

ROMA: Ing. Pietro Bonelli, Largo Goldoni N. 44 — Telefono 62-967

NAPOLI: Ing. M. Albin — Via S. Chiara N. 2 — Telefono 4-737.

MESSINA: Rug. R. Hopkins, Isolato 443 — Telefono 10-150.

oppure ad uno dei venditori viaggianti: Signori rag. Benvenuti Luigi e Valente Giuseppe.

S.I.R.A.C.

SOCIETA' ITALIANA PER RADIOAUDIZIONI CIRCOLARI

Corso Italia, N. 13 - MILANO - Tel. 88-440 - 82-186

Rappresentante per l'Italia e Colonie della

Radio Corporation of America



RADIOLA 64

Questo apparecchio riunisce in un unico elegante mobile la Supereterodina Radiola 60 e l'Altoparlante modello 105, famoso per purezza e potenza.

RADIOLA 60

La nuovissima Supereterodina alimentata totalmente e direttamente con la corrente alternata della luce.

Prezzo L. 5000

RADIOLA 18

La famosa Radiola alimentata in alternata, e ad unico comando.

Prezzo L. 2800

ALTOPARLANTE 100 A

Il diffusore perfetto.

Prezzo L. 680



veo di Barcellona. (Intervalli: Orchestra) — 1-1.30: Come mercoledì.

SVEZIA

Stoccolma (SASA) - m. 454,4 - Kw. 1,5.
Motala - m. 1.320 - Kw. 3,0.
Malmö - m. 260,9 - Kw. 1.

17: Grammofono — 18: Per ragazzi — 18.30: Musica leggera — 18.55: Conferenza agricola — 19.15: L'alcool come medicina — 19.45: Conferenza — 20.15-21.15: Musiche di H. Rosenbergh

SVIZZERA

Berna - m. 411 - Kw. 1,5.

12.43-15.56: Solito — 16.16.30: Orchestra del Kursaal di Berna — 16.30-17: Conversazione infantile (in francese) — 17-17.30: Orchestra del Kursaal di Berna — 18.15-19: Concerto grammofonico — 19-19.29: Conferenza radio-tecnica — 19.29: Segnale orario; Meteorologia — 19.30-20: Conferenza medica — 20-21.30: « L'Ufficio postale », azione in due atti di Tagore. Durante gli intermezzi: Concerto di pianoforte di composizioni di Debussy — 21.30-21.45: Concerto orchestrale della R. O. — 21.45-22: Notizie; Meteorologia.

Zurigo - m. 588,2 - Kw. 1,5.

12.30: Segnale orario; Meteorologia — 12.35: Concerto grammofonico — 12.50: Meteorologia; Recentissime — 13: Concerto grammofonico (II) — 13.35: Meteorologia; Divise e Quotazioni Borsa — 15: Concerto della R. O. — 16: Concerto ritrasmesso dal « Carlton-Elite-Hotel » — 17.15: Per i fanciulli — 17.45: Meteorolo-

gia — 19.30: Segnale orario; Meteorologia — 19.33: Conferenza riguardante le decorazioni scenografiche — 20: Serata varia, con il concorso di cantante e di due orchestre — 21: Meteorologia; Recentissime e Notizie del giornale «N.Z.Z.»

Losanna - n. 680 - Kw. 0,75.

7.44: 13; 13-2; 13-15; 15-40; 19-45; 19-30: Come mercoledì — 17: Concerto riprodotto — 19.31: La Vita degli Uccelli — 20: Grammofono: Coro; Polca (Violino e Piano); Le Campanie di Venezia (Orchestra); Il Bacio (Cantatrice); Valzer, Brahms (Violino e Piano); La Figlia di Madama Angot, Lecoeq (Cantatrice); Fantasia di Schubert; Melodia (Cello e Piano); Troika (Orchestra); Preghiera, Mendelssohn (Solo e Coro); Valzer (Orchestra); Il Pipistrello (Coro Russo); Musica Popolare Svizzera; Ave Maria, Schubert (Violino); Cosacchi del Don; Vecchie Melodie Vienesi per piano; La Preghiera esaudita (Orchestra); Sancta Maria, Fauré (Tenore Caruso); Leggenda del Danubio (Orchestra); Crucifixus (Coro).

Ginevra - m. 760 - Kw. 0,5.

17: Ballabili (Grammofono) — 18: Come lunedì — 20.15: Piano: Primo Tempo Sonata in la min., Schubert; Fantasia Improvis. Chopin — 20.35: Concerto Orchestrale alla Victoria Hall (Intervallo: Notizie).

Basilea - m. 1100 - Kw. 1,5.

19.30: Segnale orario; Meteorologia — 19.30-20: Conferenza: « L'alcoolismo nella poesia » (con recitazioni) — 20-22: Ritrasmisione da Losanna — 22: Notizie.

UNGHERIA

Budapest - m. 555,6 - Kw. 20.
 (Parte invariabile come lunedì) — 12.20 Tzigani — 15.30: Corso di Ricezione Morse — 16: I Trucchi del Cinema — 17: Musica di Natale — 18.15: Stenografia — 18.50: Corso d'Inglese — 19.25: Concerto. Associazione Postali: Trio in sol min., Beethoven; Trio in re min. — 21: Musica Militare — 22: Segnale d'ora; Il Tempo; Jazz (riproduz.).

VENERDÌ
28 Dicembre

AUSTRIA

Vienna - m. 517,2 - Kw. 15.

11: Musica del mattino eseguita dal quartetto Silving. Pezzi di Fosse, F. Waldteufel, Grandjean, Févier, Hulay, G. Radolfs, M. Ast, O. Fétras, L. Ascher, Burce-Platen, F. Raymond, F. Grothe — 15: Radiodiffusione di immagini — 16: Concerto pomeridiano dell'orchestra B. Wolfsthal, con pezzi di Leutner, J. Strauss, Verdi, Lehár, Ponchielli, Kalman, K. Haupt — 17.30: Accademia. Concerto vocale-strumentale — 18.10: Bollettino settimanale di cultura fisica — 18.30: Il saltavaglio sul Mare Conf. — 19: Conferenza del cielo: Attraverso l'Austria — 19.30: Lezione d'italiano per iniziati — 20 Segnale orario, meteorologia, notizie — 20.5: Serata di musica da camera. Concerto del Rosé-Quartetto, con il concorso di

..... si, ma il miglior materiale, i migliori prezzi, si trovano alle



Condensatore a variazione logaritmica:
L. 9,50

INDUSTRIE RADIOFONICHE ITALIANE



Supporto antivibrativo:
L. 4,70

CHIEDETE IL CATALOGO "A.", GRATIS
 ROMA - Via Tritone, 61



IL TESTER

CHIEDERE CATALOGO GENERALE DI TUTTI
 GLI ISTRUMENTI PER RADIOFONIA ALLA

Radio Industria Italiana
 MILANO (108) Via Brisa N. 2

un suonatore di clarinetto — 21.20: Concerto d'una società mandolinistica Pezzi di Glinck, Schubert, Calace, Bizet, Schubert, Haydn, Gallet. Ind. radiodiffusione di immagini.

BELGIO

Bruxelles — m. 508,5 - Kw. 1,5.

18: Concerto; Marta, Plotow; L'ora azzurra, Vaudrotte; Sansone e Dalila, St. Saëns; Melodia russo-italiana, Gus Voss; Carmen, Bizet — 19: Corso di fiammingo — 19.15: Contabilità e frotto commerciale — 19.30: Trio: La fanciulla del West, Puccini; Napoléana, Busoni; Madrigale, Silers; Gavotta, Debussy; Suite dei fiori, Sibelius — 20: Gramofono — 20.10: Giornale parlato — 21.15: Concerto: Ouverture giubilare, Bach; Il Tasso, Godard; La sposa venduta, Smetana (fant.) — 21.30: Conferenza coloniale — 22: Attualità: Concerto: Piccola Suite, Chaminade; Canzone triste, Duparc; Un sogno, Grieg; La campana, St. Saëns; In barca, Debussy; Pezzi per Trio, Goussens (flauto, violoncello e piano); Suite fantastica, Foulds; La processione, C. Franck; L'Alloola, Granier; Balletto (Romeo e Giulietta), Gounod — 23.15: Recentissime.

CECOSLOVACCHIA

Bratislava — m. 300 - Kw. 0,5.

12: V. Praga — 12.15: V. Brno — 16.30: Concerto: Melodia, Frintl; Canzone napoletana, Di Capua; Sul Lago, Grieg; La partenza della nave, Grieg; Melodia, F. Bie; Canzoni popolari slovacche, No vak; Un'oresca Op. 101 N. 7, Dvorak; Canti, Bendl — 17.30: Le assicurazioni sociali — 18.15: Corso di slovacco — 19; 19.30: V. Brno — 22; 22.20: V. Praga.

Praga — m. 348,9 - Kw. 5.

11.15; 12; 17.45: Come giovedì — 12.15; 12.30; 17.30: V. Brno — 13.30: Industria e commercio — 13.55: Borsa — 16: Come giovedì — 16.10: Conferenza ministeriale Istruzione — 16.20: L'inverno in montagna — 16.30: Concerto: Ouv. Benvenuto Cellini, Berlioz; Réverie e capriccio Op. 8, Id.; Scene pittoresche, Massenet; Il caracora, Spohr; Bstasi, Ganne; Nel paese dei papaveri, Friedmann; Ronza di truppe negre, Gabriel-Marie — 18.15: Notizie agricole — 18.25: Per gli operai — 19: Canzoni popolari — 19.15: Il teatro russo (conf.) — 20: Concerto: Il carnevale di Roma, Berlioz; Torquato Tasso, Liszt; Concerto in re magg., Brahms; L'arcobaleno, Dvorak; La Moldava, Smetana — 21.30: Piano: Un'oresca, Dvorak — 22: Ora; Notizie; 1 teatro — 22.20: Ballabili.

Brno — m. 441,2 - Kw. 3.

12: V. Praga — 12.15: L'avvenimento dei pesci — 12.30: Concerto: Ouv. Baron Trenk, Albini; Balletto (Bisneralda), Drigo; Valzer d'amore, Polniarov; La bella fanciulla di Perth (fant.); Barbitonia, Rhode; Potpourri, La Principessa del Circo, Kalman — 14.30: Borsa; Tempo; Notizie — 17.30: Corso d'Inglese — 17.45: Emissione in tedesco — 18.15: Rassegna d'arte — 19: Concerto: Trio in do magg. Op. 1, Stamiz; Sinfonia in do magg., Dittersdorf — 19.30: «Cyrano de Bergerac» di Rostand — 22; 22.20: V. Praga.

FRANCIA

Parigi (P. Parisien) — m. 340,9 - Kw. 0,5

21-22: Jazz; Tre dici ballabili.

Parigi (Radio L. L.) — m. 370 - Kw. 0,5

13.30: Echi, Informazioni e Cronache; Dieci ballabili (con canto) — 14: Carillon di Fontenay — 22.30: Varietà (I fratelli); Concerto: Selez., La Perichole, Offenbach; Da una prigione, Hahn; Selez., Lakmé, Delibes, Marcia (Dannazione di Faust), Berlioz; Nelle steppe dell'Asia centrale, Borodin; Il sogno, D'Ambrosio (violino) — 23: Carillon di Fontenay.

Tolosa — m. 392 - Kw. 8.

13.45: Chitarre: Sei pezzi — 14.10: Musiche di Mozart: Marcia turca (clavicembalo); Minuetto (violoncello); Ouv. L'impresario; Tre selez., Le nozze di Figaro — 21.30: Quattro selezioni, Bohème, Puccini — 22: Concerto (Intervallo: Quattro selezioni, Bohème, Puccini) — 24: Giornale parlato dell'Africa del Nord.

Parigi (Radio Paris) — m. 1750 - Kw. 3.

7.45; 8.30; 9; 11.45; 14; 15; 16.30; 17.30; 19.30; 19.45; 20.30: Come mercoledì — 13.30: Concerto: Sinfonia «La sorpresa» (8 tempi), Haydn; Due Rondò, Couperin; Due melodie, Lardier (cantatrice); Scherzo, Dittersdorf (violino); Preludio della sonata «Patetica», Beethoven; Vecchia «Lourea», Bach; Serenata spagnuola, Glazunov (violoncello); I violini del signor Di Conti, Wormser; Prima suite «Afrodite», Février; Castiglia, Albeniz (Seghiddia) — 14.15: Concerto (conf.) — 16.45: Orchestra: Ouv., La Principessa Gialla, St. Saëns; Violino: Melodia, Chausson; Capriccio Tzigano, Kreisler; Orchestra: Réverie sotto le Palme, Duhamel; Piano: Danze Brasiliane, Pereira; Orchestra: Valzer inglese, Zubeloff; Violoncello: Adagio cantabile, Tartini; Minuetto, Beetho-

POLAR

Batterie Anodiche

80 Volta L. 140
100 " " 170
120 " " 200



GRUPPO COMPLETO DI ALIMENTAZIONE

ACCUMULATORE 4 VOLTA
BATTERIA ANODICA 100 V.
CONVERTITORE DI CARICA

L. 500

BLOCCO UNICO CHE RIUNISCE I VANTAGGI DELLA
CORRENTE CONTINUA CON QUELLI DEGLI
ALIMENTATORI IN ALTERNATA

Agenzia POLAR - Via Eustachi, 56 - MILANO

Valvole Termoioniche



EDISON

ven; Introduzione e Polonese, Chopin; Orchestra: Il Polletto, Florent Schmitt — 20.45; Caffè; Rame; Comunicati diversi; Cotoni; Informazioni — 21; Presentazione letteraria — 21.30; Programma sinfonico; Pelleas e Melisenda, Debussy (soli e orchestra) (Intervallo: Rassegna della stampa e informazioni).

Parigi, Torre Eiffel — m. 2650 - Kw. 5.

18.45; Giornale Parlato; Il Postiglione; Conferenza C.G.T.; La Formazione degli Ingegneri; Attualità Scientifica; Cronaca Giuridica — 20.10 e 20.20; Come domenica — 20.30-32; Orchestra: Duv., Il Campanello d'Argento, St. Saëns, Violino; Prechiera, Martini-Kreisler; Canto d'Amore, Kreisler Orchestra; Spagna, Albeniz, Piano; Diciannovesimo Studio, Chopin, Orchestra; Menuzelle Carabin, Pessarid, Violino; Dolly, Faure; Danza, Granados, Orchestra; Tenerozza, Quel; Aria Drammatica, Il, Piano; Preludio e Toccata, Frank Perceuse e «Crepuscolo», Moszkowski; Ginocchi d'acqua, Ravel, Orchestra; Polonese, Schubert-Levadé.

GERMANIA

Breslavia — m. 322.6 - Kw. 4.

Glievitz — m. 329.7 - Kw. 4.

16; L'ora della signora — 16.30; Concerto divertente eseguito dal Trio del Savoy-Hotel. Pezzi di Wagner, J. Strauss, Blaasw, Stolz, Leuschner, Wayne, Capra-Osheit, Offenbach, Rodgers — 18; Conversazione — 18.15; Il mondo dei nostri alberi durante l'inverno — 18.30-19.25; Conferenze diverse — 19.50; Conferenza di psicologia — 20.15; Il microfono ridente — 20.35; Concerto del pianista Carlo

G. Pückler. Opere di Beethoven — 21.20; Il cronista attraverso i tempi, Leo Lania. Dietro la facciata della realtà — 22; Notizie serali.

Koenigsberg — m. 303 - Kw. 4.

11; La radio dell'agricoltura — 11.30; Trasmissione grammofonica — 13.30; Consigli radiofonici per i piccoli — 16; L'ora della signora. Conferenza: «Questioni vitali della vita femminile» — 16; Concerto pomeridiano della R. O. di pezzi di Lothar-Kempter, Lehar, Sullivan, Nesvadba, Svedesi, Theimer, Mercier, Kostal e Moret — 18.15; Bollettino del ghiaccio — 18.20; La radio dell'agricoltura — 18.50; La posizione del Governo nello Stato — 19.25; Lezione di francese per principianti — 20; Ritrasmisione da Berlino; Dialoghi della letteratura mondiale — 20; Un'ora con Haydn. Concerto della R. O. — 22.15; Meteorologia, recentissime e corriere sportivo — 22.30-24; Concerto di vertente e di musica da ballo.

Lipsia — m. 365.8 - Kw. 4.

Dresda — m. 275.2 - Kw. 0.75.

15; Meteorologia, indi trasmissione grammofonica — 16.30; Vecchia musica. Concerto dell'Orchestra filarm. nica di Dresda di pezzi di A. Scarlatti, J. S. Bach, G. P. Telemann — 18.20; Meteorologia, segnale orario e notizie del mercato di lavoro — 18.30-18.55; Lezione d'inglese — 19; Corso di contabilità — 19.30; Conferenze sui diritti dell'impiegato — 20; Da Berlino; Dialoghi della letteratura mondiale. La riforma; Ulrico von Hutten — 21.14; Frammenti di opere preletite. Concerto dell'Orchestra sinfonica di Lipsia, con il concorso di un tenore. Musiche di

Mihul, Méhul, Bizet, Kienzi, Weber — 22.15; Bollettino della stampa e corriere sportivo. Indi musica da ballo.

Stoccarda — m. 379.7 - Kw. 4.

Friburgo nella Brisgovia — m. 577 - Kw. 0.75.

10.30-11.45; Come giovedì — 16; Radiopropaganda con concerto — 16.30; Concerto pomeridiano della R. O. con cantante di pezzi di Moszkowski, Strans, Kéler-Béla, Cimarosa, Mozart, Jones, Strauss, Ziehrer, Mezzacapo — 18; Segnale orario, meteorologia, notizie agricole. Indi indicazioni sul radioprogramma della settimana prossima (in esperanto) — 18.15-18.45; Due conferenze — 19.15; Corso di esperanto — 19.45; Segnale orario, meteorologia — 20; Ritrasmisione dal Teatro comunale di Friburgo; Sansone e Dabla, opera in tre atti di St. Saëns. Indi notizie, radiopropaganda e ritrasmissione del concerto divertente dal Café Bellé, di Mannheim.

Amburgo — m. 384.7 - Kw. 4.

Brema — m. 252.1 - Kw. 0.75.

Kiel — m. 254.2 - Kw. 0.75.

11-12; Trasmissione grammofonica — 16 (per Brema); Concerto di pianoforte di musiche di I. Brahms, — (per Hannover); Lettura — (per Kiel e Amb.); Musica gaia. Pezzi di Lincke, Fall, Kalman, Siede, Schaeffer, J. Strauss — 16; L'ora del radiogrammo — 17.55; Meteorologia, eventuali notizie d'inondazioni, bollettino della polizia — 18; Concerto della radiopropaganda — 18.30; Lezione d'inglese — 19; Concerto della radiopropaganda, II — 19.25; Questioni d'allevamento — 19.50; La Borsa serale di Francoforte. Il mercato

IL PIÙ BEL REGALO PER NATALE LA PIÙ GRANDE MERAVIGLIA

Riceve con 3 valvole le
migliori stazioni Estere
in altoparlante

1 comando solo - Elimina la locale - Onde da 180 a 3000 metri



SOCIETÀ ANONIMA
Ing. R. Agustoni
RADIOCEA

MILANO

Via Corridoni, 37
Telefono N. 70-459

RADIOCEA 30 - Funzionante L. 980.-
Franco ovunque compreso tasse — Pagamento 1/2 ordine 1/2 assegno

Completo di: Apparecchio RADIOCEA 30 tipo standart in mobile noce
3 valvole Philips - Accumulatore 4 Volta - Batteria Anodica 80 Volta
Altoparlante Radiocea - Cuffia - Tappo antenna e materiale antenna

IL MIGLIORE PER RICEVERE I CONCERTI DELLA SCALA

G. RICORDI & C.

EDITORI

ANNUNCIANO LE TRASMISSIONI SPECIALI
DELLA SETTIMANA

STAZIONE DI ROMA

MARTEDI 25 DICEMBRE - ORE 22,15 CIRCA

FAUST

G. GOUNOD - Atto Terzo - Libretto C. 2

MULLI SONORI TRAFORATI DELLA F.I.R.S.T. PER AUTOFIANI A BE NOTE

FAUST:		
1198	Preludio	I. 20
3225	ATTO I	
	Introduzione e Coro: <i>La vaga pupilla perché celi ancor?</i>	20
3234		27
	Recitativo e Duetto: <i>Son qui perché tal sorpresa? ... Su, da bere</i>	20
1200	ATTO II	
3830	Scena, Recitativo e Strofe: <i>Dio dell'or del mondo signor</i>	20
1347	Scena, Valzer e Coro: <i>Come allor che lieve la brezza</i>	27
1338	ATTO III	
	Strofe: <i>Le parlate d'amor e Cavatina: Salvi dimora, casta e pura</i>	22
1305		27
	Aria dei gioielli: <i>C'era un re, un re di Thul</i>	27
2713	Scena e Quartetto: <i>Giusto ciel, che veggio</i>	25
1337		27
	Duetto: <i>Tardi si fa, addio</i>	25
2720	ATTO IV	
2729	Scena della Chiesa: <i>Signor concesso sia</i>	25
2756	Coro dei Soldati: <i>Deponiamo il brandito</i>	25
	Serenata: <i>Tu che fai l'addormentata e Terzetto: Che fate qui signore?</i>	30
2750	ATTO V	
	Duetto: <i>Penetrato è il mio core di spavento e Terzetto-Finale ultimo: All'erta all'erta!</i>	30
BALLET		
(La notte di Valpurgis):		
4672	PARTE I. Valzer, Adagio e Allegretto	25
4673	PARTE II. Moderato maestoso. Moderato con moto e Allegro vivo	27
3580	Pot-pourri (Composizione di A. Ponchielli)	30
4295	Fantaisie élégante par J. Leybach. Op. 35	20
4429	Fantaisie par S. Ursini-Scuderi	30

SABATO 20 DICEMBRE - ORE 20,45 CIRCA

OTELLO

G. VERDI - Libretto C. 4

MULLI SONORI TRAFORATI DELLA F.I.R.S.T. PER AUTOFIANI A BE NOTE

OTELLO:		
1070	ATTO I	
	Tempesta e Coro	I. 22
1957		17
	Coro: <i>Fuoco di gioia</i>	17
1961		20
	Brindisi: <i>Inafra l'ugolal</i>	20
1967		20
	Scena e Duetto - Desdemona e Otello: <i>Già nella notte densa</i>	20
1972	ATTO II	
	Jago: <i>Credo in un Dio crudel</i>	20
1980		21
	Serenata: <i>Doce guardi splendono</i>	21
2256		25
	Duetto finale - Otello e Jago	25
2264	ATTO III	
	Preludio e Duetto - Desdemona e Otello	30
1339		20
	Terzetto - Jago - Cassio e Otello	20
4040		20
	Finale - Otello: <i>A terra, e piangi</i>	20
2260	ATTO IV	
	Preludio, Canzone del Salice e Ave Maria	25
2270		22
	Finale	22
4002	Fantasia di E. Tavan	20

STAZIONE DI NAPOLI

VENERDI 28 DICEMBRE - ORE 21 CIRCA

LA BOHÈME

G. PUCCINI - Libretto C. 4

OLTRE SPESE POSTALI

INVIARE COMMISSIONI AGLI EDITORI PROPRIETARI

G. RICORDI & C.

ROMA - Corso Umberto I, 259
NAPOLI - 2, Piazza Carolina



I'EUROPA
passa docilmente
fra le vostre dita
con una
SINCRODINA
RADIO L.L. (BREVETTI LUCIEN LEVY)

TUTTE LE STAZIONI EUROPEE
DA 200 A 3000 METRI IN FORTE
ALTOPARLANTE CON LA MANOVRA
DI UN SOLO BOTTONE

Agenti esclusivi per
il Piemonte e la
Lombardia

MAGAZZINI
ELETTROTECNICI

Sede in MILANO
Via Manzoni, 26
Tel. 70516

Cercansi
Rappresentanti
per le Province
del Piemonte e
Lombardia



AMMINISTRAZIONE

SAFAR

MILANO

VIALE MAINO N. 20

SOCIETA' ANONIMA APPARECCHI RADIOFONICI

L'articolo di elettrotecnica su la scelta e l'impiego della cuffia pubblicato sul RADIORARIO N. 48 del 25 Novembre dice che: "in un circuito elettrico il massimo rendimento si ha quando la resistenza interna del circuito generatore è uguale a quella del circuito esterno di utilizzazione".

Il circuito di utilizzazione è dato dalla cuffia che comprende i due auricolari a 500 ohms ciascuno in serie tra di loro formanti così la resistenza complessiva di 1000 ohms.

L'unica fabbrica che finora ha applicato questo sistema costruendo la cuffia a 1000 Ohms per gli apparecchi a galena è la S.A.F.A.R.

Tutti i possessori degli apparecchi a galena se vogliono triplicare l'intensità di ricezione debbono provare i tipi a 1000 Ohms sostituendoli a quelli a 4000 ottenendone un rendimento potentissimo

Cuffia "SUPER"

sensibilità e purezza accoppiate ad accuratezza e praticità sono le doti di questo tipo.

Prezzo L. 45.—
tipi da 1000 e da 4000 Ohms



Cuffia "EJA"

Questo tipo popolare di massima durata, eleganza, leggerezza e di grande rendimento è il più venduto in tutto il mondo.

Prezzo L. 40.—
tipi da 1000 e da 4000 Ohms



Cuffia "R" (regolabile)

Tipo di precisione, risultata superiore a tutte quelle attualmente in commercio in gare fatte dall'Ese cito, dalla Marina, e dall'Aeronautica.

Prezzo L. 65.—
tipi da 1000 e da 4000 Ohms

tratta e veridica di Amburgo — 10,55: L'ora dei lavoratori. Il cittadino nell'Amministrazione comunale — 20,30: Scratte della Compagnia teatrale della Bassa Germania di Kiel. I «Silvestro», commedia della Bassa Germania in 3 quadri di Paolo Schurek. Il «Sin verde Fru», azione allegorica dialettale della Bassa Germania di W. Wroost — 22,30: L'ora attuale. Dati meteorologici per l'intero, notizie, corriere sportivo. Ritrasmisione di stazioni di fuori — 23,30: Meteorologia per i mari.

Francoforte sul Meno — m. 428,6 - Kw. 4.
Cassel — m. 27,7 - Kw. 0,75.

6,30: Solito — 12,15: Trasmissione grammofonica — 15,55-16,5: L'ora della gioventù — 15,55-16,5: La radio della massaia — 16,15-17,35: Pomergio della massaia organizzato dalla Società delle massaie di Francoforte — 17,35-18,5: Da Stoccarda: Concerto della R.O. Durante gli intermezzi, notizia della radiociosità ed altre informazioni — 18,10-18,30: Lettera. Dalle lettere di Napoleone — 18,30-18,45: Il quarto d'ora dell'Amministrazione postale tedesca — 18,45-19,15: La radio del Radio-club della Germania del sudovest — 19,15-19,45: Lezione di stenografia — 19,45-20,5: Venti minuti dedicati ai progressi della scienza e nella tecnica — 20,5-20,55: Rivista cinematografica — 20,55-21,15: Concerto di violoncello, con accompagnamento di pianoforte. Indi ritrasmissione da Cassel.

Langenberg — m. 468,8 - Kw. 25.
Colonia — m. 283 - Kw. 4.

12,10: Musica meccanica — 13,50-14,30: Concerto del mezzogiorno, con il concorso di un solista di oboe. Pezzi di Moreau, Glinka, Mussorgski, Elman, Haydn, Taylor, Reynolds, Millocker — 14,30: Consigli per la casa — 15,15-15,30: L'ora dei giochi per i fanciulli — 16-16,30: La radio dei libri — 16,30-17: Conferenza: «Kalul» — 17-17,45: L'ora della gioventù — 17,45-18,30: Musica da camera di Roger, Mathiesen, Brahms, Kautz, eseguita da violinista, mezzosoprano, pianista — 18,30-18,50: I principi del traffico postale nella Vestfalia — 19,15-19,17: Conversazione inglese — 19,19-20: Conferenza di giurisprudenza — 20: Musica serale eseguita dalla società R.O. Pezzi di Adam, Smetana, Wagner, Moszkowski, Schumann, Strauss — 21: «Hokuspokus», commedia di Curt Grün. Indi ultime notizie, corriere sportivo, informazioni commerciali e fino alle 24 concerto.

Berlino — m. 683,9 - Kw. 4.
Stettino — m. 276,2 - Kw. 0,75.

15,30: Superstizione moderna — 16: Conferenza agricola — 16,20: Allegre realizzazioni — 17,18-15: Ritrasmisione del concerto da tè dall'Hotel Esplanade. Indi radiopropaganda

Super-Elto

fuori bordo a 2 e 4 cilindri, detentori del record mondiale di velocità con Km. 67.118, vincono 6 primi premi ed un secondo alle gare internazionali di Como

Settembre 1928



AGENZIA MOTORI "ELTO,"
MILANO - Via Rovero, 3

19: IV conferenza del cielo: Delitti e destino — 19,30: Conferenza astronomica sulla luna — 20: Dialoghi della letteratura mondiale. IV Riforma. U'rico von Hutten — 21: Sulla sociologia della stampa cooperativa — 21,30: Concerto dell'orchestra G. Hoffmann. Pezzi di Bach, Berlioz, Rameau, Ganne, Sautetani, J. Strauss. Indi meteorologia, centesimino segnale orario, corriere sportivo.

Monaco di Baviera — m. 535,7 - Kw. 4.
Norimberga — m. 241,9 - Kw. 4.

6,45: Gimnastica — 11,20: Trasmissione grammofonica per esperimenti e per la Radio industria — 12,55: Concerto del mezzogiorno: Gramofono — 14,45: L'ora della signora — 16,15: Un quarto d'ora di storia popolare tedesca — 16,30: Concerto divertente dell'Orchestra. Musiche di Erbach, Meszkowski, Oelschlegel, Lehr, Wayne, Rixner — 17,40: Conferenza: L'anima del mulino — 18,10: Per la nostra agricoltura — 19: Herder ed i suoi tempi. I conferenza — 19,30: Conferenza sull'intuito — 20: Concerto sinfonico alla B.O. con composizioni di Fr. Schubert e van Beethoven — 21,15: L'autore legge (Leo Sternberg) — 21,50: Rivista settimanale di sport — 22,05: Importanti radiodionzie — 22,15: Notizie serali e bollettino della neve — 22,15-22,40: Musica da balla (ritrasmissione)

INGHILTERRA

Cardiff (5 WA) — m. 353 - Kw. 1,5.

14-15; 16; 19-15; 19-15; 22-24; V. Londra — 18: Orchestra (riprod.) — 18,15: Per ragazzi — 19: Tre macchie Galletti — 19,30: Conferenza — 20,45: Rivista di Natale.

Londra (2 LO) — m. 361,4 - Kw. 3.
Davertry (5 XX) — m. 1562,5 - Kw. 25

11-15; 11-20; 12; 19-15; 21; 22,30: Come lunedì — 13: Violino e piano: Sonata op. 37, Schubert; Sonata op. 120 n. 4, Brahms — 13,30: Organo, da St. Botolph: Fantasia e Fuga in do min., Bach; Concerto in si bem., Haendel-Holmes (4 tempi); Basso ostinato in tempo 5 quarti, Arensky; Pecece; Toccata di concerto in si bem., Hollins — 14,15: Orchestra (riprod.) — 16 (Birm.): Orchestra: Ouy., Raimondo, Thomas; Prima Rapsodia Norvegese, Svendsen; Baritono con orecchi: Aria (Fecho e Pan), Bach; Orchestra: Suite campestre, Coates; Violoncello, variazioni sinfoniche, Boellmann; Orchestra: Pizzicato per archi, Barrs Partridge; Baritono: Tre ballate (Barstow, Warlock, Stanford); Violoncello: Pace del bosco, Dvorak; Serebina spagnola, Glazunov; Orchestra: Prima suite d'Arlesiana, Bizet — 17,30: Orchestra di cinema — 18,15: Per ragazzi: Numero varietà; Racconto africano con voci d'uccelli e canti; Come si tengono gli uccelli d'inverno — 19: La difficoltà di un giovane ranziere — 19,30: Bollettino Ministero Agricoltura — 19,45: Ronò in la per 2 pianoforti, Schubert — 20: Sullo schermo — 20,15: Interludio musicale — 20,25: Lettura (Gildon) — 20,45: Orchestra: Tre vecchie danze per liuto (trascrit. O. Respighi); Soprano con orchestra: Ari (Nozze di Figaro), Mozart; Orchestra: Sinfonia «Il nuovo Mondo», Dvorak; Soprano: Due canti, L. Ronald; Orchestra: Danza Slava n. 8 Dvorak — 21,45: Avventure nel Sahara — 22,15: «Montezuma», Dramma di C. Lewis, con musiche di R. Chignell — 24 (Day solo): Hallabli riprodotti.

Manchester (2 ZY) — m. 384,6 - Kw. 1,5.

16; 19,15-24: V. Londra (Annunzi locali alle 22,30) — 18,15 (da Leeds): Per ragazzi — 19: Cani famosi.

Davertry (5 GI) — m. 491,8 - Kw. 10.

16: Organo, da St. Botolph: Ouy., Aria, Mendelssohn; S-giorgio: Due arie, Bach; Canto di Natale della Contea di Northampton; Organo: Arin e variazioni in la, Fabysh-Woodhouse; Pastore in mi, Frank; Soprano: Tre canti (Howells, S. Lie, A. Gibbs); Organo: Due preludi di Natale, P. C. Buck; Finale sonata n. 1, Guilman — 17: Varietà (3) — 18,30: Per

M. ZAMBURLINI - MILANO - Via Lazzaretto N. 17

Fabbrica accessori e minuteria Radio in grande serie - Rappresentante Esclusivo ISTRUMENTI DI MISURA ELETTRICA della Rinomata Fabbrica I. NEUBERGER di Monaco

Venti e più tipi assortiti per qualità e prezzo di assoluta concorrenza



La migliore sensibilità e la massima precisione



Chiedere listino e prezzi

Il minimo consumo di corrente e la minima oscillazione durante il funzionamento

Sconti ai rivenditori



ragazzi: Due Recitazioni; Cantici di Natale (Coro fanciulli) — 19.15 e 23: Come lunedì — 19.30 (Birm); Orchestra: Balletto (Guglielmo Tell), Rossini; Sizziletta, Von Blom; Baritone: Canto di Sanderson; Orchestra: Selez., Il giorno felice, Jones-Reubens; Canto russo ridotto per cello e organo, Lalo; Baritone: Ballata Navale, Butler e Dallahvas; Orchestra: 1.º intermezzo « Nerone », Coleridge Taylor; Piano: Valzer (l'amore, Moszkowski); Orchestra: Valzer, Gungl, — 21: Rivista di Natale — 22 (Birm); Orchestra: Direttore di commedia, B. Gardiner; Soprano con orchestra: Aria di Salome (Erodiane), Massenet; Orchestra: « L'oca selvatica », H. Harty; Soprano: Tre canti (Dunhill, Bird, Davidson); Orchestra: Suite «Scene Napoléon», Massenet 23.15-0.15: Ballabili riprodotti.

JUGOSLAVIA

Zagabria — m. 310 — Kw. 0.75.

13.15: Trasmissione grammofonica — 13.30: Quotazioni della Borsa — 17.15: Ritrasmissione del concerto dal « Caffè Corso ». Pezzi di Gungl, C. Cui, Urbaich, Kalman, Sebestak, P. de Rose — 20.15: Alfabeto musicale — 20.30: Radiopropaganda — 20.35: Frammenti di operette dimenticate. Concerto del Radioquartetto Sidak di pezzi di Sullivan, Suppé, Lohar, Kerker, Fall, Granichstetten, Ziehrer, Reinhart — 21.50: Notizie, meteorologia — 22: Frammenti di operette dimenticate (continuazione). Pezzi di Jones, Heiberger, Neodori, Kollo, Urbaich, Conrad, Petras

NORVEGIA

Oslo — m. 461,5 — Kw. 1,5.

10: Prezzi burro — 14: Industria e commercio — 18.15: Orchestra — 19.15; 20; 21.30: Come giovedì — 19.30: Napoli (con ferenzza) — 20.1: (Chiesa del Salvatore). Canto di Natale per soprano, viola, coro, e organo, Steenberg; Coro di Natale, Dahl; Corale oratorio di Natale (Praetorius, Wegelius); Pastorale per organo, Andersen; Aria, Haendel; Due duetti per soprano e contralto (Rubinstein-Mendelssohn); Gloria e Sanctus, Bach (coro e organo); Fuga e fantasia corale (organo), Reger — 21.45: Attualità — 22-23: Commedia in dialetto.

OLANDA

Hilversum (H.D.O.) — m. 1060 — Kw. 5.

10.40; 12.40; 12.55: Come lunedì — 16.40: Conferenza per le signore — 17.30: Concerto — 18.10: Conferenza — 18.40:

COME?

devo fare a garantire questa piccola nomenclatura ferita che non vuole cicatrizzarsi?

Usa, leggendo prima le istruzioni, "PURISAN" liquido (flac. 100 gr. o 200 gr.) e saprai che puoi acquistare nelle buone farmacie o drogherie.

Soc. An. «SIC EST» Via Privata Casella, 7. MILANO (Rip. Musocco)

ne e ballabili — 13: Varie — 19.30: Igiene e Medicina — 19.56: Segnale orario — 20: Comunicato agricolo; Borsa dei cereali da Cracovia — 20.10: Comunicati — 20.15 (dalla Filarmónica); Musiche di Wertheim: Variazioni sinfoniche (orchestra); Fantasia per piano e orchestra; Cinti; Pallata (orchestra); Comunicati aviazione, meteorologici, polizia, sportivi e comunicati P.A.T.

SPAGNA

Barcelona (EAJ I) — m. 344,8 — Kw. 3.

12: Campane Cattedrale; Il tempo — 14.30: Borse e Cambi; Trio: Pasodoble, Demon; Fox, Terol; Scottish, Cotó; Selez., Madama Butterfly, Puccini; Trasporto; Valpatti; Canzone, Vialta; Pasodoble, Mavoral (Intervallo); Grammofono — 18.30: Sestetto: Charleston, Denon; Tango, Perez Vidal; Polca, Cotó; Valzer, Valdeufel — 19: Mercati internazionali, Borse e Cambi — 19.10: Moda e Consigli utili per le signore — 19.30: Sestetto: Pascociglia, Luna e Bru; Selez. Le opere miloniane, Denon; Canzone e melodie rustiche, Serrano; Valzer, Waldeufel — 21.30: Corso di Solfeggio — 22: Campane Cattedral; Il tempo — 22.5: Borsa e Cambi; Recentissime — 22.10: Orchestra Ouy; 2 Il ritorno G., Mendelssohn — 22.30 Jazz; Ballabili — 23: V. Madrid

Madrid (EAJ 7) — m. 375 — Kw. 1,5.

12.45; 13; 13.15: Come mercoledì — 15: Campane; Segnale orario; Orchestra: Ouy a promessa mantenuta, Mozart; Minuetto (Manon), Massenet; Seconda suite «L'Arlesiana», Bizet (4 parti). Intermezzo di Luigi Melina; Orchestra: La Regina mora, Serrano (fant.); Rassegna del cinema; Orchestra: Valzer, Heagney; Fox, Ballester. Bollettino meteorologico; I teatri; Borsa del lavoro; Orchestra: Marcia (Aida), Verdi — 16.25: Notizie; Indice conferenze — 20: Campane; Borsa; Quartetto in fa min Op. 95 (5 tempi), Beethoven; Mezzo soprano: Natale dei bimbi senza tetto, Debussy; Hercuse, Massenet; Hercuse, Grelchianov; Trio: Trio op. 90 (3 tempi), Dvorak; Mezzo soprano: Danza, Gramodis; I Raggi, Linoite de Grignon; Nana, De Falla — 21.25: Recentissime — 23: Campane; Segnale orario; Borsa; Concerto (Teatro Alcazar), Ouy, Flauto magico, Mozart; Suite «Dorland», Rameau; Quinta sinf. «Il Nuovo Mondo», Dvorak (4 tempi) — 1.30: Campane; Recentissime; Concerto Preludio e morte di Isotta (Tristano e Isotta), Wagner; Il volo del calabrone, Rimsky Korsakov; Jota (La Dolores), Breton

Segnale orario; Trio — 19.55: Conferenza — 20.25: Bollettino polizia — 20.40: Segnale orario — 20.41: Concerto; Ouy. La locanda di Granata, Kreutzer; Selez., dalle opere di Lortzing; Valzer, Launer; Gavotta, Lincke; Marcia, Ziehrer — 21.30 Conferenza — 22.15: Varietà (Intervalli: Informazioni V. D.).

POLONIA

Katowice — m. 422,6 — Kw. 10.

15.45: Comunicati finanziari — 16: Grammofono — 16.50: Comunicati — 17.10: Storia nazionale — 17.35: Trasmissione di Cracovia — 18: Concerto da Varsavia — 19: Annunzi vari e comunicato sportivo — 19.30: Conferenza — 19.56: Segnale orario e comunicato agricolo — 20.15: Concerto sinfonico da Varsavia — 20.23: Bollettino meteorologico; Notizie — 22.30: Cassette delle lettere (in francese).

Cracovia — m. 547 — Kw. 1,5.

11.56; 15: Come giovedì — 12.10: Grammofono — 17.10: Geografia economica — 17.35: Magli e indemoniati nella Musica — 18: Concerto da Varsavia — 19: Varie — 19.30: Rassegna Radiotecnica — 19.56: Segnale orario — 20: Bollettino agricolo — 20.10: Sport — 20.15; 22: V. Varsavia.

Varsavia — m. 1111,1 — Kw. 10.

11.56; 15: Come lunedì — 15.45: Comunicati — 16: Grammofono — 17.10: Conferenza — 17.35: Conferenza da Cracovia — 18: Orchestra a plettro; Ouy, Cavalleria Leggera, Suppé; Valzer, Strauss; Melodie Slave, Wilke; Fattaglia, Capitaine; Nella Giungla, Ketelbey; Serenata, Rachmaninow; Romanze Triga-

Lire 75.-

(Lire 72.- abbonamento, L. 3 diritto di licenza a favore dello Stato) è il prezzo della licenza-abbonamento alle radioaudizioni nel caso di pagamento globale anticipato per l'anno intero. Nel caso di pagamento a rate mensili, l'importo annuo della licenza-abbonamento è di **L. 87** pagabili in L.7,25 al mese (L. 6 abbonamento, L. 0,25 quota di diritto di licenza, L. 1 a favore dell'Amministrazione postale).

RIVENDITORI

TROVERETE IL MIGLIOR MATERIALE RADIO E MINUTEERIE METALLICHE CON ASSORTIMENTO COMPLETO ACCURATA ESECUZIONE PREZZI VANTAGGIOSI

presso **"VORAX", S.A.** Viale Plave, 14 - MILANO (Listino in corso di stampa)

TRATTASI SOLO CON RIVENDITORI REGOLARMENTE AUTORIZZATI.



SVEZIA

Stoccolma (SASA) - m. 454,4 - Kw. 1,5.
Motala - m. 1.320 - Kw. 30.
Malmö - m. 260,9 - Kw. 1.

17, 17; 18, 30: Come giovedì — 19, 43: Economia politica — 19, 45: Concerto: Passacaglia in do per due pianoforti; Bach: Un Lied di Schubert, due Lieder di Schumann (tenore), un Lied di Iralinus (tenore); Romanza, Gavotta e valzer per violoncello; Andante per 2 pianoforti; Sinding; Capriccio per 2 pianoforti; Philippi; Due melodie (Sinding, Grieg); Chitarra, Popper — 20, 45 (da Sundsvall): L'abuso del tabacco e del caffè — 21, 40: 23: Ritrasmisione Stazioni estere

SVIZZERA

Berna - m. 411 - Kw. 1,5.

12, 43-15, 56: Solito — 16-17, 30: Concerto dell'orchestra del Kursaal di Berna — 18, 15-19: Grammfono — 19-19, 29: La musica della settimana. Conversazione — 19, 30-20: Conferenza: Duomi antichi e arte moderna d'ingegneria — 20-21, 30: (da Basilea): Concerto con il concorso di solisti — 21, 20-21, 45: Concerto dell'orchestra del Kursaal di Berna — 21, 45-22: Notizie; Meteorologia

Zurigo - m. 588,2 - Kw. 1,5.

12, 30: Segnale orario; Meteorologia — 12, 32: Concerto della R. O. — 12, 50: Meteorologia; Recentissime — 13: Concerto della R. O. (II) — 13, 30: Bollettino di turismo dell'Automobile Club Svizzero — 15: Concerto grammofono — 16: Concerto ritrasmesso dal « Carlton-Elite-Hotel » — 17, 15: Dancing grammofono — 17, 45: Meteorologia; I prezzi del mercato settimanale di Zurigo — 19, 30: Segnale orario; Meteorologia — 19, 33: Infortuni causati dall'elettricità (seconda parte) — 20: Concerto di chitarra — 21: L'ora delle arie e canzoni allegre. Cantante con accompagnamento di pianoforte — 22: Meteorologia; Recentissime e Notizie della « N.Z.Z. »

Losanna - m. 680 - Kw. 0,75.

7, 45: 13; 12, 2; 13, 15; 15, 40; 16, 45; 19, 30: Come mercoledì — 17: Concerto ripro-

dotto — 19, 31: Corso di Tedesco — 19, 31: Corso d'Inglese — 20, 11: Violoncello: Egle, Fauré; Rapsodia Ungherese, Pupper — 20, 45-22: Concerto di Viola e Piano: Due Lieder, Schubert; Andante e Variazioni Havdn; Due Canti, Sinigaglia; Notturno in mi magg., Chopin; Sera, Fauré; Lydia, Idem; Due Studi, Chopin; Malinteso, Lazzari; Hereuse, Pileur; Piaghe e Bernocchi, Idem; Per cullare Colombina, Stierlin-Vallon; Arlecchino, Idem; Giardini sotto la pioggia, Debussy

Ginevra - m. 760 - Kw. 0,5.

17: Orchestra (riproduz.): Sonata in sol min per Oboe e Orch., Haendel; Quinta Sinfonia, Beethoven; Marcia Truca, Mozart — 18: Come lunedì — 18, 5: Per ragazzi — 20, 15: Concerto Vocale: Duetto (Tosca), Puccini; Canto d'Amore (La Valchiria), Wagner; Aria (Il Re d'Ys), Lalo; Duetto (Werther), Massenet — 20, 40: Orchestra: Trio, Loelitet; Rigaudon (Orlando), Rameau; Minuetto (Il Borghese Gentiluomo), Lullu; Seconda Suite per Violoncello, Couperin; Hereuse e Siciliana, Fauré; Il Cantuccio dei Bimbi, Debussy; Pavana, Ravel; Canto della Sera, Schmitt; Marcia Svezese, Debussy — 22: Notizie.

Basilea - m. 1100 - Kw. 1,5.

10, 30: Segnale orario; Meteorologia — 10, 30-20: « Antichi Duomi e arte moderna d'ingegneria » (conf.) — 20-21, 20: Concerto serale con il concorso di pianista e violoncellista. Opere di De Fesch, Beethoven, Mendelssohn, Dvorak, Igor Stravinsky — 21, 20-22: Concerto dell'orchestra Roberto Huegel di Vienna (ritrasmisione dal Metropolitan-Monopole) — 22: Notizie; Meteorologia

UNGHERIA

Budapest - m. 555,6 - Kw. 20.

(Parte invariabile come Inedd) — 12, 20: Grammfono — 17, 10: Al Museo Nazionale — 17, 45: Concerto Sinfonico riprodotto — 18, 45: Corso di Tedesco — 19, 25: Lettura — 20: Concerto di Musiche del Sec. XVII e XVIII ridotte per Piano ed eseguite da Bela Bartok. Melodia di Giltes Farnaby; Sette Pezzi di Couperin; Sette Pezzi di Rameau; Il Cuculo, Daquin; Toccata in do magg., M. A. Rossi; Tr

Toccate, Durante; Preludio e Fuga, Padre Martini; Allemanda, Loelitet; La Rognosa, Rolson; Sonata, Suler — 21, 30: Ora: Informazioni — 21, 45: Concerto Mozartiano: Duetto (Don Giovanni); Sonata Violino e Piano; Aria (Nozze di Figaro); Adagio, Allemanda e Minuetto; Duetto (Il Flauto Magico) — 23: Musica Tzigani riprodotta.

SABATO

29 Dicembre

AUSTRIA

Vienna - m. 517,2 - Kw. 15.

11: Musica del mattino eseguita dal Quartetto de la Cerda. Musiche di Auber, J. Strauss, J. Bittner, Zemlinsky, Nagypal, Schieder, R. Strauss, L. Fall, E. Krome — 13, 15: Radiodiffusione di immagini — 16: Concerto pomeridiano dell'orchestra viennese A. Dostal, con il concorso di una cantante d'opera. Pezzi di J. Strauss, E. Urbach, Hellmesberger, Kling, Komzak, Kronelgerger, Ziehrer — 17, 45: Ettore Berlioz (conferenza in occasione del 125° anniversario della sua morte) — 18, 15: Serata di vecchia musica viennese (violonista, cantante e pianista) — 19, 25: Ludovico Baete legge opere proprio — 20, 15: Segnale orario, meteorologia, notizie — 20, 15: Esecuzione d'una commedia di W. Shakespeare. Inchi ritrasmisione di musica da ballo. Radiodiffusione di immagini.

BELGIO

Bruxelles - m. 508,5 - Kw. 1,5.

18: Orchestra (riprod.) — 19; 19, 45: Corsi d'Inglese — 19, 45: Piano — 20: Grammfono — 20, 30: Giornale parlato — 21, 15: Concerto — 22: Attualità — 21, 5: Concerto (cont.) — 23, 10: Recentissime — 23, 15-24: Orchestra (riproduz.).

CECOSLOVACCHIA

Bratislava - m. 300 - Kw. 0,5.

12: V. Praga — 12, 15: Conferenza agricola — 18: Per ragazzi — 18, 15: Il Nazio-



COMPAGNIA GENERALE RADIOFONICA

della Ditta A. VIGANÒ s. a.

Via Broletto 37 - MILANO - Telefono 81093



— NEGOZIO DI VENDITA —

PEZZI STACCATI DELLE MIGLIORI CASE

— NAZIONALI ED ESTERE —

Prezzi minimi ribasso sui Listini in vigore delle Valvole Termoioniche

PHILIPS - TELEFUNKEN - RADIOTECHNIQUE - EDISON - ZENITH - TUNGSRAM

PRIMA DI FARE I VOSTRI ACQUISTI INTERPELLATECI

CONSIGLI TECNICI

APPARECCHIO A CRISTALLO "HARA", completo L. 150.-
 Riceve bene la stazione locale - Yasse comprese

SCHEMI MONTAGGI

Fabrication
d'appareils
Radioélectriques

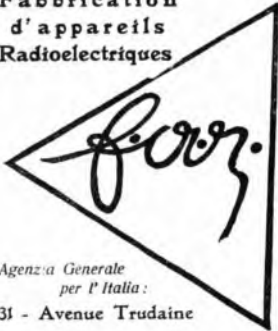

Agenzia Generale
per l'Italia:

31 - Avenue Trudaine

PARIGI (9)

TUTTI I PEZZI STACCATI

PER LA

COSTRUZIONE DI APPARECCHI RICEVENTI

... ..

Trasformatori di alta e bassa frequenza, Bobine oscillatrici, Tesla, Medie frequenze accordate, reostati, potenziatori, portavalvole, condensatori e resistenze fisse, condensatori variabili, manopole demoltiplicatrici ecc. ecc.

... ..

IL MIGLIORE MATERIALE

esistente sul mercato mondiale della T. S. F.

... ..

SCATOLA DI MONTAGGIO per supereterodina a 7 valvole montata in bigriglia
per onde da 200 a 3000 metri



Apparecchio realizzato

Chiedete i nostri nuovi listini
all'Agente della vostra Provincia

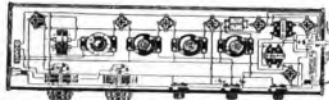

Schema di montaggio fornito in grandezza naturale con la scatola.

AGENTI:

ANCONA:
F.lli Mammoli - C.so Vitt. Emanuele, 21.
BOLOGNA:
R. E. M. S. A. Base Torre Asinelli
BOLZANO:
E. Tili - Obstmarkt, 8.
CAMPOBASSO:
Magazzini Radio Petruccianni (esclusivisti Abruzzo).
FERRARA:
E. Carbonari C. - Porta Reno, 45 A.
GENOVA:
Silvio Costa e F.lli - Via XX Settembre, 99 R (esclusivisti Liguria).
GORIZIA:
Boris Simandl - Corso Giuseppe Verdi, 1.
LIVORNO:
Fabbrica Apparecchi Radio - Via Indipendenza, 8 (esclusivisti Toscana).
MESSINA:
G. Sacca Zanghi - Via Natoli, 59 (esclusivista Sicilia).
MILANO:
Magazzini Elett. - Via Manzoni, 26 (esclusivisti Lombardia).

NAPOLI:
« Tungsteno » - Piazza Borsa, 8 (esclusivista Campania).
PARMA:
Michele Raballo - Via Pace, 4-6
PESARO:
Ing. A. Giuppi - Viale Umberto, 29.
REGGIO EMILIA:
Paolo Ferraboschi - Via Aviostrada, 9.
ROMA:
Enrico Navone - Via Tritone, 199-200.
TORINO:
Soc. Anglo It. Radiotelefonica - Via Arcivescovado, 10 (esclusivisti Piemonte).
TRENTO:
Felice Grassi - Via S. Vigilio
TREVISO:
C. Michielan - Via XX Settembre
TRIESTE:
Alfredo Prassini - P. Vitt. Veneto, 4.
VENEZIA:
Studio Elett. - Ponte Canonica 4307
VERONA:
« La Radioveneta » - Via Teatro Filarmonico 18.
VICENZA:
Angelo Pantoni - Via Cavour

nalismo — 18.30: Musica riprodotta — 19.30: Azione drammatica. — 21: V. Praga. — 22.25: Musica Trigatti

Praga - m. 348,9 - Kw. 5.

11.15: Musica riprodotta — 12: Ora; Notizie — 12.45: La stampa agricola — 12.20: Orchestra: Suite «Vecchia Cina», Bismann; Variazioni per fagotto, Neukirchner; La casa della fata Marzapane, Humperdinck; Intermezzo danze (La porcellana azzurra), Ketelbey; Al caffè orientale, Vollstaedt; Racconti di Natale, Frlm Giovanni il ribelle, Gollweil — 13.30: Borsa del lavoro — 13.40: Industria e commercio; La psicotecnica — 13.55: Borsa — 13.45: Per i ragazzi — 16.10: Per le signore — 16.20: Conferenza — 16.30: Ballabili — 17.30: Conferenza ministero istruzione — 17.40: Per gli operai — 17.50: Notizie agricole; Notizie; Recitazioni — 19: Tamburini — 19.45: La vecchia Praga (conf.) — 20: Strenne di Natale — 21.10: Musica popolare — 22: Ora; Notizie; Teatro — 22.25: Ballabili da Bratislava.

Brno - m. 441,2 - Kw. 3.

12: V. Praga — 12.15: Conferenza — 12.30: V. Praga — 14.30: Borsa; Tempo; Notizie — 16.30: Per i ragazzi; Gli scacchi; Viaggi; Danze Nazionali (orchestrali); Gli sci — 17.30: Fondamenti della Musica; Haendel e Bach — 17.45: Emissione in tedesco; Notizie; Canzoni — 18.15: Rassegna della Settimana — 19: Concerto: L'Bremita, Maillart; Suite (Coppelia), Delibes; Rapsodia spagnuola, Chabrier; Rigoletto, Verdi — 19.45: Letteratura Ceca — 20: V. Praga — 21: Concerto: Ouv. Al pozzo, Blodek; Suite Ceca, Moor; Canzoni, Novotny; Il Falbro di Lesetin, Suda (fant.); Danze Slave, Dvorskak — 22: V. Praga — 22.25: V. Bratislava.

FRANCIA

Parigi (P. Parisien) - m. 340,9 - Kw. 0,5.

21.15: Grammofono; Conferenza e informazioni — 22: Concerto: Introduzione Sinfonica (Lo straniero), D'Indy; Polonese, Casadesus — 22.25: Informazioni — 22.30: Concerto: Variazioni sinfoniche, C. Franck (piano e orchestra); Molto vivace della nona sinfonia, Beethoven — 23: Informazioni; Concerto: Suite orchestrale St. Saëns; Danzatrice di Delfo (I preludi), Debussy; Fantasia su due arie angioine, Leken

Parigi (Radio L. L.) - m. 370 - Kw. 0,5

13.30: Rehi, Informazioni e Cronache; Cronaca teatrale; Musica e canto — 14: Carillon di Fontenay.

Tolosa - m. 392 - Kw. 8.

13.45: Quattordici selezioni, Pelléas e Melisenda, Debussy — 21.30: «Faust», di Gounod (Teatro del Capitole) (Intervallo; Recentissime).

Parigi (Radio Paris) - m. 1750 - Kw. 2.

7.45; 8.30; 9; 11.45: come mercoledì — 13.30: (Grammofono) Tango; Valzer; Fox; Valzer; Due Fox; Aria di Gounod (cantatrice); Poesaggio, Hahn (soprano); Pastorale, Franck (organo) (Intervallo); Informazioni — 15: Caffè, Cotoni, Seta, Piastre, Riso a Saigon; Zuccheri a Parigi; Informazioni Religiose — 16.45: Ballabili (Intervallo); Informazioni — 19.30: Comunicato agricolo — 19.45: Grammofono

TUNGSRAM

LE:

G. 409

DETECTRICE

CONSUMO FILAMENTO 0,08 Amp
PENDENZA 2,4 mA V

L. 414

AMPLIFICATRICE B.F.

CONSUMO FILAMENTO 0,14 Amp
PENDENZA 3,16 mA V

P. 414

AMPLIFICATRICE FINALE

CONSUMO FILAMENTO 0,14 Amp
PENDENZA 3,16 mA V

SONO

VALVOLE RECORD AL BARIO

IL RADIOAMATORE CHE
NON ADOTTA LE VALVOLE
TUNGSRAM AL
BARIO NON È ALL'ALTEZZA
DEI TEMPI

TUNGSRAM

S. A. DI ELETTRICITA

VIALE LOMBARDIA, 4B - TEL. 24-325

MILANO

— 20.30: Corso d'Interpretazione pianistica — 21: Conferenza; Caffè; Rame; Comunicati diversi; Metalli; Cotoni; Informazioni — 21.15: Concerto: Piccola Suite, Borodin (orchestra); Un brano di A. Kimenko; Passeggiata sentimentale, Flament; Melopea a sera, Dulameli; Il Barbiere di Trouville, Lecock (canto e orchestra) (intervallo: Rassegna della stampa e informazioni).

Parigi, Torre Eiffel - m. 2650 - Kw. 5.

18: Conferenza Confederazione Lavoratori Intellettuali — 20.10-20.20: Come domenica — 20.30-22: Giornale Parlato: Il Postiglione; Cronaca Giudiziaria; Storielle.

GERMANIA

Breslavia - m. 322,6 - Kw. 4.

Gleivitz - m. 329,7 - Kw. 4.

16: L'ora dei libri — 16.30: Concerto della R. O. di musica leggera — 18: Le pellicole della settimana — 18.15: «Paesi e popoli del mio viaggio in Cina 1928» (conf.) — 19.20: Lezione di stenografia — 19.50: Conferenza di politica sociale — 20.15: Da Offenbach a Lehar. Concerto della «Schlesische Philharmonie» — 22: Notizie Serali — 22.10: Musica da ballo.

Koenigsberg - m. 303 - Kw. 4.

6.30-7: Ginnastica — 11: Meteorologia, bollettino del ghiaccio, recentissime — 11.30: Trasmissione grammofonica — 13.30: Conversazione — 16: L'ora dei giochi ritmici per i fanciulli — 10.10-18: Concerto pomeridiano della R. O. di pezzi di Maillart, Vollstaedt, Lortzing, Wieniawski, Vieuxtemps, Skalck, Eilenberg, Waldmann, Uhl — 18.15: Bollettino del ghiaccio — 18.30: Notizie dei mercati mondiali — 18.30: Problemi di biologia marina e la loro importanza per l'economia e la cultura — 18.55: Lettura in esperanto del radioprogramma — 19: Quello che si dice! — 19.30: Lezione d'inglese — 20.5: «Il signor Senatore», commedia in 3 atti di G. Kadelburg — 21.35: La musica per pianoforte di Schubert. Concerto con due pianoforti — 22.30-24: Concerto della R. O. Musica dei buoni e vecchi tempi.

Lipsia - m. 365,8 - Kw. 4.

Dresda - m. 275,2 - Kw. 0,75.

15: Solito — 16.30: Concerto della R. O. di pezzi di Cherubini, Nicolò, Mascagni, Grieg, Walteufel, O. Strauss — 17.45: Radiopropaganda — 18: Consigli dietetici — 18.20: Prognosi dei mercati di lavoro — 18.30: Due conferenze diverse — 20: L'ora della canzone, con il concorso della cantante Elea Gerhardt — 21: Concerto popolare della R. O. Pezzi di Strauss, Offenbach, Teinikowsky, Cornelius, Lortzing — 22: Bollettino della stampa; indicazione sul radioprogramma domenicale — 22.30: Musica da ballo ritrasmessa da Berlino.

Stoccarda - m. 379,7 - Kw. 4.

Friburgo nella Brisgovia - m. 377 - Kw. 0,75.

10.30-11.45: Come giovedì — 11: L'ora della gioventù — 15: Concerto divertente della R. O., con il concorso di solisti — 14 pezzi — 16.30: Concerto pomeridiano ritrasmesso da Francoforte — 18: Segnale orario; Meteorologia — 18.15: Conferenza di giurisprudenza — 18.45: Conferenza sull'esecuzione delle opere — 19.15 «Oahu, o un giorno su un'isola hawa-

iana » (cont.) — 19.45: Segnale orario; Corriere sportivo — 20.15: Serenate di Regger, Glazonnov, Novak; eseguite dall'Orchestra filarmónica di Stoccarda — 21.30: Radiocabaret. Indì: Notizie; Musica da ballo.

Amburgo - m. 394,7 - Kw. 4.
Brema - m. 252,1 - Kw. 0,75.
Kiel - m. 254,2 - Kw. 0,75.

11-12: Trasmissione grammofonica — 16: Conferenza musicale con esempi musicali — 16.30: Messa per 4 cantanti, orchestra e coro di Fr. Schubert — 17.30: Radiopropaganda e concerto con programma a richiesta degli ascoltatori — 18.30: «La punizione pedagogica, una questione della educazione pratica» — 19: Uno sguardo al passato e nell'avvenire dei mestieri — 19.25: Meteorologia — 20: Fanfaronata. Serata allegra — 22.30: Dati meteorologici per l'intero, notizie, corriere sportivo, indicazioni sul radioprogramma della settimana prossima, ritrasmissione di concerti da caffè-ristoranti — 23.50: Dati meteorologici per i mari.

Francoforte sul Meno - m. 428,6 - Kw. 4.
Cassel - m. 272,7 - Kw. 0,75.

6.30: Ginnastica, meteorologia, segnale orario — 13.15-14.15: Concerto del mezzogiorno della R.O. — 15.5-15.35: L'ora della gioventù, con concerto corale — 15.55-16.5: La radio della signora — 16.35-18.5: Concerto della R.O., operette — 18.10-18.30: Lettura — 18.30-18.45: «La buca delle lettere» — 18.45-19.15: Lezione d'esperanto — 19.45-20.15: Il ciclo stellato durante il mese di gennaio. Conf. — 23.20-23.30: Allegra ora nel dialetto di Francoforte; Federico Stoltze. Indì (da Berlino) fino alle 0.30 musica da ballo.

Langenberg - m. 468,8 - Kw. 25.
Colonia - m. 283 - Kw. 4.

10.35: Bollettino dei mercati di lavoro — 12.10: Musica meccanica — 13.5-14.30: Concerto del mezzogiorno, con il concerto di violoncellista, Pezzi di Zeh, Lanner, Berbnto, Werkmeister, Ponchielli, Eysoldt, Lincke, Blankenburg — 14.30: Consigli per la casa — 15.15.30: L'ora dei giuochi dei piccoli — 15.40-16: Conferenza radiotecnica — 16-16.30: La radio della signora — 16.30-17: Una visita a Enrico Zille — 17-17.20: Conferenza del ciclo: L'uomo giovane — 17.20-17.45: Lezione d'inglese — 17.45-18.30: Trasmissione grammofonica — 18.30-18.50: Conferenza riguardante la Cina — 19.15-19.35: L'ora dell'operaio — 19.40-20: Che cosa sappiamo dell'anima — 20: Serata allegra. Indì ultime notizie, corriere sportivo. Informazioni commerciali e fino all'una musica notturna e da ballo.

Berlino - m. 483,9 - Kw. 4.
Stettino - m. 236,2 - Kw. 0,75.

15.30: La Bulgaria e l'economia tedesca — 18: K. Stahl, «Rembrandt» — 18.30: Lettura di due novelle — 17-18.55: Concerto di vertente dell'orchestra Schmidt-Gentner.



Trasformatori bassa frequenza "Unic"

nuova, perfetta creazione degli:
Établissement Ribet e Desjardins
Chiedere schiarimenti ed informazioni
alla

RADIO INDUSTRIA ITALIANA

MILANO (108) - VIA BRISA, 2

Agente generale per l'Italia

Pezzi di Bizet, Lehr, Tchaikowsky, Puccini, Sibelius, Schubert, Rheinold Durante l'intermezzo Radiopropaganda — 19: Introduzione alla tecnica delle onde corte — 19.30: Conferenza sulle diverse costituzioni degli Stati nel caso di guerra e di pace — 20: L'uomo nell'operetta. Concerto della R.O., con soprano e tenore — 21.30: Parla il giornalista. Indì meteorologia, recentissime, segnale orario, corriere sportivo — 22.30: Lezione di ballo. Indì fino alle 0.30 musica da ballo.

Monaco di Baviera - m. 535,7 - Kw. 4.
Norimberga - m. 241,9 - Kw. 4.

6.45: Ginnastica mattinata — 11.45: Eventualmente nuove notizie sulle condizioni della neve — 14.30: Concerto del mezzogiorno. Musica grammofonica — 15.30: Consigli per il motore dell'automobile durante l'inverno — 16.18: Trasmissione da Norimberga — 18: Concerto divertente dell'orchestra Ermanno Hiebel. Musiche di Buettner, Lachner, Doring, Tittl, Czibulka, C. Feller — 17.30: Conferenza radiotecnica — 18: Cuorrotti di lavoro — 18.35: Bollettino dei mercati di lavoro — 19: La buca delle lettere — 19.30: I padri dello sport dello sci. Conferenza — 20: Concerto del Radio-Trio. Musica di Boieldieu, Rossini, Lacombe, Depet, Fr. Kreisler, Moszkowski, Liszt — 21.40: Lettura — 22.06: Concerto — 23.35: Ritrasmissione di musica da ballo (dal Parkhotel di Monaco).

INGHILTERRA

Cardiff (5 WA) - m. 353 - Kw. 1,5.
14-15; 16.30; 19; 19.15; 19.45; 20.15; 20.45; V. Londra — 18.15: Pei ragazzi — 19.40: Bollettino sport — 20: Il dramma cinese — 20.25: Conferenze — 20.35: Lo sport nell'Inghilterra occidentale.

Londra (2 LO) - m. 361,4 - Kw. 3.
Davertry (5 XX) - m. 4562,5 - Kw. 25.

11.15; 11.30; 19.15 (con annunci e bollettino sport); 22; 23.30: V. Londra — 14.15: Otetto (riprod.) — 16.30: Tenore. Due vecchie melodie inglesi; Mezzo soprano: Ballata, Angus Morrison; Il portatore di Pallanchino, Shaw; Tenore: Due canti (D'Harleot, S. Macpherson); Mezzo soprano: San Valentino, Martin; Mattino di S. Nicola, Item — 17: Ballabili — 18.15: Pei ragazzi: Storie dialogate con musiche quintetto — 19; 19.40; 20.15: Interludi musicali — 19.45: Due pianoforti. Seconda marcia caratteristica e tre marce militari di Schubert — 20: I programmi musicali della settimana prossima — 20.25: Conferenza sportiva — 20.45: Varietà (4); Ballabili; Varietà — 22.15: Attualità — 22.35: Concerto di violoncello — 22.55: Canto e Orchestra. Selez. dall'operetta «Virginia» di Waller e Turnbridge con Danze di R. Reader — 23.43-1: Ballabili riprodotti.

Manchester (2 ZY) - m. 384,6 - Kw. 1,5.

13-14 (Musica d'operette): Orchestra. Selez., Lap iccola amica, Rodgers; Selez., Dimmi di più, Gershwin; Soprano: Aria (La vedova allegra, Lehár); La pouffe, Andran; Amor di zingaro, Lehár; Id., Id.; Orchestra: Selez., Il bimbo soldato, Romberg; Soprano: Aria (Gli Arcadi, Mankun e Talbot); Sogno d'un Valzer, Strauss, Id., Id.; Orchestra: Selez., La canzone del Deserto, Romberg — 16.30; 19; 19.15; 19.45; 20.15; 20.25; 22.15; 23.43-1: V. Londra — 19.40: Bollettino sport regionale — 20: Conferenza — 22.30: Bollettino sport regionale e annunci locali — 23.35: Selezioni orchestrali operette di Gilbert e di Sullivan (Il Mikado; I gondolieri, La R. Nave «Pinafore»; Pazienza).

Davertry (5 GI) - m. 491,8 - Kw. 30.

16.30 (Birm.): Banda: Marcia Trionfale, Hume; Oux, Prometeo, Beethoven; Soprano: Tre Lieder (Schumann, Wolf, Id.); Banda: Barcarola, Tchaikowsky; Duetto cornette, Hawkins; Numero varietà; Soprano: Vento fra gli alberi, Goring Thomas; Notte Silente, Rachmanninov; Banda: Minuetto di sogno, Beethoven; A solo. Rufino, Hawkins; Numero varietà; Banda: Selez., Sia buona signora, Gerstwin — 17.45: Sonata per viola e piano, Bantock — 18.30 (Birm.); Pei ragazzi: Scena con canzoni; Violino — 19.40 e 23.15: Bollettino sport da Birmingham — 19.45: Quintetto Arpe: Preludio e Riganonli, Niemann; Minuetto, Rameau; Aria e Danza Georgiana, Rowley; Aria di Danza, Borowski; Baritone: Quattro canti popolari;

Riparazioni - Tarature - Collaudi - Rimodernazioni e Ricambio di apparecchi *antiquati* con apparecchi *moderni*

«LA RADIO - CLINICA»

Consulenze radiotecniche - Laboratorio scientifico

ING. PROF. L. & A. ROSSETTI - **NAPOLI** - VIA S. BRIGIDA, 24 (Inferno)

Le grandi novità dell'anno VII

METRODYNE-RADIO

8 MODELLI   8 NOVITÀ

APPARECCHI ALIMENTATI DIRETTAMENTE DALLA CORRENTE LUCE E FUNZIONANTI CON V. LVOLE NORMALI

SUPERMETRODYNE Tipo « MAESTOSO 9 »

CARATTERISTICHE

9 VALVOLE

COMANDO UNICO

MOBILE LUSO

ALTOPARLANTE

ORTOFONICO GIANT

REQUISITI

- 1°) Riproduzioni teatrali ed orchestrali perfette
- 2°) Grandiosità di volume di suono.
- 3°) Purezza finissima di riproduzioni.
- 4°) Semplicità di manovra.
- 5°) Facile esclusione della più potente stazione locale
- 6°) Formidabile distanza di ricezione.
- 7°) Eleganza di presentazione.
- 8°) Economicità di esercizio.



Lire 13.000,-

L'Apparecchio di gran classe - Meraviglioso - Perfetto - Inimitabile

Non è più un apparecchio Radio, ma uno strumento musicale di grandiosa efficienza, potenzialità e chiarezza. E' ciò che occorre a voi

SCRIVETECI OGGI STESSO

AGENZIA GENERALE PER L'ITALIA E COLONIE: NAPOLI — Galleria Umberto I N. 83

AGENZIE: *Torino* - Vinciguerra, Piazza Castello, 26 — *Genova* - Rota, Via San Lorenzo, 17

RIVENDITORI: *Milano* - Mariani, Via Dante, 15 — *Roma* - Radio, Gall. Colonna, P. Colonna

Con il suddetto tipo prendiamo in esame proposte di cambio

Quintetto arpe: Tre fiabe, Allington; La Spinetta nuova, Fohlis; Danza spagnuola, Albeniz; Serenata, Piermé; Giga, Sanction; Baritono: Ballate e canzoni (H. Stanley, Taylor, Quilter, Warlock); Quintetto arpe: Pensieri d'amore, Iucalossi; Burlasca, Brewer; Sul balcone, St. Denis; Boemia, Smetana; Serenata, Leoncavallo — 21 (dalla Central Hall di Birm.); Contralto; Baritono; Pianoforte — 22: Rivista con 2 pianoforti, orchestra e coro — 23, 20-0.15; Soprano; Tenore; Violoncello.

JUGOSLAVIA

Zagabria - m. 310 - Kw. 0,75.

13.15: Trasmissione grammofonica — 13.30: Bollettino della Borsa — 17: Lettura di fiabe infantili — 17.30: Concerto popolare pomeridiano, con il concorso di violinista e pianista. Pezzi di R. Wagner, Rimsky-Korsakoff, Schumann, Rameau, Haendel, Gluck, Gostard — 19.45: Sull'albumina. Conf. del dott. S. Miholic — 20: Lezione di francese — 20.15: L'ora dei libri — 20.30: Radiopropaganda — 20.35: Serata di J. S. Bach, con il concorso di contralto e di pianista — 21.30: Notizie, la settimana sportiva e meteorologia — 22: Musica da ballo.

NORVEGIA

Oslo - m. 461,5 - Kw. 1,5.

18: Pei ragazzi: Azione drammatica — 19: Pei ragazzi — 10.15; 21.30: Come giovedì — 19.30: Ballabili (orchestra) — 21.45 Attualità — 22-0.45: Ballabili riprodotti.

OLANDA

Hilversum (H.D.O.) - m. 1060 - Kw. 5.

10.40; 12.40; 12.55; 20.25: Come venerdì — 14.40: Concerto da Amsterdam — 15.10 16.40; 19.25: Corsi di italiano, francese e tedesco — 17.40: Trio — 20.45-0.15: Concerto e conferenza; Associazione operata.

POLONIA

Katowice - m. 422,6 - Kw. 10.

15.20: Trasmissione da Varsavia — 15.45: Comunicati finanziari — 16: Gram-



GIANFRANCO QUADRI DI TREVIGLIO
in ascolto del « Cantuccio ».

mofono — 17.10: Lezione di musica — 17.35: Cassetta delle lettere per ragazzi — 18: Programma per ragazzi — 19: Annunzi vari — 19.30: Conferenza — 19.56: Segnale orario e comunicato agricolo — 20.5: Storia nazionale — 20.30: Trasmissione di operetta da Varsavia — 22: Bollettino Meteorologico; Notizie — 22.30: Ballabili.

Cracovia - m. 547 - Kw. 1,5.

11.56; 15: Come giovedì — 12.10: Gramofono — 17.10: Pubblicazioni militari — 17.35: Conferenza da Varsavia — 18 (da Varsavia) Pei ragazzi — 19: Varie — 19.25 Lettura in inglese — 19.56: Segnale orario — 20: Bollettino agricolo — 20.5: Politica Estera — 20.40: V. Varsavia — 22.30: Concerto riprodotta.

Varsavia - m. 1111 - Kw. 10.

11.56; 15: Come domenica — 15.45: Comunicati — 16: Grammofono — 17.10: Conferenza con canti di Natale — 17.35: Conferenza — 18: Pei ragazzi — 19: Varie — 19.30: Radiocronaca — 19.56: Segnale orario — 20: Comunicato agricolo — 20.30: Azione drammatica con musica — 22; 22.5; 22.20; 22.30: Come domenica.

SPAGNA

Barcellona (E.A.J. 1) - m. 344,8 - Kw. 3.

12: Campane Cattedrale; Il tempo — 13.10: Borse e Cambi; Trio: Pasodoble, Roca Traveria; Fox, Mas; Valzer, Worsley; Selez., La Marsigliese, Caballero; Fandanguillo de Huelva, Romero; Sardana, Lazaro; Pasodoble, Pasté (Intervallo); Grammofono — 18.10: Sestetto: Onstep, Clara; Tango, Perez Vilar; Pola, Cotó — 19: Mercati Internazionali; Borse e Cambi — 19.10: Sestetto: Pasodoble, Martí; Selez., La Casetta Blanca, Serrano; Capriccio andaluso, Orejon; Valzer, Waldeufel; Selez., Manon, Massenet — 21.30: Corso di francese — 22: Campane Cattedrale; Il tempo — 22.5: Borse e Cambi; Recentissime — 22.10: Orchestra: Pasodoble, Jarque; Selez., La Gran Via, Chivera e Valverde; Valzer, Waldeufel; Fox, Leslie, Nicholls; Serenata (pizzicato); Holy; Carlos, Michiels — 23: V. Madrid.

Madrid (E.A.J. 7) - m. 375 - Kw. 1,5.

12.45; 13; 13.15: Come mercoledì — 15: Campane; Segnale orario; Orchestra: Ouverture, Russlan e Ludmila, Ghinka; Valzer (Il cavaliere della Rosa), Strauss; Suite « Il figliolo prodigo » (3 tempi), Delussy; Intermezzo di Luigi Medina; Orchestra: La Viejecita, Caballer (fant.); Libri nuovi; Orcestra: Valzer, Brean; Fox, Zubelegurox; Bollettino meteorologico; I tentri; Libri nuovi; Orchestra: Suite «Shehrazade » (4º tempo), Rimsky Korsakow — 16.25: Notizie; Indice conferenze — 16: Campane; Borsa; Sestetto: La ragazza di Pontevedra, Luna e Bru (fant.); Don Giovanni, Mozart (fant.); L'Ebrea, Estela (fant.); Intermezzo di Luigi Medina — 21: Ballabili riprodotti — 21.25: Recentissime — 22.45: Notizie agricole; Borse e mercati — 23.10: Campane; Segnale orario; Selez., La Del Soto del Parral, operetta di Santullo e Vert; Cronaca notizie del giorno; Recentissime.

SVIZZERA

Berna - m. 411 - Kw. 1,5.

12.15-15.56: Solito — 16-16.10: Concerto dell'orchestra del Kursaal di Berna — 16.30-17: Una mezz'ora dal « Freizeitenklub » — 17-17.30: Concerto dell'orchestra del Kursaal di Berna — 19.29: Segnale orario; Meteorologia — 19.30-20: Lettura dialettale — 20-21.20: Programma popolare (concerto vocale-strumentale) — 21.20-21.55: Concerto orchestrale dell'orchestra del Kursaal di Berna — 21.45-22: Notizie; Meteorologia — 22-22.35: Concerto orchestrale dell'orchestra del Kursaal di Berna — 22.45-23: Radiodancing.

Zurigo - m. 588,2 - Kw. 1,5.

12.30-13.35: Come giovedì — 15: L'ora della Società degli scrittori svizzeri — 16: Concerto ritrasmesso dal « Carlton-Elite-Hotel » — 17.45: Concerto d'una società di fisarmonica — 17.45: Meteorologia; I prezzi della Fed. svizzera degli agricoltori — 19: Novità grammofoniche — 19: Concerto di campane delle chiese di Zurigo — 19.15: Segnale orario; Meteorologia —



Savino Plano di Pont Canavese



Linda Antonaroli di Augusto di 18 mesi
da Vignanello (Viterbo)

Una pressione sul bottone e voi udite le trasmissioni più importanti come se vi trovaste nella sala del concerto. - Il ricevitore Loewe per la stazione locale con valvola tripla è l'apparecchio preferito per la sua semplicità perchè il più a buon mercato e per i magnifici risultati che dà.



Importante!

Qualunque multivalvola LOEWE esaurita o fulminata verrà dai Vs. fornitori cambiata con una nuova con poca spesa.



Apparecchi, diffusori normali e diffusori di potenza, resistenze nel vuoto, e condensatori nel vuoto

LOEWE RADIO

rappresentano quanto di più ingegnoso e di più perfetto sia stato finora creato nel campo della Radio.

LOEWE RADIO

CATALOGHI GRATIS
SCHEMI GRATIS

AGENZIA GEN.^{LE} ITALIANA
Napoli, Via Roma, 365

19.17: Programma divertente popolare (1.a parte Andizioni di cetra, con accompagnamento di pianoforte, della Società corale «Fidelio» e della cantante Emily Brauen — 20.30 (2.a parte): Giacomo Schmid, allegre canzoni sul liuto ed audizioni della banda «Blüte» di Zurigo — 22: Meteorologia; Recentissime e Notizie della «N.Z.Z.» — 22.10: Musica da ballo (trasmissione grammofonica).

Losanna - m. 080 - Kw. 0,75.

7.45: 13: 13.2; 13.15; 15.40; 16.45: Come mercoledì — 17.30: Concerto riprodotto — 19.30: Il Tempo — 19.31: Romanzo d'Avventure — 20: Letture — 20.15: Orchestra: Marcia Fiorentina, Pacik; Sinfonia, Il Barbiere di Siviglia, Rossini; Mattinata sentimentale, Ganne; Dolce carezza, Gillet; Valzer delle Bionde, Scasola — 20.45: Programma di Ginevra — 20.5: Orchestra: Marcia Turca, Mozart; Piacere d'Amore, Martini; Presso la Culla, Moskowski; Serenata Andalusia, Colonne Bonnet — 21.20: Programma di Ginevra — 21.40: Ballabili — 22.10-23: Ballabili da Ginevra.

Ginevra - m. 760 - Kw. 0,5.

17: Ballabili riprodotti — 18: Come lunedì — 18.5: Grammfono (Musica Leggera e Fantasie) — 20.15; 21.5; 21.40: V. Losanna — 20.45: Concerto: Tre Madrigali (Di Lasso, Anonimo del Sec. XVI, Jaquequin); Aria (Rosamonda), Schubert; Lied, Brahms; Addio dei Pastori (L'infanzia di Cristo), Berlioz — 21.20: Concerto: Tre Vecchie Canzoni Francesi; Due Melodie (Pileur, Debussy); Cantico di Racine (Canto e Piano), Fauré — 22: Notizie — 22.10-23: Ballabili riprodotti.

Basilea - m. 1100 - Kw. 1,5.

19.30: Segnale orario; Meteorologia — 19.30-20: Conferenza riguardante la cura dei malati di mente nel passato — 20.21.20: Serata di canzoni e di pianoforte, con il concorso di pianista e di tenore — 21.20-22: Concerto dell'orchestra Roberto Hugel di Vienna: (Ritrasmissione dal «Metropole-Monopole») — 22-22.10: Notizie; Meteorologia — 22.10-23: Radiodancing

UNGHERIA

Budapest - m. 555,6 - Kw. 20.

(Parte invariabile come lunedì) — 12.20: Trio; Sinfonia (Barbiere), Rossini; Potpourri, Il Franco Cacciatore, Weber; Fantasia «Cinka-Panna» — 17.10: Racconti — 17.45: Trigan — 19: Lezione d'Italiano — 19.40: Per Dilettanti di Radio — 20.30: «Pagliacci», di Leoncavallo — 21.45: Grammfono — 23: Musica Trigan riprodotta

DOMENICA 30 Dicembre

AUSTRIA

Vienna - m. 517,2 - Kw. 1,5.

10.20: Concerto d'organo con composizioni di Rheinberger, Reger e Ditté — 11: Concerto dell'Orchestra sinfonica viennese con pezzi di Schostakowitsch, Ambrosius (a solo di violino), Brahms — 15.30: Radiodiffusione di immagini — 16: Concerto po-

meridiano dell'orchestra J. W. Ganglberger, Pezzi di J. Strauss, C. M. Ziehrer, Tartini, R. Wagner, J. W. Ganglberger, Gounod, Fr. Lehár, J. Lanner, Ermanno Dostal — 17.40: Cose dell'anno che ci lascia — 18.30: Allegri terzetti di Bach, Mozart, Schubert. Audizioni vocali con il concorso di tre cantanti e d'un pianista — 18.55: Un viaggio nel Sudan. Conf. — 19.35: Paola Grogger legge opere proprie, con introduzione — 20.15: Segnale orario, meteorologia, notizie — 20.20: Ricordi della vecchia Vienna, Dialogo con musica ed audizioni vocali. Indi concerto aerea (jazz) Radiodiffusione di immagini.

FRANCIA

Tolosa - m. 392 - Kw. 8.

13.45: Musiche di De Falla: Jota (cantore); Berceuse Asturiana (canto); La vita breve (Introduzione e danza); Sette selezioni; Amore il Mago; Selezioni di una Pantomima — 14.30: Canto: Mattinata d'Amore, Monti; Natale di Pierrot, Idem; Melodia, Codini; Due marcie, Ganne — 21.30: Ventisette selezioni, Carmen, Bizet — 23.15: Giornale parlato dell'Africa del Nord.

SVIZZERA

Zurigo - m. 588,2 - Kw. 1,5.

11: Concerto grammofono — 12.20: Meteorologia — 12.30: Concerto della R. O. — 16: Concerto ritrasmissione dal «Carlton-Elite-Hotel» — 19.30: Segnale orario; Meteorologia — 19.33: Predica protestante — 20: Serata del violinista Fred Rothpletz di Colonia. Indi: Concerto della R. O., con programma a richiesta degli ascoltatori — 22: Meteorologia; Recentissime e Notizie del giornale «N.Z.Z.»

LA PUBBLICITÀ SUL RADIORARIO

è gestita direttamente dall'Amministrazione della rivista
Corso Italia, 1 - Milano.

I Sigg. Inserzionisti sono pregati di inviare al suddetto
indirizzo il materiale per le loro inserzioni e tutte le
norme relative.



PER PREVENTIVI E ORDINAZIONI DI PUBBLICITÀ RIVOLGERSI ALLA

A. P. I. - Agenzia Pubblicitaria Italiana

Via Pantano N. 3 - MILANO - Telefono 85-409

Corso di lingua Inglese a 1MI

tenuto dal Prof. Mario Haxton

SETTIMA LEZIONE

Domenica, 23 Dicembre 1928.

LA FORMA AFFERMATIVA NEGATIVA (CON «NOT») E LA FORMA INTERROGATIVA, POSITIVA E NEGATIVA, PER I TEMPI PRESENTE E PASSATO.

PRESENTE AFFERMATIVO NEGATIVO

I do not see, non vedo
you " " "
he does " " "
we do " " "
you " " "
they " " "

PASSATO AFFERMATIVO NEGATIVO

I did not see non vidi
you " " "
he " " "
we " " "
you " " "
they " " "

PRESENTE INTERROGATIVO POSITIVO (NEGATIVO).

do I (not) see? (non) vedo io?
do you (not) see?
does he (not) see?
do we " " "
do you " " "
do they " " "

PASSATO INTERROGATIVO POSITIVO (NEGATIVO).

did I (not) see? (non) vidi io?

ESEMPLI

He paints
He painted
He does not paint
Does he paint?
Did he paint?
He never paints
He never painted
Does he never paint?
Did he never paint?
Do you speak English?
They wrote
They did not write
Did you buy the goods?
Did she speak to you?
She never spoke to me

VOCABOLI E FRASEOLOGIA:

scrivere = to write, wrote, written
leggere = to read, read, read
fare (generale, astratto, intellettuale, morale) = to do, did, done
fare (materiale, fabbricare, costruire) = to make, made, made

A merry Christmas and a happy New Year
The best Wishes of the Season to you.
May all Happiness and Prosperity be yours during the coming Year
Warmest Greetings and all Good Wishes for Xmas and the New Year from ..

OTTAVA LEZIONE

Domenica, 30 Dicembre 1928.

RICAPITOLAZIONE DELLE REGOLE SULLA CONIUGAZIONE DEI VERBI

Tradurre:

- 1) The Italian gentleman has not been here but he will come to see us soon.
- 2) Have your American friends already been here?

- 3) I have never been to New York
- 4) Have you had time to work today?
- 5) Do you speak French or German?
- 6) I do not know those languages
- 7) You did not give me your book but he gave me his.
- 8) Why did he not write the letter? Because he had no paper.
- 9) I should buy that fountain-pen if I were you.
- 10) Would you kindly give me an envelope?
- 11) Did he do his duty (dovere)?
- 12) They did not prepare their work
- 13) They never prepare their work
- 14) They do not prepare their work
- 15) When did you sell the goods? I sold them last month.
- 16) Does he feel well today?
- 17) He felt better yesterday
- 18) I have not seen your father today
- 19) Do you never visit your friends?
- 20) I wrote to all (tutti) my friends at Xmas
- 21) The letter has already been written.
- 22) Let me know whether you will sell your goods.
- 23) I do not know where he has gone
- 24) Did you see my book on this table?
- 25) Love and be loved

VOCABOLI

preparare	= to prepare
lavorare	= to work
comprare	= to buy, bought, bought
vendere	= to sell, sold, sold
sentirsi meglio	= to feel (tr.) better
Italiano (agg e nome)	= Italian
Americano (agg e nome)	= American
Tedesco (agg e nome)	= German
Inglese (agg.)	= English
Inglese (nome)	= Englishman
Francese (agg.)	= French
Francese (nome)	= Frenchman
Signore (-a) Jones	= Mr (Mrs.) Jones
signore, signora	= gentleman, lady
si, signore	= yes, sir
no, signora	= no, madam
tempo	= time, weather
lettera	= letter
busta	= envelop
carta	= paper
penna stilografica	= fountain pen
tavola	= table
padre	= father
madre	= mother
lingua (idioma)	= language
merce, merci	= goods
lavoro	= work
presto, tosto	= soon
già	= already
non mai	= never
gentilmente	= kindly
ultimo, scorso	= last
prossimo	= next
se	= if, whether

Corso di lingua francese ad 1NA

tenuto dal Prof. Verdler

SETTIMA LEZIONE

23 Dicembre 1928-VII

BONJOUR!

Comment allez-vous? Enchanté de vous savoir en bonne santé! Vous me demandez comment je me porte? Mais pas mal, merci! Aujourd'hui, je vous parlerai des adjectifs numériques

Les adjectifs numériques sont ceux qui déterminent le substantif en y ajoutant une idée de quantité: quatre soldats, ou une léte

d'ordre, de rang: le quatrième chapitre (il capitolo quarto)

Il y a (vi sono) deux sortes d'adjectifs numériques: les adjectifs numériques cardinaux et les adjectifs numériques ordinaux.

Les adjectifs numériques cardinaux indiquent le nombre, la quantité, ils répondent à la demande combien? (quanti, quante): Exemple: Combien de frères avez-vous? J'ai deux frères; Combien de sœurs a votre cousin? Il a cinq sœurs. Deux et cinq sont des adjectifs numériques cardinaux.

Les adjectifs numériques ordinaux marquent l'ordre, le rang. Ils répondent à la demande lequel, laquelle, lesquels, lesquelles? (quale? quali?) Exemple: Lequel de vos frères est le plus grand? Le premier. Laquelle de vos sœurs est la plus petite? La cinquième (la quinta).

Voici les adjectifs numériques et ordinaux de un à cent.

un (une)	premier
deux	deuxième (second)
trois	troisième
quatre	quatrième
cinq	cinquième
six	sixième
sept	septième
huit	huitième
neuf	neuvième
dix	dixième
onze	onzième
douze	douzième
treize	treizième
quatorze	quatorzième
quinze	quinzième
seize	seizième
dix-sept	dis-septième
dix-huit	dix-huitième
dix-neuf	deix-neuvième
vingt	vingtième
Vingt-un	vingt et unième
trente	trantième
trente-un	trente et unième
quarante	quarantième
cinquante	cinquantième
soixante	soixantième
soixante-dix	soixante-dixième
quatre-vingt	quatre-vingtième
quatre-vingt-dix	quatre-vingt-dixième
cent	centième

Ainsi comme vous le voyez, les adjectifs numériques ordinaux se forment en ajoutant la terminaison *ième* à l'adjectif numeral cardinal, à l'exception de un qui fait *premier* quant il est seul, mais *unième* quand il est composé avec un autre adjectif numeral.

Par exemple: *vingt-unième, cinquante-unième* six. Notez que le *s* final de l'adjectif numeral cardinal se perd devant la terminaison *ième* de l'adjectif numeral ordinal: Exemple: *quatre, quatrième*; que *neuf* fait *neuvième*, *changement* (cambiano) / *su v.*

Les adjectifs de division sont: *deux tiers, quart* (mezzo, terzo, quarto)

Les adjectifs multiplicatifs sont: *double, triple, quadruple, quintuple, sextuple, décuple, centuple*. C'est-à-dire deux fois (due volte), trois fois, quatre fois, cinq fois, six fois, dix fois, cent fois - plus).

Voici des fractions: 7/10 sept dixième; 11/25 onze vingt-cinquièmes, (sette decimimilli venticinquissimi).

Venons-en maintenant aux verbes. Dans la dernière leçon, nous nous sommes occupés du verbe des la première conjugaison ou du premier groupe, que nous avons conjugué dans ses temps simples. Il est bon que nous le conjuguions dans ses temps composés, sous la forme affirmative d'abord, puis sous la forme négative.

Les temps composés, vous le savez, se forment avec les temps simples de l'auxiliaire suivi du participe passé du verbe que l'on conjuge.

Le participe passé des verbes de la première conjugaison se termine par *é* (é accent

aigu) Si nous prenons le verbe *Chanter* (cantare), son participe passé sera donc *chanté* (cantato) qui se prononce comme l'infinif

Verbe chanter, temps composés - conjuga-

Passé indéfini: j'ai chanté (io ho cantato) tu as chanté, il a chanté, nous avons chanté, vous avez chanté, ils ont chanté

Plus que parfait: j'avais chanté (avevo cantato), tu avais chanté, il avait chanté, nous avions chanté, vous aviez chanté, ils avaient chanté

Passé antérieur: j'eus chanté (io ebbi cantato), tu eus chanté, il eut chanté, nous eûmes chanté, vous eûtes chanté, ils eurent chanté

Futur antérieur: j'aurais chanté (avrei cantato), tu aurais chanté, il aurait chanté, nous aurions chanté, vous auriez chanté, ils auraient chanté

Conditionnel composé: j'aurais chanté (avrei cantato), tu aurais chanté, il aurait chanté, nous aurions chanté, vous auriez chanté, ils auraient chanté

Verbe chanter, temps composés, négatif.
Passé indéfini: Je n'ai pas chanté (non ho cantato), tu n'as pas chanté, il n'a pas chanté, nous n'avons pas chanté, vous n'avez pas chanté, ils n'ont pas chanté

Plus que parfait: je n'avais pas chanté (non avevo cantato), tu n'avais pas chanté, il n'avait pas chanté, nous n'avions pas chanté, vous n'aviez pas chanté, ils n'avaient pas chanté

Passé antérieur: je n'eus pas chanté (non ebbi cantato), tu n'eus pas chanté, il n'eut pas chanté, nous n'eûmes pas chanté, vous n'eûtes pas chanté, ils n'eurent pas chanté

Futur antérieur: je n'aurais pas chanté (non avrei cantato), tu n'aurais pas chanté, il n'aurait pas chanté, nous n'aurions pas chanté, vous n'auriez pas chanté, ils n'auraient pas chanté

Conditionnel composé: je n'aurais pas chanté (non avrei cantato), tu n'aurais pas chanté, il n'aurait pas chanté, nous n'aurions pas chanté, vous n'auriez pas chanté, ils n'auraient pas chanté

Voici maintenant un nouveau vocabulaire. Écrivez les mots que je prononce tout doucement (piano piano):

La nappe (la tovaglia); la serviette (il tovagliolo); le couvert (posata); le hors d'œuvre (l'antipasto); le dessert (le frutta); le déjeuner (la prima colazione); le déjeuner (la colazione); le dîner (il pranzo); le gouter (la merenda) le-souper (la cena) le repas (il pasto); la bouche (la bocca); la lèvre (il labbro); la dent (il dente); la langue (la lingua); le palais (il palato); la tête (la testa); le front (la fronte); la tempe (la tempia); l'oeil

Coloro che inviano l'importo per abbonamento al Radiorario, si sono pre-gati di indicare se trattasi di abbonamento

Nuovo, o di rinnovo

Le richieste che porteranno questo chiarimento avranno la precedenza.

les yeux (l'occhio, gli occhi); le nez (il naso); l'oreille (l'orecchio); la joue (la guancia); le menton (il mento).

Je forme des phrases avec les mots du vocabulaire:

La servante a mis une belle nappe blanche sur la table de la salle à manger, et sur cette nappe, elle a disposé au bon ordre les couverts. Les serviettes sont blanches, aussi, mais elles ne sont pas déployées (spiegate) comme la nappe. Les assiettes de porcelaine et les verres de cristal brillent à la lumière de la lampe électrique. Les cuillers, les fourchettes d'argent et les couteaux d'acier (d'acciaio) sont polis et luisants. Au centre de la table est un vase contenant des fleurs. Les convives (i convitati) se mettent bientôt à table. Ils mangeront d'abord les hors d'œuvres, puis le potage (brodo), le rôti, (arrostato) la salade et enfin le dessert, fromage, fruits, gâteaux. En France, on mange ordinairement quatre fois par jour; on fait quatre repas. Le matin on déjeune vers 8 heures; on prend une tasse de café, de café au lait ou de chocolat avec un petit pain ou une brioche (c'est le petit déjeuner). À midi, on fait le repas principal; c'est le déjeuner. À quatre heures à lieu le goûter qui se compose souvent d'une tasse de café ou de thé avec des gâteaux. Le soir on fait le quatrième repas de la journée, le dîner. Quand il y a longtemps qu'on n'a pas mangé, ou est à jeun (digiuno), déjeuner, c'est manger; jeuner, c'est ne pas manger. Pour avaler les aliments solides, il faut les broyer, les mâcher, abbisogna schiacciarli, masticarli) Ce sont les dents qui sont chargées de cette opération. Les dents sont à l'intérieur de la bouche; elles sont solidement fixées aux mâchoires et aux gencives (essi sono solidamente fissati alla mascella e alle gengive). L'homme qui possède une dentition complète a 32 dents qui se divisent en molaires, canines et incisives. Les yeux sont les organes de la vue, les oreilles sont les organes de l'ouïe (uditio). Le nez est l'organe de l'odorat; la langue et le palais sont les organes du goût; quant au sens du toucher (del tatto), il est répandu sur tout le corps. Celui qui ne voit pas est aveugle (cieco). Celui qui n'entend pas est sourd (sordo); celui qui ne parle pas est muet (muto).

Attention! je vais vous faire quelques demandes sur tout ce que je viens de vous dire. Je commence les interrogations: répondez mentalement pendant que je fais la réponse moi-même.

Qu'est-ce les adjectifs numéraux? Les adjectifs numéraux sont ceux qui servent à déterminer le nom en y ajoutant une idée de quantité, ou bien en y ajoutant une idée de rang. - Combien y a-t-il (quanti sono) d'adjectifs numéraux? Il y a deux sortes d'adjectifs numéraux: les adjectifs numéraux cardinaux et les adjectifs numéraux ordinaux. A quelle interrogation répondent les adjectifs numéraux cardinaux? Ces adjectifs répondent à question *Combien*. - A quelle interrogation répondent les adjectifs numéraux cardinaux? Ils répondent à l'une des interrogations: *lequel, laquelle, lesquels, lesquelles?* Comment forme-t-on (si forma) les adjectifs numéraux ordinaux? On forme ces adjectifs en ajoutant la terminaison *ème* aux adjectifs numéraux cardinaux. - Quel est le contraire de premier? Le contraire de premier est *dernier* (ultimo). Quels sont les adjectifs multiplicatifs? Ces adjectifs sont: double, triple, quadruple, quintuple, sextuple, décuple, centuple. - Quels sont les adjectifs de division? Ce sont demi, tiers, quart. - Qu'est-ce que la servante étend sur la table? Elle étend une nappe blanche. - De quelle couleur sont les serviettes? Les serviettes sont blanches aussi. - Que voit-on (che si vede) sur une table bien mise? (appare-

chiata). Sur une table bien mise, on voit les assiettes de porcelaine, le couvert, couteau, fourchette et cuiller, les verres et bien d'autres choses encore, sans compter des fleurs au milieu de la table. - Que signifie déjeuner? Déjeuner signifie manger. - Que fait celui qui ne mange pas? Celui qui ne mange pas, jeûne. - Combien l'homme qui a la dentition complète a-t-il de dents? La dentition complète de l'homme est de 32 dents. - Comment se divisent ces dents? Elles se divisent en incisives, canines et molaires. - Où sont fixés les dents? Les dents sont fixées à la mâchoire. - A quoi servent les yeux? Les yeux servent pour voir. - A quoi servent les oreilles? Les oreilles servent pour entendre. - A quoi sert le nez? Le nez sert pour sentir (odorare). - Comment s'appelle (come si chiama?) celui qui ne peut pas parler? Celui qui ne peut parler se nomme muet. - Comment se nomme celui qui n'y voit pas? Celui qui n'y voit pas s'appelle aveugle. - Qu'est-ce que c'est qu'un sourd? Un sourd est celui qui n'entend pas.

Écoutez bien maintenant le morceau que je vais vous lire et faites attention à la prononciation; la prochaine fois, je vous l'expliquerai. Il s'agit de MICHELET, le grand historien et écrivain français qui eut une enfance très malheureuse, mais qui à force de travail, de souffrances, arriva à la célébrité.

LE BOUTIOMME EN PAIN D'ÉPICE

Et j'avais seize ans! l'âge où la croissance rapide rend le besoin d'une nourriture abondante plus impérieux qu'à aucun autre moment de la vie.

Le plus souvent, je parlais pour le col lège à jeun, l'estomac vide. Quand ma grand mère venait nous voir, c'étaient les bons jours: elle m'enrichissait de quelque petite monnaie. Je calculais alors sur la route ce que je pourrais bien acheter pour tromper ma faim. Le plus sage eût été d'entrer chez le boulanger; mais comment trahir ma pauvreté en mangeant mon pain sec devant mes camarades? D'avance, je me voyais exposé à leurs rires, et j'en frémissais. Cet âge est sans pitié.

Pour échapper aux railleries, j'imaginai d'acheter quelque chose d'assez substantiel pour me soutenir, et qui ressemblât pourtant à une friandise. Le plus souvent, c'était le pain d'épice qui faisait les frais de mon déjeuner.

Mais je m'aperçus (mi accorgo) que le temps destiné à ma leçon est passé. La prochaine fois, je vous lirai la fin et vous expliquerez le tout.

Au revoir

AVVISI A PAGAMENTO

Lire 0,70 la parola, minimo L. 7,-
(Pa. annuo avvisi, 10)

NEUTRODINA 4 valvole, come nuovo, valvole accumulative compresse, L. 900. Cassetta P. Radiorario.

CAMBIO Motosidecar con apparecchio radio almeno cinque valvole. Morelli, Montanapoleone, 10.

R. CHIODELLI, direttore responsabile
Archetipografici di Milano, Viale Umbria, 54



Una scorribanda per tutta l'Europa

senza gli incomodi, ma con tutti i piaceri di un vero viaggio, ciò vi offre una serata in compagnia del ricevitore

TELEFUNKEN 9 W

Voi udrete canzoni delle graziose soubrettes parigine, melodie nostalgiche dalle rive del Volga, musica tzigana da Budapest, danze foscose di donne spagnuole, mandoline sentimentali da Napoli, discorsi di uomini celebri. E tutto ciò comodamente nella vostra casa

senza batterie
senza antenna esterna
senza alimentatori di pila
senza alimentatore di filamento

poiché il Telefunken 9 W viene attaccato ad una comune presa di corrente ed è pronto a funzionare.

Questo ricevitore così perfetto richiede pure un altoparlante di qualità, come l'

A R C O P H O N 3

CHIEDETE SUBITO IL NUOVO LISTINO PREZZI

" SIEMENS " Società Anon.

REPARTO VERA

Via Lazzaretto, 3

MILANO



IL TESORO DEI PIRATI