

N. 4

DAL 20 AL 27 GENNAIO

1929 VII

RADIORARIO

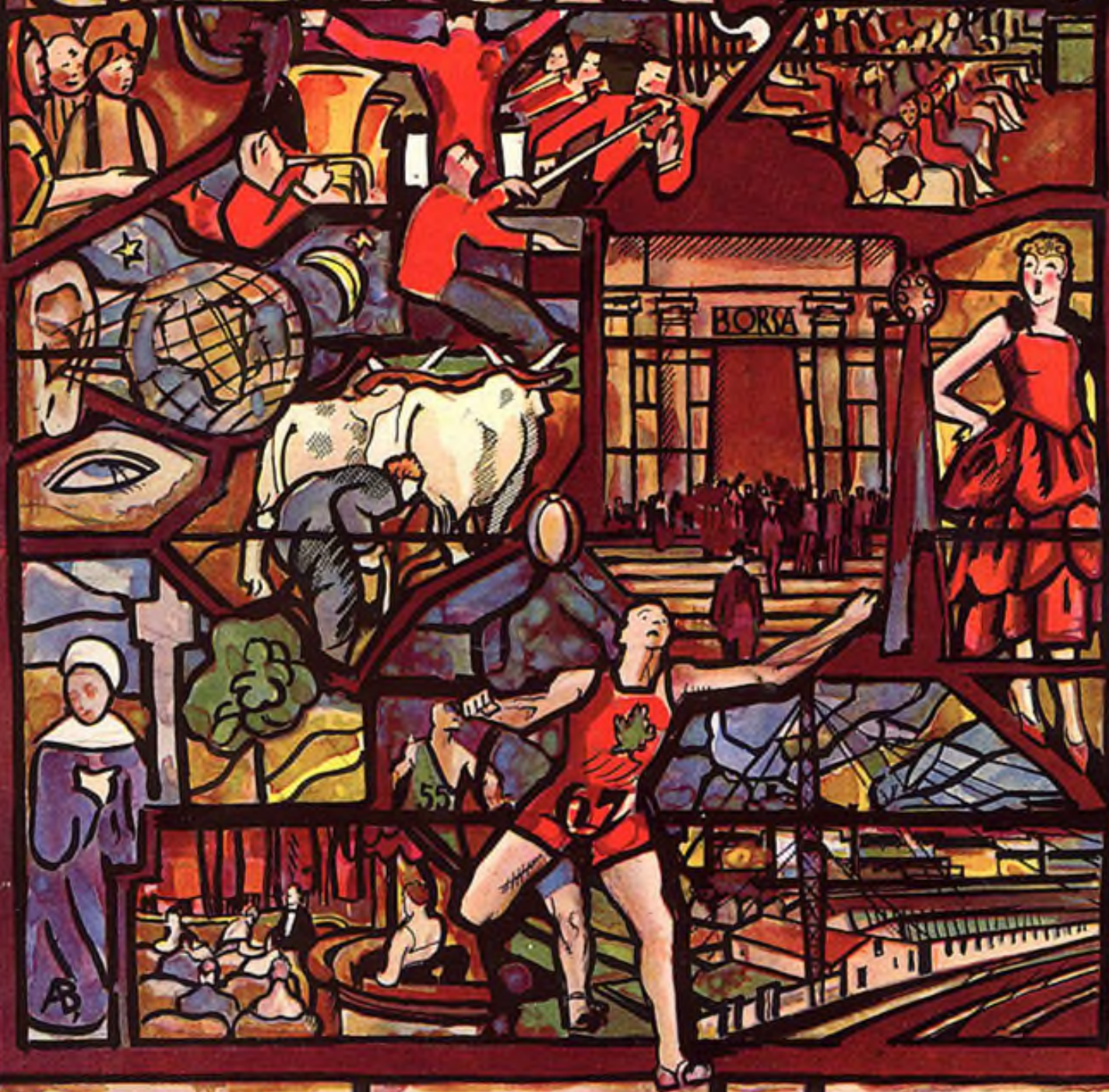

ORGANO UFFICIALE DELL' E. I. A. R.

CORSO ITALIA 1. MILANO ABBONAMENTO L. 30

CONTO CORRENTE POSTALE - ESCE IL SABATO - ANNO V - VNA COPIA L. 1,50

Amplificatori *Samson* = i migliori del mondo

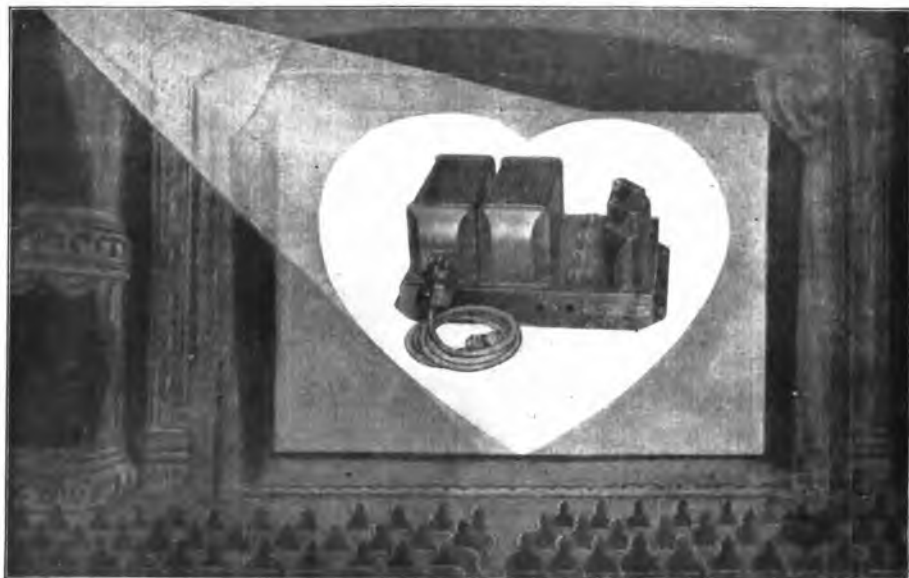

Il cuore di una sana riproduzione

Samson Electric Co.
MEMBER
R.I.M.A.

Concessionaria esclusiva

Soc. An. Industriale Commerciale Lombarda

Via Settembrini N. 63

Milano

RADIORARIO

ORGANO UFFICIALE DELL'ENTE ITALIANO AUDIZIONI RADIOFONICHE

Direzione, Amministrazione, Pubblicità - MILANO - Corso Italia N. 1 - Telefono 86-239

ABBONAMENTO ITALIA E COLONIE: L. 55,30 - PER GLI ABBONATI DELL'E.I.A.R.: L. 30,30 ESTERO L. 90,30
UN NUMERO SEPARATO L. 1,50

LE TRASMISSIONI DAI GRANDI TEATRI

IL TEATRO REALE DELL'OPERA

Si sono iniziate, tra il plauso degli abbonati dell'E.I.A.R., le trasmissioni dal «Teatro Reale dell'Opera». La prima di esse ha avuto luogo il 5 gennaio u. s., con la *Norma*, interpretata da Claudia Muzio, Luisa Bertana, Pedro Mirassou, Nazzareno De Angelis e diretta dal maestro Gino Marinuzzi. Un complesso artistico veramente degno del massimo teatro romano, risorto a nuova vita per volere del Governo fascista.

È da notare, infatti, che l'odierno «Teatro Reale» è qualcosa di sostanzialmente diverso del vecchio Costanzi:

diverso per l'aspetto esterno e interno; diversissimo per organizzazione economica e per finalità d'arte. Il «Costanzi» è ben morto e nessuno potrà riampiangerlo, non ostante esso abbia avuto momenti di legittima fortuna ed anche di gloria innegabile.

Riconosciamo che il «Costanzi» venne costruito, circa mezzo secolo fa, in un tempo assai breve (poco più di un anno). Ma la gestazione dell'opera fu laboriosa e l'impresa costò sacrificio e amarezze senza fine al suo ideatore, Domenico Costanzi, il quale profuse nel teatro quasi tutti i suoi averi e

si ingolfò in un mare di guai. Il povero Costanzi, che si era arricchito con l'industria degli alberghi, scontò crudelmente la colpa (se così si può chiamarla) di aver lasciato il proprio mestiere per una nuova forma di attività piena di rischi e di pericoli allettamenti.

Bene o male, l'edificio, costruito dall'architetto Sfondrini, fu aperto al pubblico alla fine del novembre 1880: l'inaugurazione avvenne con la *Semiramide* di Rossini che piacque... fino ad un certo punto. Seguì uno sfolgorante *Barbiere di Siviglia* con Bianca



IL TEATRO REALE DELL'OPERA DI ROMA

Il nuovo prospetto sulla Via Viminale con l'ingresso principale.

Donadio, che parve una «Rosina» ideale. Un cronista del *Fanfulla* le dedicò una poesia apologetica nella quale si trovavano gemme di questo genere:

*Le panche stesse - meravigliate
Stanno a sentirla - entusiasmate;
Non soffia un'aria - non muove stelo,
Perfin in cielo - Dio muto sta.*

Le sorti della stagione si risolvevano d'un balzo. E il pubblico cominciò e frequentare assiduamente il Costanzi.

Sarebbe impresa grave - e inutile ai nostri scopi - narrare le vicende del teatro nel corso di oltre nove lustri. Nessuno ignora che al Costanzi si ebbero *premieres* importantissime; da quella di *Cavalleria Rusticana* a quella del *Trittico pucciniano*.

Dal 1880 al 1925 furono rappresentate ben 120 opere nuove, alcune delle quali, dopo la consacrazione del pubblico romano, presero a girare il mondo, entrando a far parte del repertorio dei maggiori teatri d'Europa e d'America.

Ma, negli ultimi anni, le cose erano andate maluccio, per un complesso di motivi dei quali non conviene parlare a lungo. I difetti fondamentali della gestione dipendevano dal fatto che il Costanzi era di proprietà privata. Perciò nel 1926, il Governatorato di Roma decise di riscattare il teatro, affrontando una spesa non lieve. Compiuto l'acquisto, si presentò il problema della sua trasformazione. Si provvide a rimediare talune riconosciute deficienze, quali l'angustia delle entrate, la limitazione e lo scarso decoro delle sale di accesso e di trattenimento, l'abbellimento e la parziale rinnovazione della decorazione interna della sala e l'allargamento del palcoscenico: si dotò il nuovo teatro di attrezzi magnifici, rendendo possibile la soluzione di qualsiasi problema di messinscena, seguendo l'esempio dei grandi teatri lirici stranieri. Così, in seguito all'impulso dato dal Governo e alla rapida azione del Governatorato, la Capitale d'Italia è venuta in possesso di un teatro bellissimo, elegante, comodo, eminentemente aristocratico, destinato a innumerevoli fortune.

La prima stagione del Teatro Reale si è svolta, lo scorso anno nel breve periodo di due mesi ed è parsa egregia sotto ogni aspetto. Quella di quest'anno durerà oltre quattro mesi e sarà ricchissima di spettacoli lirici d'ogni genere: dalla *Norma* e dalla *Traviata* si giungerà sino alle opere moderne di carattere più audace, quali la *Giuditta* di Honegger e *Il gobbo del Califfo* del compositore futurista Franco Casavola. Tra gli artisti figurano accanto alla diva Claudia Muzio, la Toti dal Monte, il tenore Martinelli, il De Angelis, il Pertile, il celeberrimo Chaliapine, ecc. ecc.

Le trasmissioni radiofoniche avverranno una volta la settimana. Finora

sono state trasmesse la *Norma*, la *Traviata* e *Resurrezione* di Franco Alfano. Dette trasmissioni sono risultate nitidissime.

Per la parte tecnica diremo che si è dovuto eseguire un nuovo studio acustico del teatro, dato i nuovi lavori che in esso sono stati eseguiti, specie sul palcoscenico. Si sono fatte completamente di nuovo le linee esterne di comunicazione con lo studio e quelle interne di collegamento con i vari microfoni. È inutile qui ricordare che la messa a punto dei microfoni non può essere eseguita che durante le rappresentazioni teatrali effettive o tutto al più durante le prove generali, poiché occorre che il teatro si trovi nelle normali condizioni, altrimenti varierebbe l'acustica della sala tra il momento delle prove e quello delle trasmissioni regolari.

Si potrà ad esempio notare come la risonanza del palcoscenico si senta variata alle volte da un atto ad un altro: ciò è causato dai vari cambiamenti di scena e dalla relativa eliminazione in modo più o meno sentito di nocive riflessioni di suono dovute alle grandi superfici riflettenti che co-

stituiscono le pareti del palcoscenico.

Ci siamo soffermati su tale argomento perchè la maggiore difficoltà che è stata riscontrata al Teatro Reale dell'Opera, è appunto l'eliminazione di tale risonanza: infatti nel mentre che per la parte orchestrale la trasmissione risulta notevolmente buona, in alcune scene e specialmente per alcune posizioni dei cantanti rispetto al palcoscenico si nota la presenza di una risonanza forse un po' eccessiva. I microfoni attualmente in uso sono 4, due lungo la ribalta sul palcoscenico e due nell'orchestra: essi possono venire opportunamente regolati a fine di giustamente proporzionare il loro funzionamento.

L'esito delle prime trasmissioni è stato molto buono, come ci è stato con nostra grande soddisfazione attestato da eminenti tecnici e personalità della capitale, che grandemente si interessano della nostra attività. Ad ogni modo di pari passo con le trasmissioni regolari continueranno come è nostra costante direttiva le prove per migliorar ancora le trasmissioni sia con ulteriori spostamenti dei microfoni, sia con le installazioni di altri tipi di microfoni.

NUOVI ESPERIMENTI DEL SENATORE GUGLIELMO MARCONI

Gli esperimenti con l'uso delle onde corte per trasmettere due o tre telegrammi, conversazioni radiotelefoniche in ogni direzione facendo uso di un solo circuito, si avviano ad una favorevole soluzione.

Durante gli ultimi sei mesi, esperimenti sono stati eseguiti sotto la direzione del senatore Marconi tra Bridgewater e Montreal.

Gli esperimenti vengono eseguiti nelle due direzioni e i risultati saranno pubblicati molto probabilmente, quanto prima.

L'apparecchio usato viene chiamato «Multiplex». Si è raggiunto definitivamente l'ultimo stadio dello sviluppo per cui un certo numero di apparecchi e di antenne sono in grado di trasmettere telegrammi e conversazioni radiotelefoniche nello stesso tempo.

Nei primi giorni delle esperienze i radiomatori di Montreal ricevettero nello stesso tempo coi loro apparecchi musica da ballo e due telegrammi. La musica veniva ricevuta molto chiaramente e non era disturbata dai telegrammi Morse.

Da quello che dicono gli Ingegneri della Compagnia Marconi non si può capire in che maniera la musica e i telegrammi vengono trasmessi con la medesima onda e con la stessa velocità senza che si disturbino a vicenda.

I dettagli di questo nuovo sistema saranno pubblicati dagli Ingegneri della Compagnia Marconi nei prossimi giorni.

Tutte le stazioni trasmettenti a onde corte saranno in grado, mediante l'uso dei nuovi apparecchi, di aumentare il loro traffico e la trasmissione dei telegrammi e le conversazioni radiotelefoniche costeranno meno.

Il principio fondamentale su cui posa questo nuovo sistema è il seguente: quando si ascolta un concerto radiotelefonico si ricevono nello stesso tempo i diversi suoni

dei vari strumenti che si trovano presso il microfono. Allora quando si possiede un apparecchio capace di distinguere l'uno dall'altro i differenti strumenti si può farsi un'idea di come è ideato il «Multiplex».

Questo apparecchio elimina anche i fenomeni di «fading» che, come si sa, sono un grande ostacolo per la trasmissione delle onde corte. Si è quindi ideato questo apparecchio «Anti-fading».

La Direzione delle poste inglesi ha messo a disposizione della Compagnia Marconi la stazione trasmittente di Bridgewater che disimpegna il servizio radiotelegrafico tra l'Inghilterra e il Canada.

Gli esperimenti non dipendono per niente dal servizio giornaliero della stazione e non subiscono nessun disturbo.



ELIMINAZIONE DEI DISTURBI AL SERVIZIO DELLE RADIOAUDIZIONI CIRCOLARI

La Gazzetta Ufficiale del Regno pubblica la seguente legge, di cui, già demmo notizie, relativa ai disturbi alle ricezioni radiofoniche. Essa, come già avemmo occasione di dire, costituisce un'altra prova del grande interessamento portato verso il servizio radiofonico dal Ministero delle Comunicazioni e dal Comitato Superiore per le Radio-diffusioni.

VITTORIO EMANUELE III
per grazia di Dio e per volontà della
Nazione
RE D'ITALIA

Il Senato e la camera dei deputati hanno approvato; Noi abbiamo sanzionato e promulgiamo quanto segue:

Art. 1. — Dalla data di applicazione della presente legge è proibito l'impianto e l'uso nell'interno del Regno di nuove stazioni radioelettriche del tipo a scintilla, siano esse impiegate per la corrispondenza tra punti fissi (stazioni fisse) o siano adibite al servizio R. T. con le stazioni mobili (stazioni terrestri).

Art. 2. — A partire dal 1° gennaio 1930 è proibito l'impianto di nuovi apparecchi a scintilla su navi ed aeromobili, eccetto quelli che lavorando a pieno carico assorbono una potenza uguale o inferiore a 300 watt, misurati all'entrata del trasformatore di alimentazione a frequenza udibile.

Art. 3. — Le stazioni radioelettriche fisse o terrestri di qualsiasi specie esistenti nell'interno del Regno alla data in cui entrerà in vigore la presente legge, dovranno entro un anno da tale data cessare definitivamente dal fare uso di apparecchi a scintilla, sostituendo la trasmissione ad onde smorzate con quella ad onde continue o ad onde continue interrotte o modulate. È fatta eccezione per le stazioni costiere per le quali l'uso degli apparecchi a scintilla potrà essere tollerato fino al 1° gennaio 1930, esclusivamente nelle comunicazioni con le navi e sempre che sia accertata l'impossibilità di ricevere le trasmissioni ad onda continua o continua interrotta, o continua modulata con gli ordinari ricevitori. È fatto però obbligo alle suddette stazioni costiere di provvedersi egualmente di apparecchi trasmettenti ad onda continua (capaci di emettere anche le onde continue interrotte o modulate) e di servirsene a preferenza nelle comunicazioni con unità mobili. Nelle Colonie l'uso delle stazioni a scintilla è tollerato fino al 1° gennaio 1935, con opportune limitazioni d'orario.

Art. 4. — Per l'impianto nell'interno del Regno di nuove Stazioni radioelettriche, da adibirsi per qualsiasi scopo alla corrispondenza tra punti fissi e con unità mobili, saranno da osservarsi le norme che seguono:

a) tutte le stazioni dovranno essere del tipo ad emissione persistente, priva per quanto possibile di armoniche e con frequenza perfettamente stabilizzata.

b) tranne casi speciali interessanti la sicurezza pubblica e la difesa nazionale, non potranno essere installate nell'interno di città, la cui popolazione oltrepassi i 50.000 abitanti, stazioni che abbiano all'aereo una potenza superiore a 2 Kw. Tali stazioni dovranno essere impiantate alla distanza di almeno 20 Km. dalla cerchia perimetrale della città di cui è menzione;

c) le stazioni fisse o terrestri (comprese quelle costiere adibite alla corrispondenza con navi) già esistenti nell'interno di città con popolazione superiore a 50 mila abitanti e aventi all'aereo la potenza di cui al comma b) dovranno, tranne casi speciali interessanti la sicurezza pubblica e la difesa nazionale, ridurre tale potenza a non più di 2 Kw.

Queste disposizioni non limitano i poteri conferiti al Ministro per le comunicazioni con la legge 14 giugno 1928, n. 1352.

Art. 5. — Le stazioni fisse e quelle terrestri o di bordo non potranno impiegare le onde assegnate dalla Conferenza radiotelegrafica internazionale di Washington ai servizi di radiodiffusione telefonica. Nella gamma 1300-1500 Kc/S (230-200 metri) assegnata in comune ai servizi mobili e marittimi, questi ultimi non potranno impiegare che l'onda di 1365 Kc/S (220 metri) destinata alle comunicazioni delle piccole navi.

Art. 6. — Tutte le stazioni radioelettriche che non soddisfanno alle condizioni stabilite nel precedente art. 4 dovranno, tranne casi di assoluta necessità, astenersi dall'eseguire trasmissioni durante il periodo dalle ore 20 alle 23,30 (tempo locale, assegnato alle radio-audizioni telefoniche.

Il collaudo delle stazioni radiotelegrafiche delle navi ancorate nei porti e nei sorgitori del Regno o delle Colonie, non potrà, tranne casi speciali interessanti la sicurezza pubblica e la difesa nazionale, essere effettuato nelle ore comprese fra le 12 e 24 (tempo locale).

Art. 7. — Le infrazioni alle disposizioni della presente legge, accertate dal Ministro per le comunicazioni, sono punite con la ammenda da L. 500 a L. 2000. Ovunque che la presente, emanata del sigillo dello Stato, sia inserita nella raccolta ufficiale delle leggi e dei decreti del Regno d'Italia, mandando a chiunque spetti di osservarla e di farla osservare come legge dello Stato.

Data a Roma, addì 6 dicembre 1928 - Anno VII.

VITTORIO EMANUELE
Mussolini-Ciano.

LA RADIO NELLE SCUOLE

Nel passato numero del Radiorario abbiamo accennato a questa nostra iniziativa, e infatti una trasmissione ha avuto luogo Domenica 13 corr. alla Scuola Rinnovata alla Ghisolfi (Milano) alla presenza della Direzione della Scuola del Prof. Comm. Francesco Zoli, R. Ispettore Scolastico, di numerosi Direttori delle Scuole cittadine e di allievi. Per precedenti accordi della Direzione della Scuola sono stati messi a disposizione Apparecchi dalla S. I. T. I.

Siccome l'Ispettore dovrà riferire al Ministero sull'esito della prova, sulla opportunità di introdurre nella didattica italiana la radiofonia ecc., ci dobbiamo riservare ogni commento dopo tale rapporto tenendo al corrente i nostri lettori degli sviluppi che prenderà la

radiofonia in questo campo, nuovo per il nostro Paese.

In altra parte della Rivista accenniamo invece a quanto è stato già fatto in Inghilterra per cura della B.B.C.



Verso la fine di Gennaio gli abbonati alle Radioaudizioni che abbiano pagato in una sola volta le L. 75,— della licenza abbonamento riceveranno in dono il

Radio Annuario dell'E.I.A.R. 1929

un elegante volume di circa 400 pagine con copertina dovuta ai Pittori Cissari.

Dalla descrizione particolareggiata delle stazioni radiofoniche italiane, alla illustrazione delle particolarità con cui si svolge il servizio tecnico-artistico e dello sviluppo per esso progettato; da una sintetica esposizione dei principi fondamentali della radiotelegrafia, alla descrizione dei principali circuiti radiocustici; dalla scelta dell'apparecchio, alla acustica delle radiorecezioni, avuto riguardo agli altoparlanti, sistemi di amplificazione a bassa frequenza, ecc.; dalle norme principali d'uso dei radiorecettori alla rivista completa ed aggiornata delle più moderne applicazioni (trasmissione d'immagini, telecinematografia, televisione, fonofilm, ecc.) il radioamatore troverà nel Radio Annuario dell'E.I.A.R. un vademecum veramente prezioso ed unico nel suo genere.

È completato da articoli di varietà dovuti a chiari scrittori, da fotografie e disegni che assicurano anche la parte dilettevole del volume.

I libretti di tutte le opere e operette editi dalle Case Editrici RICORDI e SONZOGNO sono in vendita presso le Sedi di Milano, Roma e Napoli dell'E.I.A.R.

A coloro che effettuano un deposito di L. 25 presso la Sede Centrale di Corso Italia, 1, vengono settimanalmente spediti i libretti delle opere che verranno trasmesse dalle nostre stazioni nella successiva settimana.

S. I. T. I.

SOCIETÀ INDUSTRIE TELEFONICHE ITALIANE

Impianti riceventi di grande potenza con alimentazione integrale dalla rete di illuminazione, adatti per vaste sale, scuole, ecc.

L'apparecchio R 13 A

alimentato dalla rete d'illuminazione, dà una ricezione veramente pura e potente e garantisce una riproduzione fedele delle trasmissioni dalla stazione locale

***Dieci tipi di altoparlanti
Tefag***

S. I. T. I.

VIA G. PASCOLI N. 14

MILANO

(120)

“LA MONACELLA DELLA FONTANA” di G.^{PPE} MULÈ

ALLA STAZIONE DI MILANO, DOMENICA 27 E GIOVEDÌ 31 GENNAIO

Quest'opera ha vinto il concorso governativo del 1921, e fu rappresentata con grande successo al Teatro Verdi di Trieste la sera del 17 febbraio 1923.

Il Mulè nacque a Termini Imerese il 28 giugno 1885, compì i suoi studi nel Conservatorio di Palermo, che poi diresse, ed oggi è alla direzione del Conservatorio di Roma.

Compose anche altre opere quali: «La Baronesa di Corini» (Teatro Massimo di Palermo 1912) «Al Lupo» (Teatro Nazionale Roma 1908) «Dafni» (Teatro Reale dell'Opera 1927) e molte composizioni sinfoniche. Il libretto della Monacella della Fontana è di G. Adami.

ATTO UNICO

Suono nella campagna di Monreale, in tempi lontani, sopra un poggio, in un ampio spiazzo ombroso, dove sorgono alte quercie latine che intricano i loro rami a guisa di ombrello. In fondo il paesaggio sul lembo della conca d'oro. A sinistra una grande fontana bizzarramente tagliata nella roccia, piove nella vasca sottostante. Pure scavata nella roccia, in parte, è una specie di gradinata che scende nella vasca profonda. E' l'alba. La luna impallidisce nel cielo, mentre i primi chiarori illuminano l'orizzonte vastamente filtrato attraverso l'intrigo dei rami.

La siccità e la carestia travagliano il paese, ed al levarsi della tela s'ode un coro lontano di mietitori che invoca la

pioggia. Durante questo canto appare la Monacella della Fontana sul limitare della fontana diruta. Guarda intensamente d'intorno, sorridente e bellissima. Il suo viso giovanile è di estrema pallidezza. Un bianco fazzoletto lo incornicia. Porta tre vesti l'una più corta dell'altra e sovrapposte; nera la prima, gialla la seconda, bianca la terza. Reca un canestro di monete d'oro, ricoperte di fiori.

Una chiara canzone surge dal viottolo che mena alla fontana. E' Marù, la piccola bruna dagli occhi ardenti e profondi, che — recando l'anfora sul capo — viene alla fontana:

*...Lo vidi il primo giorno alla fontana
Mentre attingevo l'acqua. Disse: Ho sete.
Con queste mani l'anfora gli offersi,*

*dicendogli: bevele,
Ma invece di placare la sete
L'anima gli bruciò d'un nuovo ardore.*

L'apparizione si avvicina a Marù e le domanda cosa racconta. La giovanetta è intimorita e domanda chi essa sia:

Son venuta di lontano

*Ho sentito tanto pianto
e una voce che mi chiese
di lenire la miseria
del tuo povero paese.*

*Sono l'ombra di me stessa
fantasma del mio sogno.*

*Ho sognato l'Amore e sono morta
per non aver amato.*

Ma la giovinetta diffida ed è timorosa,



Scenariò dell'opera



Pedru

né valgono a rassicurarla le lusinghe dell'apparizione. Ma una più delle altre la colpisce:

*Non senti come piange la tua gente?
Non vuoi tu sollevare queste pene?...*

*Se discendi nella fonte,
Se mi segui fino al monte
dove celasi il lesoro
ti darò tanto, tant'oro.*

Ma ecco che *Pedru*, il fidanzato di *Marù* che chiama la sua diletta. L'apparizione scende nella fontana.

Pedru trova *Marù*, insensibile, come allucinata, che ripete la promessa della *Monacella*, e narra quanto le è accaduto con accento monotono, e come trasognata. Cerca invano di scuoterla, ed allarmato invoca soccorso.

Accorrono la *Madre* di *Marù* ed in folla *Miettori* e *Miettrici*.

La giovanetta si scuote e narra il patto che le ha offerto la *Monacella*.

Un solo grido egoistico è nella folla che intravede la ricchezza e la salvezza dopo tante miserie e tanti dolori: *Ch'ella scenda!* E la folla trascina via *Marù* per ornarla colle sue vesti migliori, per porle lo scapolare della Vergine per proteggerla da ogni pericolo; ogni opposizione di *Pedru* e della *Madre* è impossibile contro il tumulto che va lentamente perdendosi nella lontananza.

Ora il primo sole illumina *Monreale* e penetra fra le piante.

La *Madre* s'è accasciata vicino alla fontana su d'un masso, il volto coperto dalle mani, in un dolore indicibile. *Pedru*,

smarrito, sperduto, angosciosamente si avvicina alla vecchia stringendosi al suo strazio.

*Come posso, ahimè, lasciare
nuadre mia, ch'essa si perda?
Come posso, ahimè, placare
questa angoscia che mi strazia?*

Giunge di lontano un canto grave e lento. Il corteo si avvicina al rintocco delle campane, giunge presso la fonte. Precede *Marù*, coperta di nuova veste, lo scapolare della *Madonna del Carmine* al collo, e seguita da popolani e popolane.

A nulla valgono le estreme supplicazioni della *Madre*, le minacce di *Pedru*. La folla è in delirio, e *Marù*, trasognata è spinta verso il sacrificio.

La *Monacella* sorge sul limitare della *Fontana*, fra lo stupore della gente, e domanda a *Marù* che è ginocchioni:

*Se seguir vuoi il tuo destino
Sorgi, dunque, ch'io cammino
seminando la tua strada
coi miei fiori.*

Marù fa per alzarsi, ma, come dominata da una forza superiore, ricade.

Pedru ha un grido di gioia. E' un miracolo del cielo! La *Madre* la grida salva, ma la *Folla* è in tumulto, ed urla di toglierle dal collo lo scapolare benedetto.

*E' più forte la fame!
La miseria è più forte!
Si strappi!
Si to'ga!*



Marù



La Monacella

Alcuni si scagliano su *Pedru*, trattendolo, mentre altri strappano la immagine sacra dal collo di *Marù*. La fanciulla sorge, cammina, s'avvia verso la fonte fra le acclamazioni del popolo. La *Monacella* le tende la mano, e fra il silenzio e l'attesa, passo passo la fanciulla ed il Fantasma scendono nella fontana, si dileguano, spariscono.

Da *Monreale* giungono cupi rintocchi di campana. D'improvviso un tonfo sordo ed un arlo disperato. Un grido della folla risponde, e un grido dell'innamorato, e della *Madre*: *Marù!*

La fontana si sprofonda mentre la gente atterrita piega i ginocchi e si scopre. Ma ecco, per incanto, dalla terra sorgono spighe di grano maturo e papaveri, mentre la folla canta religiosamente:

*Benedetta sia che ci ridomi
il grano, il pane
l'acqua delle fontane
e la speranza!*

*Benedetta
per la legge di Dio,
per memoria di uomo,
pel dolore che schianta
due cuori, ma redime
la miseria e l'angoscia, tu sei santa!*

La scena ed i figurini originali dell'Opera sono stati cortesemente favoriti della Ditta G. Ricordi e C. proprietaria; la pubblicazione del riassunto del libretto è autorizzata.

Riparazioni - Tarature - Collaudi - Rimodernazioni e Ricambio di apparecchi *antiquati* con apparecchi *moderni*

«LA RADIO - CLINICA»

Consulenze radiotecniche - Laboratorio scientifico

ING. PROF. L. & A. ROSSETTI - **NAPOLI** - VIA S. BRIGIDA, 24 (Interno)

TRA ANTENNE E CIRCUITI

RICEVITORE AD ONDE CORTE

Presentiamo oggi con tutti i dettagli costruttivi, un ottimo ricevitore a due valvole per onde corte, e cortissime. Con esso sarà possibile ricevere chiaramente in cuffia quasi tutte le stazioni radiofoniche ad onda corta del mondo intero, usando una comune antenna esterna di una ventina di metri di lunghezza.

plificazione a bassa frequenza a trasformatore, presenta le seguenti caratteristiche confacenti all'e moderne esigenze: Minima perdita, buon funzionamento, semplicità di costruzione, economia di materiali.

Molta cura è stata posta nei collegamenti ed in ispecie in quelli percorsi dall'alta frequenza.

Le induttanze costruite in aria sono a spire bene stanziate e presentano la minima capacità distribuita e resistenza parassita.

Il condensatore di sintonia è stato scelto di piccola capacità allo scopo di ottenere una lenta variazione unitamente ad un elevato rapporto fra induttanza e capacità.

Tale sistema presenta degli speciali

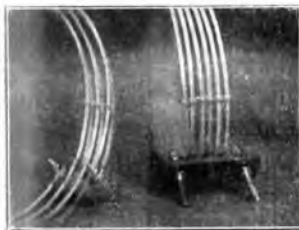

Dettaglio bobine

Detto apparecchio, consistente in una valvola a reazione opportunamente frenata, seguita da uno stadio di am-

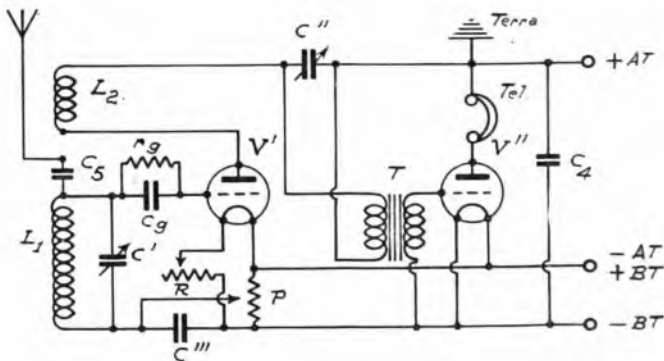

e noti vantaggi per la ricezione, specialmente ad elevata frequenza.

Tali particolarità applicate nell'apparecchio consentono ricezioni sceve da inconvenienti.

La solidità delle bobine, cosa molto importante onde evitare pigolii ed instabilità alla ricezione, è ottenuta mediante fissaggio alla base isolante a mezzo dei morsetti delle spine e della striscette di celluloidi, forate opportunamente, distribuite all'intorno e incollate per maggior stabilità con colla all'acetone.

La messa a punto dell'apparecchio non presenta difficoltà alcuna ma è bensì semplice, sicura e non abbisogna di soverchie precauzioni.

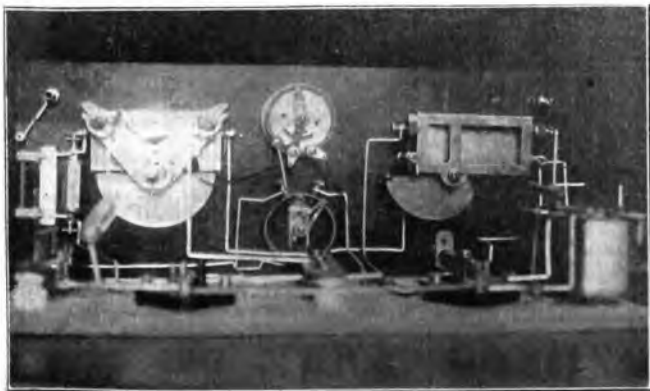

L'apparecchio montato

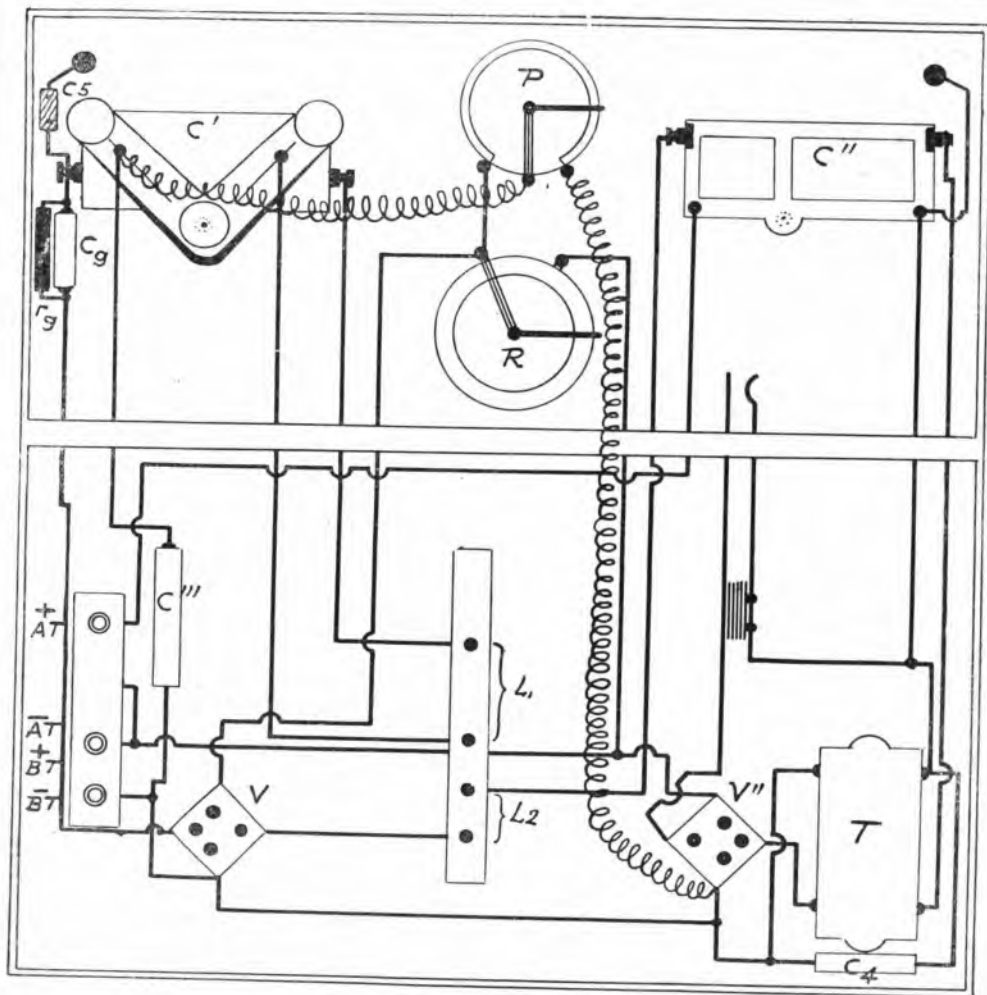

Schema di montaggio.

ISTRUZIONI.

- 1) Disinserire il reostato «R» della lampada rivelatrice.
- 2) Ottenere l'innesto variando la capacità del conduttore «C», mantenendosi sul limite.
- 3) Cercare la stazione, variando la capacità del condensatore di sintonia «C».
- 4) Equilibrare il punto critico girando il bottoni del potenziometro «P» e facendo piccole variazioni di «R».

- 5) Volendo coprire la gamma $\lambda = 10-55$ int. intercambiare le bobine a, b, c.

Tale semplicità di costruzione e di manovra permetterà la buona utilizzazione dell'apparecchio anche a coloro che hanno superficiali conoscenze in materia d'uso di un apparato per Radiotelegrafia.

N. B. — Questo apparecchio è stato presentato al concorso fra i radio-dilettanti.

Avvertiamo coloro che spediscono l'importo per l'abbonamento al Radiorario che negli Uffici della Rivista viene dato corso agli abbonamenti stessi con la massima possibile sollecitudine.

Tuttavia, dato lo speciale periodo di affluenza di abbonamenti, preghiamo i Signori Abbonati di evitare inutili reclami, assicurandoli che il Radiorario viene loro spedito al ricevimento del Vaglia, che il più delle volte ci perviene otto o 10 giorni dopo l'emissione.

Abbonatevi al Radiorario

NUOVA DISTRIBUZIONE DELLE LUNGHEZZE D'ONDA
STAZIONI RADIOFONICHE EUROPEE

Frequenza in kc	Lunghezza d'onda in metri	STAZIONE	Frequenza in kc	Lunghezza d'onda in metri	STAZIONE
ONDE LUNGHE					
162	1852	Huizen	927	321.2	Breslavia
172	1744	Radio Paris	946	317.1	Sofia
182	1648	Zeesen	955	314.1	Cracovia
192	1562.5	Daventry 5XX	964	311.2	Aberdeen
202	1485.1	Mosca	973	308.3	Zagabria
212	1415.1	Vnrsvavia	982	305.5	Agen
222	1351.3	Motale	991	302.7	Bellast
520	577	Freilburg	1000	300	Huizen
		Hamat	1010	297	(provv.) Notodden
		Augsburg (provv.)	1020	294.1	(provv.) Staz. re- lais
		Hanovre	1030	291.3	Radio Lyon
			1040	288.6	Bournemouth e St. relais inglese
ONDA DELLA ZONA 200-555 METRI					
541	554.5	Budapest	1050	285.7	Viborg
550	545.5	Sundsvall	1060	283	(provv.) Innsbruck
559	536.7	Monaco	1070	280.4	Konigsberg
568	528.2	Riga	1080	277.8	Bratislava
577	519.9	Vienna Rosenhugel	1090	275.2	Tortno
586	511.9	Bruxelles	1100	272.7	Atene (provv. Zief- feld)
595	504.2	Wlano	1110	270.3	
604	496.7	Oslo	1120	267.8	Più tardi Cracovia
613	489.4	Zurigo	1130	265.5	Provviz Kosice
622	482.3	Daventry			Munster
631	475.4	Berlino	1140	263.2	Colonia
640	468.8	Lione P.T.T.	1150	260.9	Belgrado
649	462.2	Langenberg	1160	258.6	Malmoe
658	455.9	Comune Porsgrund	1170	256.4	Trieste
		Aochen	1180	254.2	Moravska-Ostrava
		Bolzano	1190	252.1	Lilla
		Danzica	1200	250	Comune Linz, Kiel, Kassel
667	449.8	PARIGI P.T.T.	1210	247.9	
676	443.8	Roma	1220	245.9	Poznan
685	438	Stoccolma	1230	243.9	Newcastle
694	432.3	Berna	1240	241.9	Rjukan
703	426.7	Madrid	1250	240	Norimberga
712	421.3	Francforte	1260	238.1	Danimarca
721	416.1	Kattowice	1270	236.2	Montpellier
730	411	Dubliino	1280	234.4	Norvegia
739	406	Berna	1290	232.6	Cecoslovacchia
748	401.1	Glasgow	1300	230.8	Francia
757	396.3	Bucarest	1310	229	Svezia
766	391.6	Amberg	1320	227.3	Spagna
775	387.1	Ripart. esclusivam. fra Gnova e Fridrikstad	1330	225.6	Jugoslavia
			1340	223.9	Romania
			1350	222.2	Cork
			1360	220.6	Lussemburgo
784	382.7	Toulouse	1370	219	Comune Klagen- furt
793	378.3	Manchester			Flensburg
802	374.1	Stoccarda	1380	217.4	Comune n. 4
811	369.9	Stiglija	1390	215.8	Comune n. 5
820	365.9	Bergen	1400	214.3	Finlandia
829	361.9	Lipsia	1410	212.8	Polonia
838	358	Londra	1420	201.3	Beziers (Francia)
847	354.2	Graz	1430	209.8	Palermo
856	350.5	Barcellona	1440	208.3	Romania
865	346.8	Goteborg	1450	206.9	Comune n. 6
874	343.2	Praga	1460	205.5	Comune n. 7
883	339.8	Copenaghen	1470	204.1	Comune n. 8
892	336.3	Petit Parisien	1480	202.7	Comune n. 9
901	333	Napoli	1490	201.3	Comune n. 10
910	329.7	Bruxelles n° 2	1500	200	Libera
919	326.4	Gleiwitz			
928	323.2	Cardiff			

Acquistando un Radiorecettore

verificate se vi sono montati i condensatori Manens. Avrete così non solo la garanzia che le caratteristiche del vostro apparecchio si manterranno immutate nel tempo, ma resterete anche convinti della serietà e scrupolosità del costruttore.

Il Manens è il condensatore modernissimo capace di migliorare ogni circuito e il suo impiego prezioso porta al costruttore soltanto un lieve maggior costo dell'apparecchio. Diffidate quindi di coloro che, per rivercare il guadagno più grande, diminuiscono il rendimento dell'apparecchio montando condensatori fissi stranieri di scadente qualità

Ricordate che tutti i costruttori più evoluti montano esclusivamente il

“MANENS,”

invariabile

Diffida

L'ing. Giuseppe Ramazzotti, Via Antonio Beretta, 2 - Milano - Nominativo in I A B, che già da due anni non esegue più trasmissioni radio, ha potuto constatare che altri trasmette sotto il suo nominativo. Rende noto a tale sconosciuto "pirata" che si riserva di procedere contro di lui con ogni mezzo consentitogli dalla legge, qualora tale stato di cose non abbia a cessare.

LA BAMBINOPOLI DELLA STAZIONE DI NAPOLI

L'ALBERO di NATALE

Scena pittoresca del Natale EIAR col relativo albero, sala caratteristicamente addobbata, presentazione di Nonnina in scialle, cuffietta nera e capelli bianchi, fotografie, regali e lotterie per i nipotini, sontuosi rinfreschi per i nipotini e proprie famiglie, ecco tutto quanto ha caratterizzato la grande festa che si è svolta a Napoli, domenica 29 dicembre nel vasto auditorium della Stazione.

Il « clou » della festa è stato segnato da un trattenimento veramente intellettuale in cui sono stati attori e spettatori gli stessi bimbi appartenenti a Bambinopoli.

Il vasto salone addobbato con drappaggi bianchi presentava nello sfondo montagne coperte di neve ed in mezzo una casetta illuminata, dalla quale Nonnina fece la sua apparizione, apportatrice di gioia per i nipotini, con la distribuzione dei doni. Dinanzi alla



casetta si ergeva maestoso il grandissimo albero di Natale, un ammasso di argento ed oro illuminato a sprazzi da innumerevoli, minuscole, invisibili, lampadine elettriche: effetto dei più sorprendenti e artistici.

Magnifici i doni ammassati ai piedi dell'albero di Natale.

Quindi ebbe inizio la parte più bella della festa: lo svolgimento di un programma musicale e di recitazione per parte dei nipotini, dai più grandi ai più piccini.

Dissero con molta grazia le poesie, i piccoli Farina Renato, Mancuso Fernanda, Lomonaco Anna, Famiglietti Carolina, D'Adamo Eva, Ciminiello Enzina, Sautto Renato.

Si distinsero al piano: Pittore Maria Luisa, D'Amato Maria, Sautto Lidia, Russo Maria, Varcasia Myriam e Lama. La festa si chiuse con molti applausi dei piccini ed anche dei grandi, che dimostrarono il loro compiacimento per la bella istituzione.

Ditta BOLZANI GRIMOLDI & C. - MILANO (123) VIA CESARE BALBO, 9

DI EUGENIO GRIMOLDI (CASA FONDATA NEL 1905)

Premiata Fabbrica Lombarda di Carrozze per Bambini, Bambole ed Infermi, Tricicli, ecc.



Charrettes
Sedie trasformabili per
bambini
Commissioni - Riparazioni

Medaglia d'oro
Camera di Comm. di Milano

CATALOGHI E PRESENTIFI
GRATIS A RICHIESTA



LA RADIOFONIA NELLE SCUOLE INGLESI

Le trasmissioni scolastiche inglesi curate dalla potente British Broadcasting Corporation, si dividono in trasmissioni scolastiche propriamente dette e trasmissioni per adulti.

Il servizio si iniziò nel 1922 e già 220 scuole seguivano le lezioni per radio nel 1924, per raggiungere il numero di 5000 attualmente.

Per rendersi conto del valore delle lezioni per radio, la B.B.C. entrò in corrispondenza col personale insegnante, ma le risposte non contenevano critica utile. Allora il « Carnegie Trust » istituì un fondo per le investigazioni metodiche sulle trasmissioni e sul loro possibile sviluppo, sugli apparecchi esistenti, ecc.

In principio i maestri furono contro l'insegnamento per radio temendo in un rivale, ma a poco a poco capirono che la radiofonia non poteva sostituire, ma solo completare e arricchire gli insegnamenti da essi dati.

Il Relatore M. Stobart dice che dati i risultati ottenuti, si può attendere che presto o tardi le trasmissioni scolastiche faranno parte dell'insegnamento ufficiale di tutti i paesi.

Contatto coi Maestri. — Un programma delle trasmissioni per il periodo Settembre-Giugno è pubblicato e distribuito ai Maestri di scuola dal Luglio, in modo da permettere di far entrare nei loro piani di studio rispettivi le trasmissioni scolastiche.

Quindici giorni prima si invia un esemplare di ogni opuscolo relativo alle trasmissioni affinché essi possano scegliere e disporre in blocco per tutta la loro classe.

Ecco il lavoro intrapreso per sviluppare e rendere popolari le radiodiffusioni scolastiche:

1° - *In quanto concerne l'aula:* elaborazione dell'orario di emissione, reclutamento dei conferenzieri, composizione degli orari e degli opuscoli, controllo e annuncio giornaliero delle trasmissioni, esame dei lavori scritti inviati dagli scolari, ecc.

2° - *In quanto concerne la recitazione nelle scuole:* visite fatte alle scuole durante le lezioni e lavoro effettuato dai tecnici incaricati delle trasmissioni scolastiche (tecnici attualmente in numero di undici ingegneri).

PROGRAMMA DELLE TRASMISSIONI.

L'orario è pubblicato dalla B.B.C. sotto forma di opuscoli intitolati: LA RADIOFONIA NELLE SCUOLE E SPECIALE RADIOFONIA PER SCUOLE SECONDARIE.

L'insegnamento delle lingue comprende lezioni di tedesco, francese e latino. Le lezioni di storia tendono a far conoscere gli uomini celebri di tutte le epoche, mentre le lezioni di musica hanno per oggetto principale di fare imparare ai ragazzi l'arte

di ascoltare, solo più tardi facendo imparare a comporre delle piccole melodie.

Lezioni di storia naturale, lezioni di letteratura inglese, lezioni di economia rurale, lezioni di geografia, completano i corsi.

Vi sono anche trasmissioni consacrate a far conoscere e apprezzare i bei quadri od opere d'arte ed a fare imparare i ragazzi a guardarle attentamente. In attesa della completa attuazione della radiovisione, ecco come si procede:

Si distribuisce ai ragazzi un opuscolo contenente riproduzioni di studi, di quadri e di sculture di ogni specie ed il conferenziere racconta la storia di ciascuna di queste opere, dandone tutti i dettagli di esecuzione.

Le prime di queste conversazioni riguardano opere rappresentanti animali, dato che i ragazzi si interessano molto agli animali.

Altre emissioni si compongono unicamente di concerti o di pezzi da teatro. Infine ci sono conferenze speciali trattanti biologia, scienze moderne, industrie, religioni. Nei corsi di conferenze sulla biologia gli allievi fanno ogni sorta di esperienze pratiche. Inoltre, in certe scuole, gli allievi possono frequentare le aule anche di sera, per intendere le trasmissioni musicali.

Essendo le finanze del Dipartimento per l'educazione limitate, e costando un buon apparecchio vicino ad una stazione di emissione circa 1000 lire ed un apparecchio lontano sulle 2500-3000 lire, sono gli allievi stessi che devono procurarsi gli apparecchi, spesso volte costruiti dagli stessi maestri, non dando lo Stato che un sussidio di 500 lire per apparecchio.

Comunicato

Ricordiamo ai nostri ascoltatori, giusta quanto indicato sui programmi di ogni stazione e nella testata dei programmi italiani, che alle ore 20.30 di ogni sera - *ora degli eventuali comunicati dell'E.I.* A.R. - saranno date notizie dei cambiamenti di programmi rispetto al *Radiorario*, che avessero nel frattempo potuto insorgere, dato che i nostri programmi sono compilati con oltre una settimana di anticipo, anche per lo scambio che viene effettuato con le stazioni consorelle d'Europa.

Il condensatore variabile

SSR

mod. 61

migliora ogni apparecchio radio perchè ha un rendimento eccezionale ed è costruito in modo da non consumarsi mai.

Nessun condensatore sul mercato mondiale presenta le caratteristiche e le doti del modello 61. Esso ha armature fresate dal metallo pieno, isolamento in quarzo schermato, cuscinetti indipendenti dalla massa, movimento su sfere, telaio fuso e compatto, albero filante e può essere usato solo o in gruppo multiplo monocomandato con risultato superiore a quello ottenibile con qualsiasi altro condensatore.

Favorite esaminarlo dal vostro abituale fornitore

CREATO E PRODOTTO
IN ITALIA DAI CO-
STRUTTORI DEL
MANENS

DUBILIER

CONDENSER Co. (1925) Ltd. LONDRA



Condensatore variabile KC

0,0003 oppure 0,0005 con manopola e demoltiplicatore. L. 75



Teroid

Trasformatori toroidali per alta e media frequenza - per oscillatori - ecc. L. 65

*Chiedete
il Nuovo
Listino
Prezzi
"R 6"*



*Troverete illustrati
tutti i nuovi
PRODOTTI
DUBILIER*



Condensatore variabile KC

0,0003 oppure 0,0005 con controllo a tamburo completi di demoltiplicatore, tamburo e piastrina frontale. L. 85



Choke per A.F.

adatti per tutte le lunghezze d'onda. L. 30

*RIVENDITORI! è vostra convenienza rifornire il vostro stock con i nuovi
PRODOTTI DUBILIER*

Agenti Generali:

Ing. S. BELOTTI & C. - MILANO (114)

CORSO ROMA N. 76-78

TELEFONI 52-051 — 52-052

UN BUON "TRE VALVOLE"

Le esigenze criticissime del traffico radiofonico Europeo attuale hanno costretto i radioamatori a porre in disuso i radiorecettori a limitato numero di valvole che tante soddisfazioni avevano dato in tempi non lontani.

Esistono però attualmente dei circuiti ricevitori a limitato numero di valvole che permettono di soddisfare in modo perfettamente accettabile alle condizioni di selettività richieste per ottenere delle buone audizioni di stazioni lontane anche in prossimità della stazione locale.

Il circuito a tre valvole che presentiamo oggi ai nostri lettori soddisfa pienamente alle caratteristiche sopra enunciate e se ben costruito, con materiali e valvole adatte, potrà dare un rendimento di poco inferiore ai classici quattro valvole (neutrodina, ecc.).

Il ricevitore è caratterizzato dai seguenti pregi:

Grande selettività, e semplicità di manovra. Estrema fedeltà di riproduzione acustica.

Lo schema elettrico di quest'apparecchio è rappresentato in fig. 1. Come è facile rilevare, trattasi di una valvola rivelatrice a reazione interna (sistema Rice) con circuito equilibrato, seguita da due valvole amplificatrici a bassa frequenza accoppiate l'una mediante il sistema a resistenza-capacità, l'altra mediante trasformatore di buona qualità.

La grande selettività ed il perfetto equilibrio dei circuiti ad alta frequenza (cioè che assicura una straordinaria purezza dei suoni ricevuti) sono stati ottenuti mediante l'impiego di un trasformatore d'aereo di tipo toroidale con accoppiamento molto lasco fra primario e secondario, dotato questo ultimo di presa intermedia; data infatti la caratteristica peculiare dei trasformatori toroidali di non possedere alcun campo elettromagnetico esterno, è esclusa la possibilità di captazione diretta delle radiononde della stazione locale, e di qualsiasi azione reciproca con altri circuiti a-

diacenti. Inoltre le perdite in alta frequenza sono ridotte al minimo possibile, non essendovi alcun materiale isolante posto nel campo elettromagnetico (interno) del trasformatore toroidale.

Sul circuito d'accensione delle valvole non esiste alcun reostato, ma bensì una sola resistenza fissa da 6 ohm.

Gli organi componenti tale ricevitore sono:

1 trasformatore toroidale con presa centrale al secondario (Dubilier pressa).

1 trasformatore a bassa frequenza rapporto 1/3 (R.A.M. o Philips).

1 bobina di choke per alta frequenza (Dubilier).

1 blocco accoppiatore a resistenza-capacità combinato con zoccolo per valvola (Dubilier).

2 zoccoli porta valvola antifonici.

1 jack semplice con spina.

1 pila a secco da 4 volt.

1 assicella legno, dimensioni millimetri 160 x 260.

1 pannello ebanite, dimensioni millimetri 170 x 260.

1 striscia ebanite (porta morsetti posteriore) dimens. mm 35 x 260

7 morsetti.

La fig. 2 dà una vista superiore dell'apparecchio montato; essa può anche servire da schema di montaggio del circuito. La



Figura 1

1 condensatore variab. da 0,0025 Mfd. a

bassa perdita (tipo K.C. Dubilier).

1 condensatore variab. da 0,0002 Mfd.

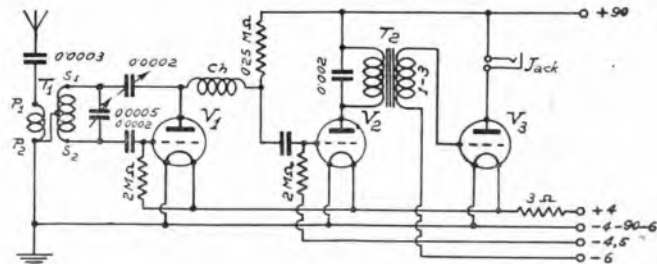
1 condensatore fisso da 0,0002 Mfd.

1 condensatore fisso da 0,0003 Mfd. (sul d'aereo).

1 resistenza fissa da 2 Megohm con relativo supporto.

1 resistenza fissa da 6 ohm con relativo supporto.

fig. 3, mostra una vista anteriore dell'apparecchio. Le valvole da usarsi sono le seguenti:

Rivelatrice (prima valvola) Zenith L408;

Telefunken R. E. 083; Philips A. 415.

1 B.F. (seconda valvola) Zenith C406;

Telefunken R.F. 083; Philips A. 409.

2 B.F. (terza valvola) Zenith U. 415;

Telefunken R.F. 124; Philips B. 406.

L'alimentazione si farà con un accumulatore a 4 volt di circa 20 Amp. ora, e con una batteria anodica da 40 volt, oppure con un alimentatore per corrente alternata.

In quest'ultimo caso disponendo di una tensione anodica di 120 a 150 volt sarà più opportuno usare come ultima valvola uno dei seguenti tipi: Zenith U. 418; Telefunken R.E. 134; Philips B. 443; in tal caso la pila di griglia da 4 volt, deve essere portata a 12 volt; inoltre la tensione di 150 volt dovrà essere applicata solo all'ultima valvola, mentre alle prime due sarà sufficiente una tensione di 50-60 V.

L'apparecchio non richiede alcuna messa a punto preliminare; occorre solamente durante le prime prove determinare pe tentativi qual'è il miglior valore della tensione anodica della prima valvola, onde ottenere un funzionamento stabile senza fischi eccessivi.

Il campo d'onda di questo apparecchio va da 250 a 600 m.

Usato con antenna esterna di dimensioni normali (lunghezza 30 m., bifilare o monofilare) potrà alimentare in modo confortevole un altoparlante; per talune stazioni l'audizione, potrà essere anche fortissima; usato con antenna interna l'audizione sarà in generale, ancora possibile sebbene con minore intensità.

M. R. L.



Figura 2



Ecco un

TELEFUNKEN 10

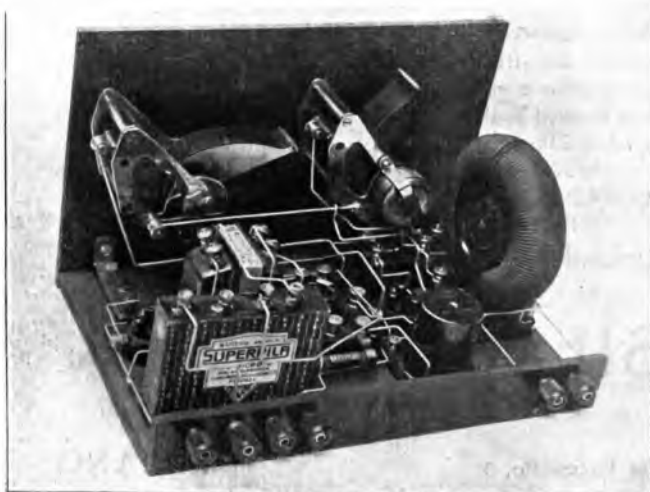
il ricevitore a 3 valvole popolarissimo,
alla portata di tutte le tasche

Questo apparecchio possiede 10 pregi:

grazioso aspetto esterno - facile manovra - campo d'onda
aumentabile a volontà - ricezione tanto della locale, quan-
to di stazioni lontane - buona selettività - purezza di suono
- usabile come amplificatore grammofonico - facile uso con
alimentazione di placca - prezzo ottimo - un vero prodotto
TELEFUNKEN.



1903 1928

Richiedete subito il nuovo listino prezzi!

SIEMENS SOC. AN.
REP. VERA

Via Lazzaretto, 5

MILANO

NOTIZIARIO

I programmi di Stoccolma non possono essere ricevuti che da apparecchi ad onda corta; perché la stazione di Motala ha rettificata la sua lunghezza d'onda portandola da 1363 m a 99 m.

Le trasmissioni su quest'onda non sono che di prova, e perciò non giornaliere; ma tra breve la stazione non trasmetterà più che su onda di 99 m.

A Middelerkerke, vicino a Ostenda, è stata costruita una nuova stazione trasmittente per telefonia e telegrafia. Questa, per ora, non servirà che per le comunicazioni radio con avioline militari e civili per servizio sul Canale. La stazione trasmette su lunghezze d'onda 900, 1400 e 1680 metri.

Una spedizione australiana nelle foreste dell'Ovest ha portato con sé apparecchi radio-riceventi e trasmettitori per poter chiedere soccorsi in caso di accidenti o di malattie.

La stazione francese Lilla P.T.T. ha scelto come segnale di identificazione il canto di un canarino, che è uscito vincitore da una gara di ben 238 canarini. Il canarino della stazione di Lilla appartiene a un radioamatore che durante le audizioni lo teneva sempre presso l'altoparlante.

Una nuova stazione della potenza di 3 Kw-antenna inizierà il suo funzionamento a Belgrado (Jugoslavia) verso la fine di febbraio.

Una piccola stazione radiofonica della potenza di Kw. 0,5 entrerà prossimamente in funzione all'est di Berlino; ad essa è stata segnata l'onda comune di Stettino e Magdeburgo; e ritrasmetterà il programma della stazione principale di Berlino. A seconda dei risultati che si otterranno si giudicherà la convenienza di installare un certo numero di stazioni consueti funzionanti su onde comuni.

La B.B.C. annuncia per il 1931 la costruzione a Londra di un palazzo che verrà a costare circa 47 milioni e mezzo di lire, destinato ad accogliere la direzione generale e gli uffici tecnici della società.

Il terreno dove sosterà il nuovo palazzo ha un'area di circa due mila metri quadrati. Il disegno della nuova costruzione sarà auteramente semplice, ed il suo effetto imponente dipenderà soltanto dal modo nel quale saranno raggruppati gli edifici.

Vi saranno nove studi, quattro dei quali saranno il doppio più grandi dell'attuale larghissimo studio che è di m. 13x20 per 7,50 d'altezza. Vi sarà anche un super-studio che occuperà l'altezza di tre piani. Questo studio avrà anche una galleria; nel complesso potrà accogliere mille persone oltre ad una grande orchestra. Tutte le ultime innovazioni per l'acustica saranno applicate in questo super-studio.

Tutti gli studi saranno completamente isolati dai rumori esterni. Basi saranno situati una sopra all'altro nella vasta torre centrale costruita di grossi mattoni ventilati artificialmente e interamente circondati all'esterno da altri uffici allo scopo di proteggerli dal rumore della strada.

Per eliminare le interferenze di suono tra gli studi, la torre centrale non conterrà nessuna armatura verticale di acciaio.

Un appartamento sarà costruito in seguito dei quattro grandi studi. Esso comprenderà l'anticamera, una sala da bagno, una camera per gli ingegneri, una camera per gli annunciatori del programma, una per gli ascoltatori e una camera di eco. Inoltre vi saranno otto sale per prova, sei anticamere, un seguito di salotti ed uno studio speciale per le prove della messinscena acustica dei radiodrammi.

La stazione di Goteborg (Svezia) ha aumentato la sua potenza da 6 a 10 Kw-antenna.

La stazione trasmittente ad onda raddrizzata di Berlino, incomincerà le sue prove di trasmissione col 16 gennaio 1929 su onda m. 283 di Magdeburgo e Stettino.

La nuova Stazione di Horby (Svezia) ha iniziato il suo funzionamento il 1 gennaio 1929 con una lunghezza d'onda di 260,7 ed una potenza di 10 Kw-antenna.

Anche il concorso per radiodrammi bandito da «Radio Barcellona» non ha avuto esito pienamente felice. La Giuria ha accordato solamente il secondo premio al lavoro in 2 atti: *Humis de granleza* del giornalista Ramón Portusach ed ha raccomandato per la trasmissione il dramma in un atto: *La nochebuena de los viejos* di P. Prada Blasco.

Parecchie volte succede che, dovendo inviare telegrammi urgenti, l'ufficio telegrafico sia già chiuso. Per questo motivo, la Direzione telegrafica olandese ha concluso un accordo con la società radio olandese, perché in casi simili, i telegrammi vengano annunciati per mezzo delle stazioni trasmettenti di Huizen e Hilversum ai rispettivi ricevitori.

Come già tutti sanno, in Olanda esiste un accordo, per cui i telegrammi urgenti diretti a persone delle quali l'indirizzo esatto è sconosciuto, vengono trasmessi per radio.

La Società delle Nazioni non erigerà una propria stazione radio, perché venne stabilito di trasmettere per mezzo della stazione olandese di Kootwijk. La lunghezza d'onda di questa stazione è di 18,4 metri, e dovrà esser ricevuta e bene da tutto il mondo.

Ai genitori del telegrafista Giuseppe O'Loughlin, che perdette la vita sul «Vestris» è stato comunicato che il nome del figlio sarà nel Monumento Internazionale dei Telegrafisti. Questo monumento fu inaugurato nel 1915 a Battery Park V. J.

Durante i torbidi nell'Afganistan, il re Aman Ullah, adoperò la radio per rimettere la pace e l'ordine tra i suoi sudditi, vennero tenuti parecchi discorsi per rassicurare gli animi, e perciò si dovettero erigere vari altoparlanti nelle diverse piazze, perché ognuno potesse udire la parola del Re.

A Horta (Azorre) si vuol erigere una nuova stazione, che dovrebbe trasmettere solo comunicazioni atmosferiche per la navigazione.

La «Australian Indian Mission» fa prove con un ricevitore e trasmettitore portatile, col quale si spera di trasmettere e ricevere rapporti medici. Questi apparecchi verranno impiantati nell'interior dell'Australia Orientale.

Nella scorsa settimana sono felicemente riusciti esperimenti di radiotelefonia fra Parigi e le Indie. I collegamenti avvengono provvisoriamente solo nel senso Parigi-Indocina. Ma si spera di poter effettuare le comunicazioni nei due sensi entro il corrente anno.

CONCORSO SETTIMANALE CON L. 50 DI PREMIO

Ogni settimana pubblicheremo un disegno che richiede un commento o una nota esplicita da parte dei lettori. All'autore della battuta migliore, viene assegnato un premio di L. 50. Le battute brevi, spiritose, originali devono essere scritte chiaramente sotto la vignetta e mandate nel termine di otto giorni dall'uscita del giornale a «Radiorario», Sez. Concorso, Corso Italia, 1, Milano.

CONCORSO N. 4



RISULTATO CONCORSO N. 2



Il cliente: Una valvola!!! Almeno se m'aveste portato un... alimentatore!

CAVALLO PAOLO
Via Pisacane N. 17 - MILANO

MASSIMA
SENSIBILITÀ
E
ASSOLUTA
PUREZZA!

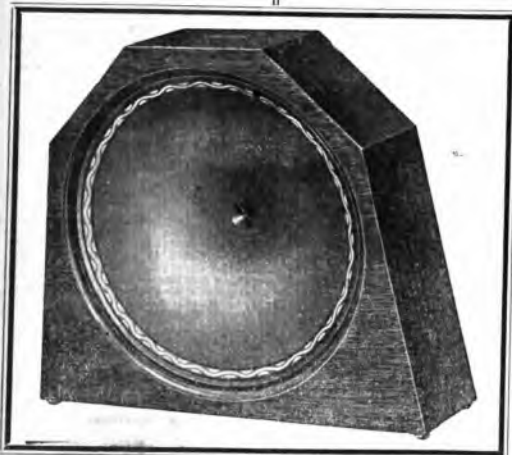

GLI ALTOPARLANTI DIFFUSORI

BROWN

ALLA PORTATA DI TUTTI!

ALTOPARLANTI-DIFFUSORI

- Tipo S P** (in noce)
Dimensioni mm. 330 x 377 x 110
Peso Kg. 1.560 L. 425.-
- Tipo MASCOT** (in mogano)
Dimensioni mm. 330 x 377 x 110
Peso Kg. 1.630 L. 550.-
- Tipo D** (in mogano)
Dimensioni mm. 230 x 277 x 90
Peso Kg. 1.000 L. 285.-



LA S. I. A. R. E.

HA SEMPRE A DISPOSIZIONE
DEL MERCATO, NEL LIMITE
DEL POSSIBILE, UN FORTE
QUANTITATIVO DI
STRUMENTI BROWN
DI QUALUNQUE TIPO



TELEFONO N. 4-13 - 4-78

S.I.A.R.E.

TELEGRAMMI:
S. I. A. R. E. - PIACENZA

SOCIETÀ ITALIANA APPARECCHI RADIO ELETTRICI
ANONIMA CON SEDE IN PIACENZA - VIA ROMA, 35

Rappresentanza Esclusiva per l'Italia, le Colonie, i Protettorati Italiani e l'Albania.

della Lista

S. G. Brown Ltd. di Londra

GLI ALTOPARLANTI - DIFFUSORI

Brown

SONO I PIÙ DIFFUSI E I PIÙ RICERCATI IN TUTTO IL MONDO

CONCESSIONARI ESCLUSIVI:

per il PIEMONTE
RADIO-SUBALPINA - TORINO (106)
Via Saluzzo N. 15 - Telefono N. 40-247

per la LIGURIA:
SILVIO COSTA & FRATELLO - Genova
Via XX Settembre N. 92' - Telefono N. 52-978



Vietao riprodurli senza autorizzazione. (Depositati al Ministero dell'Economia Nazionale - Ufficio Proprietà Intellettuale). Le Stazioni seguono in ordine alfabetico. - La Direzione si riserva ogni facoltà di modificare i programmi. Alle 20.30 di ogni giorno - ora destinata alle comunicazioni ufficiali dell'E. I. A. R. - saranno annunciati gli eventuali cambiamenti. Le ore 13-14 - 19-19.40 sono riservate alle eventuali comunicazioni governative.

ELENCO TRASMISSIONI SPECIALI DELLA SETTIMANA

DOMENICA 20 GENNAIO

MILANO - "MARIA DI MAGDALA" di A. PEDROLLO.
ROMA - "LA FIGLIA DEL REGGIMENTO" di G. DONIZETTI.

LUNEDI 21 GENNAIO

MILANO - "LA PRINCIPESSA DELLA CZARDA" OPERETTA di E. KALMAN.
NAPOLI - "LE EDUCANDE DI SORRENTO" OPERA IN 3 ATTI di E. U' SIGLIO.

MARTEDI 22 GENNAIO

MILANO - "III CONCERTO DI MUSICA ANTICA ITALIANA".
NAPOLI - "III AUDIZIONE DEL QUARTETTO STABILE NAPOLETANO".
ROMA - "FRANCESCA DA RIMINI" ATTO 3°, OPERA di G. ZANONAI.

MERCOLEDI 23 GENNAIO

MILANO - TRASMISSIONE DI UNA COMMEDIA DAL TEATRO ARCIMBOLDI.
NAPOLI - CONCERTO DI MUSICA VARIA COL CONCORSO DI VITTORIA FIANO.
ROMA - TRASMISSIONE D'OPERA DAL TEATRO REALE O DALLO STUDIO.

GIOVEDI 24 GENNAIO

MILANO - "MARIA DI MAGDALA" di A. PEDROLLO.
NAPOLI - "LA DUCHESSA DEL BAL TABARIN" OPERETTA.
ROMA - "CONCERTO SINFONICO VOCALE" DEDICATO A MARTUCCI.

VENERDI 25 GENNAIO

MILANO - "CONCERTO SINFONICO DELLA GRANDE ORCHESTRA".
NAPOLI - "MANON LESCAUT" di G. PUCCINI.
ROMA - "BOCCACCIO" OPERETTA.

SABATO 26 GENNAIO

MILANO - TRASMISSIONE DAL TEATRO ALLA SCALA.
NAPOLI - "IL TITANO" COMMEDIA di A. NICCODEMI.
ROMA - "LA REGINETTA" COMMEDIA di CHIARELLI.

DOMENICA 27 GENNAIO

MILANO - "LA MONACELLA ALLA FONTANA" OPERA di G. MULÉ.
ROMA - CELEBRAZIONE di G. VERDI "MESSA DI REQUIEM".

N.B. - Le trasmissioni dalla Scala avranno normalmente luogo ogni sabato sera, compatibilmente col cartellone e le limitazioni previste dalla Legge 14 Giugno 1928.

DOMENICA 20 GENNAIO

BOLZANO (1 BZ) m. 445,9.
Kw. 0,2.

12,30-12,45: Notizie Stefani.
17-17,30: Cantuccio dei bambini.
17,32-17,50: Musica varia.
17,52-18: Comunicazioni di "Agenzia Fides" - Notizie Stefani.
20,30-20,55: Il Radiogiornale dell'Enit - 1 dieci minuti del Dopolavoro - Notizie Stefani.
21: Trio dell'E.I.A.R.

Prima Parte.

Bader: *Nizza in festa*, marcia - Billi: *Cuntia*, czardas - Verdi: *Il Trovatore*, grande fantasia - Puccini: *Tosca*, fantasia - *L'Eco del Mondo*, divagazioni di attualità di G. Alterocca.

Seconda Parte.

Trio dell'E.I.A.R.: Monti: *Il Natale di Pierrol*, mimodramma - Costa: *Il Re di chez Maxim*, fantasia - Ganne: *Hans il suonatore di flauto*, fantasia - Notiziario Sportivo - De Crescenzo: *Tarantella*.

22,50-23: Notizie Stefani - Inni e fine della trasmissione.

GENOVA (1 GE) m. 387,1
Kw. 1,2.

10,30: Musica religiosa con commento del Prof. G. Conti Benedi.

11,15: Sig. Armando Giannello: *L'Alfido Sportivo*.

17: Musica da ballo ritrasmessa dal Savoy-Jazz del Caffè "Grande Italia".

18: Fine della trasmissione.
20,15-20,35: Apertura - Il Radiogiornale dell'Enit e comunicazioni del Dopolavoro. - Notizie Stefani e sportive.

20,35 circa: Eventuali comunicati ufficiali dell'E.I.A.R.

20,40 circa: Dott. Sig. Lorenzo Cervelli: *Previdenza Volontaria e Previdenza Obbligatoria*.

20,55 circa: CONCERTO DI MUSICA VARIA: 1) Orchestra dell'E.I.A.R. diretta dal M.^o Fortunato Russo: *Monteleone: Il mistero*, fantasia - 2) *Cantastorie vagabondo*. Benelli: Frammenti della *Gorgona* - 3) Soprano Sig.na LINDA FORMAGLIA: a) Roggero: *L'ul-*

MAGNADYNE

SUPER-NEUTRO

MODELLO VIII



Senza antenna e senza terra, con un piccolo quadro, riceve con decenza tutte le stazioni europee e in condizioni favorevoli anche le americane. La sua grande selettività permette di separare con facilità le varie trasmissioni fra di loro anche se vicine o locali.

Lit. 1500 completo
di quadro

PER IMPIANTI COMPLETI
SCHIARIMENTI E PREZZI
A RICHIESTA

UN ANNO DI GARANZIA

L'apparecchio *MAGNADYNE Super-Neutro Modello VIII* è basato sul principio classico supereterodina a cambiamento di frequenza scelto per le sue spiccate doti di selettività e per la sua grande sensibilità, che permette di poter ricevere stazioni debolissime con piccolo quadro.

La perfezione tecnica raggiunta nella sua costruzione ha permesso di ridurre al minimo, compatibilmente alle esigenze scientifiche, le dimensioni dell'apparecchio, dandolo così di un alto grado di praticità. La possibilità di essere alimentato a seconda di come lo richiedono le esigenze, l'aver un mezzo autonomo di captamento delle radiotrasmissioni (quadro) lo rendono un apparecchio perfettamente indipendente dalle condizioni di luogo in cui deve servire. Il rapporto fra la sensibilità e la selettività è il massimo praticamente in tutti i casi. Una delle sue qualità migliori è la perfetta riproduzione sia del suono come della parola, che dà alle ricezioni un grado elevatissimo di realtà musicale.

L'apparecchio è di una manovra semplicissima resa più comoda dalla taratura già eseguita su circa venticinque stazioni come risulta dalla tabella fornita col medesimo.

7 VALVOLE

40 cm. di lunghezza!

CARATTERISTICHE TECNICHE

Supereterodina completamente schermata a 7 valvole ad attacco europeo. Costruita con principi scientifici modernissimi, che consentono di realizzare il massimo rendimento nel minimo spazio. Lo chassis dell'apparecchio, completamente metallico, provvede a schermare opportunamente le varie parti fra di loro, che hanno potuto essere quindi notevolmente avvicinate senza inconvenienti. L'apparecchio ha tre circuiti filtri di media frequenza assicuranti una perfetta selettività. Un solo stadio a bassa frequenza garantisce l'assenza di distorsioni e assicura una perfetta riproduzione musicale. E' dotato pure di un dispositivo equilibratore speciale che permette una amplificazione costante per tutta la gamma delle lunghezze d'onda. La regolazione è facilissima, il doppio controllo della sintonia ottenuta con condensatori variabili di precisione a demoltiplicazione con condensatori permette di realizzare per ogni stazione il massimo della sensibilità e della selettività. Il quadro di ricezione di dimensioni ridottissime (r=23 cm.) è munito di uno speciale manico collettore innestabile sulla parte superiore dell'apparecchio, che abolisce ogni filo esterno di connessione.

Attacco speciale esterno per l'uso dei riproduttori elettrofonografici (Pick-Up).

CHIEDERE INFORMAZIONI ALLA:

MAGNADYNE - RADIO TORINO (104) - TELEFONO 46-549
VIA CIBRARIO N. 39

limo canto di Saffo; b) Puccini: *Tosca*: « Non la sospiri la nostra casetta » (acc. piano) — 4) Orchestra: a) Van Westerhout: *Ronda d'amore*; b) Paderewski: *Canto d'amore* — 5) *L'unica scusa* di Camillo A. Traversi. Scena dialogata. Interpreti: Sig.ra Rina Massa e Sig. Lauro Zolli — 6) Orchestra — Monleone: *Alba eroica*, fantasia — 7) Soprano Sig.ra Linda Formaggia: a) Verdi: *La forza del destino* « Me pelegrina » — 8): Orchestra: Wagner: *Lohengrin*, preludio.

23 circa: Ultime notizie e fine della trasmissione.

MILANO (1 MI) m. 504,2

Kw. 7.

10-10,30: Segnale d'apertura — Lezione di inglese tenuta dal prof. M. Hazon.

10,30-11,15: Concerto vocale e strumentale di musica religiosa.

12,15: Notizie.

12,30-13,30: Segnale orario — Radio Quartetto dell'E.I.A.R.

16-17,15: Segnale di apertura e CONCERTO VARIATO:

- 1) Quintetto dell'E.I.A.R.: 1) a) Boildieu: *La Dama bianca*, ouverture;
- b) De Micheli: *Fantasia interrotta* —
- 2) Mezzo soprano Gina Gottlieb. — Schumann: a) *Il fiore di Loto* - b) *Sei bella o mia dolcezza* — Silvio Crepaldi: *Dizione di versi milanesi*.
- 3) Quintetto dell'E.I.A.R.: a) Mussorgsky: *Gopak*;
- b) Pirelli: *Cuor dei Cuori*, valzer —
- 4) Mezzo soprano Gina Gottlieb, Strauss:

Serenata. — 5) Quintetto dell'E.I.A.R.: Puccini: *La Rondine*, fantasia — 6) Mezzo soprano Gina Gottlieb, Fauré: a) *Autunno*, b) *Dopo un sogno* — 7) Quintetto dell'E.I.A.R.: Landeroin: *Impressions Malgaches*, suite.

17,15-18: Trasmissione dell'Orchestra Tiziana della Fiaschetteria Toscana.

18: Fine della trasmissione.

19,55: Segnale di apertura — Radio Giornale dell'Enit e Comunicazioni del Dopolavoro.

20,15: V. Tegani: *Città e Paesi*.

20,25: Notizie Sportive.

20,30: Segnale orario — G. M. Ciampelli: *Maria di Magdala* di A. Pedrollo. Trasmissione dell'opera

MARIA DI MAGDALA
di A. Pedrollo

Dopo il 1° atto: C. A. Blanche: *Sui margini della Storia*.

Dopo il 2° atto: Notizie sportive — Notizie Stefani.

23,30: Fine della trasmissione.

NAPOLI (1 NA) m. 333,

Kw. 1,5.

9,30: Lezione di lingua francese a cura del Prof. Etienne Verdier.

10: Musica sacra.

16,45: Bambinopoli.

17: CONCERTO DI MUSICA VARIA COL concorso della Sig.ra C. Casagrande.

Billi: *Un saluto a Mascagni*, marcia; Orchestra — Monacelli: *Fruscio di seta*, intermezzo; Orchestra — Gosti: *E' un anno*, sopr. Casagrande (acc.

piano) — Louis Ganne: *Cortege oriental*; Orchestra — Denza: *Torna*, sopr. Casagrande (acc. piano) — Cuscina: *Un letto di rose*, pot-pourri; Orchestra — Tirindelli: *Risveglio*, sopr. Casagrande (acc. piano) — Brunetti: *Noite d'incanto*, intermezzo; Orchestra — De Leva: *Iolanda*; Orchestra — Anepeta: *Quadrrelli campestri*; Orchestra.

17,30: Segnale orario.

20,30: Radiogiornale dell'Enit.

20,40: Comunicazioni Dopolavoro.

20,50: R. Commissariato del Porto di Napoli.

21: Segnale orario.

21,02: CONCERTO DI MUSICA TEATRALE.

Prima parte.

Herold: *Zampa*, ouverture; Orchestra — Verdi: *Attila* « Mentre gonfiarsi l'anima », basso C. Albini (acc. piano) — Verdi: *Don Carlos* « O don fatal », sopr. Elsa Blandi (acc. piano); *Luisa Miller* « Quando le sere al placido » (acc. orchestra), ten. R. Rotondo; Branchetti: *Asrael* preludio atto 1°; Orchestra — Boito: *Mefistofele* « Lontano, lontano, lontano » duetto per sopr. e ten. E. Blandi e R. Rotondo (acc. orchestra) — Zandonai: *Il grillo del focolare*, selezione; Orchestra.

Parte seconda.

Rossini: *Mosè* « Parlar, spiegar non posso », duetto per ten. e basso R. Rotondo e C. Albini (acc. piano) — Verdi: *La forza del destino* « Pace mio Dio » sopr. E. Blandi (acc. piano) —

Riparazioni Costruzioni Modifiche

TARATURE - COLLAUDI
LAVORI DIETRO ORDINAZIONI

REPARTO SPECIALIZZATO IN RIPARAZIONI CUFFIE E ALTOPARLANTI
PREVENTIVI SENZA IMPEGNO A RICHIESTA

Laboratorio Radiotecnico Italo-Americano F. Feigl

Piazza Cardinal Ferrari, 4 - MILANO - Telefono Num. 53-308



Omega-Record

— 4.000 Ohm —

la cuffia insuperabile per

Lleggerezza (pesa 160 grammi)
Eleganza
Intensità e purezza del suono
Prezzo moderato

Depositaro Generale per l'Italia: APIS S. A. - MILANO (120) Via Goldoni, 21
Telefono 23-700
Deposito di GENOVA presso DI PIETRO, Via Lomellini, 17 Int. B.

Verdi: *Il Trovatore* « Abietta zingara » basso C. Albini (acc. orchestra) — Puccini: *Le villi*, tregenda; Orchestra — Gounod: *Faust*, terzetto finale atto 5° per sopr. ten. e basso (acc. orchestra) E. Blandi, R. Rotondo e C. Albini. — Flotow: *Alessandro Stradella*, ouverture; Orchestra.
22: Notizie sportive.
22,55: Il Calendario e programma di domani.

23: Fine della trasmissione.

ROMA (I RO) m. 443,8,

Kw. 1.

9,30-10: Segnale d'apertura — Lezione di lingua tedesca.

10-10,45: Musica Religiosa vocale e strumentale.

13: Segnale d'apertura.

13-14: Concerto del Trio Radio.

17: Segnale d'apertura.

17-18,30: Concerto variato.

19,50-20,29: *Giornale parlato* — Comunicati dell'Enit e del Dopolavoro — Conversazioni Radioforestali — Rubrica Sportiva (20,15) — Notizie.

20,29-20,30: Segnale Orario.

20,31-20,40: *Giornale parlato* — Sfolgiando i giornali.

20,45: SERATA D'OPERA ANTICA ITALIANA.

Esecuzione della Commedia lirica in 3 atti

LA FIGLIA DEL REGGIMENTO
Musica di Gaetano Donizetti

Esecutori: *Maria*, soprano Sandra Bellucci; *La Marchesa*, mezzosoprano Matilde Properzi; *Tonio*, tenore Piero D'Auria; *Sulpizio*, baritono Arturo Pellegri; *Oriensio*, basso Alfredo De Petris; *Un Paesano*, Tenore Giovanni Salvatori.

Orchestra e coro dell'E.I.A.R.

Tra il 1° e il 2° atto: *Giornale parlato* — *Novella originale* di Guido Milanese.

Tra il 2° e il 3° atto: *Giornale parlato* — *Rivista della femminilità* di Madame Pompadour.

22,50: *Giornale parlato* — Ultime notizie.

23: Fine della trasmissione.

LUNEDI 21 GENNAIO

BOLZANO (I BZ) m. 445,9

Kw. 0,2.

12,30-12,45: Bollettino meteorologico. Notizie Stefani.

17-17,30: Cantuccio dei bambini.

17,32-17,50: Musica varia.

17,52-18: Notizie Stefani.

20,30-20,55: Il Radiogiornale dell'Enit — I dieci minuti del « Dopolavoro » — Notizie Stefani.

21: Trio dell'E.I.A.R.

Parte prima.

Barbirolli: *Marcia marocchina* — Casiragli: *Trasmissione del pensiero*, valzer — Rossini: *La Gazza ladra*, sinfonia — Marchetti: *Rny Blas*, selezione dell'opera — Puccini: *La Tosca*, fantasia — *Dizione di versi*: G. Rocco.

Seconda Parte.

Violinista Prof. Leo Petroni (con accompagnamento di pianoforte): *Mozart*: Concerto Sol magg. 3 tempi.

Terza Parte.

Trio dell'E.I.A.R.

MUSICA DA BALLO.

22,50-23: Notizie Stefani — Inni e fine della trasmissione.

GENOVA (I GE) m. 387,1

Kw. 1,2.

12,25: Apertura — Notizie Stefani.
12,25: Orchestra dell'E.I.A.R. — CONCERTO VARIATO:

1) Frontini: *Maresca* — 2) Mignone *Serenata del burattino* — 3) Pennati *Malvezzi: Capriccio Spagnolo* — 4) Burgemein: *Piccolo valzer* — 5) Dredla: *Soutenir* — 6) Adam: *Il postiglione di Longjumeau*, fantasia — 7) Gilbert *Casta Susanna*, valzer.

13,20: Chiusura della Borsa di Genova, cambi, ecc.

13,30: Fine della trasmissione.

20,20-20,30: Apertura — Il Radio giornale dell'Enit — Comunicazioni del Dopolavoro — Notizie Stefani.

20,30-20,35: Eventuali comunicati ufficiali dell'E.F.A.R.

20,35-20,40: Cronaca del Porto di Genova — Mercato a termine del grano e granone.

20,40 circa: Sig.ra Pina Gasti: *Usi e costumi poco noti di popoli lontani*.

20,50 circa: CONCERTO DI MUSICA TEATRALE E SELEZIONE D'OPERA:

1) Orchestra dell'E.I.A.R. diretta dal M^o Fortunato Russo: 1) Alfano: *Risurrezione*, fantasia — 2) Soprano Sig.ra Giulia Martelli Finzi; a) Mascagni: *Iris* « La piovra »; b) Puccini: *Tabarro* « E ben altro il mio sogno » (acc. di piano) — 3) Orchestra, Verdi: *Falstaff*, fantasia — 4) Attore Sig. Giulio Chittarini: *La scoperta dell'America* di Pascarella (sonetti romaneschi), 1^a parte — 5) Orchestra, Giordano: *La cena delle beffe*, fantasia — 6) Prof. Mario Pedemonte: *Conversazione musicale* — 7) Soprano Sig.ra Giulia Martelli Finzi: a) Massenet: *Cid* « Piangete o luci mie »; b) Cilea: *Adriana Lecou-*

IL RADIOFONO "PENTAPHON"

È IL MIGLIORE
FRA I MIGLIORI

"LA FILOTECNICA" « che ha una gloriosa tradizione nella costruzione di apparecchi di alta precisione » ha iniziato la costruzione di apparecchi radiofonici solo dopo aver avuto la profonda convinzione che i radioloni da essa costruiti fossero i più perfetti sotto tutti i punti d. v.sia.

Non è ancora spenta l'eco del meraviglioso successo riportato dal **Pentaphon Salmoiraghi** alla FIERA ESPOSIZIONE di Milano. Forte di questo successo "LA FILOTECNICA" ha preparato una nuova serie di **Pentaphon** in artistico mobile.

Inviemo a richiesta cataloghi e listini.

"LA FILOTECNICA". Ing. A. SALMOIRAGHI S. A.

MILANO - OTTAGONO GALLERIA

ROMA - PIAZZA COLONNA

SUPERPILA

È il nome della prima e più importante Fabbrica Italiana di Pile e Batterie elettriche.

Con gli impianti più moderni e perfezionati, seguendo criteri rigorosamente scientifici, vi si producono batterie che sono universalmente riconosciute le migliori.

Adottare batterie portanti la marca « Superpila » significa risparmiare. Esse non sono costose perchè sono più efficienti e più costanti di qualsiasi altra.



vreuer « Poveri fiori » (acc. di piano) —
8) Orchestra, Verdi: *Otello*, sinfonia —
9) Attore Sig. Giulio Chitarrini: *La scoperta dell'America* di Pascarella, 2^a parte — 10) Orchestra: Wagner: *I maestri cantori*, sinfonia.
23: Ultime notizie e fine della trasmissione.

MILANO (1 MI) m. 504,2
Kw. 7.

11,15-12,15: Segnale di apertura — Musica riprodotta.

12,15: Notizie.

12,30: Segnale d'apertura — Radio Quartetto dell'E.I.A.R.

13,30: Segnale orario — Prezzi di chiusura della Borsa di Milano.

16,30-17,20: Segnale di apertura — Trasmissione del Quintetto dal Ristorante Savini.

17: Borse, Mercati e Cambi.

17,20-17,45: Cantuccio dei Bambini — Audizioni di piccoli pezzi per violino.

17,45-18: Comunicazioni agricole a cura della Federazione Italiana dei Consorzi Agrari — Notizie.

18: Fine della trasmissione.

19,55: Segnale di apertura.

19,55-20,15: Il Radio Giornale dell'Enit e Comunicazioni del Dopolavoro.

20,15: De Angelis: *Il Paradiso e l'Inferno* di Postumia.

20,30: Segnale orario — Eventuali comunicati Ufficiali dell'E.I.A.R. — Trasmissione dell'Operetta: « La Prin-

cipessa della Czarda » di E. Kalman.

22: E. Cima Merelli: Lettura di poesie di C. Porta.

22,55: Notizie Stefani e Bollettino economico mondiale radiotelegrafico.

23-23,30: Jazz Band dalla Fiaschetteria Toscana.

23,30: Fine della trasmissione.

NAPOLI (1 NA) m. 333,
Kw. 1,5.

14: Borsa, cambi e notizie Stefani.

16,45: Bollettino meteorologico e notizie Stefani.

16,50: Lettura.

16,58: Camera di Commercio di Napoli: Mercati del giorno.

17: CONCERTO DI MUSICA VARIA col concorso della sig.na E. De Martino.

Cipollone: *Sulla laguna*, intermezzo; Orchestra — Blon: *Scena della spiaggia*,

intermezzo; Orchestra — Tosti: *Vorrei*, soprano E. De Martino (acc. piano) —

Cipollone: *Graziella*, intermezzo; Orchestra — Rotoli: *Il tuo pensiero*, soprano E. De Martino (acc. piano) —

Bellini: *E' arrivato l'ambasciatore*, potpourri; Orchestra — Volonino: *Novilunio* di settembre, soprano E. De Martino (acc. piano) — Bertini: *A lei che non mi sente*, intermezzo; Orchestra — Di Jorio: *Poveri fiori*, soprano E. De Martino (acc. piano) — Ewing:

Papillette; Orchestra — Arcari: *Il pensa a toi*, intermezzo; Orchestra.

17,30: Segnale orario.

20,30: Radiogiornale dell'Enit.

20,40: Comunicazioni Dopolavoro.

20,50: Notizie Stefani.

20,55: R. Commissariato del Porto di Napoli: Cronaca del Porto.

21: Segnale orario.

21,02: Trasmissione dell'opera in 3 atti:

LE EDUCANDE DI SORRENTO
di E. Usiglio.

Esecutori: *Luigia*, soprano Pina Bruno; *Teresa*, soprano Bice Citarella; *Donna Placida*, mezzo soprano Ada Testa; *Augusto*, tenore Roberto Rotondo; *Rodolfo*, baritono Raffaele Aulicino; *Don Democrito*, basso comico G. Schotler; *Procolo*, tenore Armando Burri; *Un generale*, baritono Arturo Lombardi; *Fettola*, sergente, basso Salvatore Stasi.

Artisti, coro e orchestra dell'E.I.A.R.

L'opera in tre atti: *Le Educande di Sorrento* del Maestro Emilio Usiglio, su libretto del poeta Roberto Remington, appartiene al periodo d'oro dell'opera buffa italiana, la cui fama s'irradiò per tutto il mondo; ed è, senza dubbio, fra i capolavori più schietti e più caratteristici del genere. Il Maestro Emilio Usiglio (1841-1910) lasciò chiara fama di sé, non solo come compositore delizioso ed ispirato, ma anche come grande direttore d'orchestra. Fu l'Usiglio che diresse per la prima volta alla Scala di Milano, il 4 novembre del 1880, la *Carmen* di Bizet, con quel successo trionfale il quale, confermando quello della prima rappresentazione dell'opera in Italia, che aveva avuto luogo nel novembre dell'anno precedente al Bellini di Na-

Cuffia "VOLTIANA" 4000 Ohms

pesa solo 160 gr. in scatola con fascia di garanzia



Prezzo L. 36.— (compreso tassa)

Ricezione acustica perfetta, di grande rendimento, riconosciuta la migliore

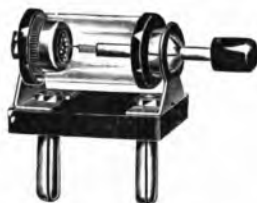

Detector "FIMO", tipo nuovo prezzo L. 7.—



Condensatore Antenna

Sostituisce l'antenna ed è provato a 300 Volte
prezzo L. 5.50

In vendita presso i migliori rivenditori o inviare
vaglia al Rappresentante generale per l'Italia

UMBERTO GOBBO

Piazza Emilia, 5 - Milano (133)

che spedisce ai suddetti prezzi direttamente e franco

poli, determinò il giro glorioso del capolavoro bizzeantino attraverso il mondo: di quello stesso capolavoro, che, dato a Parigi nel 1875, il pubblico francese non aveva saputo penetrare né comprendere.

Le *Educazione di Sorrento* in data per la prima volta all'Alfieri di Firenze, il 18 maggio 1868, ed il successo fu tale da rendere prontamente popolarissima sia l'opera che l'autore. A segno che la Direzione del Teatro Reale di Madrid, diede incarico all'Usligho di scrivere un'opera comica espressamente per detto teatro, e il maestro scrisse, in effetti «Le donne curiose» rappresentate con gran successo appunto al Reale di Madrid, e riprodotte, subito dopo, al Dal Verme di Milano. Quanto alla popolarità de *Le Educazione di Sorrento*, essa lungi dallo scemare, crebbe più con gli anni, e, dopo la morte dell'autore, essa fu rappresentata al Teatro dell'Opera Popolare di Berlino (18 febbraio 1911) col libretto tradotto in tedesco da Ermanno Falzari, imponendosi al pubblico in modo tale che ancora oggi l'opera è frequentemente riprodotta.

Trattandosi, dunque, di un'opera celebre nel suo genere, la esecuzione di stasera acquista un rilievo artistico speciale e tornerà certo di schietto gradimento spirituale ed artistico per i nostri uditori. Ai quali crediamo opportuno segnalare, in anticipo, i brani più salienti dell'opera, e cioè l'aria del soprano: *Bell'augellino*, il racconto del soprano: *Vi ricorda*; il duetto tra soprano e basso comico: *Educalemi bene*; il brindisi del baritono: *Allori e pampini*; il brindisi del soprano: *Non fia mai*; la romanza del mezzo soprano: *Mi parca di ritornar*; e il celebre duetto comico di popolarità mondiale, fra mezzo soprano e baritono: *Un bacio vendimi*.

22,50: Ultime notizie Stefani.
22,55: Il Calendario e programma di domani.
23: Fine della trasmissione.

ROMA (1 RO) m. 443,8,
Kw. 3.

13: Segnale d'apertura.
13-14: Concerto del Trio Radio.
14-14,10: *Giornale parlato* — Chiusura della Borsa — Notizie.

16,40-17,20: *Giornale parlato* — Notizie — Cambi — Giornalino del Fanciullo — Comunicazioni agricole.

17,30: Segnale orario.
17,30-18,30: TRASMISSIONE DALLA R. ACCADEMIA FILARMONICA: Concerto del soprano Uccia Cattaneo e della violinista Edvige Sacerdoti.

19,50-20,20: *Giornale parlato* — Comunicati del Governatorato di Roma, dell'Enit e del Dopolavoro — Rubrica Sportiva (20,15) — Notizie — Cambi — Bollettino meteorologico.

20,20-20,30: Segnale orario.
20,30-20,40: *Giornale parlato* — Sfolgiando i giornali.

20,45: SERATA DI MUSICA LEGGERA E COMMEDIA.

1) Lumbve: *Marcia dei guerrieri indiani*, dal balletto *Lontano dalla Danimarca*; Orchestra — 2) Mario: *Fantasio*, intermezzo; Orchestra — 3) Ta-

gliaferri: *Addio, mare 'e Pusilleco*, tenore Giovanni Barberini — 4) Lama: *Voglio sunnà co' te'*, tenore Giovanni Barberini — 5) Ceccarelli: *Notte d'amore* canzone romana interpretata da Niny Borucchia — 6) Lay: *Prima e mo'*, canzone romana interpretata da Niny Borucchia — 7) Pattacini: *Il Picador*, passo doppio; Orchestra — 8)

ESCLUDIAMO I PRESENTI

Buffoneria in un atto di Carlo Salsa. Personaggi: *Marchese Riccardo Gargara*, Ettore Piergiovanni; *Anita*, Bianca Fabbri; *Pippo Binarchi*, Paolo Bissi; *Lo sconosciuto*, Arturo Durantini.

9) MUSICA DA BALLO: a) Nucci: *Sciatolo...*, fox-trot; b) Vallaro e Gola: *Leggenda libetana*, tango; c) Marrone: *Timboli*, one step; d) Leslie e Nicholls: *Il violino magico*, valzer; e) Mascheroni: *Fragola*, black bottom; f) Harris e Nicholls: *Colombo*, fox-trot; Orchestra — 10) Prof. Mario Barra: Pezzi a solo per xilofono — 11) Costa: *Scugnizza*, duetto comico dei vecchietti, soprano Niny Borucchia e tenore Giovanni Barberini — 12) Bellini: *E' arrivato l'ambasciatore* «Questo bel visin», duetto, soprano Niny Borucchia e tenore Giovanni Barberini — 13) Billi: *Serenata beffarda*; Orchestra — 14) Ernesto Gelli: *Canzonette e imitazioni* — 15) Giov. Strauss: *Sogni di primavera*, suite di valzer; Orchestra.

22,50: *Giornale parlato* — Ultime notizie.
23: Fine della trasmissione.

Abbonatevi al Radiorario

"FEDI"

ALIMENTATORE DI PLACCA

"SIMPLEX BLOCCATO,"

ALIMENTATORI DI PLACCA,
GRIGLIA E FILAMENTO "FEDI,"

SOSTITUISCONO LE BATTERIE UTILIZZANDO LA
CORRENTE ALTERNATA DELLA RETE DI ILLUMINAZIONE

Concessionaria esclusiva

CATALOGHI ED OPUSCOLI
GRATIS A RICHIESTA



Ing. G. RAMAZZOTTI
FORO BONAPARTE N. 65 - MILANO



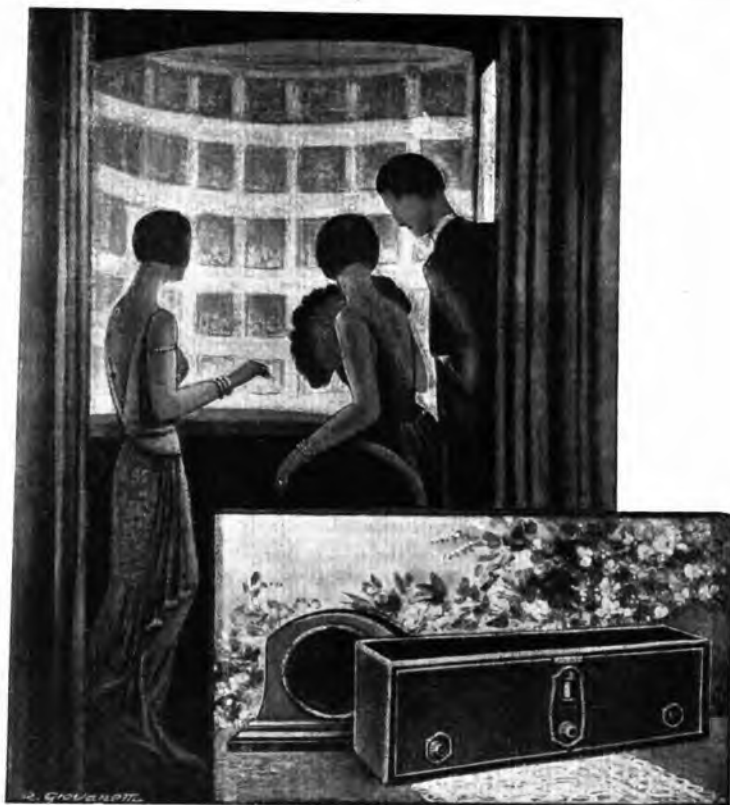

L'illusione perfetta di assistere ad un'opera o ad una manifestazione sportiva e la possibilità di essere immediatamente informati di quello che succede in tutto il mondo vi vengono date dalla

famosa "RADIOLA 18,,
 CON ALIMENTAZIONE DIRETTA DALLA CORRENTE LUCE

PREZZO L. 2.800



RAPPRESENTANZA PER L'ITALIA E COLONIE DELLA

RADIO CORPORATION OF AMERICA



COMPAGNIA GENERALE
 SOCIETÀ ANONIMA **DI ELETTRICITÀ** CAPITALE L.32.000.000



ALTOPARLANTE 103

UNISCE ALLA PUREZZA DEI SUONI UN
ASPETTO ARTISTICO

L. 800



ALTOPARLANTE 100-A

Il più diffuso

L. 680



RADIOLA 60

La più selettiva delle Radiole

L. 5.000

L'organizzazione Radio della C. G. E.
è la più potente in Italia

Vedere organizzazione Vendita a pagina 26

COMPAGNIA GENERALE SOCIETÀ ANONIMA DI ELETTRICITÀ

CAPITALE L. 32.000.000

Per le vostre richieste di audizioni, informazioni ed acquisti degli apparecchi della



RADIO CORPORATION OF AMERICA



risvolgervi ai sotto indicati indirizzi:

- ALCAMO** - FERRARA e GALATI - Corso IV Aprile 73.
ANCONA - COMPAGNIA GENERALE DI ELETTRICITÀ - Corso Vittorio Emanuele, 18 - Telefono 4-10 - Indirizzo telegrafico: COGENEL.
AQUILA - GUIDO MARINELLI.
BARI - COMPAGNIA GENERALE DI ELETTRICITÀ - Via Andrea da Bari, 111-113. - Telefono 15-39 - Indirizzo telegrafico: COGENEL.
BERGAMO - Ditta MACETTI.
BIELLA - Ditta MEZZALAMA - Via XX Settembre, 25.
BOLOGNA - COMPAGNIA GENERALE DI ELETTRICITÀ - Via Rizzoli, 3 - Telefono 68-56 - Indirizzo telegrafico: COGENEL.
 Negozio: Via Indipendenza, 30 - Telefono 21-02.
BRESCIA - Ditta CANZIO CASTALDELLI - Piazza Duomo, 7.
BUSTO ARSIZIO - DAVIDE SCALABRINI.
 Ditta GIUSEPPE COLOMBO.
CAOLIARI - Ing. AGNETTI - Via Roma, 61.
 Soc. IMPIANTI e FORNITURE ELETTRICHE - Largo Carlo Felice, 13.
CITTA' DI CASTELLO - GIOVANNI BRIGHIGNA - Central Garage.
COMO - CESARE ERBA - Via P. Carcano.
COSENZA - Ditta Prof. VINCENZO BATTAGLIA.
OTTRONE - Ditta Ing. CERRELLI.
CREMA - ELETTROMECCANICA ASCHEDEMINI - Via XX Settembre, 28.
OREMONA - Prof. UGO BERTOLETTI.
DOMODOSSOLA - Ditta FUSARI.
 Ditta GIUSEPPE COLOMBO
ERBA INCINO - FRATELLI PIZZONI.
FERRARA - ETTORE CARBONARI - Corso Porta Reno, 45-A.
FIRENZE - COMPAGNIA GENERALE DI ELETTRICITÀ - Via Strozzi, 2 - Telefono 22-260 - Indirizzo telegrafico: COGENEL - Negozio: Via Piesolana, 13.
 Ditta ALFREDO NANNUCCI - Via Ferdinando Zanetti, 4 (angolo Via Cerretani) Telefono 25-952
FROSINONE - Ditta FEDERICI LORETO.
GALLARATE - MARIO TENCONI - Via Mazzini, 10.
GENOVA - COMPAGNIA GENERALE DI ELETTRICITÀ - Via XX Settembre, 18-2 - Telefoni 52-351 e 52-352 - Indirizzo telegrafico: COGENEL - Negozio: Via Casoni, 20 rosso - Telefono 12-83.
IMOLA - P. III ALVISI - Via Emilia, 74.
LEGNAGO - ARNALDO GAYER.
LIOATA - Fratelli DE CARO.
LIVORNO - Soc. LIGURE TOSCANA DI ELETTRICITÀ.
LUOGA - GIUSEPPE BONANNO - Via Vittorio Veneto.
MILANO - COMPAGNIA GENERALE DI ELETTRICITÀ - Via Cordusio, 2 - Telefoni 80-141 e 80-142 - Indirizzo telegrafico: INGECO.
 Negozio: Via Manzoni, 42 - Telefono 71-632.
MONZA - BERETTA e FIORETTI - Via Italia, 19.
NAPOLI - COMPAGNIA GENERALE DI ELETTRICITÀ - Piazza Giovanni Bovio, 29 - Telefono 20-737 - Indirizzo telegrafico COGENEL.
 Negozio: Via S. Aspreno, 5 - Telefono 20-737.
 - SALA DI AUDIZIONE e VENDITE - Via Nardones, 118.
NICASTRO - Prof. LISCOTTI.
NOVARA - L. BERTONA SUCC. A NOLEDI - Corso Umberto 15.
OSTIA SCAVI - Ditta ANTONIO CELLUZZI.
PALERMO - COMPAGNIA GENERALE DI ELETTRICITÀ - Via Roma, 443 - Telefono 7-92 - Indirizzo telegrafico: COGENEL.
 Negozio: Via Roma, 451 - Telefono, 7-92.
PAVIA - GUGLIELMO ORIGONI - Via Riviera, 2.
PEGLI - GIUSEPPE ANTONINI - Via Vittorio Emanuele, 14.
PESCARA - Fratelli CALANCA - Porta Nuova.
PIETRA LIGURE - UGO FERRUCCI - Corso Camille Nere.
PIOMBINO - Ditta CARLO BERTI - Via Piume.
PISA - «RADIO A.M.E.F.», ALFREDO MANETTI e FIGLIO - Via Vittorio Emanuele, 16
REGGIO CALABRIA - Ditta VOLTA.
ROMA - COMPAGNIA GENERALE DI ELETTRICITÀ - Via Condotti, 91 - Telefoni 60-981 e 60-819 - Indirizzo telegrafico: COGENEL.
 Negozio: Via Condotti, 7 - Telefono 60-177.
 - «RADIOSA», Ing. TERRACINA - Corso Umberto I, 195.
ROVIGO - RADIO - Via Silvestri, 27.
S. CROCE SULL'ARNO - Ditta GOZZINI e F.
SARONNO - Ditta GIUSEPPE COLOMBO
BIENA - Ditta ENRICO PANETTI - Via Cavour.
SONDRIO - BATTISTA MAZZUCCHI - Via Angelo Custode, 2.
SULMONA - Ditta CRAIXI e FIORENTINI.
TARANTO - Ditta FRANCO AMEDEO.
TERNI - Ditta PRIMO BRAVI - Corso Vittorio Emanuele, 64.
TORINO - COMPAGNIA GENERALE DI ELETTRICITÀ - Piazza Castello, 15 - Telefono 42-003 - Indirizzo telegrafico: COGENEL.
 Negozio: Via Carlo Alberto, 35 - Telefono 46-260.
 «CASA DELLA RADIO» - ERCOLE CANTONE - Via Maria Vittoria, 1.
TREVISO - VIRGINIO APPIANI.
TRIESTE - COMPAGNIA GENERALE DI ELETTRICITÀ - Piazza S. Caterina, 4 - Telefono 69-69 - Indirizzo telegrafico: COGENEL.
 - Ing. ALFREDO FRASSINI - Piazza Vittorio Veneto, 4.
 - Ditta RICCARDO BAXA «S.T.A.R.» - Piazza Carlo Goldoni, 15.
VARESE - CASTELLI - Ippodromo, 32.
 Ditta GIUSEPPE COLOMBO.
VENEZIA - COMPAGNIA GENERALE DI ELETTRICITÀ - Calle Larga XXII Marzo (Calle del Teatro S. Moisé), 2246-A - Telefono 7-95 - Indirizzo telegrafico: COGENEL.
 Negozio: Calle Larga XXII Marzo (Calle del Teatro S. Moisé), 2245 - Telefono 7-95.
 - «LA TECNICA» - Calle Larga S. Marco, 384.
VEROELLI - Rng. Francesco Raviglione - Via Torino, 13.
VITERBO - Ditta PRATELLI MARTELLOTTI.
VITTORIO VENETO - Ditta BORTOLO FRASSINELLI.

MARTEDI 22 GENNAIO

BOLZANO (I BZ) m. 445,9
Kw. 0,2.

12.30-12.45: Bollettino meteorologico — Notizie Stefani.

17-17.30: Cantuccio dei bambini.

17.32-17.50: Musica varia.

17.52-18: Notizie Stefani.

20.30-20.55: Il Radiogiornale dell'Enit — I dieci minuti del Dopolavoro — Notizie Stefani.

21: Trio dell'E.I.A.R.

Prima Parte.

Billi: *Convegno di Nozze*, Rag-time — Bucalossi: *Dolce far niente*, valzer — Ponciulli A.: *I Promessi sposi*, sinfonia — Smetana: *Satanella*, fantasia — Galli A.: *David*, preludio elegiaco, atto III°

Seconda Parte.

Violinista Nives Fontana Luzzatto (con accompagnamento di pianoforte) Wieniowski: *Romanza* — Burmester: *Valse in stile antico* — Alberinz: *Kreislser*, tango.

Terza Parte.

Trio dell'E.I.A.R.

Bellini: *Norma*, suntuo dell'opera — Mugellini: *Impressioni*, suite in 4 tempi — Italos: *La Gouvernatrice*, grande pout pourri — Billi V.: *Ronde de Gamins*, marcia caratteristica.

22.50-23: Notizie Stefani — Inni e fine della trasmissione.

GENOVA (I GE) m. 387,1
Kw. 1,2.

12,15: Apertura — Notizie Stefani.
12,25: Orchestra diretta dal M. Giuseppe Carloni: CONCERTO VARIATO.

1) De Micheli: *Manuelita*, marcia spagnola — 2) Tschaiakowsky: *Serenata matinalica*, op. 26 — 3) Scassola: *La bella Tarantina*, tarantella — 4) Mozart: *Sinfonia «l'Enjouée» in re maggiore*, 4° tempo: finale presto — 5) Weber: *Preciosa*, ouverture — 6) Scassola: *Caravane*, intermezzo orientale — 7) Rossini: *Tancredi*, sinfonia.

13,20: Chiusura della Borsa di Genova, cambi, ecc.

13,30: Fine della trasmissione.

20,20-20,30: Apertura — Radiogiornale dell'Enit e Comunicazioni del Dopolavoro — Notizie Stefani.

20,30-20,35: Eventuali comunicazioni ufficiali dell'E.I.A.R.

20,35-20,40: Cronaca del Porto di Genova — Mercato a termine del grano e granone.

20,40 circa: Sig. Leandro Vaccari: *L'attuale palcoscenico di prosa*.

20,50 circa: CONCERTO CLASSICO DI MUSICA DA CAMERA COL GENTILE CONCORSO DELLA ESIMIA CONCERTISTA DI VIOLINO. ELSA ALLODI.

1) Violinista Elsa Allodi: Tartini: *Il trillo del diavolo* — 2) Sig. Facino Luigi: *Conversazione di radioeletrotecnica* — 3) Violinista Elsa Allodi; a) Frescobaldi: *Aria*; b) Sgambati: *Serenata napoletana*; c) Pugnani: *Preludio alle-*

gro — 4) Commedia brillante in un atto «Passo di quadriglia» di Zambaldi. Interpreti principali: Sig.ra Emma Barbon, Sig. Stefano Sciaccaluga — 5) Violinista Elsa Allodi, Paganini: *Streghe*.

22,30: Trasmissione dell'orchestra diretta dal M. Cortopassi dal caffè Grande Italia.

23: Ultime notizie e fine della trasmissione.

MILANO (I MI) m. 504,2

Kw. 7.

11,15-12,15: Segnale di apertura — Musica riprodotta.

12,15: Notizie.

12,30: Segnale di apertura — Radio Quartetto dell'E.I.A.R.

13,30: Segnale orario.

16,30-17,20: Segnale di apertura — Quintetto dell'E.I.A.R.

1) Verdi: *Aroldo*, sinfonia — 2) Staffelli: *La mia serenata* — 3) Lehar: *Paganini*, fantasia — 4) a) Borch: *Intermezzo sinfonico*; b) Krein: *Chanson russe* — 5) Cangioli: *L'ungherese*, czarda.
17,20-17,45: Cantuccio dei Bambini — Vanna Rizzi: *Fiabe*.

17,50-18: Comunicazioni agricole a cura della Federazione Italiana dei Consorzi Agrari — Notizie.

18: Fine della trasmissione.

19,55: Segnale di apertura.

19,55-20,15: Il Radio Giornale dell'Enit e Comunicazioni del Dopolavoro.

20,15: E. Mazzolani: *Don Rodrigo e Don Abbondio*.



TRASFORMATORI

WEILO

Chiedeteli
OVUNQUE



**PILLOLE
DI
SANTA FOSCA
O DEL
PIOVANO**

DUE SECOLI DI CRESCENTE SUCCESSO
PRESERVANO DA MALATTIE

Esercitano una benefica azione allo stomaco, stimolano le funzioni del fegato, curano la stitichezza e le sue dannose conseguenze.

Inscritte nella Farmacopea Ufficiale Italiana

Scatola di 60 pillole Lire 3,30 (ovunque)

FARMACIA PONCIVENEZIA

40,25: Notizie Stefani.
20,30: Seguale orario — Eventuali comunicati ufficiali dell'F.I.A.R.

CONCERTO VARIATO

Prima Parte.

TERZO CONCERTO DI MUSICA ANTICA ITALIANA:

1) Cenni storici, Dott. Faust Torrefrance — 2) A. Vivaldi: *Adagio del Concerto grosso in Re min.* No. 41; b) *Adagio del Concerto grosso in La Maggiore* No. 73 — Grande Orchestra dell'F.I.A.R. — 3) a) Giovanni Platti: *Sonata in Mi*; b) Baldassarre Galuppi: *Sonata in La*; Pianista Rodolfo Lupi — 4) Nicolò Porpora: *Sonata in Sol* per violino e pianoforte; a) *Largo*; c) *Allegro (fuga)*; c) *Aria*; d) *Allegretto*; Violinista Jole Pin; Pianista R. Lupi — 5) A. Scarlatti: a) «Non dar più pene, o caro» dall'opera *Rosaura*; b) Canzonetta «Chi vuole innamorarsi»; c) *Caldo sangue*, dall'Oratorio «*Sedecia*». Soprano Ginevra Vivante — 6) C. B. Bonaccini: a) *Deh pure a me*; b) *Pietà mio caro bene*; c) *Rinaldo da Capua*, «Tre giorni son che Nina» Tenore Luigi Rangone.

22 circa: Enzo Ferrieri: *Nord e Sud*.

Seconda Parte.

1) Schumann: (Dal *Carnaval*)

Questa serie di venti pezzi contrassegnati dal numero d'opera o non sono da confondersi col *Carnevale di Vienna* dello

stesso autore, che appartiene all'op. 26. Schumann intitolò il *Carnaval* «*Scènes mimiques sur 4 notes*».

L'enigma del titolo è spiegato nelle *Sphinxes*, che si trovano tra l'ottavo e nono pezzo, e che recano in figure grandi le note: *la, mi bemolle, do* e *si*, formanti, nella notazione tedesca, le lettere A-S-C-H. Ora è da sapersi che, intorno al 1834, il giovane artista si era follemente innamorato di Ernestina Fricken, figlia di un ricco barone boemo e nata nella città di Aseh. Schumann compose in suo onore il *Carnaval* e scelse, come tema nascosto dei venti brani, appunto quelle note, da cui potevasi nominare la città natale, della sua amata. A parte l'ermetica complicazione di tale origine, il *Carnaval* è una delle composizioni più briose e spontanee del grande romantico tedesco.

a) *Preambolo*; b) *Arcelchino*; c) *Confidenza*; d) *Pantalone e Colombina*; e) *Marcia dei seguaci di David* — 2) C. Censi Ferrari: a) *Gavotta*; b) *Minuetto*; pianista M.° C. Censi — 3) Grande Orchestra dell'F.I.A.R.: E. Romano: *Jery e Betty*, sinfonia; Massenet: *Seconda Suite* (Scena ungheresi):

La musica descrittiva e il programma è nell'indole e nelle tradizioni dell'arte francese. Infatti mentre i compositori italiani e tedeschi del '700 preferivano le forme pure della *Sonata*, della *Suite*, della *Partita*, i clavicembalisti francesi, con a capo Couperin e Rameau, componevano pezzi secondo l'ispirazione dettata da un titolo-programma.

Non è quindi da meravigliarsi se sia stato proprio un musicista francese, Ettore Berlioz, a dare inizio a quel genere del *poema sinfonico*, che tanti cultori ebbe

poi nell'800. A fine, per gli scopi descrittivi, al poema sinfonico è la *Suite moderna* (da non confondersi con l'antica, che è semplicemente una serie di danze).

Il secondo ed elegante autore del *Werther* e di *Manon* predilesse questa forma, scrivendo, secondo il suo libero schema, le *Scène pittoresque*, le *Scène Alsaciane*, le *Scène Napoléoniane* e quelle *Scène ungheresi*, che qui si eseguirono.

a) *Entrata in forma di danza*; b) *Intermezzo*; c) *Addio della fidanzata*; d) *Corteggio Benedizione nuziale*.

20,55: Notizie Stefani e Bollettino economico mondiale radiotelegrafico.

23-23,30: Jazz Band della Pjascchetteria Toscana.

23,30: Fine della trasmissione

NAPOLI (1 NA) m. 333,

Kw. 1,5.

14: Borsa, cambi e notizie Stefani.
16,45: Bollettino meteorologico e notizie Stefani.

16,50: Lettura.
16,58: Camera di Commercio di Napoli: Mercati del giorno.

17: CONCERTO DI MUSICA VARIA col concorso della sig.na V. D'Evoli.

Comandoli Villamaina: *Mestizia arcana*; Orchestra — Franceschi: *Carmelita*, intermezzo; Orchestra — Tosti: *Oblio*, soprano V. D'Evoli (acc. piano) — Blon: *Sogno d'amore*, intermezzo; Orchestra — D'Urso: a) *Desio*; b) *Lasciali dir*; soprano V. D'Evoli (acc. piano) — Delli Ponti: *Haschich*; pot-

Materiali
isolanti per
costruzioni radiofoniche, Lastre
Triemme, Tubi Superba, Tubi Itala,
Pezzi stampati, Prodotti "Saldar", per saldature
Pasta, Miscela, Saldatore

SOCIETA' ANONIMA
MONTI & MARTINI
FABBRICHE RIUNITE MATERIALE DIELETTRICO
CAPITALE 5'000'000

VIA COMELICO 41
GIÀ VIA BERGAMO

MILANO

TELEF. 50 581
50 382-51711





AGENZIA ITALIANA ORION

ARTICOLI RADIO ED ELETTROTECNICI



VIA VITTOR PISANI, 4 - **MILANO** - TELEFONO N. 64-467

FILIALE: Palermo - Corso Scintà, 128 - **RAPPRESENTANTI: Torino** - BINETT & BARRERA - Corso S. Martino, 2
Genova - MARIO SEGHIZZI - Via delle Fontane, 6 Interno 5 - Tel. 21-424 - **Firenze** - RICCARDO BARDUCCI - Via Cavour, 21
Napoli - CARLO FERRARI - Largo S. Giovanni Maggiore, 30



Tipo N. 2002 - In mogano lucidato cornice
bronzo antico finemente lavorato

La potenza
acustica e
la purezza del
nuovi altopar-
lanti "ORION",
è impression-
nante. Imple-
gati nei moder-
nissimi fonog-
rafi elettrici,
rendono con
incomparabile
fedeltà



Tipo N. 2001 - Inerentemente rivestito in
seta cornice in bacchette finemente
sculpto

La manopola
demoltiplica-
trice "ORION", già
da tempo affer-
matasi nel mondo
intero presso Eni
pubblici e privati,
è stata ulterior-
mente migliorata
e semplificata



Il nuovissimo
tipo di mano-
pola "ORION", al
fissa con lo stesso
dado assiale di
fissaggio del con-
densatore. Non
più fori sul pan-
nello, non più pe-
rizia per il mon-
taggio, ogni pro-
fano la fissa in
pochi secondi

**Valvole termoloniche "Orion" • Valvole termoloniche "Metal-
lum" • Alimentatori di placca e griglia • Alimentatori di fila-
mento • Altoparlanti • Manopole demoltiplicatrici "Orion" (re-
centissimo modello) • Raddrizzatori a vapori metallici (tipi
senza confronti per radio e per molteplici usi industriali) • Ma-
teriali Radio "Hara" (Condensatori variabili - quadranti a tam-
buro per condensatori ecc. ecc.) • Valvole raddrizzatrici a vapo-
re di mercurio per radio e per usi industriali • Trasformatori per
alimentazione dei tubi "Neon" • Materiali Radio "Preß" (res-
stati, potenziometri, alte resistenze, zoccoli vari ecc. ecc.) • Alte
resistenze "Orion" interamente metalliche
per Alimentatori di placca**

pourri: Orchestra — Laccetti: *Veglia*, soprano V. D'Evoli (acc. piano) — Rosè: *Extase*, intermezzo; Orchestra — Savasta: *Serenata*, soprano V. D'Evoli (acc. piano) — Frontini: *Seconda barcarola*, Orchestra — Cagnacci: *I cinesi*, intermezzo; Orchestra.

17,30: Segnale orario.
20,30: Radiogiornale dell'Enit.
20,40: Comunicazioni Dopolavoro.
20,50: Notizie Stefani.
20,55: Camera di Commercio di Napoli; Mercati del giorno.
21: Segnale orario.

21,02: TERZA AUDIZIONE DEL « QUARTETTO STABILE NAPOLETANO » — Giuseppina De Rogatis (1° violino); Rosario Finizio (2° violino); Salvatore Scarano (viola); Giuseppe Martorana (violoncello) — col concorso del soprano signora Bianca Tamaio.

Programma

Mozart: *Quartetto in re maggiore*: Allegretto; Andante; Minuetto; Allegretto — Dalla « Bergerette » del XVIII secolo a) Menuet d'Escandet; b) Aminte — 2) Batou: *Berceuse* — Berlioz: *Villanella* — Debussy: *Recit et air de Lia* (per canto) — Borodine: *Quartetto N. 2*: Allegretto; Notturmo; Scherzo; Finale.

Non abbiamo, certo, bisogno di richiamare l'attenzione degli uditori sul grande avvenimento d'arte che ha luogo stasera con la terza audizione del *Quartetto Stabile Napoletano*. Le lettere e i telegrammi, da vero innumerevoli, pervenuti da ogni parte d'Italia dopo le prime due audizioni del Quartetto, costituiscono una chiara testimonianza ed una inequivocabile documentazione dell'ammirazione e dell'entusiasmo che il Quartetto stesso ha saputo rapidamente conquistarsi tra tutti i buongustai. Ci limiteremo a ricordare che il *Quartetto Stabile Napoletano* è costituito dalla celebre violinista concertista Giuseppina De Rogatis, dal violinista Rosario Finizio, dalla viola Salvatore Scarano e dal violoncello Giuseppe Martorana; e che, a parte l'indiscusso valore dei singoli elementi, il Quartetto si è fatto particolarmente notare dal pubblico come dalla stampa, per la sua omogeneità e la sua fusione impeccabile.

Oltremodo interessante è anche il programma prescelto dal *Quartetto Stabile Napoletano*, per l'esecuzione di stasera col quartetto 2° in fa maggiore del sommo Mozart; e col secondo dei quartetti per istrumenti a corda lasciati da Alessandro

PILE e BATTERIE

Galvanophor
per tutte le applicazioni

MEZZANZANICA & WIRTH
MILANO 115
Via Marco d'Oggiono 7
Telefono 30-930

Borodine, che è considerato come uno dei capi della giovane scuola musicale russa. Aggiungiamo che al concerto è annessa una parte vocale con l'intervento del valoroso soprano sig.a Bianca Tamaio. Anche il programma vocale è assai interessante, come quello che comprende, tra l'altro, il delicatissimo racconto e aria di *Lia* di Debussy e la *Villanella* di Berlioz, che, come tutte le melodie vocali del grande maestro francese, è un brano mirabile di penetrante sentimentalità, di vivida poesia.

22,50: Ultime notizie Stefani.

22,55: Il Calendario e programma di domani.

23: Fine della trasmissione.

ROMA (I RO) m. 443,8,
Kw. 3.

13: Segnale d'apertura.

13-14: Concerto del Trio Radio.

14-14,10: *Giornale parlato* — Chiusura della Borsa — Notizie.

16,40-17,29: *Giornale parlato* — Notizie — Cambi — Giornalino del Fancullo — Comunicazioni agricole.

17,30: Segnale orario.

17,30-18,30: Concerto vocale e strumentale.

19,50-20,29: *Giornale parlato* — Comunicati dell'Enit e del Dopolavoro — Rubrica sportiva (20,15) — Notizie — Cambi — Bollettino Meteorologico 20,29-20,30: Segnale orario.
20,30-20,40: *Giornale parlato* — Sfolgiando i giornali.

20,45: CONCERTO Vocale E STRUMENTALE con il concorso del « Quartetto di Roma », composto dei professori Oscar Zuccarini (1° violino), Francesco Montelli (2° violino), Aldo Perini (viola) e Tito Rosati (violoncello).

Parte Prima

MUSICA MODERNA DA CAMERA

1) Labroca: *Quarteto per archi*: a) Allegro giocoso; b) Adagio tranquillo, c) Rondò - Allegro. Esecutori: O. Zuccarini, F. Montelli, A. Perini e T. Rosati — 2) Mortari: a) *Pastorella*; b) *Piccola strega*, tenore Piero D'Auria — 3) Gasco: *Le danzatrici di Johdpur*, da un quadro di Alberto Besnard, pianista Gino Ballardini — 4) Prokofieff: *Marcia*, dall'« Amore delle tre melancolie », pianista Gino Ballardini — 5) Casella: *Canzone*, da « La Giarra », tenore Piero D'Auria — 6) Malipiero: *Sonetto del Berni*, tenore Piero D'Auria — 7) Stravinski: Tre pezzi per quartetto d'archi. Esecutori: O. Zuccarini, F. Montelli, A. Perini e T. Rosati.

8) « LE NAVI ROMANE DI NEMI E UNA CURIOSA AVVENTURA ». Conferenza del prof. Giulio Cesare Nispi-Landi.

Parte Seconda

MUSICA D'OPERE

9) Zandonai:

FRANCESCA DA RIMINI

Atto 3°.

Esecutori: Francesca, soprano Maria Serra Massara; Paolo, tenore Vincenzo Tanlongo; Smaragd, mezzo soprano Bianca Bianchi; Adonella e Garsenda, soprano Maria Soccorsi; Biancofiore, soprano Enrica Dominici; Altichiaro, mezzo soprano Luissetta Castellazzi, Orchestra e coro dell'E.I.A.R.

10) Zandonai:

GIULIETTA E ROMEO

« Cavalcata (Orchestra).

22,50: *Giornale parlato* — Ultime notizie.

23: Fine della trasmissione.

COLUMBUS EXTRA

La stilografica italiana in vendita con garanzia illimitata presso i principali negozi specializzati

PERFETTA

ELEGANTE

Pennino oro 14 Kr
fermaglio oro 18 Kr

Iridium di prima qualità con diverse gradazioni di punte



Tipo a riempimento automatico



Tipo di ulcezza

Ebanite nera	84	96	98
L.	70	80	90
Ebanite rossa	84	96	98
L.	85	100	120

Ebanite nera	150	152	154
L.	85	75	85
Ebanite rossa	152	154	
L.	84	110	

EUGENIO VERGA ~ Milano ~ Corso Roma, 80 - Tel. 51-843

MERCOLEDÌ

23 GENNAIO

BOLZANO (1 BZ) m. 445,9.

Kw. 0,2.

12.30-12.45: Bollettino meteorologico — Notizie Stefani.

17.17.30: Cantuccio dei bambini.

17.32-17.50: Musica varia.

17.52-18: Notizie Stefani.

20.30-20.55: Il Radiogiornale dell'Enit — I dieci minuti del Dopolavoro

— Notizie Stefani.

21: Trio dell'E.I.A.R.

Prima Parte.

Holzmann: *Hunky Dory*, marcia — Scassola: *Sirene bionde*, valzer — Schubert: *Incompiuta*, sinfonia 1ª parte — Verdi G.: *Il Trovatore*, selezione — Franchetti: *Germania*, fantasia — Racconto brillante.

Seconda Parte.

Trio dell'E.I.A.R.

MUSICA DA BALLO.

22.50-23: Notizie Stefani — Inni e fine della trasmissione.

GENOVA (1 GE) m. 387,1.

Kw. 1,2.

12.15: Apertura — Notizie Stefani.
12.25: Orchestra dell'E.I.A.R. Concerto Variato:

1) Italo: *La governatrice*, charleston — 2) Bettinelli: *Valzer lento* — 3) Gilbert: *Costa Susanna*, marcia — 4) Lehar: *Amor di zingaro* — 5) Caraballa: *Bambù*, duetto comico, fox trot — 6) Weinberger: *La Signorina del cinematografo*, fantasia.

13.20: Chiusura della Borsa di Genova, cambi, ecc.

13.30: Fine della trasmissione.

20.10-20.30: Apertura — Il Radiogiornale dell'Enit e Comunicazioni del Dopolavoro — Notizie Stefani.

20.30-20.35: Eventuali comunicazioni ufficiali dell'E.I.A.R.

20.35-20.40: Cronaca del Porto di Genova — Mercato a termine del grano e granone.



RADIOAMATORI!

usate le nuove Batterie anodiche "Autogema" normale di volt 4 1/2, 6 e 9, nonché le ultra potenti di Volt 10 1/2.

Per l'accensione dei filamenti provate le Pile "Supertaurus" di 100 Ampere.

GRANDE CAPACITÀ - TENSIONE COSTANTE - LUNGA DURATA
RICEZIONE PERFETTA!!

ALFIO VANELLI
SOMMA LOMBARDO (MILANO)

20.50 circa: Trasmissione dell'opera in tre atti:

LA MASCOTTE.
di Audran.

Compagnia filorica «G. Donizetti». Interpreti principali: Sig.ra Saffos; Signori Lentisco, Mantelli, Bonecchi, Magherini. Orchestra dell'E.I.A.R., diretta dal M^o. Attilio Margutti.

Fra il 1^o ed il 2^o atto; Sig. Franco Crenascoli: *Spigolature ed impertinenze settimanali*.

Fra il 2^o e il 3^o atto: *Cantastorie vagabondo* — Racconti umoristici di Mark Twain.

23 circa: Ultime notizie e fine della trasmissione.

MILANO (1 MI) m. 504,2

Kw. 7.

11.15-12.15: Segnale di apertura — Musica riprodotta.

12.15: Notizie.

12.30: Segnale d'apertura.

— Radio Quartetto dell'E.I.A.R.

13.30: Segnale orario — Prezzi di chiusura della Borsa di Milano.

16.30-17.20: Segnale d'apertura — Trasmissione del Quintetto del Ristorante Savini.

17: Borse, Mercati e Cambi.

17.20-17.45: Cantuccio dei bambini — Giulia Franzini: *Audizioni di nuove musiche per pianoforte*.

17.45-18: Comunicazioni agricole a cura della Federazione Italiana dei Consorzi Agrari — Notizie.

18: Fine della trasmissione.

19.55: Segnale d'apertura.

19.55-20.15: Il Radio Giornale dell'Enit e Comunicazioni del Dopolavoro.

20.15: Conferenza.

20.25: Notizie Stefani.

20.30: Segnale orario. — Eventuali comunicati ufficiali dell'E.I.A.R.

CONCERTO DI MUSICA LEGGERA.

1) Quintetto dell'E.I.A.R.: a) Pennati: *Marcia esotica*; b) Tarditi: *L'andalusia incantatrice* — 2) Artisti di Varietà — 3) Trasmissione di una commedia dal Teatro Arcimboldi.

22 circa: Alberto Colantuoni: *Di tutto un po'*.

4) Quintetto dell'E.I.A.R.: a) Somerville: *Danza degli zoccoli*; b) Wood: *Sogni ad occhi aperti* — 5) Artisti di Varietà — 6) Quintetto dell'E.I.A.R.: Candolio: *Stornellata*.

22.55: Notizie Stefani e Bollettino economico e mondiale radiografico.

23-24: Trasmissione dell'orchestra Tzigana della Fiaschetteria Toscana.

24: Fine della trasmissione.

NAPOLI (1 NA) m. 333.

Kw. 1,5.

14: Borsa, cambi e notizie Stefani.
16.45: Bollettino meteorologico e notizie Stefani.

16.50: Lettura.

16.58: Camera di Commercio di Napoli: Mercati del giorno.

17: CONCERTO DI MUSICA VARIA col concorso della Signorina Vittoria Fiano.

Ranzato: *Promenade des elegantes*; Orchestra — Billi: *Pattuglia giapponese*; Orchestra — Tosti: *Nonna sorridi*, soprano V. Fiano (acc. piano) — Cerri.

THERMOGÈNE

TOSSE
REUMATISMO
BRONCHITE
TORCICOLLO
ASMA
LOMBAGGINE
NEURALGIE
MALI D'ORECCHIE
MAL DI GOLA

CURA PRONTAMENTE

Le grandi novità dell'anno VII

METRODYNE-RADIO

8 MODELLI   8 NOVITÀ

APPARECCHI ALIMENTATI DIRETTAMENTE DALLA CORRENTE LUCE E FUNZIONANTI CON VALVOLE NORMALI

SUPERMETRODYNE Tipo « MAESTOSO 9 »
100 % ELETTRICO

CARATTERISTICHE

9 VALVOLE

COMANDO UNICO

MOBILE LUSO

ALTOPARLANTE

ORTOFONICO GIANT

REQUISITI

- 1°) Riproduzioni teatrali ed orchestrali perfette
- 2°) Grandiosità di volume di suono.
- 3°) Purezza finissima di riproduzioni.
- 4°) Semplicità di manovra.
- 5°) Facile esclusione della più potente stazione locale
- 6°) Formidabile distanza di ricezione.
- 7°) Eleganza di presentazione.
- 8°) Economicità di esercizio.



L'Apparecchio di gran classe - Meraviglioso - Perfetto - Inimitabile

Non è più un apparecchio Radio, ma uno strumento musicale di grandiosa efficienza, potenzialità e chiarezza. E' ciò che occorre a voi

SCRIVETECI OGGI STESSO

AGENZIA GEN. PER L'ITALIA E COLONIE: NAPOLI — Brunelli, Galleria Umberto I N. 83

AGENZIE: *Torino* - Vinciguerra, Piazza Castello, 26 — *Genova* - Via San Lorenzo, 17

RIVENDITORI: *Milano* - Mariani, Via Dante, 15 — *Roma* - Radio, Gall. Colonna, P. Colonna

Con il suddetto tipo prendiamo in esame proposte di cambio

Mater Dolorosa, intermezzo; Orchestra — Dezza: *Maltinata di maggio*, soprano V. Fiano (acc. piano) — Brogi: *Bacco in Toscana*, pot-pourri; Orchestra — D'Onofrio: *Cosa è l'amor*, soprano V. Fiano (acc. piano) — Ganne: *Marihe arabe*; Orchestra — Cosentino: *Fammi morir con te*, soprano V. Fiano (acc. piano) — Staffelli: *My Baby*, intermezzo; Orchestra — Ranzato: *Dolci carezze*; Orchestra.

17,30: Segnale orario.
20,30: Radiogiornale dell'Enit.
20,40: Comunicazioni Dopolavoro.
20,50: Notizie Stefani.
20,55: R. Commissariato del Porto di Napoli: Cronaca del Porto.
21: Segnale orario.

21,02: CONCERTO CON SOLI, CORO E ORCHESTRA.

Prima Parte

Händel: *Occasionale*, ouverture; Orchestra — Bellini: *La Sonnambula*: « Qui la selva è più folta », coro e orchestra — Verdi: *Aida*: « Rivedrai le foreste imbalsamate », duetto per soprano e baritono, H. Hisor e R. Aulicino (acc. piano) — Puccini: *Turandot*: « Nessun dorma », tenore Gastone Ferrero (acc. piano) — Verdi: *Un ballo in maschera*: « Alla vita che t'arride », baritono R. Aulicino (acc. orchestra) — Catalani: *Dejanice*, duetto finale, atto 3° per soprano e tenore (acc. orchestra), H. Hisor e G. Ferrero — Puccini: *Butterfly*, selezione, orchestra.

Seconda Parte

Verdi: *Otello*, duetto finale atto 2° per tenore e baritono, G. Ferrero e R. Aulicino (acc. piano) — Flotow: *Maeta: Coro del mercato*, coro e orchestra — Catalani: *Lorely*: « Da che tutta mi son data », soprano H. Hisor (acc. orchestra) — Ponchielli: *La Gioconda*: « Marinaresca e barcarola », baritono R. Aulicino, coro e orchestra — Verdi: *Il Trovatore*: « Miserere », soprano H. Hisor, tenore G. Ferrero, coro e orchestra — Auber: *Il fabbro*, ouverture, orchestra.

22,50: Ultime notizie Stefani.
22,55: Il Calendario e programma di domani.

23: Fine della trasmissione.

ROMA (1 RO) m. 443,8,
Kw. 9.

13: Segnale d'apertura.
13-14: Concerto del Trio Radio.
14-14,10: *Giornale parlato* — Chiusura della Borsa — Notizie.

16,40-17,20: *Giornale parlato* — Notizie — Cambi — Giornalino del Fanciullo — Comunicazioni agricole.
17,30: Segnale orario.

17,30-18,30: CONCERTO VOCALE E STRUMENTALE DIURNO:

1) Tartini: *Sonata in sol maggiore*: a) Largo assai; b) Allegro amabile; c) Larghetto; d) Allegro giocoso. Violinista Nella Ranieri — 2) Donizetti: *Linda di Chamounix*: « Linda si ritira », tenore Giannetto Riccardi — 3) Bellini: *La Sonnambula*: « Ah perchè non posso odiarti », tenore Giannetto Riccardi — 4) Schubert: a) *Il curioso*; b) *Il ruscello*; c) *Rosellina*. Soprano Lya Schwartz — 5) Achron: *Ninna nanna ebraica*, violinista Nella Ranieri — 6) Dvorak: *Umoresca*, violinista Nella Ranieri — 7) Verdi: *Rigoletto*: « Parmi veder le lacrime », tenore Giannetto Riccardi — 8) Buzzi Peccia: *Torna amore*, tenore Giannetto Riccardi — 9) Thomas: *Mignon*: « Io son Titania la bionda », soprano Lya Schwartz.

18,30-18,40: Servizio radioatmosferico italiano con trasmissioni di Segnali speciali emessi dalla R. Scuola Fedenco Cesi.

18,40-10,05: Lezioni di Radiotecnica e Radiotelegrafia Morse, dalla R. Scuola Fedenco Cesi.

19,50-20,20: *Giornale parlato* — Comunicazioni dell'Enit e del Dopolavoro — Rubrica sportiva (20,15) — Notizie — Cambi — Bollettino meteorologico.
20,20-20,30: Segnale orario.
20,30-20,40: *Giornale parlato* — Sfiogando i giornali.

20,45: TRASMISSIONE D'OPERA DAL TEATRO REALE O DALLO STUDIO.

Negli intervalli: *Il delinquente nato*. Conferenza dell'Avv. Luigi Minichella. *Giornale parlato* — Ultime notizie.
24 circa: Fine della trasmissione.

IL TELEFONO DEL RADIORARIO
PORTA IL N. 86-239

GIOVEDÌ
24 GENNAIO

BOLZANO (1 BZ) m. 445,9,
Kw. 0,2.

12,30-12,45: Bollettino meteorologico — Notizie Stefani.
17-17,30: Cantuccio dei bambini.
17,32-17,50: Musica varia.
17,52-18: Notizie Stefani.
20,30-20,55: Il Radiogiornale dell'Enit — I dieci minuti del Dopolavoro — Notizie Stefani.

Prima Parte.

Margutti A.: *In esplorazione*, marcia — Brunetti O.: *Fior di siepe*, valzer — Suppè: *Isabella*, ouverture — Meyerbeer: *Il Profeta*, fantasia — Puccini G.: *La fanciulla del West*, selezione dell'opera — Rivista delle Riviste.

Seconda Parte.

Violinista Prof. Leo Petroni (con accomp. di pianoforte): Ravasenga: *Poema* — Mascagni Mario: *Serenatella* — Tartini: *Fuga* — Paderewski: *Minuetto*.

Terza Parte.

Trio dell'E.I.A.R.
Lehar: *La danza delle libellule*, fantasia — Kulman E.: *La Principessa del Circo*, pot-pourri — Benatzky: *Adieu Mimì!* fox trot dell'operetta.
22,50-23: Notizie Stefani — I ni fine della trasmissione.

GENOVA (1 GE) m. 387,1,
Kw. 1,2.

12,15: Apertura — Notizie Stefani.
12,25: Orchestra dell'E.I.A.R. CONCERTO DI MUSICA LEGGERA:

1) Barbieri: *Sequidilia* — 2) Italos: *La governatrice czarda* (duetto con a solo di violino) — 3) Albisi: *Il sogno* — 4) Costa: *Il re delle api* — *Le amanti* (fox trot) — 5) Planquette: *Le campagne di Corneville* — 6) Herve: *Ni touche* — 7) Gilbert: *Il bel tempo del primo amore*.

13,20: Chiusura della Borsa di Genova, cambi, ecc.

13,30: Fine della trasmissione.
16,30: La palestra dei piccoli —

SALDATURE PERFETTE

e inalterabili otterrete usando la pasta a saldare americana

NOKORODE

assolutamente priva di acidi e di impurità e perciò adottata dalle principali fabbriche di radio-apparecchi

La scatola di 77 gr. L. 5

Chiedetela ai Negozianti Radio ed ai principali Negozianti di Ferramenta. Non trovandola, inviare vaglia di L. 5 al Rappresentante Generale che ne effettua l'invio franco di porto

Rappresentante Generale per l'Italia e Colonia

Francesco Prati Via Teleseo, 19 Telefono 41954 Milano (126)

LE PILE E
BATTERIE

I.N.P.A.S.

Industria Nazionale Pile a Secco

PERMETTONO LE MIGLIORI AUDIZIONI

Deposito. MILANO, Corso Buenos Aires N. 23
e presso i migliori negozi

Stabilimento ed Amministrazione

Telefono 14
Teleg.: INPAS

VARESE Via Cimone, 5

I fantocci di Lino Visentini — Nonna Mierva — La fata della Musica — Il Cantastorie Vagabondo — Alchibon il Poeta dei Fanciulli — La zia dei Perchè — La fata Azzurra — Marcia finale.

20,10-20,30: Apertura — Il Radiogiornale dell'Enit e comunicazioni del Dopolavoro — Notizie Stefani.

20,30-20,35: Eventuali comunicati ufficiali dell'E.I.A.R.

20,35-20,40: Cronaca del Porto di Genova — Mercato a termine del grano e granone.

20,40 circa: Prof. Elisa Mutto Ragazzi: *Conversazione naturalistica*.

20,55 circa: CONCERTO STRUMENTALE E SINFONICO:

1) Orchestra dell'E.I.A.R. diretta dal M^o. Fortunato Russo: Beethoven: *Leonora*, 3^a ouverture — 2) Soprano Sig.na Lina Cervetto: a) *Bolesini: Ero e Leandro* « Ombra, notte, mister... » b) Fabiani: *L'angelo mio volava* (acc. di piano) — 3) Orchestra; Mendelssohn: *Sinfonia Italiana*; a) allegro vivace; b) andante con moto; c) con moto moderato; d) saltarello - presto — 4) Commedia brillante in un atto « CHI PIÙ DURA LA VINCE » di Nardi. Interpreti: Sig.ra Pina Camera, Sig. Giulio Chitarrini — 5) Prof. De Julio: *Storia delle città Italiane attraverso i monumenti* — 6) Orchestra; a) Borodine: *Nelle Steppe dell'Asia centrale*; b) Mario Ferrari: *Andante per archi* — ä) Soprano Sig.ra Lina Cervetto: a) Bettinelli: *Dolce notte*; b) Mascagni: *Serenata*

(acc. di piano) — 8) Orchestra Moszkowski: *Danza spagnola*; a) Moderato; b) Bolero.

22,30 circa: Musica da ballo ritrasmessa dal Caffè « Grande Italia », jazz band « Savoy band » diretto dal M^o. Berchielli.

23,15: Ultime notizie e fine della trasmissione.

MILANO (I MI) m. 504,2

Kw. 7.

11,15 12,15: Segnale di apertura — Musica riprodotta.

12,15: Notizie.

12,30: Segnale d'apertura — Radio Quartetto dell'E.I.A.R.

13,30: Segnale orario — Prezzi di chiusura della Borsa di Milano.

16,30-17,20: Segnale d'apertura — Quintetto dell'E.I.A.R.

1) Frontini: *Elisie*, ouverture — 2) Haines: *Danza delle Folle* — 3) Billi: *Notte d'Arabia* — 4) Verdi: *La Traviata*, fantasia — 5) Pickard: *Festival Chinese*.

17: Borsa, Mercati e Cambi.

17,20-17,45: Cantuccio dei bambini — Commedia.

17,45-18: Comunicazioni agricole a cura della Federazione dei Consorzi Agrari — Notizie.

18: Fine della trasmissione.

19,55: Segnale di apertura.

19,55-20,15: Il Radio giornale dell'Enit e Comunicazioni del Dopolavoro.

20,15: F. Bertarelli: *Conversazione scientifica*.

20,25: Notizie Stefani.

20,30: Segnale Orario — Eventuali comunicati ufficiali dell'E.I.A.R.

G. M. Ciampelli: *Maria di Magdala* di A. Pedrollo — Trasmissione dell'Opera

MARIA DI MAGDALA
di A. Pedrollo

Dopo il 1^o atto: Padre Vittorino Fachinezzi: *La gioia della vita*.

22,55: Notizie Stefani e Bollettino economico mondiale radiotelegrafico.

23: Fine della trasmissione.

NAPOLI (I NA) m. 333.

Kw. 1,5.

14: Borsa, cambi e notizie Stefani.

16,45: Bollettino meteorologico e notizie Stefani.

16,50: Bambinopoli.

16,58: Camera di Commercio di Napoli: Mercati del giorno.

17: CONCERTO DI MUSICA VARIA COL concorso della Sig.na Dora Nardi.

Broggi: *Mattinata*, orchestra — Cesi: *Serenata misteriosa*, Orchestra — Tirindelli: *Mistica*, soprano D. Nardi

(acc. piano) — Billi: *Campane a sera*, intermezzo, Orchestra — Bettinelli: *Nenia di pianto*, soprano D. Nardi (acc. piano) — Pietri: *La donna perduta*, pot-pourri, Orchestra — Blanc: *Serenata montana*, soprano D. Nardi (acc. piano)

— Musso: *Flegia*, Orchestra — Tagliaferri: *La leggenda del paggio*, soprano D. Nardi (acc. piano) — Frontini:

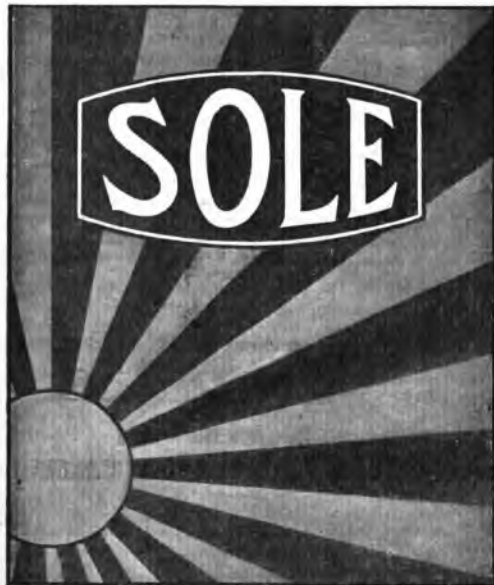

Mario Coppola DOTTORE IN CHIMICA

Fabbrica Italiana Batterie Elettriche "SOLE,"

Via Voghera N. 6-15 - ROMA - Telefono Inter. 70-543

BATTERIA

THE IDEAL RADIO BATTERY

ecco la marca di qualità
la migliore delle anodiche

RADIO
AMATORI!

Preferite, esigete questa sola marca
Per convincervi basta provarla

In vendita presso i migliori negozi

DEPOSITI

Ditta E. VAGHI - Via Manzoni, 39 - Milano

Soc. An. CONTINENTAL RADIO - Via Amedei, 6 - Milano

"AL RADIO AMATORE" - Via Dante, 18 - Milano

In
vecchiaia
e in
gioventù

Odontalbos
LANCEROTTO

SOVRANO
dentifricio
sei tu

I dentifrici
ODONTALBOS
sono originali solo se
portano questo marchio

Laboratorio
Igienico
Moderno
LANCEROTTO
Venezia

18,30-18,40: Rassegna delle novità filateliche di Giuseppe Sabelli.

19,50-20,20: *Giornale parlato* — Comunicati dell'Enit e del Dopolavoro — Rubrica Sportiva (20,15) — Notizie — Cambi — Bollettino meteorologico. 20,20-20,30: Segnale orario. 20,30-20,40: *Giornale parlato* — Sfolgiando i giornali.

20,45: CONCERTO SINFONICO-VOCALE dedicato a Giuseppe Martucci:

1) Martucci: a) *Tempo di Gavotta*; b) *Giga*; Orchestra.

2) *Brevi cenni sulla vita e l'opera di Giuseppe Martucci*.

3) Martucci: *Concerto in si bemolle minore op. 66*, per pianoforte con accompagnamento d'orchestra: a) *Allegro giusto*; b) *Larghetto*; c) *Finale - Allegro con spirito*; pianista Rina Rossi.

4) Toddi: «*Il Mondo per traverso*» - Buonumore a onde corte.

5) Martucci: *La Canzone dei ricordi*. Ciclo di liriche per voce femminile, con accompagnamento d'orchestra: a) *Cantava il ruscello la gaia canzone*; b) *Un vago mormorio mi giunge*; c) *No, stanni non sono i sogni*; mezzo soprano Bianca Bianchi — 6) Martucci: a) *Notturno*; b) *Tarantella*; Orchestra.

22,50: *Giornale parlato* — Ultime notizie.

23: Fine della trasmissione.

VENERDI 25 GENNAIO

BOZZANO (1 BZ) m. 445,9.
Kw. 0,2.

12,30-12,45: Bollettino meteorologico — Notizie Stefani.

17-17,30: Cantuccio dei bambini.

17,32-17,50: Musica varia.

17,52-18: Notizie Stefani.

20,30-20,55: Il Radiogiornale dell'Enit — I dieci minuti del Dopolavoro — Bollettino settimanale delle condizioni di transitabilità di valichi alpini — Notizie Stefani.

21: Trio dell'E.I.A.R.

Prima Parte.

Roses H.: *Joyeuse tambour*, polka — Poppy F.: *Ensourcelleuse*, valzer — Paderewsky: *Celebre minuetto* — Wieniawsky: *Huyavunak*, 2^a mazurka — Max Bruch: *Kol Nidrei*, op. 47 per Cello solista.

Il giornale della Moda.

Seconda Parte.

Soprano Sig.ra Carta Bebbler Cini (con accomp. di pianoforte): Denza: *Sogno d'oro*, melodia con accompagnamento violino e pianoforte — Puccini: *Suor Angelica* «*Senza mamma bimbo tu sei morto*» — Clustam: *Min Kruslockiga baby*, ninna nanna.

Terza Parte.

Trio dell'E.I.A.R.

Grieg E.: *Springtanz* — Beethoven: *(Clair de lune)*; a) *Adagio sostenuto*; b) *Allegretto* — Kalman E.: *Basadera*, pot-pourry — Andran F.: *La Cicala e*

Non è da buttar via!

il vostro apparecchio che avete pagato migliaia di lire qualche anno fa ed ora non ha la selettività sufficiente per farvi sentire le stazioni lontane mentre funziona una vicina.

L'Officina Scientifica
Radio

Rein Giulio

Via Tre Alberghi N. 28

Telefono 66198

Milano

ve lo trasforma con poca spesa in un apparecchio moderno, selettivo, potente e sensibile.

Preventivi
senza impegno!

Chiedete informazioni da
chi si è servito
da noi.

PHILIPS - RADIO



LA MIGLIORE AUDIZIONE CON

Apparecchio Ricevente Philips Tipo N. 2501

COMPLETAMENTE ALIMENTATO DALLA CORRENTE ALTERNATA

TUNGSRAM

VALVOLE

AL

BARIO PURO

SCIENTIFICAMENTE

PERFETTE

TUNGSRAM

Società Anonima di Elettrotelegrafica

Viale Lombardia, 48 - Telef. 24-325
MILANO

la Formica, pot-pourri — Carosio E.: L'Andalusiana, paso doble.

22.50-23: Notizie Stefani — Inni e fine della trasmissione.

GENOVA (1 GE) m. 387,1.

Kw. 1,2.

12.15: Apertura — Notizie Stefani.
12.25: Orchestra dell'E.I.A.R. CONCERTO VARIATO.

1) Myddleton: *Sogno di Negro*, fantasia — 2) Gilbert: *Valzer* — 3) Moszkowski: *Danza spagnola*, opera 12 — 4) Mozart: *Minuetto* 3° in Es-dur — 5) Rameau: *Il tamburino*, rondò — 6) Lulli: Due pezzi celebri: a) Aria del sogno di Perseo; b) Minuetto del borghese gentiluomo — 7) Maggi: *Dolor sfumato*.

13.20: Chiusura della Borsa di Genova, cambi, ecc.

13.30: Fine della trasmissione.

20.10-20.30: Apertura indì il Radiogiornale dell'Enit e comunicazioni del Dopolavoro — Notizie Stefani.

20.30-20.35: Eventuali comunicati ufficiali dell'E.I.A.R.

20.35-20.40: Cronaca del Porto di Genova — Mercato a termine del grano e granone — Bollettino del Gruppo Sciatori Unione Ligure.

20.40 circa: Prof. De Logu: *Storia dell'Arte*.

20.55 circa: CONCERTO VOCALE E STRUMENTALE:

1) Orchestra dell'E.I.A.R. diretta dal M^o. Fortunato Russo: Supp: *Poeta e contadino*, sinfonia — 2) Sig. Pier Roberti: *Saggio di melologo radiofonico* con improvvisazione musicale del M^o. La Rosa Parodi — 3) Orchestra: Massenet: *Thais*, fantasia — 4) Pianista Sig. Elisa Vallarino: a) Chopin: *Preludio*; b) Schott: *Vesperale* — 5) Sig. Gabriello Di Bene: *Le grandi invenzioni e le recenti scoperte* — 6) Orchestra: a) Boccherini: *Minuetto del quartetto*, op. 39; b) Sinding: *Canto della primavera* — 7) Pianista Sig. na Elisa Vallarino: a) Strawinsky: *Studio*; b) Mortari: *Sonatina* — 8) Orchestra: a) Handy: *Serenata* op. 3; b) Rubinstein: *Marcia nuziale* — 9) Finale atto 3° « La cena delle Beffe » di Sem Benelli: Scena della pazzia di Neri. Interpreti: Sig. Giulio Chitarrini, Sig. Stefano Sciaccaluga — 10) Orchestra: Catalani: a) *Insomnia*, melodia; b) *In gondola*.

23 circa: Ultime notizie e fine della trasmissione.

MILANO (1 MI) m. 504,2

Kw. 7.

11.15-12.15: Segnale di apertura — Musica riprodotta.

12.15: Notizie.

12.30: Segnale d'apertura — Radio Quartetto dell'E.I.A.R.

13.30: Segnale orario — Prezzi di chiusura della Borsa di Milano.

16.30-17.20: Segnale d'apertura — Jazz Band.

17: Borse, Mercati e Cambi.

17.20-17.45: Cantuccio dei Bambini — Lettura di novelle.

17.45-18: Comunicazioni agricole a cura della Federazione Italiana dei

Acquistate in tempo i libretti delle
opere, la musica, i rulli
sonori traforati.

Trasmissioni speciali della settimana
della

STAZIONE DI MILANO

Domenica 27 e Giovedì 31

Gennaio alle ore 21

LA MONACELLA
della FONTANA



di G. MULÈ

Prezzo del Libretto L. 2

STAZIONE DI ROMA

Martedì 22 gennaio 1929 ore 21

FRANCESCA DA RIMINI

di R. Zandonai - Atto 3

Prezzo del Libretto L. 4

Domenica 27 gennaio 1929

MESSA da REQUIEM

di G. Verdi - Libr. Latino-Italiano L. 1

STAZIONE DI NAPOLI

Lunedì 21 gennaio 1929

Le educande di Sorrento

di E. Usiglio - Prezzo del Libretto L. 2

INVIATE COMMISSIONI A

G. RICORDI & C.

EDITORI PROPRIETARI

MILANO - Via Berchet 3
ROMA - Corso Umberto I. N. 209
NAPOLI - Piazza Carolina N. 3
PALERMO - Via Ruggero Settimo

Concorsi Agrari — Notizie.

18: Fine della trasmissione.

19,55: Segnale di apertura.

19,55-20,15: Il Radio Giornale dell'Enit e Comunicazioni del Dopolavoro.

20,15: Conferenza.

20,25: Notizie Stefani.

20,30: Segnale orario — Eventuali comunicati ufficiali dell'E.I.A.R.

Grande Orchestra dell'E.I.A.R.

CONCERTO SINFONICO

Parte prima.

1) Cherubini: *Anacreonte*, ouverture

L'opera *Anacreonte o l'amore festivo*, di cui si eseguisce qui il preambolo sinfonico, fu composta dal grande musicista fiorentino nel 1803. Appartiene quindi alla migliore maturità artistica del maestro, che, come è noto, era nato nel 1760. E di tale materia fa documento il robusto sviluppo dell'ouverture. Questa è introdotta da un buon *Andante* a cui tien dietro l'*Allegretto*. Un tema sereno e pastorale, proposto dalle viole, è ripreso a canone dai violini e condotto attraverso un energico svolgimento sino ad una corona sulla dominante del tono. E' introdotto allora un altro tema, di carattere brillante, anch'esso circolare, secondo l'imitazione canonica, dai registri acuti verso il grave dell'orchestra. Più tardi i due temi si uniscono in un contrappunto pieno di spontaneità e di effetto.

— 2) Sinding: *Sinfonia in Re minore*:

Cristiano Sinding — dopo Grieg — è uno dei più cospicui rappresentanti della scuola scandinava. Dagli studi compiuti a Lipsia sotto la guida di Jadassohn e di Reinecke, ha riportato in Patria una tenerezza all'architettura sinfonica che, compiuta ad abbondanza di idee musicali e a una certa robustezza di espressione, dà alla sua arte un carattere ben distinto da quello dei suoi predecessori Svendsen e Grieg, anche se non possiede la genialità e l'intuitiva poesia della musa di quest'ultimo.

Gli sviluppi in entrambe le sinfonie di Sinding sono magistrali, ma qualche cosa di accademico e di volontario (assorbito forse nell'ambiente tedesco) sostituiscono in esso gli spontanei legami tra gli episodi creati dalla fantasia e dall'ispirazione.

L'orchestrazione di Sinding è piuttosto massiccia e le sue idee tendono al teatro. Il vecchio musicista norvegese, che vive a Kongsberg con una pensione dello Stato, ha scritto un'opera teatrale, *Der helge Hæg*, rappresentata in Germania, due *liefteling*, tre concerti, una *Sulte*, una *Leg-*



ULTIMO MODELLO GEORGETTINE

della SEIBT-RADIO di Erlano

Piccolo e potente apparecchio di elegante costruzione a 3 valvo e. Riceve colla massima chiarezza la stelo e lo e ed alcune estere in altoparlante. E dotato del sistema di attacco per la riproduzione gramfonica. - La sua bontà ed il suo prezzo modico lo renderanno preferito come i suoi predecessori.

CERCANSI RAPPRESENTANTI PER ALCUNE ZONE LIBERE

RAPPRESENTANTE GENERALE
APIS S. A. - Milano (120)

Via Goldoni, 21 - Tel. 23-760

Deposito di GENOVA presso DI PIETRO - Via Lomellini, 17 Int. B.

genda, un *Rondò* e gli *Epsodi cavallereschi* per orchestra, molta musica da camera e per pianoforte, circa duecento liriche vocali.

a) Allegro moderato, b) Andante; c) Vivace; d) Minuetto
Umherto Morucchio: *Conversazione letteraria*.

Parte seconda.

Grieg: *Concerto per pianoforte in La minore*. Solista M.^o Carlo Vidusso

Questo famosissimo Concerto fu scritto dal caposcuola dei musicisti norvegesi per il Gewandhaus di Lipsia ove fu eseguito la prima volta nel 1879.

Sembra esso rechi viva l'impronta della personalità inconfondibile del suo autore, nel carattere nostalgico delle idee, nella personale armonizzazione, e nella colorita orchestrazione; tuttavia non è estranea all'intera composizione una certa derivazione schumanniana e qualche più leggera influenza Brahmsiana, specie nel primo tempo. Il *Concerto in La minore* si divide in tre parti: *Allegro modesto* concluso da una robusta cadenza del solista; *Adagio* dal carattere sereno e sognante; *Allegro moderato e marcato* il cui primo tema è quello che più arriegia il fare popolareggiante caro a Grieg e agli scandinavi.

Il secondo tema di questo finale, d'intonazione lirica, ricomparisce alla fine del pezzo in un tempo più largo, nella squil-

lante sonorità degli ottoni, tra volteggiati arpeggi del pianoforte.

— G. M. Ciampelli: *Crisis teatrale*.

Parte terza.

1) Veracini Corti: *Largo*

Il fiorentino Francesco Maria Veracini (1690-1750) ha nella storia della musica violinistica italiana una doppia importanza: come riformatore della tecnica dell'arco (in cui fu maestro a Giuseppe Tartini) e come compositore originale e potente.

Nelle «Dodici Sonate» dell'op. 1 e più ancora nelle «Sonate Accademiche» dell'op. 2, il Veracini si rivela melista dall'ampio respiro, architetto robusto della forma, armonizzatore ardito. Il titolo di *Accademiche*, dato a queste composizioni, è in assoluto contrasto col senso alquanto canzonesco che di solito si attribuisce a questo aggettivo, tanto esse recano in sé d'intimo calore e di inesaurita vitalità.

Il *Largo*, che qui si presenta, appartiene alla quarta sonata dell'op. 2. Esso è stato rielaborato armonicamente dal chiaro violinista Mario Corti e orchestrato per archi ed organo dal direttore del romano Augusto, Bernardino Molinari.

— 2) Pachierotti: Danze nell'opera *L'Albatro*.

— 3) Wagner: *Faust*, ouverture.
22,55: Notizie Stefani — Bollettino economico mondiale radiotelegrafico.
23,30: Fine della trasmissione.



“TELAVOX,, KOBENHAVN

IL MERAVIGLIOSO DIFFUSORE DA TAVOLO
BASATO SU DI UN NUOVO PRINCIPIO
A CASSA ARMONICA

Rappresentante esclusivo per l'Italia e Colonie:

Ing. F. TARTUFARI

Via del Mille N. 24

TORINO (111)

Telefono 46249

AGENTI RICHIESTI PER ZONE LIBERE



Apparecchio a valvola multipla Tipo C. 2.
forte ricezione in altoparlante della stazione
locale e di stazioni estere.

In vendita in ogni negozio



Apparecchio Tipo A che riceve in cuffia
la stazione locale ad una distanza di
circa 80 Km.



TYP. K.
ULTIMA CREAZIONE

**L'UNICO APPARECCHIO A CRISTALLO PERFETTO
SEMPLICE PRATICO ECONOMICO**

VIA SPIGA 1 S. I. B. MILANO

TELEFONO 72-995



L'unico Rivelatore che può dare il massimo di ricezione



Cristallo YTRAS sensibilissimo in ogni punto

TELEFONO 72-995

VIA SPIGA, 1 S. I. B. - MILANO
SFRUTTAMENTO INVENZIONI BREVETTATE

TELEFONO 72-995

PACENT ELECTRIC COMPANY

PHONOVOX

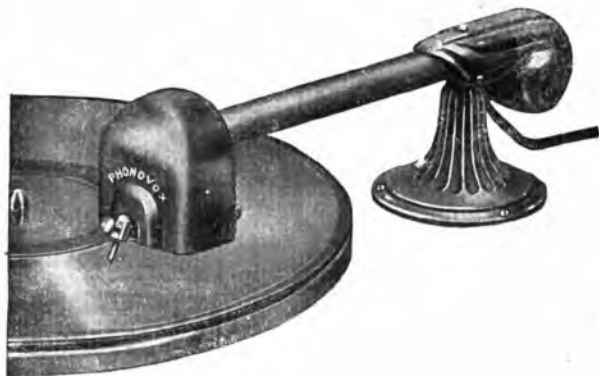

Ogni giorno che passa non fa che accrescere la fama di questo perfetto pick-up magnetico. L'unico che, grazie alla sua sensibilità, permette l'uso delle punte di fibra. E' bilanciato e perciò perfetto qualunque sia la frequenza musicale da riprodurre.

E' lo STANDARD americano dei pick-up. Costruzione impeccabile in due modelli

MODELLO 124

con braccio a contrappeso L. 270,—

MODELLO 105 A

senza braccio L. 210,—

Entrambi i tipi sono completi di controllo nel volume e di tutti gli adattatori per qualsiasi apparecchio RADIO.

"PHONOMOTOR"

E' un motore per fonografi ad induzione senza spazzole, di consumo insignificante (15 W.), montato su cuscinetti a sfere. Gli ingranaggi sono in carter a bagno d'olio. Speciale dispositivo isola il disco da ogni possibile vibrazione del motore. Potenza sufficiente per portare rapidamente il disco alla velocità di regime e mantenervela. La massima perfezione oggi raggiungibile in questo campo.

Fornibile nei modelli 220 Volta 50 periodi; 150 Volta 42-45 periodi.

Completo di piatto ed accessori Lit. 800,—

Si forniscono muniti di trasformatori speciali elevatori o riduttori per ogni tensione.

"ELECTROVOX"

si compone del

PHONOVOX e PHONOMOTOR montati su tavoletta, portante ogni altro accessorio. - Gruppo completo di uso praticissimo

L. 1200,—

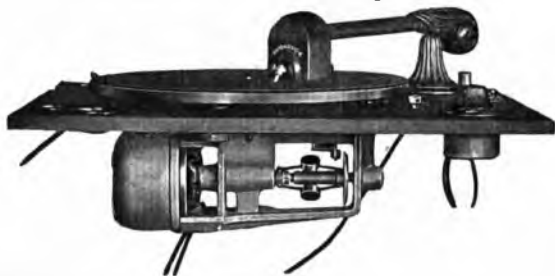

TRASFORMATORI A BASSA FREQUENZA: Amplificazione costante per tutto il campo delle frequenze musicali. Costruito per lavorare con tensioni anodiche anche di 500 Volta. Tipo intervalvolare rapporto 3:1 - Tipo d'uscita per protezione di altoparlante rapporto 1:1

AMPLIFICATORI di grande potenza per radio e fonografo ad alimentazione integrale dalla corrente alternata. *Prezzi a richiesta.*

Deposito Generale per l'Italia: **Soc. An. MAGAZZINI RADIO - GENOVA** - Via alla Nunziata, 18
PROP. IRE I PRODOTTI "PACENT", PRESSO I RIVENDITORI

Rivenditori: TORINO - CASA DELLA RADIO - Via Maria Vittoria, 1

MILANO - A. PAVIATO - Via Carlo Guisani, 4423

BOLOGNA - REMSA - Base Torre Asinelli

BRESCIA - FRAMA - Corso Palestro, 39

NAPOLI - Bruzzi - Galleria Umberto I, 83

PERARO - In. A. GIUPPI - Viale Umberto, 29

FIRENZE - G. Marchi - Piazza Vittorio Emanuele

NAPOLI (1 NA) m. 333.

Kw. 1,5.

14: Borsa, cambi e notizie Stefani.
16,45: Bollettino meteorologico e notizie Stefani.

16,50: Conversazione con le signore.
16,58: Camera di Commercio di Napoli: Mercati del giorno.

17: CONCERTO DI MUSICA VARIA col concorso della Sig.na F. Mercadante.

Gomes: *Matelda*, valzer, Orchestra — Tarditi: *Sorriso d'amore*, mazurka Orchestra — Tosti: *Se tu canti*, soprano Mercadante (acc. piano) — Ganne: *Deux entr'actes*, intermezzo; Orchestra — Denza: *Amami*, soprano Mercadante (acc. piano) — Cuscinà: *Il ventaglio*, pot-pouri, Orchestra — De Lucia: *Il marinaio canta*, soprano Mercadante (acc. piano) — Beccè: *Notturno*, Orchestra — Buzzi Peccia: *Lolita*, soprano Mercadante (acc. piano) — Ciociano: *Serenata andalusia*, Orchestra — Spalletti: *Je t'aime*, valzer, Orchestra.

17,30: Segnale orario.
20,30: Radiogiornale dell'Enit.
20,40: Commun.caz.oni Dopolavoro.
20,50: Notizie Stefani.
20,55: Camera di Commercio di Napoli: Mercati del giorno.
21: Segnale orario.

21,02: TRASMISSIONE DELL'OPERA IN 4 ATTI

MANON LESCAUT

di G. Puccini

Esecutori: *Manon*, soprano Miriam Bareno; *De Grieux*, tenore Gastone Ferrero; *Lescaut*, baritono Raff. Aulicino; *Geronte*, basso Giorgio Schotler; *Edmondo*, tenore Armando Burri; *Il maestro di ballo*, tenore Armando Burri; *Un lampionaio*, tenore Armando Burri; *L'oste*, basso E. Feliciati; *Il sergente degli Arcieri*, basso E. Feliciati; *Un comandante di marina*, basso E. Feliciati;

ciati; *Un musico*, mezzo soprano Ida Bettinelli.

Artisti, coro e orchestra dell'E.I.A.R.

Di quest'opera affascinante, prima grandiosa e mondiale affermazione del genio di Puccini, ci siamo già occupati allorché essa fu eseguita, alla stazione di Napoli, nell'ottobre dello scorso anno. Ci limiteremo ora a rilevare che l'opera, la quale si riprende stasera in seguito ad espresso desiderio insistentemente manifestato dai nostri uditori, trae ancora maggiore importanza e maggior rilievo dal confronto che essa dovette sostenere all'inizio delle sue rappresentazioni, con la *Manon di Massenet*, che tratta, come è noto, lo stesso soggetto, che occupa un posto stabile nel repertorio lirico delle maggiori scene internazionali. Poiché, senza mettere per un sol momento in dubbio, il valore della tenera, patetica e stilizzata partitura massenetiana, è realtà storica che il confronto tra le due opere fu e rimane tuttora a vantaggio della *Manon Lescaut* di Puccini, in cui la fertilità dell'ispirazione, la foga passionale e la varietà e possanza ritmica vibrano in tutta una serie di accenti inimitabili, che penetrano subito nella parte più intima e più sensibile del cuore.

22,50: Ultime notizie Stefani.
22,55: Il Calendario e programma di domani.
23: Fine della trasmissione.

ROMA (1 RO) m. 443,8.

Kw. 3.

13: Segnale d'apertura.
13-14: Concerto del Trio Radio.
14-14,10: *Giornale parlato* — Cbiu-

sura della Borsa — Notizie.

16,40-17,20: *Giornale parlato* — Notizie — Cambi — Giornalino del Fanciullo — Comunicazioni agricole.
17,30: Segnale orario.
17,30-18,30: Concerto vocale e strumentale.

19,50-20,29: *Giornale parlato* — Comunicati del Governatore di Roma, dell'Enit, e del Dopolavoro — Rubrica Sportiva (20,15) — Notizie — Cambi — Bollettino Meteorologico.
20,29-20,30: Segnale orario.
20,30-20,40: *Giornale parlato* — Sfogliando i giornali.

20,45: SEKATA D'OPERETTA.

Esecuzione dell'operetta in 3 atti

BOCCACCIO

Musica di Franz Suppé

Esecutori: *Boccaccio*, Bianca Masini Papi; *Fiammella*, Isa Giorgi; *Peronella*, Virginia Farri; *Isabella*, Maria Lari; *Beatrice*, Wanda Santofiore; *Il Principe di Palermo*, Giuseppe Domar. *Scalza*, Tito Angeletti; *Lambertuccio*, Cesare Ranucci; *Lotteringhi*, Romeo Vinci.

Orchestra e coro dell'E.I.A.R.

Tra il 1° e il 2° atto: *Giornale parlato* — *Il Radio Travaso*.

Tra il 2° e il 3° atto: *Giornale parlato* — *L'eco del Mondo*. Rivista di attualità di Guglielmo Alterocca.

22,50: *Giornale parlato* — Ultime notizie.

23: Fine della trasmissione.

"ZETA" la miglior batteria
anodica a secco

garantita per un anno



ricambio gratuito delle elettose

FABBRICA ITALIANA PILE ELETTRICHE "Z."
Torino - Corso Moncalieri 21 - TORINO

Deposito in Milano **Ditta DI CESARE**

VIA CASSIODORO, 2 - Tel. 42-048

IL DIAFRAMMA ELETTROMAGNETICO
(PICK-UP)

HEGRA

Vi permette di combinare il vostro gramofono colla "Radio" ottenendo dei risultati meravigliosi di purezza e volume di voce



Prezzo del PICK-UP con regolatore ed attacco Lire 120.-

L. MAYER-RECCHI - Milano (129)
Via A. Cappellini, 7 - Tel. 64-080

SABATO

26 GENNAIO

BOLZANO (I BZ) m. 445,9.
Kw. 0,2.

12.30-12.45: Bollettino meteorologico — Notizie Stefani.
17-17.30: Cantuccio dei bambini
17.32-17.50: Musica varia.
17.52-18: Notizie Stefani.
20.30-20.55: Il Radiogiornale dell'Enit — I dieci minuti del Dopolavoro — Notizie Stefani.
21: Trio dell'E.I.A.R.

Prima Parte

Bertelli: *Cirillino*, marcia — Waldteufel: *Io ti amo*, valzer — Verdi G.: *Don Carlos*, fantasia — Leoncavallo: *I Pagliacci*, suntuo dell'opera.

Seconda parte.

Quartetto e plectro del Dopolavoro Ferroviari: Del Prete: *Profumo di Stresa*, fox trot — Salvetti: *Sport invernale*, valzer lento — Salvetti: *Onde d'argento*, barcarola-notturno — Ferruzzi: *Luna argentina*, tango.

Terza Parte

Trio dell'E.I.A.R.

MUSICA DA BALLO.

22.50-23: Notizie Stefani — Inni e fine della trasmissione.

GENOVA (I GE) m. 387,1.
Kw. 1,2.

12.15: Apertura — Notizie Stefani
12.25: Orchestra dell'E.I.A.R. CONCERTO DI MUSICA VARIA.

1) Eysler: *La bella nannina*, fantasia — 2) Strauss: *Una notte di ballo*, fantasia — 3) Bettinelli: *Fiordaliso*, valzer lento — 4) Mascagni: *Si*, fantasia — 5) Parelli: *L'alba nascente* — 6) Zuccoli: *Il fox trot del deserto*.

13.30: Chiusura della Borsa di Genova, cambi, ecc.

13.30: Fine della trasmissione.
20.10-20.30: Apertura — Il Radiogiornale dell'Enit e comunicazioni del Dopolavoro — Notizie Stefani.

20.30-20.35: Eventuali comunicazioni ufficiali dell'E.I.A.R.

20.35-20.40: Cronaca del Porto di Genova — Mercato a termine del grano e granone.

20.40 circa: Prof. Tiberio Curtarelli: *Conseguenza di letteratura*.

20.55 circa: CONCERTO STRUMENTALE DI MUSICA LEGGERA:

1) Orchestra dell'E.I.A.R. diretta dal M^o. Fortunato Russo: Rossini: *La gazza ladra*, sinfonia — 2) Baritone Sig. Pier Maria Zennaro: a) Monleone: *Arabesca* «Tu sola non saluti la vittoria»; b) Alba eroica: *Fratelli il destino che veglia* (acc. di piano) — 3) Orchestra: Delibes: *Silvia*, fantasia — 4) Soprano Sig.ra Egle Basetti-Ferrari: a) Bizet: *Agnus Dei*; b) Verdi: *Traviata*, Romanza atto 3^o (acc. di

piano) — 5) Sig.ra Gemma Roggero Monti: *Conversazioni sull'artigianato* — 6) Orchestra: Gioconda: *La danza delle ore* — 7) Baritone Sig. Pier Maria Zennaro e Soprano Sig.ra Egle Basetti Ferrari, Verdi: *Rigoletto*, Duetto atto 3^o (acc. di piano) — 8) Orchestra: Verdi *Quattro danze dai Vespri Siciliani*.

22.30 circa: Musica da ballo ritrasmessa dal Caffè «Grande Italia» Savoy band diretto dal M^o. Berchielli.

23.15 circa: Ultime notizie e fine della trasmissione.

MILANO (I MI) m. 504,2 Kw. 7.

17.15-12.15: Segnale di apertura — Musica riprodotta.

12.15: Notizie

12.30: Segnale d'apertura — Radio Quartetto dell'E.I.A.R.

13.30: Segnale orario — Prezzi di chiusura della Borsa di Milano.

16.30-17.20: Segnale d'apertura.

Concerto del Quintetto dell'E.I.A.R.

1) Frigo: *La moglie rapita*, sinfonia — 2) Frontini: *Moresca* — 3) Cuscinà: *La fidanzata di Miù*, fantasia — 4) Azzone: *Romanza senza parole* — 5) Ferri: *Fiere Muirileno*.

17: Borse, Mercati e Cambi.

17.20-17.45: Cantuccio dei Bambini — Concerto di piccoli musicisti.

17.45-18: Comunicazioni agricole a cura della Federazione Italiana dei Consorzi Agrari — Notizie.

18: Fine della trasmissione.

20.25: Segnale d'apertura.

20.30: Segnale Orario — Eventuali

VERDONI - ANTOGNETTI - PEDRAGLIO



GENOVA VIA CESAREA N. 86
VIA IPPOLITO D'ASTE N. 33-35 r
TELEFONO N. 54-680

Presso la nostra Ditta, troverete sempre pronto ed ai migliori prezzi il seguente materiale:

ATWATER-KENT: Apparecchi elettrici e con batterie.
Diffusori.

SAFAR: Diffusori e Cuffie.

BRUNET: Altoparlanti, Cuffie Pick-up, Trasformatori.
Condensatori, ecc.

ORMOND: Condensatori, Manopole demoltiplicatrici.

WIRELESS: Condensatori, Manopole, Reostati e Potenzimetri.

SIEMENS: Apparecchi, Diffusori, Cuffie, Valvole, ecc.

PUNTO BLEU: Apparecchi Diffusori.

DAKI: Apparecchi, Detector, Bobine, ecc.

A. E. G.: Cuffie, Diffusori.

TEFAC: Apparecchi, Diffusori, Cuffie.

PHILIPS: Alimentatori, Raddrizzatori, Valvole, Trasformatori, ecc.

BRANDES: Diffusori, Condensatori, ecc.

UNDA: Apparecchi, Condensatori, ecc.

R. A. M.: Trasformatori, Medie frequenze, ecc.

LOEWE: Apparecchi, Valvole, Resistenze, Condensatori, ecc.

MELODIUM: Grammofoni a valvole elettroniche.

COMMERCIALE LOMBARDA: Diffusori, Materiali Americani di Classe, ecc.

ZENITH: Valvole.

F. I. S.: Pile e Batterie.

PORTA: Conduttori elettrici in genere.

FEDI: Alimentatori, Raddrizzatori.

TUTTO IL MATERIALE SPECIALE PER LA RADIO E LA TELEFONIA

Comunicati ufficiali dell'E.I.A.R.

20,30-20,45: Il Radio Giornale dell'Enit e Comunicazioni del Dopolavoro
20,45-20,55: G. M. Ciampelli: G. Verdi (con la collaborazione pianistica di C. Vidusso).

21: TRASMISSIONE DI UN'OPERA DAL TEATRO ALLA SCALA.

Dopo il 1° atto, Angelo Sodini: Lettura da *L'Innocente* di G. D'Annunzio.

Dopo il 2° atto: Notizie Stefani e Bollettino economico mondiale radiotelegrafico.

NAPOLI (I NA) m. 333.

Kw. 1,5.

14: Borsa, cambi e notizie Stefani.
16,45: Bollettino meteorologico e notizie Stefani.

16,50: Lettura.

16,58: Camera di Commercio di Napoli: Mercati del giorno.

17: CONCERTO DI MUSICA VARIA col concerto della Sig.na Casagrande.

Franceschi: *Odette, valzer*, Orchestra — De Nardis: 3^a *serenata abruzzese*, Orchestra — Tosti: *La mia mandola*, soprano Casagrande (acc. piano) — Krome: *Un idillio*, Orchestra — Denza: *Stelle d'oro*, soprano Casagrande (acc. piano) — Kalman: *La Baidera*, pot-pourri, Orchestra — De Léva: *Bocca adorata*, soprano Casagrande (acc. piano) — Grünfeld: *Romanza*, Orchestra — Rotoli: *Fiore che langue*, soprano Casagrande (acc. piano) — Walter: *Serenata araba*, Orchestra — Franceschi: *La vie et l'amour*, valzer, Orchestra.

17,30: Segnale orario.

17,35: Estrazioni del R. Lotto.

20,30: Radiogiornale dell'Enit.

20,40: Comunicazioni Dopolavoro.

20,50: Notizie Stefani.

20,55: R. Commissariato del Porto di Napoli: Cronaca del Porto.

21: Segnale orario.

21,02: COMMEDIA E MUSICA PER ORCHESTRA.

Suppl.: *La serva padrona*, ouverture
IL TITANO

commedia in 3 atti di Dario Niccodemi.
Personaggi: *Maria Guidi*, signorina Dina Fabbri; *Signorina Martini*, signorina Maria Oslì; *Silva Guidi*, signorina Chiodetti; *Mario Asciani*, signor Armando Scaturicchio; *Alberto Guidi*, sig. Mimì De Gennaro; *Dott. Marchi*, sig. Gino Sanjieri; *Sig. Martini*, signor Carlo Pennetti; *Gerardo*, Claudio Steni.
Dopo il 1° atto: Manente: *Alla regata*, preludio — Culotta: *Clown*, in-

Super-Elto

fuori bordo a 2 e 4 cilindri, detentori del record mondiale di velocità con Km. 67.118, vincono 6 primi premi ed un secondo alle gare Internazionali di Como

Settembre 1928



AGENZIA MOTORI "ELTO",
MILANO - Via Revere, 3

termezzo grottesco — Manente: *Amor che sogna*, serenata.

Dopo il 2° atto: Siede: a) *La stella d'Oriente*; b) *In Siriglia*.

22: Rivista della settimana. Avvenimenti e cronache d'Italia ed Estero.

22,50: Ultime notizie Stefani.

22,55: Il Calendario e programma di domani.

23: Fine della trasmissione.

ROMA (I RO) m. 443,8.

Kw. 3.

13: Segnale d'apertura.

13-14: Concerto del Trio Radio.

14-14,10: *Giornale parlato* — Chiusura della Borsa — Notizie.

16,40-17,20: *Giornale parlato* — Notizie — Cambi — Giornalino del Fanciullo — Comunicazioni agricole.

17,30: Segnale orario.

17,30-18,30: CONCERTO VOCALE E STRUMENTALE DIURNO.

1) Scarlatti: *Sonata n. 18 in re maggiore*, pianista Gigliola Galli — 2) Paganini: *Liszt*, Studio da concerto in la minore; pianista Gigliola Galli — f) Montemezzi: *Giovanni Gallurese*, Sorge aurora; soprano Pina Falchero

— 4) Boito: *Mefistofele*, Nenia; soprano Pina Falchero — 5) Thomas: *Mignon*, « Ah non credevi tu » tenore Franco Caselli — 6) Wagner: *La Walkiria*, « Cede il verno »; tenore Franco Caselli — 7) Schumann: *Slancio*; pianista Gigliola Galli — 8) Chopin: *Polacca in do diesis minore*; pianista Gigliola Galli — 9) Catalani: *La Falce*, invocazione di Zohra; soprano Pina Falchero — 10) Giordano: *Marcella*, « Son tre mesi questa sera » soprano Pina Falchero — 11) Leoncavallo: *Pagliacci*, « Un tal gioco credetemi... »; tenore Franco Caselli — 12) Verdi: *Ballo in Maschera*, barcarola; tenore Franco Caselli

18,30-18,40: Servizio Radiotelegrafico Italiano con trasmissioni di Segnali Speciali emessi dalla R. Scuola Federico Cesi.

18,40-19,05: Lezioni di Radiotecnica e Radiografia Morse dalla R. Scuola Federico Cesi.

19,50-20,20: *Giornale parlato* — Comunicati dell'Enit e del Dopolavoro

— Rubrica Sportiva (20,15) — Notizie — Cambi — Bollettino meteorologico.

20,20-20,30: Segnale orario.

20,30-20,40: Comunicato dell'Ufficio Internazionale del Lavoro di Ginevra.

20,45: CONCERTO VOCALE E STRUMENTALE.

Prima Parte.

1) Weber: *Il franco cacciatore*, ouverture; Orchestra — 2) Vivaldi-Nachez: *Concerto in la minore*, per violino con accompagnamento d'orchestra d'archi, organo e cembalo; violinista Oscar Zuccharini: a) *Maestoso*; b) *Largo*; c) *Allegro* — 3) *Giornale parlato* — *Rivista della Moda di Madame Pompadour* — 4) Verdi: AIDA, a) *Duetto Aida e Amneris*, soprano Adriana Valle e Mezzo soprano Bianca Bianchi; b) *Marcia trionfale e danze*; orchestra; c) *Duetto Aida e Amneris*, soprano Adriana Valle e baritono Roberto Scifoni — 5)

LA REGINETTA

Commedia in 1 atto di Luigi Chiarelli.

Personaggi: *Eloisa*, Maria Luisa Boncompagni; *Rosetta*, Silvana di San Giorgio; *Marco*, Massimo Felici Rodolfi; *Duccio*, Valerio Degli Abbatì.

Seconda Parte.

6) Musica da ballo; Quintetto dell'E.I.A.R. — 7) Lucio D'Ambrà: *Giornale parlato della vita letteraria e artistica* — 8) Musica da ballo; Quintetto dell'E.I.A.R.

22,50: *Giornale parlato* — Ultime notizie.

23: Fine della trasmissione.

RIVENDITORI

TROVERETE IL MIGLIOR MATERIALE RADIO E MINUTERIA METALLICHE CON

ASSORTIMENTO COMPLETO ACCURATA ESECUZIONE PREZZI VANTAGGIOSI

"VORAX", S.A.

Viale Piave, 14 - MILANO

(L'elenco in corso di stampa)

FRATTASI SOLO CON RIVENDITORI

• REGOLARMENTE AUTORIZZATI •



CAV. ARMANDO DANSI

OFFICINE ELETTROMECCANICHE

VIALE IPPODROMO 43 - VARESE - TELEFONO NUM. 136

CALAMITE PERMANENTI PER TUTTE LE INDUSTRIE

DOMENICA

27 GENNAIO

BOLZANO (1 BZ) m. 455,9.
Kw. 0,2.

12,30-12,45: Notizie Stefani.
17-17,30: Cantuccio dei bambini
17,32-17,50: Musica varia.
17,52-18: Comunicazioni Agenzia P.
des — Notizie Stefani.
20,30-20,55: Il Radiogiornale del
l'Enit — I dieci minuti del Dopolavoro
— Notizie Stefani.
21: Trio dell'E.I.A.R.

Prima Parte.

Canonieri: *Chissà!* galop — Pacini:
Astro jugente, valzer — Catalani A.:
Edmea, sinfonia — Boito A.: *Mefisto-
fele*, fantasia — L'eco del Mondo —
Divagazioni di attualità di G. Alte-
rocca.

Seconda Parte

Trio dell'E.I.A.R.
Mareco: *Amour*, selezione del bal-
letto — Cuscina A.: *Il ventaglio*, pout
pourri — Notiziario Sportivo — Bur-
gmein: *Le lapis d'orient*, fantasia in due
parti.
22,50-23: Notizie Stefani — Inni e
fine della trasmissione.

GENOVA (1 GE) m. 400,
Kw. 1,2.

10,30: Musica religiosa con commento
del Sig. Gabriello Conti Benedi.

11,15: Sig. Armando Gianello «L'A-
raldo Sportivo».

17: Musica ritrasmessa dal Caffè
«Grande Italia».

18: Fine della trasmissione.

20,10-20,30: Apertura — Il Radio-
giornale dell'Enit e comunicazioni del
Dopolavoro - Notizie Stefani e Sportive

20,35 circa: Attore Sig. Giuseppe
Fazioli «Il veterano al congresso»
monologo brillante di Gandolin.

20,45: CONCERTO DI MUSICA VARIA:

1) Orchestra dell'E.I.A.R. diretta
dal M^o. Fortunato Russo; Catalani:
La Vally, fantasia — 2) Soprano Sig.
Maria Bruni, Puccini: *Bohème*, Ro-
manza di Musetta atto 2^o «Quando
me'n vo»; b) Strauss: *Il giorno dei
morti*; c) Benvenuti: *Rispetto* (acc. di
piano) — 3) Orchestra, Verdi: *Un ballo
in Maschera*, fantasia — 4) Commedia
brillante in un atto: «QUELLO CHE CI
VUOLE» di S. Zambaldi. Interpreti
principali Sig.na Liana Rizzi, Sig.
Stefano Sciacaluga — 5) Tenore Sig.
Luigi Angelo Cuneo; a) Verdi: *Rigo-
letto* «Parmi veder le lagrime»; b)
Williams: *Vidalita* (acc. di piano) — 6)
Orchestra; Puccini: *Gianni Schicchi*,
fantasia — 7) Soprano Sig.na Maria
Bruni e tenore Sig. Angelo Cuneo.
Bizet: *Carmen*, Duetto atto 1^o (acc. di
piano) — 8) Orchestra Dvorak: *Tre
danze* — 9) Cantastorie vagabondo —
Racconti umoristici — 10) Orchestra:
Saint Saens: *Danza macabra*.

23 circa: Ultime notizie e fine della
trasmissione.

MILANO (1 MI) m. 504,2

Kw. 7.

10-10,30: Segnale d'apertura — Le-
zione di Inglese.

10,30-11,15: Concerto vocale e stru-
mentale di musica religiosa.

12,15: Notizie.

12,30-13,30: Segnale orario — Radio
Quartetto dell'E.I.A.R.

16-17,15: Segnale di apertura e Con-
certo Variato.

Quintetto dell'E.I.A.R.: 1) a) Pen-
nati: *Graziella*; b) Sammons: *Canzone
ad un angelo*; c) Centopassi: *Alba cam-
pestre* — 2) Guarino: a) *Ninna nanna*;
b) *V'ete*; Soprano Luisa Roveri — 3)
Quintetto dell'E.I.A.R.: Vittadini: *Vec-
chia Milano*, fantasia — 4) Guarino:
Madama di challant, fantasia — 5)
Quintetto dell'E.I.A.R.: Candiolo: *Pal-
pito* — 6) Schubert: a) *Dove?*; b) *Il Mu-
gnaio ed il ruscello*. Soprano Luisa Ro-
veri — 7) Quintetto dell'E.I.A.R.: Ros-
sini: *Tancredi*, sinfonia.

17,15-18: Trasmissione dell'Orchestra
Tzigana della Fiaschetteria Toscana

18: Fine della trasmissione.

19,55: Segnale di apertura — Radio
Giornale dell'Enit e Comunicazioni del
Dopolavoro.

20,15: C. A. Blanche: *Sui margini
della storia*.

20,25: Notizie Sportive.

20,30: Segnale orario — G. M. Ciampelli:
G. Mulè: l'uomo e l'artista — Tra-
smissione dell'Opera:

LA MONACELLA ALLA FONTANA
di G. Mulè

ART & TECHNIQUE

14 Rue Crespin - PARIS (xi)

i suoi condensatori MIDLINE
la sua self EUROPA
le sue MANOPOLE
la sua VESUVITE
il suo RADIOCACCIAVITE

.....desiderio di ogni
raffinato radioamatore!
Ambizione dei costruttori!



DAIPORTE
ACME

OGNI CASA DEVE AVERE UN APPARECCHIO

'RAM'

Nelle lunghe serate invernali
le voci, i concerti e le conferenze che verranno
al vostro orecchio per mezzo di questo meraviglioso
apparecchio saranno il diletto e l'istruzione della
vostra famiglia

Apparecchio
R D 8



Domandate opuscoli e cataloghi

'RAM' - RADIO APPARECCHI MILANO

ING. GIUSEPPE RAMAZZOTTI

65, Foro Bonaparte - MILANO (109) - Telefoni 36-406 e 36-864

**PILIALI: ROMA - Via del Triforo, 136.137.138 - GENOVA - Via Archi, 4 rosso - NAPOLI - Via Roma, 35
FIRENZE - Via Por Santa Maria - TORINO - Via S. Teresa, 13**

Dopo il 1° atto: U. Tegani: *Città e Paesi*.

Dopo il 2° atto: Notizie sportive — Notizie Stefani.

23,30: Fine della trasmissione.

NAPOLI (I NA) m. 333.

Kw. 1,5.

9,30: Lezione di lingua francese a cura del Prof. Etienne Verdier.

10: Musica sacra.

16,45: Bambinopoli.

17: CONCERTO DI MUSICA VARIA col concorso della Sig na Sorrentino.

Cerri *Marche burlesque espagnole*, Orchestra — Cuscina: *Nostalgia del mare*, Orchestra — Tosti: *Dopo, soprano Sorrentino* (acc. piano) — Cali: *Trinacria*, rapsodia siciliana, Orchestra — Denza: *Se, soprano Sorrentino* (acc. piano) — Lehar: *La vedova allegra*, pot-pourri, Orchestra — Quaranta: *Se fuzzi, soprano Sorrentino* (acc. piano) — Frontini: *Colloquio di bambole*, intermezzo, Orchestra — Jaccarini: *Eros*, soprano Sorrentino (acc. piano) — Senesi: *Serenata dei sospiri*, orchestra — Brunetti: *Castellammare*, tarantella, Orchestra.

17,30: Segnale orario.

20,30: Radiogiornale dell'Enit.

20,40: Comunicazioni Dopolavoro.

20,55: R. Commissariato del Porto di Napoli: Cronaca del Porto.

21: Segnale orario.

21,02: CONCERTO DI MUSICA TEATRALE.

Prima Parte

Verdi: *Aroldo*, sinfonia, Orchestra — Gounod: *Faust*: « Tu che fai l'addormentata », basso C. Albini (acc. orchestra) — Verdi: *Un ballo in maschera*: « Ma dall'arido stelo divulsa », soprano E. Blandi (acc. orchestra) — Donizetti: *Lucia di Lammermoor*: « Fra poco a me ricovero », tenore R. Rotondo (acc. orchestra) — Ponchielli: *La Gioconda*, preludio atto 1°, orchestra — Verdi: *I Masnadieri*: « Carlo io muoio », duetto per soprano e basso: E. Blandi e C. Albini (acc. piano) — Puccini: *Manon Lescaut*: selezione, orchestra

Seconda Parte

Boito: *Mefistofele*, duetto atto 1° per tenore e basso: R. Rotondo e C. Albini (acc. orchestra) — Verdi: *Aida*: « Ritorna vincitor », soprano E. Blandi (acc. piano) — Meyerbeer: *Gli Ugonolli*: « Dispensa sen vada », basso C. Albini (acc. orchestra) — Puccini: *Tosca*: « E lucean le stelle », tenore R. Rotondo (acc. orchestra) — Rameu: *Rigodon* (dall'opera « Dardanus »), Orchestra — Puccini: *La Boheme*, duetto atto 1° per soprano e tenore (acc. orchestra), E. Blandi e R. Rotondo — Cagnoni: *Giraldia*, sinfonia, Orchestra.

22: Notizie sportive.

22,55: Il Calendario e programma di domani.

23: Fine della trasmissione.

ROMA (I RO) m. 443,3,

Kw. 3.

9,30-10: Segnale d'apertura — Lezione di lingua tedesca.

10-10,45: Musica religiosa vocale e strumentale.

13: Segnale d'apertura.

13-14: Concerto del Trio Radio.

17: Segnale d'apertura.

17-18,30: Concerto variato.

19,50-20,29: *Giornale parlato* — Comunicati dell'Enit e del Dopolavoro — Conversazioni Radioforestali — Rubrica Sportiva (20,15) — Notizie.

20,29-20,30: Segnale orario.

20,31-20,40: *Giornale parlato* — Sfogliando i giornali.

20,45: CELEBRAZIONE DI GIUSEPPE VERDI, nell'Anniversario della sua morte. — Esecuzione della

MESSA DI REQUIEM
per soli, coro e orchestra.

1) Requiem e Kyrie a quattro parti e coro — 2) Dies irae; coro — 3) Tuba mirum; coro — 4) Liber scriptus; mezzo soprano e coro — 5) Quid sum miser; soprano, mezzo soprano e tenore — 6) Rex tremendae; Quartetto e coro — 7) Recordare; soprano e mezzo soprano — 8) Ingenuus; solo per tenore — 9) Confutatis; solo per basso — 10) Lacrymosa; quartetto e coro — 11) Offertorio a 4 voci, soprano, mezzo soprano, tenore e basso — 12) Agnus Dei, soprano, mezzo soprano e coro — 13) Lux aeterna; mezzo soprano, tenore e basso — 14)

Abbonatevi al Radiorario

DISPOSITIVO PER

IDENTIFICARE

LE STAZIONI RADIO

tarato sulle **NUOVE ONDE**

Apparecchio adatto per qualsiasi tipo di radioricettore. Con semplicissima manovra consente di sapere direttamente il nome d'ogni stazione che si sintonizza (senza il bisogno di consultarne la lunghezza d'onda) e di sapere direttamente su quale gradazione del ricevitore si debba ricercare ogni stazione che si voglia sentire.

Lo riceverete immediatamente
franco di spese inviando. **L. 12**

è: RADIO 1BW - F III FRACCARO - CASTELFRANCO VENETO

Un eloquente attestato

Sigg. F. III Fracarro

Torino, 14/12/926

Mi rallegro molto con Voi per "Dispositivo per Identificare le Stazioni radio" gentilissimo, semplice, pratico ed economico. Non mancherò di consigliarlo agli amici. Saluti distinti

Dott. Mario Cavalcini
Via Lanfranchi, 11 - Torino

Libera me; solo per soprano. Coro; fuga finale.

Esecutori: Soprano Anna Alba di Marzio; Mezzo soprano Maria Gabrielli-Lazzari; Tenore Alfredo Sernicoli; Basso Alfredo De Petris.

Orchestra e coro dell'E.I.A.R.
In un intervallo: Brevi cenni storico-artistici sulla Messa di Giuseppe Verdi.
22,50: *Giornale parlato* - U'ltime notizie.
23: Fine della trasmissione.

LUNEDI

28 GENNAIO

MILANO (1 MI) m. 504,2 Kw. 7.

11,15-12,15: Segnale di apertura — Musica riprodotta.

12,15: Notizie.
12,30: Segnale d'apertura — Radio Quartetto dell'E.I.A.R.

13,30: Segnale orario — Prezzi di chiusura della Borsa di Milano.

16,30-17,20: Segnale di apertura — Trasmissione del Quintetto dal Ristorante Savini.

17: Borse, Mercati e Cambi.
17,20-17,45: Cantuccio dei Bambini — Audizioni di piccoli pezzi per violino e pianoforte, signore Sarti Malferri e Franzini.

17,45-18: Comunicazioni agricole a cura della Federazione Italiana dei Consorzi Agrari — Notizie.

18: Fine della trasmissione.
19,55: Segnale di apertura.

19,55-20,15: Il Radio Giornale dell'Enit e Comunicazioni del Dopolavoro.

20,15: A. De Angelis: *Una visita alla casa dove nacque Beethoven*.

20,25: Notizie Stefani.
20,30: Segnale orario — Eventuali comunicati ufficiali dell'E.I.A.R. — Trasmissione di un'operetta.

22 circa: E. Cima Merelli: *Dizione di versi di Carlo Porta*.

22,55: Notizie Stefani e Bollettino economico mondiale radiotelegrafico.

23-23,30: Jazz Band dalla Fiaschetta Toscana.

23,30: Fine della trasmissione

NAPOLI (1 NA) m. 333.

Kw. 1,5.

14: Borsa, cambi e Notizie Stefani.
16,45: Bollettino meteorologico e notizie Stefani.

16,50: Lettura.
16,58: Camera di Commercio di Napoli: Mercati del giorno.

17: CONCERTO DI MUSICA VARIA col concorso della sign. V. D'Evoli.

Frontini: *L'ultimo sogno*, intermezzo; orchestra — Galinberti: *Gavotte Louis XV* — Tosti: *O dolce meraviglia*, soprano V. D'Evoli (acc. piano) — Leoncavallo: *Canzone d'amore*, intermezzo; Orchestra — Tirindelli: *Come l'amor*, sopr. V. D'Evoli (acc. piano) — Pietri: *Adagio giovinezza*, pot-pourri; Orchestra — De Leva: *Bionda Signora*, sopr. V. D'Evoli (acc. piano) — Mascagni:

Ave Maria, intermezzo; Orchestra — Costa: *Sei morta nella vita mia*, sopr. V. D'Evoli (acc. piano) — Lack: *L'Aveu au bal*, valzer; Orchestra — Lack: *Caprice tarantella*; Orchestra.

17,30: Segnale orario.
20,30: Radiogiornale dell'Enit.

20,40: Comunicazioni Dopolavoro.
20,50: Notizie Stefani.

20,55: Commissariato del Porto di Napoli: Cronaca del Porto.

21: Segnale orario.

21,02: TRASMISSIONE DELL'OPERA giocosa in 3 atti

L'ELISIR D'AMORE

di G. Donizetti.

Esecutori: Adina, soprano Pina Bruno; Giannetta, soprano I. Bettinelli, Nemorino, tenore Roberto Rotondo, Belcore, baritone Raffaele Aulicino, Dulcamara, basso comico Giorgio Schotler.

Artisti, coro e orchestra dell'E.I.A.R.

22,30: U'ltime notizie Stefani.
22,55: Il Calendario e programma di domani.

23: Fine della trasmissione.

ROMA (1 RO) m. 443,8, Kw. 3.

13: Segnale d'apertura.
13-14: Concerto del Trio Radio.

14-14,10: *Giornale parlato* — Chiusura della Borsa — Notizie.

16,40-17,20: *Giornale parlato* — Notizie — Cambi — Giornale del Fanciullo — Comunicazioni agricole.

17,30: Segnale Orario.
17,30-18,30: Trasmissione dalla R

La "LUMOPHON,, di Norimberga presenta al mercato italiano le sue ultime creazioni:
Tipi a: 3-4-5-6-8 valvole.

OGNI TIPO UNA RIVELAZIONE!!!

"LUMOPHON STANDARD,,

Apparecchio ricevente a 2 valvole doppie adattabile per 3 valvole comuni, bobine fisse per lunghezza d'onda da 200 a 2100 metri. Alta selettività. Prese speciali per amplificazione grammofonica.



PREZZO L. 750 APPARECCHIO COMPLETO DI VALVOLE

APPARECCHIO DI CLASSE

ad un prezzo accessibile a tutti!!!

Rappresentanti Generali per l'Italia:

G. Franco & C.

Via Vigna Nuova, 26
FIRENZE

"LUMOPHON,,

RADIO APPARECCHI
DI FAMA MONDIALE

Apparecchio veramente meraviglioso.

"LUMOPHON 3,,

Funziona direttamente con la corrente alternata luce ELIMINANDO BATTERIE ED ACCUMULATORI

Selettivo, potente, di una pastosità di voce insuperabile, da usarsi con qualunque voltaggio di corrente alternata, cioè: 110, 120, 130, 150, 220, 240 Volts. Consuma minimissimo di corrente, bobine fisse per lunghezza d'onda da 200 a 2000 metri, quadrante luminoso, comando unico, prese speciali per amplificazione grammofonica:



CON PICCOLO E SEMPLICE CERVO INTERNO RISO INVISIBILE POTETE RICEVERE IN CASA VOSTRA MAGNIFICAMENTE LE MIGLIORI TRASMISSIONI DELLE STAZIONI RADIOFONICHE EUROPEE Il "Lumophon 3,, combina o al diffusore di gran classe "Edelton,, dalla voce chiara, potente, d'eccezione rappresenta il binomio del giorno!!!

PREZZO L. 1600 APPARECCHIO COMPLETO DI VALVOLE

Accademia Filarmonica: Concerto del Pianista Nino Rossi.

19,50-20,29: *Giornale Parlato* — Comunicati del Governatorato di Roma, dell'Enit e del Dopolavoro — Rubrica Sportiva (20,15) — Notizie — Cambi — Bollettino Meteorologico.

20,29-20,30: Segnale Orario.
20,30-20,40: *Giornale Parlato* «Sfogliando i giornali»

20,45: SERATA DI MUSICA LEGGERA E COMMEDIA:

1) Poldini: *Marionette*; a) Baladin. b) Bambola danzante; c) Amore segreto; d) Alta nobiltà; e) Marionetta ammalata; f) Finale; Orchestra — 2) a) Congedati; b) Guatemala, Canzone-tango; c) Signorine, siate accorte! Renato Mulpieri — 3) Chavarri: *Danza lenta*; chitarrista Benedetto Di Ponio — 4) Torroba: *Serenata burlasca*; chitarrista Benedetto Di Ponio — 5) Musica da ballo a) Sansoni: *Bagdad*, oriental shimmy; b) Magliani: *Krassin*, Black-bottom; c) Villoldo: *La Budnera*, tango criollo; d) Mascheroni: *Tre*, one step; Orchestra — 6) *L'UNICA SCUSA* Commedia in un atto di Giannino Antona Traversi; interpreti: Giovanna Scottò e Gastone Venzi — 7) Ziehrer: *Il Cavaliere della luna*, serenata; Soprano Flora De Stefani — 8) Benatzky: *Yuschki balla*, *Allor che sal la luna in ciel*; Flora De Stefani — 9) Musica da ballo: a) Amadei: *La ronda dei baci*, fox trot; b) Ranzato: *Passione*, valzer; c) Sansoni: *Catolagna*, one step; Orchestra — 10) Saffelli: *Lucciola*; Tenore Giovanni Barberini — 11) Tagliaferri: *Tango Maria*; Tenore Giovanni Barberini — 12) Sales: *Sogno napoletano*; Tenore Giovanni Barberini — 13) Tarega: *Capriccio arabo*; Chitarrista Benedetto Di Ponio — 14) Di Ponio: *Maurka da concerto*; Chitarrista Benedetto Di Ponio — 15) Lehár: *Finalmente soli*, romanza dell'edelweiss; soprano Flora

De Stefani — 16) Valente: *I granatieri - L'amor per chi non sa è un gran tesoro*; Soprano Flora De Stefani — 17) Carlys: *I pinguini*, marcia; Orchestra.

22,50: *Giornale Parlato* — Ultime notizie.

23: Fine della trasmissione.

Programmi della Stazione di TORINO

(PROVE TECNICHE)

Lunghezza d'onda m. 275,2
Potenza Kw. 7 - antenna

Domenica 20 gennaio

16,45: Segnale di apertura — Notizie Stefani.

17: Concerto Orchestra dell'E.I.A.R.

1) Thomas: *Raymond*, ouverture — 2) Mozart: *Andante Favorsi* — 3) Catalani: *Lorelev*, selezione — 4) Rubinstein: *Melodia* — 5) Mascagni: *Danza esotica* — 6) Rinaldi: *Minuetto* — 7) Wagner: *Tannhauser*.

18,15: Fine della trasmissione.

20,25: Segnale di apertura — Radio giornale dell'Enit.

20,30: Segnale orario — Comunicazioni del Dopolavoro e notizie Stefani.

20,50: CONCERTO DI MUSICA VARIA.

Orchestra dell'E.I.A.R. diretta dal maestro G. C. Gedda: 1) Boieldieu: *La danna bianca*, sinfonia — 2) Catalani: *A sera*, preludio — 3) Tenore De Maria: Puccini: *Bohème*, «Che gelida manina»; Verdi: *Forza del destino*, romanza; Tindelli: *Primavera* — 4) Orchestra: Brahms: *Due lieder* — 5) Basso Chénal: Verdi: *Sinna Bocanegra*; Bellini: *Sonnambula*; Rossini: *Barbiere di Siviglia* (La calunnia) — 6) Orchestra: Haydn: *Serenata* — 7) Tenore De Maria e basso Chénal con accompagnamento d'orchestra: Gounod: *Faust*, minuetto

— 8) Orchestra: Moszkowsky: *Minuetto* — 9) Tenore De Maria e basso Chénal con accompagnamento d'orchestra: Boito: *Mefistofele*, duetto — 10) Orchestra: Weber: *Souverain des esprits*, sinfonia.

22,55: Bollettino economico e ultime notizie della *Gazzetta del Popolo*
23: Fine della trasmissione.

Lunedì 21 gennaio

16,45: Segnale di apertura — Borsa

— Mercati — Cambi — Notizie Stefani

17: Concerto Orchestra dell'E.I.A.R.

1) Rossini: *L'assedio di Corinto*, sinfonia — 2) Borodin: *Notturmo del quartetto* — 3) Boccherini: *Minuetto* — 4) Haydn: *Andante Glocken Symphonie* — 5) Godard: *Secondo Valse* — 6) Elgar: *Salut d'amour* — 7) Verdi: *Aroldo*, sinfonia.

18,15: Fine della trasmissione.

20,25: Segnale di apertura — Radio giornale dell'Enit.

20,30: Segnale orario — Comunicazioni del Dopolavoro e notizie Stefani

20,50: CONCERTO POLKIORISTICO.

Orchestra dell'E.I.A.R. diretta dal maestro G. C. Gedda: 1) Massenet: *Scene Alsaziane* — 2) Soprano Rita De Vincenzi-Torre:

Gruppo di canzoni veneziane
Gondoliera Veneziana - L'amor xe una pietanza - Ninna nanna istriana - Vago e no torno - Confesso el vero - In sandalo - Redenture in fagegna.

Canzoni popolari del Piemonte
Ninna nanna di Gesù Bambino - Le nozze del Alpigiano - La brandolina - Il grillo e la formica - Il maritino.

3) Orchestra: Sinigaglia: *Danze piemontesi* — 4) Soprano Rita De Vincenzi-Torre.

Gruppo di canti regionali misti.

Ninna nanna siciliana «Era la' vò...» - Amuri, Amuri - Serenata sarda - Barcarola napoletana - Nicelema... - Stornello pugliese - Donna lombarda - Tarantella napoletana.

5) Orchestra: Dvorak: *Danze slave*
22,55: Ultime notizie della *Gazzetta del Popolo*.

23: Fine della trasmissione.

Martedì 22 gennaio

16,45: Segnale di apertura — Notizie Stefani — Borsa — Mercati — Cambi.

17: Concerto Orchestra dell'E.I.A.R.

1) Spontini: *La Vestale*, sinfonia — 2) Tchaikowsky: *Romanza* — 3) Strauss: *Serenata* — 4) Bazzini: *Reverie* — 5) Rinaldi: *Danze delle schiave* — 6) Ponchielli: *I Promessi Sposi* — 7) Pomé: *Air de ballet* — 8) Mendelsoln: *La grotta di Fingal*, ouverture.

18,15: Fine della trasmissione.

20,25: Segnale di apertura — Radio giornale dell'Enit.

20,30: Segnale orario — Comunicazioni del Dopolavoro e notizie Stefani.

20,50: CONCERTO DI MUSICA VARIA.

Orchestra dell'E.I.A.R. diretta dal maestro G. C. Gedda: 1) Boieldieu: *Il Califfo di Bagdad*, sinfonia — 2)

SENSIBILE

IN TUTTI

I PUNTI!



ROTORIT KRISTALL

D. R. P.

RICEZIONE

POTENTE

STABILE!

ATTENZIONE

ALLE IMITAZIONI!

Esigete la fascia azzurra e sigillo di piombo di garanzia.





ROTORIT
deteKTOR

Agencia esclusiva per l'Italia Settentrionale:

Ditta VENTURA - Corso P. Vittoria, 58 - Milano

Con sole L. 164

potete montarvi un perfetto caricatore per
accumulatori 4 e 6 volt
amper - carica 3

1 rettificatore metallico 3 amper L. 96,—

1 trasformatore „ 68,—

L. 164,—

Montaggio in soli 20 minuti

OFFICINE FEDI - Via Quadronno, 4 - Milano - Telef. 52-188

AMERICAN RADIO C.º

SOCIETÀ ANONIMA ITALIANA

Galleria Vitt. Em. 92, (lato piazza Scala, 2º piano) Tel. 80-454

MILANO

Recenti novità appena arrivate o di imminente arrivo

IMPIANTI RADIORICEVENTI.

Sonora, in alternata con regolatore automatico del voltaggio, con o senza grammofoono, comando unico, 9 ed 11 valvole.

Stewart-Warner, in alternata, comando unico, 8 valvole.

Bosch Radio, in alternata, comando unico, 7 valvole.

ALIMENTATORI KODEL

Analitici, di filamento, combinati, sia per apparecchi a valvole Europee che Americane.

RADDRIZZATORI KUPRON

Caricatori d'accumulatori d'ogni capacità e voltaggio.

Unità raddrizzatrici normali a 12 ed 8 dischi, per 6 e 4 volt.

Dischi scolti per formare unità raddrizzatrici per gli usi più svariati.

Capacità da 2500 a 10.000 MF per alimentatori di filamento, a secco.

Microraddrizzatori per tenere in continua efficienza le batterie di accumulatori per radio. Il microraddrizzatore modello 48 s'invia franco destino per L. 70.—; esso mantiene in carica ogni accumulatore da 4 V. somministrandogli continuamente da 0,10 a 0,15 amp.

A chi ne fa richiesta, l'American Radio Co. invia gratis il nuovo listino prezzi; ed il catalogo industriale Kuprox per L. 1,50 in francobolli.

VALVOLE

Valvole *Ceco* normali e speciali, per corrente continua ed alternata.

Valvole *Cannigham*, *Radiotron*, *Perryman*.

Schumann: *Romanza della IV Sinfonia* — 3) Scassola: *Petite Sérénade* — 4) Prof. U. L. ce: *Conferenza su Pirandello* — 5) Orchestra: Catalani: *Edmca.*, preludio; Schubert: *Scherzo* — 6) Soprano P. Filippini: Moussorgsky: *Sur le Dnieper*, Ghedini: *Canto d'amore*; Schubert: *L'impotenza* — 7) Orchestra: Dvorak: *Dal nuovo mondo*, sinfonia — 8) Soprano P. Filippini: Paggiardi: *Aria*; Mozart: *Don Giovanni* — 9) Mascagni: *Iris*, Inno al Sole. 22,55: Ultime notizie della *Gazzetta del Popolo*.

23: Fine della trasmissione.

Mercoledì 23 gennaio

16,45: Segnale di apertura — Borse — Mercati — Cambi — Notizie Stefani.

17: Concerto Orchestra dell'EAR. 1) Nicolai: *Le vispe comari di Vindor*, ouverture — 2) Chopin: *Preludio in re bemolle* — 3) Glinka: *Kamariuskaja* — 4) Florida: *Danze des Sultanes* — 5) Wagner: *Dors mon enfant* — 6) Lulli: *Minuetto* — 7) Catalani: *La Wally*, selezione — 8) Dvorak: *Valse*.

18,15: Fine della trasmissione.

20,25: Segnale di apertura — Radiogiornale dell'Enit.

20,30: Segnale orario — Comunicazioni del Dopolavoro e notizie Stefani.

20,50: CONCERTO DI MUSICA VARIA. Orchestra dell'EAR diretta dal maestro G. C. Gedda: 1) Weber: *Inbel*, ouverture — 2) Schumann: *Aveu* — 3) Mascagni: *Ratcliff*, intermezzo atto 4° — 4) Mendelssohn: *Andante della Sinfonia Italiana* — Alfano 5) *Resurrezione*, selezione — 6) Violinista prof. E. Giuccone: Veracini: *Franzoni*, Ciacciona — 7) Arensky: *Il cuccolo* — 8) Verdi: *Oberlo di S. Bonifacio*, sinfonia. 22,55: Ultime notizie della *Gazzetta del Popolo*.

23: Fine della trasmissione.

Giovedì 24 gennaio

16,45: Segnale di apertura — Borse — Mercati — Cambi — Notizie Stefani.

17: Concerto Orchestra dell'EAR. 1) Mendelssohn: *Sogno d'una notte d'estate*, ouverture — 2) Ricordi: *La nuit* — 3) Scassola: *Dolce primavera* —

4) Gounod: *Cinque marzo* — 5) Bizet: *Carmen*, suntuo — 6) Boccherini: *Secondo Minuetto* — 7) Wagner: *Kaiser*, marsch.

18,15: Fine della trasmissione.

20,25: Segnale di apertura — Radiogiornale dell'Enit.

20,30: Segnale orario — Comunicazioni del Dopolavoro e notizie Stefani.

20,50: CONCERTO DI MUSICA VARIA.

1) Quartetto a plettro: Burdissio-Munier: *Allegro e canzonetta* — 2) Canzoni eseguite dall'autore cav. L. Cabella — 3) Chitarrista prof. Reineri: *Vinas: Fantasia* — 4) Soprano Davino: *Cocchi: Ninna nanna*, barcarola — 5) Quartetto a plettro Burdissio-Quartori: *Fantasia originale* — 6) Canzoni eseguite dall'autore cav. L. Cabella — 7) Chitarrista Reineri: *Sor: Minuetto* — 8) Soprano Davino: *Tosti: Mattinata*; Puccini: *Rondine*, canzone di Doretta; Sibella: *Bimba bimbella* — 9) Quartetto a plettro Burdissio: *Grossa: Rondò*.

22,55: Ultime notizie della *Gazzetta del Popolo*.

23: Fine della trasmissione.

Venerdì 25 gennaio

16,45: Segnale di apertura — Borse — Mercati — Cambi — Notizie Stefani.

17: Concerto Orchestra dell'EAR.

1) Gomez: *Guarany*, sinfonia — 2) Tschai-kowsky: *Chanson triste; Troika* — 3) Mozart: *Larghetto* — 4) Rinaldi: *Sei Settembre*, seluzio — 5) Wagner: *Incantesimo del Venerdì Santo Parsifal* — 6) Sgambati: *Gavotta* — 7) Mercadante: *Il giuramento*, sinfonia.

18,15: Fine della trasmissione.

20,25: Segnale di apertura — Radiogiornale dell'Enit.

20,30: Segnale orario — Comunicazioni del Dopolavoro e notizie Stefani.

20,50: CONCERTO CLASSICO. Orchestra da camera dell'EAR diretta dal maestro G. C. Gedda: 1) Or-

chestra: Haydu: *Sinfonia in mi bemolle* — 2) Martucci: *Notturmo; Novellita* —

3) Mezzo soprano Irene Morozzo Della Rocca: Monteverdi: *Lamento d'Ariana; Incerto secolo XVII*, canzone — 4) Doppio quintetto: Ghedini, andante — 5) Pianista Mario Zanfi: Chopin: *Impromptu*; Liszt: *Polonaise in mi maggiore* — 6) Orchestra: Debussy: *Une boîte à jou-jou*, suite — 7) Mezzo soprano Irene Morozzo Della Rocca: Strauss: *Damiani*; Debussy: *La Flute de Pan; La Chevalure* — 8) Beethoven: *Egmont*, ouverture.

22,55: Ultime notizie della *Gazzetta del Popolo*.

23: Fine della trasmissione.

Sabato 26 gennaio

16,45: Segnale di apertura — Borse — Mercati — Cambi — Notizie Stefani.

17: Concerto Orchestra dell'EAR.

1) Galli: *David*, prologo — 2) Tschai-kowsky: *Ottobre* — 3) Sarasate: *Danza Spagnola* — 4) Antonioti: *Un Auge a son réveil* — 5) Mendelssohn: *Canto d'autunno; Canzone popolare; Biluets et Fleurilles* — 6) Catalani: *In gondola*, barcarola — 7) Wagner: *Ricuzi*, Ouverture.

18,15: Fine della trasmissione.

20,25: Segnale di apertura — Radiogiornale dell'Enit.

20,30: Segnale orario — Comunicazioni del Dopolavoro e notizie Stefani.

20,50: CONCERTO DI MUSICA VARIA. Orchestra dell'EAR diretta dal maestro G. C. Gedda. 1) Mozart: *Così fan tutte*, ouverture — 2) Beethoven: *Les Adieux; Zanella: Tempo di minuetto* — 3) Baritone Libero Segrini: *Barbiere di Siviglia*, cavatina — 4) Violoncellista prof. Monti: Lalo: *Chant Russe; Glazounow: Sérénade espagnole* — 5) Orchestra: *Pick Mangiagli: Carillon Magico* seconda selezione — 6) Bizet: *Roma*, suite — 7) Baritone L. Segrini: Verdi: *Ballo in maschera*, «Eri tu»; Leoncavallo: *Pagliacci*, prologo — 8) Orchestra: Verdi: *Forza del destino*, sinfonia.

22,55: Ultime notizie della *Gazzetta del Popolo*.

23: Fine della trasmissione.

Avete rinnovato l'abbonamento alle radioaudizioni e al Radiorario?

TORINO RADIO

AYMONE & RONCAGLIONI - Telefono 42-050
VIA MARIA VITTORIA N. 32

APPARECCHI DI CLASSE E PARTI STACCATE - VALVOLE "TELEFUNKEN"

I MIGLIORI PREZZI



Le stazioni sono raggruppate per nazione e disposte in ordine di lunghezza d'onda. Le nazioni seguono in ordine alfabetico. Le stazioni relais sono elencate sotto le principali. Le ore dei programmi sono riferite al meridiano dell'Europa Centrale.

LE PIÙ IMPORTANTI TRASMISSIONI ESTERE DELLA SETTIMANA

DOMENICA 20 GENNAIO

AUSTRIA

Vienna - m. 517,2 - Kw. 15.

10.20: Concerto d'organo. Musiche di Bach e Mendelssohn - 11: Concerto dell'Orchestra sinfonica viennese. Pezzi di Dittersdorf, F. Grieg, F. Wellesz, G. Succioli, H. Berlioz - 15.15: Radio-diffusione di immagini - 16: Concerto pomeridiano dell'orchestra viennese J. W. Ganglberger. Pezzi di Dostal, C. M. Ziehrer, J. Pucik, G. Verdi, Fr. Lehár, E. Hysler, A. Translatour, J. Strauss, O. Goetz, W. Borchert, J. W. Ganglberger - 17.50: Viaggio in Egitto - 18.35: Musica da camera: Concerto vocale-istrumentale di Mahler, Rinaldini, Wolf - 19.25: Segnale orario; Meteorologia - 19.30: «Natale il savio», poema drammatico in 5 atti di Lessing (nato il 22 gennaio 1729) - 21.30: Concerto serale. 22: Radio-diffusione di immagini.

BELGIO.

Bruxelles - m. 511,9 - Kw. 1,5.

18: Ballabili riprodotti - 19: Per ragazzi - 19.30: Trio: Ariauna, Mussenet; Valzer per piano, Chopin; Polletto, Schmitt; Berceuse, Brunnaghe; Piccolo Minuetto, Scassola; In Mare, Holmes; Valzer per Violino, Kreisler; Canzone, Yrini; Serenata, Schubert; Messaggio di Primavera, Pucik; Romanza per violoncello, Van Goens; Avventura Galante, Guiraud - 20.30: Giornale Parlato - 21 (dal Teatro delle Folies Bergères): «Eva», Operetta di Lehár (in Fiammingo); Recentissime.

CECOSLOVACCHIA

Bratislava - m. 277,8 - Kw. 0,5.

9: V. Praga - 10: Notizie agricole - 10.30: V. Praga - 11: V. Brno - 15: Marionette - 16.30: Concerto corale - 17.30 (da Praga): Per gli operai - 18: Conferenza - 18.30: Notizie sportive da Praga - 18.40: Conferenza - 19.30: Concerto sinfonico da Praga - 22.20: V. Brno.

Praga - m. 343,2 - Kw. 5.

9: Musica sacra: Canto di Natale per soprano e contralto, Zelenka; Credo, Tuma (Soprano, contralto e organo); O somnitaris hostia, Liszt; Potpourri, Messa in mi min., Bruckner - 10: L'agricoltore e le Cooperativo agrarie in Olanda - 10.30: Architettura rurale - 11: Concerto da Brno - 13: Industria e commercio - 13.15: I nuovi doveri del medico - 16.30

DOMENICA 20 GENNAIO

KOENIGSBERG - «GASPARONE», OPERETTA IN 3 ATTI DI C. MILLOECKER.
LANGENBERG, MÜNSTER, AACHEN, COLONIA - RITRASMISSIONE DELL'OPERA DI ESSEN: «LA BISPETTICA DONATA», OPERA IN 4 ATTI DI E. GOETZ. TESTO DI SHAKESPEARE.
BARCELLONA - TRASMISSIONE PARZIALE DELL'OPERA DAL TEATRO DEL LICEO BUDAPEST - «FAUST» DI GOUNOD.
LONDRA - CANTATA N. 100 DI BACH - CONCERTO PIANISTICO DOHNANYI.

LUNEDÌ 21 GENNAIO

VIENNA - RITRASMISSIONE DAL GRANDE «KONZERTHAUSSAAL»: CONCERTO DEL VIOLINISTA ENRICO MARTEAU.
PRAGA - CONCERTO INTERNAZIONALE.
LONDRA - I TRII DI BEETHOVEN PER ARCHI.
DAVENTRY 5 G. B. - HAYDN E MOZART.

MARTEDÌ 22 GENNAIO

VIENNA - «PRIMAVERA», OPERETTA IN 1 ATTO (TRE QUADRI) DI R. EGGER, CON MUSICA DI FR. LEHAR.
PARIGI (RADIO PARIS) - «L'EBREA», DI HALÉVY.
BARCELLONA - TRASMISSIONE PARZIALE DELL'OPERA DAL TEATRO DEL LICEO.
MADRID - RITRASMISSIONE DELL'OPERA DAL TEATRO DEL LICEO.
LONDRA - I TRII DI BEETHOVEN PER ARCHI.

MERCOLEDÌ 23 GENNAIO

KATOWICE - CONCERTO DI MUSICA INGLESE.
PARIGI (RADIO PARIS) - «LAKMÉ», DI DELIBES.
TOLOSA - ARIE CELEBRI DI MASSENET.
LONDRA - I TRII DI BEETHOVEN PER ARCHI.
DAVENTRY 5 G. B. - CONCERTO SPAGNOLO.

GIOVEDÌ 24 GENNAIO

BARCELLONA - TRASMISSIONE PARZIALE DELL'OPERA DAL TEATRO DEL LICEO.
MADRID - RITRASMISSIONE DELL'OPERA DAL TEATRO DEL LICEO.
LONDRA - CONCERTO HALLÉ, DA MANCHESTER.

VENERDÌ 25 GENNAIO

LONDRA - CENTENARIO DI ROBERTO BURNS.
TOLOSA - CONCERTO PER PIANO E ORCHESTRA, BEETHOVEN.
PARIGI (RADIO PARIS) - SINFONIA EROICA, BEETHOVEN.
AMBURGO, KIEL, ANNOVER, BREMA, FLENSBURGO - «GUGLIELMO TELL», OPERA DI G. ROSSINI.
MONACO DI BAVIERA - COMMEMORAZIONE DI LESSING: «EMILIA GALOTTI», TRAGEDIA IN 5 ATTI DI G. E. JESSING.

SABATO 26 GENNAIO

KATOWICE - OPERETTA DA VARSAVIA.
PRAGA - «LA LANTERNA», OPERA DI NOVAK (TEATRO NAZIONALE DI BRNO).
BUDAPEST - «IL CAVALIER GIOVANNI», OPERETTA DI KACSÖH.

DOMENICA 27 GENNAIO

TOLOSA - VENTISETTE SELEZIONI DELLA «CARMEN» DI BIZET.

a Torino

**I fatti hanno dimostrato che solo un apparecchio di classe
può dare il massimo godimento della radiofonla
Eccovi l'apparecchio che dovete acquistare!**

“Crosley Radio”

La CROSLY RADIO CORPORATION di Cincinnati che giornalmente produce una media di 4000 apparecchi e 2000 altoparlanti, offre al radioamatore il migliore apparecchio costruito e selezionato criticamente, ad un prezzo che mai venne praticato in Italia. Il concetto della *Crosley* è di costruire quanto di meglio è possibile e vendere mediante la sua formidabile produzione ad un prezzo stupefacentemente basso, concorrendo in tal modo ad una reale diffusione e propaganda della radio.

Acquistando un *Crosley* si ha la sicurezza di avere un apparecchio di grande classe, studiato in ogni minimo particolare e di massimo rendimento. Di dimensioni minime tanto da essere facilmente trasportabili, eleganti, completamente schermati, a comando unico di grande selettività e potenza. La graduatoria delle stazioni è illuminata, facilitando così la ricerca delle stazioni. Tutti gli apparecchi *Crosley* sono muniti di attacco per il Merola, il più popolare *Pick-Up* americano, costruito pure dalla *Crosley*, col quale si ottiene l'audizione dei dischi fonografici attraverso l'amplificazione della radio che permette così un godimento superiore a qualsiasi fonografo. I *Crosley* funzionano con qualsiasi antenna e senza antenna né quadro. E' veramente l'apparecchio ideale. Per queste sue doti, per la sua grande semplicità di funzionamento, l'apparecchio *Crosley* s'impone ovunque si presenta. Gli apparecchi *Crosley* funzionano veramente in alternata ed escludono qualsiasi batteria di alimentatori ed accumulatori. Basta una comune presa di luce per farli funzionare con qualsiasi voltaggio.

Tutti gli apparecchi sono coperti di garanzia: inoltre per qualsiasi riparazione o pezzo di ricambio siamo a disposizione dei possessori di un *Crosley*. Se volete acquistare un buon apparecchio, senza impegno da parte vostra, interpellateci e vi faremo provare il *Crosley* che troverete superiore a molti apparecchi di maggior costo.

Agente per Torino e Provincia

37, Corso Gal. Ferraris - Ditta G. L. Bosio - Corso Gal. Ferraris, 37

Abbiamo inoltre il più vasto assortimento di apparecchi a Galena per la stazione trasmittente di Torino, accessori e parti staccate per la radio a prezzi eccezionali.

Deposito fornitissimo del materiale

PHILIPS, ORION, ORMOND, RADIO ITALIA, RADIX, N. S. F., BRUNET

Orchestra: Ouv., Isabella, Suppé; Valzer, Lanner; Ricordo dell'Esposizione, Weissa; Polca, Schor; Patponnari di Valzers, Komzak — 17.30 (da Bratislava): Per gli operai — 18: Emmissione in tedesco; Notizie; Canzoni — 18.30: Notizie sportive — 19: Lessing (conferenza e lettura) — 19.30: (dalla Filarmonica): Concerto: Ouv., Rianto, Weber; Concerto in la min., op. 102, Brahms (violino, violoncello e orch.); Settima sinfonia in la magg., op. 92, Beethoven — 21.30: Commedia — 22: Ora; Notizie; I teatri — 22.20 (da Brno): Musica militare.

Brno - m. 432,1 - Kw. 3.

9: Musica sacra da Praga — 10: Notizie agricole — 10.30: Conferenza agricola da Praga — 11: Musichie di Kuno-Flagette; Canzoni slovacche; Pagina per piano; Sogno di felicità; Ballata per contralto e orchestra — 12: Orchestra: Bocma, Smetana; Rapsodia slava, Dvorak; Suite slovacca, Novak; Danze Ceche, Smetana; Danze slave, Dvorak — 16.30: Concerto da Praga; Per gli operai — 18: Emmissione in tedesco: canzoni popolari e canzoni legane — 18.30 (da Praga): Notizie sportive — 19: 19.30: Visti Praga — 22.20: Musica militare.

Kosice - m. 265,5 - Kw. 5,000.

9: Emmissione dalla cattedrale — 9.55: Predica — 12: Ora; Campare — 12.15: Orchestra — 16: Ragazzi — 16.30: Per le signore; Conferenza; Marcia trionfale, Leopold; Culinaria; Canzoni, Ohai; Recitazioni; Poemi; Fibich; Emmissione — 19: Ora; Campare — 19.10: Emmissione in ungherese — 19.25: Conferenza agricola — 19.45: La Slovacchia dopo il 1848 — 20: Notte — 20.10: Concerto — 21: Serata popolare — 22: Notizie; Emmissione in tedesco.

FRANCIA

Parigi (P. Parisien) - m. 336,3 - Kw. 0,5.

21.45: Grammo-fono; Conferenza e Informazioni — 22: Concerto con artisti dell'Opera e dell'Opera-Comique: Ouv., Stradella, Motow; Selez., Griselda, Musseaut — 22.25: Informazioni — 22.30: Concerto: Suite « Pelles » e « Melisenda », Faure; Dai « Passaggi Francescani » di Pierle — 23: Informazioni; Concerto: Preludio e Corteo (Deinirni), St. Saens; Schizzo N. 1, Aubert; Finale del « Divertimento », Lalo.

Parigi (Radio L. L.) - m. 370 - Kw. 0,5.

13.30: Echi, Informazioni e Cronache; Trio: Primavera, Grieg; Sonata per piano e violino, C. Franck; La lettera di Mamon, Gilet; l'asseggiata sentimentale, Lament — 14: Carillon di Fontenay — 16: Bal-labili (16) — 16.10: Comunicato agricolo — 22: Orchestra: Sinfonia « La Sorpresa » (4 tempi), Haydn; Minuetto e Gavotta (Il borghese Gentiluomo), Lullu; Ballette (Ifigenia in Tauride), Gluck; Cantatrice: Il Segreto, Faure; Invito al viaggio, Dupare; Orchestra: Ballata e coro delle filatrici (Il Vascello Fantasma), Wagner; Violino e orchestra: Habanera, St. Saens; Orchestra: Marcia allegria, Chabrier; Piano e orchestra: Variazioni sinfoniche, C. Franck; Orchestra: Pavana, Brucnaud; Danza spagnola, Idem; Ouv., Il Franco Cacciatore, Weber — 23: Carillon di Fontenay.

Tolosa - m. 382,7 - Kw. 8.

Tutti i giorni (di regola): 13.30: Bollettino meteorologico; Mercoledì: Quotazioni regionali; Fiere — 13.45 e 21.30: Con-

anche
**Radio
Tolosa**
come molte delle
stazioni inglesi usa
ora il

PICK - UP



per le sue
trasmissioni
grammofoniche

Scrivete per particolari agli
Agenti per l'Italia:

Ing. Paolotti e Rag. Fantacci

Via della Scala, 9
Casella Post. 99 - FIRENZE

Deposito di:

ROMA "Radiosa,"
CORSO UMBERTO, 25 B

certo — 14; 22: Carillon dell'ora — 14.45: Recentissime — 21: Borsa di Parigi; Cambi; Cereali e Farine (Parigi); Notizie — 23.15: Giornale parlato dell'Africa Settentrionale; Recentissime.

13.45: Agricoltura — 13.45: Orchestra: Suite « Belerazade », Rimsky Korsakow — 14.25: Canto: Prologo, I Pagliacci, Leoncavallo; Aria (Madame Butterfly), Puccini; Lola (Cavalleria Rusticana), Mascagni; Aria (La Bohème), Puccini; Cielo e mar (La Gioconda), Ponchielli — 21.30: Undici Valzer Viennesi — 22.10: Violino e Piano: Sette canti spagnuoli, Nin-Kochansky — 22.26: Canto: Le Nozze delle rose, C. Franck; Al Trianon, Remy; I mitoni d'Arlecchino, Drigo; Serenata, Toselli; L'Idéale, Fosti; Canzone De Bussoni; Romanza, Denza; Idem, Fortin — 23: Saxofono: Serenata, Rachmaninoff; Notturno, Chopin; Pavana per una Infanta defunta, Ravel; Dopo un sogno, Faure — 23.15: Giornale parlato dell'Africa del Nord.

Parigi (Radio Paris) - m. 1744 - Kw. 3.

9: Informazioni; Rassegna della Stampa — 9.30: Cultura Fisica — 13: Conversazione Religiosa; Musica sacra con coro; Informazioni — 13.45: Orchestra: Marcia allegria, Chabrier; Monsieur Beaucaire, Messager; Marcia Viennese, Kreisker; Suite Francese, Casadesus; Numero di Varietà: Minuetto, Bolzoni; Il Duchino, Leveau; La Bella Elena, Offenbach; Balletto Bizantino, Luigin — 17.30: Concerto. (Intervallo: Informazioni) — 19.30: Comunicato Agricolo — 19.45: Grammo-fono — 20.30: Informazioni — 20.45: Due Scene di Gagnoli. (Intervallo: Puffomella) — 21.30: Concerto Varietà. (Intervallo: Rassegna della Stampa e Informazioni).

Parigi, Torre Eiffel - m. 2650 - Kw. 5.

18: Concerto Pasdeloup — 20.10: Previsioni Tempo — 20.20: Bollettino Meteorologico — 20.50: Giornale parlato: Rubriche solite; Consigli d'Igiene; Racconto Poliziesco; Risultati Sportivi; Notizie; Risultati Corse — 21.20: Concerto: Suite l'ambulesca, Busser; La Veillense, Couperin (Piano); Tamburino, Rameau (Piano); Concerto Reale, Couperin (Frio); Pezzi per sera musicale; La Radura incantata, Mignan; Rogaudon, Ravel (Piano); Bourrée Fantastica, Chabrier (Piano); Balletto (I Due Colombi), Messager.

GERMANIA

Breslavia - m. 324,2 - Kw. 4.

Gleivitz - m. 326,4 - Kw. 4.

9.15: Ritrasmisione di concerto di campagna — 9.30: Festa mattinata cattolica, con concerto vocale-strumentale. Musichie di Mozart — 11.30: Ritrasmisione dal Teatro comunale di Breslavia: Commemorazione di Lessing — 14: Concorso sciatario internazionale sul trampolino « Buletschlunze » — 15: I dieci minuti per giardinieri dilettante — 15.10: La radio degli scerchi — 15.40: L'ora delle fiabe — 16.10: La radio dell'agricoltore — 16.35: Conferenza: Il lavoro del redattore in una piccola città — 17: Concerto divertente — 18: L'ora della rivista « Schlesische Monatshefte » — 19.25: Lettura di una novella — 19: Moderna musica per pianoforte. Pezzi di Rachmaninoff, Ravel, Debussé — 20.40: 15: Koeppen legge poesie proprie — 20.45: Musica per strumenti a fiato. Concerto militare di pezzi di Moun, Auber, Grieg, Teike, Piefke, Strauss,

Schreiner, Ziehrer, Faust, Neumann — 22
Notizie serali — 22.30-24. Ritrasmisione
da Berlino: Musica da ballo.

Koenigsberg - m. 280,4 - Kw. 4.

9: Servizio religioso del mattino, con
concerto strumentale — 11: Meteorologia
— 11.5: Concerto eseguito all'aperto
dalla banda del corpo di polizia. Pezzi di
Ries, Gomes, Hill, Kling, C.M. v. Weber,
Gilbert, Kruse-Stieberitz — 12.5: Concerto
con il concorso del Radiocoro — 12.55:
Segnale orario, indici meteorologia — 13.14
Concerto ritrasmesso dal «Zentralhotels» di
Koenigsberg — 14: La radio degli scecchi
— 15: Lezione di spagnolo per prin-
cipianti — 15.45-17.30: Concerto orche-
strale, eseguito dalla R. O. Pezzi di We-
ber, Tchaikowsky, Mozart, R. Strauss, J.
Brahms — 17.30: L'ora della gioventù —
18: Concerto di cetra con il concorso di
una società di cetra. Pezzi di Schiffer, Fr.
Schubert, R. Grünwald, J. Pugh, Steo-
boria, Wornischbacher, Schubert, Bauer —
18.50: Fr. Née, Angerlberg, poeta della
Prussia orientale, legge opere proprie —
19.35: «Gasparone», operetta in tre atti
di V. Millocker — 20: Recentissime, cor-
riere sportivo. Dopo l'aperetta, ritra-nis-
sione di musica da ballo fino alle 0.30.

Lipsia m. 361,9 - Kw. 4.

Dresda - m. 250 - Kw. 0,75.

8.30: Concerto d'organo (ritrasmisione
da una Chiesa) — 9: Festa Mattinale,
con concerto strumentale — 11: Confer-
enza economica — 11.30: Conferenza ri-
guardante la tassa sul guadagno — 12-
13: Concerto della R. O. Pezzi di Spohr,
Mozart, Weber, Doppler, Bizet — 13: Seg-
nale orario — 13.30: La chimica della
vita quotidiana. IX conferenza — 14: Vo-
ci della stampa estera, indì lo specchio
dell'Estero — 15: Trasmissione grammo-
fonica, in seguito radiopropaganda — 16:
« Sua Altezza Reale la donna di Max
O'Rell — 17: Concerto vocale-strumenta-
le, con il concorso della R. O. e di can-
tanti. Musiche di Strauss, Waldteufel,
Dvorak, Gfaller, Stolz, Millocker, Svazett
— 18.25: Corriere sportivo — 18.30: Con-
ferenza del cielo: « L'impero britannico
— 19: Giuste argentine — 19.30: Concerto
vocale-strumentale. Frammenti dell'ope-
retta di B. Kalman: « Contessa Mariza »
— 21: Serata di Shakespeare — 22: Bol-
lettino della stampa e corriere sportivo —
22.30-0.30: Musica da ballo ritrasmessa
da Berlino.

Stoccarda - m. 374,1 - Kw. 4.

Friburgo nella Brisgovia - m. 577 -
Kw. 0,75.

11.15: Festa musicale del mattino. Or-
chestra con il concorso di solisti. Musica
di W. A. Mozart e L. Mozart. Indì: Tra-
missione grammo fonica — 14: Il radio-
giorno — 15: Conferenza sull'isola «Oa-
lu» — 15.30: Pomeriggio d'opere — ter-
zetti e duetti. Concerto della R. O., con
il concorso di cantanti. Musica di Verdi,
Puccini, Leoncavallo, Mascagni, Adam —
18: Conferenza su Bettina von Armin, in

occasione del 70° anniversario della sua
morte — 18.30: Pireti giovaghi e la strada
provinciale. Recitazioni, concerto vocale
con accompagnamento di pianoforte —
20.15: Serata allegria. Fra altro: « La cura
meravigliosa », farsa istruttiva in 1 at-
to di H. Eulenberg. Indì: Notizie; Corrie-
re sportivo; Musica da ballo.

Amburgo - m. 391,6 - Kw. 4.

Brema - m. 206 - Kw. 0,75.

Kiel - m. 250 - Kw. 0,75.

8.20: Segnale orario — 8.25: Meteorologia,
notizie — 8.30: Dialoghi economici.
Tecnica ed economia — 9: Le leggi della
settimana — 9.15: Conferenza su Martino
Lutero — 9.40: Ritrasmisione dalla Chiesa
dell'Università di Kiel. Servizio divino,
con concerto corale-vocale — 11: Com-
memorazione di Lessing della città di
Amburgo — 12.15: « Sansone », una catastro-
fe in una maniera dell'Harz attorno il
1700, una radio-azione in 4 parti del dott.
Funk — 12.55: Segnale orario di Nauen
— 13.5: Trasmissione grammo fonica —
14: L'ora di canto del radiogiorno — 15:
Concerto pomeridiano della R. O. di Brema.
Musiche di Gluck, Puccini, Schubert
e Fall — 16: Leggenda — 16.45: Curi
maschili. Concerto della società corale
« Germania » di Kiel — 17.30: Conferenza
sul compositore Kuhlau, con esempi mu-
sicali — 18: Conferenza riguardante il
nuovo codice penale, ritrasmessa da Ber-
lino — 19: Cose vissute e sentite d'un
corrispondente mondiale (Ph. Berges) —
19.30: « Hockey sul ghiaccio Conf. sporti-
va — 19.40: Corriere sportivo — 19.55:
Meteorologia — 20: Ouvertures e cori
di operette di Henberger, S. Sullivan,
Strauss, Laszky, L. Fall, Millocker, Suppé,
Fall, Kalman, Lehár, Bislér, L. Blechl,
Fall, Lincke, Offenbach — 22.30: L'ora
attuale. Dati meteorologici per l'intero,
notizie — 22.45: Musica da ballo, con il
concorso dell'orchestra Scarpa — 23.50:
Meteorologia per i mari.

Francoforte sul Meno - m. 421,3 -
Kw. 4.

Cassel - m. 250 - Kw. 0,75.

8.30-9.30: Festa mattinale, con con-
certo corale — 11.30-12: L'ora dei genitori
— 12-13: Concerto del mezzogiorno della
R. O. — 13-13.10: I dieci minuti della Ca-
mera d'agricoltura di Wiesbaden — 15-
16.15: L'ora della gioventù — 16.15-17:
La radio della campagna — 17-18: Con-
certo della R. O.: Musica di Lortzing
(morì il 21 gennaio 1851) — 18-19: Da
Berlino: « Pensieri del tempo » — 18
18.30: Conferenza — 18.30-19: Conferen-
za — 19-19.45: L'ora della società « Rhein-
Mainischer Verbands » per l'educazione del
popolo — 19.45: Notizie sportive — 20.30-
22.30: Trattenimento musicale-letterario.
Indì fino alle 0.30 ritrasmisione di mu-
sica da ballo.

Langenberg - m. 462,2 - Kw. 25.

Colonia - m. 263,2 - Kw. 4.

7.45-8.05: Corso di autodifesa — 8.05-
8.25: Lezione di stenografia — 8.25-8.55:

Esperanto. Lettura del radio-programma
in esperanto — 9-10: Festa mattinale,
con concerto vocale-strumentale; Recita-
zioni — 10.05-10.35: « Visita al letto d'un
malato » — 10.35-10.55: Valore ed onore
della lingua tedesca — 11-11.40: Inaugu-
razione della Casa della Società com-
merciale tedesca di Duesseldorf — 11.40-12.25
Commemorazione di Lessing, in occasione
del secondo Centenario della sua nascita
— 12.25-13: Lettura — 13-14.30: Con-
certo orchestrale di musiche di d'Albert, Lin-
cke, Nicolai, Leoncavallo, Amadiè, Witzel,
Palm, Ascher — 13.30-14.50: Radiotele-
grafia — 14.50-15.10: La radio degli scecchi
— 15.10-15.30: Frammenti di libri e
riviste femminili — 15.30-16.05: Conferen-
za letteraria — 16.30-17: Lettura — 17-
18: Concerto corale, con il concorso di so-
listi. Opere di Schubert, Cornelius, Liszt,
Heuser — 18-18.30: L'ora dei poeti. Fr.
Draop; poesie proprie — 18.35-19: Con-
ferenza riguardante M. Lutero — 19.05-
19.30: L'ora del lavoratore. Questioni pra-
tiche dell'assicurazione degli impiegati —
19.30: Corriere sportivo — 19.40: Conferen-
za d'introduzione all'opera serale —
20: Ritrasmisione da Essen: « La Ibsenica
domata », opera in 4 atti di H. Grotz,
testo di Shakespeare. Indì: l'ultima notizia,
Corriere sportivo e fino alle 24: Musica
notturna e da ballo.

Berlino - m. 475,4 - Kw. 4.

Bettino - m. 236,2 - Kw. 0,75.

8.55: Concerto di campane — 9: Festa
mattinale, con recitazioni, concerto orche-
strale. Indì: Ritrasmisione del con-
certo di campane dal Duomo di Berlino —
11.30: Concerto orchestrale di musiche di
Liszt, Tchaikowsky, eseguito dall'« Ima-
Sinfonie-Orchestra » — 14: Corso di tele-
grafia di Morse — 14.30-15.25: Per l'agri-
coltura. Notizie e consigli pratici —
15.30: Fiabe — 16: Conferenza riguardante
il ballo — 16.30-18: Concerto dividente
dell'orchestra Fratelli Steiner. Pezzi di
Smetana, Heinecke, Verdi, Bohni, Ailbott,
Leoncavallo, Grieg, Sinding, Krcschmer.
Indì: Radio-propaganda fuori programma
— 18.45: Conferenza sulla « Quarta set-
timana verde di Berlino 1929 » — 19.15:
Quinta conferenza del cielo: « Il viaggio
invernale » — 19.45: Introduzione alla ra-
dio-azione serale — 20: « La Principessa
di Trapezunt », opera buffa in 3 atti di J.
Offenbach. Indì: Meteorologia; Recentis-
sime; Segnale orario; Corriere sportivo. In
seguito fino alle 12.30: Musica da ballo
con il concorso dell'orchestra Marek We-
ber

Monaco di Baviera - m. 536,7 - Kw. 4.

Norimberga - m. 240 - Kw. 4.

10: Festa mattinale cattolica — 11:
Concerto di campane — 11.10: Dati me-
teorologici — 11.25: Segnale orario. Me-
teorologia — 11.30: Concerto della R. O.
con il concorso di soprano e suonatore di
viola da gamba. Pezzi di Stamutz, Haydn
— 13.05: Segnale orario; Meteorologia;
Letture del radio-programma — 15.15:
Pomeriggio di ballo. Trasmissione gram-
mo fonica — 16.15: Conferenza: Protezio-

GENOVA

MATERIALE RADIOFONICO DI CLASSE

APPARECCHI • ALTOPARLANTI • CUFFIE • VALVOLE
TUTTE LE PARTI STACCATI PER DILETTANTI

CAVALLARI & MUSANTI - GENOVA, Dico della Fortuna, 4 (Piazza Nunziata) - Tel. 21-037

ne del pubblico nella sala da ballo — 16.30: Concerto da tè del Radio-Trio. Pezzi di Scassola, Gounod, Reger, H. Vieuxtemps, Mozart, J. Brahms, Squire, J. Strauss, Bizet, Delibes, Fr. Kreisler — Conferenza: Presso i Cannibali della Nuova-Guinea — 18.30: L'ora del Concerto con il concorso di soprano e di pianista. Pezzi di Debussy, Hindemith, Toch, Stravinski, Scriabin — 19.30: Il radio-specchio — 19.45: Meteorologia; Notizie sportive locali — 20: Quadri di Monaco. Concerto della R. O., con il concorso del Radio-coro, di cantanti, ecc.: Recitazioni — 21.35: Ritrasmissione di stazioni di fuori 22.20: Notizie serali — 22.45-24: Musica da ballo ritrasmessa dal Caffè « Arcadia » di Monaco.

INGHILTERRA

Londra (2 L0) - m. 358 - Kw. 3.

Daventry (5 XX) - m. 1562,5 - Kw. 25

11.30 (Dav. solo): Segnale Greenwich; Previsioni Tempo — 16.30: Orchestra: Marcia con le Fiaccole, Meyerbeer; Ovv., Il Cavallo di Bronzo, Auber. Basso con Orchestra: Aria (Giardino Persiano), Lehmann; Serenata. Haendel. Orchestra: Danza Orientale e Danza dei Giullari, Guirne Creith; Suite Carnevalesca (4 Parti), Thomé, Clarino e Orchestra: Concertino, Weber. Orchestra: Ovv., Fedra, Massenet; Tre Danze, Teiaikowsky. Basso: Invocazione (Flauto Magico), Mozart; Due Ballate (Thimau, Draper). Orchestra: Processione e Danza dei Bimbi, Scena del Ranchetto e Danza, Marcia (Il Miracolo), Humperduick — 18: Culto pei Ragazzi — 18.30: Lettura Vecchio Testamento — 18.45-19.15 circa (dalla Soc. di Musica della Guildhall): Cantata N. 100 in 7 Parti,

Bach — 19.30 (dalla Chiesa Battista di Cardiff: Dav. solo): Culto in Gallesse — 21: Culto — 21.45: La Buona Causa della Settimana — 21.50: Previsioni Tempo; Notizie; Annunzi Locali; (Dav. solo): Previsioni; Marittime — 22.3: Quintetto: Su l'Ali del Canto, Mendelssohn; Pierrette, Chaminade; Notturmo, Edwin Gray. Soprano: Tre Canti (B. Farrar, Idem, Parry). Quintetto: Alla Foresta, Teiaikowsky; Serenata di Don Giovanni, Idem. Ostinazione, Fontanailles — 22.28: Concerto del Compositore Pianista Dolinanyi — 23: Quintetto: Serenata e Berceuse, R. Strauss. Soprano: Tre Canti (Graham Peel, Boughton, Bantock). Quintetto: Canzone Coloniale e Melodia Irlandese, Grainger; Dolce e Basso, Barby — 23.30: Epilogo (Il Buon Samaritano).

Daventry (5 GB) - m. 482,3 - Kw. 30.

16.30-18: Musica da camera: Quartetto in do per Arcii (4 Tempi), Mozart; Due Arie di Gluck (Soprano); Gioia d'Amore, Martini (Idem); Scherzo e Andantino del Quartetto per Archi, Debussy; Tre Canti per Soprano (Duparc, Faure, Idem); Quartetto in la min. op. 51 n. 2 (4 Tempi), Brahms — 21: Culto da S. Maria, Nottingham — 21.35 (da Birmingham): La Buona Causa della Seltimiana — 21.50: Tempo; Notizie — 22: Banda: Ovv., Maritana, Wallace. Contralto: Tre Canti (Sanderson, M. Craske Dav, V. Herbert). Banda: Zaras (Lo Spettro del Vovoda), Grossmann. Tenore: Pregliera (Il Cid), Massenet. Banda: Selez. La Bohème, Puccini. Contralto: Due Canti (Molloy, Henderson). Banda: Suite Birmana in 5 Parti, Woodrde-Finden. Tenore: Aria (Jocelyn), Godard; Ballata, Quilter. Banda: Fargo, Haendel — 23.30: Epilogo.

JUGOSLAVIA

Zagabria - m. 308,3 - Kw. 0,75.

11.30: Concerto mattinale — 17: Musica da ballo, Ritrasmissione dal « Club-Bar » — 18.30: Descrizione di viaggio. « Da Zagabria a Samobor » — 20.30: Notizie culturali e della radio-società — 20.35 « Natano il savio », una poesia drammatica in 5 atti di G. E. Lessing, con conferenza d'introduzione. Indi: Notizie; Meteorologia; Musica leggera serale.

NORVEGIA

Oslo - m. 496,7 - Kw. 1,5.

Tutti i giorni: 11: Cambi — 13: Grammo-fono — 13.15: Il tempo; Comunicato agricolo — 13.45: Cambi.

10.20: Carillon — 10.30: Culto dalla Chiesa del Salvatore — 17.50: Carillon — 19.15: Il tempo; Notizie — 19.30: Recitazione — 20: Segnale orario; Orchestra: Ovv., Le Ibridi, Mendelssohn; Elegia, Mowinckel; Danza, Backer Gröndahl; Romanza della Quarta Sinfonia, Schumann; Selez., I Racconti di Hoffmann, Offenbach; Gavotta, Nils Larson; Suite « Schiaccianoci », Teiaikowsky; Berceuse, Per Wigge; Zaras, Lindsay-Theimer; Selez., La Vedova Allegra, Lehár — 21.30: Il tempo; Notizie — 21.45: Attualità — 22: 20-23.10: Numero varietà; Ballabili (conf.).

OLANDA

Hilversum (H.D.O.) - m. 1060 - Kw. 5.

11.40: Conferenza — 13.10: Trio — 14.40: Grammo-fono — 15.10 (da Amsterdam): Orchestra; Ovv., Egmout, Beetho-

Torinesi ricordatevi

che negozio, sala prova ed Uffici della

SITAR - Magazzini Radio

sono al Primo piano di Via Roma, 20

TELEFONO 51-558

APPARECCHI A GALENA di alto rendimento (scrupolosamente collaudati) per ricezione della stazione locale con più cuffie. SUPER-DETECTOR Ytras (nostra esclusività).

CUFFIE SPECIALI 1000 ohm per apparecchi a galena; ne moltiplicano il rendimento.

AMPLIFICATORI BASSA FREQUENZA - APPARECCHI SITAR II e SITAR III (a 2 e 3 valvole) per forte ricezione della stazione locale in altoparlante.

SITARDINA VII - super-neutro ricevitore a telaio - 7 valvole - Stacca nettamente la locale su di 1 grado di quadrante e riceve tutta Europa in forte altoparlante - Alimentazione integrale in alternata - *Garanzia 1 anno.*

Il negozio è aperto: feriali dalle 9 alle 23 (orario continuato) - Festivi 10-12 - 15-19 - 21-23

UNO SGUARDO.....

ALLA TABELLA DELLE CARATTERISTICHE
DELLE NUOVE VALVOLE

ZENITHI FILAMENTO A OSSIDO

VI CONVINCERÀ CHE ANCHE NELL'INDU-
STRIA DELLE VALVOLE TERMOJONICHE GLI
ITALIANI SANNO CONQUISTARE IL

PRIMATO

Tipo	Tensione del filamento Volt	Corrente del filamento Amp.	Tensione anodica Volt	Corrente di saturazione MA	Dendenza MA/V	Coef. di ampl.	Uso	Prezzo
C406	4	0.06	20-150	25	1,6	14	Universale	38
L408	4	0.08	20-150	30	2,6	17	Det. - B.F.	48
U415	4	0.15	50-150	50	3,2	10	B.F. uscita	48
U418	4	0.18	50-150	70	4	7	uscita	58

*Una sola prova,
e le adatterete entusiasticamente!*

Non dimenticate che le Autorità Militari Italiane acqui-
stano le valvole "ZENITH".
Non si serve il Governo Italiano, se non fornendo
materiale di classe -

**CHIEDETELE SUBITO
AL VOSTRO FORNITORE
O DIRETTAMENTE ALLA
ZENITH-MONZA**

ven; **Ottava Sinfonia, Bruckner — 16.40**. Grammofono (Intervallo: Bollettino sport) — **20.40**. Segnale orario; Informazioni Vaz Dias — **20.55-23.40**: Concerto: Suite Balletto (Silvia), Delibes; Serenata (I milioni d'Arlecchini), Drigo; Valzer, Strauss (cantatrice); Suite danze (La sposa venduta), Smetana; Valzer, Strauss (Cantatrice); Festa spagnuola, Lacombe; Malaguna (Baldil), Moszkowsky; Danza delle Ore (La Gioconda), Ponchielli; Valzer, Strauss (Cantatrice); Balletto (Ondina), Lortzing; Balletto (Faust), Gounod; Marcia (Laurini) Moszkowsky (Intervallo: Conferenza)

POLONIA

Poznan - m. 245,9 - Kw. 1.500.

10.15: Funzione Religiosa dalla Cattedrale di Poznan — **12**: Segnale orario — **12.15; 12.35; 12.55**: Tre Conferenze Agricole — **15.15**: Concerto da Varsavia — **17.30** Varie — **17.50**: Audizione per ragazzi — **18.20**: Mezzo soprano. Canto di Natale, Niewindomski e Noskowski; Canti delle Rose, Pulenburg; Aria (Sansone e Dalila), St. Saens; Aria (L'Evangelista), Kienzl; Aria (Don Carlo), Verdi — **19**: Bollettino Associazione Cattolica — **19.20**: Conferenza da Varsavia — **19.45**: «Silva rerum» — **20.5**: Varie — **20.30**: Accademia (da Cachoubie); Discorso; Società Corale; Cantatrice; Conferenza; Recitazione (Intervalli: I Teatri e Cinema; Comunicati) — **22**: Segnale orario; Comunicato Sportivo — **22.20**: Lezione di ballo — **22.40**: Ballabili riprodotti.

Katowice - m. 416,1 - Kw. 10.

9: Funzione religiosa — **11**: Sport — **12.30**: Quartetto: Ouv., Nozze di Figaro, Mozart; Valzer, Strauss; Gavotta, Wenzel; Il venditore di uccelli, Zeller, (fant.); Colorado, Jessel; Obere, Wronski; Fantasia, Singelc; Intermezzo, Siede; Valzer, Gilbert; Mazurca, Rappaport; Suite, Jessel; Marcia, Kollo — **14**: Conferenza religiosa — **14.20; 14.40**: Conferenza agricola — **15**: Bollettino meteorologico — **15.15**: V. Varsavia — **18.20**: Concerto da Varsavia — **19**: Annunzi vari — **19.20**: Conferenza — **19.56**: Segnale orario — **20**: Mezz'ora allegra — **20.30**: Concerto da Varsavia — **22**: Bollettino meteorologico; Notizie; Sport — **22.30**: Ballabili.

Cracovia - m. 314,1 - Kw. 1,5.

10.15: Funzione Religiosa dalla Cattedrale di Poznan — **11.56**: Fanfara dal Campanile della Chiesa della Vergine; Segnale orario e Bollettino Meteorologico — **12.10**: V. Varsavia — **14; 14.20**: Agricoltura — **14.40**: Cronaca Agricola — **15**: Bollettino Meteorologico — **15.15**: Trasmissione da Varsavia — **17.30**: Il Fascino d'Oxford (conf.) — **18.20**: Cori di Fanciulli: Canti di Natale — **19**: Varie — **19.20**: Nel deserto di neve — **19.55**: Segnale orario — **20**: Fanfara dal Campanile della Chiesa della Vergine; Comunicato Sportivo — **20.30**: Il Presepio a Cracovia (Recitazioni) — **22**: Trasmissione da Varsavia — **22**: Concerto riprodotto.

Varsavia - m. 1415,1 - Kw. 10.

10.15: Funzione Religiosa dalla Cattedrale di Poznan — **11.56**: Segnale orario; Fanfara dal Campanile della Chiesa della Vergine di Cracovia; Comunicato Aviazione e Meteorologico — **12.10** (dalla Pilsarmonica): Concerto Wagneriano: Ouverture, Rienzi; Introduzione e Danza dei Garzoni (I Maestri Cantori); Scena della Spada (Sigfrido); Cantatrice; Ouv. «Polo-

Le audizioni radiofoniche della

SCALA

possono essere usite in modo perfetto con



ORKESTRON



MAZZA

Il nuovo Istrumento musicale per audizioni radiogrammofoniche che supera ogni aspettativa

FABBRICA APPARECCHI RADIOFONICI MAZZA

Negoio di vendita: Via Spallanzani N. 6
Telefono 22904 - MILANO

nia»; Mormorio della Foresta (Sigfrido); Cavalcata delle Valchirie — **14; 14.20; 14.40**: Conferenze Agricole — **15**: Comunicato Meteorologico — **15.15** (dalla Pilsarmonica): Concerto: Il Cantore Cieco, Liszt; Concerto per Violino, Brahms; Preludio, Monna Lisa, Rozycki; Sinfonietta, Transman — **17.30**: Conferenza — **17.55**: Novità della Radio — **18.20**: Concerto popolare — **19**: Varie — **19.20**: In Egitto — **19.45**: Comunicati — **19.56**: Segnale orario — **20**: Passatempo intellettuali — **20.30**: Violino e Piano: Sonatina in do magg., Schubert; Preludio e Fuga, Reger (A solo violino); Canzonetta, D'Ambrosio; Tamburino Cinese, Kreisler; Boemia, Smetana; Notturno e Tarantella, Szymanowski — **21.15**: Recitazione Letteraria — **21.30**: Orchestra: Intermezzo e Barcarola (I Racconti di Hoffmann), Offenbach; Intermezzo quarto atto «Carmen», Bizet; Berceuse (Torelyn), Golard; Marcia dei Boiardi, Halvorsen — **22**: Comunicato Aviazione e Meteorologico — **22.5**: Comunicato P.A.T. — **22.20**: Comunicato Polizia e Sportivo — **22.30**: Ballabili riprodotti.

SPAGNA

Barcellona (EAJ 4) - m. 350,5 - Kw. 3.

12: Campanie cattedrale; Il tempo — **14.30**: Trio: One step, Gerganta; Gavotta; Palau; Giava, Poli; Selcz., No, no, Nette, Younans; Sotti la luna Kettelber; Pericon Marrugat; One step, Alonso. (Intervalli: Grammofono) — **18.30**: Trasmissione parziale dell'Opera dal teatro del Liceo. (Intervalli: Mercati agricoli e bestiame) — **21**: Conferenza agricola — **21.20**: Orchestra: Suite N. 1 «Afralite» (4 parti) Février, Mouton — **21.40-22**: Sport.

Madrid (EAJ 7) - m. 426,7 - Kw. 1,5.

15: Campanie; Segnale orario; Orchestra: Sinfonia, Norma, Bellini; Incantesimo del Venerdì Santo (Parsifal), Wagner; La Mascotte, Audran (fant.); Intermezzo di Luigi Medina; Orchestra: Mulini a vento, Luna (fant.); Valzer, Sreenberg; Blues, Grofe; Intermezzo (Il ballo di Luigi Alonso), Gimenez — **20**: Campanie; Ballabili — **21**: Viziuzi celebri — **23**: Campanie; Segnale orario; Cautoni popolari — **1-1.30**: Campanie; Ballabili riprodotti.

SVEZIA

Stoccolma (SASA) - m. 438 - Kw. 1,5.

Motala - m. 1351,3 - Kw. 30.

Malmö - m. 258,6 - Kw. 1.

11: Culto — **13.45**: Premio al numero seguente — **14.5**: Concerto Ouv., Ray Blas, Mendelssohn; Concerto Brandeburgese N. 5, Bach; Sinfonia, Haydn; Valzer, Strauss — **16**: Pie per ragazzi — **17**: Culto — **18.5**: Dramma di Strindberg — **18.45**: Coro maschile: Canti popolari — **20.15** (da Göteborg): Orchestra archi: Aria, Bach; Allemanda, Sarabanda e Cello, Purcell; Serenata N. 2, Volkman; Ballata Americana, Busch; Serenata, Klenzel — **21.15**: Notizie; Il tempo — **21.40**: Recitazione poesie — **22.10**: Quartetto archi in fa magg. op. 18 N. 1, Beethoven.

SVIZZERA

Berna - m. 406 - Kw. 1,5.

10.30-11.30: Predica protestante — **13**: Segnale orario; Meteorologia — **13-14.30**: Concerto dell'Orchestra italiana Aversano — **15-17** (da Ginevra): Concerto sinfonico dell'Orchestra «Suisse Romand» — **17-17.30**: Orchestra del Kursaal — **19.20**

Segnale orario; Meteorologia; I risultati degli incontri di calcio — 19.30-21.15: Commemorazione di Lessing — 21.15-21.45: Concerto dell'orchestra del Kursaal di Berna — 21.45-22: Corriere sportivo; Notizie; Meteorologia — 22-22.35: Concerto dell'orchestra del Kursaal di Berna.

Zurigo - m. 588,2 - Kw. 1,5.

11: Concerto della R. O. — 12.02: Segnale orario; Meteorologia — 12.02: Musica grammofonica — 16: Concerto ritrasmissione dal «Carlton-Blite Hotel» — 19.30 Segnale orario — 19.32: Predica protestante — 20: Serata con programma a richiesta degli ascoltatori e con concerto vocale di opere di Torelli, Mozart, Bizet, Góbard, Verdi — 22: Recentissime; Notizie della «N. Z. Z.».

Losanna - m. 690 - Kw. 0,75.

9.40: Culto dalla Chiesa di S. Lorenzo — 13: Segnale orario; Grammfono; Canzoni popolari e Musiche campestri — 15: V. Ginevra — 20: Culto Protestante — 20.30: Culto Cattolico — 21-22: Trio (violino, flauto e piano).

Ginevra - m. 760 - Kw. 0,5.

10: Culto dalla Victoria Hall — 15: Concerto riprodotto — 20.15: Programma di Losanna.

UNGHERIA

Budapest - m. 554,5 - Kw. 20.

9: Informazioni; Consigli di Toilette — 10: Culto Riformato — 12: Carillon — 12.5: Ora; Il Tempo — 12.10: Concerto Sinfonico — 15.30: Conferenza Agricola — 16.14: Radio-scuola; Conferenza; Composizioni per Violoncello e Piano; Confe-

renza; Violoncello (cont.) — 17.20: Orchestra (Riproduzione) — 19.30 (dal Teatro dell'Opera): «Faust», di Gounod — 22.30: Musica Tzigani (Riproduzione).

L U N E D I

21 GENNAIO

AUSTRIA

Vienna - m. 519,9 - Kw. 15.

11: Musica del mattino del Quartetto dott. de la Cerda — 15.15: Radiodiffusione di immagini — 16: Concerto pomeridiano del Quartetto Silving, con il concorso d'una cantante. Canzoni di U. Wolf, H. Pfitzner. Pezzi di Jersel, Henberger, Suppé, Gounod, Baumgartner-Mañfred, Piquart, Lindemann, Waldtenfel, Hirschfeld-Neumann, Piraly, Strecker, O. Strauss — 17.35: L'ora della gioventù — 18.20: Lessing, in occasione del secondo centenario della sua nascita — 19: Ritrasmissione dal grande «Konzerthausaal»; Enrico Marteau, violinista, con il concorso della cantante G. van As. Musiche di Bach e Mozart, canzoni di L. Frischenschlager, Ugo Wolf, P. Sarasate — 20.21: Segnale orario, meteorologia — 20.30: Ritrasmissione da Praga. Vedi sotto Praga. Indi concerto serale dell'orchestra H.R. Kohn-gold-C. M. Winternitz. Indi radiodiffusione di immagini.

BELGIO

Bruxelles - m. 511,9 - Kw. 1,5.

18: Ballabili riprodotti — 19: Piccole manie di grandi Scrittori — 19.15: Gastro-nomia — 19.30: Trio: La Dama di Picche.

Tcinikowsky; Visione dilettaosa, Faulx; Serenata, Silesu; Qno Vadis, Nougnes; Giuseppina venduta dalle sorelle, Roger — 20: Grammfono — 20.30: Radio-cronaca; Giornale Parlato — 21.15: Concerto: Ony: I Dragoni di Villars, Maillart; Tarantello, Calodi — 21.25: Troupe Musicale moderna; Cinque Pezzi — 22: Aitalità. Concerto con concorso cantattice; Suite: «Groenlandia», Fredericksen; Aria (Sud-ko), Rimsky Korsakov; Cavalleria Rusticana, Mascagni (fant.); Melodia per oboe, N. N.; La Stella, Chabrier; Ave Maria, Gounod; La Vita Antierne, Duparc; Festa al Trianon, Popy; Fantasia per clarino, Basser; Valzer, Berger — 23.15: Recentissime.

CECOSLOVACCHIA

Bratislava - m. 277,8 - Kw. 0,5.

12: V. Praga — 12.15: Conferenza agricola — 14: Borsa — 16.30: Concerto: Due Canzoni, Obnysky; Preludio e Gavotta, Corelli; Aria (Il segreto), Smetana; Canzoni, Weiss; I cosacchi sul Danubio, Artewowsky; Canto, Stepovjy; Romanza, Thomé; anzeni, Figus-Bystry — 17.30: Conferenza — 17.50: Il cristianesimo e il buddismo — 18.10: Musica riprodotta — 19: Serata slovacca; composizioni di Lauke; Poesie; Conferenza — 20: Conferenza — 20.30: Concerto internazionale da Praga; Notizie.

Praga - m. 343,2 - Kw. 5.

11.15: Musica riprodotta — 12: Ora; Notizie agricole e finanziarie — 12.30: Orchestra — 13.30: Borsa del lavoro — 13.40: Industria e commercio — 13.55: Borsa — 16: Tendenze delle Borse dell'Europa Centrale — 16.10: I cecoslovacchi in Bul-

PARA ... PARA ... PARA

Altoparlanti - Para

COSTRUZIONE ACCURATA ROBUSTA
ELEGANTE
RIPRODUZIONE PURA E POTENTE

Paravox Lire 154 (tassa compresa)

Pararecord Lire 230 (tassa compresa)

Paralux (quercia) L. 260 (tassa compresa)

Parama (mogano) Lire 285 (tassa compresa)

SE IL VOSTRO RIVENDITORE NON NE DISPONE RIVOLGETEVI ALLA:

VIALE FIAVE N. 14

**“VORAX,,
MILANO**

ESCLUSIVISTA DELLA:

**Wilhelm - Jäkle - Metallwarenfabrik
St. Georgen - (Germania)**



PARA ... PARA ... PARA

PARA ... PARA ... PARA



l'EUROPA
 passa docilmente
 fra le vostre dita
 con una
SINCRODINA
RADIO L.L. (BREVETTI
 LUCIEN LEVY)

TUTTE LE STAZIONI EUROPEE
 DA 200 A 3000 METRI IN FORTE
 ALTOPARLANTE CON LA MANOVRA
 DI UN SOLO BOTTONE

Agenti esclusivi per
 il Piemonte e la
 Lombardia

MAGAZZINI
ELETTROTECNICI

Sede in MILANO
 Via Manzoni, 26
 Tel. 70516

Cercansi
 Rappresentanti
 per le Province
 del Piemonte e
 Lombardia



Push-Pull Ferranti

E' un geniale montaggio a bassa frequenza che assicura la piú potente e la piú pura ricezione che possa dare oggi un ricevitore.

Ogni serie consta di tre trasformatori:

Serie A P 4. A P 4 (c). O P 6 (c) . . . Lire 405. —

Serie A P 3. A P 3 (c). O P 3 (c) . . . 534. —

Serie A P 5. A P 5 (c). O P 3 (c) . . . 604. —

Il push-pull Ferranti si può applicare a qualsiasi apparato radio oppure in unione al pick-up magnetico serve per potenti e purissime riproduzioni grammofoniche.

Se possedete un altoparlante costoso nel vostro interesse Vi consigliamo di proteggere gli avvolgimenti e prevenire la decalaminazione del nucleo usando un trasformatore di uscita Ferranti tipo O P 1. — Lire 152. —



Con il **SUPER-AUDIO** Trasformatore **FERRANTI**

tipo A P 5 si raggiunge la perfezione nella riproduzione di ogni nota musicale. Anche i suoni piú bassi che non vengono mai amplificati in apparati che includono trasformatori comuni, vengono invece riprodotti dal tipo A P 5 al naturale. La fusione dei suoni col tipo A P 5 è pastosa, nitida e potente. —
 Prezzo Lire 200. —

Per informazioni e listini
 Agenzia Ferranti B. Pagnin

TRIESTE (107)

PIAZZA GARIBOLDI N. 3

Tipo A P 5 (c). Lire 230. —

Valvole Termoioniche

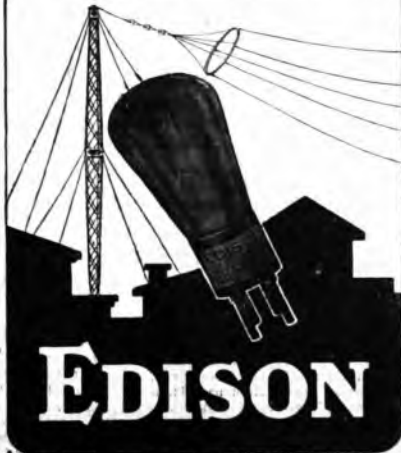

EDISON

Radiovoltmetri

PREZZI DI LISTINO
RIBASSATI

SCONTO AI GROSSISTI
E RIVENDITORI

STABILIMENTO PROPRIO PARTICO-
LARMENTE ATTREZZATO PER LA
COSTRUZIONE DI ACCESSORI
E MINUTERIE PER RADIO

A. ZAMBURLINI

MILANO

Via Lazzaretto
N. 17



garia — 16.20: Troupe musicale — 17.30: Corso di serbo-croato — 17.45: Emissione in Tedesco: Notizie; Conferenza — 18.15: Notizie agricole — 18.25: Per gli operai — 19: Serata slovacca — 20: Conferenza — 20.30: Concerto Internazionale: Sinfonia N. 3 in fa magg. op. 76, Dvorak; Quattro danze valacche, Janacek; L'orfanello, Ostreil; La tempesta, Fibich — 22: Ora; Notizie; I teatri — 22.20: Musica riprodotta

Brno - m. 432,3 - Kw. 3.

12: (da Praga): Ora; Notizie — 12.15: Conferenza agricola — 12.30: Orchestra: Marcin, Kostal; Valzer, Fucik; Fiori slovacchi, Boehmcker; Melodia, Hvizdalek; Canzone militare, Goltwell — 14.30: Borsa — 16.30: Per ragazzi: Conferenza; Recitazione — 17: Orchestra: La Bohème, Fuccini — 17.30 (da Praga): Corso serbo-croato — 17.45: Emissione in tedesco: Recitazione; Musica — 18.15: Rassegna musicale della settimana — 19 (da Bratislava): Serata slovacca — 20; 20.30: V. Praga.

Kosice - m. 265,5 - Kw. 5,000.

12: Ora; Notizie — 17.10: Concerto: Sonatina in sol magg. op. 100, Dvorak; Pagine romantiche op. 75, Idem; Canto ebraico, Bruhn; Aria, Stradella; Notturmo, Chopin; Romanza, Levin; Romanza, Hansen — 19: Ora; Campare — 19.30: Conferenza tecnica — 20: Notizie — 20.10: Musica da Camera: Quintetto con piano op. 6, Wolf Ferrarì; Quartetto op. 3, Mendelssohn — 22: Notizie.

FRANCIA

Parigi (Radio L.L.) - m. 370 - Kw. 0,5.

13.30-14: Behi, Informazioni e cronache; Suite fabbe, Ravel — 14: Carillon di Fontenay — 22.30: Concerto: Ouw., Il Califfo di Bagdad, Boieldieu; Tasso dei Fiori, Delibes; Peer Gynt, Grieg; Danze Norvegesi, Idem; Selez., Carmen, Bizet; Serenata, Pierné — 23: Carillon di Fontenay.

Tolosa - m. 382,7 - Kw. 8.

13.45: (Grammofono) Violino: Le Cugogne, Sarasate; Ricordi di Mosca, Idem; Canto di gioia, Kreisler; Canto d'amore, Idem; Fisarmonica: Sei Melodie; Canto: Sei vecchie canzoni francesi; Quattro tanghi — 21.30: Canto: Chiaro di luna, Fauré; Autunno, Idem; Serenata francese, Leoncavallo; Mattinata, Idem; Il miracolo dei fiori, De Buxeuil; Danza in riva all'acqua, Raiter; Da una prigione, Hahn; Le Rose d'Ispahan, Fauré — 22: Concerto: One step, Wolter (fisarmonica); Valzer, Wieldorf (saxofono); Valzer, Box (fisarmonica); 1 Milioni d'Arlecchino, Drigo (Valzer per fisarmonica); Carmen, Bizet (Fantasia perxilofono); La Traviata, Verdi (Idem); Valzer N. 3, Durand (piano a martelli); Valzer N. 3, Chopin (Idem); Serenata, Drigo (xilofono) — 22.35: Orchestra: Marcia trionfale, Grieg; Improvviso, Weber; Toreador e Andalus, Rubinstein; La Cavalcata delle Valchirie, Wagner; Il Valzer, Ravel; Valzer triste, Sibelius; Il volo del Calabrone, Rimsky Korsakow; One step, Carlton — 23: Jazz: Cinque Valzer — 23.15: Giornale parlato dell'Africa del Nord.

Parigi (Radio Paris) - m. 1744 - Kw. 3.

7.45: Cultura Fisica — 8.30: Cultura Fisica — 9: Informazioni; Rassegna della Stampa — 11.45: Quotazioni e Informazioni — 13.30: Concerto: Ouverture e Intermezzo (Cavalleria Rusticana), Mascagni; Suite Savoiarda, Chanaud; Danza (Hans il Sontatore di Flauto), Ganne; La Spigolatrice, Fouldrain; Mazurka, Debussy — Il Sire di Vergy, Terrasse; Balletto (Antar), Dupont — 14: Informazioni; Borsa di Parigi — 14.15: Concerto (continuazione) — 15: Borsa di Parigi; Borsa del Commercio; Caffè, Cotoni, Piatra, Sete, Riso a Saigon; Zuccheri a Parigi — 16.30: Borsa di Parigi; Borsa del Commercio; Zuccheri a New York; Cotoni ad Alessandria e a Liverpool; Borsa di New York — 16.45: Musica Sinfonica; Canto e Danza — 17.50: Caffè al Havre e a New York; Cotoni al Havre e a Liverpool; Metalli; Informazioni — 19.30: Comunicato Agricolo; Borsa di New York — 19.45: Grammofono — 20.30: Corso di Contabilità — 20.45: Caffè; Rame; Comunicati diversi; Metalli; Informazioni — 21: Orticoltura — 21.15: Presentazione Letteraria; Chiusura Borsa di New York; Cotoni e Caffè a New York — 21.45: Recitazioni; Violino; Cantatrice; Piano. (Intervalli): Rassegna della Stampa e Informazioni).

Parigi, Torre Eiffel - m. 2650 - Kw. 5.

18.45: Giornale Parlatto: Rubriche solite; Il Postiglione; Conferenza medica; La Quindicina Teatrale; Cronaca Giudiziaria — 20.10: Previsioni Tempo — 20.20: Bollettino Meteorologico Internazionale — 20.50: Concerto: Spagna (3 tempi), Albeniz; Due Lieder, Brahms (Cantatrice); Trio, Beethoven; Due Canzoni

AMPEROMETRI VOLMETRI

TIPO DA QUADRO E
DA INCASSARE PER
RADDRIZZATORI
ED ALIMENTATORI



CHIEDERE CATALOGO GENERALE
ANCHE PER I TIPI OROLOGIO E
DI ALTA PRECISIONE DELLA
RINOMATA FABBRICA

GUERPLICON & SIGOGNE

ALLA

RADIO INDUSTRIA ITALIANA

VIA BRISA N. 2 - TELEFONO N. 88-370

Milano (108)

AGENTE GENERALE PER L'ITALIA E COLOMBIA

Boeme, Dvorak (Cantatrice); Al Crepuscolo, Moszkowski (orchestra); Asra, Rubinstein (Cantatrice); Lied, Schubert (Cantatrice); Berceuse, Chopin (Piano); Scatola Musicale, Liadow (Piano); Romanza, Schumann (orchestra); El Majjo discreto, Grandos (Cantatrice); Seghidiglia, De Falla (Cantatrice); La Canna bianca, Tchaikoff (orchestra).

GERMANIA

Breslavia - m. 321,2 - Kw. 4.

Gleitvitz - m. 326,4 - Kw. 4.

16: Conferenza: Gite polari — 16.30: Concerto divertente della R. O. Pezzi di Amadei, P. La Guey, F. Andrieu, Dyck, Stransky, Popy, Lincke, Murzilli, Yoshitomo, Stolz, Profes — 18: L'ora dei genitori — 18.30: La radio della musica. Conferenza musicale — 19.25: «Vie dell'educazione popolare» — 19.50: Bollettino d'arte e di letteratura — 20.15: Col microfono attraverso la Breslavia — 20.35: Piccola rivista. Josma Selmi e Dott. R. Benatzky — 22: Notizie serali, risposte a quesiti radio-tecnici e Bollettino del Consiglio agricolo tedesco.

Koenigsberg - m. 280,4 - Kw. 4.

11: Meteorologico, bollettino del ghiaccio, recentissime — 11.30: Trasmissione grammofonica — 16: Conferenza di storia — 16.30-18: Concerto pomeridiano della R. O. con musica di Donizetti, Meyerbeer, Strauss, V. Skalak, Thiele, Reggow, Newiu, Jessel — 18.10: Bollettino del ghiaccio — 18.20: Conferenza: La donna nel commercio e nell'ufficio — 18.50: Conferenza: Come mi proteggo dalla tubercolosi. — 19.25: Lettura inglese — 20.5: La

A soli due mesi dall'inizio della vendita

il giudizio del pubblico è stato pronunciato:

“LA RADIOLA SFER 28”

*a sei valvole è il migliore ed il più economico
degli Apparecchi Radio a telaio esistenti sul
mercato*



Semplicità assoluta di manovra, fine eleganza
ed indiscussa superiorità tecnica, per selettività
potenza e purezza

CHI NON CONOSCE LO SFERAVOX?

La “RADIOLA SFER”, ha creato oltre al modello che tutti conoscono e che viene ora nominato “SFERAVOX CLASSICO”



I SEGUENTI TIPI:

“Sferavox Junior” economicissimo



“Sferavox 30” di lusso



“Sferavox 30 A” in cofanetto

PER OGNI GUSTO ESTETICO E PER OGNI ESIGENZA ABBIAMO
IL TIPO ADATTO

Società Anonima RADIO ITALIA
ROMA Via Due Macelli N. 9 ROMA

OGNI BUON RIVENDITORE DEVE POTERVI FORNIRE QUESTE NOVITÀ ASSOLUTE

DEPOSITI:

GENOVA - Via Garibaldi N. 8 — TORINO - Via S. Quintino N. 30 bis
ROMA - *Negozio di Vendita:* Via Frattina N. 82 — PALERMO - *presso Istituto A. Volta*
Vico Castelnuovo N. 12 — FERRARA - *presso U. Pavan* - Piazza Pace, 49

CELESTION ★

L'Altoparlante perfetto

SCALA

Il Tempio dell'Arte

**Sinonimi di perfetto
Godimento Artistico**



Modello C. 10	305 × 305 × 127 m/m
„ C. 12	356 × 356 × 153 m/m
„ C. 14	520 × 520 × 241 m/m
„ C. 24	760 × 1194 × 458 m/m

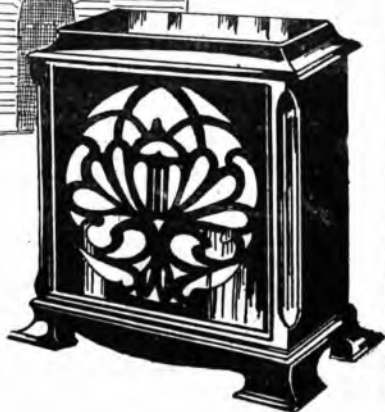

Modello C. 14

Annuncio della S. A. BRUNET - Via P. Castaldi, 8 - Milano (118)

ora di conto: Pr. Schubert. Audizioni di un tenore con accompagnamento di pianoforte — 20.50: Giovani cronisti hanno la parola!! H. Tasiemka di Berlino — 21.30: Concerto del violinista Stefano Frenkel di Berlino. Musiche di Schubert, Hoesfer, Wlaligerof, Wieniawski — 22.15: Meteorologia, recentissime, corriere sportivo — 22.30: Concerto della R.O. con il concorso di una cantante. Musiche di Spoliansky, Krenck, R. Killo, R. Friml, Hupfeld, H. May, I. F. Esperen, Gershwain, Fr. Raymond, Confrey, E. Rapée, H. May.

Lipsia - m. 361,9 - Kw. 4.
Dresda - m. 250 - Kw. 0,75.

12: Trasmissione grammofonica — 13.5: Notizie agricole — 15: Meteorologia, indici rivista letteraria — 16: Lezione d'inglese. Corso letterario — 16.30: Concerto della R. O. Musiche di Cherubini, d'Albert, Bizet, Meyerbeer, Gollmark — 17.45: Radiopropaganda — 18.20: Prognosi del tempo, segnale orario — 18.30-18.55: Lezione d'inglese per principianti — 19: Conferenza: Lessing come critico d'arte I. — 19.30: «Sciare»: I sport dei nostri tempi. Conf. — 20: Scene dell'opera di O. E. Lessing; Natano il savio — 21: Musica da camera di Beethoven e Schumann — 22: Notizie dell'Ufficio di collocamento, corriere sportivo — 22.15: Concerto divertente e di musica da ballo.

Stoccarda - m. 474,1 - Kw. 4.
Friburgo nella Brisgovia - m. 577 - Kw. 0,75.

10.30: Trasmissione grammofonica — 11: Notizie — 12.15: Trasmissione grammofonica — 12.55: Ritrasmmissione del segnale orario di Nauen — 13: Meteorologia; indici: Trasmissione grammofonica — 13.45: Notizie — 16: Concerto della radio-propaganda. Pezzi di Siede, Becce, Urbach, Oscheit — 16.30: Concerto pomeridiano della R. O., con il concorso d'una cantante. Musiche di Grieg, Sibelius, Schubert, Morena, Berlioz, Offenbach, Sperber, Thomé, Teichowsky — 18: Segnale orario; Meteorologia; Bollettino dell'Ufficio di collocamento — 18.15: Conferenza: Unanimità ed economia moderna — 18.45: Consigli per il radio-dilettante — 19.15: Gite attraverso l'economia — 19.45: Segnale orario; Meteorologia — 20: Concerto sinfonico dell'Orchestra filarmonica di Stoccarda, con il concorso d'una violinista I. Musiche per orchestra di Wagner, Teichowsky, Raveit, H. Piccoli pezzi per violino e pianoforte di Schubert, Suk, Brahms, Joachim — 21.15: Serata popolare con musica: ondi: L'ora dei pezzi leggeri; l'ultime notizie.

Amburgo - m. 391,6 - Kw. 4.
Brema - m. 206,9 - Kw. 0,75.
Kiel - m. 250 - Kw. 0,75.

11.15: Conferenza musicale per la scuola — 16.15: L'ora della gioventù tedesca — 17: Conferenza su A. Strindberg ed esecuzione d'una sua commedia in occasione del 80° compleanno del poeta — 17.55: Meteorologia. Bollettino della polizia — 18: Cose diverse della Radiopropaganda, con concerto — 18.30: Lezione d'inglese per principianti — 19: Radiopropaganda e concerto — 19.25: Diritti e doveri della donna nel nuovo Stato. Conferenza — 19.50: La Borsa serale di Francoforte. Il mercato frutta e verdura di Amburgo — 19.55: Meteorologia — 20: «Der Wildschütz», opera giuocanda in 3 atti di G. A. Lortzing — 22.15: Meteorologia per l'interno ed i mari, corriere sportivo, bollettino della neve.

Spine di alimentazione Pilac - Superpilac « UNIC »



CHIEDERE CATALOGO GENERALE
E LISTINI ANCHE PER JACKS SPI-
NE, REOSTATI, POTENZIOMETRI.
FABBRICAZIONE SPECIALE DEGLI

ETABLISSEMENT
RIBET & DESJARDINS

ALLA

RADIO INDUSTRIA ITALIANA

VIA BRISA N. 2 — TELEFONO N. 88-370

Milano (108)

AGENTE GENERALE PER L'ITALIA E COLONIE

Frankforte sul Meno - m. 421,3 - Kw. 4.
Cassel - m. 250 - Kw. 0,75.

6.30: Ginnastica, indici meteorologia, segnale orario — 12.30: Trasmissione grammofonica: compositori italiani — 15.05-15.35: L'ora della gioventù — 15.55-16.5: Il pomeriggio della massaia — 16.55-18.5: Concerto ritrasmesso da Stoccarda. Durante l'intermezzo notizie della radiosocietà ed altre informazioni — 18.10-18.30: La radio della lettura — 18.30-19: Conferenza con esempi musicali riguardante la musica esotica — 19-19.30: La radio degli scacchi — 19.30-20: Lezione d'inglese — 20-21.15: Da Stoccarda: Concerto sinfonico, con il concorso d'una violinista — 21.15-22.15: Concerto popolare — 22.15: Ritrasmmissione da Cassel.

Langenberg - m. 462,2 - Kw. 25.
Colonia - m. 263,2 - Kw. 4.

11.15-11.55: La radio per le scuole popolari — 12.10: Musica meccanica — 13.05-14.30: Concerto del mezzogiorno di pezzi di Mozart, Heinecke, Wagner, Rachmaninoff, Spuhr, Coates, Reimer, Waldteufel — 14.30: Consigli per la Casa — 15-15.30: L'ora dei giochi infantili — 16-16.30: La radio della signora — 16.30-17: Lettura — 17-17.20: Storielle del circo equestre del dott. Dolittle — 17.45-18.30: Musica da camera di Cl. Debussy e C. Franck, eseguita dalla Società letterario-musicale di Colonia — 18.30-18.50: Lettura d'una opera di G. Keller — 19.15-19.40: Conversazione spagnuola — 19.40-20: L'ora dei genitori — 20-20.55: Musica serale con il concorso dell'Orchestra Mario Iseglgio Pezzi di Gungl, Sappé, Urbach, Kalman, Razigade — 21: Sciatori fuori! Una serata invern-

le in una capanna da sciatori nel «Sauerland». Indi: Ultime notizie; Corriere sportivo; Radio-propaganda; Informazioni commerciali e fino alle 24: Musica notturna e da ballo.

Berlino - m. 475,4 - Kw. 4.
Stettino - m. 236,2 - Kw. 0,75.

15.30: Questioni e dispiaceri di donne: «Il bambino senza casa materna» — 16: Conferenza tecnica della settimana — 16.30: Concerto vocale-strumentale — 17.30-18: Il poeta H. Eulenberg, legge opere proprie — 18.10: Conversazione linguistica — 18.30: Lezione d'inglese per principianti — 19: Come evitare e guarire l'insonnia — 19.30: I pianeti. Quinta conferenza — 20: «Lo scultore». Discussione e conversazione tra il prof. Ugo Lederer ed il dott. A. Kerr — 20.30: Ritrasmmissione da Praga. Vedei sotto Praga. Indi: Meteorologia; Recentissime; Segnale orario; Corriere sportivo. In seguito fino alle 12.30: Musica da ballo, con il concorso dell'orchestra Dajos Béla.

Monaco di Baviera - m. 536,7 - Kw. 4.
Norimberga - m. 240 - Kw. 4.

18.45: Ginnastica mattinata — 12.05: Bollettino della Camera d'agricoltura — 12.55: Concerto del mezzogiorno: Trasmissione grammofonica — 16: Lettura — 16.30: Concerto divertente del Quartetto di Camera di Anny Rosenberg. Pezzi di E. Künneke, Micheli, Fr. Popy, Morena, Egen, Kandler, — 17.40: Conferenza: «La vita del lavoro» — 18.10: Per la nostra agricoltura (cont.) — 19: Lezione di francese — 19.30: L'arte europea nel secolo 19° — 20.05-22.15: Trasmissione da Norimberga — 20.05: Concerto corale — 20.35: Il battesimo nella Franconia: Motti, usanze, storielle, danze, marce e canzoni — 21.35: Concerto d'una società di cetra. Pezzi di Latann, Ludwig, Hanstein, Hall, Hlankenberg — 22.20: Notizie serali — 22.45: La radio degli scacchi (conf.).

INGHILTERRA

Londra (2 LO) - m. 358 - Kw. 3.
Davertry (5 X X) - m. 1562,5 - Kw. 25

11.15: Culto — 11.30: Come domenica — 11.45 (Dav. solo): Ciclo Conferenze Femminili — 12 (Dav. solo): Granmfono: Suite orchestrale «Scherzazade», Rimsky Korsakow — 13: Soprano; Tenore — 13.30: Ballabili — 14: Orchestra (riproduz.) — 15: Scuole: Lettura di scene della «Saffo» di Grillparzer in Tedesco — 15.20; 15.55; 16.20; 20.15: Interludi Musicali — 15.30: Visioni della Storia — 16.5: Miti e Leggende — 16.30: Soprano; Baritono; Violino — 17.15: Orchestra (riproduz.) — 18.15: Pei ragazzi: Piano; Racconto; Baritono; Racconto di A. Daudet — 19: Un volo dal Cairo a Bagdad — 19.15: Segnale Greenwich; Tempo; Notizie — 19.30: Per le Giovani Esploratrici — 19.45: Primo e Secondo Tempo Trio per Archi op. 9, n. 1, Beethoven — 20: Critica Teatrale — 20.25: Lettura in Francese — 20.15: Orchestra: Ouv., Eurianto, Weber Tenore con Orchestra: Mattinata, Coleridge Taylor. Orchestra: Suite Algerina, St. Saëns. Orchestra: Sonata per 2 Violoncelli e Orchestra, Haendel (in 4 Tempi); Selez. La Bohème, Puccini. Tenore: Tre Canti (Hatton, Moore, Item). Orchestra: Serenata, Glazunov; Tassapiede (La Basoche), Messager; Parata Militare, Massenet — 22: Tempo; Notizie — 22.15: Attualità — 22.30: Annunzi Locali; Dav. solo) — 22.30: Previsioni Marittime — 22.35: Voci (a); Ballabili — 23.35: Lettura; Poe-

sie - 24: Una mano di « Auction Bridge » commentata - 0.15-1 (Dav. solo): Ballabilli riprodotti.

Davenport (5 GB) - m. 482,3 - Kw. 30.

16: Orchestra di cinema (Birmingham): Commento al Film « Il Re dei Re » - 17: Ballabilli - 18: Soprano; Baritono - 18.30: Per ragazzi (Birm.): Recitazione; Trio; Pianoforte - 19.15: V. Londra - 19.30 (Birm.: Riproduzione): Orchestra: Ouv., Raimondo, Thomas, Valzer, Triste, Sibelius, Tenore: Ballam, Nevin, Violino: Notturmo, Hubay, Orchestra: La Regina di Saba, Council (fant.) Tenore: Ballata, Hewitt, Violoncello: La Melodia Interrotta, Van Biene, Orchestra: Serenata Orientale, Haynes: Preludio in do diesis min., Rachmaninov, Tenore; Melodia Tradizionale, Piano: La Sylvain, Chaminade, Orchestra: Selezione Canti Popolari - Te. (Birm.): Azione Drammatica e Farsa con Musica (Trio) - Tr (Birm.): Orchestra: Ouv., La Finta Smeralda, Mozart; Concerto in mi bem. per Piano e Orchestra, Mozart; Sinfonia n. 31 (in 4 Tempi), Haydn - 23 Tempo; Notizie - 23.15-0.15: Ballabilli riprodotti.

JUGOSLAVIA

Zagabria - m. 308,3 - Kw. 0,75.

13.15: Trasmissione grammofonica - 13.30: Quotazioni della Borsa - 17.30: Ritrasmisione del concerto dall'Europa-Palace Cinematografico - 19.45: Alfabeto musicale - 20: Lezione d'Inglese - 20.15: Notizie culturali e della radio-società - 20.30: Libero per ritrasmissione - 22.30: Notizie e Meteorologia.

NORVEGIA

Oslo - m. 496 - Kw. 1,5.

19: Dattatura per stenografi - 19.15: Il tempo; Notizie - 19.30: Corso di tedesco - 20: Segnale d'ora; Musica da camera - 20.30 (da Bergen): Le società degli insetti - 20.50: Cantatrice e Chitarra: Sette canzoni Italiane; Violino: Melodie popolari Norvegesi - 21.30: Il tempo; Notizie - 21.45: Attualità.

OLANDA

Hilversum (H.D.O.) - m. 1060 - Kw. 5.

10.40: Segnale orario; Culto - 12.40: Bollettino polizia - 12.55: Trio - 14.40: Grammfono - 15.25: Dal teatro civico dell'Alia - 17.40: Per ragazzi - 18.40: Segnale orario - 18.40: Orchestra: Ouv. Lisistrata, Lincke; Ricordo di Gung'l, Pétras; Berceuse, Swart; La Tosca, Puccini (fant.) Canto di Primavera, Mendelssohn; Parafrasi della «Paloma» Yradier-Manfred; Valzer, Waldteufel; Marcia, Sousa - 19.55

Corso d'inglese - 20.25: Bollettino polizia - 20.40: Segnale orario - 20.41: Conferenza - 21.10-23.40: Varietà. (22.40: Informazioni Vaz Dias).

POLONIA

Poznan - m. 245,9 - Kw. 1,500.

13: Segnale orario; Grammfono - 14: Cambi; Borsa del Commercio e dell'Agricoltura - 14.15: Comunicati - 14.30: Conferenza Biblioteche Popolari - 17.55: Quartetto archi, Haydn; Ilem, Grieg - 18.50: Corso di Francese - 19.15: «Silva rerum» - 19.40: Conferenza di Radio - 20.5: Varie - 20.30: Concerto da Varsavia. (Intervallo: 1 Teatri e i Cinematografi; Comunicati) - 22: Segnale orario; Comunicati.

Katowice - m. 416,1 - Kw. 10.

11.56: Segnale orario e Bollettino meteorologico - 12.10: Grammfono - 13: Comunicato agricolo - 15.45: Comunicati finanziari - 16: Grammfono - 17: Conferenza di Radio - 17.25: Conferenza - 17.55: Concerto da Varsavia - 18.50: Annunzi vari - 19.10: Corso di polacco - 19.45: Comunicati e segnale orario - 20.30: Concerto da Cracovia - 22: Bollettino meteorologico; Notizie - 22.30: Ballabilli.

Cracovia - m. 314,1 - Kw. 1,5.

11.56: Funzione Religiosa dalla Chiesa della Vergine, Segnale orario; Bollettino Meteorologico - 12.10: Grammfono - 13: Bollettino Agricolo - 1.50: Bollettino Agricolo - 14.50: Bollettino Meteorologico e Finanziario - 16.45: Bollettino Giovani Esploratori - 17: L'Emigrazione Polacca dell'ultimo decennio - 17.25: Ricordi di un Veterano della Rivolta del 1863 - 17.55: Concerto da Varsavia - 18.50: Varie - 19.10: Corso di Francese - 19.56: Segnale orario - 20: Fanfara dal Campanile della Chiesa della Vergine; Comunicato Sportivo - 20.30: Coro: Due Canti, Kazuro, Piano: Variazioni e Fuga su un tema di Haendel, Brahms, Cantatrice: Due Romanze, Liszt. Coro: Passaggio musicale, Walck-Walewski, Piano: Studio, Moszkowski; Studio, Scriabin. Cantatrice: Due Romanze, Liszt. Coro: Variazioni sopra un tema popolare, Wiechowicz, Piano: Fantasia su temi delle «Nozze di Figaro», Liszt, Cantatrice: Due Romanze, Liszt. Coro: Canto popolare, Raczkowski - 22: Trasmissione da Varsavia - 22.30: Concerto riprodotto.

Varsavia - m. 1415,1 - Kw. 10.

11.56: Segnale orario; Fanfara dal Campanile della Chiesa della Vergine di Cracovia; Comunicato Aviazione e Meteorologico - 12.10: Grammfono - 13: Comunicato Agricolo - 14.50: Comunicato

Meteorologico e Finanziario - 15.35: Rassegna Ministero Comunicazioni - 15.50: Grammfono - 17: Quanto costa e quanto rende un Automobile - 17.25: Il Museo Zoologico di Varsavia - 17.55: Musica leggera riprodotta - 18.50: Varie - 19.10: Letteratura Francese - 19.35: Comunicati - 19.56: Segnale orario - 20.30: Concerto da Cracovia. (Intervallo: 1 Teatri) - 22: 22.5; 22.20; 22.30: Come domenica.

SPAGNA

Barcelona (EAJ 1) - m. 350,5 - Kw. 1,5.

12: Campanie cattedrale; Il tempo - 14.30: Borsa e cambi; Trio: Il tempo, Mora; Fox, Demon; Mazurca, Coté; Amleto, Thomas; Danza spagnuola N. 5, Granados; Scottish, Saperas; Il tempo, Dotras Fors. (Intervallo: Grammfono) - 18.30: Sestetto: Fox, Patino; Pericon, Bisfort; Valzer, Onslshoorn - 19: Mercati Internazionali e cambi - 19.10: Sestetto: Marcia, Wieth-Woodhouse; Selez., Fra Diavolo, Auber; Notturmo N. 3, Penate; Valzer Jota, Coté; Polca, Gironella - 21.30: Conferenza in Esperanto - 22: Campanie cattedrale; Il tempo - 22.5: Borsa e Campi; Recentissime - 22.10: Rivista comica della settimana in versi - 22.20: Troupe vocale: Sei canzoni - 23: Soprano: Aria (La Bohème), Puccini; Aria (Aida), Verdi; Aria (La Gioconda), Ponicchielli; Aria (Tosca), Puccini - 23.30: 24.15: Orchestra: Nelle steppe dell'Asia Centrale, Burdini; Musica da camera: Quartetto in mi bem., Beethoven (3 tempi).

Madrid (EAJ 7) - m. 426,7 - Kw. 1,5.

12.45: Sintonizzazione, Calendario; Culinaria - 13: Campanie; Intermesso musicale; Borsa del lavoro; Programma del giorno - 13.15: Segnale orario - 15: Campanie; Segnale orario; Orchestra: Ouverture, Carnevale, Dvorak; Gavotte, Lullì; Suite canti Asturiani (4 tempi); Villa; Orchestra: Bohemian, Vives (fant.); Valzer serenata, Piqué; Fox, Irving King; Bollettino meteorologico; I Teatri; Orchestra: Incantesimo del Venerdi Santo (Parsifal), Wagner - 20: Campanie; Borsa: Orchestra: Preludio III atto (I maestri cantori), Wagner; Danza sacra e danza profana, Debussy; Sinfonia N. 28, Mozart - 21: Corso di storia - 21.25: Recentissime.

SVEZIA

Stoccolma (SASA) - m. 438 - Kw. 1,5.

Motala - m. 1351,3 - Kw. 30.

Malmö - m. 258,6 - Kw. 1.

12: Per le scuole - 17: Grammfono - 18: Per ragazzi - 18.30: Musica leggera - 19.15: Corso d'inglese - 19.45: La nuova legislazione - 20.15: (da Karlskrona): Banda: Marcia, Ringvall; Ouv.

SO.CI. TA ANGLO ITALIANA RADIOTELEFONICA

ANONIMA - CAPITALE LIT. 500.000,- - SEDE IN TORINO

Siete Autocostruttori Radiotelefonici ?

Noi possiamo fornirvi assolutamente tutto per tutti i montaggi, comprese le ultime e più interessanti novità! Non avete che a chiederci Listini, Cataloghi, ecc.

Indirizzare: SOCIETÀ ANGLO ITALIANA RADIOTELEFONICA
UFFICIO DIFFUSIONE E RECLAM - Via Arcivescovado, 10 - TORINO



Pucik; Valzer, Vollstedt; Polponri, Meissner; Quadriglia, Ringvall; Serenata, Schubert; Marcia, Teike — 21.15: Notizie; Tempo — 21.40: Notizie parlamentari.

SVIZZERA

Berna — m. 406 - Kw. 1,5.

12.43: Segnale orario; Meteorologia; Quotazioni Borsa; I prezzi della Federazione svizzera degli agricoltori — 12.50: Trasmissione grammofonica (musica seria) — 15.56 Segnale orario internazionale dell'Osservatorio di Neuchatel — 16.16.30: Concerto dell'orchestra Aversano — 16.30.17: L'ora dei libri — 17-17.30: Concerto dell'orchestra Aversano (II) — 18.15-19: Trasmissione grammofonica — 19-19.29: Lezione di esperanto — 19.29: Segnale orario; Meteorologia — 19.30.20: Conferenza accademica: I nomi popolari delle nostre piante — 20.21: Esecuzione d'una opera di Haydn — 21.21.45: Concerto orchestrale dell'orchestra del Kursaal — 21.45.22: Notizie; Meteorologia.

Zurigo — m. 480,4 - Kw. 1,5.

12.32: Concerto della R. O. — 12.50: Meteorologia; Recentissime — 15: Concerto della R. O. — 13.35: Meteorologia; Divise e quotazioni borsa — 15: Concerto grammofonico — 16: Concerto ritrasmesso dal «Carlton-Elite Hotel» — 17.15: Per le signore — 17.45: Meteorologia — 19.30: Segnale orario; Meteorologia — 19.33: Conferenza teatrale — 20: Esecuzione di una opera di Haydn. Indi: Concerto della grande R. O. — 22: Meteorologia; Recentissime e Notizie della «N. Z. Z.». »

Losanna — m. 680 - Kw. 0,75.

7.45: Bollettino meteorologico — 13: Segnale d'ora; Il tempo — 13.1: Borsa; Cambi; Informazioni varie — 13.6: Grammofo — 15.40: Concerto riprodotto — 16.45: Per la casa — 17: Concerto (conferenza) — 19.30: Bollettino meteorologico — 19.31: Corso di Tedesco — 20: Corso di Dizione e di Declamazione — 20.15: Orchestra: Cinque marcie — 20.30: Recitazione letteraria — 21.15: Orchestra: Ouverture di Commedia, Keler; Serenata sentimentale, Meznacnik; Mazurca, Game; Pensieri d'autunno, Massenet; Suite Orientale (4 parti), Popy — 22: Il tempo; Messaggio della sera.

Ginevra — m. 760 - Kw. 0,5.

17: Concerto: Selez., Il Trovatore, Verdi; Suite Scandinava, Fredericksen; Passo dei Fiori, Delibes; Tre Danze (Nell'Quinn), German; Fete di Singapore, Lessor — 18: Cambi; Previsioni Tempo; Ora — 20.15: Corso d'Inglese — 20.35: Grammofo: L'Apprendista Mago, Dukas — 20.45: Orchestra (Riproduci); Balletto (La Fonte), Delibes; Valzer (La Principessa della Czarada), Kalman; Leggende, Wieniawski (A solo Violino); Brodiade, Massenet — 21.45: Notizie

UNGHERIA

Budapest — m. 554,5 - Kw. 20,1.

(Parte invariabile per tutti i giorni eccetto la domenica; 9.15: Concerto — 9.30: Informazioni — 9.45: Concerto (cont.) — 12: Carillon dalla Chiesa dell'Università; Bollettino Meteorologico e Informazioni — 13: Ora; Il tempo; Altezza dell'Acqua — 14.30: Informazioni; Prezzi Derrate — 16.45: Ora; Il tempo; Altezza dell'acqua; Informazioni — 12.30: Trio — 16: Per le Signore — 17.10: Conferenza Lettera-

ria — 17.40: Musica Tzigani con cantatrice: Canzoni Ungheresi — 18.50: Corso di Tedesco — 19.30: Concerto dall'Accademia di Musica — 21.40: Conferenza Giuridica in Inglese — 22.15: Bollettino Meteorologico — 22.20: Musica Tzigani (Riproduzione).

MARTEDI 22 GENNAIO

AUSTRIA

Vienna — m. 519,9 - Kw. 15.

11: Musica del mattino eseguita dal Quartetto Silving — 15.15: Radiodiffusione di immagini — 16: Concerto pomeridiano dell'orchestra Carlo Haput, con il concorso d'una solista di pianoforte: Pezzi di Couperin, Hummel, Komza, J. Strauss, Engel-Berger, Puccini, Lehar, Haupt, Gruber, Millocker — 17.30: L'ora musicale per la gioventù — 18: La radio dell'Igiene musicale — 18.30: Conferenza delle Corporazioni agricole — 19: Lezione di francese per iniziati — 19.35: Lezione d'inglese per principianti — 20.5: Segnale orario, meteorologia — 20.10: Operetta «Primavera», operetta in un atto di R. Eger, musica di Fr. Lehar — 21.30: Concerto dell'orchestra I. Geiger. Musiche di Boieldieu, Tobani, Rimsky-Korsakov, Meyer-Helmund, Clutsm, Lindemann, J. Geiger, Lehar, M. Tauber, Grossmann, Manfred, I. Geiger. Indi radiodiffusione di immagini.

BELGIO

Bruxelles — m. 511,9 - Kw. 1,5.

18: Concerto riprodotto — 19: Corso di Francese — 19.30: Musica da Camera: Trio, Mozart; Preludio e Fuga per piano, Bach; Trio, Fauré — 20.30: Radio-cronaca; Giornale Parlato — 21.15: Orchestra: Totò, Pares; La Debuttante, Donike; Babel-Ued, Staub; Melodia, Caludi — 21.30: Conferenza Scientifica. Orchestra: Michelina, Dargel; Per piacere alle donne, O. Strauss; Papotages, D'Agryves — 22: Attualità; Melodie celebri: Ideale, Tosti; Canzone dell'Addio, Idem; Bonsoir Madame la Lune, Mariniere; L'Anello d'Argento, Chaminade; Il cuore della mia bimba, Dalcroze; Per un bacio, Tosti; Se fossi giardiniera, Chaminade; Arioso, Delibes; I Battellieri del Volga, Glazunov; Cantatrice, La Mascotte, Audran (fant.); Cantatrice; Quintessenze, Morena — 23.15: Recentissime.

CECOSLOVACCHIA

Bratislava — m. 277,8 - Kw. 0,5.

12: V. Praga — 16.30: Concerto legni: Quintetto op. 34, Blumer; Trio in sol maggiore, Beethoven — 17.30: Conferenza — 17.45: Recitazione — 18.45: Corso di slovacco — 19: Orchestra da Praga — 19.45: Conferenza da Brno — 20 (da Praga): Serata popolare; Concerto; Notizie — 22.25: V. Praga.

Praga — m. 343,2 - Kw. 5.

11.15: Musica riprodata — 12: Ora; Notizie finanziarie; Agricoltura — 12.30: Orchestra: Ovv., Russian e Ludmila, Glinka; Suite «Esposizione di quadri», Masorsky; Balletto (Demone), Rubinstein; Valzer fantasia, Glinka — 13.20: Industria e commercio — 13.55; 16: Come lunedì — 16.10: Conferenza; 16: 20: Per ragazzi; Sports invernali — 16.30: Orchestra: Ballabili — 17.30 (da Brno): Corso d'inglese — 17.45: Emissione in tedesco; Notizie; Lessing (cont.) — 18.15: Notizie agricole — 18.25: Per gli operai — 19: Orchestra — 19.45 (da Brno): 20: Conferenza — 21: Concerto popolare: Notte d'Estate a Madrid, Glinka; Reminiscenze di Bizet, Urbach; Arie (Eugenio Oneghin), Tciaikowsky — 21.40: Piano: Valzers di Brahms — 22: Ora; Notizie; I teatri — 22.25: Musica popolare.

Brno — m. 432,3 - Kw. 3.

12: 12.30: V. Praga — 14.30: Borsa; I teatri — 17.30: Corso d'inglese — 17.45: Emissione in tedesco; Conferenza — 20: Commemorazione di Halek: Recitazione; Canti della Sera, Dvorak; Recitazione; Canti della Sera, Smetana — 20.30: Concerto: Ovv., Sakuntala, Goldmark; Duetto per contralto e tenore, Brahms; Sinfonia, Skozzev, Mendelssohn; Duetto per contralto e soprano, Brahms; Ovv., Tannhauser, Wagner — 21: Musica militare — 22: 22.25: V. Praga.

FRANCIA

Parigi (P. Parisien) — m. 336,3 - Kw. 0,5.

21.45: Granmofo; Conferenza; Informazioni — 22: Concerto: Ovv., Penelope, Fauré; Prima Suite «Racconto d'Aprile», Widor — 22.25: Informazioni — 22.30: Concerto: Allegro e Andante della Sinfonia in do (Jupiter), Mozart; Scherzo del Settimino, Beethoven (corno) — 23: Informazioni; Concerto: Prima Suite di Balletto (Stefano Marcel), St. Saëns; De Falla, Chaminade; Aragonese, De Falla.

Parigi (Radio L.L.) — m. 370 - Kw. 0,5.

13.30-14: Echi, Informazioni e cronache; Sketch operetta di Raiter — 14: Carillon di Fontenay.

Tolosa — m. 382,7 - Kw. 8.

13.45: Orchestra: Cinque tanghi argentini — 14: Otto canzoni — 14.30: Musica militare: Quattro marcie — 21.30: Orchestra: Ouverture «1812», Tciaikowsky; Toccata, Puccini (fant.); Adagio della Quinta Sinfonia, Dvorak; Ovv., Le Campanie di Corneville, Planquette; Intermzzo (Carmen), Bizet; Valzer, Waldtenfel — 22.10: Canto: Serenata d'Arlecchino (Il Pagliaccio), Leoncavallo; Aria (Rigoletto), Verdi; La diana (Le Caïd), Thomas; Aria (Luisa), Chiarenia; Couplets (La figlia del Tamburo Maggiore), Offenbach; Aria di Rossina (Barbiere di Siviglia), Rossini; Aria (Fortunio), Messager; Habanera (Carmen), Bizet — 22.40: Nove Valzer — 23.15: Giornale parlato dell'Africa del Nord.

Parigi (Radio Paris) — m. 1744 - Kw. 3.

7.45; 8.30; 9; 11.45; 14; 14.15; 15; 16.30; 17.50; 19.30; 19.45; 20.45: Come lunedì — 13.30: Orchestra: Feste Romane, Fondrain; Divertimento, Lalo; Piccola Suite, Busser; La Navarrese, Massenet; Serenata Fiorentina, Godard; Serenata Sarcastica, Forterre; Serenata Spagnuola, Chaminade; Piccola Suite, Debuss-

Richiedete i Supercomponenti

RADIX

Radosa - Corso Umberto, 269b - ROMA

Ventura - Corso P. Vittoria, 58 - MILANO

Neutrodina **NORA**

Apparecchi
di più
semplici
- di più
perfezionati.
con batterie
ad alimentazione
integrale a
corrente alternata -
ALTOPARLANTI - ACCESSORI -
PARTI STACCATI -

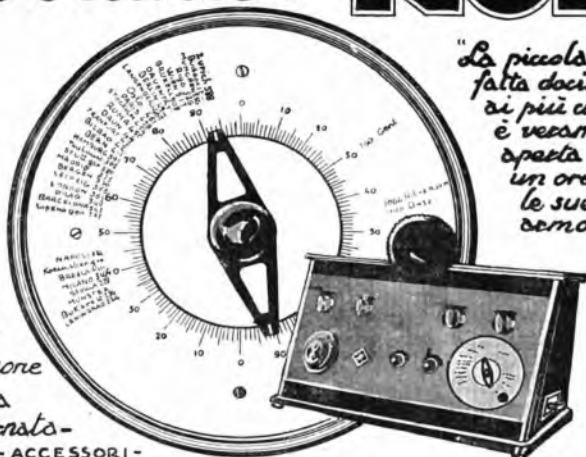

"La piccola magia scintilla,
fatta docile e pieghevole
di più complicati capricci,
è veramente una finestra
aperta sul mondo,
un orecchio teso verso
le sue più belle
armonie."



NORA-RADIO VIA PIAVE - N.66 -
ROMA

Alimentatori di placca

Ricezione senza disturbi

Adatti per tutti i tipi
di apparecchi -

Inserione su
qualsiasi impianto
di luce elettrica



NORA

TIPO NWVL
3 tensioni anodiche
2 tensioni regolabili di griglia
ricarica degli accumulatori

TIPO NWVD
3 tensioni anodiche
2 tensioni di griglia

TIPO NW
3 tensioni anodiche

▶ CONSUMO INSIGNIFICANTE DI CORRENTE ◀

Raddrizzatori di corrente

Ricarica il vostro accumulatore a casa vostra
e senza alcuna sorveglianza -

Consumo di corrente trascurabile -

- Intensità di carica 1-1.2 Amp.

- Prezzo ridottissimo -



LG1

NORA-RADIO VIA PIAVE - 66 -
ROMA

AMMINISTRAZIONE

SAFAR

MILANO

VIACE MAINO N. 20

SOCIETA' ANONIMA APPARECCHI RADIOFONICI

L'articolo di elettrotecnica su la scelta e l'impiego della cuffia pubblicato sul RADIORARIO N. 48 del 25 Novembre dice che: "in un circuito elettrico il massimo rendimento si ha quando la resistenza interna del circuito generatore è uguale a quella del circuito esterno di utilizzazione".

Il circuito di utilizzazione è dato dalla cuffia che comprende i due auricolari a 500 ohms ciascuno in serie tra di loro formanti così la resistenza complessiva di 1000 ohms.

L'unica fabbrica che finora ha applicato questo sistema costruendo la cuffia a 1000 Ohms per gli apparecchi a galena è la S.A.F.A.R.

Tutti i possessori degli apparecchi a galena se vogliono triplicare l'intensità di ricezione debbono provare i tipi a 1000 Ohms sostituendoli a quelli a 4000 ottenendone un rendimento potentissimo

Cuffia "SUPER"

sensibilità e purezza accoppiate ad accuratezza e praticità sono le doti di questo tipo.

Prezzo L. 45.—

tipi da 1000 e da 4000 Ohms



Cuffia "EJA"

Questo tipo popolare di massima durata, eleganza, leggerezza e di grande rendimento è il più venduto in tutto il mondo.

Prezzo L. 40.—

tipi da 1000 e da 4000 Ohms



Cuffia "R" (regolabile)

Tipo di precisione, risultata superiore a tutte quelle attualmente in commercio in gare fatte dall'Esercito, dalla Marina, e dall'Aeronautica.

Prezzo L. 65.—

tipi da 1000 e da 4000 Ohms

sy; Trianon, Lachaume — 16.45: Orchestra: Onv. Il Re l'ha detto, Delibes. Violino: Gioia d'Amore, Kreisler. Orchestra: Mazurca Pittoresca, Zubaloff. Piano: Aurora sull'Oceano, Grécourt; Allegro Appassionato, St Saëns. Orchestra: Canzone Sognata, Pesse. Violoncello: Melodia, Fauré; Pagina d'Album, Grieg. Orchestra: Danze Arabe, Grumbach — 20.30: Corso d'Inglese — 21: Presentazione Letteraria; Chiusura Borsa di New York; Cotoni e Caffè a New York — 21.15: Selezione, L'Ebrea, Halsey (Soli, coro e orchestra). (Intervalli: Rassegna della Stampa e Informazioni).

Parigi, Torre Eiffel - m. 2650 - Kw. 3.

18.45: Giornale Parlato: Rubriche solite; Il Postiglione; Attualità Scientifiche; Cronaca Giudiziaria — 20.10: Previsioni Tempo — 20.20: Bollettino Meteorologico — 20.50: Concerto: Icaro, Trémisot; Quattro Pezzi per violino e flauto, Rolozinski; Tolomieu, Haendel (Cantatrice); Cantata, Purcell (Cantatrice); Lied, Franck (Orchestra); Pezzi per violoncello, Ronchini; Danza Persiana, Guiraud; Sera, Fauré (Cantatrice); Due Canzoni Francescane, Plé (Cantatrice); Romanza in si bem., Fauré (Violino); Botton d'Oro, Pierrié (Orchestra).

GERMANIA

Breslavia - m. 321,2 - Kw. 4.

Gleitvitz - m. 326,4 - Kw. 4.

14.35: L'ora dei nostri piccoli. Fiabe — 16: La strada dell'umanità — 16.30: Pomeriggio vario, con il concorso di musicisti — 18: Conferenza letteraria riguardante Lessing — 18.30: Conferenza di psicologia — 19.50: Conferenza: La guerra come istituzione pubblica — 20.15: G. E. Lessing (nato il 22 gennaio 1724): con conferenza con recitazioni — 21.10: Ballate di Loeue, con il concorso d'un basso — 22: Informazioni ritrasmesse da Berlino; indi: Notizie serali e della Radio-associazione

Koenigsberg - m. 289,4 - Kw. 4.

6.30-7: Ginnastica — 10.10: La radio della scuola. Cosa significa Lessing per la nostra gioventù? Indi: esecuzione di una scena della commedia di Lessing: «Minna von Barnheim». 11: Meteorologia, bollettino del ghiaccio, recentissime — 11.30: Trasmissione grammofonica — 15.30: La radio delle fiabe — 16-17.30: Concerto pomeridiano della R. O., con musiche di Schreiner, Schlogel, Kalman, Ilon, Pétrus, Kopeller, Meyer-Helmund, Zimmer

— 17.30: La radio dell'agricoltore. Conferenza — 18.20: Nel quartiere latino: H. Tasierna di Berlino — 18.50: L'ora del lavoro. Conferenza — 19.25: Lezione di francese per principianti — 20-8: G. E. Lessing. Commemorazione in occasione del Secondo Centenario della sua nascita — 22.15: Meteorologia, recentissime, corriere sportivo — 22.30: Concerti della R. O. di Danzica

Lipsia - m. 361,9 - Kw. 4.

Dresda - m. 275,2 - Kw. 0,75.

12: Trasmissione grammofonica — 14: Saggi di lettura e libri nuovi — 15: Meteorologia — 15.15: Concerto da caffè con radiopropaganda — 16.30: Frammenti di opere predilette di O. Strauss, Lehár, Benatzky, Strauss, Kalman, Granchstädt, L. Fall, Winterberger. Orchestra e cantanti — 17.45: Prognosi del tempo, segnale orario, notizie della radiopropaganda — 18.5: La radio della signora — 18.30-18.55: Lezione di francese per principianti — 18.55-19.20: III conferenza: Cosa è sociologia? — 19.20: Questioni dell'igiene — 19.45: La teoria della vita. Conf. — 20.15: Conferenza sull'opera di Lessing: Natano il savio — 21: Concerto per pianoforte di 3 secoli. VII. Hummel, Moscheles, Mendelssohn-Bartoldy. Concerto della Filarmonica di Dresda, con il concorso di pianista — 22: Notizie dell'Ufficio di collocamento, bollettino della stampa e corriere sportivo. Indi: lezione di ballo e musica da ballo.

Stoccarda - m. 374,1 - Kw. 4.

Friburgo nella Brisgovia - m. 377 - Kw. 0,75.

10.30-13: Come lunedì — 13.45: Trasmissione grammofonica — 15.15: L'ora della signora — 16: Concerto pomeriggio della R. O. — 17 (da Francoforte): Concerto pomeridiano della R. O., con il concorso di tenore. Opere italiane — 18.30 Segnale orario; Meteorologia; Notizie agricole; Informazioni delle radio-associazioni della Germania meridionale — 18.45: Introduzione alla lingua spagnuola — 19.15: Conferenza sul germanesimo nella nuova Polonia — 19.45: Conferenza di astronomia — 20.15: Ritrasmisione da Francoforte: Esecuzione d'una commedia musicale — 21.15: Introduzione alla Commemorazione di Lessing. Indi: Commemorazione di Lessing, in occasione del secondo Centenario della sua nascita. Concerto, lettura, esecuzione d'una tragedia. Indi: Notizie

Amburgo - m. 391,6 - Kw. 4.

Brema - m. 252,1 - Kw. 0,75.

Kiel - m. 250 - Kw. 0,75.

10.25: La radio dell'agricoltore — 11-12: Trasmissione grammofonica — 16.15: Conferenza per le signore — 16.45: Consigli per la scelta della professione — 17.15: La prosa di Lessing. Lettura, con conferenza d'introduzione in occasione del 2.º centenario della nascita del poeta — 18.15: Concerto da tè e radiopropaganda — 19: Conferenza agricola riguardante l'installazione delle stalle — 19.25: «Per-ros»: Come esempio della formazione d'un cartello internazionale » Conf. — 19.55: La Borsa serale di Francoforte. Meteorologia — 20: «Natano il savio», poesia drammatica in 3 atti di G. E. Lessing — 22.30: L'ora attuale, dati meteorologici per l'intero, corriere sportivo, bollettino della neve — 22.45: Concerto divertente di pezzi di Amber, Mascagni, Kienzl, Barnes, Bizet, Puccini, Chabrier, Nikolai — 23.50: Meteorologia per i mari. Bollettino del ghiaccio.

Francoforte sul Meno - m. 421,3 - Kw. 4.

Cassel - m. 250 - Kw. 0,75.

6.30: Ginnastica, indi meteorologia, segnale orario — 13.30: Ginnastica, indi meteorologia, segnale orario — 13.30: Trasmissione grammofonica — 15.5-15.35: L'ora della gioventù — 15.55-16.5: La radio della missina — 16.35-17: La radio della massaia — 16.35-17: Lettura — 17.18.30: Concerto della R. O., con il concorso di tenore; Opere italiane — 18.30-18.45: Quindici minuti di consigli per la madre ed il bambino — 18.45-19.15: Da Cassel: Conferenza — 19.15-19.45: Lezione di stenografia — 19.45-20.15: Conferenza su G. E. Lessing — 20.15: «L'Heure espagnole» (L'ora spagnuola), commedia musicale in 1 atto di M. Ravel. Indi Commemorazione di Lessing, in occasione del 2.º Centenario della nascita del poeta. In seguito trasmissione grammofonica serata d'opera.

Langenberg - m. 462,2 - Kw. 25.

Colonia - m. 263,2 - Kw. 4.

11.15-11.55: La radio per le scuole popolari — 12.10: Musica meccanica — 13.05-14.30: Concerto della R. O. di musiche di Cherubini, Tchaikowsky, Dvorak, Bruell, Puccini, Lanner — 14.30: Consigli per la casa — 15-15.30: L'ora dei fanciulli — 15.40-16: Recitazione — 16.16.30: La radio della gioventù — 16.30-17: Conferenza su Lessing — 17.45-18.30: Concerto della R. O. ritrasmissione da Francoforte, con il

Abbonatevi al Radiorario

LABORATORIO COSTRUZIONI ACCUMULATORI ED APPARECCHI ELETTRICI
SEB. SAMPO
TORINO Corso Regina Margherita, 2 - TORINO

tutto per l'alimentazione dei radiocircuiti a corrente alternata
Trasformatori per Alimentatori per valvole Raytheon L. 80
Trasformatori per Alimentatori per valvole raddrizzatrici a filamento » 90
Trasformatori per Alimentazione integrale (Placca, Griglia e Filamento) » 130
Trasformatori per Alimentazione di placca, con avvolgimento diretto per filamento delle valvole a corrente alternata » 100
 Impedenze di tutti i valori da L. 25 a L. 60 cad.
Condensatori per Alimentatori di Placca e Filamento, Resistenze potenziometriche, Cassette di zinco per schermatura Alimentatori completi, Raddrizzatori per cariche accumulatori, ecc. a prezzi specialissimi.

RADIO AMATORI

per il Vostro fabbisogno rivolgeteVi al
Negozio specializzato

GRONORIO & C.

MILANO

VIA MELZO N. 34

Apparecchi completi - Accessori - Valvole - Batterie - Cuffie - Altoparlanti
Riparazioni - Modifiche.

“EMPIRE” *il diffusore che riproduce la parola, il canto, i suoni nel modo più realistico.*

SENSIBILISSIMO - DOLCIS-
SIMO E POTENTE NELLO
STESSO TEMPO!

Venitelo a sentire!

- N. 71 Modello Murale in legno . . . L. **650.-**
 » 55 » con base in legno » **600.-**
 » 54 » » » uguale al
 N. 55 ma in cartone » **500.-**

GRAN CLASSE



N. 71



N. 55
visti. di fron e



N. 55
visto di dietro

Cfledetelo al vostro fornitore o agli Agenti Generali

ANGLO - AMERICAN RADIO

Via S. Vittore al Teatro, 19 - Telefono 30-200 - MILANO

Per la Liguria: CAVALLARI & MUSANTI - Vico della Fortuna, 4 - GENOVA

concorso di tenore. Frammenti di opere italiane — 18.30-18.50: Lettura — 19.15-19.40: Conversazione francese — 19.40-20 L'ora dei libri — 20.10-20.45: «La voce immortale» (I): Caruso. Trasmissione grammofonica con conferenza d'introduzione — 20.45: «La donna che ognuno cerca», commedia in tre atti di L. Hirschfeld, musica di R. Tauts Indl: Ultime notizie; Corriere sportivo; Radio-propaganda; Informazioni commerciali

Berlino - m. 475,4 - Kw. 0,75.
Stettino - m. 236,2 - Kw. 0,75.

12.15: Commemorazione di Lessing — 15.30: Conferenza riguardante l'amministrazione delle violine — 16: L'ora dei libri — 16.30: Concerto di pianoforte di musiche di Bach, R. Schumann, Moore Indl: Concerto divertente dell'orchestra T. Runge. Pezzi di Cherubini, J. Strauss, Rimsky-Korsakow, St. Saëns, Beethoven, German, Grieg, Liszt, Henning. Indl: Radio-propaganda fuori programma — 18.30 Figure dell'economia moderna. Prima conferenza: Nella Germania — 19: «Maestranze ed opinione pubblica» (conf.) — 19.30: Conferenza: Lessing, l'uomo. Indl: Esecuzione della commedia: «Minna von Barnheim», in 5 atti di G. E. Lessing. In seguito: Meteorologia; Recentissime; Segnale orario; Corriere sportivo.

Monaco di Baviera - m. 536,7 - Kw. 4.
Norimberga - m. 241,9 - Kw. 4.

6.45: Ginnastica — 11.20: Trasmissione grammofonica per esperimenti e per l'industria — 12.55: Concerto d'inn Trio d'archi. Pezzi di Osceit, Dupuin, Mayr, Arnold, J. Lanner, Leinhardt — 14.45: L'ora della signora — 16.30: La radio della lettura. Opere di G. E. Lessing in occa-

sione del secondo centenario della sua nascita — 17: Conferenza: Fiere e mercati nella Baviera — 17.30: Concerto della R. O., con il concorso di baritono. Romanticismo tedesco (II). Musica di Wagner, Marschner, Loewe, Mendelssohn, Schubert, Weber — 16: «Viaggio attraverso l'Austria» (conf.) — 17: «Il pipistrello» operetta in tre atti di Giovanni Strauss. Ritrasmissione dal Teatro Nazionale di Monaco — 22.35: Notizie serali — 22.55: Lezione di ballo.

INGHILTERRA

Londra (2 L.O.) - m. 358 - Kw. 3.

Daventry (5 XX) - m. 1562,5 - Kw. 25
11.15: Canto — 11.30: (Dav. solo): Segnale d'ora; Previsioni tempo — 11.45: (Dav. solo): Ciclo di conferenze femminili — 12 (Dav. solo): Grammofono — 13: Soprano; Trio — 14.15: Concerto riprodotto — 15.30: Per le scuole: Corso elementare di musica; Corso medio con concerto; Corso avanzato — 16.30: Interludio musicale — 16.35: Elementi di Francese — 17: Orchestra (riprod.) — 17.15: Le tradizioni dei classici — 17.30: Orchestra c. s. (cont.) — 18.15: Pei ragazzi: Azione drammatica (Racconto di Andersen) con musica (Quintetto) — 19: Lettura poesia — 19.15: Segnale ora; Previsioni tempo; Notizie — 19.30: Interludio musicale — 19.45: Trio archi: Terzo e quarto tempo del Trio N. 1 op. 9, Beethoven; Primo tempo del Trio N. 3 op. 9, Idem — 20: Per le donne elettrici — 20.15: Interludio musicale — 20.25: da Sheffield: Il vetro nella civiltà moderna — 20.45: Banda militare: Ovv., Carnevale di Roma, Berlino; Soprane: Ninfe e Silvani, Bamberg; Dove l'ape sugge, Sullivan; Banda: Suite «Esposizione di quadri», Mussorgsky; Bari-

tono: Ballate (Phillips, Nevin, James); Banda: Suite canti popolari, V. Williams; Soprano e baritono: Duetto (Paggiacci), Leoncavallo; Canzone popolare: Banda; Scherzo (L'Apprendista Mago), Dukas — 21-21.30 (Dav. solo: da Birmingham): La concezione moderna della vita — 22: Previsione tempo; Notizie — 22.35: Annunzi locali; (Dav. solo): Previsioni marittime — 22.40 (Musiche di Haendel); Orchestra: Ovv., Sansone (Andante, allegro e minuetto); Tenore, coro e orchestra: Santa Cecilia; Orchestra: Concerto grosso N. 1 per auti, oboi, fagotti e archi); Coro e orchestra: coro (Salomone); Tenore e orchestra: Aria (Aci e Galatea); Orchestra: Suite dalla «Musica sull'acqua»; Coro e orchestra: Coro (Ercole) — 23.40-1: Ballabili riprodotti.

Daventry (5 GB) - m. 482,3 - Kw. 30.

16: Orchestra di cinema — 17 (da Birmingham): Orchestra: Ovv., Re Stefano, Beethoven; Soprano: 3 Lieder (Moutner, R. Strauss, Id.); Orchestra: Romanza e Due Danze (Il trionfatore), German; Soprano e Contralto: Tre Melodie, Henschel; Orchestra: Canto del mattino, Elgar; Canto della Notte, Idem; Contralto: Tre Lieder (Wagner, R. Strauss, Idem); Orchestra: Danza dei Garzoni (I. maestri cantori), Wagner; Preludio III atto «Lohengrin», Idem; Soprano e contralto: Presso il ruscello, Tchaikowsky; Pastorale, Saint Saëns; Primavera, Armstrong-Gibbs; Orchestra: Bacchanale (Sansone e Dalila), St. Saëns; Suite Danze spagnole, Moszkowski — 18.30 (da Birm.): Pei ragazzi: Commedia; Numero varietà; Duetto soprano e contralto — 19.15: Segnale orario; Previsioni tempo; Notizie — 19.30: Ballabili: Varietà — 21 (Birm.): Orchestra: La baracca galleggiante, Kern (selez.) — 21.15

I Trasformatori "BRUNET", sono I MIGLIORI



ORTHOFORMER

2075	—	Trasformatori Orthoformer intervalvolare rapporto	1/4 L.	120
2076	—	» » di uscita	» 1/1	» 115
2080	—	» » Push-Pull	» 1/4	» 125
2031	—	» » di uscita Push-Pull	» 1/1	» 120
2085	—	Self Orthoformer di uscita per trasform. nor. e Push-Pull	»	» 90

2051	—	Trasformatore blindato rapporto	1/10	L. 50
2055	—	» nudo	» 1/5	» 37
2056	—	» blindato	» 1/5	» 48
2060	—	» nudo	» 1/3	» 34
2061	—	» blindato	» 1/3	» 43
2066	—	» blindato	» 1/1	» 40

IN VENDITA PRESSO I MIGLIORI RIVENDITORI

Baritone: La lettera (Veronica), Messenger; Aria Darby e Giovanna, Fall; Orchestra: Selez., Cia Cin Cio, Norton; Baritone: Aria (La Principessa dei dollari), Fall; Due arie (La Geisha), Jones; Orchestra: Concerto dei dollari, Fall — 22: Varietà (6); Ballabili — 23: Previsioni tempo; Notizie — 23.15-24.15 (da Birm.); «La bella di Bretagna», commedia musicale di Talbot (Selez. per soli, coro e orchestra)

JUGOSLAVIA

Zagabria - m. 308,3 - Kw. 0,75

13.15: Trasmissione grammofonica — 13.30: Quotazioni dei Borsa — 17: Concerto pomeridiano del Radio-quartetto Sidak Pezzi di Zeller, Nedbal, Lehar, Fejer, Ascher, Eysler, Fall, Suppé — 19: Notizie; Meteorologia.

NORVEGIA

Oslo - m. 496,7 - Kw. 1,5

17.30: Orchestra: Marcia, Borg, Selez., L'Armador, Lortzing; Minnetto, Grieg; Nel Convento, Borodin; Umoresca, Sjögren; Stadio, Neapert; Suite di Balletto, Popy; Aria di caccia, Schöberg — 18.35: Per la Casa — 19.15: Il tempo; Notizie 19.30: Agricoltura — 20: Segnale orario; Drama di Strindberg (La Danza dei Morti) — 21.45: Il tempo; Notizie; Attualità

OLANDA

Hilversum (H.D.O.) - m. 1060 - Kw. 3

10.40; 12.40; 12.55: Come lunedì — 14.40: Conferenza — 15.10: Grammofono — 15.40: Per le Signore — 16.40: Concerto — 17.40: Organo — 18.40: Segnale orario — 18.41: Trio — 19.55: Corso di inglese — 20.25: Bollettino polizia — 20.40: Segnale orario — 20.41: Libri nuovi — 21.10: Trio: Trio op. 11 in si magg., Beethoven; Trio op. 1 n. 2 in sol magg., Idem; Trio op. 76 N. 2, Idem — 22.25: Concerto Ovv., Oberone, Weber; Farfalla, Gelli (cantatrice); Romanza, Massenet (Cantatrice) — 22.50-23.40: Informazioni Vaz Dias; Concerto: Cavalleria rusticana, Mascagni (fant.); Ario (Romeo e Giulietta), Gounod (Cantatrice); Sogno di un vaizer, Strauss; Canzone cinese, Siede; Marcia, Möllnitz.

POLONIA

Poznan - m. 245,9 - Kw. 1,500

13: Segnale orario; Grammofono — 14: Borse e Cambi — 14.15: Comunicati — 17.30: Corso di Francese — 17.55: Concerto popolare da Varsavia — 18.50: Conferenza — 19.15: Intermezzo musicale — 19.35: Conferenza Sportiva — 20: Varie — 20.30: Concerto Internazionale (da Praga) (Intervalli: I Teatri e i Cinema; Comunicati) — 22: Segnale orario; Comunicati — 22.15: Ballabili riprodotti.

Katowice - m. 416,1 - Kw. 10

11.56; 12.10; 13; 15.45; 16: Come lunedì — 16.5: Per ragazzi — 17: Storia nazionale — 17.25: Conferenza — 17.55: Concerto da Varsavia — 18.50: Annunzi vari — 19.10: Conferenza — 19.45: Comunicati — 20: Conferenza — 20.30: Ritrasmissione del Concerto Internazionale da Praga — 22: Bollettino meteorologico; Notizie.

Cracovia - m. 314,1 - Kw. 1,5

11.56; 12.10; 13; 14.50: Come lunedì — 16.16 (da Varsavia): Addizione per ragazzi — 17: Geografia economica — 17.25:

Lessing (conf.) — 17.55: Concerto da Varsavia — 18.0: Varie — 19.10: Comunicati — 19.30: I Mosaici Cristiani Primitivi — 20: Fanfara dai Campanili della Chiesa dell' Vergine — 20.30: Concerto Internazionale (da Praga) — 22: Trasmissione da Varsavia.

Varsavia - m. 1415,1 - Kw. 10

11.56; 12.10; 13; 14.50: Come lunedì — 15.35: Politica Estera — 16: Aviazione — 16.15: Per ragazzi: Racconti — 17: Sport e educazione fisica — 17.25: Conferenza da Katowice — 17.55: Concerto: Ovv., Fidelio, Beethoven; Andante cantabile con moto della prima sinfonia, Beethoven; Recitazioni (da Katowice); Suite giapponese, Yoshitomo; Serenata spagnuola, Bizet; Obertas, Wieniawski — 18.50: Varie — 19.10: Comunicati — 19.30: Conferenza — 20.30: Concerto Internazionale (da Praga); Comunicati: Aviazione, Meteorologico, Polizia, Sportivo e P.A.T.

SPAGNA

Barcellona (EAJ I) - m. 350,5 - Kw. 3

12: Campanie cattedrale; Il tempo — 14.30: Borse e cambi — Trio: Charleston, Denon; Fox, Nussbaum; Tango, Sentis; Selez., Miss Hellyett, Andran; Pavana, D'Ambrosio; Giava, Buré; One step, Berganzon. (Intervallo: Grammofono) — 18.30: Sestetto: Fox, Galvez; Pericon, Palanca; Valzer, Ganay — 19: Mercati Internazionali; Cambi e borsa — 19.10: Moda e consigli utili per le signore — 19.30: Sestetto: Marcia, Heber-Winter; Selez., Barbabù; Offenbach; Danza araba, Flores Marco; Valzer, Waldteufel — 21.30: Corso d'inglese — 22: Campanie cattedrale; Il tempo — 22.5: Borse, mercati e cambi — 22.10: Trasmissione parziale dell'Opera dal Teatro del Liceo.

Madrid (EAJ 7) - m. 426,7 - Kw. 1,5

12.45: Sintonizzazione; Calendario; Culinaria — 13: Campanie; Cronaca; Notizie del mattino; Borsa; Borsa del lavoro; Programma del giorno — 13.15: Segnale orario — 15: Campanie; Segnale orario; Orchestra: Ouverture per un Faust, Wagner; Melodia, Brahms; Scene pittoresche (4 parti), Massenet; Intermezzo letterario; Orchestra: L'Amaliate, Chopin (fant.); Rassegna del cinema: Orchestra: Valzer, Popy; Fox, Laeser; Bollettino meteorologico; I Teatri; Borsa del lavoro; Orchestra: Marcia militare N. 1, Schubert — 16.25: Notizie; Indice conferenze — 20: Campanie; Borsa; Ballabili; Questioni agricole — 21.25: Recentissime — 23: Campanie; Segnale orario; Borsa; Ritrasmissione dell'Opera dal Teatro del Liceo di Barcellona — 1.1.30: Campanie; Cronaca, notizie del giorno; Recentissime; Ballabili riprodotti.

SVEZIA

Stoccolma (SASA) - m. 438 - Kw. 1,5

Motala - m. 1351,3 - Kw. 30
Malmö - m. 258,6 - Kw. 1
13: Per le scuole: Lettura poesie — 17, 18; 18.30: Come lunedì — 18.55: Conferenza agricola — 19.15: Santa Brigida (conf.) — 19.45: La Rabdomanzia — 20.15: Concerto — 21.15: Notizie; Il tempo.

SVIZZERA

Berna - m. 406 - Kw. 1,5

12.43-15.56: Solito — 16.16-30: Orchestra del Kursaal di Berna — 16.30-17: La signora Lotter di Berna parla sulla casa moderna — 17.17-30: Orchestra del Kursaal di Berna — 18.29: Segnale orario; Meteorologia — 19.30-20: Conferenza gin-

ridica — 20-22 (da Basilea): Ritrasmissione del terzo concerto popolare sinfonico diretto da F. Weingartner — 22-22.15: Notizie; Meteorologia — 22.15-22.33: Concerto orchestrale dell'Orchestra del Kursaal di Berna.

Zurigo - m. 489,4 - Kw. 1,5

12.30: Segnale orario; Meteorologia — 12.32: Concerto grammofonico — 12.50: Meteorologia; Recentissime — 13: Concerto grammofonico II — 13.35: Meteorologia; Divise e Quotazioni Borsa — 15: Concerto della R. O. — 16: Concerto ritraspresso dal «Carlton-Elite Hotel» — 17.15: Concerto grammofonico — 17.45: Meteorologia — 19.30: Segnale orario; Meteorologia — 19.33: Conferenza su Lessing, in occasione del secondo Centenario della sua nascita — 20: Concerto della R. O. — 20.15: «Extrablatt» (Edizione straordinaria), radio-azione di Pr. C. Hofert. Indi: Concerto della R. O. — 22: Meteorologia; Recentissime e Notizie della «N. Z. Z.»

Losanna - m. 680 - Kw. 0,75

7.45-19.31: Come lunedì — 19.31: Conferenza giuridica — 20: Orchestra: Ovv., I Dragoni di Villars, Maillart; La Mascotte, Andran (fant.) — 20.30: Soprano e piano: Arie (Il giorno e la notte), Lecocq — 20.50: Orchestra: Ovv., Le Campanie di Corneville, Planquette; Santarellina, Herve (fant.); Il Duchino, Lecocq (fant.) — 21.15: Soprano: Aria (La Faglia di Madama Angot), Lecocq; Due arie (I saltimbanchi), Ganne; Aria di Maria (Viaggio in Cina), Bazin — 21.35: Orchestra: Il Gran Mogol, Andran (Fant.); La Casta Susanna, Gilbert.

Ginevra - m. 760 - Kw. 1,5

17: Orchestra (Riproduz.): Andante e Finale del Concerto per Violoncello e Orchestra, Haydn; Sinfonia «La Sorpresa», Idem; Rondò all'Ungherese, Idem — 19: Cambi; Previsioni Tempo; Ora — 20.15: Orchestra: Ovv., La Dama Bianca, Boieldieu; Valzer, Strauss; Suite «Izeil», Pierne; Selez., Fedora, Giordano; Vecchia Canzone Spagnuola, Aubert; L'Estate, Chaminade; Selez., The Peggy Arm, Rodgers — 21.30: Notizie.

UNGHERIA

Budapest - m. 554,5 - Kw. 20

(Parte invariabile come lunedì) — 12.20: Musica Trigani (Riproduz.) — 15.30: Per ragazzi — 17.10: Lezione di Slovacco-Ungherese — 17.40: Orchestra: Selezioni di Operette — 18.30: Consigli — 19.30: Musica da camera dall'Accademia con pianista e cantatrice — 21.10: Ora; Informazioni — 21.30: Trio — 22.15: Il Tempo; Jazz (Riproduz.)

MERCOLEDÌ 23 GENNAIO

AUSTRIA

Vienna - m. 519,9 - Kw. 15

11: Concerto mattinale eseguito dal Quartetto Silving — 15.15: Radiodiffusione di immagini — 16: Concerto pomeridiano dell'Orchestra viennese H. Morawetz, con il concorso d'una cantante (Cannoni di Bizez, Caibalka, Lehar, F. Waldteufel, Bizet, Caibalka, Lehar, F. Lincke, J. Weinberger, Komzak Vollstedt, H. Morawetz, J. Strauss — 17.45: Fiabe per i fanciulli piccoli — 18.15: Navi giganti

MAGAZZINI ELETTROTECNICI

SOCIETA' ANONIMA

Sede propria in MILANO: Via Manzoni, 26 - Telefono 70-516

AGENTI REGIONALI PER LA LOMBARDIA DEL MATERIALE F. A. R. DI PARIGI

Tutti i pezzi staccati per la costruzione di apparecchi radiolicevanti

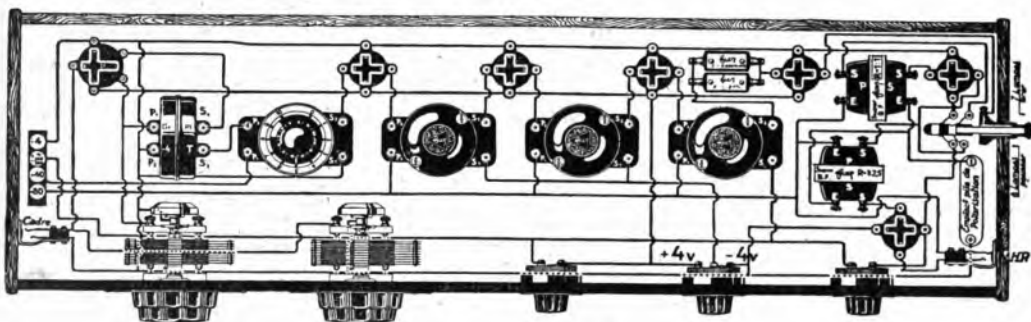

SCHEMA FORNITO IN GRANDEZZA NATURALE PER LA SCATOLA PER LA COSTRUZIONE DI UN APPARECCHIO RICEVENTE IN SUPERETERODINA A 7 VALVOLE MONTATO IN BIGRIGLIA PER ONDE DA 250 A 3000 METRI, AL PREZZO MINIMO DI L. 725, FRANCO DESTINO con trasformatori SUPER di massima rendimento

PEZZI COMPONENTI LA SCATOLA DI MONTAGGIO

2 Bobine oscillatrici PO/GO	L. 58	• 1 Trasformatore Super 1/1	L. 62
1 Supporto bobine	» 10	2 Reostati	» 34
• 1 Tesla	» 67	1 Supporto bigriglia	» 11
• 3 Trasformatori M. F.	» 186	6 Supporti ordinari	» 48
• 1 Condensatore Square Law 0,5/1000	» 39	1 Potenziometro 400 Ohm	» 19
• 1 Condensatore Square Law 0,5/1000	» 39	1 Condensatore fisso 15/1000	» 6
2 Manopole Ultradiaj	» 64	1 Resistenza 3 Meghom	» 6
• 1 Trasformatore Super 1/2,5	» 67	2 Condensatori fissi 2/1000	» 14

N.B. — Gli articoli marcati (*) sono soggetti alla tassa di Finanza di L. 6.— ciascuno.

Il montaggio si effettua senza difficoltà seguendo le indicazioni dello schema.

Diamo tuttavia delle indicazioni supplementari per i più profani.

Le sue bobine combinate ad un condensatore FAR miniperte di 0,5/1000 Square Law coprono la gamma di 200/700 e di 700/2900 metri. Noi consigliamo di effettuare il montaggio conformemente al piano adoperando un unico supporto e cambiando la bobina per passare dalle piccole alle grandi onde.

Sul nostro piano le connessioni per il telaio sono indicate per l'utilizzazione di un jack a due lame. Questo sistema di connessione è assai comodo ma può qualche volta portare delle perdite che non sono trascurabili. Sotto questo rapporto è quindi preferibile di sostituire al jack due prese isolate su ebanite.

Noi raccomandiamo ogni qualvolta lo sia possibile di utilizzare un telaio di grandi dimensioni benchè il nostro apparecchio costruito possa funzionare benissimo, specie per le piccole onde, con un telaio di soli 50 cm. di lato.

Si deve sempre montare i condensatori riunendo al meno 4,

tutte le parti mobili (rotor). Il quadrante metallico che porta la graduazione e comunica elettricamente col « rotor » si trova così mantenuto ad un potenziale fisso e forma schermo quando si avvicina la mano, inconveniente che si verifica invece se si invertono le connessioni.

Raccomandiamo di non esagerare l'amplificazione di B. F. e di utilizzare i trasformatori indicati sullo schema.

Il combinatore a pressione N.° 1110 (che non è di nostra fabbricazione e che se lo desiderate potremo fornirvelo a L. 16.—) indicato nello schema permette senza staccare l'altoparlante di passare all'ascolto su 7 e 6 valvole ed offre il vantaggio, montato come noi lo indichiamo, di spegnere la penultima valvola lasciando sempre in funzione l'ultima che può quindi in questo caso essere scelta fra le valvole speciali per altoparlanti.

Questo combinatore è naturalmente facoltativo.

Richiedete i Supercomponenti

RADIXRadiosa - Corso Umberto, 295 b - ROMA
Ventura - Corso P. Vitoria, 58 b - ROMA

nella leggenda e nella realtà. Conf. — 18.45: Lezione di esperanto — 19: L'ora delle Camere per operai ed impiegati — 19.30: Lezione d'italiano per iniziati — 20: Segnale orario, meteorologia — 20.5: Tre posti sul margine della metropoli. Recitazioni e conferenze d'introduzione. Boudelaire (Parigi), Ady (Budapest), Proedni (Stoccolma) — 21.5: «Nello scompimento», una scena di I. Seidner. Indi musica leggera senza esecuta dall'orchestra Silving-Geissler. Pezzi di Leopold, Fucik, Walzer, Lehár, Morena, Silving, Translater, Gisser, Strauss, Komzak. In di radiodiffusione di immagini.

BELGIO**Bruxelles** - m. 511,9 - Kw. 1,5.

18: Orchestra (Riproduct) — 19: Corso di Esperanto — 19.30: Trio: Thais, Massenet; Fantasia per piano, Mendelssohn; Intermezzo, Mandl; Danza, Dvorak; Due Pezzi per violino, Kreisler; Come eravate, Daresky; Lamento per violoncello, Boucher; Il Bacio rubato, Dearly e Leslie; Lied, Capri; Poesaggio, Hahn; Valzer (La Capinera del Tempio, Messenger) — 20.31: Radio-cronaca; Giornale Parlato — 21.15: Gramofono — 21.30: Concerto da Ambra con concorso cantistico; Epitalfo, Bernier; Variazioni Sinfoniche, Schönmaker; Canzoni Russe; Vasantasena, Halvorsen; Canzoni Russe; Cavalcata delle Valchirie, Wagner; Recentissime.

CECOSLOVACCHIA**Bratislava** - m. 277,8 - Kw. 0,5.

12: V. Praga — 12.15: Conferenza agricola — 16.30 (da Praga): Mariouette — 17.30: Conferenza — 17.50: Musica riprodotta — 18.15: Conferenza — 19 (da Praga): Musica popolare; Conferenza; Musiche francesi; Concerto e notizie — 22.15: Conferenza per cecoslovacchi all'Estero.

Praga - m. 343,2 - Kw. 5.

11.15: Musica popolare — 12: Ora; Notizie finanziarie e agricole — 12.30 (da Brno): Orchestra — 13.30: Borsa del lavoro — 13.40: Industria e commercio — 13.55: 16: Come lunedì — 16.10: Conferenza — 16.20: Per i ragazzi: Gli uccelli di inverno — 16.30: Marionette; Conferenza; Due Scene — 17.30: Corso di serbo-croato — 17.45: Emissione in tedesco; Notizie; Conferenza — 18.15: Notizie agricole — 18.25: Per gli operai — 19: Orchestra — 19.45: Recitazioni — 20: Vecchie musiche d'opere francesi: Balletto (La festa d'Ihre), Rameau; Le stagioni, Colasse; Chiaro di luna, Lalli; Ippolito e Aricia, Rameau; Celato e Procride, Grétry; Jeannette et Colin, Lisnard; Riccardo cuor di Leone, Grétry; Zemira e Azor, Grétry; L'Indovino del Villaggio, Rousseau — 21.40: Violino: Concerto in re magg., Paganini — 22: Notizie — 22.15 (da Bratislava), Conferenza per cecoslovacchi all'Estero — 22.30: I teatri.

Brno - m. 432,3 - Kw. 3.

12: V. Praga — 12.15: Conferenza agricola — 12.30: Concerto: Ouv., Patinizza, Suppé; Serenata, Moresca, Popy; Intermezzo e valzer Russo, Lindsay-Thiemer; Sogno d'un falco nella foresta, Eilenberg; Sogno d'un valzer, Strauss, Marcia, Blon — 14.30: Borsa — 16.30 (da Praga): Marionette; Corso di serbo-croato — 17.45: Emissione in tedesco; Notizie; Melodie — 18.15: Rassegna generale della settimana — 19: Orchestra — 19.45: La Radiotrasmissione dei disegni — 20: Commedia — 21: Musica russa: Russlan e Ludmila, Glinka; Canti; Valzer fantasia, Klinka; Scatola musicale, Nikolayewski; Canti; Jolantha, Tchaikowsky — 22: Notizie — 22.15: V. Bratislava.

Kosice - m. 265,5 - Kw. 5,000.

12: Ora; Campare; Notizie — 12.15: Orchestra — 17.10: Concerto — 19: Ora 19.10: Conferenza in ungherese — 19.25: Conferenza agricola — 19.45: Conferenza — 20: Notizie — 20.10: Concerto: Canzoni, Bendli; Polca, Sauer; Canzoni, Bendli, Pagine romantiche, Schumann; L'Alodola, Bendli; Primavera, Sinding — 20.55: Orchestra — 22: Notizie; Emissione in ungherese.

FRANCIA**Parigi (Radio L.L.)** - m. 370 - Kw. 0,5.

13.30: Echi, Informazioni e cronache; Balletto (La Biche), Poulenc (2 tempi); Notturno, Chopin (piano) — 14: Carillon di Fontenay — 22.15: Conferenza letteraria — 22.30: Concerto: Ouv., Il Gran Mogol, Audran; Pavana per una Infanta Defunta, Ravel; Balletto (Fant.), Gounod; Habanera, St. Saëns (violino); Valzer, Waltzfeufel; Selez., Tosca, Puccini — 23: Carillon di Fontenay.

Tolosa - m. 382,7 - Kw. 8.

13.45: Orchestra: Il lamento del campanile, Balay; Rapsodia Ungherese, Liszt; Valzer, Strauss; L'Italiana in Algeri, Rossini; Ouv., I Dragoni di Villars, Maillart; Carmen, Bizet (fant.) — 14.18: Musiche di Massenet; Canto: Aria (Manon); Aria (Rodiade); Aria (Dou Chisciotte); Chiaro di luna (Werther); Aria (Saffo) — 21.30: Recitazione (Rimani, V. Hugo); Il Cigno, di Sully Prudhomme (con musica di St. Saëns per cello); Chantecler, Rostand; L'Aiglon (2), (Idem) — 21.48: Chitarra Havaiana; Siviglia, Albeniz; Codice, Idem; Due ballate di Jacovacci — 22: Orchestra: Ouv., Veronica, Messenger; Suite orchestrale (4 parti), «Romeo e Giulietta», Berlioz; Danza Macabra, St. Saëns; Polonese, Chonin; Till Eulenspiegel; Strauss; Valzer (Paust), Gounod — 23: Quattro Fox trot (con ritornelli cantati) — 23.15: Come lunedì

Parigi (Radio Paris) - m. 1744 - Kw. 3.

7.45; 8.30; 9; 11.45; 14; 14.15; 15; 16.30; 17.50; 19.30; 19.45; 20.45: Come lunedì — 13.30: Quartetto, Schubert;

Chiedete lo squisito

**TORRONE
ROSTIGNOLI**
SESTRI LEVANTE



Quintetto, Hahn — 16.45: Orchestra: Ouverture, Le Nozze di Giannina, Massé. Violoncello; Canto della Sera, Schumann; Il Ruscello, Schubert. Orchestra: Canto della Rimembranza, Filippucci. Piano: Giardino di Francia, Woellet; Seghiglia, Lapanza. Orchestra: Intermezzo Sinfonico, Fondrain. Violino: Berceuse, Pauré. Orchestra: Tosca, Puccini — 20.30: Corso d'Inglese — 21: Come martedì — 21.20: «L'Amé» di Delibes (Soli, cori e orchestra). (Intervalli: Rassegna della Stampa e Informazioni).

Parigi, Torre Eiffel - m. 2650 - Kw. 5.

18.45: Giornale Parlato: Rubriche solite; Il Postiglione; La Moda; Nei Corridoi di Treni — 20.10; 20.20: Come lunedì — 20.50: Concerto: Pavana per una Infanta Defunta, Ravel; Invocazione alla Notte, Charpentier; Muschere Bergamasche, Charpentier; Prima Suite d'Orchestra, Pauré; Primo Concerto Reale, Couperin (Trio); Tic Tac Choc, Couperin (Piano); «Nel Giardino della Pompadour»: Azione musicale in un atto; Minuetto, Escaudet; Bergerette; Gavotta, Martini; Piacer d'Amore, Idem; La Rosa, Mourié; Pezzi per Violoncello, De Caix d'Herrellois; Marcia religiosa (Alceste), Gluck.

GERMANIA**Breslavia** - m. 321,2 - Kw. 4.**Gleitvitz** - m. 326,4 - Kw. 4.

16: L'ora della gioventù. (I): Due scolari conversano tra loro sulla scelta della professione; (II): Filatelia — 16.30: Concerto della R. O. Prammatici di opere di Verdi, Mascagni, Leoncavallo, Cilea, Puccini — 18: Il commerciante nella letteratura — 18.30: Lezione di francese per iniziati — 19.25: L'importanza del commercio al dettaglio per l'economia (conf.) — 19.50: Uno sguardo al tempo — 20.15: Lessing nelle scene delle sue opere d'arte — 22: Notizie serali; Conversazione teatrale.

Koenigsberg - m. 280,4 - Kw. 4.

11: Meteorologia, bollettino del ghiaccio, recentissime — 11.30: Trasmissione grammofonica — 15.30: L'ora della gioventù — 16: La radio dei genitori — 16.30-18: Concerto pomeridiano della R. O. di pezzi di Balfe, Bizet, Tchaikowsky, Sterberg, Svendsen, Grieg, Henckel, Reger — 18.10: Bollettino del ghiaccio — 18.20: Conferenza letteraria su Guglielmo von Scholz — 18.50: Conversazione sulla radio-letteratura — 19.25: Lezione d'inglese per principianti — 20.5: «Faust», poesia e musica di Ferruccio Busoni — 22.15: Meteorologia, recentissime, corriere sportivo — 22.30-24: Ritrasmissione da Berlino: Musica da ballo.

Lipsia - m. 361,9 - Kw. 4.**Dresda** - m. 250 - Kw. 0,75.

10.50-11: Il radioservizio della nassaia — 12: Trasmissione grammofonica — 14.15-14.45: Lezione d'italiano — 15: Meteorologia, indi «Per la gioventù» — 16.30: Concerto della R. O. Pezzi di Weber, Scharwenka, Verdi, Nicolai, Sngna — 17.30: Ritrasmissione dal Teatro Na-

zionale di Weimar: «Tylla, opera di Mark Lothar — 18.30: Lezione di francese per iniziati — 18.55: Corso tecnico per operai specializzati. Ritrasmisione da Berlino — 19.20: 2.a conferenza: L'arte oratoria — 19.45: Conferenza medica — 20.15: Ermanno Zilcher con opere proprie: Concerto dell'Orchestra sinfonica di Lipsia, con il concorso del compositore — 21.15: Concerto della R. O. e dell'Orchestra sinfonica di Lipsia: Frammenti di opere di R. Strauss — 22.15: Notizie dell'Ufficio di collocamento, bollettino della stampa e corriere sportivo — 22.30-24: Trasmissione musicale grammofonica — 24-1.30: Musica notturna.

Stoccarda - m. 374,1 - Kw. 4.

Friburgo nella Brisgovia - m. 577 - Kw. 0,75.

10.30-13: Solito — 13.45: Notizie — 15: L'ora dei fanciulli — 16: Per la gioventù: La zia Gretel e la R. O. — 16.35: Concerto pomeridiano, con 50 concorrenti d'insoprao ritrasmesso da Francoforte — 18: Segnale orario; Meteorologia; Notizie agricole — 18.15-18.45: Due conferenze — 19.15: Concerto della Radio-propaganda Musicale di Wetzel, Dvorak, Translatore, Pickett — 19.45: Segnale orario; Meteorologia — 20: Serata varia — 21: Concerto di pianoforte di pezzi di Bach, Beethoven, Brahms, Indù: Notizie.

Amburgo - m. 391,6 - Kw. 4.

Brema - m. 206,9 - Kw. 0,75.

Kiel - m. 250 - Kw. 0,75.

11-12: Trasmissione grammofonica — 13.20: La radio della scuola: Lezione d'inglese — 16.15: Il cielo stellato — 16.30: Musica da camera eseguita dal «Kathie-Quartette» Musiche di Mozart — 17.30: Conferenza del dott. L. Koester — 17.55: Meteorologia, bollettino delle piante, notizie dell'Ufficio di collocamento — 18: Concerto divertente della radio-propaganda — 18.45: La radio degli scacchi — 19: Conferenza riguardante una vecchia usanza popolare nella Bassa Germania — 19.25: Conferenze diverse per le singole stazioni — 19.50: La Borsa serale di Francoforte. Il mercato frutta e verdura di Amburgo — 19.55: Meteorologia — 20: Musica (la casa di Raffke, Uno studio storico-culturale — 22.30: Dati meteorologici per l'interno, corriere sportivo, notizie, bollettino della neve — 22.45: Un ballo in casa Raffke — 23.50: Dati meteorologici per i mari. Bollettino del ghiaccio.

Francoforte sul Meno - m. 421,3 - Kw. 4.

Cassel - m. 250 - Kw. 0,75.

6.30: Ginnastica, indù meteorologia, segnale orario — 12.45-13.15: La radio della scuola. La gioventù tedesca nella Capitale brasiliana. Conf. — 13.15: Trasmissione grammofonica — 15.5-15.35: L'ora della gioventù — 15.55-16.5: Concerto della R. O., con il concorso di soprano, Musica di R. Schumann, Gade, Jensen, Brahms. Durante l'intermezzo notizie della radiosocietà ed altre informazioni — 18.10-18.30: L'ora dei libri e Letteratura americana del presente — 18.30-18.45: Il quarto d'ora dell'Amministrazione postale tedesca. Conferenza riguardante gli incassi a mezza della posta — 18.45-19.15: Conferenza; Esercizi filologici per tutti — 19.15-19.30: Un quarto d'ora di scienza naturale — 19.30-19.45: Saggi di letteratura francese — 19.45-20.15: Conversazione francese — 20.15: Esecuzione di una allegre azione drammatica.



Trasformatori bassa frequenza

“Unic”

nuova, perfetta creazione degli:

Etablissement Ribat e Desjardine

Chiedere schiarimenti ed informazioni
alla

RADIO INDUSTRIA ITALIANA

MILANO (108) - VIA BRISA, 2

Agente generale per l'Italia

Langenberg - m. 462,3 - Kw. 25.

Cologna - m. 263,2 - Kw. 4.

11.15-11.55: La radio della musica per la scuola — 12.10: Musica meccanica — 13.05-14.30: Concerto del mezzogiorno, con il concorso d'una cantante. Pezzi di W. Meyer, Hall, Schubert, Gounod, Knümann Ascher, Komzak — 14.30: Consigli per la casa — 15-15.30: L'ora dei giochi infantili — 15.40-16: La radio della signora. La cura del lattante — 16-16.20: La radio dell'agricoltura. Conferenza riguardante le patate — 16.20-16.55: Concerto ritrasmesso dal Planetario di Duesseldorf — 17-17.45: Conferenza riguardante l'insegnamento del canto nella scuola — 17.45-18.30: Concerto dell'orchestra Clemente Spindler ritrasmesso dall'Hotel zur Post di Elberfeld. Pezzi di Rossini, Strauss, d'Albert, Steiner, Kunimerer — 18.30-19.16: Due conferenze — 19.40-20: Della teoria e della pratica dell'economia. Seconda conferenza. Denaro e Credito — 20: Concerto orchestrale con il concorso della R. O. e d'una baritona. Pezzi di Unger, Loewe, Ritter, Mackenzie, G. Strass. Indù: Ultime notizie; Corriere sportivo; Radio-propaganda e fino alle 24: Musica notturna e da ballo.

Berlino - m. 475,4 - Kw. 4.

Stettino - m. 236,2 - Kw. 0,75.

15.30: Questioni e dispacci di donne — 16: La lotta contro i parassiti (nona conf.) — 16-03-18: Teatro per giovinetti. Scene di dramma di Lessing. Indù: Radio-propaganda fuori programma — 18.10-18.35-18: Piccole conferenze — 19.30: La organizzazione dell'Amministrazione prussiana — 20: Trattamento serale — 21: Concerto orchestrale eseguito dalla R. O. Musiche di Mozart, Haydn — 21.30: Par-

la il giornalista Indù: Meteorologia; Recitissime; Segnale orario; Corriere sportivo. Indù fino alle 0.30: Musica da ballo.

Mouaco di Baviera - m. 536,7 - Kw. 4.

Norimberga - m. 240 - Kw. 4.

6.45: Ginnastica mattinale — 12.55-13.50: Concerto del mezzogiorno: Musica grammofonica — 15.30: Poesie di Rainer Maria Rilke — 16: Concerto divertente del Quartetto di camera Anny Rosenberger. Pezzi di A. Mueller, Blum, Ekelebe, de Michel, Heykens, Delibes, Siele, Translatore, Moszkowsky, Krafzfeld — 17: L'ora dei fanciulli — 17.45: Per la gioventù — 19: Questioni economiche del Palatinato. (Prima conf.) — 19.30: Serata renana. Concerto della R. O., con il concorso di cantante. Pezzi di Haseloff, J. Strauss, O. Kunze, C. Zeller, H. F. Ehrhard, J. Bunin, Hannebaum — 21: Dell'opera di R. Maria Rilke. Recitazioni — 21.30: L'ora della musica da camera, con il concorso d'una Quartetto d'archi. Due quartetti di Moissiovis, Beethoven — 22.30: Notizie serali — 22.45-24: Musica da ballo. Ritrasmisione dall'«Odeon-Casino» di Monaco.

INGHILTERRA

Londra (2 LO) - m. 358 - Kw. 3.

Davertry (5 XX) - m. 1562,5 - Kw. 25.

11.15; 11.30; 11.45; 11.55; 22; 22.30: Come lunedì — 12 (Dav. sol): Grammfono: Sonata da min. per violino e piano, Grieg — 13: Soprano; Baritona — 13.30: Grammfono — 14.15: Orchestra (riprod.) — 15.30: Per le scuole: Pianta d'apparatauto — 15.55: Interludio musicale — 16: La Poesia Inglese — 16.30: Le Donne occupate e la Letteratura — 16.45: Trio: Trio in mi bem. Op. N. 1, Beethoven; Soprano: Quattro canti (A. L., Wilson, R. Strauss, Peel); Trio: Trio in re min., Pauré — 17.45: Organo di cinema — 18.15: Per ragazzi — 19: Grammfono — 19.30: Giardinicoltura — 19.40: Interludio musicale — 19.45: Trio archi: Secondo, terzo e quarto tempo del Trio N. 3 Op. 9, Beethoven — 20: Per l'Esposizione — 20.15: Interludio musicale — 20.25: Conferenza d'igiene — 20.45: Varietà (1) e Ballabi — 22.15: L'avvenire del Cinema — 22.35: Pianoforte: Andante favorito, Beethoven; La Filatrice, Mendelssohn; Danza d'Olaf, Plick-Mangialalli; Studio in sol bem., Chopin; Ballata in la bem., Chopin; Ballata in la bem., Idem; Feletta, Schubert — 24-1: Ballabi.

Davertry (5 GB) - m. 482,3 - Kw. 0,4.

16 (da Birmingham): Banda l'olizia; Marcia, Fletcher, Oux; Tain of Sluinter, Marsdale; Soprano: Tre canti (Somervell, Parry, Bantock) — 16.23: Banda: Andante con moto della Quinta Sinfonia, Beethoven; Numero varietà; Banda: Scherzo in sol, Wassell; Il giardino di Rose dell'Amor, H. Wood (cornetta); Soprano: Natalizio, Woodman; Le Stelle, Phillips; Zingari, Peel; Banda: Valzer, Waldteufel; Numero varietà; Banda: Selez., Sigfrido, Wagner — 17.30: Ballabi; Canzonette — 18.30 (da Birmingham): Per ragazzi. Recitazione; Baritono; Modi di dire e superstizioni — 19.15: Segnale orario; Previsioni tempo; Notizie — 19.30: Otetto: Selez., Amor di Zingari, Lebar; Tenore: Tre canti (Eisdell, Groatley, Prnceul); Otetto: Siciliana del concerto per violino, piano e Quartetto archi, Chausson; Roudin, Beethoven; La fanciulla dai capelli di lino, Debussy; Soprano: Quattro melodie di Alston; Otetto: Marcia iniziata, Kreisler; Vienna città dei miei sogni, Siczynski; Simpatzione, Kreisler; Teno-

re. Tre melodie (Cleave, Barker Warlock); Otetto: La flatrice, Raff; Sogno (Manon), Massenet (A solo violoncello); Aragonese, De Falla — 20.42: Soprano: Due canti (M. Lawson, E. Martin); Otetto: Inno al Sole, Rimsky Korsakow; Viennese, Frielman-Gartner — 21: Organo da St. Botolphs: Sonata N. 10 in si min., Rheinberger (3 tempi); Preludio e Fuga in fa dissi min., Buxtehude — 21.30 (da Birmingham): Orchestra: Tre Selezioni Billettto «I Nicchio», De Falla; Soprano e orchestra: Aria (La vita breve), De Falla; Orchestra: Suite Balletto «Amore il Magou» (3 tempi), De Falla; Piano e orchestra: Notti spagnuole (3 parti), De Falla; Orchestra: Festa, Chavarri (archi); Il Vangelo della Natività, Turina; Soprano e orchestra: Canto a Siviglia (4 parti), Turina; Orchestra: Pattuglia di ragazzi, Frances — 23: Tempo; Notizie — 23.15-0.15: Ballabili riprodotti e ballabili dallo Studio

JUGOSLAVIA

Zagabria - m. 308,3 - Kw. 0,75.

13.15: Trasmissione gramfonica — 13.30: Notizie della Stampa; Borsa — 17 Lettura di fiabe — 17.30: Concerto popolare pomeridiano — 20: Lezione d'inglese — 20.15: Cose d'attualità della Francia — 20.30: Notizie culturali e della Radio-società — 20.55: Musica da camera italiana, con il concorso di pianista, violinista e violoncellista. Musica di F. Ballia-Pratella, R. Wolf-Ferrari — 21.50: Notizie; Meteorologia — 22: Musica leggera aerea

NORVEGIA

Oslo - m. 496 - Kw. 1,5.

18: Per ragazzi — 18.40: Corso di francese — 19.15: Il tempo; Notizie — 19.30: Corso di spagnolo — 20: Segnale orario; Orchestra: Ouv. Oberoni, Weber; Concerto per violino e orchestra, Vivaldi; Chopiniana, Pótras; Rapsodia Russa, Borodin — 21: Babilonia e Assiria — 21.30: Il tempo; Notizie — 21.45: Attualità — 22.23.50: Ballabili (grammofono).

OLANDA

Hilversum (H.D.O.) - m. 1060 - Kw. 5.

10.40: 12.40; 12.55; 14.40: Come lunedì — 15.10: Per le signore e per ragazzi — 16.40: L'Egitto (conferenza) — 17.40: Grammofono — 8.25: Conferenza — 18.55 Trio — 19.55: Conferenza — 20.25: 20.40; 20.41: Come lunedì — 21.10: Cantatrice; Organo; Coro; Orchestra — 23.10: Informazioni Van Dias — 23.20-23.40: Concerto

POLONIA

Poznan - m. 245,9 - Kw. 1,500.

13: Segnale orario; Grammofono — 14 Cambi; Borsa del Commercio e dell'Agricoltura — 14.15: Comunicati — 17: Conferenza in Francese — 17.25: Audizione per ragazzi — 17.55: L'Orchestra delle sorprese — 18.50: Rassegna Settimanale — 19.15; 19.40: Conferenze — 20.5: Varie — 20.30 Organo: Pastorale, Bach; Pastorale, Pachelbel; Corale, Brahms; Tre Cantici di Natale, Malling; Natale, Bossi — 21: Audizione Letteraria da Vilno — 21.25: Cantici di Natale per Cori con Musica Militare. (Intervalli: I Teatri e i Cinema); Comunicati — 22.15: Segnale orario; Comunicati — 22.30: Ballabili riprodotti.

Katowice - m. 416,1 - Kw. 10.

11.58: 15.45: 16: Come lunedì — 17: Conferenza di Storia — 17.25: Lezione di Polacco — 17.45: Concerto da Varsavia — 18.50: Anziani vari — 19.10: Per la casa — 19.45: Comunicati e Segnale orario —

20: Letteratura — 20.30: Viola e Piano (Musica inglese antica): Sarabanda e Allegro, Corbett; Giga, Robert Valentino; Pastorale, Bourney; danza campestre, Boyce; Bourrée; Babel; Danza, Barrett; Cantatrice: Aria (Maritana), Wallace; Ballata, Bishop; Canto Scozzese — 21: Audizione letteraria — 21.25: Cantatrice: Cinque canti di Elgar; Viola e piano: Saluto di amore, Elgar; Sospiri, Idem; Canzone celtica, Forsyth; Cantatrice: Quattro canti per bimbi, Quilter — 22: Bollettino meteorologico; Notizie — 22.30: Ballabili

Cracovia - m. 314,1 - Kw. 1,5.

11.56: Come lunedì — 12.10 (da Varsavia): Audizione per ragazzi — 13; 14: Come lunedì — 17: Conferenza — 17.20: Conferenza — 17.55: Concerto da Varsavia — 18.50: Varie — 19.10: Cassette delle Lettere — 19.36: Comunicati — 19.56: Segnale orario — 20: Bollettino Agricolo di Varsavia — 20.30: Concerto da Katowice — 22: Trasmissione da Varsavia — 22.30: Concerto riprodotti.

Varsavia - m. 1415,1 - Kw. 10.

11.56: Come lunedì — 12.10: Per ragazzi — 13: Comunicato agricolo e Borsa dei cereali da Cracovia — 14.50: Comunicato meteorologico e finanziario — 15.10: Conferenza di economia — 15.35: Comunicato giovani esploratori — 15.50: Grammofono — 17: Conferenza letteraria — 17.25: Cassette delle Lettere — 17.55: Orchestra: Ouv. Le campanone dell'eremita, Maillart; Soprano: Meditazione (Thais), Massenet; Orchestra: Suite «Scene pittoresques», Massenet; Soprano: Invito al viaggio, Dupare; Le Violette, Dunlois; Romanza, Hahn — 18.50: Varie — 19.10: Conferenza — 19.35: Comunicati — 19.50: Segnale orario — 20: Corrispondenza agricola — 20.30: Violino, Viola, Violoncello e piano: Quartetto op. 87, Dvorak; Piano: Tre preludi, Scriabin — 21: Audizione letteraria (da Vilno) — 21.25: Piano: Notturmo in re bem. magg., Chopin; Preludio in re min., Idem; Variazioni su un tema di Bach, Liszt; Margherita all'arcangelo, Schubert-Liszt; Il Re degli Ontani, Idem. (Intervallo: I teatri) — 22; 22.5: 22.20; 22.30: Come domenica.

SPAGNA

Barcellona (EAJ 1) - m. 350,5 - Kw. 3.

12: Campane cattedrale, Il tempo — 14.30: Borse e cambi — Frio; Charleston, De Mendivil; Fox, Castor Vila; Danza, Sanchez-Deya; Selez., Lohengrin, Wagner; Minuetto, Bremoud; Danza (Lo schiavo), Coté; One step, Meuzar. (Intervalli: grammofono) — 17.18: Per le scuole; Conferenza; Intermezzo musicale; Conferenza; Intermezzo musicale; Discussione ricreativa; Intermezzo musicale — 18.30: Sestetto: Fox, Guerrero; Pericon del Paraguay, Torrens; Valzer, Lemaitre — 19: Mercati Internazionali; Borse e cambi — 19.10: Sestetto: Rondalla, Godoy; Selez., Carmen, Bizet; Serenata, Pacluco; Valzer, Waldteufel; Polca, Coté — 21.30: Corso di grammatica spagnuola — 22: Campane cattedrale, Il tempo — 22.5: Borse e cambi; Recentissime — 22.10: Soprano e baritono (duetti di operette): La del Soto del Parral, Soutillo e Ver; La vedova allegra, Lehar; Il Conte di Lussemburgo, Lehar; Lo Zarevic, Idem — 22.45: Astronomia — 23: Piano: Sonata in fa maggiore (3 tempi), Mozart; Danza spagnuola N. 2 (La vita breve), De Falla — 23.30 24: Concerto: Ouv., Il Ritorno, Mendelssohn; Ouv.; La grotta di Fingal, Idem; Ouv., Ray Blas, Idem.

Madrid (EAJ 7) - m. 426,7 - Kw. 5

12.15; 13.15: Come martedì — 15: Campane; Segnale orario; Orchestra: Opverture, Enrianto, Weber; Notturmo, Borodin; Manon, Massenet (fant.); Intermezzo letterario; Orchestra: Il giuramento, Gaztambide (fant.); Valzer, Marges; Fox, Nicholls; Bollettino meteorologico; I teatri; Borsa del lavoro; Orchestra: Capriccio spagnuolo, Rimsky Korsakow — 16.25: Notizie; Indice conferenze — 20: Campane; Borsa; Quartetto: Quartetto in la min., op. 132 (3 tempi), Beethoven; Mezzo soprano: Piacer d'amore, Martini; Lasciatevi morire, Monteverde; Caro mio ben, Giordano; Quartetto: Quartetto con piano in sol min., 3 tempi, Mozart; Mezzo soprano: Aria, Durante; Se tu m'ami, Pergolesi; Per la gloria d'adorar, Bononcini — 21.25: Notizie — 23: Campane; Segnale orario; Borsa; Ritrasmisione stazioni Estere; Banda (riproduz.) — 1-1.30: Campane; Cronaca; Notizie del giorno; Recentissime; Ballabili riprodotti

SVEZIA

Stoccolma (SASA) - m. 438 - Kw. 1,5.

Motala - m. 1351,3 - Kw. 30.
Malmö - m. 258,6 - Kw. 1.

13: Per le scuole: Lettura — 17.18: Come lunedì — 18.30: Musica leggera (da Göteborg) — 19.15: Conferenza società di temperanza — 19.45: Proemio al numero seguente — 20.10: Concerto: Nona sinfonia, Beethoven — 21.30: Il tempo — 21.35: Notizie — 22.23: Ballabili

SVIZZERA

Berna - m. 406 - Kw. 1,5.

12.43-15.56: Solito — 16.16-30: Concerto pomeridiano dell'orchestra del Kursaal — 16.30-17: L'ora dei fanciulli — 17-17.30: Concerto dell'orchestra del Kursaal (II) — 19-19.29: Conferenza in francese: «Gli automatismi nella letteratura moderna» — 19.29: Segnale orario; Meteorologia — 19.30-20: L'Austria come intermediario tra Oriente ed Occidente (conf.) — 20-21: L'ora della musica da camera del Quartetto d'archi di Berna — 21-21.45: Concerto orchestrale ritrasmesso dal Kursaal — 21.45-22: Notizie; Meteorologia — 22-22.35: Concerto orchestrale ritrasmesso dal Kursaal.

Zurigo - m. 489,4 - Kw. 1,5.

12.30-16: Come lunedì — 17.15: Per la gioventù — 17.45: Meteorologia; I prezzi della Fed. svizzera degli agricoltori — 19.30: Segnale orario; Meteorologia — 19.33: Conferenza — 20: Trattamento serale con programma variato — 22: Meteorologia; Recentissime; Notizie del giornale «N. 2. Z.»

Losanna - m. 660 - Kw. 0,75.

7.45-15: Come lunedì — 15: Conferenza di Storia — 15.40; 16.45: Come lunedì — 17: Per ragazzi — 19.30: Bollettino meteorologico — 19.31: Frutticoltura — 20: (Grammofono) Orchestra: Sinfonia Guglielmo Tell, Rossini; Danza delle ore (La Gioconda), Ponchielli — 20.30: Coro: Otto canti; Soprano: Aria (Ottome), Haendel; Aria, Bach; Viola: Piccola Suite Veneziana (3 parti), Virgilio Ranzato; Melodia, Gluck; Terza canzonetta, D'Ambrosio — 22: Il tempo.

Ginevra - m. 760 - Kw. 0,5.

17: Orchestra (Riproduz.): Selezione, Cavalleria Rusticana, Mascagni; Balletto (Schiacciacino), Tchaikowsky; Barcarola, Arensky; Umoresca, Levine; Valzer lento, Sibelius; Lettera dolce, Warren — 18:

Cambi; Previsioni Tempo; Ora — 20.15: Conferenza Letteraria — 20.40. Programma di Losanna — 21.45: Notizie.

UNGHERIA

Budapest - m. 554,5 - Kw. 20.

(Parte invariabile come lunedì) — 12.20 Gramofono — 15.35: Corso di Ricezione Morse — 16: Conferenza — 17.10: Al Museo Nazionale — 17.35: Orchestra — 18.40: Pezzi dilettanti di Radio — 19.30: Lezione d'Italiano — 20.10: Orchestra Impiegati Postali — 21.45: Ora; Informazioni; Il Tempo; Musica Tzigani (Riproduz.).

GIOVEDÌ

— 24 GENNAIO

AUSTRIA

Vienna - m. 519,9 - Kw. 15.

11: Concerto mattinale eseguito dalla orchestra dott. de la Cerda — 15.15: Radio-diffusione di immagini — 16: Concerto pomeridiano del Quartetto Silving, con il concorso di solista di pianoforte (Mendelssohn, H. Reinhold). Musiche di Monckton, Waldteufel, Lindemann, Beethoven, Rachmaninoff, Dvorak, Erkel, Nemeti, Fibrich, J. Geiger — 17.30: Bollettino di viaggio e di turismo — 18: Il tedesco per i tedeschi. Il dialetto viennese. Conf. — 18.30: L'ora delle corporazioni agricole — 19: Conferenza sull'alimentazione del corpo umano — 19.30: Lezione di francese per principianti — 20: Segnale orario, meteorologia — 20.5: Fra la sirena della sera ed il primo tramway del mattino. Allegri quadri della vita notturna metropolitana. Indi concerto orchestrale di pezzi di J. Bittner, L. Alter, Fr. Drlla, K. Weil, E. Waldteufel, K. Robrecht, R. Erwin, O. Strauss, N. Dostal. Indi radiodiffusione di immagini.

BELGIO

Bruxelles - m. 511,9 - Kw. 1,5.

18: Concerto riprodotto — 19: Corso di Fiammingo — 19.30: Trio: Lakmé, Debibes; Madrigale e Mattinata, Févriér; Gantova, Bach; Andante, Thuné; La Fanciulla, Audran — 20: Gramofono — 20.30 Radio-cronaca; Giornale Parlato — 21.15: Indovinelli Teatrali — 21.45: Mandolini: Sinfonia N. 16 in sol magg., Haydn (4 tempi). Chitarra: Pavana, Sanz; Serenata Andalus, Malats; Guajira, Pujol. Mandolini: Minuetto della Suite Mozartiana, Tchaikowsky; Scherzo della Suite «Roma», Bizet; Marcia (L'Emiro), Luigiini. Chitarra: Tre Arie Popolari Andalus. Due Chitarre: Minuetto, Mozart; Rumori del violino, Albeniz; Danza (Il Nicelino), De Falla. Mandolini: Ovv., Il Califfo di Bagdad, Boieldieu. (Intervallo: Attualità); Recentissime.

CECOSLOVACCHIA

Bratislava - m. 277,8 - Kw. 0,5.

12: V. Praga — 12.15: Conferenza agricola — 14: Borsa — 16.30: Concerto da Camera — 17.30: La cultura dei bachi da seta — 17.45: Recitazione — 18: Musica riprodotta — 19 (da Praga): Orchestra Conferenza; Musica popolare; Notizie.

Praga - m. 343,2 - Kw. 5.

11.15: Musica riprodotta — 12: Ora; Notizie — 12.15: Agricoltura — 13.30: Industria e commercio — 13.55; 16: Come lunedì — 16.10: Riscaldamento moderno — 16.20: Pei ragazzi: Recitazione — 16.30 Musica da camera: Quintetto legni, Pöerster; Nonetto legni e archi, Spohr — 17.30

Politica estera — 17.45: Emissione in tedesco: Notizie; Due conferenze — 18.15: Notizie agricole per le signore — 18.25: Per gli operai — 19: Orchestra: Ovv., Guascogna, Suppé; Gentleman, Dayert; Piccola Serenata, Benes; Se fossi presidente, Hasler; Lettere piccanti, Komlák; Praga, Leopold — 19.45: Stazioni termali cecoslovacche — 20: Serata popolare — 21: Concerto: Ifigenia in Anfile, Gluck; Sinfonia per violino e viola d'amore, Mozart; Momento musicale, Schubert; Marcia Militare, Idem; Sogno d'una notte di mezza estate, Mendelssohn; Inni nazionali — 22: Ora; Notizie; I teatri — 22.20 Musica riprodotta.

Rno - m. 432,3 - Kw. 3.

12: V. Praga — 12.15: Conferenza agricola — 12.30: Musica riprodotta — 14.30: Borsa — 16.30: V. Praga — 17.30: Per gli stenografi — 17.45: Emissione in Tedesco: Igiene pubblica — 19.45: Rassegna economica della settimana — 19: Recitazione — 19.30: Violino: Sonata in sol minore, Bach — 20: Vecchie musiche d'opera: ceche: Ouverture e aria (Il principe incantato). Ormally; Aria, Skroup; Il matrimonio mancato, Sebor; Blanca, Idem; Stana, Malat; Dragonimia, Sebor; Il matrimonio nauicato, Idem — 21 (da Praga): Concerto; Notizie.

Kosice - m. 265,5 - Kw. 5,000.

12: Ora; Canpane — 12.15: Concerto — 17.10: Orchestra — 19: Ora; Canpane — 19.15: Conferenza letteraria — 19.30 Recitazione — 20: Notizie — 20.10: Concerto: Aria (Paganini) Lehar; Il figlio del Circo, Eisler; La notte di S. Giovanni, Gilbert; Rosa Maria, Friml; Evelina, Granichstaedt — 20.30: Concerto: Canzone d'amore, Becker; Serenata, Strauss; Romanza, Klose; Canto amoroso, Green — 20.55: Concerto: Marcia, Kostal; Polca, Potusnik; L'oro e l'argento, Lehar; Sogno d'un valzer, Strauss; Chiaro di luna, Pétras; Boemia, Kovarik — 22: Notizie; Emissione in ungherese.

FRANCIA

Parigi (P. Parisien) - m. 336,3 - Kw. 0,5.

21.45: Gramofono; Conferenza e Informazioni — 22: Concerto con concorso artisti dell'Opéra e dell'Opéra-Comique: Ovv., Principe Igor, Borodin; La Vita per lo Zar, Gliuka — 22.25: Informazioni — 22.30: Concerto: Contradance e Quadriglie, Mozart; Minuetto e Finale della sinfonia «Jupiter», Mozart — 23: Informazioni; Concerto: Il Duclino, Lecocq (fant.); Valzer Romantico, Debussy; Marcia della Suite Algerina, St. Saëns.

Parigi (Radio L.L.) - m. 370 - Kw. 0,5

13.30: Ebeli, Informazioni e cronache; Trio: Meditazione, Izart; Finale della Seconda Sonata, Izart; Aria (Madame Butterfly), Puccini; Cantatrice: Dopo un sogno, Faure; Le Rose d'Hispania, Idem; Trio: Valzer triste, Sibelius; Melodia, Serings — 14: Carillon di Fontenay.

Tolosa - m. 382,7 - Kw. 8.

13.45: Recitazione: La Carrinola, Rostand; Il Naso (Cyrano de Bergerac), Idem; Lucia (De Musset) — 14: Concerto: Prima mazurca, Wieniawski (violino); Berceuse, Idem (Idem); Aria (Sausone e Dalila), St. Saëns (violoncello); Canta di primavera, Mendelssohn (violoncello); Serenata, St. Saëns (saxofono); Andante molto della Sinfonia «Roma», Bizet (saxofono) — 14.24: Fisarmonica: Sei valzer — 21.30 Jazz: Nove ballabili — 22.6: Canto: Canzone, N. N. (con fisarmonica); Canto indiano (Rosa Maria), Friml; Boston, Danierdoff; Fax, Idem; I Milioni d'Arlecchino,

Drigo; Attena Lisetta, De Luceuil — 22.30: Fisarmonica. Sei Ballabili — 22.50: Violino: Czardas, Monti; Serenata, Toselli; Danza Spagnola, De Falla; Rondino, Kreisler — 23: Musica militare: Quattro marcie — 23.15: Come lunedì.

Parigi (Radio Paris) - m. 1744 - Kw. 3.

7.45; 8.30; 9; 11.45; 14; 14.15; 15; 16.30; 17.50; 19.30; 19.45; 20.30; 20.45: Come lunedì — 13: Conferenza Protestante — 13.30: Orchestra: Ovv., Don Giovanni, Mozart; Sinfonia N. 30, Idem; Serenata Melanconica, Tchaikowsky; Romanza senza parole, Idem; Eugenio Onegin, Idem; Canzonetta Indiana, Dvorak; Danza Slava, Idem; Sinfonia N. 5, Idem — 16.45: L'Ora Classica — 21: Chiusura Borsa di New York; Coton e Caffè a New York — 21.20: Scena Storica; Musica da camera; Canto. (Intervalli: Rassegna della Stampa e Informazioni).

Parigi, Torre Eiffel - m. 2650 - Kw. 5.

18.45: Giornale Parlato: Rubriche solite; Il Postiglione; La Settimana Aeronautica; Conferenza Agricola; Rassegna del Cinema; Cronaca Giudiziaria — 20.10: Previsioni Tempo — 20.20: Concerto Varietà e Jazz.

GERMANIA

Breslavia - m. 321,2 - Kw. 4.

Gleivitz - m. 326,4 - Kw. 4.

10.30: La radio della scuola. Concerto corale e trasmissione grammofonica — 16: L'ora dei libri — 16.30: Concerto divertente della R. O. con musiche di Schmalstich, Percy, Boulanger, Offenbach, — 18: Gita attraverso uno studio cinematografico di Berlino — 18.25: Conferenza d'astronomia — 18.45: Il cielo stellato nel mese di gennaio — 19.25: L'ora del lavoro. Conferenza riguardante il Tribunale del lavoro — 20.15: Concerto sinfonico eseguito dalla «Schlesische Philharmonie» con musiche di F. Weingartner, A. Bruckner — 22: Notizie serali — 22.30-24: Musica da ballo, con il concorso d'una orchestra di jazz.

Koenigsberg - m. 280,4 - Kw. 4.

11: Meteorologia, bollettino del ghiaccio, recentissime — 11.30: Trasmissione grammofonica — 15.30: L'ora letteraria per la gioventù — 16-17.30: Concerto pomeridiano ritrasmeso dal «Zentralhotel» di Koenigsberg. Pezzi di Groeschel, Freitag, Panella, Krome, J. Sents, J. Strauss, Lassen, Bryan, Davis-Daly — 17.30: Federico il Grande e la Prussia orientale. Conf. — 18.10: Bollettino del ghiaccio — 18.20: La fortunata vallata del Cascemir. Conf. — 18.50: Lettura — 19.25: L'ora dell'artigiano. Le corporazioni nella vecchia Koenigsberg — 20.5: Consigli pratici per i radioascoltatori — 20.15: Concerto con il concorso di arpista, violinista, e di violoncellista. Pezzi di Saint-Saëns, Koentiz, J. Littelberg, Renie, Schapuis — 21: Poeti girovaghi e la strada provinciale, con il concorso del dicatore O.L. Brandt di Berlino e del cantante M. Begemann. Indi meteorologia, recentissime, corriere sportivo.

Lipsia - m. 361,9 - Kw. 4.

Dresda - m. 250 - Kw. 0,75.

12: Trasmissione grammofonica — 15: Meteorologia — 16.30: Concerto della R. O. di pezzi di Mendelssohn, Mattausch, Niemann, Korngold, Rubinstein, Borodine — 17.45: Notizie della radiopropaganda — 18.15: Radio-erariale — 18.30-18.55: Lezione di spagnolo per iniziati — 19: La compera all'ingrosso a mezzo della cooperativa — 19.30: Conferenza medica — 20: Canzoni russe e duetti. Audizioni d'una

basso con accompagnamento di pianoforte (Tchaikowsky, Rachmaninoff, Slonow, Rubinstein, Glinka) — 21: Concerto popolare orchestrale della R. O. Musiche di Rheinberger, Bruch, Humperdinck, Pöppel, Bruch, Fall — 22: Radiogiugno — 22.5: Bollettino della stampa, corriere sportivo e notizie dell'Ufficio di collocamento — 22.35: Fine della trasmissione.

Stoccarda - m. 374,1 - Kw. 4.

Friburgo nella Brisgovia - m. 577 - Kw. 0,75.

10.30-13: Solito — 13.45: Notizie — 16.15: Concerto pomeridiano della R. O. con il concorso di cantante. Musica francese di Debilès, Massenet, Gounod, Thomas, Bizet, Planquette, Gounod, Gillet — 18: Segnale orario; Meteorologia — 18.15: Impressioni d'un viaggio nell'Irlanda — 18.45: Conferenza medica sulla nevrosità — 19.15: Conferenza riguardante la scelta della professione: «L'assistente tecnica» — 19.45: Conferenza radio-tecnica — 20.15 «(I-O)», scene della vita studentesca, tratte da un dramma di L. Andrejew, musica di A. Tscherepnin — 21.45: Concerto della R. O. Pezzi di Siede, Eichhorn, Rhode. Indi: Trattenimento allegro; Notizie.

Amburgo - m. 391,6 - Kw. 4.

Brema - m. 206,9 - Kw. 0,75.

Kiel - m. 250 - Kw. 0,75.

11-12: Trasmissione grammofonica — 16.15 (per Amb.): L'ora degli autori amburghesi. Lettura; (per Kiel e Flensburg): Idillio. Concerto della R. O. con il concorso di cornista inglese. Pezzi di Grieg, Geisti, Wetzler Mueller, Moses, Ahverson; (per Annover): Canzoni studentesche con liuto. Concerto della R. O., con il concorso d'un cantante; (per Brema): Canzoni moderne. Cantante con accompagnamento di pianoforte — 17: Bettina von Armin. Conferenza commemorativa, con recitazioni in occasione del 70° anniversario della sua morte — 17.55: Meteorologia, eventuali notizie d'immondizioni, Bollettino della polizia — 18: Concerto e radiopropaganda — 18.45: Il quarto d'ora della signora — 19: Conferenza medica: Dolori nella schiena — 19.30: Conferenza: Qualche cosa sui piccioni viaggiatori — 19.55: La Borsa serale di Francoforte. Meteorologia — 20: Lettura di dettato. Indi: «Del passato musicale di Amburgo». Concerto con conferenza d' introduzione: (Solo per Annover): Moderni compositori d'opere. Concerto della R. O., con il concorso di solisti di musiche di Braunfels, Janacek, Korngold, Zemlinsky, Fr. Schreker, Hulsh, E. Wolf-Ferrari, E. d'Albert; (solo per Brema): Concerto d'una società di mandolini e di chitarre, con il concorso d'una cantante sul liuto. Pezzi di Schuppe, Boieldien, Mozart, Ziehrer, C. Blume, Schubert, Sartorio, Ritter, Mascagni, O. Strauss, Lincke, Heintze, Rohde, Brtl — 22: I balli moderni della stagione. Lezione di ballo e concerto di musica da ballo — 22.30: Dati meteorologici per l'intero, notizie, corriere sportivo, bollettino della neve — 2.45: Continuazione della lezione di ballo — 23: Ritrasmissione del concerto da ristoranti — 23.50: Meteorologia per i mari, bollettino del ghiaccio.

Francoforte sul Meno - m. 421,3 - Kw. 4.

Cassel - m. 250 - Kw. 0,75.

6.30: Ginnastica, indi meteorologia, segnale orario — 12.45-13.15: La radio della scuola — 13.15: Trasmissione grammofonica. Musica da camera — 15.5-15.35: L'ora della gioventù — 15.55-16.5: La radio della massa — 16.35-18.5: Da

Stoccarda: Concerto della R. O. Durante l'intermezzo notizie della radiossietà ed altre informazioni — 18.10-18.30: Lettura — 18.30-19: Conferenza ritrasmessa da Cassel — 19.19-30: La Cina moderna. Conversazione — 19.30: L'ora del giornale «Frankfurter Zeitung» — 20: Primo concerto della sezione di Francoforte della Società internazionale per la nuova musica. Pezzi di I. Strawinsky, B. Krenek, A. Jemnitz. Indi «Poesia locale di Francoforte», recitazioni.

Langenberg - m. 462,2 - Kw. 2,5.

Colonia - m. 263,2 - Kw. 4.

11.35-11.65: La radio della scuola superiore. Conversazione inglese — 12.10: Musica meccanica — 13.05-14.30: Concerto del mezzogiorno di pezzi di Müller, Suppé, Meyerbeer, Tchaikowsky, Iljinsky, Scriabin, Arensky, Ascher, Dvorak, Schreiner — 15.30: Novità cinematografiche — 15.35-16: L'ora dei giuochi infantili — 16.30: Conferenza: «Il Teatro del medioevo — 16.30-16.55: «Gioventù e stato» — 17-17.20: Piabe e giuochi — 17.20-17.45: Lavoretti per la gioventù — 17.45-18.30: Trasmissione grammofonica — 18.30-18.50: Il buon telesco — 19.15-19.40: Lezione di spagnolo — 20.10-20.55: Musica serale. Concerto della piccola R. O. di pezzi di Strauss, Fall, Lehár, Eysler, Kalman — 21: Giovanni Nestroy. Il « filosofo ridente » della vecchia Vienna. Recitazioni, concerto vocale con il concorso di soprano, baritono. Ultime notizie, Corriere sportivo; Informazioni commerciali e fino alle 24: Ritrasmissione del concerto dal « Breidenbacher Hof » di Duesseldorf.

Berlino - m. 475,4 - Kw. 4.

Slettino - m. 236,2 - Kw. 0,75.

12.30: Il quarto d'ora dell'agricoltore — 15.30: Conferenza: Come è nato il giardino tedesco — 16: Mezzi tecnici per l'istruzione — 16.30: Concerto d'organo ritrasmesso da una Chiesa. Indi: Concerto strumentale, con il concorso di violinista e pianista. Pezzi di Mozart, Beethoven — 17.30-18: «Re Saulle», una tragedia di I. Kocziq. Lettura di alcuni frammenti. Indi: Radio-propaganda — 18.30: I piccoli eroi delle pellicole (conf.) — 19: Conferenza: «Il presente ed il mondo dei primitivi» — 19.30: Problemi dell'economia mondiale (terza conf.) — 20: Introduzione al concerto corale serale. Indi: Esecuzione di «Le laudi», di Ermanno Suter, eseguito da coro misto, orchestra e solisti. Indi: Meteorologia; Recentissime; Segnale orario; Corriere sportivo. Indi fino alle 0.30: Ritrasmissione di musica da ballo.

Monaco di Baviera - m. 536,7 - Kw. 4.

Norimberga - m. 240 - Kw. 4.

12.45: Ginnastica mattinata — 12.55: Concerto del mezzogiorno — 16.30: L'ora della lettura — 17: La radio degli scacchi per la gioventù — 17.30: L'ora di Giovanni Brahms, con il concorso di contralto, violoncellista e pianista. Musiche di Haendel — 19-19.30: Trasmissione da Norimberga: Corso di esperanto — 19.30: Terza conferenza: La nascita di grandi ricchezze — 20: Concerto sinfonico con il concorso della R. O. e d'un violinista. Pezzi di Mozart, Beethoven — 21.15: La radio della posta. Conversazione riguardante

dante lettere non giunte a destinazione — 21.30: Parodie musicali di T. Rupprecht. Concerto strumentale — 22.20: Indicazione della prossima ritrasmissione d'una opera. Notizie serali.

INGHILTERRA

Londra (2 I.O.) - m. 358 - Kw. 3.

Daverity (5 XX) - m. 1562,5 - Kw. 25

11.15; 11.30: Come lunedì — 11.45 (Daverity solo): Ciclo conferenze femminili — 12 (Daverity solo), Grammofono; Settima sinfonia, Beethoven — 13: Mezzo soprano; Violoncello; Pianoforte — 14.15: Grammofono — 15.30: Per le scuole: La parola e il linguaggio — 15.50: Interludio musicale — 16: Funzione dall'Abbazia di Westminster — 16.45: Lettere d'oltre mare — 17: Soprano; Otetto — 18.15: Pei ragazzi: Canzoni al piano; Recitazione; Quintetto — 19: Interludio musicale — 19.15: Segnale orario; Previsioni tempo; Notizie — 19.30: Prezzi derrate agricole — 19.35: Interludio musicale — 19.45: Violino, viola e violoncello: Primo e secondo tempo del Trio N. 2, op. 4, Beethoven — 20: Nuovi romanzi — 20.15: L'India (conf.) — 20.35: Interludio musicale — 20.40 (da Manchester): Orchestra: Sesta Sinfonia, Beethoven — 21.20: Interludio — 21.30: Orchestra da Manchester (cont.): Morte e trasfigurazione, R. Strauss (Don Giovanni, Idem); Till Eulenspiegel, Idem — 22.0: Tempo; Notizie — 22.55: Annunzi locali; (Dav. solo): Previsioni marittime — 23: Attualità — 23.15: Numero a sorpresa — 23.30-1: Ballabili riprodotti.

Daverity (5 GB) - m. 482,3 - Kw. 30

16 (dai giardini d'inverno di Bourne-mouth); Orchestra: Interludio sinfonico, H. Bedford; Sinfonia in si bem, Chausson; (3 tempi); Violoncello: Concerto, Dittersdorf (3 tempi); Orchestra: Interludio, Amadriade, Bedford; Polonia, Elgar — 17.30: (dalla chiesa del Messia di Birmingham); Organo: Suite gotica (4 tempi), Hoellmann; Berceuse, Vierné; Soprano: Due canti (German, Somervell); Organo: Andantino in si, C. Franck; Preludio e fuga in si bem., Bach; Aria e variazioni, Wesley; Soprano: Ciliegia matura, Horn; Ballata, Carre; Organo: Postludio, Karg Elert; Canto della sera, Bairstow; Marcia Nuziale e finale, Parry — 18.30 (da Birmingham): Pei ragazzi; Racconto: Quarantotto archi; Soprano — 19.15: Segnale orario; Previsioni tempo; Notizie — 19.30: Ballabili; Recitazioni; 21 (da Birmingham): Rivista varietà — 22: Previsioni tempo; Notizie — 22.15: Banda militare: Marcia, Ancliffe; Ouy; Il Supplizio di Tantalò, Suppé; Soprano: Vecchia canzone spagnola, Albert; Da una prigione, Hahn; Canto di maggio, Huberti; Banda: Selzer; Sansone e Dalila, St. Saens; Baritono: Due canti popolari ungheresi; Banda: Tre danze, Philips; Soprano: Fiocca la neve, Cimaro; Ballata, M. V. White; Interludio, Ronald; Banda: Rapsodia slava, Friedemann; Baritono: Due ballate (Thomas, Henschel); Banda: Due danze norvegesi, Grieg — 23.45-24: Lettura di Racine (in francese).

JUGOSLAVIA

Zagabria - m. 308,3 - Kw. 0,75.

13.15: Trasmissione grammofonica — 13.30: Notizie della Stampa e della Borsa — 17.30: Concerto popolare pomeridiano, con il concorso di pianista e violinista — 19: Lezione di francese — 19.15: Notizie culturali e della radio-società — 10.30: Concerto sinfonico ritrasmesso da Praga — 21.30: Notizie della Stampa e Meteorologia.

VOLENDO UNA RICEZIONE IDEALE, VERAMENTE PURA, SENZA ALCUN SOFFIO DI FONDO, USATE LA POTENTE E SELETTIVISSIMA:

Supereterodina - Bigriglia

PER ONDE DAI 200 AI 3000 METRI.

Filosofico senza antenna e senza pezzi di terra

Cadente listino distribuito che si è già fatto alla Ditta

ATLANTIC - ADIO - Borgata Torinese (Torino)

NORVEGIA

Oslo - m. 496 - Kw. 1,5.

9.50: Prezzi nova — 10: Cambi; Prezzi nova — 18.45: Culto — 19.15: Il tempo; Notizie — 19.30: Corso di tedesco — 20: Segnale orario; Fantasia di Schumann per piano — 21: Recitazione — 21.30: Il tempo; Notizie — 21.45: Attualità — 22.24: Ritrasmisione da varie Stazioni Europee.

OLANDA

Hilversum (H.D.O.) - m. 1080 - Kw. 5.

10.40: 12.40; 12.55: 14.40: Come lunedì — 15.10: Grammofono — 15.40: Per le Signore — 16.40: Per gli ospedali — 17.40 Conferenza — 18.10: Orchestra; Ouv., La Croce d'Oro, Brüll; Suite «Il Re di La Hore», Massenet; Minuetto, Frontini; Baritone: Prologo, I Pagliacci, Leoncavallo; Cavatina (Barbieri di Siviglia), Rossini; Orchestra: Marta, Plotow (fant.); Gavotta, Sinfonia; Baritona: Due canti (Wagner, Hamers); Orb, Saluto d'amore, Elgar; Selez.: Il barone zingaro, Strauss; Marcia, Schrammel — 19.55: Corso d'inglese — 20.25: Bollettino polizia — 20.40 Segnale orario — 20.55: Concerto da Amsterdam — 21: Informazioni Vaz Dias — 23.10: Ballabili

POLONIA

Poznan - m. 245,9 - Kw. 1,500.

12: Segnale orario — 12.15: Conferenza da Varsavia — 12.35: Concerto da Varsavia — 14: Borse e Cambi — 14.15: Comunicati — 17.50: Corso di Francese — 17.55: Trio: Trio in do magg N. 4, Mozart; Trio in fa min., Op. 10, Pitzelberg — 18.50: Conferenza — 19.10: Conferenza Agricola — 19.35: Intermezzo musicale — 20: Varie — 20.30: Concerto mandolinati — 21: Soprano; Canti Popolari — 21.15 Concerto. (Intervalli: I Teatri e Cinema; Comunicati) — 22: Segnale orario; Comunicati.

Katowice - m. 440,4 - Kw. 10.

11.56: Come lunedì — 12.15: Per la gioventù — 12.35: Concerto da Varsavia — 15.45: Comunicati finanziari — 16: Per ragazzi — 17: Giardinicoltura — 17.25: Cassetta delle lettere — 17.55: Musica da camera da Varsavia — 18.50: Annunzi vari — 19.10: La bellezza degli sport — 19.56: Segnale orario — 20: Conferenza — 20.30: Concerto da Varsavia — 22: Bollettino meteorologico; Notizie — 22.30: Ballabili.

Cracovia - m. 314,1 - Kw. 1,5.

11.56: Come lunedì — 12.15: Trasmissione da Varsavia — 14.50: Come lunedì — 16.15: Per ragazzi: Recitazione — 17: La Missione della Donna — 17.25: Il Teatro Polacco — 17.55: Concerto da Varsavia — 18.50: Varie — 19.10: Corso d'Inglese — 19.56: Segnale orario — 20: Fonfara dal Campanile della Chiesa della Vergine; Comunicati — 20.30: Concerto da Varsavia — 22: Comunicati da Varsavia — 23.30: Concerto riprodotto.

Varsavia - m. 1415,4 - Kw. 10.

11.56: Segnale orario; Comunicato aviazione, meteorologico e agricolo — 12.15: Gennaio sull'Equatore — 12.35: Concerto dalla filarmonica — 14.40: Comunicato meteorologico e finanziario — 15.35: Aviazione militare — 18: Comunicato Lega Antiaerea — 16.15: Per ragazzi (da Cracovia) — 17: Libri nuovi — 17.25: Divorzi e suicidi — 17.55: Trio, Mozart; Idem, Fjellberg — 18.50: Varie — 19.10: Conferenza agricola — 19.35: Comunicati — 19.56: Segnale orario — 20: Storia della

musica polacca — 20.30: Orchestra — 21.15: Recitazione — 22; 22.5: 22.20: 22.30: Come domenica.

SPAGNA

Barcellona (EAJ 1) - m. 350,5 - Kw. 3.

12: Campaue cattedrale; Il tempo — 14.30: Borsa e cambi; Trio: One step, Gody; Tango, Dotras Fora; Scottioli, Più; Selez., Il Conte di Lyssemburgo, Lehar; Minuetto in sol magg., Mozart; Sardana, Vialta; One step, Volga. (Intervalli: grammofono) — 18.30: Sestetto: Fox, Jacky Roy; Pericon, Suné Tomas; Valzer, Almayrac — 19: Mercati internazionali; Borse e Cambi — 19.10: Sestetto: Pasodoble, Bosch Hulmet; Coppelia, Delibes (fant. balletto); Preludio (La Marchenera), Albrenz-Torroba; Valzer, Waldteuffel — 19.30: Per ragazzi: Rarconti; Indovinelli; Poesie ecc. — 19.40: Lettura (conf.) — 19.50: Le strade di Barcellona — 21.30 Corso d'inglese — 22: Campone cattedrale; Il tempo — 22.5: Borse e Cambi; Recentissime — 22.19: Trasmissione parziale dell'Opera dal Teatro del Liceo

Madrid (EAJ 7) - m. 420,7 - Kw. 1,5.

12.45; 13; 13.15: Come martedì — 15: Campaue; Segnale orario; Orchestra: Ouverture, Manfred, Schumann; Gavotta, Rameau; Suite «La Corte di Granato» (4 parti), Chapl; Intermezzo letterario; Orchestra: No, no Nanette, Youmans (fant.); Valzer, Yoshimoto; Fox, Richards; Bollettino meteorologico; I teatri; Borsa del lavoro; Orchestra: Idillio di Sifgrido, Wagner — 18.25: Noizie; Indice conferenze — 20: Campaue; Borsa; Ballabili — 21: Recitazioni poesie — 21.25: Notizie — 23: Campaue; Segnale orario; Borsa; Ritrasmisione dell'Opera dal Teatro del Liceo di Barcellona. (Intervalli: Orchestra) — 1.30: Campaue; Cronaca, notizie del giorno; Recentissime; Ballabili riprodotti.

SVEZIA

Stoccolma (SASA) - m. 438 - Kw. 1,5.

Motala - m. 1351,3 - Kw. 30.

Malmö - m. 258,6 - Kw. 1.

12: Per le scuole: Dialogo in tedesco — 15: Grammofono — 15.30: Culto (da Bora) — 18 (da Upsala): Per ragazzi — 18.30: Musica leggera — 18.55: Conferenza agricola — 19.15: Corso di francese (da Malmö) — 19.45 (da Upsala): Carlo Darwin — 20.15: Concerto: Ouverture «Amleto», Tchaikowsky; Concerto per piano e orchestra in mi bem. magg., Idem; Suite spagnola Vidal; Minnetto e Tarantella, Lilla; In antano, Hallen — 21.40: 22.10: Canti popolari ebrei.

SVIZZERA

Berna - m. 406 - Kw. 1,5.

12.43-15.56: Solito — 16.16.30: Concerto dell'Orchestra del Kursaal — 16.30-17: L'ora dei fanciulli (in francese) — 17.17.30: Concerto dell'Orchestra del Kursaal — 18.15-19: Trasmissione grammofonica — 19.19.29: Conferenza radio-tecnica sulle valvole — 19.30-20: Conferenza — 20.20-30: Concerto ritrasmissione da Losan-

na — 20.30-21: Lettura di opere di Lili Haller — 21-21.45: Concerto con due pianoforti; Musica classica — 21.45-21.45: Orchestra — 21.46-22: Notizie; METEOROLOGIA

Zurigo - m. 489,4 - Kw. 1,5.

12.30-16: Come martedì — 17.15: Per i fanciulli — 17.45: Meteorologia — 19.30: Segnale orario; Meteorologia — 19.33: Grafologia (conf.) — 20: Concerto — 21: L'ora della società degli scrittori svizzeri Esecuzione d'una azione di Paolo Lang — 22: Meteorologia; Recentissime; Notizie della «N. Z. Z.»

Losanna - m. 680 - Kw. 0,75.

7.45-19.31: Come lunedì — 19.31: Conferenza agricolo-industriale — 20: Orchestra: Ouv., La famiglia svizzera, N. P.; Selez., Festa dei vignaiuoli (1905), Doret; Due Marcie militari, Bern; Cantico Svizzero, Lwysaig — 20.30: Brindisi alla Patria — 20.40: Orchestra: Marcia del Cantone di Vaud, Dalcroze; Tre canzoni, Idem; Crepuscolo (violino), Doret; Canto del capraio, Idem; Danza della Caucore, Idem; Helvetica, Scassola; Inno del Vaud — 21.28: Commedia — 22.5: Il tempo

Ginevra - m. 760 - Kw. 0,5.

17: Ballabili (Grammofono) — 18: Cambi; Previsioni tempo; Ora — 20.15: Melodie (Cantabile) — 20.40: Quartetto: Quartetto in sol magg., Mozart; Idem in la min., Schubert — 21.45: Notizie

UNGHERIA

Budapest - m. 554,5 - Kw. 20.

(Parte invariabile come lunedì) — 12.23 Piano — 16: Conferenza Agricola — 17.15 Radio-scuola: Conferenza; Antichi canti sacri; Conferenza — 18.20: Concerto riprodotto — 19: Stenografia — 19.30: Lezione d'Inglese — 20.10: «L'Avviso» di Mollère — 22.30: Musica Trizani (Riproduzione)

VENERDI

25 GENNAIO

AUSTRIA

Vienna - m. 519,9 - Kw. 15.

11: Concerto mattinale del quartetto Silv-ing — 15: Radiodiffusione di immagini — 16: Concerto pomeridiano dell'Orchestra H. Himmer con il consenso di cantante (arie di Schubert). Pezzi di Fucik, Weinberger, Schreiner, Rosse, Manfred, J. Armandola, A. Blume, Lehar, Herzner — 17.40: Accademia. Concerto vocale-strumentale — 18.20: Bollettino settimanale di cultura fisica — 19.10: La storia della moda. Prima conferenza — 19.40: Lezione d'italiano per iniziati — 20.10: Segnale orario, meteorologia — 20.15: «Der Kulturgen», azione in tre atti con musica di W. Kienzl. Indi radiodiffusione di immagini.

BELGIO

Bruxelles - m. 511,9 - Kw. 1,5.

18: Concerto riprodotto — 19: Letteratura Fiamminga — 19.15: Contabilità e Diritto Commerciale — 19.30: Trio: L'Arlesiana, Bizet; Deiauria, St. Saëns; Lohengrin, Wagner — 20: Grammofono — 20.30: Radio-cronaca; Giornale Parlato — 21.15: Orchestra: Ouv., La Dama Bianca, Bollehen; Piccola Suite, Bizet. Contralto: Aria (Kreuk), Gluck; Lied, Schubert; Idem, Daboch; Canzone sull'Arpa, Block — 21.45: Scene Alsaziane, Massenet

Richiedete i Supercomponenti

RADIX

Radiosa - Corso Umbra, 296b - ROMA
Ventura - Corso P. Vittoria, 58 - MILANO

22: Indovinelli Teatrali — 22.30: Concerto (cont.); Balletto (I due Colombi), Messenger; Tre Pezzi per Flauto, Violoncello e Piano, Goossens; Valzer, Messenger Romanza per Corno, Scriabin; Button d'oro, Pierné — 23.15: Recentissime

CECOSLOVACCHIA

Bratislava - m. 277,8 - Kw. 0,5.

12: V. Praga — 12.15: Conferenza agricola da Brno — 16.30: Concerto da Praga — 17.30: Lettura — 17.50: Conferenza — 18.45: Corso di slovacco — 19: Musica da camera da Brno — 19.45: Conferenza da Praga — 20: V. Brno — 21: Serata drammatica; Notizie.

Praga m. 343,2 - Kw. 5.

11.15: Musica riprodotta — 12: Ora; Notizie agricole e finanziarie — 12.15 (da Brno): Conferenza agricola — 12.30: Orchestra: Una ouverture di Offenbach; Santarellina, Hervé (fant.); Notte a Venezia, Strauss; Potpourri, La casa delle tre ragazze, Schubert-Berté; Sanguie polacco, Nedbal; Marcia (La casta Barberina), Nedbal — 13.30: Il caffè (conf.) — 13.55: 16: Come lunedì — 16.10: Agronomia e Fotografia — 16.20: Il mercato librario — 16.30: Concerto: Festa cecca, Moor; Due fantasie, Kautz; Suite, Ippolito Ivanov; Danza delle Ninfe, Mac Dowell; Allegretto appassionato, St. Saëns; Troika, Teiaikowsky — 17.30 (da Brno): Corso d'inglese — 17.45: Emissione in tedesco; Notizie; Conferenza — 18.15: Emissione agricola — 18.25: Per gli operai — 19 (da Brno): Musica da camera — 19.45: La dieta e la salute — 20: Commedia — 21 (da Brno): Concerto — 22: Ora; Notizie; I teatri — 22.20: Musica popolare.

Brno - m. 432,3 - Kw. 3.

12: V. Praga — 12.15: Conferenza agricola — 12.30: Concerto da Praga — 14.30: Borsa — 17.30: Corso d'inglese — 17.45: Emissione in tedesco; Notizie; Conferenza — 18.15: Rassegna artistica della settimana — 19: Concerto; Weekend, Weiss; Tre canzoni, Weigl; Scene di Brno, Weiss — 19.45: Conferenza musicale — 20: Commedia da Praga — 21: Danze moderne — 22: 22.20: V. Praga.

Kosice - m. 265,5 - Kw. 5,000.

12: Ora; Campene; Notizie — 12.15: Orchestra — 17.10: Idem — 19: Ora; Campene — 19.15: Conferenza letteraria ungherese — 19.30: Corso di francese — 20.10: Concerto: Toccata in re minore, Bach; Sonata in re magg., Idem; Gradus ad Parnassum, Debussy — 20.45: Orchestra — 22: Notizie; Emissione in inglese.

FRANCIA

Parigi (P. Parisien) - m. 336,3 - Kw. 0,5.

22.23: Jazz: Tre dolci ballabili.

Parigi (Radio L.L.) - m. 370 - Kw. 0,5.

21.45: Come giovedì — 22: Concerto con artisti dell'Opéra e dell'Opéra-Comique; Ouv., Viaggio in Persia, Filippac-

ci; Selez., Nelly, Lattés — 22.25: Informazioni — 22.30: Concerto: Prima Suite «L'Arlesiana», Bizet; Danze Sinfoniche, Grieg — 23: Informazioni; Concerto: Balletto (Gli Iretici), Levade; Vuoto splendore, St. Saëns; Marcia Slava, Triakowsky.

Tolosa - m. 382,7 - Kw. 8.

13.15: Piano e orchestra: Quarto concerto in sol, Beethoven — 14.1: Fantasie per orchestra sulle Opere: Il Pipistrello, Strauss; Rigoletto, Verdi; Traviata, Idem; Lo Studente Povero, Millocker; Hans il sonatore di flauto, Gounod — 14.25: Sei Vox — 21.30: Arie di operette: La Figlia di Madama Angot, Lecoq; Le nozze di Giannina, Massé; La Mascotte, Audran; Rip Rip, Planquette; Fortunio, Messenger; Le Campanie di Corneville, Planquette; Il Gran Mogol, Audran; Veronica, Messenger — 22: Concerto: Ouv., Il Nuovo Signore, Biellich; Romanza senza parole, Rabey; Valzer, Waltzreife; Thais, Massenet (fant.); Ballo delle Trombette, Jessel; Serenata, Rachmaninov; Il Gran Mogol, Audran (fant.); Due canzoni Italiane, Volpatti; Malagene, Raziqadi; Suite Gitana, Idem (Intervallo Pisarmonica: Cinque ballabili) — 24: Giornale parlato dell'Africa del Nord.

Parigi (Radio Paris) - m. 1744 - Kw. 3.

7.45; 8.30; 9; 11.45; 14; 14.15; 15; 16.30; 17.50; 19.30; 19.45; 20.45: Come lunedì — 13.30: Orchestra: Quarta Sinfonia (4 tempi), Beethoven. Cantatrice: Rosamunda, Schubert; Da ma Prigione, Hahn. Violino: Siciliana e Rigodon, Francaur. Orchestra; Ouv., Le Alligre Comari di Winslow, Nicolai; Due Pagine Orchestrali, D'Ambrusio; I Racconti di Hoffmann, Offenbach; Il Mare meraviglioso, Février; Carnevale Spagnuolo, Poppet (Violoncello); Balletto (I due Colombi), Messenger; Piccola Suite Spagnuolo, Vidal (4 parti) — 16.45: Orchestra: Preludio di Operetta, Casadesu. Violino: Valzer in si min., Mathei Orchestra; Getta a Lisbona, St. Saëns. Piano: La Straniera, Thalberg (fant.). Orchestra: La Trota, Schubert. Violoncello: Melodia, Cussado; Fantasia Andalus, Idem. Orchestra: Leggenda del Ponte d'Argentan, Fourrain — 20.30: Corso d'Inglese — 21: L'Arte Bizantina (conf.); Chiusura Borsa di New York; Cotoni e Caffè a New York — 21.30: Terza Sinfonia, Beethoven; Selez., Don Chisciotte, Massenet (Canto e orchestra). (Intervallo: Rassegna della Stampa e Informazioni).

Parigi, Torre Eiffel - m. 2650 - Kw. 5.

18.45-20.10: Giornale Parlati: Rubriche solite: Il Postiglione; La Legge Loucheur e i Lavoratori; Attualità Scientifiche; Cronaca Giudiziaria — 20.10; 20.20: Come lunedì — 20.50: Concerto: Preludio (Messidor), Brucan; Sonata in la, Schumann (Violino e Piano); Primo Natturmo, Pierné; Variazioni Serie, Mendelssohn (Piano); I Falletti, Aubert (Piano); Andante della Sinfonia N. 10, Mozart; Elegia, Fauré (Violoncello e Piano); Marcia Erosica, St. Saëns.

GERMANIA

Breslavia - m. 321,2 - Kw. 4.

Glievitz - m. 326,4 - Kw. 4.

16: Pomeriggio pratico per le signore — 16.30: Concerto di musica da camera di Beethoven, Mozart (strumentale) — 18: Allegra conversazione invernale — 18.15: Conferenza: L'importanza di Lessing per la cinematografia e per la radiofonica — 18.35: Conferenza teatrale. Tra le quinte del «Oberschlesischen Landestheater» — 19.25: Corso di aritmetica — 19.50: Lettura inglese — 20.15: Quarta lezione di canto — 21.15: Pr. Roloff: poesia — 22: Corso di stenografia.

Koenigsberg - m. 280,4 - Kw. 4.

11: Meteorologia, bollettino del ghiaccio, recentissime — 11.10: La radio dell'agricoltura — 11.30: Trasmissione grammo-fonica — 15.30: La radio delle fiabe — 16: L'ora della massaia — 16.30-18: Concerto pomeridiano della R.O. con musica di Mendelssohn, Ziehrer, Delibes, Lacombe, Noack, Moszkowsky, Kalman — 18.10: Bollettino del ghiaccio — 18.20: La radio dell'agricoltura — 18.50: Conferenza sulla importanza culturale ed economica dei piccoli giardini nella città — 19.25: Lezione di francese per principianti — 20.5: Trattamento generale con il concorso della R.O. e d'un conico — 21.45: Lezione di ballo — 22.15: Meteorologia, recentissime, corriere sportivo — 22.30-21: Musica da ballo eseguita dalla R.O. di Danzica.

Lipsia - m. 361,9 - Kw. 4.

Dresda - m. 250 - Kw. 0,75.

12: Trasmissione grammo-fonica — 15: Meteorologia — 15.15: L'ora della massaia con la radiopropaganda — 16.30: Piaceri invernali, Concerto della R. O. di pezzi di Teiaikowsky, Meyerbeer, Palmgren, Kerngold, Waltzreute, Benatzky, Stolz — 17.45: Radiopropaganda — 18.5: Bollettino ufficiale del mercato di lavoro — 18.20: Meteorologia, segnale orario — 18.30-18.55: Lezione d'inglese per iniziati — 19: 3.a conferenza del ciclo: L'Impero britannico — 19.30: Conferenza letteraria — 20: Musica sacra cattolica III Conferenza e concerto orchestrale-corale, con il concorso di solisti. Opere di Pergolesi, Hasle, Naumann, Mozart, Beethoven, Schubert, Weber, Lisza, Bruckner — 21.30: Poesie di Ugo von Hoffmannsthal — 22.15: Notizie dell'ufficio di collocamento, bollettino della stampa e corriere sportivo. Indi lezione di ballo, in seguito musica da ballo.

Stoccarda - m. 374,1 - Kw. 4.

Friburgo nella Brisgovia - m. 577 - Kw. 0,75.

10.30-13: Solito — 13.45: Notizie — 16.15: Concerto della R. O., con il concorso di cantante con accompagnamento di pianoforte. Musiche di R. Strauss, Haydn, Tarenghi, Henry, Brahms, Bizet, Mozart, Schubert, Künstner, Becca, Godard — 19: Conferenza riguardante la compra di appartamenti — 18.15: Segnale orario; Meteorologia; Notizie agricole, Indi: Indicazioni sul radio-programma —

Riparazioni - Tarature - Collaudi - Rimodernazioni e Ricambio di apparecchi *antiquati* con apparecchi *moderni*

«LA RADIO - CLINICA»

Consulenze radio-tecniche - Laboratorio scientifico

ING. PROF. L. & A. ROSSETTI - **NAPOLI** - VIA S. BRIGIDA, 24 (Interno)

18.30-19: Due conferenze — 19.30: Lezione di esperanto — 20: Ritrasmisione della Liedertafel di Stoccarda: Concerto con il concorso d'un contralto, con accompagnamento di pianoforte. Canzoni di Fr. Schubert, O. Schöck, Ugo Wolf — 21: Serata di Giorgio Ott. Concerto ed esecuzione d'una allegria radio-azione: «Il salvatore Radio» di G. Ott. Indi: Ultime notizie; Corriere sportivo.

Amburgo - m. 391,6 - Kw. 4.

Brema - m. 206,9 - Kw. 0,75.

Kiel - m. 250 - Kw. 0,75.

11-12: Trasmissione grammofonica — 13.20: La radio della musica per la scuola. Conferenza — 16.15: Concerto con programma diverso per le singole stazioni — 17: Le fiabe del radiogiono — 17.55: Solito — 18: Concerto con radiopropaganda — 18.35: Visita ad una moderna industria del latte. Conf. Per gli agricoltori — 19.15: La Borsa serale di Francoforte. Il mercato frutta e verdura di Amburgo — 19.20: Meteorologia — 19.25: Guglielmo Tell, opera di G. Rossini — 22: L'ora attuale. Dati meteorologici per l'intero notizie, corriere sportivo, bollettino della neve — 22.15: Ritrasmisione di stazioni di fuori — 23.50: Meteorologia per i mari. Bollettino del ghiaccio.

Francoforte sul Meno - m. 421,3 - Kw. 4.

Cassel - m. 250 - Kw. 0,75.

6.30: Gimnastica, meteorologia, segnale orario — 12: Trasmissione grammofonica. Cauzoni ed orie — 15.5-15.35: L'ora della gioventù — 15.55-16.5: La radio della massaia — 16.35-17.15: Il pomeriggio della massaia — 17.45-18.30: Ritrasmisione da Colonia: Concerto della R. O. — 18.30-18.45: L'ora del Radio-Club della Germania del Sudovest — 18.45-19.15: Conferenza: Viaggi di piacere — 19.15-19.45: Conferenza: «Un volo con la Luft-Hansa» — 19.45-20.5: Venti minuti dedicati ai progressi nella scienza e nella tecnica — 20.5-20.15: Rivista cinematografica settimanale — 20.15-21.15: L'ora delle sorprese — 21.15: Ritrasmisione da Cassel — 0.30-1.30: Concerto notturno.

Langenberg - m. 462,2 - Kw. 2,5.

Colonia - m. 263,2 - Kw. 4.

11.35-11.55: La radio della scuola superiore. Conversazione francese — 12.10: Musica meccanica — 13.05-14.30: Concerto del mezzogiorno dell'orchestra Parkas Miska ritrasmesso dall'«Handelshof» di Essen. Pezzi di Lachner, Strauss, Meyerbeer, Popy, Berndt Blünder, Kreisler, Amadei, Jones, Herzer — 14.30: Consigli per la casa — 15.15-15.30: L'ora dei giuochi infantili — 16.16.30: Quarta conferenza: Civiltà decaduta nell'America del Sud — 17.17.45: La radio della gioventù — 17.45-18.30: Concerto del vesperio. Pezzi di Strauss, Wallace, Teiaikowsky, Beethoven, Massenet — 18.30-18.50: Conferenza — 19.15-19.35: Conversazione inglese — 19.35-20: Giurisprudenza per tutti — 20.20.55: Musica serale. Concerto della piccola R. O. Pezzi di Suppé, Glinka, Massenet, Brahms, Popy, Kockert — 21.22.30: (III): La sinfonia tedesca. La scuola viennese. Tre sinfonie di Dittersdorf, Albrecht-sberger, Roessler. Indi: Ultime notizie; Corriere sportivo; Informazioni commerciali e fino alle 24: Ritrasmisione del concerto dell'orchestra Mario Iseglad dal «Caffè Corso» di Dortmund.

Berlino - m. 475,4 - Kw. 4.

Stettino - m. 2/6,2 - Kw. 0,75.

15.30: Questioni e dispacieri di donne — 16: Conferenza riguardante il Messico

— 16.30-18: Concerto divertente dell'orchestra Emilio Roos. Pezzi di Lortzing, Hildaeh, Vecey, Wagner, B. Carosio, Kreisler, R. Lanner, Priml, Popper, Millocker, Strauss. Indi: Notizie di radio-propaganda — 18.30: Conferenza in francese: D'una lingua all'altra — 19: Conferenza sulla cura del piede piatto — 19.30: Sesta conferenza del ciclo: La politica mondiale dell'America da Washington a Hoover — 20: Trattamento serale, con il concorso di soprano e d'un solista di fisarmonica Indi: Ritrasmisione del concerto divertente dell'Hotel Esplanade, eseguito dall'orchestra B. von Gezev — 21: «La tragica del diventar vecchio nella vita professionale» (conf.) — 21.30: Letteratura del presente. Conferenza e saggi di lettura. Indi: Meteorologia; Recentissime; Segnale orario; Corriere sportivo.

Monaco di Baviera - m. 536,7 - Kw. 4.

Norimberga - m. 240 - Kw. 4.

6.45: Gimnastica mattinale — 11.20: Trasmissione grammofonica per esperimenti e per la radio-industria — 12.55-13.50: Concerto del Trio Ph. Wiener Musiche di Waldeufel, Lortzing, Linsly, Theimer, Schebeck, Borchert, Profes — 14.45: L'ora della signora — 16: Lettura — 16.30: Concerto divertente del Radio-Trio di pezzi di Delibes, Glinka, Wieniawski (a solo violino), Viestemps, Gruenfeld, Moszkowsky, Kuzak — 17.40: La radio dei maestri di scuola. Conferenza: «La scuola e la scelta della professione» — 19: Ultima conferenza del ciclo: La creazione della terra — 19.15: Un quarto d'ora di storia popolare tedesca — 19.30: Conferenza su G. B. Lessing, in occasione del secondo Centenario della sua nascita — 20: «Emilia Galotti», una tragedia in 5 atti di G. E. Lessing — 21.40: Concerto della R. O. Musica di Verdi — 22.20: Notizie serali; Bollettino della neve — 22.45: Rivista settimanale di sport — 23: Importanti radio-notizie.

INGHILTERRA

Londra (2 LO) - m. 358 - Kw. 3.

Daventry (5 XX) - m. 1562,5 - Kw. 25

11.15, 11.30: Come lunedì — 11.45: (Daventry solo), Idem — 12 (Dav. solo): Grammofono — 13: Violino e piano: sonata in do min., Grieg; Sonata in sol, Mozart — 13.30 (da St. Mary-le-Bow): Organo; Toccata, D'Evry; Canto Indù, Rimsky Korsakow; Primo tempo della terza sonata in do min., Guilman; Melodia Negra, Coleridge Taylor; Marcia Imperiale, Bilgar; Scena (Parsifal), Wagner — 14.15: Orchestra (Riproduz.) — 15.30: Per le scuole: Botanica e agricoltura — 15.55: Interludio musicale — 15: Il grande deserto americano — 16.20: Interludio musicale — 16.25: I grandi scienziati: Harvey — 16.40: Interludio musicale — 16.45: Concerto per le scuole: Quartetto archi; Mezzo soprano — 17.30: Orchestra di cinema — 18.15: Pei ragazzi: Centenario di Roberto Burns — 19: Pollicoltura — 19.15: Segnale orario; Previsioni tempo; Notizie — 19.30: Bollettino ministero agricoltura — 19.45: Trio archi: Terzo e quarto tempo del Trio N. 2 op. 9 di Beethoven; Primo e terzo tempo del Trio op. 8, Idem — 20: Sullo schermo — 20.15: Interludio musicale — 20.25 (da Birm.): Gli animali e i colori — 20.45: Orchestra: Ouv., La pulcella d'Artois, Balfé; Suite «Chiario di luna», Lacome; Basso e orchestra: Aria (Flauto magico), Mozart; Canzone di Falstaff (Flauto allegre comari di Windsor), Nicolai; Orchestra: Romanza op. 5, Teiaikowsky; Valzer; Straus; Ouv. Il Caid, Thoma; Basso: Due ballate (Butler, Adams); Orchestra: Suite «Balletto russo»,

Luigini — 22: Previsioni tempo; Notizie; Annunzi locali; (Dav. solo): Previsioni marittime — 22.20: Il Golf (discussione) — 23 (da Glasgow): Orchestra; Danza tradizionale — 23.15-24: (da Glasgow): Centenario di Burns: Baritono (3 canti); Lettura; Arie scozzesi per violino; Baritono (3 canti); Discorso; Coro — 24.1 (Dav. solo): Ballabili riprodotti.

Daventry (5 GB) - m. 432,3 - Kw. 3,0

16 (da St. Botolph): Organo: Allegro della Sinfonia N. 6, Widor; Minuetto della Sinfonia in mi bem., Mozart; Canto: Tre Lieder (Brahms, Mendelssohn, Idem); Organo: Il Cigno, St. Saens; Arie, Purcell; Melodia, Rachmaninov; Canto: Tre ballate (Peel, Bridge, Williams); Organo: Comunione, C. H. Kitson; Toccata e fuga in re min., Bach — 17: Ballabili; Varietà (2) — 18.30 (da Birm.): Pei ragazzi: Recitazione; Varietà; Conversazione; Violino — 19.15: Segnale orario; Previsione tempo; Notizie — 19.30 (da Birm.): Orchestra: Ouv., Zampa, Hérodol, Selz., La Regina Nave «Pinafore», Sullivan; Baritono: Tre Ballate (Fogg, Peel), Besly; Orchestra: Valzer lirico, Fletcher; Piano: Studio melodico, Raff; S. Francesco di Paola sulle acque, Liszt; Orchestra: Pizzicato-capriccio, Heley; Melodia in fa, Rubinstein; Baritono: Tre ballate (Dunhill, Bantock, Warlock); Piano: Se fuori un uccello, Henselt; L'Allodola, Schubert-Liszt; Studio in fa diesis, Liszt; Orchestra: Suite dei bimbi, Lardelli — 21: Rivista varietà — 22 (da Birm.): Sestetto: Danza delle ore (Gioconda), Ponchielli; Sogni; Wagner; Soprano: Ballata, Parker; Canzone del Salice, Coleridge-Taylor; Farfalle, Corbett; Sestetto: Suite canti popolari inglesi, Williams; Tre melodie negre, Coleridge-Taylor; Soprano: Valzer cantato, Arditi; Canzone, Coates; Ballate, Clarke; Sestetto: Funiculi Funiculi, Denza — 23: Previsione tempo; Notizie — 23.15: Ballabili riprodotti — 24-24.15: Idem.

JUGOSLAVIA

Zagabria - m. 308,3 - Kw. 0,75.

13.15: Trasmissione grammofonica — 13.30: Notizie della Stampa, Borsa — 17.15: Ritrasmisione del concerto dal «Caffè Corso» — 20.15: Alfabeto musicale — 20.30: Notizie culturali e della radio-società — 20.35: Concerto serale, con il concorso di arpista, violoncellista. Pezzi di Haendel, Fr. Couperin, G. Cassado, Fr. Kreisler, Boccherini, A. Holy, Moniuszko, Glazunov — 21.50: Notizie della Stampa e Meteorologia — 22: Musica leggera serale.

NORVEGIA

Oslo - m. 496,7 - Kw. 1,5.

10: Prezzi; burro — 14: Industria e commercio — 18.10: Per la casa — 18.40: Corso di francese — 19.15: Il tempo; Notizie — 19.30: Corso d'inglese — 20: Segnale orario; Conferenza — 20.30: Canzoni di Studenti e Programma umoristico — 21.30: Il tempo; Notizie — 21.45: Attualità — 22.22.30: Trio fisarmoniche.

OLANDA

Haarlem (H.D.O.) - m. 1060 - Kw. 5.

10.40, 11.40, 12.55: Come lunedì — 14.40: Per le scuole — 15.25: Concerto da Amsterdam — 16.40: Per le signore — 17.10: Grammofono — 18.10: Conferenza — 18.40: Segnale orario — 18.40 * Trio — 9.55: Conferenza — 20.25: Bollettino polizia — 20.40: Segnale orario — 20.41: Piano: Studio Op. 10, N. 3, Chopin; Bolero Idem; Improvviso op. 36, Idem; Studio op. 25, N. 11, Idem — 21.10: Orchestra:

Marcia Lorenes, Ganne; Valzer delle bionde, Idem; Ballabili, Idem; Troupe musicale; I Saltimbanchi, Ganne (fant.); Estasi, Idem; Marcia russa, Idem; Troupe musicale — 22.40: Informazioni Vaz Dias — 22.50-23.40: L'A. B. C. Komzak; Valzer, Pétras; Gli allegri camerati, Mannfred.

POLONIA

Poznan - m. 245,9 - Kw. 1,500.

13: Segnale orario; Grammfono — 14: Cambi Borsa del Commercio e dell'Agricoltura — 14.15: Comunicati — 17.5: Lezione di Scacchi — 17.30: Corso d'Inglese — 17.55: Tenore: Due Arie (La Dama di Picche), Teiaikowsky; Aria (I Gioielli della Madonna), Wolf Ferrari; Aria (L'Ebrea), Halévy; Canti di Preisner e di Rachmaninov — 18.25: Clarino — 18.55: «Silva rerum» — 19.20: Conferenza — 19.45: Varie — 20.15: Concerto Sinfonico da Varsavia. (Intervallo: I Teatri e i Cinema; Comunicati) — 22: Segnale orario e Comunicati — 22.15: Ballabili riprodotti.

Katowice - m. 416,1 - Kw. 40.

11.56; 15.45; 16: Come lunedì — 17: Storia nazionale — 17.25: Conferenza — 17.55: Concerto da Varsavia — 19.10: L'Inghilterra contemporanea — 20.15: Concerto Sinfonico da Varsavia — 22: Bollettino Meteorologico; Notizie — 22.30: Cassetta delle lettere (in francese).

Cracovia - m. 314,1 - Kw. 1,5.

11.56; 12.10; 13; 14.50: Come lunedì — 16.45: Bollettino Federazione Sci — 17: Pedagogia — 17.25: Rassegna della Radio — 17.55: Concerto da Varsavia — 18.50: Varie — 19.10: Le Comunicazioni Aeree — 19.50-20: Come lunedì — 20.15: Concerto della Filarmonica di Varsavia.

Varsavia - m. 1415,1 - Kw. 10.

11.56; 12.10; 13; 14.40: Come lunedì — 15.10: Rassegna dei periodici — 15.35: Comunicati — 15.50: Grammfono — 17: Industria e Difesa contro i gas — 17.25: Conferenza da Varsavia — 17.55: Orchestra a plectro: Marcia, Miller; Valzer, Waldteufel; Canti russi, Pétras; Intermezzo Werner-Kerner; La visione della sentinella, N.N.; Romanze tzigane; Ballabili — 18.50: Varie — 19.10: Igiene e medicina — 19.35: Comunicati — 19.56: Segnale orario — 20: Conferenza musicale — 20.15: Concerto della filarmonica; Comunicati: Aviazione, Meteorologico, Polizia, Sportivo e P.A.T.

SPAGNA

Barcelona (EAJ 1) - m. 350,5 - Kw. 3.

12: Campane cattedrale; Il tempo — 14.30: Borse e Cambi — Trio: Pasodoble, Demon; Sardana, Mousò; Scottish, Margenat; Selez., Tosca, Puccini; Minuetto, Boccherini; Valzer, Vorsley; Pasodoble Boissot. (Intervallo: grammfono) — 18.30: Sestetto: Fox, Demon; Serenata, Molas; Valzer, Leblanc — 19: Mercati internazionali: Borse e Cambi — 19.10: Moda e consigli utili per le signore — 19.30: Sestetto: Marcia, Serrano e Balaguer; Selez., I Baltimbanchi, Ganne; Mattinata per violino, Salas; Valzers, Waldteufel — 21.30: Corso di sollievo — 22: Campane cattedrale; Il tempo — 22.5: Borsa e cambi;

Recentissime — 22.10: Orchestra: Fox, Aazaf-Johnson; Habanera, Cotò; Valzer lento, Worsley; Fox, Palmer — 22.30: Orchestra: Ouv., Flauto Magico, Mozart; Selez., Lohengrin, Wagner; Andante Thome; Selez., Donna Francisquita, Vives; Selez., La del Soto del Parral, Soutullo e Vert — 22.35: Scena di commedia dei fratelli Quintero — 23.50-24.15: Contralto: Tre canzoni Granados; Amore il Malgo, De Falla.

Madrid (EAJ 7) - m. 426,7 - Kw. 1,5.

12.45; 13; 13.15: Come martedì — 15: Campana; Segnale-d'ora; Orchestra: Ouverture, Medea, Cherubini; Andante, Lalo; Suite «Scene russe» (5 parti), Borodin; Orchestra: La meraviglia di Damasco; Lua (fant.); Rassegna del cinema; Orchestra: Valzer, Traslateur; Fox, Nicholls; Bollettino meteorologico; I teatri; Borsa del lavoro; Orchestra: Danza delle furie (Orfeo), Gluck — 16.25: Notizie; Indice conferenze — 20: Campana; Borsa; Concerto variato — 21: L'alpinismo (conf.) — 21.25: Notizie — 23: Campana; Segnale orario; Borsa; Selez., Parsifal, Wagner (con commento) — 1-1.30: Campana; Cronaca, Notizie del giorno; Recentissime; Ballabili riprodotti.

SVEZIA

Stoccolma (SASA) - m. 438 - Kw. 1,5.

Motala - m. 1351,3 - Kw. 30.

Malmö - m. 258,6 - Kw. 1.

17: Grammfono — 18: Pei ragazzi — 18.30: Musica popolare — 19: Per la Casa — 19.15 (da Göteborg): Corso di Tedesco — 19.45: Astronomia — 20.15 (da Malmö): Concerto strumenti antichi — 21.15: Notizie; Il tempo.

SVIZZERA

Berna - m. 406 - Kw. 1,5.

12.43-15.56: Solito — 16-17.30: Concerto pomeridiano dell'Orchestra del Kursaal — 18-19.19: Trasmissione grammfonica — 19-19.20: La musica della settimana — 19.20-19.29: Bollettino turistico dell'Automobile Club Svizzero — 19.29: Segnale orario; Meteorologia — 19.30-20: Conferenza ritrasmessa da Basilea — 20-22 (da Basilea): «Al tavolino da tè», commedia di Carlo Sloboda — 22-22.15: Notizie; Meteorologia.

Zurigo - m. 489,4 - Kw. 1,5.

12.30-16: Come lunedì — 17.15: Musica da ballo con grammfono — 17.45: Meteorologia; I prezzi del mercato settimanale di Zurigo — 19.30: Segnale orario; Meteorologia — 19.33: Conferenza medica del prof. dott. W. von Gonzenbach — 20: Concerto della R. O. — 20.30: Canzoni di O. Schoeck: cantante con accompagnamento di pianoforte — 21.30: Concerto divertente della R. O. — 22: Meteorologia Recentissime e Notizie della «N. Z. Z.».

Losanna - m. 680 - Kw. 0,75.

7.45-19.31: Come lunedì — 19.31: Corso di Inglese — 20: Corso d'Italiano — 20.15: Soprano: Cavatina e aria del Paggio (Don Giovanni), Mozart; Due canzoni e berceuse, Aliti; Io t'amo, Grieg; Gli uccelli di Primavera, Rachmaninoff; La sposa del soldato, Idem; Canzone di mia madre, Dvorak — 20.50: Libri nuovi — 21.10: Violino: Sonata (4 tempi), Veracini; Preludio e Allegro, Pugnani Kreisler; Studio capriccio, Fiorillo — 21.45: Musica leggera — 22: Il tempo.

Ginevra - m. 760 - Kw. 0,5.

17: Orchestra (Riproduz.). Balletto (II Cid), Massenet; Danza Macabra, St. Saëns; Piccola Suite, Debussy; Spagna, Chabrier

— 18: Cambi; Previsioni Tempo; Ora — 20.15: Scarron (conf.) — 20.10: Dieci minuti di Esperanto — 20.50: Orchestra: Ouv., Oberone, Weber; Sinfonia «Jupiter», Mozart; Suite Fiabe, Ravel; Danza (La Vita Breve), De Falla — 22: Notizie.

UNGHERIA

Budapest - m. 554,5 - Kw. 20.

(Parte invariabile come lunedì) — 12.30: Trio — 16: Pei ragazzi (in Tedesco) — 17.10: Storia Naturale — 17.40: Musica Tzigani — 18.50: Corso di Francese — 19.30: Varietà, Opere, Canzoni — 21.50: Grammfono — 22.50: Orchestra: Brano di Opere Francesi.

SABATO

26 GENNAIO

AUSTRIA

Vienna - m. 519,9 - Kw. 15.

11: Concerto del mattino eseguito dal Quartetto dott. de la Cerda — 15.15: Radiodiffusione di immagini — 16.10: Recitazioni e canzoni sul lutto — 16.50: Teatro per giovanetti: «Jorinde und Joringel», azione-fiaba di H. Salm, tratta dalla fiaba dei fratelli Grimm — 17.30: Sonate di Beethoven per pianoforte. Concerto di pianoforte — 18.20: Delle opere di A. Rottschalk (morte il 9 Gennaio 1926); recitazioni — 19.10: Le Canzoni di Richard Hoff nella composizione di Mendelssohn, Schumann, Dr. Franz, I. Brahms, U. Wolf. Conferenza e concerto vocale con accompagnamento di pianoforte — 20: Segnale orario, meteorologia — 20.5: «Il cavaliere di Spindorf», commedia in tre atti di Carlo Goldoni. Indi concerto serale dell'orchestra A. Dostalcon pezzi di A. Thomas, J. Strauss, E. Urbach, Gounod-Sarasate, E. Kalmann, Humphries, H. Krome, K. Komzak, R. Eilenberg. Radiodiffusione di immagini.

BELGIO

Bruxelles - m. 511,9 - Kw. 1,5.

18: Concerto riprodotto — 19; 19.25: Corso d'Inglese — 19.45: Piano-cronaca; Grammfono — 20.30: Radio-cronaca; Giornale Parlato — 21 (dal Conservatorio di Liegi), Messa in fa min. N. 3, Bracker Messa, Liszt. (Intervallo: Attualità); Recentissime e Comunicato Ispersantista — 23.15-24: Orchestra (Riproduzione).

CECOSLOVACCHIA

Bratislava - m. 277,8 - Kw. 0,5.

12: V. Praga — 12.15: Conferenza agricola — 18: Pei ragazzi — 18.20: Musica riprodotta — 19: «dal Teatro Nazionale di Brno): «La Lanterna», opere di Novak — 22: V. Praga — 22.25: Orch. tzigani.

Praga - m. 343,2 - Kw. 5.

11.15: Musica riprodotta — 12: Ora; Notizie finanziarie — 12.15: Conferenza agricola — 12.30 (da Brno): Orchestra — 13.30: Borsa del lavoro — 13.40: Industria e commercio — 13.55: Borsa — 15.45

Macchine Parlanti
• Dischi •

R. JAFORTE - NAPOLI

30, Via Chiaja, 31

Richiedete i Supercomponenti

RADIX

Radiosa - Corso Umberto, 295 b - ROMA
Ventura - Corso P. Vittoria, 58 - MILANO

Pei ragazzi — 16.10: Per le signore — 16.20: Conferenza — 16.30: Jazz — 17.30: Conferenza — 17.40: Lloyd George (conferenza) — 18: Notizie; Commemorazione di Lessing — 19 (dal Teatro Nazionale di Brno) «La Lanterna», di Novak — 22: Ora; Notizie — 22.25 (da Bratislava): Musica tzigani.

Brno — m. 432,3 — Kw. 3.

12: V. Praga — 12.15: Rapporto amministrativo comunali morale — 12.30: Orchestra: Ouv. Lo studente mendico, Miklocher; Suite giapponese, Yoshimoto; Berens, Gretchaninov; Rusticella, Cortopassi; I Merletti della Regina, Strauss; Valzer, Lincke; Al settimo cielo, Fétas; Marcia caratteristica, Newes — 14.30: Borsa — 16: Pei ragazzi: Avventure comiche; Canto; Lettura; Racconto — 17.30: Gli scacchi — 17.45: Emissione in tedesco: Notizie; Arie e duetti — 18.15: Rassegna della settimana — 19: (dal Teatro Nazionale) «La Lanterna», opera di Novak con premio dallo studio — 22: V. Praga — 22.25 (da Bratislava): Musica tzigani.

Kosice — m. 265,5 — Kw. 5,000.

12: Ora; Notizie — 12.15: Orchestra — 17.30: Pei ragazzi — 18.30: Musica riprodotta — 19: Ora; Campana — 20.10: Concerto — 21.5: Orchestra — 22: Notizie; Emissione in ungherese.

FRANCIA

Parigi (Radio L.L.) — m. 370 — Kw. 0,5.

13.30-14: Echi, Informazioni e cronache; Cronaca teatrale; Scena della Chiesa, Coro soldati e Kermesse (Faust), Gounod — 14: Carillon di Fontenay.

Tolosa — m. 382,7 — Kw. 8.

13.45: Jazz: Sei ballabili — 14.10: Chitarra Hawaiiana: Sei pezzi — 14.30: Canto: Il piccolo possidente, Pierné; Lamento (Le Arche di Noè), Idein Le nostre vecchie, Levaldi; Le Culle, Farné — 21.30: Quattro valzer di Strauss — 21.45: Quattro tanghi argentini — 22: Concerto (Intervallo): Sei canti argentini con accompagnamento di chitarra — 24: Giornale parlato dell'Africa del Nord.

Parigi (Radio Paris) — m. 1744 — Kw. 3.

7.45: 8.30; 9; 11.45: Come lunedì — 12.30: Gramofono: Sei Musiche di Varietà; Canti della Russia Bianca (Coro Cosacchi); Romanza di Mendelssohn per piano, Sinfonia incompiuta di Schubert; Balletto (Maroni), Rubaud — 15: Caffè; Cotoni, Seta, Piatra, Riso a Saigon; Zucchini a Parigi; Informazioni Religiose — 16.30: Borsa di Parigi; Borsa del Commercio; Zucchini a New York; Cotoni ad Alessandria, a New York e a Liverpool — 16.45: Concerto — 17.50: Cotoni al Havre e a Liverpool; Caffè al Havre e a New York; Metalli; Informazioni — 19: Comunicato Agricolo — 19.45: Gramofono — 20.30: Corso d'Interpretazione Filistinica — 21: I Fanciulli delingenti, Chiusura Borsa di New York; Cotoni e Caffè a New York; Rame; Comunicati diversi; Metalli; Informazioni — 21.15: Brani Sinfonici; Il Medico, suo malgrado, Gounod (Canto e orchestra). (Intervallo): Rassegna della Stampa e Informazioni).

Parigi, Torre Eiffel — m. 2650 — Kw. 5.

18: Concerto Pas-de-loup — 20.10; 20.20 Come lunedì — 20.50: Giornale Parlati; Rubriche solite; Il Postiglione; Cronaca Giulzianari; Storielle.

GERMANIA

Breslavia — m. 321,2 — Kw. 4.

Gleivitz — m. 326,4 — Kw. 4.

16: L'ora dei libri — 16.30: Concerto divertente ritrasmesso dal «Savoy-Hotel»: Pezzi di Adam, Zeller, Paderewski, Crbach, Seybold, Meyerbeer, Bialezki, Wagner, Kostal, Dicker — 17.50: La pollicina della settimana — 18.30: «Alpinismo sotterraneo». Conf. — 18.50: Conferenza sportiva sulle regioni dell'Alta Slesia, adatte agli sport invernali — 19.20: Corso di stenografia — 19.50: Quattro giovani conversano tra di loro sul tempo — 20.15: Canzoni e duetti. Concerto vocale con accompagnamento di pianoforte. Tenore, soprano. Opere di Goehler, Brahms, Reger, Dvorak — 21: Festa della Associazione della stampa slesiana, con il concorso della cantante Mafalda Salvatini — 22: Notizie serali — 22.30-24: Festa dell'Associazione della stampa slesiana (II); musica da ballo

Koenigsberg — m. 280,6 — Kw. 4.

6.30-7: Ginnastica — 10.10: L'ora della radio per la scuola: Canzoni infantili di Reinecke — 11: Meteorologia, bollettino del ghiaccio, recentissime — 11.30: Trasmissione grammofonica — 15.30: L'ora dei giochi ritmici per i fanciulli — 16-18: Trattamento pomeridiano. «L'inverno nella poesia e nella musica». Recitazioni, concerto della R.O. con il concorso di cantante — 18.10: Bollettino del ghiaccio — 18.20: Bollettino dei mercati mondiali — 18.30: Una visita ad importanti berlinesi: Arno Holz, Enrico Zille, Max Liebermann — 18.55: Lettura — in esperanto — del radioprogramma — 19: Quello che si dice! — 17.30: Lezione d'inglese per principianti — 20: Concerto divertente della R.O., con il concorso d'una cantante d'opera. Pezzi di J. Strauss-Beatzky, Fr. Lehár, Sudlessi, Theiner, Doss, Bruell-Breuder, Wolff-Robinson, W. Kolbe, Heinicke — 21: Ritrasmessione da Berlino: Dialoghi della Letteratura mondiale — 22: Meteorologia, recentissime, corriere sportivo — 22.15-24: Musica da ballo.

Lipsia — m. 261,9 — Kw. 4.

Dresda — m. 250 — Kw. 0,75.

12: Trasmissione grammofonica — 15: Meteorologia — 16: Conferenza su critiche di Lessing, riguardanti opere religiose — 16.30: Vittorio Hollaender con opere proprie: Concerto della R. O., con il concorso di cantante, diretto dal compositore — 17.45: Notizie di radio propaganda — 18: Consigli radiotecnici — 18.20: Meteorologia, segnale orario — 18.30: Lezione di spagnolo per principianti — 19: Lessing come critico d'arte. Il conf. — 19.30: Conferenza sul medioevo nell'Europa — 20: Allegra fine di settimana. Recitazioni, concerto vocale-strumentale — 22: Bollettino dell'ufficio di collocamento, notizie della stampa, corriere sportivo — 22.30: Musica da ballo ritrasmessa da Berlino.

Stoccarda — m. 374,1 — Kw. 4.

Friburgo nella Brisgovia — m. 577 — Kw. 0,75.

10.30-13: Solito — 14: L'ora della gioventù — 15: Schubert: Concerto della R. O., con il concorso di cantante — 16: Concerto da tè. Ballabili — 18: Segnale orario; Meteorologia — 18.15-18.45: Piccole conferenze — 19.15: Segnale orario; Corriere sportivo — 19.30: Serata Willy Buschhoff. Recitazioni e concerto — 20.30: Musica antica. Concerto dell'Orchestra Filarmonica di Stoccarda, con il concorso di

una solista, cantante sul liuto. Pezzi di Corelli, Krieger, Locatelli, Hassler, Telemann. Inchi: Radio-cabaret; Ritrasmessione di musica da ballo da Berlino.

Anburgo — m. 391,6 — Kw. 4.

Brema — m. 206,9 — Kw. 0,75.

Kiel — m. 250 — Kw. 0,75.

11-12: Trasmissione grammofonica — 15.30: La radio dei libri — 16: Conferenza su musiche, con esempi — 17.30: Pomeriggio della radiopropaganda, con concerto — 18.30: Conferenza — 19: Festa di Wossidlo, in occasione del suo 70° compleanno — 19.55: Meteorologia — 20: Conferenza sul vestito della donna — 20.20: Concerto Grieg-Svendsen. Concerto orchestrale-orale, con il concorso di solisti — 21.50: Allegra fine di settimana — 22.30: Dati meteorologici, notizie, corriere sportivo, bollettino della nave, indicazioni sul radioprogramma della settimana prossima — 23.50: Meteorologia per i mari.

Francoforte sul Meno — m. 421,3 — Kw. 4.

Cassel — m. 250 — Kw. 0,75.

6.30: Ginnastica, meteorologia, segnale orario — 12.45: La radio della scuola — 13.15: Trasmissione grammofonica: compositori francesi — 15: Bollettino della neve — 15.5-15.35: L'ora della gioventù. Concerto corale — 15.55-16.5: La radio della masia — 16.35-18.5: Concerto dei Frammenti di opere di O. Strauss. Kai la R. O., con il concorso d'un tenore, L. Fall, Lehár, Nedalk, Dhanat. Durante l'intervallo notizie della radio-società ed altre informazioni — 18.10-18.30: Lettura — 18.30-18.45: «La luce delle lettere» — 18.45-19.15: Lezione di esperanto — 19.15-19.45: Conferenza per gli impiegati — 19.45-20.15: Conferenza su Lessing — 20.15-21: Sorata varia — 21-22: Da Berlino: Dialoghi della letteratura mondiale. Inchi: Musica da ballo ritrasmessa da Berlino.

Langenberg — m. 462,2 — Kw. 25.

Colonia — m. 263,2 — Kw. 4.

10.35: Bollettino del mercato — 11.10: 12: La radio della scuola: Cosa voglio diventare? — 12.10: Musica meccanica — 13.05-14.30: Concerto del mezzogiorno. Pezzi di W. Meyer, Ascher, Suppé, Urbel, Gluck, Knuemann, Fall — 14.30: Consigli per la casa — 15-15.30: L'ora dei giochi infantili — 15.40-16: Le basi della radio-tecnica — 16-16.20: Conferenza del ciclo: «L'uomo giovane» — 16.20-16.49: Per i mentii piccoli — 16.40-17: La radio della signora. La cura del latte (3) — 17-17.20: Terza conferenza: Artisti tedeschi in viaggio — 17.20-17.45: Lezione d'inglese — 17.45-18.30: L'ora della cuzone: Fred Drissen — 18.30-18.50: La pitura di Morse — 19.15-19.35: L'ora dell'operaio — 19.35-19.55: Cosa sappiamo dell'Anima? (quinta conf.) — 20: Serata allegra con il concorso di L. M. Lommel. Inchi: Ultime notizie; Corriere sportivo; Informazioni commerciali e fino alle 24; Ritrasmessione del concerto dal «Caffè Corso» di Dortmund, ed in seguito fino ad una musica da ballo con il concorso del jazz-band Renato Dnmort (ritrasmessione).

Berlino — m. 475,4 — Kw. 4.

Stettino — m. 236,2 — Kw. 0,75.

10.15: Inaugurazione della «Quarta settimana verde di Berlino 1929» — 15.30: Le condizioni della vita privata in America (conf.) — 16: «La torre della Babilonia» (conf.) — 16.30-18: Concerto orchestrale di musiche di Fr. Brase, K. Koehler,

O. Lindemann, J. Koenigsberger, E. d'Albert, P. Graener, S. Translater, H. von Platen, E. Krenck, C. Robrecht, H. Ailboud, C. Zimmer. Indi: Radio-propaganda — 18.30: Amicizia come destino. (1): Federico II e Voltaire — 18: Musica belga ed olandese. Con esempi sul pianoforte — 19.30: Conferenza del prof. dott. H. Debrueck — 20: Concerto popolare, eseguito dalla R. O. con il concorso di soprano. Pezzi di Suppé, Strauss, Lehar, Kalman, Granichstaedten, Knopf, Koenigsberger, Lincke — 21: Dialoghi della letteratura mondiale. Indi: Meteorologia; Recentissime; Segnale Orario; Corriere sportivo. Indi fino alle 0.30: Musica da ballo eseguita dall'orchestra G. Hoffmann.

Monaco di Baviera - m. 536,7 - Kw. 4.
Norimberga - m. 240 - Kw. 4.

6.45: Ginnastica mattinale — 11.45: Eventualmente supplemento pel Bollettino della neve — 14.30: Concerto del mezzogiorno — 15.30: Conferenza sulla dichiarazione delle tasse — 16: Concerto d'un quartetto d'archi di pezzi di Fucik, J. Strauss, Buschinsky, Manfred, Waldau, Drescher, Geiger, K. Mühlberger. Durante l'intermezzo conversazione riguardante la storia della Baviera — 17.30: Conferenza — 18: Concerto d'un baritono, con accompagnamento di pianoforte. Canzoni di Haendel, Verdi, R. Strauss — 18.35: Bollettino del mercato — 19: «La buca delle lettere» — 19.30: Recitazioni allegre — 20.10: Carnevale nel microfono — 21.10: Pezzi leggeri della stagione, con il concorso del Radio-Trio, di soprano e di tenore — 22.20: Notizie serali — 22.45-24: Musica da ballo (ritrasmissione dal «Parkhotel» di Monaco).

INGHILTERRA

Londra (2 LO) - m. 358 - Kw. 3.

Davertry (5 XX) - m. 1562,5 - Kw. 25
11.15; 11.30; 11.45; 19.15 (con annunci e Bollettino sport); 22; 22.30: Come lunedì — 14.15: Otetto (riproduzione) — 16.30: Trio vocale: Orfeo col Linto, German; Largo, Haendel; Dal «Flauto Magico» di Mozart; Baritono: Tre Ballate (Loewe, W. James, Idem); Trio: Sotto la tua finestra, May Brahe; Sole e farfalle, Bunning; Mistress Mary, MacLirone; Baritono: Tre canti (H. Lohr, Idem, M. Shaw); Trio (senza acc.): Revi a me solo; Due canti (Este, Sullivan) — 17.15: Ballabili — 18.15: Pei ragazzi: Piaba; Racconto — 19; 19.40: Interludi musicali — 19.45: Quarto; quinto, sesto e settimo tempo Trio op. 8, Beethoven — 20: I Programmi musicali della Settimana prossima — 20.15: Il Ragge Football (conferenza) — 20.30: Ballabili a) (dalla Queen's Hall): Trio: Ave Maria, Bach; Comed.; Preudio e allegro, Paganini; Seleç., La Bohème, Puccini; Numero varietà; Tenore: Aria (Bisnerada); Goring Thornton; Tramonto sul mare, Phillips; Minetta, H. Brewer; Numero varietà — 21.15 (un sabato di avventure) — 21.35: Varietà (7) — 23.35-1: Ballabili riprodotti.

Davertry (5 GB) - m. 482,3 - Kw. 30.

16.30: Banda (da Birm.): Ovv., I maestri cantori, Wagner; Tenore: Quattro canti (Phillips, Mary Sheldon, Idem, H. Hart); Banda: Valzer, Gungl; Piano: Notturno e valzer, Chopin; Banda: Diversimento spagnolo, Desormes; Tango, Hartmann; Tenore: Tre canti (York Bowe, G. Scott, R. Coates); Banda: Fantasia, Douglas; Suite Danze bavaresi, Kilgar; Piano: Menestrelli, Debussy; Malaguna e Seghidiglia, Albenis; Banda: Galoppo con Corno da Postiglione, Koenig — 18: Violino: Sonata in sol min., Purcell; Minnetto, Porpora; Adagio (Rahmonda), Gluck;

Sanza slava, Dvorak; Gondoliera, Bridge; anglo, Albeniz; Capitau Fracassa, Castagnovo Tedesco — 18.30 (Birm.): Pei ragazzi — 19.15 (con annunci e bollettino sport); 23: Come venerdì — 19.40; 23.15: Bollettino sport da Birmingham — 19.45 (Birm.): Orchestra: Ovv. di commedia, Keler; Valzer, Lincke; Soprano: Canzone, Haydn; Ballata, A. Gibbs; Orchestra: Seleç., Dimmi di più, Gershwin; Soprano: Tre canti (Clay, A. Gibbs, Spohr); Orchestra: Seleç. «Airs and Graces», Monokton; Suite barlesca, Baynes — 21 (Central Hall, Birm.): Contralto; Tenore; Violino — 22: Canto: Sei ballate (Bishop, K. A. Wright, G. Bryan, Ronald, Gibbs, M. Shaw); Piano: Le filatrici di Karante, Rhené-Baton; Danza spagnola, Granados; A Hong Kong, Chasins; Canto: Sette ballate (Lehmann, Del Riego, Lehmann, H. Hughes, Idem, Idem, Stanford); Piano: Danza del fuoco De Falla; Pulcinella, Villa-Lobos; Preudio, Debussy; Canto: Due Duetti, Melvin — 23.20-0.15: Orchestra: Ovv., Diocleziano, Purcell; Suite Haendeliana (5 parti), Diach; Tenore: Aria del Sec. XV; Aria del Sec. XVII; Due canti di Tennyson musicati da C. R. Dudley; Orchestra: Allegro, Valentine; Aria, Purcell; Moresca, Anonimo; Tenore: Aria, Purcell; Canzone, J. Hook; Aria, Purcell; Orchestra: Serenata italiana, Susanna Spain Dunk; Mattino di Maggio, Rowley; Danza campestre e romanza, K. A. Wright.

JUGOSLAVIA

Zagabria - m. 308,3 - Kw. 0,75.

13.15: Trasmissione grammofonica — 13.30: Notizie della stampa e della Radio — 17: Lettura di fiabe — 17.30: Ritrasmissione del concerto dal «Club-Bar» — 20: Lezione di francese — 20.15: L'ora dei libri — 20.30: Notizie culturali e della Radio-società — 20.35: Serata di canto e d'arie con il concorso di Carlo Drago Herzig — 21.50: Notizie della Stampa e Meteorologia — 22: Musica da ballo.

NORVEGIA

Oslo - m. 496 - Kw. 1,5.

18: Pei ragazzi — 19.15: Il tempo; Notizie — 19.30: La scoperta del Polo Sud — 20: Segnale orario; Orchestra: Ovv., Don Giovanni, Mozart; Concerto per piano e orchestra, Schumann; Suite «Ricristiano», Sibelius; Fantasia sui canti popolari Norvegesi, Birkenes; Valzer, Strauss; Seleç., La Principessa dei Dollari, Fall — 21.30: Il tempo; Notizie — 21.45: Attualità — 22: Recitazione — 22.30-24: Ballabili riprodotti.

OLANDA

Hilversum (H.D.O.) - m. 1060 - Kw. 5.

10.40: Segnale orario; Culto — 12.40: ~~Trasmissione grammofonica~~ — 12.55: Trio — 14.40 (da Amsterdam): Orchestra; Organo —

16.40: Corso d'Italiano — 17.40: Corso di francese — 18.40: Segnale orario; Orchestra: Dieci marce — 19.25: Corso di tedesco — 20.25: Bollettino polizia — 20.45-24.10: Programma associazione operaia: Concerto e conferenza.

POLONIA

Poznan - m. 245,0 - Kw. 1,500.

13; 14; 14.15: Come venerdì — 17.15: I Giovani Esploratori (cont.) — 17.30: Corso d'Inglese — 17.55 (da Cracovia): Programma per la Gioventù — 18.50: Notiziario dell'Esposizione — 19.10: Interduo musicale — 19.45: Per le signore — 20: Varie — 20.30 (da Varsavia): «Addio Mimì», operetta in atti di Benatzky. (Intervalli: I Teatri e i Cinema; Comunicati) — 22.15: Segnale orario; Comunicati — 22.30: Soprano; Piano; Baritono — 24.2: Concerto.

Katowice - m. 416,1 - Kw. 10.

11.56; 12.10; 13; 15.45; 16: Come lunedì — 17: Lezione di musica — 17.25: Cessata delle lettere per ragazzi — 17.55: Programma per la gioventù — 19.10; 20: Conferenza — 20.30: Ritrasmissione dell'Operetta da Varsavia — 22: Bollettino Meteorologico; Notizie — 22.30: Ballabili.

Cracovia - m. 314,1 - Kw. 1,5.

11.56; 12.10; 13; 14.50: Come lunedì — 17: Racconti Fiamminghi, Francesi e Italiani — 17.25: Conferenza da Varsavia — 17.55: Recitazione Drammatica per Giovani — 18.50: Varie — 19.10: Politica estera — 19.56: Segnale orario — 20: Fanfara dal Campanile della Chiesa della Vergine; Comunicati — 20.30: Concerto da Varsavia — 22: Comunicati di Varsavia — 22.30: Concerto riprodotto.

Varsavia - m. 1415,1 - Kw. 10.

11.56; 12.10: Come lunedì — 13: Comunicato agricolo e borsa dei cereali da Cracovia — 14.40: Come lunedì — 15.35: Comunicato — 15.50: Grammofono 17; Geografia fisica — 17.25: Passeggiate per Varsavia — 17.55: Programma per ragazzi (da Cracovia) — 18.50: Varie — 19.10: Radiocronaca — 19.35: Comunicati — 19.56: Segnale orario — 20.30: «Addio Mimì», operetta in tre atti di Benatzky (canto e arch.); Intermezzo: I Teatri — 22; 22.5; 22.20; 22.30: Come domenica.

SPAGNA

Barcellona (EAJ 1) - m. 350,5 - Kw. 3.

12: Campanie cattedrale; Il tempo — 14.30: Borse e Cambi — Trio: Pasdoble, Dotras Vilo; Tango, «Abaño»; Valzer, Mayoral, Seleç., La rechina allegra, Lehar; Vitz zingara, Valls; Gavotta, Gimenez; Pasdoble, Voltar (intervalli); Grammofono — 18.30: Sestetto: Blues, Guerrero; Giava; Sana; Thomas; Valzer, Brunetti — 19: Mercati internazionali; Borsa e Cambi — 19.10: Sestetto: Marcia, Sousa — 19.15: Musica sacra dalla Basilica della Mercede — 19.25: Sestetto: Seleç., Lohengrin, Wagner; Idillio campestre, Valls; Valzer-Hesitation, Worsley — 21.30: Corso di francese — 22: Campanie cattedrale; Il tempo — 22.5: Borsa e cambi; Recentissime — 22.10: Orchestra: Marcia, Gunglberger; Seleç., Bohemios, Vives; Valzer, Waldteufel; Domanda e risposta, Coleridge Taylor; Danze (La Gioconda), Panchielli; Marcia Indiana, Hansen-Lotter — 23: V. Madrid.

Madrid (EAJ 7) - m. 426,7 - Kw. 4,5.

12.45; 13; 13.15: Come martedì — 15: Campanie; Segnale d'ora; Orchestra: Ouverture, Coriolano, Beethoven; Minuetto,

COME?

devo fare a guarte questa piccola bottiglina firta che non vuole decattizzarsi?

Usa, leggendo prima le istruzioni, "PURISAN" liquida (flac. 100 gr. o 200 gr.) espone che puoi acquistare nelle botte farmacie o drogerie.

Soc An. **SIDEST** Via Privata Casella 7, MILANO (Rip. Mursocco)

**PILLOLE
SANTA FOSCA
O DEL
PIOVANO**

**DUE SECOLI DI CRESCENTE SUCCESSO
PRESERVANO DA MALATTIE**

Esercitano una benefica azione allo stomaco, stimolano le funzioni del fegato, curano la stitichezza e le sue dannose conseguenze.
Inscritta nella Farmacopea Ufficiale Italiana
Scatola di 60 pillole Lire 3,30 (ovunque)

FARMACIA PONCI VENEZIA

Boccherini; Suite Algerina, St. Saëns (4 parti); Intermezzo letterario; Orchestra: Pan y Toros, Barbieri (fant.); Libri nuovi; Orchestra: Valzer, Stiles; Fox, Davis; Bollettino meteorologico; I teatri; Borsa del lavoro; Orchestra: Marcia ungherese, Berlioz — 16.25: Notizie; Indice conferenze — 20: Campane; Borsa; Ballabili — 21: Invenzioni e inventori — 21.25: Notizie — 22.45: Mercati; Borse e cambi — 23.30: Campane; Segnale orario; Selez., «Campanone», operetta di Mazza e Di Franco (soli, coro e orchestra); Cronaca; Notizie del giorno; Recentissime.

SVIZZERA

Stoccolma (SASA) - m. 438 - Kw. 1,5.
Motala - m. 1351,3 - Kw. 30.
Malmö - m. 258,6 - Kw. 1.

17: Musica leggera — 18: Pei ragazzi (da Halmstad) — 18.30 (da Göteborg): Canzoni di marinari e valzers — 19.15 (da Göteborg): Conferenza — 19.45: Violino; Rondino sopra un tema di Beethoven, Kreisler; Tamburino, Leclair; Notturno, Chopin; Appassionata, Vidor — 20: Banda militare (da Ulmea); Marcia, Von Blon; Ouv., Benvenuto Cellini, Berlioz; Valzer; Waldeufel; L'Africana, Meyerbeer (fant.); Brotica, Grieg; Suite Americana, Thurban; Marcia, Blankenburg — 21: Attualità — 21.15: Notizie; Il tempo — 21.45 (da Falun): Ballabili vecchi — 22.30-24: Ballabili.

SVIZZERA

Berna - m. 406 - Kw. 1,5.
12.34-15.56: Solito — 16-16.30: Concerto dell'Orchestra del Kursaal di Berna — 16.30-17: Una mezz'ora dal «Freizeit-ankel» — 17-17.30: Concerto dell'Orchestra del Kursaal di Berna — 19.29: Segnale orario; Meteorologia — 19.30-20: Conferenza del Consigliere nazionale dottor H. Mueller — 20-21.45: Serata popolare con concerto vocale-strumentale — 21.45-22: Notizie; Meteorologia — 22-22.35: Concerto dell'Orchestra del Kursaal di Berna — 22.35-24: Radio-dancing.

Zurigo - m. 489,4 - Kw. 1,5.
12.30-13.35: Come martedì — 15: L'ora dei libri — 16: Concerto ritrasmesso dal «Carlton-Elite Hotel» — 17.15: Audizioni della società di fisarmonica «Edelweiss» — 17.45: Meteorologia; I prezzi della Federazione svizzera degli agricoltori — 18: Novità grammofoniche — 19: Concerto di campane delle chiese di Zurigo — 19.15: Segnale orario; Meteorologia — 19.30: Serata varia — 22: Meteorologia; Recentissime e Notizie della «N. Z. Z.» — 22.10: Musica da ballo (con grammofono).

Losanna - m. 680 - Kw. 0,75.
7.45-15: Come lunedì — 15: Conferenza — 15.40; 16.45; 17; 19.30: Come lunedì — 19.31: Conferenza — 20 (da Berna); Musica popolare — 21: Catto; Duetto soprano e tenore (Carmen), Bizet; Aria,

Lulli (soprano); Aria di Figaro (Barbieri di Siviglia), Rossini; Duetto della Lettera (Manon), Massenet; Duetto soprano e baritone, Pauré (soprano); La Casa grigia (Fortunio), Messager; Canto Indiano (Rosa Maria), Primi; Notte a Venezia, Lucantoni (Soprano e tenore) — 22: Il tempo — 22.5: Ballabili da Montreux.

Ginevra - m. 760 - Kw. 0,5.

17: Ballabili riprodotti — 18: Cambi; l'revisioni Tempo; Ora — 18.5: Grammofono — 20.15: Musiche sincope — 20.35 Numero varietà — 21: Programma di Berna — 22: Notizie — 22.10-23: Ballabili riprodotti.

UNGHERIA

Budapest - m. 554,5 - Kw. 20.

(Parte invariabile come lunedì) — 12.20 Grammofono — 16: Conferenza Giovanni Esploratori — 17: Conferenza Letteraria — 17.40: Trio; Canto — 18.40: Conferenza — 19.15: «Il Cavalier Giovanni», operetta di Kacsols — 21.50: Ora; Informazioni; Il Tempo; Musica Tzigani riprodotta.

DOMENICA 27 GENNAIO

AUSTRIA

Vienna - m. 519,9 - Kw. 15.

10.20: Audizioni corali dei ragazzi cantori viennesi — 11: Concerto dell'Orchestra sinfonica viennese, con il concorso di cantante. Musiche di A. Brunetti-Pisano, K. Prohaska, W. Kienzl, J. Haydn, Fr. v. Liszt — 15.30: Radiodiffusione di Immagini — 16: Concerto della società «Wiener Tonkuenstler-Orchester», con il concorso di solisti. Musiche di Jerger, J. Haydn (Le quattro stagioni) — 18: Viaggio nordico Conf. — 18.45: Musica da camera. Quartetto di J. Suk, eseguito dal Quartetto Sedlak-Winkler. Audizioni d'una cantante d'opera — 19.25: Lettura — 20.10: Segnale orario, meteorologia — 20.15: Operetta. «Der Weltenhummeler», operetta in tre atti di R. Fall. Indi ritrasmissione del concerto di jazz dall'Hotel Bristol.

FRANCIA

Tolosa - m. 382,7 - Kw. 8.

13.45: Arie di Opere: Faust, Gounod; La Bohème, Puccini; La Traviata, Verdi; Mignon, Thomas; Mirella, Gounod; Manon, Massenet — 14.10: Orchestra; Sei Melodie Argentine — 14.30: Xilofono; Melodia, Dawes; Serenata, Drigo; La Traviata, Verdi (fant.); Carmen, Bizet (fantasia) — 21.30: Ventisette Selezioni, (Carmen), Bizet.

AVVISI A PAGAMENTO

Lire 0,70 la parola, minimo L. 7,—

Pagamento anticipato

APPARECCHI Super 8 valvole con accessori alimentazione altercata, lire 3500 in 12 rate. - Cracchi - Muzzana del Turgnato.

Avvertiamo coloro che spediscono l'importo per l'abbonamento al Radiorario che negli uffici della rivista viene dato corso agli abbonamenti stessi con la massima possibile sollecitudine. Tuttavia, dato lo speciale periodo di affluenza di abbonamenti, preghiamo i sigg. abbonati di evitare tempestivi reclami, assicurandoli che il Radiorario viene loro spedito al ricevimento del vaglia, che il più delle volte ci perviene otto o dieci giorni dopo l'emissione.

I

migliori Apparecchi Radioriceventi

li troverete presso le

Industrie
Radio Elettriche

Via Magenta N. 2

Telef. interc. 14-117

TORINO

CORSO DI LINGUA INGLESE A IMI

tenuto dal Prof. Mario Hazon

DODICESIMA LEZIONE
Domenica 27 Gennaio 1929
Prima Parte

PLURALE DEI NOMI:

- 1) Regola generale: aggiungere s lesson, lessons
- 2) Regola generale per i sostantivi *sibilanti* s, x, z, ch, sh, + e + s
kiss, kisses
- 3) Regola generale per nomi terminanti per *y* preceduto da consonante
cons + y = cons + i + e + s
lady, ladies
boy, boys
- 4) Regola speciale
consonante + o + e + a
hero, heroes
- 5) Regola speciale
f, le cambia in ves:
ladro, ladri = thief, thieves
vita, vite = life, lives
- 6) Plurali irregolari:
uomo, uomini = man, men
donna, donne = woman, women
bambino, bambini = child, children
buco, buchi = ox, oxen
piede, piedi = foot, feet
dente, denti = tooth, teeth
oca, oche = goose, geese
topo, topi = mouse, mice
- 7) Alcuni nomi sono considerati ed usati solo al singolare
affare, affari = business
capello, capelli = hair
notizia, notizie = news
progresso, i = progress
mobili, mobili = furniture

- N.B. - un mobile = a piece of furniture.
- 8) Alcuni nomi sono considerati ed usati solo al plurale.
gente = people
merce, merci = goods
bestiame = cattle
ingraticamenti = thanks
salario = wages
 - 9) Alcuni nomi hanno la stessa forma per il singolare e per il plurale:
pecora, pecore = sheep
dozzina, dozzine = dozen
N.B. - a dozzine = by dozens
pagano, pagani = heathen

- 10) Si forma il plurale di un nome composto mettendo il segno del plurale alla parte principale del vocabolo:
specchio, i = looking-glass, looking-glasses
salotto, i = drawing-room, drawing-rooms
figliastro, i = step-son, step-sons
genero, i = son-in-law, sons-in-law
domestico, i (in livrea) = foot-man, foot men
nave, (i) da guerra = man-of-war, men-of-war
passante, i = passer-by, passers-by
adulto, i = grown-up, grown-ups
mssoltide, i = forget-me-not forget-me-nots

Seconda Parte.

LETTURA.

One day we read together with our delight Of Launcelot, how love did him enthral! Alone we were and without any fear. Full many a time our eyes together drew That reading, and drove the colour from our faces; But one point only was it that o'ercame us. Whence we read of the much longed-for smile Being by such a noble lover kissed. This one, who ne'er from me shall be divided, Kissed me upon the mouth all palpitating. Galeotto was the book and he who wrote it

That day no farther did we read therein. And all the while one spirit uttered this. The other one did weep so, that, for pity. I swooned away as if I had been dying. And fell, even as a dead body falls. DANTÈS « Inferno » (Canto V, lines 127-142). Translated by HENRY WADSWORTH LONGFELLOW (1807-1882).

CORSO DI LINGUA FRANCESE A INA

tenuto dal Prof. Verdier

UNDICESIMA LEZIONE
Domenica 20 Gennaio 1929

Honjour. — Dans les précédentes leçons (neuvième et dixième leçons) nous nous sommes occupés du nom; aujourd'hui, je parlerai de l'adjectif.

L'ADJECTIF est un mot qui s'ajoute au nom pour le qualifier ou le déterminer.

On distingue donc deux sortes d'adjectifs: les adjectifs qualificatifs et les adjectifs déterminatifs. Pour l'instant, je m'occuperai seulement des adjectifs qualificatifs, puisque nous avons déjà parlé des adjectifs déterminatifs.

L'ADJECTIF QUALIFICATIF est un mot qui sert à exprimer la qualité, bonne ou mauvaise, d'une personne, d'un animal, ou d'une chose. Ainsi si je dis:

un enfant *studieux* (studioso), le tigre *cruel* (crudel), le marbre *poli* (levigato). *Studieux, cruel, poli* sont des adjectifs qualificatifs.

L'adjectif prend toujours le même genre et le même nombre que le nom qu'il qualifie. Ex: un *beau* jardin, une *belle* campagne.

L'adjectif qui qualifie plusieurs noms se met au pluriel.

L'adjectif est du masculin si les noms qu'il qualifie sont du masculin.

Ex: l'âne et le mulet sont *têlés* (l'asino e il mulo sono testardi).

L'adjectif est du féminin si les noms qu'il qualifie sont du féminin.

Ex: l'alouette et la poule sont *matinales*: (l'allodola e la gallina sono matiniere).

Si l'adjectif qualifie des noms de différents genres, il se met au masculin pluriel. Ex: le tigre et la tigresse sont *cruels*.

D'une manière générale on forme le féminin d'un adjectif en ajoutant un *e* *muet* au masculin; un homme *poli* (un uomo garbato), une femme *polie* - polle - (una donna garbata).

L'adjectif terminé au masculin par *e muet* ne change pas au féminin, comme *fidèle* (fedele), *sobre* (sobrio), *honnête* (onesto).

Les adjectifs terminés par *f* changent au féminin *f* en *ve*: *naif* (ingenuo), *naive* (ingenua).

Les adjectifs terminés par *x* changent *x* en *s* au féminin: *heureux* (felice), *heureuse*, *honteux* (vergognoso), *honteuse*.

Les adjectifs terminés au masculin par *er* forment leur féminin en *ère* (à accent grave *r e*). Ex: un bateau *léger* (un battello leggero), une barque *légère* (una barca leggera).

Les adjectifs terminés au masculin par *cl, est, en, et, on* doublent (raddoppiano) la consonne finale (la consonante finale) et ajoutent (aggiungono) un *e muet*. Ex: un discours *solemnel*, une cérémonie *solemnelle*; un teint *vermeil* (un colorito vermiglio); une rose *vermeille* (una rosa vermillig); un temple *ancien* (un tempio antico), une statue *ancienne* (una statua antica); le fils *cadet* (il secondogenito), la fille *cadette* (la secondogenita); un homme *bon*, une femme *bonne*. Il y a certainement beaucoup d'exceptions

aux règles (alle regole) que je vous ai données mais je vous en parlerai plus tard pour le moment ce que je viens de vous dire suffira (basterà).

Nous allons étudier les temps composés du verbe PERCEVOIR (percepire) de la troisième conjugaison ou troisième groupe.

VERBE PERCEVOIR, TEMPS COMPOSÉS, AFFIRMATIVEMENT.

Passé indéfini: J'ai perçu (ho percepito), tu as perçu, il a perçu, nous avons perçu, vous avez perçu, ils ont perçu.

Plus-que-parfait: J'avais perçu (avevo percepito), tu avais perçu, il avait perçu, nous avions perçu, vous aviez perçu, ils avaient perçu.

Passé antérieur: J'eus perçu (io ebbi percepito), tu eus perçu, il eut perçu, nous eumes perçu, vous eutes perçu, ils eurent perçu.

Futur antérieur: J'aurai perçu (io avrò percepito), tu auras perçu, il aura perçu, nous aurons perçu, vous aurez perçu, ils auront perçu.

Conditionnel comp.: J'aurais perçu (io avrei percepito), tu aurais perçu, il aurait perçu, nous aurions perçu, vous auriez perçu, ils auraient perçu.

VERBE PERCEVOIR, TEMPS COMPOSÉS, NEGATIVEMENT.

Passé indéfini: je n'ai pas perçu (non ho percepito), tu n'as pas perçu, il n'a pas perçu, nous n'avons pas perçu, vous n'avez pas perçu, ils n'ont pas perçu.

Plus-que-parfait: je n'avais pas perçu (non avevo percepito), tu n'avais pas perçu, il n'avait pas perçu, nous n'avions pas perçu, vous n'aviez pas perçu, ils n'avaient pas perçu.

Passé antérieur: je n'eus pas perçu (non ebbi percepito), tu n'eus pas perçu, il n'eut pas perçu, nous n'eumes pas perçu, vous n'eutes pas perçu, ils n'eurent pas perçu.

Futur antérieur: je n'aurai pas perçu (non avrò percepito), tu n'auras pas perçu, il n'aura pas perçu, nous n'aurons pas perçu, vous n'aurez pas perçu, ils n'auront pas perçu.

Conditionnel comp.: je n'aurais pas perçu (non avrei percepito), tu n'aurais pas perçu, il n'aurait pas perçu, nous n'aurions pas perçu, vous n'auriez pas perçu, ils n'auraient pas perçu.

VERBE PERCEVOIR, TEMPS COMPOSÉS, INTERROGATIVEMENT.

Passé indéfini: Est-ce que j'ai perçu? (lo ho percepito?), est-ce que tu as perçu? est-ce qu'il a perçu? est-ce que nous avons perçu? est-ce que vous avez perçu? est-ce qu'ils ont perçu?

Plus-que-parfait: Est-ce que j'avais perçu? (avevo percepito?). est-ce que tu avais perçu? est-ce qu'il avait perçu? est-ce que nous avions perçu? est-ce que vous aviez perçu? est-ce qu'ils avaient perçu?

Passé antérieur: Est-ce que j'eus perçu? (ebbi percepito?), est-ce que tu eus perçu? est-ce qu'il eut perçu? est-ce que nous eumes perçu? est-ce que vous eutes perçu? est-ce qu'ils eurent perçu?

Futur antérieur: Est-ce que j'aurai perçu? (avrò percepito?), est-ce que tu auras perçu? est-ce qu'il aura perçu? est-ce que nous aurons perçu? est-ce que vous aurez perçu? est-ce qu'ils auront perçu?

Conditionnel comp.: Est-ce que j'aurais perçu? (avrò percepito?), est-ce que tu aurais perçu? est-ce qu'il aurait perçu? est-ce que nous aurions perçu? est-ce que vous auriez perçu? est-ce que vous auriez perçu? est-ce qu'ils auraient perçu?

VERBE PERCEVOIR, TEMPS COMPOSÉS, INTERROGATIVEMENT ET NEGATIVEMENT.

Passé indéfini: N'ai-je pas perçu? (non ho percepito?), n'as-tu pas perçu? n'a-t-il pas

perçu? n'avons-nous pas perçu? n'avez-vous pas perçu? n'ont-ils pas perçu?

Plus que par/ai: N'avais-je pas perçu? (non avevo io percepito?), n'avais-tu pas perçu? n'avait-il pas perçu? n'avions-nous pas perçu? n'avez-vous pas perçu? n'avaient-ils pas perçu?

Passé antérieur: N'eus-je pas perçu? (non ebbi io percepito?), n'eus-tu pas perçu? n'eut-il pas perçu? n'eumes-nous pas perçu? n'eutes-vous pas perçu? n'eurent-ils pas perçu?

Plus que présent: N'aurai-je pas perçu? (non avrò io percepito?), n'auras-tu pas perçu? n'aurait-il pas perçu? n'aurions-nous pas perçu? n'auriez-vous pas perçu? n'auraient-ils pas perçu?

Conditionnel comp.: N'aurais-je pas perçu? (non avrei io percepito?), n'aurais-tu pas perçu? n'aurait-il pas perçu? n'aurions-nous pas perçu? n'auriez-vous pas perçu? n'auraient-ils pas perçu?

ET MAINTENANT VOICI LE VOCABULAIRE: le *chapeau* (il cappello), la *casquette*, le *béret* (il berretto), le *bonnet de nuit* (il berretto da notte), le *képi* (il kepi), le *tricot* (la maglia), la *chemise* (la camicia), le *col* (il collo), la *cravate* (la cravatta), le *collet* (il pasciottolo), la *veste*, le *veston* (la giacca), le *pardessus* (il soprabito), le *manteau* (il mantello), les *calçons* (le mutande), les *pantalons* (i pantaloni), les *bretelles* (le bretelle), la *robe de chambre* (la veste da camera), les *bas* (le culse), les *jarretières* (le giarrettiere), les *souliers* (le scarpe), les *botlines* (gli stivalini), les *bottes* (gli stivaloni), le *meuchoir* (il fazzoletto).

Avec les mots du vocabulaire que je viens de vous donner, je forme des phrases, ainsi que je le fais chaque leçon.

Le chapeau sert à se couvrir la tête. Pour saluer (salutare), autrefois (altrevolte), on ôtait son chapeau (si toglieva il cappello),

maintenant en Italie, on fait le salut romain. Les chapeaux sont en feutre (feltro). La casquette ou le béret, est en étoffe. Les personnes qui craignent se s'enrhumer (che temoni di raffreddarsi) mettent un bonnet de nuit en en se couchant (nel coricarsi).

Le tricot est un vêtement de dessous en laine tricotée (maglia di lana). La chemise est en toile de lin, de chaux (canapa) ou de coton. Le col est la partie supérieure de la chemise, qui entoure le cou, et on s'enroule (dove si avvolge) la cravate. Le gilet est une courte veste sans manches (senza maniche). La veste ou veston est le vêtement antérieur. Pendant l'hiver, on porte des vestons d'étoffe pesante; pendant l'été, d'étoffe légère ou de toile (tela). Le pardessus, comme son nom l'indique, se met par dessus les autres habits, quand il fait froid. Le manteau est un ample (ampio) pardessus. Les caleçons en toile ou en tricot, recouvrent les jambes directement sur la peau (la pelle). Extérieurement les jambes sont recouvertes par les pantalons. Les bretelles soutiennent (sostengono) les pantalons. Quand on est chez soi (quando si sta a casa) et que l'on veut se mettre à son aise (e che si vuol essere con comodità), on endosse une robe de chambre. Maintenant la robe de chambre est souvent remplacée (è spesso rimpiazzata) par le *pijama*. Les bas recouvrent les pieds (i piedi) et une partie de la jambe. Les jarretières, généralement élastiques, serrent les chaussettes (i calzini) autour du jarret (polpacchio) pour qu'elles ne glissent pas (perché non scivolano). Les souliers sont en cuir (cuoio). Le dessous du soulier se nomme semelle (suola). Les botlines sont des chaussures (calzature) fines. Les cavaliers ont des bottes. L'ouvrier qui fait les chaussures s'appelle cordonnier (calzolaio). Celui qui les raccommode (raccomoda) se nomme le savetier (ciabattino).

Je vous interroge sur ce que nous avons vu dans cette leçon. C'est moi qui répondrai, mais vous devez penser la réponse en même temps que je la fais pour voir si vous auriez répondu comme moi.

A quoi sert le chapeau? *R* Il sert pour se couvrir la tête. — Que faisait-on autrefois pour saluer? *R* On ôtait son chapeau. — Comment est-ce qu'on salue maintenant en Italie? *R* On salue à la romaine. — De quoi sont faits les chapeaux ordinairement? *R* La plus part (in maggior parte) des chapeaux sont en feutre. — Et les casquettes ou bérets? *R* Ils sont en étoffe. — Que mettent les personnes qui craignent de s'enrhumer un lit pendant la nuit? *R* Elles mettent un bonnet de coton ou bonnet de nuit. — En quoi est le tricot? *R* Il est en laine. — Avec quelle toile est-ce qu'on fait les chemises? *R* On les fait avec de la toile de coton, de chaux ou de lin. — Qu'est-ce qu'on met autour du col? *R* Autour du col, on met la cravate. — Qu'est-ce que c'est que le gilet? *R* C'est une sorte de veste sans manches. — Comment s'appelle le vêtement extérieur? *R* Il s'appelle la veste ou veston. — Comment sont les vestons d'hiver? *R* Ils sont d'étoffe pesante. — Comment sont ceux d'été? *R* Ils sont d'étoffe légère ou bien de toile. — Qu'est-ce que c'est que le pardessus? *R* C'est un habit qu'on met par dessus les autres. — Quand met-on le pardessus? *R* On le met quand il fait froid. — Qu'est-ce que c'est qu'un manteau? *R* C'est un gros pardessus. — Quel est la partie du vêtement qui recouvre directement les jambes sur la peau? *R* Ce sont les caleçons. — Par quoi sont protégés extérieurement les jambes? *R* Elles sont protégées extérieurement par les pantalons. — Qu'est-ce qui soutient les pantalons? *R* Les pantalons sont soutenus par les bretelles. — Quand se met-on en robe de chambre? *R* On se met en robe de chambre quand



**REOSTATI E
POTENZIOMETRI
SONO I MIGLIORI OFFERTI
DAL MERCATO MONDIALE**

Soc. An. Ind. Comm. Lombarda - Sott. mbrini, 63, Milano

ELECTRAD

LA RUGGINE

è uno dei grandi nemici degli impianti radio. Le parti di metallo, anche esposte alle intemperie, rimangono inalterabili se sottoposte alla cromatura.

Rivolgetevi per acquisti, per informazioni, per commissione alla

SOC. AN. IT. CROMATURA METALLI - MILANO

Negozio: Via Meravigli, 3 - Ufficio: Via C. Cantù, 4

PILE A. D.

Tipi speciali per batterie Termoioniche v. I, 5

A. D. 526 a secco - 120 AH capacità
garanzia (2000 ore a 0,06 Amp.) **Lire 17.50 cad.**

A. D. 524 a secco - 170 AH capacità
garanzia (2800 ore a 0,06 Amp.) **Lire 25.-- cad.**

SCONTI AI RIVENDITORI

Società "IL CARBONIO" Anonima per azioni
Viale Basilicata N. 6 - MILANO - Telefono N. 50319

on veut être à l'aise chez soi. — Que recouvre les bas? R. Ils recouvrent les pieds et une partie de la jambe. — A quel servent les jarrettières? R. Elles servent à empêcher les bas ou les chaussettes de glisser. — En quoi sont faits les souliers? R. Les souliers sont faits de cuir. — Comment s'appelle le dessous du soulier? R. Le dessous du soulier se nomme la semelle. — Quest-ce que c'est que les bottines? R. Les bottines sont des souliers fins d'une forme spéciale. — Qui est-ce qui porte des bottes? R. Les cavaliers portent des bottes. — Quel est l'ouvrier qui fait les souliers? R. Le cordonnier est l'ouvrier qui fait les souliers et autres chaussures. — Que fait le savetier? R. Il accommodé les chaussures.

Quelques proverbes pour finir:
La nuit tous les chats sont gris (al buio tutti i gatti sono grigi). — Qui veut voyager loin ménage sa monture (Chi va piano va lontano). — Quand le chat n'y est pas, les souris dansent (Quando il gatto è lontano, i sorci ballano). — Il faut avoir plus d'une corde à son arc (Giova avere più corde al proprio arco). — Un bon avocat est un mauvais voisin (Un buon avvocato è un cattivo vicino). — Une hirondelle ne fait pas la printemps (Una rondine non fa la primavera). — Celui qui se fait agneau, le loup le mange (Chi agnello si fa, il lupo lo mangia). — Il ne faut pas acheter chat en poche (Non comprate il gatto nel sacco). — Ce qui vient de la flûte s'en va avec le tambour (La farina del diavolo se ne va in crusca). — A tout oiseau son nid paraît beau (Ad ogni uccello il suo nido è bello). — L'oisiveté est la mère des vices (L'ozio è il padre dei vizii)...
Au revoir, à dimanche prochain.

CORSO DI LINGUA TEDESCA A I RO tenuto da Prof. E. Zinzer

UNDICESIMA LEZIONE
Domenica 20 gennaio 1929

Abbiamo visto che le *fi* preposizioni locative in tedesco reggono ora il dativo ora l'accusativo, o seconda che il verbo esprima uno stato di permanenza o un moto.

Inutile dire che per maneggiare questa regola con abilità e sicurezza nella pratica, nella conversazione, occorre aver una pratica lunghissima e non solamente perché la regola è difficile in se stessa. Vi sono anche molti casi, nei quali anche la più acuta intelligenza non potrebbe decidere, se si tratta di un moto o di uno stato di permanenza.

Senza voler per adesso tener conto di tutte le sottigliezze, basti sapere che vi sono dei verbi astratti, figurati, che richiedono una preposizione locativa ed allora si usa ora il dativo ora l'accusativo, senza che vi sia una chiara regola per l'uno o per l'altro.

Esempi.

Consideriamolo per adesso solamente i seguenti verbi: credere, sperare, dubitare, parlare, pensare.

Io credo in un dio (vuol dire: che vi sia un dio) — Ich glaube an einen Gott.

Io spero in tuo fratello — Ich hoffe auf deinen Bruder.

Egli pensa a suo padre — Er denkt an seinen Vater.

Il ministro parla intorno alla nuova legge — Der Minister spricht neber das neue Gesetz.

Come si vede, ognuno di questi verbi richiede una preposizione ed il sostantivo segue nell'accusativo, cioè come se il verbo esprimesse un moto, mentre il verbo dubitare « zweifeln » richiede anche la preposizione « an », ma il sostantivo segue nel dativo. Dubitate della mia buona volontà? — Zweifelt ihr an meinem guten Willen?

Woran zweifeln Sie? — Ich zweifle an Ihrer Aufrichtigkeit (sincerità).

An wessen Aussage zweifelt der Richter? — (Alla deposizione di chi dubita il giudice?)

Der Richter zweifelt an der Aussage jeuer Frau.

Essendo il capitolo delle preposizioni veramente inesauribile, ci risparmiamo ulteriori considerazioni per l'avvenire e passiamo ad un capitolo breve, ma non meno importante di quello delle preposizioni, cioè la declinazione del pronome personale.

Non vi sono delle difficoltà speciali e quindi chiamò senz'altro lo specchio dell'intera declinazione.

Nominativo: ich du er sie es wir ihr sie Sie

Dativo: mich dir ihm ihr ihm uns euch ihnen

Accusativo: mich dich ihn sie es uns euch sie Sie

Osservo subito che il genitivo non ha alcuna importanza. Ma badino di non confondersi tra « ihm » e « ihn » e la preposizione « in » e tra « ihn » e « ihnen ».

Esempi

Sehen Sie den Tisch? — Ja, ich sehe ihn.

Haben Sie das Buch? — Ja, ich habe es.

Sehen Sie die Wand (la parete)? — Ja, ich sehe sie.

Liebt du mich? — Ja, ich liebe dich.

Liebt mich dein Bruder? — Ja, er liebt dich sehr.

Kommt ihr morgen zu uns? — Ja, wir kommen morgen zu euch.

bleiben Sie ein wenig bei mir? — Ja, ein wenig kann ich bei Ihnen bleiben.

Wollen Sie mit mir ins Theater kommen? — Ja, gerne.

Wann kommen Sie zu mir? — Gegen halb fünf komme ich zu Ihnen und werde bis sieben bei Ihnen bleiben.

Kennen Sie meinen Onkel? — Ja, ich kenne eben von ihm.

Sind Sie mit dieser Schuelerin zufrieden? — Im allgemeinen ja, aber ich werde nicht recht klug aus ihr.

(In questa risposta si nasconde una locuzione intraducibile, che si deve quindi in italiano rendere con una circonlocuzione.

« Ich werde nicht klug aus ihr » significa: lo non riesco a capirla oppure a spiegarli i suoi moti o le sue intenzioni; werden = diventare; klug = prudente; recht = bene).

Kann Sie vor oder nach mir? — Ich kam gleichzeitig mit Ihnen.

(Veniva Ella prima o dopo di me? — Venivo contemporaneamente con Lei).

Haben Sie dieses Buch fuer Karl gekauft? — Ja, ich habe es fuer ihn gekauft.

Nel caso di due pronomi personali, l'uno è sempre dativo e l'altro è accusativo.

Quando gli oggetti sono espressi con sostantivi, il dativo precede l'accusativo, mentre nel caso che gli oggetti sono espressi con pronomi, l'ordine si inverte, vale a dire l'accusativo precede il dativo.

Questa regola vale in genere, senza essere di assoluto rigore.

Esempi.

Ich gebe dem Kinde das Buch.

Il dativo « dem Kinde » precede l'accusativo « das Buch ».

Ich gebe es ihm.

« es » è accusativo e riguarda il libro, « ihm » è dativo e riguarda il bambino; l'accusativo precede il dativo.

Geben Sie dem Maedchen diese Blume? — Ja, ich gebe sie ihr.

(Come già detto la parola « das Maedchen » è neutro perché diminutivo. Abbiamo quindi il caso strano di designare un essere femminile col genere grammaticale neutro, di modo che il relativo pronome personale dovrebbe essere « es »; ma visto che trattasi di un essere femminile, si usa il pronome « sie », per

evitare la contraddizione suddetta. Lo stesso vale per « das Frauelein ».

Geben Sie dieses Buch jenem Praeulein? — Ja, ich gebe es ihr.

Haben Sie dem Kinde die Milch gegeben? — Ja, ich habe sie ihm gegeben.

(Milch = latte).

Hast du deinem Bruder die Sache erzaecht? — Ja, ich habe sie ihm erzaecht.

(Die Sache = cosa; erzaellen = raccontare)

Habt ihr den Kindern das Spielzeug gegeben? — Ja, ich habe es ihnen gegeben.

(das Spielzeug = il giocattolo).

Vi è poi il caso che il pronome s'incontra con una preposizione, ma in tal caso l'espressione può riferirsi soltanto ad una persona e mai a una cosa, vale a dire l'insieme di preposizione e pronome personale rimane riservata agli esseri umani.

Esempi.

Le locuzioni: auf ihm, unter ihm, ueber ihm, neben ihnen, zwischen ihnen, ecc., possono riguardare soltanto delle persone.

Come già abbiamo visto, si dice quindi: Gehst du mit deinem Bruder? — Ja, ich gehe mit ihm.

Sprechet ihr ueber seine Schwester? — Nein, wir sprechen nicht ueber sie, sondern ueber seine Mutter.

Quando si incontra una preposizione con un pronome personale che dovrebbe riguardare una cosa, anziché una persona, allora si formano le seguenti parolette:

da « auf » si forma « darauf »

« unter » si forma « darunter »

« mit » si forma « damit »

e via dicendo: davor, dahinter, dazwischen, daueber, daneben, dabel, daraus, dadurch, dagegen, darum.

Esempi.

Sitzen Sie auf dem Stuhl — Ja, ich sitze darauf.

(non si potrebbe dire: auf ihm, altrimenti la sedia verrebbe alzata al rango di una persona)

Sprechet ihr von der neuen Oper? — Ja, wir sprechen davon.

liegt der Hund auf dem Tisch? — Nein, er liegt darunter.

(cioè: sotto di esso = sotto il tavolo).

Sie haben ein Buch in der Hand; was machen Sie damit? — Ich lese darin.

Hier ist ein Blatt Papier; bitte schreiben Sie das heutige Datum darauf.

Stellen Sie vor dem Ofen? — Nein, ich stehe daeben.

Stellen Sie hinter der Wand? — Nein, ich stehe davor.

Ist der Petersplatz vor oder hinter der Peterskirche? — Er ist davor.

Sind Sie fuer oder gegen diesen Vorschlag? Ich bin dafuer.

(Ella pro o contro questa proposta?).

Koennen Sie mir zehn Lire leihen? — Ja, wenn Sie mich darum bitten (leihen = prestare).

Glauben Sie an Gott? — Ja, ich glaube an ihn.

Glauben Sie an ein Glueck? — Ja, ich glaube daran.

(Ecco un esempio molto istruttivo: nel primo caso si dice « an ihn », perché Dio è una persona; nel secondo caso si dice « daran », perché das Glueck non è persona).

Hoffen Sie auf meinen Bruder? — Ja, ich hoffe auf ihn.

Hoffen Sie auf Gewinn? — Ja, ich hoffe darauf.

(Gewinn = guadagno, profitto).

Denkst du an deinen Freund? — Ja, ich denke an ihn.

Denkst du an das Unglueck? — Nein, ich denke nicht mehr daran.

(Unglueck = disgrazia; non ci penso più).

Zweifeln Sie an mir? — Nein, ich zweifle nicht an Ihnen.

Zweifeln Sie an meinem Mirt? — Nein, ich zweifle nicht daran.

(Mut = coraggio).

S. I. R. A. C.

SOCIETÀ ITALIANA RADIO - AUDIZIONE CIRCOLARE



Telefono N. 82-186 - MILANO (105) - Corso Italia N. 13

Rappresentanti per l'Italia e Colonie della

“RADIO” CORPORATION OF AMERICA” di NEW-YORK

Yes, Sir

per godere la Scala prenda la RADIOLA

RADIOLA 60 — Supereterodina a 8 valvole, a comando unico ed alimentazione totale e diretta in alternata l'ultimo modello della R. C. A. L. 5000

RADIOLA 18 — Radiola a 6 valvole a comando unico ed alimentazione totale e diretta in alternata L. 2800

ALTOPARLANTE Mod. 103 L. 800 | diffusori perfetti.

ALTOPARLANTE Mod. 100 A . . . L. 680 |

RADIOLA 64 — Riunisce in un solo ed elegante mobile la Supereterodina Radiola 60 e il famoso altoparlante mod. 105.

ARTURO C. TESINI · PIAZZA CARDINAL FERRARI N. 4 · MILANO · TELEFONO N. 33-308



**Freshman
EQUAPHASE**

ARTURO C. TESINI · PIAZZA CARDINAL FERRARI N. 4 · MILANO · TELEFONO N. 33-308