

N. 6

DAL 9 AL 10 FEBBRAIO

1929 VII

# RADIORARIO



ORGANO UFFICIALE DELL' E. I. A. R.

CORSO ITALIA 1. MILANO ABBONAMENTO L. 30

CONTO CORRENTE POSTALE - ESCE IL SABATO - ANNO V - VNA COPIA L. 1,50

# THE MAGNAVOX COMPANY

OACKLAND (California)



№ 6-7-8



№ 60

*MAGNAVOX*  
DYNAMIC SPEAKER



*Concessionaria esclusiva:*

**Soc. An. Industriale Comm.<sup>le</sup> Lombarda**

Via Settembrini, 63 - MILANO

# RADIORARIO

ORGANO UFFICIALE DELL'ENTE ITALIANO AUDIZIONI RADIOFONICHE

*Direzione, Amministrazione, Pubblicità* - MILANO - Corso Italia N. 1 - Telefono 86-239

ABBONAMENTO ITALIA E COLONIE L. 55,30 - PER GLI ABBONATI DELL'E.I.A.R.: L. 30,30 - ESTERO L. 90,30  
UN NUMERO SEPARATO L. 1,50

## LE TRASMISSIONI DAI GRANDI TEATRI

### La prima trasmissione dal "Carlo Felice" di Genova

La stazione radiofonica di Genova, che con le sue svelte antenne da pochi mesi domina la «Sua-poria» e l'arco marmoreo dei suoi palagi di carducciana memoria, domenica scorsa 27 gennaio ha iniziato le trasmissioni da quel massimo teatro con l'opera *Giuliano* di Zandonai.

Il complesso artistico e la bontà di quella trasmittente hanno fatto sì che lo spettacolo sia stato gustato da gli abbonati della regione e in molte città italiane ed estere, da dove sono giunti telegrammi e lettere di congratulazioni e di incitamento.

Il bell'edificio del teatro genovese dalle linee classiche imponenti, voluto da Re Carlo Felice a cui è stato dedicato, è opera dell'architetto ligure Barabino, che era stato in gara con il col-

lega milanese Canonica, l'autore del bell'Arco della Pace che accoglie all'entrata del Parco i visitatori della metropoli lombarda.

Quando nel 1828 il Carlo Felice fu inaugurato, e in modo veramente degno da rivaleggiare coi più insigni edifici delle città sorelle, poté ben cantare il poeta dialettale Martin Piaggio:

«Quando sà tutto finio  
«Co-e so' statue all'aria e in gio.  
«E e facciate terminae.  
«O vegnià unù-a raritae.  
«E o porrià a raxon ben dise  
«Degno de CARLO FELICE».

Nel fronte dell'atrio leggesi l'iscrizione:

#### REGE CAROLO FELICI DUCE NOSTRO

ORDO GENUENSIS SATAGENTE HECTORI VENNEO REGIO GUBERNATORE CONSULTI  
SE URBI TOT INSIGNIBUS MONUMENTIS INSTRUCTAE TEATRUM SPECTABILIS DESSEIT

MDCCCXXVII



Il Teatro Carlo Felice di Genova



Bocca d'opera e sipario del Fontana

## L'opera "GIULIANO"

di Riccardo Zandonai

Anche quest'opera, come il *Mefistofele*, Boito Verdiano, come il *Parsifal* Wagneriano, e tante altre, anche quest'opera trae le sue origini da una antica leggenda: dalla leggenda di S. Giuliano l'ospitaliero.

Come gli altri però anche il Rossato modificò la semplice, antica, ingenua leggenda, traendone l'attuale libretto musicato dallo Zandonai, conservando in esso tutto quello che la leggenda conteneva di divino, religioso, tragica mente umano ed eroico.

Anche *Giuliano* come *Ratcliff* è perseguitato da un fato inesorabile, che lo spinge ad agire inevitabilmente sino alla catastrofe.

Anche il *Giuliano* come il *Mefistofele*, ha un'azione che parte dal campo divino, religioso e si chiude nel campo divino e religioso. Per *Giuliano*, come per *Faust* la prima e l'ultima parola si ricongiungono in cielo, svolgendo e concludendo il pensiero perfettamente.

Nel prologo la natura si presenta in tutta la sua meravigliosa bellezza e poesia di un imo elevato al sommo fattore di ogni cosa, imo di un tutto armonico turbato d'un subito da un l'urlo feroce della morte, che mano umana, quella di Giuliano, lancia contro gli animali del Creato e poco dopo, delusa dal colpo fallito, vigorosamente, quasi iconoclasticamente anche contro le altre vite della natura, e le piante ed i fiori. E di qui, da questa ira e violenza contro il buono ed il bello, scaturisce la punizione del soprannaturale che scaglia l'anatema e predice Giuliano uccisore dei suoi stessi genitori. E l'uomo atterrito, cade sui ginocchi, getta da sé gli strumenti del male inutile, si disperava mentre dal cielo e da ogni cosa bella si intona il canto religioso della Speranza nella bontà del Divino Reggitore di ogni cosa.

Il 1° atto ci porta in piena vicenda umana. Giuliano, lasciato il suo paese, combatte ora eroicamente per la difesa della rocca di Reginella, e nella vittoria delle armi contro il nemico seviziatore, barbaro e vandalo, conquista anche il cuore di Reginella e tra loro si giurano eterna fedeltà ed amore.

Il 2° atto come il primo ancora, ci tiene avvinti alla vicenda umana, non più croica ora, ma tragica.

Nel solitario castello ove Giuliano e Reginella vivono la loro felicità, ad un tratto nella notte profonda e tempestosa riecheggia l'urlo della belva cattiva, risveglia in Giuliano l'istinto della strage, sicché dimentico per un attimo della tremenda maledizione, impugna l'arco della strage; mai più da allora usato, e si lancia nella notte alla caccia. Ma il Fato incombe inesorabile: mentre egli è fuori giungono al Castello due pellegrini, nei quali Reginella riconosce il padre e la madre di Giuliano, e da

Alla magnificenza dell'esterno corrisponde l'interno della sala, a cominciare dal vestibolo. Tutti i dati di dettaglio sono diligentemente accennati nel bel volume del Vallebona pubblicato in occasione del centenario.

La platea, gemma del teatro per proporzioni di parti, è a forma di ferro di cavallo e cinque sono gli ordini di palchi, sicché la sala può contenere 2500 persone.

La bocca d'opera è decorata da un arco ellittico sorretto da quattro pilastri d'ordine corinzio e i due sipari sono opere d'arte di gran pregio. Uno è del pittore Fontana e rappresenta i grandi giuristi panatenei, che ogni quinquennio si celebravano in Atene in onore di Minerva e il cui distintivo dai piccoli giochi annuali consisteva nell'essere accompagnati da una gran pempia e corteo. Nell'altro sipario, opera del pittore Baratta — soggetto tratto dall'Egloga VI di Virgilio — il vecchio Sileno è riprodotto in atto di cominciare il canto che si legge in Virgilio e a lui soprasta Egle, che scherzosamente spruzza il liquore delle more sulla di lui faccia, mentre gruppi di ninfe, di pastori, di fauni e di satiri mostrano la gioia in essi prodotta dal canto di Sileno.

Il salone del Ridotto è posto in mezzo a due sale da giuoco e del biliardo; a terzo vi è la grande galleria che mette al palco di Corona.

Il teatro fu inaugurato il 7 aprile 1828 con l'opera *Bianca e Fernando* del Bellini, intermezzata nei due atti dal ballo *Adoratori del fuoco*. Rileviamo dai cronisti dell'epoca che anche allora « sia gli attori dell'opera che del ballo gareggiarono di impegno, sovrappassando sé stessi ecc. ecc. ». Circa il ballo poi è scritto « una Psiche, una Tersicore

solo possono dare un'idea della Vague Moulin, tale è la venustà e la grazia delle sue forme ed atteggiamenti; la solidità e la bravura dell'arte, non disgiunte dalla inarrivabile leggerezza, sono il carattere del di lei rinomatissimo compagno, Paul, denominato giustamente l'Aerien ».

Il diligente cronista aggiunge « una parola ci resta a dire ed è sulla gran sala del ridotto e i due attigui salotti di vaga e finitissima architettura: adorna di specchi bellissimi di Parigi, di mobili nuovi e di ottimo gusto, nonché i due salotti, in uno dei quali un elegante biliardo, illuminati al pari della sala del teatro, da un superbo lustro di Parigi pure costruito, in nulla è degenera dalla bellezza del teatro di cui fa parte, e convenientemente appieno si mostra al bel fabbricato che la comprende.

Nei 71 spettacoli della prima stagione la città spese l'egregia somma di L. 360 mila, da dedursi gli introiti, e con i seguenti prezzi d'entrata: platea L. 5; scanni L. 20; loggione L. 4; abbonamento civile per la stagione L. 128; abbonamento militare L. 50 ».

### IL CARTELLONE DEL TEATRO PER LA STAGIONE 1928-29

Il cartellone ufficiale per la stagione lirica 1928-29 comprende le seguenti opere: *Giuliano* di Pietro Mascagni; *Manon Lescaut* di Giacomo Puccini; *Mefistofele* di Arrigo Boito; *Giuliano* di Riccardo Zandonai; *Otello* di Giuseppe Verdi; *Thais* di G. M. Massen; *Zanetto* di Pietro Mascagni; *Parsifal* di Riccardo Wagner; *Salomé* di R. Strauss; *Onesta* di Nicolò Massa.

loro ospitalità nella camera nuziale, offrendo per riposo il proprio letto.

E si giunge così alla catastrofe. Giuliano che ha sentito nella foresta risuonare ancora la maledizione antica, ritorna quasi fuor di sé, vede le due sagome nell'alcova, si crede tradito da Reginella, e con l'arma in pugno, si lancia, semina la morte: obbedisce così all'inesorabile condanna, divenendo, parricida e matricida.

L'apparire improvviso di Reginella lo rende conscio che la tremenda profezia si è avverata, e si abbatte al suolo chiedendo a Dio pietà.

Ed ecco l'epilogo che riporta la scena nel tema religioso. Da dieci anni Giuliano ha lasciato terre, casa, famiglia, amore, tutto per darsi ad una vita di penitenza e di mortificazione per espiare il suo, se pur involontario, pur sempre grave delitto, e si è ritirato lassù sulla cima impervia e solitaria del nevicaio monte. Presso il suo rifugio passano intanto i pellegrini che vanno a Roma, passa la sua Reginella, che finalmente ritrova Giuliano, ma inutilmente ché egli non la vuole seguire, e resta alla sua vita di penitenza. Ed ecco allora si avvanza la figura dell'Ignoto: egli sta per cadere: Giuliano si lancia e lo aiuta e lo abbraccia, nonostante l'Ignoto l'abbia avvisato di essere lebbroso.

Ma Giuliano, inebbricato dalla propria volontà, lo stringe viepiù alle ginocchia, e mentre l'Ignoto si appalesa per il Dio onnipotente, Giuliano l'ospitaliero, muore redento della sua colpa, dalla grande infinita bontà divina, mentre intorno le voci degli animali e delle cose alzino l'Osanna al Dio dei Monti in un'apoteosi di celestiale tripudio.



G. ADAMI il valeroso commediografo e R. P'ICK-MANGIAGALLI il fine musicista autori del ballo «Casanova a Venezia» che tiene con successo presente il cartellone della "Scala" e che fu trasmesso due volte da I.M.T.



Nel mese di Febbraio gli abbonati alle Radioaudizioni che abbiano pagato in una sola volta le L. 75,— della licenza abbonamento riceveranno in dono il

### Radio Annuario dell'E.I.A.R. 1929

un elegante volume di circa 400 pagine con copertina dovuta al Pittore Cissari.

Dalla descrizione particolareggiata delle stazioni radiofoniche italiane, alla illustrazione delle particolarità con cui si svolge il servizio tecnico-artistico e dello sviluppo per esso progettato; da una sintetica esposizione dei principi fondamentali della radiotecnica, alla descrizione dei principali circuiti radioriceventi; dalla scelta dell'apparecchio, alla acustica delle radioricezioni, avuto riguardo agli altoparlanti, sistemi di amplificazione a bassa frequenza, ecc.; dalle norme principali d'uso dei radio ricevitori alla rivista completa ed aggiornata delle più moderne applicazioni (trasmissione d'immagini, telecinematografia, televisione, fonofilm, ecc.) il radioamatore troverà nel Radio Annuario dell'E.I.A.R. un vademecum veramente prezioso ed unico nel suo genere.

E' completato da articoli di varietà dovuti a chiari scrittori, da fotografie e disegni che assicurano anche la parte di lettevole del volume.

## LA RADIOFONIA E LO SPORT



Durante la recente partita di football Belgio-Olanda svoltasi ad Anversa, in diverse città belghe e olandesi, il pubblico sportivo poté seguire il giuoco punto per punto, mediante cartelloni informativi ed altoparlanti serviti dalla radio.



## CONCORSO APPARECCHI RADIORICEVENTI

Informiamo gli interessati che nel prossimo numero di Radiorario verrà pubblicato il risultato del Concorso fra i radiodilettanti per la costruzione di radioricevitori.

INIZIATIVE DELL'E. I. A. R.

## LA DIFFUSIONE DELLA MUSICA ANTICA ITALIANA

L'esperimento che noi abbiamo iniziato trasmettendo concerti di musica antica italiana per mezzo della Radio ci sembra che metta conto di essere illustrato e, sopra tutto, chiarito.

Quanto a programmi non ne avremo nessuno da esporre perchè i programmi si fanno, in generale, per annunciare quello che si farà in un avvenire prossimo che poi, per forza di cose, finisce per diventare remoto: remotissimo; e il programma resta un pio desiderio dei programmatori e il suo compimento una delusione di più per il pubblico che è sempre buono e accogliente e pronto ad offrire la sua simpatia, a chi si presenta, sia pure in tutta buona fede, con belle frasi e sorrisi di auto compiacimento.

Noi il nostro programma ce lo siamo tracciati venti anni or sono e, non ostante quel po' po' di avvenimento che, dal 1914 quasi sino ad oggi, ce ne ha contrastato la piena effettuazione, abbiamo potuto condurlo bene innanzi, anche se non con la rapidità e con la compiutezza che ci eravamo giovanilmente e ardentemente prefissi.

Abbiamo pazientemente ricercato, lungo le direttive che ci eravamo tracciate, tutto quello che era possibile scoprire di musiche antiche italiane, in Italia e fuori, quando fuori d'Italia anche gli studiosi poveri potevano volare, a scegliere fiori di fiore nelle biblioteche straniere, tanto più ricche delle nostre: depauperate dall'ignoranza o più spesso dal mal governo.

E delle musiche scelte, abbiamo voluto dimenticare, di fronte al pubblico, le meno belle o le mal riuscite anche quando esse abbiano un'importanza storica e culturale innegabile. Non vogliamo fare dell'erudizione (ne abbiamo fatta e ne faremo in altra sede) ma opera di cultura e di vita.

Abbiamo raccolto così, ciascuno secondo le sue predilezioni, musica strumentale e musica vocale bella, veramente bella e degna di essere finalmente conosciuta: cantate e sinfonie, opere teatrali e sonate, opere buffe e quartetti, musica per cembalo e canzoni popolari antiche, danze e concerti, arie e madrigali.

Anche delle esperienze altrui ci siamo valsi largamente e come non vorremmo dimenticare nessuno dei nostri antichi musicisti, così non vogliamo lasciare indietro nessuno dei moderni storici, nè italiani, nè stranieri.

Il materiale da noi accumulato — anche se ne limitiamo la statistica alle cose veramente belle e interessanti — è ragguardevole: e già una piccola biblioteca di pezzi di primo ordine.

Ma su moltissime altre cose potremmo mettere le mani alla prima occasione, solo che i mezzi non vengano a mancare.

Naturalmente abbiamo bisogno sopra tutto di due cose: della fiducia e della simpatia del pubblico.

\* \*

Il pubblico deve pensare che il nostro esperimento serve, sopra tutto, a rendere meno grave in Italia una inferiorità che da decenni è stata da tanti deplorata, in confronto delle nazioni straniere.

Alcune nazioni, e in particolare la Germania, hanno accumulato in mezzo secolo e più di lavoro e di sacrifici — anche di pecunia — degni del maggior rispetto, le edizioni dei loro classici della musica.

Rameau e Beethoven, Gretry e Gluck, Bach e Handel, Schubert e Brahms e venti altri sono stati ristampati per intero. Noi non abbiamo nessuna edizione del genere: quella tentata dal padre Alfieri, or fu quasi un secolo, del Palestrina giunse appena al settimo volume ed oggi il Palestrina — unico e solo degli italiani — possiamo leggerlo soltanto in una edizione tedesca. Abbiamo soltanto una raccolta delle musiche per cembalo di Domenico Scarlatti e poche ristampe parziali e limitatissime di altri pochi autori che hanno trovato posto nei monumenti tedeschi bavaresi e austriaci.

Ma Alessandro Scarlatti che ha composto più di seicento sessanta cantate, senza contare il resto, quando sarà pubblicato per intero?

Ci vorrà un collegio di ricercatori e di copisti e decenni di lavoro per vedere pubblicata una metà della sua colossale produzione.

Il Malipiero ha già condotto bene innanzi una ristampa delle musiche di Claudio Monteverdi, ma non con scopi pratici; il che vuol dire che essa non è tale da rendere possibile *sic et simpliciter* l'esecuzione di quei capolavori. Ad ogni modo, sarebbe una fortuna se il suo generoso esempio venisse imitato da altri!

Altre iniziative degne di lode sono annunciate, come quella della Casa Ricordi, ma i mezzi di un solo editore, per quanto larghi e generosamente impiegati, non possono bastare al compito immenso e gli altri editori sono restii ad impegnare forti somme per un'impresa che potrebbe non ottenere un utile immediato. Noi siamo di opposta opinione, ma essi rispondono che noi non siamo del mestiere e che essi se la dicono meglio di noi con le cifre. Comunque, anche se non ragioniamo che col nostro entusiasmo di musicisti e di italiani abbiamo, credo, più ragione di loro, anche in senso pratico. Il nostro pubblico è ansioso di cultura anche in questo campo: chiede soltanto di non essere annoiato con esumazioni da professori, ma interessato e, fin

dove è possibile, divertito con rievocazioni fatte con senso d'arte e con devozione illuminati.

Il Governo Nazionale ha affrontato l'immenso problema con due coraggiose iniziative: l'annunciata creazione di un Istituto Storico Musicale che dovrebbe pubblicare le nostre antiche musiche e la circolare che impone alle scuole medie l'organizzazione di concerti per gli alunni, in prevalenza di musiche italiane.

La E.I.A.R. ha accolto l'annuncio di questi provvedimenti dovuti a diretta ispirazione del Duce che, come tutti sanno, è un appassionato e profondo cultore di musica, col migliore degli entusiasmi: quello che si traduce in fatti. Ha iniziato l'esperimento con la cautela che è necessaria per ogni cosa nuova: ha voluto cominciare dal saggiare uomini e cose, programmi e artisti, proposti e realizzazioni, possibilità immediate e probabilità avvenire. Nulla di più legittimo. Ha pensato che è molto più facile, economicamente, diffondere delle musiche che stamparne, e, in un certo senso, più proficuo: perchè, se pubblicare è cosa difficile, far eseguire è cosa più difficile ancora.

Ha pensato, anche, che era bene procedere dal noto verso l'ignoto e per gradi: dalle musiche già sperimentate a quelle ancora da saggiare. Ma l'inedito ha già avuto larga ospitalità nei nostri tre primi concerti e accanto all'inedito, ha preso il posto che gli spetta tutto ciò che è poco noto.

Ma, purchè il pubblico lo voglia — e della sua simpatia abbiamo motivo di non dubitare — si potrebbe sviluppare largamente l'iniziativa. E in questo soltanto ci permettiamo di formulare un programma appunto perchè non lo proponiamo a noi stessi ma lo presentiamo a coloro che possono e debbono renderlo possibile: prima di tutti il pubblico col suo consenso e col suo incoraggiamento e poi la E.I.A.R.

Le musiche antiche vanno eseguite non soltanto da artisti specializzati, come i pochi eletti che hanno aderito con rapido, ma tenace entusiasmo alla nuova iniziativa, ma anche col più grande rispetto delle antiche tradizioni, tanto nell'esecuzione della melodia quanto nell'improvvisazione dell'accompagnamento al cembalo.

Non solo, ma gli strumenti delle varie epoche debbono far di nuovo la loro comparsa: l'Italia non ha ancora nulla di analogo a quella *Société des instruments anciens* che artisti francesi fondarono prima della guerra e che diede concerti ammiratissimi in ogni città musicale d'Europa e in America. Non ha ancora un clavicembalista, maschio o femmina che sia. Deve averlo e l'avrà.

Intanto una famiglia di liutai che per recenti vicende stradaniane è diventata più che mai famosa, i Bisiach ci daranno — con un disinteresse che li onora anche più della loro arte — un cembalo e una spinetta, come ci hanno già concesso di servirci di un meraviglioso violino Amati (1674) e di una viola di gamba di Santo Serafino (1735).

Nella nuova sede che l'E.I.A.R. ha già progettata, non mancherà un organo; i nostri grandi organisti dai Gabrioli al Prescobaldi, da Claudio Merulo ai Pasquini, dai Cavazzoni a Michelangelo Rossi potranno essere eseguiti sullo strumento che solo si addice alle loro composizioni.

L'orchestra e il coro sono già a disposizione dell'E.I.A.R.: le nostre antiche sinfonie, le Suites, le Ouvratures, i concerti, le nostre musiche sacre, migliaia di pagine eternamente giovani trovano già l'organizzazione capace di farli rivivere degnamente.

Non occorrerà fare altro che rendere questa organizzazione capace di specializzarsi in questa esecuzione: oggi, si può dire, insolite o, almeno, non frequenti.

Una sinfonia sfavillante del milanese Giambattista Sammartini e due divini Adagi per concerto del veneziano Antonio Vivaldi, due sonate di Giovanni Platti e di Baldassare Galuppi e pezzi staccati di Mattia Veneto e di Giovanni Maria Rutini, sono stati già presentati al pubblico. Si tratta di composizioni inedite che rappresentano un piccolo saggio di ciò che potremmo fare.

Il pubblico dei radioamatori le ha accolte con la più fervida ammirazione: sono cose vive, frammenti di vita, non pezzi archeologici da museo.

Proseguire nella via intrapresa sotto così lieti auspici, ci sembra un dovere verso l'arte, e, sopra tutto, un dovere verso la Patria.

Gli antichi capolavori italiani debbono rivivere subito, per la gioia di tutti quegli amatori e cultori di musica che sentono italianamente e che vogliono essere sempre più italiani, di cultura e di fede.

A pubblicarle ci sarà sempre tempo. Ma meglio un uovo oggi che una gallina domani e meglio ancora sorbirci oggi l'uovo fresco e far bollire in pentola, domani, la gallina.

Si avrà, inoltre, il vantaggio di affidare alle stampe, volendo, musiche che hanno subito l'esperienza più decisiva e probante: quello della viva esecuzione.

E poiché il Governo esige che sopra tutti i giovani delle scuole medie ed i fanciulli delle elementari imparino a diventare italiani anche nella musica, l'E.I.A.R., con orgoglio di italianità e con fede fascista, si offre di organizzare dei concerti allo scopo di facilitare questa santa propaganda nazionale. Sembra alla E.I.A.R. che la radiofonia si presti in modo mirabile a questo scopo e non soltanto per la praticità del mezzo e per la possibilità di organizzare a data e ad ora fissa, per tutte le scuole d'Italia le sagre della musica italiana, con enorme vantaggio dell'andamento delle scuole e con grandissima economia di spesa.

Il vantaggio maggiore è senza dubbio offerto dalla grande varietà che un concerto radiofonico può offrire.

Quale scuola potrebbe essere in grado di organizzare, coi suoi soli mezzi, in una sola seduta, esecuzioni sinfoniche e corali, per singole voci sole e per i più svariati strumenti, profane e sacre, antiche e moderne? Tutto un campo fecondo da coltivare si offre oggi alla nostra devozione per l'arte ed ai nostri mezzi di propaganda, purché la volontà di chi fermente regge le sorti d'Italia avvalorati i nostri propositi, col suo alto consenso e col suo ambito incoraggiamento.

GIACOMO BENVENUTI  
FAUSTO TORREFRANCA

Il «Voice Band» rigetta tutta la musicalità dei cori per canto e sulla base del ritmo della parola e della melodia della parola, si costruisce la sua musicalità propria speciale, traendola da elementi primitivi. Lo individualizzano per ora il suono crudo, quasi naturalistico e il ritmo nella sua maniera più primitiva.

«Sin dove il «Voice Band» potrà svilupparsi, non possiamo dire oggi, poiché esso non è in vita che da un biennio.

Le prove odierne sono dunque il risultato di un lavoro di due anni, durante i quali noi ci demmo cura di rendere possibile un orientamento, di trovare una notazione in qualche modo soddisfacente e di organizzare il suono collettivo.

Esecutori: Burianova; Franclova; Skrbkova; Stankova; Hlavka; Kuceva; Mikota; Zahorsky, M. Burian.

Pezzi trasmessi da i MI: *Biehl*, Tango; *Sellef*, Charleston; *Palazzeschi*, La fontana malata; *Mehring*, Das Gleisdreieck.

Il brillante critico giornalista Alberto Gasco aveva già scritto in merito sulla *Tribuna*:

«I componenti della *Voice Band* sono otto; essi siedono intorno ad una tavola come per un gioco di società: «Il Mercante in fiera» o «L'Uomo nero» o, piuttosto, come per una seduta spiritica.

«Ad un cenno del Maestro Burian si mettono a cantare e allora avvengono cose impressionanti e comiche, feroci e all'grissime. Questi cantori fanno sfoggio di un tecnicismo vocale letteralmente iniraccolabile: essi eseguono musiche pluritalonali con alibolici accavalamenti di dissonanze, passano precipitosamente dal grave all'acuto e viceversa senza la minima incertezza, variano in cento modi il timbro della propria voce, sanno e mettono curiosissimi giri animaleschi ed alternare con indifendibile effetto i carhimi ed i soboli lamenti. La loro giostra canora sembra arbitraria, ma invece è retta da una disciplina ferrea. Gli intendimenti del Burian e della sua piccola *banpe* non sono sempre chiari, ma la loro arte, essenzialmente ironica, ispira simpatia. «Ascoltando questo «jazz vocale» si rileva «a crepelle da prima; poi vien fatto di domandarsi se esso non racchiuda gli elementi di una nuova arte canora, e per «cio, la si ascolta con interesse sempre crescente».

## La «Voice Band» trasmessa dal Convegno

La «Voice Band» sotto la direzione del maestro Burian, ha già avuto occasione di partecipare al Festival Internazionale di Musica moderna a Siena nello scorso settembre, scelto a rappresentare la presente concezione musicale della Cecoslovacchia.

Le discussioni sollevate allora dal singolare esperimento, che ha costituito la maggiore attrattiva del Festival, sono un indice dell'interesse che ha saputo suscitare tale complesso, il cui nome esotico «ta esso pure a significare una originale espressione vocale d'insieme perfettamente rappresentativa del momento presente.

Beco le parole del maestro Burian, che precedono il programma:

«Signore e Signori! Con le prove del «Voice Band» io vi conduco nel mondo dell'astratto. Voi non ascolterete qui né l'abituale combinazione di toni e mezzi toni, né la costruzione diatonica dei classici

e neppure la romantica dei romantici. Nel «Voice Band», solo il ritmo verrà dal vostro orecchio percepito come elemento noto di una tradizione che va dai ritmici più antichi al Jazz negro-americano.

Il «Voice Band» è un organismo giovane per espressione e per forma, e deve la sua esistenza al coro drammatico degli antichi Greci, al cerimoniale di rito degli Indiani e dei Cinesi alla musica primitiva dei Negri, al Jazz, e infine al coro realistico di recitazione; nel contempo però il «Voice Band» non costituisce affatto la ripetizione dell'uno o dell'altro di questi elementi, ma ne significa anzi la reazione.

Esso si crea la sua propria notazione dinamico-ritmica: una specie di neumatica per la quale però non obbliga nella riproduzione a nessuna clausola o delimitazione, a cui invece deve assoggettarsi il compositore nel coro per canto.



# Come nacque "La Fanciulla del West"

di GIACOMO PUCCINI

Nel 1902, Puccini era sul punto di imbarcarsi per New York, quando a Parigi, il marchese Piero degli Antinori gli segnalò un dramma che aveva ammirato in un teatro di New York, e che era dello stesso autore della Butterfly, cioè di Davide Belasco.

Durante la sua permanenza negli Stati Uniti, il sommo lucchese si innamorò del dramma *The Girl of the Golden West*, e diede incarico a Carlo Zangarini ed a Guelfo Civinini di trarne un libretto.

L'azione di svolge durante quel periodo di storia californiana che sussegue imme-

Barando Minnie vince

Ma Johnson viene in seguito catturato nella foresta ed è per essere impiccato, quando l'intervento di Minnie verso i minatori, che si impietosiscono, riesce a farlo liberare, ed i due partono verso la felicità.

\*\*\*

Il celebre impresario Gatti-Casazza, si assicurò la première di quest'opera per il Metropolitan di New York destinando alla interpretazione il Caruso, la Destini, l'Amato, Dinar e Pini Corsi, diretti dal Toscanini.



ATTO I

diatamente alla scoperta fatta dal minatore Marshall del primo pezzo d'oro nel gennaio 1848. Uno sfrenarsi di cupidigie, un sovvertimento d'ogni ordine di vita, una marea alfanosa accompagnano la notizia di questa scoperta. Il governo degli Stati Uniti, che si era annessa la California in detto anno, è quasi del tutto assente, ed appena la presenza dei suoi sceriffi sta ad attestare un atto di supremazia della legge sul diritto del più forte.

Minnie è la padrona del bar «La Polka», convegno dei minatori, e dove questi esseri primitivi trovano un cuore buono di suella, una maestra che sorregge la loro vacillante cultura con una scuola serale e la loro anima colla religione.

Jack Rance, è lo sceriffo, che ama Minnie e tenta farla sua. In incognito arriva al bar, il ricercato Dick Johnson, capo di una banda spagnuola e messicana che ha sparso l'allarme per la contrada. Minnie se ne innamora e gli concede un appuntamento in casa sua.

Ma sul più bello, interviene ad interrompere il colloquio in casa di Minnie, lo sceriffo Rance, che svela alla fanciulla il vero essere di Johnson.

Questi fugge, ma è ferito, ed, inseguito, ripara di nuovo in casa della fanciulla che si impietosisce e lo nasconde in solaio. Ritorna Rance per cercare il fuggitivo, ed è per allontanarsi deluso, quando del sangue che cola dal solaio gli svela la verità.

Un patto tremendo corre fra Minnie e Rance: giocheranno una partita a carte; se vincerà lo sceriffo, Minnie sarà sua, se perderà Johnson sarà libero.



Minnie e Johnson

favolosa per quei tempi, anche per un teatro come il Metropolitan e per una città come New York.

Puccini restò in America per oltre un mese, festeggiatissimo. Persino il milionario Vanderbilt gli offerse un ricevimento di una tale ricchezza che sembrava di veder realizzata una pagina delle Mille ed una notte.

Una gita del Puccini alle cascate del Niagara, si risolse in una mezza delusione perché... erano gelate!

E crediamo chiudere queste sintetiche note rievocando due aneddoti che si riferiscono alla messa in scena di questa opera.

L'autore del dramma originale, il bellico, volle assistere alla messa in scena dell'opera e fu realmente prezioso per gli scenografi ed i vestiaristi, ai quali seppe dare copiosi suggerimenti che valsero a ben realizzare il carattere locale.

Ma quando volle intervenire per ciò che concerneva l'azione, incontrò un ostacolo insormontabile nel profondo senso del teatro che aveva Puccini. Il dissidio latente



ATTO III





Jack Rance

scoppiò quando il Belasco pretendeva di far sopprimere l'abbraccio fra *Minnie* e *Johnson* al secondo atto, dicendolo poco intonato ed assolutamente fuori di posto.

Il Puccini osservava invece che se detto abbraccio era poco... californiano era al contrario molto umano. Le opinioni erano agli antipodi e la cosa minacciava di diventare seria quando qualcuno fece rilevare che quell'abbraccio, non voluto dal Belasco, era stato proprio tolto dal dramma originale da lui composto! E la bafera si chiuse con una sonora risata!

Un americano seccava, come tanti, il Puccini per ottenere un autografo. Ma il Maestro si schermiva continuamente irritatissimo di questa forma di persecuzione, e rifiutava tutte le somme che gli venivano offerte.

Un giorno egli si ferma dinanzi una vetrina ad ammirare un magnifico motoscafo. «La tentazione è forte, ma il prezzo anche!... 500 dollari! Eppure quel battello sarebbe stato tanto bene in compagnia dei suoi gemelli a Torre del Lago, nella darsena così già bene fornita... Un sospiro di rimpugnato, e la passeggiata, per un istante interrotta, riprende.

Ma giunto all'Hotel, Puccini ha una idea!

E fu così che il ricco americano poté avere il valzer di *Musetta* scritto e firmato dal Maestro, e fu per questo che una volta tanto, *Musetta* invece di seroccare denaro — come era usa fare — ai suoi adoratori, cosa incredibile ma vera, regala una forte unità per la lotta da guerra di... Torre del Lago.

Leta.

## Come nacquero "LE VILLI"

di GIACOMO PUCCINI

Tutti i biografi del compianto Maestro Giacomo Puccini ci hanno forniti, con abbondanza, particolari ed aneddoti su questo penoso e contrastato inizio della carriera del grande scomparso, ma nessuno di essi ci ha mai spiegato da chi Puccini abbia avuto in prestito i sessanta centesimi che gli mancavano per completare la lira necessaria alla spedizione di questo evidente telegramma, indirizzato la notte del 31 maggio 1884 alla sua buona mamma per annunciare il successo di *Le Willis*, come allora l'opera si chiamava: « successo clamoroso, superate speranze, diciotto chiamate, ripetute tre volte finale primo ». E' da escludersi che il finanziatore potesse essere il Fontana, librettista dell'opera-ballo che fu reggiò quella sera al Dal Verme di Milano, poiché è assodato che, se il musicista non possedeva più di quaranta centesimi, il poeta arrivava appena ad un franco di capitale... spicciolo!

Il lucchese Giacomo Puccini era venuto a studiare al Conservatorio di Milano usufruendo della munificenza della grande Regina Margherita; il suo professore Ponchielli ebbe ad apprezzarlo dapprima come studente e di poi, in seguito al successo entusiastico del Puccini nel suo saggio finale al Conservatorio con un *Capriccio sinfonico*, come compositore, del quale intuì le grandi qualità. Fu così che nel luglio 1883 lo invitò nella sua villeggiatura di Caprino Bergamasco e gli fece conoscere il poeta Fontana.

Per insistenza del Ponchielli nacque co-



FONTANA e PUCCINI

si l'intesa fra i due, e Puccini poté correre a Lucca a lavorare con lena all'opera che intendeva presentare al Concorso Nazionale del *Teatro Illustrato*, giungendo a far pervenire la partitura poco prima della chiusura dei termini. Ma i giudici forse non la lessero neppure; e conviene non dar loro tutti i torti, poiché era — a quel che sembra — scritta con una calligrafia

orribile e pressoché indecifrabile, e fu perciò che la palma venne aggiudicata ad altri.

Puccini era ormai rassegnato, quando in Milano una sera si trovò in casa di Marco Sala, presenti molti artisti fra i quali Arrigo Boito. Sedè, pregato, al piano e suonò nostalgicamente alcuni spunti della sua opera.

L'anima dei presenti fu avvinata dal fascino di quelle note, che entusiasmarono il Boito il quale volle raccogliere fra i mecenati del tempo la «onorata» somma di lire cinquecento, necessaria per preparare quanto occorreva all'andata in scena dell'opera.

Il singolare esperimento venne annunciato dal *Teatro Illustrato* del 1° giugno 1884, nelle ultime notizie e con data 31 maggio 1884, con queste singolari parole:

« Questa sera al Teatro Dal Verme si dà la prima rappresentazione di una fra le opere che vennero presentate al concorso del *Teatro Illustrato*. L'autore è il Signor Puccini; l'argomento fu trattato da Ferdinando Fontana e s'intitola *Le Villi*. Ne spiace che per ragione di tempo non possiamo dare notizie dell'esito che auguriamo lusingosissimo ».

Il teatro si aprì alle 10,30 ed alle 20,15 il sipario era alzato.

Nella sala stipata, la nuova musica, il nuovo e tagliardo stile pervasero i presenti.

Applausi, bis, e la ripetizione per ben tre volte del primo finale comprowarono l'entusiasmo più schietto pel pupillo dei due già grandi: Ponchielli e Boito, tanto che le chiamate alla ribalta cogli interpreti Signora Cap-netti, tenore d'Andrade, baritone Pelz e maestro Panniza, furono numerosissime. « Successo rinnovatosi poi più fierosissimo al Teatro Regio di Torino, dove l'opera perdetta il suo nome originario « *Le Willis* » per assumere quello che conserva tutt'ora di « *Le Villi* » e dove fu trasformata da uno in due atti.

Il concorso del *Teatro Illustrato* era una manifestazione della Casa Musicale Sonzogno, la quale si lasciò così sfuggire l'occasione di annoverare fra i suoi maestri un genio di più; ma questo è un infortunio facile a verificarsi nelle Case editrici musicali, tanto è vero che, a poco tempo di distanza, la Casa Ricordi aveva giudicata inaccettabile la « Cavalleria Rusticana » di Pietro Mascagni, amico e conteseccolo di studio di Puccini, per quanto l'opera, diceasi, fosse stata presentata dal Puccini stesso.

Rappresentate a Napoli *Le Villi*, nella primavera del 1885, vi ebbero un fiasco colossale.

Ma ormai l'aquilotto aveva spiegato il volo, e con la sua prima opera otteneva ancora trionfi ad Amburgo (1882), Manchester (1887) e New York (1893).

Acquistata poi la sicurezza dell'ala con l'esperimento dell'*Edgar*, trovava il suo certo orientamento colla *Manon Lescaut* (data con un frenetico successo per la prima volta al Teatro Regio di Torino la sera del 10 febbraio 1893), passava di trionfo in trionfo (il temporaneo insuccesso della *Butterfly* doveva essere ripagato poi ad usura dagli applausi successivi) abbattendo tutte le critiche ostili e le dominanti abitudini musicali, entusiasmando le folle di tutti i paesi, facendole piangere colla sventura di *Mimi*, fremere colla sciagura di *Tosca*, inorridire col sacrificio di *Butterfly*, delirare per l'amore di *Minnie*, ridere colle argute note di *Gianni Schicchi*, rabbrivire colla ferocia di *Turandot*.

ZETA.



# TRA ANTENNE E CIRCUITI

## RICEVITORE PER ONDE CORTE A VALVOLA SCHERMATA

**G**ià abbiamo altre volte accennato ai nuovi tipi di valvole a placca schermata ed al loro impiego nei circuiti radiorecipienti per la gamma d'onda normale delle radio-diffusioni.

Riprendiamo oggi l'argomento, illustrando un'applicazione delle valvole schermate ai circuiti riceipienti per onde corte (10-120 m.).

È noto che il massimo rendimento in amplificazione con le valvole schermate si ottiene quando il circuito anodico di esse ha un'elevata resistenza; ciò si realizza facilmente col sistema d'accoppiamento fra stadi ad alta frequenza a circuito anodico accordato (cosiddetto a risonanza).

In tal caso viene inserita sul circuito di placca della valvola schermata una bobina che viene sintonizzata sull'onda in arrivo; l'energia amplificata viene trasmessa alla griglia della valvola seguente mediante un piccolo condensatore.

Anziché adottare una bobina sintonizzata mediante un condensatore variabile, si può usare una bobina aperiodica uniformemente sintonizzata su una larga gamma d'onda (10 a 100 m. ad esempio).

Ciò, pur fornendo un rendimento inferiore a quello precedente (ma pur sempre buono, dato l'alto coefficiente d'amplificazione della valvola schermata), presenta il grande vantaggio di non richiedere alcun organo di regolazione (condensatori od altro) dell'accordo.

È risaputo inoltre che questo sistema di collegamento fra stadi ad alta frequenza (detto a bobina aperiodica), è caratterizzato da una scarsa selettività; tale deficienza è però pochissimo sentita nel campo delle onde corte a causa dell'elevata frequenza in giuoco.

Si tenga inoltre presente che la selettività propria del sistema viene ulteriormente accresciuta dall'introduzione

di un conveniente grado di reazione.

Il sistema ora accennato si presta quindi in modo particolare per la costituzione di circuiti riceipienti per onde corte, tenuto presente che in questo campo, l'amplificazione ad alta fre-

Organi componenti il circuito:

$C_{n1}, C_{n2}, C_{n3}$  = condensatori fissi da 0,005.

$C$  = condensatore variabile da 0,00013 Mfd. (125 cm.).

$C_u$  e  $C_g$  = Condensatori fissi da 0,002



Figura 1

quenza è solo possibile utilizzando le valvole schermate, a causa della loro trascurabile capacità interna.

La fig. 1 dà lo schema elettrico di un ottimo circuito radiorecettore per onde corte, realizzato sui principi su esposti.

Come vedesi la prima valvola (del tipo a placca schermata) funziona da amplificatrice ad alta frequenza, la seconda è la rivelatrice con reazione tipo Reinartz ma fissa (non regolabile), la terza è una amplificatrice a bassa frequenza. Desiderando una maggiore intensità di ricezione è possibile aggiungere una seconda B.F. portando così il circuito a quattro valvole; comunque, anche con le altre valvole come è indicato, l'intensità di ricezione è fortissima in cuffia e discreta in altoparlante.

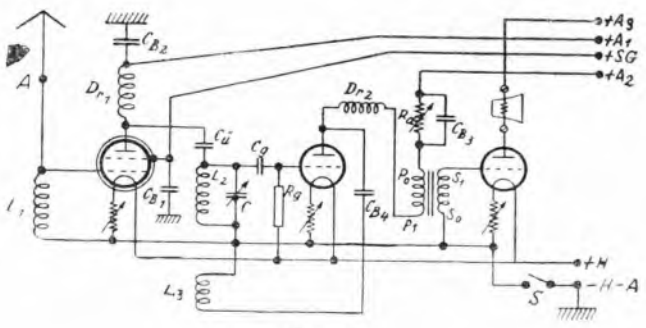
$R_a$  = Resistenza variabile 0-05 Megohm.

$L_1, D_{r1}, D_{r2}$  = impedenze ad alta frequenza (choke) costituite da un cilindretto di ebanite di 10 mm. di diametro lungo 30 mm. su cui sono avvolte 60 spire di filo 0,2 mm. di diametro coperto in seta o smalto.

Il gruppo d'accordo-reazione  $L_2-L_3$ , è intercambiabile a seconda del campo d'onde richiesto e cioè:

Campo d'onde	spire	$L_0$ spire
m. 15-25	4	2
m. 20-40	7	2
m. 40-60	14	3
m. 60-120	24	4

Gli avvolgimenti  $L_2$  e  $L_3$  sono avvolti su tubo di bakelite da 50 mm. di diametro, con filo rame di 2 mm. di diametro (1,5 mm. per l'ultima di 24 spire)

**Riparazioni - Tarature - Collaudi - Rimodernazioni e Ricambio di apparecchi antichi con apparecchi moderni**

**« LA RADIO - CLINICA »**

Consulenze radiotecniche - Laboratorio scientifico

ING. PROF. L. & A. ROSSETTI - **NAPOLI** - VIA S. BRIGIDA, 24 (Interno)

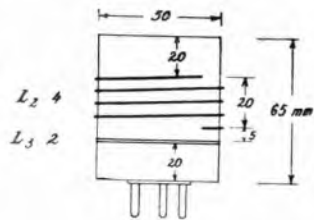

$\lambda$  15-25 m

Figura 2

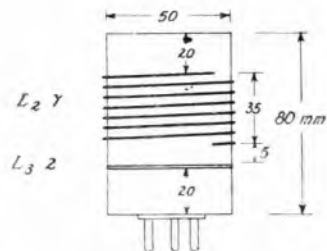

$\lambda$  25-40 m

Figura 3

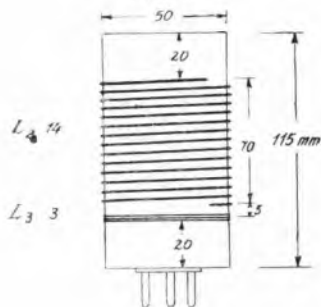

$\lambda$  40-60 m

Figura 4



Figura 5



Figura 7

Sopra: Schema costruttivo per il montaggio del ricevitore per onde corte. — Sotto: Lato inferiore del pannello orizzontale coi vari collegamenti. — A sinistra: Serie di trasformatori ad A. P. per vari campi d'onda

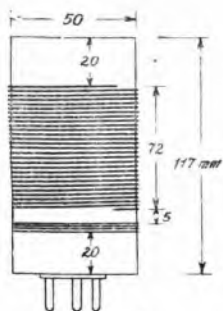
*I libretti di tutte le opere e operette editi dalle Case Editrici RICORDI e SON-ZOGNO sono in vendita presso le Sedi di Milano, Roma e Napoli dell'E.I.A.R. A coloro che effettuano un deposito di L. 25 presso la Sede Centrale di Corso Italia, 1, vengono settimanalmente spediti i libretti delle opere che verranno trasmesse dalle nostre stazioni nella successiva settimana fino ad esaurimento del deposito che potrà poi essere rinnovato.*

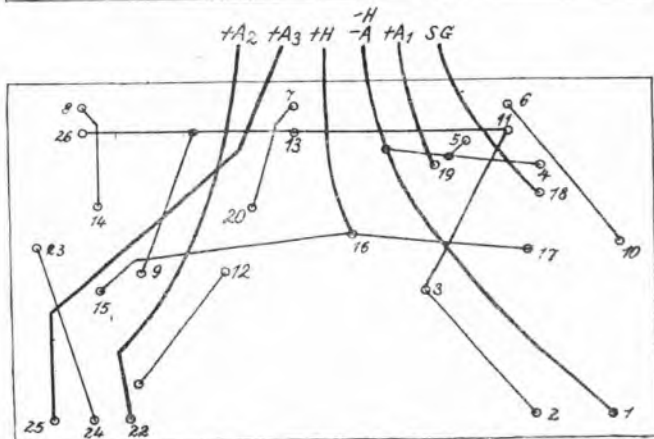
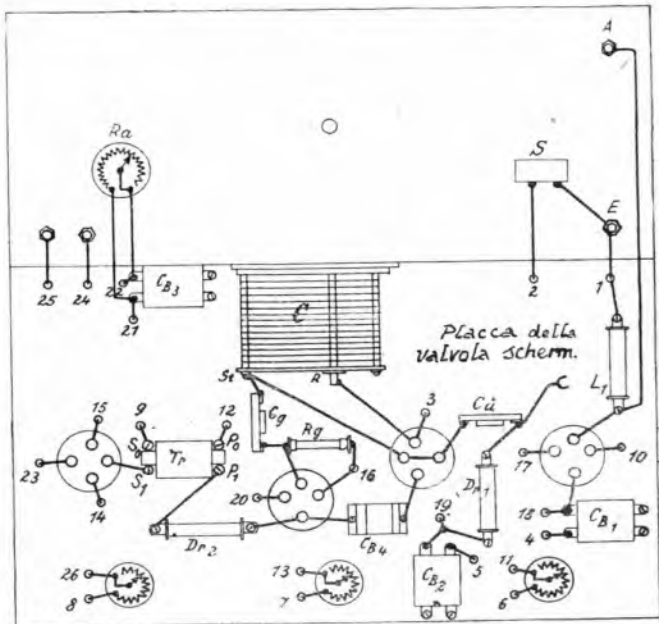

Figura 6

isolato allo smalto; distanza fra le spire 3 mm.

La distanza di  $L_2$  da  $L_3$  sarà di 5 mm.

Le figg. 2, 3, 4, 5 illustrano chiaramente questi quattro trasformatori.

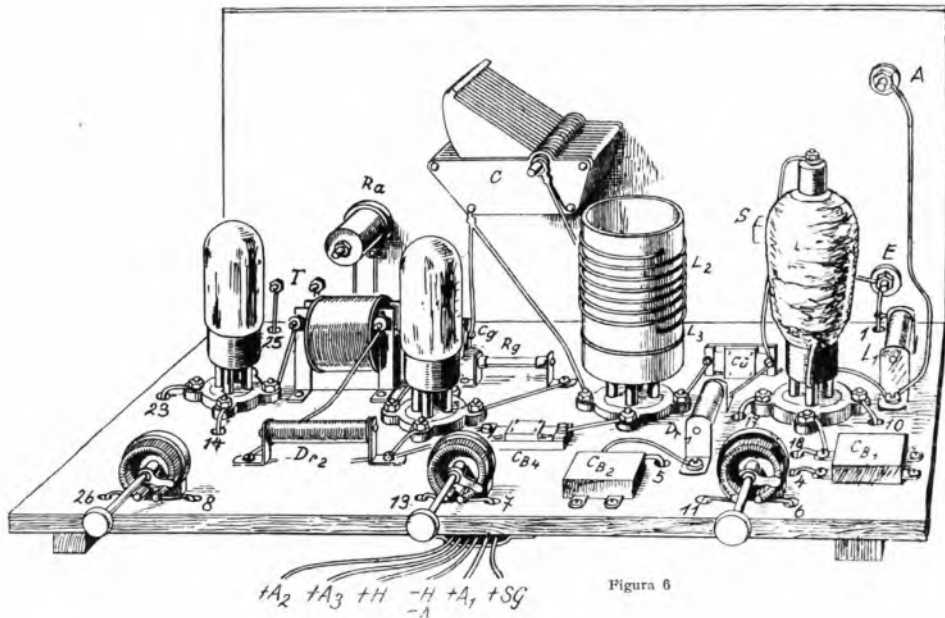
La fig. 6 dà un'idea della disposizione dei vari organi; come vedesi, il bulbo della valvola schermata viene ricoperto da stagnola.

La fig. 7 dà lo schema di montaggio dell'apparecchio; i vari collegamenti vengono eseguiti sotto al pannello di fondo.

Il pannello anteriore misura cm.  $15 \times 45$ ; quello di fondo misura  $20 \times 34$  centimetri.

La regolazione di questo apparecchio è ridotta ai minimi termini poiché sia il circuito di griglia, che quello di placca della valvola schermata sono aperiodici (induttanze  $L_1$  e  $D_{r1}$ ); il solo circuito accordato è quello di griglia della seconda valvola (rivelatrice).

I collegamenti con le varie batterie sono eseguiti mediante un cordone a 6 fili a differenti colori e più precisamente:

I. Nero: positivo tensione allo schermo: (+SG) +60 V.

II. Bruno: +C, -II, -A) negativo anodica ed accensione: -4 V, -90 V

III. Verde: positivo accensione: +4 V (+H).

V. Giallo: positivo anodica 50-70 V (+A<sub>1</sub>).

V. Bianco: positivo anodica 40 V (+A<sub>2</sub>).

VI. Rosso: positivo anodica 120-150 V (+A<sub>3</sub>).

## UNA NUOVA RUBRICA A 1 MI

\*

## INVENZIONI ED INVENTORI ITALIANI

Frà i popoli, che con la loro multiforme genialità inventiva, hanno preparato e creato gli ordigni del meraviglioso progresso scientifico ed industriale di cui si gloria la nostra epoca, bisogna porre al posto d'avanguardia l'Italia. Eppure, se si apre un libro d'oltralpe, e purtroppo, tuttora, più di un testo nostrano, quante volte ci è dato di leggere in calce ad invenzioni e scoperte italianissime, nomi stranieri. Dolorosa constatazione dovuta a cause complesse. Un numero proporzionalmente grandissimo di idee geniali, nate dalla versatilità della nostra gente, trovò un ambiente del tutto indifferente ed impreparato, e fu priva, specialmente nel secolo scorso, di quella costante volgarizzazione nazionale, e di

quella gelosa, se non pure sempre esatta rivendicazione, che accompagnò ed incitò ogni nuova ed ardita trovata scientifica od industriale, applicata in Francia, Inghilterra e negli Stati Uniti. E sopra questi elementi largamente divulgati, fu tessuta la storia spesso a nostro svantaggio. Nè poteva essere altrimenti. Sarebbe stato ingenuo pretendere un disinteresse spinto ad anteporre interessi storici proprii a quelli altrui. Non poche sopraffazioni ebbero così la via libera, ed invenzioni nostre mutarono nome e patria.

Un noto scrittore e giornalista, Francesco Savognan di Brazza, da anni, con crescente amore d'italiano e di erudito, si è dedicato al compito di riporre nella loro giusta luce molte di queste

nostre glorie dimenticate od ignorate.

Sue sono, di recente, le rivendicazioni dell'origine italianissima del motore a scoppio e della macchina da scrivere rivendicazioni che ebbero eco di polemica anche all'estero.

Con lungo e paziente lavoro di ricerche in biblioteche d'Italia e di fuori, consultando innumerevoli libri e brevetti, riesumando documenti ed opuscoli ignorati, egli ha riunito e vagliato con oggettiva critica di storico, un materiale enorme, il quale svolto in forma piana ed aneddotica è destinato a formare una sintetica storia delle invenzioni compiute dagli italiani. Opera di cui la Casa Editrice Treves di Milano si è già assicurata la pubblicazione, che vedrà la luce nel corrente anno.

L'autore ha voluto concedere all'EIAR alcune primizie delle sue ricerche, le quali faranno argomento di una serie di conversazioni settimanali, trasmesse dalla Stazione di Milano, il lunedì alle ore 22 circa a cominciare dal 4 febbraio.

# I RADDRIZZATORI A SECCO

Si conoscono attualmente parecchi tipi di dispositivi raddrizzatori delle correnti alternate, basati su principi differenti: vi è il raddrizzatore elettrolitico, quello a vapore di mercurio, quello a valvola termoionica ed il raddrizzatore meccanico.

Recentemente a questi tipi di raddrizzatori se n'è aggiunto un altro fondato su un principio assolutamente nuovo; esso viene chiamato raddrizzatore metallico a secco. Questo tipo di raddrizzatore è molto interessante ed di una estrema semplicità.

L'elemento raddrizzatore a secco è costituito da un dischetto di rame ricoperto da un lato da un sottile strato di ossido di rame compresso; contro



Figura 1



Figura 2

questo strato d'ossido di rame viene ad appoggiarsi un dischetto di piombo. A contatto coi due dischi di rame e piombo sono posti dei dischi più grandi di rame od alluminio i quali fungono da lette di raffreddamento; i due dischi di piombo e rame costituiscono i due elettrodi dell'elemento raddrizzatore.

Parecchie sono state le ipotesi avanzate per fornire una spiegazione accettabile del fenomeno che interviene nel raddrizzamento mediante tali rettificatori. L'effetto termoletttrico di contatto rame-ossido di rame è stato scartato inquantochè il riscaldamento dell'elemento composto come sopra, pro-

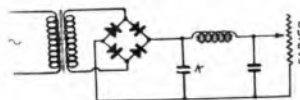

Figura 3

duce una forza elettromotrice di senso opposto a quella che si ottiene durante il fenomeno del raddrizzamento della corrente alternata; così pure l'ipotesi di assimilare l'elemento a secco ad una cella elettrolitica è priva di fondamento inquantochè mancano completamente le caratteristiche essenziali di funzionamento di quest'ultimo tipo di raddrizzatore.

Infine si è formulata l'ipotesi che il raddrizzatore a secco può assimilarsi ad un raddrizzatore del tipo a contatto fra metalli differenti (detector a cristallo); anche questa ipotesi però si è dimostrata ad un'indagine minuziosa, completamente erronea. La teoria che sembra più adatta per spiegare il funzionamento del raddrizzatore metallico a secco è quella elettronica; tale raddrizzatore può quindi considerarsi come un diodo il cui catodo emette elettroni senza l'ausilio di alcun riscaldamento.

Generalmente questi tipi, di raddrizzatori vengono usati in circuiti utilizzanti ambedue le semionde della corrente alternata da raddrizzare. Esistono due tipi differenti di circuiti ad utilizzazione della doppia onda: in uno di essi ci si vale di un trasformatore il cui secondario, provvisto di una presa intermedia, fornisce una tensione doppia di quella necessaria ai capi del raddrizzatore; il secondo tipo di circuito ad onda completa, utilizza un circuito a ponte costituito da 4 elementi raddrizzatori a secco convenientemente raggruppati (fig. 2).

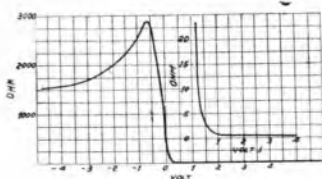
Una delle caratteristiche essenziali dei raddrizzatori meccanici a secco è quella di possedere una resistenza interna molto bassa assicurando così un rendimento di conversione della cor-

rente alternata in continua, molto elevata.

Le figure 3 e 4 mostrano le curve caratteristiche di un raddrizzatore di questo tipo; è possibile mediante trattamenti speciali ai quali viene sottoposto l'elemento raddrizzatore, durante la sua costruzione, modificarne le caratteristiche di funzionamento in modo da poterlo adattare ai vari generi di lavoro richiesti (correnti forti con tensioni basse oppure correnti deboli con tensioni alte).

Il raddrizzatore a secco agisce anche esso come una valvola a passaggio di corrente unidirezionale (vedi fig. 4), in modo da opporre una fortissima resistenza al passaggio della corrente di-



Figura 4

retta in un determinato senso; in quest'ultimo caso fra i due elettrodi del raddrizzatore esiste praticamente l'intera tensione alternata da rettificare. A questo riguardo è bene notare che la tensione applicabile fra i due elettrodi nella direzione opposta a quella del passaggio di corrente, deve essere molto limitata (non superiore ai 3 o 4 volt) onde ottenere una buona rettificazione ed evitare un riscaldamento eccessivo. Occorrendo rettificare

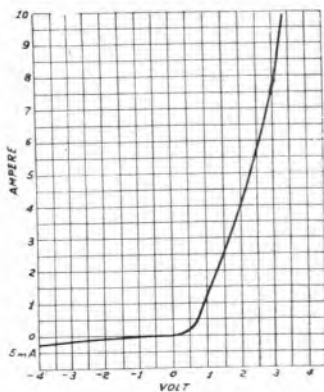

Figura 5

le correnti aventi una tensione maggiore è necessario disporre in serie un adeguato numero di elementi rettificatori (fig. 1). Una delle questioni più importanti che vanno curate circa il buon funzionamento dei rettificatori metallici a secco, è quella di smaltire la quantità di calore che viene a generarsi durante la rettificazione: a tale scopo ogni elemento raddrizzatore è separato dagli elementi contigui da un disco di rame il quale ha funzione di aletta raffreddante. La temperatura ha una azione importantissima sulle caratteristiche dei rettificatori metallici a secco ed è appunto la temperatura massima tollerabile che limita l'intensità di corrente utilizzabile nel circuito a corrente raddrizzata. Un eccessivo aumento di temperatura sopra quella stabilita nel costruttore, provoca un sensibile cambiamento delle caratteristiche dell'elemento; comunque è possibile sottoporre a forti sovraccarichi di corrente il rettificatore a secco, purché questi siano brevi ed intervallati suf-

ca 3 Henry ( $L_1$  e  $L_2$ ) capaci di sopportare il carico di corrente richiesto. Un'altro impiego al quale può essere proficuamente adibito il raddrizzatore a secco è quello per la carica di batterie d'accumulatori; infine questo tipo di raddrizzatore può essere usato con vantaggio nella costruzione di alimentatori analoghi per qualsiasi tensione e potenza. Una caratteristica comune a tutti i

tipi di condensatori metallici a secco è quella di mutare il comportamento elettrico in conseguenza di un uso prolungato; questo mutamento si manifesta particolarmente in un aumento della resistenza interna dell'elemento stesso. Comunque nelle buone costruzioni questa specie di invecchiamento non si manifesta che dopo un periodo di lavoro superiore alle 2000 ore.

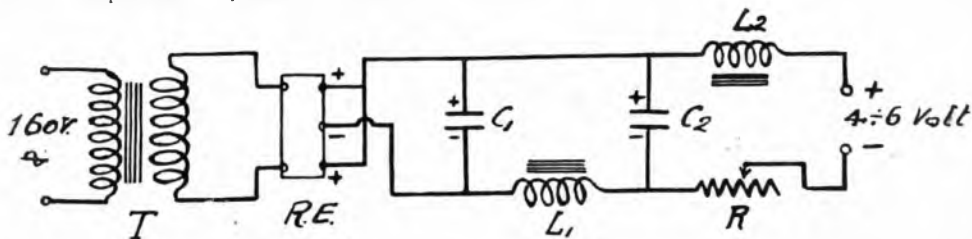
## NUOVA DISTRIBUZIONE DELLE LUNGHEZZE D'ONDA DELLE STAZIONI RADIOFONICHE EUROPEE

Frequenza in kc	Lunghezza d'onda in metri	STAZIONE	Frequenza in kc	Lunghezza d'onda in metri	STAZIONE	
ONDE LUNGHE						
	162	1852	Huizen	927	321.2	Breslavia
	172	1744	Radio Paris	945	317.1	Soňa
	182	1648	Zeesen	964	314.1	Cracovia
	192	1562.5	Daventry 5XX	973	311.2	Aberdeen
	202	1485.1	Mosca	982	308.3	Zagabria
	212	1415.1	Varsavia	991	305.5	Agca
	222	1351.3	Motala	1000	302.7	Belfast
	520	577	Freiburg Hamar	1010	297	(provv.) Notodden
	530	566	Augsburg (provv.) Hannover	1020	294.1	(provv.) Staz. relais
ONDA DELLA ZONA 200-555 METRI						
	541	554.5	Budapest	1030	291.3	Radio Lyon
	550	545.5	Sundsvall	1040	288.5	Bournemouth e St. relais inglese
	559	536.7	Monaco	1050	285.7	Viborg
	568	528.2	Riga	1060	283	(provv.) Innsbruck
	577	519.9	Vienna Rosenhugel	1070	280.4	Konigsberg
	580	511.9	Bruxelles	1080	277.8	Bratislava
	595	504.2	Milano	1090	275.2	<b>Torino</b>
	604	496.7	Oslo	1100	272.7	Atene (provv. field)
	613	489.4	Zurigo	1110	270.3	
	622	482.3	Daventry	1120	267.8	Più tardi Cracovia
	631	475.4	Dreslino	1130	265.5	Provvia Kosice Munster
	640	468.8	Lione P.T.T.	1140	263.2	Colonia
	649	462.2	Langenberg	1150	260.9	Belgrado
	658	455.9	Comune Porsgrund Aachen	1160	258.6	Malmö
			<b>Bolzano</b>	1170	256.4	<b>Trieste</b>
			Danzica	1180	254.2	Moravska-Ostrava
			PARIGI P.T.T.	1190	252.1	Lilla
			<b>Roma</b>	1200	250	Comune Iuz Kiel, Kassel
	667	449.8	Stoccolma	1210	247.9	
	676	443.8	Berna	1220	245.0	Proznan
	685	438	Madrid	1230	243.9	Newcastle
	694	432.3	Francoforte	1240	241.9	Rjukan
	703	426.7	Katowice	1250	240	Norimberga
	712	421.3	Dubino	1260	238.1	Danimarca
	721	416.1	Glasgow	1270	236.2	Montpellier
	730	411	Bucarest	1280	234.4	Norvegia
	739	406	Amilburgo	1290	232.6	Cecoslovacchia
	748	401.1	Ripart. esclusivam fra Genova e Fredrikstad	1300	230.8	Francia
	757	396.3	Manchester	1310	229	Svezia
	766	391.6	Stoccolma	1320	227.3	Spagna
	755	387.1	Siviglia	1330	225.6	Jugoslavia
			Bergen	1340	223.9	Romania
			Lipsia	1350	222.2	Cork
			Londra	1360	220.4	Lussemburgo
			Graz	1370	219	Comune Klagenfurt
			Barcellona	1380	217.4	Fleisburg
			Goteborg	1390	215.8	Comune n. 4
			Praga	1400	214.3	Comune n. 5
			Copenaghen	1410	212.8	Finlandia
			Petit Parisien	1420	211.3	Polonia
			Napoli	1430	209.8	Belziers (Francia)
			Bruxelles n. 2	1440	208.3	<b>Palermo</b>
			Gleiwitz	1450	206.9	Romania
			Cardiff	1460	205.6	Comune n. 6
				1470	204.1	Comune n. 7
				1480	202.7	Comune n. 9
				1490	201.3	Comune n. 10
				1500	200	Libera



Figure 6 e 7

icientemente per ottenere la dissipazione del calore prodotto.

Volendo ottenere forti intensità di corrente è possibile collegare in parallelo diversi elementi: l'intensità di corrente che è possibile ottenere da un elemento rettificatore a secco in buone condizioni di funzionamento varia da 2 a 4 ampere a seconda del tipo di costruzione di esso.

Questi rettificatori sono stati recentemente impiegati a scopo industriale raggruppando convenientemente in serie e parallelo un numero adeguato di elementi: è stato così possibile ottenere delle unità capaci di fornire oltre 1000 ampere con 12 volt (galvanoplastica) ed altre capaci di fornire sino ad 8000 volt di corrente continua.

Nell'ambito dei radioamatori il raddrizzatore a secco si presenta particolarmente adatto per la realizzazione di dispositivi d'alimentazione dei filamenti delle valvole termoioniche mediante la corrente alternata. Questi dispositivi constano di un trasformatore riduttore della tensione della rete al valore di circa 12 volt (T. fig. 5) se viene usato il circuito a presa intermedia, oppure 6 volt se viene usato un circuito a ponte, di un gruppo di rettificatori a secco convenientemente collegati (R.E.), di due condensatori ( $C_1$  e  $C_2$ ) a grande capacità (circa 1000 microfarad) e di due impedenze del valore di cir-

## NOTIZIARIO

strumento, che dovrebbe riuscire di buon'opportunit  per un'attuale importanza all'aviazione, e che dovrebbe fornire esatte indicazioni su tutto quanto avviene negli strati pi  alti dell'atmosfera, malgrado la presenza di nubi e di bianchi di nebbia. Il nuovo strumento, che si potrebbe chiamare « radiotelefono », riunisce i principi attuati nei metodi attualmente impiegati per la misurazione della velocit  e l'indicazione della direzione dei venti a diverse altitudini con quelli del radio-compasso. Scopo principale di questo strumento sar  quello di seguire le tracce dei palloncini meteorologici, i quali vengono attualmente impiegati nelle osservazioni meteorologiche lasciandoli liberamente trasportare dalle correnti d'aria e seguendo le direzioni con un teleschermo mani mano che essi si allontanano. Per l'uso del nuovo strumento, i palloncini meteorologici verranno muniti prima d'essere lanciati di un piccolo apparecchio speciale che durante il volo del palloncino emetter  un ronzio costante ed eguale. Contemporaneamente due diverse stazioni radio-telegrafiche, ricevendo il ronzio emesso dal palloncino, registrando essi gli angoli di elevazione e la direzione e determinando per mezzo della triangolazione la rotta seguita dal palloncino indicatore.

La commedia « Il caso Pamich  » tra-stessata dall'auditorio della stazione di Transradio ha avuto buon esito e molto successo, tanto che la trasmission  anche la stazione di Vienna. La traduzione di quest'opera in inglese ed in italiano   in preparazione. Pare che la stazione di Francoforte si sia assicurata anche la prima rappresentazione di un'altra commedia: « Reisinger contro Reisinger ». Questo pezzo prova trattare i problemi del diritto coniugale in un processo di divorzio. Visto la riforma del diritto tedesco, in particolare del diritto coniugale, questa commedia dovrebbe interessare i pi  lontani auditori.

La conversazione radio-telefonica tra il Segretario generale degli Affari Esteri di Parigi, con l'Ambasciatore francese a Buenos Ayres, nella quale venne trattata la situazione tra la Bolivia ed il Paraguay,   stata effettuata attraverso l'Amministrazione telegrafica tedesca, perch  non esiste ancora nessuna comunicazione diretta tra la Francia e l'Argentina. Il colloquio venne trasmesso via cavo telefonico Parigi-Berlino, da dove venne diffuso dalla stazione Transradio a Nauen, e da qui arriv  per mezzo della Societ  radio-telefonica a Buenos Ayres.

La comunicazione Berlino-Buenos Ayres, verr  tra qualche mese messa a disposizione del pubblico per altri paesi.

La trasmissione delle onde radio viene ascoltata dai boschi. Ricerche dello scienziato francese Nodou, che si occupa gi  da anni della radio-attivit  delle piante, hanno assodato, che questo guaio deve venir cercato nelle foglie. Mentre invece durante la fioritura di un albero la radio-attivit  raggiunge il massimo, questa viene aumentata dai raggi solari, e la conseguenza  , che l'aria, che si immagina intorno ai boschi,   ricca di joni e produce perch  schermatura per le onde radio, durante la luce solare.

Una grande Casa americana costruttrice di automobili, a Indianapolis, ha deciso — a quanto pubblicano i giornali — di installare su tutte le macchine di sua fabbricazione un apparecchio ricevente per l'audizione dei radio-concerti. Il tipo di ricevitore prescelto — che   stato studiato e realizzato nelle officine della stessa Casa —   un supereterodina a sei valvole, funzionante, come tutti quelli congeneri, senza antenna né presa di terra, ma con un semplice telaio. Esso verr  collocato, e quasi interamente celato, dietro il quadro degli apparecchi indicatori; l'altoparlante, di dimensioni ridotte, verr  fissato a uno dei montanti del « parabrezza »; e al di sopra di questo verr  sistemato il telaio collettore delle onde. L'alimentazione delle valvole verr  ottenuta, grazie a un adatto sistema di riduttori, per mezzo della batteria di accumulatori della vettura.

L'installazione di apparecchi radio-riceventi su le automobili non   pi , da tempo, una novit  per gli Stati Uniti, e neppure per l'Italia, dove un certo numero di automobilisti radio-amatori hanno provveduto per proprio conto a un simile impianto; notevole invece   il fatto che questo, nelle macchine della Societ  americana, costituisca, non pi  un'aggiunta, velleitaria, ma una parte integrante delle macchine stesse.

In mezzo all'Oceano Pacifico esiste l'insulareggiante isola di Moko-kai, detta l'Isola dei lebbrosi, perch  abitata da qualche centinaio di disgraziati affetti dal terribile male.

Da qualche mese la solitudine dei poveri lebbrosi   resa meno triste dalla radio, perch  alcune persone pi  toste di Sidney si hanno mandati un grande e perfetto apparecchio ricevitore, che dai clamorosi all'esilio fu battezzato: « Voci lontane ». Vengono infatti, dalle stazioni della Nuova Zelanda e dell'Australia e portano nella triste isola l'eco confortatrice del mondo.

Il *Telegraph* di Amsterdam apprende che in un cavo sar  posto tra Ginevra e la stazione radio-telefonica di Kootwijk in Olanda.

Durante le sessioni della Societ  delle Nazioni la stazione di Kootwijk ne diffonder  i resoconti su una lunghezza d'onda di m. 18,40.

Pi  di 10 milioni di tedeschi — scrive il *bollettino* della *Reich-Rundfunk* — odono le nostre trasmissioni, che per molti di essi sono l'unico svago. Ciechi e vecchi, poveri ed ammalati, sbraiati in poltrona o coricati nei loro letti, soli e derelitti, trovano nella radio un conforto ed un sostegno, sebbene lieve, nel grigiore della loro intera esistenza. A centinaia e migliaia di nostri fratelli questo strumento moderno, porta un sollievo ed una nota umana nella lontana desolazione di un inverno lungo e crudo. Milioni di bambini sono felici, quando la radio racconta loro qualche favola fantasticamente bella.

Tutte le amministrazioni interessate al funzionamento della radio non si spaventano davanti a difficult  e spese per togliere tutti gli inconvenienti per una buona ed indisturbata ricezione.

Quante volte perch  l'ascoltatore riceve disturbo da qualche vicino senza riguardo, disturbo che potrebbe venir evitato con un po' pi  di buona voglia e di educazione, ed un po' pi  di comprensione. Perci  la *Reichs-Rundfunk* rivolge al pubblico questo giusto appello: Aiutate la nostra ra-

dio a difendere le sue trasmissioni dalle interferenze volontarie.

Non adoperare apparecchi di cura ad alte frequenze, assorbitori di polvere, ed altre macchine al impulso elettrico, durante le ore delle trasmissioni.

Ai signori delle « reazioni » non ancora del tutto scomparsi, diciamo: Non fate agli altri, quello che voi stessi considerereste cosa irrispettosa! Altoparlato il ricevitore regolarmente e con esattezza tecnica si possono senz'altro evitare disturbi della reazione.

CONCORSO SETTIMANALE  
CON L. 50 DI PREMIO

Ogni settimana pubblicheremo un disegno che richiede un commento o una nota esplicita da parte dei lettori. All'autore della battuta migliore, viene assegnato un premio di L. 50. Le battute brevi, spiritose, originali devono essere scritte chiaramente sotto la vignetta e mandate al termine di otto giorni dall'uscita del giornale, a *Radioradio* - Sez. Concorsi, Corso Italia 1, Milano.

## CONCORSO N. 6



## RISULTATO CONCORSO N. 4



Ma se l'arriva adesso "L'Organo della Pastorale" vi dritto all'altro mondo...

Dot. RODOLFO CAMBIERI  
Via San Colombano N. 11 - LODI

Agenzia Generale  
**Compagnia Generale Radiofonica**  
 Via Broletto, 37 - Telef. 81093  
**MILANO**

*Nuovamente*

# FREED- EISEMANN RADIO

*Vince!*

**N**on è molto, che al pubblico si è presentato il **VINCITORE!**...

Noi abbiamo diffuso il **GRANDE OTTANTA** a tutti i nostri distributori dal Piemonte alla Sicilia.

Voi apprezzerete certamente questo nuovo apparecchio a 8 valvole **TUTTO ELETTRICO a COMANDO UNICO**; la sua qualità di riproduzione serve di dimostrazione come pure la sua perfezione che è assoluta e garantita.

I laboratori **FREED EISEMANN** non si sono mai allontanati dalle loro qualità Standard.

Il **GRANDE OTTANTA**, riunisce in sé tutta l'esperienza raggiunta col fabbricare apparecchi radio fin da quando cominciarono le radio-trasmissioni.

Parola umana e musica reale!... Facilità di manovra; un solo controllo vi dà la stazione; un altro la rende forte e leggera

**BASSO PREZZO:** Realizzabilità.

Alzando il coperchio, avrete la stessa impressione di grande perfezione, come quando sollevate un cofano di una costosa automobile.

*A richiesta*

*Catalogo illustrato N. 148 Gratis*





# LA SPECOLA DELLE ARTI

## TOSCANINI SE NE VA

Cioè, se ne va... in America. Temporaneamente, si capisce, ed in attesa di ritornare alle fatiche ed alle glorie scaligere.

L'illustre maestro, poco dopo aver prelevato all'andata in scena del *Re di Giordania*, si è recato per una quindicina di giorni a riposare a Saint Moritz. E nella corrente settimana si imbarcherà, per valicare l'Atlantico.

Il suo programma di lavoro in America è intenso, e comprende numerosi concerti, i quali si svolgeranno per oltre un mese, e sostituiranno indubbiamente un'altra sverbia manifestazione di italianità.

Ai primi del venturo aprile il maestro sarà di nuovo in patria, carico di nuovo lavoro. Alla Scala lo attenderà un intenso lavoro. La sua fatica di interprete sonoro, questa volta, sarà dominata dalla preparazione di un grande avvenimento d'arte la messa in scena del *Don Giovanni* di Mozart.

Il celebre spirito che racchiude le più sue gemme dell'arte musicale del suo tempo, nel quale il genio mozartiano non soltanto fonde i tesori della sua incomparabile perfezione finale, ma si afferma per alto calce all'umanità, da molti anni non viene rappresentato alla Scala.

La sua riapparizione, e la presenza di Toscanini sul podio, attribuiranno alla esumazione l'importanza di un grande avvenimento d'arte.

## NOVITA' ALLA SCALA

A proposito di *Don Giovanni*, consentitemi di ricordarvi che il maestro Felice Lattuada ha scritto uno spartito sul celebre tema. Il suo *Don Giovanni* è stato ritenuto significativo, tanto da vedersi attribuito il premio del Concorso Nazionale. Non si sa tuttavia nulla a proposito di una sua prossima esecuzione dell'opera. Ma frattanto la Scala metterà in scena, nel prossimo giorno, un'altra opera del Lattuada: *Le preziose ridicole*, sul libretto che Arturo Rossato ha derivato dalla famosa prece di Molière. L'esecuzione scaligera, che è imminente, sarà diretta dal maestro Santini, e conterà fra i suoi principali interpreti la signorina Mafalda Favero, la squisita «Eva» dei *Maestri Cantori*, ed il tenore Kiepara.

*Le preziose ridicole* è naturalmente d'indole comica e si riallaccia in certo senso alle parti brillanti di un'altra opera del Lattuada, datasi anni or sono, e con caldo successo, al Dal Verme di Milano, *La Tempesta*.

## FAILLONI A BUDAPEST

Un ricordo tira l'altro, come è delle classiche ciliege, protagoniste del memorabile proverbio che tutti sapete...

Dunque mi torna in mente il direttore d'orchestra che condusse vittoriosamente in porto *La Tempesta* di Lattuada: Sergio Failoni. Poco noto ancora al pubblico, notissimo agli amici a ragione della sua geniale e prepotente personalità di musicista, il giovane direttore stupì il pubblico per l'esattezza penetrante, e per la foga incisiva della sua interpretazione. Ad onta dei moltissimi ostacoli che si sono frapposti a' suo cammino, il maestro ha fatto strada, e più ne farà. Ora, da parecchi mesi prescelto dal Ministro della pubblica istruzione, Sergio Failoni è stato chiamato a Budapest, a dirigere la stagione d'opera che si svolge nel massimo teatro della capitale ungherese. Il musicista ha saputo imporsi, ed in breve tempo si è conquistato una vera popolarità. Animo appassionato, cultore di letteratura e di filosofia, spirito agile e complesso, quando avrà imparato a contenere talune esuberanze del suo temperamento, Failoni percorrerà tutta la strada maestra a cui è destinato.

## PAPINI, «PEGASO» E ARIOSTO

Ha visto la luce a Firenze una nuova rivista letteraria, intitolata *Pegaso*. Ne è direttore Ugo Ojetti. Si tratta di un folto e complesso fascicolo che, così all'ingrosso, arrieggia alla *Revue de deux Mondes*. Fra l'altro, il primo fascicolo contiene un articolo di Giovanni Papini. Articolo acutamente polemico nei riguardi della letteratura italiana contemporanea, e nettamente ostile allo sviluppo degli sports. Lo scritto, che è redatto nella forma veemente e batagliera che caratterizza quel Papini del tempo di *Lacerba*, che tutti pensavano ormai placato e rasserenato nella soavità della *Storia di Cristo*, ha suscitato vivacissime polemiche. Veramente crediamo anche noi che vi sia ormai di meglio da fare che non dilettarsi nelle aride esercitazioni stricatorie, le quali non giovano a nessuno, e che uniliano sempre il tono delle discussioni. Per fortuna la nuova rivista col suo secondo numero torna in carreggiata, e pubblica un intero canto inedito dell'*Orlando Furioso*, miracolosamente rinvenuto in una biblioteca napoletana.

## PREMI PREMI!

Sono stati assegnati anche i premi *Illegittima* e *Fiera letteraria*, per il 1929. Vince il primo Giovanni Comiso, che è davvero un bel temperamento di scrittore. Vince il secondo Mario Gromo, con una sua *Guida sentimentale*.

In tale modo anche da noi il gusto dei premi letterari si va rapidamente diffondendo. Ma è permesso osservare che il criterio che sembra ispirare i giudici, vale a dire quello

di preferire in genere e salvo qualche eccezione, i volumi di frammenti ad altri organicamente concepiti, è in contrasto collo scopo precipuo che i premi si propongono di raggiungere. Il quale scopo è quello di avvicinare gli autori alle grandi correnti del pubblico. Ma questo non sarà mai capace di provare vero interesse se non per opere di largo respiro, e di vasta intellaiatura che siano animate da un puro soffi di umanità. Il gusto del frammento è in fondo, una forma di preziosismo di civetteria letteraria che poco ha a che fare con le fondamentali ragioni dell'arte. Esso è in sostanza un vizioso eroicomico che tutti, scrittori, critici e giudici, dovrebbero proporsi di superare.

## SCRITTORI AL LAVORO

Borghese, che ha appena pubblicato presso Treves *Autunno di Costantinopoli*, sta per licenziare il suo terzo libro di novelle: *Il Sole che non è tramontato*. Anche questa raccolta, come le precedenti si ispirerà ad una idea fondamentale. Ada Negri, dopo i libri di prosa nei quali si è espressa la sua attività in questi ultimi anni, torna alla poesia con un *Poesma della terra*.

Francesco Pezzi prepara un nuovo romanzo dal titolo *Tramonto sul Mondo*. Il vincitore del concorso Mondadori abbandona con esso l'atmosfera puerana di *Emigranti*, e tenta il romanzo psicologico che vuole essere espressione o rappresentazione intima del nostro tempo complesso.

## TEATRI DI RUSSIA

La Repubblica dei Sovieti bandisce non soltanto le opere teatrali drammatiche, ma anche quelle liriche che non sono conformi allo spirito della costituzione sovietica. Tra le opere escluse sono mentovate *Traviata* e *Aida* di Verdi, e *Giulietta e Romeo di Gounod*. Quale misterioso significato antirivoluzionario assumeranno mai questi innocenti spartiti agli occhi degli oculati commissari moscoviti?

D'altro canto i Sovieti organizzano il così detto *Teatro dell'Igiene*. E' stato, cioè, dato incarico ai commedieggisti più in voga di esporre in altrettante produzioni teatrali i pericoli derivanti all'individuo dall'alcolismo e dalle malattie, specialmente di quelle di natura sessuale.

## I.A. MONETA DI SCHUBERT

Il governo austriaco ha deciso di solennizzare il centenario Schubertiano, facendo coniare una moneta che reca l'immagine del grande musicista.

## UN MILIONE E MEZZO PER UN QUADRO DI REMBRANDT

Un *Ritratto di Signora* di Rembrandt è stato venduto a Toronto per una somma pari a quasi un milione e mezzo. L'acquirente è un collezionista di New York, al quale evidentemente i dollari non fanno difetto.

DINO BOSCARDI

**Avvertiamo i Signori Inserzionisti che gli eventuali cambi merce con pubblicità sul Radioradio dovranno essere autorizzati per iscritto dal Direttore della Rivista. La nostra Amministrazione non riconoscerà addebiti per merce eventualmente ritirata senza la suddetta autorizzazione.**

## “Marconi è sinonimo di Radio”

La voce dell'Europa al  
vostro comando con il



**Marconifono “61”**  
afetodi schermati



Il Marconifono « 61 »  
è oggi l'insuperato apparecchio  
di gran classe, preferito da chi  
desidera radiorecezioni da tutta  
Europa che costituiscano un  
vero godimento artistico.

## MOVING COIL SPEAKER MARCONI

L'Alisonante Elettrodinamico  
*« che sovrà gli altri, com'aquila, vola »*

Le più tenui sfumature della musica, i più  
poderosi pieni orchestrali vengono con esso  
riprodotti in modo impeccabile. Con esso  
la musica è veramente musica. Con esso  
apprezzerete finalmente la Radio.

6 MODELLI

*Alimentazione in batterie  
ed in corrente alternata*



AGENZIE DI VENDITA IN TUTTA ITALIA - Listini Gratis

UFFICIO MARCONI (Reparto Marconifono) - Via Condotti, 11 - ROMA (108)



Vietati riprodurre senza autorizzazione. (Depositati al Ministero dell'Economia Nazionale - Ufficio Proprietà Intellettuale).  
Le Stagioni seguono in ordine alfabetico. - La Direzione si riserva ogni facoltà di modificare i programmi. Alle 20.30 di ogni giorno - ora destinata alle comunicazioni ufficiali dell'E. I. A. R. - saranno annunciati gli eventuali cambiamenti. Le ore 13-14 - 19-19.40 sono riservate alle eventuali comunicazioni governative.

## ELENCO TRASMISSIONI SPECIALI DELLA SETTIMANA

### DOMENICA 3 FEBBRAIO

MILANO - «LA MONACELLA DELLA FONTANA», DI MULÈ (IN SERATA). NEL POMERIGGIO TRASMISSIONE DI UNA COMMEDIA DAL TEATRO ARCIMBOLDI.

ROMA - «IL SEGRETO DI SUSANNA», DI WOLF FERRARI.

### LUNEDÌ 4 FEBBRAIO

ROMA - CONCERTO SINFONICO.

NAPOLI - «MARTA», DI FLOTOW.

### MARTEDÌ 5 FEBBRAIO

ROMA - TRASMISSIONE DAL TEATRO REALE DELL'OPERA, OPPURE OPERA DALL'AUDITORIO.

MILANO - CONCERTO DI MUSICA ANTICA.

### MERCOLEDÌ 6 FEBBRAIO

ROMA - «LA FANCIULLA DEL WEST», DI GIACOMO PUCCINI.

### GIOVEDÌ 7 FEBBRAIO

MILANO - «LA MONACELLA DELLA FONTANA», DI G. MULÈ.

NAPOLI - «IL CONTE DI LUSSEMBURGO».

### VENERDÌ 8 FEBBRAIO

MILANO - CONCERTO SINFONICO.

ROMA - CONCERTO DELLA BANDA DEI REALI CARABINIERI.

NAPOLI - «WALLY», DI ALFREDO CATALANI.

### SABATO 9 FEBBRAIO

ROMA - «LA FIGLIA DEL REGGIMENTO» DI G. DONIZETTI.

### DOMENICA 10 FEBBRAIO

MILANO - TRASMISSIONE DAL TEATRO ALLA SCALA.

ROMA - OPERETTA.

N.B. - Le trasmissioni dai Teatri: Scala, 'Rea' dell'Opera, San Carlo, Carlo Felice e Teatro Regio, annunciati nei programmi, potranno subire le variazioni delle limitazioni previste dalla legge 14/6/28, oltre che dai contrattempi di cartellone.

## DOMENICA

3 FEBBRAIO

BOLZANO (I BZ) m. 445,9  
Kw. 0,2.

12,30-12,45: Bollettino meteorologico — Notizie Stefani.  
17-17,30: Cantuccio dei bambini.  
17,32-17,50: Musica varia.  
17,52-18: Comunicazioni « Agenzia Fides » — Notizie Stefani.  
20,30-20,55: Il Radiogiornale dell'Enit — I dieci minuti del Dopolavoro — Notizie Stefani.  
21: Trio dell'E.I.A.R.

### Prima Parte

L. Auvray: Danaë, valzer — Michiels G.: Orania, czardas — Smetana: Il bacio, fantasia — G. Verdi: Macbeth, ballabile nell'opera.

L'Eco del Mondo. Divagazioni di attualità di G. Alterocag.

### Seconda Parte

Trio dell'E.I.A.R.:

A. Cuscina: Un letto di rose, selezione — Leopold: Hungaria, pot-pourri, canzoni e danze ungheresi.

### NOTIZIARIO SPORTIVO

Svenden: Rapsodia norvegese — Malberto: Al Tabarin, pot-pourri danze moderne.

22,50-23: Notizie Stefani — Inni e fine della trasmissione.

GENOVA (I GE) m. 387,1,  
Kw. 1,2.

10,30: Musica religiosa con commento del Sig. Gabriele Conti Benedi.

11,15: Sig. Armando Gianello: L'Araldo Sportivo.

17: Trasmissione dal Caffè Grande Italia.

20,10-20,30: Apertura — Il radiogiornale dell'Enit e comunicazioni del Dopolavoro — Notizie Stefani.

20,30-20,35: Eventuali comunicazioni dell'E.I.A.R.

20,35: Sig. Pier Roberti: Storiella stupida con accompagnamento di pianoforte.

# Le Valvole Raddrizzatrici "PHILIPS" a Catodo ossidato

per tutte le applicazioni come: cinema -  
garages ecc.

*Qualsiasi potenza desiderata*

Intensità di corrente da 0,1 A. a 40 A.  
Tensione da 2 a 3000 V.  
ed oltre.

*La qualità ineguagliata delle Valvole  
Raddrizzatrici "Philips" risiede nel*

**Debole consumo di corrente,  
funzionamento economico a temperature  
bassissime e rendimento elevato**

Esse sono dei prodotti "Philips".

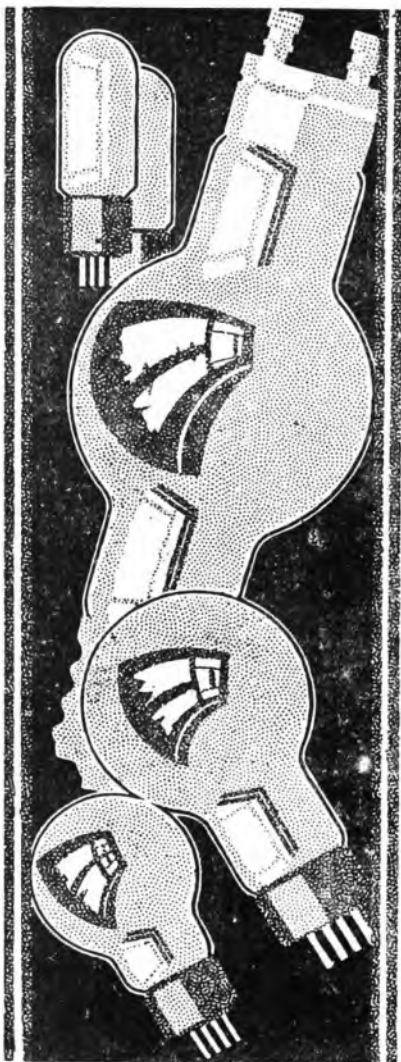

# PHILIPS

Ai refrattari della Radio rammentiamo che l'E.I.A.R. trasmette tutti i principali teatri d'Italia, fra i quali la Scala di Milano, il Teatro Reale dell'Opera di Roma, il Regio di Torino, il San Carlo di Napoli, che si possono ascoltare con la maggiore purezza con un compless. ricevente PHILIPS. . . . . Abbonatevi all'E. I. A. R. I

20,45 circa: CONCERTO DI MUSICA  
VARIA:

1) Orchestra dell'E.I.A.R. diretta dal M.<sup>o</sup> Fortunato Russo: Bayer: *La jata delle bambole*, fantasia — 2) Ci mini. Lorenzo Cerv. III: *S'ccator d sid rats* — 3) Soprano Sig.na Giselda Casarotti: a) Camagni: *Fior di siepe*; b) Guercia: *Mio povero cuore*; c) Simonetti: *Madrigale* (acc. piano) — 4) Orchestra Keler Bela: *Lustspiel*, ouverture — 5) Commedia brillante in un atto:

• LA PELLICOLA DEL RE DEL SIAM •  
di F. D'Amora.

Interpreti principali: Sig.ra Pina Camera, Sig.na Liana Rizzi, Sig. Sciacaluga, Sig. Lauro Gazzolo — 6) Orchestra: Tschaiakowski: *Ouverture del balletto « Casse noisette »* — 7) Cantastorie vagabondo. Frammenti del *Rambaldo di Vaqueiras* di Berrini — 8) Soprano Sig.na Giselda Casarotti: a) Bizet: *I pescatori di Perlo*: « La notte è scesa e sola io son... »; b) Densa: *Le stelle d'oro* (acc. piano) — 9) Orchestra: Rossini: *Il Barbiere di Siviglia*, sinfonia.

23: Ultime notizie e fine della trasmissione.

MILANO (1 MI) m. 504,2

Kw. 7.

10-10,30: Segnale di apertura — Lezione di lingua inglese.

10,30-11,15: Concerto vocale e strumentale di musica religiosa.

12,30-13,30: Segnale orario — Radio

Quartetto dell'E.I.A.R.

16-17,15: Segnale di apertura e  
CONCERTO VARIATO.

1) Quintetto dell'E.I.A.R.: De Micheli: *Suite* — 2) Mezzo soprano Gina Gottlieb — 3) Quintetto dell'E.I.A.R.: a) Wagner: *Sogni*; b) Bossi: *Gondoliera*: *babilage* — 4) Mezzo soprano Gina Gottlieb — 5) Quintetto dell'E.I.A.R.: Gilbert: *La casta Susanna*, fantasia — 6) Mezzo soprano Gina Gottlieb — 7) Quintetto dell'E.I.A.R.: Moszkowski, *Malaguena*.

17,15-18: Trasmissione dell'orchestra Tzigana della Fiaschetta Toscana.

18: Fine della trasmissione.

10,55: Segnale di apertura — Radio Giornale dell'Enit e Comunicazioni del Dopolavoro.

20,15 C. A. Blanche: *Sui margini della storia*.

20,25: Notizie Sportive.

20,30: Segnale orario — Eventuali comunicati ufficiali dell'E.I.A.R.

Composizioni del maestro G. Mulè,  
1) G. M. Ciampelli: *G. Mulè, l'uomo e l'artista* — 2) Grande orchestra dell'E.I.A.R.: *Dalla Suite Sicilia canora*: a) Una notte a Taormina; b) Fioriscono gli aranci — 3)

LA MONACHELLA ALLA FONTANA  
opera in un atto

Ulderico Tegnini: *Città e Paesi*.

Seconda Parte.

1) a) *Canzone araba*; b) *Canto di Carcerati*; c) *Ninna nanna* (su testo popo-

lare siciliano); soprano signora Tumbarello — 2) Grande Orchestra dell'E.I.A.R.: Dall'opera *Dajni*: a) Interudio; b) Danza satiresca.

22,55 circa: Notizie Sportive — Notizie Stefani.

23: Fine della trasmissione.

NAPOLI (1 NA) m. 333,

Kw. 1,5.

9,30: Lezione di lingua francese a cura del prof. Etienne Verdier.

10: Musica sacra.

16,45: Baminopoli.

17: TRASMISSIONE DALLA SALA DEGLI ILLUSI DEL CONCERTO DEL VIOLONCELLISTA ARNOLDO FOELDESSEY.

Programma.

1) A. Lotti (1660-1740): *Aria*. *Händel: Minuetto*; Respighi: *Adagio con variazioni* — 2) I. Haydn: *Sonata; Allegro; Adagio*; Tempo di minuetto — 3) Hogo Becker: *Dall'Oriente op. 16*.

Prima esecuzione in Italia: a) Schavzki (canzone alla maniera turca); b) Kotschok (danza turca); c) *Mattinata*; d) Aszraela — 4) E. Lalo: *Canzone russa*; D. Popper: *La caccia*; J. Manen: *Canzone*; Sarasate-Foeldessey: *Zapataedo*. Al pianoforte il prof. Rudolf Zsisman.

17,30: Segnale orario.

20,30: Radiogiornale dell'Enit.

20,40: Comunicazioni Dopolavoro.

20,55: R. Commissariato del Porto di Napoli: Cronaca del Porto.

21: Segnale orario.

# Riparazioni Costruzioni Modifiche

TARATURE - COLLAUDI  
LAVORI DIETRO ORDINAZIONI

REPARTO SPECIALIZZATO IN RIPARAZIONI CUFFIE E ALTOPARLANTI  
PREVENTIVI SENZA IMPEGNO A RICHIESTA

## Laboratorio Radiotecnico Italo-Americano F. Feigl

Piazza Cardinal Ferrari, 4 - MILANO - Telefono Num. 53-308

21.02: CONCERTO DI MUSICA TEATRALE.

*Prima Parte.*

Donizetti: *Polinto*, sinfonia; Orchestra — Pedrollo: *Jone*, « Nel sol quand'è più splendido » soprano E. Alfano (acc. orch.) — Catalani: *Dejanice*, duetto atto 3° per tenore e baritono G. Ferrero e R. Aulicino (acc. orch.) — Ponchielli: *La Gioconda*, Furlana, Orchestra — Marchetti: *Riv Blas*, « Sol vi dirò che un raggio », duetto per soprano e tenore E. Alfano e G. Ferrero (acc. orch.) — Meyerbeer: *Dinorah*, selezione; Orchestra.

*Seconda Parte.*

Ponchielli: *La Gioconda*, « Si il patto mantengo », duetto per soprano e baritono E. Alfano e R. Aulicino (acc. orch.) — Meyerbeer: *L'Africana*, « O paradiso », tenore G. Ferrero (acc. piano) — Wagner: *Tannhauser*, « O tu bell'astro incantatore », baritono R. Aulicino (acc. piano) — Verdi: *La Traviata*, preludio atto 1°; Orchestra — Donizetti: *Lucrezia Borgia*, « Della duchessa ai prieghi », terzetto per soprano, tenore e baritono, E. Alfano, G. Ferrero e R. Aulicino (acc. orch.) — Verdi: *La battaglia di Legnano*, sinfonia; Orchestra.

22: Notizie Stefani.

22.55: Il Calendario e programma di domani.

23: Fine della trasmissione.

ROMA (I RO) m. 443,8,

Kw. 3

9.30-10: Segnale d'apertura — Lettera di lingua tedesca.

10-10.45: Musica religiosa vocale e strumentale.

11: *Trasmissione dalla CASA DI DANTE* — Canto XIII del *Purgatorio* — Conferenza di Santi Muratori.

13: Segnale d'apertura.

13-14: Concerto del Trio Radio.

17: Segnale d'apertura.

17-18.30: Concerto variato.

19.50-20.20: *Giornale parlato* — Comunicati dell'Enit e del Dopolavoro — Conversazioni radioforestali — Rubrica Sportiva (20.15) — Notizie.

20.29-20.30: Segnale orario.

20.31-20.40: *Giornale parlato* — *Sfolgiando i giornali*.

20.45: CONCERTO DI MUSICA STRUMENTALE E LIRICA.

*Prima Parte.*

1) Järnefelt: *Preludietto*; Orchestra — 2) Vivaldi: *Concerto in La minore* (trascrizione di Nachez), per violino con accompagnamento di orchestra d'archi, organo e cembalo; violinista Aurora Sacco — 3) *Giornale parlato* — *Rivista della Moda di Madame Pompadour* — 4) Cilea: *Adriana Lecouvreur*, a) Entrata di Adriana (soprano Ofelia Parisini); b) Arioso di Maurizio e duetto Adriana e Maurizio (soprano Ofelia Parisini e tenore Franco Caselli); c) Preludio e aria della Princi-

pezza (mezzo soprano Bianca Bianchi); d) Duetto Adriana e la Principessa e finale (soprano Ofelia Parisini e mezzo soprano Bianca Bianchi) — 5) Goldmark: *Aria*; violinista Aurora Sacco — 6) Wieniawski: *Il menestrello*; violinista Aurora Sacco — 7) NOVELLA MARINARESCA di Guido Milanese.

*Seconda Parte.*

Esecuzione della commedia lirica in un atto:

*IL SEGRETO DI SUSANNA*

Musica di Ermanno Wolf Ferrari. Personaggi: Gil, baritono Alfredo Auchner; *Susanna, sua moglie*, soprano Alba Anzellotti. Orchestra dell'EIAR.

22.50: *Giornale parlato* — Ultime notizie.

23: Fine della trasmissione.

LUNEDI

4 FEBBRAIO

BOLZANO (I BZ) m. 445,9

Kw. 0,2.

12.30-12.40: Bollettino meteorologico — Notizie Stefani.

17-17.30: Cantuccio dei bambini.

17.32-17.50: Musica varia.

17.52-18: Notizie Stefani.

20.30-20.55: Eventuali comunicazioni ufficiali dell'EIAR — Il Radiogiornale dell'Enit — I dieci minuti del

Cuffia "VOLTIANA" 4000 Ohms

pesa solo 160 gr. in scatola con fascia di garanzia

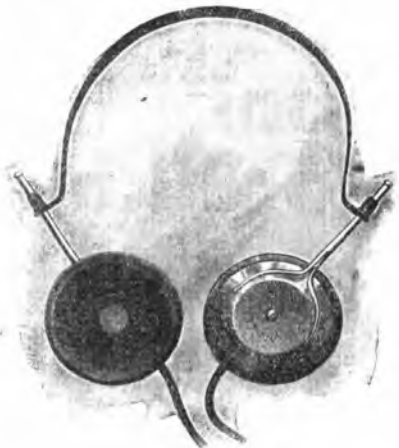

Prezzo L. 36.— (compreso tassa)

Ricezione acustica perfetta, di grande rendimento; riconosciuta la migliore

che spedisce ai suddetti prezzi direttamente e franco

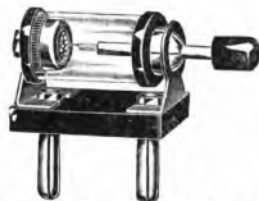

Detector "FIMO", tipo nuovo prezzo L. 7.—



Condensatore Antenna

Sostituisce l'antenna ed è provato a 300 Volta  
prezzo L. 5.50

In vendita presso i migliori rivenditori o ovunque  
vaglia al Rappresentante generale per l'Italia

**UMBERTO GOBBO**

Piazza Emilia, 5 - Milano (133)



# AGENZIA ITALIANA ORION

ARTICOLI RADIO ED ELETTELETTROTECNICI

VIA VITTOR PISANI, 4 - MILANO - TELEFONO N. 04-407



**FILIALE:** Palermo - Corso Scinà, 126 - **RAPPRESENTANTI:** Torino BINETTI & BARRERA Corso S. Martino, 2  
**Genova** - MARIO SEGHIZZI - Via delle Fontane, 6 Interno 5 - Tel. 21-484 - **Firenze** - RICCARDO BARDUCCI - Via Cavour, 2  
**Napoli** - CARLO FERRARI - Largo S. Giovanni Maggiore, 30



Tipo N. 2002 - In mogano lucidato cornice bronzo antico finemente lavorata

**L**a potenza acustica e la purezza dei nuovi altoparlanti "ORION", è impressionante. Impiegati nei modernissimi fonografi elettrici, rendono con incomparabile fedeltà



Tipo N. 2001 - Inerentemente rivestito in seta cornice in bacchette finemente scolpite

**L**a manopola demoltiplicatrice "ORION", già da tempo affermata nel mondo intero presso Enti pubblici e privati, è stata ulteriormente migliorata e semplificata



**I**l nuovissimo tipo di manopola "ORION", si fissa con lo stesso dado assiale di fissaggio del condensatore. Non più fori sul pannello, non più periglio per il montaggio, ogni protano lo fissa in pochi secondi

**Dalvole termoloniche "Orion" • Dalvole termoloniche "Metalum" • Alimentatori di placca e griglia • Alimentatori di filamento • Altoparlanti • Manopole demoltiplicatrici "Orion" (recentissimo modello) • Raddrizzatori a vapori metallici (tipi senza confronti per radio e per molteplici usi industriali) • Materiali Radio "Hara" (Condensatori variabili - quadranti a tamburo per condensatori ecc. ecc.) • Dalvole raddrizzatrici a vapore di mercurio per radio e per usi industriali • Trasformatori per alimentazione dei tubi "Neon" • Materiali Radio "Preß" (resistori, potenziometri, alte resistenze, zoccoli vari ecc. ecc.) • Alte resistenze "Orion" interamente metalliche per Alimentatori di placca**

Dopolavoro — Notizie Stefani.  
21: Trio dell'EIAR.

*Prima Parte.*

Ponchielli: *I Lituani*, sinfonia —  
Fechner: *Valse des castagnettes* —  
Franchetti: *La figlia di Jorio*, selezione  
Montemezzi: *L'amore dei tre re* — Billi:  
*Piedigrotta*, tarantella — Giulio Rocco:  
*Dizione di versi*.

*Seconda Parte.*

Violinista prof. Leo Petroni, con  
accompagnamento di pianoforte: Ab-  
bado: *Salici piangenti* — Neruda: *Bor-  
ceuse* — Brahms: *Danza ungherese*.

*Terza Parte.*

Trio dell'EIAR: Liszt: *Rapsodia un-  
gherese n. 2* — Vittadini: *Vecchia Mi-  
lano*, pot-pourri — Granichstedten:  
*Orlov*, grande fantasia — Michiels:  
*Isa*, czardas.

22,50-23: Notizie Stefani — Inni e  
fine della trasmissione.

GENOVA (1 GE) m. 387,1

Kw. 1,2.

12,15: Apertura — Notizie Stefani.  
12,25: Orchestra dell'EIAR: CON-  
CERTO VARIATO.

1) Vittadini: *Marcia eroica* — 2) Ri-  
cordi: *Serenata di Pierrot* — 3) Tarditi:  
*I baci degli angeli* — 4) Mattani: *Loto  
bianco*, poemetto — 5) Carlys: *A Dulci-  
cina*, serenata — 6) Crisculo: *Marcia  
dei colossi* — 7) Rasa: *Il ruscello*, rac-

conto — 8) Gnecco: *Torero*, pasodoble.  
13,20: Chiusura della Borsa di Ge-  
nova.

13,20: Fine della trasmissione.

20,10-20,30: Apertura — Il Radio-  
giornale dell'Enit e comunicazioni del  
Dopolavoro — Notizie Stefani.

20,30-20,35: Eventuali comunicati  
ufficiali dell'EIAR.

20,35-20,40: Cronaca del Porto di  
Genova — Mercato a termine del grano  
e granone.

20,40 circa: Sig.ra Pina Gasti: *Usi e  
costumi poco noti di popoli lontani*.

20,50 circa: CONCERTO DI MUSICA  
TEATRALE E SELEZIONE D'OPERA.

1) Orchestra dell'EIAR diretta dal  
maestro Fortunato Russo: Franchetti:  
*Germania*, fantasia — 2) Baritono sig.  
Bertola Bernardino: a) Verdi: *Ernani*,  
«O dei verd'anni miei...»; b) Verdi: *Ri-  
goletto*, «Cortigiani, vil razza...» (acc.  
piano) — 3) Prof. Mario Pedemonte:  
*Conversazione musicale* — 4) Orchestra:  
Puccini: *Manon*, fantasia — 5) Com-  
media: *La piacevole menzogna*, dialogo  
in un atto di F. Molnar, interpreti prin-  
cipali: sig.ra Pina Camera, sig. S. Sciac-  
caluga — 6) Orchestra: Pedrollo:  
*L'uomo che ride*, fantasia — 7) Baritono  
sig. Bertola Bernardino: a) Leonca-  
vallo: *Zazà*, «Piccola zingara»; b) Mu-  
scagni: *Cavalleria rusticana*, «Uscita  
d'Alfo» (acc. piano) — 8) Orchestra:  
Orefice: *Chopin*, fantasia.

23: Ultime notizie e fine della tra-  
missione.

MILANO (1 MI) m. 504,2

Kw. 7.

11,15-12,15: Segnale di apertura —  
Musica riprodotta.

12,15: Notizie.

12,30: Segnale d'apertura — Radio  
Quartetto dell'E.I.A.R.

13,30: Segnale orario — Prezzi di  
chiusura della Borsa di Milano.

16,30-17,20: Segnale di apertura —  
Trasmissione del Quintetto dal Risto-  
rante Savini.

17: Borse, Mercati e Cambi.

17,20-17,45: Cantuccio dei Bambini  
— Audizione di piccoli pezzi per vio-  
lino e pianoforte, signore Sarti Mal-  
ferrari e Franzini.

17,45-18: Comunicazioni agricole a  
cura della Federazione Italiana dei  
Consorzi Agrari — Notizie.

18: Fine della trasmissione.

19,55: Segnale di apertura.

19,55-20,15: Il Radio (giornale del-  
l'Enit e Comunicazioni del Dopolavoro).

20,15: A. De Angelis: *Sardegna —  
L'Interno*.

20,25: Notizie Stefani.

20,30: Segnale orario — Eventuali  
comunicati ufficiali dell'E.I.A.R. —  
Trasmissione di un'operetta.

22 circa: F. Savorgnan di Brazzà:  
*Inventori e scopritori italiani*.

22,55: Notizie Stefani e Bollettino  
economico mondiale radiotelegrafico.

23-23,30: Jazz Band della Fiaschet-  
tera Toscana. ●

23,20: Fine della trasmissione.

**FEDI.**

**ALIMENTATORE INTEGRALE!**

tipo "AF 183,,

Alimentatori di placca, griglia e filamento "FEDI,,

Sostituiscono le batterie utilizzando la corrente alternata della rete di illuminazione



Concessionaria  
esclusiva



Ing. G. RAMAZZOTTI

Foro Bonaparte, 65

MILANO

CATALOGHI ED OPUSCOLI  
GRATIS A RICHIESTA



## Montaggi

di apparecchi a correnti continue e alternata

## Riparazioni

coscienziose eseguite a regola d'arte

## Tarature

medie frequenze con rigorosi metodi scientifici

## Consulenza

tecnica da personale pratico in questioni poste da dilettanti

## Apparecchi

completi secondo gli schemi più moderni

## Alimentatori

ed accessori.

OFFICINA SCIENTIFICA RADIO

# REIN GIULIO

MILANO

VIA TRE ALBERGHI, 28  
TELEFONO 86-498

Chiedete informazioni da chi si è servito da noi

NAPOLI (I NA) m. 333,

Kw. 1,5.

14: Borsa, cambi e notizie Stefani.  
16,45: Bollettino meteorologico e notizie Stefani.

16,50: Lettura.

16,58: Camera di Commercio di Napoli: Mercati del giorno.

17: CONCERTO DI MUSICA VARIA col concorso della signa E. De Martino.

Cipollone: *Graziella*, intermezzo; Orchestra — Bertini: *A lei che non mi sente*, intermezzo; Orchestra — Tosti: *T'amo ancor*, soprano E. De Martino (acc. piano) — Rosi: *Estase*, intermezzo Orchestra — Cosentino: *Vorrei*, soprano E. De Martino (acc. piano) — Strauss: *Sogno d'un valzer*, pot-pourri; Orchestra — Cilea: *Serenata*, soprano E. De Martino (acc. piano) — Ganne: *Marche arabe*, intermezzo; Orchestra — Mattei: *Ma cosa vuoi da me?*, soprano E. De Martino (acc. piano) — Frontini: *Seconda barcarola*; Orchestra — Ancarani: *Je pense a toi*, intermezzo; Orchestra.

17,30: Segnale orario.

20,30: Radiogiornale dell'Enit.

20,40: Comunicazioni Dopolavoro.

20,50: Notizie Stefani.

20,55: R. Commissariato del Porto di Napoli: Cronaca del Porto.

21: Segnale orario.

21,02: TRASMISSIONE DELL'OPERA in 4 atti

MARTINA  
di F. Flotow

Esecutori: *Enrichetta*, soprano Pina Bruno; *Nancy*, contralto Ada Testa; *Lionello*, tenore Roberto Rotondo; *Plunkett*, baritono Raffaele Aulicino; *Sir Tristano*, basso Giorgio Schottler; *Lo sceriffo*, basso Carlo Albini.

Artisti, coro e orchestra dell'EIAR.

22,50: Ultime notizie Stefani.

22,55: Il Calendario e programma di domani.

23: Fine della trasmissione.

ROMA (I RO) m. 443,8,

Kw. 3.

13: Segnale d'apertura.

13-14: Concerto del Trio Radio.

14-14,10: *Giornale parlato* — Chiura della Borsa — Notizie.

16,40-17,20: *Giornale parlato* — Notizie — Cambi — Giornalino del Fanciullo — Comunicazioni agricole.

17,30: Segnale orario.

17,30-18,30: TRASMISSIONE DALLA R. ACCADEMIA FILARMONICA: Concerto del violoncellista Benedetto Mezzacurati.

19,50-20,29: *Giornale parlato* — Comunicati del Governatorato di Roma, dell'Enit e del Dopolavoro — Rubrica Sportiva (20,15) — Notizie — Cambi — Bollettino meteorologico.

20,29-20,30: Segnale orario.

20,30-20,40: *Giornale parlato* — Sfolgiando i giornali.

20,45: CONCERTO DI CARNEVALE col concorso della grande orchestra sinfonica:

1) Dvorak: *Carnaval*, ouverture da concerto; Orchestra — 2) Sinigaglia:

# Brandes

"Il nome che tutti devono conoscere radio.."



L. 550



L'ELLIPTICOM

Altezza cm. 113,3. Larghezza cm. 26.  
Profondità cm. 18,3

## Il diffusore meraviglioso

Questo capolavoro della radioacustica, per quale 675 lire erano già ottimamente spese, può ora acquistarsi con L. 550.

Soltanto chi ha avuto occasione di sentire l'Ellipticom sa lo straordinario godimento che si prova a sentire della musica riprodotta in modo realmente perfetto, ossia tale che nessuna anche lievissima sfumatura vada perduta od alterata.

FATE LA PROVA: Qualunque sia il diffusore o l'altoparlante di cui disponete, provate a staccarlo e ad attaccare l'Ellipticom. Scintirete una gradevolissima sorpresa, un godimento tutto speciale che non vi era possibile provare prima e che vi renderà entusiasta! Provate!

## Pagamento comodo

Soltanto L. 150 subito, il resto in comode rate mensili

## 10 giorni di prova

A completo nostro rischio accordiamo 10 giorni di prova.

Se dopo 10 giorni dal ricevimento del diffusore Voi non sarete completamente soddisfatto, non avrete che a restituircelo e la somma già versata Vi sarà rimborsata.

CHIEDETECI le condizioni dettagliate staccando ed inviandoci il sottostante tagliando.

Agenzia Generale per l'Italia e Colonia

PRATI FRANCESCO

Via Toleno 19 - MILANO (128) - Tel. 41954

Ditta Prati Francesco  
Via Toleno 19 - MILANO (126)

Senza che ciò costituisca alcun impegno da parte mia, favorite inviarmi le condizioni dettagliate per acquisto di un Vostro diffusore Ellipticom Brandes.

Nome .....  
Indirizzo .....  
Città .....



L'illusione perfetta di assistere ad un'opera o ad una manifestazione sportiva e la possibilità di essere immediatamente informati di quello che succede in tutto il mondo vi vengono date dalla

**famosa "RADIOLA 18,,**  
 CON ALIMENTAZIONE DIRETTA DALLA CORRENTE LUCE

PREZZO L. 2.800



RAPPRESENTANZA PER L'ITALIA E COLONIE DELLA

**RADIO CORPORATION OF AMERICA**



**COMPAGNIA GENERALE**  
 SOCIETÀ ANONIMA **DI ELETTRICITÀ** CAPITALE L.32.000.000



### **ALTOPARLANTE 103**

UNISCE ALLA PUREZZA DEI SUONI UN  
ASPETTO ARTISTICO

**L. 800**



### **ALTOPARLANTE 100-A**

Il più diffuso

**L. 680**



### **RADIOLA 60**

La più selettiva delle Radiole

**L. 5.000**

**L'organizzazione Radio della C. G. E.  
è la più potente in Italia**

*Vedasi l'organizzazione di Vendita a pagina 26*

# COMPAGNIA GENERALE SOCIETÀ ANONIMA DI ELETTRICITÀ

CAPITALE L. 32.000.000



RAPPRESENTANZA PER L'ITALIA E COLONIE DELLA

## RADIO CORPORATION OF AMERICA



### Uffici di Vendita:

**ANCONA** - Corso Vittorio Emanuele, 18 - Telefono 4-10 -  
Indirizzo telegrafico: COGENEL

**BARI** - Via Andrea da Bari, 111-113 - Telefono 15-30 -  
Indirizzo telegrafico: COGENEL

**BOLOGNA** (5) - Via Rizzoli, 3 - Telefono 66-56 - Indirizzo  
telegrafico: COGENEL  
Negozio: Via Indipendenza, 30 - Telefono 21-02.

**FIRENZE** (102) - Via Strozzi, 2 - Telefono 22-260 - Indirizzo  
telegrafico: COGENEL - Negozio: Via Fiesolana, 13

**GENOVA** (1) - Via XX Settembre, 18-2 - Telefono 52-351  
e 52-352 - Indirizzo telegrafico: COGENEL  
Negozio: Via F. Casoni, 20 rosso - Telefono 12-83

**MILANO** (108) - Via Cordusio, 2 - Telefoni 80-141 e 80-142  
Indirizzo telegrafico: INGECO  
Negozio: Via Manzoni, 42 - Telefono 71-632

### Rivenditori di Materiale Radio:

**ALCAMO** - FERRARA e GALATI - Corso IV Aprile, 73.

**AQUILA** - GUIDO MARINELLI.

**BERGAMO** - Ditta CAMILLO VILLA

**BIELLA** - Ditta MEZZALAMA - Via XX Settembre, 25.

**BRESCIA** - Ditta CANZIO CASTALDELLI - Piazza  
Duomo, 7.

**BRESSANONE** - Azienda Elettrica Comunale

**BUSTO ARSIZIO** - DAVIDE SCALABRINI  
- Ditta GIUSEPPE COLOMBO.

**CAQLIARI** - Ing. AGNETTI - Via Nazario Sauro, 2 - Tel. 48.  
- SOC. IMPIANTI e FORNITURE ELET-  
TRICHE - Largo Carlo Felice, 13.

**CARRARA** - Ditta Enrico Luconi - Via Melchiorre Buona-  
rotti, 19

**CASALBUTTANO** - Ditta Egidio D'Angelo

**CHIOGGIA** - Ditta Gino Crosara - Calle Carrara, 114

**CITTA DI CASTELLO** - GIOVANNI BRIGHIGNA -  
Central Garage.

**COMO** - CESARE ERBA - Via P. Carcano.

**COSENZA** - Ditta Prof. VINCENZO BATTAGLIA.

**COTONE** - Ditta Ing. CERRELLI.

**CREMA** - ELETTROMECCANICA ASCHEDAMINI - Via  
XX Settembre, 38.

**CREMONA** - Prof. UGO BERTOLETTI.

**DEMODOBOLA** - Ditta GIUSEPPE COLOMBO.

**ERBA INCINO** - PRATELLI PIZZONI.

**FELTRE** - Rag. Luigi Barbante

**FERRARA** - ETTORE CARBONARI - Corso Porta Reno,  
45 A.

**FIRENZE** - Ditta Alfredo Nannucci - Via Ferdinando Za-  
netti, 4 (Angolo Via Cerretani) Tel. 25-952

**FROBINONE** - Ditta FEDERICI LORETO

**GALLARATE** - MARIO TENCONI - Via Mazzini, 10.

**IMOLA** - PrateLLi ALVISI - Via Emilia, 74

**LEGNANO** - ARNALDO GAYER.

**LIGATA** - PrateLLi DE CARO.

**LIVORNO** - SOC. LIGURE TOSCANA DI ELETTRICITA'.

**LUCCA** - GIUSEPPE BONANNO - Via Vittorio Veneto.

**NAPOLI** (168) - Piazza Giovanni Bovio, 20 - Telefono 20-737  
Indirizzo telegrafico: COGENEL.  
Negozio: Via S. Aspreno, 3-5 - Telefono 20-737.

**PALERMO** (28) - Via Roma, 443 - Telefono 7-92 - Indirizzo  
telegrafico: COGENEL.  
Negozio: Via Roma, 451 - Telefono 7-92.

**ROMA** (8) - Via Condotti, 91 - Telefoni 60-981 e 60-819  
Indirizzo telegrafico: COGENEL.  
Negozio: Via Condotti, 7 - Telefono 60-177.

**TORINO** (111) - Piazza Castello, 15 - Telefono 42-003 -  
Indirizzo telegrafico: COGENEL.  
Negozio: Via Carlo Alberto, 35 - Telefono 46-200.

**TRIESTE** (1) - Piazza S. Caterina, 4 - Telefono 69-69 -  
Indirizzo telegrafico: COGENEL. }

**VENEZIA** (20) - Calle Larga XXII Marzo (Calle del Teatro  
S. Moisè), 2245 A - Telefono 7-95 - Indirizzo telegrafico:  
COGENEL.  
Negozio: Calle Larga XXII Marzo (Calle del Teatro S.  
Moisè), 2245 - Telefono 7-95.

**MONZA** - BERETTA & FIORETTI - Via Italia, 19

**NAPOLI** - SALA DI AUDIZIONI E VENDITA - Via Nar-  
denes, 18.

**NICASTRO** - Prof. LISCONTI.

**OSTIA SCAVI** - Ditta ANTONIO CELLUZZI.

**PAVIA** - GIUGLIEMMO ORIGONI - Via Riviera, 2

**PEGLI** - GIUSEPPE ANTONINI - Via Vittorio Emanuele, 14

**PESCARA** - Fratelli CALANCA - Porta Nuova.

**PIETRA LIGURE** - UGO FERRUCCI - Corso Caudice Nere.

**PIOMBINO** - Ditta CARLO BERTI - Via Fiume.

**PISA** - RADIO A.M.E.F. - ALFREDO MANETTI e  
FIGLIO - Via Vittorio Emanuele, 18.

**POLA** - Ditta F.lli Burber Via Sergio, 42

**PORDENONE** - Ing. Franco Mojon

**REGGIO CALABRIA** - Ditta VOLTA

**ROMA** - «RADIOSA», Ing. TERRACINA - Corso Um-  
berto I, 293.

**ROVIGO** - RADIO - Via Silvestri, 27.

**S. CROCE SULL'ARNO** - Ditta GOZZINI e F.

**SARONNO** - Ditta COLOMBO & CATTANEO.

**SIENA** - Ditta ENRICO FANETTI - Via Cavour.

**SONDRIO** - BATTISTA MAZZUCCHI - Via Angelo Cu-  
stode, 2.

**SULMONA** - Ditta CRANI e FIORENTINI.

**TARANTO** - Ditta FRANCO AMEDEO

**TERNI** - Ditta PRIMO BRAVI - Corso Vittorio Eman., 64.

**TORINO** - CASA DELLA RADIO - ERCOLE CANTONE  
- Via Maria Vittoria, 1. Tel. 40-513

**TRENTO** - Ditta F.lli Grassi - Via S. Biagio

**TREVISO** - VIRGINIO APIANI.

**TRIESTE** - Ing. ALFREDO FRASSINI - Piazza Vittorio  
Veneto, 4.  
- RICCARDO BAXA "S T A R.", - Piazza Carlo  
Goldoni 15.

**VARESE** - COLOMBO & MAIOCCHI  
- Ditta Giuseppe Riganzoli

**VENEZIA** - «LA TECNICA», - Calle Larga S. Marco, 384.

**VERCELLI** - Rag. FRANCO RAVIGLIONE - Via Torino, 13.

**VITERBO** - Ditta PRATELLI MARTELOTTI.

**VITTORIO VENETO** - Ditta BORTOLO FRASSINELLI.

*Danza piemontese*; Orchestra — 3) Bizet: *Adagietto e Farandola*, dall'«*Arlesiana*»; Orchestra.

4) I SOLENNI FUNERALI DI UNA CORNACCHIA AL TEMPO DELL'IMPERATORE TIBERIO. Conferenza del prof. Giulio Cesare Nispi-Landi.

5) Saint Saëns: *Il carnevale degli animali*. Grande fantasia zoologica per piccola orchestra, con pianoforte obbligato. a) Introduzione e Marcia Reale del leone; b) Galline e galli; c) L'elefante; d) Acquario; e) Personaggi a orecchie lunghe; f) Uccelliera; g) Pianisti; h) Fossili; i) Il Cigno; l) Finale. Corto degli animali. Solista di pianoforte Mario Ceccarelli.

6) *Giornale parlato* — RIVISTA DELLE RIVISTE.

7) Haydn: *Minuetto*, chitarrista Benedetto Di Ponio — 8) Schubert: *Momento musicale*, chitarrista Benedetto Di Ponio — 9) Albeniz: *Aragona*, chitarrista Benedetto Di Ponio — 10) Rossini-Respighi: *La Boutique fantasque*; balletto; a) *Danza cosacca*; b) *Notturmo*; c) *Mazurka*; d) *Tarantella*; e) *Andante*; f) *Can-can* (allegro moderato); g) *Galop*; Orchestra — 11) Berlioz: *Carnevale romano*, ouverture; Orchestra — 12) Giovanni Strauss: *Sulle rive del Danubio*, suite di valzer; Orchestra.

22,50: *Giornale parlato* — Ultime notizie.

23: Fine della trasmissione.

Abbonatevi al Radiorario

## MARTEDI

5 FEBBRAIO

BOLZANO (1 BZ) m. 445,9.

Kw. 0,2.

12,30-12,45: Bollettino meteorologico — Notizie Stefani.

17-17,30: Cantuccio dei bambini.

17,32-17,50: Musica varia.

17,52-18: Notizie Stefani.

20,30-20,55: Eventuali comunicazioni ufficiali dell'EIAR — Il Radiogiornale dell'Enit — I dieci minuti del Dopolavoro — Notizie Stefani.

21: Tno dell'EIAR.

*Prima Parte.*

Mascheroni: *Serenata al vento* — Pennati-Malvezzi: *Danza negra*, grottesco — Meniconi: *Sylvia*, intermezzo ungherese — Angiolini: *Galotta* — Costa: *Il Re delle api*, fantasia — Pietri: *Addio giovinezza*, pot-pourri.

*Seconda Parte.*

Violinista prof.ssa Nives Fontana Luzzatto, con accompagnamento di pianoforte: Padre Martini: *Preghiera* — Lulli: *Galotte* — Chaminate: *Serenata spagnola*.

*Terza Parte.*

Trio dell'EIAR.

MUSICA DA BALLO

22,50-23: Notizie Stefani — Inni e fine della trasmissione.

GENOVA (1 GE) m. 387,1

Kw. 1,2.

12,15: Apertura — Notizie Stefani.

12,25: Orchestra diretta dal maestro Giuseppe Carloni; CONCERTO VARIATO.

1) Albergoni: *Matamoros*, tempo di bolero — 2) Lemaire: *Galotte de Mathurins* — 3) Moussorgsky: *Intermezzo*, allegro, moderato, serio e scherzo —

4) Amadei: *Visione*, valzer intermezzo — 5) Schumann: *Sogno op. 15* — 6) Boildieu: *Gianni di Parigi*, ouverture.

13,20: Chiusura della Borsa di Genova — Cambi, ecc.

13,30: Fine della trasmissione.

20,10-20,30: Apertura — Il Radiogiornale dell'Enit e comunicazioni del Dopolavoro — Notizie Stefani.

20,30-20,35: Eventuali comunicati ufficiali dell'EIAR.

20,35-20,40: Cronaca del Porto di Genova — Mercato a termine del grano e grano.

20,40 circa: Luigi Facino: *Conversazione di radioelettronica*.

20,50 circa: Concerto dedicato alle composizioni del M<sup>o</sup> Mario Barbieri.

1) Barbieri: Sonata quasi fantasia *Primavera*, 1<sup>o</sup> tempo, allegro comodo (piano e violino); 2<sup>o</sup> tempo, Recitativo molto moderato (a fantasia) (piano e violoncello); 3<sup>o</sup> tempo, allegro con fuoco (pianoforte, violino e violoncello) esecutori: violino, prof. Bruto Martelli; violoncello, prof. Leonardo Galimberti; al pianoforte, l'autore — 2) Dal *Giardinetto* di Rabindranath Tagore: a) «*Io*

DISPOSITIVO PER

IDENTIFICARE

LE STAZIONI RADIO

tarato sulle NUOVE ONDE

Apparecchio adatto per qualsiasi tipo di radiorecettore. Con semplicissima manovra consente di sapere direttamente il nome d'ogni stazione che si sente (Senza bisogno di consultarne la lunghezza d'onda) e di sapere direttamente su quale gradazione del ricevitore si debba ricercare ogni stazione che si voglia sentire.

Lo riceverete immediatamente  
franco di spese inviando **L. 12**

a: RADIO 1, BW - F. III FRACCARO - Castelfranco Veneto

Bergamo, 26-12-328

Sigg. F.lli Fracarro

Ho ricevuto regolarmente ed in ottimo stato il dispositivo ordinato, e sento il dovere di ringraziarvi per la praticità e semplicità del medesimo.

Mi farete rosa gradita se vorrete inviarmi uno anche all'indirizzo: Co. Dr. Cav. Enrico Passi, Via XX Settembre, 47 e qui incluso vi allego il relativo importo.

ANDREA GIAVARINI  
Via Porta Dipinta, 6 - (Bergamo Alta)

cessero il mio canto»; b) «Liberatemi dai lacci»; c) «Tengo le sue mani»; d) «Finisci l'ultimo canto...»; soprano Lina Ceretto — 3) Quartetto in re minore: a) Allegro moderato e allegro energico; b) Andante; c) Allegretto scherzoso; d) Allegro drammatico; esecutori: 1° violino, prof. Bruto Martelli; 2° violino, G. Pedemonte; viola prof. F. Traverso; violoncello, prof. L. Galimberti — 4) Da l'album per pianoforte *Siccome una fiore*: a) «È questa l'ultima parola»; b) «Dinnanzi alla piccola pagoda»; c) «Ore di nostalgia» (eseguite dall'autore) — 5) a) *Meutre lu caniti*; b) *Stornelli del Garda*; c) *Canzone solitaria*, baritono Pier Maria Zennaro.

*N.B.* — Ciascuna poesia del *Giardiniere* di Tagore verrà declamata prima dell'esecuzione. Verrà pure comunicato il soggetto di ciascuna composizione per pianoforte.

22,30 circa: Trasmissione dal Caffè Grande Italia dell'orchestra diretta dal maestro Cortopassi.

23: Ultime notizie e fine della trasmissione.

MILANO (I MI) m. 504,2

Kw. 7.

11,15-12,15: Segnale di apertura —

Musica riprodotta. 12,15: Notizie.

12,30: Segnale di apertura - Notizie

— Radio Quartetto dell'E.I.A.R.

13,30: Segnale orario.

16,30-17,20: Segnale di apertura —

Quintetto dell'E.I.A.R.

- 1) Bizet: *Carmen*, fantasia — 2) Heuselt: *La Gondola*, barcarola — 3) Van Westerhout: a) Serenata; b) Minuetto

Non ostante l'esotico aggruppamento di consonanti e di dittonghi, il nome di questo autore è quello di un italiano puro sangue. Nato a Mola di Bari, questo musicista dal casato olandese, nella sua breve vita poté dimostrare che le opere quanto giuste fossero le speranze concepite sul suo ingegno dai maestri che lo ebbero caro al Conservatorio di Napoli. Sebbene infatti l'avara sorte lo togliesse di vita trentacinquenne, nel 1808, con cinque opere teatrali — tra cui *Fortunio* e *Colombo* — amplandissime — il Van Westerhout ebbe modo di manifestare la sua schietta e pro-nunziante natura di operista.

Profondo nella tecnica musicale, scrisse anche *Joe Sinfonie*, un *Concerto per Violino e Orchestra*, una *Sonata per Violino e Pianoforte* e molta altra musica da camera, in cui si rivelano signorilità di gusto, spontaneità d'invenzione e dottrina.

- 4) De Meis: *Ellade*, suite — 5) Furlani: *Marcia Turca*.

17,20-17,45: Cantuccio dei Bambini.

Anna Franchi: *Lettura di un nuovo libro originale*.

17,50-18: Comunicazioni agricole a cura della Federazione Italiana dei Consorzi Agrari — Notizie.

18: Fine della trasmissione.

18,55: Segnale di apertura.

19,55-20,15: Il Radio Giornale dell'Enit e Comunicazioni del Dopolavoro.

20,15: Mizzolani: *L'Arcadia*.

20,25: Notizie Stefani.

20,30: Segnale orario — Eventuali comunicati ufficiali dell'E.I.A.R.

CONCERTO VARIATO

*Prima Parte.*

V° Concerto di Musica antica italiana.

1) F. Torrefranca: *Cenni storici illustrativi* — 2) Claudio Monteverdi: *Lamento di Arianna*; soprano Chiarina Fino Savio — 3) C. Monteverdi: *Tre frammenti dell'Orfeo*: a) Orfeo, «Ecco, pur a voi ritorno»; b) sso F. V. Letini; b) *Messaggera*, «Su un fiorito prato», soprano C. Fino Savio; c) Orfeo, «Tu sei morta»; basso F. Valentini — 4) Milanauzzi frate Carlo: *Arie a una voce*, tenore L. Rangoni.

22 circa: Enzo Ferrieri: *Nord e Sud*.

Quartetto Abbado Malipiero: Debussy: *Quartetto*.

Grande Orchestra dell'E.I.A.R.

1) Rinaldi-M. uccinelli: *Entrata di Arlecchino* — 2) Respighi: *Antiche danze ed arie*; Suite 2°: a) Laura scave; b) *Danza rustica*; c) *Companne Parisenses*, aria; d) *Begam sca*.

22,55: Notizie Stefani e Bollettino economico mondiale radiotelegrafico.

23-23,30: Jazz Band della Fiaschetta Toscana.

23,30: Fine della trasmissione.

NAPOLI (I NA) m. 333.

Kw. 1,5.

14: Borsa, cambi e notizie Stefani.

16,45: Bollettino meteorologico e notizie Stefani.

16,50: Lettura.

Materiali isolanti per  
costruzioni elettromecc: niche:  
Lastre Triemme, Tubi Super-Ba, Pezzi stampati  
Tubi Itala,  
Prodotti "Salda", per saldature  
Pasta, Miscela, Saldatore

SOCIETA' ANONIMA  
**MONTI & MARTINI**  
FABBRICHE RIUNITE MATERIALE DIELETTRICO  
CAPITALE 5'000'000  
VIA COMELICO 41  
GIA' VIA BERGAMO **MILANO** TELEF. 50 381  
50 382-51711



## TRASFORMATORI

### WEILO

Chiedeteli  
OVUNQUE



# DUBILIER

Condenser Co. (1925) Ltd. — Londra

Lire  
75

completo  
di  
manopole



Lire  
75

completo  
di  
demoltiplica

Capacità massima 0,0005  $\mu$  e 0,0003  
**Condensatore variabile K C**  
con demoltiplicazione 200 a 1

VARIAZIONE LINEARE DI FREQUENZA - MINIMA  
PERDITA - COSTRUZIONE MODERNA SU CUSCI-  
NETTI A SFERE - FI-SAGGIO CON UN SOLO  
DADO CENTRALE

**CHIEDETE IL LISTINO "R R"**

Se il vostro rivenditore non può fornirvi i prodotti  
"DUBILIER" rivolgetevi direttamente agli

AGENTI GENERALI

## Ing. S. BELOTTI & C.

Corso Roma, 76-78 - MILANO (114) - Telefoni: 58-051/052

## PROVVEDETEVI IN TEMPO DEI LIBRETTI DI OPERE

Africana	L. 1.00	
Aida	• 2.00	
Anima Allegra	• 4.00	
Asrael	• 4.00	
Attila	• 2.00	
Ballo in Maschera	• 2.00	
Fidello L. 4	Barbieri di Siviglia	• 1.00
Faust. L. 2	Bellagor	• 4.00
Favorita. L. 1.00	Bohème	• 4.00
Figlia del Regg. L. 1.00	Bohème	• 4.00
Forza del Destino L. 2.00	Crepuscolo degli Dei	• 2.00
Fra Diavolo L. 1.00	Dafni	• 4.00
Fra Gherardo L. 5.00	Don Carlo	• 2.00
Freischütz L. 2.00	Don Pasquale	• 1.00
Gianni Schicchi L. 2.00	Elisir d'Amore	• 1.00
Gioconda L. 4.00	Ernani	• 2.00
Giuliano L. 4.00	Falstaff	• 4.00
Guarany L. 3.00		
Hänsel e Gretel L. 4.00		
Inis L. 4.00		
Laurette L. 4.00		
Lombardi L. 2.00		
Loreley L. 4.00		

Lucia	L. 1.00	
Luisa Miller	• 2.00	
Macbeth	• 2.00	
Madama Butterfly	• 4.00	
Manon Lescaut	• 4.00	
Masnadieri	• 2.00	
Mefistofele	• 3.00	
Nabucco	• 2.00	
Semiramide L. 1.00	Nazareth	• 2.00
Sigfrido L. 2.00	Nerone	• 5.00
Simon Boccaneg. L. 2.00	Norma	• 1.00
Sonnambula L. 1.00	Oro del Reno	• 2.00
Suor Angelica L. 2.00	Otello	• 4.00
Tabarro L. 2.00	Promessi Sposi	• 4.00
Tamnhäuser L. 2.00	Puritani	• 1.00
Tosca L. 4.00	Rigoletto	• 2.00
Traviata L. 2.00		
Trovatore L. 2.00		
Turandot L. 5.00		
Ugonotti L. 1.00		
Vespri Siciliani L. 2.00		
Vestale L. 1.00		
Villi L. 2.00		
Walkiria L. 2.00		
Wally L. 4.00		

TRASMISSIONI SPECIALI DELLA SETTIMANA

**STAZIONE DI MILANO**

DOMENICA 3 FEBBRAIO

**La Monacella della fontana**

di G. Mutè - Ci rello di G. Adami L. 2

**STAZIONE DI ROMA**

MERCOLEDÌ 6 FEBBRAIO

**La Fanciulla del West**

di G. Puccini Libretto L. 4

OLTRE SPESA POSTALI

**G. RICORDI & C.**

EDITORI PROPRIETARI

MILANO - 2, Via Berebet  
ROMA - 284, Corso Umberto I  
NAPOLI - 19, Piazza Caracciolo  
PALERMO - Via Rugg. Settima

## DIALOGO

fra un radioamatore e un profano



Il radioamatore = *Hai inteso?*

*È stata finalmente aggiudicata la nuova stazione radiofonica ultrapotente di Roma.*

Il profano = *Davvero? E di quale fabbrica sarà il macchinario?*

Il radioamatore = *Della più grande fabbrica del mondo, la "Radio Corporation of America" di New York.*

Il profano = *E quali accumulatori vi saranno installati?*

Il radioamatore = *Che domanda ingenua. Naturalmente gli*



# ACCUMULATORI **TUDOR**

costruiti nelle Officine di Melzo

della

## Soc. Gen. It. Accumulatori Elettrici



16,58: Camera di Commercio di Napoli: Mercati del giorno.

17: CONCERTO DI MUSICA VARIA col concorso della sig.na A. Sorrentino.

Franceschi: *Carmelita*, intermezzo; Orchestra — Cagnacci: *I cinesi*, intermezzo; Orchestra — Tosti: *Ideale*, soprano Sorrentino (acc. piano) — Brogi: *Maltinola*, intermezzo; Orchestra — Tirindelli: *Vaticinio*, soprano Sorrentino (acc. piano) — Cuscina: *La vergine rossa*, pot-pourri; Orchestra — De Leva: *Triste aprile*, soprano Sorrentino (acc. piano) — Billi: *Campane a sera*, intermezzo; Orchestra — Sibilla: *Bimba bimbetta*, soprano Sorrentino (acc. piano) — Gomes: *Matilda*, valzer; Orchestra — Comandoli Villamaina: *Mestizia arcana*, intermezzo; Orchestra.

17,30: Segnale orario.

20,30: Radiogiornale dell'Enit.

20,40: Comunicazioni Dopolavoro.

20,50: Notizie Stefani.

20,55: R. Commissariato del Porto di Napoli: Cronaca del Porto.

21: Segnale orario.

21,05: Quarta audizione del «QUARTETTO STABILE NAPOLETANO» (G. De Rogatis, 1° violino; R. Pimizio, 2° violino; S. Scaranò, viola; G. Martorana, violoncello, col concorso del soprano signora Bianca Tamaio).

Verdi: *Quartetto in mi minore*;

Com'è noto, Verdi, tutto dedito alla sua prodigiosa attività di compositore melodrammatico, scrisse poco, al di fuori del teatro, ma il genio immortale del sommo maestro italiano non mancò di affermarsi anche nell' sue opere extra teatrali, come, ad esempio, nella magnifica *Messa da Requiem*, scritta per la morte di Alessandro Manzoni. Il quartetto in Mi minore per strumenti a corda fu l'unica composizione del genere lasciata dal Maestro, e porta anche esso impressa l'anghia del leone, sia dal punto di vista dell'ispirazione che da quello della tecnica, nel bellissimo allegro, nella grazia vellutata dell'andantino, nella foga tutta verdiana del terzo tempo, e nella meravigliosa fuga che chiude il quartetto.

Come sempre, all'audizione del Quartetto Stabile è ammessa la parte corale.



## LE PILLOLE DI BRERA

NELLA STORIA

L'anno 1742 Papa Benedetto XIV proibì la vendita dei rimedi fuori dei conventi, ma il Rettore del Collegio di Brera avendo esposto in una petizione a S.S. «le gravi angustie in cui si trovava lo spedire di Brera di dover dare negative a persone ragguardevoli che ricorrono per avere alcuni medicinali specifici e sperimentati che da molti anni si lavorano in questa Spezieria di Brera» il Beatissimo Padre accoglieva l'istanza ed accordava l'eccezione.

Le PILLOLE DI BRERA per la cura della stitichezza si preparano ancora oggi dalla Antica Farmacia di Brera in Milano. Via Fiori Oseuri, 11-13 e si trovano presso tutte le Farmacie in scatole originali da L. 1,30 e L. 2.

Guardarsi dalle imitazioni.

Allegro. Andantino. Prestissimo. Scherzo. Fuga — Ferro: *Invocazione* — Napoli: *Novembre* — Staffell: *V'cde* — Persico: a) Ultimo canto; b) Paranzelle; c) Con gli angoli (per canto), sig.ra Bianca Tamaio — Beethoven: *Quartetto* op. 18 n. 1. Allegro con brio. Adagio affettuoso e appassionato. Scherzo Allegro.

22,50: Ultime notizie Stefani.

22,55: Il Calendario e programma di domani.

23: Fine della trasmissione.

ROMA (1 RO) m. 443,8,

Kw. 3.

13: Segnale d'apertura.

13-14: Concerto del Trio Radio.

14-14,10: *Giornale parlato* — Cluiura della Borsa — Notizie.

16,40-17,20: *Giornale parlato* — Notizie — Cambi — Giornalino del Fanciullo — Comunicazioni agricole.

17,30: Segnale orario.

17,30-18,30: CONCERTO STRUMENTALE E VOCALE DURNO:

1) Scarlatti: *Fuga del gatto*, pianista Maria Luisa Arcadipane — 2) Paradisi: *Capriccio*, pianista Maria Luisa Arcadipane — 3) Schumann: *Sei bella, o mia dolcezza*, tenore Mario Signorelli — 4) Di Pietro: *Safor di rose*, tenore Mario Signorelli — 5) Catalani: *Dejanice*, canzone egizia, soprano Pina Falchero — 6) Boito: *Mefistofele*: « Spunta l'aurora pallida », soprano Pina Falchero — 7) Zanella: *Borceuse*, pianista Maria Luisa Arcadipane — 8) Rensano: *Mazurka da concerto*, pianista Maria Luisa Arcadipane — 9) Rossini: *Il Barbiere di Siviglia*: « Ecco ridente in cielo », tenore Mario Signorelli — 10) Thomas: *Mignon*: « Ah, non credete tu », tenore Mario Signorelli — 11) Puccini: *Manon*: « In quelle trine morbide », soprano Pina Falchero — 12) Ardit: *Il bacio*, canzone-valzer, soprano Pina Falchero.

19,50-20,20: *Giornale parlato* — Comunicati dell'Enit e del Dopolavoro — Rubrica Sportiva (20,15) — Notizie — Cambi — Bollettino Meteorologico.

20,20-20,30: Segnale orario.

20,30-20,40: *Giornale parlato* — Sloggiando i giornali.

20,45: TRASMISSIONE D'OPERA DAL TEATRO REALE O DALLO STUDIO.

Negli intervalli: *L'arte di passare per malto*. Conferenza dell'Avv. Roberto Falciai.

*Giornale parlato* — *Ultime notizie*.

IL TELEFONO DEL RADIORADIO

PORTA IL N. 86-239



**CALLE CHAUVIERE**

AGENZIA GENERALE ITALIANA

MOTORI FUORI BORDO « CALLE » quelli che vincono le più famose Regate motonautiche americane: The Armsworth Regatta — Mid East — Mid West — Maratona di Savannah — e stabiliscono il nuovo Record del Mondo nella Classe B.

Otto nuovi model'i — da H. 2 3/4 a H. 20

SCAFI « CHAUVIERE NAVAL » per qualsiasi marca di motore — e quelli che si sono aggiudicati tutti i primi premi nelle competizioni alle quali hanno preso parte — nelle Classi A B C.

Sette nuovi modelli — da corsa e da diporto.

Cercansi Agenti per zone libere.

MILANO - VIA BIANCA DI SAVOIA, 17 - TELEFONO 53479

MERCOLEDÌ

6 FEBBRAIO

BOLZANO (1 BZ) m. 445,9.

Kw. 0,2.

- 12,30-12,45: Bollettino meteorologico — Notizie Stefani.
- 17-17,30: Cantuccio dei bambini.
- 17,32-17,50: Musica varia.
- 17,52-18: Notizie Stefani.
- 20,30-20,55: Eventuali comunicazioni ufficiali dell'EIAR — Il Radiogiornale dell'Enit — I dieci minuti del Dopolavoro — Notizie Stefani.
- 21: Trio dell'EIAR.

Prima Parte.

- Donati: *Il ritorno di Ulisse*, marcia
- Hermann: *Issiva incantata*, valzer
- Lincke: *Frau Luna*, sinfonia — Verdi: *Rigoletto*, suntuo dell'opera — Giordano: *Il Volo*, intermezzo.

Seconda Parte.

- Soprano signora Carla Jebber Cini, con accompagnamento di pianoforte: Saint-Saens: *Sansone e Daula*, « Sempre per te il mio cor » — Tirindelli: *Tenazione*, melodia — Braga: *Leggenda valacca* serenata.

Terza Parte.

- Trio dell'EIAR: Staffelli: *La mia serenata* — Pennati-Mulvezzì: *Canto d'amore* — Cerri: *Risveglio d'aprile* — Galdston: *Le carezze di Manon* — Adam: *Si j'etais Roi*, fantasia.
- 22,50-23: Notizie Stefani — Inni e della traspissione.

GENOVA (1 GE) m. 387,1,

Kw. 1,2.

- 12,15: Apertura — Notizie Stefani.
- 12,25: Orchestra dell'EIAR: CONCERTO VARIATO.
- 1) Fall: *La rosa di Stambul*, fantasia
- 2) Criscuolo: *Caricature*, in'ermozzo
- Orselli-Lupetti: *Tahla*, danza tibetana
- 4) Billi: *Remember*, tango
- 5) Costa: *Il re delle api*, fantasia
- 6) Smitt: *Canzone russa*
- 7) Gaudenzi: *La risata*, one step.
- 13,20: Chiusura della Borsa di Genova — Cambi, ecc.
- 13,30: Fine della trasmissione.



ULTIMO MODELLO  
**GEORGETTINE**

della SEIBT-RADIO di Berlino

Piccolo e potente apparecchio di elegante costruzione a 3 valvole. Riceve colla massima chiarezza la st. zio e locale ed alcune estere in altouarlante. È dotato del sistema di attacco per la riproduzione grammofonica. La sua bontà ed il suo prezzo modico lo renderanno preferito come i suoi predecessori.

CERCANSI RAPPRESENTANTI PER ALCUNE ZONE LIFERE

RAPPRESENTANTE GENERALE

**APIS S. A. - Milano (120)**

Via Goldoni, 21 - Tel. 23-760

Deposito di GENOVA presso di PIETRO - Via Lomellini, 17 Int. B.

20,10-20,30: Apertura — Il Radiogiornale dell'Enit e comunicazioni del Dopolavoro — Notizie Stefani.

20,30-20,35: Eventuali comunicati ufficiali dell'EIAR.

20,35-20,40: Cronaca del Porto di Genova — Mercato a termine del grano e grano.

20,40: Attrice Dina Camera: *Mio genero*, monologo brillante di Gondinet. 20,50 circa: OPERETTA E VARIETA.

Orchestra dell'EIAR diretta dal maestro Attilio Margutti: 1) Margutti: *Marcia Verdi*; 2) Mascheroni: *Carreze*, melodia — 3) Soprano Nina Del Giglio, nel suo repertorio — 3) Trasmissione dell'operetta in due atti:

LA PIANELLA PERDUTA  
FRA LA NEVE

(Compagnia Filologica G. Donizetti). Interpreti principali: Sig.ra Saffos, S.g. Lentisco, Martelli, Bonecchi, Magherini. Orchestra dell'EIAR.

Fra il 1° ed il 2° atto: Franco Cremascoli: *Spigolature ed impertinenze settimanali*.

23: Ultime notizie e fine della trasmissione.

MILANO (1 MI) m. 504,2

Kw. 7.

11,15-12,15: Segnale di apertura — Musica riprodotta. 12,15: Notizie.

12,30: Segnale di apertura — Notizie — Radio Quartetto dell'E.I.A.R.

13,30: Segnale orario — Prezzi di chiusura della Borsa di Milano.

16,30-17,20: Segnale di apertura — Trasmissione del Quintetto del Ristorante Savini.

17: Borse, Mercati e Cambi.

17,20-17,45: Cantuccio dei bambini. — Lalla Cima: Audizione di musiche per pianoforte di Chopin, Albeniz, Pich Mangiagalli, Mussorgsky.

17,45-18: Comunicazioni agricole a cura della Federazione Italiana dei Consorzi Agrari — Notizie.

18: Fine della trasmissione.

19,55: Segnale di apertura.

19,55-20,15: Il Radio Giornale dell'Enit e Comunicazioni del Dopolavoro.

20,15: Conferenza: *Folklore Italiano*.

20,25: Notizie Stefani.

20,30: Segnale orario — Eventuali comunicati ufficiali dell'E.I.A.R.

CONCERTO DI MUSICA LEGGERA.

1) Quintetto dell'E.I.A.R.: a) Giannelli: *Seyda*; b) Costa: *Il Re di Chez Maxim*, fantasia c) Siede: *Il piccolo gallo*.

Abbonatevi al Radiorario

SALDATURE PERFETTE

inalterabili otterrete usando la pasta a saldare americana

**NOKORODE**

assolutamente priva di acidi e di impurità — perciò è adottata dalle principali fabbriche di radio-apparecchi

La scatola di 77 gr. L. 5

Chiedetela ai Negozianti Radio ed ai principali Negozianti di Ferramenta. Non trovandola, inviare vaglia di L. 5 al Rappresen- tante Generale che ne effettue l'invio franco di porto

Rappresentante Generale per l'Italia e Colonia

Francesco Prati Via Teleseo, 19 Telefono 41954 Milano (126)

LE PILE E BATTERIE

**I.N.P.A.S.**

Industria Nazionale Pile a Secco

PERMETTONO LE MIGLIORI AUDIZIONI

Deposito: MILANO, Corso Buenos Aires N. 23 e presso i migliori negozi.

Stabilimento ed Amministrazione

Telefono 14  
Telegr.: INPAS

VARESE Via Cimone, 5

Questa mamma che cerca di scaldare il suo piccino, coprendolo amorosamente col suo scialle ci ricorda subito che **il calore è vita.**



# Il calore è vita!



il miglior modo d'impedire al raffreddore di scendere dalla testa verso il petto e generare così tosse, bronchiti, se non più gravi malattie, è quello di applicare sul petto e sulla schiena due falde di

## “Thermogène - Vandenbroeck”

OVATTA CHE GENERA CALORE

Il calore è sovente guarigione e vita.

Il THERMOGÈNE è un rimedio pronto e sicuro, non fa vescicante, non si applica, non unge, non sporca. Il THERMOGÈNE-VANDENBROECK è un ottimo rimedio per **l'influenza, reumatismo, bronchite, tosse, dolori intercostali.**

**L. 5.-- la scatola in tutte le Farmacie.**

Concessione esclusiva di fabbricazione e vendita per l'Italia e Colonie affidata alla:

**Società Nazionale Prodotti Chimici e Farmaceutici - Milano**

21,5: Trasmissione di una commedia dal teatro Arcimboldi.

21,45 circa: Quintetto dell'E.I.A.R.: Strauss: *Vino donna e canto*, valzer.  
22 circa: Alberto Colantuoni: *Di tutto un po'*.

22,10-22,30: Quintetto dell'E.I.A.R.:  
a) Montanaro: *Ciprie e parrucche*;  
b) Lehar: *Cio, cio, fantasia*.

22,40-24: Musica da ballo della Fiascheretteria Toscana.

22,55: Notizie Stefani e Bollettino economico mondiale radiotelegrafico.  
24: Fine della trasmissione.

**NAPOLI (I NA) m. 333.**

**Kw. 1,5.**

14: Borsa, cambi e notizie Stefani.  
16,45: Bollettino meteorologico e notizie Stefani.

16,50: Lettura.  
16,58: Camera di Commercio di Napoli: Mercati del giorno.

17: CONCERTO DI MUSICA VARIA col concorso della sig.na O. Di Napoli.

Romano: *Minuetto in La maggiore*;  
Orchestra — De Nardis: *Terza canzonetta abruzzese*; Orchestra — Tosti: *Invano*, soprano O. Di Napoli (acc. piano) — Becce: *Nolturno*; Orchestra — Baldelli: *Al suon dei baci*, soprano O. Di Napoli (acc. piano) — Uhl: *Wiener Ephemé*, pot-pourri; Orchestra — Billi: *Non tornate o rondini*, soprano O. Di Napoli (acc. piano) — Musso: *Elegia*, Orchestra — Costantini: *Storia breve*, soprano O. Di Napoli (acc.

con BATTERIE

**"MESSACO"**

SI HANNO LE MIGLIORI AUDIZIONI

Telefono 40-614 • MILANO (128) - Via Rasaroli N. 14 • Teleg.: Gacozani

piano) — Tarditi: *Sorriso d'amore*, mazurka; Orchestra — Barbiroli: *Jalouse*, valzer; Orchestra.

17,30: Segnale orario.  
20,30: Radiogiornale dell'Enit.  
20,40: Comunicazioni Dopolavoro.  
20,50: Notizie Stefani.  
20,55: R. Commissariato del Porto di Napoli: Cronaca del Porto.

21: Segnale orario.  
21,02: CONCERTO CON SOLI, CORO E ORCHESTRA.

*Prima Parte.*

Plotow: *I marinai*, ouverture; Orchestra — De Ferrari: *Pipelet*, scena, aria e coro dei prigionieri; basso comico G. Schottler, coro e orchestra — Meyerbeer: *L'Africana*, «Figlia del sol»; soprano Miriam Barenco (acc. piano) — Donizetti: *Belly*, «Ti vedon ti bacio terreno natio»; basso comico C. Schottler (acc. piano) — Verdi: *La Traviata*, brindisi; soprano M. Barenco, tenore R. Rotondo, coro e orchestra — Weber: *Preciosa*, selezione; Orchestra.

*Seconda Parte.*

Rossini: *Il Barbiere di Siviglia*, «Pace e gioia»; duetto per tenore e basso comico, R. Rotondo e G. Schottler (acc. orch.) — Donizetti: *Elisir d'amore*, aria di Dulcamara; basso comico G. Schottler, coro e orchestra — Puccini: *Suora Angelica*, «Senza mamma»; soprano M. Barenco (acc. orch.) — Massenet: *Werther*, «Ah, non mi ri destar»; tenore R. Rotondo (acc. piano) — Donizetti: *Poliuto*, «Plauto all'inclito Severo»; coro e orchestra — Puccini: *Madama Butterfly*, duetto atto 1° per soprano e tenore, M. Barenco e R. Rotondo (acc. orch.) — Thomas: *Il cid*, ouverture; Orchestra.

22,50: Ultime notizie Stefani.  
22,55: Il Calendario e programma di domani.

23: Fine della trasmissione.

**ROMA (I RO) m. 443,8, Kw. 3.**

13: Segnale d'apertura.

13-14: Concerto del Trio Radio.

14-14,10: *Giornale parlato* — Chiu-

LA DITTA

**ARTURO C. TESINI**

AGENTE ESCLUSIVO DELLA

**Chas. Freshman Co.**

di New York

avverte la sua Spettabile Clientela che dal  
1° Febbraio p. v. trasferirà la propria Sede in

**VIA DURINI, 14**

# SUPERPILA

È il nome della prima e più importante Fabbrica Italiana di Pile e Batterie elettriche.

Con gli impianti più moderni e perfezionati, seguendo criteri rigorosamente scientifici, vi si producono batterie che sono universalmente riconosciute le migliori.

Adottare batterie portanti la marca « Superpila » significa risparmiare. Esse non sono costose perchè sono più efficienti e più costanti di qualsiasi altra.



sura della Borsa — Notizie.

16.40-17.20: *Giornale parlato* — Notizie — Cambi — Giornalino del Fanciullo — Comunicazioni agricole

17.30: Segnale orario.

17.30-18.30: Concerto vocale e strumentale.

18.30-18.40: Servizio Radioatmosfera Italiano con trasmissioni di segnali speciali emessi dalla R. Scuola Federico Cesi.

18.40-19.05: Lezioni di Radiotecnica e Radiotelegrafia Morse, dalla R. Scuola Federico Cesi.

19.50-20.20: *Giornale parlato* — Comunicati dell'Enit e del Dopolavoro — Rubrica sportiva (20.15) — Notizie — Cambi — Bollettino meteorologico.

20.20-20.30: Segnale orario.

20.30-20.40: *Giornale parlato* — Studiando i giornali.

20.45: SERATA D'OPERA ITALIANA. Esecuzione del dramma lirico in 3 atti.

*LA FANCIULLA DEL WEST*  
di Giacomo Puccini.

Esecutori: *Minne*, soprano Ofelia Parisini; *Johnson (Ramerrez)*, tenore Franco Caselli; *Jack Rance*, sceriffo, baritone Roberto Scifoni; *Wookly*, donna indiana, mezzo soprano Luissetta Castellazzi; *Nick*, tenore Giovanni Salvatori; *Sonora*, baritone Arturo Pellegrino; *Ashby*, basso Gino Dalmonico; *Il cantastorie*, baritone Carlo Terini.

Orchestra e coro dell'E.I.A.R.

Tra il 1° e il 2° atto: Guido Milanese: *Novella originale*.

Tra il 2° e il 3° atto: *Giornale parlato* — RIVISTA SCIENTIFICA E DI VARIETA'.

22.50: *Giornale parlato* — L'ultima notizia

23: Fine della trasmissione.

## GIOVEDÌ 7 FEBBRAIO

BOLZANO (1 BZ) m. 455,9.

Kw. 0,2.

12.30-12.45: Bollettino meteorologico — Notizie Stefani.

17-17.30: Cantuccio dei bambini.

17.32-17.50: Musica varia.

17.52-18: Notizie Stefani.

20.30-20.55: Eventuali comunicazioni ufficiali dell'E.I.A.R. — Il Radiogiornale dell'Enit — I dieci minuti del Dopolavoro — Notizie Stefani.

21: Trio dell'E.I.A.R.

Richiedete i Supercomponenti

# RADIX

Fadiosa - Corso Umberto, 295b - ROMA  
Ventura - Corso P. Vittoria, 58 - MILANO

### Prima Parte.

Carlys: *I pinguini*, marcia — Barbirolli: *Apparizione*, valzer — Offenbach: *Orfeo nell'Inferno*, ouverture — Rossini: *Il Barbiere di Siviglia* — Thomas: *Mignon*, furlana — *Rivista delle Riviste*.

### Seconda Parte

Violinista prof. Leo Petroni: Bach: *Partita in Mi maggiore*, violino solo. a) Preludio; b) Laure; c) Gavotte en Rondeau; d) Minuetto; e) Bourrée; f) Giga.

### Terza Parte.

Trio dell'E.I.A.R.: Myddleton: *Riviere Suance* — De Sena: *Danse champêtre* — Mignon: *Stornellata* — Donati: *Danza indiana* — Lehár: *Eva*, potpourri.

22.50-23: Notizie Stefani — Inni e fine della trasmissione.

GENOVA (1 GE) m. 387,1

Kw. 1,2.

12.15: Apertura — Notizie Stefani.

12.25: Orchestra dell'E.I.A.R. CONCERTO DI MUSICA LEGGERA.

1) Martelli: *Evocazione* — 2) Criscuolo: *Ronda di zampognari* — 3) Kalmann: *Manovre d'autunno*, fantasia — 4) Staffelli: *My Girl*, fox-trot — 5) Jacoli Sybil, fantasia — 6) Frustacci: *Colub's schimmy* — 7) Mattani: *La valse enchançante* — 8) Donati: *La fuga di bébé*, one step.

13.20: Chiusura della Borsa di Genova — Cambi, ecc.

## VERDONI - ANTOGNETTI - PEDRAGLIO



GENOVA VIA CESAREA N. 86  
VIA IPPOLITO D'ASTE N. 33-35 r

TELEFONO N. 54-680

Presso la nostra Ditta, troverete sempre pronto ed ai migliori prezzi il seguente materiale:

ATWATER-KENT: Apparecchi elettrici e con batterie. Diffusori.

SAFAR: Diffusori e Cuffie.

BRUNET: Altoparlanti, Cuffie Pick-up, Trasformatori, Condensatori, ecc.

ORMOND: Condensatori, Manopole demoltiplicatrici.

WIRELESS: Condensatori, Manopole, Resonatori e Potenzimetri.

SIEMENS: Apparecchi, Diffusori, Cuffie, Valvole, ecc.

PUNTO BLEU: Apparecchi, Diffusori.

DAKI: Apparecchi, Detector, Bobine, ecc.

A. E. G.: Cuffie, Diffusori.

TEFAC: Apparecchi, Diffusori, Cuffie.

PHILIPS: Alimentatori, Raddrizzatori, Valvole, Trasformatori, ecc.

BRANDES: Diffusori, Condensatori, ecc.

UNDA: Apparecchi, Condensatori, ecc.

R. A. M.: Trasformatori, Medie frequenze, ecc.

LOEWE: Apparecchi, Valvole, Resistenze, Condensatori, ecc.

MELODIUM: Grammofoni a valvole elettroniche.

COMMERCIALE LOMBARDA: Diffusori, Materiali Americani di Classe, ecc.

ZENITH: Valvole.

F. I. S.: Pile e Batterie.

PORTA: Conduttori elettrici in genere.

FEDI: Alimentatori, Raddrizzatori.

TUTTO IL MATERIALE SPECIALE PER LA RADIO E LA TELEFONIA

13,30: Fine della trasmissione.  
16,30: La palestra dei Piccoli — I fantocci di Lino Visentino — Nonna Minerva — La fata della musica — La zia dei perché — Alchينو il Poeta dei fanciulli — Cantastorie vagabondo.  
20,10-20,30: Apertura — Il Radiogiornale dell'Enit e comunicazioni del Dopolavoro — Notizie Stefani.

20,30-20,35: Eventuali comunicati ufficiali dell'EIAR.

20,35-20,40: Cronaca del Porto di Genova — Mercato a termine del grano e granone.

20,40 circa: Gabriele Di Bene. *Le grandi invenzioni e le recenti scoperte*  
20,55 circa: CONCERTO STRUMENTALE SINFONICO.

1) Orchestra dell'EIAR diretta dal maestro Fortunato Russo: Debussy: 1<sup>a</sup> e 2<sup>a</sup> *Arabesca* — 2) Soprano Angioletta Roncallo: C. M. Rietman: a) *Il pianto*; b) *Il passato* (da *Pensieri* di Pascoli); Canepa: *Ninna nanna* (acc. di piano) — 3) Orchestra: Mozart: *Sinfonia in Do maggiore* (Jupiter). a) Allegro vivace; b) Andante cantabile — 4) Soprano Angioletta Roncallo: a) Respighi: *E se un giorno tornasse*; b) Castelnuovo Tedesco: *Girolamo dei gosi* (acc. di piano) — 5) Commedia: *La consolatrice*, in un atto di Giuseppe Ballico. Interpreti principali: Liana Rizzi, S. Sciacaluga, L. Gazzolo — 6) Orchestra: Spontini: *La vestale*, sinfonia

22,30 circa: Ritrasmissione dal Caffè Grande Italia del Savoy Band, diretta dal maestro Berchielli.

23,15: Ultime notizie e fine della trasmissione.

MILANO (I MI) m. 504,2

Kw. 7.

11,15-12,15: Segnale di apertura Musica riprodotta. 12,15: Notizie

12,30: Segnale di apertura. Notizie — Radio Quartetto dell'E.I.A.R.

13,30: Segnale orario — Prezzi di chiusura della Borsa di Milano

16,30-17,20: Segnale di apertura. Quintetto dell'E.I.A.R.:

1) Bellini: *Norma*, sinfonia — 2) a) Vallini: *Tambourin*; b) Majro: *Don-*

In vecchiaia e in gioventù

**Odontalbes**

LANCEROTTO

severno dentifricio sei tu

I dentifrici ODONTALBOS sono originali solo se portano questo marchio

Laboratorio Igienico Moderno LANCEROTTO Vicozza

nne bionde — 3) Verdi: *Ida*, fantasia — 4) Zandonai: *Giulietta e Romeo*, fantasia

La celebre tragedia shakespeariana ha tentato anche l'ingegno fecondo dell'operista roveretano, che ancor giovane ha arricchito il repertorio teatrale italiano di ben otto lavori.

L'opera «*Giulietta e Romeo*», su libretto di Arturo Rossato, ebbe la sua prima rappresentazione al Costanzi di Roma nel

1922. Contiene pagine ispirate e di nobile fattura, tra le quali è assai noto il brano orchestrale — eseguito anche nei concerti sinfonici — che fa da intermezzo tra il primo e secondo quadro dell'ultimo atto. Questo episodio strumentale descrive in lusinghiera cavalcata che Romeo fa con la disperazione nel cuore e in mezzo al furore degli elementi scatenati in violenta tempesta, per rivedere la sua Giulietta, di cui un ignoto cantore girovago gli ha annunciato la morte. Nella musica della «cavalcata» si uniscono, con abile arte di sinfonista e con effetto di suggestiva teatralità, gli elementi descrittivi con quelli sentimentali, la cui efficacia culmina nelle voci interne del coro, eco ideale della disperata passione di Romeo.

5) Beethoven: *Rondo capriccioso*.

17: Borsi, Mercati e Cambi.

17,20-17,45: Canticcio dei bambini.

C. A. Blanche: *Conversazione piacevole*.

17,45-18: Comunicazioni agricole a cura della Federazione Italiana dei Consorzi Agrari — Notizie.

18: Fine della trasmissione.

19,55: Segnale di apertura.

19,55-20,15: Il Radio Giornale dell'Enit e Comunicazioni del Dopolavoro.

20,15: E. Bertarelli: *Conferenza scientifica*.

20,25: Notizie Stefani

20,30: Segnale orario — Eventuali comunicati ufficiali dell'E.I.A.R.

Composizioni del maestro G. Mulè

Prima Parte.

1) G. M. Ciampelli: *G. Mulè, l'uomo e l'artista* — 2) Grande Orchestra dell'E.I.A.R.: Dalla Suite *Sicilia canora*: a) Una notte a Taormina; b) Fioriscono gli aranci — 3) R. Picozzi: *Dizione di versi*: 4)

La *MONACELLA* della FONTANA opera in un atto

P. Facchinetti: *La gioia della vita*.

Seconda Parte.

1) a) *Canzone araba*; b) *Canto di Carcerati*; c) *Ninna nanna* (su testo popolare siciliano), soprano signora Tambarello — 2) Grande Orchestra dell'E.I.A.R. Dall'opera *Dalmi*: a) Interudio; b) Danza satiresca.

Che stazione è?



La nuova distribuzione delle lunghezze d'onda oggi più che mai rende indispensabile

**l'Ondametro Controllo**

per identificare le stazioni ricevute e per trovare immediatamente le stazioni cercate. È il solo che misura tutte le lunghezze d'onda da 200 a 2600 m. senza cambiare nessuna bobina e con lettura diretta in metri

Letino "Ondametro" gratis a richiesta

Ditta UMBERTO MIGLIARDI - VIA FRATELLI CALANDRA N. 2 - TORINO

22,55: Notizie Stefani e Bollettino economico mondiale radiotelegrafico.  
23: Fine della trasmissione.

**NAPOLI (1 NA) m. 333,**

**Kw. 1,5.**

14: Borsa, cambi e notizie Stefani.  
16,45: Bollettino meteorologico e notizie Stefani.

16,50: Bambinopoli  
16,58: Camera di Commercio di Napoli: Mercati del giorno.

17: CONCERTO DI MUSICA VARIA col concorso della signa Dora Nardi.

Cannio: *Sposa*, marcia: Orchestra — Frontini: *Iressse*, intermezzo: Orchestra — Tirindelli: *Come le foglie*, soprano D. Nardi (acc. piano) — Billi: *Pattuglia giapponese*, Orchestra — De Curtis: *Lusinga*, soprano D. Nardi (acc. piano) — Bellini: *Costa Diva*, pot-pourri: Orchestra — Puccini: *Turandot*, «Signore ascolta», soprano D. Nardi (acc. piano) — Ganne: *Deux entr'actes*, intermezzo: Orchestra — Leoncavallo: *Zigari*, «Tagliami, abbruciami», soprano D. Nardi (acc. piano) — Scuto: *E' ritornata*, barca-rola; Orchestra — Sassano: *Dichiarazione d'amore*, intermezzo: Orchestra.

17,30: Segnale orario.

20,30: Radiogiornale dell'Enit.

20,40: Comunicazioni Dopolavoro.

20,50: Notizie Stefani.

20,55: R. Commissariato del Porto di Napoli: Cronaca del Porto.

21: Segnale orario.

**PILE e BATTERIE**

**Galvanophor**  
per tutte le applicazioni

**MEZZANZANICA & WIRTH**  
**MILANO 115**  
Via Marco d'Oggiono 7  
Telefono 30-930

21,02: TRASMISSIONE DELL'OPERETTA in 3 atti:

**IL CONTE DI LUSSEMBURGO**  
di Lehár

Artisti e orchestra dell'EIAR.

22,50: Ultime notizie Stefani.

22,55: Il Calendario e programma di domani.

23: Fine della trasmissione.

**ROMA (1 RO) m. 443,8,**

**Kw. 9.**

13: Segnale d'apertura.  
13-14: Concerto del Trio Radio  
14-14,10: *Giornale parlato* — Chiusura della Borsa — Notizie.

16,40-17,29: *Giornale parlato* — Notizie — Cambi — RICEVIMENTO DI CARNEVALE AGLI AMICI DEL «GIORNALINO DEL FANCIULLO».

17,30: Segnale orario.  
17,30-18,30: Concerto vocale e strumentale.

18,30-18,40: Rassegna delle novità filateliche di Giuseppe Sabelli.

19,50-20,29: *Giornale parlato* — Comunicati dell'Enit e del Dopolavoro

— Rubrica Sportiva (20,15) — Notizie Cambi — Bollettino Meteorologico

20,29-20,30: Segnale orario.

20,30-20,40: *Giornale parlato* — Sfolgiando i giornali.

20,45: SERATA DI MUSICA LEGGERA E HA BALLO:

1) Nucci: *Strilli di maschere*; Orchestra — 2) Siede: *Carnaval*, suite: a) Introduzione; b) Pierrette danza; c) Serenata; d) Valzer; e) Finale; Orchestra

— 3) Canzoni briose napoletane (tenore Giovanni Barberini).

4) Pio Piccarria: *Feste carnevalesche di altri tempi*.

5) Musica da ballo: a) Feider: *Va lenciana*, fox trot; b) Vigevani: *Son tutte rose*, tango; c) Gneco: *Bombon*, one step; d) Nicholls: *Il violino ma*

**AMERICAN RADIO Co. Soc. Anonima Italiana**

Galleria Vittorio Emanuele, 92 MILANO - Telef. 80-434

*Ultime novità Americane di recente arrivo:*

**IMPIANTI RADIORICEVENTI.**

**SONORA** in alternata, con regolatore automatico del voltaggio; con o senza grammofono; comando unico con graduazione in lunghezze d'onda in metri; modelli a 9 ed 11 valvole.

**STEWART-WARNER** mod. 811, in alternata; comando unico con graduazione in lunghezze d'onda in metri; 8 valvole; presa per pick-up.

**BOSCH-RADIO**, in alternata, comando unico, 7 valvole.

**ALTOPARLANTI PEERLESS.**

Elettromagnetici ed elettrodinamici; sia montati in custodia legno stile gotico, che in semplici chassis.

**VALVOLE**

Valvole CECO normali e speciali; per corrente continua ed alternata. Queste valvole, essendo la CECO fuori trust, possono essere vendute con sconti maggiori.

Valvole Cunningham, Radiotron, Perryman.

**ALIMENTATORI KODEL**

Anodici, di filamento, combinati; per ricevitori a valvole Europee (4 Volts) ed Americane (6 Volts) - Parti per costruirli.

**RADDRIZZATORI KUPROX**

Caricatori d'accumulatori d'ogni capacità e voltaggio.

Microraddrizzatori, i meno costosi e più sicuri d'Europa.

Unità raddrizzatrici già montate: dischi elementari per fornire ogni sorta di unità raddrizzatrici.

**REGOLATORI DI VOLTAGGIO. CONDENSATORI FISSI DI 2500 MF di capacità.**

**APPARECCHI PER BROADCASTING DI FAMIGLIA, TELEVISIONE.**

*S'inviano listini gratis a richiesta; ed il catalogo KUPROX contro L. 1,50 in francobolli.*



Stewart Warner mod. 811

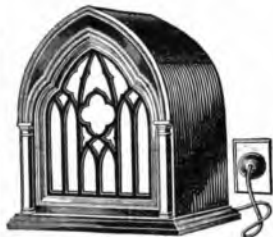

All elettrodinamico Peerless  
in custodia.





## Perchè

adoperare sul vostro apparecchio radio  
valvole a forte consumo con grossi ac-  
cumulatori, raddrizzatori ecc.

per tirare il piccolo altoparlante,  
QUANDO le valvole a debole consumo  
con una piccola

**BATTERIA A SECCO**

# HELLESENS

vi possono dare una perfetta ricezione

OPUSCOLI E LISTINI DALLA

**SOC. AN. ELEKTRISK BUREAU ITALIANO**

110, VIA FRATTINA — ROMA — TELEFONO 60679

AMMINISTRAZIONE

# SAFAR

MILANO

VIACE MAINO N. 20

**SOCIETA' ANONIMA APPARECCHI RADIOFONICI**

L'articolo di elettrotecnica su la scelta e l'impiego della cuffia pubblicato sul RADIORARIO N. 48 del 25 Novembre dice che: "in un circuito elettrico il massimo rendimento si ha quando la resistenza interna del circuito generatore è uguale a quella del circuito esterno di utilizzazione".

Il circuito di utilizzazione è dato dalla cuffia che comprende i due auricolari a 500 ohms ciascuno in serie tra di loro formanti così la resistenza complessiva di 1000 ohms.

L'unica fabbrica che finora ha applicato questo sistema costruendo la cuffia a 1000 Ohms per gli apparecchi a galena è la S.A.F.A.R.

Tutti i possessori degli apparecchi a galena se vogliono triplicare l'intensità di ricezione debbono provare i tipi a 1000 Ohms sostituendoli a quelli a 4000 ottenendone un rendimento potentissimo

### Cuffia "SUPER"

sensibilità e purezza accoppiate ad accuratezza e praticità sono le doti di questo tipo.

Prezzo L. 48.—

tipi da 1000 e da 4000 Ohms



### Cuffia "EJA"

Questo tipo popolare di massima durata, eleganza, leggerezza e di grande rendimento è il più venduto in tutto il mondo.

Prezzo L. 40.—

tipi da 1000 e da 4000 Ohms



### Cuffia "R" (regolabile)

Tipo di precisione, risultata superiore a tutte quelle attualmente in commercio in gare fatte dall'Esercito, dalla Marina, e dall'Aeronautica.

Prezzo L. 68.—

tipi da 1000 e da 4000 Ohms

gno, valzer, e) Escobar: *San Francisco*, charleston; Orchestra — 6) Canzoni moderne interpretate da «La Minora»: a) Rainondi: *Il mondo gira*, b) Marrone: *Pablo*; c) Borella: *Pimpinù*, *Pimpiridù* — 7) Pezzi a solo per banjo e serrucho (Ildardo Gareri) — 8) Musica da ballo.

23,10: *Giornale parlato* — Ultime notizie.

23,15: Fine della trasmissione.

## VENERDI 8 FEBBRAIO

**BOLZANO (1 BZ) m. 445,9**  
Kw. 0,2.

12,30-12,45: Bollettino meteorologico — Notizie Stefani.

17-17,30: Cantuccio dei bambini.

17,32-17,50: Musica varia.

17,52-18: Notizie Stefani.

20,30-20,55: Eventuali comunicazioni ufficiali dell'EIAR — I dieci minuti del Dopolavoro — Bollettino settimanale delle condizioni di transitabilità dei valichi alpini.

21: Trio dell'EIAR.

*Prima Parte.*

Donati: *Rosa d'España*, marcia passo-doble — Moleti: *Valzer languido* — La Rotella: *Gloria di croi*, esaltazione sinfonica — Suppè: *La bella Gi-*

*laca*, ouverture — Puccini: *Tosca*, fantasia — Il giornale della *Moda*.

*Seconda Parte.*

Concerto della pianista prof.ssa Marcella Chesi: Bach: *Preludio e fuga in Do minore*; -- Fauré: *Berceuse* — Chopin: a) *Preludio in La bemolle maggiore*; b) *Improvisato*, fantasia in *Do diesis minore*.

*Terza Parte.*

Trio dell'EIAR: Burgmeier: *Le tapis d'orient*, fantasia — Brunetti: *Non ancora...*, boston — Fall: *La Divorziata*, pot-pourri — Guasti: *Vita sportiva*, marcia.

22,50-23: Notizie Stefani — Inni e fine della trasmissione.

**GENOVA (1 GE) m. 387,1,**  
Kw. 1,2.

12,15: Apertura — Notizie Stefani.

12,25: Orchestra dell'EIAR. CONCERTO VARIATO.

1) Margutti: *U.S.A.*, charleston — 2)

Bettinelli: *Notte senza luna*, tango — 3)

Tschaikowsky: *Barcarola* — 4) Burg-

meier: *Tapis d'orient*, fantasia — 5)

Jessel: *Rondo all'ungherese* — 6) Staf-

telli: *Feranor*, schimmy — 7) Masche-

roni: *Stramilano*, one step.

13,20: Chiusura della Borsa di Genova — Cambi, ecc.

13,30: Fine della trasmissione.

20,10-20,30: Apertura — Il Radiogiornale, dell'Enit e comunicazioni del

Dopolavoro — Notizie Stefani.

20,30-20,35: Eventuali comunicati

ufficiali dell'EIAR.

20,35-20,40: Cronaca del Porto di Genova — Mercato a termine del grano e granone — Bollettino del Gruppo Sciatori Unione Ligure.

20,40 circa: CONCERTO VOCALE E STRUMENTALE.

1) Orchestra a plectro del circolo mandolinistico Albarese, diretta dal maestro G. A. Ghignotti; a) Amadei: *Plectrum*, inno mandolinistico; b) Verdi: *Giovanna d'Arco*, sinfonia — 2) *La scatola dei gioielli* di Roda Roda. Dialogo brillante: Pina Camera, Liana Rizzi — 3) Orchestra a plectro: a) Mascagni: *Giuglielmo Ratcliff*, intermezzo atto 3° (sogno); b) Boito: *Fantasia del Mefistofele* — 4) Prof. Elisa Mutto Ragazzi: *Conversazione naturalistica* — 5) Or-

chestra a plectro: a) Andrieu: *La fête au village*; 1° *Le matin*; 2° *Danse Rustique*; 3° *Chanson*; 4° *Ronde*; b) Ci-

marosa: *Orzi e Curiazi*.

22,30 circa: Trasmissione dal Caffè Grande Italia del Savoy Band diretto dal maestro Berchielli.

23 circa: Ultime notizie e fine della trasmissione.

**MILANO (1 MI) m. 504,2.**  
Kw. 7.

11,15-12,15: Segnale di apertura — Musica riprodotta — 12,15: Notizie

12,30: Segnale di apertura — No-

tizie — Radio Quartetto dell'E.I.A.R.

13,30: Segnale orario — Prezzi di

chiusura della Borsa di Milano.

SOCIETÀ **Ericsson** ITALIANA

GENOVA - Via Assarotti N. 42

Roma: Via Depetris, 45A - Napoli: Via Campodisola, 9

**Materiali Radiotelefonici**

ERICSSON - F. A. T. M. E. ROMA

ERICSSON STOCCOLMA, VIENNA, PARIGI

**Svenska Radiobolaget**

STOCCOLMA



APPARECCHIO ERICSSON - F.A.T.M.E. 4 VALVOLE  
Prezzo ribassato

**Valvole  
Termoioniche**



**EDISON**

16,30-17,20: Segnale di apertura  
Jazz Band.

17: Borse, Mercati, Cambi  
17,20-17,45: Cantuccio dei bambini  
— Profilo di un poeta italiano del secolo XIX.

17,45-18: Comunicazioni agricole a cura della Federazione Italiana dei Consorzi Agrari — Notizie.

19,55: Segnale di apertura

19,55-20,15: Il Radio Giornale dell'Enit e Comunicazioni del Dopolavoro

20,15: Conferenza: *Orio Vergani*.

20,25: Notizie Stefani.

20,30: Segnale orario

Eventuali comunicati ufficiali dell'E.I.A.R.  
Grande Orchestra dell'E.I.A.R.

### CONCERTO SINFONICO

#### Prima Parte

- 1) Beethoven: *Fidello*, ouverture
- 2) Haydn: *Sinfonia militare a) Adagio; Allegro; b) Allegretto; c) Minuetto; d) Finale*.

Umberto Morucchio: *Conversazione letteraria*.

#### Parte Seconda

- 1) Guarino: *Vendemmiale*, poema sinfonico per pianoforte e orchestra; pianista Colombo.

Il nome di Carmine Guarino uscì dall'ombra col concorso lirico governativo del 1926, in cui fu premiata la sua opera in tre atti *Madama di Chianti* su libretto di Arturo Rossato. L'opera ebbe il battesimo l'anno seguente alla Scala di Milano e fu poi ripetuta al teatro Adriano di Roma. Il Guarino ha scritto un altro lavoro teatrale in un atto *Sogno d'un mattino di autunno*, il cui libretto pure è dovuto alla penna instancabile del Rossato. Il giovane maestro si è dedicato anche alla musica sinfonica ed il presente poema *Vendemmiale*, una *Cantata* per Cori e Orchestra, e alla musica da camera con un *Trio*, una *Sonata* per Violino e Pianoforte, molte liriche vocali, ecc.

G. M. Ciampelli: *Critica musicale*.

#### Parte Terza

- 1) Veracini Corti: *Largo* — 2) Debussy: *Fêtes* — 3) Martucci: a) *Notturmo*; b) *Novelletta* — 4) Bazzini: *Saul*, ouverture.

Roberto Schumann ebbe occasione di conoscere giovanissimo il Bazzini nel 1843 come virtuoso di violino e come compositore, e così scrisse di lui: «Antonio Bazzini è venuto qui sconosciuto, senza pretese: ci si aspettava un suonatore da salotto, mentre egli vale certo assai di più. Egli ha pure un ingegno creatore e lo ha provato chiaramente col suo *Concerto per violino*. Il getto naturale, la tecnica conveniente, la melodiosità e l'armonia veramente affascinante di molte parti, sono pre-

## Ieri...



Galena vecchio tipo  
punti sensibili rari e incostanti

## Oggi...



Rotorit-Cristallo originale  
sensibile in tutti i punti, ricezione stabile

### Attenzione!

Richiedete il **Cristallo originale Rotorit** in scatola, costa quasi quanto una galena comune ma rende e dura infinitamente di più!

Agenzia esclusiva per l'Italia Settentrionale: (Solo per rivenditori e grossisti)

**Ditta VENTURA - Corso P. Vittoria, 58 - Milano**

gi di cui il maggior numero dei virtuosi non ha nemmeno l'idea. E' italiano in tutto, nel senso migliore della parola».

A tanto elogio non si dovrebbe aggiungere altro; ma sentiamo il dovere di rammentare a molti smemorati che il Bazzini fu tra i pochissimi che coltivarono con onore la musica strumentale in un tempo in cui l'Italia, già onusta di gloria per la sua mirabile produzione melodrammatica, pareva aver dimenticato che le forme sinfoniche e da camera erano nate e si erano sviluppate anzitutto entro i suoi confini.

Nell'*Ouverture* composta dal Bazzini come introduzione al *Saul* dell'Alfieri c'è abbondanza e contrasto di idee, chiarezza e vigoria d'impianto orchestrale e una foga drammatica di carattere prettamente verdiano. Tra le altre opere sinfoniche del musicista liresi — che diresse per quindici anni il Conservatorio di Milano — sono da ricordare l'*Ouverture* per il *Re Lear* e il poema sinfonico *Franческа da Rimini*. Scrisse inoltre sei *Quartetti*, un *Quintetto*, un oratorio *La Risurrezione di Cristo* e la *Cantata Sennacherib*.

22,55: Notizie Stefani — Bollettino economico mondiale radiotelegrafico.

23,30: Fine della trasmissione.

NAPOLI (I NA) m. 333.

Kw. 1,5.

14: Borsa, cambi e notizie Stefani.  
16,45: Bollettino meteorologico e notizie Stefani.

16,50: Conversazione con la signore.  
16,58: Camera di Commercio di Napoli: Mercati del giorno.

17: CONCERTO DI MUSICA VARIA col concorso della signa F. Mercadante.

Ranzato: *Dolci carezze*, intermezzo;

Orchestra — Cesi: *Serenata misteriosa* intermezzo; Orchestra — Tosti: *Canto* soprano F. Mercadante (acc. piano) — Mascagni: *Visione lirica*, intermezzo Orchestra — Gounod: *Serenata*; soprano F. Mercadante (acc. piano) — Lehar: *La danza delle libellule*, pot pourri; Orchestra — De Lucia: *Il maritato canta*; soprano F. Mercadante (acc. piano) — Becca: *Serenata napoletana*; Orchestra — Ardiiti: *Il bacio* soprano F. Mercadante (acc. piano) — Cicciano: *Serenata andalusa*; Orchestra — Spalletti: *Je t'aime aiusè*, valzer Orchestra.

17,30: Segnale orario.

20,30: Radiogiornale dell'Enit.

20,40: Comunicazioni Dopolavoro

20,50: Notizie Stefani.

20,55: R. Commissariato del Porto di Napoli: Cronaca del Porto.

21: Segnale orario.

21,02: TRASMISSIONE DELL'OPERA in 4 atti:

L. A. W. A. L. L. Y  
di Alfredo Catalani

Esecutori: *Wally*, soprano Livia Madaloni; *Walter*, soprano Bice Citarella; *Abra*, mezzo soprano Ida Bettinelli; *Agenbach*, tenore Gastone Ferrero; *Gellner*, baritono Raffaele Aulicino; *Stronminger*, basso Enzo Feliciani; *Il pedone*, basso Giorgio Schottler. Artisti, coro e orchestra dell'E.I.A.R.

Già, due settimane or sono, a proposito della esecuzione di Dejanice, avemmo agio di occuparci delle qualità precipue ed es-



# Omega-Record

== 4.000 Ohm ==

la cuffia insuperabile per

**Leggerezza** (pesa 160 grammi)

**Eleganza**

**Intensità e purezza del suono**

**Prezzo moderato**

Depositaro Generale per l'Italia: APIS S. A. - MILANO (120) Via Goldoni, 21  
Telefono 23-760  
Deposito di GENOVA presso DI PIETRO, Via Lomellini, 17 int. B.

senzialmente caratteristiche del compianto Maestro Alfredo Catalani, nato a Lucca il 10 giugno 1854 e morto, non ancora qua- rantenne, a Milano. La *Wally*, che si esecue stasera, fu l'ultima opera scritta dal nobile e delicato compositore, e può certo considerarsi come il suo capolavoro.

Il libretto della *Wally*, fu scritto, come è noto, da Luigi Illica, che ne trasse argomento da un romanzo di Berkmann Chiarini, data per la prima volta alla Scala di Milano il 20 gennaio 1892. Il successo fu entusiastico, a segno che, nel 16 febbraio dell'anno successivo *La Wally* con il libretto tradotto in tedesco da W. De Hiltner, fu riprodotta al Teatro dell'Opera di Amburgo, dove l'originario successo fu pienamente riconfermato. *La Wally* fu rappresentata, poco dopo, anche a Londra, ed il libretto tradotto in inglese da Pinkerton di Amburgo, dove l'originario successo fu pienamente riconfermato. *La Wally* fu rappresentata, in Olanda (in italiano), al Metropolitan di New York, ecc.

22,50: Ultime notizie Stefani.

22,55: Il Calendario e programma li domani.

23: Fine della trasmissione.

ROMA (1 RO) m. 443,8,

Kw. 3.

13: Segnale d'apertura.

13,14: Concerto del Trio Radio.

14,14,10: *Giornale parlato* — Chi- sura della Borsa — Notizie.

16,40-17,20: *Giornale parlato* — No- tizie — Cambi — Giornalino del Fan- tullo — Comunicazioni agricole.

17,30: Segnale orario.

17,30-18,30: Concerto vocale e stru- mentale.

19,50-20,20: *Giornale parlato* — Co- municazioni del Governatorato di Roma, dell'Enit e del Dopolavoro — Rubrica Sportiva (20,15) — Notizie — Cambi

— Bollettino meteorologico.

20,29-20,30: Segnale orario.

20,30-20,40: *Giornale parlato* — Sto- gliando i giornali.

20,45: CONCERTO DELLA BANDA DEI R.R. CARABINIERI diretta dal M.<sup>o</sup> Luigi Cireni:

1) Palombi: *Marcia solenne con co- rale*; 2) Sacchini: *Il Cid*, pantomima; 3) Verdi: *I Vespri Siciliani*, sinfonia; Banda dei R.R. Carabinieri.

4) *LA REGOLA DEL TRE*. Com- media brillante in un atto di Carlo Salsa.

Personaggi: *Luisa*, Maria Luisa Bon- compagni; *Armando*, Ettore Piergio- vanni; *Stefano*, Antonio Chiesa; *Mar-*



## RADIOAMATORI!

usate le nuove Batterie anodiche "Autogena" normale di Volt 4 1/2, 6 e 9, nonché le ultra potenti di Volt 10 1/2.

Per l'accensione dei filamenti provate le Pile "Supertaurus" di 100 Amperora.

GRANDE CAPACITA - TENSIONE COSTANTE - LUNGA DURATA

RICEZIONE PERFETTA!!

## ALFIO VANELLI

SOMMA LOMBARDO (MILANO)

cella, Bianca Fabbri; *L'Ignoto*. Arturo Durantini.

5) Boccherini: *Pastorale e Minuetto*;

6) Cilèa: *Gloria*, parafrasi; Banda dei R.R. Carabinieri.

7) Il Radio-Travaso.

8) Cireni: *Poemetto eroico*: a) *Alba di gloria*; b) *Canto propiziatore*; c) *Il sole della vittoria*; d) *Una più grande Italia* — 9) Ponchielli: Danze dell'opera *Giocanda* Banda dei R.R. Carabinieri

22,50: *Giornale parlato* — Ultime notizie.

23: Fine della trasmissione

## SABATO

9 FEBBRAIO

BOLZANO (1 BZ) m. 445,9.

Kw. 0,2.

12,30-12,45: Bollettino meteorolo- gico — Notizie Stefani.

17-17,30: Cantuccio dei bambini.

17,32-17,50: Musica varia.

17,52-18: Notizie Stefani.

20,30-20,55: Eventuali comunicazio- ni ufficiali dell'EIAR — Il Radiogior- nale dell'Enit — I dieci minuti del Dopolavoro — Notizie Stefani.

21: Trio dell'EIAR.

Prima Parte.

Pattacini: *El picador*, paso-doble — Brunetti: *La piccola spagnola*, valzer — Ponchielli: *I promessi sposi*, sinfonia — Donizetti: *Lucrezia Borgia*, fan- tasia — Mascagni: *Silvane*, barcarola.

Seconda Parte.

Trio dell'EIAR.

MUSICA DA BALLO.

22,50-23: Notizie Stefani — Inni e fine della trasmissione.

GENOVA (1 GE) m. 400,

Kw. 1,2.

12,15: Apertura — Notizie Stefani

12,25: Orchestra dell'EIAR. CON- CERTO DI MUSICA VARIA.

1) Mascheroni: *Carezze*, melodia — 2) Martelli: *Chagrin*, valzer — 3) Lear: *Amore di Zingaro*, fantasia — 4) West- erhout: a) *Egloga*; b) *Danza campestre* — 5) Mascagni: *Si*, fantasia — 6) Cuci- scina: *Il tempio d'Iside*, danza sacra — 7) Bettinelli: *Amore a Siviglia*, one step.

13,20: Chiusura della Borsa di Ge- nova — Cambi, ecc.

13,30: Fine della trasmissione.

20,10-20,30: Apertura — Il Radiogior- nale dell'Enit e comunicazioni del Dopolavoro — Notizie Stefani.

20,30-20,35: Eventuali comunicati ufficiali dell'EIAR.

20,35-20,40: Cronaca del Porto di Genova — Mercato a termine del grano e granone.

20,40 circa: Prof. Tiberio Curtarelli: *Conversazione di letteratura*.

20,55 circa: CONCERTO STRUMENTALE DI MUSICA LEGGERA.

Orchestra dell'EIAR diretta dal maestro Fortunato Russo: 1) *Usglio: Le donne curiose*, fantasia — 2) Società Corale « Orfeonica » diretta dal maestro Mascallani: a) *Mapelli: Al mar! al mar!*, barcarola; b) *Veneziani: Serenata* — 3) Orchestra: *Lortzija: Zar e cameriere*, ouverture — 4) Sig.ra Gemma Roggero Monti: *Conversazione sull'artigianato* — 5) Società Corale « Orfeonica »: a) *Ber- toni: In morte di Mazzini*; b) *Thermi- gnon: Roma!* — 6) Orchestra: *Humper- dink: Nino e Rita*, fantasia.

**Ditta BOLZANI GRIMOLDI & C. - MILANO (123)** VIA CESARE BALBO, 9 TELEFONO N. 51-212

DI EUGENIO GRIMOLDI (CASA FONDATA NEL 1903)

Premiata Fabbrica Lombarda di Carrozze per Bambini, Bambole ed Infermi, Tricicli, ecc.



Charrettes  
Sedie trasformabili per  
bambini

Commissioni - Riparazioni

Medaglia d'oro  
Camera di Comm. di Milano

CATALOGHI E PREVENTIVI  
GRATIS A RICHIESTA



22,30 circa Trasmissione dal Caffè Grande Italia del Savoy Band diretto dal maestro Berchielli.

23,15: Ultime notizie e fine della trasmissione.

MILANO (1 MI) m. 504,2

Kw. 7.

11,15-12,15: Segnale di apertura Musica riprodotta. — 12,15: Notizie

12,30: Segnale di apertura — Notizie — Radio Quartetto dell'E.I.A.R.

13,30: Segnale orario — Prezzi di chiusura della Borsa di Milano.

16,30-17,20: Segnale di apertura. Concerto del Quintetto dell'E.I.A.R.:

1) Franchetti: *Germania*, fantasia — 2) a) Tarenghi: *Serenata in Fa minore*;

b) Albeniz: *Tango* — 3) Billi: *Fantasia tripolina* — 4) Missenet: *Scène drammatique* — 5) Saint-Saëns: *Le déluge*, preludio.

17: Borse, Mercati e Cambi

17,20-17,45: Cantuccio dei bambini — Audizione di musiche per violino — A. Sarti Malferari.

17,45-18: Comunicazioni agricole a cura della Federazione Italiana dei Consorzi Agrari — Notizie.

18: Fine della trasmissione.

19,55: Segnale di apertura.

19,55-20,15: Radio Giornale dell'Enit e Comunicazioni del Dopolavoro.

20,15: G. Ardu: *Osservatorio industriale*.

20,25: Notizie Stefani.

20,30: Segnale orario — Eventuali comunicati ufficiali dell'E.I.A.R.

20,30, G. M. Ciampelli: (con la collaborazione pianistica di C. Vidusso): *G. Verdi*.

20,40-22,30: CONCERTO VARIATO

22: Angelo Sodini: Lettura del *Colloquio con la Signorina*, di A. Panzini.

22,30-24: Musica da ballo.

22,55: Notizie Stefani e Bollettino economico mondiale.

24: Fine della trasmissione.

NAPOLI (1 NA) m. 333,

Kw. 1,5.

14: Borsa, cambi e notizie Stefani.

16,45: Bollettino meteorologico e notizie Stefani.

Richiedete i Supercomponenti

# RADIX

Radiosa - Corso Umberto, 295 b - ROMA  
Ventura - Corso P. Vittoria, 58 b - ROMA

16,50: Lettura.

16,58: Camera di Commercio di Napoli: Mercati del giorno.

17: CONCERTO DI MUSICA VARIA col concorso della sig.na Casagrande.

Sassano: *Tristezza*, intermezzo; Orchestra — Morbidelli: *Prime luci*, intermezzo; Orchestra — Tosti: *Formido*, soprano Casagrande (acc. piano)

Italo: *Intermezzo*; Orchestra — Benza: *Se tu m'amassi*; soprano Casagrande (acc. piano) — Suppé: *Boccaccio*, pot-pourri; Orchestra — Tirindelli: *Vaticinio*; soprano Casagrande (acc. piano) Braga: *Serenata*, Orchestra — Rotoli: *Angelo d'oro*; soprano Casagrande (acc. piano) Cerino: *Old Time*, intermezzo; Orchestra — Moletti: *Lontananza*, serenata; Orchestra.

17,30: Segnale orario.

17,35: Estrazioni del R. Lotto.

20,30: Radiogiornale dell'Enit.

20,40: Comunicazioni Dopolavoro.

20,50: Notizie Stefani.

20,55: R. Commissariato del Porto di Napoli: Cronaca del Porto.

21: Segnale orario.

21,02: COMMEDIA E MUSICA. Suppé: *La dama di picche*, ouverture; Orchestra.

LA DANZA DEI SETTE VELLI

commedia in 3 atti

di Bernard e Fremont

Personaggi: *Baronessa Maria de Condray*, sig.na Fabbri Dina; *Visconte Giacomo De Condray*, sig. Armando Scaturchio; *Berta Roussier*, sig.na Diana D'Elia; *Anselmo Roussier*, sig. Carlo Pennetti; *Principe Cirillo*, sig. Gino Sampieri; *Desiré*, sig. Mimi De Gen-

naro; *Vittoria*, sig.na Olga Chiodetti; *Il cuoco*, sig. Claudio Steni.

*La danza dei sette velli*, appartiene a quel genere di commedie che in Italia scorgono, impropriamente, definire *pochades*: (parola che in francese significa, viceversa, ciò che noi chiamiamo: *pittura a guascio*). E', insomma, un lavoro che trae la sua efficacia teatrale unicamente dall'ingenuità dell'intreccio e dal succedersi e aggrovigliarsi delle situazioni sceniche. In questo genere bisogna riconoscere, negli autori francesi, un primato indiscusso quanto alla *Danza dei sette velli*, essa è certo fra i più brillanti e caratteristici lavori del teatro allegro e spensierato; ed in effetti, fa ancora parte del repertorio di molte compagnie di prosa, in Francia come in Italia.

Dopo il 1° atto: Godard. *Berceuse de Jocelyn* — Dudla: *Serenade* (per violino), sig.na Zelide Cosomati.

Dopo il 2° atto: Simonelli: *Madrigale* — Chopin: *Mazurka* op. 50 n. 2 (per violino) sig.na Zelide Cosomati.

22: Rivista della settimana — Avvenimenti e cronache Italia ed Estero.

22,50: Ultime notizie Stefani.

22,55: Il Calendario e programma di donati.

23: Fine della trasmissione

ROMA (1 RO) m. 443,8,

Kw. 3.

13: Segnale d'apertura.

13-14: Concerto del Trio Radio

14-14,10: *Giornale parlato* — Chiusura della Borsa — Notizie

16,40-17,20: *Giornale parlato* — Notizie — Cambi — *Giornale del fanciullo* — Comunicazioni agricole.

17,30: Segnale orario.

17,30-18,30: CONCERTO STRUMENTALE E VOCALE DIURNO:

1) Beethoven: *Romanza in Sol*, violinista Maria D'Alba — 2) Veracini: *Tempo di minuetto*, violinista Maria D'Alba — 3) Pergolesi: *Se tu m'ami*, mezzo soprano Maria Willaume

4) Donizetti: *Lucrezia Borgia*, «Nella fatal di Rimini», mezzo soprano Maria Willaume — 5) Sant'oliquido: *Nel giardino*, tenore Franco Caselli — 6) Meyerbeer: *Africa*: «O paradiso», tenore

Abbonatevi al Radiorario

## Cav. Armando Dansi

OFFICINE ELETTROMECCANICHE

VIALE IPPODROMO 43 - VARESE - TELEFONO NUM. 158

\*

Calamite permanenti per tutte le industrie

**"ZETA"**, la miglior batteria anodica a secco

garantita per un anno

ricambio gratuito delle elettrode



FABBRICA ITALIANA PILE ELETTRICHE "ZETA"

Torino-Corso Moncalieri 21-Torino

Deposito in Milano: Ditta DI CESARE

VIA CASSIODORO, 2 - Telef. 42-046



Abolite l'accumulatore usando le  
**valvole joniche ad accensione**  
**con corrente alternata**

## TELEFUNKEN

U.S.O.	Con accensione indiretta	Con accensione diretta
Valvola universale	REN 1104	REN 511
Valvole per amplificazione a resistenza capacità	REN 1004	REN 501
Valvola terminale	REN 2204	REN 001
Valvola multipla	RENT 2'04	—

Richiedetele presso i rivenditori!

Le valvole con doppia garanzia:

Progettate da **Telefunken**

Costruite da **Osram**



Franco Caselli — 7) Goldmark: *An dante doloroso*, violinista Maria D'Alba

8) Sarasate: *Romanza andalusa*, violinista Maria D'Alba — 9) Frontini: *In riva al lago*, mezzosoprano Maria Willaume — 10) Thomas: *Amleto*, « Nel guardo suo », mezzosoprano Maria Willaume — 11) Pier Giulio Breschi: *Serenata veneziana*, tenore Franco Caselli — 12) Lacalle: *Amalola*.

18,30-18,40: Servizio Radioatmosferico Italiano con trasmissioni di segnali speciali emessi dalla R. Scuola Federico Cesi.

18,40-19,05: Lezioni di Radiotecnica e Radiotelegrafia Morse, dalla R. Scuola Federico Cesi.

19,05-20,20: *Giornale parlato* — Comunicati dell'Enit e del Dopolavoro — Rubrica Sportiva (20,15) — Notizie — Cambi — Bollettino Meteorologico — 20,20-20,30: Segnale orario.

20,30-20,40: Comunicato dell'Ufficio Internazionale del Lavoro di Ginevra. 20,45: ESECUZIONE DELLA COMMEDIA LIRICA IN 3 ATTI:

**LA FIGLIA DEL REGGIMENTO**  
di Gaetano Donizetti.

Esecutori: Maria, soprano Sandra Bellucci; *La Marchesa*, mezzosoprano Matilde Properi; *Tonio*, tenore Piero D'Auria; *Sulpizio*, baritono Arturo Pellegrino; *Ottensio*, basso Roberto Stella; *Il Caporale*, basso Gino Avanzini; *Un paesano*, tenore Giovanni Salvatori.

Orchestra e coro dell'E.I.A.R.

Tra il 1° e il 2° atto: *Giornale parlato* — RIVISTA DELLA FEMMINILITÀ di Madama Pompadour.

Tra il 2° e il 3° atto: Lucio D'Ambra: *La vita letteraria e artistica*.

22,50: *Giornale parlato* — Ultime notizie.

23: Fine della trasmissione

## DOMENICA

### 10 FEBBRAIO

BOLZANO (I BZ) m. 445,9.

Kw. 0,2.

12,30-12,45: Bollettino meteorologico — Notizie Stefani.

17-17,30: Cantuccio dei bambini.

17,32-17,50: Musica varia.

17,52-18: Comunicazioni « Agenzia Fides » — Notizie Stefani.

20,30-20,55: Eventuali comunicazioni ufficiali dell'EIAR — Il Radiogiornale dell'Enit — I dieci minuti del Dopolavoro — Notizie Stefani.

21: Trio dell'EIAR.

*Prima Parte.*

Flotow: *Marta*, sinfonia — Casiragli: *Trasmissione del pensiero*, valzer — Zandonai: *Giulietta e Romeo*, grande fantasia — Verdi: *Un ballo in maschera*, selezione — *L'Eco del Mondo*, divagazioni di attualità di G. Alterocca.

*Seconda Parte.*

Burgmeier: *Fantasia ungherese* — Marengo: *Excelsior*, ballo selezione —

Pick Mangiagalli: *Feste galanti*, suite: 1) Chiaro di luna; 2) L'alleata; 3) In sordina; 4) Pantomima — Puccini: *Le Villi*, la tregenda.

22,50-23: Notizie Stefani — Inni e fine della trasmissione.

GENOVA (I GE) m. 387,1.

Kw. 1,2.

10,30: Musica religiosa col commento del sig. Gabriello Benedi.

11,15: Armando Gianello: *L'araldo sportivo*.

17: Musica ritrasmessa dal Caffè Grande Italia.

18: Fine della trasmissione.

20,10-20,30: Apertura — Il Radiogiornale dell'Enit e comunicazioni del Dopolavoro — Notizie Stefani e Sportive.

20,30-20,35: Eventuali comunicati ufficiali dell'EIAR.

20,35 circa: Genima Roggero Monti: *Ricordi storici per la festa della Purificazione*.

20,45: CONCERTO DI MUSICA VARIA.

1) Orchestra dell'EIAR diretta dal maestro Fortunato Russo: Mozart: *Le nozze di Figaro*, fantasia — 2) Soprano Lina Cervetto: a) Verdi: *Don Carlo*, « Tu che lei vanità », atto 2°; b) Franchetti: *Israël*, preghiera (acc. piano) — 3) Commedia: *La chiave del mistero*, un atto di Dekobra. Interpreti Luciana Dori, Bruno Traldi — 4) Orchestra: Verdi: *Otello*, fantasia — 5) Soprano Lina Cervetto: a) Tirindelli: *Primavera*;



Apparecchio a valvola multipla Tipo C, 2.  
[forte ricezione in altoparlante della stazione  
locale e di stazioni estere.



L'unico Rivelatore  
che può dare il massimo di  
ricezione



**TYP. K.**  
**ULTIMA CREAZIONE**  
**L'UNICO-APPARECCHIO-A-CRISTALLO-PERFETTO**  
**SEMPLICE PRATICO ECONOMICO**

VIA SPIGA 1 S. I. B. MILANO

TELEFONO 72-995



Cristallo YTRAS  
sensibilissimo in ogni  
punto

TELEFONO 72-995

**VIA SPIGA, 1 S. I. B. - MILANO**  
SFRUTTAMENTO INVENZIONI BREVETTATE

TELEFONO 72-995

### *Rappresentanti e Depositari*

TORINO - Sitar, Via Roma, 20;  
ROMA - A. Magnani, Via Cernaia, 19;  
NAPOLI - G. Lezzi, Via Bernini, 45;  
CREMONA - Ugo Samà, Corso Garibaldi, 22;  
CREMA - Elettromeccanica Aschedamini;  
PAVIA - Succ. Malinverno, Via Omodei, 2;

LODI - Tronconi e Micheletti, Piazza della Vitto-  
ria, 28;  
VIGEVANO - Mazzini Giuseppe  
MONZA - Rovelli Giulio, Via Vitt. Emanuele, 12;  
MAGENTA - Curti Romeo;  
STRADELLA - Bianchi Tomaso;  
LEGNANO - Chiappa Carlo, Via Magenta, 34.



6) Zanella: *Il Grillo di Natale* (acc. piano) — 6) Orchestra: Catalani: *Dejanice*, preludio atto 1° — 7) Cantastorie vagabondo. Seguito frammenti *Rambaldo di Vaquerias*, di Nino Berrini — 8) Orchestra: Rossi: *Domino Nero*, sinfonia.

23 circa: Ultime notizie e fine della trasmissione.

MILANO (1 MI) m. 504,2

Kw. 7.

10-10,30: Segnale di apertura — Lezione di lingua inglese.

10,30-11,15: Concerto vocale e strumentale di musica religiosa.

12,30-13,30: Segnale orario — Radio Quartetto dell'E.I.A.R.

16-16,45: Segnale di apertura — Trasmissione di una commedia dal Teatro Arcimboldi.

16,45-18: CONCERTO VARIATO.

1) Quintetto dell'E.I.A.R.: a) Reger. *Danza tedesca*;

Si suol ripetere (ohimè, il guaio dei luoghi comuni) che quel massiccio contrappuntista bavarese rispondente al nome di Max Reger è stato il più genuino epigono moderno di G. S. Bach.

Quà potrebbe avere il colore della verità guardando (e solo esteriormente) la tendenza di entrambi i musicisti ad esprimersi per mezzo della polifonia e la loro mentalità architettonica; ma l'affermazione diventa una eresia se si considera ciò che massimamente deve essere apprezzato: lo spirito e l'interiorità dell'arte.

Mentre infatti Bach traeva le sue mi-

gliori ispirazioni da una serena purezza di sentimento, paragonabile solo a quella dei più grandi mistici dell'arte; il Reger componeva in massima parte sotto l'impulso della cerebralità. Onde le sue composizioni più degne rispondono sempre ad un piano architettonico prestabilito; quelle di Bach, invece, foggiano il loro piano in una con l'ispirazione. La sapienza di Reger è una facoltà distinta dalla sua possibilità di creare idee musicali (e queste sono di solito stentate e contorte) la sapienza di Bach è una cosa sola con le sue facoltà creative.

Messe a posto le distanze troppo spesso raccorciate, sarebbe ingiusto non ricordare che nella multiforme opera di Max Reger — che va dai piccoli pezzi per pianoforte alle grandi costruzioni corali, come il *Salmo centesimo* e la cantata *Die Nonnen*, o alle opere per organo alle composizioni per orchestra — non vi siano brani degni di molta considerazione, oltreché per i pregi di fattura, anche per alcuni momenti di dolorosa intensità di sentimento o per una certa visione di solennità.

b) Vittadini: *Idilliaca*

— 2) Ravasenga: *Liriche*; soprano Andreina Frappi — 3) Magni D. Enrico: *Tre monologhi* — 4) Quintetto dell'E.I.A.R.: Debussy: *Piccola Suite* — 5) Ravasenga: *Liriche*; soprano Andreina Zappi — 6) Quintetto dell'E.I.A.R.: Donizetti: *Lucia di Lamermoor*, fantasia.

18: Fine della trasmissione.

20,20: Segnale di apertura — Comunicazioni del Dopolavoro.

20,30: C. A. Blanche: *Sui margini della Storia*.

20,40-20,45: Notizie Sportive.

20,45-20,55: Segnale orario — Eventuali comunicati ufficiali dell'E.I.A.R.

21: TRASMISSIONE DI UN'OPERA DAL TEATRO ALLA SCALA.

Dopo il 1° atto: U. Tegani: *Città e Paesi*.

Dopo il 2° atto: Notizie sportive — Notizie Stefani.

23,30: Fine della trasmissione.

NAPOLI (1 NA) m. 333,

Kw. 1,5.

9,30: Lezione di lingua francese a cura del prof. Etienne Verdier.

10: Musica sacra.

16,45: Bambinopoli.

17: CONCERTO DI MUSICA VARIA col concorso della sign. Maria Monti.

Cipollone: *Sulla laguna*, intermezzo; Orchestra — Blon: *Scena della spiaggia*,

Orchestra — Tosti: *Cercando te*, soprano M. Monti (acc. piano) — Blon: *Sogno d'amore*, intermezzo; Orchestra

— Tirindelli: *Sirana*, soprano M. Monti (acc. piano) — Lehar: *Paganini*, pot-pourri; Orchestra — Cosentino: *Povera stanza mia*; soprano M. Monti (acc. piano) — Cerri: *Mater Dolorosa*,

intermezzo; Orchestra — Franchi: *Nella*, barcarola; soprano M. Monti (acc. piano) — Ewing: *Papillette*, intermezzo; Orchestra — Staffelli: *My baby*, intermezzo; Orchestra.

17,30: Segnale orario.

20,30: Radiogiornale dell'Enit.

# S. I. A. R. E.

SOCIETÀ ITALIANA APPARECCHI RADIO ELETTRICI  
ANONIMA CONSEDE IN PIACENZA

Amministrazione:

VIA ROMA, 35 (già Via Cavallotti)

Telefoni N. 4-13 e 4-78

Telegr. S.I.A.R.E. - PIACENZA

\*\*\*\*\*

Rappresentante Esclusiva

per

l'Italia, le Colonie, i Protettorati Italiani  
e l'Albania  
della Ditta

**S. G. Brown Ltd**

di LONDRA

\*\*\*\*\*

L'ALTOPARLANTE  
CONOSCIUTO IN TUTTO  
IL MONDO

Concessionaria Esclusiva per il  
PIEMONTE

RADIO-SUBALPINA

Via Saluzzo N. 15 - TORINO (106)  
Telefono 40-247



Altoparlante

Tipo E  
4000 ohms

Dimensioni:  
m/m 500 x 300 x 300  
Peso kg. 2,300  
Lire 560,-

## GARANZIA

per garantire l'autenticità  
degli

### Strumenti Brown

venduti in Italia, ogni apparecchio originale inglese deve portare la seguente dicitura  
Rappresentante esclusiva per l'Italia

**S. I. A. R. E.**  
PIACENZA

Diffidate dalle contraffazioni

L'ALTOPARLANTE  
ALLA PORTATA DI TUTTI  
IL PREFERITO E IL PIÙ RICERCATO

Concessionaria Esclusiva per la  
LIGURIA

Ditta SILVIO COSTA & F.lli  
Via XX Settembre N. 99 r - GENOVA  
Telefono 52-978

**CONCETTI  
CONCERTE  
CONFERENCE  
NOTIZIE  
DA TUTTE  
LE STAZIONI  
D'EUROPA**

**SENZA LASCIARE  
LA VOSTRA  
COMODA  
POLTRONA**

CON UN

**'RAM'  
R. D. 8**



**DALPONTE  
ACME  
MILANO**

**'RAM'**

**selettivo  
sensibile  
potente  
pratico  
puro**

Domandate opuscoli e cataloghi

**'RAM' - RADIO APPARECCHI MILANO**

**ING. GIUSEPPE RAMAZZOTTI**

**65, Foro Bonaparte - MILANO (109) - Telefoni 36-406 e 36-864**

**FILIALI: ROMA - Via del Traforo, 138.137.138 — GENOVA - Via Archi, 4 10330 — NAPOLI - Via Roma, 35  
FIRENZE - Via Por Santa Maria — TORINO - Via S. Teresa, 13**

20,40: Comunicazioni Dopolavoro.  
20,55: R. Commissariato del Porto di Napoli: Cronaca del Porto.  
21: Segnale orario.  
21,02: CONCERTO DI MUSICA TEATRALE.

*Prima Parte.*

Rossini: *L'assedio di Corinto*, sinfonia; Orchestra — Meyerbeer: *Dinorah*, « Sei vendicata assai », baritono R. Auticino (acc. piano) — Verdi: *Otello*, « Ave Maria », soprano E. Blandi (acc. piano) — Verdi: *Ernani*, preludio atto 1°, Orchestra — Verdi: *Un ballo in maschera*, « Teco io sto », duetto per soprano e tenore, E. Blandi e G. Ferrero (acc. orch.) — Zandonai: *I cavalieri di Ekebù*, selezione; Orchestra.

*Seconda Parte.*

Marchetti: *Ruy Blas*, « Dunque, se la fama non mente », duetto per tenore e baritono, G. Ferrero e R. Auticino (acc. orch.) — Leoncavallo: *La Bohème*, « Mimi Pinson », soprano E. Blandi (acc. piano) — Halevy: *L'ebra*, « Rachele, allor che Iddio », tenore G. Ferrero (acc. piano) — Wagner: *Tristano e Isotta*, preludio e morte di Isotta; Orchestra — Verdi: *Il Trovatore*, terzetto finale atto 1°, per soprano tenore e baritono, E. Blandi, G. Ferrero e R. Auticino (acc. orch.) — Secchi: *La fanciulla delle Asturie*, sinfonia; Orchestra.

22: Notizie Sportive.  
22:00: Il Calendario e programma di domani.  
23: Fine della trasmissione.

ROMA (I RO) m. 443,8,  
Kw. 3.

9,30-10: Segnale d'apertura — Lezione di lingua tedesca.  
10-10,45: Musica religiosa vocale e strumentale.  
11: Trasmissione dalla « Casa di Dante » - Canto XIV del Purgatorio. Conferenza di Corrado Ricci.  
13: Segnale d'apertura.  
13-14: Concerto del Trio Radio.  
17: Segnale d'apertura.  
17-18,30: Concerto variato.  
19,50-20,29: Comunicati dell'Enit e del Dopolavoro — Conversazioni Radioforestali — Rubrica Sportiva (20,15) — Notizie.  
20,29-20,30: Segnale orario.  
20,31-20,40: Sfogliando i giornali.  
20,45: SERATA D'OPERETTA E DI MUSICA DA BALLO.

*Parte Prima*

Esecuzione dell'operetta in 3 atti:

**II. MARCHESE DEL GRILLO**

Musica del M.<sup>o</sup> Mascetti

Esecutori: *Olimpia*, Isa Giorgi; *Virginia*, Bianca Masini Papi; *Rosa*, Wanda Santofiore; *Donna Propertza*, Virginia Farri; *Il Marchese del Grillo*, Cesare Ranucci; *Giachimone*, Tito Angelitti; *Titta*, Ernesto Sanna; *Ercole*, Romeo Vinci.

Orchestra dell'E.I.A.R.  
Tra il 1° e il 2° atto: Toddi: *Il Mondo per traverso* - Buonumore a onde corte.

*Parte Seconda*

a) *Musica da ballo*; Orchestra; b) *L'Eco del Mondo*. Divagazioni di attualità di Guglielmo Altrocchia; c) *Musica da ballo*; Orchestra.  
22,50: Ultime notizie.  
23: Fine della trasmissione.

**LUNEDI  
11 FEBBRAIO**

MILANO (I MI) m. 504,2 Kw. 7.

11,15-12,15: Segnale di apertura — Musica riprodotta.  
12,15: Notizie.  
12,30: Segnale di apertura — Radio Quartetto dell'FIAR.  
13,30: Segnale orario — Prezzi di chiusura della Borsa di Milano.  
16,30-17,20: Segnale di apertura — Trasmissione del Quintetto dal Ristorante Savini.  
17: Borse, Mercati e Cambi.  
17,20-17,45: Cantuccio dei Bambini — Musiche pianistiche ispirate alle Maschere italiane, G. Franzini ed E. Oddone.  
17,45-18: Comunicazioni agricole a cura della Federazione Italiana dei Consorzi Agrari — Notizie.  
18: Fine della trasmissione.  
19,55: Segnale di apertura.  
19,55-20,15: Il Radio Giornale dell'Enit e Comunicazioni del Dopolavoro.  
20,15: Conte Alessandro Giulini: *Pietro Verri*.

**PILLOLE  
di  
SANTA FOSCA  
O DEL  
PIOVANO**

DUE SECOLI DI CRESCENTE SUCCESSO  
PRESERVANO DA MALATTIE

Esercitano una benefica azione allo stomaco, stimolano le funzioni del fegato, curano la stitichezza e le sue dannose conseguenze.  
Iscritta nella Farmacopea Ufficiale Italiana  
Soatola di 50 pillole Lire 3,30 (ovunque)

FARMACIA **PONCI** VENEZIA

**BATTERIA  
THE IDEAL RADIO BATTERY**

**ecco la marca di qualità  
la migliore delle anodiche**

**RADIO  
AMATORI!**

Preferite, esigete questa sola marca  
Per convincervi basta provarla

*In vendita presso i migliori negozi*

**DEPOSITI**

Ditta E. VAGHI - Via Manzoni, 39 - Milano  
Soc. An. CONTINENTAL RADIO - Via Aneddi, 6 - Milano  
"AL RADIO AMATORS" - Via Dante, 18 - Milano

# S. I. R. A. C.

SOCIETÀ ITALIANA RADIO - AUDIZIONE CIRCOLARE



Telefono N. 82-186 - MILANO (105) - Corso Italia N. 13

Rappresentanti per l'Italia e Colonie della

**"RADIO CORPORATION OF AMERICA" di NEW-YORK**

## *Annunciamo che è arrivato*

l'altoparlante elettro-dinamico a bobina mobile

## **RADIOLA mod. 106**

l'ultima creazione della R. C. A. — In questo nuovo tipo sono stati accoppiati la perfezione tecnica e una squisita eleganza.

**Radiola 60** Supereterodina a 8 Valvole « Radiotron » a comando unico ed alimentazione totale e diretta in alternata . L. 5000

**Radiola 18** A 6 Valvole, a comando unico ed alimentazione totale e diretta in alternata . . . . . » 2800

Altoparlante mod. 103	} diffusori perfetti
Altoparlante mod. 100-A	

**Radiola 64** Il meraviglioso ed elegantissimo apparecchio che accoppia la Supereterodina Radiola 60 col famoso Altoparlante 105

- 20,25: Notizie Stefani.  
20,30: Segnale orario — Eventuali comunicati ufficiali dell'EIAR — Trasmissione di un'operetta.  
22 circa: F. Savorgnan di B.: *Il motore a scoppio invenzione italiana*.  
22,55: Notizie Stefani e Bollettino economico mondiale radiotelegrafico.  
23-23,30: Jazz Band della Fiaschetta Toscana.  
23,30: Fine della trasmissione.

**NAPOLI (1 NA) m. 333,**

**Kw. 1,5.**

- 14: Borsa, cambi e notizie Stefani.  
16,45: Bollettino meteorologico e notizie Stefani.  
16,50: Lettura.  
16,58: Camera di Commercio di Napoli: Mercati del giorno.  
17: CONCERTO DI MUSICA VARIA col concorso della signa E. De Martino.  
Bertelli: *Cri cri*, marcia; Orchestra — Mirengi: *Gavotta Pompadour*, intermezzo; Orchestra — Testi: *Loulan dagli occhi*, soprano E. De Martino (acc. piano) — Centola: *Kève*, Orchestra — Tirindelli: *Le luacole*, soprano E. De Martino (acc. piano) — Kalmann: *La principessa della czarda*, pot-pourri; Orchestra — Volomino: *Assai nevico sul mio cuore*, soprano E. De Martino (acc. piano) — Gillet: *Les larmes qui tombent*; Orchestra — De Rubertis: *C'era una volta*, romanza, soprano E. De Martino (acc. piano) — Billi: *Canere* intermezzo; Orchestra — Pennati-Malvezzi: *Danza d'una bagadera*; Orchestra.  
17,30: Segnale orario.  
20,30: Radiogiornale dell'Enit.  
20,40: Comunicazioni Dopolavoro.  
20,50: Notizie Stefani.  
20,55: R. Commissariato del Porto di Napoli: Cronaca del Porto.  
21: Segnale orario.  
21,02: TRASMISSIONE DELL'OPERA in 4 atti:

**RIGOLETTO**

di G. Verdi.

Esecutori: *Gilda*, soprano Pina Bruno Maddaleno, mezzo soprano Ada Testa; *Giovanna*, soprano Ida Bettinelli; *La confessa*, soprano Renata Ordini; *Il tuca di Mantova*, tenore Roberto Rotondo; *Rigoletto*, baritone Raffaele Aulicino; *Sparafucile*, basso Enzo Feliciati; *Borsa*, tenore Armando Butri; *Marullo*, basso Giorgio Schottler; *Ceprano*, basso Salvatore Stasi; *Monterone*, basso Oreste Rivoli.

Artisti, coro e orchestra dell'EIAR.  
22,50: Ultime notizie Stefani.  
22,55: Il Calendario e programma di domani.  
23: Fine della trasmissione.

**ROMA (1 RO) m. 443,8,**

**Kw. 3.**

- 13: Segnale d'apertura.  
13-14: Concerto del Rio Radio.  
14-14,10: *Giornale parlato* — Chiusura della Borsa — Notizie.  
16,40-17,29: *Giornale parlato* — Notizie — Cambi — Giornale del Fanciullo — Comunicazioni agricole.

**TUNGSRAM**

**VALVOLE**

AL

**BARIO PURO**

SCIENTIFICAMENTE

PERFETTE

**TUNGSRAM**

Società Anonima di Eletticità

Viale Lombardia, 40 - Telef. 24-325

**MILANO**

- 17,30: Segnale orario.  
17,30-18,30: TRASMISSIONE DALLA R. ACCADEMIA Filarmonica: Concerto del «Quartetto di Roma».  
19,50-20,20: *Giornale parlato* — Comunicati del Governatorato di Roma, dell'Enit e del Dopolavoro — Rubrica Sportiva (20,15) — Notizie — Cambi — Bollettino meteorologico.  
20,20-20,30: Segnale orario.  
20,30-20,40: *Giornale parlato* Sfolgiando i giornali.  
20,45: CONCERTO STRUMENTALE E VOCALE con il concorso del «Quartetto Madami».

*Prima Parte.*

Musica italiana da camera e musica da ballo.

Quartetto a plectro. Trascrizioni del maestro Aldebrando Madami: 1) *Durante: Aria danzante*; 2) *Benedetto Marcello: Toccata*; 3) *Scarlatti: Allegro con spirito* — Soprano Adila Tempesta; 4) *Bazzini: Nuvola d'oro*; 5) *Sibella: O bocca dolorosa*; 6) *Re-pighi: l'entela a vedere il mio piccino* — Quartetto a plectro. Trascrizioni del maestro Aldebrando Madami: 8) *Zipoli: Tema con variazioni*; 9) *Pier Giulio Breschi: Tempo di Minuetto* — 10) *Giornale parlato* — *L'Eco del mondo*, rivista di attualità di Guglielmo Alterocca.

*Seconda Parte.*

11) *Orchestra dell'EIAR: Musica da ballo* — 12) *Tenore Nando del Duca: Canzoni popolari* con accompagnamento di strumenti a plectro — 13) *Orchestra dell'EIAR: Musica da ballo*.

22,50: *Giornale parlato* — Ultime notizie.

23: Fine della trasmissione.

**Programmi della Stazione**

di **TORINO**

(PROVE TECNICHE)

Lunghezza d'onda m. 275,2

Potenza Kw. 7 - antenna

**Domenica 3 Febbraio**

- 16,45: Segnale di apertura — Notizie Stefani.  
17: Concerto della Orchestra dell'EIAR: 1) *Tshaikowsky: F. Sinfonia (1° tempo)* — 2) *Ciocciano: Serenata* — 3) *Schumann: Sogno* — 4) *Puccini: La Bohème*, riassunto — 5) *Rubinstein: Melodia* — 6) *Boccherini: Canzonetta* — 7) *Waldteufel: Les Palmiers*, valse.  
18,10: Notizie sportive della *Gazzetta del Popolo*.  
18,15: Fine della trasmissione.  
20,25: Segnale d'apertura — Radiogiornale dell'Enit.  
20,30: Segnale orario — Comunicazioni del Dopolavoro e notizie Stefani.  
20,30: CONCERTO DI MUSICA VARIA. Orchestra dell'EIAR diretta dal maestro C. Gedda: 1) *Orchestra: Berlioz Sinfonia descrittiva* — 2) *Orchestra: Paderewsky: Minuetto* — 3) *Baritono I. Sagrini. Brogi: Visione Veneziana*;



## MATERIALE RADIOFONICO DI CLASSE

Apparecchi - Altoparlanti - Cuffie - Valvole  
Consulenza tecnica gratuita

# GENOVA

**Cavallari & Musanti** - Vico della Fortuna, 4 (da Piazza Nunziata) - Tel. 21-037

1903 1928

Rotoli: *La mia bandiera* — 4) Orchestra: Puccini: *Le Villi*, la tregenda — 5) Soprano Paola Filippini: Scarlatti: *Le violette*; Santoliquido: *Sele d'autunno* — 6) Massenet: *Erodiade*, suntuo; Orchestra — 7) Baritono L. Sagrini: Massenet: *Re di Lahore*, romanza; Verdi: *Rigoletto*, monologo — 8) Soprano Paola Filippini: Wagner: *L'Angelo*; Pizzetti: *S. Basilio* — 9) Orchestra: Delibes: *Danza Circassa*.  
22,55: Bollettino economico e ultime notizie della *Gazzetta del Popolo*.  
22,29: Fine della trasmissione.  
22,30-23,30: Trasmissione dell'Orchestra del Ristorante Alfieri.

Lunedì 4 Febbraio

16,45: Segnale di apertura — Notizie Stefani.

17: Concerto della Orchestra dell'E.I.A.R.: 1) Wagner: *Kaiser March* — 2) Schubert: *Ace Maria* — 3) Puccini: *Ma non Lescart*, fantasia — 4) Contegiacomo: *Murmi e foglie*, intermezzo — 5) Desenzani: *Minuetto* — 6) Tironi: *Crepuscolo* — 7) Brahms: *Danze ungheresi*.

18,15: Fine della trasmissione.  
20,25: Segnale di apertura.  
20,50: Segnale orario.  
20,50: Concerto di Musica da camera. Graziella Valle, soprano; maestro Eugenio Ballarini, violinista; maestro Sandro Fuga, pianista.

1) Franck: *Sonata in La maggiore*, per pianoforte e violino — 2) Humperdinck: *Berceuse*; Gretshaniow: *Triste est la steppe*; Gretshaniow: *La nuit*; Rachmaninow: *Primavera*; Debussy: *L'enfant prodigue*, canto e pianoforte — 3) A. Fuga: *Sarabanda*; Boccherini: *Allegretto*, violino e pianoforte — 4) Puccini: *Luccellino*; Alfano: *Giorno per giorno*; Gedda: *Canto funebre*; Fuga:

*L'isola dei sogni*; Santoliquido: *Riflessi*, canto e pianoforte — 5) Bach: *Aria sulla IV corda*; Ries: *Moto perpetuo*, violino e pianoforte.

22,55: Bollettino economico — Ultime notizie.

22,29: Fine della trasmissione.

22,30-23,30: Trasmissione dell'Orchestra del Ristorante Alfieri.

Martedì 5 Febbraio

16,45: Segnale di apertura — Notizie Stefani.

17: Concerto della Orchestra dell'E.I.A.R.: 1) Foroni: *Sinfonia in Do minore* — 2) Franck: *Andantino* — 3) Valente: *Serenata esolica* — 4) Elgar: *Salut d'amour* — 5) Mascagni: *Iris*, inno al sole — 6) Contegiacomo: *Dolci mani* — 7) Liszt: *Seconda rapsodia ungherese*.

18,15: Fine della trasmissione.

20,25: Segnale di apertura — Radiogiornale dell'Enit.

20,30: Segnale orario — Comunicazioni Dopolavoro e notizie Stefani.

20,50: Concerto di musica leggera. 1) Sestetto dell'E.I.A.R.: *Suppe: Un giorno a Vienna, ouverture* — 2) Fall: *La principessa dei dollari*, fantasia — 3) Blanc: *Madrigale montano* — 4) Soprano Angela Cunco: *Cuneo: La donna senza pace*; Cuneo: *La fiorina del Tabarin* — 5) Ganne: *Extase*, trio per piano, violino e violoncello — 6) Chitarrista Reineri: *Bosch: Romanza senza parole*; Tarrega: *Tango* — 7) Marsaglia: *Pas du cigne, hésitation* — 8) Soprano A. Cunco: *Cuneo: Ritorno*; Donizetti: *La figlia del reggimento* — 9) S. Jones: *La geisha*, fantasia — 10) Ranzato: *Il bacio tuo*, valse.

22,55: Bollettino economico e ultime notizie della *Gazzetta del Popolo*.  
22,30-23,30: Trasmissione dell'Orchestra del Ristorante Alfieri.

Mercoledì 6 Febbraio

16,45: Segnale di apertura — Notizie Stefani.

17: Concerto della Orchestra dell'E.I.A.R.: 1) Tshaikowsky: *IV<sup>a</sup> Sinfonia* (1<sup>o</sup> tempo) — 2) Schumann: *Romanza della IV<sup>a</sup> Sinfonia* — 3) Contegiacomo: *Canto del zampognaro* — 4) Perosi: *La Passione di Cristo* — 5) Valente: *Voci del mare*, intermezzo — 6) Sganabati: *Vecchio minuetto* — 7) Delibes: *Pas des charpes*.

18,15: Fine della trasmissione.

20,25: Segnale di apertura — Radiogiornale dell'Enit.

20,30: Segnale orario — Comunicazioni del Dopolavoro e notizie Stefani.

20,50: Concerto di musica varia. Orchestra dell'E.I.A.R.: 1) Mozart: *Le nozze di Figaro*, sinfonia — 2) Lessona: *Dialogo mistico* — 3) Soprano Agostini Fusilli: *Respighi: Ballata*; Zanella: *Grillo del Natale* — 4) Violinista E. Giaccone: Massenet: *Thais*, méditation Nache: *Danza tzigana* — 5) Orchestra: Verdi: *Aida*, fantasia — 6) Violoncellista Monti: Martucci: *Andantino*; Goens: *Scherzo* — 7) Soprano Agostini Fusilli: *Ravasenga: Ninna nanna*; Leoncavallo: *Pagliacci* — 8) Orchestra: Tironi: *Morte d'eroe*; Moszkowski: *Bolero*.

22,25: Ultime notizie della *Gazzetta del Popolo*.  
22,30-23,30: Trasmissione dell'Orchestra del Ristorante Alfieri.

Giovedì 7 Febbraio

16,45: Segnale di apertura — Notizie Stefani.

17: Concerto della Orchestra dell'E.I.A.R.: 1) Grieg: *Marcia nuziale* — 2) Valente: *Bizzarria sentimentale* — 3) Tshaikowsky: *Suite del balletto Doruroshen* — 4) Contegiacomo: *Fiori d'arancio*, serenata — 5) Massenet:

## "TELAVOX,, KOBENHAVN

IL MERAVIGLIOSO DIFFUSORE DA TAVOLO  
BASATO SU DI UN NUOVO PRINCIPIO  
A CASSA ARMONICA

Rappresentante esclusivo per l'Italia e Colonie:

Ing. F. TARTUFARI

Via del Mille N. 24

Telefono 46249

TORINO (111)



AGENTI RICERISTI PER ZONE LIBERE

*I*

*migliori Apparecchi Radioriceventi  
li troverete presso le*

***Industrie  
Radio Elettriche***

Via Magenta N. 2

*Telef. interc. 14-117*

**TORINO**

**ADREMA**

**MACCHINE PER INDIZI**

MILANO (113) Via Legnano, 34 - Tel. 6493 Teleg. ADREMA

Werther, suntuo — 6) Florida: *Danse des sultanes*,  
18,15: Notizie — Fine della trasmissione.  
20,25: Segnale di apertura — Radiogiornale dell'Enit.  
20,30: Segnale orario — Comunicazioni del Dopolavoro e notizie Stefani.  
20,50: Musica di danze. Concerto dell'Orchestra dell'EIAR: 1) Sgambati: *Galotta*; Bolzoni: *Minuetto* — 2) Ganne: *Valse francese* — 3) Tschai-kowsky: *Danza russa* — 4) Alfano: *Danza rumena* — 5) Strauss: *Valse viennese* — 6) Dvorak: *Danze slave* — 7) Mascagni: *Danza scotica* — 8) Grieg: *Danze norvegesi* — 9) Moszkowsky: *Danze spagnole*.  
22,55: Bollettino economico e ultime notizie della *Gazzetta del Popolo*.  
22,29: Fine della trasmissione.  
22,30-23,30: Trasmissione dell'Orchestra del Ristorante Alferi.

**Venerdì 8 Febbraio**  
16,45: Segnale di apertura — Notizie Stefani.  
17: Concerto del Sestetto dell'EIAR.  
1) Balle: *La zingara*, sinfonia 2) Bazzini: *Riverce* — 3) Gillet: *Lois du bal* — 4) Monti: *Natale di Pierrot*, fantasia — 5) Contegiacomo: *Come rugiada* — 6) Gounod: *La sera* — 7) Suppé: *Poeta e contadino*, ouverture.  
18,15: Fine della trasmissione.  
20,25: Segnale di apertura — Radiogiornale dell'Enit.  
20,30: Segnale orario — Comunicazioni del Dopolavoro e notizie Stefani.  
20,50: Primo Concerto Romantico tedesco.  
Orchestra della EIAR diretta dal maestro Gedda: 1) Orchestra: Weber: *Freischütz*, ouverture — 2) Orchestra: Mendelssohn: *Notturmo e scherzo dal Sogno d'una notte d'estate* — 3) Mezzo soprano: Stella Calcina: *Lieder* di Brahms e Wolf: — 4) Quartetto vocale: sig.na Stella Calcina e Juanita Toso, sig. A. De Maria e Mario Thermignon: Brahms: *Le canzoni d'amore* op. 52, valzer — 5) Orchestra: Schumann: andante *IV<sup>a</sup> Sinfonia* — 6) Orchestra: Schubert: due intermezzi da *Rosamunda* — 7) Mendelssohn: *La grotta di Fingal*, ouverture.  
22,55: Bollettino economico e notizie della *Gazzetta del Popolo*.  
23: Fine della trasmissione.

**Sabato 9 Febbraio**  
16,45: Segnale di apertura — Notizie Stefani.  
17: Concerto della Orchestra dell'EIAR: 1) Mozart: *Così fan tutte*; ouverture — 2) Zanella: *Tempo di minuetto* — 3) Dvorak: *Nella foresta boema* — 4) Puccini: *Madame But-*

Richiedete i Supercomponenti

**RADIX**

**Radiosa - Corso Umberto, 295 B - ROMA**  
**Ventura - Corso P. Vittoria, 58 - MILANO**

*terfly*, fantasia — 5) Fiorini: *Fantasia zillereccia* — 6) Contegiacomo: *Nostalgie russe* — 7) Grieg: *Giorno di nozze*.  
18,15: Fine della trasmissione.  
20,25: Segnale di apertura — Notizie Stefani.  
20,30: Segnale orario — Notizie Enit e Dopolavoro...  
20,50: Concerto di musica teatrale-Orchestra dell'EIAR: 1) Meyerbeer: *Dinorah*, sinfonia — 2) Baritono G. Morellato: Verdi: *Ernani*, romanza atto 4<sup>o</sup>; Giordano: *Andrea Chénier*  
3) Orchestra: Donizetti: *La figlia del reggimento*, suntuo — 4) Soprano Renneri: Mascagni: *Cavalleria Rusticana*, romanza; Verdi: *La forza del destino*, « Pace mio Dio » — 5) Mascagni: *L'amico Fritz*, intermezzo atto 3<sup>o</sup> — 6) Baritono Morellato: Puccini: *La Fanciulla del West* — 7) soprano Renneri: Verdi: *Traviata*, recitativo e aria atto 1<sup>o</sup> — 8) Orchestra: Ponchielli: *Danza delle ore*.  
22,29: Fine della trasmissione.  
22,30-23,30: Trasmissione dell'Orchestra del Ristorante Alferi.

# I Trasformatori "BRUNET", sono I MIGLIORI



**ORTHOFORMER**

2075	—	Trasformatori Orthoformer intervalvolare rapporto	1/4 L.	120
2076	—	" " " di uscita " " "	1/1	115
2080	—	" " " Push-Pull " " "	1/4	125
2031	—	" " " di uscita Push-Pull " " "	1/1	120
2085	—	Self Orthoformer di uscita per trasform. nor. e Push-Pull " " "		90

2051	—	Trasform: tore blindato rapporto	1/10	L. 50
2055	—	" " nudo " " "	1/5	37
2056	—	" " blindato " " "	1/5	48
2060	—	" " nudo " " "	1/3	34
2061	—	" " blindato " " "	1/3	43
2066	—	" " blindato " " "	1/1	40

**IN VENDITA PRESSO I MIGLIORI RIVENDITORI**



# VNO SGUARDO.....

ALLA TABELLA DELLE CARATTERISTICHE DELLE NUOVE VALVOLE

# ZENITHI

## FILAMENTO A OSSIDO

VI CONVINCEDE\* CHE ANCHE NELL'INDUSTRIA DELLE VALVOLE TERMOJONICHE GLI ITALIANI SANNO CONQUISTARE IL

# PRIMATO

Tipo	Tensione del filamento Volt	Corrente del filamento Amp.	Tensione anodica Volt	Corrente di saturazione MA	Pendenza MA/V	Coef. d'ampl.	U'so	Prezzo
C406	4	0.06	20-150	25	<b>1,6</b>	14	Universale	38
L408	4	0.08	20-150	30	<b>2,6</b>	17	Det.-B.F.	48
U415	4	0.15	50-150	50	<b>3,2</b>	10	B.F. uscita	48
U418	4	0.18	50-150	70	<b>4</b>	7	uscita	58

*Una sola prova, e le adatterete entusiasticamente!*

*Non dimenticate che le Autorità Militari Italiane acquistano le valvole "ZENITH". Non si serve il Governo Italiano, se non fornendo materiale di classe -*

**CHIEDETELE SUBITO  
AL VOSTRO FORNITORE  
O DIRETTAMENTE ALLA  
ZENITH-MONZA**



***È imminente***

*la pubblicazione del NOSTRO*

# **NUOVO CATALOGO 1929**

**ESSO COMPRENDE:**

**60** *pagine formato 31 × 21*

**300** *illustrazioni*

**25** *Scelti schemi di montaggio con dati chiari  
e fotografie per facilitarne la costruzione*

**PRENOTATE SUBITO LA VOSTRA COPIA**  
*inviando L. 2.- in francobolli, per spese di spedizione, alla:*

**ANGLO-AMERICAN RADIO**

**MILANO**

*S. Vittore al Teatro, 19 - Telefono 36-266*



Le stazioni sono raggruppate per nazione e disposte in ordine di lunghezza d'onda. Le nazioni seguono in ordine alfabetico. Le stazioni relais sono elencate sotto le principali. Le ore dei programmi sono riferite al meridiano dell'Europa Centrale.

## LE PIÙ IMPORTANTI TRASMISSIONI ESTERE DELLA SETTIMANA

DOMENICA 3 FEBBRAIO

LONDRA - CANTATA DI BACH.  
AMBURGO, KIEL, ANNOVER, BREMA, FLENSBURGO - « L'USIGNUOLO SPAGNUOLO », OPERETTA IN 3 ATTI DI LEO FALLI.  
LANGENBERG, MUENSTER, AACHEN, COLONIA - « IL BARBIERE DI BAGDAD », OPERA GIOCONDA IN 2 ATTI DI P. CORNELIUS.  
BARCELONA - OPERA DAL TEATRO DEL LICEO (TRASMISSIONE PARZIALE).

MARTEDI 5 FEBBRAIO

PARIGI (RADIO PARIS) - « HANS IL SONATORE DI PLAUTO », DI GANNE.  
MONACO DI BAVIERA - « IL POSTIGLIONE DI LONJUMEAU », OPERA DI A. ADAM.  
KATOWICE - « KALKA », OPERA DI MONIUSZKO.  
BARCELONA - OPERA DAL TEATRO DEL LICEO (TRASMISSIONE PARZIALE).  
MADRID - OPERA DAL TEATRO DEL LICEO DI BARCELONA.

MERCOLEDI 6 FEBBRAIO

PRAGA - « SALONÉ », DI STRAUSS.

GIOVEDI 7 FEBBRAIO

PARIGI (RADIO PARIS) - « LA TERRA PROMESSA », DI MASSENET.  
KOENIGSBERG - « OLTRE IL POTERE NOSTRO », AZIONE DI B. BJORNSSON, PRIMA PARTE.  
BERLINO, BRESLAVIA, GLEIWITZ - DA BERLINO - « SE FOSSI RE! », OPERA IN 3 ATTI DI A. ADAM.  
BARCELONA - OPERA DAL TEATRO DEL LICEO (TRASMISSIONE PARZIALE).  
MADRID - OPERA DAL TEATRO DEL LICEO DI BARCELONA.  
PRAGA - OPERETTA DI OFFENBACH (DA BRNO).  
BUDAPEST - « IL BARONE Tzigano », OPERETTA DI KALMAN.  
DAVENTRY 5 G. B. - CONCERTO HALLÉ (DA MANCHESTER).

VENERDI 8 FEBBRAIO

LONDRA - COMPOSIZIONI DI DELIUS.

SABATO 9 FEBBRAIO

PRAGA - « LA CASA DELLE TRE RAGAZZE », DI SCHUBERT-BERTÉ (DA BRATISLAVA).  
AMBURGO, KIEL, ANNOVER, BREMA, FLENSBURGO - RITRASMISSIONE DAL TEATRO COMUNALE DI AMBURGO - « LUISA », ROMANZO MUSICALE DI G. CHARPENTIER.  
BUDAPEST - « IL TENORE », OPERA DI DOHNANYI.

## DOMENICA 3 FEBBRAIO

AUSTRIA

Vienna - m. 549,9 - Kw. 15.

10.20: Concerto d'organo. Musica di Te-ssetti, Reger, Bach - 11: Ritrasmissione dal Duomo di « St. Poelten »: « Missa choralis » di Fr. Liszt (coro maschile o femminile, cantanti, organista) - 12: Concerto dell'Orchestra sinfonica viennese. Pezzi di Guido Peters, M. Sporr, R. Heu-berger, E. Berlioz, J. Strauss - 15.15: Radio-diffusione di immagini - 15.30: Concerto dell'Orchestra sinfonica femmi-  
le, con il concorso di violoncello. Musi-  
ca di Telemann, Schubert, Haydn, Poppe-  
(a solo violoncello con accompagnamento  
di pianoforte), Grieg, Dvorak, Teiaikow-  
sky, Grainger, Pazounow - 17.25: Letto-  
nia: paese e popolo (conf.) - 18.10: Up-  
ton Sinclair. Lettura, con conferenza d'in-  
troduzione - 19.05: Musica da camera  
di A. Bruckner, canzoni di Ugo Wolf. Con-  
certo strumentale, con il concorso d'una  
cantante - 20: Segnale orario, Meteorolo-  
gia - 20.05: « Der Gwissenswurm », azio-  
ne di L. Amengruber. Ind. Concerto se-  
rale: Radio-diffusione di immagini.

BELGIO

Bruxelles - m. 541,9 - Kw. 15.

18: Orchestra (riproduz.) - 19: Per ra-  
gazzi (dal Teatro dei Piccoli) - 19.30:  
Trio: La Bohème, Puccini; Fantasia per  
piano, Benoit; Due danze, Dvorak; Val-  
zer, Sibelius; Minuetto, Boccherini; Ré-  
verie per violino, Vieuxtemps; Veronica  
Messenger; Litanie, Schubert (violoncello);  
Notte d'Amore, Ganne; Serenata Fioren-  
tina, Lemaire; Marem, Ayer - 20.30:  
Radioconaca; Giornale parlato - 21: O-  
peretta, dalle Folies Bergères; Recentis-  
sime.

CECOSLOVACCHIA

Bratislava - m. 277,8 - Kw. 0,5.

9: Musica Sacra da Praga - 10: Noti-  
zie agricole - 10.30: 11: V. Praga -  
16.30: Orchestra a plettro - 17.30: V.  
Praga - 18: Il linguaggio umano  
18.15: Lettura - 19: 19.15; 19.30: V.  
Praga - 22.20: Musica Tzigani.

Praga - m. 343,2 - Kw. 5.

9: Musica sacra: Cantata dall'Avvento,  
Anonimo del Secolo XVII; Cantata. Num-  
ero 11, Bach; Cantata dell'«Bucarista,  
Brixl» - 10; 10.30: Conferenze Agricole  
- 11 (dalla Sala Smetana): Organo: Tre  
Composizioni, Miroslav Krejsi; Due On-  
certures Corali, Wiedermann; Sonata  
Op. 25 in do min., Tregler - 12: Con-

certo da Brno — 13: Industria e Commercio — 13.30: Informazioni sociali — 16.30: Concerto a Pletto da Bratislava — 17.30: Per gli Operai — 18: Emissione in Tedesco; Notizie; Canzoni — 19: Notizie; Carillon — 19.15: Sports Internati sui Tatras — 19.30 (dalla Sala Smetana): Annuario Rosso Cecoslovacco; Inni; Discorsi; Sinfonia «Il Nuovo Mondo» di Dvorak; Poema Sinfonico «Bohemia»; Smetana; Poema Sinfonico «Praga»; Sak — 21.30: Le Vecchie Danze Cechie (conf.) — 21.50: Conferenza — 22: Ora; Notizie; I Teatri — 22.20 (da Bratislava): Orchestra Tzigani

**Brno** - m. 432,3 - Kw. 3.

9: Musica sacra da Praga — 10: Conferenza agricola — 10.30: V. Praga — 12: Orchestra: Ouv., La Cesta Barberina, Nedbal; Valzer brillante, Moor; Leila, Bendl (fant.); Due valzer, Dvorak; Informazione (launa di Farfalla), Leopold; Potpourri Novacek; Marcia morava, Cernak — 16.30: Orchestra a pletto da Bratislava — 17.30: V. Praga — 18: Notizie in tedesco — 19: V. Praga — 19.5: Commedia — 19.15: Concerto da Praga; Notizie — 22.20: Musica Tzigani da Bratislava.

**Kosice** - m. 205,5 - Kw. 5,000.

9: Musica sacra — 9.55: Praloca — 12: Ora; Carillon — 12.10: Concerto orchestrale — 16: I sei ragazzi — 16.30: Per la signora; Lettura; Orchestra; Consigli di Toilette; Canzoni slovacche; Recitazioni; Orchestra — 19: Ora; Carillon — 19.10: Conferenza in ungherese — 19.25: Notizie economiche e agricole — 19.45: Castelli slovacchi — 20: Notizie — 20.10: Orchestra — 21.10: Recitazioni popolari — 22: Notizie; Emissione in Ungherese.

## FRANCIA

**Parigi (P. Parisien)** - m. 336,3 - Kw. 0,5.

21.25: Gramofono; Conferenza e Informazioni — 22: Concerto: Ouv., Buziant, Weber; Guglielmo Tell, Rossini (fant.) — 22.25: Informazioni — 23.30: Concerto: Overture della Suite in do, Bach; Sinfonia in re, F. E. — 9: Informazioni; Concerto: Selcz., I Guelli, Godard; Intermezzo Boehlmann; Marcia (Il Profeta), Meyerbeer

**Parigi (Radio L.L.)** - m. 370 - Kw. 0,5.

12.30-14: Reli, Informazioni e cronache; Trio: Da una Prigioniera, Hahn; Arcelchino, Poppier (A solo violoncello); Selcz., La Valchiria, Wagner; Due Andanti, Flament; Leggenda, Wieniawsky (A solo violino); Mosaico Provenzale, Scringes — 14: Carillon di Fontenay — 15.30: Co-

municato agricolo — 16: Diciotto ballabili — 22: (Musica Russa) Quartetto archi: Scherzo del I Quartetto, Borodin; Tenore: Aria (Principe Igor), Borodin; Quaggiò, Cui; Due violini: Duetto N. 7; Gliere; Soprano: La Steppa, Gretchaninov; La sposa del soldato, Rachmaninov; PIANO: L'Almoda, Glinka-Balakirev; Polonella, Rachmaninov; Soprano e Tenore: Duetto (Notte di Maggio), Rimsky Korskow; Violoncello: Serenata Spagnuola, Glazunov; Canzone triste, Teiaikowsky; Soprano: La Notte, Rubinstein; Leggenda, Teiaikowsky; Soprano: La notte, Rubinstein; Leggenda, Teiaikowsky; Violino: Melodia, Teiaikowsky; Mazurca, Wieniawsky; Canto: Aria (Notte di maggio), Rimsky Korskow; Canto Indù (Salko), Idem; Quartetto archi: Primo Quartetto in do magg. Op. 7; Winkler (4 tempi) — 23: Carillon di Fontenay.

**Parigi (Radio Paris)** - m. 1744 - Kw. 3.

9: Informazioni; Rassegna della stampa — 9.30: Cultura fisica — 13: Conversazione religiosa; Musica sacra con coro; Informazioni — 13.45: Orchestra: Pecta e contadino Suppé; Caffè Concerto, Bianchi; L'amore in maschera, Messager; Giochi di Buddi, Bizet; Czardas, Michels Javotte, St. Saens; Seconda arabesca, Debussy; Racconto divertente, Godard; Madame Boniface, Lacomme (Intervalli: Varietà) — 18.30: Concerto (Intervalli: Informazioni) — 19.30: Comunicato agricolo — 19.45: Gramofono; Seconda Rapsodia ungherese, Liszt (Orchestra); Due canzoni, Pares van Parys; Tango, Dardany; Canzone slava, Cazes; Canto Indù, Rimsky Korskow; Aria, Bach (Orchestra) — 20.30: Informazioni — 20.45: Due Numeri Guignol. (Intervalli: Varietà) — 21.30: Varietà. (Intervalli: Rassegna della Stampa e Informazioni)

## GERMANIA

**Breslavia** - m. 321,2 - Kw. 4.

**Gleitvitz** - m. 326,4 - Kw. 4.

9.15: Concerto di campane — 11: Festa mattinale cattolica con il concorso della R. O. d'un coro sacro — 12: Concerto cereale con accompagnamento d'armonium; Corti di Rosenmuller, Bach, Mozart, Mendelssohn-Bartholdy, Plow, Verdi, Wetz — 14: Dieci minuti per giardinieri dilettanti — 14.10: Cose serie ed allegre della vita marino — 14.30: La radio degli scacchi — 14.55: L'ora delle fiabe — 15.20: Conferenza per l'agricoltore, riguardante l'importanza dei mercati primaverili delle sementi — 15.45: Conferenza sullo sport ed il benessere pubblico — 16.10: Concerto di diverse d'un quintetto di mandolini e di chitarre. Pezzi

di Ritter, Beethoven, Kollmanck, Kok, Cibulka, Smits jr. — 17.10: Conferenza — 17.35: Bollettino d'arte e di letteratura — 18: Pensieri del tempo — 18.40 «Paese e popolo della Bretagna». Conf. — 19: Musica per pianoforte di compositori slesiani. Concerto di pianoforte di opere di Buchal, A. Mendelssohn — 19.55 «Aviazione tedesca nella Spagna». Conf. — 20.30: «Il treno sportivo», quattro stazioni, di H. C. Kargel Indù. Attorno all'Europa. Ritrasmisione di stazioni lontane — 22: Meteorologia — 22.5: Ritrasmisione sportiva dall'Arena. Corse atletiche. Durante gli intermezzi e fino all'24: notizie e musica da ballo.

**Koenigsberg** - m. 280,4 - Kw. 4.

9: Festa religiosa del mattino, con concerto vocale e d'organo — 11: Bollettino meteorologico — 11.5: Concerto d'una società di strumenti a fiato. Indù concerto mattinale della R. O. Pezzi di Rossini, Ferrari, Teiaikowsky, Strauss, Lugini Sganabati, Amadei, Urbach — 12.55: Segnalazione orario di Nauen, indù meteorologia — 13: Ritrasmisione del concerto divertente dal Zentralhotel di Koenigsberg — 14: La radio degli scacchi — 15: Lezioni di spagnolo per principianti — 15.45: La radio delle fiabe — 16.15-18.15: Concerto pomeridiano della R. O. di Danzica, con il concorso d'una cantante. Musiche di Mercadante, J. Strauss, Grieg, Bizet, Engelbert Kalman, Wakhnefel, Danizetti, Alsbieff, Murzilli — 18.20: L'ora della gioventù — 18.50: Vera Inber di Mosca, parla sulla nuova letteratura russa — 19.30: Conferenza — 20.10: Concerto della R. O. con il concorso del pianista A. N. Tscherepnin. Musica di Teiaikowsky, Tscherepnin, Prokofieff, Glinka — 22: Recentissimi, corriere sportivo — 22.15-24: Concerto divertente e di musica da ballo.

**Lipsia** - m. 361,9 - Kw. 4.

**Dresda** - m. 250 - Kw. 0,75.

8.30: Concerto d'organo — 9: Festa mattinale, con concerto vocale-strumentale — 11-11.30: Due conferenze — 12: L'ora della musica di Mozart, A. Jensen, Brahms, con il concorso di cantante, violinista e pianista — 13-13.30: La radio dell'agricoltura — 14: Ritrasmisione da «Klingenthal» nella Sassonia: il campionato sciatore tedesco — 16: «Partie verspielt», radio-novella di G. Pohl — 17: Musica da camera. Concerto d'un quartetto d'archi — 17.45: Concerto popolare orchestrale della R. O. — 18.30: Quarto conferenza del cielo: «L'Impero britannico» — 19: Gite antigeniche. Seconda conf. — 19.30: Concerto militare. Pezzi di Platzecker, Verdi, Faust, Meyer-Helmund, Blankenburg, Prager, Jurek, Teiaikowsky, Tren-

## LABORATORIO COSTRUZIONI ACCUMULATORI ED APPARECCHI ELETTRICI S.E.B. SAMPO TORINO Corso Regina Margherita, 2 - TORINO

Tutto per l'alimentazione del radiocircuito a corrente alternata  
**Trasformatori** per Alimentatori per valvole Raytheon, L. 80  
**Trasformatori** per Alimentatori per valvole raddrizzatrici a filamento " 90  
**Trasformatori** per Alimentazione integrale (Placca, Griglia e Filamento) " 130  
**Trasformatori** per Alimentazione di placca, con avvolgimento diretto per filamento delle valvole a corrente alternata " 100  
 Impedenze di tutti i valori da L. 25 a L. 60 cad.  
 Condensatori per Alimentatori di Placca e Filamento, Resistenze potenziometriche, Casette di zinco per schermatura Alimentatori completi, Raddrizzatori per carica accumulatori, ecc. a prezzi specialissimi.

## PILE A. D.

Tipi speciali per batterie Termojoniche v. 1,5

A. D. 625 a secco - 120 AH capacità  
 garanzia (2000 ore a 0,06 Amp.) **Lire 17.50 cad.**

A. D. 624 a secco - 170 AH capacità  
 garanzia (2800 ore a 0,06 Amp.) **Lire 25,- - cad.**

SCONTI AI RIVENDITORI

Società "IL CARBONIO" Anonima per azioni  
 Viale Basilicata N. 6 - MILANO - Telefono N. 50319

kerl, Waldteufel, Henrion — 21: Radiocabaret — 22: Bollettino della stampa e corriere sportivo — 22.30-0.30: Musica da ballo, ritrasmessa da Berlino.

**Stoccarda** - m. 374,1 - Kw. 4.

**Friburgo nella Krisovia** - m. 577 - Kw. 0,75.

11.15: Festa mattinale cattolica, con concerto corale e d'armonium — 12: Concerto pubblico ritrasmesso dall'aperto. Indi trasmissione grammofonica — 14: Il radiogiorno — 15: Conferenza: «Sulla Costa Azzurra» — 15.30: Da opere giocose. Concerto della R. O., con il concorso di cantanti — 16 Pezzi — 17.11: Ritrasmisione da Magonza: Seduta della Società di carnevale «Maimzer Karneval-Verein» — 20: «Avventurieri»: recitazioni, concerto della R. O., con il concorso di cantanti — 22: Notizie, corriere sportivo — 22.30: Concerto divertente dell'orchestra L. Templer e del cantante R. Sandor, ritrasmesso dal «Café Friedrichsbau» di Friburgo. Pezzi di Strauss, Glinka, Schubert, Mascagni, Kreisler, Schubert-Ellman, Leopold, Lehár, Micheli, Friedemann — 12: «La sei giorni di Stoccarda». Ritrasmisione sportiva.

**Amburgo** - m. 391,6 - Kw. 4.

**Brema** - m. 206,9 - Kw. 0,75.

**Kiel** - m. 250 - Kw. 0,75.

8.20: Segnale orario — 8.25: Meteorologia, notizie — 8.40: Questioni economiche del presente — 9: Le leggi della settimana — 10.55 (per Kiel e Plensburg): Ritrasmisione del servizio divino dalla Chiesa dell'Università — 11: Dialogo economico — 11.30: (per Amb., Brema e Hannover): Commemorazione del Alfredo Brehm, in occasione del centenario della sua nascita — 12.55: Segnale orario di Nauen — 13.5: Concerto domenicale della radio-propaganda — 14: Le fiabe del radiogiorno — 15: Musica d'opera. Concerto della R. O. con il concorso di soprano. Frammenti di opere di d'Albert, Massenet, Goldmark, Puccini — 15.45: «Attraverso il mondo delle leggende di Schleswig-Holstein». Conferenza con lettura — 16.30: Musica popolare. Concerto della R. O., con il concorso di cantanti. Musica di Schumann, Petras, Schubert — 17.30: «Kunzen» e «Haefner», due compositori tedeschi nella Scandinavia. Con esempi musicali — 18: Piccolo concerto eseguito dall'orchestra Scarpa — 19: Cose vissute e sentite. «Una corrispondente mondiale» — 19.30: Conferenza — 19.40: Corriere sportivo — 19.55: Bollettino meteorologico — 20: «L'usignuolo spagnolo», operetta in tre atti di Leo Fall — 22.30: L'ora attuale, dati meteorologici

per l'Inverno, notizie — 22.45: Musica da ballo dell'orchestra Scarpa — 23.50: Meteorologia per i mari.

**Francoforte sul Meno** - m. 421,3 - Kw. 4.  
**Cassel** - m. 250 - Kw. 0,75.

8.30-9.30: Festa mattinale cattolica, con concerto corale e d'organo — 11-11.30: L'ora dei genitori — 12.13: Ritrasmisione da Cassel: Concerto sacro — 13-13.10: I dieci minuti della Camera d'Agricoltura di Wiesbaden — 13.10-15: Da «Klingenthal»: il campionato sciatorio tedesco — 15-16: L'ora della gioventù — 16-17: La radio della campagna — 17-10: Ritrasmisione dal Magonza: Seduta della società di carnevale «Maimzer Karneval-gesellschaft»; indi fino alle 0.30: Ritrasmisione di musica da ballo.

**Langenberg** - m. 462,2 - Kw. 25.

**Colonia** - m. 263,2 - Kw. 4.

7.45-8.5: Corso di autodifesa — 8.5-8.25: Corso di stenografia — 8.25-8.55: Lezione di esperanto e lettura del radioprogramma — 9-9.55: Concerto di campane — 9.55-10: Festa mattinale cattolica, con concerto vocale-instrumentale — 10.15-10.35: «Visita al letto dell'ammalato» — 11-11.30: Valore ed onore della lingua tedesca — 11.35-11.55: La radio dell'agricoltura — 12-12.13: L'ora di J. S. Bach (concerto d'organo, con il concorso di soprano, basso, flautista) — 13-14.30: Concerto del mezzogiorno, con il concorso di violinista. Pezzi di Leutner, Blon, Verdi, Haydn, Bizet, Händel, Fink, Lincke — 14.30-15: Ritrasmisione da Klingenthal: Il campionato sciatorio — 15-15.20: Il cielo stellato nel mese di febbraio — 15.45-16.5: Cose che bisogna conoscere — 16.5-16.30: Conferenza — 16.30-18: Concerto del vespero, con il concorso di coro misto e di pianisti. Opere di Brahms — 18-18.20-18.40: Piccole conferenze — 19.5-19.25: Il professore Junker, la sua vita, la sua opera (in occasione del suo 70° compleanno) — 19.25-19.50: Conferenza: Francesca von Reventlow e la «biblioteca di Monaco» — 19.50: Corriere sportivo — 20: «Il Barbiere di Bagdad», opera giocosa in due atti di Pietro Cornelius. Indi ultime notizie, corriere sportivo, e fino alle 24 musica notturna e da ballo.

**Berlino** - m. 475,4 - Kw. 4.

**Stettino** - m. 236,2 - Kw. 0,75.

8.55: Concerto di campane — 9: Festa mattinale, con recitazioni, concerto vocale-instrumentale — 11.30: Seduta straordinaria della «Deutsche Weltwirtschaftliche Gesellschaft». Ritrasmisione di due discorsi dal «Reichstag» — 14.30-15.25: Per l'agricoltore — 15.30: Fiabe — 16:

23 conferenza divertente dell'orchestra F.lli Steiner. Pezzi di Massenet, Riccardo Strauss, Verdi, Rása, Nikolajewsky, Brkel, De Micheli, Tejcowsky, Nevin — 18: Pensieri del tempo — 18.45: Radio-propaganda — 19.15: 6a conferenza: Il viaggio invernale — 19.40: Conferenza: Dieci anni sulle avioline commerciali tedesche — 20: Trattamento serale — 21.30: Parla il giornalista... Indi meteorologia, recitissime, segnale orario, corriere sportivo, indi fino alle 0.30 musica da ballo con l'orchestra Dajps Ilica.

**Monaco di Baviera** - m. 506,7 - Kw. 4.  
**Norimberga** - m. 250 - Kw. 4.

10: Festa mattinale evangelica — 11: Concerto di campane — 11.10: Ritrasmisione dei dati meteorologici dall'Osservatorio nazionale — 11.50: Segnale orario, meteorologia — 12-13: Ritrasmisione da Norimberga. Musica da camera di Mozart, Beethoven, Reger — Concerto corale, con il concorso di soprano, baritone, pianista — 13.5: Segnale orario, meteorologia, lettura del radioprogramma — 14.30: Pomeriggio vario, con il concorso della R. O. — 16: Il radiospicchio — 16.15: L'ora di Mendelssohn (F. Mendelssohn, nato il 181-1884). Soprano, con pianista — 17: Seduta della società di carnevale «Maimzer Karneval-Verein». Ritrasmisione da Magonza — 20: Lettura del radioprogramma serale — 20.5: Concerto popolare della società «Konzertverein München E. V.», con il concorso di organista. Musica di Franckenstein, Pfitzner, Liszt, Bach, Dvorak, Verdi, Suppé, Schubert, Strauss. Durante il secondo intermezzo: notizie serali — 11: Ultime notizie.

## INGHILTERRA

**Londra (2 LO)** - m. 358 - Kw. 3.

**Davertry (5 XX)** - m. 1562,5 - Kw. 15.

11.30 (Dav. solo): Segnale Greenwich, Previsioni tempo — 16.30: Orchestra: Marcia Eroica, St. Saens; Ouverture accademica, Brahms; Baritono e orchestra: Madama (Don Giovanni), Mozart; Orchestra: Valzer triste, Sibelius; Valzer-capriccio, Rubinstein; Ballata in la min., Coleridge-Taylor; Baritono: Ballata e canti del mare (Ireland, Dmhill, Stanford); Orchestra: Balletto (Kassva), Delibes — 17.45: Soprano — 18.15: Conferenza missionaria — 18.30: Lettura vecchio testamento — 18.45-19.15 (dalla scuola della Fairfield Hall) Cantata n. 65 in 7 parti, di Bach — 19.30 (Dav. solo): Culto della Parrocchia di S. Cuthbert (Edinburgo) — 21: Culto — 21.45: La luna cotta della settimana — 21.50: Tempo; Notizie; Annunzi locali; (Dav solo): Previsioni

## GRONORIO & C.

Radiotecnico Diplomato

**Apparecchi di ogni tipo di propria costruzione - Modifiche e riparazioni accurate - Materiale di classe delle rinomate Case: Philips - Telefunken - N.S.F. - Radix - Croix - Körting - Graetz Carler - Superpila. Dittvole: Philips - Telefunken - Zenit - Edison - Grammofoni e Dischi Fonolija.**

Via Melzo, 34 - MILANO (119) - Tel. 72-034

La migliore ricezione della stazione locale si ottiene usando il

**SUPER CRISTALLO**

# A T O M

della rinomata Fabbrica

**BRITAIN'S BEST CRYSTAL - Ltd.**

Prezzo L. 4 la scatola, contenente N. 1 cristallo originale ATOM, molletta e spirina in tubo di vetro

**Ing. C. PONTI - MILANO Via Morigli 13**

marittime — 22.5 (dal Gr. Hotel, Bast-bourne); Orchestra: Danza delle Ore, Ponchielli; Estasi, Thome; Tenore: Canto di Walther (Maestri Cantori), Wagner; Orchestra: Selez., Le «Lowlands», D'Albert; Violino: Melodia, Gluck; Minuetto, Mossel; Melodia ungherese, Hubay; Tenore: Aria (Don Pasquale), Donizetti; Orchestra: Selez., Il Trovatore, Verdi — 23.30: Ripilogo.

**Daveny** (5 GB) — n. 482,3 — Kw. 30.  
**16.30:** Violino: Grave, Bach-Kreisler; Rond in do, Mozart; Aria Russe, Wieniawski; Serenata Melanconica, Teiaikowsky; Preludio, Bach-Schumann — 17: Banda: Marcia Cavalleresca, Fletcher; Contralto: Due canti (Coleridge-Taylor, Elgar); Banda: Selez., I Maestri cantori, Wagner; Tenore: Tre canti: Quilter, Sanderson, Clarke); Banda: 1.a Suite (3 tempi), Holst; Contralto: Tre canti (Carne, Armstrong, H. Wood); Banda: Sinfonia (La Gazz. Ladrai), Rossini; Tenore: Canti e ballate (C. Gardner, Phillips, H. Carr); Banda: Cardas (L'ultimo amore), Gangl; Scatola Musicale, Ljadov; Danza Russa, Mussorgsky — 21: Culto dalla Ch. di S. Chad, Birmingham con «Magnificato di Palestrina, Antifona di Witt; Ave Maria di Palestrina»; «Tota Pulchra» di J. Smith; «O quam gloriosum» ed «Exultate Deo» di Palestrina — 21.45 (Irm.): La Buona Causa — 21.50: Tempo; Notizie — 22: Musica da camera: Trio op. 70 n. 2, Beethoven; Quattro Lieder di Brahms (Mezzo sopr.); Trio in la min. (3 tempi), Turina; Tre Lieder di R. Strauss (mezzo sopr.); Trio op. 49 n. 1, Mendelssohn — 23.30: Ripilogo.

**NORVEGIA**

**Oslo** — m. 496,7 — Kw. 1,5.  
 Tutti i giorni: 11: Cambi — 13: Grammofono — 13.15: Il tempo; Comunicato agricolo — 13.45: Cambi  
 10.20: Carillon — 11: Culto dalla chiesa del Salvatore — 17.50: Carillon — 18 Culto dalla chiesa del Salvatore — 19.15 Il tempo; Notizie — 19.30: Conferenza — 20 Segnale orario; Orchestra: Ouv., Le Ibridi, Mendelssohn; Elegia, Mowinkel; Danza, Backer; Grödhall; Romanza della Quarta sinfonia, Schumann; Suite «Schiacciamois», Teiaikowsky — 20.30: Recitazioni — 21: Orchestra (cont.) — 21.30: Il tempo; Notizie — 21.45: Attualità — 22-24: Ballabili (grammofono).

**OLANDA**

**Hilversum** (H.D.O.) — m. 1060 — Kw. 5.  
 Al principio: Carillon dell'ora; Alla fine: Inno Nazionale.  
 10.25: Conferenza — 10.50: Idem —

11: Concerto da Rotterdam — 12.40: Conferenza — 13.10: Trio — 13.40: Musica Hawaiiana — 15.40: Orchestra: Ouv., L'Armariano, Lortzing; Suite balletto (Festa Spagnuola), Lacombe; Pagina d'Album, Wagner; Polonese in la magg., Chopin; Selezione Musiche Mendelssohn, Pétras; Valzer, Strauss; Selez., Il Villino feelele, Fall — 16.55: Grammofono (Intervalli: Informazioni Vaz Dias) — 17.40: Tre ragazzi — 20.25: Informazioni Vaz Dias — 20.40: Segnale orario — 20.41: «Sausane e Dobilas», St. Saens — 23.40 24.10: Grammofono.

**POLONIA**

**Poznan** m. 245,9 — Kw. 1,500.  
 10.15: Funzione religiosa dalla cattedrale — 12.10: Segnale orario — 12.15; 12.55; 13.55: Agricoltura — 15.15: Concerto da Varsavia — 17.30: Varie — 17.50 Audizione per ragazzi — 18.20: Duetti soprano e mezzo soprano: Barcarola, Zelen-ski; Il castello incantato Moniuszko; O bacca dolorosa, Sibilla; Labbra di Corallo, Karczewski; La Dama di Picche Teiaikowsky; Madama Butterfly, Puccini; Mignon, Thomas; Madama Butterfly, Puccini; La notte, Rubinstein; Berceuse, Gretchaninov — 19: Bollettino Associazione cattolica — 19.20: Conferenza da Varsavia — 19.45: La chiesa e la lotta contro l'alcolismo — 20.5: Musica militare — 21: V. Varsavia — 21.15: Concerto vocale e strumentale (Intervalli: I teatri e cinema; Comunicati) — 22: Segnale orario; Comunicati — 22.20: Lezione di ballo — 22.40: Ballabili riprodotti.

**Katowice** — m. 416,1 — Kw. 10.

10.15: Funzione religiosa — 11.56 Segnale orario; Bollettino meteorologico — 12.15: Quartetto: Polonese, Chopin; Valzer, Stransky; Ouverture di Moniuszko; Serenata, Carosio; Tango, Gold; Eugenio Oneghin, Teiaikowsky (fant); Serenata, Macalik; Scena drammatica, Pauchey; Oherbas, Wieniawski; Fantasia su Melodie ungheresi, Leopold; Anguri, Seltsche; Intermezzo, Siede; Marcia, Stransky — 14: Conferenza religiosa — 14.20; 14.40: Conferenze agricole — 15: Bollettino meteorologico — 15.15: Concerto da Varsavia — 19: Concerto popolare — 19: Annunzi vari — 19.20: Conferenza — 19.56 Segnale orario — 20: Conferenza — 20.30 Concerto da Cracovia — 22: Bollettino meteorologico; Notizie e sport — 22.30: Ballabili.

**Cracovia** — m. 314,1 — Kw. 1,5.

10.15 Funzione religiosa da Vilno — 11.56 Fanfara dal Campanile della chiesa della Vergine; Segnale orario; Bollettino meteorologico — 12.10: Concerto da Var-

savia — 14; 14.20: Agricoltura — 14.40: Cronaca agricola — 15: Bollettino meteorologico — 15.15: Trasmissione da Varsavia — 19: Varie — 19.20: Conferenza — 19.56: Segnale orario — 20: Fanfara dal campanile della Chiesa della Vergine; Bollettino sportivo — 20.30: Marcia e melodia del Podlase; Conferenza; Canzoni (coro); Tre recitazioni; Musica e coro; Canzoni (coro); Filarmonica.

**Varsavia** — m. 1415,1 — Kw. 10.

10.15: Funzione Religiosa — 11.55: Segnale orario; Fanfara dal Campanile della Chiesa della Vergine di Cracovia; Comunicato Aviazione e Meteorologico — 12.10: Concerto dalla Filarmonica; Ouv., Il Flauto Magico, Mozart; Concerto per violino, viola e orchestra, Mozart; Sesta Sinfonia, Beethoven — 14; 14.20; 14.40: Conferenze Agricole — 15: Comunicato Meteorologico — 15.15: Concerto: Sinfonia in re min., C. Franck; Concerto per violino, Prokofjev — 17.30: Conferenza — 17.55: Novità Radio-tecniche — 18.20: Soprano: Aria (Tosca), Puccini; Canto di Pasqua, Grieg; Violino: Berceuse, Neruda; L'Ape, Schubert; Soprano: Quattro Canti (Kossakowzki, Fricman, Zelenzki, Jarecki); Violino: Notturno in mi bem. magg., Chopin; Mazurca, Wieniawski — 19: Varie — 19.20: L'Egitto (conf.) — 19.45: Comunicati — 19.56: Segnale orario — 20: Passatempo intellettuali — 20.30: Concerto da Cracovia. (Intervallo: I Teatri) — 22: Comunicato Aviazione e Meteorologico — 22.5: Comunicati P. A. T. — 22.20: Comunicati Polizia e Sportivo — 22.30: Ballabili riprodotti.

**SPAGNA**

**Barcellona** (EAJ 1) — m. 450,5 — Kw. 2.

12: Campana Cattedrale; Il Tempo — 14.30: Trio: Pasodoble, Vila; Valzer, Versailles; Pericon, Valls-Navarro; Selez., E. va, Lehar; Serenata Igitiana, Lincke; Valzer, Drigo; Pasodoble, Fusté. (Intervalli: Grammofono) — 18.30: Trasmissione parziale dell'Opera dal Teatro del Liceo. (Intervalli: Mercati Agricoli e Bestiame) — 21: Conferenza Agricola — 21.20: Orchestra: Danze e Canti Spagnuoli, Raurich; Melodia, Fernandez; Aragonese, De Falla; L'Ultimo sogno della Vergine, Massenet; Polonese Militare, Chopin — 21.40: Sport.

**Madrid** (EAJ 7) — m. 426,7 — Kw. 1,5.

1: Campana; Segnale orario; Orchestra: Ouv., Fiedlo, Beethoven; Melodia e Monumento Musicale, Schubert; Aida, Verdi (fant); Intermezzo letterario; Orchestra: La Canzone e dell'Oblio, Sereno (fant); Valzer, Leslie; Fox, Mapitte;

**TORINO**

**RADIO**

**AYMONE & RONCAGLIONI - Telefono 42-050**

**VIA MARIA VITTORIA N. 32**

**APPARECCHI DI CLASSE E PARTI STACCATE - VALVOLE "TELEFUNKEN"**

**I MIGLIORI PREZZI**

Marca turca, Mussorgsky — 20: Campanie; Quattordici Ballabili — 21: Viaggi celebri — 23: Campanie; Segnale orario; Orchestra: Pasodoble, Tabaoda; Cantatrice: Tango, Rezano; Canzone, Auli; Chitarra: Solcares; Canto flamento con chitarra; Orchestra: La Ballata della Luce, Vives (fant.); Chiacchiere alla lumina; Cantatrice: Tango, Keppler-Lais; «Teleso», Quirós; Chitarra: Gramadinas; Canto flamento con chitarra — 1-1-30: Ballabili riprodotti

## SVEZIA

Stoccolma (SASA) - m. 438 - Kw. 1,5.  
Motala - m. 4351,3 - Kw. 30.  
Malmö - m. 158,6 - Kw. 1.

11: Funzione religiosa — 12:45: Il tempo — 14: Concerto da Gavle; Seconda sinfonia, Beethoven; Ova, Melusina, Mendelssohn; Intermezzo, Moszkowski; Moto perpetuo, Idem; Andante per violino in si Min., D'Ambois; Scene del Sud, Niccolò — 15:30: Lettura — 16: Musica leggera — 17: Per ragazzi — 17:55: Carillon Palazzo di Città — 18: Funzione religiosa — 19: Azione drammatica — 20:40: Sonata per pianoforte in la bem. min, Weber — 21:15: Notizie; Il tempo — 21:40-22: Concerto; Concerto n. 2 per violino e orchestra, Bach; Serenata, Haydn; Minuetto del divertimento n. 7, Mozart; Aria soprano (Cavalleria Rusticana), Mascagni; Aria soprano (Forza del destino), Verdi; Andante cantabile della Quinta sinfonia, Tchaikow-sky; Danza Peranor, Rubinstein; Aria soprano (Lohegrin), Wagner; Morte di Isotta, Wagner (Soprano).

## SVIZZERA

Zurigo - m. 489,4 - Kw. 1,5.

11: Concerto della R. O. — 12:29: Segnale orario, meteorologia — 12:30: Trasmissione grammofonica — 16: Concerto trasmesso dal «Carlton-Elite-Hotel» — 20: Musica da camera di Giulio Klau, eseguita dalla R. O. — 20:30: Concerto di violoncello, con accompagnamento di pianoforte. Indi concerto serale della R. O.; musica leggera — 22: Recentissime e notizie del giornale «N.Z.Z.»

Losanna - m. 680 - Kw. 0,75.

9:45: Culto dalla Cappella dei Terrovas — 13: Grammo-fono — 15:30: Concerto da Berna — 20: Culto protestante — 20:40: Culto cattolico — 21:15: Concerto da Ginevra.

Ginevra - m. 700 - Kw. 0,5.

10: Culto dalla Victoria Hall — 15: Grammo-fono; Sinfonia in mi bem., Mozart; Tre Lieder, Schubert (canto); Quintetto, C. Franck; Variazioni per cello e piano sul «Planto Magico», Beethoven — 20:15: Orchestra: Sinfonia, Guglielmo Tell, Rossini; Slez., La Bohème, Puccini; Suite Danze Rusticane, Fletcher; Le Rondini del villaggio, Strauss — 21:15: Programma di Losanna.

## UNGHERIA

Budapest - m. 554,5 - Kw. 20.

9: Informazioni, Consigli di Toilette — 10: Chiesa Protestante — 12: Carillon dalla Chiesa dell'Università; Ora; Bollettino meteorologico — 12:15: Orchestra — 15:30: Conferenza agricola — 16: Per le scuole; Conferenza; Danze di Laese (piano); Le previsioni popolari sul tempo; Conferenza; Intervallo; Segnale d'ora; Bollettino meteorologico — 17:25: Musica Leggera — 19: Canto, violino e tzigani — 20: Musica militare — 21:30: Segnale orario; Risultati sportivi; Grammo-fono — 22:30: Musica Tzigani (riproduz.).

LUNEDÌ  
4 FEBBRAIO

## AUSTRIA

Vienna - m. 519,9 - Kw. 15.

11: Musica del mattino. Concerto del Quartetto doll. de la Cerla, con pezzi di Emler, Donizetti, Ziehrler, Bizet, Geiger, Schicksal, Walteufel, Gourmand-Polka, Kalman, Duella, Waldteufel — 15:15: Radio-diffusione di immagini — 16: Concerto pomeridiano del Quartetto Siving, intermezzato da audizioni vocali. Pezzi di Geiger, Strecker, Suppé, Matheson, Lehár, Oeslepel, Weber, Eysler, C. R. Brech, E. Neumann, Bogomazov-Feigel, Hensel-Ralph — 17:30: L'ora della gioventù — 18:20: Bollettino mensile dei programmi delle scuole popolari viennesi — 18:50: Max Slevogt (conferenza in occasione dell'esplosione nell'Hagenland) — 19:20: Prime rappresentazioni viennesi. Conversazione teatrale — 20: Segnale orario, meteorologia — 20:5 Serata di canto, con il concerto del cantante di camera Fr. Steiner con accompagnamento di pianoforte — 20:30: Concerto orchestrale trasmesso da Berlino. Indi concerto serale dell'orchestra J. W. Ganglberger. Pezzi di Schmidt, Ziehrer, J. Lamer, Verli, E. Eysler, Fr. Lehár, Morena. In seguito radiodiffusione di immagini

## BELGIO

Bruxelles - m. 511,9 - Kw. 1,5.

18: Ballabili riprodotti — 19: Conferenza — 19:15: Folklore Belga — 19:30: Trio; Mignon, Thomas; Notturno e cantabili, Widor, Danza, Dvorak; Il cuore e la mano, Lecocq — 20: Grammo-fono — 20:30: Ode alla Gleba, De la Tombeille; I Mulattieri, De Rilla — 21: Radiofonica; Giornale parlato — 21:30 (da Anversa); Concerto; Ouy., Rosamondo, Schuberl; Aria di Susanna (Le Nozze di Figaro), Mozart; Concerto per violoncello, d'Alhier; Melodie di Fauré, Rimsky Korsakow e Laparra (cantatrice); Apollo Musagete, Stravinsky; Tre Danze (Il Tricorno), De Falla — 21:50: Attualità; Recentissime.

## CECOSLOVACCHIA

Bratislava - m. 277,8 - Kw. 0,5.

12: V. Praga — 12:15: Conferenza agricola — 14: Borsa — 16:30: V. Praga — 17:30: Il femminismo e le donne slovacche — 17:50: Recitazione — 18: Musica riprodotta — 19: V. Praga 19:55; Serata slovacca: Recitazione poesie slovacche; Conferenza; Trio violini, Bela — 19:55: V. Brno — 20:30: Concerto Internazionale (da Berlino); Notizie.

Praga - m. 343,2 - Kw. 5.

11:15: Musica riprodotta — 12: Ora; Notizie; Emissione Agricola — 12:30: Concerto — 13:30: Borsa del Lavoro — 13:40: Industria e Commercio — 13:55: Borsa — 16: Tendenze delle Borse dell'Europa Centrale — 16:10: Conferenza — 16:20: La Legislazione Igiene in Cecoslovacchia — 16:30: Ballabili — 17:30: Corso di Serbo-Croato — 17:45: Emissione in Tedesco; Notizie; Conferenza Musicale — 18:15: Notizie Agricole — 18:25 Per gli Operai — 19: Ora; Notizie — 19:5 (da Bratislava): Serata Slovacca — 19:25: Conferenza — 20:30 (da Berlino): Concerto; Ouy., Alessandro Stradella, Plotow; Serenata per archi in re min. Op. 65, Volkmann; Mare tranquillo e Viaggio felice, Mendelssohn; Rondò brillante per piano, Mendelssohn; Finale primo atto «Loreley», Idem — 22: Ora; Notizie; I Teatri — 22:20: Musica riprodotta — 23: Ora; Carillon.

Brno - m. 432,3 - Kw. 3.

12: V. Praga — 12:15: Giardincoltura — 12:30: Ora; Concerto (Ouy., Dama di Picche, Suppé; Suite «Cavale», Schmalfisch; Faus; Gounod (fantasia); Vaher, Strauss; Potpourri, Malane; Compandri; Ell; Maria, Gilbert — 14:30: Borsa — 16:30: Per le signore; Lettura; Trio: Pavlova, Ribovsky; Notturno op. 21, Roob; Elegia, Slatyhoudek; Improvviso, Pecke; Idillio Vernet — 17:30: V. Praga — 17:45: Emissione in tedesco; Notizie; Conferenza; Musica — 18:15: Rassegna musicale della settimana — 19: V. Praga — 19:5: Serata slovacca da Bratislava — 19:55: Canzoni Popolari e Duetti — 20:30 Concerto Internazionale (da Berlino); Nozite — 22:15: I teatri

Kocice - m. 265,5 - Kw. 5,000.

12: Ora-Carillon — 12:5: Notizie — 12:16; 17:10: Concerto — 19: Ora; Carillon — 19:15: Corso di francese — 19:30 Rassegna della settimana: Generale, Letteraria Musicale, Finanziaria — 20: Notizie — 20:10: Concerto: Rigoletto, Verdi; Tosca, Puccini; Concerto per violoncello in la minore, Volkman; Mattinata, Lconavaldo; Traviata, Verdi — 20:55: Musica da camera; Ballabili — 22: Notizie; Emissione in unghese

## FRANCIA

Parigi (Radio L.L.) - m. 270 - Kw. 0,5.

13:30:14: Béli, informazioni e cronache; La Peri, Schubert (orchestra); Sinfonia «Inno», Schubert; Faust, Gouno — 14: Carillon di Fontenay — 22:15: Chiese storiche di Francia — 22:30: Concerto: Ouy.; Lo Claret, Adam; Il telegramma, Ströhl; Romanza, Rubinstein; Il telegramma, St. Saëns; Slez.; Carmen, Bizet; Vecchie Melodie; Kreisler (violino) — 23: Carillon di Fontenay

Parigi (Radio Paris) - m. 1744 - Kw. 3.

7:45: Cultura Fisica — 8:30: Cultura Fisica — 9: Informazioni; Rassegna della Stampa — 11:45: Quotazioni e Informazioni — 13:30: Concerto: Balalaka, Cadadus; Scaramouche, Messenger; Canticò d'Amore, Georges; Le Mille e una Notte, Strauss; Pavan Dulaurens; Nel Bosco d'Amore, Labis; Suite Bergamasca, Debussy; Contessa Maritza, Kalman — 14: Informazioni; Borsa di Parigi — 14:15: Concerto (cont.) — 15: Borsa di Parigi; Borsa del Commercio; Caffè, Cotoni, Piastra, Seta, Riso e Saigon; Zuccheri a Parigi — 16:30: Borsa di Parigi; Borsa del Commercio; Zuccheri a New York; Cotoni ad Alessandria, a Liverpool e a New York — 16:45: Musica Sinfonica; Canto

**COME?**

devo fare a guarire quella piccola ossifissima ferita che non vuole cicatrizzarsi?

Usa, leggendo prima le istruzioni, "PURISAN" liquido (flac. 100 gr. o 200 gr.) e sapone che puoi acquistare nelle buone farmacie o drogherie.

Soc. An. (SIC EST) Via Privata Casella 7, MILANO (Rip. Musocco)



Marca depositata

# NEUTROVOX

Tipo **A<sub>2</sub>S** Tipo

## ! IL SOLO !

Il materiale FH trovasi  
in vendita

a ROMA presso SIRIEC  
Via Nazionale, 251

a MILANO presso MAGAZZINI  
ELETTPROTECNICI v. Manzoni 26

a BOLOGNA presso S.A.B.A.R.  
v. Montegrappa 9

a VENEZIA presso TONINATO  
San Lucca

a VERONA pr. La RADIOVENETA

a GORIZIA presso RIBI & Co.  
e nelle seguenti città presso le  
ditte principali

NAPOLI  
GENOVA  
TORINO  
PALERMO  
FIRENZE  
TRIESTE  
PADOVA  
LIVORNO  
UDINE  
AVERSA  
FIUME



Apparecchio a 4 valvole

Completamente schermato con valvole schermate che ricevono

**con Quattro 30x60**

in forte alto parlante tutte le radiodiffonditrici  
Italiane ed Estere

anche durante la trasmissione della stazione locale

**Lunghezza d'onda da 20 a 2000 m.**

Forniamo tutte le parti di ricambio di massima precisione, nonché materiale  
completo per apparecchio Neutrovox A<sub>2</sub>S.

Chiedeteci catalogo illustrato 1928

Produttore  
Radiohaus

# HORNY

WIEN  
I. Rathausplatz 9



e Danze — 17.50: Caffè al Havre e a New York; Cotoni al Havre e a Liverpool; Metalli; Informazioni — 19.30: Comunicato Agricolo; Borsa di New York — 19.45: Grammofono: Rapsodia in azzurro, Gershwin (Jazz); Due Canzoni Russe, Grandchester (Baritono); Elegia, Massenet (Cantastiede); Valzer, Strauss; Terzetto Hubo, Borel-Clerc; Due Canzoni Russe, Grunielstaetter; Numero Varietà — 20.30 Corso di Contabilità — 20.45: Rame; Comunicati vari; Metalli; Informazioni — 21: Orticoultura; Borsa di New York; Borsa di New York; Cotoni e Caffè a New York — 21.30: Scena Storica; Trio. (Interwali); Rassegna della Stampa e Informazioni.

### GERMANIA

**Breslavia** - m. 321,2 - Kw. 4.

**Gleitvitz** - m. 326,4 - Kw. 4.

16: L'ora dell'agricoltore — 16.30: Concerto divertente della R.O. Pezzi di Auler, Leq., Rubinstein, Schuetz, Lortzing, Schreiner, Briml, Kettelberg, Weill — 18: L'ora dei genitori — 18.30: La radio della musica. Conf. — 19.25-19.50: Altre due conferenze — 20.15: Il poeta come portavoce dei tempi. Guglielmo Scheffer legge opere proprie — 21: Serata del compositore Guglielmo Gross. Concerto di violino, con accompagnamento di pianoforte — 22: Notizie serali. Risposte a quesiti radiotelevisivi. Bollettino del consiglio agricolo tedesco.

**Koenigsberg** - m. 280,4 - Kw. 4.

11: Meteorologia, bollettino del ghiaccio, recentissime — 11.30: Trasmissione grammofonica — 16: Conferenza: «Il giardino nel febbraio» — 16.30-18: Concerto memorabile della R.O., con musica di Suppé, Lecontevalli, Strauss, Drago, Contrali, Brahms, Popy — 18.10: Bollettino del ghiaccio — 18.20: Conferenza — 18.50: L'ora dei consigli per la scelta della professione — 19.25: Lettura d'inglese — 20.55: Storie e aneddoti cinesi — 21: Dalla canzone popolare al pezzo leggero. Concerto del tenore Fr. Baumann di Berlino — 22: Meteorologia, recentissime e corriere sportivo — 22.30-24: Concerto serale della R.O. con musica di Verdi, Teiaikowsky, Grieg, Fucni, Ponchielli, Moszkowsky, Iwanow, Urbach.

**Lipsia** - m. 361,9 - Kw. 4.

**Dresda** - m. 250 - Kw. 0,75.

12: Trasmissione grammofonica — 13.5 Comunicazioni del Consiglio agricolo tedesco — 15: Notizie del freddo. Indii: Rivista letteraria: «Libri senza parole» — 16: Lezione d'inglese — 16.30: Concerto della R.O. con musica di Plotow, Micheli, Schmalstich, Brabus, Dematzky — 17.45: Radiopropaganda — 18.20: Meteorologia, segnale orario — 18.30-18.55: Lezione d'inglese per principianti — 19: Conferenza: Lessing, il critico della te-

ligione — 19.30: Conferenza su «J. G. Seume (nato il 29-1-1763)» — 20: Il concerto di pianoforte durante tre secoli. Ottavio Schumann e Chopin. Concerto dell'Orchestra sinfonica di Lipsia, con il concorso di solista di pianoforte, con conferenza d'introduzione — 21.15: Fiabe, satire, poesie di poeti contemporanei di Lessing — 22: Notizie dell'Ufficio di collocamento, bollettino della neve, notizie della stampa e corriere sportivo — 22.15 Musica da ballo.

**Stoccarda** - m. 374,1 - Kw. 4.

**Friburgo nella Brisgovia** - m. 577 - Kw. 0,75.

16: Conferenza: «La cucina austriaca» — 16.15: Concerto pomeridiano ritrasmesso da Francoforte; la R.O., con il concorso di un contralto — 18: Segnale orario; meteorologia, bollettino sul mercato del lavoro, notizie agricole — 18.15: Conferenza musicale: «Da Giovanni Strauss al jazz» — 18.45: Altra conferenza — 19.15: Gate attraverso l'economia — 19.45: Falsificazioni d'arte — 20.15: Musica russa. Concerto sinfonico dell'orchestra filarmónica di Stoccarda, con il concorso di pianista Indri serata carnevalesca (recitazioni e concerto del R.O.); segnale orario, notizie; ritrasmissione sportiva: «La 2ª giornata di Stoccarda»

**Amburgo** - m. 394,6 - Kw. 4.

**Brema** - m. 205,9 - Kw. 0,75.

**Kiel** - m. 250 - Kw. 0,75.

11.15: La radio della musica per la scuola. Canzoni e di piante ed animali. Conferenza — 16.15: L'ora della gioventù tedesca — 17: Grandi opere della tecnica. Sesta confer. — 17.30: «Il mondo degli uccelli della nostra patria». Terza conf. — 17.55: Meteorologia, bollettino della polizia — 18: Cose diverse della radiopropaganda, con concerto — 18.30: Lezione d'inglese per principianti — 19: Concerto e radiopropaganda. Seconda parte — 19.25: Problemi del traffico della metropoli — 19.50: Il mercato frutta e verdura di Amburgo — 19.55: Meteorologia — 20: «Il cane nel cervello», commedia in un atto di G. Goetz — 20.30: Piccole storielle di Leo Hirsch, lette dallo scrittore — 21.15: Umore americano di Billy Wilder. Lettura con il concorso dello scrittore — 22: Meteorologia, notizie, corriere sportivo, bollettino della neve.

**Francoforte sul Meno** - m. 421,3 - Kw. 4.

**Cassel** - m. 250 - Kw. 0,75.

6.30: Ginnastica mattinale, indii meteorologia, segnale orario — 12.30: Altra trasmissione grammofonica — 15.55-16.35: La radio della gioventù — 15.55-16.55: Il radioservizio della signora — 16.35-18.5: Da Stoccarda; Concerto della R.O., con il concorso di pianista. Pezzi di Wagner,

Kienzl, Bizet, Thomas, Rachmaninoff, Ugo Wolf, Lincke, Paderewski, Schlenk. Durante l'intermezzo notizie della radio-società ed altre informazioni — 18.10-18.30: L'ora della lettura — 18.30-19.15: Conferenza con letteratura — 19.15-20: Concerto divertente della R.O. — 20.15: Da Stoccarda; Concerto sinfonico dell'Orchestra filarmónica. Indii da Cassel; trasmissione grammofonica, con programma a richiesta degli ascoltatori.

**Langerberg** - m. 402,2 - Kw. 25.

**Colonia** - m. 263,2 - Kw. 4.

10.15-11.10: Trasmissione grammofonica — 11.15-11.55: La radio della scuola — 12.10-12.50: Concerto grammofonica — 13.5-14.30: Concerto del mezzogiorno. Pezzi di Bennet-Hohenstein, Richard, Puccini, Horne, Zeh, Clemus, Yoshitomo, Fucik — 14.30: Consigli per la casa — 15-15.30: L'ora dei ginocchi infantili — 16.5-16.35: La radio della signora. «L'artista teatrale». Conferenza — 16.35-17: d'etrolino Prima conferenza — 17-17.20: Storiella del circo equestre del dott. Dollite — 17.20-17.45: Per i bambini piccolissimi — 17.45-18.30: Concerto del vespero. Pezzi di Teiaikowsky, Luening, Lincke, Levi, Niemann, Drigo — 18.30-18.50: Conversazione spagnuola — 19.15-19.40: L'ora dei genitori — 20-20.55: Musica serale. Concerto della piccola R.O. di musica di Bore, Fall, Kalman, Milibeker, Komzak, Blankenburg — 21: Serata allegra. Indii notizie, corriere sportivo, radiopropaganda, e fino alle 24 ritrasmissione del concerto dal «Caffè Corso» di Dortmund (orchestra Mario Isoglio).

**Berlino** - m. 475,4 - Kw. 4.

**Stettino** - m. 236,2 - Kw. 0,75.

15.30: Questioni e dispaicieri di donne — 16: Conversazione tecnica — 16.30: Leggera musica da casa. Concerto strumentale-vocale — 17.30: Lettura di novelle, indii radiopropaganda — 18.10: Conservazione linguistica — 18.30: Lezione d'inglese per principianti — 19: Conferenza riguardante la caccia — 19.30: Conferenza riguardante i primi voli nella zona antartica — 20: Walter von Molo. Un dialogo tra il poeta ed Ermanno Kasack — 20.30: Concerto della R.O., del radiocoro, di soprano e di violoncellista di musiche di Plotow, Volkman, Humperdinck, Mendelssohn-Bartholdy; indii meteorologia, recentissime, segnale orario, corriere sportivo — 22.30: Lezione di ballo. Indii fino alle 0.30 musica da ballo coll'orchestra G. Hoffmann.

**Monaco di Baviera** - m. 536,7 - Kw. 4.

**Norimberga** - m. 240 - Kw. 4.

6.45: Ginnastica mattinale — 12.55: Concerto del mezzogiorno (trasmissione grammofonica) — 16: Lettura — 16.30: Musica da camera, eseguita dal «Trio di

APPARECCHI RADIO RICEVENTI

**VENTURADIO - SAVOIA - BREMERTULLY**

AUDIZIONI E INFORMAZIONI

VENTURADIO

A. VENTURINI - Viale Abruzzi N. 34 - MILANO - Telefono N. 21-124

Monaco. Tri di Mozart e Schubert — 17.40: Conferenza del ciclo «La vita del lavoro» — 18.10: Per la nostra agricoltura — 19.10.30: Lezione d'aspettando — 19.30: Conferenza — 20: Compositori viventi d'operette. III E. Eysler: Concerto della R. D., con il concorso di soprano e di tenore — 21: Conferenza riguardante la giurisprudenza — 21.20-22.20: Ritrasmessa da Norimberga. Carnevale della vecchia Norimberga. Recitazioni, concerto vocale-orale-strumentale.

**INGHILTERRA**

Londra (2 LO) - m. 358 - Kw. 3.

Davertry (5 XX) - m. 1562,5 - Kw. 25

11.15: Culto — 11.30: Come domenica — 11.45 (Dav. solo): Ciclo Conferenza: femmine — 12 (Dav. solo): Grammofono — 13: Soprano; Contralto — 13.30: Ballabili — 14: Orchestra (riprod.) — 15: Scuole — Lettura in latino — 15.20: 15.55: 16.20 20.15: Interludi musicali — 15.30: Visioni della storia — 16.5: Miti e leggende (Romania) — 16.30: Soprano; Baritono; Pianoforte — 17.15: Orchestra (riprod.) — 18.15: Per ragazzi; Pianoforte; Racconto; Cantante; Racconto — 19: Arti, Mestieri e professioni — 19.15: Segnale Greenwich; Tempo; Notizie — 19.30: Per giovani esploratori — 19.45 (pianoforte): Debussy: La cathédrale, B. Massenet; Valzer Romantico; Studio di quartetto — 20 Critica teatrale — 20.25: Lettura in francese — 20.45: Varietà (a); Ballabili — 21: Tempo; Notizie — 21.15: Discussione — 21.35: Annunzi locali; (Dav. solo): Previsioni marittime — 21.40: Soprano; La Bonne Chanson (3 melodie su versi di P. Verlaine Fauré; Violino e piano; Sonata n. 3, Bax; Soprano con acc. strumentale; «Le Bestiole» (Sei poesie di G. Apollinaire); P. Poulenc; I fiori (sette poesie di Lucien Dandel); D. Milhaud; Poesia di Ronsard musicata da A. Roussel; Canzone di Ronsard musicata da A. Honegger; Tre brani della «Pugna a New York» di Blaise Cendrars musicati da A. Honegger — 23.40: Pianoforte: Notturno e studio, Chopin; Due preludi; W. Baines; «Labyrinth», Id.; «Perle d'Inverno», Id.; Minuetto, Revel; L'uscignolo, Liszt — 24: Una mano di «Anction Bridge» commentata — 0.15-1 (Dav. solo): Ballabili riprodotti

Davertry (5 GI) - m. 482,3 - Kw. 30.

16 (Birm.): Orchestra di cinema: Ouv., Benvenuto Cellini, Berlioz; Recitazioni cul. d'organo; Due ballate; Recl. D'Hérbert; Orchestra: Selez., Debussy, Hilli; Invito al valzer, Welter; Serenata italiana, Caruso; Cavalcata delle Valchirie, Wagner — 17: Ballabili; Numero varietà — 18: Contralto; Ballata, Quilter; Canto popolare irlandese; Tenore; Tre ballate (B. Martin, G. Barker, Sandersou); Contralto; Canto popolare irlandese; Due ballate (G. Peel, Staunford); Baritono: Tre ballate (S.

Homer, Kennedy-Russel, H. Oliver) — 18.30 (Birm.): Per ragazzi: Racconto; Numero varietà; Violino; Racconto — 19.15: V. Londra — 19.30 (Birm.): Orchestra: Sinfonia (I Vespri Siciliani), Verdi; Tenore: Aria (Giardino persiano), L. Lehmann; Aria (Don Pasquale), Donizetti; Orchestra: Meditazione, Clifford; A Tokio, Cuthbert; Clarke; Violino: Valzer-capriccio, Wolf; Vento del nord, Ilem; Orchestra: Valzer (Toledo), Schmelling; Selez.: La città dei Drafanti, H. Wood; Tenore: Tre ballate (Williams, E. Sharpe, Oulter); Violino; Orientale, Cui; Due Danz. ungheresi, Brahms; Orchestra: I due Colombi, Messenger (Prima Suite) — 21: Overture di Sir G. Hensdel — 22.25: Coppia Varietà — 22.40: Numero varietà — 23: Tempo; Notizie — 24.05: Ballabili riprodotti.

**NORVEGIA**

Oslo - m. 496,7 - Kw. 1,5.

18: Musica da camera — 19: Dattatura per stenografi — 19.15: Il tempo; Notizie — 19.30: Corso di tedesco — 20: Segnale orario; Conata Estera — 20.39: Violino e piano — 21: Lettura — 21.30: Il tempo; Notizie — 21.45: Attualità — 22.22.30: Canzoni con accompagnamento di luto.

**OLANDA**

Hilversum (H.D.O.) - m. 1000 - Kw. 5.

10.40: Segnale orario; Culto — 12.40: Bollettino Polizia — 12.55: Trio — 11.10: Conferenza — 15.25: Concerto da Amsterdam — 17.10: Grammofono — 17.40: Segnale orario — 18.41: Orchestra: Ouverture, Paragrafo III, Suppé; Valzer, Fucik; Angelus, De Micheli; I pescatori di perle, Bizet (fant.); La ballerina, Bantock; Canto dei battellieri del Volga; Selez., Paganini, Lehar; Marcia, Suppé — 19.55: Corso d'Inglese — 20.25: Bollettino Polizia — 20.40: Segnale orario — 20.55: Recitazioni (Intervallo: Grammofono) — 23.20: Informazioni Vaz Dias — 23.30: Grammofono.

**POLONIA**

Poznan - m. 245,9 - Kw. 1,500.

13: Segnale orario; Grammofono — 14 Cambi; Borsa del commercio e dell'Agricoltura — 14.15: Comunicati — 16.40: Propaganda Antialeologica — 17.5: Lezione di scacchi — 17.55: Sestetto; Ouv., Le Pirindi, Mendelssohn; Invito al valzer, Welter; Canto Inulii (Sadko), Rimsky Korsakov; Gopak (La fiera), Mussorgsky; Ouverture, Faust, Gounod — 18.50: Corso di francese — 19.15: Varie — 19.40: Conferenza di Padio — 20.5: Varie — 20.30: Concerto. (Intervallo: I teatri e i cinema; Comunicati — 22: Segnale orario; Comunicati.

Katowice - m. 416,1 - Kw. 10.

11.56: Segnale orario; Bollettino meteorologico — 12.10: Grammofono — 13 Comunicato agricolo — 15.45: Comunicato finanziari — 16: Grammofono — 17: Conferenza di Radio — 17.25: Conferenza — 17.55: Concerto da Varsavia — 18.50 Annunzi vari — 19.10: Corso di polacco — 19.45: Comunicati e segnale orario — 20: Conferenza — 20.30 Concerto internazionale da Berlino — 22: Bollettino Meteorologico; Notizie — 22.30: Ballabili.

Cracovia - m. 314,1 - Kw. 1,5.

11.56: Fanfara dal campanile della chiesa della Vergine; Segnale orario; Bollettino meteorologico — 12.10: Grammofono — 13: Bollettino agricolo — 14.50: Bollettino meteorologico e finanziario — 16.45 Bollettino giovani esploratori — 17: Consigli per fotografi — 17.25: Copernico e i suoi precursori — 17.55: Concerto riprodotto — 18.50: Varie e comunicato sportivo — 19.10: Corso di francese — 19.56: Segnale orario — 20: Fanfara dal campanile della Chiesa della Vergine — 20.5: La formazione dello Stato Polacco — 20.30 Concerto Internazionale — 22: Comunicati da Varsavia — 22.30: Concerto riprodotto.

Varsavia - m. 1415,1 - Kw. 10.

11.56: Segnale orario; Fanfara dal Campanile della Chiesa della Vergine di Cracovia; Comunicato Aviazione e Meteorologico — 12.10: Grammofono — 13: Comunicato Meteorologico e Finanziario — 15.35: Kassegna Ministero Comunicazioni — 15.59: Grammofono — 17: Conferenza Nazionale — 17.55: Musica leggera riprodotta — 18.50: Varie — 19.10: Letteratura Francese — 19.56: Segnale orario — 20.30: Concerto Internazionale da Berlino. (Intervallo: I Teatri) — 22: 22.5: 22.20: 22.30: Come d'abitudine.

**SPAGNA**

Barcelona (E.A.J. 1) - m. 350,5 - Kw. 3.

12: Campanie Cattedrale; Il Tempo — 14.30: Borsa e Cambi; Trio; Canzone Gitana, Font e de Anta; Fox Trot, Davis; Pericon, Demon; Selez., La Ragazza Olandese, Kalmann; Nel Giardino di una Pagola Cinese, Ketyelice, Sarlana, Toldrà; Pasodoble, Boisset. (Intervallo: Grammofono) — 18.30: Sestetto; Fox, Polack; Tango, Sab; One step, Santugini — 19: Mercati Internazionali, Borse e Cambi — 19.10: Sestetto: Pasodoble, Marguina; Sezione, Donna Francisquita, Vives; Tango, Canonge; Preludio, La Marchenera, Moreno Torroba; Valzer, Dotras Vila — 21.30: Conferenza — 22: Campanie Cattedrale; Il Tempo — 22.5: Borse e Cambi; Recentissime — 22.10: Rivista comica della Settimana in versi — 22.20: Troupe vocale: Sei Canzoni — 23: Piano; Sonata in

**SOC. TA ANGLO ITALIANA RADIOTELEFONICA**

ANONIMA - CAPITALE LIT. 800.000. - SEDE IN TORINO

**SIETE PROFANI ?**

**VOLETE CONOSCERE GLI ELEMENTI ESSENZIALI DELLA RADIOFONIA?**

scriveteci e noi vi invieremo gratis il libro:

**"CHIACCHIERANDO DI RADIOFONIA"**

che ne offre le nozioni generali in modo chiaro, preciso, accessibile a tutti

**Indirizzare: SOCIETÀ ANGLO ITALIANA RADIOTELEFONICA**

**UFFICIO DIFFUSIONE E RECLAM - Via Arcivescovado, 10 - TORINO**



la magge, Mozart (4 temi); Studio in forma di valzer, St. Saëns — 23 30: Cantata: Quattro Lieber (Brahms, Beethoven, Mendelssohn, Wolf) — 23 30-24: Orchestra: Ouv., I Giomhini, Laboff.

**Madrid (E.A.J. 7) - m. 426,7 - Kw. 1,5.**

12 45: Sintonizzazione; Calendario; Culinaria — 13: Campanie; Intermezzo musicale; Borsa del lavoro; Programmi dei giorni — 15: Campanie; Segnale orario; Orchestra: Ouv., Don Giovanni, Mozart; Gavotta, Juncuez; Suite Provenzale (4 parti), Poppy; Intermezzo letterario; Orchestra: La Casta Susanna, Gilbert (fant.); Valzer, O' Brian; Fox, Lang; Bollettino meteorologico; I teatri; Borsa del lavoro; Orchestra: Rapsodia ungherese N. 2, Liszt — 20: Campanie; Borsa; Orchestra: Marouf, Ruband (fant.); Mezzo soprano; Canzoni; Orchestra: Suite di tre Danze, Remacha; Mezzo soprano; Canzoni — 21 Storia Espano-Americana — 21 25: Recentissime

### SVEZIA

**Stoccolma (SASA) - n. 498 - Kw. 1,5.**

**Motala - m. 1351,3 - Kw. 30.**

**Malmö - m. 258,6 - Kw. 1.**

17: Gramofono — 18: Per ragazzi — 18 30: Musica leggera — 19 15: Corso di Inglese — 19 45-22 5 (dal Teatro dell'Opera): «Carnien, di Bizet con Frennio dall'lo Studio.

### SVIZZERA

**Zurigo - m. 489,4 - Kw. 1,5.**

12 30: Segnale orario, meteorologia — 12 32: Concerto della R. O. — 12 54: Meteorologia, recentissime — 13: Concerto della R. O. (II) — 15: Trasmissione grammofonica — 16: Concerto ritrasmesso dal «Carlton-Hite Hall» — 17 15: Per le signore. Lettura — 17 45: Meteorologia — 19 30: Segnale orario, meteorologia — 19 33: Conferenza — 20: Concerto della R. O., con il concorso d'un suonatore d'oboe — 20 45: W. Roesselt canta arie e canzoni allegre, con il concorso di pianista e della R. O. — 21 30: Musica d'opera. Concerto della R. O. — 22: Meteorologia, recentissime e notizie della «N.Z.Z.».

**Losanna - m. 680 - Kw. 0,75.**

7 45: Bollettino meteorologico — 13: Segnale orario; Il tempo — 13 1: Borsa e Canli — 13 5: Gramofono — 15 40: Concerto riprodotto — 16 45: Per le signore — 17: Concerto (cont.) — 19 30: Bollettino meteorologico — 19 31: Corso di tedesco — 20: Corso d'italiano — 20 15: Concerto da Berna — 21 30: «La Contessa d'Esceabagnassa, Commedia in un atto di Molière — 22 5: Il tempo; Informazioni; Piccola posta

**Ginevra - m. 700 - Kw. 0,5.**

17 15: Orchestra: Tolanto, Torkowsky; Balletto (Faust), Gounod; Marcia, Ailbott

— 18: Cambi; Previsioni tempo; Ora — 20 15: Corso d'Inglese — 20 35: Concerto dalla Victoria Hall (Intervallo: Notizie)

### UNGHERIA

**Budapest - m. 554,5 - Kw. 20.**

9 15: Orchestra Tzigani — 9 30: Informazioni — 9 45: Concerto (cont.) — 12: Carillon dalla Chiesa dell'Università; Bollettino meteorologico; Informazioni — 12 29: Trio — 13: Segnale orario; Il tempo; Altezza dell'acqua — 14 30: Informazioni; Prezzi dovrate — 16: Consigli per le signore — 17 10: Conferenza — 17 40: Musica viennese — 18 50: Corso di tedesco — 19 30: Concerto dall'Accademia — 21 45: Segnale orario; Informazioni; Il tempo — 22: Politica Estera — 22 30: Musica Tzigani; Musica leggera e danze da Varsavia.

## MARTEDÌ 4 FEBBRAIO

### AUSTRIA

**Vienna - m. 519,9 - Kw. 15.**

11: Concerto mattinale del Quartetto Sleng — 15 15: Radiodiffusione di immagini — 16: Concerto pomeridiano della orchestra Carlo Hann, intramezzato da anziani vocali. Musiche di Pfaffel, J. Strauss, Puccini, Lehar, Sullivan, Meisel, Jarmann, Haupt — 17 35: L'ora musicale dei fanciulli — 18: L'ora dell'igiene pubblica. Conferenza riguardante il cappello — 18 30: La radio delle corporazioni agricole — 19 35: Lezione d'inglese per principianti — 20 5 Segnale orario, meteorologia — 20 10 le — 19: Lezione di francese per iniziati — Concerto su due pianoforti: musica di L. Lodge-Stone, J. Kern, Pollak, V. Kussel, J. Strauss, Rawicz — 20 40: Maestri popolari della musica viennese: Schemel, biografici di musicisti popolari viennesi con esempi vocale-strumentali. Infr. radio-diffusione di immagini.

### BELGIO

**Bruxelles - m. 511,9 - Kw. 1,5.**

18: Orchestra (riproduz.) — 19: Corso di francese — 19 30: Trio, Beethoven; Trio, Mendelssohn — 20 30: Radiocronaca; Giornale parlato — 21 15: Orchestra: Marcia, Filippucci; Efunera, Zlica; Voluttà, Guillaume — 21 30: Conferenza scientifica; Orchestra: Valzer (La Baillera), Kalman; Cantatrice: Lied, Beethoven; Bernadette, De Bréville; Il Nilo, Leleux; Orchestra: Minuetto, Glady-Wood — 22: Attualità — 22 5: Indovinelli letterari; Orchestra: Danze rustiche, Flecht; Cantatrice: Canzone cinese, Tschaut; Serenata, Schubert; Orchestra: Meditazione, De Boeck; Marinetta, Collins; Melodia, Horne; Balletto (Filemon e Bauci), Gounod — 23 15: Recentissime.

### CECOSLOVACCHIA

**Bratislava - m. 277,8 - Kw. 0,5.**

12: V. Praga — 16 30: Idem — 17 39: La veglia Slovacca — 17 50: Recitazione Poesie Slovacche — 18 10: Musica riprodotta — 18 45: Corso di Slovacco — 19: V. Praga — 22 20: V. Praga

**Praga - m. 343,2 - Kw. 5.**

11 15: Musica riprodotta — 12: Ora; Notizie; Emisione Agricola (Dialogo) — 12 30: Concerto: Ouv., Le Allegre Comari di Winkler, Nicolai; Scene Rustiche, Malat; A solo Violino; Il Pipistrello, Strauss; Polca, Komzak — 13 30: Industria e Commercio — 13 55: Borse — 16: Tendenze delle Borse dell'Europa Centrale — 16 10: Conferenza — 16 20: Per ragazzi — 16 30: Concerto: Raduz e Mahulena, Suk; Cigni e Pavoni, Idem; Giorni radiosi, Foerster; Canli, Idem; Due Melodie Dvorak; Suite Orchestrale, Janacek; La Spina Venduta, Smetana — 17 30: Corso d'Inglese — 17 45: Emisione in Tedesco; Notizie; Conferenza — 18 15: Emisione Agricola — 18 25: Per gli Operai — 19: Notizie; Ora — 19 5: Concerto orchestrale — 19 45: Conferenza — 20: Serata in onore del Poeta Kaminsky: Proemio; Recitazioni; Brani di Traduzioni da Molière e Schiller di Kaminsky — 21: Canzoni Popolari — 21 20: Luto: Fantasia e Rondò, Baron; Allegro moderato, Hagen; Sonata in re min., Weiss; Sonata in la min., Gaultier; Sonatina e Aria, Reusser; Ouverture, Bourrée e Minuetto, Lusy; Rondò, De Richelès — 22: Ora; Notizie — 22 15: I Teatri — 22 20: Musica Popolare — 23: Ora.

**Bрно - m. 432,2 - Kw. 3.**

12: 12 30: V. Praga — 14 30: Borse — 17 30: Corso d'inglese 17 45: Emisione in tedesco — 18 15: Rivista letteraria della settimana — 19: V. Praga; Carillon — 19 5: Orchestra; Ouverture di commedia ungherese, Keler Bela; Suite Ucraina, Rubinstein; Intermezzo cinese, Kongsberg; Haensel e Gretel, Humperdik (fant.); L'oro del Reno, Wagner — 19 45: V. Praga — 20: Sestetto per flauto, oboe, clarino, fagotto, cornetta e piano — 20 30: Melodramma; Bagatella op. 21, Berna; Melodramma di Axman; Berecuse op. 2, Hala; Scherzo, Idem — 21; 21 20: V. Praga — 22 15: Il programma di domani; I teatri — 22 20: V. Praga.

**Kosice - m. 265,5 - Kw. 5,000.**

12: Ora; Carillon; Notizie — 12 10: Musica riprodotta — 17 10: Concerto: Sonata in fa magg. op. 24, N. 5, Beethoven; Romanza; Ondrick; I Pagliacci, Leoncavallo; I maestri cantori, Wagner; Appuntamento, Schubert; Musetta, Offenbach; Canzone senza parole, Weissenholl; In riva al mare, Schubert; Ave Maria, Idem — 19: Ora; Carillon — 19 15: Corso di Radio — 19 30: L'automobile — 20: Noti-

## Radioamatori

per i vostri nuovi acquisti, non trascurate di rivolgervi alla Ditta

**M. ZAMBURLINI**

Telefono 65-569 - MILANO - Via Lazzarolo, 17

che costruisce nel proprio stabilimento di Viale Monza in grandi serie ogni sorta di accessori e minuterie per Radio:

**REOSTATI - INTERRUITORI di accensione - ZOCOLI per valvole, viterie e minuterie di erse**  
con materiali di primissima qualità e lavorazione fine ed accurata

La ditta M. ZAMBURLINI inoltre è la

RAPPRESENTANTE esclusiva della fabbrica J. NEUBERGER di Monaco, per gli STRUMENTI di MISURA ELETTRICA, nonché della SOC. BEBET. ACCUMULATORI ELETTRICI di MELZO per gli ACCUMULATORI ELETTRICI "TUDDRI".

Ogni tipo per Radiofonia a prezzi miti - Scopi: spettacoli di Radiodiffusione e Grossisti e Collezionisti

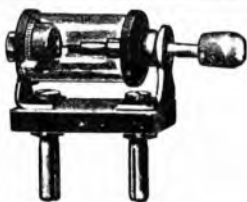

DETECTOR

zie; Carillon — 20.10: Concerto: Boemia, Smetana; Minuetto, Bach; Galoppo, Smetana; Ondineek; Adagio cantabile, Haydn; Salve Regina, Mercadante — 20.55: Quartetto N. 2, Borodin; Quartetto, Mozart — 22: Notizie; Emissione in inglese.

## FRANCIA

**Parigi (P. Parisien) - m. 336,4 - Kw. 0,5.**

21.45: Gramofono: Conferenza e informazioni — 22: Concerto: Preludio, Berenice, Roussac; Due Preludi Bretoni, Caradec — 22.25: Informazioni — 22.30: Concerto: Elegia, Frané (Violoncello e orchestra); Ballata, Idem (Piano e orchestra) — 23: Informazioni; Concerto: Balletto (Brodskaja), Massenet; Danza eroica, Chaminade; Cosucca, Dargomysky.

**Parigi (Radio L.L.) - m. 370 - Kw. 0,5.**

13.30: Echi, Informazioni e cronache; Troupe Fisarmoniche. (Intervalli: Canto) — 14: Carillon di Fontenay.

**Parigi (Radio Paris) - m. 1744 - Kw. 3.**

7.45; 8.30; 9; 11.45; 14; 14.15; 15; 16.30; 17.50; 19.30; 20.45: Come lunedì — 13.30: Orchestre; Come; Unosonnet; Festa Spagnola, Lacombe; Unosonnet; Teiaikowsky; Réverie della Sera, St. Saëns; Il Re d'As, Laro; Paeseagio, Haln; Nella Montagna, Fouldrain; Melodia, A. Kinschok; Scherzo, Mussorsky; Scene Alzaziane; Massenet — 16.45: Orchestre: Canzone alla luna, Dalerose; Violoncello: Berceuse, Fauré; Arlecchino, Popper. Orchestra: Quando cade la sera, Gounod; Piano: Pavana, Gaubert; Arabesca, Falkenberg; Sottilegi, Laparra. Orchestra: Vecchia aria, Thoné; Violino: Concerto, Mendelssohn. Orchestra: I Fantocchini, Lécocq — 19.45: Gramofono: Le Leggende della Foresta, Strauss (orchestra); Rose di Piccardia, Haydn Wood (Tenore); Notturno in mi bem., Chopin (Piano); Due Arie tenore (Tosca), Puccini; Due Arie (Carmen) Bizet (Cantatrice); Canzone Hawaiiana (Jazz e Canto) — 20.30: Corso di Inglese — 20.45: Rime; Comunicati Vari; Metalli; Informazioni — 21: Conferenza; Borsa di New York; Cotoni; Caffè a New York — 21.30: Sché; Hans il Sottanatore di Flauto, Gamie. (Intervalli: Rassegna della Stampa e Informazioni);

## GERMANIA

**Breslavia - m. 321,2 - Kw. 4.**

**Gleivitz - m. 326,4 - Kw. 4.**

14.35: L'ora dei fanciulli. Lettura di fiabe, audizioni vocali di una cantante, con accompagnamento di pianoforte — 16: L'ora dei libri cinematografici — 16.30: Ritrasmisione del concerto divertente dal caffè «Croce d'Oro» — 18: Conferenza letteraria — 18.30: Lezione di francese per principianti — 19.25: Conferenza: La ragazza psicopata — 19.50: quarta conferenza: Problemi dell'assicurazione della pace — 20.15: Concerto sinfonico eseguito dalla «Schlesische Philharmonie» Composizioni di Prochazka, Dombrowski, Camilla Horn, intramezzate da recitazioni e audizioni vocali di un baritono — 22: Notizie diverse.

**Koenigsberg - m. 280,4 - Kw. 4.**

6.30: Ginnastica mattutina — 11: Meteorologia, bollettino del ghiaccio e recentissime — 11.30: Trasmissione grammofonica — 15.30: Trattamento letterario per la gioventù — 16.30.18: Concerto pomeridiano della R. O. Musiche di Lassus, Teiaikowsky, Verdi, Strass, Niemann, Weninger, Conradin — 18.10: Bollettino del ghiaccio — 18.20: La radio dell'agricoltura — 18.50: L'ora del lavoro — 19.30

Ritrasmisione dal Teatro comunale di Danzica: «Der Arzt wider Willen», opera in tre atti con musica di Carlo Gounod — 21.30: Lezione di ballo — 22: Meteorologia; recentissime e corriere sportivo — 22.15.24: Concerto divertente e di musica da ballo.

**Lipsia - m. 361,9 - Kw. 4.**

**Dresda - m. 250 - Kw. 0,75.**

12: Trasmissione grammofonica 14: Saggi di lettura (da libri nuovi) — 15: Notizie del freddo — 15.15: Concerto da 8, con radiopropaganda — 16.30: Vienna nello specchio delle sue canzoni, concerto vocale-instrumentale — 17.45: Prognosi del tempo, segnale orario, radiopropaganda — 18.5: La radio della signora. Conferenza: Nuove professioni femminili — 18.30.18.55: Lezioni di francese per principianti — 19: Conferenza: «Il giurista e la proprietà» — 19.30: Quinta conferenza: «La teoria della vita» — 20: Concerto con il concorso di soprano, contralto, tenore, basso, pianisti, 22 pezzi di A. Jensen, Brahms — 21.15: Concerto mandolinistico con musica di O. Bahmann, Woelki, R. Felsenberg, Nesselwald, J. Huber, O. Mueschler — 22: Notizie dell'Ufficio di collocamento, bollettino della neve, prognosi del tempo, informazioni della stampa, corriere sportivo. Indi lezione di ballo, poi musica da ballo.

**Stoccarda - m. 374,1 - Kw. 4.**

**Friburgo nella Brisgovia - m. 577 - Kw. 0,75.**

13.45: Trasmissione grammofonica 16.35: Concerto della R. O. con il concorso di contralto ritrasmesso da Francoforte. Musiche di Mendelssohn — 18: Segnale orario, bollettino meteorologico, notizie agricole — 18.15: Conferenza di astronomia — 18.45: Concerto con radiopopolarità Pezzi di Veldte, Waldteufel, Brwin, Albert — 19.15: Conferenza — 19.45: Il cielo stellato nel mese di febbraio 20.20: Concerto militare di pezzi di Triebertmann, Siefert, Lippe, Urstich, Haefele, Fucik, Sautag, Mahle — 21: In occasione del 15° compleanno di John Henry Mackay, recitazione e lettura di opere di Mackay, con conferenza d'introduzione — 21.30: Musica da camera eseguita dall'Orchestra filarmonica di Stoccarda. Pezzi di Pirani J. Haas, Hadu, Indi notizie, ritrasmissione sportiva: «La 6 giorni di Stoccarda».

**Amburgo - m. 391,6 - Kw. 4.**

**Brema - m. 206,9 - Kw. 0,75.**

**Kiel - m. 250 - Kw. 0,75.**

8: La radio della massaia — 10.25: Conferenza agricola — 11.12: Trasmissione grammofonica — 16.15 (per Kiel e Flensburg): Bruno Hessé (lettura ed audizioni di un soprano) (Amover e Amburgo): Arie di grandi opere. Concerto della R. O. con il concorso di cantante Frammenti di opere di Verdi, Meyerbeer, Halévy, Mascagni (per Brema): Le quattro stagioni nella canzone. Concerto vocale-instrumentale con il concorso di cantante, violinista e pianista. Canzoni di Turak, Mendelssohn, Schumann, Brahms, R. Strass, Max Reger, L. Thuille, Meyer-Ollersleben, ecc. — 17: Conferenza: La ospitalità nella città ed in campagna — 17.25: Consigli per la scelta della professione — 17.50: Conferenza: Il movimento delle nazionalità europee — 18.15: Concerto da 8 e radiopropaganda — 19: Conferenza agricola riguardante la concimazione nella primavera — 19.30: Ritrasmisione

missione di una conferenza da Berlino: «Il telefono fino al principio della guerra mondiale» — 19.50: La Borsa serale di Francoforte. Meteorologia — 19.55: Il Quartetto Quarneri. Concerto del quartetto con il concorso di pianista. Opere di Mozart, Borodin e Schubert — 21.45: Carnevale di Hannover. Concerto della R. O. con il concorso di solisti — 22.45: L'ora attuale, dati meteorologici per l'intero ed i mari, notizie, corriere sportivo — 23.0.15: Itali dei tempi della nonna — 23.50: Ultime notizie (Pintermezzo); Meteorologia per i mari, bollettino del ghiaccio — 0.30: Serenata notturna.

**Francoforte sul Meno - m. 421,4 - Kw. 4.**

**Cassel - m. 250 - Kw. 0,75.**

6.30: Ginnastica mattutina, indi meteorologia, segnale orario — 13.30: Concerto grammofonico — 15.45.15.55: L'ora della gioventù — 15.55.16.5: Il radioserivizio della massaia — 16.35.18.5: Concerto della R. O. con il concorso di contralto. Musiche di Mendelssohn, in occasione del 12° anniversario della sua nascita (nato il 2 febbraio 1809). Durante Pintermezzo notizie della radiosocietà ed altre informazioni — 18.15.18.45: Conferenza ritrasmessa da Cassel — 18.45.19.15: Il a conferenza riguardante la supersterione nella cura di malati — 19.15.19.30: Saggi di letteratura inglese — 19.30.20: Lezione d'inglese — 20: Da Stoccarda: Concerto militare — 21: Giovani compositori. Concerto della R. O. con il concorso di cantante, pianisti Musica di M. Szigeti, G. Gerster, Lomankoff, W. Hirschberg, M. Buttig.

**Langenberg - m. 462,2 - Kw. 2,5.**

**Colonia - m. 263,2 - Kw. 4.**

10.15.11.10: Trasmissione grammofonica — 11.15.11.55: La radio della scuola popolare. Scherzi d'armonica — 13.5.14.30: Concerto del mezzogiorno, eseguito dalla R. O. con il concorso di violinista. Pezzi di Kéler-Béla, Grieg, Hubay, Kalmán, I. Strauss, Oels, Finck — 14.30: Consigli per la casa — 15.15.30: L'ora dei giuochi infantili — 15.50.16.30: Teatro per gioventù. Esecuzione d'una commedia di G. Pezzi — 16.30.17: Lettura — 17.17.45: Conferenza educativa riguardante l'inssegnamento scolastico — 17.45.18.30: Concerto del vespero, con il concorso di pianista e di soprano. Musica di Mozart — 18.30.18.50: Lettura — 19.15.19.40: Conversazione francese — 19.40.20: Conferenza riguardante Hardt, Honigsheim, Stein, Worm — 20: Ritrasmisione da Besen: Concerto dell'Orchestra comunale di Besen, con il concorso di violinista. Musica di Schubert, Kletzki, Wagner. Indi ultime notizie, corriere sportivo, informazioni commerciali.

**Berlino - m. 475,4 - Kw. 4.**

**Stettino - m. m. 236,2 - Kw. 0,75.**

12.30: il quarto d'ora dell'agricoltore — 15.30: Il cielo stellato nel mese di febbraio — 16: L'ora dei libri — 16.30.18: Concerto divertente eseguito dall'Orchestra di F. Kaufmann. Pezzi di Weinberger, Arnoldola, Waldteufel, Kockert, Micheli, Michailow, Schmalstich, Koenigsberger, Percy, Koeppling, Kuenneke. Indi radio-propaganda — 18.30: Introduzione al concerto sinfonico del 6 corrente — 19: Conferenza: La responsabilità civile del medico — 19.30: Il telefono fino al principio della guerra mondiale. Conf. — 20: «Die Nacht vor dem Heide», dramma di Alfredo Wolfenstein. Indi servizio d'informazioni. Meteorologia, recentissime, segnale orario, corriere sportivo.

**Abbonatevi al Radioradio**

Monaco di Baviera - m. 536,7 - Kw. 4.  
Norimberga - m. 240 - Kw. 4.

6.45: Ginnastica mattinatale — 11.20: Trasmissione grammofonica — 12.55: Concerto del mezzogiorno, eseguito dal Radio-Trio. Pezzi di Leutner, d'Albert, Chaminade, Popper, Müller-Melhorn, J. Strauss, Albeniz, Kreisler — 14.45: L'ora della signora — 16.30: Lettura — 17: Conferenza: a Il Paraguay, un paese d'attualità — 17.30: Concerto del vesper, eseguito dal quartetto di camera Amy Rosenberger, con il concorso di soprano con accompagnamento di pianoforte Pezzi di Kienzl, Raff, Dell'Acqua, Walleitung, Schmalstich, Kreisler, Yoshitomo, Gershwitz — 19: Bollettino di politica mondiale — 19.30: Indicazione del complesso dell'opera serale — 19.35: Opera. Indi: notizie serali — 22.35: Lezione di ballo

### INGHILTERRA

Londra (2 I.O.) - m. 358 - Kw. 3.  
Daventry (5 XX) - m. 1562,5 - Kw. 25  
11.15: 11.30: 11.45: 12: 19.15: 22: 22.35 Come lunedì — 13: Contralto; Quartetto — 14.15: 17: 17.30: Orchestra (riprod.) — 15.30: Musica per le scuole; Corso elementare; Corso medio con concerto; Corso avanzato — 16.30: 19.30: 20.15: Interludi musicali — 16.35: Corso di francese — 17.15: (Scuole) Classici e Traduzioni — 18.15: Per ragazzi: Racconto dialogato con musica omittuto — 19: Lettura poesie — 19.45: Composizioni di Debussy per piano; Danza sulla neve; Mazurca; Danza di Park; Studio d'arpeggio; Studio per cinque dita — 20: Per le elettive (discussione) — 20.25: Il vetro e la civiltà (da Sheffield) — 20.45: Banda; Ovv. Sakuntala, Gollmark; Soprano; Valzer di Musetta, Puccini; Cupido, Sanderson; Banda; Corteo sul Basso Fondamentale, G. Williams; Valzer (Eugeno Oneghin), Tchaikowsky; Tenore; Tre canti (Craxton, Metcalf, H. Wood); Banda; Tre musiche, Walton O' Donnell (Dav. solo) — 21.21.30: La concezione moderna della Vita — 21.40: Soprano e tenore; Due canti di A. M. Smith; Banda; L'arcobaleno d'Onfale, St. Saëns — 22.15: Cultura musicale — 22.40: Violino; Aria sulla corda di sol, Gavotta e Preludio, Bach; Baritono; Quattro Lieder di H. Wolf; Violino; L'infinito, Debussy; Capriccio in la min. Wieniawski-Kreisler; Danza, Stanford; Danza spagnuola, De Falla; Baritono; Due ballate, Ireland; Requiescat, Butterworth; Ballata, A. Gibbs — 23.30-1: Ballabili riprodotti  
Daventry (5 GB) - m. 482,3 - Kw. 30.  
16: Orchestra di cinema — 17 (Birm.) —

tratto; Berceuse, Parry; Due canti di Bantock; Orchestra; Danza piemontese N. 1, Sinigaglia; Piano; Variazioni di Schumann sul nome d'Abegg; Orchestra; Selez., Luisa, Charpentier; Contralto; Berceuse Russa, Hevman; Melodia, Malachuk; Orchestra; Due danze irlandesi, Finucane; Piano; Scherzo in do diesis min., Chopin; Orchestra; Suite francese, Foulds — 18.30 (Birm.): Per ragazzi: Azione drammatica con soprano e baritono — 19.15: Come lunedì — 19.30: Ballabili; Varietà (2) — 21 (da Glasgow); Orchestra; Toccata in fa, Bach-Essex Canti russi, Liabov; Concerto in sol min. per Piano e orchestra; St. Saëns; (Intermezzo: lettura da Birm.); Giardini di Spagna, De Falla (piano e orch.); Quinta sinfonia, Tchaikowsky — 23.15: Segnale Greenwich; Tempo; Notizie — 23.30 (Birm.): Farsa con musica trio.

### NORVEGIA

Oslo - m. 496,7 - Kw. 1,5.  
18.35: Per la Casa — 19.15: Il tempo; Notizie — 19.30: Corso d'inglese — 20: Segnale orario; Orchestra; Ovv. Lohengrin, Wagner; Gavotta (Puyjoli), Massenet; Estasi, Ganne; Torcedor e Andalusia, Rubinstein; Valzer antica, Johansen; Meditazione, Tchaikowsky; Chitarra, Bizet; Leggenda, Melartin; Suite Balletto (Coppelia), Debilis — 21.30: Il tempo; Notizie — 21.45: Attualità — 22: Conferenza in tedesco.

### OLANDA

Hilversum (H.D.O.) - m. 1000 - Kw. 5.  
10.40: 12.40: 12.55: 14.40: Come lunedì — 15.10: Grammofono — 15.40: Per le signore — 17.10: Ballabili — 17.30: Segnale orario — 18.41: Trio — 19.55: Corso d'Inglese — 20.25: Bollettino Pizia — 20.40: Segnale orario — 20.41: Libri nuovi — 12.10: Musica olandese: Presludi orchestrali; Tre melodie fantastiche; Due Temi Sinfonia s'Zuiderzee, Doppler; Suite vecchie danze, Röntgen — 22.10: Conferenza — 22.40: Informazioni Vaz Dias — 22.55: Orchestra; Ovv., Le Allegre Comari di Wimpolder, Nicolai; Cantatrice; To Camo, Grieg; Ultima primavera, Grieg; Canzone di Silvestri, Ilem; Orchestra; Selez., Sogno d'un valzer, O. Strauss; Marcia, Sousa — 23.40-24.10: Grammofono.

### POLONIA

Poznan - m. 245,9 - Kw. 1,500.  
13: Segnale orario; Grammofono — 14 Cambi — 14.15: Comunicati — 17: Corso di Francese (Lettura e commento) — 17.25

Conferenza propaganda antialcolica — 17.55: Concerto da Varsavia (Intervallo: Recitazioni) — 18.50: Varie — 19.20: Ritrasmissione dell'opera da Katowice. (Intervallo: I teatri e i cinema; Comunicati) — 22.30: Segnale orario; Comunicati — 22.45: Ballabili riprodotti.

Katowice - m. 416,1 - Kw. 10.

11.56: 12.10; 13: 15.45: Come lunedì — 16: Per ragazzi — 17: Stor a nazionale — 17.25: 17.55: 18.50: Come lunedì — 19.20 (dal teatro polacco) «Halka», opera di Moniuszko — 22: Bollettino meteorologico; Notizie.

Cracovia - m. 314,1 - Kw. 1,5.

11.56: 12.10; 13: 14.50: Come lunedì — 16.15 (da Varsavia): Audizione per ragazzi — 17: L'origine del cane domestico. — 17.25: Conferenza da Katowice — 17.55: Concerto da Varsavia — 18.50: Varie — 19.10: Comunicati — 19.50: Trasmissione dell'Opera da Poznan — 22: Comunicati da Varsavia.

Varsavia - m. 1415,1 - Kw. 10.

11.56: 12.10; 13: 14.50: Come lunedì 15.35: Politica Estera — 16.15: Per ragazzi; Concerto Scolastico Maniolini — 17: Conferenza di Sport — 17.25: Conferenza da Katowice — 17.55: Orchestra; Ovv., Poeta e Contadino, Sappé; Marcia delle Marionette, Gounod — 18.10: Recitazioni — 18.30: Orchestra (cont.); Danza delle Pescatrici, Blon; In Gondoli, Luzzi Peccia; Racconti, Komzak; Serenata, Drlala; La Posta, Eilenberg — 18.50: Varie — 19.10: Attualità — 19.56: Trasmissione dell'Opera. (Intervallo: I Teatri) Comunicati; Aviazione, Meteorologico, Polizia, Sportivo e P. A. T.

### SPAGNA

Barcellona (E.A.J. I) - m. 350,5 - Kw. 3

12: Campane Cattedrale; Il tempo — 14.30: Borse e Cambi; Trio; Pasobalco, Rocca, Traveria; Fox trot, Camarubi, Pelicon, Torrens; Selez., La Geisha, Jones; La voce delle campane, Luciani; Sirabata, Lezzaro; Marcia, Siele; (Intervallo: Grammofono) — 18.30: Sestetto; Fox, Mengeddi; Tango, Sentis; Charleston, Clará — 19: Mercati Internazionali; Borsa e Cambi — 19.10: Moda e Consigli utili per le signore — 19.30: Sestetto; Pasobalco, Facheco; Selez., La Notte dell'Brifonia, Soriano; Strofe del mio Paese, Palou; Valzer lento, Ilem — 21.30: Corso d'Inglese — 22: Campane Cattedrale; Il tempo — 22.5: Borse e Cambi; Recitissime — 22.10: Trasmissione parziale dell'Opera dal Teatro del Liceo.

## LA RUGGINE

è uno dei grandi nemici degli impianti radio. Le parti di metallo, anche esposte alle intemperie, rimangono inalterabili se sottoposte alla cromatura.

Rivolgetevi per acquisti, per informazioni, per commissioni alla

**SOC. AN. IT. CROMATURA METALLI - MILANO**

Negozi: Via Meravigli, 3 - Ufficio: Via C. Cantù, 4

## Lire 75.-

(Lire 72.- abbonamento, L. 3 diritto di licenza a favore dello Stato) è il prezzo della licenza-abbonamento alle radioaudizioni nel caso di pagamento globale anticipato per l'anno intero. Nel caso di pagamento a rate mensili, l'importo annuo della licenza-abbonamento è di L. 87 pagabili in L.7,25 al mese (L. 6 abbonamento, L. 0,25 quota di diritto di licenza, L. 1 a favore dell'Amministrazione postale).

**Madrid** (EJA 7) - m. 426,7 - Kw. 1,5.

12 45: Sinfonizzazione; Calendario; Culinaria - 13: Borsa; Borsa del lavoro; Programmi del giorno - 15: Campagne; Segnale orario; Orchestra; Ouy. - La grama ladra, Rossini; Romanza, Sibelius; Prima Sinfonia, Peer Gynt, Grieg (4 parti); Intermezzo letterario; Orchestra; Polpurni, Signo d'un valzer, Strauss; Rassegna del Cinema; Orchestra; Valzer, Breau; Fox, Wangermée, Bollettino meteorologico; I teatri; Borsa del lavoro; Orchestra; Danza ungherese N. 5, Jralms - 16 25: Notizie; Indice conferenze - 20: Campagne; Borsa; Per ragazzi - 20 30: Ballabili - 21 25: Notizie - 23: Campagne; Segnale orario; Borsa; Ritrasmisione dell'Opera dal Teatro del Liceo di Barcellona (Intervalli); Orchestra - 1-1 30: Campagne; Cronaca notizie del giorno; Recentissime; Ballabili riprodotti

### SVEZIA

**Stoccolma** (SASA) - m. 438 - Kw. 1,5.  
**Motala** - m. 1351,3 - Kw. 30.

**Malmö** - m. 258,6 - Kw. 1.  
17. 18. 18.30: Come lunedì - 18.55: Conferenza agricola - 19.15 (da Upsala) Calcio - 19.45: Programma da Helsingborg - 20.45: Recitazione letteraria - 21.15: Notizie; Il tempo - 21.40-22.40: (da Göteborg); Orchestra archi.

### SVIZZERA

**Zurigo** - m. 480,4 - Kw. 1,5.

12.30: Segnale orario, meteorologia - 12.32: Trasmissione grammofonica - 12.50: Meteorologia, recentissime - 13: Trasmissione grammofonica (II) - 13.35: meteorologia, divise e quotazioni Borsa - 15: Concerto della R. O. - 16: Concerto ritrasmesso dal «Carlton-Elite-Hotel» - 17.15: Concerto grammofonico - 17.45: Meteorologia - 18.30: Segnale orario, meteorologia - 19.30: Concerto della R. O. - 21.10: Serati di Tr. Vogel, organizzazione della Società degli scrittori svizzeri; spettacoli di marionette - 22: Meteorologia, recentissime e notizie del giornale «NZZ» - 22.10: Musica da ballo (con grammofono)

**Losanna** - m. 680 - Kw. 0,75.

7.45-19.31: Come lunedì - 19.31: La ceramica in Svizzera - 20: Concerto di piano - 20.15: Programma di Ginevra - 20.25: Violino e piano; Canzonetta, Tejarkowsky; Danze Tzigane, Nachez; Valzer Viennese, Kreisler; Minuetto, Paderewski; Leggenda, Wieniawski - 21: Quartetto vocale: Quartetto (Rigoletto), Verdi; Duetto soprano e baritono (Don Pasquale), Donizetti; Aria tenore (Fortuno), Messager; Aria «Suicidio» (La Gioconda), Pouchelli; Aria tenore e baritono (Il pescatore di perle), Bizet; Aria soprano (Don Pasquale), Donizetti; Duetto contralto e tenore (Il Trovatore), Verdi; A solo baritono, Quartetto (Marta), Plotow - 2: Il tempo, Informazioni.

**Ginevra** - m. 760 - Kw. 0,5.

17.15: Orchestra. Concerto per piano e orchestra (I e II tempo), Grieg; Polonese, Liszt; Andante di Quartetto, Tejarkowsky; Danza Persiana, Guiraud - 18: Canzoni; Previsioni tempo; Ora - 20.15: Piccola Gazzetta della settimana - 20.25: Orchestra: Ouverture e Scena (Signo d'una notte di mezza estate), Mendelssohn; Ballata per viola e orchestra, Schubert; Berceuse, Rimsky Korsakow; Danza dei Buffoni (Stuegerotcka), Idem; Rapsodia Virginiana, Wood - 21.35: Notizie

### UNGHERIA

**Budapest** - m. 554,5 - Kw. 20.

9.15: Trio - 9.30; 9.45; 12; 13; 14.30; 16.45: Come lunedì - 15.30: Per ragazzi; Fiabe - 17: Corso di slovacco - 17.30: Concerto - 18.30: Informazioni della stazione - 19.45: «Cyrano de Bergerac» di Rosland (Recitazione) - 22: Segnale orario; Informazioni; Il tempo; Grammofono - 23: Musica Tzigani

## MERCOLEDÌ

6 FEBBRAIO

### AUSTRIA

**Vienna** - m. 519,9 - Kw. 15.

11: Concerto mattinale (eseguito dall'orchestra Silyng - 15.15: Radiodiffusione di immagini - 16: Concerto pomeridiano dell'orchestra M. Geiger, intramezzato da audizioni vocali di opere di G. Mahler. Musica istrumentale di Lehar, Linsday-Thelmer, Smetana, René, Kopping, Erbach, Lehar, Gramich-taedten - 17.35: L'ora dei fanciulli: storie e diverse canzoni - 18.15: Lezione d'aspirante - 18.30: Conferenza - 19: L'ora delle Camere per operai ed impiegati. Conf. - 19.25: Segnale orario, meteorologia - 19.30: Concerto orchestrale di opere di R. Strauss, Mozart, M. Ravel, J. Strauss, ritrasmessione dal grande «Konzerthaus» - Indi musica leggera serale, con il concorso d'un solista di chitarra. Radiodiffusione di immagini.

### BELGIO

**Bruxelles** - m. 511,9 - Kw. 1,5.

18: Concerto (Riprodutz) - 19: Corso di Esperanto - 19.30: Concerto - 20.30: Radiocronaca; Giornale parlato - 21.15: Grammofono - 21.30 (da Anversa): Concerto; Sinfonia in re, Haydn; Concerto per violino, Mendelssohn; Poema Sinfonico, N. N.; Romanza Andalus, Sarasate (violino); Danza Slava, Dvorak (violino); Scherzo Tarantella, Wieniawski (violino); Fantasia Tragica e Comica, Sclamaepart; Recentissime.

### CECOSLOVACCHIA

**Bratislava** - m. 277,8 - Kw. 0,5.

12: V. Praga - 12.15: Conferenza agricola - 16.30: Concerto; Kreisleriana, Schumann (4 tempi); Le primule, F. F. F. F. Maestri Cantori, Wagner; L'E-Bre, Italy, Polonese, Scherchenka; Canzoni popolari; Malat; Mazurca in mi min. Op. 69, Dvorak - 17.30: Le malattie infettive - 17.45: Il problema ospitaliero - 18: Commedia - 19: V. Praga

**Praga** - m. 343,2 - Kw. 5.

11.15: Musica riprodotta - 12: Ora; Notizie - 12.15: Notizie Agricole - 12.30: Concerto da Brno - 13.30; 13.40; 13.55; 16: Come lunedì - 16.10: Santa Sofia di Costantinopoli - 16.20: Conferenza per ragazzi - 16.30: Marionette - 17.20: Per gli Operai - 17.30: Emissione in Tedesco; Notizie; Conferenza - 18.15: Notizie Agricole - 18.25: Per gli Operai - 19: Ora; Notizie; Carillon - 19.10: Conferenza - 19.20: Azione Drammatica - 19.50: Introduzioni al Numero seguente - 20 (dal Teatro Nazionale Tedesco): «Salome», di Strauss - 22: Ora; Notizie - 22.15: Conferenza per Cecoslovacchi all'Estero - 22.30: I Teatri.

**Brno** - m. 432,2 - Kw. 3.

12: V. Praga - 12.15: Emissione agricola - 12.30: Orchestra; Ouy. Se fossi re, Adam; Suite «Racconti della Zar Saltan», Rimsky Korsakow; Valzer (Le Nauti), Vétaras; La Bohème, Puccini (fant.); Il Lago dei cigni, Tchaikowsky; Madrigale e valzer, Morena - 14.30: Borsa - 16.30: V. Praga - 17.30: Detatura per Stenografia - 17.45: Emiss. in Tedesco; Notizie; Musica; Conferenza - 18.15: Rassegna della settimana - 19.20: Praga - 21.40: Conferenza - 22: 22.15: V. Praga - 22.30: Il programma di domani; teatri

**Kosice** - m. 265,5 - Kw. 5,000.

12: Ora; Carillon; Notizie - 12.10: Concerto - 17.10: Musica da camera - 17.45: Ora; Carillon - 19.10: Emissione in ungherese; Conferenza Agricola - 19.25: Conferenza economica e agricola - 19.45: I più antichi abitanti del Tatra - 20: Ora - 20.10: Concerto: Canzoni slaveche; Sonata «Chiara di luna», Beethoven; Canzoni slovacche - 22: Recentissime; Emissione in ungherese

### FRANCIA

**Parigi** (Radio I. L.) - m. 370 - Kw. 0,5.

13.30-14: Echi, Informazioni e Cronache; Poema d'un giorno, Fauré; Due studi di Chopin; Sinfonia di Beethoven - 14: Carillon di Fontenay - 22.15: Misticismo e religione nella letteratura - 22.30: Concerto; Ouy., Ruy Blas, Mendelssohn, Valzer, Waldteufel; Slez, Canzone d'amore, Schubert; Passo dei fiori, Delibes; Quinta Danza spagnuola, Granados (violino); Il sogno, D'Ambrasio (violino); Slez, La Bella Elena, Offenbach - 23: Carillon di Fontenay

**Parigi** (Radio Paris) - m. 1745 - Kw. 1.

7.45; 8.30; 9; 11.45; 14; 14.15; 15; 16.30; 17.50; 19.30; 20.45: Come lunedì - 13.30: Quartetto, Rabaud; Sonata per Trio, Schubert - 16.45: Orchestra: Serenata Melancolica, Lachmann - Violino; Concerto; Gemiani; Orchestra; Pavana; Barlow; Fanto; Il Muccino; Colony; Album Musicato; Zuhafel; Orchestra: Le Nozze delle Rose, C. Franck; Violoncelli; Sonata, St. Saens; Orchestra; Maschere e Bergamasche, Fauré - 19.45: Grammofono; Tre Danze Norvegesi, Grieg (orchestra); Scena delle Campane (Hors Godunow), Rimsky Korsakow; I Battellieri del Volga (Tempe); Aria di Zerlina (Don Giovanni), Mozart; Valzer, Strauss (Jazz); Numero Varietà - 20.30: Corso d'Inglese Borsa di New York; Caffè e Cotoni a New York - 21: «Otello» di Shakespeare (Recitazione). Orchestra legni (Intervalli); Rassegna della Stampa e Informazioni.

### GERMANIA

**Breslavia** - m. 321,2 - Kw. 4.

**Gleivitz** - m. 326,4 - Kw. 4.

16: L'ora della gioventù - 16.30: Concerto della R. O. Nuova musica francese di Bécant, Andrieu, Gabriel-Marie, Widor, Dyck, Scassola, Poppi, Morrison, Staub-Ourdine, Delmas - 18: Conferenza: Tendenze di sviluppo nel commercio estero americano - 18.30: Lezione di francese per iniziati - 18.55: Notizie della Radio-società operaia - 19.25: Conferenza medica riguardante i denti - 19.50: Uno sguardo ai tempi - 20.15: Concerto della R. O., con programma a richiesta degli ascoltatori - 21.15: Incontri della vita quotidiana: recitazioni - 22: Notizie serali, dopo conversazione teatrale

**Koenigsberg** - m. 280,4 - Kw. 4.

10 10: La radio della scuola — 11: Meteorologia, bollettino del ghiaccio, recentissimo — 11 30: Trasmissione grammofonica — 16: La radio delle fiabe — 16 30-18: Concerto pomeridiano della R. O. con musica di Blom, Koschat, Nessler, Lehner, Middleton, Jessel, Schubert-Berté, Lincke, René — 18 10: Bollettino del ghiaccio — 18 20: L'ora dei genitori — 18 50: Conferenza riguardante la clinica degli ultimi cent'anni — 19 25: Lezione d'inglese per principianti — 20 5: Concerto orchestrale con il concorso di violoncellista, Musica di Schumann, Teiaikowsky, Mendelsolm — 21 30: Federico Kayssler, Berlino, direttore: «La Divina commedia», di Dante, traduzione di S. von der Trenck — 22 30-24: Ritrasmisione da Berlino: musica da ballo.

**Lipsia** - m. 361,9 - Kw. 4.

**Dresda** - m. 250 - Kw. 0,75.

10 50 11: Il radio-servizio della massaia — 12: Trasmissione Grammofonica — 14 15 14 45: Lezione d'italiano — 15: Notizie del freddo, Indi per la gioventù — 16 30: Concerto della R. O. di Lipsia — 17 45: Radiopropaganda — 18 5: Bollettino ufficiale del mercato di lavoro — 18 20: Prognosi del tempo, segnale orario — 18 30: Lezione di francese per iniziati — 18 55: Corso tecnico per operai specialisti — 19 20: Conferenza: Faust di Goethe nella formazione musicale — 19 45: «L'arte del parlare» quarta conf. — 20: Concerto orchestrale con il concorso dell'orchestra sinfonica di Lipsia — 21 15: Musica sacra protestante: Martin Lutero ed i suoi tempi; Concerto corale con conferenza d'introduzione — 22: Bollettino per i disoccupati, bollettino della neve, prognosi del tempo, informazioni della stampa e corriere sportivo — 22 30-24: trasmissione grammofonica.

**Stoccarda** - m. 374,1 - Kw. 4.

**Friburgo nella Brisgovia** - m. 577 - Kw. 0,75.

12 15: Trasmissione grammofonica — 15: L'ora dei fanciulli — 16: Filatelia per la gioventù — 16 35: Da Francoforte: Vecchie operette. Frammenti di operette di Millocker, Suppé, Czibalka, J. Strauss — 18: Segnale orario, bollettino meteorologico — 18 15: Conferenza riguardante la vita politica ed economica nell'Australia — 18 45: Altra conferenza — 19 15: Lezione d'inglese — 19 45: Concerto con radiopropaganda. Musica di Dicker, Luller, Teiaikowsky — 20 15: Da Francoforte: «Der Schicksalstag», opera in tre atti di Halévy. Indi la radio degli scacchi notizie, sorprese, fine della trasmissione.

**Amburgo** - m. 391,6 - Kw. 4.

**Brema** - m. 503,9 - Kw. 0,75.

**Kiel** - m. 270 - Kw. 0,75.

11 12: Trasmissione grammofonica — 13 20: Lezione d'inglese per la scuola — 16 15: Il cielo stellato nel mese di febbraio — 16 30: Fiabe della foresta. Concerto della R. O. con il concorso di cantante. Musica di Mendelsolm, Schu-

mann, Wagner, Marx, Brahms, Reger, Debussy, Strauss, Graener — 17 30: Conchi; Lettera — 17 55: Prognosi del tempo ferrea teatrale — 17 30 (per Annover) e bollettino della polizia. Notizie dell'Ufficio di collocamento — 18: Concerto e radiopropaganda — 18 45: La radio degli scacchi — 19: Conf. linguistica riguardante il dialetto della Bassa Germania (II) — 19 25: Conferenza sportiva — 19 50: La Borsa serale di Francoforte. Il mercato frutta e verdura di Amburgo — 19 55: Meteorologia — 20: Serata della Bassa Germania. Solo per Annover: Marche e valzer prediletti. Concerto della R. O. di musica di Carl, F. Strauss, Lamer, Fucik, Blankenburg, L. Fall, Scherzer — 21 15: Concerto mandolinistico di pezzi di Wienicki, Zukoff, Translater, Jessel, Schuppe, Eilenberg, Sartori, Waldteufel Per Brema soltanto: L'ora della musica da camera con il liuto e la chitarra. Musica di F. Gragnani, J. Haydn, F. Schubert — 22 30 Dati meteorologici per l'intero, corriere sportivo, notizie, bollettino della neve — 22 45: Ritrasmisione di stazioni di fuori — 23 50: Dati meteorologici per i mari.

**Francoforte sul Meno** - m. 421,3 - Kw. 4.

**Cassel** - m. 250 - Kw. 0,75.

6 30: Solito — 12 45-13 15: La radio della scuola — 13 45: Trasmissioni grammofonica — 15 55-16 5: L'ora della gioventù — 15 55-16 5: Il radioservizio della signora. «L'arte di comporere» — 16 35-18 5: Concerto della R. O.; Frammenti di vecchie operette. Durante l'intermezzo notizie della radioattività ed altre informazioni — 18 10-18 30: L'ora dei libri — 18 30-18 45: Un quarto d'ora di tecnica del presente. Conf. — 18 45-19 15: Lezione di stenografia — 19 15-19 30: Un quarto d'ora di scienza naturale — 19 45-20 15: Lezione di francese — 20 15: «Der Schicksalstag», opera in tre atti di F. Halévy.

**Langenberg** - m. 462,2 - Kw. 25.

**Colora** - m. 263,2 - Kw. 4.

10 15 11 10: Trasmissione grammofonica — 11 15-11 55: Concerto della R. O. eseguito per le scuole superiori. Musica di Gemminiani, Telemann — 12 10-12 50: Trasmissione grammofonica — 13 5-14 30: Concerto del mezzogiorno, con il concorso di solista di pianoforte. Pezzi di Suppé, Arduin d'Alberr, Wagner, Otto Zeh, Plotow, Bessow, Berger — 14 30: Consigli per la casa — 15 15-15 30: L'ora dei ginocchi infantili — 15 40-16 5: La radio della donna. Donne nella cinematografia — 16 5-16 35: Del diritto e della pratica dell'assistenza sociale — 17 17 45: Conferenza — 17 45-18 30: Concerto del vespero. Pezzi di Lincke, Amadei, Hummel, Kempner, Mannfred — 18 30-18 50: Della teoria e della pratica dell'economia. Conf. — 19 15-19 40: L'ora dell'operaio — 19 40-20: Conferenza sul «Burgenland» — 20: Serata carnevalesca, con il concorso d'orchestra, soprano e di baritone. Indi ultime notizie, Corriere sportivo, Notizie riguardanti il traffico. Indi fino alle 24: ritrasmissione del concerto dal «Brendelbacher Hof» di Düsseldorf, in seguito fino alle ore 24 «Balli e tempi». Audizioni dell'orchestra dell'Europa-Palace-Teatro, con il concorso d'organista. Musica di Beethoven, Schubert, Brahms, Liszt, Taylor, F. Strauss, Brown, Ralton.

**Berlino** - m. 475,4 - Kw. 4

**Stettino** - m. 236,2 - Kw. 0,75

15 30: Questioni e dispacieri di donne — 16: Conferenza su francobolli dell'aviazione tedesca — 16 30-18: Teatro per gio-

vanti Scene di opere di Heibel, Indi radiopropaganda — 18 35: Conferenza: La razionalizzazione della vita economica — 19 5: «La Germania nell'economia mondiale» — 19 35: Conferenza: «La riunione dell'Assemblea nazionale di dieci anni fa» — 20: Ritrasmisione della grande sala della «Filarmonica»; Concerto commemorativo in occasione del ventinannovesimo del Coro popolare di Berlino. Grande concerto corale-orchestrale e di solisti di opere di G. Telemann e Haendel. Indi meteorologia, recentissimo, segnale orario, corriere sportivo. Indi fino alle 0 30: musica da ballo eseguita dall'orchestra Dajos Bela.

**Monaco di Baviera** - m. 536,7 - Kw. 4.

**Norimberga** - m. 260 - Kw. 4.

6 45: Ginnastica mattinale — 12 55: Concerto del mezzogiorno; Trasmissione grammofonica — 15 30: Descrizione d'un viaggio alle Antille — 16: Concerto divertente del quartetto di camera Anny Rosenberger. Pezzi di Ackermann, Fr. Poppe, Prots, Morena, Egen, Waldteufel — 17: L'ora della gioventù — 18: Per la gioventù — 19: Conferenza: Dieci anni di avio-posta tedesca — 19 15: L'ora del Palatino. Conferenza. Il centenario di «St. Ingherta» — 19 30: Vecchia arte egiziana, Conferenza — 20: «Gita sulla riva del Reno». Concerto vocale-corale-strumentale con recitazioni — 20 45: Legge d'autore. H. W. Hillers — 21 25: Musica da ballo; Concerto del Radio-Trio, con il concorso di due soprani e di due tenori — 22 20: Notizie serali — 2 45-24: Musica da ballo. Ritrasmisione dal «Parkhotel» di Monaco.

## INGHILTERRA

**Londra** (2 LO) - m. 358 - Kw. 4.

**Daventry** (5 XX) - m. 4562,5 - Kw. 25.

11 15; 11 30; 11 45; 12; 19 15; 22: Come lunedì — 13: Soprano; Baritone — 13 30: Grammofono — 14 15: Orchestra (riproduz.) — 15 30: Storia naturale — 15 55; 19 40; 20 15: Interludi musicali — 16: I fondamenti della poesia inglese — 16 30 (da Birn): Letture per le Signore occupate — 16 45: Trio: Trio patetico, Glinka; Trio, op. 62, Coernu, In riva al Ruscello, Boisdéffre; Miniature, F. Bridge; Contralto: Aria, Haendel; Due Lieder, Schubert; Madrigale, Morley; Canzone, Giles Earle; Due Melodie di R. Jones; Trio: Romanza e Danza scozzese, Rowley; Primo tempo trio in do min., Mendelsolm — 17 45: Organo di cinema — 18 15: Per ragazzi; Canzo, Racconto; Recitazione — 19: Grammofono — 19 30: Giardinieristica — 19 45: Composizioni di Debussy per piano: Nuove tri-duz.; Studio di Sesté; Studio di Note ripetute — 20: Il laboratorio del Ministero della Sanità — 20 25: Alimentazione e sviluppo — 20 45: Numero sorpresa — 21 (da Hastings): Orchestra; Ouy., Oberone, Weber; Suite Romanzese, Besly; Herouse fulanese, Palmgren; Suite scene napoletane, Massenet; Due pezzi per archi, Komzak; Prima rapsodia ungherese, Liszt — 22 15: L'avvenire del cinema — 22 30: 22 Annzi locali; (Dav. solo):

**Treni Elettrici ed a Vapore  
Modelli Meccanici - Motorini  
a Vapore ed Elettrici**

**R. JAFORTE - 30, Via Chiaja, 31 - NAPOLI**

**VOLENDO UNA RICEZIONE IDEALE, VERAMENTE PURA, SENZA ALCUN SOFFO O DI FONDO, USATE LA POTENTE E SELETTISSIMA:**

**Supereterodina - Bigiriglia**

PER ONDE DAI 200 AI 3000 METRI

Funzionamento senza risonanze e senza prove di terra. Circuito a litino discretivo che incisa gratis alla Ditta ATLAS 9710 - RADIO - Reparto Topico (Torino)

Previsioni marittime — 22.55: «Il passeggero eludistico», opera buffa di Henschel — 24.1: Ballabili.

**Davertry** (5 GB) — m. 482,3 — Kw. 30

16 (da Birmingham): Banda polizza: Marcia dei boiardi, Halvorsen; Ovv.: Le allegre canari, Nicolai; Baritono: Tre ballate (Cadm, Idem, James); Banda: Secondo (cant.) sinfonia incompiuta, Schubert; Piano: Tre pagine di Schumann; Banda: L'uno al sole (Il gallo d'oro), Rimsky Korsakov; A solo cornetta, Squire; Baritono: Tre ballate (Clay, Homer, W. Garnet); Banda: Selez., Paziienza, Sullivan; Piano: Il vecchio castello, Mussorgsky; La piazza di Limoges, Idem; Le porte di Kiev, Idem; Banda: Ballabili (Il Vespro Siciliano), Verdi — 17.30: Ballabili; Varietà — 18.30 (Birmingham): Per ragazzi — 19.15 — 23: Come lunedì — 19.30 (Birmingham): Orchestra: Ovv., L'imprendario, Mozart; Selez., La Zingarella, Balte; Contralto con orchestra: Aria (Sansone) e Dalia, St. Saens; Orchestra: Gavotta e Minuetto (Mann), Massenet; Violino: Rintembranchia, Drella; Aria ungherese, Hubay; Orchestra: Suite «Percelliana di Chelcea», Belsky; Contralto: Ballata, Craxton; Navi d'Arcadia, Healy; Ballata, Idem; Violino: Berceuse, Tachetel; Tamburino, Leclair; Allegro brillante, Ten. Have; Orchestra: I due colombi, Messager (seconda Suite) — 24 (Birmingham): Varietà (A): Ballabili — 22: Ovvetto; Finlandia, Silbelus; L'Ammorata di Bèbé, Corri; Terra di Sogni, H. Williams; Sorraio: Tre canti, L. Lehmann; Otetto: Ouverture «Le Florida», Mendelssohn; Estasi, Gauré; Soprano: Tre ballate Hagenau, Phillips, Cadman; Otetto: Danza spagnuola, Moszkowski; La ringhiantane, G. Marie; Melodie di tutti, Squire — 23-15-0.15: Ballabili riprodotti e dallo studio.

## NORVEGIA

**Oslo** — m. 496,7 — Kw. 1,5

18: Per ragazzi — 18.40: Corso di francese — 19.15: Il tempo; Notizie — 19.30 «Il Barbiere di Siviglia di Rossini» — 20: Segnale orario — 21.30: Il tempo; Notizie — 21.45: Attualità — 22.23.30: Ballabili (grammofono).

## OLANDA

**Hilversum** (H.D.O.) — m. 10,0 — Kw. 5,

10.40; 12.40; 12.55: Come lunedì — 14.40: Grammofono — 15.40: Per le signore e per ragazzi — 16.40: La Grecia (conferenza) — 18.10: Grammofono — 18.55: Musica Italiana: Marcia, Fabiani, Caserio mio, Beccuti; Serenata di baci, Micheli; Suite Campestre, Amaldi; Barcarola veneziana, Leonevallo; Santa Lucia lontana, Mario; Atlanta, Pirani; Le Canzoni d'Italia, Micheli; Giovinetta, Bianchi; Marcia Reale Italiana, Galdini — 19.55: Conferenza — 20.25: Bollettino Polizio — 20.40: Segnale orario — 20.41: Conferenza — 21.10: Commedia di Barrie; Intervalli; Grammofono; Informazioni Vaz Dias — 23.25: Grammofono.

## POLONIA

**Poznan** — m. 245,9 — Kw. 1.500.

13; 14; 14.15: Come lunedì — 17: Conferenza propaganda antialcolica — 17.25: Audizione per ragazzi — 17.55: L'ora delle sorprese — 18.50: Rassegna settimanale — 19.15: Conferenza — 19.40: Conversazione in francese — 20.5: Varie — 20.30: Concerto: Canti di Rozycki e Il Szymonowski (tenore); Composizioni di Palestrinski, Szymonowski e di Sauer per piano; Canti di Gredchynov, Trafilin e

Taskin (tenore); Elegia e «Pulcinella», Rachmaninov (piano); Canti di Jakobson, Strauss, Glier, Bernier e Spendiario (tenore). (Intervallo dalle 21 alle 21.25 Audizione letteraria) — 22: Segnale orario; Comunicati — 22.20: Lezione di ballo — 22.40: Ballabili riprodotti.

**Katowice** — m. 416,1 — Kw. 10.

11.56; 15.45; 16: Come lunedì — 17: Battaglie polacche dei secoli passati — 17.25: Corso di polacco — 17.55: Concerto da Varsavia — 18.50: Annunzi veri — 19.10: Per la Casa — 19.56: Segnale orario — 20: Letteratura — 20.30: Concerto: Quintetto in do, op. 14 (tempo), Dolzynski; Cantatrice; Quintetto in b, op. 81 (4 tempi), Dvorak — 22: Bollettino meteorologico; Notizie; Sport — 22.30 Ballabili.

**Cracovia** — m. 344,1 — Kw. 1,5.

11.56: Come lunedì — 12.10 (da Varsavia): Audizione per ragazzi — 13: 14.50 Come lunedì — 17: I confini orientali della Polonia — 17.25: Battaglie polacche dei secoli passati — 17.55: Concerto da Varsavia — 18.50: Varie e comunicati — 19.10: Cassette delle lettere — 19.56: Segnale orario — 20: Bollettino agricolo da Varsavia — 20.30: Concerto da Katowice — 22: Comunicati da Varsavia — 22.39: Concerto riprodotto.

**Varsavia** — m. 445,1 — Kw. 10.

11.56: Come lunedì — 12.10: Per ragazzi delle Campagne — 13: Comunicato Agricolo; Borsa dei Cereali da Cracovia — 14.50: Comunicato Meteorologico e Finanziario — 15.35: Comunicato Giovani Esploratori — 15.50: Grammofono — 17: L'Insegnamento della Storia nelle Scuole — 17.25: Cassette delle Lettere — 17.55: Orchestra: Ovv., I Cracoviani e i Montanari, Kurpiuski; Intermezzo (Livia Quintilla), Zelenski; Czardas (Il Fantasma del Voldo), Grossman, Violino e Piano: Concerto per Violino in re min., Wieniawski — 18: Varie — 19.10: Conferenza Topografica — 19.55: Segnale orario — 20: Corrispondenza Agricola — 20.30: Quintetto, op. 45, Rozycki; Cantatrice: Tre Canti, Ruzicki, Violino e Piano; Tre Polonesi, Noskowski; Cantatrice: Le Zanoni, Noskowski; Violino e Piano: «Cantata», Noskowski; Due Mazurche, Idem. (Intervallo: I Teatri) — 22: 22.5; 22.20: 22.30: Come domenica.

## SPAGNA

**Barcellona** (EAJ I) — m. 350,5 — Kw. 3.

12: Campane Cattedrali; Il tempo — 14.50: Borsa e Cambi; Trio: Marcia, Lincke; Fox, Dotras Vila; Pericon, Planas; Selez., La Principessa dei Dollari, Fall; Danza Macabra, St. Saens; Fox, Jarque; Marcia, Lincke; (Intervalli: Grammofono) — 17.5: Conferenza Educativa — 17.15: Intermezzo musicale — 17.25: Le correnti marine — 17.35: Intermezzo musicale — 17.45: Racconti per ragazzi — 17.55: Intermezzo musicale — 18.30: Sette-step: Fox, Donaldson; Tango, Heida, One step, Clara — 19: Mercati internazionali; Borsa e Cambi — 19.10: Sestetto: Marcia, Faura e Besofet; Selez., Bohemus, Vives; Racconto dell'Alhambra, Celdu; Valzer lento, Mora; One step, Gravya — 21.30: Corso di Grammatica — 22: Campane Cattedrali; Il tempo — 22.5: Borse e Cambi; Recentissime — 22.10: Orchestra: Marcia dell'Incoronazione, Ritenberg — 22.15: Cantatrice: Quattro canzoni — 22.45: Conferenza e recitazione Poesie — 23.24: Cora; Brindisi del Reato, Mendelssohn; Tre canti

popolari (Morera, Casademont, Morera); Il Pescatore, Clavé; Primavera, Casademont; La Battaglia, Clavé.

**Madrid** (EAJ 7) — m. 426,7 — Kw. 1,5.

12.45; 13; 13.15: Come martedì — 15: Campane; Segnale orario; Orchestra: Ouverture I maestri cantori, Wagner; Serenata cinese, Siede; Malame Butterfly, Uccini (fant.); Intermezzo letterario; Orchestra: Mori e cristiani, Serrano (fant.); Valzer, Taloada; Fox, Demon; Bollettino meteorologico; I teatri; Borsa del lavoro; Orchestra: Balletto (Fant.), Gounod — 16.25: Notizie; Indice conferenze — 20: Campane; Borsa; Concerto; Berceuse, Godeal (Piano, violino e violoncello); Mita come la notte, Bohm (Id.); Cavalleria rusticana, Mascagni (fant. per orchestra); Capriccio viennese, Kreisler (violino e piano); Canto d'amore, Idem (Id.); Stenka Razin, Glazunov (Piemonte sinfonico per orchestra in quattro parti). Due canzoni popolari; Honegger; «Pacifico» Idem — 21: Questioni agricole — 21.25: Notizie — 23: Campane; Segnale orario; Borsa; Trasmissione Stazioni Esterne — 23.30: Banda (riprod.) — 1.1.30: Campane; Cronaca notizie del giorno; Recentissime; Ballabili riprodotti.

## SVEZIA

**Stoccolma** (SASA) — m. 438 — Kw. 1,5.

**Motala** — m. 435,3 — Kw. 1,0.  
**Malmö** — m. 258,6 — Kw. 1.  
17; 18; 18.30: Come lunedì — 18.55: Giardinicoltura — 19.17: Conferenza — 19.45: Per la casa — 20.15: Musica leggera — 21.15: Notizie; Il tempo — 21.40 (da Gotelorg); Recitazione — 22.15-23.15 Ballabili.

## SVIZZERA

**Zurigo** — m. 489,4 — Kw. 1,5.

12.30-16: Come lunedì — 17.15: Letteratura — 17.45: Meteorologia, i prezzi della Fed. svizzera degli agricoltori — 19.30: Segnale orario, meteorologia — 19.33: Conferenza del prof. dott. Minkowski dell'Università di Zurigo — 20: Serata varia — 22: Meteorologia, recentissime e notizie del giornale «S.Z.Z.».

**Losanna** — m. 680 — Kw. 0,75.

7.45; 13; 13.1; 13.5: Come lunedì — 15: Conferenza — 15.40: 16.45: Come lunedì — 17: Per ragazzi — 19.30: Bollettino meteorologico — 19.31: Turismo e orari — 20: Musica leggera per piano — 26.15: 22: Programma di Berna.

**Ginevra** — m. 760 — Kw. 0,5.

17.15: Orchestra: Selez., La Principessa del Creto, Kalman; Balletto (Feramors), Rubinstein; Corteo Carnevalesco, Ruzicko — 18: Ballabili; Previsioni tempo; Ora — 19.15: Ballabili — 20.15: Programma di Berna; «La Casa delle tre ragazze», di Schubert — 22 circa: Notizie.

## UNGHERIA

**Budapest** — m. 554,5 — Kw. 20.

9.15: Concerto — 9.30; 9.45; 12; 13; 14.30; 16.45: Come lunedì — 17.20: Musica «Zigani» — 15.30: Corso di ricevi — Musica «Zigani» — 15.30: Corso di ricezione Morse — 16: Conferenza — 17.10: Al Museo Nazionale — 17.35: Grammofono — 18.25: Corso d'italiano — 19: Musica di operette e valzer — 20.30: Trio — 22: Segnale orario; Informazioni; Il tempo — 22.20: Musica «Zigani» (riprod.).



# GIOVEDÌ

## 7 FEBBRAIO

### AUSTRIA

**Vienna** - m. 519,9 - Kw. 15.

11: Concerto mattinale del quartetto del dott. de la Cerda — 15:15: Radiodiffusione di immagini — 16: Concerto pomeridiano dell'Orchestra Siving, intramezzato da audizioni di pianoforte (Liszt, Schumann, Graefelfeld) e con musica istrumentale di Beethoven, Heuberger, Reittinger, Stolz, Weber, Hummerdinck, Freylich, Neumann, R. Fall — 17:30: Bollettino di viaggio e di turismo — 18: America cinematografica, Europa cinematografica — 19: Conferenza riguardante la circolazione del sangue nel corpo umano — 19:30: Lettero per una ritarmissone dall'Opera di Stato. Indi concerto serale istrumentale di musiche di Offenbach, Wagner, Simonetti, Korngold, Klages, Heymann, Tobiasz, Bizet, Winternitz, Fr. de Curro, ecc. Radio-diffusione di immagini.

### BELGIO

**Bruxelles** - m. 511,9 - Kw. 15.

18: Orchestra riprodotta — 19: Corso di Fiammingo — 19:30: Bollettino Coloniale — 19:45: Trio: Sansone e Dalila, St. Saens; Mattinata, De Tave, Bourée, J. Dem; Serenata, Widor; Fascino strano, Ackermans — 20: Gramofono — 20:30: Radiocronaca; Giornale parlato — 21:15: Selez., La Bella Elena, operetta di Offenbach — 21:30: Colonizzazione francese e belga — 21:40: Selez., La Bella Elena (conf.) — 23:15: Recentissimi

### CECOSLOVACCHIA

**Bratislava** - m. 277,8 - Kw. 0,5.

12: V. Praga — 12:15: Emissione agricola — 14: 8.30 — 16:30: Concerto: Dun. Liedler di Schumann; Andante di concerto, Dvorak; La fanciulla del West, Puccini; Due melodie, Fibich; Serenata Russa, Borodin; Rondò, Popper; Un viaggiatore senza carta, Firak; Canzoni, Schneider Trnavsky — 17:30: Progetti di Tunnel Sotomarin — 17:50: Recitazioni poesie slovacche — 18:10: Musica riprodotta — 19: V. Praga — 21: V. Brno — 22: V. Praga.

**Praga** - m. 343,2 - Kw. 5.

11:15: Musica riprodotta — 12: Ora; Notizie — 12:15: Emissione Agricola — 12:30: Orchestra — 13:30, 13:55, 16: Come lunedì — 16:10: Organizzazione moderna del Lavoro — 16:20: Dei ragazzi — 16:30: Concerto: Invito alla Danza, Weber-Berlioz; Suite Balletto (Schieracienco), Tchaikovsky; Canto Russo, Loh; Romanzo Op. 6) N. r. Sauter; Aragonesse, Du Falla — 17:30: Corso di Serbo-Croato — 17:45: Emissione in Tedesco; Notizie; Recitazione e Lettura; Conferenza — 18:25: Giardinicoltura — 18:35: Per gli Operai — 19: Notizie; Ora; Carillon

19:5: Tamburino — 19:45: Conferenza — 20: Serata Popolare — 21 (da Brno): Opera di Offenbach — 22: Ora; Notizie; I Teatri — 22:20: Musica riprodotta — 23: Ora; Carillon.

**Brno** - m. 432,3 - Kw. 3.

12: V. Praga — 12:15: Conferenza agricola — 12:30: Musica riprodotta — 14:30: Borsa — 16:30: Per le Signore — 17:30: V. Praga — 17:45: Emissione Poesia umoristica; Canzoni; Recitazioni in tedesco; Conferenza; Musica — 18:15: Rassegna finanziaria della settimana — 19: V. Praga — 19:5: Concerto: Ouverture «Carnevale», Glazunov; Suite Miniature di carnevale, Kaskel; Arlecchino; Lalo; Scena d'Opera comica; Valzer d'amore Moszkowski; Ouverture «Carnevale», Dvorak — 20: «La figlia di Jette», Commedia di Felice Cavallotti — 20:45: Pieno: Due pagine di Dvorak — 21: Opera di Offenbach — 22: V. Praga — 22:15: Il programma di domani; I teatri

### FRANCIA

**Parigi (P. Parisien)** - m. 336,3 - Kw. 0,5.

21:45: Gramofono; Conferenza e Informazioni — 22: Concerto: Ouv. «Saul, Bazzani; Selez., Le Chalet, Adam — 22:25: Informazioni — 22:30: Concerto: Ouv., Récitativo, Cellini, Berlioz; Secondo tempo della quarta sinfonia, Glazunov — 23: Informazioni; Concerto; Balletto (Javotte), St. Saens; Lied., C. Franck; Marcia militare, Schubert

**Parigi (Radio L.L.)** - m. 370 - Kw. 0,5

13:30-11: Bébi, Informazioni e cronache; Trio; Ultimo sogno, Seringès; Quinta danza, Brahms; Selez., Manon, Massenet; Giochi d'acqua, Ravel (piano); Preludio, Il Diluvio, St. Saens (violino); Al tempo della Fronde, Flament — 14: Carillon di Fontaine

**Parigi (Radio Paris)** - m. 384 - Kw. 3.

7:45, 8:30, 9, 11:45, 14, 14:15, 15, 16:30, 17:50, 19:30, 20:45: Come lunedì — 13: Conferenza Protestante — 13:30: Valzer, Drigo; Balletto (Prodiade), Massenet; Notturno, Boclmann; Primavera, Debussy; Suite, Korngold; Madama Butterfly, Puccini; Berceuse sentimentale, Mignan; Balletto Egiziano, Luigini; Preludio e Serenata, Rachmannov — 16:45: L'Or. Classica — 19:45: Gramofono: Romanza, Tosti (Canto); Valzer Strauss (Orchestra); Aria di Fauvel (Erodiale), Massenet; Sogno d'Isola (Lohengrin), Wagner; Valzer cantato, Lawrence; La Cinquantaine, Gabriel Marie (Violoncello); Fox trot con canto; Valzer cantato — 20:30: Corso di Contabilità — 21: Conferenza letteraria. Borsa di New York; Coloni e Caffè a New York — 21:30: «La Terra Promessa», Massenet (Soli, Cori e Orchestra). (Intervalli: Rassegna della Stampa e Informazioni).

## Abbonatevi al Radiorario

### GERMANIA

**Breslavia** - m. 321,2 - Kw. 4.  
**Gleitwitz** - m. 326,4 - Kw. 4.

concerto per la scuola con il concorso di una orchestra d'archi che eseguisce opere di Haydn e Bruckner — 15: L'ora della rivista «l'Alto slesiano» — 16: La radio dei libri — 16:30: Concerto divertente della R.O. con musiche di Massenet, Tchaik. repnin, Moszkowski, Haydn, Dvorak, Debussy, Wolf, Glazunov, Rimsky-Korsakov — 18: Conferenza: Quinci cosa sul lavoro dell'astronomo pratico — 18:20: Il cielo stellato nel mese di febbraio — 18:25: L'ora del lavoro. Conf. — 18:50: Lettura inglese — 19:15: Introduzione all'opera reale — 19:30: Ritrasmis-sione da Berlino dell'Opera: «Se fossi re di A. Adam» — 21:40: L'ultima lezione di ballo — 22:10: Notizie serali — 22:30-24: Musica da ballo.

**Koenigsberg** - m. 20,4 - Kw. 4.

11: Meteorologia, bollettino del glia città, recentissime — 11:30: Trasmissione grammofonica — 15:30: L'ora della gioventù — 16:17:30: Concerto p meridiano del l'Orchestra Perkull (ritro-missione) — 17:30: L'ora della canzone, con il concours della cantante M. Schlenzka-Kramin. Canzoni di W. Berger e A. Filditz — 18:10: Bollettino del ghiaccio — 18:20: Conferenza: I piaceri della vita — 18:50: L'ora dei mestieri. Conf. — 19:25: Conversazione tagalogse — 20:5: Musica da camera, con il concorso del «Quartetto di Koenigsberg» Quartetto d'archi di E. Grieg — 20:35: «Oltre il potere nostro», dramma in due atti di Bjornson. Indi Meteorologia, recentissime, corriere sportivo.

**Lipsia** - m. 201,9 - Kw. 4.

**Dresda** - m. 250 - Kw. 0,75.

12: Trasmissione grammofonica — 15: Notizie del freddo — 16:30: Concerto della R. O., con musica di Reussen, Hoffmann, Bohm, Meuberber, Jarys — 17:45: Radiopropaganda — 18:5: Radiocarriale — 18:20: Prognosi del tempo, segnale orario — 18:30-18:55: Lezione di spagnolo per principianti — 19: Conferenza sulla importanza politico-economica dei cartelli — 19:30: Altra conferenza riguardante i cartelli — 20: Il poeta nelle canzoni di Schubert. IX. Duei diversi. Concerto vocale, con accompagnamento di pianoforte — 21: «Der Verfall der Laeuge», dialogo di O. Wilde — 22: Radiocorona — 22:5: Bollettino per i disoccupati, bollettino della neve, prognosi del tempo, informazioni della stampa e corriere sportivo.

**Stoccarda** - m. 374,1 - Kw. 6.

**Friburgo nella Brigovia** - m. 377 Kw. 0,75.

12:15: Trasmissione grammofonica — 16:15: Concerto pomeridiano della R.O., con baritono, Musica e pezzi di Dvorak, Grieg, Respighi, Durante, Debussy, Massenet, Popy, Mussorgsky, Mydletowen, Liszt — 18: Segnale orario, bollettino meteorologico — 18:15: Lettura allegra — 18:45: Conferenza medica — 19:15: Con-

Avvertiamo coloro che spediscono l'importo per l'abbonamento al Radiorario che negli uffici della rivista viene dato corso agli abbonamenti stessi con la massima possibile sollecitudine. Tuttavia, dato lo speciale periodo di affluenza di abbonamenti, preghiamo i sigg. abbonati di evitare tempestivi reclami, assicurandoli che il Radiorario viene loro spedito al ricevimento del vaglia, che il più delle volte ci perviene otto o dieci giorni dopo l'emissione.

ferenza riguardante professioni nell'industria metallurgica — 19.45: Segnale orario, meteorologia, notizie di radio-società della Germania meridionale — 20: Da Colonia: «Die heilige Johanna», cronaca drammatica di B. Shaw, indi (da Stoccarda), notizie, in seguito, dal «Caffè Bauer» di Karlsruhe; Concerto divertente di pezzi di Brno, J. Strauss, Gilet, Nicolai, Hayekens, Raff, Kreisler, Nicklas-Rempner, Lehar, Suedesi.

**Amburgo** - m. 391,6 - Kw. 4.

**Brema** - m. 205,9 - Kw. 0,75.

**Kiel** - m. 25,0 - Kw. 0,75.

11-12: Trasmissione grammofonica  
 16.15 (per Kiel e Flensburg): Cori infantili. Audizioni di un coro scolastico; (per Annover e Amburgo): Concerto della R. O. con musica di Muehlan, Schmelting, Bogetti, Fregli, Adlerer, Blomè, Stolz; (per Bremer): Fiale meteo — 17.55: Solito — 18: Concerto popolare e radiopropaganda — 18.45: Il quarto d'ora della massa — 19: «Dieci anni di aviazione tedesca». Conf. — 19.25: La Borsa serale di Francoforte. Meteorologia — 20: Storie musicali di spiriti. Concerto vocali-instrumentale — 22: Le danze moderne della stagione. Lezione di ballo — 22.30: Meteorologia per l'interno, notizie, corriere sportivo, bollettino della neve — 22.45: Ritrasmissione del concerto da caffè-ristoranti — 23.50: Dati meteorologici per i mari.

**Francoforte sul Meno** - m. 421,3 - Kw. 4.

**Cassel** - m. 25,0 - Kw. 0,75.

6.30: Solito — 12.30: Trasmissione grammofonica: Concerto orchestrale — 15.5-15.35: L'ora della gioventù — 15.55-16.5: Il radioservizio della massa — 16.35-18.5: Concerto della R. O. con il concorso di baritono e di pianista. Pezzi di Grieg, Mussorgsky, Massenet, Durante, Pletner, Mydeltowski, Liszt — 18.10-18.30: Lettura — 18.30-19: Conferenza sulla personalità di Giuseppe Conrad e la sua opera — 19.19.30: L'ora del giornale «Frankfurter Zeitung» — 20.20.70: Introduzione al dramma serale — 20.20 (da Colonia): «Die heilige Johanna», una cronaca drammatica di B. Shaw.

**Langenberg** - m. 462,2 - Kw. 25.

**Colonia** - m. 263,2 - Kw. 4.

10.15-11.10: Trasmissione grammofonica — 11.35-11.55: La radio della scuola. Conversazione inglese — 12.10-12.50: Trasmissione grammofonica — 13.5-14.30: Concerto del mezzogiorno di pezzi di Floth, Welser, Rossini, Wagner, R. Strauss, Koemigsherber, Waltheluf — 14.30: Novità cinematografiche — 15.15-30: L'ora dei giochi infantili — 16.16-30: Terza conferenza: Della storia del teatro tedesco — 16.30-17: Lettura Giovanni Luziani legge opere proprie — 17.17-20: Fiale e giochi — 17.20-17.45: Lavoretti per la gioventù — 17.45-18.30: Concerto del vespero della R. O. con musica di Hübli, Schumann, Ambrosius — 18.30-18.50: Il lion tedesco — 19.15-19.40: Lezione di spagnolo — 19.40-20: L'ora dei libri — 20: Introduzione all'azione serale. Indi «Die heilige Johanna», una cronaca drammatica di G. B. Shaw. Indi ultime notizie, corriere sportivo, informazioni commerciali e filo alle 24 musiche notturna e la ballo.

**Berlino** - m. 475,4 - Kw. 4.

**Stettino** - m. 236,2 - Kw. 0,75.

12.30: Il quarto d'ora dell'agricoltore — 15.30: «Il circolo culturale sudamerica». Conf. — 16: Conferenza — 16.30:

Concerto d'un soprano con accompagnamento di pianoforte di musica di W. Vogel. Indi ritrasmissione del concerto da Te dell'Hotel Bristol — 17.30: «Sguardi nelle pieghe dell'anima umana». Conferenza con lettura di H. W. Bertz. Indi radiopropaganda — 18.15: «Dal vetro comune al microscopio. Conf. — 18.45: 4.a conferenza: Problemi dell'economia mondiale — 19.30: «Se fossi re!», opera romantico-gioconica in 3 parti di A. Adam — 21.40: Discorso del Ministro dell'Economia nazionale dott. Curtiss alla serata di ricevimento della stampa estera. Indi bollettino meteorologico, recensimenti, segnale orario, corriere sportivo — 22.30: Lezione di ballo. Indi fino alle 0.30 musica da ballo con il concorso dell'orchestra Marek Welser.

**Monaco di Baviera** - m. 536,7 - Kw. 4.  
**Norimberga** - m. 240 - Kw. 4.

6.45: Gimnastica mattinale — 12.55: Concerto del mezzogiorno (musica grammofonica) — 16.30: Lettura — 17: La radio degli scacchi per la gioventù — 19: Lezione d'inglese — 19.30: Terza conferenza del ciclo: «La formazione di grandi patrimoni» — 20: Concerto sinfonico della R. O., con il concorso di solista di pianoforte. Pezzi di Sgambati, Berlioz — 21: Lettura — 21.20: I grandi maestri del valzer. Concerto della R. O. di pezzi di Weber, Liszt, R. Strauss, J. Strauss — 22.20: Indicazione della prossima ritrasmissione d'una opera. In seguito notizie serali — 22.45-23.45: Radio-sabaret.

## INGHILTERRA

**Londra (2 L.O.)** - m. 358 - Kw. 3.

**Davertry (5 XX)** - m. 1592,5 - Kw. 25

11.15: 11.30: 11.45: 12: 12.15: 22: Come lunedì — 13: Centralto; Tenore; Violino — 14.15: Grammofono — 15: Per le scuole: La Parola e il Linguaggio — 15.50 Interludio musicale — 16: Vespro dalla Abbazia di Westminster — 16.45: Letture d'oltre mare — 17: Mezzo soprano; Quintetto — 18.15: Per ragazzi; Anniversario di Dickens — 19: Interludio musicale — 19.30: Prezzi derivate — 19.35: Interludio musicale — 19.45: Composizioni per piano di Debussy. Due studi; Suoni e profumi — 20: Nuovi romanzi — 20.15 Interludio musicale — 20.25: L'arte indiana (conf.) — 20.45: Varietà — 21: (Musiche di Leslie Woodgate); Orchestra: Ouy, La Pecora Nera; Basso e orchestra; Ballata; Sonetto di Shakespeare; Poesia di R. Green; Coro: Quattro poesie musicate per coro a più parti; Orchestra: Suite di tre danze inglesi; Basso e orchestra: Quattro canti; Coro: Due melodie; Orchestra: Impressioni gallesse — 22.15: Anniversario di Dickens; Discorso al banaietto dell'Hotel Piccadilly — 22.35: Annunzi locali; (Dav. solo): Previsioni marittime — 22.40: Azione drammatica con musica quintetto — 23.30: Ballabili riprodotti — 24: Gara di Danza (Albert Hall).

**Davertry (5 GB)** - m. 482,3 - Kw. 30.

16 (dai Giardini d'Inverno di Bourne-mouth); Orchestra: Ouverture «Io canto me stesso»; Fogg; Suite lirica; Grieg; Violino e orchestra: Concerto, Scott; Orchestra: quarta sinfonia (3 tempi); Teikowsky — 17.30 (da Birmingham); Organo di cattedrale: Ouy, Il figlio del Mandarin, Cui; Duetto, Mendelssohn; Contralto: Romanza; Massenet; Alhery; Rasbach; Organo c. s.: Selez, I Gondolieri, Sullivan; Castelli di sogno; Hope; Giorni passati; Id.; Contralto: Lied, Wolf; Ode Saffica, Brahms; Organo c. s.: Suite dei bimbi,

Ansell; Mona, Mc. Lean; Marcia dei giganti; Finck — 18.30 (da Birmingham); Per ragazzi: Conversazione; Baritone, Trio — 19.15: Segnale orario; Previsioni Tempo; Notizie — 19.30: Ballabili. Canzoni Popolari con accompagnamento chitarra — 20.30 (Concerto Halle da Manchester). Coro: Aria di Chiesa, Bach; Orchestra: Intemperanza, Elgar; 121.35: Recitazione Dickensiana; Orchestra: Alghre marine, Darius; Pierrot, Bantock; Fregghera, Bay; Rapodia Irlandese, Stanford — 22.40: Pianoforte; Due Sonate, Scarlatti; Andante e Ronci Capriccioso, Mendelssohn; Pezzo in forma di Habanera, Ravel; Improvviso in la bem., Fauré; Serenata Viennese, Schubert-Liszt — 23: Previsioni Tempo; Notizie — 23.15-24.15: (Musica Viennese): Quintetto; Valzer, Kozak; Soprano Quintetto: Capriccio, Koenig, Kreisler (A solo Violino); Canto d'Amore, Kreisler; Bel Rosmarino, Idem; Quintetto; Selez, La Principessa dei Dollari, Fall; Valzer in la, Brahms.

## NORVEGIA

**Oslo** - m. 496,7 - Kw. 1,5.

9.50: Prezzi uova — 10: Cambi, Prezzi uova — 18.45: Culto — 19.15: Il tempo Notizie — 19.30: Corso di tedesco — 20 (da Friedrichstad): Conferenza — 20.30: Canto: Romanze svedesi — 21: Piano — 21.30: Il tempo; Notizie — 21.45: Attualità — 22.24: Estande

## OLANDA

**Hilversum (H.D.O.)** - m. 1060 - Kw. 5.

10.40, 12.40, 12.55, 14.40: Come lunedì — 15.10: Grammofono — 15.40: Per le signore — 16.40: Per gli Ospedali — 17.40: Conferenza — 18.40: Segnale orario; Orchestra; ovv.; Il muratore, Auler; Suite Rocoed, Raff; Valzer d'amore, Mozzkowsky; La Favorita, Donizetti (fant.); Serenata, Gounod; Scherzetto, Schmalstich; Potpourri, Morena, Marcia, Zeller — 19.55: Corso d'Inglese (conversazione) — 20.25: Bollettino Polizia — 20.40: Segnale orario; Conferenza — 21.10 (da Amsterdam); Concerto; Preludio N. 4, Liszt; Beethoven; Concerto per piano e orchestra in mi bem. magg., Beethoven (Intervallo: Grammofono); Preludio, Liszt; Wagner; Mormorio della Foresta (Sigfrido), Idem; Ouy, Tamhaeuser, Idem — 23.10: Informazioni Vaz Dias — 23.25-24.0: Ballabili

## POLONIA

**Poznan** - m. 245,9 - Kw. 1,500.

12.5: Segnal orario — 12.10: Conferenza da Varsavia — 12.35: Concerto da Varsavia — 14: Cambi — 14.15: Comunicati — 16.50: Conferenza propagandistica antibolcevica — 17.15: Corso di Ricezione Morse — 17.30: Sport — 17.55: Concerto da Varsavia — 18.50: Corso di francese — 19.10: Conferenza agricola — 19.35: Cassette agricola — 20: Varie — 20.30: Organo: Pastorale, Bach; Preludio e fuga, Liszt — 21: Canti popolari polonesi e jugoslavi (sonati) — 21.15 (da Vilno): Radiodivisione (Intervallo: I teatri e i cinema); Comunicati — 22: Segnale orario; Comunicati.

**Katowice** - m. 416,1 - Kw. 10.

11.56: Segnale orario; Bollettino meteorologico e Comunicato agricolo — 12.10: Conversazione per giovani — 15.45: Comunicato Economico — 16: Per ragazzi — 17: Conferenza — 17.25: Cassette delle lettere — 17.55: Concerto da Varsavia — 18.50: Annunzi vari — 19.10: La bel

lezza degli sport — 19.56: Segnale orario — 20.5: Concerto da Cracovia — 21.15: Trasmissione da Vilno — 22: Bollettino meteorologico; Notizie — 22.30: Ballabili.

**Cracovia** - m. 314,1 - Kw. 1,5.

11.56: Come lunedì — 12.10: Concerto da Varsavia — 14.50: Bollettino meteorologico e finanziario — 16.15: Audizione per ragazzi — 17: Conferenza per le Signore — 17.25: Saffo (conf.) — 17.55: Concerto da Varsavia — 18.50: Varie — 19.10: Corso d'inglese — 19.56: Segnale orario — 20: Partura dal campanile della chiesa della Vergine; Comunicati — 20.30: Canzoni; Danze moderne (piano); Grotteschi americani; Monologo — 21.15: Audizione letteraria da Vilno — 22: Comunicati da Varsavia — 22.30: Concerto riprodotto.

**Varsavia** - m. 1415,1 - Kw. 10.

11.56: Segnale orario; Comunicato Aviazione, Meteorologico e Agricolo — 12.10: Aumilsen (Conferenza) — 12.35: Orchestra: Marcia, Sousa; Valzer, Strauss; Due Danze (La Sposa Venduta), Smetana. Numero di Canto: Violino: Czardas, Hubay; Danze Tzigane, Naches. Numero di Canto: Orchestra: Polonese, Kurpinski; Cracovia, Rajczak; Oberek, Lewandowski; Mazurca, Namyslowski — 14.50: Comunicato Meteorologico e Agricolo — 16: Comunicato Lega Antiaerea — 16.15 (da Cracovia): Per ragazzi — 17: Libri nuovi — 17.25: Per la Casa — 17.55: Piano: Corale e Fuga, C. Franck. Violino e Piano: Tempo di Sonata, C. Franck. Soprano: Colibri, Chausson; Canzone d'Amore, Ilem; La Nozze delle Rose, C. Franck; Phidylle, Duparc; Canzone triste, Ilem — 18.50: Varie — 19.10: Conferenza Agricola — 19.56: Segnale orario — 20: Storia della Musica Polacca — 20.30: Orchestra: Ouv., L'Ebra, Hovev; Amleto, Thomas (fant.); Valzer (Romeo e Giulietta), Gounod; Intermezzo (Ratelli), Mascagni; Marcia e Canto (Tamburini), Wagner — 21.45: Recitazione da Vilno — 22: 22.5: 22.20: 22.30: Come domenica.

### SPAGNA

**Barcellona** (EAI 1) - m. 350,5 - Kw. 3.

17: Campana cattedrale; Il tempo — 14.30: Borse e Cambi; Trio: Marcia, Sousa; Fox, Worsley; Pericon, Valls; Selez., La casa delle tre ragazze, Schubert; Boré; Minuetto, Balergensky; Sardana, Montó; Marcia, Marrugat; (Intervallo: Gramofono) — 18.30: Sestetto; Tre Ballabili — 19: Mercati Internazionali; Borse e Cambi — 19.10: Sestetto; Pasodoble, Riego; Selez., Romeo e Giulietta, Gounod; Danza Spagnuola N. 2, Granados; Valzer lento, Gravalosa — 19.30; Per ragazzi: Racconti, Indovinelli, Poesie ecc. — 19.40: Lettura (conf.) — 19.50: Le strade di Barcellona — 21.30: Corso d'Inglese — 22: Campana Cattedrale; Il tempo — 22.5: Borse e Cambi; Recentissime — 22.19: Trasmissione parziale dell'Opera dal Teatro del Liceo.

**Madrid** (EAI 7) - m. 426,7 - Kw. 4,5.

12.45: 13: 13.15: Come martedì — 15: Campana; Segnale orario; Orchestra: Ouverture; Il Franco cacciatore, Weher; Largo, Beethoven; Il Trovatore, Verdi (fantasia); Intermezzo letterario; Orchestra: La Nizza Mimada, Penella (fant.); Valzer, Greenberg; Fox, Rosillo; Bollettino meteorologico; Borsa del lavoro; Orchestra: Le Nozze di Luigi Alonso, Jimenez (Intermezzo) — 16.25: Notizie; Indice conferenze — 20: Campana; Borsa; Ballabili — 21: Corso d'interpretazioni liriche.

AAAAAAAAAAAAAAAAAAAAAAAAAAAA

## Le audizioni radiofoniche della SCALA

e di tutte le principali stazioni  
Europee possono essere ricevute  
magnificamente con

**ORKESTRON - PIERCE AIRO OTTO**



Per Ballare insuperabile

**ORKESTRON - MAZZA**



Il nuovo strumento musicale che supera  
ogni aspettativa

**FABBRICA APPARECCHI RADIOFONICI MAZZA**

Negozio di vendita: Via Spallanzani N. 6  
Telefono 22404 - MILANO

— 21.25: Notizie — 23: Campana; Segnale orario; Borsa; Ritrasmissione dell'Opera dal Teatro del Liceo di Barcellona. (Intervallo: orchestra) — 1.30: Campana; Cronaca Notizie del giorno; Recentissime; Ballabili riprodotti.

### SVEZIA

**Stoccolma** (SASA) - m. 438 - Kw. 1,5.  
**Motala** - m. 1351,3 - Kw. 30.  
**Malmö** - m. 258,6 - Kw. 1.

17: Gramofono — 17.30: Culto da Upsala — 18: Per ragazzi — 18.30: Musica leggera — 18.55: Conferenza agricola — 19.15 (da Malmö): Corso di Francese — 19.45 (da Upsala): Conferenza — 20.15: Banda militare; Marcia, Lindell; Sinfonia, I Vesperi Siciliani, Verdi; Valzer, Lincke; Finale III atto del «Lohengrin», Wagner; Rapsodia Svedese, Alfvén — 21.15: Notizie; Il tempo.

### SVIZZERA

**Zarigo** - m. 480,4 - Kw. 1,5.

12.30-16: Come martedì — 17.15: Per i fanciulli — 17.45: Per i fanciulli — 17.45: Meteorologia — 19.30: Segnale orario, meteorologia — 19.33: Conferenza di storia, riguardante il periodo della guerra dei trent'anni — 20: Concerto della R. O.; Musica di J. P. Krieger (6/10-1725) — 20: «Vallensteins Lager», azione di F. Schiller — 22: Meteorologia, recentissime e notizie del giornale «N.Z.Z.».

**Losanna** - m. 680 - Kw. 0,75.

7.15-19.31: Come lunedì — 19.31: Conferenza agricola — 20: Piano: Musiche di Mozart, Tchaikowsky e Chopin — 20.30: Orchestra: Ouv., Brenhugel, Kulbau; Sinfonia in re magg., Mozart (4 tempi) — 21: Intermezzo letterario — 21.15: Orchestra (cont.): Ouv., Ratto al serraglio, Mozart; Adagio della Suite sinfonica, Tchaikowsky; Berceuse, Cui; Sente Caucasica, Cui (4 parti), Ippolitow Ivanow.

**Ginevra** - m. 760 - Kw. 0,5.

17.15: Ballabili (gramofono) — 18: Cambi; Previsioni tempo; Ora — 20.15: Conferenza per le signore — 20.35: Esperanto — 20.45: Violino e piano: Sonata in mi magg., Haendel; Allegro della Sonata in mi min., Bach; Pagine di Scarlatti (piano); Sonata in mi bem. magg., Mozart — 21.45: Notizie.

### UNGHERIA

**Budapest** - m. 554,5 - Kw. 20.

9.15: Musica militare — 9.30: 9.45: 12: 13: 14.30: Come lunedì — 12.20: Gramofono — 16: Per le scuole; Conferenza; Composizioni ungheresi per violoncello; La radio nelle campagne — 16.45: Segnale orario; Il tempo; Allegria dell'acqua — 17.10: Conferenza agricola — 17.40: Orchestra Tzigani — 18.45: Corso d'inglese — 19.20: «Il barone tzigano», operetta di Kalman — 20.30: Segnale orario; Il tempo; Informazioni; Jazz (riprod.).

Si fa presente che le richieste di cambiamento di indirizzo saranno prese in considerazione solo se accompagnate dall'importo di L. 1 (in francobolli) per il cambiamento della targhetta di spedizione.

# Neutrodina

# NORA

Apparecchi  
dei più  
semplici  
e dei più  
perfezionati.  
con batterie  
di alimentazione  
integrale a  
corrente alternata -  
ALTOPARLANTI - ACCESSORI -  
PARTI STACCATE -



*"La piccola magica scatola,  
fatta docile e pieghevole  
ai più complicati capricci,  
è veramente una finestra  
aperta sul mondo,  
un orecchio teso verso  
le sue più belle  
demonie."*



## NORA-RADIO

VIA PIAVE - N.66 -  
ROMA

# Alimentatori di placca

# NORA

Ricezione senza disturbi  
Adatti per tutti i tipi  
di apparecchi -

Inserzione su  
qualsiasi impianto  
di luce elettrica



TIPO NWVL  
3 tensioni anodiche  
2 tensioni regolabili di griglia  
ricarica degli accumulatori

TIPO NWV  
3 tensioni anodiche  
2 tensioni di griglia

TIPO NW  
3 tensioni anodiche

▶ CONSUMO INSIGNIFICANTE DI CORRENTE ◀

# Raddrizzatori di corrente

Ricarica il vostro accumulatore a casa vostra  
e senza alcuna sorveglianza -

Consumo di corrente trascurabile -  
- Intensità di carica 1-1.2 Amp.  
- Prezzo ridottissimo -



LG1

NORA-RADIO ~ VIA PIAVE - 66 -  
ROMA

# VENERDI 8 FEBBRAIO

## AUSTRIA

Vienna - m. 519,9 - Kw. 15.

11: Musica del mattino, con il concerto del Quartetto dott. de la Cerda — 15: Radiodiffusione di immagini — 16: Concerto pomeridiano dell'Orchestra Il Himmeler, intramezzato da audizioni vocali di Iramhs, Wolf, R. Strauss. Pezzi di strumentali di Kéler Béla, S. Translater, Schreiner, Offenbach, L. Fall, G. Geiger, B. Heagney, A. Tellier — 17:30: Moderna musica da camera. Concerto vocale-strumentale — 18:15: Bollettino settimanale di cultura fisica — 18:30: Conferenza riguardante gli esperimenti e le ricerche di J. C. Mendel — 19: L'ora delle Camere per il commercio, per l'industria ed i mestieri — 19:30: Lezione d'italiano — 20: Segnale orario meteorologica — 20:55: Lettura — 21: Annunzier-Heuerherzinger-farsa in un atto di J. Nestoy Ind concerto serale con musica di Kaskel, Weinberger, Leslie-Nicholls, Manfred, Reinl, Roth-Iron, Leopoldi, Bella, A. Fgen, C. Rohrecht. In seguito radiodiffusione di immagini.

## BELGIO

Bruxelles - m. 511,9 - Kw. 15.

18: Concerto (ripresuluz) — 19: Letteratura. Finamminga — 19:15: Contabilità generale e Diritti Commerciali — 19:30: Bollettino Coloniale — 19:35: Orchestra: Cavalleria Rusticana, Mascagni; l'Umoresca, Widor; Gavotta, Deliste; Madrigale.

Silesu; Madama Boniface, Laclaurne — 20: Gramofono — 20:30: Radiocronaca: Giornale parlato — 21:15: Orchestra: Ouverture, Le Allegre Comari di Windsor, Nicolai; Pastorale d'Estate, Honegger — 21:30: Primo atto del a Misantropo di Moliere; Orchestra: Pavana, Fauré — 22: Attualità; Orchestra: Fantasia su arie Angioine, Loken; Concerto in re per violino, Mozart; Scherzo e Finale della Quinta Sinfonia, Beethoven.

## CECOSLOVACCHIA

Bratislava - m. 277,8 - Kw. 0,5.

12: V. Praga — 12:15: Conferenza agricola da Brno — 16:30: Concerto; Orfeo, Gluck; L'Orto del Reno, Wagner; Melodia, Leoncavallo, Aria (La Zingarella), Balfe; Aria (Libusa), Smetana; Canto del Menestrello, Glazunov; Melodie, Schneider-Trnavsky — 17:30: Lettura — 17:50: Musica riprodotta — 18:55: Corso di Slavacco — 19: V. Praga — 22:20: Vodi Praga.

Praga - m. 343,2 - Kw. 5.

11:15: 12: Come mercoledì — 12:15 (da Brno): Emissione Agricola — 12:30: Concerto: Il Vascello Fantasma, Wagner (fantasia); Mazurca brillante, Liszt; Potpourri Chopiniano, Urbach; Passo dei Fiori (Naila), Delibes — 13:30; 13:55; 16: Come lunedì — 16:5; 16:15: Conferenze — 16:25: Orchestra: Ouv., Peter Schmolli, Weher; Concerto in la min. per violino e piano, St. Sacini; Scherzo, Notturno, Intermezzo Appassionato (Sogno d'una Notte di mezza Estate), Mendelssohn — 17:25 (da Brno): Corso d'Inglese — 17:40: Emissione in Tedesco: Notizie; Conferenza — 18:15: Emissione Agricola — 18:25

Per gli Opera — 19: Ora; Notizie; Carillon — 19:10: Una Raccolta di Melodie Popolari (Conferenza) — 20: Marionette — 21: Concerto: Ouv., Nel Pozzo, Blotdek; Melodie Tzigane, Rendl; Impressioni di Provincia, Fibich; Raggi di Primavera Idem; Canzoni della Sera, Idem — 22: Ora; Notizie — 22:15: I Teatri — 22:20: Musica riprodotta — 23: Ora; Carillon.

Brno - m. 432,3 - Kw. 3.

12: V. Praga — 12:15: Conferenza agricola — 12:30: Concerto da Praga — 14:30 Borsa — 17:25: Corso d'Inglese — 17:45: Emissione in tedesco: Notizie; Conferenza; Musica — 16:15: Rassegna artistica della settimana — 19; 19:10; 20: V. Praga — 21: Musica d'Opera; Ouv., Il pipistrello Strauss; Brezza di Primavera, Strauss; Potpourri (Zieher Strauss, Millaker, Suppé); Carillon di Parigi, Fall; Lo Zarvie', Lehar — 22; 22:20: V. Praga.

Kosice - m. 265,5 - Kw. 5.

12: Ora; Carillon; Notizie — 12:10: Musica da camera — 17:10: Musica riprodotta — 19: Ora; Carillon — 19:15: Emissione in ungherese — 19:30: Corso di francese — 20: Notizie — 20:10: Concerto: Aria (Fanst), Gounod; Due canti, Schneider-Trnavsky, Lied, Schubert; Tre canti, Figus, Bystry — 20:40: Orchestra — 22: Notizie; Emissione in ungherese.

## FRANCIA

Parigi (P. Parisien) - m. 336,3 - Kw. 0,5

21-22: Jazz: Tredici ballabili.

Parigi (Radio L.L.) - m. 370 - Kw. 0,5

13:30: Echi, informazioni e cronache: Storia della musica; Lieder di Schumann — 14: Carillon di Fontenay — 22: Con

**I principali Teatri nazionali** trasmettono periodicamente!!! Cosa ci vuole per udirla nel loro valore artistico?

## Un apparecchio ed un Diffusore PHILIPS!

completamente alimentati in alternata

Purezza e chiarezza sono le sue doti inarrivabili. Inoltre: tutto il materiale "PHILIPS" viene venduto dalla Ditta

## M. CATTANEO già Antonio Crespi

Via Torino N. 55 - MILANO - Telefono N. 89-738

cogli sconti massimi accordati dalla Casa fornitrice

Ricco assortimento di parti staccate delle migliori Case Estere e Nazionali a prezzi di assoluta concorrenza.

Altoparlanti e diffusori: i migliori del mercato internazionale. — Come pure diffusori elettrodinamici

Ebaniti, troliti e bacheliti lucide e lavorate, tagliate su misura

Fili d'avvolgimento di qualsiasi tipo e diametro.

Per i Signori Clienti la consulenza è gratuita.

Non vengono spediti listini generali perchè la merce è continuamente sostituita con quella di più recente fabbricazione e di miglior qualità.



certo e conferenza — 22.15: Cronache teatrali con recitazioni — 22.30: Concerto Mozartiano; Ouv.: Don Giovanni (orchestra); Conferenza; Due Arie (Nozze di Figaro); Minnetto e Rondò (violino); Trio in si bem; Arie (Cantatrice); Ratto al Serraglio (canto); Conferenza; Ouv.: Flauto magico (orch.); Selva; Flauto magico (soli, coro e orchestra) — 23: Carillon di Pontenay.

**Parigi** (Radio Paris) - m. 1744 - Kw. 3.

7.45; 8.30; 9; 11.45; 14; 14.15; 15; 16.30; 17.50; 19.30; 20.45: Come lunedì — 13.30: Concerto: Ouv.: Preziosa, Weber; Canto senza parole, Tchaikowsky; Aragona, Albeniz; Serenata, D'Ambrósio; Melodia, Rabey (Cantatrice); Aria di Mimi (Bohème), Puccini; Sonata, Franck (Violoncello); Madrigale, Gaubert; Selezione, Griselda, Massenet; Notturmo (Violoncello); Appassionatamente, Messager (Piant); Minuetto, Leherer; Divertimento (Marinka), Georges — 16.45: Orchestra: Pagine d'Album, Chabrier-Charmettes, Violoncello; Canti Russi, Lelo; Siciliana, Faure; La Fonte, Davidoff, Orchestra; Armonia della Sera, Dyck, Piano; Paesaggi Francescani, Pierné, Orchestra; Interudio (Luigi XI), Grécourt, Violino; Berceuse, Fauré; Romanza, Kreisler; Capriccio, Viennese, Idem, Orchestra; Il Giardino del Paradiso, Silver — 19.45: Grammfono: Valzer cantato, Lombardo; Romeo e Giulietta, Gounod (Scena della Tomba); Aria tenore (Tosca), Puccini; Ballata del Re di Tule (fant.), Gounod; Aria di Rodolfo (Bohème), Puccini; Marcia con le Fiaccole, Meyerbeer (Orchestra) Canzone, Borel-Clerc; Due Canzoni Russe (Orchestra Balalaika) — 20.30: Corso d'Inglese — 21: Il Poema Sinfonico (Con-

ferenza). Borsa di New York; Cotoni e Caffè a New York — 21.30: Concerto Sinfonico col concorso del Violoncellista Gaspare Cassalo. (Intervalli: Rassegna della Stampa e Informazioni).

### GERMANIA

**Breslavia** - m. 321,2 - Kw. 4.  
**Glievitz** - m. 326,4 - Kw. 4.

16: «Madre e bambino» recitazioni — 16.30: Concerto divertente della R. O. Pezzi di Weinberger, Foerster, Goldmark, Kaskel, Schroker, Mahler, Suk, Sibelius, Blech, Goldmark — 18-18.15: Due conferenze — 18.40: Gioventù sportive davanti il microfono — 19.25: La radio dell'Amministrazione postale tedesca. Conf. — 9.50: Lezione di aritmetica — 20.15: «Derlenkomödie», una azione in 4 quadri di Br. Frank. Indi ritrasmissione di stazioni lontane — 22: Bollettino serale e lezione di stenografia.

**Koenigsberg** - m. 280,4 - Kw. 4

11: Solito — 11.10: La radio dell'agricoltura — 11.30: Trasmissione grammofonica — 15.30: La radio delle fiabe — 16: L'ora della signora — 16.30-18: Concerto pomeridiano della R. O., con musica di Rossini, Halevy, Strauss, Delibes, Metra, Oscheit, Schmalstich, Grossmann, Jones — 18.10: Bollettino del ghiaccio — 18.20: La radio dell'agricoltura — 18.50: Il circolo dei poeti di Koenigsberg — 19.25: Lezione di francese per principianti — 20.5: Cosa vedremo all'esposizione d'arte del 19 corrente? — 20.20: Frammenti d'opere di J. Offenbach, Fr. von Suppé, J. Strauss, con il concorso di cantanti, della R. O. e del Radiocoro. Indi meteorologia, recentissime e corriere sportivo — 22.30-24: Concerto divertente e di musica da ballo

**Lipsia** - m. 361,9 - Kw. 4.

**Dresda** - m. 250 - Kw. 0,75.

12: Trasmissione grammofonica — 15: Notizie del freddo — 15.15: La radio della massaia, con radiopropaganda — 16.30: Concerto vocale-strumentale di musica di Chaminalde, Mozart, Rossini, Fr. Doppler, Boieldieu, Bellini, Jachssohn, Rossini, Adam — 17.45: Radiopropaganda — 18.5: Conferenza in esperanto — 18.20: Meteorologia e segnale orario — 18.30-18.55: Lezione d'inglese per iniziati — 19: Conferenza riguardante l'influenza della letteratura inglese sulla letteratura tedesca IV. — 19.30: I compiti odierni dell'Impero britannico — 20: In occasione del centenario dell'opera di Goethe «Faust I» (prima esecuzione il 10 Gennaio 1829 a Braunschweig); «Faust I» — 22: Solito. Indi lezione di ballo, in seguito concerto di musica da ballo.

**Stoccarda** - m. 374,4 - Kw. 4.

**Friburgo nella Brisgovia** - m. 577 - Kw. 0,75.

10.30: Trasmissione grammofonica — 11: Notizie — 12.15: Trasmissione grammofonica — 12.55: Segnale orario di Nauen — 13: Meteorologia, indi concerto grammofonico — 13.45: Notizie — 16.15: Concerto pomeridiano della R. O., con il concorso di contralto. Pezzi di Kistler, Wablteufel, Fielitz, Verdi, Meyerbeer, Grueb, Rubinstein, Franz, Hildach, Petras Enck, Blankenburg — 18: Segnale orario, meteorologia, notizie agricole, indi indicazioni — in esperanto — sul radioprogramma della settimana prossima — 18.15: In occasione del 70° compleanno di G. Reuter — 18.45: Conferenza sul lavoro nel giardino — 19.45: Lezione d'esperanto — 19.45: Segnale orario, meteorolo-

# PARA ... PARA ... PARA

## Altoparlanti - Para

COSTRUZIONE ACCURATA ROBUSTA  
ELEGANTE  
RIPRODUZIONE PURA E POTENTE

**Paravox Lire 154 (Tassa compresa)**

**Pararecord Lire 230 (Tassa compresa)**

**Paralux (noce) L. 260 (Tassa compresa)**

**Parama (mogano) Lire 285 (Tassa compresa)**

SE IL VOSTRO RIVENDITORE NON NE DISPONE RIVOLGETEVI ALLA:

VIALE PIAVE N. 14

**MILANO**

ESCLUSIVISTA DELLA:

**Wilhelm - Jäkle - Metallwarenfabrik  
St. Georgen - (Germania)**



PARA ... PARA ... PARA

PARA ... PARA ... PARA

gia — 20: Concerto carnevalesco dell'orchestra filarmonica di Stoccarda, con il concorso di tenore. Pezzi di Dvorak, Rubinstein, Svendsen, Korngold, Liszt, Strauss, Fall, Bysler, Kalman — 21.30: Lezione di canto. Indi concerto corale — 22.30: Concerto grammofonico della radiopropaganda — 23: Notizie, corriere sportivo.

**Amburgo** - m. 391,6 - Kw. 4.

**Brema** - m. 205,9 - Kw. 0,75.

**Kiel** - m. 250 - Kw. 0,75.

11-12: Trasmissione grammofonica — 13-20: La radio della musica per la scuola. Compositori di Amburgo: Giovanni Brahms; Seconda conf. — 16.15 (per Amburgo): Poetesse della Bassa Germania. Recitazioni con introduzione; (per Kiel e Flensburg): Canzoni popolari serbe. Concerto della R. O., con il concorso di soprano. Canzoni di Bulkhien, Bartok, Dmitriev, scu (per Anover e Brema); Umore di Oldenburgo. Paolo Hagmann, con il concorso della R. O. — 17: L'ora delle fiabe del radiogiorno. Lettura di nuove fiabe, intramezzata dal concerto dell'orchestra Scarpa — 17.55: Solito — 18: Concerto divertente e radiopropaganda — 18.30: Lezione d'inglese per iniziati — 19: Concerto divertente e radiopropaganda (11 parte) — 19.25: Conferenza agricola: il valore nutritivo del granoturco — 19.50: La borsa serale di Francoforte. Il mercato frutta e verdura di Amburgo — 19.55: Meteorologia — 20: Amburgo nel buio. Una allegria serata da ballo. Sol per Hannover: Concerto popolare orchestrale, ritrasmissione dal Caffè Petri — 22.30: L'ora attuale, dati meteorologici per l'interno, notizie corriere sportivo, bollettino della neve — 22.45: Dusen-

sehen macht Karneval, quadro carnevalesco amburgese di Ermanno Reimecke — 23.50: Meteorologia per i mari, bollettino del ghiaccio.

**Francoforte sul Meno** - m. 421,3 - Kw. 4.

**Cassel** - m. 250 - Kw. 0,75.

6.30: Solito — 12.15: Trasmissione grammofonica: Marco — 15.5-15.35: L'ora della gioventù — 15.55-16.5: Il radioservizio della massaia — 16.45-17.15: Il pomeriggio della signora — 17.45-18.30: Da Colonia: Musica da camera di Lefebvre, Bettingen, Schmid, eseguita da suonatori di strumenti a fiato — 18.30-18.45: Quindici minuti di consigli per la madre ed il suo bambino — 18.45-19.15: Conferenza — 19.15-20.5: Venti minuti dedicati ai progressi nella scienza e nella tecnica — 20.15: Da Stoccarda: Concerto carnevalesco dell'orchestra filarmonica — 21.30: Lezione di canto, indi: concerto corale con il concorso del radiocoro di camera.

**Langenberg** - m. 462,2 - Kw. 2,5.

**Colonia** - m. 263,2 - Kw. 4.

10.15-11.10: Trasmissione grammofonica — 11.35-11.55: Conversazione francese per la scuola — 12.10-12.50: Concerto grammofonico — 13.5-14.30: Concerto di mezzogiorno della R. O. con musica di Mendelssohn, Wabbeufel, Haensch, Prederiksen, Hasque, Ketelbey, Ilick, Lebar — 14.30: Consigli per la casa — 15.15-20: L'ora dei giuochi infantili — 16-16.20: 2.ª conferenza: Perché è il vetro trasparente? — 16.20-16.45: Conferenza letteraria sulla giovane poesia americana — 16.45-17.5: 3.ª conferenza: Petrolio — 17.5-17.15: L'ora della gioventù. Recitazioni ed audizioni d'un contralto — 17.45-18.30: Musica

da camera, eseguita dall'orchestra di strumenti a fiato della Stazione. Composizioni di Lefebvre, Bettingen, Schmidt — 18.30-18.50: Conferenza del ciclo: Il circolo culturale vesfaliano — 19.15-19.40: Conversazione inglese — 19.40-20: L'ora dell'operario. Conf. — 20-21.10: Umore di Colonia. Parole d'introduzione, recitazioni e concerto d'un baritone. Indi ritrasmissione da Francoforte: Concerto vocale, indi: ultime notizie, corriere sportivo, informazioni commerciali, musica notturna e da ballo.

**Berlino** - m. 475,4 - Kw. 4.

**Stettino** - m. 236,2 - Kw. 0,75.

15.30: Questioni e dispiaceri di donne — 16: Gite invernali attraverso la Marea. Conf. — 16.30-18: Concerto divertente dell'Orchestra Emilio Roesz con musica di Suppé, Glucka, Grieg, Mozart, Couperin, Schott, Liszt, Rubinstein, J. Strauss. Indi radiopropaganda — 18.10: Conferenza: La lotta contro i parassiti del giardino nella primavera — 18.30: Conferenza di R. P. Frank — 19: «Il lavoro nella poesia da cent'anni». 1.ª parte — 19.30: «Avventure in quattro parti del mondo» — 20: Cosa bisogna sapere del diritto della famiglia? Conferenza per la moglie dell'operario — 20.30: Dott. A. Einstein, introduzione al concerto sinfonico serale. Indi concerto sinfonico della R. O., con il concorso di contralto di musiche da Max Reger. Indi meteorologia, recitativo, segnale orario, corriere sportivo.

**Monaco di Baviera** - m. 536,7 - Kw. 4.

**Norimberga** - m. 240 - Kw. 4.

6.45: Ginnastica matutina — 12.20: Trasmissione grammofonica — 12.55: Concerto di cetra di musica di Danberger, Wormshäher, H. Ludwig, Kuntze,

## STABILODINA 1929

NIENTE BATTERIA ANODICA

NIENTE ACCUMULATORI

**Cit. 1900.**—

Alimentazione integrale  
in alternata



Purezza estrema

Potenza massima

**IL RE** degli apparecchi a 3 valvole schermate alimentate in alternata

Tutte le stazioni europee, dai 200-2000 m. in fortissimo altoparlante. Garantito libero da ogni disturbo di rete. — È assolutamente indipendente dalle fluttuazioni della rete

**Tutto il materiale per la Radio**

**S. A. FABBRICA DI TELEFONI ~ Budapest**

Rappresentanza e deposito:

**B. KALDOR - MILANO, Via S. Giov. sul Muro, 14 - Telef. 84-456**

Wormsblacher, Dondi — 14.15: L'ora della signora — 16: Ricordi di viaggio. Conferenza del professore d'università J. B. Anhauser — 16.30: Concerto della R.O., con il concorso di solisti. Musica di Zilcher, Mendelssohn — 17.10: La radio dei maestri di scuola — 18.10-18.40: Kitrasmissione da Norimberga. Questioni vinicole del presente — 19: Conferenza — 19.30: Audizioni d'un soprano, mezzosoprano, con accompagnamento di pianoforte. Musica di Schumann, Frey, Prael, Reinecke, J. Brahms, Goehler, Winter, Prank — 20.20: Conversazione letterario-teatrale — 20.40: «I Masnadieri», azione romantica con canto in 4 atti di F. Schiller — 22.10: Importanti radio-notizie — 22.20: Rivista settimanale di sport — 22.35: Notizie serali, Bollettino della neve.

### INGHILTERRA

**Londra** (2 I.O.) - m. 358 - Kw. 3.  
**Davertry** (5 XX) - m. 1562,5 - Kw. 25  
 11.15: 11.30, 12: Come lunedì — 11.45: (Davertry solo): Culinaria — 13: Violino e Pianoforte — 13.30: Organo da St. Botolph: Preludio in re min., Chaminade; Improvviso in do min, Greene; Fantasia Dorica, Leman; Tema, Variazione e Fuga, Hollins — 14.15: Orchestra (Riproduzione) — 15.30: Per le Scuole: Agricoltura — 15.55: Interludio Musicale — 16: Geografia — 16.20: Interludio Musicale — 16.25: Faraday (Conferenza) — 16.40: Interludio Musicale — 16.45: Concerto per le Scuole: Quartetto archi e mezzo Soprano — 17.30: Orchestra di Cinema — 18.15: I sei ragazzi: Baritone; Poesie — 19: Orticultura — 19.15: Segnale orario; Previsioni Tempo; Notizie — 19.30: Bollettino Ministero Agricoltura — 19.45: Composizioni per Piano di Debussy: Foglie Morte; Studio di Ottave; Le Terze alternate; Canone; Studio di Terze — 20: Sullo Schemo — 20.15: Interludio Musicale — 20.15 (da Birmingham): I sensi degli animali inferiori — 20.45: Banda: Selezione Ballate, Baynes; La Barca d'Amore, Drigo. Soprano: Ballata, Coates; Canzone Irlandese; Compleanno, H. Woodman. Banda: «Yishuna El», Jalowicz e Lotter; Il Cigno, St. Saëns. Baritone: Tre Ballate (Sanderson, Purcell, Cowen). Soprano: Aria (Tom Jones), German. Due Ballate (D. Forster, Clay). Banda: Piccola Suite di Concerto (3 Parti), Coleridge Taylor. Baritone: Tre Ballate (Phillips, M. V. White, Lohr). Banda — 22: Previsioni Tempo; Notizie — 22.1: Attualità — 22.30: Annunzi Locali; (Dav. solo): Previsioni Marittime — 22.35: Musiche di F. Delius; Poema Sinfonico; «Parigi»; Due Pezzi per orchestra (Il Cuculo; Notte di Estate), Rapsodia Danze; Soprano e Orchestra; Intermzzo orchestrale e «Paradiso» (orchestra); Ballata per orchestra — 24.1 (Dav. solo): Ballabili riprodotti.

**Davertry** (5 GB) - m. 482,3 - Kw. 30.

16 (da St. Botolph): Organo; Soprano — 17: Ballabili; Canzoni al Piano; Varietà — 18.30 (da Birmingham): Dei ragazzi — 19.15: Segnale orario; Previsioni Tempo; Notizie — 19.30 (da Birmingham):

Orchestra: Ouv., Masaniello, Auber; Le Campanie di S. Malò, Rimner. Baritone: Ballata, Drummond — 19.50: Orchestra: Capriccio Italiano, Tchaikowsky. Violino; Capriccio Viennese, Kreisler. Baritone; Lorcina, Sanderson. Pianoforte: Polonese in do di esis min., Chopin. Orchestra: Suite Balletto (Silvia), Delibes. Baritone: Pescatori d'Inghilterra (La Ribelle), Phillips. Violoncello: Il Cigno, St. Saëns. Orchestra: Selez., I Pirati di Penzance, Sullivan — 21 (da Birmingham): Quintetto (Archi e Clarino), Mozart; Quartetto archi in do, Idem — 22 (da Birmingham): Orchestra: Selez., La Bella di New York, Kreiker. Soprano: Due Arie (La Ribelle), Phillips. Soprano e Baritone: Duetto (Veronica), Messenger. Orchestra: Selez., Calatore di Strada, Fraser-Simson. Baritone: Aria (La Quacchera), Monckton; Aria (Flordora), Stuart. Soprano e Baritone: Duetto (La Principessa dei Dollari), Fall. Orchestra: Selez., La Cinghiale, Monckton — 23: Previsioni Tempo; Notizie — 23.15-24.15: Ballabili riprodotti.

### NORVEGIA

**Oslo** - m. 406,7 - Kw. 1,5.

10: Prezzi burro — 14: Industria e commercio — 18: Canzoni svedesi — 18.40 Corso di francese — 19.15: Il tempo; Notizie — 19.30 Corso d'inglese — 20: Segnale orario; Soprano; Violoncello; Piano — 21: L'Egitto (conf.) — 21.30 Il tempo; Notizie — 21.45: Attualità — 22-22.30: Melodie russe per Balalaika.

### OLANDA

**Hilversum** (H.D.O.) - m. 1060 - Kw. 5.

10.40; 12.40; 12.55: Come lunedì — 14.40: Per le scuole — 15.25: Grammfono — 16.40: Conferenza — 17.10: Grammfono — 18.10: Conferenza — 18.40: Segnale orario; Trio — 19.55: Conferenza — 20.25: Bollettino Polizia — 20.40: Segnale orario — 20.50: «Il Mantello Azzurro», operetta di Kollo — 22.55: Informazioni Vaz Dias — 23.10-24.10: Concerto: Sinfonia, Guglielmo Tell, Rossini; Aria soprano (Sonnambula), Bellini; Violino; Due Danze Ingheresi, Irbarms; Duetto soprani (Norma), Bellini; Valzer, Strauss.

### POLONIA

**Poznan** - m. 245,9 - Kw. 1,500.

13, 14; 14.15: Come lunedì — 16.50: Conferenza — 17.15: Conferenza missionaria — 17.30: Corso d'inglese — 17.55: Concerto: Concerto per violino in mi di esis magg., Mozart; Due arie per basso (Il flauto magico), Mozart; Aria basso (I Trebre), Halévy; I due granatieri Schumann (basso); Composizioni per violino, Kreisler; Canti di Galca e di Moniuszko (basso) — 18.55: Conferenza propaganda antialcolica — 19.20: Conferenza — 19.45 Varie — 20.15: Concerto da Varsavia. (Intervalli: I teatri i cinema, comunicarsi) — 22: Segnale orario; Comra di — 22.15: Ballabili riprodotti.

**Katowice** - m. 416,1 - Kw. 10

11.56; 15.45; 16; 17.25; 17.55; 18.50 Come lunedì — 17: Storia nazionale — 19.10: Conferenza — 19.45: Comunicati: sportivo e segnale orario — 20.15: Concerto da Varsavia — 22: Bollettino meteorologico; Notizie — 22.30: Cassetta delle lettere (in francese).

**Cracovia** - m. 314,1 - Kw. 1,5.

11.56; 12.10; 13; 14.50: Come lunedì — 16.45: Bollettino Federazione Sci — 17: Pedagogia — 17.25: Conferenza economica — 17.55: Concerto da Varsavia — 18.50 Varie — 19.10 Libri nuovi — 19.35: Sorpresa — 19.56: Segnale orario — 20: Fanfara dal Campanile della chiesa della Vergine; Comunicato sportivo — 20.15: Concerto dalla Filarmonica di Varsavia — 22: Comunicati da Varsavia.

**Varsavia** - m. 1415,1 - Kw. 10.

11.56; 12.10; 13; 14.50: Come lunedì — 15.10: Rassegna dei Periodici — 15.35: Comunicati — 15.50: Grammfono — 17: Conferenza — 17.25: Conferenza da Cracovia — 17.55: Orchestra: Quindici Ballabili (Intervallo): Romanze Tzigane per mandolino — 18.50: Varie — 19.10: Conferenza d'Igiene — 19.56: Segnale orario — 20: Conferenza musicale — 20.15: Concerto da Varsavia. Comunicati: Aviazione, Meteorologico, Polizia, Sportivo e P. A. T.

### SPAGNA

**Barcellona** (E.A.J. 1) - m. 350,5 - Kw. 3

12: Campanie Cattedrale; Il tempo — 14.30: Borse e Cambi; Trio: Marcia, Gomblier-Salabert; Fox trot, Pacheco; Giava, Ivain; Selez.; La Mascotte, Andran; Granata, Albeniz; Saralva, Carbonell; One step, Mestres; (Intervalli: Grammfono) — 18.30: Sestetto: Tre Ballabili — 19: Mercati internazionali; Borse e Cambi — 19.10: Moda e Consigli utili per le Signore — 19.30: Sestetto: Pasodoble, Rufala; Selez.; Sansone e Dalila, T. Saëns; Idillio campestre, Valls; Intermzzo valzer, Pacheco — 21.30: Corso di solfeggio — 22: Campanie Cattedrale; Il tempo — 22.5: Borse e Cambi; Recentissime — 22.10: Orchestra: Ouv., Burianto, Weber — 22.15: Orchestra e canto: Sci tanchi — 23 (dal Palazzo delle Belle Arti): Organo: Sonata N. 2, Mendelssohn (2 tempi); Concerto N. 6, Haendel (2 tempi); Corale, Bach; Marcia in fa magg., Guilmant — 23.45-24: Orchestra: Serenata di Don Chisciotte, Massenet; Ouv., La Principessa Gialla, St. Saëns.

**Madrid** (E.A.J. 7) - m. 426,7 - Kw. 1,5

12.45; 13; 13.15: Come martedì — 15: Campanie; Segnale orario; Orchestra: Ouverture, Boccechi, Suppè; Aria, Bach; Rigolotto, Verdi (fant.); Intermzzo letterario; Orchestra: Potpourri, Il Re delle Montagne, Lehar; Rassegna del cinema; Orchestra: Valzer, Siede; Fox, Harris e Nicholls; Bollettino meteorologico; I teatri; Borsa del lavoro; Orchestra: Prelu-

**Riparazioni** - Tarature - Collaudi - Rimodernazioni e Ricambio di apparecchi *antiquati* con apparecchi *moderni*

**«LA RADIO - CLINICA»**

Consulenze radiotecnice - Laboratorio scientifico

ING. PROF. L. & A. C. SSETTI - **NAPOLI** - VIA S. BRIGIDA, 24 (Interno)



dio, Tristano e Isotta, Wagner — 16.15: Notizie; Indice conferenze — 20: Campana; Borsa; Concerto: Idillio di Sigfrido, Wagner; Danza Slava N. 2, Dvorak; Inno al Sole (Il Gallo d'Oro), Rimsky-Korsakov (violino e piano); Due valzer, Strauss; Marina, Arietta (Duetto e brulotto); Tre Selez., per banda, Aida, Verdi — 21: Il turismo in Sagna — 21.25: Recentissime — 23: Campana; Segnale orario; Borsa; Concerto di Musica rissa con soprano e orchestra — 14.30: Campana; Cronaca notizie del giorno; Recentissime; Ballabili riprodotti.

## SVEZIA

**Stoccolma (SASA)** - m. 438 - Kw. 1,5.  
**Motala** - m. 1.351,3 - Kw. 30.  
**Malmö** - m. 258,6 - Kw. 1.

17; 18: Come lunedì — 18.20: Varietà — 19: Per le massaie — 19.15 (da Göteborg): Corso d'Inglese — 19.45: Conferenza di Radio — 20.15: Concerto: Sinfonia n. 66, Haydn; Intermezzi Goldoniani, Bossi (archi); Ouv., Le Elbridi, Mendelssohn — 21.15: Notizie: Il tempo — 21.40-22.40: Concerto (conf.) Due Romanze per violino e orchestra, Stenhammar; Sinfonia seria, Berwald.

## SVIZZERA

**Zurigo** - m. 480,4 - Kw. 1,5.

12.30-16: Come lunedì — 17.15: Musica da ballo (grammofono) — 17.45: Meteorologia, i prezzi del mercato settimanale di Zurigo — 19.30: Segnale orario, meteorologia — 19.33: Conferenza per le signore — 20: Festa dei vignaioli 1027; di G. Doret, eseguita dalla sezione corale del «Club Romandi» di Zurigo, sotto la direzione Franco Cattalini, con il concorso della R. O. — 21.30: Vecchie opere. Concerto — 22: Meteorologia, recentissime e notizie del giornale «N.Z.Z.»

**Losanna** - m. 680 - Kw. 0,75.

7.45; 13: Come lunedì — 13.1: Borsa; Cambi; Informazioni varie — 13.5; 15.40; 16.45; 17: 19.30: Come lunedì — 19.31: Corso d'Inglese — 20: Corso di recitazione e di declamazione francese — 20.30: Programma di Zurigo (Festa dei vignaioli del 1027, Doret) — 21.45: Libri nuovi — 22: Il tempo; Informazioni.

**Ginevra** - m. 760 - Kw. 0,5.

17.15: Orchestra: Selez., Don Giovanni, Mozart; Sinfonia Incompiuta, Schubert; Marcia turca, Beethoven — 18: Cambi; Previsioni tempo; Ora — 18.5: Per ragazzi — 20.15 (da Zurigo): Selez., La Festa dei Vignaioli 1027, Doret (soli, coro e orchestra) — 21.15: Concerto con orchestra, piano e cantatrice: Arietta, Palumbo; Pastorale e capriccio, Scarlatti; Sonata in la magg., Scarlatti; Scene infantili, Gennaro Nanoli; Gavotta, Minuetto e Raccontino, Longobardi (Quintetto archi); Due Melodie Napoletane, Longobardi — 22.15: Notizie.

## UNGHERIA

**Budapest** - m. 554,5 - Kw. 20.

9.15; 9.30; 9.45; 12; 12.20; 13; 14.30; 16.45: Come lunedì — 16: Fische per ragazzi (in tedesco) — 17: Conferenza — 17.30: Musica leggera — 18.45: Corso di francese — 20.20: Trio e canto — 21.20 Cantatrice e violinista, Intervallo: Segnale orario; Informazioni; Il tempo — 22.50 Grammofono.

## SABATO

9 FEBBRAIO

## AUSTRIA

**Vienna** - m. 519,9 - Kw. 15.

11: Musica mattinale, eseguita dall'orchestra Silving — 15: Radiodiffusione di immagini — 15.30: Teatro per giovanetti. Esecuzione d'una faba teatrale — 16.30: Conferenza riguardante la musica drammatica — 17: Fr. Adamus legge opere proprie — 17.45: F. Mendelssohn-Bartholdy: concerto vocale-strumentale — 18.30 Seconda conferenza: Cultura tedesca in Francia — 19: «La settimana austriaca». Conf. — 19.15: C. E. Baumgaertl, legge opere proprie — 20.10: Segnale orario meteorologia — 20.15: Operetta: «La donna senza bacio», commedia con musica in tre atti di R. Kessler, musica di W. Kollo. Ind. radiodiffusione di immagini.

## BELGIO

**Bruxelles** - m. 511,0 - Kw. 1,5.

18: Orchestra (riproduz.) — 19: 19.25: Corso d'Inglese — 19.45: Piano — 20: Grammofono — 20.30: Radiocronaca; Giornale parlato — 21.15: Concerto vocale e strumentale — 22: Attualità — 22.5: Concerto (conf.) — 23.10: Recentissime e Comunicato Esperantista — 23.25: Grammofono — 24.2: Ballo della «Monnaie» con cronaca.

## CECOSLOVACCHIA

**Bratislava** - m. 277,8 - Kw. 0,5.

12: V. Praga — 12.15: Conferenza Agricola — 16.30: V. Brno — 18: Racconto nei ragazzi — 18.15: Dialogo — 18.30: Musica riprodotta — 19.30 (dal Teatro Nazionale): «La casa delle tre ragazze» di Schubert-Berté — 20 (da Praga): Recentissime — 22.25: Ballabili da Praga.

**Praga** - m. 343,2 - Kw. 5.

11: Musica riprodotta — 12: Ora; Notizie; Orchestra — 12.15: Notizie Agricole — 12.30 (da Brno): Orchestra — 13.30; 13.40; 13.55: Come lunedì — 15.45: Per ragazzi — 16.10: Per le Signore: La Modà — 16.20: Conferenza — 16.30 (da Brno): Per ragazzi — 17.30: Il Faust di Goethe (conf.) — 17.50: Emissione Agricola — 18: Emissione in Tedesco — 18.10: Conferenza in Tedesco — 19: Notizie; Ora; Carillon — 19.5: Conferenza — 19.30 (dal Teatro Nazionale di Bratislava) «La Casa delle tre Ragazze» di Schubert-Berté — 22: Ora; Notizie — 22.20: I Teatri — 22.25: Ballabili — 23: Segnale orario; Cronaca dalla Cattedrale di Vinohrady.

**Brno** - m. 432,2 - Kw. 3.

12: V. Praga — 12.15: Rapporto Comuni moravi — 12.30: Ora; Notizie; Orchestra: Il principe Matusalemme, Strauss Suite di Carnevale, Siede, La Danza di Sua Maestà, Ascher; Reminiscenze di Grieg, Urbach; Serenata, Toselli; Katia la danzatrice, Gilbert — 16.30: Per ragazzi: Un antico editore e giornalista Ceco; Orchestra; Favole; La biblioteca; Letteratura italiana (Il Manzoni e la sua scuola) — 17.45: Emissione in tedesco: Notizie; Conferenza; Musica — 18.15: Rassegna della settimana — 19: 19.5: V. Praga — 19.30: Alloggi moderni — 19.45: Piano: Pastelli, Gretchaninov; Notturo, Liskov; Valzer, Id.; Mazurca, Id. — 20: Commedia — 20.45: Varietà — 22: Notizie; I programmi di domani; I teatri — 22.25: Musica da Praga.

**Kosice** - m. 265,5 - Kw. 5,000.

12: Ora; Carillon; Notizie — 12.10: Orchestra — 17.30: Per ragazzi; Marijmette — 19: Ora; Carillon — 20: Notizie — 20.10: Orchestra — 22: Notizie; Emissione in ungherese.

## FRANCIA

**Parigi (P. Parisien)** - m. 336,3 - Kw. 0,5.

21.45: Grammofono; Conferenza e informazioni — 22: Concerto: Ouv., Mignon, Thomas; Selez., Coppelia, Delibes — 22.25 Informazioni — 22.30: Concerto: Finale della quarta sinfonia in mi bem., Glazunov; Notturo op. 15 e Tarantella op. 3, Chopin — 23: Informazioni; Concerto: Moldava, Smetana; Serenata burlesca, Schmitt; Danza ungherese, Brahms.

**Parigi (Radio L.L.)** - m. 370 - Kw. 0,5.

-13.30-14: Echi, Informazioni e cronache; La Mascotte, Audran; Il Duchino, Lecoq; Le campane di Corneville, Planquette — 14: Carillon di Fontenay.

**Parigi (Radio Paris)** - m. 1744 - Kw. 3.

7.45; 8.30; 9; 11.45: Come lunedì — 13.30: Ballabili (Intervallo: Informazione) — 15: Borsa di Parigi; Borsa del Commercio; Caffè, Cotoni, Seta, Piastria, Riso a Saigon; Zuccheri a Parigi; Informazioni Religiose — 16.30: Borsa di Parigi; Borsa del Commercio; Zuccheri a New York; Cotoni ad Alessandria, a New York e a Liverpool — 16.45: Ballabili — 17.50: Cotoni al Havre e a Liverpool; Caffè al Havre e a New York; Metalli; Informazioni — 19.30: Comunicato Agricolo; Borsa di New York — 19.45: Grammofono: Terzetto Buffo, Borel-Clerc; Terzetto vocale, Fereras; Aria soprano (La Perichole), Offenbach; Aria tenore (Werther).

## Super Elto

fuori bordo a 2 e 4 cilindri, detentori del record mondiale di velocità con Km. 87.118, vincono 6 primi premi ed un secondo alle gare internazionali di Como

Settembre 1928



AGENZIA MOTORI "ELTO",  
MILANO - Via Roversa, 3

Massenet; Chiaro di luna (Werther), Massenet (Violoncello); 'O Sole mio, Di Capua (Canto); Danza Macabra, St. Saens; Il Cigno, Idem (Violoncello) — 20.30: Corso d'Interpretazione Pianistica — 21: Le Danze Cambogiane (Conf.); Borsa di New York; Cotoni e Caffè a New York; Rame; Comunicati diversi; Metalli; Informazioni — 21.15: Concerto Sinfonico con concorso cantatrice. (Intervalli: Rassegna della Stampa e Informazioni).

**GERMANIA**

**Breslavia** - m. 321,2 - Kw. 4.  
**Glievitz** - m. 328,4 - Kw. 4.

15.50: L'ora dei libri — 16.20: Musica carnavalesca. Concerto della R. O. di pezzi di Blassius Siede, J. Strauss, Max, Dörlle, Stolz, Profes, Bendix, Rhode, Nelson — 17.50: Le pellicole della settimana — 18.30: Dieci minuti di esperanto. 18.40: Conferenza: Operaio e macchinista — 19.25: Lezione di stenografia ufficiale — 19.50: Quattro giovani persone conversano tra di loro — 20.15: Recitazioni — 20.50: Un'ora allegra. Concerto vocale — 22: Notizie serali — 22.30: Musica da ballo.

**Koenigsberg** - m. 280,4 - Kw. 4.

6.30-7: Ginnastica — 10.10: La radio della scuola. Dialogo — 11: Solito — 11.30: Trasmissione grammofonica — 15.30: L'ora della gioventù — 16: L'ora dei giochi ritmici per i piccoli fanciulli — 16.30-18: Concerto pomeridiano (ritrasmissione — 18.10: Bollettino del ghiaccio — 18.20: Notizie sui mercati mondiali — 18.30: Conferenza: Peste antipaludiche nell'oriente tolosano nel XV e XVI secolo — 18.55: Lettura del radio-programma — 19: Di cui si parla! — 19.30: Lezione d'inglese per principianti — 20.5: Conferenza riguardante il parlamentarismo — 20.30: Concerto militare. Pezzi di Strauss, Reckling, Tine, Seidel, Schultz, Zimmer, Manfred, Millacker, Zeller, Meissner — 22.15: Meteorologia, recentissime e corriere sportivo — 22.30 0.30: Musica da ballo.

**Lipsia** m. 361,9 - Kw. 4.  
**Dresda** - m. 250 - Kw. 0,75.

12: Trasmissione grammofonica 15: Notizie sul freddo — 16.30: Concerto della R. O. — 17.45: Radiopropaganda — 18: L'ora dei consigli radiotelevisivi — 18.20 Meteorologia, segnale orario — 18.30: Lezione di spagnolo per principianti — 19: Seconda conferenza: Lessing, come critico della religione — 19.30: Ultra conferenza — 20: Allegria renana: recitazione, concerto della R. O., con il concorso di un cantante — 22: Solito — 22.30: Musica da ballo, ritrasmissione da Berlino.

**Stoccarda** - m. 374,4 - Kw. 4.  
**Friburgo nella Brisgovia** - m. 577 - Kw. 0,75.

10.30: Grammofono — 11: Notizie 12.15: Concerto grammofonico — 12.55: Segnale orario di Namen — 13: Meteorologia, indi trasmissione grammofonica — 13.45: Notizie — 14: L'ora della gioventù — 15: Concerto della R. O. e di cantanti: Arie e duetti di Mozart, Verdi, Offenbach, Rossini — 16.30: Concerto da te. Ritrasmissione da una pasticceria. 15 Pezzi — 18: Segnale orario, meteorologia — 19: Alle due conferenze — 19.45: Segnale orario — 18.15: «La tratta e l'assegno» nella luce del diritto. Seconda conf. — 18.15-19.15: orario corriere sportivo — 20: Ritrasmissione da Basilea: Concerto sinfonico della «Allgemeine Musikgesellschaft» di Basile-

lea, diretto da F. Weingartner, con il concorso d'una solista di violino. Musiche di Beethoven, Weingartner, Liszt — 22: «La scoperta di Marie, una farsa carnavalesca» di Carlo Struve, indi notizie, musica da ballo.

**Amburgo** - m. 391,6 - Kw. 4.  
**Brema** - m. 206,9 - Kw. 0,75.  
**Kiel** - m. 250 - Kw. 0,75.

11-12: Trasmissione grammofonica — 15.30: La radio dei libri — 16: Conferenza musicale con esempi — 16.30: Piccola musica da camera — 17.30: Concerto pomeridiano della radiopropaganda — 18.30: Conferenza: Il movimento operaio — 18.50: Conferenza: Avventure di palombari — 91.20: Meteorologia — 19.25: Ritrasmissione dal Teatro comunale di 4 atti e 5 quadri con poesia e musica di Gustavo Charpentier — 22.45: Dati meteorologici per l'intero. Notizie Corriere sportivo. Bollettino della neve. Indicazioni sul radioprogramma della settimana prossima — 23: Ritrasmissione di concerti da caffè-ristoranti — 23.15: Meteorologia per i mari, bollettino del ghiaccio.

**Francoforte sul Meno** - m. 421,4 - Kw. 4.  
**Cassel** - m. 250 - Kw. 0,75.

6.30: Solito — 12.45-13.15: La radio della scuola — 13.15: Trasmissione grammofonica. Concerto orchestrale — 15.05-15.35: L'ora della gioventù — 15.55-16.5: Il radioservizio della massaia — 16.37-18.5: Concerto della R. O.; Vecchia musica da ballo. Durante l'intermezzo: notizie della radio-società ed altre informazioni — 18.10-18.30: Lettura — 18.30-18.45: «La buca delle lettere» — 18.45-19.15: Lezione di esperanto — 19.15-19.45: La radio degli scacchi — 19.45-20.15: Conferenza — 20.15: Allegra serata carnavalesca. Indi (da Berlino) fino alle 0.30: ritrasmissione di musica da ballo.

**Langenberg** - m. 462,2 - Kw. 25.  
**Colonia** - m. 263,2 - Kw. 4.

10.15-11.10: Trasmissione grammofonica — 11.10-12: La radio della scuola: Che cosa voglio diventare? — 12.10-12.50: Concerto grammofonico — 13.5-14.30: Concerto del mezzogiorno ritraspresso dall'Hotel zur Post di Bliertville. Pezzi di J. Strauss, Gungl, Leuschner, Suk, Josef, Zorbig, Leopold, Popy, Lincke, Richert — 14.30: Consigli per la casa — 15.15-15.30: L'ora dei giochi infantili — 15.40-16: Le basi della radiotelegrafia — 16.5-16.30: La radio della signora. Conferenza: Il ballo e la ballerina — 16.30-17: Dr. K. Kersten: L'anno 1919 — 17.17-20: Conferenza: Della vita della piccola città — 17.20-17.45: Lezione d'inglese — 17.45-18.30: Trasmissione grammofonica — 18.30-18.50: 2.a conferenza: La vita religiosa e spirituale in Cina — 19.15-19.35: Giurisprudenza per tutti — 19.40-20: 7.a conferenza: Cosa sappiamo dell'antimateria? — 20: Serata allegra indi ultime notizie, corriere sportivo, informazioni del mondo commerciale e fino all'una musica notturna e da ballo.

**Berlino** - m. 475,4 - Kw. 4.  
**Stettino** - m. 236,2 - Kw. 0,75.

15.30: Donne e bambini cinesi. Conf. — 16: Conferenza su «F. Dahn» (mato il 4 febbraio 1834) — 16: Lettura — 17.18: Bece di musica di Mozart, Bece, Gillet, Havnd, Teichowsky, R. Strauss, Giordano, Leonecavallo, Offenbach, Rollins. Indi

radiopropaganda — 18.10: Conferenza: Navigazione nel ghiaccio — 18.35: Introduzione alla tecnica delle onle corte. Conf. — 19: Questioni giuridiche del giorno — 19.30: 2.a conferenza: La donna nella professione — 20: Concerto militare: marce di Federico il Grande, Kretschmer, Mendelssohn-Bartholdy, Teichow, Mueller, J. Strauss, Schrader, Teichow, Fucik, Kockert. Indi ritrasmissione del concerto diverteno dall'Hotel Kaiserhof (orchestra Giza Komor). In seguito recentissime, segnale orario, corriere sportivo, poi musica da ballo — 22.45: Concerto della R. O. di musiche di Verdi, Dvorak, Teichowsky. Indi musica da ballo, esecuzione d'una scena dell'operetta «Il Pipistrello» di Strauss; dopo fino alle 0.30: musica da ballo.

**Monaco di Baviera** - m. 339,7 - Kw. 4.  
**Norimberga** - m. 240 - Kw. 4.

6.45: Ginnastica mattutina — 11.50: Eventualmente supplemento del bollettino della neve — 14.30: Concerto del mezzogiorno. Trasmissione grammofonica — 15.30: Un quarto d'ora di storia popolare tedesca — 16: Concerto divertente del Radio-Trio, con il concorso di tenore, con accompagnamento di pianoforte. Musica di Thomas, R. Strauss, Leonecavallo, Albena, Teichowsky, Dowell, Gmetzmacher, Koencke, Kreisler, Gomul — 17.30: La radio dei libri. Commenti su libri nuovi — 18: Concerto orchestrale. Pezzi di Schrammel, Waldteufel, Lutan, Hollaender, Meissel, Erwin, Sousa — 18.35: Bollettino del mercato di lavoro — 19: «La buca delle lettere» — 19.30: Musica originale per liuto del 17° e 18° secolo. Pezzi di Reuser, Bach, Kellern, Weiss, Falkenhagen — 20: Serata allegra — 22.5-24.30: Musica da ballo, con il concorso dell'orchestra Max Mueller di Colonia (ritrasmissione dall'Oleonecasino di Monaco)

**INGHILTERRA**

**Londra (2 LO)** - m. 358 - Kw. 3.  
**Davertry (5 XX)** - m. 1562,5 - Kw. 25.

11.15; 11.30; 11.45; 19.15 (con Annunzi e Bollettino Sport) — 22. 22.30: Come lunedì — 14.15: Otello (riproduz.) — 15.55: Resoconto oculare sinfonico di un incontro di Rugby a Twickenham — 17.30: Ballabili — 18.15: Per ragazzi: Azione Drammatica — 19: 19.40: Interludi Musicali — 19.45: Composizioni di Debussy per Piano: Musiche per «Re Lear» (2); Il General Levine; Studio per le otto dita; Studio Cromatico; Studio d'accordi — 20: I Programmi Musicali della Settimana prossima — 20.15: Conversazione Sportiva — 20.30: Banda: Sinfonia (L'Italiana in Algeria), Rossini. Contralto: Preludio, Ronald Due Ballate (C. Heyman, Procter-Gregg). Bando: Suite «La Scarpa» (3 Parti), G. Williams; Carlos, Michiels, Violoncello: Lauroto, Caix d'Herveylos; Siciliana, Violoncello: Banda: Selez., La Rosa di Persia, Sullivan. Contralto: Tre Ballate (Macdowell, E. Martin, Mallinson). Banda: Balletto (Bromo e Giuletta), Gounod. Violoncello: Adagio e Allegro, Marcello, Verucchi; Scotti; Allegro Spiritoso, Senailli. Banda: Melodia Irlandese, Grainger; Pattuglia Scozzese, Macdonald — 22.15: Un Sabato d'avventure — 22.35: Varietà (4); Ballabili; Varietà — 23.35 I: Ballabili prodotti.

**Davertry (5 GB)** - m. 482,3 - Kw. 30.  
15.30: Concerto orchestrale nei ragazzi dal Palazzo di Città di Birmingham; Ouv., Sogno d'una Notte, ecc., Mendelssohn; Sc-

ondo e Terzo Tempo Concerto per Bagat-  
to e Orchestra, Mozart; Minuetto, Boc-  
cherini, Il Calabrone, Rimsky Korsakov;  
I Maestri Cantori, Wagner (Introduzione-  
Atto terzo, Danza dei Garzoni, Entrata dei  
Maestri) — 16.45 (Birm.): Banda: Marcia  
drei Hünne; Ouverture di Commedia, Kle-  
ber; Soprano: Tre Canti (Scott, Idem, Co-  
wen) Banda: Selez. La Montagna, Fraser  
Simson; Piano: Preludio, Minuetto e For-  
cata, Raff. Banda: Selez. Mirella, Gounod.  
Soprano: Tre Canti (Quilter, M. Her-  
bert, Idem). Banda: Potpourri, Rimmer.  
Piano: Valzer capriccio, Balugren; Natu-  
rismo e Scherzo, Borodin. Banda: Selezio-  
ne, Cù Cin Ciaù, Northon — 18.30: Per  
ragazzi: Racconto; Mezzo soprano: Saxo-  
fono — 19.15 (con Annunzi e Bollettino  
Sport) e 23.30 Lunedì — 19.40 e 23.45:  
Bollettino Sport da Birmingham — 19.45:  
Quintetto: Suite Miniatura, Coates; Can-  
zone di Walther (Maestri Cantori), Wa-  
gner. Soprano: Valzer, Strauss; L'Isola-  
ta, Rachmaninov; Quintetto: Selez. Ri-  
goletto, Verdi; Due Melodie, Dvorak. So-  
prano: Due Ballate (Licurance, Besky); A-  
ria (Gli Arcadi), Monckton. Quintetto:  
Valzer (Il Cavaliere della Rosa), Strauss.  
Due Danze Ungheresi, Brahms; Flegia,  
Massenet — 21: Organo di cinema: Selezio-  
ne, Carmen, Bizet; Due tempi, Suite  
Americana, Thurban; Ballata Tradizionale;  
Ballata comica, Thurban; Ballata Tradizionale;  
Intermezzo in do, Coleridge Taylor;  
Marcia, Colin; Potpourri Storaco, Co-  
hen, Selez. Hiawatha, Coleridge Taylor  
— 21.30 (dalla Queen's Hall) e Coro Comu-  
niale all'Unione: Aria, Bach; Laud,  
Williams; Pionieri, H. Grace, Bartano;  
Ballate Popolari (4). A soli Violino, Cor-  
re: Tre Canti a più parti (C. Mool, Parry, A.  
Gibbs) — 22 (Birm.): Orchestra: Ouver-  
ture Carnevalesca, Dvorak. Tenore con Or-

chestra: Aria (Romeo e Giulietta), Clu-  
gnell. Violino e Orchestra: Concerto Op.  
17 (3 tempi), D'Erlanger. Orchestra: Val-  
zer con Variazioni, Carse — 23.20 (Bir-  
mingham): Orchestra: Danza Irlandese,  
Grainger. Tenore: Tre Canti (Denis Brow-  
ne, Delius, Idem). Orchestra: Sinfonia Ir-  
landese (4 tempi), H. Hartly.

#### NORVEGIA

Oslo - m. 496.7 - Kw. 1,5.

18, 19: Per ragazzi — 19.15: Il tempo;  
Notizie — 19.30: Le culture dell'anti-  
chità — 20: Segnale orario; Orchestra:  
Marcia militare, Lundvall; Valzer (La  
principessa Tsigana), Kolman; Chiaro di  
luna, Mac Donald; Carniencita, Ancel;  
Pace della sera, Kelling; Rosa-Maria, Kö-  
nigsberger; Sera d'estate, Bolstadsen;  
Valzer, Strauss; Danza cosacca, Gilbert;  
Intermezzo e barcarola (I racconti di Hoff-  
mann), Hoffhaelt; Variazioni umoristi-  
che sul «Carnivale di Venezia», Ritzau —  
21.30: Il tempo; Notizie — 21.45: At-  
tualità — 22: Ballabili (grammofono) —  
22.45-23.15: Terzetti vocale.

#### OLANDA

Hilversum (H.D.O.) - m. 1000 - Kw. 5.

10.40; 12.40; 12.55: Come lunedì  
14.40: Orchestra da Amsterdam — 16.40:  
Corso d'Italiano — 17.40: Corso di Fran-  
cese — 18.40: Segnale orario; Trio —  
19.25: Corso di tedesco — 20.25: Bollet-  
tino Polizia — 20.45: Trio clarini — 21.5:  
Conferenza — 21.10: Scena drammatica  
— 21.55: Canto — 23.30: Notizie — 22.40:  
Scena drammatica — 23.40: Sibofono; Musi-  
cisti riprodotta.

#### POLONIA

Poznan - m. 245,9 - Kw. 1,500.

13; 14; 14.15: Come lunedì — 16.50:  
Greta Garbo (conf) — 17.15: I giovani  
esploratori (cont) — 17.30: Corso d'ing-  
lese — 17.55 (da Cracovia); Programma  
per ragazzi — 18.50: Esposizione indige-  
na (Notiziario) — 19.15: Soprano: Aria  
(Goplana), Zelenski; Serenata, Gall; Mag-  
gio, Idem; Spirito Santo, Loewe; Uccello  
di passo, Moniuszko; Canto dell'Addio,  
Idem — 19.45: Per le Signore — 20: Var-  
ie — 22.30 (dal Teatro di Bydgoszcz):  
«Gasparone», operetta di Millöcker — 22:  
Segnale orario; Comunicati — 22.30: Var-  
ietà — 24.2: Concerto.

Katowice - m. 416,1 - Kw. 10.

11.56; 12.10; 13; 15.45; 16: Come lunedì  
— 17: Lezione di Musica — 17.25:  
Cassetta delle lettere nei ragazzi — 17.55:  
Programma nei giovani — 18.50: Annun-  
zi vari — 19.10: L'Inghilterra contem-  
poranea — 19.56: Segnale orario — 20:  
Conferenza — 20.30: Operetta da Varsa-  
via — 22: 22.30: Come lunedì.

Cracovia - m. 314,1 - Kw. 1,5.

11.56; 12.10; 13; 14.50: Come lunedì —  
17: Emigrazione polacca nel Canada —  
17.25: Libri francesi — 17.55: Recitazio-  
ne nei giovani — 18.50: Varie e comuni-  
cati — 19.10: Trasmissione da Katowice  
— 19.56: Segnale orario — 20: Fanfara  
del Cammante della Chiesa della Vergine  
— 20.5: Politica Estera — 20.30: Con-  
certo da Varsavia — 22: Comunicati da  
Varsavia — 22.30: Concerto riprodotto.

# LA PUBBLICITÀ SUL RADIORARIO

è gestita direttamente dall'Amministrazione della rivista  
Corso Italia, 1 - Milano.

I Sigg. Inserzionisti sono pregati di inviare al suddetto  
indirizzo il materiale per le loro inserzioni e tutte le  
norme relative.



PER PREVENTIVI E ORDINAZIONI DI PUBBLICITÀ RIVOLGERSI ALLA

**A. P. I. - Agenzia Pubblicitaria Italiana**

Via Pantano N. 3 - MILANO - Telefono 85-409

**Varsavia** - m. 1415,1 - Kw. 10.

11.15: 12.10: Come lunedì — 13: Comunicato Agricolo; Borsa dei Cereali da Cracovia — 14.50: Comunicato Agricolo e Finanziario — 15.35: Comunicato — 15.50: Grammofono — 17: Conferenza — 17.25: Passeggiate Artistiche per Varsavia — 17.55 (da Cracovia): Pei ragazzi — 18.50: Varie — 19.10: Radio-cronaca — 19.35: Comunicati — 19.56: Segnale orario — 20.30: «La Principessa del Circo», opera di Kalmon (Intervallo: Comunicati Teatrali) — 22: 22.5: 22.20: 22.30: Come domenica

### SPAGNA

**Barcellona** (EAJ 1) - m. 350,5 - Kw. 3.

12: Campane Cattedrale; Il tempo — 14.30: Borsa e Cambi; Trio: Passacaglia (La Dolores), Breton; Blues, Worsley; Pericon, Palau; Selez., La Vedova Allegra, Lehar; Vita Tzizana, Valls; Danza, Gotó; One step, Garganta; (Intervallo: Grammofono) — 18.30: Sestetto: Tre ballabili — 19: Mercati internazionali; Borsa e camba — 19.10: Sestetto: Pasodoble, Ribera; Selez., Mirella, Gounod; Seghidiglie (Castiglia), Albeniz; Jota, Bisfort; Selez., Eva Lehar — 21.30: Corso di francese — 22: Campana Cattedrale; Il tempo — 22.5: Borsa e Cambi; Recentissime — 22.10: Orchestra: Marcia (Tannhauser), Wagner; Danza, Godard; Selez., El Barberillo de Lavapiés, Barbier; Valzer, Waldteufel; Trio, Breton; Marcia, Elgar — 23: V. Madrid.

**Madrid** (EAJ 7) - m. 426,7 - Kw. 4.5

12.45: 13.15: Come martedì — 15: Campana; Segnale orario; Orchestra: Ouy. Rosamonda, Schubert; Serenata, Saint Saens; Rapsodia dalla «Carmen», di Bizet; Intermezzo letterario; Orchestra: La Regina Mora, Serrano (fant.); Libri nuovi; Orchestra: Valzer, Billy Heagney; Fox, Cases; Bollettino meteorologico; I tenti; Orchestra: Polonese (Berlioz, Gounod); Mussorgsky — 16.25: Notizie; Indice conferenze — 20: Campana; Borsa; Ballabili — 21: Invenzioni e inventori (conf.) — 21.25: Notizie — 22.45: Borsa; Mercati e Cambi — 23.1.30: Campana; Segnale orario; Selez. La Divorziata, di Fall (soli, coro e orchestra); Cronaca notizie del giorno; Recentissime.

### SVEZIA

**Stoccolma** (SASA) - m. 438 - Kw. 4.5

**Motala** - m. 1351,3 - Kw. 30.  
**Malmö** - m. 258,6 - Kw. 1.  
17 (da Göteborg): Musica leggera — 18 (da Borås): Pei ragazzi — 18.30 (da Göteborg): Vecchie danze — 19.15: Lettura — 19.45: Sonata n. 1 per violino e piano, Mozart — 20: Varietà — 21: Attualità — 21.15: Notizie; Il tempo — 21.45-24: Ballabili.

### SVIZZERA

**Zurigo** - m. 489,4 - Kw. 1.5.

12.30-16: Come martedì — 17.15: Concerto d'una società fisarmonica — 17.45: Meteorologia, i prezzi della Fed. Svizzera degli agricoltori — 18: Novità grammofoniche — 19: Concerto di campane delle Chiese di Zurigo — 19.15: Segnale orario meteorologico — 19.17: Il rotolodromo, cielo, canto e declamazione, di R. Krengler — 20.15: Concerto della società mandolinistica «Carmen» — 21: Concerto corale-strumentale — 22: Meteorologia, recentissime e notizie del giornale «S.Z.Z.» — 2.10: Musica grammofonica.



Libera Borsari di Finale Emilia in ascolto del Cantuccio

**Losanna** - m. 680 - Kw. 0,75.

7.45: 13: Come lunedì — 13.1: Borsa; Cambi; Informazioni varie — 13.5: 15.40: 16.45: 17: 19.30: Come lunedì — 19.31: Concerto da Ginevra — 20: Orchestra; Fiodrammatici; Clarino; Fisarmonica; Yodel; Canzoni — 22.23: Il tempo; Ballabili

**Ginevra** - m. 700 - Kw. 0,5.

17.15: Ballabili — 18: Cambi; Previsioni tempo; Ora — 18.5: Grammofono — 19: Carillon e Campana dalla Cattedrale di S. Pietro — 19.10: Orchestra — 20.15: Varietà — 20.45: V. Losanna — 21.45: Notizie — 22: Ballabili.

### UNGHERIA

**Budapest** - m. 554,5 - Kw. 20.

9.15: Musica militare — 9.30: 9.45: 12: 13: 14.30: 16.45: Come lunedì — 12: Grammofono — 16: Conferenza giovani esploratori — 17: I processi celebri al Parlamento inglese — 17.30: Concerto dall'Accademia — 19.25: Comunicazioni sul programma del teatro dell'Opera — 19.30: «Il tenore», opera di Dohnanyi — 22.10: Segnale orario; Il tempo; Informazioni; Orchestra Tzizana (riproduz.).

Avvertiamo coloro che spedirono l'importo per l'abbonamento al Radioradio che negli Uffici della Rivista viene dato corso agli abbonamenti stessi con la massima possibile sollecitudine.

Tuttavia, data la speciale perdita di efficacia di abbonamenti, preghiamo i Signori Abbonati di evitare inutili reclami, assicurandoli che il Radioradio viene loro spedito al ricevimento del Vaglia, e che il più delle volte ci perviene entro a 10 giorni dopo l'emissione.

## DOMENICA 10 FEBBRAIO

### AUSTRIA

**Vienna** - m. 519,9 - Kw. 15.

10.15: Musica da ballo austriaca eseguita dall'orchestra sinfonica viennese — 12: Ritrasmisione sportiva; Concorso sciatorio internazionale a Zakopane (Fatra) — 15.15: Radiodiffusione di immagini — 15.50: Concerto pomeridiano della orchestra viennese Fr. Recktenwall. Musiche di Lincke, Liszt, Ippolitow, Recktenwall, O. Strauss, Lehar, Musac, Siczynski, Yoshitomo, Lotitzky, Ujj — 17.50: La nuova Finlandia. Conf. — 18.30: Strata allegra — 19.30: Specialità viennese Concerto vocale-strumentale — 20: Segnale orario, meteorologico — 20.15: Di Raeluer, un Maria-Kulms, azione storica del XIV secolo in 5 atti di H. C. Cuno. Indi ritrasmissione del concerto di jazz dall'Hotel Bristol (Grill-Room), radiodiffusione di immagini.

## Una cosa che non bisogna dimenticare

REGIO DECRETO-LEGG. N. 2207 PUBBLICATO SULLA «GAZZETTA UFFICIALE» DEL 13 DICEMBRE 1927.

### TITOLO III.

SANZIONI PER I RADIOASCOLTATORI NON MUNITI DI LICENZA-ABBOONAMENTO.

#### ART. 18.

Oltre al personale di cui all'art. 16° del R. decreto 23 ottobre 1925, n. 1917, sono competenti ad accertare contravvenzioni gli ufficiali, sottufficiali e militi della Milizia Nazionale.

#### ART. 19.

In caso di fondato sospetto di contravvenzioni tutti gli ufficiali di cui al citato R. decreto-legge potranno eseguire perquisizioni domiciliari secondo le conformità prescritte dagli articoli 167 e 171 del Codice di procedura penale.

#### ART. 20.

La pena pecuniaria di cui al 3° comma dell'art. 21 del citato R. Decreto 23 ottobre 1927, comminata contro gli abusivi detentori di apparecchi è stabilita in L. 500.

L'importo annuo della licenza-abbonamento alle radiodiffusioni è di L. 75 se pagato in una sola volta e di L. 87 se pagato a rate mensili di L. 7,25 ciascuna. Le licenze-abbonamento vengono rilasciate dagli uffici Postali, e nel caso di pagamento in una sola volta, anche dalle Sedi dell'E.I.A.R.

## AVVISI A PAGAMENTO

Lire 0,70 la parola, minimo L. 7.—

Pagamento anticipato

VIAGGIATORE serio attento cerchi da importante Casa per vendita Valvole Radio primaria Marca. Indispensabile conoscenza clientela e tecnica ramo. Indirizzare offerte con referenze e pretese alla Cassetta F. Radioradio.

Abbonamenti al

# **Radiorario**

per il 1929

PREZZO PER L'ITALIA E LE COLONIE:

*Per gli Abbonati alle Radioaudizioni* . . . L. **30.30**

*Prezzo per l'Estero* . . . . . „ **90.30**

E' necessario che coloro che rinnovano l'abbonamento inviino, unitamente all'importo, la fascetta con cui viene ora recapitata loro la Rivista, o quanto meno, indichino il numero del loro abbonamento per il 1928 e l'indirizzo esatto, facendo comunque noto che trattasi di rinnovo.

Se l'abbonamento è nuovo, è necessario indicare se si desiderano i numeri del 1929 usciti prima che ci pervenga l'importo, per avere la raccolta completa.

Gli abbonamenti possono essere effettuati: presso la Sede Centrale dell'E.I.A.R. — MILANO - Corso Italia, 1, e presso le Sedi di:

ROMA — Via Maria Cristina, 5

NAPOLI — Via Egiziaca a Pizzofalcone, 41 A

GENOVA — Via S. Luca, 4

BOLZANO — Via Principe di Piemonte, 14

TORINO — Via Bertola, 40, Palazzo Elettricità

oppure,  
a mezzo vaglia o assegno indirizzato all'E.I.A.R. - C. Italia, 1, Milano.

In tal caso, desiderando che sia inviata la ricevuta, sarà necessario rimettere L. 0.50 oltre all'importo dell'abbonamento.

Le indicazioni di cui sopra devono essere inviate insieme all'importo e non in lettera o cartolina separata.

Gli abbonati sono pregati di indicare sempre il numero del loro abbonamento, nel caso di cambi di indirizzi o di qualsiasi altra richiesta.

## Termini tecnici illustrati



## STAZIONI RADIOFONICHE EUROPEE

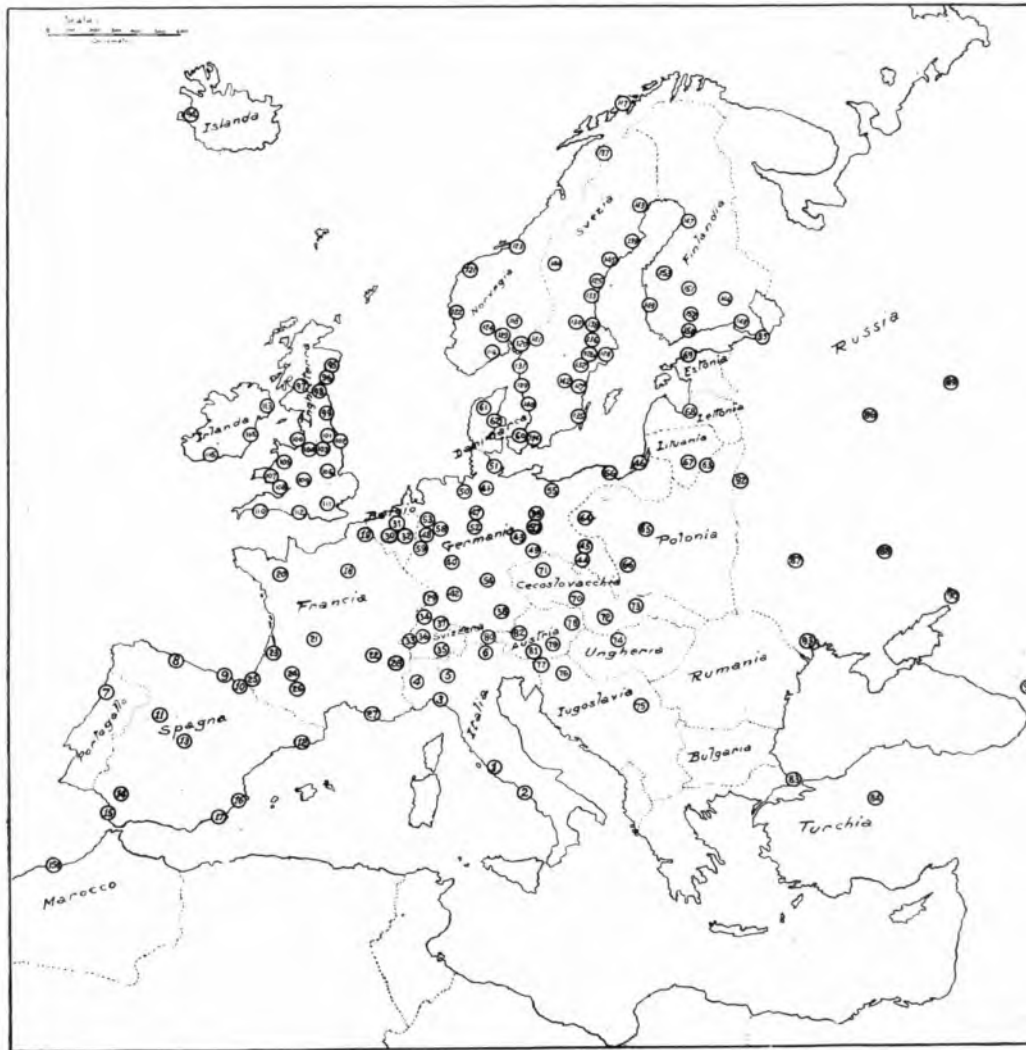

**Italia:** 1 Roma, 2 Napoli, 3 Genova, 4 Torino, 5 Milano, 6 Bolzano.

**Portogallo:** 7 Oporto.

**Spagna:** 8 Oviedo, 9 Bilbao, 10 S. Sebastiano, 11 Salamanca, 12 Barcellona, 13 Madrid, 14 Siviglia, 15 Cadice, 16 Almeria, 17 Cartagena.

**Francia:** 18 Parigi, 19 Lille, 20 Rennes, 21 Limoges, 22 Lione, 23 Bordeaux, 24 Eper, 25 Biarritz, 26 Tolosa, 27 Marsiglia, 28 Grenoble, 29 Strasburgo.

**Belgio:** 30 Bruxelles, 31 Liodi, 32 Genti.

**Svizzera:** 33 Berna, 34 Basilea, 35 Ginevra, 36 Losanna, 37 Zurigo.

**Germania:** 38 Monaco, 39 Berlino, 40 Francoforte, 41 Amburgo, 42 Stoccarda, 43 Lipsia, 44 Gleivitz, 45 Breslavia, 46 Konigsberg, 47 Hannover, 48 Colonia, 49 Dresda, 50 Brema, 51 Kiel, 52 Cassel, 53 Munster, 54 Norimberga, 55 Stettino, 56 Danzica, 57 Zeesna, 58 Langenberg, 59 Aix le Chappelle.

**Danimarca:** 60 Copenaghen, 61 Ryvang, 62 Kalundborg.

**Polonia:** 63 Vlna, 64 Posen, 65 Varsavia, 66 Katowice.

**Lettonia:** 67 Kovno.

**Lituania:** 68 Riga.

**Estonia:** 69 Tallin.

**Cecoslovacchia:** 70 Brno, 71 Praga, 72 Bratislava.

**73 Konic.**

**Ungheria:** 74 Budapest.

**Jugoslavia:** 75 Belgrado, 76 Zagabria, 77 Lubiana.

**Austria:** 76 Vienna, 78 Graz, 80 Innsbruck, 87 Klagenfurt, 82 Lins.

**Turchia:** 83 Stambul, 84 Angora.

**Russia:** 85 Leningrado, 86 Mosca, 87 Kiev, 88 Khar'chov, 89 Nyal Novgorod, 90 Rostov-Don, 91 Tiflis, 92 Minsk, 93 Odessa.

**Islanda:** 94 Reykjavik.

**Inghilterra:** 95 Aberdeen, 96 Dundee, 97 Glasgow, 98 Edimburgo, 99 Newcastle, 100 Liverpool, 101 Leeds, 102 Hull, 103 Bradford, 104 Manchester, 105 Stoke, 106 Sheffield, 107 Swansea, 108 Cardiff, 109 Daventry, 110 Plymouth, 111 Londra, 112 Bourne-mouth.

**Islanda:** 113 Belfast, 114 Dublino, 115 Cork.

**Norvegia:** 116 Porsgrund, 117 Tromso, 118 Hamar, 119 Oslo, 120 Fredrikstad, 121 Alesund, 122 Bergen, 123 Trondheim, 124 Rykan.

**Svezia:** 125 Sundsvall, 126 Uppsala, 127 Linkoping, 128 Stoccolma, 129 Goteborg, 130 Falun, 131 Uddevalla, 132 Norrkoping, 133 Hudekval, 134 Malmo, 135 Kalmar, 136 Eskilstuna, 137 Kiruna, 138 Orebro, 139 Umea, 140 Karstnad, 141 Hjalstad, 142 Motila, 143 Boden, 144 Ostersund, 145 Oruskolavik.

**Finlandia:** 146 S. Michel, 147 Uleaborg, 148 Viborg, 149 Bjornborg, 150 Helsingfors, 151 Tamperefors, 152 Lathi, 153 Iyvaasko.

**Marocco:** 154 Casablanca.

# CORSO DI LINGUA INGLESE A IMI

tenuto dal Prof. Mario Hazon

## QUATTORDICESIMA LEZIONE

Domenica 3 febbraio 1929

Prima Parte

### PROMONE INTERROGATIVE

- who? chi? (solo per persone) (soggetto)
- whom? chi? (solo per persone) (oggetto)
- whose? di chi? del quale?
- which? quale?
- what? che? che cosa?

N.B. - Non si usa l'ausiliare *do-did* quando il pronome interrogativo è soggetto in una frase positiva o se negativa quando la negazione è diversa di *not*.

### ESEMPLI

- Who wrote to you?
- Who does not drink tea?
- Whom did you see?
- To whom did you speak?
- Whom did you speak to?
- Whose brother spoke to you?
- Whose book did you buy?
- Whose brother did you speak to?
- Which gentleman wrote?
- Which book did you buy?
- What have you done?
- What did you write?
- Who never drinks tea?
- Who knows nothing of his music?

Parte Seconda

LETTURA E TRADUZIONE

DOTTATO DELLA LEZIONE PRECEDENTE

Mountains

The Alps are to many of us an inexhaustible source of joy and peace, of health, and even of life. We have gone to them jaded and worn, feeling, perhaps without any external cause, anxious and out of spirits, and have returned full of health, strength and energy. Among the mountains Nature herself seems freer and happier, brighter and purer, than elsewhere. (The rush of the rivers, and the repose of the lakes, the pure snowfields, the majestic glaciers, the fresh air, the mysterious summits of the mountains, the blue haze of the distance, the morning tints and the evening glow, the beauty of the sky and the grandeur of the storm, have all refreshed and delighted us time after time, and their memories can never fade away.)

On peut dire, par exemple, en parlant d'un livre: *ce livre est beau* (questo libro è bello); *ce livre est plus beau* (questo libro è più bello di quell'altro); *ce livre est très beau* (questo libro è bellissimo).

Dans ces trois exemples, l'adjectif est d'abord au positif, puis au comparatif, et enfin au superlatif.

1° Le positif est l'adjectif lui-même, sans aucune idée de comparaison.

2° Le comparatif peut être de *supériorité* (di maggioranza); il se forme en mettant *plus* devant l'adjectif, et en le faisant suivre de *que*. Ex: *la vertu est plus précieuse que la richesse* (la virtù è più preziosa della ricchezza — o che la ricchezza); *le soleil est plus grand que la terre* (il sole è più grande della terra — o che la terra); *la violette est plus odorante que belle* (la viola inammola è più odorosa che bella).

3° Le comparatif peut être d'*égalité* (uguaglianza); il se forme en mettant *aussi* devant l'adjectif, et en le faisant suivre de *que*. Ex: *l'âne est aussi patient que sobre* (l'asino è così paziente come sobrio); *le tigre est aussi fort que léonce* (la tigre è tanto forte quanto leonco).

4° Le comparatif peut être d'*infériorité* (di minoranza); il se forme en mettant *moins* devant l'adjectif, et en le faisant suivre de *que*. Ex: *La richesse est moins précieuse que la vertu* (la ricchezza è meno preziosa della virtù); *la terre est moins grande que le soleil* (la terra è meno grande che il sole).

Donc, remarquez bien qu'en français, dans les comparatifs, le mot *que* doit toujours suivre l'adjectif. Notez aussi qu'on ne doit jamais dire *plus bon* mais bien *mieux*.

5° Il y a le *superlatif relatif* et le *superlatif absolu*.

Le superlatif relatif se forme en mettant

# CORSO DI LINGUA FRANCESE A INA

tenuto dal Prof. Verdier

## TREDICESIMA LEZIONE

Domenica 3 febbraio 1929

BONJOUR! Je vous parlerai aujourd'hui du degré de comparaison des adjectifs qualificatifs (gradi dell'aggettivo qualificativo).

# EBY



PORTAVALVOLE EBY

è montato sul

95<sup>o</sup>

degli apparecchi fabbricati in America

Concessionario esclusivo:

Soc. An. Industriale (Comm. Lombarda)

Milano - Via Saffembrini, 63

**PILLOLE DI SANTA FOSCA O DEL PIOVANO**

DUE SEGLI DI CRESCENTE SUCCESSO PRESERVANO DA MALATTIE

Esercitano una benefica azione allo stomaco, stimolano le funzioni del fegato, curano la stitichezza e le sue dannose conseguenze.

Inscritte nella Farmacopea Ufficiale Italiana

Scatola di 50 pillole Lire 3,30 (ovunque)

FARMACIA PONCIVENEZIA



le *più* ou le *moins* devant l'adjectif. Ex *La più nobile affezione d'un cittadino è l'amore della patria* (Il più nobile affetto d'un cittadino è l'amore della patria); *l'esclavage est le plus grand des maux* (la servitù è il più grande dei mali).

Le *superlatif absolu* se forme en mettant devant l'adjectif les adverbes *très, fort, extrêmement, etc.* Ex: *fort ami* (amicissimo), *très blanc* (bianchissimo), *extrêmement grand* (grandissimo).

VERBE. Nous allons conjuguer ensemble les temps composés du verbe *rendre* dont nous avons vu les temps simples dans la dernière leçon.

Verbe *rendre*, temps composés, affirmativement:

*Passé indéfini*: j'ai rendu (ho reso), tu as rendu, il a rendu, nous avons rendu, vous avez rendu, ils ont rendu.

*Plus-que-parfait*: j'avais rendu (avevo reso), tu avais rendu, il avait rendu, nous avions rendu, vous aviez rendu, ils avaient rendu.

*Passé antérieur*: j'eus rendu (ebbi reso), tu eus rendu, il eut rendu, nous eûmes rendu, vous eûtes rendu, ils eurent rendu.

*Futur antérieur*: j'aurai rendu (avrò reso), tu auras rendu, il aura rendu, nous aurons rendu, vous aurez rendu, ils auront rendu.

*Conditionnel comp.*: j'aurais rendu (avrei reso), tu aurais rendu, il aurait rendu, nous aurions rendu, vous auriez rendu, ils auraient rendu.

Verbe *rendre*, temps composés, négativement:

*Passé indéfini*: je n'ai pas rendu (non ho reso), tu n'as pas rendu (il n'as pas reso), nous n'avons pas rendu (non avete reso), vous n'avez pas rendu (non avete reso).

*Plus-que-parfait*: je n'avais pas rendu (non avevo reso), tu n'avais pas rendu, il n'avait pas rendu, nous n'avions pas rendu, vous n'aviez pas rendu, ils n'avaient pas rendu.

*Passé antérieur*: je n'eus pas rendu (non ebbi reso), tu n'eus pas rendu, il n'eut pas rendu, nous n'eûmes pas rendu, vous n'eûtes pas rendu, ils n'eurent pas rendu.

*Futur antérieur*: je n'aurai pas rendu (non avrò reso), tu n'auras pas rendu, il n'aura pas rendu, nous n'aurons pas rendu, vous n'aurez pas rendu, ils n'auront pas rendu.

*Conditionnel comp.*: je n'aurais pas rendu (non avrei reso), tu n'aurais pas rendu, il n'aurait pas rendu, nous n'aurions pas rendu, vous n'auriez pas rendu, ils n'auraient pas rendu.

Verbe *rendre*, temps composés, interrogativement et négativement:

*Passé indéfini*: n'ai-je pas rendu? (non ho io reso?), n'as-tu pas rendu? (n'at-il pas

rendu? n'avons-nous pas rendu? n'avez-vous pas rendu?) n'ont-ils pas rendu?

*Plus-que-parfait*: n'avais-je pas rendu? (non avevo io reso?), n'avais-tu pas rendu? n'avait-il pas rendu? n'avions-nous pas rendu? n'aviez-vous pas rendu? n'avaient-ils pas rendu?

*Passé antérieur*: n'eus-je pas rendu? (non ebbi io reso?), n'eus-tu pas rendu? n'eut-il pas rendu? n'eûmes-nous pas rendu? n'eûtes-vous pas rendu? n'eurent-ils pas rendu?

*Futur antérieur*: n'aurai-je pas rendu? (non avrò io reso?), n'auras-tu pas rendu? n'aura-t-il pas rendu? n'aurons-nous pas rendu? n'aurez-vous pas rendu? n'auront-ils pas rendu?

*Conditionnel comp.*: n'aurais-je pas rendu? (non avrei io reso?), n'aurais-tu pas rendu? n'aurait-il pas rendu? n'aurions-nous pas rendu? n'auriez-vous pas rendu? n'auraient-ils pas rendu?

Voici un nouveau vocabulaire:

Le *fiacre* (la vettura pubblica), l'*auto*, l'*automobile* (l'automobile), le *cocher* (il cochier), la *malle* (il baule), la *valise* (la valigia), la *course* (la corsa), le *pourboire* (la mancia), la *gare* (la stazione), le *facteur*, le *quichet* (lo sportello), le *busjet*, le *billet* (il biglietto), le *bulletin de gabage* (lo scontrino bagaglio), la *salle d'attente* (la sala d'aspetto), le *quai* (lo scalo), le *marciapiedi*, la *locomotive*, le *train* (il treno), le *wagon*, le *compartment* (lo compartimento), la *portière* (lo sportello), le *mécanicien*, le *chauffeur* (il fuochista), le *chef de train* (il capotreno), le *chef de gare* (il capostazione), le *serre-trein* (il frenatore), *Vauilleur* (il deviatore), le *wagon-restaurant*, le *wagon-lit*. Et voici les phrases que se pose:

L'ai l'intention de faire un voyage. Le jour du départ est venu (il giorno della partenza è arrivato). Je me lève de bonne heure (mi alzo per tempo) car (poiché) je dois prendre le train de 6 heures 40: je suis déjà prêt (son già pronto), le cocher arrive à 6 heures, et je descends avec mon bagage (scendo col mio bagaglio). Comme (siccome) mon voyage ne sera pas long, je ne prends pas de malles (non prendo nessun baule), une simple (semplice) valise et un sac (borsa) de voyage me suffiront (mi basteranno). Le cocher m'attend (mi aspetta) pour me conduire à la gare. Je monte en voiture (dans le fiacre). La valise est à côté du cocher, j'ai gardé (ho tenuto) mon sac avec moi. Le cocher fait claquer son fouet (il cochier fa schioccare la frusta) et nous vaill (è accesi) en route vers la gare où nous arrivons bientôt (ben presto). Je paie (pago) la course au cocher, sans oublier (senza dimenticare) le pourboire. Un facteur de la gare se précipite pour prendre ma valise, et je me rends (mi reco) au quichet qui est déjà ouvert (già

aperto). Un billet de seconde aller pour Rome, s'il vous plaît, dis-je (un biglietto di seconda classe, andata, per favore, dico io). L'employé prend un ticket (cartoncino) dans un des nombreux casiers (in uno dei numerosi casellari), le timbre à une machine spéciale (lo timbra ad una macchina speciale) et me tend en disant (e me lo tende dicendo):

Quatre-vingt-deux lire cinquante (L. 482.50). Voite, dis-je en donnant la somme demandée (vevo, dico io, dando la somma richiest), merci. A votre service, répond courtoisement l'employé (dovete, risponde cortesemente l'impiegato). Le facteur est derrière moi (dietro il me), tenant toujours ma valise. J'entre dans la salle d'attente, un contrôleur poignone (buca) mon billet, le facteur pose ma valise devant moi (avanti a me), attend un moment son pourboire, l'impouche (l'incassa), remercie (ringrazia) et s'en va (se ne va). Je ne reste pas long temps dans la salle d'attente et vais (vado) au buffet, où à la hâte (ove in fretta) je bois une tasse de café chaud (bevo una tazza di caffè caldo). Ensuite (adopo), je vais sur le quai; le train qui doit m'emmener (che deve portarmi via) est déjà formé (è già formato). Je monte dans un wagon de deuxième classe (salgo in una vettura di seconda classe) et je choisiss (scelgo) un compartiment de fumeurs (fumatori). J'ai la chance (ho la fortuna) de trouver une place de coin vide (un posto d'angolo vuoto). Me m'y installe après avoir (dopo di avere) mis ma valise et mon sac sur le filet (la rete). Enfin les portières se ferment (gli sportelli si chiudono). Le chef de gare fait entendre (fa udire) un coup de siffet aigu (un fischio acuto) auquel répond le cornet du chef de suite et après le puissant (potente) siffet de la locomotive. Et la rapide machine, guidée (scudata) par le mécanicien part bravement (rumorosamente) entraînant (trascinando) le train, pendant que le chauffeur jette de la houille (carbone fossile) dans le foyer (nella fornace). Bientôt un garçon (camorriere) vient annoncer qu'à onze heures le déjeuner sera servi dans le wagon-restaurant, mais je n'irai pas (non ci andrò) car à cette heure (poiché a quell'ora), je serai près (vivrino) d'arriver à destination.

Et maintenant, répondez à mes demandes s'il vous plaît.

Quest-ce que monsieur l'entel (Tizio) avait l'intention de faire? R: Monsieur l'entel avait l'intention de faire un voyage. Que fit M. l'entel, le jour du départ étant venu? R: Le jour du départ étant venu, M. l'entel se leva de bonne heure. A quelle heure devait partir son train? R: Le train partait à 6 heures 40. A quelle heure le cocher attendait-il devant le porte de M. l'entel? R: A six heures, le cocher attendait déjà avec son fiacre. Quels bagages M. l'entel prenait-il avec lui? R: Il prenait simplement une valise et un

## La nuova manopola a tamburo FÖRG!!



Chiedete il nuovo catalogo Radio N. 11

L. MAYER - RECCHI

Telefono 64-080 - MILANO (129) - Via A. Cappellini, 7

## RIVENDITORI

TROVERETE IL MIGLIOR MATERIALE RADIO E MINUTERIE METALURGICHE CON

ASSORTIMENTO COMPLETO ACCURATA ESECUZIONE PREZZI VANTAGGIOSI

“VORAX”, S.A.

viale Milano, 14 - MILANO

(Lattino in corso di stampa)

TRATTATI SOLO CON RIVENDITORI REGOLARMENTE AUTORIZZATI.



sac de voyage - Pourquoi ne prenait-il pas de malle? R Parce qu'il n'en avait pas besoin (non era necessaria) pour un court voyage - Où les bagages furent-ils mis? R Ils furent mis dans le sac; la valise à côté (a fianco) du cocher et le sac à côté de M Untel. Quel fit le cocher pour faire partir son cheval? R Il fit claquer son fouet. Quelle direction prit le sac? R Il se dirigea vers la gare. - Que fit M Untel quand il fut arrivé à la gare? R Il descendit de voiture et paya le cocher à qui il donna aussi (anche) un pourboire. - Qui vint prendre les bagages de M Untel? R Un facteur de la gare vint (venne) les prendre. - Où alla ensuite M Untel? R Il alla au guichet pour prendre son billet. - Que demanda-t-il au guichet? R Un billet seconde classe aller pour Rome. - L'employé fut-il aimable et poli? R Oui, monsieur il fut très courtois. - Où se rendit (ove si recò) M Untel après avoir eu son billet? R Il alla à la salle d'attente. - Que donna-t-il au facteur? R Il lui donna un pourboire pour lui avoir porté la valise. - Que fit le facteur? R. Il remercia. - Où était le contrôleur? R Il était à la porte de la salle d'attente. - Que fit ce contrôleur? R Il poinçonna le billet de M Untel. - Où allo ensuite notre voyageur? R Il alla au buffet. - Que fit-il au buffet? R. Il but (bevve) une tasse de café chaud. - Où sortit-il (dove uscì) après cela (dopo ciò)? R. Il sortit sur le quai. - Quest'est-ce qu'il y trouva? R Il y trouva son train déjà formé. - Dans quel wagon est-ce qu'il monta? R Il monta dans un wagon de deuxième classe. - Quel compartiment est-ce qu'il choisit? R Il choisit (sceles) un compartiment de fumeurs. - Quelle chance eut-il? R Il eut la chance de trouver une place libre dans un coin. - Que ot-on au moment de partir? R On ferma les portes. - Qui donna le signal du départ? R. Ce fut le chef de gare. - Qui répondit à ce signal? R. Le cornet du chef de train et le sifflet de la locomotive. - Que fit ensuite le train? R Le train se mit en marche. - Qui le guida? R. Le mécanicien. - Qui mettait la houille dans le foyer de la chaudière (caldaia)? R Le chauffeur.

## LECTURE.

## En classe

C'est encore Derossi qui a le mieux réussi sa composition. Et Voltini qui croyait être sûr d'obtenir la première médaille!... Il est trop envieux de Derossi... Lorsque Derossi répond aux questions vite et bien comme toujours.

Voltini fait semblant de ne pas entendre, ou s'efforce de rire. Mais il rit jaune. Et comme tout le monde en fait la remarque, quand le maître loue Derossi, on se retourne pour regarder la mine dépitée de Voltini.

Ce matin, par exemple, le professeur entra dans la classe et annonça le résultat de l'examen: « Derossi, dix points et la première médaille! ». Voltini se mit à éternuer très fort. Le maître le regarda et comprit. Voltini, lui dit-il, ne laissez pas entrer dans votre cœur le serpent de l'envie. C'est un reptile qui rongé le cerveau et qui corrompt le cœur ». Tous les élèves, excepté Derossi, regardèrent Voltini. Il voulait répondre; il ne le put et resta pétrifié; le visage tout pâle. Puis tandis que M Perboni faisait la leçon, il se mit à écrire en gros caractères sur une feuille de papier.

Je ne suis pas jaloux de ceux qui gagnent la première médaille grâce aux protecteurs et à l'injustice ».

Le professeur que je viens de vous lire est pris dans le livre *Grand Coeurs* qui est la traduction française du livre bien connu de A. de Amicis *Cœurs*, où vous pourrez trouver le morceau ci-dessus (qui sopra *Genoa* e *Invidia*, et vous pourrez comparer le texte italien avec le texte français.

Au revoir, à dimanche prochain.

## CORSO DI LINGUA TEDESCA A I RO

tenuto dal Prof. E. Zinzer

## TREDICESIMA LEZIONE

Domenica 3 febbraio 1929

Terminato il lungo capitolo delle preposizioni, abbiamo ancora da studiare il *pronomo relativo*, il *verbo* e la *costruzione delle frasi* e potremo senz'altro passare alla *conversazione* ed alla *lettura*.

## PRONOME RELATIVO

Nella frase: Il ragazzo che è venuto oggi, si chiama Carlo — la parola *che* è il *pronomo relativo* a « il ragazzo ».

Nella frase: la donna il cui bambino è malato è la nostra *avanzata* — il *cui* è *pronomo relativo* che riguarda « la donna ».

Tali pronomi sono declinabili e la loro declinazione in tedesco somiglia molto a quella dell'articolo determinato.

Diamo senz'altro lo specchio

Nominativo	der	die	das
Genitivo	dessen	deren	dessen
Dativo	dem	der	dem
Accusativo	den	die	das

Plurale: uguale per tutti e tre i generi

Nominativo:	die
Genitivo:	deren
Dativo:	denen
Accusativo:	die

E' importante sapere che il *pronomo relativo* in tedesco MANDA IL VERBO ALLA FINE.

## Esempi:

Quel signore *che* oggi è arrivato, è mio padre = Jener Herr, der heute angekommen ist, ist mein Vater.

L'uomo il cui figlio si chiama Lodovico, è l'insegnante di mia sorella = Der Mann dessen Sohn Ludwig heisst, ist der Lehrer meiner Schwester.

Mio zio a cui ho inviato la lettera, abita a Lipsia = Mein Onkel, dem ich den Brief geschickt habe, wohnt in Leipzig.

Il cane che ho visto, appartiene al vicino = Der Hund, den ich gesehen habe, gehoert dem Nachbar.

È importante rendersi conto che nei suddetti esempi, il soggetto cioè: « Jener Herr », « Der Mann », « Mein Onkel », « Der Hund », sta sempre al nominativo, mentre il pronome relativo cambia ogni volta il suo caso.

Inoltre occorre osservare che nei suddetti esempi, tanto in italiano quanto in tedesco, la frase relativa è inserita nella frase principale.

## Esempio.

Il cane che ho visto appartiene al vicino. Frase principale: Il cane appartiene al vicino.

Frase relativa inserita: che ho visto e scrivendo in tedesco è di assoluto rigore di racchiudere questa frase relativa tra due virgole nel modo seguente:

Der Hund, den ich gesehen habe, gehoert dem Nachbar

Senza le dette virgole riesce molto difficile leggere la frase e quando si tratta di costruzioni più complicate, non si capisce più nulla.

In quanto alla interpunzione in generale, bisogna dire che la lingua tedesca è molto più rigorosa di quella italiana, che lascia massima libertà in questo riguardo.

Vediamo altri esempi *per genere femminile e neutro*:

La Signora *che* è venuta ora, è mia zia = Die Dame, die soeben gekommen ist, ist meine Tante.

Der Sohn der Dame, die gestorben ist, ist Arzt = Il figlio della signora *che* è morta è medico.

Questi due esempi sono uguali nel senso che ambedue hanno il loro soggetto al nominativo (come del resto il soggetto sempre essendo proprio questa la caratteristica del soggetto di star al nominativo e quindi rispondendo alla domanda « chi? »).

1° esempio: « Die Dame » - Nominativo

2° esempio: Der Sohn der Dame — uguale mente nominativo e non vuol dire assolutamente nulla che la prima volta « die Dame » sia nominativo e la seconda volta « der Dame » sia genitivo perchè dipende da « der Sohn ».

In questo caso non si tratta di specialità della lingua tedesca, queste cose sono le stesse anche in italiano.

La signora alla quale ho scritto, viene ora = Die Dame, der ich geschrieben habe, kommt eben.

La signora *che* ho visto, è la sorella del generale = Die Dame, die ich gesehen habe, ist die Schwester des Generals.

Dem Kind, das krank war, habe ich eine Orange geschenkt = Al bambino *che* era malato, ho regalato un'arancio.

In questo esempio il soggetto è: « io » — io ho regalato un'arancio a chi? al bambino — a che bambino? — al bambino che era malato.

Ciò significa che il pronome relativo sta al nominativo.

Das Kind, dessen Mutter krank ist, habe ich gesehen = Il bambino la cui madre è malata, l'ho visto.

In questi due esempi abbiamo nella frase principale l'inversione, perchè in vece di iniziare la frase col soggetto, l'abbiamo iniziata con un complemento. Le frasi principali sono le seguenti:

Dem Kind habe ich eine Orange geschenkt

Das Kind habe ich gesehen

Das Kind, dem ich eine Orange geschenkt habe, ist krank = Il bambino a cui ho regalato un'arancio è malato.

Dem Kind das du mir geschickt hast, habe ich etwas geschenkt = Al bambino *che* mi hai mandato, ho regalato qualche cosa.

(In questo esempio il pronome relativo « das » sta all'accusativo).

Come si vede l'impiego dei pronomi relativi in tedesco corrisponde tanto all'uso italiano, che non si presentano delle difficoltà speciali: basta di aver un concetto preciso e chiaro di quanto uno vuole esprimere.

Oltre alle forme suddette dei pronomi relativi, esistono ancora le seguenti forme le quali però, parlando, non si usano mai ed anche nello scrivere sono preferibili quelle suddette.

Nom.	welcher	welche	welches
Gen.	(dessen)	(deren)	(dessen)
Dat.	welchem	welcher	welchem
Acc.	welchen	welche	welches
	Plurale: (welche) (deren) (welchen) (welche)		

Come già sappiamo, in generale queste forme formano gli interrogativi: *quale? quali?*

Proprietà letteraria riservata ai singoli professori

R. CHIODELLI, direttore responsabile

Archetipografia di Milano, Viale Umbria, 54



**Cantastorie per  
bambini ed adulti:**

## **ARCOLETTE 3 W.**

Procurate ai vostri bambini la gioia di ascoltare le favole per mezzo della radio; e procurate anche a voi stessi il piacere di ricevere quanto vi offrono i programmi di radioaudizione circolare. Tutto questo vi riuscirà facile con la

### **ARCOLETTE 3 W.**

Questo apparecchio è di uso così facile da meritare a pieno il nome di

### **RICEVITORE PER SIGNORA.**

Basta attaccarlo ad una comune presa di corrente ed esso è pronto a funzionare. Più perfetta sarà la riproduzione, se con l'Arcolette 3 W userete l'

## **ARCOPHON,**

l'altoparlante purissimo in tutte le frequenze musicali.

*Cfiedete subito il nuovo listino prezzi!*

**“SIEMENS” Società Anonima**

REPARTO VENDITA MATERIALE RADIO

Via Lazzareto, 3

**MILANO**



# *Standard Elettrica Italiana*

MILANO

ASSOCIATA ALLA

*International Standard Electric Corporation*



NUOVA GRANDE STAZIONE  
RADIOFONICA DI TORINO  
INSTALLATA PER CONTO DELLA  
E.I.A.R.

STAZIONI PER RADIODIFFUSIONI  
AMPLIFICATORI ALTO PARLANTI

FORNITRICE DELLE STAZIONI TRASMETTENTI DI  
GENOVA 1.2 Kw. ANTENNA  
TORINO 7 Kw. ANTENNA  
BOLZANO 0.2 Kw. ANTENNA