

# RADIORARIO



ORGANO UFFICIALE DELL' E. I. A. R.

CORSO ITALIA 1. MILANO ABBONAMENTO L. 30

CONTO CORRENTE POSTALE - ESCE IL SABATO - ANNO V - VNA COPIA L. 150

# ZENITH

TRADE MARK REG.

→ LONG DISTANCE ←

## RADIO

Apparecchi da  
**Dollari 100 a 2500 Dollari**

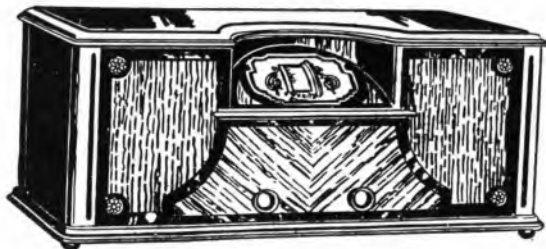

Mod. 33

*Il primo esemplare della serie degli apparecchi  
più lussuosi al mondo*

---

*Società Anonima*  
*Industriale Commerciale Lombarda*  
**ALCIS**

*Via S. Andrea, 18 - Edige - Alcis - Albino - Telefono: 72.441-72.442-72.443*



Direzione, Amministrazione, Pubblicità - MILANO - Corso Italia N. 1 - Telefono 86-239

ABBONAMENTO ITALIA E COLONIE: L. 55,30 - PER GLI ABBONATI DELL'E.I.A.R.: L. 30,30 - ESTERO L. 90,30  
UN NUMERO SEPARATO L. 1,50

## L'OBLIGATORIETA DEL RICEVITORE RADIOFONICO SULLE NAVI NON PROVviste DI RADIO

Sotto l'impulso animatore del suo Ministro marinaio, la Marina Mercantile Italiana si avvia ormai verso lo stato di perfezionamento e di organizzazione che le sono necessari per affrontare, con i mezzi più moderni, la strenua concorrenza di Marine già affermate nel campo del commercio marittimo e di altre più giovani che vi si affacciano con esuberanza di energie e di mezzi economici.

Le Marine Mercantili di un tempo non erano così legate come quelle attuali al problema delle comunicazioni. La durata proverbiale delle traversate, l'imperfetta e lenta organizzazione del mondo economico ed industriale, nel quale i commerci marittimi si svolgevano, lo scarso movimento di passeggeri nelle grandi vie internazionali erano tutti fattori negativi per un più rapido progresso delle comunicazioni navali.

La radio, provvida invenzione sbocciata da mente italiana sul tramonto del secolo del Vapore, quando per merito principale del vapore le Marine Mercantili si andavano radicalmente trasformando, con lo estendere i benefici del telegrafo anche alle vie del mare, ha creato nuove necessità nel campo della navigazione marittima, tuttora dominata da una tradizione non sempre disprezzabile.

Il Governo fascista, che guarda risolutamente al di là delle frontiere marittime, sa che una Marina Mercantile, specie da passeggeri, conta nella competizione mondiale non tanto per il numero degli scafi, quanto per il loro attrezzamento e per la bontà dei servizi disimpegnati, tal quale come un complesso ferroviario si impone all'estimazione generale, più che per il numero dei carri con l'efficienza e la precisione dei trasporti.

Nel campo precipuo dei servizi radiomarittimi si assiste dal 1924 ad oggi ad uno sforzo continuativo del Ministero delle Comunicazioni per elevarne il livello e renderli, diciamo pure,

alquanto più popolari anche nel campo dell'armamento. Dare alla Marina Mercantile comunicazioni radioelettriche efficienti significa, dopo tutto, a dispetto dei pigri e dei misonestisti, preparare ai possibili eventi uno dei più importanti fattori della nostra difesa sui mari.

Già con i Decreti riguardanti la costituzione di una Società Nazionale per i servizi radiomarittimi (la S.I.R.M.), e con quelli successivi volti a disciplinare la preparazione ed il reclutamento del personale radiotelegrafista e le condizioni tecniche cui debbono soddisfare gli impianti di bordo, erano state poste le basi di un regime più moderno nell'organizzazione della radio in mare. Con i recenti provvedimenti legislativi riguardanti l'obbligatorietà del radiogoniometro, delle stazioni ad onda corta e dei ricevitori radiofonici per talune categorie di navi, si fa un passo ancora più risoluto nella via del progresso.

L'adozione dei trasmettitori e dei ricevitori ad onda corta è strettamente legata alla ricostituzione del grande centro r. t. «Guglielmo Marconi» di Coltano, che il Ministro Ciano chiama a nuova vita, ponendolo al servizio del commercio marittimo dell'Italia nuova. L'obbligo del ricevitore radiofonico per tutte le navi mercantili di stazza lorda superiore alle 100 tonnellate non tenute a possedere l'installazione radiotelegrafica normale, è una diretta conseguenza della prossima attivazione del grande impianto di radiodiffusione da 50 kw - aereo dell'E.I.A.R. a Roma.

Considerando la posizione privilegiata che avrà il nuovo potente impianto nel bel mezzo del Mare Nostrum, appare idea squisitamente marinara quella di utilizzarlo, non per il solo diletto ed il beneficio delle popolazioni di terraferma, ma altresì per dare utili indicazioni, specialmente meteorologiche, ai naviganti che solcano il Mediterraneo sulle unità secondarie.

Il Decreto Ministeriale 26 aprile corr. anno precisa che l'apparecchio rice-

vente di cui sopra dovrà rispondere ai seguenti requisiti tecnici:

- « Dovrà essere di costruzione nazionale, di tipo semplice e poco costoso,
- « di facile e sicuro maneggio anche da parte di personale poco esperto, facilmente adattabile anche alle piccole navi, e quindi di tipo stagno,
- « ed essere atto a ricevere chiaramente, mediante l'uso di apposito aereo, le trasmissioni della nuova stazione radiofonica da 50 kw, aereo ad onda media per radioaudizioni circolari di Roma entro un raggio massimo di 1000 km. dalla suddetta stazione trasmittente, od almeno durante tutta la traversata a cui la nave è adibita,
- « qualora essa si mantenga entro la distanza suddetta.

- « Per il servizio suddetto potranno essere adottati ricevitori di tipo a cristallo muniti della sola cuffia telefonica, oppure ricevitori a valvole termioniche con cuffia telefonica e con altoparlante, a seconda della distanza massima alla quale la nave si allontana dalla stazione ausiliata e a seconda dei tipi di nave e del servizio a cui la nave è adibita.

- « Di massima i ricevitori dovranno essere ad onda fissa, tali da permettere l'ascolto della stazione di Roma senza preventive regolazioni ed essere provvisti di pezzi di ricambio per l'intera navigazione.

- « Il tipo dell'apparecchio da adottarsi dovrà essere approvato in precedenza dal Ministero delle Comunicazioni ».

Auguriamoci dunque che la giovane e promettente industria radioelettrica Italiana, rispondendo, come si è certi, con slancio all'invito del Governo, sappia avvantaggiarsi e prontamente affermarsi nella produzione dei nuovi apparecchi di tipo marittimo, che hanno molta attinenza con quelli di tipo rurale, alla realizzazione ed alla diffusione dei quali si lavora alacremente in altro campo.

# ECHI DELL'ATTIVITA' SETTIMANALE DELLE STAZIONI RADIOFONICHE ITALIANE



CHIARINA FINO - SAVIO

la eletta artista che ha deliziato recentemente gli ascoltatori di I TO e I MI

GENOVA — La preparazione della stagione di opera già annunciata ha vissuto una settimana di intensa efficienza.

Si è iniziata con l'arrivo dei professori d'orchestra dai più importanti centri artistici italiani, e degli artisti primari e comprimari da Milano, con la riunione e l'istruzione dei cori, ed ha proseguito con le prove isolate e di insieme.

Tutto questo si è dovuto fare tra il normale svolgersi dei quotidiani programmi:

Infatti il 3 giugno si ebbe la prima trasmissione dal *Caffè «Imperia»*, spettacolo di varietà eccellente allestito dal direttore artistico A. Marchetti ed eseguito sotto la guida del direttore d'orchestra prof. Delpiane.

Applaudito fu pure il prof. Cattani che eseguì con bella grazia e con ottime risorse alcuni «a solo» di violino. Tali trasmissioni sono ripetute dopo il normale programma di giovedì e sabato.

Martedì 4 giugno la Radiodrammatica, ha dilettato gli ascoltatori con la esecuzione di «*Papa Beccellenza*» di Gerolamo Rovetta.

Bella sorpresa gli ascoltatori hanno avuta mercoledì 5 giugno con l'inizio delle trasmissioni del quintetto E.I.A.R. diretto dal maestro Carloni e composto dei migliori elementi cittadini, primo violino R. Barardo.

Il glorioso e immortale capolavoro del «*Cigno di Pesaro*» il «*Barbiere di Siviglia*», ebbe domenica sera una esecuzione che nulla aveva da invidiare a quella dei principali teatri.

Il M.<sup>o</sup> Ugo Tansini, fece gustare la sinfonia di apertura, resa con tutto il suo brio e in tutta la sua inarrivabile freschez-

za e vivacità, ottenendo dall'orchestra e dagli esecutori il perfetto equilibrio; tanto da fornire una esecuzione fra le più omogenee.

Ottimo il tenore Pozzoli, apprezzatissima «*Rosina*» la soprano sig. na Frattini che cantò con sfoggio di fioriture squisite affrontando con sicurezza e belle risorse vocali le ardue difficoltà della sua parte.

Un *Don Basilio* d'eccezione è stato il basso sig. Gino Pasotto che ha chiuso l'aria della calunnia con un «*sol*» meraviglioso e completo. La parte di *Berta* era sostenuta dalla sig.ra Olga Ambonetti mentre il basso comico Canale fu un ottimo *Don Barolo*.

MILANO. — Cose importanti trasmesse dalla nostra stazione di Milano nella settimana 3-9 giugno:

Lunedì 3, ottima trasmissione dell'opera «*L'Ave Maria*» del M.<sup>o</sup> Bettinelli diretta dal M.<sup>o</sup> Stocchetti.

Mercoledì 5, eccellente ed interessante riesumazione dell'opera «*Lucrezia Borgia*» di Donizetti diretta dal M.<sup>o</sup> A. Pedrollo e cantata dalle signore M. Bandini R. Stobbia e dai signori G. Costa, G. Sardo ed altri ottimi artisti.

Venerdì 7: Concerto sinfonico: Esecuzione della sinfonia in re minore di Schumann, prima esecuzione della nostra orchestra di «*Primavera in Val di sole*» di Zandonai e primissima esecuzione dei tre gentili quadretti francescani del M.<sup>o</sup> Mandelli, presente l'autore.

Sabato 8: dal nostro auditorio del prologo della «*Lucrezia Borgia*» e trasmissione da Torino del concerto Mascagnone diretto dal M.<sup>o</sup> Gedda. Esecutori finissimo dello Zanetto, le signore Cl. Fino Savio e Graziella Valle, coadiuvate dai cori e dall'orchestra dell'E.I.A.R.

Domenica 9: Trasmissione dal Conservatorio del superbo concerto dell'Accademia femminile di canto corale e del coro maschile del Teatro della Scala diretti dal M.<sup>o</sup> Vittore Veneziani.

NAPOLI. — L'attività artistica di questa stazione si è svolta con ritmo intenso e con esito brillante. La *Madama Butterfly* pucciniana ha avuto una esecuzione vocale e orchestrale assai lodevole, nel complesso



Dall'Ippodromo di Mirafiori, lo speaker sig. Gianoli descrive il «*Premio Principe Amedeo*» trasmesso il 9 corrente da I TO e I MI



La signorina ANNA ALBA DI MARZIO soprano, protagonista della Turandot di Puccini alla stazione radiofonica di Lucania

e nei particolari, e si sono particolarmente distinti Hina Hisor (*Butterfly*) il tenore Rotondo (*Pinkerton*) l'Aulicino, la Citarella e lo Schotter col bravo direttore di orchestra M.<sup>o</sup> Enrico Martucci. Un suggestivo, eletto evento d'arte ha avuto luogo la sera successiva, con la quinta audizione del Quartetto Stabile Napoletano, che ha eseguito con mirabile fusione e con auto senso interpretativo il Quartetto in *La Di Lizzetti*, il Quartetto op. 18 n. 6 di Beethoven, ecc. Con insinuante arte di canto, inoltre, il soprano Teresa Serraio ha eseguito alcune delicate romanze di Rocca, Santohiquido, Lacetti, Lopez, Bucchi e Juan de Dios.

Anche l'arte drammatica è stata degnamente rappresentata con la caratteristica commedia in tre atti di Gildo Passini: *Gianni Schicchi*, che è stata recitata col massimo impegno dalla Compagnia di prosa di questa stazione. Non meno brillante è risultata l'esecuzione della deliziosa operetta di Franz Lehár: *Il conte di Lussemburgo*, cui la nostra compagnia operettistica ha dato tutto il necessario rilievo di grazia e di vivacità, sotto la direzione del M.<sup>o</sup> Nardella.

Una trasmissione particolarmente gradita ha avuto poi luogo, anche dall'auditorium di questa stazione, del glorioso *Ballo in maschera* verdiano, che conserva immutato il suo fascino sul pubblico. La Hisor (Amelia) il Ferrero (Riccardo), l'Aulicino (Renato) la Citarella (Oscar) egli altri ne sono stati interpreti di schietta efficacia vocale e drammatica. Molti plausti di abbonati ci sono pervenuti, per lettera e per telefono, circa questa esecuzione.



L'ottima banda dei tramvieri di Torino ritrasmessa da ITO

ROMA. - Nel corso della settimana è stato allestito il *Segredo di Susanna* di Wolff Ferrari, che la signa Alza Anzellotti e il baritono Alfredo Auchner hanno interpretato con signorilità deliziosa; questa amabile commedia lirica è andata congiunta con la briosa *Cambiale di matrimonio* di Rossini. Nella serata sinfonica, oltre ad alcuni vasti brani orchestrali della Luisa di Charpentier sono stati eseguiti due pezzi di una nuovissima suite del maestro Teofilo De Angelis, intitolata *Campagna romana*. Il secondo di questi brani — *Processione nel villaggio* — ha destato uno spiccato interesse per l'abile sovrapposizione di motivi rustici a temi liturgici, in un festoso squillare di campane.

E' stata ripetuta l'operetta *Città rosa* del maestro Ranzato, che ormai ha saputo guadagnarsi tutta la simpatia dei radioamatori. Si sono date, inoltre, due ottime commedie: *La donna del suo sogno* di Carlo de Flaviis e *La più bella avventura* di Giuseppe Faraci.

TORINO. — Settimana di intensa attività per I-TO, per l'inizio della serie di opere, la continuazione delle operette e numerose trasmissioni speciali.

Particolare interesse ha suscitato la trasmissione delle solenni funzioni sacre tenutesi nella Chiesa di Maria Ausiliatrice per la traslazione della salma del Beato Don Bosco. I-TO ha provveduto a radiodiffondere domenica sera una funzione imponente, con canti, musiche e vespro, con la quale una numerosa accolta di porporati e di autorità celebrava l'ingresso della venerata salma nella Basilica dove riposerà per sempre. Nel pomeriggio era stata trasmessa dall'Ippodromo di Mirafiori la descrizione della Corsa Principe Amedeo, l'avvenimento ippico più importante dell'annata; la descrizione venne passata in relais a Milano per la ritrasmissione.

La sera precedente era stata eseguita, con grande successo, l'opera Zanetto, di P. Mascagni, allestita da I-TO e ritrasmessa anche da Milano. L'esito soddisfacente di questa prima opera allestita da I-TO

dà buon presagio per le altre opere che sono in corso di allestimento presso questa Stazione, e che si seguiranno ora a distanza d'una settimana.

Oltre alla funzione di domenica sera, I-TO ha trasmesso lunedì dalla stessa Basilica una Messa Pontificale, composta dal M.<sup>o</sup> Pagella ed eseguita da un coro di 150 Salesiani. Mercoledì venne ritrasmessa la Messa Pontificale, e nel pomeriggio i Vesperi solenni celebrati dal Cardinale Gamba. La STIPEL aveva provveduto ad installare sei potenti altoparlanti lungo le vie adiacenti alla Basilica, per dar modo di seguire la funzione anche alla folla di fedeli che non potevano trovar posto in Chiesa.

E' continuata la trasmissione di opere e concerti in relais da Milano, con esito sempre più soddisfacente.

E' stata accolta con molto favore la trasmissione, ora quotidiana, di musica varia dalle 19.15 alle 20.25, inaugurata recentemente.

## NOTIZIARIO E I A R

\* E' stata presentata al Consiglio Nazionale delle Ricerche una relazione descrittiva di tutte le apparecchiature dei laboratori sperimentali dell'E.I.A.R. di Sesto Calcinè e Milano, nonché un rapporto sul programma di lavoro che i laboratori stessi stanno per iniziare.

La relazione anzidetta è stata illustrata ampiamente in seno alla Sezione Radio-telegrafica del suddetto Consiglio, dal consigliere d'Amministrazione della E.I.A.R. Ing. Cesare Bacchini: essa ha destato notevole interesse in seno a tale sezione per i risultati che con detta iniziativa dell'E.I.A.R. si ritiene possano essere raggiunti.

L'E.I.A.R. ha inoltre messo a disposizione del Consiglio Nazionale delle Ri-

cerche una borsa di studio per un corso di studi ed esperimenti da eseguirsi presso i laboratori di Sesto e Milano, da persona di gradimento del Consiglio stesso.

\* La Direzione Generale dell'E.I.A.R. fece presente al Comitato Superiore di Vigilanza per le Radiodiffusioni l'inconveniente proveniente dal fatto che le Società distributrici di energia elettrica, per procedere ai lavori di manutenzione dei propri impianti, tolgono spesso l'energia ai propri utenti alla domenica durante le ore delle radiotrasmissioni, impedendo la ricezione agli apparecchi funzionanti con la corrente alternata.

La Commissione tecnica del Comitato superiore di vigilanza, accogliendo la richiesta dell'E.I.A.R., ha deciso di far pervenire alla UNFIEL e alla Federazione degli Enti Antarchici Municipali una raccomandazione affinché le sospensioni di fornitura di energia elettrica siano evitate durante le ore delle radiotrasmissioni od almeno nelle circostanze di trasmissioni di particolare importanza.

\* La società RAVAG Oesterr, Radio-Verkehrs A. G., esercente le radioaudizioni in Austria, ha fatto conoscere alla Direzione generale dell'E.I.A.R., a seguito delle trattative da questa iniziate, che in considerazione della posa dei circuiti italiani musicali in cavo andanti fino alla frontiera di Tarvisio, l'amministrazione delle poste austriache provvederà d'accordo con la suddetta società alla posa di un cavo fino alla frontiera italiana.

Tale posa sarà effettuata nel 1930 e il completo impianto degli amplificatori lungo il cavo sarà terminato nei primi del 1931, epoca alla quale le stazioni italiane potranno quindi essere collegate a tutte le reti di stazioni dell'Austria, Germania, Cecoslovacchia e Polonia.

\* In occasione della Fiera di Padova, svolgentesi in questi giorni, e per concessione speciale dell'E.I.A.R., è stata attivata in Padova una stazione di 700 Watt-antenna, costruita con materiale S.I.T.I. e montata a cura di detta Società.

La Stazione di Padova cesserà le sue trasmissioni con la chiusura della Fiera.

In altra parte della rivista si riporta lo schema di programma giornaliero.

Lettera pervenuta dal Maestro Alceo TONI, Segretario regionale della Confederazione Nazionale Sindacati Fascisti.

Spett. Direzione dell'E.I.A.R.,  
MILANO

Chiusosi il bilancio artistico e finanziario della Mostra Musicale indetta da questo Sindacato, il sottoscritto, a nome del proprio Direttore e suo, ha il dovere ed il piacere di comunicare a cotesta Spett. Direzione che il maggiore ed il migliore contributo recato alla Mostra suaccennata — sia morale che materiale — è stato offerto da cotesta stessa Direzione con la gentile concessione della propria orchestra.

Di ciò, sentitamente e con veraci sensi di riconoscenza, porgo ogni dovuto ringraziamento.

Con la massima osservanza e con distinti saluti

Il Segretario Regionale  
M.<sup>o</sup> ALCEO TONI

## NUOVE MANIFESTAZIONI A EIAR RADIO GENOVA

Allo scopo di continuare a migliorare le trasmissioni di Genova (che ha in corso una tournée di 5 opere svolgentesi brillantemente), si porterà a quella stazione nella giornata del 5 luglio il valente complesso artistico dell'auditorio Radioperfecta Chiappo di Torino.

Con l'*Elisir d'amore* di Donizetti, darà il seguente Programma del 5 luglio.

Ore 12-14 « Radioperfectajazz » di Manoel De Serra e 6 canzoni interpretate da ottimo tenore.

Ore 17-18,30: Musica da camera; Trio Agosto, Siboni, Pessina con il concorso di un notissimo soprano.

Ore 18,30-19,30 « Radioperfectajazz » di Manoel De Serra e 4 canzoni interpretate da ottimo tenore.

Ore 20,30-21: Esecuzione del celebre violoncellista Camillo De Angelis.

Ore 21-23,30: Trasmissione dell'opera *Elisir d'amore* concertata e diretta dal M.<sup>o</sup> cav. Vincenzo Fiorillo con artisti dell'auditorio Radioperfecta Chiappo di Torino; Orchestra e cori dell'Eiar Radio Genova.

Nella seconda e terza decade di luglio, Genova allestirà poi alcuni spettacoli di operette del miglior repertorio. Dopo gli accorati accenti della grande tradizione lirica italiana, gli amatori liguri avranno le musiccette lievi delle vecchie produzioni care ai nostri padri insieme alle novità dei maestri viennesi, affermatasi padroni incontestabili del campo operettistico mondiale.



Nei principali alberghi americani sono stati installati degli impianti radiofonici muniti di speciali amplificatori di potenza capaci di alimentare più di 2000 altoparlanti distribuiti nelle varie camere.

La nostra fotografia mostra l'impianto dell'Hotel Pennsylvania di New York.

## PROGRAMMA GIORNALIERO DELLA STAZIONE RADIOFONICA DI PADOVA

(funzionante per il periodo della Fiera)

- Ore 0 Trasmisione speciale per i mercati. Consigli agli agricoltori dati dal Direttore della Cattedra Ambulante di Agricoltura di Padova.
- Ore 18-19 Musica riprodotta.
- Ore 19 Listino di Borsa - Giornale parlato della Fiera di Padova.
- Ore 21 Comunicazioni agricole:  
1<sup>o</sup> Frutticoltura;  
2<sup>o</sup> Orticoltura e giardinaggio
- Ore 21,30 Segnale orario.
- Ore 21,35 Concerto variato - I parte
- Ore 22,10 La Cassetta delle lettere - Comunicazioni del Radio Club Padovano.
- Ore 22,15 Bollettino meteorologico comunicato dall'Ufficio Idrografico del R. Magistrato alle Acque. Dati delle osservazioni eseguite a Padova alle ore 10. Presagio delle ore 22 trasmesso direttamente per la Regione Veneta dall'Ufficio Presagi di Venezia.
- Ore 22,20 Concerto variato - II parte.
- Ore 23 Il programma di domani - Fine della trasmissione.



M.<sup>o</sup> SERGIO FAILONI

l'acclamato primo direttore del Teatro Reale dell'Opera di Budapest, rientrando in patria per il congedo annuale, dirigerà le sere del 21 e 23 giugno nell'auditorio della stazione di Milano due attesissimi concerti sinfonici che saranno trasmessi da I-MI

e I-TO

## IL SEN. GUGLIELMO MARCONI E LE ESECUZIONI DI EIAR RADIO ROMA

*L'illustre scienziato, nella sua permanenza alla Capitale, ha avuto occasione lo scorso sabato di ascoltare l'ultima esecuzione di "Turandot" allo Studio della stazione radiofonica di Roma, ed ha pregato il marchese Luigi Solari, Vice Presidente dell'Eiar di rendersi interprete presso la Direzione Artistica ed esecutori tutti dell'opera pucciniana del suo altissimo compiacimento per la perfezione e la grandiosità della esecuzione.*

*Chi è un uomo inutile? Chi non sa nè comandare nè ubbidire.*

GOETHE



1.a celebre orchestra del Teatro Reale di Corte di Madrid "The Iberian's" trasmessa da I TO



Coro stabile della I NA

# SPECOLA DELLE ARTI

## LA STORIA DI TOPAZE.

Topaze, la commedia di Marcello Pagnol che Umberto Palmirini ha fatto conoscere al pubblico italiano costituisce certamente il più formidabile successo riportato quest'anno in Francia da una commedia francese. Da mesi il Teatro des Variétés di Parigi sta rappresentando la fortunata commedia, e soltanto adesso quella compagnia ha interrotto il ciclo di rappresentazioni, perché il teatro deve accogliere la compagnia del « Renaissance Theatre » di Berlino, la quale rappresenta davanti al pubblico parigino... ancora Topaze, ma tradotto in tedesco. In questo idioma la commedia figura col titolo *Il grande a. b. c.* Vi è questo di curioso, che nello stesso tempo la compagnia parigina si reca a Berlino a rappresentare invece Topaze... in lingua tedesca.

Ora come si spiega tutto ciò? Semplicemente ricorrendo al principio interpretativo, che tutto il mondo è paese. Ragioni per cui i capocomici francesi quando si trovarono di fronte al capione intonso di Topaze rifiutarono di accoglierlo per la rappresentazione, perché lo trovarono destituito di qualsiasi interesse scenico! Un caso fortunato venne però in aiuto di Marcello Pagnol, cioè che un impresario berlinese mise in scena al « Variétés » di Berlino la commedia francese, la quale ottenne nella capitale tedesca un vivissimo successo. Si può bene immaginare come subito dopo, gli impresari francesi si gettassero sulla fortunata commedia e la portassero trionfalmente alle ribalte parigine.

## IL CULTO DEL NUDISMO

È abbastanza nota ed evidente la tendenza della moda moderna a diminuire il più possibile le misure delle vesti femminili. Tale tendenza ha condotto a reazioni, in vario senso, le quali vanno da una certa non dimenticata prescrizione del Governo greco il quale, nel passato anno, imponeva una misura per la lunghezza delle gonne femminili, alla crociata contro la moda immorale che anche in Italia si viene svolgendo. In altro senso, in un senso anzi assolutamente opposto, si svolgono alcune tendenze dello spirito europeo. Una di queste ha messo capo nientemeno che alla pubblicazione di un libro intitolato *Il culto della nudità* il quale è apparso a Parigi, e sostiene la leggendaria tesi che l'umanità deve tornare... ai costumi primitivi. Nel libro sono espresse le opinioni di celebri scrittori, di persone di teatro, di danzatrici, ecc... Ma vi faccio grazia dei particolari!

## RITORNO AL CLASSICO

All'estero si viene svolgendo una tendenza teatrale molto caratteristica. Essa consiste nell'adattare, con uno stile moderno, aderente alla sensibilità contemporanea, lavori classici.

A Parigi il *Volpone*, datosi all'Atelier, secondo una versione del genere accennato, ha incontrato il più grande dei successi, cioè che adesso Bernard Zimmer si è proposto, seguendo lo stesso metodo, di adattare *Le allegre comari di Windsor* di Shakespeare. È appunto con questo nuovo lavoro che verrà inaugurata la prossima stagione autunnale al Teatro Antoine. La parte di Falstaff avrà per protagonista l'attore André Berley.

## VERSO IL FILM DI CARTA

Una importante rivoluzione nella tecnica cinematografica viene annunciata da Londra, e concerne la scoperta che due inglesi hanno fatto di un nuovo processo di film di carta anziché in celluloide. Si tratterebbe di una specie di pellicola la quale conserva tutta l'apparenza di quella classica di celluloide. Ma essa avrebbe sull'altra una serie di vantaggi e soprattutto quello che sarebbe del 50 per cento più solida e del 25 per cento più trasparente. Nè meno importante è il lato economico concernente il nuovo processo in quanto il costo della pellicola di carta sarebbe sensibilmente minore. La prima fabbrica per la costruzione di questo nuovo tipo di pellicola sarebbe costituita prestissimo, e verrebbe gestita da una Società con 200.000 sterline di capitale.

## GLI UOMINI PREFERISCONO LE BIONDE

Il notissimo romanzo di Anita Loos, intitolato *Gli uomini preferiscono le bionde*, che è stato tradotto anche in italiano, ma che in America ha riportato un successo di pubblico addirittura enorme, e che è già stato ridotato per il cinematografo, viene adesso ridotato anche per le scene. Si ha notizia che la nuova produzione, così tremendamente ostile alle brune, farà prossimamente la sua comparsa sulle scene parigine. La riduzione teatrale è stata curata da due noti scrittori.

## L'ORCHESTRA SENZA DIRETTORE

L'orchestra senza direttore che sulle prime parve apparire in Russia con caratteri di semplice curiosità, ha invece conquistato una fama di netta stabilità. In Russia infatti la cosiddetta Persiniam's continua la sua diligentissima attività, e nello stesso tempo, a Lipsia l'Orchestra sinfonica ha dato ultimamente il suo terzo concerto senza direttore. Nel programma oltre ad altri pezzi, figurava un brano di notevole difficoltà: *La Suite Haydn-Janos* di Zoltan Kodaly, autore del *Sabato Ungarico* che, diretto da Toscanini alla Scala nella trascorsa stagione di concerti sinfonici, destò tanto interesse.

## IL FESTIVAL 1930

Il prossimo Festival di musica contemporanea è stato affidato alla Sezione Belgica e avrà luogo a Liegi nel settembre 1930; esso considererà in tal modo col congresso dei musicologi.

Della giuria vennero chiamati a far parte Ibert (Francia), Max Jutting (Germania), Pany Pék (Austria), Schuloff (Socenia) e Malipiero (Italia).

## IL FILM MUTO CONSERVERÀ IL PRÉDOMINIO?

Malgrado il grande sviluppo che va prendendo in tutto il mondo il film sonoro, non pochi sono coloro i quali sostengono che ad onta di tutto il predominio del mercato cinematografico rimarrà al film muto. Infatti, in una conferenza tenuta agli studenti della Università della California del Sud, Carmeron Menzies direttore artistico dei teatri di posa degli Artisti Associati, ha dimostrato che

malgrado l'incremento del film sonoro e parlato l'arte muta continua a predominare sugli schermi del mondo. Egli ha soggiunto che molto difficilmente questo primato potrà essere tolto al film muto.

## COME SI È SVILUPPATO IL CINEMATOGRAFO

Le nuove applicazioni che la scienza contemporanea fa al cinematografo aggiungono meraviglia a meraviglia, ad ogni giorno che passa. E dalle nuove perfezioni raggiunte riesce molto interessante guardare al passato, e ripercorrere la via che durante il corso di poco più di 30 anni il cinematografo ha fatto.

Via veramente mirabile se si pensa che i primi esperimenti furono compiuti nel 1894 da una semplice lanterna magica. Infatti il foto-dramma nacque nell'autunno di quell'anno ad opera di Alessandro Black di New York. Questi riuscì a rappresentare, allora, una specie di commedia *Miss Jarys*. Egli aveva seguito un molto semplice processo: fece fotografare le scene più salienti e le fece poi proiettare con una lanterna magica. Le immagini si susseguivano in ragione di 3-5 al minuto. Mentre il dramma si svolgeva sulla tela, nei suoi aspetti principali e nelle sue scene dominanti, un attore recitava il dialogo corrispondente all'azione. Non era un vero e proprio film sonoro, ma era almeno una lanterna magica parlante.

Come si vede questa lontanissima antenata dell'odierno cinematografo era enormemente diversa e distante dalla proiezione della film così come noi oggi la conosciamo.

Da allora in poi il cinematografo si è evoluto e fatto sempre più complesso.

## L'EVOLUZIONE DEL FOTO-DRAMMA

Infatti uno studioso della questione ha ritenuto di poter isolare i momenti più caratteristici di questa evoluzione, riconoscendo in essi i seguenti tipi di cinematografia:

- 1° I primi drammi in tre atti scritti e fotografati dallo stesso Black;
- 2° cinematografie episodiche in serie;
- 3° brevi commedie della durata di cinque minuti;
- 4° scene di viaggi;
- 5° riproduzione cinematografica di romanzi;
- 6° scene tolte dall'*Odissèa* in serie consecutive (1911-1912);
- 7° drammi a lungo metraggio (romanzi, epopee, ecc.);
- 8° Cine-giornale. Cinematografie di guerra;
- 9° grandi drammi moderati (avventure di terra, di mare e di cielo);
- 10° soggetti con accompagnamento sincronizzato di musica.

## LATTUADA AL LAVORO

Il maestro Felice Lattuada, dopo il grande successo riportato al S. Carlo di Napoli col suo *Don Giovanni* si è rimesso subito al lavoro. Egli si accinge a musicare un nuovo libretto di Arturo Rossato. La nuova opera di Lattuada sarà rappresentata alla Scala durante la stagione 1930-1931.

Dib.

# RICCARDO WAGNER

## IV. E FINE = DAL «TRISTANO» AL «PARSIFAL»

Tornato in patria, Riccardo Wagner non ebbe più altro pensiero se non quello di giungere a far rappresentare « *Tristano e Isotta* », opera che egli aveva lungamente meditata, e concepita con inusitata passione, e con ardore eroico. Ma prima di riuscire al suo scopo egli doveva attraversare ancora un periodo oltremodo critico della sua vita e combattere contro ostacoli e contro inimicizie di ogni maniera.

Tra l'altro, dal 1862 al 1863 il maestro dovette girare l'Europa dirigendovi una serie di concerti, per ragioni di *curriculum vitae*.

I risultati finanziari di tale tournée, tuttavia, furono scarsi, all'infuori che in Russia dove l'interesse del pubblico intorno al nuovo musicista tedesco fu vivacissimo. Tornato di nuovo a Dresda, egli lottava ancora vivacemente per poter far rappresentare il « *Tristano e Isotta* ». Ma, scorato per le opposizioni che gli venivano fatte, aveva ormai deliberato, con sé stesso, di riprendere la via dell'esilio volontario e di tornare a stabilirsi in Svizzera. In questo momento si produsse un avvenimento inaspettato, il quale ebbe una decisiva e finalmente trionfale influenza sulla vita del musicista. Veniva, cioè, improvvisamente a morte Massimiliano II di Baviera, e gli succedeva sul trono il giovane principe appena diciannovenne, Luigi II. Questi era un fervidissimo ammiratore di Riccardo Wagner. Per ciò il primo atto che il nuovo sovrano compì non appena fu salito sul trono, fu quello di mandare a Riccardo Wagner il suo segretario, con un biglietto sul quale erano scritte soltanto queste parole: « Venite qua a terminare il vostro lavoro ». Per Wagner era la sperata salvezza.

Il musicista accettò senz'altro l'invito, ed in breve tempo poté ritrovare con la calma dell'esistenza, e in un ambiente finalmente propizio e vegliato dall'altissima amicizia del sovrano, la quiete dello spirito. In tal modo egli poté preparare con calma l'andata in scena di *Tristano e Isotta*. L'opera fu presentata al pubblico il 10 giugno 1865, magistralmente diretta da Hans de Bülow. L'esito delle prime quattro rappresentazioni fu entusiastico, e l'eco dell'avvenimento si propagò rapidamente in Europa, dandovi una infinita serie di commenti e di discussioni. Effettivamente nel *Tristano e Isotta* l'astro di Riccardo Wagner aveva toccato il sommo di ogni sua possibilità. Impossessatosi della sublime leggenda dei « Due amanti » di Cornovaglia, prima il poeta e poi il musicista, la trasformarono in un modo soggettivo, infondendo ad essa l'impeto di una passionalità erotica veemente, e al tempo stesso di una trascendenza spirituale che tocca i vertici del sublime. Non a torto il *Tristano* viene dunque considerato come il capolavoro del maestro tedesco. Non tanto perché in esso abbiano potuto prender forma definitiva quelle

idee teoriche che egli aveva esposte nelle sue opere di critica estetica, quanto perché nello spartito la piena dei sentimenti e l'abbandono dell'animo si risolvono in una costruzione originalissima, potente, e così travolgente da sublimarli, nelle pagine più alte. Un vero delirio dei sensi e dello spirito. Nessuna parola di elogio, pertanto, potrebbe essere adeguata alla definitività profonda del *preludio* e del *duetto d'amore* il quale invade di sé tutto il secondo atto e lo permea di una atmosfera di fatalità dolorosa ed allucata in cui si esprime, con accenti di inconfondibile potenza, il mistero dell'amore. Così come nessuna parola di elogio potrebbe addirsi al disperato e sovrumano dolore che si effonde dalla descrizione sinfonica della morte di Isotta, con cui si chiude l'opera.

E' facile intuire come l'amicizia di Luigi II di Baviera potesse finalmente tutti i problemi dell'arte wagneriana e della vita del maestro sul piano dell'auspicata soluzione. Fu in questo momento che il maestro pensò di tradurre in realtà quello che era stato il sogno di tutta la sua vita: poter cioè disporre di un teatro stabile, appositamente attrezzato e consegnato, nel quale la rappresentazione delle sue opere

potesse aver luogo con l'ausilio di tutti quei mezzi tecnici imponenti e complessi che egli riteneva indispensabili a rendere il fatto della rappresentazione drammatica in tutta la sua potenza espressiva, e con tutta l'efficacia risultante dalla fusione armoniosa di molteplici elementi. Tuttavia Wagner non giunse ad inaugurare il tempio wagneriano di Bayreuth, che sorse poi nell'alta Franconia, a poca distanza da Norimberga, se non dopo avere superato molteplici altre difficoltà. Intanto, in un primo tempo, quando Riccardo Wagner espose a Luigi II il suo disegno di erigere un teatro completamente degno, e capace di tradurre in realtà il suo pensiero in fatto d'opera, l'invidia ed il furore dei nemici del maestro suscitarono intorno alla proposta un chiasso così alto di commenti ostili, di apprezzamenti sarcastici, e di pettegolezzi, che malgrado la sua amicizia e la sua profonda ammirazione per Wagner, Luigi di Baviera rimase perplesso. Né Wagner trovò la forza di superare quella perplessità che a lui stesso appariva inattesa. Il ridicolo si disfenò contro Wagner in maniera irriverente, ed in forme tali da imporre al re il troncare i suoi rapporti d'amicizia col maestro. Desolato, Wagner, abbandonò di



TRISTANO e ISOTTA - Atto II - Isotta sventola a Tristano il velo



nuovo la sua patria e andò a stabilirsi presso Lucerna, dove però ricevette una visita del re, il quale, ad onta di tutto gli era rimasto amico e devoto. In questo frattempo Wagner aveva dato mano a completare « *I Maestri Cantori* ». In quest'opera il genio di Wagner si esprime con una serenità, e con un senso riposato ed equilibrato dello spirito che non si ritrovano in nessun altro spartito del maestro. Difficile è definire i « *Maestri Cantori* », sebbene oggi siano tenuti in conto di un'opera comica. Ma per la sua struttura, per la sua profondità, per il suo contenuto critico e filosofico, questo spartito si distacca talmente dal concetto consuetudinario dell'opera comica, da imporre il più grande riserbo quando lo si voglia attribuire ad un determinato genere. Intuitivo i « *Maestri Cantori* » è fra le opere di Wagner quella in cui il maestro ha avvicinato in un modo più reale e meno trascendente, l'umanità. I personaggi dei maestri non appartengono a quella classe di giganti e di eroi, mistici o magici, fantastici o puramente poetici, che popolano tutte le altre opere del maestro.

Nei « *Maestri Cantori* » gli uomini sono visti come più vicini alla vita comune, ed in questo senso la vicenda di alcuni di essi appare aspramente ironizzata. Ma non è necessario dire come la mentalità di Wa-

agner, così complessa e profonda, così definitiva ed essenziale e sempre così protesa a cogliere il significato ultimo di tutte le cose, si ribellasse all'idea di costruire una opera comica il cui substrato potesse essere costituito dalla faccenda disutile, e dal semplice sorriso. La quadratura dei *Maestri Cantori* rimane altrettanto poderosa, profonda ed essenziale, quanto quella delle altre opere di Wagner. L'elemento comico vi è espresso in un modo ironico, cioè in un modo amaro, o più semplicemente scherzoso, attraverso il personaggio di Heckenesser. In questo il musicista ha voluto ritrarre e simboleggiare la mentalità pedante, e la critica accademica di tutti i tempi, la quale si fossilizza e si adagia nelle forme aduse, mentre è incapace di seguire lo sviluppo dell'arte nel suo volo indipendente ed autonomo che supera tutti gli ostacoli, e trascende tutte le barriere delle convenzioni. Ma al di là di ciò, il contenuto dei « *Maestri Cantori* » è profondamente poetico. Esso si sostanzia nell'amore di Eva, nell'amore di Walter che è la passione del libero e del nuovo nelle arti e nell'amore di Hans Sachs, il quale è la rappresentazione del dissidio tra la realtà che imprigiona lo spirito dell'uomo e lo sforzo che questo fa per liberarsene e per rifugiarsi nella sfera della fantasia e della poesia.

I « *Maestri Cantori* » ebbero un varo trionfale e si affermarono sempre più come opera di altissima significazione nella coscienza musicale moderna.

Nel ciclo della tetralogia, il quale venne eseguito in parte anche nel teatro di Bayreuth, Riccardo Wagner si propose di dare veste musicale al poema: *L'anello del Nibelungo*. Egli divise la sua opera in quattro giornate, « *L'Or del Reno* », la « *Walkiria* », « *Sigfrido* », e « *Crepuscolo degli Dei* ». In queste quattro giornate che costituiscono un poema musicale di grandiosa vastità e potenza, nel quale tuttavia si debbono notare non poche proselitismi ingombranti e disutili alla comprensione generale dell'opera ed all'immediatezza dello sviluppo drammatico, Riccardo Wagner cercò ancora una volta di evadere dalla realtà. E fu questa volta la evasione verso il giganteroso, verso il mito degli Dei.

Lo spazio non mi consente di indugiarmi sui particolari della leggenda, ma è evidente che componendo l'anello del Nibelungo, Wagner ha, più che in ogni altra sua concezione, soddisfatta la sua sete di spazio, di eternità, di infinito. Le figure che popolano le quattro opere, sormontano per la loro statura gigantescas, per l'ampiezza disperata, e qualche volta anche un poco pietrosa, della loro angoscia, del loro amore e delle loro aspirazioni, la comune umanità dei mortali. Perciò la tetralogia, considerata nel suo complesso, origina un senso di grandiosità panica, di tragedia eroica e sovrumana sulla quale spazia il vento di passioni e di bisogni eterni. Non fa bisogno di richiamare quali siano le pagine immortali che risplendono in questo mirabile edificio, e che trovano nella marcia funebre di « *Sigfrido* », e nella conclusione del « *Crepuscolo degli Dei* » i loro aspetti più meravigliosi per profondità di concezione e per travolgente impeto espressivo.

L'ultima fatica a cui accese il genio wagneriano fu il « *Parsifal* », poema di indole mistica nel quale spazia l'anelito divino della redenzione e della bontà. Esso fu rappresentato nel Tempio di Bayreuth (finalmente condotto a termine, dopo che Wagner aveva superate tutte le difficoltà che gli si erano opposte), il 28 luglio 1882. Assisteva alla rappresentazione di questa che doveva essere l'ultima opera del maestro, il miglior pubblico d'Europa e d'America, convenuto a Bayreuth per consacrare il maestro nel bacio della gloria. Il successo del dramma mistico fu grandioso, e la serata si risolse in una vera apoteosi per il maestro.

Poco più di un mese dopo la rappresentazione del *Parsifal*, Riccardo Wagner, consigliato dai medici, preoccupati della di lui malferma salute, partì per Venezia, dove egli prese alloggio sul Canal Grande. Qui il 13 febbraio 1883, mentre stava per salire in gondola, per la sua quotidiana gita sulla laguna, si sentì improvvisamente mancare le forze e in brevi momenti venne a morte.

Così si concludeva la esistenza tempestosa ed eroica — contrassegnata da memorabili battaglie, e da sacrifici sopportati con perfetta serenità, e con indefettibile fiducia nel suo destino — di uno dei più grandi genii di cui la storia delle arti e dello spirito umano conservi il nome.

DINO BONARDI.



II, VASCELLO FANTASMA - Atto III. Scena finale

## UN BUON RICEVITORE PER ONDE CORTE

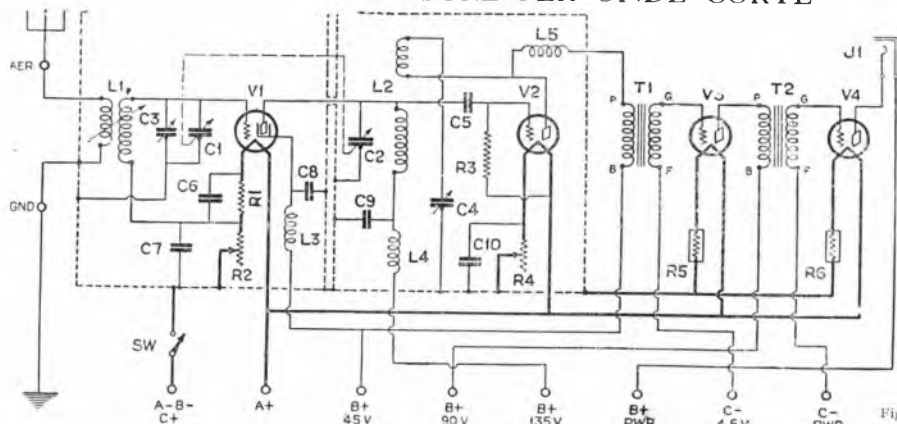

Fig. 1

Dopo la partenza della spedizione Byrd nel Polo Sud, i radiomatori americani fecero ogni sforzo per mantenersi in comunicazione mediante la radio.

Non tutti ci riuscirono; parecchi invece ottennero splendidi risultati. Uno dei ricevitori, che diede le maggiori soddisfazioni, fu un quattro valvole, costruito per il giornale « New York Times ».

Questo apparecchio, che descrive la rivista « Radio News » è costituito da uno stadio A. F. con valvola a placca schermata, una deteccitrice e due B. F. a trasformatori; come ben vedesi è uno schema classico. I due condensatori d'accordo (C. 1 e C. 2 da 0.0002 mfd) sono a monocomando; il più, un piccolo condensatore variabile C. 3 da 0.0001 è posto nel circuito d'antenna e serve da capacità di compensazione per effettuare l'accordo.

La lunghezza d'onda ricevuta varia tra i 15 e i 107 metri, e può arrivare fino a 215

m., adoperando trasformatori ad A. F. adattati. L'apparecchio comprende due trasformatori ad A. F. identici L. 1 e L. 2, le bobine dei quali sono di 5 cm. di diametro. Vi sono tre tipi di tali trasformatori: il primo ha 3 spire al primario e 4 al secondario; il terzo ha 9 spire al primario e 21 al secondario. Lo spazio tra le spire è uguale al diametro del filo; tra il primario ed il secondario vi sono 3 mm. Il filo da usarsi nella costruzione è di 1 mm. di diametro; filo di diametro un po' inferiore 0.6 mm. è impiegato per il terzo trasformatore.

C. 4 è il condensatore di reazione della deteccitrice: esso ha una capacità di 0.00025 Mf. Gli altri condensatori sono fissi; C. 5 ha una capacità di 0.0001 Mf. ed i 5 altri, da C. 5 a C. 10, di 0,1 Mf.

L'accensione della A. F. e della deteccitrice è indipendente e regolabile per mezzo dei reostati R. 2 e R. 4 da 25 ohm. Del-

le resistenze fisse automatiche « amperiti » R. 5 e R. 6 regolano l'accensione delle B.F.; R. 1 sull'alta frequenza è una resistenza fissa di 10 ohm.

Vi sono 3 bobine d'impedenza L. 3, L. 4 e L. 5 da 2,5 millihenry.

Le tensioni che debbono essere usate sono di 135 volt sulla placca della valvola schermata ad A. F., di 45 volt sulla placca della deteccitrice (e sullo schermo dell'A. F.) di 90 volt sulla placca del primo stadio di B. F., di 150 volt sulla placca del secondo stadio, usando una valvola di potenza. La deteccitrice è di tipo comune. La resistenza di griglia R. 3 è di 5 megohm.

L'uso di questo apparecchio è analogo a quello dei comuni apparecchi a onde corte. Col primo tipo di trasformatore si può captare la gamma di lunghezza d'onda dai 15 ai 30 m., col secondo dai 25 ai 50 m. e col terzo dai 50 ai 107 m. La reazione si varia col condensatore C. 4.

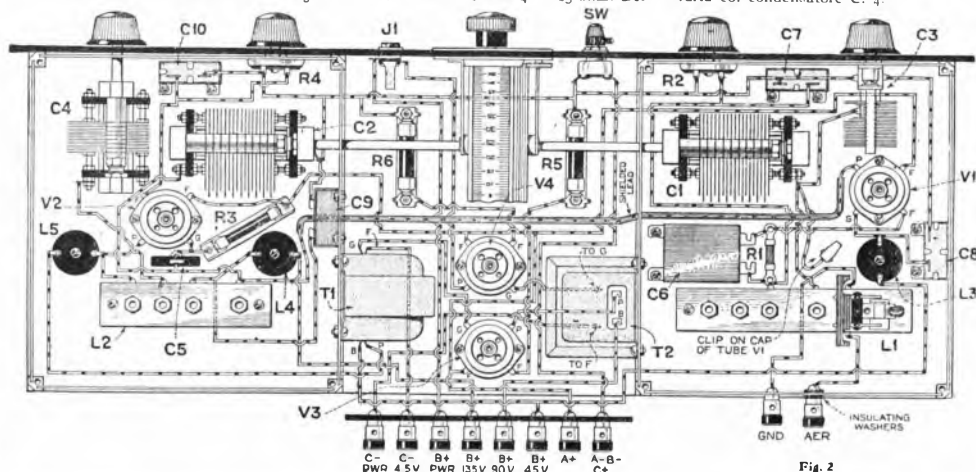
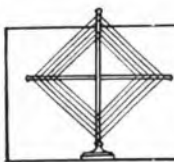

Fig. 2



# ROTTO DELLA CUFFIA



Il progetto di legge per regolare l'organizzazione della radiodiffusione in Francia, è stato firmato dal Presidente della Repubblica.

Questo progetto rispetta tutti gli interessi e non modifica in nessun modo le organizzazioni private che esistono. Non è questione di monopolio; è previsto soltanto un controllo dello Stato e nessuno potrà contestarne l'utilità. Verrebbe creato un Ufficio nazionale, la cassa del quale sarebbe alimentata dalle tasse pagate dai radioamatori e la cui autonomia finanziaria sarebbe completa.

Il Comitato Direttivo di questo ufficio sarà composto dalle personalità designate dai ministri, dai tecnici artisti e letterati.

Le cinque principali imprese americane di cinema hanno fissato un'ora di programma ogni settimana per loro propaganda radiofonica; gli uditori potranno così essere al corrente degli ultimi eventi cinematografici.

I musicisti francesi sono molto ansiosi della possibilità di ripercussioni che possono essere tra poco provocate dall'introduzione generale dei films parlanti e sonori. Effettivamente in molti stabilimenti l'orchestra è stata sostituita dall'apparecchio fonico. I films sonori porteranno un ultimo colpo alla corporazione degli artisti musicisti. Il sig. Jouhanx, segretario generale della C. G. T., ha già presentato al Sig. Loucheur, ministro del Lavoro, un rapporto della Federazione dei rappresentanti teatrali. D'altra parte, gli stessi delegati si sono incontrati coi membri dell'Associazione dei direttori delle rappresentazioni teatrali « per esaminare i modi di proteggere i diritti dei musicisti francesi in un momento nel quale le nuove invenzioni minacciano di rovinarli finanziariamente ».

Il professore tedesco Bsaù dirige gli esperimenti d'emissione con le onde ultracorte di 3 metri per il Ministero tedesco del commercio. Gli esperimenti continuano con onde sempre più corte.

Due lunghezze d'onda sono state accordate alla Svizzera: 406 m. e 480 m. Le autorità svizzere riorganizzeranno il loro sistema di diffusione, riservando una Stazione a Zurigo per gli amatori tedeschi ed una a Losanna per gli amatori francesi.

Il sig. Aylesworth della National Broadcasting C. di New York ebbe a dire ai giornalisti francesi che il suo Paese offrirà presto i suoi concerti all'Europa. In queste trasmissioni attraverso l'Atlantico l'America del Sud ha preceduto l'America del Nord; recentemente alle ore sette di sera i francesi poterono entrare in comunicazione colla stazione di Monte Grande (Buenos Ayres). Ad una distanza di 13.000 chilometri si poteva sentire a Sainte-Assise un tango argentino.

Il sig. Gaston Vidal cronista gastronomico della Torre Eiffel e della Scuola Superiore delle P. T. T., ha ricevuto una curiosa commissione, che proviene dall'incaricato d'affari di Francia in una repubblica dell'America Centrale.

Questo diplomatico ha ricevuto un giorno una visita del « Presidente del Circolo Internazionale » della sua residenza, venuto, in nome del circolo, per pregare di fare venire dalla Francia un cuoco. Ciò è stato un omaggio lusinghiero per la Francia almeno per la sua arte culinaria, e, malgrado che il mestiere d'un diplomatico non consisti precisamente nel reclutare il personale di cucina, l'incaricato d'affari di Francia ha trovato opportuno di soddisfare la domanda che gli fu indirizzata da parte di persone sì eminenti del paese. Essendo un radioamatore, egli spesso ha sentito, quando era ancora in Francia, i buoni consigli culinari del sig. Vidal attraverso l'apparecchio radiofonico; perciò, all'occasione avvenuta, egli si indirizzò al Sig. Vidal per poter esaudire il desiderio del detto « Circolo Internazionale ».

Il 17 maggio le immagini che sono state trasmesse dalla stazione di San Francisco, sono state ricevute all'Ufficio Marconi a Londra; la distanza è di circa 13.000 chilometri.

L'Unione Internazionale di Radiodiffusione si è riunita a Losanna per fissare le modalità per l'applicazione delle decisioni della Conferenza di Praga.

La nuova Stazione di Lussemburgo fa le sue prove su 1220 m. con una potenza di 3 Kw. la domenica tra le ore 12,30 e le ore 1,20, il martedì e venerdì dalle ore 21,20 alle ore 23,20.

*I libretti di tutte le opere e operette editi dalle Case Editrici RICORDI, SONZOGNO e LOMBARDI sono in vendita presso le Sedi di Milano, Roma e Napoli dell'E.I.A.R. A coloro che effettuano un deposito di L. 25 presso la Sede Centrale di Corso Italia, 1, vengono settimanalmente spediti i libretti delle opere che verranno trasmesse dalle nostre stazioni nella successiva settimana. I libretti resteranno di proprietà dell'abbonato ed il loro importo, unitamente alle spese postali, verrà man mano dedotto dalle L. 25.—; sino ad esaurimento del deposito, che potrà poi essere rinnovato. Nell'effettuare la rimessa, sarà bene che l'abbonato precisi se dovremo spedire i libretti delle opere, o delle operette, o di entrambi, trasmesse da tutte le nostre stazioni, oppure se il servizio dovrà essere limitato ad una sola stazione, a suo piacere.*

**VENERDI**  
21 GIUGNO - Ore 20.30



**DOMENICA**  
23 GIUGNO - Ore 20.30

## TRASMISSIONE di 2 grandi Concerti sinfonici

dalle Stazioni Radiofoniche di MILANO e TORINO

diretti dal Maestro

# SERGIO FAILONI

Richiedete presso il vostro fornitore le batterie:

**MAXIMUM** Prem. Fabbrica Italiana  
Pile e Batterie Elettriche

**PALLME & MOTTA - NAPOLI**  
VIA MARINA, 94 - Stabilimento: Via Donalbina, 14  
TELEFONO N. 250-29



Cercansi  
Rappresentanti  
per Zone libere



Per le scariche  
atmosferiche

io  
**SCARICAFULMINI**  
**HEGRA**

Prezzo: L. 16.—

**L. MAYER - RECCHI**

Telefono N. 84-080 - MILANO (129) - Via A. Cappellini, N. 7

## L'Alimentatore di Filamento "Fanton,"

È il risultato di uno studio fatto attraverso altri tipi in commercio, seguendo concetti tecnici dedotti dall'uso pratico degli stessi radio dilettanti. — Senza impiego di accumulatori. Adatto a tutti gli apparecchi radio —

Tipo **F 1** - Volta 4 - Ampères 1,5 L. 425.—

**A. FANTON Laboratorio Radio - VICENZA** Telef. 4 - 50

In Sicilia per le vostre forniture radio

### KORTING

Alimentatori - Raddrizzatori - Trasformatori - Materiali staccati per montaggi di Amplificatori Grammofonici. - Prezzi imbattibili.

### LUXOFONO

Radiogrammofono di grande potenza, purezza e fedeltà di riproduzione, il più perfetto riproduttore della voce e dei suoni. Tipi per famiglia. Tipi per locali pubblici.

### ANSALDO-LORENZ

Apparecchi a 3 e 5 valvole schermate - Direttamente alimentati dalla corrente alternata - Esclusione garanzia della Stazione locale.

### MAGNAVOX

Altoparlanti Elettrodinamici.

### S. A. F. A. R.

Altoparlanti e cuffie.

### S. S. R.

Condensatori variabili di alta precisione.

### UNDA

Condensatori variabili ed accessori vari.

### MANENS

Condensatori fissi.

### FREED EISEMANN

Apparecchi di gran classe.

Esclusiva di vendita:

**LUX-RADIO di Barba & Caiozzo**

Via Villarosa, 10 - PALERMO - Telefono 33-85

La più perfetta e completa organizzazione radio della Sicilia  
Si cercano agenti rivenditori in tutte le provincie.

L'ALIMENTATORE INTEGRALE

# POLAR

Riunisce i vantaggi della corrente  
continua con quelli dell'alternata

- 1° Batteria ed accumulatore sempre pronti e sempre in presa col Ricevitore
- 2° Nessuna connessione da attaccare o da staccare per l'audizione.
- 3° Una sola spina di presa alla luce
- 4° Arresto automatico della carica

Per Apparecchi da 2 a 5 Valvole L. 400

Per Apparecchi da 6 a 9 Valvole L. 500

**Agenzia Polar Via Eustacchi, 56 Milano**

# ASTERISCHI RADIOFONICI

\* Eliminato l'impero austriaco, l'incontenibile radioamatore aspira ora ad eliminare Vienna!...

\* Anche le valvole più aristocratiche portano gli zoccoli!

\* Mia nonna afferma che la cuffia la riugovinisce.

\* Prendendo in mano, fra non molto, una *fotografia parlante*, ci capiterà di sentirla immemorare: «*quand'è che mi restituisci quelle mille lire?!*».

\* La radiofonia ha finalmente realizzato il *concerto europeo*...

\* *Curva caratteristica*: da non confonder con quella di Rigoletto!

\* *Orizzontale*: anche sotto forma di *antenna*, sua funzione esclusiva è quella di adescare, captare...

\* *Periodo*: quand'è elettrico, ha il vantaggio di non essere sgrammaticato!

\* *Contrappeso*: 10 figliuoli!

\* *Potenza apparente*: Repubblica di S. Marino!

\* *Potenza effettiva*: la sterlina!

\* *Reazione*: ormai ammessa soltanto in radiofonia, purchè non disturbi i vicini!

\* *Tensione*: quand'è nervosa, basta del bromuro!

\* *Edison*: genio malefico che talvolta ci chiude il contatore!

\* *Rete*: ci serve per pescare le stazioni.

\* *Resistenza*: non è certo un brevetto di E. A., che ha inventata in compenso la calamita!

\* *Soffio*: quando non ci rivela la stazione, diventa cardiopalma!

\* Per scoprire un delitto, nessun *detective* s'è valso ancora di una *valvola rivelatrice*!

\* *Filamento*: apprezzatissimo nel parmigiano!

\* *Ondametro*: referenze pessime! sfrutta l'ingenua cicala!

\* *Programma*: comprende tutto, anche le critiche mediante lettera anonima!

\* *Orologio*: ormai non serve che per vedere quando incomincia la trasmissione!

\* *Frequenza*: molestissima se utilizzata per chieder prestiti!

\* *Isolamento*: stato d'animo nel quale si chiude il radioamatore quando cerca l'estero...

\* *Isolatore d'entrata*: tuttora insufficiente ad impedir visite noiose!

\* *Licenza*: poco poetica perchè costa 75 lire!

\* *Nodo*: punto di valore nullo in un sistema di onde stazionarie, ma seccantissimo quando ci serra la gola...

\* Gli antichi pirati predavano tesori alla balda luce del sole, i radiopirati speluchiano qualche vile liretta nell'ombra!

\* *O tempora, o mores!* il telaio è passato dalle mani della castellana a quelle del radioamatore!

\* La cosiddetta *fotografia parlante* non è una novità! ne parlano da quasi cent'anni i professionisti presuntuosi, quando consegnano le copie alla vittima!

\* *Jack*... era la spina del cuore di Susanna...

\* *Energia*: per quanta ne abbia, un uomo non riuscirà mai... ad accender una lampadina!

\* *Circuito*: se è quello di Monza, ci piove dentro sicuro!

\* La Rana inventò la pila, e ci rimise la pelle, ma le onoranze andarono a quel volpone di Volta. C'è un qualche rospo che voglia aiutarmi a diventar celebre?

\* *Kilowatt*: quando sto facendo il *Kilo... watt!* a far friggere!

\* *Un bel duetto*: padrone di casa e agente delle imposte (segue *coro* di proteste).

\* Tutta l'arte del famoso *900* si riduce per me al *quattro*... usato come aereo.

\* *Sintonia*: esser al corrente col padrone di casa.

\* *Etere*: indispensabile ai malati di radiofonia!

\* Per accoppiare un bue basta una *revolverata*. Per... stancare un radioamatore non c'è scarica che tenga!

\* Senta, quante valvole ha, lei?

— Quattro!

— Ha pensato bene a tenerne due di scorta, perchè le mie me l'ha esaurite la suocera!

— Stop!

GIORGIO BALABANI



Luigi Rangone - Tenore  
dei Concerti di Musica Antica Italiana



Quando acquistate un ricevitore radio chiedete il nome dei condensatori fissi che in esso vanno montati. Acquistate con fiducia quando Vi sarà risposto:

**Manens**

I  
PICK - UP  
**BROWN**  
SONO  
I PIÙ PERFETTI



Diagramma Elettromagnetico  
**PICK-UP - BROWN**  
Tipo: 1

**L. 450.--** PESO Kg. 0,140  
Dimensioni:  
mm. 70 x 55 x 45

I  
**PICK - UP BROWN**  
possono funzionare con  
qualunque apparecchio  
Radiotelefonico riceven-  
te mediante l'uso del  
tappo adattatore **BROWN**  
Lire 50.--

La **S.I.A.R.E.** è la  
Rappresentante Esclusiva

per l'Italia, le Colonie, i Protettorati  
italiani e l'Albania della Ditta

**S. G. BROWN**  
di Londra



**SOC. ITALIANA APPARECCHI RADIO ELETTRICI**  
ANONIMA CON SEDE IN PIACENZA  
Amministrazione: VIA ROMA, 35 - Telefoni 4-13 e 4-27  
Indirizzi telegrafici: SIARE - PIACENZA

### Ultima Creazione

Diagramma elettromagnetico  
**Super Pick-up Brown**  
con  
braccio snodato equilibrato

**Lire 975.--**

Strumento perfettissimo  
particolarmente adatto  
per impianti di grande  
amplificazione.

#### IMPORTANTE.

La S.I.A.R.E. fornisce impianti  
completi **Brown** per la ripro-  
duzione dei dischi di gran mo-  
do. **GARANZIA** di perfetto  
funzionamento. Colliudo  
in opera su posto.

Ci spedite il  
Catalogo  
Distino  
**R**  
1928 - 29

OVUNQUE  
E SEMPRE  
GLI STRUMENTI  
**BROWN**  
SONO I PREFERITI

I  
**PICK - UP**  
**BROWN** sono il mi-  
glior completamento  
di ogni audizione  
grammofonica

Diagramma Elettromagnetico  
**PICK-UP - BROWN** Tipo: 2  
**L. 185.--**

Peso Kg. 0,125  
Dimensioni:  
mm. 70 x 55 x 45



Visitate il nostro **STAND** alla  
**Fiera Campionaria di PADOVA**

Concessionaria escl. per il **PIEMONTE**  
**RADIO - SUBALPINA**  
Via Saluzzo, 15 - TORINO (108)  
Telefono 40-247

Concessionaria esclus. per la **LIGURIA**  
**Ditta SILVIO COSTA & F.lli**  
Via XX Settembre, 99 R - GENOVA  
Telefono 52-978



Vieta riprodurli senza autorizzazione. (Depositati al Ministero dell'Economia Nazionale - Ufficio Proprietà Intellettuale). Le Stazioni seguono in ordine alfabettico. La Direzione si riserva ogni facoltà di modificare i programmi. ALLE 20,30 di OGNI GIORNO - ORA DESTINATA ALLE COMUNICAZIONI UFFICIALI DELL'EIAR - saranno annunciati gli eventuali cambiamenti. Le ore 13-14-19-19.40 sono riservate alle eventuali comunicazioni governative.

## ELENCO TRASMISSIONI SPECIALI DELLA SETTIMANA

### LUNEDÌ 17 GIUGNO

GENOVA - ORE 20,45: «LUCIA DI LAMMERMOOR» OPERA DALL'AUDITORIO.  
MILANO - ORE 20,30: OPERETTA DALL'AUDITORIO.  
NAPOLI - ORE 21: «POLIUTO» OPERA DALL'AUDITORIO.  
ROMA - ORE 21: SERATA DI MUSICA LEGGERA E COMMEDIA.  
TORINO - ORE 20,55: CONCERTO CLASSICO.

### MARTEDÌ 18 GIUGNO

MILANO - ORE 20,30: CONCERTO DI MUSICA ANTICA ITALIANA.  
NAPOLI - ORE 21: DIZIONE MUROLO E QUARTETTO STABILE NAPOLETANO.  
ROMA - ORE 21: «IL SEGRETO DI SUSANNA» E «CAVALLERIA RUSTICANA» DALL'AUDITORIO.

### MERCOLEDÌ 19 GIUGNO

GENOVA - ORE 21,15: CONCERTO SINFONICO.  
NAPOLI - ORE 21: «ANDREA CHENIER» DALL'AUDITORIO.  
ROMA - ORE 21: CONCERTO STRUMENTALE VOCALE COL VIOLINISTA R. PRINCIPE.

### GIOVEDÌ 20 GIUGNO

GENOVA - ORE 20,45: «RIGOLETTO».  
MILANO - ORE 20,30: OPERA «IL TROVATORE».  
NAPOLI - ORE 21: «LA SIGNORINA DEL CINEMATOGRAFO» OPERETTA.  
ROMA - ORE 21: SERATA DI MUSICA SPAGNOLA.

### VENERDÌ 21 GIUGNO

MILANO - ORE 20,30: CONCERTO SINFONICO DIRETTO DAL M<sup>o</sup> SERGIO FAILONI.  
ROMA - ORE 21: «CRISPINO E LA COMARE» DALL'AUDITORIO.  
TORINO - ORE 20,30: CONCERTO SINFONICO DIRETTO DAL M<sup>o</sup> SERGIO FAILONI.

### SABATO 22 GIUGNO

GENOVA - ORE 20,45: «LUCIA DI LAMMERMOOR» DALL'AUDITORIO.  
NAPOLI - ORE 21: COMMEDIA.  
ROMA - ORE 21: OPERETTA «TUFFOLINA».  
TORINO - ORE 21: OPERETTA «IL PAESE DEI CAMPANELLI».

### DOMENICA 23 GIUGNO

MILANO - ORE 20,30: CONCERTO SINFONICO DIRETTO DAL M<sup>o</sup> SERGIO FAILONI.  
NAPOLI - ORE 21: OPERETTA «LA MASCOTTE».  
ROMA - ORE 21: «MANON» DI MASSENET.  
TORINO - ORE 20,30: CONCERTO SINFONICO DIRETTO DAL M<sup>o</sup> SERGIO FAILONI.

N. B. — DOMENICA 23 CORR. TRASMETTEREMO DA BOLOGNA LA FINALE DEL CAMPIONATO ITALIANO DI CALCIO

### DOMENICA 16 GIUGNO

Bolzano (1 BZ) - m. 455,9 - Kw. 0,2.  
12,20-12,30: Boll. meteor. — Notizie.  
12,30-13,30: Trio EIAR. Musica leggera.

16,15-16,30: Notizie.  
16,30-17: Musica riprodotta.  
17-18: Trio EIAR. Musica varia.  
Luporini: *Segno di dolcezza*, intern.  
— Franchi: *Trecc d'oro* — Verdi: *Rigoletto*, fant. — Pancaldi: *Ombre nel cuore* — Poligheddu: *Festa al villaggio* — Grieg: *Peer Gynt*, suite — Sagana: *Esperia*, Marcetta.

20,30-21: Enit — Dopolavoro — Notizie — Informazioni agricole.

21: Concerto variato dell'Orch. EIAR e viol. prof. E. Rossi.

*Prima Parte.* Orch. EIAR: De Micheli: *Manuelita*, marcia — Strauss: *Rosa del Sud*, valzer — Rossini: *La gazza ladra*, sinf. — Ponchielli: *I promessi sposi*, scena del Lazzaretto — Puccini: *Le Willi*, fantasia — L'Eco del mondo — Divagazioni di attualità di G. Alterocca.

*Seconda Parte.* Viol. prof. E. Rossi. Al piano prof. G. Cogliatore: Beriot: *Scène de ballet* — Wieniawski: *Mazurka*.

*Terza Parte.* Orch. EIAR. Gounod: Balletti del *Faust* — Cuscini: *La vergine rossa*, pot-pourri — Stolz: *Mady*, valzer — Piovano: *Marcia caratteristica*.  
22,50-23: Notizie.

Genova (1 GE) - m. 387,1 - Kw. 1,2.

10,30-11,15: Musica religiosa.  
12,20: Segnale orario — Argian — Notiziaro sportivo.

12,30: CONCERTO BRILLANTE — Quintetto EIAR.

1) Di Gaetano: *Grande Italia* — 2) Mariotti: *Nido d'amore* — 3) Mattani: *Novelletta* — 4) Zabban: *Foglie d'autunno* — 5) Odino: *Old Sestring* — 6) Galaverni: *Veilleuse* — 7) Lehàr: *Mazurka bleu* — 8) Margutti: *U.S.A.* 13,25-14,30: Dischi grammofonici.  
17-18: Dal Caffè Diana.

19,50-20,05: Enit e Dopolavoro — Segnale orario.

20,06-21: CONCERTO BRILLANTE — Quintetto EIAR.

1) Nucci: *Vidamita* — 2) Martelli: *Scherzo folle* — 3) Leoncavallo: *Zingari*, fant. — 4) Nucci: *Pianto di stella* — 5) Jannone: *Piccadilly* — 6) Lattuada: *Capriccio settecentesco* — 7) Torà di

# COMPAGNIA GENERALE DI ELETTRICITÀ

CAP. STATUT.  
L. 64.000.000

CAP. VERSATO  
L. 32.000.000

OFFICINE IN MILANO PER LA COSTRUZIONE DI GENERATORI, TRASFORMATORI, MOTORI ED APPARECCHI ELETTRICI



RAPPRESENTANZA PER L'ITALIA E COLONIE DELLA

RADIO CORPORATION OF AMERICA



## “RADIOLA 60”



L'apparecchio più sensibile e selettivo esistente attualmente sul mercato. L'unica Supereterodina, alimentata direttamente e completamente dalla corrente luce

IL SOLO APPARECCHIO CHE HA DUE VALVOLE RIVELATRICI

## “ALTOPARLANTE 100-A”

il più perfetto riproduttore della parola e della musica

Costruiti fino ad oggi oltre  
**800.000 pezzi**

Può essere utilizzato con qualsiasi apparecchio radio aumentandone il rendimento





# COMPAGNIA GENERALE DI ELETTRICITÀ

CAP. STATUT.  
L. 64.000.000

CAP. VERSATO  
L. 32.000.000

UFFICINE IN MILANO PER LA COSTRUZIONE DI GENERATORI, TRASFORMATORI, MOTORI ED APPARECCHI ELETTRICI



□ RAPPRESENTANZA PER L'ITALIA E COLONIE DELLA

RADIO CORPORATION OF AMERICA



## “RADIOLA 33”

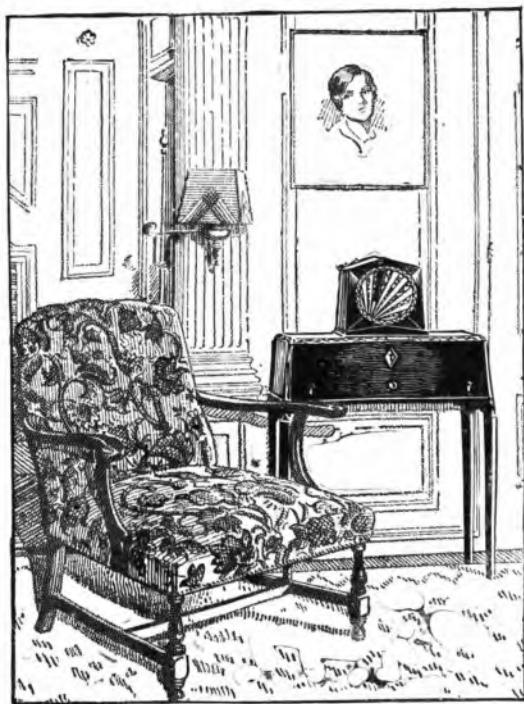

Un elegante mobile dalla linea pura e semplice, di stile moderno, combinato con un APPARECCHIO RADIORICEVENTE di alta sensibilità, completamente alimentato dalla corrente luce, equipaggiato colle famose valvole “RADIOTRON” di prezzo molto conveniente: tali sono le caratteristiche della

“RADIOLA 33”

Uffici di vendita:

ANCONA - Corso Vittorio Emanuele, 18 - Telef. 4-10  
BARI - Via Andrea da Bari, 111-113 - Telef. 15-39  
BOLOGNA - Via Rizzoli, 3 - Telef. 66-56  
FIRENZE - Via Strozzi, 2 - Telef. 2-260  
GENOVA - Via XX Settembre, 18-2 - Tel. 52-351 e 52352  
MILANO - Via Cordusio, 2 - Tel. 80-141 e 80-142

Rappresentante per la Sardegna: Ing. S. Agnetti - CAGLIARI - Via N. Sauro, 2 - Telef. 48

NAPOLI - Piazza Giovanni Bovio, 29 - Tel. 20-737  
PALERMO - Via Roma, 443 - Telef. 7-92  
ROMA - Via Condotti, 91 - Telef. 60-961 e 60-819  
TORINO - Piazza Castello, 15 - Tel. 41-003  
TRIESTE - Piazza S. Caterina, 4 - Telef. 69-69  
VENEZIA - Calle Larga XXII Marzo (Calle del Teatro S. Moisè), 2245 A - Telef. 7-95

# la Dynapoche

## Lampada elettro-meccanica

### fascabile

senza pile né accumulatori  
durata eterna

**Prezzo L. 60.** Lamp. ricambio L. 2

franco di porto in tutta Italia  
contro invio anticipato dell'importo  
CATALOGO GRATIS A RICHIESTA  
Ai Soci del T.C.I. lampadina di ricambio gratis

**Ditta U. Migliardi**  
Torino  
Via Fratelli Calandra 2

Post: *Rococò*, gavotta — 8) Guarino: *Quiete* — 9) Laurenti: *Samaritana*.  
20,30: Notizie sportive.

21: CONCERTO VOCALE E STRUMENTALE.

1) L. Vaccari: *Avvenimenti sportivi della giornata* — 2) Orch. Verdi: *Otello*, fant. — 3) Sopr. G. Casarotti: a) *Tosti: Canta la serenata*; b) Zeller: *La canzone dell'usignolo* (acc. piano) — 4) Orch.: Puccini: *Bohème*, fant. — 5) Sopr. G. Casarotti: a) Boscù: *Un bel morir*, stornello; b) Denza: *Se tu m'amassi* (acc. piano) — 6) Orch.: Gomes: *Guarany*, sinf. — 7) Sopr. G. Casarotti: a) *Tosti: Memorie d'amore*; b) Rossini: *La danza*, tarant. (acc. piano) — 8) Orch.: Donizetti: *L'elisir d'amore* — 9) R. Zozzo: *Storia dell'arte* — 10) Orch.: Rossini: *L'assedio di Corinto*.

23: Comunicati vari ed ultime notizie.

Milano (1 MI) - m. 504,2 - Kw. 7.

10-10,30: Lezione di inglese.

10,30-10,40: Spiegazione del Vangelo.

10,40-11,15: Concerto vocale e strumentale di musica religiosa.

12: Segnale orario.

12,5-13,45: Eiar Quartetto.

16-16,30: Commedia.

16,30-17,15: 1) Quintetto Eiar: Hartmann: *Tre Preludi* — 2) A. Mascagni: *L'Amico Fritz*, «Son pochi fiori»; b) Cilea: *Adriana Lecouvreur*: «Io son l'umile ancella — 3) Quintetto Eiar: Giordano: *Fedora*, fant. — 4) Puccini: *Turandot*, «Morte di Liù» —

Non si può ascoltare in teatro questo episodio dell'ultima opera di Giacomo Puccini senza profonda commozione.

Con la «morte di Liù» coincide la morte del grande operista lucchese. Il mesto corteo funebre, che accompagna sulla scena la salma della piccola eroina dell'amore e della fedeltà, ebbe le ultime ispirazioni musicali del geniale cantore di Monna.

Dopo le frasi lontane del coro «Liù bonità, Liù dolcezza, dormi, obblai», dopo i mesti accordi del quartetto, su cui si leva, isolato — come lo stridilo sottile di un'anima che s'invola — il mi bemolle

Catalogo "ONDAMETRO", e "RADDRIZZATORE",  
gratis a richiesta

## RADDRIZZATORE

### DI CORRENTE A MOTORINO

## L. ROSENGART

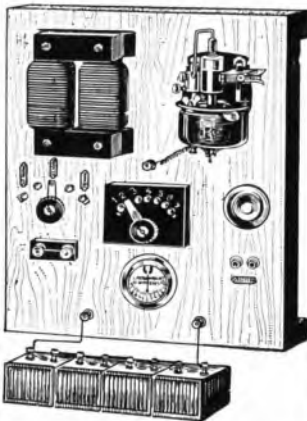

Carica qualunque accumulatore  
per Auto e per Radio da

**4-6-12-18-24 Volts**  
con regime di carica regolabile  
**da 1 a 10 Ampères**

con dispositivo per la carica  
delle batterie anodiche da

**40 - 80 - 120 Volts**

IL SOLO apparecchio che  
garantisce un consumo  
di corrente inferiore a  
L.1 per caricare un grosso  
accumulatore d'Auto  
ed inferiore a 30 cent.  
per caricare un accumulatore di Radio

Catalogo "RADDRIZZATORE" gratis

**Ditta U. MIGLIARDI**  
Via Fratelli Calandra 2 - TORINO

acutissimo dell'ottavino, si fa un silenzio tragico.

Lo stesso silenzio che aleggiò cinque anni or sono intorno al letto del musicista nostro, morto lungi dalla patria.

5) Quintetto Eiar: Fontana: a) *Notte primaverile*; b) *Ore Vespertine*.  
17,15-18: Accademia Mandolinistica di Milano diretta dal M.<sup>o</sup> N. Mola.

1) Respighi: *Antiche danze ed arie per liuto*: a) *Balletto detto il Conte Orlando*; b) *Villanella*; c) *Gagliarda* — 2) Weniger: *Canto dei battellieri del Volga*, parafrasi sinfonica — 3) Corelli: a) *Serenata*; b) *Giga* — 4) Usiglio: *Le donne curiose*, ouverture.

18-19: Eiar-Jazz.

20-20,15: Dopolavoro.

20,15-20,25: C. A. Bianche: *Sui margini della storia*.

20,25-20,30: Ultime notizie.

Musiche di A. Lualdi, dirette dall'autore.

Negli intervalli: U. Tegani: *Città e Paesi* — Ten. Col. C. Ambrogetti: *Zama*

22,55: Notizie sportive e Stefani.

Napoli (1 NA) - m. 333 - Kw. 1,5.

9,30: Lezione di lingua francese del prof. E. Verdier.

10: Musica sacra.

16,45: Bambinoioli.

17: CONCERTO DI MUSICA VARIA col concorso della sig.na Laraspata.

Frontini: *Marche grotesque*, marcia;

orch. — Senesi: *Serenata dei sospiri*;

orch. — Parisi: *Forse*, sopr. Laraspata

(acc. piano) — De Sena: *Minuetto empire*;

orch. — Denza: *Vieni*, sopr. Laraspata

(acc. piano) — Brogi: *Bacco in Toscana*,

pot-pourri; orch. — Puccini: *La Bohème*,

valzer di Musette, sopr. Laraspata

(acc. piano) — Florida: *Serenata fenice*;

orch. — Giordano: *Fedora*,

«Dio di giustizia», sopr. Laraspata

(acc. piano) — Tarengli: *Danza rustica*;

orch. — De Sena: *Sorrento*,

tarantella; orchestra.

17,30: Segnale orario.

20,30: Radiogiornale Fnit.

20,40: Comunicazioni Dopolavoro.

# ELENCO DELLE STAZIONI TRASMETTENTI RADIOFONICHE DELL'EUROPA

Kc.	Lung. d'onda	Poten- za in Kw. Ant.	STAZIONE	Kc.	Lung. d'onda	Poten- za in Kw. Ant.	STAZIONE	Kc.	Lung. d'onda	Poten- za in Kw. Ant.	STAZIONE
150	2000	7	Kowno	703	420.7	1	Madrid (EAI-7)	1040	288.5	0.13	Liverpool
182	1852	6.5	Huizen	712	421.3	4	Francoforte sul Meno			0.33	Edimburgo
172	1744	8	Parigi	721	416	10	Kattowitz	1050	285.7	0.05	Udevalia (SMZP)
178	1680	15	Charkow	723	415	0.3	Bilbao			—	Limoges
182	1648.3	20	Königsruherhausen (Zeessen)	730	411	1	Dublino (2 RN)			—	Berlino (O)
192	1562.5	25	Daventry (5 XX)	735	408	—	Reval	1060	283	1.5	Magdeburgo
200	1500	20	Lahiti	739	406	1.5	Berna			—	Stettino
204	1470	25	Parigi (Torre Eiffel)	748	401.1	1	Glasgow (5 SC)	1070	280.4	4	Viipuri
207	1450	—	Mosca			—	S. Sebastiano			0.5	Königsberg
216	1385.7	10	Varsavia	750	400	—	Tampere	1071	280	0.5	Rennes
222	1351	30	Motala			1.5	Mont de Marsau			0.5	Leggi
250	1200	—	Costantinopoli	757	396.3	0.13	Bucarest	1080	277.8	—	Bratislava
		2	Boden	766	391.6	4	Plymouth			—	Barcelona
260	1153	7.5	Kalundborg	775	387.1	1.2	Amburgo	1090	275.2	7	Bordeaux (Lafayette)
280	1060	5	Hilversum			0.5	GENOVA			—	TORINO
297	1010	1.5	Basilea	784	382.7	8	Frederikstadt	1100	272.7	—	Hudiksvall (SMSL)
300	1000	10	Leningrado	790	379	—	Tolosa			—	Norrköping (SMVV)
364	825	—	Mosca	793	378.3	1	Leningrado	1100	272.7	0.7	Sheffield (6 FL)
347	775	1.2	Kiew	802	374.1	4	Manchester (2 XX)			—	Kaiserslautern
305	760	0.50	Ginevra	810	370.4	0.8	Stoccarda	1120	267.9	0.7	Strasbourg
417	720	1	Oestersund	811	370.2	1.5	Helsingfors			0.7	Münster
441	080	0.75	Leauna	820	365.9	1	Siviglia			0.4	Lilla
		0.75	Hamar	829	361.9	4	Bergen	1130	265.5	5	Trollhättan (SMXQ)
620	577	2.5	Ljubiana	838	358	3	Lipsia	1140	263.2	4	Kisice
		0.7	Augsburg	847	354.2	0.5	Londra (2 LO)	1150	260.9	0.13	Colonia
530	566	0.7	Hannover	855	350.6	10	Graz	1150	260	10	Leeds (2 LS)
		0.6	Sundsvall	865	350.5	2	Göteborg (SASB)	1150	260	1	Hörby
550	545	20	Budapest	874	343.2	5	Barcellona (EA) 1)	1170	256.4	—	Tolosa
		4	Monaco	883	339.8	1	Praga	1180	254.2	—	TRIESTE
559	636.7	4	Riga			6.5	Copenaghen	1190	252.1	0.5	Mannjacob - Ostera
568	628.2	2	Vienna, Rosenhügel	892	330.3	1.5	Huizen			0.75	Juan les Pins (NIA)
577	619.0	1.5	Bruxelles			—	Poznan			0.75	Cassel
586	611.9	15	MILANO			—	Paris (Petit Parisien)			0.75	Kiel
595	604.2	7	Oslo	901	323	1.5	PARIGI	1200	250	0.5	Linz
604	496.7	1.5	Zurigo	910	323.7	0.75	ANAPOLI			0.2	Eschilstuna (SMUC)
613	489.4	1.5	Daventry (5 GB)	919	326.4	4	Fulun (SMZK)			0.25	Kolmar
622	482.3	30	Charkow	928	323.2	1	Brema	1230	243.9	1	Saffé (SMTS)
620	476.9	4	Berlino	932	321.8	2	Gleiwitz	1240	241.9	0.1	Newcastle (2 NO)
631	475.4	4	Lione	939	321.2	4	Cardiff (5 WA)			—	Rjukan
635	472.6	5	Lione (PTT)	946	317.1	0.75	Radio Vitus	1250	240	4	Norurberga
640	468.2	5	Langenberg			—	Breslavia			—	Viipuri
649	462.2	0.8	Parigi (PTT)			1.5	Dresda	1260	238.1	—	Kiruna (SMTC)
655	458	0.8	Wilna	955	314.1	—	Sofia	1260	238	1.5	Bordeaux
657	450.7	0.6	Aquisgrana	964	311.2	1	Cracovia	1270	236.2	—	Orrebro
		0.7	Danzica	968	310	—	Lisbona	1300	230.8	0.25	Borås (SMBX)
		0.7	Porsgrund	973	308.3	0.75	Aberdeen (2 RD)	1300	230	—	S. Etienne
		—	Upsala (SMRM)	980	306.1	—	Radio Agen			—	Halsborg (SMSE)
658	455.9	0.1	Aales	980	306.1	—	Zagabria (Agram)	1310	229	1	Malmö (SASC)
		0.5	Helsingborg	990	303.7	0.5	Cosabianca	1350	222.6	1	Unca (SMSN)
		0.5	Klagenfurt	991	302	1	Marsiglia	1350	222	6	Cork (6 CK)
		—	Innsbruck	1000	300	0.2	Belfast (2 BE)	1359	220.7	—	Lussenburgo
658	455	2	Belgrado			—	Varberg (SMSU)			1	Plensburg
659	455.9	0.2	BOLZANO			—	Algeri	1370	219	0.25	Korlstad (SMNG)
676	443.8	3	ROMA	1010	297	—	Oporto			0.25	Ornsköldsвик (SMZA)
		1.5	Stoccolma (SASA)			—	Pori	1390	215.8	—	Halmstad (SMSB)
685	438	0.26	Malmberget (SMXO)	1040	288.5	0.13	Notodden	1400	214.3	—	Jakobstad
694	432.3	3	Brno	1020	294	0.13	Stoke (6 ST)	1420	211.3	—	Heziera
701	427.7	1.5	Grenoble	1030	291.3	0.5	Swansen	1430	209.6	—	PALEMMO
		—		1020	294	0.12	Lione	1470	204.1	—	Geffe (SMNF)
		—		1020	294	0.12	Bradford (2 LS)	1450	202.7	—	Christchurch (SMTV)
		—		1040	288.5	0.13	Hull (6 KH)	1490	201.3	—	Jönköping (SMZP)
		—				—	Dundee	1495	200.7	—	Biarritz
		—				1	Bournemouth	1530	196	—	Karlskrona (SMSM)

# BALTIC

## Parti staccate ed accessori per costruzioni radiotelefoniche

« *Materiale di classe che, dal sorgere della radiofonia, ha in Italia ottenuto e conservato fama di serietà indiscussa.* »

- Condensatori variabili
- Microcondensatori
- Accoppiatori
- Zoccoli per bobine
- Zoccoli per valvole
- Blocchi amplificatori a res.-capacità
- Bobine a minima perdita con commutazione automatica per vasti campi di lunghezze d'onda
- Bobine speciali per montaggi e valvole schermate.

Concessionaria esclusiva



**Radio Apparecchi Milano**  
**Ing. G. RAMAZZOTTI**  
 Foro Bonaparte, 65 MILANO (107)  
 Telefoni 30-406 e 30-804

*Filiali:*

ROMA - Via del Traforo, 136-137-138  
 GENOVA - Via Archi, 4 r  
 FIRENZE - Via Por S. Maria  
 NAPOLI - Via Roma, 35  
 TORINO - Via S. Teresa, 13.

Consultare il Catalogo Generale che viene inviato gratis a semplice richiesta.

20,50: Cronaca del Porto e Navigazione aerea.

21: Segnale orario.

21,02: Operetta in 3 atti di Lombardo:

*MADAMA DI TEBE*

22: Radiosport.

22,55: Il Calend. e progr. di domani.

Roma (1 RO) - m. 443,8 - Kw. 3.

10-10,45: Musica religiosa vocale e strumentale.

13-14: Trio Radio.

17-20,30: CONCERTO VARIATO.

20,30-20,59: Sport — Comunicato Dopolavoro — Notizie — Sfogliando i giornali.

21-23,10: SERATA D'OPERA ITALIANA Melodramma in 4 atti:

*RIGOLETTO*

musica di G. Verdi

Esecutori: *Rigoletto*, barit. G. Castello *Gilda*, sopr. L. Tumbarello-Mule; *Il duca di Mantova*, ten. F. Caselli; *Maddalena*, mezzo sopr. T. Ferroni; *Sparafucile*, basso F. Belli; *Monterone*, basso G. Avanzini.

Orchestra e coro EIAR.

Negli intervalli: *La commedia dell'Arte e gli attori italiani in Francia*, conferenza del Dott. E. Contini — *Rivista della femminilità di Madame Pompadour*.

23,10: Ultime notizie.

Torino (1 TO) - m. 275,2 - Kw. 7.

10,30-11,30: Musica sacra e spiegaz. del Vangelo da Chiappo.

12,30-13,30: Musica varia dall'Audit. Radioperfecta Chiappo.

16,45: I dieci minuti dei bambini.

17-18,15: Concerto Quint. EIAR:

1) Malvezzi: *Patria*, marcia — 2) Pomè: *Notte stellata*, valse — 3) Tosti: *Vorrei morire*, melodia — 4) Cuscina: *Fior di Siviglia*, fant. — 5) Gastaldon: *Carezze di Manon* — 6) Verdi: *Ernani*, fant. — 7) Martelli: *Flirt primaverile* — 8) Schinelli: *Chissà, chissà*, fox.  
 19,15-20,25: Orch. EIAR: Musica varia.

20,25-20,30: Stefani e segnale orario.

20,30: Opera dalla Staz. di Milano (Cavo Ponti).

22,55: Ultime notizie della *Gazzetta del Popolo*.

Dopo la trasmissione dell'opera fino alle 24: EIAR-Jazz.

---

LUNEDI 17 GIUGNO

---

Bolzano (1 BZ) - m. 455,9 - Kw. 0,2.

12,20-12,30: Bollet. meteor. — Notizie.

12,30-13,30: Trio EIAR: Musica leggera.

16,15-16,30: Notizie — Comunicati.

16,30-17: Musica riprodotta.

17-18: Trio EIAR: MUSICA VARIA: *Mucci: a) Serenata antica; b) Serenata*

AGENZIA ITALIANA

**ORION**

ARTICOLI RADIO ED ELETTROTECNICI  
MILANO

Via Vittor Pisani, 4 - Telefono N. 64-467



## Preferite il materiale ORION-KREMENEZKY

**MANOPOLE DEMOLPLICATRICI DI PRECISIONE ORION.** —  
Le più diffuse ed apprezzate in Europa.

**TRASFORMATORI DI BASSA FREQUENZA ORION.** — I trasformatori di gran classe il cui diagramma di amplificazione in funzione della frequenza è una linea perfettamente orizzontale.

**ALTOPARLANTI ORION.** — Assoluta purezza di riproduzione.

**ALIMENTATORI DI PLACCA ORION.** — 5 tipi diversi per grandi e per piccoli apparecchi. Impiegabili con qualunque tensione di rete. Tipi speciali per alimentazione integrale in alternata di apparecchi a 3 o 4 valvole.

**RADDRIZZATORI ORION.** — Per la carica di batterie anodiche e di accensione.

**BLOCCHI SELF - TRASFORMATORE ORION.** — Con tutte le tensioni per realizzare apparecchi ad alimentazione integrale in alternata. Impiegabili con qualunque tensione di rete.

**VALVOLE A RADIAZIONI INVISIBILI ORION.** — L'ultimo trionfo in fatto di valvole — Potenza massima — Durata — Purezza.

*L'Agenzia Italiana ORION fornisce tutto il necessario per realizzare apparecchi di gran classe.*

**FILIALE:** Palermo - Corso Sclnà, 128 - **RAPPRESENTANTI:** Torino - BINETTI & BARRERA - Corso S. Martino, 2  
Genova - MARIO SEGHIZZI - Via delle Fontane, 8 inf. 5 - Tel. 21-484 - Firenze - RICCARDO BAFDUCCHI - Via Cavour, 21

Napoli - CAF. LO FERRARI - Largo S. Giovanni Maggiore, 30

sentimentale — 2) Cabella: *Melodie popolari russe* — 3) Iattuada: *Duetto d'amore* — 4) Pennati Malvezzi: *A Villa d'Este, berceuse* — 5) Donizetti: *L'elisir d'amore, fant.* — 6) Giuliani: *Maglie azzurre, marcia.*  
20,30-20,58: Enit — Dopolavoro — Notizie.

21: Concerto variato dell'Orch. EIAR e viol. L. Petroni.  
Orch.: 1) Susa: *El Capitan, marcia* — 2) Petras: *Bevet! Schezatel, valzer* — 3) Rossini: *Tancredi, fant.* — 4) Montanaro: *Visione tragica, inter.* — 5) Verdi: *Ermiani, 2ª fant.* — 6) Rocco: *G.: Dizione di versi* — 7) Violin. L. Petroni, al piano M. Chesì: *De Falla: Suite spagnola 4 tempi — Orch.* 8) Longo: *Suite in 4 parti* — 9) Montanaro: *Arabesco — 10) Burgmeim: Le lapis d'orient, potpourri* — 11) Brancato: *Guarana, tango* — 12) Mickiels: *Maschinska, czardas.*

23: Notizie — Inni.  
Genova (1 GE) - m. 387,1 - Kw. 1,2.  
12,15: Notizie.  
12,20-13,25: Quintetto dell'EIAR.  
(1 Amadei: *Carnevale*, pezzo caratteristico — 2) Sagarìa: *Nomade slanco, interm.* — 3) Hamud: *Arabesca, interm.* — 4) Frontini: *Danza dei negri,* — 5)

Lucien Rose — *Un ricevimento nel 1830, suite in 4 tempi* — 6) Frontini: *Aime enfant, valzer* — 7) Cremlieux: *Bambola animata* — 8) Rizzola: *Occhi di fuoco* — 9) Mariotti: *Bacio di Conchita.*  
13: Borsa — Cambi, ecc.  
13,25 14,30: Musica riprodotta.  
16,30: Palestra dei piccoli: *Fata musica — Fata azzurra — Alichino — Marcia finale.*  
19,50-20,05: Enit e Dopolavoro — Notizie — Cronaca Porto  
20,05: Segnale orario — Grani esteri 20,06-20,30: Quintetto dell'EIAR.  
1) Amadei: *Festa campestre* — 2) Cortopassi: *Canzone d'aprile* — 3) Lehár: *Amor di zingaro* — 4) Klepikoff Ferrari: *Romanza senza parole* — 5) Lojero: *Danza barbara.*  
20,30-20,45: Note illustrative sull'opera *Lucia di Lammermoor* di G. Donizetti.  
20,45: Opera in 3 atti:  
*LUCIA DI LAMMERMOOR*  
di G. Donizetti.  
Esecutori Compagnia di IMI Orch. e cori dell'EIAR, diretta dal M<sup>o</sup> U. Tansini.  
Tra il 1° e 2° atto: Cremascoli: *Chiacchieriamo un po' insieme.*  
Tra il 2° e 3° atto: Vaccari: *L'attuale*

*palcoscenico di prosa.*  
23: Mercati — Comunicati vari ed ultime notizie.  
Milano (1 MI) - m. 504,2 - Kw. 7.  
11,15: Musica riprodotta.  
12: Segnale orario.  
12,15: Notizie.  
12,20-13,30: EIAR Quartetto  
13,30-13,35: Chiusura Borsa Milano  
13,35-14,30: Eiar-Jazz  
16,30-17: Cantuccio bambini — G. Boldracchi: *Musiche per pianoforte.*  
17-17,50: Eiar-Jazz.  
17,50-18: Comunic. Federaz. Ital. Consorzi Agrari — Notizie.  
19,55-20,15: Enit e Dopolavoro.  
20,15: G. Villaroel: *Folklore e Poesia dialettale siciliana.*  
20,25: Notizie — Mercati.  
20,30: Segnale orario.  
Trasmissione dell'operetta  
*LE CAMPANE DI CORNEVILLE*  
di A. Planquette.  
Dopo il 1° atto: F. Savognan di *Brazza: Alcune macchine agricole d'invenzione italiana.*  
Dopo il 2° atto: Lilian: *La dolce tvranna.*  
22,55: Notizie Bollett. econ. mond. radioteleg.

**BATTERIE ANODICHE "Z."**  
**BATTERIE PER ACCENSIONE "Z."**  
**BATTERIE TA/CABILI "Z."**

▼ ▼ ▼ ▼  
**GARANTITE PER 1 ANNO**  
▼ ▼ ▼ ▼

**FABBRICA ITALIANA PILE "Z."**  
TORINO - COR/O MONCALIERI - N° 21\*

**PILLOLE DI SANTA FOSCA**  
**DEL PIOVANO**

**DUE SECOLI DI CRESCENTE SUCCESSO PRESERVANO DA MALATTIE**

Esercitano una benefica azione allo stomaco, stimolano le funzioni del fegato, curano la stitichezza e le sue dannose conseguenze.  
*Inscritte nella Farmacopea Ufficiale Italiana*  
Scatola di 60 pillole Lire 3,30 (ovunque)

**FARMACIA PONCIVENEZIA**

Depositi { MILANO - Di Cesare - Via Cassiodoro, 2 - Tel. 42-046  
NAPOLI - Arturo SORGE - Via Duomo, 77  
FIRENZE - G. Torzuoli - Via Dei Servi, 2

**Napoli (1 NA) - m. 333 - Kw. 1.5**

14: Borsa, cambi e notizie.  
16,45: Boll. meteor. e notizie.  
16,50: Lettura.  
16,58: Mercati del giorno.  
17: **CONCERTO DI MUSICA VARIA** COL concorso della signa G. Garzia.  
Cardoni: *Alhambra*, serenata; orch.  
— Taveira: *No hay Plata*, tango; orch.  
— Tirindelli: *Mistica*, sopr. Garzia (acc. piano) — Parelli: *Cogliendo rose*, intern.; orch. — Strauss: *Voci di primavera*, sopr. Garzia (acc. piano) — Lehár: *Mazurka bleu*, pot-pourri; orch. — Oddone: *Capelli d'oro*, sopr. Garzia (acc. piano) — Parelli: *Mady dansa*, inter.; orch. — Rossini: *La pastorella delle Alpi*, sopr. Garzia (acc. piano) — Roncallo: *Ko-vista*, tango criollo; orch. — Sglocio: *Max y carlitos*, tango milonga; orch.  
17,30: Segnale orario.  
20,30: Radiogiornale dell'Enit.  
20,40: Comunicazioni Dopolavoro.  
20,50: Notizie.  
20,55: Cronaca del Porto e Navigazione aerea.  
21: Segnale orario.  
21,02: Opera in 3 atti:

**POLIUTO**  
di G. Donizetti

Esecutori: *Paolina*, sopr. E. Alfani; *Poliuto*, ten. G. Ferrero; *Severo*, bar. R. Aulicino; *Callistone*, basso C. Albini; *Nearco*, ten. A. Burri; *Felice*, basso G. Schotler; *Un cristiano*, basso S. Stasi.  
Artisti, coro, orchestra FIAR.

Il libretto è opera del poeta napoletano Salvatore Cammarano, che ne trasse il soggetto dalla tragedia in cinque atti di Corneille, dal titolo «Poluente». Donizetti aveva scritto il *Poliuto* per il Teatro S. Carlo di Napoli, dove doveva essere rappresentato nel 1838, ma la censura, oltremodo suscettibile ed arcaica in quei tempi, oppose il suo veto, giudicando che l'opera fosse di soggetto troppo sacro per uno spettacolo teatrale. La prima rappresentazione ebbe, invece, luogo nel 1840 all'Opéra di Parigi; il libretto del Cammarano era stato tradotto ed adattato alle scene del massimo teatro parigino da Eugenio Scribe, che ne cambiò il titolo in quello di *Les Martyrs*. Il successo, sia di pub-

blico che di stampa, fu veramente triaunale. L'opera, col titolo *Poliuto*, e nel suo testo poetico originario, potette essere rappresentata al Teatro S. Carlo soltanto nel 30 novembre 1848, con successo parimenti clamoroso e subito il *Poliuto* iniziò il suo giro vittorioso attraverso le massime scene liriche internazionali.

Se, risentendo della fretta onde Donizetti soleva comporre le sue opere (egli ne scrisse circa cinquant'anni in meno di trent'anni) *Poliuto* non manca qua e là di disuguaglianze, il genio immortale del Cigno di Bergamo vi si rileva e vi alita ugualmente con la sua ampiezza fenomenale di respiro e con sua connoievole grandezza. La prova è che *Poliuto* fa ancora oggi, parte del repertorio stabile di molti teatri lirici d'Europa, e d'America, e resta uno dei maggiori «cavalli di battaglia» dei grandi tenori drammatici. Sarà dunque, uno schietto diletto artistico e spirituale per i nostri uditori la trasposizione che avrà luogo stasera, della vecchia ma immutabile affascinante ed avvincente opera donizettiana. Crediamo opportuno,

PILE e BATTERIE

**Galvanophor**  
per tutte le applicazioni

MEZZANZANICA S. WIRTH

MILANO 115

Via Marco d'Oggiono 7

Telefono 30-930

per concludere, richiamare l'attenzione degli ascoltatori sui brani maggiori dell'opera fra i quali ad un'alma troppo fervida («tenore»); ed una ballata (baritono) «Fu macchiato l'onor mio» (tenore), oltre che sul meraviglioso concerto finale del secondo atto.

22: Radiosport.

22,50: Ultime notizie.

22,55: Il Calend. e progr. di domani.

**Roma (1 RO) - m. 443,8 - Kw. 3.**

13,13,15: Notizie — Borsa.

13,15-14,14: Trio Radio.

16,30-17,29: Cambi — Notizie — Giornalino del Fanciullo — Comunicazioni agricole.

17,30-18,30: CONCERTO DIURNO.

20,10-21: Giornale parlato — Comunicati: Governatorato, Enit e Dopolavoro — Sport (20,30) — Notizie — Cambi — Boll. meteor. — Sfogliando i giornali.

21-23,30: SERATA DI MUSICA LEGGERA E COMMEDIA.

1) E. Montanaro: *Scene musicali*, suite: a) *Carnevale*; b) *Un sogno*; c) *Vita gaia*; orch. — 2) Mignone: a) *Perché si vive*, canzone-valzer; b) *Marcello*, sci ballo, canzone-black bottom; c) *Si fa il bagaglio*, canzone-one step, sopr. E. Marchionni — 3) Nuove canzoni napoletane interpretate dal ten. G. Barberini — 4)

**CE PENZO IO!**

scene dialett. roman. di M. Saraceni.

Personaggi: *Pasquale*, macellaio proprietario, M. Felici-Ridolfi; *Teta*, sua moglie, M. Pesaresi; *Giuletta*, loro figlia, D. Peci; *Toto*, impiegato di *Pasquale*, V. Degli Abbati; *La contessa Clara*, M. L. Boncompagni; *Arturo*, suo figlio, fidanzato di *Giuletta*, A. Durantini; *Una voce di donna*, N. N.

5) Musica da ballo: a) Campbell-Connelly: *Tommy imita il cinese*, fox-trot; b) Amadei: *Ilona*, tango; c) Mascheroni: *Se torno a nascere*, one step; d) Gilbert e Leslie: *Dolce Susanna*, valzer; e) Nicholls e Frederick: *Foglie di tè*, fox-trot; orch. — 6) *Sonetti* di Gioacchino Belli, declamati da A. Capana — 7) Pezzi per quintetto e plectro — 8)

**PILE A. D.**

Tipi speciali per batterie Termoioniche 1 v. 5

A.D. 525. 120 AH capacità garantita  
(2000 ore a 0.06 Amp) Lire 17,50 cad.

A.D. 524. 170 AH capacità garantita  
(2800 ore a 0.06 Amp) Lire 25,— cad.

SCONTI AI RIVENDITORI

Società "IL CARBONIO" Anon. per Azioni

Viale Basilicata N 6 - MILANO - Telefono N. 50-319

**SALDATURE PERFETTE**

e inalterabili ottenute usando la pasta a saldare americana

**NOKORODE**

assolutamente priva di acidi e di impurità e perciò adottata dalle principali fabbriche di radio-apparecchi

La scatola di 77 gr. L. 5

Chiedetela ai Negozianti Radio ed ai principali Negozianti di Ferramenta. Non trovandola, inviare vaglia di L. 5 al Rappresentante Generale che ne effettuerà l'invio franco di porto

Rappresentante Generale per l'Italia e Colonia

Francesco Prati Via Toleno, 18  
Telefono 41954 Milano (126)

# Società Italiana Luminex

## Sezione RADIO

ANONIMA CAPITALE LIRE 300.000

Via S. Tomaso N. 7 - **MILANO** - Telefono N. 37-601

**Per la prima volta in Italia  
i migliori apparecchi radio d'Europa  
in alternata  
a rate MENSILI**

**FUNZIONANO CON UNA SEMPLICE PRESA DI CORRENTE  
ABOLITI GLI ACCUMULATORI!!  
ABOLITE LE PILE!!**

**PHILIPS** tipo 2515 (a tre valvole) completo di valvole e altoparlante, compreso tasse ed interessi: **L. 312** pagabili all'ordinazione il resto in 12 rate mensili di L. 80,80 cadauna.

**PHILIPS** tipo 2514 (a quattro valvole) completo di valvole e altoparlante, compreso tasse ed interessi: **L. 590** pagabili all'ordinazione il resto in 12 rate mensili di L. 152.— cadauna.

**KRAMOLIN** tipo 55 (a tre valvole) completo di valvole e altoparlante, compreso tasse ed interessi: **L. 280** pagabili all'ordinazione il resto in 12 rate mensili di L. 72,45 cadauna.

**KRAMOLIN** tipo 56 (a quattro valvole) completo di valvole e altoparlante, compreso tasse ed interessi: **L. 343** pagabili all'ordinazione il resto in 12 rate mensili di L. 88,50 cadauna.



Canzoni con accomp. di strum. a plettro ten. N. Del Duca — 9) Musica da ballo; orchestra.

23,30- Ultime notizie.

Torino (1 TO) - m. 275,2 - Kw. 7.  
12,30-13,30: Dall'Audit. Radioperfecta Chiappo.

16,45: Borsa — Cambi — Notizie.

17-18,15: Concerto Quint. E.I.A.R.

1) Malvezzi: *Aquila d'Italia*, marcia — 2) Bonelli-Marengo: *Mary*, valse — 3) De Sena: *Menuet empire*, int. — 4) Vitadini: *Anima Allegra*, fant. — 5) Manno: *Invocazione* — 6) Bizet: *Carmen*, fant. — 7) Billi: *Danza Russa* — 8) Boario: *Sorrentina*, one step.  
19,15-20,25: Orch. E.I.A.R.: Musica varia.

20,25-20,30: Stefani e segnale orario.

20,30-20,55: Enit e Dopolavoro.

20,55-22,55: CONCERTO CLASSICO dir.

M<sup>a</sup> G. C. Gedda.

Beethoven: Settimino per clarinetto, fagotto, corno, violino, viola, violoncello e C. basso. Adagio; Allegro con brio; Adagio cantabile; Tempo di minuetto; Scherzo; Allegro molto e vivace; Andante con moto alla marcia; Presto — F. E. Bach: *Pregghiera*; G. S. Bach: *Due corali*: «Quartetto del Canzoniere» acc. d'organo — Mozart: *Concerto in re minore* per piano e orch. (solista E. Marchisio): allegro con brio; Romanza Prestissimo — E. Rivalta: *Il Veterano al Congresso*, monologo — G. C. Gedda: *Frammento elegiaco* per corno inglese, violone e piano; proff. Nori-Monti e l'autore — Nasco: *Madrigale* — Anonimo: *Canto campagnolo* — «Quartetto del Canzoniere» — Weber: *Freischütz* ouvert. Orch.

22,55: Ultime notizie della *Gazzetta del Popolo*.

23-23,30: E.I.A.R.-Jazz.

## MARTEDI 18 GIUGNO

Bolzano (1 BZ) - m. 455,9 - Kw. 0,2.

12,20-12,30: Bollet. meteor. — Notizie.

12,30-13,30: Trio E.I.A.R.: Musica leggera.

16,15-16,30: Notizie — Comunicati.

16,30-17: Musica riprodotta.

17-18: Trio E.I.A.R.: MUSICA VARIA:

1) Cabella: a) *Dolce visione*; b) *Cuore infranto* — 2) Luigini: *Balletti Egiziani*

2<sup>a</sup> suite — 3) Brunetti: *Aurora muova* — 4) Criscuolo: *Canto di filatrici* — 5) Franchetti: *La figlia di Jorio* — 6) Moleti: *Portami a danzar*.

20-20,30: Lezione di lingua italiana

Insegn. Marzari.

20,30-20,58: Enit — Dopolavoro —

Inf. agric.

21: Concerto variato dell'Orch. E.I.A.R.

1) Holzmann: *Alagazan*, marcia —

2) Lehár: *Lussemburgo*, valz. oper. —

3) Verdi: *Giovanna d'Arco*, sinf. — 4)

# 800 lire

costa la pubblicità di una pagina intera.

Se volessimo fare una campagna pubblicitaria intensa per la vendita del nostro apparecchio.

## Ultradina 9 valvole

dovremmo o aumentarne il prezzo o impiegare materiale scadente.

Invece col

### prezzo ridottissimo

di lire millecinquecento gerentiamo

## materiale di classe

e una presentazione elegantissima

*Schiarimenti, listini, cataloghi a richiesta.*

## O. R. M.

Ing. A. GIAMBROCONO

MILANO - Corso Italia 23

GENOVA - Via 20 Settembre 127r

NAPOLI - Via Medina 72

Sagaria: *Torna*, seren. — 5) Franchetti: *Germania*, suntuo opera.

21,50: Dieci minuti musica riprodotta

Orch. E.I.A.R.: 6) Bolzoni: *Il minuetto*

— 7) Van Westerhout: *Ma belle qui*

*dance* — 8) Suppè: *Boccaccio*, potpourri

— 9) Gaiano: *Dios incantadores*, tango

— 10) Moleti: *La furlana*.

23: Notizie — Inni.

Genova (1 GE) - m. 387,1 - Kw. 1,2.

12,15: Stefani.

12,20-13,25: Quintetto dell'E.I.A.R.

1) Frontini: *Marcia grottesca* — 2)

Donati: *Danza indiana* — 3) De

Micheli: *Sighing Waltz* — 4) Liszt:

*Mazurka brillante* — 5) Valente: *Serenata*

*esotica* — 6) Billi: *Suite camperse*

*in tre tempi* — 7) Schubert: *Momento*

*musicale* — 8) Culotta: *Burlesca* —

9) Corsino: *Alba nel Pineto* — 10)

Mozart: *Così fan tutte*.

13: Borsa — Cambi ecc.

13,25-14,30: Musica riprodotta.

16,30-18: Dal Caffè «Diana».

19,50-20,05: Enit e Dopolavoro.

20,05: Segnale orario — Grani esteri.

20,06-21: Quintetto dell'E.I.A.R.

1) Mori: *Carmencita* — 2) Hentschel:

*Amore* — 3) Pennati Malvezzi: *Ragazze*

*belle* — 4) Billi: *Bisbigli di rondini* —

5) Paul: *I tre moschettieri*, fant. — 6)

Gori: *Vagamente* — 7) Sibelius: *Valse*

*triste* — 8) Culotta: *Serenatella Andalu-*

*sa* — 9) Planquette: *Le campane di*

*Cornucille*, fant. — 10) Haydn: *Sinfonia*

*la « Sorpresa »* 4<sup>o</sup> tempo, allegro

molto.

21-21,08: Notizie — Cronaca Porto.

21,08: Compagnia Radiodrammatica

«Stabile di Genova».

### IL BUGIARDO

Commedia in tre atti di C. Goldoni

Tra il 1<sup>o</sup> e 2<sup>o</sup> atto e tra il 2<sup>o</sup> e 3<sup>o</sup>

Musica brillante (Dischi grammofonici)

— 22,55-23: Mercati — Comunicati vari

— Ultime notizie.

Milano (1 MI) - m. 504,2 - Kw. 7.

11,15: Musica riprodotta.

12: Segnale orario.

12,15: Notizie.

12,30-13,35: Chiusura Borsa Milano.

13,35-14,30: Eiar-Jazz.

16,30-17: Cantuccio Bambini — C.

A. Bianche: *Conversazione*.

17-17,45: Quintetto E.I.A.R.

1) Mascagni: *Le Maschere*, sinf. —

2) Giordano: *Marcella*, preludio — 3)

Ricci Signorini: *Larghetto e Furlana* —

4) Zimbalist: *Suite de danses* — 5)

Furlani: a) *Villanella*; b) *Al mulino*.

17,45-18: Comunic. Federaz. Ital.

Consorti Agrari — Notizie.

19-19,55: Eiar-Jazz.

19,55-20,15: Enit e Dopolavoro.

20,15: V. Costantini: *Giuseppe D.*

*Nillis*, parte 1<sup>a</sup>.

20,25: Notizie — Mercati.

20,30: Segnale orario.

XXIV CONCERTO DI MUSICA VO

CALE E ISTRUMENTALE ANTICA ITALIANA.

1) G. Sammartini: *Sonata in Do*, pian. A. Gabbioneta — 2) Paisiello: a) *Cavatina dall'opera «Il barbiere di Siviglia»*, sopr. F. Rossi; b) *Serenata della stessa opera*, ten. S. Salvati — 3) N. Porpora: a) *Sonata X*, viol. J. Pin b) *Canlata 26.*, sopr. G. Vivante 4) S. Rosa: a) *Canzonetta*; Spontini: b) *Canzonetta*, mezzo sopr. L. Sigalla — 5) Palladini: *Sonata in si bemolle*, pian. A. Gabbioneta — 6) Paisiello: *«Il Barbiere di Siviglia», Aria della lezione*, sopr. E. Rossi — 7) Rossini: *Il Conte Orv.*, ten. S. Salvati — 8) Cherubini: *Démofonte*, aria, mezzo sopr. L. Sigalla — 9) Blangini: *Duetto*, sopr. F. Rossi, ten. S. Salvati.

22: Enzo Ferrieri: *Nord e Sud*.

Grande orchestra dell'ELAR: Minguzzi: 1) Concerto per Pianoforte e Orchestra, in *mi maggiore*: a) *Allegro Moderato*; b) *Intermezzo*; c) *Scherzo*; d) *Finale*, (al piano l'Autore)

L'orchestra sinfonica dell'ELAR, prima sempre nel divulgare le opere dei compositori italiani viventi, accoglie qui, come esecutore e come compositore di un *Concerto*, il maestro Giovanni Minguzzi, il cui nome è noto specialmente nel campo dell'insegnamento e dell'esecuzione pianistica. Il Minguzzi, che studiò al Liceo musicale di Bologna con l'illustre Mancini e col Tosano, percorse per breve tempo la carriera di direttore d'orchestra, fu quindi successivamente direttore dell'Istituto Frescobaldi di Ferrara, direttore dell'Istituto

Morlacchi di Perugia, professore di pianoforte al Liceo Musicale di Bologna.

Ha scritto, oltre il *Concerto* che ora si eseguisce, una *Sonata* per pianoforte e violoncello, un *Poema sinfonico* ispirato alla *Gerusalemme liberata*, un'opera teatrale, e molti pezzi per pianoforte.

— 2) Verdi:

*Luisa Miller*, sinfonia.

22,55: Notizie Bollett. econ. mond. radiotelegr.

Napoli (1 NA) - m. 333 - Kw. 1,5.

14: Borsa, cambi e notizie.

16,45: Boll. meteor. e notizie.

16,50: Lettura.

16,58: Mercati del giorno.

17: CONCERTO DI MUSICA VARIA col concorso della sig.na M. Enea.

Bayer: *Rosa d'amore*, marcia; orch.

— Cerri: *Galotta pizzicato*; orch. — Tos

sti: *Tristezza*, sopr. Fnea (acc. piano) —

Geberlein: *Fantasia ungherese op. 27*,

per violonc., prof. Bottigliero — De

Leva: *Passa Pierrot*, sopr. Enea (acc.

piano) — Bellini: *E' arrivato l'ambascia*

*torc*, pot-pourri; orch. — Mascagni:

*M'ama non m'ama*, sopr. Enea (acc.

piano) — Dunkler: *La fleuse op. 15*,

per violonc., prof. Bottigliero — Puc

cini: *Gianni Schicchi*, «O mio babbino»,

sopr. Enea (acc. piano) — Colomer: *Pap*

*pillons d'oro*, caprice; orch. — Dol

metsch: *Air de ballet*; orch.

17,30: Segnale orario.

20,30: Radiogiornale dell'Enit.

20,40: Comunicazioni Doplavoro.

20,50: Notizie.

20,55: Cronaca del Porto e Navigazione aerea.

21: Segnale orario.

21,02: Dizione del comm. E. Murolo.

21,30: SESTA AUDIZIONE DEL «QUARTETTO STABILE NAPOLETANO».

(G. De Rogatis, 1° violino; R. Finizio, 2° violino; S. Scavano, viola; G. Martorana, violoncello); col concorso del soprano B. Tamajo.

Beethoven: *Quartetto op. 18 n. 6*:

*Allegro con brio*; *Adagio ma non troppo*;

*Scherzo*; *Adagio* (la malinconia);

*Allegretto quasi allegro* — Laccetti:

*Tre piccole ballate* su testo di G. Carducci:

a) *Il re di Thule*; b) *Gherardo e Galetta*;

c) *La lavandata di S. Giovanni*

— Martucci G.: *Da Pagine sparse*,

I, IV, V, per canto — Dvorak: *Quar*

*tetto in fa maggiore op. 96*: *Allegro ma non troppo*;

*Leuto*; *Molto vivace*;

*Finale*.

La fama, conquistata in brevissimo tempo da questo Quartetto nei numerosi concerti dati in tutte le maggiori città italiane, è ben nota e non occorre insistervi; ci limiteremo, pertanto, a rilevare che il Quartetto Stabile Napoletano si è fatto ovunque particolarmente ammirare non solo per la indiscussa valentia dei singoli elementi, ma anche per la sua fusione davvero esemplare ed impeccabile.

Il programma di stasera è assai interessante. Esso comprende il quartetto op. 18 n. 6 di Beethoven, tre piccole ballate (su testo di Giosuè Carducci) dell'illu-

## AMERICAN RADIO Co. S.là An. It.

MILANO - GALL. VITT. EMANUELE, 92 (lato P.za Scala, 2° piano) - TEL. 80-434

### IMPIANTI RADIORICEVENTI

SONORA, elettrici, 9 ed 11 valvole, con altoparlante elettrodinamico Peerless, con o senza grammofono « Melodion ».

STEWART-WARNER, elettrici, 8 valvole, con altoparlante elettrodinamico.

Ottimi impianti d'OCCASIONE, sia elettrici che a batterie.

### ALTOPARLANTI

Peerless, elettrodinamici ed elettromagnetici bilanciati.

Nowcombe-Hawley (Magnavox) elettrodinamici.

Stewart-Warner.

Ottimi altoparlanti d'OCCASIONE.

### VALVOLE

Valvole CECO per apparecchi americani, sia in alternata che a batterie.

Delle tre grandi Case americane costruttrici di valvole, la sola CECO è fuori trust, per cui i suoi prodotti, di primissimo ordine, sono molto convenienti nel prezzo.

Valvole Cunningham, Perryman, Radiotron.

### ALIMENTATORI E RADDRIZZATORI

Alimentatori KODEL per filamento, anodica e combinati, per ogni tipo di ricevitore. Parti staccate per costruire alimentatori di filamento a prezzo convenientissimo.

Caricatori KUPROX, parti staccate per costruirli.

Il nuovo catalogo KUPROX, che dà tutte le istruzioni, s'invia contro L. 2,50 in francobolli.

stre maestro napoletano Guido Laccetti; in prima, la quarta e la quinta composizione di *Pagine sparse* dell'inimenticabile Giuseppe Martucci; e il quartetto in la maggiore di Dworak. Precederanno alcune brillantissime dizioni inedite di Ernesto Murolo.

22: Radiosport.

22,50: Ultime notizie.

22,55: Il Calend. e progr. di domani

**Roma (1 RO) - m. 443,8 - Kw. 3.**

13-13,15: Notizie — Borsa

13,15-14,15: Trio Radio.

16,30-17,29: Cambi — Notizie — Giornalino del Fanciullo — Comunicazioni agricole.

17,30-18,30: CONCERTO DIURNO col gentile concorso della sopr. D. Sleiter.

1) Grieg: *Suite op. 40*: a) Preludio; b) Gavotta; c) Rigaudon, pian. E. Colesanti — 2) Mascagni: *Il Piccolo Marat*, novelletta, ten. A. Sernicoli — 3) Verdi: *Falstaff*, « Dal labbro il canto estasiato vola », ten. A. Sernicoli — 4) Rossini: *Il Barbiere di Siviglia*, cavatina, sopr. D. Sleiter — 5) *Dizioni varie* di Giovanna Scotto — 6) Santoliquido: *La danzatrice araba*, pian. E. Colesanti — 7) Rubinstein: *Studio da concerto in do maggiore*, pian. E. Colesanti — 8) Bellini: *Sonnambula*, duetto finale del 1° atto, sopr. D. Sleiter e ten. A. Sernicoli.

20,10-21: Comunicati: Enit e Dopo-lavoro — Sport (20,30) — Notizie —



Cambi — Boll. meteor. — Conferenza dell'ENIOS sulla « Organizzaz. Scient. del Lavoro » — Sfogliando i giornali — Segnale orario.

21-23,10: SERATA D'OPERA ITALIANA. Esecuzione della commedia lirica in 3 atti e 6 quadri:

FALSTAFF

Musica di Giuseppe Verdi

Esecutori: Sir John Falstaff, bar. M. Emiliani; Ford, bar. C. Terni; Fenton, ten. S. Lori; Dottor Cajus, ten. I. Bergesi; Bardolfo, ten. G. Salvatori;

Pistola, basso A. De Petris; Alice Ford, sopr. M. Serra Massara; Nannella, sopr. V. Brunetti; Quickly, mezzo sopr. B. Bianchi; Meg Page, mezzo sopr. I. Castellazzi.

Orchestra e coro EIAR.

Negli intervalli: Fausto Maria Martini: *Notella originale*.

23,10: Ultime notizie.

**Torino (1 TO) - m. 275,2 - Kw. 7.**

12,30-13,30: Dall'Andit. Radiopere-fecta Chiappo.

16,45: Borsa — Cambi — Notizie.

17-18,15: Concerto Quint. EIAR:

1) Malvezzi: *Marcia esotica* — 2) Pirelli: *Cuor dei Cuori* — 3) Gastaldon: *Musica proibita* — 4) Kalman: *Mano-vre d'autunno*, fant. — 5) Succo: *Fleur de Lys*, int. — 6) Wagner: *Il vascello fantasma*, fant. — 7) Montanari: *Sul Palatino* — 8) Nucci: *Rintocchi allegri*, marcia.

19,15-20,25: Orch. EIAR: Musica varia.

20,25-20,30: Stefani e segnale orario. 20,30-20,55: Enit e Dopo-lavoro.

20,55-22,55: CONCERTO DI MUSICA LEGGERA:

Pedrotti: *Tutti in maschera*, sinf. Orch. — Demza: *Prinsepns*; De Curtis: *Lusinga*, sopr. N. Broglia-Bonifacio — D'Ambrosio: *Serenata*, per saxofono e piano (solista Rancati) — Donizetti: *Don Sebastiano*; Pomi: *Fanciulla che*

## Radio amatori

Apparecchi riceventi Telefunken alimentati con batterie

Telefunken 10=3 Valvole L.	245.—
Arcolette 3=3 Valvole . . »	370.—
Telefunken 4=4 Valvole . . »	1000.—
Telefunken 9=28 5 Valvole »	3000.—

Alimentazione diretta a corrente alternata  
Arcolette 3 W 3 Valvole più 1 Raddrizza-trice L. 800.

Telefunken 9 W 5 Valvole più 1 Raddrizza-trice L. 3600.—

Valvole e tasse escluse.

### MILANI & PINI

VIA CESARE CORRENTI, 8 - Telefono 87-819

MILANO

## Valvole Termioioniche

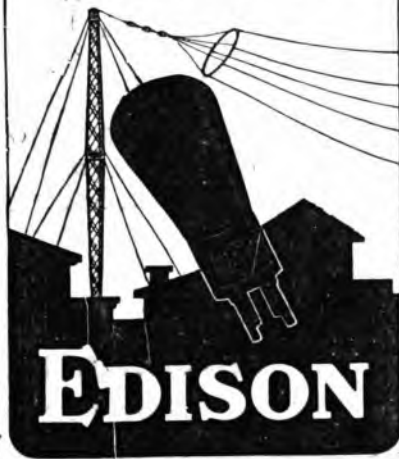

UN APPARECCHIO RADIO PORTATILE MUNITO DI PILE E BATTERIE

**A SECCO**

# HELLESENS

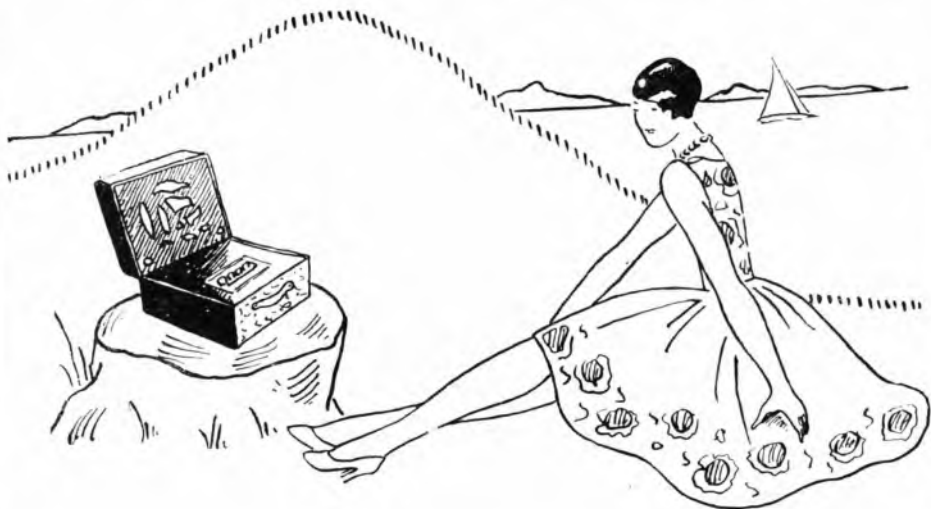

rallegra la vostra villeggiatura



**Nessun riempimento - Nessuna carica - Sicurezza  
di trasporto - Pronte a funzionare in qualunque  
momento ed in qualsiasi luogo**



CHIEDETE CATALOGO ED INFORMAZIONI ALLA

**SOCIETA' ANONIMA ELEKTRISK BUREAU ITALIANO**

VIA PRATTINA N. 110 - ROMA - TELEFONO 60-679

*fai tu*; barit. G. Franchéo — L. I. o Faso: *La Moda*, conv. razione — Costa: *Il Re di chez Maxim*, fant. Orch. — Denza: *Occhi lucenti*, sopr. N. Broglia-Bonifaccio — Dominici: *Sue composizioni per chitarra* — Donizetti: *Don Sebastiano*, « O Lisbona! » barit. G. Franchéo — Valente: *I Granatieri*, fant. Orch. — Higgs: *Life in Japan*, suite; Orch.

22,55: Ultime notizie della *Gazzetta del Popolo*.

23,21: Musica da ballo dalla Sala « Gay ».



**I Radioamatori che se ne intendono, sanno che per ottenere ricezioni veramente perfette, debbono alimentarle i propri apparecchi con le Batterie elettriche recanti questa marca, favorevolmente nota da molti anni. Coi più recenti nuovi progressi i prodotti di questa fabbrica sono stati riconosciuti migliori anche a quelli delle più celebrate fabbriche straniere.**

**FABBRICA DI PILE E BATTERIE ELETTRICHE DI OGNI TIPO E PER QUALSIASI APPLICAZIONE**

**ALFIO VANELLI**  
SOMMA LOMBARDO (MILANO)

1) Culotta: *Consuelo* — 2) Nucci: *Il tuo bel canto* — 3) Pepino: *Il tango del mare* — 4) Frontini: *Serenata araba* — 5) Saint Saëns: *Preliudio della suite Algerina* — 6) Mozart: *Mimuetto* — 7) C. Marcellò: *Bambole Lenzi* — 8) Leoncavallo: *Canzone d'amore* — 9) Lalo: *Mazurka* — 10) Vallini: *Vogata* — 11) Suppé: *Boccaccio*, introduzione.

13: Borsa — Cambi ecc.  
13,25-14,30: Dischi fonografici.  
16,30-18: Dal « Caffè Diana ».  
19,50-20,05: Enit e Dopolavoro.  
20,05: Segnale orario — Grani esteri.  
20,06-20,55: Quintetto dell'EIAR.  
1) Azzoni: *Danza dei maragotos* — 2) Bach: *Sarabanda* — 3) Nucci: *Maia lontana* — 4) Pietri: *L'acqua cheta*, fant. — 5) Bettinelli: *Canza Pierrot* — 6) Godard: *Berceuse dell'opera « Jocelyn »* — 7) Sagaria: *Pizzi e nù* — 8) Tosti: *Canzone d'addio* — 9) Mulé: *La*

*parrucca di Gerosole* — 10 Cimarosa *Matrimonio segreto*, sinf.

20,55-21: Notizie — Cronaca del porto.

21-21,15: Illustrazione del terzo concerto orchestrale.

21,15: CONCERTO SIMFONICO diretto dal M.<sup>o</sup> F. Russo.

*Prima Parte*. 1) Mendelssohn: *Sogno di una notte di estate* — 2) Haydn: *IV Sinfonia in Re maggiore*.

*Seconda Parte*. 1) Frescobaldi: *Capriccio pastorale* — 2) Debussy: *Petite suite* — 3) Rossini: *Scmiramide*.

Tra la 1<sup>a</sup> e la 2<sup>a</sup> parte: *Conversazione quasi seria*.

22,55-23: Mercati — Comunicati vari — Ultime notizie.

Milano (1 MI) - m. 504,2 - Kw. 7.

11,15: Musica riprodotta.

12: Segnale orario.

12,15: Notizie

12,20-13,30: EIAR Quartetto.

13,30-13,35: Chiusura Borsa Milano.

13,35-14,30: EIAR-Jazz.

16,30-17: Cantuccio Bambini — Odono: *Lecture* — Canti a due voci.

17-17,45: Quintetto EIAR: 1) Mozart: *Il Flauto Magico*, ouvert. — 2)

Martelli: *Flirt primavera* — 3) a) Borodine: *Al Convento*; b) Zanella: *Minuetto* — 4) Limenta: a) *Anatoliana*;

b) *Tra il lusco e il brusco*, intermezzo —

5) Lattuada: *Serenata goliarda*.

19-19,55: EIAR-Jazz.

19,55-20,15: Enit e Dopolavoro.

20,15: C. Brugnara: *Folklore italiano*.

20,25: Notizie — Mercati.

CONCERTO DI MUSICA LEGGERA.

20,30-21: Commedia.

21-22: Quintetto dell'EIAR: 1) Grieg:

*Giorno di nozze* — 2) Fetras: *Valzer su temi dell'Onegin* di Tchaikowsky — 3)

Broggi: *Aria all'antica* — 4) Pietri:

*Fantasia sull'opera: La donna perduta* — 5) Cerri: *Rapsodia lombarda* —

Waldteufel: *Toujours ou jamais*, valzer.

22-22,10: Alberto Colantuoni: *Di tutto un po'*.

22,10-24: Musica di varietà.

22,55: Notizie Bollett. econ. mond.

radioteleg.

## MERCOLEDI 19 GIUGNO

Bolzano (1 BZ) - m. 455,9 - Kw. 0,2.

12,20,12-30: Bollett. meteor. — Notizie.

12,30-13,30: Trio EIAR: Musica leggera.

16,15-16,30: Notizie — Comunicati.  
16,30-17: Musica riprodotta.

17-18: Trio EIAR: MUSICA VARIA:

1) Brunetti: *Calena d'amore* — 2) Cabella: *Danza orientale* — 3) Calli: *Rapsodia siciliana* — 4) D'Alchardi: *Passa l'aprile* — 5) Cortopassi: *Passione* —

6) Donizetti: *Lucia di Lammermoor*, fant. — 7) Moleti: *Rojale*, one step.

20,30-20,58: Enit — Dopolavoro —

Notizie — Notiz. agric.

21: Serata in onore del M.<sup>o</sup> P. Mascagni con il concorso dell'EIAR, sopr. M. Becke e ten. Fassetta.

Orch.: 1) *Le maschere*, sinf. — 2)

*Cavalleria rusticana*, interm. — 3) *Iris*;

*Inno al Sole* — 4) G. Cucchetti: *Mascagni e la sua arte* — 5) Orch. *L'amico Fritz*, inter. atto 3<sup>o</sup> — 6) *L'amico Fritz* « Duetto delle ciliege » sop. Becke e ten. Fassetta — 7) *Son pochi fior*, sop. Becke — 8) Orch. *Amico Fritz*, grande fantasia — 9) *Lodoletta*, fant. —

10) *Iris* « Serenata di Jar » ten. Fassetta — 11) Orch. Silvano: *Barcarola* —

*Ratcliff*, inter. atto 3<sup>o</sup> — 13) *Larghetto* « Ave Maria ».

23: Notizie — Inni.

Genova (1 GE) - m. 387,1 - Kw. 1,2.

12,15: Stefani.

12,20-13,25: Quintetto dell'EIAR.

**Ditta BOLZANI GRIMOLDI & C. - MILANO (123) VIA CESARE BALBO, 9 TELEFONO N. 51-212**

DI EUGENIO GRIMOLDI (CASA FONDATA NEL 1901)

Premiata Fabbrica Lombarda di Carrozze per Bambini, Bambole ed Infermi, Tricicli, ecc



Charvettes  
Sedia trasformabili per bambini  
Commissioni - Riparazioni

Medaglia d'oro  
Camera di Comm. di Milano

CATALOGHI E PREVENTIVI  
GRATIS A RICHIESTA



# ZENITH-RADIO

AUMENTA E COMPLETA LA  
MERAVIGLIOSA SERIE DELLE VALVOLE  
**oxyd-filament**  
ONORE E VANTO DELLA PRODUZIONE ITALIANA



*di tappa in tappa!*  
ai tipi C 406, L 408, U 415, U 418,  
si aggiungono.

**DA 406** 4 V. - 0.06 Amp.  
oxyd filament coeff. d'imp. 150

VALVOLA SCHERMATA  
per alta frequenza

**DU 415** 4 V. - 0.15 Amp.  
oxyd filament coeff. d'imp. 100

VALVOLA a DOPPIA GRIGLIA di POTENZA e  
VALVOLA SCHERMATA per BASSA FREQUENZA

**W 450** oxyd filament 4 V. - 0.5 Amp. Pend. 3.5 MA

VALVOLA FINALE D'ALTA POTENZA  
OSCILLATRICE per ONDE CORTISSIME

**C 1100** oxyd filament 1 V. - 1 Amp.

VALVOLA AMPLIFICATRICE  
per corrente alternata

**R 4050** oxyd filament 4 V. - 0.5 Amp. Corr. erogata  
40 MA

VALVOLA RADDRIZZATRICE  
a una placca

**R 4100** oxyd filament 4 V. - 1 Amp. Corr. erogata  
60 MA

VALVOLA RADDRIZZATRICE  
a due placche

**P720**

7 V. - 2 Amp.  
VALVOLA AMPLIFICATRICE FINALE  
DI SUPERPOTENZA  
per amplificatori grammofonici

**R7200**

7 V. - 2 Amp.  
VALVOLA RADDRIZZATRICE  
a due placche  
per amplificatori grammofonici

PER LISTINI E CATALOGHI  
INDIRIZZARE:

## LE VALVOLE ZENITH

si trovano presso i migliori negozi  
e presso i Rappresentanti:

per il Piemonte:

**E. BLANC & C. - TORINO**  
VIA M. CRISTINA 53/bi - Tel. 43959  
VIA S. QUINTINO 5 - Tel. 40392

per le Tre Venezie:

**MARIO POGGIO - TRIESTE**  
VIA BOCCACCIO 1

per la Liguria:

**ISTITUTO ELECTRA - GENOVA**  
VIA S. BERNARDO 19/3 - Tel. 22897

per il Lazio:

**A. CORTINI - ROMA**  
PIAZZA MIGNANELLI 22 - Tel. 64387

per la Sicilia:

**PATRICIOLO & C. - PALERMO**  
PIAZZA MARINA 96 - Tel. 1173

per la Lombardia

**BOSSI & QUALITA' - MILANO**  
VIA AMEDEI 9 - Tel. 64-079

**SOC. AN. ZENITH - MONZA**

Napoli (1 NA) - m. 333 - Kw. 1.5.

- 14: Borsa, cambi e notizie.  
16,45: Boll. meteor. e notizie.  
16,50: Lettura.  
16,58: Mercati del giorno.  
17: CONCERTO DI MUSICA VARIA col concorso della signa O. Di Napoli.  
Pennati Malvezzi: *Aquile d'Italia*, marcia; orch. — Angiolini: *Dama incupriata*, intern.; orch. — Tosti: *Sogno*, sopr. Di Napoli (acc. piano) — Cerri: *Notte d'incanto*, inter.; orch. — Cerino: *Stornello*, sopr. Di Napoli (acc. piano) — Cuscini: *La vergine rossa*, pot-pourri; orch. — Buzzi Feccia: *Morenita*, sopr. Di Napoli (acc. piano) — De Nardis: *Canzonetta abruzzese*; orch. — Billi: *Tornate rondini*, sopr. Di Napoli (acc. piano) — Scuto: *Intermezzo drammatico*; orch. — Staffelli: *Tango dell'Aurora*; orch.  
17,30: Segnale orario.  
20,30: Radiogiornale dell'Enit.  
20,40: Comunicazioni Dopolavoro.  
20,50: Notizie.  
20,58: Cronaca del Porto e Navigazione aerea.  
21: Segnale orario.  
21,02: Opera in 4 atti:

**ANDREA CHENIER**  
di U. Giordano

Esecutori: *Chénier*, ten. G. Ferrero; *Gerard*, bar. R. Aulicino; *Maddalena*, sopr. M. Marengo; *Bersi*, sopr. B. Citarella; *La contessa*, sopr. I. Bettinelli; *Maddon*, mezzo sopr. R. Rinaldi; *L'abate*, ten. A. Burri; *Un «Incredibile»*, ten. G. Villa; *Un sancaulotto*, basso G. Schotler; *Roucher*, bar. F. Mancini; *Schmidt*, basso S. Stasi; *Dumas*, basso A. Rolando.

Artisti, coro e orchestra E.I.A.R.

L'opera, su libretto di Luigi Illica, fu data per la prima volta alla Scala di Milano la sera del 26 marzo 1866. Ne furono interpreti principali artisti di grande fama, quali il Borgatti, il Sammarco, la Carrera, la Rogers; ed il successo, entusiastico ed incontrastato, fu seguito dalle acclamazioni ma meno fervide avute dall'opera alle successive prime rappresentazioni in Berlino (Teatro dell'Ovest) al Covent Garden di Londra, al Teatro Sarah Bernhardt di Parigi etc. *Andrea Chénier* è fra le opere maggiori e più acclamate e fortunate dell'insigne maestro pugliese, poderosa d'intuito drammatico, d'immediata comunicativa per il rilievo delle situazioni culminanti, aliena da ogni volgarità e di fascino sicuro negli ulditori pur nella sua linea artistica che rifugge dall'effetto. Graditissima rinecra, dunque, la

In vecchiaia e in gioventù

**Odontalbos**

sovrano dentifricio sei tu.

1 dentifrici ODONTALBOS sono originali solo se portano queste marchie

Laboratorio Igienico Moderno LANCEROTTO Vicenza

trasmissione dell'*Andrea Chénier* di questa sera, anche perchè questa stazione ha curata la esecuzione dell'opera con ansioso scrupolo d'arte.

- 22: Radiosport.  
22,50: Ultime notizie,  
22,55: Il Calend. e progr. di domani.

Roma (1 RO) - m. 443,8 - Kw. 3.

- 13-13,15: Notizie — Radio.  
13,15-14,15: Trio Radio.  
16,30-17,20: Cambi — Notizie — Giornalino del Fanciullo — Comunicazioni agricole.  
17,30-18,30: CONCERTO DIURNO.  
18,30-18,40: Servizio Radiotrof. mosf.  
Ital. con trasm. di Segnali Speciali dalla R. Scuola F. Cesi.  
18,40-19,05: Lezioni di Radiotec. e

Radioteleg. Morse dalla R. Scuola F. Cesi.

20,10-21: Comunicati: Enit e Dopolavoro — Sport (20,30) — Notizie — Cambi — Boll. meteor. — Stagliando i giornali — Segnale orario.

21-23,10: CONCERTO STRUMENTALE E VOCALE con il gentile concorso del violinista prof. R. Principe

1) Cimarosa: *Il matrimonio segreto*, sinf.; orch. — 2) Nardini: *Concerto in mi minore*, viol. R. Principe — 3) Bach: *Preludio e fuga*, dalla 1<sup>a</sup> sonata per violino solo, viol. R. Principe — 4) Franck: *Il cacciatore maledetto*, poema sinf.; orch. — 5) Rossini: a) *La gazza ladra*, «Eh-ben per mia memoria», duetto; b) *Semiramide*, duetto Semiramide e Arsace, sopr. A. A. Di Marzio e mezzo sopr. M. Gabrielli-Lazzari — 6) Principe: a) *Hannau*; b) *Zampognara*; c) *Arie siciliane*, viol. R. Principe — 7) L. Folgere: *Il gramofono della verità: dieci minuti d'umorismo* — 8) Catalani: *Wally*, atto 4<sup>o</sup>. Interpreti: *Wally*, sopr. P. Falchero, *Walter*, sopr. legg. G. Caputo; *Hagenbach*, ten. F. Caselli. Orch. E.I.A.R.  
23,10: Ultime notizie.

Torino (1 TO) - m. 275,2 - Kw. 7.  
12,30-13,30: Dall'Audit. Radioperfecta Chiappo.

16,45: Borsa — Cambi — Notizie.  
17-18,15: Concerto Quint. E.I.A.R.:  
1) Marengo: *Preludio* — 2) Corti: *Canzone della mamma* — 3) Cabella: *Siz'e Russa* — 4) Leccocq: *Il Duchino*, fant. — 5) Cerri: *Sagra al villaggio* — 6) Catalani: *La Wally*, fant. — 7) Ruggero: *Tango rustico* — 8) Tartarini: *Halali*, marcia.

19,15-20,25: Orchestra E.I.A.R. — Musica varia.

20,25-20,30: Stefani e segnale orario.  
20,30-20,55: Enit e Dopolavoro.  
20,55-22,55: CONCERTO DI MUSICA VARIA.

Verdi: *Oberto di S. Bonifacio*, sinf.; orch. — F. Rosso: *Sonata* per violonc. e piano (R. Monti, G. Gedda) — Mozart: *Nozze di Figaro*, aria — Catalani: *Dejanice*, racconto d'Argelia, sopr. L. Bogino. — A. U. Luce: *La donna in Giappone*, conf. — Boito: *Mefistofele*, grande fant. — Gounod: *Faust*, aria dei gioielli, sopr. L. Bogino — Burgmeim: *Pulcinella innamorato*, suite; orch. — Weber: *Invitation à la valse*.  
22,25<sup>o</sup> Ultime notizie della *Gazzetta del Popolo*.

22,30-23,30: Musica da ballo dal Caffè-Ristorante Alfieri.

**Riparazioni - Tarature - Collaudi - Rimodernazioni e Ricambio di apparecchi antiquati con apparecchi moderni**

**“LA RADIO CLINICA”**

Consulenze radiotecnica - Laboratorio scientifico

ING. PROF. L. & A. ROSSETTI - NAPOLI - VIA S. BRIGIDA, 24 (interno)

**S.I.T.I.**

SOCIETÀ INDUSTRIE TELEFONICHE ITALIANE

VIA G. PASCOLI N. 14 - **MILANO** - N. 14 VIA G. PASCOLI

STAZIONI RADIOTRASMITTENTI E RICEVENTI  
PER USO COMMERCIALE, MARITTIMO E MILITARE. - APPARECCHI RADIORICEVENTI PER  
LE RADIOAUDIZIONI CIRCOLARI, ALIMENTATI  
DALLA RETE DI ILLUMINAZIONE (a 3, 4, 5, 6  
ed 8 valvole). - AMPLIFICATORI DI POTENZA  
E GRAMMOFONICI. - ALIMENTATORI DI PLACCA  
E DI FILAMENTO. - APPARECCHI DI MISURA.  
PARTI STACCATE PER L'AUTOMONTAGGIO,  
ACCESSORI: RIPRODUTTORI GRAMMOFONICI  
ALTOPARLANTI, DIFFUSORI, CUFFIE,





## GIOVEDÌ 20 GIUGNO

**Bolzano** (1 BZ) - m. 455,9 - Kw. 0,2.

12,20-12,30: Boll. meteor. — Notizie.  
12,30-13,30: Trio E.I.A.R.: Musica leggera.

16,15-16,30: Notizie — Comunicati.  
16,30-17: Musica riprodotta.

17-18: Trio E.I.A.R.: MUSICA VARIA:  
1) Pennati Malvezzi: *Risveglio* — 2) Criscuolo: *Canzone di api* — 3) Salabert: *Le odalische* — 4) Nucci: a) *Canta il cigno*; b) *Intermezzo orientale* — 5) Verdi: *Il Rigoletto*, fant. — 6) Mignone: *Americana*, one step.

20,30-20,58: Enit — Dopolavoro — Notizie.

21: Concerto variato dell'Orch. E.I.A.R. e Quartetto a plectro Dopolavoro Ferrvieri.

Orch.: 1) Colo Bonnet: *I franchi Tiratori*, marcia — 2) Waldteufel: *Estudiantina*, valzer — 3) Pedrotti: *Florina*, sinf. — 4) Plectro: Sartori: *La villanella*, marcia — 5) Salvetti: *Sport invernali*, valzer — Orch.: 6) Tonelli: *Radhiak*, int. — 7) Cortopassi: *Ombre che passano*, — 8) *Sfogliando i giornali* — 9) Plectro: Sartori: *Il Canto dei Cherubini*, serenata — 10) Ferruzzi: *Sahara*, fox-trot — 11) Orch.: *Musica da ballo*.

23: Notizie — Inni.  
23-23,30: Musica da ballo riprodotta.

**Genova** (1 GE) - m. 387,1 - Kw. 1,2.

12,50: Notizie.  
12,20-14: Quintetto E.I.A.R.  
1) Nucci: *Rintocchi allegri*, marciata — 2) De Micheli: *Intermezzo capriccioso* — 3) Mickiels: *Divertimento ungherese*, ballo in 6 tempi: a) Marcia ungherese; b) Passo nazionale ungherese; c) Danza dei talloni; d) Danza delle spalle; e) Valzer; f) Czardas — 4) Martelli: *Chagrin* — 5) Pennati-Malvezzi: *Tramonto*, inter. — 6) Angiolini: *Dama incipriata*, gavotta — 7) Schubert: *La casa delle tre ragazze*, fant. — 8) Fatou: *Colombina*, inter. — 9) Catalani: *Sogno*, melodia — 10) Haydn: *Minuetto* — 11) Billi: *Ninfe e Fauni*, danza campestre — 12) Suppè: *Dama di picche*, introduzione.

13 precise: Borsa, cambi, ecc.  
14-14,30: Dischi fonografici.  
16,30: Palestra dei piccoli — Nonna Minerva — Zia dei perché — Cantastorie vagabondo — Marcia finale.

19,50-20,05: Enit e Dopolavoro — Notizie: Cronaca del porto.

20,05: Segnale orario — Grani esteri.  
20,06-20,30: Quintetto E.I.A.R.

1) Amadei: *Alalà*, marcia — 2) Montanaro: *Serenatella inusite* — 3) Stolz: *Vien nel bosco*, valzer lento — 4) Billi: *Desenchante*, tango milonga — 5) Wieniawsky: *Obertass*, mazurka — 6) Drdla: *Poema*.

20,30-20,45: Ceini illustrativi sull'opera *Rigoletto* di G. Verdi.

PREZZO

RIBASSATO

L. 6. - LA SCATOLA  
in tutte le Farmacie



## IL THERMOGENÈ

VANDENROECK  
INGENERA CALORE e COMBATE

**RAFFREDDORI di PETTO, TOSSI  
REUMATISMI, LOMBAGGINI**

NB - *Rifiutate le imitazioni e inaslete per avere la scatola che porta sul dorso il popolare emblema del Piertot che lancia fiamme dalla bocca.*

Soc. Naz. Prodotti Chimici e Farmaceutici - Milano

20 45: Trasmissione dell'opera:  
**RIGOLETTO**  
di G. Verdi

Esecutori Compagnia 1 MI. Orch. e cori dell'E.I.A.R. diretti dal M.<sup>o</sup> Tansini.  
Tra il 1.<sup>o</sup> e 2.<sup>o</sup> atto: Prof. T. Curtarelli: *Conversazione di letteratura*.

Tra il 2.<sup>o</sup> e 3.<sup>o</sup> atto: Cremascoli: *Spi-golature ed impertinenze settimanali*.

23 circa: Mercati — Comunicati vari — Ultime notizie.

**Milano** (1 MI) - m. 504,2 - Kw. 1,7

11,15: Musica riprodotta.

12: Segnale orario.

12,15: Notizie.

12,20-13,30: E.I.A.R. Quartetto.

13,35-14,30: Eiar-Jazz.

16,30-17: Cantuccio Bambini — V.

Bianchi Rizzi: *Fiabe*.

17-18,30: Eiar-Jazz.

18,30-18,45: Comunic. Federaz. Ital.

Consorti Agrari — Notizie.

19,55-20,05: Enit e Dopolavoro.

20,15: A. M. Giannella: *Un umorista*.

20,25: Notizie — Mercati.

20,30: Segnale orario.

G. M. Ciampelli: *G. Verdi e il Trovatore*.

Trasmissione dell'opera:

**IL TROVATORE**

di G. Verdi

Negli intervalli: R. Piccozzi: *Diziona di versi* — E. Ferrari: *Nella luce del Maestro*.

22,55: Notizie Bollett. econ. mond. radioteleg.

Dalla fine della trasmissione del Concerto alle 24: Eiar-Jazz.

**Napoli** (1 NA) - m. 333 - Kw. 1,5-

14: Borsa, cambi e notizie.

16,45: Boll. meteor. e notizie.

16,50: Bambinopoli.

16,58: Mercati del giorno.

17: CONCERTO DI MUSICA VARIA col concorso della sig.na V. D'Evoli.

Pennati Malvezzi: *Patria*, marcia;

orch. — Pleiffer: *Danse des bleuts*, inter.;

orch. — Tosti: *Nella notte d'aprile*, sopr.

D'Evoli (acc. piano) — Cerri: *Momento d'angoscia*, interni; orch. — Cordigiani: *Ohimè*, romanza, sopr. D'Evoli (acc. piano) — Suppè: *Boccaccio*, pot-pourri;

orch. — Tirindelli: *Tentazione*, melodia, sopr. D'Evoli (acc. piano) — Maruo: *Invocazione*, inter.; orch. — De Leva: *Alla neve*, sopr. D'Evoli (acc. piano) — Auvray: *Xalkover*, scherzo; orch. — Cerri: *Bella Milano*, marcia; orch.

17,30: Segnale orario.

20,30: Radiogiornale dell'Enit.

20,40: Comunicazioni Dopolavoro.

20,50: Notizie.

20,58: Cronaca del Porto e Navigazione aerea.

21: Segnale orario.

21,02: Operetta in 3 atti:

*LA SIGNORINA*

*DEL CINEMATOGRAFO*

di Veinberger

Artisti e Orchestra E.I.A.R.

22: Radiosport.

22,50: Ultime notizie.

22,55: Il Calend. e progr. di domani.

**Roma** (1 RO) - m. 443,8 - Kw. 3.

13-13,15: Notizie — Borsa.

13,15-14,15: Trio Radio.

16,30-17,29: Cambi — Notizie —

Giornalino del Fanciullo — Comunica-

zioni agricole.

17,30-18,30: CONCERTO DIURNO.

18,30-18,40: Rassegna delle novità filateliche.

20,10-20,59: Comunicati: Enit e Dopolavoro — Sport (20,30) — Novità — Cambi — Boll. meteor. — Sfogliando i giornali — Segnale orario.

21-23,10: SERATA DI MUSICA SPAGNOLA.

Ogni anno, nel mese di giugno, si svolge a Triana una caratteristica processione (detta del Rocío) alla quale prendono parte, nelle loro carrozze di foggia antica, le più nobili famiglie della città. La festa è in onore della Vergine, della quale viene portato in giro per le vie lo stendardo dipinto a vivaci colori, collocato su di un carro d'argento trascinata da buoi. Il carro è preceduto e seguito da una cavalcata brillante.

Il quadro musicale del Tarina descrive dapprima il fermento giulivo della città iberica: si odono arie di danze e canti di ubbriaconci impennati. La gazzarra popolare scesa all'avanzata della processione e da annunziata da un flautista e da un suonatore di tamburo. Il motivo religioso, che torna più volte, prorompe infine solenne e si fonde con quello della Marcia Reale spagnola e



## **VOLETE L'APPARECCHIO RADIO TRASPORTABILE?**

*Acquistate un*

# **CROSLEY**

## **SHOWBOX**

*In due minuti è in funzione.*

*Senza antenna con qualsiasi tensione.*

*E' veramente l'apparecchio ideale.*

*Chiedete listini al distributore esclusivo per l'Italia:*

**VIGNATI MENOTTI**

MILANO - Via Sacchi, 9 — LAVENO - Viale Porro, 1

# Con **20** centesimi al giorno

*avrete a vostra disposizione  
freddo e ghiaccio!!*

## **L'Jcyball Crosley**

*Senza alcun impianto d'acqua o di motori senza bisogno di corrente elettrica vi permetterà di conservare i cibi e mantenere fresche le bevande*



*Vi fornisce ogni 3 ore ghiaccio per la tavola, gelati ecc.*

\*

*Manovra semplicissima*

*Costa metà di qualsiasi refrigerante concorrente*



**Jcyball Crosley** *consiste in una elegante ghiacciaia facilmente trasportabile, e di un congegno frigorifero*

\*

*Completa pronta a funzionare*

# **Lire 3000**



*Chiedete listini istruzioni al distributore esclusivo per l'Italia:*

## **VIGNATI MENOTTI**

MILANO - Via Sacchi, 9 — LAVENO - Viale Porro, 1

Con il



## Sistema Punto Bleu 66 k

usate lo



## Chassis 23 o 28 cm. φ

in metallo con cono sospeso  
ed otterrete un

diffusore potente, puro  
e di poco costo

Chiedete il catalogo FM e l'indirizzo del  
venditore più prossimo alla vostra dimo-  
ra, al

Rappresentante generale per l'Italia

**Th. Mohwinckel**

MILANO (112)

Via Fatebenefratelli, 7

con le squille delle campane suonate a distesa. Passato il corteo sacro, si rinnovano le danze e i clamori d'intemperante gaitezza ma, poco a poco, il rumore decresce e, con la notte, torna la calma nelle contrade della città devota e gaudente.

1) Arbos: *Bolero* (dalla *Suite spagnuola*) — 2) Joaquin Turina: *La processione del Rocío*, poema sinfonico: a) Festa a Triana; b) La Processione, orch. — 3) Sarasate: a) *Playera*; b) *Malagüena*; c) *Zapatado*, viol. F. Salomone — 4) De Falla: *Notte nei giardini di Spagna*, impress. sinf., per piano e orch. a) *Al «Generalife»*; b) *Danza lontana*; c) *Nei giardini della Sierra di Cordova*, solista di piano: L. Trombetti — 5) *Rivista delle Riviste* — 6) Canzone spagnuola: a) *Montanesa*; *Canzone popolare antica*, trascritta da I. Nini; b) *Guetary: Habanera*; c) *Jota*; *Canzone popolare antica*, trascritta da I. Nini, ten. P. D'Auria — 7) Granados: Tre danze spagnuole originali, per grande orchestra: a) *Orientale*, b) *Andalusa*, c) *Rondalla* — 8) Albeniz: a) *Navarra*; b) *Sziguidillas*, pian. L. Trombetti — 9) Albeniz: *Aragona*, fant.; orch. — 10) De Falla: *Intermezzo e danza*, dall'opera *La vita breve*; orchestra.

23,10: Ultime notizie.

**Torino** (1 TO) — m. 275,2 — Kw. 7.  
12,30-13,30: Dall'Audit. Radioperfecta Chiappo.

16,45: Borsa — Cambi — I dieci minuti dei bambini.

17-18,15: Concerto Quintetto E.I.A.R.

1) Azzoni: *Consalvo*, ouv. — 2) Latuada: *Valse humoresque* — 3) Mignone: *Oggi è un'altra cosa* — 4) Lehár: *La danza delle libellule*, fant. — 5) Fiorini: *Caprice tzigane* — 6) Giordano: *Andra Chénier*, fant. — 7) Piccinelli: *Tango che passione!* — 8) Di Bonizzo: *Comprendi?* fox.

19,15-20,25: Orchestra E.I.A.R. — Musica varia.

20,25-20,30: Stefani e segnale orario.

20,30: Opera dalla Stazione di Milano (cavo Ponti).

22,55: Ultime notizie della *Gazzetta del Popolo*.

Dopo la trasmissione dell'opera, fino alle 24. Eiar-Jazz.

## VENERDI 21 GIUGNO

**Bolzano** (1 BZ) — m. 455,9 — Kw. 0,2.  
12,20-12,30: Bollet. meteor. — Notizie.

12,30-13,30: Trio E.I.A.R.: Musica leggera.

16,15-16,30: Notizie — Comunicati.

16,30-17: Musica riprodotta.

17-18: Trio E.I.A.R.: MUSICA VARIA:

1) *Dichiarazione* — 2) Cabella: *Amore vittorioso* — 3) Mugellini: *Impressioni*, suite — 4) Criscuolo: *Festa notturna* — 5) Nucci: *Sogno di mare* — 6) Massenet: *Thais*, fant. — 7) Feo: *Parapluis*, onestep.

Körting



il trasformatore

veramente

ottimo



20-20.30: Lezione di lingua italiana. insegn. Marzari.

20.30-20.58: Enit — Dopolavoro — Notizie.

21: Concerto variato Orchi. E.I.A.R. e viol. N. Fontana Luzzatto.

Orchi: 1) Rosés: *Marcia dei mulattieri* — 2) Waldteufel: *To ti amio*, valzer — 3) Drigo: *La moglie rapita*, sinf. — 4) Sagarra: *Luna e laguna* — 5) Ponchielli: *Marion Dolorme*, suntuo oper. viol. N. Fontana Luzzatto — 6) Händel: *Sonata in 4 tempi* — 7) Tschaikowski: *Canzone senza parole* — 8) Orchi. Travaglia: *Nuptialia*, suite — 9) Montanari: *Sogno fauroso* — 10) Cuscina: *La fidanzata di Milu*, potpourri — 11) Solazzi: *Rosita*, tango — 12) Michiels: *Czardas*.

23: Notizie — Inni.

Genova (1 GE) - m. 387,1 - Kw. 1,2.  
12.15: Notizie.

12.20-13.25: Quintetto E.I.A.R.

1) Di Gaetano: *Grande India*, marcia — 2) Azzoni: *Danza originale* — 3) Cerri: *Languore*, inter. — 4) Amadei: *Zeffiro*, valzer inter. — 5) Staffelli: *La mia serenata*, inter. — 6) Strauss: *Riquette*, fantasia dell'operetta — 7) Simonetti: *Madrigale* — 8) Honegger: *Danza dei bimbi* — 9) Cordova: *Pagina d'albano*, per violino e piano — 10) Virgili: *Di sera a Venezia*, serenata inter. — 11) Suppé: *Cavalleria leggera*, in introduzione.

13 precise: Borsa, cambi, ecc.

13.25-14.30: Dischi grammofonici.

16.30-17: Il salotto della signora.

17-18: Dal Caffè Diana.

19.50-20.05: Enit e Dopolavoro.

20.50: Segnale orario — Grani esteri.

20.06-21: Quintetto E.I.A.R.

1) Salabert: *Marcia beduina* — 2) Haydn: *Andante della sinfonia «La sorpresa»* — 3) De Micheli: *Baci al buio*, serenata — 4) Kalman: *La principessa della Czarda*, fant. — 5) Gounod: *La sera*, melodia — 6) Mousorgsky: *Marcia turca* — 7) Ranzato: *La sigaretta*, fox intermezzo — 8) Balfe: *La zingara*, intermezzo.

21.21,08: Notizie — Cronaca Porto.

21.08: Serata di Varietà.

1) Quintetto: Frisul: *Rose marie*, selez. — 2) Ten. Fioriti L. nel suo repertorio — 3) Quintetto: Pietri: *La donna perduta*, selez. — 4) Sop. A. De Fenillet nel suo repertorio — 5) Quintetto: Suppé: *Boccaccio*, selez. — 6) Ten. Fioriti L.: *Canzoni* — 7) Quintetto: *Musica brillante*.

22.30: Dal «caffè Imperia».

23: Mercati — Comunicati vari — Ultime notizie.

Milano (1 MI) - m. 504,2 - Kw. 7.

11.15: Musica riprodotta.

12: Segnale orario.

12.15: Notizie.

12.20-13.35: E.I.A.R. Quintetto.

13.30-13.35: Chiusura Borsa Milano.

13.35-14.30: Eiar-Jazz.

SEIBT-RADIO  
BERLIN

Agricoltori!  
Villeggianti!

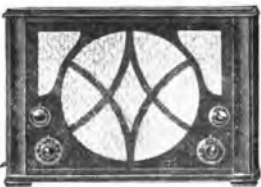

Chiedete offerta dell'

**AUTO-GEORGETTE**

a 3 valvole

con altoparlante in chiuso

L'apparecchio ideale per campagna perché funziona con la corrente elettrica e con tutti i voltaggi.

Riceve con fedeltà e purezza la stazione locale e le principali estere in altoparlante.

**Pesa c.a. 8 Kg.**

Rappresentante Generale

**APIS S.A.**

MILANO (120)

Via Carlo Goldoni, n. 21

tel. 23-760.

DEPOSITARI:

**SUPPO & C.**

**Corso San Maurizio n. 63**

Torino

**EFISIO NATERI**

**CAGLIARI - Via Cavour, 12**

16.30-17: Cantuccio Bambini — A. Maggioni: *Audizioni di musiche infantili*.

17-18.30: Eiar-Jazz.

18.30-18.45: Comunic. Federaz. Ital.

Consorti Agrari — Notizie.

19.55-20.15: Enit e Dopolavoro.

20.15: Paolo Tegliò.

20.25: Notizie.

20.30: Segnale orario.

1° CONCERTO SINFONICO diretto dal M° Sergio Faloni.

*Prima Parte*. 1) Dvorak: *Al nuovo Mondo*, sinf.; a) Adagio-Allegro; b) Largo; c) Scherzo; d) Allegro con fuoco

Dopo Federico Smetana, il rappresentante più cospicuo della scuola di musica boema è Antonio Dvorak, compositore fecondo e fantasioso di musica strumentale, corale e di opere teatrali a soggetto ceco.

Tra le cinque sinfonie che egli compose, la quinta in *mi minore*, sotto il titolo «*Dal Nuovo Mondo*», è la più nota. Fu scritta nel 1893, mentre l'autore soggiornava a New York come direttore di quel Conservatorio. È stato ripetuto che questa composizione è sostanzialmente di musica folkloristica indiana e negra. Ciò non va inteso alla lettera. La *Sinfonia in mi minore* non ha attinto alla musica popolare d'America che certe inflessioni melodiche dei suoi temi ne neanche di tutti) senza peraltro servirsi di vere e proprie canzoni negre come materia di sviluppo.

Aprita da un breve *Adagio*, si snoda subito in un *Allegro vivo*, dal primo tema slanciato (corni) e dal secondo tema stagliato (flauto e oboe).

Il secondo tempo è un *Largo* dal contenuto liricamente ispirato: una dolce cantilena, affidata al corno inglese, passa poi ai violini e violoncelli. Segna un secondo episodio più animato il cui nucleo melodico è sospeso dal flauto e dall'oboe.

Lo *Scherzo* ha due elementi tematici principali: uno dal ritmo assai incisivo e plastico (legni) l'altro dall'andatura popolare (clarinetto e poi flauto e violoncelli) che forma il *trio* in maggiore. Si avvicinano a questi, altri incisivi melodici, tra i quali prende il sopravvento un tema squillante, a cui segue un accenno al nostro slancio del primo tempo.

Nel *Finale* (allegro con fuoco) dopo un'aggro concitata, risuona (corni e trombe) un tema dal carattere tra l'eroico e lo jeroico, che è ripreso poi dagli archi e dai legni. Un secondo tema dolce (clarinetto) è accompagnato da una figura giuliva dei violoncelli. Nello sviluppo, si alternano a questi elementi, propri del finale, frequenti accenni alla melodia nostalgica del *Largo* e al primo tema dell'*Allegro* iniziale.

L'insieme della *Sinfonia*, pur derivando molto nelle linee costruttive dalla tecnica brahmiana, ne differisce per la qualità pittorica dei suoi temi e per un genere di orchestrazione più colorito e smagliante di quello usato da Brahms.

— E. Romagnoli: *Conversazione*.  
— Seconda Parte. 1) Borodine: *Nelle steppe dell'Asia Centrale* — 2) Strauss: *Don Giovanni*, poema sinfonico

Tra i poemi di Riccardo Strauss, *Don Giovanni e Morie e Trasfigurazione* sono i più popolari, quelli cioè che hanno otte-



**UNA  
MACCHINA**

raggiunge il suo massimo rendimento solo quando tutti i suoi organi sono costruiti con i migliori materiali e presentano la massima sicurezza.

**Le parti più vitali di un buon apparecchio ricevente sono le valvole.**

Ringiovanite il vostro invecchiato  
apparecchio ricevente:

**Montate oggi stesso le  
VALVOLE PHILIPS "MINIWATT"**

PHILIPS Serie Meravigliosa	PHILIPS Serie normale	PHILIPS Serie Superiore
-------------------------------	--------------------------	----------------------------

per la ricezione di qualità.

**R A D I O  
P H I L I P S**

nuto il plauso in contrasto presso i pubblici dell'intero mondo civile. E se si pensa che entrambi furono composti tra il venticinquesimo e il ventisettesimo anno di età del loro autore, si può domandare come qualcuno non voglia riconoscere ancora a Strauss, se non il genio, almeno la genialità.

Il contenuto musicale del poema che qui si eseguisce è tutto calore, vertigine del senso, trionfo di giovinezza e di audacia; musica che scuote ed afferra anche chi tenta resistervi, mentre può soddisfare completamente chi ne contempla, con l'animo sereno dell'esteta, i requisiti artistici.

Per quanto questa composizione tolga a programma il *Don Giovanni* di Nicola Lenau, non deve intendersi come l'illustrazione musicale di un tale testo poetico.

Una volta mirato il personaggio, il musicista non si è curato d'altro che di seguire la meravigliosa parabola della sua vita passionale: dalla sfrenata serie delle sue esperienze erotiche, alla drammatica delusione finale.

L'impeto giovanile con cui il lavoro ha l'inizio esprime la baldanza del leggendario personaggio e il suo irrefrenabile desiderio di conquista. A questo impeto deciso e prepotente si avvicendano episodi caldi di passione o teneri di sentimento. Efflivi di femminilità passano in orchestra e fanno come sorgere l'immagine delle vittime amoroze del conquistatore.

Ma sulla musica, resa delicata e affettuosa, si proiettano qua le ombre del digiuno e della sazietà, là i lampi di un incontestabile istinto di dominazione o il capriccio folle del nuovo. Una tenera melo-

dia sblocca come un fiore nell'agreste voce dell'oboe, e si espande attraverso gli altri timbri dell'orchestra fino a raggiungere un tremolo acuto dei violini, sotto il quale echeggia, sostenuto baldamente dai corni, un tema eroico, vittorioso, che segna l'apogeo nella carriera avventurosa del protagonista. Più tardi lo spirito bizzarro, inclinato all'umorismo, di Strauss, si compiace di trasformazioni ora parodistiche, ora svelte e leggiadre, di temi già noti, fino a che al tono giocoso succede il tono concitato.

La parabola volge alla discesa. Rinnovati impeti di ardore si alternano a rimembranze tristi: fantasmi tematici erano qua e là nella zona sonora dell'orchestra. Ancora una volta il prorompere dell'antico impetuoso fervore — che attira verso di sé gli elementi ideali dell'inizio e il vittorioso motivo centrale — guida la falange degli strumenti alla massima tensione... Poi più nulla... Del fuoco giovanile, dopo l'ultima fiammata, non resta che cenere.

— D.  
Bonardi: *I grandi processi della storia*.  
*Terza Parte.* De Falla: *Il Cappello a tricornio*.

Scomparsi recentemente l'Albeniz e il Granados, Manuel De Falla di Cadice è rimasto come il rappresentante più cospicuo della moderna musica spagnuola; di quella musica cioè che, dopo un periodo di splendori nel secolo aureo della polifonia vocale (16<sup>a</sup>) ebbe il suo rinascimento soltanto nella seconda metà del secolo 19<sup>o</sup> con Filippo l'edrell.

Questo nobile e robusto musicista catalano fu il primo maestro del De Falla; il quale però dall'insegnamento di Paul Dukas a Parigi e dai consigli del Debussy, trasse una spiccata tendenza al colorismo e alla descrizione.

Nella sua musica però — grazie alla vigoria del temperamento — vicino alla raffinatezza armonica francese, arde la passionalità iberica ed è salda la predilezione per i soggetti e per le maniere popolari di Spagna.

Il *Cappello a Tricornio* non è che un rifacimento della farsa mimica in due parti *El Corregidor y la molinera*, rappresentata nel 1919, indi ridotta ad una fantasia per pianoforte e infine riorchestrata per i concerti sinfonici.

22,55: Notizie Bollett. econ. mond. radiotelegr.

23-24: Fiar-Jazz.

Napoli (1 NA) - m. 333 - Kw. 1,5.

14: Borsa, cambi e notizie.

16,45: Boll. meteor. e notizie.

16,50: Conversazione con la signora.

16,58: Mercati del giorno.

17: CONCERTO DI MUSICA VARIA col concorso della sig.na D. Nardi.

Pleifer: *Marche des chinans*; Orch. —

Gounod: *Roméo e Giulietta*, valzer; orch.

— De Crescenzo: *Quando cadran le joglie*, sopr. D. Nardi (acc. piano) —

Cerri: *Réverie*; orch. — Tirindelli: *Aut aut*, sopr. Nardi (acc. piano) —

Bettinelli: *Il re della réclame*, pot-pourri; orch. —

De Curtis: *Come le rose*, sopr.

# Domandate

a chi usa Pile e Batterie

# SUPERPILA



e vi sentirete confermare la loro superiorità indiscussa su qualsiasi altro tipo.

Vi convincerete che non può esistere un miglior sistema di alimentazione per il vostro apparecchio.

Con una minima spesa mensile esso vi garantisce la fedele riproduzione dei suoni, senza disturbi né rumori.

**CONCETTI  
TEATRI  
CONFERTI  
NOTIZIE  
DA TUTTE  
LE STAZIONI  
D'EUROPA**

**SENZA LASCIARE  
LA VOSTRA  
COMODA  
POLTRONA**

CON UN

**'RAM'  
R. D. 8**



**DAIMONTE  
ACME  
MILANO**

**'RAM'**

**selettivo  
sensibile  
potente  
pratico  
puro**

Domandate opuscoli e cataloghi

**'RAM' - RADIO APPARECCHI MILANO  
ING. GIUSEPPE RAMAZZOTTI**

**65, Foro Bonaparte - MILANO (109) - Telefoni 36-406 e 36-864**

**FILIALI: ROMA - Via del Traforo, 138.137.138 - GENOVA - Via Archi, 4 10320 - NAPOLI - Via Roma, 35  
FIRENZE - Via Por Santa Maria - TORINO - Via S. Teresa, 13**



Nardi (acc. piano) — Wasch: *Mazurka collienne*; orch. — Nardella: *Cuore di rondine*, sopr. Nardi (acc. piano) — Frontini: *Amore infranto*, inter.; orch. — Staffelli: *La mia serenata*; orch.

17,30: Segnale orario.  
20,30: Radiogiornale dell'Enit.  
20,40: Comunicazioni Dopolavoro.  
20,50: Notizie.  
20,55: Cronaca del Porto e Navigazione aerea.

21: Segnale orario.

21,02: Opera giocosa in tre atti:

**CRISPINO E LA COMARE**  
di L. e F. Ricci

Esecutori: *Annetta*, sopr. P. Bruno; *La comare*, mezzo sopr. A. Testa; *Contra Del Fiore*, ten. R. Rotondo; *Fabrizio*, bar. R. Aulicino; *Crispino*, basso G. Schotter; *Mirobolano*, basso P. Ripa; *Don Asdrubale*, bar. A. Lombardi; *Bartolo*, ten. A. Burri.  
Artisti, coro e orch. EIAR

Il maestro Luigi Ricci, nato a Napoli nel 1805 e morto, demente, a Praga nel 1889, fu tra i compositori più originali, brillanti e fecondi del classico periodo musicale dell'ottocento. Ammiratore entusiasta di Mozart, egli cercò, nei suoi primi lavori, di seguirne le orme, con esito non troppo fortunato; ma riuscì presto a mutar strada e a crearsi una personalità specie nella musica giocosa. Suo parimenti un musicista distintissimo ed autore di molte opere comiche che ebbero gran voga in Italia ed all'estero. I due fratelli si compiacquero, talvolta, di lavorare in collaborazione e scrissero così, il colonnello, *Il diavolo per amore* e *Crispino e la comare* su libretto, in tre atti, di Francesco Maria Piave. Il successo di quest'opera superò rapidamente ogni più rosea aspettativa e fu unanimemente giudicata come un autentico capolavoro della musica buffa italiana.

L'opera iniziò, la sera del 28 febbraio 1850, al Teatro S. Benedetto di Venezia il ciclo interminabile delle sue rappresentazioni trionfali in tutta Italia; ed il successo, sempre crescente, indusse l'Impresa del Théâtre Italien di Parigi a riprodurre *Crispino e la comare* sulle sue scene, il che avvenne la sera del 4 aprile 1856, sei anni dopo la morte del maestro Luigi Ricci. Il successo francese fu pari a quello italiano, e l'opera diventò popolarissima anche in Francia, a segno che la direzione dell'Athénée la incluse, sotto il titolo di *Le docteur Crispin*, nel repertorio stabile del teatro.

## Gruppo Completo d'Alimentazione

Composto da: Batteria Anodica Ricaricabile 80 Volti - Accumulatore - Raddrizzatore di corrente con Amperometro



**L. 400**

Sola Batteria Anodica 80 V. L. 130.-  
100 » » 150.-  
120 » » 170.-

In elegante Cassetta con coperchio uso mogano

Ditta **ALERE OMNIA**

Via P. Reale, 3 MILANO Tel. 36-648

22: Radiosport.

22,50: Ultime notizie.

22,55: Il Calend. e progr. di domani.

**Roma (1 RO) - m. 443,8 - Kw. 3.**

13-13,15: Notizie — Borsa.

13,15-14,15: Trio Radio.

10,30-17,29: Cambi — Notizie —

Giornale del Fanciullo — Comunicazioni agricole.

17,30-18,30: CONCERTO DI FINE.

20,10-20,50: Comunicati: Governatorato, Enit e Dopolavoro — Sport

(20,30) — Notizie — Cambi — Boll. meteor. — Sfolgiando i giornali — Segnale orario.

21-23,10: SERATA D'OPERETTA ITALIANA. Esecuzione dell'operetta in tre atti, musica del M.<sup>o</sup> G. Pietri:

**TUFFOLINA**

Personaggi: *Giudietta*, B. Masini Papi; *Clara*, I. Sabadini; *Augusto*, G. Domar; *Camillo*, T. Angeletti.

Coro e orchestra EIAR.

Negli intervalli: *Il Radio-Travaso* — *L'eco del mondo*, rivista di attualità di Guglielmo Alterocca.

23,10: Ultime notizie.

**Torino (1 TO) - m. 275,2 - Kw. 7**

12,30-13,30: Dall'Audit. Radioperfecta Chiappo.

16,45: Borsa — Cambi — Notizie.

17-18,15: Concerto Quintetto EIAR.

1) Pomi: *Lieta brigata*, marcia — 2)

Mascheroni: *Mal d'amour*, valse — 3)

Mignone: *Bella Napoli* — 4) Nedbal:

*Sangue Polacco*, fant. — 5) Meniconi:

*Sylvia* — 6) Amadei: *Impressioni d'Or-*

*iente*, suite — 7) Frontini: *Colloquio*

*di bambole* — 8) Piovano: *Carallini a*

*dondolo*, marciata.

19,15-20,25: Orchestra EIAR —

Musica varia.

20,25-20,30: Stefani e segnale orario.

20,30: Trasmissione dalla Stazione

di Milano (Cavo Ponti). GRANDE CON-

CERTO SINFONICO (Grande Orch EIAR)

22,55: Ultime notizie della Gazzetta

del Popolo.

23-24: Eiar-Jazz.

## SABATO 22 GIUGNO

**Bolzano (1 BZ) - m. 455,9 - Kw. 0,2.**

12,20-12,30: Bollet. meteor. — Notizie.

12,30-13,30: Trio EIAR: Musica leggera.

16,15-16,30: Notizie — Comunicati

16,30-17: Musica riprodotta.

17-18: Trio EIAR: MUSICA VARIA:

1) Nucci: a) *Berceuse*; b) *Ore che pas-*

*sano* — 2) Amadei: *Suite campestre* —

3) Criscuolo: *Nonna all'arcato* — 4)

Dardier: *Canzoni inglesi* — 5) Rusconi:

*I vagabondi*, one step — 6) Puccini:

*Manon Lescaut*, fant. — 7) Rampoldi:

*Nella nebbia*.

20,30-20,58: Enit — Dopolavoro —

Notizie — Notiz. agric.

21: Serata di musica leggera e da

ballo dell'Orch. FIAR:

Orch.: 1) Soussa: *Scuola dei cadetti*

marcia — 2) Waldteufel: *Manola*, val-

zer — 3) Lehár: *Era*, potpourri — 4)

Moutanari: *Piccola zingara*, inter. —

5) D'Alberto: *Al Tabarin*, potpourri di

canzoni — 6) *Musica da ballo*.

23: Notizie — Inni.

23-23,30: Musica da ballo riprodotta.

**Genova (1 GE) - m. 387,1 - Kw. 1,2.**

12,15: Stefani.

12,20-14: Quintetto dell'EIAR.

1) Gnecchi: *Turero*, passo doppio —

2) Schumann: *Un giorno di festa*, mar-

cia — 3) De Michel: *Danza di damine*,

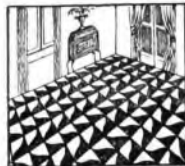

IL  
PAVIMENTO  
MODERNO  
ED IGIENICO

SOCIETÀ DEL  
**LIPOLEUM**

MILANO

VIA M. MELLONI 28

Chiedere  
l'opuscolo 1,3  
e prevenirlo  
per merce  
in opera

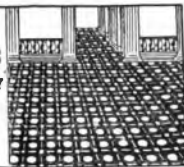

Soc. Gen. Ital. Accumulatori Elettrici - Melzo



# Accumulatori **TUDOR**

Adottati dall'EIAR nelle sue stazioni trasmettenti  
batterie d'accensione  
batterie per tensione anodica

AGENZIE DI VENDITA

IN TUTTE LE PRINCIPALI CITTÀ D'ITALIA

RADIO ITALIA



## LE VALVOLE TERMOIONICHE

**SONO LE  
PIÙ ECONOMICHE  
E LE MIGLIORI**

**RADIO  
RADIO=  
TECHNIQUE**

- R. 75 - Valvola universale.
- R. 76 - L migliore detectrice.
- R. 77 - B. F. finale ad elevata pendenza.
- R. 78 - B. F. a resistenza e capacità.
- R. 79 - Pentodo per B. F.
- R. 43 - La regina delle bigriglia.

S. A. RADIO ITALIA

ROMA — Via Due Macelli, 9 — ROMA

*Chiedetele al vostro fornitore abituale  
oppure ai seguenti Depositi di Radio Italia*

**TORINO**

Via S. Quintino, 30 bis

**GENOLA**  
Soc. PARMA GUIDANO & C.  
Via Garibaldi, 8

**MILANO**  
S. A. BRUNET  
Via Panf. Castaldi, 8

**FERRARA**  
Ditta U. PAVANI  
Piazza Pace, 49

**PACERMO**  
Istit. ALES. VOLTA  
Vico Castelnuovo, 12



# DUBILIER



## Trasformatori toroidali

Toroid rosso 230 a 600 metri  
 • tipo 750 a 2000 •  
 cad. L. 65

con presa centrale sul second L. 70

# "TOREADOR IV"

## L'APPARECCHIO RICEVENTE MODERNO

A 4 VALVOLE  
 CON

## VALVOLA SCHERMATA IN A.F.

studiato dalla DUBILIER per la  
 ricezione delle stazioni europee e  
 locale.

♦ MASSIMA  
 PUREZZA ♦

Preventivi e schiarimenti gratis  
 senza nessun impegno

AGENTI GENERALI:

**Ing. S. BELOTTI & C.**  
 MILANO (114)

Tel. 52-051/052 - Corso Roma, 76-78

intermezzo — 4) Pennati Malvezzi:  
*Canto d'amore*, intermezzo — 5) Sep-  
 pilli: *La nave rossa*, fant. — 6) Amadei:  
*Danza delle lucciole*, intermezzo — 7)  
 Frontini: *Amore infranto*, intermezzo  
 — 8) Avitabile: *Bella morena*, bolero —  
 9) Haydn: *Celebre minuetto del bue* —  
 10) Gilberta *Tempi dorati del primo amo-  
 re*, fant. — 11) Ranzani: *Serenata ga-  
 lante* — 12) Burgmein: *Serenata di  
 Pierrot* — 13) Fatio: *Primavera*, valzer  
 — 14) Azzoni: *Consalvo*, introduzione.  
 13: Borsa — Cambi ecc.  
 14-14,30: Dischi grammofonici.  
 16,30 18: Dal Caffè Diana.  
 19,50-20,05: Enit e dopolavoro —  
 Notizie — Cronaca Porto.  
 20,05: Segnale orario — Grani esteri.  
 — Estrazione R. Lotto.  
 20,06-20,30: Quintetto dell'EIAR.  
 1) Liszt: *Dai monti al mar*, marcia —  
 2) Marsaglia: *Pas du Cygne*, intermezzo  
 — 3) Nucci: *Sogni di mare*, intermezzo  
 — 4) Kalman: *La Bajadera*, fant.  
 20,30-20,45: Cenni illustrativi sul-  
 l'opera «Lucia di Lammermoor».  
 20,45: Opera in 3 atti:

LUCIA DI LAMMERMOOR  
 di G. Donizetti.

Esecutori: Compagnia di I MI; orch.  
 e cori dell'EIAR diretti dal M° U.  
 Tansini.

Tra il 1° ed il 2° atto: G. B. Parodi:  
*Parodie ad imitazioni*.

Tra il 2° ed il 3° atto: A. Gianello:  
*Tutti gli sports*.

— 23 circa: Mercati — Comunicati vari  
 — Ultime notizie.

Milano (1 MI) - m. 504,2 - Kw. 7.

11,15: Musica riprodotta.

12: Segnale orario.

12,15: EIAR Quartetto.

13,30-13,35: Chiusura Borsa Milano.

13,35-14,30: Eiar-Jazz.

16,30-17: Cantuccio Bambini — Pic-  
 cole musiche di Gino Modena — Canti  
 dei campi (Oddone).

17-17,45: EIAR Quintetto.

1) Mendelssohn: *Mare tranquillo e  
 viaggio felice*, ouv. — 2) De Cristoforo:  
*Louis XV*, minuetto — 3) Glazounov:

Tre variazioni nel ballo «Le Stagioni»:  
 a) *Il Ghiaccio*; b) *La brina*; c) *La neve* —

4) Gretchaninow: *Berceuse* — 5)  
 Brahms: *Danze Ungheresi*.

17,45-18: Comunic. Federaz. Ital.  
 Consorzi Agrari — Notizie.

19-19,55: Eiar-Jazz.

19,55-20,15: Enit e Dopolavoro.

20,15: C. A. Ardaù: *Osservatorio in-  
 dustriale*.

20,25: Notizie.

20,30: Segnale orario.

### CONCERTO VARIATO

1) Quintetto EIAR: a) Kempner:  
*Czardas*; b) Lendvai: *Due danze ar-  
 casiche* — 2) Clèa: *Adriana Lecourneur*;

a) Io son l'umile ancella; b) Poveri  
 fiori, sopr. I. Motto — 3) G. M. Ciampelli:  
*Critica e cronaca musicale* — 4)

# Brandes

« Il nome che tutti debbono conoscere in radio »



L. 550

## L'ELLIPTICON

Il diffusore che vi con-  
 sente di sentire della  
 vera musica

Da otto mesi stiamo vendendo gli El-  
 lipticon col sistema di accordare die-  
 ci giorni di prova senza impegno di  
 acquisto. Tale sistema non sarebbe  
 possibile se non si trattasse di un  
 strumento non solo eccellente, ma  
 tale da vedere realmente qualsiasi  
 prova. Chi può infatti, dopo di aver  
 provato l'Ellipticon, rinunciare al suo  
 possesso? Se il Vostro Diffusore non  
 vi soddisfa, chiedeteci dunque subito  
 di provare senza impegno l'Ellip-  
 ticon.

**Pagamento comodo  
 10 giorni di prova  
 a completo nostro  
 rischio**

CHIEDETECI le condizioni detta-  
 gliate staccando ed inviandoci il  
 sottostante tagliando.

Agenzia Generale per l'Italia e Colonia

**PRATI FRANCESCO**

Via Tolosio 13-MILANO (126 - Tel. 41954)

### ditto Prati Francesco

Senza che ciò costituisca alcun im-  
 pegno da parte mia, favorite inviarmi  
 le condizioni dettagliate per lo  
 acquisto di un Vostro diffusore El-  
 lipticon Brandes.

Nome . . . . .  
 Indirizzo . . . . .  
 Città . . . . .

# YAXLEY



## CONTATTORE

Costruzione accurata.

Sicurezza di contatto.

*Costruito in tipi da 3 a 15 contatti*

*Concessionaria esclusiva:*

**S. A. Industriale Comm. Lombarda**

“ALCIS,,

Milano - Via S. Andrea N. 18



Apparecchi  
Radio-riceventi  
in  
Alternata



\*



Trasformatore di alimentazione universale - Gamma  
d'onda 200/500 - 900/2000 metri

RIMARCHEVOLE SELETTIVITÀ E POTENZA

SOCIETÀ **BRUNET** ANONIMA  
MILANO — Via Panfilo Castaldi N. 8 — MILANO



FEDI 183

## *Liberatevi*

*dalla schiavitù degli accumulatori !!!...*

## L'alimentatore integrale 183

*è assolutamente garantito per qualunque  
apparecchio*

*RICHIESTOCI PER TRAMITE DEL VOSTRO FORNITORE, VE LO SPEDIAMO IN PROVA*

## Ing. ANGIOLO FEDI

Via Quadronno, 4 - MILANO - Telefono N. 52-188

**Doi non potete vedere in un apparecchio Radio**

**«SIEMENS» S. A.**

REPARTO VENDITA MATERIALE RADIO  
**Milano VIA LAZZARETTO, 3**



# TELEFUNKEN



**DIFFUSORE A CONO  
Tipo L 666**

CHIEDETECI PROSPETTI ANCHE DI ALTRI RICEVITORI ED ALTOPARLANTI TELEFUNKEN, COME PURE IL SUO VESSIMO CATALOGO VALVOLE, COMPRENDENTE TUTTE LE VALVOLE TELEFUNKEN.

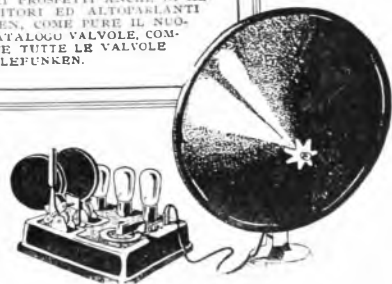

F. P. Tosti: a) *Penso*; b) *Aprile*; c) *A Marechiaro*, ten. A. Ferrara — 5) Quintetto dell'FIAR: Sarasate: *Sola Navarra* — 6) Pian. C. Vidusso — 7) Giordano: *Andrea Chénier* «La manina morta», sopr. I. Motto — 8) Jsaye: *Divertimento fantasia* per violino e piano, viol. A. Ferraresi e pian. C. Vidusso — 9) A. Sodiini: *Lettura da «L'Innocente»* di G. D'Annunzio — 10) a) Boito: *Mefistofele*, «Dai campi dai prati»; b) Ponchielli: *La Gioconda*, «Cielo e mar», ten. A. Ferrara — 11) a) Hurbav: *Zeffiro*; b) Chaminade Kreisler: *Serenata spagnola*; c) Paganini: *Nel cuor più non mi sento* (per viol. solo), viol. A. Ferraresi — 12) Puccini: *Manon Lescaut*, «In quelle trine morbide», sopr. I. Motto — 13) Quintetto dell'FIAR: a) Schumann: *Canto della sera*; b) Bolzoni: *Minuetto*; c) Niemann: *La carovana da Ihe*.

22.55: Notizie - Bollett. econ. mond. radioteleg.

23.15-24.30: Eiar-Jazz.

**Napoli** (1 NA) - m. 333 - Kw. 1.5.

14: Borsa, cambi e notizie.

10.45: Boll. meteor. e notizie.

10.50: Lettura.

10.58: Mercati del giorno.

17: CONCERTO DI MUSICA VARIA col concorso della sig.na M. Monti.

Bolognesi: *La sera*, melodia; orch. — Rinaldi: *Danza delle schiave*; orch. —

Tosti: *Penso*, sopr. Monti (acc. piano) — Pennati Malvezzi: *Canto triste*, elegia; orch. — Cosentino: *Fammi morir con te*, sopr. Monti (acc. piano) — Randegger: *Il ragno azzurro*, pot-pourri; orch. — Tirindelli: *Strana*, sopr. Monti (acc. piano) — De Crescenzo: *Danse d'autrefois*; orch. — De Curtis: *Lusinga*, sopr. Monti (acc. piano) — Burgmein: *Natale*, pezzo caratt.; orch. — Cerri: *Riccioli biondi*, valzer; orch. — 17.30: Segnale orario.

17.35: Estrazione del R. Lotto.

20.30: Radiogiornale dell'Ent.

20.40: Comunicazioni Popolavoro.

20.50: Notizie.

20.58: Cronaca del Porto e Navigazione aerea.

21: Segnale orario.

21.02: COMMEDIA E MUSICA.

Mulè: *Dafni*, interludio; orch. — Gonnod: *La regina di Saba*, marcia; orchestra

**VI AMO E SARETE MIA**

commedia in 3 atti di Lanè Verneil. Personaggi: *Un giovanotto*, A. Scaturchio; *Gustavo Thomeret*, C. Pennetti; *Errico Rimbaud*, L. Denora; *Adriana Thomeret*, D. Fabbri; *Rosa Pompon*, L. D'Amico; *Annetta*, O. Chiodetti.

Dopo il 1° atto: Puccini: *La Bohème*.

«Donde lieta ne uscì»; Mascagni: *Il piccolo Marat*, «L'appassionata», sopr. Norscia.

Dopo il 2° atto: Puccini: *Tosca*. «Vissi d'arte»; Verdi: *Aida*, «Ritorna vincitore», sopr. Norscia.

22: Radiosport.

22.50: L'ultime notizie.

22.55: Il Calend. e progr. di domani.

**Roma** (1 RO) - m. 443,8 - Kw. 3.

13-13.15: Notizie — Borsa.

13.15-14.15: Trio Radio.

16.30-17.20: Cambi — Notizie —

Giornalino del Fanciullo — Comunicazioni agricole.

17.30-18.30: CONCERTO VOCALE E STRUMENTALE DIURNO.

1) Corelli-Kreisler: *Sarabanda e Allegretto*, viol. F. Antonini — 2) Moszkowski-Sarasate: *La guitarre*, viol. F. Antonini — 3) Monteforte: *Occhi bruni*, sopr. M. Luci Meyerbeer: *Africana*, aria di Ines, sopr. M. Luci — 5) Plotow: *Marta*, «Il mio Lionel perirà», bar. V. Moreschi — 6) Massenet: *Erodiade*, «Vision fuggitiva», bar. V. Moreschi — 7) De Leva: *Canta il mare*, bar. V. Moreschi — 8) Dvorak: *Umoresca*, viol. F. Antonini — 9) Paganini: *La Campanella*, viol. F. Antonini — 10) Leoncavallo: *L'organetto*, sopr. M. Luci — 11) Donizetti: *Linda di Chamomix*, cavatina, sopr. M. Luci.

18.30-18.40: Servizio Radiotelef. Ital. con trasmiss. di Segnali Speciali dalla R. Scuola F. Cesi.

18.40-19.05: Lezione di Radiotec. e

Radiotelegr. Morse dalla R. Scuola F. Cesi.

20,10-21: Comunicati: Enit e Dopolavoro — Sport (20,30) — Notizie — Cambi — Boll. meteor. — Sfogliando i giornali.

21-23,10: CONCERTO DELLA BANDA DEI CARABINIERI REALI, diretta dal M.° L. Cirenei.

1) Cirenei: *Marcia trionfale* — 2) Bach: *Preludio e fuga in mi bemolle minore* (trascriz. di A. Palombi) — 3) Wagner: *Lohengrin*, preludio del 3° atto — 4)

### UN'AGGRESSIONE

commedia brillante in un atto di G. Tonelli

Personaggi: *Il Commissario di P. S.*, E. Piergiorganni; *Il Cronista*, G. Venzi; *L'usciera*, A. Chiesa; *La signora*, S. di Sangiorgio; 5) Tirindelli: *Episodio eroico* — 6) Donizetti: *Poliuto*, finale 2° — 7) L. D'Ambrà: *La vita letteraria e artistica* — 8) Van Westerhout: *Preludio su di un tema di Pergolesi* — 9) Saint-Saëns: *Oriente ed Occidente*, grande marcia.

23,10: Ultime notizie.

Torino (1 TO) - m. 275,2 - Kw. 7.

12,30-13,30: Dall'Audit. Radioperfecta Chiappo.

16,45: Borsa — Cambi — Notizie.

17-18,15: Concerto Quintetto EIAR.

1) Guzzi-Buzzi: *Marionnettes en promenade*, marciatella — 2) Malvezzi: *Visione*, valse — 3) Mignone: *Serenata del burattino* — 4) Strauss: *Riquette*, fant. — 5) Fino: *Old times*, intern. — 6) Luigini: *Balletto egiziano*, suite — 7) Cerri: *Presagi*, intern. — 8) Limentà: *Soldatini in parata*, marciatella.

19,15-20,25: Orchestra EIAR — Musica varia.

20,25-20,30: Stefani e segnale orario.

20,30-20,50: Enit e Dopolavoro.

20,50: Comunicazioni del Reggente di I. TO.

21: Dallo Studio: operetta in 3 atti:

### LA BELLA ELENA

di Offenbach

Allestita dal cav. Massucci

Fra il 2° e il 3° atto: A. Tassoni-Estense: *Maria Carolina, duchessa di Berry*, convers. storica.

22,55: Ultime notizie della *Gazzetta del Popolo*.

23-24: Musica da ballo dal Caffè-Ristorante Alfieri.

## DOMENICA 23 GIUGNO

Bolzano\* (1 BZ) - m. 455,9 - Kw. 0,2

12,20-12,30: Notizie — Araldo Sportivo.

12,30-13,30: Trio EIAR — Musica leggera.

16,15-16,30: Notizie.

16,30-17: Musica riprodotta.

17-18: Trio EIAR: MUSICA VARIA:



## ALIMENTATORE PLACCA E FILAMENTO

# L. 700

capacità fino 8 valvole - silenziosissimo

La migliore sostituzione delle Pile Accumulatori - Batterie Anodiche

Funziona col solo innesto alla presa Luce

Ditta ALERE-OMNIA - MILANO

Via Palazzo Reale N. 3 - Telefono N. 36-648

1) Manenti: *Berceuse* — 2) Chiri: *Quando il cuore mi parla* — 3) Marengo: *Amore*, balletto — 4) Lojero: *Danze dell'aquila* — 5) Moffa: *Réverie* — 6) Thomas: *La Mignon*, fant. — 7) Ma noni: *Tibel*.

20,30-20,58: Enit — Dopolavoro — Notizie — Not. sport.

1: Concerto variato dell'Orch. EIAR)

1) Sousa: *Marcia dell'Alleanza* — 2) Chapuis: *Guitarina*, valzer — 3) Monti: *Il Natale di Pierrot* — 4) Cortopassi: *I sonagli di cuadama*, follia — 5) Rossini: *Il barbiere di Siviglia* — 6) L'eco del Mondo. Divagaz. di attual. di Alterrocca — 7) Cannonieri: *Suite in 3 parti* — 8) Berlin: *Russian Lullaby*, valzer ingl. — 9) Lehár: *La danza delle libellule*, potpourri — 10) Solazzi: *Dulce noche*, tango — 11) Billi: *Cintia*, Czardas.

23: Notizie — Inni.

Genova (1 GE) - m. 387,1 - Kw. 1,2.

10,30-11,15: Musica religiosa.

12,20: Argian: Notizie Sportive.

12,20-14,30: Quintetto dell'EIAR.

1) Schröder: *Patria*, marcia — 2) De Micheli: *Canzone villerocca* — 3) Pennati Malvezzi: *Danza negra*, grot-

tesco — 4) Catalani: *In gondola*, barca-rola — 5) Haydn: *Minuetto* — 6) Pietri: *L'Acqua cheta*, fant. — 7) Pedemonte: *Gavotta per violino e piano* — 8) Arditì: *Il bacio*, valzer brillante — 9) Ranzato: *Come in sogno*, fox intermezzo — 10) Mariotti: *Il bacio di Conchita*, sercnata spagnola — 11) Supp: *Poeta e contadino*, introduzione — 12) Klíkmann: *Il sogno del deserto*, fant. — 13) Brahms: *Danza unghese n. 3* — 14) Liverani: *Leggenda d'amore*, intermezzo — 15) Scassola: *Omaka*, intermezzo — 16) Mozart: *Allegro con spirito* dalla sinfonia «Festevole».

17-18: Dal Caffè Diana

19,50-20,05: Enit e Dopolavoro.

20,05: Segnale orario.

20,00-21: Quintetto dell'EIAR

1) Culotta: *Primavera siciliana* — 2) Rossi: *Maremma* — 3) Tosti: *Marchiare* — 4) Tagliaferri: *Canzone dell'addio* — 5) Tagliaferri: *A canzone d'stelle* — 6) Tagliaferri: *Piscatore e Pusillepo* — 7) Bellotti: *Inganno* — 8) D'annibale: *O paese d'o sole* — 9) De Micheli: *Le canzoni d'Italia*, selez.

20,30: Notizie Sportive.

21-21,15: Cenni illustrativi sul IV

concerto.

21,15: CONCERTO DI MUSICA PUCCI-

NIANA diretto dal M.° F. Russo

*Prima Parte.* 1) *Le Villi*, preludio sinfonico e tregenda — 2) Atto II dell'opera «*Madama Butterfly*».

*Seconda Parte.* «*Manon Lescaut*», intermezzo (*L'Harve*) ed atto IV.

Tra la 1ª e la 2ª parte: L. Vaccari: *Sport*.

23: Comunicati vari ed ultime notizie.

Milano (1 MI) - m. 504,2 - Kw. 7

10-10,30: Lezione di inglese.

10,30-10,40: Spiegazione del Vangelo.

10,40-11,15: Concerto vocale e strumentale di musica religiosa.

12: Segnale orario.

12,05-13,45: EIAR Quartetto.

16-16,30: Commedia.

16,30-17,15: 1) Quintetto EIAR: De Micheli: *Seconda piccola suite* — 2) Wagner: *Sogni* — 3) Gilbert: *La casta Susanna*, fant. — 4) Van Westerhout: a) *Serenata*; b) *Minuetto*; — 5) Niemann: *Serenata catalana* — 6) Pennati Malvezzi: *Marcia esotica*

17,15: Trasmissione da San Siro dell'andamento del Premio Milano.

17,25-18: Corale nutua «*Sempione*» diretta dal M.° I. Gerevini: a) Gounod: *Faust*, «*Coro di soldati*»; b) Campana: *Barcarola*; a) Verdi: *I Lombardi* «*Coro della Processione*»; b) Scuderi: *Dormi pure*.

18-19: Eiar-Jazz.

20-20,15: Dopolavoro.

20,15-20,25: C. A. Blanche: *Sui margini della storia*.

20,25-20,30: Ultime notizie.

Secondo Concerto Orchestrale diretto dal M.° Sergio Failoni.

*Prima Parte.* 1) Beethoven: 1ª Sin-



jonia — 2) De Falla: *Il cappello a Tricorno* — U. Tegani: *Città e Paesi*.  
 Seconda Parte. Pilati: *Suite in quattro tempi*.

Terza Parte. Strauss: *Morte e Trasfigurazione*, poema sinfonico — Conversazione.

Nell'intervallo: U. Tegani: *Città e Paesi*.

22,55: Notizie varie

Napoli (1 NA) - m. 333 - Kw. 1,5  
 9,30: Lezione di lingua francese a cura del prof. E. Verdier.

10: Musica sacra.

16,45: Bambiniopoli.

17: CONCERTO DI MUSICA VARIA col concorso della sig.na Sorrentino.

Cerri: *Vita i nostri alpini*, marcia; orch. — Pennati Malvezzi: *Tramonto*, interm.; orch. — Tosti: *Vorrei*, sopr. Sorrentino (acc. piano) — Cerri: *Languore*, inter.; orch. — De Léva: *Triste aprile*, sopr. Sorrentino (acc. piano) — Kalman: *La Bajadera*, pot-pourri; orch. — Tirindelli: *Falciuno*, sopr. Sorrentino (acc. piano) — Galeotti: *Minuetto di stile antico*; orch. — Sibella: *Bimba bimballa*, sopr. Sorrentino (acc. piano) — Gillet: *La réponse du berger à la bergère*, gavotta; orch. — Chimeri: *Si presenta Arlecchino*, polca brillante; orchestra.

17,30: Segnale orario.

20,30: Radiogiornale dell'Ent.

20,40: Comunicazioni Dopolavoro.

20,50: Cronaca del Porto e Navigazione aerea

21: Segnale orario.

21,02: Operetta in 3 atti:

### MASCOTTE

di Audran

Artisti e orchestra ELAR.

La *mascotte* di Edmondo Audran è tra i capolavori del periodo aureo dell'operetta ed ebbe, ai suoi tempi, una larga e lunghissima voga internazionale, non ancora, per altro, tramontata. Il maestro Audran, nato a Lione nel 1842, morto nel 1901, fu un musicista fecondo, delicato e affascinante; e si affermò particolarmente nel campo operettistico, pur avendo scritto un'opera seria: *La coartatrice di spirito* e vari begli oratorii, messe solenni e marce funebri, fra cui quella per la morte di Meyerbeer. Tra le operette di Audran più trionfalmente accolte vanno ricordate, oltre *La mascotte*, *La cicata* e la feroce, *Miss Helyette*, *Lo zio Celestino*, *La piccola fronda*, *Il rapimento della bella To-*



## MATERIALE ADRIMAN

Serie complete e materiale «fuso» per le applicazioni alla radio della corrente alterata. — Prezzi modici.

**TRASFORMATORI** per caricatori, alimentatori di filamento e placca, apparecchi su alternata, integrati.

**RIDUTTORI-SELF** semplici e doppi da 0,1 a 100 H e cura presa mediana per amplificatori di potenza.

Resistenze metalliche - KUPRON - Condensatori - Filtri.

**ESEMPIO** dei nostri prezzi:

Trasformatore ADRIMAN integrale per filamento e placca L. 35 — Trasformatore ADRIMAN per caricatore S A L. 49 — Self ADRIMAN da 50 H. L. 50 — Resistenza metallica 15.000 ohm con 4 prese L. 25.

Listini gratuiti - Volume con schemi L. 5 franco di porto

**INGG. ALBIN - S. Chiara, 2 - NAPOLI**

ledad, *Il pozzo parlante*, *Pervinca*, *Il matrimonio di Olivelletta* etc. etc.

La musica della Mascotte, è oltremodo leggiadra, agile, gradevole, anche per la finezza delle coloriture strumentali, e contiene brani numerosissimi deliziosamente melodici, ingegnosamente ritmati ed essenzialmente originali, di sicura ed immediata presa sul pubblico. Quanto al libretto, esso è dei poeti francesi Daru e Chivot e svolge un soggetto di gustosa originalità e di piccante fantasia, che contribuisce al successo dell'operetta.

22 Radiosport.

22,55: Il Calend. e progr. di domani.

Roma (1 RO) - m. 443,8 - Kw. 3.

10-10,45: Musica religiosa e strumentale.

13-14: Trio Radio.

17-18,30: CONCERTO VARIATO.

20,20-21: Comunicato Dopolavoro — Sport (20,30) — Notizie — Sfogliando i giornali — Segnale orario.

21-23,10: SERATA D'OPERA FRANCESE.

Esecuzione dell'opera in 5 atti:

### MANON

musica di G. Massenet

Esecutori: Manon, sopr. A. A. Di Marzio; *Des Grieux*, ten. F. D'Auria — *Lescaut*, bar. C. Terni; *Bretigny*, bar. A. Pellegrino; *Guillot*, ten. G. Salvatori; *Il Conte Des Grieux*, basso A. De Petris. Orchestra e coro EIAR.

Negli intervalli: G. Milanese: *Novella marinairesca* — *Rivista della Femminilità* di Madama Pompadour.

23,10: Ultime notizie.

Torino (1 TO) - m. 275,2 - Kw. 7.

10,30-11,30: Musica sacra e spiegata del Vangelo da Chiappo.

12,30-13,30: Musica varia dall'Audit. Chiappo.

16,45: I dieci minuti dei bambini.

17-18,15: Concerto Quint. EIAR:

1) Ragni: *Il giullare*, ouvert — 2)

Blanc: *Serenata montana* — 3) Pittaluga: *Farfalle*, valse — 4) Penna: *Rataplan*, fant. — 5) Marengo: *Andantino*

6) Lehar: *Finalmente soli*, fant. —

7) Boario: *Occhi sognanti* — 8) Brunetti: *Castellum mare*, tarantella.

19,15-20,25: Orchi. EIAR: Musica varia.

20,25-20,30: Stefani e segnale orario.

20,30: Trasmissione di un'Opera dalla staz. di Milano (Cavo Ponti).

Negli intervalli fra un atto e l'altro dai n. auditorii dott. A. U. Iace: *Michelangelo Pota*, conf. R. Aprà: *Conversazioni Studentesche*.

22,55: Ultime notizie della *Gazzetta del Popolo*.

Dopo la trasmissione dell'Opera fino alle ore 24: EIAR: Jazz I.MI.

N.B. - Domenica 23 trasmetteremo da Bologna la finale del Campionato di calcio.

Coloro che inviano l'importo per l'abbonamento al Radiorario al prezzo ridotto di L. 30,30 sono invitati ad indicare il Numero della loro licenza per l'anno in corso.

## SOC. ANGLIO ITALIANA RADIOTELEFONICA

ANONIMA - CAPITALE LIT. 500.000. - SEDE IN TORINO

### Radioamatori, attenti!!!

Noi abbiamo tutto ciò che occorre per le vostre costruzioni, per le vostre esercitazioni, per i vostri esperimenti! Consultate i nostri Listini, i nostri Cataloghi che vi invieremo gratis dietro semplice richiesta.

Vendita per Genova: **Lorenzo Biaggini** - Piazza Martinez, 4 (rosso) - Telefono 51-756

Indirizzare: **SOC. ANGLIO ITALIANA RADIOTELEFONICA**  
 UFFICIO DIFFUSIONE E RECLAM - Via Arcivescovado, 10 - TORINO



Un apparecchio  
americano  
di classe

# Il METRODYNE SUPERBO



è messo per soli **30** giorni  
alla portata di tutte le borse

\*

apparecchio in noce satin, cofano di lusso, a 7  
valvole con unico comando, quadrante illuminato,  
completo di alimentazione, valvole, altoparlante, 1  
funzionante:

Lire **2500.-**

apparecchi da Lire **2500** a  
Lire **36.000**

**Scriveteci oggi, domani  
non sarete più in tempo**

\*

## S. A. R. A.

SOC. ANON. RADIO AMERICANI

**MILANO**

Corso Italia 23 - Telefono 37-450

*Società Ericsson Italiana*

GENOVA - Via Assarotti N. 42

**Materiali Radiotelefonici**

ERICSSON - F. A. T. M. E. - ROMA  
ERICSSON STOCOLMA, VIENNA, PARIGI

**Svenska Radioaktiebolaget**  
STOCOLMA



Apparecchio ricevente con diffusore completamente alimentato  
dalla corrente di illuminazione

# POLAR

CHIEDETE IL  
LISTINO



DELLE BATTERIE  
ANODICHE

**NUOVA SERIE 1928-1929**

<b>Tipo A</b>	Carica 4-6-80-100 Volta senza amperometro	<b>L. 150</b>
<b>Tipo B</b>	Carica 4-6-80-120 Volta con amperometro	<b>L. 200</b>
<b>Tipo C</b>	Carica batterie per automobile con amperometro	<b>L. 250</b>

800 Apparecchi in funzione in tutta ITALIA

**CHIEDETE L'OPUSCOLO DELLE REFERENZE**

**Agenzia Polar** Via Eustachi, 56 **Milano**



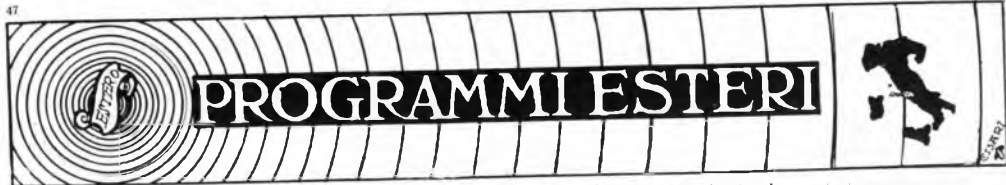

Le stazioni sono raggruppate per nazione e disposte in ordine di lunghezza d'onda. Le nazioni seguono in ordine alfabetico. Le stazioni relais sono elencate sotto le principali. Le ore dei programmi sono riferite al meridiano dell'Europa Centrale.

## LE PIU' IMPORTANTI TRASMISSIONI ESTERE DELLA SETTIMANA

DOMENICA 16 GIUGNO

- PRAGA - « ROSA MARIA », di FRIML.  
 KOENIGSBERG - « DER OBERSTIGER », OPERETTA IN TRE ATTI DI C. ZELLER.  
 LIPSA - RITRASMISSIONE DAL TEATRO NAZIONALE DI WEIMAR: « BANADIE-  
 TRICH », OPERA IN TRE ATTI DI SIGFRIDO WAGNER.  
 LANGENBERG, MUENSTER, COLONIA - « LA FANCIULLA DEL WEST »,  
 OPERA IN TRE ATTI DI G. PUCCINI.  
 LONDRA - OTTETTO ARCHI. (QUARTETTO POLTRONIERI E QUARTETTO INTER-  
 NAZIONALE) - CANTATA DI BACH.

LUNEDI 17 GIUGNO

- MONACO DI BAVIERA - RITRASMISSIONE DALLA « TONHALLE »: IX SINFONIA  
 DI L. VAN BEETHOVEN.  
 LONDRA - ANTICHE MELODIE ITALIANE (SOPRANO).  
 LONDRA - TRASMISSIONE FOTOGRAFIE.

MARTEDI 18 GIUGNO

- LONDRA - ANTICHE MELODIE ITALIANE (SOPRANO).  
 LONDRA - GRANDE RITIRATA MILITARE.  
 DAVENTRY 5 GB: 2° ATTO DELLA « MANON LESCAUT » DI PUCCINI.  
 KATOWICE - « STRASZNY DWOR », OPERA DI MONIUSKO.  
 BARCELLONA - RITRASMISSIONE PARZIALE DELL'OPERA DAL TEATRO DEL  
 LICEO.

MERCOLEDI 19 GIUGNO

- VIENNA - RITRASMISSIONE DALL'OPERA DI STATO.  
 LONDRA - ANTICHE MELODIE ITALIANE (SOPRANO).  
 LONDRA - 4° ATTO DELLA « NORMA ».  
 DAVENTRY 5 GB - TRASMISSIONE FOTOGRAFIE.

VENERDI 21 GIUGNO

- MONACO DI BAVIERA - « LA TEMPESTA », di SHAKESPEARE.  
 LONDRA - ANTICHE MELODIE ITALIANE (SOPRANO).  
 LONDRA - TRASMISSIONE FOTOGRAFIE.  
 BUDAPEST - MESSA CORALE DI LISZT.

SABATO 22 GIUGNO

- BERLINO - « TITO », OPERA SERIA IN DUE ATTI DI W. A. MOZART.  
 LONDRA - ANTICHE MELODIE ITALIANE (SOPRANO).  
 DAVENTRY 5 GB - TRASMISSIONE FOTOGRAFIE.  
 BARCELLONA - RITRASMISSIONE PARZIALE DELL'OPERA DAL TEATRO DEL  
 LICEO.

## DOMENICA 16 GIUGNO

### AUSTRIA

Vienna - m. 519,9 - Kw. 15.

18: Guatemala. Descrizione di viaggio — 18:45: Musica da camera: W. A. Mozart Concerto del quartetto Gottesmann, con il concorso di clarinetista, pianista. Canzoni inglesi di Arne. E. Coates, M. Phillips, eseguite dalla cantante Laura Larne — 19:55: Segnale orario, meteorologia — 20: In occasione dell'inaugurazione del monumento a Nestroy, esecuzione d'una «sua farsa con canto. In seguito concerto serale dell'orch. F. Domansky. Pezzi di Domansky, Kéler-Béla, J. Strauss, d'Albert, Vollstedt, Morena, Hirschfeld, Komzak, G. Mahr, R. Stolz, Fr. Trotsch. Poi radio-diffusione di fotografie.

### BELGIO

Bruzelles - m. 511,9 - Kw. 15.

17: Ballabili riprodotti — 18: Per ragazzi — 18:30 Varietà — 19:30: Giornale parlato — 20:15: Concerto orchestrale con concorso basso: Il barbiere di Siviglia. Rossini (Sinfonia); Id. id. (La calunnia); Manon Lescaut, Puccini (fantasia); La figlia del tamburo maggiore, Donizetti (aria) Melodia, C. René (canto); Affreschi, Gaubert; Interludio pianoforte. Concerto orchestrale (musica leggera) con «concorso cantatrice: Zanipa, Herold (Ouv.); Fantasia Schubertiana, Berthé; Cantatrice; Sua Altezza Reale, Carvill (fant.); Cantatrice; Scene boscherecce, Fletcher — 22:15: Recentissime.

### CECOSLOVACCHIA

Bratislava - m. 277,8 - Kw. 0,5.

16:30; 17:30: Veda Praga — 18: Napoleone (conf.) — 18:20: Recitazione poesie — 19:20: (dal Teatro nazionale di Brno) «Rosa Maria» di Priml — 22: V. Praga — 22:20: Musica da Brno.

Praga - m. 343,2 - Kw. 5.

16:30: Orchestra — 17:30: Per gli operai — 18: Emissione agricola — 18:5: Emissione tedesca: Notizie; Lieder di Schubert e di Brahms — 19: Conferenza letteraria — 19:20 (dal teatro nazionale di Brno): «Rosa Maria», Priml — 22: Segnale d'ora; Notizie; Sport — 22:15: 1 teatri — 22:20: Danze — 23: Segnale d'ora.

Brno - m. 432,3 - Kw. 3.

16:30; 17:30: Veda Praga — 18: Emissione tedesca: Melodie e canzoni — 18:35 Racconto per ragazzi — 19: Informazioni Esposizione commerciale — 19:5: Confe-

# FREED-EISEMANN RADIO

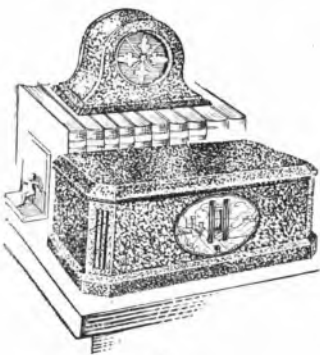

Il  
**Grande Ottanta**  
coll'Altoparlante Magnetico  
Mod. 345

Nessun apparecchio sorpassa il GRANDE OTTANTA in perfezione e tonalità di riproduzione. Otto valvole (sette più la rettificatrice) gli conferiscono grande potenza. Circuito neotudina e circuiti speciali brevettati FREED-EISEMANN garantiscono tono e qualità. Quattro condensatori variabili garantiscono tono e qualità, selettività e facile manovra. Uno speciale trasformatore assicura uscita assai chiara di voce. Mobili che si intonano allo stile della vostra casa. Un'ampia placca di bronzo sculpito sulla quale si trovano il comando di antenna, il volume, l'interruttore e la scala illuminata in trasparenza.

Modello NR-80 Apparecchio elettrico da usarsi con Corrente Elettrica in Alternata di 95-120 volt. 50-60 periodi, completo di Valvole . . . . . L. 3500.  
Altoparlante Mod. 345 in mobiletto nero scuro venato oppure in oro antico . . . . . L. 750-  
Combinazione: Apparecchio, altoparlante, valvole . . . . . L. 4350.

A RICHIESTA  
GRATIS CATALOGO ILLUSTRATO N. 148

## UFFICI DI VENDITA

**TOSCANA** - Impianti e Manutenzioni Elettriche e Telefoniche: "I.M.E.T..."  
**FIRENZE** - Piazza Vittorio Emanuele, 1  
**LIVORNO** - Via Parisolano, 3.  
**PISA** - Via Regiatori, 3.  
**LUCCA** - Piazza Bernardini.  
**SIENA** - Via della Cuda  
**GARRARA** - Via Mazzini  
**LIVORNO** - S.I.C.A.R. Via Ricassoli, 18  
**SICILIA** - Gr. Uff. Salvatore Giacomina  
**PALERMO** - Via Ingham, 61  
**CATANIA** - Via 6 Aprile, 35.  
**SARDEGNA** - Impianti e forniture Elett.  
**CAGLIARI** - Piazza Carlo Felice, 11.  
**ROMA** - Ufficio Viganò, S. A. - Corso Umberto I, 171.  
**TORINO** - Ditta Ing. C. Rey e C. - Via S. Francesco d'Assisi, 27.  
**GENOVA** - Ufficio Viganò, S. A. - Via XX Settembre, 31 civ. merid.  
**VENEZIA** - Ditta Ambrosi A. - S. Andrea - Calle Larga, 17.  
**TRENTO** - Ditta Rag. Busina e C. - Via Roma, 39.  
**PADOVA** - Ditta Ambrosi A. - Via Roma, 39.  
**VICENZA** - Ditta Arminin Raffinello - Via Trieste, 16.  
**ALESSANDRIA** - Ditta G. Vaccotti e Figli - Via Alessandro III, 18.  
**RAVENNA** - Ditta Magini - Ottico.  
**NOVARA** - Casa Musicale Leonardi Piero - Via Cenour, 1.  
**COMO** - Casa Musicale Baragiola e Zenini - Via Indipendenza, 9.  
**BIELLA** - Ditta Allara Iozio - Via Umberto, 56.  
**BERGAMO** - Ditta Ferrari O e C. - Via G. Quaregghi, 12.  
**VERCELLI** - Ditta Scania E. - Via Carlo Alberto, 59.  
**VOGHERA** - Ditta Cavalli L. - Via Emilia, 64.  
**VIGEVANO** - Ditta Perzoli Francesco - Via Principe Amedeo, 1.  
**BUSTO ARSIZIO** - Ditta Colombo G. - Via Dante Alighieri, 1.  
**CASTELFIDARDO** - Industria Elettrol. Garavello C. - Via Umberto, 31.  
**VARESE** - Ditta Colombo e Maiocchi - Via Indipendenza, 11.  
**GALLARATE** - Ditta Tenconi M. - Via Mazzini, 16.  
**DOMODOSSOLA** - Ditta Colombo G. - Via G. Verdi, 9.  
**SARONNO** - Ditta Colombo e Cattaneo - Via Monza, 2.  
**UDINE** e **GORIZIA** - Palazzo della Borsa - Via Treppo, 3. - Udine.  
**MONTECATINI** - Bertini e Rossi - Fiat.  
**COSENZA** - Rng. Silvio Caputo - Piazza Municipio, 109.  
**LAVERNO** - Bodini Natale - Via Lablana 37



L'  
**Insuperabile NR-85**  
con Altoparlante Dinamico

SUPERBA qualità di tono, purezza di parola e di riproduzione musicale, enorme riserva di intensità (distintivo di questo apparecchio da tutti gli altri).

Comprende 9 valvole (sette più la rettificatrice) la valvola d'antenna e d'altoparlante e la nuova Amplificatrice di Super-Potenza CX-350 che può dar, se necessita, una potenza costruita dentro all'apparecchio con emissione speciale ed automatica all'altoparlante Dinamico Freed-Eisemann.

Modello N. R. 84 . . . . . L. 4750  
NR 300 Altoparlante simile . . . . . 2900  
Combinazione: Apparecchio, Tavolo, Altoparlante e Valvole . . . . . L. 6750

Tavolo costruito da Robert Findlay Mfg. Co.

Gli Apparecchi FREED-EISEMANN detentrici vengono forniti nei seguenti tipi di valvole, costruita dalle famose I.A.S.

Arcturus - Cunningham - Radiotrons

Tutti gli Apparecchi FREED-EISEMANN possono essere usati colli Altoparlanti Dinamici

A RICHIESTA  
GRATIS CATALOGO ILLUSTRATO N. 148

AGENZIA GENERALE ITALIA E COLONIE  
**COMPAGNIA GENERALE RADIOFONICA**

Via Broletto N. 37 - MILANO - Telefono 81-093

renza — 19.20: (dal Teatro nazionale): «Rosa Maria», Friml — 22: V. Praga — 22.15: I programmi del giorno seguente; I teatri — 22.20: Musica militare.

**Kosice** - m. 265,5 - Kw. 5.

16: Per ragazzi: Racconti — 17.10: Tamburini — 19: Emissioni ungheresi: Conferenza — 19.20: (dal Teatro nazionale di Brno) «Rosa Maria», Friml — 22: V. Praga — 22.15: Notizie locali slovacche; Emissione ungherese.

### FRANCIA

**Parigi (P. Parisien)** - m. 336,3 - Kw. 0,5.

20.45: Dischi; Conferenza e informazioni — 21: Concerto con concorso artisti dell'Opéra e dell'Opéra-Comique: L'Assedio di Corinto, Rossini (simfonia); Vascello fantasma, Wagner-Liszt (coro filatrici); Dana norvegese, num. uno, Grieg; I figli del re, Humperdinck (intermezzo); Rapsodia ungherese e num. dodici, Liszt; Piccola suite, Borodin; Jota Aragonesese, Saint Saëns; Aida, Verdi (marcia).

**Parigi (Radio L.L.)** - m. 370 - Kw. 0,5.

15: Diciotto ballabili — 21: Concerto: Quartetto per archi, Mozart; Romanza, Bohm; Veronica, Messager (due duetti); Sonata per violoncello, Valentini; Le cul-

le, Fauré; La leggenda della salvia, Massenet; Il nocce, Schumann; Aria (Butterfly), Puccini; Aria irlandese, Kreisler (violino); Habanera, Ravel; Ode, Teerepinn; Ciboulette, Hahn (duetto); Canzone d'amore, Schubert (duetto) — 22: Carillon di Fontenay.

**Tolosa** - m. 382,7 - Kw. 8.

Tutti i giorni:

20: Borsa di Parigi, cambi, cereali (Borsa del commercio di Parigi, recentissime). — 20.30: Concerto — 21: Carillon dell'ora — 22.15: Giornale parlato dell'Africa del Nord.

20.30 Orchestra: Corpus Domini (Iberia), Albéniz; Due impressioni d'Italia; Charpentier; Ramuncho, Pierné (ouv.); Festa al serraglio, Pfichsthal; Festa dei gnomi, Hagen — 21: Canto: Resurrezione, Alfano (due arie); Romeo e Giulietta, Gounod (Cavatina); Caruen, Bizet (Il Fiore); I Pescatori di Perle, Bizet, (aria); I Pagliacci, Leoncavallo; (Ridi Pagliaccio) — 21.20: Tre a soli (oboe, pistone e xilofono) — 21.35: Quattro canzoni spagnuole — 21.45: Sette ballabili — 22.15: Giornale parlato dell'Africa del Nord.

IL TELEFONO DEL RADIORARIO  
PORTA IL N. 86-239

**Parigi (Radio Paris)** - m. 1744 - Kw. 8.

16.30: Concerto (Intervallo: Informazioni) — 18.30: Grammfono: Parata, Porot; Fox trot, Selvaing; I milioni di Arlecchino, Drigo (Serenata per violino). Il giocoliere di Notre Dame, Massenet (aria); Valzer, Strauss; La Basoche, Messager (couplets); Canzonetta, Scotto; In mi; Mercato persiano, Ketelley (orchestra); In Troika (Balalaik) — 19.15: Comunicato agricolo e risultati corse — 19.30: Informazioni — 19.45: Circo Radio-Paris (cinque numeri) — 20.15: Concerto: Marcia turca, Mozart; Lakmé, Delibes (fant.); Improviso su arie giapponesi, Busser (arpa e orchestra); Barbieri di Siviglia, Rossini (fant.); Le farfalle, Pugno; Damnazione di Faust, Berlioz (Minuetto dei folletti e danza delle Silfidi); Capriccio andaluso, Saint-Saëns; La Korrigane, Widor; Il vascello fantasma, Wagner (fant.); Romanza senza parole, Masson; Lucia di Lammermoor, Donizetti (setteatto); Valzer, Strauss. (Intervallo: Rassegna della stampa e informazioni).

**Parigi, Torre Eiffel** - m. 1470 - Kw. 25.

18.45: Giornale parlato; Racconto poliziesco — 19.30: Recitazione poesie; Risultati corse — 20.10: Previsioni tempo — 20.20: Serata teatrale (secolo XVIII).

**Esigete**

questa marca di fama mondiale dal vostro fornitore abituale oppure ai seguenti depositi di

**Radio Italia:**

**ROMA**  
Via Frattina, 82

**GENOVA**  
presso Ditta Parma Guidano & C  
- Via Garibaldi, 8

**TORINO**  
Via S. Quintino, 30 bis

**FERRARA**  
presso U. Pavani - Piazza Pace, 49

**PALERMO**  
presso Istituto A. Volta - Vico Castelnuovo, 12

presso **RADIO-ITALIA**  
9, via Due Macelli, 9  
**ROMA**

LE BATTERIE A SECCO  
**HELLESENS**



NON SONO STATE CREATE IN UN GIORNO!

**40 ANNI**

DI ORGANIZZAZIONE  
TECNICA  
DI RICERCHE  
SCIENTIFICHE  
DI ESPERIENZA  
PRATICA

SONO A VOSTRA DISPOSIZIONE

**SOC. AN. ELEKTRISK BUREAU ITALIANO**

110, VIA FRATTINA — **ROMA** — TELEFONO 60679

## GERMANIA

**Breslavia** - m. 321,2 - Kw. 4.  
**Gleiwitz** - m. 326,4 - Kw. 4.

16.15: Concerto d'una società di mandolini e di chitarre. Pezzi di Huber, Vorpahl, Ritter, Huber, Wormsbacher, Smetak, Schuppe — 17.15: Conferenza riguardante lo sport del calcio — 17.30: Incontro di calcio — 18.15: Parlano i nostri manoscritti! H. Ralton e M. Ophel sulla loro rivista « Saisonverkauf 1929 » — 18: La febbre del film sonoro nell'America. Conf. — 19.25: Meteorologia — 19.35: Canzoni popolari bulgare. Contralto e pianista — 20.15: « Saisonverkauf 1929 », rivista nel Lobe-Teatro in 42 quadri di M. Ophel, musica di H. Ralton — 22.30: Notizie serali — 22.30.24: Musica da ballo.

**Koenigsberg** - m. 280,4 - Kw. 4.

16.15-18.15: Concerto pomeridiano della R. O., intramezzato da audizioni vocali — 18.20: Walthier von der Vogelweide: in occasione del settimo centenario della nascita del poeta — 18.55: Conferenza: Poeti della bassa Germania e le loro opere — 19.30: Conferenza: Uomini artificiali — 20.05: « Der Obersteiger », operetta in tre atti di C. Zeller — 22.15: Notizie della stampa, corriere sportivo.

**Lipsia** - m. 361,9 - Kw. 4.

**Dresda** - m. 317,1 - Kw. 0,75.

16: Paolo Ernst legge opere proprie — 16.45: Concerto con musiche di Urbach, Flotow, Zeller, Siede, Läncke, Eberle, Blun — 17.45: Nel quartiere del porto di Lisbona. Conferenza — 18.15: Il « Fausto » di Goethe sulla scena di Weimar — 18.45: Introduzione all'opera serale — 19: Ritrasmisione dal Teatro Nazionale di Weimar: « Banadietrich », opera in tre atti di S. Wagner — 22: Segnale orario, notizie della stampa, corriere sportivo. Poi, fino alle 24.30: musica da ballo.

**Stoccarda** - m. 374,1 - Kw. 4.

**Friburgo nella Brisgovia** - m. 577 - Kw. 0,75.

15.30: Concerto divertente della R. O., con il concorso di solisti Sedici pezzi di Cherubini, Beethoven, Schubert, Mozart, Liszt, Schumann, Urbach, Loewe, Mendelssohn, Smetana, Svendsen, Wolf, Brahms, Weber — 18: Segnale orario, corriere sportivo — 18.15: L'ora del Poeta Enrico Schreyer. Lettura di sue opere in occasione del suo sessantesimo compleanno — 19: Serata del compositore Giuseppe Hnas, con il concorso personale del compositore, soprano, tenore, violoncellista, pianista — 20: Silvio di Casanova: lettura di sue nuove elegie mistiche inedite — 20.30: Musica popolare di tutti i paesi e di tutti i tempi. Concerto vocale-orale-strumentale. Indi notizie, corriere sportivo.

**Langenberg** - m. 462,2 - Kw. 25.

**Colonia** - m. 263,2 - Kw. 4.

16.30-18: Concerto eseguito da una banda di musicisti ex-militari. Pezzi di Blun, Suppé, Lux, Hall, Rosenkranz, Kling, Scherzer, Friedemann. Durante l'intermezzo recitazioni e concerto vocale — 18-18.20:

Il rendimento del vostro apparecchio sarà senza dubbio migliorato con l'impiego di

**COSSOR**  
 KALENISED FILAMENT VALVES



Perchè: mentre garantiscono

il massimo rendimento e una purezza superiore con una sensibilità straordinaria sono di lunghissima durata e di uniformità di costruzione mai raggiunta in altri tipi di valvole.

Chiedete sempre valvole "COSSOR"

CONCESSIONARIA ESCLUSIVA

SOCIETÀ

**BRUNET** ANONIMA

VIA P. CASTALDI, 8 - MILANO (118)

14. conferenza sulla formazione delle piante — 18.25-18.55: Conferenza: Il problema dei consigli matrimoniali — 18.55-19.15: L'ora dell'Operaio. Il lavoratore nella poesia: recitazioni — 19.15-19.35: Un incontro con Giacomo Puccini — 19.35: Corriere sportivo — 19.40: Introduzione all'opera serale — 20: «La fanciulla del West», opera in tre atti di Giacomo Puccini. Indi ultime notizie, corriere sportivo, fino alle 24, musica notturna e da ballo.

Berlino — m. 475,4 - Kw. 4.

Berlino O. — m. 283 - Kw. 1,5.

Magdeburgo — m. 283 - Kw. 1,5.

Stettino — m. 283 - Kw. 1,5.

16: Gli uomini d'oggi sul Nilo. Conf.

— 16.40: Il Derby tedesco delle corse al trotto. Ritrasmmissione dalla pista Berliuo-Ruhleben. Indi concerto divertente con pezzi di Ohlson, Kockert, Giordone, Leoncavallo, Conradi, Ibrauc, Peter, Mannfred, Zimmer. Poi radio-propaganda — 19: Consigli pratici per chi viaggia in ferrovia. Conf. — 19.30: Conferenza sul film sonoro.

— 20: «Der Orlow», operetta in tre atti di Bruno Granichstaedten. Indi segnale orario, meteorologia, recentissime e corriere sportivo. Indi seguito, fino alle 24.30, musica da ballo.

Monaco di Baviera — m. 536,7 - Kw. 4.

Norimberga — m. 240 - Kw. 4.

16: Concerto della R. O., con il concorso di violinista e pianista — Musiche di E. D'Albert, Paganini, Wagner, Liszt, Ra-

meau-Mottl — 17.30: Conferenza sulla storia dei popoli europei — 18: L'ora della musica da casa, con il concorso di violinisti, violoncellista, flautista e del radorico femminile. Opera di Scheffellhut, Joachim, Brkenstock, Mozart — 19: Il radio-specchio — 19.15: Prima della partenza: Dialogo sull'aviazione e sulla sicurezza del volo — 19.45: L'ora del cantante Guglielmo Bauer, baritono, con acc. di pianoforte. Canzoni e pezzi di Schloech, Koennecke, Mattiesen, R. Strauss — 20.30: «Schander» (Vergogna), una azione della vita in tre atti di G. Buschmidt. — 22.24: Musica da ballo, eseguita dall'orchestra di Maria Salini.

## INGHILTERRA

Londra (2 L.O.) — m. 358 - Kw. 3.

Davertry (5 XX) — m. 156 2,5 - Kw. 25

15.30: Orchestra: Ouverture di commedia, Bantock. Soprano (con orchestra): Aria di Micaela (Carmen), Bizet. Orchestra: Preludio, berceuse e danza di Järnefelt. Basso (con orch.): Aria, Purcell. Orchestra: Notturmo, Brau; Rondò, Stanford Robinson. Soprano: Il canto del merlo, Scott; Due romanze (Quilter, Hartly). Orchestra: Suite « Beni Mora » (tre tempi), Holst. Basso: Cinque canti del cielo « Shropshire », Butterworth. Orchestra: La sposa venduta, Smetana (Ouv.) — 17: « L'eloquenza inglese » — 17.15: Culto per ragazzi da S. Giovanni di Westmin-

ster — 17.45-18.15 circa: Cantata nuntivento di Bach (in udici parti), dalla Scuola musicale della Guildhall — 18.30 (Dav. solo): Culto in gallese da Swansea — 20: Culto dalla Chiesa Metodista di Burslem — 20.45: La buona causa della settimana — 20.50: Tempo; Notizie; Annunzi locali; (Dav. solo): l'Previsioni marittime — 21.5: Quartetto l'Poltronieri e Quartetto internazionale: Otetto in mi bem. per archi, opera venti (quattro tempi), Mendelssohn. Soprano: quattro canti popolari ungheresi, Bartok; Cinque canti della Transilvania, Zoltan Kodaly. Doppio quartetto archi: Otetto, Bnesco — 22.30: Epilogo.

Davertry (5 GB) — m. 482,3 - Kw. 30

15.30: Banda militare all'aperto (Birmingham): Le campane di Weymouth (intermezzo), Howgill; Potpourri offebachiano; Tre pezzi per fauffara; Due a soli ottavino (Barsotti, Demare); I tre orsi, Coates; Serenata, Perry; L'uomo che fischia e il suo cane, Pryor; Faust, Guinod (ballatto) — 16.30 (Birm.): Contralto e basso: O notte, L. Ronald Basso: Due lieder di Schumann; Contralto e basso: Costanza, Schumann. Contralto: Muta come la notte, Bohm; Ballata, Lieberance; Qual rosa di Damasco, Elgar. Contralto e basso: Il giorno è passato, Lohr — 20: Culto, da Nottingham — 20.45; 22.30: V. Londra — 20.50: Tempo; Notizie — 21 (Birm.): Orchestra: Ouvertu-

**PILLOLE  
DI  
SANTA FOSCA  
O DEL  
PIOVANO**

**DUE SECOLI DI CRESCENTE SUCCESSO  
PRESERVANO DA MALATTIE**

Esercizio una benefica azione allo stomaco, stimolano le funzioni del fegato, curano la stitichezza e le sue dannose conseguenze.

Inscritte nella Farmacopea Ufficiale Italiana

Scatola di 50 pillole Lire 3,30 (ovunque)

FARMACIA **PONCIVENEZIA**

## LA RUGGINE

è uno dei grandi nemici degli impianti radio. Le parti di metallo, anche esposte alle intemperie, rimangono inalterabili se sottoposte alla cromatura.

Rivolgetevi per acquisti, per informazioni, per commissioni alla

**SOC. AN. IT. CROMATURA METALLI - MILANO**

Negozio: Via Meravigli, 3 - Ufficio: Via C. Cantù, 4

## II DILETTANTE ed II RIVENDITORE

debbono tener presente che

**Ferrix**

è in grado di costruire loro  
QUALUNQUE TIPO DI TRASFORMATORE SPECIALE  
fino a tre kw.

a prezzi eccezionalmente bassi e con  
GARANZIA DI UN ANNO

Corso Garibaldi, 2 - SAN REMO

re di ballo. Sullivan. Soprano (con orchestra) Aria di Massenet. Violino e orchestra. Adagio (concerto in mi min., opera sessantatquattro), Mendelssohn. Orchestra: Melodia solenne, Walford Davies; Danza russa, Mussorgsky. Soprano: due romanze (Respighi, F. Bridge). Orchestra: Tenuo con sei diversioni, Germain. Violino: Rapsodia piemontese, Sinigaglia; Canto amoroso, Sanmartini; Preludio in mi, Bach-Kreisler. Orchestra: Prima rapsodia irlandese, Stanford.

### JUGOSLAVIA

Zagabria - m. 308,3 - Kw. 0,75.

20.30: Notizie culturali e della radio-società — 20.35: Arie e duetti, con il concorso di tenore e di baritono, con accompagnamento di pianoforte. Opere di Rossini, Verdi, Pergolesi, Loewe, Caspari, Delibes, Massenet, Rossini — 21.50: Notizie della stampa e meteorologia — 22: Musica leggera serale.

### OLANDA

Hilversum (H.D.O.) - m. 1060 - Kw. 5.

15.55-16.40: Dischi (Intervalli: informazioni) — 17.40: Orchestra: Madama Luna, Luecke (ouv.); Tesoro mio, Becucci; Serenata cinese, Siede, Federica, Lehar (aria); Cavalleria, Mascagni (fantasia); Carovana Indù, Popy; Mormorio del ballo, Meyer Helmund; Ragtime; Romanza, Bolei; La Principessa del «Varietà», Kaluan (Votpourri) — 19.10: Dischi — 19.40: Segnale orario; Informazioni — 19.41: Concerto da Scheveningen: Ouverture num. tre, Leonora, Beethoven; Sogno d'una notte di mezza estate, Mendelssohn (quattro tempi); Concerto num. due per piano e orchestra, Liszt; Tema con variazioni op. cinquantacinque, Tschaiakowsky — 22.10.23.10: Dischi.

### POLONIA

Poznan - m. 336 - Kw. 1,500.

15.15-17.30: Concerto dalla filarmonica di Varsavia — 17.30: Conferenza giovani esploratori — 17.50: Pei ragazzi — 18.20: Clarino — 19: Bollettino associazione gioventù cattolica polacca — 19.20: Conferenza — 19.45: «Silva rerum» — 20.5: Varie — 20.30: Concerto — 22: Segnale orario; Comunicati — 22.30: Radiofotografia — 23.24: Ballabili riprodotti.

Katowice - m. 416,1 - Kw. 10.

16: Conferenza religiosa — 16.20: Conferenza agricola — 16.40: Giardinicoltura — 17: Concerto da Varsavia — 18.35: Piccola posta — 19: Annunzi vari —

19.20: Mezz'ora allegra — 19.56: Segnale orario — 20: Audizione onoristica da Cracovia — 20.30: Concerto da Cracovia — 21: Recitazioni — 21.15: Concerto (cont.) — 22: Bollettino meteorologico; Conferenza; Comunicati della stampa e sportivo — 23: Danze.

Cracovia - m. 314,1 - Kw. 1,5.

16.15: La Cosmologia dei Veda — 17: Concerto da Varsavia — 18.35: Un viaggio in Italia — 19: Varie; Comunicato sportivo — 19.20: Conferenza — 19.56: Segnale orario — 20: Audizione allegra — 20.30: Piano: Rapsodia in mi bem., magg., Brahms; Studio N. VI Paganini-magg., Liszt (tema con variazioni). Cantatrice: Due melodie, Rachmaninow. Piano: Rondò, Hummel; Vagabondaggio, Schubert-Godowsky. Cantatrice: Due romanze, Tschaiakowsky; La notte, Rubinstein, Piano: Dal cielo «Fonoramici», Godowsky; Studio, Liszt. Cantatrice: J. Lilla, Cui; L'uccellino, Gretchaninow; Manon Lescaut, Puccini (aria). Coro scolastico femminile: Tre canzoni primaverili, Niewiadomski; Cinque canzoni montane; Mazurca e quattro canti di Moniuszko — 21: Letteratura (da Varsavia) — 21.15: Concerto — 22: Comunicati e conferenza da Varsavia — 23: Concerto riprodotto.

Varsavia - m. 1385,7 - Kw. 10.

16: 16.20; 16.40: Conferenze agricole — 17: Concerto popolare — 18.35: Conferenza — 19: Varie e comunicato tipico) — 19.20: Ricordi storici — 19.45: Comunicati — 19.56: Segnale orario — 20: Audizione gaia da Cracovia — 20.30: Orchestra: Polonese in mi magg., Liszt; Danze dei Teatri, Paderewski; La bella addormentata, Tschaiakowsky (valzer); Aida, Verdi (fant.); Solista; Carmen, Bizet (Marcia); La Gioconda, Ponchielli (danze); Solista; Valzer, Strauss; Danza dell'anitra, Grieg; Mazurca, Lewanowski (Intervallo: 1 teatri) — 21: Lettura — 21.15: Concerto (cont.) — 22: Comunicati aviazione e meteorologico — 22.5: Passatempi intellettuali — 22.25: Comunicati P. A. T. — 22.40: Comunicati polizia e sportivo — 23.24: Ballabili riprodotti.

### SPAGNA

Barcellona (EAJ 1) - m. 350,5 - Kw. 3.

21: Sport — 21.15: Orchestra: Marcia, Pucik; Aida, Verdi (selez.); Valzer, Swijssen; Navola d'argento, Kotelbey — 21.45: Conferenza — 22.5: Baritono (canzoni svizzere) — 22.30: Orchestra: Réverie,

Schlumann; Carnevale giapponese, De Basse; Acque azzurre di Hawaii, Kotelbey; Idomeneo, Mozart (ouv.). Informazioni: Esposizione Internazionale di Barcellona.

Madrid (EAJ 7) - m. 426,7 - Kw. 1.

19: Campana; Ballabili — 22: Campana; Segnale orario. Concerto: Marusca, Vives (Preludio II atto); Tosca, Puccini (E. Necevan le stelle); Rondò in sol magg.; Mozart; Canzone, Michelen; Boris Godunoff, Mussorgsky (aria); Navarra, Albeniz — 22.30.0.30: Banda (riproduz.)

### SVIZZERA

Stoccolma (SASA) - m. 438 - Kw. 1,5.

Motala - m. 1351,3 - Kw. 30.  
Malmö - m. 229 - Kw. 1.

15.30: Programma provinciale da Linköping — 17: Pei ragazzi — 18: Culto — 19.15: Lettura (romanza moderni italiani) — 19.45: Concerto: Sakuntala, Goldmark (ouv.); Romanze, Mahler (contralto e orchestra); Serenata num. uno, Schöeck; Divertimento per orchestra, Lazar; Canzoni d'amore, Gross (contralto e musica da camera), Valers op. num. 20, Brahms; Moldava, Smetana — 20: Segnale orario — 21.15: Notizie — 21.30: Previsioni tempo — 21.40: Musica leggera da Göteborg.

### SVIZZERA

Berna - m. 406 - Kw. 1,5.

15.30-17.30: Concerto pomeridiano orchestrale — 20: Segnale orario, meteorologia — 20.30.30: Conferenza sul «Steigerhaus» in Berna — 20.30-21: Concerto orchestrale — 21.21-35: Trasmissioni da Friburgo: Concerto d'organo — 21.35-22: Concerto orchestrale — 22.22.15: Corriere sportivo, notizie, meteorologia — 22.15-22.45: Concerto orchestrale.

Zurigo - m. 489,4 - Kw. 1,5.

16: Concerto orchestrale — 19.30: Segnale orario — 19.33: Predica protestante — 20: Concerto della R. O., con il concorso di cantante e di pianista. Musica teatrale. Indi concerto della R. O. con programma a richiesta degli ascoltatori — 22: Recentissime, notizie del giornale «N. Z. Z.», corriere sportivo.

Losanna - m. 680 - Kw. 0,75.

19.30: Grammofono — 20.15; 20.25; 21.25-22: Vedi Ginevra.

Ginevra - m. 760 - Kw. 0,5.

20.15: Sport — 20.25: Varietà — 21.25: 22.30: Orchestra: Selez. opere di Thomas, Delibes, Gounod, Massenet, Février.

Abbonatevi al Radiorario

Riparazioni - Tarature - Collaudi - Rimodernazioni e Ricambio di apparecchi antiquati con apparecchi moderni

**“LA RADIO CLINICA”**

Consulenza radiotecnica - Laboratorio scientifico

ING. PROF. L. & A. ROSSETTI - NAPOLI - VIA S. BRIGIDA, 24 (interno)

## UNGHERIA

Budapest - m. 545 - Kw. 20.

16: Scuola libera per Radio: dischi educativi, conferenza — 17.30: Azione drammatica — 19.40: Musica militare all'aperto. Marcia solenne, Fricsay, Valzer, Volsstedt; Nabucco, Verdi (Sinfonia); La Bohème, Puccini (selez.); Janos Vitéz, Kacsos (potpourri) — 21.25: Violino e piano: due sonate — 22.30: Musica tzigani (riproduz.).

## LUNEDI 17 GIUGNO

## AUSTRIA

Vienna - m. 519,9 - Kw. 15.

16: Concerto pomeridiano dell'orchestra Silving. Pezzi di L. Ascher, O. Homann-Weber, Feryay, A. Profes, Tschaiowsky, Alchansky, O. G. Loefler, R. Stolz, H. May, A. M. Weraw, Fall-Borchert — 17.15: L'ora della gioventù — 18: Bollettino mensile sui programmi di lavoro delle scuole popolari viennesi — 18.30: Conferenza: La importanza delle scuole forestali per i bambini ammalati — 19: Col microscopio sulla spiaggia. Indi altra conferenza — 19.55: Segnale orario, meteorologia — 20: Concerto di violoncello e di pianoforte. Musiche di Beethoven, Boccherini, Glazounov, Chopin, G. Strauss-Schubert, Goets — 21: Concerto dell'orchestra L. Werba, con il concorso di solisti. Pezzi di Scassola, G. Strauss, Grieg, E. Neth, Sarate, Kiendl, Hofer, Richer. Poi radiofotografie.

## BELGIO

Bruxelles - m. 511,9 - Kw. 15.

17: Concerto trio con concorso cantatrice: Rienzi, Wagner; Canto; Romanza senza parole, Vau Goeus; Paolo e Virginia, Alasse; Interludio pianoforte; Il Re l'ha detto, Delibes; Canto; Desjaurat, Saint-Saens; Canto; I pattinatori, Worsley — 18: L'universario di Waterloo (conferenza) — 18.15: Idem — 18.30: Dischi; Saggio d'emissione a grande potenza — 19.30: Giornale parlato — 19.45: Concerto orchestrale con concorso jazz e due pianoforti: La muta di Portici, Auber (ouv.); Rosa Maria, Friml (fant.); Tom Jones, German (tre danze); L'ebraica, Hallé (bolletto); I racconti di Hoffmann, Offenbach (fantasia); Quattro pezzi per jazz; Bozzetti provenzali, Popy; tre pezzi per jazz; Balletto russo, Luigini. (Alle 20.30 Conferenza; Alle 21: Attualità) — 22.15: Recentissime.

## CECOSLOVACCHIA

Pratislava - m. 277,8 - Kw. 0,5.

16.30: Concerto: Concerto in re maggiore, Paganini; Rimembranza, Kubat; Notturno, Chopin; Ave Mario, Schubert; Melodie trizane, Sarasate — 17.45: Azione drammatica — 17.50: Conferenza — 19: V. Praga — 19.5: Vedi Kosice — 20: Conferenza V. Praga — 20.45 Vedi Brno — 22: V. Praga.

Praga - m. 343,2 - Kw. 5.

16: Tendenze dei mercati dell'Europa centrale — 16.10; 16.20: Due conferenze — 16.30: Concerto orchestrale da Bratislava — 17.30: Conferenza — 17.45: Emissione tedesca: Conferenza — 18.15: Notizie agricole — 18.25: Per le operai — 19: Segnale d'ora; Notizie — 19.5 (da Kosice); Notizie locali slovacche; Emissione popolare slovacca — 20: Conferenza — 22: Ora; Notizie; Sport — 22.45: Informazioni Congresso. Slet — 22.20: Musica riprodotta — 23: Segnale d'ora.

Brno - m. 432,3 - Kw. 3.

16.30: Per le Signore: Psicologia infantile; Pianoforte; Conferenza; Lettura; La Esposizione femminile di Brno — 17.30: Conferenza da Praga — 17.45: Emissione tedesca; Notizie; Due conferenze — 18.15: Conferenza musicale — 19: V. Praga — 19.5: V. Kosice — 20: Viaggio in Romania — 20.15: Varietà — 22: V. Praga — 22.20: I programmi del giorno seguente; I teatri.

Kosice - m. 265,5 - Kw. 5.

17.10: Concerto: Tom il cantore, Loewe; Rivista notturna; Due lieder di Schubert; Tre romanze, Destinova; Andante cantabile, Tschaiowsky; Serenata, Pierné; Il Barbiere di Siviglia, Russini (cavatina); L'armorario, Lortzing (aria); Romanza, Prochazka — 19.5: Sirta slovacca: Introduzione; Sonata per violino, Schneider, Trnawsky; Conferenza; Romanza, Stefko; Rimembranza, Idem; Poésie; Canzoni popolari slovacche — 20: V. Praga — 20.15: V. Brno — 22: V. Praga — 22.20: Notizie locali; Emissioni ungheresi.

## FRANCIA

Parigi (P. Parisien) - m. 336,3 - Kw. 0,5

21: Corso d'inglese — 21.15: Concerto: Due ouvertures del « Flauto Magico » di Mozart (disco); I due granatieri, Selmann (disco); la figlia del tamburo maggiore, Offenbach (ouv.); Canzone d'amore, Nougés; Balletto egiziano, Luigini; Due lieder, Schubert; La grandchêssia, Offenbach (ouv.); Serenata, Gounod.

Tolosa - m. 382,7 - Kw. 8.

20.30: Orchestra: I racconti di Hoffmann, Offenbach (fant.); Tamblauer, Wagner (marcia); Sigfrido, Wagner (Narmonio della foresta); Lohengrin, Wagner (Preludio del III. atto) — 21.25: Dieci selezioni, Thais, Massenet — 21.45: Otto ballabili — 22.15: Giornale parlato dell'Africa del Nord.

Parigi (Radio Paris) - m. 1744 - Kw. 8

15.45: Musica sinfonica; Canto e danze — 16.45: Borsa di Londra; Cotoni al Havre e a Liverpool; Caffè al Havre e a New York; Metalli; Informazioni — 18.30: Borsa di New York — 18.35: Grammo-fono: Fox (tre); Il rosario d'amore, Cazès; Il cigno, Saint-Saens (violino); Rigoleto, Verdi (aria); Erodiade, Massenet (due arie); Due impressioni d'Italia, Churpentier; Boston (Fisarmonica) — 19.5: Comunicato agricolo e risultati corse — 19.30: Corso di contabilità — 19.45: Ra-

me; Comunicati vari; Metalli; Informazioni — 20: Orticultura — 20.15: Un processo (recitazione). Sonata per piano e violino, Franck; Melodie (cantatrice). Il tempo delle rose, Gounod; Il gel-sommo, Schumann; La prima sfida, Mendelssohn; I miosotis, Schubert; Il mese dei maghetti, Renauld (intervall); Abiezzura mercati americani; Rassegna della stampa e informazioni.

Parigi, Torre Eiffel - m. 1470 - Kw. 25

18.45: Giornale parlato. Cronache giudiziarie; Le imposte — 20.10: Il tempo — 20.20: Azione drammatica. Orchestra: Beolliche, Dufanrens; Piano: Preludio, Chopin; Sonata, Ravel; Cantatrice: Quattro melodie di Boston Conat; Recitazione poesie. Cantatrice: Canzoni francescane, S. Plé; Orchestra: La sosta divina, Tremasot; Scena musicale. Cantatrice: Tre romanze di Guttamova. Orchestra: Armonia della Sera, Luzzati.

## GERMANIA

Breslavia - m. 321,2 - Kw. 4.

Gleitvitz - m. 326,4 - Kw. 4.

16: Uno sguardo nelle riviste — 16.30: Valzer viennesi. Concerto della R. O. di Valzer di Lanner, Gungl, J. Strauss padre, Ziehrer, Lehár, O. Strauss, Heutzy — 18.18.25: Due conferenze — 18.55: L'avvenire spirituale nell'Alta Slesia — 19.25: Meteorologia 19.35: Le leggi ed i diritti degli uomini. Conf. — 19.50: Bollettino d'arte e di letteratura — 20.15: Le composizioni per violino di Schumann: concerto del violinista Enrico Marteau. Tuli e Canzoni e balli da New York alla Terra del fuoco — 22: Notizie locali, risposte a quesiti radiotelevisivi, bollettino del Consiglio agricolo tedesco.

Koenigsberg - m. 280,4 - Kw. 4.

16: Conferenza riguardante le questioni dei popoli praterici della Germania orientale, nelle ipotesi degli scienziati polacchi e tedeschi — 16.30-18: Concerto d'orchestra con musiche di Verdi, Uelschlaegel, Fricke, Mann, Waldkuefel, Zeller, Stoltz, Curtis, Morena — 18.20: L'ora dei consigli per la scelta della professione — 19: Da Lipsia: La piramide delle scienze — 19.30: Lezione d'inglese per principianti — 20.05: Musica serale. Concerto della R. O. e di solisti con musiche di Schubert, Kreisler, Schubert-Berté, Lanner — 21: Dal mondo fiabesco di Raimund (Canzoni, duetti, scene e recitazioni delle opere di Raimund, con conferenza d'introduzione) — 22.15: Meteorologia, notizie della stampa, corriere sportivo — 22.30-23.30: Trasmissione concertistica.

Lipsia - m. 361,9 - Kw. 4.

Dresda - m. 317,1 - Kw. 0,75.

16: Lezione d'inglese — 16.30: Concerto della R. O. Musica d'opera di Mozart, Beethoven, Donizetti, Giordano, Thomas, Bizet, Glinka, Tschaiowsky — 17.45: Radio-propaganda — 18.20: Prognosi del tempo, segnale orario — 18.30-18.55: Lezione d'inglese per principianti — 18.55: Posti per i disoccupati — 19: IVª conferenza: La piramide delle scienze — 19.30: La città di Lessing: Wolfenbuettel. Conf.



— 20: Il compositore Kethley con composizioni proprie: Concerto della R. O. diretto dal compositore — 21: « Die Nacht vor dem Beil », dramma in nove quadri di A. Wolfenstein — 22.30: Segnale orario, prognosi del tempo, notizie della stampa e corriere sportivo. Poi, fino alle 24, musica da ballo.

**Stoccarda** - m. 374,1 - Kw. 4.

**Friburgo nella Brisgovia** - m. 577 - Kw. 0,75.

16: Concerto della R. O., con il concorso di cantante e di pianista. Musiche di Rimsky-Korsakov, Hentschel, Catalani, Erbach, Schiut, M. Kowalski, Beece, Winteritz, Brahms, Clemeus, Lehar, Janovicus — 18: Segnale orario, meteorologia, notizie agricole, bollettino dei mercati di lavoro — 18.15: Martino Behaim, il precursore di Colombo — 18.45: Come si producono i temporali? Indi altra conferenza — 19.45: Il segreto postale e la sua precisione. Conf. — 20.15: Concerto storico, eseguito da soprano, suonatore di cembalo e da orchestra di camera. Musiche di Telemann, Bononcini, Haendel, Bach, Brescianello, P. Kauer, C. G. Foisinet, P. Sales, Haydn — 22: Da Francoforte: recitazioni. Poi notizie.

**Langenberg** - m. 462,2 - Kw. 25.

**Colonia** - m. 263,2 - Kw. 4.

16.16.25: La cura del lattante nell'estate — 16.30-16.55: Il teatro nella Francia — 17.45: L'ora della gioventù — 17.45-18.30: Concerto del vespero: musica da casa di Beethoven, Mozart, Haydn, eseguita da violinista, violoncellista, pianista, con il concorso di soprano — 18.30-18.50: Ciò che non si trova nell'«Adecker»: Parigi. — 19.15-19.40: Conversazione spagnuola — 19.40-20: L'ora dei genitori — 20: Colle vuole e coi venti Concerto orchestrale, con il concorso d'un coro misto, di contralto e di baritone. Quindici numeri. Indi ultime notizie, corriere sportivo, informazioni commerciali, poi, fino alle 24, musica notturna e da ballo.

**Berlino** - m. 475,4 - Kw. 4.

**Berlino O.** - m. 283 - Kw. 1,5.

**Magdeburgo** - m. 283 - Kw. 1,5.

**Stettino** - m. 283 - Kw. 1,5.

16: IV.ª conferenza: Sul nuovo senso del cameratismo — 16.30: Conversazione linguistica — 17.18: Guglielmo Rinkens (nato il 16-6-1879): Concerto vocale-instrumentale (tribuno con piano il compositore). Indi radio-propaganda, notizie dell'ufficio di collocamento — 18.30: Lezione di inglese — 19: Conferenza su Guglielmo Kahl in occasione del suo ottantesimo compleanno — 19.10: Conferenza medica: Si può imparare a dormire? — 19.45: Rivista di politica sociale — 20: Trattamento serale — 20.45: « Il giornale va in macchina »: una trasmissione dalla Casa editrice Ullstein — 21.30: Ludovico Spolzi: concerto della R. O. Indi segnale orario, meteorologia, recitamenti, corriere sportivo. Poi, fino alle 24.30: musica da ballo. Durante l'intermezzo: radio-fotografie.

**Monaco di Baviera** - m. 536,7 - Kw. 4.

**Norimberga** - m. 240 - Kw. 4.

16: Concerto divertente dell'Orchestra A. Rosenberger, con il concorso di sopra-

no e di dicatore. Musiche di Mozart, Coates, Fleck, Niemann, Ziehrer, Schubert, Lindsay-Theimer, Kretzner — 17.40: La radio degli scacchi per la gioventù — 18.10: Lezione d'inglese — 19: Da Lipsia: La piramide delle scienze — 19.40: Lettura del programma del concerto sinfonico serale — 19.45: IX.ª sinfonia di L. van Beethoven, con il concorso di orchestra, coro e solisti. — 21.10: Un quarto d'ora di politica sociale — 21.25: Concerto del Quartetto Biele. Musiche di Blankenburg, J. Strauss, Schubert-Berté, Böhm, Czibulka, Rivelli, Dreher, Oschet — 22.20: Notizie serali.

## INGHILTERRA

**Londra (2 LO)** - m. 358 - Kw. 3.

**Daventry (5 XX)** - m. 1562,5 - Kw. 25

15.30: Danze — 16.15: Orchestra (riproduzione) — 17.15: Per ragazzi: Improvvisazioni al piano; Lettura; Racconto — 18: « Giorni d'estate » — 18.15: Segnale Greenwich; Tempo; Notizie — 18.30: Conferenza — 18.45: Soprano: Antiche melodie italiane — 19: Critica letteraria — 19.15: Interludio musicale — 19.25: Lettura in italiano (Castelnuovo) — 19.45: Varietà (cinque); Danze — 20.15: Concerto di Carillon da Newcastle — 21: Tempo; Notizie — 21.15: Annunzi locali; (Dav. solo): Previsioni marittime e Prezzi bestiame da macello — 21.20: Interludio musicale — 21.30: Il mstromino (discussione) — 22.30: Cori studenteschi — 23: Ballabili riprodotti — 24-0.15: Trasmissione fotografica.

**Daventry (5 GB)** - m. 482,3 - Kw. 30.

16: Canto: Due ballate (Gatty, Moss); Quand Mignon passait, Weckerlin; Un vecchio porto sul mare, Sharpe; Due duetti di Mozart (Don Giovanni; Nozze di Figaro); Veronica, Messenger (duetto); Ballata popolare (duetto); Lied di Schumann; Due ballate, Moss; Ballata popolare — 16.30: Danze — 17.30 (Birmingham): Per ragazzi: Recitazione; Soprano; Varietà; Racconto — 18.15: V. Londra — 18.30 (Birm.): Orchestra: La gazza ladra, Rossini (Sinfonia). Soprano: Tre canti (Ernest Walker, Quilter, H. Oliver). Orchestra: Arrigo VIII, Saint-Saens (selez.). Pianoforte: Polonese num. uno, Liszt; In cammino, Pálugren Orchestra: La dama della rosa, Gilbert (selez.). Soprano: Due ballate popolari; Canzone veneziana; Schumann; Berceuse, Schubert. Orchestra: Seconda serenata, Toselli; Intermezzo giapponese, Chapuis. Piano: Preludi, Lwens; Piccolo Valzer, Godowsky; Umoresca, Rachmaninoff. Orchestra: Marcia dei giganti, Finck — 20: Violino, viola, violoncello, clarino e corno: Suite op. sei (cinque tempi), Alan Bush; Rondò brillante, Schubert (a solo); Trio per archi (tre tempi), Mozart — 21 (Birm.): Selezioni d'opere: Bric-à-brac, Monckton e Finck (orchestra); Giorno felice, Rubens (soprano); Il conte di Lussemburgo, Lehar (soprano); La ribelle, Phillips (Gavotta); Il tempo dei lilla, Schubert-Clutsum (valzer); La ragazza dietro il banco, Talbot (soprano); Amor di zingaro, Lehar (soprano); Sibilla, Jacobi (orchestra) — 22: Tempo; Notizie — 22.15-23.15: Ballabili riprodotti.

## JUGOSLAVIA

**Zagabria** - m. 308,3 - Kw. 0,75.

19.40: Notizie culturali e della radio-società — 19.45: Introduzione alla seguente trasmissione — 19.50: « Nikola Subic Zrinjski », opera storica in tre atti di I. v. Zajc — 23.15: Notizie della stampa, meteorologia.

## OLANDA

**Hilversum (H.D.O.)** - m. 1060 - Kw. 5.

14.10-16.10: Concerto da Amsterdam — 16.40-17.40: Per ragazzi — 17.40: Segnale orario — 17.41: Quintetto — 18.55: Discorso elettorale — 19.10: Concerto (suite) — 19.25: Bollettino polizia — 19.40: Segnale orario — 19.41: Concerto — 20.55-22.00: Concerto L'impressario, Mozart (Ouv.); Concerto in mi magg., Lach (violino); Rosmunda, Schubert (balletto); Notturno, Liszt; Romanza in fa magg., Beethoven (violino); Capriccio italiano, Tschikowsky; Tannhäuser, Wagner (marcia) — 21.55: Informazioni. Concerto (cont.): Venere sulla terra, Linck (Ouv.); Valzer, Fucik; Tarantella napoletana, Mezzacapo; La fata del carnevale, Kalman (selez.); Marcia, Becker — 22.50-23.10: Dischi.

## POLONIA

**Poznan** - m. 336 - Kw. 1,500.

15.30-17: Audizione poetica per ragazzi — 17: Scacchi — 17.20: Conferenza — 17.40: I polacchi e i Balcani — 17.55: Concerto — 18.50: Varietà — 19.15: « Silvarum » — 19.30: Radiotecnica — 19.45: I dialetti polacchi — 20: Bollettino esposizione generale polacca — 20.10: Corso di francese — 20.30: Concerto da Zagabria — 22: Segnale orario; Comunicati — 22.15: Radiofotografia — 23.24: Concerto su onde corte (da 33,7 a 27,3).

**Katowice** - m. 416,1 - Kw. 10.

16: Dischi — 17: Conferenza — 17.25: Conferenza di radio — 17.55: Audizione per ragazzi e per la gioventù — 18.45: Comunicati — 19.15: Concerto popolare — 19.40: Comunicati e Segnale orario — 20: Fabbriche di porcellana in Polonia — 20.30: Concerto internazionale da Zagabria — 22: Bollettino meteorologico; Conferenza e Comunicati stampa — 23: Conferenza (in inglese).

**Cracovia** - m. 314,1 - Kw. 1,5.

17: I santi Cirillo e Metodio — 17.25: Conferenza — 17.55: Concerto da Varsavia — 18.45: Comunicati esposizione di Poznan — 18.55: Varietà — 19.15: Corso di francese — 19.40: Bollettino giovani esploratori — 19.56: Segnale orario — 20: Fanfara dal campanile della chiesa della Vergine; Comunicato sportivo — 20.30: Concerto internazionale da Zagabria — 22: Conferenza e comunicati da Varsavia — 23.24: Concerto riprodotto.

**Varsavia** - m. 1385,7 - Kw. 10.

15.50: Dischi — 17-17.25: Conferenze — musica riprodotta, Comunicati Esposizione di Poznan — 18.55: Varietà — 19.15: Corso di francese — 19.40: Comunicati —

19.56: Segnale orario — 20.30: Concerto Internazionale da Zagabria — 22: 22.25; 22.40: Come domenica — 22.5: Conferenza — 23.24: Danze da Cracovia

## SPAGNA

Barcelona (EAJ 1) - m. 350,5 - Kw. 3.

17: Fox trot, Clarà (settebto); Canzone spagnuola (tenore Garcia); Tango, Perez Yilar (settebto); Scottish, Guerrero (settebto); Canzone (tenore Garcia); Pericon, Canals (settebto) — 17.30: Mercati internazionali, Borsa e Cambi — 17.35: Selezione; One step, Raspini; Selez, Il domino azzurro, Arrieta. (Intervallo: Notizie); Jota, Bisfort; Luisa, Charpentier (settebto); Danza inglese num sei, Ibrahim — 21: Conferenza — 21.30 Borsa e cambi — 21.35: Rivista comica della settimana in versi — 21.45: Orchestra; Marcia, Becker-Lotter; Sogno d'un valzer, Strauss (valzers); Habanera, Cotò — 22: Campane cattedrale; Il tempo; Notizie — 22.5: Tre sardanas — 22.30-23.30: Musica catalana (troupe vocale e solista). Informazioni Esposizione Internazionale.

Madrid (EAJ 7) - m. 426,7 - Kw. 1.

19: Campane; Borsa; Conferenza — 19.15: Danze — 20.25: Notizie — 22: Campane; Segnale orario; Borsa; Concerto: Quattro scene andaluse, Breton — 22.30: Canto: Le nozze di Figaro, Mozart (aria); Racconto d'amore, Taluovo; Addio, Clamici; Romanza, Tirindelli; Quei di Aragona, Serrano — 23.15: Sei sardanas — 24.0.30: Campane; Cronaca; Notizie del giorno; Recentissime; Ballabili riprodotti.

## SVEZIA

Stoccolma (SASA) - m. 438 - Kw. 1,5.

Motala - m. 1351,3 - Kw. 30.  
Malmö - m. 229 - Kw. 1.

18: Pei ragazzi: Racconti — 18.30: Dischi — 19.30: Conferenza (in inglese) — 19.50: Cronaca internazionale — 20: Segnale orario — 20.10: Musica di operette: Orfeo all'inferno, Offenbach (selez.); L'operetta del signor Drillens, Corradi; Il pipistrello, Strauss (valzers); La principessa delle Carlas, Kalman (selez.) — 21.15: 21.30: Come domenica — 21.40: Concerto: Concerto in sol minore per violoncello e piano, Haendel; Canzoni Scozzesi, Haydn (violoncello obbligato, flauto e soprano); Variazioni sopra un tema russo, Ciardi (flauto); Siciliana, Fauré; Canzone spagnuola, Nin; Gavotta, Popper (violoncello); Cantabile e presto, Eneco; Il calabrone, Rimsky Korsakow (flauto).

## SVIZZERA

Berna - m. 406 - Kw. 1,5.

16-17.30: Concerto orchestrale — 20: Segnale orario, meteorologia — 20-20.30: Conferenza storica riguardante la Confederazione elvetica — 20.30-21: Concerto orchestrale — 21-21.20 (da Basilea) Musica da camera — 21.20-21.45: (da Berna) Intermezzo orchestrale — 21.50-22 (da Basilea) Musica da camera — 22-22.15: Notizie, meteorologia — 22.15-22.45: Concerto della R. O.

Zurigo - m. 489,4 - Kw. 1,5.

16: Concerto orchestrale — 17.15: Per la Signore Conferenza su una pittrice svizzera — 17.45: Meteorologia — 19.20: Segnale orario, meteorologia — 19.35: Conferenza — 20: Concerto di fagotto, con il concorso della R. O. e d'un solista di fagotto — 20.50 Cav. Salvati: Arie e canzoni italiane — 22: Meteorologia, recentissime del giornale «N. Z. Z.»

Losanna - m. 680 - Kw. 0,75.

16.15: Ballabili riprodotti — 18: Gramofono — 18.35: Comunicati — 20: Bollettino meteorologico — 20.2: Corso di tedesco — 20.30: Lettura — 20.50: Programma di Basilea (Concerto strumenti a fiato: musiche di Lauber, Schumann e Wetzel) — 22: Il tempo, comunicati — 22.5-22.30: Letteratura.

Ginevra - m. 760 - Kw. 0,5.

19.45: Gramofono — 20.15: Cambi, ora, previsioni tempo — 20.20: Corso d'inglese — 20.35: Piccola gazzetta della settimana — 20.45: Programma di Losanna (Selez. Manon di Massenet) — 22: Notizie.

## UNGHERIA

Budapest - m. 545 - Kw. 20.

16: Per le Signore — 17.10: Conferenza — 17.45: Musica trigani — 19: Corso di tedesco — 19.25: Il film parlante — 20: Da Zagabria (alle 22.10 Segnale orario, il tempo, informazioni). Jazz (riprod.).

## MARTEDI 18 GIUGNO

## AUSTRIA

Vienna - m. 519,9 - Kw. 15.

16: Concerto dell'Orchestra C. Haupt. Pezzi di Schrammel, J. Strauss, Kremser, Baynes, Schumann, L. Fall, K. Haupt, Raymond, Huenemeyer, R. Fall. — 17.40: L'ora musicale dei fanciulli — 18: Conferenza sulle temperature più basse e più alte — 18.30: L'ora delle Corporazioni agricole — 19: Lezione di francese per iniziati — 19.35: Lezione d'inglese per principianti — 20: Segnale orario, meteorologia — 20.05: Frammenti di vecchie e nuove operette Concerto vocale-istrumentale. Idi radiotelegrafico.

## BELGIO

Bruxelles - m. 511,9 - Kw. 1,5.

17: Trio — 18: Corso di francese — 18.30: Dischi — 19.30: Giornale parlato — 20: Concerto orchestrale da Anversa; Marcia giubilare, Deppe; Suite, Gouvy (quattro tempi); Africa (danza delle fattucchiere e marea), De Boeck; Il Re d'Ys Lalo (ovv.); Meditazione, Gounou; Rapsodia slava, Napravnik; Czardas, Michiels. (Intervalli: Conferenza; Attualità) — 22.15: Recentissime.

## CECOSLOVACCHIA

Bratislava - m. 277,8 - Kw. 0,5.

16.30: Concerto da Praga — 17.30: Il pentaismo — 17.45: Musica riprodotta — 18.45: Corso di slovacco — 19.22: V. Praga — 22.20: V. Praga.

Praga - m. 343,2 - Kw. 5.

16: Tendenze dei mercati dell'Europa Centrale — 16.10: Botanica — 16.20: La musica degli insetti — 16.30: Orchestra; Suite francese in mi magg.; Bach (foto parti); Tre Lieder, Wolf; Tre canzoni italiane; Sonata in sol magg. op. 78, Schubert (quattro tempi) — 17.30: Corso di inglese — 17.45: Emissione tedesca: Notizie; Conferenza — 18.15: Notizie agricole — 18.25: Conferenza — 19: Ora; Notizie — 19.5: Baula — 19.45: Conferenza — 20: Musiche di Pospisil — 21: Commedia — 21.25: Cantatrice: Ciclo di canzoni di Gretelhaminov — 21.45: Sonata per viola d'amore e violoncello, Templeton Strong (quattro tempi) — 22: Ora; Notizie; Sport — 22.15: I teatri — 22.20: Danze — 23: Segnale d'ora

Erno - m. 432,3 - Kw. 3.

16.30: Corso d'inglese — 17.45: Emissioni tedesca: Notizie; Conferenza; Melodie e Canzoni — 18.15 Conferenza — 18.35 Borsa — 19: V. Praga — 19.5: Concerto musiche di Cernik; Presentazione, Berceuses; Mutiature per due violini, e violino d'amore; Canzoni trigane — 19.40: Conferenza da Praga — 20: Baula — 21.22.5: V. Praga — 22.15: I programmi del giorno seguente; I teatri — 22.20: Musica da Praga.

Kosice - m. 265,5 - Kw. 5.

17.10: Concerto: Canzoni popolari slovacche; Sonata in sol maggiore, Bach; Canzoni slovacche — 19.5: Medicina e igiene — 19.20: Conferenza tecnica — 19.35: La chimica e la cucina — 20.15: V. Praga — 22.15: Notizie locali slovacche; Emissioni ungheresi.

## FRANCIA

Parigi (P. Parisien) - m. 336,3 - Kw. 0,5.

20.45: Come domenica — 21: Concerto con concorso artisti dell'Opéra e dell'Opéra-Comique: Ouverture solenne «1812», Tschaiowsky; Alborada del Gracioso, Ravel (piano); Canto d'amore, Albeniz; Lo straniero, D'Indy (preludio II atto); Fantasia su arie agnoline, Lekeu; Cantilene per bimbi, Inghelbrecht; Pezzo a mo' di habanera, Ravel; Rapsodia Goclica, Ladmirault (canzone scozzese); Marcia dei soldatini di piombo, Pierné.

Parigi (Radio L.L.) - m. 370 - Kw. 0,5.

Nessuna emissione prima delle 16.

Tolosa - m. 382,7 - Kw. 8.

20.30: Sei canzonette — 20.55: Favola di La Fontaine (recitata) — 21: Chiarra hawaina; Quattro pezzi — 21.15: Arie e duetti d'opere: I racconti di Hoffmann, Offenbach (Due arie); Grieselda, Massenet (idem); Lohengrin, Wagner (racconto); Dannazione di Faust, Berlioz (Invocazione alla Natura); Faust, Gounod (Duetto primo atto) — 21.45: Otto ballabili — 22.15: Giornale parlato dell'Africa del Nord.

Parigi (Radio Paris) - m. 1744 - Kw. 8.

15.45 Orchestra: Ouverture di operetta, Huguet, Violoncello: Lamento, Gahbert; Gavotta, Popper Orchestra: Rassegna-

zione, Casadesus. Piano: Notturmo, Zubalov. Orchestra: Serenata spagnuola, Chaminade. Violino: Concerto, D'Ambrosio. Orchestra: Madama Cupido, Hesse — 16.45; 18.30: Come lunedì — 18.35: Gramofono: Jazz; Canzoni, Boldi (violino e piano); Il maniero di Rosmunda, Duparc (canto); Mignon, Thomas (Ouv.); La figlia di Madama Angot, Lecoq (aria); Fox trot, Herb Brown; Fox trot cantato, Benesh e D'mont; Berceuse, Paure (saxofono e piano) — 19.5: Comunicato agricolo e risultati corse — 19.30: Corso d'inglese — 19.45: Come lunedì — 20: Cronaca letteraria — 20.30: Chiusura mercati americani — 20.35: Concerto: Oberon, Weber (Ouv.); Ifigenia, Gluck (Sogno e preghiera); Tre pezzi per violoncello e orchestra, Busser; La Pentecoste, Bach (aria); Giuseppe, Mehul (aria); Fantasia ungherese per piano e orchestra, Liszt; Il capitano, Massorjky (canto); Canzone della pulce, idem. (idem.); Il corno, Flegier (canto); Lohengrin, Wagner (marcia e coro nuziale); Melodie (cantatrice); Tannhauser, Wagner (coro dei pellegrini e marcia); Morte di Isotta, Wagner (cantatrice). (Intervalli: Rassegna della stampa e informazioni).

**Parigi, Torre Eiffel** - m. 1470 - Kw. 25.

18.45: Giornale parlato; Cultura musicale; Attualità scientifiche; Cronache giudiziarie — 20.10: Il tempo — 20.20-22: Concerto.

## GERMANIA

**Breslavia** - m. 321,2 - Kw. 4.

**Gleitvitz** - m. 326,4 - Kw. 4.

16: « Patria santa ». Conf. — 16.30: Concerto divertente orchestrale. Pezzi di Rossini, Strass, Puccini, Lindsay-Thermer, Hrnly, Prudenthal, Leoncavallo, Schmidt, Rosen e Egen — 18: L'ora della tecnica. A destra e a sinistra della ferrovia. Conf. — 18.30: Lezione di francese — 18.55: Posti del lavoro. Conf. — 19.15: Il dentista nello specchio dell'arte decorativa — 19.35: Meteorologia. Indi conferenza: « Vie dall'io » alla comunità — 20: Ritrasmessione della « Giornata popolare per la radiofonia » sul « Johannisfest » — 21: Cabaret nel regno del cielo slesiano. Indi notizie serali. Poi, fino alle 24: musica da ballo.

**Koenigsberg** - m. 280,4 - Kw. 4.

16: Concerto d'una cantante, con accompagnamento di pianoforte. Canzoni di Mendelssohn, Schumann, Ugo Wolf, Borodin, Loewe. — 16.30-18: Concerto divertente con musiche di Ziehrer, Puccini, Lesso-Valerio, Plessow, Philippi, Strass — 18.20: L'ora per la giovane madre. Conferenza sul lattante e sul bambino. — 18.55: L'ora del lavoro. Conferenza riguardante le paghe degli operai — 19.25: Lezione di francese — 20.05: L'ora commemorativa per Gutti Alsen — 20.50: Concerto della R. O. con musiche di Mendelssohn, Raff, Mozart, Beethoven, Mehul, Rossini — 22.10 Meteorologia, notizie della stampa, corriere sportivo — 22.30-24: Musica da ballo.

**Lipsia** - m. 361,9 - Kw. 4.

**Dresda** - m. 317,1 - Kw. 0,75.

16.30: Concerto variato, con il concorso di flautista, violinista, cantante e pianista — 18.05: La radio della Signora: La signora che lavora nell'America — 18.30-18.55: Lezione di francese per iniziati — 18.55: Posti per i disoccupati e radio-propaganda — 19: Conferenza: Sport ed abbigliamento — 19.30: La Spagna meridionale. Conf. — 20: Prognosi del tempo e segnale orario — 20.05: Sergio Bortkiewicz con opere proprie. Concerto di pianoforte, di violino e di violoncello. Al pianoforte il compositore — 21: Frammenti di « Amleto » di Skakespeare. Recitazioni — 22: Segnale orario, prognosi del tempo, notizie della stampa e corriere sportivo. Poi, fino alle 24: musica da ballo.

**Stoccarda** - m. 374,1 - Kw. 4.

**Friburgo nella Brisgovia** - m. 577 - Kw. 0,75.

16.15: Concerto pomeridiano della R. O. con il concerto di contralto. Pezzi di Donizetti, Bériot, d'Albert, Scarlati, Carissimi, Giordano, A. Mendelssohn, Amadei, Waldteufel, Ohlsen, Chabrier — 18: Segnale orario, meteorologia, notizie agricole — 18.15: Sulla storia della Prussia orientale — 18.45: La soluzione della 1.<sup>a</sup> Assemblea nazionale tedesca a Stoccarda il 18 giugno 1830 — 19.15: Conferenza: Le legioni tedesche del Re d'Inghilterra — 20: Maestri dell'opera: Concerto dell'Orchestra filarmonica con il concorso di cantante: frammenti di operette di Suppé, J. Strauss, Offenbach — 21: « L'Elisir d'amore », farsa in tre atti di Fr. Wedekind — 22: Cori femminili a due voci di R. Hermann, G. Wiener, M. Reger, A. Jemnitz, A. Mendelssohn — 23: Notizie — 23.15: Concerto divertente dell'orchestra W. Wende — 24.1: Concerto notturno.

**Langenberg** - m. 462,2 - Kw. 25.

**Colonia** - m. 263,2 - Kw. 4.

16.30-17: Poeti viventi: Alberto Ehrenstein — 17.17.45: La bella letteratura e la sua utilizzazione nell'insegnamento religioso cattolico — 17.45-18.30: Concerto ritrasmissione da Francoforte — 18.30-18.50: Bambini difficili da educare. IV.<sup>a</sup> conf. — 19.15-19.40: Conversazione francese — 19.40-20.10: Conferenza su Hardt, Honigshheim, Stein, Worm. — 20.15: La sintonia tedesca (sei). Concerto della R. O., con musiche di Schumann, Mendelssohn, R. Wagner. Indi ultime notizie, corriere sportivo, informazioni commerciali.

**Berlino** - m. 475,4 - Kw. 4.

**Berlino O.** - m. 283 - Kw. 1,5.

**Magdeburgo** - m. 283 - Kw. 1,5.

**Stettino** - m. 283 - Kw. 1,5.

16: Esposizioni d'arte tedesca all'Estero. Conf. — 16.30: Conferenza in lingua italiana — 17: Lettura — 17.25-18.30: Concerto divertente dell'Orchestra E. Roosz. Pezzi di Rossini, Schumann, Lanner, Moskowski, Zeller. Indi radio-propaganda, informazioni dell'Ufficio di collocamento — 18.40: L'ora dei libri — 19.10: Lo sviluppo del pensiero sul contratto a tariffa preventivamente stabilita dai datori di lavoro

ri e dagli operai — 19.35: Conferenza di scienza naturale — 20: Concerto corale-orchestrale. Cori e musiche di Auber, Ziehrer, Buck, Lindemann — 21: Glisse giornalistiche: Conferenza e saggi di lettura — 21.30: Concerto di pianoforte a quattro mani: opere di Schubert e Mozart. Indi notizie, segnale orario, meteorologia, recentissime, corriere sportivo, radio-fotografie.

**Monaco di Baviera** - m. 536,7 - Kw. 4.

**Norimberga** - m. 240 - Kw. 4.

16: Concerto divertente del Radwario, Pezzi di Mozart, Vieuxtemps, Jaernfeld, Grieg, Chopin-Kreisler, Provanzik, Grossmann, A. Bendix — 17: Lettura — 17.30: Conferenza sull'esposizione di Dresda: « Vandern und Reisen » — 18-18.40: L'ora della musica da camera, con il concorso di violinista e pianista. Musiche di Reger, C. Franck — 19: La vita del lavoro. Ciclo di conferenza: « L'operaio nella corporazione » — 19.30: Del diritto della vita quotidiana. II.<sup>a</sup> conferenza: Come costruisce una casa? — 20: Concerto divertente della R. O. con pezzi di Geiger, Grieg, Schubert, Rubinstein, Schumann, Lortzing, Adam — 21: Problemi tecnici del traffico nell'America e la loro soluzione — 21.15: Sobborgo di Monaco. Concerto vocale-strumentale, recitazioni — 22.20: Notizie serali — 24.30: Musica da camera notturna eseguita dal Trio di Monaco. Musiche di Schumann, Tschaiikowsky, R. Strauss.

## INGHILTERRA

**Londra (2 LO)** - m. 358 - Kw. 3.

**Daventry (5 XX)** - m. 1562,5 - Kw. 25

16; 16.15: Scuole: L'Elvio — 16.30: Orchestra (riproduz.) — 17.15: Per ragazzi — 18: Lettura poesia — 18.15; 18.45; 21: Come lunedì — 18.30: Avvenimento sportivo (Birmingham) — 19: Vacanze (i Pirenei) — 19.15: Interludio musicale — 19.25: Storia letteraria — 19.45: Quintetto: Sogno d'una notte, ecc., Mendelssohn (selez.). Contralto: Sogni, Quilter; La stella, Rogers; Canto del melo, Quilter; Lo spauracchio, B. Davies. Quintetto: Serenata francese, Grieg; Pagura d'albano, Wagner; Danza sulla natura degli, Dvorak; Tenore: due canti (German, Balfé); Quintetto: Nell Gwynn, German (tre danze); Contralto: Canzoni di mia madre, Dvorak; Madrigale, Howells; Il ruscello, M. Shaw. Quintetto: Canto notturno, Serenata e « Saluto d'amore », Elgar; Tenore: Due melodie, Maud Valeria White. Quintetto: Piccola suite, Chaminade — 20.20.30 (Dav. solo): Le basi del carattere — 21.15: Haendel e l'arpicordo — 21.30: Annunzi locali; (Dav. solo): Previsioni marittime e Prezzi bestiame da macello — 21.35 e dalle 22.50 alle 24: Grande ritirata a Aldershot con ventidue bande militari, pifferi, tamburi, ecc. — 22.15: Azione drammatica.

**Daventry (5 GB)** - m. 482,3 - Kw. 30.

16 (Birmingham): Orchestra: Haensel e Gretel, Humperdinck (Ouv.). Contralto con orchestra: Voce di donna o d'angelo (la Gioconda), Ponchielli. Piano e orchestra: Primo e ultimo tempo concerto in re min., Mozart. Contralto: Canzone

triste, Duparc; Canto di Weyla, Wolf; Alla foresta, Tschaiikowsky. Orchest. : L'età matura, Brewer; La giovinezza, Idem; Valzer triste, Sibelius. Piano: tre valzer di Chopin Orchestra: « I preludi », Liszt 17.30 (Birm.); Pei ragazzi; Scenetta; Duetti; Varietà — 18.15; 22: Come lunged — 18.30; Danze; Varietà — 20 (Birminglam); Varietà (cinque); Danze — 20.55 Violinista — 21.15 Secondo atto della « Manon Lescaut » di Puccini dal Teatro Covent Garden — 22.15 (Birm.); Archi: fantasia, W. Byrd. Baritono con orchestra: Aria (cantata 187), Bach). Orchest. ma: Dus valzer; Dumark; Due canti della sera, Goethe; Rantano; Presentimento, Boghton; Ballata, Warlock; La bella Cloe, German; Maggio, Morley. Orchestra: Suite inglese, Parry.

## JUGOSLAVIA

**Zagabria** - m. 308,3 - Kw. 0,75.

17: Concerto popolare del Radio-Quartetto Sidak. Pezzi di Wockar, Witmark, Cherubini, Kienzl, Bronsart, Verclan, Friedemann, Sprowaker, Jessel, Kozloff, Schreiner — 19: Notizie della stampa e meteorologia.

## OLANDA

**Hilversum** (H.F.O.) - m. 1060 - Kw. 5.

15.10-16.40: Concerto — 17.10-17.40: Concerto: L'Italiana in Algeri, Rossini (Sinfonia); Il Cid, Massenet (balletto); Serenata. Widor — 17.40: Segnale orario. Concerto (cont.): I. Paggiacchi, Leoncavallo (aria baritono); Roberto il diavolo, Meyerbeer (fant.). Lakmé, Delibes (baritono); Il benvenuto, Diaz, freativo e aria baritono; I racconti di Hoffmann, Offenbach (Minuetto e Barcarola); Valzer, Strauss; Parata delle bambole, Grieg — 18.40: Discorso elettorale — 18.10: Selezione di operetta di Christiné — 19.25: Bollettino polizia — 19.40: Segnale orario — 19.41: I libri — 20.10: Musica militare — 20.40: Informazioni — 21.50-23.10: Dischi.

## POLONIA

**Poznan** - m. 336 - Kw. 1,500.

16: Conferenza — 17.5: Conso di francese — 17.30: I dialetti polaccoi — 17.50: Concerto da Varsavia — 18.35: Recitazione poesie — 18.50: Varie — 19.10: Comunicato esposizione generale polacca — 19.20: Opera da Katowice — 22.30: Segnale orario; Comunicati — 22.45: Radiodisografia — 23.15-24: Ballabili riprodotti.

**Katowice** - m. 416,1 - Kw. 10.

16: Pei ragazzi — 17: Storia nazionale — 17.25: Trasmissione da Cracovia — 17.55: Concerto da Varsavia — 18.35: Recitazioni da Wilno — 18.50: Comunicati — 19.20 (dal teatro polacco): « Straszny Dwór », opera di Moniuszko; Bollettino meteorologico e Comunicati stampa.

**Cracovia** - m. 314,1 - Kw. 1,5.

16.15: Audizione dei ragazzi (da Varsavia) — 17: Geografia economica — 17.25: Concerto — 17.55: Concerto da Varsavia — 18.35: Recitazione poesie (la

Wilno) — 18.50: Varie e comunicati — 19.10: Comunicati espositivo di Poznan — 19.20: Opera da Katowice; Comunicati da Varsavia.

**Varsavia** - m. 1385,7 - Kw. 10.

18: Conferenza — 16.15: Pei ragazzi — 17: Sport e cultura fisica — 17.25: Conferenza da Poznan — 17.55: Concerto: L'Acquaiolo, Cherubini (ouv); Minuetto, Sansoni; Danza spagnuola, Kasztal; Melodia ebraica, M. Brauel (Violoncello); Vito, Popper, (violoncello); Suite scandinava (quattro tempi), Frederiksen, Marzia trionfale, Beethoven — 18.36: Recitazione poesie (da Wilno) — 18.50: Varie — 19.10: Comunicati esposizione di Poznan — 19.20 (da Katowice): « Il Castello degli spiriti », opera di Moniuszko. (Intervallo: I teatri); Comunicati: Aviazione, meteorologico, polizia, sportivo e P.A.T.; Ritrasmissione stazioni estere.

## SPAGNA

**Barcellona** (E.A.J. 1) - m. 350,5 - Kw. 3.

17: Black-bottom, Clarà (sestetto); Valzer (temore Garcia); Tango, Lloret e Munoz (sestetto) — Scottish, Vidal e Canonge (sestetto); La gazza ladra, Rossini (sinfonia); Pericon, Nivela (sestetto) — 17.36: Mercati Internazionali; Borsa e Cambi — 17.35: Conferenza per le signore — 18: Sestetto: One step, Versalles; Selez. Eos flamenco, Vives. (Intervallo: Notizie); Valzer lento, Gravalosa; Canzone, Serrano — 21.10: Corso d'inglese — 21.30: Borse e cambi — 21.35: Ritrasmissione parziale dell'Opera dal Teatro del Liceo. (Intervallo: Informazioni Esposizione Internazionale) — 22: Campene cittadine; Il tempo.

**Madrid** (E.A.J. 7) - m. 426,7 - Kw. 1.

19: Campane; Borsa; Pei ragazzi — 20.25: Notizie — 22: Campane; Segnale orario; Borsa; (dal teatro del Liceo di Barcellona) « Lo Zar Saltan », opera di Rimsky Korsakow — 24.0.30: Campane; Cronaca; Notizie del giorno; Recentissime; Ballabili riprodotti.

## SVEZIA

**Stoccolma** (S.A.S.A.) - m. 438 - Kw. 1,5.

**Motala** - m. 1351,3 - Kw. 30.

**Malmö** - m. 229 - Kw. 1.

18: Pisarmonica — 18.30: Dischi — Conferenza — 20: Segnale orario; Musica militare e cori all'aperto; Marcia, Comercio; Otto canzoni scandinave; Paganini, Lehar (fant.) — 24.15; 21.30: Come domenica — 20.55: Conferenza agricola — 21.40: Recitazioni poesie (Goethe, Schiller, Heine) — 22: Musica riprodotta.

## SVIZZERA

**Berna** - m. 406 - Kw. 1,5.

10.16.45: Concerto orchestrale — 16.45-17: Il quarto d'ora della Signora. Ricette culinarie — 17-17.30: Concerto orchestrale (II.ª parte) — 20: Segnale orario, meteorologia — 20.20.30: Conferenza in francese: Alice de Chambrier, una poetessa di Neuchâtel. — 20.30-21: Da Basi-

lia: Nell'aeroplano all'Esposizione mondiale di Barcellona — 21.22: Da Basilea: Radio-azione — 22.22.15: Notizie, meteorologia — 22.15-22.45: Concerto orchestrale — 20.05-22: Serata (dedicata a Felicità il Grande (Conferenza sull'attività letteraria-artistica di Federico il Grande, saggi di lettura di sue lettere, concerto strumentale dedicato alle sue composizioni). — 22.22.15: Notizie, meteorologia — 22.15-22.5: Concerto orchestrale.

**Zurigo** - m. 489,4 - Kw. 1,5.

16: Concerto orchestrale — 17.45: Meteorologia — 19.30: Segnale orario, bollettino meteorologico — 19.33: Piccole notizie per l'agricoltore. Indi conferenze: freni ferroviari — 20: Serata di Cecilia Loos, organizzata dalla Società degli scrittori svizzeri — 22: Meteorologia, Recentissime e notizie del giornale « N. Z. Z. »

**Losanna** - m. 680 - Kw. 0,75.

16.15: Per le Signore — 16.25: Musica di cinema — 18: Grammofono — 18.35: Comunicati — 20: Bollettino meteorologico — 20.2: Conferenza — 20.30: Concerto: Sinfonia « La sorpresa », Haydn (cinque tempi); Canto di guerra, Haendel (basso); Minuetto magico, Mozart (aria basso); Minuetto, Boccherini; Réverie, Schumann; Barbiere di Siviglia, Rossini (aria basso); Danzazione di Faust, Berlioz (Marzia); Berceuse, Sibelius; Canto indù, Bemberg (basso); Pensieri d'autunno, Massenet (basso); Fedra, Massenet (Ouv.); — 22: Il tempo, comunicati — 22.5: Orchestra: La dama di picchè, Suppé (Ouv.); Berceuse, Schytte; Lamento, Scassola (violino); La figlia del reggimento, Donizetti.

**Ginevra** - m. 760 - Kw. 0,5.

19.45: Grammofono — 20.15: Informazioni — 20.20: Commedia di Alfredo de Mussat — 21.30: Concerto: Prima sinfonia Schumann; Potpourri Chopiniana (orchestra); Polonese, Chopin (piano); Rapsodia n. quattordici, Liszt (orch.) — 22.30: Notizie

## UNGHERIA

**Budapest** - m. 545 - Kw. 20.

16: Pei ragazzi — 17.10: Al museo Nazionale — 17.30: Orchestra: Regina d'un giorno, Adam (Ouv.); Le allegre comari di Windsor, Nicolai (fant.); Valzer, Joyce; Sibilla, Jacobi (potpourri); Festa dei fiori, Pétras (Ouv.) — 18.30: Informazioni — 19.30: Vecchia melodia ungherese (orchestra tzigani e canto) — 20.45: Serata allegria — 22.20: Dischi: Valzer, Waldteufel; La forza del destino, Verdi; Berceuse della Vergine, Reger; Valzer, Ziehrer; Melodia, Jaroff; Anna Lianera, Gantierrez; Lied, Schumann; Sull'ali del canto, Mendelssohn; Aida, Verdi; Mary, Katscher; Valzer, Ziehrer; Mignolo, Thomas (aria); Valzer viennese; Sadko, Rimsky, Korsakow (canto indù); Parata degli innamorati, Neumann (organo).

Abbonatevi al Radiorario

## MERCOLEDÌ 19 GIUGNO

## AUSTRIA

**Vienna** - m. 519,9 - Kw. 15.

16: Concerto dell'Orchestra R. Wollsthal. Pezzi di Lortzing, J. Strauss, Gounodiana, Jaeger e l'Ul. Fr. Recktenwald, Jascha, Rhode - 17.15: Le possibilità d'espansione della musica. Conf. - 17.45: Fiasche per i piccini - 18.15: I 75 anni della ferrovia del Semmering dal punto di vista del turismo - 18.45: Lezione di esperanto - 19: L'ora delle camere per gli operai e gli impiegati - 19.25: Segnale orario, meteorologia - 19.30: Ritrasmisione dall'Opera di Stato di Vienna. Indi concerto di musica leggera delle orchestre Silving-Geissler. Musiche da Fucik, Dolmány, Leocq, M. Franck, Huntley Kaempfer, Grohmann, J. Bayer, Ziemler, Geiger, Geiger, Weiss, H. Strecker. Ludi radio-fotografie.

## BELGIO

**Bruxelles** - m. 511,9 - Kw. 1.5.

17: Concerto trio con coro cantate: Tristano e Isotta, Wagner; Canto I pescatori di perle, Bizet; Andante, Grieg (cello); Avventura galante, Guiraud; Canto; Piccolino, Guiraud; Serenata, Caludi (violino); Scene romantiche, Mullen - 18: Conferenza - 18.15: Corso di dieci ore - 18.30: Dischi - 19.30: Giornale parlato - 20.15: Concerto orchestrale con coro cantatrice e tenore: Tannhäuser, Wagner (marcia); La sposa venduta, Smetana (fant.); Melistofele, Bontò (aria soprano); Suite «L'arlesiano», Bizet; Aida, Verdi (tenore); La foresta incantata, D'Indy; Quinto melodie (soprano); Quattordicesima rapsodia inglese, Liszt; Due arie tenore (Paggiacci, Leoncavallo; Werther, Massenet); La tomba di Cuperin, Ravel; Trio su arie danesi, Saint-Saëns (flauto, oboe e clavicorno); Suite algerina, Saint-Saëns - 22.15: Recentissima.

## CECOSLOVACCHIA

**Bratislava** - m. 277,8 - Kw. 0.5.

16.30: Marionette (da Praga) - 17.30: Per ragazzi - 17.45: Conferenza - 19: V. Praga - 19.5: (da Brno) Due commedie di Avercenko - 19.40-22: V. Praga.

**Praga** - m. 343,2 - Kw. 5.

16: Tendenze dei mercati dell'Europa centrale - 16.10; 16.20: Due conferenze - 16.30: Marionette - 17.20: Le scuole professionali femminili - 17.35: Emissione tedesca: Notizie; Conferenza tecnica; Per gli operai - 18.15: Notizie agricole - 18.25: Per gli operai - 19: Ora; Notizie - 19.5: Due commedie di Avercenko - 19.40: Conferenza - 20: Concerto popolare - 22: Ora; Notizie; Sport - 22.15: I teatri.

**Brno** - m. 432,3 - Kw. 3.

16.30: Marionette (da Praga) - 17.30: Emissione tedesca: Notizie; Il cancro; Conversazione umoristica - 18.15 Conferenza - 19: Vedi Praga - 19.5: Due commedie di Avercenko - 19.40: Passeggiate per Londra - 20: Concerto da Praga; Segnale d'ora; Notizie - 22.15: I programmi del giorno seguente. I teatri.

**Kosice** - m. 265,5 - Kw. 5.

17.10: Concerto: Mignon, Thomas (Berceuse); Romanza, Sobolewska; Prologo, canzone, serenata e scherzo, Kricka; Tre canzoni, Bartoniczek; Due romanze, Bleschna; Passeggiate in giardino, Kosic; Canzone ucraina, Hrecanovsky; Intermezzo e finale, Kricka; Canzoni popolari slovacche - 18: Emissione ungherese: Due conferenze - 19.15: Conferenza economica e agricola - 19.35: Storia naturale - 20.22.15: V. Praga - 22.15: Notizie locali; Emissione ungherese.

## FRANCIA

**Parigi (Radio L.E.)** - m. 370 - Kw. 0.5.

21: Corso d'inglese - 21.15: Conferenza - 21.30: Concerto: La Mascotte, Audran (Ouv.); Canzone di Villa (La vedova allegra), Lehar; Danza slava, Dvorak; Vezil, Pierad (balletto); Tannhäuser, Wagner (selez.); Valzer lentissimo, Debussy (violino); Gioia d'amore, Kreisler (violino) - 22 Carillon di Fontenay.

**Tolosa** - m. 382,7 - Kw. 8.

20.30: Fisarmonica: Quattro pezzi - 20.45: Quattro melodie (canto) - 21: Concerto: Marcia, Strauss; Semiramide, Rossini (Sinfonia); Zampa, Herold; (Fant.); La Muta di Portici, Hérold (Ouv.); La figlia di Madama Angott, Leocq (Fant.); Sinfonia incompiuta, Schubert; Fiori e donne, Ruzigade (clarino); Marcia, Lincke. (Intervallo: Quattro ballabili) - 22.15: Giornale parlato dell'Africa del Nord.

**Parigi (Radio Paris)** - m. 1744 - Kw. 8.

15.45: Orchestra: Tarantella, Filippucci; Violino: Concerto russo, Lalo. Orchestra: Idillio primaverile, Delmas Chaperier; Piano: Ballata, Debussy; Polonese, Berg. Orchestra: Chiarichiero del vento, Pesse; Violoncello: Canti russi, Lalo; C. morsa, Dvorak. Orchestra: Feste romane, Poudrain - 16.45; 18.30: Come lunedì - 19.35: Gramofono: Le campagne di Corneville, Plaqueotte (fant.); Fox trot, Bixio; A solo Saxofono, Viard; I Paggiacci, Leoncavallo (aria); I maestri cantori, Wagner (ouv.); Valzer, Marinkovitch (retra); Canzonetta, Spencer; Valzer, Scott (fisarmonica) - 19.25: Comunicato agricolo e risultati corse - 19.45: Come lunedì - 20: Letteratura - 20.30: Chiusura mercati americani - 20.35: Concerto sinfonico - (Intervalli: Rassegna della stampa e informazioni).

**Parigi, Torre Eiffel** - m. 1470 - Kw. 25.

18.45: Giorno parlato: La società delle Nazioni; La moda; La radio per tutti; Nei corridoi di Todi - 20.10: Il tempo - 20.20-22: Orchestra: Suite «Druso», Fauchey; Piano: Pantomima, De Falla; Seconda rapsodia ungherese, Liszt. Cantatrice: Tre Lieder di Schubert; Violino, viola, violoncello, piano e flauto: Quintetto, Pillois; Violino: Canto indù, Rimsky Korsakov; Danza slava, Dvorak; Sarabanda e tamburino, Leclair. Orchestra: Atlechino, D'Ollone (Berceuse). Cantatrice: Tre lieder di Brahms. Orchestra: L'Italiana in Algeri, Rossini (sinfonia). Numero varietà. Orchestra: Gavotta, Gossec.

## GERMANIA

**Breslavia** - m. 321,2 - Kw. 4.

**Gleiwitz** - m. 326,4 - Kw. 4.

16: Conferenza letteraria - 16.30: Canzoni primaverili del romanticismo: Schubert, Mendelssohn-Bartoldy, Schumann, Soprano e pianista. - 17: Concerto della R. O. con musiche di Koenemann, Kläss, Sullivan - 18-18.25: Due conferenze - 18.50: L'ora della musica: La musica e la sua posizione di fronte al pubblico - 19.25: Meteorologia - 19.28: Conversazione riguardante la valuta ed il problema delle riparazioni - 19.50: Uno sguardo ai tempi - 20.15: «Früherer Verhältnisse» farsa con canto di Giovanni Nestroy. Indi Gleiwitz: Concerto vocale del Radio-Quartetto corale - 22: Meteorologia - 22.05: Ritrasmisione della pista ciclistica Breslavia-Grüneiche: Corse notturne.

**Koenigsberg** - m. 280,4 - Kw. 4.

16: L'ora dei giochi ritmici per i fanciulli - 16.30-18: Concerto divertente con pezzi di Bellini, Gounod, Alletter, Rose, Rubinstein, Gungl, Newir, May, Cowler - 18.15: L'ora dei genitori - 18.50: Conferenza sul prof. dott. h. c. Enrico Solmayr, in occasione del suo settantesimo compleanno - 19.25: Lezione d'inglese per principianti - 20.05: Serata allegria con Erna Hansen-Welner e della R. O. - 21.15: Musica da camera eseguita dall'Orchestra d'archi di Koenigsberg. Quartetto per archi, op. diciotto, N. quattro, di Beethoven - 21.40: Con i più tedeschi attraverso le regioni tedesche. IIIª serata - 22.15: Meteorologia, notizie della stampa, corriere sportivo - 22.30-24: Concerto serale.

**Lipsia** - m. 361,9 - Kw. 4.

**Dresda** - m. 317,1 - Kw. 0,75.

16.30: Concerto della R. O. Pezzi caratteristici ed intermezzi di Nehl, Schebek, Radio-propaganda - 18.05: Bollettino dei mercati di lavoro - 18.30-18.55: Lezione di spagnolo per principianti - 18.55: Jessel, Mon, Lacombe, Mayer-Helmond, Lincke, Gillet, Eilenberg, Noack - 17.45: Radio-propaganda - 18.20: Prognosi del tempo e segnale orario - 18.30-18.55: Lezione di spagnolo per i principianti - 18.55: Posti per i disoccupati - 19: Conf. sulla ferrovia alpina «Oberweissbach» - 19.30: Conferenza: «Popolazione ed economia» - 20: Ballate cantate dal cantante A. Kase, con accompagnamento di pianoforte: Schubert, Puvaz, Ph. Gretsch, E. Petschnig, B. von Münchhausen, C. Loewe - 21: Concerto popolare - 22: Segnale orario, prognosi del tempo, notizie della stampa, corriere sportivo, poi musica da ballo.

**Stoccarda** - m. 374,1 - Kw. 4.

**Friburgo nella Brisgovia** - m. 577 - Kw. 0,75.

16: L'ora dei fanciulli - 16.35: Da Francoforte: Concerto - 18: Segnale orario, meteorologia, notizie agricole - 18.15: I limiti della grafologia - 18.45: Lo sport come base vitale dei popoli primitivi. Conf. - 19.15: Come faccio rendere il mio denaro? - 19.45: Alfredo Kerr di Berlino legge opere proprie. Indi canzoni di A. Kerr, musicate da G. Kerwey - 20.30: «De Auserwachtli», azione popolare sveva in quattro atti di P. T. Strecher - 22.15: Ultime notizie.

**Langenberg** - m. 462,2 - Kw. 25.

**Colonia** - m. 263,2 - Kw. 4.

16-16:25: L'ora della Signora. La cura del lottante durante l'estate — 16:30-16:35: Rivista politico-economica. Indi conferenza riguardante l'insegnamento dell'aritmetica — 17:45-18:30: Trasmissione gramfonica — 18:30-18:50: L'uomo giovane — 19:15-19:30: L'ora dell'Operaio. Lettura da una biografia operaia — 19:40-20: Teoria e pratica dell'economia — 20:20-30: In un posto qualsiasi della Germania occidentale. Presso il dott. Oetker e Bielefeld — 20:30: Serata di Roberto Koppel, con il concorso della piccola R. O., indi ultime notizie, corriere sportivo, informazioni sulle comunicazioni, fino alle 24, musica notturna e da ballo.

**Berlino** - m. 475,4 - Kw. 4.

**Berlino O.** - m. 283 - Kw. 1,5.

**Magdeburgo** - m. 283 - Kw. 1,5.

**Stettino** - m. 283 - Kw. 1,5.

16: Conferenza sulla prossima stagione di canottaggio — Rivista per gli amatori dei fiori e dei giardini — 17: «La rivista per i fanciulli» — 17:30-18:30: Concerto divertente dell'Orchestra T. Runge, Pezzi di Gluck, Waldteufel, Rachmaninoff, Kalman, Myddleton, Tschaiowsky, Nefik. Indi radio-propaganda e notizie dell'Ufficio di collocamento — 18:45: Che viaggio faremo? Terza conferenza. «Conversazione con un padre di famiglia di Berlino» — 19:16: Pensieri del tempo — 20: Ciò che si dire — 20:30: Alberto W. Kettelbey, Concerto della R. O. diretto dal compositore — 21:15: Musica da camera eseguita dal quartetto Deman: Quartetti per archi di F. Woyzsch, Fr. Schubert. Indi segnale orario, meteorologia, recentissime e corriere sportivo. Poi, fino alle 24:30, musica da ballo, intramezzata da audizioni vocali. Durante l'intermezzo: radio-fotografie.

**Mosca di Baviera** - m. 536,7 - Kw. 4

**Norimberga** - m. 240 - Kw. 4.

16-17: Concerto divertente dell'Orchestra E. Haussler. Pezzi di Mendelssohn, Lanner, Rudolph, Lehar, Boulanger. Ritrasmissione da un albergo di Norimberga — 17: L'ora dei fanciulli — 17:45: L'ora della gioventù. 19: Concerto di camera di Ami Krenn. Musiche di Grinwald, McNeillholz, Reigersberg, Stelz, Smetak — 19:30: Rivista di economia mondiale. 20: Radio-cabaret (canzonette, canzoni e duetti, esecuzione d'una azione, ecc.) — 20:45: Costruire ed abitare secondo le regole della modernità — 21:15: Concerto sinfonico della R. O. con opere di Beethoven, Haydn, e Beolce — 22:20: Notizie serali.

## INGHILTERRA

**Londra (2 I.O.)** - m. 358 - Kw. 3.

**Daventry (5 XX)** - m. 1562,5 - Kw. 25

15:45: Archi: quartetto in la min. (quattro tempi), Brahms. Piano: Capriccio e tempo di ballo, Scarlatti; Quattro valzer e ballata, Brahms; Archi: Andante cantabile quartetto in re, Tschaiowsky — 16:45: Organo di cinema — 17:15: Pei ragazzi: pianoforte; Allo Zoo; Fiaba — 18; 18:40; 19:15: Interludi musicali — 18:15; 18:45; 21; 21:30: Come martedì — 18:30: Giardinicoltura — 19: Conferenza Ministero Agricoltura — 19:25: L'arte del comprare e del vendere — 19:45: Quartetto vocale russo — 20 (da Folke-

stone): Orchestra: Ouverture «Carnevale», Dvorak; Concerto per piano e orchestra, Rozycski; Rapsodia del sud, Lucius Hosmer. Basso: Aria di Haendel. Orchestra: Danza, Balfour Gardiner — 21:15: Dal Nilo al Niger — 21:35: Pianoforte: Studio e mazurca, Chopin; Preludio e marcia, Prokofiev; l'Preudio, Rachmaninow; Due danze spagnole (Albeniz, Infante) — 22:15: Quarto atto della «Norma» dal teatro Covent Garden — 22:40: Musica riprodotta — 23:24: Ballabili riprodotti.

**Daventry (5 GB)** - m. 482,3 - Kw. 30

15 (Birmingham): Banda: Marcia, Douglas; Egmont, Beethoven (Ouv.). Numero variabile. Banda: Duetto cornette, Sutton; I pagliacci, Leoncavallo (selez.). Basso: Tre ballate (Trotter, Fisher, Allisen). Banda: Musiche per «Monsieur Beaucaire», Rosse. Numero varietà. Banda: Il lanchetto di Alessandro, Laurent (fantasia). Basso: Tre ballate (J. Harrison, Symons, Hurstone). Banda: Romanza, Rubinstejn; Faust, Gounod (cavatina) — 16:30: Danze — 17:30 (Birm.): Pei ragazzi: Conferenza; Baritone; Insegne e segnalazioni elettriche; Varietà — 18:15; 22: Come lunedì — 18:30 (Birm.): Orchestra: Poeta e contadino, Suppé (Ouv.). Soprano: Quattro ballate (Coates, L. Lehmann, Forster, K. Russell). Orchestra: L'uovo di miele cinese, Talbot (selezione); Serenata, Borodin. Pianoforte: Ballata in fa ma dum, Chopin. Soprano: Tre ballate (Sanderson, E. Coates, L. Lehmann). Orchestra: Prima rapsodia norvegese, Svendsen. Pianoforte: Preludio in si min., Chopin; I mandorli, Ireland; Danza spagnuola, Albeniz. Orchestra: Marcia dei Boiardi, Halvorsen — 20 (Birm.): Banda: I dragoni di Villars, Maillart (ouv.); Sogni d'estate, Squire; La Traviata, Verdi (selez.). Tenore: Quattro ballate (Barratt, F. Bridge, Besly, Boughton). Banda: Danza cosacca, Henry; Suite miniatura, Coates. Tenore: Il Re d'Ys, Lalo (mattinata); Canto indù, Rimsky Korsakow; I pescatori di perle, Bizet (romanza di Nadir). Banda: Ciu-cin-ciao, Norton (selez.); Romanza senza parole, Mendelssohn — 21:30: Danze — 22:15-23:15: Ballabili riprodotti — 23:15-23:45: Trasmissione fotografica.

## JUGOSLAVIA

**Zagabria** - m. 308,3 - Kw. 0,75.

19:15: Notizie culturali e della radio-società — 20:30: Ritrasmissione da Lubiana — 22:30: Meteorologia, notizie.

## OLANDA

**Hilversum (H.D.O.)** - m. 1000 - Kw. 5.

15:40-16:40: Conferenza — 17:10-18:55: Concerto: Orfeo, Gluck (ouv.); Dana di Picche, Tschaiowsky (Suite); Dardano, Rameau (Rigaudon) — 17:40: Segnale orario. Concerto (cont.): Sonata per violoncello e piano, Corelli; Minuetto in re, Mozart; La Sannambula, Bellini (fant.); Adagio, Bach (violoncello e piano); Canto del menestrello, Glazuou (id.); Minuetto, Caix d'Herveyois (id.); I Pagliacci, Leoncavallo (Minuetto e Gavotta); Valzer, Strauss; La diligenza nella foresta, Schäfer; Marcia russa, Ohlsen — 18:55: Discorso elettorale — 19:10: Dischi — 19:25: Bollettino polizia — 19:40: Segnale orario — 19:41: Dischi — 19:55:

Concerto dal Kursaal di Scheveningen: Cyrano de Bergerac, Wagenaar (Ouv.); Rienzi, Wagner (aria); l'Preudio, Schreker; Canzoni con orchestra; I pini di Roma, Respighi — 22:10-23:40: Informazioni; Dischi.

## POLONIA

**Poznan** - m. 336 - Kw. 1,500.

16:55: 17:10: Conferenze — 17:25: Audizione pei ragazzi — 17:55: L'ora delle sorprese — 18:50: Varie — 19:5: Comunicati — 19:15: Comunicati esposizione generale polacca — 19:30: Conferenza in francese — 19:50: Rassegna della settimana — 20:15: «Silva rerum» — 20:30: Concerto — 22: Segnale orario; Comunicati — 22:15: Radiofotografia — 22:45: Ballabili riprodotti.

**Katowice** - m. 416,1 - Kw. 10.

16: Dischi — 17: Trasmissione da Cracovia — 17:25: Lezione di polacco — 17:55: Concerto da Varsavia — 18:50: Annunzi vari — 19:10: Rassegna della settimana — 19:35: Comunicati e Segnale orario — 20:15: Concerto: Quinta sonata in la magg., Ariosti (quattro tempi); Numero di canto: Largo, Corelli; Romanza, Campagnoli; Minuetto, Grazzioli; Numero di canto; Seconda sonata in sol magg., Boccherini (tre tempi) — 21:15: Audizione letteraria da Varsavia — 22: Bollettino meteorologico; Conferenza; Comunicati stampa e sportivo — 23: Piccola posta (in francese); Lettura di traduzioni in francese.

**Cracovia** - m. 314,1 - Kw. 1,5.

17: Conferenza — 17:25: Idem — 17:55: Concerto da Varsavia — 18:50: Varie e comunicati — 19:10: Piccola posta — 19:35: Conferenza da Varsavia — 19:56: Segnale orario — 20: Fanfara dal campanile della chiesa della Vergine — 20:5: (da Varsavia): Comunicati esposizione di Poznan — 20:15: Concerto da Katowice — 21:15: Letteratura da Varsavia — 22:23: Conferenza e comunicati da Varsavia — 23:24: Concerto riprodotta.

**Varsavia** - m. 1385,7 - Kw. 10.

15:50: Dischi — 17: Gli orologi elettromagnetici — 17:25: Piccola posta — 17:55: Orchestra: Poeta e contadino, Suppé (Ouverture); Fantasia asiatica, Popy; Valzer, Lanner; L'ora del mistero, Chaminade. Impresione orientale, Thompson; Serenata, Orllay; Fantasia viennese, Mautsch; Mazurca, Osmani — 18:50: Varie — 19:10: Conferenza — 19:35: Comunicati — 19:56: Segnale orario — 20:5: Concerto. Esposizione di Poznan — 20:15: Violino, violoncello e piano: Quinto concerto (tre tempi), Rameau. Cantatrice: I Puritani, Bellini (aria); Mignon, Thomas (aria); Violino, violoncello e piano: Trio in sol magg. op. quindici, Smetana. Cantatrice: Quel ruscelletto, Paradies; Serenata, Eckerlin; Aria dell'Usignuolo, Saint-Saens; Garofani, Valverde; L'allodola, Bishop — 21:15: Audizione letteraria — 22: 22:25; 22:40: Come domenica — 22:5: Conferenza — 23:24: Danze da Cracovia.

## SPAGNA

**Barcelona (EAJ 1)** - m. 350,5 - Kw. 3.

16: Trio — 16:5: Conferenza educativa — 16:15: Intermezzo musicale — 16:25: Conferenza per le scuole — 16:35: Intermezzo musicale — 16:45: Racconti pei

ragazzi — 16.55: Intermezzo musicale — 17: Charleston-fox, Clara (sestetto); Il carro del sole (cantatrice); Tango, Mari Alegre (sestetto); Scottish, Galvez (sestetto); Canzone; Pericon, Carreras (sestetto) — 17.30: Mercati Internazionali, Borsa e Cambi — 17.35: Sestetto: One step, Alonso; Selez., L'advocato, Ackermans; (Intervallo: Notizie); Valzer, Pacheco; Berceuse, Gillet; Confessione d'amore, Kockert — 21: Corso di grammatica spagnola — 21.30: Borsa e Cambi — 21.35: Orchestra: Marcia dell'incorporazione, Hildenberg; Habanera, Coto; Valzer, Waldteufel; Moresca, Granados — 22: Campane (cattedrale); Il tempo; Notizie — 22.5: Recitazione poesie — 22.20: Baritono (canzoni e romanze) — 22.50-23.30: Orchestra: Suite «La Corona dell'Influa», Elgar (tre tempi); Musica da camera: Quartetto in sol min. num. trentatré op. venti, Haydn (tre tempi). Informazioni Esposizione Internazionale.

**Madrid** (E.A.J. 7) - m. 426,7 - Kw. 1.

19: Campane; Borsa; Dischi nuovi (con commento) — 20.25: Recentissime — 22: Campane; Segnale orario; Borsa. Concerto: Ouverture per un Faust, Wagner; Norma, Bellini (Ite sul colle); Gavotta tenera, Hillemecher; Il profeta, Meyerbeer (danze); Giganti e mascheroni, Caballero (fant.) — 22.30: Banda (riproduz.) — 24-0.30: Campane; Cronaca; Notizie del giorno; Recentissime; Banda (cont.).

### SVEZIA

**Stoccolma** (SASA) - m. 438 - Kw. 1.5.

**Motala** - m. 1351,3 - Kw. 30.

**Malmö** - m. 229 - Kw. 1.

18: Pei ragazzi — 18.30: Dischi — 19.30: Conferenza — 20: Segnale orario; Concerto: Ouverture ungherese, Nagysal; Cenerentola, Bucalossi (Suite); Due romanze, Tosti; Barcarola veneziana, Leoncavallo; Recitazioni; Notturno, Chopin-Sarasate; Oberlas, Wilmański (violino); Inno al sole, Rimsky Korsakov; Melodia popolare francese, Popper (violoncello); Asra, Rubinstein; Canzone d'amore, Weingartner (canto); Valzer, Waldteufel — 21.15; 21.30: Come domenica — 21.40: Conferenza sportiva — 22.10: Canzoni e Danze moderne (canto e piano) — 22.40: Ballabili riprodotti.

### SVIZZERA

**Berna** - m. 406 - Kw. 1.5.

16-17.45: Concerto orchestrale — 17.45-18.15: L'ora dei fanciulli — 18.15-19: Trasmissione grammofonica (musica allegria) — 20: Segnale orario (meteorologia).

**Zurigo** - m. 480,4 - Kw. 1.5.

16: Concerto orchestrale — 17.15: L'ora della gioventù — 17.45: Meteorologia, i prezzi della Fed. svizzera degli agricoltori — 18.30: Segnale orario, meteorologia — 19.33: Questioni d'educazione psicologiche. VIII.ª conf. — 20: Concerto orchestrale e corale, La R. O. e Quartetto vocale — 21.20: Meteorologia, recentissime e notizie del giornale «N. Z.». —

**Losanna** - m. 680 - Kw. 0,75.

16.15: Concerto dal Kursaal di Montreux — 18: Pei ragazzi — 18.55: Comunicati — 20: Bollettino meteorologico — 20.7: Per la casa — 20.30: Conc. scola-

stico; primo tempo del concerto in re per violino e orchestra, M. Bruch; Concerto in mi bem. per piano e orchestra, Beethoven; Rondò per corno e orchestra, Mozart; Finale del concerto in la per violino e orchestra, Lalo; Primo tempo del concerto per violino, Beethoven; Variazioni sinfoniche per piano e orchestra, C. Franck.

**Ginevra** - m. 760 - Kw. 0,5.

19.45: Grammofono (Fantasia d'opere) — 20.10: Informazioni — 20.15: (Conferenza giuridica) — 20.30: Saggio dal Conservatorio: Musiche di Mozart, Beethoven, Schumann, Liszt, Saint-Saëns e d'Indy — 22: Notizie — 22.10.23: Ballabili riprodotti.

### UNGHERIA

**Budapest** - m. 545 - Kw. 20.

15.30: Alfabeto Morse — 16.10: Conferenza — 17.10: Conferenza — 17.40: Concerto di cetra — 18.45: Piccola posta — 19.30: Corso d'italiano — 20: Concerto: I Maestri Cantanti, Wagner (preludio) La Gioconda, Ponchielli (aria); Il franco cacciatore, Weber (aria); Suite mosico, Mifos Radnai; Trilli, Klement (aria) Turandot, Puccini (aria); La Bohème, Puccini (aria); Sogno d'una notte di mezza estate, Mendelssohn (suite).

## GIOVEDÌ 20 GIUGNO

### AUSTRIA

**Vienna** - m. 519,9 - Kw. 15.

16: Concerto del Quartetto Silving. Pezzi di R. Strauss, Homann-Webau, Kreutzer, M. Dowell, Micheli, Waltham-Smet, P. Wagner, Granichsstaedt, Foederl, Fr. Lehar, Jurmann-Borchert — 17.25: Bollettino di viaggio e di turismo — 17.50: Sulla piccola pianeta della cucina viennese — 18.20: L'ora della Camera per il commercio, per i mestieri e per l'industria — 18.50: L'ora della salute pubblica — 19.25: Lezione d'inglese per principianti — 19.55: Segnale orario, meteorologia. — 20: Lettura di Carlo Goetz — 21: «La isterica» sketches di Beda. Indi concerto serale d'una orchestra di jazz. In seguito radio-fotografie.

### BELGIO

**Bruxelles** - m. 511,9 - Kw. 1.5.

17: Concerto orchestrale con concorso cantatrice: Qua e là, Chapelle; Canto; Si. gurd, Reyer; Pei bimbi (pianoforte), Strins; Intermezzo, Delmas; Chiquito, W. Gil-mohr; Valzer, Waldteufel; Canto; La moglie rapita, Drigo — 18: Corso di fiammingo — 18.30: Bollettino coloniale — 18.35: Dischi classici — 19.30: Giornale parlato — 20.15: Concerto orchestrale con solista canto Quintessenza, Morena; Canto; François les bas blues, Messenger (fantasia); Canto; L'esta spagnola, Lacomme; La stella, Chabrier. (Alle 21. Attualità) — 21.15: Recitazione (La notte d'ottobre, De Mussel) — 21.40: Dischi — 22.15: Recentissime.

### CECOSLOVACCHIA

**Bratislava** - m. 277,8 - Kw. 0,5.

16.30: Concerto orchestra da Praga — 17.20; 17.30: Due conferenze — 19: V. Praga — 19.40: Conferenza da Brno — 20.22.20: V. Praga.

**Praga** - m. 343,2 - Kw. 5.

16: Tendenze dei mercati dell'Europa Centrale — 16.10.16.20: Due conferenze — 16.30: Concerto orchestrale — 17.30: Conferenza — 17.45: Emissione tedesca: Notizie; Due conferenze — 18.25: Per le signore — 18.35: Per gli operai — 18.45: Roma (confer.) — 19: Ora; Notizie — 19.30: Due canzoni di Kricka; Marcia pei ragazzi, Kricka — 20: Serata popolare — 21: Quintetto, Beethoven; Sestetto op. sei, Thillo — 22: Ora; Notizie — 22.15: Informazioni Congresso Sokols — 22.20: I teatri — 22.25: Musica riprodotta — 23: Segnale d'ora.

**Brno** - m. 432,3 - Kw. 3.

16.30 (Per le Signore) Giardinicoltura; La Slovacchia; Orchestra (polca ceca), Jeremais; Valzer, Kasik; Mazurca, Nedbal; Polca, Kricka; Tango e Blues, Hanak; Valzer rosso, Hasler; Fox trot, Friml) — 17.30 Conferenza Ceca; Notizie; Due conferenze — 18.25: Conferenza di economia — 19: Vedi Praga — 19.5: Musica riprodotta — 19.40: Conferenza — 20.22.20: Vedi Praga — 22.20: I programmi del giorno seguente; I teatri.

**Kosice** - m. 265,5 - Kw. 5.

17.10: Musica riprodotta — 19: Conferenza — 19.15: Lettura — 19.40: Conferenza da Brno — 20.22.20: V. Praga — 22.20: Notizie locali slovacche; Emissione ungherese.

### FRANCIA

**Parigi** (P. Parisien) - m. 336,3 - Kw. 0,5.

20.45: Come domenica — 21: Concerto con artisti dell'Opéra e dell'Opéra-Comique: Il ritorno, Mendelssohn (ouv.); Allegretto e valzer, Godard (flauto e orchestra); Danza spagnola num. nove, Sarasate; Ouverture della suite in do, Bach; Rondò del concerto in do, Beethoven (piano e orchestra); Javotte, Saint Saëns (balletto); Romanza senza parole, Fauré (piano e orchestra); Menuetto, Debussy; Marcia tzigana, Reyer.

**Tolosa** - m. 382,7 - Kw. 8.

20.30: Canto: Manon, Massenet (Duetto primo atto); Tosca, Puccini (E lucevan le stelle); La Traviata, Verdi (aria); Luisa, Charpentier (Berceuse e duetto quarto atto); Gounod; Mirella, Gounod (tarantello e coro) — 21: Concerto (Intervallo jazz: quattro ballabili) — 22.15: Giornale parlato dell'Africa del Nord.

**Parigi** (Radio Paris) - m. 1744 - Kw. 8.

15.45: Pei ragazzi — 16.15: Musica sinfonica; Canto e danze — 16.45; 18.30: Come lunedì — 18.35: Grammofono: I saltimbanchi, Ganne (orchestra); Favola di La Fontaine (recitazione); Allegriissimo, Clementi (clavicembalo); Manon, Massenet (aria); Lakmé, Delibes (aria); Nelle steppe dell'Asia centrale, Borodin; Canzoni, Yvain; Tango, Brodman-Alfaro — 19.5: Come lunedì — 19.25: Corso di contabilità — 19.45: Come lunedì — 20: «Fantasio», De Mussel (recitazione); Melodie; Orchestra argentina. (Intervalli: Chiusura mercati americani; Rassegna della stampa e informazioni).

**Parigi. Torre Eiffel** - m. 1470 - Kw. 25.

18.45: Giornale parlato; Agricoltura; Conferenza; U cinema — 20.10: Il tempo — 20.20.22: Canto, jazz e fantasie.

## GERMANIA

**Breslavia** - m. 321,2 - Kw. 4.

**Gleivitz** - m. 326,4 - Kw. 4.

16: L'ora dei libri - 16.30: Musica di tutti i paesi. Concerto della R. O. con pezzi di Ailburt, Dauber, Turina, Schouten, Jucl-Frederiksen, Ippofita-Iwanow, Aki menkow, C. May - 18: Questioni economiche del presente - 18.25: Psicologia di artisti teatrali. Conf. - 18.50: G. Ulide legge opere proprie - 19.25: Meteorologia. Indi « Dal centesimo al millesimo » - 19.50: Conferenza: Europa come unità spirituale - 20.15: Sinfonia. Concerto della « Schlesische Philharmonie »: opere di Schumann e Suetana. Indi « Die Matenkönigin », azione pastorale in un atto di Gluck - 22: Notizie serali - 22.30-24: Concerto divertente e di musica da ballo.

**Koenigsberg** - m. 280,4 - Kw. 4.

16.30-18: Concerto divertente con pezzi di Bruell, Waldteufel, Gounod, Dufort, Millocker, Grieg, Lincke, Sousa - 18.20: Conferenza riguardante i boschi - 18.50: Cause di malattie operaie. Conf. - 19.20: Ritrasmissione da una fabbrica di articoli in ambra: L'oro della Prussia orientale - 20: Da Berlino: Concerto di stenografia - 20.15: Canzoni di W. Braunfels e C. Ramnath. Concerto vocale con accompagnamento di pianoforte - 20.45: « Die zaerlichen Verwandten », commedia in tre atti di R. Bendix. Indi meteorologia, notizie della stampa, corriere sportivo.

**Lipsia** - m. 361,9 - Kw. 4.

**Dresda** - m. 317,4 - Kw. 0,75.

16.30: Concerto della R. O. con pezzi di Bellini, Puccini, Lortzing, K. Goepfert, Adam - 17.45: Radio-propaganda - 18: Da Berlino: Il Congresso mondiale delle donne - 18.25: Meteorologia, segnale orario - 18.30: Lezione di spagnolo per iniziati - 18.55: Posti per i disoccupati - 19: Conferenza - 19.30: L'ora dei consigli per i genitori - 20: Concerto corale con il concorso d'un coro misto. Opere di Curti, Mendelssohn, canzoni popolari - 21: Due allegre azioni in un atto. In visita a mezzanotte, commedia di G. Hirschfeld, In Amore ed avventura, commedia di Zura - 22: Radio-gogna - 22.05: Segnale orario, prognosi del tempo, notizie della stampa e corriere sportivo.

**Stoccarda** - m. 274,1 - Kw. 4.

**Friburgo nella Brisgovia** - m. 577 - Kw. 0,75.

15.15: Concerto pomeridiano della R. O., con il concorso di cantante e di pianista. Pezzi di Cui, Ancei, d'Ambrosio, Brahms, Bizet, Saint-Saens, Bonck, Amdé, Aitken, Waldteufel, Albeniz - 18: Segnale orario, meteorologia, notizie agricole - 18.15: Che ci dice la fotografia aerea? - 18.45: Conferenza medica - 19.15: Conferenza: Il teatro per la professione - 19.45: Impressioni d'un viaggio di studi attraverso l'America del Nord - 20.15: Concerto dell'Orchestra filarmonica di Stoccarda: Sinfonia N. sei di Tschaiowsky - 21: Poesie e melodie ebraiche - 22.30: Piccole storie: G. J. Jerome, Mark Twain, H. Schmitz, Carlo Bttlinger - 23: Notizie.

**Langenberg** - m. 462,2 - Kw. 25.

**Colonia** - m. 263,2 - Kw. 4.

16.16.25: Il mondo nel libro - 16.35-17.45: Conferenza - 17.45-18.30: Concer-

to del vespero con musiche di Strauss, Auber, Frederiksen, Svendsen, Komzak - 18.30-18.50: Il buon tedesco - 19.15-19.40: Lezione di spagnolo - 19.40-20: Questioni dell'economia mondiale: Problemi del cereale nell'economia mondiale - 20: « Il sarto Wubbel », commedia in cinque quadri di H. Mueller-Schloesser. Indi ultime notizie, corriere sportivo, informazioni commerciali, poi, fino alle 24, ritrasmissione del concerto dal Caffè Dortmund.

**Berlino** - m. 475,4 - Kw. 4.

**Berlino O.** - m. 283 - Kw. 1,5.

**Magdeburgo** - m. 283 - Kw. 1,5.

**Stettino** - m. 283 - Kw. 1,5.

16: Animali luminosi. I.ª conf. - 16.30: La nuova arte del parlare. Dialogo - 17: Concerto variato - 18: Discorsi di condottieri dell'Unione mondiale per il diritto di voto alle donne. Conf. Indi radio-propaganda e notizie dell'Ufficio di collocamento - 18.40: Dal regno della medicina: Malattie della pelle nei bambini - 19.05: Conferenze sui fulmini e sui tuoni - 19.30: La fotografia del dilettante. Conf. - 20: Concorso stenografico a distanza - 20.15: Il signor Brownie deve essere condannato?, radio-azione di V. H. Fuchs e G. Wolf. Indi segnale orario, meteorologia, recentissime, corriere sportivo. Indi, fino alle 24.30, musica da ballo. Durante l'intermezzo: radio-fotografie.

**Monaco di Baviera** - m. 536,7 - Kw. 4.

**Norimberga** - m. 240 - Kw. 4.

17.30: Nuovi dischi grammofonici - 18: Conferenza - 19-19.45: Concerto di una società di mandolini e di chitarre. Pezzi di Blon, Lincke, Lehar, Aelter, Dieker, Teike - 19.15: VII.ª conferenza: Forme vitali - 20: Apertura del I. Radio-Congresso internazionale cattolico a Monaco. Discorsi, concerto corale e d'un quartetto d'archi - 21.30: Paolo Altheer: Notizie dalla Svizzera - 21.55: L'ora della cantante A. Stang-Gress, contralto, con accompagnamento di pianoforte. Canzoni di G. Brahms - 22.20: Indicazioni della prossima ritrasmissione d'opera. Notizie serali.

## INGHILTERRA

**Londra (2 LO)** - m. 358 - Kw. 3.

**Davertry (5 XX)** - m. 1562,5 - Kw. 25

16: Contralto; Banda - 17.15: Per ragazzi: Recitazione; Racconto; Canzoni - 18; 18.35; 19.15: Interludi musicali - 18.15; 18.45; 21: Come lunedì - 18.30: Prezzi derrate agricole - 19: Musica e teatro - 19.25: L'istruzione nella Cina osteria - 19.45: Rivista - 20.30: Due pianoforti: Sonata in fa (tre tempi), E. F. Facl; Poema su una melodia irlandese, Bax; Scherzo, Arensky; Tarantella, Rachmaninoff - 21.15: La settimana all'estero - 21.30: Annunzi locali; (Dav. solo); Previsioni marittime - 21.35: Varietà (quattro); Danze - 22.35-24: Ballabili riprodotti.

**Davertry (5 GB)** - m. 482,3 - Kw. 30.

15 (da Bournemouth): Overture « I Vikinghi », Hartman; Suite per archi « San Paolo » (quattro tempi), Holst; Concerto in la per piano e orchestra (tre tempi), Mozart; Sinfonia: « L'orologio » (quattro tempi), Haydn - 16.30 (Birm.): Organo di cinema: Guglielmo Tell, Vos-

sini (Sinfonia); Notturmo, Hope. Tenore Due ballate (Adams, Gartner). Organo: Rosa Maria, Priml (selez.); Capriccio italiano, Ancliffe. Tenore: Luna del deserto, Oliver; Per te sola, Geel. Organo: Il sogno del monaco, Holmes (intermezzo); I due colombi, Messenger (suite) - 17.30 (Birm.): Per ragazzi: Scenetta; A soli flauto e ottavino; Varietà; Il cricket - 18.15; 22: Come lunedì - 18.30: Organo cattedrale di Coventry: Preludio e Fuga, Mendelssohn; Preludio corale, Bach; Allegro vivace quinta sinfonia, Widor; Preludio corale, Regér; Postludio in re, Smart - 19: Danze - 19.30: « L'importanza di essere seri », commedia di O. Wilde, con musiche (sestetto) - 21: Sestetto: Piccola serenata, Mozart. Baritono: Due ballate (V. Williams, W. G. James); Mattinata, Cowen. Sestetto: Serenata ad una sposa, Gibson; Minuetto (Madonna Spigo), Leo Peter; Il Valzer della Bambola, Poldini. Baritono: « Credo » cinese, Redman; « Saint Govan », J. Morgan Lloyd; Ragazzi, M. Jacobson. Sestetto: Suite « Il castello delle ragnatele » (cinque tempi), L. Lehmann - 22.15: Banda: Overture londinese, Elgar. Mezzo soprano: Lo strale e il canto, Balfe; Due ballate, Parry. Banda: Sei quadri di una Esposizione, Mussorgsky. Mezzo soprano. Canto popolare del nord; Due melodie (Stanford, Tovey). Banda: Toccata e fuga in do magg., Bach; Rapsodia spagnuola, Chabrier.

## JUGOSLAVIA

**Zagabria** - m. 308,3 - Kw. 0,75.

19.15: Notizie culturali e della radio società - 19.25: Introduzione alla ritrasmissione serale - 19.30: Ritrasmissione da Praga - 22: Notizie della stampa e meteorologia.

## OLANDA

**Hilversum (H.D.O.)** - m. 1060 - Kw. 5.

15.40: Per gli ospedali - 16.40: Conferenza - 17.40: Orchestra: Overture di commedia francese, Keler; Potpourri, Schreiner; Valzer, Waldteufel; Marcia, Blankenburg; La fata delle hambole, Bayver (selez.); Valzer-canzone, Lindmann - 18.40: Discorso elettorale - Concerto (cont.): La baracca galleggiante, Kern - 19.25: Bollettino polizia - 19.40: Segnale orario - 19.41: Conferenza - 20.10: Commedia. (Intervallo: Informazioni) - 22.40-23.10: Discusi

## POLONIA

**Poznan** - m. 336 - Kw. 1,500.

16.40: Racconto popolare - 16.50: Conferenza - 17.10: Alfabeto Morse - 17.25: Conferenza da Varsavia - 17.55: Concerto da Varsavia - 18.50: Varie - 19.15: Conferenza agricola - 19.40: Piccola posta agricola - 20: Comunicati esposizione generale polacca - 20.30: Concerto - 21.15: Recitazione poesie - 22: Segnale orario; Comunicati - 22.15: Radiofotografia - 23.24: Concerto su onde corte (da 33,7 a 27,3) (Intervalli: I teatri e i cinema; Comunicati).

**Katowice** - m. 416,1 - Kw. 10.

16: Per la gioventù - 17: Conferenza - 17.25: Trasmissione da Cracovia - 17.55: Concerto da Varsavia - 18.45: Comunicati - 19.15: Conferenza sportiva



— 19.45: Comunicati e Segnale orario —  
20: Alfabeto Morse — 20.30: Concerto  
da Cracovia — 22: Bollettino meteorolo-  
gico; Conferenza e Comunicati stampa —  
23: Quartetto archi num. sei, op. diecimo  
(quattro tempi). Beethoven (grammofono).  
**Cracovia** - m. 314,1 - Kw. 1,5.

16.15: Skena drammatica — 17: Consi-  
gli di toilette — 17.25: Conferenza —  
17.55: Concerto da Varsavia — 18.45:  
Comunicati esposizione di Poznan —  
18.55: — Varie — 19.15: Attualità —  
19.56: Segnale orario — 20: Fanfara dal  
campanile della chiesa della Vergine; Co-  
municati — 20.30: Concerto da Varsavia  
— 22.23: Conferenza e comunicati da  
Varsavia — 23.24: Concerto riprodotto.

**Varsavia** - m. 1285,7 - Kw. 10.

16: Comunicato lega difesa antiaerea —  
16.15: Audizione da Cracovia per ragazzi  
— 17: Libri nuovi — 17.25: Conferenza —  
17.45: Comunicati esposizione di Poznan  
— 17.55: Concerto Chopiniano: Sona-  
ta per piano in si bem. min.; Cinque  
canti; Variazioni in si bem. magg. op.  
dodici — 18.45: Varie — 19.15: Confe-  
renza agraria; Comunicato tipico —  
19.40: Comunicati — 19.56: Segnale ora-  
rio — 20.30: Orchestra: Ouy, Hralnina,  
Moniuszko; Suite di tre danze polacche,  
Zelenki; Canto: Manru, Paderewski (a-  
ria); Canti di M. Karłowicz; Due canti,  
Nowiowski. Orchestra: Ouverture di  
Moniuszko; Mazurca in re magg.; Chopin,  
Minuetto, Paderewski; Cracoviana, No-  
kowski; Halka, Moniuszko (danze monta-  
nare); Mazurca, Namykowski — 22;  
22.25: 22.40: Come domenica — 22.5:  
22.55: Conferenza — 23.24: Ballabili riprodotti.

## SPAGNA

**Barcellona** (E.A.J. 4) - m. 350,5 - Kw. 3.  
17: Fox trot (sestetto); Recitazioni;  
Tango, Cervera Pujol (sestetto); Scottish,  
Krnalhi (sestetto); El due de la officina  
(anfola); Pericon, Amcnabar (sestetto) —  
17.30: Mercati Internazionali; Borse e  
Cambi — 17.55: Sestetto: One step, Tor-  
rens; Beler. La ragazza dei miei sogni,  
Hrosinda. (Intervallo: Notizie); Valzer  
capriccio, Berganzo; Andante della «Cas-  
sazione», Mozart — 18: Pei ragazzi: Rac-  
conti, indovinelli, poesie, ecc. — 18.10:  
Lettura (cont.) — 18.20: Le strade di  
Barcellona — 21: Due conferenze — 21.30  
Borse e Cambi — 21.35: Orchestra: Mar-  
cia degli emigranti; Gardas, Delille; Mi-  
nuetto, Lull; Mazurca, Soler — 22: Cam-  
pane cattedrale; Il tempo; Notizie —  
22.5: ~~Comunicati~~ Quattro canzoni,  
danze — 22.50-23.20: Orchestra e gram-  
mofono alternati (dodici ballabili) (Infor-  
mazioni Esposizione Internazionale).

**Madrid** (E.A.J. 7) - m. 426,7 - Kw. 1.

19: Campane; Borsa; Ballabili — 20.25:  
Notizie — 22.0.30: Campane; Segnale o-  
rario; Borsa; Selezione orchestrale e vo-  
cate di una operetta; Cronaca; Notizie  
del giorno; Recentissime.

## SVEZIA

**Stoccolma** (SASA) - m. 438 - Kw. 1,5

**Motala** - m. 4351,3 - Kw. 30.

**Malmö** - m. 229 - Kw. 1.

18: Culto da Helsingborg — 18.30: Oé-  
schi — 19.30: Conferenza da Malmö —  
20: Segnale orario; Azione drammatica

da Göteborg — 20.55: Conferenza agric-  
ola — 21.15; 21.30: Come domenica —  
21.40: Musica leggera da Göteborg.

## SVIZZERA

**Berna** - m. 406 - Kw. 1,5.

16.17.45: Concerto pomeridiano — 17.45  
18.15: Conversazione in francese — 18.15:  
19: Trasmissione grammofonica — 20: Seg-  
nale orario, meteorologia — 20.30.20: U-  
sanze riguardanti il solstizio. I<sup>a</sup> parte —  
20.30.22: Serata di compositori tedeschi  
(orchestra, cantante e pianista) — 22-  
22.15: Notizie, meteorologia — 22.15-22.45  
Concerto orchestrale.

**Zurigo** - m. 489,4 - Kw. 1,5.

16: Concerto orchestrale — 17.15: Per  
i fanciulli — 17.45: Meteorologia — 19.30:  
Segnale orario, bollettino meteorologico —  
19.33: Città antiche e loro tesori d'arte  
III<sup>a</sup> conferenza: Costanza — 20: Il Va-  
terhaus canta canzoni di artigiani, con ac-  
compagnamento di pianoforte — 21: Mu-  
sica d'operette: concerto della R. O. —  
22: Meteorologia, recentissime e notizie  
del giornale «N. Z. Z.».

**Losanna** - m. 680 - Kw. 0,75.

16.16: Concerto dal Kursaal di Mon-  
treux — 18: Grammofono — 18.35: Co-  
municati — 20: Bollettino meteorologico —  
20.2: Corso d'italiano — 20.30: V. Gi-  
nevra — 22: Il tempo, comunicati — 22.5-  
22.30: Grammofono.

**Ginevra** - m. 700 - Kw. 0,5.

19.45: Grammofono — 20.15: Informa-  
zioni — 20.30: Le feste del Rodano; Confe-  
renza; Lettura poetica; Frammenti di  
una composizione di Franck Martin (con  
teatro e coro) — 22: Notizie.

## UNGHERIA

**Budapest** - m. 545 - Kw. 20.

16: Scuola libera per Radio: Musiche di  
Corelli e di Rameau (trio); Conferenza —  
17.10: Agricoltura — 17.45: Grammofono  
— Nelle steppe dell'Asia centrale, Bo-  
rodin; Cavalleria rusticana, Mascagni;  
Danza, Wieniawsky; Preghiera olandese,  
Kremsler; La forza del destino, Verdi; Fe-  
sta a Tangeri, Turina; Lied, Brahms; Ber-  
ceuse, Hughes, Sanctissima, Corelli; Dan-  
za orientale, Glazounov; Canzone, Grim-  
shaw; Il profeta, Meyerbeer (marcia) —  
18: Stenografia — 19.35: Corso d'ingle-  
se — 20.45: Azione drammatica (alle  
22.30: Musica tzigani riprodotta).



Si fa presente che le richieste  
di cambiamento di indirizzo sa-  
ranno prese in considerazione so-  
lo se accompagnate dall'importo  
di L. 1 (in francobolli) per il  
cambiamento della targhetta di  
spedizione.

## ENERGI 21 GIUGNO

### AUSTRIA

**Vienna** - m. 519,9 - Kw. 15.

16: Concerto dell'orchestra H. Himmcr,  
Pezzi di Tuccik, Beethoven, J. Strauss, G.  
Meyerbeer, Petras, J. Percy, O. Stransky  
L. Fall, E. Waldteufel — 17.40: Accada-  
mia: concerto di pianoforte (composizioni  
di Chopin) e d'una cantante — canzoni di  
F. Schubert — 18.15: Bollettino set-  
timanale di cultura fisica — 18.30: Com-  
municazione dall'Argentina. Conf. — 19:  
L'ora delle Camere per il commercio, pei  
i mestieri e per l'industria — 19.30: Seg-  
nale d'italiano per iniziati — 20: Segna-  
le orario, meteorologia — 20.05: Offen-  
bach - artista tragico» (In occasione del  
CX<sup>o</sup> anniversario di nascita di Gnomon  
Offenbach). Conferenza e concerto vocale  
corale-strumentale. Indi concerto se-  
rale dell'Orchestra A. Pauscher con pezzi  
di Klein, E. Haussler, A. Lange, Markhoff  
R. Stolz, King, Nicholls, G. Molar, W. En-  
gel-Berger, R. Katscher, R. Erwin. Ra-  
dio-fotografie.

### BELGIO

**Bruxelles** - m. 511,9 - Kw. 1,5.

17: Orchestra (rip-ud.) — 18: Lette-  
ratura fiamminga — 18.15: Corso di di-  
zione — 18.34: Bollettino coloniale in  
fiammingo — 18.35: Discul — 19.30  
Giornale parlato — 20.15: Canto: Migron,  
Thomas (selezioni) 21 Attualità — 22.15:  
Recentissime.

### CECOSLOVACCHIA

**Bratislava** - m. 277,8 - Kw. 0,5.

16.25: Concerto: quattro lieder di Schu-  
bert; Sonata in si minore per piano, Cho-  
pin; Migron; Thomas (aria); Melodii  
tzigane, Dvorak — 17.30: Conferenza —  
17.45: Recitazione — 18.5: Conferenza —  
18.20: Musica riprodotta — 18.45 Corso di  
slovacco — 19: V. Praga — 22.20: Con-  
certo da Praga.

**Praga** - m. 343,2 - Kw. 5.

16: Tendenze dei mercati dell'Europa  
Centrale — 16.5; 16.15: Due conferenze  
— 16.25: Concerto da Bratislava — 17.25:  
Corso d'inglese da Brno — 17.40: Emis-  
sione tedesca: Notizie; Conferenza —  
18.15: Notizie agricole — 18.25: Per gli  
operai — 19: Ora; Notizie — 19.5: Or-  
chestra: Musiche di Offenbach — 20:  
Commedia — 22: Ora; Notizie; Sport —  
22.15: I teatri — 22.20: Danze — 23:  
Segnale d'ora.

**Brno** - m. 432,3 - Kw. 3.

17.25: Corso d'inglese — 17.40: Emis-  
sione tedesca: Notizie; Conferenza — 18.15  
Letteratura — 18.25: Conferenza — 19:  
Veli Praga — 19.5: Orchestra: Vascata-  
sena, Hanse (Ouv.); I fiori norvegesi,  
Frederiksen (Suite); Preludio, Järnfeldt;  
Marcia norvegese, Grieg — 19.40: Confe-  
renza — 20: 22: V. Praga — 22.15: I  
programmi del giorno seguente; I teatri —  
22.20: Danze (da Praga).

**Kosice** - m. 265,5 - Kw. 5.

— 17.10: Concerto: Lieder, R. Strauss; So-  
nata, Brahms; Canzoni, Lichard; Lieder,  
Strauss; Canzoni, Bizet (aria); Le berline

e i sorrisi, Schneider Trnavsky — 19 20: Recitazione poesie ungheresi — 19 35: Storia nazionale — 20 22 15: V. Praga — 22 15: Notizie locali slovacche; Emissione ungherese.

## FRANCIA

Parigi (P. Parisien) - m. 336,3 - Kw. 0,5.

20 21: Jazz; Tredici ballabili.

Parigi (Radio L.L.) - m. 370 - Kw. 0,5

21: Corso d'inglese — 21 15: Musiche di Leoncavallo; Orchestra; Aria tenore (la Bohème); Mimì Pinson la biondina (Hohème); Zazà (duetto); «Le due serenate»; Mattinata; I Pagliacci (preludio e selez. per orchestra e canto) — 22: Carillon di Fontenay.

Tolosa - m. 382,7 - Kw. 8.

20 30: Orchestra: Sette valzers (Komzak, Haynes, Crémieux, Brausen, Waldteufel, Irving, Strauss) — 21: Concerto: Marcia italiana, Rousseau; Il Diluvio, Saint-Saëns; Le petit choc, Sulz; Berceuse, Kunc; In barca, Debussy; Impressioni d'estate, Mazellier, Il Cid, Massenet (Balletto); Don Chisciotte, Massenet (due intermezzi); Gli Uguotti, Meyerbeer (Intervallo: quattro canzonette) — 23: Giornale parlato dell'Africa del Nord.

Parigi (Radio Paris) - m. 1744 - Kw. 8.

15 45: Orchestra: Canto delle almece, Rousseau Violoncello: Sonata, Lalo. Orchestra: Danza umoristica, Zubaloff. Piano: Pezzi brevi, Tomasi. Orchestra: Momento musicale, Schubert. Violino: Andantino, Martini; Siciliana e Rigaudon, Françoer. Orchestra: Faust, Gounod (balletto) — 16 45: 18 30: Come lunedì — 18 35: Gramofono: Canzone, Verduin; L'oro e l'argento, Lehar (valzer); Canzone napoletana, Canino; Manon, Massenet (aria); Rapsodia spagnuola, Chabrier; Romanza, Tosti; Fox trot cantato; Charmaine (chitarra hawaiana) — 19 55: Come lunedì — 20: Conferenza musicale (con dischi) — 20 30: Chiusura mercati americani — 20 35: Selez., Lohengrin, Wagner (canto e orchestra) — (Intervallo): Rassegna della stampa e informazioni.

Parigi, Torre Eiffel - m. 1470 - Kw. 25.

18 45: Giornale parlato; L'evacuazione anticipata della Renania; I lavoratori intellettuali; La moralità dei negri; Attualità scientifiche — 20 10: Il tempo — 20 20 22: Concerto.

## GERMANIA

Breslavia - m. 321,2 - Kw. 4.

Gleititz - m. 326,4 - Kw. 4.

16: L'ora delle signore — 16 30: Musica da camera: duetti per violino e viola — 18 18 15: Conferenze — 19 05: La parola alla Slesia. Parla il vicepresidente del Governo. L'educazione per l'arte — 19 25: Meteorologia. Indi l'ora del lavoro. «Nella camera del tribunale del lavoro» — 19 50: Il poeta come portavoce dei tempi; Paolo Ernst legge opere proprie — 20 30: Concerto orchestrale. Pezzi di Bruch, Friedemann, Gounod, Wagner, Grossman, Strauss, Krausz, Gilbert — 22 10: Corso di stenografia.

Koenigsberg - m. 280,4 - Kw. 4.

16 10: L'ora della massaia — 16 40 18: Concerto divertente con musiche di Reisinger, Waldteufel, Eberle, Franck, Reggiov, Dvorak, J. Suk, Gillet, Percy, Schmalstich — 18 20: La fiducia nella giurisprudenza penale. Conf. — 18 30: Conferenza sul legno. Una gita attraverso l'Espozizione: «Il legno nella casa e nella tecnica» — 19 25: Lezione di francese — 20 05 Radio-cabaret — 21 15: Conosce la vostra Patria? V. «Marienburg» — 21 45: Musica per flauto e pianoforte: opere di Haendel, Milhaud e Chaminade — 22 15: Meteorologia, notizie della stampa, corriere sportivo — 22 30: Trasmissione grammolonica.

Lipsia - m. 361,9 - Kw. 4.

Dresda - m. 317,1 - Kw. 0,75.

16 30: Musica da casa tedesca, con il concorso di cantante, violinista e pianista. Tredici pezzi di Haendel, Wallther, R. Kreiser, Kirnberger, Himmel, Pissend, Birkenstock, Reichardt, Stamitz, Mozart, Schulz, Haydn, Zumsteg, Pollenz — 18 05: La radio delle assicurazioni sociali — 18 20: Prognosi del tempo, segnale orario, notizie — 18 30: Lezione d'inglese per principianti — 19 55: Posti per i disoccupati — 19: La produzione di temperature basse e di macchine frigorifere. I conferenza — 19 30: Quadri della vita scolastica — 20: Concerto militare. Pezzi di Teike, Suppé, Jofrena, Ptschnebl, Hanneemann, Seiden glanz — 21 15: Dalla letteratura contemporanea dell'Estero. Lettera di opere di A. Seghers, J. Lederer — 22: Segnale orario, prognosi del tempo, notizie della stampa e corriere sportivo. Indi radio-cabaret.

Stoccarda - m. 374,1 - Kw. 4.

Friburgo nella Brigovia - m. 577 - Kw. 0,75.

16: Concerto ritrasmesso da Mannheim — 18: Qualche cosa sulla nostra voce — 19: Conferenza ritrasmessa da Mannheim — 19 30: Uno sguardo al tempo della settimana passata, con prognosi della settimana — 19 50: Segnale orario, meteorologia, indicazioni sul radio-programma in esperanto — 20: Dal Teatro cittadino di Friburgo: «Schwanda, der Dudselschpeifer», opera popolare in due atti di J. Weinberger — 22 30: Da Francoforte: Concerto divertente della R. O. e di soprano — 23 30: Notizie, corriere portivo.

Langenberg - m. 462,2 - Kw. 25.

Colonia - m. 263,2 - Kw. 4.

16-16:25: «Cnesistown». Una passeggiata nella città degli indigeni di Shlangai — 16 30 1 55: Il mondo nel libro. Nuovi romanzi tedeschi — 17 47 45: L'ora della gioventù — 17 45-18 30: Concerto del vespero, eseguito da un trio strumentale (arpa, violino, violoncello). Musiche di Bloch, Gruenecke, Haly, Zimmer — 18 30-18 50: Conferenza — 19 15-19 35: Lezione di inglese — 19 35-20: I problemi più importanti della riforma del codice penale — 20: Concerto serale della piccola R. O. con musiche di Berlioz, Micheli, Donizetti, Bullerian, Ring, O. Zeli, Mannfeld. Durante l'intermezzo: «l'ufficio postale», una azione di R. Tugore. In seguito al concerto: ultimo notiziario, corriere «Hansa-Caffè» di Dusseldorf.

Berlino - m. 475,4 - Kw. 4.

Berlino O. - m. 283 - Kw. 1,5.

Magdeburgo - m. 283 - Kw. 1,5.

Stettino - m. 283 - Kw. 1,5.

16: 11ª conferenza: Come si rispecchia lo spirito dei popoli nelle loro costruzioni? — 16 30: Rivista mensile di Sport — 17 18 30: Concerto divertente dell'Orchestra Dajos Béla. Pezzi di Strauss, Beccé, Schubert, Lehar, Smartine-Elman, Grothe, Thomé, d'Ambrosio, Tschaikowsky, Bach, Haydn, Schirrmann. Indi radio-propaganda e notizie dell'Ufficio di collocamento. — 18 40: Dal mondo della tecnica. «Come ingegnere ferroviario nell'America del Sud» — 19 05: Il problema dell'escursionismo — 19 30: Fine di settimana. «Città e convento di Lindow» — 20: Trattenti-

### LABORATORIO COSTRUZIONI ACCUMULATORI ED APPARECCHI ELETTRICI SEB. SAMPO

TORINO - Corso Regina Margherita, 2 - TORINO

Tutto per l'alimentazione dei radiolavoratori a corrente alternata  
 Trasformatori per Alimentiatori per valvole Raytheon L. 80  
 Trasformatori per Alimentiatori per valvole raddris-  
 satori a filamento . . . . . 90  
 Trasformatori per Alimentazione integrale (Placca,  
 Griglia e Filamento) . . . . . 130  
 Trasformatori per Alimentazione di placca, con av-  
 volgimento diretto per filamento delle valvole  
 a corrente alternata . . . . . 100  
 Impedenze di tutti i valori da L. 25 a L. 60 ead.  
 Condensatori per Alimentiatori di Placca e Filamento, Re-  
 sistenze potenziometriche, Casette di zinco per schermatura  
 Alimentiatori completi, Raddrisatori per carica accumula-  
 tori, ecc. a prezzi specialissimi.

### RADIO - ELETTRO - MECCANICA DUPRÈ & COSTA - GENOVA

VICO SCUOLE PIE N. 20r.

Costruzioni - Riparazioni - Impianti  
 Apparecchi e Parti staccate di prim'ordine.

Preventivi gratis

gratis Preventivi

mento serale — 20.45: Concerto orchestrale della R. O. con pezzi di Glinka, Debussy, Weber-Weingartner, Ravel, Borodin. Segnale orario, meteorologia, recentissime e corriere sportivo, radio-fotografie.

**Monaco di Baviera** - m. 536,7 - Kw. 4.  
**Norimberga** - m. 240 - Kw. 4.

16: Concerto dell'Orchestra O. Reiter. Pezzi di Yoshitomo, E. Grieg, Lohar, Kettelbe, Mayne, Erwin. — 17: Concerto di ventente del Radio-Trio. Pezzi di Glinka, Delibes, R. Strauss, Rimsky-Korsakov, Mascagni, Liszt, Sinding, Zeller. — 20: Introduzione all'azione serale — 20.15: «La tempesta», azione in cinque atti di W. Shakespeare, — 21.45: Rivista settimanale di sport — 22: Importanti radionotizie — 22.20: Notizie serali.

## INGHILTERRA

**Londra (2 LO)** - m. 358 - Kw. 3.  
**Davertry (5 XX)** - m. 1562,5 - Kw. 2,3

15.30: Concerto per le scuole: quartetto archi, soprano — 16.15: Soprano; Otetto — 17.15: Per ragazzi: Varietà; Recitazioni — 18: Mostre floreali — 18.15; 18.45; 21: 21.30: Come martedì — 18.30; 19.15: Interludi musicali — 19: Critica musicale — 19.25: Conferenza — 19.45: Banda: Marcia, Kenneth Alford; «Zanzara», York Bowen (intermezzo); Suite di Valzzer, Chabrier. Numero varietà. Banda: «Magon», Auber (Ouv.). Ballo in maschera, Fletcher. — 20.25: Una scena di «Mister Cinders», operetta di V. Ellis e R. Myers — 21.15: Attualità — 21.35: Orchestra: Sinfonia sivigliana, Turina. Soprano (con orchestra): La Mava e l'ugignolo, Granados. Orchestra: Scene popolari della Murcia (nu tempo), Perez Casas. Soprano (con orchestra): Amore il mago, De Falla. — 23: Numero a sorpresa — 23.15: Ballabili riprodotti — 24.0.15: Trasmissione fotografica.

**Davertry (5 GB)** - m. 482,3 - Kw. 30.

15: Organo (Saint Mary-le-Bow): Preludio in re min., Mendelssohn; Vivace (sonata trio n. due), Bach. Soprano: La violetta, Mozart; Due lieder, Schubert. Organo: L'usbergo di San Patrizio (sonata Celtica), Stanford. Preludio di H. Darke sopra un tema di Tallis; Marcia imperiale, Elgar. Soprano: Bollata, Hart; I gigli, C. Sharan; Melodia ebraica, Mann-Zucca. Organo: Allegro cantabile quinta sinfonia, Widor; Finales, Franck — 16: Danze — 17.30 (Birmingham): Per ragazzi: recitazione; Soprano; Banjo; Biaba. — 18.15; 22: Come lunedì — 18.30 (Birm.): Orchestra: Ouverture «Le Ibridi», Mendelssohn. Contralto: Canoni di mia madre, Dvorak; Ballata, Stanford; Le stelle, Phillips. Orchestra: Selezione musiche di Sullivan. Violino: Preludio e allegro, Fuganti-Kreisler; Danza spagnuola, Albéniz-Kreisler. Orchestra: Canti popolari italiani. Contralto: Lamento d'Iside, Banlock; Invocazione al Nilo, Id.; Pesta delle lanterne, Id.; Violino: Il Santo Bambino, Ireland; Danza, Stanford; Melodia popolare. Orchestra: Scene spagnuole, Mulder — 20: Eugenio Goossens (conferenza musicale) — 21 (Birm.). Varietà (cinque); Danze — 22.15-23.15: Ballabili riprodotti.

## JUGOSLAVIA

**Zagabria** - m. 308,3 - Kw. 0,75.

20.30: Notizie culturali e della radio-società — 20.35: Serata d'aria della contralto Lucia Ozezovic, con accompagnamento di pianoforte. Arie di Delibes, Massenet, Thomas Saint-Saëns, Debussy — 21.50: Notizie della stampa, meteorologia — 22: Concerto serale.

## POLONIA

**Poznan** - m. 336 - Kw. 1.500.

16.10: Conferenza — 16.40: Dischi — 17.10: Quintetto — 18.40: Discorso elettorale — 19.10: Concerto (cont.) — 19.25: Bollettino polizia — 19.40: Segnale orario — 19.41: Dischi — 19.55: Concerto dal Kursaal di Scheveningen; Il franco cacciatore, Weber (Ouv.); Sinfonia incompiuta, Schubert; Terza sinfonia, Beethoven — 22.19: Informazioni — 22.30-23.40: Dischi.

**Katowice** - m. 416,1 - Kw. 10.

16: Dischi — 17: Storia nazionale — 17.25: Trasmissione da Wilno — 17.55: Concerto da Varsavia — 18.45: Comunicati — 19.15: Conferenza — 19.45: Comunicato sportivo e Segnale orario — 20: La Santa Sede e il Trattato del Laterano — 20.30: Concerto da Varsavia — 22: Bollettino meteorologico e Comunicati — 23: Piccola posta (in francese).

**Cracovia** - m. 314,4 - Kw. 1,5.

17: Pedagogia — 17.25: Conferenza da Wilno — 17.55: Concerto da Varsavia — 18.45: Comunicati esposizione di Poznan — 18.55: Varie — 19.15: Libri nuovi — 19.40: Rassegna turistica — 19.56: Segnale orario — 20: Fanfara dal campanile della chiesa della Vergine; Comunicato sportivo — 20.30: Concerto; Comunicati da Varsavia.

**Varsavia** - m. 1385,7 - Kw. 10.

15.50: Dischi — 17: Einstein e la relatività — 17.25: Conferenza da Wilno — 17.55: Orchestra: Le allegre comari di Nikolaj, Nicolai (Ouv.); Scatola musicale, Nikolajewski; Nostalgia di valzer, Karasinski e Katuszek; Marcia dei coltelli, Sousa; Berceuse, Sibelius; Umoresca, Dvorak; Fantasia canti slavi, Hrbacek; Marzuche, Wronski — 18.45: Comunicato Esposizione di Poznan — 18.55: Varie — 19: Igiene e medicina — 19.40: Comunicati — 19.56: Segnale orario — 20.30: Concerto: Ouv, Egmont, Beethoven; Concerto per violino, idem; Quinta sinfonia, idem (Intervallo: I teatri). Comunicati: Aviazione, meteorologico, sportivo. P.A.T. e ritrasmissione stazioni estere.

## SPAGNA

**Barcellona (EAJ 1)** - m. 350,5 - Kw. 3.

17: Fox trot, Dotras Fors (settetto); Berceuses (recitazione); Tango, Ribalta (settetto); Scottish, Murillo (settetto); Canzone napoletana (disco di Tito Schipa); Pericon, Ribalta (settetto) — 17.30: Mercati Internazionali; Borse e Cambi — 17.35: Conferenza per le signore — 18:

Notizie; Sestetto: One step, Palau; Selez., I tre gemelli, Hoschna. (Intervallo: Notizie); Valzer lento, Cervera Fajol; Libellule, Tellan — 21: Corso di solfeggio — 21.30: Borsa e Cambi — 21.35: Orchestra: Rosmunda, Schobert (ouv.); La meraviglia di Damasco, Luna (selez.); Sardana, Gravalosa; Invocazione, Palau — 22: Campane cattedrale; Il tempo; Notizie — 22.5: Orchestra: Pavana, Palau; Intermezzo, Clemus — 22.15: Recitazionario umoristiche — 22.30-23.45: Concerto: Due melodie tedesche del secolo XVI (coro); Momento musicale num. sei, Schubert (piano); Improvviso num. due, Schubert (piano); Melodia tedesca del secolo XVIII (coro); Melodia del secolo XIX (coro); Valzer op. 39, Brahms (piano); Due melodie, Weber (coro); Scene infantili, Schumann (piano); Vita di zingaro, Schumann (coro, solo e piano).

**Madrid (EAJ 7)** - m. 426,7 - Kw. 1

19: Campane; Borsa; Conferenza — 19.15: Danze — 20.25: Notizie — 22: Campane; Segnale orario; Borsa. Chitarra; Granata, Albeniz; Adelia, Tarrega; Tema variato, Sor; Gavotta, Bach; Corrente, Bach; Allegretto della Sonatina, Moreno Torroba; Fandanguillo, Turina; Studio di tremolo, Tarrega. Piano: Due studi, Chopin; Valzer in do diesis, id.; Due preludi, id.; Polonese militare, id.; Trasporto, Schumann; La Cattedrale sommersa, Debussy; La campanella, Pagannini-Liszt — 24.0.30: Campane; Cronaca; Notizie del giorno; Recentissime; Ballabili riprodotti.

## SVEZIA

**Stoccolma (SASA)** - m. 438 - Kw. 1,5

**Motala** - m. 1351,3 - Kw. 30.  
**Malmö** - m. 229 - Kw. 1.

18: L'Unione dei giovani esploratori svedesi — 18.20: Musica leggera da Malmö — 19.10: Lettura (da Malmö) — 19.30: Conferenza sportiva — 20: segnale orario; Coro finlandese — 20.45: Sonata per piano e violino, op. 21 in mi min, Goossens — 21: La radio e il fulmine (conf.) — 21.15; 21.30: Come domenica — 22: Dischi.

## SVIZZERA

**Berna** - m. 406 - Kw. 1,5.

16-17.45: Concerto pomeridiano della R. O. — 20: Segnale orario, meteorologia, bollettino turistico dell'Automobile Club svizzero — 20.05-20.30: Conferenza di storia musicale: La sinfonia da Haydn a Bruckner (III.) serata con illustrazioni sul pianoforte. — 20.30-22.15: «Grand Hôtel Suisse», una commedia dialettale bernese in tre atti di Fr. Stauffer — 22.15-22.30: Notizie, meteorologia.

**Zurigo** - m. 489,4 - Kw. 1,5.

16: Concerto orchestrale — 17.15: Dancing gramofonico — 17.45: Meteorologia, i prezzi del mercato settimanale di Zurigo — 19.30: Segnale orario, meteorologia — 19.33: Piccole notizie per l'agricoltore. Indi conferenza sul rifornimento della carne a mezzo della propria produzione svizzera — 20: Perle della musica da camera: concerto eseguito dai solisti della R. O. — 20.30: Musica della vecchia Vien-

na. Concerto della R. O., con il concorso del « Trio-Vereinigung » di Vienna (violonista, cantante e pianista). — 22: Meteorologia, recensissime e notizie del giornale « N. Z. Z. ».

**Losanna** - m. 680 - Kw. 0,75.

16.15: Per le Signore — 16.25: Ballabili riprodotti — 18: Grammofono — 18.35 Comunicati — 20: Bollettino meteorologico — 20.2: Corso d'inglese — 20.30: Libri nuovi — 20.45: Grammofono (valzer). — 21: Rivista — 22: Il tempo, comunicati, corrispondenza parlata — 22.20: Lettura.

**Ginevra** - m. 760 - Kw. 0,5.

19.45: Grammofono — 20.15: Informazioni — 20.20: Conferenza letteraria — 20.40: Esperanto — 20.50: Orchestra: Il Guarany, Gomez (ouv.); Scene albaniane, Massenet; Amo la luna, Rubens; Ombre che passano, Wood; Sigurd, Reyer (Selez.); Gavotta, Gossec; Minuetto vivace, Ganne; Canzone d'amore, Schubert (Selezione) — 22.5: Notizie.

## UNGHERIA

**Budapest** - m. 545 - Kw. 20.

16: Pei ragazzi — 17.15: Notizie — 18: Musica militare all'aperto: Marcia, Friscay; L'oro e l'argento, Lehar (valzer); Blaha Luisa, Barna (ouv.); Melodia di Hubay — 19: Recitazioni (in tedesco) — 19.45: Corso di francese — 20.20: « Messa corale » di Liszt — 21.30: Piano e violino: Sonata, Mozart (quattro tempi); Sonatina in re magg., Schubert (tre tempi); Sonata in la magg., C. Franck (tre tempi) — 22: Orchestra (riproduz.).

## SABATO 22 GIUGNO

### AUSTRIA

**Vienna** - m. 519,9 - Kw. 1,5.

16: Concerto orchestrale con pezzi di A. Adam, J. Strauss, Fanklvetter, E. Herperdinck, Conrad, Fr. Lehar, R. Kromnegger, K. Wiesmann — 17.25: Concerto di pianoforte e canzoni: opere di A. Dvorak, F. Bloch, G. Mahler — 18: Fiabe per i grandi e i piccoli — 18.30: M. Kluden: lettura di opere proprie, con parole d'introduzione — 19.10: Conferenza — 19.30: Il microfono ambulante. III.ª Partenza d'uno sferico — 19.55: Segnale orario, meteorologia — 20: « Tempo » (Il giornale del mattino), una radio-azione di P. Porges. Indi concerto dell'orchestra H. Morawetz. Dalla città delle canzoni: pezzi di Suppé, Lanner-Krauser, J. Strauss, Fr. Schubert, E. Eysler, E. Strecker, Benatzk, K. Komzak, Zielner. Poi radio-fotografie.

### BELGIO

**Bruxelles** - m. 511,9 - Kw. 1,5.

17: Ballabili riprodotti — 17.45: Corso d'inglese — 18.30: Dischi — 19.00: Giornale parlato — 20.15: Concerto: Quartetto in sol magg. per archi (quattro tempi). Haydn; Serenata tenera, Jongen; Suite (seste tempi), Quiet; Fantasia per quartetto archi, Idem; Quartetto per ar-

chi num. diciassette, Mozart (Alle 21: Attualità) — 21.30: Danze — 22.15: Recensissime e Comunicato esperantista.

## CECOSLOVACCHIA

**Bratislava** - m. 277,8 - Kw. 0,5.

16.30: Concerto orchestrale da Praga — 17.50: Recitazione — 18: Marionette — 19. V. Praga — 19.5: Canzoni popolari slovacche — 20.22 V. Praga — 22.25: Danze.

**Praga** - m. 343,2 - Kw. 5.

16.10: Per le signore — 16.20: Concerto orchestrale — 17.30: Conferenza — 17.40: Per gli operai — 17.50: Notizie agricole — 18: Emissione tedesca: Notizie; Beethoven (conf.) — 19: Ora; Notizie — 19.5: Canzoni slovacche (da Bratislava) — 20: Musica di operette — 21: Concerto allievi del conservatorio — 22: Ora; Notizie; Sport — 22.20: I teatri — 22.25: Danze (da Bratislava) — 23: Segnale d'ora.

**Brno** - m. 432,3 - Kw. 3.

16.30: Pei ragazzi: Sven Hedin e il Tibet; Poemi in prosa; Suite per marionette, Kricka (piano); Conferenza — 17.30: L'industria tessile — 17.45: Pei giornalisti — 18: Emissione tedesca: Notizie; Melodie e canzoni — 19: Vedi Praga — 19.5: Conferenza — 19.25: (dal teatro nazionale) « Dolly », operetta di Hirsch — 22: V. Praga — 22.20: I programmi del giorno seguente; I teatri — 22.25: Danze (da Bratislava).

**Kosice** - m. 265,5 - Kw. 5.

17.30: Pei ragazzi: Marionette — 18.40: Rassegna della settimana (generale, letteratura, musicale ed economico) — 19.5: Canzoni slovacche — 20: Commedia di Novak — 21: Musica militare — 22: V. Praga — 22.20: Notizie locali; Emissione ungherese.

## FRANCIA

**Parigi (P. Parisien)** - m. 336,3 - Kw. 0,5

20.45: Come domenica — 21: Concerto con artisti dell'Opéra e dell'Opéra-Comique: La nuagiorana, Lecocq (ouv.); Allegro della sonata in do min., Grieg (piano e violino); Passeggiata mattutina, Lacombe; Canti popolari russi, Lidaw; Komarinskaja, Glinka; L'arlesiana, Bizet (suite sinfonica); Sera a Granata, Debussy (piano); Villanella, Ganne; Danza napoletana, Desormes.

**Parigi (Radio L.L.)** - m. 370 - Kw. 0,5

21: Orchestra: Raimondo, Thomas (ouverture); Cantatrice: Melodia, Thomas. Conferenza; Orchestra: Amleto, Thomas (balletto). Canto: Amleto, Thomas (duetto). Orchestra: Mignon, Thomas (gavotta e polonese). Canto: Mignon, Thomas (selezione vocale) — 22: Canillon di Fontenay.

**Tolosa** - m. 382,7 - Kw. 8.

20.30: Orchestra: Il Pipistrello, Strauss; Marcia eroica, Saint-Saëns; Invaso al valzer, Weber; Seconda danza norvegese, Grieg; Egmont, Beethoven (ouv.) — 21: Fisarmonica: quattro pezzi — 21.15: Selez.

d'opere: Manon, Massenet (Gavotta); Mignon, Thomas (Duetto e aria); Marouf, Raband (Due arie); Rigoletto, Verdi (La donna è mobile); Luisa, Chaperiotti (Aria); Portuno, Messager (Romanza) 21.45: Otto ballabili — 22.15: Giornale parlato dell'Africa del Nord.

**Parigi (Radio Paris)** - m. 1774 - Kw. 8

15.45: Pei ragazzi — 16.15: Danze — 16.45: Informazioni — 18.30: Borsa di New York — 18.35: Grammofono: Valzer, Wayne; Tango cantato, Ruggi; Tosca, Puccini (aria); I due colombi, Messager (due selezioni); Il re d'Ys, Lalo (aria soprano); Polca, Demarre (duetto); Canzone, Brwin (isarmonica, Banjo e flauto di Jaz); — 19.30: Comunicato agricolo e risultati corse — 19.45: Informazioni — 20: Conferenza — 20.15: Varietà; Danze. (Intervallo: Rassegna della stampa e informazioni).

**Parigi, Torre Eiffel** - m. 1470 - Kw. 25.

18.45: Giornale parlato; Igiene; Opere sociali; Cromache giudiziarie; Storielle — 20.10: Il tempo — 20.26-22: Piano: Tarentella, Chopin; Danza russa, Musorgsky. Cantatrice: Il tempo dei lilla, Chausson; Il colibri, idem; Canzone triste, Duparc; Numero varietà (Zulofatrice). Canto: Amadigi, Lulli (aria); Coppia cantatrice; Canzoni romane. Cantatrice: Natale dei bimbi senza casa, Delussy; Canzone di Solveig, Grieg. Canto: due lieder di Schubert. Coppia cantatrice: Canzoni popolari spagnole.

## GERMANIA

**Breslavia** - m. 321,2 - Kw. 4.

**Gleitvitz** - m. 326,4 - Kw. 4.

16.15: Concerto divertente della R. O., con il concorso di violinista. Pezzi di Sterz, May, Translateur, Kitzmuller, Kockert, Ailbott, Friml, Koparitz, Tagliaferri, Piquet, Buldi, Siede, Oscheit, Blon — 17.45: Uno sguardo allo schermo. La pellicola della settimana — 18.20: Dieci minuti di esperanto — 18.30: Conferenza — 19: Da Berlino: « Il risveglio di popoli lontani » — 20: Da Berlino: « Ilto », opera di W. A. Mozart — 22.2: Notizie serali — 22.30-24: Musica da ballo.

**Koenigsberg** - m. 280,4 - Kw. 4.

16.18: Concerto divertente. Odici pezzi di Auber, Lindemann, Strauss, Niemann, M. Heyken, Kostal, Goldmann, Loewenthal, Picket, Waldau, Drigo, Urbach — 18.15: Bollettino dei mercati mondiali — 18.30: Ciò che si dice — 18.55: Lettura del radio-programma serale in esperanto. — 19: Da Berlino: Il risveglio delle donne e i popoli lontani — 20.05: Serata di pianoforte Ruth von der Horst-Auer. Sei pezzi di Schumann, Chopin — 20.45: Giacomo Offenbach (in occasione del suo 110.º anniversario di nascita) — 21: « L'isola di Tulipatan », operetta in un atto di G. Offenbach — 22.10: Meteorologia, notizie della stampa, corriere sportivo — 22.30-24.30: Da Berlino: Musica da ballo.

**Lipsa** - m. 361,9 - Kw. 4.

**Dresda** - m. 317,1 - Kw. 0,75.

16: Giurisprudenza pratica — 16.30: Concerto dell'orchestra del luogo di cura Duerrenberg nella Sassonia — 18: Radio-

propaganda — 18.05 : Consigli radiotecnici

18.20 : Meteorologia, segnale orario — 18.30 : Lezione di francese per principianti — 18.55 : Posti per i disoccupati — 19 : Da Berlino : Il risveglio delle donne di popoli lontani — 20 : Serata allegra — 22 : Segnale orario, prognosi del tempo, notizie della stampa, indicazione sul radio-programma domenicale, corriere sportivo. Poi, fino alle 24.30 : da Berlino, musica da ballo — 24.30-1.30 : Musica notturna (dischi grammofonici).

**Stoccarda** - m. 374,1 - Kw. 4.

**Friburgo nella Brisgovia** - m. 577 - Kw. 0,75.

16.30 : Musica da ballo — 18 : Segnale orario, meteorologia, corriere sportivo — 18.30 : Dal Teatro Nazionale di Mannheim un'occasione del suo CL. anniversario (di esistenza). Concerto e discorso — 19 : Commemorazione di Federico Lienhard : recitazioni di sue poesie e concerto vocale-strumentale di opere di H. Bapst, Clara Faist. — 20 : Musica da camera di Bocherini e Smetana, eseguita dal gruppo per la musica da camera dell'Orchestra filarmonica di Stoccarda — 21 : « Spettini nel negozio di strumenti musicali », farsa musicale di Carlo Struve — 22.30 : Notizie, indii, fino alle 24.30, musica da ballo.

**Langenberg** - m. 462,2 - Kw. 25.

**Colonia** - m. 263,2 - Kw. 4.

16-16.25 : L'ora della Signora, III.<sup>a</sup> conferenza : La cura dei latitanti durante l'estate — 16.25-16.45 : Viaggi ed escursioni : La foresta « Westerwald » (III.<sup>a</sup> conf.) — 17.10-17.45 : L'amore nella letteratura mondiale — 17.45-18.30 : Concerto del vespero della R. O., con il concorso di solisti di corno. Pezzi di Wagner, R. Strauss, Liszt — 18.30-18.50 : II.<sup>a</sup> conferenza : La vita culturale francese — 18.50-19 : Meteorologia e informazioni economiche, corriere sportivo — 19-19.50 : Da Berlino : Donne di popoli lontani — 20 : Serata allegra. III.<sup>a</sup> ultime notizie, corriere sportivo, informazioni commerciali, fino all'1 del mattino, musica notturna e da ballo.

**Berlino** - m. 475,4 - Kw. 4.

**Berlino O.** - m. 283 - Kw. 1,5.

**Magdeburgo** - m. 283 - Kw. 1,5.

**Stettino** - m. 283 - Kw. 1,5.

16.10 : « Lontani paesi fantastici nella letteratura ». III.<sup>a</sup> Africa — 17 : « Un quarto d'ora prima della rappresentazione », radiazione di Paolo Morgan, indii concerto da thé — 18 : Inaugurazione del Parco popolare « Reiberge ». Discorsi e concerti. Indii radio-propaganda e notizie dell'Ufficio di collocamento — 19.05-19.30 : Due conferenze diverse — 19.55 : Indicazioni del complesso dell'opera serale — 20 : Festeggiamenti berlinesi. Ritrasmismissioni dall'Opera di Stato « Unter den Linden ». « Tito », opera seria in due atti di Mozart, indii segnale orario, meteorologia, recentissime, corriere sportivo. Poi, fino alle 24.30 : musica da ballo. Durante l'intermezzo : radio-fotografie.

**Munaco di Baviera** - m. 536,7 - Kw. 4.

**Norimberga** - m. 240 - Kw. 4.

16 : Concerto divertente del Quartetto di camera A. Rosenberger, con il concorso di soprano e pianista. Musiche di Bizet, Mi-

cheli, Tschakowsky, Mario, Wenninger — 17.15 : Lettura — 17.45 : Piccola musica da camera. Concerto del Quartetto-Studenck con musiche di Courvoisier, Schilfli, Flick-Steger — 18.30 : Bollettino del mercato di lavoro — 19 : Il risveglio delle donne di popoli lontani. Conf. — 19.50 « La buca delle lettere » — 20.15 : Serata varia. Concerto della R. O. e di cantanti — 22.20 : Notizie serali — 22.45-24.30. Musica da ballo.

## INGHILTERRA

**Londra** (2 L.O.) - m. 358 - Kw. 3.

**Davertry** (5 XX) - m. 1562,5 - Kw. 25

15.30 : Otetto : Suite rusticana, Rowley; Leggenda (Suite pastorale), Meyer. Tenore. Quattro canti (E. Bristol, H. Samuel, G. Aitken, Poniatowski). Pianoforte : Composizioni di Palmgren (Valzer capriccioso, Danza finlandese, Arlecchinata, « Notte di maggio », « In cammino »). Otetto : Bourrée e Pastorale, German; Tre danze di marionette, Adlington, Tenore; Tre oggetti familiari, K. A. Wright; Non sospirate più, Aikin; Pianoforte : Scherzo, K. A. Wright; Barcarola, Moszkowski; Rigaduno, Raff. Otetto : Canzonetta, Geehl; Canto indù, Rimsky Korsakow; Allegretto, Laloux; Presso il Molino, Leo Peter — 16.45 : Organo di cinema — 17.15 : Per i ragazzi — 18 : 18.30 : Interludi musicali — 18.15 (con annunci e Bollettino sport); 18.45; 21; 21.30 Come martedì — 19 : Programmi musicali della settimana prossima — 19.15 : La mostra internazionale equina — 19.30 : Recitazione 19.45 (da Mauchester) : Banda : Marcia, Marchal; Il Barbiere di Siviglia, Rossini (Sinf.). Soprano : Caro nome (Rigoletto), Verdi; Il mandorlo, Schumann. Baritone : Supplication, Tschakowsky; A una miniatra, May Brahe; Canto di ringraziamento, Allitsen. Banda : Duetto cornetta ed enfiumo, Barlow; Allegro molto (Sinfonia « Il nuovo mondo »), Dvorak. Soprano : Serenata, Gounod; Melodia, Quilter — 21.15 : La settimana a Londra - 21.35 : Musiche di Haydn Wood — nuova Suite egiziana (orch.); Rapsodia Virginiana (orch.); Variazioni sopra un vecchio canto popolare (orch.); Due canti (soprano); Suite orchestrale « Tre divi del cinema » (Novello, Dolores del Rio, Charlie Chaplin) — 22.30-24 : Ballabili riprodotti.

**Davertry** (5 GB) - m. 482,3 - Kw. 30

15.30 (Birmingham) : Banda : Marcia, Ord Hume; Potpourri d'opere; Numero varietà. Banda : A solo Eufonio, Hartmann. Poema sinfonico « Lorenzo », Keighley; Numero varietà. Banda : La canzone del deserto, Romberg (selez.); Marcia militare, Schubert — 16.30 : Ballabili riprodotti — 17.30 (Birm.) : Per i ragazzi : Racconto; Orchestra ragazzi; Racconto — 18.15; 22 : Come lunedì — 18.30 (Birm.) : Piano : Canti polacchi, Chopin — 18.45 (Birm.) : Banda : Marcia (Suite algerina), Saint Saëns; Ouverture « Ray Blas », Mendelssohn; Il carnevale di Parigi, Svendsen. Quartetto vocale : Due melodie (Hattun, Sullivan). Banda : A solo cornetta, Berlino; Due danze slave, Dvorak. Quartetto vocale : Da terre lontane, Marschner. Banda : L'alollola, Bishop; Valzer, Wald-

teufel; La R. N. « Pinafore », Sullivan (selez.) — 20 : Quintetto : I figli del villaggio, Kalman (valzer); Serenata, Filti; Passo delle sciarpe, Chaminade. Mezzo soprano : Tre canti (M. V. White, Ben Burrows, L. Lehmann). Quintetto : Suite « Giuochi di bimbi, Bizet; Il cigno, Saint Saëns. Mezzo soprano : Tre canti irlandesi. Quintetto : Musiche di Tschakowsky ; Eugenio Onegin (introduzione ed aria); Canzonetta; Danza russa — 21 (Birm.) : Orchestra : Preludio romantico, D'Erlanger; Concerto per violoncello e orch., Dvorak; Suite « Vasantasena », Halvorsen — 22.15 (Birm.) : Bollettino sport — 22.20 (Birm.) : Ballata per violoncello e orchestra, D'Erlanger; Sinfonia in sol min. op. 43, Sterndale Bennett — 23.15-23.45 : Trasmissione fotografica.

## JUGOSLAVIA

**Zagabria** - m. 308,3 - Kw. 0,75.

19.30 : Lettura — 20 : L'ora dei libri — 20.15 : Notizie culturali e della radio-società — 20.30 : Moderna musica jugoslava, eseguita dal Quartetto d'archi di Zagabria, con il concorso di baritone e di pianista. Musica vocale-strumentale di A. Dobromir, B. Papandopolu, M. Taveciv, Fr. Lhotka — 22.30 : Notizie della stampa e meteorologia.

## OLANDA

**Hilversum** (H.D.O.) - m. 1099 - Kw. 5

15.55-16.40 : Dischi — 17.10 : Concerto : Il cacciatore selvaggio, Lortzing (ouv.); La fonte, Delibes (Suite balletto); Mazurca russa, Glinka — 17.40 : Segnale orario — Concerto (cont.) : Tenore, Serenata, Gounod; Manon Lescaut, Puccini (fant.); Tenore; Valzer, Strauss; Polonese, Chopin — 18.40 : Discorso elettorale — 19.10 : Potpourri Straussiano; Moreno — 19.25 : Bollettino polizia — 19.40 : Organo. Conferenza. Orchestra : Sogno d'una notte di mezza estate, Mendelssohn; Barcarola, Tschakowsky; Recitazione. Organo : Giorni d'estate, Coates; Serenata, Artok; Rosa muscosa, Bosc; Ciò che sognano i fiori, Translautre; Pioggia di fallafelle, Schmalstieg; Sera d'estate, Waldteufel — 21.40 : Notizie — 22.40 : Musica

## POLONIA

**Poznan** - m. 336 - Kw. 1,500.

16.30 : I giovani esploratori (conf.) — 16.45 : Corso d'inglese — 17.10 : Conferenza — 17.30 : Recitazione poesie — 17.55 : Per i ragazzi — 18.45 : Comunicati esposizione generale polacca — 18.55 : Varie — 19.15 : Interludio musicale — 19.45 : Per le signore — 20 : Corso di francese — 20.30 : Musica leggera da Varsavia — 22.30 : Varietà — 24-0-2 : Concerto.

**Katowice** - m. 416,1 - Kw. 10.

16 : Dischi — 17 : Lezione di musica — 17.25 : Piccola posta per i ragazzi — 17.55 : Audizione per ragazzi — 18.45 : Comunicati — 19.15 : Radio-cronaca — 19.56 : Segnale orario — 20 : Recitazioni letterarie — 20.30 : Concerto da Varsavia — 22 : Bollettino meteorologico; Conferenze e Comunicati stampa — 23 : Danze.

**Cracovia** - m. 314,1 - Kw. 1,5.

17: Conferenza — 17:25: Corso d'italiano — 17:55: Audizione dei ragazzi e per la gioventù (da Varsavia) — 18:45: Comunicati esposizione di Poznan — 18:55: Varie — 19:15: Politica estera — 19:56: Segnale orario — 20: Fantara dal campanile della chiesa della Vergine; Comunicati — 20:30: Concerto da Varsavia — 22: Conferenza e comunicati da Varsavia — 23:24: Concerto riprodotto.

**Varsavia** - m. 1385,7 - Kw. 10

15:50: Dischi — 17: 17:25: Conferenze — 17:55: Per ragazzi — 18:45: Comunicati esposizione di Poznan — 18:55: Varie — 19:15: Radiotecnica; Comunicato ipico — 19:40: Comunicati — 19:56: Segnale orario — 20: Storia della musica polacca — 20:30: Concerto: Orfeo all'Inferno, Offenbach (Ouv.); La Principessa dei dollari, Fall (valzer); Il pipistrello, Strauss (potpourri); Il nemico delle donne, Bisler (valzer); Numero di canto; La divorziata, Fall (Potpourri); Gasparone, Millicker (polca); La donna ideale, Lehár (valzer); Marcia, Ziehrer — 22: 22:25: 22:40: 23:24: Come domenica — 22:5: Conferenza.

### SPAGNA

**Barcellona** (EAJ 1) - m. 350,5 - Kw. 3

17: Fox trot, Gravina (sestetto); Aria, Pergolesi (disco di Tito Schlipa); Tango, Canellas (sestetto); Scottish, Del Valle (sestetto); Otello, Verdi (disco della sig.ra Mella); Pericon, Gosloy (sestetto) — 17:30: Mercati Internazionali; Borse e Cambi — 17:35: Sestetto: One step, Evans; Mascubla, Sullivan (selez.); Valzer lento, Versailles; Notizie. Musica sacra dalla basilica della Merced. Sestetto: Danza ungherese n. cinque, Brahms — 21: Corso di francese — 21:30: Ritrasmisione parziale dell'opera dal Teatro del Liceo. Bollettino d'igiene; Informazioni agricole; Mercati agricoli e bestiame — 22: Campagne catturale; Il tempo.

**Madrid** (EAJ 7) - m. 426,7 - Kw. 1.

19: Campagne; Danze — 20:25: Notizie — 22: Campagne; Segnale orario; (dal teatro del Liceo di Barcellona) « Parsifal », Wagner — 24:0:30: Campagne; Cronaca; Notizie del giorno; Recentissime; Ballabili riprodotto.

### SVEZIA

**Stoccolma** (SASA) - m. 438 - Kw. 1,5.

**Motala** - m. 1351,3 - Kw. 30.

**Malmö** - m. 229 - Kw. 1.

16: Conferenza inaugurale a Värmland; Discorso del principe Eugenio; Canto; Musica militare ecc. — 17: Dischi — 17:15: Per ragazzi — 17:45: Commedia da Göteborg — 19:30: Conferenza — 19:45: Varietà — 20: Segnale orario — 21:15: 21:30: Come domenica — 21:45: Ballabili vecchi e nuovi.

### SVIZZERA

**Berna** - m. 406 - Kw. 1,5.

16:17:45: Concerto della R. O. — 17:45: 16:15: L'ora dei fanciulli — 18:15:19: Trasmissione grammofonica — 20: Segnale orario, meteorologia — 20:20:30: Il viaggiatore alla Dogana, consigli utili per la stagione delle vacanze — 20:30:21:35:

L'ora popolare (Canzoni sul liuto, duetti di cetra, orchestra rusticana) — 21:35:22: Concerto orchestrale — 22:22:15: Notizie, meteorologia — 22:15:22:45: Concerti orchestrale — 22:45:24: Radio-dancing.

**Zurigo** - m. 480,4 - Kw. 1,5.

16: L'ora della Società degli scrittori svizzeri. Lettura — 17:15: Concerto d'una società fisarmonica — 17:45: Meteorologia, i prezzi della Fed. svizzera degli agricoltori — 19: Concerto di campane delle Chiese di Zurigo — 19:30: Conferenza medica — 20: Concerto d'un Quartetto vocale bavarese e d'un cantante sul liuto. — 21: « De Foxli », commedia dialettale in tre atti di Giacomo Buehler, eseguita dalla « Scena libera » di Zurigo — 22: Meteorologia, recentissime e notizie del giornale « N. Z. Z. » — 22:10: Concerto grammofonico.

**Losanna** - m. 680 - Kw. 0,75.

16:15: Musica di cinema — 18: Grammfono. — 18:35: Comunic. — 20: Bollettino meteorologico — 20:2: Orchestra: Marcia, Komzak; Il birraio di Preston, Adam (Ouv.); Serenata di pigmei, Razigade; Sacko, Rimsky Korsakov (canto indù); Valzer, Lanner; Polonese, Glaeser; La figlia di Madama Angot, Lecocq (Fant.) — 20:40: Letteratura — 21:20: Orchestra (cont.). La dama bianca, Bouldieu (ouv.); Valzer spagnolo, Metra; Gavotta Rococo, Translater; Romanza, Tosti; Nel tempio dell'amore, Siede; Valzer, Strauss, Balletto indiano (quattro parti) N. N. — 22:3: Bollettino meteorologico — 22:5:22:30: Grammfono (danze).

**Ginevra** - m. 760 - Kw. 0,5.

119:45: Grammfono — 20:15: Informazioni — 20:20: Concerto: Marcia, Dalercio; Silvia, Delibes (balletto); Valzer, Waldteufel; I racconti di Perrault, Foudrain; Canzone e danza, Serrao; Aria di balletto, Foudrain; Il rosario, Nevin; Canto birmanno, Messenger; Potpourri canzoni napoletane, De Michelis — 21:35: Notizie — 21:45:22:45: Ballabili riprodotto.

### UNGHERIA

**Budapest** - m. 545 - Kw. 20.

16: Notizie — 17:10: Conferenza — 17:40: Orch.: Il barone zingano, Strauss (Ouv.); Potpourri di operetta di Eysler; Potpourri di operetta di Hervé; Clo-clo, Lehár (Potpourri); Soltanto una notte, Stolz (Potpourri) — 19: Conf. — 19:35: Concerto: I Maestri Cantori, Wagner (ouvert.); I racconti di Hoffmann, Offenbach; Mignon, Thomas; Sinfonia in mi min., Brahms — 21:30: Melodie ungheresi del secolo XVIII (Canto, « Tarugato » e piano) — 22:30: Musica zingari (riprod.).

## AVVISI A PAGAMENTO

Lire 0,70 la parola, minimo L. 2,—

Pagamento anticipato

NEUTRODINA americana Stewart-Warner, cinque valvole Radimton, nuova, completa: valvole accumulatore, caricatore, anomica accumulatore, vendesi L. 1.000,— Franco Sacchi, Corso Sempione, 63 - Milano.

## CORSO DI LINGUA INGLESE A IMI

tenuto dal Prof. Mario Hazon

Domenica 22 giugno 1929

GRAMMATICA.

TRADUZIONE DEL VERBO « FARE ».  
to do - did - done  
to make - made - made  
I shall do all I can for you.  
What did you do last night?  
You have made a fine dress.  
Made in Italy. Hand-made.

CONSTRUZIONI SPECIALI.

- I) Fare (si) + infinito + oggetto  
= to get (to have) + oggetto + part. pass.  
He got his work accepted.  
He had the thief arrested.  
I will not have my books touched.  
We hope to get the matter settled soon.
- II) Fare = obbligar, costringere = to make + infinito senza "to".  
He made me do it.  
I will make him confess.
- III) Fare = persuadere, ottenere, indurre  
= to get + infinito con "to".  
I shall try to get her to sing.  
You will not be able to get him to go.

USO IDIOMATICO ITAL.° DELVERBO "FARE"

- 1) far vedere = mostrare = to show  
far ritorno = ritornare = to return.  
farsi la barba = radersi = to shave.
- 2) fare pace = to make peace  
fare un discorso = to make a speech  
fare presto = to make haste
- 3) farsi amare = to make oneself loved  
farsi comprendere = to make oneself understood
- 4) fare = ordinare = to order  
fare = cagionare = to cause  
fare = eseguire = to execute, to carry out  
fare = lasciare, permettere = to let (to let it be understood; to let know; to let see, hear, touch  
fare (sostantivo) = manner, air, behaviour  
Non mi piace il suo fare  
I don't like his behaviour
- Sul fare del giorno = at break of day.

RIDDLES.

- 1) What is the difference between a Soldier and a lady?  
One faces the powder and the other powders the face.
- 2) What is the difference between a hungry man and a glutton?  
One longs to eat and the other eats too long.
- 3) My first is equality, my second is inferiority, my whole is superiority.  
Matchless.
- 4) It is true, I have both face and hands, And move before your eye; Yet when I go, my body stands, And when I stand I lie.  
A clock.
- 5) Why should ladies not learn English? Because one tongue is enough for them.
- 6) Why are children so expensive? Because they are so dear.

R. CHIODELLI, direttore responsabile

Archetipografia di Milano, viale Umbria 54



YOUR ULTIMATE RADIO



### FRESHMAN PHONORADIO COMBINATION

Combinazione di radio e riproduttore fonografico munito di altoparlante elettrodinamico. Una semplice presa di corrente basta per far funzionare l'apparecchio ed un semplice interruttore, permette di usarlo come amplificatore e riproduttore fonografico o come radio ricevitore. Per la sua eccezionale potenza e per l'estrema fedeltà di riproduzione, sostituisce completamente una vera e propria orchestra, riproducendo i suoni con la massima naturalezza ed assolutamente senza distorsioni, senza voci nasali, e senza fruscii.

*Per schiavimenti e preventivi rivolgersi alla Ditta:*

ARTURO C. TESINI  
MILANO - VIA DURINI, 14 - MILANO

**FRESHMAN**  
YOUR ULTIMATE RADIO

# Stromberg-Carlson

*All'avanguardia*

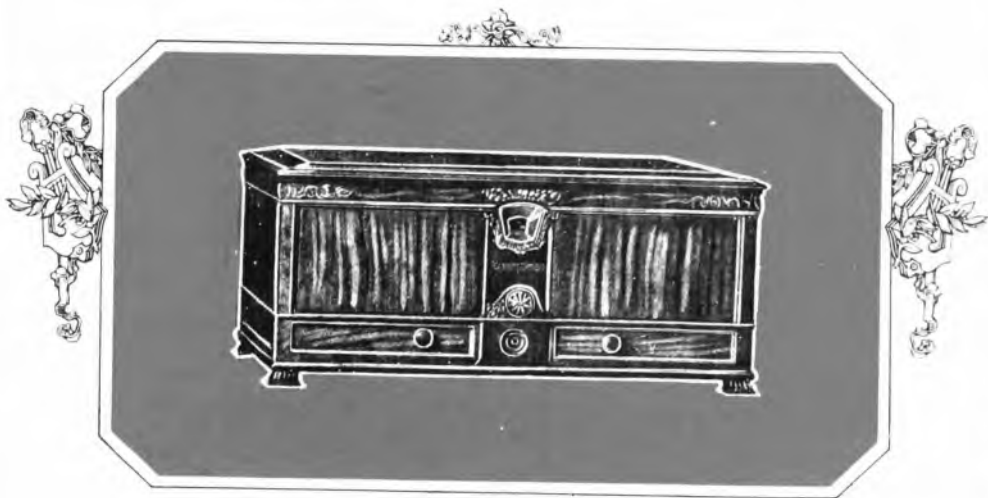

Mod. 685

*L'apparecchio che occupa il*  
**Primo posto**  
*nella graduatoria mondiale*

CONCESSIONARIA ESCLUSIVA:

*Società Anonima*  
*Industriale Commerciale Lombarda*  
**ALCIS**  
*Via S. Andrea 18 Ed. Leg. Alcis - Milano - Telefoni 72441-72442-72443*