

# RADIORARIO



ORGANO UFFICIALE DELL' E. I. A. R.

CORSO ITALIA 1 MILANO ABBONAMENTO L.30

CONTO CORRENTI... ANNO V - UNA COPIA L.150



## ORGANIZZAZIONE DI VENDITA PER LA TOSCANA

LIVORNO - S.I.T.A.R. - *Cali Finocchietti, 3*

FIRENZE e altre Provincie - FARAD - Ing. Paoletti & Rag. Fantacci - *Via delle Scale, 9*

A. Della Stufa & C. - *Via Nasaccio, 122*

# BOSCH RADIO



*Valvole  
schermate*

Perché un apparecchio  
sia veramente a valvole

schermate deve contene-  
re 3 valvole schermate.

Modello 49 Console a 7 valvole  
di cui 3 schermate

# PAM METTE LE ALI ALLE NOTE SONORE

¶ Nelle più grandi sale da ballo del mondo intero si va man mano sostituendo le orchestre con impianti dei migliori amplificatori finora conosciuti: quelli della **Samson Electric Co.** - Canton Mass. U. S. A.

¶ Nei numerosissimi impianti eseguiti in tutti i paesi del mondo si è constatato che in nessun altro modo è possibile ottenere una migliore distribuzione dei suoni in qualsiasi punto della sala.



¶ Questa possibilità e qualità insuperabili di riproduzione degli **amplificatori Samson** li rendono i preferiti presso la migliore clientela.

*Rappresentante esclusivo per le Tre Venezie:*

**E. FREZZA** - Costruzioni Radiofoniche - **TREVISO** - Via Inferiore, 7

Concessionaria esclusiva

*Società Anonima*  
**Industriale Commerciale Lombarda**  
 ALCIS  
 Via S. Andrea 19 - Edg. - Milano - Telefoni 72441-72442-72443

Concessionaria esclusiva

MARIGOLD  
 BALLROOM



MARIGOLD MARIGOLD  
 DANCING DANCING

MARIGOLD BALLROOM, MINNEAPOLIS, MINN., PAM EQUIPPED

# *l'Apparecchio che sostituisce i cristalli*

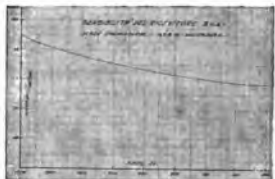

LA SUA SENSIBILITÀ

SEMPLICITÀ - PUREZZA

**adatto per ricevere anche la nuova stazione di ROMA su onde corte.**

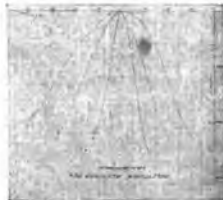

LA SUA SELETTIVITÀ

## 3 C A

L'APPARECCHIO A 3 VALVOLE

3 VALVOLE PIÙ LA RETTIFICATRICE

ALIMENTAZIONE INTEGRALE  
IN ALTERNATA

ANCHE PER ONDE DA 20 A 60 M.

SENSIBILE - SELETTIVO  
COSTRUZIONE MECCANICA  
DI GRAN CLASSE

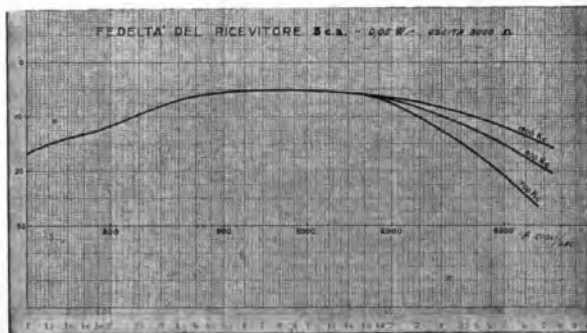

LA SUA PUREZZA

1 WATT D'USCITA  
NON DISTORTO

**ALLOCCIO, BACCHINI & C. - INGEGNERI COSTRUTTORI**

SOCIETÀ IN ACCOMANDITA

TELEFONO 90-088

CORSO SEMPIONE, 95 - MILANO (130)

TELEFONO 90-088



Dirazione, Amministrazione, Pubblicità - MILANO - Corso Italia N. 1 - Telefono 86-239

ABBONAMENTO ITALIA E COLONIE: L. 55,30 - PER GLI ABBONATI DELL'E.I.A.R.: L. 30,30 - ESTERO L. 90,30  
UN NUMERO SEPARATO L. 1,50

## IL LABORATORIO DI MILANO DELL'E.I.A.R.

L'E.I.A.R. nell'intento di perfezionare e completare la sua organizzazione tecnica stabilì lo impianto di due laboratori, dotati di personale specializzato sia per la parte direttiva che per la parte esecutiva, a Sesto Calende e a Milano.

Coll'istituzione di detti laboratori, essa intende:

a) tenersi al corrente di tutto quanto si esperimenta e si compie di nuovo in radiologia.

b) Compiere gli studi necessari onde applicare tutti quei nuovi procedimenti che la tecnica in continuo progresso, va escogitando.

c) Compiere tutte quelle misure corredate dai calcoli, necessarie per sottoporre ad un rigido esame indagatore, tutti quei fenomeni che si manifestano nell'esercizio pratico di Stazioni radiodiffonditrici, onde poter dedurre le cause di eventuali difetti di funzionamento e le modifiche opportune, per perfezionare il funzionamento stesso.

d) Controllare l'emissione delle Stazioni.

L'importanza di questi intendimenti è chiara, quando si pensi ai complessi e vari problemi tecnici che investe l'esercizio delle stazioni radiodiffonditrici e ai risultati cui può arrivare nel campo della tecnica stessa una metodica e scrupolosa indagine di ogni relativo fenomeno. Il laboratorio di controllo, stabilito a Sesto Calende, fu descritto nel N. 33 del *Radiorario*.

Il Laboratorio Sperimentale e di collaudo invece fu impiantato nei locali della Direzione Generale in Milano, Corso Italia 1, destinando ad esso un ambiente ampio, ben illuminato, colle finestre prospicienti sul cortile, onde non siano troppo sentiti i rumori stradali.

Dopo uno studio preliminare per stabili-



Banchi di misure ed esperimenti



Un angolo del laboratorio

re le misure da eseguirsi, furono scelti ed ordinati i vari complessi di apparecchi, e contemporaneamente si iniziarono nel Luglio i lavori di adattamento.

Detto Laboratorio è attrezzato per eseguire le seguenti misure:

a) Misure e controllo sui microfoni e sugli altoparlanti.

b) Misure e controlli di carattere telefonico sugli amplificatori e trasformatori a bassa frequenza ed in genere sul materiale di Stazioni.

c) misure delle costanti delle linee telefoniche, studio di equilibratori e compensatori, ecc..

d) Studio acustico degli auditori e cioè studio sulle loro proprietà acustiche, e su quelle di sostanza assorbenti di suono, sulla sistemazione migliore dei microfoni e degli esecutori, ecc.

e) Misure ad alta frequenza di carattere vario sui materiali di Stazione, valvole, condensatori, ecc.

f) Misure di propagazione e distribuzione del campo elettro magnetico intorno alle stazioni, effetti di affievolimento e di perturbazioni nella regolare distribuzione del campo.

g) Esame e studio di filtri e apparecchi ed accessori in genere per l'eliminazione dei rumori.

h) Studio delle perturbazioni di carattere industriale, sia radiotelegrafico, sia radioteletrico, e studio sulla possibilità della loro eliminazione ed attenuazione a mezzo di dispositivi speciali.

i) Misure normali dell'e varie quantità elettriche, misure a frequenza acustica e in alta frequenza per determinare le ca-

ratteristiche del materiale e degli apparecchi usati.

1) Misure oscillografiche a bassa ed alta frequenza.

Per questo il Laboratorio è dotato di una apparecchiatura moderna e larga, che andrà sempre più completandosi.

Oltre al corredo di apparecchi di un qualsiasi laboratorio importante (quali il ponté di Wheatstone, Ponte di capacità, voltmetri, amperometri, galvanometri, eterodine, resistenze campioni, ecc) esso possiede un pannello di prova per ricevitori, un apparecchio per la misura della capacità e dell'isolamento delle linee, due voltmetri di Abraham, un oscillografo a

tre equipaggi per frequenze sino ai 10.000 con corredo completo di accessori per le varie registrazioni, un generatore a frequenze acustiche, un generatore Braun, un misuratore da campo. Si attende la consegna di un microfono a condensatore tarato nel Laboratorio della Radio Corporation di America.

Il Laboratorio è largamente fornito di batterie a bassa tensione e ad alta tensione, e di impianti fissi compenetranti gruppi convertitori di trasformatori elevatori di tensione per fornire corrente continua e corrente alternata a varie tensioni e potenze. Una rete di distribuzione, facente capo ad un quadro generale di distribu-

zione, collega le varie sorgenti con i vari punti della sala. Il quadro è stato studiato in modo da poter variare le varie tensioni sulle varie linee di distribuzione.

Fa parte del Laboratorio un trasmettitore ad onda corta da 100 W ed una cabina sorda, costruita in modo speciale, destinata alle esperienze acustiche.

Una linea speciale collega il laboratorio collo studio di Via Gozzadini, 42.

L'impianto suddetto fu terminato nei primi di settembre ed ha di già eseguito interessanti esperienze sui vari tipi di microfoni impiegati nelle stazioni dell'E.I.A.R., nonché prove oscillografiche sulla modulazione delle stazioni.

## ECHI DELL'ATTIVITA' SETTIMANALE DELLE STAZIONI RADIOFONICHE ITALIANE

MILANO - TORINO. — Nella settimana scorsa, le due trasmissioni del *Falstaff* che hanno visto rinnovarsi il successo della prima esecuzione, diretta alla cura cui il M. Tansini ha concertato e diretto la meravigliosa partitura - vero miracolo del genio - del nostro grande vegliardo.

Interessantissimo, sia per la scelta dei pezzi come per l'effelata esecuzione, il concerto di giovedì dedicato alla musica di Roberto Schumann, alla cui serata hanno partecipato il Quartetto Abbado-Malipiero, il tenore Rangoni e la distinta soprano signorina Maroli e la grande Orchestra con la III Sinfonia. Uno spiraglio delizioso - durante la serata schumanniana - è stata la trasmissione dal «Convegno dei canti ungheresi antichi che colà si eseguivano, dopo di che fu ripreso il concerto dedicato al grande e infelice maestro.

Del consueto concerto sinfonico del Ve-



mobile Club di Milano e fra un numero e l'altro del variazionissimo programma, si ebbe un saggio, che riuscì assai brillante, del concerto oceanistico ludriese diretto dal bravo M. Barattoni.

E tutto ciò... mentre il trionfo di *Radamès* si prepara ad echeggiare nel nostro auditorio.

Domani e fra 14,30 le stazioni hanno trasmesso da S. Siro l'incontro di calcio Italia - Portogallo, terminato col la vittoria della squadra nazionale.

NAPOLI. — Il maggiore avvenimento artistico della scorsa settimana è costituito dalla trasmissione, fatta per la prima volta da questa Stazione, della *Turandot*, di Puccini, in commemorazione del compianto Maestro lucchese nell'anniversario della sua morte.

Questa bellissima opera ha avuto, sia da parte dell'orchestra diretta dal maestro Martucci, che dei cantanti, un'esecuzione

### L' INCONTRO ITALIA-PORTOGALLO

nerdi dobbiamo ricordare, oltre la nota *Suite* di Rimski Korsakow, sempre così suggestiva nei suoi ritmi e nei suoi grocchi orchestrali (direttore il M. Pedrollo), il Concerto in La minore per violoncello di Saint-Saëns, eseguito con bravura e con penetrante sensibilità dal prof. Malipiero. Assai gustati furono anche i due Canti di Wagner, spudicamente sussurrati, con accompagnamento della grande orchestra, dalla gentile signora Fina Savio.

Oltre la musica del suo bravo Quintetto trasmesso in tutti i pomeriggi, Torino ci ha dato in *relais* la sua eletta serata di musica da camera e sinfonia, il martedì e le allegre note dell'operetta, sabato sera, eseguite con lo *charme* consueto.

Simpaticissimo il nostro ultimo lunedì, la serata dedicata al buon umore e alla musica gaia del varietà. Ricordiamo la graziosissima *causerie* di Carlo Veneziani sugli autori drammatici italiani che furono tutti serviti di... barba e di capelli e a proposito di barba e di capelli l'esilarante *duo* Bianchi-Falconi con la loro improvvisazione *Dal barbiere*.

Nella stessa sera ha parlato dinanzi al microfono della nostra stazione il Senatore on. Silvio Crespi, Presidente dell'Auto-



Una fase di gioco



La trasmissione della partita di calcio fatta da l' MI dallo Stadio di S. Siro

mirabile, tale da superare ogni aspettativa. Gli accenti drammatici e patetici; gli elementi esotici e tutta l'incisiva e possente animazione espressiva dell'opera hanno avuto, nell'esecuzione orchestrale il loro giusto ed adeguato rilievo. Anche gli artisti, hanno reso ed espresso le passioni dei rispettivi personaggi con forte efficacia d'accento e con precisa quadratura di stile. Una meritata lode va attribuita, infine, al coro che ha dato tutta la risonanza e l'ampiezza dovuta alle caratteristiche e scultoree effusioni collettive della folla, così particolarmente curate e sviluppate da Giacomo Puccini in *Turandot*.

Un'esecuzione vocale ed orchestrale brillante e compinta è stata anche quella del delizioso *Dan Pasquale* donizettiano. La nostra Compagnia operettistica, poi, s'è come al solito, validamente affermata in due ottime trasmissioni, quella della *Signorina del cinematografo* di Weinberger e quella del classico capolavoro di Planquette: *Le campane di Corneville*.

ROMA. — La ricorrenza del quinto anniversario della morte di Giacomo Puccini è stata solennizzata, alla stazione radiofonica di Roma, con una esecuzione della *Turandot* che è riuscita veramente grandiosa ed equilibrata. Il pittoresco e potente dramma lirico, che ben dimostra come il povero Puccini si sia spento nel pieno possesso di tutte le sue energie di artista-creatore, ha avuto interpreti adeguati: Anna Alba Di Marzio e Ofelia Parisini, Franco Caselli, Luigi Bernardi ed altri altissimi di provato valore. Il coro, che nella *Turandot* ha una parte assai rilevante, è stato preciso e vigoroso, come si desiderava. L'orchestra, diretta con calore e sagacia dal Maestro Santarelli, ha spiegato tutte le sue forze, raggiungendo i migliori effetti.

Durante la settimana vi fu la replica del *Falstaff* e di *Madama Butterfly* con il consueto complesso artistico tanto apprezzato. Dal Teatro Adriano è stata trasmessa la *Lucia di Lammermoor* interpretata dalla rinomatissima Elda Di Veroli e dal giovane tenore Galliano Masini che, di colpo, è stato consacrato alla fama per i suoi generosi mezzi vocali e la sua forte espressività drammatica.

La compagnia d'operette della Stazione ha allestito con somma cura la *Casa delle tre ragazze*, così attraente per le musiche



Esterno e interno degli uffici STIPEL in Galleria V. E. a Milano dove si possono effettuare gli abbonamenti all'Eiar ed al Radiorario.

di Schubert adattate abilmente dal Berté: sono state, inoltre eseguite due commedie: *La prima avventura* di Oreste Poggio e *Il cugino Paupolette* di Brauner e Grünwaldt.



Trasmissioni radiofoniche sportive

Da notarsi in modo tutto speciale, l'esito straordinariamente felice della grande audizione di vecchie canzoni napoletane, organizzata dal maestro Giuseppe Bonavolontà con l'aiuto fervido del tenore Giovanni Barberini. Queste canzoni - composte, tra il 1880 e il 1910, da musicisti dotati di facile inventiva e di brio fosforescente - Mario Costa, Luigi Denza, Salvatore Gambardella, V. di Chiara, Nicola Valente ecc. - sono, talora, dei veri gioielli d'arte popolare. Eseguiti a perfezione da un gruppo di cantori specializzati nel genere, accompagnati non solo dall'orchestra normale, ma da una ottima orchestra di mandolini e chitarre, le dette canzoni hanno destato un interesse superiore ad ogni previsione e sono giunte richieste insistenti per una replica della serata divertentissima.

Chiudiamo con un rapido cenno delle trasmissioni effettuate dall'Accademia Filarmonica e dall'Augusteo. Alla Filarmonica, il violinista Mario Corti e il pianista Ernesto Consolo - due illustri artisti ovunque acclamati - hanno svolto un programma eclettico nel quale erano comprese la *Sonata in re minore* di Schumann, quella in *sol maggiore* di Grieg e la nuova *Suite per violino e pianoforte* del compositore torinese Lolovico Rocca, accolta con esplicito favore. All'Augusteo, il celebre Riccardo Strauss ha diretto un concerto di musiche di sua composizione. Fra esse spiccavano alcuni brani sinfonici dell'opera *Intermezzo*, una delle più recenti produzioni del Maestro. Il programma comprendeva inoltre, il *Préludio festivo*, così rumoroso e ferrigno da sembrare scritto per solennizzare l'inaugurazione di una succursale delle acciaierie Krupp. L'affascinante *Danza di Salomè* e la imponente *Sinfonia delle Alpi*, nella quale, accanto a vacuità e prolissità, sono brani descrittivi di eccezionale vivacità coloristica. La trasmissione del concerto straussiano, non ostante la sovrabbondanza delle sonorità orchestrali, è riuscita perfettamente chiara, sì che un ottenuto l'alto lauso dei radiomatori.

BOLZANO. — Come annunciato, domenica mattina ha avuto luogo nel Teatro Civico l'annuale adunata, riuscita importantissima, di tutti i lavoratori della Provincia.



Bruno Roghi



Comm. Clausetti direttore di Casa Ricordi



Marco Gandini di cui venne eseguito «Il divertimento per cinque strumenti a fiato» a I TO.

Il M. Mario Mascagni ha diretto per la occasione «Il canto del lavoro» del M. Pietro Mascagni.

Giovedì gli ascoltatori che prestavano la loro attenzione alla esecuzione del normale programma, sono stati sorpresi dall'improvviso allacciamento col Civico Teatro per l'esecuzione del famosissimo concertista di violino M. Jan Kubelik. La tecnica profonda, l'agilità, la forza e tutte le doti del Maestro sono state ottimamente riprodotte dal microfono.

GENOVA. — Lunedì, la prima di «Manon» di Massenet con un interprete d'eccezione; la soprano Boccolini-Zacconi. L'edizione di questa opera riuscì veramente encomiabile sotto tutti i punti di vista. Anche il tenore Pollicino, il baritono Serpo e

tutti gli altri, ad ogni singola parte, con grande esattezza di colori e sfumature, contribuirono al felice esito della trasmissione. Molto bene i cori istruiti dal M. Milani.

L'opera venne concertata dal M. Russo con grande slancio ed efficacia.

Il concerto di musica strumentale per fiati e pianoforte ebbe il pieno consenso dei nostri abbonati. Il «Quartetto» di Rusini per oboe, clarino, fagotto e corno eseguito dai prof. Amadei, Giampieri, Rota e Battistoni risultò equilibratissimo e molto accurato nei dettagli.

Il Quintetto di Beethoven per i quattro strumenti a fiato e pianoforte venne reso in modo magistrale; al piano sedeva il M. Armando La Rosa Parodi.

Mercoledì, la prima dell'operetta «Casta Susanna» cogli artisti e cori d'EIAR. L'operetta venne concertata e diretta dal M. Nicola Ricci con la solita maestria ed accuratezza.

La seconda di «Manon» ebbe lo stesso felice esito di lunedì.

Venerdì sera nel Concerto sinfonico diretto dal M. Daniele Amfitheatrof si eseguirono: l'ouverture «intermezzo» del «Prometeo» di Beethoven e la sinfonia in sol minore di Mozart, rese con grande precisione e chiarezza di coloriti dalla numerosa orchestra di I GE. Nella seconda parte del concerto era stata annunciata una interessante novità: «La suonata all'italiana» per cembalo archi, due flauti, due trombe, oboe e fagotto del giovanissimo Maestro Armando La Rosa Parodi. Costruita saldamente e condotta armonicamente e strumentalmente con rara perizia, questa composizione ebbe le più liete accoglienze da parte dei radio-ascoltatori. Al cembalo sedeva l'autore stesso.

Segui la divertente e geniale suite di Alfredo Casella tratta dal balletto omonimo: «Il convento veneziano» reso con grande efficacia. Ottima la Sig.ra Maria Gobbi nel breve brano vocale.

## LA STAZIONE DI ROMA DA 50 KW.

Si stanno in questi giorni terminando le prove di funzionamento del nuovo trasmettitore da 50 Kw. di S. Palomba.

Tali prove che hanno confermato le ottime caratteristiche previste per questo eccezionale impianto, vengono eseguite nelle ore in cui l'attuale stazione radiofonica di Roma (3 Kw.) non è in funzione. Con ciò non si viene ad apportare alcuna interruzione al programma normale di radio-diffusione, ma e prove di messa a punto richiedono forzatamente un tempo maggiore. La triplice attesa dei radioamatori italiani sarà comunque largamente ripagata dai risultati che si otterranno.

Parallelamente alle prove tecniche del trasmettitore procedono le prove acustiche (postazioni microfoni e regolazione amplificatori) alle quali si interessa personalmente il Maestro Mascagni, onde ottenere i migliori risultati dal lato del realismo e della fedeltà della trasmissione musicale.

## NOTIZIARIO EIAR

Licenze per le radioaudizioni. Il Ministero delle Comunicazioni ha dato i seguenti chiarimenti in seguito a quesiti sottopostigli da noi e cioè:

- 1) che una licenza abbonamento può considerarsi valevole per diversi apparecchi, purché essi siano di proprietà di un unico utente e siano racchiusi in un unico domicilio;
- 2) che la licenza-abbonamento deve ritenersi strettamente personale e non perciò trasmissibile al compratore in caso di alienazione dell'apparecchio o degli apparecchi;
- 3) che la stessa licenza è valevole anche nel caso di trasporto dell'apparecchio in campagna o al mare, senza dover sottostare al pagamento di una nuova licenza e, beninteso, alla condizione che venga tolto l'aereo alla dimora di città;
- 4) che debba esigersi il possesso d'una nuova licenza abbonamento in caso di installazioni riceventi fisse su automobili, motoscafi od altri veicoli da diporto, anche se per tale scopo vien utilizzato lo stesso apparecchio usato a domicilio.



L'ottima orchestra tipica Argentina BACHICHA che ha trasmesso dall'Auditorio Chiappo (I TO).



# RADIO RICEVITORI MODERNI

La prossima entrata in funzione delle due nuove stazioni di Roma, quella da 50 KW ad onda media (m. 441.8), e quella da 12 KW ad onda corta (m. 25,4 e m. 80), prelude ad un'intensa ri-

ttici inserite nel circuito rigenerativo, in modo che le oscillazioni generate per eccesso di reazione vengono dissipate da queste resistenze, anziché venire irradiate dall'aereo.

La reazione viene regolata mediante una resistenza variabile inserita come è indicato nello schema generale di fig. 1 ( $R_2$ ); inoltre quest'ultima resistenza unitamente a quella fissa  $R_1$  in serie con la bobina di



Figura 1

presa dell'interessamento generale alle radiorecezioni.

Iniziamo con questo numero una serie di articoli destinati ad illustrare con ogni dettaglio diversi tipi di apparecchi ricevitori aggiornati secondo le più recenti vedute tecniche.

Descriveremo anzi tutto due ricevitori a tre valvole con funzioni però diversamente ripartite nelle singole valvole: poi un apparecchio a cinque valvole ed infine due apparecchi per onde corte, uno dei quali destinato ad essere aggiunto ai ricevitori ad onde medie per estenderne il campo di ricezione sino ai 20 metri di lunghezza d'onda.

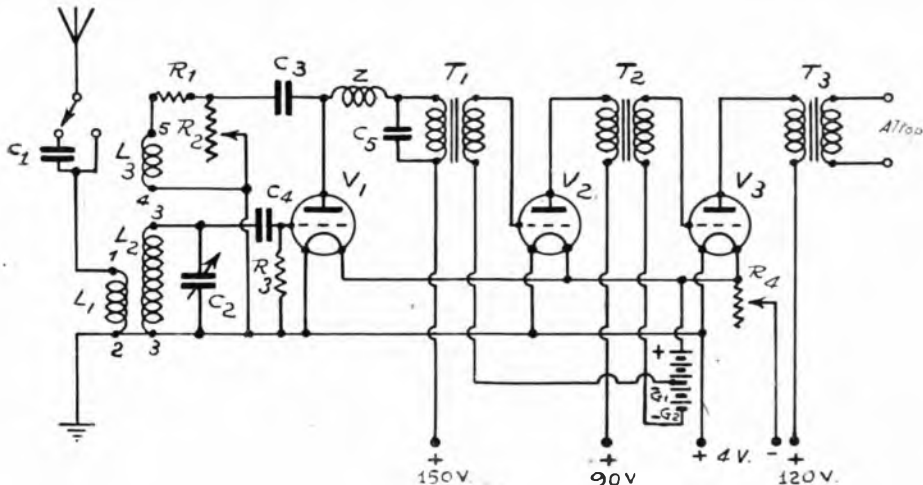
Di ogni apparecchio illustrato, daremo sia lo schema per l'alimentazione con batterie separate (in corrente continua), sia lo schema con alimentazione totale in corrente alternata.

\*\*\*

Radioricevitore a tre valvole - (1° tipo).

Trattasi di un apparecchio a tre valvole le cui funzioni sono così distribuite: la prima valvola è rivelatrice con reazione smorzata, le altre due sono amplificatrici a bassa frequenza.

Una caratteristica particolare di questo ricevitore, risiede nel fatto che pur essendo adattata la reazione nella valvola rivelatrice allo scopo di aumentare notevolmente la sensibilità, tale reazione non provoca alcuna emissione di oscillazioni disturbatrici dall'aereo ricevente collegato all'apparecchio; tale comportamento è dovuto alla presenza di resistenze smorza-

reazione, assicurano l'effetto smorzatore sopra accennato.

L'accoppiamento fra la valvola rivelatrice e la prima amplificatrice a bassa frequenza, e fra quest'ultima e la valvola finale è effettuato mediante trasformatori di buona qualità (rapporto 1 : 3 circa). L'intero circuito elettrico del ricevitore è rappresentato in figura 1.

Il complesso delle bobine d'aereo ( $L_1$  di accordo ( $L_2$ ) e di reazione ( $L_3$ ) è riunito in un'unica bobina di costruzione particolare provvista di uno zoccolo a cinque spine onde inserirla nell'apparecchio.

Tale bobina consta di due avvolgimenti distinti, affiancati a 5 mm. di distanza, e disposti su una speciale carcassa a sagoma esagonale: il primo avvolgimento (riunente  $L_1$  ed  $L_2$ ) è di 60 spire, filo rame diametro 0,4 mm., due coperture cotone, con una presa dopo 12 spire dall'inizio ( $L_1 = 12$  spire,  $L_2 = 48$  spire); il secondo avvolgimento è di 25 spire dello stesso filo, avvolto nel medesimo senso del primo (Fig. 2).

I dettagli costruttivi della carcassa-supporto della bobina multipla ora descritta risultano dagli schizzi quotati dalle figg. 2, 3 e 4, le due flange esagonali sono di lastra di bakelite dello spessore di 3 mm. e sono fissate al centro ad un blocchetto di legno duro. L'avvolgimento è disposto su sei bastoncini di ebanite trattenuti dalle due flange ora citate.

I numeri riportati a fianco dei terminali degli avvolgimenti (fig. 3), si riferiscono all'identica numerazione risultante in figura 1 e ciò per garantire il giusto senso dei collegamenti del circuito.



Figura 2

Gli altri organi componenti l'apparecchio sono:

- $C_1$  = condensatore fisso cap. 0,0003 Mfd
- $C_2$  = " variab. cap. 0,0005 Mfd
- $C_3$  = " fisso cap. 0,0003 Mfd
- $C_4$  = " fisso cap. 0,0002 Mfd
- $C_5$  = " fisso cap. 0,0002 Mfd
- $R_1$  = resistenza fissa di tipo metallico da 500 ohm.
- $R_2$  = resistenza variabile da 0 a 5000 ohm
- $R_3$  = resistenza fissa da 3 Megohm
- $R_4$  = reostato semifisso da 15 ohm
- $R_5$  = bobina d'impedenza ad alta frequenza (choke).
- $T_1$  e  $T_2$  = trasformatori a bassa frequenza rapp. 1 : 3 circa.
- $T_3$  = trasformatore d'uscita rapp. 1 : 1.

Le valvole da impiegarsi in questo circuito sono (accensione dei filamenti con corrente continua mediante accumulatori):

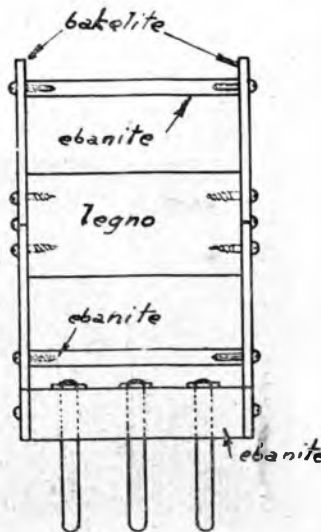

Figura 3

Il montaggio non richiede speciali attenzioni né precauzioni circa la disposizione dei vari organi non essendovi circuiti percorsi da correnti ad alta frequenza.

Le tensioni anodiche sono quelle indicate nello schema di fig. 1, e cioè: 60 volts alla prima valvola, 100 alla seconda e 120 a 150 volts alla terza.

Le tensioni di griglia saranno di - 6 volt (-  $G_1$ ) per seconda valvola e - 15 volt (-  $G_2$ ) per l'ultima.

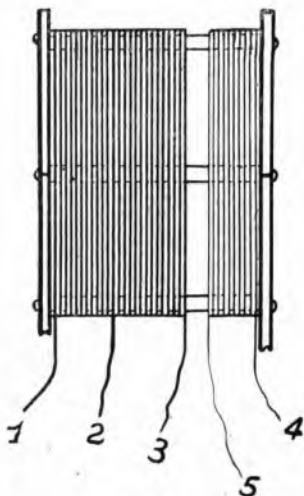
Nel prossimo numero illustreremo questo stesso ricevitore totalmente alimentato con corrente alternata.

I. A. B.

ERRATA — CORRIGE

Nell'articolo riguardante la « Grande stazione nazionale di Roma » pubblicato nel N. 49 a. s. a pag. 2 colonna I. ove si parla della propagazione del segnale indiretto si deve leggere: tale intensità si aggira intorno a 0,1 milliwatt per metro per kilowatt irradiato.



Figura 4  
Dettaglio costruttivo bobina  
accordo-reazione.



LA RADIO NELLE SCUOLE

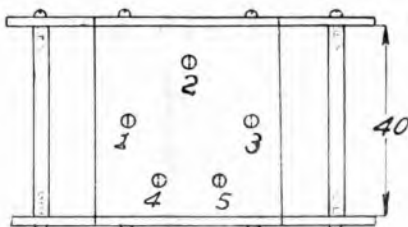
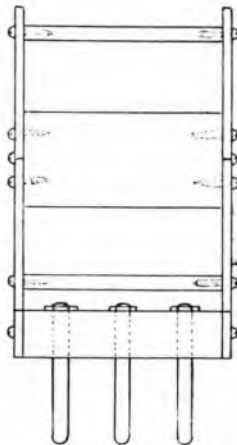
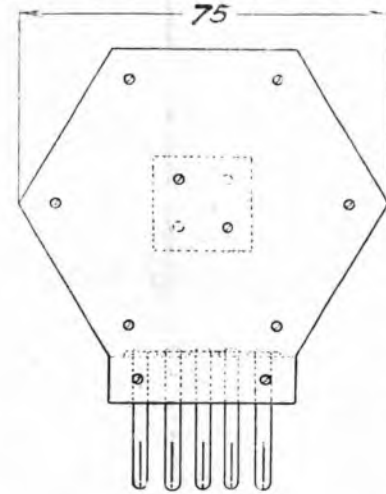

All'estero le lezioni per radio sono entrate nella consuetudine e con brillanti risultati.

# ORIGINI E STORIA DELL'ORCHESTRA

La storia dell'orchestra, può dirsi, è una parte interessante della storia della civiltà. La parola orchestra è presa dal greco antico e significa «luogo dove si balla». Con ciò si indicava la parte anteriore ed un poco più bassa del palcoscenico, sulla quale il coro si girava dentro il teatro con passi lenti e misurati». I musicisti, che l'accompagnavano, si trovavano posti tra il palcoscenico ed il pubblico. Questo genere di rappresentazione ha preso tanto radice fino ai nostri giorni, che ogni riunione di musicisti vien chiamata orchestra.

L'uso di parecchi strumenti insieme, anche col concorso del canto, è antichissimo. E ciò che oggi è conosciuto in riguardo all'antico sviluppo della musica, conferma con pieno diritto l'origine della musica da una remotissima cultura asiatica. Gli scavi e le riproduzioni grafiche o scultorie ci danno appunto seria attestazione di così antiche, epoche e civiltà. A questo proposito, Rudolph Sonner, in un suo articolo sul «Der Deutsche Rundfunk», riferisce con molta precisione di dati, intorno ad un rilievo (che esiste nel Museo britannico di Londra) della Cappella di Corte d'Assurbanipal, re d'Assiria, in cui sono riuniti i



Figura 1

produttivo in fatto di musica.

Un rilievo della V dinastia (circa 3.000 a. C.) ci dà uno schiarimento sulla composizione d'una orchestra di quel tempo. I flautisti ed i sonatori d'arpa sono riuniti coi cantanti. I cantanti regolano la misura, le battute e la progressione to-

è scritto sull'accennata festa: «Al giorno della consacrazione del tempio (Chantecra) stavano vicino i musicanti 120 sacerdoti, che sonavano le trombe, ed appariva che un solo uomo sonasse la tromba ed anche un solo cantasse, come si sentisse una sola voce, che elogiasse e ringraziasse il Signore».



Figura 2

sonatori d'arpa, di doppi oboi ed un coro d'uomini, al quale è unito anche un coro di ragazzi. I cantanti assecondano il canto col battere le mani. La fig. 1 rappresenta una orchestra della stessa epoca (VII secolo a. C.). Meno multiforme è la cappella aramea, che è composta dei sonatori di lira e di tamburo a cornice (fig. 2).

L'antico Egitto è stato un paese molto

nale per mezzo del movimento delle mani (Cheironomia). In antico egiziano la parola «cantare» significa nello stesso tempo «segnare colla mano il tono». In geroglifici la parola «cantare» è rappresentata da un avambraccio colla mano.

Gli ebrei davano una grande importanza alla musica. Essi disponevano d'un relativo grande numero d'istrumenti. La trom-

ba aveva molta importanza. Il primo giorno del settimo mese era «il giorno della tromba». Appresso furono usati: il «schar» (corni con una applicazione puramente religiosa), l'oboe («chali»), il flauto lungo, la zampogna, la lira («Kinnor»), il liuto e diversi strumenti a percussione, come i cimbali e il sistro (sonagli). Il più alto grado di sviluppo la musica ebraica raggiunse sotto il re Salomone. Lo storico ebraico Giuseppe scrive quanto segue, a proposito della consacrazione del tempio, costruito da Salomone: «Per ciò sono stati fabbricati, per accompagnare i canti, 40.000 arpe ed anche tanti sistri d'oro, come anche 200.000 trombe ebraiche d'argento». Se anche si prendessero queste cifre con grande circospezione, non di meno si può facilmente concludere, che l'organizzata orchestra doveva essere d'una composizione numerica straordinaria. Nel Libro dei Re è scritto sull'accennata festa: «Al giorno della consacrazione del tempio (Chantecra) stavano vicino i musicanti 120 sacerdoti, che sonavano le trombe, ed appariva che un solo uomo sonasse la tromba ed anche un solo cantasse, come si sentisse una sola voce, che elogiasse e ringraziasse il Signore».

E' molto grande il numero degli strumenti dei greci, ma tra di essi è difficile trovare un solo, che non fosse usato da qualche altro popolo. Anche il famoso flauto del dio Pane, malgrado il suo nome, è d'una origine più antica. Comunque, la pratica musicale dei greci condusse a qualche cosa di fondamentalmente nuovo: cioè alla eterofonia. La musica d'accompagna-

mento nelle sue variazioni si scostava parecchie volte dalla voce cantante.

Presso gli antichi romani troviamo una orchestra d'una simile formazione. Agli spettacoli gladiatorii si faceva musica sull'arena con tuba, corno ed organo. Questo organo non aveva ancora nessuna tastiera, ma funzionava in una maniera speciale e molto lentamente. Per la impossibilità di cambiare presto il tono si dovette dargli il posto tra gli strumenti d'accompagnamento.

Il motivo della melodia era sonato dal corno. Il suono di questo strumento era considerato molto sonoro, secondo il concetto dei tempi d'allora.

La fig. 3 rappresenta una primitiva orchestra di strumenti a fiato, per i quali sono usate le zucche bislunghe.



Figura 3

Nella musica del medioevo la parte principale apparteneva alla musica vocale. Fu questo il periodo delle grandi cappelle di canto. L'adozione di tali od altri strumenti avveniva sulla imitazione delle voci, e nella costruzione degli strumenti erano prese in considerazione le differenti voci umane, cioè il soprano, il contralto, il tenore ed il basso.



Nel Medioevo

Può dirsi che fino al 1400 vi furono continui sviluppi nell'orchestra e presso ogni Corte esistevano proprie e speciali bande.

Simone di Golino Prudenzianni (la fine del XIV secolo) nota in un sonetto, che una volta gli successe di sentire a sonare insieme un monocordo, un flauto ed un salterio e che tale soave musica egli non poté mai dimenticare.

Circa la seconda metà del XVI secolo l'orchestra cominciò ad emanciparsi sempre più.

Orlando di Lano portò la cappella di Corte di Monaco ad una notevole altezza. Tuttavia, il predominio del coro rimaseva come un determinante principio dello stile musicale fino all'età del barocco. L'elemento *concerto*, improntato al contrapposimento (gli uni contro gli altri) delle voci umane, degli strumenti ad arco, degli strumenti a fiato, dell'organo ecc., prendeva più che mai radice. Praetorius ci dà una enumerazione degli strumenti che si usavano in quel tempo e che son quasi gli stessi di oggi.

In quei tempi la posizione della musica non era fissa sotto qualsiasi rapporto. Era rimessa all'arbitrio del capo d'orchestra l'adozione di quegli strumenti destinati ad eseguire questo o quel pezzo di musica. Un tale giudizio arbitrario conosciamo adesso nella esecuzione della musica di jazz.

A questo punto preme rammentare, riportandoci all'arte musicale dell'antica Grecia, che al dramma classico greco molto si avvicina il carattere ideale dei grandi riformatori, quali Monteverde, prima, e Gluck in seguito; poichè la musica dei greci era subordinata alla espressione drammatica di piena verità.

E' noto peraltro come i Re di Francia tenessero presso le loro Corti musicisti rinomati.

La stessa Regina Elisabetta aveva una orchestra di 50 sonatori; e così i più noti principi e duchi d'Italia e di Germania avevano private orchestre.

L'uso e il godimento di queste artistiche istituzioni non variò dunque, per mol-



L'orchestra nel Settecento

ti secoli, nelle sale delle Ruggie e delle sedi principesche, ove la musica fu sempre tenuta in gran culto.

È così l'illustre maestro fiorentino G. Lulli (che i francesi chiamavano Lully) non fu soltanto celebre in Francia quale direttore di orchestra, ma lo fu più ancora quale compositore di notevolissimi pezzi di musica scritti per l'insigne commediodramma Molière, il quale era allora tenuto in alto onore presso la Corte di Luigi XIV.

Il Lulli morì in Francia. Ma non morì la sua fama, perchè egli fu ritenuto il più gran compositore che in terra di Gallia si fosse fino allora conosciuto.

Non è da lasciarsi indietro la cronaca degli strumenti. Molti di questi, usati nel '700 e nell'800, differivano grandemente da quelli delle attuali orchestre.

Al tempo di Bach vi erano parecchi strumenti a corda, ma caddero poi, in disuso, specie la viola pomposa e la viola da gamba. Al posto di questa generazione di viole trovarono ultimo posto, nell'orchestra moderna, il violino, la viola, il violoncello e il contrabbasso.

La viola d'amore, che aveva 5 o 7 corde, è usata ancora occasionalmente e, per es. da Meyerbeer che l'adoperò negli Ugonotti. La viola pomposa è stata adoperata da Zandonani nella Francesca da Rimini.

Non sarebbe giusto chiudere questa breve rassegna d'arte orchestrale, senza accennare alla Scuola di Mannheim, nella quale, a suo tempo, si veniva creando gra-

duamente il concetto dell'orchestra tipo.

Il giovane Mozart e i suoi contemporanei parlavano di ciò con sentita animazione e pari interesse, come di una nuova conquista.

In genere, però la musica orchestrale divenne indipendente. L'unione col canto si sciolse completamente. Si formò una tipica forma per la musica puramente orchestrale: la sinfonia; la quale con Beethoven raggiunse altezze mai più toccate; egli pose i germi dell'arte, dell'istrumentazione poichè meglio dei suoi predecessori e primo fra i moderni, mise in valore e si servì dei colori e dei suoni dei diversi istrumenti. Con Weber, Mendelssohn e principalmente con Berlioz, Wagner e Debussy l'orchestrazione raggiunse il massimo sviluppo. Non si deve passare sotto silenzio il grandissimo contributo che a questo sviluppo hanno dato i moderni italiani, primo di tutti Verdi che con il suo meraviglioso *Falstaff* ha creato il prototipo della vera e perfetta opera musicale dell'avvenire.

È Berlioz, come Wagner, contribuì anch'esso allo sviluppo della tecnica direttore d'orchestra.

Si ritiene interessante rilevare, ora, la differenza che esiste fra le orchestre dei tempi di Haydn e di Mozart e quelle dei nostri giorni.

Comunque la possibilità d'una combinazione nell'accoppiamento d'istrumenti è in-

nesauribile. Secondo il notissimo prof. Einstein, una orchestra ideale dovrebbe essere composta da 46 generi di diversi istrumenti, il numero dei quali sarebbe in totale 395. Ma disgraziatamente c'è da temere... (e da sperare!!!) che una simile orchestra, ideata dal grande Einstein, rimanga per sempre come cosa soltanto ideale.

Indichiamo qui, in separate colonne, com'era costituita l'orchestra dell'Opera di Dresda nel 1754, in confronto delle Grandi Orchestre moderne.

	Opera di Dresda	Orch. moderne
Primi violini	8	16
Secondi violini	7	16
Viole	4	16
Violoncelli	3	16
Contrabbassi	3	8
Clarinetti	—	1
Flauti	2	2
Oboi	2	2
Corni inglesi	—	2
Clarinetti	—	2
Clarinetto basso	—	1
Fagotti	3	2
Contrafagotti	—	1
Corni	2	4 *
Trombe	3	3
Tromboni	—	3
Tuba	—	1
Timpani	3	1
Perкуssione o batteria	—	2 *
Organo	—	1 *

\* Per talune speciali Opere in numero notevolmente maggiore.

## AMICI E NEMICI ILLUSTRATI DELLA MUSICA

Gli artisti greci, quando volevano dire di un uomo senza educazione, lo chiamavano « amukos », cioè, che non era capace di sentire tutto quel che ci può essere di bello e di elevato nella musica.

Gli antichi facevano consistere la musica non soltanto nelle nozioni scientifiche che per noi rientrano, in sommo grado, nell'acustica, ma (come dissi nella mia breve monografia: « L'arte della danza e il ballo » nel Rad. N. 33) nei movimenti stessi della danza che accompagnavano spesso il canto. Non è arduo affermare, che la musica europea moderna derivò dal sistema armonico dei greci. All'epoca macedone, Aristosseno detto *L'armonico* (350 av. Cr.) lasciò tre libri: «Elementi di armonia».

Molti imperatori romani, come Caligola, Britannico, Tito, Adriano, Agrippa, Eliogabalo, Alessandro Severo nonché Meccenate, ministro di Augusto ed altri, furono distinti amatori della musica. E Nerone sorpassava tutti pel suo talento. Teneva molto ad essere stimato come un artista di professione.

E, secondo rileva Benedetto Varchi nelle sue famose lezioni, la musica sotto di lui fu tenuta in grandissimo pregio. Sarebbe giusto domandare:

— E come mai, poté invece essere tanto malvagio?

\*\*\*

Cornelio Nepote nel suo libro: « Della vita dei sommi capitani greci » parlando di Epaminonda, in un punto dice come questi fosse sì erudito che nessun suo concittadino tebanlo potevano superarlo. E qui mi pare cosa simpatica di riportare testualmente il cenno caratteristico che fa lo scrittore latino intorno al grande condottiero greco:

«...Eruditus autem sic, ut nemo thebanus magis. Nam et citharizare et cantare ad chordarum sonum doctus est a Dionysio, qui non minore fuit in musica, cis gloria, quam Damon aut Lamprus, » quorum provulgata sunt nomina etc.»

Epaminonda, dunque, il quale visse tra il terzo e il quarto secolo avanti Cristo, ebbe insegnamenti da Dionysio nell'arte di suonare la cetra e del cantare; da quel Dionysio che in fatto di musica non fu da meno di Damon o Lamprus, i quali erano già così rinomati musicisti.

\*\*\*

Sarebbe del resto un erroneo giudizio il ritenere come ignorante o sciocco o privo d'ingegno colui che avesse, diremo così, la infelicità di non gustare od apprezzare la musica. E ciò specie perchè, come è noto, non sono rari coloro che hanno per natura il senso negativo per la musica.

Anzi, avviene che taluni, pure essendo appassionati dell'arte musicale, si dolgono di non saper più ritenere a memoria questo o quel motivo, pel quale sentirono l'anima commossa durante un'audizione.

Costoro si trovano come certi galanti sfortunati: Amano la musica, ma la musica li respinge... Peggio, invece, rileva-



re come alcuni uomini intelligentissimi ed anche celebri, ebbero in uggia la musica.

Fontenelle, ad esempio, insigne letterario, poeta, filosofo, storico e perfino geometra (francese) che visse quasi cento an-



Nerone

Mecenate  
Ministro di Augusto

Orfeo

ni (dal 1657 al 1757) confessava candidamente che di tre cose egli non aveva mai capito nulla: il giuoco, le donne e la musica.

L'altra frase: « La musica est le plus



Beethoven

cher, mais le plus désagréable des bruits» è attribuita al poeta e letterato Teofilo Gauthier, il quale amava ripetere questo suo giudizio paradossale, tanto che lo scrisse anche in un famoso album di autografi, (album « NADAR » che Millaud acquistò).



V'ha chi dice che l'odio per la musica fosse comune a tutti i caporioni della scuola romantica.

Ma, tornando ad Gauthier, egli tra le sue osservazioni pubblicate nel libro « Grottesques »; parlando di Lamartine, scriveva: « Lamartine s'enfuit à toutes jambes quand'il voit ouvrir un piano! ».

Un po' buffo! L'illustre Alfonso di Lamartine doveva avere certamente qualcosa di torbido nel sangue o nel fegato addirittura. Accennando al nostro *Bel Paese* credette opportuno di sentenziare: (« C° XIII del « Dernier chant du pèlerinage d'Harold »):

« L'Italie est la terre des morts! » E l'apostrofe finiva con questi due versi, più villani ancora:

« Je vais chercher ailleurs (pardonne, ombre romaine) des hommes, et non pas de la poussière humaine! ».

Però, gli sciocchi insulti gli furono più volte riacciati in gola, specie a mezzo della stampa. Di più, nel 1846 il sarcastico poeta ebbe una incisiva lezione dal Colonello Gabriele Pepe che, in un duello gli regalò, in segno di gratitudine, una magnifica ferita.

Del resto fra le poesie satiriche di Giuseppe Giusti noi abbiamo quell'altra venticinquesima sferzata, con cui l'autore del « Re Traviccio » colpiva il Lamartine, servendosi dell'identico titolo da lui usato: « La terra dei morti ».

Ho detto che il Gauthier indicava il Lamartine come musicofobo, ma egli pure disse di se stesso:

« Je dois avouer que le grincement d'une scie, ou celui de la quatrième corde de plus habile violoniste, me font exactement le même effet ».

Però in quanto ad Gauthier, non c'è da prendere troppo sul serio un simile giudizio.

Vi è chi afferma che certe frasi gli sfuggivano in momenti di malumore.

Tanto vero che in molti altri luoghi delle sue opere egli si mostrò degno intenditore e ammiratore di cose musicali.

\*\*\*

La musica, se sentita attraverso il cuore (non per le orecchie soltanto) pervade, conquide, esalta, converte. Sì! Converti!

Giosuè Carducci era avverso al melodramma italiano, ma alla prima audizione del Lohengrin, in Bologna, non si astenne dall'affermare: « Se questa è la musica, sono anch'io per i musicisti! ». Andava quindi verso la conversione, così transigendo...

Comunque, per far la bocca buona e consolarsi di più nobili giudizi, basta ricorrere a Beethoven.

Nella sua grande anima profonda, espansiva, il divino musicista affermava che la musica è rivelazione superiore alla saggezza e alla filosofia. Ed aggiungeva che chi compenetrava il significato della sua musica, doveva sentirsi rinfanciato dalla miseria che veniva loro addossata dagli altri uomini.

Ma quello era un uomo che sentiva e sapeva quel che diceva e faceva!...

## TETRALOGIA WAGNERIANA

Oro del Reno - *Le ondate*Sigfrido - *Sigfrido forgiò la spada*Walkyria - *Siegmund e Siglinda*Oro del Reno - *Fafner uccide Fasolt*Sigfrido - *Sigfrido uccide il drago*Crepuscolo degli Dei - *Morte di Sigfrido*Sigfrido - *Mormorio della foresta*Walkyria - *Il fuoco*Crepuscolo degli Dei - *Il crollo del Valhalla*

## SPECOLA DELLE ARTI

## ONORANZE A EMILIO ZOLA

L'Associazione degli scrittori francesi si è data convegno a Medan (presso Parigi) nella Villella di Emilio Zola, la quale è stata tramutata in un'aula di benedizione: la stabile sceglie attualmente un asilo per bambini. Ogni anno si riuniscono così, per onorare la memoria dello scrittore, giornalisti ed uomini di lettere. Accanto a un giornale francese, che da molto tempo lo scrittore era come perseguitato da uno oscuro presagio di morte violenta. Nel 1893 infatti egli scriveva ai fratelli Goussier: «La morte è sempre in fondo ai nostri pensieri. Essa veglia sempre in fondo alla camera da letto. Spesso, durante la notte, standomi mia moglie che dorme, sento che ella come me pensa a quella cosa; e noi rimaniamo così, in silenzio, senza alludere a ciò che pensiamo, per un segreto pudore. È terribile questo pensiero. Ci sono delle notti in cui balzo improvvisamente dal letto, e resto per un secondo in uno stato di angoscia senza nome». Lo scrittore ebbe invece la scintilla di morire avvelenato da una esalazione di gas, senza avvedersi del sopraggiungere dell'ora che盼veniva. Questo ed altri episodi vengono rievocati dalla stampa francese, rammentando il nome dello scrittore scomparso.

## IL PIU' LENTO DEI VEICOLI: L'AUTOMOBILE...

Un giornale parigino fa la seguente impressionante scoperta: che le vetture a cavalli, almeno a Parigi, correvano, o potevano correre molto più rapidamente degli automobili.

La singolare affermazione non è affatto un paradosso: essa è invece strettamente aderente alla realtà dei fatti e trova la sua spiegazione nella enorme congestione di veicoli che si manifesta nelle strade parigine, e nelle norme sulla circolazione che vigono nella capitale francese. Il giornale pone ai suoi lettori la domanda: «Sapete voi quanto tempo una dei nostri tatti, montando una vettura tramata da un cavallo in carne ed ossa, impiegava per fare il giro dei boulevards? Venti minuti? E sinché quanto tempo ha occupato un nostro lettore per «sapere questo fattissimo la vno? Un'ora e dieci minuti...». In conseguenza, è chiaro che non soltanto gli estremi si toccano, ma che almeno nelle circostanze presenti, nella capitale francese, l'automobile è il veicolo ideale per andare il più piano possibile...

## NUOVE OPERE IN FILM SONORO

La realizzazione di opere celebri del repertorio musicale in film sonoro continua. Si annunzia adesso che Leon Arlin, Direttore dell'orchestra di Hollywood sta preparando le apposite riduzioni e versioni per i seguenti spartiti: Il Trovatore, di Verdi; i Pagliacci di Leoncavallo e Antonio e Cleopatra di Muccinelli.

## L'INDIFFERENZA MUSICALE DEI GINEVRINI.

Anche i ginevrini hanno la loro forma di indifferenza. Ricorrendo quest'anno il cinquantesimo del Teatro Massimo di Ginevra, venne organizzata una serie di rappresentazioni del *Guillaume Tell* di Rossini. Ma sembra che questo avvenimento non abbia avuto la capacità di rinvigoreggiare nel loro animo quel culto per le tradizioni musicali che essi ebbero in passato. Sicché giustamente Alberto Reinald nel discorso commemorativo, ebbe ad esclamare, non senza una signifi cativa malinconia: «La città in cui ha sede la Società dell. Nazioni, nella quale si cantano i destini del mondo, può fare a meno delle commedie delle opere e delle oboette?»

## DUE BALLETTI DI RICCARDO STRAUSS.

Alcuni giornali tedeschi danno notizia che da tempo Riccardo Strauss attende affrettamente a musicare due balletti originalissimi.

## SPEDIZIONI CINEMATOGRAFICHE NELLE FORESTE VERGINI.

Uno degli orientamenti certo più altamente interessanti della cinematografia contemporanea, consiste nello sforzo che essa sta per fare al fine di utilizzare il film sonoro per rendere in tutto e per tutto ambienti e paesi lontani e misteriosi. A questo scopo una casa americana sta adesso organizzando due spedizioni esploratrici, le quali avranno l'incarico di portarsi nell'interno delle più selvagge ed inesplorate regioni, l'una dell'Africa e l'altra dell'India.

Entrambe le spedizioni saranno condotte da uomini singolarmente preparati, saranno ricchissime di materiale e di operatori e dovranno ri-

prendere la vita dei luoghi visitati in tutti i suoi aspetti. Siccome i films saranno colorati e sonori, anzi che per la prima volta a un pubblico il mistero di quelle regioni sarà interamente violato, ed il loro fascino potrà essere accostato alla conoscenza di tutti.

La spedizione che si recherà in India sarà diretta dal comandante Djotti, e quella che andrà in Africa da Martin Johnson.

## CHARLIE CHAPLIN SUONATORE D'ORGANO

Charlie Chaplin è un appassionato musicista, e fra gli strumenti musicali predilige l'organo. Chi a Hollywood, desidera avvicinare il divo, lo trova di frequente seduto davanti ad un organo, mentre con atteggiamento di abbandono egli fa scorrere velocemente le dita sull'obbediente strumento. Chaplin ha fatto costruire un organo di piccole dimensioni nel suo studio; di questo strumento, di formato ridotto, egli si giova nei momenti di libertà, o quando ama prendersi uno svago momentaneo. Ma nella sua casa è installato ancora un organo di proporzioni grandiose, munito di numerosissime canne che danno un suono possente. Si narra che ultimamente Chaplin ricevette un visitatore, mentre egli stava suonando lo strumento il visitatore ascoltò educatamente, pazientemente, ma in un modo abbastanza visibile dimostrava di avere desiderio che il concerto finisse il più presto possibile per consentirgli di cominciare una conversazione col divo, conversazione che da molto tempo egli desiderava. Finalmente Charlot si volò di botto, e fissando acutamente il visitatore osservò col più flemmatico degli accenti:

— Io suono molto bene; ma voi a quanto sembra non comprendete affatto la bellezza della mia musica.

## UNA ESPOSIZIONE DI « ARGENTERIA VINO-FILA ».

Si è inaugurata a Chalou-sur-Saône, una mostra particolare, la quale assume il curioso nome di *Esposizione di argenteria vinofila*. Questa mostra è organizzata in occasione di una esposizione di vini, ed è in sostanza una manifestazione del parte della Borgogna.

Accanto a pitture, acquerelli, disegni di carattere barocco vi vengono esposte coupe borghese dei secoli decimosesto, decimottavo e decimottavo, dei calici nonché un recipiente in argento, curioso relitto di arte celtica, che reca i sacrifici pagani di cui le ubagioni costituivano uno dei riti essenziali.

## IL FILM SONORO SUL TRENO IN MOTTO.

Su un treno americano è stato fatto un interessante esperimento: la proiezione di un film sonoro, durante il tragitto. Al treno era stato aggiunto una carrozza attrezzata a teatro, di dimensioni leggermente più ampie delle vetture normali. A detta di quanti vi hanno assistito, l'esperimento è completamente riuscito, e la proiezione del film si è risolta in un piacevolissimo passatempo per i viaggiatori.



È IMMINENTE LA PUBBLICAZIONE DELLA  
NUOVA EDIZIONE  
COMPLETAMENTE RIVEDUTA ED AGGIORNATA DALL'AUTORE DEL  
CORSO ELEMENTARE DI RADIOTECNICA  
dell'Ing. ALESSANDRO BANFI

OPERA UTILISSIMA PEI RADIOAMATORI SIA TECNICI CHE NON  
TECNICI.

EDITO DA ARTI GRAFICHE ATTILIO MILESI & FIGLIO  
MILANO - Via Campo Lodigiano, 3 - MILANO





Della « National Broadcasting Company of America » sono stati definitivamente messi in esecuzione gli schemi per i locali della radio in alcuni dei più lussuosi del mondo.

Questi schemi concernono i nuovi studi di Chicago, che si troveranno sul tetto dell'edificio « Merchandise Mart », nel centro della città. Forse il primo gennaio 1930 sarà il giorno d'apertura allorché i due saranno già completamente pronti nei studi. È stabilito che lo studio A sarà il più grande radioteatro del mondo capace di contenere 1000 persone.

Il locale principale d'amministrazione della « N. B. C. » di Chicago sarà più grande di quello di New-York, di Washington e di S. Francisco.

E le spese delle stazioni tedesche per l'anno 1929 hanno adesso oltrepassato 122 milioni di lire. Il 1.° per i soli programmi.

L'operazione tedesca del materiale radiotelegrafico è aumentato di 20 milioni di marchi nei primi sei mesi del 1929.

Alla stazione W. R. N. Y. di New-York i più conosciuti medici chirurghi si sono riuniti per discutere sui mezzi per combattere il cancro. Le conferenze sono state radiodiffuse. È la prima volta che si discute in pubblico sui sintomi e sulla cura di questa malattia.

Il Giappone ha seguito l'esempio degli Stati Uniti d'America ed ha deciso che i condannati al carcere dovranno godere speciali radiocomunicazioni ed anche ascoltare dei discorsi educativi.

L'attività del tronco telefonico Firenze-Milano, che avrà inizio nell'anno venturo, collegherà noi in cavo sotterraneo amplificato e multiplexato non solo Roma all'Italia, ma anche alla rete internazionale. Anche Napoli e la Sicilia saranno allacciati con analoghi cavi alla grande rete nazionale sotterranea.

Secondo la decisione della Conferenza Radio elettrica dell'Aja, si chiameranno: onde lunghe quelle di 300 e 50 metri, onde medie quelle di 100 e 200 metri, onde intermedie quelle da 200 a 50 metri, onde corte da 50 a 10 metri ed onde molto corte quelle al disotto di 50 metri.

Il Ministero della Marina degli Stati Uniti vuole vendere i suoi (circa mille) piccioni viaggiatori che furono adoperati particolarmente durante la guerra e che ora non servono più, dalle loro orniati tutti i posti sono muniti delle radio-installazioni.



Il virtuoso chitarrista Domenico Santacchia che ha eseguito da 1 GE il 5-11-1929

La Stazione di Sydney ha l'intenzione di creare nei suoi studi un'immensa biblioteca. A questo proposito si può segnalare che tutte le stazioni della « S. B. C. » in America e in Europa proprie biblioteche. Così la stazione di S. Francisco possiede una collezione d'opere di musica che è stimata circa 600 mila lire; ogni mese la stazione consuma per circa 2500 lire di libri e partiture.

La polizia di Detroit, Stati Uniti, ha effettuato 1605 arresti durante tre mesi coltiuti della radio. Cinquino di questi arresti ha avuto luogo 30 minuti secondi dopo l'appello.

Come accade ogni domenica, anche il 3 novembre negli uffici della stazione di Radio-Paris, trovava nessuno, sceltio un impiegato secondario di servizio e lo speaker in funzione. Alle ore 17,35 si è fatto sentire il telefono: « All'On. Radio Paris? Qui Agenzia Havas. Apprendiamo con rammarico la morte di un ministro di S. M. Giorgio V. Re d'Inghilterra, che è deceduto in seguito ad una crisi cardiaca. Tra alcuni istanti vi daremo più ampie dettagli ».

Lo scrivano dopo aver trascritto le parole dell'avanzato le ha portate allo speaker, il quale ha annunciato la notizia con l'accento di circostanza. Alcuni secondi dopo, la stessa voce annunciava il decesso del ministro. Nel frattempo subito agli ascoltatori. Ma ecco che in pochi minuti perveniva alla Stazione telefonata, una dopo l'altra, dall'Agenzia Havas, dall'Inghilterra, dalla capitale del Principato della Repubblica e dalle altre dieci autorità ufficiali, rilevando, tutti quanti ai due microfoni, da uno sconosciuto furante, « Immensità del fatto che esso avviene ».

Immediatamente il Sig. Platzer, direttore della « Compagnie Française de Radiophonie » andò alla Stazione per far trasmettere la smentita di questa falsa ingiure notizia e far rimpioverare severamente le ingenuo persone responsabili. Inoltre egli andò a presentare le scuse all'Amministratore d'Inghilterra, al Ministro degli Affari esteri, e alla Presidenza del Senato. Nel stesso tempo il Sig. Girardot, capo della direzione della Radio-Paris, della Radio, della Radio Technica ed usò tutta la sua influenza presso la stampa e presso il ministro del P. P. T. T. per soffocare questo affare e per evitare un fragoroso scandalo.

Il cronista messo quotidiano « origine innozione l'ucceluto ».

Alla commissione per le preparazioni alla seconda Conferenza nel 1930 a Berlino sulla Potenza Universale, il radiocommissario tedesco, il Dr. Bredow, ha fatto mandare una elaborato saggio in cui egli tratta la questione: quali compiti toccheranno all'industria elettronica ed alle intraprese concernenti l'elettricità per lottare contro i disturbi alle radiodiffusioni. Egli propone di riconoscere, per principio, la necessità di procedere energeticamente per la difesa della radio contro le azioni a distanza delle installazioni elettriche di ogni genere. Ed inoltre egli propone d'esaminare teolo le istruzioni per la costruzione e per l'uso di condutture elettriche e d'apparecchi relativamente a ciò, e quali cambiamenti sarebbe necessario di fare in considerazione speciale alla richiesta difesa della radio.

Il 26 Ottobre per la prima volta nella storia della radio è stata trasmessa una emissione di Parsi-bassi negli Stati Uniti. Per tre minuti, cominciando dal mezzogiorno (E. S. T.), trete stazioni, associate alla « National Broadcasting Company », hanno trasmesso agli audienti il programma musicale olandese da Huizen. P. H. I., che lavora sulla lunghezza d'onda di 16,88 m. e colla potenza di 40 Kw. Questo evento è stato acclamato come la prima più perfetta trasmissione estera negli Stati Uniti.

Prima della fine di quest'anno sarà possibile di telefonare da Pez a Parigi, via T. S. F. Il prezzo della comunicazione sarà di 30 franchi.

Si dice che il Dr. Curt Stille, ingegnere tedesco molto conosciuto, che da molto tempo si occupa di apparecchi per la registrazione elettromagnetica dei suoni, abbia costruito una macchina parlante a stampa. Collegata con un ordinario strumento telefonico questa macchina registra tutte le comunicazioni, che arrivano e che, a loro turno, possono essere amplificate e riprodotte, secondo il desiderio, per mezzo d'un alto-parlante. Però il principale vantaggio dell'invenzione consiste nel fatto che essa permette una specie di telefonia a grande velocità. Se per esempio, una Agenzia di stampa di Berlino riceve un bollettino telefonico che impegna 30 minuti per arrivare, diciamo, dal loro corrispondente di Stoccolma o di Copenhagen, il completo

messaggio può essere registrato su un nastro d'acciaio.

Se poi fosse necessario di mandare l'informazione ai corrispondenti di Parigi o di Londra, la trasmissione meccanica può essere apudita in fretta per mezzo dell'usuale cavo di lunga distanza, che non prenderà più di sei minuti di tempo, facendo fare in tal modo un considerevole risparmio sulle spese di spedizione. Quando l'operazione è finita, l'apparecchio di ricezione dà un segnale.

AUTOVETTURE CIRCOLANTI IN ITALIA AL 30 APRILE 1929

Piemonte 16.677; Liguria 7.518; Lombardia 35.612; Venezia 17.651; Toscana 14.607; Veneto 12.750; Giulia e Zara 5.172; Emilia 16.109; Toscana 12.750; Marche 4.312; Umbria 2.713; Lazio 13.512; Abruzzo e Molise 2.864; Campania 7.280; Puglia 4.131; Basilicata 451; Calabria 2.188; Sicilia 8.371; Sardegna 1.539; Regno 150.131.

## RADIOFONIA E MEDICI RURALI

Nella Rivista «L'aventure sanitario» (N. 41) di Milano, l'egregio dott. Cesare Sacconaghi, medico chirurgo in Gallarate, scrisse un interessante articolo sotto il titolo «Radiofonia e medici rurali».

Ci spiace che lo spazio limitato non ci conceda di pubblicarlo, come avremmo desiderato, nel nostro Radioforo.

Però, data l'importanza dell'argomento trattato con evidente competenza dall'egregio dott. Sacconaghi, segnaliamo ai nostri lettori l'articolo in parola.



« DO X » - Particolare del gigantesco idroplano di cui hanno tanto parlato le Stazioni radiofoniche tedesche.



L'apparecchio in volo

## SERVIZIO EIAR LIBRETTI OPERE

I libretti di tutte le opere ed operette editi dalle case editrici RICORDI, SONZOGNO e LOMBARDO, sono in vendita presso le sedi di Milano, Roma, Napoli, Torino e Genova dell'EIAR.

A coloro che effettuano un deposito di L. 25 presso la Sede Centrale di Corso Italia, 1, Milano, vengono settimanalmente spediti i libretti delle opere e delle operette che verranno

trasmesse dalle stazioni dell'EIAR nella successiva settimana.

I libretti restano di proprietà dell'abbonato, ed il loro importo, unitamente

alle spese postali, verrà man mano dedotto dalle L. 25 sino ad esaurimento del deposito che potrà poi essere rinnovato.

Nell'effettuare la rimessa sarà bene che l'abbonato precisi quali libretti dovranno essere spediti e se il servizio dovrà essere fatto in base alle trasmissioni di tutte le stazioni oppure di una sola. In tal caso dovrà essere indicata dall'abbonato.



CONTRIBUTO AL FOLKLORE

## LA CANZONE POPOLARE ITALIANA

PER ARNALDO BONAVENTURA

*(Cont. v. ind. prec.)*

È stato già rilevato, specie da Francesco Balilla Pratella, che alle affinità topografiche esistenti fra le varie regioni corrispondono le affinità dei loro canti; e si può aggiungere che ciò accade sì per la musica e sì per la poesia.

Queste affinità si mostrano particolarmente evidenti nel gruppo toscano-laziale-umbro e in quello lombardo-veneto-emiliano al quale si riconnettono la Romagna, pur legata, per mezzo della Romagna toscana, alla nostra regione. E simiglianti affinità si riscontrano nei vari gruppi regionali dell'Italia meridionale.

Si potrebbe dire, così a occhio e croce, che i canti dell'Alta Italia hanno carattere tenero e dolce, spesso anche gaio: ché se talora qualche lagrimetta li imperla, si asciuga presto. Ma, nonostante questo carattere generale, quante differenze tra i canti del Piemonte, della Lombardia, del Veneto, del Trentino, dell'Istria, della Dalmazia! Quelli del Piemonte che, letterariamente parlando, si dividono, come osservò il Nigra, in narrativi (storici, romanzeschi, religiosi, domestici) e in lirici, hanno melodie semplici e piane, talora a ritmo di danza come le canzoni alla *Monferina*, non raramente impregnati di una certa malinconia. La *Donna lombarda*, *Madama Carolina* e la stessa *Gironella* che troviamo con diverse lezioni in molte regioni d'Italia, sono tra le più note e caratteristiche canzoni piemontesi.

Né manca certo un senso malinconico in molti canti della Lombardia, se anche celato sotto un'apparente festolezza che fa ripensare all' *omne riso* del Giusti. Ma ve ne sono anche di brillanti ed allegre, co-



Torino - Piazza S. Carlo

(SORETTO ROMANESCO)

6

Bbel - la quan - no te fe - ce mam - ma tu - a

cro - do che stie - d'un an - no 'ngi - noc - chio - ne

(FENESTA CA LUCIVE)

7

Fe - ne - sta ca lu - ci - ve mò non lu - ci sign'

s'taf - fac - cia la so - rel - lae mo io di - co Nen -

e ca Nen - na mia staceamma - la ra - ia Chia

- nol - la to jà mor - ta e sotter - ra - ta

gnc - va sempre ca dorme - va solo Ah! modorme co li muor - te ac - com - pa - gna

- ta, mo dor - me co li muor - te ac - com - pa - gna - ta

(TE VOGLIO BENE ASSAIE)

8

Nzomma so' io so fau - zo ap - pi - la, si ma - je - sta

(FENESTA VASCIA)

9

Fe - ne - sta va - scia e pà - tro - na cru - de - te

quan - te so - spi - rem' - aje, fat - ta jet - ta - re



Roma - Arco di Trajano

me «Sont rivaa de Montisel» o «Su e giò del corridors», mentre è trista *La bella Rachel* e mentre divenne compagna, prima dei cospiratori e poi dei soldati, quella canzone che tutti conoscono sotto il nome di *La bella Gigogin*, certo ispirata dall'anima popolare, se anche scritta dal compositore milanese Paolo Giorza, e andata prima sotto il titolo di «Daghela avanti un passo».

Di assai maggiore importanza sono le canzoni venete, che pur si distinguono fra loro secondo i vari dialetti e secondo che sono o lagunari, o continentali, o marittime, o montane.

• A Venezia (dice nelle sue *Memorie* il

Goldoni) tutti cantano: nelle strade, nelle piazze, sui canali: canta il mercante che attende ai suoi affari, canta l'operaio che va al lavoro, canta il gondoliere che aspetta il padrone. Sono canzoni garbate e spigliate, ora soavi, ora birichine, talora accompagnate con mandolini e chitarre e talora col cembalo: con quel *cim-bano* che (dice ancora il Goldoni) «se sona a la veneziana, quel cosso tondo de carta bergaminia co le campanèlle, che se bate coi dèi e co la palma de la man». Ma vi sono anche canzoni patetiche e malinconiche, come in tutte le regioni, giacché un fondo di nostalgia e di tristezza si trova in tutti i canti del popolo.

Meritano speciale menzione tra i canti veneziani, quelli già ricordati dei *Battipati* e quelli dei *Gondolieri*. Sembra che la cantilena dei primi sia tradizionale e così antica da ricollegarsi alla stessa fondazione di Venezia, quando si piantarono nelle acque della laguna le palizzate sulle quali sorse, come Venere dal mare, la divi-

na, meravigliosa città. La musica è triste e monotona: ha movimento isocrono a ritmo binario (già si è detto che segue il moto delle braccia per sollevare e poi far piombare giù i grossi cilindri) e termina, alla caduta del peso, con un grido prolungato.

Quanto ai canti dei gondolieri, risalgo-



Milano antica - Piazza S. Carlo

(SANTA LUCI)

10

Sul ma-re luc-ci-ca l'a-stro d'ar-gen-to, pla-ci-dae  
l'on-da, pro-spe-rosi ven-to Ve-ni-teal-l'a-gi-le 'bar-chet-ta  
mi-a, San-ta Lu-ci-a, San-ta Lu-ci-a. ecc.

(A LA BARCHLUNESA)

11

Ca - ru cu-gna-tu la \_\_\_\_\_ fa-ci stu  
le - sta vi la-pur-ta-stu la \_\_\_\_\_ su - ruzzami - a.

(CANTO DI SARDEGNA)

12

An-nin-nia, an-nin-ni-a su pi-pi-u si dor-mi-di  
e fa-i s'an-nin-ni-a \_\_\_\_\_ an-nin-ni-aan-nin-ni-a \_\_\_\_\_

(STORNELLO ROMAGNOLO)

13

Fior di bam-ba-ce \_\_\_\_\_ Quando chi Tur-chi ab-brac-ce-rà-la.  
cro-sa, a lo-ra tra-nu-du fa-rem la pa-ce.

(STORNELLO TOSCANO)

14

Pe-schi-fio-ren-ti. \_\_\_\_\_ Ho can-zo-na-to di-cian-no-ven-  
-man-ti. \_\_\_\_\_ Ho can-zo-na-to di-cian-no-ve-a-man-ti  
o to can-zo-no voi sa-ran-no ven-ti.

no anch'essi assai indietro nel tempo, se anche sieno assai più recenti di quelli dei Battipati. Probabilmente l'uso, per parte dei Gondolieri, di cantare le ottave del Tasso, data dai tempi in cui si diffuse la conoscenza del grande poema. Tali canti vengono eseguiti per lo più alternativamente, cioè a batta e risposta, da due *fradelli* collocati sulle opposte sponde del *tragheto*: l'uno intona un'ottava e l'altro risponde o attacca l'ottava seguente o cantandone un'altra.

Anche questi canti, in fondo in fondo, sono tristi o, piuttosto, hanno carattere di solennità, per quanto talora adornati di fioriture vocali, importate probabilmente dall'Oriente al tempo delle Crociate.

E qualche cosa pur d'orientale hanno certe loro modulazioni e certe loro cadenze. Certo invece l'impronta delle moderne tonalità altri canti veneziani come, ad esempio, *Nina te parlo candido*. Quando passo lì se su la porta, *La mia bela pu nome Sofia*, ed altri, compresa la già ricordata *Giromella* che pur risale al secolo XVI.

A Venezia stessa ed a Chioggia e più ancora nella terra ferma, nel Vicentino, nell'Alto Trevisano, nel Friuli, sono molto in uso le *Pilote* (Vilotte), talora ariegianti lo stornello toscano, talora a più parti e in ritmo di danza. Fino dal 1500 furono imitate anche da compositori e se ne trovano pure in altre regioni d'Italia: onde le *Pilotte* (o *Vilanelle*) alla Veneziana, alla Mantovana, alla Napoletana, ecc.

Nel Trentino era uso antico cantare le *Maitnade*. Al quale proposito è da ricordare come fino dal 1200 anche in Toscana i *Tubatores* della Signoria andavano, come si rileva da un antico documento, facendo *maitnadas*. Vi sono ancora, nel Trentino, bellissime e affettuosissime *Ninne-Nanne*, dal movimento ondulato. Nell'Istria e nella Dalmazia s'incontrano canti di svariatissimi generi: dalle solenni *Passioni* che in certa guisa si rannodano alle antiche *Laud*, ad altre versioni della



Genova - Monumento a C. Colombo

## Michilemma.

*Alligo*

(Cantone napoletano di S. William)

ò na-ta mmeo ma-te mi-chi-lem-mò, ~~all'le-cha~~ e mi-chi-lem-mò ò  
 na-to omme-ro ma-te mi-chi-lem-mò e mi-chi-lem-mò! *bis* oje na scao--ca. oje  
 na sca-to--ca.

*Moderato*

Cantone popolare livornese

ha roa il più bel fi--re, fi-re di gio-ven-tù ha-se fi-re-ice e  
 mus--re e un ri-ton-na più. ò io l'o-va-i, ai, ai, a-i, l'o-ro  
 ra-i, ai, ai, ai, e l'ov-an-co--ra. Co-me un a-pul-to do-ci--le  
 ti-te-pui rò il mio cor.

*Vivace*

I due tamburi

c'è-tano re-tam-bùr che un-a-vo-ra-s dalla guer-ra, c'è-tano re-tam-bùr che re.  
 ci-va-ro dalla guer-ra, *traj* la ta-ta-flau!

famosa Donna Lombarda, alle dolenti melodie di certe canzoni di Rovigno, agli stornelli col fiore che si accostano a quelli toscani, a canzoni diverse ora piene di sentimento, ora vivaci e brillanti.

Ma in tutti i canti popolari si del Trentino che dell'Istria e della Dalmazia appare evidente il carattere veneziano; altro e non trascurabile elemento per dimostrare, se pur ce ne fosse bisogno, che sono tutte terre italiane.

Vari sono i fattori che hanno concorso alla formazione delle canzoni del Lazio: così le tradizioni di Roma antica che pur ebbe i suoi *Carmina triumphalia*, i suoi canti *Iscennini*, le sue *inim-nanne*, le sue canzoni d'amore e così il ricordo dei canti fioriti al sorgere del Cristianesimo e finalmente quelli che rispecchiarono l'anima nuova del popolo e che vennero a fondersi con quelli tradizionali: ai quali elementi si debbono aggiungere quelli propri della configurazione del suolo e quelli attinenti all'indole della popolazione. Onde la canzone popolare del Lazio rispecchia ad un tempo la grandiosità e maestà antica, il misticismo cristiano, il satirico umorismo del popolo e la suggestiva desolazione della Campagna romana. E'



spesso mesta e patetica: frequentemente in modo minore e quasi sempre senza accompagnamento. La materia è la solita, con prevalenza dell'amore; ma vi sono anche canzoni a tipo d'invettiva o, come dicono, a *dispetto* ed altre a riposte allusioni o, come dicono, a *intenne*. Una specialità della canzone romanesca è il *Sonetto* che viceversa è un'Ottava; cioè in questo caso il vocabolo Sonetto, va inteso nel suo etimologico significato di piccolo suono. Non mancano gli stornelli col fiore all'uso toscano, né la *Ninne-Nanne*, alcune delle quali bellissime. Volfrigo Goethe era un grande ammiratore delle canzoni popolari romane e alcune ne trascrisse, naturalmente a modo suo. Molte se ne possono vedere nella Raccolta messa insieme da Filippo Marchetti, e in quella fatta da Alessandro Parisotti. Che cosa può dire della canzone napoletana? Chi non sa come si svolge con una intensa passionalità e con una grande espansione melodica, come abbia spesso qualche cosa di così triste che punge l'anima, qualche cosa d'intimo e di profondo che proprio commuove? E chi non sa come sia viva immagine dell'indole di quelle genti, al tempo stesso indolenti e vivaci e di quel luo-

go paradisiaco tanto che, a pienamente gustarla, occorre udirla da quelle genti, tra quelle genti, in quel luogo, là, dimanzi al mare, in faccia al Vesuvio, tra gli aranci, sotto la volta azzurra del cielo? Diceva Paul Bourget: «Allez donc jouer ces chants là dans le Nord: autant vous irait y planter des oranges!». Sono tanto vive le caratteristiche della canzone napoletana che si sono conservate (non sempre, ma spesso) perfino nella deformazione della moderna canzone di Pieliggrotta che è ormai opera di compositori, mentre in tempi antichi (si risale al Trecento) era voce del popolo. Ma chi non sente tutta la napoletanità, oltre che delle già ricordate antiche canzoni *Fenesta ca lucive*, *Michelemmè* e della più recente *Te voglio bene assaje*, di *Fenesta vascia*, di *Santa Lucia*, di tante canzoni del Denza, del DeLeva, di altri? (continua).



Adunata dei costumi in Venezia - 1929



*Il moderno taccuino da tavolo.  
Creato e costruito in Italia  
Brevettato ovunque.*

## *Roto-Memo*

Via Duchessa Jolanda num. 18

Telefono num. 42-971

TORINO (104)

\*



*Su ogni tavolo un ROTO-MEMO*

Custodisce e nasconde il vostro appuntamento facendolo ricomparire quando volete. Fornisce carta bianca all'istante. E' sempre a portata di mano. Garanzia di solidità e di finitura elegantissima. E' certamente uno degli acquisti più utili e dei regali più graditi.

Evita sciupio di carta. Previene il disordine sul tavolo. I ricambi sono facilissimi. Si spedisce franco contro assegno di L. 35, oppure vaglia anticipato. Il Roto-Memo è accuratamente imballato in una elegante scatola litografata.

# SAFAR

MILANO

VIALE MAINO, N. 20

**L'ITALIA alla prima MOSTRA NAZIONALE DELLA RADIO ha dimostrato quanto si sa e si vuole fare anche in questa industria.**

**I nuovi ALTOPARLANTI SAFAR hanno superato tutti i tipi esteri anche di RINOMATE MARCHE.**

**I possessori di altoparlanti elettrodinamici facendone il confronto ne costateranno la superiorità.**

**A queste doti non va disgiunta la differenza di prezzo assai sensibile.**



I **DIFFUSORI ELETTRODINAMICI** brevettati SAFAR sono superiori ai soliti tipi per l'originale sospensione elastica che senza frenare gli spostamenti assiali della bobina mobile ne impedisce qualsiasi spostamento laterale mantenendola sempre centrata nell'entraferro pur con il più continuo funzionamento.

Gli **ELETTRODINAMICI SAFAR** sono posti in vendita: CHASSIS solo con eccitazione separata in corrente continua a 6, 12, 30 e 110 volts e con raddrizzatore a valvole completo di trasformatore per il collegamento alla rete alternata da 110, 125, 160 e 220 volts.

Questi elementi contengono tutti un trasformatore adattatore per l'accoppiamento della bobina mobile all'amplificatore e relativo filtro elettrico.



Riproduttore grammofonico

SAFAR

sistema magnetico bilanciato  
a quattro poli (Pick-Up.)

Il Riproduttore Grammofonico (PICK-UP) brevetto SAFAR a differenza dei soliti tipi è pur esso del sistema magnetico bilanciato così che la sua riproduzione è quanto mai fedele e quasi scevra del noioso rumore di fondo che sino ad oggi faceva ricordare l'antico grammofono, ben soppiantato dal nuovo sistema elettrico.

Il PICK-UP SAFAR è posto in vendita munito del relativo braccio snudato montato su cuscinetti a sfere con molla antagonista regolatrice della pressione della punta del disco.



Diffusore Elettromagnetico  
Sistema Bilanciato a quattro poli

Il **DIFFUSORE ELETTROMAGNETICO** brevetto SAFAR del tipo **BILANCIATO** è specialmente indicato per apparecchi di grande potenza potendo sopportare qualsiasi energia modulata senza per questo vibrare o deformare i suoni.





# PROGRAMMI ITALIANI

Vieta riprodurli senza autorizzazione. (Depositati al Ministero dell'Economia Nazionale - Ufficio Proprietà Intellettuale). Le Stazioni seguono in ordine alfabetico. La Direzione si riserva ogni facoltà di modificare i programmi. ALLE 20,30 DI OGNI GIORNO - ORA DESTINATA ALLE COMUNICAZIONI UFFICIALI DELL'EIAR - saranno annunciati gli eventuali cambiamenti. Le ore 13-14-19-19.40 sono riservate alle eventuali comunicazioni governative.

## ELENCO TRASMISSIONI SPECIALI DELLA SETTIMANA

### DOMENICA 8 DICEMBRE

MILANO	- ORE 20,30	«AIDA».
NAPOLI	- » 21	«SCUOLA DI BACI» OPERETTA.
ROMA	- » 21	«LODOLETTA» DI P. MASCAGNI.
TORINO	- » 20,30	«AIDA».

### LUNEDI 9 DICEMBRE

GENOVA	- ORE 20,45	«LA REGINETTA DELLE ROSE» OPERETTA.
NAPOLI	- » 21	«LUCIA DI LAMMERMOOR».

### MARTEDI 10 DICEMBRE

NAPOLI	- ORE 21	SERATA FOLKLORISTICA.
ROMA	- » 21	«TURANDOT».
TORINO	- » 21,15	CONCERTO PROFILO DELLA MOSTRA REGIONALE PIEMONTESE.

### MERCOLEDI 11 DICEMBRE

GENOVA	- ORE 21	CONCERTO DI MUSICA DA CAMERA RUSSA.
MILANO	- » 20,30	«LA FIGLIA DEL RE» DI LUALDI.
NAPOLI	- » 21	CONCERTO PROGRAMMA PER REFERENDUM.
ROMA	- » 21	CONCERTO COL CONCORSO DEL «QUARTETTO DI ROMA».

### GIOVEDI 12 DICEMBRE

GENOVA	- ORE 20,40	«LA REGINETTA DELLE ROSE» OPERETTA.
MILANO	- » 21,15	CONCERTO DI MUSICHE ITALIANE MODERNE
NAPOLI	- » 21	«I GRANATIERI» OPERETTA.
ROMA	- » 21	CONCERTO SINFONICO COL CONCORSO DEL VIOL. R. PRINCIPE.

### VENERDI 13 DICEMBRE

GENOVA	- ORE 20,40	«IRIS».
MILANO	- » 20,30	CONCERTO SINFONICO.
NAPOLI	- » 21	«IL PICCOLO HAYDN» E «LA MONACELLA DELLA FONTANA».
TORINO	- » 20,30	CONCERTO SINFONICO DA I MI.

### SABATO 14 DICEMBRE

MILANO	- ORE 21	«LA DANZA DELLE LIBELLULE» OPERETTA (DA I TO).
ROMA	- » 21	CONCERTO DELLA BANDA DI FINANZA.
TORINO	- » 21	«LA DANZA DELLE LIBELLULE» OPERETTA.

### DOMENICA 15 DICEMBRE

GENOVA	- ORE 21,15	CONCERTO SINFONICO.
MILANO	- » 20,30	«LA FIGLIA DEL RE».
NAPOLI	- » 21	«LA GEISHA» OPERETTA.
ROMA	- » 21	«I PURITANI».

### DOMENICA 8 DICEMBRE

**Bolzano** (1 BZ) - m. 453 - Kw. 0,2.  
12,20-12,30: Notizie.  
12,30-13,30: Trio dell'EIAR. Musica LEGGERA.

1) Brunetti: *One step* - 2) Barbirolli: *Valzer* - 3) Stura: *Serenata* - 4) Saint Saëns: *Le Déluge*, fantasia - 5) Tiringelli: *Serenata* - 6) Franceschi: *Valzer* - 7) Nucci: *Fox*.

16-18: Trasmissione dal Casino Municipale di Gries: CONCERTO VARIATO.  
18: Notizie Agenzia Fides.

20-20,30: Enit. Dopolavoro. Notizie e Notiziario Sportivo.

20,30 - 22,30: CONCERTO VARIATO:

1) Orch. dell'EIAR: Ferri: *Marchia* - 2) Pirelli: *Valzer* - 3) Orch. Beethoven: *Fiducio*, sinfonia - 4) Orch. Malberto: *Sogno*, melodia - 5) Orch. Mascagni: *Cavalleria Rusticana*, fantasia - 6) Tenore Bruno Fassetta: a) Massenet: *Il Re di Lahore*, «Aria di Alim»; b) Puccini: *Turandot*, «Non pianger più...» - 7) Orch. Tschaikowsky: *Canzone triste*, op. 40 - 8) Orch. Beethoven: *Adagio cantabile* (dalla Patetica) - 9) Orch. Amadei: *Ronda* - 10) Orch. Gilbert: *dall'operetta Katia la Ballerina*.

22,30-23,30: Musica da ballo riprodotta.

23: Ultime notizie.

**Genova** (1 GE) - m. 385 - Kw. 1,2.

10,30-11,05: Trasmissione di musica sacra.

11,05-11,15: Padre Teodosio Panario: Spiegazione del Vangelo.

11,15-11,30: Prof. Canigù Ross: Lezione di spagnolo.

12,20-12,30: Argian Radio sport.

12,30-13,25: Dischi grammofonici.

13,25-14,30: Trio dell'EIAR.

17-18: Trasmissione fonografica speciale e notizie sportive.

19,50-20,05: Enit e Dopolavoro.

20,05: Segnale orario.

20,05-20,15: Notizie sportive.

20,15-21: Trasmissione dal Ristorante De Ferrari.

Concerto vocale di musica da camera

1) Sopr. Liana Avogadro: a) Gluck: «O dal mio dolce ardor» dal *Paride ed Elena*; b) Stradella: *Pietà Signor* - 2) Ten. Puigi Angelo Cuneo: a) Beethoven: *Adelaide*; b) Strauss: *Invidio segreto* - 3) Sopr. Liana Avogadro: a)

ACME  
MILANO

**Innestate una spina  
nell' attacco della  
luce e riceverete nel  
modo più perfetto  
le trasmissioni di  
tutte le stazioni  
d'Europa**

**Funzionamento pronto e  
sicuro - suoni purissimi**



**RD 30**

**DIREZIONE**

**MILANO (109) - Foro Bonaparte, 65**  
Telefoni 36-406 - 36-864

**Cataloghi e opuscoli  
GRATIS a richiesta**

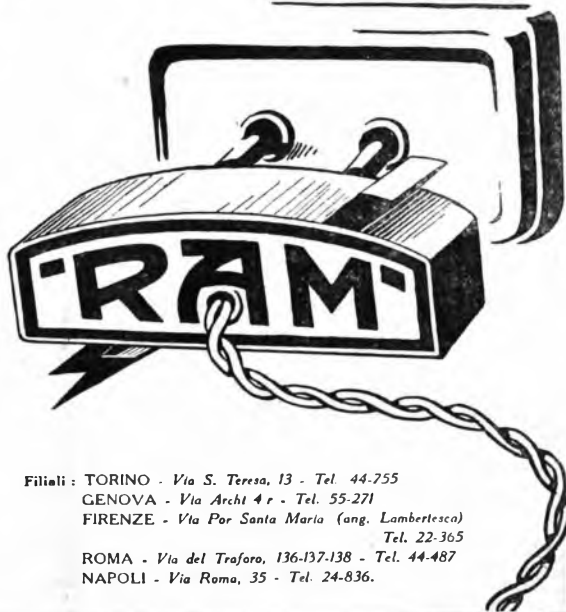

**Filiali:** TORINO - Via S. Teresa, 13 - Tel. 44-255  
GENOVA - Via Archi 4 r - Tel. 55-271  
FIRENZE - Via Por Santa Maria (ang. Lambertesca)  
Tel. 22-365  
ROMA - Via del Trofaro, 136-137-138 - Tel. 44-487  
NAPOLI - Via Roma, 35 - Tel. 24-836.

**RADIO APPARECCHI MILANO**  
**ING. GIUSEPPE RAMAZZOTTI**

Godard: *Chanson*; b) Hann: *Si mes vers avaient des ailes* - 4) Silvio Giovannetti: Commenti alle ultime di cronaca - 5) Ten. Luigi Angelo Cuneo: Musella: *Poème de Mai* - 6) Mezzo sopr. Maria Viano: a) Scarlatti: *O cessate di piangermi*; b) Paisiello: *Nel cor che non mi sento* - 7) Barit. Ezio Savini: a) Thomas: *Amleto*, « Brindisi »; b) Verdi: *Otello*, « Credo ».

23: Ultime notizie.

**Milano (1 MI)** - m. 500,8 - Kw. 7.  
10,15-10,30: Radio-informazioni.  
10,30-10,45: Padre V. Pacchinetti: *Spiegazione del Vangelo*.

10,45-11,15: Musica religiosa.  
12,30-14: E.I.A.R. Concertino.  
16-16,30: Commedia.  
16,30-17,50: E.I.A.R. Concertino.  
17,50-18: Risultati sportivi.  
20-20,15: Dopolavoro.  
20,15-20,30: Radio-informazioni: e notizie cinematografiche.  
20,30: Segnale orario.  
G. C. Paribeni: *G. Verdi e l'«Aida»*.  
Trasmissione dell'opera:

*AIDA*

di Giuseppe Verdi  
( propr. G. Ricordi & C.)

Dopo il 1° atto: C. A. Blanche: *Sui margini della storia*.

Dopo il 2° atto: *Conferenza*.  
23,30-23,40: Radio-informazioni.  
Dalla fine della trasmissione dell'opera sino alle 24: E.I.A.R. Concertino.

# "MIRA"

BATTERIA ANODICA RICARICABILE

80 Volt - 1 Ampère

# L. 79

Raddrizzatore per la ricarica **L. 56**

E' la nostra « MIRA » che TUTTI dovete preferire se volete ottenere ottima ricezione. Può benissimo alimentare apparecchi fino a 5/6 Valvole - Controllabile e cambiabile in ogni suo accessorio. Le nostre rimpiastrate Batterie « MIRA » e « IDEAL » non temono confronti. - Chieletto Lissini.

DITTA ALERE OMNIA

Via Palazzo Reale, 3 - Telefono 36 648

**Napoli (1 NA)** - m. 331,4 - Kw. 1,5.  
9,30: Lezione francese.  
10: Musica sacra.  
17: BAMBINOPIOLI E CONCERTO CANZONI.  
17,30: Segnale orario.  
20,30-21: Enit, Dopolavoro, notizie, cronaca Porto e Idroporto.  
21: Segnale orario.

SCUOLA DI BACI

operetta in 3 atti di M. F. Barile  
Artisti e orchestra E.I.A.R.  
22: Radiosport.  
22,50: Il Calend. e progr. di domani.

**Roma (1 RO)** - m. 441,1 - Kw. 3.  
10-10,45: Musica religiosa vocale e strumentale.

13-14: Radio Quintetto.  
17-18,30: Concerto variato.  
20,20-21: Comunicati. Sport (20,30).  
Notizie. Sfogliando i giornali. Segnale orario.

21,02-23,30: SERATA DEDICATA AL M° Mascagni.

Esecuzione dell'opera in 3 atti:

*LODOLETTA*

musica di Pietro Mascagni.

Esecutori: *Lodoletta*, sopr. V. Brunetti; *Flammen*, ten. A. Serrucoli; *Gianotto*, bar. L. Bernardi; *Franz*, bar. A. Pellegrino; *Maud*, sopr. A. Masi; *La pazza*, mezzo sopr. L. Castellazzi; *La l'anard*, mezzo sopr. M. Rovani;

# SEIBT-RADIO BERLINO

NUOVISSIMA SERIE DEGLI APPARECCHI RADIO-ELETRICI

"SEIBT-STANDARD 2" a due valvole

"SEIBT-STANDARD 3" a tre valvole

'SEIBT-STANDARD 4" a quattro valvole

Per la ricezione delle stazioni vicine e lontane in altoparlante.

Il meraviglioso apparecchio a quattro valvole schermate, per la ricezione di tutte le stazioni d'Europa senza ANTENNA.



SEIBT-STANDARD 4

È L'APPARECCHIO  
PRINCIPE DELLA  
RADIO FONIA

LISTINI E PREVENTIVI DALLA RAPPRESENTANZA GENERALE

**S. A. - APIS** VIA CARLO GOLDONI 21 - TEL. 23-760 **MILANO (120)**

CERCANSI AGENTI REGIONALI COMPETENTI E SOLVIBILI PER CONCESSIONI DI ESCLUSIVITÀ  
NON SI CONCEPONO DEPOSITI

La documentazione del successo delle **Batterie Anodiche "ZETA"**

ING. ROBERTO TURIN  
TORINO  
CORSO VENEZIA 11  
TELEF. 49-637

TORINO, 31 Ottobre 1929

Spett. FABBRICA ITALIANA PILE ELETTRICHE "Z"

TORINO  
==°°=°°=°°=°°=

Non ho difficoltà a dichiararVi di essere oltremodo soddisfatto dell'ultima **BATTERIA ANODICA** tipo **ULTRA POTENTE**, che mi avete fabbricata con zinco elettrolitico, e col Vostro nuovo procedimento.

L'ho trovata superiore alle migliori batterie della concorrenza estera che ho avuto occasione di provare. L'ho adoperata ininterrottamente un paio di ore al giorno, per più di nove mesi, ed ancor oggi la uso regolarmente perchè segna al voltmetro 89 Volts.

Con questo nuovo tipo di batteria anodica in sostituzione dei consueti alimentatori di placca, posso oggi ricevere senza il minimo disturbo le stazioni ad ONDE CORTE E CORTISSIME di OLTRE OCEANO, cosa che non avevo potuto realizzare prima.

Vogliate gradire i miei distinti saluti.

ing. Roberto Turin



**FABBRICA PILE "Z" - TORINO**

Corso Moricali n. 21

# DUBILIER



## Trasformatori toroidali

NON HANNO CAMPO ESTERNO

RENDONO SUPERFLUA  
LA SCHERMATURA

ELIMINANO IL RUMORE DI  
FONDO DELLA TRASMETTENTE  
VICINA

MASSIMO PERFETTA  
RENDIMENTO SELETTIVITA

<b>Toroid blu</b> - 750 a 2.000 m. L.	<b>65</b>
<b>rosso</b> - 230 a 600 m. con presa centrale sul secondario cad. ....	<b>65</b>
<b>viola</b> - 140 a 275 m.	<b>65</b>
<b>rosso nero</b> - 65 a 175 m.	<b>90</b>
<b>giallo nero</b> - 44 a 90 m.	<b>90</b>
<b>verde nero</b> - 22 1/2 a 45 m.	<b>90</b>

Listini descrittivi a richiesta

AGENTI GENERALI:

**Ing. S. BELOTTI & C.**  
**MILANO (122)**

Tel. 62-061/052/063 - Piazza Trento, 8

Babbo Antonio, basso G. Della Selva.  
Orchestra e coro EIAR.

Negli intervalli: G. Milanese: *Novella del mare* - *Rivista della femminilità* di Madama Pompadour.  
Ultime notizie.

**Torino (1 TO) - m. 291 - Kw. 7.**

9,45-10,15: Lezione d'inglese (prof. Bianchetti).

10,15-10,30: Radio-informazioni.

10,30-10,45: Spiegaz. del Vangelo (Don G. Fino).

10,45-11,15: Musica religiosa.

12,30-14: Concertino.

15,30-16: Radio gaio giornalino.

16-16,30: Commedia.

16,30-18: Quintetto (musica leggera e danze).

1) Rossini: *Il Barbiere di Siviglia*, ovv. - 2) Piovano: *Heramosa*, serenata - 3) Kalman: *La Bajadera*, fant. - 4) Cabella: *Cinestma*, one step - 5) Caito: *Tavolozze*, fox trot - 6) Solazzi: *Pagina de amor*, tango - 7) Bazan: *My dear old boy*, fox trot - 8) Pant: *Roseti di Lahore*, tango - 9) Brown: *You were meant for me*, fox trot - 10) Mascheroni: *Madonna bruna*, tango - 11) Cabella: *Chi dice donna*, fox trot - 12) Cosa: *Lulu*, one step.

19,10-19,15: Notizie sportive.

19,15-20: Il concertino del pranzo:

1) Haines: *Danza delle follie* - 2) Fink: *Sabbia d'oro* - 3) Billi: *Amour brutal*, valse - 4) Antonini: *Serenata patetica* - 5) Audran: *La Mascotte*, fant. - 6) Desenzani: *Serenata burlesca* - 7) Ferruzzi: *Brasilero*, tango - 8) Moletti: *Bluff*, one step.

20,20,15: Rubrica agricola (Spirindelli).

20,15-20,30: Radio-informazioni.

20,30: Segnale orario.

20,30: Trasm. d'opera (v. i MI).

Dal termine dell'opera fino alle 24: EIAR Concertino.

23,30-23,40: Radio-informazioni.

## LUNEDI 9 DICEMBRE

**Bolzano (1 BZ) - m. 453 - Kw. 0,2.**

12,20: Bollet. meteor. Notizie.

12,30-13,30: Trio dell'EIAR. Musica leggera:

1) Avena: *Fantocci danzano*, int. - 2) Rino: *Festa al villaggio*, impress. - 3) Billi: *Camera oscura*, dall'operetta - 4) Criscuolo: *Festa Notturna*, int. - 5) Ranzato: *Sogno* - 6) Billi: *Valzer delle Rose*.

16: Trasmissione dal Casino Municipale di Gries: Concerto variato.

17,40: Giochetti Radiofonici.

18: Ultime notizie.

20,30: Enit. Dopolavoro. Notizie.

21: CONCERTO VARIATO:

1) Orch. Plotow: *Marta*, sinfonia - 2) Orch. Donizzetti: *Lucia di Lammermoor*, fantasia (Edizione Ricordi) - 3) Orch. L. Cirenei: *Sulle rive del Teschio* -

### APPARECCHI RADIO

**RICEVENTI** completamente elettrici (con esclusione completa delle pile ed accumulatore). I tipi più recenti, dai più piccoli a due valvole ai più potenti.

### DIFFUSORI e ALTO

**PARLANTI** (fra cui l'ormai famoso *Ellipticon Brandes*, il diffusore meraviglioso per la sensibilità e la purezza delle riproduzioni).

### ALIMENTATORI RADDRIZZATORI

## PAGAMENTO COMODO

a rate mensili

NESSUN AUMENTO SUI PREZZI DI LISTINO

MASSIME GARANZIE AGLI ACQUIRENTI

ISTRUZIONI SPECIALI COMPLETE E FACILI PER LA INSTALLAZIONE ED IL FUNZIONAMENTO

CHIEDETEICI OFFERTE DETTAGLIATE SPECIFICANDO CIO' CHE E' DESIDERATO (se si tratta di un apparecchio, dire se si desidera un apparecchio di piccola, media o grande potenza.)

**FRANCESCO PRATI**

Via Tullio, 10 MILANO Tel. 41954

## Perchè

spendere somme ingenti per

## Acquistare

con maggiore o minore soddisfazione

## Diffusori

costosi, alle volte di rendimento dis-  
suntibile

## Se potete,

spendendo molto meno,

## costruire

con grande soddisfazione

## Voi stessi un Diffusore di rendimento indiscusso?

provatelo o montare il

## Sistema Punto Bleu 66 K o P

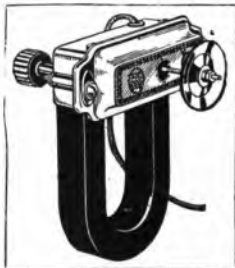

con uno

## Chassis Punto Bleu



e non avrete delusioni.

Chiedete il listino R. L.

al rappresentante generale per l'Italia

## TH. MOHWINCHL

MILANO (112) Via Fatebenefratelli, 7

4) Orch. Moniuscho: *Halcha*, fantasia  
- 5) Radio-enciclopedia - 6) Quintetto  
per pianoforte, oboe, clarinetto, fa-  
gotto e corno; di Beethoven: Allegro  
ma non troppo - Andante cantabile -  
Rondò - 7) Orch. Lamare: *Romanza*  
- 8) Weinberger: *Signorina del Cinema*  
dall'operetta - 9) Blandenburg: *Marcia*.  
23: Ultime notizie.

Genova (1 GE) - m. 385 - Kw. 1,2.

12,15-12,20: Notizie.  
12,20-12,58: Dischi grammofonici.  
13: Segnale orario.  
13-13,05: Borsa e cambi.  
13,05-13,25: Dischi grammofonici.  
13,25-14,30: Trio dell'EIAR.  
16,30-18: Trasmissione dal Caffè  
Grande Italia.  
19,50-20,05: Enit e Dopolavoro.  
20,05: Segnale orario.  
20,05-20,15: Notizie.  
20,15-20,40: Trasmissione dal Ri-  
storante De Ferrari.  
20,40-20,45: Illustrazione dell'opc-  
retta

20,45:

LA REGINETTA DELLE ROSE  
operetta in tre atti di R. Leoncavallo  
( propr. Sonzogno).

Artisti, orchestra e cori dell'EIAR  
diretti dal M<sup>o</sup> N. Ricci.

Negli intervalli: *Brevi conversazioni*.  
23: Mercati, comunicati vari ed ul-  
time notizie.

Milano (1 MI) - m. 500,8 - Kw. 7.

8,15-8,30 e 11,15-11,25: Radio-infor-  
mazioni.

11,25-12: Musica riprodotta.  
12: Segnale orario.  
12,20-12,30: Radio-informazioni.  
12,30-13,20: EIAR Concertino.  
13,20-13,30: Chiusura Borsa Milano  
e Media dei cambi.

13,30-14: EIAR Concertino.  
16,20-16,30: Radio-informazioni.  
16,30-17: Cantuccio dei bambini:  
Blanche, Enciclopedia dei ragazzi, Ma-  
go blu, Radioviaggio nella luna.  
17-17,50: Quintetto da Torino (v.  
1 TO).

17,50-18: Radio-informazioni.  
18-18,10: Comunicati Consorzi Agrari  
20-20,15: Enit e Dopolavoro.  
20,15-20,30: Radio-informazioni. No-  
tizie di Teatro.

20,30: Segnale orario.  
20,30-21: EIAR Concertino.  
21: Biancoli e Falconi: *Facciamo due  
chiacchiere*.

21,15-21,50: Estudiantina Morlac-  
chi: 1) Waldteufel: *Bella Polka-Ma-  
zurka* - 2) Monti: *Grand Mère qui  
danse, gavotta* - 3) Cuscinà: *Un ma-  
rito di biscuit, canzonetta* - 4) Carosi:  
*Mandolinata, notturno* - 5) Ivano-  
vici: *Onde del Danubio, valzer*.

21,50-24: Musica di varietà. Con-  
certino.

22: Veneziani: *Il teatro e sua moglie*.  
23,30-23,40: Radio-informazioni.

# Körting



il trasformatore

veramente

ottimo



# AGENZIA ITALIANA ORION



Tipo 9055



Tipo 9031



Tipo 9033

ALTOPARLANTI  
**ORION**  
1930

VIA VITTOR PISANI 10  
ORION  
TEL. 64.467.  
MILANO  
29  
TEL. 64.467.



Tipo 9090

**SOCIETA' INDUSTRIE TELEFONICHE ITALIANE**

VIA GIOVANNI PASCOLI, 14  
MILANO

**.S.I.T.I. S.I.T.I.**

**1° Premio alla Mostra di Padova**

**L'Apparecchio "SITI 40 A"**



**« L'asso » dei ricevitori moderni**

VALVOLA amplificatrice A. F. schermata  
CIRCUITO folla d'onda (filtro)  
ATTACCO per diaframma elettromagnetico  
UNICO comando

**Tutte le stazioni nazionali e le più importanti estere in altoparlante**



**Napoli (1 NA) - m. 331,4 - Kw. 1,5.**

14: Borsa e notizie.  
16,45: Bollett. meteor. e notizie.  
16,50: Mercati del giorno.  
17: Concerto, canzoni e recitazioni.  
17,30: Segnale orario.  
20,30 a 21: Radiosport, Emit. Dopo-lavoro. Notizie. Cronaca Porto e Idro-porto.  
21: Segnale orario.

21,02:

**LUCIA DI LAMMERMOOR**

opera in tre atti di G. Donizetti  
(prop. G. Ricordi & C. Milano)  
Esecutori. *Lucia*, sopr. P. Bruno;  
*Elisa*, sopr. B. Citarella; *Edgardo*, ten.  
R. Rotondo; *Enrico*, barit. R. Aulicino;  
*Raimondo*, basso C. Albini; *Arturo*,  
ten. A. Burri.

Artisti coro e orch. EIAR.

Questa ripresa dei capolavori melodrammatici del Patto-mento musicale italiano è accolta sempre con la più viva e schietta soddisfazione da parte dei nostri uditori.

Tra questi capolavori che mai conosceranno l'oblio, la *Lucia di Lammermoor* di Gaetano Donizetti occupa, senza dubbio, uno dei posti più eminenti e continua ad essere, oggi, a distanza di circa un secolo, una delle opere più rappresentate, desiderate ed acclamate.

La trasmissione della bellissima opera darà stanza a questa stazione in una edizione accuratissima e con reali intonamenti d'arte.

Tra il 1° e il 2° atto: Radiosport.  
22,50: Ultime notizie.  
22,55: Il Calend. e progr. domani.



**Roma (1 RO) - m. 441,1 - Kw. 3.**

8,15-8,30 e 11,11,15: *Giornale parlato*.  
13-13,15: Notizie. Borsa.  
13,15-14,15: Radio Quintetto.  
16,40-17,29: Cambi. Notizie. Giornata

lino del fanciullo. Comunic. agricole.

17,30: Segnale orario.  
17,30 (circa)- 19: Trasmissione dall'Accademia Filarmonica Romana: Soprano Bodil Borge Ciccarella, pianista Ornella Puliti.

20,15-21: *Giornale parlato*. Comunicazioni. Sport (20,30). Notizie. Boll. meteor. Sfogliando i giornali. Segnale orario.

21,02-23,10: 3° GRANDE AUDIZIONE DI CANZONI NAPOLETANE (1870-1910).

Interpreti: Sopr. E. Marchionni, A. Schisa e N. Loris, ten. G. Barberini ed F. Dorini; bar. V. Moreschi. Orchestra e coro EIAR; orchestra di mandolini e chitarre. Direttore M<sup>o</sup> Giuseppe Bonavolonta.

*Parte Prima.* 1) Varalda: *Napulitana*, tempo di tarantella (orch.) - 2) De Gregorio: *Napule bello* (duetto) - 3) Fonzo: *O core d'e femmine* - 4) De Curtis: *A Surrentina* - 5) Di Chiara: *Rosa, Rosella* - 6) Anonimo: *Alla fiera di Masandrà* (trascriz. di De Meglio) - 7) Ricciardi: *Filumè* - 8) Valente: *A Sirena* - 9) Falvo: *Tarantelluccia* - 10) De Curtis: *Sora mia* - 11) Costa: *Lariulà* - 12)

**L'AMORE E' CIECO**

un atto di Gioacchino Forzano.

Personaggi. *Gilberta*, G. Scottò; *Carlo*, E. Piergiovanni; *Una cameriera*, M. Santifaller; *Il Capo della brigata*, G. Venzi; *Alcuni bagnanti*.



**V.B. 2**  
*a corrente luce*



**APPARECCHIO**  
*di classe*

**4 VALVOLE** DI  
CUI 2 SCHERMATE,  
1 SOLO E FACILE  
COMANDO

*Per onde da 200*  
*a 2000 metri*

ATTACCO PER GRAMMOF.



*I concerti*  
*d'Europa*  
*durante la trasmissione locale*

**PUREZZA E POTENZA**  
**DI VOCE MAI RAGGIUNTE**  
*Pari ad un 7 valvole*

MOBILE ELEGANTE

CHIEDETE LISTINO 1930 GRATIS

*Parte Seconda.* 13) Cannio: *O surdato 'nnammurato* - 14) Costa: *A luna nova* - 15) Di Capua: *Carciuffolò* - 16) Costa: *Dinamo 'o dico* - 17) De Leba: *Spiugole francesce* - 18) Gambardella: *Pu-silleco addiriso* - 19) Di Capua: *'A serenata d'e rose* - 20) Valente: *'O scurialo* - 21) Gambardella: *Comme facette mammeta* (duetto) - 22) Barthélémy: *Taranella napoletana*, (orch.). 23,05: *Ultime notizie.*

**Torino** (1 TO) - m. 201 - Kw. 7.  
8,15-8,30 e 11,15-11,25: Radio-informazioni.

11,25-12: Musica riprodotta.  
12: Segnale orario.  
12,20-30: Radio-informazioni.  
12,30-14: Concertino.  
13,20-13,30 Chiusura Borsa Milano  
13,30-13,40: Chiusura Borsa Torino.  
16,20-16,30: Radio-informazioni.  
16,30-17: Cantuccio dei bambini.  
17-17,50: Quintetto.  
1) Auber: *La muia di Portici*, ouv.  
- 2) Le Nardis: *Serenata a'l sfosi* (dalle scene Abruzzesi propr. Ricordi & C. - 3) Grieg: *Canzone di Solweig* - 4) Mascagni: *Le Maschere*, fant. (propr. Sonzogno) - 5) Filippini: *Serenata amorosa* - 6) Anardi: *Soltarallo*.  
17,50-18,10: Enit. Dopolavoro. *Notizie Gazzetta del Popolo*.  
19,15-20: Il concerto del pranzo:  
1) Nucci: *Rimocchi allegri*, marcia - 2) Peterka: *Humoristi* - 3) Elli:

*Amour brulant*, valse - 4) Hamul: *Visione lontana*, gavotta - 5) Nelson: *La principessa del gramofono* (propr. Ricordi) - 6) Contegiacomo: *Martini e loggie*, int. - 7) Piccinelli: *Tango che passione* - 8) Mascheroni: *Anno coi piedi*, one step.

20,29,30: Comunicazioni del Regente.

20,30: Segnale orario.  
20,30-24: **MUSICA VARIETÀ, CONFERENZE, CONCERTINO**, (v. 1 M1).

23,30-24: Radio-informazioni.

**MARTEDI 10 DICEMBRE**

**Bolzano** (1 BZ) - m. 453 - Kw. 0,2.

12,20: Bollett. meteor. *Notizie.*  
12,30-13,30: Trio dell'ELAR. *Musica leggera.*

1) Lehár: *Fata Morgana*, gavotta - 2) Baraghi: *Serenata di Frida* - 3) Lehár: *Dall'opretta Vedova Allegra* - 4) De Serra: *Stornello Abruzzese* - 5) Giampietro: *Ollobrala*, int. - 6) Hinderkorn: *Canzone* - 7) De Micheli: *Infermezzo*.

16: Trasmissione dal Casino Municipale di Gries: Concerto Variato.

18: *Notizie.*

20,30: Dott. Mario Colesanti: *Gli infanti, il macchinario ed i servizi sotto l'aspetto organizzativo e dell'ef-*

*ficienza industriale: Conversazione «Enios».*

20,40: Enit. Dopolavoro. *Notizie.*  
1) Orch. Auber: *Mula di Portici*, sinfonia - 2) Orch. Boito: *Fantasia di Melistotele* (ed. Ricordi) - 3) Mascagni: *Silvano*, barcarola (ed. Sonzogno) - 4) Orch. Mozart: *Mozacco* - 5) Violinista Nives Fontana Luzzatto e Natalia Taller: a) Tartini: *Sonata in La Maggiore*, per due violini; b) Purcell: *Adagio e Canzone* per due violini - 6) Sopr. Maria Becke: a) M. Mascagni: *A Lau*, romanza; b) J. Strauss: *Foci di Primavera* - 7) Orch. Vallaro: *Zeffiro lunare*, serenata - 8) Orch. Kalman: *Fax* - 9) Orch. Segurini: *Fox*.  
23: *Ultime notizie.*

**Genova** (1 GE) - m. 385 - Kw. 1,2.

12,15-12,25: *Notizie.*  
12,20-12,58: Trio dell'ELAR.  
13: Segnale orario.  
13-13,05: Borsa e cambi.  
13,05-13,25: Trio dell'ELAR.  
13,25-14,30: Dischi grammofonici.  
16,30-18: Trasmissione dal Caffè Grande Italia.

19,50-20,05: Enit e Dopolavoro.  
20,05: Segnale orario.  
20,05-20,15: *Notizie.*  
20,15-20,30: Prof. Stanley: *Lezione di lingua inglese.*  
20,30-21: Trasmissione dal Ristorante De Ferrari.

**Come sono giudicati gli Apparecchi**

**POLAR**

Dott. UGO RENZO Verres (Aosta)

Prof. EMILIO DONATI Gardone Riviera

Cav. LORENZO DE ANDREA Borgomanero

Conte G. PIGNATTI MORANO Modena

Rag. CARLO BIANCHI Banca d'Italia - Como

Cav. UMBERTO LOMBARDO Esattoria Imp. - Milano

Geom. ANTONIO FRANCIA Via Mazzini, 12 - Forlì

Bisogna che vi faccia la constatazione che il vostro Alimentatore integrale funziona magnificamente. Dà al mio apparecchio una potenza cinque volte quella di prima; bisognerà che cambi l'altoparlante.

Entusiasta della nuova batteria; dopo circa 30 ore di suono misura ancora 100 Volta.

La vostra batteria 120 V. tiene magnificamente la carica. Dopo parecchie settimane, misurata coll'apparecchio in funzione, segna sempre 120.

Sono sempre contento del vostro Caricatore.

Mi faccio dovere ringraziarvi del vero gioiello di caricatore Duplex, di cui sono perfettamente soddisfatto per il suo buon funzionamento e rendimento.

Sia la batteria 100 V. come il Caricatore sono stati confezionati colla massima cura e funzionano divinamente bene.

Del vostro Caricatore mi trovo soddisfatto oltre le mie speranze, che fra me tenevo esagerate.

SEDE:  
VIA ROMA  
N° 85

# SIARE

TELEGRAMMI:  
SIARE.PIACENZA  
TELEFONI:  
4.13-4.78

SOCIETA' ITALIANA APPARECCHI RADIO ELETTRICI  
ANONIMA CON SEDE IN PIACENZA

Rappresentante Esclusiva per l'Italia le Colonie e i Protettorati Italiani, la Romania e Albania della Ditta

S. G. BROWN Ltd.  
di Londra



ALTOPARLANTE  
DIFFUSORE  
**TIPO  
DISCO**

Dimensioni :  
m. (H. 350 x 370 x 190)  
(in argento brunito)  
Lire 875  
Peso kg. 3,480  
In oro e oro  
Lire 775  
In mogano e oro  
Lire 725  
In cromo e oro  
Lire 775  
Peso kg. 2,440

Riproduce i suoni e le parole con la più grande fedeltà; tanto le più basse note musicali, quanto le più alte, sono riportate con il loro vero timbro naturale; la sua forte intensità sonora è uniforme in tutte le direzioni; riunisce in se tutte le migliori qualità degli altoparlanti BROWN: a tromba. - Ha una forma artistica ed elegantissima.

Sempre e ovunque gli Strumenti  
**BROWN** sono i migliori

**I  
DIFFUSORI  
BROWN**

A

PREZZI  
POPOLARI  
E ALLA  
PORTATA  
DI TUTTI

A t. parlanti - Diffusori

Tipo S. P

(in noce)

Peso kg. 1,580

Lire 385

Tipo MASCOT

(in mogano)

Peso kg. 1,630

Lire 450

Dimensioni :  
m. (H. 330 x 377 x 110)

Tipo D

(in mogano)

Dimensioni :  
m. (H. 210 x 277 x 90)

Peso kg. 1,080

Lire 340



Concessionario Esclusivo per il PIEMONTE:

**RADIO - SUBALPINA**

Via Saluzzo N. 15 - TORINO (106)

Telefono N. 40-217

Concessionar. esclus. per la **LIIGURE**:

**Ditta SILVIO COSTA & FRATELLO**

Via XX Settembre, 99 R - GENOVA

Telefono 52-975

Chiedete il Catalogo List no 1930 R

SIARE

SIARE

# “Broadway”

L'ACCENDISIGARO - OROLOGIO

Presentiamo ai Signori eleganti il nostro accendisigaro-orologio in metallo guillichè nichelato, che è la più superba concezione della raffinatezza e della signorilità.

LIRE

75.-

*franco di porto e bollato*

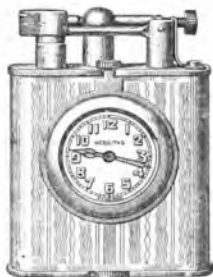

LIRE

75.-

*franco di porto e bollato*



BROADWAY — è inoltre l'oggetto più pratico e più utile, e per la sua finitura *completa* sotto tutti i rapporti, non ha rivali in commercio.

L'orologio montato su rubini, con quadrante a radium, visibile di notte, completa l'utilità di questo magnifico e artistico oggetto, che ha incontrato il più grande ed entusiastico favore fra il pubblico elegante.

BROADWAY — è stato imitato, ma non potrà mai essere uguagliato ed il suo prezzo alla portata di tutti è inferiore a quello di un comune accendisigaro.

Noi forniamo il nostro accendisigaro-orologio BROADWAY, con tutte le garanzie e munito di regolare bollo della R. Finanza Italiana.

Non abbiamo rappresentanti nè depositari, e per offrire maggiore garanzia al pubblico, la vendita viene fatta direttamente da noi.

BROADWAY — viene spedito franco di porto in Italia e Colonie dietro invio di cartolina vaglia o assegno bancario di Lire 75, indirizzati all'agente di vendita per l'Italia

**VINCENZO MELLI - INTRA** (PROV. DI NOVARA)

21: Serata di Prosa.

**COME LE FOGLIE**

commedia in 3 atti di Giacosa

Artisti della Radio Stabile di Genova.  
Negli intervalli: Musica riprodotta.  
23: Mercati, comunicati vari e ultime notizie.

**Milano (1 MI) - m. 500,8 - Kw. 7.**

8,15-8,30 e 11,15-11,25: Radio-informazioni.

11,25-12: Musica riprodotta.

12: Segnale orario.

12,20-12,30: Radio-informazioni.

12,30-13,20: FIAR Concertino.

13,20-13,30: Chiusura Borsa Milano e Media dei cambi.

13,30-14: FIAR Concertino.

16,20-16,30: Radio-informazioni.

16,30-17: Cantuccio dei bambini: Musica. Lettura.

17-17,50: Quintetto da Torino (v. 1 TO).

17,50-18: Radio-informazioni.

18-18,10: Comunicati Consorzi Agrari.

20-20,15: Enit e Dopolavoro.

20,15-20,30: Radio-informazioni. Notizie letterarie.

20,30: Segnale orario.

20,30-23,30: Da Torino (v. 1 TO).

23,30-23,40: Radio-informazioni.

23,40-24: Segue programma da Torino (v. 1 TO).

**Napoli (1 NA) - m. 331,4 - Kw. 1,5.**

14: Borsa e notizie.

16,15: Bollett. meteor. e notizie.

16,50: Mercati del giorno.

17: Concerto, canzoni e recitazioni.

17,30: Segnale orario.

20,30 a 21: Radiosport Enit. Dopolavoro. Notizie. Cronaca Porto e Idroporto.

21: Segnale orario.

21,02: SERATA FOLKLORISTICA.

Tra la 1ª e la 2ª parte: Radiosport.

22,50: Ultime notizie.

22,55: Il Calend. e progr. domani.

**Roma (1 RO) - m. 441,1 - Kw. 3.**

8,15-8,30 e 11-11,15: *Giornale parlato.*

13-13,15: Notizie. Borsa.

13,15-14,15: Radio Quintetto.

16,40-17,20: Cambi. Notizie. Giornale del fanciullo. Comunic. agricole.

17,30: Segnale orario.

17,30-18,30: CONCERTO DIURNO.

1) Grieg: *Scene popolari op. 10. a)*

Sulle montagne; *b)* Marcia nuziale; *c)*

Carnevale; pian. E. Colesanti - 2)

Joan Manén: *a)* *Marianela*; *b)* *L'usignolo*, soprano I. Rosenbroyer -

3) Gianolio: *Tramonto*; 4) Petrassi

*Il canto d'Atigi*, ten. M. Signorelli - 5)

Martucci: *Capriccio*; 6) Weber: Hens-

selt: *Moto perpetuo*, pian. E. Colesanti -

7) Cilèa: *Arlesiana*, «Lamento di Federico»; 8) Wagner: *Canto di primavera*, dalla «Walkiria»; ten. M. Si-

gnorelli - 9) Massè: *Les noces de Jan-nelle*, «Au bord du chemin»; 10) Messager: *Madame Chrysanthème*, «Le jour sous le soleil», sopr. I. Rosenbroyer.

20,15-21: *Giornale parlato*. Comunicati. Sport (20,30). Notizie. Boll. meteor. Conferenza dell'ENI.O.S. sul tema: *Gli impianti, il macchinario e i servizi sotto l'aspetto organizzativo e dell'efficienza industriale*. Sfolgiando i giornali. Segnale orario.

21,02-23,45: SERATA D'OPERA ITALIANA.

Esecuzione dell'opera lirica in 3 atti:

**TURANDOT**

musica di Giacomo Puccini

(Prop. Ricordi)

Esecutori: *Turandot*, sopr. A. Di Marzio; *Il Principe Calor*, ten. F. Caselli; *Liu*, sopr. O. Parisini; *Ping*, bar. L. Bernardi; *Pong*, ten. P. D'Auria; *Pang*, ten. G. Salvatori; *Timur*, basso A. De Petris; *L'Imperatore*, bar. A. Pellegrino; *Il Mandarin*, bar. V. Morreschi.

Orchestra e coro FIAR.

Negli intervalli: F. M. Martini: *Vita e teatro*.

*Rivista delle riviste.*

*Ultime notizie.*

**Torino (1 TO) - m. 291 - Kw. 7.**

8,15-8,30 e 11,15-11,25: Radio-informazioni.

11,25-12: Musica riprodotta.

# TORINO

**Ing. F. TARTUFARI - TORINO (MI)**

Via dei Mille N. 24 - Telefono 452 49

**Apparecchi e Materiale di classe**



## Agenzia Italiana di vendita dei famosi Diffusori Danes TELAVOX

**TORINO**

Ing. F. TARTUFARI

Via dei Mille, 24

Telefono 46249

**MILANO**

STUDIO ELETTROTEC-

NICO SALVINI

Corso Porta Vittoria, 51

Telefono 54466

**VENEZIA GIULIA**

BRUNO PAGNINI

Piaza Garibaldi, 3

TRIESTE 107

Telefon. 7393

**LIGURIA**

Ing. GIORGIO ANGELERI

Via Cairoli, 2

Telefono 23213

**ITALIA MERIDIONALE** - Rag. INSERRA e Ditt. REIK, Via Giannantonio Summonte, 19

- NAPOLI - Telefono 27250 - **MARCHI** - Ing. A. GIUPPI, Viale Umberto, 29 - PESARO

**Agenzi riciclisti per zone libere**

### Curva ondometro

per la ricerca matematica delle Principali Stazioni Trasmettenti Radiofoniche. Franco domicilio del Cliente dietro invio di L. 2 anche in francobolli

# COMPAGNIA GENERALE DI ELETTRICITA'

CAP. STATUT.  
L. 72.000.000

CAP. VERSATO  
L. 40.000.000

SOCIETÀ ANONIMA

OFFICINE IN MILANO PER LA COSTRUZIONE DI GENERATORI, TRASFORMATORI, MOTORI ED APPARECCHI ELETTRICI

RAPPRESENTANZA PER L'ITALIA E COLONIE DELLA

RADIO-VICTOR CORPORATION OF AMERICA



## LA "RADIOLA 47,, È LA NUOVA SENSAZIONALE CREAZIONE DELLA R. C. A.

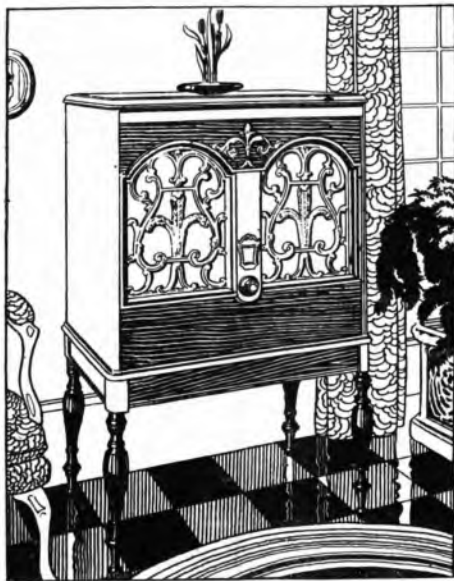

UN APPARECCHIO RADIO RICEVENTE A VALVOLE SCHERMATE  
UN DIFFUSORE ELETTRODINAMICO  
UN GRAMMOFONO ELETTRICO  
sono contenuti in un solo mobile di aspetto moderno ed elegante

**LIRE 8200**

*(Tasse governative comprese)*

# COMPAGNIA GENERALE CAP. STATUT. L.72.000.000 **DI ELETTRICITÀ** CAP. VERSATO L.40.000.000

SOCIETÀ ANONIMA

OFFICINE IN MILANO PER LA COSTRUZIONE DI GENERATORI, TRASFORMATORI, MOTORI ED APPARECCHI ELETTRICI

## LA "RADIOLA 33"

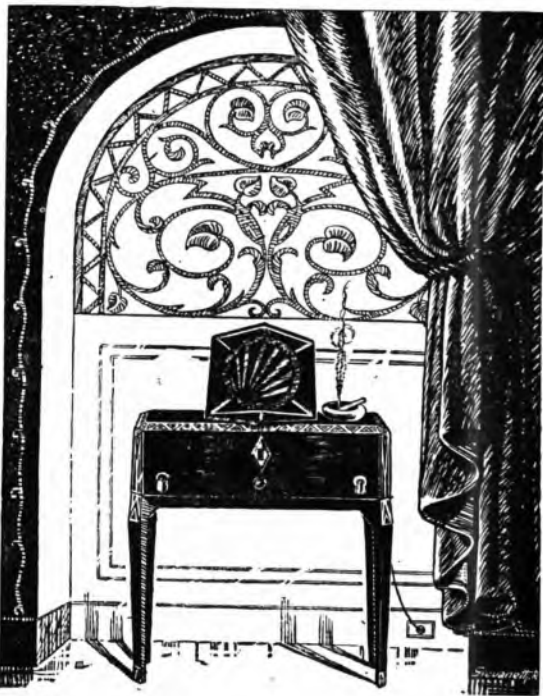

che ormai può chiamarsi *la più diffusa delle « Radiole »*, essendo stata accolta dal pubblico con grande entusiasmo, è il più economico apparecchio di gran classe.

In un elegante mobile dalla linea semplice e pura, che abbellirà la Vostra casa, è racchiuso un apparecchio radiricevente di alta sensibilità, completamente alimentato dalla corrente luce, equipaggiato con 7 valvole «Radiotron», il quale consente di ricevere le principali stazioni europee; esso è accoppiato con lo altoparlante elettromagnetico 100-B, appositamente costruito per questo apparecchio:

*Prezzo dell'apparecchio completo di valvole, dell'altoparlante 100-B e del trasformatore di adattamento (che ne permette l'utilizzazione in qualsiasi città d'Italia), tasse governative comprese:*

### LIRE 2.400

Uffici di vendita:

BARI - Via Piccinni, 101-103 - Telefono 15-39  
BOLOGNA - Via Rizzoli, 3 - Telefono 66-56  
FIRENZE - Via Strozzi, 2 - Telefono 22-260  
GENOVA - Via XX Settembre, 18/a - Tel. 52-351, 52-354  
MILANO - Via Cordusio, 2 - Telefoni 80-141, 80-142

NAPOLI - Piazza Giovanni Bovio, 29 - Telefono 20-737  
PALERMO - Via Roma, 443 - Telefono 14-792  
ROMA - Via Condotti, 91 - Telefono 60-961  
TORINO - Piazza Castello, 15 - Telefono 41-003  
TRIESTE - Piazza S. Caterina, 4 - Telefono 69-69  
VENEZIA - Calle Larga XXII Marzo (Calle del Teatro S. Moisè), 2245 A - Telefono 7-95

Rappresentante per la Sardegna: CAGLIARI - Ing. S. Agnelli - Via N. Sauro, 2 - Telefono 48

12: Segnale orario.  
12,20-12,30: Radio informazioni  
12,30-14: Concertino.  
13,20-13,30: Chiusura Borsa Milano.  
13,30-13,40: Chiusura Borsa Torino.  
16,20-16,30: Radio-informazioni.  
16,30-17: Cantuccio dei baubini.  
17-17,50: Quintetto:  
1) Bellini: *Norma*, sinf. - 2) Carabella: *Nozzetella* (prop. Ricordi & C.) - 3) Schubert: *Serenata* - 4) Donizetti: *Lucia di Lammermoor*, fant. - 5) Iezzenani: *Aurora*, int. - 6) Olsen: *Sotto i palmizi*.

17,50-18,10: Enit. Dopolavoro. Notizie *Gazzetta del Popolo*.

19,15-20: Il concertino del pranzo:  
1) Malvezzi: *Marcia andalusa* - 2) De Leo: *Maschere di cuore*, int. - 3) Donati: *Quadrilli villerecci*, suite - 4) Carabella: *Rapsodia romanzesca* (prop. Ricordi) - 5) Scassola: *Petite sérénade* - 6) Sansoni: *Follia spagnola*, danza - 7) Niemann: *Danza egiziana* - 8) De Sena: *Sorrento*, tarantella.

20,20-20,15: Lezione Esperanto.  
20,15-20,30: Radio-informazioni.  
20,30: Segnale orario.  
20,30-21,15: MUSICA DA VARIETÀ  
1) a) Zimanowsky: *La fontana d'Arctura*; b) Castelnuovo Tedesco: *Ritmi*, «Capitan Fracassa», per violino e pianoforte, prof. E. Giaccone, M. Zanfi - 2) a) Liszt: *Notturmo*; b) Cranado: *Allegro da Concerto*, pianoforte

M<sup>o</sup> M. Zanfi - 3) Avv. C. A. Rossi: *I concerti profilo e Vincenzo Davico*.  
21,15: NOVITÀ MUSICALI: 1<sup>o</sup> CONCERTO PROFILO della Mostra regionale piemontese Sindacato Musicisti organizzata dal M<sup>o</sup> Pranco Alfano (dal Liceo Musicale).

MUSICHE DI VINCENZO DAVICO: *Tentazioni di S. Antonio*, opera da Concerto in 3 episodi, soli, coro e orchestra; *Pocnetti pastorali*, orchestra, variazioni cavalleresche per cello e orch. *Sonclina rustica* per violino e pianoforte.

Orchestra e artisti dell'EIAR, coro dell'Acc. S. Tempia, direttore M<sup>o</sup> G. C. Gedda.

Negli intervalli: A. U. Lacc: *Tra antiche donne fiorentine*, conf.

Dal termine del Concerto alle 24: *Musica da ballo*.

23,30-23,40: Radio-informazioni.

## MERCOLEDÌ 11 DICEMBRE

**Bolzano** (1 BZ) - m. 453 - Kw. 0,2

12,20: Bollett. meteor. Notizie  
12,30-13,30: Trio dell'EIAR. Musica leggera:

1) De Micheli: *Serenata Spagnola* - 2) Marcello: *Bambole Lenzi*, int. - 3) Marsaglia: *Passo del Cigno*, int. - 4) Lehar: *Dall'operella Fedrica* - 5) Encantador: *Tango di Panizzi* - 6) De

Micheli: *Appassionata*, serenata - 7) Rauls: *Vilna*, slow.

16: Trasmissione dal Casino Municipale di Gries: CONCERTO VARIATO.

18: Notizie.

20,30: Enit. Dopolavoro. Notizie.  
21: CONCERTO VARIATO:

1) Orch. Usglio: *Donne curiose*, fantasia - 2) Orch. Catalani: *Fantasia dalla Loreley* - 3) Orch. Schebech: *Canzone del violino* - 4) Orch. Delibes: *Lakmé*, fantasia - 5) tenore Bruno Fassetta: a) Giordano: *Fedora*, «Amor ti vieta»; b) Wagner: *Il Crepuscolo degli Dei*, « Racconto di Sigfrido » - 6) Orch. Transleuter: *Serenata* - 7) Orch. Mascagni: *Dall'operella Si* (ed. Sonzogno) - 8) Orch. Petralia: *Blach* - 9) Orch. Rusconi: *Fox* - 10) Orch. Blaucherborg: *Marcia*.

23: Ultime notizie.

**Genova** (1 GE) - m. 385 - Kw. 1,2.

12,15-12,20: Notizie.  
12,20-12,58: Dischi grammofonici.  
13: Segnale orario.  
13-13,05: Borsa e cambi.  
13,05-13,25: Dischi grammofonici.  
13,25-14,30: Trio dell'EIAR.  
16,30-18: Trasmissione dal Caffè Grande Italia.

19,50-20,05: Enit e Dopolavoro.  
20,05: Segnale orario.  
20,05-20,15: Notizie.  
20,15-20,30: Prof. Ganigù: Ross: *Lezione di lingua spagnola*.

**Purezza dei suoni - Fedeltà e purezza di ricezione - Semplicità di manovra con gli APPARECCHI RICEVENTI IN ALTERNATA**

# PHILIPS

tipo 2515

per la stazione locale o vicina

tipo 2514

per le stazioni europee

tipo 2511

dilusso per tutte le stazioni europee

Con gli apparecchi PHILIPS adoperate gli  
**ALTOPARLANTI PHILIPS**

Tutto presso:

**SINDACATO COMMERCIALE INDUSTRIALE LOMBARDO**

(Ing. D. CURAMI)

(102) MILANO - Via Manzoni, 35 - Telef. N. 65-711 - MILANO (102)





**K D U**

## IL TRASFORMATORE ITALIANO

A RAPPORTO UNICO

Mod. **1930**PER RICEVITORI DI  
MEDIA POTENZA**20.000***esemplari fabbricati e venduti  
nella scorsa stagione*

Radio Apparecchi Milano

**Ing. G. RAMAZZOTTI**

Foro Bonaparte, 65 MILANO (109)

Telefoni 30-400 e 30-804

Filii in:

GENOVA - Via Archi, 4 r  
ROMA - Via del Traforo, 136-137-138  
FIRENZE - Via Por S. Mario  
NAPOLI - Via Roma, 35  
TORINO - Via S. Teresa, 13.

Stabilimento: MILANO - Via Rubens, 15 - Telef. 41-247

AGENZIA ITALIANA



Via Vittor Pisani, 10 - Telefono 64-467

**MILANO**

## VALVOLE ORION KREMENEZKY

ad accensione indiretta con placca reticolare

### LA ORION VI FORNISCE

**VALVOLE** per apparecchi  
ultramoderni**BLOCCHI** impedenza trasformatore per  
alimentazione in alternata**TRASFORMATORI** in B. F. per il miglior rendi-  
mento delle valvole omonime**ALTOPARLANTI** studiati in rapporto  
alle valvole finali

LA PRODUZIONE ORION  
HA PER PRINCIPALE ATTRIBUTO  
LA VALVOLA 1930

20.30-21: Trasmissione dal Ristorante De Ferrari.

21: CONCERTO VOCALE E STRUMENTALE DI MUSICA DA CAMERA RUSSA.

1) Arensky: *Trio* (esecutori: prof. Bajardo, Attanasi e M<sup>o</sup> D. Amfiteatrof - 2) Sopr. Orlovskaja: a) Gretschaninoff: *Sleppa*; b) Kalinikof: *Le Campanie* - 3) Crenascoli: *Spigolature ed impertinenze* - 4) Rachmaninoff: a) *Preludio*; b) *Pucinella* (pianista M<sup>o</sup> D. Amfiteatrof - 5) Barit. Benoni: *Romanze* - 6) Ciaikowsky: *Tema con variazioni*, esecutori: prof. Bajardo, Attanasi e M<sup>o</sup> D. Amfiteatrof.

23: Mercati, comunicati vari ed ultime notizie.

Milano (1 MI) - m. 500,8 - Kw. 7.  
8,15-8,30 e 11,15-11,25: Radio-informazioni.

11,25-12: Musica riprodotta.  
12: Segnale orario.  
12,20-12,30: Radio-informazioni.  
12,30-13,20: E.I.A.R. Concertino.  
13,20-13,30: Chiusura Borsa Milano e Media Cambi.  
13,30-14: E.I.A.R. Concertino.  
16,20-16,30: Radio-informazioni.  
16,30-17: Cantuccio dei bambini: *Allegria! Avventure comiche*. Aneddoti. Lettere.

17-17,50: Quintetto da Torino (v. I TO).  
17,50-18: Radio-informazioni.  
18-18,10: Comunicati Consorzi Agrari.

20-20,15: Enit e Popolavoro.  
20,15-20,30: Radio-informazioni. Spoglio dalle riviste.  
20,30: Segnale orario.  
A. Colantuoni: *A. Lualdi e «La figlia del Re»*.

Trasmissione dell'opera:  
**LA FIGLIA DEL RE**  
di A. Lualdi ( propr. G. Ricordi & C.)  
Dopo il 1<sup>o</sup> atto: Bertarelli.  
Dopo il 2<sup>o</sup> atto: Col. Ambrogetti: *Eugenio De Rossi*.  
23,30-23,40: Radio-informazioni.  
Dalla fine dell'opera sino alle 24: E.I.A.R. Concertino.

Napoli (1 NA) - m. 331,4 - Kw. 1,5.  
14: Borsa e notizie.  
16,45: Bollett. meteor. e notizie.  
16,50: Mercati del giorno.  
17: Concerto, canzoni e recitazioni.  
17,30: Segnale orario.  
20,30 a 21: Radiosport. Enit. Dopolavoro. Notizie. Cronaca Porto e Idroporto.  
21: Segnale orario.

21.02: CONCERTO (programma per referendumi); Esecutori: sopr. E. Iannuzzi; barit. R. Aulicino; basso, comico, G. Schlotter.  
*Parte Prima*. Mozart: *Le nozze di Figaro*, orch.

Fra i numeri del rituale Gran Concerto del mercoledì, sia particolarmente segnalata all'attenzione degli uditori l'opera di *Le nozze di Figaro*, di Mozart.  
Non abbiamo certo bisogno d'illustrare l'immortale figura del sommo Maestro, considerato generalmente come il genio musicale più completo, e che, morto a soli trentacinque anni, già conta al suo attivo non meno di 62 composizioni fra oratorii, messe, opere sacre, canzoni, sinfonie, ouvertures, concerti, quintetti, cantate, pantomime, quartetti, opere buffali, controvallate, balli, marce, etc. Né abbiamo bisogno di ricordare che ciascuno di questi generi, pur così vario, diversificatosi, fu trattato da Mozart con impronta tutta speciale ed inconfondibile del suo incomparabile genio.

Diremo solo che l'opera di Mozart: *Le nozze di Figaro*, di cui stasera si eseguirà la meravigliosa, smagliante *ouverture*, è considerata come il capolavoro delle opere teatrali di Mozart, superiore, forse, allo stesso *Don Giovanni*, anche di Mozart, e, secondo alcuni, anche al *Barbire di Seta* di Rossini. Il libretto dello *Sposo di Figaro*, è di Lorenzo da Ponte, che ne trasse il soggetto da *Le mariage de Figaro* di Beaumarchais; e tutta l'opera, a cominciare dalle primissime note dell'*ouverture*, porta l'impronta di una potenza artistica e al tempo stesso, di una grazia fresca e merlettata, di un *humour* irresistibile e di una eleganza sensata, che parlano allo spirito come al cuore ed incantano come per virtù di magia, ogni sensibilità ed ogni immaginazione.

- Giordano: *Fedora*, «O grandi occhi lucenti» per sopr. (a. p.) ( propr. Sonzogno) - Cimarosa: *Il matrimonio segreto*, «L'дите tutti, udite», per basso com. (a. orch.) ( propr. Ricordi) - Puccini: *Turandot*, «Tanto amor segreto», per sopr. (a. orch.) ( propr. Ricordi) Dupont: *La Cabrera*, intermezzo, orch. (prop. Sonzogno) - Donizetti: *Don Pasquale*, duetto atto 1<sup>o</sup> per bar. e basso com. (a. orch.) (prop. Ricordi) - Mascagni: *Cavalleria Rusticana*, selez. orch. (prop. Sonzogno).

*Parte Seconda*. Puccini: *Manon Lescaut*, duetto atto 2<sup>o</sup> per sopr. e barit. (a. orch.) prop. Ricordi) - Rossini: *La Cenerentola*, «Miei rampolli femminili» per basso com. (a. p.) (prop. Ricordi) - Mascagni: *Iris*, «S'era malata la mia amica bambola», per sopr. (a. p.) (prop. Ricordi) - Verdi: *La Traviata*, «Di Provenza il mare il suol», per barit. (a. orch.) (prop. Ricordi) - Filiasi: *Manuel Mendez*, intermezzo,

**Ditta BOLZANI GRIMOLDI & C. - Milano (123)** Via C. Balbo, 9  
Telefono 51-212  
DI EUGENIO GRIMOLDI (CASA FONDATA NEL 1904) e V. Vignola, 6 (P. Vignatino)  
**Premiata Fabbrica Lombarda di Carrozze per Bambini, Bambole ed Interni, ricicli, ecc.**

Charrettes  
Sedie trasformabili per bambini  
Commissioni - Riparazioni:  
Medaglia d'oro  
Camera di Comm. di Milano  
L'ATCOGHI E PREVENTI,  
GRATIS A RICHIESTA

orch. (prop. Sonzogno) - De Ferrari *Pipetel*, «Ehi, chi batte?» duetto per barit. e basso com. (a. orch.) (prop. Ricordi) - Donizetti: *Don Pasquale*, sinfonia, orch. (prop. Ricordi).

Tra la 1ª e la 2ª parte: Radiosport 22.50: Ultime notizie.

22.55: Il Calend. e progr. domani.

**Roma** (1 RO) - m. 441,1 - Kw. 3.

8,15-8,30 e 11-11,15: *Giornale parlato*.

13-14,15: Notizie Borsa.

13,15-14,15: Radio Quintetto.

16,30-17,20: Cambi. Notizie. Giornale del fanciullo. Comunic. agricole.

17,30: Segnale orario.

17,30-18,30: CONCERTO DIVERSO.

18,30-18,40: Servizio Radioatmosf.

Ital. con trasmis. di Segnali Speciali dalla R. Scuola F. Cesi.

20,15-21: *Giornale parlato*. Comunicati. Sport (20,30). Notizie. Boll. meteor. Sfogliando i giornali. Segnale orario.

21,02-23,10: CONCERTO STRUMENTALE E VOCALE col concorso del « Quartetto di Roma » composto dei proff. O. Zuccarini (1ª viol.); P. Montelli (2ª viol.); A. Perini (viola) e T. Rosati (violone).

*Parte Prima*. 1) Jachino: 2º *Quartetto in Mi Minore* (premiato nel 1928 al Concorso internazionale bandito dalla «Musical Fund Society» di Philadelphia); a) Largo; b) Mosso; c) Lento; a) Mosso; «Quartetto di Roma» - 2) Luciano Folgore: *Il grammofono della verità*, *Dieci minuti d'amorismo* - 3) Gardard: *Berceuse de Jocelyn* - 4) Rossini: *Barbieri di Siviglia*. «Una voce poco fa» - 5) E. German: *Canzone valzer*



Rifilato le imitazioni ed l'imitato per avere la scatola che parla sul dorso la popolare vignetta del

«Pierrot che lancia fiamme dalla bocca».



## IL THERMOGÈNE

VANDENBROECK

è un'ovetta che ingenera calore e combatte

Raffreddori di petto, Tossi

Reumatismi, Lombagini

L. 5. - la scatola in tutte le Farmacie Soc. Naz. Prodotti Chimici e Farmaceutici - Milano



dall'opera «Tom Jones» sopr. Vela Capuano - 6) Cherubini: *Scherzo*, dal «Quartetto in Mi Bemolle» (Quartetto di roma).

*Parte Seconda. Musica jazz*. 7) A. G. Bragaglia: *Concezione sul Jazz band* - 8) Krenek: *Selezione dell'opera-jazz «Jonny guida la danza»* (orch. e canto) - 9) Composizioni-jazz per piano-

forte: a) Zez Confrey: *Kitten on the Keys* (Gatti sulla tastiera); b) Jean Wiener: *Blues*; c) Clement Doucet: *A six-cylinder rag-time*; pian. R. Bellino - 10) Ravel: *Five o'clock*, tempo di fox trot, dall'opera «L'enfant et les sortilèges»; orch. - 11) Darius Milhaud: a) *Tango dei Fratellini*; b) *Caramel mou*; orch. jazz - 12) Doucet: *Chopinata*, fox sinfonico sui motivi di Chopin, orch. jazz.

Ultime notizie.

**Torino** (1 TO) - m. 291 - Kw. 7.

8,15-8,30 e 11,15-11,25: Radio-informazioni.

11,25-12: Musica riprodotta.

12: Segnale orario.

12,20-12,30: Radio-informazioni.

12,30-14: Concertino.

13,20-13,30: Chiusura Borsa Milano.

13,30-14,30: Chiusura Borsa Torino.

16,20-16,30: Radio-informazioni.

16,30-17: Cantuccio dei bambini.

17-17,50: Quintetto.

1) Sappi: *Un giorno a Vienna*, ouv.

2) Curioni: *Alhambra*, serenata spagnola (prop. Ricordi) - 3) Tagliaferri: *Omnia luntani* - 4) Giordano: *Andra Chénier*, fant. - 5) Desenzani: *Mirella*, int. - 6) Cussani: *Le Sifidi*, danza.

17,50-18,10: Erit. Dopolavoro. Notizie *Gazzetta del Popolo*.

19,15-20: Il concertino del pranzo:

1) Limentà: *Alla sordina*, marcietta - 2) Malvezzi: *Capriccio spagnolo* - 3) Zanella: 1º *Valzer melodico* (prop. Ricordi) - 4) Staffelli: *La mia serenata* - 5) Burgnein: *Tapis d'Orient*, fant. (Prop. Ricordi) - 6) Nienmann: *Danza delle odalische* - 7) Sansoni: *Moravia*

Dispositivo per

# IDENTIFICARE LE STAZIONI RADIO

BREVETTO  
F.lli FRACCARO

Non possiamo che ringraziarvi e congratularci con Voi per Vs. geniale dispositivo. Grazie ad esso siamo riusciti ad individuare sinora ben 59 stazioni. Quale migliore dimostrazione della praticità del Vs. brevetto?..

O.N.D. - Circolo Soc.  
Scato S. Martino di Lupatari - 629-2g

Opuscolo gratis a richiesta

SEMPRE NUOVI ATTESTATI!

Ho ricevuto il Vs. dispositivo ed in brevissimo tempo l'ho messo a punto. Senza cercare lo trovo nella sua semplicità praticissima e meravigliosa. Lo raccomandero agli amici radioamatori perché lo metta, spendete 2 sili...

FRONTALI  
FRANCESCO  
RAVENNA - 19-11-92g

Avv. GIUSEPPE  
CANDIA  
Via S. Francesco, 10g  
Trapani - 22-11-92g

di consultarne la lunghezza d'onda) e DIRETTAMENTE le gradazioni delle vostre manopole, per le stazioni che volete ricevere. Lo riceverete immediatamente franco di spese invio.

L. 12 a RADIO 1 BW F.lli FRACCARO  
Castelfranco Veneto (Treviso)

Sono sempre più entusiasta del Vs. dispositivo che ho fatto conoscere anche a molti miei amici che pare lo adorano con vero successo. Vi prego spediteme ancora due e non venetevi via ringrazio e vi saluto.

CAGNOLA ALESSANDRO  
Via Dante, 10  
Milano - 19-10-92g

Gli innumerevoli SPONTANEI attestati sono la migliore garanzia

Ho ricevuto il Vs. Dispositivo che è perfetto sotto ogni rapporto e vi ringrazio. Anche il Sig. Ortali l'ha ricevuto ed è rimasto entusiasta del sistema che gli ha permesso d'individuare con precisione matematica tutte le stazioni segnalate da un nuovissimo potente ricevitore americano...

ANDREA GIAVARINI  
V. P. Dipinta 6 - Bergamo Alta - 16-9-29

tango - 8) Lessona: *Marcia grottesca*.  
20-20,15: Comunic. dell'Ing. Capo Sez. Tecnica.

20,15-20,30: Radio-informazioni.

20,30: Segnale orario.

20,30-23: CONCERTO VARIATO - Solisti - Canto - Sinfonia Verdiana - Grande Orchestra Concertino.

23,30-23,40: Radio informazioni.

23-24: Musica da ballo.

## GIOVEDÌ 12 DICEMBRE

**Bolzano (1 BZ)**, m. 453 - Kw. 0,2.

12,20: Bollett. meteor. Notizie.

12,30-13,30: Trio dell'EIAR. Musica leggera:

1) Cortopassi: *Rusticanella*, canzone -

2) De Micheli: *Idillio campestre* - 3)

Capella: *Canto di Pierrot* - 4) Strauss:

*Dall'operetta Sogno di un Valzer* - 5)

De Micheli: *Crepuscolo Orientale* - 6)

Cortopassi: *Piedini d'oro*, int. - 7) Ca-

bella: *Cinesina*.

16: Trasmissione dal Casino di Cura

di Gries: Concerto Variato.

17,40: Nonna perché.

18: Notizie.

20,30: Enit. Dopolavoro. Notizie.

21: CONCERTO VARIATO:

1) Orchestra dell'EIAR: Mascagni:

*Muscher*, sinfonia (ed. Souzognio) - 2)

Orch. Gounod: *Fantasia*, dall'opera

Faust - 3) Orch. D'Alchiardi: *Serenata*

*Savoiarda* - 4) Orch. Ponchielli: *Fantasia dell'opera Gioconda* (ed. Ricordi)

- 5) Quartetto a plectro del Dopolavoro

Ferroviario: Agostini: *Ricordi di Carnevale*: Sartori: *Rosco tramonto*, serenata

- 6) Prof. A. Chiaruttini: *Firenze Dan-*

*tesca* conversazione - 7) Quartetto a

plectro: a) Zeetti: *Minuetto*; b) Anelli:

*Seguirti a Firenze* - 9) Orch. Monta-

nelli: *Post-pauri* - 10) Orch. Segurini:

*Fox*.

23: Ultime notizie.

**Genova (1 GE)**, m. 385 - Kw. 1,2.

12,15-12,20: Notizie.

12,20-12,58: Trio dell'EIAR.

13: Segnale orario.

13-13,05: Borsa e cambi.

13,05-13,25: Trio dell'EIAR.

13,25-14,30: Dischi grammofonici.

16,30-18: La palestra dei piccoli:

Cantastorie vagabondo, Nonna Mi-

nerva. Zia dei perché. Fata Azzurra.

19,50-20,05: Enit e Dopolavoro.

20,05: Segnale orario.

20,05-20,15: Notizie.

20,15-20,30: La palestra dei grandi.

20,30-20,40: Illustraz. dell'operetta.

20,40:

LA REGINETTA DELLE ROSE

operetta in tre atti di R. Leoncavallo

(prop. Souzognio).

Artisti, orchestra e cori dell'EIAR,

diretti dal M<sup>o</sup> N. Ricci.

Negli intervalli: *Brevi conversazioni*.  
23: Mercati, comunicati vari ed ul-

time notizie.

**Milano (1 MI)** - m. 500,8 - Kw. 7.

8,15-8,30 e 11,15-11,25: Radio-infor-

mazioni.

11,25-12: Musica riprodotta.

12: Segnale orario.

12,20-12,30: Radio-informazioni.

12,30-13,20: EIAR Concertino.

13,20-13,30: Chiusura Borsa Milano

e Media dei Cambi.

13,30-14: EIAR Concertino.

16,20-16,30: Radio-informazioni.

16,30-17: Cantuccio dei bambini:

Mago blu. Rubrica dei perché. Corri-

spendenza.

17-17,50: Quintetto da Torino (v.

1 TO).

17,50-18: Radio-informazioni.

18-18,10: Comunicati Consorzi

Agrari.

20-20,15: Enit e Dopolavoro.

20,15-20,30: Radio-informazioni. Va-

rietà.

20,30: Segnale orario.

20,30-20,45: Novità letterarie.

20,45-21,15: Commedia.

21,15-23,30: CONCERTO DI MUSICHE

ITALIANE MODERNE.

1) a) Santoliquido: *Antica primavera*;

b) Toni: *Due strambotti*, soprano Clelia

Zotti - 2) Orefice: a) *Dai miraggi*,  
numeri I, VI, VIII; b) *Orde Barbare*;

## DUE PRODOTTI ECCEZIONALI DELL'INDUSTRIA TEDESCA



DIFFUSORE

# "GRAF ZEPPELIN,"

Installato nel salone del dirigibile Graf Zeppelin

Straordinaria eleganza e semplicità, insuperabile potenza, purezza e positività di suono, distinguono questo superbo prodotto. Costruito in mogano massiccio con parete anteriore di ricca stoffa.

**L. 400** franco di porto, contro assegno  
(Tassa com. resa)

## PICK - UP "CORONA"

della Fabrik Elektrischer Artikel Corona di Köln. Eccellente riproduzione dei dischi, grande potenza di suono e purezza. Prezzo fuori concorrenza.

**L. 50** franco di porto, contro assegno

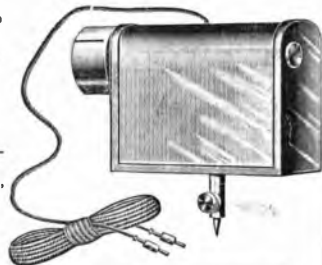

Rappresentanze esclusive fabbricanti Italo-Tedeschi

**Ditta ARRIGO PALLAVICINI - Via Piave, 7 - Roma**



# **LA BASE SICURA PER AUDIZIONI PERFETTE**

.... la vendita delle batterie Superpila per radio è in continuo notevole aumento.

Notate il profondo significato di questa constatazione.

Molti radio amatori ci informano spontaneamente che dopo aver speso somme non indifferenti in alimentatori di varia specie, ritornano alla batteria Superpila, alla "sicura base" di ogni apparecchio ricevente.

Solo usando le batterie Superpila, dotate di speciali caratteristiche e di alta capacità rigenerativa, si evitano i più irritanti disturbi nella ricezione.

# **SUPERPILA**

## **FIRENZE**

*oja*

*Tipo K5W*

*Senza -  
- aereo  
Senza -  
- batterie.*

*Una presa di  
corrente basta per sentire  
le trasmissioni di tutta Europa.*

*Letture diretta della stazione che  
si riceve ~.*

Via Piave 66 "NORA RADIO" Roma 125

pianista Bormioli - 3) Confalonieri: *Quattro melodie* per Cloti: a) Pausa; b) Acquaforite; c) Come allora; d) Il mostero dell'ombre; tenore Luigi Rangoni - 4) Savorgnan di Brazza: *Conferenza* - 5) Quartetto Abbado Malipiero dell'EIAR: A. Toni: *Seconda Sonata* per quartetto d'archi - 6) a) Zanella: *Il grillo del Natale*; b) Scuderi: *Due piccoli canti*, soprano Celia Zotti - 7) Bormioli: *Quattro pezzi infantili*: a) Ninna nanna; b) Giro girotondo dei bambini; c) La scatoletta sonora; d) Danze zingaresche, pianista Bormioli - 8) Mario Cantù: a) *Canzone vespertina*; b) *Pavane Bijou* (nuovissime) per violoncello e pianoforte; M° Abbado violoncellista - 9) Tenore Luigi Rangoni: Confalonieri: *Tre liriche* - 10) a) Rietmann: *Due motivi per il frate sorriso*; b) Pizzetti: *La pesca dell'ancillo*, soprano Celia Zotti - 11) Grande Orchestra della EIAR: a) Godard: *Scene poetiche*: 1) Nei boschi; 2) Nei campi; 3) Sulla montagna; 4) Al villaggio; b) Verdi: *Giovanna d'Arco*, sinfonia (prop. Rj. cordi).

23,30-23,40: Radio-informazioni.

23,40-24: EIAR Concertino.

**Napoli** (I NA) - m. 331,4 - Kw. 1,5

1,1: Borsa e notizie.

10,45: Bollett. meteor. e notizie.

16,50: Mercati del giorno.

17: Bambinopoli e concerto canzoni.

17,30: Segnale orario.

20,30 a 21: Radiosport. Finit. Dopolavoro. Notizie. Cronaca Porto e Idropoto.

21: Segnale orario.

21,02: **I GRANATIERI**

operetta in tre atti di V. Valente. (prop. G. Ricordi e C. Milano)

Artisti e orch. EIAR.

Brillante nell'azione e gradevolissima nella musica, che si snoda agile e piena, con ritmi originali e con sonati e schizzi melodici di festosa giovinezza, *Operetta* in tre atti del maestro napoletano Vincenzo Valente: *I Granatieri* è fra i la-

... e nell'ebbrezza della corsa sul godere tutta la poesia del più vasti orizzonti e la voluttà delle lagge volate sul candido fazzoletto di neve.

**MA NON DIMENTICATE**  
di portare sempre con voi un vasetto di  
**GIOCONDAL**  
CREMA NEVE  
PER LA COSMESI DELLA PELLE  
Esigete la marca di fabbrica  
"SLITTA CHE SCENDE"  
IL PENDIO NEVOSO...  
RIFUTATE LE IMITAZIONI

PROFUMERIE GIOCONDAL della S. N. P. C. & F. - MILANO

vori più popolari, leggiadri e caratteristici del genere.

La trasmissione di stasera tornerà particolarmente gradita ai nostri abitanti, trattandosi del lavoro di un illustre autore.

Vincenzo Valente (1858-1923), fu tra l'altro, uno dei più personali, ispirati e geniali autori di commedie napoletane. Scrisse inoltre suggestose bellissime messe e parecchi brani da camera di delicata fattura e di brillante e suggestiva invenzione. Sono notevoli, del Valente, anche le altre sue opere: *Rosaura rapita*, su libretto di Salvatore Di Giacomo, *L'arcivocalo Traffichetti*, *Donna Paolina*, *La sposa di Cherelles*, *Kohandino*, *L'usignolo*, ecc.

Tra il 1° e il 2° atto: Radiosport.

22,50: Ultime notizie.

22,55: Il Calend. e progr. domani.

**Roma** (I RO) - m. 441,1 - Kw.

† 8,15-8,30 e 11-11,15: *Giornale parlato*. 13-13,15: Notizie. Borsa.

13,15-14,15: Radio Quintetto.

16,40-17,20: Cambi. Notizie. Giornata lino del fanciullo. Comunic. agricole

17,30: Segnale orario.

17,30-18,30: CONCERTO DIVINO.

1) Respighi: *Adagio con variazioni*, violonc. Walter Sommer - 2) Pedrell: *Sinfoniese*, dalla Trilogia epica «I Pirenei»; 3) Bizet: *Carmen*, Strofe di Escamillo; bar. C. Terzi - 4) Rossini: *Guglielmo Tell*, «Selva opaca»; 5) Meyerbeer: *Roberto il Diavolo*, cavatina; sopr. L. Pieroni - 6) Perali: *Elegia*; 7) Saint Saëns: *Allegro appassionato*, violonc. W. Sommer - 8) Massenet: *Il Re di Lahore*, «Le barbare tribù»; bar. C. Terzi - 9) Mascagni: *Zanetto*, «Monologo di Silvia»; 10) Verdi: *Ballo in maschera*, «Canzone di Oscar»; sopr. L. Pieroni.

18,30-18,40: Rassegna delle novità filateliche.

20,15-21: *Giornale parlato*. Comunicati. Sport (20,30). Notizie Boll. meteor. Sfogliando i giornali. Segnale orario.

21,02-21,10: CONCERTO ORCHESTRALE col gentile concorso del violinista Remy Principe e della pianista Elena Di Laura.

1) Bocherini: *Overture da concerto*

orch. - 2) Beethoven: *Sonata in La*

*Maggiore op. 47*, dedicata a Kreutzer:

a) Adagio sostenuto. Presto; b) Andante

con variazioni; c) Finale. Presto;

violin. Remy Principe e pian. E. Di

Laura - 3) Francesco Saverio: *Rassegna*

*d'arte e di archeologia* - 4) Piek Mangiagli:

*Il Carillon magico*, commedia

minio-sinfonica (Prof. Ricordi): a)

Preambolo; b) Danza di Colombina,

tempo di valzer; c) Doppia serenata

e baruffa; d) Grande danza delle ma-

schere; e) Intermezzo delle rose; f)

Scherzo a Pierrot; g) Le damine de

sogno e le lucciole; h) Gavottina (Ca-

rilion) e Finale. (I vari pezzi si susse-

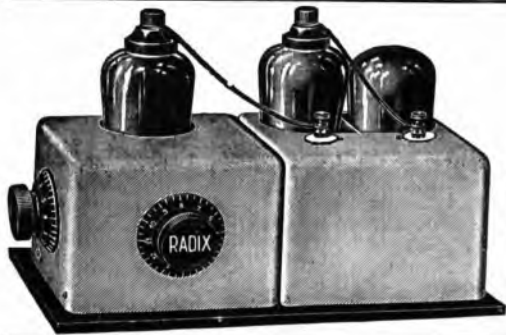

## DILETTANTI!

Costruite la **SUPERETERODINA RADIX** a comando unico **RRR** in corrente alternata (o batterie) onde 18-2000 metri

Radix - Kürling - Graetz-Carter - Loewe - Rotofon - Membra - Iso - Magnavox, ecc.

Chiedere listino **1930** inviando **L. 1**

**Ditta VENTURA - Via Podgora, num. 4 - MILANO**

QUALSIASI.

\*

QUALSIASI.

\*

QUALSIASI.

\*

QUALSIASI.

\*

QUALSIASI.

\*

QUALSIASI.

\*

QUALSIASI.

\*

QUALSIASI.

\*

QUALSIASI.

\*

QUALSIASI.

\*

QUALSIASI.

\*

QUALSIASI.

\*

QUALSIASI.

\*

QUALSIASI.

\*

QUALSIASI.

\*

QUALSIASI.

\*

QUALSIASI.

\*

QUALSIASI.

\*

QUALSIASI.

\*

QUALSIASI.

\*

QUALSIASI.

\*

QUALSIASI.

IL  
SIRIEC 930



BATTE  
NETTAMENTE

QUALSIASI

ALTRO  
APPARECCHIO

CHIEDETE  
L'OPUSCOLO  
D'ORO



SIRIEC  
Via Nazionale,  
251  
ROMA

QUALSIASI.

\*

QUALSIASI.

\*

QUALSIASI.

\*

QUALSIASI.

\*

QUALSIASI.

\*

QUALSIASI.

\*

QUALSIASI.

\*

QUALSIASI.

\*

QUALSIASI.

\*

QUALSIASI.

\*

QUALSIASI.

\*

QUALSIASI.

\*

QUALSIASI.

\*

QUALSIASI.

\*

QUALSIASI.

\*

QUALSIASI.

\*

QUALSIASI.

\*

QUALSIASI.

\*

QUALSIASI.

\*

QUALSIASI.

\*

QUALSIASI.

\*

QUALSIASI.



guono senza interruzione); orch. - 5) Auro D'Alba: *Canti dell'oasi e delle dune*, (inediti) declamati dall'autore - 6) Ernesto Chausson: *Poema*, per violino e orchestra; violin. Remy Principie - 7) Wagner: *Sigfrido alla prova del fuoco*, interludio del 3° atto dell'opera « Sigfrido »; orch. - 8) Brahms: *Danza ungherese in Sol minore*, orch. - 9) Ultime notizie.

**Torino** (1 TO) - m. 291 - Kw. 7.  
8,15-8,30-11,15-11,25: Radio-informazioni.

11,25-12: Musica riprodotta.  
12: Segnale orario.  
12,20-12,30: Radio-informazioni.  
12,30-14: Concertino.  
13,20-13,30: Chiusura Borsa Milano.  
13,30-13,40: Chiusura Borsa Torino.  
16,20-16,30: Radio-informazioni.  
16,30-17: Radio gaio giornalino.  
17-17,50: Quintetto:  
1) Balfe: *La zingara*, ouv. - 2) Pirelli: *Cogliendo rose*, canzonetta, (propr. Ricordi) - 3) Ciociano: *Impressioni di sogno* - 4) Puccini: *Monon Lescaut*, fant. - 5) Brunetti: *Estasi*, serenata - 6) Olsen: *Piccola rapsodia russa*.

17,50-18,10: Enit Dopolavoro. Notizie *Gazzetta del Popolo*.

10,15-20: Il concertino del pranzo:  
1) Crovesio: *Piccoli italiani*, marceffa - 2) Solazzi: *Dopo una veglia*, int. - 3) Zanella: 2° *Vatzer melodico* (propr. Ricordi) - 4) Rosenthal: *Danza di bambole*, int. - 5) Cuscina: *Fior di Siviglia*, fant. (propr. Ricordi) - 6) Dvorak: *Capriccio* - 7) Liberati: *Messicana*, tango - 8) Travaglia: *Miradole step*.

20-20,20: Lezione d'inglese (prof. Bianchetti).

20,20-20,30: Varie.  
20,30: Segnale orario.  
20,30-24: NOVITÀ LETTERARIE. COMMEDIA. MUSICA DA CAMERA. SOLISTI E CONCERTINO (v. I MI).  
23,30-24,40: Radio-informazioni.

## VENERDI 13 DICEMBRE

**Bolzano** (1 BZ) - m. 453 - Kw. 0,2.

12,20: Bollett. meteor. Notizie.  
12,30-13,30: Trio dell'EIAR. Musica leggera:

1) Bucì *al buio*, serenata di Demicheli - 2) Azzoni: *Melodia* - 3) Cortopassi: *Notte di leggenda* - 4) Malberto: *Taharrin* - 5) Molnar: *Mistica* - 6) Rizzola: *Intermezzo* - 7) Cortopassi: *Nené*, canzone napoletana.

10: Trasmissione dal Casino di Cura di Gries del Concerto Variato:  
18: Notizie.

20,30: Enit. Dopolavoro. Notizie.  
21: CONCERTO VARIATO:  
1) Orch. Gai: *EIAR canzone* - 2) Orch. Cimarosa: *Matrimonio Segreto*, sinfonia (ed. Ricordi) - 3) Orch. Donizetti: *Favorita*, fantasia - 4) Orch.



# O.S.R.

vi offre:

apparecchi, riparazioni,  
accessori, occasioni

Cremieux: *Campanine*, pezzo imitativo - 5) Orch. Puccini: *Fanciulla del West*, fantasia (ed. Ricordi) - 6) Radio-Varietà - 7) Mezzo soprano Margherita Fongarollo: a) M. A. Cesti: *Torno all'Idol mio*, aria; b) Schubert: *Deve?*; c) Gretschianow: *Triste est la Steppé* - 8) Orch. Andran: *La Muscote*, dall'opera - 9) Orch. Fall: *Tango*.  
23: Ultime Notizie.

**Genova** (1 GE) - m. 385 - Kw. 1,2.

12,15-12,20: Notizie.  
12,20-13: Dischi gramfonici.  
13: Segnale orario.  
13-13,05: Borsa e cambi.  
13,05-13,25: Dischi gramfonici.  
13,25-14,30: Trio dell'EIAR.  
10,30-17,15: Il salotto della signora: prof. Baldassari, prof.ssa E. M. Ragazzi, prof.ssa E. Goss, Simonetta da Certaldo.  
17,15-18: Trasmissione dal Caffè Grande Italia.  
10,50-20,05: Enit e Dopolavoro.  
20,05: Segnale orario.  
20,05-20,15: Notizie  
20,15-20,30: Prof. Stanley: *Lezione di lingua inglese*.  
20,30-20,40: Illustrazione dell'opera *Iris*.

20,40: *IRIS*  
opera in 3 atti del M° P. Mascagni (propr. Ricordi).  
Artisti, orchestra e cori dell'EIAR, diretti dal M° F. Russo.  
23: Mercati, comunicati vari ed ultime notizie.

**Milano** (1 MI) - m. 500,8 - Kw. 7.  
8,15-8,30 e 11,15-11,25: Radio-informazioni.

11,25-12: Musica riprodotta.  
12: Segnale orario.  
12,20-12,30: Radio-informazioni.  
12,30-13,20: EIAR Concertino.  
13,20-13,30: Chiusura Borsa Milano e Media dei Cambi.

13,30-14: EIAR Concertino.  
16,20-16,30: Radio-informazioni.  
16,30-17: Cateuccio dei bambini: Bianche: Enciclopedie dei ragazzi. Lettere.

17-17,50: Quintetto da Torino (v. I TO).

17,50-18: Radio-informazioni.  
18-18,10: Comunicati Consorzi Agrari.

20-20,15: Enit e Dopolavoro.  
20,15-20,30: Radio-informazioni. Co stantini.

20,30: Segnale orario.  
20,30: CONCERTO SINFONICO.  
*Parte Prima.* 1) Wagner: *Faust*, ouverture

L'ouverture da concerto, che porta il titolo del pucciniano, appartiene alla produzione sinfonica giovanile di Wagner - che comprendeva oltre sette ouvertures e una *Sinfonia in do maggiore*. Composta nel 1839, durante il primo soggiorno del Maestro a Parigi, fu da lui rimaneggiata - nella forma definitiva - nel 1853. Ispirata ad un soggetto preferito dai musicisti romantici del secolo XIX, intende esprimere l'in-

timo travaglio del dottor Faust, come chiaramente notissime, affinché dal carattere della musica, anche dai versi di Goethe, che l'autore ha posto in fronte alla sua partitura, quasi a mo' di didascalini per l'interprete. In una breve introduzione l'editore sono proposti i principali elementi tematici, che saranno sviluppati nel «Molto animato» che segue. L'urgenza drammatica che prelude in questo movimento, il contrasto tra il primo tema, cupo e agitato, e il secondo, sereno e quasi mistico (legni e corni), certe sortite dell'oboe sul tremolo del quartetto, fanno pensare al genere profondamente romantico del *Trasullo Fantasma*, o forse piuttosto al *Preisnitz* di Weber, di cui Wagner in gioventù fu più ancora un seguace che un devoto.

— 2) Humperdinck: *Hänsel e Gretel*, saggio — 3) Mendelssohn: *Scherza dal Sogno di una notte d'estate* Padre Vittorino Facchinetti: *La gioia nel pensiero francescano*.

Parte Seconda. 1) Sinding: *Concerto in La*, per violino ed orchestra, solista Virgilio Brun dell'EIAR.

Mario Ferrigni: *Da vicino e da lontano* Parte Terza. 1) Saint Saëns: *Le Rouet d'Omphale*, poema sinfonico —

Il mito di Ercole, venduto da Mercurio al crudele reame di Lidia, e da costui a tal punto assoggettato che la forza della seduzione femminile, da ridursi a fiare le lani e i nodi del Panata sovrano, ha ispirato non solo poeti e pittori, ma anche un musicista fecondo e versatile, quale fu Camille Saint-Saëns. Soggetto del poema sinfonico non sono tanto gli avvenimenti esterni del mito, quanto il scuso intimo di costui; e cioè la lotta tripartita dell'essere debole (la donna) sullo stesso eroe che personifica la forza fisica.

Il titolo del poema, richiamando l'arcadico di Omphale, non è che un pretesto scelto a scopi ritmici e per il carattere generale del pezzo. Il quale infatti è tutto improntato a un certo movimento di sestine, che, proposte all'inizio sotto forma d'arpeggi alternati di violini e flauti, pren-

dono più tardi l'aspetto caratteristico, già consacrato dalla *Flauta* di Mendelssohn. Dei due motivi principali, inseriti su questa movenza, il primo denota la leggiera astuzia femminile, il secondo (bassi, fagotti, tromboni) la forza di Ercole fucata dalla schivata dell'amore.

2) Mulé: *Dafni*, interludio (propr. G. Ricordi & C.) — 3) Serra: *Notturmo poetico*; 4) Mancinelli: *La fuga degli amanti* (propr. Ricordi).

È il terzo numero della nota suite orchestrale *Scena veneziana* composta nel 1886.

Episodio vivacissimo di movimenti e pieno di colore nella realizzazione strumentale, potrebbe definirsi un moto perpetuo per orchestra.

Infatti il disegno di quartetto, che notiamo subito nei violini — sostenuto da leggeri staccati di flauti, oboè, arpa — si protrae durante tutto lo svolgimento del pezzo, passando attraverso molteplici combinazioni di timbri e nelle più diverse sfumature di espressione e di dinamica. Talvolta (ora al corno inglese, ora ai violoncelli, ora alle viole) sotto il vertiginoso e instancabile ritmo delle quartette passa, come un sospiro, una breve e dolce frase legata.

Musica che vuole più esprimere che descrivere, ma che, per l'eccellenza del magistero e l'originalità della invenzione, riesce egregiamente nel tutto e nell'altro scopo.

23,30-23,40: Radio-informazioni.

23,15-24: EIAR Concertino.

Napoli (1 NA) - m. 331,4 - Kw. 1,5.

14: Borsa e notizie.

16,45: Bollett. meteor. e notizie.

16,50: Mercati del giorno.

17: Coperto, canzoni e conversaz.

17,30: Segnale orario.

20,30 a 21: Radiosport. Emit. Dopo-lavoro. Notizie. Cronaca Porto e Idro-porto.

21: Segnale orario.

21,02: *IL PICCOLO HAYDN*

opera in un atto di A. Cipollini (propr. Souzognò)

Esecutori: *Haydn*, mezzo sopr. A. Testa; *Marianna*, contr. L. Mauro; *Porpora*, ten. R. Rotondo; *Anzetta*, sopr. H. Ilisor; *Kanitz*, basso com. G. Schotler.

Questa sera la nostra stazione riprende, a richiesta, l'opera in un atto del maestro italiano Gaetano Cipollini: *Il piccolo Haydn*, quello stesso di cui la fama di sommo musicista doleva un giorno irridarsi di così meridiano splendore in tutto il mondo, se nonché il piccolo contadino si occupa assai più di frangere tra gli spartiti e le composizioni musicali del suo padrone, anzi che dei suoi doveri di servizio, al punto che il maestro Porpora decide di licenziarlo. Arriva in casa del maestro, nel frattempo, un impresario veneziano, al quale il Porpora deve consegnare la partitura di un'opera che gli era stata commissionata. Il termine per la consegna è scaduto, ma all'opera manca ancora una pagina. — Non ve ne preoccupate — dice allora il piccolo Haydn al suo padrone, — la pagina che mancava alla vostra opera ve l'ho scritta io.

Ed in quella pagina bellissima, che il ragazzo aveva realmente scritta di notte, mentre il maestro dormiva, questi, estasiato e sbalordito al tempo stesso, ha la prima insospettata ma inequivocabile rivelazione del sublime genio di Haydn.

Al *Il piccolo Haydn* di Gaetano Cipollini fu rappresentato la prima volta al sociale di Como, la sera del 4 gennaio 1914, con gran successo. Il Cipollini, che ebbe un largo periodo di voga anche per altre sue opere, fra le quali *Giannarella* e *Ninno de Lenziolo*, è un autore brillante e devoto, la cui ispirazione, se non sempre si eleva a forti acconti e a speciali significazioni, si mantiene tuttavia, costantemente, in una linea di leggerezza, di garbo e di equilibrio. Entero la rievocazione artistica del *Piccolo Haydn* costituisce ad un trattamento particolarmente piacevole ed interessante.



## L'APPARECCHIO RICEVENTE PHILIPS Tipo 2511

LA PIU' RECENTE MERAVIGLIA RADIOFONICA VIENE DATO IN PROVA, SENZA IMPEGNO, A TUTTI COLORO CHE NE FANNO RICHIESTA ALLA DITTA

### PIETRO RAPETTI

MILANO (127)

Via Paolo Lomazzo N. 16

(127) MILANO

Grande e completo assortimento di tutti i prodotti della rinomata fabbrica

## PHILIPS-RADIO

Vendite rateali - si eseguono installazioni ovunque

# COMPAGNIA GENERALE DI ELETTRICITÀ

CAP. STATUT.  
L. 72.000.000

CAP. VERSATO  
L. 40.000.000

SOCIETÀ ANONIMA

OFFICINE IN MILANO PER LA COSTRUZIONE DI GENERATORI, TRASFORMATORI, MOTORI ED APPARECCHI ELETTRICI



RAPPRESENTANZA PER L'ITALIA E COLONIE DELLA

RADIO-VICTOR CORPORATION OF AMERICA



## COME VIENE GIUDICATA DA UN NOSTRO CLIENTE LA "RADIOLA 33"

..... " ho ottenuto ed ottengo tutt'ora  
" delle radioaudizioni magnifiche per inten-  
" sità e nitidezza da parecchie stazioni ita-  
" liane ed estere. Ritengo la "RADIOLA  
" 33", il mezzo più economico e più per-  
" fetto per avere un vero godimento di ra-  
" dioaudizioni altrettanto perfette ".....

ING. ANTONIO BRAGUTI

Direttore Funicolari e Tramvie Elettriche di Bergamo

(Estratto da una lettera del 18 Novembre 1929-1'III.)

Uffici di vendita:

BARI - Via Piccinni, 101-103 - Telefono 15-30  
BOLOGNA - Via Rizzoli, 3 - Telefono 66-36  
FIRENZE - Via Strozzi, 2 - Telefono 22-260  
GENOVA - Via XX Settembre, 18/2 - Tel. 52-351, 52-352  
MILANO - Via Cordusio, 2 - Telefoni 80-141, 80-142

NAPOLI - Piazza Giovanni Bovio, 20 - Telefono 20-737  
PALERMO - Via Roma, 443 - Telefono 14-792  
ROMA - Via Condotti, 91 - Telefono 60-961  
TORINO - Piazza Castello, 15 - Telefono 42-003  
TRIESTE - Piazza S. Caterina, 4 - Telefono 69-69  
VENEZIA - Calle Larga XXII Marzo (Calle del Teatro  
S. Moisè), 2245 A - Telefono 7-95

Rappresentante per la Sardegna: CAGLIARI - Ing. S. Agnetti - Via N. Sauro, 2 - Telefono 48

Nuovissimo sistema brevettato a riempimento automatico della stilografica italiana

### COLUMBUS EXTRA

*Per riempire  
azionare il bottone  
premiognanna*



**Garantita per sempre**

Costruita con materiale infrangibile di primissima qualità.  
Pennini oro 14 Kar. con punte d'iridio levigate.  
Garanzia illimitata. Modelli colorati. Verde, rosso, viola, nero, marmorizzato.

Piccola L. 85 - Media L. 100 - Grande L. 120

In vendita presso i principali negozi

**Fabbrica Stilografiche EUGENIO VERGA**

C. Roma 80 - MILANO - Telefono 51643

A richiesta catalogo gratis

## Trasformatori ed impedenze

e tutto il materiale per qualsiasi circuito di alimentazione dei Radio apparecchi in corrente alternata, li troverete presso il Laboratorio Costruzioni Trasformatori ed Apparecchi Elettrici.



**SEBASTIANO SAMPO'**

Corso Regina Margherita, n. 2

**TORINO**



LE PILE E BATTERIE **I.N.P.A.S.**

Industria Nazionale Pile a Secco

**PERMETTONO LE MIGLIORI AUDIZIONI**

sono in vendita presso i migliori negozi Elettrotecnici d'Italia e presso i seguenti Magazzini:

**BOLZANO** - A. PENCO, Via P. di Piemonte, 13

**BOLOGNA** - Rag. A. COTICHINI, Via S. Margherita, 14

**PARMA** - LA BOIARDO, Viale Bottego, 3-5

**TORINO** - FOGGIO & BALLESEO, Corso Vinzaglio, 17

Stabil. Amm.: **VARESE** - Via Cimone, 5 - Telefono 1014

Deposito: **MILANO** - Corso Buenos, 17

22:

L.A.

**MONACELLA DELLA FONTANA**

opera in un atto di G. Mulè  
( propr. Ricordi)

Esecutori: *La monacella*, contr. L. Mauro; *Maria*, sopr. H. Hisor; *Pedria*, ten. G. Ferrero; *La madre*, sopr. B. Citarella

Artisti, coro e orch. EIAR.

Il libretto in un atto di *La Monacella della fontana* è di Giuseppe Adami; e la musica è del chiaro maestro Giuseppe Mulè, del quale abbiamo già in altro numero lungamente parlato, menzionandolo come uno dei più colti e più versatili musicisti italiani moderni.

Questa prima trasmissione di *La monacella della fontana* è stata curata dalla direzione della nostra stazione con la massima sollecitudine artistica, dal punto di vista sia locale che strumentale.

Tra la 1<sup>a</sup> e la 2<sup>a</sup> opera: Radiosport. 22,50: *Ultime notizie*.

22,55: *Il Calend. e progr. domani*.

**Roma (1 RO) - m. 441,1 - Kw. 3.**

8,15-8,30 e 11-11,15: *Giornale parlato*.

13-13,15: *Notizie. Borsa*.

13,15-14,15: *Radio Quintetto*.

16,40-17,20: *Cambi. Notizie. Giornale del fanciullo. Comunic. agricolt.*

17,30: *Segnale orario*.

17,30-18,30: *CONCERTO DIURNO*.

20,15-21: *Giornale parlato. Comuni cati. Sport (20,30). Notizie. Boll. meteor.* Sfiogliando i giornali *Segnale*

*orario*.

21,02: *Trasmissione da un teatro o operetta dallo studio*.

Negli intervalli: *Il Radio-Travaso - L'eco del Mondo. Rivista di attualità di G. Alterocca*.

*Ultime notizie*.

**Torino (1 TO) - m. 291 - Kw. 7.**

8,15-8,30 e 11,15-11,25: *Radio-informazioni*

11,25-12: *Musica riprodotta*.

12: *Segnale orario*.

12,20-12,30: *Radio-informazioni*.

12,30-14: *Concertino*.

13,20-13,30: *Chiusura Borsa Milano*.

13,30-13,40: *Chiusura Borsa Torino*.

16,20-16,30: *Radio-informazioni*

16,30-17: *Cantuccio dei bambini*.

17-17,50: *Quintetto*:

1) *Ponchielli: I Litvani, sinf. - 2)*

*Moretto: Brigitte, valzer canzone - 3)*

*Mascagni: Silvano, barcarola - 4)*

*Amadei: Surtle giardica - 5)*

*Culotta: Dandy, int. ( propr. Ricordi) - 6)*

*Rosenthal: Danza di bambole*.

17,50-18,10: *Enit. Dopolavoro. Notizie Gazzetta del Popolo*.

19,15-20: *Il concertino del pranzo*:

1) *Ponci: In lista brigata, tempo di*

*marcia - 2) Lorraine: Salomè, int. - 3)*

*Segurini: Neve rossa, valse - 4) Higgs:*

*In un giardino giapponese, fant. ( propr.*

*Ricordi) - 5) Barbieri: Rapsodia napoletana - 6) Dvorak: Serenata - 7)*

*Paperini: Notte di stelle, tango - 8)*

*Malvezzi: Danza negra*.

20-20,20: *Lezione di tedesco ( prof. Krauterkraft)*.

20,20-20,30: *Varie*.

20,30: *Segnale orario*.

20,30-23: *CONCERTO SINFONICO Gr. Orch. ( v. 1 MI)*.

Dal termine del Concerto alle 24: *EIAR Concertino*.

23,30-23,40: *Radio-informazioni*.

**SABATO 14 DICEMBRE**

**Bolzano (1 BZ) - m. 453 - Kw. 0,2.**

12,20: *Bollett. meteor. Notizie. Boll. di transitabilità ai valichi alpini*.

12,30-13,30: *Trio dell'EIAR. Musica leggera*.

1) *De Micheli: Canzone Villeraccia*

- 2) *Amadei: Capricci di bimba - 3)*

*Amadei: Barcarola - 4) Kalman: Sangue Polacco, operetta - 5)*

*De Micheli: Notte di Stelle, serenata - 6)*

*Brusso: Don Pedro, tanfo - 7) Rauls: Maschere, fox*.

16: *Trasmissione dal Casino di Cura di Gries: CONCERTO VARIATO*.

18: *Notizie*.

20,30: *Enit. Dopolavoro. Notizie*.

*Boll. di transitabilità ai valichi alpini*.

21: *CONCERTO VARIATO*.

1) *Orchestra dell'EIAR: Mendelssohn*

*Grotte di Fingal, sinfonia - 2) Orch.*

*Giardano: Jantasia (ed. Sonzogno) - 3)*

**DUE MERAVIGLIE ITALIANE****3 Valvole**

in corrente alternata

**7 Valvole**

in corrente alternata



Espressamente studiato per le ricezioni delle stazioni locali e delle principali estere

A richiesta viene fornito anche con bobine per onde corte (30-70 metri)

Selettivo e potente - Purezza musicale assoluta

Studiato per alimentare direttamente altoparlanti elettrodinamici

I due apparecchi sono muniti di attacco per Pick-Up

**Ingg. ALLOCCHIO BACCHINI & C. - Società in Accomandita**

AGENTI GENERALI PER LA VENDITA:

**Soc. An. Ind. Com. Lombarda "Alcis" - Milano**

Via S. Andrea num. 18 - Telefoni num. 72-441/442-443 - Telegrammi: ALCIS

**Carlo Ronzoni - Milano**

Piazza S. Ambrogio num. 2 - Telefono num. 85-721 - Telegrammi: SATRAPA

# PHILIPS-RADIO

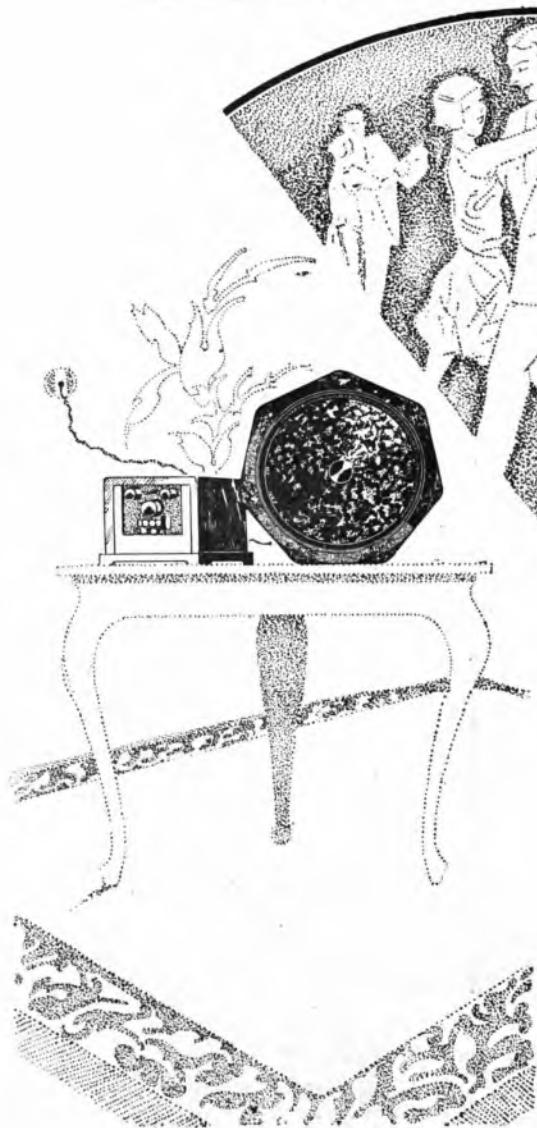

## PHILIPS Tipo N.º 2515

L'apparecchio ideale per la ricezione della stazione locale o vicina, alimentato completamente dalla corrente alternata.

**Riproduzione potente,  
purezza assoluta dei  
suoni.**

**Preso per Pick-Up.**

Un apparecchio PHILIPS Tipo n. 2515 verrà inviato GRATIS al vincitore del concorso che sarà indetto dal « Bollettino Philips-Radio » n. 8 del mese di dicembre.



orch. Schmalstch: *Le Campani di S. Siro* - 4) Orch. Verdi: *Nabucco*, fantasia - 5) Quartetto Petroni: Haydn: *Quartetto op. 3 n. 5*: Andante cantabile - Minuetto - Scherzando - 6) Orch. Febo: *Festa campestre*, int. - 7) Orch. Granichstaedten: *Orlow*, dall'operetta - 8) Kalman: *Fox* - 9) Schinelli: *Fox* - 10) Zannone: *Fox*.

**Genova (1 GE)** - m. 385 - Kw. 1,2.

12,15-12,20: Notizie.  
12,20: Segnale orario.  
12,20-12,58: Trio dell'EIAR.  
13: Segnale orario.  
13-13,05: Borsa e cambi.  
13,05-13,25: Trio dell'EIAR.  
13,25-14,30: Dischi gramfonici.  
16,30-18: Imperia EIAR Jazz.  
19,50-20,05: Enit e Dopolavoro.  
20,05: Segnale orario.  
20,05-20,15: Notizie e R. Lotto.  
20,15-20,30: I 5 minuti dell'Istituto Fascista di Cultura.  
20,20-20,30: A. Gianello: *L'Araldo sportivo*.  
20,30-21: Trasmissione dal Ristorante De Ferrari.  
21: SERATA DI VARIETÀ.  
Artisti dell'operetta di Radio Genova diretti dal M<sup>o</sup> N. Ricci.  
22,30: Trasmissione dal caffè Varietà Imperia.  
23: Mercati, comunicati vari ed ultime notizie.

**Milano (1 MI)** - m. 500,8 - Kw. 7.

8,15-8,30 e 11,15-11,25: Radio-informazioni.  
11,25-12: Musica riprodotta.  
12: Segnale orario.  
12,20-12,30: Radio-informazioni.  
12,30-13,20: EIAR Concertino.  
13,20-13,30: Chiusura Borsa Milano e Media dei Cambi.  
13,30-14: EIAR Concertino.  
16,30-16,30: Radio-informazioni.  
16,30-17: Cantuccio dei bambini: Mago blu. Rubrica dei perché. Corrispondenza.  
17-17,40: Quintetto da Torino (v. I TO).  
17,40-17,50: Ardan: *La organizzazione industriale*.  
17,50-18: Radio-informazioni.  
18-18,10: Comunicati Consorzi Agrari.  
20-20,15: Enit e Dopolavoro.  
20,15-20,30: Radio-informazioni. Varietà.  
20,30: Segnale orario.  
20,30-23,30: Da Torino. OPERETTA. Musica da ballo dall'Accademia Gay. Conferenza (v. I TO).  
23,30-23,40: Radio-informazioni.  
23,40-0,30: Seguilo programma Torino (v. I TO).  
**Napoli (1 NA)** - m. 331,4 - Kw. 1,5.  
14: Borsa e notizie.  
16,45: Bollett. meteor. e notizie.

16,50: Mercati del giorno.  
17: Concerto, canzoni e recitazioni.  
17,30: Segnale orario.  
17,35: Estrazioni del R. Lotto.  
20,30 a 21: Radiosport. Enit. Dopolavoro. Notizie. Cronaca Porto e Idroporto.  
21: Segnale orario.  
21,02: *I TRE SENTIMENTALI* commedia in tre atti di S. Camasio e N. Berrini.  
Personaggi: *Soave Cantelmi*, D. Fabbrì; *la signa Berta*, L. D'Amico; *Marietta*, C. Denora; *Cirillo*, A. Scaturchio; *Il Ricevitore*, C. Pennetti; *Il capo stazione*, G. Sampieri; *il conte Sereni*, L. Denora; *il cuoco*, C. Steni; *Un ferroviere*, E. Fucci.  
Tra la 1<sup>a</sup> e la 2<sup>a</sup> parte: Radiosport.  
22,50: Ultime notizie.  
22,55: Il Calend. e progr. domani.  
**Roma (1 RO)** - m. 441,1 - Kw. 3.  
8,15-8,30 e 11-11,15: *Giornale parlato*  
13-13,15: Notizie. Borsa.  
13,15-14,15: Radio Quintetto.  
16,40-17,20: Cambi. Notizie. Giornale del fanciullo. Comunic. agricola.  
17,30: Segnale orario.  
17,30-18,30: CONCERTO DIURNO.  
1) Beethoven: *Romanza in Fa maggiore*; 2) Daquin: *Le cou-cou*, violini. Maria D'Alba - 3) Bustini: *Dite, madonna*; 4) Alderighi: *Canto infantile*; ten. P. D'Auria - 5) Schubert: *La ro*

# Magicus

**RADIODINA - S. A. It.**

Piazza C. Mirabello, 2 - MILANO

Col solo uso di antenna luce riceve le stazioni ESTERE eliminando la locale.

opuscolo \*D<sub>2</sub> gratis a richiesta



sollina; 6) Bizet: *I Pescatori di perle*, «La notte è scesa»; sopr. V. Brunetti - 7) Sarasate: *Miramare* - 8) Paganini: *Variazioni sul «Mosè»* di Rossini (per la 4 corda) viol. Maria d'Alba - 9) Ravasenga: *Manine chiuse*; 10) Verdi: *Luisa Miller*, «Quando le sere al placido»; ten. P. D'Auria - 11) Gounod: *Mattinata*; 12) Imperatori: *Serenata*, sopr. V. Brunetti.

18,30-18,40: Servizio Radioatmosf. Ital. con trasm. di Segnali Speciali dalla R. Scuola F. Cesi.

20,15-21: *Giornale parlato*. Comunicati. Sport (20,30). Notizie. Boll. meteor. Sfiogliando i giornali. Segnale orario.

21,02-23,10: CONCERTO DELLA BANDA DELLA R. GUARDIA DI FINANZA diretta dal M<sup>o</sup> G. Manente.

1) Manente: *La marcia di Ronchi*; 2) Verdi: *Nabucco*, introduzione e duetto atto 3<sup>o</sup>; 3) David: *Ronda di pifferari*, Banda della R. Guardia di Finanza - 4)

### IL CASTELLO DELLA SIGNORA ANTICHITA'

sogno radiofonico in due tempi di Eros Belloni (nuovissimo).

Personaggi del 1<sup>o</sup> tempo. *La Contessina Francesca di Sant'Elmo*, G. Scotti; *Il Dottore*, E. Piergiorganni; *La cameriera Annetta*, L. Rizzo.

Personaggi del 2<sup>o</sup> tempo. *La Con-*

*tessina Francesca di Sant'Elmo*, G. Scotti; *La Signora Antichità*, M. Pesaressi; *Il Dottore*, Napoleone 1<sup>o</sup>, E. Piergiorganni; *Cesare Borgia*; *Paolo Malatesta*, G. Venzi; *Lucrezia Borgia*, L. Rizzo; *La voce di Gianciotto*, N. N. - 5) Donizetti: *Don Pasquale*, sinfonia; 6) F. Valentini: *Vista*: a) *Idillio*; b) *Valse Boston*; 7) Cortopassi: *Passa la serenata*; Banda della R. Guardia di Finanza - 8) Lucio D'Ambra: *La vita letteraria e artistica* - 9) Meyerbeer: *L'Africana*, marcia indiana; 10) Mancinelli: *Ero e Leandro*, finale 2<sup>o</sup>, peana; 11) Dvorak: *Danza slava n. 1*.

*Utime notizie.*

Torino (1 TO) - m. 201 - Kw. 7.

8,15-8,30-11,15-11,25: Radio-informazioni.

11,25-12: Musica riprodotta.

12: Segnale orario.

12,20-12,30: Radio-informazioni.

12,30-14: Concertino.

13,20-13,30: Chiusura Borsa Milano.

13,30-13,40: Chiusura Borsa Torino.

16,20-16,30: Radio-informazioni.

16,30-17: Cantuccio dei bambini.

17-17,50: Quintetto:

Preghiamo i nostri lettori di citare sempre il "RADIORARIO" nelle richieste indirizzate ai nostri inserzionisti di pubblicità.

1) Verdi: *La forza del destino*, sinf. - 2) Lojero: *Volutta*, valse - 3) Ganne: *Extase* - 4) Gounod: *Faust*, fant. - 5) Solazzi: *Fleur de cyclamen*, int. - 6) Filippini: *Occhi di zingara*.

17,50-18,10: Enit. Dopolavoro. Notizie *Gazzetta del Popolo*.

19,15-20: Il concertino del pranzo:

1) Giuliani: *Maglie azzurre*, marcia - 2) Frontini: *Serenata araba* - 3) Mascheroni: *L'onda*, valse - 4) Donati: *Fantasia africana* - 5) Cerri: *Souvenir de Naples* (prop. Ricordi) - 6) Bruck: *Serenata* - 7) Meniconi: *Venetian idol*, fox trot - 8) De Nardis: *Saltarello abruzzese* (prop. Ricordi).

20-20,15: Varie.

20,15-20,30: Radio-informazioni.

20,30: Segnale orario.

20,30-21: Quintetto:

1) Predottori: *Tutti in maschera*, sinf. - 2) Mascheroni: *Carezze* - 3) Puccini: *La Bohème*, fant.

21,05:

«LA DANZA DELLE LIBELLULE» operetta di F. Lelià

Negli intervalli: Avv. C. A. Rossi: *Figure storiche e fantastiche*, conf. - Nino Costa: *Il teatro delle Marionette*, cenni storici.

Dal termine dell'operetta fino alle 24: 23,30-24: Radio-informazioni.

24,05-1: Prove di ritrasm. da staz. estere.



CHIEDETE I NOSTRI LISTINI 1930

# UNIVERSO

**Stazione ricevente completa**

Alimentata direttamente dalla corrente alternata

*L'apparecchio comprende il ricevitore a tre valvole con diffusore a sistema magnetico bilanciato e l'alimentatore.*

**Massima semplicità e rendimento**

**Soc. Ital. LORENZ An. - Milano**

VIALE MAINO, 26



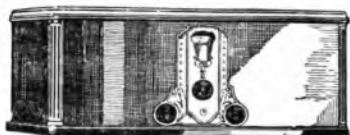

Mod. 961

## STEWAR - WARNER

**Impianti radioriceventi di gran classe  
completamente elettrici**

Radiogrammofono 961-G contenente: Il Ricevitore Mod. 961 — l'altoparlante elettrodinamico alta tensione e cono in tela — il motorino ad induzione con doppia regolazione — il pick-up con regolatore di suono.

Prezzo completo L. 6.800.

Ricevitore 961 8 valvole di cui tre schermate, due di potenza — regolatore automatico del voltaggio della rete — presa per altoparlanti — presa per pick-up — presa per televisione.

Prezzo completo di valvole L. 3.650.

Altoparlante elettrodinamico Mod. 568 in elegante mobiletto bronzo dorato ad alta tensione, con cono in tela.

Prezzo, tassa inclusa L. 800.

*l'appresentanza Generale ed esclusiva per l'Italia*

**AMERICAN RADIO Co. Stà Anonima Italiana**

Galleria Vittorio Emanuele N. 92 - **MILANO** - Telefono 80-434

**GLI AMPLIFICATORI  
FONOGRAFICI  
HANNO PERFETTA  
MUSICALITÀ ED  
INCOMPARABILE  
VOLUME SE  
EQUIPAGGIATI  
CON  
VALVOLE  
ZENITH**

**ZENITH**

DOMENICA 15 DICEMBRE

**Bolzano (1 BZ)** - m. 453 - Kw. 0,2.

12,20: Bollett meteor. Notizie. L'Araldo Sportivo.

12,30-13,30: Trio dell'EIAR. Musica leggera.

1) Sartorio: *Ombre di notte*, int - 2) De Micheli: *Danza di Damine* - 3) Cortopassi: *Passa la serenata* - 4) Penna: *Vera Karenine*, dall'operetta - 5) Corti: *Romanza* - 6) Cortopassi: *Charme des Alpes* - 7) De Micheli: *Serenata di baci*.

10: Trasmissione dal Casinò di Cura di Gries. Concerto Variato.

18: Notizie Agenzia Fides.

20,30: Enit. Dopolavoro. Notizie. L'Araldo Sportivo.

20,30: CONCERTO VARIATO.

1) Orchestra dell'EIAR: Petrella: *Jone*, sinfonia (ed. Ricordi) - 2) Orch. Giordano: *Fedora*, sinfonia (Ed. Sonzogno) - 3) Orch. Brogi: *Mattinata* - 4) Orch. Auber: *Fra Diavolo*, fantasia - 5) Orch. Fino: *Serenata Capricciosa* - 6) Orch. Lecocq: *La Figlia di Madama Angot*, dall'operetta - 7) Orch. Translature: *Valzer* - 8) Orch. Mariano De Luca: *Fox* - 9) Orch. Penna: *Fox*.

22,30: Musica da ballo riprodotta.  
23: Ultime notizie.

**Genova (1 GE)** - m. 385 - Kw. 1,2.

10,30-11,05: Trasmissione di musica sacra (organista prof. Piedemonte).

11,05-11,15: Padre Teodosio Panario: *Spiegazione del Vangelo*.

11,15-11,30: Prof. Ganigù Ross: *Lezione di lingua spagnuola*.

13: Segnale orario.

13-13,25: Dischi grammofonici.

12,20-12,30: Argian: *Radio sports*.

12,30-13: Dischi grammofonici.

13,25-14,30: Trio dell'EIAR.

17-18: Trasmissione fonografica.

10,50-20,05: Dopolavoro.

20,05: Segnale orario.

20,05-20,15: Resoconto sport: Renzo Bidone.

20,15-21: Trasmissione dal Ristorante De Ferrari.

21-21,15: Illustrazione del Concerto Sinfonico.

21,15: CONCERTO SINFONICO diretto dal M<sup>o</sup> D. Amfiteatrof.

Parte Prima. 1) Dvorak: *Sinfonia in Mi Minore «Da nuovo mondo»*.

Parte Seconda. 1) Amfiteatrof: *C'era una volta...*, fiaba per i grandi - 2) Wolf-Ferrari: *Intermezzo dei 4 Rusteghi* - 3) De Sabata: *Juvenhus*, poema sinfonico (prop. Ricordi) - 4) Rossini: *Guglielmo Tell*, sinfonia.

Tra la prima e la seconda parte: prof. L. Scialdoni: *Conferenza di Cultura fascista*.

23: Comunicati vari ed ultime notizie.

DEPOSITI:  
MILANO - Viale Piave, 26 - Tel. 2455  
Asperti.  
BRESCIA - Via Umberto I, 9 - Tel. 267  
D.ri Villa e di Gioia.  
TRIESTE - Via Goronco 31 - Tel. 6505  
S. V. E. M.  
FIRENZE - Via Farini, 10 - Tel. 2660  
Comit. Rigibetti.  
NAPOLI - Largo S. Giovanni Maggiore, 30 - Tel. 23545 - Ferrari  
GENOVA - Vico S. Matteo, 12 - Tel. 23428  
- Marco Lopez.  
RAPPRESENTANTI:  
Per l'Emilia, Veneto e Marche:  
ADRIANO BORSATTI, Bologna, Via M.  
Iazzo N. 4 - Tel. 3546.  
Per il Piemonte:  
SIMONE DALI, Via Villafocebiardo 4,  
Torino - Tel. 31845.  
Per le Puglie, Calabria, Basilicata e A.  
bruzzi e Molise:  
CARLO RIZZI dell'Ing. P.le - Bari, Via  
Principe Amedeo, 35.

ERRATA - CORRIGE

L'opera Werther trasmessa da IGE è di proprietà dell'editore Hengel di Parigi, rappresentato dalla Casa Musicale Sonzogno e non è di Casa Ricordi come erroneamente indicato nel N. 49 del Radiorario.

**Milano (1 MI)** - m. 500,8 - Kw. 7

10,15-10,30: Radio-informazioni.  
10,30-10,45: Padre V. Facchinetti: *Spiegazione del Vangelo*.

10,45-11,15: Musica religiosa.  
12,30-14: EIAR Concertino.

16-16,30: COMMEDIA.  
16,30-17,40: EIAR Concertino. Schubert: *Fantasia in Do Maggiore*, pianista Pia Damerini.

L'op. 15 di Schubert, detta anche *Fantasia del ciambante*, è una composizione pianistica che, per la successione dei suoi quattro movimenti (allegro, adagio, scherzo, allegro) potrebbe riportarsi benissimo alla forma della Sonata.

Ma non in questa semplice affinità sta la sua importanza; bensì nella eleganza e nella genialità del suo contenuto inventivo, nell'arditezze delle modulazioni e infine nel seguente particolare della sua struttura.

Tutti e quattro i suoi movimenti sono stretti nel vincolo ideale di un solo tema. Ciò risulta evidente nel primo tempo, nel secondo e nel finale, in cui il ritmo a note ribattute del nucleo generatore è riconoscibilissimo. Meno facile è scoprire il procedimento di derivazione nel Presto che tiene lungo dello scherzo. Invi il tema è alquanto trasformato e la filazione si scorge piuttosto in un passo ornamentale della mano sinistra, che precede certe cadenze alla dominante e che è la riproduzione esatta di un identico passaggio del primo Allegro.

Resta vuol insinuato che in *Fantasia in do maggiore* di Schubert prevale di un cinquantennio (fu composta nel 1822) l'applicazione del principio *entireto* alla forma di sonata, che i moderni specialisti francesi — affermano come una propria invenzione.

17,40-17,50: Arldau: *Sulla prevenzione degli infortuni*.

17,50-18: Risultati sportivi.

20-20,15: Dopolavoro.

20,15-20,30: Radio-informazioni e notizie cinematografiche.

20,30: Segnale orario.  
A. Colantuoni: A. Lualdi e «La figlia del Re».

Trasmissione dell'opera:

LA FIGLIA DEL RE  
di A. Lualdi (proprietà Ricordi)

Dopo il 1° atto: C. A. Blanche: *Sui margini della storia*.

Dopo il 2° atto: *Conferenza*.

23,30-23,40: Radio-informazioni.  
Dalla fine della trasmissione dell'opera sino alle 24: EIAR Concertino.

**Napoli (1 NA)** - m. 331,4 - Kw. 1,5.

9,30: Lezione francese.

10: Musica sacra.

17: Bambinopoli e concerto canzoni.

17,30: Segnale orario.

20,30 a 21: Radiosport. Enit. Dopolavoro. Notizie. Cronaca Porto e Idroporto.

21: Segnale orario.

21,02: LA GEISHA

Operetta in tre atti di S. Jones  
Artisti e orch. EIAR.

Tra il 1° e il 2° atto: Radiosport.

22,50: Ultime notizie.

22,55: Il Calend. e progr. doamni.

**Roma (1 RO)** - m. 441,1 - Kw. 3.

10-10,45: Musica religiosa vocale e strumentale.

13-14: Radio Quintetto.



La **S.A. PERUGINA**

nota ormai in tutto il  
mondo per i suoi  
famosi cioccolatini  
presenta un nuovo  
perfetto prodotto.

**acolo**  
**PERUGINA**

CONCERTO POMERIDIANO: Trasmissione dall'Augusteo o Concerto dallo Studio.

20,20-21: Comunicati, Sport (20,30). Notizie. Sfogliando i giornali. Segnale orario.

21,02-23,15 circa: SERATA D'OPERA ITALIANA.

Esecuzione del melodramma in 3 atti.

### I PURITANI

musica di Vincenzo Bellini.

Esecutori. *Ehira*, sopr. Lea Tumbarello-Mulè; *Lord Gualtiero Walton*, basso A. Pellegrino; *Sir Giorgio*, basso G. Avanzini; *Lord Arturo Talbo*, ten. A. Facchini; *Sir Riccardo Forth*, bar. C. Terni; *Sir Bruno Robertson*, ten. A. Rossi; *Enrichetta di Francia*, sopr. E. Dominici.

Orchestra e coro EIAR.

Negli intervalli: C. Milanese: *Novella originale - Rivista della femminilità di Madama Pompadour*.

Ultime notizie.

Torino (1 TO) - m. 291 - Kw. 7.

9,45-10,15: Lezione d'inglese (prof. Bianchetti).

10,15-10,30: Radio-informazioni.

10,30-10,45: Spiegaz. del Vangelo (Don Gioacchino Fino).



**I Sigg. Inserzionisti sono pregati di anticipare quanto più possibile l'invio dei testi pubblicitari all'Amm. del Radiorario per facilitare nel loro interesse la miglior composizione**



10,45-11,15: Musica religiosa.  
12,30-13: Concertino.  
15,30-16: Gaio radio giornalino.  
16-16,30: Commedia.  
16,30-18: Quintetto (musica leggera e danze).  
1) Auber: *Domino nero*, ouv. - 2) Angiolino: *Dama incipriata* - 3) Fall: *La rosa di Stambul* - 4) Werner: *Warum?*, fox trot - 5) Giachino: *Serenata nostalgica*, tango - 6) Malvezzi: *Munchachas hermosas*, valse - 7) Schinelli: *Pull mall*, fox - 8) Mignone: *Oribò*, one step - 9) Mascheroni: *Fragola*, slow - 10) Anselmo: *Dimmi perché*, tango - 11) Hentschel: *Valzer dei fiori* - 12) Sullig: *Savannah*, fox trot - 13) Carosio: *L'Andalusiana*.  
18-18,10: Dopolavoro.  
19,10-19,15: Notizie sportive.  
19,15-20: Il concerto del pranzo.  
1) Bossi: *Marcia solenne* - 2) Fron-

tini: *Seguidilla*, serenata spagnola - 3) Manoni: *Valse du soir* - 4) Rinaldi: *Bozzetto campestre* (prop. Ricordi) - 5) Billi: *La camera oscura*, fant. (prop. Ricordi) - 6) Pome: *Air de ballet* - 7) Peterka: *Serenata catalana* - 8) Mascheroni: *Zikipaki, zikipki*, one step.  
20-20,15: Kubrica agricola (Spirindelli).

20,15-20,30: Radio-informazioni.

20,30: Segnale orario.

20,30-23: Piccola orchestra a plettro Burdissio - Solisti - Commedia - Canto.

23-24: Musica da ballo.

23,30-23,40: Radio-informazioni.

Preghiamo i nostri lettori di citare sempre il **RADIORARIO** nelle richieste indirizzate ai nostri inserzionisti di pubblicità.

## F. A. R. P. S.

**SUPERBLOCCO** - Gruppo media-bassa frequenza

Prezzo L. 175. —  
Tassa " 36. —

**BLOCCO** - Gruppo media frequenza

Prezzo L. 350. —  
Tassa " 24. —

**M.F.S.S.** - Gruppo media frequenza schermato in rame

Prezzo L. 250. —  
Tassa " 24. —

**M. F. 5.** - Gruppo media frequenza

in eleganti calotte isolanti

Prezzo L. 220. —  
Tassa " 24. —

**M. F. 3.** - Gruppo speciale media frequenza

per apparecchi Bigriglia

Prezzo L. 150. —  
Tassa " 12. —

**TRASFORMATORI** bassa frequenza

ortofonici rapporto 1/3 1/4 1/5

Prezzo L. 15. —  
Tassa " 6. —

N.B. - Il modello materiale viene fornito con i relativi schemi di montaggio e sarà garantito silenziosamente per tutti i difetti di costruzione.

**Fabbrica apparecchi radiofonici e parti staccate**  
Genova - Via Giordano Bruno, 22 cancello

RAPPRESENTANTI ED AGENTI:

Lombardia: Ditta GINO DI PIETRO - MILANO, Via S. Gregorio, 11  
Romagna e Marche: Ditta AMERICAN RADIO - FERRARA, Piazza  
Commercio, 25

Sicilia: Ditta CONTARINI HEIG & C. - PALERMO, Via R. Pilo, 59  
Veneta-Giulia, Friuli, Zara: Sig. IVONE BOSOVICH Jun. TRIESTE -  
Via Ugo Foscolo, 15

Cercarsi Rappresentanti per alcune zone ancora libere

**PILLOLE  
DI  
SANTA FOSCA  
DEL  
PIOVANO**

**DUE SECOLI DI CRESCENTE SUCCESSO  
PRESERVANO DA MALATTIE**

Esercitano una benefica azione allo stomaco, stimolano le funzioni del fegato, curano la stitichezza e le sue dannose conseguenze.

Inscritte nella Farmacopea Ufficiale Italiana  
Scatola di 60 pillole Lire 3,30 (ovunque)

**FARMACIA PONCIVENZIA**

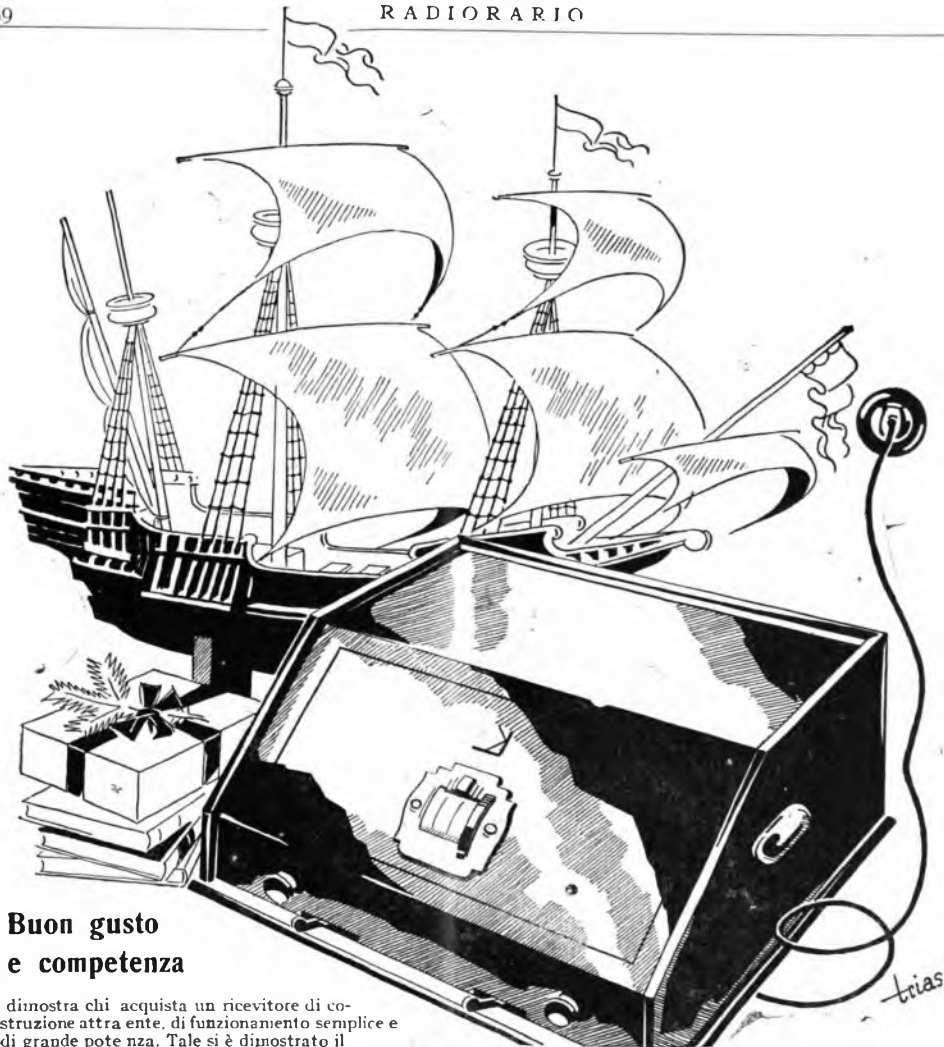

## Buon gusto e competenza

dimostra chi acquista un ricevitore di costruzione attraente, di funzionamento semplice e di grande potenza. Tale si è dimostrato il

### **TELEFUNKEN 9 W**

che funziona senza alcun accessorio, direttamente con la corrente alternata. Il **TELEFUNKEN 9 W** vi darà tutte le trasmissioni europee in forte altoparlante. — Il migliore ricevitore ad alternata oggi esistente richiede pure un altoparlante che riproduca musica e favella senza alcuna distorsione. Usate l'

### **ARCOPHON**

GRATIS A RICHIESTA IL LISTINO T 102

# **SIEMENS** Soc. Anon.

VIA LAZZARETTO, 3

REPARTO VENDITA RADIO

MILANO

# IL PIÙ GRANDE SUCCESSO DELLA STAGIONE

*A sole lire 1180.-*

*Completo di valvole e tasse Governative viene  
venduto l'apparecchio  
(LUMOPHON)*

## “GLORIA”

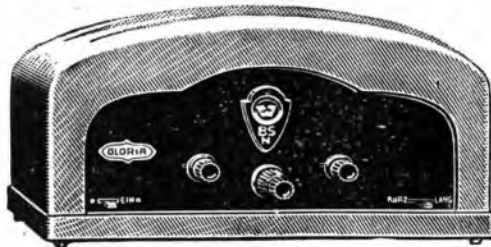

*a quattro valvole di cui una schermata in alta frequenza  
e una raddrizzatrice*

**FUNZIONA IN CORRENTE ALTERNATA - ESCLUDE LA  
STAZIONE LOCALE - RICEVE TUTTE LE STAZIONI D'EU-  
ROPA IN ALTOPARLANTE**

*CHIEDETELO AI MIGLIORI RIVENDITORI*

### CONTINENTAL RADIO

MILANO - Via Amedei num. 6  
NAPOLI - Via G. Verdi num. 18

PREGI DELL'APPARECCHIO LUMOPHON

# “GLORIA”

- 1° Alimentazione in alternata con prese a 125-155-220 Volta.
- 2° Selettività massima purezza e potenza tanto da garantire nel modo più assoluto l'esclusione della stazione locale e la ricezione di tutte le stazioni d'Europa in altoparlante.
- 3° Ricezione di stazioni di lunghezze d'onda da 200 a 2000 mt. senza cambio di bobine a mezzo di una semplice leva di commutazione.
- 4° Facilità di manovra essendo a comando unico con regolazione micrometrica.
- 5° Presa per grammofo (Pick-Up).
- 6° Estetica: non si tratta del solito apparecchio non troppo ben accetto dal pubblico ma di una elegante cassetta in legno di lusso e tale da servire da ornamento in qualunque locale.
- 7° Non è indispensabile una antenna esterna, ma basta semplicemente una piccola antenna interna o presa luce per ricevere con la massima intensità le stazioni Europee.
- 8° Nessun rumore della corrente alternata.

LA MIGLIOR GARANZIA della eccezionale qualità del prodotto è data dall'enorme richiesta da ogni paese d'Europa tanto da non bastare la produzione giornaliera di oltre 1000 apparecchi per soddisfare la sempre crescente richiesta.

**RIVENDITORI** nel vostro interesse **INTERPELLATECI**

**CONTINENTAL RADIO**

MILANO - Via Amedei num. 6  
NAPOLI - Via G. Verdi num. 18

# La Sincrodina

Funziona tanto in **alternata**  
 quanto con **Accumulatori su te-**  
**laio.**  
 Riceve tutte le stazioni Europee  
**da 200 a 2000 metri di lun-**  
**ghezza d'onda** in forte altopar-  
 lante, **con manovra unica,**  
 eliminando totalmente la stazione  
 locale. **Preso per Pick-Up**

**Deposito generale a MILANO Via Legnano, 32 - Telefono 67-181**

**RAPPRESENTANTI:**

**MESSINA** - G. SACCA-ZANGHI - Via  
G. Natoli, 59

**MODENA** - C. STANGUELLINI - Portico  
del Collegio

**PESARO** - Ing. A. GIUPPI - Viale Umberto, 29

**ROMA** - SACCA ZANGHI - Via Po, 37 - int. 1

**RAPPRESENTANTI:**

**REGGIO EMILIA** - P. FERRABOSCHI -  
Via Ariosto, 9

**S. DANIELE DEL FRIULI** - G. BRAIDA

**TREVISO** - C. MICHIELAN - VIA XX Settembre



# Radio Amatori

Raccomandovi una scatola di montaggio

## F. A. R. degli Stabilimenti André Carlier

POTRETE COSTRUIRE VOI STESSO **CON POCA SPESA** E MASSIMA FACILITA' **UNA SUPERETERODINA A 7 VALVOLE DI LUSO SU BIGRIGLIA** CHE VI PERMETTE DI RICEVERE

*tutte le Stazioni Europee da 200 a 3000 metri in forte altoparlante con semplice telaio col'esclusione Garantita della Stazione locale*

Prezzi ribassati



DEPOSITO  
GENERALE  
TELEFONO N 67-181

# CONSORZIO RADIO - MILANO

VIA LEGNANO N. 32

AGENTI:

BOLOGNA - R.E.M.S.A. - Base Torre Asinelli.  
FERRARA - E. CARRONARI - Piazza Commercio, 43.  
GENOVA - SILVIO COSTA e fratello - Via XX Settembre, 99r.  
LIVORNO - F.A.R. - Via Indipendenza, 8.  
MESSINA - ZANCHI G. SACCA - Via G. Natali, 59.  
PARMA - M. RABALLO - Via Pace, 4.

PESARO - A. GIUPPI - Viale Umberto, 29.  
REGGIO EMILIA - P. FERRABOSCHI - Via Ariosto, 9.  
TORINO - S.A.I.R. - Via Arcivescovado, 10.  
TREVISO - C. MICHELLEN - Via XX Settembre.  
VENEZIA - Studio Elettrotecnico MINERBI - Ponte Canonica, 4307.

VERONA - LA RADIOVENETA - Via Teatro Filarmonico, 28.

# S. R. I. RADIO - ITALIA

:: PRODUZIONE ANSALDO LORENZ — APPARECCHI RADIOLA SFER — LAMPADE DARIO RADIOTECHNIQUE ::  
**RICEVITORI ALIMENTATI DIRETTAMENTE DALLA CORRENTE ALTERNATA**



Ansalorenz 44

ANSALORENZ S. R. I. 44 - l'ultima perfezione tecnica italiana - tutta l'Europa in altoparlante forte e puro.

RADIOLA SFER 34 - riproduzione melodica e forte della stazione locale.



Radiola Sfer 34

## RICEVITORI CON ALIMENTAZIONE A BATTERIE

RADIOLA SFER 24 - di lussu dispositivo anti-fading unico al mondo.

Tutta l'Europa in forte altoparlante senza antenna - assoluta stabilità.

RADIOLA SFER 28 - economico e di gran rendimento.

RADIOLA SFER 32 - ideale per la ricezione locale e delle stazioni lontane nelle campagne.



Radiola Sfer 32



Radiola Sfer 24



Radiola Sfer 28

## ALTOPARLANTI

SFERAVOX — SFERAVOX — SFERAVOX



Sferavox 30



Sferavox junior



Sferavox classico



Sferavox 30 A

**LAMPADE DARIO RADIOTECHNIQUE** - Tutti i tipi in corrente continua ed alternata.

LISTINI ILLUSTRATI GRATIS A RICHIESTA

Sede Centrale - Ufficio commerciale

ROMA - Via Due Macelli, 9 - ROMA

DEPOSITI E RAPPRESENTANTI:

TORINO — Ditta Vayra & Mello - Via Rodi, 1  
 FERRARA — U. Pavani - Piazza Pace, 49  
 PALERMO — Istituto A. Volta - Vico Castelnuovo, 12  
 MILANO — Ditta Francesco Prati - Via Telesio, 19  
 GENOVA — Ditta Parma Guidano & C. - Via Garibaldi, 7  
 (entrata in Via Rocco Lurago)  
 LIVORNO — Angelo Pipesci - Corso Vitt. Emanuele, 3

MODENA — Mototecnica Pagliani - Via Giardini, 2  
 NAPOLI — Francesco De Marino - Rettifilo, 7  
 VITERBO — F.lli Biondi - Corso V. Emanuele, 10-C  
 ROMA — Negozio vendita - Via Frattina, 82  
 UDINE — Ditta Rots & Casella - Via Roma, 10 A  
 LECCE — Ditta Lnigi Vernaleone - Piazza S. Oronzo

*Non vi pentirete troppo tardi  
se prima di acquistare un apparecchio avete procacciato  
i modelli 1930*

# **ATWATER KENT RADIO**

**MARCA DI CLASSE**

*totalmente elettrici, a valvole SCHEMATE ed altoparlanti ELETTRODINAMICI*

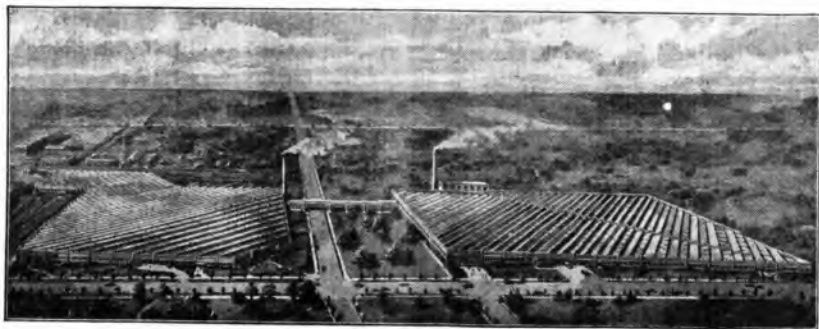

**La più grande fabbrica del Mondo**

Produzione di grande serie - Più di 15.000 apparecchi al giorno

*Per PROVE e DIMOSTRAZIONI chiedeteci l'indirizzo del nostro rivenditore  
per la vostra Zona*

**SOC. IT. COMMERCIALE D'ELIA**

38, Via S. Gregorio - MILANO - Telefono numero 67-472 - Teleg. SICDE MILANO

Soc. Gen. Ital. Accumulatori Elettrici - Melzo



# Accumulatori **TUDOR**

Adottati dall'EIAR nelle sue stazioni trasmettenti  
batterie d'accensione

batterie per tensione anodica

AGENZIE DI VENDITA

IN TUTTE LE PRINCIPALI CITTÀ D'ITALIA

*Agli abbonati e lettori del* **“RADIORARIO”**

*che ci manderanno indirizzi di conoscenti  
sospetti di .. .. radiomania, prepariamo*

## UNA BELLA STRENNA NATALIZIA

### **RADIOTECNICA ITALIANA .**

**Istituto Nazionale di Propaganda Radiocomunicazioni**

Piazza Strozzi, N. 6 - FIRENZE - Casella Postale 387

Qualsiasi tipo di apparecchio radiofonico e materiale accessorio di produzione nazionale  
od estera a condizioni di propaganda.

# ALTOPARLANTE DINAMICO MARCONI 1930

Dopo l'incontrastato successo dei Moving Coil Speakers MARCONI della Produzione 1929, il nuovo tipo, modificato e migliorato, dice l'ultima e più autorevole parola nel campo degli altisonanti dinamici.

Un dinamico MARCONI Vi darà risultati che non avreste osato sperare.



Potenza, perfezione della riproduzione, sensibilità sono sue doti peculiari. Potete collegare un DINAMICO MARCONI all'ultimo stadio di potenza del Vostro apparecchio SENZA BISOGNO DI AMPLIFICATORI INTERMEDI.

ProvateVi a far lo stesso con altri dinamici in commercio.

## Lire 495

(più tassa)

# ALTOPARLANTE MARCONI TIPO OCTAGON



*FRA TUTTI I DIFFUSORI A CONO, ECCELLE QUESTO ALTISONANTE MARCONI DI SPLENDA RIFINITURA E DI DISEGNO SERIO E SIGNORILE*

IL SUO PREZZO SARÀ UNA RIVELAZIONE.

## Lire 165

(più tassa)

**UFFICIO MARCONI**

REPARTO MARCONIFONO

VIA CONDOTTI, N. 11

**ROMA (108)**



Ventimila rivenditori Americani non si possono essere pagati in bilotta quando decisero di adottare l'amplificatore "MASTERBAND" dopo aver provato tutti gli amplificatori che il mercato offriva.

Il Masterband ha doti eccezionali di potenza di riproduzione perfetta senza distorsioni, è solidamente costruito con ottimi materiali ed è la prova viva che la ditta ARTURO C. TESINI - Via Durini 12, Milano - offre alla propria affezionata clientela per l'anno

# 1930

Il "MASTERBAND" si può vedere e provare presso tutti i miei concessionari e distributori che si trovano in ogni città e loro chi li studiano nella provincia di Milano lo possono sentire presso la Ditta

G. Ricordi & C. - Via Barchetta

Sentitelo prima di decidere e poi compratelo a vostro agio.

Chiedeteci con allegato il catalogo e vi spiegheremo tutto.



CARATTERISTICHE PRINCIPALI

MODELLO "P" -

quattro valvole  
due 226 nel primo stadio, un push-pull di 245 nello stadio finale ed una 227 riduzionatrice.

Per alimentare due altoparlanti dinamici ed è specialmente indicato per gramofoni con pick-up omni e per combinazioni radio-grammofono.

Prezzo del Modello "P" completo di valvole

**Li. 3600.-**

MODELLO "M" - Tre stadi con doppio push-pull (7 valvole). Una valvola 227 nel primo stadio - due valvole 227 in push-pull nel secondo stadio ed un push-pull di 245 nel terzo stadio, nonché due valvole 227 riduzionatrici. Da il suo massimo rendimento se usato con altoparlanti dinamici in numero non inferiore a due e per audizione a otto, oppure se usato con una serie di altoparlanti magnetici in numero non superiore a trenta.

Questo modello è specialmente indicato per audizioni all'aperto per sale da ballo ecc.

È anche espressamente costruito per essere usato con installazioni di filini parlanti sincroni e non sincronizzati, per entrambi i sistemi Movietone e Vitaphone.

# MASTERBAND

# RADIO GRAMMOFONO MASTERBAND

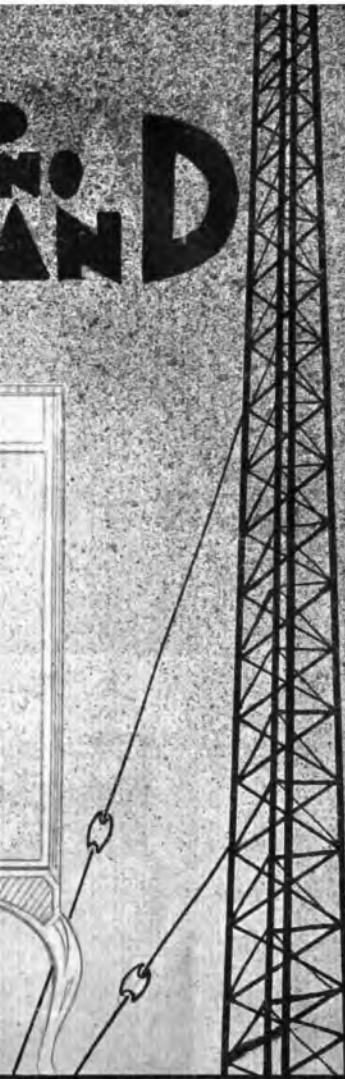
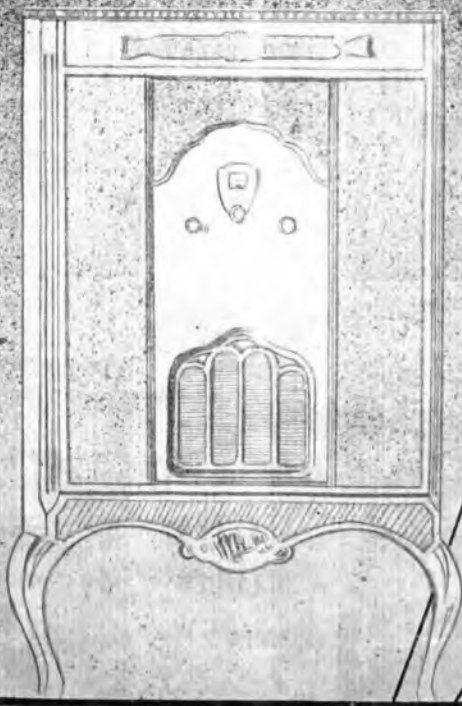

A. C. TESINI  
VIA DURINI, 14  
MILANO

Concessionari per: Alessandria - Tortona - Voghera  
Ing. Rognini & Vercesi  
TORTONA



# FREED RADIO

MODELLI 1930

**NR 55**

8  
Valvole  
tutto  
elettrico

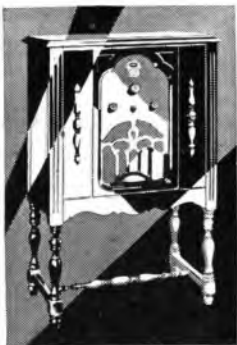

L. 3.500

ALTOPARLANTE  
INDUTTIVO  
DINAMICO

**NR 78**

8  
Valvole  
tutto  
elettrico

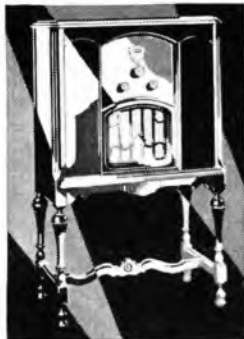

L. 5.250

**NR 79**

8  
Valvole  
tutto  
elettrico



L. 6.500

ALTOPARLANTE  
ELETTRICO  
DINAMICO

**NR 95**

9  
Valvole  
tutto  
elettrico

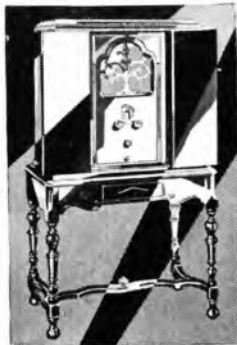

L. 8.000

AGENZIA GENERALE PER L'ITALIA E COLONIE

**COMPAGNIA GENERALE RADIOFONICA**

VIA BROLETTO N. 37

**MILANO**

TELEFONO: 84-093



# FREED RADIO

## I MODELLI 1930

si trovano in vendita presso le seguenti Ditte:

- Compagnia Generale Radiofonica* — Via Broletto 37 — MILANO  
*A. Viganò S. A.* — Via Tommaso Grossi, 8 e 10 — MILANO  
*Mario Magnetti* — Corso Vittorio Emanuele, 2 — MILANO  
*Romano Ferrario* — Piazzale Francesco Baracca, 6 — MILANO  
*Achille Flecchia* — Via Dante, 6 — MILANO.  
*Giulio Brambilla* — Via Raiberti, 2 — MONZA.  
*Casa Musicale Baragiola e Zeppi* — Via Indipendenza, 9 — COMO.  
*O. Ferrari e C.* — Via Quarenghi, 12 — BERGAMO.  
*Ing. C. Rey e C. (Uffici)* — Via S. Francesco d'Assisi, 27 — TORINO  
*Ing. C. Rey e C. (Negozio)* — Via Pietro Micca, 5 — TORINO.  
*Ezio Allara* — Corso Umberto, 56 — BIELLA.  
*A. Ambrosi* — S. Marco Calle Larga, 377 — VENEZIA.  
*Raffaello Armellin* — Corso Principe Umberto, 54 — VICENZA.  
*Strazzabosco e Mazzolenis* — Via Avogari, 1 — TREVISO.  
*Palazzo Della Porta* — Ufficio Regionale — UDINE.  
*A. Antonini* — Via Gemona — UDINE.  
*Boris V. Simanll* — Via G. Verdi, 1 — GORIZIA.  
*R. E. M. S. A.* — Base Torre Asinelli — BOLOGNA.  
*Stanguellini G.* — Portico Collegio, 16 — MODENA.  
*Fratelli Milani* — Corso Giovecca, 44-46 — FERRARA.  
*Magini (Optico)* — RAVENNA.  
*Fussi Aurelio* — Via Mazzini, 13 — CESENA.  
*Maria Bisi e C.* — Via Municipio, 17 — ROVIGO.  
*I. M. E. T.* — Piazza Viattorio Emanuele, 1 — FIRENZE

**COMPAGNIA GENERALE RADIOFONICA**  
**MILANO**

VIA BROLETTO N. 37

TELEFONO: 81-093

# Amplificatori BRUNET



Gli Amplificatori « Brunet », costruiti dagli Etablissements Brunet, di Parigi, sono studiati per funzionare direttamente dalla rete luce a 110 Volte, 42-50 periodi; e servono tanto come amplificatori grammofonici, in unione ad un Pick-Up, quanto come amplificatori radiofonici. Nella loro costruzione sono usati i famosi Trasformatori « Orthoformer ».

Descrizione e caratteristiche fornite a richiesta.

## SOCIETA' ANONIMA BRUNET

Via Panfilo Castaldi, 8 - MILANO (118) - Telefono N. 64-502

IL PIÙ MODERNO APPARECCHIO ALIMENTATO  
COLLA CORRENTE ALTERNATA, CON 4 VALVOLE  
Cire 1098.-



**MENDE**  
L. MAYER-RECCHI  
MILANO (129)  
VIA A. CAPPELLINI N. 7  
Telefono N. 64-880

Il miglior regalo per ogni Radio Dlettante  
un necessario completo per saldare **TINOL**



Con **TINOL** tutti  
possono saldare

IN VENDITA PRESSO I NEGOZIANI  
DI FERRAMENTA E RADIO

Per informazioni rivolgersi al  
Depositario Esclusivo per  
l'Italia:

LOTARIO DICKMANN  
MILANO (120) - Via Goldoni, 3



Le stazioni sono raggruppate per nazione e disposte in ordine di lunghezza d'onda. Le nazioni seguono in ordine alfabetico. Le stazioni relais sono elencate sotto le principali. Le ore dei programmi sono riferite al meridiano dell'Europa Centrale.

## LE PIU' IMPORTANTI TRASMISSIONI ESTERE DELLA SETTIMANA

### DOMENICA 8 DICEMBRE

RADIO PARIGI — CONCERTO LAMOREAUX DALLA SALA GAVEAU.  
LIPSA — « DIE FLEDERMAUS », OPERETTA GIOIOSA IN TRE ATTI DI G. STRAUSS.  
VARSAVIA — ORCHESTRA TRANVIERA MUSICA VARIA.

### LUNEDI 9 DICEMBRE

BRESLAVIA, GLEIWITZ — « A BASSO PORTO », DRAMMA LIRICO IN TRE ATTI DI N. SPINELLI.

### MARTEDI 10 DICEMBRE

VIENNA — RITRASMISIONE DALL'OPERA DI STATO: « OTELLO », OPERA IN QUATTRO ATTI DI G. VERDI.  
RADIO PARIGI — ORCHESTRA - MUSICHE DI DEBUSSY, HAYDN, WERTHER, MASSENET, ECC.  
STOCCARDA, FRIBURGO NELLA BRISGOVIA — « DON PASQUALE », OPERA GIOIOSA IN TRE ATTI DI G. DONIZETTI (RITRASMISIONE DAL « BAD. LANDESTHEATER » DI KARLSRUHE).  
VARSAVIA — ORCHESTRA - MUSICHE DI DONIZETTI, PUCCINI, HAENSEL E GRETEL, MONSKOWSKI, RUBINSTEIN, ECC.  
ZURIGO — CONCERTO DIVERTENTE DELLA R. O.

### MERCOLEDI 11 DICEMBRE

BERLINO — CONCERTO DEL QUARTETTO VENEZIANO DEL VITTORIALE.  
DAVENTRY — « GLI UGONOTTI » DI MEYERBEER (Ouv.) « LUCIA DI LAMMERMOOR » DI DONIZETTI. (SELEZ.).

### GIOVEDI 12 DICEMBRE

LANGENBERG, MUENSTER, ACQUISGRANA, COLONIA — « SCAMPOLO » COMMEDIA DI DARIO NICCOPEMI.  
LONDRA — 20,25: GUGLIELMO TELL di ROSSINI (SELEZ.).  
DAVENTRY — Ore 20,30: CONCERTO WAGNERIANO DALLA TOWN-HALL DI BIRMINGHAM.

### VENERDI 13 DICEMBRE

BERLINO — DALL'OPERA DI STATO (UNTER DEN LINDEN): « P'AGLIACCI », DRAMMA IN DUE ATTI CON PROLOGO DI R. LEONCAVALLO — « IL RE ». FIABA IN TRE QUADRI DI U. GIORDANO.  
AMBURGO, KIEL, ANNOVER, BREMA, FLENSBURGO — DAL TEATRO CITTADINO DI BREMA: « LA VENERE BASCA », OPERA DI H. H. WETZLER.  
BELGRADO — RITRASMISIONE DELL'OPERA « FAUST » DAL TEATRO NAZIONALE DI BELGRADO.  
VARSAVIA — 20,15: ORCHESTRA: MUSICHE DI BERLIOZ, SAINT-SAËNS, R. STRAUSS, BRAHMS, ECC.  
ZURIGO — 21: CONCERTO DELLA SOCIETÀ « ORFEO » DI ZURIGO (MANDOLINI E CIUTARRE).

### SABATO 14 DICEMBRE

VIENNA — « SOGNO D'UN VALZER », OPERETTA IN TRE ATTI DI O. STRAUSS.  
LONDRA — « GUGLIELMO TELL » DI ROSSINI (SINF.) - « LA GIOCONDA » DI PONCHIELLI (SELEZ.).  
DAVENTRY — « IL FLAUTO MAGICO » DI MOZART (Ouv.) E POTPOURRI SCHUBERTIANO.

## DOMENICA 8 DICEMBRE

### AUSTRIA

Vienna - m. 517 - Kw. 15.

15.30 Concerto dell'Orchestra sinfonica femminile di Vienna, con il concorso di flautista. Opere di Purcell, Federico il Grande, R. Fuchs, J. Brahms, Dvorak, Moor, Grieg — 17.20: IIIa conferenza del cielo: Dalla foresta vergine al circo equestre — 18: Antonio Langer (in occasione del cinquantesimo anniversario della sua morte). Recitazioni e conferenze d'introduzione — 18.45: Serata di trii. I. Roberto Volkmann: Trio, in si bemolle minore, op. quinta. II. G. Brahms: Trio in do maggiore op. ottantasette. Indi canzoni e arie di Puccini, Catalani, Mascagni, Weingartner, Reger, Trunk, eseguite dalla cantante d'opera Maria Gardi, con accompagnamento di pianoforte — 20: Segnale orario, corriere sportivo — 20.05 « Der Teufelschüler », un melodramma in tre atti di B. Shaw. Indi concerto serale dell'orchestra W. Wacek. Segue radio-fotografia.

### BELGIO

Bruxelles - m. 509 - Kw. 10.

17: Concerto riprodotto — 18: Per ragazzi — 18.30: Dischi — 19.30: Giornale parlato — 20.15: Concerto: Trio, Haydn. Quartetto vocale. Il figliuol prodigo, Debussy (Trio). Quartetto vocale. Il banchetto del ragno, Roussel (Trio). Terza romanza, Fauré (Trio). Il piccolo Elfo, Schmitt (Trio). Quartetto vocale — 21.30: Intermezzo jazz a due pianii: cinque melodie (De Sylva, Neil, Moret, Hamy, Whiting). Santarellina, Hervé (Trio). Intermezzo musicale (cont.): tre melodie (Pasquas, Kapke, Conrad). Il dachino, Lecocq (Trio) — 22.15: Recentissime.

### CECOSLOVACCHIA

Praga - m. 250 - Kw. 5.

16: Concerto da Bratislava — 17.30: Per gli Operai — 18: Emissione tedesca: Notizie; Melodie — 18.40: Informazioni sportive — 19: Strumenti a fiato — 19.45: Conferenza — 20: Melodie — 20.45: « Arianna a Nasso », Melodramma di Brandes — 21.35: Piano: Partita in re magg., Ilach; Serata viennese, Schubert — 22: Segnale orario; notizie; sport — 22.15: Musica riprodotta — 22.55: Informazioni; i teatri; i programmi del giorno seguente — 23: Segnale orario.

Moravsko-Ostrava - m. 263 - Kw. 10

16: Concerto da Bratislava — 17.30: V. Praga — 19.30-20: V. Brno — 20.45-22.55: V. Praga — 22.55: I programmi del giorno seguente. I teatri.

LISTA DELLE STAZIONI EUROPEE DI RADIODIFFUSIONE CON INDICAZIONE DELLE LORO LUNGHEZZE D'ONDA E DELLA LORO POTENZA SECONDO LE COMUNICAZIONI UFFICIALI DELLA UNIONE INTERNAZIONALE DI RADIO-DIFFUSIONE IN ORDINE ALFABETICO

Kc.	Lung d'onda	STAZIONE	Kw	Kc.	Lung d'onda	STAZIONE	Kw	Kc.	Lung d'onda	STAZIONE	Kw
662	453	Aalesund (Norvegia)	0.3	621	483	Gomel (Russia)	1.2	1283	234	Münster (Germania)	0.5
995	301	Aberdeen (Inghilt.)	1	932	322	Göteborg (Svezia)	10	905	331.4	NAPOLI (Italia)	1.5
824	364	Algeri (Algeria)	12	861	352	Graz (Austria)	5	1040	288.5	Newcastle (Inghilterra)	1
585	511	Arcangelo (Russia)	1.2	914	320	Grenoble (Francia)	—				
792.6	379	Artemovsk (Russia)	1.2	806	372	Hamburg (Germania)	1.5	819.5	366	Nikolajev (Russia)	1.2
536	560	Augsburg (Germania)	0.25	536	560	Hannover (Germania)	0.25	1112	270	Norköping (Svezia)	0.25
860	349	Barcellona (Spagna)	8	280	1071	Hilversum (Olanda)	6.5	1256	239	Norimberga (Germ)	2
1121	268	Barcellona (Catalana) (Spagna)	10	1004	298	Hilversum (Olanda)	6.5	729	411	Odessa (Russia)	1.2
				1166	267	Ilörby (Svezia)	10	1265	237	Oerebro (Svezia)	0.2
297	1010	Basilea (Svizzera)	0.25	1112	270	Hudiksvald (Svezia)	0.15	608	493	Oslo (Norvegia)	1.2
1238	242	Belfast (Inghilterra)	1	160	1875	Huizen (Olanda)	6.5	1121	268	Oviedo (Spagna)	—
698	420	Belgrado (Jugoslavia)	2.5	1040	288.5	Hull (Inghilterra)	0.13	174	1725	Parigi (Radio Paris) (Francia)	12
824	364	Bergen (Norvegia)	1	1058	283	Innsbruck (Austria)	0.5				
716	418	Berlino (Germania)	1.5	891	336	Ivano-Vornesensk (Russia)	1.2	207.5	1444	Parigi (Torre Eiffel) (Francia)	12
1058	283	Berlino O (Germania)	0.5								
743	403	Berna (Svizzera)	1.2	1265	237	Juan-les-Pins (Grecia) (Francia)	1.5	671	447	Parigi (P.T.T.) (Francia)	0.8
250	1200	Boden (Svezia)	0.6	1112	270	Kaiserslautern (Germania)	0.5	815	368	Parigi (Radio L.L.) (Francia)	1.5
662	453	BOLZANO (Italia)	0.2								
1301	231	Boras (Svezia)	0.15								
986	304	Bordeaux Lafayette (Francia)	1	260	1153	Kalundborg (Danim.)	7.5	914	329	Parigi (Petit Parisien) (Francia)	0.8
				734	408	Katowice (Polonia)	10				
1040	288.5	Bournemouth (Inghilterra)	1	230	1304	Khar'kov (Russia)	4	971	300	Parigi (Radio Vitus) (Francia)	0.7
				702.5	427	Khar'kov (Russia)	4				
1040	288.5	Bradford (Inghilt.)	0.13	1220	246	Kiel (Germania)	0.25	1040	288.5	Plymouth (Inghilt.)	0.13
1076	270	Bratislava (Germania)	12.5	662	453	Klagenfurt (Austria)	0.5	662	453	Porsgrund (Norvegia)	0.7
887	330	Brema (Germania)	0.25	1085	276	Königsberg (Germ.)	1.5	896	335	Poznan (Polonia)	1.2
923	325	Breslavia (Germania)	1.5	183.5	1635	Königswusterhausen (Zeessn.) (Germ.)	26	617	487	Praga (Cecoslovac.)	5
878	342	Brno (Cecoslovacchia)	2.4					1202	250	Praga (Cecoslovac.)	5
590	500	Bruelles (Belgio)	10	1022	293	Kosice (Cecoslovac.)	2	1103	272	Rennes (Francia)	0.5
1328	226	Bucarest (Universita) (Romania)	12	747	401	Kourks (Russia)	1.2	572	526	Riga (Lettonia)	5
				635	473	Langenberg (Germ.)	13	671	447	Rjukan (Norvegia)	0.15
761	394	Bucarest (Romania)	12	300	1000	Leningrado (Russia)	20	680	441	ROMA (Italia)	3
545	550	Budapest (Ungheria)	20	855.5	351	Leningrado (Russia)	1.2	662	453	Salamanca (Spagna)	1
968	310	Cardiff (Inghilterra)	1	1130	265	Lilla (Francia)	0.7	815	368	Siviglia (Spagna)	1.5
1220	246	Cartagena (Spagna)	0.4	1022	293	Limoges (Francia)	0.5	1040	288.5	Sheffield (Inghilterra)	0.13
1220	246	Cassel (Germania)	0.25	644	466	Lione la Doua (Francia)	5	531	665	Smolensk (Russia)	2
1319	227	Colonia (Germania)	1.5					260	1200	Stambul (Turchia)	5
1067	281	Copenhagen (Danimarca)	0.75	1157	259	Lipsia (Germania)	1.5	1058	283	Stettino (Germania)	0.5
				1040	288.5	Liverpool (Inghilt.)	0.13	689	436	Stoccolma (Svezia)	1
1337	225	Cork (Irlanda)	1	842	356	Londra 2 L.O. (Inghilterra)	2	1040	288.5	Stoke-on-Trent (Inghilterra)	0.13
959	313	Cracovia (Polonia)	1								
1220	244	Cracovia (Polonia)	1	446	680	Losanna (Svizzera)	0.6	933	369	Stoccarda (Germania)	1.5
662	453	Danzica (Danzica)	0.25	857	339	Louvain (Belgio)	3	899	346	Strasburgo (Francia)	0.1
193	1563	Daventry 5 XX (Inghilterra)	25	530	568.8	Lubiana (Jugoslavia)	3	1040	288.5	Swansea (Inghilterra)	0.13
				1346	223	Lussemburgo (Lussemburgo)	3	1013	295	Tallin (Estonia)	0.7
626	470	Daventry 5 G.B. (Inghilterra)	25	707	424	Madrid (Spagna)	2	1094	273.2	TORINO (Italia)	1
				1058	283	Magdeburgo (Germ.)	0.5	788	381	Tolosa (Francia)	8
783	383	Dnepropetrovsk (Russia)	1.2	890	436	Malmberget (Svezia)	0.25	1175	255	Tolosa P.T.T. (Francia)	5
				1301	231	Malmö (Svezia)	0.6	1112	270	Trollhattan (Svezia)	0.25
941	319	Dresden (Germania)	0.25	797	377	Manchester (Inghilt.)	1	602	453	Tromsø (Norvegia)	0.1
726	413	Dublino (Irlanda)	1	950	316	Marsiglia (Francia)	0.5	800	1072	Trondheim (Norv.)	1.2
1040	288.5	Dundee (Inghilterra)	0.13	590	500.8	MILANO (Italia)	7	210	370	Tver (Russia)	1
1040	288.5	Edimburgo (Inghilt.)	0.35	1049	286	Montpellier (Francia)	0.2	662	453	Upsala (Svezia)	0.15
932	322	Edin (Svezia)	0.5	1130	263	Moravsk-Ostrava (Cecoslovacchia)	10	1058	283	Varberg (Svezia)	0.13
770	390	Francforte sul Meno (Germania)	1.5					212.5	1411	Varsavia (Polonia)	12
				202.5	1481	Mosca (Russia)	12	1031	291	Viborg (Viipuri) (Finlandia)	0.4
627	570	Friburgo (Germania)	0.25	603.5	497	Mosca (Russia)	1.2				
869	346	Friedrikstad (Norvegia)	0.7	666.5	450	Mosca S.P. (Russia)	1	581	517	Vienna (Austria)	15
				222.5	1348	Monala (Svezia)	30	779	386	Vigo (Polonia)	0.5
779	385	GENOVA (Italia)	1.2	563	533	Monaco di Baviera (Germania)	1.5	973	308	Zagabria (Jugoslavia)	0.7
395	760	Ginevra (Svizzera)	0.25					663	459	Zurigo (Svizzera)	0.63
752	390	Glasgow (Inghilterra)	1								
1184	253	Gleitwitz (Germania)	5								

(1) Trasmette sperimentalmente con m. 281.

LISTA DELLE STAZIONI EUROPEE DI RADIODIFFUSIONE CON INDICAZIONE DELLE LORO LUNGHEZZE D'ONDA E DELLA LORO POTENZA SECONDO LE COMUNICAZIONI UFFICIALI DELLA UNIONE INTERNAZIONALE DI RADIO-DIFFUSIONE IN ORDINE DI LUNGHEZZA D'ONDA

Kc.	Lung d'onda	STAZIONE	Kw	Kc.	Lung d'onda	STAZIONE	Kw	Kc.	Lung d'onda	STAZIONE	Kw
160	1875	Huizen (Olanda)	6.5	716	418	Berlino (Germania)	1.5	1022	293	Kosice (Cecoslovacchia)	2
174	1725	Radio Parigi (Francia)	12	725	413	Dublino (Irlanda)	1	1031	291	Viborg (Viiipuri (Finlandia))	0.4
183.5	1635	Königswusterhausen (Zeeseen) (Germania)	26	729	411	Odessa (Russia)	1.2	1040	288.5	Bradford (Inghilterra)	0.13
193	1553	Daventry 5 X X (Inghilterra)	25	734	408	Katowice (Polonia)	10	1040	288.5	Bournemouth (Inghilterra)	1
202.5	1481	Mosca (Russia)	12	747	403	Berna (Svizzera)	1.2	1040	288.5	Dundee (Inghilterra)	0.13
207.5	1444	Torre Eiffel (Francia)	12	752	399	Glasgow (Inghilterra)	1	1040	288.5	Edimburgo (Inghilterra)	0.35
212.5	1411	Varsavia (Polonia)	12	761	394	Bucarest (Rumanica)	12	1040	288.5	Hull (Inghilterra)	0.13
222.5	1348	Motala (Svezia)	30	770	390	Francoforte sul Meno (Germania)	1.5	1040	288.5	Liverpool (Inghilterra)	0.13
230	1304	Kharkov (Russia)	4	773	385	Vilno (Polonia)	0.5	1040	288.5	Plymouth (Inghilterra)	0.13
250	1200	Stambul (Turchia)	5	779	385	GENOVA (Italia)	1.2	1040	288.5	Sheffield (Inghilterra)	0.13
250	1200	Boden (Svezia)	0.6	783	383	Dnepropetrovsk (Russia)	1.2	1040	288.5	Stoke-on-Trent (Inghilterra)	0.13
260	1153	Kalundborg (Danimca)	7.5	788	381	Arles (Francia)	8	1040	288.5	Swansea (Inghilterra)	0.13
280	1072	Trondhjem (Norvegia)	1.2	792.5	379	Tomosvsk (Russia)	1.2	1040	288.5	Newcastle (Inghilterra)	1
289	1071	Hilversum (Olanda)	6.5	797	377	Manchester (Inghilterra)	1	1049	286	Montpellier (Francia)	0.2
307	1010	Basilea (Svizzera)	0.25	806	372	Hamburgo (Germania)	1.5	1058	283	Varberg (Svezia)	0.3
300	1000	Leningrado (Russia)	20	810.5	370	Tver (Russia)	1	1058	283	Berlino O. (Germania)	0.5
395	760	Ginevra (Svizzera)	0.25	815	368	Radio L. L. Parigi (Francia)	1.5	1058	283	Stettino (Germania)	0.5
146	680	Losanna (Svizzera)	0.6	819.5	366	Nicolaiev (Russia)	1.2	1067	281	Magdeburgo (Germania)	0.5
527	570	Friburgo (Germania)	0.25	824	364	Algeri (Algeria)	12	1076	279	Innsbruck (Austria)	0.5
530	568.8	Ljubiana (Jugoslavia)	3	824	364	Bergen (Norvegia)	1	1112	270	Copenaghen (Danimarca)	0.70
531	565	Smolensk (Russia)	2	833	360	Stoccarda (Germania)	1.5	1085	276	Koensberg (Germania)	1.5
538	560	Augsburgo (Germania)	0.25	842	356	Londra 2 L. O. (Inghilterra)	2	1094	273.2	TORINO (Italia) (1)	7
536	560	Hannover (Germania)	0.25	851	352	Graz (Austria)	5	1103	272	Rennes (Francia)	0.5
545	560	Budapest (Ungheria)	20	855.1	351	Leningrado (Russia)	1.2	1112	270	Kaiserslautern (Germania)	0.5
563	533	Monaco di Baviera (Germania)	1.5	860	349	Barcellona (Spagna)	8	1112	270	Norköping (Svezia)	0.25
572	525	Riga (Lettonia)	5	869	346	Strasburgo (Francia)	0.1	1112	270	Hudiksvall (Svezia)	0.15
581	517	Vienna (Austria)	15	878	342	Friedricksstad (Norvegia)	0.7	1121	268	Trollhättan (Svezia)	0.25
585	511	Arcangelo (Russia)	1.2	887	339	Brao (Cecoslovacchia)	2.4	1121	268	Barcellona (Catalana) (Spagna)	10
500	509	Bruxelles (Belgio)	10	887	339	Broma (Germania)	0.25	1130	265	Oviedo (Spagna)	—
599	500.8	MILANO (Italia)	7	887	339	Louvain (Belgio)	3	1139	263	Lilla (Francia)	0.7
603	497	Mosca (Russia)	1.2	891	336	Ivano-Vornesensk (Russia)	1.2	1157	259	Moravia-Ostrava (Cecoslovacchia)	1.5
608	493	Oslo (Norvegia)	1.2	896	335	Poznan (Polonia)	1.2	1166	257	Lipsia (Germania)	1.5
617	487	Praga (Cecoslovacchia)	5	905	331.4	NAPOLI (Italia)	1.5	1175	255	Hörby (Svezia)	10
621	483	Gomel (Russia)	1.2	914	329	Grenoble (Francia)	—	1184	253	Cassel (Germania) P.T.T. (Francia)	5
626	479	Daventry 5 G B. (Inghilterra)	25	914	329	Parigi Petit Parisien (Francia)	0.8	1202	250	Cleiwitz (Germania)	5
635	473	Langenberg (Germania)	13	923	325	Breslavia (Germania)	1.5	1220	246	Praga (Cecoslovacchia)	0.25
641	466	Lione La Doua (Francia)	5	932	322	Göteborg (Svezia)	10	1220	246	Kiel (Germania)	0.25
653	459	Zurigo (Svizzera)	0.63	932	322	Falun (Svezia)	0.5	1229	244	Cassel (Germania)	0.25
666.5	450	Mosca S.P. (Russia)	1	941	319	Dresda (Germania)	0.25	1238	242	Cartagena (Spagna)	0.4
662	453	Danica (Danzica)	0.25	950	316	Marsiglia (Francia)	0.5	1256	239	Cracovia (Polonia)	1
662	453	Klagenfurt (Austria)	0.5	959	313	Cracovia (Polonia)	1	1265	237	Bellast (Inghilterra)	1
662	453	BOLZANO (Italia)	0.2	968	310	Cardiff (Inghilterra)	1	1265	237	Norimberga (Germania)	1.5
662	453	Upsala (Svezia)	0.15	971	309	Parigi Radio Vitus (Francia)	0.7	1283	234	Juan-les-Pins (Nizza)	1.2
662	453	Porsgrund (Norvegia)	0.7	973	308	Zagabria (Jugoslavia)	0.7	1301	231	Oerebro (Svezia)	0.2
662	453	Tromsø (Norvegia)	0.1	986	304	Bordeaux Lafayette (Francia)	1	1319	227	Münster (Germania)	0.5
662	453	Aalesund (Norvegia)	0.3	995	301	Aberdeen (Inghilterra)	1	1328	228	Boras (Svezia)	0.5
662	453	Salamanca (Spagna)	1	1004	298	Hilversum (Olanda)	6	1337	225	Malmö (Svezia)	0.16
671	447	Rjukan (Norvegia)	0.15	1013	295	Tallin (Estonia)	0.7	1346	223	Colonia (Germania)	0.8
671	447	Parigi P.T.T. (Francia)	0.8	1022	293	Limoges (Francia)	0.5	—	—	Bucarest (Universita) (Rumania)	1.5
680	441	ROMA (Italia)	3	—	—	—	—	—	—	Cork (Irlanda)	1
689	436	Stoccolma (Svezia)	1	—	—	—	—	—	—	Lussemburgo (Lussemburgo)	3
689	436	Malmberget (Svezia)	0.25	—	—	—	—	—	—	—	—
698	429	Belgrado (Jugoslavia)	2.5	—	—	—	—	—	—	—	—
702.5	427	Kharkov (Russia)	4	—	—	—	—	—	—	—	—
707	424	Madrid (Spagna)	2	—	—	—	—	—	—	—	—

(1) Trasmissione sperimentalmente con m. 291.

**Bratislava** - m. 279 - Kw. 12,5.

16: Concerto: Boemia, Dvorak (ouv.). Nel pozzo, Blodek; Tre melodie, Nedbal; Aida, Verdi; Canto dei buontemponi, Kasparek. Ay ay ay, Freire. Il barone tzigano, Strauss — 17.30: V. Praga — 19: Azione drammatica — 19.30: Danze — 20.45-22.55: V. Praga — 22.55: Informazioni. I teatri. I programmi del giorno seguente.

**Kosice** - m. 291 - Kw. 2.

16: Concerto da Bratislava — 17.30: V. Praga — 18.5: Emissione ungherese. Conferenza — 18.20: 18.40: Conferenze — 19: Vodi Bratislava — 20.45: Orchestra — 22: 22.15: V. Praga — 22.55: Notizie locali.

**Brno** - m. 342 - Kw. 2,4.

16: Concerto da Bratislava — 17.30: Per gli Operai (da Praga) — 18: Emissione tedesca: Lieder di Schubert, Schumann e Brahms — 18.40: V. Praga — 18.45: I sei ragazzi — 19: Conferenza — 19.30: Commedia — 20: Selezioni d'Opere: Orfeo all'Inferno, Offenbach (ouv.); La bella Elena, Offenbach; Gioielli Girolfi, Lecocq (potpourri); Ballo all'Opera, Heuberger; Il barone tzigano, Strauss; Il principe Matusalemme, Strauss; Il pipistrello, Strauss (Czardas) — 20.45-22.15: V. Praga — 22.15: Musica popolare — 22.55: Notizie locali. I teatri.

## FRANCIA

**Parigi** (P. Parisien) - m. 329 - Kw. 0,8.

21.15: Dischi; conversazione; informazioni — 22: Concerto: Preziosa, Weber

(Ouv.). Inno al sole, Rimsky Korsakov. Ottava Sinfonia, Beethoven (allegro vivace). Divertimento, Lalo. Intermezzo, Boellmann. Lied, Franck. Stefano Marcel, Saint Saens (Pavana e Marcia).

**Radio-Parigi** - m. 1725 - Kw. 12.

16: Concerto Lamoureux dalla Sala Gaveau — 18: Concerto (intervalli: informazioni) — 19: Comunicato agricolo e risultati corse — 19.30: Dischi: Erodiade, Massenet (balletto; quattro parti). Studio in la bem., Chopin (piano). Canto Indi, Rimsky Korsakov (violino). Carmen, Bizet (Il fiore). Melodia, Cazes (canto con accompagnamento violino e piano). Tango cantato, Padilla. Canzone popolare, Borel Clerc. Tango cantato, Parera Volga, Lié-tard (Fisarmonica con banjo e flauto di jazz) — 20: La giornata economica e sociale. Informazioni — 20.15: Dischi — 20.30: Varietà (cinque) — 21: Idem — 21.30: La giornata sportiva — 21.45: Varietà — 22.15: Rassegna della stampa. Informazioni. Segnale d'ora — 23: Jazz.

**Torre Eiffel** - m. 1444 - Kw. 12.

17.30: Concerto — 20.10: Previsioni tempo — 20.20: Giornale parlato: Notizie; risultati corse; segnale orario; conferenza medicina; la vita sportiva; dispiaceri e comunicati — 21: Azione drammatica.

**Tolosa** - m. 381 - Kw. 8.

19: Concerto: Marcia, F. Wagner; Valzer, Ledue; Pattuglia infantile, Gamie; L'indovino del villaggio, Rousseau (Ouv.). Manon, Massenet (Selez.). (Intervallo: Sei canzoni). Ballata, Caludi; Rigaudon, Kunc; Madama Butterfly, Puccini (selez.); Val-

zer, Ancliffe; Marcia spagnuola, Razigale — 21: Borsa e Cambi — 21.15: Concerto: dodici melodie — 22: Quattro recitazioni. A soli strumentali: Mattinata d'amore, Monti; Dopo un sogno, Faure; Serenata, Saint-Saens. Andante molto, Bizet; concerto allegro, Haendel; Charmante, Poullet; Sola, Rogei; Piazza Bianca, Cravetti; La corrida, Idem; Hanza, Granados; Eb-brezza d'amore, Idem; Nella notte tranquilla, Bohm — 22.30: Giornale parlato dell'Africa del Nord.

## GERMANIA

**Breslavia** - m. 325 - Kw. 1,5.

**Gleitvitz** - m. 253 - Kw. 5.

15.15: Trattamento pom-radiano. L'ora dei fanciulli, letteratura, «Parla il lavoratore, moderna musica per pianoforte, l'ora della Rivista «Schlesische Monatshefte» — 19.30: «Prognosi del tempo. Indi «Giovialità slesiana» trasmissione dialettale» — 19.55: Posti per la sorveglianza dei radio-disturbi. Conf. — 20.15: «Prognosi del tempo. Ripetizione Indi «Due cravatte violano nell'aria», una serata allegra di W. Schaeffers con musica di M. Spoliansky — 21.15: Dalla vecchia cassa: Concerto della R. O., con pezzi di Sousa, Lincke, Ivanovici, Jessel, Robrecht, Czibulka, Komzak — 22.10: Notizie serali — 22.35-24: Musica da ballo.

**Koenigsberg** - m. 276 - Kw. 1,5.

16.25: Impressioni d'un viaggio nella Palestina — 17: «L'istoria della nascita di Cristo», un oratorio natalizio di Enrico Schuetz per soli, coro, orchestra e orga-



**N  
O  
R  
A**

**Elettrici  
a voltaggio regolabile**

FUNZIONANO SENZA ANTENNA

Tipo raccomandabile:

K 3 W d. • rendimento  
sorprendente • picco-  
le dimensioni: 35x20  
x15 cm. **Il più dif-  
fuso in Italia**

Valvole e lasse comprese

**L. 1100.-**

**RAVENNA LUCIANO**

Milano - C. Buenos Aires, 41 - Milano

**Il materiale**

**Ericsson**

**rappresenta  
la perfezione**

Impianti telefonici manuali e automatici  
Segnalazioni luminose  
Avvisatori automatici d'incendio  
Indicatori a distanza del livello d'acqua  
Segnalazioni ferroviarie  
Orologi elettrici e di controllo



**Società Ericsson Italiana**

Via Assarotti, 42 - GENOVA - Tel. 53510-53540

no — 18: Conferenza — 18.30: Radio-lezione di ballo — 19.10: Suona il violinista Stefano Frenkel. I. Concerto in sol maggiore per violino di Vivaldi. II. Piccoli pezzi di Couperin-Kreisler, Ries, Cui, Lotto. III. Sette pezzi di K. Weill — 20: Concerto popolare della R. O., con il concorso di solista. Musiche di Cherubini, Fr. Beckmann, d'Albert, Puccini, Saint-Saëns, Thomas, Chabrier, Tschairowsky, Mendelssohn, Svendsen — 22.10: Notizie della stampa, corriere sportivo — 22.30-24.30: Da Berlino: Musica da ballo.

**Lipsia** - m. 259 - Kw. 1,5.

**Dresda** - m. 319 - Kw. 0,25

16.15: Esecuzione d'una allegria azione giapponese di Marga Hoffmann, con musica di E. Smigelski — 17: Concerto mandolinistico con pezzi di Ertl, Kéler-Béla, Nebl, Rhode, E. Waldeufel, C. Zeller — 18: Ritrasmisione dal Duomo di Bautzen nella Sassonia. Musica serale. Organista e pianista. Composizioni di Mendelssohn, J. Haas, Karg-Elert — 19: Conferenza: Viaggi d'esplorazione nella Siberia — 19.30: «Die Fledermaus», operetta giocosa in tre atti di Mailhac e Halvçy, musica di G. Strauss — 20.30: L'ora del canto. Canzoni di P. Cornelius, M. Reger, J. Brahms, W. Gross (cantate e pianista) — 21.15: Conversazione sulla critica e sulla radiofonia — 21.45: L'ora di Teodoro Storm, con il concorso di dicatore e di cantante sul liuto — 22.15: Segnale orario, notiziario, corriere sportivo — 22.30: Vecchi e nuovi ballabili: concerto dell'Orchestra sinfonica di Lipsia

**Stoccarda** - m. 360 - Kw. 1,5.

**Friburgo** - m. 570 - Kw. 0,25

16.45: In occasione dell'ottantesimo anniversario della morte di K. Kreutzer: «Das Nachtlager in Granada», opera romantica di K. Kreutzer — 18: Conferenza riguardante il vino ed il bere del vino — 18.30: Corriere sportivo — 18.45: W. E. Schaefer legge opere proprie — 19.15: L'ora del canto con contralto e pianista. Canzoni di Rentler e R. Frank — 20: «Der Wandlerer», un'azione sacra di H. H. Ehrler, con musica di E. Kalm — 21: Da Francoforte: Concerto popolare, con soprano e suonatore di fagotto — 22.30: Da Francoforte: Notizie — 22.45: Notizie sportive — 23-0.30: Da Francoforte: Musica da ballo.

**Hamburg** - m. 372 - Kw. 1,5.

**Brema** - m. 339 - Kw. 0,25.

**Kiel** - m. 246 - Kw. 0,25.

16.30: Ritrasmisione dalla Chiesa di San Giovanni di Kiel-Gaarden: Concerto sacro, con il concorso di soprano, violinista, suonatore d'organo e di oboe. Musiche di Bach, Herzogenberg, Haendel, Vitali, Stolz — 17.15: Da tempi del passato: I. Concerto per due violini a solo, orchestra d'archi, piano di Corelli II. Concerto grosso, op. tre per orchestra d'archi, cembalo, violoncello e violino a solo di Vivaldi. III. Sonata da chiesa per orchestra d'archi e piano di Dall'Abaco. IV. Trio in sol minore per orchestra d'archi di W. Gluck V. Sonata per orchestra d'archi di Gluck. VI. Suite di Telemann — 18.15: Concerto dell'Orchestra Scarpa — 19.30: Lo sportivo

in gita nell'inverno Conf. — 19.40: Corriere sportivo — 19.55: meteorologia — 20: «Mamsell Nitouche», operetta in tre atti di Hervé, nuova edizione di H. Bodenstedt — 22.10: L'ora attuale: notizie diverse — 22.40: Musica da ballo, eseguita dall'Orchestra Scarpa.

**Francoforte M.** - m. 390 - Kw. 1,5.

**Cassel** - m. 246 - Kw. 0,25.

16.30: Conferenza sulla protezione degli uccelli — 16.45: In occasione dell'ottantesimo anniversario della morte di K. Kreutzer: «Das Nachtlager in Granada», opera romantica di K. Kreutzer — 18: Conferenza: «Arno Holz, il suo circolo e la sua opera» — 18.30: Alfredo Wolfenstein legge opere proprie — 19: Corriere sportivo — 19.30: L'ora del giornale «Frankfurter Zeitung» — 20: Da Stoccarda: «Der Wandlerer», un'azione sacra di H. H. Ehrler, con musica di E. Kalm — 21-22.30: Concerto popolare della R. O., con il concorso di soprano e di suonatore di fagotto. I. Pezzi di Gomez, Maillart, Ravel, Albeniz, Tschairowsky. II. Pezzi di Zielner, Lehar, Ganglbberger, Strauss J., Kalman — 23-0.30: Musica da ballo (ritrasmisione da ristorante).

**Langenberg** - m. 473 - Kw. 1,3.

**Colonia** - m. 227 - Kw. 1,5.

16.05-16.30: Il tempo nel libro — 16.30-18: «Reise zu Knecht Rupprechts Werkstatt», un'azione prematralizia di Giuseppe Kaudner — 18.15-18.45: L'ora dell'Operaio — 18.50-19.15: Un cittadino di Colonia visita la sua città natalizia Conf. — 19.20: Corriere sportivo — 19.30-20: Ra-

# CROSLEY RADIO

I MIGLIORI APPARECCHI IN ALTERNATA VENDUTI AI PREZZI MIGLIORI

AGENTI RIVENDITORI  
ESCLUSIVISTI CERCHIAMO  
PER TUTTE LE ZONE LIBERE DELLA PROVINCIA

RIVOLGERSI ALLA DITTA **G. L. BOSIO**

CORSO GALILEO FERRARIS, 37 = TORINO = TELEFONO 40927

dio-lesione di ballo (X) — 20: L'anno giubilare per il cinquantesimo della consacrazione di Pio XI. Ritrasmisione della grande «Messelhalle» di Colonia. Concerto d'organo, corale, recitazioni e discorso commemorativo — 21: La poesia mondiale. Indi concerto popolare della R. O. con musiche di Hutchinson («La nuova idea»), Delibes (Suite dal balletto «Sylvia»), Ziehrer («Strauss - Millocker - Suppé - Potpourris»). Indi «Der Musikfeind», operetta giocosa in un atto di R. Gené. Segue: ultime notizie, bollettino sulla vita spirituale, corriere sportivo, Poi «Maestri del jazz», fino alle 24

**Berlino** - m. 418 - Kw. 1,5.

**Berlino O.** - m. 283 - Kw. 0,5.

**Magdeburgo** - m. 283 - Kw. 0,5

**Stettino** - m. 283 - Kw. 0,5.

20: Da farse. Concerto dell'orchestra Giulio Binodshoter, con il concorso di soprano e di tenore. Durante l'intermezzo: schizzi allegri. Indi segnale orario, meteorologia. Recentissime, corriere sportivo. Poi, fino alle 0.30, musica da ballo dell'orchestra Dajos Béla. Durante un intermezzo: radio-fotografia

**Monaco di Baviera** - m. 533 - Kw. 1,5.

**Norimberga** - m. 239 - Kw. 2.

16: Concerto pomeridiano della R. O., con il concorso di baritono, Quartetto di corni, arpista. Pezzi di Auhler, Kreutzer, Plotow, Bruell, Thomas, Hieher, Hruly, J. Strauss, Latann, O. Strauss, Kalman. Durante l'intermezzo: Conversazione: Il pomeriggio della domenica — 18: Il quar-

to d'ora dei piccini — 18 15: Seconda conferenza sull'antichità dell'America — 18 45: L'ora della musica da camera (contralto, pianista, violinista). Due Sonate per violino e piani di Bach e Couperin. Due arie di Bach — 19 30: Recitazioni: Moderna poesia femminile tedesca — 20: Concerto popolare del «Konzert-Verein» di Monaco, con il concorso di organista. Dieci pezzi di Forster, Holstein, Plotow, Hen pel, Spinelli, Puccini, Ponchielli, Bizet, Lehár. Ritrasmisione dalla «Tonhalle» — 22 30: Notizie serali — 23 24: Ritrasmisione di concerto da caffè.

## INGHILTERRA

**Londra** - m. 356 - Kw. 2.

**Daventry** (5 XX) - m. 1553 - Kw. 25.

16: (Chiesa di S. Anna, Manchester). Cantata n. cento sette di Bach: Coro, Recitativo e Aria basso. Aria tenore. Aria soprano. Aria tenore. Corale — 16 45: Orchestra: Egmont, Beethoven (Ouvr.). Romanza e Fandango, Napravnik. Violoncello ed archi: Concerto in sol min., Haendel-Squire (quattro tempi). Orchestra: La tempesta, Sullivan (tre danze). Alfonso ed Estrella, Schubert (Ouv.). Violoncello: Ricardo, G. Thomas. Valzer viennese, Poldini. Tarantella, Popper. Orchestra: Scherzo op. uno, Cui. Suite «Otello», Coleridge Taylor — 18 15: Pianoforte: Farfalle, Schumann. Fantasia improvviso, Valzer e notturno di Chopin «Islamya», Balakirev — 18 45: Lettura Bibbia — 20 55: Campana (S. Martino ai Campi) — 21: Culto (c. s.) — 21 45: (Londra solo). La buona causa — 21 50:

Il tempo. Notizie (Dav. solo). Previsioni marittime — 22 5: Archi: Concerto in re min., Nivaldi (tre tempi). Soprano e archi: Quattro vecchie arie (Parelli, William Croft, John Eccles, idem). Archi: Aria e danza, Delius. Suite «San Paolo», Holst (quattro tempi). Soprano: Due poesie di Bourget e due poesie di Verlaine musicate da Debussy. Archi e piano: Concerto grosso, Bloch (quattro tempi) — 23 30: Epilogo — 23 40 24 (Dav. solo): da Cardiff). La fratellanza silenziosa.

**Daventry** (5 GB) - m. 479 - Kw. 25.

17: (Birmingham). Soli, coro e archi: «Il giudizio finale», Oratorio di Spohr. Inno dell'Avvento, Schumann — 20 50: Culto cattolico dalla Ch. di S. Chad, Birmingham, con motto di Miller, canto gregoriano e antifona di Palestrina — 21 45 (Birm.). La buona causa — 21 50: Il tempo. Notizie — 22: Banda: Rapsodia norvegese n. uno, Svernsen. Contralto: Nelly, Respighi. Inno del mattino, Henschel. Aria, Haendel. Pianoforte: Nella notte, Schumann Capriccio op. settantasei, Brahms. Mazurca e Valzer, Chopin. Banda: Sansone e Dalila, Saint Saens (Selez.). Contralto: Tre melodie (Cornelius, Phillips, Tschaiowsky). Banda: Mazurca, Chopin. Valzer (La bella addormentata), Tschaiowsky — 29 30: Epilogo

## JUGOSLAVIA

**Zagabria** - m. 308 - Kw. 0,7.

17: Concerto popolare da camera eseguito dal Quartetto Schuler. I. Fr. Schubert, Quartetto per archi in mi bemolle maggiore, op. cento venticinque. H. L. Boc-



**PREZZO L. 200.—**

Rapporto 1:3,5 - Dimensioni mm. 66×76×95 -  
Peso Kg. 1,180 - Induttanza: 175 Henryes con 1 n/a  
attraverso il primario

# PUREZZA

Il trasformatore FERRANTI AF5 è stato ideato per coloro che richiedono la più perfetta amplificazione pernessa allo stato attuale dalla scienza e dalla tecnica delle basse frequenze.

A nessun prezzo è possibile acquistare un accoppiatore intervalvolare migliore del trasformatore FERRANTI AF5. L'AF5 è da usare nel primo, nel secondo o in entrambi gli stadi di ogni radiorecettore.

Il dilettante desideroso di usare il sistema d'amplificazione a bassa frequenza in push-pull è invitato a richiederli il listino IW4 412 che contiene note tecniche interessanti e che verrà spedito gratuitamente.

**Ag. FERRANTI B. PAGNINI**

Piazza Garibaldi, num. 3 - TRIESTE (107)



cherini, Quartetto in re maggiore op. otto, III. Haydn, Quartetto in do maggiore, op. trentatré. — 19.45: Notizie culturali e della radiosocietà — 19.50: Introduzione alla ritrasmissione serale — 20: Ritrasmissione dell'opera dal Teatro Nazionale di Zagabria. Durante gli intermezzi notizie della stampa e meteorologica.

**Belgrado** - m. 429 - Kw. 2,5.

17: Informazioni agricole — 17.05: Melodie popolari. Concerto di orchestra tzigana, con il concorso di cantante — 17.30: Conferenza sulle cause della crisi nella agricoltura — 18: Continuazione del concerto pomeridiano — 18.15: Ritrasmissione dall'Università popolare: Conferenza dell'Arcivescovo — 20: Concerto dell'Oblietto — 21: Concerto del cantante U. Bosancic, con accompagnamento di pianoforte. Canzoni jugoslave — 21.30: Recentissime e segnale orario — 21.40: Concerto d'una orchestra studentesca — 22.40: Ritrasmissione della musica da ballo dall'Hotel « Palace ».

**NORVEGIA**

**Oslo** - m. 493 - Kw. 1,2.

16.30: Musica riprodotta — 17.30: Per le Signorine — 18: Conferenza storica — 19.15: Il tempo. Notizie — 19.30: Il popolo e gli uccelli — 20: Segnale d'ora — 20.1: Orchestra: Zar e carpentiere, Lortzing (Ouv.), Rigoletto, Verdi (Selez.), La Bohème, Puccini (Selez.), «Tiefland», D'Albert (Ouv.) — 21: Cronaca letteraria — 21.30: Il tempo. Notizie — 21.50: Attua-

lità — 22.5: Otetto corni: Marcia, Komzak Ivanovici. Melodia, Brachel Foxtrof, Kolko. Valzer, Selvain. Quadriglia, Faust 22.5-24: Danze (dischi).

**OLANDA**

**Hilversum** - m. 1071 - Kw. 6,5

17.40: Notizie — 17.55: (onda 1071) Per ragazzi — 20.40: Segnale orario. Informazioni — 20.55: Orchestra: Ratto del serraglio, Mozart (Ouv.). Sinfonia in quattro (Italiana), Mendelssohn — 21.40: Concerto: Il carillon di Citera, Comperin (piano). «La Pole», Rameau (piano). La nascita del ballo, Mouret (cantatrice). Musetta, Idem (Idem). Notturno delle «Feste veneziane», Campra (cantatrice). Chiaro di luna, Debussy (piano). Ondina, Ravel (piano). Tre canzoni francesi, Debussy. Due epigrammi di Marot, Ravel (cantatrice). Pezzi semibrevis, Passani (piano) — 22.25: Orchestra: Rapsodia spagnuola, Chabrier Barcarola, Tchaikowsky. Carmen, Bizet (Selez.). Valzer, Zibelter. Marcia, Strauss — 23.40-24.40: Dischi.

**POLONIA**

**Poznan** - m. 335 - Kw. 1,2.

17: Dischi. I programmi dei cinema — 17.45: Audizione per ragazzi — 18.15: Bollettino Associazione gioventù polacca cattolica — 18.30: Varie e comunicati — 18.50: Concerto: Melodie (baritono); Fantasia scozzese per violino, Bruch; Melodie (baritono) — 19.40: «Silva rerum» — 20: Audizione da Cracovia — 20.30:

Concerto da Katowice (Intervallo: Letteratura da Varsavia, programmi dei teatri e della stazione) — 22: Segnale orario; comunicato sportivo — 22.30: Radiografia — 23-24: Ballabili riprodotti.

**Katowice** - m. 408 - Kw. 10

16: Concerto popolare con orchestra — 17.15: Scacchi — 17.40: Concerto ritrasmissso da Varsavia — 19: Annunzi vari. Il programma di domani: Teatri e spettacoli della settimana — 19.20: Intermezzo musicale — 19.30: Mezz'ora allegria (dialetto slesiano) — 19.58: Segnale d'ora — 20: Emisione letteraria da Cracovia — 20.30: Concerto (alle ventuno e dieci: Quarto d'ora letterario) — 22: Cronaca — 22.15: Il tempo. Bollettino sportivo. Il programma di domani (in francese). Recentissime — 22.35: Comunicati stampa — 23: Danze

**Varsavia** - m. 1411 - Kw. 12.

16: Nell'Africa Australe — 16.20: Dischi — 16.40: Conferenza — 17.15: Conversazione — 17.40: Orchestra Tranvieri: Polonese, Kurpinski. Le Nozze di Figaro, Mozart (Ouv.). Valzer, Fucik. Feramors, Rubinstein (danza). Mazurca, Lewandowski. La Gheisa, Jones (Boltourri). Il signor Twardowski, Rozycki (Cracoviana). Gavotta, Volzstedt. Marcia fiorentina, Fucik — 19: Varie — 19.25: Cronaca — 19.40: Programma di domani. Recentissime — 19.58: Segnale d'ora — 20: Da Cracovia — 20.30: Orchestra: Maria, Statkowski (Ouv.). Piano: Canzone del viandante, Paderewski. Minuetto, idem. Violino: Pro-

vocazione, Joteiko. L'Arcolaio, idem. T. Panfella, Galkin. Cantatrice: Roberto il Diavolo, Meyerbeer (aria d'Isabella) — 21.10: Lettura — 21.25: Orchestra: Suite «Festa Spagnola», Lacombe. Violino: Danza Spagnola, Granados-Kreisler. Valzer viennese, Kreisler. Cantatrice: Tre melodie (Wolf, Leoncavallo, E. R. Ball). Orchestra: Valzer, Strauss.

## SPAGNA

Madrid - m. 424 - Kw. 2.

15-16.30: Campanie; segnale orario; concerto: Guglielmo Tell, Rossini (Sinfonia); Réverie, Picheran; Scherzar col fuoco; Canzonetta indiana, Dvorak; El Piu-Mascagni (intermezzo); Intermezzo poetico; Canzonetta indiana, Dvorjak; El Piu de rosas, Chapl (selez.); Minuetto, Godard; Aragonese, De Falla; Canzone, Brown; Danza delle baccanti, Gounod — 20: Campanie; danze — 23: Campanie; segnale orario; banda (riproduz.). (Intervallo: Interviste sportive) — 1-1.30: Campanie. Danze.

## SVEZIA

Stoccolma - m. 436 - Kw. 1.

Motala - m. 1348 - Kw. 30.

Malmö - m. 231 - Kw. 0.6

15: Conferenza. Melodie svedesi — 16.45 Per la gioventù — 17.20: Recitazione poesia svedese — 18: Vespri — 19.15: Azione drammatica — 20.5: Concerto vocale nella Chiesa di Gustavo Vasa; Inni, Södermann. Idillio, Aulin. Berceuse, Idem. Grave, Bach (violino). Cantici, Widem. Il Messia, Haendel (Aria). Corali, Bach. Inno, Gluck. San Paolo, Mendelssohn (corali) — 21.40: Concerto: il pipistrello, Strauss (Ouv.). Giovanni e Luisa, Offenbach (operetta in un atto). Silvia, Delibes (Suite di balletto). Thais, Massenet (meditazione). La Principessa del Circo, Kalman (valzer). Melodie viennesi, Robrecht.

## SVIZZERA

Berna - m. 403 - Kw. 1.2.

16-17.30: Oratorio natalizio di J. S. Bach (concerto vocale-corale-strumentale) —

19-19.25: La radio degli scacchi — 19.25-

19.28: I risultati sportivi della domenica

19.30-20.15: (da Basilea). Conferenza

sul poeta Tommaso Mann (la sua vita e la sua opera). Il vincitore del premio Nobel

1930 per la letteratura — 20.15-21.30 (da

Berna): «Der Lampenschirm», un'allegria

zione in tre atti di K. Koz — 21.30-22:

Concerto orchestrale — 22-22.15: Corriere

sportivo, notizie, meteorologia — 22.15-

22.40: Concerto orchestrale.

Zurigo - m. 459 - Kw. 0.63.

16: Concerto orchestrale — 17.15: Eugenio

Aberer: «Chaplinade» — 19.30: segnale

orario — 19.33: Predica cattolica —

20: Musica da camera (concerto vocale-strumentale)

— 22: Recentissime, notizie del giornale «N. Z. Z.».

Losanna - m. 680 - Kw. 0.6

15.30: Concerto da Berna — 19.30: Sport

— 20: Musica da camera (dischi) — 20.30-

22: Cantatrice e piano: Ifigenia, Gluck (Aria).

Nozze di Figaro, Mozart (Aria).

Danza della farfalla, Campa. Clarino e

piano: Sonata, Haendel. Cantatrice e piano:

Le campane, Debussy. Dolcezza della



Modello C. 12

*Fra i diversi tipi di*

**ALTOPARLANTI**

**CELESTION**

*C'è quello*

*che fa al*

*caso vostro*

CHIEDETE IL

NUOVO LISTINO

ILLUSTRATO

SOCIETÀ ANONIMA

**BRUNET**

MILANO

VIA PANFILO CASTALDI N. 8



sera, Dupont. Canzone delle nocchie, Dupont. Cantatrice, clarino e piano: Largo, Haendel. Il colibri, Chausson. Cantatrice e piano: Tre canzoni popolari italiane.

Ginevra - m. 760 - Kw. 0.25

20.15: Dischi («Rigoletto» di Verdi)

GINEVRA Lunedi

17: Orchestra: Manon, Massenet (selez). Valzer, Strauss; Torquato Tasso, Godard; Solo un giorno, Dvella — 18: Informazioni — 20.15: Conferenza in inglese — 20.35: Piccola gazetta della settimana — 20.45: Dischi (orchestra Philharmonique di New York, diretta da Toscanini): La Traviata, Verdi (Teludi I e III atto); L'Apprendista Mago, Dukas — 21: Canzoni delle province francesi (con commento) — 22: Notizie.

## UNGHERIA

Budapest - m. 550 - Kw. 2.

16: Vecchie melodie ungheresi (canto e piano); Conversazioni — 17.15: Orchestra — 19.10: Commedia di Goldoni — 20.40: Cantatrice — 21.30: Banda strumenti a fiato (I. Regg. Fant. Honved). Zigaani (riproduz.).

LUNEDI 9 DICEMBRE

## AUSTRIA

Vienna - m. 517 - Kw. 1.5.

15.30: Concerto pomeridiano del Quartetto Silving — 17: L'ora musicale dei fanciulli — 17.30: L'ora della gioventù. Viaggi nei paesi sconosciuti — 18.10: La civiltà tedesca nell'Inghilterra. Prima conferenza — 18.40: Conferenza: L'esposizione natalizia nel «Kunstlerhaus» — 19.10: Quadri della Polonia — 19.40: Il vincitore del premio Nobel per la letteratura, Tommaso Mann. Conf. — 20.25: Segnale orario, meteorologia — 20.30: Ritrasmissione da Varsavia: Concerto sinfonico. Indl. concerto serale dell'orchestra di jazz Charly Gaudriot. Segue radio-fotografia.

## BELGIO

Bruxelles - m. 509 - Kw. 10.

17: Concerto: Lakmé, Delibes. Numero di piano. Mattinata, Sudessy. Paesaggio, Italin. Per un bacio, Tosst. Alla sposa, Fevrier. Per una principessa, Idem. Bourrée alverniate, Colomb. Violoncello. Le campane di Corneville, Planquenco. Violino. Festa spagnola, Lacombe — 18: Conferenza — 18.15: Corso di Esperanto — 18.30: Dischi — 19.30: Giornale parlato — 20.15: Dischi — 20.30: Concerto: Sinfonia in sol min., Mozart. Concerto per violino, Brahms. Sinfonia n. cinque, Beethoven (Intervallo: attualità) — 22.15: Recentissime

## CECOSLOVACCHIA

Praga - m. 250 - Kw. 5.

16: Per le Signore — 16.10-16.20: Conferenza — 16.30: Concerto — 17.25: Pei ragazzi — 17.30: Emissione tedesca: Conferenza — 18: Emissione agricola — 18.10 Per gli Operai — 18.20: Corso d'inglese da Brno — 19: Musica popolare; Concerto orchestrale — 20: Conferenza — 20.30: Concerto da Varsavia — 22: Segnale orario; notizie; sport — 22.15: Grammfono

— 22.55: Informazioni; i teatri; i programmi del giorno seguente — 23: Segnale orario.

**Moravska-Ostrava** - m. 263 - Kw. 10

16: Borsa — 16.30: Banla — 17.30: Concerto: Sonata in sol magg. op. cinquantanove per violino e piano, D'Indy (quattro tempi) — 18: Kas-ognia musicale della settimana — 18.10: Per gli Operai — 18.20: Corso di lingua ceca — 18.40: Conferenza — 19.20: V. Praga — 20.30: V. Praga — 22.15: Concerto da Brno — 22.55: I programmi del giorno seguente I teatri.

**Bratislava** - m. 279 - Kw. 12,5.

16: Orchestra: Mitrilade, Mozart (Ouv.). Polpauri mozartiano, Uralche Il re pastore, Mozart (Ouv.). Concerto in re magg. per piano e orchestra, Mozart; Ratto al serraglio, Mozart (Ouv.). I nomuli, Mozart Il flauto magico, Idem (Ouv.). — 16.30: Corso di russo — 18: Musica da camera: Sonata in si magg. op. quarantacinque, Mendelssohn (tre tempi); Sonata ballata op. sette, Gnessin; — 19: Vedi Praga — 19.5: Sette valzer di Waldteufel — 20: Conferenza — 20.15: Recitazione — 20.30-22: V. Praga — 22.15: Musica da Brno — 22.55: Informazioni; i programmi del giorno seguente.

**Kosice** - m. 293 - Kw. 2.

17.10: Concerto: Il bacio, Smetana (aria); Melodie tzigane, Dvorak; Sonata eroica, Novak; Melodia, Grieg; Canzoni slowacche — 18.30: Conferenza agricola — 18.45: Conferenza — 19: V. Praga 19.5: V. Bratislava — 20.30-22: V. Praga — 22.15: Concerto da Brno — 22.55: Informazioni; Borsa; notizie locali ungheresi.

**Brno** - m. 342 - Kw. 2,4.

16: Per i ragazzi — 16.30: Concerto: Ouverture n. uno, Papousek. Arie morava, Dvorak-Leopold; Dalibor, Smetana (fant.); Danza Orientale op. ventinove Prochazka; Il Corriere dello Zar, Sehor; Marcia, Fucik — 17.25: Emissione tedesca: notizie, Canzoni con accompagnamento chitarra — 18: Rassegna musicale della settimana — 18.10: Per gli Operai — 18.20: Corso di inglese — 18.35: Conferenza — 19: V. Praga — 19.5: Conferenza — 19.15: Introduzione al numero seguente — 19.30: «Oratorio di Natale» di Bach — 22: V. Praga — 22.15: Musica riprodotta — 22.55: Notizie locali. I teatri.

## FRANCIA

**Parigi** (P. Parisien) - m. 329 - Kw. 0,8.

22.23.30: Quintetto: Io vi amo, Pouldrain (ouv.). Nel Bosco, Staub. «See-See», S. Jones (selez.); «Les Armailles», Doret (intermezzo). Nanon, Massenet (selez.); Sonata per viola e piano, Hummel. Sonata per violoncello e piano, Debussy. Erodiade, Massenet (balletto). Berceuse araba, Chaminade. Veronica, Messager (fant.) Le nostre vecchie, Levadé; Passavano gli elefanti, Fosse — 23.30-24: Fotografie d'attualità.

**Radio-Parigi** - m. 1725 - Kw. 12,5.

16.30: Chiusura Borsa Parigi. Secondo avviso Borsa di Londra. Chiusura Borsa Commercio Parigi. Chiusura Cotoni Alessandria. Quotazioni delle 15 (16 E. C.) Liverpool. Apertura Borsa New York — 16.45



# Diffusore

# LeLas

GRAN CONCERTO

**Il più sensibile  
Il più puro  
Il più forte**

Che distingue perfettamente tutti  
gli strumenti di un'orchestra.

UN DIFFUSORE

DI GRAN CLASSE A SOLO

**L. 550**



Deposito Generale per l'Italia

**MILANO**

VIA LEGNANO, 32 TELEFONO - 67-181



Dischi: Mignon, Thomas (duetto delle rondini. Aria). Canto d'amore, Kreisler. Lo zefiro, Hulay. Il giardino del monastero, Keteby. Gli abeti, Dupont. L'arlesiana, Bizet (Farandola e marcia). Scherzo e Finale della Sinfonia pastorale, Beethoven. Lohengrin, Wagner (Aria d'Elza). Ballabili — 17.55: Informazioni; Chiusura cotoni Le Havre e Liverpool Caffè (chiusura Le Havre). Apertura New York Metalli. Chiusura Borsa di Londra — 19 e 22.15: Come domenica — 19.30: Secondo avviso Borsa di New York — 19.35: Dischi: Il barbiere di Siviglia, Rossini (Sinfonia). Primo tempo Quintetto, Mozart (oboe, clarino, corno, fagotto e piano). Così fan tutte, Mozart (Aria) — Pagamini, Lehar (Aria con acc. piano, violino e cello). Fox cantato, Christine, Melodia americana (sarramonda, acc. banjo e flauto di jazz) — 20.5: Dischi — 20.15: L'accademia d'Italia (conferenza di H. Bordeaux dell'Acc. francese) — 20.30: Corso di contabilità — 20.45: Quotazioni commerciali. La giornata economica e sociale. Informazioni. Gli spettacoli — 21: Scena di C. Farrère e Nephtaly. Melodie (cantatrice). Danze (alle 21.30: Chiusura mercati americani. La giornata sportiva).

**Torre Eiffel** - m. 1444 - Kw. 12.

18.45: Giornale parlato: Informazioni; risultati corse; segnale orario; igiene del fanciullo; politica estera; cose viste; notizie varie; la vita artistica; discorsi in aria; viaggi e colonie; la situazione politica; recentissimi — 20.10: Previsioni meteorologiche — 20.20: Concerto: Messidor, Bruneau-Labis (suite orchestrale). Sei piccoli preludi, Migot (violino e flauto); Piero, Schmitt (orchestra); Il franco cacciatore, Weber (aria); Canzone araba, Selz; Sonetto di Luisa Labé (cantatrice e orch.); La vita del poeta, Charpentier; Invocazione alla notte, Idem; Armonia della sera, Lazzari (orchestra); Il paravento di lacca, Migot (flauto, violino, viola e piano). Acquarelli, Pessard (orchestra) — 20.30: Conferenza radiofotoscopica — 21.45: Concerto «Orfeo» di Gluck.

**Tolosa** - m. 381 - Kw. 8.

18: Quattro danze — 19.15: Storia nazionale — 19.30: Quattro danze — 19.45: Borsa del commercio; risultati corse — 20: Quattro melodie russe — 20.15: Informazioni — 20.30: Otto ballabili — 21: Borsa e Cambi — 21.15: Orchestra: Orchestra ungherese, Liszt; Seconda e terza danza norvegese, Grieg; La grotta di Fiugol, Mendelssohn. I due colombi, Messager (due Selezioni). Rapsodia in azzurro, Gerswhin — 22: Concerto; commedia — 22.45: Melodie: Le aquile, Zammerlich; Per Diana, Pollac. Il colibri, Chausson; La felicità è cosa leggera, Saint-Saëns; Cara notte, Bachelet; L'angelus del mare, Goublier. I rami, Fauré. Trasporto, Levadé — 23.15: Giornale parlato dell'Africa del Nord.

## GERMANIA

**Breslavia** - m. 325 - Kw. 1,5.

Gleivitz - m. 253 - Kw. 5.

16: La radio della musica per i fanciulli — 16.45: Canzoni sconosciute di Hoffmann, Weber, Wagner, Meyerbeer, Spohr, Bruckler, Reinecke, cantate da soprano,

con accompagnamento di pianoforte — 17.30: Concerto divertente della R. O., con il concorso di violoncellista e pianista. Pezzi di Suppé, Kreis, Bohm, Millocker, Sütro, Becker — 18.15: Bollettino d'arte e di letteratura — 18.40: Terza conferenza: «Religione e civiltà» — 19.05: Prognosi del tempo, Indi concerto divertente (musica grammofonica) — 20.05: Conferenza: «Venditori ed arte del vendere» — 20.30: Da Berlino: «A basso porto», dramma lirico in tre atti di Niccolò Spinelli — 22.10: Notizie serali — 22.30: Radio lezione di ballo — 23: Risposte a quesiti radiotelegrafici — 23.15-24: Da Berlino: Musica da ballo.

**Koenigsberg** - m. 276 - Kw. 1.5.

16: La radio dell'agricoltura. Conferenza sull'industria del latte — 16.30-17.30: Concerto divertente della R. O. Pezzi di Bruell, Strauss, Dvorak, Rubinstein, Silving, Profes, Hoffmann — 17.30: L'ora dei consigli per la scelta della professione — 18.15: Concerto di solisti: violinista, violoncellista, con il concorso della R. O. I. Concerto per violino in mi minore di Mendelssohn, II. Concerto per violoncello in re magg. di Haydn — 19.15: Novità di tutto il mondo — 19.30: Lezione d'inglese — 19.55: Meteorologia — 20: Questioni del presente. Conf. ritrasmessa da Berlino — 20.30: Musica da camera eseguita dal Quartetto d'archi di Koenigsberg. Quartetto in la minore op. quarantuno, numero uno di Schumann — 21: Alberto Linke di Lipsia canta (con accompagnamento di pianoforte) — 21.35: Tommaso Mann, il vincitore del Premio Nobel 1929 per la

letteratura. Lettura di sue opere con introduzione — 22.20: meteorologia, recentissime, corriere sportivo — 22.30-23.30: Trasmissione grammofonica.

**Lipsia** - m. 259 - Kw. 1.5.

**Dresda** - m. 319 - Kw. 0.25.

16: Lezione di francese — 16.30: Concerto allegro eseguito da cantante e dalla R. O. — 17.55: Notizie economiche — 18.5: Parla la Radio-direzione: Quindici minuti per tutti — 18.20: Prognosi del tempo, segnale orario — 18.30: Rivista letteraria: «Romanzi delle grandi città» — 18.55: Posti per i disoccupati — 19: Musica romantica. Concerto della R. O. con pezzi di V. Bellini, Auber, Cherubini, Massenet, E. Chabrier — 20: Conferenza ritrasmessa da Berlino — 20.30: «Asfalto», una radio-serie di A. Schirokauer — 21.30: Attraverso la Lipsia notturna. Radio-reportage — 22: (durante un intermezzo) Segnale orario, meteorologia, notiziario, corriere sportivo — 22.30: Radio lezione di ballo (da Berlino) Indi, fino alle 24, musica da ballo.

**Stoccarda** - m. 360 - Kw. 1.5.

**Friburgo** - m. 570 - Kw. 0.25.

16: Concerto pomeridiano della R. O., con il concorso di soprano e di pianista. Quattordici pezzi — 17.45: Segnale orario, meteorologia, bollettino dei mercati di lavoro — 18.05: Sul senso dell'alchimia. Conf. — 18.35: Da Francoforte: Lezione d'inglese — 19.05: La morte di Mozart. Conf. — 19.30-22.45: Vedi il programma di Francoforte

**Hamburgo** - m. 372 - Kw. 1.5.

**Brema** - m. 339 - Kw. 0.25.

**Kiel** - m. 246 - Kw. 0.25.

16.15: L'ora della gioventù tedesca — 16.40: Libri adatti come regali per la gioventù — 17: Conferenze diverse per le singole stazioni — 17.30: «Il naturale nell'educazione fisica». Conf. — 18: Concerto della radio-propaganda — 18.30: Lezione d'inglese per principianti — 19.25: Conferenza: L'importanza sociale delle ore libere per la gioventù lavoratrice — 19.50: La Borsa serale di Francoforte. Il mercato frutta e verdura di Amburgo — 19.55: meteorologia — 20: Conferenza ritrasmessa da Berlino — 20.30: Dal «Colosseo» di Flensburg: Concerto dell'Orchestra comunale di Flensburg, con il concorso di pianista. Musiche di Cherubini, Schumann, Wolf, Liszt — 22.15: L'ora attuale: notizie diverse — 22.35: Ritrasmisione di concerto da caffè.

**Francoforte M.** - m. 390 - Kw. 1.5.

**Cassel** - m. 246 - Kw. 0.25.

16: Il pomeriggio della Signora — 16.50: «Il piccolo bambino nella famiglia tra i genitori e tra i fratelli». Conf. — 17.20-18: Conferenza: «La poesia del popolo» — 18.5-18.25: Notizie — 18.35-19: Lezione d'inglese — 19.05: Da Stoccarda: «La morte di Mozart». Conf. — 19.30: Da Cassel: Concerto divertente della R. O. cinque pezzi di C. Cui, Delibes, J. Strauss, Bizet, Weber — 20.30: Da Colonia: «Divertimento» di Walter Braunfels. Prima esecuzione — 21: «Micheale Kohlihaas», di Enrico von Kleist — 22.45: Concerto

# PUSH-PULL 604 FEDI

## IL MIRAGGIO DELL'ODIERNO RADIOAMATORE È L'ELETTRODINAMICO

UN COMUNE RADIO NON PUÒ AZIONARE UN ALTOPARLANTE ELETTRODINAMICO, OCCORRE AGGIUNGERE UNO STATO IN B. F. ADATTO

CHIEDETECI SUBITO LA DESCRIZIONE DEL NOSTRO  
**PUSH-PULL 604** APPENA USCITA ALLE STAMPE

CON POCA SPESA QUADRUPLICHERETE LA  
POTENZA DEL VOSTRO RICEVITORE

**Ing. ANGIOLO FEDI - via Quadronno, 4 - MILANO**

del violoncellista Alessandro Barjansky. Opere di Bach, Rachmaninoff, Arensky, Ravel, Chopin, Kreisler, Graudenz.

**Langenberg** - m. 473 - Kw. 13.  
**Colonia** - m. 227 - Kw. 15.

**16.05-16.25**: L'ora della Signora — **16.25-16.45**: Poeti viventi Carlo Maria Weber; Canti del Reno ed altre cose — **16.45-17.30**: L'ora della gioventù — **17.30-18.30**: Concerto del vespero, con il concorso di soprano e di pianista. Pezzi per pianoforte e canzoni di Brahms e Zilleher — **18.30-18.50**: La biblioteca della casa (I). Conferenza: Il romanzo europeo — **19.15-19.40**: Conversazione spagnuola — **19.40-20**: Conferenza: La leggenda di Cristo come opera d'arte — **20.20-30**: Questioni del presente: Conferenza del prof. Fridjof Nansen di Oslo sulla «Possibilità dell'esplorazione dell'Artide col dirigibile» — **20.30-20.55**: Musica per la radiotonia. «Divertimento» per piccola orchestra, op. quarantadue di W. Braunfels. Concerto della R. O., diretto dal compositore — 21. Prima esecuzione. Musica serale: soprano, haritone, suonatore di cembalo, con il concorso dell'orchestra cittadina di Duesseldorf. I. Sinfonia in mi bemolle maggiore, op. 131, per due flauti, due corni e orchestra d'archi di Stamitz. II. Sinfonia in re maggiore op. 7-V per flauti, due corni, cembalo e orchestra d'archi. Durante l'intermezzo «Pimpinone» e Vespertine di G. Ph. Telemann (1681-1769). Dopo il concerto ultime notizie, bollettino sulla vita spirituale, corriere sportivo, informazioni commerciali, fino alle 24 musica notturna e da ballo.

**Berlino** - m. 418 - Kw. 15.

**Berlino O.** - m. 283 - Kw. 0,5.

**Magdeburgo** - m. 283 - Kw. 0,5.

**Stettino** - m. 283 - Kw. 0,5.

**20**: Questioni del presente. Conferenza del Prof. Fridjof Nansen di Oslo: «La possibilità dell'esplorazione dell'Artide a mezzo del dirigibile» — **20.30**: Ritrasmisone di Varsavia: il programma della stazione «Polskie Radio», concerto dell'orchestra filarmonica. Insi. segnale orario, notturno-ora, recentissime, corriere sportivo — **22.30**: Radio-lezione di ballo. Insi. di, fino alle 24.30, musica da ballo eseguita dall'orchestra G. Hoffmann. Durante un'intermezzo: radio-fotografia.

**Monaco di Baviera** - m. 533 - Kw. 15.

**Norimberga** - m. 239 - Kw. 2.

**16**: Lettura — **16.30**: Concerto pomeridiano del Radio-Trio con pezzi di Mendelssohn, Mascagni, Tschairowsky, Verdi, Strauss, Lehar — **17.35**: L'ora del canto: soprano con accompagnamento di pianoforte. Cantoni di Frankenstein e di Egon Schalit — **18.15**: Radio-lezione di francese — **18.45**: Quadri della storia mondiale — **19**: L'ora del lavoro. Dialogo: Meccanizzazione e macchinizzazione — **19.30**: L'allegria ora divertente — **20.40**: L'ora degli autori: Guglielmo Heinitz leggenda da una opera propria (intramezzata da suolizioni grammo foniche) — **21.20**: Musica da camera. Concerto del Schubert-Peteko-Quartetto. I. Quartetto per archi, op. venti, in do diesis minore di M. Butting. II. Quartetto per archi in re maggiore di A. Borodin — **22.20**: Notizie serali — **22.45**: Radio-lezione di ballo.

## APPLICANDO IL COMANDO UNICO

# R. R. R.

Trasformerete  
facilmente

i comandi

d'ogni apparecchio  
supereterodina

neutrodina etc. a

## UN SOLO COMANDO

BREVETTATO IN TUTTO  
IL MONDO

Soc. Radio Ricerche Roma

Via Panisperna 69 - Tel. 44-952

Concessionari esclusivi

PIEMONTE - LOMBARDIA - VENETO

Ditta L. VENTURA

4. Via Podgora - MILANO

LAZIO - MARCHE - UMBRIA - ABRUZZO

Ditta RADIOSEA

Corso Umberto, 295B - ROMA

## INGHILTERRA

**Londra** - m. 356 - Kw. 2.

**Davertry** (5 XX) - m. 1553 - Kw. 25.  
**16 e 16.20**: Interludi — **16.5**: Racconti per i piccoli — **16.30**: Danze — **17.15**: Orchestra (riproduzione) — **18.15**: Per i ragazzi: Pianoforte. Recitazione. Canto. Racconto — **19**: La scelta di una carriera — **19.15**: Segnale Greenwich. Il tempo. Notizie — **19.30 e 20.15**: Interludi musicali — **19.45**: Musiche per strumenti a fiato — **20**: Critica teatrale — **20.25**: Conversazione in spagnolo — **20.45**: Piano: Sonata, Ravel — **21**: (dall'Albert Institute di Windsor). Coro: Tre canzoni del Sec. XVII. Vecchia canzone inglese. Id. Galles. Id. Irlandese. Id. Scozzese. La Haja di Biscaglia. Quattro cori a più parti. Violino e piano: Romanza e finale sonata in mi. Elgar. Coro maschile. La sveglia. Coro: Per la guarigione del re (nuovo) — **22**: Il tempo. Notizie (Davertry). Previsioni marittime e prezzi bestiami da macello — **22.20 e 23.10**: (da Lawsham). Il e III atto dei «Racconti di Hoffmann» di Offenbach — **22.50**: Attualità — **24**: a m. Ballabili riprodotti.

**Davertry** (5 GB) - m. 479 - Kw. 25.

**16** (Birmingham): Orchestra di cinema: Marcia, Volzer. I gondolieri, Sullivan (Rezz). Valzer, Gungl. Guglielmo Tell, Rossini (balletto). Amor di zingaro, Lehar (Selez). Il giardino del monastero, Kettelberg (intermezzo). Valzer, Reuel — **17** (Birm.): Tenore: Due ballate (Quilter, Salaman). Piano: Devozione, Schumann-Liszt. Terzo studio di concerto, Liszt. Soprano: Quattro melodie (H. Olvyr, Di Temple, Coates, D'Hardlot) — **17.30 e 22**: Danze — **18.30**: (Birm.) Per i ragazzi: Conferenza. Soprano, Banjo. La costruzione di una ferrovia — **19.15**: V. Londra — **19.30**: Orchestra di cinema: Marcia, Lotter. Mousieur Beaucaire, Messager (Selez). Basso: Tre ballate (Willevy, d., Poniatowski). Orchestra: Ondina, Lortzing (balletto e finale). Basso: Due canti di W. Wallace. Orchestra: Valzer, Gungl. Serenata magica, Drigo. Basso: Due canti tradizionali: Canto di taverna, H. Fischer. Orchestra: Ouverture di rivista, Lincke — **21** dalla Town Hall di Cheltenham: Orchestra: Ouverture carnevalesca, Dvorak. Violino e orchestra: Poema e tarantella, D'Eranger. Orchestra: Prometeo, Beethoven (balletto). I. o. lino e orchestra: Concerto in la mib, op. ottantadue, Glazunov — **23**: Il tempo. Notizie — **23.15-0.15**: Ballabili riprodotti.

## JUGOSLAVIA

**Zagabria** - m. 308 - Kw. 0,7.

**17.30**: Ritrasmisione del concerto dall'Europa-Palace Cinematografo — **18.55**: Notizie della stampa — **19**: Concerto di campane (dalla Chiesa di San Marco) — **19.30**: L'ora dei libri — **19.45**: Lezione di francese — **20**: Conferenza: Il paese delle piantagioni misteriose — **20.15**: Notizie culturali e della radio-società — **20.30**: Concerto internazionale. Ritrasmisione da Varsavia — **22.30**: Notizie della stampa e meteorologia.

**Belgrado** - m. 429 - Kw. 2,5.

**17**: Informazioni agricole — **17.05**: Bollettino sulla moda — **17.30**: Lettura d'una novella — **18**: Concerto di cetra — **19.30**:

Lezione di francese — 20: Ritrasmissione del programma di Varsavia — 21.30 (durante un intermezzo). Recentissime, segnale orario — 22: Concerto serale del Radio-Quartetto. Pezzi di Rossini, Zandonai (Francesca da Rimini - fantasia d'opera), Teilmann, L. Delibes.

**NORVEGIA**

**Oslo** - m. 493 - Kw. 1,2.

17.30: Concerto; Oberon, Weber (Sel.). «Mille fienra», G. Norrland Feyling, Melodia, Jucker Gröndhal Elegia, Signe Lund Canzonetta, D'Amulrosio, Valzer, Waldteufel) Il cigno, Palmgren, La Vedova Allegra, Lelhar (Selez.). Le Nozze nella Grotta dei Troll — 18.30: Cronaca estera — 19: Stenografia — 19.15; 20; 21.30; 21.30: Come domenica — 19.30: Corso di tedesco — 20.1: Conferenza — 20.30: Culto della Ch. Majorstuen — 22.5: Tenore: Due romanze di Grieg, L'aquila, Sverre Jordan, Carmen, Bizet (Aria), Tosca, Puccini (Aria Lo Atto). Cavalleria Rusticana, Mascagni (Siciliana).

**OLANDA**

**Hilversum** - m. 1071 - Kw. 6,5.

15.25-17.10: Concerto orchestrale da Amsterdam con concerto solista organo — 17.40: I sei ragazzi — 18.40: Segnale orario — 18.41: Dischi — 19.10: Borsa del lavoro — 19.25: Conferenza — 19.55: Corso d'inglese — 20.25: Bollettino polizia — 20.40: Segnale orario. Orchestra: Zampà, Hérold (Ouv.). Suite allegria, G. Marie. Canzone di primavera, Gounod — 21.10: Recitazione — 21.30: Orchestra: Valzer delle brune, Ganne, Aida, Verdi (Selez.). Serenata, Amadei — 22.10: Piano: Sonata in do min. op tredici (patetica), Beethoven. Sonata in do diessis min. op. ventisei. (Chiara di luna), Beethoven — 22.40: Informazioni — 22.50. Concerto: Dieci ragazze e nemmeno un uomo, Suppé (Ouv.). In una pagoda, Bratton. Minutenspiele, Fétas (Selez.). La divorziata, Fall (valzer). Ballata, Ailbont. Marcia, Blankenburg. Dischi.

**POLONIA**

**Poznan** - m. 335 - Kw. 1,2.

16: Conferenza — 17.10: Lezione di scacchi — 17.30: Audizione regionale — 17.45: Concerto: Aida, Verdi (duetto soprano e tenore); Melodie di Franz, Cornelius e Jensen (tenore); Lohengrin, Wag-

ner (soprano); Tannhäuser, Wagner (fiedel); Melodia, Liszt (tenore); Lohengrin, Wagner (tenore); Tosca, Puccini (duetto soprano e tenore) — 18.45: Varie e comunicati — 19.5: Silvo rerum — 19.30: Radiotecnica — 19.50: Conferenza — 20.10: Concerto internazionale. Orchestra vocale da Varsavia (intervalli: i programmi del giorno seguente dei teatri e della stazione) — 22: Segnale orario. Comunicati P. A. T. e sportivo — 22.15: Radiofotografia — 22.45: Lezione di ballo.

**Katowice** - m. 408 - Kw. 10.

16: Comunicati e bollettino Associazione economica Alta Slesia — 16.20: Dischi — 17.15: Radiotecnica — 17.45: Musica leggera — 18.45: Annunzi vari. Programma di domani, Teatri e spettacoli — 19.5: L'Istituto Pedagogico di Katowice — 19.30: Istruzione sistematica elementare della lingua polacca — 19.58; 22: 22.15: 22.35: Come domenica — 20: Comunicati — 20.5: Conferenza — 20.30 Concerto interruva da Varsavia — 23: Il trecento cinquantesimo anniversario dell'Università di Wilno (chiferenza in Serbo-Croato) — 23.20: Danze.

**Varsavia** - m. 1411 - Kw. 12.

16.15: Pei ragazzi — 18.45: Dischi — 17.15: Corso di francese — 17.45: Musica riprodotta — 18.45: Varie — 19.10: Piccola posta agricola e Borsa — 19.25: Dischi — 19.58: Segnale d'ora — 20: Programmi di domani. Recentissime — 20.30: Orchestra: Scherzo Sinfonico, Rozyccki. Serenata per archi, Karłowicz (quattro tempi). Selezioni dell'opera «Halka» di Moniuszko: Recitativo e Aria Soprano. Recitativo soprano e tenore. Aria, recitativo e aria tenore. Recitativo, cavatina e cantilena soprano. Danza dei montanari (orchestra) — 22: Cronaca — 22.15: Comunicati (meteorologia, polizia, sportivo) — 22.35: Comunicati P. A. T. — 23.21: Bal-labili riprodotti.

**SPAGNA**

**Madrid** - m. 424 - Kw. 2.

15-16.30: Campane. Segnale orario. Concerto: Carnevale, Glazunow (Ouv.). Variazioni sopra un tema di Mozart, Beethoven. Danza andalus, Pacheco. Volga, Volga. Bollettino meteorologico. I teatri. Borsa del lavoro. Bella Silvia, Frances (Fant.). Danza, Debussy. La ribelle, Chapl (introduzione e Guajira). Intermezzo poetico.

Manono, Massenet (Fant.). I racconti di Hoffmann, Offenbach (Baccarola). Tango, Albeniz — 20: Campane. Borsa Danze — 21.15: Notizie.

**SVEZIA**

**Stoccolma** - m. 436 - Kw. 1.

**Motala** - m. 1348 - Kw. 30.

**Malmö** - m. 231 - Kw. 0,6.

17: Dischi — 18: Pei ragazzi — 18.30: Musica leggera: Mascherato, Auber (Ouv. vert.). Gloriana, Primi (Fant.). Valzer, Strauss. Serenata. Drdla. Scene pittoresche, Massenet (danze). Trotto di cavalleria, Rubinstein — 19.10: Per le Signore — 19.30: Corso d'inglese — 20: Segnale d'ora — 20.30: (da Göteborg) Concerto: Aria in mi magg. Bach. Tre danze, Purcell. Cinque danze tedesche, Schubert. San Hanskveld, Holzer — 21.15: Recentissime — 21.30: Il tempo — 21.40: Il bridge — 22: Azione drammatica.

**SVIZZERA**

**Berna** - m. 403 - Kw. 1,2.

16-17.30: Concerto pomeridiano della R. O. — 18.15-19: Trasmissione grammofonica (musica seria) — 19.19.28: La musica della settimana. Rivista musicale settimanale — 19.28: Segnale orario, meteorologia — 19.30-20: Conferenza: Sul vecchio e sul nuovo: Stato della Chiesa — 20-20.30: Andizioni di violoncello nel vecchio stile — 20.30-21: Concerto orchestrale della R. O. — 21.22: Radio-cabaret — 22-22.45: Notizie, meteorologia — 22.15-22.40: Concerto orchestrale.

**Zurigo** - m. 450 - Kw. 0,63.

16: Concerto orchestrale — 17.15: Trasmissione grammofonica — 17.45: Meteorologia — 17.55: Concerto del Radio-Quartetto — 18.30: Conferenza: Dal velocipede alla bicicletta moderna — 19: Conferenza: Scuola ed educazione — 19.30: segnale orario, meteorologia — 19.33 Conferenza — 20: Concerto della R. O. — 20.30: Cose serie ed allegre — 22: Meteorologia, recentissime, notizie del giornale «N. Z.».

**Losanna** - m. 680 - Kw. 0,6.

15.40: Concerto di cinema — 17: Pei ragazzi — 19: Lettura — 19.20: Il tempo, segnale orario — 19.30: Lezione di contabilità — 20: Libri nuovi — 20.30: Orchestra: Sinfonia in due, Haydn. Romeo e Giulietta, Berlioz (Selez.). Sinfonia in sette, Beethoven — 22.30: Il tempo.



**Detector  
Spine a banana  
Cristalli  
Spine per la rete  
d'illuminazione e per alta  
tensione**

**»ARCONITA«**

Dott. phil. Max Ulrich G. m. b. H. vorm G. Arndt, Zwenkau, Bez. Leipzig

Rappresentanti per l'Italia: Ditta Gregorio Ghislini, Genova - Fabbrica Conduttori Elettrici Isolati S.I.A., Torino (103)  
Ditta Pallavicini - Roma - Via Piave N. 7

## UNGHERIA

Budapest - m. 550 - Kw. 20.

15.45: Trasmissione immagini — 16.20: Per le Signore — 17.10: Corso di slovacco — 17.40: Trigani — 19: Corso di tedesco — 19.40: Notizie — 20.30: Trasmissione Internazionale da Varsavia — 22.20: Jazz (riproduzione).

## MARTEDÌ 10 DICEMBRE

## AUSTRIA

Vienna - m. 517 - Kw. 15.

15.30: Concerto pomeridiano dell'Orchestra F. Domansky — 17.30: L'ora dei fanciulli — 18: Conferenza — 18.30: L'ora delle corporazioni agricole — 19: Lezione di francese — 19.25: Segnale orario, meteorologia — 19.30: Ritrasmissione dall'Opera di Stato di Vienna: « Otello », opera in quattro atti di G. Verdi, testo di A. Boito. Indi concerto serale dell'Orchestra A. Hummer. Segue radio-fotografia.

## BELGIO

Bruxelles - m. 509 - Kw. 10.

17: Ballabili riprodotti — 18: Corso di francese — 18.30: Dischi — 19.30: Giornale parlato — 20.15: Orchestra con concorso cantatrice: Zar e carpentiere, Lortzing, Serenata, Wildor — 20.30: Conferenza — 20.40: Concerto (continuazione): Nella foresta, Popper, Faust, Gomol (fantasia), Romeo e Giulietta, Gomol (cantatrice). Il segreto, Schubert (canta-

trice). In barca, Debussy, Mirella, Goudard, Carnevale, Guiraud, Valzer, Allier (alle 21: attualità) — 20.15 (onda trecentotrentotto e due) Concerto da Anversa — 22.15: Recentissime.

## CECOSLOVACCHIA

Praga - m. 250 - Kw. 5.

16-16.10: Conferenze — 16.20: Per ragazzi — 16.30: Concerto per ragazzi — 17.25: Emissione tedesca: notizie; due conferenze — 18: Emissione agricola — 18.10: Per gli Operai — 18.20: Corso di francese (da Brno) — 19: Segnale orario; notizie — 19.5: Dischi — 19.35: Conferenza — 20: Melodie di Foedster dal Mozarteum — 21.30: Piano — 22: Segnale orario; notizie; sport — 22.15: Danze — 22.55: Informazioni; i teatri; i programmi del giorno seguente — 23: Segnale orario.

Moravska-Ostrava - m. 263 - Kw. 10

16: Borsa — 16.30: Concerto: Boemia, Smetana. Cinque melodie, Jirak; Primavera, Suk (quattro parti) — 17.30: Lettura — 18: Rassegna letteraria della settimana — 18.10: Per gli Operai — 18.20: Corso di francese da Brno — 19-19.35-20: V. Praga — 21.30: Concerto da Brno — 22: 22.15: V. Praga — 22.55: I programmi del giorno seguente. I teatri.

Bratislava - m. 279 - Kw. 12,5.

16: Dischi — 16.30: Violino: Intermezzi, Rinaldi; Fantasia appassionata, Vieuxtemps; Rimeubranza, Kasper; «Niguna», Bloch; Notturmo, Chopin — 17.45: — 18:

Conferenze — 18.20: Corso di francese (da Brno) — 18.45: Racconto — 19: V. Praga — 19.5: Orchestra — 19.35: 20: Vodi Praga — 21.30: Concerto da Brno — 22: V. Praga — 22.15: Musica Trigani — 22.55: Informazioni. I teatri. I programmi del giorno seguente.

Kosice - m. 293 - Kw. 2.

17.5: Dischi — 18: Quartetto: Quartetto op. diciassette, Szamlata (cinque tempi); Quartetto op. venti n. quattro, Haydn (quattro tempi) — 19: V. Praga — 19.20: Conferenza — 19.35: Corso di slovacco — 20: V. Praga — 21.30: Orchestra — 22: V. Praga — 22.15: Musica Trigani (da Bratislava) — 22.55: Informazioni; emissione ungherese.

Tiro - m. 342 - Kw. 2,4.

15: Due conferenze per le Signore — 16.30: Concerto da Praga — 17.25: Emissione tedesca: notizie. Due conferenze — 18: Rassegna politica della settimana — 18.10: Corso di lingua ceca per gli Operai — 18.20: Corso di francese — 18.35: Favole — 19: V. Praga — 19.5: Strumenti a fiato — 19.35; 20: V. Praga — 21.30: Orchestra: Le allegre comari di Windsor, Nicolai (Ouv.). Carmen, Bizet (Fant.). Pulcinella, Liszt — 22; 22.15: V. Praga — 22.55: Notizie locali. I teatri.

## FRANCIA

Parigi (P. Parisien) - m. 329 - Kw. 0,8.

21.45; 23.30; 24: Come lunedì — 22: Concerto: Don Pasquale, Donizetti (Simfonia); Danza ungherese, Brahms; Ottava

## Meraviglioso Apparecchio

voltaggi 110-160 onda 200-2000  
due valvole più raddrizzatrice  
COMPLETO LIRE **550**

ASSORTIMENTO APPARECCHI

TELEFUNKEN  
E PHILIPS

Altoparlanti e diffusori delle migliori marche

MILANI &amp; PINI - MILANO

Via Cesare Correnti N. 8 - Telefono 87-819

*I m ravignoli apparcchi  
de le case fran esi:*

Lemozy

&amp; Vitus

sono trattati di li'

Agenzia Franco-Italiana Radio

TORINO - Via Sacchi, 26 - TORINO



Cercansi agenti per tutta Italia

CONDIZIONI FAVOREVOLISSIME

Sinfonia, Beethoven (allegretto - scherzando); Ascanio, Saint-Saëns (suite balletto); Pavana, Fauré; Valzer, Delibes; Marcia troliana, Berlioz.

**Radio-Parigi** - m. 1725 - Kw. 12.

16.30; 17.55; 19; 19.30; 20.5; 20.45. 21.30; 22.15: Come lunedì - 16.45: Orchestra: Serenata d'autunno, Chaminade; Violino: Berceuse, Hüe. Serenata a Lisetta, Calud. Orchestra: Brughiere, Debussy. Piano: Colloquio sentimentale, Zubalov. Aria patriottica, Idem. Orchestra: Aragonesa, De Falla. Violoncello: Primo tempo concerto, Haydn. Orchestra: Botom d'oro, Pierné - 19.35: Dischi: Vecchie arie limusine (Fant. orchestrale), Rouchad Mattinata, Flament (violino). Werther, Massenet (Aria). Fortunio, Messager (La casa grigia). Canzonetta, Borel Clerc. Monologo. Fox trot, Ferraris. Fox trot, Dixon (Jazz con canto) - 20.15 I libri di guerra tedeschi - 20.30: Corso d'inglese - 21: «La sposina», di Lecocq (Selez. canto e orchi).

**Corre Eiffel** - m. 1444 - Kw. 12.

18.45: Giornale parlato: Avvicinamenti del giorno; risultati corse; segnale orario; attualità scientifiche; politica estera; in Francia e fuori; cronaca; la vita musicale; discorsi in aria; viaggi e colonie; bozzetti; la situazione politica; recentissime - 20 10 Previsioni tempo - 20 20: Concerto.

**Tolosa** - m. 381 - Kw. 8.

19: Quattro danze - 19.15: Storia nazionale - 19.30: Quattro danze - 19.45: Borsa del commercio; risultati corse - 20: Quattro canzoni spagnole - 20.15: Informazioni - 20.30: Otto danze - 21: Borsa e cambi - 21.15: Selezioni di opere: Faust, Gounod (1). La gazza ladra, Rossini (Sinfonia). Guglielmo Tell, Rossini (Sinfonia). Lohengrin, Wagner (cinque Selezioni) - 22: Selezioni di opere cont.; Boris Godunov, Musorgsky; Il giocoliere di Notre Dame, Massenet (2); L'annhäuser, Wagner (3); Il Re d'Ys, Galle (2) - 23.15: Giornale parlato dell'Africa del Nord.

### GERMANIA

**Breslavia** - m. 325 - Kw. 1,5.  
**Glievitz** - m. 253 - Kw. 5.

16: Conferenza sullo sport scistico - 16.25: Enrico Marteau da consigli ai violinisti - 16.50: Da Stoccolma: La festa in occasione della premiazione Nobel -

## OTTO W. HOFFMANN BERLINO

IL MERAVIGLIOSO PICK - UP



Lire 80.- SISTEMI ELETTROMAGNETICI PER DIFFUSORI, CUFFIE . . . . .

RIVOLGERSI A: **M. F. Fontana**  
MILANO (138) - Via Nicola d'Apulia, 3

18.45: L'ora dei fanciulli - 19.10: L'importanza della polizia femminile - 19.35: Prognosi del tempo. Indi musica degli autori musicali: composizioni di Enrico Marteau, eseguite da baritono, pianista, suonatore di viola e dallo stesso compositore (violinista) - 20.30: Ripetizione delle prognosi del tempo. Indi concerto del Radio-Quartetto altoliesiano. Una pubblicità allegria, in occasione del cinquecentesimo concerto che viene trasmesso - 21.10: Concerto del violinista Enrico Marteau. I. Sonata per violino solo, op. novantuno, n. due di M. Reger. II. Sonata in sol maggiore per violino e piano, op. ottantacinque, n. quattro di P. Gernsheim - 22: Da Berlino: notizie - 22.25: Notizie serali - 22.45: Informazioni dell'Associazione dei radio-ascoltatori.

**Koenigsberg** - m. 276 - Kw. 1,5.

16-17.30: Concerto pomeridiano. Musica a fiato. Dieci pezzi - 17.30: La casa rustica nella Prussia orientale. Conferenza - 18.15: Musica d'opera. Concerto grammo-fonico - 18.45: L'ora del lavoro - 19.15: Introduzione all'opera «Vom Lebens» di Hauer, in occasione della prima

esecuzione alle ore 20.30 - 19.30: Lezione di francese per principianti - 19.55: meteorologia - 20: Il problema sessuale del presente. Conf. - 20.30: Da Berlino: Prima esecuzione «Vom Lebens», op. cinquantesima di M. Hauer. Indi meteorologia, recentissime, corriere sportivo - 22.20 Musica leggera serale, eseguita dalla R. O., con intermezzi vocali.

**Lipsia** - m. 259 - Kw. 15.

**Dresda** - m. 319 - Kw. 0,25.

16: Conferenza: I compiti della moderna direzione teatrale - 16.30: Conferenza: Incontro con Tommaso Mann - 16.50. 18.45: Da Stoccolma: Festa in occasione della premiazione Nobel - 18.50: Notizie economiche. Indi prognosi del tempo, segnale orario - 18.55: Posti per i discorsi - 19: Concerto della «Bergkapelle Borna». Pezzi di Brase, Binder-Offenbach, Berust-Simon, Meissler, Franz, Möllendorf, Herndt, Nessler, Teike, Lindemann - 20: Frignano Kesser legge opere proprie - 20.30: Antica musica da casa per viola d'amore e per cembalo di Aristoi, Haendel, Milandre - 21: «Schwester Henriette», una radio-novella di Ermano Kesser - 22: Segnale orario, prognosi del tempo, bollettino della stampa, corriere sportivo - 22.15: Concerto corale di cori ebraici di Salomone de Rossi, Lewanowski, S. Nourmbourg Indi, fino alle 24, concerto divertente.

**Stoccarda** - m. 360 - Kw. 1,5.

**Friburgo** - m. 570 - Kw. 0,25.

16: Da Wiesbaden: Concerto pomeridiano - 16.50: Da Stoccolma: La premiazione Nobel - 18.45: Segnale orario, meteorologia, notizie agricole - 19: Conferenza: Un quadro della costa occidentale dell'America del Sud - 19.30: L'ora varia, con il concorso della R. O. e di tenore - 20: Ritrasmisione da «Badische Landestheater» in Karlsruhe: «Don Pasquale», opera giocosa in tre atti di Gaetano Donizetti - 22.30; 23; 23.15; 24: Vedi programma di Francoforte.

**Hamburg** - m. 372 - Kw. 1,5.

**Brema** - m. 339 - Kw. 0,25.

**Kiel** - m. 246 - Kw. 0,25.

16.15: Forme artistiche della poesia. Letterica e drammaturgia, azione e dramma - 16.50: Da Stoccolma: Festa della premiazione Nobel - 18.45: Concerto divertente della radio-propaganda - 19.25: Conferenza: Effetto dei fattori naturali: calo

Richiedete presso il vostro fornitore le batterie:

**MAXIMUM** Prima Fabbrica Italiana  
Pile e Batterie Elettriche

**PALLME & MOTTA - NAPOLI**

VIA MARINA, 94 - Stabilimento: Via Donalbina, 14

TELEFONO R. 250-29



Cercasi  
Rappresentanti  
per Zone libere



DA

**GRONORIO & C.**  
**RADIOTECNICO DIPLOMATO**

avrete le più accurate riparazioni, modifiche, costruzioni di: Apparecchi Radiofonici, Amplificatori grammo-fonici ecc., - Costruzione di bobine a minima perdita, le più perfette. - Vasto assortimento di materiale radio

Via Melzo N. 34  
Telefono 25-054 **MILANO (119)**



rie, acqua, luce, aria, sull'humus vegetale — 19.50: La Borsa serale di Francoforte — 19.55: meteorologia — 20: Concerto del Quartetto Bweler: Quartetti di Haydn, Schubert, G. Raphael — 21: Giuseppe Lanzer: concerto strumentale — 22.30: L'ora attuale: notizie diverse — 22.50: Ritrasmisione di concerto da caffè

**Francoforte M.** - m. 390 - Kw. 1.5.  
Cassel - m. 246 - Kw. 0.25.

16-16.50: Dal «Kürshaus» di Wiesbaden: Concerto orchestrale con musiche di Weber, Mozart, Wagner, Rubinstein — 16.50-18.45: Da Stoccolma: La premiazione Nobel — 19.05: Da Stoccarda: L'ora varia — 20: Dal «Badische Landes-theater» di Karlsruhe: «Don Pasquale», opera giocosa in tre atti di G. Donizetti — 22.20-23: Da Mannheim: Canti ebraici di Janowsky, Widetzky, Silberz, Kirchner, Nannberg: cantante con accompagnamento di pianoforte — 23.15-24: Da Mannheim: Jazz eseguito su due pianoforti.

**Langenberg** - m. 473 - Kw. 1.3.  
Colonia - m. 227 - Kw. 1.5.

16-16.40: Consigli per i maestri di scuola — 16.45-18.50: Da Berlino: La festa in occasione della premiazione Nobel a Stoccolma (ritrasmissione da Stoccolma) — 19.15-19.40: Conversazione francese — 19.40-20.05: Discussione sulla vita tra Hardt, Honigsheim, Stein, Worm — 20.05-21: Musica serale. Concerto della piccola R. O. Pezzi di Clemens, Fuccini, Raehmaulhoff, Lauener, Machts — 21: Bach IV). Concerto strumentale, con conferenza d'introduzione. Indì ultime notizie, bollettino sulla vita spirituale, corriere sportivo. Radio-propaganda.

**Berlino** - m. 418 - Kw. 1.5.  
**Berlino O.** - m. 283 - Kw. 0.5.  
**Mazdeburgo** - m. 283 - Kw. 0.5.  
**Stettino** - m. 283 - Kw. 0.5.

20: «Musica del presente» (Prof. dott. Giorgio Schuenemann) — 20.30: Prima esecuzione: «Vom Leben» (Della vita), o-

pera cinquantesette, una lettura poetica con musica sulle parole di F. Holderlin di G. M. Hauer — 21: Tre azioni in un atto. Durante gli intermezzi concerto dell'orchestra Fratelli Steiner. Segue notiziario, segnale orario, meteorologia, recettissime, corriere sportivo, radio-fotografia.

**Monsao di Baviera** - m. 533 - Kw. 1.5.  
**Norimberga** - m. 239 - Kw. 2.

16: Concerto divertente del Radio-Trio, con il concorso di baritono e di pianista. Musiche di Reissiger, Massenet, Södermann, Moszkowski, Pergolesi, Schuett, Michiels — 16.50-18.45: Ritrasmisione da Stoccolma. Festa in occasione della premiazione Nobel — 19: Conferenza: Il bilancio preventivo del Reich e la sua esecuzione — 19.30: Regali per Natale — 20: «Hänsel e Gretel», azione fiabesca in tre quadri di A. Wette, musica di E. Humperdinck. Ritrasmisione dal teatro cittadino di Kaiserlautern — 22.30: Notizie serali

### INGHILTERRA

**Londra** - m. 366 - Kw. 2.  
**Daventry (5 XX)** - m. 1553 - Kw. 25.

15.30: Musica per le scuole: corso elementare. Breve concerto. Corso avanzato — 16.30: Interludio — 16.35: Corso di francese — 17: Orchestra di cinema — 18.15 (da Cardiff) Per ragazzi: azione drammatica — 18.50: Giorni natalizi — 19: Lettura poesie — 19.15; 19.45; 22: Come lunedì — 19.30 e 20.15: Interludi musicali — 20: Quando Londra dorme — 20.25: Le origini della vita — 20.45: Banda: Piccola Suite, Debussy (quattro tempi) Basso: vecchia melodia francese: due melodie tradizionali (dalle 21 alle 21.30 solo da Dav. ciclo conferenza psicologica). Soprano: recitativo e aria di Donizetti. Banda: La bottega fantastica, Rossini-Respighi (Selez.). Basso: tre ballate (L. Woodgate, Quilter, A. Gibbs). Soprano: Ballata, Sanderson. Le canzoni di mia madre, Grimshaw. Banda: Valzer, Gung'l. I tesori di Colombina, Drigo. La fanciulla di neve, Rimsky Korsakow (danza) —

22.20: Cultura musicale — 22.50: Quattro numeri varietà, «Sketch» di Maeterlinck. Danze — 23.45-1 a. m. Ballabili riprodotti.

**Daventry (5 GB)** - m. 479 - Kw. 25.  
16.45: (Birm.). Orchestra: Coriolano, Beethoven (Ouv.). Baritono con acc. orchestra: La canzone del pellegrino, Tschai-kowsky. Orchestra: «Panciulli e Panciulli», Cowen. Violoncello: Sonata in mi min., Birchensteeck-Salmson. Orchestra: Sinfonia in do, Haydn (quattro tempi). Baritono: Ciclo di quattro canti di Purcell. Violoncello: Elegia, Martini-Squire. Serenata, Godard. Orchestra: Coppelia, Delibes (Prima suite balletto) — 18.30: (Birm.) Per ragazzi: azione drammatica. Flauto e ottavino, soprano e baritono — 19.15 e 23: Come lunedì — 19.30. (Birm. riproduz.) Orchestra: Piccola suite di concerto, Coleridge Taylor. Idomeneo, Mozart (Ouv.). Violino: Siciliana e Rigandon, Françoer L'ape, Schubert. Saltarello, German. Orchestra: Manon, Massenet (Fantasia). Un giorno a Napoli, Bynyg — 20.30: Danze — 21.30: Musica da camera: Quartetto per archi in mi bem., Haydn (quattro tempi). Tre lieder di Wolf. Quartetto n. sei, Matthew Locke (quattro tempi) Lied di Brahms. Due lieder di R. Strauss. Quartetto per archi e piano, opera centoquindici, Fauré, (quattro tempi) — 23.15-0.15: Orchestra: La danza della farfalla, Cowen (Ouv.). La dannazione di Faust, Berlioz (danza delle silfidi). Il calabrone, Rimsky Korsakow. L'apprendista mago, Dukas. Il carnevale degli animali, Saint-Saëns (Selez.). La festa e il temporale, Beethoven (Sinfonia pastorale).

### JUGOSLAVIA

**Zagabria** - m. 308 - Kw. 0.7.  
17: L'ora della massaia — 17.30: «Paesi esotici». Concerto pomeridiano della R. O. con pezzi di Rossini, Jacobi, Meyerbeer, Rimsky Korsakow, Kreisler, Gabriel, Taylor, Hemsli, Ruyneiman, Yoshitomo, Achermann — 18.55: Notiziario — 19: Le campagne della Chiesa di San Marco — 19.15: Prof. R. Warnier: «Gli amori di Tamara»

**CONTROFASE-MICROMETRICO.** L'ultima meraviglia della radiotecnica Americana  
*Ricevitore elettrico di precisione e di lusso, 9 valvole un solo comando*

Prodotto  
della ditta

# BREMER-TULLY

PREMIATA CON MEDAGLIA D'ORO DEL DUCE

Rappresentante per l'Italia: **A. VENTURINI** - Milano, Viale Abruzzi, 34

Radiotecnico diplomato all'Università di Chicago

tines. Conf. in francese — 19.30: Lezione d'inglese — 19.45: Notizie culturali e della radio-società — 20: Concerto serale. Ritrasmisione da Lubiana — 22: Notizie, meteorologia — 22.10: Ritrasmisione di stazioni di fuori.

**Belgrado** - m. 429 - F.w. 2,5.

17: Notizie agricole — 17.05: Lettura — 17.30: Conferenza: Che occorre ai nostri artisti e che occorre per la nostra arte? — 18: Concerto pomeridiano ritrasmesso da un caffè — 19.30: Lezione di tedesco — 20: Concerto di cantante dell'Opera di Belgrado, con il concorso di pianista — 21: «Il Re rimane», scena drammatica: in un atto — 21.30: Recentissime, segnale orario — 21.40: Concerto serale del Radiotrio con frammenti di opere di Rossini, Verdi, Mascagni, Massenet, Offenbach, Puccini.

### NORVEGIA

**Oslo** - m. 493 - Kw. 1,2.

17: Musica riprodotta — 18: Per la casa — 18.45: Pianoforte: Sulla montagna, H. Cleve, Blegla, Id. Marcia grottesca e Serenata, Sinding. Cantico d'amore, Liszt. Umanissima, Rachmannoff — 19.15; 20; 21.30: Come domenica — 19.30: Corso d'inglese — 20.1: Agricoltura — 20.30: Orchestra: Canzone, Flegia. Pagina d'allium e scherzo, (Signe Lund). Lirica del Nord. «Sogni di primavera». Melodia della «Mara finlandese». Valzer. «Canto del solitario, Primavera (Palmgren). «Det var en gang», L. Müller (Selez.). Estate, Alfvén — 22.5: 22.35: Lettura.

### OLANDA

**Hilversum** - m. 1071 - Kw. 6,5.

15.40-16.40: Conferenza — 16.40: Concerto — 18.10: Quartetto — 18.40: Segnale orario — 19.10: Borsa — 19.25; 19.55: Corso d'inglese — 20.25: Bollettino polizia — 20.40: Segnale orario Coro e orchestra: Marcia, Smit, Figlio del Re, Rudolf. Notte d'oro, Kools. Canzone, Kools. Valzer, Strauss. Canto della sera, Noroth. Due canzoni, Kools. La fonte, Diebels (balletto) — 21.40 Conferenza — 22.25: Concerto orchestrale con concorso cantantire: Madonna luna, Lindcke (Ouv.). Il pipistrello, Strauss (concerto). Amore tzigano, Lehar (valzer). Federica, Lehar (Aria). La fata del carnevale, Kalman (Aria). Potpourri di operette, L'Étras. Vecchia Vienna, Stolz. La vedova allegra, Lehar (marcia delle donne) Dischi (alle 22.45: Informazioni).

### POLONIA

**Poznan** - m. 335 - Kw. 1,2.

17: Indovinelli — 17.25: Corso di francese — 17.45: Concerto popolare (da Varsavia) — 18.45: Varie e comunicati — 19.5: Conferenza — 19.20: Trasmissione dal teatro polacco di Katowice. (Intervallo: i programmi del giorno seguente dei teatri e della stazione) — 22.30: Segnale orario; comunicati P. A. T. e sportivo — 22.45: Radiofotografia — 23.15.24: Bal-labili riprodotti.

**Katowice** - m. 408 - Kw. 10.

16: 16.20; 18.45: Come lunedì — 17.15: Giardinicoltura — 17.45: Concerto popolare da Varsavia — 19.5: Intermezzo musicale — 19.15: Bollettino giovani esploratori — 19.20: «Madama Butterfly», di Puccini, dal

teatro polacco. Il tempo. Comunicati stampa. Programma di domani (in francese). Recentissime.

**Varsavia** - m. 1411 - Kw. 12.

16.15: Dischi — 17.15: In Volinia — 17.45: Orchestra: La Favorita, Donizetti (Sinfonia). La Bohème, Puccini (Fant.). Soprano: Due Arie di Puccini (Tosca, Butterfly). Orchestra: Haensel e Gretel (Fantasia). Soprano: Tre melodie (Fosti, Bou-langer, Schindler). Orchestra: Intermezzo, Moszkowski. Peramos, Rubinstein (balletto) — 19.10: Borsa agricola — 19.20: Opera da Katowice (Intervallo: i teatri). Comunicati e recentissime.

### SPAGNA

**Madrid** - m. 424 - Kw. 2.

16.25: Notizie. Indice conferenze — 20: Campana Borsa. Per ragazzi — 21: Danze — 21.25: Notizie — 23: Campana. Segnale orario. Borsa. Trasmissione dell'opera dal teatro del Liceo di Barcellona — 1.4.30: Campana Cronaca notizie del giorno. Recentissime. Balabili riprodotti.

### SVEZIA

**Stoccolma** - m. 436 - Kw. 1.

**Motala** - m. 1348 - Kw. 30.

**Malmö** - m. 231 - Kw. 0,6.

17: La festa Nolel (riproduz.) — 18.45: Dischi — 19.10: Agricoltura (da Malmö) — 19.30: Conferenza di medicina (da Malmö) — 20: Segnale orario. Trio per piano, violino e violoncello. Recitazione poesia svedese. Romanza e scherzo per piano, Hemmer. Recitazione con musica di Melartin — 21.15; 21.30: Come lunedì — 21.40: Letteratura — 22.10: Danze.

### SVIZZERA

**Berna** - m. 403 - Kw. 1,2.

16.16-30: Concerto pomeridiano — 16.30-17: L'ora della massaia — 17.17-30: Concerto pomeridiano (continuazione) — 18.15: 19: Trasmissione grammofonica (musica allegra) — 19.19-28: Lezione di esperanto — 19.28: Segnale orario, meteorologia — 19.30-20: L'idea fondamentale della democrazia Conf. — 20-21.30: Radio-azione ritrasmessa da Basilea — 21.30-22: Concerto dell'orchestra del Kursaal di Berna — 22.22.15: Notizie, meteorologia.

**Zurigo** - m. 459 - Kw. 0,63.

15: Concerto della R. O. — 16: Concerto orchestrale (ritrasmisione) — 17.15: Trasmissione grammofonica 17.45: Meteorologia — 19.33: III.a conferenza: Problemi del traffico cittadino — 20: Musica per arpa e violino — 21: Concerto divertente della R. O., con il concorso di cantante sul flauto e sulla cetra — 22: Solito.

**Losanna** - m. 680 - Kw. 0,6.

15.40: Concerto dal Kursaal di Montreux — 16.45: Per le Signore — 17: Concerto dal Kursaal di Montreux (cont.) — 19: Corso d'italiano — 19.20: Lettura e interpretazione testi italiani — 19.29: Il tempo. Segnale orario — 19.30: I libri — 20: Orchestra: Il califfo di Bagdad, Bioldieu (Ouv.). Soprano: Se Florindo è fedele, Scarlatti. O del mio dolce ardor, Gluck. Lohengrin, Wagner (Aria d'Elsa). Orchestra: Werther, Massenet (Selez.). Soprano e piano: Il bacelliere di Salamanca, Ronssel. Pastorale, Strawinski. Mattutino. Hie. Orchestra: Cavalleria Rusticana, Mascagni (Fant.). Soprano e piano: Quat-

tro canti del ciclo «Quando Berta filava», Bernheim. Orchestra: Sansone e Dalila, Saint Saëns (Selez.) — 21.15: Lettura — 21.25: Orchestra: Il flauto magico, Mozart (Ouv.). Amore tzigano, Lehar (Valzer). L'ultimo valzer, O. Strauss (Fant.). Serenata a Kubelik, Drlla. Luna di miele, Rosey — 22: Il tempo.

**Ginevra** - m. 760 - Kw. 0,25.

17: Orchestra: Fantasia norvegese per violino e orchestra, Lalo; I maestri cantori, Wagner (selez.); L'arcadia di Omphale, Saint-Saëns; La scatola dei balocchi, Debussy — 18: Informazioni — 20.15: Libri nuovi — 20.35: Concerto: Idomeneo, Mozart (ouv.); Sinfonia in sol magg., Mozart; Storia di tutti i tempi, Haydn; Caro mio ben, Giordani (tenore); Lied, Schumann (tenore); L'infanzia di Cristo, Herzog (due parti); La Valchiria, Wagner (Cede il venno); Chiaro di luna, Faure (tenore); Campana, Debussy (tenore); Tre-cessione notturna, Rahaud; Prima rapsodia, Brahms — 22.15: Notizie.

### UNGHERIA

**Budapest** - m. 550 - Kw. 20.

15.30: Per ragazzi — 17: Musica riprodotta — 18: Conferenza — 18.30: Corso di francese — 19.10: Conferenza in tedesco — 20: Commemorazione della battaglia di Limanowa (discorso, azione drammatica, preghiera) — 21.10: Conferenza Associazione affari esteri — 21.40: Programmi (riproduz.).

## MERCOLEDÌ 11 DICEMBRE

### AUSTRIA

**Vienna** - m. 517 - Kw. 15.

17.15: L'ora musicale dei fanciulli. Canzoni infantili (cantante con accompagnamento di pianoforte) — 17.45: Stefano Grossmann (da opere proprie) — 18.15: L'ora della salute pubblica — 18.45: Lezione di esperanto — 19: Conferenza: Economia politica e tasse — 19.25: Segnale orario, meteorologia — 19.30: Trasmissione parziale dal grande «Musvereinssaal». Concerto festivo della Società orchestrale accademica (in occasione del cinquantesimo anniversario della sua fondazione). Composizioni di Pawlikowski, J. Marx, con il concorso personale dei due compositori — 20.30: Serata di Biedermeier (cantanti, direttori). Indi concerto serale dell'Orchestra E. Bauer che eseguirà pezzi di Weber, J. Strauss, d'Albert, Blech, E. Grieg, R. Strauss, Schloegel, Mahler. Indi radiofotografia.

### BELGIO

**Bruxelles** - m. 509 - Kw. 10.

17: Concerto: La bella Elena, Offenbach. Piano: I dragoni di Villars, Mail-lart. Violino. Canzone di primavera, Mendelssohn. Intermezzo, Delmas. Chiquita, Gilbert. Violoncello. Mademoiselle Souris, Lachaux — 18: Conferenza — 18.15: Corso di esperanto — 18.30: Dischi — 19.30: Giornale parlato — 20.15: Concerto: Mattino, meriggio e sera, Suppé. Tip Tyes, Gershwin. Numero di canto. Tre danze, Wood. Numero di canto. I due colombi, Messenger. Serenata per flauto e corni., Till. Suite fantastica, Foulds. Numero di canto. La pasticca scossa, Szuze.

Numero di canto. La piccola Bohème, Hirschmann (balletto) — 22.15: Recentissime.

### CECOSLOVACCHIA

Praga — m. 250 - Kw. 5.

16.10-16.20: Conferenze — 16.30: Marionette — 17.25: Emissione tedesca: Per gli Operai; recitazione — 18: Emissione agricola — 18.10: Conferenza per gli Operai — 19: Per gli Operai. Segnale orario; notizie — 19.5: 19.30: Conferenze — 19.45: Introduzione al Concerto — 20: Concerto Beethoveniano. Sinfonia numero sette; Trio; Eginout (ovv.) — 22: Segnale orario. Notizie, sport, informazioni, teatri; i programmi del giorno seguente.

Moravska-Ostrava — m. 263 - Kw. 10

16: Borsa — 16.30: Per i ragazzi: Marionette. Azione drammatica. Indovinelli. Racconti — 17.30: Danze — 18: Economia politica — 18.10: V. Praga — 18.20: Corso d'inglese (da Brno) — 18.40: Conferenza — 19.22: V. Praga — 22.15: Musica popolare (da Brno) — 22.55: I programmi del giorno seguente. I teatri.

Bratislava — m. 279 - Kw. 12.5.

16.30: Concerto solisti. Quattro melodie di Schneider-Trnavsky; Elegia, Dvorak. Danza del Nani, Idem. Tre melodie di Figus Bystry; Ballata campestre, Dvorak. Tre melodie di Svoboda. Baccanale, Dvorak. Modama Butterfly Puccini — 17.55: Per i ragazzi — 18.10: V. Praga — 18.20: Corso d'inglese (da Brno) — 18.40: Conferenza — 19.22.15: V. Praga — 22.15: Concerto da Brno — 22.55: Informazioni. I programmi del giorno seguente.

Kosice — m. 293 - Kw. 2.

16.45: Consigli d'igiene — 17.10: Orchestra: Nel pozzo, Blodek (Ouv.). Suite cea, Moor; Potpourri musiche di Smetana, Urbach. Ottobre op. 37 n. uno, Tschai-kowsky; Danza russa, Idem; Danze spagnole, Moskowski — 18: Conferenza di igiene (in ungherese) — 18.15: Conferenza — 19.22.15: V. Praga — 22.15: Concerto — 22.55: Informazioni. Borsa. Emissione ungherese.

Erno — m. 342 - Kw. 2.4.

16: Lettura — 16.30: Marionette: commedia — 17.25: Emissione tedesca: notizie. Due conferenze — 18: Conferenza — 18.10: V. Praga — 18.20: Corso di inglese — 18.30: Per la gioventù — 19.22.15: V. Praga — 22.15: Musica popolare — 22.55: Notizie locali. I teatri.

### FRANCIA

Parigi (P. Parisien) — m. 329 - Kw. 0.8.

22: Quintetto: La bambola di Norimberga, Adam (ouv.); Canto della sera, Selumann; I cicaloni, Offenbach (selez); Colombo, Gounod (intermezzo); Cavalleria, no e piano, Saint-Saëns; Scene di balletto-Mascagni (Selez); Sonata in do min. per violino e piano, Grieg; Sonata per clarinetto, Coleridge Taylor; Valzer di concerto, Vanis; I dragoni di Villars, Maillart (selezione). Canzone delle api (Filippucci). Marcia degli Zuavi, Foulds — 23.30-24: Fotografie d'attualità.

Radio-Parigi — m. 1725 - Kw. 12.

16.30, 17.55, 19, 19.30, 20.5, 20.45, 21.30, 22.15: Come lunedì — 16.45: Orchestra: Habanera, Chabrier. Violino: Due tempi concerto, Haydn. Orchestra: Melan-

conia, Bruneau. Piano: Aurora sull'oceano, Grécourt. Piccolo capriccio, Lachaux. Orchestra: La fanciulla dai capelli di lino, Debussy. Violino: La follia, Corelli. Orchestra: Impressioni esotiche, Mouton — 19.35: Dischi: Nozze rusticane, Södermann (Suite orchestrale: cinque parti) Divertimento, Assembacker (violino). La Walchiria, Wagner (tenore). Canzonetta, Hamelin Ager. Valzer cantato, Borel Clerc. Valzer degli stornuti, Jouve (canto). Luisa, Whiting (sfarmonica e canto). Valzer, Clarke Akst (canto e orchestra) — 20.15: Conferenza — 20.30: Corso di tedesco — 21: «Le campane di Corneville», Planquette (canto e orchestra).

Torre Eiffel — m. 1444 - Kw. 12.

18.45: Giornale parlato; notizie; risultati corse; segnale orario; l'artiglieria degli antichi; politica estera; l'aviazione sanitaria; cronaca; dispacci; la vita femminile; discorsi in aria; la situazione politica; recentissime — 20.10: Previsioni tempo — 20.20: Concerto: Sinfonia «La regina», Haydn (orchestra); Kermesse, Widor (piano); Toccata, Bazelaire (piano); Piccola suite, Debussy; Quattro canzoni regionali francesi (Borgogna, Bretagna, Vivarese, Alvernia); Bucoliche, Dulaurens (orchestra); Nalla, Gaubert (balletto) — 21.30: Conferenza radiotelevisiva.

Tolosa — m. 381 - Kw. 8.

19: Quattro danze — 19.15: Storia nazionale — 19.30: Quattro danze — 19.45: Borsa del commercio; risultati corse — 20: Quattro canzoni portoghesi — 20.15: Sette ballabili — 21: Borsa e Cambi — 21.15: Orchestra viennese: Sette valzer. Orchestra sinfonica: Serenata, Schubert.



Un apparecchio moderno deve ricevere anche le onde cortissime e le lunghe. Il 6 VALVOLE a RADIONE a è l'unico apparato che riceve mediante piccolo telaio in forte altoparlante le stazioni di onde MEDIE, CORTISSIME e LUNGHE, da 12 a 3500 metri. Circuito di Supereterodina, schermato con tre valvole schermate. Perfetta selettività di 7 kilocicli, eliminazione della stazione locale su 2 gradi di manopola. Ottimo riproduttore grammofonico.

Fabb. Art. Radiotechn. Ing. Nikolaus Elts, Vienna  
Depositario: Ufficio Tec. Ind. Ing. Lodovico Fischer, Trieste (15)

I MIGLIORI ALTOPARLANTI ELETTRODINAMICI  
PER APPARECCHI RADIORICEVENTI

**ELIOS - DINAMUS**

CHASSIS PER ALIMENTAZIONE COMPRESO  
4-6 VOLTA ..... L. 550 TASSA

DA GRONORIO & C.

MILANO (119)

VIA MELZON. 34 - TELEFONO N. 25-034

**Lire 75.-**

Lire 72.- abbonamento, L. 3 diritto di licenza a favore dello Stato) è il prezzo della licenza-abbonamento alle radioaudizioni nel caso di pagamento globale anticipato per l'anno intero. Nel caso di pagamento a rate mensili, l'importo annuo della licenza-abbonamento è di L. 87 pagabili in L.7,25 al mese (L. 6 abbonamento, L. 0,25 quota di diritto di licenza, L. 1 a favore dell'Amministrazione postale).

Minimo musicale. Idem Reverie, Idem Marcia, Komzack; Vienna è sempre Vienna, Idem; Sinfonia, Schubert — 22. **Medio:** Serenata veneziana, Hekumian; Canzone d'amore, Holmann; Serenata, lirica; Piace d'amore, Martini; Offerta, Iahn; Normandia, Berart; Pavano, DeJormel; Fiore d'amore, Mendoza; Canzone di Barberina, Lauret, La violetta, Idem; I mirri son appassiti, Fauré; Versa Margot, Maquié; Chi m'avesse detto, Millaud — 23.15: Giornale parlato dell'Africa del Nord.

## GERMANIA

**Polonia** - m. 325 - Kw. 1,5.

**Gleititz** - m. 253 - Kw. 5.

16: L'ora dell'agricoltore. Conferenza — 16.30: Ballate, trasmissione grammofonica — 17.30: L'ora dei genitori. Conferenza: I genitori e la radiofonia — 18: Informazioni del Radio-gruppo operaio di Breslavia — 18.15: L'ora della rivista «L'Ale Slesiano» — 18.40: Leggenda popolare «La donna bianca». Conferenza — 19.05: Prognosi del tempo. Indi musica morale. Musica francese. Concerto della R. O. e di tenore con accompagnamento di pianoforte. Pezzi di Bizet, Gounod, Massenet, Meyerbeer, Dyck, Cazes, Messager — 20.05: Uno sguardo al tempo — 20.30: Una donna canta per inoltri: Sascha Alexandra, con il concorso della R. O. — 21.35: Il poeta come portavoce dei tempi: Esmanno Kesten. Dialogo col poeta. Indi il poeta legge opere proprie — 22.10: Notizie serali — 22.35: Conversazione teatrale — 23: Conferenza filatelica: nuovi francobolli a scopo di beneficenza.

**Koenigsberg** - m. 276 - Kw. 1,5.

16.15-17.30: Concerto divertente dell'orchestra Berger — 17.30: L'ora dei genitori. Nuovi libri per i fanciulli in occasione del Natale — 18.15: Da operette e riviste: trasmissione grammofonica — 19: Quale giocattolo comprerò ai miei bambini per Natale? — 19.20: Novità di tutto il mondo — 19.30: Lezione: Il buon tedesco — 19.55: meteorologia — 20: Concerto della R. O. con pezzi di C. M. v. Weber, Offenbach, Glazunov, Strauss, Reger, Busoni — 21: Concerto vocale-strumentale (soprano, pianista, tenore, flautista) — 22: Radio-lezione di ballo — 22.20: meteorologia, recentissime, corriere sportivo — 22.30-24: Concerto divertente e di musica da ballo — 24-1.30: Concerto notturno dell'orchestra Elvers-Gruber, ritrasmissione dall'«Alhambra-Theater».

**Lipsia** - m. 259 - Kw. 1,5.

**Dresda** - m. 319 - Kw. 0,25.

16: Conferenza sulla costruzione e sulla vita degli animali — 16.30: Concerto di solisti: cantanti, pianista. Opere di R. Schumann, J. V. Boerner, Hadrt-Warden, Cl. Debussy, A. Lortzing, I. Bruell — 17.55: Notizie per i disoccupati — 18.5: Bollettino del mercato di lavoro — 18.20: Prognosi del tempo, segnale orario — 18.30: Lezione d'italiano — 18.55: Posti per i disoccupati — 19: Conferenza — 19.30: Concerto corale del piccolo coro della «Liedertafel» di Dresda. Canzoni e cori, di Fr. Sulcher, Wagner-Schoenkirch, Camillo Horn, W. Riakens, R. Becker, J. Leiter — 20.30: Lettura da romanzi moderni — 21: Concerto sinfonico dell'Orchestra sinfonica di Lipsia. Composizioni di P. Mendelssohn, Sibelius, P. Tschafkowsky —

22.30: Segnale orario, prognosi del tempo, bollettino della stampa, corriere sportivo. Indi, fino alle 24, trasmissione grammofonica

**Stoccarda** - m. 360 - Kw. 1,5.

**Friburgo** - m. 570 - Kw. 0,25.

16: Concerto pomeridiano della R. O. di baritono e di pianista. Dieci pezzi di Maillart, Gounod, Bizet, Ippolittow-Iwanoff, Tschaikowski, Verdi, Grieg, Wagner — 17.45: Segnale orario, meteorologia, notizie agricole — 18.05: Conferenza: La donna nel lavoro internazionale — 18.35: Guglielmo Schussen legge opere proprie — 19.05: Conferenza: La Costa d'oro nel passato, nel presente e nell'avvenire — 19.30-22.15: Ritrasmissione del programma di Francoforte.

**Hamburgo** - m. 372 - Kw. 1,5.

**Brema** - m. 339 - Kw. 0,25.

**Kiel** - m. 246 - Kw. 0,25.

16.15: «In un'ora, d'una memoria infallibile». Quart. conf. — 16.30: Concerto per arpa e violino, con il concorso di cantante. Pezzi di Spohr, Handel, Liszt, Saint-Saëns, Gilmartin — 18.15: Concerto divertente della radio-propaganda — 19: Terza conferenza: La nazionalità della Bassa Germania — 19.25: La radio dell'educazione. Conf. — 19.50: La Borsa serale di Francoforte. Il mercato frutta e verdura di Amburgo — 19.55: Meteorologia — 20: «Blauer Amidsam», azione dialettale in tre atti di Ingelborg Andresen (solo per Anover) Guglielmo Kienzl: concerto della R. O., con il concorso di cantante. Indi: Da operette classiche — 22: L'ora attuale: notizie diverse — 22.20: Ritrasmissione di stazioni di fuori.

**Francoforte M.** - m. 390 - Kw. 1,5.

**Cassel** - m. 246 - Kw. 0,25.

16.17.45: Da Stoccarda. Concerto della R. O. «18.05-18.30: Da Mannheim. Conferenza «La donna nel lavoro internazionale» — 18.30-19: Da Stoccarda: Lettura — 19.05: Da Stoccarda: Conferenza — 19.30: Concerto divertente della R. O. con composizioni di Berlioz, Strauss, Wagner — 20.15: Trattenimento letterario — 21: Compositori della Germania occidentale-meridionale. I. Il O. Hiege di Magonza: Sonata per organo, op. tredici. II. Bodo Wolf di Francoforte: Musica da camera op. quarantuno per flauto, clarinetto, fagotto, tromba e piano. III. Giulio Kläss, Aernbach: Tre canzoni per tenore con accompagnamento di Quartetto d'archi. IV. J. F. Hoff, Francoforte e Breunon-Suite » op. diciasette per Trio d'archi. V. H. Schroeter, Francoforte: Tre pezzi di jazz per due pianisti — 22.30: La radio degli scacchi.

**Langenberg** - m. 473 - Kw. 13.

**Colonia** - m. 227 - Kw. 1,5.

16.05-16.25: I. conferenza: La biblioteca di casa — 16.25-16.50: Conferenza: Aspetto e capacità dei grandi edifici attualmente in costruzione — 16.50-17.30: Conferenza riguardante l'insegnamento nella scuola — 17.30-18.30: Concerto del vesper, eseguito da pianista, violinista e da violoncellista. Pezzi di Corelli, Pergolesi, Beethoven, Dvorak, Klässert, Hubay, Dittendorfer, Chopin — 18.30-18.50: Dal direttore e dalla pratica dell'assistenza sociale — 19.15-19.40: L'ora dell'Operaio: Lettura — 19.40-20: Dalla teoria e dalla pratica

dell'economia. Conf. — 20.20.40: La voce immortale. Matita Battistini (I) «Trasmissione grammofonica con conferenza d'audizione» — 20.40: Concerto sinfonico della R. O., con il concorso di solisti di viola e di piano. I. Divertimento per pianoforte e orchestra da camera op. due di K. H. Pillyny. II. Musica da camera, N. cinque, concerto per viola a solo e per orchestra da camera, op. trentasei, N. quattro, di Paolo Hindemith. III. «Harold in Italia», Sinfonia di Berlioz. Indi ultime notizie, bollettino sulla vita spirituale, corriere sportivo, radio-propaganda, poi musica da ballo, fino alle 24.

**Berlino** - m. 418 - Kw. 1,5.

**Berlino O.** - m. 283 - Kw. 0,5.

**Magdeburgo** - m. 283 - Kw. 0,5.

**Stettino** - m. 283 - Kw. 0,5.

20: Ciò che si dice Conf. — 20.30: Da Monaco di Baviera: concerto della R. O. — 21.20: Da Monaco di Baviera: vedi il programma di Monaco. Indi segnale orario, meteorologia, recentissime. Esercitazioni scitistiche sull'asciutto. Corriere sportivo, poi, fino alle 0.30 musica da ballo seguita da E. Kaiser con l'orchestra della «Jazz Union» Durante un intermezzo: «Jazz-fotografia — 21.30: Programma della «Punk-Stunde» A. G.: concerto del Quartetto veneziano del Vittoriale I. Quartetto (Felice Giardini). II. Secondo Quartetto (Vincenzo Tommasini). III. Quartetto op. trentatino, II. uno (Luigi Becherini).

**Monaco di Baviera** - m. 533 - Kw. 1,5.

**Norimberga** - m. 239 - Kw. 2.

16: Concerto pomeridiano del Radio-Trio Pezzi di Millioeker, Verdi, Grieg, Lanner, Lehár, Sieczynski, Stolz — 16.55: L'ora dei fanciulli — 18.15: La radio degli scacchi — 18.45: Riviste delle riviste — 19.19.30 Radiobollettino: La salute — 20: Concerto della R. O. con musiche di Scherzer, Komzak, Kaiser, Friedemann, Henrion, Conradi, Kollo, Linke — 21.20.22.20: Da Norimberga. Un ciclo. Suoni di festa nel secolo XIII. Invito al pranzo. Recitazioni, concerto vocale-strumentale — 22.20: Notizie serali, indi concerto della orchestra J. Weiss, ritrasmissione dal caffè Luitpold di Monaco.

## INGHILTERRA

**Londra** - m. 356 - Kw. 2.

**Davertry (5 XX)** - m. 1553 - Kw. 25.

16: Conferenza — 16.25: Interludio — 16.30: Tasse e servizi pubblici — 16.45: Archi: quartetto in sol n. dodici, Mozart Soprano: cinque lieder di Brahms. Quartetto archi: Rispetti e strambotti. Moltipiero — 17.45: Organo di cinema — 18.15: Pei ragazzi — 19: 19.30: 20.15: Interludio musicali — 19.15 e 19.45: Come lunedì — 20: Conferenza — 20.25: Le miniere di carbone — 20.45: Baritono — 21: (dalla Queen's Hall). Soli, coro e orchestra: «Omar Khayyams» di Granville Bantock — 22: Il tempo. Notizie — 22.15: «Omar Khayyams» (Fine della parte prima) — 23.15: Notizie locali. (Dav. solo) Previsioni marittime e prezzi bestie da macello — 23.20: Biografia in miniatura — 23.40: Numero a sorpresa — 24: a. m. Ballabili riprodotti.

**Davertry (5 GB)** - m. 479 - Kw. 25

16: (Birm.). Marcia solenne n. quattro, Higer. Gli Ugonotti, Meyerbeer (Ouv.)

Mezzo soprano: tre arie di Haendel. Banda: Orfeo, Gluck (Aria). Suite «William Byrd», Jacob Nurner varietà. Mezzo soprano: tre ballate (V. Williams, A. Gibbs, Quilter). Banda: Lucia di Lammermoor, Donizetti (Selez.) Numero varietà. Banda: due danze ungheresi, Brahms — 17.30. Danze — 18.30. (Birm.). Pei ragazzi: recitazione, violino, conferenza, varietà — 19.15 e 23. Come lunedì — 19.30. (Birmingham). Orchestra: Rosamonda, Schubert (Ouv.). Violino: Dopo un sogno, Fauré-Casals. Canzone di Walter, Wagner (I maestri cantori). Orchestra: La lucciola, Firml (Selez.). Tenore: Tre melodie (H. Wood, E. Coats, Meyerbeer). Orchestra: Suite «L'arcobaleno», Quilter (quattro tempi). Violino: Valzer capriccio, Scott. Berceuse, Juon. Vespérale, Scott. A. Orchestra: Valzer, Drigo, Tokio, Cuthbert Clarke. Tenore: due melodie (Quilter, V. Williams). Melodia tradizionale. Orchestra: Pattuglia dei volontari a cavallo, Squire — 21. (Birm.). Troupe varietà — 22. Orchestra: Marcia dell'incoronazione, Cowen. Tenore con accomp. orchestrale: Faust, Gounod (Salve dinorale). Orchestra: Intermezzo op. centodiciassette n. uno, Brahms. La sposa venuta, Smetana (tre danze). Tenore: quattro ballate (Robertson Holgson, Hurstone, G. Prell, Idem). Orchestra: Intermezzo, Coleridge Taylor. La mascotte, Audran (Ouv.) — 23.15, 0.15 Ballabili riprodotti.

### JUGOSLAVIA

Zagabria - m. 308 - Kw. 0,7.

17: Lettura di fiabe — 17.30. Concerto pomeridiano della R. O. Pezzi di d'Albert, Brillnerian, Reger, Denza, Pinozzi, Goffin, Tostl, Hildaeh — 18.55. Notiziario — 19. Le campane della Chiesa di San Marco — 19.15. Teoria e pratica della radiotelegrafia Conf. — 19.30. Lezione di tedesco — 19.45. Notizie culturali e della radio-società — 19.50. Introduzione alla ritrasmissione seriale — 20. Ritrasmissione da Praga: Concerto sinfonico della Filarmonica ceca — 22. Notiziario.

Belgrado - m. 429 - Kw. 2,5.

17: Notizie agricole — 17.05. L'ora dei fanciulli — 17.30. Melodie popolari sul flauto. Concerto di flautista — 18. Conferenza sulla storia delle stamperie nella Jugoslavia — 19.30. Conferenza sui servizi d'informazioni — 20. Serata della Lega jugoslavo-ecoslovacca, sezione di Belgrado — 21.30. Recentissime, segnale orario — 21.40. Ritrasmissione di concerto da ristorante.

### NORVEGIA

Olo - m. 493 - Kw. 1,2.

18: Pei ragazzi: Lettura — 18.40. Corso di francese — 19.15; 20; 21.50. Come domenica — 19.30. Conferenza — 20.1. Poesie di Heine — 20.30. Concerto orchestra e coro: Suite «Hilberg», Grieg (quattro tempi). Coro, Johansen. Suite norvegese, Ulfrad (cinque tempi) — 22.5. Primo e secondo atto dell'opera «Lajlas», di Olsen — 23.24. Danze (dischi).

### OLANDA

Hilversum - m. 1071 - Kw. 6,5.

15.40-16.40: Conferenza — 16.40. Piano — 17.40. Orchestra: Stradella, Plo tow (Ouv.). Amleto, Thomas (balletto).

Gavotta, Gossec. Scena di balletto, Luigi Rigoletto, Verdi (Selez.) — 18.40. Segnale orario. Valzer, Strauss. La ballerina, Bantok, Potpourri, Morena — 19.20. Borsa — 19.25; 19.55. Corso d'italiano — 20.25. Bollettino polizia — 20.40-24.40. Segnale orario — Trasmissione dell'opera da Amsterdam (con artisti italiani). Dischi.

### POLONIA

Poznan - m. 335 - Kw. 1,2.

16.55: Conferenza in francese — 17.15. Audizione pei ragazzi — 17.45 (su onde corte 31,8). L'ora delle sorprese — 18.45. Varie e comunicati — 19.5. «Silva rerum» — 19.25. Recitazioni — 19.45. Rassegna della settimana — 20.5. Conferenza — 20.30 (su onde corte 31,8). Concerto orchestrale e vocale: musica popolare, ballabili moderni (intervalli): Letteratura da Varsavia. I programmi del giorno seguente (dei teatri e della stazione) — 22. Segnale orario; comunicati P. A. T. e sportivi — 22.15. (su onde corte 31,8). Radiofotografia — 22.45. Ballabili riprodotti.

Katowice - m. 608 - Kw. 10.

16; 18.45; 19.58; 22.25: Come lunedì — 16.15. Pei ragazzi e la gioventù — 16.45. Dischi — 17.15. Conferenza — 17.45. Concerto — 19.5. Bollettino turistico — 19.10. Intermezzo musicale — 19.20. Per la casa — 19.45. Bollettino sportivo — 20. Comunicato Associaz. della gioventù polacca — 20.5. La vita polacca nei secoli passati — 20.30. Concerto (ventuno e dieci: Quarto d'ora letterario) — 22.10. Cronaca — 23. Piccola posta in francese, preceduta da lettura opere polacche trad. in francese.

Varsavia - m. 1411 - Kw. 12.

16.15: Pei ragazzi (da Cracovia) — 16.45. Dischi — 17.15. Conferenza — 17.45. Orchestra: Marcia, Dworakowski. Suite «L'Album della nonna», Rogowski. Fantasia su melodie popolari polacche, Niewiandowski. Valzer, Kronenberg. Il Risveglio del leone, Ktatski. Danza ucraina, Noskowski. Mazurca, Mlynarski. Fiori polacchi, Osmański — 18.45; 19.25; 19.58; 22.35; 23.24. Come Inuedi — 19.10. Piccola posta agricola — 20. Programma di domani — 20.15. Budapest (Conferenza) — 20.30. Due tempi Triop di Tschaiowsky — 20.40. Novella di Pirandello — 21.15. Soprano: Romanza, Sachnowsky. Due romanze, Rachmaninoff. Romanza, Terepinn Violoncello: Melodia, Rubinstein. Serenata spagnola, Glazunov. Orientale, Cui. Soprano: L'Usignolo, Glier. Romanza, Davidov. Sogiti, Arensky. Canzone, Rachmaninoff. Violino, Serenata melanconica Tschaiowsky. Canto arabo, Glazunov. Inno al Sole, Rimsky Korsakow. Comunicati: meteorologia, polizia, sportivo — 22.10. Conferenza.

### SPAGNA

Madrid - m. 424 - Kw. 2.

16.25: Notizie; indice conferenza — 20. Campane. Borsa. Musica da camera. Quartetto in re min. op. 76 n. due, Haydn (4 tempi); Quintetto in fa min., Brahms (4 tempi) — 21. Danze — 21.25. Notizie — 23. Campane; segnale orario; Borsa; banda (riproduz.) — 1-1.30. Campane; cronaca, notizie del giorno; recentissime; banda (cont.).

### SVEZIA

Stoccolma - m. 436 - Kw. 1.

Motala - m. 1348 - Kw. 30.

Malmö - m. 231 - Kw. 0,6.

17: Musica leggera (da Göteborg): Marcia greca, Ganne. Valzer triste, Berger. Se fossi Re, Adam (Ouv.). Canzone di primavera, Mendelssohn. La principessa del Circo, Kalmán (Selez.). Mattinata, Leoncavallo. I vagabondi, Ziehrer (valzer) — 18. Piccola posta pei ragazzi — 18.30. l'armonica — 19.15. Conferenza — «Il vascello fantasma», Wagner.

### SVIZZERA

Berna - m. 603 - Kw. 1,2.

16.16.30: Concerto pomeridiano — 16.30. 17: L'ora dei fanciulli — 17.30. Concerto pomeridiano (continuazione) — 18.15. 19: Trasmissione grammo-fonica. Musica seria — 19.19.20. Conferenza sull'alimentazione delle vacche — 19.28. Segnale orario, meteorologia — 19.30.20. Conversazione in francese: L'inverno nel Giura — 20.21. Ritrasmissione dall'estero — 21.22. Ritrasmissione da Losanna — 22.25.15. Notizie, meteorologia — 22.15.22.40. Concerto orchestrale.

Zurigo - m. 459 - Kw. 0,63.

16: Concerto della R. O. — 17.15. Per la gioventù — 17.45. Lo sviluppo della Sinfonia. II (con illustrazioni grammofoniche) — 19. Conferenza «La musica elettronica — 19.30. segnale orario, meteorologia — 19.33. Conferenza «Dalla pratica del dottor specialista per i piedi» — 20. Concerto della R. O. — 20.30. Storiele spaventevoli, Lettura — 21.20. meteorologia, recentissime, notizie del giornale «N. Z. Z.» — 22.30. Fine della trasmissione.

Losanna - m. 680 - Kw. 0,6.

15.40: Dischi — 16.45. Pei ragazzi — 19. Conferenza — 19.29. Il tempo. Segnale orario — 19.30. Conferenza — 20. Dischi programma recitazioni e canzoni del Vaud) — 20.30. Fanfara: Marcia, Blankenburg. Gli Orazi e i Curiazii, Cimarosa (Ouv.). Cinguetto, Petit (Oboe). Canto e piano: L'uomo e il mare, Flégier. Canzone, Botrel. Ballata, Musorgski. Il mattino, Rachmaninoff. Fant. — Valzer, Strauss. Suite di balletto, Popy. Canto e piano: Quattro canzoni (De Buxeuil, Dalcroze, Jack, N. N.). Fanfara: Marcia, Blon — 22. Il tempo.

Ginevra - m. 760 - Kw. 0,25.

17: Orchestra: Potpourri arte svizzere, «Les Armabilia», Doret (selez.); Masclerata, Lacomé (suite); Valzer, Waldteufel; Marcia dei granatieri, Dalcroze — 18. Informazioni — 19. Danze — 20.15. Geografia — 20.40. Orchestra: Raimondo, Thomas (ouv.); Suite andalusa, Rose; Le campane di Corneville, Planquette (selez.); Primavera viennese, Stolz; Canzonetta, Dostal; Amore tiziano Lohár (selez.); Suite danze moderne, Niemann — 22. Notizie.

### UNGHERIA

Budapest - m. 550 - Kw. 20.

16.10: Conversazione — 17.10. Conferenza giovani esploratori — 17.40. Orchestra — 18.50. Corso d'italiano — 19.25. Piccola posta — 20. Cori universitari — 22.15. Dischi.

## GIOVEDÌ 12 DICEMBRE

## AUSTRIA

Vienna - m. 517 - Kw. 15.

15.30: Concerto pomeridiano del Quartetto Sving - 17.10: Fiabe per i piccoli - 17.40: Bollettino di viaggio e di turismo. Proposte per gite in occasione di Natale - 18.05-18.30: Due conferenze - 19: Raggi invisibili al servizio della criminalistica Conf. - 19.30: Lezione di criminologia - 19.55: Segnale orario, meteorologia - 20: Serata del violinista Francesco di Vesey, con accompagnamento di pianoforte. Pezzi di Tartini, Reger, Fr. Bach, J. S. Bach, Palmgreen, Ravel, Debussy, Paganini. Indi concerto popolare serale dell'orchestra Fr. Recktenwald. Pezzi di Ziehrer, Bednatz, Nessler, Danlberger, Lehár, Morena, Wacek. Segue radio-fotografia.

## BELGIO

Bruxelles - m. 509 - Kw. 10

17: Concerto (riprodotta) - 18: Corso di fiammingo - 18.30: Dischi - 19.30: Giornale parlato - 20.15: Orchestra: Il cavallo di bronzo, Auber. Buone nuove, De Sylva - 20.30: Canti di uccelli - 20.40: Concerto (cont.). Quattro liriche d'amore indiane, Woodsforde-Vinden. Arietta d'altri tempi, Brusselmann. Scena infantile, Idem (alle 21: attualità). La maschera verde, Leoncavallo. Numero di canto. Nell'antica Cina, Percy. Romanza per corno, Van Crompont. Il maggiolino, Armadaula. Due canzoni Kockler. Chiaro di luna sull'Alster, Fétras. Numero di canto. Suite miniatura, Coates - 22.15: Recentissime.

## CECOSLOVACCHIA

Praga - m. 250 - Kw. 5.

16.10: Conferenza - 16.20: Poi ragazzi - 16.30: Concerto - 17.25: Emmissione tedesca. Due conferenze - 18: Giardini-cultura - 18.10: Per gli Operai - 18.20: Corso d'inglese da Brno - 19: Segnale orario; notizie - 19.5: Musica popolare - 20: «Otello» di Shakespeare - 22.15: Musica riprodotta - 22.55: Informazioni. I teatri; i programmi del giorno seguenti - 23: Segnale orario.

Moravská-Ostrava - m. 264 - Kw. 10

16: Borsa - 16.30: Programma popolare - 17.30: Itallabili moderni - Concerto - Sonata in fa magg. op. sei, R. Strauss (tre tempi) - 18: Conferenza d'arte - 18.10: Per gli Operai - 18.20: Corso di lingua ceca - 18.40: Conferenza - 19.22.15: V. Praga - 22.15: Concerto (da Brno) - 22.55: I programmi del giorno seguente. I teatri.

Bratislava - m. 279 - Kw. 12.5.

16: Musica russa: Carnevale russo, Glazunov (Ouv.). Eugenio Oueghin, Tschai-kowsky (Fantasia e aria); Al Convento, Borodin; Melodie, Tschai-kowsky; Suite internazionale, Tschai-kowsky; Melodie russe, Wilyc - 18.15: Corso di russo - 18.45: Conferenza - 19: V. Praga - 19.55: Orchestra - 20.22: V. Praga - 22.15: Concerto da Brno - 22.55: Informazioni. I programmi del giorno seguente.

Kosice - m. 293 - Kw. 2.

17.10: Dischi - 19: V. Praga - 19.55: Azione drammatica - 19.30: Racconti cecchi - 20.22: V. Praga - 22.15: Concerto - 22.55: Informazioni; Borsa; Emmissione ungherese.

Brno - m. 342 - Kw. 2.4.

16.5: I programmi della settimana prossima - 16.30: Orchestra: Ouverture, Kuhlau. Suite «Notte d'estate», Siede. Due danze svedesi, Aulin. Notte a Venezia, Ibrasse. La divorziata, Fall. La Genesha, Kiefert - 17.25: Emmissione tedesca: notizie. Duetti - 18: Rassegna letteraria della settimana - 18.10: Per gli Operai - 18.20: Corso d'inglese - 18.30: Piano: Il sogno, Foerster - 19: V. Praga - 19.5: Orchestra: Suite, Novack. Valzer, Mazurca, Furiante, Dvorak. Poesia, Fibich. Polca, Idem. Danze ceche, Smetana - 19.40: Conferenza - 20; 22: V. Praga - 22.15: Orchestra - 22.55: Notizie locali. I teatri.

## FRANCIA

Parigi (P. Parisien) - m. 329 - Kw. 0.8.

21.45, 23.30, 24: Come lunedì - 22: Concerto: Melusina, Mendelssohn (ouv.); Keverie algerina, Saint Saens; Minuetto dell'ottava Sinfonia, Beethoven; Namuna, Lalo (Suite balletto); Danza lenta, Franck; Maschere e bergamasche, Faure; Marcia militare (il miracolo), Humperdinck.

Radio-Parigi - m. 1725 - Kw. 12.

16.30; 17.55; 19; 19.30; 20.5; 20.30; 21.30; 22.15: Come lunedì - 17.35: Dischi: Danze antiche, Levade (Orcl). Pre-ludio in sol magg., Bach (organo). Danza ebraica, Engel (violino). La Dama bianca, Boicliudie (due duetti). Monsieur Beaucaire, Messenger (canto). Valzer boston cantato, Cazes. Hesitation, Kull (orchestra). Melodia per fisarmonica, J. M. Hugu - 20.15: Conversazione - 21: Recitazione («Andromaca» di Racine). Melodie. Musica da camera.

Torre Eiffel - m. 1444 - Kw. 12.

18.45: Giornale parlato: Notizie; risultati corse; segnale orario; politica estera; informazioni e comunicati; notizie; risultati corse; segnale d'ora; politica estera; istantanee; Per ragazzi; discorsi in aria; commenti; il cinema; viaggi e colonie; la situazione politica; recentissime - 20.10: Previsioni tempo - 20.20: Concerto: Fantasia liriche, monologhi e canzoni.

Tolosa - m. 381 - Kw. 8.

19: Cinque ballabili 19.15: Storia nazionale - 19.30: Quattro ballabili - 19.45: Borsa del commercio; informazione; notizie - 20: Quattro recitazioni - 20.15: informazioni - 20.30: Otto ballabili - 21: Borsa e Cambi - 21.15: Concerto: Otto Selezioni, Carmen, Bizet, La Traviata, Verdi (Fantasia e aria) - 21.45: Concerto: Mirella, Gououd (otto Selezioni); Il Re d'Ys, Lalo (aria) - 22.45: La Bohème, Puccini (cinque Selezioni) - 23.15: Giornale parlato dell'Africa del Nord.

## GERMANIA

Breslavia - m. 325 - Kw. 1.5.

Gleitwitz - m. 253 - Kw. 5.

16: L'ora dei libri - 16.30: Musica di tutti i paesi. Conferenza della R. O. con pezzi di Gabriel-Marie, Dolmancy, Soeder-mann, Guerrero, Heykeus, Coates, Dauber,

Strauss - 18: André Gide. Conferenza in occasione del sessantimo compleanno del poeta - 18.25: Conferenza astronomica. Indi: Il cielo stellato nel mese di dicembre - 19.15: Prognosi del tempo. Indi: musica serale. Trasmissione grammofonica - 20.05: Conferenza: Settant'anni di Darwinismo - 20.30: Frammenti di opere di Lehár, Milloecker, Stolz, J. Strauss, Kuncincke, musiche e canzoni di Lassen, Ruel, Wunderlich, Meyer, Stueing, Ringstedt, Buder, S. Lottmann, Sanderi, eseguite dalla R. O. con il concorso di due cantanti - 22.10: Notizie serali - 22.30: Da Berlino: Lezione di ballo - 23.24: Da Berlino: Musica da ballo.

Koenigsberg - m. 276 - Kw. 1.5.

16: L'ora della gioventù - 16.30-18: Concerto divertente dell'orchestra Sibirica. Ritrasmissione - 18.15: Regolamento stradale e disciplina nella strada. Terza conf. - 18.45: L'ora dell'artigiano. Conf. - 19.15: Novità di tutto il mondo - 19.30: Lezione d'inglese - 19.55: Meteorologia - 20: Schweser Henriette, radiazione di Ermanow Kessler - 21.25: Concerto della R. O. con il concorso di solista. Musiche di Handel, Fortner, Beethoven, Haefler, Offenbach - 22.20: meteorologia, recentissime, corriere sportivo.

Lipsia - m. 259 - Kw. 1.5.

Dresda - m. 319 - Kw. 0.25.

16: Conferenza: il cotone come fattore economico - 16.30: Concerto pomeridiano della R. O. con musiche di L. Herold, G. Bizet, M. Bruch, R. Strauss, Fr. Smetana - 17.55: Notizie economiche - 18.5: Radio-erariale - 18.20: Prognosi del tempo, segnale orario - 18.30: Conversazione spagnuola - 18.55: Posti per i disoccupati - 19: Dialogo: La giornata dei disoccupati - 19.30: Musica allegra. Concerto della Filarmonica di Dresda, con il concorso di violinista Pezzi di Milloecker E. von Dolmancy, C. Saint-Saëns, Mendelssohn-Bartholdy, J. Strauss - 20.30: L'ora degli autori: Alberto Sergel legge poesie proprie - 21: «Dottore e farmacisti», opera giocosa di Carlo Ditter von Dittersdorf - 22.15: Radio-gogna - 22.20: Segnale orario, prognosi del tempo, notiziario, corriere sportivo - 22.30: Radiotelefono di ballo.

Stoccarda - m. 360 - Kw. 1.5.

Friburgo - m. 570 - Kw. 0.25.

16: Da Wiesbaden: Concerto dell'orchestra cittadina - 17.45: Segnale orario, meteorologia, notizie agricole - 18.05: Conferenza - 18.35: Lezione di francese - 19.05: Da Francoforte: Il mutilato di guerra - 19.30: Concerto divertente: trasmissione grammofonica - 20: Concerto straordinario dell'orchestra filarmonica di Stoccarda, con il concorso di coro sacro. I. «Tasso» (Lamento e trionfo, poema sinfonico num. due per grandi orchestre, di Liszt II. «Roméo» e «Gulietta», Sinfonia drammatica per cori, soli, con prologo, recitativi corali dalla tragedia di Shakespeare, op. diciassettesima di Berlioz. III. «Manfred», poesia drammatica in tre parti di Lord Byron per declamazione, voce a solo, coro e orchestra op. 115 di Schumann - 22: «E così passerà la tua serata», allegria improvvisazione grammofonica di Carlo Strauve - 23: Notizie - 23.15-24: Concerto divertente ritrasmissione da ristorante.

**Hamburg** - m. 372 - Kw. 1,5.

**Brama** - m. 339 - Kw. 0,25.

**Kiel** - m. 246 - Kw. 0,25.

16.15 (per Auhl.): L'ora degli autori. Lettura, (per Kiel e Flensburg) Concerto di camera-vocale-strumentale. (per Anover) Concerto pomeridiano, cantante e pianista.

17 Canzoni popolari-ducti, e seguiti da due cantanti, clarinetista e da pianista — 17.50: Radio-propaganda — 17.55: Trasmissione grammofonica — 18.30

L'Unione patriottica a rita, Conferenza dell'Unione delle Società d'assicurazione tedesche — 18.50: Gertraud Moeller, la più importante attrice lirica del secolo. Sedicesima conferenza con saggi musicali e letterari — 19.35 Conferenza sui compiti dell'igiene popolare — 20: La Borsa serale di Francoforte — 20.5: Meteorologia — 20.10

Concerto sinfonico eseguito dall'Orchestra cittadina di Kiel, con il concorso di violinista, I. Seconda Sinfonia in re maggiore di L. van Beethoven. II. Concerto in esadique in la maggiore per violino e orchestra di Mozart. III. Comedietta per orchestra di P. Graener. IV. Concerto. Suite di G. Bizet. V. Invito al ballo di Carlo Maria von Weber — 22.10: L'ora attuale: notizie diverse — 22.30: Ritrasmisione del concerto dal caffè Wallhof.

**Francoforte M.** - m. 390 - Kw. 1,5.

**Cassel** - m. 246 - Kw. 0,25.

16.17.45 Dal «Kurhaus» di Wiesbaden. Concerto dell'orchestra cittadina, con il concorso di flautista. Pezzi di Grieg, Mozart, Brahms, Wagner, Plotow, J. Strauss — 18.05: L'ora dell'Operaio. Seconda conferenza. Insegnamento nella scuola professionale — 18.35-19: Lezione di fran-

cese — 19.05: Conferenza: «I mutilati di guerra» — 19.30: Trasmissione grammofonica — 20: Da Stoccarda: Concerto dell'Orchestra filarmonica — 22-23: «E così passerà la tua serata», allegro improvvisazione grammofonica di Carlo Struve — 23.15-24: Concerto divertente (ritrasmissione).

**Langenberg** - m. 473 - Kw. 1,3.

**Colonia** - m. 227 - Kw. 1,5.

16.05-16.30: Poeti viventi. Lollovico Strauss. Versi e piccola prosa — 16.30-17.30: Compiti dell'assistenza delle città. Conf. — 17.30-18.30: Concerto del vespero. Antiche arie e concerto di cembalo — 18.30-18.50: Il buon tedesco. Lezione — 19.15-19.40: Lezione di spagnolo — 19.40-20: La biblioteca di casa. Terza conferenza — 20-21: Canzoni popolari eseguite dal coro Colonia-Müllheim, con il concorso di pianista — 21 «Scampolo», commedia di Dario Niccodemi. Indi ultime notizie, bollettino sulla vita spirituale, corriere sportivo, radio-propaganda, poi, fino alle ventiquattro, ritrasmissione del concerto dal Caffè Koxel di Muenster.

**Berlino** - m. 418 - Kw. 1,5.

**Berlino O.** - m. 283 - Kw. 0,5.

**Magdeburgo** - m. 283 - Kw. 0,5.

**Stettino** - m. 283 - Kw. 0,5.

20: L'Associazione degli scrittori tedeschi: Poesia sociale e critica. Conferenza d'introduzione, lettura — 20.45: Béla Bartók: Concerto vocale-strumentale (al pianoforte il compositore) — 21.30: «Libri infantili per gli adulti», con il concorso di C. Hobrecker e L. Schumacher. Indi segnale orario, meteorologia, recentissi-

me, corriere sportivo — 22.30: Radiodivisione di ballo. Poi, fino alle 0.30, musica da ballo, eseguita dall'orchestra O. Kerinbach. Durante un intermezzo: radio-fotografia.

**Monaco di Baviera** - m. 533 - Kw. 1,5.

**Norimberga** - m. 239 - Kw. 2.

16: Lettura — 16.30: Concerto da thé col Radio-Trio. Pezzi di Keler-Bela, Smetana, Goens, Tschairowsky, Popp, Linke — 17.15: Concerto del pianista Riccardo Staab. Composizioni di A. Henseltz, A. Rubinstein, I. Mescheles, T. Lechettizky, Fr. Chopin, Ugo Kaun, Fr. Liszt, S. Bortkiewicz — 18.15: Per la nostra agricoltura — 18.45: Il tavolo dei libri — 19.05: Radio-bollettino: Scienza — 19.30: Concerto serale della R. O., con il concorso di soprano — 20.20: Serata dell'attore K. Dreher: «Matthias Gollingler», commedia popolare in quattro atti — 22.20: Notizie serali.

## INGHILTERRA

**Londra** - m. 356 - Kw. 2.

**Daventry** (5 XX) - m. 1553 - Kw. 25.

16: Funzione Albazia di Westminster — 16.45: Vita di campagna di un secolo fa — 17: Contralto. Baritono. Quintetto — 18.15: Per ragazzi: racconto, baritono, letture — 19, 19.35, 20.15: Interludi musicali — 19.15; 19.45: Come lunedì — 19.30: Prezzi derrate agricole — 20: Nuovi romanzi — 20.25: Vita nei tempi Tudoriani — 20.45: (da Manchester). Banda Cavalieria leggera, Suppé (Ouv.). Dorothea, Cellier (Sélez). Basso: Canto nuziale, Poniatowski. La danza della messe, Batten. Danza floreale, Moss. Banda: A

## NON PERMETTETE

*che vi venga impiantato in casa una radio, dotata di un qualunque trasformatore di attacco alla rete*



Tipo 60 lusso

Esigete assolutamente il

## TRASFORMATORE 60 FEDI

Sarete sicuri

**di non esaurire presto le valvole  
di non avere corfi circuiti**

*Offrite voi al fornitore di pagare  
la piccola differenza di prezzo*

**Ing. ANGILO FEDI - Milano - Via Quadrone N. 4**

solo, Eufonio, Rimmer, Villaggio russo, Marsden. Basso: tre ballate di Longstaffe. Banda: Azzurro di Wedgood, Ketelbey (intermezzo). Guglielmo Tell, Rossini (Selecz). — 22: Il tempo. Notizie (Dav. solo) Previsioni marittime — 22,20: Banchetto anglo-francese al Hyde Park Hotel — 23: Musiche di Butterworth: Rapsodia dello Shropshire (Orch). Ciclo di quattro canti (baritono e orchestra). I. Idillio (orchestrina) — 23,40 I. a. m.: Danze. Varietà.

**Davenport (5 GB) - m. 479 - Kw. 25**  
 16: (da Bournemouth) Musiche di Antonio Rubinstein: Ouverture trionfale. Concerto in re min. per piano e orchestra (tre tempi). Tre tempi della «Sinfonia dell'Oceano» — 17,30: (Birmingham) Organo di cinema: Poeta e contadino, Supplé (Ouv.). Nola, Arndt. Canzoni di inna malire, Dvorak. Mezzo soprano: due melodie di Elgar. Organo: Minuetto, Boccherini. La divina signora, Shilkret. Mezzo soprano: Romanza, Keel — 18,30: (Birm.). Per i ragazzi: Commedia. Soprano e baritono. Violino — 19,15 e 23: Come lunedì — 19,30. Organo cattedrale di Coventry: Fantasia e toccata, Stanford. Melodia op. quarantacinque, Guilman. Preludio e fuga in la, Bach. Studio (canone) in mi, Schumann. Finale Sinfonia n. sei, Widor — 20: Danze — 20,30: Concerto wagneriano dalla Town Hall di Birm.: I maestri cantori (Preludio). Tristano e Isotta (duetto secondo atto). Tannhäuser (racconto di T.). Idillio di Sigfrido — 21,20. Lettura — 21,40: Segue concerto wagneriano: Il crepuscolo degli Dei (duetto del prologo, viaggio di Sigfrido, Marcia funebre e finale) — 22,40 circa. Violino: Interludio, Chausson. Andante languido, Scott. Canto della sera, Schumann. Berceuse irlandese, Trowell. Orientale, Cui. Berceuse, Frané. Melodia, F. Bridge — 23,15-0,15: Operetta composta con musiche di Arne e di G. Mac Connel.

**JUGOSLAVIA**

**Zagabria - m. 308 - Kw. 0,7.**  
 17,15: Ritrasmisione del concerto dal caffè Corso — 18,45: Meteorologia — 19: Lezione di francese — 19,15: Notizie culturali e della radio-società — 19,20: Introduzione alla ritrasmissione serale — 19,30: Ritrasmisioite di opera da Lubiano. Durante gli intermezzi notizie, meteorologia.

**Belgrado - m. 429 - Kw. 2,5.**  
 17: Solito — 17,05: Lettura — 17,30: Concerto di fisarmonica — 18: Conferenza sull'educazione sessuale dei fanciulli — 19,30: Lezione di francese — 20: Concerto del violinista L. Th. Koffmann di Vienna, con accompagnamento di piano. Composizioni di Haydn, Mozart, M. Bruch — 21: Conferenza su un viaggio attraverso la Dalmazia — 21,25: Segnale orario, recentissime — 21,35: Concerto di cantante dell'Opera di Belgrado, con il concorso del Radio-Quartetto. Pezzi di Goldmark, S. Albini, Canic, Fr. Chopin, Massorgsky, Rachmaninoff, Mussorgsky.

**NORVEGIA**

**Oslo - m. 493 - Kw. 1,2.**  
 18,15: Lettura — 18,45: Culto — 19,15; 20,21,30; 21,50: Come domenica — 19,30: Corso di tedesco — 20,1: Azione drammatica — 21: Cantatrice: Melodie di Rei-

derson (III), Alnæs (II), A. Kleven (III) — 22,5-22,45: Quartetto in do magg. per archi, Beethoven.

**OLANDA**

**Hilversum - m. 1071 - Kw. 6,5.**  
 16,10: Dischi — 16,40: Per i malati — 18,10. Quartetto — 18,40: Segnale orario — 19,10: Borsa — 19,25: Conferenza — 19,55: Corso di francese — 20,25: Bollettino polizia — 20,40: Segnale orario. Dischi — 20,55: Concerto da Amsterdam. Informazioni. Conferenza. Azione drammatica — 23-25-24,40: Dischi

**POLONIA**

**Poznan - m. 335 - Kw. 1,2.**  
 Programma di Wilno: Vedi Varsavia.  
**Katowice - m. 408 - Kw. 10.**  
 Programma di Wilno (V. Varsavia).

**Varsavia - m. 1411 - Kw. 12.**  
 16,15: Canzoni, musiche e poesie della provincia di Wilno — 17: Discorso — 17,25. Gli impianti municipali di Wilno — 17,30. Per i ragazzi (dischi) — 17,35: Per i ragazzi (commedia) — 18: Dischi — 18,5: Discorso — 18,20. Dischi — 18,25: Giornale umoristico di Wilno — 18,45: Conversazione — 19: Organo (Cattedrale di Wilno): Fantasia e Preludio di Bach — 19,10: Discorso del Vescovo di Wilno — 19,20: Organo (c. s.): Melodia, Renier. Finale in re min., Guilmant — 19,30: Per gli uditori esteri (in francese) — 19,35: Novella di Sienkiewicz drammatizzata — 19,50. Per gli uditori esteri (in inglese) — 20: Cetra: Notturno, Hubert. Armonia, Wyuen. Comunicati — 20,25: Scena umoristica — 20,40. Per gli uditori esteri (in tedesco) — 20,45: Musiche di autori di Wilno: Cracoviana, Josefowicz. Due Mazurche, Szeligowski. Due melodie, Galkowski (cantatrice). (Intermezzo alle 21: Conferenza letteraria con gong e tam-tam). I compositori di Wilno (conferenza). Due melodie popolari, Wlewaski. Suite canti e danze polacche, Dzielwski — 21,30: Cronaca umoristica — 21,45-22: Danze polacche (Polonese, Polca, Mazurca, Cracoviana, Cuiawiak, Oberek).

**SPAGNA**

**Madrid - m. 424 - Kw. 2.**  
 16,25: Notizie; indice conferenze — 20: Campane. Borsa. Danze — 21,25: Notizie — 23: Campane. Segnale orario. Borsa; selezione, La Traviata, Verdi (soli, coro e orchestra) — 1-1,30: Cronaca notizie del giorno; recentissime.

**SVIZZERA**

**Stoccolma - m. 436 - Kw. 1.**  
**Motala - m. 1348 - Kw. 30.**  
**Malmö - m. 231 - Kw. 0,6.**  
 17: Dischi — 17,30: Culto — 18: Per i ragazzi (da Karlstad) — 18,30: Musica leggera — 19,10: Agricoltura — 19,30: Corso di tedesco (da Göteborg) — 20: Segnale orario. Azione drammatica — 20,50: Sonata per piano op. cinquantatre in do magg., Beethoven — 21,15: 21,30: Come lunedì — 21,40: Geografia (da Upsala) — 22,10: Concerto: Primavera della vita, Monton (Ouv.). Erodade, Messenet (ant.). Valzer, Becucci. Dinorah, Meyerbeer (danza delle ombre). Selezione scozzese, Langcy.

**SVIZZERA**

**Berna - m. 403 - Kw. 1,2.**  
 16-16,30: Concerto pomeridiano — 16,30 17: Chiacchierata in francese per i fanciulli — 17-17,30: Concerto pomeridiano (continuazione) — 18-15-19: Trasmissione grammofonica — 19-19,28: L'ora della tecnica: La costruzione moderna — 19,28: Segnale orario, meteorologia — 19,30-20: Conferenza (da Basilea) — 20-20,30: Concerto di viola, con accompagnamento di pianoforte — 20,30-21: Concerto orchestrale — 21-22: «Die Abreise» (La partenza), commedia musicale in un atto di Eugenio d'Albort — 22-22,15: Notizie, meteorologia — 22-15-22,40: Concerto orchestrale. Sport.  
**Zurigo - m. 459 - Kw. 0,63.**  
 16: Concerto della R. O. — 17,15: Per i fanciulli: lettura di fiabe — 17,45: meteorologia — 19,30: segnale orario, meteorologia — 19,33: Conversazione sulla morte — 20: Concerto della R. O.: da opere italiane — 20,35: Concerto d'un coro maschile. Compositori svizzeri — 21,20: Concerto della R. O., con il concorso di flautista e di pianista — 22: meteorologia, recentissime, notizie del giornale «N. Z. 7»

**Losanna - m. 680 - Kw. 0,6.**  
 15,40: Concerto dal Kursaal di Montreux — 16,45: Per le Signore — 17: Concerto dal Kursaal di Montreux (cont.) — 19: Corso di tedesco — 19,20: Lettura e interpretazione testi tedeschi — 19,29: Il tempo. Segnale orario — 19,30: Corsi professionali — 20-20,30: V. Ginevra — 20,30: Musica da camera: Trio in sol magg., Haydn (tre tempi). Quartetto in mi bem., Mozart (tre tempi). Tratto in do min. N. re Beethoven (quattro tempi) — 22: Il tempo.

**Ginevra - m. 760 - Kw. 0,25.**  
 17: Danze (dischi) — 18: Informazioni — 20: Commemorazione della difesa di Ginevra (1602): Carillon e campane dalla Chiesa di San Pietro; Trombe e tamburi; Narrazione storica; Troube e tamburi; Canzoni; Conferenza — 21: Musica russa (canto e balalaika — 22: Notizie

**UNGHERIA**

**Budapest - m. 550 - Kw. 20.**  
 16: Melodie di L. Serly — 17,10: Agricoltura — 17,45: Orchestra — 19: Sznogrefia — 19,30 (Teatro dell'Opera): «La vallera Rusticana» di Mascagni; Balletto «Silvia» di Delibes — 22,30: Musica riprodotta.

**VENERDI 13 DICEMBRE**

**AUSTRIA**

**Vienna - m. 517 - Kw. 15.**  
 16,15: Accademia. Concerto vocale e di pianoforte — 17,15: La canzone popolare nella Cecoslovacchia. Conf. — 17,45: Bollettino settimanale di cultura fisica — 18: Lo sport scietifico. Conf. — 18,30: L'ora della salute pubblica. Conferenza: Il rumore della metropoli e l'igiene psichica — 19,30: Lezione d'italiano — 20: Segnale orario, meteorologia — 20,05: Musica da camera. Giuseppe Klein: Concertino per clarinetto e piano in mi bemolle maggiore. L. Bpohr: Canzoni per una voce e



clarinetto — 20.30: «Hellsbergers» (scene della vita di concerti viennesi), con il concorso di due cantanti, di Quartetto e di Orchestra

### BELGIO

**Bruxelles** — m. 509 — Kw. 10.

17: Musica da camera — 18: Conferenza in fiammingo — 18.15: Conferenza — 18.30: Dischi — 19.30: Giornale parlato — 20.15: Concerto — 21: Concorso — 21.5: Valzer — 21.10: Attualità — 21.15: Concerto (cont.) — 22.15: Recentissime.

### CECOSLOVACCHIA

**Praga** — m. 250 — Kw. 5.

16.10: Conferenza — 16.20: Per ragazzi — 16.30: Musica da camera: Quintetto, Saint-Saëns; Quartetto archi, Bendis — 17.25: Emissione tedesca; notizie; due conferenze — 18: Conferenza agricola — 18.10: Per gli Operai — 18.20: Corso di francese da Brno — 18.50 (dal teatro nazionale) «Eva», opera di Foerster — 22: Notizie Segnale orario — 22.15: Musica riprodotta — 22.55: Informazioni. I teatri. I programmi del giorno seguente — 23: Segnale orario

**Moravsko-Ostrava** — m. 263 — Kw. 10.

16: Borsa — 16.10: Conferenza — 16.30 Musica popolare — 17.30: Piano: Sette Impressioni di Carlsbad, Fibich — 18: I libri — 18.10 Per gli Operai — 18.20: Corso di francese (da Brno) — 18.50-22.55 V. Praga — 22.55: I programmi del giorno seguente. I teatri.

**Bratislava** — m. 279 — Kw. 12.5.

16.30: Concerto: Secondo tempo del Concerto per violino op. trentacinque, Tschickowsky Dalibor, Smetana, Jacobin, Dvorak (arie). Romanza, Svendsen. Due melodie, Dvorak — 17.20: Serata ungherese: Letteratura moderna; recitazione; Quintetto op. uno, Dohnanyi — 18.20: Corso di francese da Brno — 18.30: Conferenza — 19: Proemio al numero seguente — 19.15 Opera dal Teatro Nazionale — 22; 22.30: V. Praga — 22.55: Informazioni. I programmi del giorno seguente.

**Kosice** — m. 293 — Kw. 2.

17.10: Concerto: Variazioni in do min., Beethoven; Tre lieder, Schubert; Ballata in re magg., Brahms; Due melodie, Mendelssohn; Due studi, Chopin; Due melodie, Mendelssohn — 18.25: Emissione slovacca: Conferenza — 18.40: Corso di slovacco — 19: Dischi — 20.5: Concerto: Il Trovatore, Verdi; La Traviata, Idem; Saluto d'amore, Elgar; Meditazione, Braga; Vorrei morire, Tosti; La mia sposa sarà la mia bandiera, Rotoli; Separazione, Bartos; Ricordi, Idem — 21: Orchestra: Il Diavolo e la fanciulla coraggiosa, Dvorak; Bozza, Smetana; Nel pozzo, Blodeck Svarda il sonatore di cornamusca, Weinberger; Jean Bête, Nedbal (racconto) — 22-22.15: V. Praga — 22.55: Notizie locali; i teatri.

**Brno** — m. 342 — Kw. 2.4.

16: Due conferenze per le Signore — 16.30: V. Praga — 17.25: Emissione tedesca: notizie. Due conferenze — 18: Rassegna artistica della settimana — 18.10: V. Praga — 18.20: Corso di francese — 18.35: Racconti della nonna — 19: Recitazione — 19.20: Proemio all'opera —

19.30: (dal Teatro nazionale) «Rigoletto» di Verdi — 22; 22.15: V. Praga — 22.55 Notizie locali. I teatri.

### FRANCIA

**Parigi** (P. Parisien) — m. 329 — Kw. 0.8.

20: Fotografie d'attualità — 20.25: Dischi — 21-22: Jazz: Tre dici ballabili.

**Radio-Parigi** — m. 1725 — Kw. 12.

16.30; 17.55; 19: 19.30; 20.45; 21.30. 22.15: Come lunedì — 16.45: Orchestra: Tarantella, Filippacci. Violino: Sonata in la, Beethoven. Orchestra: Intermezzo, Godehard Labis. Piano: Suite francese, Bach. Orchestra: La bambola articolata, Infante. Violoncello: Fantasia, Hùe. Orchestra: Scarmonche, Messager — 19.35: Dischi: Marcia nuziale, Soedermann (Orchestra). Primo tempo quintetto in mi bem., Mozart (oboe, clarino, corno, fagotto e piano). Valzer, Chopin (piano). Manon Lescaut, Auber (La risata). I due granatieri, Schumann (canto). Foxrot cantato, Borel Clerc. Duetto americano, Hoover. Monologo. Valzer, Borel Clerc (fisarmonica, banjo e flauto di jazz) — 20.5: Conversazione — 20.30 Corso d'inglese — 21: Conferenza con illustrazioni musicali (dischi) — 21.45: «Laisa», di Charpentier (canto).

**Torre Eiffel** — m. 1444 — Kw. 12.

18.45: Giornale parlato: Fatti del giorno; risultati core; segnale d'ora; volgarizzazioni scientifiche; la gioventù e la pace; politica estera; notizie; cronaca parigina; la vita letteraria; discorsi in aria; viaggi nelle colonie; la situazione politica; recentissime — 20.10: Previsioni tempo — 20.20 Concerto.

**Tolosa** — m. 381 — Kw. 8.

19.15: Quattro ballabili — 19.25: Storia nazionale — 19.30: Quattro ballabili — 19.45: Borsa del commercio; risultati core — 20: Quattro tanghi cantati — 20.15: informazioni — 20.30. Otto ballabili — 21: Borse e Cambi — 21.15: Melodie: Dopo un sogno, Fauré; L'uccello azzurro, Pinso; I fiori non mentano, Hermit; Perdona, De Rance, Serenata, Schubert; Variazioni di Proth, Saint-Saëns; L'ingenuo e la rosa, Saint-Saëns (aria); L'incredulo, Hahn; Da una prigione, Idem; Il Credo, Goublier; La carità, Fauré; Il mio cuore, Sileus — 22. Concerto — 22.15: Giornale parlato dell'Africa del Nord.

### GERMANIA

**Breslavia** — m. 325 — Kw. 1.5.

**Gleivitz** — m. 253 — Kw. 5.

16: L'ora della signora — 16.30: Concerto divertente ritrasmesso da ristorante (orchestra e solista di violino) con musiche di J. Strauss, G. Verdi, Lehár, Wieniawsky, Dostal, Fahrbrach — 17.30: L'ora dei fanciulli — 18: Conferenza sportiva — 18.45: Conferenza: L'organizzazione dell'impresa commerciale — 18.40: L'ora della tecnica. «Giocattoli elettrici sotto l'albero di Natale» — 19.05: Prognosi del tempo. Indi: Musica serale per i piccoli radioascoltatori (trasmissione grammofonica) — 19.40: Prognosi del tempo (ripetizione). Indi: L'ora dell'Amministrazione postale tedesca — 20.05: Conferenza: La importanza della pubblicità nel quadro del-

l'economia politica — 20.30: Concerto di vertente viennese, eseguito dalla «Schlesische Philharmonie». Pezzi di Ziefler, Deßlinger, J. Strauss, Keler Bela, Komzak — 22.10: Notizie serali — 22.35: Lezione di stenografia.

**Koenigsberg** — m. 276 — Kw. 1.5.

16: La radio degli agricoltori. Conf. — 16.30-18: Concerto pomeridiano della R. O. con pezzi di Mozart, Verdi, Saint-Saëns, Tschaiowsky, Svendsen, J. Strauss — 18.15: L'ora della Signora — 18.45: Conferenza d'introduzione al concerto sinfonico serale — 19.15: Novità di tutto il mondo — 19.30: Lezione di francese per principianti — 19.55: meteorologia — 20: Concerto sinfonico dell'Orchestra dell'Opera di Koenigsberg, con il concorso di violinista, I. Terza Sinfonia (Eroica) di Beethoven. II. Concerto per violino di Tschaiowsky. III. Ouverture «Benvenuto Cellini» di Berlioz. Indi radio-lezione di ballo. Segue meteorologia, recentissime, corriere sportivo — 22.30-23.30 Concerto divertente della R. O.

**Lipsia** — m. 259 — Kw. 1.5.

**Dresda** — m. 319 — Kw. 0.25.

16: Conferenza: Ideale e vita — 16.30: Musica da camera eseguita dal Quartetto Striegler. I. E. W. Korngold: Quartetto per archi (da magg.), op. sedici. II. E. Kaufmann-Jassy: Piccola Trio-Sonata per violino, violoncello e clarinetto opera quarantotto (prima esecuzione) — 17.30: L'ora dei libri per la Signora — 17.55: Notizie economiche — 18.5: Introduzione all'opera di S. Wagner, che sarà ritrasmessa il 14 corrente. Indi prognosi del tempo, segnale orario — 18.55: Posti per i disoccupati — 19: Questioni del radio-diritto. Terza conferenza — 19.30: Trasmissione grammofonica — 20.30: Radio-reportage: «Una visita alla Libreria tedesca a Lipsia» — 21: L'ora di canto di Hlena Gerhardt, con accompagnamento di viola e di pianoforte. Opere di Fr. Schubert, J. Brahms, Ugo Wolf, R. Strauss — 22: Segnale orario, prognosi del tempo, bollettino della stampa, corriere sportivo — 22.15: Conversazione: «La questione delle generazioni» — 22.45-24: Concerto di vertente.

**Stoccarda** — m. 360 — Kw. 1.5.

**Friburgo** — m. 570 — Kw. 0.25.

16: Concerto ritrasmesso da Francoforte — 17.45: Segnale orario, meteorologia, notizie agricole — 18.05: Conferenza: Le professioni tecniche medie — 18.35: Conferenza sulla ricetta medica — 19.05: Conferenza: Lo sviluppo della Perovvia del Reich — 19.30: A solo di violino. Audizioni del violinista G. Beerwald. Dieci pezzi di Haendel-Hnab, Beethoven-Burmester, Schubert-Auer, Tschaiowsky, Brahms, Dvorak-Kreisler, Wieniawsky-Kreisler, Paganini-Kreisler, Sarasate — 20.15: «Land im Rücken», azione da camera in tre atti di H. Schaeffer — 21.15: Serata popolare slava dell'orchestra filarmonica di Stoccarda con il concorso di soprano e di baritono. Nove pezzi di Chopin, Smetana, Glinka, Dvorak, Borodin, Glazunov, Tschaiowsky — 22.15: Notizie, corriere sportivo. Uno sguardo retrospettivo sul tempo della settimana passata, con prognosi del tempo per la fine della settimana — 22.45-24: Concerto divertente (ritrasmessione da un ristorante).

Abbonatevi al Radiorario

**Hamburgo** - m. 372 - Kw. 1,5.

**Brema** - m. 339 - Kw. 0,25.

**Kiel** - m. 246 - Kw. 0,25.

**16.15:** Madre lingua e Patria. Recitazioni, intramezzate da concerto della R. O. — **17:** L'ora delle fiabe — **17.55:** Concerto divertente della radio-propaganda — **18.30:** Lezione d'inglese per iniziati — **18.45:** L'economia e la scuola professionale. Conf. — **19.20:** meteorologia — **19.25:** Dal teatro cittadino. Il Baccaro. «La venere baccara», opera in cinque quadri di Luigi Wetzlar, musica di H. Wetzlar — **22.15:** L'ora attuale: notizie diverse — **22.35:** Serata di società, con il concorso dell'Orchestra Scharpa.

**Francforte M.** - m. 390 - Kw. 1,5.  
**Cassel** - m. 246 - Kw. 0,25.

**16.17.45:** Concerto della R. O. I. Musiche di Weber, Kreutzer, Nicolai, Lortzing. II. Nuovi ballabili — **18.05:** «La buca delle lettere» — **18.15:** L'ora dei libri — **18.35.19:** Conferenza sulla ricetta medica — **19.05:** Conferenza: Il nuovo sviluppo della Ferrovia del Reich — **19.30.22.30:** Ritrasmisione d. programma di Stoccarda.

**Langenberg** - m. 473 - Kw. 1,3.  
**Colonia** - m. 227 - Kw. 1,5.

**16.20.16.45:** Impressioni d'un viaggio in America. Conf. — **16.45.17.30:** La radio della gioventù — **17.30.18.30:** Concerto del vespero, con il concorso del Trio Gohre-Wasowicz e di soprano, Musiche u. Hindemith, Friedmann, H. Pfitzner, Cassado — **18.30.18.50:** Conferenza — **19.15.19.40:** Conversazione inglese — **19.40.20:** «Il nuovo quadro mondiale». Conf. del prof. Dott. Wertheimer — **20:** Concerto serale della piccola R. O., con il concorso di solisti di pianoforte. Pezzi di Scharikowsky, Musorgski, Rachmininoff, Rimsky Korsakow. Ultime notizie, bollettino sulla vita spirituale, corriere sportivo, radio-propaganda, poi, fino alle 24, ritrasmissione di musica da ballo.

**Berlino** - m. 418 - Kw. 1,5.  
**Berlino O.** - m. 283 - Kw. 0,5.  
**Magdeburgo** - m. 283 - Kw. 0,5.  
**Stettino** - m. 283 - Kw. 0,5.

**20:** Dall'Opera di Stato (Unter den Linden): «Pagliacci», dramma in due atti con prologo di R. Leoucauvre. «Der König (Il Re)», fable in tre quadri di G. Forzano, musica di Umberto Giordano. Indi segnale orario, meteorologia, recentissime, corriere sportivo, radio-fotografia — **22.30:** «Trattamento serale. Concerto dell'orchestra L. Löwenthal.

**Monaco di Baviera** - m. 533 - Kw. 1,5.  
**Norimberga** - m. 249 - Kw. 2.

**16:** L'ora del Palatinato. Conferenza sulla città di confine Zweibrücken — **16.30.17.10:** Concerto ritrasmissione da un caffè di Norimberga — **17.10.17.50:** Da Norimberga. Anzichioni di violinista, pianista e soprano — **18.15:** Conferenza per i maestri di scuola: Feste scolastiche — **18.45:** Conferenza: L'economia statale e privata — **19.15:** L'ora varia (recitazioni), concerto con soprano, suonatore di tromba, arpista, pianista, coro) — **20.30:** Concerto sinfonico, con il concorso di violinista e organista II. Concerto per organo e orchestra,

op quarantacinque, di H Unger — II. Danza funebre-Suite, tre pezzi per violino e piccola orchestra op ventinove di H. Thiesen — III. La vita un sogno, poema sinfonico di Fr. Klöse — **22.05:** Rivista settimanale di sport — **22.20:** Notizie serali.

## INGHILTERRA

**Londra** - m. 356 - Kw. 2.

**Davertry** (5 XX) - m. 1553 - Kw. 2,5.

**16:** I popoli e le loro abitazioni — **16.25:** Rugby football — **16.40:** Interludio — **16.45:** Quartetto. Mezzo soprano — **17.30:** Orchestra (riproduz.) — **18.15:** — Pei ragazzi — **19:** Dolci di Natale — **19.15:** **19.45 e 22:** Come lunedì) — **19.30:** Bollettino ministero agricoltura — **20:** Nuovi film — **23.15:** Interludio musicale — **20.25:** Come si legge la Poesia — **20.45:** Orchestra: Marcia di festa, Dvorak. La «Nursery», Carse (Danza fantasia). Danza dell'Almea, Godard. Soprano e orchestra: Mignon, Thomas (Son Titania). Orchestra: Il Principe Igor, Borodin (Ouv.). Valzer, Gung'l Cineseria, Volonino. Soprano: Mandorla bianca, Zeel Berceuse, Harty. Usguolo, L. Leimann Natalizio, Woodman. Orchestra: Danze antiche, Messenger («L'avventura della Guimard»). Mazurca, Taniev — **22.20:** La lettura (discussione) — **23.15:** Operaetta composta con musiche di Arne e di Mac Connel — **0.13-1:** ai Ballabili riprodotti.

**Davertry** (5 GB) - m. 479 - Kw. 2,5.

**16:** Organo (St. Botolph): Fantasia dorica, Lenare Arie di tromba e melodia, Purcell. Soprano: La Bohème, Puccini (Mi chiamano Mimì.) Serenata, Rubinstein. Brezze memoranti, Jensen. Organo: Minuetto, Beethoven-Artech. Andante grazioso e Postludio in sol, Smart. Soprano: Romanza, Hüe. Platone, Rogers (La stella). Di buon mattino, Phillips. Organo: Fantasia in fa min., Mozart — **17:** Danze. Sincopezioni pianistiche — **18.30:** (Birm). Pei ragazzi: Fiaba Varietà (due). Conferenza — **19.15 e 23:** Come lunedì — **19.30:** (Borm). Orchestra: Marcia, Teike. Suite «Tre eroi», Carr. Tenore: Serenata, Massenet. Bellezza, E. Barratt. Il tuo incanto, Quilter. Gli alisei, Keel. Orchestra: La città delle spezie, H. Wood (Slez.). Piano: due sonozze in mi bem., Beethoven. Arabesca in sol, Debussy. Donna negra, Scott. Orchestra: Chiaro di luna, Lenare. Marcia funebre d'un elefante, Guillon. Tenore: Tre melodie (G. Mac Gill, Burr, Guilter). Piano: Tre valzer, Brahms. Rondò alla zingara, Haydn. Impresione, Leo Livens. Orchestra: Tom Jones, German (tre danze) — **21:** Due scene del «Riccardo III» e scena della «Bisbetica domata» di Shakespeare. Una azione drammatica moderna, con musiche Trio — **22:** (Birm). Varietà (cinque). Danze — **23.15.0.15:** Ballabili riprodotti.

## JUGOSLAVIA

**Zagabria** - m. 308 - Kw. 0,7.

**17:** L'ora della massaia — **17.30:** «Dall'Oriente». Concerto pomeridiano della R. O. con musiche di Neumann, Puccini, S. Jones, Yoslutomo, Ailbott, Nichols — **18.55:** Notiziario — **19:** Le campane della Chiesa di San Marco — **20:** Lezione di inglese — **20.15:** Conferenza del cielo:

L'educazione individuale — **20.30:** Notizie culturali e della radio-sona — **20.35:** Concerto: canzoni jugoslave con accompagnamento sulla «Garmonia» — **21.50:** Notizie della stampa, meteorologia — **22:** Musica leggera serale.

## NORVEGIA

**Cslo** - m. 493 - Kw. 1,2.

**18.40:** Corso di francese — **19.15.20.21.30:** **21.50:** Come domenica — **19.30:** Corso d'inglese — **20.1:** Concerto orchestrale da Logen. Sinfonia italiana, Mendelssohn (quattro tempi). Un Lied di Schumann, Svedensk. Sogni, Wagner-Svedensk. Lehngrin, Wagner (Marcia nuziale). Preudio III atto) — **22.5:** Liriche di Heine (recitazioni). Klein (canto: musica di Schumann).

## OLANDA

**Hilversum** - m. 1071 - Kw. 6,5.

**15.10.16.40:** Conferenza — **16.40:** Musica da camera da Amsterdam — **18.10:** Tino polizia — **20.35:** Segnale orario — **19.10:** Borsa — **19.25:** Corso di spagnolo — **19.35:** Conferenza — **20.25:** Bollettino polizia — **20.40:** Segnale orario — **20.40:** Orchestra: Il cacciatore selvaggio, Lortzing (Ouv.). Dhorax, Meyerbeer (Danza delle ombre). Intermesso, Plessard. Il barbiere di Siviglia, Rossini (Slez.). Una sera a Toledo, Schumann. Barcarola valzer, Waldteufel. Czardas in mi bem., Michels. Canzone, Christine — **21.55:** «Spirituali» e orchestra — **22.40:** Informazioni — **22.50:** Danze — **23.40.24.40:** Dischi.

## POLONIA

**Poznan** - m. 335 - Kw. 1,2.

**16.45:** Audizione per ragazzi — **17.25:** Corso d'inglese — **17.45:** Concerto da Varsavia — **18.45:** Varie e comunicati — **19.5:** Conferenza — **19.30:** «Silva rerum» — **20.50:** I libri — **20.15:** Concerto da Varsavia (Intervalli: i programmi del giorno seguente dei teatri e della stazione) — **22:** Segnale orario. Comunicati P. A. T. e sportivi — **22.15:** Radio-fotografia — **22.45:** Lezione di ballo — **23.0.24:** Ballabili riprodotti.

**Katowice** - m. 408 - Kw. 10.

**16:** **16.20:** **18.45:** **19.58:** Come lunedì — **17.15:** Conferenza — **17.45:** Concerto — **19.15:** Piccola posta in polacco — **19.30:** Conferenza sportiva — **20:** Bollettino sportivo — **20.5:** Conferenza inusuale — **20.15:** Concerto sinfonico dalla «Garmonia». Il tempo. Comunicati stampa. Programmi di domani (in francese). Recentissime — **23:** Piccola posta in francese.

**Varsavia** - m. 4411 - Kw. 12.

**16.15:** Dischi — **17.15:** Recitazione — **17.45:** Coro siberiano: Due canzoni (Nieszczenski, Nizankowski) L'eco, Weber. Canzone, Garlewald. Canzoni popolari — **18.45.19.25:** **19.58:** **20:** Come martedì — **19.10:** Borsa agricola — **20.5:** Conferenza musicale — **20.15:** Orch. — Benvenuto Cellini, Berlioz (Ouv.). Concerto in fa magg. Per piano e orchestra, Saint Saëns. Morie e trasfigurazione, R. Strauss, (Intervallo: I teatri). Seconda Sinfonia, Brahms. Comunicati (Meteor., polizia, sportivo). Recentissime. Comunicati P. A. T. Ritrasmissioni Stazioni estere.

## SPAGNA

Madrid - m. 424 - Kw. 2.

16.25 Recentissimo; indice conferenze  
 20 Campane. Borsa. Danze - 21.15  
 Recentissimo - 23 Campane; segnale orario. Orchestra. Sinfonia incompiuta, Schubert (due tempi); Concerto per violino e orchestra, Brahms (tre tempi); Processione notturna, Rabaud; Il vascello fantasma, Wagner (ouv.) - 1-1.30 Campane; cronaca notizie del giorno; recentissimo; ballabili riprodotti.

## SVEZIA

Stoccolma - m. 436 - Kw. 1.

Motala - m. 1348 - Kw. 30.

Malmö - m. 241 - Kw. 0,6.

17 Dischi - 18: Pei ragazzi - 18.30: Violini: Sonata N. uno per violino e piano, Haendel. Due Lieder, Schumann. Valzer, Debussy. Danze slave, Dvorak. Kreisler. Variazioni su un tema di Corelli, Tartini-Kreisler - 19: Recitazione - 19.30: Conferenza - 20: Segnale orario. Concerto. Le stagioni, Vivaldi (L'Estate) Arietta, Dasquin. Aria, idem. Suite da camera op. trentacinque, Lenz-Ivay. Canto della sera, Nielsen. Serenata napoletana, idem. Canzone popolare spagnola, idem. Spagna, idem. Ouverture, carnevalesca, Brandt-Buys - 21.15. 21.30: Come lunedì - 21.40: Corso di francese (da Malmö) - 22.10: Musica leggera.

## SVIZZERA

Berna - m. 403 - Kw. 1,2.

16.17.30: Concerto pomeridiano - 18.15-19: Trasmissione grammofonica (musica allegria) - 19.19.20: Rivista sportiva - 19.20.19.28: Bollettino di turismo dell'Automobile Club svizzero - 19.28: Segnale orario, meteorologico - 19.30.29: L'ora della madre - 20.21.30: «Aida», opera di G. Verdi. Ritrasmisione del primo e secondo atto dal Teatro cittadino di Berna - 21.30.22: Concerto orchestrale - 22.22.15: Notizie, meteorologia.

Zurigo - m. 459 - Kw. 0,63.

16: Concerto orchestrale (ritrasmissione) - 17.15: Trasmissione grammofonica - 17.45: Meteorologia, i prezzi del mercato settimanale di Zurigo - 19.30: segnale orario, meteorologia - 19.33: Giorgio Wolf. Il libro preferito dal piccolo e grande uomo - 20.30: Ritrasmisione da Basilea - 22: meteorologia, recentissimo, notizie del giornale «N. Z. Z.».

Losanna - m. 680 - Kw. 0,6.

15.40: Dischi - 16.45: Per la Signore - 17: Danze (dischi) - 19: Corso d'inglese - 19.20: Lettura e interpretazione festi inglesi - 19.29: Il tempo. Segnale orario - 19.30: Conferenza - 20: Orchestra Allegro della Sinfonia italiana, Mendelssohn. Valzer dei fiori, Tschaiikovsky. Il principe Igor, Borodiu (Selez.). Potpourri musiche di Liszt, Moreno - 20.45: Intermezzo letterario - 20.55: Orchestra. Maritana, Wallace. Valzer di amore, Strauss. La granduchessa di Chicago, Kalmán (Selez.). La Gioconda, Ponchielli (duzze delle ore) - 21: Letteratura - 21.35: Jazz: Sei ballabili - 22.15: tempo.

Ginevra - m. 760 - Kw. 0,25.

17: Orchestra: Sinfonia pastorale, Beethoven; Carnevale di Pest, Liszt - 18: Informazioni - 20.15: Corso di esperanto - 20.30: La quindicesima teatrale - 20.50: Orchestra: L'Arlesiana, Bizet (prima e seconda suite); Il Re d'Ys, Lalo (selez.); Mattinata e «Serenata», Gandolfi; Monsieur Beaucaire, Messager (selez.); La canzone del deserto, Romberg.

## UNGHERIA

Buda pest - m. 550 - Kw. 20.

15.45: Trasmissione immagini - 16.15: Pei ragazzi - 17: Notizie - 17.30: Trigrammi - 18.30: Informazioni della Stazione - 19.30: Corso d'inglese - 20.10: Azione drammatica - 22.20: Trigrammi (riproduz.).

## SABATO 14 DICEMBRE

## AUSTRIA

Vienna - m. 517 - Kw. 15.

15: Il microfono ambulante nell'Officina a gaz Leopoldau - 15.45: Concerto pomeridiano dell'Orchestra G. Maechi con pezzi di Gruenfeld J. Strauss, E. Urbach, Korngold, E. Kalmán, Fr. Kreisler, Macho, Weninger, Hellmesberger, Herzer - 17.20: Fiabe della letteratura mondiale. La Russia: fiabe, con intermezzi vocali - 17.50: Massimiliano Hartwich: da opere proprie - 18.20: Musica russa di Tschaiikowsky, N. Medtner, M. Mussorgski. Concerto strumentale-vocale - 19.30: Conferenza - 20: Segnale orario, meteorologia - 20.05: Poeti russi - 20.40: «Das Land in Rucken», azione da camera in tre atti di H. Scheffler - 22: Concerto serale d'una orchestra di jazz. Segue radio-fotografia.

## BELGIO

Bruxelles - m. 509 - Kw. 10.

17: Varietà - 17.45: Corso d'inglese - 18.10: Idem - 18.30: Dischi - 19.30: Giornale parlato - 20: Conferenza d'arte - 20.15: Dischi - 20.30: Concerto orchestrale con concorso cantatrice - 22.15: Recentissimo. Comunicato esperantista.

## CECOSLOVACCHIA

Praga - m. 250 - Kw. 5.

16.20: Conferenza - 16.30: Jazz - 17.25: Emissione tedesca: notizie; conferenza - 18: Emissione agricola - 18.10: Per gli Operai - 18.20: Conferenza - 19: Segnale orario; notizie - 19.5: Serata popolare - 20.30: Quartetto op. due, Suk; Quartetto in si bem, mager, Novak - 21.35: Melodie popolari - 22: Segnale orario; notizie; sport - 22.20: Musica riprodotta - 22.55: Informazioni. I teatri. I programmi del giorno seguente - 23: Musica riprodotta.

Moravska-Ostrava - m. 263 - Kw. 10.

15: Concerto: In barca, De Séverac; Rapsodia viennese, Castelnuovo Tedesco (Valzer e fox trot tragico); Divertimento Op. cinquantadue, Busoni (cinque parti) - 16: Borsa - 16.30: Pei giovani: Quattro conferenze - 17.30: Piano: Fox trot, Ravel; canzone; Schulhoff; Valzer cantato, Jezek Zasu; Tre «Policemen» Idem, Tempo di Fox trot, Idem, Ragtime,

Doucet; Tango), Haba, Fox trot, Vladigeroff - 18: Conferenza - 18.10: Vedi Praga - 18.20: Corso d'inglese (da Brno) - 18.40: Conferenza - 19.22.20: V. Praga - 22.20: Concerto - 22.55: I programmi del giorno seguente. I teatri - 23: Concerto da Praga.

Bratislava - m. 279 - Kw. 12,5.

16 Dischi - 16.30: marionette - 17.30: Letteratura slovacca - 18.10: V. Praga - 18.40: Concerto - 19.40: Musica popolare - 20.30, 21.30, 22: V. Praga - 22.20: Concerto - 22.55: Informazioni; i programmi del giorno seguente - 23: Concerto da Praga.

Kosice - m. 293 - Kw. 2.

17: Pei ragazzi: marionette - : Rassegna della settimana: generale, letteraria, musicale, economica - 18.40: Concerto da Bratislava - 19.40: Orchestra - 20.30, 21.35, 22: V. Praga - 22.20: Concerto - 22.55: Notizie locali; emissioni: ungherese - 23: Concerto da Praga.

Brno - m. 342 - Kw. 7,4.

16: Per i giovani: di seacchi - 16.30: Concerto da Praga - 17.25: Emissione tedesca: notizie, melodie - 18: Pei giornalisti - 18.10: V. Praga - 18.20: Corso d'inglese - 18.35: Conferenza - 19.22.20: V. Praga - 22.20: Concerto orchestrale - 22: Notizie locali. I teatri - 23: Musica da Praga.

## FRANCIA

Parigi (P. Parisis) - m. 329 - Kw. 9,8.

21.45: 23.30, 24: Come lunedì - 22: Concerto: La principessa gialla, Saint-Saëns (ouv.); Barcarola per piano, Fauré; Finale ottava Sinfonia, Beethoven; Pastorale variata per strumenti a fiato, Piaréu; Acquarello per piano, flauto e cello, Gaudert; Raimonda, Glazounov (due danze); «Goldouna», Casadesu.

Fazio-Parigi - m. 1725 - Kw. 12.

16.30: Chiusura Borsa Parigi. Quotazioni Borsa Commercio Parigi. Apertura Borsa di New York - 16.45: Pei ragazzi - 17.15: Danze - 17.55: Informazioni - 18: Concerto Colonne - 19.30, 20.45: 21.39, 22.15: Come lunedì - 19.35: Dischi: Guglielmo Tel, Rossini (seconda parte Sinfonia), Voluttuosa, Couperin (violino e cello), Minuetto, Rameau (id.); La Basoche, Messager (canto); Veronica, Messager (id.); Melodia, Bouvet (id.); Valzer, Maraffotti (fisarmonica, banjo e flauto di jazz); Fox lento, Sam Wooding (orch.). Que step, A. Bose (fisarmonica, banjo e flauto di jazz) - 20.5: Comunicato agricolo e risultati course - 20.25: Conferenza - 20.30: Corso d'inglese - 21: Orticultura - 21.15: Corso d'interpretazione pianistica, con sei pezzi di Woormolen - 21.45: Canzoni popolari francesi - 22.30: Dischi.

Tour Eiffel - m. 1444 - Kw. 12.

18: Concerto Paderloup - 20.10: Previsioni tempo - 20.20: Giornale parlato: I fatti del giorno; risultati course; segnale l'ora; politica estera; dispacci e informazioni; le opere sociali; la vita umoristica; la situazione politica; recentissimo - 21: Concerto del compositore ceco R. Da Bazzani.

**Tolosa** - m. 381 - Kw. 8.

19: Tre ballabili — 19.15: Storia nazionale — 19.30: Quattro danze — 19.45: Borsa del commercio; risultati corse — 20: Quattro canzoni (De Falla, Laparra, Fallensio, Idem) — 20.15: Informazioni — 20.30: Otto ballabili — 21: Borse e Cambi — 21.15: Selezioni d'opere; No no Nanette, Youmans (due); Veronica, Messenger (quattro); Sogno d'un valzer, Strauss (due); L'eau à la bouche, Pares et Van Parys (quattro) — 22: Concerto: Inno all'arte, Wagner (coro); Réverie, Hahn-Ittenor; Canzone sognata, Pesse (baritono); Il mulino degli amori, Jonnet (coro); Sonetto, Duprato (tenore); Paesaggio, Hahn; Cecilia, de Voss (coro); Inno alla notte, Rameau (coro); Amiamoci, Hahn (tenore); Seduzione, Cazes (baritono); Visione d'aprile, Chapuis (coro); I buontemponi, Carteron (coro); Serenata napoletana, Leoncavallo (tenore); canzonetta: La tolosana, Delfès — 23.15: Giornale parlato dall'Africa del Nord.

### GERMANIA

**Breslavia** - m. 325 - Kw. 1,5.

Gletvitz - m. 253 - Kw. 5.  
16: L'ora dei libri — 16.30: Concerto divertente eseguito dal Trio del «Savoy-Hôtel». Pezzi di Auber, de Nuef, Ketslhey, Rubinstein, Verdi, Razigade, Panizzi, Offenbach, Dostal — 17.30: L'uo sguardo sullo schermo i film della settimana — 18: Questioni teatrali del presente — 18.30: Lezione di francese — 18.55: Quindici minuti di sport per il profano — 19.10: Prognosi del tempo. Indi: per il trattenimento; trasmissione grammofonica — 20.05:

La parola alla Slesia: Conferenza del prof. dott. Krzymowski: «Le condizioni agricole e del suolo nella Slesia» — 20.30: Prima esecuzione: «Leben in dieser Zeit», radio-serie per musica di F. Kaestner, musica di E. Nick, composta appositamente per la radiofonia per conto della stazione di Breslavia — 22.10: Notizie serali — 22.35-24: Da Berlino: Musica da ballo.

**Koenigsberg** - m. 276 - Kw. 1,5.

16-17.30: Concerto pomeridiano della R. O., con il concorso di solista di fagotto Pezzi di Sinigaglia, Dvorak, Bellini, Moszkowsky, Kienzl — 17.30: La radio degli impiegati. Conferenza sull'assicurazione volontaria contro le malattie degli impiegati — 18.15: Bollettino dei mercati mondiali — 18.30: Concerto sacro eseguito dal Radio-core. Cori di Schuetz, Gumpeltzhaimer, Bccard, Mendelssohn, Bach — 19.15: Ciò che si dice — 19.45: Conferenza sulla letteratura tecnica per la gioventù — 20: Da Breslavia. Prima esecuzione: «Leben in dieser Zeit», musica di E. Nick. Indi, da Berlino, meteorologia, recentissime, corriere sportivo — 22.30-24: Musica da ballo.

**Lipsia** - m. 259 - Kw. 1,5.

Dresda - m. 319 - Kw. 0,25.  
16: Concerto pomeridiano — 18: Consigli radiotecnici per il dilettante — 18.20: Prognosi del tempo, segnale orario — 18.30: L'ora degli autori: dalle opere di Max Brod — 18.55: Posti per i disoccupati — 19: Conferenza: Il cieco ed il suo cane — 19.30: «An allem ist Hütchen schuldig», azione fiesca in tre atti di S. Wagner. Indi e durante l'ultimo intermezzo segna-

le orario, prognosi del tempo, notiziario, informazioni sul radio-programma domenicale, corriere sportivo. Poi, fino alle 23.00 musica divertente e da ballo.

**Stoccarda** - m. 360 - Kw. 1,5.

**Friburgo** - m. 570 - Kw. 0,25.  
15.30: Concerto della R. O., con il concorso di cantanti e di pianista. Ventidue pezzi. — 17.45: Segnale orario, corriere sportivo — 18.05: Sulla retorica tedesca. Terza conferenza — 18.35: Lezione di spagnolo — 19.05-19.30: Ritrasmisione del programma di Francoforte — 20.15: Da Dortmund: Serata varia, con il concorso di H. Harbeck, Senf-Georgi — 22.25; 23.30: 23.45: Ritrasmisione del programma di Francoforte.

**Hamburg** - m. 372 - Kw. 1,5.

**Brema** - m. 339 - Kw. 0,25.

**Kiel** - m. 246 - Kw. 0,25.  
15.30: Cabaret strumentale, con il concorso dell'orchestra Scarpa — 17.30: Emissioni Waldteufel: concerto della R. O. 18.15: Concerto divertente della radio-propaganda — 19: Come si fa un libro di indirizzi. Una visita ad una casa editrice ed una stamperia — 19.50: meteorologia — 20: Serata di Puccini. Concerto vocale-strumentale — 22: «Grimm e Graupes» — 22.30: L'ora attuale: notizie diverse — 23: Musica da ballo dell'orchestra Scarpa.

**Francoforte M.** - m. 390 - Kw. 1,5.

**Cassel** - m. 246 - Kw. 0,25.

16-17.45: Da Stoccarda: Concerto della R. O. — 18.05: Conferenza: Venditori e compratori di libri: antichi — 18.35-19:

# RADIO LUX

RASSEGNA MENSILE DI RADIOTECNICA

MILANO - Via Campo Lodigiano N. 3 - MILANO

## SOMMARIO del N. 11

UN TRAGICO SCHERZO DEL DESTINO.  
POLITICA COMMERCIALE.  
LA COSTRUZIONE DI UN AMPLIFICATORE DI GRANDE POTENZA.

VITA RADIOFONICA ITALIANA.  
L'ANGOLO DEL DILETTANTE.  
NOTE SULLA VALVOLA SCHERMATA.  
AMPLIFICATORE DI POTENZA E ALTOPARLANTE ELETTRODINAMICO.

RADIO LUX - INFORMAZIONI SCIENTIFICHE.  
RIVISTA INDUSTRIALE.  
UNA VISITA ALLA STAZIONE RADIOTELEGRAFICA DI ROMA - SAN PAOLO.

VE LA VOGLIO RACCONTARE.  
QUELLO CHE STAMPANO GLI ALTRI.  
CATALOGHI E PUBBLICAZIONI COMMERCIALI.  
CORRISPONDENZA.  
GUIDA RADIOTECNICA ITALIANA.

SOCIETÀ ANONIMA  
INDUSTRIALE COMMERCIALE LOMBARDA

**ALCIS**  
MILANO

## RESISTENZE FISSE METALLICHE



SONO LE PIÙ PERFETTE  
PER LA COSTRUZIONE DI  
ALIMENTATORI E  
APPARECCHI IN ALTERNATA

# ELECTRAD

Lezione di spagnolo — 19.05: Conferenza: «Il tavolo dei regali della radiofonía» (il microfono nei grandi magazzini e nei negozi) — 19.30: Concerto della «Trio-Vereinigung» di Francoforte I Trio in mi maggiore per piano, violino e violoncello di Mozart. Il Trio in do maggiore per piano, violino e violoncello, op. ottantasette di Brahms. III Capriccio in quattro parti per piano, violino e violoncello di B. Sekles (prima esecuzione) — 20.15-22: Serata varia, con il concorso di H. Harbeck, Senff-Georgi — 22.25: «Tra giovanotti»: Un'ora allegra — 23.30: Lezione di ballo.

**Ia gemberg** - m. 473 - Kw. 13.

**Colonia** - m. 227 - Kw. 1,5.

16.16.20: Quarta conferenza del ciclo: La biblioteca di casa. Il libro natalizio per la Signora — 16.25-16.45 L'uomo giovane Conf. — 16.45-17.05: Conferenza riguardante le trattative internazionali dell'industria del ferro — 17.05-17.30: Lezione d'inglese — 17.30-18.30: Concerto del venerdì — 18.30-18.50: Lettura — 18.50-19: Informazioni nell'interesse delle diverse radio-società — 19.15-19.35: L'ora dell'Operaio — 19.35-20: Giurisprudenza per tutti. Conferenza: Questioni del diritto comunale — 20: Serata allegra, con il concorso dell'orchestra Mario Eslegio e di altri. Indi ultime notizie, bollettino sulla vita spirituale, corriere sportivo — 22.30-23: Lezione di ballo per principianti. Indi, fino alle 24, musica notturna e da ballo — 24-I Maestri del jazz. Trasmissione grammofonica.

**Berlino** - m. 418 - Kw. 1,5

**Berlino O.** - m. 283 - Kw. 0,5.

**Magdeburgo** - m. 283 - Kw. 0,5.

**Stettino** - m. 283 - Kw. 0,5.

20: Arte minuta dall'Oriente e dall'Occidente. I Teatro russo artistico Zwetnof. Arlecchino. II. Rivista spagnola. Borsini. III. «Il bambino Gesh nella Fiandra», di P. Timmermans. Indi segnale orario, meteorologia, recentissime, corriere sportivo. Poi, fino alle 24.30, musica da ballo. Durante un intermezzo: radio-fotografia.

**Monaco di Baviera** - m. 533 - Kw. 1,5.

**Norimberga** - m. 239 - Kw. 2.

16: Conferenza di Lodovico Hol, direttore della biblioteca cittadina di Monaco (ritrasmissione da una biblioteca popolare) — 16.30: Concerto da thè. Pezzi di Lortzing, Thomas, Godard, Wieniawski, Offenbach, Ketelbey eseguiti dal Radio-Trio — 17.40: Concerto d'organo — 18.20: L'ora della gioventù — 18.50: Concerto di cetra con musiche di Jaeger, Linke Schreiber, Wach, Ostermaier — 19.20-19.50: Radio-bollettino: Patria — 19.30: Dieci minuti per l'apparecchio radio-ricevente. Radio-notizie — 20.05: Serata varia — 22.20: Notizie serali — 22.45: Ritrasmissione del concerto dalla «Nuova Borsa» di Monaco — 23: Radio-inter-

## INGHILTERRA

**Londra** - m. 356 - Kw. 2.

**Daventry (5 XX)** - m. 1553 - Kw. 25.

16.55: Banda: Marcia militare, Schubert. Baritone: Tre ballate (Willeby, Poniatowski, F. Bridge). Mezzo soprano: Cala la tela, D'Hardelot. Tutta la luce, H. Wood. Vento fra gli alberi, G. Thomas. Banda: La Bohème, Pncelni (Selez.). Baritone: Tre

ballate (Besly, P. Warlock, K. Moss). Mezzo soprano: Tre melodie (Speaks, R. Melville Hope, Coates). Banda: Balletto «La fonte», Delibes (quattro parti) — 17 e 19.40: Interludi musicali — 17.45: Orchestra di cinema — 18.15: Dei ragazzi: Azione drammatica con musica — 19.15: (con annunci e bollettino sport) — 19.45; 22: Come lunedì — 20: I programmi musicali della settimana prossima — 20.15: Giardinicoltura — 20.30 (della scuola di canto di Berinondsey): Coro della scuola. «Dolce e basso», Ilarnby. Opera di J. A. Phillips — 21: Riproduzione di un «Promenade concert» del 1883: Guglielmo Tell, Rossini (Sinfonia). La bella fanciulla di Perth, Bizet (danza). Filemone e Bauci, Gounod (Couplets). Largo di Haendel e scena del «Roberto il diavolo» di Meyerbeer Silvia, Delibes (pizzicati). Canzone, Hatton. La colomba, Gounod (intermezzo). Aria di Haydn. Tutto è bene, Braham (duetto). La Gioconda, Ponchielli (Selez.) — 22.20: La settimana a Londra — 22.35: Varietà (V). Danze Varietà — 23.45-1 a. m. Ballabili riprodotti.

**Daventry (5 GB)** - m. 479 - Kw. 25.

16.30 Ballabili riprodotti. Varietà — 17.30 Orchestra: Suite all castello dei ragunateli, Lehmann. T'amerò sempre, Ruby. Tenore: Melodia, O' Connor Morris. Ballata popolare. Nel tuo giardino, K. Russell. Canto d'amore di un pastore, H. W. Jones. Orchestra: Suite «Hyde Park», Ja. loicz. Sicilia, Blon Naila, Delibes (Valzer). Tenore: Tre ballate (Parry, P. Warlock, idem): Orchestra: Scene marine, Fletcher — 18.30: (Birmingham). Pei ragazzi: Favola. Baritone. Recitazione. Pianoforte — 19.15: (con annunci e bollettino sport — 19.40 e 23.15: Bollettino sport da Birmingham — 19.45: Banda: Il flauto magico, Mozart (Ouv.). Potpourri Schubertiano. Soprano: Romanza e ballate di D'Hardelot, Farley, E. Ronald, D. Forster. Banda: I miei sogni, Tosti. Prima Suite in mi bem, Holst. Intermezzo, Chignell. Soprano: Quattro melodie (J. Rogers, Hagemann, Manuel Ponce, Nevin). Banda: La festa dell'impero, M. Rogan (Selez.). Il mercante di Venezia, Rosse (Preludio, Marcia del Doge) — 21: Lettura — 21.30 (Birm.): Orchestra: Ouverture solenne op. settantatré, Glazunov. Concerto in sol min. per piano e orchestra, Arne (quattro tempi: primo e secondo di seguito). Sinfonia op. trentanove, Sibelius. La giovane idea, Hely Hutchinson (piano e orchestra). Due danze piemontesi, Sinigaglia — 23: Come lunedì — 23.20-0.15 Quintetto: Al fresco, Herbert. Serenata amorosa, Montanaro. Canto Indù, Rimsky Korsakow. Soprano: Romanza Rachmaninoff. Ninfe e pastori, Hemberg. Quintetto: Scene alpine, Massenet. Soprano: Quattro canti per bimbi, Quilter. Quintetto: «O Sole mio», di Capua. Serenata, «Rigo La colomba, Gounod. Caterina Mavronneen, Crouch.

## JUGOSLAVIA

**Zagabria** - m. 308 - Kw. 0,7.

17: Lettura di fiabe — 17.30: Musica da ballo — 18.55: Notiziario — 19: Le campane della Chiesa di San Marco — 19.30: Lezione di tedesco — 19.45: Microreportage. Passeggiato col microfono attraverso Zagabria — 20.15: Notizie culturali e della radio-società — 20.30: Serata di camera — 22.30: Notiziario, meteorologia.

**Belgrado** - m. 429 - Kw. 2,5.

17: Solito — 17.05: L'ora dei fanciulli: Lettura di fiabe — 17.30: Conferenza sulle esercitazioni fisiche durante l'inverno — 18: Concerto pomeridiano del Radio-Quartetto con pezzi di Komzak, Waldteufel, Boeldieu, Rosen, Moszkowsky, Jenko, Armandou — 19.30: Conferenza del prof. J. Radonic — 20: Serata d'opereite, con il concorso di due cantanti — 21: «Gringoire», azione teatrale in un atto — 22: Recentissime, segnale orario — 22.10: Ritrasmissione della musica da ballo dall'Automobile Club di Belgrado.

## NORVEGIA

**Oslo** - m. 493 - Kw. 1,2.

18.15: Pei ragazzi: Conferenza con illustrazioni musicali — 19.15; 20; 21.30; 21.50: Come domenica 19.30: Canzoni popolari norvegesi (baritone) — 20.1: Cronaca letteraria — 20.30: Orchestra: Marcia egiziana, Giovanni Strauss. Potpourri, Zimmer. La mazurca blu, Lehau (Suite di Valzers). In giro per il mondo, Yoshitomo. Le campane, Lindsay Theimer. Parata di bambole, Noiret. Melodia, Bode. Xilofono e orchestra — 22.5: Danze (dischi) — 22.45: Varietà — 23.30-24: Danze (dischi).

## OLANDA

**Hilversum** - m. 1071 - Kw. 6,5.

15.10-16.40: Concerto da Amsterdam — 16.49; 17.10; 17.40: Conferenze — 18.10: Corso di tedesco — 18.40: Segnale orario. Orchestra con concorso di solisti — 20.25: Bollettino polizia — 20.40: Organo. Conferenza — 20.55: Trentaquattro ballabili (intermezzo: recitazione) — 0.10 Dischi.

## POLONIA

**Poznan** - m. 335 - Kw. 1,2.

16.30: I giovani esploratori (conf.) — 16.45: Corso d'inglese — 17.5: Conferenza — 17.25: Conferenza d'arte — 17.45: Audizione per ragazzi (da Vilno) — 18.45: Varie e comunicati — 19.5: Conferenza — 19.30 (su onde corte 31.8): Concerto di organo: composizioni di Soltyz e di Malin — 20.5: Concerto di piano da Varsavia — 21.15: Musica leggera da Varsavia (intervalli: i programmi del giorno seguente dei teatri e della stazione) — 22: Segnale orario; comunicati F. A. T. e sportivi — 22.15: Radiofotografia — 22.45: Varie — 23.24: (su onde corte 31.8) Varietà (dischi) — 24.2 (su onde corte 31.8): Concerto.

**Katowice** - m. 408 - Kw. 10.

16: 16.20; 18.45; 19.58; 22.15; 22.35: Come lunedì — 17.10: Piccola posta per ragazzi — 17.45: Emissione per ragazzi — 19.5 e 19.30: Conferenze — 20.5: Da Varsavia — 21.10: Concerto — 23: Danze.

**Varsavia** - m. 1411 - Kw. 12.

16.15: Dischi — 19.25; 19.58; 22.35; 23.24: Come mercoledì — 17.15: Piccola posta — 17.45: Pei ragazzi (da Vilno) — 18.45: Varie — 19.10: Borsa agricola — 20: Programma di domani. Recentissime — 20.5: Pianoforte: Sonata «Appassionata», Beethoven. Pastoral, Scarlatti-Tausig. Capriccio, Gluck-Brahms. Scozzese, Mozart-Busoni. Sei Lieder di Schubert, Liszt — 21.10: I teatri — 21.15: Musica leggera —

22: L'arte di vendere e di comperare — 22.15: Comunicati (Meteorologico, polizia, sportivo).

## SPAGNA

Madrid - m. 424 - Kw. 2.

16.25: Notizie; indice conferenze — 20: Campanie; danze — 21.25: Recentissime — 23.1.30: Campanie; segnale orario; selezione di una operetta; cronaca notizie del giorno; recentissime.

## SVEZIA

Stoccolma - m. 436 - Kw. 1.

Motala - m. 1348 - Kw. 30.

Malmö - m. 231 - Kw. 0,6.

17: Diecili — 17.45: Per ragazzi — 18.30: Melodie paesane — 18.45: Conferenza — 19.5: Varietà (du Göteborg) — 19.45: Musica militare (du Karlstad) — 20: Segnale orario — 20.45: Commedia — 21.15; 21.30: Come lunedì — 21.40: Conferenza — 22.24: Danze.

## SVIZZERA

Berna - m. 403 - Kw. 1,2.

16-16.30: Concerto pomeridiano — 16.30 17: L'ora dei fanciulli. Una mezz'ora presso l'amico della natura — 17-17.30: Continuazione del concerto pomeridiano — 18.15-18.45: Radio-appendice. Lettura — 18.45-19.20: Concerto divertente dell'or-

chestra della Radio-ditta Steiner S. A. di Berna — 19.20-19.28: Rivista umoristico-satirica settimanale — 19.28: Segnale orario, meteorologia — 19.30.20: Conferenza: « Il mio amico Rosegger » — 20.22: Da Basilea. Ritrasmmissione del V. Concerto sinfonico della Società musicale di Basilea, diretto dal Maestro F. Weingartner — 22.25.15: Notizie, meteorologia — 22.15 22.40: Concerto — 22.40-24: Radio-dancing.

Zurigo - m. 459 - Kw. 0,63.

16: Concerto orchestrale — 17.15: Concerto d'una società filarmonica — 17.45: meteorologia. I prezzi della Fed. Svizzera degli agricoltori — 17.50: Storielle allegre — 18.30: Conferenza — 19: Concerto di campane delle Chiese di Zurigo — 19.15: segnale orario, meteorologia — 19.18: Lezione di esperanto — 19.35: Conferenza riguardante il bestiame da macello — 20: Concerto del Radio-Quintetto — 20.30: «Autunno» di R. Presber. Azione teatrale — 21: Concerto della società di mandolini e di chitarre «Orfeo» di Zurigo, con il concorso di cantante — 22: meteorologia, recentissime, notizie del giornale «N. Z. Z.» — 22.10: Trasmissione grammo-fonica.

Losanna - m. 680. - Kw. 0,6.

15.30: Concerto dal Kursaal di Montreux — 19: Gli spettacoli e i concerti

della settimana — 19.29: Il tempo. Segnale orario — 19.30: Conferenza scientifica — 20 (da Basilea): Concerto musiche di Dvorak, Tschaiowsky, Mendelssohn e Haydn — 22.10-22.45: V. Ginevra.

Ginevra - m. 760 - Kw. 0,25.

17: Ballabili riprodotti — 18: Informazioni — 18.5: Dischi (fantasie e varietà) — 18.45: Orchestra: Valzer, Waldteufel — Suite di balletto, Lachauxe; Canzone, Luciano; Addio Corsica, Pizzozzi; Napolitano, Leblay; Madame, Christine; Berlino da notte, Linka (Polpourri); Ozardus n. quattro, Michiels — 20: Carillon dalla Cattedrale di San Pietro — 20.2 (da Basilea): Concerto sinfonico diretto da Weingartner: Carnevale, Dvorak (Ouv.); Romeo e Giulietta, Tschaiowsky (ouv.); Concerto per piano e orchestra in sol min., Mendelssohn Sinfonia in re magg., Haydn — 22: Notizie — 22.10: Jazz a due piani: Sette ballabili — 22.45-23.30: Ballabili riprodotti.

## UNGHERIA

Budapest - m. 550 - Kw. 20.

16: Conferenza — 17: Conversazione — 17.10: Lettura — 17.40: Orchestra: Musica d'opere italiane — 19: Lettura — 19.30: Azione drammatica — 22.20: Tzigani (riproduzione).

## CORSO DI LINGUA INGLESE A TITO

tenuto dal Prof. R. Bianchetti

## XXIII LEZIONE.

VERBI DIFETTIVI POTERE-CAN.MAY.  
COULD-MIGHT.

Regola generale: I verbi difettivi mancano del segno verbale to, all'infinito, non predano s alla terza persona singolare, hanno solamente il presente e l'imperfetto, gli altri tempi si formano sulla lezione to be able (verbo can).  
Can, indica il potere fisico, «capaci», dipendente dal soggetto.  
May, indica una possibilità, dubbio, permesso.

## ESEMPI

I can touch the table. I cannot touch the ceiling.  
Can you shut the door? Yes, I can.  
May your son go out? Yes, he may. (to be allowed - aver il permesso).  
May you always be happy! (in frasi esclamative).  
We can go to Milan tomorrow, (futuro incerto).  
Can your friend speak french? No, he cannot. (non sapere, esser in grado).

I can afford to buy this house. (can afford = disporre di mezzi).

I cannot but work. (cannot but = non poter far a meno di).

I could have gone to the theatre last night. (could have = avrei potuto).

READING EXERCISE  
THE ARTISAN AND THE SAILOR

An artisan once asked a sailor where his father had died.

The sailor replied that his father, his grandfather, and his great-grandfather had all perished at sea. Well, said the workman, are you not afraid to go to sea lest you should be drowned?

Not at all, answered the sailor, but tell me, please, how did your father, your grandfather, and your great-grandfather die?

In their beds, replied the artisan.

Well, then said the sailor, why should I be more afraid of going to sea, than you should be of going to bed?

## AVVISI A PAGAMENTO

Lire 0,70 la parola, minimo L. 7. —

(Pagamento anticipato)

VENDO annate «Radio per Tutti» 1925 - 1926 - 1927 - 1928. Bili. Corso Umberto 22 - Pistoia.

PREZZI modicissimi Supereterodine Bigriglia. Tre valvole in alternata. Chiedete cataloghi: Azienda Radioelettrica Tappati, Ceres Terinese.

LIQUIDAZIONE definitiva Accessori radiofonici vendonsi. Levi Buenos Aires N. 17.

## CONCORSO A PREMIO PER IL DISSEGNO RADIOFONICO

Tutti i piccoli che si interessano delle varie stazioni dell'E.I.A.R. sono pregati di osservare sul «Radiorario» N. 49 a pag. 10 il disegno radiofonico trasmesso da I. Bz domenica 17 novembre: Con poche linee tracciate su un foglio di carta a quadretti, la espressiva, originale, caratteristica figura di un bel ballata Sorridente.

Radio-Bolzano ora chiama a raccolta tutti i piccoli volontari di cimentarsi in una dilettevole prova che potrà loro fruttare i bei premi appositamente scelti. Si tratta di inviare a «I Giochetti Radiofonici» E.I.A.R.-Staz. di Bolzano (Via Principe di Piemonte n. 14) un disegno semplice e carino, che sia tratteggiato su carta a quadretti. E' libera la scelta del soggetto, purché il disegno risulti composto essenzialmente di linee rette.

Ogni disegno verrà attentamente esaminato e tra essi verranno scelti quelli che risulteranno meritevoli di essere trasmessi per «I Giochetti Radiofonici», vincendo i numerosi premi. Ballata «A Voiti».

## SE ROMA PIANGE...

SPARTA NON RIDE

LA LISTA NERA DI  
TATSFIELD

La stazione di ricezione di Tatsfield della B. B. C. ha condotto cioè, che pressappoco si potrebbe chiamare una inchiesta sugli avanzi dello schema di Praga. Ignorando il caos nell'etere continentale, gli ingegneri hanno concentrato la loro attenzione sulle interferenze che si causavano alle stazioni britanniche dalle desolanti scoperte. Adesso ci sono non meno di dieci stazioni emittenti continentali che producono ogni sera delle interferenze alla stazione della B. B. C. Ecco la lista nera di queste stazioni: Petit Parisien, Radio Vitus, Langenburg, Zagreb, Lyon, Sinfieropal (Russia), Moravska-Ostrava, Leipzig, Horly e San Sebastiano.

San Sebastiano, tra parentesi, fa dei progevoli tentativi per evitare la lunghezza d'onda di Glasgow, ma pare che non sia capace di trovare altrove un ripistiglio. («Wireless World», November 6th 1929, N. 534, vol. XXV, N. 19).

R. CHIAPELLLI, direttore responsabile

Archetipografia di Milano, viale Umbria 54

# S. I. R. A. C.

## SOCIETÀ ITALIANA per RADIO AUDIZIONE CIRCOLARE

Corso Italia, 13 MILANO Tel. 88-440 82-186



Rappresentante per l'Italia e Colonie  
della

**RADIO VICTOR CORPORATION  
OF AMERICA**

UFFICI:

**ROMA:** Via Ferd. di Savoia, 2 • Tel. 24-594

**GENOVA:** Via XX Settembre, 42 Tel. 53 844

**NAPOLI:** Via Giuseppe Verdi, 18 Tel. 28-723

Negoziò di vendita a Milano:

Corso Italia, 6 • (**Salone della Radiola**)

## LA RADIOLA 47

Una nuova meravigliosa creazione della R. C. A.

Comprende:

1 Apparecchio radio ricevente a valvole schermate ultimo modello;

1 Altoparlante elettrodinamico di grande effetto;

1 Complesso grammofonico elettrico con **motore ad induzione e Magnetic Pick-Up.**

RADIOLA 60

RADIOLA 33



## RADIOLA 67

Audizioni radiofoniche e grammofoniche di grande potenza e insuperabile purezza;

Alimentazione totale in alternata.

Prezzo

**L. 7000,--**

tasse governative  
comprese

ALTOPARLANTE 100  
ALTOPARLANTE 103  
ALTOPARLANTE 100B

È arrivato il nuovo tipo di **MAGNETIC PICK - UP** della **R. C. A.**  
**PREZZO Lire 400 -**

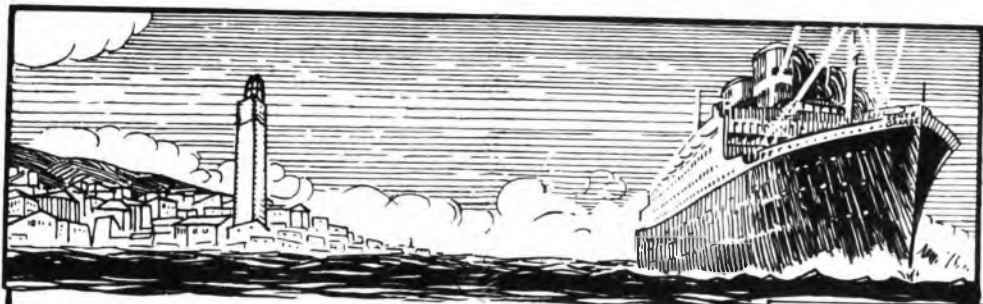

RAPPRESENTANZA ESCLUSIVA PER LA LIGURIA

RADIO MENOZZI, GENOVA

PIAZZA PORTELLO NUM. 4

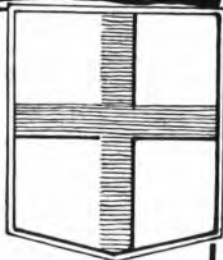

*Perchè un apparecchio sia veramente a valvole schermate deve contenere tre valvole schermate*



Mod. 642 3 VALVOLE SCHERMATE  
1 VALVOLA 227  
1 VALVOLA 245 • 1 VALVOLA RETT. 280

NULLA EGUAGLIA  
STROMBERG = CARLSON

Valvole schermate

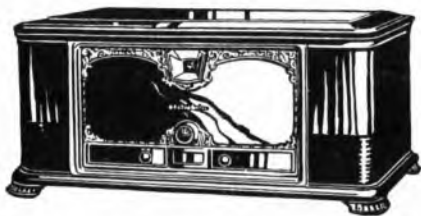

Mod. 641 3 VALVOLE SCHERMATE 1 VALVOLA 245  
1 VALVOLA 227 = 1 VALVOLA RETT. 280

Concessionaria Esclusiva

*Società Anonima*  
*Industriale Commerciale Lombarda*  
ALCIS  
*Via S. Andrea 18 - Corso Matteotti - Milano - Telefoni 78441-78442-77443*

Concessionaria Esclusiva