

RADIOCORRIERE

DIREZIONE, E AMMINISTRAZIONE, VIA ARSENALE, 21 - TORINO - PUBBLICITÀ, SOCIETÀ S.I.P.R.A., VIA CONFENZA, 10 - TELEFONO 55
UN NUMERO SEPARATO LIRE 0,80 - ABBONAMENTO ITALIA E COLONIE LIRE 36 - PER GLI ABBONATI DELL'E.I.R. LIRE 30 - ESTERO LIRE 75



ARS LVPA

Timidi annunci di primavera

Escello

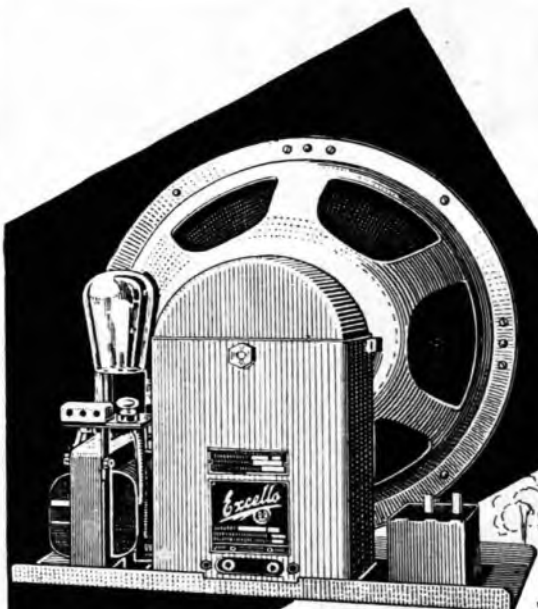

MODELLO STADION

ENORME INTENSITÀ CON QUALITÀ ACUSTICHE ECCELLENTI

Oltre alla musica anche la parola viene particolarmente bene riprodotta.

Carico ammissibile: da 6 a 20 Watt di potenza modulata.

Per campi sportivi e per grandi locali non vi è di meglio!



AGENTE GENERALE CON DEPOSITO PER L'ITALIA E COLONIE

ERMINIO AZZARELLI

Via G. B. Morgagni, 32 - MILANO (119) - Telefono 21-922

Telegrammi: "AZZARELLI", - MILANO

Dr. DIETZ & RITTER G.m.b.H. LEIPZIG O 27.

ATWATER KENT RADIO

PRESENTA LE SUE ULTIME NOVITA' -
IL RISULTATO DEI PIU' RECENTI PERFE-
ZIONAMENTI TECNICI - GLI APPARECCHI
DI GRAN LUSSO - I MODELLI

PIRELLA
K
SOLIGNA 108

MOD. 70
RADIO

"DALLA
VOCE
D'ORO

MOD. 75
RADIO
FONOGRAFO



DI GRANDE POTENZA E SELETTIVITA' : A 8
VALVOLE, DI CUI 3 SCHERMATE; AL TOPAR-
LANTE ELETTRODINAMICO PERFEZIONATO,
CONTROLLO DI TONO E DI VOLUME

IN ELEGANTE MOBILE MASSICCIO
PREZZO: L. 3.800

COME RICEVITORE UGUALE AL MOD. 70
CON COMBINAZIONE FONOGRAFICA ELET-
TRICA, IN MOBILE MASSICCIO E DI SQUI-
SITA ELEGANZA

PREZZO L. 5.500

CONCESS. ESCLUSIVA PER
L'ITALIA e COLONIE

Sirac
PIAZZA
L.V. BERTARELLI 1
MILANO
TELEFONI 85992 - 82186

NEGOZIO DI VENDITA IN MILANO:
CORSO ITALIA 6

ROMA - Via F. di Savoia, 2 - Telef. 25-622
NAPOLI - Via G. Verdi, 18 - Telefono 21-654
GENOVA - Via XX Settembre, 41 - Tel. 53-844
TORINO - F.lli Atestio - Via Bonafous, 7 - T. 4-302

**Mod. 77 R**

Il massimo di potenza, selettività, purezza di voce! Un RADIOFONOGRAMFO di ineguagliata amplificazione

— L. 3800 —

**Mod. 57 R**

Un RADIOFONOGRAMFO di eccezionali qualità tecniche in un mobile di fattura squisita

— L. 2800 —

CROSLEY



MODELLO "MIGNON"

DITTA VIGNATI MENOTTI

Sede Centrale e Amministrazione: LAVENO (Varese) - Viale Porro, 1

MILANO

Foro Bonaparte, 16

VARESE

Corso Vitt. Emanuele, 19

LE NUOVE CREAZIONI MERAVIGLIOSE CHE LA "CROSLEY" SA E PUÒ FARE!

**Mod. 57**

Un mobile elegantissimo, di puro noce, con un apparecchio meraviglioso! (chassis del modello 57 R)

~ L. 2200 ~

**Mod 77**

L'apparecchio radio ideale: chi lo sente non può esimersi dall'acquistarlo! (chassis del modello 77 R)

~ L. 2800 ~

Modello MIGNON

Un apparecchio a 5 lampade con nuovo circuito studiato dalla Crosley. Sostituisce vantaggiosamente qualsiasi apparecchio con maggior numero di lampade! Costa solo

~ L. 1850 ~

VIGNATI

PRIMA DI QUALUNQUE ACQUISTO
chiedete cataloghi e schiarimenti
alla concessionaria esclusiva

DITTA VIGNATI MENOTTI

Sede Centrale e Amministrazione: LAVENO (Varese) - Via e Porro, 1

MILANO

Foro Bonaparte, 16

VARESE

Corso Vitt. Emanuele, 19

The Count - L. 2.200

*Il meraviglioso apparecchio radioricevente,
lanciato recentemente dalla ALCIS,
ha ottenuto un grandioso successo*

MOBILE ELEGANTE
DI LINEA SEMPLICE
E MODERNA

ALTOPARLANTE
ELETTRODINAMICO
MAGNAVOX

6 VALVOLE

6 VALVOLE



CONCESSIONARIA ESCLUSIVA

S. A. Industriale Commerciale Lombarda

ALCIS

Via Sant'Andrea, 18 - MILANO - Telef. 72-441 72-442 72-443

Radiocorriere



Merita di essere conosciuto il tipico caso di una stazione radiofonica americana che ebbe rifiutata la rinnovazione della licenza di esercizio a motivo che risultò provato che i gestori di essa si erano scordati che la radiodiffusione deve avere prevalentemente un carattere di utilità pubblica.

È un caso singolarissimo e spiega come il De Forest abbia ritenuto necessario d'intervenire, apertamente biasimando certi sistemi di pubblicità che si risolvono in danno per la diffusione della radio.

Giusta la protesta dello scienziato, motivatissimo il rifiuto della Commissione Federale. La stazione in parola si era trasformata in un gabinetto di consultazione medica e la maggior parte delle ore di trasmissione le riservava ad un Dulcamara novecentesco il quale anziché trattenerne i suoi ascoltatori su argomenti scientifici o su malattie di stagione, prescriveva delle cure e diffondeva degli specifici preparati da una farmacia direttamente dipendente dalla stazione.

Sul funzionamento dell'Ente incriminato da notizie dettagliate il *Bollottino dell'Unione Internazionale Radiofonica* de-enunciano i dati dall'inchiesta della Commissione Federale e dal giudicato della Corte d'Appello. Il Dr B., principale azionista e gerente della stazione, ogni giorno si presentava al microfono e lo teneva occupato per tre ore e mezza. In tre ore e mezza c'è da dirne delle cose! Ma a quanto sembra tale tempo era appena sufficiente al Dulcamara per rispondere alle molte lettere che, personalmente, e per il tramite della stazione, gli venivano ogni giorno indirizzate da ammalati veri o immaginari.

Dulcamara 1931

E pazienza se il Dulcamara si fosse limitato a dare dei consigli generici! Non avrebbe fatto nè bene nè male. Ma in realtà il Dr. B. non poneva limiti alle sue consultazioni. Senza conoscere il paziente, senza vederlo, cosa che è indispensabile per dare concretezza ad una qualsiasi diagnosi, ma solo basandosi sui sintomi che gli venivano segnalati per corrispondenza, prescriveva le cure, indicava i rimedi, raccomandava questo o quel suo farmaco contrassegnandolo con dei numeri. Il che val quanto dire che gli specifici erano formati con sostanze che non potevano intaccare un organismo ma neppure risanarlo.

Una propaganda diretta, insomma, assai più efficace, indubbiamente, di una propaganda indiretta. Dulcamara abbandona la piazza, campo incontrastato delle sue gesta ciar-

latanesche e compare nell'auditorium; e qui sostituisce ai richiami delle trombe e dei uonnetti, la suggestione radiofonica!

Una stazione commerciale così bene congegnata costituiva per la Società gerente una fonte sicura di guadagno ed è logico che costretta a chiudere la stagione abbia protestato; ma bene ha fatto la Commissione Federale a mettere il veto dichiarando che si trattava di un'iniziativa pericolosa « per la salute e la sicurezza pubblica ».

A sentir parlare per ore ed ore di malattie e di malati un infermità può saltar fuori anche a chi scoppi di salute.

Una deviazione? Indubbiamente, anche per la radio americana, ma che solo può essere possibile in un paese dove la pubblicità ha raggiunto forme parossistiche e dove è consen-

tito a chiunque di impiantare e gestire una stazione.

Deviazioni del genere non sono possibili tra noi poiché nel nostro paese ogni attività è controllata, vigilata, guidata e alla pubblicità è fatto obbligo di restare nelle forme e nei limiti stabiliti dalla Concessione, limiti che l'Eiar non pensa affatto a varcare ma che si studia di sempre più restringere, così come si studia di dare alla pubblicità una forma sempre più attraente e sempre più artistica, spogliando, nella misura del possibile, ogni trasmissione reclamistica da caratteri schiettamente pubblicitari.

Nel ritmo della vita moderna la pubblicità costituisce un'elemento non trascurabile. Le industrie e i commerci, per svolgere pienamente la loro attività, per mantenersi vivi, per allargare la loro clientela, per essere presenti sui mercati, hanno bisogno di trovare forme sempre nuove per gridare forte i loro prodotti.

Molte sono le forme di pubblicità a cui i commercianti e gli industriali possono ricorrere, e non c'è da stupirsi si rivolgano anche alla radio perchè la radio rappresenta non solo la novità, ma anche il mezzo più pronto, più immediato, più efficace di propaganda.

E non è male che così sia. La radio ha la possibilità di varcare i confini, senza inceppamenti di dogane o di veti, ed è non solo consigliabile ma opportuno che tra le voci italiane che si diffondono sui mari e passano le Alpi trovino posto anche quelle che esaltano i prodotti industriali e commerciali che rappresentano tanta parte della nostra attività e contribuiscono, non meno della scienza e dell'arte, alla valorizzazione nazionale.

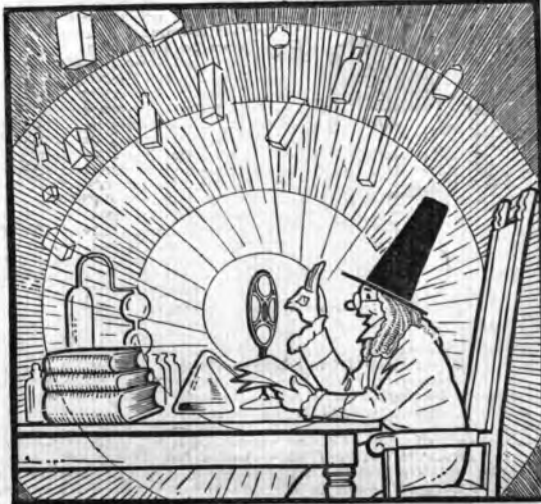

RADIO-ROMA

La stagione invernale alle Capannelle alla sua apertura ha visto una novità: i cavalli non partono più, come avveniva una volta, da fermi, ma in piena azione di movimento.

A sentir i competenti, l'innovazione è molto opportuna, per



Maestro RICCARDO STRAUSS

tante considerazioni, prima fra le quali quella che così viene detto che qualche cavallo resti al palo, cosa che per chi gioca non è tanto piacevole. L'inclusione dell'inverno non ha permesso che durante le prime settimane si siano potute ammirare le splendide bellezze che hanno sempre costituito il clima dell'eleganza farnesiana sul più bello degli oppidum d'Italia, dalle muraie fiorite e dalla semplicità elegante della stile.

Il pubblico si è, come sempre, entusiasmato quando un cavallo, dopo una corsa incerta, ha trovato, in un finis emozionante, di battere sul palo tutti i concorrenti.

Il crack della nuova genera-

Il numero degli appassionati alle corse è ogni volta più numeroso; ma i veri allezionati sono sempre gli stessi, che studiano da cima a fondo i giornali tipici, li sanno dire a genovaglia di un cavallo partendo dalla più lontana generazione ascendente, che dalla più leggera variazione di peso o di fantasia li giurano che quel tale cavallo giungerà primo a secondo. Salvo, poi, a non indovinarci affatto. E tante volte la gloriosa incertezza del turf gioca certi brutti scherzi che fanno restar male parecchie persone.

Durante il febbrile intervallo fra una corsa e l'altra si vedono costoro correre da un picchetto all'altro, interrogare i bookmakers e cercare di giocare un cavallo ad una quota un po' più alta di quella segnata.

La primavera minaccia di non dare quelle giornate di sole che di solito da essa tutti s'aspettano; ma ciò non conta: alle Capannelle si riverserà sempre una folla enorme, trasportata da Roma con ogni mezzo disponibile sulla bella via Appia affluente di più.

Il Cavaliere della rosa ha fatto buona strada in Italia nel corso di un ventennio. Fischiate furiosamente alle scale di Milano il primo marzo 1911 e debolmente applaudita al «Costanza» di Roma nel novembre dello stesso anno, si erdette, allora, che non potesse rivivere e prosperare nel nostro clima. Invece nel giro di quattro lustri il gusto è cambiato. Ormai il Cavaliere può presentarsi in qualsiasi grande teatro lirico italiano, sicuro di essere accolto con simpatica curiosità, ma con entusiasmo. L'opera di Riccardo Strauss è per molti ispirata da un frequentatore di

Lochestra di Riccardo Strauss è volubile e passa dalle grandi delicatezze ai clamori assordanti. Non è facile rendere sempre con chiarezza il pensiero del compositore, ma Gino Marinuzzi ha raggiunto in modo brillantissimo questo intento. La sua direzione orchestrale ha destato entusiasti fervori e umini.

Talanti presenti dalla Direzione del Teatro Reale per l'esecuzione del Cavaliere sono apparsi adeguati al difficile compito loro assegnato.

Per Pacelli ha rifuggito in modo egregio la «Moresca». Ella ha vissuto la sua parte e l'hu-

rosa arvincente: oltre ogni dice. Gilda della Rizza si è mostrata franca nel recitare in abiti maschili così da sorprendere coloro che la conoscevano come artista di femminilità squisita. La signorina Biugnelli ha cantato con naturalezza le melodie nella parte di «Sofia». Assai divertente il basso Giulio Cerino, titolante gli scanni; particolarmente riuscito quello del primo atto. Costumi d'effetto vistoso; i carri abbellimenti di Gilda della Rizza e quello della «Moresca» all'ultimo atto sono veramente bellissimi.

ONORATO.

SUSURRI DELL'ETERE

MADDALENA — «I-Mad» o «I-Mad» o «I-Mad»... La chiamata che nella notte gloriosa della crociera atlantica tante stazioni radio lanciarono incesantemente per l'etero sghignazzo a inguere dal cuore di tutti gli italiani, fulminati dal ciro destino, Maddalena, Cecconi, Danonte non rispondono, non risponderanno mai più dalla funerea notte interminabile in cui li ha travolti la morte, che, stando in agguato, li ha colti a tradimento nel corso di un volo ordinario, nel quale non le muovono la consueta difesa. Sfidata, vien fatto di pensare che forse nemmeno questa volta avrebbe potuto aver ragione della loro intrepidità.

Maddalena pareva, nel dorato alone del suo noi superio eroismo, un ragazzo; ed era già una figura di leggenda. Dal cielo del Polo al cielo di Tripoli, la sua ala ed il suo indimento avevano creato le più dure battaglie, affrontati i rischi più temerari, colte le più invidiate vittorie. La sua gloria — da tanto tempo e con tanto orgoglio eravamo abituati a vederla affermarsi alta e sicura nei cimenti delle più inabitate imprese aeree! — ci pareva brillasse come una stella fissa nel firmamento della Patria. La stella è caduta...

Lascia una chiara sua nell'azzurro. Ancora una volta, i nostri insegnano la via dei prodigi. Seguite di tre cori color di sangue, l'ala infranta si ricompone e rimbalza verso audace, all'ora inteso. Dal profondo dolore della Nazione una grande promessa si innalza fino all'orizzonte; e i nomi di Maddalena, di Cecconi, di Danonte divengono, per gli arieri d'Italia, santissimo auspicio di una più vasta conquista di cieli!

CERCANSI USIGNOLI.

L'Età ha aperto un concorso per allunare il personale di *speakers* occorrenti alle stazioni radiofoniche di prossimo allestimento. Sapete che all'estero le belle voci dei radiodiffusi, e specialmente delle radio-teatrici delle stazioni italiane godono di molta fama e trovano un pubblico di ammiratori anche là dove la nostra lingua è scarsamente conosciuta? A varie riprese —

tanto per voler citare il testo documentario — il Coetroy, nel suo recente volume *Panorama de la radio, accento alla popolarità*, ottenuta fra i buongustai stranieri dalle voci fluide e musicali delle ammantatrici italiane. Poiché le cose stanno così, l'accademico Bramoni, battagliero teorista della «poesia pura» o quale qualunque elemento della bellezza letteraria, potrebbe aiutarci a formulare la tesi della «voce pura». Già un giorno lontano Gabriele d'Annunzio aveva proclamato: «Il Verbo è tutto»; il suono del Verbo, cioè la voce che lo crea per chi l'ode, sarebbe, a sua volta, l'essenza del diletto estetico...

Scendiamo a un piano più pratico: anche la bella voce dei radiodiffusi può dunque diventare un ottimo veicolo per la propaganda della nostra lingua, così come lo erano le belle voci dei nostri artisti di canto. Presocchie ogni teatro d'opera straniero, non solo accellava, ma preferiva che le opere italiane venissero date in italiano, nell'idioma, cioè, che sembrava raggiungere una sua naturale armonia inimitabile alle armonie pensate dal compositore. Oggi il nazionalismo accompagna, talvolta non senza gorgie gutturali e striduli falsetti, in quasi tutti i palcoscenici esteri finora consentiti alla lingua italiana: danno per noi più grave di quanto non possa superficialmente apparire.

Per fortuna, la radiofonia apre alla nostra lingua nuove possibilità, non ancora palesi quanto erano attraverso la voce dei nostri tenori e dei nostri soprani, ina certe. Nessun mezzo di diffusione della lingua nazionale, per quanto indiretto, sia mai esistito. Angustiamoci dunque che il concorso bandito dall'Età richiami alla prova molti «usignoli», cioè, cogliendo a volo per l'etero una parlata di ogni altra più melodiosa, sempre maggiore sia il numero dei radiodiffusi stranieri, i quali, appunto così come si ravvisa alle prime note la voce dell'usignolo, abbiano a riconoscere subito ed ammiccamente la «voce dell'Italia».

G. SOMMI-PICENADI.

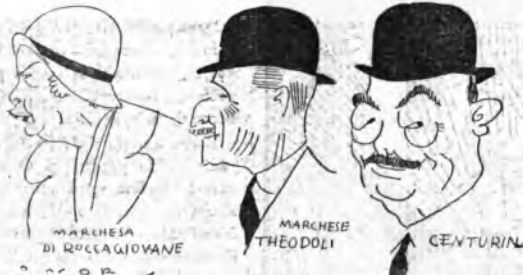

Alle «CAPANNELLE».

zione equina, però, non ancora si va avanti.

C'è qualche speranza: qualche cavallo, come Appio Claudio, ha dimostrato di saper rivivere di forza e di battere anche i concorrenti più pericolosi; e un po' difficile, però, che quest'anno si possa vedere un Cavaliere d'Arpino che tanto entusiasmo suscitò l'anno scorso.

ritorni notturni inconfessabili. Questa alteratività di nobile e di scurrite costituisce, senza dubbio, una delle singolarità del Cavaliere della rosa, ma toglie irrimediabilmente all'opera quella omogeneità di stile che costituisce, invece, il pregio fondamentale di altre produzioni del maestro barabrese, quali la Sallome e l'Electra.

INTERVISTE AL MICROFONO

Valentine Tessier - Louis Jouvet
Pierre Renoir, de la Comédie des
Champs-Élysées



Valentine Tessier

CABELLA. Signora Tessier, a voi la prima parola, per gli ascoltatori italiani il prego di far loro conoscere le vostre impressioni sull'Italia...

V. TESSIER. Le premier mot à dire est: bonheur, et aussi: bonheur et aussi: merci. Merci pour l'hospitalité française et l'accueil magnifique de son public. Et merci encore de lui ce que nous avons vu dans ce merveilleux pays.

CABELLA. Che voi non conoscete ancora l'Italia?

V. TESSIER. Non, mais c'est une très belle et je suis maintenant très amoureuse.

CABELLA. E voi, Monsieur Jouvet?

JOUVET. Moi non plus, je ne connais pas de l'Italie que ses artistes et ses littérateurs.

CABELLA. K Monsieur Renoir?

RENOIR. Moi aussi, il ne s'est pas souvenir qui fait de l'Italie le berceau des peuples latins.

CABELLA. Che dite di Roma?

V. TESSIER. Rome est sans conteste la Ville Éternelle.

CABELLA. Signor Jouvet, che pensate del pubblico italiano?

JOUVET. Ce qui nous a frappés c'est le caractère actif de sa présence, c'est l'intensité d'expression, c'est ce qu'il y a de plus vibrant et de plus libre dans les autres pays. On se sent complètement présent, attentif, arde d'écouter et d'une intelligence aigle, comme nulle part ailleurs.

CABELLA. K della stampa?

JOUVET. La presse également partitipe des mêmes qualités d'attention et de vivacité. Nous avons été étonnés et fiers de voir de chacun de nos spectateurs dans chaque ville des critiques éminentes consacrant chaque soir une longue chronique très détaillée et écrite avec une fraîcheur de jugement que nous serions très heureux d'avoir souvent menée à Paris. Il faut dire aussi la gentillesse de ces critiques et la générosité de leurs éloges.

CABELLA. Onate, fra le commedie rappresentate da voi durante la tournée, la quale maggior successo?

JOUVET. C'est sans conteste, il faut le dire, Amphitryon de Jean Giraudoux.

CABELLA. E a Parigi?

RENOIR. C'est difficile de le dire, car depuis quatre ans, à Paris, chacun de nos spectateurs se joue au moins cent fois de suite.

CABELLA. Avete notato delle differenze notanziali fra le accoglienze fatte dal pubblico parigino e quelle fatte dal nostro pubblico?

RENOIR. Je ne trouve pas différence



Louis Jouvet

d'accueil. Au contraire, la poésie de nos pièces est très goûtée en Italie.

CABELLA. Un grande scrittore ha detto che avete un partito preso, la Poesia.

JOUVET. C'est exact. D'ailleurs, en France aussi, le public marque ses préférences à ce moment du spectacle ou le poète lui parle directement.

CABELLA. Un altro, che siete il miglior interprete del Teatro d'oggi. Ovate secondo voi, il Teatro di ieri?

JOUVET. C'est celui d'il y a dix ans, celui de Molière, de Goldoni, de Gozzi, c'est la Comédie de l'Art, les classiques français, les tragiques grecs tout cela c'est hier.

CABELLA. E quello di domani?

V. TESSIER. C'est celui qui aura ce lui d'aujourd'hui.

CABELLA. Risposta piena di significato per quanto prudente. E quello d'oggi?

RENOIR. C'est le lien entre les deux car il n'y a de vrai théâtre que par la tradition.

CABELLA. Signor Renoir, il pubblico li segue e li ama, come si spiega allora, che da mille anni vien ripetuto che oggi il pubblico vuole soprattutto



Pierre Renoir

degli spettacoli, che non intende di pensare, a teatro, che pretende di discutersi soltanto?

RENOIR. Je crains que tant qu'il y aura des hommes, on aura besoin de pensée et de poésie. Mais il faut tenir compte que le théâtre est un art d'agrément.

CABELLA. Cosiete che il cinemaofferto sia un pericolo assoluto, per il Teatro?

RENOIR. En tous cas, ce n'est pas le cinéma qui fait la concurrence au théâtre, mais le théâtre qui a existé en faisant concurrence au cinéma.

CABELLA. E della crisi, Signor Jouvet?

JOUVET. Il ne faut pas en parler, c'est en en parlant qu'on attire les maîtres. Je suis très superstitieux.

CABELLA. E voi, Signora, concelete questa famosa crisi?

V. TESSIER. Nous ne voulons pas la connaître.

CABELLA. Comunque, non la temete?

JOUVET. Pourquoi?... D'ailleurs, la France est très solidaire pour un artiste.

CABELLA. E continuerete la vostra nobile lotta, senza esitazioni?

JOUVET. Jusqu'à ma mort.

CABELLA. So che non credete al regno dei regisneur.

JOUVET. Non. Le théâtre est un gran

vement de comédiens, d'auteurs et de public.

CABELLA. Ho letto, di Valentine Tessier, questa sigla: sulla scena, e come un elemento semplice, l'Idrogeno o l'Ossigeno. Ma piuttosto l'Ossigeno.

JOUVET. C'est plutôt un élément composé, c'est la santé, la beauté et le naturel le plus humain que je connaisse.

CABELLA. Signora, molte attrici si lamentano di dover continuare a recitare... Voi?

V. TESSIER. J'adore le théâtre et le public.

CABELLA. E' vero che, rientrando a Parigi, metterete in scena una nuova commedia?

JOUVET. Oui, une nouvelle pièce de Drieu La Rochelle.

CABELLA. La Rochelle è un romanziere... L'autore, fra altro, di Une femme à la fenêtre?

JOUVET. Oui, qui débutera au théâtre chez nous.

CABELLA. Ah, sarà la sua prima commedia? Questo conferma che continue a orientarvi verso un Teatro letterario?

JOUVET. Entièrement.

CABELLA. E perché?

JOUVET. Parce qu'il n'y a de Théâtre qu'autant qu'il y a d'abord une littérature. Je veux dire que si il n'y a pas d'abord une pensée écrite, rien ne saurait nous intéresser dans une œuvre quelle que soient les perspectives et les inventions dramatiques.

Et d'après M. Cabello, nous devons nous sentir car nous jouons ce soir au théâtre Malicconi.

ce sera le triomphe de la médecine et de Jules Romains. Bien sûr ce sera le triomphe de Giraudoux et de la leutine Tessier. Amphitryon 3e; et après le triomphe de Pierre Renoir, Siphrix, que le grand Ringier nous a fait connaître.

Merci. V. Cabello, de votre hospitalité et merci à la direction de la Radio d'Italie.

CABELLA. Grazie a voi. A nome degli autori italiani e degli attori italiani, per i quali mi avete manifestato una così grande stima, vi auguro le migliori soddisfazioni artistiche, da noi e dovunque. Nessuno se le merita più di voi, che continuate con tanta nobiltà la stupenda tradizione del Vieux Colombine.

JOUVET. Nous saluons le Théâtre d'Italie, ses auteurs et ses acteurs et le public Italien, qui par son accueil, par le témoignage de son approbation même, nous a fait sentir cette très fertile humanité et aristocratique qui passe les frontières comme noire puis en ce moment.

ALBERTO CABELLA.



L'originale sistema di raffronto usato dalla Ditta Philco per dimostrare e rappresentare fotograficamente il noto fenomeno della distorsione della voce.



Tutte le volte — troppo rare per mio desiderio — che un'opera di Wagner viene trasmessa per radio, lo richiamo in servizio temporaneo il mastodontico domestico, vale a dire quel ricevitore a cui due P 450 finali — in opposizione sì, ma concordi nel far la festa a un condannato di millimetri — imprimono una possanza capace di scuotere la fragilità dell'edilizia moderna. Avrà torto infatti, ma un Wagner in sordina non mi riesce d'immaginarlo; sentire l'irruenza sonora del grido di guerra delle *Walkirie* o smuovere la grandiosità eroica del tema di *Siegfried* mi parrebbe, oltre che un'irriverenza, un controsenso. Perciò Wagner lo lo ascolto su dieci Valvole.

Ma questa volta, in occasione della trasmissione scaligera delle tre « giornate dell'Anello », ho lasciato che, per qualche ora almeno, il mio domestico ma ferace mastodontico rompesse i limpianti a tutti i costi che a me e sono andato in cerca di Wotan. Com'è noto, questo eccellente iddio, è solitamente reperibile all'aria aperta, nei paraggi del Walhalla; ma io, che sono piuttosto pigro, ho voluto risparmiare

strada e son corso a cercarlo sotto terra. E ci sono riuscito alla prima.

Dico sotto terra per modo di dire; ma è un modo di dire topograficamente esatto, perchè mi sono dovuto sprofondare un bel po' sotto il livello stradale. Sprofondamento, per vero, quanto mai interessante, perchè compiuto entro le viscere del paleosecenario scaligero. Là appunto — e precisamente qualche metro al di sotto del piano del « golfo mistico » dell'orchestra — si annida la cabina che le cure sapienti del tecnico dell'Elar e l'ospitalità cortese dei dirigenti della « Scala » hanno stabilito per comando delle trasmissioni; e dove mai la voce del padre delle *Walkirie* mi sarebbe potuta giungere — più intimamente e in modo più suggestivo, se non in quel minuscolo asilo in cui essa scende direttamente dalla ribalta per rivelarsi — se è lecito dire — privatamente a un paio di ascoltatori privilegiati?

Così lo ho udito la voce di Wotan; ma ho visto, nel contempo, tante altre cose del più grande interesse. Il radioscrittore non inliziato, che ogni settimana attende con spregiata impazienza il dono

dell'insuperata bellezza d'una trasmissione scaligera, non immagina neppure quanti impianti, quanta intelligenza e quanta bravura essa richieda. Lo stesso spettatore, che dalla sala del teatro vede meravigliare tra boccaesena e orchestra quei cinque esusti scuri che sono i microfoni, non va molto più in là con la fantasia. La radio ci ha già abituati a tante meraviglie, che il microfono può ormai passar benissimo come una specie di oggetto d'uso comune, come una sorta di telefono messo lì a tramandare musiche e canti, come un ordigno docile e pronto che adempia al proprio incarico con l'automatismo sicuro d'un congegno ben regolato. E, invece, niente di più inesatto; esso non è che il primo — e il solo visibile al pubblico — di tutta una serie di strumenti necessari alla trasmissione e ai quali una vigile mente umana imprime continuamente vita, attività e disciplina.

Già, innanzi tutto, l'ubicazione e l'istessa dei microfoni è impresa assai più ardua di quanto a prima vista non sembri. La sonorità d'un teatro e il suo comportamento acustico sono elementi delicatissimi, che possono nuocere — e nuotano — continuamente di valore, anche per cause in apparenza insignificanti; e bisogna aspettarsi ogni genere di sorprese. Il tecnico incaricato di provvedere al collocamento dei microfoni deve compiere i propri tentativi nelle condizioni meno favorevoli, cioè di pieno giorno, a sala vuota, quando il vasto ambiente riposa in una quiete torpida e il velario chiuso o i fondali tirati su alterano le sue dimensioni e le sue proporzioni rispetto a quanto avverrà durante lo spettacolo; ma egli sa che questo temporaneo equilibrio rimarrà assai turbato al momento della rappresentazione, non soltanto per mutamenti che saranno stati apportati sul paleosecenario, ma anche e sopra tutto perchè la presenza della folla, grande assorbitrice di onde sonore, modificherà profondamente le caratteristiche acustiche della sala, inducendo al massimo grado su i fenomeni di riverberazione, di interferenza e di risonanza. Egli dunque, durante le sue prove, deve non soltanto osservare ciò che è, ma anche prevedere

— e in qualche caso si potrebbe dire divinare — ciò che avverrà durante la rappresentazione; e gli effetti del ritorno delle onde sonore, e le conseguenze delle riflessioni delle pareti, e le distorsioni che saranno la conseguenza inevitabile delle interferenze determinate da ogni mutamento che si produrrà sulla scena. E tutto questo bisogna che egli calcoli e risolva in anticipo; più tardi, a spettacolo cominciato, non sarebbe più possibile e ogni più piccolo errore di valutazione provvisoria si potrebbe risolvere in un mezzo disastro radiofonico.

Tutte queste difficoltà, alla « Scala », sono brillantemente superate da un ingegnere dell'Elar, il quale, oltre che tecnico di indiscusso valore, è anche colto e appassionato amico della musica. Con grande amore e con sicura competenza egli ha curato, diretto e sviluppato gli impianti. La sua padronanza di ogni congegno e la sua conoscenza dell'acustica scaligera ormai sono tali che le trasmissioni dalla nostra massima scena lirica godono, anche dal punto di vista tecnico, di

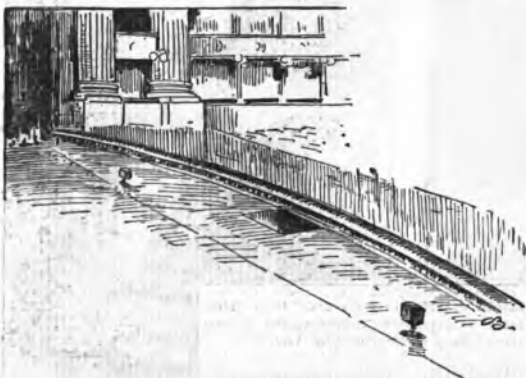

I microfoni alla ribalta.



Siegfried



Mime

una rinnunza ch'è per lo meno europea. Se i genitosi sforzi dell'Elar si tenacemente vanno adoperando per la sempre maggiore grandezza dell'Italia radiofonica, non piccolo merito è anche quello di essere che all'ente dedicano un'attività tenace e devota che ne asseconda e ne mette in valore le coraggiose iniziative.

Entro grossi e spessi tubi metallici espressamente calcolati per evitare influenze e accoppiamenti nocivi, i fili di collegamento che si parlano dai microfoni scendono giù, sotto il bocchese e sotto la plancia dell'orchestra, fino a raggiungere, nel sottosuolo, la cabina degli amplificatori. E' dessa, senza dubbio, il cuore dell'impianto radiofonico scandinavo. Qualcuno l'ha battezzata « il solitario » e veramente a una qualche saletta di sommergibile essa può somigliare, angusta e afosa come è, col suo basso soffitto concavo da cui si protende una lampadina chiusa in una gabbietta di ferro come ce n'è tante su i bastimenti veri, con le sue brevi pareti smaltate di grigio lungo le quali si alli-



L'ing. Tutin.

neano apparecchi e accumulatori, resistenze e scaricatori. Per gli servizi, bisogna distreggiarsi fra passaggi inospitali, scendere oasciui per terra e travi per aria, scavalcare una specie di spalliera di legno, inabissarsi lungo una scaletta orla e malrida (senza già a parecchi metri sotto la ribalta), evitare con

cura ostacoli e inciampi, guardarsi da un filo metallico teso all'altezza della tosta come per un agguato. La grandezza maestosa del palcoscenico si rivela, in una penombra che magnifica suggestivamente le dimensioni, durante questo singolare cross-country sotterraneo. Poi, a una svolta, una ventata di caldo umido e un bronchio sordo e nitido riacceso. Wotan, forse, che investe il visitatore temerario? o Loge, l'astuto dio del fuoco?... Nè l'uno, nè l'altro. Più semplicemente, una caldaia in ebullizione, dalla quale più tardi si sprigioneranno i vapori che danzino agli occhi degli spettatori ammirati creeranno la prestigiosa magia dell'Incantesimo del Fuoco. Lì presso, la porticina del « solitario » si annunzia con una striscia di luce.

* Il « solitario » è un ponte di comando. Ho detto già del micro-



L'isolato di Tetim.

foni posti in teatro; ma la loro ubicazione, oltre a obbedire a esigenze acustiche d'ordine generale, è studiata in modo da alludere a ciascuno di essi un esempio specifico così i due microfoni collocati alla ribalta raccoglieranno in special modo le voci dei cantanti, mentre quelli sparsi attorno all'orchestra raccoglieranno sopra tutto le voci chi degli archi, chi dei legni, chi degli ottini, e così via. Ma, se ciascuno di essi dovesse inviare, così allo stato grezzo, il prodotto della propria raccolta alla stazione radio-diffonditrice, ne risulterebbe una trasmissione confusa e impastata, detestabile. Per evitare un simile guaio, c'è il « solitario » col suo apparecchio: i segnali raccolti dai microfoni giungono direttamente a questi apparecchi, i quali li modulano e sintonano dopo averli modulati li inviano per filo alla stazione trasmittente.

La modulazione: ecco una funzione nella quale il tecnico deve rilearsi — e talvolta anche odere il peggio — all'artista. Chi presiede alla modulazione deve essere l'una e l'altra cosa insieme. Un semplice ingegnere stenterbbe a ottenere un ottimo effetto musicale; un semplice musicista stenterbbe a ricaperearsi tra le insidie della manovra dei comandi. Bisogna essere due in carne una; per convertire in corrente elettrica in melodia, per valutare in ohm e in milliamperes un effetto musicale. Problemi, questi, di ogni istante: per ogni acuto, per ogni crescendo, per ogni pieno orchestrale. Prechi bolchini da manovrare; ma uno spostamento minimo



La cabina degli operatori alla «Scala».

di ciascuno di essi riveste ad avere effetti considerevoli. E' tutta l'opera di fusione, di armonizzazione e di chiarificazione, quella che dovrà essere compiuta da chi è assento un compito sì arduo e delicato. Se la voce di un cantante sta per essere sommersa dall'orchestra, se le trombe minacciano di sovrappare i violini, se i contrabassi sono in pericolo d'affogare tra il congerio dei legni, egli interviene istantaneamente a ristabilire l'equilibrio, accrescendo il volume dei primi o, a seconda dei casi, riducendo quello dei secondi. Se Sigfrido canta dal folto della foresta o Timur dall'alto della scala imperiale, egli regola la modulazione al suo. L'effetto della lontananza risulti plasticamente evidente anche nel radioscoltatore. Se un applauso a scena aperta minaccola inopportuno di soverchiare la musica, egli è pronto a ridurre senza indugio il fragore. E, tutto questo, a tempo e a luogo, senza scatti, senza squilibri; con gusto, con misura, con intelligenza;

facendo quello che occorre, sapendo quel che si fa; con freddezza di matematico, con intuito di artista. Questa modulazione dai travi dev'essere veramente come una formula algebrica trascritta fra le cinque righe di una partitura musicale.

Così avviene alla «Scala». Per tutto un atto della *Walkiria* ho seguito questo nostro valoroso e modesto tecnico-artista nella sua faticosa e mirabile. Seduti l'uno accanto all'altro, uniti dai cordoni delle due cuffie parenti insieme dall'uscita degli amplificatori, eravamo forse uniti anche da un palpito di bellezza. In una strana tensione del mio spirito, ascoltava la formidabile musica wagneriana cercando di spiegarne ogni effetto, ogni risonanza, ogni vibrazione attraverso i brevi gesti delle mani, sicure del mio vicino. Ho sempre vivo nel ricordo il suo volto accento e fatisiguro; quell'uomo si sentiva — anzi era veramente — un interprete. CAMILLO BOSCIA.



La roccia delle Valcürrie.

Un economico e potente amplificatore

In seguito alle moderne e svariate applicazioni della valvola tetraodica, una parte che assurge ad una grandissima importanza è quella rappresentata dai sistemi amplificatori a bassa frequenza.

In questi ultimi tempi, infatti, molti studi sono stati compiuti allo scopo di realizzare tipi di amplificatori che alla potenza avrebbero dovuto accoppiare alcune altre importanti qualità ricercate soprattutto la fedeltà della riproduzione sonora, che dal suo canto sappiamo essere disciplinata da una varietà di leggi, di compromessi, ecc.

I metodi adoperati per la costruzione degli amplificatori consistono principalmente nella unione tra di loro delle valvole termoioniche, a mezzo di speciali trasformatori o di resistenze e condensatori opportunamente accoppiati, ecc.

La potenza data dagli amplificatori, oltre che dipendere dal tipo di valvola o di valvole di uscita adoperate e dal prescelto metodo d'accoppiamento dell'altoparlante, dipende essenzialmente dal grado di amplificazione realizzato dagli stadi precedenti. Perché una valvola, infatti, dia la massima potenza, è necessario altresì che la sua griglia venga sollecitata da una tensione oscillante opportuna.

Il tipo di amplificatore che qui presentiamo permette, merco lo speciale montaggio e l'uso di una valvola schermata, di ottenere con modestissimi mezzi un grado di amplificazione rilevante, unitamente ad una riproduzione ottima sotto ogni rapporto.

Tralasciando qualsiasi analisi teorica veniamo senz'altro a dare le caratteristiche dei diversi componenti, accennando al tipo di valvole che meglio si adattano.

La prima valvola schermata E7 può essere scelta fra uno dei tanti tipi consentiti sul mercato radiofonico italiano.

La valvola bipacca raddrizzatrice Vr, con una tensione anodica per placca di 250 volta, dovrà dare una erogazione di circa 60 milliamperé.

Il trasformatore di alimentazione T₁ sarà delle seguenti caratteristiche:

Primario 0-120-160, o altri valori adatti alla propria rete luce.

Secondario 250-0-250 volta, 60 milliamperé.

Secondario 2-0-2 volta, 1 ampere. Questo secondario alimenta il filamento della raddrizzatrice.

Secondario 2-0-2 volta, 2 ampere. Questo secondario alimenta il filamento delle due valvole amplificatrici.

Una impedenza a nucleo di ferro da 30 Henry (Z).

Due condensatori di blocco da 0,1 microfarad (C5, C6) isolati a 1000 volta.

Due condensatori di blocco da 2 microfarad (C7, C9) isolati a 1000 volta.

Un condensatore di blocco da 4 microfarad (C8) isolato a 1000 volta.

Tre condensatori di Morco da 1 microfarad (C1, C2, C4) isolati a 500 volta.

Un condensatore di blocco da 0,2 microfarad (C3) isolati a 1000 volta.

Una resistenza variabile da 10.000 ohm (R1).

Una resistenza fissa da 1 Mega ohm (R2).

Una resistenza fissa da 250.000 Ohm (R3).

Una resistenza fissa da 3 Mega ohm (R4).

Una resistenza fissa da 10.000 Ohm (R5).

Una resistenza variabile da circa 2000 Ohm (R6).

La resistenza R5 deve poter sopportare senza scaldarsi il passaggio di una corrente di 30 milliamperé; la R6 e la R3 devono potere

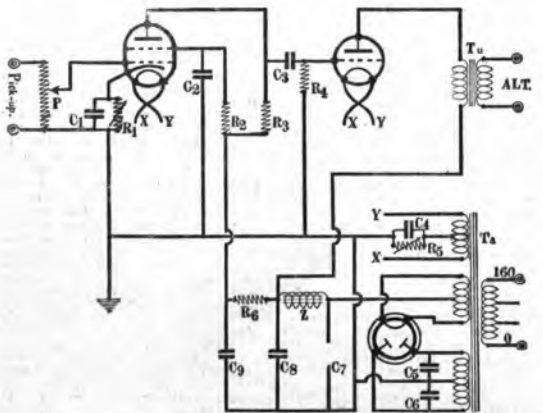

La valvola finale di potenza sarà su per giù del seguente tipo: tensione anodica massima 250 volta, corrente anodica normale circa 25 milliamperé, tensione negativa di griglia circa 40 volta, potenza utile 1500 milliwatt.

sopportare una corrente prossima ai 10 milliamperé, e così pure la R1. Le altre resistenze, purché di buona marca, possono essere di un tipo qualunque perché attraversate da una corrente praticamente nulla).

Un potenziometro di circa 1000 Ohm (P).

Un buon trasformatore a bassa frequenza di uscita, di rapporto adatto alla valvola di uscita a ed all'altoparlante adoperato (A).

Zoccoli da valvola, filo per collegamenti, viti, ecc.

COSTRUZIONE.

Per la costruzione, semplicissima, non crediamo opportuno dare ampi dettagli perché supponiamo che il dilettante che vi si accingerà abbia sufficiente pratica di montaggi del genere.

Per la disposizione delle parti ci si può riferire, infatti, a montaggi consimili, esistenti nei moderni apparecchi in alternata. Il disegno elettrico è abbastanza chiaro perché si possa superare qualsiasi eventuale difficoltà.

Una volta ultimato il montaggio, è conveniente avere un accurato controllo per accertarsi dell'esattezza dei collegamenti.

Dopo costruito, l'amplificatore non ha bisogno, per il funzionamento, che della semplice scelta della tensione di polarizzazione della valvola di uscita, che può essere scelta con la regolazione del valore della resistenza R5.

Per l'amplificazione dei dischi gramofonici, il diaframma elet-

trico (pick-up) dovrà essere collegato agli estremi del potenziometro P. Lo spostamento di cursore di P permette di regolare accuratamente la potenza di riproduzione.

Se il diaframma prescelto è del tipo a forte impedenza e contiene di più un alto numero di volture, esso può essere collegato direttamente tra griglia e filamento della schermata.

La opportunità infine di fare uso della terra può essere attuata in pratica.

Se l'amplificatore dovesse essere adoperato per la riproduzione delle trasmissioni radiofoniche, basterebbe togliere il potenziometro P e collegare la schermata, dopo una o più valvole amplificatrici, in alta frequenza, oppure dopo un semplice circuito oscillante (qualora ci si volesse accontentare della ricezione di una stazione vicina).

In questi ultimi casi, dovendo in schermata funzionare da rivelatrice, occorre variare il valore della resistenza R1, portandola praticamente al migliore valore adottato al caso. Questo scopo è conveniente inure la R1 in una posizione piuttosto comoda per una immediata manovra.

FILIPPO CAMMARERI.

La moderna tecnica radiofonica

Su questo tema, l'ing. Alessandro Banti ha parlato a Torino e a Milano, per invito dell'Associazione Elettrotecnica Italiana. L'onorevole convegno, presieduto dal Direttore Tecnico delle Costruzioni presso l'Ente Italiano Audizioni Radiofoniche, dopo aver esordito con richiami alla teoria generale della radioelettricità e considerazioni generiche su problemi progressi della radioelettronica nei riguardi delle cognizioni teoriche e sperimentali, passa ad esaminare il fenomeno della propagazione dell'energia elettromagnetica, soffermandosi in modo particolare sulla congestione dei trasmettitori europei funzionanti nella ristretta gamma d'onde da 250 a 550 metri assegnata alla radiofonia.

Il formidabile corredo di dati teorici e sperimentali che oggi possediamo — dice l'ing. Banti — « ci rende padroni di ogni più minuto dettaglio dei circuiti radioelettrici, padroni sino al punto di modificare o trasformare a volontà le caratteristiche fondamentali di tali circuiti onde asservirli a nostre particolari esigenze.

Dopo aver lasciata l'antenna trasmittente, l'energia elettromagnetica si sottrae alla nostra servitù, e quasi volesse scuotersi di dosso il giogo che prima le era stato imposto, si abbandona alle più impensate bizzarrie rendendo molto arduo il compito dei tecnici preposti al progetto di una rete radiofonica ».

Dopo aver accennato alla propagazione dell'energia elettromagnetica sotto forma di onde dirette e di onde indirette, in relazione all'esistenza di uno strato d'atmosfera ionizzata e quindi conduttore che si suppone trovarsi ad un'altezza di circa 100 km. dal suolo (strato di Heaviside), l'oratore con lucidi sintesi ha illustrato il fenomeno e del « fading selettivo » che tanto sovente interviene con a meno l'efficienza delle radio-ricezioni.

Passa poi ad esaminare le caratteristiche di maggiore interesse che si presentano nei radio-trasmettitori e radio-ricevitori attuali, con parti-

colare riguardo agli sforzi fatti per l'ottenimento di qualità musicali sempre più elevate.

L'ing. Banti espone con particolare competenza interessanti notizie sulle moderne sale di trasmissione per radiofonia (auditori), sui requisiti di microfonici, sulle valvole di grande potenza, sugli oscillatori a cristallo piezo-elettrico ed a compensazione termica, sui circuiti speciali per amplificatori ad alta frequenza di grande potenza.

L'oratore passa poi in rapida rassegna, con l'ausilio di numerose nitide proiezioni tutti gli impianti radio-trasmittenti dell'Ente attualmente in esercizio in Italia, scendendo a maggiori dettagli sul Centro Radiofonico di Ivrea, comprendente le due stazioni di Santa Almba della potenza di 50 Kw. antenna e di Prato Smeraldo ad onda corta.

Accenna poi alle nuove stazioni in costruzione e di prossima entrata in esercizio di Trieste, Palermo, Firenze e Milano.

Per ultimo l'oratore passa ad illustrare brevemente le reti di intercollegamenti musicali fra le varie stazioni radiofoniche italiane, rete che è già stata attuata per le stazioni selezionabili di Milano, Torino, Genova e per quelle meridionali di Roma, Napoli, ed è in attuazione per quelle di Trieste, Roma e Firenze con Milano.

L'oratore conclude richiamando le particolari benemerzè della radiofonia nel campo della cultura generale, benemerzè che andranno sempre più accentuandosi col passare del tempo, sia perché soltanto ora se ne incominciano a sentire i reali benefici effetti e sia per la inimitabile fede ed entusiasmo che anima i dirigenti tutti dell'Ente concessionario delle radioaudizioni in Italia.

Accenna alle difficoltà incontrate per le trasmissioni musicali su canali telegrafici, e come esse sono superate con una opportuna correzione delle caratteristiche di attenuazione di tali canali ottenuta mediante speciali amplificatori e dispositivi equalizzatori inseriti lungo il circuito.

— PANORAMI DI CITTÀ MUSICALI —

CARPI

Dopo Correggio, Carpi. Non pochi musicisti, fra i quali il sacerdote, non solo per l'attività di vita ma anche per singolare valore, il Tonelli.

Centri di studi e di pratiche musicali furono, nel più lontani tempi, la Collegiata e il convento delle Clarisse.

Al lampugneto risalgono le origini di quella famiglia Lazzari, che per molte generazioni coltivò la musica. Nel 1730 essa contava in insieme sette musicisti, un direttore di vita ma estraniato, rappresentandoci riuniti per un'esecuzione musicale, *vocaliter et instrumentally*, avrebbe detto J. S. Bach, che di famiglia numerosa ebbe esperienza. Il più antico Lazzari fu don Paolo, che, nato a fargallo nel 1559, ebbe molti uffici nelle chiese carpiensi, e si distinse nel canto fermo. Andrea vien ricordato per i suoi studi; il fratello Antonio, Barbara i fini badessa nel 1739, organista, e Barbara II, clarissa, concertò e dressè in Carpi...

Francesco M. Guaitoli, nato nel 1663, a 30 anni fu nominato maestro di cappella della Collegiata di Carpi. Insegnò a Eleonora figlia del duca Cesare d'Este, clarissa a Carpi col nome di suor Angela d'Este. Compose salmi e motetti e anche madrigali, taluni dei quali vennero assai sfociati, e le sue opere furono accolte anche in atologie stampate fuori d'Italia. Allo stesso genere di composizioni si dedicò don Giovanni Batti, 1577-1612; monsignor di cappella al Duomo, Niccolò Trombetti, 1520-1572, fu organista nella chiesa dei frati agostiniani.

Fra i sacerdoti ebbe fama Giovanni Morcelli, cantante, che il duca di Mantova, essendo a Venezia, e volse seco a Corte, nominandolo nel 1643 segretario intimo. In tale ufficio il Morcelli s'addiversò sagace, ed ebbe perciò molti onori. Visse a Parigi e a Modena. Il Busini, don Giovanni Francesco, 1615-1684, compositore di musica sacra, al pari di don Giorgio, maestro di cappella, 1607-1634, e don Ercole, morto nel 1675, maestro di cappella alla cattedrale e compositore.

Don Pietro de' Pietri, morto nel 1693, che il *Necrologio carpiense* ricorda dettissimo nel canto fermo, autore d'un libro corale; don Clelio Zucchi fu maestro di cappella al Duomo dal 1655 al '58; don Giovanni Brozzi, nato verso il 1665, morto nel 1745, fu maestro di cappella prima nella Congregazione di S. Ferdinando poi nella cattedrale, compositore di musica sacra. Costruttore e suonatore d'organ fu Giulio Savano, 1612-1651, che prestò servizio al Duomo.

Nella prima parte del '70 vissero l'organista G. M. e il maestro di cappella e compositore di oratori e il più illustre organista Angelico Sanchiamati, 1649-1739, autore di musica chiesastica.

E qui ricordiamo il Tonelli, con le stesse parole del dotto Luigi Francesco Valdirighi: « Il suo cognome è De' Pietri. Tonelli è un nomignolo dato dal volgo alla sua famiglia. In Antonio c'era un buon sangue, poiché suo padre, Santo de' Pietri, detto Tonelli, tenente nella cavalleria carpiense, intendendo a capo d'un manipolo di grenadiers la campagna c'iera nel 1701 infestata da sbandate truppe innumere, da solo assalì tre teutonici, uno a tre, e ne uccise gli altri due prigionieri di guerra in Carpi. Sua madre, Caterina Pisa o del Pisi, fu virtuosa di canto e suonatrice. Antonio nacque il 19 agosto del 1640. Caterina cominciò ad ammaestrarlo nei principi della musica, avendolo compagno in ciò un D. Nicolò Pace, maestro di

cappella nella cattedrale di Carpi. La straordinaria disposizione del piccolo Antonio persuase il padre a mandarlo a Bologna, ove si applicò alle lettere, alle arti cavalleresche, facendo poi suo diletto specialissimo la musica; fu là che egli apprese a toccare l'organo la viola d'amore e il violoncello. Il figlio de' nobili di Parma lo invitò quale maestro di suono e canto. Questo incarico lo fece notare da un Farnese, duca di Parma, il quale lo prese a ben volere. Il duca gli prestava, per farli eseguire, le più difficili composizioni di celebri musicisti d'Europa, e il valoroso giovane non ue rimase mai sorpreso ».

passa tra le bocche dei nostri cittadini. Aveva il Tonelli una sera cosparsa di raggi da archetto lo scabno del primo violino della Corte, pel che, costui, alzandosi improvviso, vi aveva naturalmente lasciata attaccata quella parte de' calzoni su cui si siede. Fuo immaginarsi con qual riso del pubblico e dei musici! Il direttore, freddo per temperamento come un ghiaccio, dissimulò nel momento; ma nella sera seguente con un piccolo uomo raccomandato un filo di seta fatto scendere dal pannelleggiamento del sipario, mentre qui chiacchierone di Tonelli teneva piaciuto ai suoi colleghi, gli uncinò la parrucca e fecela

tere accompagnava la rivale altera, che, gorgheggiando, fece una sorprendente volata unta ad una cadenza, egli non tosto gli la ripeteva, con sorpresa, e su veramento, arborescendola in maniera col cambiare i toni musicali, si che la medesima, tirata giù dalla novità, più non seppe ritrovare il modo di ritornare in filo nella ripetizione dell'aria, e si vergognosamente le convenne, piena di rabbia, abbandonare la scena. Indispettito a tale atto, il cavaliere, che i lumeni della sua vanitrice aveva ricevuti in grado, per dar le sue al povero Tonelli; ma il protettore, più destro del primo, preparata sul punto una gondola, unita alla promessa dei cento zecchini, lo raccolse e lo fece fuori degli Stati veneti, non portando altra pena che un solenne laido da quella capitale ».

Queste sue frequenti gite a servizio de' più celebri teatri italiani poterono meritargli l'ufficio di magistero assuntosi in Finale di Modena, egli vi rimediò sostituendo a sé suo fratello Giuseppe, addestrato nel suono del clavicembalo e dell'organo, intanto che, mentre poscia la cappella di Alessio, e compose o ritipostò il *L'ero Vero*. Colà si fermò sin dopo il 1745 Carpi, però, stava sempre dinanzi al suo pensiero: vi torrio e vi aprì scuola di canto gratuita. Nel 1753 Tonelli lasciò Carpi, ma vi ritornò nel 1577 per riassumervi, fino alla morte, l'ufficio magistero di maestro di cappella del Duomo.

E tralasciamo di ricordare le avventure sue di insinuanti e di strane, e la persona, del resto interessante, di Rosina Parteggiotti, che egli aveva istrutto musicalmente, e che avrebbe voluto sposare (a 26 anni), quando ella, giudicandone, decise di ritirarsi col nome di suor Maria Illuminata fra le clarisse di Carpi, essendata stata eletta direttrice del coro e organista.

Orn nominiamo alcuni fra i carpigiani dell'Ottocento: il Tenore G. F. Bocaccini, nato nel 1796, morto a Messina nel 1877, esordì nel 1822, e fu particolarmente apprezzato nel *Hecuba* e *Torquato*, nella *Donna del lago*, in *Un re in rossiniana*. Il violinista e compositore Giovanni Bertesi nacque nel 1837, studiò in patria col Malagoli e il Bassoli, si diplomò a Bologna, fu primo violino alla Scala, nel 1879 si trasferì a Nizza. Gaetano Cimini, nato nel 1852, studiò a Bologna con Busi, Golinelli e Tofano; dedicatosi alla direzione, esordì nel 1877 al « Comunale » di Bologna; i principali teatri d'Italia e di Francia lo applaudirono. Si spense a Corfu nel 1907, durante le prove del *Regoleto*. Anche direttore, Pietro Cimini, nato nel 1876, studiò a Bologna con Sarti, Dall'Olio e Martucci. Diressee in lungo in Italia, poi partì a Varsavia dal 1910 al 1914. Più volte diressee in Russia e a New-York. Anieto Govi, 1850-1909, storico violino con Busini, Signicelli e Verdini, pianoforte col Grandi e Accesi, e contrappunto con Parisini; presiedette alla Scuola comunale e alla banda di Carpi, dove diressee anche al Teatro Comunale. Anacleto Loschi, nato nel 1853, operista a ovest, si trasferì a Padova nel 1873. Suo fratello Enrico, 1866-1904, fu abbondante compositore vocale e strumentale. Giuseppe Morandi, 1830-1904, studiò a Bologna con Rossini; direttore del teatro di fuori, presiedette alla Scuola di musica a Carpi e ne dressè il teatro.

IL NIPOTE DI BURNEY.



Carpi — Facciata del Teatro Comunale

« In seguito Antonio volle vagare pel mondo « ma senza denari e provvigione » perché, diceva egli, « gran nemico dell'uomo è il denaro; ma, purché in una città vi sia un organo, il Tonelli non ha bisogno di pane ». Egli partì da Parma, cominciando la sua peregrinazione alla volta della Danimarca, ove accettò al servizio della Corte e Lenivso da quel re, dimorò tre anni. Appresso, troviamo Tonelli a Genova. Colà, non sapendo come vivere, seduto sopra un marmo, ad un angolo della piazza Grande, « cominciò a divinamente suonare il suo violoncello » col cappello ai piedi, in atto di chiedere l'obolo, all'usanza de' ciechi di Bologna e di molti musici ambulanti. Intorno a lui si assembrò numerosa folla, anche, fattagli fare buona giornata, egli poté restituire a Carpi provvisio di denaro, sempre *patibus calcantibus*, secondo la sua costumanza. Introsi in Modena un'opera musicale di gran voga, egli fu scritturato nella qualità di primo violoncello. Le velleità letterarie, ispirategli dall'essere iscritto all'Accademia degli Appamisti, gli diedero campo a chiamare su di lui gli occhi del principe. Ammesso a frequentar la Corte, non cessò mai, specialmente a Sassuolo, di far parte della musica duale. Colà non mancò di farne delle sue! « Successogli in Sassuolo — scrive il Cabassi — una famosa burla che l'ultra-

salire dondolante sino alle arie della scena, alla donna del lago, spretatori, « sperrucata lasciando la ridicola testa del burlatore... Il Tonelli, imperterrito e senza cucciarsi, in mezzo alle risa, seguì le sue faccende, come se non avesse avuto in capo il parruccone del delirio di Francia; cosa che ingiustamente mosse la letizia in quel festevole teatro ».

Lo troviamo in Carpi sino al 1724, dove diessì a comporre alcune cantate ed un oratorio. Scritturato a Finale di Modena, in qualità di organista dell'Accademia del Rosario, vi compose un dialogo per musica. Vi dimorò da cinque a sei anni. La sua valentia, conosciuta e proclamata ovunque, gli procurò spesse chiamate negli Stati della repubblica veneta. Essendo egli divenuto familiare a tutta la nobiltà, accadde che « due de' più distinti zentiloni avessero preso partito per due principesse. Uno di questi, conoscendo la sovrana abilità del Tonelli come violoncello al cembalo, e che da lui poteva dipendere, se avesse voluto, anche s tirare un cantante, gli promise cento zecchini e la sua protezione speciale, se avesse trovato modo di mortificare la rivale della sua proleto. Condiscese, scrive il Cabassi, il nostro violoncellista al partito del cavaliere, non tanto per la esultanza, quanto per la superbia che voleva regnare nella contraria donna e in quel suo teatro, men-

Con Charlot, in gondola

VENEZIA, marzo.

Facciamo qui, da due ore, in questo albergo l'ultimo, insieme all'uomo del giorno europeo, Charlot. La vecchia Europa, nonostante i suoi guai vecchi e nuovi, ha lavorato molto tempo da dedicare, dai Tamigi al Danubio, ad un attore. Sembra che questa vecchia madre di genti, preoccupata dei suoi oroscopi, abbia voluto assicurarsi della salute e del buon soggiorno di chi le regala il sorriso a serie e la gaiezza standardizzata. Tra me ed il trionfatore degli schermi interplanetari (il Punch assicurava che le film di Charlot sono gradite anche nella Luna e paragoni) siede a tavola un amico dell'Ambasciata d'America.

— Sapete che mi ha detto un signore venesue? (Non so come si chiama, ma è un amico, uno dei tanti che ho incontrato durante il mio faticoso raid di qua dall'acqua). « Lei fa bene ad andare in Italia, se ha il tempo, perché se ricordate Colombo non azzesse scoperta l'America, lei con ogni probabilità stenderebbe a vivandare sud palcoscenici inglesi ». Credo che, hontate a parte, non avesse torto. In materia di lancio di uomini e di cose, nessun paese ogni può avvicinarsi all'America. La quale, dovendo formarsi una sua spirituale civiltà, affrancata ad una tradizione, è costretta a creare ogni giorno qualche novità. Intendiamoci: le tradizioni della giovane e grande nazione hanno cercato quell'altezza di nobiltà e di accrezza qualità certo non può dare un semplice artista come me. Io con il materiale (la costruzione per tradizioni etniche non voglio aver o che fare! Ma è certo che questo bisogno sociale è una calamità di lancio per tutto ciò che riesce a stare a galla, laggiù, che adunate prese! Non è la terra di Bengoli, come credono i prosolani, ma è un luogo dove chi vuol lavorare è subito ambientato.

— Tutto il mondo è paese, sotto questo aspetto. Vuol dire che voi avete maggiori possibilità e forse, di conseguenza, minori meriti, perché avete in maggior copia quanto vi occorre!

— Sto leggendo (ed forse stupirà chi mi crede soltanto un attore comico) il libro di un economista dell'Università di Columbia sugli intrecci inconsueti della internazionale capitalista e sui modi di soluzione della crisi attuale. Ebbene: mi sono convinto che se l'America sia riantata ancora nella sua torre d'avorio, tanto cara al senatore Borah, e non si apra, nel suo interesse di esportatrice, a risentire il mercato europeo, aumentanogli la capacità di acquisto.

— Charlot è un economista che procede per sintesi. Bravo! Ma scusatelo, se usassimo un po' all'aperto?

Bello fatto, scivoliamo poco dopo in gondola, nel perfetto incognito, lungo il Canal Grande. Dinanzi agli occhi stuporati del grande artista, Venezia svela i suoi secoli di splendore, in una foto paralizzante di luci e di colori, di canti e di suoni, che si sollevano dalla nebbia dei gondolieri e dal ritmo spezzato di

vitalità lontani. Charlot ha ammirato la sua favola leggermente gullulare: guarda ammirato e poi esclamava con una punta di commozione:

— Ma questa è una poesia pretrifonata! In vita mia, non ho mai visto nulla di simile. Mi pare di vivere nel sogno. Voi avete ciò che manca a noi: il colore. La bellezza della

— Quanto smette di lavorare? Avete già una fortuna colossale. A proposito: è vero che guadagnate sessanta milioni di dollari ogni anno?

— Non sempre, perché anche noi abbiamo gli anni di crisi. Spero però che il film ancora inedito qui, City Lights, possa andar bene. Scusatelo,

come me, precipita qui, iniparato, c'è la perla: la testa. Ecco un raito, non un clauso: che è, da dove viene?

Il barcaiolo o meglio il gondoliere, che aveva tenuto a freno la lingua o stento, non ha saputo tenere (attenzione ai gondolieri un poco pulitissimi); ha risposto ed ha risposto al dilettito:

— La ze Parona Harlo, sior Charlot, riverito. Anche Venezia che mi ga voluo mai paroni ne le sue case, serade con tanto de tucheti, uncu la gu trovà una parona nova: la Harlo. Mi non ghe capisso niente, mi dappertuto se sente cantar e sonar, come a la Firenze una volta.

Charlot sorride alla traduzione della ricreata gondoliera e poi domanda:

— Come va che in Europa si è ancora restii ad aprire le case alla gaiezza solidare della Radio? L'Europa in treno, venendo da Berlino, che al nono gin apprende il francese, che agli Stati Uniti che in tutto il vecchio continente. Conoscete l'importanza di un umorista di Philadelphia, Mrs. Harris, amico mio? « Una volta si misurava il comfort (le qualche cosa di più) della vita di un popolo calcolando il quantitativo di sapone che consumava; adesso si misura dal numero degli apparecchi Radio che acquista ». « Lei che abbia ragione. Da noi ci sono socialisti apposti che si incaricano di affondare nelle abitazioni degli operai e dei contadini in Italia. La vita di un popolo è tanto più consistente quanto più è arricchito nelle sue varie stratificazioni. Nessun mezzo è più commentatore della Radio.

— Anche in noi si è fatto già qualcosa e molto si farà.

— L'Italia è il paese della musica. Qui la Radio dovrebbe esser dappertutto come un profumo naturale della vita. Non vi pare?

La gondola sta silente e lenta, saltabocando un po' al passaggio dei vapori. Venezia continua a offrire con la signorile compostezza di Regina la fantasmagoria internazionale della sua grandezza immortale. Il meggio sfiora con il calore vivido di un sole senza attenuanti di brezza e di nubi. Sradiamo ed infiliamo un andirivieni di stralatte e di campelli per andare a scattare nella piazzetta famosa del mercato in statua di Gennini. Chissà che un giovane Charlot non ne tragga un'interpretazione nuova della sua arte.

FANFULLA.

LIBRI

ING. ARTURO CASTELLANI, Trionfante, istruzioni pratiche sul funzionamento di una stazione ricevente e trasmittente - Milano. (Ispis). L. 18. A. Castellani, che è stato tra i primissimi costruttori pratici di radio, mette il lettore al corrente dell'attuale tecnica della radiovisione e riassume la propria esperienza di costruttore ad uso o profitto mirati, dando tutte le istruzioni e i disegni grafici necessari al radioamatore che voglia costruire da sé un perfetto radiovisore per la ricezione delle attuali trasmissioni europee di televisione e fonoradiovisione.



Da un affresco del pittore Mario Gross.

nostra vita e delle nostre città è senza colore, è pallida, grigia, staturata. Noi ne scaltiamo la sua freddezza, perché facciamo classe e così si spiega perché l'Americano ama il frustone. Sentiamo il bisogno di reggere. Ma in Italia, a Venezia almeno, l'uomo deve lacerare per godere lo spirito infuso di tanta gioia: la vera bellezza è godimento. Pensare che io mi sono lasciato arrivare addosso i capelli grigi, senza esser mai stato in Italia! Ma a mia attenzione, ho avuto tanto da lavorare! Appena libero, piono in Italia (forse sarà necessario un... passaporto falso per vivere in pace oppure lasciarsi crescere un barbone come hanno i pastori delle Montagne Ruciose) e mi metto a passeggiare a L. in Stella alle città, grandi e piccole, nel nord.

scusate, che cosa è quel merletto di pietra? Esso vale assai più di tutto quel che possiedo.

— Ca' d'Oro. Sign pietra si può dire preziosa, perché è elemento di uno splendore architettonico.

— Lo credo. Volete sapere come ho telegrafato stamane al mio avvocato di Los Angeles? « Ho visitato il Palazzo dei Dogi. Vale da solo tutta la costa del Pacifico ». Un banchiere di New York, che ogni anno viene in Italia, Mrs. Haron, mi aveva detto: « Vedrà che Londra e Berlino sono un po' lagiate alla nostra stessa sartoria. Ma se va anche in Italia, si accorgerà subito che le città sembrano tanti scenari di teatro ». Sapri! È vero, mille volte vero. Voi non ve ne accorgete, perché si siete abituati, ma per un po' di solitario della California, che,

COMUNICAZIONI *Il Messaggero* *Il Chiliofono* **RADIOMARELLI**

Lo sviluppo del mercato radio in Italia

Il mercato radio in questi ultimi anni offre spunti interessanti di esamina commerciale. Superato il periodo, diciamo così, misterioso in cui la radio veniva considerata ai limiti fra scienza e stregoneria, vinta la prima diffidenza del grosso pubblico che vedeva nei primi rudimentali apparecchi degli ordigni complicati da un groviglio pauroso di fili, capaci di flebili voci e di poderosi sibili, superato insomma il periodo sperimentale, la radio entrò a far parte del mondo commerciale come industria ricca di avvenire.

Restando in un primo tempo al campo commerciale avvenne, come in tutti i rami nuovi, che la febbre del facile guadagno prese molti commercianti assolutamente impreparati alle esigenze tecniche di questo commercio e che pagarono di propria tasca la loro incompetenza, ma che indirettamente danneggiarono un'infinità di clienti (e quindi l'economia nazionale facendo spendere somme rilevanti in apparecchi che non valevano assolutamente il prezzo di acquisto).

Fermiamoci alle importazioni dall'estero che rappresentarono in un primo tempo, salvo qualche timido tentativo da parte di industrie italiane, il 90 % degli apparecchi venduti in Italia. L'inaugurazione delle stazioni trasmettenti di Milano e di Roma, l'enorme interesse destato nel pubblico e la fortissima facile vendita dei piccoli apparecchi a galena, in gran parte di provenienza tedesca, aveva lasciata intravedere la possibilità di sviluppo di un nuovo ricco mercato. Da ciò si può dedurre la fioritura di imprese commerciali basate su pseudo-completi e su ingenui finanziatori attirati dal miraggio di facili guadagni, che ritenevano bastasse ordinare alla cieca blocchi di apparecchi preferibilmente americani, di basso prezzo o perché scarto di quei mercati o perché fondi di magazzino, per poter fare ottimi affari.

Tali prezzi in origine allentati, dovevano però venire aumentati delle spese di trasporto tutt'altro che indifferenti, dei

dazi, del margine di utile per l'azienda, delle spese di pubblicità indispensabili in questo articolo ed infine del 40 se non del 50 % per il margine di utile normalmente riservato ai rivenditori. Da tutto ciò si può facilmente comprendere il motivo per cui i prezzi salissero alle stelle e che quello che al cambio costava in America, supponiamo L. 1000, veniva in Italia venduto normalmente a L. 3000 nei casi onesti, a L. 4000 e più nella maggioranza dei casi, quanto dire

triplicare o quadruplicare il prezzo d'origine.

Simili noti fatti dimostrano ad usura come ed in quale misura veniva sorpresa la buona fede del consumatore italiano. Inoltre in questi acquisti in blocco manca in genere ogni criterio tecnico di scelta e si vedono perciò apparecchi tecnicamente superiori invadere il mercato italiano. Sono note le teorie americane sulla fabbricazione in grandissima serie e sono in tale modo giustificati i forti scarti di mezza-

zino verificatisi per ogni nuovo tipo di fabbricazione, scarti che giacerebbero invenduti se appunto su di essi non si orientassero le speculazioni poco scrupolose di molti esportatori americani. Altro prezioso campo di acquisto sono le pubbliche aste americane, derivanti da fallimenti purtroppo numerosi anche in America, specialmente in questo campo. Quest'ultimo caso è particolarmente pericoloso per chi si rende in buona fede acquirente di simili apparecchi perché il loro valore commerciale è nullo ed impossibile è il procurarsi pezzi di ricambio che l'uso può danneggiare o che comunque presentino difetti di costruzione.

Non è esagerato affermare che ormai l'industria radiofonica ha raggiunto un grado tale di sviluppo da consentire un parallelo con l'industria automobilistica, con la quale ha, commercialmente, molti punti di contatto.

Ai primi sviluppi dell'automobile, tutti ricordano la fioritura di piccole industrie sorte con mezzi finanziari e tecnici insufficienti, aziende che ebbero breve vita e furono travolte dalle esigenze, dalle difficoltà e dai rapidi progressi fatti in quel campo; altrettanto dicasi per l'industria radio, dove il disfattismo di improvvisati costruttori venne ben presto superato dalle richieste del pubblico, che pretese, giustamente, delle garanzie che soltanto industrie forti, bene organizzate e industrialmente attrezzate potevano dargli.

Se un circuito radio può essere di facile dominio pubblico, è fuori discussione che la sua realizzazione costruttiva, specie col sempre magistrale diffondersi di apparecchi in alternata, presenti difficoltà notevoli che richiedono laboratori corredati di strumenti di misura oltremodo costosi, macchinari di grande precisione, personale specializzato e materie prime di assoluta bontà.

Mi si obietterà che, sia per la radio, che per la radio, quei primi appassionati costruttori appartengono alla categoria dei Pionieri, sia pure disgraziati; potrà anche darsi, ma non si

MILANO - TORINO - GENOVA

Lunedì, 30 Marzo - Ore 21 precise.

XVIII CONCERTO SINFONICO OFFERTO DALLA RADIOMARELLI

diretto dal Maestro ILDEBRANCO PIZZETTI

CONCERTO DI MUSICA DA CAMERA

dedicato alle composizioni di
 M^{RO} CASTELNUOVO TEDESCO

Esecutori:

MARIA ROTA (canto)
 MARIO CASTELNUOVO TEDESCO (pianoforte)

I.

Ninna nanna La Pastorella (F. Redi).

Cadix (A. De Musset)

« 1830 » (Trois chansons par Alfred de Musset mises en musique

sur des fragments de Bach):

1. Chanson de Barberine
2. Chanson de Fortunio
3. Cantate de Bettine

(per canto e pianoforte).

II.

Le Danze del Re David (Rapsodia ebraica su temi tradizionali):

1. Violento ed impetuoso
2. Feratico
3. Rapido e selvaggio
4. Lento e sognante
5. Rupe e ben ritmato
6. Malinconico supplichevole
7. Allegro guerriero (senza interruzione)

(per pianoforte).

III.

2 Heine Lieder (canti di Heine):

1. Sommerabend (Sera d'estate)
2. Am Teetisch (Al thé)
- Ode a Diana ed Apollo (Orazio)
- 3 Shakespeare Songs (Canzoni di Shakespeare):
1. Sigh no more, ladies (Donne, più non piangete), da « Molto rumore per nulla »
2. Arise (Ti desta), An « Cimbalino »
3. Fairies (Ninna nanna delle Fate), dal Sogno di una notte d'estate

(per canto e pianoforte).

può negare che oggi il valore commerciale di quelle automobili, di quegli apparecchi è pressoché nullo e ben lo sanno i possessori di automobili o di apparecchi radio senza nome o con futili nomi di battaglia.

La crisi dell'economia mondiale è oggi profonda, il denaro troppo rarefatto perché il consumatore non senta la necessità di tutelarsi sgridando quella garanzia che solo marche accreditate possono dargli, non soltanto per quanto riguarda la costruzione ed il funzionamento di una macchina qualunque essa sia, ma perché essa macchina, nel bilancio dell'economia domesti-

ca, possa sempre rappresentare un attivo almeno in parte realizzabile.

Tornando alle importazioni, tutti sanno che c'è stata un periodo in cui era di moda possedere automobili americane e si sono viste réclames delle marche più svariate inondare i nostri quotidiani. Passato il breve periodo per la moda, molte di queste rappresentanze vennero abbandonate, con naturali perdite da parte degli improvvisati agenti; e chi si era fatto acquirente di una pomposa automobile dal nome difficile, restò price di ogni aiuto tecnico non solo, ma, quella che è più grave, costrutto l'auto

caccia di un introvabile pezzo di ricambio ed impossibilitato ad ogni cambio per la naturale fortissima svalutazione.

E' bene che gli amatori di radio sappiano che le marche straniere vivono in un mercato straniero anche vivono le Ditte importatrici che, facendo del semplice commercio e non avendo altro impegno che di comprare per contanti, possono da un momento all'altro abbandonare una marca per un'altra, commercialmente più vantaggiosa.

E mentre noi crediamo potere consigliare gli importatori di merce estera ad essere prudenti, a non immobilizzare forti

somme in organizzazioni basate su articoli di Case estere che a un momento all'altro possono non più esistere (vedi l'esempio delle automobili), crediamo nostro dovere sciorinare il consumatore italiano ad avere fiducia nelle proprie fabbriche conciliate ed apprezzate, perché oltre ad essere giusto proteggere l'industria nazionale, è doveroso per la propria domestica economia che è poi l'economia della Nazione, e perché gli apparecchi italiani se non l'hanno superata, hanno certamente raggiunta la perfezione di qualsiasi apparecchio estero.

La nostra propaganda

Mentre gli altri anni in questa stagione la vendita degli apparecchi radio si riduceva pressoché a zero, la vendita degli apparecchi Radiomarelli, Chiolino (radiofonografo) e Musaget, continua in tutta Italia a dimostrare come anche nel nostro Paese si sia svegliata la passione per l'apparecchio radio, che non definiamo come la riconosciuta necessità di ogni famiglia, di ogni ente di possedere un apparecchio radio.

E' vero però che siamo ben lungi da ciò, perché solo una piccola percentuale possiede in Italia un apparecchio radio; tanto è vero che l'Italia è, fra i Paesi più progrediti, la Nazione che possiede un quantitativo relativamente basso di apparecchi radio.

Le cause sono varie, fra cui quella della mancanza, fino a poco tempo fa, di stazioni trasmettenti di primo ordine e quello dei prezzi proibitivi dei buoni apparecchi, in modo che anche il radiomanevole doveva privarsi della grande soddisfazione di possedere un buon apparecchio; ora però le condizioni sono cambiate e noi crediamo avere fortemente contribuito sia con la nostra propaganda a favore della radio, sia col nostro apparecchio, di cui solo chi mente può parlarne male, sia col prezzo limitato di fronte alla superiorità dell'apparecchio stesso.

E ci fermiamo specialmente sugli effetti della nostra propaganda; essa infatti ha servito a svegliare una nuova coscienza negli italiani, e l'entusiasmo per i nostri apparecchi ha servito alla diffusione degli apparecchi radio in generale, tanto che ultimamente un nostro concorrente, onesto e serio, ci confermava che mai aveva venduto come in questo anno in cui la Radiomarelli con la sua molteplice e multiforme propaganda ha dimostrato l'utilità degli apparecchi radio.

È questo è la verità. Noi abbiamo portato vantaggio a tutti i concorrenti e a tutti gli industriali della radio e quelli che si mantengono nostri avversari implacabili sono quelli che, abusando dell'ignoranza del pubblico in materia di prezzi radio,

sfruttavano questa ignoranza guadagnando sul pubblico migliaia di lire per ogni apparecchio. Naturalmente i vantaggi maggiori li abbiamo avuti noi, perché con la lavorazione a serie e col primo apparecchio presentato al pubblico abbiamo potuto sempre più aumentare la produzione, migliorarla e ridurre i nostri prezzi di costo, tanto che, non ostante tutte le spese fatte di organizzazione e di réclame, abbiamo potuto realizzare utili che ci hanno permesso di stazionare altri fondi per studi e perfezionamenti di cui a tempo opportuno si vedranno gli effetti, rimanendo fortemente il capitale impiegato.

Se però l'organizzazione industriale è pressoché perfetta, al-

trattanto non possiamo dire della nostra organizzazione commerciale, di cui i primi a non essere soddisfatti siamo noi.

Infatti solo in parte d'Italia abbiamo potuto ottenere rappresentazioni coscienti e tecniche, mentre in molti paesi i nostri apparecchi non sono ancora conosciuti.

A questo lavoro ora dedichiamo i nostri sforzi, in modo che in ogni paese d'Italia vi sia un nostro agente.

Questo è ciò che ci viene imposto dalle molte migliaia di clienti della Radiomarelli, questo è ciò che ci imponiamo perché vogliamo che il possedere l'apparecchio migliore ed al miglior prezzo, sia sinonimo di apparecchio Radiomarelli.

Il trionfo di Ferenc de Vecsey

Se la Sala del Conservatorio fosse stata capace due volte tanto, ancora sarebbe stata insufficiente per accogliere l'enorme pubblico che si pigliava alle porte lo scorso lunedì. E molto di quel pubblico rimase pure escluso durante la prima parte del programma perché giunto in ritardo!

Certo l'attrattiva era eccezionale avendo essa nella medesima atmosfera due nomi di Ferenc de Vecsey e di Ildebrando Pizzelli, due indiscussi idoli per i pubblici d'ogni classe e paese!

Il violino del Vecsey è salito alle alture classiche dell'interpretazione eseguendo i tre tempi del Concerto in mi minore del Mendelssohn, e poi i tre tempi di Max Bruch nel Concerto in sol minore. Interpretare di una efficacia tale il Vecsey che le cronache e le critiche musicali non trovano più le parole sufficienti per esprimergli la loro ammirazione! Il suo violino sospira, mormora, ride, piange, si assottiglia e quasi al volatilità nelle virtuosità difficilissime delle note più acute e poi si spiana e si allarga quasi a rappresentare da se solo quell'orchestra, che pur gli ha fatto lo scorso lunedì da splendido quadro sotto la infallibile bacchetta, signorile se altra mai, del maestro Pizzelli.

Sorata, dunque, di emozioni grandissime, di cui il pubblico — enorme, ripetiamo — serberà un ri-

cordo indelebile. E guardandolo c'era davvero da trarne il migliore elogio per la Radiomarelli che ha saputo ideare e congregare una così squisita forma di propaganda! Tutti i volti parevano trasfigurati e a stento frenavano gli applausi che scrosciavano poi formidabili come tuono al termine delle due parti e mai non accennavano a spegnersi neppure quando il violinista ungherese si era allontanato dalla Sala. Lo costringevano anzi più e più volte a rientrare.

Difficilmente Ferenc de Vecsey potrà ricordare più spontanea, più deferente, più entusiastica dimostrazione di popolo! Perfino gli annunciatori della serata erano costretti ad interrompere le loro comunicazioni per dar modo al pubblico di riprendere gli applausi!

Di questi applausi l'eco, come di consueto, è udita per il mondo attraverso l'ineccepibile trasmissione delle stazioni Elar. E certamente il violinista ineguagliato sarà profondamente commosso pensando che avranno palpitato con lui i suoi connazionali ascoltandolo e oscillando le acclamazioni della Sala milanese da tutte le stazioni ungheresi di ricezione.

Ecco i miracoli della radio che accentua le impressioni divulgandole ed è fonte di commoventissime e graditissime sorprese.

Al prossimo Concerto

Allernando, con la ben nota ricchezza di scelta, i programmi per orchestra e per musica da camera, il maestro Ildebrando Pizzelli interpreta come meglio non si potrebbe i caratteri della signorile propaganda, che la Radiomarelli intendeva mettere in atto nella ormai popolarissima serie di concerti che si susseguono al Conservatorio di Milano.

Lunedì prossimo sarà la volta della musica da camera e con una forma anche più intimamente caratteristica perché l'intera serata sarà dedicata alle composizioni di Mario Castelnuovo-Tedesco, il quale al tempo stesso siederà al pianoforte come esecutore della sua musica, mentre la signora Maria Rota vi aggiungerà il prestigio della sua voce bellissima.

Il maestro Mario Castelnuovo-Tedesco, compositore e pianista, è nato a Firenze il 1° aprile 1895 ed ha studiato nell'Istituto Cherubini di quella città il pianoforte alla scuola del prof. Del Valle diplomandosi nel 1913. Si diplomava poi nel 1918 nella composizione dopo di essere stato alla scuola del maestro Ildebrando Pizzelli.

Le sue composizioni rappresentano ormai un rispettabile contributo alla musica italiana e della loro virtuosità versatile sempre congiunta ad uno squisito senso di signorilità il pubblico avrà l'opportunità di apprezzare come la fama del maestro Mario Castelnuovo-Tedesco ha da tempo varcato i confini della Patria. Sono composizioni per pianoforte, per violino, per clavicembalo e pianoforte, come quelle che ascolteremo lunedì prossimo, per orchestra, per canto e orchestra, per coro a voci sole.

Egli è anche autore di apprezzati snuggi critici su La Pianella e su La sonata per violino e pianoforte di Ildebrando Pizzelli. Ha scritto articoli vari su La Critica Musicale e sui Cherubini.

Un vero governo artistico ci darà pure la voce di Maria Rota, una cantatrice possente e al tempo finissima.

Canto e pianoforte si diventeranno così, di pieno diritto, gli onori della serata, che affollerà come di consueto la Sala del Conservatorio, mentre le stazioni Elar porteranno lontano la sicura e grandiosa eco dell'immancabile trionfo.

IL PROSSIMO RADIORADUNO La radio sull'automobile

Nativo di alto compleanno è stato per gli automobilisti italiani l'approdare che in seguito ad accordi fra i due Enti interregionali il Radioraduno Nazionale viene a celebrare con il Radioraduno Nazionale. Sono due grandi prove che hanno un'identica mèta: Roma; ed è opportuno si svolgano contemporaneamente in modo che chi partecipa ad una possa partecipare anche all'altra. Alla fine del corrente mese verrà pubblicato il testo ufficiale del regolamento del Radioraduno al quale tutti i concorrenti dovranno attenersi. Gli interessati potranno richiederlo alle sedi provinciali e sezioni del R.A.C.I. e alle sedi dell'ENIAR.

Nell'imminenza del prossimo Radioraduno automobilistico nazionale non sarà inutile rivolgere uno sguardo d'insieme alla ricezione della radio sulle automobili in viaggio.

Esamineremo brevemente e successivamente i sistemi di ricezione, i disturbi dovuti all'accensione dei motori e gli opportuni accorgimenti per eliminarli.

La ricezione. — Anche in automobile, come in casa, i sistemi fondamentali possibili sono due: l'antenna e il telaio.

La captazione delle onde elettromagnetiche con antenna richiede comunemente il collegamento di terra. Non potendosi in automobile disporre di una terra vera e propria, questa viene sostituita da un contrappeso. Si intende per contrappeso un complesso qualsiasi di masse conduttrici che, trovandosi a una certa distanza dall'antenna, vengono a essere situate in punti che, rispetto al campo elettromagnetico creato dal trasmettitore, sono a una certa differenza di potenziale da quelli dove si trova l'aereo. La distanza fra questi punti è bene sia verticale perchè è in questo senso che il campo elettrostatico generato dal trasmettitore ha disposto le sue linee di forza. E' appunto per que-

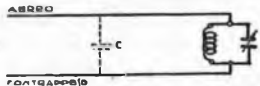

Fig. 1

sto che il maggior sviluppo utile delle antenne è in altezza perchè, nel caso ideale di un'antenna verticale alla esattamente un quarto d'onda, il suo estremo viene ad assumere la massima differenza di potenziale rispetto alla sua base.

Un risultato analogo otteniamo con due fili paralleli tesi orizzontalmente nello spazio a una certa distanza e collegati fra loro attraverso a un circuito oscillante in risonanza sulla lunghezza d'onda che si desidera ricevere. Questi due fili si possono approssimativamente paragonare alle due ar-

mature di un condensatore, le quali avranno fra loro in ogni istante la stessa differenza di potenziale in microvolt di quella esistente nello spazio fra due piani orizzontali posti a quella distanza. Le figg. 1 e 2 mostrano l'analogia esistente fra i due sistemi.

Per la ricezione in automobile una delle armature del condensatore ideale potrà essere costituita dalla massa metallica dello chassis della vettura e l'altra da un conduttore opportunamente disposto e isolato. La fig. 3 illustra schematicamente un dispositivo abbastanza frequente in cui il sistema ricevente è fornito da due piastre metalliche, di cui una a massa e una isolata, situate, di solito, entrambe sotto lo chassis, sufficientemente distanziate o collegate al

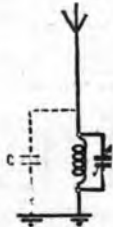

Fig. 2

ricevitore attraverso a una linea di trasmissione schermata.

L'antenna, sulle automobili chiuse, si può facilmente disporre o sotto il rivestimento di stoffa del soffitto oppure, nelle vetture munite di copertura isotermica, nell'intercapedine, caratteristica appunto di tal genere di copertura. Queste antenne possono avere svariate sviluppi, a greca, a zig-zag, a spirale, a maglie, ecc., e sono tutte presso a poco della stessa efficienza. Le figg. 4 e 5 mostrano, in sezione e pianta, un dispositivo ricevente per automobile con antenna a relettato posta nell'intercapedine del tetto isotermico. In impianti di questo genere le batterie di accensione ed anodica possono trovar posto sotto il pavimento della vettura con opportuni supporti come avviene per la batteria

di avviamento, che può del resto essere, come vedremo, utilizzata per l'accensione. Concludendo la ricezione con antenna, in automobile, presenta il grande vantag-

disposte secondo un poligono avente una diagonale di 50-80 cm. costituiscono il sistema ricevente per cui a qualunque apparecchio di valigia, o semplicemente traspor-

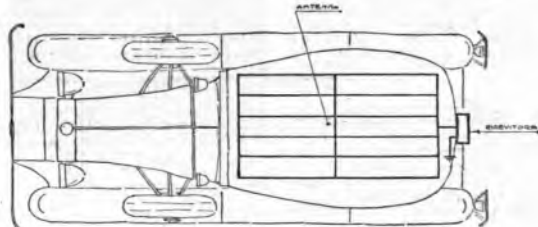

Fig. 5

giò di essere quasi completamente indipendente dalla direzione di provenienza dell'onda da ricevere e ciò per lo scarso sviluppo orizzontale che, in questi tipi d'antenna, è consentito.

Una soluzione che può dirsi intermedia fra la ricezione con antenna e quella con telaio è rappresentata in fig. 6. Qui l'aereo, che può essere del tipo a relettato, non è più isolato all'estremo, ma con un opportuno collegamento viene connesso alla massa dello chassis, costituendo in tal modo, come dimostra la linea tratteggiata, una spira chiusa che, per le sue notevoli dimensioni laterali, è poco sensibile all'orientamento rispetto al trasmettitore e consente in generale una buona ricezione, fino a che il piano di detta spira non venga a trovarsi esattamente a 90° con la direzione della stazione emittente. Questa, che è una

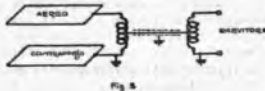

Fig. 6

via di mezzo, presenta già, benchè in grado minore, l'inconveniente della direzionalità che è specifico della ricezione in telaio.

La ricezione in telaio presenta per contro il grande vantaggio di non richiedere impianti fissi di sorta. Poche spire di filo (15-20) distanziate fra loro di 7-10 mm. e

tabile, si può portare senz'altro su ogni automobile e può senza alcuna modificazione essere usato per ricevere in casa.

Esistono altresì installazioni fisse a telaio per automobile e in fig. 7 ne illustra un esempio. Essendo qui il telaio disposto in un piano orizzontale, l'effetto di direzione è nullo, come pure è minima l'intensità dei disturbi dovuti all'accensione del motore, ma anche l'energia raccolta è minore per cui deve essere più spinta la sensibilità dell'apparecchio.

In complesso, fra i vari tipi di aerei e telai per la ricezione radio-automobilistica, non si può dire che qualcuno presenti una netta superiorità rispetto agli altri. Sia all'automobilista il scegliere, in base alla sensibilità più o meno grande del proprio ricevitore, qual sistema che risulti di più semplice e più facile applicazione caso per caso. Non deve, inoltre, essere trascurato che un apparecchio radio, installato sull'automobile, deve presentare le stesse caratteristiche di sensibilità, all'incirca, di un apparecchio funzionante in casa con telaio di piccole dimensioni, cosa evidente, dato che, per lo sviluppo ridotto che può assumere, in questo caso specifico, il sistema d'aereo, i due dispositivi sono qui in grado di captare una quantità d'energia presso a poco dello stesso ordine di grandezza nei due casi. Trattandosi di apparecchi del tipo supereterodina non sarà prudente disporre di un numero di valvole inferiore a sei. Si ottiene con un complesso di questo genere, ricevente in telaio, una grande sensibilità e una grande selettività. Per i circuiti a neutrodina o a stadi accoppiati con valvole schermate, saranno necessarie non meno di quattro valvole e sarà preferibile la ricezione con uso dei sistemi d'antenna più sopra accennati.

Parecchie Ditte costruiscono oggi ottime radio-valigie di grande sensibilità e selettività, in svariate forme esteriori che tutte più o me-

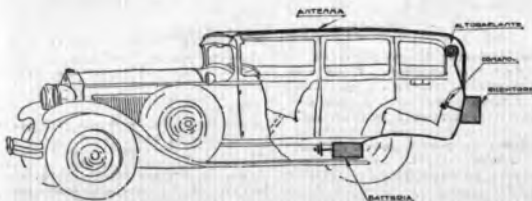

Fig. 1

no imitano l'aspetto di una valigia in pelle. Alcune hanno un piccolo telaio situato nel coperchio sollevabile a cerniera, dove trova posto pure l'altoparlante, mentre il ricevitore e le batterie son sistemati nel corpo della valigia. Un apposito interruttore toglie automaticamente l'alimentazione quando si chiude il coperchio per cui l'apparecchio può funzionare solo col coperchio sollevato. Altri apparecchi, ancora detti a valigia, non hanno a dire il vero, della valigia che il rivestimento ed il manico. Uno sportellino apribile o per sollevamento a cerniera o per scorrimento laterale protegge le manopole di regolazione. Il telaio è sistemato secondo il piano più sviluppato dell'apparecchio che

batteria di accensione è, per necessità di cose, di una capacità limitata. Per avere assicurato un ascolto prolungato di molte ore sarà opportuno, non solo partire con la batteria anodica e quella d'accensione ben carica, ma altresì, possibilmente, avere una riserva. Del resto ciascuno, in base al numero di valvole del proprio apparecchio e al loro consumo, potrà calcolare la capacità necessaria della batteria per un ascolto perfetto della durata di venti ore. Sia, per esempio, un apparecchio con sei valvole a consumo ridotto che assorbono ciascuna circa 0,08A, più una valvola finale pure essa a consumo ridotto che assorba circa 0,16 A. avremo un consumo orario di

radio valgie, sarebbe quindi insufficiente. Per avere un buon margine sarà opportuno disporre di una capacità totale minima di almeno 30 Ampere ora.

(spinterogeno, dinamo, avvisatore). La batteria anodica è del tipo a secco, di grande capacità e racchiusa in una cassetta metallica perfettamente stagna che può es-

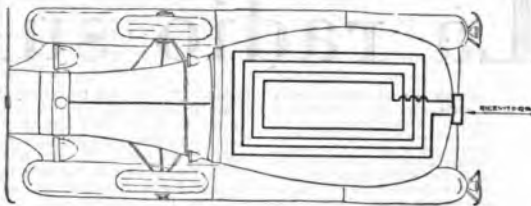

Fig. 7

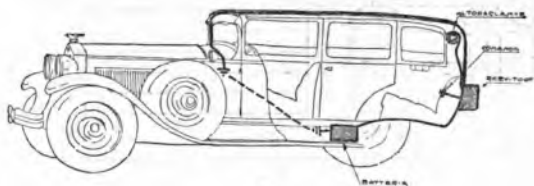

Fig. 5

deve quindi essere opportunamente orientato, come del resto quelli precedentemente descritti. Dato lo spazio ristretto negli apparecchi a valigia, conviene notare che la

$6 \cdot 0,08 + 0,16 = 0,64$ Ampere ora e un consumo totale di

$0,64 \cdot 20 = 12,8$ Ampere ora.

Una batteria di 15-20 Ampere ora, come comunemente si trova nelle

Gli apparecchi veri e propri per automobile sono oggi costruiti correntemente da parecchie case americane ed europee, nonché italiane. Caratteristica la loro costruzione completamente metallica e quindi la loro perfetta schermatura. Questo tipo di ricevitori usufruisce per l'avveisione la stessa batteria di avviamento dell'automobile. Da notare che l'equipaggiamento di questi apparecchi è fatto con valvole per corrente alternata ad accensione indiretta, salvo le finali di potenza, per cui nessun disturbo viene dalla batteria d'avviamento anche se normalmente collegata al complesso di impianti elettrici dell'automobile

sempre sospesa allo chassis accanto a quella d'avviamento o, comunque, anche esposta al fango e alla polvere. Gli apparecchi sono poi muniti di una trasmissione di commutatori a una certa distanza, ma non molto grande (50-90 cm), onde l'apparecchio stesso può essere opportunamente disposto in modo invisibile o sotto il cruscotto e, come negli esempli citati, posteriormente insieme ai bagagli. Tutti questi apparecchi richiedono, in generale, una installazione assai sulla vettura, cosicché non sono comodamente utilizzabili per uso domestico corrente.

Ing. G. BERTELOTTI.

I CONCORSI E. I. A. R. 1931

Spett.

E. I. A. R.

Favorite inviarmi, franco domicilio, al sottototato indirizzo i libri seguenti:

1. _____
2. _____
3. _____

Domicilio

Firma leggibile

Da spedire unitamente al tagliando con i nomi, ivi dei nuovi abbonati ed all'importo degli abbonamenti i recurtati.

Gli abbonati alle radioaudizioni che entro il 15 aprile 1931 presenteranno all'Eiar un nuovo abbonato, inviando il relativo importo di L. 75, riceveranno in omaggio uno dei magnifici libri elencati più sotto, scelti fra le pubblicazioni della Casa Mondadori.

Non sono ammessi a concorrere coloro che percepiscono altri compensi sulla produzione di abbonati.

Per concorrere ai premi occorre che ogni presentatore rimetta le schede qui riprodotte, riempite chiaramente in ogni loro parte, unitamente al relativo importo del nuovo abbonamento procurato, indicando il libro che si desidera ottenere.

Chi presenta più abbonati nuovi, vinendo il relativo importo delle licenze, avrà diritto di ricevere tanti libri quanti sono gli abbonamenti procurati.

Avvertenza

L'importo degli abbonamenti procurati e le schede qui a lato riprodotte dovranno essere spediti ai seguenti indirizzi:

E. I. A. R. Centro Propaganda e Sviluppo, Torino, via Arsenale, 21 (per i residenti in Piemonte).

E. I. A. R. Centro Propaganda e Sviluppo, Genova, via S. Luca, 4 (per i residenti in Liguria).

E. I. A. R. Centro Propaganda e Sviluppo, Milano, via G. Negri, 8 (per i residenti in Lombardia, Tre Venezie, Marche ed Emilia).

E. I. A. R. Centro Propaganda e Sviluppo, Roma, via Madonna Cristina, 5 (per i residenti in Toscana, Umbria, Abruzzi, Lazio e Sardegna).

E. I. A. R. Centro Propaganda e Sviluppo, Napoli, Galleria Umberto I, 27 (per i residenti in Campania, Puglia e Basilicata).

E. I. A. R. Centro Propaganda e Sviluppo, Palermo, piazza Bellini (per i residenti in Sicilia, Calabria e Calabria).

I libri da scegliersi

H. H. HERRMANN: *Le grandi spie* - L. 25.

P. PASTORICI: *Naviglio* - L. 90.

P. PASTORICI: *Italiote* - L. 20.

G. PIZZANI: *Epistolario* - L. 40.

A. CIPOLELLI: *Nel cuore dei continenti* - L. 30.

FRANZONI: *La grande guerra sul mare* (9 volumi) - L. 42.

CAVALLO: *La battaglia della Rainnsca* - L. 15.

L. LOBIO: *Rismark* - L. 40.

ANGELI BONINI: *Artel Armato* (Vita di Gabriele d'Annunzio) - L. 30.

Le memorie del Maresciallo Foch - L. 40.

ITALO HALDO: *Storimi in toto sull'Oceano* Edizione di lusso - L. 40.

A. PANZINI: *Il Conte di Cavour* - L. 35.

ANTONIO SALASBARA: *L'Interfero* - L. 25.

A. VIMBARDI BURI: *L'Antaride* (triple data di imminente pubblicazione).

E. I. A. R.

Il sottoscritto _____

residente a _____

Prov. di _____

via _____

con Licenza Abbonamento N _____

con decorrenza da: _____

rilasciata dall'Ufficio _____

presenta come nuovi abbonati i Sign. _____

Nome e Cognome _____

via _____

Comune _____

Nome e Cognome _____

via _____

Comune _____

Nome e Cognome _____

via _____

Comune _____

ed unisce l'importo di L. _____

a via _____

o a _____

o a _____

o a _____

o a _____

o a _____

o a _____

o a _____

Tutti i pionieri dell'E.I.A.R. possono prendere parte ai nostri concorsi.

"La sete di Dio.. e "l'intimismo storico..



Rino Alessi.

«...La sete di Dio Rino Alessi portando un'innovazione nei drammi storici ha voluto sacrificare o, meglio, sottomettere la scenografia alla ragione spirituale del dramma: interpretare, indagare più che ricostruire e dialogare la storia, concentrando il suo esame intorno a una delle figure più complesse, oscure e difficili della Rivoluzione francese: Massimiliano Robespierre.

— Il proposito de "La sete di Dio" si è parlato di «intimismo storico»: vuol dire come debba intendersi questa nuova formula? — Abbiamo chiesto a Rino Alessi nel corso di una breve conversazione, avuta con lui al Piccolo, di cui è direttore politico dai giorni della riedizione.

«La formula non è sola, né in fatto né in teoria, essendo per natura venuta delle formule. Scrivere per una formula significa creare una maniera. Se ciò è pericoloso in musica e in pittura, non lo è meno sul teatro.

«Premessa, cioè, posso dire che l'«intimismo storico» (alcuno come risulta da "La sete di Dio" e come mi guardo nelle preparazioni di questi lavori di soggetto molto vario), non è la rappresentazione pura e semplice, il più delle volte soltanto coreografica, di un personaggio sorpresa nel suo episodio più ricco di esteriorità, ma il tentativo di inseguire il personaggio. Al momento nell'intimità del suo spirito, quasi fuori dell'azione, nel momento in cui i dubbi lo tormentano, nell'attimo dell'ispirazione, nelle ore della meditazione, quando in sua coscienza si sconfigli di ogni compromesso con la vita esterna e si fa dimessa o sublime, arida o generosa, a seconda della sua emotività e del suo vero essere.

«Il teatro non può illudersi di restare nella verità storica, come comunemente s'intende. Anche quel teatro che ha come fine la pura e semplice coreografia scenica, la meticolosa ricostruzione dell'episodio, magari con l'aggiunto dell'orologio scenico stile ottocento, è costretto ad accettare compromessi con la realtà, che spesso si arrotondano a vere e proprie falsificazioni. La drammatica ispirata all'«intimismo storico» sta al dramma storico tradizionale come la critica storica al racconto del fatto.

«Nei drammi storici il pubblico di solito apprezza la teatralità storica, cioè a dire non soltanto la teatralità del fatto in sé stesso, ma anche quella che il pubblico immagina con l'evocazione di fatti e personaggi intorno ai quali caso possibile già una conoscenza. Ora è da chiedersi se l'«intimismo storico» non impoverisca in certa misura la teatralità.

«L'osservazione sarebbe giusta se chi vuol esplorare i punti più profondi della spiritualità di un grande personaggio, o le cause di un fatto intorno al quale anche la critica storica non ha ancora detto l'ultima parola, restasse troppo schivo alla formula. I veri drammi sono quelli dell'anima. Anche le idee si muovono, e quando siano rese con evidenza e con chiarezza, possono prendere, conciliare l'animo del pubblico ad avventura con legami ben più solidi di quelli che nascono da una scena in cui i personaggi sembrano staccati dalla olografia e ripetere il più o meno piacevoli luoghi comuni della storia.

— Lei, insomma, è contro i colpi di scena? — Tull'altro! Non li amo, ma non li nego. La vita è fatta di colpi di scena. Senonché i colpi di scena rappresentano il più delle volte l'improvviso della storia. Lo spirito dell'uomo d'eccezione misura i suoi atti in se stesso prima che si compiano. In sua casa e in suo confessionale, si frange agli istanti la maschera gli cade dal volto. Egli soffre per le inadempienze tra la sua volontà, i suoi disegni e le possibilità di attuarli. Il dramma dell'uomo di eccezione non appare mai tanto grande come quando può essere osservato o interpretato nella intimità della sua vita, di fronte agli esseri che nel gioco alterno, spesso contraddittorio e illogico, delle passioni gli permettono di manifestarsi come veramente è.

— Quali lavori nuovi prepara? — Due di ambiente mondano sono già pronti per le scene. Il primo è la radice, che illustra il conflitto elementare fra la ragione umana e la ragion politica, attraverso una vicenda di alta passionale, e il colore dell'anima, il cui protagonista è un uomo di culture.

«In quanto all'«intimismo storico», spero in qualche anno di poter completare il ciclo degli "Incorruttibili" cui appartiene "La sete di Dio". Ora lavoro intorno a un Profeta: Gerolamo Savonarola. È indubbiamente una delle figure più interessanti della storia italiana. Aggiungo subito che non m'interessa tanto la vicenda della sua esistenza, quanto la ricerca se egli fu veramente sincero nel dire profeta. Infine sto per ultimare una Teresa Casali. È il nome di donna più luminoso del Risorgimento italiano.



Renato Cialente e la signorina Galli ne "La sete di Dio".

L'onda di Genova

L'articolo sull'«onda di Genova» comparso nel N. 11 del Radiocorriere, ha destato — come era prevedibile — un grande interesse fra i radiomotori liguri, talché numerosi di essi si sono affrettati a scrivervi per palesarci i loro punti di vista in merito alla ricezione della stazione di Genova.

Anche dall'esame di quest'ultima corrispondenza risulta che l'opinione dei radiomotori liguri può considerarsi essere schematicamente rappresentata dagli indici del referendum in proposito che riportiamo nel precedente numero.

Effettivamente i radiomotori liguri sono nel complesso concordi nel dichiarare che l'onda di n. 525 rappresenta un certo miglioramento sull'onda normale di servizio. Solo che l'applicazione di questa non risulta gradita a qualche abitante della città per il motivo che in Genova le trasmissioni su quest'ultima frequenza impediscono a taluni la ricezione di Vienna.

Alcuni abbonati peraltro ci hanno espresso le loro preoccupazioni sulla possibilità che in generale la ricezione di stazioni estere sia impedita allorché la stazione di Genova avra la potenza di 10 Kw.

Dobbiamo subito dire che nei riguardi della qualità della ricezione della stazione di Genova, l'Ear deve contenere gli interessi degli ascoltatori della città e quelli del rimanente della Liguria cui finora non è dato di sentire bene la stazione più vicina che giustamente si preoccupano di sentire questa stazione italiana più che Vienna od altra stazione estera.

Per quanto riguarda poi i presunti pericoli dell'aumento della potenza a 10 Kw., per il quale si è perfino accennato alla necessità di allontanamento della stazione dalla attuale località, premesso che l'aumento di potenza è stato deciso dal Governo Nazionale per favorire le buone ricezioni nella Liguria e anche nella stessa città, in rapporto alla necessità di vincere nelle regioni i numerosi disturbi elettrici locali, occorre ricordare che l'energia della ricezione non è direttamente proporzionale all'energia in gioco nella trasmissione.

Pertanto non è da credere che allorché la potenza della stazione sarà aumentata di circa sette volte, analogamente di tanto venga aumentata la potenza della ricezione. La intensità di ricezione nella città sarà maggiore del valore che oggi normalmente si annovera per assicurare un'ottima ricezione agli apparecchi a cristallo, e di stazioni lontane dalla città si parla quando la potenza oltrepassa i 20 Kw.

D'altra parte un certo aumento dell'intensità di ricezione della stazione locale non deve destare timore nei possessori di apparecchi a valvole, perché col progresso conseguito in questi ultimi tempi dai ricevitori radiononici è possibile anche con apparecchi poco costosi realizzare due stazioni vicine anche potenti.

Si può quindi concludere che è del tutto ingiustificato l'allarme di alcuni radiomotori genovesi e che essi devono apprezzare nella giusta misura il provvedimento dell'aumento della potenza di Radio Genova che vuol significare il desiderio di assicurare alla Superba un posto preminente nella radiofonia Nazionale e Internazionale.

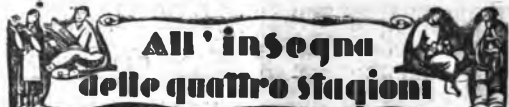

All' insegna delle quattro stagioni



28 S. - SAN CONTRANO, re dei Franchi (+593).

Ha Cleoforo, Contrano ereditò il regno di Borgogna. Per mantenere tale possesso dovette difendersi dalle ire dei fratelli Arthemo e Rigoberto. Vincitore di propri nemici non cessò di esercitare carità e giustizia. Chiamò i vescovi a concilio a Magonza, a Liona, a Valenza, fondò monasteri disposti in breve ronomi per santità e scienza. Resultati buoni e poteri alle chiese, reintegro legalità per i poveri. Morì santamente a Châlons l'anno 593.

29 D. - DOMENICA DELLE PALME.

Oggi la Chiesa al Vangelo della Messa fa leggere il Passio secondo San Matteo (8. Matteo XXI, 1, 9).

Il trionfo popolare.

Come si furono avvistati a Gerusalemme — narra S. Matteo — e tenuti a Balfage, presso il monte Oliveto, Gesù mandò due discepoli, dicendo:

Andate nella borgata che è dirimpetto a voi, e subito troverete legata all'asino e un puledro con essa seditigli e montati a me. Che se alcuno di voi dirà qualcosa, rispondete che il Signore ne ha bisogno e subito il bestia andrò. « Ora questo avvenne, affinché adempisse ciò che era scritto nei libri del Profeta: e dite alla figlia di Sion. Prendi il tuo Re vicino a te, mansueti, cavalcando un asino e un asinello, puledro d'una giumenta ».

Andarono i discepoli e fecero come aveva loro ordinato Gesù: ne trovarono l'asino e il puledro e vi salirono sopra. I loro padri, e Gesù vi si pose a sedere. La moltitudine parte della folla strombò le vesti sulle strade, altri tagliavano rami dagli ulivi e si stendevano su la via, e le lusinghe che gli si sconsigliavano di dire, e di dietro, gridavano:

— Osanna al Figlio di David! Benedetto Colui che viene nel nome del Signore! Osanna nel più alto dei Cieli.

30 L. - S. GIOVANNI CLIMACO, abate (+450).

San Giovanni Climaco è detto il Silenzioso. Egli infatti dopo avere acquistata scienza si ritirò sul Monte Sinai e si affidò alle cure spirituali dell'anacoreta Marillo. Egli si propose di non apparir sapiente e per rinchiuder la città al silenzio. A settantacinque anni fu nominato abate degli eremiti del Sinai. Preghò di scrivere intorno alle meditazioni, dettò l'opuscolo « Climax » e quindi una lettera pastorale che è fondamentale della vita monastica degli eremiti del Sinai. Morì il 30 marzo 580.

31 M. - S. BEATO AMEDEO IX, duca (+1172).

Amedeo nacque a Thurin da Luigi II, il 3. anno, figlio del re di Cipro. Animo nobile e mente elevata, quindieme fu indotto a sposare Yolanda, sorella di Luigi XI, re di Francia e fu matrimonio felice. La corte di Amedeo fu uno spettacolo di virtù. Per la carità che il santo duca esercitò costantemente, lo S. Maria fu detta « Paradiso dei poveri ». Indovinando i figli a proposito di pace e di rettitudine si è sposato a Verelli il 31 marzo 1172 a 37 anni di età.

Effemeridi d'Aprile.

Aprile era consacrato dai romani a Venere. Il suo nome deriva da aprile e cioè dalla sbudienza della terra alla rigenerazione ed al germogli.

Il sole entra nel segno zodiacale del Toro, il giorno 21 alle ore 2,40.

Nel corrente aprile si avranno due eclissi. Aprile 3 - Eclisse totale di Luna visibile anche

Suona dall'Ave Maria

(circa mezz'ora avanti il sorgere e dopo il tramonto del sole).

MATTINA	dal giorno	1 al 2	3 al 4	5 al 6	7 al 8
		3 al 12	5 15		
		13 al 21	5 0		
		22 al 30	4 45		

SERA ...	dal giorno	1 al 4	5 al 6	7 al 8	9 al 10
		13 al 19	15		
		20 al 30	19 30		

Aprile non il semplice Tieni tutto il tuo anno sulla carne ma il cuore lavato anche.

I giorni pienevoli di troppo riso. L'aria è nota fin tra le foglie della vecchia terra.

La luna come un agnello mette pasque nel cielo. La terra è un'urna spherizzata e il cielo è pieno d'angeli e di musiche.



*Umida, fredda, buia la cella
cura, solitaria, funebre cassa...
Nel corridoio la sentinella
pussa e ripassa...*

*Triste recluso, pensi la pampa?
te furibondo, rapide lotte
con il pulcero che sproppa e incampa?
Lunga è la notte...*

*Libera vita di prateria!
Sogni la zuffa con il rivale?
Il cuore, gonfio di gelosia,
spinge il pugnal...*

*La mano esperta, che imbriglia il bruto,
ora nel succo s'innalza e fruga...
Cerchi una lina? Sei risoluto?
Tenti la fuga?*

*Tenti la fuga: lina non morde
sbarra, né scula pente nel vuoto...
T'assale un Siffo, miscelcorde
ospite ignoto.*

*Non mal scoperto, sbuca un sonoro
disco dal sacco pieno di paglia:
s'apre un azzurro, magico foro
nella muraglia.*

*Dal tenue varco, che sfugge agli occhi,
ad insaprire la lina ferita
entrano voci, squilli, rintocchi...
entra la vita.*

*Oh, cavalcate nuove, bizzarre!
Fa da sperone l'acero strazio.
Senza timare le sante sburze,
vai per lo spazio.*

*Con un ritorno di sete atroce
per una fonte fresca e preclusa,
la froci, a caso: trovi la voce
dell'Andalusia.*

*Nacchete e rulli di tamburello...
Canta, in teatro, la Sviglinata
che nel tuo pugno mise il coltello;
danza, lontana...*

*Ancheggia e pulziza, con fare scultro.
Fa bocca, rossa di passione,
ancora canta, ma per un altro,
quella canzone...*

*Sconcia tempesta di battimanti...
Odi, anelante, col fiato mozzo,
e dal tuo cuore, ridotto a brani,
rompe un singhiozzo...*

VITTORIO EMANUELE BRAVETTA.

Però la campana verde col lino fiorito, il piano fiorito. I carri colmi d'aria falciata e le case ingiugolate di nidi sotto l'ala del tetto. Si aprono le finestre e il vento gentile si disperde e spegne il fuoco.

Questi giorni d'aprile sono trenta fiale di ghiribice. E la casa era è linosa da l'odore di vecchia mele cutesche che il vento apollino scuola nel sole, ma dall'aroma fragranza del rosmarino, ora del profumo di lanano.

I molitori tendono il vello alle aiuole e fustano il vento che ussa. La loro gancia rinfizza ai sfregio e abbarbica sul collo freddo, sugli occhi puntati ai profumi tentennare.

Nelle città gli asfalti immididiti; il vento va le case; i giardini scoperti dalle fontane e bandiere al tendono il vello alle aiuole e fustano il vento che ussa. La loro gancia rinfizza ai sfregio e abbarbica sul collo freddo, sugli occhi puntati ai profumi tentennare.

Le fanfare delle reclute: la prima farfalla bianca che cade dall'alto sulla vita degli uomini come una pluma d'angelo.

La sera non più puerile, assurda e trasparente indurre alle antiludini e mette nel cuore una dolce e desolata voglia di piangere mol, lungo il fiume che leziona e batte gli argini, gonfi di acqua grigio e insonni.

1 M. - SANT'UCO, vescovo di Grenoble (+1172).

Fin da fanciullo l'era s'indugiava al sacerdozio, ornamento del Capitolo di Valenza, nel Consiglio di Aligione fu fatto vescovo di Grenoble. Ma egli trovò la Diocesi contagiata di molti mali morali. Invitò allora Brunone a costruirlo a Grenoble un convento e in progresso e il stesso rifugio allorché la tempesta delle avvelenate parve addensarsi più forte intorno al suo capo. Ma il suo gran cuore stimo Egli sperò conciliarli in gran carità e rittornando a ragione ristabilì il proprio paese dopo di che morì.

2 G. - SAN FRANCESCO DA PAOLA (+1508).

Nato da vecchi genitori, per interessamento di San Francesco d'Assisi ed educato dal frate, fu, giovane ancora, si ritirò in un eremo a penitenza. La fama della sua virtù attirò gente da ogni parte desiderando di mettersi sotto le ali del suo ammantamento. Cresciuta in breve la schiera dei penitenti della Regola a tanta l'ordine dei Minori. Fu sommo di tre o di principi. Partì il lume della sua vita e del suo consiglio in Francia e in Spagna. Si preparò lietamente alla morte che lo colse il giovedì santo 2 aprile 1508.

3 V. - SAN RICCARDO, vescovo di Chieti-Chastel (+1250).

Riccardo nacque l'anno 1187 nel castello di Wick, Lancashire, da giannaccio di terra, ma fu manente fu esattamente rivoltato allo studio. Frequentò l'università: fu a Oxford, a Parigi, a Bologna.

Il vescovo di Cantorburi lo volle Cancelliere episcopale e l'anno come un figlio.

Morì professando la eresia a Douvres.

L'olandese.

Gentile amico che di fiori incendi questo giardino e un po' la via mia, e s'ammò il nome della puerella, or, se ti parlo a bassa voce, intoridi?

Questo mattino limpido e cauto si narra ai corbi ad ogni festevole e passando tra i ferri del cancello il entra il cuore con un raggio d'ora.

E tu, ribellata da estante amore, pridi nell'aria l'antica parola che l'inneggia, la terra dell'innata e colà fatta di sillaba d'odore.

E vien l'ape dall'aroma e si riposa sopra i tuoi fiori e un po' la via mia, e s'ammò il nome della puerella, or, se ti parlo a bassa voce, intoridi?

Il giardino di te si fa girando fra scure un pallorigine e un filo ne spicca e va, lasciando la tua vita rosea e porta la tua goccia per il mondo.



RADIOCORRIERE

SUPERTRASMISSIONI

Radioindiscrezioni

In Cecoslovacchia sarà introdotto l'insegnamento del tedesco per radio.

Il giornale parlato ha compiuto dieci anni. Infatti fu nel 1921 che Maurizio Privat ne ebbe la prima «sperimentale» nel giugno allo «Società Scientifica» con lo scopo di adattare il giornalismo alla radio ed al cinema parlante (allora ancora in mente Dali). I compagni dei colleghi capaci ed invece di far scrivere il giornale, lo fece chiarificare. Tutti i sabati gli ascoltatori si addorivano alla «Società Scientifica» per udire il «Giornale parlato». Un primo tentativo di microfono fu fatto nel 1922 da Radio100 senza alcun esito, e soltanto nel 1925 Maurizio Privat fu autorizzato a trasmettere quotidianamente dalla Torre Eiffel «a suo rischio e pericolo» il giornale parlato.

Anche i trams (trolley) sono stati resi antiparassitari grazie all'uso di condensatori.

In Russia, l'allestimento e lo sfruttamento delle grandi radio-stazioni è stato affidato al Commissariato delle P.T.T. Le stazioni locali meno importanti sono concesse dal Commissariato delle P.T.T. ad alcune collettività, ed in special modo ai Sindacati operai. I programmi sono preparati ed eseguiti dalla Società di Radio-diffusione, fondata nel 1924 dallo Stato. Essa comprende il vasto dell'officine a debite corrente, il Commissariato delle P.T.T. e le agenzie telegrafiche. Il controllo delle trasmissioni vien fatto dal Radio-Consiglio, comprendente rappresentanti della Pubblica Istruzione, delle P.T.T., ispettori di Stato e dei Sindacati professionali. Le stazioni in concessione sono sotto il controllo di agenti delle P.T.T., all'uopo designati. Il bilancio è costituito, oltre che dalle tasse degli abbonati, da una contribuzione del 10 al 15% che i fabbricanti di materiale radio-elettrico devolvono sul prezzo di vendita della loro merce ed infine da contratti stipulati con le agenzie telegrafiche per la ricezione di certi radiogrammi. Tutti agenzie versano 100 rubli all'anno ed anche il trust delle officine e gli enti affittati pagano una simile contribuzione annua ad ogni stazione per la diffusione delle loro circolari.

Gli utili della National Broadcasting Co. Americana hanno superato nel 1930 i cinque miliardi mentre nel 1929 non erano che tre. Con le sei nuove stazioni costruite, la Compagnia possiede attualmente 74 nodi con una lunghezza di cavi di 55.600 km.

Radioindiscrezioni

Nel modulo del prossimo esperimento inglese è inclusa la domanda: «Possedete un apparecchio radio?».

Dal 4 al 12 aprile si terrà a Praga una grande Esposizione internazionale di radio, televisione, macchine parlanti, telefotografia, ecc.

L'indicativo di Bruxelles francese è «Ici, Bruxelles, émission d'essai» e di Bruxelles fiamminga: «Hier Brussel proloftzending».

L'Unione radiofonica svizzera ha cessato di esistere ed è stata sostituita dalla Società svizzera di radiodiffusione.

In Norvegia è stata inaugurata la nuova stazione di Bodo della potenza di 0,625 Kw.

Nel mese di gennaio la Reich Rundfunk ha ricevuto nove denunce contro le interferenze celtiche.

Il problema del teatro radiofonico è un problema ampiamente studiato in Germania. I tecnici in materia, lungi dal contentarsi di una presentazione audiva che rende comprensibile un'azione senza il soccorso della visibilità, hanno invece cercato nelle leggi proprie del teatro radiofonico «le loro ricerche li ha condotti a ricercarsi completamente del teatro. Avevano un punto di riferimento: il cinematografo, il quale, anche ai suoi primi passi, tentò di appoggiarsi al teatro stordendosi di imitarlo senza il soccorso della parola; ma pian piano ha trovato la sua vera via, con leggi proprie. I tedeschi si son detti che il problema del radioteatro si risolverà orientando le ricerche verso la trasposizione nell'audio del teatro delle leggi del cinema basate sul visivo».

La stazione di Berlino ha finora trasmesso 118 radio-commite, 43 delle quali sono adattamenti di lavori teatrali e 75 scritte appisinate per il microfono. Ma gli adattamenti hanno incontrato nel pubblico un maggiore successo.

N'altra creazione dell'U.S.S. è il Radioteatro che si basa su gli avvenimenti del giorno. Ciò che si fa anche in Germania. Ultimamente sono state trasmesse istantaneamente le diverse fasi della costruzione del Dnieprostroi. Il grande sbarramento sul Dnieper.

DOMENICA 29 MARZO

- ROMA-NAPOLI — Ore 17: «In patria memoriam», oratorio di L. Perosi, dall'«Augusteo» di Roma.
MILANO-TORINO-GENOVA — Ore 14,30: Trasmissione dell'incontro calcistico Italia-Svizzera.
MILANO-TORINO-GENOVA — Ore 20,55: Trasmissione dal Teatro «Alla Scala» dell'opera «Manon», di Massenet.
MONACO DI BAVIERA — Ore 18,5: La Passione secondo S. Matteo, oratorio di J. S. Bach con a soli, cori e orchestra.

LUNEDI' 30 MARZO

- ROMA NAPOLI — Ore 17,30: Concerto del «Quartetto di Roma», dall'«Accademia Filarmonica Romana».
ROMA NAPOLI — Ore 20,30: Concerto orchestrale e corale con il Coro dell'Associazione Artistica di Roma.
MILANO-TORINO-GENOVA — XVIII Concerto Radio Marcellini, organizzato dal M.o I. Pizzetti.
BRUXELLES II — Ore 21,30: «Messa in si minore», di J. S. Bach, dal Conservatorio.

MARTEDI' 31 MARZO

- ROMA-NAPOLI — Ore 20,30: Trasmissione d'opera.
BERLINO — Ore 20,30: «L'Arlesienne», opera di Bizet.

MERCOLEDI' 1 APRILE

- ROMA-NAPOLI — Ore 20,30: Trasmissione d'opera.
MILANO-TORINO-GENOVA — Ore 20,15: Serata di poesia ed operetta.
PARIGI (Radio) — Ore 22: «Redenzione», oratorio di C. Gounod, dalla chiesa di S. Nicola.

GIOVEDI' 2 APRILE

- ROMA-NAPOLI — Ore 17: Concerto orchestrale e vocale di musiche religiose di Rossini, Marcello, Mercadante, Dufosi e Pergolesi.
ROMA-NAPOLI — Ore 21: Concerto diretto dal M.o I. Pizzetti, con il violinista A. Serato.
MILANO-TORINO-GENOVA — Ore 20,55: Trasmissione di opera.
PRAGA — Ore 20,40: «Cristo sul monte Oliveto», oratorio di Beethoven con cori, a soli ed orchestra.

VENERDI' 3 APRILE

- ROMA-NAPOLI — Ore 17: Concerto di musica sacra.
ROMA-NAPOLI — Ore 20,30: Grande concerto orchestrale e vocale di musica sacra.
MILANO-TORINO-GENOVA — Ore 20,45: Concerto dei Venerdi Santo con musiche di Bach, Pergolesi, Wagner e De-Sabata.
VARSAVIA — Ore 17,40: «Le sette parole di Cristo», oratorio di Haydn.
FRANCOFORTE — Ore 16: «Il Messia», oratorio di Händel.
FRANCOFORTE — Ore 19,36: «Messa in la bemolle maggiore», di Schubert con cori, a soli, e orchestra.

SABATO 4 APRILE

- ROMA-NAPOLI — Ore 20,30: Trasmissione d'opera.
MILANO-TORINO-GENOVA — Ore 20,20: Serata di prosa italiana e dialettale.
VARSAVIA — Ore 19: «Il Nazzareno», oratorio di Haumann.

DOMENICA 5 APRILE

- ROMA-NAPOLI — Ore 17: Concerto del M.o Thomas Beecham dall'«Augusteo» di Roma.
MILANO-TORINO-GENOVA — Ore 20,55: Trasmissione di opera.



La Funk-Stund, di Berlino, ha avuto un'idea geniale: gli ascoltatori al microfono. Ma non si tratta di una semplice piccola polidramma, bensì l'ascoltatore parla alla radio per esporre i suoi punti di vista. Naturalmente non si acceta al microfono il primo venuto; gli aspiranti oratori sono accuratamente filtrati e si esige che trattino questioni di interesse generale. Inoltre, la loro conferenza dev'essere scritta e censurata in precedenza. Per l'inaugurazione del ciclo, il direttore della stazione di Berlino ha discusso con un pubblicista e le critiche rivolte ai programmi.



Giorgio Simon ha tentato l'originale: Grand-Guignol per radio. Invoca talvolta anche i lontani pacifici ascoltatori, larghest seduti attorno al romantico... terminazione. Ha cominciato con l'Esquipo di Saint-Phoixen. Simon si ripromette di trasmettere una volta al mese uno sketch del genere e i titoli dei prossimi sono altrettanti: La bonomia di Calisto, Il carrettiere della Provvidenza, ecc. Sarà forse un sistema per contrariare la resistenza nervosa per radio?



Le solisfrazioni più grandi provengono di casa dalle più inaspettate lontananze e dalle più utili voci. Il dottor Iredow, radiocommissario di Stato, ha ricevuto una lettera che potrebbe essere anche il migliore appagamento di molti anni di lavoro: si prega di susurrarmi — gli scrive un ex-carcerato — se il succedono con la mia lettera: ma la grande risonanza mi costringe a scrivervi. Da pochi giorni sono stato liberato dal carcere di Cross-Lichterfeld, dove ho dovuto trascorrere anche il Natale. Malgrado l'età della festa, non era in noi alcuna speranza che si potesse una barbone di allegria e sono stato dunque tutti sorpresi dal piacere che ci ha procurati: in radio. La calma glaciale del luogo, cioè, è stata infranta dalla tua, non poteva comprendere che si potesse un barbone di allegria e sono stato dunque tutti sorpresi dal piacere che ci ha procurati: in radio. La calma glaciale del luogo, cioè, è stata infranta dalla tua, non poteva comprendere che si potesse un barbone di allegria e sono stato dunque tutti sorpresi dal piacere che ci ha procurati: in radio.

credo, sarà il miglior segno della mia gratitudine. Le ore di trasmissione di musica sono state per me ore di gioia. Vi auguro un grande successo nel vostro lavoro, che è un lavoro utile al popolo intero... Questa la sirella dolce e delicata che forse ha fatto sparire le lacrime agli occhi del radiocommissario. La morale sarebbe una sola: il nastro ex-carcerato, disoccupato, riceve un giorno un pacco misterioso, lo volge e trova, con occhi accecati di lacrime e di commozione, il suo radiopropagatore. Ma la realtà è assai diversa dalla finta dolcissima e i giornali d'oltreoceano quella chiusa non ce la danno.



La scienza tedesca Hechstein — qualcosa come un secolo fa — avendo forse del tempo da perdere, si fece dovere di notare gli effetti sonori prodotti dalla voce dell'ascoltatore e li tradusse in lingua umana, se così si può esprimerlo, di diano un piccolissimo (per fortuna) campionario del come... unanimente canterebbe l'ascoltatore: Tiumar (4 volte), shep lin lokua tu (4 volte), kuu-tu (3 volte), tsaku (4 volte), tsii (10 volte), tsata (7 volte), tsii, tso (3 volte), trrrrrrr, tsia tsiopt... ecc., ecc. Tutte queste onomatopoeie barbare dovrebbero essere pronunciate in un fischietto e si avrebbe così il surrogato di unagnolo made in Germany.

In Danimarca è stato allestito un film per dimostrare lo sviluppo storico della radio nel paese. Il film non si compone soltanto di schemi, statistiche e vicini scientifiche, ma è ricco anche di magnifici paesaggi furtivi. La prima visione si terrà in maggio, a Copenhagen, all'Congresso della U. I. R.

Le stazioni americane attraverso un momento di eccezionale ricchezza. La più facile a captarsi è W. T. J. che lavora su 283 metri. Anche WJZ, KDKA, WJWZ si ricevono molto nitidamente.



La lotta contro i radioperturbatori continua, annuali mani di sacrosanto codice. Il tribunale di Hohl-Grunhausen ha condannato la proprietaria di una fabbrica azionata da motori elettrici a trasformare detti motori in modo da renderli innocenti per le ricevitori radiofoniche. Invece il tribunale di Berlino-Neukolln si è trovato di fronte ad un parricida che usando una macchina elettrica per tagliare i capelli... faceva crescere in modo ad un povero radioascoltatore, che quanto non spremeva che giunti dal suo apparecchio. Ed anche il Puro berlinese, malgrado le sue parole proteste è stato costretto a strillare in sua macchina per tagliare i capelli.



"LA VEDOVA SCALTRA"

Quattro pretendenti, di diversa nazionalità, fanno la corte alla bella Rosaura, vedova di Stefano del Bisognoso, che non si dimostra aliena a rinnovare le nozze. L'uno è il Conte di Roso Sery, l'altro il Marchese di Terzo Don Alvarado de Castiglia e il quarto Monsieur Le Heau: rispettivamente italiano, inglese, spagnolo e francese.

Il francese e lo spagnolo, non sapendo l'un dall'altro, si servono d'Arlecchino, cameriere della loro locanda, per mandar loro a Rosaura, questa risponde con due lettere, che il cameriere scambia, facendo nascere gelosie e una sfida a duello tra i due pretendenti. Di altre complicazioni è causa Mariquita, cameriera francese di Rosaura, piena d'astuzia e di vivacità, che si fa per spirito nazionale, collaboratrice di Monsieur Le Heau, senza però trascurare gli interessi degli altri innamorati che si mostrano generosi con lei.

Gli incidenti e le complicazioni rendono sempre più necessario che Rosaura prenda partito per uno dei pretendenti. Essa ricorre allora ad uno stratagemma per venir a conoscere chi dei quattro fa più di più. Si maschererà successivamente da donna inglese, spagnola, francese e italiana, e si presenta a ognuno del quattro come un'innamorata, che lasciò apposta la patria per venire a Venezia, traslocando l'anno. La solisfrazione d'esser riusciti a provocare il loro vittorioso dello spazio allefa i tre stranieri che l'uno dopo l'altro si dichiarano disposti ad abbandonare Rosaura per sposare la crechita connazionale. Il Conte italiano è il solo che si unisce fedele alla vedova, pur quando solo che ricacciò non male parte la tentatrice che gli si offre. Lo stratagemma rivelò dunque che egli è il solo innamorato di vero amore; il che Rosaura predilige durante una gran festa nel suo palazzo.

MANON LESCAUT

Il libretto della Manon musicato da Massenet segue più da vicino il romanzo di Lescaut, che non il libretto della Manon puerciana. La giovane Manon è, perché troppo civetta e amante del lusso e del piacere, inviata dai genitori in un ritiro ad Amiens, ove fa sosta la cenerentola che si trova col cugino, signor Lescaut, cui racconta la propria storia. Lescaut sola ad ascoltare, essa riceve prima le proposte d'un vecchio libertino Tillot, e poi del cavaliere Renato Des Grieux, che in proposito si profferisce il padre, s'innamora fulmineamente della fanciulla e l'induce a fuggire con sé, approfittando del corcchio offerto a Manon da Tillot.

I due amanti fanno il perfetto idillio e Des Grieux scrive al padre chiedendogli il consenso di sposar Manon. Ma tale non è il parere del genitore, che risolve, invece, di far rapire il figlio. Ciò è spiegato a Manon da un protettore che si introduce presso di lei accompagnando un altro protettore, Lescaut, che riuscì a trovare il rifugio degli amanti. Rimasta sola, Manon non sa resistere alle profferte di lusso che le fanno fatte. Ascolta il nome di un libretto fatto fatto da Des Grieux, ma acconsente al suo rapimento.

Per dimenticare l'infedele Manon, Des Grieux, divenuto abate in San Sulpizio, risolve di pronunziar il voto. Ma, quando Manon lo raggiunge e

spiega contro di lui tutte le sue seduzioni ricordandogli le voluttà del loro amore, egli più non resiste, e s'abbandona tra le braccia dell'amante, che fa di lui, ridotto alline alla miseria, un cavaliere da fianco, forzandolo a fuggire con Tillot, il quale, per ventisette di lui e di Manon, riesce a farlo passare per baro. L'intervento del padre salva il cavaliere ma Manon è imprigionata e condannata alla capanna.

Un piano escogitato da Des Grieux e da Lescaut per far evadere Manon sulla via dell'Isère, prima dell'imbarco, non riesce. Tutto quello che Lescaut può ottenere, corrompendo gli agenti della scorta, è un breve colloquio tra i due amanti, colloquio alla fine del quale Manon, affetta dalla stanchezza e dai patimenti, spirava tra le braccia del suo Des Grieux.

FALSTAFF

Nell'osteria della Ciarrattiera, il panciuto Falstaff si fa, col due domestici Bardolio e Pistol, beffe del dottor Calio, che viene a lamentarsi di parecchi disastri, e d'essere stato ucciso e ferito, e debbuto Congelato il dottore fuggente. Falstaff si accorge di non poter pagare il conto dell'oste e risolve allora d'attaccarsi ad Alice e a Meg, donne assai belle e ricche che — dice lui — gli dimostrano simpatia. I due Quicks, che lo invita a trovarsi, si portar alle donne le lettere di Amore, e Falstaff li scarica allora a colpi di secca.

Nel quadro seguente, Alice e Meg, invitate per l'ultima volta da Falstaff, che manda loro due lettere, uguali, risolvono di vendicarsi, d'accordo con la comare Quicks e con Nannetta, figlia di Ford, che sposò in seconda nozze Alice. Questi, avvertito da Bardolio, conclude che, mentre le donne si propongono d'attaccare Falstaff, risolve di star in guardia, mentre Nannetta, che il padre vorrebbe sposare al dottor Calio, fa l'ufficio col giovane Fenton. L'atterramento e i calcoli delle donne e degli uomini, quindi, si concludono, mentre le donne non si propongono d'attaccare Falstaff, a un tranello con l'offerta d'un colloquio d'amore.

Di nuovo nell'osteria Falstaff riprende i servi, che al dicono pentiti, e riesce Quicks, che lo invita a trovarsi da Alice dalle due alle tre. Si avvanza poi Ford, che fingendosi un certo signor Fontana, innamoratissimo di Alice, viene ad invitar Falstaff a sedurre essa, per poterla poi possedere più facilmente. Falstaff promette e si fa accompagnare al convegno. Male incoglie al panciuto ganimeo, il cui colloquio con Alice è disturbato dall'irrompere di Ford furibondo, perché non ha moglie innamorata di Falstaff. Questi, per salvarsi, deve rassegnarsi a star celato nella cesta del bicreto, che vien poi buttata nel Tamigi.

I domati, l'arso pensò ancor malinconico, come un tipo giocattolo, ma poi, scioccamente, accetta un nuovo invito di Alice a recarsi nel parco di Windsor a mezzanotte, con due gran corce di corvo in testa. D'accordo col marito e con le amiche, Alice simula un'attesa in attesa di un falotto, che si accanisce con Falstaff, incapace ad alzarsi, punzecchiandolo e tormentandolo in ogni modo. Son della partita anche Bardolio e Pistol, che fingono di non l'essere. Falstaff, del tutto termina con un paio corò, in cui si riconosce che ride ben chi ride la risata final, non prima d'una burla giocata a Ford, in conseguenza della quale la bella Nannetta va sposa al suo Fenton, anziché al ridicolo Calio.

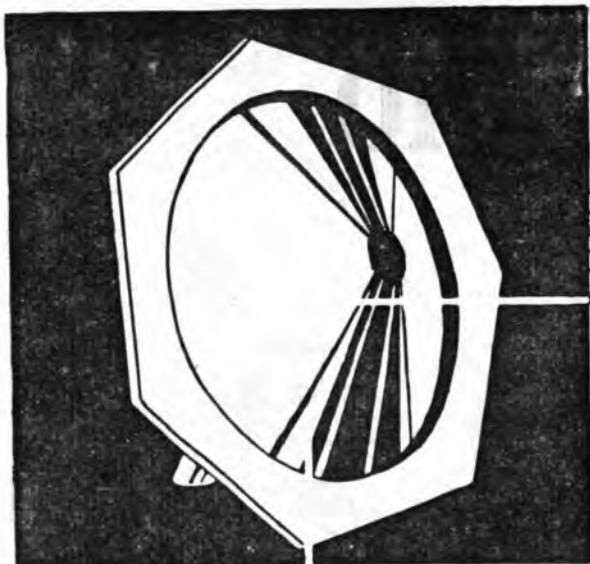

**UN
ALTOPARLANTE
ECONOMICO
SENZA RIVALI**

Potete migliorare le vostre audizioni radiofoniche adottando l'altoparlante

PHILIPS
TIPO 2026

A sistema magnetico equilibrato, assicura una riproduzione impeccabile della musica e della parola.

In elegante imitazione cuoio, si adatta a qualsiasi ambiente.

PREZZO L. 245,--
(compresa tassa governativa)

SIRIEC=RADIO

ROMA

VIA NAZIONALE 251

DI FRONTE
ALL'HOTEL QUIRINALE

TELEFONO
42-494



Tutti gli
apparecchi
per tutti - Il
più vasto assor-
timento di tipi e
di Marche - Il più
vasto magazzino di ac-
cessori e parti staccate - Il
laboratorio tecnico più com-
pleto - Il negozio più bello d'Italia



CHIEDERE CATALOGHI E LISTINI

VENDITE ANCHE A RATE

DOMENICA

29

MILANO-TORINO

m. 500,8 - Kw. 8,5 m. 297 - Kw. 8,5

GENOVA

m. 312,8 - Kw. 1,5

10,15: Giornale radio.
 10,30: Spiegazione del Vangelo: (Milano): Padre Vittorino Facchinetti; (Torino): Don Giocundo Fino; (Genova): Padre Valeriano da Pinalmarina.
 10,50-11,15: Musica religiosa: Trasmissione di dischi « La voce del padrone ».
 11,15-11,30 (Torino): Rubrica agricola.
 12,15-13,45: Musica varia: 1. Cagnoni: *Michèle Ferrin*, sinfonia; 2. Saeco: *Charme*, valzer; 3. Villadini: *Anima allegria*, fantasia; 4. Canzani: *Levecy: I fantocci*, balletto; 5. Canzani; 7. Schinelli: *Voce della Jungla*; 8. Jancieres: *Sérénade honoraire*.
 13: Segnale orario ed eventuali comunicazioni dell'E.I.A.R.
 13-13,10: A. Casella: « Punti di Vista ».
 14,30 (circa): Trasmissione dell'incontro di calcio

Italia-Svizzera a Berna.

Dopo l'incontro di calcio e fino alle 18,30: Musica ritrasmessa dall'Hotel Continental di Milano.
 Negli intervalli: Notizie sportive e Notiziario chimetologico.
 18,30-18,40: giornale radio - Notizie sportive.
 18,40 (Torino): Radio-gaio giornale di Spumolino.
 19,20: Dopolavoro.
 19,30-20,55: Musica varia.
 20: Segnale orario ed eventuali comunicazioni dell'E.I.A.R. - Giornale radio - Notizie sportive.
 20,55: Trasmissione dal Teatro alla Scala dell'opera:

Manon

di G. MASSENET.

Nel primo Intervallo: Conversazione di Carlo Veneziani. - Negli intervalli seguenti: Luigi Antonelli: « Moralità in scultore ». - Giornale radio.
 Alla fine dell'opera: Ultime notizie.

ROMA - NAPOLI

m. 441 - Kw. 7,5 m. 331,4 - Kw. 1,7

STAZIONE ROMA ONDE CORTE
 m. 25,4 - Kw. 15 - 2 RO

10 (Roma): Lettura e spiegazione del Vangelo (Padre dr. Domenico Franzè).
 10,15 (Roma): Musica religiosa, eseguita con dischi « La voce del padrone ».
 10,45 (Roma): Annunci vari di sport e spettacoli.

MILANO - TORINO - GENOVA - ROMA - NAPOLI - BOLZANO

Ore 14,30 circa



TRASMISSIONE DA BERNA
 DELL'INCONTRO DI CALCIO

ITALIA SVIZZERA

11: Trasmissione dalla « Casa di Dante »: Luigi Pietrobono: « Il Canto del Paradiso ».

13-14: Radio quintetto: 1. Leoncavallo: « Valzer delle rose », dall'operella *La reginetta delle rose*; 2. Grothe: *L'unico amor*, tango; 3. Ganglbörger: *Rosa selvatica*, valzer; 4. Tirindelli: *Mistika*, melodia; 5. Pietri: *La donna perduta*, pot-pourri; 6. De Micheli: *Stornellando*; 7. Grieco: *Barcarola e minuetto*, per violino e piano; 8. Strong: *Perché sei sola*, fox trot; 9. Carlton: *Costantinopoli*, one step.

14,30 (circa): Trasmissione da Berna dell'incontro internazionale di calcio *Svizzera-Italia*.

16,30 (Napoli): Baminopoli - Bollettino meteorologico - Radio-sport.

17:

Trasmissione dall'Augusteo

Direttore BERNARDINO MOLINARI
 Esecuzione dell'oratorio *In patris memoriam*, di Don Lorenzo Perosi.
 Nell'intervallo: Notizie sportive.

MILANO-TORINO-GENOVA

Ore 20,55

TRASMISSIONE DAL TEATRO ALLA SCALA

DELL'OPERA MANON

di G. MASSENET

19,25 (Napoli): Cronaca dell'Ildroporto.

19,30: Notizie - Comunicato Dopolavoro.

19,50: Trasmissione di dischi « La voce del padrone ».

20,10: Sport - Sfogliando i giornali - Segnale orario (20,30) - Eventuali comunicazioni dell'E.I.A.R.

20,40:

SERATA D'OPERETTA

Esecuzione dell'operetta in tre atti

La casa delle tre ragazze

Musica di FRANZ SCHUBERT
 adattata da Berté.
 Direttore d'orchestra M^a A. PAOLETTI
 Negli intervalli: « Splendore e decadenza di Stulerello », conferenza di Mario Corsi - Rivista delle riviste.

22,55 (circa): Ultime notizie.

BOLZANO

m. 453 - Kw. 0,22

10,30-11: Musica sacra - Dischi « La voce del padrone »: 1. Boezi: *Messa solenne*; « Gloria » (corno) - Boezi: *Messa solenne*; « Credo » (prima parte); 2. Boezi: *Messa solenne*; « Credo » (seconda e terza parte); 3. Verdi: *Messa di Requiem*; « Confutatis maledictis ».

12,30: Segnale orario - Eventuali comunicazioni dell'E.I.A.R.

12,30: Notiziario sportivo (Pio Callari) - Notizie.

12,40: Trasmissione di dischi « La voce del padrone ».

13-13,45: Musica varia: 1. Barbieri: *Stornellata*, intermezzo; 2. Meyerbeer: *L'Africana*, fantasia; 3. Vallini: *Vogata*, barcarola; 4. Ilrudy: *Appuntamento con Lehár*, pot-pourri; 5. Virgili: *Sempre con te*.
 13,45-14: Le campane del convento di Gries.

14,30 (circa): Trasmissione da Berna dell'incontro internazionale di calcio

Italia-Svizzera

16: Trasmissione dal Casinò di cura di Gries:

Concerto variato

Orchestra Andolovitz-Sette

1. Lincke: *Siberia, marcia*; 2. Strauss: *Acquarrelli*, valzer; 3. Rossini: *Guglielmo Tell*, sinfonia (Ricordi); 4. Donal: *Fantasticando*, intermezzo; 5. Leoncavallo: *Pastorelli*, fantasia (Sonz.); 6. Liszt: *2. Napoli ungherese*; 7. Kalman: *Concetta Marita*, soluzione; 8. Zoccoli: *Little Gies*.
 17,55: Notizie.

manifoni; Politchette. — 10: Lettura della Bibbia. — 91: Servizio religioso da una chiesa. — 91.50: Notizio e bollettini. — 92: Previsioni meteo. — 92.10: Sinfonia. — 92.5: Slander. — 93: Crocifissione (da una chiesa), soli ed organo. — 93.30: Intervallo. — 93.50: Epilogo.

FRANCOFONIE - metri 389,6 - Kw. 1,7.

16: Concerto orchestrale: Musiche di Beethoven: Mozart, Haydn, Handel, Bach-Abet, Talcman. — 17.45: N. Nicolau von Kues, il filosofo della tarda gotica. — Lettura. — 18.30: Notizie di stampa. — 19.5: J. S. Bach: *Vegeti in si minore* (14 parti). — 20.30: *Vedi Multiberger*. — 21.15: *Vedi Multiberger*. — 22.30: Notiziario. — 22.50: Musica lirica.

GINEVRA - m. 759,5 - Kw. 1,5. LOSANNA - m. 678,7 - Kw. 0,6.

16.40: Tamburi valligiani. — 19.25: Letture letterarie. — 20: Concerto orchestrale. — 20.15: *Walter*. — 20.45: *Opere di Straniero*. — 21.00: *Claiowski: La bella addormentata nel bosco*. — 21.30: *Schubert: Polonaise in si bemolle*. — 20.30: *Recita di una commedia*. — 91: Concerto orchestrale. — 1. Offenbach: *Selezione del Racconto di un notte*. — 2. Siorok: *Contabile*. — 3. Petras: *Chlor di luna, valzer*. — 4. Leopold: *Alcidi della Russia*. — 92: Notiziario.

GRAZ - m. 352,5 - Kw. 9,5.

Pino alle 10.30: *Vedi Vienna*. — 16.30: Concerto orchestrale. — Dalle 17.45: *Vedi Vienna*.

HEILSBURG - m. 276,5 - Kw. 7,5.

7.30: Concerto di un'orchestra di strumenti a fiato. — 8.55: La Limpide del Duomo di Koenigsberg. — 9: *Preghiera mattutina*. — 10.50: *Notiziario meteorologico*. — 11: *Lettere popolari*. — 11.30: *Conversazione musicale*. — 12: Concerto orchestrale popolare: Nove numeri. — 14.5: *Per i genitori di scocchi*. — 14.55: *L'ora dei giovani*. — 15: *Musica da camera*. — 1. Beethoven: *Sonata per violoncello e piano*. — 2. Dittersdorf: *Sonata per violino, violoncello e piano*. — 15.40: *Lettere di H. Mann in occasione del suo sessantesimo compleanno*. — 10.15: Concerto orchestrale popolare. — 1. Kimmner: *Marcia dei Cavalieri delle Alpi*. — 2. Petras: *Opertura di Regale sul 1. Alzer*. — 3. Dinsay-Theimer: *L'amore lento e triste*. — 4. Gionod: *Fantasia sull'opera Il tributo di Zamara*. — 5. J. Strauss: *Mille ed una notte*. — 6. Lehar: *Sono innamorato*, dall'opere *Il barbiere di Siviglia*. — 7. W. Lindner: *Fritze Hollman*. — 17.53: *Vedi Berlino*. — 18.10: «La Marcia tedesca Nord-Orientale». — 18: *Da Signoria a Ducato da Ducato a Regno*. — *Conversazioni, cori, musica orchestrale e strumentale*. — 19.30: *Giocchi annuali di sport Ippico*. — 19.30: Concerto militare: Dieci numeri di marcia e musica popolare. — 91: *L'ora di Manfred Lommel*. — 91.45: Concerto di musica brillante da ballo (trasmissione). — 92.15: *Giocchi annuali di notizie diverse*. — 92.30 (da Berlino): *Musica da ballo*.

HILVERSUM - m. 1875 - Kw. 6,5.

0.30: Informazioni di football. — 0.35: *Conversazione*. — 10.5: *Emissione variata: Musica per quartetto*. — *Cantolazioni*. — 12.40: *Segnale orario*. — 13.11: *Conferenza*. — 13.19: *Dischi*. — 13.40: *Cronaca letteraria*. — 14.10: *Trasmissione dai concertgebouw di Amsterdam*. — J. S. Bach: *La Passione secondo San Matteo*, per soli, coro ed orchestra diretta da W. Mengelberg. — 17.10: *Dischi e bollettino sportivo*. — 17.50: *Per i fanciulli*. — 20.40: *Segnale orario*. — 20.41: *Concerto dell'orchestra rinforzata della stazione*. — *Mozart: Ouverture del Don Giovanni*. — 2. Lull: *Suite di J. J. Zitta*. — 3. Solista: *4 Debussy: Pelleas et Melisande*. — 5. Saint-Saens: *Phaeton*, poema sinfonico. — 22.10: *Dizione*. — 22.40: *Concerto dell'orchestra della stazione*. — 1. Rossini: *Ouverture del Guglielmo Tell*. — 2. Strauss: *Danze ungheresi 1, 5 e 6*. — 3. J. Strauss: *Viva la vita, valzer*. — 4. Ochs: *Variazioni umoristiche su un lied popolare*. — 5. Kalmann: *Selezione della Cantata*. — 6. Weill: *Marci di Montmartre*. — 23.40: *Dischi*. — 0.40: *Fine della trasmissione*.

HUIZEN - m. 298,8 - Kw. 3,3.

0.10: Servizio religioso da una chiesa. — 10.40: *Trasmissione di una messa solenne da una chiesa*. — 12.30: *Conversazione*. — 12.41: *Concerto del sessato della stazione*. — 13.10: *Conversazione*. — 14.40: *Conversazione religiosa*. — 15.10: *Concerto di un coro a capella*. — 17.10: *Per i fanciulli*. — 17.45: *Servizio religioso da una chiesa riformata*. — 20.25: *Conversazione*. — 20.50: *Risultati sportivi Football*. — 20.55: *Concerto dell'orchestra della stazione*. — 21.00: *Ouverture della Croce d'oro*. — 2. Debussy: *Arlesles*. — 3. Ciaikovski: *Suite dello Schtchazkoi*. — 4: Intervallo: *Informazioni sportive e conversazione*. — 5. Bayer: *La fiala delle bambole*. — 6. Casella: *Il volo e scherzo*. — 7. Kreisler: *Chia da amore solo per flauti*. — 7. Bizet: *L'antata sulla Carmen*. — 8. Skelch di Pasqua. — 0. Keller-Bela: *Rakoczy*, *ouverture*. — 10: J. Strauss: *Selezione di Fina notte a Venezia*. — 11: *Donnicetti: Concerto di perle*, polka per ottavino. — 19: J. Strauss: *Balletti della vita*, valzer. — 13: Petras: *Nel settimo cielo, pot-pouri umoristico*. — 23.30: Epilogo.

KATOWICE - m. 408,7 - Kw. 16.

10.15: Servizio religioso da Vilna. — 11.58: *Segnale orario*. — *Fanfarina del campanile di Nostra Signora di Cracovia*. — *Bollettino meteorologico*. — *Programma della giornata*. — 12.15: *Concerto sinfonico*. — 13.10: *Conferenza religiosa*. — 13.25: *Conferenza agricola*. — 13.35: *Conversazione musicale*. — 14.10: *Trasmissione da Amsterdam*. — 16.55: *Programma per i fanciulli*. — 17.25: *Conversazione*. — 17.40: «La cassetta delle lettere». — In bolcaco. — 18: *Mezz'ora di allorria*. — 18.25: *Bollettini diversi*. — 18.45: *Conversazione musicale*. — 19: *Wagner per il primo atto*. — 91.45: *Radio-epilogo*. — 21: *Quarto d'ora letterario*. — 91.90: *Conversazione musicale*. — 91.30: *Wagner: Parsifal*, secondo e terzo atto. — 91.50: *Bollettino meteorologico*. — *Bollettino sportivo*. — *Programma di domani*. In francese.

KOSICE - m. 294,1 - Kw. 2,6

9 (da Praga): Concerto orchestrale. — 9 (da Bratislava): *Ritrasmissione da una chiesa*. — 10: *Dischi*. — 11 (da Praga): Concerto di composizioni cecche. — 15.30: *Per i fanciulli*. — 18 (da Bratislava): Concerto orchestrale. — 17.50: *Dischi*. — 18: *Duetti slovacchi*. — 18.25: «Quando sarà surahilata la terra?», *conversazione*. — 19 (da Praga): *Notiziario sportivo*. — 19.51: *Informazioni economiche*. — 10.25: *Concerto dell'orchestra della stazione*. — 1. Smetana: *Fant. su Daitbor*. — 2. Bizet: *L'aristone* (suite prima e seconda). — 30.30: *Solo di sassofono*. — 91: *Musica da ballo*. — 92 (da Praga): *Noti-*

ziario. — 22.15: *Programma di domani*. — 22.30 (da Praga): *Concerto di musica brillante*.

LANGENBERG - metri 472,4 - Kw. 1,7.

13: Concerto orchestrale. — 11.30: *Per i giovani*. — 14.40: *Per i giocatori di scacchi*. — 15.25: *Conferenza sull'apicoltura*. — 15.45: *Conferenza*. — 16.30: *Ritrasmissione da Bonn: Celebrazioni dei martiri renani nel Duomo di Bonn*. — 1. Cabezon: *Tiento del chiaro tono*. — 2. Orlandio di Lasso: *In monte Oliveti*. — 3. Mozart: *Agnus Dei della Messa dell'incoronazione*. — 4. Michael Haydn: *Tenebrae factae sunt*. — 5. Alloucazione: «I martiri come discepoli della Passione di Cristo» e 6. J. Jos Veith: *Credo*. — 7. Koenig: *Hagnos o Theos*. — 8. Veith: *Amore*, per soprano solo, coro e organo. — 17.10: *Un'ora di svago*. — 15.10: *Conferenza sul Portogallo*. — 18.40: *R. Wagner: Tristano e Isolde*, opera in 3 atti, e 91 alle 94: *Concerto notturno*.

LIPSIA - m. 259,3 - Kw. 2,3.

8.30: Concerto d'organo. — 9: Concerto mattutino. — 11: *Conferenza scientifica*. — 11.30: «Le cantate di Johann Sebastian Bach», conferenza. — 12: Concerto orchestrale. — 14: *Notiziario a sessante ore*. — 14.30: *Nikolaus Schwanziouff legge dal suo romanzo Il barbaro*. — 15: *Concerto grammofonico*. — 16: *Kurt Goetz: L'assassino*, recita in un atto. — 17: *La fiaba*, recita in un atto. — 17.30: *Concerto orchestrale*. — 18: *Letture delle opere di Wilhelm Raabe*. — 19.30: *Concerto orchestrale*. — 1. Ciaikovski: *Marcia slava*. — 2. Rossini: *Ouverture della Gazz ladra*. — 3. Jaerneckel: *Preludio Berencus*. — 4. Smetana: *Fantasia sulla Sposa venduta*. — 5. Strauss: *Ouverture ecclesiastica*. — 6. Grieg: *Due metodie arcaiche da Cuore Jerlo*, in l'ultima primavera. — 7. Kneipert: *Rapsodia su metodie*

popolari scete; R. J. Strauss: *Leggende della Foresta uimense*. — 21: *Dialogo*. — 21.10: *Concerto dedicato alle composizioni di Beutzky*. — 1. Schubert *Franci*. — *Il telefono degli anelli*. — 2. *Pastorale*. — *Girile*. — *La scala di san Giacomo*. — *Amore mio, tu mariti*. — *Alene anzure*. — *Se tu non mi sei fedele*. — *Per un poco d'amore*. — *5. Deve essere bellissimo*. — *6. I soli acchi*. — 22.10: *Notiziario*. — *Ando alle 34 concerto orchestrale*.

LONDRA I - m. 356,3 - Kw. 45.

16.30: *Concerto pianistico*. — 17: *Concerto vocale e della banda dell'aviazione*. — 1. Wagner: *Maris d'omaggio*. — 2. *Pre aria per basso*. — 3. Schumann: *Selezione dell'Album della giovinezza*. — 4. *Landou Ronald: Aria per soprano*. — 5. *Mario de Costa: La storia di Pietro*, suite di balletto. — 6. *Tre arie per basso*. — 7. *Tre arie per soprano*. — 8. *Konizak: Pot-pouri di canti popolari vienesi*. — 91: *Servizio religioso di alcuni studiosi*. — 91.45: *L'appello della Unione Causa*. — 21.50: *Notizie e bollettini*. — 22.5: *Concerto orchestrale*. — 3. Hindol: *Musica di balletto da concerto di Alichia*. — 3. Mozart: *Concerto di pianoforte in si bemolle*. — 3. Vaughan Williams: *Rapsodia di Norfolk*. — 4. *Kudaly: Danze di Marosszet*. — 23.30: Epilogo.

LONDRA II - m. 261,3 - Kw. 67.

16.10.15 e 91: *Vedi Davenport 5 X XX*. — 21.45: *Vedi Londra I*. — 21.50: *Vedi Davenport 5 XX*. — 23.30: Epilogo.

LUBIANA - m. 675,8 - Kw. 2,6.

15.30: *Per le signore*. — 16: *Letture umoristica*. — 16.30: *Musica brillante*. — 17: *Recita*. — 20: *Canzoni popolari slovene*. — 92. Notiziario.

LYON-LA-DOUA - metri 465,8 - Kw. 2,3.

18: *Vecchie canzoni francesi (canto e piano)*. — 20.15: *Cronaca sportiva*. In seguito: *Concerto*.

PRODUZIONE
MESSACO
PILE ACCENSIONE
BATTERIE ANODICHE
MILANO
VIA G. RASORI 14
Indirizzo telefonico: "GENERATOR"
Telefono 40.614
Depositi in MILANO:
A. R. A. Largo S. Margherita
F. BLANC S. A. Via Giuffrè 5
Rappresentanti: TORINO:
F. BLANC S. A. Via Mad. Cristina 55 bis
GENOVA:
F. BLANC S. A. Via Casarea 72
TRIESTE:
Ing. A. FRASSINI, Piazza V. Veneto 4

MERCOLEDI' Ore 20.15
DALLE STAZIONI DI
BONA-NAPOLI - MILANO-TORINO-GENOVA
ECCELLENTI PROGRAMMI
DI VARIETA'
OFFERTO DALLA
SOC. AN. CIOCCOLATO PERUGINA
e S. R. PASTICIFICI G. & F.lli BUTONI
SANSOPOLCRO

MADRID - m. 424,3 - Kw. 1,3.
9: Giornale parlato. — 15: Campanone dal Palazzo del Governo - Segnale orario (dischi). — 20: Illustrazione - Musica da ballo. — 30: «Le donne nel teatro di Benavente», conversazione - Ripresa della musica da ballo. — 29:30: Campanone dal Palazzo del Governo - Segnale orario - Duetto: «L'Ariosa», dramma adattato per la radio (diffusione in 20 illustrazioni musicali). — 1: Campanone dal Palazzo del Governo - Fine della trasmissione.

MONACO DI BAVIERA - metri 532,9 - Kw. 1,7.
10: Culto cattolico. — 10:45: Campanone del Duomo di Monaco. — 12: Concerto militare. — 13:15: Per gli agricoltori. — 13:35: *Piuri*, serie grammofonica. — 13:50: Per i giocatori di scacchi. — 15:15: Concerto di piano e violoncello (da Norimberga). — 15:30: Concerto orchestrale. — 15:45: I talli scavi nel Turkestan, conferenza. — 16:15: J. S. Bach: *La Passione secondo San Matteo*, oratorio per soli, coro e orchestra. — 91: Concerto pianoforte. — 22:00: Notiziario. — 22:45: Concerto orchestrale.

MORAVSKA - OSTRAVA - metri 263,4 - Kw. 1,1.
8 (da Praga): Concerto orchestrale. — 9 (da Bratislava): Ritrasmisione da una chiesa. — 10: Dischi. — 10:40 (da Praga): Conversazione. — 14 (da Brno): Informazioni meteorologiche. — 15 (da Brno): Concerto orchestrale. — 17:30 (da Praga): Conversazione. — 30 (da Praga): Notiziario sportivo. — 20: Concerto dell'orchestra della stazione (nuovi numeri di musica brillante). — 21 (da Brno): Concerto orchestrale. — 22:00 (Praga): Notiziario. — 22:45: Programma di domani. — 22:50 (da Praga): Concerto di musica brillante.

MUEHLACKER - metri 360,1 - Kw. 75.
10:30: Concerto vocale. — 11:15: Culto evangelico e musica sacra. — 19: Concerto all'aperto. — 13: Piccolo cartello di attualità. — 13:15: Concerto sacro oranzio. 1. Listz: Variazioni sulla cantata *Piani, lamenti, ansie sul Crucifixus della Messa* in si minore di J. S. Bach; 2. Regner: *Passione*; 3. Philipp: *Grati*; 4. Il *Invocazione*; 5. Raphael: *Il cielo*; 6. *La cantata sulla speranza*. — 14: Canzoni popolari tedesche (dischi). — 15: L'ora dei giovani. 2. Babe - 16: Concerto orchestrale: 1. Beethoven: *Prometeo*, ouverture; 2. Mozart: *Tre danze tedesche*; Adagio del *Quintetto* per clarinetto; 3. Haydn: *Minuetto del buoi*; *Doniz* ungherese; 4. Haendel: *Concerto per oboe* e orchestra; 5. Aherl: *Preludio e Inno*; 6. Telemann: *Sulle in sol minore*; 7. Gluck: *Orfeo*; 8. *Danza degli spiriti beati*; 9. *Ritua delle furie*. — 17:15: Ludwig Blite legge dalle sue opere. — 17:45: Notiziario: *La donna bianca*, opera romantica. — 19:5: Vedi Francfort. — 20:30: Vecchie leggende francesi sulle vite di Cristo. 1. Il viaggio a Betlemme. 2. Tra il buio e l'asinello; 3. L'arrivo ad Eilopoli; 4. La purificazione del Tempio; 5. Maria Maddalena nel deserto; 6. *La Passione*; 7. *Le ultime parole sulla Croce*. — 21:15: Musica nordica: 1. Gade: *Nordische Sønner*, ouverture; 2. Grieg: *Notturno*, sulle per-

archi; 3. Sveden: *Rapsodia nordica*; 4. Liszt: *Sinfonia sodanata*. — 22:30: Notiziario. — 22:50: Vedi Budapest.

OSLO - m. 1082,2 - Kw. 7,5.
10:20: Carillon. — Servizio religioso da una chiesa. — 13: Concerto corale ed orchestrale. — 17:50: Carillon. — 18: Servizio religioso da una chiesa. — 19:15: Meteorologia. — Notizie dai giornali. — 19:30: «Tra i vulcani e il perillorso», conversazione. — 20: Segnale orario. — Serata norvegese. — Conversazione. — Concerto orchestrale. — Canzoni norvegesi. — Conversazione, ecc. — 22: Meteorologia. — Notizie dai giornali. — 22:15: Conversazione di attualità. — 22:35: Musica da ballo antica e moderna strumentale. — 23:30:23: Dischi.

PARIGI (Radio) - m. 1724,1 - Kw. 17.
8:45: Musica riprodotta. — 9: Informazioni. — Rassegna dei giornali. — 9:30: Lezione di ginnastica. — 11:30: Lezione di contabilità elementare. — 12:30: Mezz'ora di musica riprodotta. — 13: Conferenza religiosa. — 13:30: Concerto di musica d'organo (dischi). — 14: Informazioni dai giornali. — 14:15: Un quartetto d'ora di valzer e melodie cantate di Gustavo Cremieux: 1. *Il bacio*, valzer cantato; 2. *L'ora squisita*, valzer cantato; 3. *Tuiter d'amore*, valzer cantato; 4. *Canzone francese*. — 14:15: Bilhoquet alla boxe. — 11:30: Radio-concerto di musica riprodotta (danze). — 15: Concerto di dischi. — 17: L'ora di musica riprodotta. — 18: Sesto sermone di Quarantesima da Notre Dame di Parigi. — 20: Comunicato agricolo. — Risultati di corso. — 20:15: Informazioni economiche e sociali. — 20:30: Guizot Radio-Parigi. — Luc Leguey: *Guizot padrone*, nel concorso di Bilhomiet e la sua Compagnia. — Nell'intervallo: *Le chiacchiere di Pulcinella*. — 21: Radioteatro. René Nauck: *Esperance en la fatalité domestique*, con artisti della Comédie Française. — 21:30: Informazioni. — Risultati sportivi. — Rassegna della stampa sportiva. — 21:45: Radio-concerto: Musica riprodotta intercalata da arie cantate da artisti diversi.

PARIGI T. E. - m. 1445,8 - Kw. 15
19: Giornale parlato. — 20:10: Previsioni meteorologiche. — 20:30: Radio-concerto di dischi.

PRAGA I - m. 486,2 - Kw. 5,5.
8: Concerto orchestrale. — 9 (da Bratislava): Ritrasmisione da una chiesa. — 10: Dischi. — 10:30: L'attività e la produttività della società agricola di turismo nell'anno passato, conversazione. — 10:40: Conversazione letteraria. — 11: Concerto matutino di composizioni cerche moderne. — 12: Meteorologia. — Notizie. — Campanone. — 12:5: Concerto di un'orchestra di strumenti a fiato. — 13:15: Dischi. — 13:30: Conversazione agricola. — 14: Consigli per l'apicoltura. — 14:30: Informazioni sociali. — 15:40: Conversazione sul giornale degli scacchi. — 16 (da Brno): Concerto orchestrale. — 17:50: Per gli operai. — Conversazione sulla poesia agricola. — 17:50: «La giovinezza, la vita e lo sport», conversazione. — 18 in tedesco. — I musicisti cecchi, pezzi scelti. — Nell'intervallo: Notizie in tedesco. — 19: Notiziario sportivo. — 19:5: Concerto dell'orchestra della Guardia Nazionale. — 20: Canzoni popolari russe e romane. — 20:30: Il quartetto di Vinohrady. Sei numeri di musica brillante. — 21 (da Brno): Concerto orchestrale. — 22: Meteorologia. — Notizie. — Informazioni sportive. — Programma di domani. — 22:30: Dall'Auto Club della Repubblica Cecoslovaca: Concerto di musica brillante e da ballo (sette numeri).

RABAT (Radio Marocco) - metri 416,4 - Kw. 2,5.
(Trasmisione simultanea su m. 416 e m. 29,30, sulla costa atlantica).

13:30: Concerto orchestrale. — I predelli numeri di musica brillante e da ballo. — 17: Musica riprodotta. — 20:30: In Tornazione dell'Agenzia Havas. — 20:45: Emissione simultanea su m. 416 e m. 29,30, sulla costa atlantica. — Informazioni dell'Agenzia Havas. — 21: Concerto orchestrale. Sedici numeri di musica varia. Nell'intervallo: Conversazione e risultati sportivi. — 23: Ritrasmisione di musica riprodotta.

STOCOLMA - m. 435,4 - Kw. 75
16: L'ora dei fanciulli. — (6:30): Musica riprodotta. — 17:30: Chiacchierata linguistica. — 17:55: Carillon. — 18: Culto. — 19:15: Martinez Sierra: *Der ceuse*, commedia in 2 atti. — 20:20: Musica da camera. — 21:40: Programma variato. — 22: Musica brillante.

STRASBURGO - metri 346,2 - Kw. 17.
16:15: Musica da ballo (dischi). — 17:30: Chiacchierata in tedesco; Meteorologia di lavoro. — 17:45: Conversazione in tedesco sull'agricoltura. — 18: Concerto orchestrale. Musica brillante. — 18:45: Conferenza in francese sulla salute dei fanciulli. — 19: Concerto orchestrale: 1. Mendelssohn *La gratia di Fingal*, ouverture; 2. R. Wagner: *Fantasia sul Lohengrin*; 3. Debussy: *Fantasia in La minore*; 4. Grieg: *Impressi in Autide*, ouverture. — 19:45: Cronaca sportiva. — 20: Concerto orchestrale. 1. Volpelli: *Los banderilleros*; 2. Frini: *Ritorno d'amore indiano*; 3. May: *Mon amour*, valzer; 4. Rose-Turka: *Caprizi*; 5. Luchesi: *Per un digiuno*; 6. H. Strauss: *Le rognoli del villaggio*; 7. Holzmann: *Uncle Samu*, marcia. — 20:30: Notiziario in francese e in tedesco. — 20:45: Concerto grammofonico. — 21:30: Serata letteraria e musicale. 1. Jacques Hilleret: *Preghiera normanda*; 2. Leconte: *Le peuple dei nostri paesi*; 3. Schumann: *Allegro lavoratore*; 4. Helle, *vous m'avez emmerlé*, canzone normanda; 5. Wokring: *La montagna*; 6. Wokring: *Le tre principesse*; 7. Burgall: *Duquoy*; 8. Lantimo, ecc. ecc. — 23:30: Musica da ballo (dischi).

TOLOSA - m. 385,1 - Kw. 15.
13:30: Servizio religioso di rito cattolico. — 14: Concerto di un'orchestra sinfonica. — 14:30: Comunicato agricolo. — 14:45: Servizio religioso di rito protestante. — 17: Trasmisione di immagini. — 18:15: Musica da ballo. — 18:30: Informazioni dell'ultima ora. — Cronaca locale e regionale. — 18:45: Arie di opere comiche. — 19: Concerto orchestrale eseguito dall'orchestra del Teatro Caplote. — 21: Melodie. — 21:15: Orchestra argentina. — 21:30: Canzonelle. — 21:45: Orchestra viennese. — 21:55: Cronaca. — 22:15: L'ora esatta. — 22: Concerto di dischi. — 22:20: Orchestra (strumenti di oboe). — 22:40: Canto da operette. — 23: Musica militare. — 23:15: Canzoni svingnole. — 23:30: Ultime notizie. — 23:40: Concerto di dischi. — 0:15: Giornale parlato dell'Africa del Nord. — 0:30: Musica per trio. — 0:45: Tango cantato. — 1: Fine della trasmissione.

VARSAVIA I - metri 1411,8 - Kw. 158.
10:15: Trasmisione di un servizio religioso dalla Cattedrale di Poznan. — 11:58: Segnale orario. Fantasia della Torre di Nostra Signora a Cracovia. — 12:30: Concerto di dischi. — 13:15: Programma della giornata. — 13:15: *Maifinala* sinfonica della Filarmonia di Varsavia. 1. Beethoven: *VIII Sinfonia* (in fa maggiore); 2. Mozart: *Concerto per piano in re minore*. — 13:15: Circoscrizione della Polonia. — J. S. Bach: — 13:30: Trasmisione da Amsterdam. — J. S. Bach: *La passione secondo San Matteo*. — 15:40: Conversazione per la massaia di rampagna. — 15:40: Dischi di grammofono. — 15:45: Conferenza

agricola. — 16:20: Programma per i fanciulli. — 16:25: Dischi di grammofono. — 16:30: Voci (dischi). — Silhouettes di donne attraverso i secoli. — conversazione. — 16:55: «Notizie utili e piovoll», conversazione. — 17:10: Concerto orchestrale. — 18: Diversi. — 18:45: Dischi di grammofono. — 18:50: Programma di domani. — 18:50: Lettura di comunicati di cent'anni fa. — 18:15: Conversazione musicale sul *Parafisi*. — 19: Dal grande Teatro di Varsavia: Wagner: *Primo atto del Parafisi*. — 20:45: Radio appendice. — 21: Quarto d'ora letterario. — 21:15: I teatri di Varsavia. — 21:20: Conversazione musicale sul *Parafisi*. — 21:30: Dal grande Teatro di Varsavia: *Ripresa della trasmissione del Parafisi* di Wagner. — 23:50: Bollettini diversi.

VIENNA - m. 516,4 - Kw. 20.
11:35: Concerto sinfonico: 1. Mozart: *Sinfonia n. 44*; 2. Id.: *Concerto per piano n. 17* (in fa maggiore); 3. Brahms: 3. *Mahler: Canti funebri di fanciulli*; 4. Schumann: 29 *Sinfonia*. — 13:30: Concerto di maudolini: 1. Rossini: *L'Italiana in Algeri*; 2. Ritter: *Hanacosa*; 3. Margull: *Rotolo*; 4. Figgolini: *L'opanda*; 5. Beece: *Serenata*; 6. Lincke: *Serenata*; 7. Zichner: *Fanciulli di Carovale*. — 15: Ritrasmisione da Berlino. — 15:45: Concerto orchestrale: 1. Mendelssohn Bartholdy: *Sogno di una notte d'estate*, «Marea nuziale»; 2. Fall: *Prologo musicale*; 3. Eysler: *Interruzione della Padrona d'oro*; 4. Hertzky: 4. *Schönbrunn*; 5. Rimisch: *Valzer dell'operaia Satana*; 6. Vrbach: *Fantasia sulle composizioni di Weber*; 7. Godard: *Hervese di Jocelyn*; 8. Pilsch: *Parma*; 9. Debussy: *Suite di Camille*; 10. Kalmay: *La Princesse del circo*, potpourri. — 17:15: «Familia e società in Africa», conferenza. — 17:45: Concerto d'archi: Haydn: *Quartetto*, op. 33, n. 2. — Haydn: *Quartetto*, op. 33, n. 2. — 18:45: *Enrico Mann e la sua opera*. — 19:25: Concerto su due pianoforti: 1. J. Strauss: *Mercia perstiana*; *Valzer dell'Imperatore*; 2. Haydy: *Fantasia russa*; 3. Morst: *Silly lunny hat way*; 4. Listz: *Rapsodia ungherese n. 19*. — 20: Max Alsbere: O. E. Hesse: *Ispezione pregluziale», radiogiornale in 5 atti*. — 22:40: Concerto brillante.

ZURIGO - m. 459,4 - Kw. 0,75.
16: Dizione di poesie di Ruth Schumann. — 17:15: Concerto grammofonico. — 19:30: Predica (chiesa riformata). — 20: Concerto: J. S. Bach: *Concerto in mi maggiore per violino e orchestra*. — 20:40: Musica sacra: soli e quartetto corale. — 22: Notiziario.



PILE & BATTERIE
Galvanophor
per tutte le applicazioni
MEZZANZANICA & WIRTH
MILANO 115
Via Marco d'Oggiono 7
Telefono 50-930



PIASTRE di RICAMBIO
BATTERIE
di QUALSIASI TIPO
AGENZIA ITALIANA POLAR
VIA ESTENSE 20 - 20129 - 204



MILANO-TORINO
m. 500,8 - Kw. 8,5 m. 297 - Kw. 8,5

GENOVA
m. 312,8 - Kw. 1,5

8,15: Giornale radio.
9,30: Lista delle vivande.
11,15: Segnalazioni di alcuni prezzi di apertura delle Borse.
11,48: Trasmissione di dischi e La voce del padrone.
12,15-14: Musica varia: 1. Wagner: *Il vascello fantasma*, ouverture; 2. Wolf-Ferrari: *I quattro rusteghi*, intermezzo; 3. Weber: *Invitation à la valse*; 4. Canzone ritrasmessa; 5. Soanala: *Il ritorno di Ulisse*; 6. Canzone ritrasmessa; 7. Ganne: *Seduzione*; 8. Bnoelcrini: *Minuetto celebre*; 9. Prondel: *La madrilen*, passo doppio.
12,48: Giornale radio.
13: Segnato orario ed eventuali comunicati dell'E.I.A.R.
13: Bianchi e Feloni: « Facciamo due chiacchiere ».
13,45 (Genova): Borsa.
13,50 (Milano): Borsa.
14 (Torino): Borsa.
16,25: Giornale radio.
16,35: Cantuccio dei bambini: Mago Blu - Rubrica del perle.
17 (Milano-Torino): Musica riprodotta o ritrasmessa - (Genova): Musica ritrasmessa dal Caffè Diana.
17,50-18,10: Giornale radio - Comunicati dei Consorzi agrari - Enti.
19,20: Doppio lavoro - Comunicati della Reale Società Geografica.
20: Segnato orario ed eventuali comunicati dell'E.I.A.R. - Giornale radio - Bollettino meteorologico.
20,45: E. Bertarelli - Conversazione scientifica.
21:

18° Concerto Radio Marelli
Organizzato dal M° ILDEBRANDO PIZZETTI, d'accordo con l'E.I.A.R.
CONCERTO
DI MUSICA DA CAMERA
con il concorso della signorina Mirela Rota, soprano, e del M° CASTELNUOVO-TEDESCO

22: LA DANZA ATTRAVERSO I SECOLI

Parte prima:
1. Corelli: *Sarabanda*, Giga, Ricciocchino; 2. Bach: *Aria polonaise*; 3. Boccherini: *Minuetto*; 4. Lull: *Gavotta*
Parte seconda:
a) Coni Illustrativi sulla danza attraverso i secoli: b) Mazurka, valzer, polka, boston, kuku-walka, tango, one step, fox-trot.
23: Giornale radio - Dalla fine del giornale radio alle 23,55: Musica ritrasmessa dal Ristorante Cova di Milano.
24,55: Ultime notizie.

MILANO - TORINO - GENOVA
Ore 21

XVIII CONCERTO SINFONICO
OFFERTO DALLA RADIOMARELLI
diretto dal Maestro ILDEBRANDO PIZZETTI

CONCERTO DI MUSICA DA CAMERA

dedicato alle composizioni di
MARIO CASTELNUOVO TEDESCO

Esecutori:

MARIA ROTA (canto)
MARIO CASTELNUOVO TEDESCO (pianoforte)

I.

Ninna nanna *La Pastorella* (F. Redi).
Cadix (A. De Musset)
« 1830 » (*Trois chansons par Alfred de Musset mises en musique sur des fragments de Bach*):

1. Chanson de Barberino
2. Chanson de Fortunio
3. Canzate de Bettine
(per canto e pianoforte)

II.

Le Danze del Re David (*Rapsodia ebraica su temi tradizionali*):

1. - Violento ed impetuoso
2. - Ieratico
3. - Rapido e selvaggio
4. - Lento e sognante
5. - Rude e ben ritmato
6. - Malinconico e supplichevole
7. - Allegra guerriero (senza interruzione)
(per pianoforte)

III.

2 Heine Lieder (canti di Heine):

1. - Sommerabend (*Sera d'estate*)
2. - Am Teetisch (*Al the Oule* - Diana ed Apollo (Orazio)

3 Shakespeare Songs (Canzoni di Shakespeare):

1. - *Sigh no more, Ladies* (*Donne, più non piangete*), da « Molto rumore per nulla »
2. - *Arise* (*Ti desti*), da « *Cimbelino* »
3. - *Fairies* (*Ninna nanna delle Fate*), dal *Sogno di una notte d'estate*
(per canto e pianoforte).

ROMA - NAPOLI
m. 441 - Kw. 7,5 m. 331,4 - Kw. 1,7

STAZIONE ROMA ONDE CORTE
m. 25,4 - Kw. 1,5 - 2 RO

8,15-2,30 (Roma): Giornale radio - Bollettino del tempo per piccole navi.

11-11,15 (Roma): Giornale radio.
12,45-13,55: Concerto di musica leggera: 1. Riume: *Hapaga*, marcia; 2. Armandola: *Primavera d'amore*; 3. Siede: *La bella giapponese*; 4. Lacchini: *Tango della prigione*; 5. Allegre: *Fantasia dell'operetta La fiera dell'innocenza*; 6. Ackermann: *Notre doux répis*; 7. Kapar: *Attenti all'amore*; 8. Donati: *Danza india-*

na; 9. Thiele: *Fiocca la neve*; 10. Siecaynaki: *Lastia dire*.

13,30: Giornale radio.

13,30: Segnato orario - Eventuali comunicati dell'E.I.A.R.
13,55-14 (Roma): Borsa; (Napoli): Borsa.

16,15 (Roma): Cambi - Giornale del tempo per piccole navi.

16,30 (Napoli): Bollettino meteorologico - Notizie - Radio-sport.

16,50: Comunicazioni agricole.

17: « Una contravvenzione » novella di Vittorio Curti.
17,20: Illustrazione del programma del concerto dalla R. Accademia Filarmonica.

17,30: Trasmissione dalla R. Accademia Filarmonica Romana.

Concerto

del « Quartetto di Roma »

col concorso del M° A. DURATI.
19,15 (Napoli): Cronaca dell'Idroporto.

19,20: Giornale radio - Giornale dell'Enti - Comunicato del Popolavoro - Notizie.

19,50: Trasmissione di dischi « La voce del padrone ».

20,10: Giornale radio - Rubriche varie.

20,30: Segnale orario - Eventuali comunicati dell'E.I.A.R. - « Le Realitadini », conferenza tenuta dal Padre Vitorino Facchinetti.

Concerto vocale
e strumentale

col concorso del « Coro dell'Associazione Artistica di Roma », diretto dal M° GUIDO ALBANESE.

1. Haendel: *Sansone*, ouverture (orchestra).
 2. a) Mozart: *Ave verum*; b) Beethoven: *Anno alla notte*; c) Azzolini (16° secolo): *Vilotta*, trascrizione di V. Veneziani; d) Ranchieri (1567-1634): *I zolfinari* (coro dell'Associazione Artistica di Roma).
 3. Notizie varie.
 4. a) Szimanowski-Kochanski: *Canto di Rozanne*; b) Kreisler: *Tamburino cinese* (violinista Francesco Antonioni).
 5. Albanese: *Terra d'oro* (scene di vita popolare abruzzese per coro e orchestra, con soli di soprano, tenore e basso, Coro dell'Associazione Artistica di Roma. Orchestra dell'E.I.A.R.).
 6. Cyril Scott: *Lotus land*; b) Sarasate: *Zingaresca* (violinista P. Antonioni).
 7. Albania: *Pepla Jimenez*, interludio (orchestra).
 8. Pizzetti: *Danza dalla Sacra rappresentazione di Abramo ed Isacco* (orchestra).
 9. a) Albanese: *Lu planto de te fojje e Vola, vola*, canzoni abruzzesi; b) Tosti: *Dammi un fioccolo dei tuoi capelli*; c) Goni Sadoro: *In mezzo al mar* (canzone popolare Triestina), coro dell'Associazione Artistica di Roma.
 10. Goni: *Rapsodia lombarda* (orchestra).
- 22,55 (circa): Ultime notizie.

BOLZANO
m. 453 - Kw. 0,22

12.20: Notizie.

12.30: Segnale orario - Eventuali comunicazioni dell'E.I.A.R.

12.50: Trasmissione di dischi «La voce del padrone».

12.55-13.45: Musica varia: 1. Manelli: *Nostalgia esotica*; 2. Puccini: *Bohème*, fantasia (Ricordi); 3. Penna: *Oregon*, rondo canadese; 4. Kalman: *La Wally*, selezione; 5. Pulghebbu: *Danza montanara*.

16: Trasmissione dal Casino di cura di Gries;

Concerto variato

Orchestra Andlovitz-Sella

4. Blume: *Hugob*, marcia; 2. Leoncavallo: *Mothruik*, valzer; 3. Spialek: *Zingari del Volga*, sinfonia; 4. Andlovitz: *Serenata*; 5. Mascagni: *L'Amico Fritz*, fant. (Sonz.); 6. Bizet: *Il Sult*; 7. Lincek: *Luna*, selezione; 8. Molik: *Katinka*, fox-trot 17.55: Notizie.19.15: Musica varia: 1. Criscuolo: *Manelli in Festa*; 2. Muté: *Schneuf*, danza orientale; 3. Bricola: *Quando valzer*; 4. Urbach: *Melodie di Mendelssohn*, fantasia; 5. Tosti: *Ti rapirei*, barcarola (Ricordi).

20.30: Trasmissione di dischi «La voce del padrone».

**PROGRAMMI ESTERI**

LE STAZIONI SONO DISPOSTE IN ORDINE ALFABETICO.

ALGERI - m. 360,4 - Kw. 16.20.30: Meteorologia - Notizie agricole e marittime. - 20.15: Trasmissione di manuscritti. - 20.30: Cronaca cinematografica. - 20.35: Musica brillante. - 21: Ultime notizie. - 21.10: A soli variati. - 21.30: Alleanza arte di opere. - 21.45: Concerto orchestrale: 1. Minotti: Ouverture di *Maritima e Johann*; 2. Gounod: *Fantasia sul Faust*; 3. Hahn: *Pasaggio*; 4. Offenbach: *Fantasia sulla Principessa di Tebissona*; 5. Riesman: *L'addio*; 6. Nongius: *Canzoni d'amore*; 7. Baton: *In Bretagne*, suite. - 22.45: Jazz-band.**AMBURGO - m. 372,2 - Kw. 17.**16.15: Concerto vocale: 1. Grétry: Ouverture dell'opera comica *La prova del falcone*; 2. Adam: *Variations su un tema di Mozart*; 3. Adam: Ouverture e aria della *hambula di Normandia*; 4. David: *La perla del Brasile*; 5. Drigo: *I due Pierrot innamorati*; 6. Beuberg: *Ninfa e falletti della foresta*. - 16.55: Per i giovani: W. Schatzlmann legge dal suo libro: *Hitlerk, il gallo*. - 17.35: «L'importanza economica di Haiti per la Ger-

20.45: Radio-giornale dell'Ente - Dupolavoro - Notizie.

21: Segnale orario - Eventuali comunicazioni dell'E.I.A.R.

Concerto sinfonico e musica da cameraOrchestra dell'E.I.A.R. diretta dal M^o F. LIMENTA.

1. Cimarro: *Gli Oraci e i Curiali*, sinfonia.
 2. Beethoven: *Marcia funebre e scherzo della III sinfonia*.
 3. Pannai-Malvezzi: *Tramonto*, impressione.
 4. Rolo: *Meftofete*, fantasia (Ricordi).
 5. Roberto Rossi: *Sonata per violino e pianoforte in mi minore: Mosso festante, andante sfumato, mosso non troppo, giocosamente*, (violinista N. Fontana Luzzatto e pianista Marcia Ghesi).
 6. Grieg: *Peer Gynt*, suite n. 2: a) *Pianto di Ingrid*, b) *Danza araba*, c) *Temporale e canto di Solveig*.
 7. Esobar: *Danza litrica*.
- Per il 5° e il 6° numero: Radiocencologia e notiziario teatrale. 23: Notizie.

Tor Anini: *Garotte e Musette*. - 18.50: Discusione. - 19.40: Concerto orchestrale. - Gye: *Cruciveri*, ouverture; 2. Debussy: *Nel giardino*, Impressione; 3. Morena: *Direttrici*, polpouree; 4. Fimil: *Romanza russa*; 5. Guttman: *Beccuse* per violino e orchestra e Wolf-Ferrari: *Fantasia sui Giardini della Madonna*; 7. Futamura: *Eletta* per archi; 8. Frank: Allegretto moderato della *Sonata in la maggiore*. - 91: Notiziario. - 21.10: L'chiacchierata. - 22.15: Notiziario. In seguito: Concerto orchestrale: 1. Busck: *Regina in Autile*, ouverture; 2. Händel: *Sonata*; 3. Raffi: *balletto fantastico*; 4. Kark: *Comedianti*, 5. Tosti: *Ace Maria*; Hildanati: *la calma*, *Aprite*; *Carmela*; 6. Offenbach: *Una scena dei Raccotti di Londra*; 7. Weimberger: *Schwarza*, il *giornale di cronaca*; polka *Lectua*; 8. Leuschner: *Primaera e amore*; 9. Jos. Strauss: *Transazioni*; 10. Thomas: *Vignone*, selezione.

BERNA - m. 403,8 - Kw. 1,1.

16: Concerto orchestrale. - 18.15: Concerto grammofonico. - 19: 19. Scena del ciclo di sonate per piano e violoncello da Beethoven a Hindemith. - 20: Sezione orario Meccanologia. - 20.2: *La filosofia sociale ed economica della pratica della conferenza*. - 20.30: Concerto sacro, con solisti e cori: 1. Schütz: *Tre scene bibliche*; 9. Idem: *Le ultime sette parole di Gesù Cristo sulla croce*. - 21.25: Concerto delle II. Opere teatrali. - 22: Notiziario. - 22.15: Concerto.

BRATISLAVA - metri 278,8 - Kw. 14.

16: Dischi. - 16.30: Concerto dell'orchestra della stazione (otto numeri di musica brillante e da ballo. - 17.30: Conferenza. - 17.50: Musica da camera. Composizioni di J. Ph. Rameau per clavicembalo con accompagnamento. - 18.40: Lezione di musica. - 19 (da Praga): Notiziario. - 19.50 (da Brno): Radio-album. - 20.50 (da Praga): Conferenza. - 22.15: Programmi di domani. - 22.20 (da Moravská Ostrava):

BRESLAVIA - m. 325 - Kw. 1,7.

16.10: Il libro del giorno: «Popolo e storia». - 16.25: Canti sacri: 1. Wolf: *Seligman*; 2. Goller: *Die zwei pastoren religiös*; 3. Hias: *Canzi di Cillma*; 4. Hias: *Canzi o quinta stanza*. - 17: Mercuriali agricole. - Questioni culturali del momento. - 17.20: Conferenza economica. - 17.45: Trasmissione a desideri. - 18.10: Meteorologia. - Concerto orchestrale: 1. Mozart: Ouverture dei *Don Giovanni*; 2. Frlach: *In memoria di Beethoven*. - 18.40: Lezioni di francese. - 18.55: Quindici minuti di inglese. - 19.10: Meteorologia. - Conferenza economica. - 19.35: «Le basi dell'economia mondiale», conferenza. - 20: «Il popolo al confine». - Radio-suita. - 21: Musica da camera: *Idusule* *Sonata per flauto, viola e contrabbasso*; 2. Kopy: *4.30*. Conferenza. - 22.10: Notiziario. - 22.25: Comunicati radiotelevisivi. - 22.35: «Lo sport del popolo nell'avvenire». - 22.50: Chiacchierata teatrale.

BRNO - m. 341,7 - Kw. 2,8.

16.30 (da Bratislava): Concerto orchestrale. - 17.30: Lezione di francese. - 17.45: «I boys-scouts», conversazione. - 18: Rassegna della settimana. - 18.15 (da Praga): Emmissione in tedesco. - 18.25 (in tedesco): Informazioni. - Cosa nuova alla città di Brno, conversazione. - 19 (da Praga): Bollettini e notiziario. - 19.5: Radiobracari. - 20.30 (da Praga): Concerto corale. - 21.35: Concerto di musica brillante e da ballo. - 22 (da Praga): Notiziario. - 22.15: Notizie locali. - 22.20 (da Moravská Ostrava): Concerto di musica brillante.

BRUXELLES I (Emsls. in francese) - m. 608,5 - Kw. 20.

18: Concerto di musica da ballo. - 19: Mattinata sotto gli auspici della Radio Cattolica Belga. - 18.45: Musica riprodotta. - 20.15: Conversazioni sull'Islanda. - 20.30: Giornale parlato. - 20.45: Personaggi comici della canzone (Monsieur de la Palisse, Jean du Nivelles, Compère Guillier, Malborough, Dagobert, Cadet, Rousseau Panflore, le Roy d'Yvelot, Roger Bonjean). Presentazione e commenti di Theo Froschman; canzoni cantate da Madame Angèle van Laot. - 22: «La zinghola», radiodialogo. - 22.15: Concerto di musica da ballo. - 23: Giornale parlato.

BRUXELLES II (Emsls. in fiammingo) - m. 338,2 - Kw. 20.

18: Concerto di musica riprodotta. - 18.45: Concerto d'organo da una chiesa. - 19.15: Mezzora religiosa per gli annualisti. - 19.45: Musica riprodotta. - 20.15: «Il trionfo della fotografia», conferenza. - 20.30: Giornale parlato. - 20.55: I cinque minuti di Pirretit. - 21: Musica riprodotta (danze antiche). - 21.20: Introduzione alla Messa in si minore, di J. S. Bach. - 21.30: J. S. Bach: *Missa*, in si minore, diretta da Desir Defaux (dal Conservatorio di Bruxelles). - Nell'intervallo: Conversazione teatrale. - 23: Giornale parlato.

BUCAREST - m. 394,2 - Kw. 16.

16: Concerto orchestrale. - 21: Informazioni. - Segnale orario. - 17.15: Concerto orchestrale: 1. Rubinstein: *Suite ucraina*; 2. Clemens: *Una notte di solitudine*, andante sinfonico; 3. Morena: *Echappée de Limire*, polpouree; 4. Transilavie: *Prima ballatina*; 5. Gye: *Conferenza scientifica*. - 19: Concerto vocale: 1. Puricini: *Un'aria della Fanciulla del West*; 2. Pennino: *Perché*; 3. Ursellcano: *Aria rumena*; 4. Montia: *Aria rumena*. - 19.30: Lezione di tedesco. - 20: Musica da camera: Rechten: *Trio*. - 20.30: Conferenza. - 20.45: Canzonette. - 21.15: Musica da camera: Schubert: *Trio*. - 21.45: Informazioni.

BUDAPEST - m. 550,5 - Kw. 23.

16: Per le signore. - 17: Lettura. - 17.20: Orchestra litigiana. - 18: Ritrasmessione dalla città di Baja. - 18.40: Conferenza. - 19.00: Serata danese: 1. Gade: *Sinfonia in do minore*; 2. Euna: *Una scena dell'opera La corciera*; 3. Nielsen: *Aria dell'op. Mascherata*, al ballo del gallo; 4. Scene e danze delle folle di Spagna; 4. Lange-Müller: *Tre arie popolari danesi*; 5. Henriquez: *Flautino il febbro*, ouverture. Segue concerto orchestrale. - 20.05: Conferenza: 1. Nussbaum: *Rapporto russo*; 2. Ziener: *Fantasia cinese*, valzer; 3. Weiss-Kühny: *Mannella*, tangio; 4. Zoller: *Le conduttore di uccelli*, polpouree; 5. Vères-Hintzky: *Tango*; 6. Pantizi: *Mitonghula*, tango.

COPENAGHEN - m. 281,2 - Kw. 1.

15.30: Concerto dell'orchestra della stazione. - 16.15: Recitazione. - 17.50: «La Saison de Paris», conferenza in francese. - 18.20: Lezione di inglese. - 19.30: «Il bambino come artista», conferenza. - 20.10: Concerto. - 22.35: Musica da ballo. - 23: Canzupa.

DAVENTRY 5 G.B. - m. 479,2 - Kw. 38.

16.15: L'ora dei fanciulli. - 19: Ved. di Londra I. - 19.15: Notizie e bollettini. - 19.40: Vaughan Williams: *Canti per baritone*. - 20: Concerto di una famiglia militare (nell'Esposizione industriale di Birmingham). 7. Schuyvan: *Di ballo*, ouverture; 2. Lehar: *Gro ed ariano*, valzer; 3. Alfard: *Duetto di Alogeno*; 3. Gay: *Il canalo del re*, fox-trot; 4. Campbell Vatter; 6. Donaldson: *Piccolo gallo bianco*, fox-trot; 7. Somers (el): *Pol-pouree*; 8. Ilvaco-

MERCOLEDÌ: Ore 20,15

DALLE STAZIONI DI

ROMA-NAPOLI - MILANO-TORINO-GENOVA

ECCEZIONALE PROGRAMMA DI VARIETA'

OFFERTO DALLA

SOC. AN. CIOCOLATO PERUGINA**n. 5. A. PATIFICIO G. & F. III BUIONI**

SANSPOLECO

n): *Scena di caccia* - 91: *Vedi Londra* - 91: *Notizie locali* - 91:25: *Musica leggera da un caffè di Birmingham* - 92:30: *Concerto corale e violinico* - 92:35: *Notizie e bollettini* - 92:30-94: *Vedi Londra I*.

DAVENTRY 5 XX - m. 1554,4 - Kw. 35.

17: *Musica leggera* - 17:45: *Segnale orario* - 18:15: *L'ora dei fanciulli* - 19: *Conversazione* - 19:15: *Notizie e bollettini* - 19:30: *Segnale orario* - 19:40: *Debussy: Prélude n. 14 per piano* - 20: *Nuovi libri* - 20:25: *Conversazione tecnica* - 20:45: *Conferenza teatrale della settimana: Sir John Martin-Barry* - 20:50: *Vandeveldt: Canzoni, musica, sketches, macerelle, etc.* - 21: *Segnale orario* - *Notizie e bollettini* - 22:15: *Provisioni marine* - 22:30: *Riparti della Borsa di New York* - 22:30: «Lo sviluppo dell'aviazione civile durante lo scorso anno» - *Conversazione* - 22:35: *In memoria di Anna Pavlova: Le sue danze: 1. Cie compagneur; 2. Dorys; 3. Delibes: Pizzicato; 4. Saint-Saens: Il cigno; 4. Rubinstein: Vater capitano; 5. Sviendrovsky: Le tre patre; 6. Brigo: Serenata; 7. Rimski-Korsakov: Variazioni; 8. Lind: Cavotte; 9. Paganini; 9. Glazounoff: Burattino* - 23:30: *Beethoven: Sonata in do, n. 53 (piano)* - 24:1: *Musica da ballo* - 0:30: *Segnale orario*.

FRANCOFORTE - metri 389,6 - Kw. 1,7.

18:30: *Vedi Muhlacker* - 18:45: *Conferenza* - 18:45: «Che cos'è la gloria?» - conferenza - 19:10: *Lezioni di inglese* - 19:45: *Concerto orchestrale* - 1: *Wiel: Abu Hassan, Ouverture*; *Savietza: Fantasia sulla Spina dorsale*; *4. Lortzing: Balletto di Ondine*; *5. J. Strauss: Valzer*; *6. Fucik: Marcia fiorentina* - 20:45: *Herbert Ehrenberg: Due storie vere: 1. La fiaba delle nozze; 2. Il papaverino* - 21:15: *Otto Hinze: «Phi Toratore»* - 22:30: *Notiziario* - 22:50: *Danze*.

GINEVRA - m. 759,5 - Kw. 1,5.
LOSANNA - m. 678,7 - Kw. 0,6.

17: *Ora ricreativa per i fanciulli* - 17:30: *Musica brillante e varia* - 18:30: *Danze moderne* - 19: *Segnale orario e meteorologia* - 19:13: *Conferenza* - 19:20: *Contra professional per gli apprendisti* - 19:25: *Radiogiornale* - 19:30: *Concerto di piano della pianista novenne Jacqueline Noirett* - 20:15: *Varietà: 1. Concerto di balalaika e canzoni slave; 2. Monologhi e recitazioni; 3. Varietà e canzonette*.

GRAZ - m. 362,5 - Kw. 9,5.

Fino alle 17:30: *Vedi Vienna* - 17:30: *Eduard Hoffer legge dalle sue opere* - 18: «Artisti stranieri del passato», conferenza - 18:30: *Hal calendario di caccia alriano* - *Marcio* - Dalle 19: *Vedi Vienna*.

HEILSBURG - m. 276,6 - Kw. 7,5.

18:30: *Concerto di musica brillante da un hotel* - 17:45: «Mosca «10 in neve», conversazione» - 18:10: *Mercuriali* - 18:30: «Poemi tedeschi al tempo degli Ottavi», conversazione - 19: *Musica da camera per ottini: 1. Gustav Mayer: Quintetto per flauto, oboe, clarinetto, fagotto e corno*; 2. Max Lanzetta: *Balletto Hindia*, suite per flauto, oboe, clarinetto, fagotto e corno - 19:30: *Meteorologia* - 19:35: *Conversazione su Giacomo Puccini* - 20: *Dal Teatro dell'Opera di Koenigsberg: Puccini: Zan, opera in tre atti* - *Quinti: Notizie e bollettini*, e fino alle 21: *Musica leggera*.

HILVERSUM - m. 1875 - Kw. 6,5.

18:40: *Dischi* - 17:10: *Per i fanciulli* - 17:35: *Dinoh* - 18: *Concerto dell'orchestra di Haarlem diretto da Adami: 1. Inx Brillé: Ouverture della Croce d'oro; 2. Massenet: Le Bruni; 3. Svedluse: Hupsodia norde-*

gese; 4. Ciaikovski: Capriccio italiano; 5. J. Strauss: Ouverture dello Zingaro - *Barone; 6. J. Strauss: Sanguine pienezze*; *valzer; 7. Moksowski: Due danze spagnuole; 8. Saint-Saens: Marcia militare francese* - 19:40: *Cronaca letteraria* - 20:25: *Dischi* - 20:40: *Concerto dell'orchestra della stazione. 1. Holsinger: Ouverture del Mulino sulle roccie; 2. Luginski: Balletto egiziano; 3. Ganna: La schiuma; 4. Nicolai: Selezione delle Allegre canzoni di 19; 5. V. Stravinsky: Sogni sul Gerano; 6. Valzer; 6. Audran: Selezione della Mascotte* - 21:40: *Concerto di un coro femminile* - 22:10: *Ripresa del concerto della stazione: 7. Suppé: Ouverture di Teleri rocciose e Nazim; 8. Petras: Violette sulla strada; 9. Scherzinger: Fantasia sulla Parata d'amore* - 22:40: *Informazioni dai giornali* - 22:50: *Concerto dell'orchestra di Kovacs Lajos* - 23:50:40: *Dischi* - 0:40: *Fine della trasmissione*.

HUIZEN - m. 298,8 - Kw. 3,3.

16:40: *Per gli ammalati* - 17:40: *Lezione di lavoro manuale per i giovani* - 18:25: *Concerto vocale e strumentale* - 19:10: *Dischi* - 20:35: *J. S. Bach: La Passione secondo San Matteo*, per soli, coro ed orchestra diretta da A. e d. Horst - 22:25: *Notizie dai giornali* - 23:55: *Dischi*.

KATOWICE - m. 408,7 - Kw. 1,6.

16:15: *Programma per i fanciulli* - 16:45: *Musica piprolotta* - 17:15: *Conferenza* - 17:40: *Concerto popolare* - 18:15: *Quarto d'ora letto raro* - 19: *Bollettini diversi* - 19:15: «La colonizzazione tedesca in Polonia», conversazione - 19:40: *Comunicati dai giornali* - 19:55: *Comunicati* - 20:25: *Conferenza* - 20:35: *Spagnole musicale* - 20:30: *Concerto serale* - 21: *Radio-appendice* - 22:15: *Intermezzo musicale* - 22:50: *Bollettino meteorologico* - *Programma di domani, in francese* - *Ultimo bollettino* - 23: *Programma i polacchi*, conferenza in inglese.

KOSICE - m. 294,1 - Kw. 2,6.

17: *Dischi* - 17:30: *Concerto di flauto* - 17:55: *Dischi* - 18:30: «Il commercio in Slovacchia», conversazione - 19:15: *Mercuriali* - *Notiziario* - 19:55: *(da Ilno): Radio-cabaret* - 19:50: *Metodia popolari* - 20: *(da Praga): Concerto corale* - 21:35: *Musica popolare* - 22: *(da Praga): Notiziario* - 22:15: *Programma di domani* - 22:30: *(da Moravská-Ostrava): Concerto di musica brillante*.

LANGENBERG - metri 472,4 - Kw. 1,7.

18:30: *L'ora dei giovani* - 17: *Concerto orchestrale* - 18: *Conferenza sul Portogallo* - 18:40: *Conversazione spagnuola* - 19: *Meteorologia* - *Segnale orario* - *Notizia varie* - 19:15: *Attualità* - 19:25: *Conferenza economica* - 19:45: *Canzoni e danze di tutto il mondo* - 21: *Vedi Monaco* - 22: *Ultime notizie, e fino alle 24: Concerto variato*.

LIPSA - m. 259,3 - Kw. 2,3.

18:30: *Concerto orchestrale* - 17:30: *Notiziario e segnale orario* - 18: *Rassegna di libri nuovi* - 18:50: *Parla ordinamenti per l'assicurazione degli ammalati* - 19:40: *Concerto grammofonico* - 20:15: *Quattro discussioni: Giacomo e Dinna; Brunilde e Crimilde; Tasso e Antonio; Maria e moglie* - 20:45: *Musica religiosa (vedi Monaco)* - 21:50: *Concerto di piano: 1. Mozart: Sonata in sol minore; 3. id.: Minuetto; 4. id.: Rondò alla turca* - 22:15: *Notiziario e fino alle 23:30: Concerto orchestrale*.

LONDRA I - m. 356,3 - Kw. 4,5.

17: *Vedi Daventry 5 XX* - 18:45: *Concerto di musica da ballo* - 19:15: *Notizie e bollettini* - 19:40: *Concerto vocale e dell'orchestra della BBC* - 21: *Conversazione francese* - 21:30:

Notizie regionali - 21:35: *Concerto dell'orchestra militare della stazione* - 22:45: *Dischi di danze americane* - 23:15: *Notizie e bollettini* - 23:30: *Musica da ballo*.

LONDRA II - m. 261,3 - Kw. 6,7.

18:15: *Vedi Daventry 5 XX* - 22:15: *Riparti della Borsa di New York* - 22:30:34: *Vedi Daventry 5 XX*.

LIBUANA - m. 575,8 - Kw. 2,8.

17:30: *Concerto orchestrale* - 18:30: *Lezione di italiano* - 19: *Lezione di polacco* - 19:30: *Conferenza identica* - 20: *Concerto orchestrale* - 22: *No tiziario*.

LYON-LA-DOUA - metri 465,8 - Kw. 2,3.

17:30: *Concerto grammofonico* - *Mezz'ora di filmi sonori: Canoni* - 20:30: *Radiazzeretta* - *Borsa di Parigi* - *Meteorologia* - *Segnale orario* - 20:55: «*Cronaca criminologica*» - 21:55: *Cronaca musicale* - 21:55: *Dischi inediti di inglese* - 21:30: *Conferenza sulla musica slava e sul lied francese* - *In seguito: Musiche cantate di Saint-Saens, Debussy, Roussel, Mussorgski, Borodin e altri*.

MADRID - m. 424,3 - Kw. 1,3.

16:25: *Notiziario teatrale* - 20: *Campagne dal Palazzo del Governo* - *Quotazioni di Borsa* - *Mercuriali* - *Conversazione sportiva* - 20:30: *Musica da ballo* - 21:25: *Notizie dai giornali* - 21:30: *Fine della trasmissione*.

MONACO DI BAVIERA - metri 532,9 - Kw. 1,7.

15:45: *Ora di lettura* - 16:30: *Concerto di piano: 1. Thomassin: Fantasia e fuga; 2. Reuss: Giochi d'estate in campagna, sette variazioni su un tema proprio; 3. Mazur; 4. Sette mazurche* - 17: *Per i fanciulli* - 17:30: *Concerto orchestrale* - 18:30: *Rassegna di libri* - 18:45: «*Cercatori d'oro nell'Alaska*», conferenza -

19:5: *L'ora del lavoro* - 19:30: *Concerto orchestrale: 1. d'Albert: Fant. su Trepkai; 2. Schminasich: Sogni; 3. Monti: Caoradi; 4. Jones: Pol-pouri sulla Griza; 5. Jensen: Mormorio dell'aria; 6. Kaskel: Arterchio e Colombina; 7. Wagner: Sotto la dappia Aquila, marcia* - 20:45: «*Musica gregoriana*», conferenza - 21: *Composizioni polifoniche sacre eseguite dalla Cappella del Duomo di Reichenburg: 1. Préludio corale; 2. Orlandi di Lassus: In monte Oliveti; 3. Palestrina: Oratio Jeremiae; 4. Aichberger: Adunata le; 5. Handl (Gallus): Ecce quomodo moritur; 6. Palestrina: Kyrie, Sanctus, della Messa a Papa Marcello; 7. Organo* - 21:50: *Lettura di Herbert Eulenberg* - 22:20: *Notiziario*.

MORAVSKA-OSTRAVA - metri 263,4 - Kw. 1,1.

18:15: *Per i fanciulli* - 18:30: *(da Bratislava): Concerto orchestrale* - 17:30 *(da Brno): Lezione di francese* - 17:45: *Rassegna della letteratura* - 17:55: *Musica per flautiniche* - 18:15: «*La poesia del proletariato*», conversazione - 18:35: *(in tedesco)* «*La gioinezza e lo scouting*», conversazione - 18:40: *Conferenza tecnica sulla radiofonia* - 19 *(da Praga): Notiziario* - 19:5 *(da Brno): Radio-cabaret* - 20:30: *(da Praga): Concerto corale* - 21:25: *Musica popolare* - 22:15: *Programma di domani* - 22:50: *Concerto di musica brillante e da ballo (dodici numeri)*.

A RATE ed a contanti RADIOAPPARECCHI ed accessori di qualunque Marca - LUNGE DILAZIONI DI PAGAMENTO - SCONTI ANCHE SULLE VENDITE RATEALI

Fiduciaria Radioteleca Italiana
MUZZANA (RI-UI)

PER L'AUTOCOSTRUZIONE DEL MIGLIOR DIFFUSORE:

il notissimo sistema PUNTO BLEU soddisfa tutte le esigenze.

66R

TH. MOHWINKEL
Fratelli 7 - Tel. 66700
MILANO

MUEHLACKER - metri 360,1 - Kw. 75.

16,30: Concerto orchestrale - 18: Segnale orario - Meteorologia - Notizie - 18,15: Conferenza - 18,45: Venti Francoforte - 19,10: Lezione di inglese - 19,45: Venti Francoforte - 20,45: Venti Francoforte - 21,15: Venti Francoforte - 22,30: Notiziario - 22,50: Venti Francoforte.

OSLO - m. 1082,2 - Kw. 75.

17,30: Musica brillante - 18,30: Cronaca della politica estera - 19: Notizie - Meteorologia - Informazioni dai giornali - 19,20: Conversazione sull'opera Le nozze di Figaro di Mozart - 19,30: Mozart: Le nozze di Figaro opera in quattro atti (dall'opera di Soperuola), primo e secondo atto - 21,15: Meteorologia - Notizie dai giornali - Ripresa della trasmissione delle Voci di Figaro (tre e quarto atti) - 23: Fine della trasmissione.

PARIGI (Radio) - m. 1724,1 - Kw. 17.

18,30: Quotazioni di chiusura della Borsa valori di Parigi - Borsa di Londra (2° avviso) - Quotazioni di chiusura della Borsa di commercio di Parigi - Quotazioni di chiusura dei coloni di Alessandria - 16,45: Radio-concerto dedicato a Tolstoj e specialmentemente a Noyon: 1. Conversazione su Noyon; 2. Poesie e prose (recitazioni); 3. Raimondo Carlier: Due composizioni per piano; 4. Due melodie di Raimondo Carlier (per soprano); 5. Nozze sul sentiere H. Greber; 6. Poesie e prose (recitazioni) - 16,55: Quotazione di chiusura della Borsa Valori di Londra - Corso dei grani a Chicago Winnipeg (apertura e secondo avviso) - Corso dei coloni (chiusura dell'Ivry e secondo avviso di New York) - 19: Comunicato agricolo - Risultati di corse - 19,30: Mezz'ora di musica riprodotta (musica moderna di Debussy e Widor) - 20: Cronaca cinematografica: «Gli scenari» - 20,10: Conversazione - 20,30: Lezione di spagnolo - 20,45: Informazioni economiche e sociali - 21: Radio-teatro: Una palla perduta, commedia di Marcel Achard - 21,30: Informazioni - Risultati sportivi - 21,40: Cronaca di Maurice - 21,45: Musica riprodotta - 22: Dal Teatro della Commedia Caumont - Gaston Gabaroché: *Napitenti* - Nell'intervallo: L'ultima notizia della sera - Informazioni - L'ora esatta.

PARIGI T. E. - m. 1445,8 - Kw. 15.

18,55: Giornale parlato - 19,15: Bollettino degli spettacoli - 19,30: Brevi conversazioni - 20,10: Prvi concerto sinfonico diretto da Ed. F. G. G. Bach: *Stelliana Garofa, Ho-prete*; 2. Hummerick: *Harriet*; 3. Grellet; 3. Grieg: *Dania norvegese*; 4. Kretschy: *Su un mercato persiano*; 5. Flament: *Romanza per violoncello*;

6. Seuding: *Vormorio di primavera*; 7. Waldteufel: *Dolce, valzer*; 8. Cia: *Conto dei balletti*; 9. Turina: *Notte di giardini di Murcia*; 10. Solo di violino; 11. Dvorak: *Danze slave*; 12. F. Schmitt: *In giardi di sera*; 13. Saint-Saens: *Javotte*, selezione; 14. Chalovsky: *Ritorno di Egitto*; 15. Debussy: *La fille aux cheveux de lin*; 16. J. Strauss: *Anare, bere e cantare*, valza.

PRAGA I - m. 486,2 - Kw. 5,5.

16: Horse - 16,5: Dischi - 16,20: «Il professore slovacco e l'armania», conversazione - 16,30 (da Bratislava): Concerto orchestrale - 17,30 (da lirico): Lezione di francese - 18,5: Lezione di radiotecnica - 18,15 (in tedesco): Brevi conversazioni per gli operai - 18,25 (in tedesco): Informazioni - Risposta correntemente - conversazione - «I costumi di Pasqua», conversazione - 19: Segnale orario - Campagna - Informazioni - Radio-caharet (da Brno) - 19,50: Conferenza su letteratura ed arte - 20: Concerto d'organo dei lettori ciechi (otto numeri) - 21: Musica da camera per quartetto: Dvorak: *Terzetto per due violini e viola* - 21,35: Concerto pianistico: 1. Mozart: *Lion dormiva*, variazioni; 2. Brahms: *Sonata in sol maggiore* (op. 11, n. 2) - 22: Meteorologia - Notizie e sport - 22,45: Informazioni e programma di domani - 22,50 (da Moravská Ostrava): Concerto di musica brillante - 23: Segnale orario - Campagna.

RABAT (Radio Marocco) - metri 416,4 - Kw. 2,5.

20,30: Musica riprodotta - 21: Concerto di dischi - 22: Musica riprodotta.

STOCOLMA - m. 435,4 - Kw. 75.

17: Recitazione - 17,30: Musica riprodotta - 18,20: Lezione d'inglese - 18,50: Chiacchierata - 19,30: Mozart: *Le nozze di Figaro*, opera in 4 atti.

STRASBURGO - metri 345,2 - Kw. 17.

17,46: Conversazione in francese sulla letteratura albaniana - 18: Concerto orchestrale - 18,45: «Attualità letterarie» - conferenza in francese - 19: Concerto orchestrale: 1. Gounod: *Fantasia sul Faust*; 2. Meyerbeer: *Fantasia sulla Manon*; 3. Meyerbeer: *Fantasia sull'Africain*; 4. Bizet: *Fantasia sui Pescatori di perle* - 19,45: Le chiacchiere della settimana (in tedesco) - 20: Concerto orchestrale: 1. Lincke: *Neano d'India*, ouverture; 2. Waldteufel: *Amore e primavera*; 3. Yval: *Dall'abbate*; 4. Siede: *Selva*, intermezzo; 5. Chaminade: *Serenata spagnola*; 6. Mauprey: *Prima vera di Parigi* - 20,30: Notiziario - 20,45: Musica riprodotta - 21,30: Ri-transmissione da un caffè.

TOLOSA - m. 385,1 - Kw. 15.

18: Trasmissione d'immagini - 18,15: Orchestra sinfonica - 18,30: Informazioni dell'ultima ora - Cronaca locale e regionale - 18,45: Canli russi - 19: Musica per violino e piano - 19,15: Canzonette - 19,30: Borsa di commercio di Parigi - Risultati di corse - Informazioni - 19,45: Musica per piano - 20: Melodie - 20,15: Orchestra argentina - 20,30: Borsa valori di Parigi e Tolosa - Cambi -

Informazioni - 20,45: Canoni spagnole - 21: Musica per violoncello e piano - 21,15: Arte di opere comiche - 21,30: Orchi viennese - 21,45: Melodie - 21,55: Cronaca della moda - L'ora esatta - 22: Concerto orchestrale da un caffè - Nell'intervallo: Giornale parlato - 24: Canzonette - 25: Il giornale parlato dell'Africa del Nord - 25,30: Suli diversi - 0,45: Musica da ballo - 1: Fine della trasmissione.

VARSAVIA I - metri 1411,8 - Kw. 158.

16,10: Comunicato per i marinai ed i pescatori - 16,15: Programmazione per i fanciulli - 16,45: Dischi di grammofono - 17,15: «L'influenza della città e della campagna sulla bucevia», conversazione - 17,45: Concerto orchestrale - 18,45: Diversi - 19,10: Corrispondenza e borsa agricola - 19,30: Consigli per i radio dilettanti - 19,30: Dischi di grammofono - 19,35: Programmazione di domani - 19,40: Radio giornale - 19,55: Dischi di grammofono - 20: Conferenza - 20,15: Concerto musicale - 20,30: Concerto vocale (mezzo-soprano ed orchestrale) - 21: «Sentimenti e presentimenti umani», conversazione - 22,15: Dischi di grammofono - 22,50: Balletti diversi.

VIENNA - m. 516,4 - Kw. 20.

11: Concerto grammofonico - 13,10: Concerto grammofonico (seguito) - 15,20: Concerto pomeridiano - 17: L'ora dei fanciulli: E' arrivata la primavera! - 17,30: Per i giovani: Roma e i poeti - 18: «L'attualità dell'inverno nelle montagne dell'Austria», conferenza - 18,20: «Renin e l'irritabilità», conferenza - 18,35: «Il pane nell'evoluzione dei tempi», conferenza - 19: «La via che conduce a Maria Zell», conferenza - 19,30: Concerto popolare - 20: Concerto orchestrale: 1. Haydn: *Sinfonia n. 6*; 2. Liszt: *Concerto per piano in la maggiore*; 3. Goldmark: *Scherzo*, opus 19; 4. Röhrling: *Concerto in re minore* - 22,5: Notizie della sera - 22,15 (teatra): Concerto di jazz-band (17 cantanti).

ZURIGO - m. 459,4 - Kw. 0,75.

16: Concerto dell'orchestra Goretlik - 17,15: Concerto grammofonico - 19,30: Segnale orario - Meteorologia - 19,35: «30 anni di teatro popolare svizzero», conferenza - 20: Concerto sinfonico della Radio-orchestra - 21,50: Vecchie arie di passione (solista e Radio-orchestra) - 21,30: Spuntii d'opera (Radio-orchestra) - 22: Notiziario.

**MARIO ALZIATI - MILANO**

Via Broletto, 30 - Telefono FB 308

RADIO - GRAMMOFONI - DISCHI - MOTORI ELETTRICI ED A MOLLA - PICK-UP, BRACCI E DIAPHRAGMI - TUTTI GLI ACCESSORI - RIPARAZIONI

Ing. TARTUFARI TORINO

Via del Mille, 24 - Telef. 46-249

Deposito: Condensatori HYDRA WERKE BERLIN - Trasformatori FERRANTI HOLLYWOOD TELEPHON BUDAPEST - LYRIC RADIO NEW YORK - REIT ROMA ecc.

Parito Radiotecnico approvato dal Consiglio Provinciale dell'Economia di Torino

RIPARAZIONI qualunque tipo apparecchio - Consulenze tecniche di riparazioni per corrispondenza - Inviando dettagliate informazioni sul vostro apparecchio e sui difetti che riscontrate, riceverete specificate norme per eliminare tali inconvenienti - Untre vaglia di lire 10

curva ondametro per la ricerca analitica delle stazioni - Franco domicilio del Cliente inviando L. 2 anche in francobolli

MARTEDI

31

MILANO-TORINO

m. 500,8 - Kw. 8,5 m. 297 - Kw. 8,5

GENOVA

m. 312,8 - Kw. 1,5

- 8,45: Giornale radio.
- 8,30: Lista delle vivande.
- 11,15: Segnalazioni di alcuni prezzi di apertura delle Borse.
- 11,18: Musica varia: 1. Mouton: *Dramma, ouverture*; 2. Montagnoli: *Ilans le joueur de Flûte, fantasia*; 3. Dyck: *Floristikon d'amour, Intermezzo*; 4. Massenet: *Scène assassine*; 5. Grieg: a) *Ich liebe dich*, b) *Erotik*; 6. Fröndel: *Espada, lungo*; 7. Solazzi: *Stambrot, one step*.
- 12,48: Giornale radio.
- 13: Segnale orario ed eventuali comunicati dell'E.I.A.R.
- 13-13,10: Ing. Fernando Barbacid: «Caratteristiche astro-meteorologiche del mese di aprile».
- 13,10-14: Trasmissione di dischi «La voce del padrone».

- 13,45 (Genova): Borsa.
- 13,50 (Milano): Borsa.
- 14 (Torino): Borsa.
- 16,25: Giornale radio.
- 16,35: Cantuccio del bambino: Signora Vanna Bianchi-Rizzi: *Recitazione*.
- 17: Musica riprodotta o ritrasmessa.

- 17,50-18,10: Giornale radio - Comunicati del Consorzio agrari - Enit.
- 19,20: Dopolavoro.

- 19,30-20,45: Musica varia: 1. Bil- li: *Ritorno d'amore*; 2. Cortopassi: *Servante birichino*; 3. Pietri: *Ad- dio giovinezza, fantasia*; 4. Marjatti: *Marinka*; 5. Dreger: *In un bazar turco*; 6. Mincio: *Nati tunisini*; 7. Corpi: *Sopra al villaggio*.

- 20: Segnale orario ed eventuali comunicati dell'E.I.A.R. - Giornale radio - Bollettino meteorologico.

- 20,45: Conversazione di Gigi Mic- chietti.

Duetti di opere italiane

offeriti dalla Compagnia gene- rale di Elettricità di Milano.

1. Donizetti: *Lucia di Lammer- moor*, «Verranno a te sul- laur» (soprano Amelia Castiglione, tenore Antonio Carlon).
2. Verdi: *Atta*, «Fu la sorte del- l'armi al tuo funesta» (soprano Franca Somigli, mezzo-soprano Giuseppina Sani).

21,20:

Concerto sinfonico

diretto dal M^o A. Pedrotti.

Parte prima:

1. Beethoven: *Fidelio, Ouver- ture*.



2. Elgar: *La bacchetta magica della gioventù*, 1^a suite: a) *Allegro molto*; b) *Andante*; c) *Minuetto*; d) *Danza del sole*; e) *Fairy pipers*; f) *Scena del sorriso*; g) *Palz e giganti*.
3. Renzo Bossi: *Tre canti agrestii*, per violino e orchestra (solista Virgilio Ranzano).

Parte seconda:

1. Rabaud: *Procession nocturne*.
2. Rossini: *La gazza ladra, ou- verture*.

Nell'intervallo: Notiziario tea- trale.

23: Giornata radio.

- Dalla fine del giornale radio alle 23,55: Musica ritrasmessa dal Ri- storante Cova di Milano.
- 23,55: Ultime notizie.

ROMA - NAPOLI

m. 441 - Kw. 7,5 m. 331,4 - Kw. 1,7

STAZIONE ROMA ONDE CORTE
m. 25,4 - Kw 15 - 2 RO

- 8,15-8,30 (Roma): Giornale radio - Bollettino del tempo per piccole navi.

- 11-11,15 (Roma): Giornale radio
- 12,45-13,55: Trasmissione di dischi «La voce del padrone».

- 13,20 (Roma): Giornale radio - (Napoli): Notizie.

- 13,30 (Roma): Segnale orario - Eventuali comunicazioni dell'E.I.A.R. (Napoli): Segnale orario - Eventuali comunicati dell'E.I.A.R.
- 13,55-14 (Roma): Borsa; (Napoli): Borsa.

- 16,15 (Roma): Canbi - Giornale del fanciullo - Notizie - Bollettino del tempo per piccole navi.

- 16,30 (Napoli): Bollettino meteo- rologico - Notizie - Radio-sport.
- 16,50: Comunicazioni agricole.
- 17-18,30:

Concerto vocale e strumentale

1. Boccherini: a) *Pastorale*; b) *Minuetto* (trascrizione di Al- lard - violinista M. Flori).
2. Daquin: *Le cocoues* (violini- sta Maria Flori).
3. a) Mascagni: *Amica*, arioso di Rinaldo; b) Meyerbeer: *Africana*, ballata (baritono Antonio Adriani).
4. a) Verdi: *Oleto*, «Ave Ma- ria»; b) Massenet: *Thais*, aria dello specchio (soprano Ofelia Parisini).
5. «Gli animali sacri nell'antica Roma», conferenza del pro- fessor G. C. Nispi Landi.
6. a) Chopin-Wilhelmly: *Nol- turno* in mi bemolle; b) Sa- rasate: *Miramare* (violini- sta Maria Flori).
7. a) Donizetti: *Don Pasquale*, «Piella siccome un angelo»; b) Verdi: *Ballto in masche- ra*, «Eri tu...» (baritono Antonio Adriani).
8. a) Niccolelli: *I compagni*, «Monologo di Anna Maria»; b) Gounod: *Finta*, «Aria dei giocelli» (soprano Ofe- lia Parisini).

- 19 (Roma): Segnali per il servizio radiotelegrafico - Lezione di radiotelegrafia dalla R. Scuola F. G. S.
- 19,45 (Napoli): Cronaca dell'Idro- porto.

- 19,30: Giornale radio - Giornale dell'Enit - Comunicato del Dopela- voro - Rubriche varie.

- 19,50: Trasmissione di dischi «La voce del pad- rone».

- 20,10: Giornata radio - Rubriche varie.

- 20,30: Segnale orario - Eventuali comunicati dell'E.I.A.R. - Notiziario letterario - Cenni sull'opera.

Trasmissione d'opera dal T. Reale o dal S. Carlo

- Negli intervalli: Notizie varie - P. Maria Martini: «Novella».
- 22,55 (circa): Ultime notizie.

BOLZANO

m. 453 - Kw. 0,22

- 12,20: Notizie.
- 12,30: Segnale orario - Eventuali comunicazioni dell'E.I.A.R.
- 12,30: Trasmissione di dischi «La voce del pad- rone»: 1. Butler: *Ma- drid, one-step*; Hanselmann: *Ap- montana, lungo*; 2. Boylo-De Curtis: *74 parte, canzone*; Boylo-De Curtis:

3. Walton O'Donnell: *La pugna di Ianthe*; 4. *Tea* (Lieder); *Allegro barocco*; 5. Due pezzi per violino; 6. Italicum: Primo tempo della *Sinfonia n. 2*; 7. Due arie per basso: A. *Missa* (Sorgi); B. *Tranc periana*; C. *Grapp*; 8. *Concerto oratorio*; *Notizie e bollettini* — 22,15; *Previsioni marittime*; *Riporti della Borsa di New York* — 22,30; *Conversazione sull'estate* — 22,40; *Concerto di musica da ballo e varietà dal Palladium* — 23,00; *Musica da ballo* — 0,30; *Segnale orario*

FRANCOFORTE - metri 389,0 - Kw. 1,7.

16,30: Kurt Weill: *Il volo di Lindbergh*; *libretto di Bert Brecht*; 17,30: *Vecchie danze* — 18; *Notizie economiche* — 18,15; *L'America ritratta nella letteratura francese*, conferenza — 18,45; *Vedi Muhlacker* — 19,15; *Max Nordau - Rismark*, *lettura* — 19,45; *Concerto di mandolini* — 20,15; *Vedi Muhlacker* — 20,45; *Vedi Muhlacker* — 22,45; *Notiziario* — 23; *Vedi Muhlacker* — 24; *Intervista con Charlie Chaplin*.

GINEVRA - m. 759,5 - Kw. 1,5. LOSANNA - m. 678,7 - Kw. 0,6.

17,30: *Musica sinfonica classica (disci)* — 18,30; *Musica viennese* — 19,2; *Lezioni di inglese* — 19,30; *Conferenza igienica* — 19,15; *Radiogrammi* — 20; *Marce militari* — 20,30; *Concerto con orchestra, solisti e coro*: 1. J. S. Bach: *In excelsis Deo*; 2. Beethoven: *Sinfonia n. 9*.

GRAZ - m. 352,5 - Kw. 9,5.
Vedi Vienna.

HEILSBURG - m. 276,5 - Kw. 7,5.
16,15: *Concerto orchestrale popolare*; *Otto numeri* — 17,40; *Rassegna di li bria di nuova edizione* — 18,10; *Mercuriali* — 18,30; *L'ora dell'operaista*: «*Poesie e poeti del lavoro*», — 19;

Impressioni della Cina moderna — 19,25; *Metereologia* — 19,30; «*Catavolgi del 1930*» — *B. 101 - Grigie Anna - L'una*, *radio-dramma di Heinz Lippmann*, *musica di Gerhard Broig* — 20,30; *Vedi Berlino* — 22,24; *Concerto di musica popolare*.

HILVERSUM - m. 1875 - Kw. 6,5.

16,55: *Musica da camera russa* — 16,40; *Dischi* — 17,10; *Musica di studio per piano*; *Allegrezza di Louis Schindler* — 17,40; *Concerto di un coro infantile* — 18,10; *Musica per violino e piano*: 1. J. S. Bach: *Concerto in re maggiore*; 2. Mozart: *Rondo*; 3. *Geza Fruh-Gardner*; *Romanza*; 4. *Hubay*; *Sona di clavicembalo* — 18,40; *Concerto dell'orchestra di Kovacs Lajos*; *Nove numeri di musica brillante e da ballo* — 19,50; *Conferenza* — 20,40; *Segnale orario* — 20,41; *Concerto dell'orchestra rintonata della stazione*: 1. Cherubini: *Anacronite*, *ouverture*; 2. Mozart: *Concerto per piano n. 20, in re maggiore*; 3. Haydn: *Sinfonia n. 11 in sol maggiore* — 21,40; *Conferenza* — 22; *Umerto dell'orchestra della stazione*; 1. *Canne*; *ouverture del Sallimbanchi*; 2. *Waldteufel*; *Angelo il amore*; 3. *Mezzanotte*; *Napoli*; 4. *Bert Slinger*; *Pol-poueri* di melodie viennesi; 5. *Linke*; *Idillio della luna* in *Lysistrata*; 6. *Walter*; *Martial moments* — 22,55; *Notizie dai giornali* — 23,5; *Dizione e canzoni* — 23,40; *Dischi* — 0,10; *Pine della trasmissione*

HUIZEN - m. 298,8 - Kw. 3,3.

16,40: *Dischi* — 19,10; *Conversazione* — 19,25; *Lezione di scrittura* — 19,55; *Conversazione* — 20,25; *Dischi* — 20,40; *Meditazione religiosa da una chiesa (oro ed organo)* — 22,10; *Notizie dai giornali* — 22,20; *Trasmissione del secondo e terzo atto del dramma della Passione La condanna di Gesù Cristo di J. Vuyaters* — 23,40-24,0; *Dischi*.

KATOWICE - m. 408,7 - Kw. 16.
10,10: *Questo l'ora per i fanciulli* — 10,25; *Musica riprodotta* — 17; *Conversazione cuneografica* — 17,15; *Conferenza* — 17,45; *Concerto sinfonico popolare* — 18,45; *Quarto l'ora letterario* — 19; *Bollettini diversi* — 19,15; «*La resurrezione della Cattedrale di Wawel*», *conversazione* — 19,40; *Comunicati dai giornali* — 19,55; *Comunicato dell'Associazione giovanile polacca* — 20; *Conferenza musicale* — 20,20; *Concerto serale* — 21,5; *Quarto l'ora letterario* — 21,25; *Ripresa del concerto* — 22; *Radio-Appendice* — 22,15; *Concerto* — 22,50; *Bollettino meteorologico - Programma di donati*, in francese — *Ultime notizie* — 22; *Trasmissione di stazioni estere* o concerto.

KOSICE - m. 294,1 - Kw. 2,6

17: *Concerto orchestrale (sei numeri di musica varia)* — 18; *Emissione in ungherese* — 18,30; *Dischi* — 19 (da Praga); *Notiziario* — 19,5; *Musica della Slovacchia orientale*; *Composizioni di Mozzye*; 1. *Polarca* — 21; *Concerto orchestrale*, op. 11 (1-30 da Praga); *Verdi*; *Aida* (dischi) — 22,15; *Programma di donati* — 22,20 (da Praga); *Dischi*.

LANGENBERG - metri 472,4 - Kw. 1,7.

15,50: *L'ora dei fanciulli* — 16,30; *Conferenza per le giovani* — 17; *Concerto orchestrale* — 18; *Frank Job Weinrich legge dalle sue opere* — 18,30; *Notizie agricole* — 18,40; *Lezione di francese* — 19; *Metereologia* — 19,15; *Comunicati radiotelevisivi* — 19,25; *Conferenza* — 19,35; *Ritrasmissione da Vienna*: *L'Arrives-vous Nathanael Söderlön*; *Il barone di pace della chiesa* — 20,10; *Serata dedicata a Josef Planl*, con concerto brillante: 1. *Melod*; *Vienna wita*; 2. *Reinhardt*; *Melodie dell'opera La dolce fanciulla*; 3. *Recitazioni di Josef Planl*;

4. *Rvine*; *Parafraasi sulla canzone No visto la primavera*; 5. *id.*; *Romanza ciljano*; 6. *Lehar*; *Valzer della Fedra na allegro*; 7. *Recitazioni di Josef Planl*; 8. *Murzilli*; *Le compagnie di Locrano*; 9. *Lurchesi*; *Nel tiro 10. Ljucke*; *ouverture dell'opera La Signorina Lorely*; 11. *Recitazioni di Josef Planl*; 12. *Ireber*; *Marcia spagnola* — 22; *Notiziario*.

LIPSA - m. 259,3 - Kw. 2,3.

16,30: *Concerto orchestrale*: 1. *Schubert*; *ouverture in stile italiano*; 2. *D'Ambrosio*; *Heratia*, *suite*; 3. *Thieszen*; *Romanza* per archi e quattro cori; 4. *Svensen*; *Terza rapodia norvegese* — 17,30; *Notiziario* — 18,05; *Per le Signore* — 18,30; *Lezione di francese* — 18,50; *Informazioni* — 19; *Conferenza* — 19,30; *Alfred Mausche*; *Il mestiere tedesco nella poesia e nella musica* — 20,30; *Vedi Berlino* — 22; *Notiziario e fino alle 23,30 dischi*

LONDRA I - m. 356,3 - Kw. 4,6.

17: *Vedi Davenport 5 XX* — 18,15; *Concerto di musica da ballo* — 19,15; *Notizie e bollettini* — 19,40; *Concerto vocale e strumentale* — 20,10; *The Ridgeway Parade*; *Rivista di danze e canzoni* — 22; *Concerto di musica contemporanea dell'orchestra della F.B.C. e del quartetto Brossa* — 23,15; *Notizie e bollettini* — 23,30; *Musica da ballo* — 1,1,30; *Esperimenti di televisione (m. 350,3)*; *Visione* — m. 261,3; *Suoni*.

LONDRA II - m. 261,3 - Kw. 6,7.

18,15: *Vedi Davenport 5 XX* — 22,15; *Riporti della Borsa di New York* — 22,30; *Vedi Davenport 5 XX* — 1,1,30; *Esperimenti di televisione (stazione Baird - m. 350,3)*; *Visione*; *metri 961,3*; *Suoni*.

Un ricevitore per TELEVISIONE che può costare anche sole 30 lire!!

realizzabile da chiunque con sorprendente facilità seguendo le istruzioni del nostro libro:

LA TELEVISIONE PER TUTTI

Il Edizione L. 12 franco nel Regno (inviando vaglia postale) Spedizioni contro assegno L. 13,70

Seguendo le istruzioni del v. manuale LA TELEVISIONE PER TUTTI ho costruito in un paio d'ore e con materiale d'occasione l'apparecchio televisivo col quale ieri sera sono riuscito a vedere molto bene Londra. Con distinta stima.
MIAZZI LEONE
Sora (Venezia)

ABBIAMO IL PIACERE DI ANNUNCIARE CHE, DOPO ACCURATA PREPARAZIONE TECNICA, SIAMO IN GRADO DI FORNIRE IL NOSTRO DISCO DI ALLUMINIO PER LA RECEZIONE DELLA TELEVISIONE DI LONDRA A L. 55 FRANCO DI SPESE (vagina fornita completa, pronta per l'uso). Viene perforato meccanicamente con assoluta precisione nella migliore fabbrica di stoffe di alta qualità.

Sono lieto di informarvi che anche mia figlia, a sole 4 anni di età adoperava e trova con facilità le stazioni col vostro dispositivo. Salutandovi distintamente.
MESSA CARLO
Olgiate (Como)

conoscere il nome di ogni stazione che si senta... ecco ciò che consente il "DISPOSITIVO PER

IDENTIFICARE

LE STAZIONI RADIO" (Brevetto F.lli FRACARRO)

di manovra oltremodo semplice, con indicazione immediata e sicura - IX serie aggiornata con 69 nomi

Prezzo L. 12 franco nel Regno, inviando vaglia postale (contro assegno L. 13,10) Opuscolo gratis a richiesta - Rivenditori chiedeteci offerta speciali

RADIO 1BW
FRATELLI FRACARRO
CASTELFRANCO VENETO

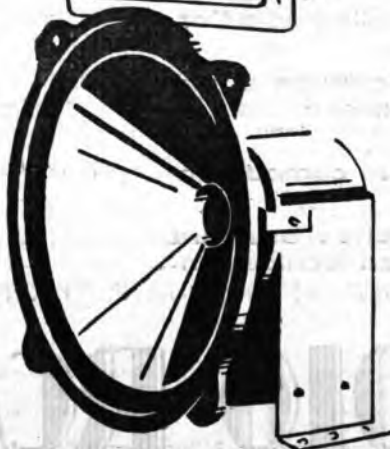
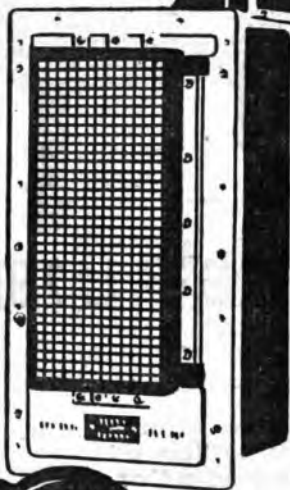
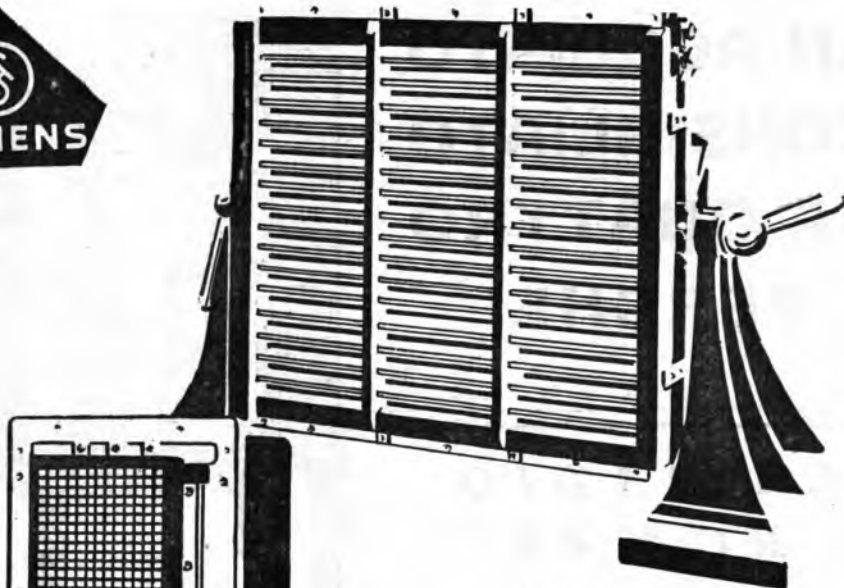

IMPIANTI DIFFUSORI DI MUSICA ED AMPLIFICATORI SIEMENS

La buona scelta di altoparlanti adatti in un impianto diffusore di musica è della massima importanza per la bontà della riproduzione musicale. La serie degli ALTOPARLANTI SIEMENS, costruiti appositamente per impianti ripetitori, ve ne rende facile la scelta. In essa Voi troverete una graduatoria ininterrotta di organi di riproduzione per ogni volume di suono. Ognuno dei nostri altoparlanti, il più piccolo come il più grande, è tecnicamente perfetto e concede una pienezza e purezza di suono esemplare.

PROSPETTI E SCHIARIMENTI A RICHIESTA
SIEMENS SOCIETÀ ANONIMA

Sezione Apparecchi **MILANO** Via Lazzaretto, 3

ROMA **TORINO** **TRIESTE** **GENOVA**
Piazza Mignanelli 5 Via Mercantini 5 Via G. Galati 24 Via Cesare 12

**UN ACQUISTO
CONSIGLIATO
DA QUATTRO
PERCHE'**



**LA RADIO
RCA 48
È DEGNA
DEL VOSTRO
DESIDERIO**

Prezzo de La Radio
RCA 48 con sette
Radiotron

L. 2.975

- 1° - Per la garanzia di perfezione offerta dal marchio RCA che autentica gli apparecchi prodotti dalla Radio Corporation of America.
- 2° - Per la eccezionale facilità della manovra, accessibile anche ad un bambino.
- 3° - Per la possibilità di un comodo acquisto rateale.
- 4° - Per l'organizzazione che vi assicura ovunque un'assistenza tecnica continua e premurosa.



LA RADIO RCA

MERCOLEDÌ

1

MILANO-TORINO

m. 500,8 - Kw. 8,5 m. 297 - Kw. 8,5

GENOVA

m. 312,8 - Kw. 1,5

8,15: Giornale radio.
8,30: Lista dello vivande.
11,15: Segnalazioni di alcuni prezzi di apertura delle Borse.
11,18: Trasmissione di dischi «La voce del padrone».



12,15-14: Musica varia: 1. Lallo: *Le roi d'is*, ouverture; 2. May: *Amor mio*, valzer; 3. Lecocq: *La figlia di Madama Angot*, fantasia; 4. Canzone ritrasmessa; 5. Debussy: *Pelle suile*; 6. Canzone ritrasmessa; 7. Scassola: *Hymne à la nuit*; 8. Schubert: *Serenata*; 9. Di Pirano: *Ronda notturna*, one step.

12,48: Giornale radio.
13: Segnale orario ed eventuali comunicati dell'E.I.A.R.

13,45 (Genova): Borsa.
13,50 (Milano): Borsa.

14 (Torino): Borsa.
16,25: Giornale radio.

16,35: Cantuccio dei bambini: Signora Vanna Ulanelli-Rizzi: Letture.

17 (Milano-Torino): Musica riprodotta o ritrasmessa - (Genova): Musica ritrasmessa dal Cav. Diana.

17,50-18,10: Giornale radio - Risultati delle corse all'Ippodromo di S. Siro - Comunicati dei Consorzi agrari - Enit.

19,20: Dopolavoro.
19,40: Musica varia: 1. Dreyer: *Spagna*; 2. Frontini: *Serenata patetica*; 3. Lehár: *Clé, clé, fantasia*; 4. Escobar: *Danza ultrica*; 5. Friml: *Farfalla*, valzer; 6. Mozart: *Marcia turca*; 7. Magro: *Carica*.

19,50: Giornale radio.
20: Segnale orario ed eventuali comunicati dell'E.I.A.R. - «Il consiglio del medico»: Dott. Sampietro: «Diabete e insulina». (L'E.I.A.R. offre ai suoi abbonati «Il consiglio del medico» per gentile omaggio della Ditta Antonello di Torino, produttrice della Salina M. A.).

20,15: Programma eccezionale offerto dalla Soc. An. Cioccolato Peruginina e Soc. An. Giovi. e Fratelli Buitoni di Sansepolcro:

Berto Barbarani

leggerà versi dal suo Canzoniere ed altre liriche recentissime.

Ernesto Murolo

a) Tradizioni napoletane; b) Dizione di canzoni napoletane.

Donna Juanita

di SUPPE'

diretta dal M^o NICOLA RICCI.

Nel primo intervallo: (Milano): C. Ardaù - (Torino-Genova):

MILANO-TORINO-GENOVA-ROMA-NAPOLI

ORE 20,15

BERTO BARBARANI E ERNESTO MUROLO

DIZIONE DI POESIE
DIALETTALI

PROGRAMMA ECCEZIONALE OFFERTO DALLA
SOCIETÀ ANON. CIOCCOLATO PERUGINA E SOCIETÀ
ANON. GIO. & FRATELLI BUITONI DI SANSEPOLCRO

Avv. Lupo: «Organizzazione scientifica del lavoro» - Nel secondo intervallo: Giornale radio.

Dalla fine dell'operetta alle 23,55: Musica ritrasmessa dalla Sala Gay di Torino.

23,55: Ultime notizie.

ROMA-NAPOLI

m. 441 - Kw. 75 m. 331,4 - Kw. 1,7

STAZIONE ROMA ONDE FORTE
m. 25,4 - Kw. 15 - 2 RO

8,15-8,30 (Roma): Giornale radio - Bollettino del tempo per piccolo nave.

11-11,15 (Roma): Giornale radio.
12,45-13,55: Concerto di musica

leggera: 1. Amadei: *Il pechinese*; 2. Culotta: *Serenata a Seny*; 3. Barbieri: *Stornellata*; 4. Billi: *Festa al villaggio*; 5. Casella: *Un letto di rose*, pot-pouri; 6. Bossi: *Gondoliera*; 7. Billi: *Corteggio stato*; 8. Brogi: *Zampognata*; 9. Corabella: *Le danze del XVIII secolo*; 10. Avitabile: *Danza dei fauni*.

13,30: Giornale radio.
13,30: Segnale orario - Eventuali comunicati dell'E.I.A.R.

13,55-14 (Roma): Borsa - (Napoli): Borsa.

16,15 (Roma): Giornale del fanciullo - Notizie - Bollettino del tempo per piccolo nave.

16,30 (Napoli): Bollettino meteorologico - Notizie - Radiosport.

ROMA-NAPOLI

Ore 21

TRASMISSIONE D'OPERA
DAL
TEATRO REALE DELL'OPERA
O DAL SAN CARLO DI NAPOLI

16,50: Comunicazioni agricole.
17-18,30:

Concerto strumentale

diretto dal M^o ENRICO MARICOLI

Parte prima:

1. Cherulini: *Anacronite*, ouverture.
2. Beethoven: a) Minuetto dal *Settimino* op. 20; b) *Marcia dalle Rovine di Aene*.
3. Berlioz: *La fuga in Egitto*, dall'oratorio «L'infanzia di Cristo».
4. Glinka: *Amarinskala*, fantasia su di un motivo popolare russo.

Parte seconda:

5. Usgilio: *Le donne curiose*, sinfonia.
6. Penati-Milvezi: *Tramonto*.
7. Catalani: *In goulota*.
8. Siede: *Festa notturna*, suite.
9. Verdi: *La traviata*, preludio atto 4^o.
10. Leoncavallo: *Buñème*, selezione.

19,15 (Napoli): Cronaca dell'Iridoporto.

19,20: Giornale radio - Giornale dell'Enit - Comunicato Dopolavoro - Rubriche varie.

19,50: Trasmissione di dischi «La voce del padrone».



20: Segnale orario - Eventuali comunicati dell'E.I.A.R.

20,15: «Il consiglio del medico», Dott. Sampietro Diabete e insulina (L'E.I.A.R. offre ai suoi abbonati «Il consiglio del medico» per gentile omaggio della ditta A. Antonello di Torino produttrice della Salina M. A.).

20,15: Programma eccezionale offerto dalla S. A. Cioccolato Peruginina e S. A. Pastificio Gio. e Fratelli Buitoni di Sansepolcro:

Berto Barbarani

leggerà versi del suo canzoniere ed altre liriche recentissime.

Ernesto Murolo

a) Tradizioni napoletane; b) Dizione di canzoni napoletane.

Trasmissione d'opera

dal T. Reale o dal S. Carlo

Negli intervalli: Notizie varie - Rivista delle riviste.

22,55 (circa): Ultime notizie.

Conversazione — 22.35: Musica da camera: 1. Elgar: Quartetto in mi minore; 2. Camil per tenore; 3. Beethoven: Quartetto in si bemolle minore — 24.1: Musica da ballo — 0.30 Segnale orario.

FRANCOFORTE - metri 389,6 - Kw. 1,7.

16.30: Concerto da Bremerhaven — 19.1: Notizie cronologiche — 18.15: Conferenza — 18.45: Vodi Mülleracker — 19.10: Notiziario — 19.15: Vodi Mülleracker — 19.45: Concerto di violoncello e piano: 1. Frescobaldi-Cassado; 2. Tcheraz; 3. Boccherini: Adagio e Allegro; 3. Brahms: 18. Sonata op. 38; 4. Rameau: Adagio; 5. Scarlatti: Sonatina napoletana; 6. Faure: Dopo un sogno; 7. Rimski-Korsakov: Il rito del calabrone — 20.45: Vodi Mülleracker — 21.15: Notiziario — 21.30: Segnale variata divertente.

GINEVRA - m. 759,5 - Kw. 1,5. LOSANNA - m. 678,7 - Kw. 1,6.

17: Concerto brillante — 17.30: L'ora dei fanciulli — 18.30: Musica popolare — 19.2: Canzoni svizzere — 19.30: Giaccheria — 19.15: Radiogiornale — 20: Sorella d'onore: Verdi: Il Trovatore.

GRAZ - m. 352,5 - Kw. 9,5.

Fino alle 18.30: Vodi Vienna — 18.30: La recita popolare di PAVINA nella Stiria, conferenza — Dalle 19: Vodi Vienna

HEILSBURG - m. 276,5 - Kw. 7,5.

10.15: Concerto di musica per strumenti a fiato — 17.45: Conversazione pedagogica — 18.10: Mercuriali — 18.40: Conversazione medica — 19: Bollettino di meteorologia — 19.35: Conversazione su Himmels — 19.45: Meteorologia — 20.30: Vodi Berlino

HILVERSUM - metri 298,8 - Kw. 6,5.

10: Lunghetta d'onda m. 298,8 10:30: Conversazione — 16.15: Conferenza — 17.5: Dischi — 17.10: Tre fanciulli — 18.40: Concerto di mandolino — 19.10: Conferenza illustrativa — 20.10: Allocations — 20.30 Dischi — 20.50: Emissioni variata sul concerto dell'orchestra della stazione — 21.30: Notte recita — 22.20: Dischi — 23.40: Notizie dai giornali — 23.50 0.40: Dischi

HUIZEN - m. 1875 - Kw. 3,3.

10: Lunghetta d'onda m. 1875. 15.40: Concerto vocale e strumentale — 17.10: Dischi — 17.40: Conversazione agricola — 18.25: Dischi — 19.10: Conversazione medica — 20.10: Comunicato di polizia — 20.40: Concerto strumentale: 1. di Ballo; 2. La corale di Leuzhen; 3. Mozart: Adagio; c) Mozart: Minuetto; 9. Ringhaidt:

Per hen ricevere gli ordini di movimento del Radiadoro Roma, ioniveti della speciale ricevente campale. SUPERETERODINA "BIGIGLIA", A SEI VALVOLE. Completa funzionante per L. 895. Industrie Radiofoniche E. TEPPATI CERES TORINESE (Torino)

Quintetto, per flauto oboe, clarinetto, corno e fagotto: 3 di Borich; Minuetto del Quintetto di Marechal; Aria, di Haydn: Prelo del Quartetto d'archi in mi maggiore — 22.40 (c.m.b.) Notizie dai giornali. — 23.10-0.10 Dischi.

KATOWICE - m. 408,7 - Kw. 16,15.

16.15: Programma per i fanciulli — 16.45: Musica filodivola — 17.15: Conferenza — 17.45: Concerto popolare — 18.45: Quarto d'ora letterario. — 19: Bollettini diversi — 19.15: Conferenza pascuale — 19.40: Comunicati dal giornale. Bollettino sportivo — 20: Conferenze — 20.15: Quarto d'ora letterario. — 20.30: Concerto — 21.45: Audizione letteraria — 22.15: Concerto — 22.50: Bollettino meteorologico - Programma di domani, in francese. Ultime notizie — 23: «Cassette delle lettere», in francese. Lettura e conversazione su alcuni autori polacchi - Risposte alle lettere degli ascoltatori stranieri.

KOSICE - m. 294,1 - Kw. 2,6

17: Per i fanciulli: 11) mullino in cantato; marionette — 18 Dischi — 18.40: Conversazione agricola - Informazioni — 19 (da Praga): Notiziario — 19.5: Dvorak: Concerti bibliche — 19.50 (da Praga): Concerto della Filarmónica ceca. — 21.15: Programma di domani

LANGENBERG - metri 472,4 - Kw. 17.

16.30: Conferenza pedagogica tedesca — 17: Concerto orchestrale — 19: L'ora delle signore — 18.30: Rassegna di libri — 18.40: Rassegna economica — 19: Meteorologia - Notizie varie — 19.15: Attualità — 19.35: L'ora del cooperato — 19.45: Concerto orchestrale — 20:1: Moston: Ouverture della Primavera della vita; 2. Strauss: Voci di primavera; 3. Scassola: Sul te campestre; 4. Yoshitomo: Danza giapponese delle lanterne; 5. Zimmer: Primavera al ruscello del mulino; Rostrowskii: Tre canti di ballate — 20.30: Aprile. In seguito: Ultime notizie e fino alle 24: Concerto va riale.

LIPSIA - m. 259,3 - Kw. 2,3.

11.30: Recita per i giovani — 15.40: Rassegna economica — 16: Josef Pr Perkinzig legge dalle proprie opere — 16.30: Concerto orchestrale musicale dedicato alla Primavera — 17.30: Notiziario — 18: Conferenza pedagogica — 18.30: Lezione di italiano — 18.50: Informazioni — 19: «I bilanei delle grandi banche tedesche», conferenza — 19.30: «Poesia femminile contemporanea», conferenza e lettura — 20: Concerto orchestrale — 20.15: Ritorno dei pescatori; 9. Reiter: Vecchia Monaco; 3. Martini-Schilling: Danza spagnola; 4. Höck: Fissione del mantarano; 5. Salvetti: Marmozio del mare; 6. Bauer: Ballabile — 20.40: La nuova casa Radio. — 21.10: Concerto orchestrale: 1. Abel-Sjögren; 2. Mozart: Concerto per tromba e orchestra; 3. Enghorn: Concerto grosso. — 22.15: Notiziario e fino alle 23.30 concerto orchestrale.

LONDRA I - m. 356,3 - Kw. 4,5.

16.30: Vodi Davenport 5 XX. — 18.15: Concerto di musica da ballo. — 19.15: Notizie e bollettini. — 19.40: Concerto vocale e handistico: 1. Fucik: Infrata

dei gladiatori marcia; 2. Balfe: Ouverture della Zingara; 3. Tre arie per tenore; 4. Mascagni: Intermezzo della Camera rusticana (cornetta). — 5. Sullivan: Selezione dei Pirati di Penzance; 6. Rossini: Ouverture del Barbiere di Siviglia; 7. Quattro arie per tenore; 8. Hallwyl (el): A solo di trombone; 9. Fritul: Selezione del Re vagabondo; 10. Rubinstejn: Rhapsody — 20.55: Schizzo teatrale della settimana: Sir John Martin Harvey — 21: Conversazione — 21.30: Notizie regionali — 21.35: Concerto vocale e di un'orchestra d'archi: 1. Elgar: Introduzione e allegro; 2. Tre arie per baritone; 3. Händel: Concerto grosso in re; 4. H. Fux: Tre canzoni shakespeariane; 5. Hancock: Scene delle montagne scozzesi — 22.45: Concerto corale — 23.15: Notizie e bollettini — 23.30: Musica da ballo

LONDRA II - m. 261,3 - Kw. 67,5.

18.15: Vodi Davenport 5 XX — 22.15: Riparti della Borsa di New York — 22.50.24: Vodi Davenport 5 XX

LUBIANA - m. 575,8 - Kw. 2,8.

18: Concerto orchestrale — 19: Note di stampa — 19.30: Lezione di russo. — 20: L'ora del Sokol. — 20.30: Concerto di violino. — 22: Notiziario.

LYON-LA-DOUA - metri 465,8 - Kw. 2,3.

17.30: Concerto grammofonico. — 20: Selezione di opere, opere comiche e dizione (dischi). — 20.45: Radiogazzetta - Borsa - Varie — 20.55: Cronaca dentaria — 21: Cronaca di notizie di russo. — 21.15: Cronaca letteraria — 21.30: «Gli orizzonti della medicina contemporanea», conferenza — 21.50: Concerto orchestrale: 1. Franck: Canzone; 2. Bach: a) Il giorno sempre; b) Il Cacciatore (dalla vita dei re); 3. Corelli: Grave; 4. Haendel: Il Messia; 5. Debussy: a) Ballata; b) Preghiera alla Nostra Signora; 6. Palestrina: Aria antica; 7. Billet: Pontio Pilato, dramma musicale in due atti, testo di Louis Mercier.

MADRID - m. 424,3 - Kw. 1,3.

16.30: Notiziario teatrale - Ultime notizie - Indice di conferenze. — 20: Campagne dal Palazzo del Governo - Quotazioni di Borsa - Mercuriali - Conversazione per le signore — 20.30: Musica da ballo — 21.5: Conferenza agricola — 21.35: Notizie dai giornali — 22.15: Lezione di buona pronuncia in tedesco — 22.30 Campagne dal Palazzo del Governo - Segnale orario - Ultime quotazioni di Borsa - Concerto d'organo - Adattazione di una elegia pasquale di Gil Vicente - Terzo atto del Parsifal di Wagner - Notizie dell'ultima ora — 1: Campagne dal Palazzo del Governo - Fine della trasmissione.

MONACO DI BAVIERA - metri 532,9 - Kw. 1,7.

16.30: L'ora dei fanciulli. — 17.30: Musica da camera: 1) quartetto d'archi di Zagabria — 18.30: Lezione di esperanto. — 18.50: «Un po' di storia mondiale», conferenza — 19.5: Conferenza su Hben. — 19.30: Concerto militare: 1. Marcia; 2. Adam: Ouvre del Postiglione di Lohjumeau; 3. Wagner: Lied di Walther dei Maestri Cantori; 4. Ohlsen: Fiori di foto; 5. Schubert-Berte: Melodie della Casa

delle tre ragazze; 6. Schwarz: Marcia — 20.30: (Gillrartz: Annalia e Solpione (frammenti). — 20.45: Concerto orchestrale: 1. Wallace: Marfalia; 2. Debussy: Il pomeriggio di un fanto; 3. Saint-Saens: Danza macabra; 4. Rouss: Sulle della pantomima Veirajo e dogaresa; 5. Wagner: Ouverture del Tannhauser — 21.20: Concerto vocale — 22.30: Notiziario — 22.45: Concerto orchestrale.

MORAVSKA-OSTRAVA - metri 263,4 - Kw. 11.

16.15: Per i fanciulli. — 18.30 (da Brno): Marinetto e cazzuroni — 19.30: Concerto dell'orchestra della stazione - Musica brillante — 18.15 (da Praga): Conferenza — 18.25: Concerto dell'orchestra della stazione - Musica brillante e da ballo — 19 (da Praga): Notiziario — 19.30: Musica per Ensemble — 19.50 (da Praga): Concerto della Filarmónica ceca — 22.15: Programma di domani

MUEHLACKER - metri 360,1 - Kw. 7,5.

16.30: Concerto vocale e strumentale: 1. Marti: Tita, ouverture; 2. Mozart: Andante del Concerto per Arpa e flauto; 3. Mozart: Adagio e Allegro; 4. Haydn: Il maestro, sinfonia, l'Primo tempo; 5. Schreckenbach: Aria del Sionatore ambulante; 6. Id.: Addormentati; 7. di: De tempo e romantico; 8. J. Strauss: Marcia del drago; 9. Eysler: Le giornali ballate colorate; 10: Morena: Telefonkino; 11. O. Strauss: Sogno di valzer; 12. Neidhart: Marcia; 13: Notiziario — 19.15: Conferenza — 19.45: «La Andree a Nobile», conferenza — 19.15: «Il contratto di lavoro», conferenza. — 19.45: Vodi Francoforte — 20.45: Curt Elveusovic: «Insalata mista invernale - Radio-suite al genere sportivo, gineproterre e delinquenti» — 21.15: Notiziario — 21.35: Vodi Francoforte

OSLO - m. 1082,2 - Kw. 7,5.

17.1: Concerto dell'orchestra del pianoforte Cecil — 18: Programma di concerti — 18.30: Conversazione per le signorine. — 19: Meteorologia - Note dai giornali. — 19.30: Concerto vocale. — 20: Conferenza — 20.30: Concerto dell'orchestra della stazione: 1. Schumann: Sinfonia in si bemolle maggiore; 2. Smetana: Moldavia, poema sinfonico. — 21.35: Meteorologia - Notizie dai giornali. — 21.50: Conversazione di attualità. — 22.5.24: Musica da ballo (dischi).

PARIGI (Radio) - m. 1724,1 - Kw. 17.

16.30 e 18.5: Borse (vedi lunedì) — 19: Comunicato agricolo - Risultati di corse — 19.30: Mezz'ora di musica riprodotta (Musica hall) — 20: Conferenza

O. M. BERBO "VADEMECUM DEL RADIOAMATORE". Prezzo L. 4. Elenchi, Tabelle, Consigli, Carte geografiche, Dispositivi ricerca alazioni, ecc. INDISPENSABILE A TUTTI. Richiederlo a: BORMORE MARCO S. Pilo, 2241 - Venezia

ROMA - NAPOLI - MILANO - TORINO - GENOVA Ore 21

ECCEZIONALE PROGRAMMA DI VARIETA' OFFERTO DALLA

S. A. CIOCCOLATO PERUGINA - PERUGIA & S. A. PASTIFICI GIO. & F. BUTONI - SANSEPOLCRO

sazione sull'architettura — 90,15: «Gli architetti francesi in Siria», conversazione — 90,30: Conversazione musicale — 90,45: Informazioni economiche e sociali — 91: Letture di poesie di François Villon in occasione del suo quinto centenario — 91,30: Risultati sportivi — 91,35: Cronaca della moda — 91,40: Cronaca di Demetrio Donaud — 91,45: Musica riprodotta — 92: Gounod: *Redazione*, oratorio della chiesa di San Nicola — 92,10: Intervallo: *Rasce*, del giorno della sera — Informazioni — L'ora esatta

PARIGI T. E. - m. 1445,8 - Kw. 15

18,45: Giornale parlato — 19,15: Diletto degli spettatori. — 19,30: Informazioni — Brevi conversazioni. 19,30: Previsioni meteorologiche — 20,30: Radio-concerto sinfonico diretto da Ed. Flament. 1. Guiraud: *Piccino*, ouverture; 2. Mozart: *Minuetto*; 3. Flamen: *Giorno di maggio* (Malta); 4. Solo di violino; 5. Schmitt: *Sonata*; 6. Hill: «Le sovvenzioni dello Stato per la costruzione d'alloggi», conversazione — 18,45 (in tedesco): Informazioni — «I disordini al tempo dell'introduzione delle prime macchine nell'industria», conversazione — 19: Meteorologia — Notizie — 19,35: Musica per sassofono. — 19,35: *Rassegna del mese di aprile* — 19,50: Introduzione al concerto — 20: Italia Sula Smetana del Palazzo Municipale. Concerto della Filharmonia, rec. diretta da Nicoloas Malco; 1. Ciaikovski: *Sinfonia patetica*; 2. Rimski-Korsakoff: *Sberbera*; 3. Bordini: *Ouv. del Principe*

PRAGA 1 - m. 486,2 - Kw. 5,5

16: Borse dell'Europa Centrale. — 16,35: Dischi — 16,45: «La liturgia della Settimana Santa», conversazione — 16,30 (da Brno): Marionette e canzoni — 17,30: Conversazione letteraria — 17,40: «L'istituto Masarik e le sue conferenze per l'istruzione pubblica», conversazione. — 18,10: Informazioni sportive — 18,15: «Le sovvenzioni dello Stato per la costruzione d'alloggi», conversazione — 18,45 (in tedesco): Informazioni — «I disordini al tempo dell'introduzione delle prime macchine nell'industria», conversazione. — 19: Meteorologia — Notizie — 19,35: Musica per sassofono. — 19,35: *Rassegna del mese di aprile* — 19,50: Introduzione al concerto — 20: Italia Sula Smetana del Palazzo Municipale. Concerto della Filharmonia, rec. diretta da Nicoloas Malco; 1. Ciaikovski: *Sinfonia patetica*; 2. Rimski-Korsakoff: *Sberbera*; 3. Bordini: *Ouv. del Principe*

19,40: «92: Meteorologia - Notizie e sport» — 92,15: Informazioni e conversazione sui problemi teatrali — 92,30: Informazioni e programma di domani.

RABAT (Radio Marocco) - metri 416,4 - Kw. 2,5.

17: Musica riprodotta — 90,30: Musica riprodotta — 90,30: Musica riprodotta e ritrasmissione — 90,45: Informazioni dell'agenzia Havas (giornale parlato) — 91: Concerto vocale e strumentale offerto dalla città di Rabat e dagli «Amici di Radio Marocco» (Quintetto, numeri: Nell'intervallo: Conversazione agricola — 93: Ritrasmissione e musica riprodotta»

STOCOLMA - m. 435,4 - Kw. 7,5

17: Melodie regionali — 17,15: Per i fanciulli — 17,30: Musica riprodotta. — 18,30: Per gli agricoltori. — 19: Canzoni svedesi — 19,15: *Fredrik Ilegislatt* — 19,45: Musica militare — 20,45: Conferenza su M. Faraday — 21,40: Commedia radiofonica — 92: Musica da ballo.

STRASBURGO - metri 345,2 - Kw. 17.

17,45: Conferenza in francese sulla elettricità — 18: Concerto orchestrale — 19: Conversazione in francese sulla civilizzazione straniera: «La Persia» — 19: Concerto orchestrale: 1. Faure: *Marcia Iraniana*; 2. Wallace: *Opere di Marianne*; 3. Léopold: *Flora valde*; 4. Donizetti: *Fantasia sulla Astarte*; 5. Popy: *Suite orientale*. — 19,45: «Attraverso la Lorena», conferenza. — 20: Concerto orchestrale — 20,30: Notiziario — 20,45: Concerto grammofonico — 21,30: Concerto di musica in camera: 1. Krumpholtz: *Quintetto*; 2. Friedel: *Andante e scherzo*; 4. Pinedi; *Canzonica*; 5. Wally: *Matinata*; 6. Vervey: *Quintetto* — 21,30: Musica da ballo (dischi) — 0,15: Danze (dischi).

TOLOSA - m. 385,1 - Kw. 15.

18: Trasmissione di Immagini — 18,15: Concerto di musica sinfonica — 18,30: Informazioni dell'ultima ora - Cronaca locale e regionale — 18,45: Melodie. — 19: Musica per violoncello. — 19,15: Canzoni spagnole. — 19,30: Borsa di commercio di Parigi - Fiere e mercati - Risultati di Borsa - Informazioni. — 19,45: Concerto di musica da ballo — 19,45: Concerto di musica da ballo. — 20: Canzonette — 20,15: Musica per piano. — 20,30: Borsa di valori di Parigi e Tolosa. (Camii - Informazioni. — 20,45: Orchestra argentina. — 21: Aria di opere comiche. — 21,15: Violino e piano. — 21,25: Concerto di dischi. — 21,55: Cronaca della moda - L'ora esatta — 22: Concerto eseguito dalla scuola filarmonica e diretto dal maestro Malet; 1. Sousa: *Marcia americana*; 2. Flotow: *Opere di Stradella*; 3. Blémant: *Mazurka per oboe*; 4. Gounod: *Fantasia su Giulietta e Romeo*; 5. Popy: *Suite di balletti in cinque parti*. Nell'intervallo: *Canzonette*. — 23,30: Urtine notizie. — 23,45: Aria di opere. — 24: A soli diversi — 0,15: Il giornale parlato dell'Africa del Nord — 0,30: Tango cantati. — 0,45: Musica da ballo — 1: Fine della trasmissione

VARSAVIA 1 - metri 1411,8 - Kw. 15,8.

16,10: Comunicato per i posatori ed i marinali. — 16,15: Emmissione per i fanciulli. — 16,45: Dischi. — 17,15 (da Cracovia): «Il cavallo polacco», con-

versazione — 17,45: Concerto popolare orchestrale: 1. Bizet: *Primo parte della Suite Roma*; 2. Cesar Franck: *Pastorale*; 3. Irahms: *Suite grave*; 4. Moniusko: *Klegia*; 5. Beethoven: *Adagio della Quarta Sinfonia*; 6. G. De Michel: *Anzusa* — 18,45: Diversi. — 19,10: Corrispondenza e borsa agricola — 19,25: Dischi di grammofono. — 19,35: Programma di domani. — 19,40: Radio giornale. — 19,55: Dischi. — 20: *Rassegna di libri*. — 20,15: Italia Autofonica. — 20,30: Trasmissione di un concerto di Poznan — 21,40: Conversazione trasmessa da Poznan — 22,15: Concerto — 22,50: Bollettini diversi.

VIENNA - m. 516,4 - Kw. 20.

11: Concerto grammofonico. — 13,10: Concerto grammofonico. — 15,35: Concerto orchestrale: 1. Kitcher: *Carnavale*, ouverture di concerto; 2. Irahms: *Fantasia sulle opere di Flotow*; 3. Gólbmark: «*Pendulo*», *libed di Górgyner*; 4. Dreper: *Narratore di Babe*; 5. Fall: *La rosa di Stambul*; 6. Manfrot: *Spiriti della vita*; 7. Dostal: *L'ora udinno adesso*; 8. Cravasc: *Capri*, valzer francese; 9. Main: *B' meglio che partiamo per il Marocco*; 10. Krome: *Nel caffè della Lanterna*; 11. Kevsa: *Tesoro*, oggi sono così e domani sono così; 12. Róter-Grathe: *Perché li ricordi di noi*; 13. Kalman: *Portisimo*; 14. Silving: *Etate che ti narra il vento*; 15. Zjus: *Liéd e Inno*; 16. Rimner: *Maria dei Iratori*. — 17: «Iscovos in lotta con la miseria di tutti i giorni», conferenza. — 17,30: «I ragazzi Rotting» e di Radium nella medicina», conferenza — 18: Fieri di primavera — 18,30: Voci di uccelli (Trasmissione reale di voci di uccelli). — 19: Lezioni di francese. — 19,30: Dialogo con Joseph Delmont. — In seguito: «Il linguaggio degli animali», conferenza — 20,10: *Ne satone musicale degli animali*, scherzo musicale; *Canzoni popolari*; *Concertino di reira*

ZURIGO - m. 459,4 - Kw. 0,75.

18: Concerto orchestrale. — 17,15: Per la gioventù italiana. — 17,45: Mercatelli svizzeri — 19: Concerto grammofonico. — 19,30: Segnale orario - Meteorologia — 19,45: «Paroco», conferenza e musica. - In seguito: Concerto orchestrale - Notiziario.

Le conversazioni agrarie della settimana.

Ecco il programma delle conversazioni che verranno svolte nella entante settimana, durante il quarto d'ora dell'agricoltore alle 17,45: 17,45: *Stazione di Milano*; e alle ore 17,20 *Stazione di Roma*, per cura della Federazione Italiana dei Consorzi agrari e dell'Unione radiofonica Italiana:

- 30 marzo — *Maiscoltura intensiva*.
 - 31 marzo — *Il colmino*.
 - 1 aprile — *Parentesi neo-culturale*.
 - 2 aprile — *Il mulghetto (2)*.
 - 3 aprile — *Doni dell'Oceano*.
 - 4 aprile — *Leggenda delle api*.
- A tali conversazioni si uniranno sempre comunicazioni brevi di interesse agrario, quali le quotazioni fatte durante la giornata per le derrate agrarie, un preseggio meteorologico, e notizie di cronaca.



Trasmissioni in esperanto

DOMENICA 29 MARZO 1931
0,30: LILLA P.T.T. NORD: Lezione

LUNEDI 30 MARZO 1931
20,00: 20: TAILLON: Notizie sull'Esperanto e sul movimento esperantista.

MARTEDI 31 MARZO 1931
18,15-18,30: VIENNA: Cronaca del movimento esperantista in Austria.

MERCOLEDI 1 APRILE 1931
18,30-18,50: MONACO: Racconti di Julio Hilary.
18,55-19,15: KRATISLAVA: Lezione per principianti.

22 aprile: BRUXELLES 1: «Dobbiamo parlare l'esperanto», conferenza in francese.

GIOVEDI 2 APRILE 1931
18,45-19: PARIGI P.T.T.: Lezione di letterole.

19,5-19,55: PARIGI P.T.T.: Lezione per insegnanti.
21,30: KOVNO: Conversazione.
21,30: LYON-LA DOUA: Lezione elementare.

VENERDI 3 APRILE 1931
19,5: MUEHLACHER: Cenni sul programma della settimana ventura.
19,20-19,35: BERNA: Notizie e programma.

SABATO 4 APRILE 1931
17,35: HILVERSUM: Lezione elementare.

17,30: HRESLAVIA: «I ceccolavaci in Hreslavia», conversazione.
18,55: HRESLAVIA: Cenni sul programma della settimana ventura.

18,55-19,15: BRATISLAVA: Lezione elementare.
19,25-19,55: HUIZEN: Lezione elementare.

21,5-21,50: LYON-LA DOUA: Notizie ed informazioni sulle feste di Pasqua.
22,20: MOSCA (n. 1304): Notizie sulla Russia.

Preghiamo gli ascoltatori di mandare una cartolina di congratulazione all'I.N.R. (1, Rue des Pastiors - Bruxelles) per la conferenza di mercoledì. Esistono perciò alcune riprese le emittenti in esperanto.

Per informazioni rivolgersi a Epa ranto, casella postale 168 - Torino.

LEGGETE
A pagina 16 l'elenco dei Premi offerti agli abbonati alle **Radioduzioni?**

SI CAMBIA
qualsiasi apparecchio radio con altri più potenti e moderni e delle migliori marche nuovi Si riparano apparecchi diffusori, altoparlanti e cuffie.

RADIO RIPARAZIONI
Via Alessandria, 9 - TORINO

CERCA-STAZIONI
POLAR 5ª EDIZIONE
NON RICHIEDE
NE' CURVE NE' CALCOLI
PRONTO ALL'USO L.5

RADIO ARDUINO
TORINO
Via Pal. di Città, 8 - Telefono 47-434

Deposito materiali: ORION - FERRIX - PHILIPS - ZE-NITH - GRAZ CARTER - WALT - MAGNADINE - ecc.

Novità angolata: "DUPLEX DETECTOR" - Aumenta enormemente la ricizione: L. 25

Observate i nostri prezzi: VALVOLE: "A. 409", L. 29 - "B. 443", L. 53 - "E. 438", L. 60,50 - "C.I. 4090", L. 49,50 - "U. 460", L. 57 - PORTAVALVOLE: 4 piedini L. 2,80; id. 5 piedini L. 3,80 - UNITA' 2 poli per diff. L. 60 - tasse onerpresse - VOLTOMETRI 0/12/120 L. 29 - IMPEDENZE: A.F. L. 12,60 - REOSTATI con manopole L. 8 - id. semiaffari L. 25 - CUFFIE: "EMACO", L. 26 - tasse compres.

SPEDIZIONI IN TUTTA ITALIA



MILANO-TORINO
m. 500,8 - Kw. 8,5 m. 297 - Kw. 8,5

GENOVA
m. 312,8 - Kw. 1,5

8,15: Giornale radio.
8,30: Lista delle vivande.
11,15: Segnalazioni di apertura di alcuni prezzi delle Dorse.
11,18: Musica varia: 1. Massenet: *Febra*, ouverture; 2. Sadun: *Prendimi*, valzer; 3. Tschalkowsky: *Valse d'amour*; 4. Scherzinger: *Parade d'amour*; 5. Gaubert: *Meditation*, poema; 6. Moussorgsky: a) *Eua lacrima*, b) *Canzonella*; 7. De Serra: *Furialbo*, one step.
12,45: Giornale radio.
13: Segnale orario ed eventuali comunicati dell'E.I.A.R.
13,11: Trasmissione di dischi «La voce del padrone».
13,15 (Genova): Borsa.
13,50 (Milano): Borsa.
14 (Torino): Borsa.
16,25: Giornale radio.
16,35 (Milano): Cantuccio del bambino: Mago Blu - Corrispondenza; (Torino): Radio-giù giornalino di Spumettino; (Genova): Palestra dei piccoli.
17: Musica riprodotta o ritrasmessa.

17,50-18,10: Giornale radio - Comunicati dei Consorzi agrari - Enit.
19,20: Dopulavoro - Comunicati della Reale Società Geografica.
19,30-20,45: Musica varia: 1. Rossini: *L'assedio di Corinto*, sinfonia; 2. Elgar: *Salut d'amour*; 3. Puccini: *Turandot*, fantasia; 4. Moszkowsky: *Botero*.
20: Segnale orario ed eventuali comunicati dell'E.I.A.R. - Giornale radio - Bollettino meteorologico.
20,45: G. M. Ciampelli: «Conversazione musicale».
20,55:

Trasmissione d'opera

Nel primo intervallo: Conversazione di Lucio Ridolfi. - Negli altri intervalli: Notiziario letterario - Giornale radio.
Alla fine dell'opera: Ultime notizie.

ROMA - NAPOLI
m. 441 - Kw. 7,5 m. 331,4 - Kw. 1,7

STAZIONE ROMA ONDE CORTE
m. 25,4 - Kw. 15 - 2 RO

8,15-8,30 (Roma): Giornale radio - Bollettino del tempo per piccole navi.
11-11,15 (Roma): Giornale radio, 12,45-13,55: Trasmissione di dischi «La voce del padrone».
13,20: Giornale radio.
13,30: Segnale orario - Eventuali comunicati dell'E.I.A.R.
13,55-14 (Roma): Borsa - (Napoli): Borsa.
16,15 (Roma): Canbi - Giornale

GIOVEDÌ SANTO
ROMA - NAPOLI
Ore 17
...
**CONCERTO VOCALE
E STRUMENTALE**
DI
MUSICA RELIGIOSA

del fanciullo - Notizie - Bollettino del tempo per piccole navi.
16,30 (Napoli): Bollettino meteorologico - Banbinopoli - Radiospot - Notizie - Bollettino del tempo per piccole navi.
16,50: Comunicazioni agricole.
17-19,30:

**Concerto
vocale e strumentale**

di musica religiosa.
1. a) Stradella: *Aria di chiesa*;
b) S. G. Bach: *Pregiera*

(violoncellista Tito Rosati).
2. a) Perosi: *Le tenebre*, dalla *Passione di Cristo*. b) Bizet: *Agnus Dei* (baritono Vito Moreschi).
3. Mercedante: *Salve Maria* (mezzo-soprano Maria Gabrielli Lazzari).
4. Dubois: *Aria*, dalla cantata «Le sette parole di Gesù Cristo sulla Croce» (tenore Franco Caselli).
5. Benedetto Marcello: *Sonata in sol minore per violoncello* (violoncellista Tito Rosati).

ROMA - NAPOLI
Ore 21.

CONCERTO STRUMENTALE
del Maestro **ILDEBRANDO PIZZETTI**
da lui diretto con il concorso del violinista
ARRIGO SERATO

6. «I riti della Settimana Santa a Roma», conferenza di Pio Pizzicaria.
7. Rossini: *Stabat Mater*: a) «Cibus animam» (tenore); b) «Fecit ut portem» (mezzo-soprano); c) «Qui est homo» (duetto (soprano e mezzo-soprano)); d) «Sancta Mater», quartetto (soprano, mezzo-soprano, tenore e basso), Esecutori: soprano Maria Serra Massara, mezzo-soprano Maria Gabrielli Lazzari, tenore Franco Caselli e basso Gino Avanzini.
19,15 (Napoli): Cronaca dell'Idroporto.
19,20: Giornale radio - Giornale dell'Enit - Comunicato del Dopulavoro - Notizie.
19,50: Trasmissione di dischi «La voce del padrone».
20,10: Giornale radio - Rubrica varie - Comunicazioni dell'E.N.I.O.S. - Comunicato dell'Istituto internazionale dell'agricoltura (in lingua italiana, francese, inglese, tedesca o spagnola).
20,30: Segnale orario - Eventuali comunicati dell'E.I.A.R. - «Le beatitudini». Conferenza tenuta dal Padre Vittorino Facchinetti.

Concerto strumentale

del M^o ILDEBRANDO PIZZETTI da lui diretto, con il gentile concorso del violinista Arrigo Serato:

1. Pizzetti: *Tre preludi per l'Filippo Re di Sofocle* (orchestra).
2. Pizzetti: *Trio in Ia*, per pianoforte violino e violoncello: a) Mosso ed arioso; b) Largo; c) Napsodia di settembre - Vivace ma non presto. Esecutori: Ildebrando Pizzetti (pianoforte); Arrigo Serato (violino); Tito Rosati (violoncello).
- 3.

Suor Beatrice

Mistero in tre atti
di MAURIZIO MAETTERLINO
Personaggi:

Suor Beatrice Giovanna Scotti
La badessa Maria Luisa
Suor Eganina Bianca Franci
Suor Clemenza Marisa Del Po
Suor Felicità Rita Giannini
Il principe Belluro E. Piegiovanni
Il commentatore del mistero
Gastone Venzi

(Il primo e il terzo episodio vengono recitati integralmente, il secondo è riassunto dal commentatore).

4. Pizzetti: *Rondò veneziana* (orchestra).
- 22,55 (circa): Ultime notizie.

del fanciullo. — 19: «Dion venerdì» di Gesù Cristo, per soli, coro ed orchestra. — In seguito: Informazioni dai giornali e dischi.

KATOWICE - m. 408,7 - Kw. 16.
 16,10: Musica riprodotta. — 16,55: «Gli estensi la Terra Santa», conversazione. — 17,15: Conferenza. — 17,45: Baendel: *Sansone*, oratorio, per soli, coro e orchestra. — 18,45: Quarto d'ora letterario. — 19: Bollettini diversi.
 19,15: Conferenza. — 19,40: Notizie dai giornali. — 19,55: Bollettino settimanale dei boys scouts. — 20: Radiodipendice. — 20,15: Musica religiosa.
 Dopo il concerto Bullittino meteo-rológico di Varsavia e programma di domani.

KOSICE - m. 294,1 - Kw. 2,6
 17: Concerto pianistico — 17,35: Dischi. — 18,25: «La Pasqua nella letteratura», recitazione di Pasqua. — 19 da Praga: Notiziario. — 19,5: Concerto dell'orchestra della stazione; 1. Mascagni: *Cavalleria rusticana*; 2. Kienzi: *Fantasia su Krangelista*. — 20,30 (da Praga): Conferenza — 22,15: Borsa di Bratislava. — Programma di domani. — 22,30: Concerto d'organo.

LANGENBERG - metri 472,4 - Kw. 17.
 16,30: Conferenza — 17: Concerto orchestrale da Mühlbacher. — 18: «La morte nella musica», conferenza di Iuduttiva - Concerto grammofonico: Musiele di Brahms, Ciaikovski, Gounod, Purcell, Strauss. — 18,40: Lezione di spagnolo. — 19: Meteorologia. — 19,30: Notiziario. — 19,45: Alchimia. — 19,55: «Vita alla Terra Santa», conferenza. — 20: Concerto da Francoforte. — 20,30: T. Haslinger: *Il viaggio di S. Giacomo*, leggenda in 3 atti, di Dietzen Schmidt. — In seguito: Un'ultima notizia - Concerto da Francoforte.

LIPSIA - m. 259,3 - Kw. 2,3.
 16,30: Concerto orchestrale. — 17,30: Notiziario. — 18: «Il destino dei nostri capelli», conversazione. — 18,30: Lezione di spagnolo. — 18,50: Informazioni. — 19: Conferenza per gli operai. — 19,30: Concerto d'arpa. — 20: Carl Hauptmann: *I poveri levatori di scope*, radiodramma. — 21: Notiziario. — 21,10: La donna romanistica: 1. Lisa Maria Mayer: *Un 5. Lieder*, op. 11. 2. A. Maria Schindler Mahler: *Heulitende della foresta*; 3. Rosa Gel-

ger-Kullmann: *Dal 5. Lieder* su poesie di Rabindranath Tagore; 4. Ilse Frenim-Michaëlis: *Dal 5. Lieder*; 5. Julie Weisberg: *al 5. Lieder* per fanciulli. (b) Fanciulle della *Najade*; 6. Elbet Sinyri: Dal dramma lirico *Diritto di mare*; 7. Selick-Waltershausen: *Preghiera dell'uomo solitario a Dio*. — 22,10: Notiziario. — 22,30: R. Wagner: terzo atto del *Parsifal*.

LONDRA I - m. 356,3 - Kw. 45.
 16: Vedi Daventry 5XX. — 18,15: Concerto di musica da ballo. — 19,15: Notizie e Bollettini. — 19,40: Musica per violino ed arpe per soprano. — 20: Concerto vocale (contralto) e strumentale (quintetto): 1. Rossini Respighi: *Selezione della Boutique fantaisie*; 2. Leslie Bridgeover: *Romanza*; 3. Hindegger: *Serenata di Plerol*; 4. Cinque arie per contralto; 5. Girondani: *La ragazza e l'organello*; 6. Germain: *Tre danze Enrico VIII*; 7. Braunstein: *lieder sinuarechi* (contralto); 8. Gaisvicki: *Vanto elegico*; 9. Beech: *Intermezzo lirico*; 10. Serenata di 4. a) *Intermezzo lirico*; b) *Serenata di 4. a) m. 10*; 10. Grote: *Indigo*. — 21,35: Vandeville. Musica, canzoni, breve rivista, ecc. — 22: Concerto vocale ed orchestrale: 1. Sullivan: *Coz and Noz*, ouverture; 2. Ganne: *Carole l'indie*; 3. Hue: *Suono e serenata*; 4. Albiniz: *Prélude*; 5. Due arie per baritone; 6. Purcell: *Dance*; 7. Tre arie per baritone; 8. Heiser: *Pelle sulle*. — 23,15: Notizie e bollettini.

LONDRA II - m. 261,3 - Kw. 67.
 16,15: Vedi Daventry 5 XX. — 22,15: Ripori della Borsa di New York. — 22,30-23,40: Vedi Daventry 5 XX.

LIUBIANA - m. 575,8 - Kw. 2,8.
 17,10: Per i fanciulli. — 18: Dischi. — 18,30: Lezione di grammatica. — 19: Conferenza sull'orticoltura. — 19,30: Conferenza pedagogica. — 20: Concerto di strumenti a fiato. — 22: Notiziario.

LYON LA DOUA - metri 465,3 - Kw. 2,3.
 17,30: Concerto grammofonico. — 18,30: La mezzora per le signore: *Chiacchiera su argomenti vari*. — 20: Concerto grammofonico: *Canzoni*. — 20,20: Radiogazzetta - Borse - Va-

FRANCOFORTE - metri 389,6 - Kw. 1,7.
 16,30: Vedi Mühlbacher. — 18: Notizie economiche. — 18,15: questioni di ritualità. — 18,40: Notiziario. — 18,45: Dr. Julius Curtius, conferenza. — 19,10: Lezione di francese. — 19,45 e 5,4,75: Vedi Mühlbacher. — 21,45: Vedi Mühlbacher. — 22,35: Notiziario. — In seguito: Wagner: *Parsifal* (da Berlino).

GINEVRA - m. 759,5 - Kw. 1,5.

LOSANNA - m. 678,7 - Kw. 0,6.
 17,30: Musica varia. — 18,30: Danze moderne. — 19,3: Lezione di italiano. — 19,15: Radiogiornale. — 20: Concerto orchestrale: 1. Suppe: *Fantasia III*; 2. Messager: *I due colombi*; 3. Lehár: *Valzer di Frasquita*; 4. Planquette: *Selezione di Surcouf*. — 20,45: Concerto vocale. — 21,15: Concerto orchestrale: 1. Germain: *Tom Jones*; 2. Gounod: *Pezzi infantili*; 3. Lehár: *Polpuzzi Sul Paese dei sorci*. — 22: Notiziario.

GRAZ - m. 352,5 - Kw. 9,5.
 Vedi programmi di Vienna.

HEILSBURG - m. 276,5 - Kw. 75.
 16: Racconta della moda. — 16,30: Concerto orchestrale popolare: Otto numeri. — 17,45: Conversazione. — 18,15: Mercurio. — 18,30: «Curio via di Londra», conferenza. — 19: Conversazione inglese. — 19,35: Meteorologia. — 19,30: Concerto orchestrale della sera - Complesso artistico del l'Orag. — 20,30: R. Wagner: *Clique e tutti per soprano*. — 20,50: *La Passione*, smania variata di dialoghi, conversazioni, musica, ecc. riferenti alla *Passione*. — 22,10: Notizie e bollettini diversi. — 22,30 (da Berlino): Wagner: *Parsifal*, terzo atto.

HILVERSUM - metri 298,8 - Kw. 6,5.
 16,10: Dischi. — 16,40: Per gli annualisti. — 17,40: Concerto dell'obietto della stazione. — 19,10: Conferenza. — 19,40: Concerto dell'obietto della stazione. 1. Mendelssohn: *Overture di Hay Day*; 2. Lortzing: *Musica di balletto in Lindine*; 3. Gade: *Nonetella*, op. 53, per un'orchestra di strumenti in corda; 4. Solfero; 5. Germain: *Tre danze in 3. a) Concerto*; 6. Monkowski: *Malacenia in Babbili*; 7. Solista; 8. Thomas: *Overture di Haymond*; 9. Popy: *Sulla orientale*; 10. Merverber: *Marcia dell'incoronazione nel Profeta*. — 21,25: C. H. Craun: *La morte di Gesù*, oratorio diretto da Jean Wagner, per soli, coro ed orchestra. — 22,40: Notizie dai giornali. — 22,55: Igiene. — 23,25: Dischi. — 0,40: Fine della trasmissione.

HUIZEN - m. 1876 - Kw. 3,3.
 16,40: Per gli annualisti. — 17,40: Concerto dell'orchestra della stazione. — 19,10: Lezione di italiano. — 19,25: Concerto vocale. — 20,10: Comunicati di polizia. — 20,40: Haydn: *Le sette*

MERCOLEDÌ: Ore 20,15
 DALLE STAZIONI DI ROMA-NAPOLI-MILANO-TORINO-GENOVA
ECCEZIONALE PROGRAMMA DI VARIETÀ
 OFFERTO DALLA
SOC. IM. CIOCCOLATO PERUGINA
 o S. A. PASTIFICI GIO. & F.lli BUITONI
 SANSEPOLCRO

SIMPLEX



I' apparecchio portatile a valvole schermate di grande potenza

SELETTIVITA - PUREZZA

Representanti generali per Italia e Colonie:
Rag. A. CHELOTTO e Dr. C. BORGHESIO
 VIA MONTECUCCOLI 6 - TORINO - TEL. 46.517

Agencia per la Lombardia:
Cav. Uff. Baracchini Caputi
 Via Desiderio Sattigian, 16
MILANO

Agencia per la Liguria:
Ing. Giorgio Angeleri
 Via Cairoli, 3
GENOVA

CHE STAZIONE È?!!

Vi risponderà con matematica esattezza, con qualunque apparecchio e per tutte le trasmissioni europee (onde lunghe comprese).
Il Riceratore Universale del dott. B. Grossi. Invenzione coperta da vari Brevetti.

LIRE 10 franco al porto e imballo - conrissegno **LIRE 14**
Cav. Uff. A. CASADEI - CASTELFRANCO VENETO

rie - 20.45: «Storia di Lione», conferenza. - 20.55: Cronaca radiofonica. - 21.15: Cronaca liturgica. - 21.20: Lezione di speranza. - 21.40: Trasmissione della funzione religiosa del Giovedì Santo dalla cattedrale di San Giovanni. 1. Fianck: *Dumme, non secundum*. 2. Palestrina: *Dumme, non christe*. 3. Verdi: *Ultima serie parole di Cristo* - in seguito quartetto vocale. Schubert: *Sinfonia Major*.

MADRID - m. 424,3 - Kw. 1,3.

16.30: Notiziario teatrale. Ultime notizie. - Indice di conferenze. - 20: L'annunciate dal Palazzo del Governo. - Quotazioni di Borsa. Mercuriali. - Ritrasmissione da Siviglia di una manifestazione religiosa per la Settimana Santa. - 21.30: Notizie dai giornali. - 22.30: Campione dal Palazzo del Governo. Segnale orario. - Deethoven: *Messa solenne* (dischi). - 0.55: Ultime notizie. - 1: Campione del Palazzo del Governo - Fine della trasmissione.

MONACO DI BAVIERA - metri 532,9 - Kw. 1,7.

16.30: Concerto di camera. - 16.55: Lettura del libro di Franz Werter. *Che aspetto aveva Gesù Cristo?*. - 17.00: Concerto corale: 1. Frescobaldi: *Prelude e fuga in sol minore*; 2. Cori misti a cappella: al Gran Moleiti; b) *Te Deum facite sunt*; 3. *Prophet*. - 17.45: *Te Deum*. - 18.00: Concerto: Frammenti del *Missa* - 18.45: Per le signore. - 18.30: Notiziario. - 18.30: «La settimana santa a Capri», conferenza. - 18.45: Per gli agricoltori. - 19.05: «L'idea della «educazione», conferenza. - 19.30: Concerto sinfonico: 1. Handel: *Concerto grosso in sol minore*; 2. J. S. Bach: *Concerto per piano e archi in fa minore*; 3. Mozart: *Sinfonia in sol minore*; 4. Nielsen: *Sinfonia*. - 20.55: *Fine*. - 21.00: *Te Deum*. - 21.15: Polifonia classica. Composizioni di Arcadelt, Lassò, Palestrina, Sartorius Hastr e Hammerschmid (dischi). - 22.30: Notiziario.

MORAVSKA - OSTRAVA - metri 263,4 - Kw. 11.

16.15: Per i fanciulli. - 16.30 (da Praga): Musica religiosa. - 17.30 (da Brno): Lezione di francese. - 17.45: Rassegna dei libri. - A solo di chitarra. - 18.15: «Educazione», conferenza per gli operai. - 18.25 (in tedesco): Racconti. - 18.40: Conferenza. - 19: *Ida Praga*: Notiziario. - 19.5: Concerto vocale. - 20.10: Musica per fisarmonica. - 20.30 (da Praga): Conferenza. - 22.15: Programma di donazioni. - 22.30 (da Praga): Concerto d'organo.

MUEHLACKER - metri 360,1 - Kw. 7,5.

15.30: L'ora dei giovani. - 16.30: Concerto vocale e orchestra. 1. Gluck: *Orfeo*, ouverture; 2. Fusch: *Andante*; 3. Strer: *Musica da campo* (4 brani); 4. Gluck: *Un'aria dell'Orfeo*; 5. Handel: *Un'aria di Sansone*; 6. Mendelssohn: *Canto del Paulus*; 7. Dittersdorf: *La lotta delle passioni umane*; 8. Mendelssohn: *Paolo*, ouverture. - 17.15: *Unita Ischia*. - A solo di chitarra, leggenda «narrate». - 18.45: Venti Francoforte. - 19.10: Venti Francoforte. - 19.45: Il quartetto d'archi di Zagabria. 1. Konjovic: *Variationi*; 2. Brannovic: *Andante espresso e scherzo*; 3. Dorak: *Quartetto op. 96 in fa maggiore*. - 20.15: *Un'aria di Mendelsohn*; *Reclia religiosa*. - 21.45: Da una chiesa di Stoccarda. 1. Frescobaldi: *Passaraglia in si minore* maggiore; 2. Walther: *Genio, mio genio*; 3. Bach: *Preldio e fuga*; 4. J. S. Bach: *Panacea in do minore*; 5. J. S. Bach: *La Finta o. Gesù*; 6. J. S. Bach: *Quando Gesù stava sulla croce*; 7. *Preldio in si minore*. - 22.30: Notiziario. - 22.40: Venti Berlino.

OSLO - m. 1082,2 - Kw. 7,5.

17.17: Retrazione. - 17.30: Musica da camera. - 17.50: Carillon. - Servizio religioso. - 19.15: Meteorologia. - Notizie dai giornali. - 19.30: Conferenza da Bergell: «La navigazione sul mare di Copenaghen 130 fa». - 20: Segnale orario. - 20: Musica da camera: 1. Mozart: *Quartetto in re maggiore*; 2. Schubert: *Quartetto in re mi* (opera postuma). - 21.5: Retrazione. - 21.35: Meteorologia. - Notizie dai giornali. - Conversazione di attualità. - 22.5: Musica leggera. - 23: Fine della trasmissione.

PARIGI (Radio) - m. 1724,1 - Kw. 17.

16.30 e 18.55: Borse (vedi lunedì). - 19: Comunicato agricolo. - Risultati di corse. - 19.30: Mezz'ora di musica riprodotta (danze). - 20: Conversazione. - 20.30: Lezione di contabilità complementare. - 20.45: Informazioni economiche e sociali. - 21: «Musica e religione», conversazione con audizione di dischi. - 21.30: Informazioni. - Risultati sportivi. - 21.45: Radioconcerto 1. Brahms: *Concerto in re minore per piano ed orchestra*. - 22.15: Rassegna dei giornali della sera. - Informazioni. - L'ora esatta. - 22.30: 9 César Franck: *Redenzione*. - Estratto sinfonico; b) *Arie dell'Arca*; c) *Id. Mater dolorosa*, *Andante* (va beatitudine (soprano)); d) *Wagner*, a) *Preldio nel Parsifal*; b) *Incantamento del Venerdì Santo*; 5. Deethoven: *Sinfonia in do minore*.

PARIGI T. E. - m. 1445,8 - Kw. 15

18.45: Giornale parlato. - 19.15: Bollettino degli spettacoli. - 19.30: Informazioni e brevi conversazioni. - 20.10: Previsioni meteorologiche. - 20.30: Radioconcerto di dischi.

PRAGA I - m. 486,2 - Kw. 5,5.

10.5: Dischi. - 16.20: Per i fanciulli. - 16.30: Musica religiosa. - 17.30 (da Brno): Musica francese. - 18.5: Conversazione agricola. - 18.15 (in tedesco): Informazioni. - Rassegna di libri nuovi. - Conversazione agricola. - 18.50: «I programmi tedeschi», conversazione. - 19: Rassegna della settimana. - Meteorologia. - Notizie e campagne. - 19.5: «Storia della città di Svitlov», conversazione. - 19.15 (da Brno): «Costumi di Pasqua», conversazione. - 19.45 (da Irtavilava): Concerto orchestrale. - 20.30: Conferenza. - 20.40: Beethoven: *Triolo sul monte Olmeto*, oratorio per soli, coro ed orchestra. - 21: Meteorologia. - Notizie e sport. - 22.15: Informazioni e programma di domani. - 22.30: Concerto d'organo da un cinematografo. - 23: Segnale orario. (Campagne).

RABAT (Radio Marocco) - metri 416,4 - Kw. 2,5.

17: Musica riprodotta. - 19.45: Emissione in arabo. - Conversazione. - Dischi. - 20.15: Informazioni dell'agenzia Havas. - Giornale parlato. - 21: Concerto orchestrale. Sedici numeri di musica varia. Nell'intervallo: Conversazione musicale: «Sui diversi tipi di musica sinfonica». - 22: Ritrasmissione o musica riprodotta.

STOCCOLMA - m. 435,4 - Kw. 7,5

17: Culto. - 17.30: Per i fanciulli. - 18: Musica riprodotta. - 18.45: Per gli agricoltori. - 19: Lezione di tedesco. - 19.30: Rassegna politica. - 19.50: Concerto popolare. 1. Linck: *Ouverture della Principessa Rosina*; 2. Morena: *Sulle n. i delle melodie di J. Strauss*; 3. Sinding: *Umarismo di primavera*; 4. U. Strauss: *Danza*; 5. Coleridge Taylor: *Fiume profondo*; 6. Grieg: *Furianta di Muscantio boemi*; 7. Finck: *Panacea di By Jingo*; - 20.45: *Clatohierata*. - 21.40: Conferenza di Sven Heida. - 22: Musica lirillante.

STRASBURGO - metri 345,2 - Kw. 17.

16: Concerto grammofonico. - 16.30: Per i piccoli e per i grandi. - 17.30:

Musica da ballo per i fanciulli. - 17.45: Conversazione in francese. - 18: quarto d'ora di dizione. - 18: Concerto orchestrale. - 18.45: Conferenza in francese sulle colonie francesi. - 19: Concerto orchestrale. - 19.45: Conversazione medica. - 20: Concerto orchestrale. 1. Chruštini: *Ouverture dell'Interprete*; 2. Saint-Saens: *Stagno di ree*; 3. Verdi: *Faust e Margherita*; 4. Bizet: *Marcia della Bella fanciulla di Perth*. - 20.30: Notiziario. - 20.45: Concerto grammofonico. - 21.30: Concerto sinfonico (dischi).

TOLOSA - m. 385,1 - Kw. 15.

18: Trasmissione di immagini. - 18.15: Orchestra viennese. - 18.30: Informazioni dell'ultima ora. - Cronaca locale e regionale. - 18.45: Canzoni spagnole. - 19: Orchestra argentina. - 19.15: Canzonette. - 19.30: Borsa di commercio di Parigi. - Piere e mercati. - Risultati di corse. - Informazioni. - 19.45: Musica da ballo. - 20: Melodie. - 20.15: Organo da cinema. - 20.30: Borsa valori di Parigi e Tolosa. - Cambi ed informazioni. - 20.45: Tango cantati. - 21: Musica per trio. - 21.15: Canzonette. - 21.30: Orchestra sinfonica. - 21.50: Cronaca della moda. - L'ora esatta. - 22: Arie di opere comiche. - 22.30: Frammenti orchestrali di opere diverse. - 22.45: Melodie. - 23: Orchestra viennese. - 23.15: Canzonette. - 23.30: Ultime notizie. - 23.45: Musica militare. - 24: Canli russi. - 0.15: Il giornale parlato dell'Africa del Nord. - 0.30: Musica per fisarmonica. - 0.45: Musica da ballo. - 1: Fine della trasmissione.

VARSAVIA I - metri 1411,8 - Kw. 15,8.

16.10: Comunicato per i marinai ed i pescatori. - 16.15: Dischi. - 17.15: «Costumi e cerimonie della Settimana Santa», conferenza. - 17.45 (da Cracovia): Handel: *Sansone*, oratorio per soli, coro e orchestra. - 18.45: Diversi. - 19.10: Borsa agricola. - 19.25: Dischi di grammofono. - 19.30: Comunicazione di indole sportiva. - 19.35: Programma di domani. - 19.40: Radio-giornale. - 19.55: Dischi di grammofono. - 20: «Canto ed Alele», conversazione. - 20.45: Concerto della Filarmonica di Varsavia. - 20.50: Bollettini diversi.

VIENNA - m. 516,4 - Kw. 20.

17: Dischi (Musica di Beethoven, Wagner, Mozart, Strauss). - 19: Concerto orchestrale. - 19.10: Concerto orchestrale. - 19.25: Concerto grammofonico. - 19: Musica da camera. - 19.30: La Pasqua nella canzone popolare tedesca. 1. *Canzone del quarantenni nati durante la Quarantena*; 2. *Canto della Passione*; 3. *Canto della Pentecosta*; 4. *Crislo e la Maddalena*; 5. *Lauda del Venerdì Santo*; 6. *Scena di Pilato*, da una recita sacra della Carinzia; 7. *Lauda degli Angeli*; 8. *Canto allegro fra Maria ed il quindicianno*; 9. *L'addio di Gesù alla Madre*. - 10: Alcuni canti della Reclia della Passione di Zuckmatt; 11. *Canto pa uguale austriaco*; 12. *Mullino di Pasqua*; 13. *Viechio canto di Pasqua*. - 17.30: Quando le campagne migrano. - 17.40: La Pasqua nella vita dei contadini. - conferenza. - 18.30: «ATTENZIONE! Pericolo d'incendio nella foresta», conferenza. - 18.50: «11 Venerdì Santo in Spagna», conferenza. - 19.30: Friedrich von Spee: *tuono e sacrodo*. - 19.45: F. Spee-Stahl: *La parole di Cristo sulla Croce*. - 20.30: Verdi: *Requiem* (dischi). - 21.5: Notizie della sera.

ZURIGO - m. 459,4 - Kw. 0,75.

16: Concerto orchestrale. - 17.15: Racconti per i bimbi. - 17.45: Meteorologia. - 19.30: Segnale orario. - Meteorologia. - 19.33: «Che cosa ci dice la figura esteriore di una persona sul suo carattere?», conferenza. - 20.30: Venti Basilea. - 21.30: Notiziario.

ISOPHON

L'ALTOPARLANTE
"UNIVERSALE,"

Ugualmente adatto
per apparecchi a
due valvole come
per amplificatori
di potenza.

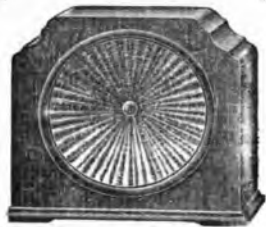

Mod. S 44

4 Poli, bilanciato col più razionale
sistema di regolazione.



Mod. C 44.

Unità e dialesmi
per l'Autocostuzione

In vendita presso tutti i Rivenditori autorizzati di materiale Radio

VENERDI

3

MILANO-TORINO
m. 500,8 - Kw. 8,5 m. 297 - Kw. 8,5

GENOVA
m. 312,8 - Kw. 1,5

- 8,15: Giornale radio.
8,30: Lista delle vivande.
11,15: Segnalazioni di alcuni prezzi di apertura delle Borse.
11,18: Trasmissione di dischi « La voce del padrone ».
- 12,15-14: Musica varia: 1. Cimarosa: *Matrimonio segreto*, sinfonia; 2. Cortopassi: *Mattino di Pasqua*; 3. Sibelius: *Valzer triste*; 4. Händel: *Celebre largo*; 5. Haydn: *Rondò all'ungherese*; 6. Perosi: *La Resurrezione di Lazzaro*, fantasia sulla « Oratorio »; 7. Schubert: *Ave Maria*; 8. Westerbolt: *Danza campestre*; 9. Keitelbey: *Nel giardino di un monastero*.
- 12,48: Giornale radio.
13: Segnale orario ed eventuali comunicati dell'E.I.A.R.
13,15 (Torino): Borsa.
13,50 (Milano): Borsa.
14 (Genova): Borsa.
16,23: Giornale radio.
16,35: Cantuccio dei bambini: C. A. Bianche: « Enciclopedia ».
- 17 (Milano-Torino): Musica riprodotta o ritrasmissione; (Genova): Musica ritrasmissione dal Caffè Diana.
17,50-18,10: Giornale radio - Comunicati dei Consorzi Agrari - Enil.
19,90: Ispolavoro.
19,30-20,45: Musica varia: 1. Grieg: *Il mattino*; 2. Preston: *Pregiera*, dalla « Suite Asiatica »; 3. Schubert: *Momento musicale*; 4. Veracini-Garli: *Largo* (solista prof. Albino Bozzoni); 5. Bachoven: *Rondò a capriccio*; 6. Zoholi: *Pasqua di Resurrezione*.
- 20: Segnale orario ed eventuali comunicati dell'E.I.A.R. - Giornale radio - Bollettino meteorologico.
20,45:

Concerto

del Venerdì Santo

diretto dal M° A. PEDROLLO.

Parte prima:

1. Bach-Abert: *Preludio, Corale e Fuga* in sol minore.
 2. Franck: *Rédemption*, poema sinfonico.
 3. Beethoven: *Dall'Oratorio « Cristo nel Monte Oliveto*, introduzione (tenore G. Benassai).
- Conversazione di Mario Ferrigni « Da vicino e da lontano ».
- Parte seconda:
1. Pergolesi: *Sinbad Mater*, per soli, cori ed orchestra d'archi - Esecutori: Clelia Zelli, soprano; Rita Monticone, contralto, o coro femminile

VENERDI' SANTO

ROMA NAPOLI
Ore 17

CONCERTO DI MUSICA SACRA

diretto dal Maestro

ENRICO MARTUCCI

Ore 20,30

CONCERTO VOCALE E ORCHESTRALE DI MUSICA SACRA

diretto dal Maestro

RICCARDO SANTARELLI

MILANO-TORINO-GENOVA
Or. 20,45

CONCERTO DI MUSICA SACRA

diretto dal Maestro

ARRIGO PEDROLLO

- 15,15: Comunicazioni agricole.
17-18,30:
- Concerto di musica sacra
diretto dal M° ENRICO MARTUCCI
- Parte prima:
1. Bottazzo: *Andante religioso*.
 2. Gounod: *Ave Maria*.
 3. Sinigaglia: *Presso l'altare*.
 4. Valenza: *Mestizia*, solo per arpa. (Prof. Valenza).
 5. Rachmaninoff: *Elegia*.
- Parte seconda:
6. Bressi: *La Fede*, marcia eucaristica.
 7. Bolzoni: *Melodia religiosa*.
 8. Del Riego: *Terzi quelle lacrime*, pezzo per violino, violoncello, arpa e harmonium.
 9. Perosi: *La Trasfigurazione di N. S. Gesù Cristo*, selezione.

16,30: Comunicazioni agricole.
17-18,30:

Concerto di musica sacra

diretto dal M° ENRICO MARTUCCI

Parte prima:

1. Bottazzo: *Andante religioso*.
2. Gounod: *Ave Maria*.
3. Sinigaglia: *Presso l'altare*.
4. Valenza: *Mestizia*, solo per arpa. (Prof. Valenza).
5. Rachmaninoff: *Elegia*.

Parte seconda:

6. Bressi: *La Fede*, marcia eucaristica.
7. Bolzoni: *Melodia religiosa*.
8. Del Riego: *Terzi quelle lacrime*, pezzo per violino, violoncello, arpa e harmonium.
9. Perosi: *La Trasfigurazione di N. S. Gesù Cristo*, selezione.

19,15 (Napoli): Cronaca dell'idroparto.

19,20: Giornale radio - Giornale dell'Enil - Comunicati del Ispolavoro - Rubriche varie.

19,50: Trasmissione di dischi « La voce del padrone ».

20,10: Giornale radio - Rubriche varie.
20,30: Segnale orario - Eventuali comunicati dell'E.I.A.R.

Concerto di musica sacra

diretto dal M° RICCARDO SANTARELLI

1. Franck: *Redenzione*, intermezzo sinfonico (orchestra).
2. Pergolesi: a) *Quando corpus*, duetto (sopr. Maria Serra Massara e mezzo-sopr. Maria Gabrielli Lazzari); b) *Amen*, per coro femminile e orchestra.
3. Perosi: *Il Giudizio Universale*: a) « Le resurrezione dei morti » (orch.); b) « Inno dei beati » per soprano, coro e orchestra (solista Maria Serra Massara).
4. Lucio d'Ambra: « La vita letteraria e artistica ».
5. Verdi: a) *Recordare, Jesu pie*, duetto per soprano e mezzo-soprano; b) *Ingemisco*, per tenore; c) *Offertorio*, a quattro voci (Esecutori: soprano Maria Serra Massara, mezzo-sopr. Maria Gabrielli Lazzari, tenore Alfredo Serniccoli e basso Marcello Serristori).
6. Paganini-Silva: Variazioni sulla preghiera del *Mose* di Rossini (violoncellista Luigi Silva).
7. Perosi: *La resurrezione di Cristo*, parte seconda: a) *Preludio*; b) Apparizione di Cristo alla Maddalena; c) *Finale* - Alettuja (Solisti: sopr. M. Serra Massara e bar. Guglielmo Castello. Orchestra e coro dell'E.I.A.R.).

22,55 (circa): L'ultimo notizio.

BOLZANO
m. 453 - Kw. 0,22

19,20: Notizie - Bollettino delle nevi a cura del Club Alpino Italiano (Sezione Alto Adige).

19,30: Segnale orario - Eventuali comunicati dell'E.I.A.R.

19,30-19,30: I. Violinista Leo Petroni: a) Schubert: *Bercesce*. b) Kreisler: *Canzona irlandese*. c) Granados: *Danza spagnuola*. II. Musica riprodotta con dischi « La voce del padrone »: 1. De Silva-Brown: *Il miglior pensiero*, fox; Lawrence: *Sole di Honolulu*, valzer; 2. Lardini-De Curtis: *Voce 'e notte*, canzone; Russo-Di Capua: *Maria, Maria*; 3. Leoncavallo: *Pagliacci*, coro delle campane; Mascagni: *Uccelliera russiana*; « Gli aranci olezzano »; 4. Lohár: *Federica*, « Puro sogno d'amore »; romanza; 5. Loda: *Hatsuyonita*, tango; Loda: *Crociata*, valzer.

HILVERSUM - metri 298,8 - Kw. 6,5.

10,40: Concerto d'organo. — 17,10: Per i fanciulli. — 17,55: Canzoni e musica per piano intercalati da dischi. — 18,40: Concerto di orchestra della stazione. Nel frattempo: Conversazione di attualità. — 23,00,0,10: Dischi.

HUIZEN - m. 1875 - Kw. 3,3.

15,40: Concerto vocale e strumenti. — 17,10: Per i fanciulli. — 18,25: Concerto d'organo. — 19,10: Conversazione. — 19,40: Dischi. — 19,56: Comunicati di polizia. — 20,10: Servizio religioso da una chiesa. — 21,40: Informazioni dai giornali. — 21,56: Concerto di un quartetto misto vocale e strumentale: Dedicato a numerosi di arie, canti e musica religiosa. — 22,40,0,10: Dischi.

KATOWICE - m. 418,7 - Kw. 6.

10,10: Programma per i fanciulli. — 10,27: Musica ritmata. — 11,15: Conferenza. — 11,45: Trasmissione da Poznan. — 10,10: Quarto d'ora letterario. — 19,55: Bollettini diversi. — 19,40: Comunicati dai giornali. Bollettino sportivo. — 20: Conversazione. — 20,15: Musica religiosa. — 21,15: Audizione letteraria. In seguito: Bollettino meteorologico. Programma di domani in francese. — 21: «Cassetta delle lettere». In francese. Risposte alle lettere degli ascoltatori stranieri.

KOSICE - m. 294,1 - Kw. 2,6

17: Dischi. — 18: J. Haydn: *Le sette parole di Cristo*, oratorio per soli, coro ed orchestra. — 19: Via Pragal: Notiziario. — 19,35: Concerto corale. — 19,35: *Il re nero*, dramma in quattro atti (dallo studio). — 22: da Pragal: Notiziario. — 22,15: Programma di domani. — 22,20 (da Pragal): Dischi.

LANGENBERG - metri 472,4 - Kw. 17.

10,30: Concerto religioso: Composizioni di Bach, Praetorius, Vulpinus, Krüger, Haessler, Franck, Thiel, Haydn, Buxtehude, Hezer, Portner, Courvoisier. — 18: «Viaggio in Terra Santa», conferenza. — 18,20: Vagabondi raccontano la loro storia. — 18,30: «L'Amore nella musica», conferenza introduttiva. Concerto grammofonico: Composizioni di Mozart, Beethoven, Schubert, Berlioz, Wagner. — 19,20: Conferenza. — 19,40: Conferenza di religione. — 20,10: J. Berlioz: *Requiem tedesco*, per soli, coro e orchestra. In seguito: Ultimo notizie.

LIPSIA - m. 259,3 - Kw. 2,3.

15,30: Musica da camera. — 18: J. W. V. Goethe: *Torquato Tasso*. — 17,30: Introduzione alla *Passione secondo San Matteo*. — 18: J. S. Bach: *La Passione secondo San Matteo*, per soli, coro e orchestra. — 22: Notiziario.

LONDRA I - m. 356,3 - Kw. 45.

16,30: Concerto pianistico. — 17: Vedi Daventry 5 G B. — 18,30: Brahms: *Quattro lieder* (organo). — 19: Vedi Daventry 5 XX. — 20,15: Intervallo. — 20,30: Concerto della banda militare della stazione. 1. Wallace: *Guvereure di Mariana*. 2. Due pezzi per violoncello. 3. Messager: *Selezione di Yvonne*. 4. Due pezzi per violoncello. 5. Fiolomanno: *Allegretto*. 6. Due pezzi per violoncello e piano. 7. Gungl: *Canti di soldati*, valzer. 8. Wolf-Ferrari: *Intermezzo del Gioiello della Madonna*. — 21,45: Concerto vocale e di musica da camera. 1. Boyce: *Pre-*



S. E. BALBO Ira gli sciatori a Cortina d'Ampezzo



Il Ministro in slitta col conte Bonacossa e l'ing. Colombo



Pittoresche visioni di Zuel



Il velivolo dell'ing. Colombo munito di ruote e di pallini

Indio e Inga. 2. Jones: *Sarabanda*. 3. Boyce: *Suite*. 4. Purcell: *Reclamo ed aria da Lidone ed Enni* (soprano). 5. Adlington: *Il Preliato*. 6. Aria: 6. Purcell: *Ground*. 7. Haydn: *Parana*. 8. Nares: *Fuga*. 9. Tre arie per soprano. 10. Clifton: *Balletti*. *Pastorale*. 11. H. Bedford: *Meiodia solenne*. 12. Smission: *William's Shade*. 13. Bach: *Aria della Cantata n. 151* (soprano). 14. Boyce: *Sinfonia*. 15. Cyril Scott: *Ode eroica*.

LONDRA II - m. 261,3 - Kw. 6,7.

16,30-19, 20,30-21,30 e 21,45-23: Vedi Daventry 5 XX.

LUBIANA - m. 575,8 - Kw. 2,8.

18: Dischi. — 19: Per le signore. — 19,30: Quartetto di violini. Haydn: *Le sette ultime parole del Redentore*. — 22: Notiziario.

LYON-LA-DOUA - metri 465,8 - Kw. 2,3.

17,30: Concerto grammofonico. — 20: Selezione di musiche e canzoni varie (dischi). — 20,30: *Balladina*. — 20,35: *Notte in aria*. — 20,45: Conferenza. — 20,55: Cronaca radiofonica. — 21,5: Il colombo viaggiatore. — 21,15: Per le signore. — 21,30: Concerto: canto, violino e piano. 1. *Leifer*. 2. *Solitaria*. 3. *Cluck*. 4. *Un'aria dell'Atene*. 5. *Polattine*. 6. *Canzone di Susanna*. 7. *Ferrier*. 8. *L'Intrisa*. 9. *Crusier*. 10. *Horanna*. 11. *Hahn*: *Da una prigione*. 12. *Massenet*: *Un'aria del Werther*. 13. *Rubinstein*: *Sopra del preghierero*. 14. *Fauré*: *Le colle*. 15. *Kocok*. 16. *Se tu vuoi*. 17. *Concerto*. 18. *Triste*. 19. *In steppa*. 20. *Goublier*: *La croce sul cammino*. 21. *Berlioz*: *Aria del Tristano*. 22. *Franck*: *La processione*. 23. *Haydn*: *La vita è un sogno*. 24. *Cheminade*: *Canzone stara*. — 22,30: Reportage della riunione preliminare delle grandi corse ciclistiche del set giorni. — 1. Partenza dei ciclisti.

MADRID - m. 424,3 - Kw. 1,3.

Non vi sono trasmissioni.

MONACO DI BAVIERA - metri 532,9 - Kw. 1,7.

10: Culto evangelico.

MORAVSKA - OSTRAVA - metri 263,4 - Kw. 11.

16,15: Per i fanciulli. — 16,30 (da Praga): Haydn: *Le sette parole di Cristo*. — 17,45: *Sport e turismo*. — 17,55: Bollettino del Radio Journal. — 18,15: «La regione di Hlucina», conversazione. — 18,25: Dischi. — 19 (da Praga): Haydn: *Le sette parole di oratorio per coro ed orchestra*. — 20,30 (da Praga): *Emissione letteraria*. — 22,15: Programma di domani. — 22,30 (da Praga): Dischi.

MUEHLACKER - metri 360,1 - Kw. 7,5.

15: Culto evangelico e musica sacra. Composizioni di J. S. Bach, Ph. Em. Bach, J. W. Franck. — 18: Vedi Francoforte. — 17,15 (da Hildesheim): H. Kani: *Dequien*. — 18: «La Passione di Cristo», recita sacra. — 19: Quartetto vocale. — 19,35: Franz Schubert: *Messa in la minore maggiore*. — 20,30 e 21: Vedi Francoforte. — 22: Notiziario.

OSLO - m. 1082,2 - Kw. 7,5.

10,30: Haydn: *Le sette parole di Cristo* (sulla Croce per quartetto). — 17,55: Carillon. Servizio religioso da una chiesa. — 20,30: Conferenza. — 20: Segnale orario. — 20: Concerto da una chiesa (coro ed organo). — 21,35: Meteorologia. Notizie dai giornali. — 21,50: Conversazione di attualità. — 22,5: Fine della trasmissione.

PARIGI (Radio) - m. 1724,1 - Kw. 17.

16,31 e 18,55: Buone (vedi lunedì). — 19: Concerto agricolo. — Risultati di corse. — 19,20: Messaggia di musica riprodotta (teatro lirico). — 20: Cua

Il 15 Aprile

a nide i

termine utile

per il concorso E.I.A.R.

Leggere condizioni a pag. 16

versione coloniale. — 20.30. Lezione d'inglese elementare. — 20.45: Informazioni economiche e sociali. — 21: Radiorecita. Nell'intervallo, alle 21.30: Risultati sportivi — 21.35: Cronaca dei divertimenti e degli spettacoli. — 21.40: Cronaca di Doris. — 22.15: Rassegna dei giornali della sera. — Informazioni. L'ora esatta. — 22.30: Concerto d'organo dalla Sala della Biblioteca dell'antico Conservatorio eseguito da mademoiselle Marie Dracquemond.

PARIGI T. E. - m. 1445,8 - Kw. 15

18.45: Giornale parlato. — 20:10: Previsioni meteorologiche. — 20.30: Radiocconcerto sinfonico diretto da Ed Flament. 1. C. Franck: Prologo delle *Jeux*; 2. Schubert: Ave Maria; 3. De Breville: *Etiga*; 4. Solo di violoncello; 5. Haendel: *Largo*; 6. Gounod: Ave Maria; 7. Solo di violino; 8. Chausson: *Nolturno*; 9. Méhul: *Overture di Joseph*; 10. Franck: *Quatre cantantes*; 11. C. Franck: *Pavane Angelique*; 12. J. S. Bach: *Preludi* per piano; 13. Liszt: *Consolazione*; 14. Chopin: *Lento ma non troppo*; 15. C. Franck: *Nolturno*; 10. Chausson: *Introduzione*; 17. Massenet: *Crittino sonno della pernice*; 18. Flament: *Andante religioso*; 19. Wagner: *Incantesimo del Venerdì Santo dal Parsifal*.

PRAGA I - m. 486,2 - Kw. 5,5

10: Borse dell'Europa Centrale. — 10.15: Dischi. 16.30: Per i fanciulli. — 10.30: Musica da camera: J. Haydn: *Le sette parole di Cristo*. — 18.5: Informazioni agricole. — 18.15: L'apprendista in una fabbrica, con tedesco. — 18.25: Informazioni in tedesco. — 19: Segnale orario. — 19.15: Informazioni. — 19.5 (da 19.10): Oratorio per coro ed orchestra. — 20.30: Emissione letteraria. — 21.2: Concerto violinistico. 1. Zubeck: *Serenata di Eliza*; 2. Kreisler: *Capriccio viennese*; 3. Eberhard: *Danza del vasa*; *Danza delle ninfe*; 4. Strauss: *Il cavaliere della Rosa*; valzer; 5. Bachmann: *Danze tsoane*; 6. Provanik: *Capriccio di donna*; 7. Sarasate: *Zapato con*; 8. Smetana: *Golopp*. — 21.30: Concerto d'organo da una chiesa. 1. Gullman: *Silabio Mater Meditacione*; 2. Torres: *Le sofferenze della Santa Madre*; 3. J. Hruska: *Golgota*; fantasia. — 22: Meteorologia. — Notizie e sport. — 22.15: Informazioni e programma di domani. — 22.20: Dischi. — 22: Segnale orario. — Campagne.

RABAT (Radio Marocco) - metri 416,4 - Kw. 2,5

17: Musica riprodotta. — 20.30: Riproduzione e musica riprodotta. — 20.35: Comunicato agricolo. Informazioni dell'agenzia Havas. — Giornale parlato. — 21: Concerto vocale e strumentale offerto dagli Amici di Radio Marocco. — Dichiasse musicali. — Nell'intervallo, Radiorecita in un attimo. — 21: Ritrasmisione o musica riprodotta.

STOCCHOLMA - m. 435,4 - Kw. 7,5

10: Recitazione. — 10.30: Programma variato. — 11: Musica brillante. — 17.55: Cavillon. — 18: Vespro. — 19.30: J. S. Bach: Prima parte della *Pastorale secondo San Matteo*. — 21.40: «Venerdì Santo», conferenza.

STRASBURGO - metri 345,2 - Kw. 17

17.30: Concerto grammofonico. — 18: Concerto orchestrale. — 18.45: Conferenza pedagogica. — 19: Concerto orchestrale. — 19.45: Conferenza giuridica in tedesco. — 20: Concerto orchestrale. 1. Mendelssohn: *Pavane*; ouverture religiosa; 2. Pesse: *La no piano*; 3. Grieg: *La morte di Asa*; 4. Josthoven: *Andante della 5ª Sinfonia*. — 20.30: Notiziario. — 20.45: Concerto grammofonico. — 21.30: Concerto di musica da camera. 1. Mozart: *Quintetto per clarinetto*; 2. Schumann: *Quartetto per piano*; 3. Grieg: *Halberg Suite*; 4. Smetana: *Quartetto*.

TOLOSA - m. 385,1 - Kw. 15

19.15: Melodie. — 19.30: Borsa di commercio di Parigi. Fiere e mercati. — Risultati di corse. — Informazioni. — 19.45: Musica da ballo. — 20: Canzoni spagnuole. — 20.15: Musica per piano. — 20.30: Borsa valori di Parigi e Tolosa. — Cambi. — Informazioni. — 20.45: Orchestra sinfonica. — 21.15: Aria di opere. — 21.30: Musica per violoncello e piano. — 21.45: Dizione. — 21.55: Cronaca della notte. L'ora esatta. — 22: Concerto orchestrale da un caffè. — Nell'intervallo: *Filina notizie*. — 22: Melodie. — 0.15: Il giornale parlato dell'Africa del Nord. — 0.30: Chitarra havajane. — 0.45: Musica da ballo. — 1: Fine della trasmissione.

VARSAVIA I - metri 1411,8 - Kw. 15,8

19.55: Dischi. — 20: «Il mistero di Pasqua», conversazione. — 20.15: Musica religiosa (coro); 1. Palestrina: *Impropria*; 2. Bach-Cornelius: *Canto religioso*; 3. Haydn: *Tenebrae*; 4. Moniuszko: a) *Coro dei giusti*; b) *Scro il legno della Croce* (coro e solo di baritone). — 21.15: «Giuda», conversazione. — 22.15: Bollettini diversi.

VIENNA - m. 516,4 - Kw. 20

Nun vi sono trasmissioni.

ZURIGO - m. 459,4 - Kw. 0,75

20: Concerto corale e orchestrale. — 22: Notiziario.

La "Guida del Touring", in Esperanto.

TOURING CLUB ITALIANO: Milano (nei laghi) ed Lombardia; pagine 112. L. 15.

Dopo avere ultimata la grandiosa collezione della «Guida d'Italia» iniziata 17 anni fa, il Touring Club Italiano ha consentito di collaborare con gli esperantisti italiani per offrire ai turisti di tutto il mondo un'edizione ridotta della guida stessa in esperanto. E questa iniziativa è stata presa anche per dimostrare l'importanza che sempre più va acquistando questa lingua internazionale, utile a tutti, nel campo del turismo e della propaganda nazionale.

La collezione, iniziata col volume che descrive Milano e la regione della Lgh, consisterà di piccoli e maneggevoli volumi che illustreranno il più importanti centri turistici italiani. Ogni volume avrà le stesse carte e le stesse piante dei volumi originali e sarà il più ricco di notizie fra tutte le traduzioni fatte finora.

Il primo volume della collezione «Milano nei laghi di Lombardia» consiste di 112 pagine, dense di notizie e descrizioni; comporta sei carte e piante. A arricchito da un vocabolario, che spiega le parole più comuni che si possono incontrare nelle carte, lasciate colta dizione in italiano, e nel testo e, finalmente, a preceduto da un glossario che spiega in esperanto le principali parole tecniche introdotte ed usate.

La traduzione, dovuta all'ing. Oregno di Milano, è molto ben fatta ed il testo curato (non abbiamo incontrato nessun errore in una decina di pagine scorse). Le notizie sono aggiornate secondo le ultime disposizioni, le tariffe ed i proventi rivisti e modificati quando se ne è presentata l'occasione. Il modesto prezzo, specialmente se lo si traduce in scellini o marchi, rende il volumetto, che è legato elegantemente in verde, alla portata di tutte le borse.

Senza dubbio questa nuova iniziativa dell'importante Ente turistico nazionale e degli esperantisti italiani sarà apprezzata nel suo giusto valore dai turisti stranieri e contribuirà come un importante contributo nell'interesse generale del turismo.

COMUNICATO

Per aderire alle numerose richieste dei nostri lettori di poter sottoscrivere

**Abbonamenti al RADIOCORRIERE
dal 1° Aprile al 31 Dicembre 1931**

abbiamo istituito uno speciale tipo di abbonamento per tale durata

a Lire 24

Nell'interesse degli abbonati il relativo importo dovrà essere versato entro il mese di Aprile, restando stabilito che la spedizione sarà iniziata col numero 14 del 4 Aprile, anche se l'importo giungerà alla nostra Amministrazione con ritardo.

L'abbonato riceverà quindi tutti i numeri dal 14 al 52

**APPARECCHI
RADIOEVENI**

Radiogrammofoni - Amplificatori - Alimentatori

Listini e condizioni gratis a richiesta

Francesco Prati

Piazza Virgilio, 4 - MILANO

Tel. 16.119

**A
RATE**

**A
RATE**

**A
RATE**

Queste TRE BASI della nostra vendita a rate

Niente cambi
Niente occasioni, soltanto apparecchi di marca e garantiti

Nessun aumento sui prezzi listino delle varie Case

Rischi di trasporto a nostro carico

**A
RATE**

**A
RATE**

ci hanno procurato centinaia di Clienti soddisfatti in ogni parte d'Italia



MILANO-TORINO
m. 500,8 - Kw. 8,5 m. 297 - Kw. 8,5

GENOVA
m. 312,8 - Kw. 1,5

- 8,15: Giornale radio.
8,30: Lista delle vivande.
11: Trasmissione da Roma del suono delle campane del « Gloria ».
11,15: Musica varia: 1. Mouton: *La peur du loup*, ouverture; 2. Prondel: *Good morning* Miss. valzer; 3. Bomborg: *Roberto il pirata* fantasia; 4. Dvorak: *Danza slava* n. 4; 5. Bizet: *L'Arlesiano*, 1° Suite; 6. Brunetti: *Scherzo*; 7. G. Fino: *Risveglio primaverile*; 8. Suco: *Misericordia*, marcia.
12,18: Giornale radio.
13: Segnale orario ed eventuali comunicati dell'E.I.A.R.
13,11: Trasmissione di dischi « La voce del padrone ».
16,25: Giornale radio.
16,35: Cantuccio del bambino.
16,45 (Milano-Torino): Rubrica della signora - Musica riprodotta o ritrasmessa; (Genova): Il salotto della signora - Musica riprodotta o ritrasmessa.
17,50: Giornale radio - Estrazioni del *Bigio Lotto* - Comunicati del Consorzio Agrari - Enli.
19,20: Popolavoro.
19,30: Musica varia: 1. Ketelbey: *Ora celeste*; 2. Barbieri: *Schizza campestre*; 3. Porosi: *Trasfigurazione di S. S. Gesù Cristo*; 4. Dvorak: *Humoresca*; 5. Longo: *Le campane di S. Petronio*; 6. Beethoven: *Adagio della sonata 27*; 7. Paderewsky: *Celebre minuetto*.
20: Segnale orario ed eventuali comunicati dell'E.I.A.R. - Giornale radio - Bollettino meteorologico.
20,20 (Milano-Torino):

Capelli bianchi

Commedia in 3 atti di G. ADAMI.

Persongaggi:

- Doretta Dori A. De Cristofaris
Valentina Marisa Da Reggino
Donna Enrica Alda Ottaviani
Cioè Olina Bardelli
Luciano Franco Becel
Caudino Nardo Leonelli
De Vincenti Davide Vismara
Un giovane Massimo Pianforini
20,20 (Genova): Commedia dialettale

O Villezzo do Sciò Michè

3 atti di TIXI.

- Michè G. R. Parodi
Cattola B. Nardi
Ninia E. Reni
Toria L. Monti
Giglietta E. Fedriani
Manuela L. Parodi

SABATO SANTO

MILANO - TORINO - GENOVA - ROMA - NAPOLI
Ore 11.

TRASMISSIONE DA ROMA DEL SUONO DELLE CAMPANE

DEL

“GLORIA”

Corin R. Drava
Tomazin G. Marchi
Un cliente L. Roberti

22 (Milano-Torino): Selezione d'operette. - In un intervallo: Libri nuovi.

23: Giornale radio.
Dalla fine del giornale radio alle 23,55: Musica ritrasmessa dalla Sala Gay di Torino.
23,55: Ultime notizie.

ROMA - NAPOLI

m. 441 - Kw. 7,5 m. 331,4 - Kw. 1,7

STAZIONE ROMA ONDE CORTE
m. 25,4 - Kw. 15 - 2 RO

8,15-8,30 (Roma): Giornale radio - Bollettino del tempo per piccole navi.

11-11,15: Trasmissione del suono delle campane del « Gloria » - Giornale radio.

ROMA - NAPOLI
Ore 21

TRASMISSIONE D'OPERA DAL

Teatro Reale dell'Opera
o dal San Carlo di Napoli

- 12,45-14: Trasmissione di dischi « La voce del padrone ».
13,20: Giornale radio.
13,30: Segnale orario - Eventuali comunicati dell'E.I.A.R.
16,30 (Roma): Notizie - Bollettino del tempo per piccole navi.
16,30 (Napoli): Bollettino Meteorologico - Notizie - Estrazione del H. Lotto - Radiosport.
16,50: Comunicazioni agricole.
17-18,30:

Concerto variato

diretto dal M° ENRICO MARTUCCI

Parte prima:

1. Suppè: *Poeta e contadino*, ouverture;
2. Leucavallo: *Canzone d'amore*.
3. Gade: *Nella grotta azzurra*;
4. Delibes: *Coppelia*, selezione.
5. Normine: Danze dall'opera *Il principe Igor*.
6. Verdi: *Otello*, selezione.

Parte seconda:

7. Elgar: *La corona delle Indie*, Marcia degli imperatori mongoli.
8. Franchelli: *Asrael*, preludio.
9. Chaminade: *La Lisoyera*.
10. Glazunow: *Serenata spagnola*.
11. Luttuana: *Le preziose ridicole*, ouverture.

19 (Roma): Segnali per il servizio radiomusficatico - Lezioni dalla II. Scuola F. Cesi.

19,15 (Napoli): Cronaca dell'idroporto.

19,20: Giornale radio - Giornale dell'Enit - Comunicato del Popolavoro - Rubriche varie.

19,50: Trasmissione di dischi « La voce del padrone ».

20,10: Giornale radio - Rubriche varie.
20,30: Segnale orario - Eventuali comunicati dell'E.I.A.R. - Notiziario artistico - Cenni sull'opera.

Trasmissione d'opera

dal T. Reale o dal S. Carlo

Negli intervalli: Notizie varie - Notiziario.

22,55 (circa): Ultime notizie.

BOLZANO
m. 453 - Kw. 0,22

12,20: Bollettino di viabilità dei valichi alpini - Notizie.

12,30: Segnale orario - Eventuali comunicazioni dell'E.I.A.R.

12,30: Trasmissione di dischi « La voce del padrone ».

12,55-13,45: Musica varia: 1. Azonzi: *Messaggio d'amore*; 2. Verdi:

Un ballo in maschera, fantasia (Ricordi); 3. Jullian: Fantasia campesire; 4. Zereoviz: La bambina della primavera, scissione (Ricordi); 5. Raffelli: Capri, barcarola. 16. Trasmissione dal Casinò di cura di Gries.

20.45: Radio-giornale dell'Enit: «Attraverso l'Italia» - Doppio lavoro - Bollettino di visibilità dei valichi alpini - Notizie. 21: Segnale orario - Eventuali comunicazioni dell'E.I.A.R.

Concerto di musica leggera

Orchestra dell'E.I.A.R.

- 1. Manfred: Testa diritta, marcia. 2. Krone: L'orologio d'oro, intermezzo. 3. Luppolini: Sarrisi birichini. 4. Falla: La femmina, fantasia. 5. Tanejev: Reita nel suo repertorio. 6. De Micheli: In campagna, suite; a) Alba estiva, b) Il torrente, c) Sotto i castagnoli, d) La sagra. 7. Translaure: Nozze in Lillipuzi.

Fra il 5° e il 6° numero: Notiziario letterario.

22.45: Un'ora di musica da ballo riprodotta. 23.45: Notizie.

BRATISLAVA - metri 278,8 - Kw. 14.

16. Dischi - 16.30: Concerto dell'orchestra della stazione - 17.30: Concerto vocale - 18: Radiotrasmissione da una chiesa: Dvorak: Tre Deum (diretto dal prof. Ledvina - 19.30 (da Praga): Radio-recita - 22.30: Programma di domani - 22.35 (da Praga): Dischi.

BRESLAVIA - m. 325 - Kw. 1.7.

15.45: Concerto orchestrale - 16.15: Il libro del giorno - 16.30: Concerto orchestrale - 17: Cronaca cinematografica - 17.30: Dischi minuti di cronaca. 17.40: Conferenza. 18.15: rassegna musicale-letteraria della settimana - 18.45: Meteorologia - Concerto orchestrale I Weber: Ouverture di Tannhauser; 3. Schumann: Papillons; 3. Mendelssohn: In der Jugendzeit; 4. D. Albert: Fantasia sull'opera Mafetta von Nygmeegen; 5. S. Bielau: Suite orchestrale; 6. Liszt: Scaglia musicale - 19.30: Meteorologia - Uno sguardo all'Europa - 20: Vedi Berlino - 21.30: Notiziario - 22.30: «Assegnata di Pasqua (lettura del Faust di Goethe)» - 23.15: Vedi Berlino.

BRNO - m. 341,7 - Kw. 2,8.

15.30 (da Bratislava): Concerto orchestrale - 16.30 (per i giocatori di scacchi) - 17.40: «Novità letterarie» - conversazione - 18.15 (da Praga): Conferenza - 18.25 (in tedesco): Informazioni e canzoni - 19 (da Praga): Notiziario - 19.5: Dischi - 19.30 (dal Praga): Radio-recita - 22.30: Informazioni - 22.35 (da Praga): dischi.

BRUXELLES I (Emisa in francese) - m. 508,5 - Kw. 20.

18: Concerto di musica da ballo - 18.45: Concerto dell'orchestra della stazione - 19: Balli: La Huguette; 2. Adams: La comedia di Norimberga; 3. Giordani: Serenata matura; 4. Giordani: Cantilena; 5. Conversazione; 5. Gervais: Sfilata sotto un fungo; 6. Romberg: Habere il pirata; 7. Waldteufel: La sirtac polacca - 19.45: Musica riprodotta - 20.15: Conferenza con alcuni drammaturghi danimergesi - 20.30: Giornale parlato - 21: Concerto di musica riprodotta - 21.45: Conversazione su Camille Lemonnier e lettura di brani di suoi scritti - 22: Concerto di musica da ballo - 23: Giornale parlato.

BRUXELLES II (Emisa in fiammingo) - m. 338,2 - Kw. 20.

18: Concerto del Quintetto della stazione (12 numeri di musica brillante e da ballo) - 18.45: Musica riprodotta - 19.45: Musica riprodotta - 20.15: «Il secolo dei fanciulli» - conversazione - 20.30: Giornale parlato - 20.55: Cronaca agricola - 21: Concerto dell'orchestra dell'N. N. II, diretto da Meiternaus; 1. Suppe: Partenza; 2. Riccio: In una casa di stile a Madrid; 3. Canto; 4. Gzardas - 21.45: Lettura di brani della Passione di Cyrille Benschave - Ripresa del concerto; 5. Rubinstein: Ballo in maschera; 6. Talo: Rapsodia; 7. Canto; 8. J. Jones: La Gelsia.

BUCAREST - m. 394,2 - Kw. 16.

16: Concerto militare - 17: Informazioni - Segnale orario - 17.15: Musica militare - 18: Conferenza - 19: Concerto grammofonico - 20: Serata di opere.

BUDAPEST - m. 550,5 - Kw. 23.

16: «Storia della Croce di Cristo» conferenza - 17.10: Conferenza - 17.30: Concerto corale - 18.30: Conferenza - 18.50: Musica riprodotta - 20.10: Concerto vocale e strumentale - 1. Wagner: Parsifal, prologo; 2. M. Szekelybidy nel suo repertorio, con accompagnamento d'organo; 3. J. S. Bach; Aria della Passione secondo San Giovanni; 4. Wagner: Un brano del Parsifal; 5. Szekelybidy nel suo reper-

torio; 6. J. S. Bach: Sinfonia dell'Oratorio di Pasqua - In seguito: Concerto dell'orchestra iliziana.

COPENAGHEN - m. 281,2 - Kw. 1.

15: Per i bambini - 15.30: Concerto strumentale - 18.15: Canzoni scandinave - 18.30 - La tubercolosi e le scuole - conferenza - 20: Chiacchierata - 20.10: Musica di commemorazione danese - 20: Vecchia musica da ballo - 21.30: Recitazione - 22.5: Musica da ballo moderna.

DAVENTRY 5 G. B. - m. 479,2 - Kw. 38.

16.30: Concerto orchestrale - 17.5: Concerto d'organo da un cinematografo - 18.15: L'ora dei fanciulli - 19: Vedi Londra I - 19.15: Notizie e bollettini - 19.40: Notiziario scritto - 19.45: Mostra leggera - 20.45: Concerto corale - 21.15: Vedi Londra I - 21.55: Notizie locali - 22: Selezione di opere: Orchestra della stazione e Inghilterra: 1. Monteverdi: Selezione della Rappena del Quarantotto; 2. Stohart e Juonans: Fiore stregato; 3. Friedlander: Janita; 4. Romberg: Il principe studente (ranio); 5. Lehar: Selezione di Flederma; 6. Phillips: Gavvita della Ragazza ribelle; 7. Arle per l'orchestra; 8. Lehar: Selezione della Giovana Ultera - 23.15: Notizie e bollettini - 23.30: Trasmissione d'immagini.

DAVENTRY 5 XX - m. 1554,4 - Kw. 35.

16.30: Vedi Londra I - 17.10: Reportage di una partita di calcio - 17.45: Segnale orario - 18.15: L'ora dei fanciulli - 18.50: Genetivai - 19.15: Notizie e bollettini - 19.30: Segnale orario - 19.40: Intervallio - 19.45: Debussy: Studi n. 9, 10 e 11 (piano) - 20: «Il mese nella Scozia» - conferenza della Rappena del Quarantotto nel giardino - 20.30: Concerto vocale ed orchestrale - Selezione di opere: 1. Bizet: Carmen; 2. Leoncavallo: I pagliacci; 3. Offenbach: I racconti di Hoffmann; 4. Mozart: Il Ratto mario; 5. Gounod: Faust - 22: Segnale orario - 22.15: Previszioni marine - 22.30: «The Scoop», storie di poliziotti (XII) - 22.45: Vandeville: Musica, canzoni, macchie, ecc. - 23.15: Musica da ballo - 0.30: Segnale orario.

FRANCOFORTE - metri 389,6 - Kw. 1,7.

16.30: Concerto orchestrale (Vedi Mùhlbacher) - 17: Vedi Mùhlbacher - 17.40: Ripresa del concerto - 18: Notizie economiche - 18.15: «L'Invasione greca» - conferenza - 18.45: Introduzione alla musica di Faust - 19.10: Letture di spagnoli - 19.45: Vedi Mùhlbacher - 20.30: Vedi Mùhlbacher - 21.30: Vedi Mùhlbacher - 22.45: Notiziario - 23: Vedi Mùhlbacher.

GINEVRA - m. 759,5 - Kw. 1,5.

17.30: Concerto brillante - 19: Musica da ballo - 19.40: Chiacchierata gastronomica - 20: Programma letterario e musicale; 1. Concerto mandolinatico; 2. Monolotti; 3. Concerto mandolinatico; 4. Monolotti - 21: Concerto brillante - 22: Notiziario - 22.30: Concerto orchestrale; 1. Razi-gade; Due danze autiche; 2. Kullman; Selezione della Principessa del circo.

PRESENTANDO un abbonato nuovo alle Radiodiffusioni riceverete un magnifico libro. Leggere conosci «Eiar» a pagina 16.

PROGRAMMI ESTERI

LE STAZIONI SONO DISPOSTE IN ORDINE ALFABETICO.

ALGERI - m. 360,4 - Kw. 16.

90: Mercuriali della camera di commercio di Algeri - Notizie varie - 90.45: Alcuni canti e balletti - 90.30: Valzer e fox trots - 20.50: Informazioni - 21: Musica militare - 21.15: Concerto vocale - Alcune canzoni di Maria Dubas - 22.15: Canzoni e monodici unioristici - 22.30: Alcuni a soli - 22.45: Aria di opere - 23: Jazzy-ban.

AMBURG - m. 372,2 - Kw. 4,7.

16.15: Concerto beethoveniano - 17: Reportage sportivo - 17.30: Ora dedicata al poeta Rudolf A. Schneider - 17.55: Concerto per strumenti a fiato - 19.50: Meteorologia - 20: E. Mendelssohn: Hans Dampf in allen Gassen, filastro di Heinrich Zschokke - 21: Concerto orchestrale; 1. Lottzing: Ouverture di Evadne; 2. Cielkowski: Polonaise dall'Eugenio Onegin; 3. J. Strauss: Dolci di Vienna; 4. Strauss: Recluse; Aria sinfonica dell'opera Arià di primavera; 5. Urech: Segno di melodia; pot-pourri; 6. Rubinstein: L'ala caprice; 7. Novotny: Maria; 8. Suppe: Ouverture vienese; 9. Gilbert: La lettre de Manon; 10. Hilli: Concerto in F; 11. Primi: pot-pourri di Ilona-Maria; 12. Fuchs: In die Todtag; 13. Lanza: Ombra blu; 14. Translaure: Valzer; 15. Rossini: La danza, tarantella napoletana ecc. ecc. - 22: Notiziario - 22.50: Notizie marittime - 23: Danze.

BARCELONA - metri 348,8 - Kw. 7,5.

Non sono presentati i programmi.

BAZILEA - m. 244,1 - Kw. 0,65

17: Conferenza sportiva - 17.30: Concerto grammofonico; Valzer e marce classiche - 19.30: Conferenza - 19.45: Programma popolare - 20.15: Concerto vocale o strumentale. Composizioni di Walter Scherbiacher - 22: Notiziario - 22.10: Concerto orchestrale.

BELGRADO - m. 430,4 - Kw. 2,8.

20: Dischi - 17: Concerto orchestrale - 1. Kublan: Ouverture della collina degli orlani; 2. Bellini: La scrofa; 3. Godard: Berceuse; 4. Dri-20: Piccinto; 5. Zandonai: Telefonken - 18: Conferenza - 19.30: Conferenza - 20: Iltrasmissione di una opera - 21.30: Notiziario - In seguito: Concerto di halalaite.

BERLINO I - m. 419 - Kw. 1,7.

16.5: Concerto orchestrale - 17: Repertorio sportivo - 18: rassegna di libri nuovi - 18.10: Concerto vocale e strumentale; Musorogski, Senza sole - 18.35 - «Comprensione per la natura» - conferenza - 19: Concerto d'organo; 1. J. K. Bach: Preludio e Fuga; 2. Heger: Aria Flauto dell'op. 56; 3. Heger: Giorno in cassetta del Pop. 59 - 19.30: N. Schwarzkopf legge dalle sue opere - 20: Concerto orchestrale; 1. Debuss: Il re al diavolo, suite; 2. Strauss: Poma d'amore; 3. Grieg: Aria norvegese; 4. Pugnani Kreutzer: Tamburino cinese; 6. Moszkowski: Suite internazionale; Oscar Strauss: Valzer; 8. Heuriette Harden berg legge dalle sue poesie; 9. Grieg: Holberg-Suite; 10. Strauss: Dove fioriscono i lioni - 22: Notiziario - 22.30: Gustav Mahler: Sinfonia n. 2 in do minore.

BERNA - m. 403,8 - Kw. 1,1.

16: vedi Zurigo - 17: Per la gioventù - 18.15: Ora letteraria - 18.45: Concerto grammofonico - 19.20: Segnale orario - Meteorologia - 19.30: vedi Basilea - 20: Concerto popolare - 21: vedi Basilea - 22: Notiziario - 22.15: Musica da ballo - 22.45: Dancing.

MERCOLEDI' : Ore 20,15 DALLE STAZIONI DI ROMA-NAPOLI - MILANO-TORINO-GENOVA ECCEZIONALE PROGRAMMA DI VARIETA' OFFERTO DALLA SOC. AN. CIOCCOLATO PERUGINA & S. A. PASTIFICI GIO. & F. III BUTONI SANSEPOLCRO

GRAZ - m. 352,5 - Kw. 9,5.

Vedi programmi di Vienna.

HEILSBURG - m. 276,5 - Kw. 7,5.

36: Concerto orchestrale popolare - 16,45: Conversazione sul filo della settimana. - 17: Ora letteraria dei giovani. - 17,35: Cori religiosi. - 18,10: Mercuriali. - 18,30: Rassegna dei mercati mondiali. - 18,40: Il programma della settimana ventura - 19,55: Chiarimenti del programma in esaurimento. - 19: «Il nuovo organo del Duomo di Koenigsberg», reportage. - 19,30: «La lotta per l'oro», conversazione. - 19,55: Meteorologia. - 20: Concerto orchestrale. 1. Goldmark: *Invenzione in primavera*; 2. Smetana: *Due capricci e dai boschetti della Isonia*; 3. Saint-Saëns: *Phaeton*, poema sinfonico; 4. Svedisen: *Rapodia norvegese* n. 3; 5. Hittsch-Roskoff: *Quelcure di Pasqua*; 21,20: Ed. Krieg: *Musica del Peer Gynt* (per soprano ed orchestra). - 22,10: Notizie e bollettini diversi. - 22,30: Vedi Berlino.

HILVERSUM - metri 298,8 -

Kw. 6,5.

16,55: Lezione di tedesco. - 17,25: Lezione di esperanto. - 17,45: Conversazione istruttiva. - 18,15: Conversazione. - 18,45: Dischi. - 18,50: Conversazione. - 19,5: Dischi. - 19,10: Conversazione letteraria. - 19,55: Dischi. - 20,10: Radio appendice. - 20,30: Informazioni varie. - 20,40: Musica per violino e piano. - 21,10: Concerto dell'orchestra della stazione. *Arie per basso* - Informazioni - Dischi. - 21,40-40: Dischi.

HUIZEN - m. 1875 - Kw. 3,3.

15,40: Per i fanciulli. - 17,10: Quarto d'ora tecnico. - 17,40: Dischi. - 18,40: conversazione sportiva. - 18,55: Rassegna giornalistica. - 19,15: Dischi. - 19,25: Lezione di esperanto. - 19,55: Conversazione. - 20,25: Comunicato di polizia. - 20,40: Programma di cabaret. Quindici numeri di musica, canzoni, macchiette, ecc. - 23,40-40: Dischi.

KATOWICE - m. 408,7 - Kw. 16.

16,10: Programma per i fanciulli. - 16,45: «Cassetta delle lettere», per i fanciulli. - 17,15: Conferenza sulla cultura antica e moderna nella Slesia. - 17,40: Conversazione. - 18,10: Traffugliamento a 4 voci. - 19: a) Audizione letteraria; b) Concerto in programma; bollettino meteorologico - Programma di domani, in francese.

KOSICE - m. 294,1 - Kw. 2,6

10,30 (da Bratislava): Concerto orchestrale - 17,30: Sport e turismo. - 17,45: «L'acqua potabile», conversazione. - 18 (da Bratislava) - 19,30 (da Praga): *Dvorak: Te Deum*. - 22,20: Programma di domani - 22,25 (da Praga): Dischi.

LANGENBERG - metri 472,4 -

Kw. 17.

16,20: «Viaggio in Vestfalia e in Renania», conferenza. - 16,40: Gli inizi del Cristianesimo in Vestfalia. - 17: Ved. Amburgo. - 18,20: «Viaggio in Terra Santa», conferenza. - 18,40: Rassegna politico-economica. - 19: Meteorologia - Notizie varie. - 19,25: Lezione di inglese. - 19,40: Per la buona professione. - 20: «Per la buona audizione»: concerto religioso; 1. Coro a cappella a) *Händel: Ecce quomodo moritur*; b) *Haydn: Tenebrae facies sunt*; 2. Barch: *Due preludi corali*; a) *O uomo, plangi i tuoi peccati*; b) *Altri cori del* fanciullo; 7. *Reyer: Torceta o fuga in re minore*; 8. *Id.: Cantata corale per soprano solo, violino, viola da braccio, organo e coro misto*; 9. *Id.: Largo della Suite in stile antico*; 10. *Couvoisier: a) CH*



Dall'arena del Colosseo, gremita di popolo e folla di gagliardetti, le parole commemorative del dodicesimo annuale dei Fasci, si sono propagate per radio con la maschia potenza della giovinezza travolgente.

sa, *one araturisee la sorgente*; b) *Quando trova il giorno del Giudizio*; II *Häser: Canza di Pasqua*; 12. *Id.: Corale d'orazione: Cristo è risorto* - In seguito: Ultime notizie.

LIPSIA - m. 259,3 - Kw. 2,3.

16: Audizione di dischi nuovi. - 17: Reportage sportivo. - 17,40: Meteorologia - Segnale orario. - 18,30: Lezione di buon tedesco. - 18,40: *Sylvia* con Vienna legge dalle sue prose. - 19: «Il vinguatore», dialogo. - 19,30: Concerto orchestrale. 1. *Haydn*; 2. *Sinfonia*; 2. *Wetzer: Concerto per clarinetto*; 3. *Mendelssohn-Bartholdy: Sogno d'una notte d'estate*. - 21: Attualità. - 21,10: *Gustav Herrmann: La via perduta*, radiodramma. - 22: Notiziario e fino alle 26 concerto orchestrale.

LONDRA - m. 356,3 - Kw. 4,5.

16,30: Concerto vocale e strumentale. - 17,45: Concerto d'organo da una chiesa. - 18,15: Concerto di musica da ballo. - 19,40: Notiziario sportivo londinese. - 19,45: Concerto vocale (baritono) e per oboe. - 20,45: Concerto pianistico. - 21,15: *Leonard Merck: Fioretta di bosco*, radio-recita. - 21,35: Notizie regionali. - 22: Concerto vocale e di un'orchestra d'archi. - 23,15: Notizie e bollettini. - 23,30: Musica da ballo.

LONDRA II - m. 261,3 - Kw. 6,7.

17,10: Ved. Daventry 5 XX. - 19,40: Bollettino sportivo londinese. - 19,45-20,15: Ved. Daventry 5 XX GIG 5 RTU. - 20,15-20,25: Ved. Daventry 5 XX.

LUBIANA - m. 575,8 - Kw. 2,8.

19: Suono solenne delle campane. - 19: «Pa pace universale», conferenza. - 20: Trasmissione di un'opera da Belgrado. - 22: Notiziario.

LYON-LA-DOUA - metri 465,9 - Kw. 2,3.

17,30: Concerto grammofonico. - 20: Musica brillante (dischi). - 20,30: Radiocaccia. - Borsa di Parigi. - Segnale orario - Varie. - 20,56: Cronaca dei combattenti. - 21,5: «L'alimentazione delle piante», conversazione. - 21,30-21,15: Cronaca esperantista. - 21,30-21,15: Radiocaccia dalla città di Saint-Etienne.

MORAVSKA-OSTRAVA - metri 263,4 - Kw. 7,1.

18,15: Per i fanciulli. - 19,30 (da Bratislava): Concerto orchestrale. - 17,30: Concerto vocale. - 18,15 (da Praga): Conversazione. - 18,25: Dischi. - 18,40: Musica per fisarmonica. - 19,15: Dischi. - 19,30: Da Praga. - 22,25: Programma di domani. - 22,25 (da Praga): Dischi.

MUEHLACKER - metri 360,1 - Kw. 7,5.

17,40: Ved. Francoforte. - 18,15: Conferenza. - 18,45: Storia di una traversata oceanica priva di gloria. - 19,10: Lezione di spagnolo. - 19,45: Concerto di strumenti a fiato. - 20,30: Due fiabe di Manfred Kyber. 1. *L'amicizia migrante*; 2. *La morte e la piccola fanciulla*. - 21,30: Concerto dedicato a J. S. Bach: 1. *Preludio e fuga in si minore del Clavembato ben accordato*; 2. *Concerto in la minore*; 3. *Ricercata* dalla «Offerta musicale»; 4. *O uomo, plangi i tuoi grandi peccati*. - 22,45: Notiziario. - 23: *Litica svizzera: Recitazione e canto*; *Lieder* di K. Stamm, Schöck, Faesi, Pulver, Honegger.

OSLO - m. 1082,2 - Kw. 7,5.

17,45: L'ora dei fanciulli. - 18,45: Musica nazionale su strumenti nazionali. - 19,15: Meteorologia - Notizie dai giornali. - 19,30: Conferenza. - 20: Segnale orario. - 20: August Strindberg: *Fatener*, radio-recita. - 22: Meteorologia - Notizie dai giornali - Conversazione d'attualità. - 23,30: Concerto di musica strumentale. - 23,30: Fine della trasmissione.

PARIGI (Radio) - m. 1724,1 - Kw. 17.

17,55: Informazioni dai giornali. - 19: Comunicato agricolo - Risultati di corse. - 19,30: Mezz'ora di musica riprodotta. - 19,45: Conversazione. - 20: Segnale orario. - 20,5: Conversazione. - 20,30: Lezione complementare di inglese. - 20,45: Informazioni economiche e sociali. - 21: «Racconti di Pasqua», letture letterarie. - 21,30: Informazioni - Risultati sportivi. - 21,45: Radio-recita. - Commedia. - 22,15: Rassegna dei giornali della sera - Informazioni - L'ora esata. - 22,30: Musica da ballo.

PARIGI T. E. - m. 1445,8 - Kw. 15.

18,45: Giornale parlato. - 19,15: Bollettino degli spettacoli. - 19,30: Informazioni e brevi conversazioni. - 20,30: Serata radioteatrale. - 21,30: Interezzo di varietà e di musica brillante.

PRAGA I - m. 486,2 - Kw. 5,5.

15,50: Per i fanciulli. - «Le campagne di Pasqua». - 16,30: «I campi d'estate ed il turismo», conversazione. - 16,30 (da Bratislava): Concerto orchestrale. - 17,30: «Costumi di Pasqua in Rutenia», conversazione. - 18,5: Informazioni agricole. - 18,15: «Storia della Società ginnastica degli operai», conversazione. - 18,25 (in tedesco): Informazioni - Conversazioni. Dischi. - 19: Segnale orario - Campagna. - 19: Informazioni. - 19,5: Dischi. - 19,30: 1. *Zeyer e J. Suk: Sottile* il mio, leggenda drammatica. - 22: Meteorologia. Notizie sportive. - 22,30: Informazioni. - 22,25: Dischi.

RABAT (Radio Marocco) - metri 416,4 - Kw. 2,5.

17: Concerto di dischi. - 19,45: Emissione in arabo. Conversazione. Giornale parlato e dischi. - 20,45: Informazioni dell'agenzia Havas - Giornale

ALERE OMNIA

di VALLE

Via Egadi, 10 - MILANO

Batterie anodiche e accumulatori - Fabbrica specializzata

in pische - Sconti eccezionali

Cittedate Istituto

parlato — 21: Un'ora di danze antiche e moderne. Quinto dei numeri — 22: Conversazione d'igiene. — 22:10: Concerto di dischi (danze).

STOCOLMA - m. 435,4 - Kw. 75
10: Musica brillante — 17: Per i fanciulli — 17:30: Musica ritardata. — 18:30: Chiarobluera — 19: Programma vario: 1. Fletcher: *Le marche de vantilé*, 2. Canto; 3. Recita; 4. J. Strauss: *Voci di primavera*; 5. Trio di zufolatori; 6. Heuschel: *Il suono*, 6) Dubu e Burke: *Painting the clouds with sunshine*; 8. Moscovski: *Tre danze spagnole*; 7. Recitazione; 9. Trio di zufolatori; 10. Canto; 10. Tschir: *Fantasia sullo Zarevit*; 11. Winter: *Selezione di coristi marinarese*. — 21:40: Danze.

STRASBURGO - metri 345,2 - Kw. 17.

18: Concerto orchestrale — 18:45: Lezione di tedesco. — 19: Concerto orchestrale — 20:30: Notiziario — 20:45: Concerto grammofono — 21:30: Concerto 1. J. S. Bach: *Capriccio per la pazienza del fratello per cembalo*, 2. Haendel: *Concerto grosso*; 3. Beethoven: *Sonata op. 13 (patetica)* — 4. Mendelssohn: *Sono di una notte d'estate*; 5. Chopin: *Suita in mi maggiore*; 6. Liszt: *Capriccio poetico*; 7. Bizet: *Seconda Suite dell'Arlesiana* — 23:30: Musica da ballo (dischi).

TOLOSA - m. 385,1 - Kw. 15.
19:30: Borsa di commercio di Parigi - Piere e mercati - Risultati di corse - Informazioni. — 19:45: Orchestra viennese — 20: Canzonette — 20:15: Musica da ballo — 20:30: Borsa di commercio di Parigi e Tolosa - Cambi - Informazioni — 20:45: Tango cantati. — 21: Orchestra sinfonica — 21:40: Melodie — 21:55: Cronaca della sonda - L'ora esalt. — 22: Concerto

di dischi — 22:30: Arle di opere comiche — 23: Musica militare. — 23:15: Canzonette — 23:30: Ultime notizie — 23:45: Orchestra argentina. — 24: L'ora degli ascoltatori. — 0:15: Il giornale parlato dell'Africa del Nord. — 0:30: Ripresa dell'ora degli ascoltatori. — 1: Fine della trasmissione.

VARSAVIA 1 - metri 1411,8 - Kw. 158.

17:40: «Zygmunt, la grande campana di Wawel», conferenza da Cracovia. — 18: «Risurrezione e campana di Wawel», da Cracovia. — 19: di da Leopold: Hausmann: *Il Nazareno*, trasmissione musicale; 6) J. S. Bach: *Corali a 4 voci* - Dopo il concerto bollettini diversi.

VIENNA - m. 516,4 - Kw. 20.

17: Processione della Risurrezione, reportage. — 17:45: Concerto vocale *Lieder* di vari compositori austriaci. — 18: «Pasqua», conferenza — 18:30: G. Andrea Ressel legge dai suoi scritti — 19: Attualità — 19:30: Concerto vocale: 1. Schuler: 4 *Lieder*; 2. Schumann: 3 *Lieder*; 3. Loewe: 4 *Battute* — 20:10: M. Seulescu: «La settimana sacra», dramma in un atto (dal rumeno). — 21: Job: *Castro* - «I callivi ragazzi», recita — 22: Notiziario — 22:10: Grande concerto orchestrale.

ZURIGO - m. 459,4 - Kw. 0,75.

17:15: Concerto di armonica. — 17:18: Musica sacra (dischi) — 17:50: L'ora musicale dei fanciulli. — 19: Campana delle Chiese di Zurigo — 19:30: «Madre e figlio», lettura dal libro di Johanna Zfircher Stehel. — 20: Concerto del Radioquartetto. — 20:30: Calderon de la Barca: «Il grande teatro del mondo», (dischi). — 22: Notiziario.

ZENITH

le valvole che danno la voce perfetta
al vostro moderno radiorecettore

SA ZENITH Sede in Monza	FILIALE DI MILANO Cso. B' Ayres 3 Tel. 21155	Rapp. per la Svizzera J. Renaud & C. Neuchâtel Sablons 34
----------------------------	---	---

U 460 - potenza d'uscita - 10 Watt
P 450 - potenza d'uscita - 3 Watt
SI 4090 - potenza d'uscita AF - CI 4090 - potenza d'uscita AF
R 4100 - potenza d'uscita AF - diacete 20-A
R 7200 - potenza d'uscita AF - diacete 20-A

INGELEN U 3



È un apparecchio costruito con criteri scientifici, in gran serie, ad un solo comando per onde corte, medie e lunghe (20-2000 m.). Quadrante illuminato funzionante a corrente luce sotto qualsiasi voltaggio - Suono ottimo - Attacco per Pick-up
Prezzo dell'apparecchio L. 1380 - del Pick-up L. 112 - dell'altoparlante L. 234 (vólvole e tasse comprese)

ELECTRA RADIO

Via S. Bernardo, 19 - GENOVA

ITALIA SETTENTRIONALE - TRE VENEZIE - TOSCANA

Cataloghi Grátis

SIRIEC

Via Nazionale, 251 - ROMA

ITALIA CENTRO-MERIDIONALE - ISOLE - COLONIE

DOMENICA

5

MILANO-TORINO
m. 500,8 - Kw. 8,5 m. 297 - Kw. 8,5

GENOVA
m. 312,8 - Kw. 1,5

10,15: Giornale radio.
10,30: Spiegazione del Vangelo (Milano): Padre Vittorino Facchini; (Torino): Don Giordano Pino; (Genova): Padre Valeriano da Finonari.

10,50-11,15: Musica religiosa: Trasmissione di dischi « La voce del padrone ». 
11,15-11,30 (Torino): Rubrica agricola.

12,15-13,15: Musica varia: 1. Moulon: *Primavera della vita*; 2. Waldtufel: *Mon rêve*, valzer; 3. Friml: *Rose Marie*, fantasia; 4. Canzone ritmica; 5. Hlzet: *Giocchi di fanciulli*, suite; 6. Canzone ritmica; 7. Succo: *Racconto*; 8. Dreysebok: *Trepak*; 9. Frondel: *Chitarra torera*, passo doppio.

13: Segnale orario ed eventuali comunicazioni dell'E.I.A.R.
13-13,30: A. Casella: « Punti di vista ».

16: Concerto di musica brillante. Negli intervalli: Notizie sportive e Notiziario cinematografico.

17,30: Musica trasmessa dall'Hotel Continental di Milano.
18,30-18,40: Giornale radio - Notizie sportive.

18,40 (Torino): Radio-gala giornalino di Spumellino.
19,20: Di polavoro.

19,30-20,35: Musica varia: 1. Schramel: *Vienna resta Vienna*; 2. Moszkowsky: *Serenata*; 3. Hettinell: *Sigarette in festa*; 4. Lehár: *Friderica*, fantasia; 5. Abergoni: *Maigaltesca*; 6. Michele: *Futiska*, czerdas; 7. Pattaceini: *El puntillero*.

20: Segnale orario ed eventuali comunicazioni dell'E.I.A.R. - Giornale radio - Notizie sportive.
20,55:

Trasmissione d'opera

Nel primo intervallo: Conversazione di Renzo Sacchetti - Negli intervalli seguenti: Giornale radio e Notiziario.

Alla fine dell'opera: L'ultima notizia.

ROMA - NAPOLI
m. 441 - Kw. 75 m. 331,4 - Kw. 1,7

STAZIONE ROMA ONDE CORTE
m. 25,4 - Kw. 15 - 2 RO

10 (Roma): Lettura e spiegazione del Vangelo.

10,15 (Roma): Musica religiosa eseguita con dischi grammofoni « La voce del padrone ». 

10,45-11 (Roma): Annunci vari di sport e spettacoli.



13-14: Concerto vario: 1. Auber: *I diamanti della corona*, sinfonia; 2. Translatour: *Pezzo caratteristico*; 3. Corti: *Nostalgia di Granada*, impressione; 4. Rampoldi: *Dolore*, valzer; 5. Strauss: *Pot-pourri dell'operetta La vedova indiana*; 6. Cardillo: *Carta, carta*; 7. Petersburki: *Oh, donna cara!*, tango; 8. Colonnese: *Parigi, coppa di campagne*.

13,30: Segnale orario - Eventuali comunicazioni dell'E.I.A.R.

16,30 (Napoli): Bambinopoli - Bollettino meteorologico - Radiosport.
17-19 (circa) Trasmissione dall'Augusteo:

Concerto sinfonico

diretto dal M.^o THOMAS BEECHAM.
Nell'intervallo: Notizie sportive.
19,25 (Napoli): Cronaca dell'Idroporto.
19,30: Notizie - Comunicato del Dupolavoro - Rubriche varie.

ROMA - NAPOLI
Ore 17



AUGUSTEO

CONCERTO DIRETTO DAL MAESTRO

THOMAS BEECHAM

19,50: Trasmissione di dischi « La voce del padrone ». 

20,10: Sport - Rubriche varie.
20,30: Segnale orario - Eventuali comunicazioni dell'E.I.A.R. - Serata d'operetta:

Santarellina

(MAM'ZELLE NITOUCHE)
Operetta in tre atti di G. HERVE'

Direct. d'orch. M.^o A. PAOLETTI.

Negli intervalli: Notiziari - « L'eco del mondo », rivista di attualità di G. Alterocca.

22,55 (telex): Ultime notizie.

BOLZANO
m. 453 - Kw. 0,22

10,30: Musica sacra dischi « La voce del padrone »: 1. Boczi: *Messa solenne*; « Sanctus, Benedictus, Gloria »; 2. Campana della Chiesa di Potsdam: *Anno nuovo*, campane con organo; 3. Palestrina: *Exultate Deo*; Vittoria: *Ave Maria*. 

12,30: Segnale orario - Eventuali comunicazioni dell'E.I.A.R.

12,30: Notiziario sportivo (Pio Cabari) - Notizie 

12,40: Trasmissione di dischi « La voce del padrone ».

13-13,45: Musica varia: 1. Ilusconi: *Gattola delle gondole*; 2. Camussi: *La Du Barry*, fantasia; 3. Marielli: *Ronda allegria*; 4. Pianquic: *Le campane di Cornoville*, selezione; 5. Bivio: *Tango engadino*.
13,45-14: Le campane del convento di Gries.
16: Trasmissione dal Casinò di cura di Gries:

Concerto variato

Orchestra Andulovitz-Sette
19,45: Musica varia: 1. Canu: *Serenata Sarda*; 2. Donati: *Languis/moto*; 3. Gragnani: *Prima stella*, intermezzo; 4. Mascagni: *L'Amico Fritz*, fantasia; 5. Meniconi: *Villaggio in festa*.

20,30: Trasmissione di dischi « La voce del padrone ». 

20,45: Radio-giornale dell'Emil - Dupolavoro - Notizie.

Concerto variato

Orchestra dell'E.I.A.R.
Fra il 5^o e il 6^o numero: « Donomilli », conversazione di Mario Franchini.
22,45: Musica da ballo con dischi « La voce del padrone ». 

23,45: Notiziario sportivo - Notizie.

Radio Italia

AUMENTATE IL RENDIMENTO E LA SELETTIVITA' DEI VOSTRI APPARECCHI, CAMBIANDO LE VOSTRE VALVOLE CON

VALVOLE DARIO RADIOTECHNIQUE

La più vecchia e la più grande fabbrica vi offre tutti i tipi e le seguenti

SPECIALITA' :

R 83 - La "superbiglia", con filamento ad ossido - Elevata sensibilità.

R 43 - La "regina delle biglie", fuora insuperata nei tre tipi: modulatrice - oscillatrice - di potenza.

R 80 - Valvola finale di Bassa Frequenza ad elevata pendenza (3,8 m. A/V.) Non ha corrispondenza con nessuna valvola della concorrenza.

I 4043 - La bigiglia a riscaldamento indiretto - Oscillatrice per gli apparecchi a cambiamento di frequenza.

I 4091 - La schermata a riscaldamento indiretto - Sensibilità elevatissima - Coefficiente di amplificazione: 1000 - Non teme rivali nell'amplificazione ad alta frequenza.

I 4092 - Schermata a riscaldamento indiretto - Non ha corrispondenza con nessuna valvola della concorrenza - Costruzione recentissima - Caratteristiche principali:

- a) Capacità griglia-placca ridottissima - b) Lavora con deboli tensioni allo schermo -
- c) Uscita di griglia dal cappuccio - d) Utilizzabile come: amplificatrice ad A. F. - rivelatrice - amplificatrice di B. F.

Chiedeteci le caratteristiche speciali per l'impiego

V 80 - Raddrizzatrice - Tensione filamento 4.V. - Adatta per alimentare ricevitori fino a 5 valvole - Corrente max raddrizzata: 75 m. A.

Valvole e lampade di amplificazione sonora fino a 350 Watt di dissipazione placca

Chiedete listini a

RADIO ITALIA

9, Via Due Macelli

ROMA

Via Due Macelli, 9



CURIOSITA'

L'arancio è un frutto prediletto in tutti i paesi, ma gli americani non sanno far collezione...

Con le onde radio è stato possibile in questi ultimi tempi controllare molte cose...

Abbiamo avuto occasione di descrivere una nuova macchina tedesca per praticare la respirazione artificiale...

Table of radio stations with columns for 'STAZIONE Kw.', 'Stazione Kw.', 'Stazione Kw.', and 'Stazione Kw.' listing various international stations and their power ratings.

SCIEN TIFICHE

Anche in Italia si è diffuso il mobilissimo sport del tiro con l'arco ed in esso si sono scopriamente distinte le signorine...

In seguito ad esperimenti fatti presso l'Università Harvard, in Cambridge, Mass., è stato dimostrato che il cuore dei bambini...

Dati desunti dalle comunicazioni dell'Unione Internazionale di Radiodiffusione (Cineva)

L'elmografo policromico Bragantini

e la segnalazione ottica della posizione e delle condizioni di uno o più mobili

L'apparecchio sperimentato dal L'Elgr. il 25 gennaio u. s. per la visione schematica della partita Italia-Francia a Torino serve, come indica la stessa parola contratta (elmo-grafo) a rappresentare sia di una superficie traslucida il moto di uno o più corpi (ad esempio quello di un pallone) in una parte di campo; la polimorfia dell'apparecchio per mezzo di stabilire oltre che le posizioni successive occupate dai detti mobili del piano anche le condizioni diverse nelle quali esse vengono successivamente a trovarsi; e per meglio dire, al mutare delle particolari condizioni dei mobili durante il loro movimento ed indipendentemente dal movimento stesso, i mobili anzidetti possono cambiare di colore per ogni diversa condizione che vengono ad assumere.

Ma l'Elmografo policromico non è che una parte (la rivelatrice) di un completo sistema per la segnalazione ottica della posizione e delle condizioni di uno o più mobili.

L'altra parte (l'Indicatrice) è quella che serve a determinare l'esatta posizione dei mobili nella località ove questi si trovano e ad essere collegata alla rivelatrice per mezzo di un qualunque sistema rapido di trasmissione grafica o fonica.

Il problema che si trattava anzitutto di risolvere era quindi il seguente: esecutore un sistema che potesse essere ad uno o più individui (trasmettitori) di individuare sul posto con velocità e con esattezza la posizione e le condizioni dei mobili; e nei riguardi della rivelatrice si trattava di poter determinare una serie finita di punti nei quali sarebbero venuti a trovarsi successivamente i mobili stessi, profilati naturalmente su di un piano; e infine il fine di prevedere di una camera oscura su di un tavolino con una lente a larga apertura diaframmatica; in detta camera oscura l'immagine viene proiettata capovolta su di un vetro smerigliato come in quasi tutti i microfotografi; e naturalmente il vetro stesso deve avere di dimensioni sufficienti a dare una visione chiara del movimento (metri 0,35 per 0,45 circa).

Il ditatore prima che venga iniziato il movimento del mobile, fissa sul vetro smerigliato i limiti dell'area in cui il movimento dovrà avere luogo (edella quale esiste disegno eguale ma di molto ingrandito sullo schermo della camera rivelatrice); e naturalmente ed intorno all'area stessa (tenendo conto della prospettiva) tanti punti corrispondenti a tutti od ad una parte dei punti luminosi di cui può disporre l'Elmografo rivelatore.

Nel caso di un solo mobile, il campo abbia tali rettilinee ed angoli retti, è molto comodo dare l'Indicazione dei punti che si trovano sulle intersezioni di una serie di assi ortogonali paralleli al campo di campo, contrassegnando tali intersezioni con lettere o numeri.

Per comodità del ditatore l'immagine può essere ridotta in una seconda camera oscura; e in tal caso la grandezza sarà il numero dei punti segnati sulla lastra smerigliata (cioè il numero delle intersezioni degli assi ortogonali) e quindi dei punti corrispondenti che l'Elmografo potrà rendere visibili ed individuati; e maggiore sarà la precisione nella quale può individuare il movimento compiuto dai mobili.

Nell'applicazione pratica non è però necessario che i punti abbiano una grande densità; e in tal caso si sceglierà il dove interessa seguire con più precisione il movimento del mobile (del caso del gioco del calcio i punti do-

vranno raffittarsi verso le aree delle due porte).

Il ditatore quindi, ricollocato il vetro smerigliato al suo posto, può leggere sul vetro stesso, con una esattezza che è indipendente dai movimenti anche piccoli ma sensibili della sua persona, il movimento del mobile ogni volta che questo si trova vicino a terra (nel caso del gioco di calcio tutte le volte che il pallone viene calciato o comunque rimandato).

Abbiamo detto che però è anche ne-

cessario (nel caso in cui si tratti di più punti di intersezione indivisi) di una serie di punti luminosi, come avviene per la cinematografia) di vedere sullo schermo non più una serie di punti, ma una sola linea; si creerebbe cioè l'impressione della continuità del movimento.

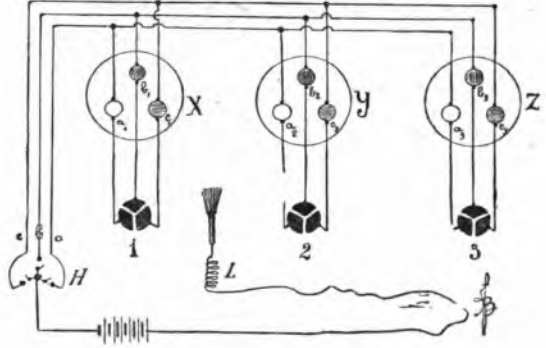

cessario (cosuccedere le variazioni delle condizioni dei mobili stessi durante il loro movimento).

Per ottenere ciò non vi è bisogno in questa prima fase di uno speciale dispositivo, poiché basta a tanto l'illustrazione verbale fatta da un altro ditatore (nel caso sopracitato può essere lo stesso che illustra le fasi della partita, il quale può indicare i nomi dei giocatori nello stesso istante in cui questi imprimono o viaggiano il movimento al pallone). Vedremo poi come l'Elmografo potrà riprodurre questo cambiamento di stato dei mobili o dei mobili.

L'elmografo policromico fonda la possibilità di visione schematica del mobile del quale vuol rappresentare il movimento, sul fatto che tale rappresentazione viene eseguita su di un piano trasparente alla luce violetta (bianco smerigliato, tele, carte bianche, ecc.).

Idealmente perciò, dietro al telone ed a contatto con esso, dovrebbe esistere una serie continua di cellule luminose (tanto più piccole quanto più fitti si vogliono i punti che dovranno rappresentare le posizioni successive del mobile e quindi il movimento che esso compie).

A queste cellule, racchiudenti le sorgenti luminose, nella parte a contatto della superficie traslucida si può dare la forma del mobile o dei mobili che si vogliono rappresentare.

Il telone porta il disegno planimetrico inquadro dell'area ed i particolari (denti di rilievo in essa contenuti, in cui dovrà svilupparsi il movimento).

A terzo del telone sono disposte, dunque, le cellule luminose (come nella densità volute e studiate secondo la opportunità o probabilità di impiego; una parte di esse deve però corrispondere esattamente in quantità ed in posizione a tutti i punti fissi stabili sulla carta ed intorno all'area, definita sulla parte indicatrice).

La massima efficacia si avrebbe dato che l'Elmografo avesse una serie molto

facile comprendere come al successivo passaggio da un punto all'altro del pennello metallico, si veda il mobile spostarsi sulla superficie traslucida; non solo, ma il comparso comparso durante il movimento del mobile, questo possa cambiare di colore (per mezzo della manovra eseguita indipendentemente dal movimento stesso dei commutatori).

Tralasciando la descrizione delle leggere varianti che dovrebbero essere portate all'apparecchio nel caso che si trattasse di descrivere il movimento e le condizioni diverse di più mobili, diamo ora un cenno all'apparecchio realizzato dall'ing. Bragantini a disegni dell'autore.

È necessario anzitutto tener presente che l'Elgr. avendo necessità di acccondiscendere al desiderio di tutti i radiocorrieri i quali non potendo assistere alla visione data dall'Elmografo volevano egualmente seguire la partita trasmessa per radio (che la vole radiotelevisiva, fece in modo che i numeri delle caselle delle tavole stesse corrispondessero esattamente ad una parte dei punti luminosi dell'Elmografo).

Il telone dietro al quale si trovano più di cento cellule bicolori, che erano distribuite secondo il criterio di una maggiore probabilità di essere colpita, aveva le dimensioni di m. 6 per 6. Su di esso era disegnato il campo di gioco. In alto, sotto il nome delle due squadre in contesa, a mezzo di dischi di colore rosso e verde, erano la seconda del colore attribuito a ciascuno dei due partiti) venivano indicati i goals fatti da ognuna delle due squadre.

Nella parte inferiore dello schermo, sotto il campo di gioco, compariva l'indicazione dei tempi di gioco e dei minuti di 5' in 53 trascorsi.

Comparivano pure descritte luminosamente le sospensioni, le riprese del gioco e tutte le altre fasi (teloni di rigore, di punizione, ecc.) relative al gioco.

Dal Littoriale di Bologna due ditatori trasmettevano la partita: l'uno ne faceva la descrizione e dava i nomi dei giocatori; l'altro indicava numericamente le successive posizioni del pallone.

A Torino, il ditatore, un operatore in cuffia dinanzi ad un tavolo di comando, sul quale era riprodotto in miniatura il campo di gioco, provvisto di altrettanti contatti doppi corrispondenti alle cellule luminose del telone, seguendo le indicazioni numeriche di uno dei due ditatori, designava col pennello elettrico il percorso della palla che nello stesso istante compariva luminosamente sul telone; un altro operatore seduto allo stesso tavolino, seguendo le indicazioni dell'altro ditatore, premendo o lasciando un semplice bottone a molla, faceva mutare di colore alla palla nel suo movimento a seconda del colore, verde o giallo, di un italiano o da un francese e dava contemporaneamente i tempi. Illuminazione anche tempestivamente le varie distaccate relative alle fasi del gioco. In tal modo il ditatore poteva essere interamente designata in tutte le sue fasi ed i numerosi spettatori potevano avere (col commento necessario degli all'operanti) la sensazione spaziale ed anche tattile del movimento della partita che aveva luogo a Bologna.

Si può calcolare che dall'istante in cui la palla si spostava sul campo del Littoriale, all'istante in cui il movimento veniva riprodotto sull'Elmografo potevano passare in un intervallo di tempo superiore al mezzo secondo.

Dizionario tecnico di UMBERTO TUCCI

(Continuazione, vedi numero 12)

Quando si sommano le due cariche positive la griglia potrà attrarre un maggior numero di elettroni, quando l'onda sarà negativa si avrà una riduzione di questo stato positivo e, quindi, un minor numero di elettroni saranno attratti. Ed anche in questo caso abbiamo visto che la valvola è funzionata ed indirizzata, poiché, in effetti, sia in questo caso che in quello illustrato dalla figura precedente, attraverso il circuito di placca non passa che corrente unidirezionale, ma sempre proporzionata ed in rapporto a quella oscillante che è stata capata dall'aerone.

È troppo evidente che la funzione delle valvole detentriche, e quindi del circuito di risonanza rivelatore che porta questa valvola, attempie ad una funzione importantissima ed indispensabile. Fino a pochi anni addietro la selezione di una valvola per la detezione veniva fatta, diciamo così, ad orecchio. Ma, col progredire della tecnica, le fabbriche provvidero a costruire dei triodi che lavorano nelle migliori condizioni ed in maniera da offrire il migliore rendimento. Attualmente, è noto, fra le tante marche e tipi esistenti in commercio, alcuni di questi ultimi sono particolarmente studiati e costruiti per adempere alla funzione di detentriche.

In generale, queste valvole richiedono una tensione di placca assai bassa rispetto agli altri triodi. Questo tensione è, in media, dai 30 ai 40 V. Aggiungiamo inoltre che anche in corrente a bassa tensione, per il riscaldamento del filamento, in Russia sul buco fissato, per questo tipo di detentriche, è sempre che è possibile, va regolata con un reostato apposto affinché si possa trovare, magari per tentativi, la tensione di regime più appropriata.

DETEZIONE.

La detezione è una operazione importantissima senza la quale non sarebbe possibile la ricezione, in generale, e noto che, in qualsiasi trasmissione ha luogo a mezzo di correnti elettromagnetiche aventi una frequenza, in media, da 10.000 fino a diversi milioni di periodi al secondo. Queste oscillazioni, se sono di altissima frequenza, non sono percepibili ai nostri sensi né, d'altro canto, esse sono in grado di imprimere una corrispondente vibrazione alla lamina o diaframma di un qualsiasi microfono rivelatore. Per questo ultimo le cause che si oppongono al suo funzionamento sono due: la prima va ricercata nella inerzia della membrana stessa, e quella, per quanto leggera e sottile essa sia, non può affatto compiere un così alto numero di oscillazioni al secondo. La seconda riguarda il nostro orecchio il quale, per la sua conformazione, è in grado di percepire un suono che abbia un numero di vibrazioni fuori della punta da 30 a 30.000.

La detezione si ottiene a mezzo di un cristallo che, per natura propria, ha questa proprietà (vedere voce « Cristallo » ed a quella « Detentriche »), oppure a mezzo di un triodo (vedere alla voce « Detentriche ») con cui si utilizza la nota proprietà unidirezionale della corrente di placca di questo meraviglioso ordigno, per farlo funzionare, contemporaneamente, sia come detettore che come amplificatore.

Il fenomeno della detezione pos-

siamo esemplarlo graficamente servendoci della fig. 1. Con la curva in A intendiamo rappresentare un treno d'onde sinuziate che, per effetto della detezione, viene

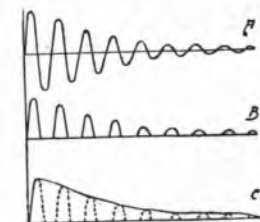

Fig. 1.

raddrizzato (sopprimendo mezzo periodo per ogni oscillazione ed ottenendo, graficamente, la curva B in cui vediamo delle semi-onde unidirezionali). Applicando queste oscillazioni unidirezionali al microfono del ricevitore si ottiene la funzione dei singoli effetti di ciascuna semi-onda, in maniera che ci sarà possibile fare oscillare, cioè vibrare, la membrana come se il passaggio di corrente fosse secondo la curva in C.

Nei riguardi della radiofonia bisogna ricordare che i treni di onde sinuziate, per quanto siano stati da noi raddrizzati e decapitati, conservano la modulazione impressa ad essi. Quindi le vibrazioni della membrana del ricevitore ubbidiranno alla variazione di intensità proporzionata appunto alla modulazione che rappresenta la trasmissione che si vuole irradiare.

DIAPHRAMMA.

Disco di ferro dolce, od al silicio che, in un qualsiasi microfono o rivelatore telefonico (in cui entra, altoparlante) è mantenuto liso a brevissima distanza dai poli del magnete del ricevitore stesso e che, vibrando per effetto delle continue variazioni del campo del magnete già detto, riproduce, nella sua interezza, il suono che è stato emesso in vicinanza del microfono (trasmettitore, sia esso telefonico che radiofonico (vedere alle voci « Chiffa » ed « Altoparlante »).

DIAPHRAMMA ELETTROMAGNETICO (Pick-up).

La diffusione di questo vocabolo, di suono e di significato oscuro e, ormai, una cosa indiscutibile ma, ciò malgrado, non vogliamo mancare di richiamare la benevola attenzione del lettore sulla convenienza di usare, in sua vece, una definizione prettamente italiana.

In primo luogo, con la scorta di un vocabolario inglese, cerchiamo di spiegarci il significato di questo barbarismo il quale, come è facile rilevare, è una parola composta, per cui dobbiamo cercare il significato singolo di ciascuna parola per poi riunirli insieme. Proviamo:

Pick (di sostantivo) = piccolo, mazzuola, beccare, nettare cardare, ecc.
UP = (pron. èup) = (interiezione) — Su, coraggio, « esortativo » — Alto, alzato, sollevato. Non c'è che dire: la lingua inglese è una bella invenzione ma,

tuttavia, non possiamo fare a meno di notare che il vocabolario non ci ha appreso nulla di interessante. Eppure, volendo essere chiari e precisi, potremmo specificare che il famoso pick-up è niente altro che un complesso fonografico, o meglio, un diaframma fonografico ad amplificazione e riproduzione elettrica. E sarebbe anche bene di protestare contro la diffusione di questo barbarismo che, l'abbiamo visto, non ci dice nulla, almeno per noi italiani.

In sostanza possiamo dire che tal come un diaframma comune di grammofono rileva i suoni incisi e li traduce in vibrazioni sonore fortemente amplificate, così un pick-up raccoglie i suoni incisi, senza amplificarli affatto, e li trasforma in correnti elettriche microfoniche, quindi modulate. Sono queste correnti elettriche che, passando attraverso un applicatore elettrico radiotelefonico (in un qualsiasi complesso amplificatore a bassa frequenza di un qualsiasi ricevitore a valvole), sono portate all'altoparlante, che le trasforma in suoni. Potremmo, quindi, omettendo chiamare un rivelatore elettrofonicco, od elettrogramfonico, se la parola non fosse troppo lunga.

Il principio di funzionamento di un diaframma elettromagnetico (o pick-up) è assai originale e semplicissimo. Ci basti ricordare che, muovendo entro il campo magnetico di una calamita un pezzo di ferro o di acciaio, si viene a far nascere un circolo magnetico del magnete stesso. E se vicino ai poli di questo, ed entro il suo campo magnetico, disponiamo una bobina di filo di rame isolato, si avrà lo sviluppo di una corrente elettrica ad ogni variazione del campo del magnete, corrente di intensità proporzionale alla variazione del campo stesso. È questo un principio fondamentale della elettrotecnica, anche quello che determina il funzionamento di un qualsiasi microfono telefonico, basato sulla definizione generale data dal fisico inglese Faraday (1791-1867) nel 1830: « Per generare una corrente elettrica sono sufficienti due cose semplicissime e cioè una calamita ed un conduttore elettrico ».

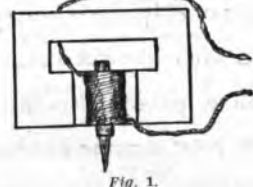

Fig. 1.

Osserviamo, quindi, la figura 1 e vedremo che essa rappresenta una comune calamita fra i cui poli è fissato un rocchetto su cui è avvolto del filo sottilissimo di rame isolato. Nell'interno di questa bobina è fissata un'armatura di ferro dolce libera di oscillare, ma fissata su guide apposte che non permettono dei movimenti irregolari. Inoltre appositi cuscinetti di gomma hanno la funzione di aiutare e rendere dolci e regolari questi movimenti. All'estremo dell'armatura è fissata una punta

d'acciaio (cambiabile e simile a quella di un qualsiasi diaframma di grammofono) che si fa scorrere sul disco di cui si vuol rendere l'incisione ed amplificarla. Gli estremi del filo della bobina (simile quasi in tutto ad una bobina di microfono telefonico) sono portati al complesso amplificatore a bassa frequenza di un qualsiasi apparato radiorecente.

È evidente che, poggiando l'estremità della punta su di un disco in rotazione, la punta stessa vibrerà ed oscillerà più o meno, a seconda della maggiore o minore sinuosità della incisione grammofonica, sinuosità che corrisponde alla modulazione della incisione ottenuta a mezzo del suono registrato. Queste vibrazioni sono portate all'armatura solida con l'ago e, per il fenomeno semplice ed importantissimo a cui abbiamo accennato più sopra, i movimenti vibratorii dell'armatura svilupperanno, nel filo formante la bobina, delle correnti elettriche di valore variabile ed esattamente modulate a seconda del suono registrato nel solco del disco.

Arrivati a questo punto chiunque vede chiaramente che le correnti microfoniche sviluppate nel circuito della bobina non sono altro che delle ordinarie correnti modulate a bassa frequenza (a frequenza acustica) tal come possiamo svilupparle — e le sviluppiamo, infatti — a mezzo dei noti artifici, nel circuito a bassa frequenza di un qualsiasi apparecchio ricevente. Queste correnti acustiche modulate giusto e secondo il suono impresso sul disco, passando attraverso il complesso amplificatore a valvole a bassa frequenza, arrivano all'uscita dell'apparecchio ricevente tal come arrivano le ordinarie correnti radiofoniche modulate a bassa frequenza che servono ad azionare l'altoparlante.



Fig. 2.

La forma che le diverse fabbriche fanno assumere a questi apparecchi è variabile e diversa da un tipo all'altro ma, in generale, poco si discosta da quella rappresentata dalla fig. 2. In essa vediamo, a sinistra, il supporto che porta il braccio nel cui interno passano i due conduttori in collegamento con la bobina. La parte elettrica vera e propria è costituita dal complesso a destra, alla cui estremità inferiore viene fissata, sotto apposita vite di pressione, la punta che scorre sul



Fig. 3.

solco del disco. La fig. 3 presenta due tipi di apparecchi fra i tanti in commercio.

(Continua). Ing. U. TUCCI.

AMATORI DELLA MUSICA

ECCO IL DIFFUSORE CHE NON DISTORCE

ANSALDO LORENZ 8P

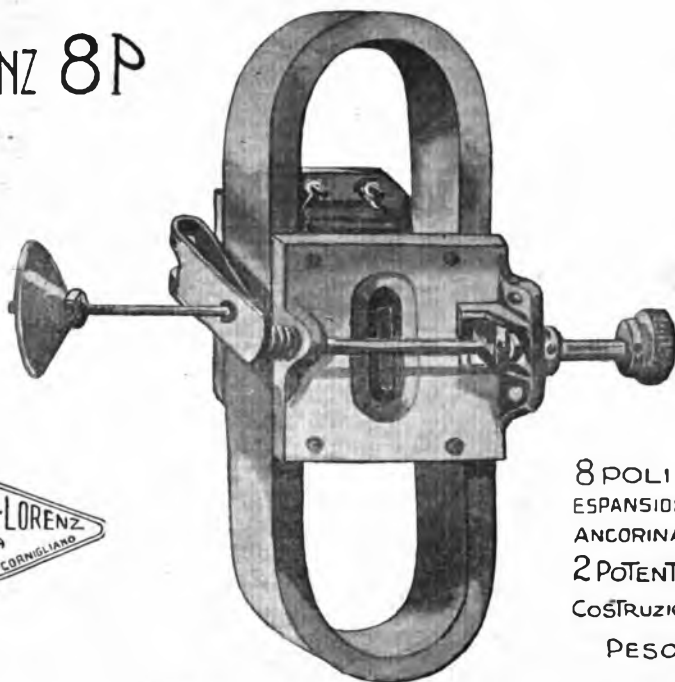

8 POLI
 ESPANSIONI LAMELLARI
 ANCORINA LAMELLARE
 2 POTENTI MAGNETI
 COSTRUZIONE ROBUSTISSIMA
 PESO Kg. 1,200

Questo motorino per diffusore non teme confronti come potenza e purezza di riproduzione perché studiato in base ai brevetti mondiali e costruito secondo la tecnica moderna. È specialmente adatto per apparecchi di grande potenza perché eguaglia gli altoparlanti elettrodinamici mantenendo il costo di un comune diffusore.

L. 150

ANSALDO-LORENZ S.A.

Genova-Cornigliano (Casa. S. Giacomo)

- UFFICIO POSTALE ANSALDO -



ORGANIZZAZIONE E I A R

VOCI DI PIONIERI

Commentiamo la bella lettera del Pioniere di Fauria Ogliaiano. Nello scritto di questo nostro Pioniere, la Radio è presentata non soltanto quale suscitatrice di impressioni subitane, magari commoventi ed anche sublimi, ma quale rievocatrice di luoghi, di tempi lontani, di ricordi che sarebbero andati perduti, nella loro squisita dolcezza, in mezzo al frastuono dell'ora che volge.

L'ascoltatore che arido non ha l'animo, al diffondersi nelle chiuse e circoscritte pareti, di suoni e

Spett. Direzione,

Leggo nel Vostro giornale, N. 5, la lettera che Vi scrive un radioamatore di Trento.

Confermo quanto in essa è scritto perchè ho provato anch'io e lo provo tuttora quanto utile e indispensabile sia la radio indistintamente nelle campagne e nelle scuole rurali.

Il popolo rurale in genere, lontano dai centri popolati, abitante in casolari sparsi nelle campagne e sulle colline, privo di giornali, dedito solo al lavoro opprimente della terra nei giorni feriali, all'ozio e purtroppo al vizio nel giorno festivo, sente il bisogno di essere educato per formarsi una coscienza italiana e fascista. Un mezzo di educazione sarebbe appunto la radio, ci vorrebbero però degli apparecchi buoni, a buon prezzo e, quello che è importante, apparecchi da adoperarsi senza la corrente elettrica perchè purtroppo in tanti paesi la luce è ancora un mito.

Appassionato della radio, possessore di un apparecchio più che mediocre, provo un gran piacere nel vedere molte persone di tutte le età sotto le finestre di casa mia (oltre che in casa), silenziosi ad ascoltare la voce di Roma o di Milano affrontando, se occorre, anche l'inclemenza del tempo.

Parlo continuamente di radio con i miei, sacerdoti, ecc., e tutti mi dicono: « Perchè non ci porta il suo apparecchio e non ce lo fa sentire? ».

È bella la propaganda sulla radio con parole convincenti, sarebbe meglio se alle parole fossero unite le audizioni.

I « collaboratori » nelle città trovano facilitato il loro compito dai venditori degli apparecchi più o meno lussuosi con le audizioni gratuite per richiamare il pubblico davanti ai negozi ed invogliarlo a comprare.

Ma nelle campagne la questione è diversa: « il pioniere » deve fare la propaganda luogo per luogo, scuola per scuola (come dice il radioamatore di Trento) e dovranno essere munito di un buon apparecchio portatile adatto a tutti i luoghi, non per fare della « recitazione » alla Ditta A, o B, ma per educare il popolo rurale e solo così verrebbe diffusa la radio, ma anche nei più piccoli e lontani Comuni del Regno.

Ringraziando cordialmente On. Direzione per il giornale veramente bello «d istruttivo inviolato» gratuitamente, con i più distinti saluti, devoto

Roberto Pilon

Brendola (Vicenza).

A questo ed a molti altri Pionieri i quali ci scrivono sullo stesso argomento, siamo lieti di comunicare che l'Eiar sta appunto preparando un'apposita organizzazione per la diffusione della radio nelle campagne.

D. L'abbonamento mensile non è di L. 6,85? Non è in errore questo Ufficio Postale che ne chiedo 7,25?

R. Le dodici rate mensili sono stabilite dalla legge in lire 8. Ma, come dice l'art. 9 del detto Decreto Legge 1973, « l'utente dovrà pagare in aggiunta alla quota mensile di abbonamento ed a quella di licenza di L. 0,26 un diritto di L. 1 a favore dell'Amministrazione postale telegrafica ». In totale quindi L. 7,25.

Proverbo radiofonico

Il bucon di

si conosce dalla Radio

Avv. Dott. Carlo Morpurgo

di voci, vede davanti a sé affacciarsi il passato con tutte le sue nostalgiche e la lontananza del tempo e dei luoghi, coltura d'una tinta di viola: il passato con le persone un dì a noi vicine a noi carissime e se ne ode — nel lento o quivivo ritmo del suono — la voce che si cedeva dimenticata e si ritrovano episodi familiari, umili, quelli, situazioni che la lontananza di ogni anno aveva fatto obliare.

È il suono che trasporta altrove, più lunge. Nelle terre sconosciute mi ho ragguito più arduo, solleggiato dalla Primavera ch'era in noi. Poesia lontana che forse, allora, non era che prosa.

La Radio, magica fata, cerca le anime e, con il palpito delle sue ali, le porta lontano lontano: dove sbocchiano i fiori della ricordanza e del rimpianto e di quella e di questo, offre il sottile profumo...

Ho iniziato la mia opera di Pioniere fra i fanciulli delle Scuole il cui sogno più fervido è quello di possedere una Radio.

Come Segretario Politico ho nella Radio un fattore magifico ed instancabile di propaganda patriottica.

Quando i rintocchi della campana di Iloverto ci giunsero nitidi, solenni nella loro suggestiva potenza di rievocazione, vidi gli occhi di alcuni rossi inumidirsi ed il loro respiro farsi affannoso per la commozione; da allora so che sono cambiati!

Quando Sua Santità inaugurando la Stazione Vaticana benedisse i fedeli nel mondo, i miei invitati s'inginocciarono in commossa devozione, ed in me la impressione divenne ancora più intensa quando udii la voce chiarissima del Senatore Marconi che ricordo giovane e tripudiante quando, sopra una piccola nave da guerra, compiva uno dei primissimi esperimenti di telegrafia senza fili nelle acque della Maddalena.

E giacché mi è sfuggito un ricordo personale, come descrivere la potenza di rievocazione della Radio per me che ho navigato in tutto il mondo?

Non passa sera senza che attraverso l'inesauribile biblioteca sonora e cosmopolita offerta dalla Radio io non trovi qualche spunto esotico che richiami ricordi e sensazioni di tempi lontani, di cose che credevo ormai sepolte dal tempo... Quindi il mio entusiasmo per la Radio e per la perfetta organizzazione dell'Eiar mi rende un Pioniere convinto e desideroso di convincere.

Spero che in tempo non lontano la mia opera dia i suoi buoni frutti.

Il Pioniere di Fauria Ogliaiano.



Tanto va il pirata al... che alla ci lascia lo zampino!

SEDE
VIA ROMA
N° 55

SIARE

TELEGRAMMI:
SIARE, PIACENZA
TELEFONI:
413-478

ALDO
PIRELLA
1937

SOCIETA' ITALIANA APPARECCHI RADIO ELETTRICI
ANONIMA CON SEDE IN PIACENZA

FILIALE IN MILANO

Via Manzoni, 26 - Telefono 70-516

**Rappresentanza
esclusiva per
l'Italia**

TORINO - "Radiosubalp no."
Via Sacchi, 56 (angolo Via Governolo) - Tel. 53-137

**U. S. APEX RADIO
& TELEVISION Corp.**
di Marion (Ind.) - U. S. A.

LA NOSTRA
ORGANIZZAZIONE
NEGLI
ABRUZZI

RADIO-FONOGRAFO OTTIMO PERFETTO POTENTE

- AVEZZANO - VINCENTI - ANGELINI - Via Garibaldi.
- TERAMO - DONZELLI ELIO - Corso S. Geronimo.
- BESCARA - MANCINI GIUSEPPE - Corso Vitt. Emanuele
- CAMPOBASSO - GENNARO CIACCIA & Figlio
- LORETO APRUTINO - GIOVANNETTI ROCCO.
- GIULIANOVA - CARAVELLI ADOLFO - Giuglianico Spagnola
- CATIGNANO - DI LORENZO FERDINANDO.
- NERETO - ADARY & DE BERNARDINI.
- ATESSA - JOVACCHINI GIOVANNI.
- OFENA - MARINI ANTONIO.

APEX
TIPO
31.C



5 valvole
3 schermate

AQUILA
Ditta - UMBERTO MARINELLI
Via De Navelli N° 11

CHIETI.
UMBERTO MARINELLI.
(Sottosegretario)

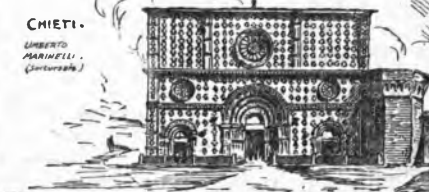

VALVOLE

PHILIPS

SIARE

U.S.
APEX
RADIO

SIARE



Lettere

Napoleone I. - Le mie relazioni num-
merano e l'amicizia con Napoleone I
mi torna lusinghiera. Fa attenzione
di non produrre strappi ai calcinoni
né di spiarli i ginocchi durante le tue
campagne di guerra e non ti muova
il desso di viziare l'avventura con i
Russi. Sciogliti, quest'estate, con
un attacco ai gelati. - **Mamma mia senza
bambini.** Grazie del saluto romano
da Roma. Un bel volo ti tuo, con ri-
torno, non è vero? - **Edwileia.** Gra-
ziosissimo il tuo bozzetto « Quanto di
vieni grande ». Lo tengo sott'occhio;



Illa Finotti di Rovereto

non si sa mai. Come il tuo ne ho di
deliziosi da « Rinaspinna », da « Flam-
ma », da « Mamma Ninetta ». Pagine
vere, freschissime. Saluti affettuosi a
tutti ed un soffio aino.

Fausta Oletti. - Quello caro bambino
l'abbraccio ben volentieri il ritratto
certo di far piacere anche ai burh
biagi Illu. Hai degli occhietti furbi
furbi. - **Vitara nera.** - Va bene, resta
pure così, carissimo amico. Ti prego
c'è soltanto di metterli i guanti per non
graffiarli. Ho visto certe unghie!... -
Maestras! - Non importa che tu non
sia assidua ai concerti. Hai un altro
concerto in vista ben più duro a con-
certi. Ti auguro l'esito che avresti con
i miei, perché lo, con premio o senza
premio, non bocciò mai nessuno. Mem-
mo chi non si presenta agli esami. Se
i professori facessero come me non è
vera? Dare una giola nella villa,
non è meglio che dare dieci dolori?
Ripeti questa massima di tuoi furbi
esaminatori e di loro che viene da un
saggio della magna (con buon appetito).
Grazia.

Carlo Macciuoni. - Ma no, caro
amico. Tu sei le mille miglia lontano
dal vero. E il sei messo proprio su
di una falsa strada. Vorrei fosse come
tu dici, povero Illuso! - **Baù di Topo.**
- Ahimè, ti presenti con iur gravi colpi.
La « mania del verseggiare » è la pri-
ma. Questo in un ragazzo non lo ca-
pisce. Non vedi che i grandi poeti,
savo rarissima eccezioni, son tutti
morti? Secondo: mi tratti con il lei.
E ho del lei e ripeto che non accetti
che il « lei » rimane moltiplicato per
centomila. - **Nara.** - Se non ti ripre-
senti, come posso ricordarti le di topo
tanto tempo? E « Giulia » chi è?

Alfania. - Ringrazia il tuo fratello in-
geniere elettricista che mi trova più
simpatico nella pagina dei ragazzi che
in quella del dizionario. Sfilo: quan-



Argento vivo di Carpi

do il suo collega mi caccia in questo,
io fa con prava intenzione, mentre lo
vedo mia pagina cerco di presentarmi
con la centesima parte delle riduzioni
che fioriscono in me. Centesima parte
perché son modesto. Sono lieto di sa-

pere che le tue bestie siano tutte bene
poniamo nelle stesse condizioni. L'in-
dirizzo è sempre lo stesso: via Arsen-
nale, 71. - **John Gilbert.** - E' inutile
che tu come altri, mi fighi il mio
frotto dell'ing. Tu ci per mandarmi
onde lo sacri a miel fulgimi. Pensa
che l'ingegnere ha avuto il fegato di
inviarmelo con tanto di dedica, forse
illudendosi che l'angelicità del sem-
plante consultasse uno dei miei due
opari. Probabilmente quello femminile
illustrato che si direbbero, in tutt'altro
individuo giovanili.

Tate Cane. - Delizioso pseudonimo.
Certamente nessuno potrà dubitare che
fotio di zoso al c'ha il Dottor Cottano-
di Castelletto Ticino. « quello » del mo-
« cherini e lo specchio. E allora conser-
viamo il segreto noi due. - **Scara
bocchia.** - Se lo non ho mai giocato a
tennis? E' il mio gioco preferito. Ma
sincro a me il terreno liscio da te
vergini amo giocare nel bosco fito.

Santa Carlina. - T'inganni nella tua
delicata supposizione: non è il caso di
chiedere perdono. Il mortificato rima-
no lo noi dovreste dire. - **Maniola.**
Ma sai che me ne dici di cosiose? Qui
a Firenze, nei trans le donne tirano
dalla borsa lo specchio e le tinture e si
accomodano via e capelli. Credi: mi
fa una tale rabbia, perché anche appa-
rentando al sesso gentile e non vorrei
avere tali compagne. - **A Torino.** I co-
stumi sono ingloriosi? Quanto vorrei che
le donne d'Italia dessero esempio di se-
rietà. Non ti pare che se fin da piccole
avessero buoni insegnamenti per la via
della virtù, gli uomini non penserebbero
alla bellezza come cosa principale? -
Ecco, Maniola cara. In primo luogo,
sei poi certa che le scettiche nei trans
fiorentini abbiano per protagonisti



Tina Cerriani (ricamo) Napoli

donne della gentile Firenze? Da voi è
una via val di forestieri. E questi de-
siderano, alle bellezze della vostra città,
farei l'occhio e se lo fanno sul tram,
il quale è una specie di belvedere ro-
tante. Poi a furia di visitate musei
e gallerie, vedere capolavori dipinti e
sculpti si scoloriscono nella memoria
questi capolavori e, per averne il ri-
cordo sull'orribio, niente di meglio che
ripeterne le tinte sul volto e sui ca-
pelli. Il bel sole (quando c'è) di Firen-
ze potrebbe scipinare il colore e
quindi controlla e pilotioci in tram,
mentre in visita ai musei è ancora
fresca, di vernice. Ma che le fioren-
tine facciano di queste cose, non lo
credo. A Torino io non ho mai visto
niente di simile. Tutto, signora, è si-
morine, sanno in giro con i loro co-
lori naturali. E staviche che l'aria che
spira dalle Alpi è ogni volta più os-
segnata perché tanto ossigeno porta al-

capelli. La guancia si colorano non
solo stando all'aperto, tua più ancora
restando in casa. Sentì Maniola; è
inutile i buoni insegnamenti per la
quella che si ricevono per la via sulla
quale corrono tram, automobili ed
illusioni più o meno giovanili.

Margherita Manzoni. - Non eri proprio
dimenticata. - **Nanno Raro.** - Il sarà gra-
zia della propaganda che fin alla sua
bella rivista « Giovannissima » alla qua-
le dedica anima e cuore ed entusiasmo.
- **Miliana Enno Enno.** Vedi che il
ricordo fino in « Onde corte ». E con
te « Coda al topo » e « Kises ». **Piccola
Pianiera.** - Proprio tanto cattivo sono?
E pensare che tu sei buona al punto
da conservare per mio ricordo, quelle
tali caramelle fino a che la Befana te
le chiese per un bimbo povero. Certo



Antonio Tonelli di Torino

« che ti voglio bene? Come va che non
c'è? Torino » li chiedi a me? Che il
posso dire? Hai proprio ad ascoltalo
la domenica sera? Dimmelo. Saluti af-
fettuosi.

Topolino azzurro. - Emisissimo anch'è,
grazie. Matusalonne diceva che quando
c'è la salute non c'è altro da temere
che le automobili altrui. - **Littina.**
- Va bene, ma ripetimi sempre nome e
pseudonimo se vuoi che ti ricordi. Po-
vera le se il ricordo al sottoscritto per
sapere in che numero puoi trovare la
stazione di Bolzano. Sul « Radiocor-
riere » c'è in tutti i numeri. Ma tu
vuoi sapere quello da formarsi con il
tuo apparecchio. E, proprio, non so
dirtelo. Dovresti a passare il questo
« rubrica dei lettori » e tu sia at-
tenta se la risposta viene in essa. Non
ricevetevi mai a me per tutto quello
che non riguarda la mia rubrica.

Una Sorrentina. - Ti credevi dimenti-
cata e perduta? - Sono una vecchia
bimba, ho venticinque anni ed una
bimba di quattro anni e mezzo. Ti
hasia? - Certo l'età tua, mi basta per-
ché ti già raggiungerdevo. Circa la bim-
beria, io. Ci vuole una serie di suppli-
ca, ma tu mi daval ragione, a rate.
Poi anche così come le cose siamo al-
meno un rituffino della pancia vor-
rei averlo. E' ben gentile il tuo pen-
siero di volere che anche « dalla pic-
cola inavvertita » Sorrentina mi giun-
ga, che volevi darmi del lei e poi, scri-
vendo su d'un foglio di carta qua-
siasi, ti sarebbe sembrato ridicolo e
non hai fatto a meno. Hai ragione e
profondamente, una rappresentante.
Può scrivermi in modo così spontaneo.
La gentile Sorrentina desidera giunga
il suo otezzane saluto a tutte le « radio-
focolarie ». Ti ringrazio a nome loro
e mio. E bada, quale rappresentante
dei miei. - **Ida Baso.** - Certo la pubblicherò
nella fotografia della sorellina Nella.
Il suo visuceto ridente mi dice: Rice-



Luciano Lodi di Bologna

verai anche il ritratto di Ida. - **Laura
Pernaroli.** - Questo sì. Sei proprio una
molo di presentarsi! Sei proprio una
molo d'atima del '700, che cosa dico
di questa piccola Laura costretta a vi-
vere in un piccolo paese senz'altra con-
sciazione dei suoi genitori, che
quella di ascoltare in radio? Dico di
che benedire il buon Dio. Hai vicino a te
la mamma ed il babbo e ancor la
radio. Tu « sei per essi il tuo mondo ».
essi lo sono per te. La radio vi recia
la voce del mondo. C'è tutto in un
volto a portata di mano e di bocca.
E se « ti vengo, come ora, anch'io e
una rosa dell'altro mondo? In pra-
setta più mondiale di così dove tro-
vare? Malionna Laura! »

Zingarella ed anello. - Baffo, lo con
ammitenza. Sempre ricordata, con
capo d'una famiglia composta di
cinque bimbi, una nonna, la mia mam-
mina: per loro io vivo, prego, lavoro.
Che importa se nel cammino non tro-
vavo che scorie? Li toglierò pian piano
dopo averli pestati anche se i piedi
della si saranno tutti una piaga lo so-
ffrirò è vero, ma dopo di me pas-
sarono i miei cari essi devono trovare
il vintolo ravvivo. Per me chi per
me, allorché il sassone viaggio « sarà
ultimato allora vedrà il sole radioso,
eterno che verrà a baraiarsi in fronte
e lui. Il mio babbo adorato, mi chiu-
derà in un abbraccio che non avrà ter-
mine. Quello il piasso che Dio mi con-
cederà per il dovere compiuto. E tutto
ciò non è già tanto bello? Devo in-
graziare Idolo che mi ha fatto trovare
nel dolore la perfetta Letizia ». - **Scu-
sami, Zingarella mia,** se ho voluto ri-
petere una parte del tuo nobilissimo



Lina Mattioli di Orade

scritto. Se tu, amica, lasso belle parole
sai scrivere, azioni anche più belle e
nobili sai compiere con animo ferreo.
Desidero che questo scritto d'una fan-
ciulla non ancora ventenne - la quale
con il suo lavoro deve provvedere a
« cinque passorotti » e a nonna e mamma
- resti su questo Radiocorriere quale
esempio e quale ammonimento a tante
giovinette, le quali, pur crescendo negli
agl, si smentano e si dicono infelici
davanti a qualche contrarietà della
vita e chiamano i capricci non sod-
disfatti « graniti dolori ».



MEUDE

**MEUDE
38**

L. 1015
completo
di valvole

**MEUDE
100**

L. 1351
completo
di valvole

**MEUDE
50**

L. 1928
completo
di valvole

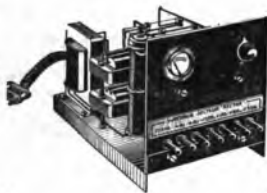
L'APPARECCHIO PREFERITO
L. MAYER - RECCHI
MILANO
Via A. Cappellini, 7
Telefono 64-060

ALIMENTAZIONE totale del vostro apparecchio per L. 400

prezzo assai conveniente e marca che
assicura un funzionamento garantito

Il Radio superblocco RECTOX

4 volti, 0,5 amp., 40-80-160 volti
30 millimp.

Raddrizzatori a ossido di rame
e tutti i pezzi di prim'ordine (trasfor-
matore, impedenze, condensatori, resi-
stenze, voltmetro, reostato, presa di
corrente, spine, viti, dadi, fili, pannello
zoccolo, ecc.) in pezzi staccati, con
schema molto facile, in modo che
chiunque può farne il montaggio

Per apparecchio già montato con
custodia supplemento L. 200

Scrivere a UFFICIO TECNICO

ACTIS

MILANO - Via Boccaccio, N. 39

Deboli - Anemici - Convalescenti

FOSFO-STRICNO-PEPTONE DEL LUPO

FARMACIA MALDIFASSI (Soc. An. A. Manzoni & C.)
— MILANO - Via Meravigli, 7 e principali Farmacie —

"SAJA"

VORAX S.A. MILANO
Viale Piave 14

**IL PIÙ
SEMPLICE
=
SILENZIOSO**

Lire 350 nette

AGENZIA ITALIANA "ORION"

VIA VITTOR PISANI, 10
MILANO
TELEFONO N. 64-467
LE MODERNISSIME

VALVOLE ORION

IMPIEGATE CON QUALUNQUE
APPARECCHIO NE MIGLIORANO
IL RENDIMENTO

Solo la ORION può fornire qualunque articolo radiofonico il più moderno



ABBONATO N. A-0666 - Villadaro.

Possiedo una Intello 33 che funziona con autotrasformatore con 105 Volta d'uscita. La rete luce di cui dispongo è a 160 Volta. Intanto incedendo la spina della rete nelle bocche del trasformatore (a 170 Volta) l'apparecchio prima anche un ronzio leggero e poi addirittura frastuono, senza che si sentano stazioni, inserendo invece la spina nel 0-175 funziona perfettamente. Desidero conoscere da che cosa dipende tale inconveniente.

2) Si può stendere un aereo dalla mia casa al palazzo di fronte attraversando alla distanza di circa sei metri più in alto i fili telefonici e quelli della corrente stradale?

3) Va bene che la tensione normale della rete dovrebbe essere 160 Volta, ma con ogni probabilità di sera aumenta. Ha mai provato a misurarla?

4) Secondo la legge è proibito attraversare linee telefoniche e linee elettriche con aerei, senza speciali permessi. L'aereo in tal caso deve essere costruito con filo di isolamento adatto alla massima tensione, che si possa riscontrare sui fili che vengono attraversati.

SANT'ANGELO GIOV. - Sauro (Avellino).

Sono da poco tempo possessore di un apparecchio U. N. d. A. a cinque valvole, a quale è attaccato un altoparlante elettrodinamico Saur. L'antenna è bifilare, della lunghezza di circa m. 50 e della lunghezza di circa m. 2. L'apparecchio è a pisterreno e serve per pubbliche audizioni. Gradirei sapere quali modifiche potrei apportarvi per eliminare tutti i disturbi che in special modo di sera mi rendono impossibile l'uso del suddetto apparecchio.

1) Ho notato che tutti i disturbi mi vengono dall'antenna, e se tale è pure il vostro parere fatemi conoscere che condensatore potrei inserirvi. Ditemi pure se tali disturbi possono essere provocati dall'apparecchio o dall'altoparlante.

2) Se i disturbi sono restrinti, tenendo il ricevitore dall'antenna e dalla terra dovrebbero scomparire o almeno (trattandosi di ricevitore alimentato in alternata) diminuire di molto. In tal caso nulla può fare.

ABBONATO N. 48.225 - Verolana-nuova.

Ho montato un apparecchio ultradina con stadio neutralizzato in A. F. e con compressive nove valvole. La rivelazione è a caratteristica di placca, diffusore Punito Bleu 66 K. Usando una sola B. F. la ricezione è perfetta, usando invece ambedue le B. F. la ricezione è distorta, sibilante con forte fruscio. I trasformatori sono Blenown con induzione First sul primo e Second sul secondo, la valvola finale una Tungram P. 415. L'alimentazione avviene con alimentatore Fedt A. F. 12 valvole. Ho provato sostituire la valvola finale

con una Philips B 406, variare la tensione di griglia su tale valvola usando anche le pile, regolare l'accensione e anodica, ma senza alcun miglioramento. Sul primo stadio di B. F. uso la valvola Philips U 406.

1) Da che può dipendere tale difettoso funzionamento? Forse dal rapporto dei trasformatori B. F. non adatto? Ho provato usare, sempre con una sola B. F. il secondo trasformatore al posto del primo e ne ottengo ugualmente una ricezione ottima.

2) Considerando la rilevante amplificazione che ho in A. F. è consigliabile il montaggio in push-pull?

Sarà in tal caso sufficiente la corrente erogata dal mio alimentatore?

3) Il difetto di bassa frequenza da lei riscontrato dipende dalle valvole. È un difetto difficilissimo a levarsi ed è comune in grado più o meno sentito alle grandissime maggioranza di ricevitori. Provi a inserire in parallelo sul primario dei trasformatori una resistenza di 500 Ohm. Ha provato ad invertire i collegamenti dei trasformatori?

2) Con un montaggio in push-pull la bassa quasi certamente eliminerà tutte le distorsioni lamentate.

3) L'erogazione di corrente dipende dalla valvole usate, per cui ella potrà sempre equilibrare le due parti in base ai dati forniti dai costruttori.

ABBONATO N. 20.231 - Ivrea.

La « Nora » K 3 W d. l. ha le valvole Telefunken 1001, 501, 601. Mentre le 1001 e 601 si scaldano, la 501 rimane fredda o viene leggermente tiepida. È cosa normale? Se no, come rimediare?

L'apparecchio è suscettibile di miglioramento sia per l'audizione, sia per ricevere maggior numero di stazioni?

1) Notando lo so che non posso sentirlo: ma Genova mi sembra che in linea retta non disti molto.

2) Sì, è cosa normale. Il riscaldamento dipende dal servizio che fa la valvola. In generale le valvole ad alta frequenza si scaldano poco (sotto siano usate per oscillatrici) mentre si scaldano le valvole di potenza (bassa frequenza) ed i diodi raddrizzatori.

Non può considerare gran cosa da un tre attuale. Per aumentare la portata aumenti l'aereo, altro non può fare.

LICENZA N. 11.545 - Rho.

In possesso da poco tempo di una Neutrodina Fred Eelsenann Model Nr. 12 No 382 E. Sime, appreso ch'abbastanza, anzitutto a 3 valvole (Bucklton U. V. 20 I. A).

Sulla ricezione debole sento abbastanza bene Milano senza disturbi, ma sulla ricezione forte è un fastidio assordante tale da coprire la ricezione.

Da che può dipendere ciò?

Il fastidio è una reazione di bassa frequenza, che è prodotto da qualche accoppiamento tra le ultime due valvole; per esempio i due

trasformatori (se non sono blindati) ed influenzano a vicenda, oppure una resistenza in comune nelle due placche pile esaurite, ecc. I; oppure un circuito di griglia inalterato, verificare il secondo del secondo trasformatore.

ABBONATO N. 2803 - Pisa.

Possiedo una Radiola 33 RCA 7 valvole con aereo esterno a un filo della lunghezza di metri venti, filo di terra attaccato ad un cerchio di rame alla profondità di metri uno in terreno molto umido.

Le stazioni di Maravsko-Ostava, Monaco, Tolosa, Stoccolma si udono abbastanza bene. Le altre stazioni estere non si odono quasi per nulla. Quelle di Roma, Milano, Torino e Napoli sono spesso soggette ad evanescenze con riprese alternative più o meno efficaci. Genova va bene, Bolzano non riesce ad individuare.

1) Circa le evanescenze abbiamo già volte scritto a lungo su queste colonne.

2) Bolzano è stazione di mezzo km. in fondo ad una valle, non è possibile che ella la possa ricevere.

ABBONATO N. A-8864 - Genova Seatri.

Desiderando realizzare un amplificatore in BF e Push-Pull per amplificare la galena, sarò grato allo scienziato se volessero verificare l'ultimo schema ed indicarmi se è esatto. Come si vede, le resistenze di griglia sono due da 500.000 ohm e 1 mega-ohm e quella di placca da 75.000 ohm. Sono giusto questi valori? Occorrono due valvole di potenza, oppure possono servirle le normali? Che valvola devo scegliere? L'altoparlante è un Grawor Salon. È sufficiente per la potenza dell'apparecchio?

Lo schema sta bene. Usi valvole di gran potenza e dello stesso tipo; del resto scelga quelle che più le aggrada.

L'altoparlante va egregiamente.

ABBONATO N. M-0164 - Taranto.

Possiedo un apparecchio Neutrodina costruito su schema ingegnere Dani, alimentato da accumulatore a 4 Volta e da un alimentatore Philips B.F.

Mi capita di sentire tutte le stazioni su 2 gradiazioni a uno spostamento di 3 giri. Non credo che ciò avvenga per difetto di neutralizzazione dappoché ho provato a neutralizzare l'apparecchio su differenti stazioni e il difetto è rimasto lo stesso.

Desidero conoscere se ciò dipenda dalle bobine (3) che hanno un primo avvolgimento di 56 spire di filo da 0,5 rivestito di cotone, su tubo di cartone bachelizzato di cm. 9 di diametro e un secondo di 14 spire disposto sull'estremità del primo, isolato da questo da ponticelli di ebanite da 3 mm.

Se mi consigliasse di rifare le bobine, potrei adottare tubi di diametro inferiore e ottenere un cammino d'onda da 220 a 580 in modo che 220 capiti a zero dei condensatori e 580 a 1007.

1) Poiché le spire primarie sono poche rispetto alle spire secondarie

il rapporto dovrebbe essere 1/3). Tolga spire al secondario in tal modo, mentre migliorerà le condizioni di funzionamento, otterrà pure uno spostamento in aumento al condensatore.

2) Con detta modifica migliorerà, sebbene leggermente, anche la selettività.

3) Per scindere le stazioni, usi un filtro inserito tra aereo e rivelatore.

4) Ella non può pretendere grande selettività senza disporre di quattro o cinque stadi accordati in alta frequenza.

ABBONATO N. 1031 - Asti.

Possiedo un apparecchio Atwater Kent mod. 47 a 7 valvole funzionante in alternata.

Funziona egregiamente, ma alcuni stazioni, come Vienna, Budapest, ecc., si sentono appena coll'antenna-luce.

Allora, non potendo adottare un aereo esterno, mi sono fatto installare un aereo in-ri-no di circa metri 20 ma inserendolo nell'apparecchio, in luogo del tappo-luce, le potenzialità del ricevitore diminuisce al punto che la stessa stazione di Milano si sente appena.

Per quale motivo? Che debbo fare perché il mio aereo interno mi permetta di sentire un maggior numero di stazioni di quelle che ho in sento ora coll'antenna-luce?

Molto spesso accade che un'impedire venga da aereo ottimo, e ciò si avvera soprattutto quando l'impianto della rete esterna e per filo aereo. Inoltre occorre che il caseggiato non sia in cemento armato.

In tali casi occorre un aereo esterno ed elevato dal suolo per migliorare le condizioni di ricezione.

LICENZA N. M-0587 - Bari.

In uno degli ultimi numeri di « Radiocorriere », veniva riportata nella rubrica « La parola ai lettori » una schema di apparecchio a 9 valvole bigriglie. Sarai molto grato alla cortesia dei tecnici dell'Elar se volessero darmi i seguenti chiarimenti nella stessa rubrica, riguardo allo schema suddetto:

1) Usando un condensatore variabile da 1000 cm. quale deve essere il numero delle spire delle bobine del variocoupler, lo stesso diametro allo schema suddetto del variocoupler e della bobina d'aereo?

2) Quale sarebbe la bigriglia di potenza? Dove si trova e di che marca? Quale il prezzo?

3) Faccia il diametro di 7 cm., il numero di spire dal 45 al 50, il diametro del filo 5/10. Ciò per la spirale che è collegata al condensatore. Per bobina d'aereo, nello stesso cilindro avvolga una ventina di spire.

2) La bigriglia di potenza era esistita della Edison di Milano, ma attualmente ne ha sospesa la costruzione.



Se volete avere sul vostro ricevitore delle valvole di lunga durata usate valvole "ZENITH. I nuovissimi tipi a filamento spiralizzato (A e B frequenza accensione indiretta) e a filamento a nastro (bassa frequenza di uscita e raddrizzatrice - accensione diretta) vi offrono ogni garanzia. — Le valvole più sensibili e più costanti nelle caratteristiche, quelle che durano di più sono le —

**VALVOLE
ZENITH**

non si discute!

UN
DISCO



UN
FONOGRFO



UN
APPARECCHIO
RADIO



acquisito da
ALATI

ROMA
Via Tre Cannelle, 16

rappresenta sempre la più alta espressione in fatto di apparecchi riproduttori del suono e della voce

IL RADIONE WSH3

ALIMENTATO IN CORRENTE ALTERNATA

Apparecchio a tre valvole riceventi più una valvola raddrizzatrice. Con l'antenna luce già disposta nell'apparecchio stesso, riceve in forte alto-parlante tutte le principali stazioni italiane ed estere. A 10 gradi di manopola a destra ed a sinistra esclude la stazione locale.



Col WSH3 presentiamo il più recente tipo nel quale - nonostante il suo prezzo mite - sono riunite tutte le qualità speciali dei rinomati "RADIONE,,

Prospetto descrittivo, gratta e ricicla

Fabbrica Articoli Radiotecnici Ing. Nikolaus Eltz, Vienna

DEPOSITARIO:

Off. Tecnico Ind. Ing. LODOVICO FISCHER

TRIESTE - Viali Regina Elena, 1

MILANO - Via Mazzini, 7

Per viaggiatori moderni sistemi moderni

Acquistate per i vostri viaggi i

"B.C.I. Travellers' Cheques"

Assegni per Viaggiatori della

BANCA COMMERCIALE ITALIANA

in Lire italiane, Franchi francesi, Marchi, Sterline e Dollari,

venduti franco di commissione e spese

Opuscolo esplicativo presso tutte le filiali della

BANCA COMMERCIALE ITALIANA

AMERICAN RADIO Co.

SOCIETÀ ANONIMA ITALIANA

VIA MONTE NAPOLEONE, 8 - MILANO - TELEFONO 72-367



Questo è il famoso TERPSICHOIRE della STEWART-WARNER Corp. Sta col capitale di 80 milioni di dollari Chicago - Questo magnifico radiofono-grafo, che ripete i dischi automaticamente, è tra i più perfetti del mercato mondiale ed unico nel suo genere in Italia



● Takes little in the way of space
Concedes nothing in the way of performance

..... e questo è il GALLO della CHECCA! della WARE ELECTRIC Co. il più perfetto, degli impianti radio portatili. Tutto elettrico, dà tutte le stazioni europee, come anche le audizioni fonografiche, con voce pura ed argentina come quella di Chant-clair.

Per listini ed informazioni, rivolgersi direttamente all'AMERICAN RADIO Co. oppure ad uno dei seguenti concessionari:

BIELLA	— Zangrande - Via Umberto, 59	-	Telefono	24-93
BOLOGNA	— Armadori - Via Farini, 3	-	"	32-80
BOLZANO	— Radio Cester - Via Bottal, 32	-	"	2-45
BORGHESESA	— Corti Cesare	-	"	30
FIRENZE	— Nannucci - Via F. Zanucchi, 1	-	"	25-932
FOGGIA	— De Forattis - Viale XIV Maggio			
GENOVA	— Carrino - Piazza Ponticello, 23-n	-	"	51-945

MESSINA	— Hopkins - Isolato 443, C. 18	-	Telefono	1-50
MODENA	— Pedretti - Via S. Michele, 6			
NAPOLI	— Piccoli - Via Marina Nuova, 11	-	"	22-732
ROMA	— Bonelli - Largo Goldoni, 14	-	"	62-967
ROMA	— S.I.R.J.E.C. - Via Nazionale, 251	-	"	40-496
SUZZARA	— Carro & Cossi - Piazza Gonzaga, 7			
TORINO	— Benigni - Via Santa Teresa, 2	-	"	49-137

ESPOSIZIONE ALLA FIERA DI MILANO - Gruppo 17 (Palazzo della Radio) POSTEGGIO N. 3869



MASTODON

Sulla base
della migliore organizzazione
il perfetto

ALTOPARLANTE
ELETTRODINAMICO

domina il mercato mondiale

Concessionaria esclusiva

Società Anonima

INDUSTRIALE COMMERCIALE LOMBARDA

— ALCIS —

Via S. Andrea, 18 - teleg. Alcisa - MILANO - Tel. 72-441 72-442 72-443

OAKLAND
California

THE MAGNAPHON COMPANY

CHICAGO
Illinois