

# RADIOCORRIERE

DIREZIONE E AMMINISTRAZIONE: VIA ARSENALE, 21 - TORINO - PUBBLICITÀ: SOCIETÀ S.I.P.R.A., VIA BERTOLA, 40 - TELEFONO 55  
UN NUMERO SEPARATO LIRE 0,80 - ABBONAMENTO ITALIA E COLONIE LIRE 36 - PER GLI ABBONATI DELL'E.I.A.R. LIRE 30 - ESTERO LIRE 75



ARS LVDA

*La Giovinezza confida al microfono il sogno che la illumina e le sorride...*

# SAFAR

## LA RIVELAZIONE DELLA III<sup>a</sup> MOSTRA NAZIONALE

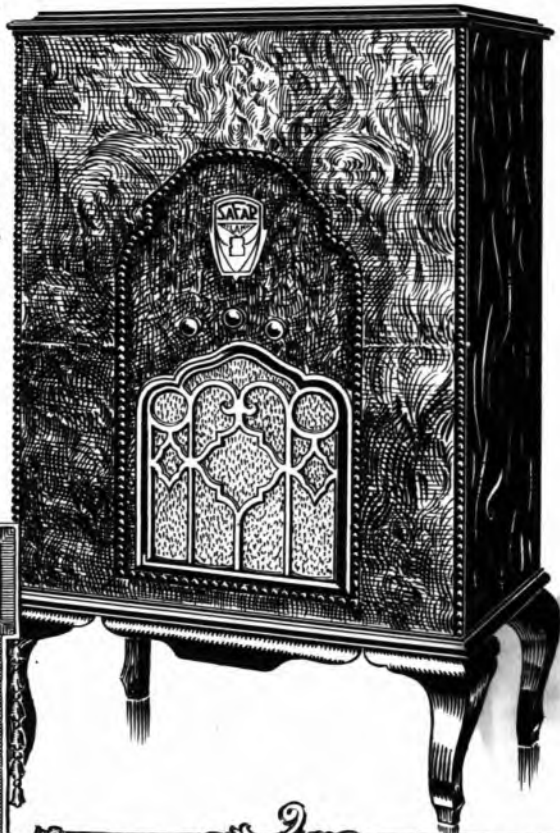

Il primo Apparechio italiano con le nuove Valvole MULTI-MU 235 a coeff. di Amplif. variab. con elim. della tramodulazione (cross-talk) e grande e costante purezza.

Accopp. A. F. a trasf. - Imped. Dispositivo automat. di livellaz. della corr. della rete per evitare i salti di tensione. Trasform. a prese multiple per i diversi voltaggi della rete.

STADI A. F. e RIV. inter. schermati su appoggio in materiale antivibrante. RIVELATRICE di potenza scherm. ALTOP. Elettrod. nuovo tipo espress. studiato, di grande potenza e purezza. ATTACCO per PIK-UP. CIRCUITO: 2 A. F. - RIV. - 1 B. F. 1 Stadio uscita in P. P.

Il RADIO FONOGRAFO è fornito di Motore ad induz. - Arresto autom. del Disco - Regolatore di Veloc. - Custodia a riformim. automat. delle punte. - Pick-Up SAFAR.

EccoVi il frutto di un decennio di esperienza nel ramo radio, di studi e prove severe; il meglio che possa oggi essere offerto all'Amatore supercritico da una grande Casa costruttrice

EccoVi l'Apparechio dell'ultima ora in fatto di innovazioni perfezionatrici - a prezzo inferiore a quello dei migliori tipi della stessa classe.

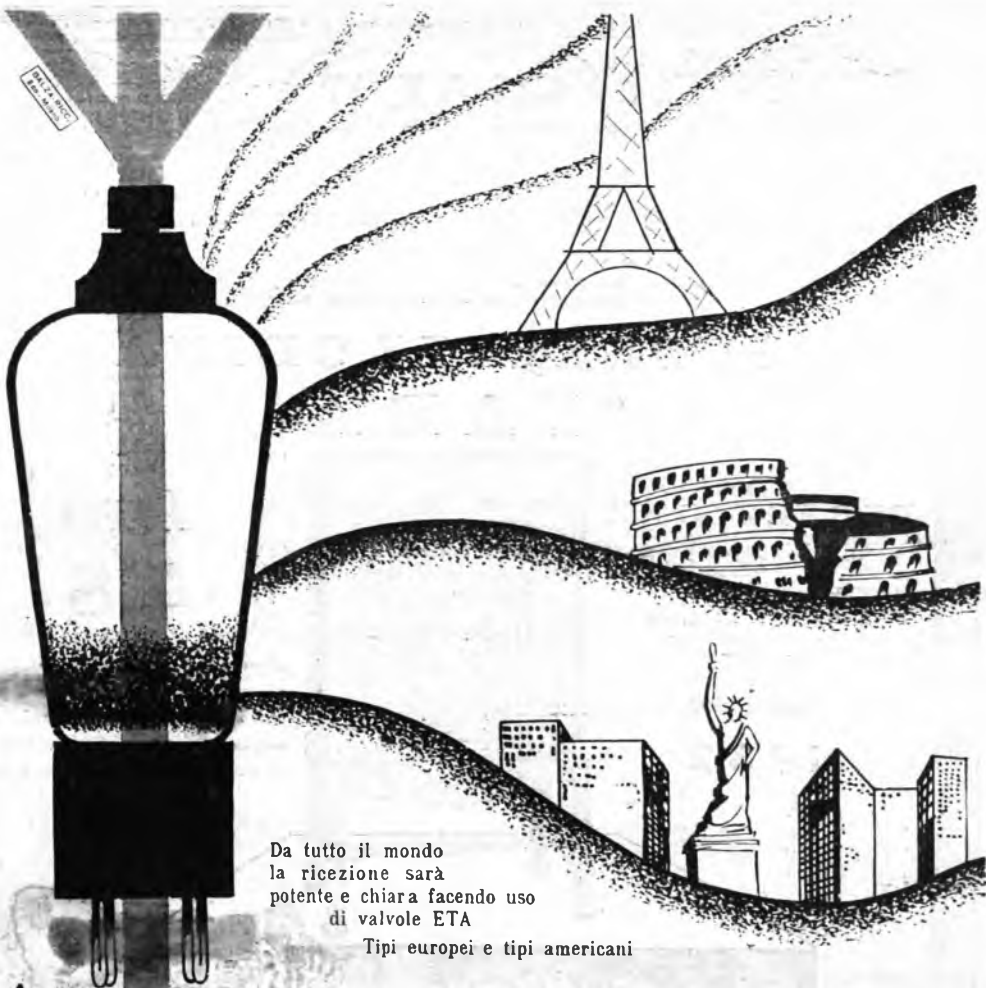

Da tutto il mondo  
la ricezione sarà  
potente e chiara facendo uso  
di valvole ETA

Tipi europei e tipi americani

**VALVOLE**  
**ETA**

*Giovinetta  
della Radio*

*Concessionaria esclusiva  
per l'Italia e Colonia:*

*Sirac*

Sede: MILANO (105) - Piazza L. V. Bertarelli, 1

Negozi di Vendita: MILANO - Corso Italia, 6

Uffici: ROMA - Via F. di Savoia, 2

GENOVA - Via XX Settembre, 42

NAPOLI - Via G. Verdi, 18



# SIARE

INDIRIZZO TELEGRAFICO:  
SIARE - Piacenza

TELEFONO:  
433-478

VENEZIA  
CASA MUSICALE  
CARLO BARERA

SOCIETA' ITALIANA APPARECCHI RADIO ELETTRICI  
ANONIMA CON SEDE IN PIACENZA  
VIA ROMA N. 35

BARI  
OSVALDO  
BERNASCONI  
VIA CALEFATTI, 112

TORINO - "RADIO SUBALPINA"  
VIA SACCHI, 56 — Telefono 53-337

## SUPERETERODINA "FADA"

PERFEZIONE  
E  
POTENZA

MODELLO  
1932

TIPO  
48

*Apparecchio a 10 valvole di cui 4  
superschermate (multi-mu) - 2 pen-  
todi in push-pull - Flashograph auto-  
matico al gas neon Sistema speciale  
di rivelazione (detector) con valvola  
a due elettrodi.*



RAPPRESENTANZA

PER L'ITALIA



ALDO AMBROGIO



# Radiocorriere

## La sinfonia della «Vita Nuova»



Uno dei migliori amici di quel grifagno e sdegnoso Alighieri, accerrimo nei suoi odii, ma tenacissimo nei suoi affetti, fu il musicista Casella.

Il giovane poeta del dolce stil nuovo, respingendo risolu-

zione luminosa della «Vita Nuova»; prima oasi di vera poesia nazionale nella azzurra landa del Medio Evo. Le tenebre si diradano; una coscienza italiana si sveglia e si forma; amore e cortesia fioriscono in poesia; il nome e il pensiero latino ritornano a rappresentare una forza operante e cosciente nel mondo europeo, nel conflitto tra Chiesa e Impero...

A queste riflessioni ci invita un annuncio di Radio-Budapest che trascriviamo con molto compiacimento e profonda commozione.

La sera del 15 ottobre, alle ore 20.30, la stazione radiofonica della capitale ungherese trasmetterà una sinfonia di Eugenio de Hubay. Il famoso violinista, che è anche un eccellente compositore, ha tratto l'ispirazione di questa sua opera dalla «Vita Nuova» di Dante e ne dà una grandiosa interpretazione musicale, sin-

fonica. Ci piace pensare, nell'atmosfera di poesia che la notizia viene creando, che Casella ne sia lieto e si prepari a discendere dalla santa Montagna del Purgatorio verso le spiagge dell'Isola mistica, bagnata dall'Oceano navigato soltanto dall'audacia di Ulisse e dalla pietà dell'Angelo che trasporta le anime.

Ci piace pensare e immaginare che Casella, nella prossima sera otobrina, in vista dell'immenso mare, sotto una volta di stelle, sarà tutto intento e raccolto, nella speranza che per l'etere ventilato dalle ali, che sono angeliche vele, gli giunga la nuova, complessa, mirabile interpretazione di quelle canzoni che egli accompagnava con ingenui commenti...

Se non Casella, certo lo spirito musicale del nostro popolo sarà attento e presente a questo grande saggio straniero,

interpretativo della poesia lirica di Dante, che vuole, anzitutto, essere un omaggio all'Italia.

Non è infatti senza significato che la «Sinfonia della Vita Nuova» sia stata inserita nella Serata nazionale ungherese. L'anima dell'Ungheria, mutilata e dolente, che trova nella musica dei rapsodi il più espressivo linguaggio delle sue aspirazioni e delle sue nostalgiche nazionali, vuole che nel coro delle nuove speranze canti quella che le proviene dalla Patria di Dante e che si è materializzata nella colonna romana donata a Budapest dal Duce.

La «Serata nazionale ungherese» sarà ritrasmessa in *relais* da molte stazioni europee; in Italia verrà diffusa dalla stazione di Trieste. Difficoltà inerenti ai collegamenti obbligano l'Eiar a limitare la trasmissione alle sole antenne di Monte Radio. Il nostro rammarico è vivissimo.

La «Sinfonia della Vita Nuova» merita da parte italiana una qualche preparazione ad accoglierla. Ne ha diritto per l'intenzione politica, che non ci lascia insensibili, e

per il valore artistico del compositore.

Jenö (Eugenio) Hubay, il famoso violinista (nato a Budapest il 15 settembre 1858), è anche un compositore assai stimato. Della sua carriera ricordiamo le tappe principali: studiò con Joachim dal '76; proiettato da Liszt, si presentò ai concerti Padeloup a Parigi nel '78. Le sue *tourneés* concertistiche gli davano valore come solista e come quartettista. Insegnò in parecchi Conservatorii, in patria e fuori. Ha composto le opere: *Alicnor*, 1891, *Il liuto di Cremona*, 1894, *Anna Karolina*, 1923, ecc. Fra i pezzi per violino sono notevoli il *Concerto drammatico*, il *Concerto all'antica*, le *Variazioni su un tema ungherese*, la *Sonata romantica*. Oltre a parecchi *lieder* e cori ha anche composto la *Biedermeyer-Suite* per orchestra, 1913, e quattro sinfonie, delle quali una è dedicata a Petöfi, e la terza, op. 118, intitolata: *Vita Nuova o Dante-Sinfonia*, è per solisti, coro, orchestra e organo.

L'Hubay, nella sinfonia «Vita Nuova», si è ispirato ai più



Eugenio de Hubay.

tamente i freddi schemi scolastici di una lirica d'amore compassata e convenzionale che non aveva rispondenza con la realtà della vita e le passioni dell'anima umana, cantava in Firenze, meravigliata «a quel modo» che il cuore «gli dettava dentro».

Casella «intonava» le belle, armoniose canzoni della «Vita Nuova»; Beatrice e le altre donne gentili, «che son nel numero del trenta», ascoltavano estasiati con i grandi occhi stellanti e pareva al Poeta, nell'estasi lirica, di essere veramente preso per incantamento con Guido e Lapo e di navigare per alti e sconosciuti mari sul vascello che va sempre, comunque spiri il vento...



L'orchestra, il coro e gli artisti che interpreteranno la sinfonia.

bei frammenti del volume dantesco che canta il rinnovato amore femminile. Egli ha costituito sette episodi musicali, affidandone due all'orchestra soltanto e cinque ai cori e ai solisti, distinguendoli in due gruppi, dei quali uno, di sei pezzi, rappresenta la parte, per così dire, terrena della visione dantesca, e il secondo l'apoteosi celeste di Beatrice. Il lirismo di Dante è espresso, nella molteplicità delle sue diverse, contrastanti immagini di gioia e di dolore, dalla vocalità di un tenore, la quale trapassa da un episodio all'altro, e ora viibra da sola, ora trova consonanze in cori di diversa formazione.

Nel primo momento viene rappresentato il nascere dell'amore. Alle sincopi del flauto si mescolano due violini, e più avanti tutti i violini ripetono il motivo nostalgico. Dopo un breve allegro appare il leit-motif dell'amore che unirà in un ideale legame tutta l'opera. Un'espressione pia e religiosa caratterizza il primo incontro del poeta con Beatrice; un'altra espressione di serena letizia esprime poi il saluto amoroso; sono questi i temi ai quali più sovente ricorre il compositore. Dopo che il coro femminile, dapprima, e poi tutta la folla corale e orchestrale ha sollevato a forte intensità il tema del saluto, violini e violoncelli, accompagnandosi con l'arpa, introducono il terzo tema. Si ascolta in seguito il rammarico di Dante per il rifiuto della donna. Il quarto episodio è soltanto strumentale: la visione dantesca della morte di Beatrice è affidata agli accordi cromatici dei legni e degli ottoni. Segue un tema funebre, sostenuto da rintocchi di campane e da rulli di tamburo; marcia funebre, per la morte dell'amata, fra gemiti corali. Nel sesto momento il coro grida il suo dolore, cui fa eco il tenore.

E il settimo episodio trova l'orchestra rinforzata dall'organo. Un tema maestoso induce a levare lo sguardo al cielo. «Ella vive in cielo», canta una voce; e il coro misto riprende il tema, e con ampiezza di svolgimento, sostenuto da tutti gli elementi, compone un'apoteosi di amore trascendente e di sublimo religiosità.

Qui la musica attinge la luce del Paradiso e, beata, vi

dilegua... Mistiche elevazioni che non tutti possono raggiungere...

Ma gli ascoltatori italiani sapranno salire, grado per grado, la grande scala melodiosa tessuta dal musicista ungherese:

Francesco Pastonchi, che con loro unanime consentimento e compiacimento sta per riprendere la serie delle sue mirabili dizioni dantesche, li ha nobilmente preparati alle più ardue ascese dello Spirito.

## La radio e la nostalgia

Nel 1928, trovandomi in Romania per girare il film «La fiaccola sul Serai», film che S. M. la Regina Maria aveva favorito in quanto in essa l'erano scene che riproducevano la vita agreste rumena, fui pregata, per accontentare il popolo che voleva udire la voce dell'attrice che nella funzione scenica aveva interpretato la donna rumena, di tenere un discorso alla Radio. Tanto nelle vie pubbliche di Bucarest, Costanza, Cluj, quanto di altri centri minori, furono collocati degli altoparlanti per permettere a tutti, indistintamente, utenti o no di un apparecchio, di ascoltare le mie parole.

Abituata a recitare o a parlare, per le esigenze della mia arte, dinanzi alle folle, nel teatro di prosa, o in quello di prosa, mi parve cosa stranissima, il per il, il dover dire le mie impressioni, ad un cospetto di un apparecchio che mi dava l'impressione di un ventilatore senza elica. La preoccupazione — mi si concessa la parola grossa, poiché denominazione diversa non saprei dare al sentimento che mi possedeva — di parlare ad una moltitudine assente che pur m'avrebbe giudicata senza formalità, con la sua presenza fisica, una spinta di emulazione, tenne, per qualche momento, il mio cuore in sospenso; e una ansia che non avevo mai conosciuta, si fece in me, improvvisamente. Con la rapidità di un baleno un pensiero si accampò tra la mia fronte ed il misterioso (sic!) apparecchio destinato a compiere il miracolo. Ebbi paura — una forte paura — di non riuscire ad articolare parola. Poi un barlume di riflessione mi venne in aiuto: non avevo forse l'abitudine di sottoporre al giudizio della folla ogni mio gesto e ogni mia vibrazione di artista? Non era dunque la folla il mio elemento vitale? Per una particolare ed insondabile intimità la folla mi era amica, mi era sempre stata amica, ragione per cui io non potevo che compiacermi di riuscire, in una sola volta, a dare qualche cosa della mia sensibilità di attrice a tutti coloro che ascoltandomi, quella sera, costituivano la platea più internazionale che avesse mai assistito ad uno spettacolo da me interpretato. Io potevo dunque «vedere» ed essere veduta, «ch'è vedere, per l'arte, ha il valore di udire, di sentire, e soprattutto di comprendere. Allora mi parve cosa naturalissima, da me compiuta infinite volte, il parlare agli ascoltatori che attendevano ai limiti di ogni filo, talché quand'ebbi pronunziata l'ultima parola fui presa dal rimpianto dell'inizio e dal desiderio di continuare ancora a dire e dell'arte e del Paese che m'ospitava, con la speranza

che la mia gente, la gente Italiana, fosse là a raccogliere magari una sola espressione del mio stato d'animo che poteva interpretarsi «Nostalgia di Roma».

Poi, quando una lampadina rossa si riaccese per un attimo, la porta si schiuse e tra i velluti azzurri si affacciò il Direttore, sorridente, giulivo, per via di una radiofonista che aveva scoperto nella mia voce, così mi spiegò più tardi; egli mi rinfacciò un elogio che non avevo certamente meritato e che non valse a distinguermi dall'incanto nel quale mi trovavo.

Finivamo le personalità rumene che assistevano all'esecuzione delle scene del film, mi dissero che avevano inteso il mio discorso. Dopo qualche giorno cominciarono a giungermi lettere di sconosciuti che si dichiaravano felici di avermi udita, ma la mia gioia fu colma quando una popolana di Roma mi scrisse che le era piaciuto infinitamente ciò che avevo detto alla Radio. Lontana dalla Patria, lo avevo, dunque, parlato ai miei connazionali che mi avevano ascoltato.

MARCELLA ALBANI.

### In memoria di PAOLO CHIODELLI

I collaboratori dell'ing. Chiodelli, direttore generale dell'E.I.A.R., per onorare la memoria del piccolo Paolo, rapito immaturamente all'apice dei suoi, hanno versato in beneficenza le seguenti somme:

L. 600 all'Opera Don Guanella di Roma; L. 400 alla Casa del Sole di Torino; L. 400 al Rev. Padre Bertini, per l'Opera Rosariani di Torino; L. 400 alla Casa S. Giuseppe e Santa Teresa di Rocca di Papa (Roma); L. 400 all'Opera Santa Margherita di Roma.

## Gimkana radio-nautico

La manifestazione di propaganda radiofonica intellettuale e organizzata dalla stazione di Palermo col concorso del Club Nautico Ruggero di Lauria, ha compreso un gimkana radio-nautico, consistente in una gara fra 4 cutter del prototipo sottomarino.

Il percorso di gara venne indicato radiofonicamente ai singoli concorrenti, che erano muniti di apparecchi riceventi portatili.

A bordo di ogni cutter gli ordini ricevuti venivano trascritti in duplice copia sul bocchino di bordo; una copia veniva rimessa alla skipper. Durante la gara i cutter imbarcarono, in seguito ad ordini radiofonici della giuria, una signorina, e alla fine le varie signorine si cimenterono in una bellissima gara di nuoto.

Il punteggio fu ricevuto telefonicamente dal numero di base 100 la somma degli errori fatti da ogni singolo concorrente, nella trascrizione esatta degli ordini, nella loro esecuzione, e nella gara di nuoto. Venne messo in palio dal Club Nautico un apparecchio radioricevente a viligia portatile.

Il pubblico assistente alla gara dal terrazzo dello stabilimento era tenuto al corrente degli ordini trasmessi da appositi altoparlanti opportunamente installati.

Nella serata un pranzo di gala riunì i vari intervenuti e i soci del Club Nautico e fu onorato dalla presenza del Podestà, principe di Spadafora, e di altre nobiltà cittadine.

Ebbero poi inizio le danze sulla terrazza del Kursaal. L'orchestra dell'Elar si alternò con musica radiofonica riprodotta. A caratterizzare la stile radiofonica dell'elegantissima riunione, venne eseguita una quadriglia comandata per radio.

Il maestro di ballo trammetteva dall'uditorio e le varie coppie vennero combinate per radio in base a opportuni dischetti in colore e numeri, distribuiti all'ingrosso.

Le quadriglie riuscì benissimo e fu ripetuta con desiderio unanime dei partecipanti.

Fra i concorrenti venne sorteggiato un altro apparecchio radiofonico a tre volute messo in palio dalla Ditta Radio Luminosa di Palermo.



La danza sulla terrazza del Kursaal a Palermo.

# La III Mostra nazionale della Radio

Ritorna, con le più brevi giornate ed il rinnovato tepore della casa, la passione per le piatte ore di ascolto, ricche di soddisfazioni che la gioia serena dei giorni estivi, invitanti alle scorribande ed alla contemplazione della natura, aveva fatto dimenticare.

Con le prime sere di autunno sembra più che mai invitante la prospettiva di qualche buona ora di ascolto, e prende consistenza l'idea,

alla situazione normalizzata e moralizzata di oggi. Incertezza di prezzi, incompetenza furono i mali più diffusi e gravi. Col sorgere delle prime trasmissioni nazionali, e parallelamente all'intensificarsi della passione del pubblico per la radiofonia, vedemmo centinaia di negozianti, dei più disparati rami, dalla fotografia agli impianti sanitari, improvvisarsi radio-venditori, se non peggio, radio-costruttori.

to, ed è inoltre di costruzione molto più costosa del moderno apparecchio realizzato in serie perfissime presso stabilimenti attrezzati a dovere, sorti con dotizie di capitali e capaci di impostare razionalmente una produzione economica e buona.

Questo nuovo e logico orientamento costruttivo, che ha portato alla scomparsa quasi totale del fenomeno di dilettanti autocostruttori, venne pure a paralizzare l'attività dei piccoli industriali e commercianti, privati dei clienti compratori di parti staccate ed impossibilitati a competere, per prezzi, qualità e presentazione dei profitti, con le grandi case.

La costruzione ed il commercio del materiale radiofonico, sottratti così all'attività dei piccoli speculatori, sono oggi appannaggio di grandi aziende — industriali nel miglior senso della parola — e della loro diretta organizzazione di vendita.

Si è quindi giunti oggi ad una relativa stabilizzazione di questo ramo di attività, che si compendia nei nomi di un certo numero di grandi Case italiane e relativa organizzazione di rivendita, e di varie delle importatrici di buoni apparecchi stranieri, in maggioranza tedeschi ed americani.

Possiamo considerare questa situazione come definitiva?

La competenza e la passione dei nostri costruttori ci permettono di guardare l'avvenire con fiducia. I fattori di sviluppo e di successo delle aziende radiofoniche sono sostanzialmente due: conquista di sempre nuovi strati di pubblico (siamo, specialmente in Italia, ben lontani dal punto di saturazione) e vendite di nuovi e più perfezionati apparecchi ai possessori di ricevitori antiquati. È uno stato di cose che presenta profonde analogie col commercio automobilistico, non escluso il fenomeno a vendita a rate.

Il commercio radio, anche nell'attuale inenavigabile momento di contrazione, che trova le sue cause in fenomeni economici di portata generale, presenta indubbiamente larghe possibilità di successo. Anche se il rivenditore non ha più oggi le funzioni di consigliere di fiducia di cui godeva presso i dilettanti-costruttori di qualche anno fa, una solida competenza ed un serio amore per il proprio mestiere gli procureranno dei larghi successi fra il pubblico, rimasto, a dispetto di ogni apparenza, piuttosto inesperto.

Questa relativa facilità di conseguire buone affermazioni commerciali non consente però di affermare che il solo commercio di apparecchi radiofonici sia sufficiente a mantenere in vita prospera un negozio: di fronte alla continua elevazione delle spese generali sta infatti il carattere assolutamente stagionale degli introiti, che segnano una marcata depressione nei mesi estivi. Vediamo così il radiocommercio andare affiancato alla vendita del materiale grammofonico, oggi più che mai in auge, e fotografico.

Quest'ultimo ramo presenta il particolare vantaggio di segnare un

massimo quando la radio segna un minimo, ed assicura quindi una certa costanza di introiti alle ditte che curano l'una e l'altra branca.

Si possono dunque trarre seri affermamenti di successo, poiché dagli sforzi concordi del Governo nazionale, dell'Eni, dell'industria e del commercio la radiofonia italiana non può fare a meno di raggiungere quell'elevatissimo livello che le compete e che è destinato a crescere e sempre più vasti consensi del pubblico che ascolta, giudica e..... paga.

F. M.

## TRASMISSIONI ECCEZIONALI

Lunedì scorso l'attenzione degli ascoltatori si concentrò sopra una eccezionale trasmissione del Teatro Rossini di Torino.

Per commemorare Don Girolamo Albertini, che si celava sotto lo pseudonimo di Mario Leoni, venne rappresentato il primo atto di La Bela Gigogin.

Queste scene patriottiche del '59, che prendono il titolo dalla cara, popolarissima canzone salitica contro l'Austria, non potevano essere meglio scelte a rappresentare la fede politica e artistica dell'uomo intero, del cittadino esemplare, dello scrittore sincero e onesto che fu Giacomo Albertini.

È prima della rappresentazione, tali qualità vennero poste in evidenza nella commossa introduzione commemorativa fatta dal direttore del Radiocorriere.

La Bela Gigogin, affinata agli orli della «Siaba» di Torino, non poteva avere un'esecuzione più accurata; l'Attesio, benché in una brevissima parte, ottenne notevoli effetti di commozione; efficace si dimostrò l'Orecchia nella confessione della sua vita; molto espressivo l'Artùfo e coloratissima l'Ades che ebbe momenti di irresistibile comicità. La Sanquirico, la Romeo, il Macario, il Honli, l'Américo, la Ferrero e la Day meritavano schietti elogi. Ma quello che ai radiocorrieri non fu concesso di apprezzare e ammirare, aggiunse calore, commozione ed efficacia alla commedia: vogliamo dire il quadro scenico del Bosio, con costumi del Lonca, su sfiorini del Gallo.

Interveniva il Principe Umberto, osservato dal cumm. Flandra, dalla Direzione del Teatro e dalla Presidenza della «Famija Turinica» organizzatrice della memorabile serata.

La cronaca radiofonica dell'ultima settimana registra la trasmissione del Boccaccio, un'operaletta sempre fresca e gradita, che merita di far parte del teatro lirico, come saggio rappresentativo della così detta «piccola lirica».

Interpretato da Maria Hussa, una «specialista» della graziosa operaletta, il Boccaccio si presentava in una nuova edizione. Le innovazioni consistevano nell'aggiunta, al terzo atto, di ballabili con musica di Suppè e di recitativi al posto della prosa. La prima esecuzione venne radiotrasmessa da «Dal Verme» e data in «relais» dalle stazioni del gruppo settentrionale.



Il palazzo della Permanente a Milano ove si terrà la Mostra della Radio che sarà inaugurata il giorno 10 ottobre.

maturata attraverso l'esame delle pagine pubblicitarie e le sode d'innanzi alle vetrine, di fare acquisto di un nuovo ricevitore. Naturalmente stile e circuito 1932, per essere in grado di non perdere nessun avvenimento della radio-stagione che si inizia. Non c'è che l'imbarazzo della scelta.

Al rinnovato fervore che anima radiodilettanti e radiocommercianti in questi mesi vanno, insieme di stimolo e di suggerimento ufficiale le grandi Mostre radiofoniche: Olympia e Funkstunde hanno ormai una risonanza mondiale, mentre si va affermando, con importanza e successo di anno in anno crescenti, la Mostra Italiana, che si tiene a Milano quest'anno dal 10 al 18 ottobre.

Questa importante e simpatica manifestazione che raccoglie intorno a sé una grande parte della radio-industria italiana, sta quindi per dare tra pochi giorni inizio alla sua terza vita.

I consensi e gli appoggi che oggi pervengono da ogni campo di attività e da ogni strato sociale agli Eni organizzatori, la A.R.I. ed il «Gruppo Costruttori Apparecchi Radio» in seno all'«Anima», ci danno modo ed occasione di ricordare i travagliati inizi di quello che oggi costituisce un importante ramo di produzione e di smercio. Tali inizi non si potevano infatti definire molto brillanti: attraverso svariate vicende tristi e liete, ma più tristi che liete, dovettero passare le aziende del ramo prima che si giungesse

Questa manifestazione collettiva e clamorosa di incompetenza, acuita dalla scarsità di ditte veramente specializzate, non poteva non avere effetti negativi per la popolarizzazione della radio.

Gli sforzi dei pochi costruttori e venditori seri e competenti urtarono, spesso invano, contro l'indifferenza di un pubblico disilluso e contro l'ostacolo delle quotazioni fallimentari praticate dalle piccole aziende, perennemente in procinto di crollare e disperatamente intese alla ricerca delle tenui somme necessarie per placare con qualche acconto i creditori più esigenti.

Il radio-commercio italiano nacque e visse dunque i suoi primi anni sotto il segno della crisi — e natale che furono anni di fioritura economica generale. — È facile persuadersene sfogliando le pagine pubblicitarie di una qualsiasi rivista di allora e notando quanto sia esigua la schiera dei sovranvissuti.

Le cause che hanno determinata una simile soluzione vanno ricercate, oltre che nella manifesta impossibilità di mantenere in vita una qualsiasi azienda sorta con intenti puramente speculativi — ed incapaci quindi di crearsi una clientela affezionata e costante — anche nell'evoluzione tecnica degli apparecchi ricevitori.

Il ricevitore, congegnato in un qualunque retrobottega, con l'utilizzazione di componenti di provenienze svariate, ha, come è ben risaputo, perso oggi possibilità di collocamen-



# La stazione di Trieste

Il navigante che approda al porto di Trieste vede ora erigersi, da una delle alture circondanti la città, le due argentee antenne della nuova stazione radiofonica italo-inglesa che già da qualche tempo ha benedetto i suoi primi vagiti e sventolare garrule in cima ad esse nel radioso cielo d'Italia, reso ancor più lurchino sul contrasto dello sfondo giallastro della roccia carsica, due lunghe e purissime fiamme tricolori.

E sull'ali di quello stesso vento che dopo aver sormontato l'arido l'arso carico di gloriosi ricordi, alture della Patria, si getta impetuoso nel mare Italo-ingleso investendo il navigante che estatico contempla l'apparire della bella città redenta, per che le due snelle ed ardite antenne riversino quelle dolci note che in lui cuori patriotti fecero e fanno ancora palpitare «... O Trieste, o Trieste del mio cuore...».

Su un'altura da poco ufficialmente ribattezzata con l'italiano e moderno nome di Monte Radio, sovrastante di circa 200 metri la città e distante dal centro di questa circa 4 Km. in linea d'aria, sorge il nuovo radiotrasmettitore dell'Elar.

Quest'impianto, rispondente ai più recenti dettami della radiotecnica, consta di un complesso trasmettitore fornito dalla Compagnia Marconi atto ad immettere nell'aereo una potenza di 10 kW. in assenza di modulazione, con una modulazione del cento per cento.

Un ampio edificio, progettato con concetti moderni e razionali, ospita tutto il macchinario radioelettrico; in immediata contiguità, anzi facente corpo col primo, sorge un secondo edificio ad uso abitazione dei tecnici addetti all'impianto e del custode.

Secondo la moderna tecnica dei radiotrasmettitori, l'aereo è accoppiato al complesso generatore-amplificatore ad alta frequenza per tra-

mite di una linea di trasmissione della lunghezza di un centinaio di metri. Gli organi di accoppiamento fra un'estremità di tale linea di trasmissione ad alta frequenza e l'aereo sono raggruppati in uno speciale pannello (munito di opportuni strumenti di misura e comandi per la regolazione) ospitato in una cabina situata esattamente nel punto medio della congiungente le due torri di sostegno dell'aereo.

L'aereo è del classico tipo a T, col

to al suolo, l'altro mobile e fungente da contrappeso meccanico; ciascuno dei due verricelli è collocato al centro della base di ciascuna torre, mentre le due funi di ritenuta dell'aereo scendono internamente alle torri stesse.

Le torri sono completamente verniciate in alluminio e ciò per duplice scopo della visibilità e conservazione.

La presa di terra è costituita da una fascia circolare del diametro di

il riscaldamento dei filamenti delle grosse valvole trasmettenti; ecco un altro gruppo rotante motore-dinamo fornente due distinte tensioni di griglia necessarie al corretto funzionamento delle valvole ora citate.

In altre sale sono distribuiti:

a) l'impianto di raffreddamento e circolazione dell'acqua destinato ad asportare il calore dissipato sugli anodi delle grosse valvole;

b) batterie d'accumulatori desti-

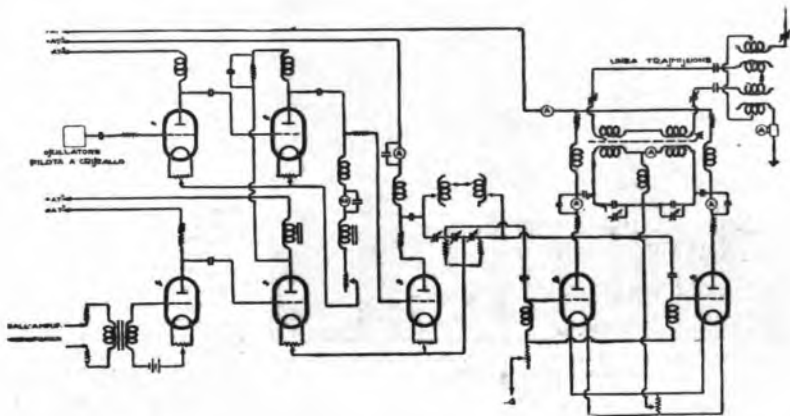

tratto verticale alto 65 metri, mentre la parte orizzontale è di 15 metri per parte (totale 30 metri); esso è sorretto da due torri in traliccio di ferro, senza controventi, alte 85 metri, a larga base su quattro punti d'appoggio opportunamente isolati dal terreno mediante uno speciale sistema di isolatori di porcellana. Le due torri distano 180 metri fra di loro.

La tensione elastica permanente è assicurata all'aereo mediante l'impiego di un sistema di due verricelli, uno dei quali fisso ed ancora-

circa 20 metri, di lamiera di ferro zincato sepolta nel terreno sull'intorno alla cabina di sintonia ed accoppiamento dell'aereo con la linea ad alta frequenza. Tale fascia metallica è collegata mediante numerosi conduttori con le uscite di terra della proietta cabina; inoltre da essa si dipartono a raggiata numerosi conduttori di rame interrali facenti capo a diverse piastre di ferro zincato interrate anch'esse lungo una circonferenza di circa 90 metri di raggio.

## Il trasmettitore.

Le varie parti costituenti l'intero trasmettitore sono suddivise in varie sale dell'elegante edificio sopra menzionato. In una prima sala sono raggruppate le varie macchine destinate a fornire le varie tensioni e correnti per l'alimentazione del complesso radioelettrico vero e proprio. Ecco quindi in questa sala uno speciale regolatore automatico destinato a mantenere la tensione alternata d'alimentazione di tutto l'impianto assolutamente costante anche nel caso che venisse fornita dalla rete industriale con forti variazioni (fino al 15% in più od in meno del valore nominale); ecco un gruppo rotante motore-dinamo destinato a fornire la corrente continua per

nate all'alimentazione di diverse parti dell'impianto;

c) l'apparecchiatura per controllo e l'amplificazione delle correnti microfoniche provenienti da complessi corrispondenti situati in città presso gli auditori.

Infine in un grande ed elegante salone centrale sono installati i tron-



Il comm. ing. Tallio Gorio, Delegato del Ministero delle Comunicazioni, che ha presenziato al collaudo dell'impianto.

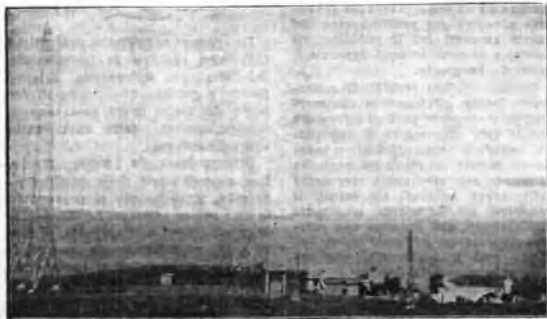

Veduta generale dell'impianto.

# nei particolari tecnici

pinnelli racchiudenti tutto il complesso ad alta frequenza.

L'insieme di tali pinnelli si presenta compatto e sobrio: essi sono rivestiti esternamente in lamiera verniciata in grigio ferro, incurvata da corniere di alluminio bruciato; un banco centrale di manovra, recante numerosi strumenti di controllo e valotini di regolazione, sporge anteriormente dalla parte centrale del gruppo di pinnelli e ad esso siede durante la trasmissione l'operatore di servizio.

Tutte le valvole termioniche non sono visibili dal fronte anteriore poiché sono installate posteriormente ai vari pinnelli.

Speciali dispositivi di protezione arrestano tutto l'impianto e danno tempestivo avviso al personale se



Dettaglio della linea di trasmissione ad alta frequenza.

qualche irregolarità interferisce durante il funzionamento.

Lo schema elettrico sul quale è costruito questo trasmettitore è rappresentato nelle sue linee generali in figura 1. Esso si può così riassumere:

Un triodo oscillatore di piccolissima potenza (circa 5 Watt, comandato da un cristallo piezoelettrico di quarzo, genera oscillazioni di frequenza metà di quella corrispondente all'onda di lavoro della stazione; questo oscillatore, dello comunemente oscillatore pilota, è contenuto in una cassetta ben chiusa, isolata termicamente e mantenuta a temperatura costante a mezzo di un dispositivo termostatico automatico, e ciò allo scopo di mantenere perfettamente costante l'onda irradiata.

L'oscillatore pilota è immediatamente seguito dallo stadio duplica-

lore di frequenza: il raddoppio della frequenza è ottenuto esaltando la seconda armonica con circuiti accordati. La ragione della duplicazione della frequenza è suggerita da vari motivi di stabilità, purezza e costanza dell'onda portante della stazione che in tal modo si ottiene. Le oscillazioni così raddoppiate di frequenza vengono poi amplificate per due volte successive mediante due distinti stadi amplificatori con circuito a ponte equilibrato (sempre a piccola distanza).

Viene poi il cosiddetto stadio isolatore a separatore costituito da un amplificatore a spinterion, avendo lo scopo di sottrarre i precedenti stadi da ogni azione reattiva riflessa dagli stadi seguenti. Segue poi lo stadio mobile costituito da un triodo amplificatore della potenza di circa 200 Watt, accoppiato secondo il noto sistema Heising (induttanza modulatrice sul circuito anodico) con un altro triodo di ugual potenza al quale fanno capo, dopo una opportuna amplificazione, le correnti elettro-acustiche provenienti dai microfoni.

In questo stadio la modulazione può raggiungere il valore del cento per cento, e cioè il valore massimo della corrente dell'onda supportata può venire raddoppiata ed il valore minimo annullato. Le oscillazioni ad alta frequenza modulate vengono poi amplificate attraverso uno stadio successivo di potenza intermedia costituito essenzialmente da un circuito a ponte neutralizzato.

Viene poi lo stadio finale di potenza costituito da quattro valvole da 15 kW, ciascuna, collegate a due a due in parallelo e col due gruppi montati in circuito equilibrato (push-pull) neutralizzato.

L'uscita di quest'ultimo stadio è accoppiata induttivamente con una estremità della linea di trasmissione ad alta frequenza, aerea, sorretta da pali in legno.

La tensione anodica di 12.000 Volt delle valvole di potenza è ottenuta mediante un rettificatore trifase a diodi termionici, seguito da un adatto filtro di livellamento.



Parte anteriore dell'edificio del trasmettitore.

## L'impianto d'energia elettrica.

L'energia elettrica necessaria alla alimentazione di tutto l'impianto trasmettente viene portata ad una tensione di 2500 Volt da una linea aerea su pali a traliccio lunga circa 2 Km., espressamente costruita, ad



Cabina di staziona e diacca di aereo.

una cabina di trasformazione eretta in prossimità dell'edificio del trasmettitore. La tensione viene qui portata al valore di 220 Volt ed inviata, mediante cavo sotterraneo, ai quadri di controllo del trasmettitore.

L'impianto trasmettente è collegato mediante una linea aerea a coppia in filo Hackett con la sede rit-

radina dell'Eiar posta nel nuovo ed austero palazzo Telve che sorge nella nuova ed imponente piazza Oberdan; l'ultima parte di tale linea, per un tratto di circa 250 metri prima di entrare al trasmettitore, è portata in uno speciale cavo armato a coppie schermate e ciò per evitare dannosi effetti d'induzione ad alta frequenza sulle linee telefonico-musicali.

## Il Testamento Spirituale del Duca invitto

S. A. R. la Duchessa d'Aosta Madre ha affidato alla Croce Rossa Italiana l'edizione-ricordo del Testamento Spirituale del Suo Augusto Compagno.

L'edizione, il cui pregio ha avuto anche l'alta approvazione del Duca, esce in questi giorni, in veste artistica che lo rende un piccolo capolavoro.

Ecco dunque che, per mezzo della Croce Rossa, la parola alta e commovente del Comandante Condottiero potrà essere custodita, oltreché nello spirito degli Italiani, che ebbero nel Duca un maestro di virtù e di eroismo, anche nelle loro case, nelle loro biblioteche.

Non tutti abbiamo bisogno di verità e le parole mirabili lasciate dal Duca ai suoi connazionali sono parole di verità eterna, perché in esse si rispecchiano, in commossa armonia, l'amore per quello che di più nobile possiede nell'animo nostro, l'amore di patria di famiglia. Il senso austero del dovere, la dedizione ad ideali superiori che ci trasumanano, sono le parole di un Eroe che lascia la vita terrena; e degno altrettanto è lo scopo dell'edizione di cui parliamo, che raccomandiamo ai nostri lettori, poiché infatti l'edizione, oltreché a beneficio dell'Opera Nazionale di Assistenza all'Italia Redenta, che dalla Duchessa d'Aosta fu fondata, dopo la vittoria delle armi nostre, e il cui programma e la cui azione sono impudicamente riferiti sulla sua stessa dominazione.

L'edizione elegante ripetiamo, ed assista al tempo stesso, è stata curata dall'Istituto Italiano di Arti Grafiche di Bergamo; su carta pergamenata, riprodotte in rotocalco la effigie del Principe scomparso, con copertina in bleu Savoia, recante in argento e smalto vecchio la bella Croce della III Armata, viene messa ora in vendita al prezzo di L. 5 la copia; i nostri lettori si affrettino a richiederla inviando il loro importo alla sede del Comitato Centrale della Croce Rossa Italiana, Roma, via Toscana 19, che con la massima sollecitudine cura provvederà a spedirla.

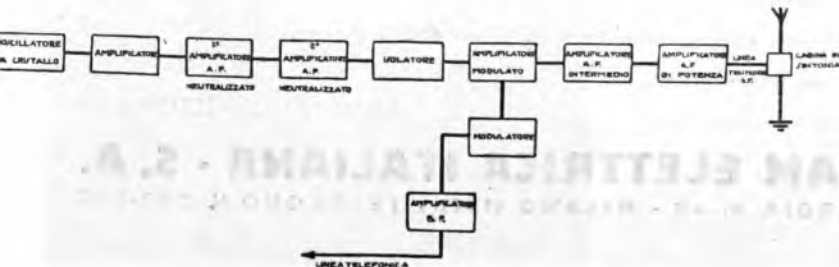

# TUNGSRAM

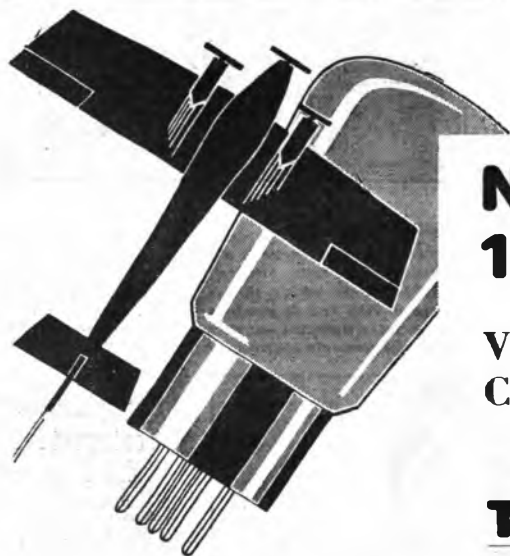

**NOVITA'**  
**1931-1932**

**Valvole Termoioniche**  
**Cellule Fotoelettriche**  
**Fotoelementi**

**TIPI AMERICANI**

## **NUOVI TIPI EUROPEI:**

- AS 494** Schermata a riscaldamento indiretto con coefficiente di amplificazione 1000.
- AS 495** Schermata a riscaldamento indiretto con coefficiente di amplificazione 1500 e pendenza 3,5 mA.V.
- AR 495** Valvola a riscaldamento indiretto con amplificazione 85 e pendenza 5. Tipo che non ha riscontro nella concorrenza.
- AR 4101** Valvola a riscaldamento indiretto per resistenza capacità.
- AG 495** Valvola a riscaldamento indiretto universale con pendenza 4 mA.V.
- AG 4101** Valvola a riscaldamento indiretto rivelatrice a bassa frequenza.
- AL 495** Valvola a riscaldamento indiretto di grande potenza. Adatta come profinale: tensione anodica sino a 250 V.
- P 4100** Valvola finale o piccola trasmittente da 15 W con 450 V di placca.
- PP 4100** Schermata finale da 15 W.

*RICHIEDETE IL LISTINO N. 12*

**TUNGSRAM ELETTRICA ITALIANA - S. A.**  
VIALE LOMBARDIA, N. 48 - MILANO (1932) - TELEFONO N. 292-325



## Trasmissioni radiofoniche da San Giusto

Prossimamente i radiomattori di tutta Italia e dell'estero potranno udire i bronzi rinfocchiti dello storico campanone della vetusta Basilica longostina di S. Giusto; nome questo tanto caro al cuore degli italiani vissuto prima e dopo la grande guerra liberatrice. E accanto alla voce secolare, ammonitrice, grave e solenne delle campane di S. Giusto si udranno anche i suoni argonini e flessibili del magnifico organo toccato da mani esperte, mentre le voci umane del trenta cantori della civica Cappella, magistralmente dirette, si sposteranno a quelle dell'organo in dole e mistiche armonie.

La Cappella musicale di S. Giusto è una istituzione pressoché centenaria. Infatti sin dal 23 dicembre dell'anno 1860 il benemerito Municipio di Trieste italiana, sotto la dominazione austriaca, decretava un apposito regolamento organico della civica Cappella per la chiesa cattedrale di San Giusto Martire. Assandone le norme; il documento portava in calce la firma del Podestà Muzio cavaliere de Tommasini, del refe-

rente ecclesiastico Domenico Bonifacio e di Antonio Helna, segretario. Tale Cappella «istituita in sussidio e lustro delle sacre funzioni solenni della chiesa cattedrale ed in altra all'occorrenza» aveva contribuito a diffondere tra i cittadini l'amore per il canto corale e a sviluppare l'innato sentimento musicale dei triestini in un'epoca in cui quasi non esistevano altre istituzioni culturali affini, all'infuori del glorioso Teatro Massimo (ribattezzato più tardi in Teatro Comunale Giuseppe Verdi). In quel torno di tempo la civica Cappella di S. Giusto accolse maestri-dirigenti e organisti di fama, diremo così, popolare, come il Farinelli, Ruggero Manna, Luigi Ricci (il fortunato autore dell'opera buffa *Crispino e la comare*), suo figlio Lugino e da ultimo Giuseppe Bolla. Fra gli organisti figurano: il Cimosa, il Desirè, Francesco Terzon e Anreca Delegnati.

Fratanto giunse il «Motu proprio» di Pio X emanato dalla S. S. in data 6 luglio 1894 per la sistemazione della musica sacra in Ita-



Trieste - S. Giusto.

lia; alcun tempo dopo a dirigere le sorti della civica Cappella veniva eletto il maestro cav. Carlo Paini — tutt'ora in attività —, dinto e appassionato cultore della buona musica sacra e ottimo organista, al quale si deve se d'allora certe musiche sconvenienti all'austerità dell'ambiente vennero eliminate; inoltre si pensava ad introdurre anche il canto gregoriano durante la celebrazione della messa. Così, sotto le navate del maggior tempio della «Fedele di Roma» echeggiarono le grandi opere dell'aurea, gloriosa polifonia classica palestriniana, col-l'eterna *Christi munera* e la *Missa Brevis* e quella monumentale di *Papae Marcelli*; ed ai motetti di Victoria e al *Miserere* di Orlando Lasso o dell'Allegri e al *Requiem* di Cherubini fecero riscontro i nomi più celebrati dei compositori di musica sacra contemporanea, quali il Perosi, il Bottazzo, Terrabugio, Ravanello, Vittadini, Rébecq, e tra i tedeschi il Will, lo Stehle, Singenberger, Gruber, Millerer, Filke ed altri.

Senonché per le solerti cure di monsignor Giusto Buttignoni, parroco e decano capitolare della Basilica, nell'anno 1922 la cantoria di S. Giusto si arricchì, per la munificenza del compianto fabbricere il barone Rosario de' Curro, di un nuovo organo, opera pregevolissima — specialmente per quanto riguarda la bellezza della fonica — della primaria ditta Vincenzo Mascioni di Cuvio (Varese); organo, che venne inaugurato dal grande organista scomparso M. Enrico Bossi in alcuni indimenticabili concerti. Più tardi, vi suonò anche il francese Joseph Bonnet, il famoso organista del grande organo di S. Eustachio in Parigi e presidente dell'Istituto Gregoriano di quella metropoli.

Per la prima trasmissione radiofonica da S. Giusto si sta preparando una esecuzione della *Messa francescana* per grande coro e organo del compositore triestino Gastone Zuccoli, organista della Basilica. Il magnifico lavoro, che s'ebbe i consensi e gli elogi più lusinghieri di insigni maestri italiani ed esteri, venne eseguito l'anno scorso (dopo un voto esplicito dell'illustre direttore dell'Accademia di Stato e professore per la musica sacra in Vienna, Max Springer) nel Duomo

di S. Stefano, sotto la direzione dell'autore e con l'intervento di S. E. il nostro Ministro barone Auriti.

In attesa dunque che la voce di Trieste italiana permei gli spazi, recando il profumo della sua anima musicalissima, diamo sin d'ora la bella notizia ai nostri assidui lettori.



La ragazza che ha attraversato il Bosforo a nuoto.

Ve la presentiamo, cari lettori, perché è stata capace di attraversare a nuoto il Bosforo dal Mar Nero al Mare di Marmara. È Miss Anita Grew, figlia di un ambasciatore americano, e conta appena ventidue anni. Essa ha coperto l'intera distanza di 19 miglia in 5 ore e 10 minuti.



Trieste. - Il fero della vittoria.

**NON C'E  
CONTRASTO  
PIÙ GRANDE**



**NON C'E VALVOLA  
MIGLIORE**

Nei laboratori della Philips-Radio è stata sviluppata una serie di nuove valvole di T.S.F. che si adattano ad ogni apparecchio e perciò anche al vostro ricevitore! Sostituite le vostre valvole con le nuove "MINIWATT"... superiori a tutti gli altri tipi lanciati finora: esse modernizzeranno il vostro ricevitore rendendolo adatto alla situazione attuale delle stazioni trasmettenti...

**PHILIPS  
RADIO**

**"MINIWATT"**

Ogni fornitore le conosce, ogni ESPERTO "MINIWATT"  
vi guiderà nella scelta dei tipi.

# GUERRA A 400.000 RADIOPIRATI

LONDRA, 09-10bre.

«The Wireless Pirates» come li chiamano in Gran Bretagna, o i radiopirati come li chiamano in Italia, appartengono tutti alla stessa categoria di persone: a quella delle persone disoneste. In Gran Bretagna da quando il British Broadcasting Corporation ha incominciato a funzionare, l'attenzione dell'Ente è subito stata attirata sul problema dei radioascoltatori clandestini. Se in principio non si è data importanza alla cosa, adesso la questione va assumendo, ogni giorno più, forme impressionanti. Si pensi che su otto milioni di abitanti che conta Londra sono state pagate quest'anno unicamente seicentomila lire. Eppure accanto gli ottanta milioni di abitanti per cento delle famiglie che abitano Londra ed i sobborghi possiede un apparecchio ricevente. Da questi calcoli si deduce che circa 400.000 apparecchi sono in funzione senza che ne venga pagata la relativa tassa. Il danno per questi mancati pagamenti si fa ascendere ad una trentina di milioni di lire italiane che va egualmente ripartito sul Governo e sul B. B. C. In momenti di crisi, in momenti in cui il Governo nazionale applica dei provvedimenti di economia che incidono fortemente sulle entrate di ogni categoria di persone, è enorme che migliaia e migliaia di esse sfuggano deliberatamente ad una tassa che dovrebbero pagare in cambio di una prestazione di cui esse usano. Si è iniziata in questi giorni una grande campagna contro i radiopirati alla quale partecipano il B. B. C., la Direzione Generale delle Poste nella sua qualità di esattrice del prezzo di licenza e la stampa che dà il più cordiale ed efficace contributo alla campagna. Tutte le sere, e magari anche durante la giornata, da Savoy Hill si trasmette l'appello: «Pagate l'abbonamento». In tutti gli uffici postali è stato affisso un cartello che dice: «Warning! Is your wireless set licensed?», ossia: «Attenzione! Avete pagato l'abbonamento al vostro apparecchio radiorecettore?». E poiché questo avviso correva rischio di rimanere lettera morta, in un altro comunicato si avverte che fino ad ottobre sarà usata una certa tolleranza, ma che dopo questo mese le autorità metteranno in efficienza tutti i mezzi a loro disposizione per individuare e multare i frodati. In fatto di multe a Londra non si scherza. C'è una multa di cinque sterline, circa cinquantotto lire, persino per chi è sorpreso a buttare carta straccia o buchie e simili nei prati ben rasati o sui viali dei parchi. Le multe per i radiopirati variano da cinquantotto lire italiane, ma la Direzione delle Poste avverte già che è sua intenzione di far applicare sempre il massimo.

La campagna giornalistica, alla quale aderiscono tutti i quotidiani, è tale da scuotere tutti i renitenti. Si adoperano tutti i mezzi: il ragionamento, le minacce, il ridicolo. I giornali popolari naturalmente fanno sfoggio dei grandi titoli così cari al giornalismo britannico ed americano. Il male è che poi sovente l'articolo che segue non vale i titoli, ma que-

sto ha poca importanza. L'affollato lettore, che dà uno sguardo al giornale mentre la metropolitana lo trasporta rapidamente all'ufficio, sovente non guarda che i titoli del numerosi fogli di cui è composto un giornale inglese e sono questi che contano. Così si sono intestati sui sei colonne degli articoli dal titolo: «Ultimatum ai londinesi - Vergogna, londinesi!!! - 400.000 persone che non pagano», e simili. Per incitare i londinesi a pagare la licenza, si è persino detto loro: «Volete essere inferiori a quelli di Aberdeen?». Occorre sapere che Aberdeen, città nel Nord della Scozia,

abbonati di ciascun quartiere che è in possesso del locale ufficio postale. Qualora si trovassero dei renitenti, sarà fatto dai radiogiuristi una visita domiciliare e i colpevoli saranno chiamati in giudizio. Si farà una ispezione strada per strada e casa per casa per verificare se ad ogni aereo impiantato nei giardini o sui tetti corrisponda un abbonamento. Agenti gireranno nelle ore serali attraverso le infinite strade dei sobborghi per ascoltare la voce della radio che esce dalle case. Il giorno dopo si controllerà se a quelle molte voci corrispondano altrettanti abbonamenti. Ma l'appello maggiore

giungendo della tassa, mentre Glasgow ne ha dato il numero maggiore. L'ultima, malgrado l'opera di propaganda che si va facendo da anni, quando sarà conclusa la campagna londinese contro i radiopirati si dovrà convenire che Londra propriamente è il numero maggiore di sleali cittadini che usufruiscono di un grande beneficio evitando di sopportare il lieve onere. I londinesi tuttavia hanno il modo di smentire queste previsioni dei dirigenti la radiofonica Britannica; andiamo cioè prima dell'ottobre a pagare la loro quota d'abbonamento annua di 13 sterline al più vicino ufficio postale.

La campagna per la scoperta e la cattura dei radiopirati verrà condotta con tanta maggiore energia in quanto sia il B. B. C. che lo Stato fanno notevole assegnamento sull'aumentato gettito degli abbonamenti. Le spese che si incontreranno per condurre a fondo la campagna nell'arco di Londra saranno compensate dalle maggiori entrate. Come avevamo già accennato sopra, per quanto la Direzione del B. B. C. si sia sempre lamentata dell'esiguità delle sue entrate in confronto delle continue ed eccezionali richieste dei radioascoltatori, purtuttavia ha voluto anche questa volta dare un alto esempio di patriottismo rinunciando spontaneamente a favore dell'Eriario una notevole parte delle sue entrate. Nell'attesa che la campagna contro i radiopirati da i suoi frutti, occorrerà che anche l'Ente Radiofonico Britannico si decida a fare delle economie. Tuttavia lo svolgimento dei programmi non ne avrà nessun nocumento dal lato artistico: le economie saranno fatte sull'amministrazione generale e riducono gli stipendi al personale. Alla Camera dei Comuni quando il cancelliere dello Scacchiere, Filippo Snowden, ha annunciato la deliberazione del B. B. C. di contribuire all'Eriario nei limiti del suo possibile, ha anche dichiarato che per quanto gli constava l'Ente Radiofonico Britannico avrebbe ridotto gli stipendi ai suoi impiegati nella stessa misura che aveva fatto lo Stato, cioè del 10%. Come è noto la signora Snowden, moglie del Cancelliere dello Scacchiere, fa parte del Consiglio superiore direttivo del B. B. C. e si dice che sia stata essa stessa l'iniziatrice del movimento per la revisione delle spese e dei salari ripetuto in piccolo l'azione condotta dal marito in seno al Governo. A questo proposito una certa agitazione regna fra il personale tecnico ed artistico del B. B. C., ma sicuramente i sacrifici saranno proporzionalmente per tutti e distribuiti equamente sul personale fisso. In esso sono compresi i membri della famosa orchestra stabile del costo di centomila sterline all'anno che forma l'orgoglio del radiocollaboratori britannici. Adesso non potranno vantarsi che di un'orchestra del costo di novantamila sterline; il che però è sempre una bella somma bastante per qualunque orgoglio di radioamatore, specialmente in questi tempi di crisi.

G. C. GOVONI.



Il più grande proiettore altoparlante del mondo, adibibile a circa 5 Km. di distanza.

mentre è conosciuta specialmente dai commercianti genovesi solo per uno dei maggiori centri esportatori di stoccafisso e baccalà, gode fama in tutto l'impero come la città dove vivono le persone più avere e più tirchiche che mai siano esistite al mondo. Ebbene proprio ad Aberdeen il B. B. C. deve annoverare il maggior numero di abbonati in proporzione della popolazione e non è mai stata applicata una multa!

Il B. B. C. e la Direzione Generale delle Poste condurranno dunque una campagna in grande stile per scoprire i radiopirati. A partire da questo mese, quando una persona si presenterà a pagare l'abbonamento alla radio gli si domanderà da quanto tempo egli è in possesso dell'apparecchio. Se l'acquisto è recente, gli si domanderà persino in che negozio l'ha fatto per andare eventualmente a verificare; se l'apparecchio è stato comprato molto tempo prima, gli si chiederà di presentare la ricevuta del precedente abbonamento. Se sarà necessario, si apposteranno anche degli agenti in borghese ai negozi di articoli radiofonici con l'incarico di seguire e di prendere nota dell'indirizzo di tutti quelli che comperano apparecchi, o accessori, o portano le pile a ricaricare. Si controlleranno poi questi indirizzi con l'elenco degli

alla caccia ai radiopirati sarà dato dal nuovo apparecchio rivelatore che, installato in un mobilissimo furgone, sarà portato in tutte le strade di Londra. Di questi apparecchi ne sono già stati costruiti parecchi ed hanno molta somiglianza con quelli comunemente usati per individuare le interferenze. Tuttavia il B. B. C. mantiene il più grande segreto circa la loro costruzione. Si dice che siano infallibili e che gli esperimenti eseguiti già in varie città di provincia abbiano permesso di individuare tutti gli apparecchi radio con una proporzione quasi del cento per cento.

Un tecnico del B. B. C. ha adoperato una frase pittoresca per designare i numerosi nuovi apparati; ha detto: «aur Deet of wireless-detector vans», ossia: «la nostra flotta di apparecchi intercettatori». Come le navi britanniche si spingono in tutti i mari seguendo anche delle rotte sconosciute, così i radiogiuristi muniti degli speciali apparecchi si spingeranno attraverso tutte le quindici strade e piazze di Londra alla ricerca dei radiopirati. Finora dagli esperimenti fatti in provincia risultò che Bournemouth, Birmingham e Edimburgo stanno alla testa delle città che hanno dato un numero trascurabile di volontari evasori al



# SUSURRI DELL'ETERE

Ottobre. Ormai le villeggiature sono terminate. Si è ritornati in città con un'ansia di attività, con una buona ricchezza di salute e di energia. Si ha il senso di un periodo che principia, con nuove speranze e con nuovi propositi: più che nella ricorrenza del capodanno ufficiale, data di calendario, l'inizio dell'anno pare che s'apra per i più col ritorno autunnale in città, col ripigliare la fatica, che per tanti mesi sarà quotidiana, col riassetarsi nella monotonia di un ciclo d'abitudini che formano il mondo consueto della nostra esistenza.

Si rientra: ma, per prodigio, i mesi trascorsi fra i campi, ai monti, sul mare, non pesano sulle spalle e sul cuore. L'amico in cui l'imbatti nei primi passi per le vie cittadine li ferma per dirti che gli sembri più colorito, più robusto, più vivace. Le vacanze sono passate senza invecchiarti, quasi fossero una quota di tempo che non conta. Hai dunque accumulato un tesoro vitale che ora potrai spendere utilmente, se saprai esserne il saggio economo.

Persino nel ritornare al tuo lavoro ti senti una letizia: non fosse che quella di ricominciare a scandere la vita su un ritmo che si chiama il *Dovere*, non fosse che quella di gettare sul tuo oмпito, per oscuro e modesto che sia, un luminoso riflesso del sole che ti è penetrato nell'anima durante i vagabondaggi estivi, attraverso le verdi campagne che ora l'ottobre riveste di porpora e d'oro. Ma anche la città, se il mal tempo non l'investe, ha in queste giornate di ottobre una sua bellezza gioconda di luci liepidi e allegre. O, almeno, ti pare che l'abbia, sempre per quel ricordo che i tuoi occhi serbano ancora del riso chiaro e festoso della natura, ammirato negli ozi felici dell'estate. E con quella luce nelle pupille ti sarà facile guardare con più serenità l'avvicinarsi del melanconico inverno...

Ma « Candido l'Ottimista » ormai non più ingenuo rappresentante del perfido scetticismo volderiano e divenuto, invece, esponente di una benevola e coraggiosa interpretazione delle cose, non prova nè malinconia del decadente autunno, nè sgomento dell'inverno sopravveniente. L'inverno, pensa, è una stagione gradevolissima: la notte vien presto e non v'ha nessun malefetto temporale che impedisca le buone audizioni...

Candido, infatti, stanco di andare in giro per il mondo, ora s'è fermato e s'è dato alla ra-

diofonia. Ama le lunghe serate tranquille, passate sulla poltrona, fumando la pipa davanti al camino e all'altoparlante. Dopo averlo tanto percorso, è il mondo, adesso, che viene a cercare di lui ogni sera, con le sue voci diverse e meravigliose...

La filosofia di Candido, per quanto riguarda i piaceri invernali della radio, è più diffusa di quanto qualcuno forse s'immagini. Che l'inverno sia la stagione della radiofonia lo dimostra anche il fatto che la sua vigilia, l'autunno, è diventata la stagione delle esposizioni d'apparecchi; dai giganti ai tascabili, come quelli del formato di un portasigarette, apparsi alla Mostra londinese dello scorso settembre. A questa prima Esposizione seguiranno le altre di Marsiglia, di Dublino, di Milano (dal 10 al 18 ottobre) di Bordeaux, di Bruxelles, di Edini-

burgo. Il commercio, accorto, sa scegliere la sua stagione d'avanzata e di conquista: sa che l'inverno significa per i radioamatori svaghi deliziosi ed ammirabili ore: sa che l'inverno è il grande promotore del diffondersi fra il pubblico di un'arte destinata ad essere l'espressione, ardita e possente, dei tempi nuovi e coglie l'occasione di moltiplicare le seduzioni e le tentazioni. Il commercio radiofonico, è, come il protagonista del romanzo volderiano, ottimista. Buon segno, nella sua rarità.

Pareva che tutti i Sovrani di corona fossero scomparsi lastu, ed ecco dalla Germania giunge notizia della prossima abdicazione di un altro Re: del Re della Radio, ossia del conte Arco, popolarissima personalità berli-

nese. Nato da nobile famiglia di antica origine italiana, dopo un breve servizio nell'esercito, il conte Arco si impiegò quale ingegnere nell'A. E. G., la famosa Società elettrotecnica fondata da Rathenau padre. Cominciò ben presto ad occuparsi di radio, e quando l'A. E. G. e Siemens crearono la società Telefunken ne prese la direzione, con tanto successo tecnico e commerciale che il suo nome sopravviverà nei diffusissimi apparecchi, tuttora chiamati in Germania « arcofoni » o « arco-nette ».

Il conte Arco fu tra i fondatori del « Bund Neues Vaterland », centro di propaganda per la riconciliazione internazionale. Fu infatti dei primi a darsi convinto che la radio, avvicinando i popoli, avrebbe finito con l'eliminare le vicendevoli incomprensioni, che troppo spesso generano le guerre...

A questo proposito, si annunzia che ci sarà dato godere tra breve un minuto impressionante e commovente: quando dal nostro apparecchio udiremo una voce proclamare: « Attenzione: qui, radiostazione della Società delle Nazioni ». Infatti l'inaugurazione dell'impianto per le trasmissioni radiofoniche della S. D. N. a Ginevra è vicina. Speriamo ch'esso possa funzionare senza troppi « disturbi aerei »... nè diplomatici!

E voi radiofilii, preparatevi ad accogliere con rispetto benevolo la buona parola, quando vi capitasse, tra non molto, di « prendere » Ginevra. (Ah no: per rispetto alle intenzioni della S. D. N. — e anche un poco alla lingua italiana — non dovremo più dire: « Ho preso Ginevra »: ma « ho ascoltato, ho sentito Ginevra... »). E il consiglio valga per l'insaziabile creatore di onde, quando, pur di schiacciarsi con i fasti della sua abilità di dominatore dell'etere, non si perita dal dirvi: « In dieci minuti ho preso Londra, Parigi, Vienna, Algeri, Barcellona, Varsavia... ». Imperialista, val Nemmeno Napoleone, che pure in fatto di prendere città se ne intendeva, non andò mai così in fretta!)

Venga dunque per l'etere la buona parola, che oggi finalmente porta l'avallo di qualche speranza teste, per merito del Ministro degli Esteri dell'Italia fascista, fiorita nelle fin qui troppo sterili lande ginevrine: della speranza di una tregua agli armamenti delle nazioni, di una tregua dei vecchi rancori degli uomini.

G. SOMMI PICENARDI.

## TRAMONTO

La solita cicala  
quella che sempre stride,  
quella che tutto sciala  
e se la ride,  
trovò la più che solita formica.  
quella che sempre laze  
e fa fatica,  
e c'era il con loro quota e gliolta.  
la solita marmotta,  
quella che in santa pace  
fra sgobbare e frinire,  
preferisce... dormire,  
Ma, in quel tramonto, nella valle aprica  
il tra le verdi zolle,  
la solita formica  
godeva le panciulle;  
ferma nel vento che moveva l'ala  
il fra l'erbeta alta,  
la solita cicala

— gran Dio! — se stava zitta,  
e mentre il sole-cardinal la colla  
di porpora spgneva,  
la solita marmotta  
più che desta pareva.  
E passò un sorcio e disse: — o caso strano,  
o immensa meraviglia,  
una formica con le mani in mano,  
una marmotta che manco sbadiglia,  
e, cosa vedo?, una cicala che  
non che cantare sta facendo il the? —  
— Sicuro — gli rispose la marmotta,  
sicuro, e se permette,  
dappoiché l'acqua come fa borbotta,  
galle n'offriremo un paio di tazzette.  
E non stupisca se la formica  
tranquilla si riposa,  
se ad occhi aperti sto senza falca,  
e la cicala non è più noiosa...  
Perchè, sorcello, dentro quell'armadio,  
(sentirà che concetti!)  
sa che ci sta? La Radio!  
Riposa, e fa star muti ad occhi aperti,

GINO PERUCCA

# Sardou e i libretti d'opera

Fra le celebrazioni centenarie di questo scorcio del 1931, che è ormai quasi più di là che di qua, ve n'ha una che, se appassiona, nonostante certi mutati umori, il mondo del teatro di prosa, non può passare inosservata anche per quello del teatro lirico.

I lettori fanno capito: intendiamo parlare del centenario della nascita di Vittorio Sardou, l'inesauribile commediografo, il così detto misg della scena, che, per oltre mezzo secolo, ha dominato — è la parola — non solo le platee della Francia, ma dell'Europa e che al teatro della musica ha donato alcune delle sue più ces così drammatiche e vigorosamente teatrali: *Tosca*, *Fedora*, *Madame Sans-Gêne*, *Patria*, *Thermidor*, *Teodora*, ecc.

Si dice che Vittorio Sardou sia ormai passato di moda e sia di tutto che *Dura*, *I nostri buoni villi*, *Seraphina la devota*, *Fernanda*, *Divorzio* (sempre deliziosa), *Dantele Ro-chat*, *Rubagas*, *Zampe di mosca*, oltre le produzioni che abbiamo già ricordate e furono rivestite di fortunate melodie e le tantissime altre di cui sarebbe troppo lungo l'elenco, non appaiono più ormai con troppa frequenza dinanzi al fuoco della ribalta, nonostante che pochi, ai pari del loro autore, abbiano portato sulla scena, con tanto magistero, passioni ardenti e... miserie della vita, penetrando nel più profondo del cuore umano o satteggiando con acuta ironia i costumi sociali e politici del suo tempo. Vedi *Tosca*, *Fedora*, *Fernanda*; vedi *Rubagas*, *Divorzio*, *I nostri buoni villi*.

L'orno di teatro, prima di tutto, il Sardou non vedeva che la sua macchina teatrale, cui tutto qualche volta anteponeva. E di questo gli fanno carico i suoi denigratori. Ma aveva ragione sempre lui e non c'era pericolo che quella macchina non restasse sui piedi. Architetto superbo e fastoso, egli lanciava le sue costruzioni solide e rutilanti incontro alle folle che ammiravano, applaudivano e guardavano a lui come ad un idolo. Oggi un pittoresco episodio vivo, ardente, dinamico tolto alla storia, domani un conflitto psicologico reso con la più appassionata e commossa evidenza, ma teatro sempre che era fatto di frenelli, di commozione, di sorrisi e di lagrime, di garbate notizie, di satire e di... sorprese.

Già, anche di sorprese... benché ai tempi di Vittorio Sardou il cinema non si usasse ancora. E il pubblico adorava e seguiva il Mago. Quel pubblico ora non c'è più. E anche lui se ne è andato, il Mago. E oggi metà della nostra generazione ignora Sardou, mentre l'altra metà finge di ignorarlo.

Ingiustizia, se si pensa a tutta la somma di gioia, di emozioni e di sorrisi che egli ha saputo donare al pubblico del suo tempo, il quale, sia detto sottovoce, si divertiva a teatro più di quello che non si diverta il pubblico d'oggi, ora che il povero Sardou lo si vorrebbe addirittura relegare in soffitta.

Ma non è dei nuovi orientamenti del teatro di prosa che abbiamo proposto di parlare, ma più modesta-

mente del contributo non indifferente che il buon Sardou ha dato, come già dicemmo, al teatro della musica. È comprensibile il fascino che i drammi dell'immaginoso commediografo francese dovevano destare nell'animo dei compositori lirici. E a quel fascino han ceduto, oltre i vari altri, due dei più grandi maestri italiani: Giacomo Puccini e Umberto Giordano. Primo della serie, realmente, a prescegliere per musicarlo un soggetto del Sardou sarebbe stato il Padilla, autore d'una *Patria* che se non spiacque, non rivelò caratteri di eccessiva vitalità. Poi fu Giacomo Puccini con la *Tosca*.

È notorio che Vittorio Sardou non fosse molto tenero per la riduzione librettistica dei suoi lavori. « I miei personaggi, soleva dire, non possono, non debbono cantare. Debbono amare, piangere, soffrire come lo ho creato e non il so concepire ramuffati da soprani, da tenori o da bassi ». Ma a Puccini, che aveva già raggiunto la celebrità con *Manon* e con *Bohème*, non scappe dir di no e così *Tosca* diventò la terza opera del popolare maestro lucchese.

Per Umberto Giordano ci volle il successo grandioso dell'*Andrea Chénier* alla « Scala » perché Vittorio Sardou consentisse che Arturo Colautti trasse dalla *Fedora* il bel libretto che il maestro musicò, può dirsi, tutto d'un fiato, andando incontro al memorabile successo che tutti sanno, successo che toccò le vette del trionfo quando l'opera venne eseguita a Parigi.

Dopo *Fedora*, ancora un altro libretto tratto dalle produzioni del Sardou: *Nadame Sans-Gêne*, che sarebbe stata consigliata al Giordano dallo stesso Verdi.

*Teodora* ispirò l'estro d'un maestro francese e anche *Odette* ci sembra sia stata rivestita di note. Un altro maestro italiano, ancora, il Tubi, autore d'un *Thermidor*, ricco di colore, di fresche melodie e di slancio, che ricordiamo di aver udito in serie in cui l'opera riprolava un bellissimo successo e che, per uno di quei misteri non infrequenti in teatro, è caduto ormai nel dimenticatoio.

In tutti modi, le due grandi trionfatrici restano sempre *Tosca* e *Fedora*. Il vecchio Sardou può passare di moda, ma le due eroine del suo teatro sono tutt'ora vive, ardenti e appassionanti. E lo saranno anche domani.

Ecco: un canto sale dalla via: « O dolci baci, o languide carezze... ». È l'addio straziante di Mario Cavardossi all'amore e alla vita. Più in là un pianoforte singhiozza con accorata dolcezza una melodia soave e morbida come una carezza d'amante: è l'*Amor ti vieta* che Boris surrussa a *Fedora*.

Così i fantasmi del Mago rivivono la loro seconda e fresca giovinezza per virtù, neanche a farlo apposta, proprio di quell'arte che egli in cuor suo disdegnava e dalla quale avrebbe voluto tener lontano le creature della sua fantasia, che — diceva — « non riusciva a concepire camuffate da tenori, da soprani e da bassi »...

NINO ALBERTI.



.....di intensità anche molto notevole si percepiscono alle volte ascoltando alla cuffia di un ricevitore radio anche isolato dall'antenna.

Spesso la causa di questi rumori è da ricercarsi nell'imperfetto isolamento dei condensatori (specialmente di quelli sottoposti alla tensione di placca) i quali venendo attraversati da una corrente continua e variabile se pur esigua, operano da veri e propri modulatori della corrente placca.

Il condensatore elettrostatico fisso "MANENS", è isolato scrupolosamente in mica indiana purissima e può essere impunemente sottoposto ad una tensione alternativa di 1500 Volta.

Per gli usi più delicati e dove volete raggiungere il più alto grado di sicurezza usate i condensatori della

## SOCIETÀ SCIENTIFICA RADIO BREVETTI DUCATI DI BOLOGNA

Ufficio di MILANO - Foro Bonaparte, 65  
Ufficio di BERLINO - Kleitsstrasse, 7  
Deposito di ROMA - Via XXIV Maggio, 44



## TEMPO DI VENDEMMIA

La buona riuscita del vino dipende principalmente dalla perfetta maturazione delle uve, giacchè essi saranno tanto più alcolici, quanto più vi abbonderà la materia zuccherina, purchè venga completamente trasformata nella fermentazione.

Era perciò uso antichissimo nei paesi viniferi, o lo è stato fino a

conveniente l'anticipazione oppure il ritardo della vendemmia; nelle annate umide, quando il freddo è precoce, occorre spesso raccogliere le uve prima della maturità completa, perchè non marciscano; e quando i geli fanno cadere le foglie non si deve più oltre differire la vendemmia, perchè le uve, spe-

corre notare che la conservazione dei vini non è, come generalmente si crede, in ragione diretta della maggiore o minore quantità di alcool in essi contenuto: certe qualità, dette « vini di liquore » che si fabbricano in varie parti d'Italia, di Spagna, di Francia e in alcune isole della Grecia, non possono ottenersi se non lasciando appassire e quasi seccare le uve sulla vite, per concentrarne il succo zuccherino, il che non offre alcun inconveniente, nel clima caldo e secco. Dove le condizioni atmosferiche sono meno favorevoli, la concentrazione del succo delle uve si ottiene cullendolo a tempo opportuno e conservandolo sopra cannicci, che si espongono al giorno al sole e si ritirano in casa alla sera, fino a che non raggiungano il grado di appassimento voluto. Biconosciuta la convenienza di procedere alla vendemmia, si debbono avere varie precauzioni, e prima di tutto occorre avvertire che non si deve porre mano al taglio dei grappoli prima che il tempo sia stabile, e si debbono poi scegliere i giorni più asciutti, incominciando dopo l'asciugamento della rugiada mattutina e terminando prima del cadere di quella della sera. Si dovrà impiegare un numero bastante di coloni, onde ciascuno unito venga riempito nello stesso giorno, perchè le uve abbiano la stessa temperatura, e così la fermentazione riesca eguale. Il gambo dei grappoli è bene che sia tagliato cortissimo e con strumenti taglienti, forbici o coltelli, per evitare la caduta degli acini prodotta dalle scosse. Non occorre però togliere quei pochi acini verdi, che talora si trovano sui grappoli maturi, perchè anzi essi, col loro acido, trasformano la sostanza gommosa in materia zuccherina.

Ma le uve destinate alla maturazione sui cannicci debbono essere trasportate a dorso di uomo, perchè non si guastino per la compressione e le scosse. Si può infatti sino a un certo punto rimediare all'imperfetta maturazione delle uve, ponendole per otto o dieci giorni sopra un solo in luogo asciutto e ventilato, meglio ancora, ove sia possibile, esposto al sole, giacchè l'uva, al pari degli altri frutti, matura meglio e più rapidamente dopo essere stata staccata dalla pianta.

ERMANNO BIAGINI



Vendemmia in Toscana.

poco tempo fa in Piemonte, che le autorità municipali vietarono di porre mano alla vendemmia prima che da esperti agricoltori fosse giudicato che le uve erano giunte a un grado di maturità sufficiente. Contro questa providenziale ordinanza si invocherebbe a torto il sacro diritto di proprietà, perchè l'interesse generale deve prevalere su quello individuale, ed è evidente che uno che proceda precocemente alla vendemmia, costringe i suoi vicini a commettere lo stesso errore, o in altri termini ad essere derubati di un migliore vino che avrebbero senza dubbio ottenuto, se avessero potuto attendere ancora a cogliere le uve.

La maturità delle uve si riconosce da vari segni, come ad esempio dal gambo, che da verde diventa rosso, dagli acini che perdono la durezza, dal succo che diviene dolcissimo e attaccaticcio. Possono però intervenire delle circostanze che rendono

etc quelle uve, non possono maturare di più.

D'altronde esperti enologi affermano che non sono le uve più mature che danno sempre i migliori vini, e stabiliscono come indizio di bastante maturità il colorimento dell'estremità del peduncolo, che rimane scoperta, staccandone l'acino, e una densità media del mosto: a tale stadio le uve sembra che contengano in proporzione conveniente gli elementi necessari per costituire un vino colorito e lucido, che si spoglierà prontamente dalle scorie e avrà un aroma gradevole e si conserverà a lungo.

Al contrario, quando la maturità è troppo inoltrata, tanto che la pellicola dell'acino incominci a guastarsi, non vi è più il necessario equilibrio nelle parti costituenti il mosto, e il vino riesce dolce, ma scipito, di colore falso e torbido o proclive all'incaldamento. Infine oc-



CON i primi raggi del sole arrivano al podere le « otre »; giovani donne, robusti giovinotti o contadini incurvati dagli anni, ma tuttora lieti della piacevole fatica a cui ora daranno mano. Le ragazze dai giacchetti dalle tinte vivaci, coi grembiuti a quadri, rimbocato per una cocca alla vita e i capelli stretti dalla caratteristica pezzuola, radunate in mezzo all'aria, sono come pennellate d'aquerello sulla tavolozza di un pittore.

Nei filari delle viti le donne si dispongono di fronte agli uomini, e le coppie, occasionali, colgono l'uva e conversano galantemente; e le barzellette dei maschi vengono puntigliate dalle grasse risate delle ragazze, e quando arrivano tutti a senlire la stramberia è una risata generale che si propaga da un capo all'altro del campo. Se ne dicono di cose e di crude: ma per la vendemmia, come di carnevale, ogni scherzo vale!

Tra poco la massala porterà giù nel prato, sopra bianche stoviglie, delle legiate di braciote e di baccaia in umido con degli immensi pani tondi, levati ora dal forno, che non tarderanno a sparire in quelle gole fameliche, fra una sorsata e l'altra del dolce liquore di Bacco.

Pensate: è il vino nuovo che si fabbrica oggi, il buon vino, che è come il latte per i vecchi contadini. Perciò: « Bevete, omini », dice il capocella, « bevete giù, senza risparmio: oggi è giorno di festa, anche se le campane non suonano! ».

Poi la vendemmia riprende, e i grappoli rossi, bianchi, neri e neri cadono giù di nuovo nei panierini, e il via-val continua, e i frizzi e le risate colmano l'aria di frastuono fino al calar della sera. Allora, cantando a squareggiola, le donne al braccio degli uomini con i ragazzi in testa, tutta la comitiva si avvia alla casa colonica.

Dopo una pulizia sommaria, eccoli tutti seduti alla tavola della mensa che si è dovuta allungare: tronagica al centro una enorme zuppiera fumigante, e ognuno attinge da quella nella propria scodella il minestrone ristoratore.

Vendemmia, dolce fatica autunnale, che corona di grappoli dorati, neri e vermigli le non semplici cure più che semestrali dell'accorto colono!





TEATRO SENZA QUINTE

## ORIENTAMENTI ESTETICI DEL RADIODRAMMA

II

Quanto alla questione dei molti personaggi, sotto il punto di vista della « possibilità » (non parliamo della « efficacia ») in commedia radiofonica può metterne in scena quanti ne vuole, a patto che non abbiano a scapitarne la chiarezza e la immediatezza della comprensione. Nel *Processo di Socrate*, radiodramma tedesco veramente interessante, una parte importantissima è affidata alla folla, a molta gente cioè di cui non interessa conoscere il volto e la personalità. Nemmeno nuociono i molti personaggi quando fanno scena separata, cioè quando si alternano in maniera da rendere molto facile la loro individuazione attraverso le prime battute di dialogo. Un guaio accade invece quando essi debbono partecipare contemporaneamente alla stessa scena, si rappresentano persone di cui sia necessario, per la comprensione dell'intreccio, riconoscere immediatamente la individualità. In questo caso, il mettere in bocca a ciascuno il nome dell'interlocutore diventa fazione palese, priva di naturalezza e di sincerità. I Bollettini dell'Unione Internazionale di Radiodiffusione di Ginevra citano mensilmente radiocommedie appositamente scritte per il microfono, con venti ed anche trenta personaggi; il che vuol dire che c'è un modo particolare di costruzione scenica che permette di scavalcare questo ostacolo da molti ritenuto non girabile. Ora, è ovvio che questo modo particolare non può consistere soltanto nella differenziazione delle voci dei personaggi, in quanto essa ha un limite ristretto al di là del quale si cade nella confusione: esso, per giunta, non può essere il frutto di regole generali pretese. In quanto ogni autore e ogni scena devono impostarlo e risolverlo in modo particolare, a seconda dei propri bisogni e dei mezzi di cui possono disporre, sia dialogici che variamente sonori.

È stato detto che una delle grandi possibilità espressive della radio, capace in certi casi di concorrere alla immediatezza della individuazione dei personaggi, è quella dei « primi piani ». Pure ammettendo questa possibilità, nella quale sta anzi, come vedremo, uno dei massimi coefficienti di umanità e di sincerità del teatro radiofonico, dobbiamo escludere senz'altro le sue attitudini circa il riconoscimento delle persone e il dettaglio delle scene. Il cinematografo può, in una moltitudine parlante, avvicinare gradatamente, o anche di un colpo solo, una piccola parte di essa, e quindi un'altra e poi un'altra ancora, al fine di mettere in « primo piano », volta a volta che sia necessario, i particolari spiccioli di una grande scena di insieme. Questo fenomeno nella sua sostanza, se non nella sua forma, è comune anche al teatro. Riprendendo l'esempio

del primo atto del *Dono del Mattino* il trasferimento del dialogo da un gruppo all'altro di persone è naturale, giacché mentre un gruppo parla, l'altro « vive » mimicamente, ha cioè un suo atteggiamento vitale che mantiene la continuità dell'azione e per ciò stesso giustifica la ripresa del suo dialogo quando il dialogo dell'altro è finito. Questa possibilità del primo piano mobile di una scena di insieme non è invece consentita alla radio, perché la mancanza dell'orientamento visivo toglie ogni possibilità di concatenazione tra i vari dettagli cui si volesse dare risalto. Parlando, nel primo atto del lavoro di Forzano, i giocatori seduti intorno al tavolo: ad un tratto essi tacciono e ha luogo un altro dialogo tra la farmacista e il cliente: se mettiamo in primo piano i giocatori non possiamo mettere in primo piano anche il secondo gruppo di interlocutori, altrimenti la distacco scenica dei personaggi non avrà alcun rilievo ed alcuna prospettiva. Quando, finito il dialogo di secondo piano, riprenderà il dialogo del primo, questo apparirà sonato, inverosimile, persino inatteso, appunto perché, durante il dialogo del gruppo di secondo piano, non avremo « veduto vivere » il primo gruppo, del quale avremo forse anche avuto il tempo di dimenticarci.

Ciò che invece è possibile, e che conferisce al teatro radiofonico molti punti di vantaggio, in fatto di verismo e di sincerità, è il primo piano « fisso ». Nel secondo atto del *Dono del Mattino*, che abbiamo definito come buon esempio di radio teatro, ci troviamo alle due di notte nella cameretta della giovane farmacista. In cui con un impertinente quanto puerile stratagemma è riuscito a introdurre il conte Carlo. Il dialogo dei due — che occupa l'atto interamente — in teatro è quasi sempre

sciupato in uno dei suoi aspetti più delicati e significativi, se pur secondario rispetto allo svolgimento della vicenda. Volere o no, trattenere nella sua camera il giovane, senza puranco essersi avveduta di volergli bene e senza nessun pensiero meno che buono, un po' per l'ora, un po' per l'ambiente puritano e malinconico quale può essere una farmacia di provincia il cui proprietario abbia per bandiera l'intransigenza morale del Signor Anacleto, un po' per il fatto che essere scoperta in quell'insolito ricevimento potrebbe significare per lei, bisogno, l'immediata perdita del posto, è per la bella farmacista una grande prova di coraggio, che nella spontaneità con cui è offerta fa già intravedere in grazioso contrasto col riserbo del contegno ed assai prima del necessario abbraccio finale, l'istintivo trasporto della giovane per l'ospite indiscreto. Ora in teatro, il tono alto di voce cui sono costretti i due attori per essere sentiti dalla loggione, fa sì che, nel corso della lunghissima scena, la sensazione del continuo pericolo incombente del continuo a togliere al duetto questo suo sapore avventuroso ed alle battute di lei il significato di una vana reazione ad una conclusione già spiritualmente determinata. Alla fine dell'atto, poi, le parole di lei, che si abbandona al primo bacio d'amore e che devono essere rinate appena percettibilmente, rifanno in teatro per la loro altisonanza, in aperto contrasto colla timidezza e la compostezza del moto spirituale che le provoca. Tutto questo, alla radio, non è. I toni bassi, tendenziosamente doati, assumono potenti effetti di verità e, in quanto a teatralità, un respiro rotto e affannoso riesce a dare la misura dell'agitazione, dello spasimo e dell'angoscia come a perfino meglio di qualunque mimica.

Un altro rilievo che ci sembra fondamentale per la tecnica della sceneggiatura del radiodramma è questo che esponiamo con un nuovo esempio, al fine di essere più pratici e più chiari. La *Falata* di Nicodemi, anch'essa trasmessa qualche giorno fa dalle stazioni del gruppo settentrionale: atto primo, scena quarta. Sono di fronte la signorina aristocratica e il giovane operaio, innamorati l'uno dell'altro nel loro diverso modo. Lei dice, appunto in questa scena, uno dei momenti del suo amore: « È stato il bisogno... di imbrogliare la vita come la vita imbrogliava me ». L'amore e l'orgoglio di Mario si ribellano, e l'operaio ha la sua bella impennata: « Lei non pensava che a commettere una frode per imbrogliare e per vendicarsi. E io sono stato la sua frode... niente altro! Una piccola vendetta... niente altro! Una meschina rappresaglia... niente altro! Chi come è stata vile, Dora, com'è stata vile! ». Battuta lunguissima, di una pagina e mezza, di forte effetto psicologico e teatrale. Bene: al microfono essa diventa fredda, e fredda e inopportuna e convenzionale risulta la reazione di lei, che dopo tante parole taglienti prorompe finalmente: « Mario! Mario! ». In scena Dora reagisce mimicamente « non mano che egli parla, ed è affidato alla abilità mimica dell'attrice il compito di dare a quel grido finale il senso e il calore di una esplosione progressivamente maturata sotto la sferza della lunga invettiva. Questa progressiva maturazione non risulta al microfono; e perciò il grido di lei tuttavia così umano diventerà nell'altoparlante una « battuta ». In semplice battuta dell'attrice la quale ha atteso il suo turno per dire quelle due parole, « ripetute molte volte durante la « tirata » di lui, come disperato tentativo di interruzione, sarebbero forse state naturali e sincere, e, se dette così soltanto alla fine, possono, oltre a tutto, sembrare anche sonate.

Se ne deve concludere che sono scongiurabili, nel radiodramma, le lunghe battute esse diventando « discorsi » e fanno perdere la visione dell'insieme. Mentre un personaggio parla, per poco che egli superi una breve misura, dimentichiamo l'altro: e quando questo riprenderà, ci procurerà come un senso di sorpresa e se appena appena vibrerà in dissonanza colla « nostra » reazione, avrà rotto l'incanto perché non ci avrà « guidato » dandoci via via il tono e in misura della « sua ». Del resto questa norma radiofonica delle battute a fiato corto si avvicina alla verità, essendo infatti consuete al dialogo come quelle brevi interruzioni, interrogative o interlettive, che il teatro troppo di frequente trascura allo scopo di dar nicchia a un crescendo.

(Continua)

L. A.



L'orchestra tipica argentina « Happy Boys », che ha suonato sabato 26 settembre nella *Serata di varietà*.

# PHONO LA

(Apparecchi Radioriceventi e Radiofonografi)

è il nuovo prodotto italiano  
che fa il suo ingresso sul  
nostro mercato.



**Viene presentato alla**

**III<sup>a</sup> Mostra  
Nazionale  
della Radio**

**MILANO 10-18 Ottobre 1931 - IX**

IN VENDITA PRESSO I  
MIGLIORI RIVENDITORI



# CARTELLONE DRAMMATICO

## DELLE STAZIONI DELL' E. I. A. R.

PER IL QUARTO TRIMESTRE 1931 (1)



### MILANO - TORINO - GENOVA

- Cagna, *Lei, voi, tu*, un atto - Cantini, *Il fidanzamento di Celeste*, un atto - Chiarelli, *La trippa alla moda di Caen*, un atto - Chiarelli, *La maschera e il volto*, tre atti - Di Giacomo, *Mese Mariano*, un atto - Dumas, *Visita di nozze*, un atto - Gallina, *Così va il mondo, bimba mia!*, due atti - Giacosa, *I diritti dell'anima*, un atto - Goldoni, *Pamela nubile*, tre atti - Falena, *Il duca di Mantova*, tre atti - Forzano, *Tien Hoa*, tre atti - Moschino, *Reginetta di Saba*, tre atti - Quintero, *Il centenario*, tre atti - Reinach, *La sua vita*, un atto - Ridenti, *Quello che non cambia* (radioscena) - Rocca, *La calzetta rotta*, un atto - Rocca, *Il solco*, un atto - Rossato, *La staffetta* - Rostand, *I romanzeschi*, tre atti - Shaw, *Non si sa mai*, tre atti - Soldani, *Il falcone* - Sierra, *La canzone della cuna*, due atti - Salsa, *Cambio di fronte* (radioscena) - Testoni, *In treno*, un atto - Veneziani, *L'antenato*, tre atti.

### ROMA - NAPOLI

- Berrini, *Una presentazione*, un atto - Borg, *Totò*, un atto - Bruno, *Se la vita mi offre un dono*, un atto - De Flaviis, *Il nome della Diva*, un atto - De Nion, *Addio, felicità!*, un atto - Rosso di San Secondo, *Chi sono gli adulti*, un atto - Falena, *Le nozze di Arlecchino*, un atto - Falena, *Il signore che non parla*, un atto - Fodor, *L'altalena della vita*, un atto - Meillac, *La lezione di automobile*, un atto - Monarchi, *Sabato sera*, un atto - Monicelli, *Banco*, un atto - Calandra, *Madonna Oretta*, un atto - Nozière, *Un episodio sotto il Terrore*, un atto - Nicodemi, *Natale*, un atto - Quintero, *Senza parole*, un atto - Rocca, *Il velo impigliato*, un atto - Rocca, *Colpi di spillo* - Ruggio, *Fra dame e gentiluomini*, un atto - Spada, *Lumi sul ponte*, un atto - Serretta, *L'ottavo servizio da the*, un atto - Salsa, *Quartetto*, un atto - Scribe, *Il mentitore veridico*, un atto - Zambaldi, *Per il bene di tutti*, un atto - Zambaldi, *La sapienza dei giovani*, un atto - Zambaldi, *Il segreto di Paolina*, un atto.

### PALERMO

- Baffico, *Ritratto difficile*, un atto - D'Ambra, *Amore ricama*, un atto - De Maria, *Re di Muria*, tre atti - Donaudy, *Mandorla amara*, un atto - Goldoni, *Il bugiardo*, tre atti - Martini F. M., *La bottega dell'illusiva*, un atto - Monicelli, *Con gli occhi bendati*, un atto - Morselli, *Il domatore Gastone*, un atto - Molnar, *Il generalissimo*, un atto - Quintero, *Quando l'amore brucia*, un atto - Shaw, *Uomo fatale*, un atto - Verga, *Dal tuo al mio*, tre atti.

### BOLZANO

- Galeno, *Il fuoco*, un atto - Goldoni, *L'avarò*, un atto - Goldoni, *La locandiera*, tre atti - Gregory, *Alba di luna*, un atto - Oxilia e Camasio, *Addio, giovinezza!*, tre atti - Pucci, *Patria* (radioscena), un atto - Varsaldo, *Il gatto nero*, un atto.

AL PRESENTE ELENCO L'E.I.A.R. SI RISERVA DI AGGIUNGERE  
O DI SOSTITUIRE ALCUNE COMMEDIE ITALIANE E STRANIERE

(1) Non sono compresi nel presente cartellone i radiodrammi che verranno consegnati all'E.I.A.R. nel corso del trimestre e le commedie dialettali che verranno trasmesse dalle stazioni di Genova e Palermo.



## MONDI AL MICROFONO

## LA LUNA

Muta testimone delle alterne vicende del nostro piccolo mondo, per l'occulta e manifesta influenza sulla vita fisica e biologica del nostro pianeta, la luna trova largo posto nelle fantastiche ed ingenuamente leggende dei popoli primitivi.

Venne di poi — recentissima — la scienza, che volle fuggere il suo sguardo penetrante in ogni cosa, e la visione poetica della bimba Selene si dissolse come nebbia leggera al primo raggio di sole: l'imantesimo era distrutto. Alle più patetiche descrizioni di desolazione e di morte ferrea allora ricorsero romanzieri e scrittori di cose scientifiche per ritrarne i paesaggi spauriti e fantastici, e la luna, come un tempo ispiratrice infallibile di idilliache finzioni poetiche, cominciò ben presto ad essere generalmente considerata come il misero avanzo di un vero cimitero siderico sulle cui tristi vestigia scrivevano, a titolo di gloria, i nomi ormai celebri di astronomi e naturalisti terrestri.

Evelio ed Herschel, primi perseveranti osservatori della luna, furono nondimeno estatici spettatori di fenomeni davvero sorprendenti e meravigliosi, cioè di vere e proprie eruzioni di uno dei suoi più importanti vulcani.

Il cratere d'Aristarco brilla a volte di luce vivissima e giunge a rendersi visibile anche sulla parte oscura del disco lunare. Ciò non sfuggiva ad Evelio nel secolo XVII e la stessa osservazione veniva fatta da Herschel più di un secolo dopo, e l'illustre astronomo riteneva la cosa così naturale ed era tanto certo di non esser vittima di un'illusione ottica che in un suo diario annota festivamente: « Il vulcano brucia con gran violenza ». Anche il Flammarion il 6 e 7 maggio 1867 fu spettatore d'uno di questi fenomeni rarissimi e meravigliosi proprio sullo stesso cratere. L'illuminabile astronomo parigino, allora giovanissimo, ereditò d'aver assistito ad un'eruzione se non di fiamme per lo meno di materie fosforescenti.

L'osservazione che se limitata, anche a varie riprese, allo stesso vulcano avrebbe lasciato troppo adito a dubbi e diffidente convinto scettici ed increduli, trova riscontro in un'altra dello stesso genere e di essa non meno attendibile ed interessante.

In prossimità del Monte Bianco, nelle Alpi Lunari, quanto quella regione era immersa nella notte, il 26 settembre 1788 Schöeter vide improvvisamente risplendere una piccola luce che rimase visibile per ben 15 minuti. Nel 1865 il Grover, con un modestissimo canocchiale, scorgeva proprio allo stesso punto e nelle medesime circostanze, un bagliore alquanto più vivo e che ebbe dei pari una maggiore durata.

Sulla realtà e possibilità di questi eruzioni con un modesto canocchiale sono nondimeno quanto mai discordi: Beer e Mädler, che

di queste ricerche fecero l'oggetto specifico dei loro studi rigorosi, sono nettamente contrari a queste manifestazioni violente dell'attività interna del globo lunare. Lande, Maskelyne, Laplace sono invece concordi nel ritenere dell'ordine naturale dei fenomeni che caratterizzano la lenta agonia di un astro che si spegne.

Dei numerosi agenti fisici e chimici che sulla terra operano incessantemente la trasformazione della litosfera, solo due restano oggi sufficientemente attivi sulla luna: le escursioni di temperatura e il bombardamento dei meteoriti, quantunque osservazioni recenti, specie del Pickering, non autorizzino ad escludere del tutto l'attività appena sensibile di elementi liberi di cui sembra provata l'esistenza nelle immediate vicinanze del mondo lunare.

Il vulcanismo tuttavia, che in epoche remote sembra aver avuto una parte preponderante, continua, sotto i nostri occhi e in forma moderata, la sua attività residua e testimonia di una vita fisica del nostro satellite a cui molti si ostinano a non prestar fede.

Maggior credito dei punti di ignizione e delle vere e proprie eruzioni hanno — presso gli esperti — le trasformazioni accidentali e periodiche di alcuni dettagli della topografia lunare. Nella prima metà del secolo scorso la cartografia si perfezionò, aumen-

tarono gli osservatori e i disegni, e paralleli e confronti furono più agguili che sino a quel tempo. A nord-ovest del cratere di Hyginus, in prossimità del mar dei Vapori, il Klein di Colonia nel maggio del 1826 scorgeva un circo di metri 4500 di diametro, di cui non si trova alcuna traccia nei rilievi precedenti, quantunque quella regione, per la sua felice ubicazione, sia conosciutissima dagli astronomi.

Un fenomeno ancora più singolare sembra prodursi periodicamente nel mare del Nettare. Trovasi in esso un cratere, ormai conosciuto, la cui visibilità è irregolarmente intermittente. La miglior prova della realtà del misterioso fenomeno è costituita dal fatto che quando del piccolo circo non si riesce a percepire alcuna traccia, restano ugualmente visibili dettagli molto meno importanti.

Beer e Mädler osservarono, dal 1829 al 1837, più di trecento volte il cratere doppio di Messier, nel mare della Fecondità, rilevando costantemente la perfetta uguaglianza dei due piccoli circhi che lo costituiscono. Gruythuisen invece, osservatore non meno scrupoloso dei precedenti, pochi anni prima aveva rilevato come uno dei due circhi fosse solo metà dell'altro e di forma ellissoidale accentratissima anziché rotonda come successivamente veniva disegnato.

Nel mare della Serenità il circo

di Linneo era un tempo visibilissimo, tanto che figura di già nella carta di Riccioli verso la metà del secolo. Nel secolo scorso l'astronomo greco Schmidt notava invece che detto cratere s'era ridotto ad un cono bianco poco elevato che non dava più ombra nemmeno al sorgere del sole.

Fenomeni lunosi ancora più enigmatici e sensazionali affermano aver osservati vari selenografi che dell'immutabilità del suolo lunare non fecero un dogma scientifico. Il Gruythuisen in un mattino autunnale del 1824 avrebbe osservato, nella regione del mar delle Nubi, allora oscurata, una fugacissima apparizione di aurore boreale che scomparve repentinamente, seguita, poco di poi, da bagliori magnetici istantanei più estesi, che cessarono subito dopo con l'inizio dell'alba. Ma l'astronomo citato sembra essere uno dei tanti crollati entusiasti dell'italubilità della luna, quantunque sia stato in ciò superato da alcuni suoi colleghi nel quali pur non difettano scrupolosità di osservazione e rigore scientifico.

Egli infatti è incline a spiegare molte delle variazioni avvenute nel cratere doppio di Messier affermando l'esistenza di nebbie leggere e caligine lievissima che ha creduto intravedere, con una certa frequenza, in quello regione. Lo Schroeter, dalla particolare conformazione che a volte assumevano queste problematiche emanazioni del suolo lunare, fu indotto a supporre, con ottimismo preconcetto, l'origine industriale di esse: indizi probabili di fonderie ed officine dei seleniti... Egli giunse così ad affermare variazioni di colore dovute alla vegetazione, come il Gruythuisen ereditò intruire, più che vedere, tracce di fortificazioni e di strade.

Ma per chi abbia una pratica anche modesta di queste osservazioni, sarà naturalissima la comprensione di quanto illusorio siano molte di queste apparenze.

La luce solare che dardeggia i dettagli del suolo lunare vi produce, ad intervalli brevissimi nel tempo, le più strane ed impensate mutazioni apparenti. Non diversamente del resto avviene sul nostro pianeta quantunque su di esso un'atmosfera alquanto densa ne attenui gli effetti. La luce abbagliante del meriggio, che piove dall'alto, falsa la visione reale dei rilievi orografici proiettati su di un unico piano omogeneo ed uguale. I raggi tangenziali provenienti dall'orizzonte e che incidono solo le cime, aumentano invece l'effetto di esso, e, nel gioco mirabile di luci e di ombre che vi suscitano, il paesaggio assume aspetti diversi, imprevedibili. Il gioco delle silhouette, abbastanza sensibile sulla luna, non occupa un posto secondario nelle mutevoli configurazioni di alcuni dettagli della sua superficie e da ciò può dedursi quanto estremamente delicate siano le ricerche e come ancora problematiche ed incerte le deduzioni ed ipotesi ad esse inerenti.

CRISTOFORO MENNELLA.



Il 27 settembre, nella specola centrale del R. Osservatorio Astronomico di Trieste, il microfono ha raccolto le impressioni dirette comunicate dal direttore, prof. Luigi Carrara, agli ascoltatori che contemporaneamente contemplavano l'eclisse lunare. Vicino all'illustre astronomo si trova il giornalista Mario Grassi che ha collaborato all'eccezionale radio-cronaca.

# FIERA DEL LEVANTE

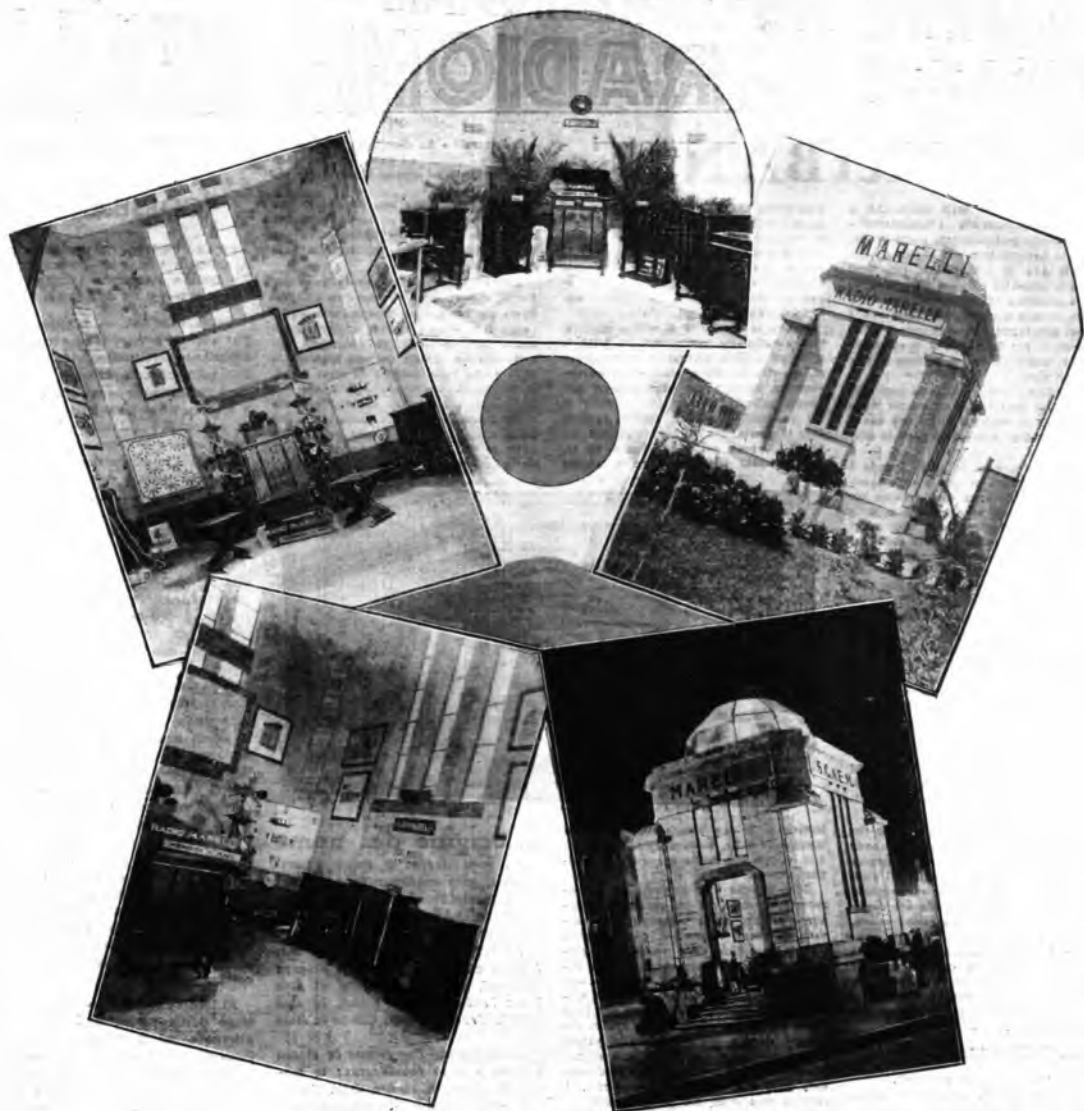

# RADIOMARELLI



# COMUNICAZIONI *Il Musagete* *Il Chiliofono* **RADIOMARELLI**

## IL "CORIBANTE",

La popolarizzazione della radio, che a mezzo dell'organizzazione « Radiomarelli » sta penetrando profondamente anche in Italia, porta naturalmente allo sbocco di due correnti: una di « Radiofili » (speriamo sempre in aumento) e una di « Radiofobi ».

E' « radiofilo » chi può avere una radio propria sempre a disposizione, dato che i moderni apparecchi, e specialmente i « Radiomarelli », con la magnifica riproduzione musicale, danno veramente il senso di una audizione viva.

« Radiofobo » è in generale chi deve sentire la radio degli altri e questo sia detto non solo per la radio del vicino, ma anche per la radio degli altri componenti la propria famiglia.

Infatti ognuno vuole ascoltare quando è portato dalla propria volontà e vuole ascoltare ciò che desidera: si vuole fermare sui programmi che più lo aggradano o sulle stazioni che più lo interessano: viceversa il « radiofilo » in generale, portato dalla curiosità del proprio strumento, continua a cambiare stazioni, creando attorno a sé una atmosfera di nervosismo tutt'altro che simpatica.

A questo si aggiunge la poca discrezione dei vicini che, incuranti dei muri divisorii, quasi insistenti, dei locali piccoli e contigui ad altri, portati dall'entusiasmo di magnifici apparecchi musicali, quali i nostri, che danno una riproduzione a piena voce coi forti altoparlanti, magari a finestre aperte, non tengono in nessun riguardo il considerevole raggio di azione del loro apparecchio.

Se poi cominciano due « radiofili » vicini a giocare di picca, la faccenda può assumere anche un carattere tragico per il vicino.

La « Radiomarelli », che per prima ha pensato allo sviluppo della radio facendo veramente gustare ad alta voce la musica più pura e portando la mentalità del pubblico ad apprezzare questa meravigliosa scoperta moderna, che in Italia era considerata tutt'altro che al suo giusto valore, si è preoccupata oggi della categoria « radiofobi » e, pur mantenendo la sua gamma di apparecchi altamente musicali ad alto rendimento per i « radiofili », sperando che questi diventino più rigorosi degli occhi del vicino moderando il volume del suono, ha creato:

### IL "CORIBANTE",

che vuol essere la radio personale.

Creando un piccolo apparecchio, meraviglioso di suono, col suo piccolo altoparlante elettrodinamico, di buona selettività, coi suoi tre condensatori variabili fusi « per primi in Europa », sotto pressione (creando così un campo elettrico di ricezione d'onda perfetta) e le sue valvole 551 schermate, autorregolatrici (Multi Mu), buono per sensibilità coi suoi organi elettrici in miniatura, ma equivalenti a quelli dei migliori apparecchi « Radiomarelli », già ben noti, dal circuito a frequenza intonata e con la nuovissima valvola trigriglia di potenza P. Z. (Pentodo), la « Radiomarelli » ha voluto poter dettare tutti di un

apparecchio che, pur non avendo la potenza, la sensibilità, la selettività e la fedeltà di produzione dei suoi rinomati grandi modelli, possiede però tutte queste qualità in misura tale da renderlo particolarmente gradevole, molte volte più gradevole dei suoi grandissimi fratelli, per uso in ambienti piccoli.

Mentre la sensibilità di questo apparecchio è sufficiente per raccogliere tutte le principali stazioni europee in buona potenza, con riproduzione in altoparlante elettrodinamico, dando anche buoni risultati con piccola antenna interna (pochi metri di filo adattabili ovunque), questo apparecchio si presta, per le sue caratteristiche, per il suo peso, per la sua forma, ad essere collocato dappertutto ed a seguire



fedelmente il suo proprietario anche sul tavolino da notte, senza disturbare i vicini, e in viaggio per essere adoperato in qualsiasi albergo.

Ogni famiglia che possieda un grande apparecchio radio per uso comune e passatempo sociale, dovrà possedere anche diversi di questi apparecchi, che potranno dare la vera gioia della ricerca delle proprie stazioni a ciascun membro della famiglia, senza disturbare gli altri.

Un'apposita busta elegantissima con maniglia, e contenente il necessario per l'antenna e la terra, adattabile all'istante dovunque, corredata, per chi lo voglia, questo apparecchio veramente nuovo e il di cui bisogno è sentito per accompagnare dovunque, come una valigetta « nécessaire », il radioamatore nelle sue peregrinazioni.

E, « dulcis in fundo », malgrado tutto questo il prezzo di tale apparecchio, di classe nettamente di lusso, lo mette al livello di tutti gli apparecchi più economici oggi esistenti e delle borse più piccole con la facilitazione della vendita a piccole rate, a prezzo accessibile a tutti.

Crediamo che il « Coribante » sarà il vero « apparecchio universale personale di ogni italiano colto e previdente facilmente un successo, per questo modello, anche superiore a quelli già notevoli ottenuti coi modelli precedenti.

Questo risultato non deve stupire nessuno poiché, dal suo inizio ad oggi, la

« Radiomarelli » ha dimostrato di saper interpretare i bisogni e i desideri del suo pubblico, portando ad ognuno l'apparecchio desiderato.

Questo apparecchio non sopprimerà per niente gli altri modelli esistenti: aprirà una nuova serie ai modelli « Radiomarelli » che ora esistono per tutti i gusti e per tutte le necessità.

Dal « Radiofonografo automatico » per Circoli, ritrovi, ecc., al magnifico « Chiliofono » per famiglie, all'impareggiabile « Musagete II », ancora oggi il migliore strumento radio esistente, al « Musagete Junior » che ha portato un vero apparecchio radio anche nelle famiglie di pochi mezzi, la gamma di apparecchi « Radiomarelli » copre tutti i bisogni di qualsiasi mercato e costituisce, esempio non facile a trovarsi anche altrove, un segno della potenza industriale alla quale si è potuti arrivare anche in Italia.

## ISTRUZIONI per l'installazione del "CORIBANTE",

APPARECCHIO RADIORICEVENTE A CINQUE VALVOLE - PRODUZIONE DELLA FABBRICA ITALIANA MAGNETI MARELLI

GENERALITÀ. — L'apparecchio, per avendo 5 valvole ed avendo l'altoparlante elettrodinamico incorporato nello chassis stesso, è di dimensioni ridottissime senza che ciò vada a scapito né della selettività né della purezza e potenza. La cassetta racchiudente lo chassis è in mogano massiccio, le guarnizioni in bacchile. Il suo peso è ridotto al minimo ed essendo il suo trasporto facilissimo diventa perciò il vero apparecchio tipico trasportabile e collocabile ovunque.

L'apparecchio è studiato per la ricezione delle stazioni radiofoniche aventi lunghezza d'onda compresa fra 200 e 600 metri.

Visto di fronte l'apparecchio si presenta con un rosone forato centrale corrispondente al cono dell'altoparlante elettrodinamico. A destra si trova la finestra per la lettura della scala di sintonia, divisa in gradi centesimali, la quale è rinchiusa da una lampadina interna. Sotto la finestra si trova il bottone per il comando di detta scala che, essendo collegata con i tre condensatori di sintonia, comanda e regola i tre circuiti di accordo e serve per la ricerca delle stazioni. Il bottone a sinistra serve a due usi: 1) comanda l'interruttore principale non appena è manovrato verso destra; 2) serve come regolatore per l'intensità dei suoni dopo che ha oltrepassato il punto di scatto dell'interruttore elalo.

ALIMENTAZIONE. — L'alimentazione dell'apparecchio è a corrente alternata ed il collegamento colla linea di illuminazione è fatto a mezzo di una comune presa di corrente. Può funzionare con voltaggi compresi fra 110 e 175 volti e con frequenze fra 40 e 100 periodi. Nel caso che l'apparecchio fosse richiesto per il funzionamento con una tensione maggiore, verrà corredata di un dispositivo di facile inserzione.

CAMBIO DELLA TENSIONE. — A destra, sul tergo dell'apparecchio, si ha una targa di alluminio flessibile con due viti alla cassetta di legno. Su questa si trovano tutte le istruzioni per il cambio delle tensioni nel caso che dovesse funzionare con

## L'origine del nome

Da cosa deriva il nome « Coribante », che continua la serie dei nomi classici Radio Marelli che esprimono sinteticamente il senso di ogni apparecchio?

« I « Coribanti » sono sacerdoti mitologici che, a seconda delle diverse religioni, seguono il culto di una Dea: la Dea Rea a Roma, la Dea Geca in Grecia, la Dea Cibele in Asia Minore.

Tutte queste Dee hanno la stessa origine e sono considerate: la madre di Giove, la madre della Terra.

I « Coribanti » accompagnavano sempre fedelmente tutti ed avevano sempre con loro i propri strumenti musicali: tamburello a balzano, zuffoli, pifferi, che suonavano continuamente e da cui non si staccavano mai.

Il nuovo apparecchio Radio Marelli deve accompagnare

SEMPRE

il proprietario, dovunque, a somiglianza dei « Coribanti » con la Dea Cibele.

Ecco l'origine del nome!

# COMUNICAZIONI *Il Messaggero* *Il Chiliefano* RADIOMARELLI

un voltaggio diverso da quello per cui è stato tarato l'apparecchio. Tocchando la larga vettura messa in luce la morsettiera, dove fanno capo i terminali del trasformatore d'alimentazione. Interpretare ed eseguire con molta attenzione questa operazione, bene inteso dopo aver tolta la corrente all'apparecchio, perché un errore può danneggiarlo gravemente.

**VALVOLE.** — Il «Coribante» ha 5 valvole. Due sono schematizzate autorregolatorie del nuovissimo tipo 551. Una è del tipo 124 pure schematizzata. Una nuovissima valvola frigriglia P. Z. come finale di potenza e una rettificatrice tipo 180.

**N.B.** — Gli apparecchi sono spediti con le valvole montate. Nel caso che venissero smontate si faccia attenzione nel rimontarle a che il tipo di valvola che troverete inciso sullo zoccolo corrisponda a quello segnato sulle bustelle fissate allo chassis.

Volendo togliere le valvole si toglia la corrente all'apparecchio e si attenda che si siano raffreddate prima di levarle dalle loro sedi. L'inserviranza di queste regole può rovinare l'apparecchio.

### MODO DI FAR FUNZIONARE L'APPARECCHIO

(non attaccare la corrente sino al termine di tutte le operazioni indicate).

#### CONNETTERE L'ANTENNA.

L'antenna va collegata alla pinza terminale del conduttore rosso, che si trova sul tergo dell'apparecchio, seguendo le indicazioni della Illustrazione 3. Si consiglia l'installazione di una antenna esterna seguendo le norme in uso sia per l'isolamento che per l'orientamento. Non tutti potranno disporre di detta antenna, in tal caso bastano una diecina di metri di filo isolato posti lungo le pareti della camera, possibilmente distanti da altre condutture elettriche o idrauliche.

Si presta bene anche la rete metallica del letto purché isolata da terra. Nella maggioranza dei casi l'antenna interna sarà più che sufficiente per la ricezione della maggior parte delle stazioni segnate sul grafico dell'ultima pagina. Il tratto di antenna vicino all'apparecchio va tenuto pendente. Se non fosse possibile, farlo passare a sinistra della cassetta, mai a destra.

**CONNETTERE LA TERRA.** — La terra va connessa alla pinza terminale del conduttore nero allo stesso modo che si è detto per l'antenna. Si consiglia sempre una buona terra.

A tale scopo si prestano molto bene le tubazioni dell'acqua potabile e dei termosifone. Non usare mai le tubazioni del gas. Prima di connettere il conduttore di terra al tubo che si è scelto come terra si pulisca per bene a mezzo di una lima la zona dove si

**INSERIRE LA PRESA DI CORRENTE.** — Si prenda la spina che esce a tergo dell'apparecchio e la si introduca nella presa di corrente.

**INSIEME LA CORRENTE ALL'APPARECCHIO.** — Si manovri il bottone di sinistra girandolo verso de-

Il regolatore dell'intensità del suono (bottone di sinistra) va girato verso destra, regolazione massima, per riportarlo al minimo non appena si è adescata una delle stazioni che si trovano sui primi gradi della scala graduata, che verrà fatta ruotare lentamente a mezzo del bottone di sinistra. Si cerchi con detto bottone il punto di massima intensità. Si passi a manovrare il bottone di ebanite prima accennato, cercando anche con questo il punto di massimo volume. L'apparecchio è pronto per una regolare ricezione.

**FUNZIONAMENTO.** — Si chiuda il coperchio avvitando le due viti e si inizi la ricerca delle stazioni, girando verso il massimo il regolatore di intensità per ridurlo al giusto volume non appena si è adescata una delle stazioni, col manovrare la scala graduata.

**PRESA FONOGRAFICA.** — Sul tergo della cassetta si trova la presa fonografica; volendo avere la riproduzione dei dischi fonografici basta inserire nell'apposita buccia la spina del braccio a diaframma elettrico, regolando poi il volume a mezzo del regolatore di intensità del diaframma elettrico.

**Importante.** — Prima di iniziare la riproduzione dei dischi si porti il regolatore di intensità dell'apparecchio nella posizione di « dopo lo scatto ». Chi possedesse già un braccio adattato al «Coribante». Si consiglia però, per avere il massimo rendimento, di usare il *diaframma Radiomarelli*, perché le sue caratteristiche si adattano in modo speciale a quelle del «Coribante».

**NOTA.** — Il pannello di fondo a cui è fissato il coperchio è tenuto a posto a mezzo di viti, le cui teste sono visibili sui fianchi della cassetta. Liberando queste si asporta detto pannello ed è possibile togliere lo «chassis» per le riparazioni. E' bene che tale operazione sia eseguita solo dalle nostre rivendite autorizzate.

**GARANZIA.** — L'apparecchio è garantito contro i difetti di lavorazione e di mano d'opera per un periodo di tre mesi a partire dalla data di consegna. La garanzia cessa per quegli apparecchi che fossero manomessi dai clienti. Per maggiori dettagli vedere foglio di garanzia.

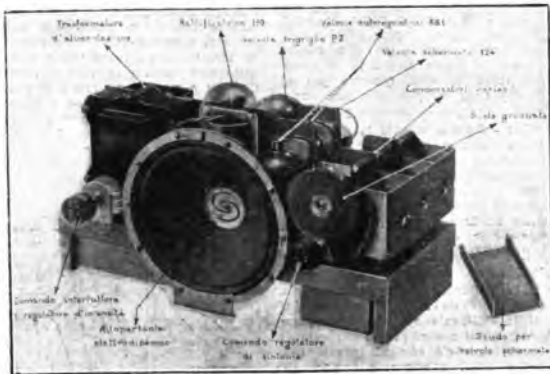

vuol eseguire la connessione, allo scopo di togliere l'eventuale vernice o l'ossido che si è formato. Meglio è saldare il conduttore al tubo, ma se questo non fosse fatto stringere il filo quanto possibile sul tratto ripulito e ricordarsi di verificare ogni

stra fino ad udire lo scatto dell'interuttore principale. Si noterà l'accensione della lampada che illumina la scala graduata e dopo pochi secondi, necessari per il riscaldamento delle valvole, l'apparecchio sarà pronto per funzionare.

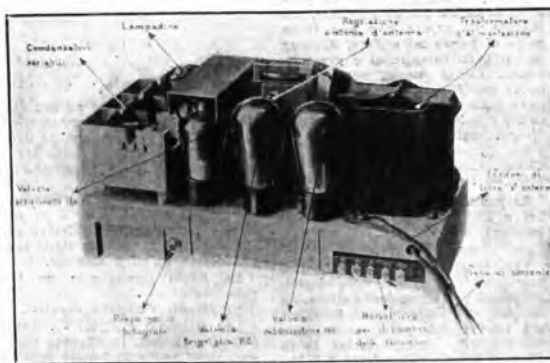

tre o quattro mesi le connessione di terra ripulendo come, detto sopra.

**APRIRE IL COPERCHIO.** — Si prenda una moneta qualsiasi e, come indica l'illustrazione, la si usi a mo' di cacciavite avvitando le due viti superiori. Si sollevi il coperchio mettendo in vista lo chassis.

**SINTONIZZARE L'ANTENNA.** — Internamente alla scatola, sull'incastellatura dell'altoparlante si noterà un bottone di ebanite: questo serve per accordare l'apparecchio coll'antenna, ogni qual volta si cambia aereo o località. L'operazione per la regolazione è la seguente:

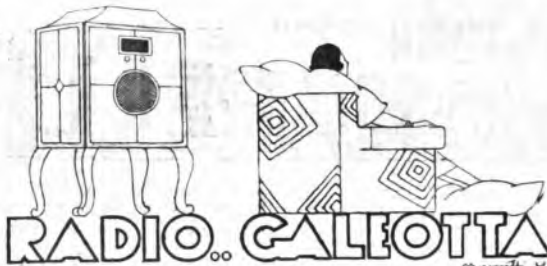

Personaggi:

**Lei**, bionda, bellissima, ardente, vedova, desiderosa di condurre a nuove nozze (27 anni).

**Lui**, innamorato, appassionato, miopio, timidissimo (30 anni).

**LA RADIO**, complacente, voce d'angelo (3 mesi).

**Lei** (è sola e ricama) - *Che nota questa stazione locale che non funziona: interruzioni così frequenti sono veramente imperdonabili. Proviamo una stazione estera (gira il regolatore: dalla lucida cassetta di mogano si sprigiona una tale cascata di suoni, che Lei terrorizzata sospende ogni ricamo). Pazienza! (sogna, sospira, ricama).*

**Lui** - *E' permesso?*

**Lei** - *Oh bravo, si entra così nel salotto delle signore? Mi ha fatto paura!*

**Lui** - *Signora... se supesse quanto sono mortificato... non credevo di far male... Ma la cameriera mi ha detto: vada, vada pure, la signora sarà ben contenta di vederlo... oggi non ha la radio. Ed io felice di poter sostituire la radio sono entrato così... un po' bruscamente... mi perdona?*



**Lei** - *Via... là... per questa volta. Su andiamo, non stia sulla porta con quella faccia malinconica!*

**Lui** - *O signora come le sono grato di sapermi levare d'imbarazzo con tanta bonà. Ma che vuole, quando si nasce timidi lo si resta per tutta la vita. Quando poi si accoppia la miopia alla timidezza, ecco spiegato il motivo per cui...*

**Lei** - *La sua miopia mi pare una scusa bella e buona. Se lei fosse miopio sul serio, non distinguerebbe a colpo d'occhio le donne belle dalle brutte. Tutte le volte che ho la fortuna di incontrarla, lei accompagna delle bellissime miopie: solamente per me lei diventa miopio e timido.*

**Lei** - *Signora, ma che dice. Non sa che...*

**Lei** - *Basta, basta amico, se no vien fuori un compito, lo so. Attira l'attenzione della donna, ne conquista il cervello: dal cervello al cuore, non c'è che un passo. Dal cuore poi... a nozze è l'affare di un istante. Il risultato potrebbe anche essere uno schiaffo. Ma errando s'impara e l'uomo deve imparare a conoscere la psicologia della donna.*

**Lui** - *Giustissimo. Io capisco che avrei in me tutte queste qualità di cui lei mi parla. Ma che debbo dirle: appena mi avvio per quella strada, sento qualcosa di invincibile che mi trattiene, e mi impedisce di parlare. La vista mi si annebbia, un cumulo di parole che non trova modo di uscire mi soffoca, il cuore fa dei balzi tumultuosi e preoccupanti... E' lo taccio, vergognosamente scontento, mentre vorrei esprimere tante cose; e riprendo malinconico e solo la via di casa. Io avrei bisogno, novello Cristiano (sè lo ricorda l'eroe di Rostand?): che un tirano, vicino, mi soffiasse le parole, mi ispirasse, mi sorreggesse...*

**LA RADIO** (apre un occhio, guarda Lei e Lui, assume un'espressione sorrionosa, bonfonchia):

... gr... gr... gr...

**Lei** (pensierosa e guardando Lui negli occhi) - *Capisco, capisco perfettamente. Lei, per fare l'attore, ha bisogno del suggeritore. E saprà poi valersi dell'opera sua? Vuole che facciamo un'esperienza? Io le dò lo spunto: lei lo afferra a volo...*

**LA RADIO** (come se si svegliasse improvvisamente e parlando piano piano):

Tutte le feste al tempo  
Mentre pregavo iddio  
Bello e fatale un angelo  
S'assise al fianco mio.

**Lei** (si volge sorpresa, sorride e guarda Lui).

**Lui** - *Oh sì, signora! O quante ore belle ho passato nella piccola chiesa del paese. Pianamente cullato dai tocchi dell'armonium, nella penombra di lei quel tanto che bastava, per saperla inchiodata davanti a me, a pochi passi, così vicina da farmi indovinare i riciccoli biondi, usciti dal berrettino di maglia, da farmi sentire il suo profumo, profumo di giovinezza, profumo di sogno tanto sognato e mai raggiunto, dolcissimo...*

**Lei** (lo guarda meravigliata) - *Oh oh, mi pare che la vena stia per amplificare limpida e fresca.*

**LA RADIO** (incalzando):

**Della figlia dell'amore**  
Schivano son dei vezzi tuoi...

**Lui** - *Sì, sì, dal primo giorno che l'ho incontrata, il mio cuore si è dato a lei. Ho passato delle notti insonni, sognandola ad occhi aperti... ho vissuto con lei ora per ora, minuto per minuto le mie giornate. Con lei e per lei mi sento di poter affrontare qualunque cosa; povero Ulisse che navigando per anni nel mare della timidezza, oggi è Anfi-*



*mente giunto in porto ed ora dirle tutto ciò che il suo cuore contiene di bello e di grande... ed ha il coraggio di chiedere il dono per la vita, della sua piccola manina... (fa per prenderle la mano).*

**Lei** (si tira indietro, sorpresa, spaventata e sorridente) - *Mi pare troppo pericoloso il Rigolotto: questa radio ne fa sempre delle sue... prendiamo un'altra stazione.*

**LA RADIO** (assumendo un tono cavernoso):

Quell'uom dal fero aspetto...

**Lui** (lancolato e lirico) - *...martirio, fratello, amante, lo affronto chiunque. Qual uomo al mondo posso io temere a riparo della sua ombra, vigilato dalla carezza luminosa dei suoi chiari occhioni cerulei! Il mio braccio è di ferro, d'acciaio i nervi, di bronzo la persona per resistere agli attacchi di chi mi volesse rapire la mia conquista.*

**Lei** (febrilmente regola la radio):

**LA RADIO** (ridendo a crepapelle):

Sempre libera degg'io...



**Lei** (un poco ansante) - *Ha sentito amico? Lei corre troppo. Baiti è la radio che parla; anch'io ho il diritto di interloquire e di dirle che per aver dato un semplice suggerimento, non l'ho affatto autorizzato a dirmi delle cose tanto appassionante... lo sono libera e... non accetto domande di matrimonio.*

**LA RADIO** (incalzando, sempre più allegra):

Parigi, o cara, noi lasceremo...

**Lui** - *Sì, sì, non sia crudele... non turbi con le sue parole la meravigliosa purezza di questa ora sublime... Fuggiamo, fuggiamo lontano da queste sponde. Lei... not... tu... tu verrai con me nel paese del sogno dove tutto è sorriso, tutto è silenzio, tutto è pace. Un nido, un dolce nido ti apprenderò nel bel paese ridente dove risiede la felicità...*

**LA RADIO** (col lacrimoni agli occhi per il gran ridere):

Là ci darem la mano,

Là mi dirai di sì.

**Lui** (gli cascano gli occhiali e vanno a pezzi) - *Là passeremo la vita guardando negli occhi: tu suoni la ginja della mia esistenza, tu il tuo schiavo! A te consacrerò tutti i miei pensieri. Insieme gioirò, uniti affronteremo le avversità. Ai tuoi piedi attondotti... (si butta ginocchioni).*

**Lei** (titubante e commossa gli posa dolcemente una mano sul capo) - *Ragazzo... ragazzo caro...*

**LA RADIO** (dolcissima):

T'amo come il fulgor del creato,  
Come l'aura che...

**Lui** (si alza, guarda lei negli occhi, la stringe teneramente fra le braccia...).

Cala rapidamente la tela mentre la radio intona in sordina la Marcia nuziale del Lohengrin).

**CARLO BISCRETI.**



# OTTOBRE ROMANO

La faccia di coloro che tornano dai monti o dal mare, ha un'aria di beatitudine.

— Finalmente! Finalmente torno in città... non mi annoierò più...

I visi rossi, gialli, neri, di tutti i colori; la pelle abbronzata dal sole delle spiagge, dal riverbero violento della luce del ghiaccio, sono allegri a smania di gioia, hanno rughe agli angoli della bocca e degli occhi, hanno un sorriso di gioia.



... finalmente mi potrò riposare.

Non resteranno proprio l'ora di tornare?

In effetti, rivedendo, dopo il periodo di feste la propria città, sembra di rinascere. C'è da pensare che il sospirato mese estivo, così sognato durante l'inverno, così atteso nel corso della primavera, il mese di permesso, il mese di vacanza, i trenta giorni di divertimento si riducono ad una serie di ore monotone, di serate nelle quali non si ha nulla da fare; il giornate calme di tedio e di noia.

La gente che torna non fa che raccontare avventure sgradevoli e monotone.

— Alla sera non si sapeva che cosa fare!

— Al pomeriggio il caldo e le mosche davano la più atroce delle torture!

— Di notte vi erano le zanzare... Noia, monotonia, pesantezza.

Perciò si può giustificare pienamente la frase che ho udito ieri, frase pronunciata da un impiegato, in piena buona fede:

— Domani torno a lavorare. Finalmente mi potrò riposare...

Un momento di pausa; e poi:

—...e anche divertire!

Sono belle, queste giornate di settembre che stemperano sulla lavoletta viola del cielo quei colori assurdi e stridenti da carolina al platino o da olografia vecchio stile. Gli ori, i rossi, i viola-cardinale, i verdi malachite si ammorbiscono poi in riflessi caldi sulle cose settecentesche della metropoli così che, nell'ultimo sole, la città sembra in preda ad un incendio.

K. Le serate sono dolci.

Così dolci che diventa un incanto occupare un tavolino appartato a Villa Borghese, in compagnia di vecchi e giovani amici come Elsa Merlini, Sergio Toffano e Nino Rocco.

Si mangia, si beve mentre soffia sul volto la piacevolissima brezza autunnale.

Alla fine del pranzo, quando giungono soltanto a frutti, come partite dal vento, le ondate sonore dell'orchestrina e mentre si centellina il caffè si parla.

Di teatro?

No: di cineematografo.

— E perché no? Tanto per poter dire di aver « girato » anche noi...

— dice Toffano!

— « Girato »... tutta l'Italia — malteggia Elsa Merlini che gioca sull'equivoco.

Si discute un poco di talkie e poi un appuntamento è dato per l'indomani. Alla Cines.

— Caro Onorato: vedrai che anche noi sappiamo fare delle belle figure...

L'indomani, domenica, alla Cines non vi è nessuno.

I teatri di prosa, vuoti, sembrano langara abbandonati. Le costruzioni di calcipetra, disabitate, hanno un aspetto molto malinconico.

Tutta dà l'impressione di una città morta, con le sue strade prive di movimento, con le sue case vuote.

Ei reclinano alla sala di proiezione. Appena si fa buio la macchina inganna la pellicola con il ronzo della seta che si laceri.

Si proietta « La Segretaria », una versione italiana sonorizzata, dal tedesco.

Alessandrini ha saputo realizzare un bel film. Un film che si vede con piacere, che appaga l'occhio e che è gradito all'orecchio.

Un film dove gli attori nati sono riusciti ad ottenere una cosa che mi fisco in Italia non si era finora riuscita ad ottenere: un tono unico di recitazione, dalla prima all'ultima scena, così che il lavoro, che è stato naturalmente fatto a scene separate, risulta una costruzione organica e perfetta.

Mi diverto molto.

Si va via che è sera: e alla sera, in queste deliziose giornate, non vi è nulla di meglio che il Pincio e i suoi tramonti durati.

ONORATO.



LEGGENDA CINESE

## IL LIUTO INVISIBILE

Questa leggenda risale a 600 anni avanti Cristo.

L'imperatore cinese Ling si mise un giorno in viaggio per il Paese di Tsin, per fare una visita al sovrano di quei luoghi. Una notte si accampò sulle rive del fiume Fou. Mentre dormiva nella sua ricca tenda ad un tratto si sentì risvegliare da una melodia suonata da un liuto invisibile.

Fece chiamare il musico Kinen, il quale faceva parte del suo seguito, e gli ordinò di stare in ascolto e prendere nota dei canci misteriosi che vagavano per l'aria.

L'imperatore Ling sapeva benissimo che tali avvenimenti magici si dovevano tenere segreti, ma al banchetto di benvenuto datogli dal sovrano di Tsin la sua lingua, stuzzicata dal vino, si lasciò andare alle confidenze. Raccontò l'episodio del fiume Fou ed anzi volle che Kinen cantasse ciò che aveva rapito al liuto misterioso.

Appena il musico iniziò il suo canto, un cortigiano esclamò costernato: « Non cantate ciò: è musica di perdizione! ». L'imperatore, incredulo e testardo, ordinò di continuare, e anzi di cantare tutte le arie malediche di cui Kinen fosse a conoscenza.

Inimprovvisamente allora un volo di nere gru si abbatté sulla terrazza ove si svolgeva il banchetto: con gli arigli e con il becco graffiarono a sangue gli invitati e strapparono le tovaglie preziose; con lo sbattere delle grandi ali rovesciarono le tazze colme di vini prelibati, e non ebbero neppure soggezione a lardare, come già avevano fatto le Arpie nell'Olimpo, le vesti preziose dei due monarchi e dei loro invitati.

Nuvole minacciose si misero a galoppare per il cielo; un vento impetuoso scopercò i palazzi e le capanne e l'uragano portò la sua rovina per tutta la contrada, che dovette sopportare tre anni di desolazione.

Il letterato cinese che riferisce questi terribili casi, chiude il racconto con questo commento: « La musica non deve essere suonata inconsideratamente ».

Parole sante che bisogna rispettare, anche ed ancor più quando si suona la musica, non di perdizione, ma di redenzione!

EDUARDO ROCCELLI.



N. Bezozzi, S. Toffano ed E. Merlini nel film « La segretaria ».

➤ CORRISPONDENZA  
DALLA MONTAGNA ➤

# LA FATA AL MICROFONO

C'è qualcuno che ha paura la mia voce, arrivano da quassù, gli porti una raffica pungente di neve? Me lo dica pure sinceramente. Vuol dire che parlerò sottovoce. Va bene così? Troppo forte? Su! Non facciamo tante crimonie! Siete contenti? E adesso facciamo quattro chiacchiere.

Sentite, eh?, che odore di pini e di felci e di muschio; stannare il bosco, dopo l'acquazzone, era tutto un profumo. Pare che la pioggia abbia maturato fragole e lampin; essi erano da cogliere a sacchi. Già, voi non sapete che iersera e stanotte pioverà. Questa mattina avevamo il sole e soffava un vento? Nuvole di montagna; ieri le erode s'erano indurite e il loro corruccio scendeva per i boschi e nascondeva le malghe alte, dove si muonia un burco che ha tutti gli aromi. Come? Non ci siete stati alle malghe su per le montagne intorno a San Martino di Castrozza, le malghe alte dai nomi allettanti e musicali? Sentite; a dirli, par di cantare: malga di Val Cigolera, Malga di Pes golar, malga di Val di Roda, malga Tognola, malga Crei. Adesso vo ne faccio vedere una: un gran prato verde in alto e un punto bianco, che domina sul bosco e guarda le erode sempre incappucciate di nuvole; una casina bianca dal grigio letto aplovente. In mezza al verde una varcherella che pascola, un porcellino che grufola; e intorno e dentro la casa una semplicità lieta e spensierata, un focolare con il pentolone della polenta, un tavolo bianco di burro, formaggio, latte e pane. E uomini, donne e bambini, che tassù hanno tanto di più di quello che noi abbiamo nella città.



Qualche volta, a sera, scendono dalle erode di cui il sole indora la roccia ruggine, le fale e i gnomi della montagna.

Sono creature limpide di semplicità che amano scendere dalle loro rocce per venir a guardare la commedia cittadina con cui gli uomini, trascinando con le loro automobili un patrocenico fatto di convenzioni e degli affrezi fatti d'ipocrisia, ven-

gono a corrompere la trasparenza dell'atmosfera di quassù. Volete che vi faccia conoscere uno di queste fate? E' qui con me; ha voluto sentire la radio. Ora la chiamo.

— Su! Non scappare! Ci sono tanto l'alta radio che vogliono sentire la tua voce.

Dovete avere pazienza. E' un po' selvatica; pensare che tanti l'ascoltano, le mettono soggezione. E' lontana a parlare col vento e con gli alberi. Dice che non vuole parlare alla radio. Ma adesso la faccio cantare.

— Sentì, fata Cigolera, dal piccolo nome che cigola come la porta d'un casolare quando il vento la investe nella bufera, se tu non vieni a parlare alla radio, dirò io tutto quello che mi hai raccontato delle signore eleganti che tu vai a spiare nei grandi alberghi, volando da balcone a balcone, sostando alle vetrate delle sale...

Avete visto? Ora parlerà. Attenzione! Fate silenzio! Parla la fata Cigolera:

— Un bell'inchino. Mi dicono che fra la gente elegante si usa così. Sono la fata Cigolera; sono nata sulla Croda di Val di Roda. Sapete come nascono le fate? Mia madre, la fata Cigolazza, semina i fiori della montagna, ne fece un'insalata odorosa, la curandò al sole come si fanno le marinellate che i signori manjano sul pane, la sciolse con l'acqua piovana, vi soffio nella tempesta, e quando il sole, dopo la tempesta, sorse di tra le nubi, aveva una figlia, la fata Cigolera, che sono io. Ma adesso vi dirò che sono venuta per parlarvi non delle fate, ma delle signore eleganti che vengono in montagna per giocare a « bridge » o a « poker » o a « ping-pong » a ballare e a shualgiare.

« Vi stupisce che so queste parole trite come le erode? Le ho imparato l'altra sera al ballo. Ho rubato a una nuvola, nel tramonto, la sua veste rosa, me la sono fatta cucire dal vento e sono andata al ballo.

E tutti dicevano: — Chi è quella signorina vestita di rosa? E' la fata dell'eleganza — disse lo che ho imparato le parole degli uomini.

Perché in fatto d'eleganze me ne intendo. E se volete vi farò il corriere della moda. In montagna le donne si vestono così:

Atta mattina per scendere a bere il tè, alle 11, si mettono un costume chiaro, di una tinta che pareggi con quella allegra dei fiori; sottana, blusa o giacca, o vestito e mantello. Cappello? Niente. Una specie di mezzo cocchero, in lana o bianca o intonata alle tinte del vestito, messo su un orecchio.

Capelli ondulatissimi: faccia dipintissima. Scarpettine bianche o bianche e nere o bianche e colorate con i tacchi altissimi. Se non si può camminare né per la strada muerstra né per i sentieri del bosco, non

importa. Si tiene in montagna per mettere le vesti belle, tanto i monti si vedono da lontano, e il bosco manda i suoi aromi con il vento sino ai grandi alberghi. In compenso si può andare al tennis, o aspettare l'ora di colazione passeggiando per la strada bianca che va da un albergo all'altro, o pigliare l'aperitivo al caffè. Badando però a camminare con il lavoro o a calza o a uncinello in mano; è la trovata di quest'anno. Bisogna pure dire le signorine si facciano vedere intorise per trovare marito! Se poi



il lavoro per tutta la stagione non sarà che un quadrato di tessuto, chi se ne occuperà? Basta farsi vedere con il lavoro in mano. Dimenticavo il dettaglio che dà il tono: ogni signora deve portare, con grazia negligente, un bastone da montagna per quanto in contrasto con le vesti di seta e i tacchi alti, e deve passeggiare nel bosco sfoggiando guanti. Non avere il bastone e i guanti, sarebbe come considerarsi alla folla degli inconcludenti. Come ogni uomo deve portare il costume da alpinista, berretto e bastone, anche se non è venuto quassù che per giocare il bridge.

Le signore smettono le pose al dito per vestirsi per colazione: vesti di seta chiare, berrelli intonati, sottane corte; ma soprattutto un grande sfoggio di braccia e gambe nude. E se fa freddo, non si bada! Ho cantato per voi, signore belle, questo adagio: « Chi bella vuol comparir, il freddo deve soffrir! ».

Dopo il pranzo un po' di cipria e di belletto e il dopopranzo s'inizia laborioso; chi fatica al tavolo di « bridge », chi a quello di « poker », chi s'affanna alle gare di « tennis », chi a quello di « ping-pong ». E intanto nei boschi s'anlucia la sera; e mentre la erode s'annamano di oro, nel tramonto, le signorine si vestono d'oro o d'argento, o di tutti i colori dei fiori per il pranzo e il ballo. Fate, noi, con queste nostre vesti e questi veli d'aurora? Fate sono loro! Facciamo due righe di cronaca: nei grandi alberghi si vedono i modelli nuovi che daranno

il tono alla moda per l'inverno. Venti lunghe, che mettono alle giorchia come un vano frullo d'ali, scollature, per cui non c'è parola che ne dia la linea; la sottana, allungandosi, ha creduto di fare una grande concessione alla modestia e non s'accorge che, man mano che la sottana s'allunga, la scollatura scende. Ma a velar tanta generosità ci sono le giacche fatte per ogni vestito, così che si può dire che come ogni rosa ha le sue spine, ogni veste da ballo ha la sua giacca di stoffa eguale: ampia, corta, semplice: la sua originalità si sbizzarrisce nella linea delle maniche che, più la stoffa è sottile, più sono ornate di pelliccia. Poiché la pelliccia su questi vestiti è quello che è la cultura e lo studio per le belle eleganti; poiché adornano la conversazione, ma non tengono caldo. Ci sono poi i mantelli da sera, damascati, rabescati, sfioranti per andare da albergo ad albergo a ballare. E chi balla, chi gioca a carte e chi sbadiglia: e per aver la linea i giovanotti eleganti mettono i piedi sulle sedie e le ragazze i piedi sui tavolini, quando non stendono sui tavolini: lo non sono che una fata e se la gente elegante usa fare così, penso che la zotticonia sono io. Un'altra novità: le ragazze fasciellano; e le signore, anche quando fa freddo, sfoggiano gli ombrellini per aver l'aria di aver troppo caldo al sole.

— Fata Cigolera! Fata Cigolera! — Scusate. Sono io che parlo adesso! E' scappata, perchè un giovanotto che l'aveva scambiata per una villeggiante, le ha susurrato un complimentone. Ma ella non vuole che i complimenti dei gentili dei monti, i quali monti s'inconcano di nubi, perchè il vento non porti



loro del jazz-band e di queste eleganti frivolità. Ma questa selvatica fata Cigolera ha dimenticato di dirvi che nei grandi alberghi i bambini parlano come i vecchi e gli adulti fanno i bambini. E neppure vi ha detto la novità della stagione: tutte le donne sono bionde e litte, magre e dipinte, si somigliano.

PIA RIMINI.



Nelle vicinanze del Campidoglio della capitale degli Stati Uniti vi sono il palazzo del Senato, *Senate Office Building*, e quello della Camera dei deputati, *House Office Building*. Questi due palazzi comunicano col maestoso palazzo del Campidoglio per mezzo di due gallerie sotterranee, illuminata a giorno da potenti lampade elettriche, che possono essere attraversate a piedi in circa cinque minuti di tempo. Per comodità dei senatori è stata costruita una piccola linea ferroviaria su un lato del terreno del loro palazzo, sulla quale fanno continuamente servizio due minuscoli vagoncini elettrici destinati al tras-



Il treno in miniatura che fa continuamente servizio fra il *Senate Office Building* e *House Office Building*, trasportando gratuitamente i senatori americani. La persona che si vede in figura è il *lucidatore* al suo posto di manovra.

porto dei rappresentanti della nazione. I senatori possono prendere posto nei vagoncini, o anche usarne, senza alcuno sforzo, perché la linea ferroviaria è al di sotto del pavimento della galleria e l'ingresso ai vagoncini è al suo livello. Il guidatore piglia posto in un piccolo reparto che si trova fra i due piccoli vagoni, che sono forniti di comodiissimi sedili interamente scoperti. Questo treno in miniatura in date ore è preso d'assalto dai vecchi legislatori americani, che non amano fare una comoda passeggiatina di cinque minuti. Intanto i deputati, che potrebbero farsi costruire un altro treno nella loro galleria, hanno dichiarato di non sentirne il bisogno, poiché preferiscono camminare a piedi quando si trovano da un palazzo all'altro. Questa loro preferenza si spiega dall'età, dato che i deputati sono quasi sempre molto più giovani dei senatori.

In tutte le parti del mondo esistono ottime scuole di aviazione, ma sono rare le scuole in cui si insegna a volare con apparecchi



La scuola all'aperto per insegnare a volare con velivoli sformanti di motore.

sformanti di motore. Una di esse è stata recentemente creata in California e tutti coloro che desiderano imparare a sollevarsi in aria con i grossi aghi si trovano istrut-

tori che tengono cattedra all'aperto, su un campo di aviazione. Gli allievi pigliano appunti stando seduti, mentre l'insegnante spiega alla lavagna la tecnica del volo. Le lezioni pratiche vengono dopo un certo periodo di studio ed allora cominciano i tentativi di volo, sempre sotto la

guida di un istruttore. Queste, quando un allievo si solleva in aria, sale sulla navicella di un pallone frenato e si manovra nelle vicinanze dell'apparecchio montato dall'allievo. Da tale posizione suggerisce, scrivendosi di un navigatore, le manovre opportune al pilota.

Il dott. E. O. Hulburt, addetto al laboratorio di ricerche della Marina degli Stati Uniti, ha studiato l'azione esercitata sulla temperatura della superficie della terra dalle varie sostanze gassose che si trovano nell'atmosfera, calcolando la quantità di ogni gas che approssimativamente si trova nei vari strati e la loro capacità di assorbimento del calore dei raggi solari. Egli ha così accertato che una buona parte del calore solare è assorbita dalla piccola quantità di acido carbonico che si trova nell'aria e l'importanza della presenza di questo gas è tale che, se la sua quantità diminuisse della metà, allora si determinerebbe sulla terra un'altra tremenda età del ghiaccio. L'acido carbonico riscalda durante il giorno e, secondo i calcoli del dott. Hulburt, i dissolventi di temperatura molto accentuali nelle ore notturne. L'aumento o la diminuzione della quantità di acido carbonico che si trova nell'aria apporterebbe un aumento o una diminuzione nella temperatura media dell'atmosfera, che avvolge il globo terrestre e lo protegge come se fosse una grande e tiepida coperta di lana.

Da parecchio tempo si parla di riformare il calendario gregoriano e della cosa se ne è anche occupata la Società delle Nazioni. Ma, come capita con tante altre cose di questo mondo, i sostenitori della necessità di tale riforma hanno trovato parecchi oppositori e quindi le decisioni, che dovrebbero essere prese con l'accordo di tutte le Nazioni civili, sono state sempre rimandate alle calende greche. Questi lungaggini sono riuscite poco gradite agli americani, che erano entusiasti del progetto preparato da un loro connazionale, e per farla finita alcuni di essi hanno deciso di adottarla senza attendere l'approvazione degli altri. È così, secondo quanto ha accertato una rivista scientifica locale, ben 115 Case com-

## CURIOSITÀ SCIENTIFICHE

merciali degli Stati Uniti hanno ormai costituito per conto loro il vecchio calendario col nuovo, che stabilisce un anno di tredici mesi di ventotto giorni ciascuno, con un giorno in più che non dovrebbe appartenere a nessun mese, che quindi sarebbe festivo. Si guadagnano gli impiegati retribuiti con stipendio mensile, appunto perché riceveranno tredici mensilità, invece di dodici. Ma le Ditte commerciali interessate non si preoccupano di questa maggiore spesa, perché sperano di guadagnare molto di più con la semplificazione della contabilità e delle statistiche; anzi il movimento in favore dell'anno di tredici mesi è talmente avanzato che si prevede un prossimo aumento del numero delle Ditte aderenti all'immediata applicazione.

Durante alcune recenti esplorazioni fatte in Russia, allo scopo di trovare giacimenti di petrolio, è stato provato un potente getto d'acqua della capacità di cinquantamila metri cubi al giorno. I laboratori di ricerca dell'Istituto *Azneck*, dopo aver esaminato l'acqua, hanno stabilito che essa contiene iodio e zolfo in quantità di iodio accertata è stata di tredici milligrammi e mezzo per ogni litro di acqua, quindi la nuova preziosa sorgente, che si trova nel Daghestan, potrebbe in un anno fornire circa 250 tonnellate di iodio, quantità più che sufficiente per far fronte a tutti i bisogni di un'intera nazione. La produzione dell'iodio ha interessato grandemente i Sovietti, che costruiscono i macchinari speciali per bruciare le alghe del mare al fine di estrarre l'iodio dalla loro cenere. Se d'ora in poi esso potrà essere ottenuto dall'acqua, il costo di produzione diventerà di molto inferiore.

Esistono diversi sistemi per controllare un apparecchio radio o un fonografo automatico da una certa distanza, e quindi anche da una camera differente, in modo che gli ospiti possano immediatamente sentire la ricezione di un programma musicale o la musica di un disco scelto, senza che alcuno si avvicini ai relativi apparecchi, che possono anche essere collocati in luoghi nascosti, essendo sufficiente l'altoparlante per gli ascoltatori. Un nuovo sistema escogitato recentemente, consente il controllo di diverse stazioni radiotelefoniche, o di una installazione radiofonografica, con l'uso di un semplice disco numerato uguale a quelli adoperati per le chiamate dei telefoni automatici. Componendo il numero necessario, girando con il dito il disco come si fa quando si chiama un abbonato al telefono, si stabilisce subito la comunicazione desiderata, corrispondente ad una stazione preferita, se sull'apparecchio sono state precedentemente regolate le stazioni radiofoniche, oppure si comincia a sentire la musica di un disco, se è stato collegato un fonografo automatico. Con questo sistema si possono fare fino a diciotto attacchi differenti,

Molte persone, quando parlano di un microfono di una stazione trasmittente radiofonica, si perdono di coraggio alla vista dell'apparecchio descritto a diffondere le loro parole a tutti gli angoli della terra. Per rimediare a tale inconveniente è stato costruito un piccolissimo microfono, della grossezza di una moneta d'argento da venti lire, che si applica sopra il tascino superiore della giacca dell'oratore. Si assicura che in tal modo la persona che parla, e può gesticolare liberamente, riesce col dimenticare che la sua voce viene trasmessa e si esprime con una disinvolture naturalissima. Questo microfono è fornito di un condoncino di dieci metri, terminante con una spina metallica per l'attacco con l'apparecchio trasmettente.

Il microfono per gli oratori che si colloca sopra il tascino della giacca.

Il Giappone sta compiendo esperimenti con un sistema di segnalazione luminosa da applicare ai sommergibili per evitare collisioni con le navi che si trovano alla superficie del mare quando un sommergibile è immerso e sta per venire a galla. In questo caso l'apparecchio in questione manda sopra le acque un proiettore, che al contatto con l'aria scoppia provocando una fiamma che può esser vista dalle navi delle vicinanze. Questo segnale può anche servire per indicare la posizione di un sommergibile affondato, che non è più in grado di venire alla superficie delle acque, e faciliterebbe il lavoro di salvataggio per il tempo prezioso che farebbe risparmiare.



Il sistema di controllo a distanza di un apparecchio radio o di un fonografo automatico funzionante in base ai numeri composti girando il disco del quadrante.



Il sistema di controllo a distanza di un apparecchio radio o di un fonografo automatico funzionante in base ai numeri composti girando il disco del quadrante.

# La collaborazione radiofonica nei Paesi nordici

I concerti internazionali - "Il Nord visita" - Quaranta stazioni di quattro Paesi - Interviste e descrizioni pittoresche.

Nol tutti conosciamo le trasmissioni e le ritrasmissioni da un Paese all'altro: in esse un concerto o uno spettacolo viene diffuso da una città e viene accolto da una o da più stazioni transmittenti, sia mediante un cavo, sia senza fili. Si tratta dei così detti Concerti internazionali ed europei, che vengono organizzati ogni mese fra una serie di radiostazioni dell'Europa Centrale e nei quali figurano generalmente celebri artisti, dimodoché i radioscuttori di vari Paesi godano contemporaneamente della trasmissione di uno di essi. Ad eccezione però di un inenarrabile valore intrinseco e di un interesse per la trasmissione in sé, tali diffusi non hanno una portata maggiore, poiché nessuno si sentiva attratto verso un Paese per il semplice fatto di aver udito un concerto — specialmente oggi — ove ogni possessore di un apparecchio discreto può ascoltare perfino quelle stazioni con un semplice utro della scala.

Un'altra maggiore è invece, l'interesse offerto dalle trasmissioni internordiche, stabilite tra la Danimarca, la Norvegia, la Svezia e la Finlandia. L'annuncio convenzionale di queste trasmissioni è stato visitato (in un Capoenghen, Helsingfors) e la trasmissione dura per tutta la sera dalle 20 alle 24. Non solo essa viene fatta da tutte le stazioni dei quattro Paesi, che sono all'incirca 40, ma tutti i Paesi si preparano per inviando i loro migliori reporters e annunciatori sul luogo stesso da cui parte la trasmissione. In principio le basi di questa collaborazione venivano fissate nel mese di gennaio, quando il Nord visitava Capoenghen e per cui la Svezia, la Norvegia e la Finlandia inviavano due reporters per ciascuno, i quali poi si aggregavano ai due della Danimarca per compiere il programma. Ciascuno aveva il suo compito.

Due parole, anzitutto, sul contenuto di queste trasmissioni. Uno dei corrispondenti esteri fu l'introduzione parlando brevemente della città, del Paese, del popolo e della natura in generale, poi seguirono diverse interviste con i principali personalità locali, p. es., coi sindaci, coi ministri, coi rappresentanti delle arti e delle scienze; cusciché i radioscuttori possono farsi una buona idea del Paese in generale. Per destare maggiormente l'interesse, le interviste non vengono fatte dallo studio, ma dagli uffici o dalle abitazioni stesse di queste personalità e vige il principio che siano sempre i giornalisti stranieri a fare le interviste. In Danimarca fu pure invitato un attore di teatro e quando ultimamente si visitò la Finlandia, parlò il celebre corridore Nurmi al microfono.

Dopo le interviste seguiva una passeggiata attraverso i teatri della città, si visitavano da cinque a dieci teatri, non solo i teatri classici ma anche i teatri di rivista, ascoltando spettacoli musicalmente in modo da sentire quasi l'atmosfera che viene diffusa dalla scena.

Va da sé che solo i migliori attori e musicisti del Paese vi debbano partecipare allo studio e dare un'ottima impressione degli spettacoli del Paese.

Alle rappresentazioni segue generalmente un intervallo di mezz'ora, durante il quale vengono trasmesse le notizie della giornata. Poi si passa al lato gofo della diffusione: reportages dai vari luoghi di divertimento, dalle sale da ballo, dai ristoranti, dai varietà e via dicendo.

Durante l'ultima diffusione da Copenaghen si raggiunge il massimo effetto nel momento in cui l'eccellente annunciatore e direttore del programma, Diezen, stando sulla torre del municipio, fece una pittoresca descrizione di ciò che egli vedeva e udiva a quell'ora — le 11 di sera — tutto il Nord sereno con un 10° di freddo e vide con lui le miriadi di luci della metropoli notturna, ascoltò da lontano i clacson delle automobili e il tintinnio delle tranee, frammito ai confusi rumori della città, anche l'orologio della torre suonò undici rintocchi nella notte.

La fine delle trasmissioni viene resa quanto più possibile grandiosa. I vari corrispondenti esprimono la loro soddisfazione per l'opportunità avuta, ringraziano la Direzione

zione della Radio locale, si ringraziano reciprocamente per la simpatica collaborazione e scambiano gli auguri e i saluti delle reciproche patrie; per ultimo risuonano gli inni nazionali dei quattro Paesi eseguiti dalla Radioorchestra che anche durante le pause suona le canzoni nazionali alle quali partecipano i migliori cantanti del Paese.

Le parole dell'annunciatore: Hallò, Svevia, Danimarca, Norvegia, Svezia e Finlandia! E' terminata la trasmissione per stasera. A presto rindirci, segnano la chiusura di queste diffusi piene di vitalità, interessanti e popolari; poi ogni Paese riprende il proprio programma.

La prima condizione per una buona diffusione è la minuziosa preparazione e l'organizzazione che deve prevedere tutti i particolari del programma. I reporters si sono già messi d'accordo con le varie personalità sui punti salienti dell'intervista da farci. Una fila di automobili è già in attesa per

parlarli nei vari punti della città; ogni trasmissione deve cominciare e finire puntualmente, dimodoché la successiva possa attaccare immediatamente senza interruzioni. I giornalisti devono conoscere il momento in cui si effettua la trasmissione affinché risulti la miglior parte della scena e non per avventura... una pausa! Le orchestre di danze desiderano pure essere informate del momento della trasmissione per poter offrire i pezzi più brillanti.

Una delle maggiori difficoltà per le diffusi internordiche sta nella differenza di lingua tra i quattro Paesi, poiché si tratta di una vera differenza tra il danese, il norvegese, lo svedese e soprattutto il finlandese. Non si può negare che molte parole e frasi verranno capite soltanto dagli ascoltatori di uno dei quattro Paesi, e cioè di quello il cui annunciatore sta parlando, ma d'altra parte ogni ascoltatore attento potrà comprendere almeno l'essenziale per sapere di che cosa si tratta. Il danese, norvegese e svedese appartengono allo stesso gruppo linguistico, ma è difficile caratterizzare di fronte all'italiano le differenze intercedenti tra questi idiomi: si potrebbe dire ad ogni modo che le tre lingue si comportano fra di loro come il tedesco all'olandese e forse al dialetto austriaco. Il finlandese invece appartiene ad un altro gruppo di lingue e cioè a quello degli ugrici, poiché la Finlandia stessa nel 1809 era posseduta dalla Svezia e aveva sempre avuto membri del Parlamento svedesi, teatri svedesi e s' avvicina insomma assai alla Svezia, dato che anche la maggior parte dei finlandesi capiscono lo svedese, si è voluto comprendere anche la Finlandia nelle trasmissioni internordiche.

Ma non solo le nazioni interessate hanno ascoltato con grande interesse le suddette trasmissioni contribuendo ad esse; anche al di là dei confini dell'Europa si è ammirata la meravigliosa organizzazione e il nullissimo pensiero che la guida. Tali diffusi infatti non solo sono attrattivi ed interessanti, ma risultano di grande utilità anche per i Paesi stessi, poiché formano una réclamo reciproca. Descrivendo paesi, città, popolazione e vita in un modo lusinghiero, poiché il microfono vien fatto migrare naturalmente nei luoghi più caratteristici, vien da sé che si desta nell'animo del turista l'interesse e desiderio di conoscere questo Paese, ciò che si vuole appunto raggiungere. I Paesi cominciano a conoscersi per radio; poi in realtà.

Anche altri nazionalità dovrebbero seguire l'esempio dei nordici. Non potrebbero veramente dovrebbe essere complice della Lega delle Nazioni stabilire tali punti radiofonici di Paesi, poiché, a quanto pare, finora non c'è che il Nord che se ne occupi. I nordici ne sono fieri, ma la loro fierezza sarà tanto maggiore se altri Paesi imiteranno il loro esempio.

TORREN MAYER.

LA RADIO  
E L'UMANITÀ



Raggi trascorrono i cieli,  
raggi di luce divina,  
portano nuovi vangeli  
che la Scienza indovina.

Ognuno ha una voce ed un canto,  
un segno di vita fuggente,  
discende come un gran manto  
una cascata fremente.

Discende giù a fili che tesi  
chielano a lor picciotto  
i canti ed i suoni più estesi  
non più portati dal vento.

Ed ha una piccola mano  
il teno del grande comando,  
al cenno divino ed arcano  
i cieli obbediscono cantando.

Raccoglie una voce a sé intorno  
le genti ansiose ad udire,  
sorride al novissimo giorno  
le speme di non più morire.

E' di famiglia la voce  
che pronta risponde all'invito,  
che annunzia da incognita voce  
la nuova gioia all'udito,

che conta la fiaba ai bambini  
per divertire anche i nonni,  
per infiorar poi sui lini  
di sogni l'ingenui sonni.

Vien da ogni parte del mondo  
la voce, ed è uguale per tutti,  
accolto nel calice fondo  
del cuore ci dona i suoi frutti.

Silenzio! La famiglia  
aspetta le voci lontane  
che pur son di casa: consola  
la voce assorbita col pane.

La povera vecchia, che tesa  
ha l'animo a quella voce,  
ascolta il cantar de la chiesa,  
le tremole braccia in croce.

Il mondo restringe i confini  
e si raccoglie più al cuore,  
o Italia, tu desti ai destini  
del mondo la gloria d'amara,

tu desti forse le ali  
per la congiunzione dei mondi,  
per i giorni che tutti i mortali  
donque saranno giocondi,

per i giorni che ascolteranno  
il battito di tutti i cuori,  
che il fremito dolce udiranno  
de l'ebe sorgenti e dei fiori,

per i giorni che un bacio accento  
libero al ciel salirà,  
a cingere tutto il creato,  
tutta l'umanità.

ADOLFO SIMONETTI.



# ORGANIZZAZIONE ENAR

pi per dar modo di godere delle audizioni radiofoniche, illustrandole spesso con la loro magari ingenua, ma sempre efficace parola.

Attiva propagandista d'italianità, amatissima della sua terra, è la gentile fanciulla che sottoscrive con l'appropriata firma di *L'Allodola* le sue lettere vibranti di vera passione per la vita dei campi.

*L'Allodola* è figlia della feconda terra del Bresciano. Possiede vasti terreni e i raccolti dei suoi solchi sono il suo orgoglio.

Altre fanciulle della sua età amano vantare gli svaghi cittadini ai quali prendono parte, gli abbigliamenti graziosi e suggestivi, i primi trionfi nei ritrovi. *L'Allodola* si gloria invece del primato che godono le spighe dei suoi campi, ama assistere il habbo suo nel lavoro di accurata selezione, vive giorno per giorno le fatiche dei suoi coloni e vuole la sera adunarli attorno alla propria radio, perché davanti ai loro occhi che ogni giorno scrutano il cielo per saperlo propizio alle fatiche, passi la visione di quest'onda dominatrice dello spazio che porta nel suo misterioso grembo le armonie, mute nel viaggio fantastico, ma che diventano tangibili, canore allora che, avide di orecchi intenti, precipitano nella piccola cassa fatale che le riceve e le diffonde.

I coloni piegano gli omeri possenti e nelle mani brune e incallite raccolgono il capo che ha le rughe della zolla lavorata. Il suono si diffonde,

la parola misteriosa, ma precisa, nella, evidente, s'adagia in questi animi primitivi con compiacimento. Se pur non sempre è perfettamente intesa, viene ricevuta quale amica, quale consigliera. Sa che vicino all'apparecchio è altra voce fresca e gentile che commenterà e spiegherà

lungi, ecco le pere gustose della giovane *Piccola Pioniera* che invitano ad un non meno gradito convegno.

Il grazioso piccino vestito da marinaretto che è nella prima fila del gruppo fotografico è *Orazio Carisco*

## PICCOLE == == ADUNATE

Un elemento di propaganda fervida, attiva, intelligente, al quale è doveroso il nostro plauso ed il compiacimento, viene all'Enar dai giovanissimi e pur anche dai bimbi.

Sparsi nella vastità dei campi o in solitarie borgate, questi ascoltatori usano chiamare a raccolta e i piccoli amici e i lavoratori dei cam-



Orazio Carisco Ferro di Rocca Canavese con i suoi compagni di scuola e di radio.

rà le frasi, i concetti, che potrebbero riuscire oscuri. Poi l'ora fa greve di sonno le palpebre slanche. *L'Allodola* chiude il magico apparecchio e lenti e gravi e pensosi i coloni s'avviano sotto la luce delle stelle al breve riposo, per ritrovare, rifatti gagliardi, le fatiche dei domani.

Ferro di Rocca Canavese. Compagni di scuola e di radio sono gli altri bimbi. Orazio Carisco sa e vuole adunarli, perché, e per udire quello che la Radio dice, è meglio essere in tanti.



Gli'invitati alle radio-audizioni di *L'Allodola*.

Graziosa, vivace, lieta, *Piccola Pioniera* (per essere esatti: alleva pioniera) di Arena Po che chiama a raccolta le amichette per udire le favole, i racconti, le trasmissioni care ai fanciulli.

Nella bella stagione, l'attesa che la radio di *Piccola Pioniera* diffonda la nota voce, è quanto mai movimentata. In una delle scintillanti, assolate, minuscole isole del Po gli amici di *Piccola Pioniera* usano adunarsi a compiere e gare di corse e di salti ed esercizi ginnastici, di nuoto e di tuffo.

Il sole fa bronzoi gli eglì corpi esposti al suo bacio. Poi *Piccola Pioniera* getta nella gala brigata il grido d'allarme. E' l'ora! E tutti, via di corsa. Poco dopo, attorno alla radio, è tutto uno scintillio di occhi vivaci e di dentini candidi... Cibo per lo spirito, l'amica Radio, Ma, non molto



*Piccola Pioniera* di Arena Po.

VISITATE LA

# III MOSTRA NAZIONALE DELLA RADIO MILANO

10-18 ottobre 1931



# LA PAROLA AI LETTORI

## ABBONATO A 51.895 - Portovechio di Piombino.

Posseggo un ricevitore a tre valvole ma nelle ricezioni si verifica un inconveniente. La tensione della rete, che è di giorno 150 Volt, in sera scende sino a 130 Volt e con questa tensione la ricezione è debolissima. Siccome al trasformatore del ricevitore esiste pure una presa a 190 Volt la metterei adoperare la sera? Se la corrente salisse all'improvviso a 150 Volt mi brucerebbe il trasformatore? Esiste qualche dispositivo per mantenere costante la tensione a 190 Volt?

**Esito può adoperare la presa a 190 Volt quando la tensione scende a tale valore. Se la tensione dovesse risalire a 150 Volt non sarebbe danneggiato il trasformatore, ma il sistema del ricevitore, sottoposto per un certo tempo ad una sovratensione, potrebbe perdere la loro efficienza. Se lei, per mezzo di una lampadina, controlla la tensione e distaccasse subito l'apparecchio appena nota un aumento della tensione sulla rete, riteniamo che nessun danno possa derivare al ricevitore. Ella può anche inserire una resistenza sul primario del trasformatore adoperando convenientemente la presa a 190 Volt e regolando la resistenza in modo da mantenere costante la tensione sul ricevitore. Non conosciamo nessun dispositivo pratico ed alla portata del dilettante per mantenere costante la tensione.**

## ABB. A 2211 - Modena.

Mi accede spesso che innestando la spina per accendere l'apparecchio, durante i primi minuti si ode un colpo secco e la ricezione cessa. Per farla ritornare devo togliere per un attimo la presa della corrente. Da che cosa dipende ciò?

«**Con tutta probabilità si è una valvola non in perfette condizioni in essa, durante il periodo del riscaldamento del reticolo, questo subire delle variazioni che interrompono la ricezione. Ella può provare a sostituire ad una ad una le sue valvole con una valvola nuova.**»

## ABB. 3227 - Gemona.

Non mi impianto ricevente adopero come presa di terra una piastra di rame appoggiata su di un terrazzo. Sopra di questo ultimo vi è l'orto di uno spessore di 40 cm. Temo che un fulmine, colpendo l'antenna e proseguendo verso la terra spazchi il terrazzo. Vi è qualche pericolo?

«**Sia tranquillo che non ha nulla da temere né dal fulmine né dalla stabilità del suo terrazzo. Per quanto ella non ce ne ponga il quesito riteniamo invece che la presa di terra costituita semplicemente da una piastra immersa entro la terra sopra un terrazzo sia assai poco efficiente.**»

## ABBONATO 481.

Posseggo un apparecchio Philips 2511 con aere bilocale della lunghezza di 15 metri. Da moltissime sere osservo che, mentre la ricezione è chiara con riproduzione perfetta dei suoni fino alle ore 20, peggiora in seguito sia per le evanescenze sia per un fruscio. Queste perturbazioni possono essere dipendenti da un apparecchio che si trova circa 100 metri da noi? Come mai la ricezione della stazione di Palermo è talvolta migliore della stazione di Roma?

«**Ella non accenna alla località in cui**

**risiede e non possiamo quindi darle alcun chiarimento circa le differenti intensità nella ricezione delle stazioni. In linea di massima peraltro la ricezione delle stazioni dipende in gran parte da fenomeni di propagazione in seguito ai quali può accadere che stazioni meno potenti e più lontane diano una ricezione più forte di stazioni più potenti e più vicine. Circa il fruscio studiamo possa dipendere dall'apparecchio del suo vicino: esso è dovuto a disturbi industriali od atmosferici.**»

## LICENZA M O 660.

Quali sono le valvole di altre marche corrispondenti alla UX 294 - UX 290 - UX 287? Senza aver modificato in alcun modo il mio ricevitore, una Radia 44, noto che la ricezione di tutte le stazioni avviene a 3 gradi in meno dei valori sui quali avveniva tempo fa. Da che cosa dipende questo fenomeno? Le valvole corrispondenti sono: alla UX 294 la Philips F 549 o la Zenith SY 294; alla UX 290 la Philips 1500 o la Zenith R 280; alla UX 287 la Philips F 200 o la Zenith H 235. La variazione della conduttività da lei riscontrata dipende certamente da uno spostamento della lampadina che illumina il quadrante e proietta sulla cellulosita i numeri. Con un leggero spostamento di questa lampadina ella tornerà ad ottenere le letture originali.

## ABBONATO 129943 - Poirino.

1. Vorrei costruire il ricevitore a cristallo di zinco di cui unisco lo schema che le consiglio?

2. Si può applicare la cuffia ad un apparecchio Philips 2511 per la ricezione delle stazioni lontane?

«**Lo schema che ella ci invia era di moda nel 1929-1930, epoca in cui era piuttosto difficile e costoso procurarsi delle lampade amplificatrici. Il circuito, perfettamente messo a punto, dovrebbe oscillare e dare risultati non dissimili da quelli di una valvola a triode in reazione. In pratica però, la messa a punto è molto difficile e la sintonizzazione dal tentare esperimenti che probabilmente non le darebbero una soddisfazione molto maggiore della semplice ricezione su gettone.**»

3. Sì, la cuffia 2000 ohm può senz'altro essere applicata senza bisogno di modifiche o precauzioni di alcun genere.

## ABB. M 1672 - Livorno.

Come devo fare per ricalamitare due cuffie Telefunken che si sono smagnetizzate? Quali caratteristiche deve avere un ricevitore a galena che possa ricevere da grande distanza?

«**È difficile a chi non sia esperto di mesi appropriati procedere alla rimagnetizzazione delle cuffie. Veda la pubblicità sul «RadioCorriere» per l'indirizzo di ditte che fanno questi lavori. Per quanto riguarda la sua seconda domanda dobbiamo dirle che non esistono ricevitori a galena per piccole o per grandi distanze. Il ricevitore a galena è un apparecchio così semplice che non può essere realizzato che in una sola maniera. La cura dei dettagli e la diminuzione delle perdite può aumentare il rendimento ma sempre in limiti modesti.**»

## ABBONATO - Castelfiorentino.

Posseggo un apparecchio Telefunken 31 W e noto delle anomalie nella ricezione delle stazioni. Inoltre si sen-

te un rumore sordo e continuo come di un motore di automobile in azione. Desidero avere qualche consiglio a schiarimento in proposito.

«**Le anomalie che lei ci segnala dipendono da fenomeni di propagazione delle onde. Non tutte le stazioni sono ricevibili ed a seconda delle località è più forte la ricezione dell'una o dell'altra stazione. Circa il rumore non possiamo, in mancanza di elementi precisi, darle alcun chiarimento. Pront a sostituire l'altoparlante con altro altoparlante che potrà farsi impostare per giudicare almeno se il rumore proviene dal suo ricevitore o dall'elettrodinamico.**»

## A. C. - Fiumicello.

Nel mio apparecchio supereterodina a 5 valvole, con quadro, le stazioni sono ricevute su due differenti posizioni dei condensatori di accordo. Questo inconveniente continua tutti gli apparecchi di questo tipo? È possibile eliminarlo?

«**In tutti gli apparecchi supereterodina, si verifica questo inconveniente. Essi però peraltro essere eliminato facendo precedere la prima valvola detrice da stadi in alta frequenza. Atteniamo che il suo apparecchio non abbia alcuna valvola in alta frequenza e pertanto le risulterebbe assai utile il montaggio di uno stadio preamplificatore in alta frequenza.**»

## ABBONATO 5052 - Firenze.

Desidero montare un aereo esterno per il mio apparecchio RCA 80 e vorrei avere alcuni dati in proposito.

«**L'antenna è indifferente sia unifilare o bifilare e, essendo il primo tipo più economico, sarà quello da adottarsi di preferenza. La discesa sarà fatta dall'estremità quasi orizzontale più vicina all'apparecchio ricevente. Il fatto di collegare una seconda discesa per il suo vicino ha come conseguenza continue interferenze tra i due apparecchi e quindi non la consigliamo a farlo. Dal punto di vista fiscale dovrebbero anche in questo caso essere pagate due tasse.**»

## ABBONATO 1131.

Posseggo una Radia 44 a cui ho applicato un'antenna lunga metri 35 e una presa di terra lunga metri 35 che termina in un pozzo. Riscopro frequenze evanescenti. Questo inconveniente può essere eliminato?

«**L'evanescenza sono un fenomeno di propagazione e pertanto non dipendono dal suo ricevitore che è un ottimo apparecchio. Atteniamo però che la lunghezza del suo aereo può risultare eccessiva. Questo inconveniente sarebbe certamente ottenuto riducendo ad una lunghezza massima di 30 metri l'aereo e in particolar modo riducendo al minimo possibile la lunghezza della connessione di terra.**»

## ABB. 0585 - Avola (Siracusa).

Desidero sapere se un nodo fatto all'antenna è di ostacolo oppure no ad una buona ricezione.

«**Non comprendiamo bene che cosa lei intenda dire con la parola nodo. Se si tratta di una giunzione di due fili metallici nudi per proseguire il condensatore di aereo. Un nodo può assicurare anche la ricezione ma può anche essere fonte di inconvenienti.**»

ricezione debole, rumori parassiti, quando il condensatore venga ad oscurarsi. Conviene pertanto saldare accuratamente tra di loro i conduttori nel punto della giunzione piuttosto che fare semplicemente un nodo. Se poi il condensatore è isolato (trecciola smaltata, filo luce, ecc.) un nodo interrompe la continuità elettrica dell'aereo. Per questo caso deve essere fatta una saldatura.

## ABBONATO - Roma.

Posseggo un apparecchio Ansaldo Lorenz R14 44 a 4 valvole collegato al rubinetto dell'acqua a senza antenna. Sono nella stazione di Roma e desidero sapere se esiste qualche altro sistema per catturare anche altre stazioni. Come posso fare?

«**Anche se non ha la possibilità di utilizzare un'antenna esterna cerchi di collegare i due morsetti antenna e terra del suo apparecchio in modo da costituire un circuito filitato ad innalzare. Per esempio il morsetto antenna ad un'antenna interna o ad un'antenna a od una grandola, ecc. ed il morsetto terra al tubo dell'acqua, al tubo del gas, ecc. Potrà lei stesso provare e cercare per tentativi la migliore soluzione.**»

## ABBONATO 38860 - Como.

È possibile connettere, al proprio apparecchio ricevente, due antenne esterne diversamente orientate, usando, a seconda delle stazioni da captare, l'una o l'altra?

«**No. Il Regio Decreto 30/10/28, n. 2905, vieta espressamente di tenere più di una antenna esterna per ciascuna licenza di abbonamento.**»

## LICENZA 1681 - Palermo.

Posseggo un apparecchio Telefunken 31 W e sono costretto a variazioni nell'intensità di ricezione delle stazioni lontane. Non essendo sicuro di avere una sincera risposta da parte del rivenditore, vi prego di volermi dire se ciò dipende dal mio ricevitore.

«**Il difetto che ella lamenta proviene dal notissimo fenomeno del fading. Sul nostro Annuario 1931 tale fenomeno è trattato nella rubrica: «La tecnica di trasmissione»; esso non è pertanto eliminabile.**»

## ABB. 21521 - Clistera di Roma.

Vorrei costruirmi il circuito per l'apparecchio trasportabile a quadro descritto nella settima edizione del libro del Montò. Posso utilizzare due lampade Zenith tipo 2 4 e altro materiale che posseggo?

«**Il materiale che ella ha può certamente essere utilizzato. Nel suo complesso peraltro questo apparecchio a due valvole con piccola quadro non le permetterà che la ricezione della stazione di Roma e non quella delle stazioni lontane.**»

## ABB. A 3040 - Palermo.

Posseggo un apparecchio a 5 valvole con altoparlante elettrodinamico. Esso funziona bene; però, talvolta, emette delle vibrazioni metalliche. Vi prego di volermi dire come posso eliminarle.

«**In mancanza di dati non è possibile indicare quale sia l'origine del difetto che ella lamenta. Pront a sostituire, con materiale che potrà farsi impostare, sia l'altoparlante che le valvole per individuare d'onde origina il difetto.**»

# All' "Ombra,"

Già bene stucca perché non pochi al tempo da che i concorsi italiani sono... trovare il modo di accreditarsi tutti è un'impresa!

Tei concorrenti eccellenti: Speranza giunge all'ultima ora con un superbo lavoro per ciascuno: un'albero formato di applicazioni su carta e all'ombra dell'albero vari bimbi evoluti in feltra imballata e ricamo fanno esporsi. Una cosa graziosissima, elegante, originale.

Pierino Testa con una bella composizione allegorica ispirata al Fascio Ettore. Diligente la vera a pena che il giovanotto amico avrà il piacere di trovare riprodotto in altra pagina del Radiocorriere.

Altricolore con un finissimo dipinto ad olio che da un gruppo di danzatori in un'isola si dirigono.

Bravissimi tutti e tre. Il concorso ha chiamato a raccolta poeti, scrittori, pittori, fotografi. Quatre poete si è limitate a tre, quattro pagine ha Ebe Maglioli ho sei pagine protocollo Rite Otte... Prefazio ad esempio Rinaldo Mutinelli che se la cara così: «E può dar cosa più bello? Per questo, sul mio barbone stando all'ombra di un o ombrello» un'ambrosia «nell'ombra» oppure questi graziosi incipiti verso d'una Piccola Italiana.

All' "ombra" d'una grande Bandiera s'apira una piccola bimba «sguardo così il suo bel viso: «Signore, cresciuti bimbi, Signore, cresciuti bimbi, e fate con tutto il mio cuore ch'io ami la Patria mia!»

E non saranno forse queste tre frasi di Mundula nuove amiche. Le molte, l'erose pagine ai concorsi congregate.

e fare il vier all'ombra della Madre, Bullidino il mirio all'ombra del Vesuvio. Inoltre il posar all'ombra della Croce».

Ecco i nomi dei premiati ai quali — con l'incisione — venne già la settimana scorsa spedito il libro di premie: Zia Nina - Italicissima - Rinascente - Mistiche - Umie - Radioamaric - Decchio di gatto - Titina di Fassano - Cesare Rossi - Piccola Piccola - Renata Gaudino - Santina Malvasi - Rompicolori - Pierino Testa - Altricolore - Isis - Miri Cottini - Maria T. - Mamma dei pulcini - Speranza - Mundula - Blaupunkt.

## CONCORSO A PREMI

Come ricorderete avete in tempi prefallini promesso questo concorso suggeritami da uno di voi (sulla e pensare ora):

Qualche giorno di tempo, un libro ai dattili tipografi ed inviare in cinque a Bafo di gatto, a Radiocorriere, via Arsenale, 21, Torino.

## ONDE CORTE

Mamma senza bambini. — Ricordo il 22 luglio della sfilata. Giusta a te ed a Mignolina. — Emi. — Quanto sei brava! a Desiderando partecipare anch'io all'opera letteraria ma potendo scrivere di frequente come torceti. Ecco dieci lettere italiane che hanno il merito di richiedere una sana risposta. Ed erediti la risposta in dieci a lettere a: «Tu ora è d'ora».

Giacomina Bianca. — Vedi: ti risponde subito, quindi hai offerto un l'equivalente dell'esperienza. A detta tua cosa conta che tu ti chiami Giacomina com'io mi chiamo... Petruccio Va poi anche a sapere se sei fidanzata Vera è che al giorno d'oggi sul colore dello chiama femminili non ce il può fiutare. Ti presenti in modo un no inquietante, un parlamento Parlami a lungo di te come prometti e ti accoglierò nel



Anna Maria Baraini e la radio delle bambole.

mia misericordioso gremio! — Miri Cottini. — Nell'ombra... una brutta pigrizia che giusta la graziosissima fotografia di Giacomina Bianca anche il giorno. — Decchio di Gatto. — Altri, oltre come le altre, ma stampata qui sarebbe uno sgarabocchio — Simulazione. — I tuoi disegni devono essere futuristi al punto che arriveranno nel futuro, poiché non ricordo di averli ricevuti. Quella bella tipa di mia moglie, come dici tu, è una povera illusa. Ora che sa che i franchobilli son giunti (e tu anche ne prometti) il delirico e pur cerca di scarramparli il cuore. Ma credo che tanto lei quanto lo siamo davvero fatti per intenderci, perché più che l'anno però il franchobillo ed ora che ne ho di quel bellissimi, ce ne vorrà prima che mi decida (e pur mi deciderei) a procurare. Del genietto ho già accennato la scorsa numero. Oggi non riesco a dirti altro se non che due volte i miei post possono dirsi guidati dalla Provvidenza. La prima per il tempetto sacro; la seconda in una mia dotta alla sommità del genietto. Se giungono il giorno prima o il giorno dopo, con tutta probabilità a Mater dolorosa a rimanere sola a piangere la sua più grande amara... All'ultima tua domanda, dirò che non era già Janho, ma Yania, il tanto rimpianuto Yamba, a dirigere il Giornale della Domenica. Non scriverò nelle ultime paguette rosa, ma: sole articoli saltuari.

Il Concorso rosso. — Spera non mi pure radiopigrata, perché attorno al radiocorriere non trarono poi in Bado che il sospetto è meno per ischerzo. Oggi il primo radiocorriere l'hai qui. Nell'ombra sulla, l'avrai per lettera. — Tina Gamba. — Grazie del Livio di tutti i tuoi affetti. E non augurano altro perché si direbbe: fra Tintin tu il suo quarto d'ora di ritalità e poi riperipeterà. Non credere a queste storie, sai? Una piccola cosa. — Ed un grande letterone. —

Anchor a te oggi il seminare levemente. Avremo tempo di ritrovare. — Radiocorriere. — La vicenda te rinvia della tua lettera? Pa conto sia stato in a scriverla. Quanto a quelle algherine frequent, diluite, che avevano parole fronzole per voi redici da aspre ronzinate, mentre esse preferivano quelle dolci, ricorda il verso di Dante: troppo noto perché te lo ripeta, tanto più che l'avevo messo in atto. Adria, amica.

Piccola fante. — Tu non la crederai ma da forse un mese e mezzo è pronta una lettera per te. Il sole l'ha sculpata nel suo roco sembianza. Quando la troverai te la manderò e l'avrà cara anche se reca le prose vivaci di aver fatto sognare in uso dei miei luminosi studi... Oggi però scriverò queste pagine dal letto Niente paura! R' il letto d'un torrente all'uscito: anche tutti.

Lupus Montis. — Sei una cara giovanetta e quanto ti dico ora, me è mancato appena per dirtelo in settimana scorsa. A i miei genitori non sanno che ti ti scrivo. Non credo di fare una cosa cattiva. E' l'unica cosa che io trovo loro nascosta. Dimmi, quale male. Bafo? Cara amichetta. S'una costretto dirti che fai male. Le tue lettere sono innumerevoli e impilano come l'acqua di quella tal fontana del Banchino che sul Ma, vedi, una fanciulla per bene fare tu sei, non deve avere di questi segreti. Una lettera impunita a Bafo di Gatto, per quanto non entrago che pensari buoni, anelli e più: è pur sempre una lettera scritta ed impostata di nascosto, una corrispondenza tenuta segreta. Tu non devi avere di questi segreti. Di' francamente ai tuoi genitori che desideri scriverti, come fanno tante altre fanciulle apertamente, con il consenso della mamma. Le mamme antilugente, lasciano mio figlio e figli mi scrivano a lettera, senza nulla controllare. Qualcuno aggiunge magari una frase, un saluto per me o mi è carissimo sempre. la mamma di Alma Re non si limita a dire: «Berici a quel pover uomo!». Altré: e che volete ne faccia Bafo delle vostre stupidaggini? Ma tutte sanno che in questa corrispondenza, male non ne è mai derivato.

Tu, Luana Maria, fa come ti dico. E se il rifiuto viene, abbi pazienza con me. A te resterà il mio affetto, perché sei una buona fanciulla della mia cittadina natale e poi perché sei essere obbedienti ai voleri dei genitori. E ti ricorderai da questa pagina di quando in quando parlo: e tu sarò molto contenta di fare del bene di servire anch'io a qualche cosa, di poter essere un po' utile a qualcuno; e faccio qualche cosa buona, mi sento più buona anch'io e...

Dinamite. — Dumetti lavoro chinarmi a l'indice e le redici adagio adagio s'insinuano nella terra delle rocce più dure e a poco a poco le circonda. Tu hai fatto così ed è me non reso che da ammirare la tua potenza di penetrazione — Pasqua e Franco. — A lo ha otto anni e mio fratello cinque. R' affidate questa presentazione? — Proprietà della. Perché hanno venturo tu avrà nave anni e un fratello sei. — Una qualunque. Non usare più buste roci microscopiche. Il franchobillo basta. Non lasciate però questo mese esternamente. Tu ti sarai detta: una lettera così piccola deve viaggiare a metà peso... Un'altra volta ti scriverò privatamente, non però a lungo come tu vorresti. — Francesco Sullanti. — La ricezione del tuo libro è stata una bella ed affettuosa pagina. E adesso sarai ritornato e rimirata l'incubo del n. 6.

Scampolo. — Grazie dei cari ricettivi (long redi, siamo ormai anni) perché ed in suo sempre lieto di ritorni.

Ciro dei Conti da Pagare. — Graziosa l'istanza del nipotino. La pubblicazione in prima pagina, no, non è indicata per un giornale come il nostro. Dal lungo anno stai, resti sicuramente i e tre. Tarla e Solimani. Quelle sono riviste. Qui vorrei vedere alla prova Muziofaticati!

Piccolo latinista. — Buonissimi, suocherli, amichetto Caro. Il ritardo l'ho spiegato la settimana scorsa. Dal c'è sempre chi firma con pseudonimo e prima d'aver l'indirizzo si va per le Tuglie.

Bragamattichina. — Belli i tuoi versi e All'ombra. — Li avrei premiati volentieri, ma non farei? Parla a te ce n'eran molti. Ad un'altra volta. — In lumina vita. — Non dimentico nessuno. Solo Ristella può credere (se ci credi) a queste cose. Le caramelle giungono, giustitia, e se tu con altri avessi con lo pseudonimo unico nome ed indirizzo e quest'ora il sacrificio si sarebbe compiuto!

Naria. — Vani credere che tanto vale pensare a te e direndomi: che sarà di Naria e della sua nidata? Ritorni con una bella lettera. Gli spettacoli che ti offre la natura ti commoventi bene e l'ammira come te, d'assi più lungo tempo di te.

Gallina Senese. — Manifestare volentieri tu desiderio. C'è però quest'incanto: me. Incomodo che te, saranno in cenio a desiderare e questa e quella cosa. Abbi pazienza. La lettera non fu mutilata; rassicurati. L'amica scrisse la bontà agli malinconici. Ora alla prossima occasione sul tuo pseudonimo. Wagnarino dice: «Comprendo il dolore della e Gallina» ma al calmi e pure il cuore in pace, chi ormai tutti sanno che è Beethoveniana. — Queste parole d'un collegio devono rischiare tutte le sudi dal tuo cielo.

Fanfetta. — Diamine. Non credere d'ingannarmi: so chi sei. Però ora a chi mi giunge notizie altro firmo per pigliarmi a galia, lascio fare. R' sempre un franchobillo che viene in casa. C'è chi s'india d'ingannarmi. Queste lettere hanno tutte un numero che le caratterizza. Quelle che non ho dire. Ma c'è ed in ormai è ben raro che ci capisci. Ma lascia l'illusione e così l'amica (generalmente è un'amica) se la sente di andare a fare la bava tranquillamente. In a mia volta dico: l'amica se la lava ch'io me la lava. E sorride soddisfatto.

## Bafo di gatto.



Nino Broicchi, nato al di là dell'oceano, viene a conoscere la sua Patria.



# DIZIONARIETTO TECNICO DI UMBERTO TUCCI

(CONTINUAZIONE VEDI NUMERO 40)

## ISOLATORE.

Sostegno di materiale isolante, di forma e dimensione varia, in legno, vetro, cianite, bakelite, porcellana, ecc. (specialmente di quest'ultima o di vetro) che serve per mantenere distanti fra loro ed isolati da altri corpi i conduttori elettrici.

A parte i tipi più comuni usati in elettrotecnica e di cui non è oc-



Fig. 323.

cuperemo, ci limitiamo ad accennare ai tipi speciali usati in radio e che presentiamo (per quanto siano ben conosciuti) con la fig. 323: i noti isolatori « a nocce », « a sfera », in « plexax » particolarmente usati per il montaggio dei collettori d'onde.

## ISTERESI MAGNETICA.

Per dare una definizione pratica diremo che l'isteresi magnetica è da considerarsi come una specie di inerzia che si presenta nella magnetizzazione di una sostanza ferromagnetica. È un ritardo, quindi, alla magnetizzazione ed alla smagnetizzazione per cui il corpo da magnetizzare non assume, immediatamente, le proprietà magnetiche ovvero, una volta acquistate, non le perde immediatamente non appena cessano le cause che ne determinarono la magnetizzazione.

## JACK.

Utilissimo apparecchio usato per stabilire rapidamente delle connessioni ad inserzioni semplici o multiple, per telefono, radio, ecc. ed in funzione, quindi, di interruttore, inversore, commutatore, ecc. Il tipo più semplice, a rotella unica, serve per inserire in circuito un altoparlante o cuffia. Infatti, innestando

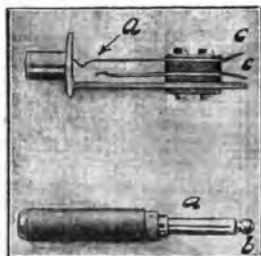

Fig. 324.

L'apposita spina rappresentata anche nella fig. 324, si ha che la molletta più lunga dello Jack, quella a della figura, striscierà sul bastoncino a della spina stessa mentre che l'altra molletta andrà ad adagiarsi nel solco sottostante alla sferetta b con cui termina l'asticuccia centrale della spina. In tal modo viene cau-

guata l'inserzione dell'apparecchio in collegamento con la spina.

Lo Jack della fig. 324 è il tipo più semplice, a due sole mollette

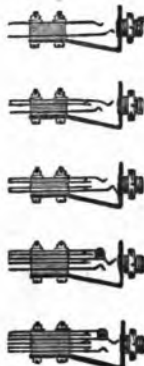

Fig. 325.

nd a due soli contatti. La fig. 325 rappresenta, invece, anche altri tipi di Jacks ed è facile, osservando la figura, rendersi conto delle diverse caratteristiche di ciascun tipo. Naturalmente i diversi conduttori e stromi di circuiti che sono serviti dallo Jack vanno saldati alle mollette estreme ed opposte alla imboccatura della spina, così come indicano le lettere c, e della fig. 324.

## JOULE.

Unità pratica di energia elettrica. L'equivalente di 1 Joule si ricava dalla formula  $1 \text{ Joule} = \frac{1}{9.81} \text{ kgm.}$

Fu proposta dal Siemens nel 1892 ed adottata generalmente.

Il Joule è il lavoro che viene sviluppato sotto forma di calore, in un minuto secondo, da una corrente della intensità di 1 Amp. attraverso un conduttore che ha una resistenza di 1 Ohm. Da ciò si vede che alcuna differenza esiste tra il Watt ed il Joule. Occorre solo notare che mentre il primo serve a misurare la potenza elettrica, il secondo serve a misurare il lavoro ottenuto dalla potenza stessa. (Vedere alla voce « Legge di Joule », anche sotto la lettera L).

## JOULE (Effetto).

Riscaldamento che ha luogo in un conduttore per effetto del passaggio di una corrente attraverso il conduttore stesso e che è dovuta alla resistenza elettrica del conduttore. Quando un circuito è composto soltanto da un conduttore avente una elevata resistenza, si ha che la corrente che passa in esso circuito si trasforma completamente in calore.

Joule assodò che per produrre una calorica occorrono 427 kgm. Cioè:  $\frac{1}{427}$  corrispondo ad 1 kgm.

## JOULE GIACOMO PRESCOTT.

Fisico inglese nato a Salford nel 1818 e morto a Sale nel 1889. Profondo studioso ed esperimentatore

di elettrotecnica diede le « leggi » che portano il suo nome ed immostrarono l'unità di misura della appunto Joule dal Siemens, il quale ne propose l'adozione ed il nome suddetto (vedere « Legge di Joule »).

## JOULE (Legge di).

« La quantità di calore svolta in un circuito nell'unità di tempo è direttamente proporzionale al quadrato dell'intensità della corrente ed alla resistenza ». (Vedere alla lettera L, alla voce « Legge di Joule »).

## KILOCILO (kc.).

Nulla da dire sul prefisso « kilo » che, come è noto, ha il valore di 1000. Cosicché rimane da parlare brevemente sulla parola « ciclo » che, come definizione generale, è una successione di fatti naturali o, comunque, di fenomeni che si ripetono in maniera ed in tempi identici nelle loro diverse variazioni. Ordinariamente, nel campo dell'elettrotecnica e più specificamente in quello della radio, la parola « ciclo » viene usata in luogo di « periodo » riferendosi, quindi e logicamente, ad una corrente alternata od oscillante (vedere anche sotto questa voce).

Premesso quanto sopra per « kilociclo » (abbreviativamente kc.), si intende migliaia di periodi o di cicli, valore in rapporto alla frequenza, alla quale è direttamente proporzionale. Data, quindi, la velocità della corrente elettrica in 300 metri di metri al secondo e data in formula

$$\lambda \text{ (lungh. d'onda)} = \frac{300.000.000 \text{ m.}}{\text{periodi al secondo}}$$

e, viceversa,

$$\text{periodi o cicli} = \frac{300.000.000 \text{ m.}}{\text{lung. d'onda}}$$

avremo che, per esempio, ad una lunghezza d'onda di m. 1935 corrisponde un numero di cicli uguale a 156.000 e, dividendo per 1000, si avrà il numero 156 corrispondenti al kc. (vedere anche alla voce « Kilohertz »).

## KILOHERTZ.

In Germania specialmente, in onore di Hertz si usa chiamare col nome di « hertz » il ciclo o periodo e, così, si ha anche il kilohertz, corrispondente al suddetto kc.

La proposta di adottare questo termine si deve a K W Wagner che l'avanzò il 29 giugno del 1920.

## KILOVOLTAMPÈR (KVA.).

Risultato aritmetico di  $\frac{V \times A}{1000}$  cioè migliaia di Volt-Ampère nei circuiti a corrente alternata. Quindi potenza apparente ottenuta dal prodotto della differenza di potenziale in Volt per la corrente in Ampère.

## KILOWATT (kW).

Unità di potenza elettrica corrispondente a 1000 Watt. Come riferimento alla potenza meccanica (il cavallo-vapore, vedi) ricorderemo che 1 HP corrisponde a 0.736 kW ed 1 kW corrisponde ad 1.36 HP.

Il Watt, come è ben noto, è ottenuto dal prodotto di Volt x Ampère.

## KILOWATTORE (kWh).

Unità di energia corrispondente a 1000 Watt. 1 kWh sono ottenuti dal prodotto del kW per le ore o frazioni di esse. Così una potenza di 8 kW per 1/2 ora darà kWh  $8 \times 0.5$  ore = 4 kWh; similmente kWh  $120 \times 1 \text{ min. primo} = \frac{120}{60} = 2 \text{ kWh.}$

## KIRCHHOFF G. ROBERTO.

Celebre fisico tedesco nato a Knigsberg nel 1824 e morto a Berlino nel 1887. Autore di numerosi studi sull'elettricità, il galvanismo, sulla dilatazione dei corpi. Celebre, forse per le esperienze fatte sull'analisi spettrale. Autore delle formule relative alla trasmissione di onde elettriche su filo, in considerazione della conseguente capacità e fenomeni di induzione elettrodinamica. Formulò e stabilì le due leggi (leggi di Kirchhoff) che sono importantissimi corollari di quella di Ohm:...

a) « La somma algebrica di tutte le correnti che fluiscono per conduttori riuniti in un punto è uguale a zero, indicando con numeri positivi quelle correnti che escono, e con numeri negativi quelle che se ne allontanano ».

b) « Per ogni circuito chiuso semplice esistente nella rete o maglia, la somma dei prodotti delle resistenze di ogni conduttore per l'intensità delle correnti che vi passano è uguale alla somma algebrica delle f.e.m. agenti lungo il circuito, considerate positive quelle che tendono ad accrescere l'intensità e negative le altre ».

Ci limitiamo ad aver riferito gli enunciati delle suddette leggi dato che ai fini pratici a cui mira il presente nostro lavoro, di realmente avremo occasione di servircene.

## KORN ARTURO.

Celebre fisico tedesco nato a Breslau nel 1870. Autore di numerose memorie su problemi di elettricità, ma principalmente noto per aver inventato un sistema di telegrafia (o fototelegrafo). I primi esperimenti italiani dal 1903, ma dei nuovi perfezionamenti apportati nel 1906 consentirono di presentare un impianto effettivamente pratico ed adatto ad essere usato nelle applicazioni e nelle relazioni commerciali.

## KUPROX.

Speciale, semplice, comodo tipo di raddrizzatore di corrente ad ossido di rame che, basandosi sulle particolari proprietà che acquista una lastra di rame in seguito ad un trattamento brevettato sotto il nome di « Kuprox », è conosciuto sotto questo nome.

È un tipo di raddrizzatore che per le piccole potenze si è imposto in breve tempo per i numerosissimi e grandi vantaggi rispetto a tutti gli altri tipi. Essi: da un punto di vista: estrema semplicità di funzionamento, assenza completa di organi vibranti, assenza di valvole od ampolle con filamenti incandescenti od altro, assenza di liquidi od altre parti ricambiabili o soggette ad usura, nessuna manutenzione.

Il principio di funzionamento è assai originale: una rondella di rame puro, ossidata leggermente su di una sola faccia, acquista la particolare proprietà di lasciar passare la corrente solo nel senso ossido-

rame e non viceversa. Quindi, inserendo uno di questi elementi in un circuito servito da corrente alternata, si ha il passaggio di una sola semionda della corrente stessa.

Per maggiore esattezza diremo che nel senso opposto non vi è un impedimento assoluto al passaggio della corrente, ma una resistenza così alta che appena 1/1000 della corrente nel senso inverso riesce a passare. Quantità che, in pratica, è ben trascurabile.

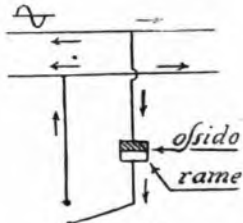

Fig. 326.

In commercio esistono apparecchi già montati formati da un numero variabile di «elementi», a seconda della tensione di funzionamento. Un gruppo di elementi, inserito in un circuito, consente il raddrizzamento di una sola semionda (ved. Fig. 326). Montandone 4 gruppi secondo lo schema della fig. 327, cioè a ponte di *Wheatstone*, si ottiene il raddrizzamento di entrambe le semionde. Osservando la figura ci si convincerà facilmente.

La proprietà raddrizzatrice dell'ossido di rame fu fatta conoscere nel 1871 dal francese prof. Brany ma non se ne ebbe alcuna utilizzazione pratica fino al 1927, in seguito agli studi ed alle ricerche del prof. Allen, di cui si avvalese, poi, l'ing. Ogdén della Casa Kodel e che riuscì a realizzare un procedimento chi-

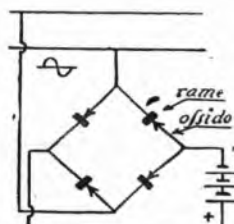

Fig. 327.

nico brevettato appunto col nome di «Kuprox».

Per quanto il principio di funzionamento sia semplicissimo, la realizzazione pratica e le condizioni indispensabili affinché l'apparecchio sia praticamente utilizzabile (specie la preparazione nelle volute condizioni del disco di rame ossidato da un solo lato) ha richiesto numerosi provi e studi.

Il procedimento brevettato, a cui precedentemente abbiamo accennato, consente di ottenere, in primo luogo, l'ossido su di una lastrina di rame e, poi, con procedimento chimico, riduce quest'ossido solo da una faccia, trasformandolo in rame metallico. Cosicché è possibile avere un contatto permanente e sicuro fra le due superfici, ossido e rame, condizione indispensabile per il buon funzionamento dell'elemento.

In commercio vi sono diversi tipi di «elementi», sia sotto forma di

plastrine che di dischi. Le plastrine, poi, possono essere semplici o doppie, cioè avere un'unità centrale di rame fra due strati di ossido. Le dimensioni sono in proporzione dell'intensità di corrente che debbono attraversare l'apparecchio (tutto intero). Così, per esempio, dei dischi di 30 mm. di diametro sono sufficienti per una intensità di 0,15 Amp. Usando plastrine da mm. 38 di lato la intensità consentita è di 0,65 Amp. e per plastrine di mm. 52 si può arrivare sino ad Amp. 1,25. E questi sono i tipi generalmente fabbricati.

La tensione alternata stabilisce il numero di elementi che debbono essere usati per il montaggio di un apparecchio. Per ogni 3,25 Volte circa occorre l'uso di un «elemento».

La temperatura di regime non deve sorpassare i 70° e, oltre questa temperatura il rendimento dell'apparecchio diminuisce in ragione diretta dell'aumento della temperatura stessa, sino a che, a 300° c. l'elemento perde addirittura la sua proprietà raddrizzatrice. Un buon raffreddamento ad aria fra elementi è indispensabile, quindi, di poter mantenere entro i limiti normali la suddetta temperatura pure sforzando un po' l'apparecchio con

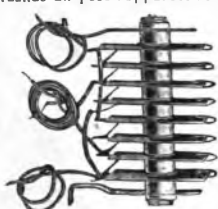

Fig. 328.

una più forte intensità. A tale scopo i diversi elementi montati in serie sono alternati con dei dischi di latta aventi delle maggiori dimensioni e che, oltre a costituire i reofori estremi di ciascun elemento e di tutto il complesso, consentono di smaltire più facilmente il calore prodotto.

La fig. 328 mostra un complesso di 8 «elementi» montati in serie, ma con la disposizione per l'utilizzazione di entrambe le semionde. La corrente alternata che si fa passare attraverso di essi è di V. 7,5 ed il complesso può servire per caricare una coppia di accumulatori (di Amp. 1,25).

La fig. 329, invece, mostra un apparecchio già montato, composto di 12 elementi per la carica, a mezzo delle due semionde, di una corrente alternata di 30 Volt. L'apparecchio



Fig. 329.

serve per 3 accumulatori in serie (6 Volt) ad un regime di carica di Amp. 1,25.

Il rendimento di questi apparecchi è assai alto, cioè del 70% circa e si riduce appena al 68% se sovraccaricato sino al 200% purché, ripetiamo, si mantenga la temperatura entro i limiti a mezzo di una sufficiente aerazione.

Il rapporto fra la tensione della corrente alternata applicata e quella

raddrizzata ottenuta si ottiene dividendo la prima per 1,7.

L'apparecchio Kuprox ha trovato numerosissime applicazioni nel campo tecnico ed industriale. Nel riguardi della radio esso è usato sia per la restituzione di alimentatori per apparecchi riceventi e sia per fornire la corrente raddrizzata occorrente per l'eccitazione dell'elettromagnete degli altoparlanti elettrodinamici. Inoltre viene usato anche per la costruzione di ultrasuoni e sculpi di raddrizzatori di corrente, sia per uso radio che per qualsiasi altro scopo ed utilizzazione.

**LACCA.**

Comunicazione della anche «gommalacca», sotto la quale voce è stato detto sufficientemente in proposito (vedi).

**LACCATO.**

Impregnato di gomma lacca, cioè di una soluzione di alcool e lacca allo scopo di rendere l'oggetto o pezzo così trattato isolante dal passaggio della corrente elettrica. Il procedimento meglio un avvolgimento, spirale o bobina fra spira e spira. L'operazione di laccatura è fatta al carbone, ai conduttori già rivestiti di cotone o di seta, alle bobine o roccetti già avvolti e terminali, allo scopo di assicurare un perfetto isolamento fra spire e spire. In commercio esiste anche del sottile filo conduttore di rame nudo ma su cui è stato portato un sottilissimo ma denso strato di gomma lacca. Questa conduttura può essere usata in tutti quei casi in cui la conduttura stessa, utilizzata per la formazione di piccoli roccetti, non sorpassa la temperatura ambiente.

**LAMPADA.**

Nome volgare del triodo, tubo a vuoto, valvola a udioni, che è usato, in verità, poco comunemente (vedere alle voci suddette).

**LASCO.**

Una delle due forme di accoppiamento induttivo (stretto o lasco) di due bobine. Quando una di queste od entrambe hanno un piccolo numero di spire ed una notevole distanza fra di loro, oppure sono disposte formando un forte angolo, si ha il cosiddetto accoppiamento lasco. In questo caso, quindi, si ha un piccolo passaggio di potenza elettrica fra una bobina e l'altra.

Un accoppiamento lasco consente di portare facilmente in risonanza due circuiti, cioè di accordarli facilmente sulla medesima lunghezza d'onda. (Vedere alle voci «Accoppiamento» ed «Indiretto»).

**LAVORO DI UNA CORRENTE.**

Considerando il caso di una caduta d'acqua e trattandosi dell'applicazione di leggi di meccanica, è facile convenire che il lavoro che essa può fare è dato dall'altezza da cui cade l'acqua e dalla quantità che ne cade nell'unità di tempo, il secondo. Così, in forma pratica, una massa d'acqua di 100 litri (100 Kg.) che cade dall'altezza di 25 metri, ci darà un lavoro in Kgm. di 2500 x 25 = 62500. Se si desidera sapere la potenza avremo che, ammesso che tale lavoro è fatto in 4 secondi; Kg. 2500 : 4" = 6250 Kgm.-secondo.

Sapendo che 1 HP corrisponde a 75 Kgm.-secondo, avremo che: 6250 : 75 = 83,33 potenza teorica in HP.

Il lavoro di una corrente elettrica è dato anche esso dal prodotto della forza elettromotrice per l'intensità di corrente. Essa è espressa in Watt. Cosicché diremo che il lavoro di una corrente in W (Watt) = V. x A.

Per esempio:

- V. 150 x A. 2 = Watt 300
- V. 300 x A. 1 = Watt 300
- V. 600 x A. 0,5 = Watt 300

e così di seguito; ciò che ci dice come un lavoro elettrico identico possa ottenersi pur variando il valore singolo dei due fattori Volta ed Amper. Similmente avviene per il caso del lavoro meccanico poiché un certo numero di Kg si può ottenere variando i singoli fattori chilogrammi e metri.

**LECLANCHE.**

Pila elettrica composta da un vaso di vetro contenente una soluzione salina di sale ammoniac. In essa viene innegato un bastone di zinco amalgamato ed un vaso poroso con dentro un prisma di carbone coke circondato da un miscuglio di biossido di manganese con polvere di coke. E' una pila assai economica e di lunga durata se usata per durate brevi ed intermittenti. Tensione fra V. 1,5 ed 1 Volta.

**LEGGE DI AMPERE.**

«Il polo nord di un ago magnetico, libero di girare sul proprio asse verticale, si sposta verso la sinistra della corrente personalizzata».

La legge o regola di Ampère, che sopra abbiamo riportato, è una conseguenza della scoperta di Oersted circa l'influenza reciproca fra un conduttore percorso da una corrente elettrica ed un ago magnetico messo vicino ad esso e parallelo. (Vedere alla voce «Galvanometro»).

La scoperta dell'Oersted fu comunicata all'Accademia delle Scienze l'11 settembre 1820 ed il 18 dello stesso mese Ampère comunicava alla stessa Accademia il risultato dei suoi studi, riassunti nella suddetta regola che è di grandissimo importanza nelle applicazioni pratiche. Essa ci consente di conoscere la polarità di una corrente continua ed anche, per inverso e come diremo in seguito, la polarità di un elettromagnete eccitato da una corrente continua.

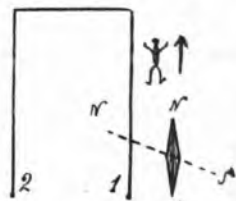

Fig. 330.

Si abbia, per esempio, il circuito di cui la fig. 330, nel quale circola una corrente continua di cui si ignora la polarità. Avvicinando e disponendo parallelamente ad un tratto del circuito un ago magnetico che, nella posizione di riposo, assume proprio una posizione parallela al conduttore, si vedrà che, dando corrente, l'ago si sposterà dalla sua ordinaria posizione mettendosi in croce col conduttore stesso. Se l'ago si sposta nella posizione 1 della figura, la corrente avrà la direzione della freccia, cioè come se entrasse dai piedi uscendo dalla testa di una persona che va a disporre con la faccia sul conduttore ed in modo da avere la sinistra dal lato ove si sposta l'ago magnetico. Così, quindi, nel caso della figura, possiamo dire che la corrente partirà dal punto 1 ed arriverà a quello in 2 della figura. Il punto 1 sarà il positivo.

(Continua).

U. TUCCI.



NUOVO PROGRAMMA  
 NUOVI PREZZI  
 NUOVE CONDIZIONI

## CINQUE APPARECCHI E CINQUE PREZZI

Supereterodina a 9 valvole  
 6 schermate **RAM 186 L. 2500**

Supereterodina a 10 valvole  
 con telaio **RAM RD 80 L. 1850**

Apparecchio con amplifica-  
 zione AF a valvole schermate **RAM RD 60 L. 1950**

Radiofonografo elettrico con  
 Radio RAM 186 **RAM 186 F L. 3200**

Radiofonografo elettrico con  
 Radio RAM RD 60 **RAM RD 607 L. 2700**

**Nel prezzo sono compresi le valvole, le tasse e le garanzie**

GLI APPARECCHI PIÙ MODERNI, RIFINITI IN  
 TUTTI I PARTICOLARI CONSEGNA TI CON GARAN-  
 ZIE ASSOLUTE A PREZZI CONVENIENTISSIMI

Le condizioni che noi e i nostri Rappresentanti esclusivisti praticiamo alla clien-  
 tela privata sono: 1° - Prezzi assolutamente fissi. 2° - Imballo, trasporto a domi-  
 cilio, montaggio dell'apparecchio, presentazione e collaudo in opera: **GRATUITI**.  
 3° - Garanzia da ogni difetto di fabbricazione (valvole escluse) per tre mesi.  
 4° Ogni apparecchio è consegnato con un Buono per una visita gratuita di un  
 nostro tecnico da richiedersi entro il periodo della garanzia, se necessario,  
 dall'acquirente dell'apparecchio.

RICHIEDERE L'INTERESSANTISSIMO OPUSCOLO:

**"TRE APPARECCHI - DUE RADIOFONOGRAMI,,**  
 CHE SI INVIA GRATUITAMENTE



**Pagamento a contanti o a rate**  
 (Richiedere le condizioni dettagliate)

### PROTUARIO PREZZI E VERSAMENTI PER PAGAMENTO A RATE

MODELLO	PAGAMENTO A RATE		
	In contanti contro assegno	Importo di ognuno degli 11 effetti mensili	Totale compresi interessi
	Lire	Lire	Lire
RAM 186 . . .	850,—	165,—	2665,—
RAM RD 80 . . .	655,—	120,—	1975,—
RAM RD 60 . . .	710,—	125,—	2085,—
RAM 186 F . . .	1100,—	210,—	3410,—
RAM RD 607 . . .	950,—	175,—	2875,—

**"RAM RADIO,, - Ing. Giuseppe Ramazzotti - Foro Bonaparte, N. 65 - MILANO**

Le condizioni che praticiamo ai Rivenditori sono espone nella nostra offerta tipo che inviamo a richiesta dietro indicazione del numero di licenza.

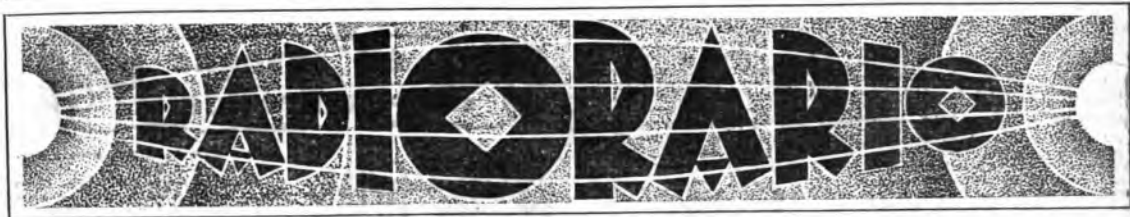

La Federal Radio-Commission, che attribuisce agli Stati Uniti le autorizzazioni per trasmettere, non accorda attualmente più alcuna licenza, poiché giudica che il numero attuale di esse (612) sia più che sufficiente. Tuttavia ha derogato a tale regola in favore dei distretti mai serviti dalle stazioni già esistenti, autorizzando l'apertura di undici nuove stazioni.

Col prossimo anno la stazione di Belfast, in Irlanda, sarà spostata a Cavell e la sua potenza verrà portata a 10 o 20 kw, da 1,5 che possiede attualmente.

Come le foglie... Si era parlato che l'America possedesse ben 350 brevetti di televisione. Ora si specifica: nel numero sono compresi 176 brevetti di telegrafia e altri di sistemi diversi di trasmissione.

A Berlino si è inaugurata la prima libreria dicinaria unicamente alle opere sulla radio.

La stazione di Amburgo ha commemorato il 5° centenario della costruzione del primo aereo, dando al titolo Kaspar Tiefenbrucker.

La Westdeutsche Rundfunk di Colonia ha iniziato un originale esperimento. Intervista al microfono tutti i detenuti della Renania e farà autonecitare le loro vite ed ecocare i vicenti storici.

Al microfono di Londra, nella serie delle evasioni, si è presentato anche il celebre capitano von Mücke, comandante dell'incrociatore Emden, che fu sorpreso dalla guerra in pieno Oceano Indiano. Conduisse una vita da corsaro, catturando in due mesi oltre cinquanta navi, anche fu affondato dall'incrociatore australiano Sydney. Fatto prigioniero, von Mücke riuscì ad evadere e rientrare, in piena guerra, in Germania. L'interesse che suscitano questi « romanzi vissuti » fra gli uditori della B. B. C. è grandissimo.

La stazione non conosce confini. Dalla stazione coloniale di Poyais, era partito un appello per la « Radio per i ciechi ». A Shingai miss Gaby Speckman raccolse la preghiera e riuscì a far ansiosamente per ben 16 mila franchi!

Secondo i dirigenti della « National Broadcasting Corporation », la miglior voce radiofonica del mondo intero è quella del tenore egiziano Armando Tokalyan che sarà rivela al mondo austriaco e germanico attraverso il canale di una interessantissima serata del Metropolitan di New York, durante la quale saranno presentate le più grandi « voci » viventi. Tokalyan è assolutamente nuovo al pubblico europeo poiché non è giunto tra noi neppure in disco e la sua voce, dicono, acquista moltissimo al microfono.

## SUPERTRASMISSIONI

DOMENICA 11 OTTOBRE

ROMA-NAPOLI — Ore 21: Grande concerto sinfonico.  
MILANO-TORINO-GENOVA — Ore 20,45: « Il piccolo Marat », opera di Pietro Mascagni.  
DAVENTRY NAZIONALE — Ore 16: « Cantata da chiesa n. 158 », di J. S. Bach, per a soli, coro ed orchestra.  
DAVENTRY NAZIONALE — Ore 22,5: Selezioni di « Oratori » celebri, con a soli, coro ed orchestra.

LUNEDI' 12 OTTOBRE

ROMA-NAPOLI — Ore 21: Serata di musica leggera.  
MILANO-TORINO-GENOVA — Ore 20,45: « Tien Hoa » (Flor di cielo), commedia di G. Forzano.  
PALERMO — Ore 21: « Don Pasquale », opera di G. Donizetti.  
AMBURGO — Ore 19,30: « Messa in si minore » di J. S. Bach, per a soli, coro, orchestra e organo.

MARTEDI' 13 OTTOBRE

ROMA-NAPOLI — Ore 21: Concerto della Banda della Reale Scuola Tecnica di Polizia di Roma.  
MILANO-TORINO-GENOVA — Ore 21: Grande concerto sinfonico.  
MUHLACKER — Ore 19,45: Concerto orchestrale: Selezioni delle opere di R. Wagner.

MERCOLEDI' 14 OTTOBRE

ROMA-NAPOLI — Ore 21: Serata di musica e prosa irlandese.  
TOLOSA — Ore 22: « Carmen », opera di G. Bizet.

GIOVEDI' 15 OTTOBRE

ROMA-NAPOLI — Ore 21: Grande concerto orchestrale.  
MILANO-TORINO-GENOVA — Ore 20,45: « Anna Karénina », opera di Iginio Robbiani.  
TRIESTE — Ore 20,30: Grande Concerto Europeo, con l'esecuzione della sinfonia di Hubay « Vita Nova » di Dante-Da Budapest.  
BUDAPEST — Ore 20,30: Grande Concerto Europeo, con l'esecuzione della sinfonia di Hubay « Vita Nova » di Dante - Relais internazionale.  
LONDRA REGIONALE — Ore 20,45: Grande concerto della cantante Rachel Maraglino Mori con il « Trio di Londra ».

VENERDI' 16 OTTOBRE

ROMA-NAPOLI — Ore 21: « Eva », operetta di F. Lehár.  
MILANO-TORINO-GENOVA — Ore 20,45: « Messa Mariano », commedia in un atto di Salvatore Di Giacomo.  
VARSAVIA — 20,15: Concerto della Filarmonica di Varsavia.

SABATO 17 OTTOBRE

ROMA-NAPOLI — Ore 21: « Il piccolo Marat », opera di P. Mascagni.  
MILANO-TORINO-GENOVA — Ore 21: Grande serata di varietà.  
RADIO SUISSE ALEMANNIQUE — Ore 20: Grande concerto sinfonico dal Casino di Basilea, diretto da Félix Weingartner.  
PRAGA — Ore 20: Grande concerto della Filarmonica Ceca, diretto dal M.o B. Molinari, ritrasmissione da Lucerna.

DOMENICA 18 OTTOBRE

ROMA-NAPOLI — Ore 21: Serata di musica da camera e commedia.  
MILANO-TORINO-GENOVA — Ore 20,45: « Il Trovatore », opera di G. Verdi.

Infilo-Lione procede agli esperimenti necessari per portare la sua potenza a 30 kw. Proximamente, le prove saranno portate sino a 60 kw. e, quando sarà accordata l'opportuna licenza, la stazione verrà trasferita sull'altopiano di Dombes, da dove non più state fatte esperienze di propagazione delle onde.

Ecco un'interessante sentenza in materia parassitaria, di un tribunale tedesco. La domanda presentata al giudice era: « Il proprietario di un apparecchio elettrico che provoca le proteste di un sanfilat vicino, è responsabile delle perturbazioni nelle ricezioni, se il vicino ha installato il suo ricevitore radio quando già l'apparecchio perturbatore esisteva da molto tempo prima? ». Il tribunale tedesco ha sentenziato favorevolmente al sanfilatista, dicendo che « giuridicamente importa poco la priorità degli apparecchi e che soltanto la produzione dei parassiti deve essere considerata dalla legge ».

Il direttore della W.A.B. della Columbia Broadcasting System, si è dato ad un divertente esercizio statistico. Ha calcolato che, dal primo giugno 1930 al 31 maggio 1931, nella sua stazione sono state trasmesse 663 milioni e 65.445 note e pronunziati 13 milioni e 96.200 di parole, delle quali 4 milioni e 466.400 da parte di membri del Governo. Non si sa che interesse possa avere una simile statistica né, tanto meno, come ad essa si sia potuto giungere. Che la W.A.B. possieda qualche tassimetro speciale applicato ai microfoni?

Secondo informazioni certe per noi novembre, la nuova stazione di Lungenberg inizierà le sue prove con una potenza di 70 kw. Si sa che la stazione è costruita a fianco della precedente e i lavori di muratura sono terminati sin dall'agosto. Ora si procede all'installazione del macchinario.

Sono cadute le ultime palizzate che nascondevano la facciata della nuova casa della British Broadcasting Corporation a Portland Place a Londra. L'installazione interna è quasi terminata. Il palazzo è composto da una serie di edifici che circondano un edificio centrale in cui si trovano gli « studi » che vengono così isolati da ogni rumore stradale. Sin oggi la casa è costituita oltre sessanta milioni. Una delle particolarità dell'edificio è la parte sotterranea; siccome l'altezza, secondo i regolamenti municipali, era limitata a otto piani, si è stati costretti a scavare altri tre piani in profondità ed essi contengono un grande studio e diverse installazioni. Il problema della ventilazione e dell'acustica è stato risolto con metodi modernissimi. Vi sono venti studi di tutte le grandezze, ma il più grande può contenere un'orchestra sinfonica e novecento persone, esso è installato al terzo piano.



I teatri di New York combattono il problema dei « portoghesi » e siccome sembra che tale industria sia molto favorita da impiegati poco scrupolosi, nei principali locali della City sono stati installati, all'ingresso, degli apparecchi registratori basati sul principio della cellula foto-elettrica. Ogni spettatore che entra nella sala, deve passare davanti all'occhio elettrico », nascosto e silenzioso, che registra ogni passaggio e sopprime la menoma possibilità di frode.



Gli inglesi annunciano una grande attrazione per la Mostra di Londra. Si tratta di un ricevitore che obbedisce alla voce del suo padrone. Basta gridare il nome di una stazione perchè subito gli accordi si attaccano e l'ondata richiesta risponda all'appello. Chissà poi che utilità potrà avere tale innovazione!



L'effieacia della radio-pubblicità. Questa la racconta l'attore Charles Dullin. Era in villeggiatura in un paesello della borghesia quinita, per un incidente, rasciò tutto un parafango della sua macchina. Non c'era altro in fare che portar la macchina in un garage. Così stena

### Il romanzo del "Radiocorriere",

La notizia che prossimamente inizieremo la pubblicazione di un grande romanzo radiofonico ha suscitato la più viva curiosità... Lettori troppo impazienti, non possiamo per... motivi professionali fare quelle anticipazioni e rivelazioni che taluno di voi ci chiede.

L'intreccio? Vi basti sapere che esso è assolutamente nuovo e originale.

### Il corsaro dell'infinito

naviga sull'Oceano sterminato dei suoni e giunge a porti siderali che sono ben più eccelsi e remoti della stratosfera ormai raggiunta... Ma la sua nave ideale che s'inoltra negli spazi guidata dai fari tremolanti delle stelle s'abbranca pur sempre con salute ancorata alla terra, madre indimenticabile.

La fantasia e l'immaginazione di Gheon y Perdfors non danno mai l'astricismo alla realtà che è ricca di umanità e oltremodo commovente.

### Il corsaro dell'infinito

costituisce, oltre tutto, un atto di fede cristiana che eleva lo spirito e fa bene al cuore.

Leggetelo!

facendo quando gli occhi di Dullin si posarono su un cartello: « Qui si vende la vernice X... ». È l'attore, che è un sanfilista arrabbiato, si ricordò immediatamente, per averlo sentito ripetere infinite volte all'altoparlante, che la « vernice X » scuccava in quattro ore. Comprò il tubetto, fece la riparazione e ne fu felicissimo. Tutto ciò, concluse Charles Dullin, grazie alla radio-pubblicità.



La Ravag, a Vienna, ha scoperto uno strano tipo di disoccupato tedesco che si recava in Turchia munito di un suo specialissimo strumento formato da un manico di scopa, una cassa armonica di fonografo ed una vecchia tromba d'automobile. L'originale suonatore ha fatto la sua fortuna perchè è stato subito scritturato per alcuni eccezionali concerti al microfono viennese.



Se i gentiluomini preferiscono le bionde, secondo Anita Laos, le brune, al contrario, preferiscono le brune. Di tanto in tanto, in materia di televisione, si annuncia qualche invenzione che dovrebbe essere, a definitiva, e tutto resta sempre allo stesso punto. Le grandi ditte cinematografiche di Hollywood si interessano assai alla questione perchè sperano che la scoperta possa loro permettere di diffondere istantaneamente, in Europa e in America, le films appena uscite dallo studio. Per ciò i tecnici fanno esperimenti su esperimenti dai quali è risultato, almeno se si deve credere ciò che scrivono dalla Biacca del film, che i tipi blondi non sono trasmissibili, mentre le brune sono magnificamente « telegrafiche ». Coscicchè, a televisione realizzata, il blondismo internazionale di Hollywood dovrà subire una cumulativa pennellata di bruno!

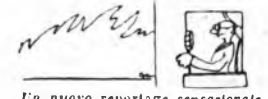

Un nuovo reportage sensazionale. Mentre avveniva la trasmissione dalla stazione di N. A., nella Nuova Zelanda, un incendio scoppiò in una officina virtuosissima allo studio. Il direttore della stazione collocò un microfono alla finestra e descrisse in silenzio, cosicchè gli ascoltatori poterono percepire sensibilmente il sibilo delle fiamme e lo scroscio dei getti d'acqua dei pompieri.

Le « onde infanili » parlino ai arciacchiarano, d'ora in avanti, di musica scritta espressamente per i bimbi.

Il direttore della Compagnia transitoria di Orano è, allo stesso tempo, uno sferzato radiologo e per ciò ha fatto munire tutte le sue vetture di « archetto antiparassitario ». Il provvedimento ha dato un ottimo risultato tanto che le ricezioni sono possibili e chiarissime anche di giorno in terra dove c'era prima assolutamente impossibile!



## OCTOBRE

### 10 S. - SAN FRANCESCO BORGIA (+ 1572).

Sortito dall'illustre esato che diede papi, capitani e santi, Francesco trascorse una vita tutta dedicata alla pietà e alla scienza. Entrato alla Corte di Carlo V fu da questi designato epomo di Eleonora di Castro da cui ebbe cinque figlioli. Non contava che trentasei anni ed era vicere di Catalogna e duca di Gandia quando la morte gli portò via la sposa. Egli allora recò ogni sua posizione civile ed entrò nella Compagnia di Gesù della quale divenne generale. Contribuì alla fondazione del Collegio Romano, lavorò le Missioni, fu predicatore accollatissimo. Di ritorno da una missione in Oriente, morì nell'anno 1572.

### 11 DOMENICA, XX di P. - SAN GERMANO (+ 1133).

Veneto il padre angoscioso (8 Giovanni, IV, 46-53).

V'era, a Cafarnao, un ufficiale del re il cui figlio stava ammalato. Avendo sentito che Gesù dalla Giudea era venuto in Galilea, andò da lui e lo pregò che discendesse a guarirgli il figliuolo il quale stava per morire. Gesù gli disse:

« Re voi non vedete del segni e dei prodigi, non credete. L'Ubbidite del re gli ripose: « Bianco, dicendo, prima che il mio figlio muore. « Va' » gli disse — che tu figlio sia. « E quell'uomo credette alla parola dettata da Gesù, e partì. Mentre era in cammino, fu incontrato dai servi e scoper che il suo figliuolo viveva. Domandò loro quando avesse cominciato a star meglio: « Gli risposero: « — Ieri, alla settima ora, la febbre lo lasciò. « Il padre riconobbe che quella era appunto l'ora nella quale Gesù gli aveva detto: « Tu figlio vive; e credette lui e tutta la sua famiglia.

### 12 L. - SAN SERAFINO, confessore (+ 1605).

San Serafino viene da gente poverissima di Monte Cassano. Volte essere Cappuccino. Accettò con feute nel monastero del suo paese, presto ne divenne un lumre, per splendore di virtù e saggezza di consigli. Usciva dal convento solo per la malattia e per confortare infelici. Beppe riconoscere allo sguardo i peccatori e tanta era la forza delle parole che ad ogni parola, che concul l'inghiocciavano dimostrando il più ascerio pentimento. Condurreva vita austera e obbediente alla regule. Molto sofferì in vita ma dal suo labbre nessuno udì mai parola d'impatienza o suono di lamento. La morte gli sorprese il cuore l'anno 1604.

### 13 M. - SANT'EDUARDO, re d'Inghilterra (+ 1066).

Rampollo ai masnari del danesi oppressori della sua patria, Edouard fu richiamato sul trono per volontà di popolo e di baroni. Circondatosi di ministri poveri e avveduti, risobbi il culto e fondò in largo numero abbazie e monasteri. Allevò il popolo del gran tributo; il suo governo con illuminata pace. Donando per taglioli pubbliche rinunziare al voto fatto di ricoveri ed onorare la tomba degli apostoli in Roma, fu, invece, dal Papa invitato a restaurare la Basilica di S. Pietro in Londra. Tutto sulle rifatte dalle fondamenta quel monastero dell'avvè che ha nome Westminster. Chiamato dal re, a conferire e padre del popolo, ebbe pare nell'Eletto il 6 gennaio 1066.

### 14 M. - SAN CALLISTO, papa e martire (+ 229).

Ricreduta a Zeffirino sulla Cattedra di S. Pietro, Callisto amovò la Chiesa per cinque anni. Ricordasse alla stretta osservanza della religione; i cristiani impediti. Difese il ceto dei tenerrati giovani del nome. Pve edificare la Basilica di Santa Maria in Trastevere. Disposo per la creazione d'uno cimitero tra la via Ardeatina e Appia dove fossero seppelliti tutti i martiri: cimitero che si chiamò appunto di Callisto. Ricorresse alla persecuzione, Callisto ne fu vittima. Il suo corpo fu tratto dalla esterna putride in cui era stato gettato e trasportato in Santa Maria Trasteverina.

### 16 O. - SANTA TERESA DI GESU', vergine (+ 1582).

Santa Teresa nacque ad Avila il 29 marzo 1515. Mostrando in gioinezza tendenze classiche fu della madre distolta da tale pensiero con lettere fature e compagne leggere. Perduta la madre a dieci anni. Teresa si diede con grande fervore alla preghiera. A vent'anni accettò la dura regala del Carmelo e lasciò per sempre il mondo. Divenne quindi un prodigio stesso. Per sua opera l'oro trecento monasteri furono eretti o restaurati e lasciò ai carmelitani, con l'esempio della propria vita, scritti di tale asprezza da non impallidire nel confronto con quelli del Sant'Padre.

Il suo motto era: O padre, o madre. Chiuso il suo di martire l'anno 1582.

### 18 V. - SAN CALLO, apostolo della Svizzera (+ 641).

Allievo di San Columbano, San Callo si separò, con maestro, dalla Irlanda. Nella Gallia si recò, predicando. Callo si innamorò con un compagno inguale lungo il cammino, lo Svizzera, in una foresta insidiata da orsi e da serpenti. Distorato il terreno, costruirono la cella che doveva diventare il seme di una celebre badia. Il fare di «anti» per la Svizzera intese Numerosissimo fu il numero dei suoi discepoli. Dopo indichilli peritissime e dopo aver trascurato la sua dottrina e la sua vita in tanti appalti gelosi di perdono, a novantacinque anni di età lo si volle in Arbama a predicare. Ma al terzo giorno — 18 ottobre 648 — pirau alla falce e volò ai Signora.

### ELOCIO DELL'ACQUA

L'acqua è l'umore fusto. Nella treccia d'acqua disciolti lungo le spalle del monte, a sud, a Nord, in tutti i glogi nel cuore e dentro gli occhi. Ora quella, ora sconvolta, ora la cura ai tarocchi; ora tra carne secca di verdice; l'appaggi a lungo della tua freschezza e ritornando in mezzo ai borghi, spechia riza di donne e balneari di serchi. Ti getti fra culla e ti ritryi; all'improvviso, dentro tutti nuovi, con le labra che intorchi, angeli neri che non osano mai tentare il gush. Corri su rene e ghioie senza pungermi mai a spini e a rovi. Ti lasci lere dal bovi e cogli sul cammino uno mal stanco gusho di terra e profumo di fiori mentre ti si discacciano dal fianco angeli di vapori. Come i mendicanti dormi sotto i ponti, tu, che sei sempre sagra e ricca d'ogni grazia e aiutando porti esate. Ma tra le cose vere, figlia delle argie, sei tu l'acqua che tutti somiglia al pianto del tu che dormi accanto alla farlia dentro la madra; del mio peso tu sei la sorellina. Sei tu, sei tu, che l'uomo, alior che ha sete, inghiocciandosi bacca. Sei tu, che il toro mi facesti santo nel nome del Padre, del Figlio, dello Spirito Santo. [Fanto, IL BUON ROMEO.



# ORION

LE MIGLIORI



VALVOLE RADIO

La **ORION** fornisce  
tutte le parti per  
qualsunque apparecchio

AGENZIA ITALIANA ORION  
MILANO - Via Vittor Pisani 10 - MILANO  
Telefono 64.467

AGENZIE DI VENDITA NELLE  
PRINCIPALI CITTÀ D'ITALIA

# Le novità 1931-1932 offerte ai Costruttori ed al Pubblico italiano

dalla **SAFAR**

Milano - Viale Maino, 20

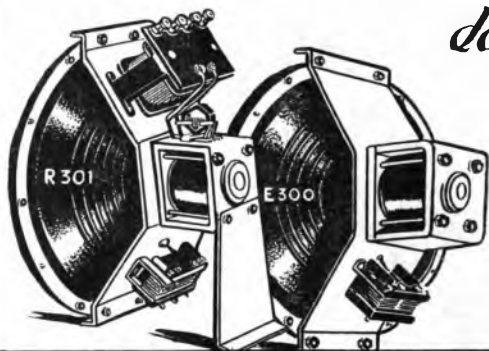

**E 300 - R 301:** L'elettrodinamico costruito secondo nuovi principi e sistemi, che all'alta qualità accoppia il prezzo ridotto, perché fabbricato in grandi serie.

mentre  
*continua la produzione  
del noto*  
**DINAMICO GIGANTE**  
E 250 ad eccitazione separata  
R 251 con sistema raddrizzato Valv.  
dei magnetici  
a 4 poli  
del PICK-UP.



Il più moderno e perfetto Apparecchio RADIO e RADIO-FONOGRAFO: con le nuove Valvole Multi-Mu, Accopp. A.F. a trasf. impedenza, Uscita in P.P., Livellatore autom. della corrente d'alimentaz."

Il recente Decreto-Legge per la protezione doganale del materiale radio non metterà certo nell'imbarazzo gli industriali nostri che montavano dinamiche estere sugli Apparecchi di loro costruzione. La SAFAR mette sul mercato i suoi due nuovi tipi, superiori ai migliori stranieri, ad un prezzo quale non fu mai praticato da nessuna Casa estera per prodotti di così alta qualità.



**MILANO-TORINO**

Kc. 599 Kc. 1013  
m. 500,8 - Kw. 8,7 m. 296,1 - Kw. 8,7

**GENOVA**

Kc. 959  
m. 312,8 - Kw. 1,5

10,15: Giornale radio.  
10,30: Spiegazione del Vangelo: (Milano): Padre Vittorino Facchinetti - Torino: Don Giocando Pino - (Genova): Padre Teodosio da Voltri.

10,50: Musica religiosa - eseguita con dischi « La voce del padrone »

11,45: Disco Fonogiotta: Lezioni 37° e 38° di lingua tedesca (pagine 160, 163, 164, 167 della Guida relativa).

11,20: Consigli agli agricoltori: « La moderna coltivazione del grano » (dottor Carlo Rava).

12,00-14 (Milano-Torino): Musica varia: 1. Pedrotti: *Tutti in maschera*, sinfonia; 2. Haydn: *Minuetto* in do; 3. Wolf-Ferrari: *I quattro rusteghi*, intermezzo; 4. Canzone; 5. Burgmeier: *Fulinella innamorato*, suite; 6. Canzone; 7. Bierman: *Gamboling*, intermezzo; 8. Chabrier: *España*, rapsodia; 9. Brunetti: *Alle Capannelle*, marcia.

(Genova): Musica varia: 1. Sousa: *Anzella*, marcia; 2. Lindsay: *Fore Well*, intermezzo; 3. Donizetti: *Le Nisir d'amore*, fantasia; 4. Montezzi: *Il patto del tre*, piccola fantasia; 5. Nousek: *Happy End*, intermezzo; 6. Hinalis: *Entrata di Arlecchino*; 7. Travaglia: *Laguna*, valzer; 8. Zappala: *Eidelweiss*, preludio alto primo; 9. Lehár: *Eva*, fantasia; 10. De Micheli: *Lida*, due step.

13: Segnale orario ed eventuali comunicati dell'E.I.A.R.

16: Trasmissione dell'operella

**La Bajadera**

di KALMAN

diretta dal M° NICOLA RICCI.

Negli intervalli: Notizie sportive e notiziario cinematografico.

Dopo l'operella: Musica riprodotta.

18,30 (Torino): Radio-giornale di Spumellino.

19,15: Musica varia: 1. De Micheli: *Sancto Panca*, passo doppio; 2. Rino: *Festa al villaggio*; 3. Ruggieri: *Storia di una rosa*, valzer; 4. Mascagni: *Pavana da Le maschere*; 5. Buzacchi: *Perdonami*, fango; 6. Penna: *Relta bionda*, canzone lombarda.

19,40: Comunicazioni del Dopolavoro.

19,50-20,45: Musica riprodotta.

20: Segnale orario ed eventuali comunicati dell'E.I.A.R. - Giornale radio: Notizie sportive.



ROMA - NAPOLI  
Ore 21

**CONCERTO SINFONICO**

DIRETTO DAL MAESTRO  
**Cav. MARIO PACI**

DIRETTORE DELL'ORCHESTRA SINFONICA DI SCIANGHAI

20,45: Trasmissione dell'opera:

**Il piccolo Marat**

di PIETRO MASCAGNI

(Ed. Sonzogno)

diretta dal M° ANTONIO PEDROTTI.

*Personaggi:*

*Il piccolo Marat*

tenore Giuseppe Taccani

*Marietta*

sopr. Iris Adami-Corradetti

*L'orco* . . . basso Albino Marone

*Il carpentiere*

baritono Aldo Conciato

*Il soldato* . baritono Jago Belloni

*La Principessa*

mezzo-sopr. Angela Rossini

*Il capitano*

baritono Leopoldo Cherubini

*La spia*

baritono Alfredo Venturini

*Il tatro* . baritono Ettore Brega

*La tigre* . . basso Sante Canali

Negli intervalli: *Conversazione*

di Carlo Veneziani - *Notiziario artistico* - *Giornale*

radio.

Dopo l'opera: *Ultime notizie.*

**ROMA - NAPOLI**

Kc. 680 Kc. 905  
m. 441,2 - Kw. 7,5 m. 331,4 - Kw. 1,7

STAZIONE ROMA ONDE CORTE  
Kc. 11810 - m. 25,4 - Kw. 11,25 - 2° PD  
10 (Roma): Lettura e spiegazione del Vangelo (Padre dott. Domenico Franz).

10,15 (Roma): Musica religiosa eseguita con dischi « La voce del padrone »

10,45-11 (Roma): Annunci vari di sport e spettacoli.

12,55: Disco Fonogiotta: Lezioni 37° e 38° di lingua tedesca (pagine 160, 163, 164, 167 della Guida relativa).

13-14,15: Musica varia: 1. Borek: *Marcia giubilare*; 2. Ida Ciraco: *Danza orientale*; 3. Bottacchini: *Anima alla deriva*, interludio; 4. Barbieri: *Canli e colori intelli*; 5. Mozart: *Minuetto* in re maggiore; 6. Muret: *Atollon*; 7. Gams: *due Intermezzi*; 8. De Micheli: *Selezioni dell'operella L'amore tra i poveri*; 9. Canali: *Il ballo tondo*, danza sarla; 10. Kalseber: *Mit-mare*, lungo; 11. Marzulli: *Il facio di Carchia*, bolero.

13,30: Segnale orario - Eventuali comunicati dell'E.I.A.R.

16,30 (Napoli): Babinopol - Bollettino meteorologico - Radiosport. 17-18,30:

**CONCERTO  
VOCALE E STRUMENTALE**

1. a) Corelli: *Adagio e Allegro*.

6) G. B. Besardo (1617): *Danza russica* (Aracriz. Respighi), c) B. Giannonevill (1650): *Bergamasca* (Aracrizione Respighi - orchestra);

2. a) Schubert: *La rosellina*, b) Schumann: *Non Palla*, no (tenore Gino del Signore);

3. a) Scarlatti: *Psittorale e Capriccio*, b) Paganini: *Stabat Mater*, c) Mendelssohn: *Scherza*

in mi minore (pianista Olga Brugno-Gesaro);

4. a) Ariccia: *Aria dall'opera Marina*, b) David: *La perla del Brasile*, aria di bravura (soprano Velia Capuano);

5. a) Rimsky-Korsakov: *Sadko*, poema sinfonico, b) Grieg: « *Danza araba* »;

6) Rossi: *Peer Gynt* (orchestrina);

6) Rossini: *Il Conte Ory*, gran terzetto e finale dell'opera (Interpreti: tenore Gino Del Signore (il conte); soprano Virginia Brunetti (la contessa) e soprano Maria Soccorri (Isoliera));

7. a) Galli: *Preludio elegiaco* dell'opera *David*, b) De Palla: *Aragones* (orchestrina).

19,55 (Napoli): Cronaca dell'Idroporo.

20: Comunicato del Dopolavoro - *Notizie* - *Hurricane* varie.

20,40: Trasmissione di dischi « La voce del padrone ».

20,30: Segnale orario - Eventuali comunicati dell'E.I.A.R. - Sport - Sfolgiondo i giornali. - *Hurricane* varie.

MILANO - TORINO - GENOVA  
Ore 20,45

**IL PICCOLO MARAT**

DI  
PIETRO MASCAGNI



21:

## Concerto sinfonico

diretto dal M<sup>o</sup> Mario Paci.

Parte prima:

1. Weber: *Prelossa*, ouverture.
  2. Franck: *Sinfonia* in re minore; a) Lento e allegro. b) Allegretto. c) Finale, allegro non troppo (orchestra).
  - Luigi Antonelli: «Moralità in scatola».
  3. a) Vivaldi: *Vlogio e presto*, b) Sammartini: *Canzonetta amorosa* (violoncellista Luigi Silva).
  4. Respighi: *Gli uccelli*, suite per piccola orchestra; a) *Préludio* (da B. Pasquini), b) *La colomba* (da Jacques de Gallin), c) *La gallina* (da Ph. Rampeau), d) *L'usignolo* (da autore anonimo inglese del sec. XVIII), e) *Il cuculo* (da B. Pasquini).
  5. Tschaiakowski: *Romeo e Giulietta*, ouverture drammatica (orchestra).
  6. Chabrier: *España*, rapsodia (orchestra).
- 22,55: Ultime notizie.

## BOLZANO

Kc. 662 - m. 453,2 - Kw. 1,5  
Prove tecniche di trasmissione

10,30-11: Musica religiosa eseguita con dischi «La voce del padrone».

12,30: Segnale orario - Eventuali comunicazioni dell'E.I.A.R. - Pio Carlini: Notiziario sportivo - Giornale radio.

12,40: Musica brillante.  
13,40: Musica da ballo riprodotta.  
13,50-14: Le campane del Convento di Gries.

17: Trasmissione di dischi «La voce del padrone».

17,55-18: La rubrica della signora.  
20: Segnale orario - Eventuali comunicazioni dell'E.I.A.R. - Radiosport.  
20,5:

## Musica varia

Parte prima:

1. Puccini: *Marcia trionfale*.
  2. Coropassi: *Glavinza ardente*, ouverture.
  3. Piek-Mangigalli: *Serenata*.
  4. Scassola: *Sulle pastorelle*; a) Alla sorgente; b) Réverie.
  5. Cragnani: *Il piccolo pastore*, intermezzo lirico.
  6. Kark: *Il Falvo e le Fate*, suite.
- Comunicazioni del Dopolavoro.
- Parte seconda:
1. Lindsay: *Fore teell*, intermezzo.
  2. Waldteufel: *Rose e margherite*, valzer.
  3. Leopold: *Krakowiak*, danza polacca.
  4. Lineke: *Al Bosforo*, intermezzo.
  5. Bettinelli: *Il re della réclame*, selezione (Sonzogno).
  6. Sassoli: *Divagando*.
- 22: Musica riprodotta o ritrasmessa.  
22,30: Ultime notizie.

## PALERMO

Kc. 554 - m. 541,5 - Kw. 3,7

10,50-11,15: Musica religiosa eseguita con dischi «La voce del padrone».

11,15: Disco Fonoglotta: lezioni 11<sup>a</sup> e 12<sup>a</sup> di lingua tedesca (pagina 56, 59, 60, 63 della Guida relativa).

11,20: Consigli agli agricoltori.  
12,45: Giornale radio.  
12,50-13: Musica riprodotta.  
13,30: Segnale orario - Eventuali comunicazioni dell'E.I.A.R. - Bollettino meteorologico.

20: Comunicazioni del Dopolavoro - Radio-giornale dell'Enit - Giornale radio.

20,20: Notiziario sportivo (Mario Taccari).

20,25-21: Musica riprodotta.  
21: Segnale orario - Eventuali comunicazioni dell'E.I.A.R.

## Concerto sinfonico

di musica italiana moderna.

diretto dal M<sup>o</sup> A. La Rosa Parodi.

Parte prima:

1. Zandonati: a) Alba Iulise; b) Sciume di farfalle, dalla Primavera in Val di Sole.

# PROGRAMMI ESTERI

LE STAZIONI SONO DISPOSTE IN ORDINE ALFABETICO.

### ALGERI

Kc. 825 - m. 363,6 - kw. 18

20: Musica da ballo. — 20,30: Ballabili e canto. — 21: Concerto orchestrale. — 21,30: Alcune canzoni di Fred Goun. — 21,45: Concerto di musica classica: 1. Beethoven: Ouverture del *Coricanto*; 2. J. S. Bach: *Aria in fa*, per violino; 3. Haydn: *Vinnetto del bue*; 4. Rameau: *Rigaudon*; 5. *Bardanus*. — 22,15: Selezione di opere. — 22,30: Pezzi orchestrali richiesti. — 23: Musica riprodotta.

### AMBURGO

Kc. 806 - m. 372,2 - kw. 1,7

16,30: Concerto per piccola orchestra. — 17,30: Concerto vocale. — 18,30: Concerto per due pianoforti e trattamento vario. — 19,30: Conferenza sportiva. — 19,40: Notiziario sportivo. — 19,55: Meteorologia. — 20: Concerto strumentale e vocale dedicato al Eug. d'Albert. 1. *Operatore della Partenza*; 2. *Inno medievale a Venezia* per soprano ed orchestra; 3. *Concerto di violoncello in do maggiore*; 4. *Fantasia sull'opera Gli occhi moriti*. — 21: H. Brenner: *La quinita canta vicino al nido*, rapsodia. — 22: Ultime notizie Meteorologia. — Notizie varie e sportive. — 22,30: Attualità. — 22,30: Musica da ballo.

### BARCELONA

Kc. 860 - m. 348,8 - kw. 7,6

10,17: Concerto di dischi. — 18,30: Audizione di dischi. — 19: Concerto dell'orchestra della stazione. — 19,30: Concerto vocale per tenore. — 20: Conferenza agricola settimanale in catalano. — 20,10: Concerto dell'orchestra della stazione: 1. Offenbach: *Selezione della Vita parigina*; 2. Kettele: *Ora cetele*, sogno; 3. Fesch Humel: *Una notte nell'isola*, notturno. — 20,30: «Canzonette popolari» per soprano. — 21: Conferenza dell'orchestra. — 21,30: Concerto dell'orchestra della stazione: 1. Ravel: *Rhapsodia spagnola*; a) *Preudio alla notte*; b) *Matagena*; c) *Feria*. — 22: Fine della trasmissione.

2. Gaseo: *Presso il Clitumno*.  
3. Piek-Mangigalli: *Scene carnevalesche dal Casanova a Penezia*.

Parte seconda:

4. Respighi: *Le fontane di Roma*, poema sinfonico.
  5. De Sabata: *Invenuto*, poema sinfonico.
- 22: Canzoni di varietà. — Negli intermezzi: Notiziario varietà e notiziario artistico.  
22,55: Ultime notizie.

## TRIESTE

Kc. 1211 - m. 247,7 - Kw. 15

Prove tecniche di trasmissione

17-18: Musica da ballo.  
20,30: Il radio-giornale dell'Enit - I dieci minuti del Dopolavoro - Notizie varie - Notiziario sportivo.  
21: Trasmissione fonografica.  
22: Conferenza.  
22,10:

### CONCERTO

DI MUSICA A PLETTO

E FISARMONICA.

22,55: Ultime notizie.

### BELGRADO

Kc. 697 - m. 430,4 - kw. 2,8

16: Per i lavoratori. — 17: Conferenza medica. — 17,30: Concerto di musica varia. — 19,30: Conferenza. — 20: Concerto orchestrale e corale. — 20,45: Radio conversazione. — 21,15: Concerto per violino e piano: 1. Beethoven: *Sonata in do minore*; 2. Wieniawski: *Ricordi di Mosca*; 3. Liszt: *Postume brillante*; 4. Moszkowski: *Liutara*; 5. Paganini: *Variazioni sulla quarta corda*. — 22: Ultime notizie - Sport. — 22,30: Concerto orchestrale (10 pezzi di autori diversi). — 23,10: Jazz.

### BERLINO

Kc. 716 - m. 419 - kw. 1,7

16: Concerto orchestrale. — 18: «Un viaggio nei Balcani», conversazione. — 18,30: Trio Hindemith. — 19,55: Due racconti. — 19,50: Notiziario sportivo. — 20: Concerto orchestrale: 1. Goldmark: *ouverture da Salmirina*; 2. Ciaconna *Funno a Santa Cecilia*; 3. Wagner: *Un Hof da Salsred*; 4. Massenet: *Scene pittoresche*, suite; 5. Thomas: *Ouverture di Raymond*; 6. Borodin: *Schizzi della steppa*; 7. Debussy: *Silva*, suite; 8. Joh. Strauss: *Stato inghiottito, milioni*, valzer; 9. Liszt: *Rapsodia ungherese*. In una pausa: Segnale orario - Meteorologia - Ultime notizie. — 22,30: Musica da ballo. — 23: Concerto orchestrale e vocale. — Fino alle 0,30: Musica da ballo.

### BORDEAUX LAFAYETTE

Kc. 988 - m. 304 - kw. 20

10,30: Risultati della giornata sportiva. — 19,30: Radio-giornale. — 21: Cronaca del combattenti. — 21,10: Estrazione dei premi. — 21,15: Selezione. — 21,30: Radio-commedia. — 22: Programma degli spettacoli cittadini. — Segnale orario.

### BRATISLAVA

Kc. 1078 - m. 278,8 - kw. 14

16: Vodi Moravaska Ostrava. — 17,30: Per i giocatori di scacchi. — 17,45: Dischi. — 18: Canzoni slovacche. — 19: Vodi Praga. — 20,45: S. S. S. S. *La cruce*, operetta in un atto (italo

## DUE NUOVE VALVOLE 'MINIWATT', CHE FANNO EPOCA

I rinomati laboratori Philips Radio che hanno recentemente lanciato tutta una serie di nuove valvole «Miniwatt» (ricordiamo solamente la nuova valvola schermata a fortissima pendenza E 452) hanno costruito recentemente due nuovi tipi di valvole che si distinguono per le loro eccellenti qualità elettriche. Fra poco queste valvole compariranno anche sul nostro mercato.

Il primo luogo citiamo il «Selected» E 445 che, grazie alla sua pendenza continuamente variabile, evita la «cross modulation» così nociva ed assicura anche una ricezione pura, senza perturbazioni e praticamente esente da interferenze. Il «Selected» permette inoltre un'ottima regolazione della intensità sonora, cosa impossibile con le altre valvole schermate.

La seconda innovazione «Miniwatt» è il pentodo a riscaldamento indiretto E 453; contrariamente ai pentodi forniti finora, si è utilizzato nella nuova valvola, il riscaldamento indiretto che permette l'eliminazione di qualsiasi ronzio ed una costruzione semplice degli apparecchi. La E 453 ha una dissipazione anodica di 6 W; la sua pendenza, considerevolmente aumentata di 3,5 mA/V ne fa una valvola eccellente che esige altresì un'amplificazione preliminare di gran lunga inferiore a quella della maggior parte delle altre valvole di uscita.

Oltre queste due nuove valvole, si stanno studiando nei suddei laboratori altre innovazioni importanti che saranno con ogni probabilità messe presto in commercio.

G. P.



studio) — 22: Vedi Praga — 22.15: Programma di domani - Informazioni sportive — 22.30: Musica triestina da un Caffè.

**BRESLAVIA**

kc. 923 - m. 325 - kw. 1,7

16.30: Conversazione — 17: Concerto strumentale di musica varia — 17.35: L'ore di allegria — 18: Per gli scolari colorati — 18.25: Conferenza — 19.55: Il radio-giornale della settimana — 19.45: Sanny Gronemann: *Non ne va plus*, sketch — 20.15: Concerto: 1. Pjotrk Marcia; 2. Kodal: *Maria II*, op. 195; 3. Wagner: *Adagio di Wotan dalla Walkiria*; 4. Fjotrk: *Fiorita sulla strada*, valzer; 5. Hitzel: *Pantasia sull'opera Carmen*; 6. Frasc: *Apertura militare*; 7. Vorberker: *Concerto per tre trombe*; 8. Ratzl: *Aoid e Sidi*, danza e lied, pot-pourri; 9. Kubal: *Ingresso dei comedianti*; 10. Reckling: *Ritista, marcia II*, 258 — In una pausa: L'ultima notizia del giorno — 22.15: Segnale orario - Meteorologia - Sport - Programma — 22.30: Vedi Berlino — 23: Vedi Berlino — 0.30: Fine della trasmissione.

**BRNO**

kc. 878 - m. 341,7 - kw. 36

16: Vedi Moravská Ostrava — 17.30: Vedi Praga — 17.50: Racconti — 18: Emissione in tedesco: Concerto dell'orchestra della stazione — 18.45: Conferenza su Maria Hubner e sulla sua arte drammatica — 19: Concerto di una banda militare — 20.5: Vedi Praga — 20.45: Vedi Bratislava — 22: Vedi Praga — 22.15: Informazioni — 22.30: Vedi Praga

**BRUXELLES I (Francese)**  
kc. 590 - m. 508,5 - kw. 20

18: Concerto dell'orchestra della stazione (7 numeri) — 19: Concerto di musica riprodotta (3 numeri) — 19.15: Conversazione religiosa — 19.30: Concerto di musica riprodotta (8 numeri) — 20.30: Giornale radio dell'I.N.R. (cronaca dell'I.N.R.) — 21: Concerto della grande orchestra dell'I.N.R. col concorso di una cantante: 1. Wagner: *Overture del Tannhäuser*; 2. Wagner: *Aria di Elisabetta* (secondo atto del *Tannhäuser*); canto e orchestra; 3. Il: *Danza degli apprendisti dai Maestri cantanti*; 4. Il: *Prologo del Tristano e Isotta*; 5. Il: *Introduzione e scena finale del Tristano e Isotta* (musica d'Isotta); canto e orchestra — Nell'intervallo: Dischi — 22: Ripresa del concerto di Schmidt: *Tragedia di Salomè*; 7. Chausson: *Seconda parte del Poema dell'Amor e del Mare* (canto e orchestra); 8. Hungezer: *Pacific*; 9. Prokofiev: *Marcia delle tre nobiltà*; 10. Ravel: *Valzer*; — 23: Radio-giornale dell'I.N.R.

**BRUXELLES II (Fiamminga)**  
kc. 887 - m. 338,2 - kw. 20

18: Concerto dell'orchestra della Stazione (6 numeri) — 19.15: Conversazione religiosa — 10.30: Concerto di musica riprodotta (3 numeri) — 20.30: Giornale radio dell'I.N.R. (Cronaca musicale) — 21: Concerto dedicato alla Serenata - La serenata attraverso i secoli (con commenti): 1. Schubert: *Serenata*; 2. Mozart: *Serenata dal Don Giovanni*; 3. Drella: *Serenata*; 4. Bizaux: *Serenata*; 5. Dellbos: *Serenata a Ninno*; 6. Gounod: *Serenata* dal Faust; 7. Mozart: *Serenata* per 13 strumenti a fiato; 8. Pjotrk: *Serenata*; 9. Drella: *Serenata a Kubelk*; 10. Rol: *Serenata* del *Meloflete*; 11. Her-

ling: *Annunziazione di Faust*; — 22: Trasmissione di un concerto dato al I-Annoo Beliguo di Bruxelles — 23: Giornale radio dell'I.N.R.

**BUCAREST**

kc. 761 - m. 394,2 - kw. 16

18: Per i contadini — 17: Concerto di musica brillante e rumena — 18: Informazioni varie — Ora esatta — 18.10: Concerto orchestrale — 19: Conferenza sull'educazione, la salute e la cultura popolare — 19.40: Dischi grammofonici — 20: R. Scully: *Il fantasma*, opera in tre atti - Nell'intervallo: Informazioni.

**BUDAPEST**

kc. 545 - m. 550,5 - kw. 23

18: Arle ungheresi — 19.45: Conversazione gaia - Quindi: Concerto strumentale I Bach-Rivoli: *Aria in sol minore*; 2. Beethoven: *Sonata in re minore*; op. 31; 3. Bartok: *Con Janakcs*, schizzo musicale; 4. Hajdu: *Allegro molto* — 22.30: orchestra 21-20019

**COPENAGHEN**

kc. 1067 - m. 281,2 - kw. 1

8.30: Lezione di ginnastica — 10: Trasmissione religiosa — 11.30: Meteorologia — 11.15: Notiziario — 12: Campana - Concerto orchestrale — 13: Lezione di Inglese — 13.20: Lezione di tedesco — 13.40: Lezione di francese — 14: Dischi — 14.55: Programma per i fanciulli — 15.25: Concerto orchestrale e canti — 17: Trasmissione religiosa — 18.20: Conferenza — 18.50: Meteorologia — 19: Notiziario — 19.15: Segnale orario - Bollettino sportivo — 19.30: Conferenza — 20: Campana - Musiche di Giacomo Puccini: 1. Tosca,



**FABBRICA PILE "Z",**  
corso moncalieri 21-TORINO

**DEPOSITI**

Genova: G H I S S I N - Via Maraglio 4/44  
Milano: DI CESARE - Via Romolo Gessi, 51

selezione; 2. *Madame Butterfly*, romanza - Cu bel di...; 3. *Tosca*, la preghiera di Tosca; 4. *Marion Lescaut*, selezione; 5. *Bibiana*, valzer di Muzette; 6. *La fantasia del West*, selezione — 21: Recluzione — 21.40: Concerto sociale - Segue notiziario — 22.15: Concerto orchestrale 1. Riss: *Sinf. Tancral*, ouverture; 2. Sibelius: *Valse lyrique*; 3. Halvorsen: *Suite autunnale*; 4. Saint Saens: *Il diluvio*,

**Caratteristiche:**

1. - Facilità di applicazione in qualsiasi mobile di apparecchio radio.
2. - Potenza abbondante, superiore a qualunque altro tipo di motore da grammofono.
3. - Velocità uniforme anche in condizioni di corrente variabile per mezzo di un congegno brevettato.
4. - Commutatore per corrente alternate a 100-130/200-260 Volta e da 40 a 60 periodi.
5. - Prezzo appena superiore a quello di un buon motore a molla.
6. - Garanzia: 5 anni.

Rappresentante esclusivo:

**ING. GINO CORTI**  
Via A. Appiani, 2 - Telef. 67-756  
MILANO

**COLLARO**  
**GRAMOPHONE**  
**MOTORS**

Il motore delle massime garanzie





**ANSALDO LORENZ**

saranno pres

**3<sup>a</sup> MOSTRA NAZION**  
**ED ESPORRANNO TUTTI GLI**  
**PRODIZIONE**

Un incaricato del servizio c  
sul posto, continuamente

Cliente

**ANSALDO LOR**

UFFICIO COMMERCIALE RADIO (Villa San Giacomo)

UFFICIO DI RO  
VIA XX SETTEMBRE, N

# ERADIO ITALIA

enti alla

## IALE DELLA RADIO I APPARECCHI DELLA 1931-32

commerciale Radio sarà  
a disposizione della

ela

RENZ S.A

GENOVA - CORNICLIANO

MA.  
1. 98 G





preludio: 5. Wagner: *Tannhäuser*.  
L'ingresso degli ospiti alla Wartburg.  
— 23. Musica da ballo. — 27: Canzoni.

#### DAVENTRY NAZIONALE

ke. 193 - m. 1554,4 - kw. 35  
16 J. S. Bach: *Cantata da chiesa* n. 154 per soli, coro ed orchestra - quartetto e canto. — 16.30. Liza Lehmann: *In un giardino persiano*, per soprano, contralto, tenore e basso. — 19: Conversazione religiosa. — 20.55. Servizio religioso da una chiesa. — 21.45. L'appello alla Buona Causa. — 21.50. Notizie e bollettini. — 22: Segnale orario. — 22.5: Selezione da Oratori celebri, per soli, coro ed orchestra: 1. Mendelssohn *Pavlo*, 2. Handel *Thandro*; 3. Stainer: *La Figlia*

#### DAVENTRY REGIONALE

ke. 752 - m. 398,9 - kw. 38  
16 Concerto vocale (tenore) e dell'orchestra della stazione. — 17.30. Concerto di violino di Paul Heard. — 18: Vodi Lomira nazionale. — 21.45: Vodi Havovita nazionale. — 21.50. Notizie e bollettini. — 22: Notizie locali. — 22.5: Concerto della banda militare di Birmingham ed aria per soprano. 1. Wagner: *Overture del Tasso*; 2. Dvorak: *Danza slova* n. 2; 10. Wagner: *La cavalcata dalla Valchiria*. — 23.30. Epitogo.

#### FRANCOFORTE

ke. 770 - m. 389,6 - kw. 1,7  
16.45 e 17.20 Vodi Muehlacker. — 18. Conversazione. — 18.30: «I vincitori dei premi Nobel: Maurizio Maeterlinck», conversazione e lettura. — 19.10. Notiziario scritto e a spiccolo. — 19.20. W. Klenn: *L'esperidista*, dramma musicale in 9 atti. — 22.30. Notiziario e bollettini. — 22.55-23: Musica da ballo.

#### GOETEBOURG

ke. 932 - m. 321,9 - kw. 15  
Vedi il programma di Stoccolma.

#### GRAZ

ke. 851 - m. 382,5 - kw. 9,5  
Vedi il programma di Vienna.

#### HEILSBURG

ke. 1085 - m. 276,8 - kw. 75  
16. Concerto mandolinistico. — 16.30. Concerto orchestrale di musica brillante. — Nell'intervallo alle 17.10. Dieci minuti di sport tipico. — 18. Th. Haanen: *John-sef*, radio-romanza in cinque capitoli con accompagnamento di orchestra. — 18.30. Concerto pianistico di Sergio Bortkiewicz. — 19.20. Storielle brevi. — 19.50. Notiziario sportivo. — 20: Vodi Lipsia. — 22: Notiziario e bollettino sportivo. — Indirio alle 23: Musica da ballo.

#### HILVERSUM

ke. 1013 - m. 296,1 - kw. 8,5  
16.40. Concerto orchestrale. — 17.25. Bollettino sportivo. — 17.40: L'ora dei fanciulli. — 20: Segnale orario. — 20.41: Informazioni sportive. Notiziario. — 20.55. Concerto dell'orchestra della stazione: Musica brillante e da ballo (9 numeri). — 22.45. Trasmissione *Quia* (piccola teatrale). — 22.50. Concerto dell'orchestra della stazione: 1. Blaukenburg: *Merca*; 2. Schreiner: *Da Glück a Wagner*, selezione; 3. Knabitz: *Nel giardino di un monastero*; 4. Dischi; 5. Weber: *Inno alla danza*; 6. Emigini: *Balletto poliziano*; 7. Sausa: *Merca*. — 23.40.0.40: Dischi.

#### HOERBY

ke. 1166 - m. 257,3 - kw. 15  
Vedi il programma di Stoccolma.

#### HUIZEN

ke. 160 - m. 1875 - kw. 8,5  
16.40. Solito a Missionari in partenza: Allocuzione e canzoni. — 17.30: Intervista al microfono. — 17.40. Musica religiosa. — 17.55: Trasmissione dalla chiesa protestante di Erielo: Canto, organo, servizio religioso. — 18.40: (Conversazione. — 19.10: Servizio religioso da una chiesa. — 20.25. Conversazione. — 20.50. Risultati di football. — 20.55. Vodi Langenberg (operetta). — Nell'intervallo, alle 22.10. Notiziario. — 22.30.23.40: Epitogo per coro.

#### KALUNDBORG

ke. 280 - m. 1153,3 - kw. 10  
Vedi il programma di Copenaghen.

#### KATOWICE

ke. 734 - m. 408,7 - kw. 16  
16.55. Per i fanciulli. — 16.30: Trasmissione da Bruxelles della partita di calcio Polonia Belgio. — 16.50: Conversazione coloniale. — 17.5: Intervista di musica. — 17.45: Concerto orchestrale. — 18.20. Intervista di musica. — 19.45: *Storia di Montmartre*, radioteat. — 20.15: Concerto popolare. — 21.55: Quarto d'ora letterario. — 22.10. Concerto di solisti. — 22.40. Bollettino meteorologico. — Programma di domani (in francese). — 23: Musica brillante e da ballo.

#### KOENIGSWUSTERHAUSEN

ke. 183,5 - m. 1634,9 - kw. 75  
16. Concerto di musica brillante. — 17: «Fritz Nansen», la sua vita e i suoi scritti, conf. — 18.30: Musica per trio. — 19.25. Lettura di brani di un romanzo. — 19.50: Bollettino sportivo. — 20: Vodi Lipsia. — 22: Meteorologia e bollettini diversi. Quintetto. Vodi Berlino.

#### KOSICE

ke. 1022 - m. 293,5 - kw. 2,6  
16: Vodi Moravská Ostrava. — 17.30. Racconti per i fanciulli. — 18: Dischi. — 18.20. Mezzora di letteratura slovacca. — 19: Vodi Brno. — 20.5: Vodi Brno. — 20.45: Vodi Bratislava. — 22: Vodi Prag. — 22.15: Informazioni sportive. Programma di domani. — 22.30: Vodi Bratislava.

#### LANGENBERG

ke. 635 - m. 472,4 - kw. 17  
16.30. Vodi Berlino. — 18: «Le nostre città del Reno e della Vestaglia», conversazione. — 18.35: «Poeti inediti», conferenza. — 19: Mezzora di irazionamento vario. — 19.45: Notiziario sportivo. — 20: Ed. Eysler: *La maestra d'ora*, operetta in tre quadri. — 20.30: Ultime notizie. — Notizie sportive. — 23.15: Jazz.

#### LIPSA

ke. 1157 - m. 259,3 - kw. 2,3  
18: Concerto orchestrale. — 19: Conferenza. — 17.45. Notiziario Sportivo. — 17.45. G. Elgh e M. Raschke: *Vita e morte del grande cantante Arturo Caruso*, radioteat. — 18.45: Concerto di musica da camera. — 19.30. Conferenza. — 20: C. Millocker: *Gasparone*, operetta in tre atti. — 22: Ultime notizie. — Fino alle 24: Musica da ballo.

#### LONDRA NAZIONALE

ke. 1148 - m. 261,3 - kw. 67  
16.19.15 e 21.40: Vodi Daventry nazionale. — 22.30: Epitogo.

#### LONDRA REGIONALE

ke. 842 - m. 356,3 - kw. 70  
16: Concerto vocale (soprano) e strumentale (quintetto). — 17: Concerto della banda militare della stazione. — 18: «Dilemmi moderni», conferenza. — 20.55: Vodi Daventry nazionale. — 21.50: Notizie e bollettini. — 22.5: Concerto orchestrale e musica per piano. 1. Beethoven: *Overture della Donna Bianca*; 2. Dvorak: *Unseresca*; 3. Due pezzi per piano; 4. Vaughan Williams: *Canit popolari inglesi*, suite; 5. Hoellmann; al *Banjo* francese; 6. Minuetto gotico; 8. Quattro pezzi per piano; 7. Von Dohn: *Sussurro dei porti*; 8. Thomé: *Simple aveu*; 9. Randel: *Selezione dal Mezzat*. — 23.30: Epitogo.

#### LUBIANA

ke. 521 - m. 675,8 - kw. 2,8  
15.45: Racconti sloveni. — 16.15. Letture piacevoli. — 16.30. Concerto di piano. — 17: Radio comment. — 20: Quintetto. — 20.45: Fisarmoniche. — 21.30: Quintetto. — 22: Meteorologia. Notiziario. — 22.15: Musica brillante.

APPARECCHI RADIO  
dei principali  
marche  
RADIO-  
GRAMMOPONI  
normali e di lusso  
provvisti del disposito  
per l'Auto-  
inclinazione elettrica.

Tutti i più quotati  
e più recenti tipi di  
MIDGET americani  
a 5, 6, 7 e più vol-  
vole.

VALIGE RADIO  
ideali per la vil-  
leggiatura, a 5 vol-  
vole (L. 850 tutto  
compreso)  
ALIMENTATORI  
RADDIZZATORI

A  
RATE

NESSUN AU-  
MENTO sui  
prezzi di listino  
RISCHI DI  
TRASPORTO A  
NOSTRO CA-  
RICO.

Niente cambi - Niente  
occasionalità - Soltanto  
apparecchi nuovi, di  
marca e garantiti.

Ci chiedete offerte  
dettagliate speci-  
ficando ciò che de-  
siderate.

FRANCESCO PRATI

Piazza Virgilio 4 - MILANO - Tel. 16-119

**RADIO MARELLI**  
I MIGLIORI APPARECCHI  
**GRAFONOLE COLUMBIA**  
STRUMENTI DI CLASSE  
**DISCHI COLUMBIA**  
NUOVE INCISIONI  
SENZA FRUSCIO

Non acquistate un  
apparecchio radio  
senza aver prima  
ascoltato una Radio  
Marelli. Visitate Alati.  
Una semplice audizione  
di questi meravigliosi apparecchi  
basterà a convincervi  
che nulla esiste di  
migliore.

Catalogo illustrato gratis a richiesta  
ALATI VENDE ANCHE A RATE

**ALATI V. TRECANNELLE 16**  
**ROMA**



**MADRID**

kc. 707 - m. 424,3 - kw. 1,3

20: Campane - Dischi richiesti dagli ascoltatori. - 23: Campane - Segnale orario - 1. Bizz: L'Artiste (versione con cori); 2. Frammenti di opere di Puccini (canto). - 1.3: Campane - Musica da ballo. - 13: Fine della trasmissione.

**MONACO DI BAVIERA**

kc. 563 - m. 532,9 - kw. 1,7

16.30: Lieder. - 17: Canzoni dialettali. - 18.10: Concerto orchestrale. - 19.15: Meteorologia - Notiziario sportivo - 19.30: Introduzione all'opera. - 19.35: Beethoven: *Fidelio*, opera in tre atti. - 20.25: (in una pausa) Con-sigli ai radiomani. - 22.00: Segnale orario - Meteorologia - L'ultimo notizie - Sport - 22.15-21: Musica da ballo.

**MORAVSKA OSTRAVA**

kc. 1139 - m. 263,4 - kw. 1,1

16: Concerto orchestrale di musica brillante e da ballo. - 17.30: Vodi Praga - 19: Vodi Brno - 20.5: Vodi Praga - 20.15: Vodi Bratislava - 22: Vodi Praga - 22.15: Programma di donni. - 22.30: Vodi Praga.

**MOSCA KOMINTEN**

Kc. 202,5 - m. 1481,5 - kw. 10,0

17: Radiogiornale. - 18: Radiogiornale per i contadini. - 19.30: Corso per la coltura operaia. - 20.30: Lettura istruttiva per il popolo. - 21: Programma. - 21.15: Notizie di stampa. - 22.15: Segnale orario della Torre del Cremlino.

**MOTALA**

kc. 222,5 - m. 1348,3 - kw. 4,0

Vedi il programma di Stoccolma.

**MUEHLACKER**

kc. 833 - m. 360,1 - kw. 7,5

16.45: Concerto di musica religiosa. - 17.30: Concerto orchestrale. - 18.40: Ora letteraria. - 19.10: Notiziario sportivo - 19.30: W. Kienzl: *Der Erlangermann*, opera in tre quadri. - 19.30: Programma. - Notizie varie e sportive. - 22.50-21: Musica da ballo.

**OSLO**

Kc. 277 - m. 1083 - Kw. 7,5

17: Concerto orchestrale. - 18: Una intervista su problemi di agricoltura e conferenza. - 18.30: Recitazioni. - 19: Concerto di Filarmonia. - 19.15: Meteorologia - Notizie dai giornali. - 19.30: Conversazione: «La vita del nomade e la civilizzazione». - 20: Segnale orario. - 20: Concerto corale ed orchestrale. 1. Thomas: *Overture della Mignon*; 2. Gluck: *Suite di balletto*; 3. Sibellius: *Romanza in do maggiore*; 4. Sibellius: *Serenata dalla suite Il Re Cristiano*; 5. Saint-Saens: *Baccanale dell'opera Sotane e Balita*. - Quindi canzoni popolari e cori d'opera - 21: «Gli errori nel parlare», conferenza. - 21.35: Meteorologia - Notizie dai giornali. - 21.50: Conversazione d'attualità. - 22: Concerto mandolinistico e canzoni popolari. - 22.15-24: Musica da ballo (dischi).

**PARIGI TORRE EIFFEL**

kc. 207,5 - m. 1445,8 - kw. 15

16.45: Giornale parlato. - 19.25: Brevi conversazioni. - 19.45: L'ora dei fanciulli. - 20.20: Meteorologia - 20.30: Un quarto d'ora di canzoni italiane e francesi. - 20.45: Radio-concerto di dischi.

**PRAGA I**

kc. 617 - m. 486,2 - kw. 5,5

16: Vodi Moravská Ostrava. - 17.30: Dischi. - 17.50: «La Greenlandia», conferenza. - 18: Radio-lettera in tedesco. - 19: Vodi Brno - 20.5: Canzoni del Settler Club - 20.45: Vodi Bratislava - 21: Notizie - Meteorologia - Sport - 22.15: Informazioni e programma di domani - 22.30: Trasmissione da un caffè.

**RADIO MAROCCO**

kc. 720,5 - m. 416,4 - kw. 2,5

17 e 20.30: Musica riprodotta. - 20.45: Giornale parlato. - 21: Concerto orchestrale (13 numeri). - Notiziario. - Conversazione. - Bollettino sportivo. - 22.30.30: Musica riprodotta.

**RADIO PARIGI**

kc. 174 - m. 1724,1 - kw. 17

19: Dischi. - 20: Comunicato e conversazione agricola - Rassegna generale dei mercati della settimana - Risultati di corse. - 20.15: La giornata economica e sociale - Informazioni - 20: Concerto di musica riprodotta (9 numeri). - 21.30: Informazioni - Risultati sportivi - Rassegna della stampa sportiva - Previsioni meteorologiche. - 21.45: Continuazione del concerto (9 numeri). - 22.15: Rassegna della stampa serale - Informazioni e l'ora esatta. - 22.30: Continuazione e fine del concerto (7 numeri).

**RADIO SUISE ALEMANNIC**

kc. 653 - m. 459,4 - kw. 7,7

9.15: Trasmissione di una manifestazione religiosa da una chiesa. - 11: Musica da camera. - 12: Musica religiosa con dischi oratori. - 12.28: Segnale orario - Meteorologia. - 12.30: Notiziario - 12.40: Concerto

orchestrale - 13.35: Meteorologia - Fine della trasmissione. - 15.30: Conversazione religiosa. - 16: Composizioni orchestrali di Bach, Dittersdorf e Haydn (dischi) - 16.45: Danza del 18° e 19° secolo (dischi) - 17.30: Fine della trasmissione. - 18.30: «Napoleone scacchista», conversazione. - 19: Segnale orario - Notiziario sportivo - 19.10: Conferenza - Il riformatore zurighese Ulrich Zwingli nel 400° anniversario della sua morte - 20.15 (circa): Concerto vocale e orchestrale. - 22.29.15: Meteorologia - Notiziario - Bollettino sportivo - Fine della trasmissione.

**RADIO SUISE ROMANDE**

kc. 743 - m. 403,8 - kw. 2,5

**DOMENICA 11 OTTOBRE 1931**  
18.30: Conferenza religiosa. - 19: Dischi. - 19.50: Bollettino sportivo - Eventuali comunicazioni. - 20: Debussy: *Sonata in sol maggiore, serenata e finale*; piano e violino. - 20.15: Concerto dell'orchestra della stazione. - 21.30: Nigond: *Sofia Arnould*, commedia in un atto - 22: Meteorologia - Notiziario. - 22.15: Fine della trasmissione.

**SLAITHWAITE NAZIONALE**

kc. 995 - m. 301,5 - kw. 7,0

Vedi il progr. di Daventry Nazionale.

**SLAITHWAITE REGIONALE**

kc. 626 - m. 479,2 - kw. 7,0

16: Concerto orchestrale, arie per soprano e musica per violoncello solo. - 17.15: Concerto d'organo da una chiesa (8 numeri). - 18: Vodi Londra regionale. - 20.55: Notiziario. - 22: Notizie locali - 21.5: Concerto di una banda di oboi e canoni per coro a 4 voci: 1. Owl: *Marcia*; 2. Kelerher: *Overture per una commedia ungherese*; 3. Rimmer [el]. A solo di trombone. 4. Tre canzoni per coro; 5. Haydn Morris: *Tempo di primavera*, suite; 6. Delroy Somers: *Partimenti ungheresi*; 7. Tre canzoni per coro; 8. St. Jacobine: A solo di cornetta; 9. Meyerbeer: *Selezione degli Ugonotti*; 10. Tre canzoni per coro; 11. Haendel: *Largo*. - 23.30: Epilogo.



NUOVO MODELLO "L.P." con Valvole MULTI-MU e PENTODO

**S. I. C. D. E.**

MILANO  
Via S. Gregorio, 38 - Telefono 67-472

**STOCOLMA**

kc. 689 - m. 435,4 - kw. 7,5

16: Musica riprodotta - 17: Per i fanciulli. - 17.30: Conversazione - 17.55: Carillon. - 18: Vespri. - 19.15: Programma. - 20: Concerto orchestrale. 1. Handel: *Concerto grosso in re minore*; 2. Beethoven: *Allegretto della Sinfonia n. 7 in la maggiore*; 3. Paganini: *Concerto in re maggiore per violino e orchestra*; 4. Saint-Saens: *Poema sinfonico*; 5. Mendelssohn: *Overture*. - 21.10: Dialogo. - 22: Concerto orchestrale. 1. Halvorsen: *Marcia*; 2. Liszt: *Overture dell'opera La parte di India*; 3. Astorri: *Valzer*; 4. Wienawski: *Leggenda per violino e orchestra*; 5. Delune: *Rapsodia nera*; 6. Bayer: *Danza boema*; 7. Ralmann: *Fantasia dall'opera La Principessa del Circo*; 8. Lange: *Fantasia di jazz orientale*.

**STRASBURGO**

kc. 869 - m. 345,2 - kw. 11,7

16.30: «Il cemento armato», conferenza. - 16.45 (in francese): «110 che il turista americano vede in Francia», conferenza - 17: Concerto strumentale. - 17.45 (in francese): «Il fanciullo nervoso», conferenza - 18: Concerto strumentale. - 19.30: Segnale orario - Ultimo notizie. - 19.45: Musica riprodotta - 20.30: Max Maury: *Stilo notturno*, prosa in un atto. La raccomandazione, prosa in un atto (in francese). - 22.30: Musica da ballo.

**TOLOSA**

kc. 779 - m. 385,1 - kw. 15

16: Emisione fotografica - 16.15: Concerto per trio - 18.30: Bollettino d'informazioni - Notizie - 18.45: Jazz. - 19: Orchestra sinfonica moderna. - 19.30: Bollettino d'informazioni - Borsa valori di Parigi. - Corso di chiusura dei cambi. - Mercatini. - 19.45: Canzone opera - 20: Musica da ballo. - 20.15: A soli d'organo. - 20.30: Bollettino d'informazioni - Corse dei cavalli. - Borsa di commercio di Parigi. - Alcuni telegrammi - 20.45: Melo die. - 21: Concerto di Filarmonica; 1. Pujol: *Hai buona sera*; 2. Ciairon: *Incantatrice*; 3. Ciairon: *Ciaironette*; 4. Dequien: *Mi piace*. - 21.15: Orchestra (opere comiche) - 21.30: Melodie. - 21.45: Orchestra viennese. - 22.15: Orchestra musicete. - 22.30: Operetta, canto. - 22.45: Orchestre diverse - 23: Concerto di dischi. - 23.15: Violoncello e piano. - 23.30: Bollettino d'informazioni. - Notizie. - 23.45:

Dopo il Tipo A. 2 da 25 Watt, ed il Tipo A. 3 da 50 Watt, anche

**AMPLIOLIRICO**  
(Brev. F. CAMMARERI)

Tipo A. 1 da 12 Watt (per piccoli locali e famiglie)

Viene ora lanciato a prezzi di concorrenza da

"specialradio"

MILANO  
Via Paolo da Cannobio, 5  
Telefono 60-986

AGENZIE - FIRENZE: LUCIA BANCIBERTI, Piazza Biondi 5 - VARESE: «La Radiotecnica» s. r. l. - Via F. del Cairo 7 - LEGGE: CAPUTO E PACCARO, Piazzetta Giamb. del Tufo 19-17 - PESCARA: PAREGGI, SPADOLINI, PESCE, Viale G. d'Annunzio 28-30-41 - AGRIGENTO: CACTARISSETTA - RAGUSA: P.lli FERRELLI, Canalicci - TRIESTE: AERVALI AMPLIOLIRICO, Piazza Garibaldi 3 - CATANIA, SIRACUSA: Casa della Radio, via Umberto 51, Catania.



**CONCORSO**

Tutti possono guadagnare dei premi di valore facendo la più bella poesia sulla macchina **COLUMBUS** per fare la pasta in casa in otto varie qualità

Anche con semplice cartolina potrete domandare schiarimenti alla:

**AGENZIA GENERALE COLUMBUS - A. SCHAECHTER**  
MILANO - Via C. Correnti, n. 8 - Telefono n. 84-544 - MILANO





Concerto. — 015: Bollettino di informazioni. — Il giornale parlato dell'Africa del nord. — 030: Orchestra sinfonica. — 1. Bollettino meteorologico. — Fine della trasmissione.

### VARSAVIA I

kc. 212,5 - m. 1411,8 - kw. 158  
10.25: Discibi. — 10.40: Conferenza. — 10.50: Pausa. — 11: Discibi. — 11.15: Conferenza. — 11.30: Notizie utili e dilettevoli. — 11.45: Concerto dell'orchestra della Polizia. — Nell'intervallo: Comunicato. — 11.50: Diversi. — 11.55: Comunicato sportivo. — 11.50: Corrispondenza e consigli letterari. — 11.50: Programma di domani. — 10.45: *Invocanti* di Montmartre, radio-recita. — 10.15: Concerto orchestrale. 1. a) Pianowski: *Nozze d'argento*, polacca; b) Zelenski: *Intermezzo* dell'opera *Wit Stwazek*; c) Wladimirski: *Stella polare*, valzer; d) Weber: *Prezioso* (per orchestra); 2. a) Max Gorki: *Tre pezzi* per canto; b) Strauss: *Due pezzi* per canto. — 11.50: Quarto d'ora letterario. — Continuazione del concerto. 3. a) Haendel: *Largo*; b) Beethoven: *Minuetto* in sol maggiore (per orchestra); 4. Haendel: *Un'aria da L'Allegro*; 5. Delibes: *Balletto dall'opera Lakmé* (per orchestra); 6. a) Benedetti: *Bohémienne*; b) Saint-Saens: *Canto dell'istinto*; (cantato); 7. a) Strauss: *Overture* dall'opera *Una notte a Venezia*; b) Grieg: *Corale nautico norvegese*; c) Wronski: *Due mazurke* (per orchestra). — 11.50: Concerto da Cracovia. — 11.50: *Chiamati*: meteorologia, sportivo e di polizia. — 11.50: Musica da ballo.

### VIENNA

kc. 581 - m. 516,4 - kw. 20  
11.20: *Lieder* di opere. — 11.50: «L'eterno amore», conferenza. — 11.50: Concerto di musica da camera. — Schumann: *Quartetto* per archi in la maggiore. — 11.55: Racconti e aneddoti. — 12: Selezione di opere conosciute (cantato). — 11: Radio-camminata (titolo da stabilire). — 11.45: Musica da ballo. — 11.45: uscia riprodotta.

### ZAGABRIA

kc. 977 - m. 307 - kw. 0,8  
11: Musica jugoslava. — 10.15: Notizie varie. — 10.30: Concerto orchestrale di musica brillante. — 11.50: Notizie varie e sportive. — 11.50: Concerto orchestrale di musica brillante.

## ONDE CORTE

Berlino-Zeesen (m. 31,38) - 14.1.30: Relais di diverse stazioni tedesche.

Chabarowsk (m. 70,12) - 6.13: Trasmissioni varie.

Londra (G 2 L 2 - m. 41,8) - 11: Trasmissioni in esperanto.

Mosca R V 59 (m. 50) - Dalla 14 in poi: Relais di Mosca W Z S P S.

Parigi P.T.T. (m. 19,68) - 10.18 - Trasmissione per l'Indiciana. - Radio-giornale. - Conversazione. - Concerto.

Parigi P.T.T. (m. 25,20) - 18.30-21.30: Trasmissione per l'Africa. - Concerto diretto da H. Tomasi.

Parigi P.T.T. (m. 25,63) - 22.1: Trasmissione per l'America. - Radio-giornale. - Conversazione.

Parigi L.L. (m. 61) - Relais dell'intero programma.

Radio Marocco (m. 23,29) - 13.30-15: Concerto orchestrale di musica varia (do diri numeri).

Radio-Marocco (m. 32,26) - 21.23: Concerto orchestrale di musica varia (Irenici numeri). — Nell'intervallo: Conversazione. — Bollettino sportivo.

Radio-Vaticano (m. 50,26) - 10.11: Trasmissioni varie.

Roma Prato Smeraldi (2 RO) (m. 25,4) - 17.30-18.15: Relais di Roma (1 RO) - 20.70-23: Relais di Roma (1 RO).

Saigon (m. 49) - 4.5 e 10.11.30: Trasmissioni varie.

Schenechtary (m. 19,56) - 19.24: Trasmissioni varie.

Schenechtary (m. 31,40) - 0-0,6: Trasmissioni varie.

Sidney (m. 31,28) - 6-8; 10.30-12.30; 12.30-14.30: Trasmissioni varie per le relazioni asiatiche. — 20.22: Trasmissioni per l'Europa e l'Africa.



## Trasmissioni in esperanto

DOMENICA 11 OTTOBRE 1931

8.30-8.55: *Langenberg*: W. Winger: Lezione per principianti.

9.30: *Lilla P.T.T. Nord*: A. Troiti: Lezioni ed informazioni.

11.30: *Lipsia*: Esperienze pratiche coll'esperanto. - Discorso tra Tiborio Morari, Albrecht Nautmann e Joseph Scherer.

16.15: *Strasburgo*: Dott. North: Conversazione in francese.

LUNEDI 12 OTTOBRE 1931

9.5: *Leningrado*: Informazioni.

MARTEDI 13 OTTOBRE 1931

90: *Tallin*: Notizie ed informazioni.

99: *Nadiv Normandie*: Notizie ed informazioni.

MERCOLEDI 14 OTTOBRE 1931

19.5: *Muehlacker*: Dott. Vogt: «El originala verkaro», lettura.

GIOVEDI 15 OTTOBRE 1931

16.10: *Vienne*: W. Sullat: Informazioni.

18.45: *Parigi P.T.T.*: Prof. Rousseau e Cart: Lezione elementare.

21: *Korno*: Notizie ed informazioni.

VENERDI 16 OTTOBRE 1931

18.30: *Muehlacker*: Prof. Christaller: Cenni sul programma della settimana ventura.

29.10: *Arrestata*: Margareta Polier: «L'attualo aktualo» attuale: Paul Harabac, conversazione.

SABATO 17 OTTOBRE 1931

19.30: *Nuisen*: P. Heiker: Lezione elementare (29).

18.40: *Wellsberg*: Cenni sul programma della settimana ventura.

19.00: *Nuisen*: Lezione elementare.

21.15: *Lyon-la-Doua*: Mad. Horel: Cronaca ed informazioni.

Per informazioni rivolgersi a «Esperanto», Casella Postale N. 160, Torino.

### NOTIZIARIO

Un corrispondente del «Radio Magazine», la simpatica rivista radiofonica francese, propone, a proposito della dibattuta questione della identificazione delle stazioni, un sistema che non ci sembra del tutto errato:

«Credo di poter proporre un mezzo, d'identificazione che non rischia, in alcun caso, d'urtare le suscettibilità di nessuno. Intendo parlare della numerazione dell'esperanto di cui presento un impiego molto semplice.

«E'idea mi è stata suggerita dal modo con cui i nostri vicini inglesi annunciano il numero dei disci fonografici. Invece di comunicare il numero con cui il disco è stato contrassegnato essi scompongono il numero e, l'uno dopo l'altro, lo citano, le cifre che lo formano.

«Le cifre 7, 1, 9, 6, 4 designano, per esempio, il disco n. 71964.

«Sarebbe allora molto facile identificare le stazioni se si convenisse d'indicare tra i diversi pezzi del programma, la lunghezza d'onda impiegata, usando questo mezzo ed utilizzando la numerazione dell'esperanto.

«Basterebbe apprendere dieci parole: Unu, uno; du, due; tri, tre; kvar, quattro; kvin, cinque; ses, sei; septete, set, otto; naŭ, nove; nulo, zero. «Se esistono delle cifre decimali si potrebbe apprendere in più la parola koma, virgola.

«L'idea si annuncerebbe per esempio: Du, ses, kvin, koma, kvin, nulo - 605,50.

«Aggiungerci, una o un'opinione personale, che l'espressione «Plite» potrebbe servire a comunicare agli ascoltatori, a qualsiasi nazione appartengano, che una trasmissione fosse terminata.

Il signor M. A. Troiti, che fa la proposta, aggiunge: «Ma non mi lancia delle illusioni. Il mezzo è troppo semplice per essere adottato» e non ha forse, il signor Troiti, tutti i torti?

Per informazioni rivolgersi a «Esperanto», Casella Postale 160, Torino.

## RIVENDITORI

CHASSIS LAURANDE - Super-Eterodina 7 valvole - pentodo finale - Consegne regolari e continue

## COSTRUTTORI

Condensatori elettrolitici - Interruttori - Zoccoli americani - Resistenze variabili - Elettrodinamici per magnet

A. FAVA & C. - VIA ETTORE VERVAZZA, 51 r - GENOVA

di notte  
un buon  
LETTO

di giorno  
un elegante  
DIVANO

**DIVANI-LETTA NOVARESÌ**  
*Varietà di modelli e stili*  
*Vendita anche rateale*  
*Spedizione ovunque*

Gratis Catalogo illustrato da  
**A. NOVARESÌ e FIGLI - MILANO - Via Torino 58**  
**GENOVA - Sal. S. Matteo 29 R - NAPOLI - Via dei Mille 16**

LA VENDITA È DIRETTA  
 I NOSTRI MOBILI PORTANO LA NOSTRA MARCA



# C O M M U N I C A T O

**Benchè fortissimi aumenti di prezzi** si verifichino sul mercato radiofonico

la Ditta

**A L F R E D O**  
**NANNUCCI & F.<sup>110</sup>**

**proseguirà la vendita a vecchi prezzi** fino all'esaurimento degli apparecchi ultimi modelli delle Case "Crosley,, - "Lafayette,, - "Audiola,, - "Watt,, "Radiola,, - "Philips,, - "Sparton,, - "Telefunken,, "Ingelen,, - "Horniphon,, - "Punto Bleu,, e materiali esistenti nei due negozi in:

## **FIRENZE**

**Via Ferdinando Zannetti, N. 4 - Telefono N. 25-932** (ANGOLO VIA CARRETANI)

(ACCANTO ALL'USCITA DEL CINEMA EXCELSIOR)

## **Radioauditorio**

**Via Borgognissanti, 63 - Telefono 27-361**

ove tutte le sere dalle 20 alle 23, potrete confrontare e scegliere su tutti i modelli in funzione. - Prove a domicilio senza impegno di acquisto in qualsiasi località della Toscana a mezzo di apposito autofurgone con tutto l'assortimento dei suddetti modelli.

**PAGAMENTI RATEALI IN DODICI MESI**

Alfa 3<sup>a</sup> Mostra della Radio sono esposti i  
**NUOVI MODELLI 1932**

DELLA SOCIETA

**Allocchio - Bacchini & C.**

Telef. 90088 - 92480

**MILANO**

Corso Sempione N. 95



Mod. 73 CA - 8 valvole - 3 schermate

3 basse frequenze - 2 push-pull  
 Qualità perfette - Specialmente  
 adatto per radiofonografo

Modello 61 CA - a cambiamento di frequenza

7 valvole - 3 schermate - Pentodo  
 finale - Estrema selettività

Mod. 52 CA - 6 valvole - 4 schermate

Pentodo finale - Adatto special-  
 mente per piccoli monifi

**Altoparlanti Elettrodinamici**

Tipo di grande potenza (per grandi apparecchi)

Tipo di media potenza (per piccoli apparecchi)



Tutti i nuovi tipi sono muniti di:

I. Presa per pick-up - II. Monocomando - III. Regolatore di tono - IV. Regolatore  
 di volume - V. Quadrante illuminato - VI. Sono adatti tutti i voltaggi della rete.

**Strumenti per Misure Radio**



MILANO-TORINO

Kc. 599 m. 500,8 - Kw. 8,7 Kc. 1013 m. 296,1 - Kw. 8,7

GENOVA

Kc. 959 m. 312,8 - Kw. 1,5

8,15: Giornale radio.  
8,30: Lista delle vivande.  
11,15: Trasmissione di dischi «La voce del padrone».

12-14 (Milano-Torino): Musica varia: 1. Adam: *La regina di un giorno*, ouverture; 2. Surco: *Charme*, valzer; 3. Dunesseman: *Una festa ad Aranjuez*; 4. Scassola: *De-lirio*, improvviso; 5. Canzone; 6. Mozart: *Piccola musica di notte*, per archi; 7. Canzone; 8. Borodin: *Nel chiostro*; 9. Scassola: *Piccola serenata*; 10. Brunelli: *A domani*, one step.

(Genova): Musica varia: 1. Simonelli: *Dolly*, one step; 2. Mann: *Naracco*, fox; 3. Allegro: *Il gallo in cantina*, fantasia; 4. Innocenzi: *Havanise*, valzer; 5. Culotta: *Burlesca*; 6. Monteleone: *Fauvette*, duetto alto secondo; 7. Siede: *Intermezzo negro*; 8. Barbieri: *Schizzo campestre*; 9. Amadi: *Festa campestre*; 10. Kern: *Show-Boat*, fantasia; 11. Kotelbey: *Nel giardino di un monastero*; 12. Chiri: *Guascogna*.

13: Segnale orario ed eventuali comunicazioni dell'E.I.A.R. - Giornale radio.

13,45 (Genova): Borsa.  
13,50 (Milano): Borsa.

14 (Torino): Borsa.

16,30: Giornale radio.

16,45: Cantuocce dei bambini; Mago Blu: Rubrica del perchù.

17: Musica riprodotta.

17,10: Trasmissione di dischi «Columbia»: Musica da camera e sinfonie classiche.

18-18,15: Giornale radio - Comunicati dell'Enit.

19: Comunicati dei Consorzi Agrari e della Reale Società Geografica.

19,20: Musica varia: 1. De Michelis: *Maidir*, passo doppio; 2. Gnessa: *Mahana*, tango; 3. Engel Berger: *Mais*, balliamo ancora; 4. Massenet: *Faùs*, «Meditazione» (Violonista A. Huzzoni dell'E.I.A.R.); 5. Donati: *Stambul*.

19,40: Comunicazioni del Dopolavoro.

19,45-20,45: Musica riprodotta.

20: Segnale orario ed eventuali comunicazioni dell'E.I.A.R. - Giornale radio - Bollettino meteorologico.

20,45: Trasmissione della commedia;

Tien Hoa  
(Fior di Cielo)

tre atti di GIOVACCHINO FORZANO

Negli intervalli e dopo la commedia: Musica varia (orchestra).  
23: Giornale radio.

MILANO-TORINO-GENOVA  
Ore 20,45

# TIEN HOA

(FIOR DI CIELO)

COMEDIA IN TRE ATTI DI  
GIOVACCHINO FORZANO

PERSONAGGI PRINCIPALI:  
TIEN HOA . . . . Adriana De Cristoforo  
TAN, commerc. di sele . . . Nardo Leonelli  
LA VECCHIA, sua moglie . . . Giuseppina Focini  
CIANG-SENG, pittore . . . Massimo Pianforini

ROMA - NAPOLI

Kc. 580 m. 441,2 - Kw. 7,5 Kc. 905 m. 331,4 - Kw. 1,7

STAZIONE ROMA ONDE CORTE  
Kc. 11810 - m. 25,4 - Kw. 11,25 - 2 RO

8,15-8,30 (Roma): Giornale radio - Bollettino del tempo per piccole navi.

11-11,15 (Roma): Giornale radio.

13-13,10: Giornale radio.

13,10-13,15: Musica leggera: 1. Pischek: *Sopra l'aria*, marcia; 2. Angiolini: *Dama incipriata*; 3. Perrelto: *Non sognare*, valzer; 4. Siede: *Fatima*, intermezzo orientale; 5. Di Piramo: *Oltè Morena*, passo doppio; 6. Florini: *Cuplio in ronda*; 7. Amadi: *Suite giardiaca*;

a) Ronda; b) Valzer d'armonie; c) Mattinata; d) Corteggio carnevalesco; 8. Cordova: *Serenata*; 9. Michaly: *Set la mia stela*, tango; 10. Nucci: *Serenata*, bolero.

13,30: Segnale orario - Eventuali comunicazioni dell'E.I.A.R.

17: Giornale radio - Borsa - Giornale del fanciullo - Notizie - Bollettino del tempo per piccole navi.

17,30 18,15:

CONCERTO STRUMENTALE  
E Vocale

1. a) Mozart: *Variazioni sul tema della canzone francese* « Ah! vous dirai-je, maman »; b) Debussy: *Seconda arabesca* (pianista Piera Caporali); 2. Spontini: *La Vestale*, atto 2°, grande aria di Giulia (soprano Maria Serra Massara); 3. Canzoni spagnole e sud-americane, cantate dal baritone Romano Rasponi. — Notiziario artistico. — 4. a) Granados: *Danza spagnola n. 9*; b) Strauss: *Voci di primavera*, valzer da concerto (pianista Piera Caporali); 5. a) Puccini: *Tosca*, monologo inglese (baritone Romano Rasponi); 6. a) Mascagni: *I Ranzani*, « Fa che i pensier non tornino »; b) Zancella: *Le nubi folli* (soprano Maria Serra Massara).

19,35 (Napoli): Cronaca dell'Idropuerto - Radiosport.

19,40: Giornale radio - Notizie agricole - Giornale dell'Enit - Co-

PALERMO  
Ore 21

# DON PASQUALE

OPERA DI  
GAETANO DONIZETTI

municato del Dopolavoro - Notizie.  
20,10: Trasmissione di dischi «La voce del padrone».

29,30: Segnale orario - Eventuali comunicazioni dell'E.I.A.R. - Giornale radio - Sport - Sfogliando i giornali - Rubrica della moda (a cura della S. A. P. Coen e C. di Roma).  
21:

Musica leggera  
e musica da ballo  
22,55: Ultime notizie.

BOLZANO

Kc. 662 m. 453,2 - Kw. 1,5

Prove tecniche di trasmissione

12,30: Segnale orario - Eventuali comunicazioni dell'E.I.A.R. - Giornale radio.

13,40: Trasmissione di dischi «La voce del padrone».

13,40-13,45: Comunicati del Consorzi Agrari.

17:

MUSICA VARIA

1. Pennati-Malvezzi: *Muchachos hermosos*, marcia spagnola; 2. Amadi: *Zelfo*, valzer intermezzo; 3. Culotta: *Luiulette*; 4. Siede: *Appuntamento di lucciole*; 5. Brusso: *Canzonetta*; 6. Leoncavallo: *La Bohème*, fantasia; 7. Kockert: *Con passo leggero*.

17,35-18: Comunicazioni del Dopolavoro.

20: Segnale orario - Eventuali comunicazioni dell'E.I.A.R. - Giornale radio.

20,5:

Musica teatrale

direttore M° FERNANDO LIMENTA.

1. Russini: *L'Italiana in Algeri*, sinfonia.

2. Mascagni: *Guglielmo Ratelli*, preludio atto 1°.

3. Catalani: *Loreley*, fantasia.

4. Gomez: *Salvator Rosa*, «Forma sublime eterna» (tenore Bruno Fasella).

Giornale dell'Enit.

5. Lattuada: *Le preziose ridicole*, ouverture (orch).

6. Puccini: *Suor Angelica*, fantasia.

Lunedì, 12 Ottobre, ore 20,30

RUBRICA  
DELLA MODA

a cura della

S. A. P. COEN & Co.

CASA DI TESSUTI  
BIANCHERIA

ROMA - Via del Tritone, 36 - ROMA

ROMA - NAPOLI - PALERMO



Notiziario teatrale.

7. Cilea: *Adriano Lecocquer*, « La diletissima moglie » (teatro Bruno Fossella).

8. Bollo: *Mefistofele*, fantasia (orchestra).

9. Ponchielli: *La Gioconda*, « Danza delle ore ».

22: Musica riprodotta o ritrasmissione.

22.30: Ultime notizie.

## PALERMO

Kc. 554 - m. 541,5 - Kw. 3,7

12.35: Giornale radio.

12.50-14: Musica riprodotta.

13.30: Segnale orario - Eventuali comunicati dell'E.I.A.R. - Bollettino meteorologico.

18-19: Musica riprodotta.

20: Comunicazioni del Dopolavoro - Radio giornale dell'Enit - Notiziario agrario - Comunicati della Reale Società Geografica Italiana - Giornale radio.

20.20: Musica riprodotta con dischi «La voce del padrone».

20.50: Lubrica della moda (a cura della S. A. P. Goen e G. di Roma).

21: Segnale orario - Eventuali comunicati dell'E.I.A.R.

Trasmissione dell'opera:

### Don Pasquale

di G. DONIZETTI (Ediz. Ricordi).

*Personaggi:*

*Don Pasquale* . . . . .basso Oliva  
*Norina* . . . . .soprano A. Gonzaga  
*Ernesto* . . . . .tenore S. Puffino  
*Dulcine* . . . . .baritono Tita  
Direttore M. F. Russo.

Negli intervalli: Guarnieri: « La tragedia di Colombo, tragedia d'Italia », conversazione - Notiziario cinematografico.  
Dopo l'opera: l'ultima notizia.

## TRIESTE

Kc. 1211 - m. 247,7 - Kw. 15

Prove tecniche di trasmissione

17: Musica riprodotta.  
17.45-18.30: Trasmissione dal Caffè Savina del programma diretto dal M. Carlo Gortale.

20.30: Comunicati agrari - Comunicazioni del Dopolavoro - Comuni-

cazioni dell'Enit - Radio-giornale geografico - Notizie varie.  
21: Segnale orario - Eventuali comunicati dell'E.I.A.R. - Trasmissione fonografica.  
22: Conversazione.  
22.10:

## Musica classica

- Schubert: a) *Partenza*; b) *Sturmio* (soprano Augusta Rapetti-Bassi).
- Beethoven: *In questa tomba oscura* (basso Salvatore Vasquez).

- Beethoven: *Sonata* op. 17 per corno e pianoforte: a) Allegretto moderato; b) Poco adagio; c) Rondò allegro moderato (prof. Giovanni Barazzelli, corno, e prof. Alessandro Costantini, piano).
- Rossini: *Stabat Mater*, « Pro peccatis... » (basso Salvatore Vasquez).
- a) Mendelssohn: Aria dell'«*Oratorio Paolo*»; b) Mozart: *Non so più cosa son.* (soprano Augusta Rapetti-Bassi).
- 22.55: Ultime notizie.

# PROGRAMMI ESTERI

LE STAZIONI SONO DISPOSTE IN ORDINE ALFABETICO.

### ALGERI

kc. 825 - m. 363,6 - kw. 16

90: Quotazioni di Borsa - Mercati - 90.10: Movimento del Porto - 20.15: Notiziario aereo - 20.20: Scrittoio di Algeri - 20.30: Al cuneo (canto) - 20.35: Volture e piano - 20.55: Notizie varie - 21.00: esatta - 91: Concerto Laudistico - 91.50: Alcune canzoni italiane - 92.30: Concerto di musica varia: Musica e canto.

### AMBURGO

kc. 806 - m. 372,2 - kw. 1,7

17.30: Dialogo giuridico - 17.50: La musica nella lingua parlata - 18.30: «La Marina», conferenza - 18.55: Conferenza politica - 19.00: Quotazioni di Borsa da Francoforte - 19.25: Meteorologia - 19.30: J. S. Bach: Messa in si minore per soli, coro, orchestra e organo - 29: Ultime notizie - 22.30: Attualità - 22.30: Trasmissione da Stazioni estere - 23: Fine della trasmissione.

### BARCELONA

kc. 860 - m. 348,8 - kw. 7,6

16-17: Dischi - 18.30: Dischi e qualche pezzo per trio - 19: Mercatini - 19.55: Concertino di musica brillante del Trio Iberia - 20: Fine della trasmissione - 21.30: Dischi - 22: Campione orarie della Cattedrale - Previsioni meteorologiche - Quotazioni di Borsa e di merci - 22.55: Rivista festiva in versi - 22.30: Concerto di sardane eseguite dalla Cuina Barcelonina - 23: Notizie dal giornale - Comunicazioni ufficiali della stazione - 23.55: «La Repubblica», conversazione - 23.30: Concerto vocale e dell'orchestra della stazione - 1. Iperubini: Ouverture di *Andreo*; 9: *Due arie* per soprano; 3. Dvorak: *Serenade*; 4. *Due arie* per soprano; 5. Schubert: *Un pezzo* per orchestra - 1: Fine della trasmissione.

### BELGRADO

kc. 697 - m. 430,4 - kw. 2,8

10: Dischi - 17: Trasmissione di un film sonoro - 19.30: Lezione di francese - 20: *Lieder* nazionali - 20.30: Commedia - 91: Composizioni mozartiane. 1. *Arie* dalle *Nozze di Figaro*; 2. *Arie* dal *Flauto magico*; 3. *Due arie* dall'op. *Il flauto magico*; 3. *Due arie* dall'op. *Il flauto magico*; 4. *Herzchen* - *Arie* dall'op. *Le nozze di Figaro*; 5. *Selezione* dalla *Clemenza di Tito*; 6. *Berzina* dall'op. *Don Giovanni*; 6. *Due* dell'op. *Don Giovanni* - 91.40: Ultime notizie del giorno - 92: Concerto orchestrale: 1. Wagner: Ouverture dell'op. *Rienzi*; 2. Wagner: Danze dall'op. *Rienzi*; 3. Delius: *Giochi di fanciulli*, suite; 4. Cleatus: *Momento d'amore*; 5. Keelby: *Solo* *La luna*; 6. Waldner: *Non ti avor* di me, *valzer*; - 92: Dischi (La voce del padrone).

### BERLINO

kc. 716 - m. 419 - kw. 1,7

16.30: *Lieder* - 17.00: Per i giovani - 17.50: «La Moda», conferenza - 18.15: «Tecnica e letteratura», conversazione - 18.45: Concerto per violino e orchestra - 19.30: Per i lavoratori - 19.55: Programma - 20.00: Concerto orchestrale: 1. Schubert: Ouverture di *Innamorata*; 2. Wagner: *Coro dell'op. Rienzi*; 3. Czajkovski: *Die Grossen*; 4. Dausner: *Concino*; 6. Von Ohrenberg: *Canzone*; - 21: Ultime notizie - Sport - 22.10: Meteorologia - Fino alle 0.30: Musica da ballo.

### BORDEAUX LAFAYETTE

kc. 986 - m. 304 - kw. 20

90.30: Informazioni varie - Quotazioni di Borsa - Mercati - 90.40: Musica riprodotta - 21.15: Serenate - 21.20: Ultime notizie del giorno - Meteorologia - 21.30: Concerto di musica classica - Weber: *Finale alla danza*; 3. Buononcini: *Due arie*; 3. Mendelssohn: *Canzone senza parole*; 4. Albeniz: *Malagueña*; 5. Mougueux: *Le rose che amano*; 6. Le tampane; 6. Debussy: *Due ardesie*; 7. Cia; in: *Polaris* di S. Dvorak; *Melodia zigena*; 0. Haendel: *Sonata* - Indi-Programma degli spettatori cittadini - Segnale orario.

### BRATISLAVA

kc. 1076 - m. 278,8 - kw. 14

17: Dischi - 17.30: Conversazione - 18.10: Quartetto per archi - 18.40: Dischi - 19: Vedi Praga - 22.55: Programma di domani - 22.30: Vedi Praga.

### BRESLIAVA

kc. 923 - m. 326 - kw. 1,7

18: Concerto - 17.15: Per gli agricoltori - Quindi conferenza - 17.35: «Chi che può interessarsi», conferenza - 18.30: Lezione di francese - 18.45: Lezione d'inglese - 18.50: Dialogo - 19.55: Musica viennese - 19.55: Meteorologia - 20: Concerto orchestrale dall'aula del Ginnasio Matthis di Breslavia: 1. Mozart: Ouverture dell'opera *Tito*; 2. Conferenza; 3. Schulz: *Meditazione*; 4. Haydn: *Consolazione*; 5. Haydn: *Andante della Sinfonia* n. 6 in sol maggiore - 21: Ultime notizie - 21.10: Wagner e Landau: *Tre libri*, quadro musicale letterario della vita di Nansen - 21.10: Segnale orario - Notizie di stampa - Sport - Programma - 22.35: Conversazione teatrale - 23.00: Fine della trasmissione.

### BRNO

kc. 878 - m. 341,7 - kw. 3,6

17.10: Per i giovani - 17.30: Lezione di francese - 17.35: Conversazione sulla letteratura ceca - 17.55: Radiospedice - 18.5: Attualità della settimana - 18.15: Vedi Praga - 18.25: Informazioni e conversazioni in tede-

eco. - 12: Da Praga - 19.5: Radiofilm (musica, recitazione, unitaria) - 20.20: Vedi Praga - 22.15: Informazioni - 22.30: Vedi Praga.

### BRUXELLES I (Francia)

kc. 590 - m. 508,5 - kw. 20  
13: Concerto dell'orchestra della stazione - 19.15: «La pratica del d'auzug», conversazione - 19.30: Concerto di musica riprodotta - 90.15: La inchiesta del Muro - I mercati borsistici - Borsa dei valori - 90.30: Giornale radio dell'E.R. (cronaca degli avvenimenti internazionali) - 21: Trasmissione dell'opera *Wagner di Vienna*, operetta in un prologo e tre atti (7 quadri) di Reclercq: musica di Strauss - 22.15: «L'uo scrittore belga Marcel Wuysser», conversazione e lettere - 22.30: Concerto di violino e piano: 1. Mozart: *Sonata* per violino e piano; 2. Tschirn: *Sonatina* per violino e piano - 23: (giornale radio).

### BRUXELLES II (Fiamminga)

kc. 887 - m. 338,2 - kw. 20

18: Concerto dell'orchestra della Stazione (7 numeri) - 19: Concerto di musica riprodotta (5 numeri) - 19.15: l'Operetta viennese: conversazione - 19.30: Concerto di musica riprodotta (5 numeri) - 20: Concerto polifonia - 20.30: Giornale radio dell'E.R. - 21: Trasmissione del *Feder* di Fiedler, operetta in un prologo e 3 atti (7 quadri) di Beethoven: Musica di Strauss - 22.15: Declamazione - 22.30: Concerto dell'orchestra dell'E.R. - 1. Weber: Ouverture dell'«*Orchestra*»; 2. Rubinstein: *Melodia* in 13; 3. Korsakov: *Canzone* spagnolo - 23: Giornale radio dell'E.R.

### BUCAREST

kc. 781 - m. 394,2 - kw. 16

17: Concerto orchestrale - 18: Informazioni (tra esatta - 18.10: Concerto dell'orchestra della stazione - 19: Conferenza scientifica - 19.40: Musica riprodotta: Concerto di musica su Enrico - 20.15: Enrico, *Orchestra* - 20.45: Concerto di musica rumena - 21.45: Notiziario.

### BUDAPEST

kc. 545 - m. 550,5 - kw. 23

16.30: Concerto orchestrale - 18.30: Lezione di tedesco - 19: La politica mondiale - conferenza - 19.30: Concerto orchestrale - 20.30: Concerto orchestrale: Wagner: *in Ouverture* dell'opera *Rienzi*; 2. Beethoven: *Allegretto*, *Il Tristano* e *Italo*; di *Il bassetto fantasma*; 4. Ouverture del *Trauersauer* - 20.45: Concerto orchestrale - 1. d'Albert: *Tiefdruck*; 2. Huluy: *Il Haidio di Cremona*; 3. Glinkowski: *Finale* *Il Haidio*; 4. Debussy: *Finale* *Il Haidio*; 5. Chopin: *Il Haidio*; 6. Dur: *Il Haidio*; 7. Massenet: *Scene pittoriche*; 8. Giungli: *Sogno sul mare*; 9. Strauss: *Il pipistrello*, *ouverture*.

### COPENAGHEN

kc. 1067 - m. 281,2 - kw. 1

15.30: Concerto orchestrale - Nel l'intervallo, alle 16.15: Restituzione - 17.40: Note finanziarie - 17.50: Conferenza - 18.30: Lezione di inglese - 19.50: Meteorologia - 19: Notiziario - 19.15: Segnale orario - 19.30: Conferenza - 20: Campa - Musica d'opere classiche - 21: Opus e piano: *Gulshait*; *Suite*; op. *Perceuse*; *Allemande*; *Bonance*; *Parade*; - 21.55: *La famiglia Ingmar*, commedia - 21.30: Concerto di pianoforte a quattro mani: Weber: *Alto pezzi*; op. 60 - Segue notiziario - 22.10: Composizioni danesi.

### DAVENTRY NAZIONALE

kc. 193 - m. 1554,4 - kw. 35

16.35: Storielle per i più piccoli - 16.30: Intervallo - 18.25: Dialogo in francese (per le scuole) - 18.40: Intervallo - 16.55: Beethoven: *Sonata*

## FILTRO SCHERMATO POLAR

UN TIPO PER CIASCUNA STAZIONE



### ESCLUSIONE PERFETTA DELLA LOCALE IN 3-4 GRADI

DIFFICILE DEI FILTRI A GRADI UNICI PER TUTTE LE LUNGHEZZE D'ONDA ESSI SONO PRATICAMENTE INEFFICACI

PREZZO DEL FILTRO SCHERMATO "POLAR"

LIRE 60 Franco di Porto

CON GARANZIA

AGENZIA ITALIA POLAR - MILANO via ESTACCHI 56



In fa per violino e pianoforte — 17.15: Musica brillante — 16.45: Segnale orario — 16.15: L'ora dei fanciulli — 15.10: Notizie e bollettini — 15.00: Musica spaziosa per pianoforte — 15.00: Rassegna di libri nuovi — 15.00: Conversazione — 14.30: Terza conversazione del ciclo: «L'industria e commercio» — 14.15: Vaudeville (cinque numeri di canzoni, musica varia, macchiette ecc.) — 13.29: Notizie e bollettini — 13.15: Previsioni marittime — 13.00: Conversazione — 12.55: Concerto pianistico di Nikolai Orinoff, 1. Scarlatti: Due sonate in sol e sol maggiore; 2. Chopin: 4. Notturno in la minore; 3. Tre studi in fa minore, fa maggiore e do minore; 3. Debussy: Toccata. 23.5: Wagner: La Walkiria, atto terzo (duo Covent Garden) — 0.10: Musica da ballo — 0.30: Segnale orario.

**DAVENTRY REGIONALE**

kc. 752 - m. 398,9 - kw. 38  
18.15: L'ora dei fanciulli — 19: Notizie e bollettini — 19.30: Concerto vocale (baritone) e dell'orchestra della stazione dedicato all'Autunno; 1. Haines: Canto autunnale; 2. Marsac: Crepuscolo autunnale; 3. Ames: Frammenti dalla Stagioni (per archi); 4. Tre arie per baritone, 5. Mac Dowell: In autunno; 6. Haydn Wood: Tempo di rievocato; 7. Tre arie per baritone; 8. Caranoeux: Scene autunnali. — 20.30: Concerto del coro della stazione — 21: Concerto d'organo da un cinematografo — 23.15: Notizie e bollettini — 23.30: Notizie regionali. — 23.30-0.10: Veda Londra regionale.

**FRANCOFORTE**

kc. 770 - m. 389,8 - kw. 1,7  
17: Comunicazioni economiche. — 17.5: Veda Muehlacker. — 18.30: Comunicazioni economiche. — 18.40: I problemi della Russia moderna, conferenza — 19.5: Lezione d'inglese. — 19.30: Notizie e bollettino. — 10.05: Lettura — 20.5: Concerto orchestrale diretto da H. Rosenau; 1. Borlioz: Ouverture del Benvenuto Cellini; 2. Ciaikovski: Concerto di pianoforte in si bemolle minore, op. 23; 3. Mahler: Prima sinfonia in do maggiore — 22: Lettura di brani di un nuovo romanzo. — 22.25: Notiziario e bollettini diversi. — 22.40-23.30: Musica da ballo.

**GOETEBORG**

kc. 932 - m. 321,9 - kw. 15  
Vedi il programma di Stoccolma.

**GRAZ**

kc. 851 - m. 852,5 - kw. 9,5  
Vedi il programma di Vienna

**HEILSBURG**

kc. 1085 - m. 276,6 - kw. 75  
16: Concerto orchestrale di musica popolare. 17.45: Conversazione.

18.15: Mercuriali — 18.30: «Spirito parlamentare», conversazione — 19: Dettaglio di stonografia — 19.30: «Eduardo Schliussus», conferenza con esempi musicali su dischi. — 20.15: Meteorologia. — 20.25: Musica popolare (otto numeri). — 21: Notiziario — 21.10: Roberto Allen: Vespale di mazzanotte, commedia radiofonica (prima trasmissione). — 22.10 (circa): Notiziario e bollettini diversi.

**HILVERSUM**

kc. 1013 - m. 296,1 - kw. 8,5  
16.10: Musica brillante da un camà — 17.10: Per i fanciulli — 18.10: Concerto dell'orchestra della stazione. — 19.40: Cronaca letteraria — 20.10: In presa del concerto — 20.40: Segnale orario — 20.51: Dischi — 20.55: Concerto dell'Orchestra Municipale di Utrecht; 1. Schumann: Sinfonia n. 4, in re minore; 2. Liszt: Concerto per piano e orchestra, in mi bemolle maggiore — 21.45: Conferenza — 22.15: Ripresa del concerto; 3. Rossini: Ouverture del Guglielmo Tell; 4. Busch: Due inni nazionali americani; 5. Job. Strauss: Valsez dell'Imperatore; 6. Wagner: Ouverture del Renzi — 22.55: Notizie dai giornali — 23.5: Musica brillante — 23.50: Dischi — 0.10: Fine della trasmissione

**HOERBY**

kc. 1168 - m. 267,3 - kw. 16  
Vedi il programma di Stoccolma.

**HUIZEN**

kc. 160 - m. 187,5 - kw. 8,5  
15.55: L'ora dell'Istituto R.N.S.A.I.D. — 16.40: Canto e organo (per gli ammalati) — 17.40: Concerto strumentale (quintetto). — 19.10: L'ora dei fanciulli — 19.40: Lezione d'inglese — 20.10: Comitati di musica. — 20.25: Notiziario. — 20.40: Concerto sinfonico nel 400° anniversario della morte di Ulrich Zwingli (11 ottobre 1531). — 22.40: Notiziario — 22.50-0.10: Dischi.

**KALUNDBORG**

kc. 260 - m. 1153,8 - kw. 10  
Vedi il programma di Copenaghen.

**KATOWICE**

kc. 734 - m. 408,7 - kw. 16  
10.20: Lezione di francese — 10.40: Infermezzo di musica. — 11.35: Musica brillante. — 10.5: Quarto d'ora letterario — 19.00: «Storia della Slesia», conversazione. — 20: Appendice musicale. — 20.15: Zelle: Il maestro wuratore, operetta. — 22.15: Conversazione. — 23.30: Infermezzo di musica. — 22.45: Bollettino meteorologico - Programma di donati (in francese) — 23: Musica brillante e da ballo.

**KOENIGSWUSTERHAUSEN**

kc. 183,5 - m. 1634,9 - kw. 75  
16: Conversazione pedagogica. — 16.30: Veda Berlino. — 17.30-18.25: Con-

versazioni varie — 18.30: Lezione di spagnolo — 18.55: Meteorologia. — 19: Conversazione agricola. — 19.25: «Un viaggio in Danimarca», conf. — 10.45: Un quarto d'ora di radiotecnica. Indi: Meteorologia — 20: Veda Langenberg Indi: Veda Berlino.

**KOSICE**

kc. 1022 - m. 293,5 - kw. 2,8  
17: Musica per quartetto - Composizione da jazz. — 18: Concerto vocale. — 18.20: Per gli operai — 18.35: Conversazione — 19: Veda Praga — 19.5: Serata musicale orchestrale. 20.5: Melodie popolari per fisarmoniche. — 20.20: Trio per due violini e piano; G. Valentini: Sonata a tre — 20.55: Veda Praga — 22.15: Borsa di Bilistava - Programma di domani — 22.30: Veda Praga.

**LANGENBURG**

kc. 635 - m. 472,4 - kw. 17  
16.30: Per i giovani — 17: Concerto orchestrale — 18: Conversazione — 18.20: Per le signore — 18.40: Per i genitori — 19.5: Meteorologia - Segnale orario - Notiziario sportivo — 19.20: Attualità — 10.30: Conferenza giuridica. — 19.55: Ultime notizie della sera — 20: Concerto orchestrale. 3. Wagner: al Quartetto del Valchiria (fantasia, b) Idillio di Sigfrido, c) Baccanale dal Tannhauser, d) Marcia del Kaiser - Intermezzo: «Poeti contemporanei», conferenza — 9: Suppl. Ouverture dell'opera Il Modello; 3. Ciaikovski: Andante cantabile in re maggiore; 4. Zeller: Melodie dell'opera Il venditore d'uccelli; 5. Polo naive in mi maggiore — 22: Ultime notizie - Notiziario sportivo — Finn alle 24: Musica da ballo.

**LIPSIJA**

kc. 1157 - m. 259,3 - kw. 2,3  
10: Concerto orchestrale. — 17.30: Meteorologia - Segnale orario — 17.55: Notiziario agricolo. — 18: Attualità — 18.30: Conferenza letteraria. — 18.50: Comunicazioni dalla stazione — 19: «Dalla vita per la vita», conferenza — 19.30: Concerto orchestrale — 20.45: Conferenza. — 21.30: Composizioni di Handel; 1. Ouverture dell'op. 49 di Paganini; 2. Delirio amoroso, raniata per soprano e orchestra da camera; 3. Concerto grosso in fa maggiore n. 25. — 22.10: Ultime notizie del giorno - Dischi. — Dalle 6.30 alle 1.30: Concerto di musica notturna

**LONDRA NAZIONALE**

kc. 1148 - m. 261,3 - kw. 67  
18.15: Concerto di musica da ballo (Jack Payne). — 19-21.5 e 22-23.10: Veda Daventry nazionale.

**LONDRA REGIONALE**

kc. 842 - m. 356,3 - kw. 70  
16.45: Veda Daventry nazionale — 17.15: Veda Daventry nazionale —

**ZENETTE**  
ZENITH RADIO CORPORATION  
NUOVO MODELLO "L. P. M."  
con Valvole MULTI-MU e PENTODO  
**S. I. C. D. E.**  
ROMA  
Largo Goldoni, 44 - Telefono 65-510

18.10: L'ora dei fanciulli — 19: Notizie e bollettini — 19.30: Veda Stoccolma regionale — 21: Conversazione — 21.30: Concerto sinfonico dell'orchestra della B.B.C.; 1. Wagner: Ouverture dei Maestri cantori; 2. Elgar: Sogno di pastorello; 3. Mahler: Alexander's Week; 4. Liszt: Concerto orchestrale; 5. Sibelius: Suite di La Crisostano II; 5. Quinto arie per baritone ed orchestra; 6. Chabrier: Espinasse, rapsodia — 22.45: Concerto di musica da ballo (Jack Payne). — 23.15: Notizie e bollettini — 23.30: Notizie regionali. — 23.5-1: Musica da ballo.

**LUBIANA**

kc. 521 - m. 575,8 - kw. 2,8  
17: Quintetto — 18.30: Conferenza - L'anatomia umana — 19: Lezione di rezo — 19.30: Conferenza di igiene — 20: Dischi di opere — 21: Quintetto — 22: Meteorologia - Notizie dai giornali.

**MADRID**

kc. 707 - m. 424,3 - kw. 1,3  
20: Campari - Quotazioni di Borsa - Mercuriali - Dischi richiesti dagli ascoltatori. — 21: Notizie dei giornali - Continuazione del concerto di dischi — 21.30: Fine della trasmissione.

**MONACO DI BAVIERA**

kc. 563 - m. 532,9 - kw. 1,7  
10.30: Selezione di opere — 17: Ora letteraria — 17.20: Concerto orchestrale — 18.20: Segnale orario - Meteorologia - Notiziario agricolo — 18.30: Quarto d'ora astronomico. — 18.50: Conferenza locale — 19.10: L'ora del lavoratore. — 19.30: Concerto strumentale e vocale — 20.30: L. Hartmann legge alcune sue poesie allegre. — 20.45: Artisti celebri dei tempi passati: 1. K. Caruso, Lily Lehmann, Paul de Senarsie, Susanna Desoir, F. Brolier sen), dischi — 21.15: Musica da camera - 1. Milhaud: Quartetto per archi; 2. Beethoven: Grande fuga in si bemolle maggiore, op. 133 — 22.20: Segnale orario - Meteorologia - l'ultimo notizie - Sport.

La Ditta A. UNGERER, costruttrice dell'Autofonografo, presenta:

**l'Autoincisore Elettrico**

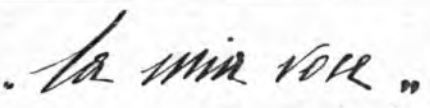

Fono-valigia elettrica "la mia voce" — Racchiude in una elegante valigia un fonografo elettrico completo di Auto-incisore "la mia voce"...

Di facile applicazione, consente la incisione della voce e delle radiotrasmissioni su dischi pari per intensità e purezza ai dischi delle migliori marche. Costituisce una importantissima innovazione, che viene a colmare una grave lacuna in campo radiofonografico.

In vendita presso i migliori rivenditori

Chiedere listini alla **Ditta A. UNGERER**

Via Dante, 4 - MILANO - Tel. 13.783







## MORAVSKA OSTRAVA

Kc. 1139 - m. 263,4 - Kw. 11

16. Concerto di soli - 17.10. Vedi Praga - 17.10. Vedi Brno - 17.10. Vedi Praga - 17.10. Musica per fi armoniche - 18.15. Conferenza per gli operai - 19.15. Fontaliga grafica - conversazione in tedesco - 19.30. Conversazione sul gioco - 19.30. Vedi Praga - 19.30. Segnale orario - Musica popolare - 20.20. Vedi Praga - 20.20. Programma di donati - 22.20. Vedi Praga - 22.20.

Trasmettitori e cabina di sintonia.

## MOSCA KOMINTERN

Kc. 202,5 - m. 1481,5 - Kw. 100

17. Radio-giornale - 18. Radio-giornale per i contadini - 19.30. Corso per la collettività operaia - 20.20. Lettera istruttiva per il popolo - 21. Programma - 21.15. Notizie di stampa - 21.55. Segnale orario dalla Torre del Cremlino.

## MOTALA

Kc. 222,5 - m. 1348,3 - kw. 40

Vedi il programma di Stoccolma.

## MUEHLACKER

Kc. 833 - m. 360,1 - kw. 75

16.30. «La floricoltura», conversazione - 17.15. Concerto orchestrale - 18.30. Segnale orario - Meteorologia - 18.50. «La costruzione del mondo trasparente», confer. - 19.15. Vedi Francoforte - 19.30. Segnale orario - Meteorologia - 19.45. Vedi Francoforte - 20.15. Vedi Francoforte - 22.25. Programma - Notizie varie e sportive - 22.40, 21 (da Francoforte): Musica da ballo.

## OSLO

Kc. 277 - m. 1083 - kw. 75

17. Concerto di musica brillante - 18. Lezione di tedesco - 18.30. Cronaca di politica attuale - 19. Meteorologia - Notizie dai giornali - 19.30. Conversazione agricola - 20. Segnale orario - 20.30. Concerto vocale per soprano - 20.30. Conversazione di genere - 21. Concerto pianistico - 21.35. Meteorologia - Notizie dai giornali - 21.50. Conversazione d'attualità - Concerto corale (Schubert e Brahms) - 22.30. Fine della trasmissione.

## PARIGI TORRE EIFFEL

Kc. 207,5 - m. 1445,8 - kw. 15

18.15. Giornale parlato - 19.30. Breve conversazione - 20.30. Meteorologia - 20.30. Mezz'ora di canzoni e musica allegria - 21. Concerto sinfonico diretto da Ed. Flament: 1. Monsigny: *Ciaccona e rigodon*; 2. Schubert: *Sinfonia*; 3. Liszt: *Concerto per il giardino del Paradiso*; 4. Bourgauff: *Il seppellimento d'Offra* - Pedrelli; *Crepuscolo*; 6. José: *Passepied*; 7. Guonod: *Intervento della Colomba*; 8. Strauss: *Sul del Danubio blu*; 9. Flament: *Sogno*; 10. Liszt: *Deiva del grano*, dalla *Hegina Pédouque*.

## PRAGA I

Kc. 617 - m. 486,2 - kw. 5,5

17.10. Informazioni e consigli per i fotografi - 17.10.10. Vedi Brno - 17.35. Per i fanciulli - 17.45. Conferenza e dischi - 18.5. Per gli operai - 18.15. «Che cosa bisogna fare in autunno», conversazione - 18.45. Emisione in tedesco - 18.30. Informazioni e letteratura in tedesco - 19. Meteorologia - Notizie ed informazioni - 19.5. Conferenza - 19.30. Canto e musica - 20.30. Concerto mandolinistico e chitarristico - 20.45. Informazioni - 21. Meteorologia - Notizie - Beethoven: *Trer concerto per piano ed orchestra* - 22. Meteorologia - Notizie e sport - 22.15. Informazioni e programma di donati - 22.30. Dischi - 23. Segnale orario.

## RADIO MAROCCO

Kc. 720,5 - m. 416,4 - kw. 2,5

90. Musica riprodotta - Notizie - 21.23.30. Concerto di dischi.

## RADIO PARIGI

Kc. 174 - m. 1724,1 - kw. 17

13.55. Corsi di chiusura della Borsa valori di Londra - Corso dei grani a Chicago-Winnipeg (2° avviso) - Corso dei metalli a Londra - 19. Mezz'ora di dischi Parli - 19.30. «Comunicato e conversazione agricola - Mercuriali - Risultati di corse - 20. Cronaca cinematografica - 20.10. Cronaca letteraria - 20.30. Musica riprodotta - 20.45. Corsi commerciali - La giornata economica e sociale - Informazioni - 21. Radio-teatro - *Berger: Il capitano Blomet* - Nell'intervallo, alle 21.30. Informazioni - Risultati sportivi - Previsioni meteorologiche - 21.30. Cronaca di Reboux - 22.15. Racconto - 22.30. Cronaca della settimana - Informazioni e l'ora esatta - 22.30. Concerto di musica riprodotta (10 numeri).

## RADIO SUISSE ALEMANIQUE

Kc. 653 - m. 459,4 - kw. 77

12.24. Segnale orario - 12.30. Meteorologia - Notiziario - 12.40. Dischi (arie e canzoni di tutti i paesi) - 13.35. Meteorologia - Fine della trasmissione - 15.30. Concerto dell'orchestra della stazione - 15.58. Segnale orario - 16. Musica per i piccoli - 17. Una hula per i piccoli - 17.30. Meteorologia - Fine della trasmissione - 19.30. Composizioni di Ciaikovski per violino e piano (dischi) - 19.30. Breve conversazione - 19.30. Conferenza - *Il pittore parigino Utrillo* - 19.30. «Che cosa dobbiamo ricordare» - 19.45. Meteorologia - Segnale orario - 19.45. Tattico discussione sul tema «La vita elettrica» - 20. Selezione di opere (orchestra della stazione) - 21. (sfruc.) Concerto dell'orchestra della stazione - 22.22.10. Meteorologia - Notiziario - Fine della trasmissione.

## RADIO SUISSE ROMANDE

Kc. 743 - m. 403,8 - kw. 25

16. Segnale orario - 16.1. Dischi - 17. Per i fanciulli - 17.30. Musica riprodotta - 19. Meteorologia - 19.1. Dischi - 19.55. Eventuali comunicazioni - 20. Cronaca letteraria - 20.30. Piccola gazetta della settimana - 20.30. Trio per piano e archi: 1. Mendelssohn; 2. Turina; 3. Trio - 21.30. Concerto vocale - 22.5. Meteorologia - Notiziario - 22.20. Fine della trasmissione.

## SLAITHWAITE NAZIONALE

Kc. 995 - m. 301,5 - kw. 70

Vedi il progr. di Daventry Nazionale.

## SLAITHWAITE REGIONALE

Kc. 626 - m. 479,2 - kw. 70

16.45. Vedi Daventry nazionale - 18.15. L'ora dei fanciulli - 19. Notiziario - 19.30. Vedi Londra regionale - 21. Conversazione - 21.45. Concerto di tagito e piano: 1. Bach: *Carola in re*; 2. Elgar: *Humana*; 3. MacDowell: *Alber Habibi*; 4. Pouppe: *Canzone viterbese*; 5. Senaille: *Ultimo spirito* - 21.55. Harold Brighouse: *Quelli del nord*, dramma adattato al microfono da Victor Snythe - 23.15. Notiziario - 23.30. No tizie locali - 23.35. Vedi Londra regionale - 0.10.1. Vedi Daventry nazionale.

## STOCOLMA

Kc. 689 - m. 435,4 - kw. 75

17.1. Replica - 17.15. Musica riprodotta - 17.45. Informazioni - Musica riprodotta - 18.45. Lezione d'inglese - 18.30. Canzoni o ballabili moderni - 20. Conversazione - 20.30. Concerto strumentale - 1. Haendel: *Sonata a tre in re maggiore* per due violini e pianoforte; 2. Schumann: *Carriate*, op. 9, per

pianoforte; 3. Guard: *Duetto* per violino - 21.25. Sport - 22. Concerto di musica leggera.

## STRASBURGO

Kc. 869 - m. 345,2 - kw. 17

16.45. Alberto Schweitzer nelle colonie francesi - Conferenza - 17. Concerto strumentale - 17.45. Attualità letterarie - 18. Concerto strumentale - 17.45. Attualità letterarie - 18. Concerto strumentale - 18.45. «Conversazione allegria» - 19. Concerto strumentale - 19.30. Segnale orario - Urtine notizie - 19.45. Musica riprodotta - 20.30. Concerto mandolinistico; 1. Amadei: *Suite marinar*; 2. Sastori: *Fiori freschi salzer*; Kellbey: *In un mercato persiano*; 4. Mariocchi: *Capriccio spagnolo*, 5. Balleugh: *Sul Lago*, serenata; 6. Mazza: *Capriccio*; 7. Strauss: *Fantasia sull'opera*; 8. Allain: *Il ballo dell'amore*; melodia; 9. Mazza: *Concerto Parigi marcia* - 21.30. Musica riprodotta.

## TOLOSA

Kc. 779 - m. 385,1 - kw. 15

18.15. Trasmissione fotografica - 18.15. A soli diversi - 18.30. Bollettino di informazioni - Notiziario - 18.45. Concerto (inglesi) - 19. Jazz - 19.15. Concerto per trio - 19.30. Bollettino d'informazioni - Borsa valori di Parigi - Corsi di chiusura dei cambi - Mercuriali - 19.45. Tango cantati - 20. Concerto di dischi - 20.30. Bollettino d'informazioni - Corse dei cavalli - Borsa di commercio di Parigi - Alcuni telegrammi - 20.45. Musica da ballo - 21. Canzonte - 21.15. Orchestra vietnese - 21.45. Brani di film - 21.45.15. Filarmonico - 22.15. Orchestra (operette) - 22.30. Canto (nere couche) - 22.45. Orchestra argentina - 23. (Dal Casino di Biarritz) orchestra zigena Boldi - Nell'intervallo concerto - 23.30. B-diretti di informazioni - Notiziario - 23.45. Seguito della trasmissione di Biarritz - 24. L'ora degli ascoltatori - 24.15. Bollettino d'informazioni - Il giornale parlato dell'Africa del Nord - 24.30. Seguito dell'ora degli ascoltatori - 1. Dottorina meteorologica - Fine della trasmissione.

## VARSAVIA I

Kc. 212,5 - m. 1411,8 - kw. 158

16.30. Corso elementare di lingua francese - 16.40. Dischi - 17.10. Conferenza - 17.35. Musica leggera - 18.30. Diversi - 19.15. Corrispondenza - Borsa agricola - 19.25. Programma di donati - 19.30. Dischi - 19.45. Giornale radio - 20. Conferenza musicale - 20.15. Zeller: *Schlag*, operetta in 3 atti - 22.15. «Sotto lo stendardo tricolore della Francia», conversazione - 22.30. Dischi - 22.40. Giornale radio - 22.45. Comunicati: meteorologico per aviatori, sportivo e di polizia - 22.55. Pausa - 23. Musica da ballo.

## VIENNA

Kc. 581 - m. 516,4 - kw. 20

16.45. Per gli scacchisti - 17. Concerto orchestrale - 18.15. Critica teatrale - 18.30. «Niente sarti di un viaggio mondiale» - 18.55. Libri e auto che essi danno alla trasmissione settimanale - 19.5. Lezione d'inglese - 19.35. Segnale orario - Meteorologia - Programma - 19.45. Arie e lieder - 20.25. Nella foresta viennese, canzoni e musica varia - 21. Urtine notizie del giorno - 22.15. Musica da ballo.

## ZAGABRIA

Kc. 977 - m. 307 - kw. 0,8

17. Trasmissione di un film sonoro - 17.45. L'ora letteraria - 20. Lezione di francese - 20.15. Notizie varie - 20.30. Concerto orchestrale e vocale - 20.45. Notizie varie e sportive - 22.10. Trasmissione dall'estero.

## ONDE CORTE

Berlino-Zeesen (m. 31,39) 14.1.30. Relais di diverse stazioni tedesche. Chabarovsk (m. 70,12) - 6.13. Trasmissioni varie.

Chefmsdorf (m. 25,53) - 12.30.13.30 e 19.24. Relais di Daventry nazionale.

Mosca R V 59 (m. 50) - Dalle 14 in poi: Relais di Mosca W Z S P S.

Parigi P.T.T. (m. 19,68) - 15.18. Trasmissione per l'Indovina - Radio-giornale - Conversazione - Cronaca amministrativa.

Parigi P.T.T. (m. 25,20) - 18.30.21.30. per l'Africa - Radio-giornale - Conversazione - Cronaca amministrativa.

Parigi P.T.T. (m. 25,63) - 22.1. Trasmissione per l'America e l'Oceania - Radio-giornale - Conversazione - Cronaca amministrativa.

Parigi L.L. (m. 61) - Relais dell'intero programma.

Radio-Vaticano (m. 19,84) - 10.10.30. Trasmissioni varie.

Radio-Vaticano (m. 50,26) - 19.19.30. Trasmissioni varie in italiano e latino.

Roma Prato Smeraldo (2 R) (m. 25,4) - 17.30.18.15. Relais di Roma (1 R) - 20.30.23. Relais di Roma (1 R).

Saigon (m. 49) - 11.30.14. Trasmissioni varie.

Schenechady (m. 19,56) 21.21. Trasmissioni varie.

Schenechady (m. 31,40) - 0.05. Trasmissioni varie.

Sidney (m. 31,28) - 6.8; 10.30.12.30; 12.30.14.30. Trasmissioni varie per le regioni orientali - 20.22. Trasmissioni per l'Europa e l'Africa.



**Sapete interpretare all'istante il suono dei segnali R.T.?**

Voi avete interesse a munirvi del meraviglioso «Trasmettitore Automatico Papalia» che permette a chiunque di disporre in breve tempo esperto nella ricezione auricolare e nella trasmissione delle segnalazioni radiotelegrafiche.

Col «Trasmettitore Automatico Papalia» sin dal primo giorno distinguerete nettamente i suoni dei segni che compongono l'alfabeto radio, e vi aiuterete a percepirci sempre più rapidamente.

Il «Trasmettitore Automatico Papalia» non ha bisogno della corrente della luce elettrica né di impianto audio.

Senza impegno, chiedete chiarimenti, prezzo (pagamento anche a rate) all'Istituto Radiotecnico di Roma, piazza Emporio, 17/A - Roma.

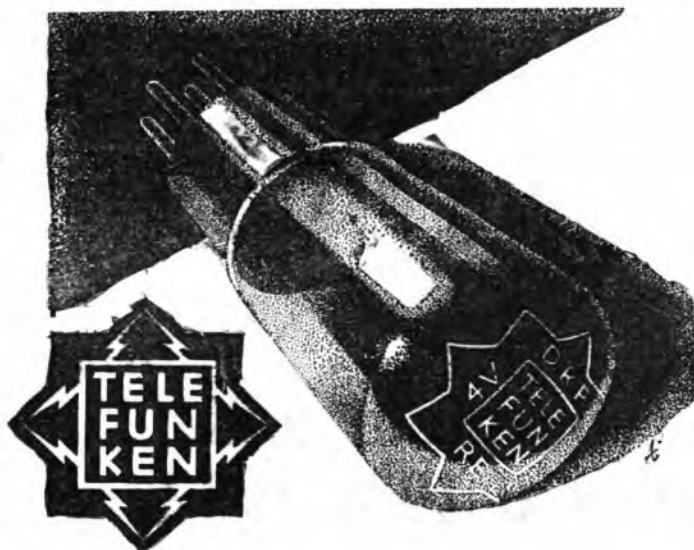

# LA STELLA TELEFUNKEN

## sulla valvola:

**Ecco la marca che dovete cercare!**

I TIPI ADATTI AD OGNI SCOPO DETERMINATO VI POTRANNO ESSERE INDICATI DA OGNI BUON RIVENDITORE

**RADIO**

LA PIÙ ANTICA ESPERIENZA - LA PIÙ MODERNA COSTRUZIONE



# TELEFUNKEN

RADIO CORPORATION OF AMERICA



presenta

la serie completa delle sue  
creazioni 1931-1932

### *Radiolette RCA*

un ottimo apparecchio di dimensioni ridotte e di eccellente rendimento - 4 valvole Radiotron con pentodo finale - altoparlante elettrodinamico a cono vibrante. **L. 1350**

### *Phonolette RCA*

radiofonografo con circuito supereterodina a 8 valvole - altoparlante elettrodinamico e controllo dei toni - fornito del nuovissimo tipo di Pick-up ad inerzia. **L. 3795**

### *Superette RCA*

la più piccola grande Radio costruita sin ora - circuito supereterodina a 8 valvole - provvista di altoparlante elettrodinamico a cono vibrante e controllo dei toni. **L. 2325**

### *Radio 80 RCA*

un apparecchio di potenza, selettività e sensibilità eccezionali - circuito supereterodina a 9 valvole con altoparlante elettrodinamico perfezionato e controllo dei toni. **L. 3900**

### *Consolette RCA*

un apparecchio di linea moderna ed elegante - circuito supereterodina a 8 valvole - provvisto di altoparlante elettrodinamico a cono vibrante e controllo dei toni. **L. 2675**

### *Radio 48 RCA*

apparecchio già largamente apprezzato per le sue qualità assolutamente superiori e per la facilità di manovra - circuito speciale 7 valvole - altoparlante elettrodinamico **L. 2475**

*Nei prezzi indicati sono comprese le valvole e le tasse governative; esclusa la tassa di abbonamento alle radioaudizioni circolari.*



**MILANO-TORINO**

Kc. 599 Kc. 1013  
m. 500,8 - Kw. 8,7 m. 296,1 - Kw. 8,7

**GENOVA**

Kc. 959  
m. 312,8 - Kw. 1,5

8,15: Giornale radio.  
8,40: Lista delle vivande.  
11,15: Musica varia: 1. Lortzing: *L'armatore*, ouverture; 2. Waldteufel: *Abbandono*, valzer; 3. Puccini: *La routine*, fantasia; 4. Herksen: *Canto degli uccelli di sera*; 5. Czibulka: *Nozze campestri solenni*; 6. Luzzi: *Musica per radio*; 7. Haydn: *Serenata del Quartetto N. 5*; 8. Rossi: *Intermezzo romantico*; 9. Purick: *Il figlio del reggimento*, marcia.

12,50: «I cinque minuti del Radiocorriere» (offerta per gentile omaggio dalla S. A. Acque e Terme di Bognanico).

13: Segnale orario ed eventuali comunicati dell'E.I.A.R. - Giornale radio - Trasmissione di dischi «La voce del padrone» 

13,45 (Genova): Borsa.  
13,59 (Milano): Borsa  
14 (Torino): Borsa.  
16,30: Giornale radio.

16,45: Cantuccio dei bambini: Recitazione.

17: Musica riprodotta.  
17,10: Trasmissione di dischi «Columbia»: Rassegna di films sonori.

18-19,15: Giornale radio - Comunicati dell'Enit.

19: Comunicati del Consorzio Agrari.

19,15: Musica varia: 1. Ravasi: *Fift*, one step; 2. Pietri: *Ivana*, valzer; 3. Bartola: *Amo te sola*, tango; 4. Kröger: *Danza araba*; 5. De Micheli: *Marcella umoristica*.

19,40: Comunicazioni del Dopolavoro.

19,45-20,45: Musica riprodotta.  
20: Segnale orario ed eventuali comunicati dell'E.I.A.R. - Giornale radio - Bollettino meteorologico.

20,30: Disco Fonogiotta: Lezioni 39° e 40° di lingua inglese (pag. 168, 171, 172, 175 della Guida relativa).

20,45: Vincenzo Costantini: Conversazione artistica.



L'artista giapponese Tsune-Ko, che si è prodotta nella serata gain del 24 settembre al microfono di 1 TO.

21:

**Concerto sinfonico**

diretto dal M° ARMANDO PEBRILLO.

Parte prima:

1. Mendelssohn: *Sogno di una notte d'estate*, ouverture.
2. Franck: *Sinfonia* in re min.: a) Lento - Allegro non troppo; b) Allegretto; c) Allegro non troppo.

Mario Ferrigni: «Da vicino e da lontano» (conversazione)

Parte seconda:

- (Respighi: *Fontane di Roma*: a) La Fontana di Valle Giulia all'alba; b) La Fontana del Tritone al mattino; c) La Fontana di Trevi al meriggio; d) La Fontana di Villa Medici al tramonto.  
Notiziario teatrale.

Parte terza:

1. Castelnuovo - Tedesco: *Uverture per la Bisbetta domata*.
  2. Wagner: *Idillio di Sigfrido*.
- 23: Giornale radio,

**ROMA - NAPOLI**

Kc. 680 Kc. 905  
m. 441,2 - Kw. 7,5 m. 331,4 - Kw. 1,7

STAZIONE ROMA ONDE CORTE  
Kc. 11810 - m. 25,4 - Kw. 11,25 - 2 RO

8,15-8,30 (Roma): Giornale radio - Bollettino del tempo per piccole navi.

11-11,15 (Roma): Giornale radio.  
13-13,10: Giornale radio.  
13,10-14,15: Trasmissione di dischi «La voce del padrone» 

13,30: Segnale orario - Eventuali comunicati dell'E.I.A.R.

17: Giornale radio - Borsa - Giornale del fanciullo - Notizie - Bollettino del tempo per piccole navi.  
17,30-18,15:

**CONCERTO STRUMENTALE E VOCALE**

1. a) Vivaldi-Carli: *Largo*, b) Paganini-Busch: *Capriccio* n. 17 (violinista Mary Luisa Sardo); 2. a) Beethoven: *Respetto*, b) Bizet: *Rio Bo*; c) Jammelli: *Chi vuol comprar la bella Calotrina?* (soprano Gualda Caputo); 3. a) Debussy: *Minuetto dalla Suite bergamasque*, b) Castelnuovo-Tedesco: *Le danze del re Davide* (pianista Giara Sardo); 4. a) Giulia Recchi: *Il pastore canta*, b) Respighi: *Bella porta di rubini* (soprano Gualda Caputo); 5. a) Soriano: *Romana antulosa*, b) Wernyavski: *Saltarello* (violinista Mary Luisa Sardo).

19,32 (Roma): Segnali per il servizio radio-atmosferico (trasmessi dalla R. Scuola F. Cesi).

19,35 (Napoli): Cronaca dell'Istituto - Radio-sport.

19,40: Giornale radio - Notizie agricole - Giornale dell'Enit - Comunicato del Dopolavoro - Notizie.

20,10: Trasmissione di dischi «La voce del padrone» 

20,30: Segnale orario - Eventuali comunicati dell'E.I.A.R. - Giornale radio - Sport - Sfogliando i giornali - Rubriche varie.

20,35: Disco Fonogiotta: Lezioni 39° e 40° di lingua inglese (pagine 168, 171, 172, 175 della Guida relativa).

21:

**Concerto**

gentilmente offerto dalla Banda della R. Scuola Tecnica di Polizia, diretta dal maestro ANDREA MARCHESINI.

Martedì, ore 12,50, e Venerdì, ore 20,55 le stazioni "Mi-To-Ge", trasmettono la Rubrica del

**"RADIO CURIOSO"**

I radioscrittori che desiderano informazioni su qualsiasi argomento sono pregati indirizzare le loro domande alla Box. Anon. Acque e Terme di Bognanico. Domandatele.

**COMUNICATO**

Le stazioni di ROMA, NAPOLI, GENOVA, SPONDIENZA - ROMA, via Arno, 44, TORINO, MILANO, PALERMO, oggi trasmettono i famosi dischi

**FONOGLIOTTA**

dell'Istituto SCUOLE RIUNITE PER CORRISPONDENZA - ROMA, via Arno, 44. Per l'impugnatura delle lingue e cure Acquistate la pronuncia meravigliosa!

**I Dischi FONOGLIOTTA**

sono in prova e in vendita presso le SCUOLE RIUNITE - ROMA, via Arno, 44 e presso tutti i rivenditori di Pomeriggi e di Radio Italia - Domandate: DISCHI FONOGLIOTTA



## PALERMO

Kc. 554 - m. 541,5 - Kw. 3,7

1. Mancinelli: *Cleopatra*, marcia trionfale;
2. Beethoven: *Attila e Ronò* dall'op. 13 (trascrizione Marchesini);
3. Bossini: *Giulietta Tell*, fantasia di Alessandro Vesella.

Notizie varie e rivista delle riviste.

4. Giordano: *Siberia*, preludio del secondo atto e scena della Pasqua.

5. Grieg: *Popp ligit*, suite 1<sup>a</sup>: a) Il mattino; b) Danza d'Alftra; c) Nell'antro del Re della Montagna.

6. Chopin: *Polacca* in la bemolle maggiore (trascrizione Vesella).

Monologo brillante detto da Arturo Duranti.

7. Pavesi: *La resurrezione di Cristo*, preludio (L. alfa della resurrezione) e finale (Alf-tuja).

8. a) Mascagni: *L'Amico Fritz*, intermezzo; b) Zandonani: *Giulietta e Romeo*, cavalcata (Bambola della R. Scuola Tecnica di Polizza).

22,55: Ultime notizie.

## BOLZANO

Kc. 662 - m. 453,2 - Kw. 1,5  
Prove tecniche di trasmissione

19,30: Segnale orario - Eventuali comunicazioni dell'E.I.A.R. - Giornale radio.

- 12,40: Musica varia: 1. Marini: *Danza di Colombina*; 2. Nucci: *Poche rose*, valzer; 3. Donati: *Molla*; 4. Tarantini: *Serenata appassinata*; 5. Lincei: *Amorino*; 6. Puccini: *Mamma Teresa*, fantasia; 7. Donati: *Un'ora di Robe*, one-step.

13,40-13,45: Comunicazioni del Consorzio Agrari.

- 17: Trasmissione di dischi « La voce del padrone ».

17,55-18: Comunicazioni del Dopolavoro.

20: Segnale orario - Eventuali comunicazioni dell'E.I.A.R. - Giornale radio.

20,5:

## Musica leggera

1. Donati-Malyezzi: *Marcia scastica*.
2. Kloss: *Il fiore*.
3. Siede: *Quando il sole ride*, valzer.
4. Anardi: *Impressioni d'orientale*, 4<sup>a</sup> suite.

Giornale dell'Enit.

5. Fartus: *Cechi neri*, impressione russa.

6. Siede: *Messaggio d'amore*.

7. Coates: *Giorni estivi*, suite.

Notiziario cinematografico.

8. Bili: *Serenata orientale*.

9. Angiolini: *Le muse ed i font*, intermezzo.

10. Manfredi: *Onze sonore*, pol-pourri.

11. Donati: *Nelle del Perù*.

22: Musica riprodotta o ritrasmessa.

22,30: Ultime notizie.

12,45: Giornale radio.

- 12,50-14: Musica varia: 1. Pallacini: *Il Piratino*, passo doppio; 2. Corlucchi: *Notte di leggenda*, serenata; 3. Cerri: *Rapsodia lombarda*; 4. Canzone; 5. Arù: *Fuochi di carnevale*, selezione; 6. Bellini: *Poche di dame*, fox; 7. Canzone; 8. Criscuolo: *Allegria della caccia*, intermezzo; 9. Crovella: *Teatini*, one step.

13,30: Segnale orario - Eventuali comunicazioni dell'E.I.A.R. - Bollettino meteorologico.

18-19: Musica riprodotta.

20: Comunicazioni del Dopolavoro - Itadio-giornale dell'Enit - Notiziario agricolo - Giornale radio.

20,20: Disco Pionogiotta: lezioni 13<sup>a</sup> e 14<sup>a</sup> di lingua inglese (pag. 64, 67, 68, 71 della Guida relativa).

20,25: Musica riprodotta.

21: Segnale orario - Eventuali comunicazioni dell'E.I.A.R.

## SERATA DI COMEDIA SICILIANA E MUSICA DA CAMERA

Parte prima:

1. Pizzelli: a) *Danza del sette cantaboli*; b) *Danza dello Sparituro* (pianista G. C. Brunelli).

2. a) Delibes: *Lakmé*, aria della campanella; b) Dell'Acqua: *Villanella* (supr. L. Ribon).

3. Ariosti: *Sonata* in mi minore, adagio, allegro, andante e giga (violoncelli, Paladino).

Parte seconda:

Radiosiatele dialettale diretta da G. STANABA di GIARDINELLI.

## Ricatto

I atto di MOSCATELLO.

Personaggi:

- Lithorio . . . . . P. Monteleone  
Enrico . . . . . G. Mistretta  
Vasi . . . . . L. Pavese  
Rosolina . . . . . Martineo

Parte terza:

1. a) Wolf Ferrari: *Fedora scaltra*, e madrigale di Rusan-na; b) Mozart: *Filato magico*, e *Gli angui d'inferno* (soprano Lina Ribon).

2. a) Debussy: *Rapsodia*; b) G. Bonnard: *Improvviso* per clarinetto e pianoforte (clarinetista A. Micozzi, pianista A. La Rosa Parodi).

3. a) Scriabine: *Notturmo*, op. 5; b) Pisk-Mangiagalli: 1. *Serenata a Colombina*; 2. e *Ronde des Arlequins* dalle *St-Hourelles de Carnaval* (pianista G. C. Brunelli).

22,55: Ultime notizie.

## TRIESTE

Kc. 1211 - m. 247,7 - Kw. 15

Prove tecniche di trasmissione

17: Musica riprodotta.

17,45-18,30: Trasmissione dal Caffè Sevoia del programma diretto dal M<sup>o</sup> Carlo Ceruta.

20,30: Comunicazioni agrari - Comunicazioni del Dopolavoro - Comunicazioni dell'Enit - Notizie varie.

21: Segnale orario - Eventuali comunicazioni dell'E.I.A.R. - Musica riprodotta - Conversazione.

21,30:

## Concerto di violino e piano

1. Grieg: *Sonata* in sol minore (violinista Magda Gusberti).

2. a) Giordano: « La donna russa », aria della *Fedora*; b) Verdi: « Pari siam », aria del *Rigoletto* (baritono Vittorio Teso).

3. a) Dvorak: *Umoreasca*; b) Do-Falla: *La vita breve*; c) Kreisler: *Capriccio viennese* (violinista Magda Gusberti).

22,15: Trasmissione dal Caffè degli Specchi del programma diretto dal M<sup>o</sup> Attilio Safred.

22,55: Ultime notizie.

## PROGRAMMI ESTERI

LE STAZIONI SONO DISPOSTE IN ORDINE ALFABETICO.

## ALGERI

Kc. 825 - m. 363,6 - kw. 16

30,10: Movimento del Porto. - 30: Quotazioni di Borsa - Mercati. -

30,15: Meteorologia - Notiziario agricolo. - 30,20: Concerto strumentale -

30,55: Notizie varie - L'ora esatta -

21: Concerto di musica da camera: 1. Kreisler *Metode*, 9. Id.; *London*;

*derry*; 3. Chopin: *Valzer in re minore*; 4. Himmelacher: *Gavotte*; 5. Debussy: *Minuetto*; 6. Schumann: *Carnevale* (N. 9 a 17). - 21,30: *Canzoni varie*. - 22: Concerto di musica orientale. - 22,30: Musica riprodotta.

## AMBURGO

Kc. 806 m. 372,2 - kw. 1,7

16,30: Concerto per pianoforte -

17: Conferenza sociale - 17,55: \* 11

Ritascimento e poi - conferenza. -

17,50: Programma variato. - 18,30: Conferenza commerciale. - 18,55: \*

Allevamento delle bestie in Africa - conferenza - 19,30: Quotazioni

di Borsa. - 19,35: Meteorologia.

19,30: Concerto di organo con strumenti obbligati - 20,15: Ouverture

romantica. 1. Weber: Ouverture di

*Prokofiev*; 2. Schumann: Ouverture di

*Goethe*; 3. Beethoven: *Il Corsaro*; 4.

Kreisler: Ouverture dell'*Accompagnamento a Granata*; 5. Pfitzer: Ouverture.

21,10: Radiocomunicazione internazionale. - 22,10: Ultime notizie -

Meteorologia - Sport. - 22,30: Selezione di opere e riviste.

## BARCELONA

Kc. 860 - m. 348,8 - kw. 7,6

16-17: Dischi - 18,30: Dischi e qualche

prezzo per trio. - 19: Mercuriali; -

19,5: Concertino di musica brillante

della Trio Iberica. - 20: Fine della

trasmissione. - 21,30: Lezione elementare

di inglese - 21,50: Lezione di secondo

grado di inglese. - 22: Campare

gratie della Cattedrale - Previsioni

meteorologiche - Quotazioni di valori e

monete - Mercuriali. - 22,5: Concerto dell'orchestra della stazione;

1. Smetana: *Gaudamus*, marcia; 2. Serrano: Selezione di *Burlesco*; 3. Tormoe: *Finalmente* sott. valzer; 4. Palau: *Don Peppino*, schotis; 5. Dofras

Vila: *Mickey*, one step; 6. Folties: *Serenata*, fox. - 23: Notizie di giornali -

Comunicazioni ufficiali della stazione. - 23,5: Conferenza in catalano.

TUTTI  
VALETEVI DEGLI

## Favoni Economici

La tiratura del Giornale, che oltrepassa oggi le 120.000 copie, assicura l'efficacia dell'inserzione.

Tali avvisi vengono pubblicati con le seguenti norme:

*Gli avvisi economici non potranno portare clichés, né disegni di sorta, ma soltanto parole.*

*Non è ammesso di norma il recapito delle risposte agli avvisi economici presso la "SIPRA". In casi eccezionali, ciò potrà essere concesso con la soprattassa di L. 3 a titolo rimborso spese postali.*

PREZZO: Lire 1,50 per parola - prezzo minimo L. 15 (tassa governativa (1,80%)) e bolli a carico dell'inserzionista.

Le commissioni sono effettuate solo per contanti.

Gli avvisi economici possono trattare qualunque materia - La loro pubblicazione s'intende però sempre subordinata alla accettazione della Direzione Generale - Gli originali non vengono restituiti.





Tutto su problemi musicali — 23.30: Concerto vocale e corale di canzoni popolari antiche e moderne — 1: Fine della trasmissione.

#### BERGRADO

kc. 697 - m. 430,4 - kw. 2,8

18: Danze — 17: Musica nazionale per harmonica. — 17.30: Concerto per pianoforte — 18: Concerto orchestrale — 19.30: Lezione di tedesco — 20: *Lieder* jugoslavi. — 20.30 (Da Zadar): Musica da camera: 1. Beethoven: Trio per pianoforte op. 3 n. 2; Brahms: Sonata per pianoforte in fa minore, 3. Movra; 2. Trio per pianoforte in la minore op. 5; 4. Musica di autori vari — 22.50: Concerto orchestrale: suite Bach: Ouverture dell'Amleto; Halévy: Balletto dell'op. L'Arco; Grieg: *Canto del contadino*; Grieg: *Corso nautico norvegese*.

#### BERLINO

kc. 716 - m. 419 - kw. 1,7

14.30: Canzoni e danze dell'isola Bali, su dischi. — 17.30: Per i giovani. — 17.50: *Una lettera*. — 18.30: a G. enciclopedici e Housseau; conversazione — 18.50: Concerto orchestrale di musica varia. — 19.55: Per i lavoratori — 20: Lettura e recitazione di Goethe e Schiller — 21: Ultime notizie Meteorologia — 21.10: Musica del tempo della rivoluzione francese. — 21.15: Meteorologia - Notizie varie e sportive — 22.30: Venti Amburgo. — Quindi serata benefica per gli artisti disoccupati.

#### BORDEAUX LAFAYETTE

kc. 986 - m. 304 - kw. 2,0

20.30: Informazioni - Quotazioni di Borsa. — 20.40: Musica riprodotta. — 21.10: Estrazione dei premi — 21.15:

Ultime notizie - Meteorologia. — 21.30: Musica riprodotta - Ind. Programma degli spettacoli cittadini - Segnale orario.

#### BRATISLAVA

kc. 1076 - m. 278,8 - kw. 14

17: Dischi — 18.30: Conversazioni sulle Legioni cecoslovacche in Italia — 18.35: Concerto vocale per soprano — 19: Venti Praga — 19.5: K. Sclari: *Il Finale*, radiorecita in un atto. — 19.40: Venti Praga — 22.15: Programma di domani — 22.30: Venti Praga. — 22.15: Programma di domani. — 22.30: Venti Praga.

#### BRESLAVA

kc. 923 - m. 325 - kw. 1,7

16: Una lettera — 17.15: C'io che può interessarvi, conferenza. — 17.35: Conferenza pedagogica — 18: Per le signore — 18.30: Dialogo: « Scuole professionali ». — 19: Per gli agricoltori — 20: Conferenza — 20.30: Suppl. *Baccaccio*, operetta in tre atti — 21.30: Ultime notizie del giorno — 21.30: Concerto orchestrale. 1. Beethoven: Concerto in do minore si minore n. 3, op. 27; 2. Schubert: Sinfonia in si minore n. 8 — 22.30: Segnale orario - Meteorologia - Notizie varie e sportive — 22.45: Informazioni per i radioamatori. — 23: Commemorazione giamaicana — 23.15: Musica da ballo (dischi). — 23.30: Venti Berlino. — Alle 0.30: Fine della trasmissione.

#### BRNO

kc. 878 - m. 341,7 - kw. 3,6

17.10: Per le signore — 17.30: Venti Praga — 17.45: Per i giovani. — 17.55: Lezione di ceco. — 18.5: Attualità della settimana — 18.15: Conversazione per gli operai. — 18.25: Informazioni e conversazione in tedesco. — 19: Venti Praga — 19.5: Storia delle religioni - conversazione — 19.15: Storia del protestantesimo. conversazio-

ne. — 19.25: Concerto orchestrale (sed numeri di musica popolare). — 20.10: Venti Praga — 22.15: Informazioni. — 22.30: Venti Praga.

#### BRUXELLES I (Francese)

kc. 590 - m. 508,5 - kw. 2,0

18: Mattinata della Radio Cattolica Belgica col concorso dell'Orchestra della stazione (5 numeri). — 18.45: Mattinata infantile — 19.15: Lettura di racconti — 19.30: Cronaca letteraria. — 19.30: Concerto di musica riprodotta dedicato a musica classica (7 numeri) — 20.15: Bollettino settimanale della Radio Cattolica Belgica. — 20.30: (temale radio dell'I.N.R. (cronaca immobiliare) — 21: Concerto commentato: 1. Beethoven: *Sonata* per piano e violino; 2. Grieg: *Concerto*; 3. Berceuse ebraica; 4. *Berceuse* israeliana; 5. a) Crikhoom; *Banania*; b) Boulangier: *Notturmo*; c) De Falla: *La Vita Breve*; 4. Quattro vecchie canzoni francesi — 22: Conversazione politica. — 22.15: Concerto dell'orchestra della stazione: 1. Saint-Saëns: *Marcia eroica*; 2. Due canti ed altre canzoni inglesi; 3. Kotelbey: *Nel giardino di un Monastero*; 4. Gounod: *Marie e il suo*; 5. Chabrier: *Spagna*. — 23: Giornale radio dell'I.N.R.

#### BRUXELLES II (Fiamminga)

kc. 887 - m. 338,2 - kw. 2,0

18: Mattinata della Sarov, col concorso dell'orchestra della stazione (5 numeri). — 18.45: Mattinata infantile. — 19.30: Concerto di musica riprodotta (6 numeri). — 20.15: Conversazione — 20.30: Giornale parlato dell'I.N.R. (cronaca sportiva). — 21: Concerto dell'orchestra della stazione: 1. De Geyle: *Marcia*; 2. Suppl. *La dama di picche*, ouverture; 3. *Declamazione*; 4. Strauss: *Il bel Danubio Blu*, valzer; 5. Canti; 6. Weber: *Aria* d'Agata dal *Frank e Cenerentola*; 7. Biaz: *Una sera una donna*; 8. a) Korsakov: *Canto*



NUOVO MODELLO "L.P." con Valvole MULTI-MU e PENTODO

S. I. C. D. E.

MILANO

Via S. Gregorio, 38 - Telefono 67-472

(indù; b) Caludi; *Alba*; c) *Danza americana* — 22: Conversazione Ripresa del concerto dell'orchestra della stazione: 7. Kotelbey: *Corkney*, suite; 8. A soli per violino: n) *Drula*; *Serenata*; b) *Sarasate*; *Zigueueresuen*; 9. *Declamazione*; 10. a) *Reita*; *Kitarino*; b) *Lebrun*; *Piacere di primavera*; 11. *Waldteufel*; *Spagna*; *valzer spagnolo*. — 23: Giornale parlato dell'I.N.R.

#### BUCAREST

kc. 761 - m. 394,2 - kw. 1,6

17: Concerto di musica brillante e rumena — 18: Notizie varie - Ora esatta — 18.10: Concerto orchestrale. — 19: Conferenza sulla letteratura e la lingua — 19.40: Dischi grammofonici — 20: Concerto orchestrale: 1. Adami: *S'io fossi re*; 2. Massenet: *Scene alzarane*; 3. Brecht: *Avra* (danza rumena) — 20.30: Conferenza: *Fresco compositore*. — 20.45: Sette canzoni di Clemente Marot (canto) — 21.15: J. S. Bach: *Fuga* in la per orchestra ad archi. — 21.45: Informazioni.

## NEGOZIANI IN RADIOFONIA!

visitando la

## III<sup>a</sup> Mostra Nazionale della Radio

approfittate per esaminare:

# WESTINGHOUSE RADIO

MILANO - Via Lovanio, 5

Udrete quanto di meglio la Tecnica Radiofonica e Radiofonografica produca attualmente e potrete altresì conoscere le interessanti proposte che Vi saranno fatte.



## BUDAPEST

kc. 545 - m. 550,5 - kw. 23

16. Per i fanciulli — 17. Conferenza — 17.30. Concerto orchestrale. — 19. Lezione di francese — 19.30. Gounod: *Faust*, opera in tre atti. Quinto. Seguito del concerto.

## COPENAGHEN

kc. 1067 - m. 281,2 - kw. 1

15. Concerto orchestrale. N. II in terzolo, alle 15.35. Cauti. — 17. Programma per i fanciulli — 17.50. Notiziario finanziario — 17.50. Conferenza — 18.30. Lezione di tedesco. 18.50. Meteorologia — 19. Notiziario — 19.15. Segnale orario — 19.30. Conferenza — 20. Campana. Holzer: *Drachmann. Gurre* dramma in 5 atti. Segue notiziario — 22.30. Concerto di mandolino — 23. Musica da ballo — 24. Campana.

## DAVENTRY NAZIONALE

kc. 193 - m. 1554,4 - kw. 35

16.35. Lezione di francese — 17. Intervallo — 17.5. Conversazione per i più grandicelli — 17.25. Intervallo — 17.30. Concerto orchestrale da un cinematografo — 16.45. Segnale orario — 18.15. L'ora dei fanciulli — 19. Notizie e bollettini — 19.30. Segnale orario — 19.30. Musica spagnola per pianoforte — 19.40. Conferenza di francese — 20.25. Concerto della banda militare della stazione. 1. Elgar: *Pomp and Circumstance* marcia. 2. Welser: *Overture di Peter Schmitt*. 3. Quattro pezzi per pianoforte. 6. J. S. Bach: *Fuga in sol minore*. 7. Wagner: *Foglio d'allium*. 8. Rimski Korsakoff: *Processione di notte (dal Gallo d'oro)* — 21.30. Targa conversazione del ciclo *Il miracolo ortolano nella letteratura* — 22. Segnale orario - Notizie e bollettini — 22.15. Previsioni marittime - Bollettino della Borsa di New York — 22.20. Harry S. Popper: *Prep Time* — un volo fantastico sulle ali del cigno (soli, coro ed orchestra). — 22.30. «L'età dei trovatori», conferenza — 22.35.1 Musica da ballo — 0.30. Segnale orario.

## DAVENTRY REGIONALE

kc. 752 - m. 398,9 - kw. 38

18.15. L'ora dei fanciulli — 19. Notizie e bollettini — 19.30. Conversazione agricola — 19.35. Concerto di musica brillante da un caffè-ristorante (sei numeri) compresi qualche pezzo per violino solo. — 20.15. Concerto dell'orchestra della città di Birmingham. 1. Weber: *Overture del Franco cacciatore*. 2. Bartock: *Canto nazionale (per contralto ed orchestra)*. 3.

Van Gaen: *Secondo concerto per violoncello ed orchestra*. 4. Sibelius: *Quarta sinfonia in fa minore op. 63*. 5. Tre arie per contralto. 6. Due pezzi per violoncello. 7. Borodin: *Danze del Principe Igor* — 22.5. Vedi Londra regionale — 23.15. Notizie e bollettini — 23.30-23.35. Notizie locali.

## FRANCOFORTE

kc. 770 - m. 389,6 - kw. 1,7

17. Comunicazioni economiche — 17.5. Concerto orchestrale di musica popolare e da ballo (12 numeri) —

certo pianista a quattro mani. 1. Mozart: *Sonata in do maggiore*. 2. Schubert: *Fantasia*, op. 90. 3. Brahms: *Valse*, op. 29 — 21. Notiziario — 21.10. Vedi Amburgo. — 22.10. Notiziario e bollettino.

## HILVERSUM

kc. 1013 - m. 298,1 - kw. 8,5

17.10. Concerto d'un coro di fanciulli — 17.40. Concerto di musica militare. Nell'intervallo: Dischi — 19.40. Dischi. — 20.40. Segnale orario — 20.11. Offenbach: *Le brève a trois poiles*,

ten — 19.25. Lezione d'inglese. — 19.50. Conversazione — 20.10. Comunicazioni di Polzina — 20.25. Conversazione — 20.10. Concerto vocale (soprano) e orchestrale. 1. Maillart: *Overture di Les Dragons de Vittars*. 2. Strauss: *Leggende della foresta tirolese*, valzer. 3. Aurouy: *Piet Hein*, rapolla. 4. Mozart: *Casti fan tutte*, recitativo e aria (soprano). 5. Suppé: *Porto e contadini*, ouverture. 6. Punctelli: *Danza delle ore*. 7. Brahms: *Due danze ungheresi*. 8. Bach: *Ave Maria*. 9. Canto (quattro pezzi). 10. Eisenberg: *Viaggio in Italia di Pietroburgo*. 11. Schumann: *Vienna e sempre Vienna* — 23.00. Trasmissione da dal Witkehouw di Bussane — 0.40.30. Dischi.

## KALUNDORIG

kc. 260 - m. 1153,8 - kw. 10

Vedi il programma di Copenaghen.

## KATOWICE

kc. 734 - m. 408,7 - kw. 16

16.30. Racconti per i fanciulli — 17.35. Concerto sinfonico — 19.5. Quarto d'ora letterario — 19.30. Convegno scientifico — 19.30. Comunicazioni — 20.45. Concerto popolare — 22.15. Concerto vocale — 22.45. Bollettino meteorologico e programma di domani (in francese) — 23. Musica brillante e da ballo.

## KOENIGSWUSTERHAUSEN

kc. 183,5 - m. 1634,9 - kw. 75

16.30. Concerto orchestrale da Lt. psia — 17.30.18.55. Conversazioni varie — 18.55. Meteorologia — 19. Lezione di inglese di secondo grado. — 19.30. Vedi Amburgo. 20.15. «Le religioni e l'epoca moderna», conf. — 21. Meteorologia e bollettini diversi. — 21.10. Vedi Amburgo — 22.15. Notiziario. — 22.30. Vedi Amburgo. — 23.30. Vedi Berlino.

## KOSICE

kc. 1022 - m. 293,5 kw. 2,6

17. Concerto dell'orchestra della stazione — 18. Conferenza sulla storia delle religioni. — 18.30. «I mestieri e gli apirendisti», conversazione — 18.40. Dischi — 19. Vedi Praga — 19.5. Recitazione in ceco — 19.30. Vedi Praga — 22.15. Programma di domani — 22.30. Vedi Praga.

## LANGENBERG

kc. 635 - m. 472,4 - kw. 17

16.30. «Nelle scuole superiori», conversazione — 17. Concerto orchestrale — 18. Per gli agricoltori. — 18.20. «Primo viaggio», conversazione — 18.40. Trattamento in francese (letteraria) — 19. Meteorologia - Segnale orario - Notiziario sportivo — 19.15. Dieci minuti di notizie radiofoniche. — 19.55. Ultime notizie del giorno. — 20. Concerto orchestrale. 1. Bizet: *Prelu-*



La Mostra inglese per il centenario di Faraday.

16.30. Comunicazioni economiche — 16.40. «Gli scrittori e la crisi economica», conferenza.

## GOETEBORG

kc. 932 - m. 321,9 - kw. 15

Vedi il programma di Stoccolma.

## GRAZ

kc. 851 - m. 352,5 - kw. 9,5

Vedi il programma di Vienna.

## HEILSBURG

kc. 1085 - m. 276,5 - kw. 75

16. Esercizi ritmico-musicali — 16.30. Concerto orchestrale di musica popolare — 18.15. Mercuriali. — 18.30. «La politica comunale durante la crisi», conversazione. — 19. Conversazione per gli operai — 19.30. Meteorologia — 19.35. «I programmi a richiesta e la loro possibilità di sviluppo», discussione a tre. — 20.10. Con-

oeretta — 21.40. Dischi — 22.10. Concerto dell'orchestra della stazione: 1. Ballo *Overture della Cugina dell'anore*; 2. Foulds *Sulle di Enrico VIII*; 3. Morena *Le belle di Valencia*, valzer; 4. Lecocq: *Marcia nuziale d'una bambola*; 5. Keier: *Deia: Overture per una commedia ungherese*; 6. Urbach: *Phugna*, polpurrei; 7. a) Siede *Serenata in una strada cinese*; b) Seuler: *Alhambra*; 8. Ganglbeger: *Sempre più in alto*. — 23.10. Musica brillante. — 0.40. Fina della trasmissione.

## HOERBY

kc. 1166 - m. 257,3 - kw. 15

Vedi il programma di Stoccolma.

## HUIZEN

kc. 160 - m. 1875 - kw. 8,5

16.19. Dischi — 17.40. Concerto orchestrale — 19. Lezione di Van Zwie-



La signa Clara Bontivegna, violinista, che suona a I PA.



La soprano Silvia Delisi che ha cantato *Werther ed Amico Fritz* all'Eiar o di Palermo.



Esther Valdà, che ha eseguito alcune sue tipiche composizioni al microfono di Genova.



La signa Maria Luisa Bontivegna, pianista, che suona a I PA.



dio della *Carmen*; 2. *Faust*: *Sule alle delia notte*, valzer; 3. *Elgar*: *La corona dell'India*, suite; 4. *Stenberg*: *Mennello*; 5. *Weber*: *Martoneite*, pezzo caratteristico; 6. *Jessel*: *Poi-pouri del'Impetria* *Rogante della foresta nera*. — 91: a Poesia musicata di autori diversi, conferenza. — 92: *Ultime notizie* - *Informazioni sulla vita intellettuale* - *Notiziario sportivo*

**LIPSIAS**

kc. 1157 - m. 259,3 - kw. 2,3

10: «Curiosità della vita», conversazione — 10,30: *Musica finica*. — 17,30: *Meteorologia* - *Segnale orario*. — 17,45: *Notiziario agricolo*. — 18,5: *Per le signore* — 18,30: *Lezione di francese*. — 18,50: *Diamo l'attenzione* — 19: *Conferenza letteraria* — 19,30: *Luisa Walker suona la chitarra* — 20,15: *Conferenza sportiva*. — 21,30: *Notiziario agricolo* — 21,40: *Concerto strumentale e vocale* (composizioni di F. Meyer-Ambros) — 22,15: *Ultima notizie* — *Fino alle 23: Concerto di musica varia*: 1. *Job. Strauss*: *Falzer*; 2. *Murzilli*: *Barcarola appassionata*; 3. *Grieg*: *Dalla A alla Z, poi-pouri*; 4. *Kopping*: *Sogna della ballerina*, valzer; 5. *Jessel*: *The Gibson Girl*, *Intermezzo*; 6. *Mannicke*: *Fiama d'una notte*, valzer.

**LONDRA NAZIONALE**

kc. 1148 - m. 261,3 - kw. 6,7

16,35-17,25: *Vedi Daventry nazionale* — 18,15: *Concerto di musica da ballo* — 19: *Vedi Daventry nazionale* — 22,15: *Boilettoni della Borsa di New York* — 22,20-23,35: *Vedi Daventry nazionale*. — 1-11,30: *Musica o canto per accompagnare la televisione di Londra regionale*.

**LONDRA REGIONALE**

kc. 842 - m. 356,3 - kw. 7,0

17,30: *Vedi Daventry nazionale*. — 18,15: *L'ora dei fanciulli* — 19: *Notizie e bollettini* — 19,30: *Notizie regionali* — 19,35: *Concerto vocale* (contralto) e *strumentale* (quintetto). — 21: *Concerto orchestrale con pianoforte solista*: 1. *Fucik*: *Marcia degli eroi ungheresi*; 2. *Gerrard Williams*: *Tre arie scozzesi*; 3. *Tre pezzi per pianoforte*; 4. *Dubois*: *Nel giardino*, suite; 5. *Kotzebey*: *Prezzo le acque zzzurre dell'Alvato*; 6. *Due pezzi per piano*; 7. *Fucik*: *Messaggio di primavera*; 22,5: *Bizet*: *Seconio atto della Carmen*, dal *Covent Garden* — 22,45: *Concerto di violino*: 1. *Hisarot*: *Sonata in la*, n. 5; 2. *Uierstow*: *Sei variazioni su un tema originale*; 3. *Kreisl*: *Tamburino cinese*. — 23,15: *Notizie e bollettini* — 23,30: *Notizie regionali*. — 23,35: *Musica da ballo*. — 1-1,30: *Esperimenti di televisione*.

**LUBIANA**

kc. 521 - m. 575,8 - kw. 2,8

17: *Per i fanciulli* — 18: *Quintetto* — 19,15: *Lezione di tedesco*. — 19,45: *Lezione di filosofia*. — 20,30: *Trasmisione da Zagabria*, *Meteorologia* - *Notizie dai giornali*.

**MADRID**

kc. 707 - m. 424,3 - kw. 1,3

20: *Campane* - *Quotazioni di Borsa* - *Mercatini* - *Dischi richiesti dagli ascoltatori*. — 20,30: *Informazioni di caccia e pesca* - *Continuazione di concerti e dischi* — 21,10: *Notizie dai giornali* - *Relazione della seduta parlamentare* - *Relazione della seduta parlamentare* - *Puccini: La Bohème* — 1,30: *Fine della trasmissione*.

**MONACO DI BAVIERA**

kc. 563 - m. 532,9 - kw. 1,7

18,40: *Orchestra dei fanciulli* — 17: *Concerto orchestrale* — 17,55: *Reportage*.

— 18,30: *Segnale orario* - *Meteorologia* - *Notiziario agricolo*. — 18,30: *Conferenza locale*. — 18,50: *Conferenza*. — 19,10: *Conversazione*. — 19,30: *Programma da studiare*. — 20,10: *Mohaci*. — *La tragedia degli uomini*, racconto drammatico, musica di autore sconosciuto. — 22,30: *Segnale orario* - *Meteorologia* - *Notizie varie e sportive*.

**MORAVSKA OSTRAVA**

kc. 1139 - m. 263,4 - kw. 11

16: *Dischi*. — 17,10: *Vedi Praga* — 17,55: *Lezione di polacco* — 18,15: *Vedi Praga* — 18,25: *Vedi Drno* — 19: *Vedi Praga*. — 22,15: *Programma di domani* — 22,30: *Vedi Praga*.

**MOSCA KOMINTERN**

kc. 202,6 - m. 1481,5 - kw. 100

17: *Radio-giornale*. — 18: *Radio-giornale per i contadini*. — 19,30: *Corso per la collettività operaia*. — 20,30: *Lettera istruttiva per il popolo* — 21: *Programma* — 21,15: *Notizie della sera*. — 21,45: *Segnale orario della Torre del Cremlino*.

**MOTALA**

kc. 222,5 - m. 1348,3 - kw. 4,0

Vedi il programma di *Siccolmia*.

**MUEHLACKER**

kc. 833 - m. 360,1 - kw. 7,5

16,30: *Per le signore*. — 17: *Vedi Francoforte*. — 18,30: *Segnale orario*. — 18,40: *Vedi Francoforte*. — 19,5: *Conferenza* — 19,30: *Segnale orario* - *Meteorologia* - *Notizie agricole*. — 19,45: *Concerto orchestrale* (opere di Wagner): 1. *Ouverture del Vascello fantasma*; 2. *Baccanale del Tannhauser*; 3. *Preludio del Lohengrin*; 4. *Vespigio di Siegfried sul Reno*; 5. *Inno cantistico del Venerdì Santo dal Parsifal*; 6. *Preludio di Tristan e Isolde*; 7. *Preludio del Mastro cantore di Norimberga*. — 21: *Gustavo Gorlich*: «Il sogno di Zwingli». *Radio-commedia musicata* — 21,45: *Musica da camera*: *Vittali Clarcona* per violino; *J.*

*S. Bach: Fandula cromatica e fuga* (per pianoforte); *Brahms: Sonata in re minore* per violino e pianoforte — 22,30: *Programma* - *Meteorologia* - *Ultime notizie*. — 22,50-23,30: *Musica da ballo*.

**OSLO**

kc. 277 - m. 1083 - kw. 7,5

17: *Concerto d'ull-orchestra della stazione*. — 18: *Per le nascite*. — 18,45: *Concerto d'arpa* — 19: *Meteorologia* - *Notizie dai giornali*. — 19,30: *Lezione di inglese* — 20: *Segnale orario*. — 20: *Trasmisione da Bilo* (concerto locale e recitazione). — 21,35: *Meteorologia* - *Notizie dai giornali* — 21,50: *Conversazione d'attualità* — 22,35: *Ritrasmissione da stazioni estere*.

**PARIGI TORRE EIFFEL**

kc. 207,5 - m. 1445,8 - kw. 15

18,45: *Giornale parlato* — 19,30: *Brevi conversazioni*. — 20,5: *Un quarto d'ora di dischi Columbia*. — 20,50: *Meteorologia*. — 20,30: *Conferenza* - «La musica pianistica in Europa, con esempi»: 1. *J. S. Bach: Preludio e fuga*; 2. *Mendelssohn: Scherzo*; 3. *Beethoven: Al chiaro di luna*, sonata — 21: 1. *Schumann: Primo quartetto*; 2. *Glazuni: Tre nocettette*.

**PRAGA I**

kc. 617 - m. 486,2 - kw. 5,5

17,10: «Il riscaldamento centrale in città», conversazione. — 17,30: *Lezione di tedesco*. — 17,35: *Per i fanciulli*. — 17,45: *Conversazione*. — 17,55: *Dischi*. — 18,5: *Conversazione agricola*. — 18,15: *Le attualità per gli operai*. — 18,35: *Informazioni e canzoni al piano* in tedesco. — 19: *Meteorologia* - *Notizie ed informazioni*. — 19,5: «*Storia delle religioni in Austria*», conversazione. — 19,50: *Musica popolare per strumenti a fiato* — 20: *Concerti Umberto Urbano* — 21: *Meteorologia* - *Notizie ed informazioni* - *Seconda parte del concerto di Armand Tokatyano*. — 22: *Meteorologia* - *No-*

# Standard Elettrica Italiana

MILANO

VIA VITTORIA COLONNA, 9



ROMA

CORSO UMBERTO I N. 173

**RADIOCOSTRUTTORI!**

**RADIOAMATORI!**

Nella costruzione dei vostri apparecchi otterrete le migliori e più sicure saldature usando lo

**STAGNO PREPARATO ALLA COLOFONIA "TIPO STANDARD,,**

VENDITA AL MINUTO E ALL'INGROSSO



lizie e sport — 22.15. Informazioni e programma di domani — 22.20. Ritrasmmissione da un Caffè — 23. Segnale orario.

#### RADIO MAROCCO

kc. 720,5 - m. 416,4 - kw. 2,5  
17. Musica riprodotta — 20. Emissioni in arabo. Conversazione. Giornale parlato - Dischi — 20.45. Giornale parlato — 21.23. Concerto orchestrale di musica varia (5 numeri) — 22. (ritrasm.) Conversazione sugli speakers — 22.30. Concerto di dischi.

#### RADIO PARIGI

kc. 174 - m. 1724,1 - kw. 17  
13.55. Corsi di chiusura della Borsa. Valori di Londra - Corso dei grandi a Chicago-Winnipeg (2° avviso) - Corso dei metalli a Londra — 14. Mezzogiorno di dischi — 15.30. Comunicato di conversazione parola. Mercuriali. Risultati di corse — 20. Un ultimo sguardo all'Esposizione coloniale - cronaca artistica — 20.40. Musica riprodotta — 20.55. Corsi commerciali — La giornata economica e sociale. Informazioni — 21. Radioconcerto orchestrale. Piumini. *Lu Bohème* sul concerto di artisti dell'Opera Comique. Nell'intervallo, alle 21.30. 16. Sultani sportivi. Previsioni meteo-radio logiche — 22.15. Rassegna della stampa della sera - Informazioni e Programma esalta.

#### RADIO SUISSE ALEMANNIQUE

kc. 653 - m. 459,4 - kw. 77  
12.28. Segnale orario — 12.30. Meteorologia. Notiziario — 12.40. Concerto dell'orchestra della stazione — 12.55. Meteorologia (quotazioni di Borsa) - Fine della trasmissione. — 15.30. Concerto dell'orchestra della stazione — 15.58. Segnale orario. — 16. Concerto di musica brillante (dischi) — 17. Lira delle signore — 17.30. Meteorologia - Fine della trasmissione — 18.30. Compositori francesi (dischi) — 19. Conversazione teatrale — 19.25. Segnale orario. Meteorologia — 19.30. «La malattia del Lorchino nei bambini», conferenza — 20. Adam: *Trois*, opera comica in due atti — 21.15. Concerto strumentale. Mendelssohn. *Interludio* — 22.15. Meteorologia. Notiziario - Fine della trasmissione.



Maestro Franco Sapio, professore titolare nel R. Consiglio di Musica di Palermo, del quale è stata eseguita la Sonata per violino e pianoforte all'VE.I.A.R. di Palermo.

#### RADIO SUISSE ROMANDE

kc. 743 - m. 403,8 - kw. 25  
16. Segnale orario — 16.15. Dischi — 17. Per le signore — 18. Meteorologia — 19.15. Concerto d'organo da cinematografo — 19.30. Lezione di tedesco — 19.55. Eventuali comunicazioni — 20. 12 ripresusioni della crisi generale sulle condizioni del lavoro agricolo - conferenza — 20.20. Concerto dell'orchestra della stazione. — 22. Meteorologia. Notiziario — 22.15. Fine della trasmissione.

#### SLAITHWAITE NAZIONALE

kc. 995 - m. 301,5 - kw. 70  
Vedi il progr. di Daventry Nazionale.



La violinista Iole Manno Rondini che ha suonato all'VE.I.A.R. di Palermo.

#### SLAITHWAITE REGIONALE

kc. 626 - m. 479,2 - kw. 70  
17. Campanone da una chiesa — 17.45. Vedi Daventry nazionale — 18.15. Lira dei fan-fan — 19. Notiziario — 19.30. Bollettino agricolo — 19.45. Concerto orchestrale — 20.30. Concerto corale — 22.5. Vedi Londra regionale — 22.45. Rassegna del mese industriale e commerciale — 23.5. Dischi — 23.15. Notiziario — 23.55.1. Vedi Daventry nazionale.

#### STOCCOLMA

kc. 689 - m. 435,4 - kw. 75  
17. Concerto per Sbermalica — 17.30. «Ritornello» — 17.45. Musica riprodotta — 18.15. Lezione di francese — 19.30. Conversazione — 20. Concerto di musica militare — 21.15. Riviste letterarie — 22. Concerto di musica italiana.

#### STRASBURGO

kc. 869 - m. 345,2 - kw. 17  
16.35. Conferenza sociologica — 17. Concerto strumentale — 17.45 (in tedesco) - Il teatro albaniano di Strassburgo - conferenza — 18. Concerto strumentale — 18.15 (in francese) - «Problemi di attualità» - conferenza — 19. Concerto strumentale — 19.30. Segnale orario - Ultima notizie — 19.55. Musica riprodotta — 20.30. Concerto strumentale - 1. Villers; Marcia funebre dal *Saint*; 2. Handel; Minuetto del *Santone*; 3. Id. Concerto grosso per due contralti e archi; 4. Id.; Due arie dal *Messa*; 5. Lilly; *Guillette*; 6. Couperin; *Le campanie di Citera*; 7. Dandrieu; *La huffera*; 8. Diquin; *Il cuchi*; 9. Couperin; *Albino* provenzale; 10. Id.; *La preloza*; 11. Mondouville; *La caccia*; 12. Rameau; *Tamburino e Rigolando*.

#### TOLOSA

kc. 779 - m. 385,1 - kw. 15  
18. Trasmissione fotografica — 18.15. Musica per Trio — 19.30. Bollettino di informazioni - Notiziario — 19.45. Orchestra diverse — 19. Canto, opera — 19.15. Violino e piano — 19.30. Bollettino di informazioni - Borsa valori di Parigi - Corsi di chiusura del cambio — Corso ufficiale delle merci — 19.45. Orchestra, opera comiche.

— 20. Cani russi — 20.15. Orchestra sinfonica — 20.30. Bollettino d'informazioni - Corse dei cavalli - Borsa di commercio di Parigi. Mercuriali — Alcuni telegrammi — 20.45. Musica da ballo — 21. Canto - Operette — 21.15. Orchestra argentina — 21.30. Mademoiselle Pliorska presenta alcuni dischi — 22. Orchestra, opere comiche — 22.15. Orchestra masette — 22.30. Orchestra slesense — 23. Ritrasmmissione dell'orchestra Jazz del Sion - Nell'intervallo concerto — 23.30. Bollettino di informazioni - Notiziario — 23.45. Seguito della ritrasmissione del Sion — 24. A soli d'organo — 24.15. Bollettino d'informazioni — 24.15. Bollettino di informazioni del Nord



Un'operaia torinese durante il suo lavoro si delizia alla trasmissione di un trasvalgofo los froi.

— 21.30. Orchestra sinfonica moderna — 1. Bollettino meteorologico - Fine dell'emissione.

#### VARSAVIA I

kc. 212,5 - m. 1411,8 - kw. 158  
16.20. Conferenza — 16.30. Dischi — 17.10 (da Cracovia) - Idoe-Bluso-Richie contemporaneo in Germania - Conferenza — 17.30. Concerto sinfonico della Filarmonica di Varsavia (5 pezzi) — 18.50. Diversi — 19.15. Borsa agricola — 19.35. Programma di domani — 19.30. (comunicato speciale) — 19.55. Dischi — 19.55. Giornale radio — 20. Conferenza — 20.15. Concerto orchestrale 1. di Elieuzberg; *Il Re Midas*; ouverture; 2. di Brancucci; *Intermezzo di sogno*; valzer-hooston (per orchestra); 3. di Bergson; *Scena e aria dell'opera Luta di Manfroni*; 4. Volstedt; *Polka brillante* (per clarinetto e orchestra); 5. di Schmalstich; *Conversazione amorosa*; romanza; 6. Gounod; *Valzer dal opera Giulietta e Romeo*; 7. di Miguone; *Scena* (per orchestra); 8. Piccoli pezzi per clarinetto; 9. di Leybach; *Primo bolero brillante*; 10. Linday; *Sultika*, intermezzo arabo; 11. Ilmenko; *Parola di soldato* (per orchestra); 12. 21.15. Corrispondenza e consigli tecnici — 21.30. Concerto per due pianoforti di E. Bartlett e R. Robertson; 1. Il Rusconi; *Insetto da concerto sui temi di Mascagni*; 2. Salini-Sans; *Variationi sui temi di Beethoven*; 3. Brahms; 4. Fante; in la beuotte maggiore; 5. Danza ungherese; 4. Infante; *Danza andalusa*; 6. Arenskij; *Scherzo*; 6. Strauss; *Sul bet Danubio blu*, valzer — 22.15. Concerto della cantina E. Heuener; musiche di Debussy; Rauré; Iavel; Szimanovski, ecc. — 22.40. Annuncio al giornale radio — 22.45. Comunicato meteorologico per comunicazioni aeree, sportivo e di polizia — 22.55. Pausa — 23.30. Musica da ballo.

#### VIENNA

kc. 681 - m. 516,4 - kw. 20  
18.55. Concerto orchestrale — 19.10. «Come preservare la mia altitudine per l'inverno», conferenza — 19.35. Conferenza giuridica — 19.5. Cinematica — 19.30. Segnale orario - Meteorologia - Programma — 19.40. Concerto

orchestrale di musica varia. — 20.40. Cronaca radiofonica della settimana — 21.10. Ultime notizie del giorno — 21.25. Musica da camera - 1. Iocchino; *Quartetto* per archi in do dioss minore op. 131; 2. Berg; *Suite lirica* per quartetto ad archi — 22.35. Concerto orchestrale: 1. Bizet; Ouverture dell'op. *Armand*; 2. Jan. Strauss; *Da noi a Vienna*; 3. Spenser; *Sotto le stelle*; 4. Morsini; *Melita*; 5. Paganini; *Il bolero*; 6. Brahms; *Fransuini dell'opera L'Elvira e il suo ustraro*; 8. Stolz; «Amo una sola», dal film *Sonno*; 7. *Le donne all'opera* di Vienna; 7. Hugel; *Marcia*.

## ONDE CORTE

Berlino Zeesen (m. 31.38) 14.1.30: Relais di diverse stazioni tedesche.  
Chabarovsk (m. 70.12) — 6.13: Trasmissioni varie.  
Chelmsford (m. 25.53) — 12.30.13.30 e 19.24: Relais di Daventry nazionale.  
Mosca R V 59 (m. 50) — Dalle 14 in poi: Relais di Mosca V 2 5 P 5.  
Parigi P.T.T. (m. 19.68) — 15.19 - Trasmissione per l'Indovina. Concerto di dischi - Radio centrale.  
Parigi P.T.T. (m. 25.20) — 18.30.21.30: Trasmissione per l'Africa. Radio generale.  
Parigi P.T.T. (m. 25.63) — 22.1. Trasmissione per l'America e l'Oceania - Radio-giornale.  
Parigi L.L. (m. 61) - Relais dell'intero programma.  
Poznan (m. 31.35) 13.6.11: Concerto di dischi.  
Praga (m. 58) — 20.30.22.30: Trasmissioni varie.  
Radio-Vaticano (m. 19.84) — 10.10.30: Trasmissioni varie.  
Radio Vaticano (m. 50.76) — 19.19.30: Trasmissioni varie in italiano, latino ed inglese.  
Roma Prato Smeralda (2 RO) (m. 25.4) — 17.30.18.15: Relais di Roma (1 RO) — 20.30.23: Relais di Roma (1 RO).  
Saigon (m. 49) — 0.03: Trasmissioni varie.  
Schenectady (m. 19.56) — 21.24: Trasmissioni varie.  
Schenectady (m. 31.40) — 0.05: Trasmissioni varie.  
Sidney (m. 31.28) — 6.8; 10.30.12.30; 12.30.14.30: Trasmissioni varie per le regioni orientali — 20.22: Trasmissioni per l'Europa e l'Africa.



«Il comico a Totò» che ha eseguito alcune sue creazioni il 26 settembre.

una nuova  
realizzazione  
dell'industria  
radiofonica

# UNDA M.U. 18

**SUPERETERODINA**

ad 8 valvole ARCTURUS (3 schermate 2 MULTI MU). Push-pull finale. Altoparlante elettrodinamico gigante, di grande potenza. Regolatore di tono e di volume. Comando unico. Alimentazione in alternata con tutte le correnti in uso. Attacco per pick-up. Mobile semplice ed elegante trasformabile in Radiogrammofono.

L'M.U. 18 è l'apparecchio della più alta sensibilità e selettività, dal timbro più naturale e armonioso, dal prezzo più conveniente:

**Lire 2000**

completo di valvole e tasse, escluso abbon. alle radioaudizioni.



# TH. MOHWINCKEL. MILANO

VIA FATEBENEFRATELLI 7

ALL  
FIA  
MILANO



SELETTIVITÀ  
 PUREZZA  
 STRAORDINARIA  
 COSTRUZIONE  
 SOLIDA

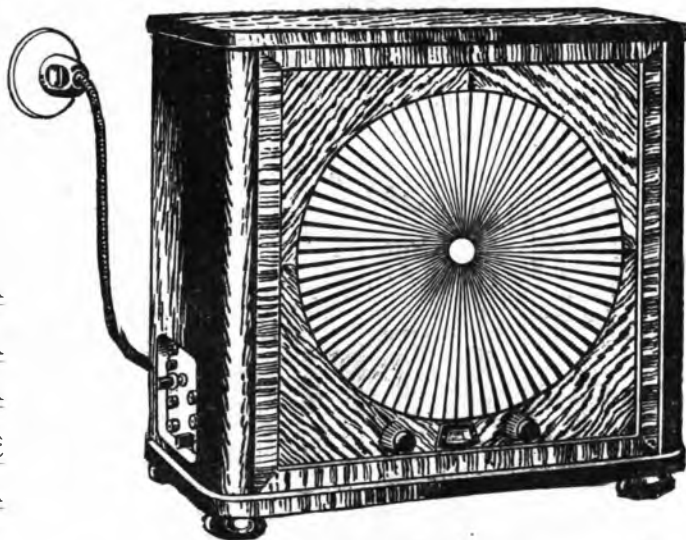

sono le caratteristiche del

# LOEWE E. B. 100

al prezzo popolare di Lire **875,-**

*Apparecchio a quattro valvole combinato con  
 altoparlante a quattro poli.*

*Ricezione delle principali stazioni europee  
 senza antenna.*

RADIO AG  SLOEWE

**LOEWE RADIO SOCIETÀ ANONIMA - MILANO**

Telefono 24-245

Via Privata della Majella, 6

Telegr. Radioloewe - Milano



**MILANO-TORINO**

Kc. 599 Kc. 1013  
m. 500,8 - Kw. 8,7 m. 296,1 - Kw. 8,7

**GENOVA**

Kc. 959  
m. 312,8 - Kw. 1,5

8.15: Giornale radio.  
8.30: Lista delle vivande.  
11.15: Trasmissione di dischi « La voce del padrone ».  
12.14: Musica varia: 1. Schröder: Gloria; marcia; 2. Scassola: Sera d'Andalusia; 3. Allegra: La fiera dell'impruneta, fantasia; 4. Canzoni: 5. Strasky: Visione di valzer; 6. Canzone; 7. Ferraris: Occhi neri, impressione russa; 8. Canzone; 9. Fiaccone: L'Ho Fiet; 10. Morena: Ballò, ballò, Vienna, fantasia su motivi popolari viennesi; 11. Cliri: L'auddetta araba; 12. Orchestra tipica argentina dell'E.I.A.R.  
13: Segnale orario ed eventuali comunicazioni dell'E.I.A.R. - Giornale radio.

13.45 (Torino): Borsa.  
13.50 (Milano): Borsa.  
14 (Genova): Borsa.  
16.30: Giornale radio.  
16.45: Cantuccio dei bambini: Letture.  
17: Musica riprodotta.  
17.10: Trasmissione di dischi « Columbia »; Operette e canzoni.  
18-18.15: Giornale radio - Risultati delle corse all'ippodromo di San Siro - Comunicati dell'Ente.  
19: Comunicati dei Consorzi Agrari.  
19.15: Musica riprodotta.  
19.25: Comunicazioni del Dopolavoro.

19.30-20.30: Musica riprodotta.  
20: Segnale orario ed eventuali comunicazioni dell'E.I.A.R. - Giornale radio - Bollettino meteorologico.  
20.33: « Igiene scolastica », conversazione medica offerta dallo Stabilimento M. Antonetto di Torino, produttore della Salitina M. A.  
20.45: Trasmissione dell'operetta:

**Quartetto vagabondo**

di G. PIETRI  
diretta dal M<sup>o</sup> NICOLA RICCI.  
Negli intervalli: Conversazione di Renzo Sacchetti - Notiziario di varietà.  
Dopo l'operetta: Giornale radio.

ROMA - NAPOLI  
Ore 21

**MUSICHE e POESIE**

**IRLANDESI**

**LA POVERELLA**

TRAGEDIA DI  
**WILLIAM BUTLER YEATS**  
(Traduzione di CARLO LINATI)

**CANTI POPOLARI, RAPSODIE,  
CANZONI DIALETTALI, ECC.**

**ROMA - NAPOLI**

Kc. 680 Kc. 905  
m. 441,2 - Kw. 7,5 m. 331,4 - Kw. 1,7

**STAZIONE ROMA ONDE CORTI**  
Kc. 11610 - m. 25,4 - Kw. 11,25 - 2 RO  
8.15-8.30 (Roma): Giornale radio - Bollettino del tempo per piccole navi.  
11-11.15 (Roma): Giornale radio.  
13-13.10: Giornale radio.  
13.10-14.15: Musica leggera: 1. Blumne: Hapag, marcia; 2. Ferruzzi: Herrera, tango; 4. Billi: Canto

del ruscello; 5. Gilbert: « L'amor è un freno », dall'operetta Kotta la ballerina; 6. Anardi: Danza delle tuculot; 7. Lehar: Mazurka blu, fantasia; 8. Montanari: Mascherata; 9. Molici: Budy, slow-fox; 10. Walther: Panama, one step.

13.30: Segnale orario - Eventuali comunicazioni dell'E.I.A.R.

17: Giornale radio - Borsa - Comunicato della Reale Società Geografica - Giornalino del fanciullo - Notizie - Bollettino del tempo per piccole navi.

17.30-18.15:  
CONCERTO VARIATO  
diretto dal M<sup>o</sup> ENRICO MARTUCCI

1. Aubert: Il giuramento, cov.; 2. De Nardis: « Serenata agli sposi », dalle Scene abruzzesi; 3. Mascagni: Danza esotica; 4. Franelletti: La figlia di Jorio, pastorale « Inale »; 5. Gounod: « Valzer di Giuletta », dall'opera Romeo e Giuletta; 6. Amadori: Suite campestre; a) Tramento; b) Nel bosco; c) Suona l'Angelus; d) Saltarello.  
19.25 (Napoli): Cronaca dell'Idroporto.

19.30: Giornale radio - Notizie agricole - Giornale dell'Ente - Comunicato del Dopolavoro - Rubriche varie.

19.50: Trasmissione di dischi « La voce del padrone ».

20.5: Giornale radio - Comunicato dell'Istituto Internazionale dell'Agricoltura (in lingua Italiana, Francese, Inglese, Tedesco e Spagnolo) - Sport.

20.30: Segnale orario - Eventuali comunicazioni dell'E.I.A.R.

20.33: « Igiene scolastica », conversazione medica offerta dallo Stabilimento farmaceutico Marco Antonetto di Torino, produttore della Salitina M. A.).

21:

**Concerto di musica irlandese**

1. Wallace: Maritana, ouverture (orchestra).
2. Tre canti popolari irlandesi, trascritti da G. De Brayce (testo francese): a) Irlanda; b) Carestia; c) Festeggiamo il vino (mezzo-soprano Bianca Bianchi).
3. Swan Hennessy: a) Rapsodia irlandese (pianista Mario Ceccarelli); b) Sugari tar Teorach, adagio per violoncello (violoncellista Walter Sommer).
4. Balfe: La zingara, ouverture (orchestra).
5. Stanford: Due liriche dalla raccolta « Canzoni e ballate irlandesi » (testo originale): a) Ninn-nanna; b) Irish Reel, canzone a ballo (soprano Vella Capuano).
6. William Butler Yeats: «

**La poverella**

(Cathleen ni Houlihan) dalle « Tragedie irlandesi » Traduzione di CARLO LINATI.

Esecutori:  
Pietro Giltoni  
Massimo Felici Ridolfi  
Michele Gilone  
Ettore Piergiorgio  
Patrio Gilone, ragazzo di dodici anni, fratello di Michele, Rita Giannini

**IL CONSIGLIO DEL MEDICO**

Mercoldì alle ore 20.30 conversazione medica offerta da GIACCO ARONNETTO produttore della Salitina e della dete Euclesina.

**BAMBINI...**  
SALITINA ha preparato la sorpresa inviando alle Stazioni Farm. M. Antonetto, Via Arsenalè, 31, Torino, 12 a-stucci della Salitina M. A. riceverete gratis il meraviglioso Cavicchio dei piccini, per 4 mesi (16 numeri); 24 notiziari abbonamento per 8 mesi (82 numeri); 30 a-stucci sabb. per 1 anno.

MILANO-TORINO-GENOVA-ROMA-NAPOLI  
Mercoldì ore 20,30

MILANO - TORINO - GENOVA  
Ore 20,45

**QUARTETTO VAGABONDO**

OPERETTA DEL  
Maestro G. PIETRI



**Brigida Giliana**, moglie di Pietro Maria Pesaresi  
**Della Cahel**, fidanzata di Michele ..... Maria Donati  
**La Poverella** (Gathleen di Houlihan) ..... Giovanna Scotti  
 Notizie varie.  
 22,45 (circa): Esecuzione dell'opera in un atto:

## Morenita

Musica  
 del M<sup>o</sup> MARIO PERSICO  
 Esecutori:  
**Morenita**  
 soprano Ofelia Parisini  
**Juanito Mendoza**  
 tenore Vincenzo Tanlongo  
**Ribera**  
 baritono Guglielmo Castello  
**Taman**  
 baritono Vincenzo Geniari

**José**, oboè: Basso Felice Belli  
**Pablo**, tenore: Leandrio Forti  
 Un giocatore - Alcuni venditori ambulanti - La voce del «Sereno» - A Messico - Epoca moderna.

Maestro concertatore e direttore d'orchestra: RIGIARDO SANTARELLI  
 M<sup>o</sup> del coro: ENILIO GASOLARI  
 Dopo l'opera: Ultime notizie.

## BOLZANO

Kc. 662 - m. 453,2 - Kw. 1,5  
 Prove tecniche di trasmissione

12,30: Segnale orario - Eventuali comunicazioni dell'E.I.A.R. - Giornale radio.

12,40: Trasmissione musica da ballo e canzoni moderne con dischi «La voce del padrone».

13,40-13,45: Comunicati dei Concorsi Agrari.

17:

### MUSICA VARIA

1. Mariotti: *Orient express*; 2. Corinpassi: *Canone d'aprile*, valzer; 3. Biehler: *Bambola di legno*; 4. De Micheli: *Baci al buio*; 5. Amadei: *Serenata marinara*; 6. Mascagni: *L'amico Fritz*, fantasia; 7. Manoni: *Monelli atlegri*, intermezzo; 17,55-18: Comunicazioni del Dopopolero.

20: Segnale orario - Eventuali comunicazioni dell'E.I.A.R. - Giornale radio.

20,5:

## Musica descrittiva e da camera

direttore M<sup>o</sup> FERNANDO LIMENTA.

### Parte prima:

1. Debussy: *Piccola suite per orchestra*; a) *En bateau*; b) *Cortège*; c) *Menuet*; d) *Notte*.

**A RATE** ed a contanti  
**RADIOAPPARECCHI**  
 ed accessori di qualunque Marca  
 - LUNGHE DILAZIONI DI PAGAMENTO - SCONTI ANCHE  
 SULLE VENDITE RATEALI

Fiduciario Radiotecnica Italiana  
**MUZANA (FRIULI)**

2. Borodin: *Nelle steppe dell'Asia centrale*.

3. a) Grieg/Lindhov: *Berceuse*; b) Massenet: *Pensée d'autonne* (mezzo-soprano M. Fogaroli).

4. Romano: *Le Fatene* (orchestra).

Dott. A. Chiarulini: «Il valore dei numeri», conversazione.  
**Parte seconda:**

1. Dukas: *L'apprenti sorcier* (orchestra).

2. Rimsky-Korsakoff: *Danza dei buffoni* (orchestra).

3. a) Zandonai: *I due tarli*; b) De Falla: *Seguidilla murciana* (mezzo-soprano M. Fogaroli).

4. Tschaiowsky: *La betta dormiente nel bosco*, balletto.  
 Alla fine del concerto: Giornale dell'Enit e musica riprodotta.  
 22,30: Ultime notizie.

## PALERMO

Kc. 554 - m. 541,5 - Kw. 3,7

12,45: Giornale radio.  
 12,50-14: Musica varia; 1. Mascelloni: *Clarina*, one step; 2. Nori: *Alba lunare*, notturno; 3. Pietri: *Acqua chiara*, pol-pouiri; 4. Canzone; 5. De Micheli: *Danza delle bande*, pizzicato; 6. Bruciale: *Il P. fox trot*; 7. Canzone; 8. Ferraris: *Christmas*, serenata; 9. Ferretto: *Clarian*, schimmy.

13,30: Segnale orario - Eventuali comunicazioni dell'E.I.A.R. - Bollettino meteorologico.

18-19: Musica riprodotta.

20: Comunicazioni del Dopopolero - Radio-giornale dell'Enit - Notiziario agricolo - Giornale radio.

20,20: Musica riprodotta con dischi «La voce del padrone».

21: Segnale orario - Eventuali comunicazioni dell'E.I.A.R.

## Musica brillante e selezioni di operette

### Parte prima:

1. Amadei: *Valida Geus*, marcia.  
 2. Ranzolo: *La pattuglia del Tsigoni* (pezzo caratteristico).  
 3. Dorchel: *Isorei Sie zu*, pol-pouiri.

### Parte seconda:

1. Lohr: *Eva* (olletto).  
 2. Stolz: *Danza della fortuna* (quintetto delle amiche).  
 3. Ranzolo: *Cin-ci-la* (duello comico alto 2°).  
 4. Gilbert: *La casa Susanna* (valzer).

5. Leo Fall: *Principessa dei dollari* (atto primo, terzetto degli americani).  
 6. Lohr: *La danza delle libellule*, fox degli apaches.  
 7. Leo Fall: *La principessa dei dollari* (duetto comico del viaggio).

8. Costa: *Il Re di Chez Maxim* (finale primo).

Artisti: Sali, Levial, Paris, Tozzi, Contil.

### Parte terzo: Varietà.

Negli intervalli: Notiziario teatrale e Notiziario cinematografico.  
 22,50: Ultime notizie.

## TRIESTE

Kc. 1211 - m. 247,7 - Kw. 15

Prove tecniche di trasmissione

17: Musica riprodotta.

17,45-18,30: Trasmissione dal Caffè Savola di programma diretto dal M<sup>o</sup> Carlo Gerula.

20,30: Comunicati agrari - Comunicazioni del Dopopolero - Comunicazioni dell'Enit - Notizie varie.

21: Segnale orario - Eventuali comunicazioni dell'E.I.A.R. - Musica riprodotta.

# PROGRAMMI ESTERI

LE STAZIONI SONO DISPOSTE IN ORDINE ALFABETICO.

## ALGERI

Kc. 825 - m. 383,6 - kw. 16

9: Quotazioni di Borsa - Mercati  
 9,10: Movimento del Porto. -

20,15: Meteorologia - Notiziario agricolo - 20,30: Concerto di clavicembalo - 20,45: Cori - 21: Concerto bandistico - 21,30: A solo per sassofono - 21,30: L'ora letteraria. - 21,45: Concerto sinfonico I. Wagner Direttore dei Maestri Cantori; 2. Mendelssohn: *Sinfonia Italiana*; 3. Pjeren: *Pastorale* per strumenti a fiato; 4. Ibert: *Divertimento*; 5. Richard Sute inglese; 6. Rimsky Korsakoff: *Danza dei buffoni* - 21: Canti russi - 22: Monologo comico - 22,30: Musica da ballo.

## Kc. 806 AMBURGO

m. 372,2 - kw. 1,7

18,30: Concerto orchestrale (Compositori del Germania settentrionale) - 17,30: «Il Cielo nel mese di ottobre», conversazione - 17,45: Programma variato - 18,30: Conferenza Sociale - 18,55: «Lo spirito nel Mezzogiorno», conferenza - 19,30: Quotazioni di Borsa - 19,25: Meteorologia - 19,30: Lettura - 20: Vedei Berlino - 21: Ultime notizie della sera - 22:10: Notizie varie - Meteorologia - 22:15: Attualità - 22,30: Concerto di musica brillante.

## BARCELONA

Kc. 860 - m. 348,8 - kw. 7,8

16-17: Dischi - 18,30: Dischi e qualche pezzo per trio - 19: Mercuriali - 19,5: Concertino di musica brillante del Trio Iberia - 20: Fine della trasmissione. - 21,30: Lezione elementare di francese - 21,50: Lezione di secondo grado di francese - 22: L'argomento orario della Cattedrale - Previsioni meteorologiche - Quotazioni di Borsa e mercuriali. - 22,5: Concerto dell'orchestra della stazione: 1. Smetana: *Marcia dei combattenti*; 2. Wagner: *Salmoneo dal Falgogrino*; 3. Waldteufel: *Pomone*, valzer; 4. Albeniz: *Serenata spagnola*; 5. Beethoven: *Minuetto della Sonata n. 2*, op. 40; 6. Mendelssohn: *Canzone di primavera*. - 23: Notizie dai giornali - Comunicazioni ufficiali della stazione. - 23,5: Lettura di un racconto intitolato *Caino da Abele* - 23,50: Festival dedicato al maestro Joaquin Salval nel corso di sereno, violoncello, pianoforte, quartetto vocale e l'orchestra della stazione: 1. Quattro canzoni per coro a quattro voci: 9. Andante e scherzo di una *Sonata* per piano; 8. *Metodi* per violoncello a piano; 4. *Canzoni per canto e piano* (7 numeri); 5. Tre canzoni (orchestra). - 1: Fine della trasmissione.

## BELGRADO

Kc. 897 - m. 430,4 - kw. 2,8

10: Dischi - 17: Musica nazionale - 17,30: Concerto orchestrale - 19,30: Conferenza - 20 (vedi Praga); Concerto sinfonico - 22: Notizie varie e sportiva.

21,30:

## Concerto bandistico

Bandia del Dopopolero Trautvicio diretta dal M<sup>o</sup> CAMILLO CAPRI.

### Parte prima:

1. J. F. Wagner: *Souvenir de Trieste*.  
 2. Suppé: *Poeta e contadino*.  
 Conversazione.

### Parte seconda:

1. Puderowsky: *Minuetto*.  
 2. Puccini: *Canzone napoletana*.  
 22,15: Musica riprodotta.  
 22,35: Ultime notizie.

## BERLINO

Kc. 716 - m. 419 - kw. 1,7

17,20: Cori: Kristjan legge le sue opere - 17,50: «Ordina la tua casa», conversazione - 18,10: Conferenza - 18,30: Musica da ballo - 10,10: Per i giovani - 10,20: Problemi di Attualità - 10,30: Riccardo Tauber canta *Lieder* di Schumann, Schubert, ecc., pezzi di opere ecc. - 21: Notizie varie e sportive - 22,15: Vedei Francoforte - 22,50: Meteorologia: Notizie varie e sportive. - Fino alla 0,30: Musica da ballo da Lipsia.

## BORDEAUX LAFAYETTE

Kc. 986 - m. 304 - kw. 20

20,30: Ultime notizie del giorno - Mercati del legno e della resina. - 20,50: Musica riprodotta - 21,10: Estrazione dei premi - 21,15: Ultime notizie del giorno - Meteorologia - 21,30: Concerto orchestrale a vocale - Incl. Programma degli spettatori cittadini - Seneale orario.

## BRATISLAVA

Kc. 1076 - m. 278,8 - kw. 14

17: Racconti per i fanciulli - 17,15: Dischi - 18: «La filosofia del nazionalismo», conversazione - 18,30: Canzoni russe, italiane, ceche ed ebraiche - 19: Vedei Praga - 21: Concerto orchestrale - 1. Dabusek: *Bogdiete*; 2. Pichl: *Concerto per fagotto ed orchestra*; 3. Horak: *Serenata* in quattro tempi - 29: Vedei Praga - 22,15: Programma di domani.

## BRESLAVIA

Kc. 923 - m. 325 - kw. 1,7

10,25: Concerto orchestrale - 17,5: Conferenza locale - 17,30: *Lieder* di Ibert - 18: Conferenza - 18,25: Per i soccorsi universitari - 18,30: Per gli agricoltori - Quintini: *Concerto orchestrale* - 19,30: Conferenza pedagogica - 21: Ultime notizie del giorno - 21,10: Vedei Berlino - 22: Segnale orario - Meteorologia - Notizie varie e sportive - Programma - 22,30: Vedei Praga - 22,45: Musica da ballo - 24: Fine della trasmissione.

## BRNO

Kc. 878 - m. 341,7 - kw. 3,6

17: Conversazione turistica - 17,10: Vedei Praga - 18,15: Attualità letteraria - 18,45: Vedei Praga - 18,55: Informazioni e conversazione per gli operai - 19: Vedei Praga - 19,5: Conversazione giuridica - 19,20: Vedei Praga - 21,30: Musica per quintetto. - 22: Vedei Praga - 22,15: Informazioni.

## BRUXELLES I (Francese)

Kc. 890 - m. 808,5 - kw. 20

18: Concerto dell'orchestra della stazione (8 numeri) - 18,15: «Mangiando molta frutta, bella», conversazione - 19,30: Concerto di musica riprodotta dedicato alla musica irlandese (pianoforte, danza diverse, canti, orchestra) - 20,15: «Passaggiere in Belgio», conversazione - 20,30: Giornale



radio dell'N.R. — 91: Concerto vocale con accompagnamento di un quartetto: 1. Beethoven: *Quartetto in sol maggiore* (op. 18 n. 2); 3. Id.: *Quartetto in do maggiore* (op. 18 n. 9); 2. J. S. Bach: *Uno scaltro* Belgia: *Hautmont*, presentazione e lettura: — 22,5: Concerto di musica riprodotta: — 22,10: Sonata dedicata alla memoria di Scriabin: — 22,50: Musica riprodotta — 22: Radio-giornale dell'N.R.

**BRUXELLES II (Flamminga)**  
 kc. 887 - m. 338,2 - kw. 20

18: Mattinata della R.V.R.O. col concorso dell'orchestra della stagione: 4 numeri di opere leggere: — 18,15: La mattozza degli studenti: — 19,15: Conversazione: — 19,30: Concerto di musica riprodotta d'opere leggere (6 numeri): — 20,15: Conversazione: — 20,30: Giornale parlato dell'N.R.: — Promossa teatrale: 21: Concerto di opere con il concorso dell'orchestra della stagione: 1. Wagner: *ouverture del Vascello Fantasma*; 2. Wagner: *Quinto atto di Sigfrido*; 3. Beethoven: *Canzone di Werther*; 4. Wagner: *Canzone di Siegfried*; dall'*Idillio di Sigfrido*: — 21,45: Conversazione religiosa: — 22: Ripresa del concerto d'opera: 5. Mozart: *ouverture delle Nozze di Figaro*; 6. Wagner: *ouverture del Tannhauser*; 7. Wagner: *ouverture del Tristan e Isolde*; 8. Wagner: *ouverture della Walkiria*; 9. Wagner: *ouverture della Seta*: — 23: Giornale parlato dell'N.R.

**BUCAREST**  
 kc. 761 - m. 334,2 - kw. 16

17: Concerto orchestrale: — 18: Informazioni: — 18,15: Concerto orchestrale: — 19: Conferenza sui problemi sociali e la politica estera: — 19,40: Dischi grammofonici: — 20: Concerto per pianoforte e violino: Enesco: *Sofia* 29: — 20,30: M. D. Cuculin: «Il violinista Enesco», conversazione: — 20,45: A soli per flauto 1. Enesco: *Introduzione e presto*; 2. Debussy: *Sfinge*; 3. Elneberg: *Sinfonia in mi minore*; 4. Korsakow: *Scherzo*: — 21,15: A soli per violino: 1. Beethoven: *Audante*; 2. Mozart: *Rondo*; 3. Bach: *Laure*; 4. Schubert: *Arioso*; 5. Popper: *Come nel quarzo* Heif; 6. Paderewski: *Minuetto*: — 21,45: Informazioni.

**BUDAPEST**  
 kc. 545 - m. 650,5 - kw. 23

16: Cronaca: — 17: Conferenza: — 17,30: Musica riprodotta: — 18,30: Letteratura: — 18,45: Conferenza: — 20: Conversazione: — 20,30: Serata irlandese: 1. Wallace: *Maritana*; 2. Field: *Notturmo*; 3. Stanford: *Sinfonia irlandese*: — Quindi: Orchestra tipicana.

**COPENAGHEN**  
 kc. 1067 - m. 281,2 - kw. 1

15: Concerto strumentale. Nell'intervalle alle 15,45: Programma per le signore: — 17: Dischi: — 17,40: Note finanziarie: — 17,50: Conferenza: — 18,30: Lezione di francese: — 18,50: Meteorologia: — 19: Notiziario: — 19,15: Segnale orario: — 19,30: Conferenza agricola: — 20: Campione: *Mulsche di Bizet*; 1. *Carmen*, selezione; 2. *L'Arlesienne*, suite N. 1; 3. *L'Arlesienne*, suite N. 2: — 20,35: G. B. Shaw: *Il Corso o Cesare il giovane*, commedia in un atto: Segue notiziario: — 22,30: Trasmissione europea: Irlanda, conferenza, recitazione, musica (canti popolari).

**DAVENTRY NAZIONALE**  
 kc. 193 - m. 1554,4 - kw. 35

10: Letteratura inglese: lettura: — 16,25: Intervalle: — 16,30: Concerto sinfonico da Bournemouth: — 16,45: Segnale orario: — 16,45: Concerto d'organo da un cinematografo: — 18,15: 1. O-

ra dei fanciulli: — 19: Notizie e bollettini: — 19,30: Segnale orario: — 19,30: Musica spagnuola per pianoforte: — 19,50: Nuovi romanzi: — 20,10: Conferenza agricola: — 20,30: «Chiacosa è la scienza?», terza conversazione: — 21: Intervalle: — 21,15: Concerto sinfonico (Dalla Queen's Hall), diretto da Adrian Boult, col pianista Dickhaut: 1. *God save the King*; 2. J. S. Bach: *Concerto brandenburghese n. 3* in sol per archi; 3. Beethoven: *Sinfonia n. 4* in si bemolle: — 22: Segnale orario: — 22,5: Notizie e bollettini: — 22,20: Ripresa del concerto: 4. Schumann: *Concerto in la minore* (Bachhaus e orchestra); 5. Wagner: *Serenata finale del Crepuscolo degli Dei* (Florence Austral e orchestra): — 23,15: Previsioni marittime: Bollettino della Borsa di New York: — 23,20: «La mostra dell'automobile», conversazione: — 23,35: Musica da ballo: — 0,30: Segnale orario.

**DAVENTRY REGIONALE**  
 kc. 752 - m. 338,9 - kw. 38

18,15: L'ora dei fanciulli: — 19: Notizie e bollettini: — 19,30: Programma di musica russa (baritono, pianoforte e orchestra della stazione): 1. Leuschner: *Selezione di danze e canzoni slavo-russe*; 2. Tre arie per baritono: 3. Ciaikovski: a) *Sogno interrotto*, b) *Danza russa*; 4. Ljadov: a) *Mazurka in si bemolle*; b) *Mazurka in la bemolle* (piano); 5. Mussorgski: *Intermezzo e scherzo*; 6. Ciaikovski: *Valzer dalla bella addormentata nel bosco*; 7. Due arie per baritono; 8. Medtner: *Due pezzi per piano*; 9. Friml: *Danza russa*: — 23,15: Notizie e bollettini: — 23,30: Notizie locali: — 23,35: 23,50: Esperimenti di trasmissione di immagini.

**FRANCOFORTE**  
 kc. 770 - m. 389,6 - kw. 1,7

17: Comunicazioni economiche: — 17,5-18,40: Vedd Muehlacker: — 19,5: «Problemi teatrali», conferenza: —

19,5: Notiziario e bollettini: — 19,45: Concerto per sassofono e piano: — 20: Concerto da Berlino: — 21: «Continuazione del concerto di saxofono»: — 22,15: «Il conflitto con la Manclunia», conferenza.

**GOETTERBORG**  
 kc. 932 - m. 321,9 - kw. 15

Vedi il programma di Stoccolma

**GRAZ**  
 kc. 851 - m. 352,5 - kw. 9,5

Vedi il programma di Vienna.

**HEILSBURG**  
 kc. 1085 - m. 276,5 - kw. 7,5

16,15: Conversazione pedagogica per i genitori: — 16,45: Concerto orchestrale di musica brillante (10 numeri): — 18,15: Mercuriali: — 18,25: «Come posso dare una impronta personale agli abiti poco costosi?», conversazione: — 18,50: Rassegna di libri: — 19,20: Concerto mandolinistico e chitaristico (6 numeri di musica popolare): — 19,55: Meteorologia: — 20-0,30: Vedd Berlino.

**HILVERSUM**  
 kc. 1013 - m. 296,1 - kw. 8,5

18,10: Radio recita: — 17,10: L'ora delle risposte: 18,10: Concerto orchestrale: — 19,10: Canti israeliti (tenore e coro, con accompagnamento di piano): — 20,15: Concerto orchestrale: 1. Rossini: *Sinfonia della Cenerentola*; 2. Canto e orchestra: 5. Borodini: *Velle steppe dell'Asia Centrale*; 6. Bortkiewicz: *Danze russe*; 5. Greclaninov: *Due canzoni russe*, con piano; 6. Canto e orchestra: 7. Colegrige Taylor: *Piccola suite di concerto*: — 21,30: Roland Heib: *La legge non scaglia mai*, radio-recita: — 22,10: Continuazione del concerto: 8. Suppe: *Overture della Bella Galatea*; 9. Weener Heymann: *Arie del film sonoro Bombe va Monte Carlo*; 10. Robrecht: *Il venter del mondo*: — 23,30: Un'uniorista nel suo repertorio: — 0,10-0,40: Dischi.



NUOVO MODELLO "L.P." con Valvole MULTI-MU e PENTODO

**S. I. C. D. E.**  
 R. O. M. A.  
 Largo Goldoni, 44 - Telefono 65 510

**HOERBY**  
 kc. 1166 - m. 257,3 - kw. 15

Vedi il programma di Stoccolma.

**HUIZEN**  
 kc. 160 - m. 1875 - kw. 8,5

15,40: Concerto (piano e violino): — 17,10: Dischi: — 17,40: L'ora dei fanciulli (canto e piano): — 18,40: Conversazione agricola: — 20,10: Comunicati di polizia: — 20,25: Notiziario dai giornali: — 20,40: Trasmissione religiosa da una chiesa dell'Aja: — 22,10: Concerto strumentale (violino, violoncello, piano): 1. Mozart: *Overture del Don Giovanni*; 2. Mozart: *Frammenti delle Nozze di Figaro*; 3. Mendelssohn: *Auto senza parole*; 4. Toschi: *La serenata*; 5. Delibes: *Frammenti di Coppelia*; 6. Keler Bela: *Overture per una commedia ungherese*; 7. Verdi: *Fantasia sul Rigoleto*; 8. Schreiner: *Da Gluck a Wagner*: — 22,40: Notizie dai giornali: — 23,40: 24: Dischi.

**KALUNDBORG**  
 kc. 260 - m. 1153,8 - kw. 10

Vedi il programma di Copenhagen.

**KATOWICE**  
 kc. 734 - m. 408,7 - kw. 16

16: Lezione d'inglese: — 17: Intervalle di musica: — 17,35: Musica leggera: — 18,5: Quarto d'ora letterario: — 19,20: «Il deprezzamento dell'argento», conversazione: — 20: Musica da ballo (orchestra argentina): — 21: Concerto di musica nazionale irlandese: — 22,45: Bollettino meteorologico e programma di domani (in francese): — 23: Musica e comunicati per l'Associazione dei katorvizzardi.

**KOENIGSWUSTERHAUSEN**  
 kc. 183,5 - m. 1634,9 - kw. 7,5

16,30: Vedd Amburgo: — 17,30 19: Conversazioni varie: — 19: Meteorologia: — 19,5-19,55: Conversazioni varie: — 19,55: Meteorologia: — 20: Vedd Berlino: — 22,15: Notiziario. Indi: Vedd Lipsia.

**KOSICE**  
 kc. 1022 - m. 293,5 - kw. 2,6

17: Per i fanciulli: *Marionette*: — 18: Dischi: — 18,30: Conversazione agricola: — 19: Vedd Praga: — 19,5: Lettura di novelle: — 19,30: Vedd Praga: — 21: Concerto orchestrale: — 22: Vedd Praga: — 22,15: Programma di donani.

**LANGENBERG**  
 kc. 635 - m. 472,4 - kw. 17

18,30: «Le scuole rurali», conferenza: — 17: Concerto orchestrale: — 18,15: «Le scuole superiori in Germania e all'estero», conversazione: — 18,40: «Ora letteraria», conferenza: — 19: Meteorologia - Segnale orario - Notizie sportive: — 19,15: «La salute prima di ogni altra cosa», conferenza medica: — 19,30: Il mondo nei dischi: — 19,55: Ultimo notizia del giorno: — 20: Concerto: 1. Schumann: *Lieder per tenore*; 2. Schubert: *Balletto dalla Rosamunda*; 3. Schubert: *Lieder per tenore*: — 21,10: Selezione di opere di Lehár: — Quindi ultime notizie - Segnale orario - Notiziario sportivo: — 22,15-24: Concerto di musica varia.



**Simplex** RADIO CORPORATION  
**WOTAN**

BAYRD per onde corte da m. 16 a m. 520

Rappresentanti esclusivi:  
**Rag. A. CHELOTTO e Dott. C. BORGHESIO**  
 VIA MONTECUCOLI, 6 TORINO - TELEFONO N. 42-517

Telegrammi: CHEBO-TORINO



## LIPSIJA

kc. 1157 - m. 259,3 - kw. 2,3  
16: Per i giovani - 17:50: Meteorologia - Segnale orario - 17:55: Notiziario agricolo - 18:10: Conferenza pedagogica - 18:35: Lezione di italiano - 18:50: Piano ueltona - 19: Conferenza sociale - 19:30 - Spettolo bavarese - Dialogo - 20: Vodi Berlino - 21: Attualità - 22:10 Udi Berlino notizie del giorno - Fino alle 0:30: Musica da ballo.

## LONDRA NAZIONALE

kc. 1148 - m. 261,3 - kw. 67  
16:10: Vodi Daventry nazionale - 18:15: Concerto di musica da ballo (Jack Payne) - 19: Vodi Daventry nazionale - 21:15: Bollettino della Borsa di New York - 23:00:93:35: Vodi Daventry nazionale

## LONDRA REGIONALE

kc. 842 m. 356,3 - kw. 70  
16:30: Concerto sinfonico da Bourne mouth - 17:45: Segnale orario - 17:45: Vodi Daventry nazionale - 18:15: L'ora dei fanciulli - 19: Notizie e bollettini - 19:30: Concerto orchestrale e vocale (Soprano e baritono) 1. *Burchert: Intorno al lago*, 2. *Valzer fantasmi*, 3. *Quattro arie per contraltino*, 4. *Canzoni*, 5. *Canzoni per soprano*, 6. *Quattro arie per soprano*, 5. *Dunhill: Intermessa di Hafne*, 6. *Fletcher: Mammelle Manquinn*, 7. *Tre duetti per soprano e baritono*, 8. *Kozak* (61), *Vanna di Hoff*, *hol quartet*, 9. *Vandellie* (nuove numeri di musica, canzoni, macchiette, danze, ecc.) - 22:30: Concerto di dischi - 23:15: Notizie e bollettini - 23:40: Notizie regionali - 23:55:1: Musica da ballo

## LUBIANA

kc. 521 - m. 575,8 - kw. 2,8  
18: Quintetto - 19: Lezione di francese - 19:50: Musica letteraria - 20: Conversazione musicale - 20:30: Musica slovena - 21: Meteorologia - Notizie dai giornali

## MADRID

kc. 707 - m. 424,3 - kw. 1,3  
20: Campanie - Oratoriani di Borsa Mercuriali - Conversazione per la signora - Dischi richiesti dagli ascoltatori - 21: Notizie agricole - 21:10: Notiziario di stampa - Relazione della seduta parlamentare - 23: Canzone Segnale orario - Relazione della seduta parlamentare - Note nazionale irlandese - 1: Canzone - Ultime notizie - Musica da ballo - 1:30: Fine della trasmissione

## MONACO DI BAVIERA

kc. 563 - m. 532,9 - kw. 1,7  
16:30: Ora dei fanciulli - 17:30: Concerto orchestrale - 18:30: Segnale orario - Meteorologia - Notiziario agricolo - 18:30: Lezione di Inglese - 18:50: Conferenza artistica - 10:10: Per le signore - 19:30: Serata allegria o varia (conversazione, canto e musica) - 21:30: Serata irlandese (dizione, musica e canti dell'isola Verde) - 22:30: Segnale orario - Meteorologia - Notizie varie e sportiva - Fino alle 24: Musica da ballo.

## MORAVSKA OSTRAVA

kc. 1139 - m. 263,4 - kw. 11  
18: Canzoni popolari - 16:30: Di schi - 16:55: Per i fanciulli, 17:15: Vodi Praga - 18:5: Letteratura - 18:15: Conversazione per gli operai - 18:25: Musica popolare - 19: Vodi Praga - 22:15: l'argomento di domani

## MOSCA KOMINTERN

kc. 202,5 - m. 1481,5 - kw. 100  
17: Radio-giornale - 18: Radiogiornale per i contadini - 19:30: Corso per la collettività operata - 20:30: Letteratura istruttiva per il popolo - 21: Programma - 21:15: Notizie della sera - 21:55: Segnale orario dalla Torre del Cremlino.

## MOTOLA

kc. 222,5 - m. 1348,3 - kw. 40  
Vedi il programma di Stoccolma.

## MUEHLACKER

kc. 833 - m. 350,1 - kw. 75  
16: Per i fanciulli - 17:5: Concerto orchestrale - 18:30: Segnale orario - 18:35: Come abbiamo imparato a parlare - confer. - 18:5: Corso di esperanto - 19:30: Segnale orario - Meteorologia - Notizie agricole - 19:45: Vodi Francoforte - 20: Vodi Berlino - 21: Vodi Francoforte - 22:55: Vodi Stoccolma.

## OSLO

kc. 277 - m. 1083 - kw. 75  
17: Concerto - 18: Lezione di francese - 18:30: Conversazione per la giovinezza - 19: Meteorologia - Notizie dai giornali - 19:30: «La religione di Israele e gli ebrei», conversazione - 20: Segnale orario - 20:30: Cantata della Cantata della stazione programma irlandese 1. Wallace: *Opertura di Maritana*, 2. Percy Grainger: *Nolly sulla spiaggia*, 3. 10: Melodie, 4. H. Walton: *Donnel*, Due pezzi irlandesi, 5. Larchet: *Arie lirica*, 6. Halls: *Intervista della Zingara* - 21: «Leonardo da Vinci», conferenza - 21:35: Meteorologia - Notizie dai giornali - 21:50: Conversazione di musica - 22:5: Recitazione - 22:55: Musica da ballo - 24: Fine della trasmissione

## PARIGI TORRE EIFFEL

kc. 207,5 - m. 1445,8 - kw. 15  
18:55: Giornale parlato - 19:30: Breve conversazione - 20: Meteorologia - 20:30: Concerto sinfonico, di retto da Ed. Flamant 1. *Pillolo Piccola luna russa*; 2. *Mozart: Minuetto dal Don Giovanni*; 3. *Rampan: Canzoni e Choppin: Mazurka*; 5. *Fall: Valzer dei dollari*, 6. *Pierini: Prima suite per orchestra*; 7. *Nolety: Canzoni*; 8. *Ferras: Chiaro di luna sul Alster*; 9. *Gintas: Corteggio orientale* - 21:30: Serata allegria per i fanciulli

## PRAGA I

kc. 617 - m. 486,2 - kw. 5,5  
17:10: Marionette per i piccoli - 17:15: Conversazione agricola - 18:55: «Come vivono gli operai negri negli Stati Uniti», conversazione - 18:25: Dieci minuti per i giovani (in tedesco) - 19: Segnale orario - *Campanella: Canzoni* - 19:30: *Marian Anderson: Canzoni americane* - 19:40: Serata nazionale irlandese: Concerto orchestrale: 1. *Stanford: Sinfonia per orchestra*; 2. *Wood: Ode sul vento occidentale* - 20:55: Informazioni - 21: Meteorologia - Notizie - Concerto corale (canzoni e scene comiche) - 21:30: Concerto pianistico - 22: Meteorologia - Notizie ed informazioni - 22:15: Programma di domani

## RADIO MAROCCO

kc. 720,5 - m. 416,4 - kw. 2,5  
17: e 20:30: Musica riprodotta - 20:45: Giornale parlato - 21:25: Concerto orchestrale di musica vari (breve numeri) - Nell'intermezzo: Conversazione letteraria - Verso la fine del concerto: un po' di musica da camera - 23:03:30: Musica riprodotta.

## RADIO PARIGI

kc. 174 - m. 1724,1 - kw. 17  
16:55: Corso di chitarra della Borsa Valori di Londra - Corso dei grani a Chicago-Winnipeg (per avviso) - Corso dei metalli a Londra - 19: Mezzogiorno di dischi - 20:30: Comunicato e conversazione agricola - Mercuriali - Risultati di corse - 20: «Faraday», conferenza scientifica - 20:30: Conversazione musicale - 20:45: Corsi commerciali - La giornata economica e sociale - Informazioni - 21: «1. I poeti comunisti», letture letterarie - 21:30: Risultati sportivi - Previsioni meteorologiche - 21:40: Cronaca della moda - 21:45: Radio-concerto di musica riprodotta (musiche di Wagner) - 22:15: Rassegna della stampa

della sera - Informazioni e l'ora esatta - 22:30: Continuazione e fine del concerto

## RADIO SUISSE ALEMANNICA

kc. 653 - m. 459,9 - kw. 77  
18:38: Segnale orario - 19:30: Meteorologia - Notiziario - 19:40: Composizioni di Wagner (dischi) - 19:35: Meteorologia - Quotidiani di Borsa - Fine della trasmissione - 19:50: Conferenza svizzera per coro (dischi) - 19:58: Segnale orario - 16 Concerto dell'orchestra della stazione - 17: L'ora dei fanciulli - 17:30: Meteorologia - Mercuriali - Fine della trasmissione - 19:30: Musica viennese per strumenti a plectro - 19: Conferenza sull'astrologia - 19:28: Segnale orario - Meteorologia - 19:30: Conferenza: «Il poeta Jacob Wassermann», 20: Canzoni autunnali e vendemmiali con accompagnamento di orchestra - 21: Concerto dell'orchestra della stazione con pianoforte solista - 22: Meteorologia - Notiziario - 22:15-22:30: Il quarto d'ora degli ascoltatori

## RADIO SUISSE ROMANDE

kc. 743 - m. 403,8 - kw. 25  
16: Segnale orario - 16:1: Dischi - 17: L'ora dei fanciulli - 17:30: Previsioni meteorologiche - 19:1: Dischi - 19:30: Conferenza di problemi agricoli - 19:55: Eventuali comunicazioni - 20: «Le risse idroterapiche della Svizzera latina», conversazione - 20:30: Concerto di ritmica - *Miguel Lobet*: 1. *Sor: Andantino*; 2. *Sor: Sinfonia*; 3. *Robert de Visse: Suite*; 4. *Mozart: Andante da Don Giovanni*; 5. *Lobet: Tre melodie italiane*; 6. *Villa Lobos: Choro*; 7. *Vilnius: Canzoni castigliane*; 8. *Tarragó: Mazurka*; 9. *Tarragó: Ricordo dell'Alhambra* - 21: Canzoni, pezzi e macchiette - 22: Meteorologia - Notiziario - 22:15: Musica da ballo - 23: Fine della trasmissione

## SLAITHWAITE NAZIONALE

kc. 995 - m. 301,5 - kw. 70  
Vedi il progr. di Daventry Nazionale.

## SLAITHWAITE REGIONALE

kc. 828 - m. 479,2 - kw. 70  
16:30: Vodi Daventry nazionale - 18:15: L'ora dei fanciulli - 19: Notiziario - 19:30: Concerto orchestrale e arie per contralto: 1. *Monckton: Selezione della Hagada quacchera*; 2. *Toselli: Serenata*; 3. *Finck: Due piccole danze*; 4. *Tre arie per contralto*; 5. *Erice: Suite*; 6. *Minardi: Giochi*; 6. *Strauss: Valzer dell'imperatore*; 7. *Tre arie per contralto*; 8. *Thomas: Opertura di Raymond*; 9. *Alfort: Marcia* - 21: Vodi Londra regionale - 22:30: Conversazione - 22:50: Grieg: *Sonata in do minore*, op. 45 per violino e piano - 22:15: Notiziario - 23:30:1: Musica da ballo

## STOCOLMA

kc. 889 - m. 435,4 - kw. 75  
17: Concerto di musica brillante - 17:30: Per gli agricoltori - 18: Musica riprodotta - 19: «In città, con il microfono», cronaca - 19:30: Conferenza - 20:30: Concerto di musica irlandese - 20:30: Radio teatro - 22: Musica da ballo.

## STRASBURGO

kc. 869 - m. 345,2 - kw. 17  
16:45: Conferenza - 17: Concerto strumentale - 17:45 (in francese): «L'Italia», conferenza - 18: Concerto strumentale - 18:45 (in francese): «Attraverso la Lorena», conferenza - 19: Concerto strumentale - 19:30: Segnale orario - Notizie varie - 19:45: Ballabili (dischi) - 20:30: Concerto di musica varia - 23: Musica da ballo

## TOLOSA

kc. 779 - m. 385,1 - kw. 15  
18: Trasmissione filodiffusa - 18:15: Orchestre diverse - 18:30: Bollettino di Meteorologia - Notiziario - 19:45: Orchestre musette - 19: Musica da ballo - 19:15: Melodie - 19:30: Bollettino d'Informazioni - Borsa valori

di Parigi - Corri di chiusura dei cambi - Mercuriali - 19:45: A soli di organo - 20: Orchestra sinfonica - 20:15: Canzonetta - 20:30: Bollettino d'Informazioni - Corri dei cavalli - Borsa di commercio di Parigi - Alcuni telegrammi - 20:45: Un quarto d'ora di dischi - 21: Musica militare - 21:15: Fisarmonica - 21:30: Orchestra viennese - 22: Concerto: *Hilbert: Concerto*, *Haydn*, in quattro atti - 23: L'ora degli ascoltatori - 24:15: Bollettino d'Informazioni - Il giornale parlato dell'Africa del Nord - Seguito dell'ora degli ascoltatori - 1: Bollettino meteorologico - Fine della trasmissione

## VARSAVIA I

kc. 212,5 - m. 1411,8 - kw. 158  
19:25: Programma di domani - 19:30: Comunicato sportivo - 19:35: Dischi - 19:45: Giornale radio - 20: Musica da ballo dell'orchestra argentina (10 numeri) - 20:10: Appendice - 20:55: Serata nazionale irlandese: Alcune parole di introduzione sull'Irlanda - Concerto orchestrale e vocale di musica irlandese - 21: *Wallace: Opertura di Maritana*; 2. *Tre arie per soprano*; 3. *Balle: Opertura della Zingara*; 4. *Tre arie per soprano* - 21:55: *Oscar Wilde: Il replitino di Lady Windermere*, radio teatro - 23:40: Giornale radio - 23:45: Comunicati meteorologici, sportivo e di polizia - 23:55: Pausa - 23:21: Musica da ballo e leggera

## VIENNA

kc. 581 - m. 516,4 - kw. 20  
16: Conferenza - 16:30: Cinquant'anni del Ginnasio Reale in Collegio (francese) - 17: Ballabili - 18:5: Conferenza musicale sul canone - 18:30: Conferenza sociale - 18:55: Lezione di francese - 19:30: Conferenza - 19:55: Segnale orario - Meteorologia - Programma - 20: Vodi Berlino - 22:15: Ultime notizie del giorno - 22:15: Musica da ballo.

## ONDE CORTE

Berlino-Zeesen (m. 31,38) - 14:18:0: Relais di diverse stazioni tedesche.  
Chakarow (m. 70,12) - 6:13: Trasmissioni varie.  
Chelmford (m. 25,53) - 12:30:13:30 e 19:24: Relais di Daventry nazionale.  
Eindhoven (m. 31,28) - 17:20: Trasmissioni varie (annunci in sei lingue).

Mosca R V 59 (m. 50) - Dalle 14 in poi: Relais di Mosca W Z S P S.  
Parigi P.T.T. (m. 19,68) - 15:18: Trasmissione per l'Indocina - Radio-giornale - Conversazione economica e sociale.  
Parigi P.T.T. (m. 25,20) - 18:30:21:30: Trasmissione per l'Africa - Radio-giornale - Conversazione economica e sociale.  
Parigi P.T.T. (m. 25,63) - 22:1: Trasmissione per l'America e l'Oceania, Radio-giornale - Conversazione economica e sociale.

Parigi L.L. (m. 64) - Relais dell'intero programma.  
Poznan (m. 31,35) - 20:15:22: Concerto per organo: 1. *Novocikski: Sinfonia n. 3* - 2. *Canzoni per soprano* (6 numeri); 3. (per violino) *Macchiette: Concerto per violino in la maggiore*.  
Radio-Vaticano (m. 19,84) - 10:10:30: Trasmissioni varie.  
Radio-Vaticano (m. 50,26) - 18:19:30: Trasmissioni varie in italiano, latino e spagnolo.

Roma Prato Smeraldo (2 RO) (m. 25,4) - 17:30:18:15: Relais di Roma (1 RO) - 20:30:23: Relais di Roma (1 RO).

Saigon (m. 49) - 11:30:14: Trasmissioni varie.  
Schnechtadt (m. 19,56) - 21:24: Trasmissioni varie.  
Schnechtadt (m. 31,40) - 0:05: Trasmissioni varie.  
Sidney (m. 31,28) - 6:8: 10:30:13:30: 12:30:14:30: Trasmissioni varie per la regione orientale 20:22: Trasmissioni per l'Europa e l'Africa.



# ZENITH

## MONZA

ha pubblicato il nuovo catalogo  
per la stagione 1931-32 relativo  
alle nuove

## VALVOLE A RIGENE- RAZIONE SPONTANEA

e vari schemi costruttivi di ap-  
parecchi moderni, che sono a  
disposizione gratuita di tutti i  
radioamatori.

**Filiali della**  
**S. A. ZENITH:**

**MILANO**

Corso Buenos Aires, 3 - Telef. 21-155

**TORINO**

Via Juvara, 21 - Telef. 49-650

# Cosa troverete nei quattro nuovi apparecchi S. I. T. I.?

DEPOSITO  
ACME  
MILANO



MODELLO 53 M

## CHASSIS 53



MODELLO 53 R. G.  
Radio grammofono

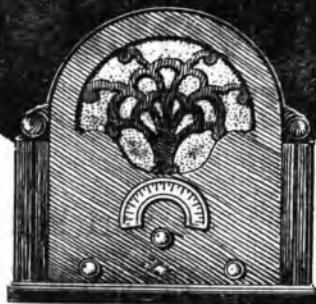

MODELLO 53  
Mobiletto da tavolo

- I. Effettivo progresso tecnico
- II. Estetica
- III. Ricezione da tutta l'Europa
- IV. Selettività è un fatto compiuto
- V. Tonalità morbide e naturali
- VI. Eliminazione dei disturbi
- VII. Monocomando
- VIII. Regolatore dell'intensità
- IX. Altoparlante elettrodinamico
- X. Il miglior compromesso tra qualità e prezzo

- I. 3 valvole schermate
- II. 1 valvola a griglia catodica
- III. 1 valvola raddrizzatrice a 2 vie
- IV. Filtro di banda
- V. Tutti i voltaggi della rete
- VI. Regolatore volume e variazione logaritmica
- VII. Attacco per "pick-up..
- VIII. Funzionamento senza antenna
- IX. Accoppiamento diretto alla b. f.
- X. Il più moderno e il più sicuro radiorecettore



SITI 33  
a 3 valvole

S. I. T. I.  
SOCIETÀ INDUSTRIE  
TELEFONICHE ITALIANE  
Anonima Cap. L. 12.000.000 Int. vers.  
MILANO - VIA PASCOLI, 14



**MILANO-TORINO**

Kc. 599 Kc. 1013  
m. 500,8 - Kw. 8,7 m. 296,1 - Kw. 8,7

**GENOVA**

Kc. 959  
m. 312,8 - Kw. 1,5

8,15: Giornale radio.  
8,30: Lista delle vivande.  
11,15: Musica varia: 1. Stojano: *Gold! Gold! one step*; 2. Cabella: *Suite russa*; 3. Grothe: *Torna ancor, valzer*; 4. Katscher: *Wunderbar, fantasia*; 5. Canzone; 6. Ercelt: *Il ritorno delle spigolatrici*; 7. Canzone; 8. Alday: *Saltar e ballar, jota gallega*; 9. Canzone; 10. Geier: *ballata alla Z. pot-pourri*; 11. Gillet: *Loia tu bal*; 12. Nucci: *Intermezzo orientate*.

13: Segnale orario ed eventuali comunicati dell'E.I.A.R. - Trasmissione di dischi « La voce del padrone ».

13,45 (Genova): Borsa.  
13,50 (Milano): Borsa.  
14 (Torino): Borsa.  
16,30: Giornale radio.

16,15 (Milano): Cantuccio del bambino; *Mago Blu*; *Corrispondenza* - (Torino): *Radio-giornale di Spumantino* - (Genova): *La palestra dei piccoli*.

17: Musica riprodotta.  
17,10: Trasmissione di dischi « Columbia »: *Sinfonie e brani d'opera*.  
18-18,10: Giornale radio.  
19: Comunicati dei Consorzi Agrari.

19,15: Musica varia: 1. Piovano: *Spignolata*, passo doppio; 2. Rassel: *tonica di farfalla*; 3. Keier: *Sulle rive del Reno*, valzer; 4. May: *La piccola del bar*, tango; 5. De Serra: *bu-ra-ku*.

19,40: Comunicazioni del Dopolavoro.

19,45-20,45: Musica riprodotta.  
20: Segnale orario ed eventuali comunicati dell'E.I.A.R. - Giornale radio - Bollettino meteorologico.

20,45: Trasmissione dell'opera:

**Anna Karenina**

diz I. IOBBIANI (Ediz. Sonzogno)

diretta dal M<sup>o</sup> Ugo TANSINI.

**Esecutori:**

**Anna Karenina**  
soprano Carmen Melis  
Vronski tenore Giovanni Chiala  
Alexis... baritono Giulio Fregosi  
Matrona e contessa Miklata  
mezzo-soprano Angela Rossini  
Sergio soprano Elena Benedetti  
Kantilona e Il Mujk  
baritono Igino Zangherl  
Makholin  
baritono Archibudeo Morgantini  
Un gondoliere  
tenore Walter Brunelli

Negli intervalli: Conversazione di Alberto Casella - Notiziario letterario - Giornale radio, Dopo l'opera: Ultime notizie,

ROMA - NAPOLI  
Ore 21

**CONCERTO ORCHESTRALE**

DIRETTO DAL MAESTRO  
**ALFREDO CASELLA**

MUSICHE DI  
**BACH, MOZART,  
MARCELLO, MALIPIERO  
E CASELLA**

**ROMA - NAPOLI**

Kc. 680 Kc. 905  
m. 441,2 - Kw. 7,5 m. 331,4 - Kw. 1,7

STAZIONE ROMA ONDR CORTE

8,15-8,30 (Roma): Giornale radio - Bollettino del tempo per piccole navi.

11-11,15 (Roma): Giornale radio.  
13: Giornale radio.

13,10: Trasmissione di dischi « La voce del padrone ».

13,30: Segnale orario - Eventuali comunicati dell'E.I.A.R..

13,40-14,15: *Radio-quintetto*: 1. Strauss: *Anate, bere, cantare*, valzer; 2. Schubert: *Serenata*; 3. Ra-

meau: « Rigaudon » dall'opera *Dardanus*; 4. Leliur: *Frasquita*, fantasia; 5. Leopold: *Echl di Russia*; 6. Menichelli: *Toretto*, passo doppio.

17: Giornale radio - Borsa.  
17,5 (Napoli): *Raminopolli* - Radiosport; (Roma): *Giornale del fanfollu*.

17,25: Giornale radio - Notizie - Bollettino del tempo per piccole navi.

17,30-18,45:

**CONCERTO STRUMENTALE E VOCALE**

1. a) Tartini: *Andante in sol minore*; b) Kreisler: *Recitativo e Scherzo-capriccio* (violinista Renzo Sabatini); 2. a) Donizetti: *Lucrezia Bor-*

TRIESTE  
Ore 20,30

**Ritrasmissione da Budapest della sinfonia «Vita Nuova,, di EUGENIO DE HUBAY**

gia, cavatina, b) Rossini: *Semiramide*: « Ah quel giorno ognor rammento » (mezzo-soprano Tosca Ferroni); 3. a) Schubert: *Il viandante*, b) Mercadante: *Sogno*, c) Verdi: *Luisa Miller*: « Il mio sangue, la vita darei » (basso Guglielmo Bandini). - Notiziario letterario - 4. a) D'Ambrosio: *Umoresca*, b) Mussorgski-Ripples: *Il ruscello*, c) Hubay: *Serenata*; 5. Gounod: *Cinq Mars*: « O splendida notte » (mezzo-soprano Tosca Ferroni).

19,35 (Napoli): Cronaca dell'Idroporto.

19,10: Giornale radio - «Notizie agricole - Giornale dell'Ente - Comunicato del Dopolavoro - Notizie.

20,10: Trasmissione di dischi « La voce del padrone ».

20,30: Segnale orario - Eventuali comunicati dell'E.I.A.R. - Giornale radio - Sport - Sfolgiando 1 giornale - Idubriche varie.

**Concerto orchestrale**

diretto dal  
M<sup>o</sup> ALFREDO CASELLA.

*Parte prima:*

1. Bach: 3<sup>o</sup> *Concerto di Brandeburgo*, in sol maggiore, per orchestra d'archi.

2. Mozart: *Sinfonia n. 39* in mi b-molle maggiore (opera 543): a) Andante-allegro, b) Andante con moto, c) Minuetto, d) Finale-allegro (orchestra).

Notizie varie e notiziario teatrale.

3. Benedetto Marcello: *Sonata n. 1* in fa maggiore, per violoncello con accompagnamento di cembalo: a) Largo, b) Allegro, c) Andante, d) Presto (violoncellista Tito Rosati e pianista Annibale Bizzielli).

*Parte seconda:*

1. Malipiero: *Concerti* (1931): a) Esordio, b) Concerto di flauti, c) Concerto di clarinetti, d) Concerto di fagotti, e) Concerto di trombe, f) Concerto di tamburi, g) Concerto di contrabbassi, h) Conmiato (orchestra).

2. Casella: *Suite dal balletto « La giara »* (orchestra. Solista tenore Alfredo Scriccoli).

Dopo il concerto: Musica leggera, 22,55; Ultime notizie,



## BOLZANO

Kc. 662 - m. 453,2 - Kw. 1,5  
Prove tecniche di trasmissione

12.30: Segnale orario - Eventuali comunicazioni dell'E.I.A.R. - Giornale radio.

12.40: Musica varia: 1. Leopoldo: *Stabat*; 2. Strauss: *Il bel Danubio blu*; valzer; 3. Magno: *Aleuteri*; 4. Fiaccone: *Lido Fido*, intermezzo galante; 5. Sibelius: *Valse triste*; 6. De Micheli: *Notte di stelle, serena*; 7. Lombardo: *La casa innamorata*, selezione; 8. Lucurante: *Conto d'amore indiano*.

13.40-13.45: Comunicato dei Consorzi Agrari.

16.30: Palestra dei bambini.

17-19:

### MUSICA VARIA

1. Nucci: *Alla spagnola*; 2. Manoni: *Venus*, valzer; 3. Caslagno: *Serenata Argentina*; 4. Trevisoli: *Prete prezioso*; 5. Ranzano: *Bercesse*; 6. Mossorgsky: *Boris Godunov*, fantasia; 7. De Micheli: *Brianna all'argia*.

20: Segnale orario - Eventuali comunicazioni dell'E.I.A.R. - Giornale radio.

20.5:

## Musica brillante e commedia

### Parte prima:

1. Amadei: *Valida gens*, marcia italiana.

2. Lincke: *Overture per una commedia*.

3. Waldteufel: *Panone*, valzer.

4. Amadei: *Suite giardina*.

5. Bellincini: *Giostra di danze*, pot-pouri.

Comunicazioni del Dopolavoro e giornale dell'Enit.

### Parte seconda:

Trasmissione della commedia: **Alba di luna** un atto di LADY GREGORY.

Alla fine della commedia: musica riprodotta con dischi «La voce del padrone».

22.30: Ultime notizie.

## PALERMO

Kc. 554 - m. 541,5 - Kw. 3,7

19.45: Giornale radio.

19.50-14: Musica riprodotta.

13.30: Segnale orario - Eventuali comunicazioni dell'E.I.A.R. - Bollettino meteorologico.

18-19: Cantuccio dei bambini - Musica riprodotta con dischi «La voce del padrone».

20: Comunicazioni del Dopolavoro

## IL TELEFONO

serve tanto per proporre un affare in grande stile, lanciare un'idea, come per realizzare le transazioni più delicate a precisare i particolari più minuti.

- Radio-giornale dell'Enit - Notiziario agricolo - Giornale radio.

20,20: Musica riprodotta.  
21: Segnale orario - Eventuali comunicazioni dell'E.I.A.R.

## Musica teatrale

direttore M<sup>o</sup> F. Russo

### commedia italiana

Parte prima:

1. Ponchielli: *La Gioconda*, preludio allo primo.

2. Ponchielli: *La Gioconda a Cielo e mar* (tenore S. Pollicino).

3. Wagner: *Lohengrin*, duetto d'amore (soprano Delisi, tenore Pollicino).

Parte seconda:

Radiosabile italiana diretta da F. De Manta.

## Amore ricama

Un atto di LUCIO D'AMBRA.

Personaggi:  
*La marchesa* . . . . . A. Aldini  
*Il marchese* . . . . . R. Starabba  
*Loredano* . . . . . S. Di Silvestri  
*Cameriera* . . . . . E. Halló  
*Arlenchino* . . . . . G. Baiardi

Parte terza:  
1. Giordano: *Fedora*, «O grandi occhi neri luccati» (soprano Delisi).

2. Verdi: *Aida*, «Celesto Aida» (tenore Pollicino).

3. Puccini: *Manon Lescaut*, atto quarto (soprano Delisi, tenore Pollicino).

4. Rossini: *Semiramide*, sinfonia. 22,55: Ultime notizie.

## TRIESTE

Kc. 1211 - m. 247,7 - Kw. 15

Prove tecniche di trasmissione

17: Trasmissione per i bambini.

17.30: Trasmissione fonografica.

17.45-18.30: Trasmissione dal Caffè Savoia del programma diretto dal M<sup>o</sup> Carlo Ceruti.

20.30: TRASMISSIONE DA BUDAPEST: Eugenio Hubay: *Dante*, sinfonia (orchestra).

22: Segnale orario - Eventuali comunicazioni dell'E.I.A.R. - Conversazione.

22.10:

## Concerto vocale e strumentale

1. Lange: *Nel verde e fresco bosco*, quintetto di corni (eseguito da Giovanni Barazzani, Mario Millini, Bruno Pavan, Mario Guslini e Remo Colagnoli).

2. a) Rachmaninov: *Preludio* in do minore; b) Piek-Mangiagliani: *La danza di Olaf* (pianista Francesco Spazzini).

3. Michele Stufferi: *Tre canti giapponesi* (soprano Emilia Susmel).

4. a) Doppler: *Campene a seppia*; b) Lange: *La caccia*, quintetto di corni (eseguito da Giovanni Barazzani, Mario Millini, Bruno Pavan, Mario Guslini e Remo Colagnoli).

22.55: Ultime notizie.

# PROGRAMMI ESTERI

LE STAZIONI SONO DISPOSTE IN ORDINE ALFABETICO.

## ALGERI

Kc. 825 - m. 363,8 - kw. 16

30. Quotazioni di Borsa - Mercato - 20.10: Movimento del Porti - 20.15: Emmissione fonografica - 20.30: Per i fanciulli - 20.40: Concerto di musica orientale (dischi) - 20.50: No 119: Concerto L'ora esatta - 21.00: Notizie (dischi) - 21.15: Concerto per clarinetta e mandolini - 21.30: Concerto d'Udo, commedia in un atto - 22.20: A solo di organo - 22.45: Selezione di opere - 23: A solo vari - 23.15: Musica riprodotta

## AMBURGO

Kc. 808 - m. 372,2 - kw. 1,7

16.30: Per i giovani - 17: «Avventure tedesche dimenticate», conferenza - 17.55: Conferenza radiotelefonica - 18.20: Programma variato - 18.30: Conferenza - 18.55: Conferenza musicale - 19.30: Quotazioni di Borsa - 19.35: Meteorologia - 19.50: Ultimi dischi della settimana - 20: Widi Seidel legge una sua novella - 20.30: Vedi Budapest concerto - 20.40: Uffizi notizie - Meteorologia Sport - 22.30: Attualità - 22.30: Concerto orchestrale: *Teider* - Balaladi - Musica varia

## BARCELONA

Kc. 860 - m. 348,8 - kw. 7,8

16-17: Dischi. - 18.30: Dischi e qualche pezzo per trio. - 19: Quotazioni di Borsa - 19.5: Emmissione per i fanciulli - 19.30: Concertino di musica brillante per il Trio Iberia - 20: Fine della trasmissione - 21.00: Lezione elementare di inglese - 21.50: Lezione superiore di inglese - 22: Campare arie della Cattedrale - Previsioni meteorologiche - Quotazioni di Borsa e mercati - Concerto dell'orchestra della stazione: 1. Leopoldo: *Ania*, marcia; 3. Waldteufel: *Zefiro*, fantasia; 3. Colò: *Suite reue del Nilò*; habanera; 4. Massoni: *Alpanduz*; 5. Bus: *Fantasia sulla fontana*; 6. Alonso: *R il pensiero di lunare*; 7. Kettelby: *Chiaro di luna*. - 22: Notizie dai giornali - Comunicazioni Ufficiali della stazione. - 22.5: Radioteatro: 1. Adriani Gual: Selezione del dramma in catalano *Silenzio* (due atti); 9. Adriani Gual: Selezione dalla farsa in un atto: *Il segreto*. - 0.45: Dischi. - 1: Fine della trasmissione.

## BELGRAO

Kc. 657 - m. 430,4 - kw. 2,8

15: Dischi. - 17: Canzoni nazionali - 17.30: Concerto di musica varia - 19.30: Lezione di francese. - 20: Conferenza musicale - 20.30: Vedi Budapest - 20.15: Notizie varie e sportive - 22.30: Concerto orchestrale: 1. Cikoz: *Buon viaggio*, marcia; 2. Urbani: *Overture*; 3. Svoboda: *Srbijanka*; fantasia; 4. Jenko: *Srpsko*, pot-pouri; 5. Id: *Leop jr*, coro d'insieme. 6. Krstic: *Srpske tpe br*; 7. Bojsimovic: *Madra Srbija*, marcia

## BERLINO

Kc. 716 - m. 418 - kw. 1,7

10.30: Minuti e favole. - 17.30: Per i giovani - 17.50: «I mercati artistici di ieri, oggi e domani», conversazione - 18.15: Notiziario commerciale - 18.40: Concerto corale - 19: Attualità - 19.10: Warner: *Bilchel*; Casa *querrrebbe ac*; piccola rivista radiofonica - 20.10: Intervista della settimana - 20.30: Vedi Budapest - 22: Meteorologia - Notizie varie e sportive. - Fino alle 0.30: Musica da ballo.

## BORDEAUX LAFAYETTE

Kc. 986 - m. 304 - kw. 20

17.30: Per i fanciulli - 20.30: Informazioni - Quotazioni di Borsa - 20.48: «La crisi mondiale e le sue

ripercussioni in Francia», conferenza - 20.48: Estrazione dei premi - 21: Il quarto d'ora della propaganda del vino - 21.15: Ultime notizie - Meteorologia - 21.30: Radio-commedia intitolata: *Programma degli spettatori di Ladini* - Segnale orario

## BRATISLAVA

Kc. 1076 - m. 278,8 - kw. 14

17: Dischi. - 17.40: Emmissione dedicata a Publico Virgilio Marone (recitazione, conversazione e canti) - 18.40: Lezione di storia - 19: Vedi Praga - 20.30: Vedi Praga - 22.30: Programma di domani - 22.45: Vedi Moravská-Ostrava.

## BRESLAVIA

Kc. 923 - m. 325 - kw. 1,7

10: Concerto orchestrale - 17.15: «Cio che può interessarvi», conferenza - 17.40: «Commercio e cultura popolare», conferenza - 18.5: Per i lavoratori - 19.30: Dialogo - «Avvicinato al lavoro» - 19: Per gli agricoltori - Quindi: Concerto orchestrale - 20: Conferenza pedagogica - 20.30: Vedi Budapest - 22: Segnale orario - Meteorologia - Notizie varie e sportive - 22.30: «Una settimana con te», conferenza - 22.30: Calore - 23.00: Fine della trasmissione.

## BRNO

Kc. 878 - m. 341,7 - kw. 38

17: Informazioni per i boys scout - 19.10: Per le donne - 17.30: Lezione di francese - 17.45: Per i fanciulli - 18.5: Attualità della settimana - 18.15: Vedi Praga - 18.20: Informazioni e conversazione in tedesco - 19: Vedi Praga - 20.30: Vedi Praga - 22.30: Informazioni - 22.35: Vedi Moravská-Ostrava

## BRUXELLES I (Francese)

Kc. 590 - m. 508,5 - kw. 20

18: Trasmissione della mattinata di danze offerta da un ristorante e da un hotel di Avenue - 19.15: Conferenza - 19.30: Concerto di musica riprodotta (4 numeri) - 20.15: Le inchieste del Micro - I mercati borsistici (Borsa industriale) - 20.30: Giornale radio dell'I.N.R. (cronaca teatrale) - 21: Dischi - 21.30: Relati internazionali: Trasmissione del concerto dato a Budapest: Hubay: *Dante*, *La vita nuova*, sinfonia per quattro voci, scalete orchestra, orchestra mista a cori di eccellenza. Prima e seconda parte - 22: Radiogiornale dell'I.N.R.

## BRUXELLES II (Flamminga)

Kc. 887 - m. 338,2 - kw. 20

18: Concerto di musica riprodotta (7 numeri) - 19.15: Conversazione - 19.30: Concerto di musica riprodotta (5 numeri) - 20.15: Conferenze - 20.30: Giornale parlato dell'I.N.R. (Per la donna e la famiglia) - 21: Concerto di musica riprodotta - 21.15: Inviamazione - 21.30: Relati internazionali (vedi Bruxelles I) - 22: Giornale parlato dell'I.N.R.

## BUCAREST

Kc. 761 - m. 894,2 - kw. 16

17: Concerto di musica brillante a rumena - 18: Informazioni - Ora esatta - 18.30: Concerto orchestrale - 19: Conferenza su «Arte e musica» - 20: Concerto vocale (6 donne) - 20.30: «Enesco, maestro d'orchestra», conferenza - 20.45: Concerto sinfonico; 1. Enesco: *Suite in do minore*; 2. Glinka: *Overture di Asparachakia*; 3. Mendelssohn: *Sinfonia in la maggiore*; 4. Bartok: *Danza delle stoffe e dei foillets*. - 21.45: Informazioni.



**BUDAPEST**

16. Per i fanciulli. — 17: Comunicazioni agricole. — 17.30: Arle ungheresi. — 18.20: Retati da una fabbrica. — 19.30: Orchestra zigarana. — 20.30: Concerto: 1. Haydn: La sinfonia «Pantea», col concorso del tenore P. Szekelybydy, dell'Opera ungherese. — 21.00: Orchestra zigarana. 9. Mayhava: «Jack e Jill»; b) Due arle ungheresi; c) Franz Liszt: «L'Alceste»; d) Mozart: «Danza»; e) Liszt: «L'Alceste»; f) Pat Bourl: b) Due fox trot; c) Alcune arle ungheresi.

**COPENAGHEN**

16.30: Trasmissione di musica. — 17: Programma per i giovani. — 17.40: Notizie finanziarie. — 17.50: Conferenza. — 18.20: Lezione di inglese. — 18.50: Meteorologia. — 19: Notiziario. — 19.15: Segnale orario. — 19.16: Conferenza politica. — 19.45: Lezione di danese. — 20.10: Concerto: 1. Beethoven: a) *Re Stefano*, ouverture; b) *Concerto per violino ed orchestra* in re maggiore. — 20.30: Concerto di intervallo. 3. Carl Ph. Em Bach: *Sinfonia in re maggiore*; 3. Joh. Seb. Bach: *Partita per violino in re minore*; 4. Handel: *Notturno*, ouverture. Segue notiziario. — 22.45: Musica da ballo. — 24: Campanone.

**DAVENTRY NAZIONALE**

16. Campanone dell'Abazia di Westminster. — 16.45: Intervallo. — 16.50: Lettura in tedesco per le scuole. — 17.5: Intervallo. — 17.10: Concerto di musica da ballo (Jack Payne). — 17.30: Concerto. — 17.45: Segnale orario. — 18.15: L'ora dei fanciulli. — 19: Notizie e bollettini. — 19.30: Segnale orario. — 19.36: Musica spagnuola per pianoforte. — 19.50: Conversazione in tedesco. — 20.30: Terza conferenza del ciclo *1944* (sopraintendere la democrazia). — 21: Arle ungheresi (trasmissione per piccola orchestra: 1. Peter: *Musette*; 2. Haydn: *Serenata*; 3. Woods: *O mine, allontanati dalla mia porta*; 4. Mitchell: *Finis al chiaro di luna*; 5. Mitchell: *Baci di tango*). — 21.30: Riepilogo di alcune gare di velocità dello stadio di Wembley. — 22: Segnale ora-

rio. — 22: Notizie e bollettini. — 22.15: Previsioni marittime. — Bollettino della Borsa di New York. — 22.30: Come cambierà il mondo, conferenza del Decano di San Paolo. — 22.50: Concerto corale ed orchestrale di composizioni di Ed. German: 1. *Ouverture di Verdi Christus*; 2. *Orchestra col tutto (coro ed orchestra)*; 3. *Vaigue* (come vi piace); 4. *Coro e danza dei contadini nel l'isola della emeralda*. — 23.30: Messa bassa da una chiesa. — 23.45: Fine della trasmissione. — 0.30: Segnale orario. — 1.15: Esperimenti di trasmissione d'immagini.

**DAVENTRY REGIONALE**

Kc. 752 - m. 398,9 - kw. 38  
16.15: L'ora dei fanciulli. — 19: Notizie e bollettini. — 19.30: Bollettino marittimo. — 19.35: Concerto vocale (soprano) e strumentale dedicato alla città di Nottingham. — 30.15: Concerto d'organo da una chiesa: 1. Arce: *Preludio e fuga in re*; 2. J. S. Bach: *Un motivo*; 3. J. S. Bach: *Concerto per organo*; 4. Handel: *Un motto*; 5. Hodgson: *Preludio nello stile del XVI secolo*; 6. Marg. Elert: *Marcia trionfale*. — 30.45: Concerto bandistico e recitazione. Musica popolare e cantante. — 21.45: Vedi Londra regionale. — 22.45: Musica da ballo. — 23.15: Notizie e bollettini. — 23.30: Notizie locali. — 23.35-23.45: Vedi Londra regionale.

**FRANCOFORTE**

Kc. 770 - m. 389,6 - kw. 1,7  
17: Comunicazioni economiche. — 17.5: Concerto orchestrale. Quindici danze moderne su dischi. — 18.30: Conversazioni: cronaca. — 18.40: «Walter Flex», conf. — 19.5: «L'Industria senza pace», conferenza. — 19.30: Notiziario e bollettino. — 19.45-20.15: Vedi *Musikhauser*. — 21.15: Notiziario e bollettino. — 22.35: Bollettino dei porti dell'Inghilterra e della Scozia (per tenore).

**GOETTERG**

Kc. 932 - m. 321,9 - kw. 15  
Vedi il programma di Stoccolma.

**GRAZ**

Kc. 851 - m. 352,5 - kw. 9,5  
Vedi il programma di Vienna.

**HEILSBURG**

Kc. 1085 - m. 276,5 - kw. 7,5  
16.15: Concerto orchestrale di musica popolare. — 17.30: Radio recita per i giovani. — 18.15: Mercuriali. — 18.35: Conferenza agricola. — 18.50: Conferenza di inglese. — 19.15: Concerto d'organo (4 numeri). — 19.50: Meteorologia. — 19.55: Dialoghi della letteratura mondiale. — Discorso su *Borgia dal Ritascimento di Gobineau*. — 20.30: Concerto orchestrale di musica brillante e canzoni popolari. — 22.10 circa: Notiziario e bollettini diversi.

**HILVERSUM**

Kc. 1013 - m. 296,1 - kw. 8,5  
16.30: Dischi. — 16.40: Per gli ammalati. — 17.40: Concerto di musica vocale da un caffè. — 18.40: Conferenza. — 19.10: Concerto di un coro di fanciulli. — 19.55: Conferenza. — 20.25: Concerto di u quartetto. — 20.50: Conferenza. — 21.10: Concerto dell'orchestra della stazione: 1. Lortzing: *Ouverture dell'Armstrong*; 2. Beccia: *Suite Arice*; 3. *Alfabetto*; *Scintille*; valzer; 4. Saint-Saens: *Selezione da Saison e Dalia*; 5. Thomé: *Al sotto la foglia*; 6. Minuetto; 6. Ciaikovski: *Marcia solenne*. — 22.10: Canto. — 22.25: Conferenza del concerto. 2. Massenet: *Musica di balletto dal Eld*. — 22.45: Notiziario. — 22.55: Ripresa del concerto; 8. Kalmann: *Fanciulli di villaggio*; valzer; 0. Morena: *Pot pourri*. — 23.18: Dischi. — 0.40: Fine della trasmissione.

**HOERBY**

Kc. 1166 - m. 257,3 - kw. 15  
Vedi il programma di Stoccolma.

**HUIZEN**

Kc. 160 - m. 1875 - kw. 8,5  
15.40: Per le signore. — 16.40: Per gli ammalati (baritono e organo). — 17.40: Conversazione per giovani. — 18.25: Concerto pianistico. — 19.40: Risposte agli ascoltatori. — 20.10: Comunicati di polizia. — 20.25: Notiziario. — 20.40-0.10: Servizio religioso.

**KALUNDBORG**

Kc. 260 - m. 1153,8 - kw. 10  
Vedi il programma di Copenaghen.

**KATOWICE**

Kc. 734 - m. 408,7 - kw. 16  
16.30: Lezione di francese. — 16.40: Musica popolare. — 17.35: Concerto. — 19.5: Quarto d'ora letterario. — 19.30: «La tecnica radiofonica per tutti», conversazione. — 20.30: Trasmissione del concerto europeo da Budapest. — 22.15: Musica riproposta. — 22.45: Bollettino meteorologico e programmi di domani (in francese). — 23: Musica brillante e da ballo.

**KOENIGSWUSTERHAUSEN**

Kc. 183,5 - m. 1634,9 - kw. 7,5  
16: Conversazione pedagogica. — 16.40: Concerto da Berlino. — 17.30 e 18: Due conversazioni. — 18.30: Lezione di spagnolo di seconda grado. — 18.55: Meteorologia. — 19: Conversazione agricola. — 19.50: Meteorologia. 20: «Il problema della riforma del calendario». — 20.25: Notiziario. — 20.30: Vedi Budapest. — 21: Notiziario. Lodi, fino alle 0.30. Vedi Berlino.

**KOSICE**

Kc. 1022 - m. 293,5 - kw. 2,6  
17: Musica per jazz. — 18: Emisione in russo: Introduzione al corso di tedesco. — 18.5: Lezione di tedesco. — 18.25: Canzoni francesi. — 18.45: Dischi. — 19: Vedi Praga. — 20.30: Vedi Praga. — 22.15: Programma di domani. — 22.35: Vedi Moravska Ostrava.

**LANGENBERG**

Kc. 635 - m. 472,4 - kw. 17  
16.30: Conversazione pedagogica. — 17: Concerto orchestrale. — 18: L'attimo a Ginevra. — 18.30: Conferenza. — 18.40: Lezione di italiano. — 19: Meteorologia. — Segnale orario. Notizie varie e sportive. — 19.45: Attualità. — 19.50: Ora letteraria. — 19.55: Ultimo notizie del giorno. — 20: Concerto orchestrale. 1. Haydn: *Decina Sinfonia* (londinese) in si bemolle maggiore; 2. Mozart: *Concerto per pianoforte in si bemolle maggiore*. — 21: Vedi Budapest. — 22.30: Vedi Budapest.

**LIPSI**

Kc. 1157 - m. 259,3 - kw. 2,3  
16: Concerto orchestrale. — 17.30: Meteorologia. Segnale orario. — 17.50: Notiziario agricolo. — Ultimo notizie. — 18: Conferenza di inglese. — 18.15: Pausa. — 18.30: Lezione di spagnuolo. — 18.50: Conferenza politica. — 19.30: Concerto orchestrale. — 20.30: Otto Schwarz: *La comtesse Soltanoff*, radio-recita. — 21.45: Concerto per organo: 1. J. N. David: *al ricercare*; 2. *Pange lingua*; c) *Veni creator*; 3. Schrodner: *Torale*; due canti religiosi; 3. Schrodner: *Torale*, op. 5. — 22.35: Ultimo notizie del giorno. — Fine della trasmissione.

**LONDRA NAZIONALE**

Kc. 1148 - m. 261,3 - kw. 6,7  
16-17.5: Vedi Daventry nazionale. — 18.15: Concerto di musica da ballo (Jack Payne). — 19: Vedi Daventry nazionale. — 22.16: Bollettine della Borsa di New York. — 22.30-23.45: Vedi Daventry nazionale.

**LONDRA REGIONALE**

Kc. 842 - m. 356,3 - kw. 7,0  
17.30: Vedi Daventry nazionale. — 18.15: L'ora dei fanciulli. — 19: Notizie e bollettini. — 19.30: Bollettino agricolo. — 19.35: Concerto vocale (contralto) e strumentale (quintetto). —



NUOVO MODELLO "L.P." con Valvole MULTI-MU e PENTODO

**S. I. C. D. E.**  
MILANO

Via S. Gregorio, 38 - Telefono 67-472

20.30: Vedi Salthwaite regionale. — 21.45: Clifford Saylor: *Peep-Bohemie*, un volo di fantasia sulle ali della canzone. — 22.45: Concerto d'organo da una chiesa: 1. Regner: *Passacaglia*; 2. Haydn: *Brandenburg*; 3. Hollins: *Concorno dell'Alto*; 4. Rheinberger: *Sinfonia della Sonata n. 20*. — 23.15: Notizie e bollettini. — 23.30: Notizie regionali. — 23.35: Musica da ballo.

**LUBIANA**

Kc. 521 - m. 575,9 - kw. 2,8  
17.30: Quintetto. — 18.30: Lezione di ginnastica. — 19: Lezione di italiano. — 19.30: Lezione di serbo croato. — 20: Trasmissione di un'opera. — 22.30: Meteorologia. Notiziario.

**MADRID**

Kc. 707 - m. 424,3 - kw. 1,3  
20: Campanone. Quotazione di Borsa. Meteorologia. Conversazione per fanciulli. — Dischi richiesti dagli ascoltatori. — 21.10: Notizie da giornali. Notiziario della seduta parlamentare. — 22: Campanone. Segnale orario. Relazione della seduta parlamentare. — 22.30: Concerto da banda degli ingegneri dell'Otto National. — 1. Campanone. — Ultimo notizie. Musica da ballo. — 1.30: Fine della trasmissione.

**MONACO DI BAVIERA**

Kc. 563 - m. 532,9 - kw. 1,7  
16.50: Conferenza. — 17.30: Concerto orchestrale. — 18.30: Segnale orario. Meteorologia. Notiziario agricolo. — 18.30: «I problemi spirituali dell'America», conferenza. — 18.50: Notiziario agricolo. — 19.10: Conversazione su di un viaggio mondiale. — 19.30: Concerto sinfonico (programma da stabilire). — 20.30: Otto Frauer legge brani del romanzo: «La nave dei nordesti di B. Traven». — 20.50: Serata allegria. — 21: Conversazione. — 22.30: Segnale orario. Meteorologia. Notizie varie e sportive.

**MORAVSKA OSTRAVA**

Kc. 1139 - m. 263,4 - Kw. 11  
16: Dischi. — 17.10: Vedi Praga. — 17.20: Vedi Brno. — 18.15: Vedi Praga. — 18.25: Emisione in tedesco. —

**CONVERSAZIONI AGRICOLE DELLA SETTIMANA**

- 11 ottobre: La moderna coltivazione del grano.
- 12 ottobre: Essiccamento dei fuchi.
- 13 ottobre: Scuole di caccia.
- 14 ottobre: Il pino castagno.
- 15 ottobre: Lezioni di cose.
- 16 ottobre: Situazioni critiche.
- 17 ottobre: Le vicende della palata.

Le conversazioni agricole del pomeriggio vengono trasmesse da tutte le stazioni. L'ora della trasmissione è indicata nei programmi.

**GRATUITAMENTE**

potete convincervi che il **MATHÉ della Florida** composto di soli vegetali, è il migliore curativo della STITICHEZZA ed anche il più economico.

Chiedete saggio al Dottor M. F. IMBERT, Via Depretis 62, Napoli, inviandogli questo talloncino e cent. 50 per rimborso spese postali.





18.40: «La storia delle religioni», conferenza — 19 e 20.30: Vodi Praga. — 22.30: «Industria e commercio», conversazione — 22.35: Concerto orchestrale di musica brillante e da ballo (13 numeri).

#### MOSCA KOMINTERN

Kc. 202,5 - m. 1481,5 - kw. 100  
17: Radio giornale — 18: Radio giornale per i comunisti — 19.30: Corso per la collettività operaia — 20.30: Lettura istruttiva per il popolo — 21: Programma — 21.15: Notizie della sera — 21.55: Segnale orario dalla Torre del Cremlino

#### MOTALA

Kc. 222,5 - m. 1348,3 - kw. 40  
Vedi il programma di Stoccolma.

#### MUEHLACKER

Kc. 833 - m. 360,1 - kw. 75  
16.30: Conferenza — 17.5 (Vedi Francoforte): Concerto orchestrale — 18.30: Segnale orario — 18.40: Vodi Francoforte — 19.5: Vodi Francoforte — 19.30: Vodi Stoccolma — 19.45: «Umoristi tedeschi», lettura — 20.15: Concerto 1. Eregpin: *Magna Mater*; 2. Wiedoeff: *Martini*, valzer; 3. Molly: *Vecchia canzone amorosa*; 4. Wiedoeff: *Saravalla*, fox trot; 5. Doer: *fat-*

ter romantico»; 6. Wiedoeff: *Serenata*; 7. Doer: *Teutita* — 20: Vodi Berlino — 21.15: Vodi Francoforte — 22.50: Programma — Meteorologia — (Ultime notizie).

#### OSLO

Kc. 277 - m. 1083 - kw. 75  
17.30: Concerto di violoncello e piano — 18: Letzione di Iedesco — 19.30: Servizio religioso — 21: Meteorologia - Notizie dei giornali — 19.30: Concerto vocale — 20: Segnale orario — 20: Mezz'ora di agricoltura. — 20.30: Concerto europeo da Budapest — 22: Meteorologia - Notizie dei giornali — Conversazione d'attualità.

#### PARIGI TORRE EIFFEL

Kc. 207,5 - m. 1445,8 - kw. 15  
17.55: Giornale parlato — 19.30: 19.55: Conversazioni — 20.20: Meteorologia — 20.30: Un quarto d'ora di canzoni italiane e francesi — 20.45: Radioconcerto di dischi

#### PRAGA I

Kc. 617 - m. 486,2 - kw. 5,5  
17.10: Conferenza — 17.30: Vodi Brno — 17.35: Per i fanciulli — Informazioni agricole — 18.15: «Operai, imparate le lingue straniere» conversazione — 18.25: Informazioni e conversazione agricola in tedesco. — 19: Informazioni - Indi. E. Kozdch: *All'epoca dei colittioni*, radio dramma. — 20.30: Ritrasmisione del concerto internazionale da Budapest — 21: Meteorologia - Notizie e sport — 22.30: Informazioni e programma di domani — 22.35: Vodi Moravska-Ostrava. — 23: Segnale orario.

#### RADIO MAROCCO

Kc. 720,5 - m. 416,4 - kw. 2,5  
17: Musica riprodotta — 20: Emisione in arabo: Conversazione - Giornale parlato - Dischi — 20.45: Giornale parlato — 21.20: Concerto orchestrale di musica varia e canto - Conversazione su Beethoven. — 22.30.30: Musica riprodotta.

#### RADIO PARIGI

Kc. 174 - m. 1724,1 - kw. 17  
18.55: Corso di chiusura della Borsa a Valori di Londra - Corso dei grandi a Chicago-Winnipeg (per avvisi) - Corso dei metalli a Londra — 19: Mezz'ora di dischi d'arte — 19.30: Comunicato e conversazione agricola — «Mercuriali», risultati di corse — 20: «I music hall», cronaca dei tempi moderni — conferenza — 20.30: Musica riprodotta — 20.45: Corsi commerciali — 1: La giornata economica e sociale - Informazioni — 21: «Leo Delibes», conferenza musicale — 21.30: Informazioni - Risultati sportivi - Previsioni meteorologiche — 21.40: Cronaca di Bonauil — 21.45: Radio-concerto. 1. Weber: *Trio* per flauto violoncello e piano; 2. Mozart: *Due melodie* per soprano (dischi). — 22.15: Rassegna giornale della sera - Informazioni e l'ora estiva — 22.20: Continuazione del concerto 3. a) Hoellmann: *Minuetto notico*; b) Saint-Saens: *Romanzza* in re; c) Widor: *Appassionato* (per violoncello); 4. Hahn: *Imp. melodie* su dischi; 5. Tournemire: *Quartetto* con piano.

#### RADIO SUISSE ALEMANQUE

Kc. 653 - m. 459,4 - kw. 77  
19.28: Segnale orario — 19.30: Meteorologia - Notiziario — 19.40: Concerto dell'orchestra della stazione. — 19.55: Meteorologia - Quotazioni di Borsa - Fine della trasmissione. — 20.20: Concerto dell'orchestra della stazione — 19.55: Segnale orario — 16: Emisione variata (dischi) — 17: Rassegna di libri di nuova edizione — 17.30: Meteorologia - Fine della trasmissione. — 18.30: Canzoni francesi (dischi) - Lettura di romanzi moderni — 18.38: Segnale orario - Meteorologia. — 19.30: Conferenza — 20: Concerto dell'orchestra della stazione — 20.30 (circa) Arthur Schmitzler: *Op. 115*; *Radio-recita* - *St. ora variata* — 20.22.15: Meteorologia — Notiziario - Comunicazioni finanziarie - Fine della trasmissione.

#### RADIO SUISSE ROMANDE

Kc. 743 - m. 403,8 - kw. 25  
16: Segnale orario — 16.1: Concerto filtrasense dal Kursaal di Montreux. — 19: Previsioni meteorologiche — 19.1: Musica riprodotta — 19.30: Lezione d'inglese. — 19.55: Comunicazioni eventuali — 20: «Leon Druis, apostolo del spiritismo», conf. — 20.15: Concerto di piano — 20.45: Concerto dell'orchestra della stazione. — 22: Meteorologia - Notiziario — 22.10: Musica da ballo. — 23: Fine della trasmissione.

#### SLAITHWAITE NAZIONALE

Kc. 995 - m. 301,5 - kw. 70

#### SLAITHWAITE REGIONALE

Kc. 626 - m. 479,2 - kw. 70

16.40: Lettura — 17.10: Vodi Invercuyll — 18.15: L'ora dei fanciulli — 19: Notiziario — 19.30: Bollettino agricolo — 19.45: Varieta e musica brillante — 20.30: Concerto orchestrale trasmesso da un teatro di Manchester — 20.30: Lettura di poemi e d'autori vittoriani — 21.45: Continuazione del concerto da Manchester. — 22.45: Varieta — 23.15: Notiziario. — 23.45: «Vedi Londra regionale» — 23.45.1: Vodi Davenport nazionale.

#### STOCOLMA

Kc. 689 - m. 435,4 - kw. 75

17: Canto — 17.30: Per i giovani. — 18: Musica riprodotta. — 18.45: Letzione di Iedesco. — 19.30: 20: Conversazione — 20.30: Concerto per organo — 21.20: «La politica estera», conferenza — 22: Concerto di musica brillante.

#### STRASBURGO

Kc. 869 - m. 345,2 - kw. 17

17: Concerto strumentale — 17.45: Conferenza storica — 18: Concerto strumentale — 18.45: «Ricordi di Africa», conferenza — 19: Concerto strumentale — 19.30: Segnale orario - Ultime notizie. — 19.45: Musica riprodotta — 20.30: Concerto di musica da camera; 1. Mozart: *Quintetto in fa* per flauto e clarinetto; 2. Mendelssohn: *Quartetto per violino e pianoforte*; 3. Iovak: *Quartetto con pianoforte*.

#### TOLOSA

Kc. 779 - m. 385,1 - kw. 15

A soli diversi. — 18.30: Bollettino d'informazioni - Notiziario. — 18.45: Musica da ballo — 19: Alcuni film cantati. — 19.15: Orchestra sinfonica classica - Beethoven: *Leonora*, ouverture. — 19.30: Bollettino d'informazioni - Borsa valori di Parigi - Corso di chiusura dei cambi - Mercuriali. — 19.45: A soli per violoncello. — 20: Concerto: 1. Gey: *Sulla piazza dell'opera*; 2. Tamburini: *Canzone ufficiale del Carabini*; 3. Mendelssohn: *Op. 29*; 4. Paderes: *Van Parys*; 5. *La strada lunata*; 6. Dulhas: *La capannuccia di Susan*; 7. Scotto: *Un berretto*; 8. Scotto: *Alberto*; 9. Hermitte: *Si ritorna*. — 20.30: Bollettino d'informazioni - Corse dei cavalli - Borsa di commercio di Parigi; Avena, segale, grant, farfalle, alcool. - Alcuni telegrammi. — 20.45: Tango cantati. — 21: Orchestra viennese — 21.30: Canto, opera comica — 21.45: Musica militare. — 21.55: Cronaca della moda — 22: Fisarmonica — 22.15: Canto: oquerette. — 22.30: Concerto dell'orchestra sinfonica moderna: 1. Perychielat: *Festa nell'harem*; 2. Hagen: *La festa dei phomi*; 3. Popey: *Spain*; 4. Popey: *Valzer* in tre parti. — 22.45: Orchestra viennese — 23: Ritrasmisione del concerto dell'orchestra artistica del Béarn da Pau. — 23.30: Bollettino d'informazioni - Notiziario. — 23.45: Seguito del concerto filtrasense da Pau — 24: Melodie — 0.15: Bollettino d'informazioni. - Il giornale parlato dell'Atira del nord.

#### VARSAVIA I

Kc. 212,5 - m. 1411,8 - kw. 158

10.30: Corso medio di lingua francese — 10.40: Dischi. — 11.10: Conferenza patriottica. — 17.35: Concerto di musica da camera eseguita dal

Quartetto di Varsavia - Musiche di Haydn e Schumann. — 18.50: Diversi. — 19.15: Borsa agricola. — 19.25: Programmia di domani — 19.30: Comunicato sportivo. — 19.35: Dischi — 19.45: Giornale radio — 20: Appendice — 20.15: Dischi. — 20.30: Trasmissione del concerto europeo da Budapest: Hubay: *Sinfonia Dante*; a) *Sulla terra*; b) *In cielo*. - Nell'intervallo: Quarto d'ora letterario. — 22.15: Dischi — 22.40: Giornale radio — 22.45: Comunicati meteorologici per comunicazioni aeree, sportivo e di notizia — 22.55: Pansa — 23.35: Musica da ballo.

#### VIENNA

Kc. 581 - m. 516,4 - kw. 20

16.40: Informazioni in esperanto sull'Austria — 16.55: Concerto orchestrale — 18.5: *Lieder* popolari di Giacomo Badolozze — 18.55: Conferenza artistica. — 18.45: Conferenza sulla musica — 19.10: «Misticismo europeo e asiatico ai nostri giorni», conferenza — 19.50: Concerto strumentale — 20.30: Vodi Budapest. — 22.20: Ultime notizie del giorno — 22.45: Concerto orchestrale I. Moszkowski: *Marcia marcia*; 2. Lindemann: *Suoni del Volga*, pot-pouri di canzoni russe; 3. Zelenka: *Folia mazovka* per strumenti a arco; 4. Gamine: *Folia*; 5. Strauss: *Haccanli orientali*, valzer.

#### ZAGABRIA

Kc. 977 - m. 307 - kw. 0,8

17: Concerto di Balabalka: Musica russa — 19.45: Lezione di francese — 20: Conferenza fotografica — 20.45: Notizie varie — 20.55: Introduzione alla prossima trasmissione. — 20.30: Vodi Budapest. — 22.55: Notizia di stampa - Meteorologia — 23.15: Trasmissione dall'estero

## ONDE CORTE

Berlino Zeelen (m. 31.38) - 14.13.0: Relais di diverse stazioni tedesche.

Chabarowsk (m. 70.12) - 6.13: Trasmissioni varie

Chelmsford (m. 25.53) - 12.30.13.00 e 19.24: Relais di Davenport (nazionale).

Enindhon (m. 31.28) - 14.15 e 22.24: Trasmissioni varie (annunci in sei lingue).

Mosca R V 59 (m. 50) - Dalle 14 in poi: Relais di Mosca W Z S P S.

Parigi P.T.T. (m. 19.68) - 15.18 - Trasmissione per l'Indocina. - Radiogiornale - Il quarto d'ora degli ascoltatori.

Parigi P.T.T. (m. 25.20) - 18.30-21.30: Trasmissione per l'Africa - Radiogiornale - Il quarto d'ora degli ascoltatori - Concerto orchestrale diretto da H. Tomasi - Il quarto d'ora dell'Africa del Nord

Parigi P.T.T. (m. 25.63) - 22.1: Trasmissione per l'America e l'Oceania. - Radiogiornale - Il quarto d'ora degli ascoltatori - Concerto orchestrale diretto da H. Tomasi - Il quarto d'ora dell'Africa del Nord.

Parigi L.L. (m. 61) - Relais dell'intero programma.

Radio Vaticano (m. 19.84) - 10.10.30: Trasmissioni varie.

Radio-Vaticano (m. 50.26) - 19.19.30: Trasmissioni varie in italiano, latino e francese.

Roma Prato Smeraldo (2 RO) (m. 25.4) - 17.30.18.15: Relais di Roma (1 RO).

20.3-23: Relais di Roma (1 RO).

Saigon (m. 49) - 0.03 e 13.30.15: Trasmissioni varie.

Schenefeld (m. 19.56) - 21.24: Trasmissioni varie.

Schenefeld (m. 31.40) - 0.05: Trasmissioni varie.

Sidney (m. 31.28) - 6.8; 10.30.12.30; 12.30.14.30: Trasmissioni varie per le regioni orientali - 20.22: Trasmissioni per l'Europa e l'Africa.

PUBBLICITA'  
RADIOFONICA  
PER MEZZO DELLA  
S.I.P.R.A.  
IL MONDO UDRÀ  
LA VOSTRA VOCE  
S.I.P.R.A. - VIA BERTOLLO 40  
TORINO



**MILANO-TORINO**

Kc. 599 Kc. 1013  
m. 500,8 - Kw. 8,7 m. 296,1 - Kw. 8,7

**GENOVA**

Kc. 959  
m. 312,8 - Kw. 1,5

- 8.15: Giornale radio
- 8.30: Lista delle vivande.
- 11.15: Trasmissione di dischi « La voce del padrone »
- 12-14: Musica varia: 1. Suppi: *La modella*, ouverture; 2. Petras: *Murionette danzanti*; 3. Catalani: *Loreley*, fantasia; 4. Dellbea: *La sorgente*, suite; 5. Canzone; 6. Mozart: *Suite di ballo* « Les petite riens »; 7. Canzone; 8. Gomez: *Il Uvarany*, gran marcia e baccanale indiano; 9. Brunetti: *Minuetto in la*;
- 10. Montagnini: *Sogno arabo*, fox-trot.



- 13: Segnale orario ed eventuali comunicati dell'E.I.A.R. - Giornale radio.
- 13.45 (Genova): Borsa.
- 13.50 (Milano): Borsa.
- 14 (Torino): Borsa.
- 16.30: Giornale radio.
- 16.15: Cantuccio dei bambini: Chiroux: « Enciclopedia per la gioventù ».
- 17: Musica riprodotta.
- 17.10: Trasmissione di dischi « Columbia »: Ballabili.

- 18-18.15: Giornale radio - Comunicati dell'Enit.
- 19: Comunicati del Consorzio Agrari e della Reale Società Geografica.
- 19.20: Musica varia: 1. Verdi: *Giocanna d'Arco*, sinfonia; 2. Lecocq: *I fantocini*, pantomima.
- 19.40: Comunicazioni del Dopolavoro.

- 19.45-20.45: Musica riprodotta.
- 20: Segnale orario ed eventuali comunicati dell'E.I.A.R. - Giornale radio - Bollettino meteorologico.
- 20.30: « I cinque minuti del Radiocurioso » (affetti per gentile omaggio della S. A. Acque e Terme di Roggiano).
- 20.45: Trasmissione della commedia.

**Mese Mariano**

- un atto di SALVATORE DI GIACOMO
- Personaggi:  
Carmela Buttinelli  
Adriana De Cristoforo  
Maddalena, sua figlia  
Marisa Dorra  
Fuor Cristina Giuseppina Falcini  
Don Gaetano Lauricino  
Massimo Planforini  
Don Gennaro ... Nardo Leonelli

**Musica da camera**

- 1. a) Rameau: *Le rappel des oiseaux*; b) Albeniz: *Cordoba*; c) Chopin: *Fantasia in fa minore* (pianista maestro Alfredo Tazzoli).

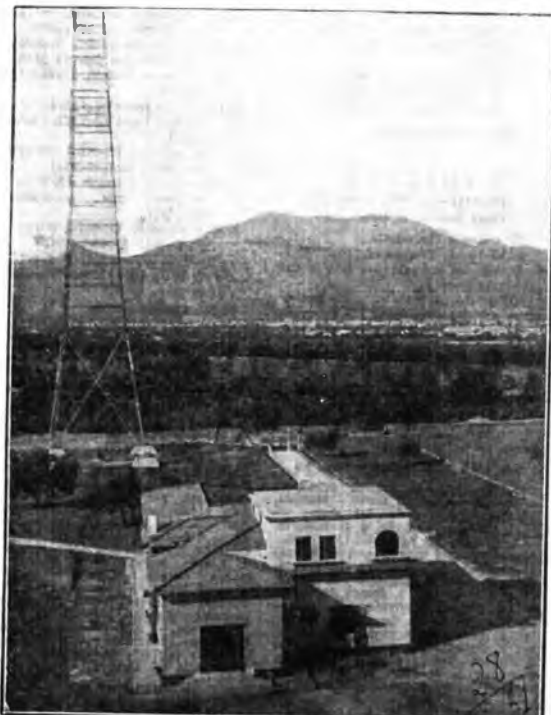

La stazione di Palermo fotografata dall'operatore Bruno Argenti dall'antenna sud a trenta metri di altezza. In fondo il massiccio del monte Pellegrino.

- 2. a) Bruch: *Kol Nidrel*; b) Thieme: *Simple aveu* (violoncellista Igino Maletti dell'E.I.A.R.).
- 3. a) Giordani: *Caro mio ben*; b) Wagner: *Sogni*; c) Grieg: *Io l'amo* (tenore Aldo Pelati Stanzani).
- C. A. Bianche: « Sul margine della storia », conversazione.
- 4. a) Respighi: Primo tempo della *Sonata* in si minore; b) D'Ambrosio: *Canzonetta* (violinista I. Maselli, pianista Roberto Lupi).
- 5. a) Respighi: *Nevicata*; b) Rossini: *Taranella* (tenore A. Pelati Stanzani).

23: Giornale radio.

**ROMA - NAPOLI**

Kc. 680 Kc. 905  
m. 441,2 - Kw. 7,5 m. 331,4 - Kw. 1,7  
STAZIONE ROMA ONDE CORTI

- 8.15-8.30 (Roma): Giornale radio - Bollettino del tempo per piccole navi.
- 11-11.15 (Roma): Giornale radio.
- 13-13.10 Giornale radio.

- 13.10-14.15: Musica leggera: 1. Translater: *Avanti giovinca*, marcia; 2. Nucci: *Ultima sera*, barcarola; 3. Taveira: *No hay plata*, tango; 4. Beretta: *Serenata friulana*; 5. Wachs: *Passo d'Arlecchino*; 6. Di Piramo: *Passeggiando*; 7. Ferrarese: *Fantasia dell'operetta La Dama verde*; 8. Ellenberg: *Ritista della guardia*, pezzo caratteristico; 9. De Giorgi: *Folle amor*, valzer; 10. Zuliani: *Sirene*, fox-trot.

- 13.30: Segnale orario - Eventuali comunicati dell'E.I.A.R.
- 16.45 (Napoli): Conversazione con le signore - Radiosport.
- 17: Giornale radio - Borsa - Giornale del fanciullo - Notizie - Bollettino del tempo per piccole navi.
- 17.30-18.15:

**CONCERTO STRUMENTALE**

diretto dal

M<sup>e</sup> ENRICO MANTUCCI.

- 1. Wagner: *Rienzi*, ouverture;
- 2. Poniz: Elegia per violino, violoncello e arpa;
- 3. Mascagni: *Iris*, serenata di Jor e danze;
- 4. Thomas: *Welsh*, melodia, pezzo per arpa (solista Seltimio Valenza);
- 5. Giordano: *Fedora*, fantasia allo 2°.
- 19.35 (Napoli): Cronaca dell'Idroporto.

- 19.40: Giornale radio - Notizie agricole - Giornale dell'Enit - Comunicato del Dopolavoro - Notizie.
- 20.10: Trasmissione di dischi: « La voce del padrone ».



- 20.30: Segnale orario - Eventuali comunicati dell'E.I.A.R. - Giornale radio - Sport - Sfogliando i giornali - Rubriche varie.
- 21: Esecuzione dell'operetta in tre atti:

**Eva**

Musica di FRANZ LEHAR

Direttore d'orchestra

M<sup>e</sup> ALBERTO PAOLETTI.

Negli intervalli: Notizie varie. « Un petroniano autentico: Alfredo Testoni », conferenza di Mario Corsi.

Dopo l'operetta: Ullime notizie.





## BOLZANO

Kc. 652 - Kw. 4532 - Kw. 1,5  
Prove tecniche di trasmissione

12,20: Segnale orario - Eventuali comunicazioni dell'E.I.A.R. - Giornale radio.

12,40: Musica vocale e strumentale: 1. a) F. Busoni: *Il fiore del pastore*; b) Giuliani: *Canzonetta* (soprano Maria Becke); 2. a) Umlauf: *Fantasia*; b) Klumsky: *Mozurka* (M. Sparrer, concertista di contralto); 3. Vivaldi: *Sonata* in re minore: preludio, corollone, adagio, giga (violinista Nives Fontana Luzzatto); - Notiziario letterario; - 4. a) Bonardy: *Dormendo stasera*; b) Guarneri: *Alma* (soprano Maria Becke); 5. a) Canzone; b) Mayer: *Marcia* (M. Sparrer, concertista di contralto); 6. Locatelli: *Sarabanda e tamlurino* (violinista N. Fontana Luzzatto).

13,46-13,45: Comunicati del Consiglio Agrari.

17: Trasmissione di dischi «La voce del padrone».

17,55-18: Comunicazioni del Dopolavoro.

20: Segnale orario - Eventuali comunicazioni dell'E.I.A.R. - Giornale radio.

20,5: Musica riprodotta.  
20,30: Trasmissione dalla Sala Civica del «Coro dei Ragazzi di Erful» (Montebelluno).

Negli Intervalli: G. Sertorio: «Radio-divagazioni», conversazione e giornale radio.

Dopo l'opera: Ultime notizie.

## PALERMO

Kc. 554 - m. 541,5 - Kw. 3,7

12,45: Giornale radio.

12,50-14: Musica varia: 1. Simonetti: *Dolly*, intermezzo; 2. Rizzoli: *Leggenda*, intermezzo; 3. Penna: *La leggenda delle ciliege*, fantasia; 4. Canzone; 5. Piaccone: *Lido d'oro*, intermezzo; 6. Mascaroni, fantasia; 7. Canzone; 8. Mili: *Canzo d'Amara*, barcarola; 9. Canzo: *Maggiolata*.

13,30: Segnale orario - Eventuali comunicazioni dell'E.I.A.R. - Bollettino meteorologico.

14,19: Musica riprodotta.  
20: Comunicazioni del Dopolavoro - Radiogiornale dell'Ente - Notiziario agricolo - Comunicato della Reale Società Geografica Italiana - Giornale radio.

20,30: Musica riprodotta con dischi «La voce del padrone».

21: Segnale orario - Eventuali comunicazioni dell'E.I.A.R.

## Concerto variato e musica da ballo

Parte prima:

- a) Prosechelli-Bospijoli: *Toccatina e fuga*; b) Vano: *Intermezzo* (pianista Nini Nisli).
- Mascagni: a) *Balletto*; b) *Alma lina* (soprano Maria Ragusa).
- Pavulizi: *Balletto nordica* (pianista E. Pace Lo Giudice).

- a) Schumann: 1. *Primavera*, 2. *Kolte di luna*; b) Belli: *Serenata di maggio* (soprano Maria Ragusa).
  - a) Teleschi: *Improvisio*; b) Hasselmann: *Pattuglia americana* (arpista E. Pace Lo Giudice).
  - a) Chopin: *Due studi*; b) Casella: *Toccatina* (pianista Nini Nisli).
  - a) Luigi: *Fiori di campo*; b) Limarosi: *Il matrimonio segreto*; «aria di Carolina» (soprano Aida Guozaga).
- Parte seconda: Musica da ballo.
- Tra la prima e la seconda parte: F. De Maria: «La città delle nuvole, conversazione».
- 22,55: Ultime notizie.

## TRIESTE

Kc. 1211 - m. 247,7 - Kw. 15

Prove tecniche di trasmissione

- 17: Musica riprodotta.  
17,15-18,30: Trasmissione dal Caffè Savoia del programma diretto dal M<sup>o</sup> Carlo Cerula.  
20,30: Comunicati agrari - Comunicazioni del Dopolavoro - Comuni-

cazioni dell'Ente - Notizie varie.

21: Segnale orario - Eventuali comunicazioni dell'E.I.A.R. - Musica riprodotta.

22: Dall. G. Fenu: «L'attività e gli sviluppi artistici dell'O.N.D.».

## Concerto Dopolavoristico

con la partecipazione del Gruppo Corale «Montebello» dell'O.N.D. diretto dal M<sup>o</sup> Obersnel e del Dopolavoro della Società Lituistica Triestina e Euterpe» diretta dal M<sup>o</sup> Aleni.

- Sarcoph: *Inno del Dopolavoro* (Gruppo Corale Montebello e Società Lituistica Euterpe).
  - Gluck: *Agonia in Atide*, ouverture (Soc. Lituistica Euterpe).
  - Cori popolari triestini (Gruppo Corale Montebello).
  - Mascagni: *L'Amico Fritz*, incisione (Soc. Lituistica Euterpe).
  - Cori popolari triestini (Gruppo Corale Montebello).
  - Bussini: *L'Italiana in Algeri*, sinfonia (Soc. Lituistica Euterpe).
- 22,55: Ultime notizie.

# PROGRAMMI ESTERI

LE STAZIONI SONO DISPOSTE IN ORDINE ALFABETICO.

### ALGERI

Kc. 825 - m. 363,6 - kw. 16

- 19: Concerto di musica orientale - 20: Quotazioni di Borsa - Mercati - 20,10: Movimento del Pario - 20,15: Notizie agricole e finanziarie - 20,20: Per gli agricoltori - 20,35: Alani valzer e tangos - 21: Festival Saint-Saëns: 1. Ouverture della *Pain cipezza giallo*; 2. Concerto per violoncello e orchestra; 3. *Danza macabra*; 4. Ha Sileano *Marcello*, «Del suo sviluppo (cantato)»; 5. La campana (cantata); 6. Sogno della sera, suite algerina; 7. Balletto dal *Sansone e Dattila*; 8. *Phaeton*, poema sinfonico; - 23,30: Selezione di opereite. - 23: A solo varie - 23,30: Canzoni spagnole. - 23,45: Jazz vocale.

### AMBURGO

Kc. 806 - m. 372,2 - kw. 1,7

- 10,30: L'ora dei giovani (in dialetto) - 17: Per le signore - 17,35: Conversazione - 17,45: Programma variano - 18,30: Conferenza letteraria - 18,55: «Il nuovo mondo dei bimbi», conferenza - 19,20: Quotazioni di Borsa - 19,25: Meteorologia - 19,30: Ricordi di un viaggio in Svizzera - 20,10: Concerto orchestrale e vocale: 1. Mozart: *Sinfonia in tonello maggiore*; 2. Debussy: *Nocturnes* (tra brevi pezzi); 3. Weissmann: *Cinque Heider* per orchestra; 4. R. Strauss: *Maria e trasfigurazione* (*Lieder*, *lieder*, coro ed orchestra). - 22: Ultime notizie - Meteorologia - Sport - 22,30: Attualità - 22,30: Composizioni strausiane (giovani padre e figlio), Riccardo, Edoardino, Oscar e Giuseppe (otto numeri).

### BARCELONA

Kc. 860 - m. 348,8 - kw. 7,6

- 16,17: Dischi - 18,30: Dischi e qualche pezzo per lito. - 19: Mercatino - 19,15: Emissioni del numero 60 di *Radio Femina*, radio-rivista per le signore - 19,30: Concertino di musica brillante del Trio Elvira - 20: Fine della trasmissione - 21,30: Lezione elementare di francese. - 21,40: Lezione di secondo grado di francese.

### BORDEAUX LAFAYETTE

Kc. 936 - m. 304 - kw. 20

21,30: Ultime notizie del giorno - 20,40: Musica riprodotta. - 21,10: Estrazione dei premi - 21,15: Ultime notizie del giorno - Meteorologia. - 21,30: Concerto vocale e strumentale: 1. Beethoven: *Contrafatto* (Guglielmo del Paradiso); 2. *Serenata* (Lello *Il Re d'Al*); 3. Berlioz: *L'assenza* - Indu: Programma degli spettacoli cittadini. Segnale orario.

### BRATISLAVA

Kc. 1076 - m. 278,8 - kw. 14

17,5: Vodi Praga - 18,5: Emissioni ungheresi (conversazione, concerta e musica strumentale) - 19: Vodi Praga - 22,15: Programma di domani - 22,30: Vodi Praga.

### BRESLAVIA

Kc. 923 - m. 325 - kw. 1,7

16,25: Musica riprodotta - 17,25: Ora musicale - 17,50: Conferenza - 18: Lettura della cartucatura - 18,25: Recitazione - 18,25: Conferenza pedagogica - 19,10: 17,55: Per gli artigiani: quindi: Concerto orchestrale - 19,45: Meteorologia - Quindi: *Alfania* - 20,15: E. Franzen: *Mondo di ieri*, *giornali di oggi*, *radio rivista* - 21: Ultime notizie del giorno - Badiotti diversi - 21,50: Segnale orario - Meteorologia - Notizie varie a sportive - Programma - 22,10: Dieci minuti di speranza - 22,20: Conferenza politica - 22,35: Musica da ballo - Alle 21,10 circa: Il film: signore della settimana - a 23: Fine della trasmissione.

### BRNO

Kc. 878 - m. 341,7 - kw. 36

17,5: Vodi Praga - 18,5: Attualità della settimana - 18,15: Informazioni economiche e agricole - 18,25: Informazioni e conversazione in tedesco - 19: Vodi Praga - 19,5: Rerifazione - 19,30: Introduzione all'opera - 19,30: Conferenza - 20: Teatro nazionale di Brno: *Giorno d'opera*, in 5 atti. - 22,10: Vodi Praga.

### BRUXELLES I (Francese)

Kc. 590 - m. 508,5 - kw. 20

18: Mattinata della Solitica col concorso dell'orchestra della stazione (7 numeri) - 18,15: Conversazione - 19,30: Concerto di musica riprodotta (10 numeri) - 20: Italia (giornale dell'I.N.R. (cronaca musicale) - 21: Serata alla radio col concorso dell'orchestra della stazione; 1. Thomas: Ouverture dalla *Mignon*; 2. Gounod: *Fantasia sul Tribuna di Zamora*; 3. Lassen: *Musica di balletto*; 4. Dupire: *Nel paese dove si fa la guerra*; 5. Saint-Saëns: *Marcia francese*; 6. Gounod: *Inno a Santa Cecilia* - 21,45: Conversazione musicale - 22: Ripresa del concerto dell'orchestra della stazione; 1. Haydn: *Quartetto d'archi*; 2. Mendelssohn: *Quartetto d'archi* - 21,15: Nedhal: *Santarellina*, opera in 2 atti; 22: Concerto orchestrale: 1. Mendelssohn: *La gratia di Fingal*, ouverture; 2. Leuschner: a) *Friedemann Bach*, suite; b) *Nella casella oscura*, c) *Tomba profonda*, d) *Il vecchio musicante*, e) *Cariciale di Drealia* 1745; 3. Wagner: *Coro dei marinai dall'op. il uccello fantasma*; - 22,30: Notizie varie e sportive. - 22,50: Dischi.

### BRUXELLES II (Fiammingo)

Kc. 887 - m. 338,2 - kw. 20

18: Concerto dell'orchestra della stazione (8 numeri) - 19: Quattro pezzi di musica riprodotta (5 numeri) - Conversazione sulla famiglia - 19,30: Concerto di musica riprodotta (5 numeri) - 20,15: Conversazione - 20,30: Giornale parlato dell'I.N.R. (Cronaca cinematografica) - 21: Concerto dell'orchestra della stazione; 1. Ganne: *Marcia russa*; 2. Strauss: Ouverture del *Piipistrello*; 3. Mascagni: *Canaleria mattiana*, intermezzo, preludio e siciliana; 4. Melodie italiane; 5. Korjakov: *Quattro pezzi per pianoforte*; 6. Radio-recta. - 21: Ripresa del concerto; 6. Boccherini *Minuetto*; 7. Poot: *Burlasca*; 8. Messager: *Notte lunambitica*; 9. Melodie Italiane; 10. Korjakov: *Valzer* (Contra basso); 11,5: Radio-recta. - 22: Giornale parlato dell'I.N.R.

### BERLINO

Kc. 716 - m. 419 - kw. 1,7

- 10,55: Concerto di musica varia. - 11,25: Ora letteraria - 11,40: Conferenza - 17,25: Per i giovani - 18,30: Conferenza locale - 19: Attualità - 19,15: Rivista di canzoni musicali - 19,35: 90 (da New York); «Problemi di attualità in America», conferenza - 20,15: Nel 75° anniversario della nascita di Oscar Wilde: R. Strauss: *Salome*, dramma musicale - 20,30: Uno sguardo ai giornali politici. - 22,50: Meteorologia - Notizie varie a sportive - Serata benefica: Musica da ballo. Quindi concerto orchestrale e vocale di musica varia.



**BUCAREST**

kc. 761 - m. 894,2 - kw. 16

17: Concerto di musica militare. — 18: Informazioni - Segnale orario. — 19: Conferenza sulla filosofia e la religione. — 20: Musica riprodotta. — 20: A solo di pianoforte: Enesco: Sonata. — 20:30: Conferenza su Enesco. — 20:45: Arte religiosa e popolare. — 21:45: Informazioni.

**BUDAPEST**

kc. 545 - m. 550,5 - kw. 23

16:15 e 17: Conferenza. — 17:30: Concerto orchestrale. — 18:15: Corso di stenografia. — 18:45: Conferenza. — 19:15: Conferenza musicale. — 20:10: Concerto della Piarmonica di Budapest e del Quartetto Roth: 1. F. Matijepic: *Nitrovici*, per undici strumenti. 2. *Castrovi*: Concerto per violino, in sol minore; 3. Scarlatti: Due Sonate; 4. Haydn: Variazioni in fa minore; 5. Chausson: *Pavane*. Quinti Orchestra zigrana.

**COPENAGHEN**

kc. 1067 - m. 281,2 - kw. 1

15: Concerto orchestrale. Nell'intervallo, alle 15:45: Canti. — 17: Programma per i fanciulli. — 17:30: No Ute Ruzinzaria. — 17:40: Conferenza. — 18:30: Lezione di tedesco. — 18:50: Meteorologia. — 19: Notiziario. — 19:15: Segnale orario. — 19:30: Conferenza. — 20: Chiacchierata. — 20:10: Duetti danesi. — 20:30: Conferenza. — 21: Musica ungherese per piano: 1. Dohnányi: *Burata Ungarica*; 2. Kodaly: *Szekely Keseres*; 3. Béla Bartók: *Sera sulla spiaggia*; 4. Liszt: *Hopandina ungherese*. — 21:15: 95. Anniversario. — 21:30: Dischi: 1. Gottrau: *Sonia Lucia* (Hector Caruso); 9. Verdi: *Un ballo in maschera*, aria (Marta Battistini); 3. Leonecavallo: *I Pagliacci*, aria di Canio (Enrico Casuso). Segue Notiziario. — 22:30: Musica d'insieme moderna. Fini *Henrique Quatreno* in la minore. — 22:55: Musica da ballo. — 24: Canzane.

**DAVENTRY NAZIONALE**

kc. 193 - m. 1554,4 - kw. 35

16: « Vita e lavoro nelle isole britanniche », conversazione. — 16:30: Intervallo. — 16:35: Racconti. — 16:40: Intervallo. — 16:45: Letture. — 16:50: Uchebo. — 17:15: Audizione di dischi per le scuole. — 17:30: Musica leggera. — 17:45: Segnale orario. — 18:15: L'ora dei fanciulli. — 19: Notizie e bollettini. — 19:30: Segnale orario. — 19:30: Musica spagnuola per pianoforte. — 19:50: Critica musicale della B. B. C. — 20:10: Programmi prossimi: La musica. — 20:30: « Che cosa è l'educazione negli 7 ». — 20:45: Letture. — 21: Concerto della banda militare della stazione; 1. Devery: *Preclara*, marcia; 2. Haife: *Overture della Zingara*; 3. Tre arie per soprano; 4. Godfrey: *Immensità della Scozia*; 5. Quinto arie per soprano; 6. (Gung): *Volter*; 7. Chopin: *Polacca militare*. — 22: Segnale orario. — Notizie e bollettini. — 22:15: Provisionsi marittime. — Bollettino della Borsa di New York. — 22:20: « La settimana all'estero », conversazione. — 22:35: Wilfrid Ronke Ley e Christopher Martin: *Chopin*, recita romantica scritta appositamente per il microfono. — 22:55: Musica da ballo. — 0:30: Segnale orario.

**DAVENTRY REGIONALE**

kc. 782 - m. 398,9 - kw. 38

19:15: L'ora dei fanciulli. — 19:30: Notizie e bollettini. — 19:30: Concerto del coro della stazione. — 20: Concerto orchestrale di musica brillante da un cinema-lettore. — 20:45: Veli Londra regionale. — 22:15: *Shaban* (Gung): *Das Uua, Moo Cow, Hane yung yung Eggs*, sketch radiofonico con canzoni a musica. — 23:15: Notizie e bollettini. — 23:30: Notizie locali. — 23:35: 95:30: Veli Londra regionale.

**FRANCOFORTE**

kc. 770 - m. 389,9 - kw. 1,7

19: Comunicazioni economiche. — 17:15: Concerto dell'orchestra della stazione (Mozart, Haendel, Haydn). — 18:40: Conversazione. — 19:5: Conversazione cinematografica con esempi musicali. — 20:30: Concerto orchestrale diversi. — 19:45-22:30: Veli Muehlbacher.

**GOETEBORG**

kc. 932 - m. 321,9 - kw. 15

Vedi il programma di Stoccolma.

**GRAZ**

kc. 851 - m. 352,5 - kw. 9,5

Vedi il programma di Vienna.

**HEILSBURG**

kc. 1085 - m. 276,5 - kw. 75

16:15: Concerto orchestrale di musica brillante. — 17:45: Conversazione per le scuole di campagna. — 18:15: Mercuriali. — 18:25: L'ora delle signore. — 18:55: Conferenza di igiene. — 19:25: *Lieder* con accompagnamento di chitarra (10 numeri). — 19:50: Meteorologia. — 20: Da New York: « Il che cosa si parla in America », conversazione. — 20:15: Concerto orchestrale e vocale di musica d'opera: 1. Mozart: *Don Giovanni*, a) *Overture*; b) *Recitativo e aria di Don Anna*; c) *Un'aria di Don Giovanni*; d) *Duetto Don Giovanni/Donna Anna*; 2. Wagner: *Tannhauser* (5 brani); 3. Kreutzer: *L'accampamento di Cravala*; a) *Overture*; b) *Romanza noreica*; c) *Sena ed aria La notte è bella*; 4. Lortzing: *L'armatore*; a) *Overture*; b) *Duetto di Maria e del conte*. — 22:10 circa: Notiziario e bollettini diversi.

**HILVERCUM**

kc. 1013 - m. 296,1 - kw. 8,5

15:40: Musica brillante. — 16:40: Dischi. — 17:30: Per i fanciulli. — 18:20: Concerto orchestrale. — 19:25: Attualità per gli operai. — 19:40: Ripresa del concerto. — 20:10: Allocazione. — 20:25: Continuazione del concerto. — 20:40: « La storia delle religioni dal 170 al 200 secolo », conferenza. — 21:10: Schubert: *Variazioni su un tema originale*, per piano a quattro mani. — 22:10: 1. Mozart: *Panfaula* in fa diesis minore; 2. Debussy: *Pette suite*. — 22:40: *Soltare*. — 22:45: Notizie dai giornali. — 22:55: Racconti. — 23:25-0:40: Dischi.

**HOERBY**

kc. 1166 - m. 267,3 - kw. 15

Vedi il programma di Stoccolma.

**HUIZEN**

kc. 160 - m. 1875 - kw. 8,5

15:40: Canto e piano. — 17:10: Di conversazione. — 17:25-17:40: Intervallo. — 17:40: Conferenza. — 18:10: Concerto d'organico. — 19:10: Consulenza tecnica. — 19:40: Conferenza. — 20:10: Comunicati di Polizia. — 20:25: Dischi. — 20:30: Concerto sinfonico orchestrale con pianista solista: 1. a) J. B. Dykes: *Heils heilig*; b) J. S. Bach: *Schmucke dich, o Hebe Seel*; c) J. S. Bach: *O Welt, ich will dich lassen*; 2. Haydn: *Sinfonia n. 36* in re maggiore; 3. Beethoven: *Concerto per pianoforte*. — 21:40: Conferenza religiosa.

— 22:10: Continuazione del concerto; 4. Iordan: *Nelle steppe dell'Asia centrale*; 5. Borodin: *Overture del Principe Igor*; 6. Borodin: *Danze del Principe Igor*. Ind. Notiziario e dischi.

**KALUNDBORG**

kc. 260 - m. 1153,8 - kw. 10

Vedi il programma di Copenaghen.

**KATOWICE**

kc. 734 - m. 408,7 - kw. 16

10: Lezione d'inglese. — 16:40: Programmazione per i fanciulli. — 17:30: Concerto. — 18:3: Quarto d'ora letterario. — 19:45: Concerto sinfonico della Filharmonica di Varsavia. — 22:30: Bollettino meteorologico e programma di do indati (in francese). — 23: Musica e comunicazioni per le famiglie dei katlovizzardi.

**KOENIGSWUSTERHAUSEN**

kc. 183,5 - m. 1634,9 - kw. 75

16: Conferenza pedagogica. — 16:30: Veli Lipsia. — 17:30-19: Conversazioni varie. — 19: Meteorologia. — 19:15: Conferenza di igiene. — 19:30: Conferenza per gli operai. — 19:55: Meteorologia. — 20 (da New York): « Il che si parla in America », conversazione. — 20:15: Veli Lipsia. — 21:5: Notiziario. — 21:15: Veli Berlino.

**KOSICE**

kc. 1022 - m. 293,5 - kw. 2,6

17: Dischi. — 18: Emissione in ungherese. — 18:15: Informazioni sportive. — 18:40: Informazioni in ungherese. — 21: Veli Praga. — 22:15: Programma di domani. — 22:20: Veli Praga.

**LANGENBERG**

kc. 635 - m. 472,4 - kw. 17

16:30: Per i giovani. — 17: Concerto orchestrale. — 18: Tecnica per tutti. — 18:20: Conferenza scientifica. — 18:40: Trattamento in inglese (dottrina). — 19: Meteorologia. Segnale orario. Notizie varie e sportive. — 19:15: Attualità. — 19:30: « Costruzione e abitato », conferenza. — 19:55: « Ultime notizie del giorno ». — 20: Problemi di attualità in America. — 20:30: Concerto per piccola orchestra. — 20:45: *Overture dell'opera il cacciatore di frodo*; 9. Lanner: *Valzer di Budapest*; 3. Carosio: *Canio d'amore*; 4. Meyer: *Ricordi*. — 21:5: *Suoni di Spagna*; 6. Haebmegg: *Danze celtiche austriache*. — 21: Curt Zempsoek: *Il processo contro Schindergannes*, radio-commedia.

**LIPSA**

kc. 1157 - m. 269,3 - kw. 2,3

16:30: Concerto orchestrale. — 17:30: Ora letteraria. — 17:55: Notiziario agricolo. — Meteorologia. Segnale orario. — 18:10: Conferenza sociale. — 18:25: Lezione d'inglese. — 18:50: *Diario ulterno*. — 19: Mary Wigmam: *Il danzo in America*. — 19:30: *La rosa e l'usignuolo*, poema musicato. — 20:10: Concerto: 1. A. Scarlatti: *Due arie*; 2. B. Schumann: *Canzo della sera*; 3. Schmitt: *Serenata*; 4. Goens: *Scherzo*; 5. Weber: *Concertino per pianoforte e clarino*; 6. Mass: *Op. 52*; 7. Porge: *Tre pezzi*. — 21:30: Notiziario commerciale. — 21:30: Max Brost legge un suo romanzo. — 22:10:



NUOVO MODELLO "L. P." con Valvole MULTI-MU e PENTODO

**S. I. C. D. E.**  
ROMA  
Largo Galdoni, 44 - Telefono 65-510

Ultime notizie del giorno. — 22:30: Collezioni musicali. — Fino alle 23:30: Musica da ballo.

**LONDRA NAZIONALE**

kc. 1148 - m. 261,3 - kw. 67

16:17:30: Veli Daventry nazionale. — 18:15: Concerto di musica da ballo (Jack Payne). — 19: Veli Daventry nazionale. — 20:15: Bollettino della Borsa di New York. — 22:30-23:50: Veli Daventry nazionale. — 1:30: Musica a canto per accompagnare la televisione di Londra nazionale.

**LONDRA REGIONALE**

kc. 842 - m. 356,3 - kw. 70

17:30: Veli Daventry nazionale. — 18:15: L'ora dei fanciulli. — 19:30: Concerto strumentale e vocale (tenore) e canto a musica brillante. — 20:45: Concerto di Rachelle Maragliano Mori « Il Trio di Londra »; 1. Dvorak: *Humky Trio*; 2. a) *Lauda per San Giovanni*; b) *Quattro laudi alla Vergine* (in codice del XIII secolo, trascritte dal prof. F. Luizi dell'Università di Roma); c) *In su quell'alto monte* (Melodia del XIII secolo su parole di Bruno Colombini da Siena, trascritte da Rachelle Maragliano Mori); cantate dalla soprano Rachelle Maragliano Mori; 3. Haydn: *Trio*; 4. Canti popolari italiani cantati dalla soprano Rachelle Maragliano Mori; a) *Mancini*; *La nonna* (canto contadinesco di Ferrara); b) *Levi Maragliano*; *Stornelli toscani*; c) *Saduro*; 1. *In gran di pepe* (Lucia); 2. *Serenata sarda*; d) *Maragliano Mori*; *Ninna nanna siciliana*; 5. *Imbaldi*: *Panzani* (in la minore. — 22:15: Concerto orchestrale; 1. Baile: *Overture dello Scliano*; 2. Lacom: *Suite antica*; 3. Sirtanata: *Dai campi e dalle foreste della Bosnia*; 4. *Delibes*: *Apprentice*, suite di balletto. — 23:15: Notizie e bollettini. — 23:30: Notizie regionali. — 23:35:1: Musica da ballo. — 1:30: Esperimenti di televisione.

**LUBIANA**

kc. 521 - m. 875,8 - kw. 2,8

18: Quintetto. — 19: Lezione di francese. — 19:30: Per le signore. — 20: « Un viaggio in Germania », conversazione. — 20:30: Trasmissione la Bologna (velli). — 22:30: Meteorologia. Notiziario.

**MADRID**

kc. 707 - m. 424,3 - kw. 1,3

20: Canzane. — Quotazioni di Borsa. — Mercuriali. — Dischi. — Richiesta degli Ascoltori. — 20:30: Conversazione let-

# CHE STAZIONE È?!

Vi risponderà con matematica esattezza, con qualunque apparecchio per onde medie e lunghe (200-2000), il Ricercatore Universale del dott. B. Grossi. Invenzione coperta da vari Brevetti.

L. 10 franco di porto e imbalto. - Estero L. 15 (non di spedite restituzioni)  
**A. CASADEI & C. - Castelfranco Veneto**

Dall'Illustre Direttore d'Opera del Teatro dell'Opera di Roma:  
«...Ho trovato il suo "Ricercatore Universale", semplice, utile, geniale e preciso. Distinti saluti»  
ONO MARINUZZI...



teraria. Continuazione concerto di di chi. — 21.10. Notizie dai giornali - Relazione della seduta parlamentare. — 21. Campagne. Segnale orario. Relazione della seduta parlamentare. — Concerto sinfonico su dischi (Cinara, Mendelssohn, Albeniz, Ciaikovski, Liszt). — 1. Campagne. Ultime notizie. Cenni sul programma della settimana ventura. Musica da ballo. — 1.30. Fine della trasmissione.

#### MONACO DI BAVIERA

kc. 563 - m. 532.9 - kw. 1,7  
16.30. Conferenza parlamentare. — 17.30. Concerto orchestrale. — 18.30. Segnale orario. Meteorologia. — Notiziario agricolo. — 18.30. Conferenza. — 18.50. Comunicati. — 19.00. Conferenza locale. — 19.30. Concerto per piccola orchestra. — 20.45. Lettera. — 21.10. Concerto vocale e strumentale. — 21. Schutte. *Tre cantate per tenore*; 2. Schutte. *Verche cantata* 3. Buxtehude. *Cantata inglese*. — 21.55. Intervista al microfono. — 22.00. Segnale orario. Meteorologia. — Notizie varie e sportive.

#### MORAVSKA OSTRAVA

Kc. 1139 - m. 263.4 - Kw. 11  
10. Dischi. — 11.5. Vedi Praga. — 18.55. Dischi. — 18.15. Vedi Praga. — 18.55. Lezione di italiano. — 18.55. Un quarto d'ora di canzoni. — 19. Vedi Praga. — 22.15. Programma di domani. — 22.30. Vedi Praga.

#### MOSCA KOMINTERN

Kc. 202,5 - m. 1481,5 - Kw. 100  
17. Radiogiornale. — 18. Radiogiornale per i contadini. — 19.30. Corso per la collettività operaia. — 20.30. Lettura istruttiva per il popolo. — 21. Programma. — 21.45. Notizie della sera. — 21.55. Segnale orario dalla Torre del Cremlino.

#### MOTALA

kc. 222,5 - m. 1348,3 - kw. 40  
Vedi il programma di Stoccolma.

#### MUEHLACKER

kc. 833 - m. 360,1 - kw. 75  
17.5. Concerto orchestrale. — 18.30. Vedi Stoccolma. — 18.50. Notiziario agricolo. — 19.5. Conferenza medica. — 19.30. Segnale orario. Meteorologia. — Informazioni per la prossima settimana in esperanto. — 19.45. Nel 25° anniversario della nascita di Oscar Wilde. — 19.55. Concerto orchestrale. — 21. Willy Bushhoff. *La sonata degli spalti*, *Commedia*. — 22.10. Vedi Stoccolma. — Dalle 22.30 alle 23.30. *Le danze dell'amore e della morte*, in italiano, con accompagnamento di orchestra.

#### OSLO

kc. 277 - m. 1083 - kw. 75  
17.30. Conversazioni brevi per le scuole. — 18. Lezione di francese. — 18.30. Melodie popolari per quintetto di sassofoni. — 19. Meteorologia. — Notizie dai giornali. — 19.30. Lezione di inglese. — 20. Concerto sinfonico. 1. Sibelius. *Karelia*, suite. 2. Kurt Atterberg. *De fastiva Jungerfarna*. 3. Respighi. *Le Fontane di Roma*; 4. Casella. *La Citra*, suite sinfonica. — 21.45. Meteorologia. Notizie dai giornali. — 21.50. Conversazioni di attualità. — 22.5. Recitazione. — 22.35. Fine della trasmissione.

#### PARIGI TORRE EIFFEL

Kc. 207,5 - m. 1445,8 - kw. 15  
18.45. Giornale parlato. — 19.30. Brevi conversazioni. — 20.30. Meteorologia. — 20.50. Concerto sinfonico, diretto da Ed. Finck. 1. Mozart. *Ouverture delle Nozze di Figaro*; 2. Mozart. *Minuetto e Trio*; 3. Mozart. *Sinfonia in sol minore*; 4. Mozart. *Inveniente del Ratto dal serraglio*; 5. Mozart. *Sonata in re*; 6. Mozart. *Ornamento del Flauto mite*; 7. Mozart. *Andante in si bemolle (piano)*; 8. Mozart. *Rondo*; 9. Mozart. *Marcia turca*.

#### PRAGA 1

kc. 617 - m. 486,2 - kw. 5,5  
17.5. Concerto orchestrale. — 18.5. Conversazione agricola. — 18.15. Conversazione per gli operai. — 18.25. Informazioni e conversazioni in tedesco. — 19. Ritrasmmissione del Teatro nazionale di Praga. — 21. Meteorologia. — Notizie e sport. — 22.15. Informazioni e programma di domani. — 22.30. Dischi. — 23. Segnale orario.

#### RADIO MAROCCO

kc. 720,5 - m. 416,4 - kw. 2,5  
17 e 20.30. Musica riprodotta. — 20.45. Comunicazioni agricole. — Giornale parlato. — 21.30. Concerto di musica Marocco (15 numeri). — 22.30.30. Musica riprodotta.

#### RADIO PARIGI

kc. 174 - m. 1724,1 - kw. 17  
15 (circa). Ritrasmmissione da Rio de Janeiro delle trasmissioni in occasione del primo viaggio del piroscafo «L'Atlantico». — 16.35. Corso di chimica della Borsa Valori di Parigi. — Borsa di Londra (9° avviso). — Corso dei grandi a Chicago. Continuatione (10 avvisi). — 16.55. Corso di chiusura della Borsa Valori di Londra. — Corso dei grandi a Chicago. Wintuping (9° avviso). — Corso dei titoli a Londra. — 17. Memoria di dischi. — 19.30. Comunicazione e conversazione agricola. — Mercatini. — Risultati di corse. — 20. «Le Carriere coloniali»: le carriere industriali e commerciali. — Conferenza coloniale. — 20.30. Dischi. — 20.45. Così commerciali. — La giornata economica e sociale. — Informazioni. — 21. Radio-concerto orchestrale: 1. Messaggero. *Appassionato*. — Nell'intervallo alle 21.30. Risultati sportivi. — Previsioni meteorologiche. — 21.40. Cronaca gastronomica. — 22.15. rassegna della stampa della sera. — Informazioni e l'ora esatta.

#### RADIO SUISSE ALAMANICA

kc. 653 - m. 459,4 - kw. 77  
12.28. Segnale orario. — 12.30. Meteorologia. — Notiziario. — 12.40. Concerto dell'orchestra della stazione. — 13.35. Meteorologia. Quotazioni di Borsa. Fine della trasmissione. — 15.30. Musica per organo (dischi). — 15.58. Segnale orario. — 16. Concerto dell'orchestra della stazione. — 17. L'ora della signora. — 17.30. Meteorologia. — Mercuriali. — Fine della trasmissione. — 18.30. Refrigo. *Sinfonia fantastica* (dischi). — 19. Conversazione di ginnastica. — 19.25. Rassegna degli avvenimenti sportivi della domenica ventura. — 19.38. Segnale orario. — Meteorologia. — 19.30. Conversazione sul ghetto di Roma. — 20. Canti patriottici per coro di ragazzi a l'orchestra della stazione. — 20.45. Radio-recita in dialetto (due atti). — 21.45. Musica di artisti. — 22.29.15. Meteorologia. — Notiziario. — Fine della trasmissione.

#### RADIO SUISSE ROMANDE

kc. 743 - m. 403,8 - kw. 25  
16. Segnale orario. — 16.1. Dischi. — 17. Per le signore. — 17.30. Musica riprodotta. — 19. Previsioni meteorologiche. — 19.1. Musica riprodotta. — 19.20. La domenica sportiva. — 19.30. Dischi. — 19.55. Eventuali comunicazioni. — 20. Dieci anni di poesia francese, conversazione. — 20.30. Musica da camera: 1. Mozart. *Secondo Trio*; 2. Bloch. *Tre notturni*; 3. Ravel. *Trio*; 4. A. de Messager. *Lutina*, commedia in due atti in versi. — 22.5. Meteorologia. — Notiziario. — 22.15. Fine della trasmissione.

#### SLAITHWAITE NAZIONALE

kc. 995 - m. 301,5 - kw. 70  
Vedi il progr di Daventry Nazionale.

#### SLAITHWAITE REGIONALE

kc. 626 - m. 479,2 - kw. 70  
17.30. Vedi Daventry nazionale. — 18.15. L'ora dei fanciulli. — 19. Notiziario. — 19.30. Vedi Londra regionale. — 19.45. Selezione di operetta (soprano, baritone ed orchestra della stazione). — 22.15. Notiziario. — 22.35.

Vedi Londra regionale. — 23.50.1. Vedi Daventry nazionale.

#### STOCOLMA

kc. 689 - m. 435,4 - kw. 75  
11. Concerto di musica paesana. — 17.30. Programma provinciale. — 18. Musica riprodotta. — 19. Notiziario agricolo. — 20. Conversazione. — 20. Concerto orchestrale. 1. Svanstedt. *Preludio a Sigurd Stenbr.* 2. Grieg. *Selezione di suite liriche*: 3. Schilkebeck. *Elegia*; 4. Seldström. *Emozioni*; 5. Olsson. *Canzone eccitata*; 6. Malinström. *Ensalina forestiera*; 7. Atterberg. *Rapsodia svedese*. — 21.10. Radiogiornale. — 22. Resoconto sullo stato delle strade. — 22. Concerto strumentale. 1. J. S. Bach. *Arioso*; 2. Vainelin. *Minuetto*; 3. J. B. Senalle. *Allegro spiritoso*, per violoncello; 4. Stenhammar. *Quattro poemi dedicati a Stoccolma*; 5. Hainikainen. *Finlandia Finlandese con variatone*; 6. Laine. *Serena*; 7. Albeniz. *Malgueira*; 8. Bloch. *Schizze orientali*, per violoncello; 9. Tangström. *Canzoni*.

#### STRASBURGO

kc. 869 - m. 345,2 - kw. 17  
18.45. La letteratura francese. — conferenza. — 19. Concerto strumentale. — 19.45. Attualità. — 20. Concerto strumentale. — 20.45. Conferenza radiofonica. — 19. Musica riprodotta. — 19.30. Segnale orario. — Ultime notizie. — 19.45. Musica riprodotta. — 20. Concerto orchestrale: 1. Berlioz. *Inserimento del Prato Due*; 2. El. *L'assente* (canto con accompagnamento orchestrale); *Sinfonia di scrittura*; *La ceneri*; *Il trionfale Zaida*; *Ballata hannaica*; *Il re*; 3. Debussy. *Preludio al Concerto di un fauno*; *Melodie*; *Notturno in re* (dischi); *Schizze sinfonici*; *Il figlio prodigo*.

#### TOLOSA

kc. 779 - m. 385,1 - kw. 15  
18. Trasmissione fotografica. — 18.15. Musica da ballo. — 18.30. Bollettino di informazioni. — Notiziario. — 18.45. A soli diversi. — 19. Opera orchestra. — 19.30. Bollettino di informazioni. Borsa di valori. Fine della trasmissione. — Cambi. — Mercuriali. — 19.45. Melodie. — 20. Orchestra sinfonica moderna. — 20.15. A soli d'organo. — 20.30. Bollettino di informazioni. — Corse dei cavalli. — Borsa di commercio di Parigi. Alcuni telegrammi. — 20.45. Canto opere. — 21. Orchestra sinfonica. — 21.15. Orchestra opere comiche. — 21.30. Tango cantati. — 21.45. Orchestra argentina. — 22. Ritrasmmissione dell'orchestra degli americani. — Nell'intervallo concerto. — 23.30. Bollettino di informazioni. — Notiziario. — 23.45. Seguito della ritrasmissione dell'orchestra degli americani. — 24. Orchestra argentina. — 24.15. Bollettino di informazioni. — Il giornale parlato dell'Africa del Nord. — 24.30. Orchestra sinfonica classica. 1. Bach. *Pugna in sol minore*; 2. Mozart. *Sinfonia in G*. — 1. Bollettino meteorologico. — Fine della trasmissione.

#### VARSAVIA 1

kc. 212,5 - m. 1411,8 - kw. 158  
10. Corso d'inglese. — 10.15. Pausa. — 10.30. Congresso di medici di malattie professionali a Ginevra. — Conferenza. — 10.40. Dischi. — 17.10. Conferenza. — 17.35. Musica leggera (5 numeri). — 18.50. Intervall. — 19.15. Borsa agricola. — 19.25. Informazioni di domani. — 19.30. Dischi. — 19.45. Giornale radio. — 20. Conversazione musicale. — 20.15. Concerto della Filarmonica di Varsavia diretto da G. Boljanowski con I. Mazari. F. Bordietti e R. Robertson. 1. Mozart. *Sinfonia in re maggiore*; 2. Mozart. *Concerto per due piani e orchestra*; 3. Rozeycki. *Anelli*, poema sinfonico; 4. Strauss. *Zur Erlennpfeil*, poema sinfonico; 5. Piccoli pezzi per pianoforte nell'intervallo. Quarto d'ora letterario umoristico. — 22.30. Conferenza. — 22.40. Giornale radio. — 22.45. Comunicati. meteorologico per comunicazioni aeree, sportive e di polizia. — 22.55. Pausa. — 23. Musica da ballo.

#### VIENNA

kc. 581 - m. 516,4 - kw. 20  
10.45. Artisti conosciuti suonano opere diverse. — 18. Informazioni per viaggi all'estero. — 18.15. Notiziario sportivo per l'Inverno. — 18.40. Informazioni sportive della settimana. — 18.45. Programma da studiare. — 19. Vedi Lipsia. — 19.30. *Lieder* e ballate popolari. — 20 (dall'America). *Profili di attualità in America*. — 20.15. Segnale orario. Meteorologia. — Programma. — 20.25. Conferenza. — 20.30. Oscar Wilde. «Una tragedia boreale in 3 atti». — 21.40. Ultime notizie del giorno. — 21.55. Musica da ballo.

## ONDE CORTE

Berlino-Zeesen (m. 31,38) - 141,30.  
Relais di diverse stazioni tedesche.  
Chabarowsk (m. 70,12) - 6.13.  
Trasmis. varie.  
Chelmsford (m. 25,53) - 12,30.13,30 e 19,24. Relais di Daventry nazionale.  
Eindhoven (m. 31,28) - 0,02 e 18,20.  
Trasmis. varie (annuali in sei linee).  
Mosca R V 59 (m. 50) - Dalle 14 in poi.  
Relais di Mosca W Z S P S.  
Parigi P.T.T. (m. 19,68) - 16,18.  
Trasmis. per l'Indocina. — Radio giornale.  
Parigi P.T.T. (m. 25,20) - 18,30.21,30.  
Trasmis. per l'Africa. — Radio giornale.  
Parigi P.T.T. (m. 25,63) - 22,1.  
Trasmis. per l'America e l'Oceania. — Radio giornale.  
Parigi L.L. (m. 61) - Relais dell'intera programma.  
Praga (m. 58) - 20,30.22,30. Trasmis. varie.  
Radio Vaticano (m. 19,84) - 10,10.30.  
Trasmis. varie.  
Radio Vaticano (m. 50,26) - 19,19.30.  
Trasmis. varie in italiano, latino e tedesco.  
Roma Prato Smeraldo (2 RO) (m. 25,4) - 17,50.18,15.  
Relais di Roma (1 RO) - 20,20.32.  
Relais di Roma (1 RO).  
Sagone (m. 49) - 13,30.14.  
Trasmis. varie.  
Schenedaty (m. 19,56) - 21,24.  
Trasmis. varie.  
Schenedaty (m. 31,40) - 0,06.6.  
Trasmis. varie.  
Slény (m. 31,28) - 6,8; 10,30.12,30; 12,30.14.30.  
Trasmis. varie per le regioni orientali. — 20,22. Trasmis. per l'Europa e l'Africa.



MILANO-TORINO

Kc. 599 Kc. 1013  
m. 500,8 - Kw. 8,7 m. 296,1 - Kw. 8,7

GENOVA

Kc. 959  
m. 312,8 - Kw. 1,5

- 8.15: Giornale radio.
- 8.30: Lista delle vivande.
- 11.15 (Milano-Torino): Musica varia: 1. Mendelssohn: *La grovta di Fingal*; 2. Waldfteufel: *Io Pomo*, valzer; 3. Mascagni: *Cavalleria rusticana*, fantasia; 4. Schubert: *Minnuella*; 5. Rimski-Korsakow: *Capriccio spagnolo*; 6. Franck: *Amlantano*; 7. Beethoven: *Scozzese*; 8. Zino: *Danza ungherese* (violino) solista prof. E. Nicelli; 9. Brunnelli: *Sconfitta*; 10. Rictier: *Marcia degli orol.* (Genova): Musica varia
- 13-14: Segnale orario ed eventuali comunicati dell'E.I.A.R. - Giornale radio - Trasmissione di dischi « La voce del padrone »
- 16.30: Giornale radio.
- 16.40: Cantuccio dei bambini: Il marchese Colombi: « Teatro dei burattini ».
- 16.55 (Milano-Torino): Rubrica della signora.
- 16.55 (Genova): Salotto della signora.
- 17.5: Musica riprodotta.
- 17.10: Trasmissione di dischi « Columbia »: Musica da camera e sinfonie classiche.
- 18-18.20: Giornale radio - Estrazione del Regio Lotto - Risultati delle corse all'Ippodromo di San Siro - Comunicati dell'Enit.
- 19: Comunicati dei Consorzi Agrari.
- 19.15: Musica varia: 1. Kalmn: *Maria dalla Ragazza olandese*; 2. Mariotti: *Marinka*; 3. Waldteufel: *Arcohaleno*; 4. Carloni: *Danza cirrassa*; 5. Alex: *Madrid*, passo doppio.
- 19.40: Comunicazioni del Dopolavoro.
- 19.45-20.15: Musica riprodotta.
- 20: Segnale orario ed eventuali comunicati dell'E.I.A.R. - Giornale radio - Bollettino meteorologico.
- 20.30: Disco Fonoglotta: Lezioni 39° e 40° di lingua francese (pagine 167, 171, 172, 175 della Guida relativa).
- 20.45: Battista Pellegrini: « Avvenimenti e problemi », conversazione.
- 21:
- 21.30: Ultima notizia.

ROMA-NAPOLI  
Ore 21

## IL PICCOLO MARAT

MUSICA DI  
PIETRO MASCAGNI

Personaggi:

<i>Il Piccolo Marat</i> , tenore	Giuseppe Taccani
<i>Marietta</i> , soprano	Oletta Parisini
<i>Larco</i> , basso	Albino Marone
<i>Il carpentiere</i> , baritono	Ernesto Sabatucci
<i>Il soldato</i> , baritono	Giulietto Castello
<i>La Principessa</i> , mezzo-sopr.	Bianca Bianchi

ROMA - NAPOLI

Kc. 680 Kc. 905  
m. 441,2 - Kw. 7,5 m. 331,4 - Kw. 1,7

STAZIONE ROMA ONDE CORTE  
Kc. 11810 - m. 25,4 - Kw. 11,25 - 2 RO  
8.15-8.30 (Roma): Giornale radio - Bollettino del tempo per piccole navi.
- 11-11.15 (Roma): Giornale radio.
- 13-13.10: Giornale radio.

- 13.10-13.30: Trasmissione di dischi « La voce del padrone ».
- 13.30: Segnale orario - Eventuali comunicati dell'E.I.A.R.
- 13.35-14.15: Radio-quinetto: 1. Bolidieu: *Giovanni di Parigi*, ouverture; 2. Bece: *Ricordo di Capri*; 3. Jourmans: *No, no, Nanette*, fantasia; 4. Turill: *Incanto notturno*; 5. Buzzi: *Mariquette in passeg-*

MILANO-TORINO  
GENOVA  
Ore 21

## SERATA DI VARIETA

giata: 6. Lattuada: *Una notte all'Alhambra*, intermezzo; 7. Amadei: *Oriente*, one step.

17.15: Giornale radio - Roma - Comunicato della Reale Scuola Grafica - Notizie - Bollettino del tempo per piccole navi.

17.30-18.15:  
CONCERTO STRUMENTALE  
diretto dal M<sup>re</sup> ENRICO MARTUCCI.

1. Auber: *Il fabbro*, ouverture; 2. Weber: Primo tempo del duetto op. 49 per clarinetto e pianoforte (solista Ernesto Carpio); 3. Giordano: *Madame Sans-Gêne*, selezione; 4. a) Becker: *Romanza*; b) Offenbach: *Musette* op. 24 (violoncellista Carlo Buttiglieri); 5. Fletcher: *Stile sinfonica*: a) Introduzione e danza. b) Romanza; c) Umoresca.

19.32 (Roma): Segnali per il servizio radiotelegrafico trasmessi dalla R. Scuola P. Cesi.

19.35 (Napoli): Cronaca dell'Istituto.

19.40: Giornale radio - Comunicazioni agricole - Giornale dell'Enit - Comunicato del Dopolavoro - Rubriche varie.

20.10: Trasmissione di dischi « La voce del padrone ».

20.30: Segnale orario - Eventuali comunicati dell'E.I.A.R. - Giornale radio - Sport - Sfolgiando i giornali - Rubriche varie.

20.35: Disco Fonoglotta: Lezioni 39° e 40° di lingua francese (pagine 168, 171, 172, 175 della Guida relativa).

21: Esecuzione del dramma lirico in tre atti:

Il piccolo Marat

Musica di PIETRO MASCAGNI (Ediz. Sonzogno)

Maestro concertatore e direttore d'orchestra RICCARDO SANTARELLI  
Maestro del coro: E. CASOLARI.  
Negli intervalli: Notizie varie e l'« Eco del mondo » di G. Altierara - L'« Eco d'Ambrà » e « La villa letteraria ed artistica ».

Dopo l'opera: Ultime notizie

**COMUNICATO**

Le stazioni di ROMA, NAPOLI, GENOVA, TORINO, MILANO, PALERMO, non trasmettono i famosi dischi

**P. M. MOGLOTTA**

dell'Istituto SCUOLE RIUNITE PER CORRISPONDENZA - ROMA, via Arco, 44, per l'impiego delle Unice estere Assoluto: la pronuncia meravigliosa!

**I Dischi FONOGLOTTA**

sono in prova e in vendita presso le SCUOLE RIUNITE - ROMA, via Arco, 44 e presso tutti i rivenditori di Phonograf e di Radio d'Italia - Domandate: DISCHI FONOGLOTTA!







**DAVENTRY NAZIONALE**  
 kc. 193 - m. 1554,4 - kw. 35

15-50: Reportage della partita di calcio Irlanda-Inghilterra. 17: 30: Voci orario. 19:15: L'ora dei fanciulli. 19:30: Notizie e bollettini. 19:35: Londra regionale. 17:45: Segnale Luvralvato. 19:30: Segnale orario. 19:30: Musica spagnuola per pianoforte. 19:45: «La settimana nel giardino», conversazione. 19:40: Conversazione di igiene. 20:30: Yau-deville (18 numeri di canzoni, musica varia, macchiette, ecc.). 21: Notizie e bollettini. 22:15: Previsioni meteo. Bollettini della Borsa di New York. 22:30: «I criminali che ho incontrato», conversazione di Wallinga. 22:50: Concerto di Rossini: Ouverture dell'opera *Il Conte di Caramoor*; di J. S. Bach: *Aria in do*; di Berlioz: *Marche*; di Mendelssohn: *Scherzo in sol minore*; di Borodin: *Nelle siepe della foresta centrale*; di Maria dal *Principe Igor*. 23:40: Musica da ballo. 0:30: Segnale orario.

**DAVENTRY REGIONALE**  
 kc. 752 - m. 398,9 - kw. 38

18:45: Musica da ballo. 17:45: Concerto d'organo da una cinematografia. 18:15: L'ora dei fanciulli. 19:30: Notizie e bollettini. 19:35: Bollettino sportivo. 19:30: Concerto vocale (tenore) dell'orchestra della stazione. Musica ricreata dagli ascoltatori. 20:30: Concerto orchestrale. 1. Schubert: Ouverture di *Rosamunda*; 2. J. S. Bach: *Gavotta, aria e giga dalla terza suite in re*; 3. Mendelssohn: *Concerto in re maggiore op. 64 per violino ed orchestra*; 4. Beethoven: *Sinfonia n. 5 in do minore*; 5. Dvorak: *Danze slave n. 2 in mi minore*; 6. n. 6 in la (violino); 8. Rossini: Ouverture del *Barbiere di Siviglia*. 23:30: Voci Londra regionale. 23: Notizie e bollettini. 23:15: Notizie locali. 23:30: Voci Londra regionale. 23:30-23:35: Esperimenti di trasmissione di immagini.

**FRANCOFORTE**  
 kc. 770 - m. 389,6 - kw. 1,7

17: Comunicazione economica. 17:50-19:45: Voci Muehlacker. 18:30: Conversazione economica. 18:40: Conferenza. 19:15: Lezione in spagnolo. 19:30: Notiziario e bollettini. 19:45: Conversazione. 20:15: Voci Langenberg. 22:15: Notiziario e bollettini. 22:35-24: Musica da ballo.

**GOETEBORG**  
 kc. 932 - m. 321,9 - kw. 15

Vedi il programma di Stoccolma

**GRAZ**  
 kc. 851 - m. 352,5 - kw. 9,5

Vedi il programma di Vienna

**HEILSBERG**  
 kc. 1085 - m. 276,5 - kw. 75

16:15: Concerto di musica brillante. Nell'intervallo: «L'uomo per cui le donne si accapigliano», dialogo radiofonico di Gerardo Scabake. 17:35: Conversazione cinematografica. 17:45: Hassegni di libri. 18:15: Mercuriali. 18:30: Hassegni dei mercati mondiali. 18:40: Cenni sul programma in speranza. 18:45: Conversazione. 19:15: Il poeta Federico Nietzsche: *Lieder* per soprano con accompagnamento di piano. 19:55: Meteorologia. 20:00: Voci Berlino.

**HILVERSUM**  
 kc. 1013 - m. 296,1 - kw. 8,5

16: Canto e piano. 16:30: Il quarto d'ora per gli operai. 16:45: Dischi. 17:15: Allocazione. 17:30: Declamazione. 17:30: Dischi. 17:45: Concerto orchestrale. 18:55: Informazioni. 19:00: Celebrazione del concerto. 19:25: Miscelanea di letteratura. 19:55: Continuazione e fine del concerto. 20:10: Informa-

zioni. 20:20: Lezione di musica. 20:40: Conversazione di musica. 20:55: Concerto dell'orchestra della stazione e canto: 1. Rossini: Ouverture del *Barbiere di Siviglia*; 2. Id.: *Uaria dal Barbiere di Siviglia*; 3. Thomas: Ouverture della *Mignon*; 4. Id.: *Uaria dalla Mignon*. 21:25: Declamazione. 21:55: Concerto orchestrale: Musica brillante e da ballo. 22:25: Informazioni. 22:40: Arie e canzoni con piano. 23:10: Continuazione e fine del concerto. 0:10-0:10: Dischi.

**HOERBY**  
 kc. 1166 - m. 257,3 - kw. 15

Vedi il programma di Stoccolma.

**HUIZEN**  
 kc. 160 - m. 1875 - kw. 8,5

16:50: Dischi. 17:10: Concerto orchestrale. 18:45: Conversazione sportiva. 19:30: Hassegni settimanali giornalistica. 19:30: Lezione di esperanto di M. P. Heiker (III). 19:50: Conversazione. 20:10: Comunicati di Poltira. 20:25: Dischi. 20:40-21:40: Cabaret: Canzoni, umorista, saxofono, piano e orchestra della stazione (musica brillante e da ballo). Nell'intervallo alle 22:10. Notiziario. 23:00-0:10: Dischi.

**KALUNDBORG**  
 kc. 260 - m. 1153,8 - kw. 10

Vedi il programma di Copenhagen.

**KATOWICE**  
 kc. 734 - m. 408,7 - kw. 16

17:10: Cassette delle lettere per i fanciulli. 17:35: Musica. 18:30: Concerto per i giovani. 19:5: Conversazione sportiva. 20:15: Musica brillante. 21:45: Conversazione su Chopin. 22: Concerto dedicato a composizioni di Chopin. 22:50: Bollettino meteorologico e programma di domani (in francese). 23: Musica brillante e da ballo.

**KOENIGSWUSTERHAUSEN**  
 kc. 183,6 - m. 1634,9 - kw. 75

16: Conversazione pedagogica. 16:30: concerto da Amburgo. 17:30: Conversazione di igiene. 18: Tedesco per tedeschi, lezione. 18:30: «Diritto operaio», conversazione. 18:55: Meteorologia. 19: Lezione di inglese per principianti. 19:30: Conversazione letteraria. 19:55: Meteorologia. 20:00: Voci Berlino.

**KOSICE**  
 kc. 1022 - m. 293,5 - kw. 2,8

17: Concerto orchestrale. 18: Canzoni e conferenza. 18:30: Rassegna della settimana. 18:30: Musica popolare per i giovani. 19: Voci Praga. 19:5: Canzoni popolari. Cabaret. 20: Voci Praga. 22:50: Programma di domani. 22:25: Voci Moravska-Ostrava.

**LANGENBERG**  
 kc. 635 - m. 472,4 - kw. 17

16:40: Lezione di inglese. 17: Concerto orchestrale. 18: Per lo signore. 18:20: Uno sguardo ai giornali poltini. 18:40: Conferenza locale. 19: Meteorologia. Segnale orario. Notizie varie e sportive. 19:15: Dieci minuti per i radioamatori. 19:30: Per i lavoratori. 19:55: Ultime notizie del giorno. 20: Serafa allegria. 22: Ultime notizie. Notiziario sportivo. 23:30:1. Jazz.

**LIPSIA**  
 kc. 1157 - m. 259,3 - kw. 2,3

16: Per i giovani. 16:30: Consigli al ballo albanese. 17: Concerto orchestrale. 18:30: «Nuove parole nella lingua tedesca», conversazione. 18:50: Conferenza. 19: «Il film tecnico», conversazione. 19:30: Concerto di scacchisti. 20: Concerto orchestrale. 1. Erbel: Ouverture dell'op. *Hungady Losz*; 2. Kreisler: *Lied irlandese*; 3. Paderewski: *Minuetto* op. 11; 4. Zieheer: *Bello come un fiore*; 5. Partot: *Panza popolara rumena*; 6. Suk: *Poco triste*; 7. Falla: *Danza spagnuola*; 8. Rimsky-

Korsakow: *Inno al sole*; 9. Kreisler: *Zanzbario cinese*; 10. Joh. Strauss: *Ascolti della foresta viennese*; 11. Weinberger: «Furiant» dall'opera *Schwando*; il suonatore di cornamusa; 12. Musorgski: *Lupoli*; 13. Loranzi: *Valzer dell'opera La vedova allegra*; 14. Joh. Strauss: *Jolly*; polca. 21: Attualità. 21:10: Cabaret. 21: Fino alle 24: Musica da ballo.

**LONDRA NAZIONALE**  
 kc. 1148 - m. 261,3 - kw. 67

18:15: Concerto di musica da ballo (Jack Payne). 19: Voci Daventry nazionale. 19:25: Bollettino sportivo di Londra. 19:30: Voci Daventry nazionale. 22:15: Bollettino della Borsa di New York. 22:30-23:40: Voci Daventry nazionale.

**LONDRA REGIONALE**  
 kc. 842 - m. 356,3 - kw. 70

16:25: Reportage della partita di water polo Inghilterra contro Francia. 17:5: Concerto orchestrale da Nizza (vocale regionale). 17:45: Concerto d'organo da una chiesa. 18:15: L'ora dei fanciulli. 19: Notizie e bollettini. 19:35: Bollettino sportivo regionale. 19:30: Concerto orchestrale «4 arie per baritono: 1. Ed. Germania: Ouverture di *Hicranio III*; 2. Tre arie per baritono: 3. Gerard Williams: *Arlecchinata*; 4. Ethel Smith: *Due melodie popolari francesi*; 5. Tre arie per baritono; 6. Dvorak: *Suite* op. 31; 6. Tre arie per baritono; 7. Bizet: *L'Arlecchino*; suite. 21: Wilfrid Kockeley e Cristopher Martin: *Chopin* radio recita romantica. 22:15: Intervallo. 22:20: Smanina. Serenata auto della Sposa venduta (dal Covent Gar-



**NUOVO MODELLO "L.P." con Valvole MULTIMU e PENTODO**

**S. I. C. D. E.**  
 MILANO  
 Via S. Gregorio, 38 - Telefono 67.472

20:15: Notizie e bollettini. 22:10: Notizie regionali. 23:20: Musica da ballo.

**LUBIANA**  
 kc. 521 - m. 475,8 - kw. 2,8

17:30: Quintetto. 18:30: Conversazione. 19: Lezione di inglese. 19:30: Conferenza «La pronuncia Slovena». 20: Per i mercanti. 20:50: Concerto di un'orchestra. 21:30: Dischi. 22: Meteorologia. Notiziario. 22:15: Musica brillante.

**MADRID**  
 kc. 707 - m. 424,3 - kw. 1,3

20: Campanone. Mercuriali. Dischi richiesti dagli ascoltatori. 21: Notizie dai giornali. Continuazione del concerto di dischi. 23:00: Lezione di lingua francese. 23: Campanone. Segnale orario. Selezione della zazzera di Romero e Fernandez Shaw (musica del

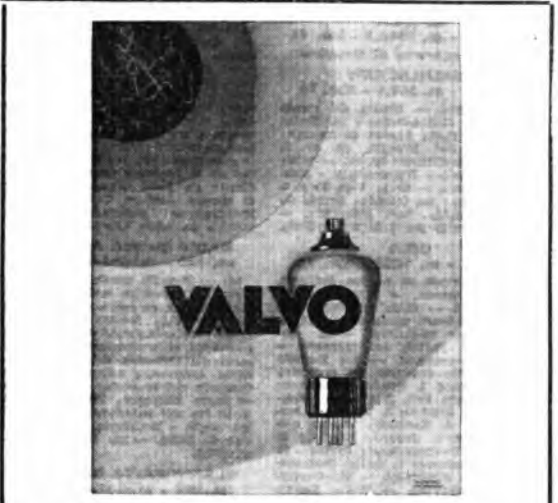

**Rinnovate il vostro apparecchio con una serie di Valvole VALVO I**

**Rappresentanti Generali per l'Italia:**

**RICCARDO BEYERLE & C. - MILANO**  
 Via Patenobratelli, 13 - Telefono 84-704

- Sub-rappresentanti per il Piemonte: Ingg. GIULIETTI NIZZA BONAMICO via Montecuocoli, 9 - Torino.
- » » » la Liguria: GREGORIO GHISSIN via Maragliano, 2 - Genova.
  - » » » Roma e Lazio: Rag. MARIO BERARDI via della Giuliana, 32 - Roma.
  - » » » Emilia, Romagna e Marche: Ingg. MARIETTI e FINZI via Oberdan, 18 - Bologna.
  - » » » Italia Meridionale: Rag. MICHELE PAGLIA corso Umberto I, 109 - Napoli.
  - » » » Venezia Giude: RICCARDO LEVI via S. Nicolò, 10 - Trieste.
  - » » » Alto Adige: SCHMIDT & ADLER largo del Mercato, 4 - Merano.



maestro Guerrero): *La rosa del tafelero*. — 1: Campana - *Ultime notizie* - Continuazione della zarzuela. — 1: Fine della trasmissione.

#### MONACO DI BAVIERA

kc. 563 - m. 532,9 - kw. 1,7  
16.10: Concerto orchestrale. 18  
Per la vigilia. 19.30: Concerto orchestrale. 21.30: Notiziario radiofonico. 19.35: *Sinfonia del tempio*; conferenza. 20: F. Lehár: *Duće caniti* *L'infelice*, opera in tre atti. 22.30: Segnalo orario. Meteorologia. Notiziario sportivo. — Fine alle 24.  
Musica da ballo.

#### MORAVSKA OSTRAVA

kc. 1139 - m. 263,4 - Kw. 11  
16: Dischi. — 16.30: Per i fanciulli. — 17.10: Voti Praga. 18.5: Musica popolare. — 18.15: Voti Praga. — 18.25: Concerto di canzoni senza piano. — 19: Voti Praga. — 19.5: Voti Praga. — 20: Voti Praga. — 22.10: Informazioni. — 22.25: Melodia Blum e G. P. Paganini. Radiotele in un atto. (Cant. Canzoni). Musica varia. Danze. 019.

#### MOSCA COMINTERN

Kc. 202,5 - m. 1481,5 - Kw. 100  
17: Radiogiornale. — 18: Radiogiornale per i contadini. — 19.30: Corso per la collettività operaia. — 20.10: Letteratura istruttiva per il popolo. — 21: Programmazione. — 21.15: Notizie di stampa. — 21.30: Segnale orario dalla Torre del Cremlino.

#### MOTOLA

kc. 222,5 - m. 1348,3 - kw. 40  
Vedi il programma di Stoccolma.

#### MUEHLACKER

Kc. 833 - m. 360,1 - Kw. 75  
16.20: Dischi. — Musica dei vecchi ballate del Baden Baden. — Baden Sinfonia. — 17.45: Musica da camera. — 1: Spahr: *Dal Nonetto*, op. 31. 2: Schubert: *Dall'infelice* op. 160. — 18.30: Segnalo orario. Meteorologia. Notiziario sportivo. — 19.15: Voti Francoforte. — 20.15: La Colonia. Serata allegria. — 22.15: Voti Stoccolma. — Dalle 22.35 Alle 24: Voti Francoforte.

#### OSLO

kc. 277 - m. 1083 - kw. 75  
16.30: Concerto di musica brillante da un Ristorante. 17.15: L'angolo dei fanciulli. — 18.15: Melodie nazionali su strumenti nazionali. — 18.45: Conversazione scientifica. 19: Meteorologia. — Notizie dai giornali. — 19.30: Conversazione. 20: Segnale orario. — 20: Concerto dell'orchestra della stagione. I. Rossini: *Qui tuore della Giugosia 2. Puccini: Selezione della Bohème*. 3. Neupert: *Una separazione*. 4. Sarasate: *Danza spagnola* n. 8. 5. Godard: *Hercules di Joigny*. 6. Bachmann: *Preludio in do* di dissi minore. 7. Raff: *Cavallina*. 8. Beethoven: *Pianissimo*. 9: *Conversazione d'attualità*. — 21.15: Kunkeke: *Il cigno di Balala*, opera in due atti. — Nell'intervallo: Meteorologia. Notiziario. — 21.25: Danze dischi.

#### PARIGI TORRE EIFFEL

kc. 207,5 - m. 1445,8 - kw. 15  
16.45: Giornale parlato. — 19.30: Concerto. 20.30: Meteorologia. — 20.30: Un quarto d'ora di dischi Columbia. — 20.45: Serata radioteatrale. I. De Fiers e Gavillet: *La fortuna del marito*, commedia. 2. Baccini: *Les Mousieur Pelouch* vignettes sketches.

#### PRAGA I

Kc. 617 - m. 486,2 - kw. 5,5  
17.10: «Tre anni in Rutena», conversazione. — 17.30: Letteratura in lingua ceca. — 17.30: Letteratura per i giovani. — 18.5: Conversazione agricola. — 18.15: Conferenza di Vynestab Be-

nes agli operai. — 18.25: Informazioni in tedesco. — 19.30: Conversazione sul flauto (con esempi musicali). — 19: Segnale orario. Informazioni. — 19.5: Voti Brno. — 20: Ritrasmisssione da Lurerna: Concerto della Filarmonica ceca diretta da Ferdinand Molinari. — 21: Meteorologia. — Notizie e sport. — 22.30: Informazioni a programma di domani. 22.55: Voti Moravská Strava.

#### RADIO MAROCCO

kc. 720,5 - m. 416,4 - kw. 2,5  
17 e 20.30: Musica riprodotta. 20.45: Giornale parlato. — 21.22: Concerto orchestrale di musica varia (set le numeri). — 22: Conversazione in dia. — 22.10: Concerto di musica da ballo (dischi).

#### RADIO PARIGI

kc. 174 - m. 1724,1 - kw. 17  
10: Mezz'ora di dischi. — 19.30: Comunicato e conversazione agricola. Mercantili. Risultati delle corse. — Corso dei grandi Ciagué-Vinçotte. — 20: Conversazione. — 20.10: Conversazione scientifica. — 20.30: Concerto di musica riprodotta. 20.45: Corsi commerciali. — La giornata economica. — 20.55: Informazioni. — 21: Lettere letterarie. — 21.30: Informazioni. — Risultati sportivi. Previsioni meteorologiche. — 21.40: Cronaca di Dorn. — Nell'intervallo alle 22.15: Basse giornali stampate della sera. Informazioni e l'ora esatta.

#### RADIO SUISSE ALEMANIQUE

kc. 653 - m. 459,4 - kw. 77  
19.28: Segnale orario. — 19.30: Meteorologia. Notiziario. — 19.40: Concerto di musica brillante (dischi). — 19.45: Meteorologia. Mercantili. Fine della trasmissione. — 19.50: Concerto per 8 strumenti. — 19.58: Segnale orario. 10: Concerto di musica brillante (dischi). 11: L'ora dei giovani. — 11.30: Meteorologia. Mercantili. — Fine della trasmissione. — 11.30: Musica da jazz. — 11: Canzone delle chiese di Zurigo. — 19.15: Il quarto d'ora della musica. — 19.28: Segnale orario. Meteorologia. — 19.30: Conversazione sui fanciulli. — 20: Idal Casino di Basilea. Concerto sinfonico diretto da Felix Weingartner: opere di Mozart, Brahms, Beethoven. — 22: Meteorologia. Notiziario. — 22.15.23: Musica da ballo (dischi).

#### RADIO SUISSE ROMANDE

kc. 743 - m. 403,8 - kw. 25  
16: Segnale orario. — 16.15: ConCERTO del quintetto della stazione. — 17.15: Musica da ballo. — 19: Meteorologia. — 19.15: Musica riprodotta. — 19.40: Radiofantascherie. — 19.55: Eventuali comunicazioni. — 20: Concerto di orchestra nella stazione. — 20.30: Intermezzo letterario. — 20.45: Concerto dell'orchestra della stazione. — 21.10: Messenger. Veronika, opera in tre atti (selezione). — 22.30: Meteorologia. Notiziario. — 22.30: Musica da ballo. — 23: Fine della trasmissione.

#### SLAITHWAITE NAZIONALE

kc. 995 - m. 301,5 - kw. 70  
Vedi il progr. di Davenport Nazionale.

#### SLAITHWAITE REGIONALE

kc. 626 - m. 479,2 - kw. 70  
16.45: Concerto orchestrale e musica per violino. — 17.45: Voti Londra regionale. — 18.15: L'ora dei fanciulli. — 19.10: Notiziario. — 19.25: Bollettino sportivo. — 19.30: Conversazione. — 19.45: Varietà (recitazione, musica per saxofono, marciabite, canzoni al piano ecc.). — 21: Voti Londra regionale. — 22: Notiziario. — 22.00: Voti Londra regionale. — 23.00: Voti Davenport nazionale.

#### STOCOLMA

kc. 689 - m. 435,4 - kw. 75  
16: Concerto di musica brillante. — 17: Per i fanciulli. — 17.30: «Il quarto d'ora pravo», conferenza. — 17.45: Dischi. — 18.45: Conversazione die-

dica. — 19.30: Radioteatro. — Dalle 20 alle 1: Musica da ballo.

#### STRASBURGO

kc. 869 - m. 345,2 - kw. 17  
16.45: Conferenza agricola. — 17: Concerto strumentale. — 17.45: Lezione di francese in tedesco. — 18: Concerto orchestrale. — 18.45 (in francese): «La precisione della lingua francese». — conferenza. — 19: Concerto strumentale. — 19.40: Segnale orario. — 19.45: Notizie. — 19.45: Musica riprodotta. — 20.30: Composizioni di Mozart. 1: *L'Impresario*, opera comica in un atto; 2: *Dallano* e *Bastiano*, opera comica in un atto; 3: *Pierrot nella ballata*. — 22.30: Musica da ballo.

#### TOLOSA

kc. 779 - m. 385,1 - kw. 15  
18: Trasmissione fotografica. — 18.15: Grecia Argentina. — 18.30: Bollettino di informazioni. Notiziario. — 18.45: Musica militare. — 19: Canzonette. — 19.15: A soll diversi. — 19.30: Bollettino di informazioni. — Borsa valori di Parigi. — Corsi di educazione del tamburo. Corsi ufficiali del mercato. — 19.45: Orchestra sinfonica moderna. — 20.15: Melodie. — 20.30: Bollettino d'informazioni. Corsi dei cavalli. Borsa di commercio di Parigi. Alcuni telegrammi. — 20.45: Musica da ballo. — 21: Musica militare. — 21.15: Esibizioni di fluss cantati. — 21.30: Orchestra argentina. — 21.45: Filarmonia. — 21.50: Cronaca della moda. — 22: Concerto orchestrale. — 22.15: *Borchetta Hatibé* 1909; 2: *Weber. Falck* (col pourri); 3: *Seraus. Tremanzi*; 4: *Nello. Molte cose da parte mia*. 5: *Letai*. 6: *Le mia cuore*. — 22.30: Operette, canto. — 22.45: Concerto: opera comica. — 23.15: Canzonette. — 23.30: Bollettino d'informazioni. Notiziario. — 23.45: Un quarto d'ora di dischi. — 24: L'ora degli ascoltatori. — 25.15: Bollettino di informazioni. — il giornale parlato dell'Africa del Nord. — 0.30: Segnale orario degli ascoltatori. 1: Bollettino meteorologico. Fine della trasmissione.

#### VARSAVIA I

kc. 212,5 - m. 1411,8 - kw. 158  
16.15: Pausa. — 16.30: Radiogiornale. — 16.50: Concerto. — 17.10: Conferenza. — 17.35: «I giovani musicisti», conferenza. — 18.5: Programmazione per i bambini. 18.30: Concerto per la gioventù. — 18.40: Diversi. — 19.15: Notizie sull'agricoltura. — 19.25: Programmazione di domani. — 19.30: Coniunilaco sportivo. — 19.35: Dischi. — 19.45: Giornale radio. — 20: «All'ora zone». — 20.15: Concerto di musica leggera per orchestra (5 numeri). 21.15: «Chi qui tra la Polonia e la Francia», conferenza. — 21.30: Concerto del maista I. Turczynski dedicato a Chopin; 1: *Ballata* in sol minore; 2: *Scherzo* in sol minore; 3: *Tré preludio* in fa diesis minore; la benulle maggiore e sol diesis minore; 4: *Tre studi*, op. 10; il maggiore da diesis minore e sol bemolle maggiore; 5: *Impromptu* in fa diesis minore; *Scherzo* in sol minore; 6: *Mazurka* in la minore, op. 59; 8: *Due valzer*: da diesis minore e la bemolle maggiore, op. 35; 9: *Polacca* in la bemolle maggiore. — 22.45: Giornale radio. — 22.50: Comunicati: meteorologica, sportiva. — 0: musica. — 23.24: Musica da ballo e leggera.

#### VIENNA

kc. 581 - m. 516,4 - kw. 20  
16.40: Conferenza. — 17: Concerto orchestrale. — 18.10: Conferenza medica. — 19.5: Attualità. — 19.30: Segnale orario. Meteorologia. — Programmazione. — 19.45: Selezione di opera. — 20.45: Operette dei tempi di Carlo Alberto (dischi). — 21.15: Notizie del giorno. Meteorologia.

#### ZAGABRIA

kc. 977 - m. 307 - kw. 0,8  
17: Concerto orchestrale. — 19.35: Notizie varie. — 19.45: Introduzione alla trasmissione prossima. — 20:

Trasmissione di un'opera da Heggelrad. — Nelle pause: Notizie varie. Meteorologia.

## ONDE CORTE

Berlino-Zeesen (m. 31,38) - 141,30: Relais di diverse stazioni tedesche. Chabarovsk (m. 70,12) - 6-13: Trasmissioni varie.

Endhonen (m. 31,28). 2-7: Trasmissioni varie (annunci in sei lingue).

Mosca R V 59 (m. 50) - Dalle 14 in poi. Relais di Mosca W Z S P.

Parigi P.T.T. (m. 19,68) - 16-18: Trasmissione per l'Indocina - Radio giornale. Conversazione.

Parigi P.T.T. (m. 25,20) - 18-30-21.30: Trasmissione per l'Africa - Radio giornale. Conversazione.

Parigi P.T.T. (m. 25,63) - 22-1: Trasmissione per l'America e l'Ucraina. Radio giornale. Conversazione.

Parigi L.L. (m. 61) - Relais dell'intera programma.

Radio Vaticano (m. 19,84) - 10-10.30: Trasmissioni varie.

Radio Vaticano (m. 50,26) - 19-19.30: Trasmissioni varie in italiano, latino e altre lingue. Conversazione.

Roma Prato Smeraldo (2 RO) (m. 25,4) - 17-30 18.15: Relais di Roma (1 RO) - 20-20.33 Relais di Roma (1 RO).

Saigon (m. 45) - 0-0,3 - 11.30-15: Trasmissioni varie.

Schenectady (m. 19,56) - 21-24: Trasmissioni varie.

Schenectady (m. 31,40) - 0-0-0: Trasmissioni varie.

Sidney (m. 31,28) 6-8; 10-30-12.30; 12-30-14.30: Trasmissioni varie per le regioni orientali. - Trasmissioni per l'Europa e l'Alfrica.

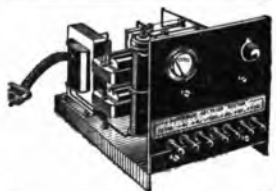

**ALIMENTAZIONE totale del vostro apparecchio per L. 400**

prezzo assai conveniente e marca che assicura un funzionamento garantito

**Il Radio superblocco RECTOX**

4 volt, 0,5 amp., 40-80-150 volt 30 millamp.

Radizzatori a ossido di rame e tutti i pezzi di prim'ordine (trasformatore, impedenze, condensatori, resistenze, voltmetro, reostato, presa di corrente, spina, viti, dadi, fili, pannello zoccolo, ecc.) in pezzi alaccati, con scricchiolio molto facile, in modo che chiunque può fare il montaggio. Per apparecchio già montato con custodia supplemento L. 200

Scrivere a UFFICIO TECNICO

**ACTIS**  
MILANO - Via Boccaforte, N. 39



**MILANO-TORINO**

Kc. 599 Kc. 1013  
m. 500,8 - Kw. 8,7 m. 296,1 - Kw. 8,7

**GENOVA**

Kc. 959  
m. 312,8 - Kw. 1,5

10,15: Giornale radio.  
10,30: Spiegazione del Vangelo: (Milano): Padre Vittorino Pacchioni; (Torino): Don Gioacchino Follini; (Genova): Padre Teodoro da Voltri.  
10,50: Musica religiosa eseguita con dischi «La voce del padrone».  
11,15: Disco Fonoglotta: Lezioni 39° e 40° di lingua tedesca (pagine 168, 171, 172, 175 della Guida relativa).  
11,20: Consigli agli agricoltori: «La moderna coltivazione del grano» (dott. Carlo Hava).  
12,30-14: Musica varia.  
13: Segnale orario ed eventuali comunicazioni dell'E.I.A.R.  
16: Trasmissione della commedia:

**Anima allegra**  
tre atti

di S. e G. ALVAREZ QUINTERO.  
Negli intervalli: Notizie sportive e notiziario cinematografico.

Dopo la commedia: Musica riprodotta.

18,30: Giornale radio - Notizie sportive.

18,50 (Torino): Radio giornalino di Spumellino.

19,5: Musica varia.

19,40: Comunicazioni del Dopolavoro.

19,45-20,45: Musica riprodotta.

20: Segnale orario ed eventuali comunicazioni dell'E.I.A.R. - Giornale radio - Notizie sportive.

20,45: Trasmissione dell'opera:

**Il Trovatore**

di G. VERDI (Ediz. Ricordi) diretta dal M<sup>o</sup> ARTURO PAROLLI.  
Negli intervalli: Luigi Antonelli: «Moralità in scatola» (lettura) - Notiziario artistico - Giornale radio.  
Dopo l'opera: Ultime notizie.

**ROMA - NAPOLI**

Kc. 680 Kc. 905  
m. 441,2 - Kw. 7,5 m. 331,4 - Kw. 1,7

**STAZIONE ROMA ONDE CORTA**  
Kc. 11810 - m. 25,4 - Kw. 11,25 - 2 RO  
10 (Roma): Lettura e spiegazione del Vangelo (padre dott. Domenico Franzè).

10,15 (Roma): Musica religiosa eseguita con dischi «La voce del padrone».

10,15-11 (Roma): Annunci vari di sport e spettacoli.

12,55: Disco Fonoglotta: Lezioni 39° e 40° di lingua tedesca (pagine 168, 171, 172, 175 della Guida relativa).

MILANO - TORINO - GENOVA  
Ore 20,45

**IL TROVATORE**

MUSICA DI  
**GIUSEPPE VERDI**

PERSONAGGI:

*Il conte di Luna*, baritono Edmondo Grandini  
*Leonora*, soprano . . . Vera Amerighi Rutili  
*Azucena*, mezzo-soprano M. Sant  
*Manrico*, tenore . . . José Palet  
*Ferrando*, basso . . . Giulio Poli  
*Ines*, mezzo-soprano . . . Vitalma Castellani  
*Ruiz*, tenore . . . Gino Colombo

13 11,15: Musica varia.  
12,30: Segnale orario - Eventuali comunicazioni dell'E.I.A.R.

16,30 (Napoli): Bambinopoli - Bollettino meteorologico - Radio-sport.  
17-18,30:

**CONCERTO ORCHESTRALE E STRUMENTALE**  
19,35 (Napoli): Cronaca dell'Idro-polo.

20: Comunità del Dopolavoro - Notizie - Rubriche varie.

20,10: Trasmissione di dischi «La voce del padrone».

20,30: Segnale orario - Eventuali comunicazioni dell'E.I.A.R. - Sport - Sfoglia i giornali - Rubriche varie.  
21:

**Musica da camera**

col concorso del «Quartetto di Roma» - Antiche composizioni italiane strumentali e vocali.

1. Cherubini: Andante e scherzo dal *Quartetto in mi bemolle* per due violini, viola e violoncello (esecutori: O. Zuccherini, F. Montelli, A. Perini e L. Silva).  
2. Tre duetti per soprano e mezzo-soprano: a) Leoardo Leo: *Dal tuo sogno lunatico*; b) Benedetto Marcello: *Per scellermi non ha più stardi*; c) Marco da Gagliano: *Luna mia, dove ten chi* (intepretati: sopr. Virginia Bennetti o mezzo-soprano Augusta Bertia).

3. Corelli: *Suite in mi maggiore*: a) *Preudio*; b) *Giga*; c) *Sarabanda*; d) *Gavotta* (violinista Maria Fiori).

4. a) Scarlatti: *Le violette*; b) Paisiello: *Atta del pastore*, dall'opera *Nina pazza per amore*; c) Benedetto Marcello: *Su di un calle fiorito* (tenore Alfredo Serulcoli).

5. Boccherini: *Quartetto in re maggiore* (per archi); a) *Allegri*; b) *Adagio*; c) *Minuetto in rondò* (esecutori: O. Zuccherini, F. Montelli, A. Perini e L. Silva).

6. Commedia:

**La donna del suo sogno**  
1 atto di CARLO DE FLAVIIS

Dopo la commedia: Musica leggera.

23,30: Ultime notizie.

**BOLZANO**

Kc. 662 - m. 453,2 - Kw. 1,5

Prove tecniche di trasmissione  
10,30-11: Musica religiosa con dischi «La voce del padrone».

12,30: Segnale orario - Eventuali comunicazioni dell'E.I.A.R. - Pio Carlini: «Notiziario sportivo» - Giornale radio.

12,40: Musica brillante.

13,40: Musica da ballo riprodotta.

13,50-11: *Le Campanie del Convento* di Gries.  
17: Trasmissione di dischi «La voce del padrone».

17,55-18: «La rubrica della sera».

20: Segnale orario - Eventuali comunicazioni dell'E.I.A.R. - Radio-sport.

20,5: Trasmissione fonografica dell'opera:

**Il barbiere di Siviglia**  
di G. ROSSINI

22,30: Ultime notizie.

**PALERMO**

Kc. 554 - m. 541,5 - Kw. 3,7

10,50-11,15: Musica religiosa eseguita con dischi «La voce del padrone».

11,15: Disco Fonoglotta: lezioni 13° e 14° di lingua tedesca (pagine 64, 67, 68, 71 della Guida relativa).

11,20: Consigli agli agricoltori.

12,45: Giornale radio.

12,50-14: Musica riprodotta.

13,30: Segnale orario - Eventuali comunicazioni dell'E.I.A.R. - Bollettino meteorologico.

20: Comunicazioni del Dopolavoro - Radio-giornale dell'Enit - Giornale radio.

20,20: Notiziario sportivo (Mario Tuccari).

20,25: Musica riprodotta.

21: Segnale orario - Eventuali comunicazioni dell'E.I.A.R.

**Concerto sinfonico**

diretto dal  
M<sup>o</sup> A. LA ROSA PARODI.

22: Canzoni di varietà - Negli intervalli: Notiziario varietà e notiziario artistico.

22,55: Ultime notizie.

**TRIESTE**

Prove tecniche di trasmissione  
Kc. 1211 - m. 247,7 - Kw. 1,5

17-18: Musica da ballo.

20,30: Comunicazioni dell'Enit - Comunicazioni del Dopolavoro - Notizie varie - Notizie sportive.

21: Segnale orario - Eventuali comunicazioni dell'E.I.A.R. - Musica riprodotta.

21,15: Conversazione di Giulio Piazza.

21,25:

**Concerto variato**

22,15: Trasmissione dal Caffè degli Specchi del programma diretto dal M<sup>o</sup> Attilio Saffred.

22,55: Ultimo notizie.

Direttore-responsabile: GIGI MICHELOTTI  
Tipografia Società Editrice Triestina  
Via dei Quartieri, 1

# AVVISI ECONOMICI

**PREZZO:** Lire 1.50 per parola - Prezzo minimo per inserzione L. 15 (tasse governative (1.80 %) e bolli a carico dell'interessista).

**AA RIPARAZIONI GARANTITE APPARECCHI RADIO CONSULENZA LETTERA LIRE 10** - Curva andametro ricerca Stazioni Lire due franchi - Ingegnere Tartufari, perito radiotecnico, Mille 24, Torino.

**ARRICCIACAPPELLI HOTPOINT** con pet-lino metallo inossidabile. La più recente applicazione termoelettrica - Visibile alla S.P.E.S. - Torino, via Bertola 40.

**ATWATER KENT**, Majestic, Fada, Vace del Patrone, Radiola, Philips vend. cambio DHEEQ, Giurati, 12, Milano, tel. 54.117.

**BOLLITORI** da 1/4 e da 1/2 LITRO completi di cordone e spina per ordinazioni di almeno 20 pezzi, rispettivamente L. 15 e L. 20. Disposti ad inviare contro assegno campione in esame. Scrivere precisando tensione alla SIPRA - Torino, v. Bertola, 40.

**CUCINE CON L'ELETTRICITA'!** Gli utenti della Soc. Elettrica Alta Italia e della Soc. Piemonte Centrale di Elettricità possono servirsi dell'elettricità per cucinare, realizzando una economia sui vecchi sistemi. Chiedete le tariffe che offrono una tale possibilità. SPES - Torino, v. Bertola, num. 40.

**FORNELLI ELETTRICI A PIASTRA** chiusa della potenza di 500 Watt dati completi di cordone a L. 25 per ordinazioni di almeno 10 pezzi. Inviamo campione contro assegno. Precisare la tensione alla SIPRA Casella 1 - Torino, v. Bertola, 40.

**IL MASSAGGIATORE AEG**, economico ed efficace è visibile alla S.P.E.S. - Torino, via Bertola 40.

**LA SENTINELLA DELLA FINESTRA** è il nome della più moderna stufa elettrica che sia oggi sul mercato: richiedere i particolari alla SIPRA Casella 1 - Torino, v. Bertola, num. 40.

**MACCHINE DA STRARE ELETTRICHE**, per industria e per famiglia - Visibili in funzione alla S.P.E.S. - Via Bertola 40 - Torino.

**OFFICINE RADIO RIPARAZIONI** - Prezzi minuscoli ricicimanti - Vite domicilio - Consulenze lettera L. 6 - Ditta GERELLI, corso Roma, 9, Milano.

**RISCALDAMENTO CON L'ELETTRICITA'?** Tutti gli utenti della Soc. Elettricità Alta Italia e Piemonte Centrale di Elettricità possono avere la convenienza ad adottare stufe elettriche razionali a lunga superficie radiante e bassa temperatura. Scrivere alla SPES - Torino, v. Bertola, 40.

**RITRATTO** bella opera del Carnevali vendesi, Gazagne via Montello 8, Torino.

**UN ASCIUGA CAPELLI** funzionante per L. 45! Inviamo un esemplare coi 100 assenti; precisare tensione alla SIPRA - Torino, v. Bertola, 40.

## COL TELEFONO

**TELEFONO** si può chiamare il dottore di giorno e di notte, si mantengono i contatti con tutti i parenti e conoscenti, si è preavvisati in tempo di uscire ed avvenimenti.

# DITTE RACCOMANDATE

## Elettricità - Radio - Telefoni

Impianti - Macchine - Accessori

**TECNOMASIO ITALIANO**  
**BROWN BOVERI**  
MACCHINARIO  
E MATERIALE ELETTRICO  
Piazzale Lodi, 3 MILANO (134)

**COMP. GENERALE DI ELETTRICITA'**  
MATERIALE ELETTRICO  
E RADIOFONICO  
Via Borgognone, 40 MILANO

« **SIEMENS** » SOCIETA' ANONIMA  
Macchinario Elettrico - Materiale  
Telefonico e Materiale Radiofonico  
Via Lazzaretto, 3 MILANO

**ERICSSON ITALIANA**  
RUCIETA' ANONIMA  
IMPIANTI DI SEGNALEZIONE  
IMPIANTI TELEFONICI  
Via Assarotti, 42 GENOVA

**STANDARD BLETTRICA ITALIANA**  
- IMPIANTI TELEFONICI -  
MATERIALE TELEFONICO  
Via V. Colonna, 9 MILANO

**Società FULD Italiana**  
- IMPIANTI TELEFONICI -  
MATERIALE TELEFONICO  
Via Pergolesi, 24 MILANO

**SOCIETA' ITALIANA**  
**RETI TELEFONICHE INTERURBANE**  
480.000 km. circuito installati e funzionanti  
231.000 km. circuito in corso d'installazione

**S. I. T. I.**  
Soc. Industrie Telefoniche Italiane  
IMPIANTI TELEFONICI  
MATERIALE TELEFONICO E RADIO  
Via Giovanni Pascoli, 14 MILANO

**SOCIETA' ITALIANA PIRELLI**  
Cavi Telefonici e Telegrafici aerei  
e sotterranei - Lavori di posa  
Via Fabio Filzi, 21 MILANO

**SOCIETA' ANONIMA**  
**ANSALDO LORENZ**  
IMPIANTI TELEFONICI  
MATERIALE TELEFONICO E RADIO  
GENOVA-CORNIGLIANO

## Forniture per ufficio

Mobili - Macchine - Arredamento, ecc.

**STABILIMENTO GRAFICO**  
**G. SCARABELLIN**  
VENEZIA  
Lavori commerciali d'ogni genere - Cataloghi - Riviste - Forniture per Uffici

**UNDERWOOD ITALIANA**  
SOCIETA' ANONIMA  
MACCHINE PER SCRIVERE  
Piazza della Rosa, 1 - MILANO

**A D R E M A**  
FABBRICA  
MACCHINE PER INDIRIZZI  
Via Legnano, 34 - MILANO

**M. BRAGOTTI & FIGLI**  
FABBRICA MOBILI  
PER UFFICIO  
Via Saccarelli, 19 TORINO

## Materiali in ferro - Utensilerie

Lavori - Forniture

**Giuseppe & F. Ilo REDAELLI**  
TRAFILERIA METALLI  
Via Masforte, 52 MILANO

**S. I. A. M.**  
Renditori Italiani dei redattori Metallieri  
FABBRICA MOBILI METALLICI  
Corso Massimo d'Azeglio, 58 - TORINO

## Benzina - Petroli - Lubrificanti

Società Anonima Lubrificanti  
**EMILIO FOLTZER**  
OLII LUBBRIFICANTI  
GENOVA

**A. G. I. P.**  
AGENZIA GENERALE ITALIANA PETROLI  
BENZINA E PETROLI  
Corso Re Umberto, 7 TORINO

## VACUUM OIL COMPANY

Società Anonima Italiana  
OLII LUBBRIFICANTI  
Casella Postale N. 427 - GENOVA

**SOC. AN. LUBBRIFICANTI**  
**ERNESTO REINACH**  
OLII LUBBRIFICANTI  
Via Gioachino Murat, 84 MILANO

## Industrie varie

**CARTIERE BURGO**  
S. A. - Capitale L. 100.000.000  
Sede: VERZUOLO  
Uff. Torino: Via Giannone, 14

**M. A. R. U. S.**  
Manifatt. Abiti Ragazzo Uomo Signora  
INDUMENTI MANUFATTI  
Corso Poale Mosca, 37 TORINO

“ **ETERNIT** ”  
PIETRA ARTIFICIALE  
SOCIETA' ANONIMA  
Sede in GENOVA  
Filiale di TORINO: Via Assarotti, 10

**Società del LINOLEUM**  
ANONIMA  
TELE LINOLEUM  
Via M. Melloi, 28 MILANO

## Leggete la rubrica FORNITORI RACCOMANDATI

Le inserzioni sono della dimensione fissa di cm. 2 di altezza per larghezza di colonna a prezzo fisso di Lire 60 cadauna. Per impegno annuale (52 inserzioni) prezzo globale L. 3000.

Tasso e bolli a carico del Cliente.

# STEWART - WARNER Corp.

CHICAGO

Società con 80 milioni dollari di Capitale

U. S. A.

❁ La Società STEWARD - WARNER ha il piacere di annunciare al pubblico italiano che quest'anno, in occasione del suo giubileo d'argento, offre superbi impianti radioriceventi a condizioni molto vantaggiose



## CONVERTITORE PER ONDE CORTE - Tipo 301-A

Viene applicato a quasi tutti gli apparecchi americani in corrente alternata ed, in particolare, agli STEWARD - WARNER. Provato a Milano, questo convertitore ha fatto prendere le stazioni più lontane, tra cui quelle Americane di Buenos-Aires e Schenectady.

Prezzo, valvole comprese più  
importo diritti doganali e tasse . . . . . Lt. 605 —



## Apparecchio portatile METROPOLITAN - Tipo 501-A

Con poche valvole, ma di quelle tra le più moderne ed efficaci, questo apparecchio lascia attoniti per la qualità della sua voce e per la facilità con cui prende le più importanti stazioni Europee.

Prezzo, valvole comprese più  
importo diritti doganali e tasse . . . . . Lt. 925 —



## Supereterodina portatile APARTMENT - Tipo 500-A

Questo magnifico ricevitore accoppia alla nota selettività del suo circuito, una tonalità magnifica, che non si trova in nessuno degli apparecchi congeneri, e s'invita il pubblico a qualche audizione. Porta, oltre all'attacco per il convertitore d'onde corte, anche quello per la televisione.

Prezzo, valvole comprese più  
importo diritti doganali e tasse . . . . . Lt. 1300 —

## IMPIANTI DELLA SERIE 100 - R

Non portatili, ma in mobili, solo radio o radio-fonograf; questi ultimi, anche a cambio automatico dei dischi. Prezzi diversi, secondo il tipo.

Per cataloghi, listini prezzo ed ulteriori schiarimenti, rivolgersi esclusivamente all'

**AMERICAN RADIO Co. - Società An. Italiana**

MILANO - Via Monte Napoleone, 8 - MILANO

Rappresentante esclusiva della Stewart-Warner Corp. per l'Italia e Colonie.

L'American Radio Co. sarà in grado di indicare dove i suoi impianti potranno essere esaminati, e spiegare in quali condizioni si può praticare la vendita rateale dei prodotti STEWARD-WARNER.





*Come lo scoglio*

*flagellato dall'Oceano, riemerge granitico e brillante dalle onde, che su di esso si infrangono e lo sommergono, così*

# LA RADIO CROSLEY VIGNATI

*si erge sempre, invitta ed invincibile, al  
disopra della concorrenza*

Confrontate la nostra meravigliosa Supereterodina  
8 valvole - Dinamo gigante - Circuito veramente  
**ultramoderno** e vi convincerete della superiorità  
assoluta e del prezzo eccezionalmente basso.

-- Lire 3100 --



**DITTA VIGNATI MENOTTI - RADIO CROSLEY**

SALONI D'ESPOSIZIONE

MILANO - Foro Bonaparte, 16 - Telef. 17-765  
VARESE - Corso Vitt. Eman., 19 - Tel. 16-53

SEDE CENTRALE LAVENO

Amministrazione: Viale Porro, 1 - Telefono N. 19  
Laboratori: Via Ceretti, 2 - Telefono N. 18